

# AVANT-PROPOS

Cher client,

Merci d'avoir choisi votre nouveau véhicule Kia.

En tant que constructeur mondial d'automobiles concentré sur la fabrication de véhicules de haute qualité et d'une valeur exceptionnelle, Kia s'engage à vous offrir un service à la clientèle qui dépasse vos attentes.

Le présent Manuel du propriétaire est valable pour toutes les variantes de votre modèle et décrit l'ensemble des options, des caractéristiques et des équipements disponibles, ainsi que les besoins d'entretien. Par conséquent, ce manuel peut également décrire des équipements en option sur votre véhicule qui n'ont pas été achetés, des spécifications propres au pays et des fonctions et caractéristiques non disponibles dans votre région. Veuillez toujours conserver ce manuel dans le véhicule pour votre référence et celle des propriétaires ultérieurs.

Les concessionnaires Kia autorisés offrent des techniciens formés en usine, utilisent des outils d'entretien spéciaux recommandés et fournissent des pièces de rechange d'origine Kia pour vous aider à entretenir et votre véhicule.

Toutes les informations contenues dans ce manuel du propriétaire étaient exactes au moment de leur publication. Toutefois, comme Kia continue d'améliorer ses produits, l'entreprise se réserve le droit d'apporter à tout moment des modifications à ce manuel ou à n'importe lequel de ses véhicules, sans préavis et sans aucune obligation.

Conduisez prudemment et profitez de votre véhicule Kia !

© 2023 Kia Canada Inc. Tous droits réservés. La reproduction par quelque moyen que ce soit, électronique ou mécanique, y compris la photocopie, l'enregistrement, ou par tout système de stockage et de récupération des informations ou la traduction intégrale ou partielle, est interdite sans l'autorisation écrite de Kia Canada Inc.

Imprimé aux États-Unis.



## Comment utiliser ce manuel

Nous voulons vous aider à conduire votre véhicule avec le plus de plaisir possible. Votre guide de l'automobiliste peut vous aider de plusieurs façons.

Nous vous conseillons vivement de lire tout le manuel. Pour réduire le risque de décès ou de blessure, vous devez lire les chapitres d'AVERTISSEMENT et de MISE EN GARDE du manuel.

Les illustrations accompagnent les mots de ce manuel pour expliquer au mieux comment profiter de votre véhicule. En lisant votre manuel, vous découvrirez les caractéristiques, des informations importantes sur la sécurité et des conseils de conduite dans diverses conditions.

La table des matières présente la présentation générale du manuel. Utilisez l'index pour rechercher un domaine ou un sujet particulier ; il contient une liste alphabétique de toutes les informations de votre manuel.

Chapitres : ce manuel contient neuf chapitres plus un index. Chaque chapitre commence par une courte liste de présentation qui vous permet de voir d'un seul coup d'œil si ce chapitre contient les informations que vous recherchez.

Vous trouverez divers AVERTISSEMENTS, MISES EN GARDE et REMARQUES dans ce manuel. Ces AVERTISSEMENTS ont été préparés dans le but d'améliorer votre sécurité personnelle. Vous devez lire attentivement et suivre TOUTES les procédures et les recommandations fournies dans ces AVERTISSEMENTS, MISES EN GARDE et REMARQUES.

### AVERTISSEMENT

Un AVERTISSEMENT indique une situation pouvant entraîner des dommages, des blessures corporelles graves ou la mort si l'avertissement est ignoré.

### MISE EN GARDE

Une MISE EN GARDE indique une situation dans laquelle des dommages à votre véhicule pourraient être causés si la mise en garde est ignorée.

### REMARQUE

Une REMARQUE indique que des informations intéressantes ou utiles sont données.



# Table des matières

Introduction	①
Votre véhicule en un coup d'œil	②
Caractéristiques de sécurité de votre véhicule	③
Caractéristiques de votre véhicule	④
Conduite de votre véhicule	⑤
Que faire en cas d'urgence	⑥
Entretien	⑦
Spécifications et informations pour le consommateur	⑧
Abréviation	Ⓐ
Index alphabétique	Ⓘ



Exigences en matière de carburant .....	1-2
Modifications du véhicule .....	1-4
Processus de rodage du véhicule .....	1-5
Risque de brûlures en stationnant ou en arrêtant le véhicule.....	1-5
Instructions de manipulation du véhicule.....	1-6
Récupération des données du véhicule et enregistreurs de données d'événements .....	1-6

## Introduction

### Exigences en matière de carburant

Votre nouveau véhicule est conçu pour utiliser uniquement du carburant sans plomb avec un indice d'octane à la pompe  $((R+M)/2)$  de 87 (Indice d'octane recherché 91) ou supérieur. (Ne pas utiliser le carburants mélangés avec du méthanol.)

Votre nouveau véhicule est conçu pour obtenir des performances maximales avec du CARBURANT SANS PLOMB, ainsi que pour réduire les émissions de gaz d'échappement et l'encrassement des bougies d'allumage.

N'ajoutez jamais dans le réservoir de carburant d'autres agents de nettoyage du système d'alimentation en carburant que ceux qui ont été spécifiés. (Pour plus de renseignements, consultez un concessionnaire Kia agréé).

- Serrer le bouchon jusqu'au déclic, sinon le témoin Check Engine (vérifier le moteur) s'allume.

### AVERTISSEMENT

#### Plein de carburant

- Ne pas « faire le plein » après la fermeture automatique du gicleur. Toute tentative de rajout de carburant dans le réservoir risque de faire déborder le carburant sur vous et sur le sol, et entraîner un risque d'incendie.
- Toujours s'assurer que le bouchon de carburant est bien serré pour éviter le déversement de carburant, notamment en cas d'accident.

### Essence contenant de l'alcool et du méthanol

Le gazohol, qui est un mélange d'essence et d'éthanol (aussi connu sous le nom d'alcool de grain), et l'essence ou le gazohol contenant du méthanol (aussi connu sous le nom d'alcool de bois) sont commercialisés avec ou au lieu de l'essence au plomb ou sans plomb.

Ne pas utiliser de gazohol contenant plus de 15 % d'éthanol et ne pas utiliser d'essence ou de gazohol contenant du méthanol. L'un ou l'autre de ces carburants peut causer des problèmes de maniabilité et endommager le circuit carburant, le système de commandes du moteur et le système antipollution.

Cessez d'utiliser tout gasole si des problèmes de conduite se posent.

Les dommages au véhicule ou les problèmes de maniabilité ne sont pas couverts par la garantie du fabricant s'ils résultent de l'utilisation de :

1. Essence ou gasohol contenant du méthanol.
2. Carburant au plomb ou gazohol au plomb.
3. Gasohol contenant plus de 15 % d'éthanol.

Le carburant « E85 » est un carburant de remplacement composé à 85 pour cent d'éthanol et de 15 % d'essence, et il est fabriqué exclusivement pour être utilisé dans les véhicules à poly-carburants. Le « E85 » n'est pas compatible avec votre véhicule. L'utilisation du « E85 » peut entraîner de mauvaises performances du moteur et endommager le moteur et le circuit de carburant de votre véhicule. Kia recommande aux clients de ne pas utiliser de carburant dont la teneur en éthanol dépasse 15 %.

**\* REMARQUE**

La garantie limitée de votre véhicule neuf ne couvre pas les dégâts au circuit de carburant, ni les problèmes de performances dus à l'utilisation de carburant « E85 ».

**\* REMARQUE**

Ne jamais utiliser de carburant contenant du méthanol. Cesser l'utilisation de tout produit contenant du méthanol susceptible d'empêcher une bonne manœuvrabilité.

**Autres carburants**

L'utilisation de carburants contenant du silicone (Si), du MMT (Méthylcyclopentadiényl Manganèse Tricarbonyle), du Manganèse (Mn), et autres additifs métalliques, peut endommager le véhicule et le moteur, ou provoquer des ratés d'allumage, une mauvaise accélération, le calage du moteur, la fonte du catalyseur, l'obstruction, une corrosion anormale, une réduction de la durée de vie, etc.

De plus, le témoin de panne (MIL) peut s'allumer.

**\* REMARQUE**

Les dommages au système d'alimentation en carburant ou les problèmes de performances causés par l'utilisation de ces autres carburants pourraient ne pas être couverts par la garantie limitée de votre véhicule neuf.

**Utilisation du MTBE**

Kia recommande de ne pas utiliser de carburants contenant du MTBE (Methyl

Tertiary Butyl Ether) à plus de 15,0 % en volume. (teneur en oxygène de 2,7 % en poids) dans votre véhicule.

Carburant contenant du MTBE à plus de 15,0 % vol. (teneur en oxygène 2,7 % en poids) peut réduire la performance du véhicule et produire un bouchon de vapeur ou un démarrage brusque.

**\* REMARQUE**

La garantie limitée de votre véhicule neuf peut ne pas couvrir les dommages au système d'alimentation en carburant et les problèmes de performance causés par l'utilisation de carburants contenant du méthanol ou des carburants contenant du MTBE (éther méthyltertobutyle) à plus de 15,0 % vol. (teneur en oxygène de 2,7 % en poids).

**Essence contenant du MMT**

Certains carburants contiennent des additifs nocifs à base de manganèse tel que le MMT (Méthylcyclopropane Manganèse Tricarbonyle). Kia ne recommande pas l'utilisation d'essence contenant du MMT. Ce type de carburant peut réduire les performances du véhicule et affecter votre système anti-pollution. Le témoin de panne sur le groupe d'instruments peut s'allumer.

**N'utilisez pas de méthanol**

Les carburants contenant du méthanol (alcool de bois) ne doivent pas être utilisés dans votre véhicule. Ce type de carburant peut réduire les performances du véhicule et endommager les composants du système de carburant, du système de contrôle du moteur et du système de contrôle des émissions.

## Additifs pour le carburant

Kia vous recommande d'utiliser des essences de bonne qualité traitées avec des additifs détergents, comme l'essence détergente TOP TIER, qui aident à prévenir la formation de dépôts dans le moteur. Ces essences aideront le moteur à fonctionner plus proprement et amélioreront les performances du système antipollution.

Pour d'autres informations sur l'essence détergente TOP TIER, consulter le site web ([www.toptiergas.com](http://www.toptiergas.com)). Pour les clients qui n'utilisent pas régulièrement l'essence détergente TOP TIER et qui ont des problèmes de démarrage ou de fonctionnement du moteur, des additifs que vous pouvez acheter séparément peuvent être ajoutés à l'essence.

Si un carburant détergent TOP TIER n'est pas disponible, il est recommandé d'ajouter une bouteille d'additif au réservoir de carburant tous les 13 000 km (8 000 miles) ou de remplacer l'huile moteur à chaque vidange. Des additifs sont disponibles auprès de votre concessionnaire agréé Kia avec des informations sur leur utilisation. Ne pas les mélanger avec d'autres additifs.

## Opérations dans les pays étrangers

Si vous devez vous rendre dans un autre pays, assurez-vous de :

- Respecter tous les règlements en matière d'enregistrement et d'assurance.
- Vérifier si du carburant acceptable est disponible.

## Modifications du véhicule

Ce véhicule ne doit pas être modifié. La modification de votre véhicule pourrait affecter ses performances, sa sécurité ou sa durabilité et pourrait même enfreindre les règlements gouvernementaux sur la sécurité et les émissions.

### \* REMARQUE

De plus, les dommages ou les problèmes de performance provoqués par une quelconque modification pourraient ne pas être couverts par la garantie.

### ▲ MISE EN GARDE

Si vous utilisez des appareils électroniques non autorisés, le véhicule risque de fonctionner anormalement, les câbles risquent d'être endommagés, la batterie de se décharger et de provoquer un incendie. Pour votre sécurité, n'utilisez pas d'appareils électroniques non autorisés.

## Processus de rodage du véhicule

En observant quelques précautions simples pendant les premiers 1 000 km (600 milles), vous pouvez favoriser le rendement, l'économie et la durée de vie de votre véhicule.

- Ne pas faire emballer le moteur.
- En conduisant, maintenir le régime de votre moteur (tr/min ou tours par minute) entre 2 000 et 4 000 tr/min.
- Ne maintenez pas un seul régime moteur pendant de longues périodes, que ce soit rapide ou lent. Des vitesses de moteur variables sont nécessaires pour bien roder le moteur.
- Évitez les arrêts brusques, sauf en cas d'urgence, pour permettre aux freins de bien se placer.
- Ne pas tracter de remorque pendant les 2 000 premiers kilomètres (1 200 milles).
- La consommation de carburant et les performances du moteur peuvent varier en fonction du processus de rodage du véhicule et se stabiliser après 6 000 km (4 000 milles). Les nouveaux moteurs peuvent consommer plus d'huile pendant la période de rodage du véhicule.

## Risque de brûlures en stationnant ou en arrêtant le véhicule

- Ne pas stationner ni arrêter le véhicule près d'objets inflammables tels que des feuilles, du papier, de l'huile et des pneus. Ces objets placés près du système d'échappement peuvent constituer un danger d'incendie.
- Lorsqu'un moteur tourne à régime élevé avec l'arrière du véhicule en contact avec le mur, la chaleur des gaz d'échappement peut provoquer une décoloration ou un incendie. Laisser suffisamment d'espace entre l'arrière du véhicule et le mur.
- Veiller à ne pas toucher les systèmes d'échappement/catalytiques lorsque le moteur tourne ou après avoir coupé le moteur. Il existe un risque de brûlures car les systèmes sont extrêmement chauds.

## Instructions de manipulation du véhicule

Tout comme les autres véhicules de ce type, si vous ne conduisez pas ce véhicule correctement, vous risquez une perte de contrôle, un accident ou le retournement du véhicule.

Des caractéristiques de conception spécifiques (garde au sol, voie plus élevée, etc.) confèrent à ce véhicule un centre de gravité plus élevé que les autres types de véhicules. Autrement dit, ils ne sont pas conçus pour négocier les virages à la même vitesse que les véhicules conventionnels à 2 roues motrices. Évitez les virages serrés et les manœuvres brusques. Encore une fois, si vous ne conduisez pas ce véhicule correctement, vous risquez une perte de contrôle, un accident ou le retournement du véhicule.

**Veillez à lire le** "Réduction du risque de retournement" à la page 5-215.

## Récupération des données du véhicule et enregistreurs de données d'événements

Ce véhicule est équipé d'un Enregistreur de données d'événements (EDR). Le principal objectif d'un EDR est d'enregistrer des données permettant de comprendre les performances des systèmes d'un véhicule, dans certaines situations d'accident ou des situations similaires, comme un déploiement des coussins gonflables ou un impact avec un obstacle sur la route. L'EDR est conçu pour enregistrer les données relatives à la dynamique du véhicule et aux systèmes de sécurité sur une courte période, généralement 30 secondes maximum. L'EDR de ce véhicule est conçu pour enregistrer des données telles que :

- la variété des systèmes de votre véhicule qui fonctionnait ;
- le bouclage/débouclage des ceintures de sécurité du conducteur et du passager ;
- la course (le cas échéant) de pression sur la pédale d'accélérateur et/ou de frein et
- la vitesse du véhicule.

Ces données peuvent aider à mieux comprendre les circonstances des accidents et des blessures.

**REMARQUE :** Les données de l'EDR sont enregistrées par votre véhicule uniquement si une situation d'accident non triviale se produit ; aucune donnée n'est enregistrée par l'EDR dans des conditions de conduite normales et aucune donnée personnelle (par exemple, le nom, le sexe, l'âge et le lieu de l'accident) n'est enregistrée. Cependant, d'autres parties prenantes, comme les forces de l'ordre, peuvent combiner les données d'EDR avec le type de données d'identification personnelle généralement acquises lors d'une enquête sur un accident.

La lecture des données enregistrées par l'EDR requiert un équipement spécial et un accès au véhicule ou à l'EDR. Outre le constructeur du véhicule, d'autres parties, telles que la police qui possède l'équipement spécial peuvent lire l'information en cas d'accès au véhicule ou à l'EDR.



# Votre véhicule en un coup d'œil **2**

Aperçu de l'extérieur .....	2-2
Aperçu de l'intérieur .....	2-4
Aperçu du tableau de bord .....	2-6
Compartiment moteur .....	2-8

## Votre véhicule en un coup d'œil

### Aperçu de l'extérieur

Vue avant



\* La forme réelle peut différer de l'illustration.

1. Capot	4-51
2. Phare	4-138, 7-65
3. Pneus et roues	6-17, 8-6
4. Rétroviseur extérieur	4-77
5. Toit ouvrant panoramique	4-58
6. Lames d'essuie-glace du pare-brise	4-146, 7-30
7. Vitres	4-46
8. Capteur à ultrasons avant	4-133
9. Radar avant	5-87
10. Caméra frontale	5-74, 5-87
11. Phare antibrouillard avant	7-66
12. Galerie de toit	4-198

Vue arrière



2

\* La forme réelle peut différer de l'illustration.

1. Portières	4-21
2. Trappe de remplissage de carburant	4-53
3. Feu combiné arrière	7-67, 7-68, 7-69
4. Feu stop surélevé	7-71
5. Hayon	4-32, 4-35, 4-42
6. Antenne	4-199
7. Caméra de recul	4-120
8. Capteurs à ultrasons arrière	4-128, 4-133
9. Essuie-glace arrière	4-146, 7-30
10. Feu de recul	7-70

## Aperçu de l'intérieur

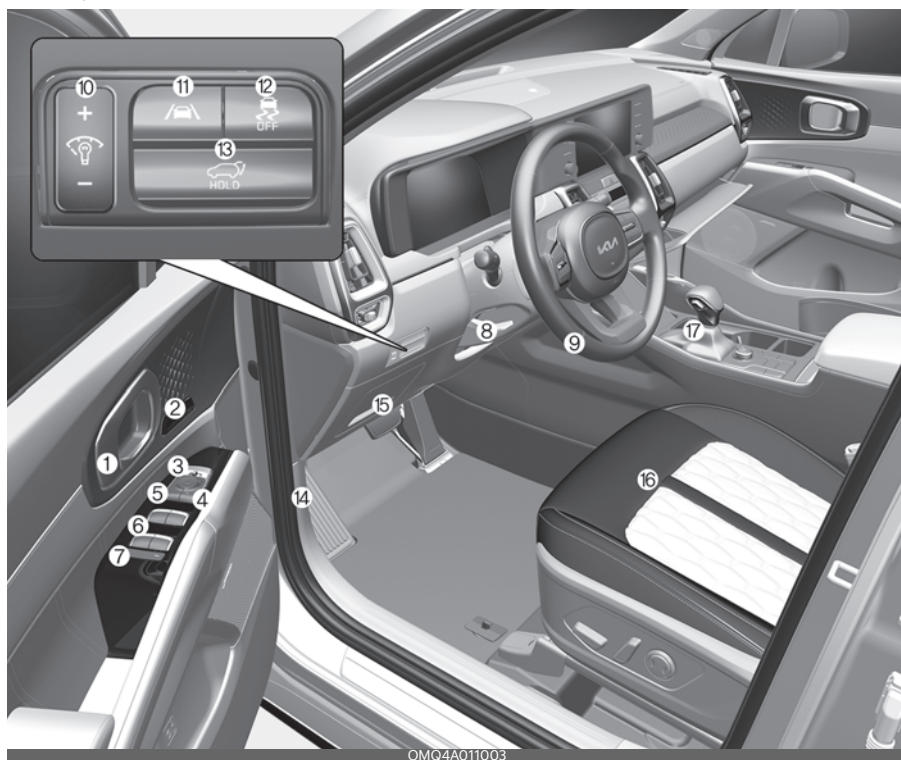

OMQ4A011003

\* La forme réelle peut différer de l'illustration.

1. Poignée intérieure de porte	4-23
2. Système mnémorique de position du siège	4-30
3. Commutateur de rabattement des rétroviseurs latéraux extérieurs	4-77
4. Commutateur de commande des rétroviseurs latéraux extérieurs	4-77
5. Commutateur de verrouillage et de déverrouillage central des portières	4-23
6. Commutateurs de commande des glaces électriques	4-47
7. Bouton de verrouillage des vitres à commande électrique	4-49
Commutateur de verrouillage électronique pour la sécurité des enfants	4-26
8. Levier du volant de direction inclinable/télescopique	4-64
9. Volant	4-63
10. Commutateur de commande d'éclairage du tableau de bord	4-83
11. Bouton de sécurité de voie	5-103
12. Bouton d'arrêt du contrôle électronique de stabilité (ESC)	5-55

13. Commutateur d'ouverture/fermeture du hayon à commande électrique	4-32, 4-38, 4-42
14. Levier d'ouverture du capot	4-51
15. Fusible du tableau de bord	7-48
16. Siège/Volant	3-5
17. Levier de vitesses	5-17, 5-24

## Aperçu du tableau de bord

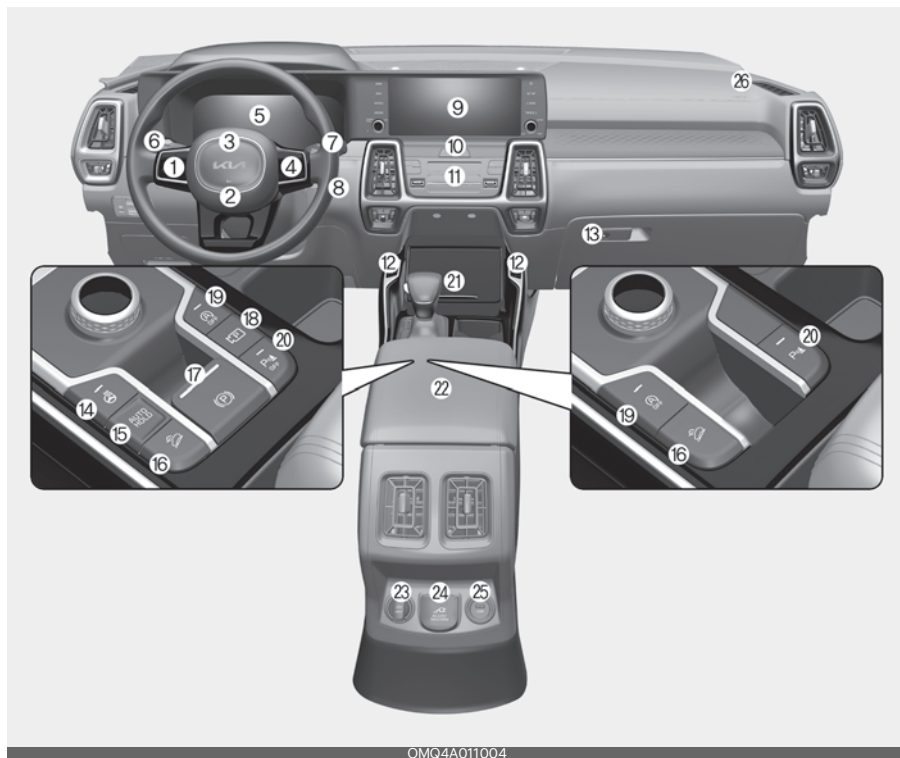

OMQ4A011004

\* La forme réelle peut différer de l'illustration.

- |   |              |
|---|--------------|
| 1. Bouton de commande audio à distance                          |              |
| 2. Coussin gonflable frontal du conducteur                      | 3-54         |
| 3. Klaxon   | 4-66         |
| 4. commutateur(s) d'assistance à la conduite                    | 5-152, 5-155 |
| 5. Bloc d'instruments   | 4-81         |
| 6. Levier de commande d'éclairage/clignotants                   | 4-138        |
| 7. Levier de commande d'essuie-glaces et de lave-glace          | 4-146        |
| 8. Interrupteur de démarrage ou commutateur ENGINE START/STOP   | 5-13, 5-10   |
| 9. Système d'info-divertissement                                | 4-199        |
| 10. Commutateur des feux de détresse                            | 6-3          |
| 11. Système de commande de climatisation                        | 4-166        |
| 12. Commutateur de siège chauffant et de ventilation des sièges | 4-182, 4-184 |
| 13. Boîte à gants   | 4-181        |

14. Commutateur de volant chauffant	4-65
15. Bouton AUTO HOLD (maintien automatique)	5-51
16. Commutateur DBC	5-58
17. Commutateur d'EPB	5-45
18. Commutateur Stationnement/Visualisation	4-120, 4-123
19. Bouton ISG OFF	5-65
20. Commutateur de Sécurité stationnement	4-128, 4-133
21. Système de charge sans fil	4-189
22. Rangement de la console centrale	4-180
23. Prise de courant	4-187
24. Onduleur AC	4-186
25. Chargeur USB	4-186
26. Coussin gonflable frontal du passager	3-54

## Compartiment moteur

Smartstream G2.5 GDi (Essence)

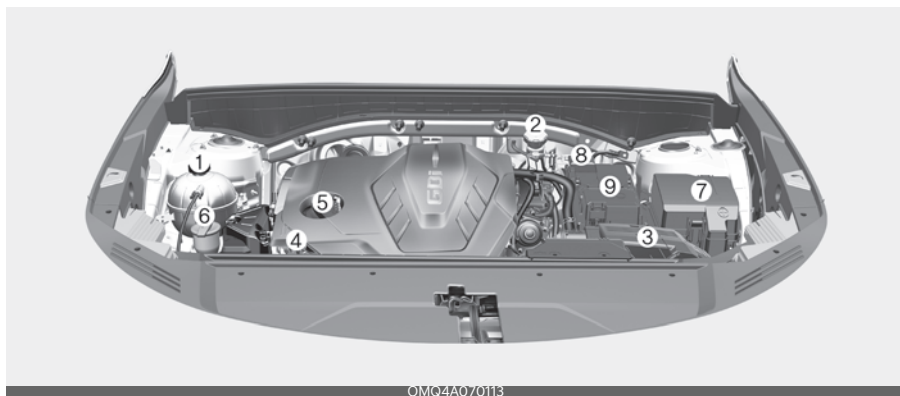

OMQ4A070113

Smartstream G2.5 T-GDi (Essence)

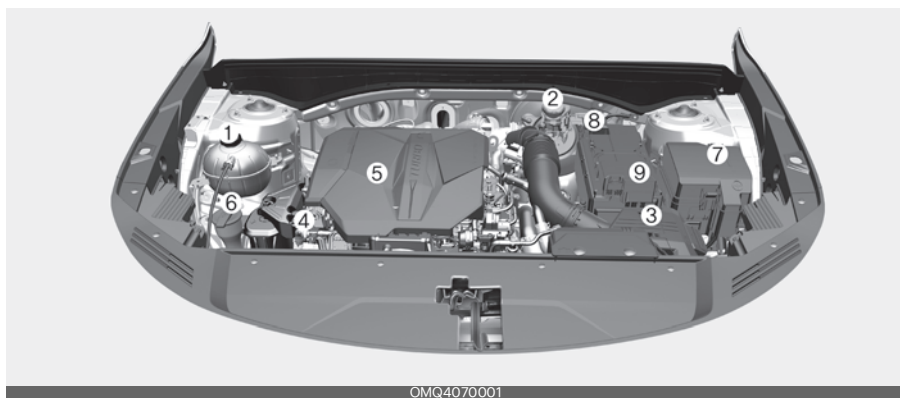

OMQ4070001

\* Le compartiment réel du moteur peut différer de l'illustration.

1. Réservoir de liquide de refroidissement du moteur	7-22
2. Réservoir de liquide de frein	7-25
3. Filtre à air	7-27
4. Jauge d'huile de moteur	7-19
5. Bouchon de filtre à huile de moteur	7-19
6. Réservoir de liquide lave-glace	7-26
7. Boîte à fusibles	7-56
8. Borne négative de la batterie	6-6, 7-33
9. Borne positive de la batterie	6-6, 7-33

# Caractéristiques de sécurité de votre véhicule

3

<b>Consignes de sécurité importantes .....</b>	<b>3-3</b>
<b>Siège.....</b>	<b>3-5</b>
• Caractéristiques du cuir des sièges.....	3-8
• Réglage d'un siège avant manuel.....	3-8
• Réglage d'un siège avant à commande électrique.....	3-10
• Réglage du siège arrière .....	3-12
• Appuie-tête (pour siège avant).....	3-17
• Appuie-tête (pour siège arrière).....	3-20
• Pochette de dossier de siège .....	3-22
• Petite pochette (véhicule 6 passagers).....	3-22
<b>Ceintures de sécurité .....</b>	<b>3-23</b>
• Système de retenue des ceintures de sécurité .....	3-23
• Précautions concernant les ceintures de sécurité .....	3-30
• Soins des ceintures de sécurité .....	3-32
<b>Système de retenue pour enfant (CRS).....</b>	<b>3-33</b>
• Les enfants doivent toujours prendre place à l'arrière... ..	3-33
• Choix d'un CRS (système de retenue pour enfant).....	3-34
• Installation d'un CRS .....	3-36
<b>Coussin gonflable - Système de retenue avancé supplémentaire .....</b>	<b>3-42</b>
• Comment fonctionne le système de coussins gonflables ? .....	3-43
• Avertissement et témoin lumineux du coussin gonflable.....	3-45
• Composants et fonctions du système de retenue supplémentaire (SRS).....	3-45
• Système de détection des occupants (ODS).....	3-48

# 3 Caractéristiques de sécurité de votre véhicule

- Coussin gonflable frontal du conducteur et du passager..... 3-54
- Coussin gonflable latéral ..... 3-57
- Coussin gonflable de type rideau ..... 3-58
- Capteurs de collision des coussins gonflables.....3-60
- Pourquoi mon coussin gonflable ne s'est pas déclenché lors d'une collision ? (conditions de gonflage et de non gonflage du coussin gonflable)..... 3-61
- Soins du système de retenue supplémentaire (SRS) ..... 3-64
- Consignes de sécurité supplémentaires..... 3-65
- Ajouter de l'équipement ou modifier votre véhicule équipé d'un coussin gonflable..... 3-66
- Étiquettes d'avertissement pour les coussins gonflables ..... 3-66

## Caractéristiques de sécurité de votre véhicule

Pour la sécurité du conducteur et des passagers du véhicule, vous devez vous familiariser avec les dispositifs de sécurité du véhicule.

### Consignes de sécurité importantes

Vous trouverez de nombreuses précautions et recommandations de sécurité tout au long de cette section et de ce manuel.

Les précautions de sécurité de cette section sont parmi les plus importantes.

### Portez toujours votre ceinture de sécurité

La ceinture de sécurité est votre meilleure protection dans tous les types d'accidents. Les coussins gonflables sont conçus pour seconder les ceintures de sécurité, pas pour les remplacer. Même si votre véhicule est équipé de coussins gonflables, il est essentiel que tous les occupants du véhicule bouclent TOUJOURS leur ceinture de sécurité et la portent correctement avant que le véhicule n'avance.

### Toujours attacher les enfants

Tous les enfants de moins de 13 ans dans votre véhicule doivent être correctement attachés sur un siège arrière, et non sur le siège avant. Les nourrissons et les jeunes enfants doivent être retenus par un dispositif de retenue approprié. Les enfants plus grands doivent utiliser un siège rehausseur avec la ceinture à trois points jusqu'à ce qu'ils puissent utiliser correctement la ceinture de sécurité sans siège rehausseur.

### Dangers des coussins gonflables

Bien que les coussins gonflables puissent sauver des vies, ils peuvent aussi causer des blessures graves ou mortelles aux occupants qui sont assis trop près d'eux ou qui ne sont pas correctement retenus. Les nourrissons, les jeunes enfants et les adultes plus petits courent le plus grand risque d'être blessés par un coussin gonflable. Suivez toutes les instructions et les avertissements contenus dans ce manuel.

### Distraction du conducteur

La distraction du conducteur représente un danger grave et potentiellement mortel, surtout pour les conducteurs inexpérimentés. La sécurité doit être la première préoccupation lorsqu'on est au volant et les conducteurs doivent être conscients du large éventail de distractions potentielles, comme la somnolence, la prise d'objets, le fait de manger ou de faire sa toilette, les autres passagers et l'utilisation du téléphone cellulaire.

Les conducteurs peuvent être distraits lorsqu'ils quittent la route les yeux et l'attention ou qu'ils retirent les mains du volant pour se concentrer sur des activités autres que la conduite. Pour réduire les risques de distraction ou d'accident :

- TOUJOURS configurer vos appareils mobiles (c.-à-d. lecteurs MP3, téléphones, appareils de navigation, etc.) lorsque votre véhicule est stationné ou arrêté en toute sécurité.

- Utilisez UNIQUEMENT votre appareil mobile que lorsque la loi l'autorise et que les conditions le permettent. NE JAMAIS envoyer de messages texte ou de courriels en conduisant. La plupart des pays ont des lois interdisant aux conducteurs d'envoyer des messages texte. Certains pays et certaines villes interdisent également aux conducteurs d'utiliser des téléphones portables.
- NE JAMAIS laisser l'utilisation d'un appareil mobile vous distraire de la conduite. Vous avez la responsabilité envers vos passagers et des autres personnes sur la route de toujours conduire prudemment, les mains sur le volant, ainsi que les yeux et l'attention sur la route.

### **Contrôlez votre vitesse**

La vitesse excessive est un facteur majeur de blessures et de décès dans les accidents. En général, plus la vitesse est élevée, plus le risque est grand, mais des blessures graves peuvent aussi survenir à des vitesses plus faibles. Ne conduisez jamais plus vite que ce n'est sans danger pour les conditions de conduite actuelles, quelle que soit la vitesse maximale affichée.

### **Maintenez votre véhicule en bon état de sécurité**

L'éclatement d'un pneu ou une défaillance mécanique peuvent être extrêmement dangereux. Pour réduire le risque de tels problèmes, vérifiez fréquemment la pression et les conditions de vos pneus et effectuez tous les entretiens réguliers.

## Siège

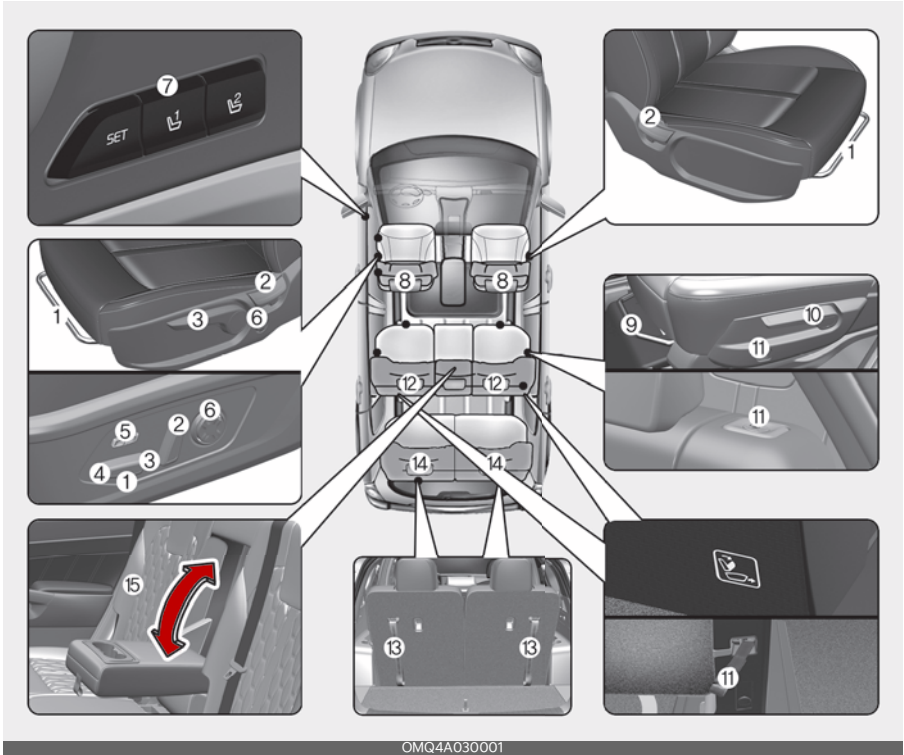

OMQ4A030001

\* Les fonctionnalités effectives du véhicule peuvent différer de l'illustration.

\* Il n'y a pas de siège au centre arrière de la 2e rangée dans le véhicule à 6 places.

### Siège avant

1. Vers l'avant et l'arrière
2. Angle d'inclinaison du dossier
3. Hauteur du coussin de siège
4. Inclinaison du siège
5. Extension du coussin (Siège du conducteur)
6. Soutien lombaire
7. Système de mémoire de position du conducteur
8. Appuie-tête

### Siège de 2ème rangée

9. Vers l'avant et l'arrière
10. Angle d'inclinaison et rabattement du dossier
11. Commutateur d'accès facile / sangle
12. Appuie-tête

### Siège de 3ème rangée

13. Rabattage
14. Appuie-tête
15. Accoudoir

### ⚠ AVERTISSEMENT

#### Objets détachés

Des objets en vrac dans la zone des pieds du conducteur pourraient gêner le fonctionnement des pédales et entraîner un accident. Ne placez rien sous les sièges avant.

### ⚠ AVERTISSEMENT

#### Redressement du siège

Ne pas appuyer sur le levier de déverrouillage d'un dossier de siège manuel sans tenir et contrôler le dossier du siège. Le dossier du siège se redresserait rapidement et pourrait alors vous heurter ou heurter d'autres passagers.

### ⚠ AVERTISSEMENT

#### Responsabilité du conducteur vis-à-vis des passagers



Le conducteur doit conseiller aux passagers de maintenir le dossier du siège en position verticale lorsque le véhicule est en mouvement. Si un siège est incliné pendant un accident, la capacité du système de retenue de retenir le passager sera considérablement réduite.

### ⚠ AVERTISSEMENT

#### Coussin de siège

Les occupants ne doivent jamais s'asseoir sur des coussins de siège du marché d'après-vente ou sur des coussins. Le système de détection de l'occupant (ODS) du passager peut ne pas fonctionner correctement ou les hanches du passager peuvent glisser sous la partie ventrale de la ceinture de sécurité lors d'un accident ou d'un arrêt brusque.

### ⚠ AVERTISSEMENT

#### Siège conducteur

- N'essayez jamais de régler le siège lorsque le véhicule est en mouvement. Ceci pourrait entraîner une perte de contrôle de votre véhicule.
- Ne laissez rien interférer avec la position normale du dossier du siège. Par exemple, ranger des articles contre le dossier du siège peut entraîner des blessures graves, voire mortelles, lors d'un arrêt brusque ou d'une collision.
- Asseyez-vous le plus loin possible du volant tout en gardant le contrôle confortable de votre véhicule. Une distance d'au moins 25 cm (10 po) entre votre poitrine et le volant est recommandée. Le non-respect de cette consigne peut entraîner des blessures dues au gonflement du coussin gonflable du conducteur.

### ⚠ AVERTISSEMENT

#### Dossiers de sièges arrière

Verrouillez toujours le dossier des sièges arrière avant de conduire. Sinon, des passagers ou des objets pourraient être

projetés vers l'avant et blesser les occupants du véhicule.

### **⚠ AVERTISSEMENT**

#### **Mouvement inopiné d'un siège**

Après avoir réglé un siège manuellement, vérifiez toujours qu'il est verrouillé en déplaçant votre poids vers l'avant et l'arrière. Un mouvement brusque ou imprévu du siège du conducteur pourrait vous faire perdre le contrôle du véhicule.

### **⚠ AVERTISSEMENT**

#### **Réglage des sièges**

- Ne réglez pas le siège lorsque vous portez votre ceinture de sécurité. Un mouvement du siège vers l'avant peut provoquer une forte pression sur l'abdomen.
- Ne placez pas votre main près du bas du siège ou des rails du siège lorsque vous réglez le siège. Votre main pourrait être coincée dans le mécanisme du siège.

### **⚠ AVERTISSEMENT**

#### **Bagages et chargement**

Ne superposez pas de bagages ou de marchandises à une hauteur supérieure à celle du dossier du siège dans l'espace de chargement. Lors d'un accident, le chargement peut heurter et blesser un passager. Si des objets sont volumineux, lourds ou doivent être empilés, ils doivent être fixés dans l'aire de chargement.

### **⚠ AVERTISSEMENT**

#### **Aire de chargement**

Ne jamais laisser les passagers s'installer l'aire de chargement lors d'un trajet. L'aire de chargement est uniquement destiné au transport de bagages ou de chargement.

### **⚠ AVERTISSEMENT**

#### **Petits objets**

Soyez extrêmement prudent lorsque vous ramassez de petits objets coincés sous les sièges ou entre le siège et la console centrale. Vos mains pourraient être coupées ou blessées par les bords tranchants du mécanisme des sièges.

### **⚠ MISE EN GARDE**

#### **Précautions concernant les housses de siège**

Faire preuve de prudence en travaillant sur la housse de siège. Un court-circuit ou une déconnexion peut se produire, ce qui pourrait causer du bruit, endommager le système de ventilation et causer un incendie.

### **⚠ AVERTISSEMENT**

#### **Risque de court-circuit au niveau du siège**

Faire attention aux fils ou aux bouches d'aération en plaçant une housse de siège ou en recouvrant le siège d'une housse en plastique. Cela pourrait provoquer un court-circuit et un incendie.

## Caractéristiques du cuir des sièges (selon l'équipement)

- Nos sièges de voiture sont rembourrés d'une combinaison de cuir véritable et synthétique. Le cuir véritable provient de la peau animale, qui passe par un processus spécial afin d'être disponible pour l'utilisation. Puisqu'il s'agit d'une matière naturelle, chaque section diffère en épaisseur et en densité. De plus, des rides peuvent apparaître selon la température et l'humidité.
- Les housses de siège sont en matériau extensible pour améliorer le confort des passagers.
- Les parties en contact avec le corps sont courbées et la zone qui maintient les côtés est élevée, ce qui permet une conduite confortable et stable.

### ⚠ MISE EN GARDE

- Les ceintures avec des accessoires métalliques, les fermetures à glissière ou les clés dans la pochette arrière peuvent endommager le tissu du siège.
- Ne pas mouiller le siège. Cela pourrait modifier la nature du cuir.
- Les jeans ou les vêtements contenant un composé javellisé peuvent contaminer la surface de la housse du siège.

### \* REMARQUE

Des plis ou des abrasions peuvent apparaître naturellement avec l'usage. Il ne s'agit pas d'un défaut du produit. Les plis ou abrasions ne sont pas couverts par la garantie.

## Réglage d'un siège avant manuel (selon l'équipement)

Le siège avant peut être réglé à l'aide des leviers de commande situés sur l'extérieur du coussin de siège.

### Déplacement vers l'avant et vers l'arrière

Ajustez le siège avant de conduire. Assurez-vous qu'il est bien enclenché en position en essayant de le faire bouger vers l'avant et l'arrière sans utiliser le levier. Si le siège bouge, c'est qu'il n'est pas correctement bloqué.



Pour déplacer le siège vers l'avant ou vers l'arrière :

1. Soulevez et retenez le levier de glissement du siège.
2. Faites glisser le siège à la position désirée.
3. Relâchez le levier et assurez-vous que le siège est ancré en position.

## Dossier de siège inclinable

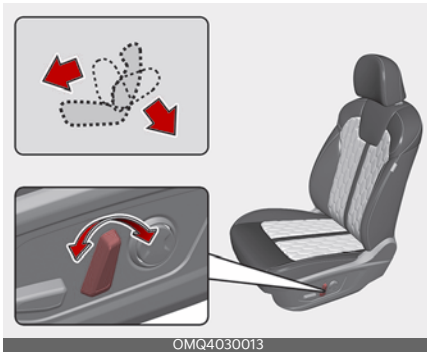

Pour incliner le dossier du siège :

1. Penchez-vous légèrement vers l'avant et soulevez le levier d'inclinaison du dossier.
2. Appuyez-vous lentement contre le dossier pour en ajuster la position.
3. Relâchez le levier et assurez-vous que le dossier s'enclenche en position. (Le levier DOIT revenir à sa position d'origine pour que le dossier se bloque.)

### **⚠ AVERTISSEMENT**

#### Dossier de siège inclinable

Le fait de s'asseoir en position inclinée lorsque le véhicule est en mouvement peut être dangereux. Même avec la ceinture bouclée, la protection offerte par votre système de retenue (ceinture de sécurité et/ou coussins gonflables) est grandement réduite lorsque le dossier de siège est incliné.

Pour fonctionner correctement, les ceintures de sécurité doivent être bien ajustées contre les hanches et la poitrine. Lorsque le dossier de siège est incliné, la ceinture épaulière ne peut pas fonctionner correctement car elle n'est pas serrée contre votre poitrine. Au lieu de cela, elle sera devant vous. Lors d'un accident, vous pourriez être projeté dans la cein-

ture, ce qui pourrait vous blesser au cou ou causer d'autres blessures.

Plus le dossier du siège est incliné, plus les hanches du passager risquent de glisser sous la ceinture sous-abdominale ou le cou du passager de heurter la ceinture épaulière.

## Réglage de la hauteur du coussin (siège du conducteur)

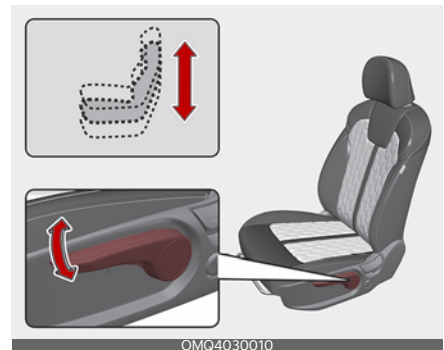

Pour modifier la hauteur du coussin de siège, pousser le levier vers le haut ou vers le bas.

- Pour abaisser le coussin du siège, pousser le levier plusieurs fois vers le bas.
- Pour relever le coussin du siège, tirer le levier plusieurs fois vers le haut.

## Réglage du soutien lombaire (selon l'équipement)

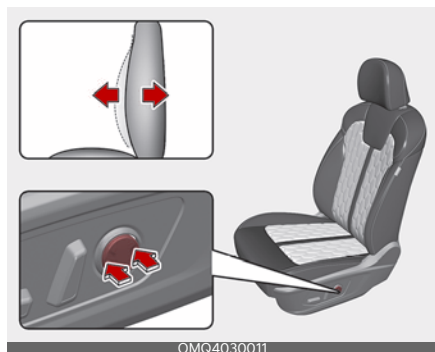

Le soutien lombaire peut être ajusté en appuyant sur le commutateur situé sur le côté du siège.

1. Appuyer sur la partie avant du contacteur pour augmenter le soutien, ou sur la partie arrière du contacteur, pour diminuer le soutien.
2. Relâchez le commutateur une fois que la position souhaitée est atteinte.

## Réglage d'un siège avant à commande électrique (selon l'équipement)

Le siège du conducteur peut être réglé à l'aide des commutateurs de commande situés sur la face extérieure du coussin de siège. Avant de conduire, réglez le siège à la bonne position pour pouvoir facilement utiliser le volant, les pédales et les commutateurs du tableau de bord.

### **⚠ AVERTISSEMENT**

#### Enfants sans surveillance

Ne laissez jamais des enfants sans surveillance dans un véhicule. Les enfants pourraient actionner des fonctions du véhicule qui pourraient les blesser.

### **⚠ MISE EN GARDE**

#### Réglage électrique des sièges

- Les commandes des sièges électriques fonctionnent par moteur électronique. Une utilisation excessive peut causer des dommages à l'équipement électrique.
- N'actionnez pas deux commutateurs de commande des sièges électriques ou plus en même temps. Cela pourrait endommager le moteur du siège électrique ou des composants électriques.

#### Déplacement vers l'avant et vers l'arrière

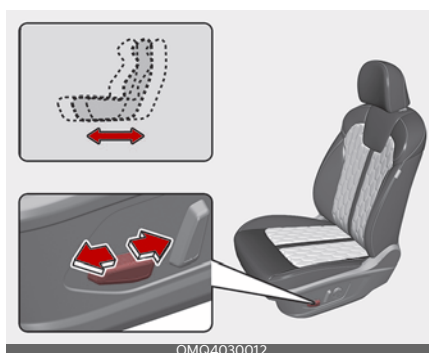

Pour déplacer le siège vers l'avant ou vers l'arrière :

1. Pousser le contacteur de commande vers l'avant ou vers l'arrière pour déplacer le siège à la position souhaitée.
2. Relâchez l'interrupteur une fois que le siège a atteint la position souhaitée.

## Dossier de siège inclinable

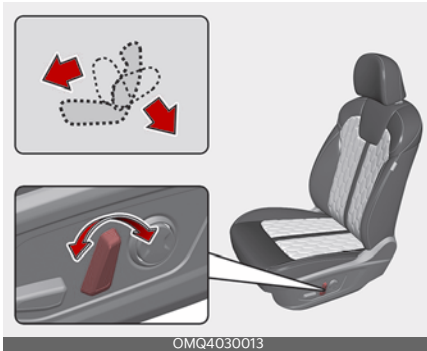

Pour incliner le dossier du siège :

1. Pousser le contacteur de commande vers l'avant ou vers l'arrière pour déplacer le dossier du siège à l'angle voulu.
2. Relâchez l'interrupteur une fois que le siège a atteint la position souhaitée.

## Changement de l'inclinaison et de la hauteur du coussin de siège

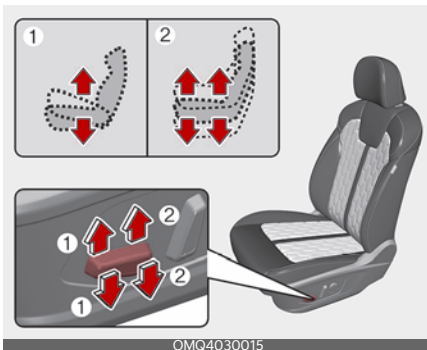

Pour changer la hauteur du siège :

1. Tirer la partie avant du contacteur de commande vers le haut pour soulever ou la pousser vers le bas pour abaisser la partie avant du coussin de siège.

Tirez la partie arrière de la commande vers le haut pour élever le siège ou

poussez-la vers le bas pour abaisser le siège.

2. Relâchez l'interrupteur une fois que le siège a atteint la position souhaitée.

## Réglage du soutien lombaire (selon l'équipement)



Le soutien lombaire peut être ajusté en appuyant sur le commutateur situé sur le côté du siège.

1. Appuyer sur la partie avant du contacteur pour augmenter le soutien, ou sur la partie arrière du contacteur, pour diminuer le soutien.
2. Relâchez le commutateur une fois que la position souhaitée est atteinte.

## Réglage de l'extension du coussin du siège conducteur (selon l'équipement)



1. Appuyer sur la partie avant du contacteur pour soulever l'extension du coussin, ou sur la partie arrière pour l'abaisser.
2. Relâcher le contacteur une fois que l'extension du coussin atteint la position souhaitée.

## Réglage du siège arrière

### Réglage avant/arrière (siège de la 2e rangée)



Pour déplacer le siège vers l'avant ou vers l'arrière :

1. Soulevez et retenez le levier de glissement du siège.
2. Faites glisser le siège à la position désirée.
3. Relâchez le levier et assurez-vous que le siège est ancré en position.

Ajustez le siège avant de conduire. Assurez-vous qu'il est bien enclenché en position en essayant de le faire bouger vers l'avant et l'arrière sans utiliser le levier. Si le siège bouge, c'est qu'il n'est pas correctement bloqué.

### Angle du dossier (siège de la 2e rangée)

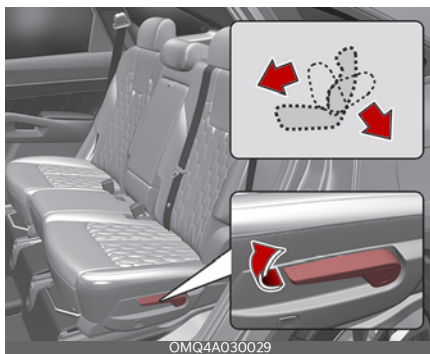

Pour incliner le dossier du siège :

1. Tirez vers le haut le levier d'inclinaison du dossier.
2. Saisissez le levier et réglez le dossier du siège dans la position désirée.
3. Relâchez le levier et assurez-vous que le dossier s'enclenche en position. (Le levier DOIT revenir à sa position d'origine pour que le dossier se bloque.)

### Siège walk-in (siège de la 2e rangée)

Pour monter ou descendre du siège de la 3ème rangée :

1. Acheminer la sangle de ceinture de sécurité à travers les guides de ceintures de sécurité arrière. Après avoir inséré la ceinture de sécurité, serrez la sangle de la ceinture en la tirant vers le haut.

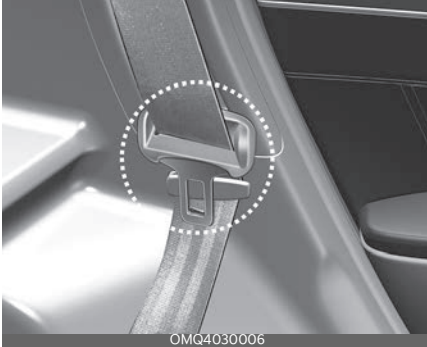

2. Appuyez sur le commutateur (1) sur le dessus du siège de la 2e rangée ou appuyez sur le commutateur (2) sur le bas du siège de la 2e rangée pour déverrouiller.

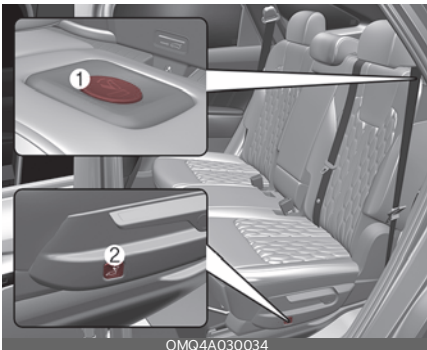

Ou, le siège de la 2e rangée peut être déverrouillé en tirant sur la sangle située sous le dossier du siège de la 2e rangée. Si la sangle est située sous le dossier de siège de la 2e rangée, une étiquette est apposée pour indiquer où se trouve la sangle.

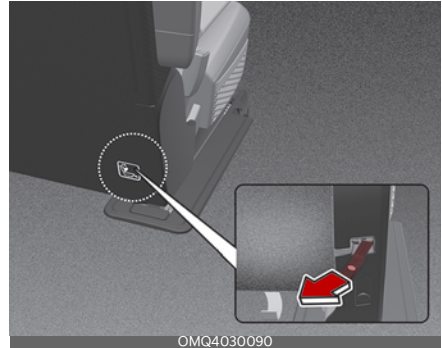

### ⚠ AVERTISSEMENT

Ne jamais tenter de régler le siège à l'aide de la sangle ou du bouton de coulissement de siège de 2ème rangée lorsque le véhicule est en mouvement ou lorsque le siège du passager est occupé car le siège peut se déplacer brusquement et blesser le passager.

3. Le dossier de la 2e rangée sera rabattu et poussera le siège dans sa position la plus avancée.

Après être monté ou descendu de voiture, poussez le siège de la 2e rangée en position arrière et tirez fermement le dossier vers l'arrière jusqu'à ce qu'il s'enclenche en place. Assurez-vous que le dossier du siège est bien verrouillé en position.



## ⚠ AVERTISSEMENT

Ne tirez pas la sangle lorsque un ou plusieurs siège(s) de la 2e rangée est(sont) occupé(s).

Un mouvement soudain des sièges pourrait entraîner des blessures. N'utilisez la sangle que lorsque le commutateur de rabattement de la 2ème rangée (dans la partie supérieure du dossier de la deuxième rangée ou dans la partie extérieure du siège) ne fonctionne pas.

## Rabattement du siège arrière

Les dossiers de siège arrière peuvent se rabattre pour faciliter le transport d'objets longs ou pour augmenter la capacité en bagages du véhicule.

## \* REMARQUE

### Dossier de siège rabattu

De jamais s'asseoir sur les dossiers de siège rabattus. Le but du rabattement des dossiers de siège arrière est de vous permettre de transporter des objets plus longs qui ne pourraient pas rentrer autrement.

- Ne jamais laisser un passager s'asseoir sur le dessus d'un dossier de siège rabattu lorsque la voiture est en mouvement. Ceci n'est pas un position assise appropriée considérant que le siège comporte d'importantes caractéristiques de protection contre les collisions et les ceintures de sécurité ne sont pas disponibles dans cette configuration de siège.
- Pour réduire le risque de blessures causées par le glissement du chargement dans l'habitacle du véhicule, les objets transportés sur le dossier rabattu du siège ne doivent pas

dépasser la partie supérieure des sièges avant.

1. Insérez la boucle de la ceinture de sécurité arrière dans la poche placée entre le dossier de siège arrière et le coussin, puis insérez la sangle de la ceinture de sécurité dans le guide pour éviter d'endommager le siège.

Siège de 2ème rangée

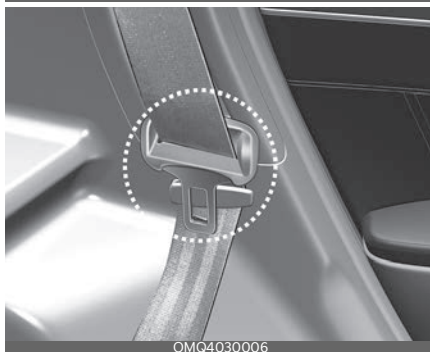

### Siège de 3ème rangée

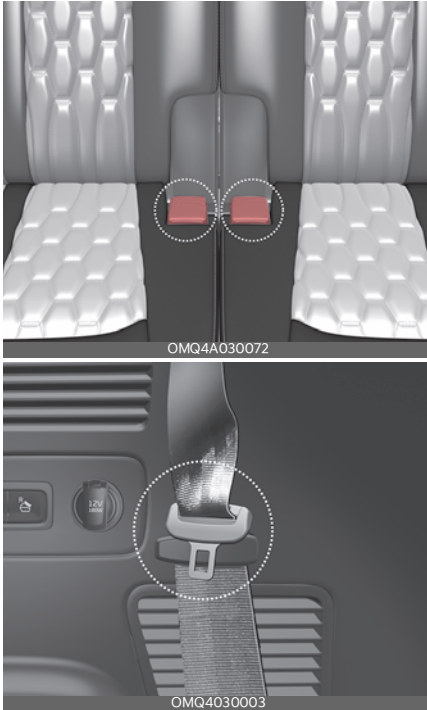

2. Relever le dossier du siège avant et si nécessaire, faire coulisser le siège avant vers l'avant.
3. Abaisser les appuie-têtes arrière au maximum.

### **⚠ AVERTISSEMENT**

#### Objets

Les objets transportés sur le dossier de siège en position rabattue ne doivent pas dépasser la partie supérieure des dossiers de siège avant. À défaut, le chargement pourrait coulisser vers l'avant et occasionner des blessures ou des dommages en cas d'arrêts brusques.

4. Tirer sur le levier de rabattement du dossier de siège (pour la 2ème rangée) ou la sangle (pour la 3ème rangée), puis rabattre le siège vers l'avant du véhicule. Lorsque vous relevez le dossier du siège, vérifiez toujours qu'il s'est bien verrouillé en place en poussant sur le haut du dossier.

### Siège de 2ème rangée

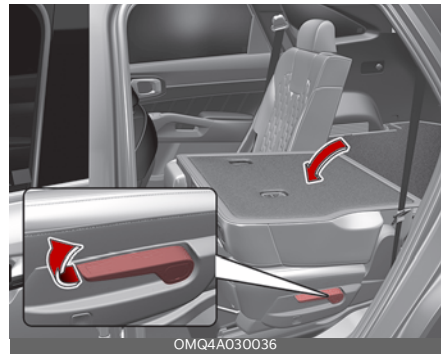

### Siège de 3ème rangée



5. Pour utiliser le siège arrière, soulever et tirer le dossier du siège vers l'arrière en tirant sur le levier de rabattement (pour la 2ème rangée) ou la sangle (pour la 3ème rangée). Tirez fermement le dossier du siège jusqu'à ce qu'il s'enclenche en position.

Assurez-vous que le dossier du siège est verrouillé en position.

Siège de 2ème rangée

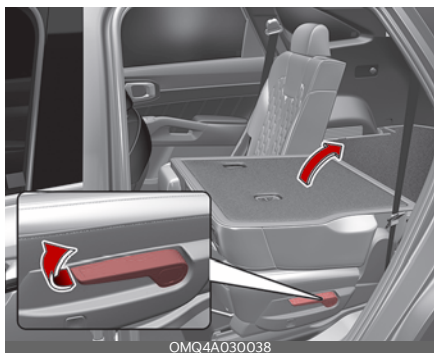

Siège de 3ème rangée

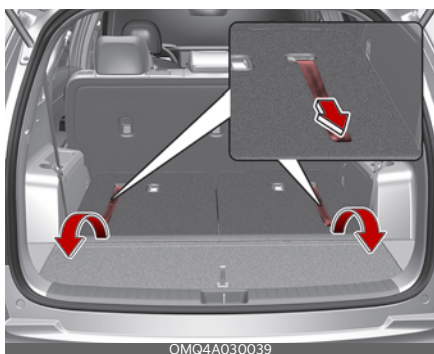

6. Remettre la ceinture du siège arrière à la bonne position.

## Rabattage d'un siège de la 2e rangée à partir de la 3e rangée



Le commutateur de rabattage de siège de la 2e rangée est situé sur le côté droit du siège de la 3e rangée.

Le siège de la 2e rangée sera rabattu.

Si vous appuyez sur le commutateur de gauche, le siège de gauche et celui au centre se rabattront.

Si vous appuyez sur le commutateur de droit, le siège de droite se rabattra.

### **⚠ AVERTISSEMENT**

Évitez de rabattre les sièges arrière avant que le conducteur n'ait fini de régler son siège correctement. Ceci pourrait forcer le conducteur à conduire le véhicule dans une position inadéquate, et ainsi accroître le risque de blessures corporelles en cas d'arrêt brusque ou de collision.

### **⚠ AVERTISSEMENT**

#### **Redressement du siège**

Pour ramener le dossier du siège à sa position verticale, tenir le dossier du siège et le ramener lentement. Si le dossier du siège est ramené sans le tenir, il peut basculer vers l'avant et causer des

blessures en étant heurté par le dossier du siège.

### **⚠ AVERTISSEMENT**

#### **Dossier de siège arrière**

Pour garantir une protection maximale en cas d'accident ou d'arrêt brusque, en remettant le siège arrière en position verticale :

- Veiller à ne pas endommager la sangle ou la boucle de la ceinture de sécurité.
- Ne pas laisser la sangle de la ceinture de sécurité se coincer ou se pincer dans le siège arrière.
- S'assurer que le dossier du siège est bien verrouillé dans sa position verticale en poussant sur le haut du dossier de siège.

### **⚠ MISE EN GARDE**

#### **Dégâts aux boucles de ceinture de sécurité arrière**

En repliant le dossier de siège arrière, insérer la boucle entre le dossier et le coussin du siège arrière. Cela peut éviter que la boucle ne soit endommagée par le dossier du siège arrière.

### **⚠ MISE EN GARDE**

#### **Ceintures de sécurité arrière**

En ramenant les dossiers de siège en position verticale, ne pas oublier de ramener les ceintures de sécurité arrière à la bonne position.

### **⚠ AVERTISSEMENT**

#### **Chargement**

Le chargement doit toujours être fixé pour l'empêcher d'être projeté dans le

véhicule lors d'une collision et de blesser les occupants du véhicule. Ne pas placer d'objets sur les sièges arrière car ils ne peuvent pas être fixés correctement, et risquent de heurter les occupants des sièges avant en cas de collision.

### **⚠ AVERTISSEMENT**

#### **Chargement d'objets**

Assurez-vous que le moteur est coupé, que le levier de changement de vitesse est placé sur P (stationnement) et que le frein de stationnement est serré pour charger ou décharger des objets. Si ces étapes ne sont pas respectées, le véhicule peut se déplacer si le levier de changement de vitesse est mis involontairement sur une autre position.

#### **Appuie-tête (pour siège avant)**

Les sièges du conducteur et du passager avant sont équipés d'un appuie-tête pour la sécurité et le confort des occupants.

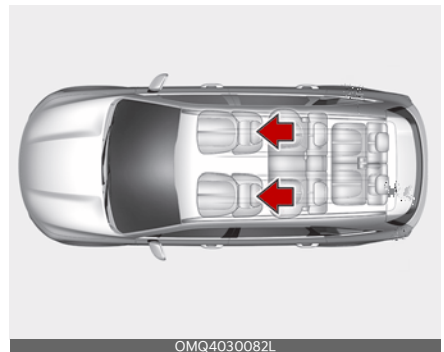

OMQ4030082L

L'appuie-tête assure non seulement le confort du conducteur et du passager avant, mais contribue également à protéger la tête et la nuque en cas de collision.

### ⚠ AVERTISSEMENT

#### Dépose/réglage d'un appuie-tête

- Ne pas conduire le véhicule avec les appuie-têtes retirés. Les appuie-têtes permettent de soutenir efficacement la nuque et la tête en cas de choc.
- Ne pas régler la hauteur des appuie-têtes lorsque le véhicule est en mouvement. Le conducteur peut perdre le contrôle du véhicule.

### ⚠ MISE EN GARDE

Une traction ou une poussée excessive peuvent endommager l'appuie-tête.

#### Réglage en hauteur



Pour relever l'appuie-tête :

1. Tirez-le vers le haut jusqu'à la position voulue (1).
2. Pour abaisser l'appuie-tête, maintenir le bouton de déverrouillage enfoncé (2) sur le support d'appuie-tête.
3. Abaissez l'appuie-tête jusqu'à la position voulue (3).

### ⚠ AVERTISSEMENT

Afin de protéger les occupants, veillez à ce que l'appuie-tête se verrouille en place après l'avoir réglé.

### ⚠ MISE EN GARDE

Si vous inclinez le dossier du siège vers l'avant avec l'appuie-tête et le coussin du siège relevés, l'appuie-tête peut entrer en contact avec le pare-soleil ou d'autres parties du véhicule.



#### Réglage vers l'avant et l'arrière (selon l'équipement)

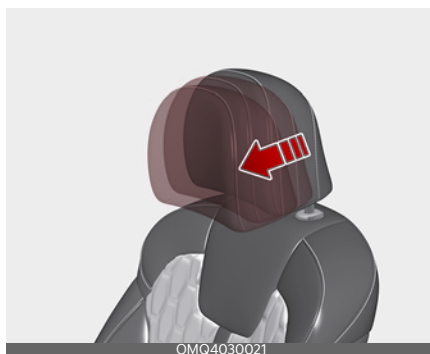

Il est possible de régler l'appuie-tête vers l'avant à 3 positions différentes en le tirant vers l'avant jusqu'au cran désiré.

Pour régler l'appuie-tête à la position la plus en arrière, tirez-le complètement vers l'avant jusqu'à la position la plus éloignée, puis relâchez-le.

Réglez l'appuie-tête de façon qu'il soutienne correctement la tête et la nuque.

## Dépose de l'appuie-tête

Type A



Type B

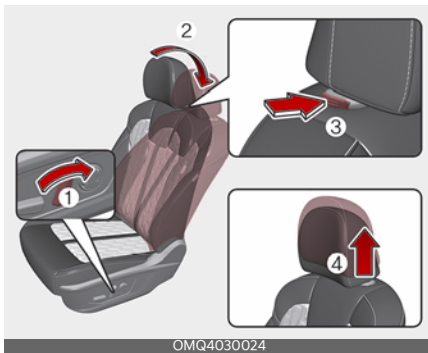

Pour enlever l'appuie-tête :

1. Incliner le dossier du siège (2) à l'aide du levier ou du commutateur d'inclinaison (1).
2. Soulever l'appuie-tête le plus possible.
3. Appuyer sur le bouton de déverrouillage de l'appuie-tête (3) en tirant l'appuie-tête vers le haut (4).

## ⚠ AVERTISSEMENT

### Dépose de l'appuie-tête

NE JAMAIS laisser quiconque à s'asseoir sur un siège dont l'appuie-tête a été retiré ou inversé. Les appuis-têtes permettent de soutenir efficacement la nuque et la tête en cas de choc.

### Repose de l'appuie-tête

Type A

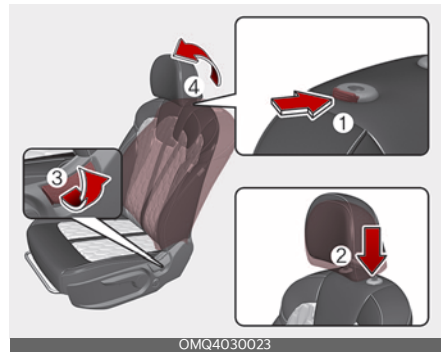

Type B

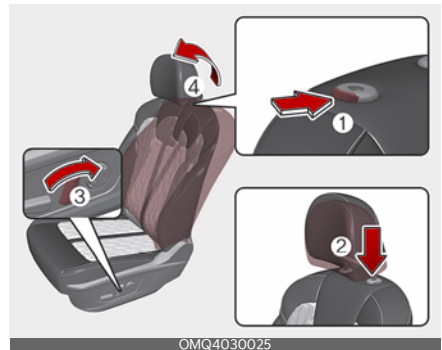

Pour réinstaller l'appuie-tête :

1. Abaissez le dossier du siège (4) à l'aide du levier ou du commutateur d'inclinaison (3).

2. Placer les tiges de l'appuie-tête (2) dans les trous tout en appuyant sur le bouton de déverrouillage (1).
3. Réglez l'appuie-tête à la hauteur appropriée.

## ⚠ AVERTISSEMENT

### Réinstallation d'un appuie-tête

Pour réduire le risque de blessures à la tête ou à la nuque, vérifier systématiquement qu'une fois remis en place, l'appuie-tête est verrouillé en position et correctement réglé.

### Appuie-tête (pour siège arrière)

Pour la sécurité et le confort des occupants, les sièges arrière sont munis d'appuie-têtes à chacune des places.

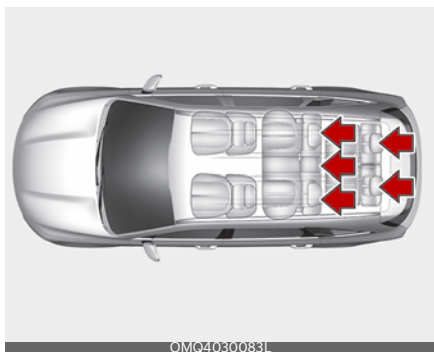

L'appuie-tête assure non seulement le confort des passagers, mais contribue également à protéger la tête et le cou en cas de collision.

Pour améliorer son efficacité en cas d'accident, l'appuie-tête doit être réglé de façon que son milieu soit à la même hauteur que le centre de gravité de la tête de l'occupant. Généralement, le centre de gravité de la tête de la plupart des personnes se trouve à la hauteur de la partie supérieure des yeux.

Régler également l'appuie-tête le plus près possible de votre tête. Pour cette raison, il n'est pas recommandé d'utiliser un coussin qui éloigne le corps du dossier du siège.

### Réglage de la hauteur haut/bas (siège 2e rangée)

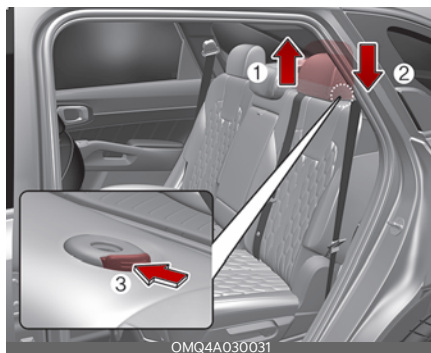

Pour soulever l'appuie-tête, tirez-le à la position voulue (1). Pour abaisser l'appuie-tête, tenez le bouton de déverrouillage (3) enfoncé sur le support d'appuie-tête et abaissez l'appuie-tête à la position voulue (2).

### Retrait de l'appuie-tête (siège 2e rangée)

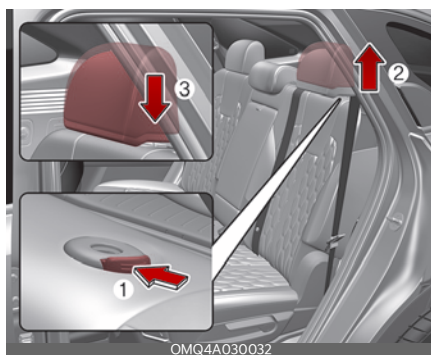

Pour retirer l'appuie-tête, le soulever le plus haut possible, puis appuyer sur le bouton de déverrouillage (1) tout en tirant l'appuie-tête vers le haut (2).

Pour reposer l'appuie-tête, placer les tiges de l'appuie-tête (3) dans les trous tout en appuyant sur le bouton de déverrouillage (1). Puis le régler à la hauteur appropriée.

**⚠ AVERTISSEMENT**

Afin de protéger les occupants, veillez à ce que l'appuie-tête se verrouille en place après l'avoir réglé.

**Appuie-tête 3e rangée**

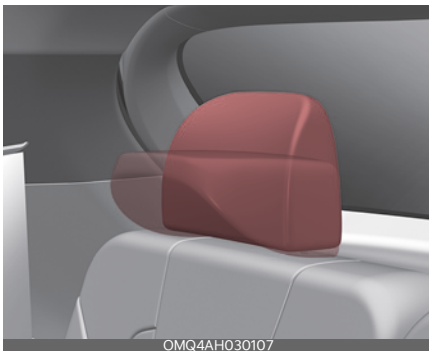

L'appuie-tête se rabat automatiquement en rabattant le dossier de siège.

Pour rabattre l'appuie-tête manuellement, tirez sur la sangle.

Pour relever l'appuie-tête, soulevez-le manuellement.

Toujours s'assurer que l'appuie-tête est verrouillé en place après avoir ramené le dossier du siège.

**Accoudoir**

Véhicule 7 passagers



Véhicule 6 passagers



Pour utiliser l'accoudoir, le tirer vers l'avant depuis le dossier du siège.

Un accoudoir réglable est situé de chaque côté du dossier de siège de la 2e rangée. Pour utiliser l'accoudoir, tirez-le vers l'avant depuis le dossier du siège. Poussez-le vers l'arrière pour le relever.

### Pochette de dossier de siège (selon l'équipement)

Il y a une pochette double (1) dans le dossier du siège avant pour ranger de simples livres ou atlas, et un chargeur USB (2) (selon l'équipement) pour les passagers arrière.

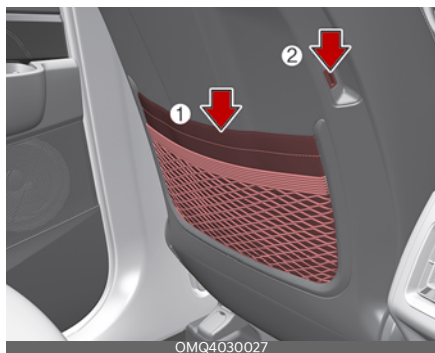

### **⚠ AVERTISSEMENT**

#### Pochettes de dossier de siège

Ne pas placer d'objets lourds ou tranchants dans les poches des dossiers de siège. En cas d'accident, ils pourraient sortir de la poche et blesser les occupants du véhicule.

### Petite pochette (véhicule 6 passagers) (selon l'équipement)

Il y a une petite pochette dans le coussin du siège de la 2e rangée pour le rangement de petits objets.



## Ceintures de sécurité

Les ceintures de sécurité sont conçues pour porter sur la structure osseuse du corps et doivent être portées bas à l'avant du bassin, de la poitrine et des épaules.

### Système de retenue des ceintures de sécurité

Pour une protection maximale des systèmes de retenue, les ceintures de sécurité doivent toujours être utilisées lorsque le véhicule est en mouvement.

- Une ceinture d'épaule correctement positionnée doit être placée à mi-hauteur de votre épaule, en travers de votre clavicule.
- Ne jamais laisser des enfants voyager sur le siège du passager avant. Se reporter à "Système de retenue pour enfant (CRS)" à la page 3-33 pour davantage d'informations.

### **⚠ AVERTISSEMENT**

#### Ceinture de sécurité vrillée

Assurez-vous que votre ceinture de sécurité n'est pas vrillée lorsque vous la portez. Une ceinture de sécurité vrillée peut ne pas vous protéger correctement en cas d'accident et peut même vous couper.

### **⚠ AVERTISSEMENT**

#### Ceinture diagonale

- Ne jamais porter la ceinture boudrier sous le bras ou derrière le dos. Une bandoulière mal positionnée ne peut pas protéger l'occupant en cas d'accident.
- Portez toujours à la fois la partie épaule et la partie abdominale de la ceinture à trois points.

### **⚠ AVERTISSEMENT**

#### Ceinture de sécurité endommagée

Si la sangle ou des pièces sont endommagées, cela peut entraîner des blessures graves ou la mort en cas d'accident. Pour votre sécurité, remettez l'ensemble de la ceinture de sécurité en place lorsqu'une partie de la sangle ou des pièces sont endommagées.

Les ceintures de sécurité sont conçues pour porter sur la structure osseuse du corps et doivent être portées bas à l'avant du bassin, de la poitrine et des épaules, selon le cas ; le port de la partie abdominale de la ceinture doit être évité.

Les ceintures de sécurité doivent être ajustées aussi fermement que possible, en fonction du confort, pour offrir la protection pour laquelle elles ont été conçues.

Une ceinture relâchée réduira considérablement la protection offerte à celui qui la porte.

Il faut prendre soin d'éviter de salir la sangle avec des produits de polissage, des huiles et des produits chimiques, en particulier l'acide de batterie. Le nettoyage peut être effectué en toute sécurité avec de l'eau et du savon doux. La ceinture doit être remplacée si la sangle s'effiloche, est salie ou endommagée.

- L'utilisateur ne doit apporter aucune modification ou ajout qui empêcherait les dispositifs de réglage des ceintures de sécurité de fonctionner pour éliminer le mou ou qui empêcherait de régler l'ensemble de la ceinture de sécurité pour éliminer le mou.
- Lorsque vous attachez votre ceinture de sécurité, veillez à ne pas l'attacher dans la boucle d'un autre siège. Cela peut être dangereux et la ceinture de

sécurité peut ne pas vous protéger correctement.

- Ne pas détacher la ceinture de sécurité et ne pas attacher ni détacher plusieurs fois la ceinture en conduisant. Ceci pourrait entraîner une perte de contrôle et un accident qui pourrait causer la mort, de graves blessures ou des dégâts matériels.
- En attachant la ceinture de sécurité, veiller à ce qu'elle ne passe pas sur des objets durs ou qui peuvent se briser facilement.

### AVERTISSEMENT

#### Boucle de ceinture de sécurité

Ne pas laisser des corps étrangers (gomme à mâcher, miettes, pièces de monnaie, liquides, etc.) gêner la boucle de la ceinture de sécurité. Cela pourrait empêcher la ceinture d'être correctement attachée.

#### Alerte de ceinture de sécurité



Le témoin lumineux et le signal sonore d'avertissement de ceinture de sécurité fonctionnent selon les conditions suivantes.

#### Alerte de ceinture de sécurité du conducteur

En guise de rappel à l'intention du conducteur, le témoin lumineux d'avertissement de ceinture de sécurité s'allumera pendant environ 6 secondes chaque fois que l'interrupteur de démarrage ou le commutateur ENGINE START/STOP est à la position ON, et ce, que la

ceinture soit bouclée ou non. Si la ceinture de sécurité n'est pas attachée, le carillon d'avertissement retentit pendant environ 6 secondes.

Si vous commencez à conduire sans boucler votre ceinture de sécurité, lorsque vous atteindrez une vitesse située entre 9 km/h (5 mi/h) et 20 km/h (12 mi/h), le voyant correspondant s'allumera. Le témoin s'éteindra lorsque la vitesse du véhicule descendra sous les 9 km/h (5 mi/h).

Si vous commencez à conduire sans boucler votre ceinture de sécurité ou si vous la détachez alors que vous roulez à environ 20 km/h (12 mi/h) ou plus, le témoin lumineux clignotera et un signal sonore retentira pendant environ 100 secondes. Si votre ceinture de sécurité n'est pas bouclée pendant la conduite, le témoin lumineux s'allumera lorsque la vitesse se situe entre 9 km/h (5 mi/h) et 20 km/h (12 mi/h). Lorsque la vitesse est égale ou supérieure à 20 km/h (12 mi/h) le témoin d'avertissement clignotera et le signal sonore retentira pendant environ 100 secondes.

#### Avertissement de ceinture de sécurité de passager avant

En guise de rappel à l'intention du passager avant, le témoin lumineux d'avertissement de ceinture de sécurité s'allumera pendant environ 6 secondes chaque fois que l'interrupteur de démarrage ou le commutateur ENGINE START/STOP est à la position ON, et ce, que la ceinture soit bouclée ou non. Si vous commencez à conduire sans que la ceinture de sécurité du passager ne soit bouclée, lorsque vous conduisez entre 9 km/h (5 mi/h) et 20 km/h (12 mi/h), le voyant correspondant s'allumera. Le

témoin s'éteindra lorsque la vitesse du véhicule descendra sous les 9 km/h (5 mi/h).

Si vous commencez à conduire sans que la ceinture de sécurité du passager ne soit bouclée ou si le passager la détache alors que vous roulez à environ 20 km/h (12 mi/h) ou plus, le témoin lumineux clignotera et le un signal sonore retentira pendant environ 100 secondes. Lorsque la ceinture de sécurité du passager n'est pas bouclée pendant la conduite, le témoin lumineux s'allumera lorsque la vitesse se situe entre 9 km/h (5 mi/h) et 20 km/h (12 mi/h). Lorsque la vitesse est égale ou supérieure à 20 km/h (12 mi/h) le témoin d'avertissement clignotera et le signal sonore retentira pendant environ 100 secondes.

#### \* REMARQUE

- Même si le siège du passager avant est inoccupé, le témoin de ceinture de sécurité s'allumera pendant 6 secondes.
- L'avertisseur de ceinture de sécurité du passager avant peut se déclencher lorsque des bagages sont placés sur le siège du passager avant.

## Ceinture de sécurité - Système à 3 points du conducteur avec enrouleur à blocage d'urgence

Pour boucler la ceinture de sécurité :

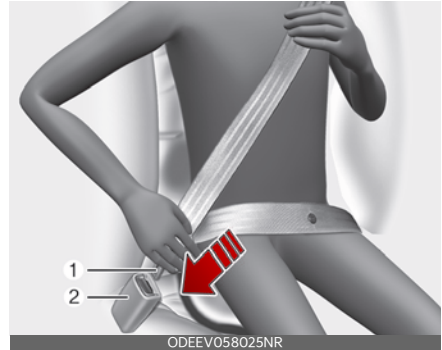

- Pour boucler votre ceinture de sécurité, la tirer de l'enrouleur et insérer la languette métallique (1) dans la boucle (2). Un « déclic » audible s'entend lorsque la languette se verrouille dans la boucle.

La ceinture de sécurité se règle automatiquement à la bonne longueur uniquement après avoir réglé la partie abdominale manuellement de façon qu'elle soit confortablement ajustée sur les hanches. Si vous vous penchez lentement en avant et sans effort, la ceinture se rallonge et vous permet de bouger. Toutefois, en cas d'arrêt brusque ou de choc, la ceinture se bloque. Elle se bloque également si vous vous penchez trop rapidement en avant.

#### ⚠ AVERTISSEMENT

Vous devez placer la partie abdominale de la ceinture le plus bas possible et bien l'ajuster sur vos hanches. Si la ceinture abdominale est placée trop haut sur votre taille, elle peut augmenter le risque de blessure en cas de collision.

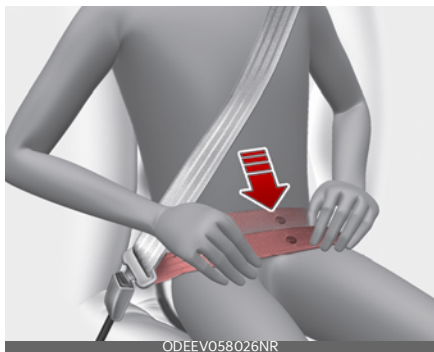

Le bras le plus proche de la boucle de ceinture de sécurité doit être au-dessus de la ceinture, et l'autre bras sous la ceinture, comme illustré. Ne jamais porter la ceinture de sécurité sous le bras le plus près de la porte.

#### \* REMARQUE

Si vous n'arrivez pas à extraire la ceinture de sécurité de l'enrouleur, tirez fermement sur la ceinture puis relâchez-la. Vous pourrez alors allonger la ceinture en douceur.

#### Pour détacher la ceinture de sécurité :

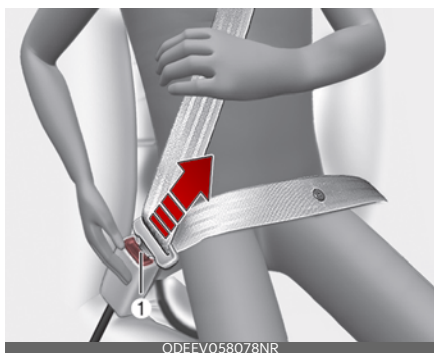

- Appuyez sur le bouton de déverrouillage (1) dans la boucle de verrouillage.

Lorsqu'elle est dégagée, la ceinture doit automatiquement revenir dans l'enrouleur.

Si cela ne se produit pas, vérifiez la ceinture pour s'assurer qu'elle n'est pas vrillée, puis réessayez.

#### Réglage de la hauteur de la ceinture d'épaule

Il est possible de régler la hauteur de l'ancrage du baudrier sur l'une des 4 positions pour un maximum de confort et de sécurité.

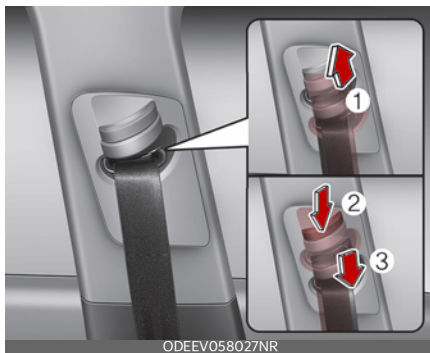

La hauteur de réglage de la ceinture de sécurité ne doit pas être trop proche du cou. Vous n'obtiendriez pas la protection la plus efficace. La partie au niveau de l'épaule doit être réglée pour qu'elle repose sur votre poitrine et à mi-distance de l'épaule près de la porte et non pas près du cou.

Pour régler la hauteur de l'ancrage de la ceinture de sécurité, abaissez ou relevez le dispositif de réglage en hauteur à la position appropriée.

- Pour relever le dispositif de réglage en hauteur, le tirer vers le haut (1).
- Pour l'abaisser, le pousser vers le bas (3) tout en appuyant sur le bouton du dispositif de réglage en hauteur (2).

Relâcher le bouton pour bloquer l'ancrage sur sa position. Essayer de faire glisser le dispositif de réglage en hauteur pour s'assurer qu'il est bien bloqué.

Des ceintures de sécurité mal positionnées peuvent provoquer des blessures graves en cas d'accident.

**⚠ AVERTISSEMENT**

**Positionnement de la ceinture baudrier**

Vérifier que l'ancrage de la ceinture de sécurité est bloqué à la bonne hauteur. Ne jamais positionner la ceinture de sécurité sur votre cou ou votre visage. Des ceintures de sécurité mal positionnées peuvent provoquer des blessures graves en cas d'accident.

**⚠ AVERTISSEMENT**

**Remplacement d'une ceinture de sécurité**

Lors d'une collision, le système de ceintures de sécurité doit être vérifié pour assurer un bon fonctionnement. Remplacez tous les ceintures qui ne fonctionnent pas correctement.

La ceinture de sécurité doit être bloquée dans la boucle de chaque coussin de siège pour être correctement attachée.

Siège 2e rangée (véhicule à 7 passagers)



1. Boucle de ceinture de sécurité arrière droite
2. Boucle de fixation de la ceinture de sécurité centrale arrière
3. Boucle de ceinture de sécurité arrière gauche

Siège de 3ème rangée

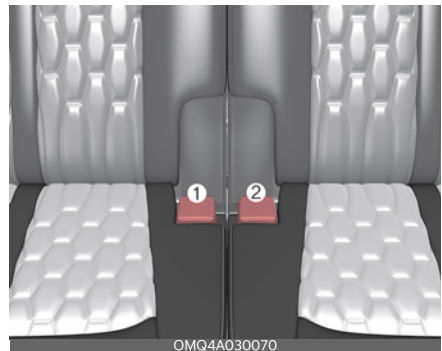

1. Boucle de ceinture de sécurité arrière droite
2. Boucle de ceinture de sécurité arrière gauche

**⚠ AVERTISSEMENT**

Avant d'attacher les ceintures de sécurité arrière, s'assurer que la fermeture correspond à la boucle de ceinture de sécurité. Le fait de forcer sur la boucle

centrale pour attacher la ceinture de sécurité de gauche ou de droite peut entraîner une fixation incorrecte et ne pas vous protéger en cas d'accident.

## Rangement de la ceinture de sécurité arrière

Lorsque vous n'utilisez pas les boucles des ceintures de sécurité arrière vous pouvez les ranger dans la poche placée entre le dossier de siège arrière et le coussin.

Siège 2e rangée (véhicule 7 passagers)



Siège 2e rangée (véhicule 6 passagers)

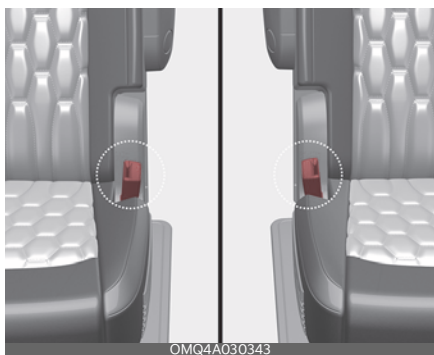

Siège de 3ème rangée

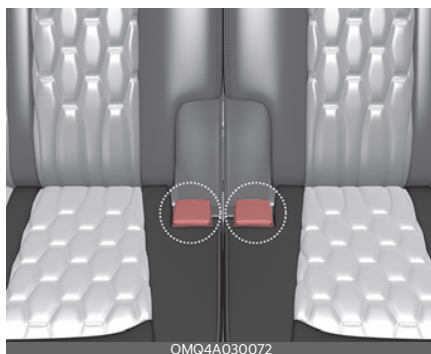

1. Acheminer la sangle de ceinture de sécurité par les guides de ceintures de sécurité arrière. Cela évitera de coincer les ceintures derrière ou sous les sièges.
2. Après avoir inséré la ceinture de sécurité, serrez la sangle de la ceinture en la tirant vers le haut.

### ⚠ MISE EN GARDE

En tirant la ceinture de sécurité pour l'attacher, la languette doit être retirée lentement du guide de ceinture de sécurité, de façon que le guide ne se détache pas de la garniture.

## Ceinture de sécurité à tendeur



Votre véhicule est muni de ceintures de sécurité à prétensionneur pour le conducteur et le passager avant.

Le but du prétendeur est de s'assurer que les ceintures baudrier s'ajustent bien contre le corps de l'occupant lors de certaines collisions.

Les ceintures de sécurité à prétendeur peuvent s'activer lors de collisions assez graves.

Lorsque le véhicule s'arrête brusquement ou si l'occupant essaie de se pencher trop rapidement vers l'avant, l'enrouleur de ceinture de sécurité se bloque. Dans certaines collisions frontales, le tendeur s'active et tire la ceinture de sécurité pour la mettre en contact plus étroit avec le corps de l'occupant.

Si le système détecte une tension excessive sur la ceinture de sécurité du conducteur ou du passager lorsque le système de tendeur s'active, le limiteur de charge à l'intérieur du tendeur de l'enrouleur relâche une partie de la pression sur la ceinture de sécurité concernée.

### ⚠ AVERTISSEMENT

Pour votre sécurité, assurez-vous que la sangle n'est pas desserrée ou vrillée et asseyez vous toujours correctement sur votre siège.

### \* REMARQUE

Le pré-tendeur ne s'active pas uniquement en cas de collision frontale mais également en cas de choc latéral, si le véhicule est équipé de coussins gonflables latéraux ou rideaux.

Le système de tendeur de ceinture de sécurité se compose principalement des composants suivants. Leur emplacement est indiqué dans l'illustration :

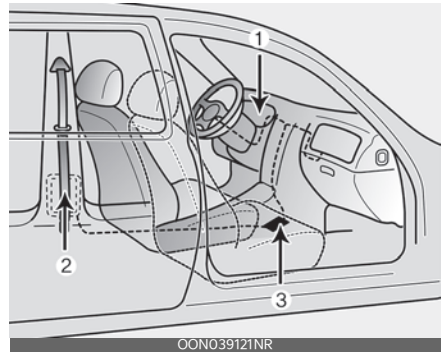

1. Voyant avertisseur de coussin gonflable SRS
2. Ensemble de prétensionneur rétractable avant
3. Module de commande SRS

### ⚠ AVERTISSEMENT

#### Irritation de la peau

Rincez abondamment la peau exposée après un accident au cours duquel les prétendeurs de ceinture de sécurité ont été activés. La poussière fine provenant de l'activation du tendeur peut causer une irritation de la peau et ne doit pas être respirée pendant une longue période.

### \* REMARQUE

- Le système de tendeur des ceintures de sécurité du conducteur et du passager peut s'activer non seulement lors de certaines collisions frontales, mais également lors de collisions latérales ou de capotages, si le véhicule est équipé d'un coussin gonflable latéral ou rideau.

- Considérant que le capteur qui déclenche le coussin gonflable SRS est relié au prétensionneur de la ceinture de sécurité, le témoin lumineux lié au coussin gonflable SRS  du tableau de bord s'allumera pendant environ 3 à 6 secondes après que l'interrupteur d'allumage ou le commutateur START/STOP ait été placé à la position ON, puis il devrait s'éteindre.
- Si le système de tendeur de la ceinture de sécurité ne fonctionne pas correctement, ce témoin s'allume même s'il ne s'agit pas d'un mauvais fonctionnement du coussin gonflable SRS. Si le témoin du coussin gonflable SRS ne s'allume pas lorsque l'interrupteur de démarrage ou le commutateur ENGINE START/STOP est placé à la position ON, ou s'il demeure allumé pendant environ 3 ~ 6 secondes, ou encore s'il s'allume pendant que le véhicule roule, faites vérifier la ceinture de sécurité à prétensionneur et le système de coussins gonflables SRS par un concessionnaire Kia autorisé dès que possible.

#### \* REMARQUE

Ne pas essayer d'entretenir ou de réparer le système de ceinture de sécurité à tendeur de quelque manière que ce soit. Ne pas tenter d'inspecter ou de remplacer les ceintures de sécurité à tendeur vous-même. Ceci doit être effectué par un concessionnaire agréé Kia.

#### ⚠ AVERTISSEMENT

##### Tendeur chaud

Ne pas toucher les ensembles de ceinture de sécurité à tendeur pendant plu-

sieurs minutes après leur activation. Lorsque le mécanisme de ceinture de sécurité à tendeur se déclenche lors d'une collision, le tendeur chauffe et peut vous brûler.

Les tendeurs sont conçus pour ne fonctionner qu'une seule fois. Après leur activation, les ceintures de sécurité à tendeur doivent être remplacées. Si le tendeur doit être remplacé, contacter un concessionnaire agréé Kia.

#### Précautions concernant les ceintures de sécurité

Prendre les précautions suivantes lors de l'utilisation des ceintures de sécurité.

#### Bébé ou petit enfant

La plupart des pays ont des lois sur les dispositifs de retenue pour enfants. Vous devez connaître les exigences spécifiques de votre pays. Les sièges pour enfants et/ou bébés doivent être correctement placés et installés sur le siège arrière. Pour plus d'informations sur l'utilisation de ces dispositifs de retenue, se reporter au paragraphe "Système de retenue pour enfant (CRS)" à la page 3-33.

#### \* REMARQUE

Les petits enfants sont mieux protégés contre les blessures en cas d'accident lorsqu'ils sont correctement retenus sur le siège arrière par un système de retenue pour enfant qui répond aux exigences des normes de sécurité de votre pays. Avant d'acheter un système de retenue pour enfant, assurez-vous qu'il porte une étiquette certifiant qu'il est conforme aux normes de sécurité de votre pays. Le dispositif de retenue doit être adapté à la taille et au poids de

votre enfant. Consulter l'étiquette sur le dispositif de retenue pour enfants pour obtenir ces informations. Se reporter à "Système de retenue pour enfant (CRS)" à la page 3-33.

## Enfants plus grands

Les enfants trop grands pour les dispositifs de retenue pour enfant doivent toujours occuper le siège arrière et utiliser les ceintures à trois points disponibles. La partie abdominale doit être attachée et serrée sur les hanches le plus bas possible. Vérifier régulièrement pour vous assurer que la ceinture est bien ajustée. Un enfant qui se tortille pourrait faire sortir la ceinture de sa position. En cas d'accident, les enfants bénéficient d'une sécurité maximale lorsqu'ils sont retenus par un système de retenue adéquat sur le siège arrière. Si un enfant plus grand (de plus de 13 ans) doit être assis sur le siège avant, il doit être retenu solidement par la ceinture à trois points disponible et le siège doit être placé dans la position la plus en arrière. Les enfants de 13 ans et moins doivent être attachés solidement sur le siège arrière. NE JAMAIS placer un enfant de 13 ans et moins sur le siège avant. NE JAMAIS placer un siège pour enfant tourné vers l'arrière sur le siège avant d'un véhicule. Si la partie du baudrier touche légèrement le cou ou le visage de l'enfant, essayer de placer l'enfant plus près du centre du véhicule. Si le baudrier touche encore le visage ou le cou, ils doivent être orientés vers un système de retenue pour enfant.

## ⚠ AVERTISSEMENT

### Petits enfants

Ne jamais permettre à de jeunes enfants de voyager dans le véhicule si ce dernier n'est pas doté d'un dispositif de retenue pour enfants adéquat. Si le baudrier entre en contact avec le cou ou le visage de votre enfant, celui-ci est trop petit pour voyager dans le véhicule. En cas de collision, la ceinture de sécurité infligera des blessures au cou, à la gorge et au visage de votre enfant.

### Dispositif de retenue pour femmes enceintes

Les femmes enceintes doivent dans la mesure du possible, porter des ensembles de ceinture à trois points, conformément aux recommandations spécifiques de leur médecin. La partie abdominale de la ceinture doit être serrée LE PLUS FERMEMENT ET LE PLUS BAS POSSIBLE.

## ⚠ AVERTISSEMENT

### Femmes enceintes

Les femmes enceintes ne doivent jamais placer la partie abdominale de la ceinture de sécurité au-dessus ou sur l'abdomen où se trouve le fœtus. La force de la ceinture de sécurité lors d'une collision pourrait écraser le fœtus.

### Personne blessée

Une ceinture de sécurité doit être utilisée lorsqu'une personne blessée est transportée. Si nécessaire, vous devez consulter un médecin pour lui demander ses recommandations.

## Une personne par ceinture

Deux personnes (même des enfants) ne doivent jamais essayer d'utiliser une seule ceinture de sécurité. Cela pourrait augmenter la gravité des blessures en cas d'accident.

## Ne pas s'allonger

Pour réduire les risques de blessures en cas d'accident et d'obtenir une efficacité maximale du système de retenue, tous les passagers doivent être assis et les sièges avant et arrière doivent être en position verticale lorsque le véhicule est en mouvement. Une ceinture de sécurité ne peut pas assurer une protection adéquate si la personne est allongée sur le siège arrière ou si les sièges avant et arrière sont en position inclinée.

## Soin des ceintures de sécurité

Les systèmes de ceintures de sécurité ne doivent jamais être démontés ni modifiés. En outre, il faut veiller à ce que les ceintures de sécurité et le matériel connexe ne soient pas endommagés par des charnières, des portes ou d'autres mauvais traitements.

### AVERTISSEMENT

#### Ceinture de sécurité pincée

S'assurer que la sangle et/ou la boucle ne se coincent pas ou ne soient pas pincées dans le siège arrière en remettant le dossier du siège arrière en position verticale. Une sangle/boucle coincée ou pincée peut être endommagée et peut ne pas fonctionner lors d'une collision ou d'un arrêt brusque.

### AVERTISSEMENT

Les ceintures de sécurité peuvent chauffer dans un véhicule resté fermé par temps ensoleillé. S'il vous plaît manipuler avec soin, car ils pourraient brûler les nourrissons et les enfants, s'ils sont utilisés brusquement.

## Inspection périodique

Toutes les ceintures de sécurité doivent être inspectées périodiquement pour détecter une usure ou des dégâts de quelque nature que ce soit. Toutes les pièces endommagées doivent être remplacées dès que possible.

## Maintenir les ceintures propres et sèches

Les ceintures de sécurité doivent être maintenues propres et sèches. Si les ceintures deviennent sales, elles peuvent être nettoyées à l'aide d'une solution de savon doux et d'eau chaude. Ne pas utiliser d'agents de blanchiment, de teinture, de détergents puissants ou d'abrasifs, car ils peuvent endommager et affaiblir le tissu.

## Quand remplacer des ceintures de sécurité

L'ensemble ou les ensembles de ceintures de sécurité utilisés doivent être remplacés si le véhicule a été impliqué dans un accident. Ceci doit être fait même si aucun dégâts n'est visible. Si vous avez d'autres questions sur le fonctionnement des ceintures de sécurité, prière de s'adresser à un concessionnaire agréé Kia.

## Système de retenue pour enfant (CRS)

Les bébés et les jeunes enfants doivent être attachés dans un système de retenue pour enfant CRS adapté, orienté vers l'arrière ou vers l'avant, et qui a d'abord été correctement fixé sur le siège arrière du véhicule.

Les bébés et les jeunes enfants doivent être attachés dans un système de retenue pour enfant CRS adapté, orienté vers l'arrière ou vers l'avant, et qui a d'abord été correctement fixé sur le siège arrière du véhicule. Veuillez consulter les lois de votre État ou fédérales sur les exigences du siège pour enfant lors de l'utilisation d'un véhicule moteur.

### Les enfants doivent toujours prendre place à l'arrière

Les enfants de moins de 13 ans doivent s'asseoir sur le siège arrière et être bien attachés pour minimiser les risques de blessures en cas d'accident, de freinage brusque ou de manœuvre soudaine.

#### AVERTISSEMENT

#### Emplacement de la retenue

Ne jamais installer jamais un siège pour enfant ou pour bébé sur le siège du passager avant. Un enfant assis sur le siège passager avant peut être frappé avec force par un coussin gonflable et se blesser gravement.

#### AVERTISSEMENT

#### Retenue pour enfant chaude

Un système de retenue pour enfant peut devenir très chaud s'il est laissé dans un véhicule fermé par une journée ensoleillée. Veiller à vérifier la housse du siège,

les boucles et les loquets avant de placer un enfant dans le système de retenue.

Selon les statistiques sur les accidents, les enfants sont plus en sécurité lorsqu'ils sont correctement attachés sur les sièges arrière que sur le siège avant. Même avec les coussins gonflables, les enfants peuvent être gravement blessés ou tués. Les enfants trop grands pour un dispositif de retenue pour enfants doivent utiliser les ceintures de sécurité fournies.

La plupart des pays ont des lois exigeant que les enfants voyagent dans des dispositifs de retenue pour enfants approuvés. Les lois régissant les restrictions d'âge ou de taille/poids permettant l'utilisation des ceintures de sécurité à la place d'autres dispositifs de retenue diffèrent selon les pays. Il est important de vous informer des exigences spécifiques de votre pays et de celui où vous voyagez.

Le CRS doit être correctement placé et installé sur le siège arrière. Vous devez utiliser un CRS disponible dans le commerce qui répond aux exigences des normes de sécurité de votre pays.

Un CRS est généralement conçu pour être fixé dans un siège de véhicule par la partie abdominale d'une ceinture à trois points, ou par un système LATCH sur les sièges arrière du véhicule.

### Système de retenue pour enfant (CRS)

Les bébés et les jeunes enfants doivent être attachés dans un CRS adapté, orienté vers l'arrière ou vers l'avant, et qui a d'abord été correctement fixé sur le siège arrière du véhicule. Lire et se conformer aux instructions d'installation

et d'utilisation fournies par le fabricant du CRS.

## Installation d'une retenue pour enfant

Un dispositif de retenue pour enfants mal fixé peut augmenter le risque de blessures graves ou de décès lors d'un accident. Prendre toujours les précautions suivantes pour utiliser le système de retenue pour enfant :

- Toujours suivre les instructions du fabricant du système de retenue pour enfant concernant l'installation et l'utilisation.
- Attachez toujours correctement votre enfant dans le dispositif de retenue pour enfants.
- Si l'appuie-tête du véhicule empêche d'installer correctement un siège pour enfant (comme décrit dans le manuel du système de retenue pour enfant), l'appuie-tête de la position assise concernée doit être réajusté ou complètement retiré.
- Ne pas utiliser un porte-bébé ou un siège de sécurité pour enfant qui « s'accroche » au dossier du siège, car il pourrait ne pas offrir une protection adéquate en cas d'accident.
- Une retenue pour enfant en position assise centrale peut également toucher ou appuyer sur les boucles des ceintures de sécurité, endommager les boucles et les rendre inutilisables ou dangereuses. Assurez-vous toujours que la retenue pour enfant n'est pas en contact avec l'une des boucles de ceintures de sécurité. Vérifiez régulièrement l'emplacement de la retenue pour enfant pour vous assurer qu'elle ne s'est pas déplacée et

qu'elle n'est pas en contact avec l'une des boucles de ceintures de sécurité.

### \* REMARQUE

Après un accident, faire vérifier par un concessionnaire Kia le système de retenue pour enfant, les ceintures de sécurité, les ancrages d'attache et les ancrages inférieurs.

## Choix d'un CRS (système de retenue pour enfant)

Lors du choix d'un CRS pour votre enfant :

- Assurez-vous que le dispositif de retenue pour enfants porte une étiquette certifiant qu'il est conforme aux normes de sécurité de votre pays.
- Choisissez un dispositif de retenue pour enfants en fonction de la taille et du poids de votre enfant. L'étiquette obligatoire ou le mode d'emploi fournissent généralement ces informations.
- Choisissez un dispositif de retenue pour enfants adapté à la position assise du véhicule où il sera utilisé.
- Lire et respecter les avertissements et les instructions d'installation et d'utilisation fournis avec le CRS.
- La « American Academy of Pediatrics » (Académie américaine de pédiatrie) procure des informations utiles concernant la forme et la sécurité de système de retenue pour enfants sur leur site web [www.healthychildren.org](http://www.healthychildren.org) (anglais et espagnol seulement).

### ⚠ AVERTISSEMENT

#### Porter des enfant sur soi

Ne jamais porter un enfants dans vos bras ou sur vos genoux en voyageant dans un véhicule. Les forces violentes

généérées lors d'un accident peuvent arracher l'enfant de vos bras et le projeter contre l'intérieur de la voiture. Utilisez toujours un système de retenue pour enfant adapté à la taille et au poids de votre enfant.

### **⚠ AVERTISSEMENT**

#### **Enfants sans surveillance**

Ne laissez jamais des enfants sans surveillance dans un véhicule. La voiture peut se réchauffer très rapidement, et causer des blessures à l'enfant dans le véhicule.

### **⚠ AVERTISSEMENT**

#### **Utilisation de la ceinture de sécurité**

Ne pas utiliser pas une ceinture de sécurité pour deux occupants en même temps. Cela risque d'éliminer tous les avantages en matière de sécurité que la ceinture de sécurité procure aux occupants.

### **Types de CRS**

Il existe trois principaux types de CRS : les sièges orientés vers l'arrière, les sièges orientés vers l'avant et les sièges rehausseurs. Ils sont classés en fonction de l'âge, de la taille et du poids de l'enfant.

### **Sièges pour enfants orientés vers l'arrière**

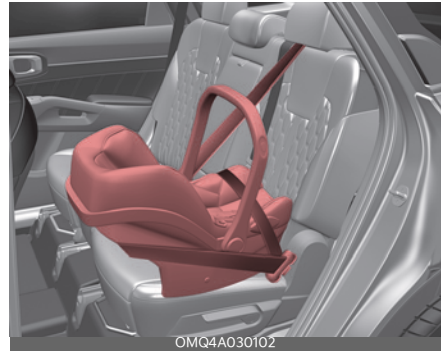

Un siège pour enfants orienté vers l'arrière permet de retenir la surface du siège contre le dos de l'enfant. Le système de harnais maintient l'enfant en place et, en cas d'accident, maintient l'enfant positionné dans le siège et réduit les contraintes sur le cou et la moelle épinière.

Tous les enfants de moins d'un an doivent toujours voyager dans un dispositif de retenue pour bébé orienté vers l'arrière.

Les sièges d'enfant convertibles et 3 en 1 ont généralement des limites de taille et de poids plus élevées pour la position orientée vers l'arrière, ce qui vous permet de garder plus longtemps votre enfant orienté vers l'arrière.

Continuez à utiliser un siège pour enfants orienté vers l'arrière tant que votre enfant n'a pas atteint les limites de taille et de poids autorisées par le fabricant du siège pour enfant. C'est le meilleur moyen de les protéger. Une fois que votre enfant a dépassé la taille du dispositif de retenue pour enfant orienté vers l'arrière, il peut utiliser un dispositif de retenue pour enfant orienté vers l'avant avec un harnais.

## Retenues pour enfants orientées vers l'avant



Un siège pour enfant orienté vers l'avant permet de retenir le corps de l'enfant à l'aide d'un harnais. Garder les enfants dans un siège d'enfant orienté vers l'avant avec un harnais jusqu'à ce qu'ils atteignent la limite de taille ou de poids maximale autorisée par le fabricant de votre dispositif de retenue pour enfant. Une fois que votre enfant a dépassé la taille limite du système de retenue pour enfant tourné vers l'avant, il peut occuper un siège rehausseur.

## Sièges rehausseurs

Un siège rehausseur est un dispositif de retenue conçu pour mieux adapter le système de ceinture de sécurité du véhicule. Un siège rehausseur positionne la ceinture de sécurité de façon à ce qu'elle s'adapte correctement sur l'abdomen de votre enfant.

Maintenez votre enfant dans un siège rehausseur jusqu'à ce qu'il soit assez grand pour s'asseoir dans le siège sans rehausseur et que sa ceinture de sécurité soit toujours bien ajustée. Pour qu'une ceinture de sécurité soit bien ajustée, la ceinture abdominale doit être bien serrée sur le haut des cuisses, et

non sur le ventre. Le baudrier doit reposer sur l'épaule et la poitrine et non sur le cou ou le visage. Les enfants de moins de 13 ans doivent toujours voyager sur les sièges arrière et doivent toujours être attachés correctement pour minimiser le risque de blessure.

## Installation d'un CRS

Après avoir choisi un siège d'enfant approprié pour votre enfant, vérifiez qu'il s'adapte correctement à votre véhicule.

Suivre les instructions fournies par le fabricant lors de l'installation du siège pour enfant. Noter ces étapes générales lors de l'installation du siège sur votre véhicule :

- **Fixer correctement le dispositif de retenue pour enfant au véhicule.** Tous les dispositifs de retenue pour enfants doivent être fixés au véhicule à l'aide de la partie abdominale d'une ceinture à trois points ou du système LATCH.
- **S'assurer que le dispositif de retenue pour enfants est solidement fixé.** Après avoir installé une retenue pour enfants sur le véhicule, pousser et tirer le siège vers l'avant et d'un côté à l'autre pour vérifier qu'il est bien fixé au siège. Une retenue pour enfant fixée avec une ceinture de sécurité doit être installée aussi fermement que possible. Cependant, on peut s'attendre à un certain mouvement d'un côté à l'autre.
- **Attacher l'enfant dans le dispositif de retenue pour enfants.** S'assurer que l'enfant est correctement sanglé dans le dispositif de retenue pour enfants conformément aux instructions du fabricant.

## Ancrages et attaches inférieure(s) pour enfant (système LATCH)

Le système LATCH maintient un système de retenue pour enfant pendant les trajets et en cas d'accident. Ce système est conçu pour faciliter l'installation du dispositif de retenue pour enfant et réduire la possibilité d'une mauvaise installation de votre dispositif. Le système LATCH utilise des ancrages dans le véhicule et des fixations sur le dispositif de retenue pour enfant. Le système LATCH dispense d'utiliser des ceintures de sécurité pour fixer le dispositif de retenue pour enfants aux sièges arrière.

Les ancrages inférieurs sont des barres métalliques intégrées au véhicule. Il existe deux ancrages inférieurs pour chaque place assise du LATCH qui peuvent recevoir un dispositif de retenue pour enfants avec des fixations inférieures.

Pour utiliser le système LATCH dans votre véhicule, vous devez avoir un dispositif de retenue pour enfants avec des fixations LATCH.

Le fabricant du siège d'enfant vous fournira des instructions sur la façon d'utiliser le siège d'enfant avec ses fixations pour les ancrages inférieurs LATCH.

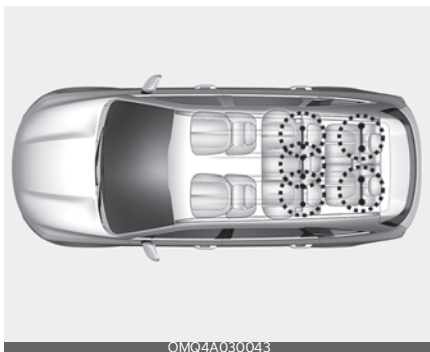

Des ancrages LATCH ont été prévus aux places arrière latérales gauche et droite. Leur emplacement est indiqué dans l'illustration. Aucun ancrage LATCH n'est fourni pour la place assise arrière centrale.

### **AVERTISSEMENT**

#### **Ancrages inférieurs LATCH**

Ne jamais essayer de fixer un siège équipé d'un LATCH à la position assise centrale. Les ancrages inférieurs LATCH ne doivent être utilisés qu'aux places extérieures arrière gauche et droite. Vous risquez d'endommager les ancrages ou ils pourraient se briser en cas de collision si le siège est en position d'assise centrale.

Les symboles d'indication de position des ancrages inférieurs sont situés sur les dossiers des sièges arrière gauche et droit pour identifier la position des ancrages inférieurs dans votre véhicule (voir les flèches sur l'illustration).

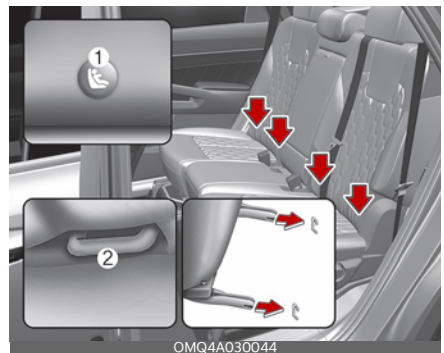

1. Indicateur de position d'ancrage inférieur

2. Ancrage inférieur

Les ancrages LATCH sont situés derrière le dossier et le coussin des places assises extérieures gauche et droite du siège arrière.

Pour utiliser l'ancrage inférieur, appuyer sur la partie supérieure du couvercle d'ancrage inférieur.

### Fixation d'un dispositif de retenue pour enfant avec système d'ancrages LATCH

Pour installer un dispositif de retenue pour enfants compatible LATCH sur l'une des places assises extérieures arrière :

1. Éloigner la boucle de ceinture de sécurité des ancrages inférieurs. Sinon, la sangle ou la boucle peuvent être endommagées par l'ancrage Latch, ce qui les rendrait inutilisables ou dangereuses.
2. Écarter tous les autres objets des ancrages qui pourraient empêcher une bonne connexion entre le dispositif de retenue pour enfants et les ancrages inférieurs.
3. Placer le dispositif de retenue pour enfants sur le siège du véhicule, puis fixer le siège aux ancrages inférieurs conformément aux instructions fournies par le fabricant du dispositif de retenue pour enfants.
4. Suivre les instructions du dispositif de retenue pour enfants pour ajuster et serrer correctement les fixations inférieures sur le dispositif de retenue pour enfants aux ancrages inférieurs.

#### **⚠ AVERTISSEMENT**

Prendre les précautions suivantes pour utiliser le système LATCH :

- Lisez et suivez toutes les instructions d'installation fournies avec votre système de retenue pour enfant.
- Pour empêcher un enfant d'atteindre et de saisir les ceintures de sécurité non utilisées, boucler toutes les ceintures de sécurité arrière non utilisées

avant d'installer l'enfant dans le véhicule. Verrouiller toutes les ceintures de sécurité inutilisées conformément aux instructions de la sous-section « Mode de blocage automatique » et placer les sangles derrière le siège enfant ou contre un dossier de siège non utilisé. Un enfant peut s'étrangler si une ceinture diagonale s'enroule autour de son cou et se serre.

- NE JAMAIS attacher plus d'une retenue pour enfant à un seul ancrage. Ceci pourrait desserrer ou casser l'ancrage ou la fixation.
- Faire toujours vérifier le système LATCH par votre concessionnaire agréé Kia après un accident. Un accident peut endommager le système LATCH et peut ne pas fixer correctement la retenue pour enfant.

### Fixation d'un siège à retenue pour enfant avec un système « d'ancrage de fixation ».



Fixer d'abord le dispositif de retenue pour enfants avec les ancrages inférieurs LATCH ou avec la ceinture de sécurité. Si le fabricant du système de retenue pour enfant recommande que la sangle d'attache supérieure soit fixée, fixez et serrez la sangle d'attache supé-

rieure à l'ancrage de sangle d'attache supérieure.

Les crochets pour fixer un dispositif de retenue pour enfants sont situés sur le dossier du siège.

### **⚠ AVERTISSEMENT**

Prenez les précautions suivantes lors de l'installation de la sangle d'attache :

- Lisez et suivez toutes les instructions d'installation fournies avec votre système de retenue pour enfant.
- **NE JAMAIS** attacher plus d'une retenue pour enfant à un seul ancrage d'attache. Ceci pourrait desserrer ou casser l'ancrage ou la fixation.
- Ne pas attacher la sangle d'attache à autre chose que le bon ancrage d'attache. Elle peut ne pas fonctionner correctement si elle est attachée à quelque chose d'autre.
- Ne pas utiliser pas les ancrages d'attache pour les ceintures de sécurité ou harnais pour adultes, ou pour attacher d'autres éléments ou équipements au véhicule.
- Toujours boucler les ceintures de sécurité derrière le siège de retenue pour enfants lorsqu'elles ne sont pas utilisées pour fixer le siège pour enfants. Le non respect de cette précaution peut entraîner un étranglement de l'enfant.

Pour poser l'ancrage d'attache :



1. Placez la sangle du siège pour enfant sur le dossier du siège.  
Pour les véhicules équipés d'appuie-têtes réglables, placez la sangle d'attache sous l'appuie-tête et entre les montants de l'appuie-tête, ou faites passer la sangle d'attache sur le haut du dossier de siège.
2. Raccordez la sangle supérieure à l'ancrage correspondant, puis serrez la sangle supérieure conformément aux instructions du fabricant de votre siège pour enfant pour fixer fermement le siège pour enfant au siège du véhicule.
3. Vérifier que la retenue pour enfant est solidement fixée au siège en poussant et en tirant le siège vers l'avant et d'un côté à l'autre.

### **Fixation d'une retenue pour enfant avec une ceinture à trois points**

Lorsque le système LATCH n'est pas utilisé, toutes les retenues pour enfants doivent être fixées à un siège arrière du véhicule avec la partie abdominale d'une ceinture à trois points.

## Mode de verrouillage automatique



Toutes les ceintures de sécurité des passagers bougent librement dans des conditions normales et ne se verrouillent que dans des conditions extrêmes ou d'urgence (mode de verrouillage d'urgence). Ainsi, pour fixer un dispositif de retenue pour enfant, vous devez tirer manuellement la ceinture de sécurité à fond pour faire passer l'enrouleur en mode « verrouillage automatique ».

Le mode « verrouillage automatique » permet d'éviter que le mouvement normal de l'enfant dans le véhicule ne provoque le détachement de la ceinture de sécurité et ne compromette le CRS.

Pour installer un CRS sur les sièges arrière, procéder comme suit :

1. Placer le CRS sur un siège arrière et faire passer la ceinture à trois points autour ou à travers la retenue pour enfant, en suivant les instructions du fabricant du dispositif.  
Assurez-vous que la sangle de la ceinture n'est pas vrillée.
2. Attacher le verrou de la ceinture à trois points dans la boucle. Vous devez entendre nettement un « dé clic ».

Positionner le bouton de verrouillage pour qu'il soit facile à atteindre en cas d'urgence.

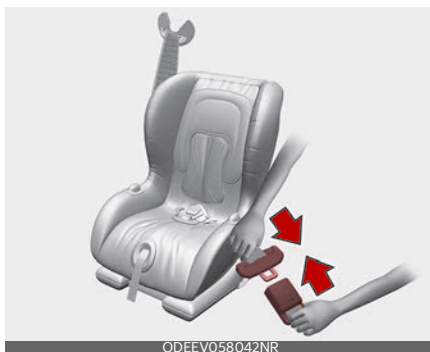

3. Tirer complètement la partie baudrier de la ceinture de sécurité. Lorsque la partie baudrier de la ceinture de sécurité est complètement déployée, l'enrouleur passe en mode « verrouillage automatique » (retenue pour enfants).



4. Laisser la partie baudrier de la ceinture de sécurité se rétracter lentement et écouter un « dé clic » ou un « cliquetis » audible. Ceci indique que l'enrouleur est en mode « verrouillage automatique ». Si aucun bruit distinct n'est perceptible, répéter les étapes 3 et 4.



5. Retirer le plus de jeu possible de la ceinture en appuyant sur le CRS tout en remettant le baudrier dans l'enrouleur.
6. Pousser et tirer sur le CRS pour s'assurer que la ceinture de sécurité le maintient fermement en place. Sinon, relâcher la ceinture de sécurité et répéter les étapes 2 à 6.
7. Vérifier deux fois que l'enrouleur est en mode « verrouillage automatique » en essayant de retirer davantage la ceinture de sécurité de l'enrouleur. Si ce n'est pas possible, l'enrouleur est en mode « verrouillage automatique ».

Si le fabricant de votre CRS vous demande ou recommande d'utiliser un ancrage d'attache avec la ceinture à trois points, se reporter à "Fixation d'un siège à retenue pour enfant avec un système « d'ancrage de fixation »." à la page 3-38 pour de plus amples informations.

#### \* REMARQUE

Lorsqu'on laisse la ceinture de sécurité se rétracter jusqu'à sa position de rangement complet, l'enrouleur passe automatiquement du mode « verrouillage automatique » au mode verrouillage

d'urgence pour une utilisation normale par un adulte.

#### ⚠ AVERTISSEMENT

##### Mode de verrouillage automatique

Régler l'enrouleur en mode de verrouillage automatique lors de l'installation d'un système de retenue pour enfant. Si l'enrouleur n'est pas en mode de blocage automatique, la retenue pour enfant risque de se déplacer dans les virages ou en cas d'arrêt brusque du véhicule. Un enfant peut être gravement blessé ou tué si la retenue pour enfant n'est pas correctement ancrée à la voiture.

Pour retirer la retenue pour enfant, appuyer sur le bouton de déverrouillage de la boucle, puis retirer la ceinture à trois points du dispositif de retenue et laisser la ceinture de sécurité se rétracter complètement.

## Coussin gonflable - Système de retenue avancé supplémentaire

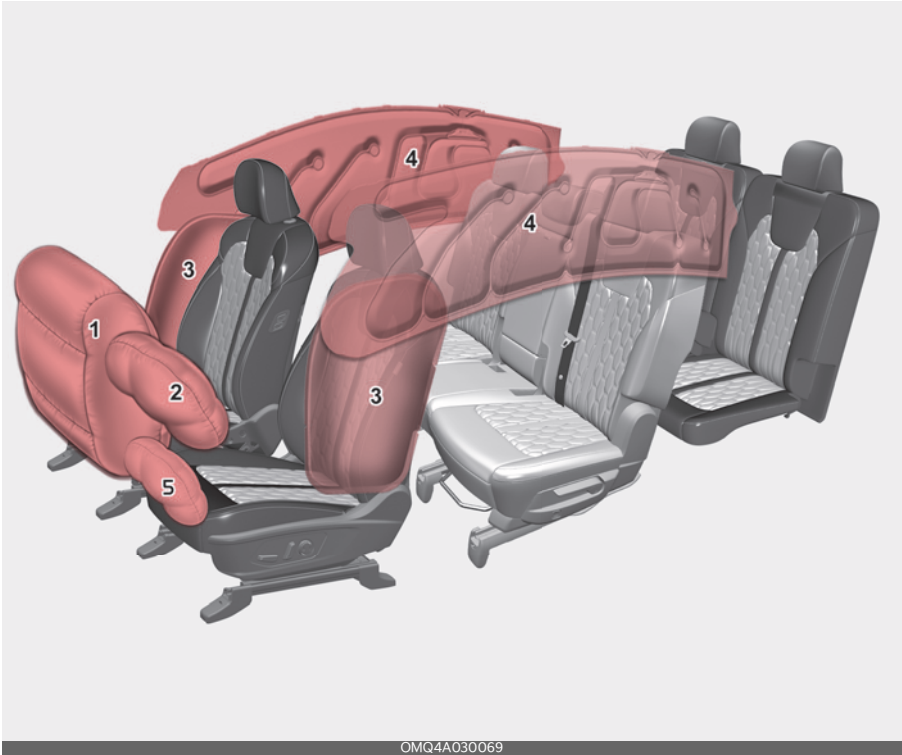

\* Les coussins gonflables réels du véhicule peuvent différer de l'illustration.

1. Coussin gonflable frontal du passager
2. Coussin gonflable frontal du conducteur
3. Coussin gonflable latéral
4. Coussin gonflable de type rideau
5. Coussin gonflable de genoux du conducteur

Même dans les véhicules équipés de coussins gonflables, vous et vos passagers devez toujours porter les ceintures de sécurité fournies afin de minimiser le risque et la gravité des blessures en cas de collision ou de capotage.

## Comment fonctionne le système de coussins gonflables ?

- Les coussins gonflables sont activés (capables de se déployer si nécessaire) uniquement lorsque l'interrupteur d'allumage ou le commutateur ENGINE START/STOP sont à la position ON, et peuvent toujours être activés dans les 3 minutes environ après la coupure du contact.
- Les coussins gonflables appropriés se gonflent instantanément en cas de collision frontale ou latérale grave pour protéger les occupants de blessures corporelles graves.
- Il n'y a pas de vitesse unique à laquelle les coussins gonflables se gonflent. En général, les coussins gonflables sont conçus pour se gonfler en fonction de la gravité d'une collision et de sa direction, etc. Plusieurs facteurs déterminent si les capteurs produisent un signal électronique de déploiement/gonflage.
- Les coussins gonflables ne se déploieront pas à chaque fois que le véhicule sera soumis à un choc ou à une collision. Le déploiement des coussins gonflables dépend d'un certain nombre de facteurs, notamment la vitesse du véhicule, les angles d'impact et la densité et la rigidité des véhicules ou des objets que votre véhicule heurte lors de la collision. Les facteurs déterminants ne se limitent pas à ceux mentionnés ci-dessus.
- Les coussins gonflables se gonflent et se dégonflent en un instant. Il est pratiquement impossible de voir les coussins gonflables se gonfler lors d'un accident. Vous verrez plus probablement simplement les coussins gonflables dégonflés pendre hors de leurs compartiments de rangement après la collision.
- En plus de se gonfler en cas de collision latérale grave, les coussins gonflables latéraux et/ou en rideau se gonflent si le système de détection détecte un capotage.
- Lorsqu'un capotage est détecté, les coussins gonflables latéraux et/ou rideaux restent gonflés plus longtemps. Cela permet de protéger contre l'éjection, en particulier lorsqu'ils sont utilisés conjointement avec les ceintures de sécurité.
- Pour assurer la protection, les coussins gonflables doivent se gonfler rapidement. Le coussin gonflable se gonfle extrêmement vite entre l'occupant et les structures du véhicule avant que l'occupant ne les heurte. Cette vitesse de gonflage réduit le risque de blessures graves ou mortelles et fait donc partie intégrante de la conception du coussin gonflable. Toutefois, le gonflage des coussins gonflables peut provoquer des blessures telles qu'une abrasion au visage, des contusions ou des os fracturés. Ceci est dû au fait que le gonflage rapide entraîne le déploiement des coussins gonflables avec une grande force.
- **Il existe même des circonstances dans lesquelles le contact avec le volant ou le coussin gonflable du passager peut causer des blessures mortelles, surtout si l'occupant est placé trop près du volant ou du coussin gonflable du passager.**

## ⚠️ AVERTISSEMENT

### Gonflage des coussins gonflables

Asseyez-vous le plus loin possible du volant tout en gardant le contrôle confortable du véhicule. Une distance d'au moins 25 cm (10 po) entre votre poitrine et le volant est recommandée. Le non-respect de cette consigne peut entraîner des blessures pour le conducteur dues au gonflage du coussin.

### Bruit et fumée

Une fois gonflés, les coussins gonflables font un bruit fort et laissent de la fumée et de la poudre dans l'air à l'intérieur du véhicule. Ceci est normal et résulte de l'allumage du dispositif de gonflage du coussin gonflable. Une fois le coussin gonflable gonflé, il se peut que vous ressentiez une gêne respiratoire importante en raison du contact de votre poitrine avec la ceinture de sécurité et le coussin gonflable, et de la respiration de la fumée et de la poudre. **Ouvrez vos portes et/ou fenêtres dès que possible après l'impact afin de réduire l'inconfort et empêcher une exposition prolongée à la fumée et à la poudre.**

Bien que la fumée et la poudre ne soient pas toxiques, elles peuvent causer une irritation de la peau (yeux, nez, gorge, etc.). Dans ce cas, laver et rincer immédiatement à l'eau froide et consulter un médecin si le symptôme persiste.

## ⚠️ AVERTISSEMENT

### Composants chauds

Ne pas toucher les composants internes de la zone de rangement des coussins gonflables immédiatement après le gonflage du coussin gonflable. Les pièces associées aux coussins gonflables dans

le volant, le tableau de bord et les rails de toit au-dessus des portes avant et arrière sont très chaudes. Les composants chauds peuvent provoquer des blessures par brûlure.

## ⚠️ AVERTISSEMENT

Ne pas installer ni placer d'accessoires près des zones de déploiement des coussins gonflables, comme le tableau d'instruments, les vitres, les montants, et les longerons de toit.

### Ne pas installer de retenue pour enfant sur le siège du passager avant

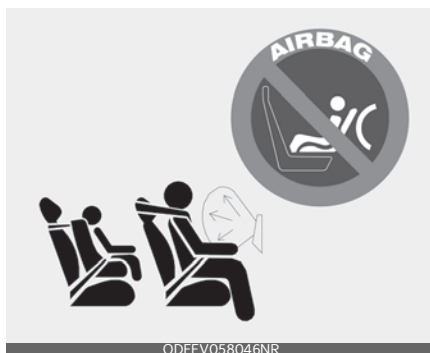

Ne jamais placer de retenue pour enfant orientée vers l'arrière sur le siège du passager avant.

Si le coussin gonflable se déploie, l'impact sur la retenue pour enfant tournée vers l'arrière causerait des blessures graves, voire mortelles.

En outre, ne pas poser de retenue pour enfant tournée vers l'avant sur le siège du passager avant. Si le coussin gonflable du passager avant se gonfle, il peut provoquer des blessures graves ou mortelles à l'enfant.

## ⚠ AVERTISSEMENT

### Déploiement des coussins gonflables

Lorsque des enfants sont assis sur les sièges latéraux arrière d'un véhicule équipé de coussins gonflables latéraux et/ou de rideaux gonflables, installer le système de retenue pour enfant le plus loin possible du côté de la porte. Le gonflage des coussins gonflables latéraux et/ou rideaux peut heurter l'enfant.

### Avertissement et témoin lumineux du coussin gonflable

#### Témoin lumineux de coussin gonflable

Le témoin d'avertissement de coussin gonflable dans votre tableau de bord a pour fonction d'indiquer la présence d'un problème potentiel sur votre système de coussins gonflables, qui peut inclure vos coussins gonflables latéraux et/ou de rideaux utilisés pour la protection lors d'un capotage.



Si le témoin lumineux d'avertissement de coussin gonflable est allumé pendant plus de 6 secondes après que le commutateur ENGINE START/STOP (démarrage/arrêt du moteur) est en position ON ou s'il s'allume pendant le fonctionnement du véhicule, un composant SRS peut ne pas fonctionner correctement et vous devriez faire vérifier votre véhicule par un concessionnaire Kia autorisé.

Si l'une des situations suivantes se produit, ceci indique un dysfonctionnement du système de coussins gonflables. Faire inspecter le système de coussins gon-

flables le plus rapidement possible par un concessionnaire agréé Kia.

- Le témoin lumineux ne s'allume pas brièvement lorsque vous mettez le commutateur ENGINE START/STOP (démarrage/arrêt du moteur) en position ON.
- Le témoin demeure allumé après avoir clignoté pendant environ 3 ~ 6 secondes.
- Le témoin s'allume lorsque le véhicule est en mouvement.
- Le témoin lumineux clignote lorsque le commutateur ENGINE START/STOP (démarrage/arrêt du moteur) est en position ON.

### Composants et fonctions du système de retenue supplémentaire (SRS)

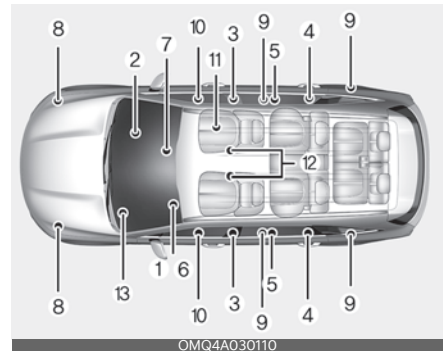

\* La position réelle des composants du SRS peut différer de l'illustration.

Le SRS comprend les composants suivants :

1. Module de coussin gonflable frontal du conducteur
2. Module de coussin gonflable frontal du passager
3. Modules de coussins gonflables latéraux

4. Modules de rideaux gonflables
5. Ensembles de prétendeurs de rétracteur
6. Témoin lumineux de coussin gonflable
7. Module de commande du SRS (SRSCM) /capteur de retournement
8. Capteurs d'impact avant
9. Capteurs d'impact latéraux
10. Capteurs de pression latéraux
11. Système de détection d'occupant
12. Capteur de boucle de ceinture de sécurité conducteur/passager avant
13. Module de coussin gonflable pour genoux du conducteur

Le SRSCM surveille les composants du SRS en permanence lorsque l'interrupteur de démarrage ou le commutateur ENGINE START/STOP est à la position ON, ou environ 3 minutes après coupure du contact, et ce, afin de déterminer si un impact frontal, quasi-frontal ou latéral est suffisamment grave pour exiger le déploiement des coussins gonflables ou des prétensionneurs de ceintures de sécurité.

Le témoin lumineux d'avertissement du coussin gonflable SRS s'allume au tableau de bord pendant environ 3 ~ 6 secondes chaque fois que le commutateur d'allumage est en position ON (marche), puis s'éteint.

## AVERTISSEMENT

Si l'une des situations suivantes se produit, ceci indique un dysfonctionnement du SRS. Dans ce cas, faites inspecter le système par un concessionnaire agréé Kia.

- Le témoin lumineux ne s'allume pas brièvement lorsque vous mettez l'interrupteur d'allumage à la position ON.
- Le témoin reste allumé après être resté allumé pendant environ 6 secondes.
- Le témoin s'allume lorsque le véhicule est en mouvement.
- Le témoin lumineux clignote lorsque le commutateur ENGINE START/STOP (démarrage/arrêt du moteur) est à la position ON.

Coussin gonflable frontal, côté conducteur (1)



Les modules de coussin gonflable avant sont situés à la fois au centre du volant et dans le panneau du passager avant, au-dessus de la boîte à gants. Lorsque le SRSCM détecte un choc suffisamment violent à l'avant du véhicule, il déploie automatiquement les coussins gonflables avant.

Coussin gonflable frontal, côté conducteur (2)



Lors du déploiement, les coutures de déchirure moulées directement dans les housses des coussins se séparent sous la pression de l'expansion des coussins gonflables. L'ouverture supplémentaire des housses permet ensuite le gonflage complet des coussins gonflables.

Coussin gonflable frontal, côté conducteur (3)



Un coussin gonflable entièrement gonflé, combiné à une ceinture de sécurité correctement bouclée, ralentit le mouvement du conducteur ou du passager vers l'avant, et réduit ainsi le risque de blessures à la tête et à la poitrine.

Après le gonflage complet, le coussin gonflable commence immédiatement à

se dégonfler, ce qui permet au conducteur de garder une bonne visibilité vers l'avant et de garder la possibilité de diriger ou d'actionner d'autres commandes.

Coussin gonflable frontal du passager



### ⚠ AVERTISSEMENT

#### Obstruction des coussins gonflables

Ne pas installer ni placer d'accessoires sur le volant, le tableau de bord ou le panneau du passager avant au-dessus de la boîte à gants dans un véhicule. Ces objets peuvent devenir de dangereux projectiles si le coussin gonflable se déploie.

### ⚠ AVERTISSEMENT

#### Objets volants

Ne placer aucun objet (parapluie, coussin, etc.) entre la portière avant et le siège avant. Ces objets peuvent devenir de dangereux projectiles si le coussin gonflable latéral se gonfle.

- Si un coussin gonflable se déploie, il peut y avoir un bruit fort suivi d'une fine poussière libérée dans le véhicule. Ces phénomènes sont normaux et ne sont pas dangereux - les coussins gonflables sont emballés dans cette poudre fine. La poussière émise

lors du déploiement du coussin gonflable peut causer une irritation de la peau ou des yeux et aggraver l'asthme chez certaines personnes.

Toujours bien laver la peau avec de l'eau froide et un savon doux lorsqu'elle a été exposée à un coussin gonflable qui s'est déployé.

- Le SRS ne peut être activé (si nécessaire) que lorsque l'interrupteur d'allumage ou le commutateur ENGINE START/STOP (démarrage/arrêt du moteur) sont à la position ON (marche), ou dans les 3 minutes environ après la coupure du contact. Le SRS ne fonctionne pas correctement dans les situations suivantes :

- L'avertissement de coussin gonflable du SRS ne s'allume pas
- Le témoin lumineux d'avertissement de coussin gonflable du SRS reste allumé après environ 3 à 6 secondes lorsque le commutateur ENGINE START/STOP (démarrage/arrêt du moteur) est placé à la position ON, ou après avoir mis le véhicule en mode prêt
- Le voyant d'avertissement de coussin gonflable du SRS s'allume en conduisant

Si cela se produit, faire vérifier votre véhicule par un concessionnaire Kia agréé.

#### \* REMARQUE

Avant de remplacer un fusible ou de débrancher une borne de la batterie, placez l'interrupteur de démarrage ou le commutateur ENGINE START/STOP à la position OFF. Ne jamais retirer ni remplacer le(s) fusible(s) relié(s) aux coussins gonflables lorsque le commutateur ENGINE START/STOP (démarrage/arrêt du moteur) est à la position ON. Si cet

avertissement n'est pas respecté, le voyant du coussin gonflable SRS s'allumera.

### Système de détection des occupants (ODS)

Votre véhicule est équipé d'un système de détection des occupants (ODS) dans le siège du passager avant.



L'ODS est conçu pour détecter la présence d'un passager avant correctement assis et déterminer si le coussin gonflable frontal du passager doit être activé (peut se gonfler) ou non. Seul le coussin gonflable frontal du passager avant est commandé par l'ODS.

Ne rien déposer devant le témoin lumineux (🚫) du coussin gonflable côté passager.

### Principaux composants de l'ODS

- Un dispositif de détection est situé dans le coussin du siège du passager avant.
- Un système électronique détermine si les systèmes de coussin gonflable passager doivent être activés ou désactivés.
- Un témoin lumineux situé sur la console supérieure affichant les mots

« PASSENGER AIR BAG » 

indique que le système de coussin gonflable du passager avant est désactivé.

- Le témoin d'avertissement de coussin gonflable de la console aérienne est interconnecté avec l'ODS.

Si le siège du passager avant est occupé par une personne jugée de taille appropriée par le système et que cette personne est assise correctement (dos droit, dossier du siège en position relevée, au centre du coussin du siège avec sa ceinture de sécurité bouclée, les jambes confortablement dépliés et les pieds au sol), le témoin « PASSENGER AIR BAG »  s'éteindra et le coussin gonflable du passager avant pourra se déployer si nécessaire, en cas de collision frontale.

Vous trouverez le témoin lumineux « PASSENGER AIR BAG »  sur la console supérieure. Ce système détecte les conditions 1~4 du tableau suivant et active ou désactive le coussin gonflable du passager avant en fonction de ces conditions.

Assurez-vous toujours que vous et tous les occupants du véhicule êtes assis et attachés correctement (assis le dos droit avec le siège en position relevée, au centre du coussin de siège, les jambes de la personne confortablement allongées, les pieds sur le sol et portant la ceinture de sécurité correctement) pour la protection la plus efficace par le coussin gonflable et la ceinture de sécurité.

L'ODS peut ne pas fonctionner correctement si le passager effectue une action qui peut rendre le système de détection défaillant. Cela comprend :

- Le fait de ne pas s'asseoir en position verticale.

- Le fait de s'appuyer contre la porte ou la console centrale.
- Le fait de s'asseoir sur le côté ou sur l'avant du siège.
- Le fait de poser les jambes sur le tableau de bord ou à d'autres endroits qui réduisent le poids du passager sur le siège avant.
- Le fait de ne pas mettre correctement sa ceinture de sécurité.
- Inclinaison du dossier de siège.

## États et fonctionnement de l'ODS du passager avant

État détecté par le système de classification des occupants	Indicateur/voyant d'avertissement		Dispositifs
	Voyant « PASSENGER AIR BAG OFF »	Voyant d'avertissement de SRS	Coussin gonflable de passager avant
1. Adulte <sup>*1</sup>	Éteint	Éteint	Activé
2. Système de retenue pour enfants (CRS) avec enfant de moins de 12 mois <sup>*2*3*4</sup>	Allumé	Éteint	Désactivé
3. Libre	Allumé	Éteint	Désactivé
4. Dysfonctionnement dans le système	Éteint	Allumé	Activé

- \* 1. Le système considère une personne de taille adulte comme un adulte. Lorsqu'un adulte plus petit est assis dans le siège de passager avant, le système peut le reconnaître comme enfant en fonction de son physique et de sa posture.
- \* 2. Les enfants ne peuvent être installés dans le siège de passager avant. Lorsqu'un enfant plus grand qui a dépassé la taille d'un CRS est assis sur le siège du passager avant, le système peut le reconnaître comme un adulte selon son physique ou sa position assise.
- \* 3. Ne jamais installer un CRS sur le siège du passager avant.
- \* 4. Le témoin « PASSENGER AIR BAG » () pourrait s'allumer ou s'éteindre lorsqu'un enfant de 12 mois à 12 ans (avec ou sans CRS) est assis sur le siège du passager avant. Ce processus est tout à fait normal.

### AVERTISSEMENT

- Ne pas installer de siège de sécurité enfant sur le siège du passager lorsque ce dernier est détremé par tout type de liquide.
- Ne pas modifier ni transformer le système de détection des occupants (ODS). Cela pourrait endommager le système et l'empêcher de fonctionner correctement en cas de collision.

### \* REMARQUE

- Ne pas utiliser de coussins recouvrant la totalité de la surface du siège ou de

systèmes de chauffage de siège passager disponibles en après-vente.

- Après tout nettoyage intérieur du véhicule à la vapeur ou à l'aide d'un détergent, le siège doit être soigneusement séché. Vérifier ensuite le fonctionnement normal du témoin PASSENGER AIR BAG « OFF » (coussin gonflable passager désactivé) et des témoins des coussins gonflables.
- Tout entretien concernant le siège du passager et le système ODS doit être effectué chez un concessionnaire agréé Kia.

- Suite au retrait ou à la réinstallation du siège passager pour des raisons de réparation, assurez-vous du bon fonctionnement du témoin lumineux « PASSENGER AIR BAG » (  ) et des témoins d'avertissement de coussin gonflable, et ce, avec le siège passager occupé ou inoccupé.

### \* REMARQUE

Lorsque le symbole « PASSENGER AIR BAG » (  ) s'allume, le système de coussins gonflables du passager ne sera pas activé. Le système de coussins gonflables des passagers fonctionne au besoin si le symbole n'est pas allumé.

### \* REMARQUE

Ne pas modifier ni remplacer le siège du passager avant. Ne rien poser ni fixer sur le siège du passager avant, comme une couverture, une housse de siège avant ou un chauffe-siège d'après-vente sur le siège du passager avant. Cela peut nuire au système de détection des occupants.

### ⚠ AVERTISSEMENT

#### Système de détection d'occupant

Un montage dans une position incorrecte affecte le système de détection des occupants et peut entraîner la désactivation du coussin gonflable du passager avant. Il est important que le conducteur informe le passager des instructions d'assise correcte contenues dans ce manuel.

- Ne pas placer de charge lourde dans la poche du dossier de siège du passager avant ou sur le siège du passager avant.



- Ne pas poser les pieds sur le dossier du siège du passager avant.



- Ne jamais s'asseoir avec les hanches décalées vers l'avant du siège.



- Ne jamais incliner excessivement le dossier du siège du passager avant.

## Caractéristiques de sécurité de votre véhicule



- Ne jamais poser les pieds sur la planche de bord.



- Ne jamais s'appuyer contre la porte ou la console centrale.
- Ne jamais s'asseoir sur un côté du siège du passager avant.



## Coussin gonflable - Système de retenue avancé supplémentaire

- Ne pas utiliser d'accessoires de siège auto tels que des couvertures épaisses et des coussins qui recouvrent la surface du siège auto.
- Ne pas s'asseoir sur le siège passager avec des vêtements trop épais comme des vêtements de ski et un protecteur de hanche.



- Ne pas placer d'appareils électroniques comme un ordinateur portable, lecteur DVD ou des matériaux conducteurs tels que des bouteilles d'eau sur le siège des passagers.
- Ne pas utiliser des appareils électroniques tels que des ordinateurs portables et des radios satellites qui utilisent des chargeurs à onduleur.



- Siège de passager mouillé :

Ne pas renverser de liquide sur le siège passager. Tout liquide renversé sur le siège passager peut causer l'activation ou un dysfonctionnement du témoin de coussin gonflable. En cas de renversement de liquide sur le siège passager, veiller à sécher ce dernier parfaitement avant de reprendre la route.



Position correcte



Lorsqu'un adulte est assis sur le siège du passager avant, si l'indicateur « PASSENGER AIR BAG » (🚫👤) est allumé, placez l'interrupteur de démarrage ou le commutateur ENGINE START/STOP à la position OFF et demandez au passager de s'asseoir correctement (dos bien

droit, avec le dossier du siège relevé en position verticale, bien au centre du coussin du siège, sa ceinture bouclée, ses jambes allongées confortablement et ses pieds au sol). Redémarrer le véhicule et demander à la personne de rester dans cette position. Ceci permet au système de détecter la personne et d'activer le coussin gonflable de passager.

Si le témoin lumineux « PASSENGER AIR BAG » (Coussin gonflable passager) (🚫👤) demeure allumé, demandez au passager de passer au siège arrière.

### ⚠️ AVERTISSEMENT

**Témoin lumineux « PASSENGER AIR BAG » (Coussin gonflable passager)**



Ne permettez pas à un passager adulte prendre place sur le siège avant lorsque le témoin « PASSENGER AIR BAG » (Coussin gonflable passager) (🚫👤) est allumé, car le coussin gonflable ne se déploiera pas en cas d'accident. Le conducteur doit demander au passager de se repositionner sur le siège. Si vous ne vous positionnez pas correctement, le coussin gonflable risque de se désactiver et ne pas se déployer en cas de collision. Si le témoin lumineux « PASSENGER AIR BAG » (Coussin gonflable passager) (🚫👤) demeure allumé après que le passager se soit replacé correctement et que la voiture ait redémarré, il est recommandé que le passager passe au siège arrière car le coussin gonflable frontal du passager ne se déploiera pas.

## \* REMARQUE

Le témoin « PASSENGER AIR BAG »  
Coussin gonflable du passager (  ) ne s'allume pas si le siège du passager avant est occupé, le capteur de détection de l'occupant classera alors le passager avant après plusieurs secondes supplémentaires. En outre, si le bouton DÉMARRAGE/ARRÊT DU MOTEUR est placé en position ON alors qu'il s'est écoulé environ 3 minutes depuis que le véhicule est en position OFF.

- Même si votre véhicule est équipé du système de détection des occupants, n'installez jamais un système de retenue pour enfant sur le siège du passager avant. Un coussin gonflable qui se déploie peut heurter violemment un enfant et causer des blessures graves ou la mort.

Tout enfant âgé de 13 ans et moins doit voyager sur le siège arrière. Les enfants trop grands pour les dispositifs de retenue pour enfants doivent utiliser les ceintures à trois points disponibles. Quel que soit le type d'accident, les enfants de tous âges sont plus en sécurité lorsqu'ils sont retenus sur le siège arrière.

Si l'ODS ne fonctionne pas correctement, le voyant d'avertissement de coussin gonflable du système de retenue supplémentaire (SRS) sur le tableau de bord s'allume parce que le coussin gonflable frontal du passager est relié à l'ODS. En cas de dysfonctionnement de l'ODS, le témoin lumineux « PASSENGER AIR BAG » (  ) ne s'allumera pas. Dans ce cas, le coussin gonflable frontal du passager se gonfle lors d'une collision frontale, même en l'absence d'occupant sur le siège du passager avant.

## Coussin gonflable frontal du conducteur et du passager

Votre véhicule est équipé d'un système de retenue (coussin gonflable) supplémentaire avancé et de ceintures à trois points aux places du conducteur et du passager.

Coussin gonflable frontal du conducteur



Coussin gonflable de genoux du conducteur

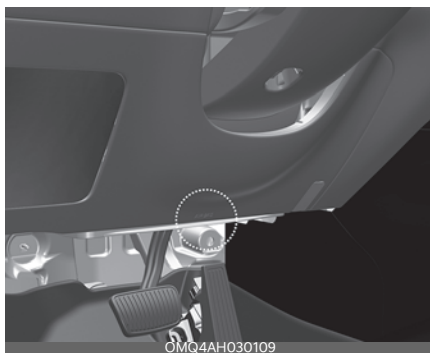

### Coussin gonflable frontal du passager

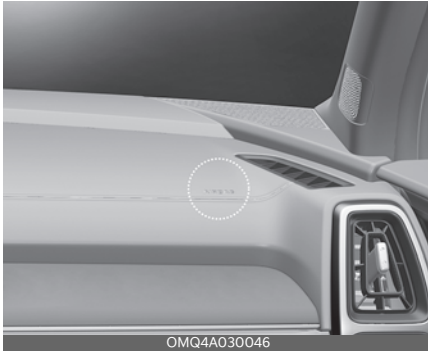

La présence du système est indiquée par les lettres « AIR BAG » situées sur le couvercle du coussin gonflable du volant et sur le couvercle du protège-genoux côté conducteur situé sous le volant, de même que sur le coussin du panneau avant, côté passager, au-dessus de la boîte à gants.

Le système de retenue supplémentaire (SRS) se compose de coussins gonflables installés sous les housses des couvercles au centre du volant, dans le protège-genoux situé sous le volant et dans le panneau avant du côté passager au-dessus de la boîte à gants.

Le SRS est conçu pour offrir au conducteur et/ou au passager avant du véhicule une protection supplémentaire par rapport à celle offerte par le seul système de ceinture de sécurité en cas de choc frontal d'une gravité suffisante. Le SRS utilise des capteurs pour recueillir des informations sur l'utilisation des ceintures de sécurité du conducteur et du passager avant et sur la gravité du choc.

Le détecteur de bouclage de ceinture de sécurité détermine si la ceinture de sécurité du passager avant est bien bouclée.

Ces capteurs permettent de contrôler le déploiement du SRS selon que les ceintures de sécurité sont attachées ou non et selon la gravité de l'impact.

Le SRS avancé offre la possibilité de contrôler le gonflage des coussins gonflables à deux niveaux. Un premier niveau est prévu pour les impacts de gravité modérée. Un deuxième niveau est prévu pour les impacts plus sévères. Selon la gravité du choc et l'utilisation des ceintures de sécurité, le module de commande de SRS (SRSCM) contrôle le gonflage des coussins gonflables. Le fait de ne pas porter correctement sa ceinture de sécurité peut augmenter le risque ou la gravité des blessures en cas d'accident.

De plus, votre véhicule est équipé d'un système de détection des occupants (ODS) dans le siège du passager avant. L'ODS détecte la présence d'un passager sur le siège du passager avant et désactive le coussin gonflable du passager avant dans certaines conditions. Pour d'autres détails, voir "Système de détection des occupants (ODS)" à la page 3-48.

### **AVERTISSEMENT**

Une modification de la structure du siège est plus susceptible de provoquer le déploiement du coussin gonflable à un autre niveau que celui qui devrait être prévu.

La réglementation gouvernementale impose aux fabricants de fournir un point de contact concernant les modifications à apporter au véhicule pour les personnes ayant une déficience, et qui peuvent avoir une incidence sur le système avancé de coussins gonflables du véhicule. Ce contact est le service gratuit

Expérience clients de Kia au 1-877-KIA-AUTO (1-877-542-2886). Toutefois, Kia n'acceptera ni ne soutiendra aucun changement sur une pièce ou une structure du véhicule qui pourrait affecter le système avancé de coussins gonflables, y compris l'ODS.

## ⚠ AVERTISSEMENT

### Remplacement/Modifications

Le siège du passager avant, le tableau de bord ou la portière ne doivent être remplacés que par un concessionnaire agréé Kia utilisant des pièces d'origine Kia conçues pour ce véhicule et ce modèle. Tout autre remplacement ou modification de ce genre pourrait nuire au fonctionnement du système de détection des occupants et de vos coussins gonflables perfectionnés.

Les coussins gonflables perfectionnés sont combinés à des ceintures de sécurité à tendeur pour aider à mieux protéger les occupants en cas de collision frontale. Les coussins d'air avant ne sont pas conçus pour se déployer lors de collisions dans lesquelles une protection suffisante peut être assurée par la ceinture de sécurité.

## \* REMARQUE

Les coussins gonflables ne peuvent être utilisés qu'une seule fois - faire remplacer immédiatement le coussin gonflable par un concessionnaire agréé Kia sitôt après son déploiement.

Les coussins gonflables frontaux ne sont pas conçus pour se déployer en cas d'impact latéral, d'impact arrière ou de capotage. Toutefois, lorsque le seuil de déploiement frontal est atteint lors d'un choc latéral, les coussins gonflables frontaux peuvent se déployer. En outre,

les coussins gonflables frontaux ne se déploient pas dans les collisions frontales en dessous du seuil de déploiement.

## ⚠ AVERTISSEMENT

### Câblage SRS

Ne pas modifier ni débrancher le câblage du SRS, ou d'autres composants du système SRS. Cela pourrait entraîner des blessures dues au déploiement accidentel des coussins gonflables ou rendre le SRS inopérant.

## ⚠ AVERTISSEMENT

### Ne pas fixer d'objets

Aucun objet (tel qu'un cache de protection, un support de téléphone cellulaire, porte-gobelet, parfum ou autocollant) ne doit être placé sur ou près des modules de coussin gonflable sur le volant, le tableau de bord, le pare-brise et le panneau du passager avant au-dessus de la boîte à gants. Ces objets peuvent être dangereux si le véhicule est heurté suffisamment violemment pour faire déployer les airbags.

Ne placez aucun objet sur le coussin gonflable ou entre le coussin gonflable et vous.

En outre, ne jamais placer ni insérer un objet dans l'une des petites ouvertures près des étiquettes des coussins gonflables latéraux fixées aux sièges du véhicule.

Lorsque le coussin gonflable se déploie, l'objet peut gêner le déploiement et entraîner un accident ou des blessures corporelles.

## Coussin gonflable latéral

Votre véhicule est équipé d'un coussin gonflable latéral dans chaque siège avant.

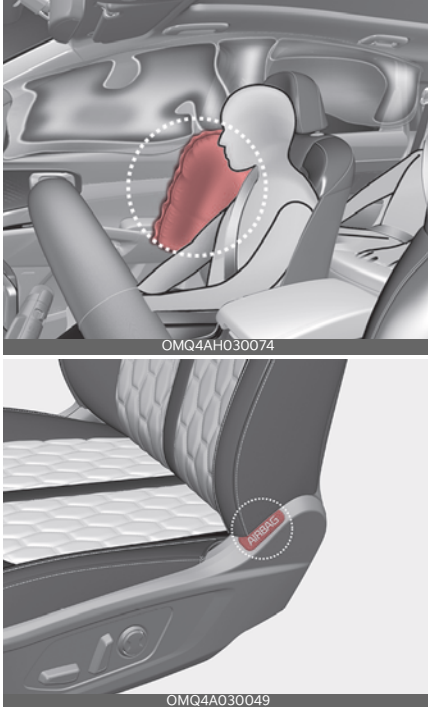

\* Les coussins gonflables réels du véhicule peuvent différer de l'illustration.

L'objectif du coussin gonflable est d'offrir au conducteur et/ou au passager avant du véhicule une protection supplémentaire par rapport à celle offerte par la seule ceinture de sécurité.

- Les coussins gonflables latéraux sont conçus pour se déployer lors de certaines collisions latérales, en fonction de la gravité de l'impact.
- Les coussins gonflables latéraux peuvent se déployer du côté où s'est produit le choc ou des deux côtés.

- Les coussins gonflables latéraux de type rideau sur les deux côtés du véhicule se déploient si un capotage réel ou potentiel est détecté.
- Les coussins gonflables latéraux ne sont pas conçus pour se déployer dans toutes les situations d'impact latéral ou de capotage.

### **⚠ AVERTISSEMENT**

#### **Déploiement imprévu**

Éviter tout impact sur le capteur du coussin gonflable latéral lorsque l'interrupteur d'allumage ou le commutateur ENGINE START/STOP (démarrage/arrêt du moteur) est à la position ON pour éviter le déploiement imprévu du coussin gonflable latéral.

- Le coussin gonflable latéral complète les systèmes de ceintures de sécurité du conducteur et du passager et ne les remplace pas. Par conséquent, vos ceintures de sécurité doivent être portées en tout temps pendant que le véhicule est en marche.
- Pour une meilleure protection contre le système de coussins gonflables latéraux et pour éviter d'être blessé par le déploiement des coussins gonflables latéraux, les deux occupants des sièges avant doivent s'asseoir en position verticale avec la ceinture de sécurité correctement attachée. Les mains du conducteur doivent être placées sur le volant en positions 9h00 et 3h00. Les bras et les mains du passager doivent être placés sur ses genoux.

## ⚠️ AVERTISSEMENT

### Déploiement

Ne poser aucun accessoire, y compris des housses de siège, sur le côté ou près du coussin gonflable latéral, car cela pourrait affecter le déploiement des coussins gonflables latéraux.

- Si le siège ou le revêtement du siège est endommagé, faites vérifier et réparer le véhicule par un concessionnaire Kia agréé. Informer le concessionnaire que votre véhicule est équipé de coussins gonflables latéraux et d'un système de détection des occupants (ODS).

## ⚠️ AVERTISSEMENT

### Objets volants

Ne placer aucun objet (parapluie, coussin, etc.) entre la portière avant et le siège avant. Ces objets peuvent devenir de dangereux projectiles si le coussin gonflable latéral se gonfle.

## ⚠️ AVERTISSEMENT

### Ne pas fixer d'objets

- Ne placez aucun objet sur le coussin gonflable ou entre le coussin gonflable et vous. Également, ne fixez aucun objet autour des zones de déploiement des coussins gonflables tels que la portière, la glace de portière latérale, le pied avant et arrière.
- Ne placer aucun objet entre l'étiquette de coussin gonflable latéral et le coussin de siège. Il pourrait être dangereux si le véhicule est heurté suffisamment violemment pour faire déployer les airbags.

- Ne jamais placer ni insérer un objet dans l'une des petites ouvertures près des étiquettes des coussins gonflables latéraux fixées aux sièges du véhicule. Lorsque le coussin gonflable se déploie, l'objet peut gêner le déploiement et entraîner un accident ou des blessures corporelles.
- N'installez aucun accessoire sur le côté ou près des airbags latéraux.

### Coussin gonflable de type rideau

Les coussins gonflables de type rideau sont situés de chaque côté le long des longerons de toit au-dessus des portières avant et arrière.

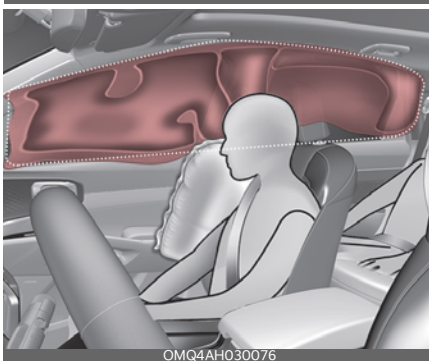

\* Les coussins gonflables réels du véhicule peuvent différer de l'illustration.

Ils sont conçus pour aider à protéger les occupants lors de certains chocs latéraux et pour les empêcher d'être éjectés du véhicule lors d'un capotage, surtout lorsque les ceintures de sécurité sont aussi utilisées.

- Les coussins gonflables rideaux sont conçus pour se déployer lors de certaines collisions latérales, en fonction de la gravité du choc. Toutefois, lorsque le seuil de déploiement est atteint lors d'un choc frontal, les coussins gonflables latéraux peuvent se déployer.
- Les coussins gonflables rideaux peuvent se déployer du côté où s'est produit l'impact ou des deux côtés.
- De plus, les rideaux gonflables des deux côtés du véhicule se déploieront dans certaines situations de capotage.
- Les coussins gonflables latéraux ne sont pas conçus pour se déployer dans toutes les situations d'impact latéral ou de retournement.

Ne pas laisser pas les passagers appuyer la tête ou le corps contre les portes, mettre leurs bras sur les portes, étirer leurs bras par la fenêtre ou placer des objets entre les portes et les passagers lorsqu'ils sont assis sur des sièges équipés de coussins gonflables latéraux et/ou rideaux.

#### \* REMARQUE

N'essayez jamais d'ouvrir ou de réparer un composant du système de coussins gonflables latéraux et rideaux. Ceci ne doit être effectué que par un concessionnaire agréé Kia.

#### ⚠ AVERTISSEMENT

##### Ne pas fixer d'objets

- Ne placer aucun objet par-dessus le coussin gonflable. Également, ne fixer aucun objet autour des zones de gonflement des airbags tels que la porte, la vitre de porte latérale, le pied avant et arrière ou le longeron latéral de toit.
- Pour des raisons de sécurité, ne suspendez pas d'objets durs, cassants ou lourds aux crochets à vêtements.

## Capteurs de collision des coussins gonflables



OMQ4A031341

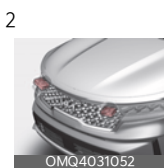

\* La forme et la position réelles des capteurs peut différer de l'illustration.

1. Module de commande du système de retenue supplémentaire (SRS) / capteur de capotage
2. Capteur d'impact avant
3. Capteur de pression latérale (portière avant)
4. Capteur d'impact latéral (montant B)
5. Capteur d'impact latéral (montant C)

## ⚠ AVERTISSEMENT

### Capteurs de coussins gonflables

- Ne pas heurter ni laisser des objet heurter les endroits où les coussins gonflables ou les capteurs sont installés.

Ceci pourrait provoquer un déploiement imprévu du coussin gonflable et causer de graves blessures corporelles ou la mort.

- Si l'emplacement ou l'angle d'installation des capteurs est modifié de quelque façon que ce soit, les coussins gonflables peuvent se déployer alors qu'ils ne le devraient pas ou ils peuvent ne pas se déployer lorsqu'ils le devraient.

Par conséquent, n'essayez pas d'effectuer un entretien sur ou autour des capteurs de coussins gonflables. Faire contrôler et réparer le véhicule par un concessionnaire agréé Kia.

- Ne pas toucher de façon arbitraire le capteur d'impact avant. Lorsque l'angle du capteur est modifié, le système de coussins gonflables peut ne pas fonctionner correctement.

Des problèmes peuvent survenir si les angles d'installation des capteurs sont modifiés en raison de la déformation du pare-chocs avant, du module d'extrémité avant, de la carrosserie ou des portes avant où des capteurs de collision latérale sont installés. Faire contrôler et réparer le véhicule par un concessionnaire agréé Kia.

L'installation de pare-chocs (ou d'une marche latérale ou d'un marchepied) ou le remplacement d'un pare-chocs (ou du module de porte avant) par des pièces non d'origine peut nuire aux performances de votre véhicule en cas de colli-

sion et au déploiement des coussins gonflables.

Les pare-chocs/protecteurs originaux de Kia Genuine sont des pièces dont nous garantissons la qualité et les performances.

### Pourquoi mon coussin gonflable ne s'est pas déclenché lors d'une collision ? (conditions de gonflage et de non gonflage du coussin gonflable)

Il existe de nombreux types d'accidents dans lesquels il n'est pas prévu que le coussin gonflable offre une protection supplémentaire.

Il s'agit notamment des collisions par l'arrière, des deuxièmes ou troisièmes collisions lors d'accidents à impacts multiples, ainsi que des collisions à basse vitesse.

### Conditions de gonflage des coussins gonflables

#### Coussins gonflables avant



Les coussins gonflables avant sont conçus pour se gonfler lors d'une collision frontale en fonction de plusieurs facteurs, notamment la gravité de l'impact de la collision frontale.

## Coussins gonflables latéraux et de type rideau

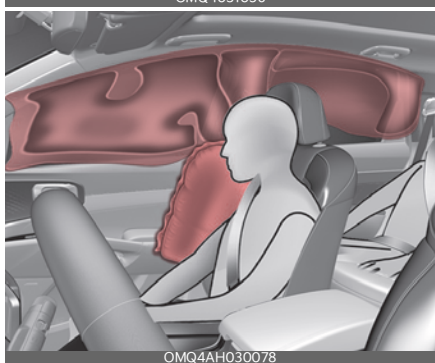

\* Les coussins gonflables réels du véhicule peuvent différer de l'illustration.

Les coussins gonflables latéraux et/ou rideaux gonflables sont conçus pour se gonfler lorsqu'un impact est détecté par les capteurs de collision latéraux en fonction de plusieurs facteurs, notamment la gravité de l'impact découlant de la collision latérale.

De plus, les coussins gonflables latéraux et rideaux sont conçus pour se gonfler lorsqu'un capotage est détecté par un capteur de capotage.

Bien que les coussins gonflables avant (ceux du conducteur et du passager avant) soient principalement conçus pour se gonfler en cas de collision fron-

tales, ils peuvent se gonfler dans d'autres types de collision si les capteurs de choc frontal détectent une force frontale suffisante dans un autre type de collision.

De même, bien que les coussins gonflables latéraux et rideaux soient conçus pour se gonfler lors de certaines collisions latérales, ils peuvent se gonfler lors d'autres types de collisions où une force latérale est détectée par les capteurs. Les coussins gonflables latéraux et/ou rideaux peuvent également se gonfler lorsque les capteurs de capotage indiquent un risque de capotage (même s'il n'y en a pas) ou dans d'autres situations, y compris lorsque le véhicule est basculé pendant qu'il est remorqué.

Même si les coussins gonflables latéraux et/ou rideaux n'offrent pas de protection en cas de capotage, ils se déploieront pour empêcher l'éjection des occupants, en particulier ceux qui sont retenus par leur ceinture de sécurité.

Si le châssis du véhicule est heurté par des bosses ou des objets sur des routes accidentées, les coussins gonflables peuvent se déployer. Conduisez prudemment sur des routes accidentées ou sur des surfaces non conçues pour la circulation automobile afin d'éviter le déploiement involontaire des coussins gonflables.

### Conditions de non-déploiement des coussins gonflables

- Les coussins gonflables peuvent ne pas se déployer lors de certaines collisions à faible vitesse, et le coussin gonflable n'apporterait aucune autre protection que celle déjà offerte par les ceintures de sécurité.



- Les coussins gonflables avant ne sont pas conçus pour se déployer en cas de collision arrière parce que les occupants sont projetés vers l'arrière par la force de l'impact. Dans ce cas, les coussins gonflables ne pourraient pas offrir un avantage supplémentaire.



- Les coussins gonflables frontaux peuvent ne pas se gonfler lors d'une collision latérale, car les passagers sont déplacés dans la direction de la collision. Ainsi, en cas de choc latéral, le déploiement des coussins gonflables frontaux n'assurerait pas une protection supplémentaire des occupants.



- En cas de collision en biais, la force de l'impact peut diriger les occupants dans une direction où les coussins gonflables ne seraient pas en mesure de fournir un avantage supplémentaire, et les capteurs peuvent donc ne pas déployer de coussins gonflables.

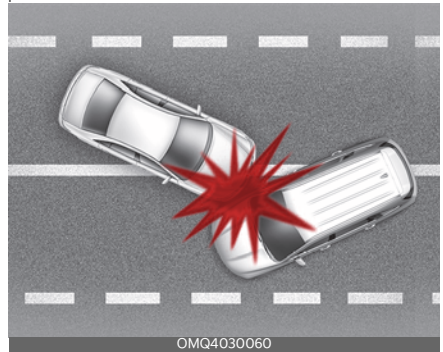

- Juste avant l'impact, les conducteurs freinent souvent brutalement. Ce freinage brusque abaisse la partie avant du véhicule, ce qui le fait « rouler » sous un véhicule ayant une garde au sol plus élevée. Les coussins gonflables peuvent ne pas se gonfler dans cette situation de « sous-virage » parce que les forces de décélération détectées par les capteurs peuvent être considérablement

réduites par ces collisions de « sous-virage ».

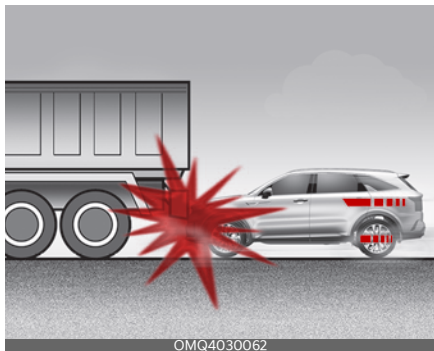

- Les coussins gonflables frontaux peuvent ne pas se gonfler dans tous les accidents avec capotage lorsque le module de commande de SRS (SRSCM) indique que le déploiement des coussins gonflables frontaux n'assurerait pas une protection supplémentaire des occupants.

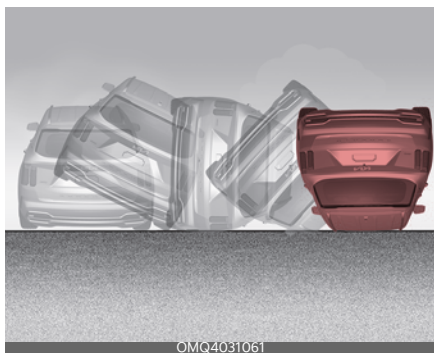

- Les coussins gonflables peuvent ne pas se gonfler si le véhicule heurte un objet comme un poteau ou un arbre. C'est parce que le point d'impact est concentré sur une zone et que la force de l'impact n'est pas entièrement exercée sur les capteurs.



### Soin du système de retenue supplémentaire (SRS)

Le système de retenue supplémentaire (SRS) est pratiquement sans maintenance et il n'y a donc aucune pièce à entretenir vous-même.

Si le témoin de coussin gonflable du SRS ne s'allume pas ou reste allumé en permanence, faire inspecter immédiatement votre véhicule par un concessionnaire agréé Kia.

Tout travail sur le SRS, tel que la dépose, la pose, la réparation, ou tout travail sur le volant, le panneau du passager avant, les sièges avant et les longerons de toit, doivent être effectués par un concessionnaire agréé Kia. Une mauvaise manipulation du SRS peut entraîner des blessures corporelles graves.

Pour le nettoyage des couvercles de coussin d'airbag, utiliser uniquement un chiffon doux et sec, ou un chiffon humidifié à l'eau claire. Les solvants ou les nettoyants peuvent dégrader les couvercles de coussin gonflable et empêcher le bon déploiement du système.

Si des composants du système de coussin gonflable doivent être jetés, ou si le véhicule doit être mis à la casse, certaines précautions de sécurité doivent être observées. Un concessionnaire

agréé Kia connaît ces précautions et peut vous fournir les informations nécessaires. Si ces précautions et procédures ne sont pas respectées, le risque de blessures corporelles peut augmenter.

### **▲ AVERTISSEMENT**

#### **Modification du SRS**

Ne pas modifier ni débrancher le câblage du SRS, ou d'autres composants du système SRS. Cela pourrait entraîner le gonflage accidentel du coussin gonflable ou rendre le SRS inopérant.

### **▲ AVERTISSEMENT**

#### **Remorquage du véhicule**

Toujours couper le contact et attendre 3 minutes lorsque votre véhicule est remorqué. Les coussins gonflables latéraux peuvent se gonfler si le véhicule est incliné, par exemple lorsqu'il est remorqué en raison des capteurs de capotage du véhicule.

#### **Consignes de sécurité supplémentaires**

- **Ne jamais transporter un passager assis dans le coffre arrière ou sur un siège arrière rabattu.** Tous les occupants devraient être assis droit, bien appuyé contre le dossier, avec leur ceinture de sécurité en place et les pieds au sol.
- **Les passagers ne devraient pas sortir de leur siège ou changer de siège quand le véhicule est en mouvement.** Un passager qui ne porte pas sa ceinture de sécurité lors d'une collision ou d'un freinage d'urgence peut être projeté contre les parois du véhicule, les autres occupants, voir même éjecté du véhicule.
- **Chaque ceinture de sécurité est conçue pour un seul occupant.** Si plus d'une personne sont retenues par la même ceinture de sécurité, elles pourraient être gravement blessés, voir même tué, dans l'éventualité d'une collision.
- **N'utilisez pas d'accessoires sur les ceintures de sécurité.** Les dispositifs qui affirment améliorer le confort de l'occupant ou repositionner la ceinture de sécurité peuvent réduire la protection offerte par la ceinture de sécurité et augmenter le risque de blessures graves en cas d'accident.
- **Les passagers ne devraient jamais placer des objets durs ou affûtés entre eux et les coussins gonflables.** Porter des objets durs ou affûtés sur vous ou dans votre bouche peut occasionner des blessures dans l'éventualité où le coussin gonflable se déploierait.
- **Garder une distance entre les occupants et les capots de coussin gonflable.** Tous les occupants devraient être assis droit, bien appuyé contre le dossier, avec leur ceinture de sécurité en place et les pieds au sol. Si les occupants se tiennent trop près des capots de coussin gonflable, ils pourraient être blessés dans l'éventualité où le coussin gonflable se déploierait.
- **Ne jamais attacher ou placer des objets sur ou près des capots de coussin gonflable.** Tout objet attaché ou placé devant ou à côté des capots de coussin gonflable pourrait interférer avec le fonctionnement adéquat des coussins gonflables.
- **Ne modifiez pas les sièges avant.** Toute modification des sièges avant pourrait entraver le fonctionnement des composants de détection du

système de retenue supplémentaire ou des coussins gonflables latéraux.

- **Ne placez aucun objet sous les sièges avant.** Placer des objets sous les sièges avant pourrait entraver le fonctionnement des composants de détection du système de retenue supplémentaire et des faisceaux de câblage.
- **Ne jamais porter un bébé ou un enfant sur ses genoux.** Le bébé ou l'enfant pourrait être gravement blessé dans l'éventualité d'un impact. Tout bébé ou enfant devrait être adéquatement attaché à l'arrière, avec un siège ou la ceinture approprié.

#### **⚠ AVERTISSEMENT**

- S'asseoir incorrectement ou en mauvaise posture peut amener les occupants à être déplacés trop près d'un coussin gonflable en déploiement, à heurter la structure intérieure ou à être projetés du véhicule, entraînant de graves blessures, voir même la mort.
- Toujours s'asseoir bien droit avec le dossier de siège relevé à la verticale, au centre du coussin de siège avec la ceinture de sécurité bouclée, les jambes étendues confortablement, et les pieds au sol.

### **Ajouter de l'équipement ou modifier votre véhicule équipé d'un coussin gonflable**

Si vous modifiez votre véhicule en changeant le châssis, le système de pare-chocs, l'avant ou les tôles latérales de votre véhicule ou la hauteur des suspensions, cela peut affecter le fonctionnement du système de coussins gonflables de votre véhicule.

### **Étiquettes d'avertissement pour les coussins gonflables**

Des étiquettes d'avertissement de coussins gonflables, dont certaines sont exigées par les Normes de sécurité des véhicules automobiles du Canada (NSVAC), sont apposées sur le pare-soleil pour avertir le conducteur et les passagers des risques potentiels du système de coussins gonflables.



# Caractéristiques de votre véhicule

## 4

<b>Clés</b> .....	<b>4-8</b>
• Clé à télécommande .....	4-8
• Clé intelligente .....	4-10
• Remplacement de la batterie.....	4-13
• Procédure de mode de secours (neutralisation) .....	4-15
<b>Système anti-démarrage</b> .....	<b>4-16</b>
• Système anti-démarrage de clé repliable.....	4-16
• Système anti-démarrage de la clé intelligente.....	4-17
<b>Système d'alarme antivol</b> .....	<b>4-18</b>
• Stade armé .....	4-18
• Stade alarme antivol .....	4-19
• Stade désarmé.....	4-19
<b>Serrures des portières</b> .....	<b>4-21</b>
• À l'aide de la clé intelligente.....	4-21
• À l'aide d'une clé mécanique.....	4-22
• Utilisation des serrures de portière depuis l'intérieur du véhicule .....	4-23
• Fonctions verrouillage/déverrouillage des portières.....	4-25
• Verrous de protection pour enfants aux portières arrière .....	4-26
• Système de verrouillage électronique de sécurité pour enfant.....	4-26
• En cas d'urgence.....	4-27
• Système d'alerte d'occupant arrière (ROA).....	4-28
<b>Système de mémoire de position du conducteur</b> .....	<b>4-30</b>
• Sauvegarde des positions en mémoire .....	4-30
• Rappel des positions en mémoire.....	4-30

# 4 Caractéristiques de votre véhicule

- Réinitialisation du système de mémoire de position du conducteur ..... 4-31
- Fonction d'accès facile..... 4-31
- Hayon..... 4-32**
  - Ouverture du hayon..... 4-32
  - Fermeture du hayon ..... 4-33
  - Déverrouillage d'urgence de sécurité du hayon ..... 4-34
- Hayon à commande électrique..... 4-35**
  - Fonctionnement du hayon à commande électrique ..... 4-37
  - Paramétrage du hayon à commande électrique ..... 4-39
  - Réinitialisation du hayon à commande électrique ..... 4-40
  - Déverrouillage d'urgence de sécurité du hayon ..... 4-41
- « Smart Liftgate » (Hayon Intelligent) avec « Auto Open » (Ouverture automatique)..... 4-42**
  - Comment utiliser le « Smart Liftgate » (Hayon Intelligent) avec « Auto Open » (Ouverture automatique) ..... 4-42
  - Comment désactiver le « Smart Liftgate » (Hayon Intelligent) avec « Auto Open » (Ouverture Automatique) à l'aide de la clé intelligente ..... 4-44
  - Zone de détection ..... 4-45
- Vitres..... 4-46**
  - Ouverture et fermeture des vitres..... 4-47
  - Bouton de verrouillage des vitres à commande électrique ..... 4-49
- Capot..... 4-51**
  - Ouverture du capot..... 4-51
  - Avertissement de capot ouvert..... 4-52
  - Fermeture du capot ..... 4-52

# Caractéristiques de votre véhicule

4

<b>Trappe de remplissage de carburant .....</b>	<b>4-53</b>
• Ouverture de la trappe de remplissage de carburant ....	4-53
• Fermeture de la trappe à carburant .....	4-54
<b>Toit ouvrant panoramique .....</b>	<b>4-58</b>
• Pare-soleil électrique.....	4-59
• Inclinez pour ouvrir / fermer.....	4-59
• Glisser pour ouvrir/fermer.....	4-60
• Inversion automatique .....	4-60
• Réinitialisation du toit ouvrant.....	4-61
• Avertissement d'ouverture du toit ouvrant.....	4-62
<b>Volant.....</b>	<b>4-63</b>
• Direction assistée électrique (EPS) .....	4-63
• Volant inclinable & télescopique.....	4-64
• Volant de direction chauffé.....	4-65
• Klaxon.....	4-66
<b>Rétroviseurs .....</b>	<b>4-66</b>
• Rétroviseur intérieur.....	4-66
• Rétroviseur extérieur.....	4-77
<b>Bloc d'instruments.....</b>	<b>4-81</b>
• Tableau de bord LCD complet.....	4-82
• Réglage de l'éclairage du tableau de bord .....	4-83
• Jauges.....	4-83
• Témoin de changement de vitesse .....	4-88
<b>Affichage LCD.....</b>	<b>4-90</b>
• Modes de l'écran LCD.....	4-91
<b>Écrans LCD .....</b>	<b>4-99</b>
• Informations sur le trajet (ordinateur de bord) .....	4-99
• Compteur de vitesse numérique .....	4-101

# 4 Caractéristiques de votre véhicule

- Mode Entretien..... 4-101
- Messages de l'affichage LCD.....4-102
- Témoins d'avertissement et lampes indicatrices .....4-107**
- Témoins d'avertissement..... 4-107
- Témoins lumineux ..... 4-114
- Affichage tête haute (HUD) ..... 4-118**
- Informations de l'affichage tête haute..... 4-119
- Réglage de l'affichage tête haute..... 4-120
- Caméra de recul (RVM) .....4-120**
- Réglages du moniteur de vue arrière ..... 4-121
- Fonctionnement du moniteur de vue arrière .....4-122
- Dysfonctionnement et limites du moniteur de vue arrière..... 4-123
- Système de surveillance de caméra 360° ..... 4-123**
- Système de surveillance par caméra à 360° Paramètres..... 4-124
- Système de surveillance par caméra à 360° Fonctionnement..... 4-126
- Dysfonctionnement et limites du système de surveillance par caméra à 360° .....4-127
- Avertissement de distance de stationnement en marche arrière (PDW) .....4-128**
- Paramètres de l'avertissement de distance de stationnement en marche arrière ..... 4-128
- Fonctionnement de l'avertissement de distance de stationnement en marche arrière ..... 4-129
- Dysfonctionnement et précautions relatives à la distance de stationnement en marche arrière .....4-130

# Caractéristiques de votre véhicule

## **Avertissement de distance de stationnement en marche arrière / marche avant (PDW) ..... 4-133**

- Paramètres des avertissements de distance de stationnement en marche avant / marche arrière....4-134
- Fonctionnement du système d'avertissement de distance de stationnement en marche avant / marche arrière.... 4-135
- Dysfonctionnement et précautions relatives à la distance de stationnement en marche avant et en marche arrière ..... 4-137

## **Éclairage .....4-138**

- Fonction économiseur de batterie .....4-138
- Fonction de retard des phares .....4-138
- Feu de jour (FDJ).....4-138
- Commande d'éclairage .....4-139
- Utilisation des feux de route ..... 4-141
- Utilisation des feux de direction et feux de changement de voie .....4-142
- Fonctionnement des phares antibrouillard avant .....4-143
- Assistance aux feux de route (HBA) .....4-143

## **Essuie-glaces et lave-glaces .....4-146**

- Commande automatique.....4-147
- Utilisation du lave-glace du pare-brise..... 4-148
- Utilisation du commutateur d'essuie-glace et de lave-glace de lunette arrière .....4-149

## **Système d'accueil ..... 4-150**

## **Éclairage intérieur ..... 4-151**

- Fonction d'extinction automatique ..... 4-151
- Lampe de lecture.....4-152
- Plafonnier .....4-152

# 4 Caractéristiques de votre véhicule

- Lampe de coffre à bagages ..... 4-153
- Lampe de miroir de courtoisie ..... 4-153
- Lampe de boîte à gants..... 4-154
- Système de commande de climatisation ..... 4-154**
- Fonctionnement du système ..... 4-154
- Filtre à air de climatisation ..... 4-156
- Vérification de la quantité de réfrigérant du climatiseur et de lubrifiant du compresseur ..... 4-157
- Système de commande de climatisation manuelle .... 4-158**
- Chauffage et climatisation ..... 4-160
- Système de climatisation automatique ..... 4-166**
- Chauffage et climatisation automatiques ..... 4-168
- Chauffage et climatisation manuels ..... 4-170
- Dégivrage et désembuage du pare-brise ..... 4-176**
- Pour désembuer l'intérieur du pare-brise ..... 4-177
- Dégivrage de l'extérieur du pare-brise..... 4-177
- Système de désembuage automatique ..... 4-178
- Dégivreur ..... 4-179
- Logique de désembuage ..... 4-179
- Compartment de rangement ..... 4-180**
- Rangement de la console centrale..... 4-180
- Boîte à gants..... 4-181
- Équipements intérieurs..... 4-181**
- Porte-gobelet ..... 4-181
- Chauffage de siège ..... 4-182
- Siège ventilé ..... 4-184
- Pare-soleil ..... 4-185
- Chargeur USB ..... 4-186

# Caractéristiques de votre véhicule

4

• Prise de courant .....	4-187
• Onduleur CA .....	4-188
• Système de charge sans fil de téléphone intelligent .....	4-189
• Porte-manteau.....	4-192
• Rideau latéral.....	4-192
• Ancrages pour tapis de sol.....	4-193
• Support de filet à bagages .....	4-193
• Cache-bagages.....	4-194
• Planche à bagages.....	4-196
• Bac à bagages.....	4-197
• Bac à bagages latéral .....	4-197
<b>Équipements extérieurs.....</b>	<b>4-198</b>
• Galerie de toit.....	4-198
<b>Système d'info-divertissement.....</b>	<b>4-199</b>
• Système audio.....	4-199
<b>IC.....</b>	<b>4-203</b>

## Caractéristiques de votre véhicule

### Clés

#### Enregistrez le numéro de votre clé



Le numéro du code de la clé est estampillé sur l'étiquette de code attachée au jeu de

clés. En cas de perte de vos clés, ce numéro permettra à un concessionnaire agréé Kia d'en faire facilement un double. Retirez l'étiquette de code de la clé et rangez-la en lieu sûr. En outre, notez le numéro de code de la clé et conservez-le en lieu sûr et pratique, mais pas dans le véhicule.

#### **⚠ AVERTISSEMENT**

#### Clés de rechange

N'utilisez que des pièces d'origine Kia pour la clé de contact de votre véhicule. Si une clé de rechange est utilisée, l'interrupteur de démarrage ou le commutateur ENGINE START/STOP (démarrage/arrêt du moteur) pourrait ne pas revenir à la position ON après le DÉMARRAGE. Si cela se produit, le démarreur continuera de fonctionner et pourrait provoquer un incendie dû à un courant excessif dans le câblage.

#### Clé à télécommande

Avec une clé à télécommande, vous pouvez verrouiller ou déverrouiller une portière et le hayon.



#### Verrouillage (1)

Toutes les portes sont verrouillées si l'on appuie sur le bouton de verrouillage. Si toutes les portières sont fermées, les feux de détresse clignoteront et le carillon retentira une fois pour indiquer que toutes les portières sont verrouillées.

De plus, si le bouton de verrouillage est enfoncé à nouveau dans les 4 secondes, les feux de détresse clignotent et le carillon retentit une fois pour confirmer que la porte est verrouillée.

Toutefois, si une portière reste ouverte, les feux de détresse (et/ou le carillon) ne fonctionnent pas. Mais si toutes les portières sont fermées après avoir enfoncé le bouton de verrouillage, les feux de détresse clignotent une fois.

#### Déverrouillage (2)

La porte du conducteur est déverrouillée si le bouton de déverrouillage est enfoncé une fois. Les feux de détresse clignotent deux fois pour indiquer que la portière côté conducteur est déverrouillée.

Toutes les portes sont déverrouillées si le bouton de déverrouillage est enfoncé une fois de plus dans les 4 secondes. Les feux de détresse clignoteront et le caril-

Il retentira deux fois pour indiquer que toutes les portes sont déverrouillées. Après avoir enfoncé ce bouton, les portières se verrouillent automatiquement, sauf si vous ouvrez une portière dans les 30 secondes.

Si vous tentez de verrouiller ou déverrouiller la portière en appuyant sur le commutateur de verrouillage/déverrouillage des portières dans l'une des conditions suivantes, la portière ne sera pas verrouillée ou déverrouillée.

- Lorsque vous voulez verrouiller ou déverrouiller la portière à l'état ACC ou ON.
- Lorsque vous voulez verrouiller une portière dans une voiture avec une ou plusieurs portières ouvertes.

Selon le véhicule, le conducteur peut désactiver ou régler la fonction de déverrouillage à 2 pressions.

### \* REMARQUE

Si la clé à télécommande est inopérante en raison d'une exposition à l'eau ou autres liquides, elle ne sera pas couverte par la garantie du fabricant de votre véhicule.

### Alarme de panique (3)

L'avertisseur sonore retentit et les feux de détresse clignotent pendant environ 30 secondes si ce bouton est enfoncé pendant plus de 0,5 seconde. Pour arrêter l'avertisseur sonore et les feux, appuyer sur l'un des boutons de la télécommande.

### Clé mécanique

Si la clé à télécommande ne fonctionne pas normalement, vous pouvez verrouiller ou déverrouiller la porte à l'aide de la clé mécanique.



Pour déplier la clé, appuyez sur le bouton de déverrouillage et la clé se déploie automatiquement.

Pour replier la clé, pliez-la manuellement tout en appuyant sur le bouton de déverrouillage.

### ⚠ MISE EN GARDE

#### Utilisation des touches

Ne pas replier la clé sans appuyer sur le bouton de dégagement. Ceci pourrait endommager la clé.

### Précautions concernant la télécommande

L'émetteur ne fonctionnera pas si l'une des situations suivantes se produit :

- La clé de contact est dans le contacteur d'allumage.
- Vous avez excédé la limite de la distance de fonctionnement. (environ 10 m [33 pieds])
- La pile de l'émetteur est faible.
- D'autres véhicules ou des objets bloquent le signal.
- Le temps est extrêmement froid.

- La clé à télécommande est trop près d'un émetteur radio ou d'un aéroport, ce qui peut interférer avec le fonctionnement normal de l'émetteur.

Lorsque le transmetteur ne fonctionne pas correctement, ouvrez et fermez la portière avec la clé de contact. En cas de problème avec la clé à télécommande, contactez un concessionnaire Kia autorisé.

- Si la télécommande est à proximité immédiate de votre téléphone cellulaire ou de votre smartphone, le signal de la télécommande peut être bloqué par le fonctionnement normal de votre téléphone cellulaire ou de votre smartphone. Ceci est particulièrement important lorsque le téléphone est actif, comme en passant des appels, en recevant des appels, en envoyant des messages de texte et/ou en envoyant/recevant des courriels. Évitez de placer la clé à télécommande et votre téléphone cellulaire ou votre téléphone intelligent dans la même poche de votre pantalon ou de votre veste, et conservez une distance appropriée entre les deux appareils.

### ⚠ MISE EN GARDE

#### Télécommande

Conservez la clé à télécommande loin de l'eau ou de tout liquide, car elle pourrait être endommagée et cesser de fonctionner correctement.

### \* REMARQUE

Si la clé à télécommande est inopérante en raison d'une exposition à l'eau ou autres liquides, elle ne sera pas couverte par la garantie du fabricant de votre véhicule.

## Clé intelligente (selon l'équipement)

Avec une clé intelligente, vous pouvez verrouiller ou déverrouiller une porte et même démarrer le moteur sans introduire la clé.



OMQ4041584

## Verrouillage (1)

Toutes les portes sont verrouillées si l'on appuie sur le bouton de verrouillage. Si toutes les portières sont fermées, les feux de détresse clignoteront et le carillon retentira une fois pour indiquer que toutes les portières sont verrouillées.

De plus, si le bouton de verrouillage est enfoncé à nouveau dans les 4 secondes, les feux de détresse clignotent et le carillon retentit une fois pour confirmer que la porte est verrouillée.

Toutefois, si une portière reste ouverte, les feux de détresse (et/ou le carillon) ne fonctionnent pas. Mais si toutes les portières sont fermées après avoir enfoncé le bouton de verrouillage, les feux de détresse clignotent une fois.

## Déverrouillage (2)

La porte du conducteur est déverrouillée si le bouton de déverrouillage est enfoncé une fois. Les feux de détresse

clignotent deux fois pour indiquer que la portière côté conducteur est déverrouillée.

Toutes les portes sont déverrouillées si le bouton de déverrouillage est enfoncé une fois de plus dans les 4 secondes. Les feux de détresse clignoteront et le carillon retentira deux fois pour indiquer que toutes les portes sont déverrouillées. Après avoir enfoncé ce bouton, les portières se verrouillent automatiquement, sauf si vous ouvrez une portière dans les 30 secondes.

Si vous tentez de verrouiller ou déverrouiller la portière en appuyant sur le commutateur de verrouillage/déverrouillage des portières dans l'une des conditions suivantes, la portière ne sera pas verrouillée ou déverrouillée.

- Lorsque vous voulez verrouiller ou déverrouiller la portière à l'état ACC ou ON.
- Lorsque vous voulez verrouiller une portière dans une voiture avec une ou plusieurs portières ouvertes.

Selon le véhicule, le conducteur peut désactiver ou régler la fonction de déverrouillage à 2 pressions.

#### \* REMARQUE

Si la clé intelligente est inopérante en raison d'une exposition à l'eau ou à des liquides, elle ne sera pas couverte par la garantie du fabricant de votre véhicule.

### Hayon ouvert (3) (selon l'équipement)

Le hayon est ouvert (si équipé) si le commutateur est enfoncé pendant plus de 1 seconde.

### Alarme de panique (4)

L'avertisseur sonore retentit et les feux de détresse clignotent pendant environ 30 secondes si ce bouton est enfoncé pendant plus de 0,5 seconde. Pour arrêter l'avertisseur sonore et les feux, appuyer sur l'un des boutons de la télécommande.

### Démarrage à distance (5) (selon l'équipement)

Vous pouvez démarrer le véhicule à l'aide du bouton de démarrage à distance (5) de la clé intelligente.

Pour démarrer le véhicule à distance :

- Verrouillez les portières en appuyant sur le bouton de verrouillage des portes (1) à moins de 32 pi (10 m) de distance du véhicule.
- Appuyez sur le bouton de démarrage à distance pendant au moins 2 secondes dans les 4 secondes après avoir verrouillé les portières.

Appuyez une fois sur le bouton de démarrage du véhicule pour couper le contact.

Si aucune autre action pour faire fonctionner/conduire le véhicule n'est entreprise, le contact sera coupé 10 minutes après avoir démarré le véhicule à distance.

Pendant le démarrage à distance, les feux de détresse clignotent trois fois. Si vous voulez arrêter le moteur, appuyez de nouveau sur le bouton de démarrage à distance (5).

## Démarrage

Vous pouvez démarrer le véhicule sans introduire la clé.

\* Pour d'autres informations, se reporter à "Bouton ENGINE START/STOP (démarrage/arrêt du moteur) (selon l'équipement)" à la page 5-13.

## Clé mécanique

Si la clé intelligente ne fonctionne pas correctement, vous pouvez verrouiller ou déverrouiller la portière à l'aide de la clé mécanique.

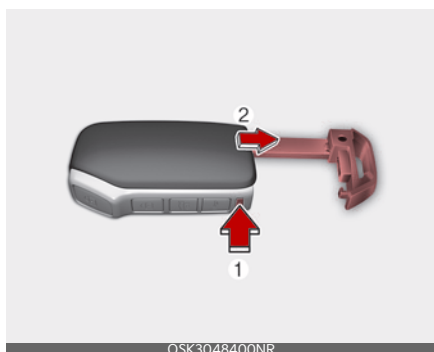

Pour retirer la clé mécanique, maintenir le bouton de dégagement (1) enfoncé et retirer la clé mécanique (2).

Pour réinstaller la clé mécanique, insérez-la dans l'orifice et enfoncez-la jusqu'à ce qu'un déclic se fasse entendre.

## ⚠ AVERTISSEMENT

### Clé intelligente

Ne jamais laisser les clés dans le véhicule en présence d'enfants sans surveillance. Il est dangereux de laisser des enfants sans surveillance dans un véhicule équipé d'une clé de contact manuelle ou d'une clé intelligente.

Les enfants imitent les adultes et ils pourraient placer la clé dans le contac-

teur d'allumage ou appuyer sur le bouton de démarrage. La clé permettrait aux enfants de jouer avec la commande des glaces électriques ou avec d'autres commandes, voire même de déplacer le véhicule, ce qui pourrait entraîner des blessures graves ou même la mort.

## Précautions concernant la clé intelligente

La clé intelligente peut ne pas fonctionner si l'une des situations suivantes se produit :

- La clé intelligente se trouve à proximité d'un émetteur radio tel qu'une station radio ou un aéroport qui peut interférer avec le fonctionnement normal de la clé intelligente.
- La clé intelligente est à proximité d'un système radio mobile à deux voies ou d'un téléphone cellulaire.
- La clé intelligente d'un autre véhicule est utilisée près de votre véhicule.

Lorsque la clé intelligente ne fonctionne pas correctement, ouvrir et fermer la portière avec la clé mécanique et contacter un concessionnaire agréé Kia.

Si la clé intelligente est à proximité immédiate de votre téléphone cellulaire ou de votre smartphone, le signal de la clé intelligente peut être bloqué par le fonctionnement normal de votre téléphone cellulaire ou de votre smartphone. Ceci est particulièrement important lorsque le téléphone est actif, comme en passant des appels, en recevant des appels, en envoyant des messages de texte et/ou en envoyant/recevant des courriels. Évitez de placer la clé intelligente et votre téléphone cellulaire ou votre smartphone dans la même poche de votre pantalon ou de

vosre veste, et conservez une distance appropriée entre les deux appareils.

### \* REMARQUE

#### Perte de la clé intelligente

Au maximum, 2 clés intelligentes peuvent être enregistrées pour un même véhicule.

Si vous perdez votre clé intelligente, vous ne pourrez pas démarrer le véhicule. Vous devrez immédiatement amener le véhicule et la clé restante chez votre concessionnaire agréé Kia (remorquer le véhicule, si nécessaire) pour le protéger contre un vol éventuel.

### ▲ MISE EN GARDE

#### Télécommande

Conservez la clé intelligente loin de l'eau ou de tout liquide, car elle pourrait être endommagée et cesser de fonctionner correctement.

### \* REMARQUE

Si la clé intelligente est inopérante en raison d'une exposition à l'eau ou à des liquides, elle ne sera pas couverte par la garantie du fabricant de votre véhicule.

### \* REMARQUE

Pour éviter que les champs magnétiques endommagent la clé électronique, ne la laissez pas à proximité des appareils électriques suivants :

- Télévisions
- Ordinateurs personnels
- Téléphones cellulaires, téléphones sans fil et chargeurs de batterie
- Lampes de table
- Cuisers à induction

### \* REMARQUE

Si vous devez laisser la clé du véhicule à un voiturier, retirez la clé mécanique pour votre propre utilisation et remettez seulement la clé électronique au voiturier.

### \* REMARQUE

Lorsque vous apportez une clé intelligente dans un avion, veillez à ne pas appuyer sur un bouton de la clé lorsque vous êtes dans la cabine. Si vous transportez la clé dans votre sac, etc., assurez-vous que les boutons ne peuvent pas être enfoncés par accident. Si vous appuyez sur un bouton, la clé peut émettre des ondes radioélectriques qui pourraient nuire au fonctionnement de l'aéronef.

### Remplacement de la batterie

La clé à télécommande ou la clé intelligente utilise une pile au lithium de 3 volts dont la durée de vie normale est de plusieurs années.

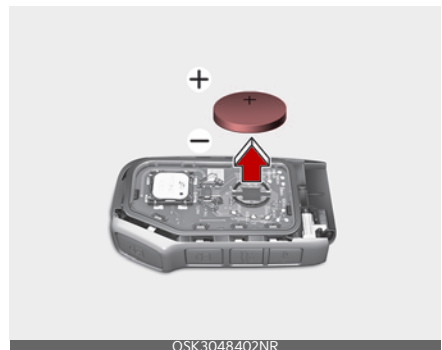

OSK3048402NR

Si vous avez un doute sur la façon d'utiliser ou de remplacer la pile, contacter un concessionnaire agréé Kia.

1. Détachez la clé mécanique de votre clé intelligente.

2. Faites levier pour ouvrir le couvercle de la clé.
3. Remplacez la pile de la clé intelligente. (CR2032) Lorsque vous remplacez la batterie, assurez-vous qu'elle soit correctement positionnée.
4. Remettre la pile en place dans l'ordre inverse de la dépose.

Pour remplacer une clé à télécommande ou une clé intelligente, contactez un concessionnaire Kia autorisé.

La clé à télécommande ou la clé intelligente est conçue pour vous permettre de l'utiliser pendant des années sans problème, mais elle peut dysfonctionner si elle est exposée à l'humidité ou à l'électricité statique. Si vous avez un doute sur la façon d'utiliser ou de remplacer la pile, contacter un concessionnaire agréé Kia.

L'utilisation de la mauvaise pile peut causer le dysfonctionnement de la clé à télécommande ou de la clé intelligente. Assurez-vous d'utiliser la bonne pile.



Une batterie mise au rebut de façon inappropriée peut être nocive pour l'environnement et la santé humaine. Mettre la batterie au rebut conformément aux lois ou à la réglementation locale.

### **⚠️ AVERTISSEMENT**

#### **CE PRODUIT COMPORTE UNE PILE BOUTON**

En cas d'ingestion, une pile bouton au lithium peut provoquer des blessures graves ou mortelles dans les 2 heures. Tenir les piles hors de portée des enfants.

Si vous croyez que des piles ont pu être ingérées ou insérées dans n'importe

quelle partie du corps, consultez immédiatement un médecin.

### **⚠️ MISE EN GARDE**

#### **Clé à télécommande/Clé intelligente endommagée**

Si échappée ou exposé à l'humidité, à l'électricité statique, à la chaleur ou à la lumière du soleil, la clé à télécommande ou la clé intelligente peut dysfonctionner.

### **⚠️ AVERTISSEMENT**

#### **AVERTISSEMENT IC (Industrie Canada)**

Ce dispositif est conforme à la (aux) norme(s) RSS non soumises à licence de l'industrie du Canada.

1. Ce dispositif ne peut pas produire d'interférences et
2. Ce dispositif doit accepter toutes les interférences, y compris celles pouvant provoquer son fonctionnement indésirable.

#### **Ce dispositif est conforme à la (aux) norme(s) RSS non soumises à licence de l'industrie du Canada.**

Son utilisation est soumise aux conditions suivantes :

1. Ce dispositif ne peut pas produire d'interférences et
2. Ce dispositif doit accepter toutes les interférences, y compris celles pouvant provoquer son fonctionnement indésirable.
3. Des changements ou modifications non expressément approuvés par la partie responsable de la conformité

pourraient annuler le droit de l'utilisateur d'utiliser l'équipement.

### \* REMARQUE

Les changements ou modifications effectués sur cet appareil qui ne seraient pas formellement approuvés par l'organisme responsable de la conformité pourraient annuler l'autorisation de l'utilisateur d'utiliser l'équipement. Si la clé intelligente est inopérante en raison de changements ou de modifications non expressément approuvés par la partie responsable de la conformité, elle ne sera pas couverte par la garantie du fabricant de votre véhicule.

## Procédure de mode de secours (neutralisation)

Lorsque vous mettez le contacteur d'allumage en position ON, si le témoin d'antidémarrage  (témoin d'antidémarrage) s'éteint après avoir cligné 5 fois, votre transpondeur de la clé de contact est hors d'usage. Vous ne pouvez pas démarrer le moteur sans la procédure de secours. Pour démarrer le moteur, vous devez saisir votre mot de passe en utilisant le contacteur d'allumage. Votre mot de passe n'est disponible qu'après d'un concessionnaire agréé Kia. Contactez un concessionnaire agréé pour plus d'informations.

La procédure suivante consiste à entrer votre mot de passe

1. Mettre le contacteur d'allumage en position ON. Le témoin d'antidémarrage () clignotera 5 fois et s'éteindra pour indiquer le début de la procédure de secours.
2. Mettre le contacteur d'allumage en position ACC.

3. Pour entrer le premier chiffre (dans cet exemple « 2 »), tournez deux fois le commutateur d'allumage sur la position ON et ACC. Procédez de la même manière pour les chiffres suivants entre 3 secondes et 10 secondes (par exemple, pour « 3 », tournez le contacteur d'allumage et ACC 3 fois).
4. Si tous les chiffres ont été saisis avec succès, vous devez démarrer le moteur dans les 30 secondes. Si vous tentez de démarrer le moteur après 30 secondes, le moteur ne démarrera pas et vous devrez saisir à nouveau votre mot de passe.

Après avoir effectué la procédure de secours, vous devez consulter immédiatement un concessionnaire agréé Kia et faire inspecter et réparer votre clé de contact ou votre système antidémarrage.

## Système anti-démarrage

### Système anti-démarrageur de clé repliable

Votre système d'immobilisation est composé d'un petit transpondeur dans la clé de contact et de dispositifs électroniques à l'intérieur du véhicule.

Avec le système antidémarrage, chaque fois que vous insérez votre clé de contact dans le contacteur d'allumage et que vous le mettez sur ON, il contrôle et détermine et vérifie que la clé de contact est valide.

Si la clé est reconnue comme valide, le moteur démarrera.

Si la clé est reconnue comme non valide, le moteur ne démarrera pas.

### Désactivation du système d'anti-démarrage :

Introduire la clé de contact dans le barillet et la tourner jusqu'à la position ON.

### Activation du système d'anti-démarrage

Tourner la clé de contact jusqu'à la position OFF. Le système d'anti-démarrage s'active automatiquement. Sans une clé de contact valide pour votre véhicule, le moteur ne démarrera pas.

Votre mot de passe d'immobilisateur est unique pour chaque client et doit rester confidentiel. Ne pas laisser ce numéro n'importe où dans votre véhicule.

#### \* REMARQUE

Garder chaque clé séparément pour éviter un dysfonctionnement au démarrage.

#### \* REMARQUE

Pour éviter de vous faire voler votre véhicule, ne pas laisser des clés de rechange n'importe où dans le véhicule. Votre mot de passe d'anti-démarrage est unique pour chaque client et doit rester confidentiel. Ne pas laisser ce numéro n'importe où dans votre véhicule.

#### \* REMARQUE

- Ne pas placer d'accessoires métalliques près du contacteur d'allumage.
- Les accessoires métalliques peuvent interrompre le signal du transpondeur et empêcher le moteur de démarrer.

#### \* REMARQUE

Si vous avez besoin de clés supplémentaires ou si vous perdez vos clés, veuillez communiquer avec un concessionnaire Kia autorisé.

#### ⚠ MISE EN GARDE

##### Dommages au système anti-démarrage.

N'exposez pas votre système antidémarrage à l'humidité, à l'électricité statique ou à une manipulation brutale. Ceci peut endommager votre antidémarrage.

#### ⚠ MISE EN GARDE

##### Modifications de l'immobilisateur

Ne pas changer, modifier ni régler le système anti-démarrage car cela peut l'empêcher de fonctionner correctement.

## Système anti-démarrage de la clé intelligente

Le système d'immobilisation protège votre véhicule contre le vol. Si une clé (ou un autre dispositif) mal codée est utilisée, le système d'alimentation du véhicule est désactivé.

Lorsque le bouton ENGINE START/STOP (démarrage / arrêt du moteur) est mis en position ON (marche), le témoin du système anti-démarrage doit s'allumer brièvement, puis s'éteindre. Si le voyant commence à clignoter, le système ne reconnaît pas le codage de la clé.

Placez le bouton ENGINE START/STOP (démarrage / arrêt du moteur) en position OFF (arrêt), puis placez-le à nouveau en position ON (marche).

Si, de façon répétée, le système ne reconnaît pas le codage de la clé, contactez votre concessionnaire Kia.

N'essayez pas de modifier ce système ni d'y ajouter d'autres appareils. Des problèmes électriques pourraient rendre votre véhicule inutilisable.

### Désactivation du système d'anti-démarrage :

Placez le commutateur ENGINE START/STOP (démarrage/arrêt du moteur) à la position ON.

### Activation du système d'anti-démarrage

Placez le commutateur ENGINE START/STOP (démarrage/arrêt du moteur) à la position OFF. Le système d'anti-démarrage s'active automatiquement. Sans une clé intelligente valide pour votre véhicule, le moteur ne démarrera pas.

#### \* REMARQUE

Au démarrage du véhicule, ne pas utiliser la clé avec d'autres clés antidémarrage aux alentours. Sinon le véhicule peut ne pas démarrer ou peut s'arrêter peu après le démarrage. Garder chaque clé séparée pour éviter un dysfonctionnement au démarrage.

#### \* REMARQUE

Si vous avez besoin de clés supplémentaires ou si vous perdez vos clés, contactez un concessionnaire Kia autorisé.

### Ce dispositif est conforme à la (aux) norme(s) RSS non soumises à licence de l'industrie du Canada.

Son utilisation est soumise aux deux conditions suivantes :

1. Ce dispositif ne peut pas produire d'interférences et
2. Ce dispositif doit accepter toutes les interférences, y compris celles pouvant provoquer son fonctionnement indésirable.

#### \* REMARQUE

Les changements ou modifications effectués sur cet appareil qui ne seraient pas formellement approuvés par l'organisme responsable de la conformité pourraient annuler l'autorisation de l'utilisateur d'utiliser l'équipement. Si la clé intelligente est inopérante en raison de changements ou de modifications non expressément approuvés par la partie responsable de la conformité, elle ne sera pas couverte par la garantie du fabricant de votre véhicule.

## Système d'alarme antivol

Ce système est conçu pour offrir une protection contre l'entrée non autorisée dans le véhicule.

Ce système fonctionne en trois stades :

- Stade armé
- Stade alarme antivol
- Stade désarmé

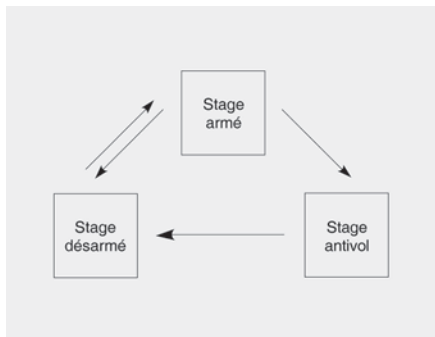

S'il se déclenche, le système émet une alarme sonore avec un clignotement des feux de détresse.

### ⚠ MISE EN GARDE

N'essayez pas de modifier ce système ni d'y ajouter d'autres appareils.

## Stade armé

### Utilisation de la clé à télécommande

Stationner le véhicule et couper le moteur. Armer le système comme décrit ci-dessous.

1. Couper le moteur et retirer la clé de contact du contacteur d'allumage.
2. Assurez-vous que toutes les portes (et le hayon) et le capot moteur sont fermés et verrouillés.

3. Verrouiller les portières en appuyant sur le bouton de verrouillage de la clé pliante.

Après avoir effectué les étapes ci-dessus, les feux de détresse clignotent une fois pour indiquer que le système est armé.

Si une porte (y compris le hayon) ou le compartiment moteur reste ouvert, les feux de détresse ne fonctionnent pas et l'alarme antivol ne sera pas armé.

Ensuite, si toutes les portes (et le hayon) et le capot moteur sont fermés, les feux de détresse clignotent une fois.

### Utilisation de la clé intelligente

Stationner le véhicule et couper le moteur. Armer le système comme décrit ci-dessous.

1. Arrêtez le moteur.
2. S'assurer que toutes les portes, le capot et le hayon sont fermés et verrouillés.
3. Verrouiller les portes en appuyant sur le bouton de la poignée extérieure de la porte avant avec la clé intelligente en votre possession. Après avoir effectué les étapes ci-dessus, les feux de détresse s'allument une fois pour indiquer que le système est armé. Si l'une des portes (ou le hayon) ou le capot restent ouverts, les feux de détresse et le carillon ne fonctionnent pas et l'alarme antivol n'est pas armée. Si toutes les portes, le hayon et le capot sont fermés après avoir enfoncé le bouton de verrouillage, les feux de détresse clignotent une fois. Le système peut également être armé en verrouillant les portes à l'aide de la clé sur les portes avant ; toutefois, les feux de détresse ne clignotent pas avec cette méthode.

4. Verrouiller les portières en appuyant sur le bouton de verrouillage de la clé intelligente. Après avoir effectué les étapes ci-dessus, les feux de détresse s'allument une fois pour indiquer que le système est armé.

#### \* REMARQUE

Le système d'alarme antivol peut être désactivé par un concessionnaire Kia autorisé.

Si vous désirez obtenir cette fonctionnalité, consultez un concessionnaire Kia autorisé.

#### \* REMARQUE

N'armez pas le système avant que tous les passagers aient quitté le véhicule. Si le système est armé alors qu'un(des) passager(s) reste(nt) dans le véhicule, l'alarme peut être activée lorsque le ou les passagers restants quittent le véhicule. Si l'une des portes (ou le hayon) ou le capot est ouvert dans les 30 secondes après le passage du système au stade armé, le système est désarmé pour éviter une alarme inutile.

### Stade alarme antivol

L'alarme est activée si l'une des situations suivantes se produit pendant que le système est armé.

- Une porte avant ou arrière est ouverte sans utiliser la clé intelligente.
- Le hayon est ouvert sans utiliser la clé intelligente.
- Le capot est ouvert.

L'avertisseur sonore retentit et les feux de détresse clignotent continuellement pendant environ 27 secondes, et l'avertisseur sonore retentit encore 3 fois à moins que le système ne soit désarmé.

Pour désactiver le système, déverrouiller les portières avec la clé pliante ou la clé intelligente.

### Stade désarmé

Le système est désarmé lorsque :

#### Utilisation de la clé à télécommande

- Le bouton de déverrouillage des portières est enfoncé.
- Le moteur est démarré. (dans les 3 secondes)
- Le contacteur d'allumage est en position « ON » pendant au moins 30 secondes.

#### Utilisation de la clé intelligente

- Le bouton de déverrouillage des portières est enfoncé.
- Le bouton de la poignée extérieure de la portière avant est enfoncé avec la clé intelligente sur vous.
- Le moteur est démarré. (dans les 3 secondes)

Après avoir appuyé sur le bouton de déverrouillage, les feux de détresse clignotent et le carillon retentit deux fois (avec la clé intelligente) pour indiquer que le système est désarmé.

Après avoir enfoncé le bouton de déverrouillage, si l'une des portes (ou le hayon) n'est pas ouverte dans les 30 secondes, le système est réarmé.

#### \* REMARQUE

- Ne pas essayer de démarrer le moteur lorsque l'alarme est activée. Le démarreur du véhicule est désactivé pendant le stade d'alarme antivol. Si le système n'est pas désactivé lorsque vous pliez la clé, insérez la clé

dans l'interrupteur de démarrage, placé le commutateur à la position ON puis patientez 30 secondes. Le système sera alors désarmé.

- Si vous perdez vos clés, contactez votre concessionnaire agréé Kia.

## **▲ MISE EN GARDE**

### **Réglage du système d'alarme**

Ne pas changer, modifier ou ajuster le système d'alarme antivol de votre véhicule. Une installation incorrecte du système d'alarme peut endommager le véhicule ou provoquer un dysfonctionnement du système.

## **\* REMARQUE**

Les dysfonctionnements dus à des dégradations, des réglages ou des modifications incorrects du système d'alarme antivol ne sont pas couverts par la garantie du constructeur de votre véhicule.

## **Ce dispositif est conforme à la (aux) norme(s) RSS non soumises à licence de l'industrie du Canada.**

Son utilisation est soumise aux deux conditions suivantes :

1. Ce dispositif ne peut pas produire d'interférences et
2. Ce dispositif doit accepter toutes les interférences, y compris celles pouvant provoquer son fonctionnement indésirable.

## **\* REMARQUE**

Les changements ou modifications effectués sur cet appareil qui ne seraient pas formellement approuvés par l'organisme responsable de la conformité pourraient annuler l'autorisation de l'utilisateur d'utiliser l'équipement. Si la clé intelligente est inopérante en raison de changements ou de modifications non expressément approuvés par la partie responsable de la conformité, elle ne sera pas couverte par la garantie du fabricant de votre véhicule.

## Serrures des portières

Sachez vous servir de la serrure de portière pour pouvoir verrouiller ou déverrouiller la portière au besoin.

### À l'aide de la clé intelligente



En portant la clé intelligente, vous pouvez verrouiller et déverrouiller les portières (et le hayon) du véhicule. Vous pouvez également démarrer le moteur. Se reporter à ce qui suit pour d'autres détails.

### Verrouillage

Une pression sur le bouton des poignées de portière avant côté conducteur, avec toutes les portières fermées et l'une des portières déverrouillée, permet de verrouiller toutes les portières. Si toutes les portières et le capot moteur sont fermés, les feux de détresse clignotent une fois pour indiquer que toutes les portières sont verrouillées.

Le bouton ne fonctionne que lorsque la clé intelligente se trouve à une distance de 0,7 à 1 m (28 à 40 pouces) de la poignée de porte côté conducteur. Pour vous assurer qu'une portière est correctement verrouillée, vous devriez tirer sur la poignée de la portière côté conducteur.

Même si vous appuyez sur les boutons de la poignée de portière côté conducteur, les portières ne se verrouillent pas et le carillon retentit pendant 3 secondes si l'une des situations suivantes se produit :

- La clé intelligente est dans le véhicule.
- Lorsque vous placez l'interrupteur d'allumage ou le commutateur ENGINE START/STOP (démarrage/arrêt du moteur) en position ACC.
- Toutes les portes sont ouvertes, sauf le hayon.

### Déverrouillage

Une pression sur le bouton des poignées de portière avant côté conducteur, avec toutes les portières fermées et verrouillées, permet de déverrouiller toutes les portières. Les feux de détresse clignotent deux fois pour indiquer que toutes les portières sont déverrouillées.

Le bouton ne fonctionne que lorsque la clé intelligente se trouve à une distance de 0,7 à 1 m (28 à 40 pouces) de la poignée de la porte avant côté conducteur.

Lorsque la clé intelligente est détectée dans une zone de 0,7 à 1 m (28 à 40 pouces) de la poignée de la porte avant côté conducteur, d'autres personnes peuvent également ouvrir la porte sans être en possession de la clé intelligente.

Après avoir enfoncé le bouton, les portières se verrouillent automatiquement, sauf si vous ouvrez une portière dans les 30 secondes.

## À l'aide d'une clé mécanique

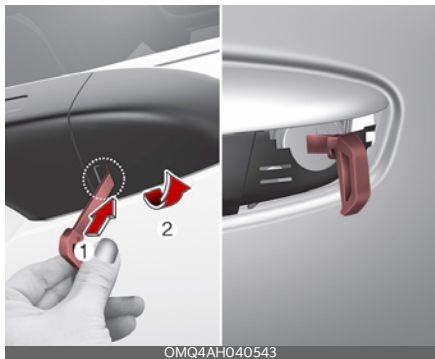

1. Tirer la poignée de la portière.
2. Appuyez sur le levier (1) situé dans la partie inférieure du couvercle avec une clé ou un tournevis à tête plate.
3. Poussez le couvercle (2) tout en appuyant sur le levier (seule la portière du conducteur peut être verrouillée/déverrouillée).

4. Tournez la clé vers l'arrière du véhicule pour déverrouiller et vers l'avant du véhicule pour verrouiller. Seule la portière du conducteur peut être verrouillée ou déverrouillée.

- Les portières peuvent également être verrouillées et déverrouillées à l'aide de la télécommande (ou de la clé intelligente).
- Une fois les portes déverrouillées, elles peuvent être ouvertes en tirant sur la poignée de porte.
- Pour refermer la porte, poussez-la avec la main. S'assurer que les portières sont bien fermées.

### \* REMARQUE

- Lorsque vous verrouillez la portière avec une clé mécanique, sachez que seule la portière du conducteur peut être verrouillée/déverrouillée.

- Pour verrouiller toutes les portières, actionnez le commutateur de verrouillage central à l'intérieur du véhicule. Ouvrez la portière de la voiture à l'aide de la poignée intérieure, puis fermez la portière et verrouillez la portière du conducteur à l'aide d'une clé mécanique.
- Référez-vous à la section "Utilisation des serrures de portière depuis l'intérieur du véhicule" à la page 4-23 « Pour verrouiller de l'intérieur du véhicule ».

### \* REMARQUE

- Veillez à ne pas perdre ou rayer le couvercle lorsque vous le retirez.
- Lorsque le couvercle de clé est gelé et ne s'ouvre pas, tapez-le légèrement ou réchauffez-le indirectement (c'est-à-dire en utilisant la température de votre main, etc.).
- Veillez à ne pas appliquer de force excessive sur la portière ou sa poignée. Ceci pourrait l'endommager.

### \* REMARQUE

- Par temps froid et humide, le gel peut nuire au verrouillage des portières et au bon fonctionnement des mécanismes des portières.
- Si la portière est verrouillée/déverrouillée rapidement plusieurs fois de suite avec la clé du véhicule ou l'interrupteur de verrouillage des portières, le système peut s'arrêter temporairement de fonctionner pour protéger le circuit et empêcher d'endommager les composants du système.

**⚠ AVERTISSEMENT**

- Fermez bien votre portière avant de commencer à conduire. Si vous omettez de fermer complètement votre porte, elle risque de s'ouvrir pendant la conduite du véhicule.
- Pour éviter toute blessure gardez votre corps à l'écart de la trajectoire de fermeture de la portière.

**⚠ AVERTISSEMENT**

Si des passagers doivent rester dans le véhicule lorsqu'il fait très chaud ou très froid dehors, il existe un risque de blessure ou de danger de mort. Ne verrouillez pas le véhicule de l'extérieur lorsqu'il y a des passagers dans le véhicule.

**⚠ MISE EN GARDE**

Ne pas ouvrir et fermer inutilement la portière de manière répétée, ou avec une force excessive. De telles actions peuvent endommager la porte du véhicule.

**\* REMARQUE**

Au moment de garer votre véhicule, tournez toujours le bouton ENGINE START/STOP (démarrage / arrêt du moteur) à la position OFF (arrêt), engagez le frein à main, fermez toutes les glaces et verrouillez toutes les portières.

- Pour verrouiller une portière sans la clé, pressez le commutateur central de verrouillage des portières (2) lorsque l'interrupteur de démarrage ou le commutateur ENGINE START/STOP est à la position OFF, puis fermez la portière (3).



- Si vous verrouillez la portière avec le commutateur de verrouillage central des portières (2), toutes les portières du véhicule se verrouillent automatiquement.

**\* REMARQUE**

Retirez toujours la clé de contact, serrez le frein de stationnement, fermez toutes les vitres et verrouillez toutes les portières lorsque vous laissez votre véhicule sans surveillance.

**Utilisation des serrures de portière depuis l'intérieur du véhicule**

Vous pouvez actionner les serrures de portières avec la poignée de verrouillage des portières ou le commutateur de verrouillage centralisé des portières.

## Avec la poignée de porte



- Portière avant  
Si la poignée intérieure est tirée lorsque la portière est verrouillée, la portière se déverrouille et s'ouvre.
- Portière arrière  
Si la poignée intérieur de la portière est tirée une fois lorsque la portière est verrouillée, la portière se déverrouille.  
Si la poignée intérieure de portière est tirée une fois de plus, la portière s'ouvre.

### Dysfonctionnement du verrouillage des portières

Si une serrure de portière électrique ne fonctionne pas lorsque vous êtes à l'intérieur du véhicule, essayez l'une des techniques suivantes pour sortir :

- Actionnez plusieurs fois la fonction de déverrouillage (électronique et manuelle) en tirant en même temps sur la poignée de portière.
- Actionnez les autres serrures et poignées de portière, à l'avant et à l'arrière.
- Abaissez une vitre avant et utilisez la clé pour déverrouiller la portière depuis l'extérieur.
- Aller au coffre et ouvrir le hayon.

## ⚠ AVERTISSEMENT

Ne pas tirer sur la poignée intérieure de porte du conducteur (ou du passager) lorsque le véhicule se déplace.

## Avec le commutateur de verrouillage centralisé des portières

Côté conducteur



Côté passager

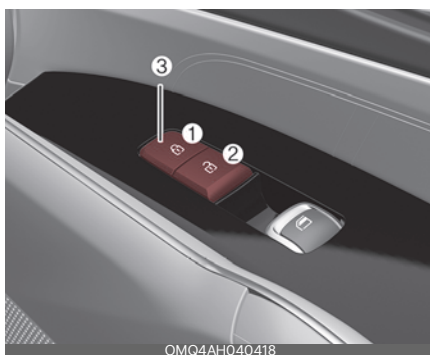

1. Verrouillage des portières
  2. Déverrouillage des portières
  3. Lampe indicatrice des portières
- Actionner en appuyant sur le commutateur de verrouillage central des portières.

- Pour verrouiller toutes les portières, appuyez sur le commutateur de ver-

rouillage central des portières (1) du côté conducteur ou passager.

- Pour déverrouiller toutes les portières, appuyez sur le commutateur de verrouillage central des portières (2) du côté conducteur ou passager.

Lorsque toutes les portières du véhicule sont verrouillées, les lampes indicatrices (3) de la portière du conducteur et de la portière du passager s'allumeront. Si une portière est déverrouillée, elle s'éteint.

Si une porte est ouverte, les portes ne se verrouilleront pas, et ce, même si vous appuyez sur le commutateur de verrouillage central des portes.

### **⚠ AVERTISSEMENT**

#### **Portières**

- Les portières doivent toujours être complètement fermées et verrouillées lorsque le véhicule est en mouvement pour éviter toute ouverture accidentelle de la portière. Les portières verrouillées découragent également les intrus potentiels lorsque le véhicule s'arrête ou ralenti.
- Soyez prudent en ouvrant les portières et regardez les véhicules, les motos, les vélos ou les piétons qui s'approchent du véhicule à l'ouverture d'une portière. Le fait d'ouvrir une porte alors que quelque chose s'approche peut provoquer un accident et endommager le véhicule ou causer des blessures graves.

### **\* REMARQUE**

#### **Véhicules déverrouillés**

Le fait de laisser votre véhicule déverrouillé peut augmenter le risque de vol du véhicule ou tout autre acte criminel potentiel causé par une personne cachée dans votre véhicule pendant

votre absence. Retirez toujours la clé de contact, serrez le frein de stationnement, fermez toutes les vitres et verrouillez toutes les portières lorsque vous laissez votre véhicule sans surveillance.

### **⚠ AVERTISSEMENT**

#### **Enfants/animaux sans surveillance**

Ne jamais laisser des enfants ou des animaux sans surveillance dans votre véhicule. Un véhicule fermé peut devenir extrêmement chaud et provoquer la mort ou de sérieuses blessures à des enfants ou des animaux sans surveillance qui ne pourraient pas sortir du véhicule.

#### **Fonctions verrouillage/déverrouillage des portières**

Le véhicule est équipé de fonctions de verrouillage/déverrouillage des portières pour la sécurité et le confort des passagers.

#### **Système de déverrouillage des portières sensible aux impacts**

Toutes les portières se verrouillent automatiquement lorsqu'un impact provoque le déploiement des sacs gonflables.

#### **Système de verrouillage des portes sensible à la vitesse**

Toutes les portes se verrouillent automatiquement dès que la vitesse du véhicule dépasse 10 mph (15 km/h).

Vous pouvez activer ou désactiver les fonctions de verrouillage/déverrouillage automatique des portes dans le véhicule. Se reporter à "Mode Réglages utilisateur" à la page 4-93.

## Verrous de protection pour enfants aux portières arrière (selon l'équipement)

La serrure de sécurité pour enfants est fournie pour empêcher les enfants d'ouvrir accidentellement les portières arrière de l'intérieur du véhicule.

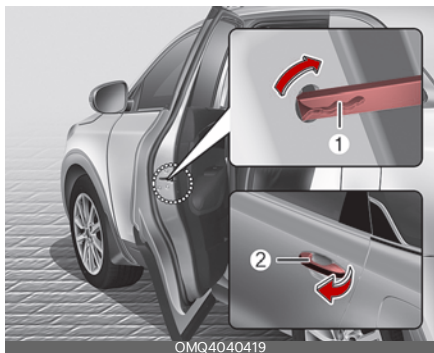

Les serrures de sécurité des portières arrière doivent être utilisées chaque fois que des enfants se trouvent dans le véhicule.

La serrure de sécurité enfants est située sur le bord de chaque portière arrière. Lorsque la serrure de sécurité enfants est en position de verrouillage (1), la portière arrière ne s'ouvre pas si la poignée intérieure est tirée.

Pour verrouiller la serrure de sécurité enfants, insérer une clé (ou un tournevis) dans le trou et la tourner en position de verrouillage.

Pour permettre l'ouverture d'une portière arrière depuis l'intérieur du véhicule, déverrouiller la serrure de sécurité enfants.

Pour ouvrir la portière arrière, tirez la poignée extérieure de portière (2).

### ⚠ AVERTISSEMENT

#### Serrures de portières arrière

Si les enfants ouvrent accidentellement la portière arrière alors que le véhicule est en mouvement, ils risquent de chuter hors du véhicule et être blessés, voir même tués. Pour empêcher les enfants d'ouvrir les portières arrière de l'intérieur, les verrous de sécurité des portières arrière doivent être utilisés chaque fois que des enfants se trouvent dans le véhicule.

### ⚠ AVERTISSEMENT

- Le système ne détecte pas tous les obstacles qui s'approchent de la sortie du véhicule.
- Le conducteur et les passagers sont responsables de tout accident qui pourrait survenir à leur sortie du véhicule. Vérifiez toujours l'environnement avant de sortir du véhicule.

## Système de verrouillage électronique de sécurité pour enfant (selon l'équipement)

Si vous enfoncez le commutateur de verrouillage électronique de sécurité pour enfant et si l'indicateur s'allume, les passagers arrière ne peuvent pas ouvrir la portière arrière depuis l'intérieur du véhicule.



Pour annuler le système de verrouillage électronique de sécurité pour enfant, enfoncez une nouvelle fois le commutateur de verrouillage électronique de sécurité pour enfant et le témoin lumineux s'éteindra.

Le système « Safe Exit Assist » (Assistance à la sortie sécuritaire) est activé lorsque le système de verrouillage électronique de sécurité pour enfant est activé et que la fonction « Safe Exit Assist » (Assistance à la sortie sécuritaire) est sélectionnée sur le tableau de bord. Toutefois, le système « Safe Exit Assist » (Assistance à la sortie sécuritaire) n'active pas automatiquement le système de sécurité électronique pour enfants.

Le système de verrouillage électronique de sécurité pour enfant est toujours activé quand le commutateur ENGINE START/STOP (démarrage/arrêt du moteur) est à la position ON ou le contact allumé pendant environ 3 minutes après l'arrêt du moteur.

Si votre véhicule est muni de la sécurité enfants électronique, les verrous de protection enfants des portes arrière, qui sont à commande manuelle, ne sont pas fournis.

Si le système de sécurité électronique pour enfants est activé, le passager arrière ne peut non plus ouvrir ou fermer la vitre arrière. Pour plus de détails, veuillez consulter "Vitres" à la page 4-46.

### **▲ MISE EN GARDE**

Si le système de sécurité électronique pour enfants n'est pas utilisé lorsque vous appuyez sur le commutateur de sécurité électronique pour enfants, le message s'affichera et l'alarme se déclenchera.



Dans ce cas, faites vérifier le système par un concessionnaire agréé Kia.

### **En cas d'urgence**

Si le commutateur de verrouillage électrique des portières ne fonctionne pas (par exemple si la batterie de la voiture est déchargée), le seul moyen de verrouiller la ou les portière(s) est d'utiliser la clé mécanique dans le trou de serrure extérieur.

Les portières sans trou de clé extérieur peuvent être verrouillées comme suit :

1. Ouvrir la portière.
2. Insérez la clé dans le trou de la serrure de la portière de secours et tournez la clé en position de verrouillage tel qu'indiqué.



3. Bien fermer la porte.

### \* REMARQUE

Si le commutateur de verrouillage électrique des portes ne fonctionne pas (par ex. batterie de la voiture déchargée) et que le hayon est fermé, vous ne serez pas en mesure d'ouvrir le hayon jusqu'à ce que le courant soit rétabli.

## Système d'alerte d'occupant arrière (ROA) (selon l'équipement)

Le système d'alerte d'occupant arrière (ROA) permet d'empêcher de sortir du véhicule quand un passager arrière est toujours dans le véhicule.

### 1ère alerte

Quand vous ouvrez la porte avant après avoir ouvert et fermé la porte arrière et après avoir coupé le moteur, le message d'avertissement « Check rear seats » (vérifier les sièges arrière) s'affiche sur le bloc d'instruments.

### 2e alerte

- Après le 1er avertissement, le 2e avertissement se déclenche lorsqu'un mouvement est détecté sur le siège arrière après la fermeture de la porte du conducteur et le verrouillage de toutes les portes. Le klaxon s'activera pendant environ 25 secondes. Si le système continue à détecter un mouvement, l'alerte se déclenche jusqu'à 8 fois.
- Déverrouillez la porte avec la clé à distance ou la clé intelligente pour arrêter l'alerte.

- Le système détecte un mouvement dans le véhicule pendant 24 heures après le verrouillage de la porte.

La 2<sup>nd</sup>e alerte n'est activée qu'après l'activation préalable de la 1<sup>ère</sup> alerte.

## Fonctionnement

Vous pouvez activer ou désactiver le ROA à partir du mode Réglages utilisateur de l'écran LCD du bloc d'instruments.

L'option se trouve sous le menu suivant :

- Appuyer plusieurs fois sur le bouton de MODE (☰) au volant jusqu'à ce que le menu « User Settings » (paramètres utilisateur) s'affiche sur l'écran LCD.
- Sélectionnez « Convenience » → « Rear Occupant Alert » (Commodité - Alerte occupant arrière) avec le commutateur MOVE (∧ / ∨), puis le commutateur OK sur le volant.

Si votre véhicule est équipé du système de divertissement, vous pouvez le trouver dans le menu suivant :

- Appuyez sur la touche SETUP du système d'infodivertissement.
- Appuyez sur « Vehicle » (Véhicule) → « Convenience » (Commodité) → « Rear Occupant Alert » (Alerte occupant arrière) sur l'écran du système d'infodivertissement.

### \* REMARQUE

- Assurez-vous que toutes les vitres sont fermées. Si une vitre est ouverte, l'alerte peut être déclenchée par le capteur détectant un mouvement intempestif (par ex. vent ou insectes).



- Si vous ne voulez pas utiliser le système d'alerte de passager arrière (ROA), appuyez sur le bouton OK sur le volant lorsque la première alerte est affichée sur le combiné. Cette action désactivera une fois la 2ème alerte.
- Si des boîtes ou des objets sont empilés dans le véhicule, le système peut ne pas détecter l'obstacle. De plus, l'avertissement peut se déclencher si une boîte ou un objet tombe.
- Le capteur peut ne pas fonctionner normalement s'il est obstrué par des corps étrangers.
- L'alerte peut se déclencher si un mouvement est détecté dans le siège conducteur ou passager.
- L'alerte peut se déclencher lorsque les portes sont verrouillées en raison du lave-auto ou des vibrations ou bruits environnants.
- La détection de mouvement à l'intérieur est arrêtée en cas de démarrage à distance.

## ⚠ AVERTISSEMENT

- Même si votre véhicule est équipé du système d'alerte d'occupant arrière (ROA), assurez-vous de toujours vérifier le siège arrière avant de sortir du véhicule.

L'alerte peut ne pas fonctionner si :

- Le mouvement ne continue pas pendant un certain laps de temps ou le mouvement est peu important.
- Un enfant s'assied sur un siège du véhicule sans siège auto pour enfant.
- Le passager arrière est recouvert d'un obstacle, une couverture par exemple.
- De plus, soyez toujours prudent quant à la sécurité du passager, car la fonction de détection et la 2ème alerte peuvent ne pas fonctionner selon l'environnement et certaines conditions.

## ⚠ AVERTISSEMENT

Le système de verrouillage de la porte peut ne pas fonctionner si le système électrique est compromis. Par conséquent, veuillez former les enfants passagers à l'ouverture manuelle de la porte de la voiture avant que ne se produise une situation d'urgence. De cette façon, ils pourraient ouvrir la porte manuellement en cas d'urgence.

## Système de mémoire de position du conducteur (selon l'équipement)

Le système de mémoire de position du conducteur est prévu pour stocker et rappeler les réglages de mémoire suivants en appuyant simplement sur une touche.



- Position du siège conducteur
- Positionnement du rétroviseur extérieur
- Intensité d'éclairage du tableau de bord
- Position et luminosité de l'affichage tête haute (HUD) (selon l'équipement)

### **⚠ AVERTISSEMENT**

Ne tentez jamais d'utiliser le système de mémoire de position du siège du conducteur quand le véhicule roule. Ceci pourrait entraîner une perte de contrôle et un accident qui pourrait causer la mort, de graves blessures ou des dégâts matériels.

### **\* REMARQUE**

- Si la batterie est déconnectée, les réglages de la mémoire sont effacés.
- Si le système « Driver Position Memory » (Mémoire de position du

conducteur) ne fonctionne pas correctement, faites vérifier le système par un concessionnaire Kia autorisé.

## Sauvegarde des positions en mémoire

1. L'interrupteur d'allumage ou le commutateur ENGINE START/STOP (démarrage/arrêt du moteur) est à la position ON.
2. Réglez la position du siège du conducteur, la position du rétroviseur, l'intensité de la luminosité du tableau de bord et la hauteur/luminosité de l'affichage tête haute à la position désirée.
3. Appuyez sur le bouton SET. Le système émettra un bip sonore et vous avisera « Press button to save settings » (Appuyez sur le commutateur pour enregistrer les réglages) sur l'écran LCD.
4. Appuyez sur l'une des touches de mémorisation (1 ou 2) dans les 4 secondes. Le système émet deux bips lorsque la mémoire a été correctement enregistrée.
5. L'écran LCD affichera « Settings 1 (or 2) saved » (Paramètres 1 (ou 2) sauvegardés).

## Rappel des positions en mémoire

1. L'interrupteur d'allumage ou le commutateur ENGINE START/STOP (démarrage/arrêt du moteur) est à la position ON.
2. Appuyez sur la touche de mémorisation souhaitée (1 ou 2). Le système émettra un bip sonore, puis la position du siège du conducteur, la position du rétroviseur extérieur, l'intensité d'éclairage du tableau de bord et la hauteur/luminosité de l'affichage tête

haute s'ajusteront automatiquement aux positions préalablement enregistrées.

3. L'écran LCD affichera « Settings 1 (or 2) applied » (Paramètres 1 (ou 2) appliqués).
- Lors du rappel la position mémoire « 1 », appuyer sur la touche SET ou 1 cesse temporairement le réglage de la position en mémoire rappelée. Appuyer sur la touche 2 permet de rappeler la position mémoire « 2 ».
- Lors du rappel la position mémoire « 2 », appuyer sur la touche SET ou 2 cesse temporairement le réglage de la position en mémoire rappelée. Appuyer sur la touche 1 permet de rappeler la position mémoire "1".
- Lors du rappel des positions mémorisées, le fait d'appuyer sur l'un des boutons de commande du siège du conducteur, du rétroviseur extérieur ou de l'éclairage du tableau de bord entraînera l'arrêt du mouvement de ce composant, qui se déplacera alors dans le sens où le bouton de commande a été enfoncé.

### Réinitialisation du système de mémoire de position du conducteur

Si le système de mémoire de position du conducteur ne fonctionne pas correctement, réinitialisez-le comme suit.

Comment initialiser :

1. Arrêtez le véhicule et ouvrez la portière du conducteur avec l'interrupteur de démarrage ou le commutateur ENGINE START/STOP (Marche/Arrêt du moteur) à la position ON et le véhicule embrayé sur P (stationnement).
2. Tirez le siège du conducteur le plus loin possible vers l'avant et redressez

le dossier du siège le plus possible à l'aide des commutateurs de réglage avant/arrière et d'inclinaison du dossier du siège conducteur.

3. Appuyez simultanément sur le commutateur SET et sur le commutateur de déplacement du siège vers l'avant pendant 2 secondes.

Initialisation dans le processus :

1. L'initialisation commence lorsque l'alarme retentit.
2. Le siège et le dossier reculent automatiquement. L'alarme continue à retentir pendant que le système fonctionne.
3. L'initialisation sera complètement définie lorsque le siège et le dossier se seront déplacés vers le centre avec une alarme sonore. Toutefois, si les cas suivants se présentent, le processus d'initialisation est arrêté, ainsi que l'alarme.
  - En appuyant sur le bouton du système de mémoire de position de conduite
  - En appuyant sur le commutateur de réglage en hauteur du siège conducteur
  - Lorsque vous embrayez de P (stationnement) à tout autre position.
  - Lorsque la vitesse de conduite excède 3 km/h
  - Lorsque la porte du conducteur est fermée

### Fonction d'accès facile

Le système déplace automatiquement le siège du conducteur comme suit :

Sans système de clé intelligente

- Il reculera le siège du conducteur si la clé de contact est retirée et que la portière du conducteur est ouverte.

- Il avancera le siège du conducteur lorsque l'interrupteur de démarrage ou le commutateur ENGINE START/STOP sera placé à la position ACC ou ON.

Avec système de clé intelligente

- Il reculera le siège du conducteur lorsque le commutateur ENGINE START/STOP (démarrage/arrêt du moteur) sera placé à la position OFF et que la portière du conducteur est ouverte.
- Il avancera le siège du conducteur lorsque le véhicule est à ON ou que la portière du conducteur est fermée lorsque vous avez la clé intelligente avec vous.

Vous pouvez activer ou désactiver la fonction « Easy Access Function » (Accès facile) à partir du « User Settings Mode » (Mode réglages utilisateur) sur l'écran LCD. Pour plus de détails, veuillez consulter "Mode Réglages utilisateur" à la page 4-93. Si votre véhicule est équipé d'un système de navigation supplémentaire, veuillez consulter le manuel du système d'infodivertissement fourni séparément.

### \* REMARQUE

Le déplacement du siège vers le haut/bas peut ne pas fonctionner lorsque les passagers entrent/sortent du véhicule pour éviter de se blesser les pieds à certains endroits.

## Hayon

### ⚠ AVERTISSEMENT

#### Fumées d'échappement

Si vous conduisez avec le hayon ouvert, des gaz d'échappement dangereux seront aspirés dans votre véhicule, ce qui peut provoquer des blessures graves aux occupants du véhicule, voire la mort. Si vous devez conduire avec le hayon ouvert, maintenir les bouches d'aération et toutes les fenêtres ouvertes afin qu'un supplément d'air extérieur pénètre dans le véhicule.

### ⚠ AVERTISSEMENT

#### Espace de chargement arrière

Les occupants ne doivent jamais voyager dans l'espace de chargement arrière où aucun dispositif de retenue n'est disponible. Pour éviter les blessures en cas d'accident ou d'arrêt brusque, les occupants doivent toujours être correctement attachés.

## Ouverture du hayon

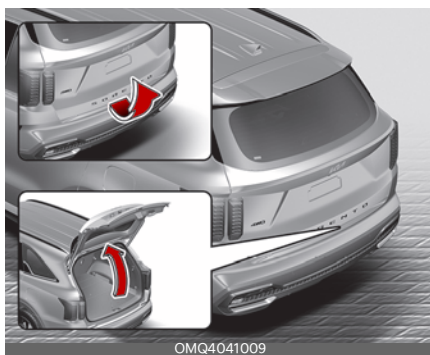

OMQ4041009

- Le hayon est verrouillé ou déverrouillé lorsque toutes les portes sont verrouillées ou déverrouillées avec la télécommande (ou la clé intelligente) ou

le commutateur de verrouillage centralisé des portes.

- Seul le hayon est déverrouillé si le bouton de déverrouillage du hayon sur la télécommande ou la clé intelligente est enfoncé pendant environ 1 seconde.
- S'il est déverrouillé, le hayon peut être ouvert en appuyant sur la poignée et en la soulevant.
- Une fois le hayon ouvert puis refermé, il se verrouille automatiquement. (Toutes les portes doivent être verrouillées.)

### \* REMARQUE

Par temps froid et humide, le gel peut nuire au verrouillage des portières et au bon fonctionnement des mécanismes des portières.

### ⚠ AVERTISSEMENT

Le hayon se relève en pivotant. S'assurer qu'aucun objet ou qu'aucune personne ne soit près de l'arrière du véhicule en ouvrant le hayon.

### ⚠ MISE EN GARDE

S'assurer de fermer le hayon avant de prendre la route. Les vérins à gaz du hayon et le matériel associé peuvent être endommagés si le hayon n'est pas fermé avant de prendre la route.

## Fermeture du hayon



- Pour fermer le hayon, abaissez-le et appuyez dessus fermement. S'assurer que le hayon est bien verrouillé.

### ⚠ AVERTISSEMENT

Veiller à éloigner vos mains, vos pieds et d'autres parties du corps du passage avant de refermer le hayon.

### ⚠ AVERTISSEMENT

#### Fumées d'échappement

Le couvercle hayon doit toujours être maintenu complètement fermé lorsque le véhicule est en mouvement. S'il est laissé ouvert ou entrouvert, des gaz d'échappement toxiques peuvent pénétrer dans le véhicule et provoquer des maladies graves ou la mort.

### ⚠ MISE EN GARDE

Vérifiez qu'aucun objet ne se trouve à proximité du verrou et de la gâche du hayon lors de la fermeture de ce dernier. Il pourrait en résulter une détérioration du verrou du hayon.

## Déverrouillage d'urgence de sécurité du hayon

Votre véhicule est équipé d'un levier de déverrouillage d'urgence de sécurité du hayon, situé au bas du hayon.

Lorsqu'une personne est involontairement enfermée dans le compartiment à bagages.

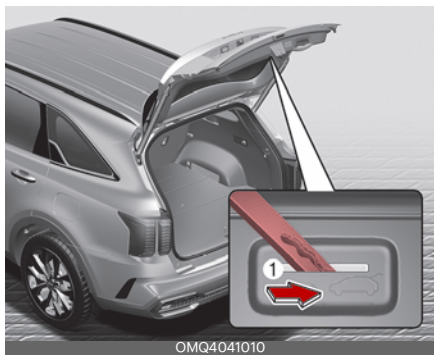

Le hayon peut être ouvert de la façon suivante :

1. Insérer la clé mécanique dans l'orifice.
2. Pousser la clé mécanique vers la droite (1).
3. Relevez le hayon.

### ⚠ AVERTISSEMENT

- Vous et vos passagers devez être conscients de l'emplacement du levier « Emergency Liftgate Safety Release » (Déverrouillage d'urgence du hayon) dans ce véhicule et savoir comment ouvrir le hayon en cas de blocage accidentel dans l'enceinte du hayon.
- NE JAMAIS autoriser quiconque à occuper le hayon du véhicule. Si le hayon est partiellement ou totalement verrouillé et que la personne est dans l'incapacité de sortir, de graves blessures ou la mort peuvent se produire par manque de ventilation, par les fumées d'échappement et l'accumula-

tion rapide de chaleur, ou par l'exposition au froid. Le hayon est également un endroit dangereux en cas d'accident, car les occupants n'y sont aucunement protégés, et il fait partie des zones déformables du véhicule.

- Votre véhicule devrait être verrouillé et la clé intelligente devrait être gardée hors de la portée des enfants. Les parents devraient informer leurs enfants qu'il est dangereux de jouer dans le hayon.
- Utilisez le levier de déverrouillage uniquement en cas d'urgence.

### ⚠ AVERTISSEMENT

- Personne ne doit être autorisé à occuper l'espace de chargement du véhicule. L'espace de chargement est un endroit très dangereux en cas d'accident.
- Utilisez le levier de déverrouillage uniquement en cas d'urgence. Faire très attention, notamment lorsque le véhicule se déplace.

### ⚠ MISE EN GARDE

S'assurer que personne ni aucun objet ne se trouve près du hayon avant de l'ouvrir ou de le fermer. Attendez que le hayon soit entièrement ouvert et immobile avant de charger ou de décharger des marchandises dans le véhicule ou à partir du véhicule.

**⚠ AVERTISSEMENT**

Ne pas saisir la pièce qui soutient le hayon (élevateur à gaz), cela pourrait provoquer de graves blessures.



OMQ4A041561

**Hayon à commande électrique (selon l'équipement)****Conditions de fonctionnement du hayon électrique**

Le hayon électrique fonctionne lorsque le rapport est en position P (stationnement) et que le moteur est en marche. Par contre, le hayon électrique fonctionne quelle que soit la position du rapport de vitesse lorsque le moteur est coupé. De même, le hayon ne peut être ouvert que lorsque la vitesse du véhicule est inférieure à 3 km/h (1,8 mi/h).

Par mesure de sécurité, avant de tenter d'ouvrir ou de fermer le hayon, assurez-vous que le véhicule se trouve en position de stationnement P (Park).

**⚠ AVERTISSEMENT**

- Ne jamais laisser des enfants ou des animaux sans surveillance dans votre véhicule. Les enfants peuvent utiliser le hayon électrique. Cela peut entraîner des blessures pour eux-mêmes ou d'autres personnes et endommager le véhicule.
- S'assurer qu'aucune personne ni aucun objet ne se trouve sur le passage du hayon à commande électrique ou du hayon intelligent avant de l'utiliser. De graves blessures, des dommages au véhicule ou aux objets situés autour (par exemple, murs, plafonds, véhicules, etc.) peuvent survenir s'ils entrent en contact avec le hayon.



- Il est déconseillé d'ouvrir un hayon recouvert de neige ou équipé d'objets lourds (porte-vélos, échelles, etc.). Lorsque le hayon est ouvert, il peut se refermer accidentellement et blesser les personnes se trouvant autour du véhicule.
- Ne déployez pas le hayon si celui-ci est couvert de neige ou équipé d'objets lourds.
- Assurez-vous de retirer la neige et les objets lourds avant d'ouvrir le hayon.

### \* REMARQUE

- Ne pas fermer ni ouvrir manuellement le hayon. Ceci pourrait endommager le hayon à commande électrique. S'il est nécessaire de fermer ou d'ouvrir manuellement le hayon lorsque la batterie est déchargée ou débranchée, ne pas exercer de force excessive.
- N'actionnez pas le hayon à commande électrique plus de 10 fois de suite lorsque le moteur ne tourne pas. Utilisez le hayon à commande électrique avec le moteur en marche lorsque le hayon à commande électrique est utilisé de manière répétée pour éviter de décharger la batterie.

- Ne laissez pas le hayon électrique ouvert pendant une longue période. Cela peut vider la batterie.
- Ne pas appliquer une force excessive en cours de fonctionnement du hayon à commande électrique. Cela pourrait entraîner des dommages au véhicule.
- Ne jamais s'agripper ou se tenir aux suspensions de soutien du hayon. Les suspensions de soutien du hayon pourraient être endommagées. La déformation des suspensions de soutien du hayon peut entraîner des dommages au véhicule et des blessures corporelles.



- Ne pas modifier ni réparer vous-même une pièce du hayon à commande électrique. Ceci doit être effectué par un concessionnaire agréé Kia.
- Ne pas utiliser le hayon électrique dans les conditions suivantes. Le hayon électrique peut ne pas fonctionner correctement.
  - Un côté du véhicule est soulevé pour inspecter le véhicule ou changer un pneu
  - Stationnement sur une route irrégulière comme une pente, etc.
- Fermez complètement le hayon et verrouillez toutes les portes et le hayon à l'aide du bouton de verrouil-

lage central des portes avant d'utiliser un lave-auto automatique.

- Ne pas pulvériser d'eau à haute pression directement sur le bouton d'ouverture / fermeture extérieur du hayon à commande électrique. Le hayon peut s'ouvrir involontairement.

## \* INFORMATIONS

- Si le hayon n'est pas complètement fermé et que la vitesse du véhicule est supérieure ou égale à 3 km/h (1,8 mi/h), un avertissement sonore retentit 10 fois. Stationnez immédiatement le véhicule dans un endroit sûr, fermez le hayon et vérifiez que le témoin de hayon ouvert sur le combiné d'instruments est éteint.
- Par temps froid et humide, le bouton d'ouverture / fermeture du hayon électrique extérieur peut ne pas fonctionner correctement en raison du gel. Si cela se produit, retirez la glace avant d'utiliser le bouton d'ouverture / de fermeture du hayon à commande électrique extérieur ou utilisez le bouton d'ouverture / de fermeture à du hayon à commande électrique sur la clé intelligente ou le tableau de bord.
- L'utilisation du hayon à commande électrique plus de 5 fois de façon continue peut endommager le moteur en marche. Si cela se produit, le hayon à commande électrique ne fonctionnera pas pour éviter que le moteur ne surchauffe. Si vous appuyez sur l'un des boutons du hayon à commande électrique pour tenter de l'ouvrir, le carillon retentira 3 fois mais le hayon restera fermé. Laisser le système de hayon à commande électrique refroi-

dir pendant environ 1 minute avant de le faire fonctionner à nouveau.

## Fonctionnement du hayon à commande électrique

### Bouton d'ouverture / de fermeture du hayon électrique (Clé intelligente, tableau de bord) (selon l'équipement)



Appuyez sur le bouton d'ouverture / fermeture du hayon électrique pendant 1 seconde. Le hayon s'ouvre ou se ferme et un avertissement sonore retentit.

Appuyez sur le bouton pendant l'ouverture ou la fermeture du hayon pour l'arrêter.

Si la clé intelligente n'est pas à l'intérieur de la page de fonctionnement (environ

10 m) du véhicule, le fonctionnement du hayon s'interrompra et un avertissement sonore retentira pendant 5 secondes.

Lorsque le hayon est fermé, appuyez le bouton d'ouverture/de fermeture du hayon électrique pendant 1 seconde. Le hayon à commande électrique s'ouvre et un avertissement sonore retentit.

Appuyez sur le bouton pendant l'ouverture du hayon pour l'arrêter.

Lorsque le hayon est ouvert, appuyez et maintenez enfoncé le bouton d'ouverture/de fermeture du hayon électrique. Si vous relâchez le bouton pendant la fermeture du hayon, le fonctionnement du hayon électrique s'interrompra et un avertissement sonore retentira pendant 5 secondes.

De plus, si la clé intelligente n'est pas à l'intérieur de la plage de fonctionnement (environ 10 m) du véhicule, le fonctionnement du hayon électrique s'interrompra et un avertissement sonore retentira pendant 5 secondes.

### Bouton d'ouverture et de fermeture du hayon électrique (à l'extérieur du hayon électrique)

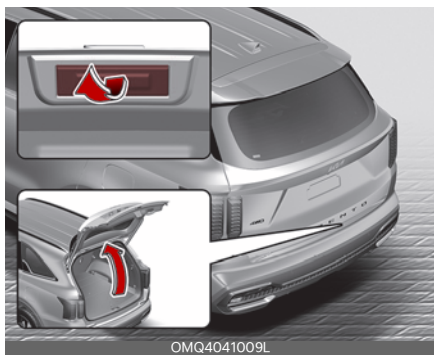

Lorsque le hayon est fermé, appuyez sur le bouton d'ouverture / de fermeture du hayon électrique pour ouvrir ce dernier.

Si le véhicule est verrouillé, appuyez sur le bouton d'ouverture / de fermeture du hayon électrique en ayant la clé intelligente en votre possession.

Si le hayon est déverrouillé, le hayon s'ouvre ou se ferme avec un signal sonore lorsque vous appuyez sur le bouton d'ouverture / de fermeture du hayon électrique sans avoir sur vous la clé intelligente.

### Bouton d'ouverture / de fermeture du hayon électrique (à l'intérieur du hayon électrique)



Appuyez sur le bouton d'ouverture / de fermeture du hayon électrique. Le hayon s'ouvre ou se ferme et un avertissement sonore retentit.

## Bouton de verrouillage du hayon électrique (à l'intérieur du hayon électrique)



Appuyez sur le bouton de verrouillage du hayon électrique lorsque vous avez la clé intelligente sur vous. Le hayon se ferme et se verrouille et un avertissement sonore retentit. De plus, toutes les portes se verrouillent.

Le hayon peut être fermé et verrouillé et toutes les portes verrouillées seulement lorsque vous appuyez sur le bouton alors que le moteur est coupé.

### Marche-arrière automatique

Lors du fonctionnement du hayon électrique, si ce dernier détecte un obstacle, il s'arrêtera ou s'ouvrira complètement. La fonction de marche arrière automatique peut ne pas fonctionner correctement ou fonctionner de manière inattendue dans les circonstances suivantes :

- La fonction d'inversion automatique peut ne pas détecter la résistance si la résistance détectée est inférieure à un certain niveau, ou si le hayon est quasiment fermé à proximité de la position verrouillée.
- La fonction d'inversion automatique peut fonctionner en cas d'impact vio-

lent sans qu'aucun obstacle ne soit placé.

### ⚠ AVERTISSEMENT

Ne placez jamais intentionnellement un objet ou une partie de votre corps dans la trajectoire du hayon à commande électrique pour vous assurer du bon fonctionnement de la marche arrière automatique. Des blessures graves ou des dommages au véhicule ou à l'objet peuvent survenir.

### \* INFORMATIONS

Le hayon électrique peut cesser de fonctionner si la fonction de marche arrière automatique fonctionne plus de deux fois en essayant d'ouvrir ou de fermer le hayon à commande électrique. Si cela se produit, ouvrez ou fermez délicatement le hayon à commande électrique manuellement, puis, après 30 secondes, essayez à nouveau de le faire fonctionner automatiquement.

### Paramétrage du hayon à commande électrique

Pour utiliser chaque fonction, vous devez sélectionner la vitesse ou la hauteur d'ouverture dans le menu Paramètres. Désélectionnez les paramètres lorsque vous ne souhaitez pas utiliser la fonction.

### Vitesse d'ouverture du hayon électrique

Pour régler la vitesse d'ouverture du hayon électrique, sélectionnez « Paramètres de l'utilisateur → Porte/hayon → Vitesse d'ouverture du hayon électrique → Rapide/Lent » dans le combiné d'instruments ou « Configuration → Réglages du véhicule → Porte/hayon → Vitesse

d'ouverture du hayon électrique → Rapide/Lent » dans le système d'infodivertissement. (Le paramètre par défaut est « Rapide »)

### Hauteur d'ouverture du hayon à commande électrique

Pour régler la hauteur d'ouverture du hayon électrique, sélectionnez « Paramètres de l'utilisateur → Porte/hayon → Hauteur d'ouverture du hayon électrique → Ouverture complète/Niveau 3/Niveau 2/Niveau 1/Réglage à la hauteur de l'utilisateur » dans le combiné d'instruments ou « Configuration → Réglages du véhicule → Porte/hayon → Hauteur d'ouverture du hayon électrique → Ouverture complète/Niveau 3/Niveau 2/Niveau 1/Réglage à la hauteur de l'utilisateur » dans le système d'infodivertissement.

Consultez les informations supplémentaires dans le manuel d'infodivertissement fourni.

### Réglage hauteur d'ouverture

1. Positionnez le hayon manuellement à la hauteur désirée.
2. Appuyez sur le bouton ouverture/fermeture du hayon à commande électrique situé à l'intérieur du hayon pendant plus de 3 secondes.

Si le réglage de la hauteur de l'utilisateur est sélectionné pour la hauteur d'ouverture du hayon à commande électrique, le hayon électrique s'ouvre automatiquement à la hauteur que vous avez définie manuellement.

### \* INFORMATIONS

- Si la hauteur de l'ouverture du hayon électrique n'a pas été réglée manuellement, le hayon électrique s'ouvrira complètement lorsque le « User Height Setting » (réglage de la hau-

teur de l'utilisateur) est sélectionné à partir du système d'infodivertissement.

- Si l'un des paramètres de hauteur (Ouverture complète / Niveau 3 / Niveau 2 / Niveau 1 / Paramètre de la taille de l'utilisateur) est sélectionné à partir du menu Réglages du système d'infodivertissement et que « Paramètre de la taille de l'utilisateur » est sélectionné, le hayon s'ouvre à la hauteur que vous avez réglée manuellement.
- Les paramètres de vitesse et de hauteur d'ouverture du hayon à commande électrique changent en fonction du profil utilisateur associé. Si le profil de l'utilisateur est modifié, les paramètres de vitesse et de hauteur d'ouverture du hayon à commande électrique changent en conséquence.

### Réinitialisation du hayon à commande électrique

Dans certains cas, il peut être nécessaire de réinitialiser le hayon à commande électrique. Dans certains cas, il peut être nécessaire de réinitialiser le hayon à commande électrique :

- Lorsque la batterie de 12 volts est rechargée
- Lorsque la batterie de 12 volts est réinstallée après avoir été enlevée ou remplacée
- Lorsque le fusible concerné est réinstallé après avoir été retiré ou remplacé

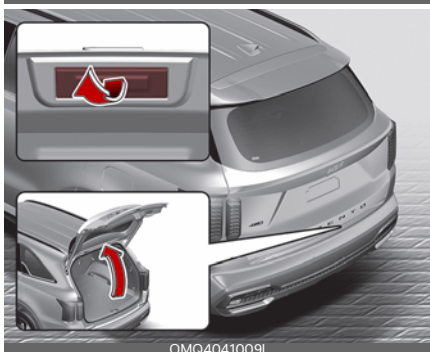

1. Avec le véhicule arrêté ou en marche, placez le rapport de vitesse en position P (stationnement).
2. Appuyez simultanément sur le bouton intérieur et le bouton extérieur d'ouverture/de fermeture du hayon électrique jusqu'à ce qu'un carillon retentisse.
3. Fermez lentement le hayon manuellement.
4. Appuyez sur le bouton extérieur d'ouverture / fermeture du hayon électrique. Le hayon à commande électrique s'ouvre alors que le carillon retentit.

Attendez que le hayon s'ouvre complètement pour terminer la réinitialisation. Si le hayon s'arrête avant d'être

complètement ouvert, la réinitialisation ne peut pas être terminée.

### \* INFORMATIONS

Si le hayon électrique ne fonctionne pas correctement après la procédure décrite ci-dessus, vous devez faire vérifier le système par un concessionnaire Kia agréé.

### Déverrouillage d'urgence de sécurité du hayon

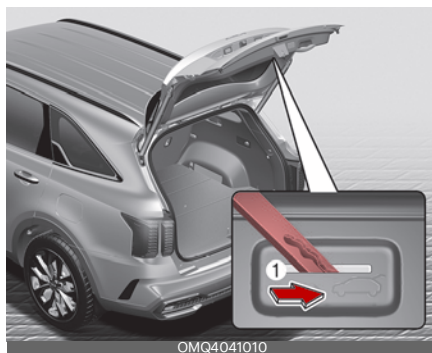

Pour déverrouiller et ouvrir manuellement le hayon de l'intérieur du compartiment à bagages, veuillez effectuer la procédure suivante :

1. Insérez un objet long et plat, tel qu'une clé, dans l'ouverture située au bas du hayon.
2. Faites glisser le loquet dans le sens de la flèche pour déverrouiller le hayon.
3. Poussez le hayon pour ouvrir.

### ⚠ AVERTISSEMENT

- En cas d'urgence, vous devez bien connaître l'emplacement du loquet de déverrouillage d'urgence du hayon dans le véhicule et savoir comment l'ouvrir si vous vous trouvez accidentellement bloqué dans le coffre à bagages.

- Personne, y compris les animaux, ne doit être autorisé à occuper le compartiment à bagages du véhicule à tout moment. Le coffre à bagages est un endroit très dangereux en cas d'accident.
- Utilisez le loquet de déverrouillage uniquement en cas d'urgence. Faites très attention, spécialement lorsque le véhicule est en mouvement.

### « Smart Liftgate » (Hayon Intelligent) avec « Auto Open » (Ouverture automatique) (selon l'équipement)

Sur un véhicule muni d'une clé intelligente, le hayon peut être ouvert à l'aide du système de « Smart Liftgate » (Hayon Intelligent) avec système « Auto Open » (Ouverture automatique).

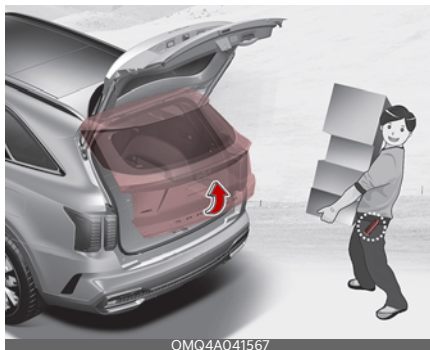

### Comment utiliser le « Smart Liftgate » (Hayon Intelligent) avec « Auto Open » (Ouverture automatique)

Le hayon peut être ouvert par l'activation mains libres dans les conditions ci-après.

- Après 15 secondes, lorsque toutes les portes sont fermées et verrouillées
- Positionné dans la zone de détection pendant plus de 3 secondes.

#### \* REMARQUE

Le « Smart Liftgate » (Hayon Intelligent) avec « Auto Open » (Ouverture Automatique) ne fonctionne pas lorsque :

- La clé intelligente est détectée dans les 15 secondes suivant la fermeture et le verrouillage des portières, et ce de manière continue.

- La clé intelligente est détectée dans les 15 secondes suivant la fermeture et le verrouillage des portières, et à 1,5 m (60 po) de distance des poignées de portières avant. (pour les véhicules munis de l'éclairage d'accueil)
- Une portière n'est pas verrouillée ou fermée.
- La clé intelligente est dans le véhicule.

### 1. Réglage

Pour activer le hayon intelligent avec ouverture automatique, accédez à « User Settings → Door → Smart Liftgate with Auto Open » (Paramètres utilisateur → Porte → Hayon intelligent avec ouverture automatique) à partir de l'écran LCD.

### 2. Détecter et alerter

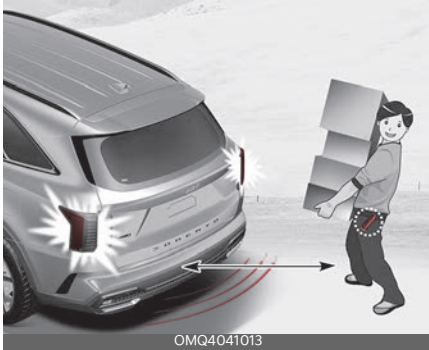

Si vous êtes placé dans la zone de détection (50 à 100 cm (20 à 40 pouces) derrière le véhicule) avec la clé intelligente sur vous, les feux de détresse clignoteront et le carillon retentira pour vous aviser que la clé intelligente a été détectée et le hayon s'ouvrira.

### \* REMARQUE

Ne pas s'approcher de la zone de détection si vous ne voulez pas que le hayon

s'ouvre. Si vous êtes entré involontairement dans la zone de détection et que les feux de détresse et le carillon commencent à sonner, quittez la zone de détection avec la touche intelligente. Le hayon reste fermé.

### 3. Ouverture automatique



Les feux de détresse clignoteront et le carillon retentira 6 fois, puis le hayon s'ouvrira.

### ⚠ AVERTISSEMENT

- Assurez-vous de fermer le hayon avant de prendre la route.
- S'assurer que personne ni aucun objet ne se trouve près du hayon avant de l'ouvrir ou de le fermer.
- Assurez-vous qu'aucun objet dans le hayon ne sorte en ouvrant le hayon sur une pente. Cela pourrait entraîner des blessures graves.
- Assurez-vous de désactiver le « Smart Liftgate » (Hayon Intelligent) avec « Auto Open » (Ouverture Automatique) lorsque vous lavez votre véhicule. Sinon, le hayon peut s'ouvrir inopinément.
- La clé doit être gardée hors de portée des enfants. Les enfants peuvent ouvrir le « Smart Liftgate » (Hayon

Intelligent) avec « Auto Open » (Ouverture Automatique) par inadvertance en jouant près de l'arrière du véhicule.

## ▲ MISE EN GARDE

### Levage du hayon

S'assurer de fermer le hayon avant de prendre la route. Les vérins à gaz du hayon et le matériel associé peuvent être endommagés si le hayon n'est pas fermé avant de prendre la route.

### Comment désactiver le « Smart Liftgate » (Hayon Intelligent) avec « Auto Open » (Ouverture Automatique) à l'aide de la clé intelligente



OMQ4041584

1. Verrouillage des portières
2. Déverrouillage des portières
3. Hayon ouvert
4. Bouton de panique
5. Démarrage télécommandé

Si vous appuyez sur n'importe quel commutateur de la clé intelligente pendant la phase de détection et alerte, le « Smart Liftgate » avec « Auto Open » (Ouverture Automatique) sera désactivé.

Assurez-vous de savoir comment désactiver la fonction « Smart Liftgate » (Hayon Intelligent) avec « Auto Open » (Ouverture Automatique) en cas d'urgence.

## \* REMARQUE

- Si vous appuyez sur la touche de déverrouillage de la portière (2), le « Smart Liftgate » avec « Auto Open » (Ouverture Automatique) sera temporairement désactivé. Par contre, si vous n'ouvrez aucune portière pendant les 30 secondes suivantes, le « Smart Liftgate » (Hayon Intelligent) avec « Auto Open » (Ouverture Automatique) sera à nouveau activé.
- Si vous appuyez sur le bouton d'ouverture du hayon (3) pendant plus de 1 seconde, le hayon s'ouvre.
- Si vous appuyez sur le commutateur de verrouillage des portières (1) ou sur le commutateur d'ouverture du hayon (3) lorsque la fonction « Smart Liftgate » (Hayon Intelligent) avec « Auto Open » (Ouverture Automatique) n'est pas en stade détection et alerte, le hayon intelligent ne sera pas désactivé.
- Si vous avez désactivé la fonction « Smart Liftgate » (Hayon Intelligent) avec « Auto Open » (Ouverture Automatique) en appuyant sur le commutateur de la clé intelligente et que vous avez ouvert une portière, la fonction « Smart Liftgate » (Hayon Intelligent) avec « Auto Open » (Ouverture Automatique) peut être réactivée en fermant et verrouillant toutes les portières.

## Zone de détection



- Le « Smart Liftgate » (Hayon Intelligent) fonctionne avec une alerte d'accueil si la clé intelligente est détectée à moins de 50 ~ 100 cm (20 ~ 40 pouces) du hayon.
- L'alerte s'arrête immédiatement si la touche intelligente est positionnée en dehors de la zone de détection pendant l'étape de détection et alerte.

### \* REMARQUE

- Le « Smart Liftgate » (Hayon Intelligent) avec « Auto Open » (Ouverture Automatique) ne fonctionnera pas si l'une des situations suivantes se produit :
  - la clé intelligente se trouve à proximité d'un émetteur radio tel qu'une station de radio ou un aéroport, qui peut interférer avec le fonctionnement normal de l'émetteur.
  - La clé intelligente se trouve à proximité d'un système radio bidirectionnel mobile ou d'un téléphone cellulaire.
  - La clé intelligente d'un autre véhicule est utilisée près de votre véhicule.

- La plage de détection peut diminuer ou augmenter lorsque :
  - Un côté du pneu est relevé pour remplacer un pneu ou pour inspecter le véhicule.
  - Le véhicule est stationné sur une pente ou sur une route non pavée, etc.

## Vitres

Les portières de ce véhicule sont équipées de lève-vitres électriques qui peuvent être actionnés par un interrupteur.

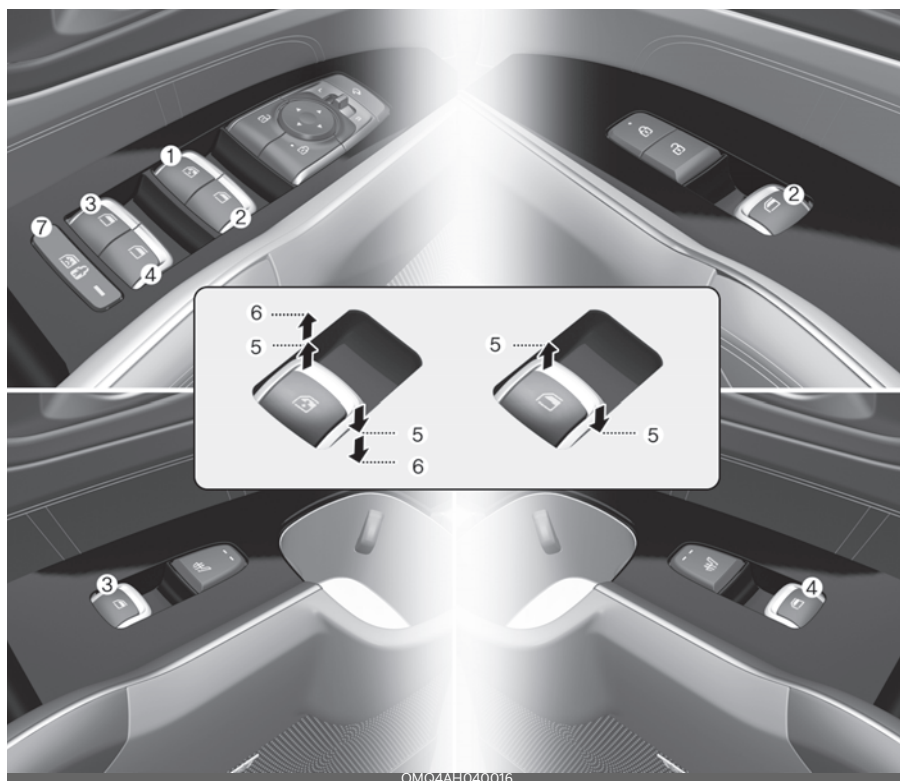

1. Commutateur de vitre à commande électrique du conducteur
2. Commutateur de vitre à commande électrique du passager avant
3. Commutateur de la vitre à commande électrique de la portière arrière gauche
4. Commutateur de la vitre à commande électrique de la porte arrière droite
5. Ouverture et fermeture des vitres
6. Soulèvement\* / abaissement\* automatique des vitres électriques
7. Commutateur de verrouillage de vitre électrique

\* : selon l'équipement

### \* REMARQUE

Par temps froid et humide, le gel peut nuire au bon fonctionnement des vitres électriques.

L'interrupteur de démarrage ou le commutateur ENGINE START/STOP (démarrage/arrêt du moteur) doit être en position ON pour permettre le fonctionnement des vitres électriques.

Chaque portière possède un commutateur de vitre à commande électrique qui commande la vitre de portière. Le conducteur dispose d'un bouton de verrouillage des vitres à commande électrique qui peut bloquer le fonctionnement des vitres des passagers arrière. Les vitres électriques peuvent être actionnées pendant environ 3 minutes après que le commutateur d'allumage ou le bouton ENGINE START/STOP (marche / arrêt du moteur) ait été mis en position ACC ou LOCK (verrouillage). Toutefois, si les portières avant sont ouvertes, les vitres à commande électrique ne pourront être actionnées, même pendant la période de 3 secondes.

La portière du conducteur possède un commutateur principal de vitres à commande électrique qui contrôle toutes les vitres du véhicule.

S'il n'est pas possible de fermer la fenêtre parce qu'elle est bloquée par des objets, retirez les objets et fermez la fenêtre.

#### \* REMARQUE

Lorsque vous conduisez avec les vitres arrière abaissées ou avec le toit ouvrant (selon l'équipement) en position ouverte (ou partiellement ouverte), votre véhicule peut émettre des bruits de tremblement ou d'impulsions. Ce bruit est normal et peut être réduit ou éliminé en prenant les mesures suivantes. Si le bruit se produit lorsqu'une ou toutes les vitres arrière sont baissées, abaissez partiellement toutes les vitres avant d'environ

2,5 cm (1 po). Si le bruit se produit lorsque le toit ouvrant est ouvert, réduisez l'ouverture du toit ouvrant.

#### ⚠ MISE EN GARDE

Ne pas installer dans le véhicule des accessoires qui s'étendent jusque dans la zone de la fenêtre ouverte. Ces objets affecteront le bon fonctionnement de la « protection contre le blocage » à inversion automatique.

#### \* REMARQUE

Si vous appuyez sur le bouton de vitre à une pression pour un micro réglage, la vitre descend jusqu'à un emplacement spécifique pour améliorer votre confort.

### Ouverture et fermeture des vitres

Vous pouvez ouvrir et fermer les vitres à l'aide du commutateur de vitres à commande électrique.

#### Type A

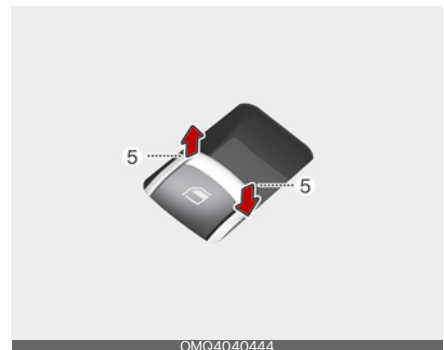

Pour ouvrir ou fermer une vitre, enfoncer ou relever la partie avant de l'interrupteur correspondant au premier cran (5).

## Type B - Fermeture/ouverture automatique des vitres (selon l'équipement)

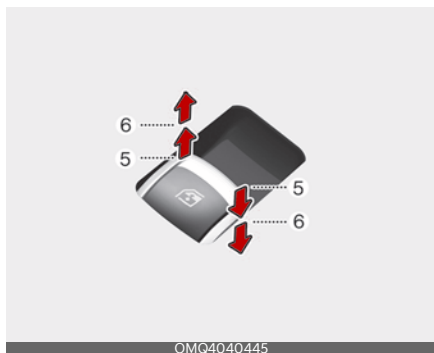

Une pression ou un relevage momentané du commutateur de vitre électrique jusqu'au deuxième cran (6) abaisse ou relève complètement la vitre même une fois que le commutateur est relâché. Pour arrêter la vitre à la position désirée lorsqu'elle est en mouvement, tirez ou appuyez sur le commutateur et relâchez-le.

### Pour réinitialiser les vitres électriques

Si la vitre à commande électrique ne fonctionne pas normalement, le système de vitres à commande électrique automatique doit être réinitialisé comme suit :

1. Après avoir mis le commutateur d'allumage ou le bouton ENGINE START/STOP (démarrage/arrêt du moteur) en position ON.
2. Fermer la vitre et continuer à tirer vers le haut le commutateur de vitres à commande électrique pendant au moins 1 seconde après la fermeture complète de la vitre.

## Inversion automatique (selon l'équipement)

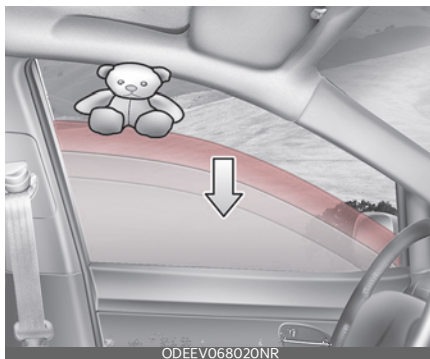

Si la remontée de la vitre est bloquée par un objet ou une partie du corps, la vitre détecte la résistance et arrête le mouvement ascendant. La vitre descendra ensuite d'environ 30 cm (11,8 po) pour permettre de dégager l'objet.

Si la vitre détecte une résistance pendant que le commutateur de la vitre électrique est tiré vers le haut, la vitre s'arrête de remonter puis redescend sur environ 2,5 cm (1 pouce).

Et si le commutateur de lève-vitre électrique est à nouveau tiré continuellement vers le haut dans les 5 secondes qui suivent l'abaissement de la vitre par la fonction d'inversion automatique des vitres, l'inversion automatique des vitres ne fonctionne pas.

### \* REMARQUE

La fonction d'inversion automatique des vitres n'est active que lorsque la fonction « relevage automatique » est utilisée en relevant complètement le commutateur. L'inversion automatique ne fonctionne pas si la vitre est relevée à mi-course avec le commutateur de vitres à commande électrique.

**⚠ AVERTISSEMENT**

Rechercher toujours d'éventuelles obstructions avant de relever une vitre pour éviter des blessures ou des dommages au véhicule. Si un objet de moins de 4 mm (0,16 po) de diamètre est coincé entre la vitre et le canal supérieur de la vitre, la vitre à inversion automatique peut ne pas détecter la résistance, ne s'arrête pas et ne s'inverse pas.

**⚠ AVERTISSEMENT**

La fonction de retour automatique ne s'active pas en réinitialisant le système de vitres à commande électrique. Assurez-vous que des parties du corps ou d'autres objets ne bloquent pas le passage avant de fermer les vitres pour éviter des blessures.

**⚠ MISE EN GARDE**

Ne pas installer dans le véhicule des accessoires qui s'étendent jusque dans la zone de la fenêtre ouverte. Ces objets peuvent empêcher l'inversion automatique de fonctionner.

**Bouton de verrouillage des vitres à commande électrique**

Le conducteur peut désactiver les commutateurs de vitre à commande électrique des portières arrière en appuyant sur le bouton de verrouillage des vitres à commande électrique en position de verrouillage (enfoncée).



Lorsque le bouton de verrouillage des vitres à commande électrique est enfoncé :

- La commande principale du conducteur peut actionner toutes les vitres à commande électrique des passagers.
  - La commande du passager avant peut actionner le lève-vitre électrique du passager avant.
  - La commande des passagers arrière ne peut pas actionner les vitres à commande électrique des passagers arrière.
- \* Si le commutateur de verrouillage des vitres électriques est activé (témoin allumé), les passagers arrière ne pourront ouvrir les portières arrière. (Si muni du système de verrouillage électronique pour enfants). Pour plus de détails, veuillez consulter "Système de verrouillage électronique de sécurité pour enfant (selon l'équipement)" à la page 4-26.

**⚠ MISE EN GARDE**

- Pour éviter d'endommager le système de lève-vitres électriques, ne pas ouvrir ni fermer deux ou plusieurs vitres en même temps. Cela rallongera également la durée de vie du fusible.

- N'essayez jamais d'actionner le commutateur principal sur la portière du conducteur et le commutateur individuel de la vitre dans des directions opposées et de façon simultanée. Dans ce cas, la vitre s'arrêterait et ne pourrait plus être ouverte ni fermée.

### **⚠ AVERTISSEMENT**

#### **Vitres**

- Ne laissez JAMAIS les clés dans votre véhicule avec des enfants sans surveillance lorsque le moteur tourne.
- Ne laissez JAMAIS un enfant sans surveillance dans le véhicule. Même de très jeunes enfants peuvent, par inadvertance, faire bouger le véhicule, s'empêtrer dans les vitres ou se blesser ou blesser d'autres personnes.
- Vérifier toujours deux fois pour vous assurer que tous les bras, mains, tête et autres obstructions sont retirés avant de fermer une vitre.
- Ne permettez pas aux enfants de jouer avec les vitres électriques. Maintenez toujours le commutateur de verrouillage des vitres électriques de la portière du conducteur à la position LOCK (verrouillage). Des graves blessures peuvent survenir en cas d'actionnement involontaire d'une vitre par un enfant.
- Évitez de sortir le visage et tout autre partie du corps par la vitre lorsque le véhicule est en mouvement.

### **Ouverture des vitres à distance (selon l'équipement)**



OMQ4041579

Vous pouvez toujours contrôler le mouvement des fenêtres avec le moteur éteint.

Appuyez sur le commutateur de déverrouillage de la portière (1) pendant plus de 3 secondes. La fenêtre se baissera après le déverrouillage des portes, à condition que vous appuyiez sur le bouton de déverrouillage de la porte (1). Le mouvement des vitres s'arrêtera lorsque vous relâchez le bouton de verrouillage des portes (1).

\* La vitre remontera d'autant que le commutateur (1) de verrouillage est enfoncé et s'arrête lorsque le commutateur est relâché.

### **⚠ AVERTISSEMENT**

Si le véhicule est laissé sans surveillance après avoir utilisé la fonction d'ouverture des vitres à distance, un vol est possible. De plus, veuillez user de prudence car un dysfonctionnement pourrait survenir en raison de l'afflux d'eau sous la pluie.

## ⚠ MISE EN GARDE

- La fermeture des vitres à distance peut s'arrêter brusquement, lorsque vous vous éloignez de votre véhicule pendant le processus. Restez à proximité de votre véhicule, tout en surveillant le mouvement des vitres
- Il est possible que l'une des vitres cesse de fonctionner lorsque celle-ci est interrompue par une certaine force. Par contre, les autres vitres continueront à fonctionner. Ainsi, vous devriez vous assurer que toutes les fenêtres sont ouvertes.
- Soyez prudent lorsque vous utilisez la fonction d'ouverture des fenêtres à distance, car les portes seront déverrouillées.

## Capot

Le capot sert de couvercle du compartiment moteur.

Ouvrez le capot si des travaux de maintenance doivent être effectués dans le compartiment moteur ou si vous devez regarder le compartiment.

### Ouverture du capot

1. Tirer sur le levier de déverrouillage pour ouvrir le capot. Le capot doit s'ouvrir légèrement.



2. Allez à l'avant du véhicule, soulevez légèrement le capot, poussez le levier de dégagement secondaire (1) vers la gauche et soulevez le capot (2).

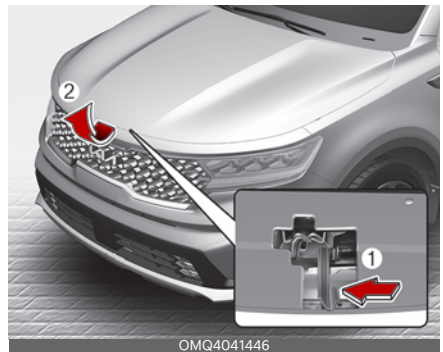

3. Sortir la tige de soutien en la tirant.

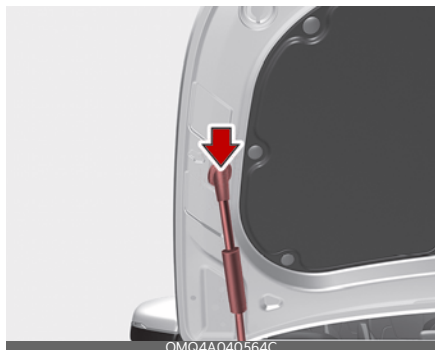

4. Maintenir le capot ouvert à l'aide de la tige de soutien.

### **⚠ AVERTISSEMENT**

#### **Tige de soutien**

- Après la conduite, le compartiment moteur et la tige de soutien seront chauds. Pour éviter toute brûlure, saisissez la tige de soutien par la partie enveloppée de caoutchouc.
- La tige de maintien doit être insérée complètement dans le trou prévu à cet effet lorsque vous inspectez le compartiment moteur. Elle empêche le capot de retomber et de vous blesser.

### **Avertissement de capot ouvert**

Lorsque le capot est ouvert, le message d'avertissement correspondant s'affiche sur l'écran LCD.



Le carillon d'avertissement fonctionne lorsque le véhicule roule à au moins 3 km/h (2 mi/h) avec le capot ouvert.

### **Fermeture du capot**



1. Avant de fermer le capot, vérifier les éléments suivants :
  - Tous les bouchons de remplissage du compartiment moteur doivent être installés de façon adéquate.
  - Retirez les gants, torchons et toute autre matière combustible du compartiment moteur.
2. Abaisser le capot jusqu'à ce qu'il soit à environ 30 cm (12 po) au-dessus de la

position fermée et le laisser tomber.  
Vérifier qu'il se verrouille en place.

3. Vérifier que le capot est bien enclenché.

- Si le capot peut être légèrement soulevé, il n'est pas bien enclenché.
- Rouvrez-le et refermez-le avec un peu plus de force.

### ▲ MISE EN GARDE

#### Obstruction du capot

Avant de fermer le capot, s'assurer qu'aucune obstruction n'empêche la fermeture. Le fait de fermer le capot en présence d'une obstruction pourrait entraîner de graves blessures ou des dommages au véhicule.

### ▲ AVERTISSEMENT

#### Risque d'incendie

Ne pas laisser de gants, de chiffons ou de tout autre matériau combustible dans le compartiment moteur. Vous risqueriez de provoquer un incendie provoqué par la chaleur.

### ▲ AVERTISSEMENT

#### Capot mal fermé

Toujours vérifier deux fois que le capot est bien verrouillé avant de conduire. S'il n'est pas verrouillé, le capot risque de s'ouvrir pendant la conduite du véhicule, entraînant une perte totale de visibilité pouvant provoquer un accident.

## Trappe de remplissage de carburant

La trappe à carburant du véhicule doit être ouverte et fermée à la main depuis l'extérieur du véhicule.

### Ouverture de la trappe de remplissage de carburant

Pour déverrouiller le volet du réservoir de carburant :

- Appuyer sur le commutateur de déverrouillage sur votre clé intelligente.
  - Appuyez sur le commutateur central de déverrouillage des portières sur l'accoudoir de la portière du conducteur
  - Tirez la poignée intérieure de la portière du conducteur vers l'extérieur
1. Éteindre le moteur.
  2. Assurez-vous que la portière du conducteur est déverrouillée pour déverrouiller la trappe de remplissage de carburant.
  3. Appuyez sur le bord central arrière de la trappe de remplissage de carburant.



4. Tirer la trappe à carburant (1) pour l'ouvrir complètement.



5. Pour retirer le bouchon du réservoir de carburant (2), le tourner dans le sens antihoraire. Il est possible que vous entendiez un sifflement lorsque la pression à l'intérieur du réservoir s'équilibre.
6. Poser le bouchon sur la trappe à carburant.

### \* REMARQUE

La porte de remplissage du carburant se déverrouillera lorsque la portière du conducteur est déverrouillée.

Pour déverrouiller le volet du réservoir de carburant :

- Appuyer sur le commutateur de déverrouillage sur votre clé intelligente.
- Appuyez sur le commutateur central de déverrouillage de la portière sur l'accoudoir de la portière du conducteur
- Tirez la poignée de porte intérieure du conducteur vers l'extérieur

La porte de remplissage du carburant se verrouillera lorsque toutes les portières seront verrouillées.

Pour verrouiller le volet du réservoir de carburant :

- Appuyez sur le commutateur de verrouillage sur votre clé intelligente.

- Appuyez sur le commutateur central de verrouillage de la portière sur l'accoudoir de la portière du conducteur

※ Toutes les portières et la porte de remplissage du carburant se verrouilleront automatiquement dès que la vitesse du véhicule excède 15 km/h (9,3 mi/h)

### ⚠ MISE EN GARDE

Avant de faire le plein, assurez-vous de vérifier le type de carburant utilisé pour votre véhicule.

Si vous remplissez de carburant diesel ou à l'éthanol dans un véhicule à essence, cela pourrait affecter le système de carburant et causer de graves dommages au véhicule.

### \* REMARQUE

Si le volet de la trappe à carburant ne s'ouvre pas parce que de la glace s'est formée autour, taper légèrement ou pousser le volet pour briser la glace et libérer le volet. Ne pas faire levier sur le volet. Si nécessaire, pulvérisez du liquide dégivrant approuvé autour de la portière (n'utilisez pas d'antigel pour radiateur) ou déplacez le véhicule vers un endroit chaud et laissez la glace fondre.

### Fermeture de la trappe à carburant

Pour verrouiller le volet du réservoir de carburant :

- Appuyez sur le commutateur de verrouillage sur votre clé intelligente.
- Appuyez sur le commutateur central de verrouillage de la portière sur l'accoudoir de la portière du conducteur

\* Toutes les portières se verrouilleront automatiquement dès que la vitesse du véhicule excède les 15 km/h. Le couvercle du réservoir de carburant se verrouille également lorsque la vitesse du véhicule excède les 15 km/h

1. Pour replacer le bouchon du réservoir de carburant, tournez-le dans le sens horaire jusqu'à ce qu'un déclic se fasse entendre.
2. Fermez la trappe de remplissage de carburant en appuyant sur le bord central arrière de celle-ci.

### \* REMARQUE

Pressez la trappe de remplissage de carburant en position « LOCK » (verrouillée) une fois celle-ci complètement fermée afin de la verrouiller en même temps.

Si la trappe de remplissage de carburant n'est pas complètement fermée, elle ne sera pas verrouillée.

### ⚠ AVERTISSEMENT

#### Plein de carburant

Toujours retirer le bouchon du réservoir lentement et avec soin. Si le bouchon laisse échapper des vapeurs ou si un sifflement se fait entendre, attendre que l'action cesse avant d'ouvrir complètement le bouchon.

Si du carburant pressurisé était vaporisé sur vos vêtements ou votre peau, cela vous exposerait à des risques de brûlures ou d'incendie.

### \* REMARQUE

En refaisant le plein sur un sol inégal, la jauge de carburant peut ne pas indiquer la position F. Il ne s'agit pas d'un dysfonctionnement. Si vous déplacez votre véhicule sur un sol plat, la jauge de car-

burant se déplace vers la position de réservoir plein.

### \* REMARQUE

Serrez le bouchon jusqu'au déclic, sinon le témoin d'avertissement du moteur s'allume.

### ⚠ MISE EN GARDE

Gardez la portière en position LOCK lorsque le véhicule est en cours de lavage (i.e. nettoyeur haute pression, lave-auto automatique, etc.)

### ⚠ AVERTISSEMENT

Toujours resserrer le bouchon du réservoir à carburant avant de quitter la station service. Défaut de resserrer adéquatement votre bouchon de réservoir à carburant pourrait mener à une fuite de carburant lors d'un accident, et ainsi accroître le risque d'incendie.

### ⚠ AVERTISSEMENT

#### Risque d'incendie/explosion

Lisez et suivez tous les avertissements affichés dans les installations de la station-service. Tout manquement à ces avertissements entraînera des blessures graves, des brûlures graves ou la mort par incendie ou explosion.

### ⚠ AVERTISSEMENT

#### Électricité statique

- Avant de saisir la buse de carburant, il vous faut éliminer toute décharge d'électricité statique pouvant représenter un danger en touchant une autre partie métallique du véhicule, gardant une distance sécuritaire du goulot de remplissage, de la buse ou

de toute autre source gazière potentiellement dangereuse.

- Ne pas réintégrer le véhicule lorsque vous avez commencé à faire le plein, car vous pourriez générer de l'électricité statique en vous glissant le long du véhicule ou touchant ou en frôlant le véhicule avec tout article ou tissu (polyester, satin, nylon, etc.) capable de produire de l'électricité statique. Une décharge d'électricité statique peut faire en sorte que les vapeurs d'essence s'enflamment rapidement ou entraînent une explosion. S'il vous faut réintégrer le véhicule après avoir commencé à faire le plein, il vous faudra une fois de plus éliminer les sources potentielles d'électricité statique dangereuse en touchant une partie métallique du véhicule, à l'écart du goulot de remplissage, de la buse de carburant ou de toute autre source gazière.

### **⚠ AVERTISSEMENT**

#### **Conteneur de carburant portable**

Lorsqu'un bidon à essence/jerrycan approuvé est utilisé, vous assurer de le mettre sur le sol avant de commencer à faire le plein. Une décharge d'électricité statique provenant du bidon pourrait enflammer les vapeurs de carburant et provoquer un incendie. Une fois le plein commencé, maintenir le contact avec le véhicule jusqu'à ce que le plein soit terminé. N'utiliser que des bidons portatifs/jerrycans en plastique approuvés et conçus pour transporter et entreposer du carburant.

### **⚠ AVERTISSEMENT**

#### **Incendies liés aux téléphones portables**

Ne pas utiliser de téléphone cellulaire au moment de faire le plein. Toute interférence du courant électrique/électro-nique provenant du téléphone cellulaire pourrait enflammer les vapeurs de carburant et provoquer un incendie.

### **⚠ AVERTISSEMENT**

#### **Ravitaillement en carburant et incendies de véhicules**

Toujours couper le moteur avant de faire le plein. Des étincelles produites par les composantes électriques reliées au moteur pourraient faire en sorte que les vapeurs de carburant s'enflamment et provoquent un incendie. Une fois le plein terminé, vous assurer que le bouchon et le volet du réservoir sont bien fermés, et ce, avant de démarrer le moteur.

### **⚠ AVERTISSEMENT**

#### **Fumer**

NE PAS utiliser d'allumettes ou de briquet et NE PAS FUMER ou laisser de cigarette allumée dans le véhicule pendant que vous êtes à la station-service, surtout pendant que vous faites le plein. Le carburant automobile est hautement inflammable et peut provoquer un incendie lorsqu'il est enflammé.

Assurez-vous de faire le plein de votre véhicule conformément à "Exigences en matière de carburant" à la page 1-2.

Si le bouchon du réservoir de carburant doit être remplacé, utilisez uniquement un bouchon original Kia ou l'équivalent spécifié pour votre véhicule. Le fait d'utiliser le mauvais bouchon de réservoir de

carburant pourrait entraîner une défaillance grave du système de carburant ou du système de contrôle des émissions.

### **▲ MISE EN GARDE**

#### **Peinture extérieure**

Ne pas déverser de carburant sur les surfaces extérieures du véhicule. Tout type de carburant ainsi déversé pourrait endommager la peinture.

### **▲ AVERTISSEMENT**

- Ne permettre à personne qui n'a pas libéré l'électricité statique de son corps de s'approcher d'un réservoir de carburant ouvert.
- Ne pas inhaler le carburant vaporisé.

### **▲ AVERTISSEMENT**

#### **Risque de blessures causées par le carburant**

Les carburants sont toxiques et nocifs pour votre santé.

- Le carburant contient des substances nocives si elles sont inhalées.
- Ne pas avaler le carburant et ne pas le laisser entrer en contact avec la peau, les yeux ou les vêtements.
- Ne pas inhaler les vapeurs de carburant.
- Tenir les enfants loin du carburant.

Si vous ou d'autres personnes êtes en contact avec le carburant, faire ce qui suit :

- Rincer immédiatement le carburant avec de l'eau et du savon.
- Si le carburant entre en contact avec vos yeux, les rincer immédiatement à l'eau propre. Consulter immédiatement un médecin.

- Si vous avalez du carburant, consulter immédiatement un médecin. Ne pas faire vomir.
- Changer immédiatement les vêtements qui ont été en contact avec du carburant.

### **\* REMARQUE**

#### **Dommmages causés par un mauvais carburant**

Un carburant qui n'est pas conforme à la qualité requise peut augmenter l'usure et endommager le moteur et le système d'échappement. Utiliser seulement le carburant recommandé.

### **\* REMARQUE**

#### **Dommmages causés par un mauvais carburant**

Véhicules avec moteur à essence :

Même une petite quantité du mauvais carburant pourrait endommager le système d'alimentation, le moteur et le système antipollution.

### **\* REMARQUE**

Ne jamais utiliser de diesel ou d'éthanol pour faire le plein des véhicules équipés d'un moteur à essence.

**\* REMARQUE**

Ne pas mettre le contact si vous faites accidentellement le plein avec le mauvais carburant. Autrement, le carburant peut pénétrer dans le système d'alimentation.

Même une petite quantité du mauvais carburant pourrait endommager le système d'alimentation et le moteur. Demander à un concessionnaire agréé Kia de procéder à un entretien.

**\* REMARQUE****Ne pas trop remplir le réservoir de carburant.**

Ne pas trop remplir le réservoir de carburant, sinon le carburant pourrait se répandre, nuire à l'environnement et endommager le véhicule.

**Toit ouvrant panoramique (selon l'équipement)**

Si votre véhicule est équipé d'un toit ouvrant, vous pouvez le faire coulisser ou l'incliner à l'aide du commutateur de commande de toit ouvrant situé sur la console supérieure.



Le toit ouvrant ne peut être actionné que lorsque l'interrupteur de démarrage ou le commutateur ENGINE START/STOP (démarrage/arrêt du moteur) est à la position ON ou START.

Le toit ouvrant peut être activé pendant approximativement 3 minutes après que le contacteur d'allumage ou le bouton de démarrage/arrêt du moteur soit en position ACC ou LOCK/OFF (verrouillage / arrêt). Cependant, si la porte avant est ouverte, le toit ouvrant ne peut pas être actionné même dans le délai de 3 minutes.

**⚠ AVERTISSEMENT**

- Ne réglez jamais le toit ouvrant ou le pare-soleil en conduisant. Cela pourrait entraîner une perte de contrôle et un accident pouvant entraîner des blessures graves ou des dégâts matériels.
- Ne laissez pas le moteur tourner et la clé dans le véhicule avec des enfants

sans surveillance. Les enfants non surveillés pourraient actionner le toit ouvrant, ce qui pourrait entraîner des blessures graves.

- Ne vous asseyez pas sur le toit du véhicule. Ceci pourrait entraîner des blessures et des dégâts au véhicule.

### \* REMARQUE

Ne faites pas fonctionner le toit ouvrant lorsque des barres de toit sont installées sur le véhicule ou quand il y a des bagages sur le toit.

### Pare-soleil électrique

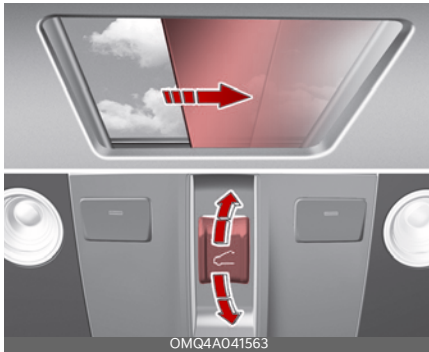

Utilisez le pare-soleil électrique pour bloquer la lumière directe du soleil qui passe à travers le verre du toit ouvrant.

- Poussez l'interrupteur du toit ouvrant vers l'arrière jusqu'à la première position de détente, le pare-soleil électrique s'ouvre automatiquement.
- Poussez l'interrupteur du toit ouvrant vers l'avant jusqu'à la première position de détente, le pare-soleil électrique se ferme automatiquement. Toutefois, si le verre du toit ouvrant est ouvert, il se fermera en premier.

Pour arrêter le pare-soleil électrique à tout moment, poussez l'interrupteur du

toit ouvrant dans n'importe quelle direction.

### \* REMARQUE

- Évitez de tirer ou de pousser le pare-soleil électrique à la main car une telle action pourrait l'endommager ou provoquer un dysfonctionnement.
- Les rides formées sur les pare-soleil électriques sont naturelles en raison des caractéristiques du matériau.

### Inclinez pour ouvrir / fermer



- Poussez l'interrupteur de toit ouvrant vers le haut, la vitre du toit ouvrant s'incline. Toutefois, si le pare-soleil électrique est rapproché, celui-ci s'ouvre en premier.
- Lorsque le toit ouvrant est ouvert en inclinaison, pressez le commutateur du toit ouvrant vers le haut ou vers l'avant et il se fermera automatiquement.

Pour interrompre le mouvement du toit ouvrant à tout moment, appuyez sur le commutateur dans n'importe quelle direction.

## Glisser pour ouvrir/fermer



- Poussez le commutateur du toit ouvrant vers l'arrière jusqu'à la première position d'encliquetage, et la vitre du toit ouvrant s'ouvre. Toutefois, si le pare-soleil électrique est fermé, celui-ci s'ouvrira en premier. Poussez le commutateur du toit ouvrant vers l'avant jusqu'à la première position d'encliquetage, et la vitre du toit ouvrant se ferme. Toutefois, si la vitre du toit ouvrant est rapprochée, le pare-soleil électrique se fermera.
- Appuyez sur le commutateur du toit ouvrant vers l'avant ou vers l'arrière jusqu'à la deuxième position d'encliquetage. Le pare-soleil électrique et la vitre du toit ouvrant fonctionneront automatiquement (fonction de glissement automatique).  
Pour interrompre le mouvement du toit ouvrant à tout moment, appuyez sur le commutateur dans n'importe quelle direction.

## Inversion automatique

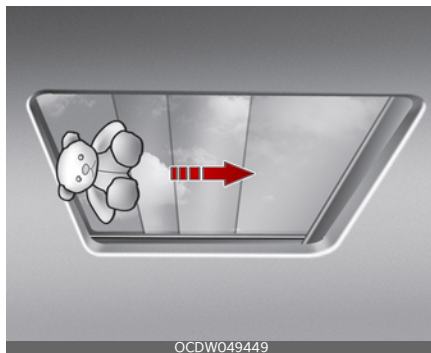

Si le pare-soleil électrique ou la vitre du toit ouvrant détecte un obstacle lors de sa fermeture automatique, il inversera sa direction puis s'arrêtera à une certaine position.

La fonction de marche arrière automatique peut ne pas fonctionner si un objet fin ou mou est pris entre le pare-soleil électrique coulissant ou la vitre du toit ouvrant et le châssis du toit ouvrant.

### ⚠ AVERTISSEMENT

- Assurez-vous que les têtes, les mains, les bras et les autres parties du corps ou les objets ne dépassent pas avant d'utiliser le toit ouvrant. Les parties du corps ou les objets peuvent se coincer et provoquer des blessures ou endommager le véhicule.
- Ne jamais utiliser délibérément les parties de votre corps pour vérifier la fonction d'inversion automatique. La vitre du toit ouvrant peut inverser sa direction, mais il y a un risque de blessure.

### \* REMARQUE

- Ne maintenez pas le commutateur du toit ouvrant enfoncé une fois que le toit ouvrant est complètement ouvert,

fermé ou incliné. Cela pourrait endommager le moteur du toit ouvrant.

- Des opérations permanentes telles que l'ouverture / la fermeture du toboggan, l'ouverture / la fermeture de l'inclinaison, etc. peuvent entraîner un dysfonctionnement du moteur ou du système de toit ouvrant.
- Retirez régulièrement la poussière accumulée sur le rail du toit ouvrant.
- La poussière accumulée entre le toit ouvrant et le panneau du toit peut faire du bruit. Assurez-vous d'ouvrir régulièrement le toit ouvrant pour retirez la poussière à l'aide d'un chiffon propre.
- N'essayez pas d'ouvrir le toit ouvrant lorsque la température est inférieure au gel ou lorsque le toit ouvrant est recouvert de neige ou de glace. Il est possible que le toit ouvrant ne fonctionne pas correctement et qu'il se brise s'il est ouvert de force.
- Évitez d'ouvrir ou de conduire avec le toit ouvrant ouvert immédiatement après une pluie ou un lavage du véhicule. Il se peut que l'eau mouille l'intérieur du véhicule.
- Ne pas passer de bagages à l'extérieur du toit ouvrant en roulant. Les dommages au véhicule peuvent survenir si le véhicule s'arrête soudainement.

### **▲ AVERTISSEMENT**

Ne sortez pas la tête, les bras, des parties du corps ou des objets à l'extérieur du toit ouvrant pendant que vous conduisez. Des blessures peuvent survenir si le véhicule s'arrête soudainement.

## Réinitialisation du toit ouvrant



Dans certains cas, il peut être nécessaire de réinitialiser le toit ouvrant. Dans certains cas, il peut être nécessaire de réinitialiser le toit ouvrant :

- Lorsque la batterie 12 volts est déconnectée ou déchargée
- Lorsque le fusible du toit ouvrant a été remplacé
- Si le fonctionnement du toit ouvrant à une touche AUTO OPEN/CLOSE (OUVERTURE/FERMETURE AUTOMATIQUE) ne fonctionne pas correctement

## Procédure de réinitialisation du toit ouvrant

1. Il est recommandé d'effectuer la procédure de réinitialisation avec le moteur du véhicule en marche. Démarrez le véhicule en mettant le levier dans la position P (Stationnement).
2. Assurez-vous que le pare-soleil électrique et la vitre du toit ouvrant sont en position complètement fermée. Si les vitres du pare-soleil électrique et du toit ouvrant sont ouverts, poussez l'interrupteur vers l'avant jusqu'à ce que la vitre du pare-soleil et du toit

ouvrant soient complètement fermées.

3. Relâchez l'interrupteur lorsque le pare-soleil et la vitre du toit ouvrant sont complètement fermés.
4. Appuyez sur le commutateur jusqu'à ce que le pare-soleil électrique et la vitre du toit ouvrant bougent légèrement. Ensuite, relâchez le commutateur.
5. Encore une fois, poussez et maintenez le commutateur du toit ouvrant vers l'avant jusqu'à ce que la vitre du toit ouvrant glisse pour s'ouvrir et se fermer. Ne pas relâcher le contacteur avant que l'opération soit terminée. Si vous relâchez le levier de commande en cours de fonctionnement, recommencez la procédure à partir de l'étape 2.

#### \* REMARQUE

Si le toit ouvrant ne se réinitialise pas quand la batterie du véhicule est déconnectée ou déchargée, ou si le fusible du toit ouvrant est brûlé, le toit ouvrant peut ne pas fonctionner correctement.

## Avertissement d'ouverture du toit ouvrant



OMQ4040131

Si le conducteur coupe le moteur alors que le toit ouvrant n'est pas complètement fermé, le signal sonore d'avertissement retentit pendant quelques secondes et l'avertissement d'ouverture du toit ouvrant apparaît sur l'écran LCD. Fermez bien le toit ouvrant lorsque vous quittez votre véhicule.

#### ⚠ MISE EN GARDE

Assurez-vous que le toit ouvrant est complètement fermé avant de quitter votre véhicule. Si le toit ouvrant est laissé ouvert, la pluie ou la neige risque de mouiller l'intérieur du véhicule. En outre, en laissant le toit ouvrant ouvert pendant que le véhicule est sans surveillance, ceci peut inviter au vol.

## Volant

Le volant de ce véhicule est équipé d'un système de direction assistée électrique (EPS).

### Direction assistée électrique (EPS)

La direction assistée utilise un moteur pour vous aider à manœuvrer le véhicule.

Si le moteur est coupé ou si le système de direction assistée ne fonctionne pas, le véhicule peut toujours être dirigé, mais cela exigera un effort accru sur la direction.

L'EPS est commandé par le module de commande de direction assistée qui détecte le couple de braquage du volant et la vitesse du véhicule pour commander le moteur.

L'effort sur la direction devient plus important lorsque la vitesse du véhicule augmente et devient plus léger lorsqu'elle diminue, pour améliorer le contrôle du volant.

Si vous remarquez un changement dans l'effort requis pour manier le volant pendant le fonctionnement normal du véhicule, faites vérifier le système par un concessionnaire Kia autorisé.

### \* REMARQUE

Les symptômes suivants peuvent se manifester pendant le fonctionnement normal du véhicule :

- Lorsque le bouton ENGINE START/STOP (démarrage/arrêt du moteur) est à la position ON (marche), le volant passe en mode de fonctionnement normal après le diagnostic du système de direction assistée électrique (pendant environ trois secondes).
- Il est possible d'entendre un déclic du relais EPS après avoir mis le bouton ENGINE START/STOP (démarrage/arrêt du moteur) en position ON (marche) ou OFF (arrêt).
- Si le volant est actionné lorsque le véhicule n'est pas en mouvement ou qu'il ne roule pas à basse vitesse, vous pourriez entendre un certain bruit.
- Si le système de direction assistée électrique ne fonctionne pas normalement, le témoin d'avertissement s'allume ou clignote sur le bloc d'instruments. En cas de défaillance de la direction assistée, il vous faudra exercer plus de force sur le volant.
- L'utilisation du volant à des températures plus basses peut exiger plus de force et accompagner le bruit. Toutefois, lorsque la température augmente, l'utilisation du volant revient à la normale.
- Conduire votre véhicule chez un concessionnaire agréé Kia pour le faire vérifier dès que possible.
- Lorsque le témoin du système de charge s'allume en raison d'une faible tension (lorsque l'alternateur ou la batterie ne fonctionne pas normalement ou fonctionne mal), le volant peut nécessiter un effort plus important sur la direction.
- Lors d'un démarrage d'appoint du véhicule après la décharge de la batterie, le volant pourrait ne pas fonctionner correctement. Il s'agit d'une situation temporaire due à la faible tension de la batterie et lorsque la charge de la batterie sera stabilisée, le volant fonctionnera à nouveau normalement. Avant de conduire le véhicule, veuillez manipuler le volant pour

vous assurer qu'il fonctionne correctement.

### ⚠ MISE EN GARDE

Lorsque vous utilisez le volant en continu, le dispositif de protection contre les surtensions est activé et exige une plus grande force pour actionner le volant. Toutefois, cela n'indique pas une défaillance et il fonctionne pour votre sécurité. Le dispositif reviendra à la normale après un certain temps.

### ⚠ MISE EN GARDE

Si le système de direction assistée électrique ne fonctionne pas ou qu'une erreur se produit, le témoin d'avertissement au tableau de bord peut s'allumer ou clignoter et il peut falloir plus de force pour actionner le volant. Dans ce cas, veuillez tenir le volant plus fermement qu'à l'habitude et l'actionner avec une plus grande force. Garez immédiatement votre véhicule dans un endroit sécuritaire et faites inspecter votre véhicule par un concessionnaire agréé Kia.

## Volant inclinable & télescopique

Un volant inclinable et télescopique vous permet de régler le volant avant de conduire. Vous pouvez également le relever pour laisser plus d'espace pour vos jambes lorsque vous sortez et entrez dans le véhicule.

Le volant doit être positionné de sorte que vous puissiez conduire confortablement, tout en vous permettant de voir les voyants et les jauges du tableau de bord.

### ⚠ AVERTISSEMENT

#### Réglage du volant

Ne jamais régler l'angle d'inclinaison et la hauteur du volant en conduisant. Vous pourriez perdre le contrôle de la direction.

#### Réglage de l'angle et de la hauteur du volant

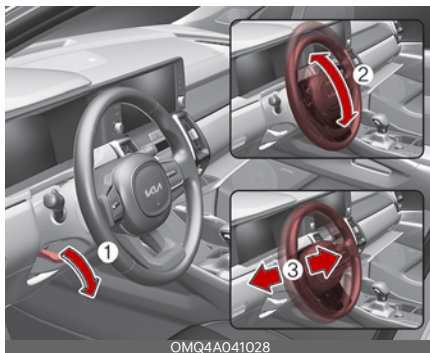

1. Pour modifier l'angle du volant, abaisser le levier de déverrouillage (1).
2. Régler le volant à l'angle (2) et à la hauteur (3) désirés.

Déplacer le volant en le dirigeant vers votre poitrine et non pas vers votre visage. Assurez-vous que vous pouvez voir les témoins d'avertissement et les jauges sur le tableau de bord. Après le réglage, tirez le levier de verrouillage

3. Remonter le levier de déverrouillage pour verrouiller le volant en place. Poussez le volant vers le haut et vers le bas pour vous assurer qu'il est bloqué.
4. Veiller à régler le volant à la position désirée avant de conduire.

### \* REMARQUE

Après le réglage, il arrive parfois que le levier de déverrouillage ne bloque pas le volant.

Il ne s'agit pas d'un dysfonctionnement. Cela se produit lorsque deux engrenages s'enclenchent. Dans ce cas, régler de nouveau le volant, puis le bloquer.

### Volant de direction chauffé (selon l'équipement)

Lorsque l'interrupteur de démarrage ou le commutateur ENGINE START/STOP (démarrage/arrêt du moteur) est à la position ON, une pression sur le commutateur de volant chauffant permettra de réchauffer ce dernier. Le témoin sur le bouton s'allume.

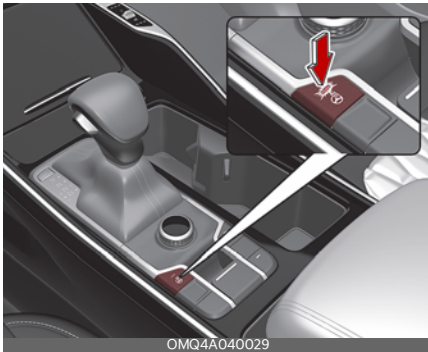

Pour éteindre le volant chauffant, appuyer de nouveau sur le bouton. L'indicateur sur le bouton s'éteint.

- Par défaut, chaque fois que l'interrupteur d'allumage ou le commutateur ENGINE START/STOP est à la position ON, le volant chauffant se trouve en position OFF.

### \* REMARQUE

Le volant chauffant s'éteint automatiquement environ 30 minutes après la mise en marche du volant chauffant.

### ⚠ MISE EN GARDE

- Ne pas installer de couvre-volant quelconque, cela pourrait nuire au fonctionnement du système de volant chauffant.
- Lors du nettoyage du volant chauffant, ne pas utiliser de solvant organique comme du diluant à peinture, du benzène, de l'alcool et de l'essence. Vous risqueriez d'endommager la surface du volant.
- Si la surface du volant est endommagée par un objet pointu, les composants du volant chauffant peuvent être endommagés.

### ⚠ AVERTISSEMENT

Si le volant devient trop chaud, désactiver le système. Le volant chauffant peut causer des brûlures même à basse température, surtout s'il est utilisé pendant de longues périodes.

## Klaxon

Pour faire retentir le klaxon, appuyer sur le symbole du klaxon sur votre volant (voir illustration).



OMQ4041030

Le klaxon ne fonctionnera que si vous appuyez sur cette zone. Vérifier régulièrement le bon fonctionnement du klaxon.

### ⚠ MISE EN GARDE

Ne heurtez pas violemment le klaxon pour l'actionner, ou ne tapez pas dessus avec votre poing. N'appuyez pas sur le klaxon avec un objet pointu.

## Rétroviseurs

Ce véhicule est muni de rétroviseurs intérieurs et extérieurs pour permettre de voir les objets derrière le véhicule.

### Rétroviseur intérieur

Réglez le rétroviseur de sorte que la vue centrale à travers la lunette arrière soit visible. Effectuer ce réglage avant de commencer à conduire.

Évitez de placer des objets sur le siège arrière ou dans l'espace de chargement, qui pourraient gêner votre visibilité par la lunette arrière.

### ⚠ AVERTISSEMENT

#### Réglage des rétroviseurs

Évitez de régler le rétroviseur lorsque le véhicule est en mouvement. Ceci pourrait entraîner une perte de contrôle.

### \* REMARQUE

Ne pas modifier le rétroviseur intérieur, ni poser de rétroviseur grand angle. Cela pourrait provoquer des blessures lors d'un accident ou du déploiement du coussin gonflable.

### ⚠ MISE EN GARDE

#### Nettoyage du rétroviseur

Pour nettoyer le rétroviseur, utiliser une serviette en papier ou une matière similaire imbibée de produit nettoyant pour vitres. Ne pas pulvériser de nettoyant pour vitres directement sur le rétroviseur. Le nettoyant liquide pourrait pénétrer dans le boîtier du rétroviseur.

## Rétroviseur position jour/nuit (selon l'équipement)

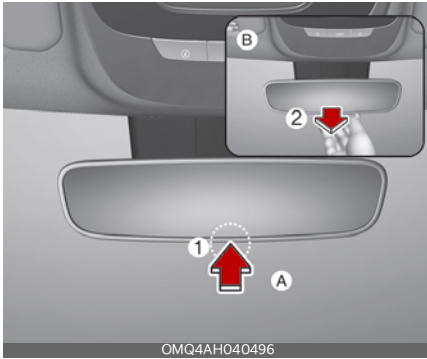

[A] : Jour, [B] : Nuit

Effectuer ce réglage avant de commencer à conduire et pendant que le levier jour/nuit est en position jour (1).

Tirer le levier jour/nuit vers vous (2) pour réduire l'éblouissement par les phares des véhicules derrière vous lorsque vous roulez la nuit.

Rappelez-vous que vous perdez un peu de clarté en position de nuit.

## Rétroviseur électrochromique (ECM) (selon l'équipement)

Le rétroviseur électrique contrôle automatiquement l'éblouissement par les phares derrière vous lorsque vous roulez la nuit ou en conditions de faible éclairage.

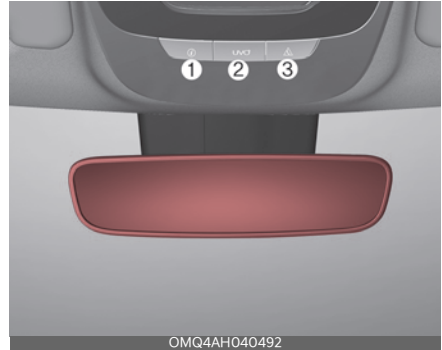

Pour la fonction du bouton de télémétrie :

1. Commutateur d'assistance virtuelle
2. Bouton Kia Connect (recherche vocale locale)
3. Bouton d'assistance routière

Le capteur intégré au rétroviseur détecte le niveau de lumière autour du véhicule et contrôle automatiquement l'éblouissement des phares des véhicules derrière vous.

Lorsque le moteur tourne, l'éblouissement est automatiquement contrôlé par le capteur intégré au rétroviseur.

## Rétroviseur électrochromique (ECM) avec système HomeLink® intégré (selon l'équipement)

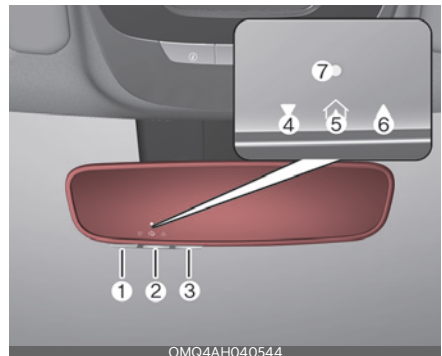

1. Canal HomeLink 1
2. Canal HomeLink 2
3. Canal HomeLink 3
4. Indicateur d'état de l'ouvre-portière de garage : Fermeture ou Fermé
5. Indicateur de fonctionnement HomeLink
6. Indicateur d'état de l'ouvre-portière de garage : Ouverture ou Ouvert
7. Indicateur d'interface utilisateur HomeLink

Votre véhicule peut être équipé d'un rétroviseur à atténuation automatique Gentex avec système de commande sans fil HomeLink® intégré.

Pendant la conduite de nuit, cette fonction détectera et réduira automatiquement les éblouissements dans le rétroviseur. L'émetteur-récepteur universel HomeLink® vous permet d'activer votre (vos) porte(s) de garage, portail électrique, éclairage domestique, etc.

### Rétroviseur à obscurcissement automatique Night Vision Safety (NVS) (selon l'équipement)

Le rétroviseur NVS® réduit automatiquement l'éblouissement en surveillant fonction des niveaux de luminosité à l'avant et à l'arrière du véhicule. Tout objet qui obstrue le capteur de lumière dégradera la fonction de commande de gradation automatique.

**Pour plus d'informations sur les miroirs NVS® et autres applications, consulter le site Web de Gentex : [www.gentex.com](http://www.gentex.com)**

Votre rétroviseur s'assombrit automatiquement en détectant l'éblouissement des véhicules qui vous suivent.

Le rétroviseur se met par défaut en position ON chaque fois que le véhicule est démarré.

### Système de télécommande intégrée HomeLink®

Le système de contrôle sans fil HomeLink® offre un moyen pratique de remplacer jusqu'à trois émetteurs de radiofréquence (RF) portatifs utilisés pour activer des appareils compatibles tels que des actionneurs de portail, des ouvre-portes de garage, des serrures de porte d'entrée, des systèmes de sécurité et l'éclairage résidentiel.

#### \* REMARQUE

Compte tenu de la sécurité résidentielle lorsque le véhicule est stationné à l'extérieur du garage, le HomeLink fonctionnera UNIQUEMENT lorsque le contacteur d'allumage est à la position ACC ou à la position ON.

#### ▲ MISE EN GARDE

Avant de programmer HomeLink® sur une porte de garage ou un portail, assurez-vous qu'aucune personne ou objet ne se trouve sur le chemin de l'appareil en question pour éviter tout dommage potentiel. Lors de la programmation pour porte de garage, il est conseillé de garer le véhicule à l'extérieur du garage. N'utilisez pas HomeLink® avec un ouvre-porte de garage sans arrêt de sécurité et les fonctions d'inversion requis par les normes de sécurité fédérales des États-Unis (y compris tous les modèles d'ouvre-porte de garage fabriqués avant le 1er avril 1982). Une porte de garage qui ne peut pas détecter un objet - signalant à la porte de s'arrêter et de s'inverser - n'est pas conforme aux normes de sécurité fédérales des États-Unis. Pour plus d'information, contactez HomeLink au [www.homelink.com](http://www.homelink.com), ou

appelez le service à la clientèle de HomeLink au **1-800-355-3515**.

Il est également recommandé d'installer une pile neuve dans l'émetteur manuel du périphérique programmable de HomeLink pour une formation plus rapide et une transmission plus précise de la fréquence radio.

## 1. Programmation du HomeLink®

Les étapes suivantes indiquent comment programmer HomeLink. Si vous avez des questions ou si vous éprouvez des difficultés à programmer vos commutateurs HomeLink, reportez-vous au site internet de HomeLink ou appelez le service à la clientèle HomeLink au numéro sans frais mentionné précédemment. Contactez HomeLink avant de vous présenter au concessionnaire qui vous a vendu le véhicule.

- Consultez le site internet HomeLink à : [www.homelink.com](http://www.homelink.com). Puis, au sommet de la page, sélectionnez la marque de votre véhicule. Ensuite, visionnez le vidéo You Tube, et/ou accédez à des informations internet supplémentaires.
- Si vous choisissez d'accéder au site internet à l'aide de votre téléphone intelligent, scannez le code QR.



- Ou, appelez le service à la clientèle de HomeLink au **1-800-355-3515** (Veuillez avoir à portée les marque/modèle de votre véhicule ET du dispositif d'ouverture.)

## 1) Préparation de la programmation

1. Lors de la programmation d'un ouvre-portière de garage, il est conseillé de garer le véhicule à l'extérieur du garage.
2. Il est recommandé de placer une nouvelle pile dans l'émetteur portatif de l'appareil programmé pour HomeLink® pour une formation plus rapide et une transmission précise du signal radiofréquence.
3. Placez l'interrupteur de démarrage ou le commutateur ENGINE START/STOP à la position ACC pour la programmation du système HomeLink.

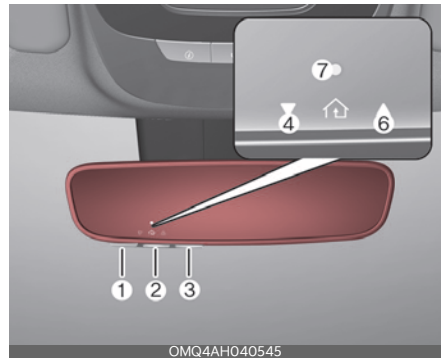

## 2) La programmation d'un nouveau commutateur HomeLink®

1. Pressez puis relâchez le commutateur (1), (2) ou (3) du HomeLink que vous aimeriez programmer. Le témoin lumineux HomeLink (7) clignotera lentement de couleur orange (sinon, effectuez les étapes de la section d'annulation « Erasing HomeLink Buttons » puis recommencez).



2. Placez la télécommande de l'ouvre-porte de garage à une distance de 2 à 8 cm (1 à 3 pouces) des commutateurs HomeLink.



3. Pendant que le témoin lumineux HomeLink (7) clignote de couleur orange, pressez et maintenez le commutateur de l'émetteur manuel. Maintenez le commutateur de l'émetteur manuel jusqu'à ce que le témoin lumineux HomeLink (7) passe du orange au vert. Vous pouvez maintenant relâcher le commutateur de l'émetteur manuel.
4. Attendez que votre porte de garage s'immobilise, peu importe sa position, avant de passer aux étapes suivantes.

5. Pressez puis relâchez le commutateur HomeLink que vous programmez et observez le témoin lumineux.
- Si le témoin lumineux demeure en vert continu, votre dispositif devrait fonctionner lorsque le commutateur HomeLink est pressé. Si votre dispositif fonctionne à ce moment-ci, la programmation est complétée.
  - Si le témoin lumineux clignote rapidement en vert, appuyez fermement, maintenant pendant deux secondes, puis relâchez le commutateur HomeLink jusqu'à 3 fois en ligne, lentement, pour compléter le processus de programmation. N'appuyez pas rapidement sur le bouton HomeLink. Si votre dispositif fonctionne à ce moment-ci, la programmation est complétée. Si le dispositif ne fonctionne pas, poursuivez avec l'étape 6.
6. Sur le moteur de l'ouvre-porte de garage (moteur de la barrière de sécurité, etc.), repérez la touche « Learn » (apprendre), « Smart » (intelligent), « Set » (régler) ou « Program » (programmation). Ceci se trouve généralement à l'endroit où le fil d'antenne suspendu est fixé à l'unité tête-moteur (voir le manuel de l'appareil pour repérez ce commutateur). Le nom et la couleur du bouton peuvent varier selon le fabricant.

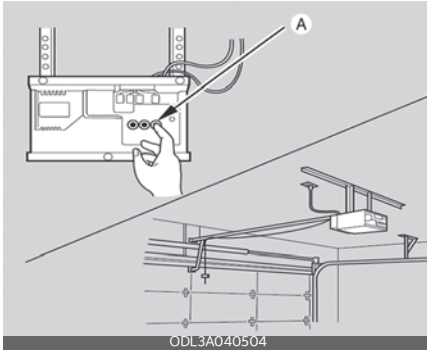

\* Une échelle et / ou une deuxième personne peut simplifier les étapes suivantes.

7. Appuyez fermement sur le commutateur « Learn » (apprendre), « Smart » (intelligent), « Set » ou « Program » (programmation) puis relâchez-le. Vous disposez maintenant de 30 secondes pour compléter la prochaine étape.
8. Retournez au véhicule et appuyez fermement sur le commutateur HomeLink, maintenez-le enfoncé pendant deux secondes et relâchez-le jusqu'à trois fois en ligne, lentement. N'appuyez pas rapidement sur le bouton HomeLink. Dès que vous voyez la porte de garage s'activer, cessez d'appuyer sur tout commutateur jusqu'à quelques secondes après que la porte de garage ce soit immobiliser, et ce, peu importe sa position. La programmation est alors terminée et votre appareil devrait fonctionner lorsque le bouton HomeLink est enfoncé et relâché.

### 3) Programmation de la communication bidirectionnelle (pour certains ouvre-porte de garage)

Si votre ouvre-porte de garage comporte le logo « myQ » sur la face intérieure, il possède probablement la capacité de communication bidirectionnelle. HomeLink a la capacité d'établir la communication bidirectionnelle avec votre ouvre-porte de garage. HomeLink peut recevoir et afficher des messages de statut « closing » (fermeture) ou « opening » (ouverture) provenant d'ouvre-portes de garage compatibles. À tout moment, HomeLink peut également rappeler et afficher le dernier statut communiqué par l'ouvre-porte de garage, indiquant l'ouverture ou la fermeture de la porte.

Pour vérifiez si votre ouvre-porte de garage est compatible avec cette fonctionnalité, consultez le [www.home-link.com/compatible/Two-way-Communication](http://www.home-link.com/compatible/Two-way-Communication). Si votre ouvre-porte de garage possède cette fonctionnalité, ET que les indicateurs « Two-Way Communication » (communication bidirectionnelle) (4) (6) apparaissent dans le miroir pendant que la porte de garage ouvre/ferme, aucune autre étape n'est requise. La programmation des communications bidirectionnelles est déjà complétée. Toutefois, si votre ouvre-porte de garage possède cette fonctionnalité, ET que les indicateurs « Two-Way Communication » (communication bidirectionnelle) (4) et (6) du miroir N'APPARAISSENT PAS pendant l'ouverture/fermeture de la porte de garage, suivez les directives suivantes pour activer cette fonctionnalité.

1. Dans votre véhicule, pressez et maintenez le commutateur HomeLink programmé pendant 2 secondes, puis

relâchez. Confirmez que la porte de garage s'active. Vous disposerez d'une minute pour compléter les étapes suivantes, APRÈS immobilisation de la porte.

\* Une échelle et / ou une deuxième personne peut simplifier les étapes suivantes.

2. Sur votre ouvre-porte de garage, repérez le commutateur « Learn » (apprendre) (généralement situé là où le fil d'antenne suspendu est fixé à l'unité tête-moteur). Si vous éprouvez de la difficulté à repérez ce commutateur, reportez-vous au guide d'utilisation du dispositif.
3. Pressez puis relâchez le commutateur « Learn » (apprendre).
4. Une lumière sur votre ouvre-porte de garage pourrait clignoter, et les indicateurs de communication bidirectionnelle (4) (6) de votre véhicule également, confirmant la complétion du processus.
5. Revenez au véhicule et enfoncez fermement puis relâchez le commutateur HomeLink programmé pour activer votre porte de garage. Les indicateurs de communication bidirectionnelle (4) (6) clignotent de couleur orange lorsque la porte est en mouvement. N'appuyez sur aucun autre commutateur supplémentaire AVANT que la porte de garage ne se soit complètement immobilisée.
6. La programmation de la communication bidirectionnelle est maintenant complétée.

#### \* REMARQUE

Si votre porte de garage possède la capacité de communication bidirectionnelle, il est possible que le système HomeLink cesse d'actionner la porte de

garage peu après la programmation initiale si la programmation n'a pas été correctement complétée. Ceci se produit généralement après les 10 premières utilisations du commutateur HomeLink programmé. Si ceci se produit, la complétion de la Programmation d'un commutateur HomeLink et de la Programmation de la communication bidirectionnelle permettra de restaurer le fonctionnement de la porte.

#### 4) Programmation canadienne

Les lois canadiennes sur les radiofréquences exigent que les signaux à distance des émetteurs « expirent » (ou cessent) après quelques secondes de transmission, ce qui peut être trop court pour que HomeLink capte le signal pendant la programmation.

Si vous habitez au Canada et que vous éprouvez des difficultés à programmer un portail ou un ouvre-porte de garage à l'aide des procédures de programmation, remplacez l'étape 3 de la programmation d'un nouveau commutateur HomeLink par ce qui suit :

Pendant que le témoin lumineux (7) HomeLink clignote de couleur orange, pressez puis relâchez (cyclez) la télécommande portative de votre dispositif toutes les 2 secondes, jusqu'à ce que le témoin lumineux (7) HomeLink passe de orange à vert. Vous pouvez maintenant relâcher le commutateur de l'émetteur manuel. Puis procédez avec l'étape 4 de la programmation d'un nouveau commutateur HomeLink.

## 2. Mode d'emploi de HomeLink®

### 1) Mode d'emploi de HomeLink®

1. Pressez puis relâchez le commutateur HomeLink programmé que vous désirez (1, 2 ou 3).

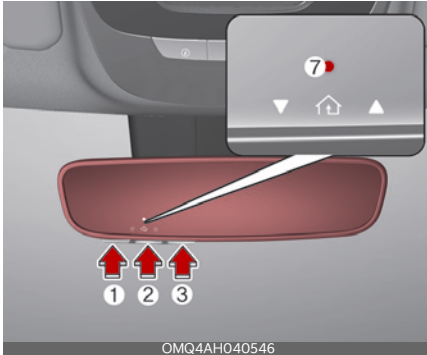

#### \* REMARQUE

Le témoin lumineux (7) HomeLink devrait s'allumer en vert, continu ou clignotant, et votre dispositif programmé devrait fonctionner.

Si votre dispositif ne fonctionne pas, c'est que la programmation HomeLink n'a pas réussi et vous devrez reprogrammer le commutateur.

### 2) Comportement de l'affichage de communication bidirectionnelle

1. Pressez puis relâchez le commutateur HomeLink programmé (1, 2 ou 3).



2. Les témoins lumineux (4) et (6) opèrent comme suit, si votre ouvre-porte de garage possède la fonctionnalité de communication bidirectionnelle.

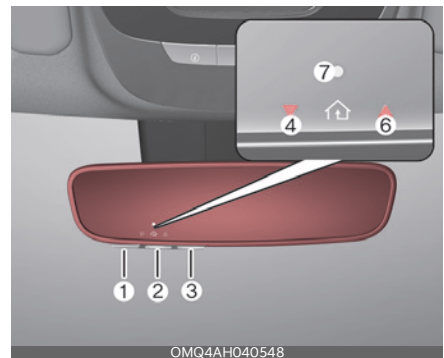

- Si le témoin lumineux (4) clignote de couleur orange, cela indique que la porte de garage se referme.
- Le témoin lumineux (4) passe au vert continu, une fois l'ouverture de la porte complétée.

- Si le témoin (6) clignote en orange, il indique que la portière du garage est en cours d'« ouverture ».
- Le témoin lumineux (6) passe au vert continu une fois l'ouverture de la porte complétée.
- Si le témoin lumineux (4) ou (6) ne passe pas au vert, cela indique que le dernier état de la porte de garage n'a pas été reçu correctement. Le rétroviseur HomeLink essaie de recevoir le dernier état connu de la portière de garage pendant quelques secondes.

### 3) Rappel de l'état de la porte de garage

Le rétroviseur Homelink avec communication bidirectionnelle permet de visualiser le dernier message enregistré de l'ouvre-porte de garage. Pour pouvoir rappeler le dernier état connu du dernier dispositif activé, appuyez sur les boutons « 1 et 2 » OU « 2 et 3 » simultanément.

- Si le témoin lumineux (4) s'allume en vert continu, ceci indique que la porte de garage s'est correctement refermée.
- Si le témoin lumineux (6) s'allume en vert continu, ceci indique que le dernier dispositif activé s'est correctement refermé.

## 3. Suppression des commutateurs HomeLink® enregistrés

### 1) La suppression et la reprogrammation d'un seul commutateur HomeLink® :

1. Pressez et maintenez le commutateur HomeLink que vous désirez reprogrammer. NE PAS relâcher le bouton.
2. Le témoin lumineux (7) HomeLink s'allumera en vert continu. Relâchez le commutateur dès que le témoin lumineux (7) HomeLink commence à clignoter de couleur orange, généralement environ 20 secondes.
3. Procédez aux étapes de la programmation d'un nouveau commutateur HomeLink.

#### \* REMARQUE

Si vous ne complétez pas la reprogrammation d'un nouveau commutateur de dispositif, il reviendra à la dernière programmation enregistrée.

**2) Les directives suivantes effaceront TOUTES les programmations HomeLink® de TOUS les commutateurs :**

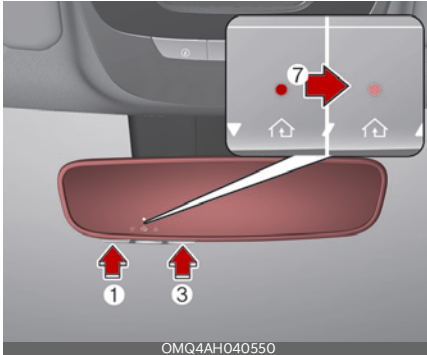

1. Appuyez simultanément sur les touches (1) et (3) et maintenez-les enfoncées.
2. Le témoin lumineux (7) HomeLink s'allumera en orange continu pendant environ 10 secondes.
3. Relâchez les commutateurs une fois que le témoin lumineux (7) HomeLink passe au vert en clignotant rapidement.
4. Maintenant les trois commutateurs (1), (2) et 3 HomeLink sont libérés de toute programmation.

### Informations

HomeLink et le logo HomeLink sont des marques déposées par Gentex Corporation.

Le logo myQ logo est une marque déposée par The Chamberlain Group, Inc

### FCC (USA) et ISDC (Canada)

Ce dispositif est conforme à la réglementation FCC section 15 et Innovation, Sciences et Développement Économique RSS-210. Son utilisation est soumise aux deux conditions suivantes : (1) Cet appareil ne doit pas produire d'interférences nuisibles et (2) cet appareil doit accepter toutes les interférences reçues, y compris celles pouvant provoquer un fonctionnement indésirable. L'émetteur-récepteur a été testé et s'est avéré conforme aux réglementations de la FCC et de la ISDC. Des changements ou modifications non expressément approuvés par la partie responsable de la conformité pourraient annuler le droit de l'utilisateur d'utiliser l'équipement.

Cet équipement est conforme aux limites d'exposition aux rayonnements de la FCC et de la ISDC établies pour un environnement non contrôlé. Les utilisateurs doivent respecter les consignes d'utilisations spécifiques pour se conformer à l'exposition RF. Cet émetteur doit être placé à une distance d'au moins 20 cm de l'utilisateur et ne doit pas être situé à proximité ou fonctionner conjointement avec une autre antenne ou un autre émetteur.

# Organigramme de programmation HomeLink 5

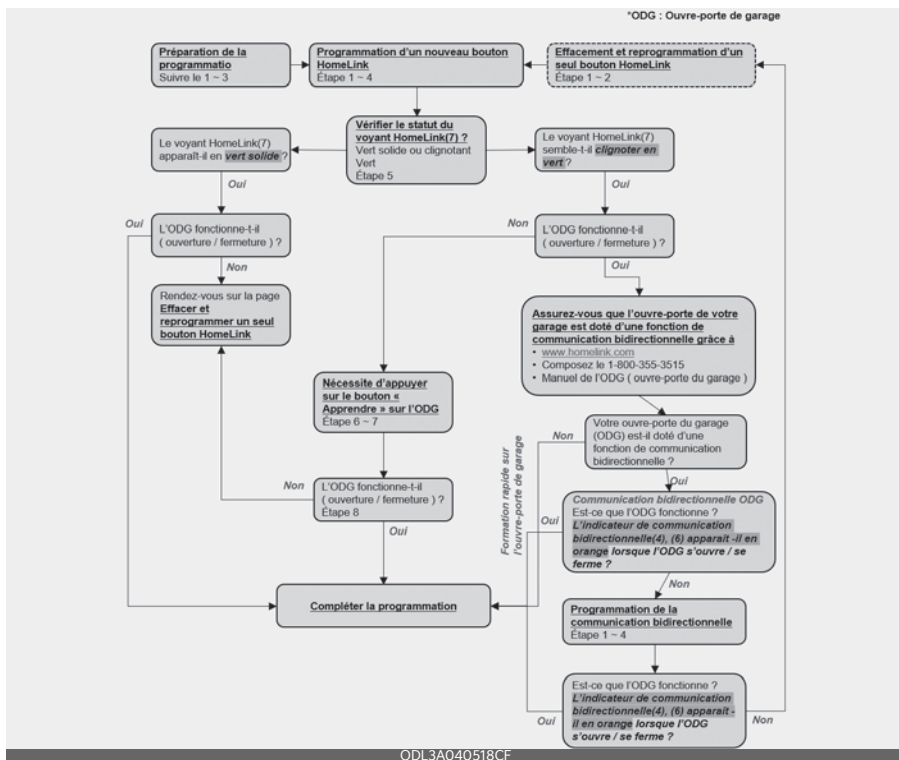

## Rétroviseur extérieur

Votre véhicule est muni de rétroviseurs extérieurs du côté gauche et droit.

Veillez à régler l'angle des rétroviseurs avant de conduire.

Les rétroviseurs peuvent être réglés à distance à l'aide des leviers de commande ou de l'interrupteur à distance, selon le type de commande de rétroviseur installé. Les têtes de rétroviseurs peuvent être rabattues vers l'arrière pour éviter tout dommage lors d'un lavage automatique ou lors du passage dans une rue étroite.

### \* REMARQUE

#### Rétroviseurs

- Le rétroviseur extérieur est convexe. Les objets dans le rétroviseur sont plus proches qu'ils n'y paraissent.
- Lorsque vous changez de voie, utilisez votre rétroviseur intérieur ou tournez la tête et observez pour déterminer la distance réelle des véhicules qui vous suivent.

### ⚠ MISE EN GARDE

Ne grattez pas la glace sur la face du miroir ; cela pourrait endommager la surface du verre. Si de la glace doit limiter le mouvement du rétroviseur, ne pas forcer sur le rétroviseur pour le régler. Pour éliminer la glace, utiliser un pulvérisateur de dégivreur, ou une éponge ou un chiffon doux avec de l'eau très chaude.

### ⚠ MISE EN GARDE

Si le miroir est bloqué par la glace, ne pas forcer pour le régler. Utiliser un dégivreur à pulvérisateur approuvé (et non de l'antigel pour radiateur) pour

libérer le mécanisme gelé ou déplacer le véhicule dans un endroit chaud et permettre à la glace de fondre.

### ⚠ AVERTISSEMENT

Ne pas régler ou rabattre les rétroviseurs extérieurs lorsque le véhicule est en mouvement. Ceci pourrait entraîner une perte de maîtrise du véhicule et un accident qui pourrait causer la mort, de graves blessures ou des dégâts matériels.

## Réglage des rétroviseurs extérieurs

La commutateur de télécommande électrique vous permet de régler la position des rétroviseurs gauche et droit.



Réglage des rétroviseurs extérieurs :

1. Déplacez le commutateur R (droite) ou L (gauche) (1) pour choisir le rétroviseur droite ou gauche.
2. Appuyez sur un point correspondant de la commande de réglage du miroir sélectionné vers le haut, le bas, la gauche ou la droite.

### ⚠ MISE EN GARDE

- Les rétroviseurs s'arrêtent lorsqu'ils atteignent l'angle de réglage maximum, mais le moteur continue à fonctionner tant que le commutateur est enfoncé. N'appuyez pas sur le commutateur plus longtemps que nécessaire, vous pourriez endommager le moteur.
- Ne tentez pas de régler manuellement le rétroviseur extérieur. Cela pourrait endommager les pièces.

### Rabattre le rétroviseur extérieur.

#### Type manuel (selon l'équipement)

Pour rabattre un rétroviseur extérieur, saisir le boîtier du rétroviseur, puis le replier vers l'arrière du véhicule.

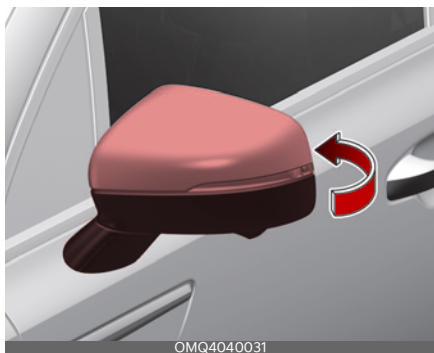

#### Type électrique (selon l'équipement)

Il est possible de plier ou déplier le rétroviseur extérieur en appuyant sur le commutateur comme indiqué ci-dessous.



- Pour rabattre le rétroviseur extérieur, appuyer sur le commutateur.
- Pour le déployer, appuyer à nouveau sur le commutateur.

### ⚠ MISE EN GARDE

Le rétroviseur extérieur de type électrique fonctionne même si l'interrupteur de démarrage ou le commutateur ENGINE START/STOP est à la position LOCK (verrouillé) ou OFF (arrêt). Toutefois, pour éviter de décharger inutilement la batterie, ne réglez pas les rétroviseurs plus longtemps que nécessaire lorsque le moteur ne tourne pas.

### ⚠ MISE EN GARDE

S'il s'agit d'un rétroviseur extérieur de type électrique, ne pas le rabattre manuellement. Cela pourrait provoquer une panne du moteur.

## Fonction d'aide au stationnement en marche arrière (selon l'équipement)

Lorsque vous embrayez à la position R (marche arrière), le ou les rétroviseurs latéraux pivoteront vers le bas pour faciliter la conduite en marche arrière.

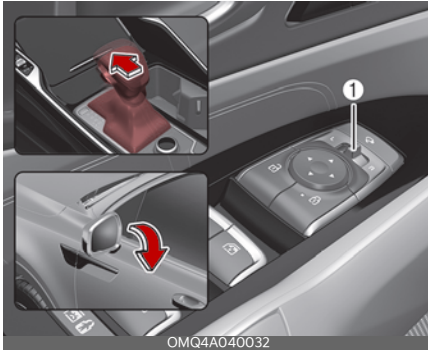

La position du commutateur de rétroviseur latéral (1) détermine si les rétroviseurs se déplaceront ou non :

**Gauche/droite :** Lorsque le commutateur L (gauche) ou R (droite) est sélectionné, les deux rétroviseurs extérieurs se déplaceront.

**Neutre :** Si aucun commutateur n'est sélectionné, les rétroviseurs extérieurs ne bougeront pas.

Les rétroviseurs extérieurs reviendront automatiquement à leur position d'origine si l'une des situations suivantes se produit :

- L'interrupteur de démarrage ou le commutateur ENGINE START/STOP est placé soit à la position LOCK/OFF, soit à la position ACC.
- Le changement de vitesse se fait sur n'importe quelle position sauf sur la position R (Marche arrière).

- Le commutateur de rétroviseur extérieur de la télécommande n'est pas sélectionné.

## Paramètres utilisateur inversés automatiquement

Si vous ne pouvez pas garantir une visibilité suffisante avec les angles fournis par défaut en usine, vous pouvez réajuster et enregistrer les angles des rétroviseurs extérieurs.

Les angles fournis par défaut en usine en ce qui a trait aux rétroviseurs arrière droit et gauche peuvent être définis différemment pour améliorer la visibilité.

1. Placer le levier de vitesse à la position P (Stationnement). Assurez-vous que le véhicule est immobilisé et que les rétroviseurs ne sont pas en fonctionnement.
2. Positionnez le levier sur L (gauche) ou R (droite) selon le rétroviseur que vous souhaitez régler.
3. Appuyez sur la pédale de frein et embrayez à la position R (marche arrière).
4. Lorsque le rétroviseur termine son mouvement vers le bas, ajustez-le à l'angle souhaité en appuyant sur les commutateurs, ▼, ▲, ◀, ▶.
5. Si vous déplacez le levier de vitesses sur une position autre que R (marche arrière), ou si vous changez le levier sélecteur de rétroviseur en position neutre et que le retour automatique du rétroviseur est terminé, l'angle réglé sera automatiquement enregistré.
6. Vous pouvez régler le rétroviseur de l'autre côté en suivant les mêmes procédures (1-5).

## Comment réinitialiser les paramètres utilisateur d'inversement automatique

Si vous souhaitez réinitialiser la fonction de commande automatique des rétroviseurs aux conditions d'usine par défaut, suivez les étapes ci-dessous.

1. Placez le levier de vitesse à la position P (Stationnement). Assurez-vous que le véhicule est immobilisé et que le rétroviseur n'est pas en fonctionnement.
2. Choisissez le rétroviseur à régler en positionnant le levier sur L (gauche) ou R (droite).
3. Appuyez sur la pédale de frein et embraquez à la position R (marche arrière).
4. Lorsque le rétroviseur a terminé son mouvement vers le bas, appuyez sur le commutateur ▲ pour placer le rétroviseur dans une position plus haute que précédemment (P, N ou D). (Ajustez le rétroviseur dans la position la plus haute par rapport à sa position en mode conduite)
5. Il est initialisé lorsque le levier de vitesses est déplacé sur une position autre que R (marche arrière) ou lorsque le levier sélecteur de rétroviseur est placé en position neutre. (La position initialisée sera appliquée à partir de la prochaine opération)
6. Vous pouvez régler le rétroviseur de l'autre côté en suivant les mêmes procédures (1-5).

### MISE EN GARDE

Nous vous recommandons de suivre les procédures de manière ordonnée pour modifier ou initialiser les paramètres utilisateur d'inversion automatique.

Si vous passez à l'étape suivante avant de terminer la précédente, l'angle modifié pourrait ne pas se voir modifié ou l'initialisation pourrait ne pas fonctionner correctement

---

## Bloc d'instruments

Combiné conventionnel (Type A)



Tableau de bord LCD complet (Type B)



\* Le tableau de bord réel dans le véhicule peut différer de l'illustration.

1. Compteur-tours
2. Compteur de vitesse
3. Jauge de température du liquide de refroidissement du moteur
4. Jauge de carburant
5. Affichage ACL (y compris l'ordinateur de voyage)
6. Témoins d'avertissement et lampes indicatrices

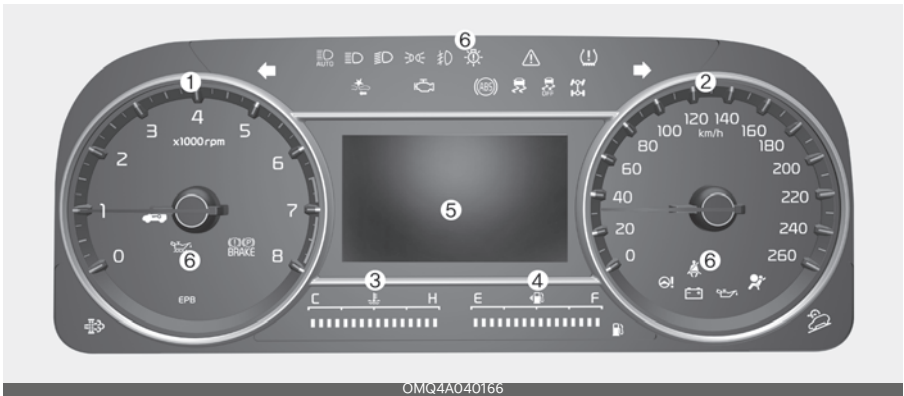
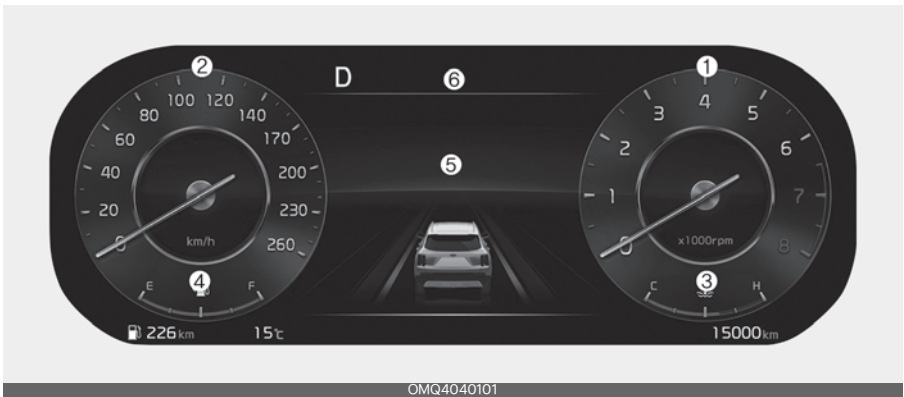
## Tableau de bord LCD complet (selon l'équipement)

Le tableau de bord LCD complet procure deux thèmes.

### Type A

Le type A est le thème de base du tableau de bord LCD complet et procure différent style graphique en fonction du mode de conduite.



OMQ4040112

### Type B (Dynamique)

Le type B est réglé par l'utilisateur et procure un affichage digital. L'arrière-plan change en fonction de la température et de l'heure.



OMQ4040159

- Température : ensoleillé, nuageux, pluvieux, ou enneigé (4 types)
- Heure : nuit, jour, levé du soleil et couché du soleil (4 types)

Vous pouvez changer le thème en sélectionnant « Véhicule → Réglage du tableau de bord → Thème sélection » sur le menu.

**\* REMARQUE**

Les informations sont affichées après avoir obtenu des informations d'un fournisseur d'informations météorologiques par le biais du GPS. En fonction des conditions et de la réception du GPS, l'information peut différer des conditions météorologiques réelles de votre région. Si aucune information n'est reçue par le biais du GPS (e. g. vous n'êtes pas abonné au service Kia Connect), la météo et l'heure affichera « ensoleillé » et « nuit » sur le tableau de bord.

**Réglage de l'éclairage du tableau de bord**

La luminosité de l'éclairage du tableau de bord est modifiée en appuyant sur le commutateur de commande d'éclairage (+ ou -) lorsque l'interrupteur de démarrage ou le commutateur ENGINE START/STOP (démarrage/arrêt du moteur) est à la position ON ou que les feux arrière sont allumés.

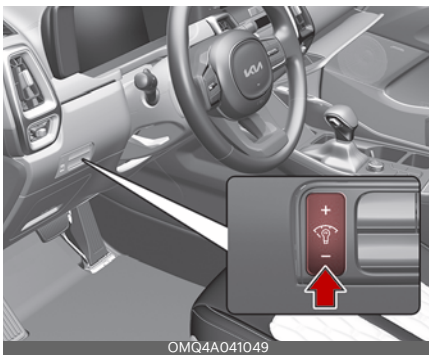

**⚠ AVERTISSEMENT**

Ne réglez jamais le tableau de bord en conduisant. Ceci pourrait entraîner une perte de contrôle et mener à un accident pouvant entraîner la mort, des blessures graves ou des dégâts matériels.

- Si vous maintenez le bouton de commande d'éclairage (« + » ou « - ») enfoncée, la luminosité change continuellement.



- Si la luminosité atteint le niveau maximum ou minimum, une alarme retentit.

**Jauges**

Les jauges affichent diverses informations telles que la vitesse du véhicule, le niveau de charge de la batterie, etc.

**Compteur de vitesse**

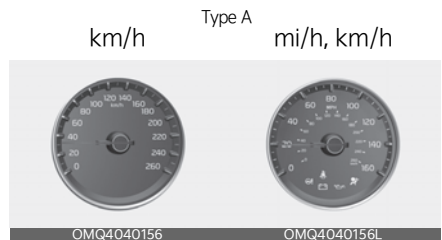

Type B

km/h

mi/h



Le compteur de vitesse indique la vitesse du véhicule et est calibré en kilomètres heure (km/h) et en miles à l'heure (mi/h).

### Compte-tours

Type A



Type B



Le compte-tours indique le nombre approximatif de tours du moteur par minute (tr/min).

Utiliser le compte-tours pour sélectionner les points de changement de vitesse corrects et pour éviter de surcharger et/ou de faire tourner le moteur en sur-régime.

### ▲ MISE EN GARDE

Ne pas faire tourner le moteur dans la ZONE ROUGE du compte-tours. Cela pourrait endommager gravement le moteur.

### Jauge de température du liquide de refroidissement du moteur

Type A

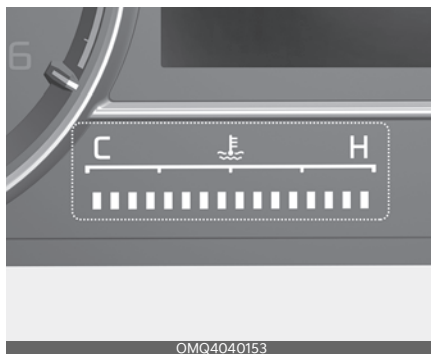

Type B

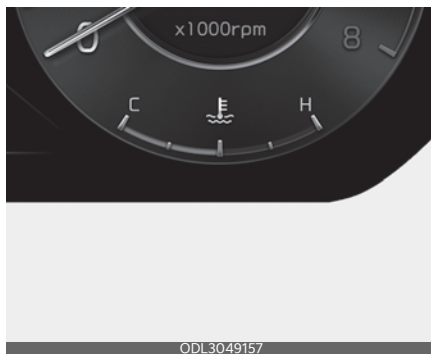

Cette jauge indique la température du liquide de refroidissement du moteur

lorsque le commutateur d'allumage ou le bouton ENGINE START/STOP (démarrage/arrêt du moteur) est allumé (position ON).

### ⚠ MISE EN GARDE

Si l'aiguille de la jauge se déplace au delà de la plage normale vers la position « H », cela indique une surchauffe qui peut endommager le moteur.

Ne pas continuer à rouler lorsque le moteur surchauffe. Si votre véhicule surchauffe, se reporter à "Si le moteur surchauffe" à la page 6-8.

### ⚠ AVERTISSEMENT

Ne jamais retirer le bouchon du radiateur lorsque le moteur est chaud. Le liquide de refroidissement du moteur est sous pression et peut provoquer de graves brûlures. Attendre que le moteur refroidisse avant d'ajouter du liquide de refroidissement dans le réservoir.

## Jauge de carburant

Type A

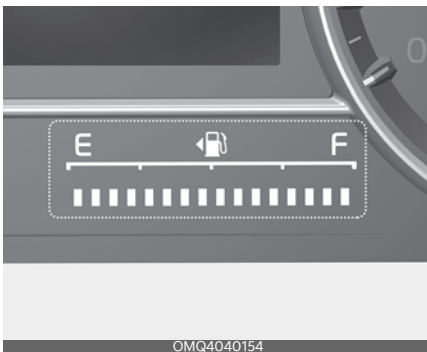

Type B



Cette jauge indique la quantité approximative de carburant restant dans le réservoir de carburant.

### \* REMARQUE

- La capacité du réservoir de carburant est indiquée au "Lubrifiants et capacités recommandés" à la page 8-7.
- La jauge de carburant est complétée par un témoin d'avertissement de bas niveau de carburant qui s'allume lorsque le réservoir de carburant est presque vide.
- Dans les pentes ou dans les virages, l'aiguille de la jauge de carburant peut fluctuer ou le voyant de bas niveau de carburant peut s'allumer plus tôt que d'habitude en raison du mouvement du carburant dans le réservoir.

## ⚠ AVERTISSEMENT

### Jauge de carburant

Le manque de carburant peut exposer les occupants du véhicule à un danger. Vous devez arrêter et vous procurer du carburant supplémentaire dès que possible après que le témoin d'avertissement se soit allumé ou lorsque le témoin de la jauge se rapproche du niveau « E » (vide).

## ⚠ MISE EN GARDE

Éviter de conduire avec un niveau de carburant extrêmement bas. En cas de manque de carburant, le moteur risque d'avoir des ratés et d'endommager le convertisseur catalytique.

## \* REMARQUE

L'affichage du carburant peut ne pas être exact si le véhicule se trouve sur une pente.

## Compteur kilométrique

Type A

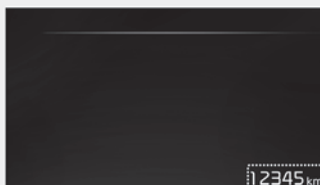

OMQ4040113

Type B



OMQ4040114

Le compteur kilométrique indique la distance totale parcourue par le véhicule et doit être utilisé pour déterminer quand l'entretien périodique doit être effectué.

- Plage de l'odomètre : 0 ~ 1 599 999 km ou 999 999 miles.

## Autonomie restante

### Type A

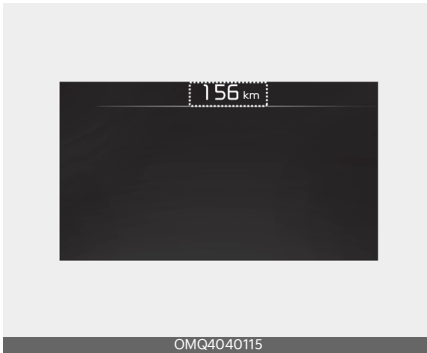

### Type B



ter plus de 6 litres (1,6 gallon) de carburant pour faire bouger la jauge à carburant.

### \* REMARQUE

- Si le véhicule n'est pas sur un sol plat ou si l'alimentation de la batterie a été interrompue, la fonction d'autonomie peut ne pas fonctionner correctement.
- L'autonomie peut différer de la distance réelle car il s'agit d'une estimation de la distance possible pouvant être parcourue.
- L'ordinateur de bord peut ne pas enregistrer un supplément de carburant inférieur à 1,6 gallons (6 litres) ajouté dans le véhicule.
- La consommation de carburant et l'autonomie peut varier de façon significative en fonction des conditions de conduite, des habitudes de conduite et de l'état du véhicule.

- L'autonomie est la distance estimée que le véhicule peut parcourir avec le carburant restant.
  - - Plage d'autonomie : 1 ~ 9 999 km ou 1 ~ 9 999 mi.
- Si la distance estimée est inférieure à 1 km (1 mi), l'ordinateur de bord affichera « --- » comme distance d'autonomie restante.
- Si le niveau de carburant restant est supérieur aux trois quarts, il est nécessaire de rajouter plus de 3 litres (0,8 gallons) de carburant pour que la jauge à carburant bouge. Dans d'autres cas, il est nécessaire de rajou-

## Jauge de température extérieure

Type A

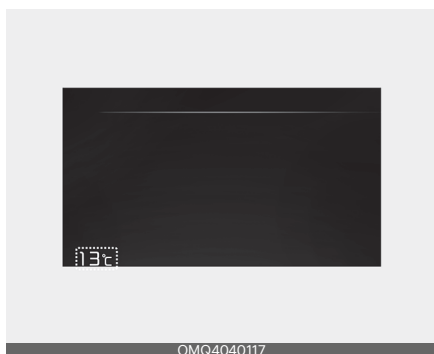

OMQ4040117

Type B

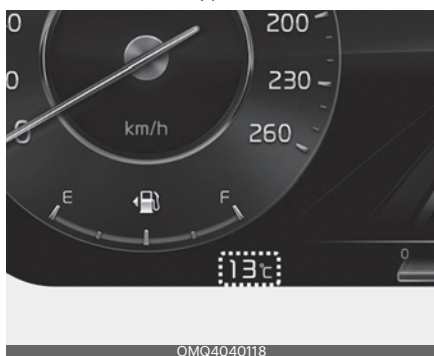

OMQ4040118

Cette jauge indique les températures actuelles de l'air extérieures par unités de 1 °C (1 °F).

- Plage de température : -40 °C ~ 60 °C (-40 °F ~ 140 °F)

La température extérieure affichée peut ne pas s'ajuster immédiatement, tout comme un thermomètre normal, pour éviter la distraction du conducteur.

Pour changer l'unité de température (de °C à °F ou de °F à °C)

L'unité de température peut être modifiée en utilisant le mode « User Settings » (paramètres de l'utilisateur) de l'écran LCD.

\* Pour plus de détails, veuillez consulter "Mode Réglages utilisateur" à la page 4-93.

## Témoin de changement de vitesse

Le témoin de changement de vitesse affiche des informations sur les rapports en fonction du type de boîte de vitesses de votre véhicule.

## Témoin de changement de vitesse automatique

Type A



OMQ4040120

Type B

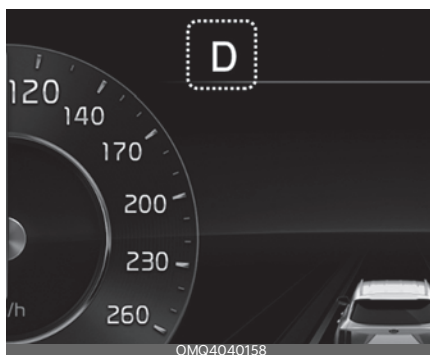

OMQ4040158

Ce témoin affiche la position d'embrayage du levier de vitesse.

- Stationnement : P
- Marche arrière : R

- Point mort : N
- Marche avant : D

Mode manuel de changement de vitesses

- Passage au rapport supérieur : ▲2, ▲3, ▲4, ▲5, ▲6
- Passage au rapport inférieur : ▼1, ▼2, ▼3, ▼4, ▼5

### Indicateur de changement de vitesse de la transmission automatique en mode manuel (selon l'équipement)

Pendant la conduite en mode manuel, ce témoin indique le rapport indiqué afin de maximiser l'économie de carburant.

Type A



Type B



- Passage à un rapport supérieur : ▲2, ▲3, ▲4, ▲5, ▲6, ▲7, ▲8
- Passage à un rapport inférieur : ▼1, ▼2, ▼3, ▼4, ▼5, ▼6, ▼7

Par exemple

- ▲3: Indique qu'il est souhaitable de passer en 3e (lorsque le levier de vitesse est embrayé en 2e ou en 1re vitesse).
- ▼3: Indique qu'il est souhaitable de rétrograder en 3e vitesse (lorsque le levier de vitesse est embrayé en 4e, 5e ou 6e vitesse).

Lorsque le système ne fonctionne pas correctement, l'indicateur ne s'affiche pas.

### Témoin de changement de rapport de transmission à double embrayage (selon l'équipement)



Ce témoin indique la position du levier de vitesses présentement sélectionnée.

- Stationnement : P
- Marche arrière : R
- Point mort : N
- Drive (marche avant) : D1, D2, D3, D4, D5, D6, D7, D8

## Affichage instantané du témoin de changement de vitesse

Le message qui indique la position actuelle du rapport est affiché dans le combiné pendant environ 2 secondes lors du passage dans d'autres positions (P/R/N/D).

La fonction d'affichage de l'indicateur de changement de rapport peut être activée ou désactivée dans le mode Réglages utilisateur sur l'écran LCD du combiné.



## Affichage LCD

Les modes d'affichage de l'écran LCD peuvent être modifiés à l'aide des commutateurs de commande.

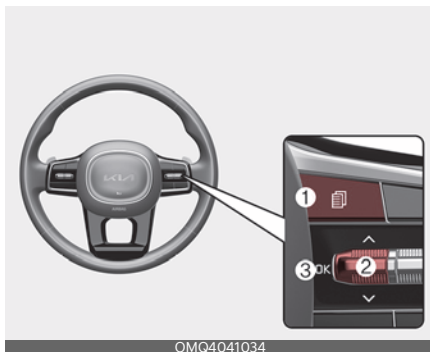
## Commande de l'écran LCD









OMQ4041034

1. : bouton MODE pour changer de mode
2. : commutateur MOVE pour changer des éléments
3. OK : bouton SELECT/RESET pour régler ou réinitialiser l'élément sélectionné

### Modes de l'écran LCD

L'écran LCD dispose de 5 modes. Vous pouvez changer les modes en appuyant sur le bouton Mode.

		Mode 						
		 Assistance de conduite	 Ordinateur de bord	 Étape par étape (TBT)*	 Paramètres de l'utilisateur	 Mode d'avertissement		
 Haut/Bas	Assistance de maintien de voie/ Régulateur de vitesse intelligent*/ Régulateur de vitesse intelligent basé sur la navigation*/ Assistance de suivi de voie (LFA)/ Aide conduite autoroute*	Consommation de carburant	Guidage routier	Affichage tête haute Assistance au conducteur	Le mode d'avertissement principal affiche des messages d'avertissement relatifs au véhicule lorsqu'un ou plusieurs systèmes ne fonctionnent pas normalement.			
	DAW					Info accumulée	Info destination	Feux
	TPMS					Info de conduite		Son
	Distribution des forces motrices					MODE DE CONDUITE		Portière
						Type de conduite		Commodité
								Intervalles d'entretien
								Autres
			Réinitialisation					

Les informations fournies peuvent différer selon les fonctions applicables à votre véhicule.

\* : selon l'équipement

### \* REMARQUE

Pendant la configuration des paramètres d'affichage, garder le moteur en marche pour empêcher la décharge de la batterie.

## Mode ordinateur de bord

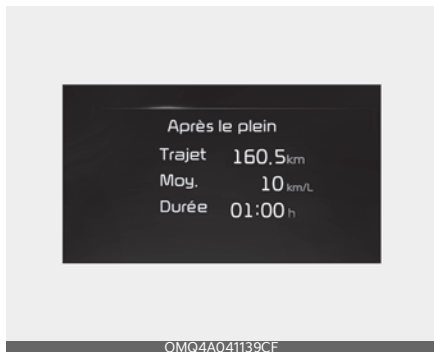

Le mode de l'ordinateur de bord affiche des informations relatives aux paramètres de conduite du véhicule, notamment la consommation de carburant, les informations du compteur kilométrique et la minuterie.

\* Pour plus de détails, veuillez consulter "Informations sur le trajet (ordinateur de bord)" à la page 4-99.

## Mode Étape par étape (TBT)

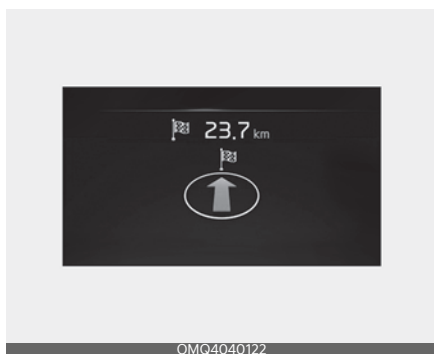

Ce mode affiche l'état de navigation.

## Mode d'aide à la conduite

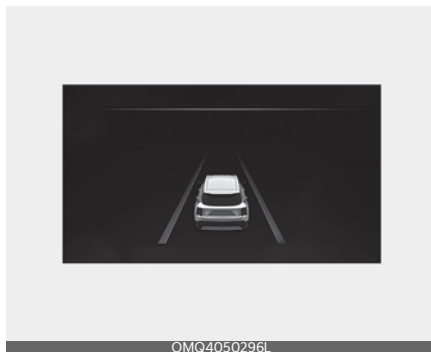

Ce mode affiche l'état de :

- Sécurité de voie
- Régulateur de vitesse intelligent
- Alerte d'attention du conducteur

## Mode information

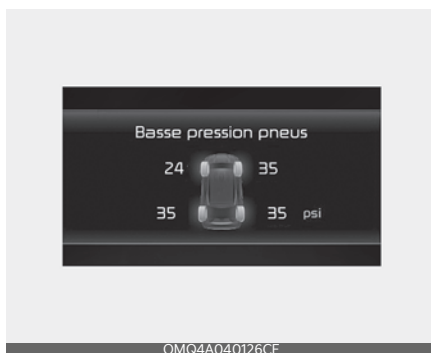

Ce mode affiche l'état de :

- Compteur de vitesse
- Température du moteur
- Pression des pneus
- Traction intégrale (AWD) (selon l'équipement)

## État de la pression des pneus

Ce mode affiche des informations relatives à la pression des pneus.

\* Pour plus de détails, veuillez consulter "Système de surveillance de la pression des pneus (TPMS)" à la page 6-10.

## Mode d'avertissement principal



Ce témoin d'avertissement informe le conducteur des situations suivantes.

- Dysfonctionnement des phares à DEL
- Dysfonctionnement des feux
- Dysfonctionnement de l'Assistance feux de route (selon l'équipement)

À ce moment, une icône d'avertissement principal (⚠) apparaît à côté de l'icône

Réglages utilisateur (⚙), sur l'écran

LCD. Si la situation d'avertissement est résolue, le témoin d'avertissement principal s'éteint et l'icône d'avertissement principal disparaît.

## Mode Réglages utilisateur

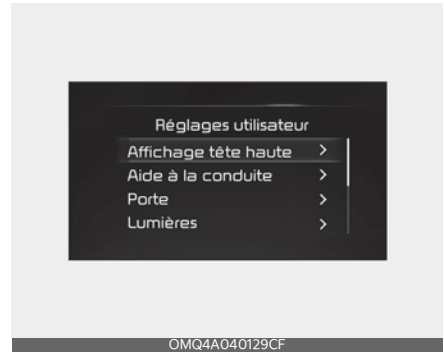

Dans ce mode, vous pouvez changer les paramètres du bloc d'instruments, des portes, des feux, etc.

1. Affichage tête haute
2. Assistance au conducteur
3. Feux
4. Son
5. Portière
6. Commodité
7. Intervalles d'entretien
8. Autre
9. Réinitialisation

Les informations fournies peuvent différer selon les fonctions applicables à votre véhicule.

## 1. Affichage haut de tête (selon l'équipement)

Éléments	Explication
Activation de l'affichage tête haute	Si cette option est cochée, l'affichage tête haute sera activé.
Grandeur (cm)	Régler la hauteur (1~20) de l'image HUD sur l'écran HUD.
Rotation	Régler l'angle (-5~+5) de rotation du HUD.
Luminosité	Régler l'intensité (1~20) de la luminosité du HUD.
Sélection du contenu	Pour sélectionner les informations sur le contenu de l'écran HUD.

## 2. Assistance au conducteur

Éléments	Explication
Limitation de vitesse*	<ul style="list-style-type: none"> <li>Décalage de la limitation de vitesse</li> <li>« Speed Limit Assist/Speed Assist Warning/Off » (Assistance limiteur de vitesse/Avertissement limiteur de vitesse/Désactivé)</li> </ul> Pour sélectionner les fonctions. * Pour plus de détails, veuillez consulter "Assistant de limitation de vitesse intelligent (ISLA) (selon l'équipement)" à la page 5-137.
Minuterie d'avertissement	<ul style="list-style-type: none"> <li>Standard/Tardif</li> </ul> Pour sélectionner la minuterie d'avertissement
Volume d'avertissement	<ul style="list-style-type: none"> <li>« High/Medium/Low/Off » (Élevé/moyen/faible/arrêt)</li> </ul> Pour sélectionner le volume de l'avertissement
Avertissement tactile	Si cet élément est coché, l'avertissement haptique est activé.
Alerte d'attention du conducteur	<ul style="list-style-type: none"> <li>Alerte de démarrage du véhicule de tête</li> </ul> Pour sélectionner la fonction. <ul style="list-style-type: none"> <li>Avertissement de conduite inattentive</li> </ul> Pour sélectionner la fonction. * Pour plus de détails, veuillez consulter "Alerte d'attention du conducteur (DAW)" à la page 5-143.
Sécurité avant	Pour régler le système « Forward Collision-Avoidance Assist » (Assistance d'évitement de collision frontale). <ul style="list-style-type: none"> <li>Active Assist/Warning Only/Off (Assistance active/Avertissement seulement/Arrêté)</li> </ul> Pour sélectionner les fonctions. * Pour plus de détails, veuillez consulter "Assistance d'évitement de collision frontale (FCA) - fusion de capteurs (selon l'équipement)" à la page 5-87.

Éléments	Explication
Sécurité de voie	<p>Pour régler le « Lane Keeping Assist » (Assistance au maintien de voie) et le « Lane Following Assist » (Assistance au suivi de voie)</p> <ul style="list-style-type: none"> <li>Assistance au maintien de voie / Avertissement de changement de voie / Désactivé</li> </ul> <p>Pour sélectionner les fonctions.</p> <p>* Pour plus de détails, se reporter à "Aide au suivi de voie (LKA)" à la page 5-103 et à "Aide au suivi de voie (LFA)" à la page 5-180.</p>
Sécurité des angles morts	<ul style="list-style-type: none"> <li>Assistance de sortie sécuritaire (SEA)</li> </ul> <p>Pour plus de détails, reportez-vous à "Avertissement de sortie sécuritaire (SEW) (selon l'équipement)" à la page 5-123 ou à "Assistance de sortie sécuritaire (SEA) (selon l'équipement)" à la page 5-127.</p> <ul style="list-style-type: none"> <li>Active Assist/Warning Only/Off (Assistance active/Avertissement seulement/Arrêté)</li> </ul> <p>* Pour plus de détails, veuillez consulter "Aide à l'évitement de collision d'angle mort (BCA) (selon l'équipement)" à la page 5-110.</p>
Sécurité de stationnement	<ul style="list-style-type: none"> <li>Activation automatique de l'avertissement de distance de stationnement</li> <li>Sécurité de circulation transversale arrière</li> </ul> <p>Pour activer ou désactiver le système « Rear Cross-Traffic Collision-Avoidance Assist » (Assistance à l'évitement des collisions à circulation transversale arrière).</p> <p>* Pour plus de détails, veuillez consulter "Aide à l'évitement de collision de circulation transversale arrière (RCCA) (selon l'équipement)" à la page 5-192.</p> <ul style="list-style-type: none"> <li>Active Assist/Warning Only/Off (Assistance active/Avertissement seulement/Arrêté)</li> </ul> <p>* Pour plus de détails, veuillez consulter "Assistance à l'évitement de collision en stationnement inversé (PCA) (selon l'équipement)" à la page 5-203.</p>

\* Les informations fournies peuvent varier selon les fonctions applicables à votre véhicule.

### 3. Feux

Éléments	Explication
Luminosité	Pour régler l'éclairage du tableau de bord.
Clignotant One Touch	<ul style="list-style-type: none"> <li>Désactivé : la fonction de clignotant à une touche se désactive.</li> <li>3, 5, 7 clignotements : le témoin de clignotants clignote 3, 5 ou 7 fois lorsque le levier des clignotants est légèrement déplacé.</li> </ul> <p>* Pour plus de détails, veuillez consulter "Éclairage" à la page 4-138.</p>
Délai phares	Si cet élément est sélectionné, la fonction de délai des phares sera activée.
Assistance aux feux de route	Si cet élément est coché, le système d'aide aux feux de route sera activé.

\* Les informations fournies peuvent différer selon les fonctions applicables à votre véhicule.

#### 4. Portière

Éléments	Explication
Verrouillage automatique	<ul style="list-style-type: none"> <li>• Activé sur embrayage (transmission automatique) : toutes les portières se verrouillent automatiquement si le véhicule passe de la position P (stationnement) à la position R (marche arrière), N (point mort) ou D (marche avant). (Lorsque le moteur est allumé, il est activé.)</li> <li>• Activé sur accélération (transmission automatique) : toutes les portières se verrouillent automatiquement lorsque le véhicule excède la vitesse de 15 km/h (9,3 mi/h)</li> <li>• Désactivé : le déverrouillage automatique des portières sera annulé.</li> </ul> <p>* Si le réglage est modifié alors que le véhicule est en mouvement, le réglage modifié pourrait ne pas fonctionner immédiatement.</p>
Déverrouillage automatique	<ul style="list-style-type: none"> <li>• Changement à P (pour transmission automatique) : Toutes les portes se déverrouillent automatiquement si le changement de vitesse passe de la position R (marche arrière), N (neutre) ou D (marche avant) à P (stationnement). (Lorsque le moteur est allumé, il est activé.)</li> <li>• Activé sur arrêt du véhicule : toutes les portières seront automatiquement déverrouillées lorsque la clé de contact est retiré de l'interrupteur de démarrage ou que le commutateur ENGINE START/STOP (démarrage/arrêt du moteur) est placé à la position OFF.</li> <li>• Désactivé : le déverrouillage automatique des portières sera annulé.</li> </ul>
Déverrouillé avec 2 pressions	<p>Si cette option est cochée, la fonction de déverrouillage à deux pressions est activée. Appuyez une fois sur le bouton de déverrouillage de la porte pour déverrouiller la porte du conducteur, et appuyez une fois de plus sur le bouton dans les 4 secondes qui suivent pour déverrouiller les autres portes.</p>
Hayon à commande électrique	<p>Si cet élément est sélectionné, la fonction de commande électrique du hayon est activée.</p>
Vitesse du hayon à commande électrique	<ul style="list-style-type: none"> <li>• Normal/Rapide</li> </ul> <p>Pour régler la vitesse du hayon à commande électrique.</p>
Hauteur d'ouverture du hayon à commande électrique	<ul style="list-style-type: none"> <li>• Niveau 1/Niveau 2/Niveau 3/Ouverture complète/Réglage hauteur utilisateur</li> </ul> <p>Pour sélectionner la hauteur.</p> <p>* Pour plus de détails, veuillez consulter "Hauteur d'ouverture du hayon à commande électrique" à la page 4-40.</p>
« Smart Liftgate » (Hayon Intelligent)	<p>Pour activer ou désactiver le « Smart Liftgate » (Hayon Intelligent).</p> <p>* Pour plus de détails, veuillez consulter "« Smart Liftgate » (Hayon Intelligent) avec « Auto Open » (Ouverture automatique) (selon l'équipement)" à la page 4-42.</p>

\* Les informations fournies peuvent varier selon les fonctions applicables à votre véhicule.

## 5. Son

Éléments	Explication
Son d'accueil	Si cette option est cochée, la fonction de son d'accueil sera activée.

## 6. Commodité

Éléments	Explication
Siège facile d'accès	<ul style="list-style-type: none"> <li>• Off/Normal/Prolongé</li> </ul> Pour sélectionner le déplacement de siège
Alerte occupant arrière	Si cet élément est sélectionné, l'affichage « Rear Occupant Alert (ROA) » (Alerte occupant arrière) sera activé.
Rétroviseur d'accueil/éclairage	<ul style="list-style-type: none"> <li>• Au Déverrouillage des portes/À l'approche du conducteur</li> </ul> Pour activer la fonction « welcome mirror/light » (lumière de bienvenue miroir).
Affiche le mode des lumières/essuie-glace	Si cette option est cochée, l'affichage des essuie-glaces/éclairages est activé.
Essuie-glace ar. auto (en R)	Si cet élément est sélectionné, la fonction « Auto Rear Wiper » (Essuie-glace arrière automatique) sera activé lorsque l'essuie-glace avant est activé et que l'embrayage est à la position (R) (marche arrière).
Avertissement de route verglacée	Si cet élément est sélectionné, l'affichage de l'avertissement de route verglacée sera activé.
Arrêt automatique du véhicule	<ul style="list-style-type: none"> <li>• 60 min/30 min : Pour régler la minuterie d'arrêt automatique du véhicule.</li> <li>• Désactiver : L'arrêt automatique du véhicule sera annulé.</li> </ul> * Pour plus de détails, veuillez consulter "Système d'arrêt automatique du véhicule (selon l'équipement)" à la page 5-63.

\* Les informations fournies peuvent différer selon les fonctions applicables à votre véhicule.

## 7. Intervalles d'entretien

Éléments	Explication
Activer l'intervalle d'entretien	Si cette option est cochée, la fonction d'intervalles d'entretien est activée.
Régler les intervalles	Si le menu d'intervalle d'entretien est activé, vous pouvez régler la durée et la distance.
Réinitialisation	Pour réinitialiser la fonction d'intervalle d'entretien.

### \* REMARQUE

Pour utiliser le menu d'intervalle de maintenance, consultez un revendeur Kia agréé.

Si l'intervalle d'entretien est activé et que la durée et la distance sont réglées, des messages s'affichent dans les situations suivantes à chaque fois que le véhicule est mis en marche.

- Entretien dans : s'affiche pour informer le conducteur du kilométrage et du nombre de jours restant avant l'entretien.
- Entretien requis : s'affiche lorsque le kilométrage et le nombre de jours avant l'entretien sont atteints ou dépassés.

Si l'une des conditions suivantes se produit, le kilométrage et le nombre de jours avant l'entretien peuvent être incorrects.

- Le câble de batterie est débranché.
- La batterie est déchargée.
- Le commutateur à fusible est désactivé.

## 8. Autres

Éléments	Explication
Réinitialisation de la consommation de carburant	<ul style="list-style-type: none"> <li>• Désactivé : La consommation moyenne de carburant ne se réinitialise pas.</li> <li>• Après démarrage/ravitaillement : La consommation moyenne de carburant se réinitialise automatiquement après le démarrage/ravitaillement.</li> </ul>
Unité de l'indicateur de vitesse	<ul style="list-style-type: none"> <li>• Km/h, mi/h</li> </ul> Pour sélectionner l'unité du compteur de vitesse
Unité de consommation de carburant	<ul style="list-style-type: none"> <li>• L/100 km, gallon US, gallon UK</li> </ul> Pour sélectionner l'unité de consommation de carburant. Pour plus de détails, veuillez consulter "Informations sur le trajet (ordinateur de bord)" à la page 4-99.
Unité de température	<ul style="list-style-type: none"> <li>• °F/°C</li> </ul> Pour sélectionner l'unité de température.
Unité pres. pneu	<ul style="list-style-type: none"> <li>• psi, kPa</li> </ul> Pour sélectionner l'unité de pression des pneus

\* Les informations fournies peuvent différer selon les fonctions applicables à votre véhicule.

## 9. Réinitialisation

Éléments	Explication
Réinitialisation	Vous pouvez réinitialiser les menus dans le mode Paramètres utilisateur. Tous les menus du mode Paramètres utilisateur sont réinitialisés sur les réglages d'usine, sauf la langue et l'intervalle d'entretien.

## Écrans LCD

Les écrans LCD affichent les informations suivantes au conducteur.

- Informations sur le trajet
- Modes LCD
- Messages d'avertissement

### Informations sur le trajet (ordinateur de bord)

L'ordinateur de bord est un système d'informations pour le conducteur contrôlé par micro-ordinateur qui affiche des informations relatives à la conduite.

#### \* REMARQUE

Certaines informations sur la conduite, enregistrées dans l'ordinateur de bord sont réinitialisées si la batterie est débranchée.

### Modes de trajet

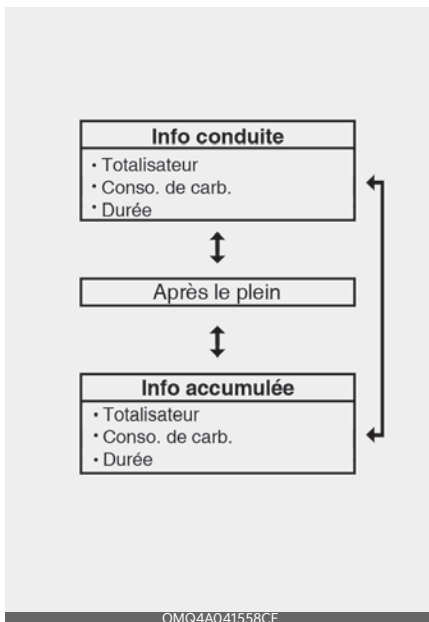

Pour changer le mode de trajet, faites basculer le commutateur «  $\wedge$ ,  $\vee$  » situé sur le volant.

### Consommation de carburant

Ces informations sont toujours affichées au centre inférieur du tableau LCD complet.

### Consommation moyenne de carburant (1)



- La consommation moyenne de carburant est calculée en fonction de la distance totale parcourue et de la consommation de carburant depuis la dernière réinitialisation de la consommation moyenne.
  - Unité de consommation de carburant : L/100 km ou 0~99,9 MPG

#### \* REMARQUE

L'économie moyenne de carburant n'est pas affichée pour un calcul plus précis si le véhicule ne roule pas plus de 10 secondes ou 0,03 mi (50 m) après avoir placé l'interrupteur de démarrage ou le commutateur ENGINE START/STOP (démarrage/arrêt du moteur) à la position ON.

## Consommation instantanée de carburant (2)

- Ce mode affiche la consommation instantanée de carburant pendant les dernières secondes lorsque la vitesse du véhicule est supérieure à 10 km/h (6,2 mi/h).
  - Plage de consommation de carburant :  
0,0 ~ 30 km/L, L/100 km or 0,0 ~ 50,0 mpg

## Mode d'informations cumulées sur la conduite

Cet affichage indique la distance du trajet cumulée, le rendement moyen du carburant et la durée totale du trajet.



- Les informations cumulées sont calculées après que le véhicule ait parcouru plus de 300 mètres (0,19 miles).
- Si vous appuyez sur le bouton « OK » pendant plus de 1 seconde après l'affichage des Informations cumulées, les informations seront réinitialisées.
- Si le moteur tourne, même si le véhicule n'est pas en mouvement, les informations seront cumulées.

## Affichage des informations sur la conduite

Cet affichage indique la distance du trajet, le rendement moyen du carburant et la durée totale du trajet une fois par cycle de démarrage.

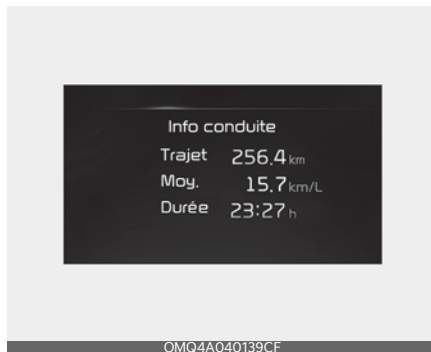

- Le rendement en carburant est calculé après que le véhicule ait parcouru plus de 300 mètres (0,19 miles).
- L'information se réinitialise automatiquement quand la porte du conducteur est ouverte après que le contact a été coupé, ou environ 3 minutes après que le contact a été coupé.
- Si le moteur tourne, même si le véhicule n'est pas en mouvement, les informations seront cumulées.

## Information depuis le dernier ravitaillement



Cet affichage affiche la distance parcourue, le rendement énergétique moyen et le rendement énergétique instantané (ou la durée totale de conduite) depuis le ravitaillement.

- Les informations concernant le ravitaillement en carburant sont calculées une fois que le véhicule a parcouru plus de 300 m (0,19 miles).
- Si vous appuyez sur le bouton "OK" pendant plus d'une seconde après affichage de l'information depuis le dernier ravitaillement, les informations seront réinitialisées.
- Si le moteur tourne, même si le véhicule n'est pas en mouvement, les informations seront cumulées.

### \* REMARQUE

Le véhicule doit rouler au moins 300 mètres (0,19 miles) depuis le dernier cycle de démarrage avant que les informations de conduite moyennes cumulées ne soient recalculées.

## Compteur de vitesse numérique

L'écran du compteur de vitesse numérique affiche la vitesse du véhicule.



## Mode Entretien

Ce mode vous rappelle les informations d'entretien programmé.



## Intervalles d'entretien

Calcule et affiche le moment où vous devez effectuer un entretien programmé (en kilométrage ou en jours).

Si le kilométrage ou le temps restant atteint 1 500 km (900 miles) ou 30 jours, le message « Service interval » (Intervalle d'entretien) s'affiche pendant plusieurs secondes chaque fois que l'interrupteur de démarrage ou le commutateur ENGINE START/STOP (démarrage/arrêt du moteur) est placé à la position ON.

## Entretien requis

Si vous ne faites pas entretenir votre véhicule conformément à l'intervalle d'entretien déjà entré, le message « Service required » (Entretien requis) s'affiche pendant plusieurs secondes chaque fois que l'interrupteur de démarrage ou le commutateur ENGINE START/STOP (démarrage/arrêt du moteur) est placé à la position ON.

Pour réinitialiser l'intervalle de service sur le kilométrage et les jours que vous avez enregistré auparavant :

- Sélectionnez « Param. du véhicule → Intervalle de service → Réinitialisation ».

### \* REMARQUE

Si l'une des conditions suivantes se produit, le kilométrage et les jours peuvent être incorrects.

- Le câble de batterie est débranché.
- La batterie est déchargée.

## Messages de l'affichage LCD

### Porte, capot, hayon, toit ouvrant ouvert



- Cet avertissement s'affiche pour indiquer si une porte, le capot, le hayon ou le toit ouvrant est ouvert.

### Affichage d'avertissement de basse pression

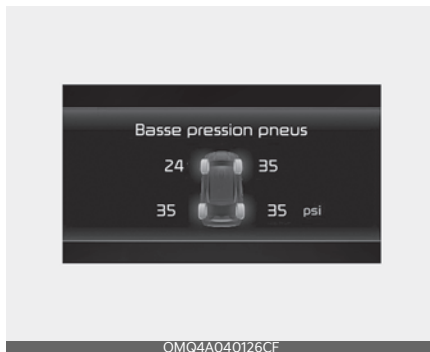

Ce message s'affiche si la pression des pneus est basse. Le pneu correspondant sur le véhicule s'allume.

\* Pour plus de détails, veuillez consulter "Système de surveillance de la pression des pneus (TPMS)" à la page 6-10.

### Mode d'éclairage

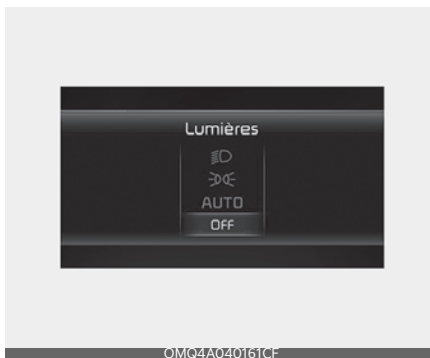

Ce témoin indique quelle lumière extérieure est sélectionnée à l'aide de la commande d'éclairage.

Vous pouvez activer ou désactiver la fonction d'affichage des essuie-glaces/éclairages à partir du mode Réglages utilisateur de l'écran LCD du bloc d'instruments.

## Mode d'essuie-glace

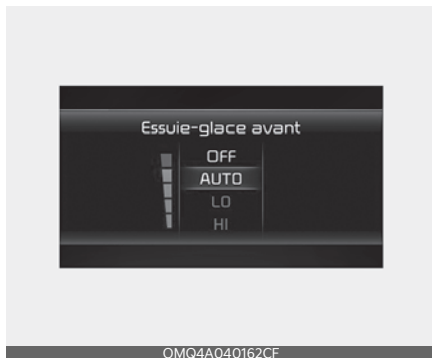

Cet indicateur affiche la vitesse des essuie-glaces sélectionné à l'aide de la commande d'essuie-glaces.

Vous pouvez activer ou désactiver la fonction d'affichage des essuie-glaces/éclairages à partir du mode Réglages utilisateur de l'écran LCD du bloc d'instruments.

## Niveau de liquide du lave-glace bas



Ce message d'avertissement s'affiche si le niveau de liquide de lave-glace dans le réservoir est presque vide.

Faites remplir le réservoir de liquide de lave-glace.

## Avertissement de route verglacée



Ce témoin sert à avertir le conducteur que la route peut être verglacée.

Lorsque les conditions suivantes se produisent, le témoin d'avertissement (y compris la jauge de température extérieure) clignote 5 fois, puis s'allume, et le carillon d'avertissement retentit également une fois.

- La température sur la jauge de température extérieure est inférieure à environ 4 °C (40 °F).

### \* REMARQUE

Si le témoin lumineux de route verglacée s'allume pendant la conduite, conduire plus attentivement et plus prudemment, évitant les excès de vitesse, l'accélération rapide, le freinage brusque ou les virages serrés, etc.

## Surchauffe du moteur

- Ce message s'affiche lorsque la température du liquide de refroidissement est supérieure à 120 °C (248 °F). Cela signifie que le moteur est en surchauffe et qu'il peut être endommagé.
- \* Si votre véhicule surchauffe, se reporter à "Si le moteur surchauffe" à la page 6-8.

## Huile du moteur bas

- Le message d'avertissement s'affiche lorsque le niveau d'huile moteur est insuffisant.
- Remplissez l'huile moteur.

Pour plus de détails, veuillez consulter "Huile moteur et filtre à huile" à la page 7-16.

### AVERTISSEMENT

Lorsque le témoin d'avertissement du niveau d'huile moteur s'allume, il est nécessaire de vérifier si le calendrier d'entretien (vidange d'huile moteur) dans le manuel du propriétaire a été suivi avant de remplir l'huile. S'il n'a pas été suivi, l'huile moteur doit d'abord être changé.

## Vidange d'huile moteur requise prochainement. Réinitialisation de la durée de vie de l'huile après la vidange

- Ce message d'avertissement apparaît lorsque la durée de vie restante de l'huile moteur atteint 5 % ou moins.
- Remplacez l'huile moteur chez un concessionnaire Kia autorisé. Par la suite, choisissez « Convenience → Oil Change Reminder » (commodité → rappel de changement d'huile) à partir

du menu des paramètres utilisateur sur le tableau de bord, ou encore « Vehicle → Cluster → Oil Change Reminder » (véhicule → groupe d'instruments → rappel de changement d'huile) à partir du menu des paramètres de l'écran du système d'infodivertissement, pour réinitialiser la durée de vie restante de l'huile.

Pour plus de détails, veuillez consulter "Huile moteur et filtre à huile" à la page 7-16.

## Vidange d'huile moteur requise maintenant. Réinitialisation de la durée de vie de l'huile après la vidange

- Ce message d'avertissement apparaît lorsque la durée de vie restante de l'huile moteur atteint 1 % ou moins.
- Remplacez immédiatement l'huile moteur chez un concessionnaire Kia autorisé. Par la suite, choisissez « Convenience → Oil Change Reminder » (commodité → rappel de changement d'huile) à partir du menu des paramètres utilisateur sur le tableau de bord, ou encore « Vehicle → Cluster → Oil Change Reminder » (véhicule → groupe d'instruments → rappel de changement d'huile) à partir du menu des paramètres de l'écran du système d'infodivertissement, pour réinitialiser la durée de vie restante de l'huile.

Pour plus de détails, veuillez consulter "Huile moteur et filtre à huile" à la page 7-16.

### **Pile déchargée de la clé (pour le système de clé intelligente)**

- Ce message d'avertissement s'allume si la batterie de la clé intelligente est déchargée lorsque le commutateur ENGINE START/STOP (démarrage/arrêt du moteur) passe à la position OFF.

### **Appuyez sur le bouton START (démarrage) en tournant le volant (pour système de clé intelligente)**

- Ce message d'avertissement s'allume si le volant ne se déverrouille pas normalement lorsque le commutateur ENGINE START/STOP (démarrage/arrêt du moteur) est enfoncé.
- Cela signifie que vous devez appuyer sur le commutateur ENGINE START/STOP (démarrage/arrêt du moteur) tout en tournant le volant à droite et à gauche.

### **Volant non verrouillé (pour système de clé intelligente)**

- Ce message d'avertissement s'allume si le volant ne se verrouille pas lorsque le commutateur ENGINE START/STOP (démarrage/arrêt du moteur) passe à la position OFF.

### **Vérifiez le système de verrouillage du volant (avec système de clé intelligente)**

- Ce message d'avertissement s'allume si le volant ne se verrouille pas normalement lorsque le commutateur ENGINE START/STOP (démarrage/arrêt du moteur) passe à la position OFF.

### **Key not in vehicle (clé hors du véhicule) (pour système de clé intelligente)**

- Ce message d'avertissement s'allume si la clé intelligente n'est pas dans le véhicule lorsque vous appuyez sur le commutateur ENGINE START/STOP (démarrage/arrêt du moteur).
- Cela signifie que vous devez toujours avoir la clé intelligente sur vous.

### **Key not detected (clé non détectée) (pour système de clé intelligente)**

- Ce message d'avertissement s'allume si la clé intelligente n'est pas détectée lorsque vous appuyez sur le commutateur ENGINE START/STOP (démarrage/arrêt du moteur).

### **Shift to P or N to start engine (passer sur P (stationnement) ou sur N (point mort)) pour démarrer le moteur (pour système de clé intelligente)**

- Ce message d'avertissement s'allume si vous essayez de démarrer le moteur sans placer le levier de vitesse à la position P (stationnement) ou N (neutre).

### **Press brake pedal to start engine (appuyer sur la pédale de frein pour démarrer le moteur) (pour système de clé intelligente)**

- Ce message d'avertissement s'allume si le commutateur ENGINE START/STOP (démarrage/arrêt du moteur) passe à la position ACC deux fois en appuyant plusieurs fois sur le commu-

tateur sans appuyer sur la pédale de frein.

- Cela signifie que vous devez appuyer sur la pédale de frein pour démarrer le moteur.

### **Décharge de la batterie lié aux appareils électriques extérieurs**

Le véhicule peut détecter l'auto-décharge de la batterie en raison d'une surintensité générée par des appareils électriques non autorisés tels que la caméra de bord (dash cam) pendant le stationnement.

Si le message reste affiché après avoir retiré les dispositifs électriques externes, faites inspecter votre véhicule par un concessionnaire agréé Kia.

### **Press START button again (appuyez de nouveau sur le bouton START) (pour système de clé intelligente)**

- Ce message d'avertissement s'allume si vous ne pouvez pas actionner le commutateur ENGINE START/STOP (démarrage/arrêt du moteur) à cause d'un problème avec le commutateur.
- Cela signifie que vous devez démarrer le moteur en appuyant encore une fois sur le bouton ENGINE START/STOP (démarrage / arrêt du moteur).
- Si l'avertissement s'allume à chaque pression sur le commutateur ENGINE START/STOP (démarrage/arrêt du moteur), faites vérifier le véhicule par un concessionnaire Kia autorisé.

### **Press START button with key (appuyez sur le bouton START avec la clé) (pour système de clé intelligente)**

- Ce message d'avertissement s'allume si vous appuyez sur le commutateur ENGINE START/STOP (démarrage/arrêt du moteur) alors que le message d'avertissement « Key not detected » (clé non détectée) est allumé.
- Le témoin indicateur d'anti-démarrage clignote alors.

### **Check BCW System (vérifier le système BCW) (selon l'équipement)**

Ce message d'avertissement s'affiche lorsque le système « Blind spot Collision Warning » (Avertissement de collision d'angle mort) présente un problème. Dans ce cas, faire inspecter le véhicule par un concessionnaire agréé Kia.

### **Phares éteint**

Ce message d'avertissement s'allume si les phares sont éteints dans un environnement sombre.

## Témoins d'avertissement et lampes indicatrices

Le témoin d'avertissement et le voyant lumineux indiquent la situation dans laquelle le conducteur doit être prudent et si les différentes fonctions sont activées.

### Témoins d'avertissement

Le témoin d'avertissement indique les situations qui nécessitent l'attention du conducteur.

#### \* REMARQUE

### Témoins d'avertissement

S'assurer que tous les témoins d'avertissement sont éteints après le démarrage du moteur. Si un témoin reste allumé, cela indique une situation qui nécessite une attention particulière.

### Témoin lumineux de coussin gonflable

Ce témoin d'avertissement s'allume :

- Après avoir mis le contacteur d'allumage ou le bouton ENGINE START/STOP (démarrage/arrêt du moteur) en position ON.
  - Il s'allume pendant environ 3 ~ 6 secondes, puis s'éteint.
- Lorsqu'il y a défaillance du SRS. Dans ce cas, faire inspecter le véhicule par un concessionnaire agréé Kia.

### Témoin d'avertissement de ceinture de sécurité

Ce témoin d'avertissement informe le conducteur que sa ceinture de sécurité n'est pas bouclée.

\* Pour plus de détails, veuillez consulter "Ceintures de sécurité" à la page 3-23.

### Voyant du frein de stationnement et du liquide de frein

Ce témoin d'avertissement s'allume :

- Après avoir mis le contacteur d'allumage ou le bouton ENGINE START/STOP (démarrage/arrêt du moteur) en position ON.
  - Il s'allume pendant environ 3 secondes
  - Il reste allumé si le frein de stationnement est serré.
- Lorsque le frein de stationnement est serré.
- Lorsque le niveau dans le réservoir de liquide de frein est bas.
  - Si le témoin d'avertissement s'allume lorsque le frein de stationnement est relâché, il indique que le niveau de liquide de frein dans le réservoir est bas.

### Si le niveau dans le réservoir de liquide de frein est bas :

1. Conduisez prudemment jusqu'à l'endroit sûr le plus proche et arrêtez votre véhicule.
2. Lorsque le moteur est à l'arrêt, vérifiez immédiatement le niveau du liquide

de frein et ajoutez du liquide au besoin (pour plus de détails, se reporter à "Liquide de frein" à la page 7-18). Vérifier ensuite tous les composants des freins pour détecter les fuites de liquide. Si une fuite du système de freinage est toujours détectée, si le témoin d'avertissement reste allumé ou si les freins ne fonctionnent pas correctement, ne conduisez pas le véhicule.

Dans ce cas, faire remorquer et inspecter votre véhicule par un concessionnaire agréé Kia.

### Système de double freinage en diagonale

Votre véhicule est équipé de doubles systèmes de freinage en diagonale. Cela signifie que vous avez toujours un freinage sur les deux roues, même si l'un des doubles systèmes tombe en panne. Lorsqu'un seul des doubles systèmes fonctionne, une course plus grande de la pédale et une pression plus forte sur la pédale sont nécessaires pour arrêter le véhicule.

Également, le véhicule ne s'arrêtera pas sur une distance aussi courte avec seulement une partie du système de freinage qui fonctionne.

Si les freins ne fonctionnent pas pendant que vous conduisez, rétrograder pour un freinage moteur supplémentaire et arrêtez le véhicule dès que vous pouvez le faire en toute sécurité.

#### \* REMARQUE

#### Voyant du frein de stationnement et du liquide de frein

Il est dangereux de conduire le véhicule avec ce voyant d'avertissement allumé. Si l'avertissement de Frein de stationnement

et de liquide de frein s'allume lorsque le frein de stationnement est relâché, il indique que le niveau de liquide de frein est bas.

Dans ce cas, faire vérifier votre véhicule par un concessionnaire Kia agréé.

### Voyant des freins antiblocage (ABS)

#### Ce témoin d'avertissement s'allume :

- Après avoir mis le contacteur d'allumage ou le bouton ENGINE START/STOP (démarrage/arrêt du moteur) en position ON.
  - Il s'allume pendant environ 3 secondes puis s'éteint.
- En cas dysfonctionnement de l'ABS (le système de freinage normal sera toujours opérationnel sans l'aide du système antiblocage des freins).
 

Dans ce cas, faire inspecter le véhicule par un concessionnaire agréé Kia.

### Voyant lumineux d'avertissement du système électronique de répartition de la force de freinage (EBD) BRAKE

#### Ces deux témoins d'avertissement s'allument en même temps en roulant :

- Quand l'ABS et le système de freinage normal ne fonctionnent pas, faites inspecter votre véhicule par un concessionnaire agréé Kia.

## AVERTISSEMENT

### Voyant lumineux d'avertissement du système électronique de répartition de la force de freinage (EBD)

Lorsque les témoins d'avertissement ABS et frein & liquide de stationnement sont allumés, le système de freinage ne fonctionnera pas normalement et une situation inattendue et dangereuse pourrait se produire en cas de freinage brusque.

Dans ce cas, évitez de rouler à grande vitesse et de freiner brusquement.

Faire inspecter votre véhicule par un concessionnaire agréé Kia le plus tôt possible.

### Témoin d'avertissement de frein de stationnement électronique (EPB) (selon l'équipement)

#### Ce témoin d'avertissement s'allume :

- Après avoir mis le contacteur d'allumage ou le bouton ENGINE START/STOP (démarrage/arrêt du moteur) en position ON.
  - Il s'allume pendant environ 3 secondes puis s'éteint.
- Lorsque l'EPB est défaillant.
 

Dans ce cas, faire inspecter le véhicule par un concessionnaire agréé Kia.

## \* REMARQUE

### Témoin d'avertissement de frein de stationnement électronique (EPB)

Le témoin d'avertissement du « Electronic Parking Brake » (EPB) (Frein de stationnement électronique) pourrait s'allumer lorsque le témoin du « Electro-

nic Stability Control » (ESC) (Commande de stabilité électronique) s'allume pour indiquer que l'ESC ne fonctionne pas correctement (il n'indique pas un dysfonctionnement de l'EPB).

### Voyant d'avertissement de direction assistée électrique (EPS)

#### Ce témoin d'avertissement s'allume :

- Après avoir mis le contacteur d'allumage ou le bouton ENGINE START/STOP (démarrage/arrêt du moteur) en position ON.
  - Ce témoin lumineux s'allume lorsque l'interrupteur de démarrage ou le commutateur ENGINE START/STOP (démarrage/arrêt du moteur) est placé à la position ON, puis s'éteint après environ 3 secondes.
- Lorsqu'il y a défaillance de l'EPS.
 

Dans ce cas, faire inspecter le véhicule par un concessionnaire agréé Kia.

### Voyant du système de charge



#### Ce témoin d'avertissement s'allume :

- Après avoir mis le contacteur d'allumage ou le bouton ENGINE START/STOP (démarrage/arrêt du moteur) en position ON.
- En cas de dysfonctionnement de l'alternateur ou du système de charge électrique.

### Si l'alternateur ou le système de charge électrique ne fonctionne pas correctement :

1. Conduisez prudemment jusqu'à l'endroit sûr le plus proche et arrêtez votre véhicule.
2. Couper le moteur et vérifier si la courroie d'entraînement de l'alternateur n'est pas desserrée ou cassée.  
Dans ce cas, faire inspecter le véhicule par un concessionnaire agréé Kia.

### Témoin de panne (MIL)

#### Ce témoin d'avertissement s'allume :

- Lorsque vous placez l'interrupteur de démarrage ou le commutateur ENGINE START/STOP (démarrage/arrêt du moteur) à la position ON.
  - La lampe indicatrice de dysfonctionnement s'allume pendant environ 3 secondes puis s'éteint.
- En cas de dysfonctionnement du système antipollution ou du moteur du véhicule ou du groupe motopropulseur du véhicule.

Si ceci se produit, faites vérifier votre véhicule par un concessionnaire Kia autorisé.

#### MISE EN GARDE

#### Témoin de panne (MIL)

- Le fait de conduire avec le témoin de panne (MIL) allumé peut endommager les systèmes antipollution et affecter la maniabilité et/ou la consommation de carburant.
- Si le système de protection accrue du moteur est activé en raison d'un manque d'huile moteur, la puissance du moteur sera limitée. Si cette situa-

tion se répète, le témoin lumineux de dysfonctionnement s'allumera.

#### MISE EN GARDE

Si la pression d'huile est réduite en raison d'une faible quantité d'huile moteur, etc., le témoin lumineux de pression d'huile s'allume et un système amélioré de protection du moteur s'activera afin de limiter la puissance du moteur. Par la suite, le témoin d'avertissement du moteur s'allume si vous conduisez de manière répétée et continue.

#### MISE EN GARDE

Si le voyant indicateur d'un mauvais fonctionnement (VIMF) s'allume, il est possible que le convertisseur catalytique soit endommagé, ce qui pourrait entraîner une perte de puissance du moteur. Dans ce cas, faire inspecter le véhicule par un concessionnaire agréé Kia.

### Témoin lumineux de la pression d'huile moteur

#### Ce témoin d'avertissement s'allume :

- Après avoir mis le contacteur d'allumage ou le bouton ENGINE START/STOP (démarrage/arrêt du moteur) en position ON.
  - Il reste allumé jusqu'à ce que le moteur démarre.
- Lorsque la pression d'huile du moteur est basse.

## Si la pression d'huile moteur est basse :

- Conduisez prudemment jusqu'à l'endroit sûr le plus proche et arrêtez votre véhicule.
- Coupez le moteur et vérifiez le niveau d'huile moteur (pour plus de détails, reportez-vous à "Huile moteur et filtre à huile" à la page 7-16 ». Si le niveau est bas, ajouter de l'huile au besoin.
- Si le voyant reste allumé après l'ajout d'huile ou si l'huile n'est pas disponible, faire inspecter le véhicule par un concessionnaire agréé Kia. Une conduite prolongée avec le témoin allumé peut entraîner une panne de moteur.

### \* REMARQUE

- Lorsque la pression de l'huile moteur diminue en raison d'un manque d'huile moteur, etc., le témoin de pression d'huile moteur s'allumera.
- Le système amélioré de protection du moteur qui limite la puissance du moteur sera alors activé. Si la pression d'huile moteur est rétablie, le témoin de pression d'huile moteur et le système de protection accrue du moteur se désactiveront.
- Si la pression d'huile moteur est rétablie, le témoin de pression d'huile moteur et le système de protection accrue du moteur s'éteindra.

### ▲ MISE EN GARDE

#### Surchauffe du moteur

Ne jamais continuer à conduire lorsque le moteur surchauffe. Sinon, le moteur peut être endommagé.

### ▲ MISE EN GARDE

#### Moteur endommagé

Si le moteur n'est pas arrêté immédiatement après l'allumage du témoin de pression d'huile moteur et qu'il reste allumé pendant que le moteur tourne, le moteur risque d'être gravement endommagé.

#### Témoin lumineux du système d'échappement (GPF) (moteur à essence)

#### Ce témoin d'avertissement s'allume :

- En cas de dysfonctionnement du système de filtre à particules d'essence (GPF).
- Lorsque ce témoin d'avertissement s'allume, il peut s'éteindre après avoir conduit le véhicule :
  - Le véhicule doit être conduit plus de 30 minutes à une vitesse de 80 km/h (50 mi/h) et plus vite.
  - S'assurer que les conditions suivantes sont réunies : conditions sécurisées de la route, boîte de vitesses en 3ème ou plus et régime moteur à 1 500 - 4 000 tr/min.

Si ce témoin clignote malgré l'exécution de la procédure (à ce moment le message d'avertissement LCD s'affiche), faites vérifier le système GPF dans un atelier professionnel. Kia recommande de se rendre chez un concessionnaire/réparateur Kia agréé.

## ▲ MISE EN GARDE

### Moteur à essence avec GPF (le cas échéant)

Le système GPF peut être endommagé et la consommation de carburant peut empirer.

### Voyant de niveau de carburant bas



#### Ce témoin d'avertissement s'allume :

Lorsque le réservoir de carburant est presque vide.

#### Si le réservoir de carburant est presque vide :

Ajouter du carburant dès que possible.

## ▲ MISE EN GARDE

### Bas niveau de carburant

Le fait de rouler avec le témoin de bas niveau de carburant allumé ou avec le niveau de carburant en dessous du « E » peut entraîner des ratés d'allumage du moteur et endommager le convertisseur catalytique.

### Voyant d'avertissement principal



#### Ce témoin s'allume :

- Ce témoin d'avertissement informe le conducteur des situations suivantes
  - Dysfonctionnement des phares à DEL (selon l'équipement)
  - Dysfonctionnement des feux

- Dysfonctionnement de l'Assistance de feux de route (selon l'équipement)

Pour identifier les détails de l'avertissement, regarder l'écran LCD.

Si la situation d'avertissement est résolue, le témoin d'avertissement principal s'éteint.

### Voyant de basse pression des pneus (!)

#### Ce témoin d'avertissement s'allume :

- Après avoir mis le contacteur d'allumage ou le bouton ENGINE START/STOP (démarrage/arrêt du moteur) en position ON.
    - Il s'allume pendant environ 3 secondes puis s'éteint.
  - Lorsque un ou plusieurs de vos pneus sont très dégonflés. (L'emplacement des pneus sous-gonflés est affiché sur l'écran LCD).
- \* Pour plus de détails, veuillez consulter "Système de surveillance de la pression des pneus (TPMS)" à la page 6-10.

#### Ce témoin reste allumé après avoir clignoté pendant environ 60 secondes ou recommence à clignoter et à s'éteindre à intervalles d'environ 3 secondes :

- Lorsqu'il y a défaillance du TPMS.
    - Dans ce cas, faire inspecter le véhicule par un concessionnaire agréé Kia.
- \* Pour plus de détails, veuillez consulter "Système de surveillance de la pression des pneus (TPMS)" à la page 6-10.

**⚠️ AVERTISSEMENT****Basse pression des pneus**

- Une pression des pneus très basse rend le véhicule instable et peut contribuer à la perte de contrôle du véhicule et à l'augmentation des distances de freinage.
- En continuant à rouler avec des pneus à faible pression, ceux-ci peuvent surchauffer et provoquer une panne.

**⚠️ AVERTISSEMENT****Arrêt sécuritaire**

- Le TPMS ne peut pas vous alerter en cas de dommages graves et soudains sur les pneus causés par des facteurs externes.
- Si vous constatez une instabilité du véhicule, retirez immédiatement le pied de la pédale d'accélérateur, freinez progressivement et légèrement et quittez lentement la route vers un emplacement sûr.

**Témoin d'avertissement de phare à DEL** **Ce témoin d'avertissement s'allume :**

- Une fois que le bouton ENGINE START/STOP (démarrage / arrêt du moteur) est en position ON (marche).
  - Il s'allume pendant environ 3 secondes puis s'éteint.
- Lorsqu'il y a défaillance du phare à LED.

Dans ce cas, faire inspecter le véhicule par un concessionnaire agréé Kia.

**Ce témoin lumineux clignote :**

- Lorsqu'il y a défaillance d'une pièce associée au phare à DEL.

Dans ce cas, faire inspecter le véhicule par un concessionnaire agréé Kia.

**⚠️ MISE EN GARDE****Témoin d'avertissement de phare à DEL**

Si vous continuez à rouler avec le témoin d'avertissement de phare à DEL allumé ou clignotant, la durée de vie du phare à DEL (feu de croisement) peut être réduite.

4

**Voyant lumineux de sécurité frontale**  **(selon l'équipement)****Ce témoin s'allume :**

- Lorsqu'il y a un dysfonctionnement du système d'aide à l'évitement des collisions frontales.

Dans ce cas, faire inspecter le véhicule par un concessionnaire agréé Kia.

**Témoin d'avertissement de route verglacée\***  **(selon l'équipement)**

Ce voyant sert à avertir le conducteur que la route peut être verglacée. Lorsque la température sur l'indicateur de température extérieure est approximativement inférieure à 4 °C (39 °F), le voyant d'avertissement de route glacée et l'indicateur de température extérieure clignotent fois, puis restent allumés. De plus, un carillon retentit 1 fois.

## Témoin d'avertissement de transmission intégrale (AWD) (selon l'équipement)

### Ce témoin d'avertissement s'allume :

- Après avoir mis le contacteur d'allumage ou le bouton ENGINE START/STOP (démarrage/arrêt du moteur) en position ON.
  - Il s'allume pendant environ 3 secondes puis s'éteint.
- Lorsqu'il y a défaillance de l'AWD. Dans ce cas, faire vérifier votre véhicule par un concessionnaire Kia agréé.

## Témoins lumineux

### Témoin de contrôle électronique de stabilité (ESC)

#### Ce témoin s'allume :

- Après avoir mis le contacteur d'allumage ou le bouton ENGINE START/STOP (démarrage/arrêt du moteur) en position ON.
  - Il s'allume pendant environ 3 secondes puis s'éteint.
- Lorsque le système ESC est défaillant. Dans ce cas, faire inspecter le véhicule par un concessionnaire agréé Kia.

#### Ce témoin indicateur clignote :

Lorsque l'ESC fonctionne.

- \* Pour plus de détails, veuillez consulter "Système de contrôle électronique de stabilité (ESC)" à la page 5-55.

## Témoin de désactivation du contrôle électronique de stabilité (ESC)

### Ce témoin s'allume :

- Après avoir mis le contacteur d'allumage ou le bouton ENGINE START/STOP (démarrage/arrêt du moteur) en position ON.
    - Il s'allume pendant environ 3 secondes puis s'éteint.
  - Lorsque le système ESC est désactivé en appuyant sur le bouton ESC OFF.
- \* Pour plus de détails, veuillez consulter "Système de contrôle électronique de stabilité (ESC)" à la page 5-55.

## Témoin d'arrêt automatique (A)

Ce témoin s'allume lorsque le moteur passe en mode « Idle Stop mode of ISG » (Arrêt au ralenti du système ISG).

Lors du démarrage automatique, l'indicateur d'arrêt automatique du groupe d'instruments clignote pendant 5 secondes.

- \* Pour plus de détails, veuillez consulter "Système arrêt et départ au ralenti (ISG)" à la page 5-65.

### \* REMARQUE

Lorsque le moteur démarre automatiquement avec le système ISG, des voyants lumineux (ABS, ESC, ESC OFF, EPS ou Frein de stationnement) pourraient s'allumer pendant quelques secondes. Ceci est dû à la faible tension de la batterie. Cela n'indique pas une défaillance du système.

## Témoin de AUTO HOLD (maintien automatique) (selon l'équipement)

### Ce témoin s'allume :

- **Blanc** Lorsque vous activez le système de maintien automatique en appuyant sur le bouton AUTO HOLD (maintien automatique).
  - **Vert** Lorsque vous arrêtez complètement le véhicule en appuyant sur la pédale de frein avec le système de maintien automatique activé.
  - **Jaune** Lorsque le système de maintien automatique est défaillant. Dans ce cas, faire inspecter le véhicule par un concessionnaire agréé Kia.
- \* Pour plus de détails, veuillez consulter "AUTO HOLD (maintien automatique) (selon l'équipement)" à la page 5-51.

## Voyant lumineux d'anti-démarrage (sans clé intelligente)

### Ce témoin s'allume :

- Lorsque le véhicule détecte correctement l'anti-démarrage dans votre clé pendant que le contacteur d'allumage est sur ON.
  - Vous pouvez alors démarrer le moteur.
  - Le témoin s'éteint après le démarrage du moteur.

### Ce témoin indicateur clignote :

- Lorsque le système antivol est défaillant.  
Dans ce cas, faire inspecter le véhicule par un concessionnaire agréé Kia.

## Témoin lumineux de l'immobilisateur (avec clé intelligente)

### Ce témoin s'allume pendant 30 secondes :

- Lorsque le véhicule détecte correctement la clé intelligente alors que le bouton ENGINE START/STOP (démarrage / arrêt du moteur) est sur ACC (accessoire) ou sur ON (marche).
  - Vous pouvez alors démarrer le moteur.
  - Le témoin s'éteint après le démarrage du moteur.

### Ce témoin indicateur clignote pendant quelques secondes :

- Lorsque la clé intelligente n'est pas dans le véhicule.
  - Vous ne pouvez pas démarrer le moteur à ce moment-là.

### Ce témoin s'allume pendant 2 secondes et s'éteint :

- Lorsque le véhicule ne peut pas détecter la clé intelligente qui est dans le véhicule alors que le bouton ENGINE START/STOP (démarrage/arrêt du moteur) est sur ON (marche). Dans ce cas, faire inspecter le véhicule par un concessionnaire agréé Kia.

### Ce témoin indicateur clignote :

- Lorsque la pile de la clé intelligente est déchargée.
  - Vous ne pouvez pas démarrer le moteur à ce moment-là. Toutefois, vous pouvez démarrer le moteur en appuyant sur le bouton ENGINE START/STOP (démarrage/arrêt du moteur) de la clé intelligente. (Pour plus de détails, veuillez consulter

"Système anti-démarrage" à la page 4-16).

- Lorsque le système antivol est défaillant.

Dans ce cas, faire inspecter le véhicule par un concessionnaire agréé Kia.

## Témoin des clignotants

### Ce témoin indicateur clignote :

- lorsque vous allumez les feux de direction.

Si l'une des situations suivantes se produit, le système de feux de direction peut être défaillant. Dans ce cas, faire inspecter le véhicule par un concessionnaire agréé Kia.

- Le témoin lumineux ne clignote pas mais s'allume.
- Le témoin lumineux clignote plus rapidement.
- Le témoin lumineux ne s'allume pas du tout.

## Témoin des feux de croisement



### Ce témoin s'allume :

- Quand les phares sont allumés.

## Témoin des phares de route

### Ce témoin s'allume :

- Lorsque les phares sont allumés et en position de feux de route.
- Lorsque le levier de clignotants est tiré vers la position Appel de phares pour dépasser.

## Voyant indicateur d'Assistance de feux de route (selon l'équipement)

### Ce témoin s'allume :

- Lorsque les feux de route sont allumés avec le commutateur d'éclairage en position AUTO (éclairage automatique).
- Si votre véhicule détecte des véhicules venant en sens inverse ou devant vous, le système d'assistance de feux de route passe automatiquement des feux de route aux feux de croisement.

\* Pour plus de détails, veuillez consulter "Assistance aux feux de route (HBA)" à la page 4-143.

## Témoin d'éclairage activé (ON)



### Ce témoin s'allume :

- Lorsque les feux arrière ou les phares sont allumés.

## Témoin des phares antibrouillard avant (selon l'équipement)

### Ce témoin s'allume :

- Lorsque les phares antibrouillard avant sont allumés.

## Témoin de sécurité liée à la voie (selon l'équipement)

Le témoin de sécurité de la voie s'allume lorsque vous activez l'assistance au maintien de la voie en appuyant et en maintenant enfoncé le bouton Sécurité de la voie.

En cas de problème avec l'assistance au maintien de la voie, l'indicateur jaune Sécurité de la voie s'allume.

\* Pour plus de détails, veuillez consulter "Aide au suivi de voie (LKA)" à la page 5-103.

### Voyant lumineux du régulateur de vitesse (selon l'équipement)

#### Ce témoin s'allume :

- lorsque le régulateur de vitesse est activé.
- \* Pour plus de détails, veuillez consulter "Régulateur de vitesse (CC) (selon l'équipement)" à la page 5-152.

### Témoin de « Downhill Brake Control (DBC) » (Commande de frein en descente)

#### Ce témoin s'allume :

- Après avoir mis le contacteur d'allumage ou le bouton ENGINE START/STOP (démarrage/arrêt du moteur) en position ON.
  - Il s'allume pendant environ 3 secondes puis s'éteint.
- Lorsque vous activez le système en appuyant sur le bouton DBC.

#### Ce témoin indicateur clignote :

- Lorsque le DBC fonctionne.

#### Ce témoin s'allume en jaune :

- Lorsque le système DBC est défaillant.

Si cela se produit, faire inspecter votre véhicule par un concessionnaire agréé Kia.

\* Pour plus de détails, veuillez consulter "Commande de freinage en descente (DBC)" à la page 5-58.

### Témoin de VERROUILLAGE de transmission intégrale (AWD) (selon l'équipement)

#### Ce témoin s'allume :

- Après avoir mis le contacteur d'allumage ou le bouton ENGINE START/STOP (démarrage/arrêt du moteur) en position ON.
  - Il s'allume pendant environ 3 secondes puis s'éteint.
- Lorsque vous sélectionnez le mode de verrouillage de la transmission intégrale en appuyant sur le bouton AWD LOCK.
  - Le mode AWD LOCK permet d'augmenter la puissance d'entraînement en roulant sur une chaussée mouillée, des routes enneigées et/ou hors-route.

#### \* REMARQUE

#### Mode de verrouillage de la traction intégrale (AWD)

N'utilisez pas le mode de verrouillage de la transmission intégrale sur routes bitumées sèches ou sur autoroute afin d'éviter l'émission de bruits et de vibrations ou une détérioration des pièces liées à la transmission intégrale.

## Témoin de mode SPORT SPORT

### Ce témoin s'allume :

- lorsque vous sélectionnez « SPORT » comme mode de conduite.

Pour plus de détails, veuillez consulter "Système de commande intégré au mode de conduite" à la page 5-68.

## Témoin lumineux du Mode ECO

ECO

### Ce témoin s'allume :

- lorsque vous sélectionnez « ECO » comme mode de conduite.

Pour plus de détails, veuillez consulter "Système de commande intégré au mode de conduite" à la page 5-68.

## Affichage tête haute (HUD) (selon l'équipement)

L'affichage tête haute est un affichage transparent qui projette l'image de certaines informations du tableau de bord et du système de navigation sur la vitre du pare-brise.

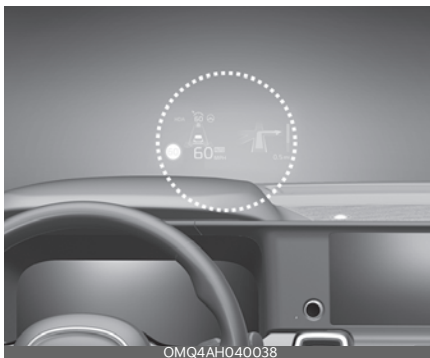

- L'image de l'affichage tête haute sur l'écran HUD peut ne pas être visible quand :
  - La position d'assise est mauvaise.
  - Vous portez des lunettes de soleil polarisées.
  - Un objet se trouve sur le cache de l'affichage haut de tête.
  - En conduisant sur une route mouillée.
  - Un éclairage inapproprié est allumé à l'intérieur du véhicule.
  - Une lumière vient de l'extérieur.
  - Vous portez des lunettes mal adaptées à votre vue.
- Si l'image de l'affichage tête haute n'est pas bonne, réglez la hauteur, l'angle de rotation ou l'éclairage de l'affichage tête haute par le biais de l'écran LCD.
- Lorsque l'affichage tête haute nécessite une inspection ou une réparation, faites inspecter ou réparer votre véhi-

cule par un concessionnaire agréé Kia.

## ⚠️ AVERTISSEMENT

### Affichage tête haute

- Le pare-brise avant ne doit pas avoir de vitre teintée ou d'autres types de revêtement métallique. Dans le cas contraire, les images de l'affichage tête haute peuvent être invisibles.
- Ne placez pas d'accessoires sur le patin de collision et ne fixez pas d'objets sur les vitres du pare-brise.
- Comme l'avertissement de collision angle mort (BCW) est un dispositif supplémentaire pour votre sécurité de conduite, il peut être dangereux de se fier uniquement aux informations BCW de l'image d'affichage tête haute lors du changement de voie. Veuillez toujours à conduire prudemment.

## ⚠️ MISE EN GARDE

Lors du remplacement de la vitre de pare-brise avant sur les véhicules équipés de l'affichage tête haute, assurez-vous de la remplacer par une vitre de pare-brise conçue pour le fonctionnement d'un affichage tête haute. Sinon, des images dupliquées peuvent être affichées sur la vitre du pare-brise.

## Informations de l'affichage tête haute

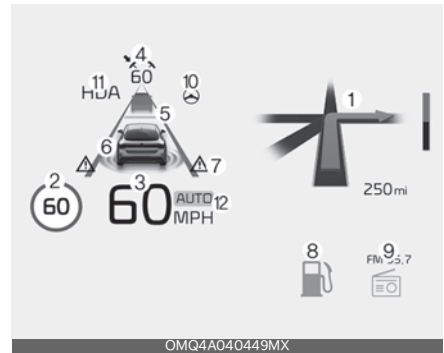

1. Informations sur la navigation étape par étape (selon l'équipement)
2. Signalisation routière (selon l'équipement)
3. Compteur de vitesse
4. Renseignements concernant la vitesse SCC réglée (selon l'équipement)
5. SCC information sur la distance du véhicule (selon l'équipement)
6. Informations sur la sécurité des voies (selon l'équipement)
7. Informations sur la sécurité des angles morts (selon l'équipement)
8. Témoins lumineux (bas niveau de carburant)
9. Information sur le mode AV
10. Informations sur le suivi de voie (selon l'équipement)
11. Informations sur l'aide à la conduite sur autoroute (selon l'équipement)
12. Information du régulateur de vitesse intelligent basé sur la navigation (selon l'équipement)

### \* REMARQUE

Des panneaux routiers et des informations sur la navigation par étapes sont disponibles selon la région.

### Réglage de l'affichage tête haute

Sur l'écran LCD, vous pouvez modifier les paramètres d'affichage tête haute comme suit.

1. Hauteur de l'affichage
2. Rotation
3. Luminosité
4. Sélection du contenu

\* Pour plus de détails, veuillez consulter "Mode Réglages utilisateur" à la page 4-93.

### Caméra de recul (RVM) (selon l'équipement)

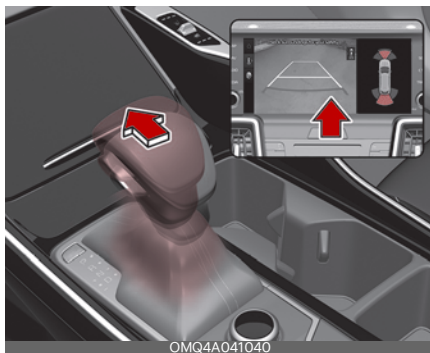

Le caméra de recul montrera la zone derrière le véhicule pour vous aider lors du stationnement ou du recul.

### ⚠ AVERTISSEMENT

La caméra de recul ne capte pas toute la zone située derrière le véhicule. Le conducteur est toujours tenu de vérifier la zone arrière en regardant directement dans le rétroviseur intérieur et les rétroviseur latéraux avant de se garer ou de faire marche arrière.

### Capteur de détection

Caméra de vue arrière panoramique

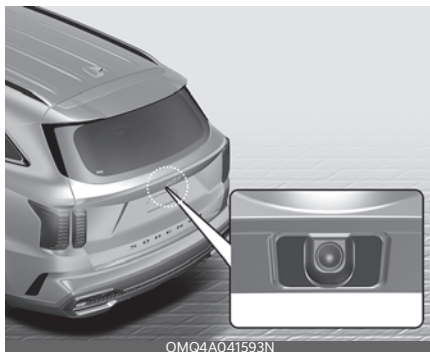

Reportez-vous à l'image ci-dessus pour obtenir l'emplacement détaillé du capteur de détection.

## Réglages du moniteur de vue arrière



- Vous pouvez modifier les paramètres du moniteur « Rear View Monitor » (Caméra de recul) en appuyant sur l'icône de configuration  à l'écran pendant que la fonction est en cours d'utilisation, ou en sélectionnant « Driver Assistance → Parking Safety → Camera Settings » (Assistance au conducteur - Sécurité stationnement - Paramètres caméra) à partir du menu « Settings » (Paramètres) alors que le commutateur ENGINE START/STOP (démarrage/arrêt du moteur) est à la position ON.
- Contenu de l'affichage : Pour modifier les paramètres d'utilisation du guide de stationnement en vue arrière et de la caméra de vue arrière élargie.

## Bouton d'assistance au stationnement

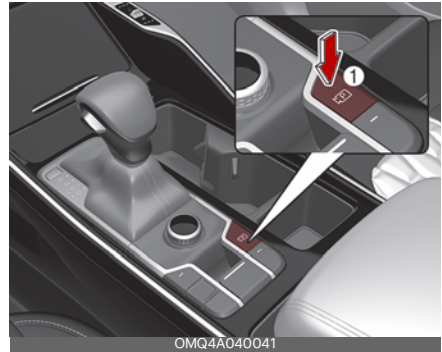

Pressez le commutateur « Parking/View » (aide au stationnement) (1) pour activer le moniteur de la caméra de recul.

4

## Méthodes d'avertissement

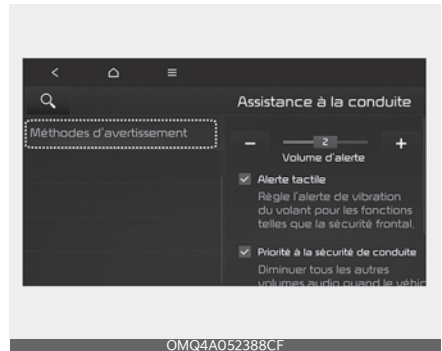

Vous pouvez régler les méthodes d'avertissement avec le commutateur d'allumage ou le bouton ENGINE START/STOP (démarrage/arrêt du moteur) à la position ON.

- **Priorité à la sécurité du stationnement:** Sélectionnez « Réglages → Véhicule → Assistance au conducteur → Méthodes d'avertissement → Priorité à la sécurité de stationnement » dans le système d'avertissement pour

un stationnement en toute sécurité. Pour un stationnement en toute sécurité, le volume audio diminue temporairement pendant que la caméra de vue arrière est activée.

### \* REMARQUE

- Assurez-vous que le volume d'avertissement sonore que vous avez réglé peut s'appliquer au volume d'avertissement d'autres systèmes d'assistance au conducteur.
- Si le véhicule n'est pas équipé du système de navigation, sélectionnez **Paramètres de l'utilisateur** → **Assistance au conducteur** pour régler le volume d'avertissement.
- Le contenu du menu des paramètres peut varier en fonction des spécifications du véhicule.
- Les descriptions de chaque système d'assistance à la conduite peuvent être légèrement différentes de celles du manuel du propriétaire après la mise à jour du logiciel de votre système d'infodivertissement. Dans ce cas, balayez le code QR figurant dans le manuel du système d'infodivertissement pour accéder au manuel Web permettant de vérifier les modifications.
- Selon votre région ou la version mise à jour, le menu peut s'afficher sous la forme « Avertissement sonore » ou « Méthodes d'avertissement ».

## Fonctionnement du moniteur de vue arrière

### Vue arrière

Le système fonctionnera lorsque les conditions suivantes sont remplies :

- Commutateur ENGINE START/STOP (démarrage/arrêt du moteur) à la position ON
- L'embrayage est placé à la position R (marche arrière) et les feux de recul s'allument

### Moniteur de vue arrière agrandie

- Lors du stationnement, la vue arrière restera affichée à l'écran si les conditions suivantes sont remplies :
  - L'embrayage pas de R (marche arrière) à N (neutre) ou D (marche avant)
  - La vitesse du véhicule est inférieure à 10 km/h (6 mi/h)
- La vue arrière se désactive lorsque la vitesse du véhicule est supérieure à 10 km/h (6 mi/h).

### Vue arrière principale



Lorsque vous touchez l'icône (1), la vue arrière de dessus s'affiche à l'écran et montre la distance par rapport au véhicule qui se trouve derrière le vôtre lors du stationnement.

## Dysfonctionnement et limites du moniteur de vue arrière

### Défaillance du moniteur de vue arrière

Lorsque le moniteur de la caméra de recul ne fonctionne pas correctement ou si l'écran vacille ou que l'image de la caméra ne s'affiche pas normalement, faites inspecter le système par un concessionnaire Kia autorisé.

### Limites du moniteur à vue arrière

Lorsque le véhicule est arrêté pendant une longue période en hiver ou lorsque le véhicule est stationné dans un parc de stationnement intérieur, les gaz d'échappement peuvent temporairement brouiller l'image.

#### **⚠ AVERTISSEMENT**

L'image affichée à l'écran peut différer de la distance réelle de l'objet. Vous devez vérifier les alentours du véhicule pour s'assurer de la sécurité.

## Système de surveillance de caméra 360° (selon l'équipement)



Le système de surveillance par caméra à 360° facilite le stationnement en permettant au conducteur de voir autour du véhicule.

#### **⚠ AVERTISSEMENT**

Regardez TOUJOURS autour de votre véhicule pour vous assurer qu'il n'y a pas d'objets ou d'obstacles avant de déplacer le véhicule. L'image à l'écran peut différer de l'emplacement réel du véhicule.

#### **⚠ MISE EN GARDE**

Le système de surveillance par caméra à 360° est conçu pour une utilisation sur une surface plane. Par conséquent, s'il est utilisé sur des tronçons de différentes hauteurs telles que des bordures et les ralentisseurs, l'image à l'écran ne semble pas correcte.

## Capteur de détection

(1) système de surveillance par caméra à 360° - caméra de vue avant, (2, 3) système de surveillance par caméra à 360° - caméra de vue latérale - (sous le rétroviseur extérieur)



(4) système de surveillance par caméra à 360° - caméra de vue arrière



Reportez-vous à l'image ci-dessus pour obtenir l'emplacement détaillé des capteurs de détection.

## ⚠ AVERTISSEMENT

L'image affichée à l'écran peut différer de la distance réelle de l'objet. Vous devez vérifier les alentours du véhicule pour s'assurer de la sécurité.

## ⚠ MISE EN GARDE

Si la lentille de la caméra est recouverte de corps étrangers, le moniteur de vue panoramique peut ne pas fonctionner correctement. La lentille de la caméra doit toujours rester propre.

Cependant, vous ne devez pas utiliser de solvants chimiques tels que des détergents puissants contenant des solvants fortement alcalins ou des solvants organiques volatils (essence, acétone, etc.). Cela peut endommager la lentille de la caméra.

## Système de surveillance par caméra à 360° Paramètres

### Réglage



- Vous pouvez modifier les paramètres du système de surveillance par caméra à 360° en appuyant sur l'icône de configuration « ⚙ » à l'écran lorsque le système est en cours de fonctionnement, ou en sélectionnant « Assistance au conducteur → Sécurité de stationnement → Réglages de la caméra » à partir du menu Réglages alors que le bouton ENGINE START/STOP (démarrage/arrêt du moteur) est à la position ON (marche).

- Afficher le contenu : Pour modifier les paramètres du Top view parking guidance (Guidage de stationnement vue de haut), Parking guide in rear view (Guidage de stationnement en vue arrière) et de la fonction Parking distance warning (Avertissement de la distance de stationnement).
- Réglages de l'affichage : Pour modifier la luminosité et le contraste de l'écran.

### \* REMARQUE

Le menu des réglages de votre véhicule peut ne pas être disponible en raison des options sélectionnées.

## Surveillance de caméra à 360° avec mise en marche automatique

Avec le moteur est en marche, sélectionnez « Réglages → Véhicule → Assistance au conducteur → Sécurité de stationnement → Activation automatique du système de surveillance par caméra à 360° » à partir de l'écran du système d'infodivertissement pour utiliser cette fonction.

### \* REMARQUE

Pour plus de détails sur le système automatique de surveillance de la caméra 360°, reportez-vous à "Surveillance de caméra à 360° avec mise en marche automatique" à la page 4-125.

## Méthodes d'avertissement

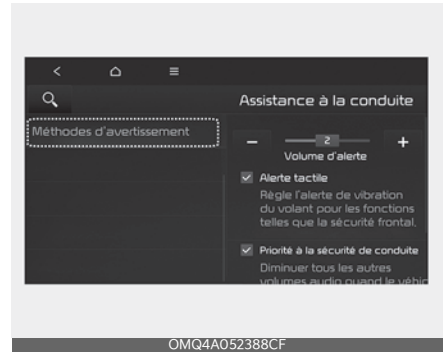

Vous pouvez régler les méthodes d'avertissement avec le commutateur d'allumage ou le bouton ENGINE START/STOP (démarrage/arrêt du moteur) à la position ON.

- **Priorité à la sécurité du stationnement:** Sélectionnez « Réglages → Véhicule → Assistance au conducteur → Méthodes d'avertissement → Priorité à la sécurité de stationnement » dans le système d'avertissement pour un stationnement en toute sécurité. Pour un stationnement en toute sécurité, le volume audio diminue temporairement pendant que le système de surveillance par caméra à 360° est activé.

### \* REMARQUE

- Assurez-vous que le volume d'avertissement sonore que vous avez réglé peut s'appliquer au volume d'avertissement d'autres systèmes d'assistance au conducteur.
- Si le véhicule n'est pas équipé du système de navigation, sélectionnez **Paramètres de l'utilisateur → Assistance au conducteur** pour régler le volume d'avertissement.

- Le contenu du menu des paramètres peut varier en fonction des spécifications du véhicule.
- Les descriptions de chaque système d'assistance à la conduite peuvent être légèrement différentes de celles du manuel du propriétaire après la mise à jour du logiciel de votre système d'infodivertissement. Dans ce cas, balayez le code QR figurant dans le manuel du système d'infodivertissement pour accéder au manuel Web permettant de vérifier les modifications.
- Selon votre région ou la version mise à jour, le menu peut s'afficher sous la forme « Avertissement sonore » ou « Méthodes d'avertissement ».

## Bouton d'assistance au stationnement

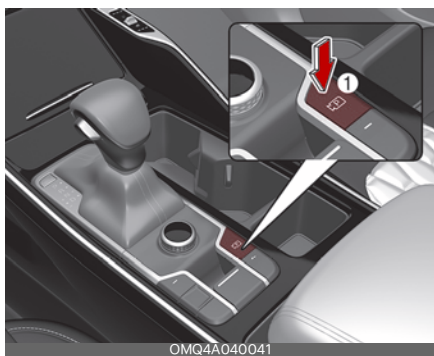

OMQ4A040041

Pressez le commutateur « Parking/View » (aide au stationnement) (1) pour activer le moniteur de la caméra de recul.

## Système de surveillance par caméra à 360° Fonctionnement

### Vue d'assistance au stationnement

#### Conditions de fonctionnement

- Le système fonctionnera lorsque les conditions suivantes sont remplies :
  - L'embrayage est passé à la position R (marche arrière)
  - L'embrayage passe de R (marche arrière) à N (point mort) ou D (marche avant) alors que la vitesse du véhicule est inférieure à 15 km/h (9 mi/h)
  - Le commutateur « Parking/View » (Vue stationnement) est enfoncé avec l'embrayage au D (marche avant) ou au N (point mort) alors que la vitesse du véhicule est inférieure à 15 km/h (9 mi/h)
  - Le commutateur « Parking/View » (Vue stationnement) est enfoncé avec l'embrayage au P (stationnement)
  - L'avertissement de distance de stationnement avertit le conducteur lorsque la vitesse est en D (marche avant)
- Un témoin apparaît à l'écran lorsque :
  - Le hayon est ouvert
  - La portière du conducteur ou du passager est ouverte
  - Le rétroviseur latéral extérieur est rabattu
- D'autres modes de vue peuvent être sélectionnés en touchant les icônes de vue sur le « Surround View Monitor » (Écran de vue panoramique).

### Conditions de désactivation

- Le commutateur « Parking/View » (Stationnement/Vue) est enfoncé de nouveau.
- Lorsque la vitesse du véhicule est supérieure à 15 km/h (9 mi/h), le moniteur de vue surround s'éteint et l'écran revient à l'écran précédent du système d'infodivertissement.
- Lorsque le rapport est en position R (marche arrière), le moniteur de vue surround s'active quelle que soit la vitesse du véhicule ou l'état des boutons. Toutefois, si la vitesse du véhicule est supérieure à 15 km/h (9 mi/h) avec l'embrayage au D (marche avant), le système se désactivera.
- L'un des commutateurs du système d'infodivertissement est pressé sans que l'embrayage soit à la position R (marche arrière). L'écran reviendra à l'écran précédent du système d'infodivertissement.

### Dysfonctionnement et limites du système de surveillance par caméra à 360°

#### Système de surveillance par caméra à 360° dysfonctionnement

Lorsque le système de surveillance par caméra à 360° ne fonctionne pas correctement, que l'écran clignote ou que l'image de la caméra ne s'affiche pas normalement, faites inspecter le système par un concessionnaire Kia autorisé.

### Limites du système de surveillance par caméra à 360°

Lorsque le véhicule est arrêté pendant une longue période en hiver ou lorsque le véhicule est stationné dans un parc de stationnement intérieur, les gaz d'échappement peuvent temporairement brouiller l'image.

## Avertissement de distance de stationnement en marche arrière (PDW) (selon l'équipement)

L'avertissement de distance de stationnement en marche arrière avertira le conducteur si un obstacle est détecté lorsque le véhicule recule à basse vitesse.

### Capteur de détection

Capteurs ultrasoniques arrière



Reportez-vous à l'image ci-dessus pour obtenir l'emplacement détaillé des capteurs de détection.

### Paramètres de l'avertissement de distance de stationnement en marche arrière

#### Activation et désactivation du système

- Appuyez sur le bouton de désactivation de l'avertissement de distance de stationnement ( $P_{OFF}$ ) pour activer l'avertissement de distance de stationnement en marche arrière.
- Avec le bouton ENGINE START/STOP (démarrage/arrêt) en position ON

(marche), le témoin lumineux du bouton Avertissement de distance de stationnement désactivé ( $P_{OFF}$ ) s'allume.

Le système fonctionnera lorsque la vitesse du véhicule est inférieure à 10 km/h (6 mi/h).

Si le véhicule circule à plus de 10 km/h (6 mi/h), le système n'avertira pas le conducteur et ce, même si des objets sont détectés.

### Méthodes d'avertissement

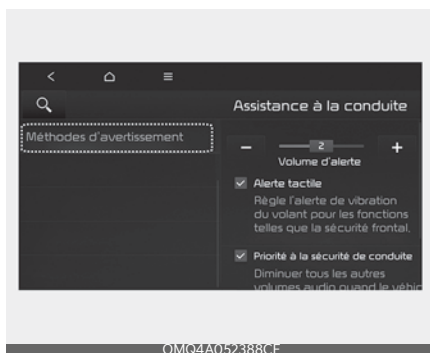

Vous pouvez régler les méthodes d'avertissement avec le commutateur d'allumage ou le bouton ENGINE START/STOP (démarrage/arrêt du moteur) à la position ON.

Avec le moteur en marche,

- Volume d'avertissement : Sélectionnez « Paramètres de l'utilisateur → Assistance au conducteur → Volume d'avertissement » sur le combiné d'instruments ou « Réglages → Véhicule → Assistance au conducteur → Méthodes d'avertissement » dans le système d'avertissement pour modifier les méthodes d'avertissement. Même si « 0 » ou « Off » (désactivé) est sélectionné, le volume d'avertissement du système n'est pas coupé

mais est plutôt réduit au niveau « 1 » ou « Low » (Bas).

### \* REMARQUE



- Assurez-vous que le volume d'avertissement sonore et haptique que vous avez réglé peut s'appliquer au volume d'avertissement d'autres systèmes d'assistance à la conduite.
- Le son d'avertissement et l'haptique conserveront leur dernier réglage même si le véhicule est redémarré.
- Si le véhicule n'est pas équipé d'un système de navigation, sélectionnez « Paramètres de l'utilisateur → Assistance au conducteur » pour régler le volume d'avertissement.
- Il est possible que le menu de réglage ne soit pas disponible pour votre véhicule en fonction de ses caractéristiques et de ses spécifications.
- Les descriptions de chaque système d'assistance à la conduite peuvent être légèrement différentes de celles du manuel du propriétaire après la mise à jour du logiciel de votre système d'infodivertissement. Dans ce cas, balayez le code QR figurant dans le manuel du système d'infodivertissement pour accéder au manuel Web permettant de vérifier les modifications.
- Selon votre mise à jour, le menu peut s'afficher comme « Avertissement sonore » ou « Méthodes d'avertissement ».

## Fonctionnement de l'avertissement de distance de stationnement en marche arrière

### Conditions de fonctionnement

- Ce système s'active en reculant avec le bouton de démarrage / arrêt du moteur (ENGINE START/STOP) activé (en position ON).
- Le système affiche un avertissement sur le tableau de bord ou système d'infodivertissement et le signal sonore de l'avertissement est généré lorsqu'un obstacle est détecté.
- Lorsque plus de deux objets sont détectés en même temps, le plus proche est reconnu en premier.

### Types de signal sonore et d'indicateur d'avertissement

Types de son d'avertissement	Indicateur
Lorsqu'un objet se trouve entre 60 et 120 cm (24 et 48 po) du pare-chocs arrière : Le signal sonore retentit par intermittence	
Lorsqu'un objet se trouve entre 30 et 60 cm (12 et 24 po) du pare-chocs arrière : L'avertisseur retentit plus fréquemment.	
Lorsqu'un objet se situe à moins de 30 cm (12 po) du pare-chocs arrière : L'avertisseur retentit en continu.	

### La portée de détection peut diminuer si :

- Le capteur couvert de matière étrangère telle la neige ou l'eau (La portée de détection reviendra à la normale dès que la matière étrangère est nettoyée.)
- Le temps est extrêmement chaud ou froid

## Les objets suivants risquent de ne pas être reconnus par le capteur :

- Des objets pointus ou fins tels des cordes, des chaînes ou de petits poteaux.
- Objets qui ont tendance à absorber la fréquence du capteur, tels que les vêtements, les matériaux spongieux ou la neige
- Objets dont la longueur est inférieure à 100 cm (40 po) et dont le diamètre est inférieur à 14 cm (6 po).

## Dysfonctionnement et précautions relatives à la distance de stationnement en marche arrière

### Dysfonctionnement de l'avertisseur de distance de stationnement en marche arrière

L'avertissement de distance de stationnement en marche arrière a une fonction d'autodiagnostic qui peut déterminer si le capteur à ultrasons fonctionne correctement. Après le démarrage du moteur, lorsque le rapport passe en R (marche arrière), un bip sonore se fera entendre un bip sonore se fera entendre pour indiquer que le système fonctionne normalement.

Par contre, si l'un ou plusieurs des cas suivants se présentent, vérifiez d'abord si le capteur à ultrasons est endommagé ou si le système est dysfonctionnel. Si le système ne fonctionne toujours pas normalement, faites vérifier votre véhicule par un concessionnaire Kia autorisé.

- L'alerte sonore ne retentit pas.
- La sonnerie retentit par intermittence.
- Le message d'avertissement « Ultrasonic sensor error or blockage » (Erreur ou obstruction du capteur à

ultrasons) apparaît sur le tableau de bord.



OMQ4A051293CF

## \* REMARQUE

- L'avertissement de distance de stationnement en marche arrière constitue une fonction supplémentaire. Son fonctionnement peut être affecté par plusieurs facteurs (incluant les conditions environnementales). Il incombe au conducteur de toujours contrôler la vue vers l'avant et l'arrière avant et pendant toute manœuvre de stationnement.
- Regardez toujours autour de votre véhicule pour vous assurer qu'il n'y a pas d'objets ou d'obstacles avant de déplacer le véhicule dans n'importe quelle direction pour éviter une collision.
- La garantie de votre nouveau véhicule ne couvre pas les accidents ou dommages subis par le véhicule, ou les blessures aux occupants, liés à l'avertissement de distance de stationnement en marche arrière.
- Faites très attention lorsque vous conduisez à proximité d'objets, de piétons et surtout d'enfants. Il se peut que certains objets ne soient pas détectés par les capteurs à ultrasons en raison de la distance, de la taille ou

du matériau de l'objet, qui peuvent tous limiter l'efficacité du capteur.

- Il se peut que l'avertissement de distance de stationnement en marche arrière ne fonctionne pas normalement lorsque :
  - Des gouttelettes d'humidité ont gelés sur le capteur (Il fonctionnera à nouveau normalement lorsque les gouttelettes gelées auront fondu)
  - Le capteur est recouvert de matières étrangères, telles la neige ou l'eau (il fonctionnera à nouveau normalement lorsque ces matières étrangères auront été retirées.)
  - Le temps est extrêmement chaud ou froid
  - Le capteur est poussé, rayé ou impacté avec tout objet dur et affuté qui pourrait endommager la surface.
  - L'eau à haute pression est directement appliquée au capteur ultrasonique.
  - Une forte pluie ou de l'eau pulvérisée est présente.
  - Le capteur est recouvert de neige.
  - Influencé par les capteurs d'un autre véhicule
  - De l'eau s'écoulant sur la surface du capteur
  - Lorsque l'on conduit sur une chaussée irrégulière comme une route non revêtue, du gravier, des bosses ou une pente.
  - Des émetteurs sans fil ou téléphones cellulaires présents à proximité du capteur.
  - Installation de la plaque d'immatriculation à un endroit différent de celui d'origine
- Des accessoires, tels un moulage de plaque d'immatriculation ou un autocollant, sont appliqués sur la zone du capteur.
- La hauteur du pare-chocs ou l'installation du capteur a été modifiée.
- Les objets suivants risquent de ne pas être reconnus par le capteur :
  - Objets pointus ou fins, comme des cordes, des chaînes ou de petits poteaux.
  - Des objets indétectables mesurant moins de 100 cm (40 po) de hauteur et de moins de 14 cm (5,5 po) de diamètre.
  - Les objets qui absorbent la fréquence du capteur comme les vêtements, les matériaux spongieux ou la neige.
- Si le système ne fonctionne pas correctement, faites vérifier votre véhicule par un concessionnaire Kia autorisé.

---

### Précautions de l'avertissement de la distance de stationnement en marche arrière

- L'avertissement de distance de stationnement en marche arrière peut ne pas fonctionner correctement si la hauteur du pare-chocs du véhicule ou l'installation du capteur ont été modifiés ou endommagés. Tout équipement ou accessoire qui n'a pas été installé par l'usine peut également altérer le fonctionnement du capteur.
- Lorsque le capteur est gelé ou recouvert de neige, de saleté ou d'eau, il peut être inopérant jusqu'à ce que les matières soient retirées à l'aide d'un chiffon doux.

- Ne pas pousser, rayer ou frapper le capteur à ultrasons. Le capteur pourrait être endommagé.
- Ne pas diriger la buse de pulvérisation d'eau sous haute pression directement sur les capteurs à ultrasons ou la zone avoisinante.

avant de diriger le véhicule dans une direction.

---

### \* REMARQUE

Lorsque vous visitez les lave-auto à haute pression, assurez-vous qu'aucun jet haute pression n'est appliqué sur la surface du capteur ultrasonique.

Ce système ne peut détecter que les objets situés à portée et aux emplacements des capteurs; il ne peut capter des objets dans d'autres endroits où aucun capteur n'est installé. De même, des objets de faible grandeur ou fins tels que des poteaux ou des objets se trouvant entre les capteurs risquent de ne pas être détectés par ces derniers.

Effectuer toujours un contrôle visuel à l'arrière du véhicule lors d'une marche arrière.

Assurez-vous d'informer tout conducteur du véhicule qui ne connaîtrait pas bien le système, ses possibilités, ainsi que ses limites.

### ⚠ AVERTISSEMENT

Soyez très attentif lorsque vous conduisez le véhicule à proximité d'obstacles sur la route, particulièrement s'il s'agit de piétons ou plus encore d'enfants. Se rappeler que certains objets peuvent ne pas être détectés par les capteurs en raison de leur distance, leur taille ou leur composition, facteurs qui peuvent tous limiter l'efficacité du capteur. Effectuer toujours une vérification visuelle pour s'assurer que le véhicule a le champ libre

## Avertissement de distance de stationnement en marche arrière / marche avant (PDW) (selon l'équipement)

L'avertissement de distance de stationnement en marche avant/arrière avertira le conducteur si un obstacle est détecté lorsque le véhicule avance ou recule à faible vitesse.

### Capteur de détection

Capteur à ultrasons avant



OMQ4041047

Capteurs ultrasoniques arrière



OMQ4041045

Reportez-vous à l'image ci-dessus pour obtenir l'emplacement détaillé du capteur de détection.

### ⚠ MISE EN GARDE

Veillez appliquer les mesures de précaution suivantes pour garantir le fonctionnement optimal du capteur de détection :

- Ne démontez jamais le capteur de détection ou l'ensemble de capteur et évitez qu'il ne subisse un quelconque choc.
- Si les capteurs de détection ont été remplacés ou réparés, assurez-vous de faire vérifier votre véhicule par un concessionnaire Kia autorisé.
- Il se peut que l'avertissement de distance de stationnement en marche avant/arrière ne fonctionne pas normalement lorsque :
  - De l'humidité est gelée sur le capteur
  - Le capteur est recouvert de matières étrangères, telles de la neige ou de l'eau (le système fonctionnera à nouveau normalement lorsque ces matières étrangères seront retirées.)
- L'avertissement de distance de stationnement en marche avant/arrière peut mal fonctionner dans les cas suivants :
  - Rouler sur une route inégale, des chemins de gravier ou des buissons
  - Des objets qui génèrent des ondes ultrasoniques, tels que des klaxons de véhicule, le son bruyant du moteur d'une moto ou les freins à air d'un camion, sont près du capteur
  - Une forte pluie ou de l'eau pulvérisée est présente
  - Des télécommandes ou des téléphones mobiles sont présents à proximité du capteur

- Capteur recouvert de neige
- Influencé par les capteurs d'un autre véhicule
- De l'eau s'écoulant sur la surface du capteur
- Installation de la plaque d'immatriculation à un endroit différent de celui d'origine
- La plage de détection peut diminuer lorsque :
  - Le capteur est recouvert de matières étrangères, telles de la neige ou de l'eau (le système fonctionnera à nouveau normalement lorsque ces matières étrangères seront retirées.)
  - Le temps est extrêmement chaud ou froid
- Les objets suivants peuvent ne pas être détectés :
  - Objets pointus ou fins, comme des cordes, des chaînes ou de petits poteaux.
  - Objets qui ont tendance à absorber la fréquence du capteur, tels que les vêtements, les matériaux spongieux ou la neige.
  - Les objets dont la longueur est inférieure à 100 cm (40 pouces) et dont le diamètre est inférieur à 14 cm (6 pouces).

## Paramètres des avertissements de distance de stationnement en marche avant / marche arrière

### Activation et désactivation du système

- Pour allumer le système d'avertissement de distance de stationnement en marche avant/arrière, appuyez sur

le bouton de sécurité de stationnement (P ). Pressez le commutateur de nouveau pour mettre le système hors tension.

- Avec le bouton ENGINE START/STOP (démarrage/arrêt du moteur) en position ON (marche), si « Assistance au conducteur → Sécurité Stationnement → Avertissement automatique de distance de stationnement activé » est sélectionné dans le menu Réglages, le témoin lumineux du bouton Sécurité de stationnement (P ) s'allumera. Le système fonctionnera lorsque la vitesse du véhicule est inférieure à 10 km/h (6 mi/h).

Si le véhicule circule à plus de 10 km/h (6 mi/h), le système n'avertira pas le conducteur et ce, même si des objets sont détectés.

### Méthodes d'avertissement

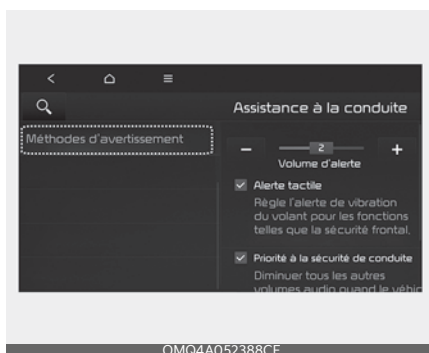

Avec le moteur en marche, sélectionnez « Paramètres de l'utilisateur → Assistance au conducteur → Volume d'avertissement » sur le combiné d'instruments ou « Réglages → Véhicule → Assistance au conducteur → Méthodes d'avertissement » dans le système d'avertissement pour modifier les méthodes d'avertissement.

- Volume d'avertissement : Vous pouvez régler le volume d'avertissement du niveau 0 au niveau 3. Toutefois, même si « 0 » ou « Off » (désactivé) est sélectionné, le volume d'avertissement du système n'est pas coupé mais est plutôt réduit au niveau « 1 » ou « Low » (Bas).

### \* REMARQUE

- Assurez-vous que le volume d'avertissement sonore et haptique que vous avez réglé peut s'appliquer au volume d'avertissement d'autres systèmes d'assistance à la conduite.
- Le son d'avertissement et l'haptique conserveront leur dernier réglage même si le véhicule est redémarré.
- Si le véhicule n'est pas équipé d'un système de navigation, sélectionnez « Paramètres de l'utilisateur → Assistance au conducteur » pour régler le volume d'avertissement.
- Il est possible que le menu de réglage ne soit pas disponible pour votre véhicule en fonction de ses caractéristiques et de ses spécifications.
- Les descriptions de chaque système d'assistance à la conduite peuvent être légèrement différentes de celles du manuel du propriétaire après la mise à jour du logiciel de votre système d'infodivertissement. Dans ce cas, balayez le code QR figurant dans le manuel du système d'infodivertissement pour accéder au manuel Web permettant de vérifier les modifications.
- Selon votre mise à jour, le menu peut s'afficher comme « Avertissement sonore » ou « Méthodes d'avertissement ».

## Fonctionnement du système d'avertissement de distance de stationnement en marche avant / marche arrière



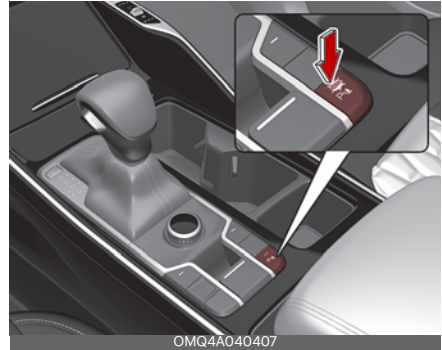







### Bouton de sécurité de stationnement



- Lorsque le bouton Sécurité de stationnement (P▲) est enfoncé pendant que le moteur tourne, le témoin lumineux du bouton s'allume et le système fonctionne lorsque le véhicule avance ou recule.
- Lorsque le système est désactivé (témoin du commutateur éteint), si vous embrayez à la position R (marche arrière), le système s'activera automatiquement.
- Le système d'avertissement de distance de stationnement en marche avant/marche arrière peut ne pas fonctionner correctement à des vitesses supérieures à 5 km/h (3 mi/h). Si la vitesse du véhicule est supérieure à 10 km/h (6 mi/h), le système ne prévient pas le conducteur, et si la vitesse du véhicule est supérieure à 30 km/h (18 mi/h), le système se désactive (témoin lumineux du bouton éteint).

- Même si vous conduisez à nouveau en dessous de 30 km/h (18 mi/h), le système ne s'activera pas. Si nécessaire, appuyez sur le bouton de sécurité de stationnement (P ).
- Lorsqu'un obstacle est détecté, il s'affiche sur l'écran du tableau de bord et du système d'infodivertissement.
- Lorsque plus de deux objets sont détectés en même temps, le plus proche fera l'objet d'une alerte sonore.

## Types de signal sonore et d'indicateur d'avertissement

Distance de l'objet		Indicateur d'avertissement		Signal sonore d'alerte
		En marche avant	En marche arrière	
60 à 100 cm (24 à 40 pouces)	Avant		-	Le signal sonore retentit par intermittence
	Arrière	-		
60 à 120 cm (24 à 48 pouces)	Arrière	-		Le signal sonore retentit par intermittence
	Avant			
30 à 60 cm (12 à 24 pouces)	Arrière	-		Bips plus fréquents
	Avant			
à moins de 12 pouces (30 cm)	Arrière	-		Bips continus
	Avant			

- Le témoin correspondant s'allume chaque fois qu'un capteur à ultrasons détecte un objet dans sa zone de détection.
- Seuls les capteurs ultrasoniques avant avertissent le conducteur lorsqu'il avance. Les capteurs arrière et avant avertissent le conducteur lorsqu'il fait marche arrière. Toutefois, l'objet doit se trouver à moins de 60 cm (24 pouces) des capteurs frontaux pour fonctionner.
- Si un objet se trouve à moins de 30 cm (12 pouces) des capteurs à ultrasons, il se peut que ceux-ci ne détectent pas l'objet, ou qu'un capteur hors de portée de détection avertisse le conducteur.
- Il se peut que l'alerte de distance ne se produise pas de manière séquentielle en fonction de la vitesse du véhicule ou de la forme de l'obstacle.
- Les indicateurs et les signaux sonores peuvent différer de l'illustration lorsque des obstacles sont situés au milieu du capteur, lorsque des obstacles sont situés à proximité du véhicule ou dans d'autres circonstances.
- La forme de l'indicateur dans l'illustration peut différer du véhicule réel.

## Dysfonctionnement et précautions relatives à la distance de stationnement en marche avant et en marche arrière

### Dysfonctionnement de l'avertisseur de distance de stationnement en marche avant / marche arrière

L'avertissement de distance de stationnement en marche avant/arrière a une fonction d'autodiagnostic qui peut déterminer si le capteur à ultrasons fonctionne correctement. Après le démarrage du moteur, lorsque le rapport passe en R (marche arrière), un bip sonore se fera entendre un bip sonore se fera entendre pour indiquer que le système fonctionne normalement.

Par contre, si l'un ou plusieurs des cas suivants se présentent, vérifiez d'abord si le capteur à ultrasons est endommagé ou si le système est dysfonctionnel. Si le système ne fonctionne toujours pas normalement, faites vérifier votre véhicule par un concessionnaire Kia autorisé.

- L'alerte sonore ne retentit pas.
- La sonnerie retentit par intermittence.
- Le message d'avertissement « Ultrasonic sensor error or blockage » (Erreur ou obstruction du capteur à ultrasons) apparaît sur le tableau de bord.



### Précautions de l'avertissement de la distance de stationnement en marche avant / marche arrière

- L'avertissement de distance de stationnement en marche avant/arrière peut ne pas fonctionner correctement si la hauteur du pare-chocs du véhicule ou l'installation du capteur à ultrasons a été modifiée ou endommagée. Tout équipement ou accessoire qui n'a pas été installé par l'usine peut également altérer le fonctionnement du capteur.
- Lorsque le capteur à ultrasons est gelé ou tâché par de la neige, de la saleté ou de l'eau, le capteur peut ne pas fonctionner jusqu'à ce que les taches soient éliminées à l'aide d'un chiffon doux.
- Ne pas pousser, rayer ou frapper le capteur à ultrasons. Le capteur pourrait être endommagé.
- Ne pas diriger la buse de pulvérisation d'eau sous haute pression directement sur les capteurs à ultrasons ou la zone avoisinante.

## Éclairage

Ce véhicule est équipé de plusieurs lumières pour éclairer l'intérieur et l'extérieur du véhicule.

### MISE EN GARDE

Pour prévenir la décharge de la batterie, ne jamais laisser les phares et l'éclairage d'ambiance allumés pendant de longues périodes lorsque le moteur ne tourne pas.

### Fonction économiseur de batterie

Le but de cette fonction est d'empêcher la batterie de se décharger si les lumières sont laissées en position ON. Le système désactive automatiquement les feux de position une fois le moteur coupé et la portière du conducteur ouverte.

Toutefois, les feux de position demeurent allumés même lorsque la porte côté conducteur est ouverte si le commutateur d'éclairage est actionné après l'arrêt du moteur.

Au besoin, pour que les feux demeurent allumés, éteignez et rallumez les feux de position à l'aide de l'interrupteur des phares situé sur la colonne du volant après avoir coupé le moteur.

### Fonction de retard des phares

Si vous placez l'interrupteur de démarrage ou le commutateur ENGINE START/STOP (démarrage/arrêt du moteur) à la position ACC ou OFF avec les phares allumés, les phares (et/ou les feux de stationnement) resteront allumés pendant environ 5 minutes. Toutefois, si le moteur est coupé et que la portière du conducteur a été ouverte puis refermée, les phares (et/ou les feux de stationnement) s'éteignent après 15 secondes.

Les phares (et/ou feux de stationnement) peuvent être éteints en appuyant deux fois sur le bouton de verrouillage de la clé à télécommande ou de la clé intelligente ou encore, en plaçant l'interrupteur d'éclairage à la position OFF ou AUTO. Mais si vous mettez l'interrupteur d'éclairage en position AUTO lorsqu'il fait sombre à l'extérieur, les phares ne s'éteignent pas.

Vous pouvez activer ou désactiver la fonction de retard des phares dans le mode Réglages utilisateur sur l'écran LCD. Pour plus de détails, veuillez consulter "Mode Réglages utilisateur" à la page 4-93. Si votre véhicule est équipé d'un système de navigation supplémentaire, veuillez consulter le manuel du système d'infodivertissement fourni séparément.

### \* REMARQUE

Si le conducteur quitte le véhicule par une autre portière que celle du conducteur, l'économiseur de batterie ne fonctionne pas et la fonction de retard des phares ne s'éteint pas automatiquement. Une telle pratique peut entraîner une décharge de la batterie. Pour éviter de décharger la batterie, éteignez les phares manuellement à l'aide de l'interrupteur des phares avant de quitter le véhicule.

### Feu de jour (FDJ) (selon l'équipement)

Le feu de jour (FDJ) permet aux autres de mieux voir l'avant de votre véhicule pendant la journée.

Les FDJ peuvent être utiles dans plusieurs conditions différentes de conduite, et notamment après le lever du jour et avant la tombée de la nuit.

Le FDJ éteint la lampe dédiée lorsque :

- Les phares sont allumés.
- Le contact du véhicule est coupé.
- Les phares antibrouillard avant sont allumés. (selon l'équipement)
- Le frein de stationnement est serré.

### Commande d'éclairage

Le commutateur de phares possède une position phares et une position feux de position.

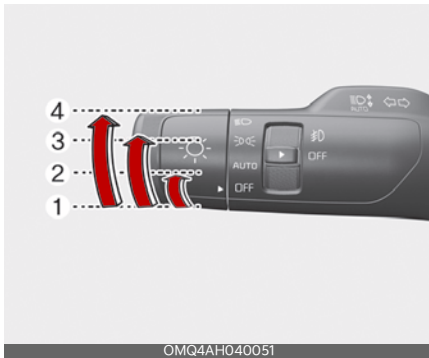

Pour actionner les feux, tournez la molette située à l'extrémité du levier de commande sur l'une des positions suivantes :

1. Position d'arrêt (OFF)
2. Position d'éclairage automatique
3. Position & feux arrières
4. Position des phares

### Lampe frontale automatique (position OFF)



Les lumières s'allument ou s'éteignent selon la quantité de lumière du jour détectée par le capteur lorsque le frein de stationnement n'est pas activé ou que la vitesse du véhicule est supérieure à 5 km/h (3 mi/h).

En activant le frein de stationnement quand la vitesse du véhicule est inférieure à 5 km/h (3 mi/h), les phares s'éteignent automatiquement en fonction de la quantité de lumière du jour détectée par le capteur.

### Position de phare AUTOMATIQUE

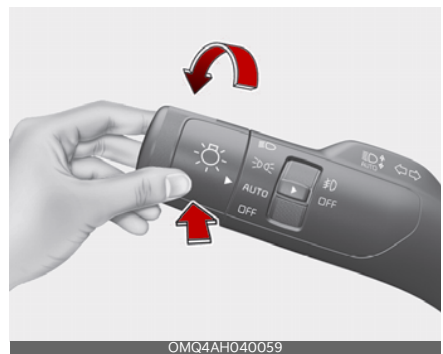

Le feu de stationnement et le phare s'allumeront ou s'éteindront automatiquement en fonction de la quantité de lumière du jour mesurée par le capteur de lumière ambiante sur le tableau de bord central.

### \* REMARQUE

Même en cas de fonctionnement AUTOMATIQUE de phare, il est recommandé de faire tourner manuellement les phares en position de marche en roulant la nuit ou dans le brouillard, en roulant dans la pluie ou en entrant dans des zones sombres telles que les tunnels et les parcs de stationnement.

- Ne couvrez pas et ne renversez rien sur le capteur placé sur le tableau de bord.
- Ne nettoyez pas le capteur à l'aide d'un nettoyant pour vitres, le nettoyant peut laisser un léger film qui pourrait interférer avec le fonctionnement du capteur.
- Si votre véhicule a des vitres teintées ou d'autres types de revêtement métallique sur le pare-brise avant, le système d'éclairage AUTOMATIQUE peut ne pas fonctionner correctement.

### Position & feux arrière



Lorsque le commutateur d'éclairage est placé à la position « feux de position », les feux de position avant, les feux arrière, l'éclairage de la plaque d'immatriculation et celui du tableau de bord s'allumeront.

### Phares (feu de croisement)



Lorsque le commutateur d'éclairage est en position de phares, les phares (feux de croisement), les feux arrière et la lumière de la plaque d'immatriculation s'allumeront.

## \* REMARQUE

L'interrupteur de démarrage ou le commutateur ENGINE START/STOP doit être à la position ON pour permettre l'activation des phares.

## Éclairage automatique

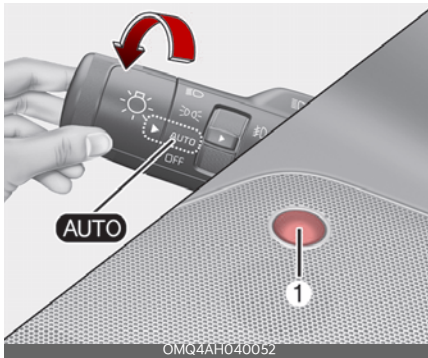

Lorsque le commutateur d'éclairage est en position d'éclairage AUTO (automatique), les feux arrière et les phares s'allumeront et s'éteindront automatiquement, en fonction du degré de luminosité à l'extérieur du véhicule.

## ⚠ MISE EN GARDE

- Ne jamais rien placer sur le capteur (1) situé sur le tableau d'instruments, pour garantir un meilleur contrôle du système d'éclairage automatique.
- Ne pas nettoyer le capteur avec du produit pour vitres, car celui-ci peut laisser un léger film qui peut gêner le fonctionnement du capteur.
- Si votre véhicule est équipé de vitres teintées ou d'autres types de revêtement métallique sur le pare-brise, le système d'éclairage automatique peut ne pas fonctionner correctement.

## Utilisation des feux de route



Pour allumer les feux de route :

- pousser le levier en l'éloignant de vous.

Le levier doit revenir à sa position d'origine.

L'indicateur d'un faisceau élevé s'allume lorsque les feux de route sont allumés.

## ⚠ AVERTISSEMENT

### Feux de route

Ne pas utiliser les feux de route lorsque d'autres véhicules se trouvent devant ou approchent du vôtre. L'utilisation des feux de route peut gêner la vue des autres conducteurs.

Pour faire un appel de phares :

- tirer le levier vers vous.

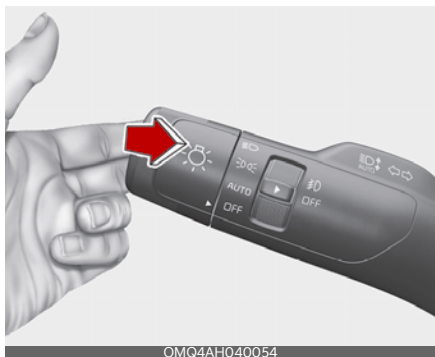

OMQ4AH040054

Il revient en position normale (feux de croisement) lorsqu'il est relâché. Il n'est pas nécessaire que le commutateur de phares soit activé pour utiliser cette fonction d'appel de phares.

### Utilisation des feux de direction et feux de changement de voie

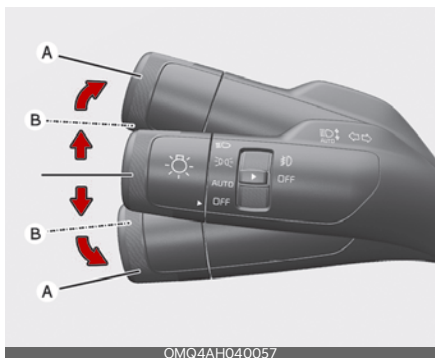

OMQ4AH040057

Le bouton ENGINE START/STOP (démarrage / arrêt du moteur) doit être sur ON (marche) pour que les feux de direction fonctionnent.

Pour allumer les feux de direction :

- déplacer le levier vers le haut ou vers le bas (A).

Le sens des flèches vertes s'allumant au tableau de bord indiquent dans quel sens le feu de direction fonctionne.

Elles s'éteignent automatiquement après la fin du virage. Si la flèche continue à clignoter après un virage, remettre manuellement le levier à la position OFF (arrêt).

Pour signaler un changement de voie :

- déplacer légèrement le levier des feux de direction et le maintenir dans cette position (B).

Le levier revient à la position OFF (arrêt) quand il est relâché.

Si un témoin reste allumé et ne clignote pas ou s'il clignote anormalement, l'une des ampoules de feux de direction peut être grillée et devra être remplacée.

### Fonction de changement de voie à une touche

Pour activer la fonction de changement de voie à une touche, bougez légèrement le levier des feux de direction et relâchez-le. Le signal de changement de voie clignote 3, 5 ou 7 fois.

Vous pouvez activer ou désactiver le changement de voie à une touche ou choisir le nombre de clignotements (3, 5, ou 7) en sélectionnant « User Settings (réglages utilisateur) → Lights (feux) → One Touch Turn Signal (feu de direction à une touche) ».

### \* REMARQUE

Si le clignotement d'un témoin est anormalement rapide ou lent, une ampoule peut être grillée ou avoir une mauvaise connexion électrique dans le circuit. L'ampoule peut devoir être remplacée.

## Fonctionnement des phares antibrouillard avant (selon l'équipement)

Les phares antibrouillard sont conçus pour améliorer la visibilité lorsque celle-ci est réduite par le brouillard, la pluie ou la neige, etc.



Les phares antibrouillard s'allumeront lorsque le commutateur de phares antibrouillard (1) sera placé à la position ON après l'activation des phares.

Pour éteindre les phares antibrouillard :

- Mettre le commutateur de phares antibrouillard (1) en position ON (marche).

### MISE EN GARDE

Lorsqu'ils fonctionnent, les phares antibrouillard consomment de grandes quantités d'énergie électrique du véhicule. N'utiliser les phares antibrouillard que lorsque la visibilité est mauvaise.

## Assistance aux feux de route (HBA)

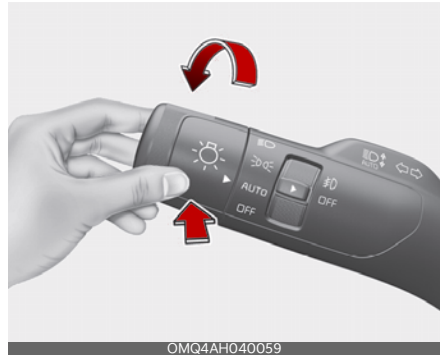

Le « High Beam Assist » (assistance aux feux de route) est une fonctionnalité qui règle automatiquement la portée des phares (commutation entre feux de route et feux de croisement) selon la luminosité des véhicules détectés et certaines conditions routières.

## Capteur de détection

Caméra avant



La caméra de vue frontale est utilisée comme un capteur de détection de la lumière ambiante et de la luminosité pendant la conduite.

Reportez-vous à l'image ci-dessus pour obtenir l'emplacement détaillé du capteur de détection.

### \* REMARQUE

- Gardez toujours la caméra de vue frontale en bon état pour maintenir les performances optimales de l'assistance aux feux de route.
- Pour plus de détails concernant les précautions à l'égard de la caméra avant, reportez-vous à "Avertisseur de risque de collision à l'avant (FCA) (Caméra à l'avant uniquement) (selon l'équipement)" à la page 5-74.

## Réglage de l'assistance aux feux de route

L'interrupteur de démarrage ou le commutateur ENGINE START/STOP (démarrage/arrêt du moteur) à la position ON, sélectionnez « Lights → High Beam Assist » (Phares - Assistance feux de route) dans le menu « Settings » (Réglages) pour activer le système « High Beam Assist » (Assistance feux de route), puis désélectionnez pour couper le système.

### ⚠ AVERTISSEMENT

Pour votre sécurité, stationnez-vous dans un endroit sécuritaire avant de modifier les réglages.

## Fonctionnement du système de l'assistance aux feux de route

### Affichage et contrôle

- Après avoir sélectionné « High Beam Assist » (assistance feux de route) dans le menu « Settings » (Paramètres), cette fonction sera activée en suivant la procédure ci-dessous.
- Placez l'interrupteur des phares en position AUTO et poussez le levier des phares vers le tableau de bord. Le témoin indicateur du système « High Beam Assist » (AUTO) (Assistance feux de route) s'allumera sur le tableau de bord et le système sera activé.
- Lorsque la fonction est activée, les feux de route s'allumeront lorsque la vitesse du véhicule est supérieure à 40 km/h (25 mi/h). Lorsque la vitesse du véhicule est inférieure à 25 km/h (15 mi/h), les feux de route ne s'allumeront pas.
- Le voyant indicateur d'un faisceau élevé (AUTO) s'allumera sur le faisceau lorsque les feux de route seront allumés.
- Lorsque le système « High Beam Assist » (Assistance feux de route) fonctionne, si le commutateur de phares est utilisé, le système fonctionne comme suit :
  - Si le levier des phares est tiré vers vous lorsque les feux de route sont éteints, les feux de route s'allumeront sans que l'assistance aux feux de route soit annulée. Lorsque vous lâchez le levier des phares, le levier se déplace vers le milieu et les feux de route s'éteignent.
  - Si le levier des phares est tiré vers vous lorsque les feux de route sont allumés par le biais du système « High Beam Assist » (Système d'assistance aux feux de route), les feux de croisement seront allumés et le système se désactivera.
  - Si le commutateur des phares est réglé de la position AUTO à une autre position (phare/position/arrêt), l'assistant de feux de route

se désactive et la lampe correspondante s'allume.

- Lorsque l'assistance aux feux de route fonctionne, les feux de route passent en feux de croisement si l'une des conditions suivantes se produit :
  - Lorsque le phare d'un véhicule venant en sens inverse est détecté.
  - Lorsque les feux arrière d'un véhicule sont détectés devant vous.
  - Lorsque les phares ou les feux arrière d'une moto ou d'un vélo sont détectés.
  - Lorsque la lumière ambiante est suffisante pour que les feux de route ne soient pas nécessaires.
  - Lorsque les éclairages publics ou d'autres lumières sont détectées.

## Dysfonctionnement et limites du système

### Dysfonctionnement



Lorsque le système « High Beam Assist » (Assistance aux feux de route) ne fonctionne pas correctement, le message d'avertissement « Check High Beam Assist (HBA) » (Vérifiez l'assistance aux feux de route) s'affichera et le témoin



s'allumera sur le tableau de bord.

Faites vérifier le système par un concessionnaire Kia autorisé.

### Limites

Le système d'assistance aux feux de route peut ne pas fonctionner correctement dans les situations suivantes :

- Lorsque les feux d'un véhicule ne sont pas détectés à cause de lampes endommagées, ou qu'ils sont masqués de vue, etc.
- Le phare d'un véhicule est couvert de poussière, de neige ou d'eau.
- Les phares d'un véhicule ne sont pas allumés, mais les feux de brouillard le sont, etc.
- Lorsqu'une lumière est de forme similaire aux feux d'un véhicule.
- Lorsque les phares du véhicule sont endommagés ou ont été mal réparés.
- Lorsque les phares du véhicule ne sont pas correctement orientés.
- En roulant sur une route étroite et sinueuse en descente ou en montée.
- Lorsque le véhicule qui précède est partiellement visible sur un croisement ou une route sinueuse.
- Proximité de feux de signalisation, d'un panneau réfléchissant, d'un feu clignotant ou d'un miroir situé à l'avant.
- En présence d'un réflecteur ou d'un feu clignotant temporaire à l'avant (zone de construction).
- Les conditions de circulation sont mauvaises, comme sur une route mouillée, verglacée ou recouverte de neige.
- Lorsqu'un véhicule surgit brusquement d'un virage.

- Lorsque le véhicule est penché à cause d'un pneu à plat ou qu'il est remorqué.
- Lorsque les feux d'un véhicule ne sont pas détectés à cause des fumées d'échappement, de fumée, de brouillard, de neige, etc.

### \* REMARQUE

Pour plus de détails concernant les limites de la caméra avant, veuillez vous reporter à "Avertisseur de risque de collision à l'avant (FCA) (Caméra à l'avant uniquement) (selon l'équipement)" à la page 5-74.

### \* REMARQUE

- Parfois, l'assistance aux feux de route peut parfois ne pas fonctionner correctement. La fonction est pour votre commodité seulement. Le conducteur doit conduire en toute sécurité et doit toujours vérifier l'état de la route pour votre sécurité.
- Lorsque l'assistance aux feux de route ne fonctionne pas normalement, changez manuellement la position des phares entre les feux de route et les feux de croisement.

## Essuie-glaces et lave-glaces

Les essuie-glaces et les lave-glaces éliminent les substances étrangères du pare-brise et de la lunette arrière pour maintenir une bonne visibilité.

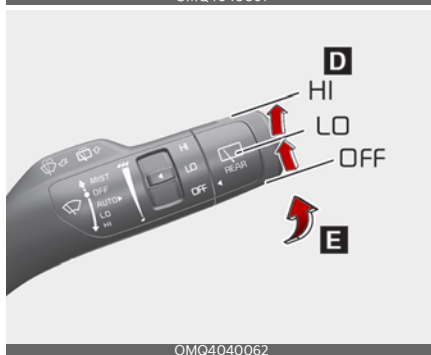
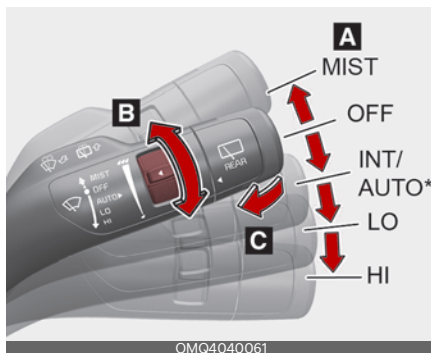

### A : Commande de vitesse des essuie-glaces

- MIST - Balayage unique
- OFF - Arrêt
- INT - Balayage intermittent
- AUTO\* - Balayage automatique
- LO - Balayage lent
- HI - Balayage rapide

### B : Réglage de la commande de durée de balayage intermittent/Réglage automatique du temps d'essuyage\*

### C : Lave avec de brefs balayages (tirez le levier vers vous)

**D : Commande d'essuie-glace/lave-glace arrière**

- HI - Balayage continu
- LO - Balayage intermittent
- OFF - Off

**E : Lave avec de brefs balayages (arrière) (poussez le levier loin de vous)**

\* : selon l'équipement

**Essuie-glaces avant**

Fonctionne comme suit lorsque l'interrupteur de démarrage ou le commutateur ENGINE START/STOP est à la position (ON).

- MIST (Bruine) : pour un cycle de balayage unique, déplacez le levier à cette position, puis relâchez. Les essuie-glaces continuent à fonctionner si le levier est maintenu dans cette position.
- OFF (arrêt) : L'essuie-glace est désactivé
- INT (intermittent) : l'essuie-glace fonctionne de façon intermittente aux mêmes intervalles de balayage. Utiliser ce mode par pluie légère ou brouillard. Pour varier le réglage de vitesse, tournez le bouton de réglage de la vitesse.
- LO : Vitesse de balayage normal
- HI : Vitesse de balayage rapide

**\* REMARQUE**

En cas d'accumulation importante de neige ou de glace sur le pare-brise, dégivrer le pare-brise pendant environ 10 minutes, ou jusqu'à ce que la neige et/ou la glace soit éliminée avant d'utiliser les essuie-glaces pour assurer un bon fonctionnement. Si vous ne dégarez pas la neige et/ou la glace avant d'utili-

ser l'essuie-glace ou le lave-glace, elles peuvent endommager le système d'essuie-glace et de lave-glace.

**⚠ AVERTISSEMENT**

Ne pas utiliser pas le lave-glace par temps de gel sans d'abord réchauffer le pare-brise avec les dégivreurs ; la solution de lave-glace pourrait geler sur le pare-brise et obscurcir votre vision.

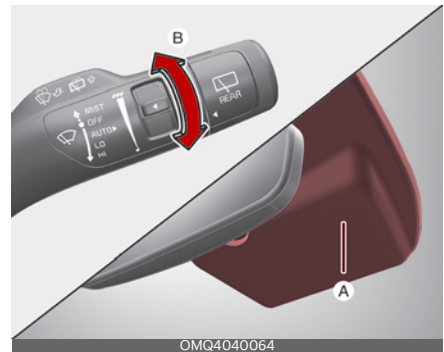
**Commande automatique (selon l'équipement)**

Le capteur de pluie (A) situé à l'extrémité supérieure de la vitre du pare-brise détecte l'intensité de la pluie et contrôle le cycle de balayage pendant l'intervalle approprié. Plus il pleut, plus l'essuie-glace fonctionne rapidement. Quand la pluie s'arrête, l'essuie-glace s'arrête. Pour modifier le réglage de la vitesse, tourner la molette de commande de vitesse (B).

Si le commutateur d'essuie-glace est réglé en mode AUTO alors que l'interrupteur de démarrage ou le commutateur ENGINE START/STOP (démarrage/arrêt du moteur) est à la position ON (marche), l'essuie-glace fonctionnera une fois pour effectuer une auto-vérifi-

cation du système. Mettez l'essuie-glace en position OFF (arrêt) lorsqu'il n'est pas utilisé.

### ⚠ AVERTISSEMENT

Lorsque l'interrupteur de démarrage ou le commutateur ENGINE START/STOP (démarrage/arrêt du moteur) est à la position ON et que le commutateur d'essuie-glace du pare-brise est réglé en mode AUTO, soyez prudent dans les situations suivantes pour éviter des blessures aux mains ou autres parties du corps :

- Ne touchez pas l'extrémité supérieure de la vitre du pare-brise dirigée vers le capteur de pluie.
- N'essayez pas la partie supérieure du pare-brise à l'aide d'un chiffon humide.
- N'exercez pas de pression sur le pare-brise.

### ⚠ MISE EN GARDE

- Lors du lavage du véhicule, mettre de commutateur des essuie-glaces en position OFF (arrêt) pour arrêter le balayage automatique.

L'essuie-glace risque de fonctionner et d'être endommagé si le commutateur est réglé en mode AUTO lors du lavage du véhicule.

- Ne retirez pas le cache du capteur situé à la partie supérieure du pare-brise côté passager. Des dommages aux pièces du système pourraient survenir et pourraient ne pas être couverts par la garantie de votre véhicule.
- Lors du démarrage du véhicule en hiver, mettre le commutateur des essuie-glaces en position OFF. Sinon, les essuie-glaces peuvent fonctionner et la glace peut endommager les

balais d'essuie-glaces. Retirer toujours toute la neige et la glace et dégivrer correctement le pare-brise avant d'actionner les essuie-glaces.

- Lors du teintage du pare-brise, assurez-vous qu'aucun liquide ne s'infiltré dans le capteur situé dans la zone centrale supérieure du pare-brise. Cela pourrait endommager les pièces concernées.

### Utilisation du lave-glace du pare-brise

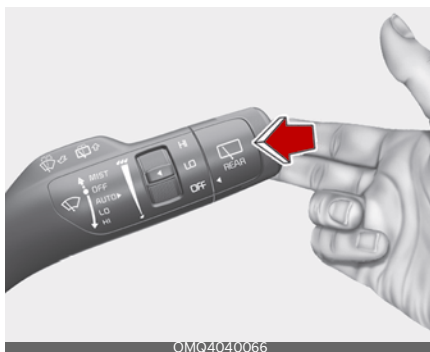

1. Mettre le commutateur de commande de vitesse de balayage sur la position OFF.
2. Tirer doucement le levier vers vous pour pulvériser du liquide lave-glace sur le pare-brise et pour faire fonctionner les essuie-glaces de 1 à 3 cycles. Utilisez cette fonction lorsque le pare-brise est sale. La pulvérisation et le balayage continueront jusqu'à ce que vous relâchiez le levier.

Si le lave-glace ne fonctionne pas, vérifier le niveau du liquide de lave-glace. Si le niveau de liquide n'est pas suffisant, vous devrez ajouter du liquide lave-glace non abrasif approprié dans le réservoir du lave-glace.

Le goulot de remplissage du réservoir est situé à l'avant du compartiment moteur, du côté passager.

### ⚠ MISE EN GARDE

Pour éviter d'endommager la pompe du lave-glace, ne faites pas fonctionner le lave-glace lorsque le réservoir de liquide est vide.

### ⚠ AVERTISSEMENT

Ne pas utiliser pas le lave-glace par temps de gel sans d'abord réchauffer le pare-brise avec les dégivreurs ; la solution de lave-glace pourrait geler sur le pare-brise et obscurcir votre vision.

### ⚠ MISE EN GARDE

- Pour éviter d'endommager les essuie-glaces ou le pare-brise, ne pas faire fonctionner les essuie-glaces lorsque le pare-brise est sec.
- Pour éviter d'endommager les balais d'essuie-glace, ne pas utiliser d'essence, de kérosène, de diluant à peinture ou d'autres solvants sur eux ou à proximité.
- Pour éviter d'endommager les bras d'essuie-glace et d'autres composants, ne pas tenter de déplacer les essuie-glaces à la main.
- Pour éviter de possibles dommages sur les essuie-glaces et le système de lave-glace, utiliser des liquides lave-glace antigel pendant l'hiver ou par temps froid.

## Utilisation du commutateur d'essuie-glace et de lave-glace de lunette arrière

Le commutateur d'essuie-glace et de lave-glace de lunette arrière se trouve à

l'extrémité du levier d'essuie-glace et de lave-glace.

- Tourner le commutateur sur la position désirée pour faire fonctionner l'essuie-glace et le lave-glace de lunette arrière.

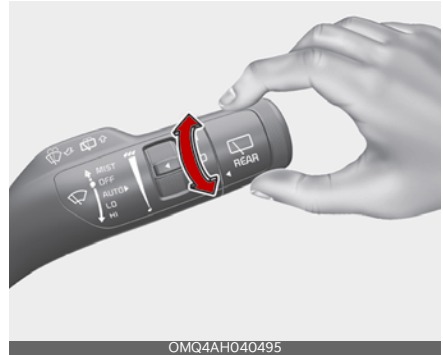

- HI - Vitesse de balayage normale
- LO - Vitesse de balayage intermittente
- OFF : Essuie-glace désactivé
- Poussez le levier loin de vous pour pulvériser du liquide lave-glace arrière et faire fonctionner les essuie-glaces arrière plusieurs fois.

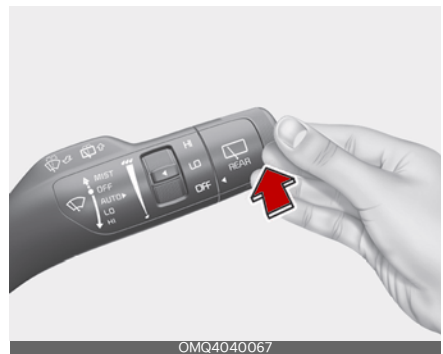

La pulvérisation et le balayage continueront jusqu'à ce que vous relâchiez le levier.

Lorsque l'essuie-glace avant est activé et que le rapport est placé à la position R (marche arrière), l'essuie-glace arrière sera activé une fois pour offrir une meilleure visibilité.

## Système d'accueil (selon l'équipement)

Le système d'accueil est une fonction qui éclaire l'environnement ou l'intérieur lorsque le conducteur s'approche ou sort du véhicule.

## Lampe de poignée de porte (selon l'équipement)



Lorsque toutes les portières (et le hayon) sont fermées et verrouillées, la lampe de la poignée de portière s'allumera pendant environ 15 secondes si l'une des opérations ci-dessous est effectuée.

- Lorsque le bouton de déverrouillage des portières est enfoncé sur la clé intelligente.
- Lorsque vous appuyez sur le bouton de la poignée extérieure de la portière.
- Lorsque le véhicule est approché avec la clé intelligente en sa possession.

## Fonction d'accompagnement des feux (phares)

Les phares (et/ou feux arrière) demeurent allumés pendant environ 5 minutes après que la clé de contact ait été retirée ou placée à la position ACC ou LOCK. Toutefois, si la portière du conducteur est ouverte et fermée, les phares s'éteignent après 15 secondes. Les phares peuvent être éteints en appuyant deux fois sur le commutateur de verrouillage de l'émetteur ou de la clé intelligente, ou en désactivant le commutateur d'éclairage depuis la position phares ou éclairage automatique.

## Éclairage intérieur

Lorsque l'interrupteur d'éclairage intérieur est en position DOOR (porte) et que toutes les portes (et le hayon) sont verrouillées et fermées, le plafonnier s'allume pendant 30 secondes si l'une des conditions suivantes se produit :

- Avec le système de clé intelligente
  - Lorsque le bouton de déverrouillage des portières est enfoncé sur la clé intelligente.
  - Lorsque vous appuyez sur le bouton de la poignée extérieure de la portière.

À ce moment-là, si vous appuyez sur le bouton de verrouillage des portières, les feux s'éteignent immédiatement.

## Éclairage intérieur

Tout ce véhicule est équipé de feux pour éclairer l'intérieur.

### ⚠ MISE EN GARDE

Évitez d'utiliser l'éclairage intérieur pendant des périodes prolongées lorsque le moteur ne tourne pas.

Cela pourrait décharger la batterie.

### ⚠ AVERTISSEMENT

Ne pas utiliser pas les éclairages intérieurs lorsque vous conduisez dans l'obscurité. Des accidents peuvent se produire si la vue est obscurcie par l'éclairage intérieur.

## Fonction d'extinction automatique

L'éclairage intérieur s'éteint automatiquement environ 20 minutes après avoir désactivé le bouton ENGINE START/STOP (démarrage / arrêt du moteur), si l'éclairage est en position ON (marche).

Si votre véhicule est équipé d'un système d'alarme antivol, l'éclairage intérieur s'éteint automatiquement environ 5 secondes après que le système soit activé.

## Lampe de lecture

Type A

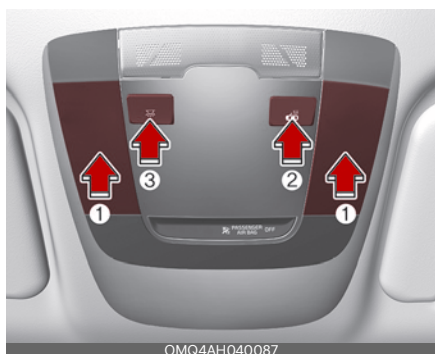

OMQ4AH040087

Type B



OMQ4AH040567

- Appuyer sur le verre (1) pour allumer la liseuse.

Pour éteindre la liseuse, appuyer de nouveau sur le verre (1).

-  (2) : Mode DOOR (portière)
  - La liseuse de carte et le plafonnier s'allument lorsqu'une portière est ouverte. Les lampes s'éteignent après environ 30 secondes.
  - La liseuse de carte et le plafonnier s'allument pendant environ 30 secondes lorsque les portes sont déverrouillées avec une clé intelligente tant que les portes ne sont pas ouvertes.

- La liseuse et le plafonnier restent allumés pendant environ 20 minutes si une porte est ouverte avec le bouton ENGINE START/STOP (démarrage / arrêt du moteur) en position ACC (accès) ou OFF (arrêt).
- La liseuse et le plafonnier restent allumés en permanence si la porte est ouverte avec le bouton ENGINE START/STOP (démarrage / arrêt du moteur) en position ON (marche).
- La liseuse et le plafonnier s'éteignent immédiatement si le bouton ENGINE START/STOP (démarrage / arrêt du moteur) est mis en position ON (marche) ou si toutes les portes sont verrouillées.
- Pour désactiver le mode DOOR (porte), appuyer de nouveau sur le bouton DOOR (2) (non enfoncé).
-  (3) : appuyer sur cet interrupteur pour allumer et éteindre les plafonniers avant et arrière.

### \* REMARQUE

Il n'est pas possible de sélectionner le mode DOOR (portière) et le mode ROOM (plafonnier) à ce moment.

### Plafonnier (selon l'équipement)

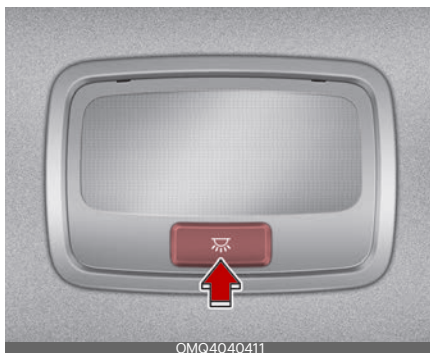

OMQ4040411

Lampe personnelle



Appuyer sur ce commutateur pour allumer et éteindre le plafonnier.

### Lampe de coffre à bagages

- ☀️ : la lumière s'allumera toujours lorsque le hayon est ouvert/fermé
- 🔌 : la lumière est allumée lorsque le hayon est ouvert, et fermée lorsque le hayon est fermé.
- ☾ : la lumière s'éteindra toujours lorsque le hayon est ouvert/fermé.

Type A

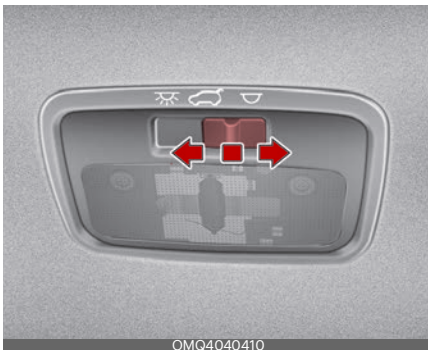

Type B

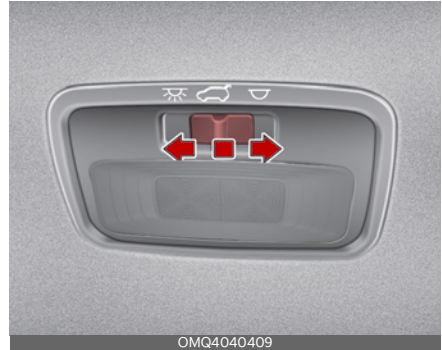

La lampe de coffre à bagages s'allume lorsque le hayon est ouvert.

### ⚠️ MISE EN GARDE

La lampe de coffre à bagages reste allumée tant que le hayon est ouvert. Pour éviter toute décharge inutile du circuit de charge, fermer correctement le hayon après l'utilisation du coffre à bagages.

### Lampe de miroir de courtoisie



Appuyez sur le commutateur pour allumer ou éteindre la lampe.

- ☀️ : la lampe s'allume si ce bouton est enfoncé.

4

-  : la lampe s'éteint si ce bouton est enfoncé.

### MISE EN GARDE

#### Lampe de miroir de courtoisie

Fermer toujours le cache du miroir de courtoisie en position « off » (arrêt) lorsque l'éclairage du miroir de courtoisie n'est pas utilisé. Si le pare-soleil est refermé sans éteindre la lampe, cela peut décharger la batterie ou endommager pare-soleil.

#### Lampe de boîte à gants



La lampe de la boîte à gants s'allume lorsque la boîte à gants est ouverte.

### \* REMARQUE

Pour éviter d'épuiser inutilement le circuit de charge, fermez correctement la boîte à gants après utilisation.

## Système de commande de climatisation



Le système de commande de climatisation utilise le refroidissement et le chauffage pour maintenir un environnement agréable à l'intérieur du véhicule.

### Fonctionnement du système

#### Aération

1. Réglez le mode à la position .
2. Réglez la commande d'admission d'air sur la position d'air extérieur (frais).
3. Réglez le régulateur de température sur la position souhaitée.
4. Réglez la commande de vitesse du ventilateur à la vitesse désirée.

#### Chauffage

1. Réglez le mode à la position .
2. Réglez la commande d'admission d'air sur la position d'air extérieur (frais).
3. Réglez le régulateur de température sur la position souhaitée.
4. Réglez la commande de vitesse du ventilateur à la vitesse désirée.
5. Si un chauffage déshumidifié est désiré, allumez le système de climatisation.
  - Si le pare-brise est embué, réglez le mode sur la position  ou .

#### Conseils d'utilisation

- Pour empêcher la poussière ou les vapeurs désagréables de pénétrer dans le véhicule par le système de ventilation, réglez temporairement la commande d'admission d'air sur la position de recirculation de l'air. Veillez à remettre la commande en posi-

tion d'air frais lorsque l'irritation est passée afin de maintenir l'air frais dans le véhicule. Cela aidera le conducteur à rester alerte et à se sentir à l'aise.

- L'air du système de chauffage/refroidissement est aspiré par les grilles juste à la base du pare-brise. Il faut veiller à ce qu'elles ne soient pas bloquées par des feuilles, de la neige, de la glace ou d'autres obstructions.
- Pour empêcher la buée de se former à l'intérieur du pare-brise :
  - Réglez la commande d'admission d'air sur la position air frais et la vitesse du ventilateur à la position désirée.
  - Allumez le système de climatisation et réglez la commande sur la température souhaitée.

## Climatisation (A/C)

Tous les systèmes de climatisation Kia sont remplis de réfrigérant R-1234yf.

1. Démarrez le véhicule. Appuyez sur le bouton A/C.
2. Réglez le mode à la position .
3. Réglez la commande d'admission d'air sur la position d'air extérieur recyclé.
4. Réglez la commande de vitesse du ventilateur et de la température pour maintenir un confort maximal.

### ⚠ MISE EN GARDE

- Le circuit du réfrigérant ne doit être entretenu que par des techniciens formés et certifiés pour garantir un fonctionnement correct et sûr.
- Le système réfrigérant doit être entretenu dans un endroit bien ventilé.
- L'évaporateur du climatiseur (serpentin de refroidissement) ne doit jamais

être réparé ou remplacé par un évaporateur retiré d'un véhicule usagé ou récupéré et les évaporateurs MAC de rechange neufs doivent être certifiés (et étiquetés) conformément à la norme SAE J2842.

### ⚠ MISE EN GARDE

#### Utilisation excessive de l'air climatisé

Lorsque vous utilisez le système de climatisation, surveillez de près la jauge de température dans les montées ou lorsque la circulation est dense et que la température extérieure est élevée. Le fonctionnement du système de climatisation peut provoquer une surchauffe du véhicule. Continuez d'utiliser le ventilateur de soufflante, mais arrêtez le système de climatisation si la jauge de température indique une surchauffe du véhicule.

### ⚠ MISE EN GARDE

Le système de climatisation ne doit être utilisé qu'avec les vitres et le toit ouvrant fermés afin d'éviter la condensation à l'intérieur du véhicule qui pourrait endommager les composants électriques.

## Conseils pour le fonctionnement du système de climatisation

- Si le véhicule a été garé à la lumière directe du soleil par temps chaud, ouvrez les vitres pendant un court instant pour laisser échapper l'air chaud à l'intérieur du véhicule.
- Pour aider à réduire l'humidité à l'intérieur des vitres les jours de pluie ou d'humidité, diminuez l'humidité à l'intérieur du véhicule en faisant fonctionner le système de climatisation.

- Pendant le fonctionnement du système de climatisation, il se peut que vous remarquiez occasionnellement une légère modification de la vitesse du véhicule au fur et à mesure que le compresseur du système de climatisation fonctionne. Il s'agit d'une caractéristique normale de fonctionnement du système.
- Pour assurer une performance maximale du système de climatisation, il est recommandé de le faire fonctionner pendant quelques minutes sur une base mensuelle.
- Lorsque vous utilisez le système de climatisation, vous pouvez remarquer que de l'eau claire s'écoule (ou s'accumule) sur le sol, sous le côté passager du véhicule. Il s'agit d'une caractéristique normale de fonctionnement du système.
- Le fonctionnement du système de climatisation en position de recirculation d'air assure un refroidissement maximal ; toutefois, un fonctionnement continu dans ce mode peut rendre l'air à l'intérieur du véhicule vicié.
- Pendant le refroidissement, il se peut que vous remarquiez occasionnellement un flux d'air brumeux en raison d'un refroidissement rapide et d'une entrée d'air humide. Il s'agit d'une caractéristique normale de fonctionnement du système.

### Filtere à air de climatisation

Le filtre à air du climatiseur installé derrière la boîte à gants filtre la poussière ou d'autres polluants qui entrent dans le véhicule par le système de chauffage et de climatisation.

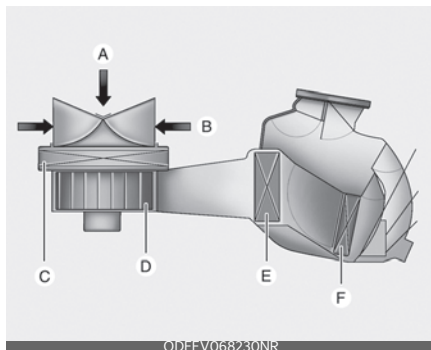

A : Air extérieur

B : Air recyclé

C : filtre à air de climatisation

D : soufflante

E : Boîtier de l'évaporateur

F : Radiateur de chauffage

Si, au fil du temps, des poussières ou d'autres polluants s'accumulent dans le filtre, le flux d'air provenant des bouches d'aération peut être réduit. Cela entraîne une accumulation d'humidité à l'intérieur du pare-brise même quand la position air extérieur (air frais) est sélectionnée. Dans ce cas, faire remplacer le filtre à air du climatiseur par un concessionnaire agréé Kia.

### \* REMARQUE

- Remplacez le filtre conformément au programme d'entretien. Si le véhicule est conduit dans des conditions difficiles telles que des routes poussiéreuses ou accidentées, des inspections et des changements plus fréquents du filtre du climatiseur sont nécessaires.
- Lorsque le débit d'air diminue brusquement, faites vérifier le système par un concessionnaire agréé Kia.

## Vérification de la quantité de réfrigérant du climatiseur et de lubrifiant du compresseur

Lorsque la quantité de réfrigérant est faible, les performances du climatiseur sont réduites. Le surremplissage a également un impact négatif sur le système de climatisation.

Par conséquent, si un fonctionnement anormal est décelé, faites inspecter le système par un concessionnaire Kia agréé.

### ⚠ AVERTISSEMENT

L'huile et le fluide frigorigène du système de climatisation de votre véhicule sont sous très haute pression. Si les procédures d'entretien appropriées ne sont pas suivies, une explosion peut en résulter. Pour réduire les risques de blessures graves ou de décès, le système de climatisation de votre véhicule ne doit être entretenu que par des techniciens formés et certifiés.

### ⚠ MISE EN GARDE

Il est essentiel d'utiliser les types et quantités d'huile et de réfrigérant appropriés, sinon des dégâts au véhicule pourraient se produire. Pour réduire les risques de dommages, le système de climatisation de votre véhicule ne doit être entretenu que par des techniciens formés et certifiés.

### ⚠ AVERTISSEMENT

Véhicules équipés du R-1234yf\*



Le fluide frigorigène étant légèrement inflammable et fonctionnant à haute pression, le système de climatisation ne doit être entretenu que par des techniciens formés et certifiés.

Il est important d'utiliser le type et la quantité appropriés d'huile et de réfrigérant. Tous les réfrigérants doivent être demandés avec l'équipement approprié. La libération directe des réfrigérants dans l'atmosphère est dangereuse pour les personnes et l'environnement. Le non respect de ces avertissements peut entraîner des blessures graves.

## Système de commande de climatisation manuelle (selon l'équipement)

Le système de commande de climatisation manuelle utilise le refroidissement et le chauffage pour maintenir un environnement agréable à l'intérieur du véhicule.

Type A



Type B



## Siège de 3ème rangée



1. Molette de commande de vitesse du ventilateur
2. Bouton de commande d'entrée d'air
3. Bouton de sélection de mode
4. Commande du dégivreur de lunette arrière
5. Commande du dégivreur du pare-brise
6. Bouton de réglage de température
7. Bouton de climatisation (A/C)
8. Commande de marche/arrêt (ON/OFF) de la climatisation de la 3e rangée (si équipé)
9. Commande de réglage de la vitesse du ventilateur de l'air climatisé de la 3e rangée (si équipé)

**⚠ MISE EN GARDE**

L'utilisation de la soufflante alors que l'interrupteur de démarrage ou le commutateur ENGINE START/STOP (démarrage/arrêt du moteur) est à la position ON (marche) pourrait causer le déchargement de la batterie. Actionner la soufflante lorsque le moteur est en marche.

## Chauffage et climatisation

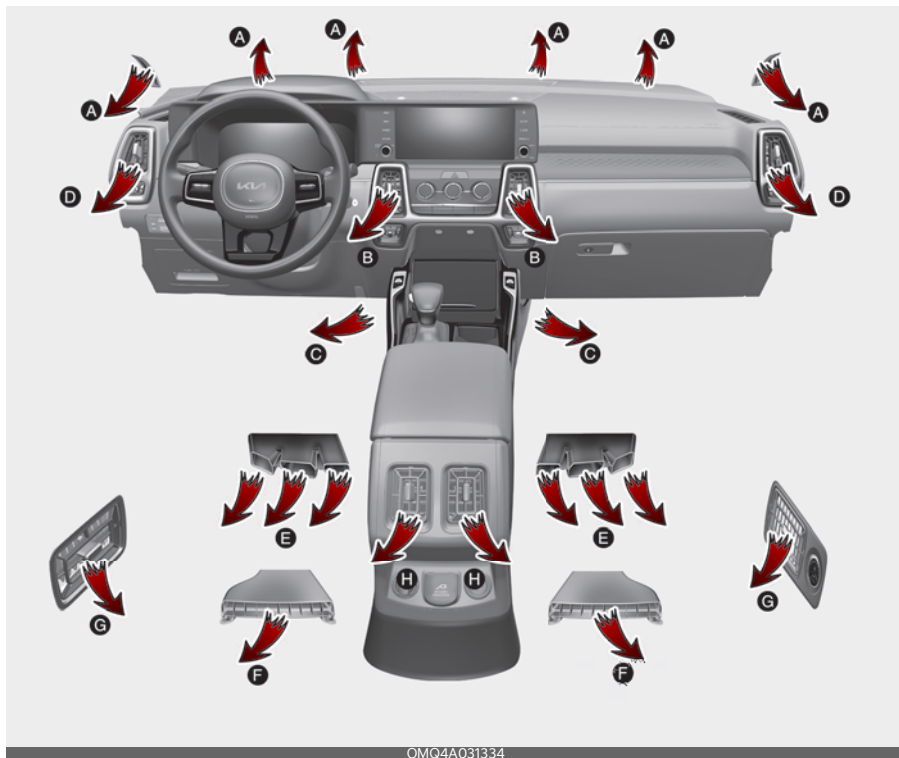

OMQ4A031334

1. Démarrez le moteur.
2. Abaisser l'appuie-tête jusqu'à la position voulue.  
Pour améliorer l'efficacité du chauffage et du refroidissement ;
  - Chauffage :
  - Refroidissement :
3. Réglez le régulateur de température sur la position souhaitée.
4. Réglez la commande d'admission d'air sur la position d'air extérieur (frais).
5. Réglez la commande de vitesse du ventilateur à la vitesse désirée.  
Si la climatisation est souhaitée, activez le système de climatisation.

## Sélection de mode

Les boutons de sélection de mode commandent la direction du débit d'air dans le système de ventilation.

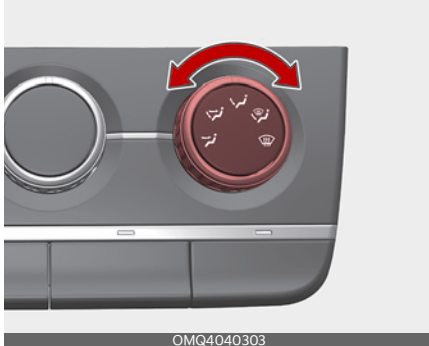

OMQ4040303

L'air peut être dirigé vers le plancher, les sorties de la planche de bord ou le pare-brise. Cinq symboles sont utilisés pour représenter les positions de face, bi-niveau, plancher, plancher-dégivrage et air-dégivrage.

### Au niveau du visage (B, D, H)

Le flux d'air est dirigé vers la partie supérieure du corps et le visage. En outre, chaque sortie peut être contrôlée pour diriger l'air expulsé.

### Double niveau (B, C, D, E, F, H)

Le flux d'air est dirigé vers le visage et vers le plancher.

### Au niveau du sol (A, C, D, E, F, H)

La plus grande partie du débit d'air est dirigée vers le plancher, avec une petite quantité vers le pare-brise, les dégivrateurs de vitres latérales et les bouches d'aération latérales.

### Niveau sol/dégivrage (A, C, D, E, F, H)

La plus grande partie du débit d'air est dirigée vers le plancher et le pare-brise, avec une petite quantité dirigée vers les dégivrateurs de vitres latérales et les bouches d'aération latérales.

### Dégivreur-niveau (A, D)

La plus grande partie du débit d'air est dirigée vers le pare-brise, avec une petite quantité dirigée vers les dégivrateurs de vitres latérales et les bouches d'aération latérales.

## Bouches du tableau de bord

Avant



OMQ4041336L

Console centrale

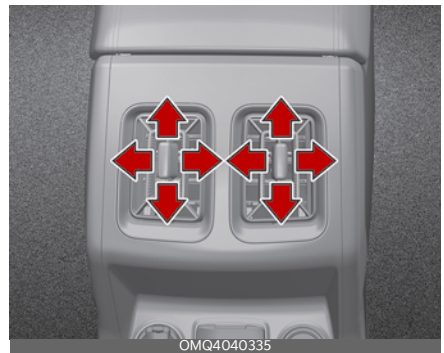

OMQ4040335

### Arrière



Vous pouvez régler la direction de l'arrivée d'air à partir de ces bouches à l'aide du levier de commande de la bouche, comme illustré.

### Commande de température

La molette de commande de température vous permet de contrôler la température de l'air sortant du système de ventilation.



Pour modifier la température de l'air dans l'habitacle, tourner la molette vers la droite pour l'air tiède et chaud ou vers la gauche pour de l'air plus frais.

### \* REMARQUE

Par temps froid, lors du démarrage du véhicule avec contrôle manuel de la température, faites fonctionner le sys-

tème selon la méthode suivante pour améliorer le chauffage :

- Éteignez ou baissez le ventilateur juste après le démarrage du moteur.
- Laissez le moteur se réchauffer pendant ce temps, car le débit d'air du réchauffeur est encore froid.
- Après quelques minutes de réchauffement du moteur, activez ou accélérez le ventilateur et réglez la commande de température sur Chaud.

### Sélection MAX A/C (climatisation maximale)

Pour actionner la climatisation maxi (MAX A/C), tournez la molette de température complètement vers la gauche. Le flux d'air est dirigé vers la partie supérieure du corps et le visage.

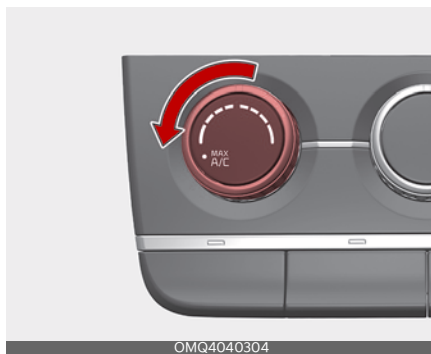

Dans ce mode, la climatisation et la position de recirculation d'air sont sélectionnées automatiquement.

### Contrôle de l'entrée d'air

La commande d'entrée d'air sert à sélectionner la position de l'air extérieur (frais) ou de l'air recyclé.

Type A

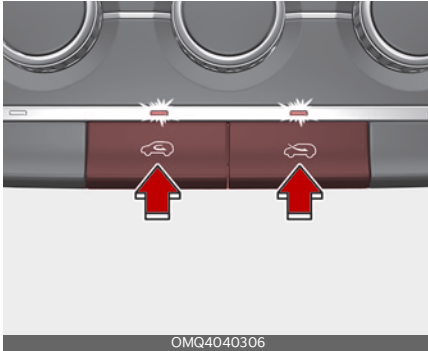

Type B

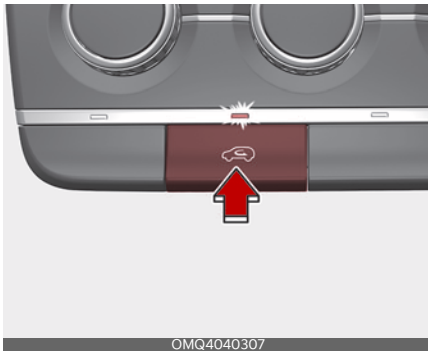

Pour changer la position de la commande d'admission d'air : Appuyez sur le bouton de commande.

### Position de recirculation d'air



Le témoin lumineux du bouton s'allume lorsque la position de recirculation d'air est sélectionnée.

Lorsque la position de recirculation d'air est sélectionnée, l'air de l'habitacle est aspiré par le système de chauffage et chauffé ou refroidi selon la fonction sélectionnée.

### Position de l'air extérieur (frais)

Type A



Type B



Le témoin lumineux du commutateur s'éteindra lorsque la position d'air extérieur (frais) est sélectionnée.

Lorsque la position de l'air extérieur (frais) est sélectionnée, l'air entre dans le véhicule par l'extérieur et est chauffé ou refroidi selon la fonction sélectionnée.

### \* REMARQUE

Un fonctionnement prolongé du chauffage en position de recirculation d'air (sans sélection de la climatisation) peut entraîner la formation de buée sur le pare-brise et les vitres latérales et rendre l'air de l'habitacle vicié.

De plus, une utilisation prolongée de la climatisation, avec position de recirculation d'air sélectionnée, entraînera un air excessivement sec, des odeurs de moisissure et/ou autres odeurs dans l'habitacle.

### ⚠ AVERTISSEMENT

- L'utilisation continue du système de climatisation en position de recirculation de l'air peut faire augmenter l'humidité à l'intérieur du véhicule, ce qui peut embuer les vitres et obscurcir la visibilité.
- Ne pas s'endormir dans un véhicule avec la climatisation ou le chauffage en marche. Cela pourrait causer de graves dommages ou la mort en raison d'une baisse du niveau d'oxygène et/ou de la température corporelle.

- L'utilisation continue du système de climatisation en position de recirculation de l'air peut causer une somnolence ou un endormissement et une perte de contrôle du véhicule. Réglez la commande d'admission d'air sur la position d'air extérieur (frais) autant que possible pendant la conduite.

## Contrôle de la vitesse du ventilateur

La molette de commande de vitesse du ventilateur vous permet de contrôler la vitesse de l'air sortant du système de ventilation.

Le bouton ENGINE START/STOP (démarrage / arrêt du moteur) doit être réglé à la position ON (marche) pour faire fonctionner le ventilateur.

- Pour modifier la vitesse du ventilateur :
- Pour augmenter la vitesse, tournez le bouton vers la droite ou vers la gauche pour diminuer la vitesse.

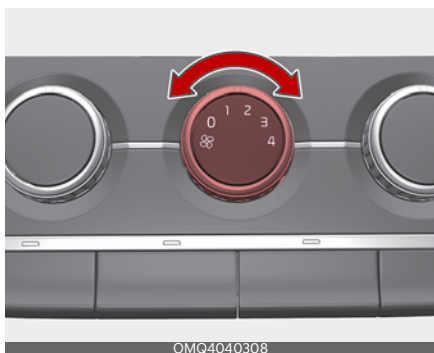

OMQ4040308

Pour arrêter les souffleurs :

- Tournez la molette de commande de vitesse du ventilateur sur la position « 0 ».

## Climatisation (A/C)



OMQ4040312

- Appuyer sur le bouton A/C pour allumer le système de climatisation (le voyant s'allume).
- Appuyez à nouveau sur le bouton pour éteindre le système de climatisation.

## Air climatisé 3e rangée (selon l'équipement)

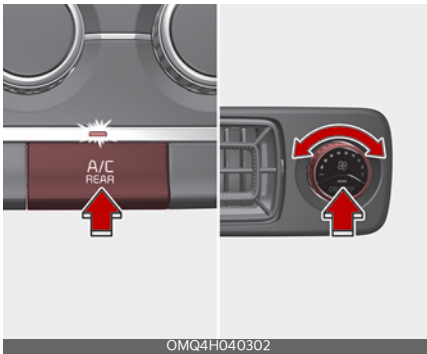

Pour activer le système d'air climatisé de la 3e rangée.

1. Vous pouvez activer l'air climatisé de la 3e rangée à partir du panneau de contrôle de la 1re rangée. Lorsque l'air climatisé de la 1re rangée a été désactivé et que vous voulez désactiver l'air climatisé de la 3e rangée, appuyez à nouveau sur le commutateur d'air climatisé de la 3e rangée. Puis, l'air climatisé de la 3e rangée se désactivera également.
2. Le système d'air climatisé de la 3e rangée peut être contrôlé séparément à partir des commutateurs de la 3e rangée. Lorsque l'air climatisé est activé ou désactivé, le commutateur de contrôle de la 3e rangée situé dans la 1re rangée sera activé ou désactivé, informant ainsi les passagers de la situation.
3. La vitesse du ventilateur de l'air climatisé de la 3e rangée peut également être contrôlé séparément en tournant le commutateur de commande de vitesse du ventilateur.

## Système de climatisation automatique (selon l'équipement)

Le système de contrôle automatisé du climat utilise le refroidissement et le chauffage pour maintenir un environnement agréable à l'intérieur du véhicule.

Type A



OMQ4040313L

Type B



OMQ4040314L

Siège de 3ème rangée



1. Commutateur de commande de la température, côté conducteur
2. Commutateur de commande de température, côté passager
3. Commande automatique (AUTO)
4. Bouton Arrêt
5. Commande de vitesse du ventilateur
6. Commande de sélection de mode
7. Commande du dégivreur du pare-brise
8. Commande du dégivreur de lunette arrière
9. Bouton SYNC
10. Bouton de commande d'entrée d'air
11. Bouton de climatisation (A/C)
12. Commande de marche / d'arrêt (ON/OFF) de la climatisation de la 3ème rangée (si équipé)
13. Commande de réglage de la vitesse du ventilateur de l'air climatisé de la 3ème rangée (si équipé)
14. Affichage de la commande de climatisation

#### \* REMARQUE

L'utilisation de la soufflante alors que l'interrupteur de démarrage ou le commutateur ENGINE START/STOP (démarrage/arrêt du moteur) est à la position ON (marche) pourrait causer le déchargement de la batterie. Actionner la soufflante lorsque le moteur est en marche.

## Chauffage et climatisation automatiques

Les commutateurs du système de climatisation automatique sont sensibles au toucher et doivent être touchés au centre du bouton pour une activation correcte.

1. Appuyez sur le bouton AUTO.

Les modes, les vitesses des ventilateurs, l'entrée d'air et la climatisation sont contrôlés automatiquement en réglant la température.

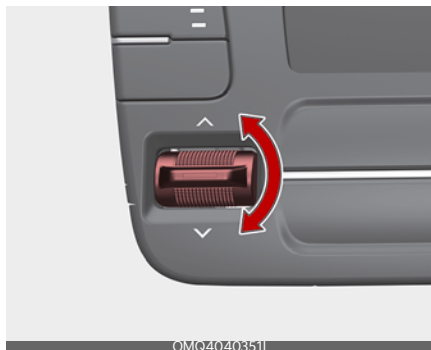

### \* REMARQUE

- Pour désactiver le fonctionnement automatique, sélectionnez l'un des boutons ou commutateurs suivants :
  - Commande de sélection de mode
  - Commande du climatiseur
  - Bouton de dégivrage du pare-brise avant (appuyez une fois de plus sur ce bouton pour désélectionner la fonction de dégivrage du pare-brise avant. Le symbole AUTO s'allume à nouveau sur l'écran d'information.)
  - Molette de commande de vitesse du ventilateur

La fonction sélectionnée sera contrôlée manuellement tandis que les autres fonctions fonctionneront automatiquement.

- Pour votre confort et pour améliorer l'efficacité de la climatisation, utilisez la touche AUTO et réglez la température à 22 °C (72 °F).

Niveau	Indicateur	Affichage LCD	Flux d'air
Élevé	AUTO	HIGH	2~8
Moyen	AUTO	MEDIUM	1~7
Bas	AUTO	LOW	1~5

2. Enfoncez ou tournez le commutateur de commande de température à la température désirée.

**\* REMARQUE**

Ne jamais rien placer sur le capteur situé sur le tableau de bord pour assurer un meilleur contrôle du système de chauffage et de refroidissement.



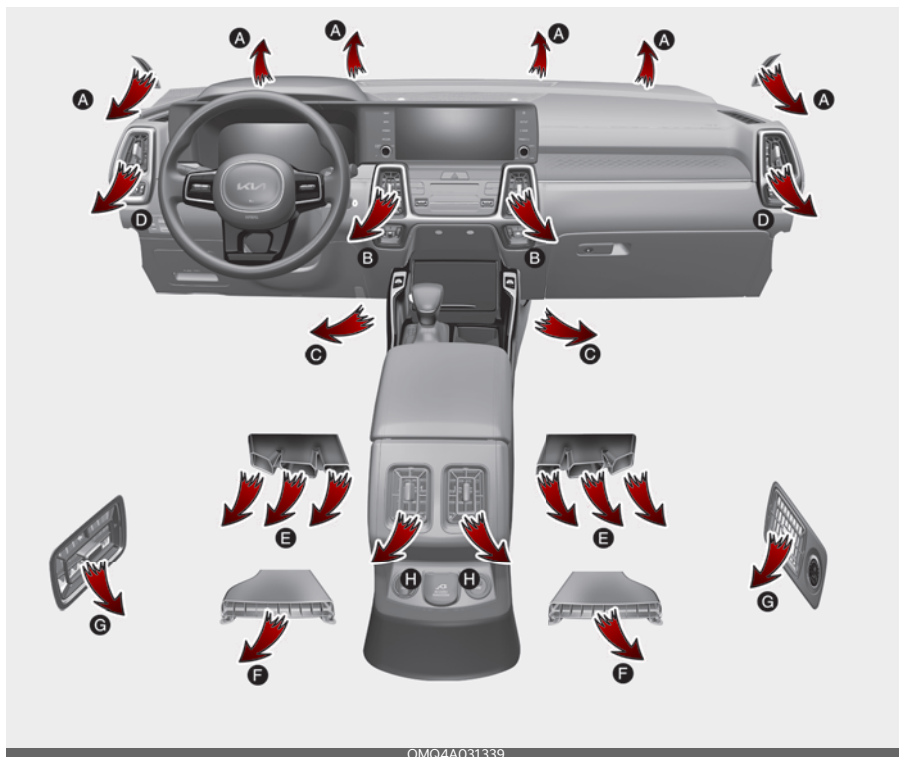

## Chauffage et climatisation manuels

Le système de chauffage et de refroidissement peut être contrôlé manuellement en appuyant sur de(s) bouton(s) autre(s) que le bouton AUTO.



OMQ4A031339

Dans ce cas, le système fonctionne séquentiellement selon l'ordre des boutons sélectionnés.

1. Démarrez le véhicule.
2. Abaisser l'appuie-tête jusqu'à la position voulue.  
Pour améliorer l'efficacité du chauffage et du refroidissement ;
  - Chauffage : 
  - Refroidissement : 
3. Réglez le régulateur de température sur la position souhaitée.
4. Réglez la commande d'admission d'air sur la position d'air extérieur (frais).
5. Réglez la commande de vitesse du ventilateur à la vitesse désirée.

Si la climatisation est souhaitée, activez le système de climatisation.

Appuyez sur le bouton AUTO pour passer à un contrôle entièrement automatique du système.

## Sélection de mode

La bouton de sélection du mode commande la direction de l'air dans le système de ventilation.

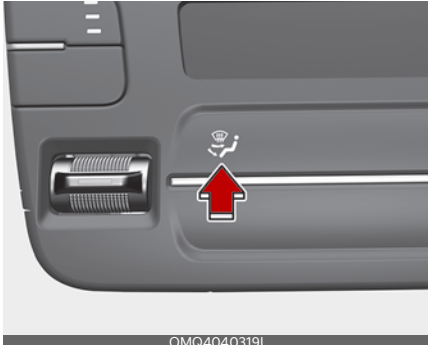

Les orifices de sortie du flux d'air sont commutés dans l'ordre suivant :



### Au niveau du visage (B, D, H)

Le flux d'air est dirigé vers la partie supérieure du corps et le visage. En outre, chaque sortie peut être contrôlée pour diriger l'air expulsé.

### Double niveau (B, C, D, E, F, H)

Le flux d'air est dirigé vers le visage et vers le plancher.

### Au niveau du sol (A, C, D, E, F, H)

La plus grande partie du débit d'air est dirigée vers le plancher, avec une petite quantité vers le pare-brise, les dégivrateurs de vitres latérales et les bouches d'aération latérales.

### Niveau sol/dégivrage (A, C, D, E, F, H)

La plus grande partie du débit d'air est dirigée vers le plancher et le pare-brise, avec une petite quantité dirigée vers les

dégivrateurs de vitres latérales et les bouches d'aération latérales.

### Dégivreur-niveau (A, D)

La plus grande partie du débit d'air est dirigée vers le pare-brise, avec une petite quantité dirigée vers les dégivrateurs de vitres latérales et les bouches d'aération latérales.

## Bouches du tableau de bord

Avant



Console centrale

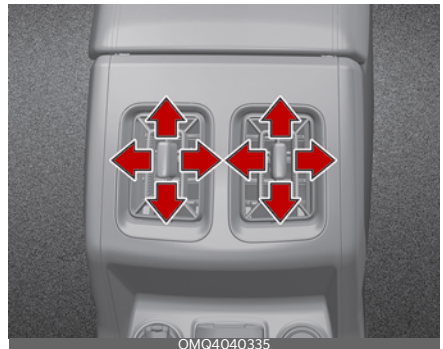

## Arrière

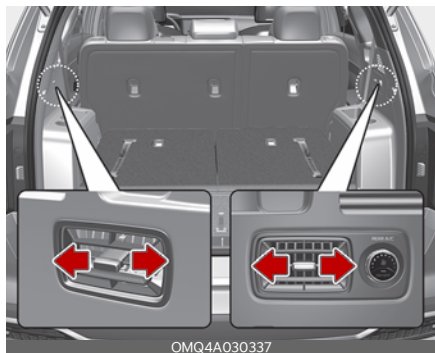

Vous pouvez régler la direction de l'arrivée d'air à partir de ces bouches à l'aide du levier de commande de la bouche, comme illustré.

## Commande de température

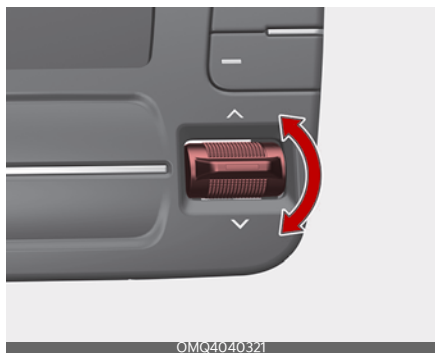

La température augmentera jusqu'à la température maximale (HI) en actionnant le commutateur vers le haut.

La température diminuera jusqu'à la température minimale (LO) en actionnant le commutateur vers le bas.

Lorsque vous actionnez le commutateur, la température augmentera ou diminuera de 0,5 °F. Lorsqu'il est réglé sur la température la plus basse, le climatiseur fonctionne en continu.

## \* REMARQUE

Par temps froid, lors du démarrage du véhicule avec contrôle manuel de la température, faites fonctionner le système selon la méthode suivante pour améliorer le chauffage :

- Éteignez ou baissez le ventilateur juste après le démarrage du moteur.
- Laissez le moteur se réchauffer pendant ce temps, car le débit d'air du réchauffeur est encore froid.
- Après quelques minutes de réchauffement du moteur, activez ou accélérez le ventilateur et réglez la commande de température sur Chaud.

## Réglage de la température côté conducteur et côté passager à la même intensité

## Type A

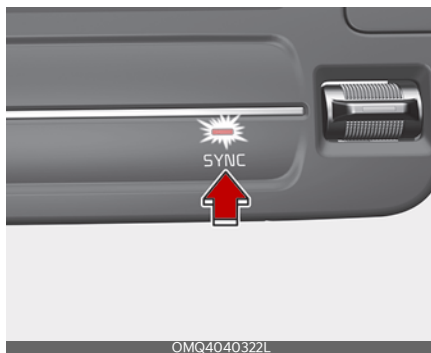

Type B

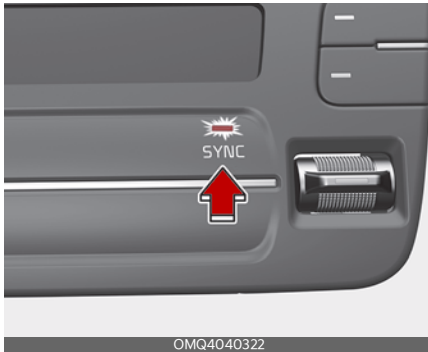

1. Appuyer sur le bouton « SYNC » pour régler la température côté conducteur et côté passager à la même intensité. La température côté passager sera réglée à la même intensité que celle du côté conducteur.
2. Déplacez la commande de température, côté conducteur La température côté conducteur et côté passager sera réglée à la même intensité.
3. Si vous actionnez le commutateur de contrôle de température côté passager, le bouton « SYNC » est désactivé et la température côté passager peut être réglée individuellement.

### Réglage individuel de la température côté conducteur et côté passager

Appuyer sur le bouton « SYNC » de nouveau pour régler la température côté conducteur et côté passager individuellement. Le témoin du bouton s'éteint.

### Changement de l'échelle de température

Vous pouvez passer du mode température en degrés centigrades au mode température en degrés Fahrenheit comme suit :

- Tout en appuyant sur la touche OFF, appuyez sur la touche AUTO pendant 3 secondes ou plus.

L'affichage passe de Centigrade à Fahrenheit, ou de Fahrenheit à Centigrade. Si la batterie est déchargée ou déconnectée, l'affichage du mode de température se réinitialise à Centigrade.

### Contrôle de l'entrée d'air

Permet de sélectionner la position de l'air extérieur (frais) ou de l'air recyclé.

Type A



Type B



Pour changer la position de la commande d'admission d'air :

- Appuyez sur le bouton de commande désiré.

### Position de recirculation d'air



Lorsque la position de recirculation d'air est sélectionnée, l'air de l'habitacle est aspiré par le système de chauffage et chauffé ou refroidi selon la fonction sélectionnée.

### Position de l'air extérieur (frais)

Type A



Type B



Le témoin lumineux du commutateur s'éteindra lorsque la position d'air extérieur (frais) est sélectionnée.

Lorsque la position de l'air extérieur (frais) est sélectionnée, l'air entre dans le

véhicule par l'extérieur et est chauffé ou refroidi selon la fonction sélectionnée.

### \* REMARQUE

Un fonctionnement prolongé du chauffage en position de recirculation d'air (sans sélection de la climatisation) peut entraîner la formation de buée sur le pare-brise et les vitres latérales et l'air dans l'habitacle peut devenir vicié.

De plus, une utilisation prolongée de la climatisation, avec position de recirculation d'air sélectionnée, entraînera un air excessivement sec, des odeurs de moisissures et/ou autres odeurs dans l'habitacle.

### ⚠ AVERTISSEMENT

- L'utilisation continue du système de climatisation en position de recirculation de l'air peut causer une augmentation de l'humidité à l'intérieur du véhicule, et ainsi embuer la vitre et réduire la visibilité.
- Ne pas s'endormir dans un véhicule avec la climatisation ou le chauffage en marche. Cela pourrait causer de graves dommages ou la mort en raison d'une baisse du niveau d'oxygène et/ou de la température corporelle.
- L'utilisation continue du système de climatisation en position de recirculation de l'air peut causer de la somnolence ou un endormissement et une perte de contrôle du véhicule. Réglez la commande d'admission d'air sur la position d'air extérieur (frais) autant que possible pendant la conduite.

## Contrôle de la vitesse du ventilateur

La vitesse du ventilateur peut être réglée à la vitesse souhaitée en actionnant le bouton de commande de vitesse du ventilateur.

Pour modifier la vitesse du ventilateur :

- Pressez le commutateur vers la droite pour augmenter la vitesse, ou vers la gauche pour la diminuer.

Type A

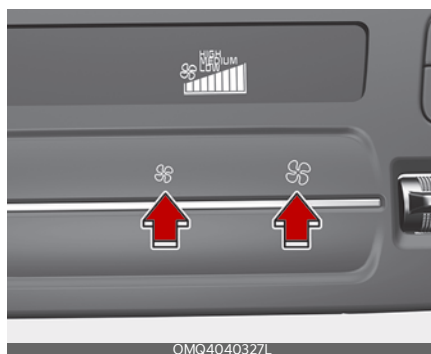

Type B

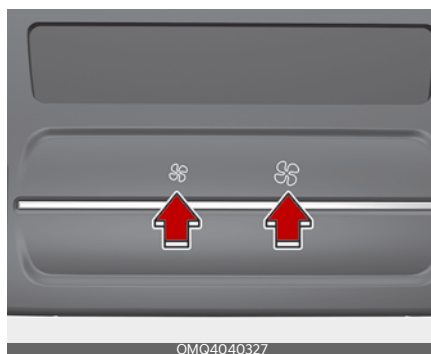

Pour désactiver la commande de vitesse du ventilateur :

- Appuyez sur le commutateur OFF.

## Climatisation (A/C)

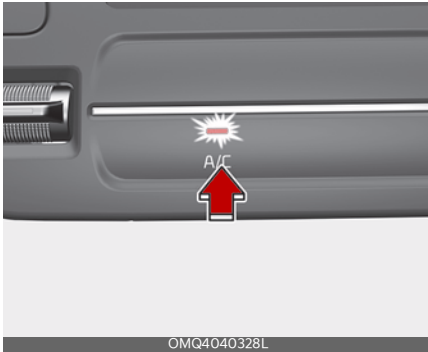

- Appuyer sur le bouton A/C pour allumer le système de climatisation (le voyant s'allume).
- Appuyez à nouveau sur le bouton pour éteindre le système de climatisation.

## Désactivation de la commande de climatisation avant



- Appuyez sur le commutateur OFF (arrêt) pour désactiver le système de commande de climatisation.

Cependant, vous pouvez toujours utiliser les boutons de mode et d'admission d'air tant que le bouton ENGINE START/STOP (démarrage / arrêt du moteur) est en position ON (marche).

## Air pur (selon l'équipement)

Lorsque l'interrupteur de démarrage ou le commutateur ENGINE START/STOP est à la position ON, la fonction air pur est automatiquement activée.

De la même façon, lorsque l'interrupteur de démarrage ou le commutateur ENGINE START/STOP est à la position OFF, la fonction air pur est automatiquement désactivée.

## Air climatisé 3e rangée (selon l'équipement)

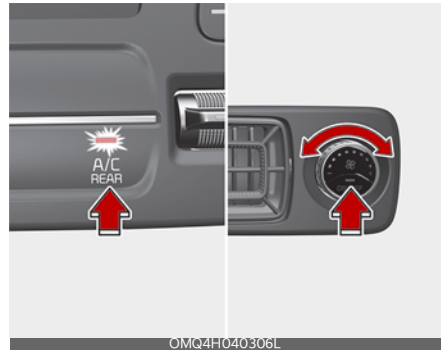

Pour activer le système d'air climatisé de la 3e rangée.

1. Vous pouvez activer l'air climatisé de la 3e rangée à partir du panneau de contrôle de la 1re rangée. Changer la vitesse du ventilateur de la première rangée en appuyant sur le commutateur de commande changera également automatiquement la vitesse du ventilateur de la troisième rangée. Lorsque l'air climatisé de la 1re rangée a été désactivé et que vous voulez désactiver l'air climatisé de la 3e rangée, appuyez à nouveau sur le commutateur d'air climatisé de la 3e rangée. Puis, l'air climatisé de la 3e rangée se désactivera également.



2. Le système d'air climatisé de la 3e rangée peut être contrôlé séparément à partir des commutateurs de la 3e rangée. Lorsque l'air climatisé est activé ou désactivé, le commutateur de contrôle de la 3e rangée situé dans la 1re rangée sera activé ou désactivé, informant ainsi les passagers de la situation.
3. La vitesse du ventilateur de l'air climatisé de la 3e rangée peut également être contrôlé séparément en tournant le commutateur de commande de vitesse du ventilateur.

## Dégivrage et désembuage du pare-brise

Lorsque le pare-brise est recouvert de givre ou d'humidité, la vue de face est floue. Vous devez donc enlever le givre et l'humidité.

### AVERTISSEMENT

#### Chauffage du pare-brise

Ne pas utiliser la position  ou  pendant le refroidissement par temps extrêmement humide. La différence entre la température de l'air extérieur et celle du pare-brise pourrait causer de la buée sur la surface extérieure du pare-brise et causer une perte de visibilité. Dans ce cas, réglez la sélection du mode sur la position  et la commande de vitesse du ventilateur sur la vitesse inférieure.

- Pour un dégivrage maximal, réglez la commande de température sur la position extrême droite/chaude et la commande de vitesse du ventilateur sur la vitesse la plus élevée.
- Si l'air chaud au sol est désiré pendant le dégivrage ou le désembuage, réglez le mode sur la position dégivrage au sol.
- Avant de conduire, enlevez toute la neige et la glace du pare-brise, de la lunette arrière, des rétroviseurs extérieurs et de toutes les vitres latérales.
- Retirez toute la neige et la glace du capot et de l'entrée d'air de la grille d'auvent pour améliorer l'efficacité du chauffage et du dégivreur et pour réduire le risque de formation de buée à l'intérieur du pare-brise.

## Pour désembuer l'intérieur du pare-brise

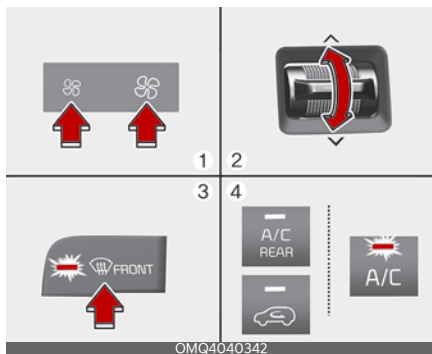

1. Réglez le régime de la turbine sur la position souhaitée.
2. Sélectionnez la température désirée.
3. Appuyez sur le bouton du dégivreur (👤).
4. La position de l'air extérieur (frais) est sélectionnée automatiquement et la climatisation se met en marche en fonction de la température ambiante détectée.

Si la climatisation et la position de l'air extérieur (frais) ne sont pas sélectionnées automatiquement, réglez manuellement le bouton correspondant. Si la position 👤 est sélectionnée, la vitesse du ventilateur est augmentée.

## Dégivrage de l'extérieur du pare-brise

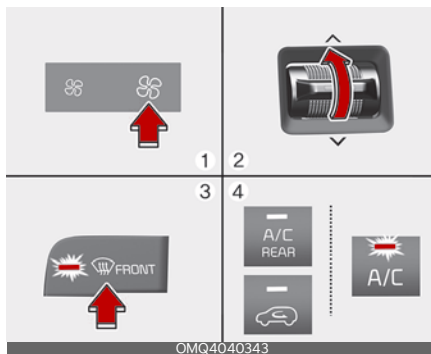

1. Réglez la commande de vitesse du ventilateur à la vitesse la plus élevée.
2. Réglez la température sur la position extrêmement chaude (HI).
3. Appuyez sur le bouton du dégivreur (👤).
4. La position de l'air extérieur (frais) est sélectionnée automatiquement et la climatisation se met en marche en fonction de la température ambiante détectée.

## Système de désembuage automatique (selon l'équipement)

Le désembuage automatique aide à réduire la possibilité d'embuer l'intérieur du pare-brise en détectant automatiquement l'humidité à l'intérieur du pare-brise.

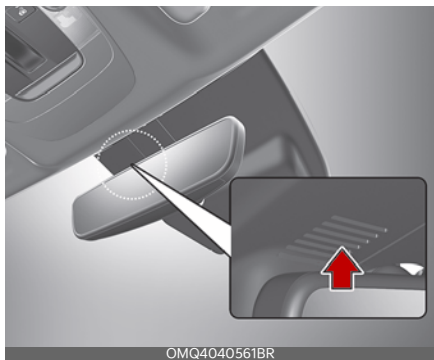

 Le système de désembuage automatique fonctionne lorsque le chauffage ou la climatisation est en marche.

Lorsque le système de désembuage automatique fonctionne, le voyant s'allume.

Si une quantité élevée d'humidité est détectée dans le véhicule, le système de désembuage automatique sera activé.

Les étapes suivantes seront effectuées automatiquement :

1. Le bouton A/C s'allumera (ON).
2. La commande d'admission d'air passera en mode Fresh sous une température extérieure basse.
3. Le mode sera changé en dégivrage pour diriger le flux d'air vers le pare-brise.
4. La vitesse du ventilateur sera augmentée.

Pour annuler ou réinitialiser le système de désembuage automatique

Appuyez sur le commutateur de dégivrage du pare-brise pendant 3 secondes avec l'interrupteur de démarrage ou le commutateur ENGINE START/STOP (démarrage/arrêt du moteur) à la position ON.

Lorsque le système de désembuage automatique est annulé, le témoin du bouton de dégivrage clignote 3 fois.

Lorsque le système de désembuage automatique est annulé, le témoin du bouton de dégivrage clignote 6 fois.

### \* REMARQUE

- Lorsque la climatisation est activée par le système de désembuage automatique, si vous essayez de désactiver la climatisation, le témoin clignote 3 fois et la climatisation ne s'éteint pas.
- Afin de conserver l'efficacité et le rendement du système de désembuage automatique, ne sélectionnez pas le mode Recirculation lorsque le système fonctionne.
- Lorsque le système de désembuage automatique fonctionne, le bouton de réglage de la vitesse du ventilateur, le bouton de réglage de la température et le bouton de commande de l'admission d'air sont tous désactivés.

### \* REMARQUE

Ne retirez pas le couvercle du capteur situé à l'extrémité supérieure de la vitre du pare-brise côté conducteur.

Des dommages aux pièces du système pourraient survenir et pourraient ne pas être couverts par la garantie de votre véhicule.

## Dégivreur

Le véhicule est équipé d'un dégivreur pour éliminer le givre ou la buée de la lunette arrière.

### ▲ MISE EN GARDE

#### Conducteurs

Pour éviter d'endommager les conducteurs reliés à la surface intérieure de la lunette arrière, ne jamais utiliser d'instruments tranchants ou de produits de nettoyage pour vitre contenant des abrasifs pour nettoyer la vitre.

Si vous voulez dégivrer ou désembuer le pare-brise avant, se reporter à "Dégivrage et désembuage du pare-brise" à la page 4-176.

#### Utilisation du dégivreur de lunette arrière

Le dégivreur chauffe la vitre pour éliminer le givre, la buée et la glace fine de la lunette arrière, lorsque le véhicule est en marche.

Si de la neige s'est accumulée sur la lunette arrière, l'éliminer à la brosse avant d'actionner le dégivreur arrière.



Pour activer le dégivreur arrière :

- Appuyez sur le bouton de dégivrage de la lunette arrière situé dans le panneau de commande du chauffage.

Le témoin sur le bouton de dégivreur de lunette arrière s'allume lorsque le dégivrage est en marche.

Le dégivreur de lunette arrière s'éteint automatiquement après environ 20 minutes ou lorsque le bouton ENGINE START/STOP (démarrage / arrêt du moteur) est éteint.



Pour éteindre le dégivreur :

- Appuyez à nouveau sur le bouton de dégivrage de la lunette arrière.

#### Dégivreur de rétroviseurs extérieurs (selon l'équipement)

Si votre véhicule est équipé de dégivreurs de rétroviseurs extérieurs, ils fonctionnent en même temps que vous allumez le dégivreur de lunette arrière.

#### Logique de désembuage (selon l'équipement)

Pour réduire la possibilité de formation de buée à l'intérieur du pare-brise, l'entrée d'air ou la climatisation est contrôlée automatiquement en fonction de certaines conditions telles que la position  ou .

Pour annuler la logique de désembuage automatique ou revenir à la logique de désembuage automatique, procédez comme suit.

## Annulation/retour à la logique de désembuage automatique

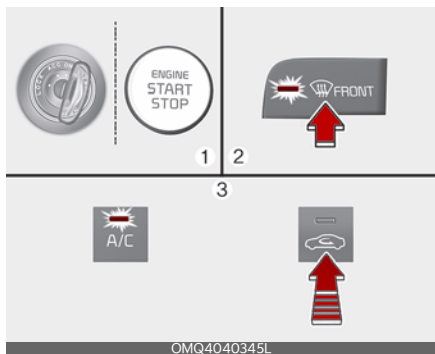

1. Réglez le bouton ENGINE START/ STOP (démarrage / arrêt du moteur) en position ON (marche).
2. Appuyez sur le bouton du dégivreur (SYM FRONT).
3. Tout en appuyant sur le bouton de climatisation (A/C), appuyez au moins 5 fois sur le bouton de commande d'admission d'air dans les 3 secondes. Le témoin de recirculation clignote 3 fois à 0,5 seconde d'intervalle. Indique que la logique de désembuage est annulée ou ramenée à l'état programmé.

Si la batterie est déchargée ou déconnectée, l'état de logique de désembuage est réinitialisé.

## Compartiment de rangement

Ces compartiments peuvent être utilisés pour ranger les petits objets dont le conducteur ou les passagers ont besoin.

- Pour éviter tout vol éventuel, ne laissez pas d'objets de valeur dans le compartiment de rangement.
- Gardez toujours les couvercles du compartiment de rangement fermés lorsque vous conduisez. N'essayez pas de placer trop d'objets dans le compartiment de rangement pour que le couvercle du compartiment de rangement ne puisse pas se refermer en toute sécurité.

### ⚠ AVERTISSEMENT

#### Matériaux inflammables

N'entrez pas de bouteilles de propane ou d'autres matières inflammables ou explosives dans le véhicule. Ces articles peuvent prendre feu et/ou exploser si le véhicule est exposé à des températures élevées pendant de longues périodes.

## Rangement de la console centrale

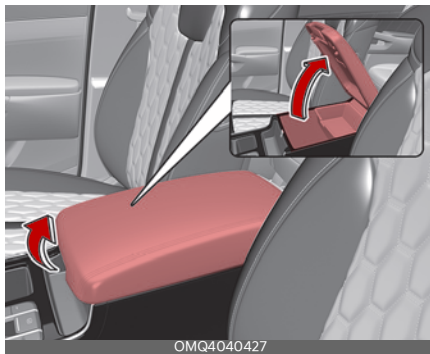

Pour ouvrir le rangement de la console centrale :

- Tirez le levier vers le haut.

## Boîte à gants

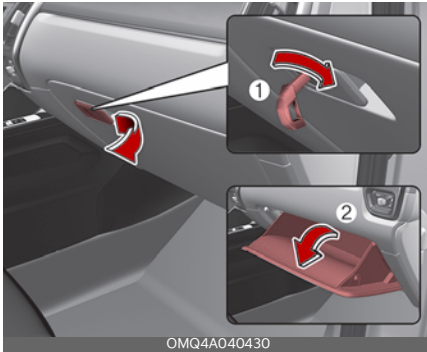

La boîte à gants peut être verrouillée et déverrouillée avec la clé mécanique (1).

Pour ouvrir la boîte à gants :

- Tirez la poignée et la boîte à gants s'ouvre automatiquement (2).

Refermer la boîte à gants après utilisation.

### ⚠ AVERTISSEMENT

#### Boîte à gants

Pour réduire le risque de blessure en cas d'accident ou d'arrêt soudain, gardez toujours la portière de la boîte à gants fermée pendant la conduite.

### ⚠ MISE EN GARDE

Ne pas conserver de nourriture dans le coffre à gant pendant de longues périodes.

### \* REMARQUE

Si l'interrupteur de contrôle de température est en position chaud ou très chaud, de l'air chaud ou très chaud circule dans la boîte à gants.

## Équipements intérieurs

Il existe diverses fonctions à l'intérieur du véhicule pour le confort des occupants.

### Porte-gobelet

Avant

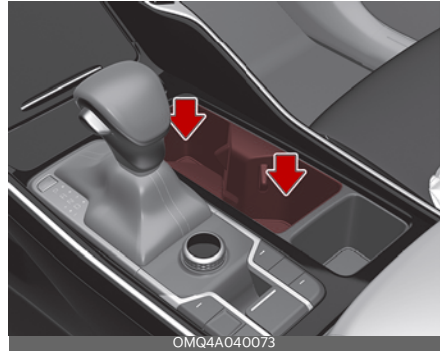

Arrière



Accoudoir arrière (véhicule 7 passagers)



OMQ4A040071

Sièges de la 3e rangée

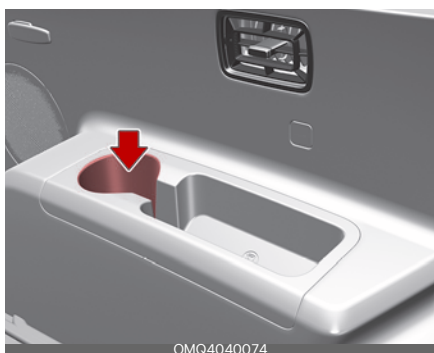

OMQ4040074

Des gobelets ou de petites boîtes de boisson peuvent être placés dans les porte-gobelets.

### ⚠ AVERTISSEMENT

#### Liquides chauds

Ne placez pas de gobelets non couverts avec du liquide chaud dans le portière-gobelet lorsque le véhicule est en mouvement. Si le liquide chaud déborde, vous pouvez vous brûler. Une telle brûlure pour le conducteur pourrait entraîner une perte de contrôle du véhicule.

### ⚠ AVERTISSEMENT

Conservez les canettes ou bouteilles à l'abri de la lumière du soleil et évitez de les placer dans un véhicule chauffé. Elles pourraient exploser.

### ⚠ MISE EN GARDE

- Tenez vos boissons fermées en roulant pour éviter de les renverser. Si du liquide est renversé, il peut entrer dans le circuit électrique/électronique du véhicule et endommager des pièces électriques/électroniques.
- Pour essuyer des liquides déversés, ne pas utiliser de chaleur pour sécher les portière-gobelets. Ceci pourrait endommager le portière-gobelet.

### Chauffage de siège (selon l'équipement)

Le chauffe-siège permet de chauffer les sièges avant par temps froid.

Siège avant



OMQ4A040084

Siège arrière



Avec l'interrupteur de démarrage ou le commutateur ENGINE START/STOP à la position ON :

- Appuyez sur l'un des leviers/commutateurs pour chauffer le siège du conducteur ou celui du passager avant.

Par temps doux, ou lorsque les conditions ne requiert pas le fonctionnement du chauffe-siège, maintenez les commutateurs à la position « OFF ».

Par défaut, le chauffe-siège se met à la position OFF chaque fois que l'interrupteur de démarrage ou le commutateur ENGINE START/STOP est activé.

### Commande de température (Manuel)

- Chaque fois que vous appuyez sur les leviers/commutateurs, le réglage de la température du siège est modifié comme suit :
  - Siège avant



- Siège arrière



### Commande de température (automatique)

Le chauffe-siège démarre pour commander automatiquement la température des sièges pour empêcher les brûlures à basse température après avoir été activé manuellement.

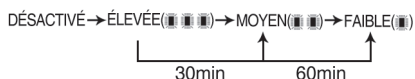

Vous pouvez appuyer manuellement sur le bouton pour augmenter la température des sièges. Toutefois, il revient rapidement en mode automatique.

- Si vous appuyez sur les leviers/commutateurs pendant plus de 1,5 seconde lorsque le chauffe-siège est activé, ce dernier s'éteint.

### \* REMARQUE

Quand le chauffe-siège est allumé, le système de chauffage du siège s'éteint ou s'allume automatiquement en fonction de la température du siège.

### ⚠ MISE EN GARDE

- Lors du nettoyage des sièges, ne pas utiliser de solvant organique comme du diluant à peinture, du benzène, de l'alcool et de l'essence. Sinon, vous pourriez endommager la surface du chauffe-siège ou des sièges.
- Afin d'éviter la surchauffe du chauffe-siège, lorsque le siège chauffant est activé, ne placez rien sur les sièges qui isole de la chaleur, comme des

couvertures, des coussins ou des housses de siège.

- Ne placez aucun objet lourd ou tranchant sur les sièges dotés de chauffe-sièges. Ceci pourrait endommager les composants du chauffe-siège.
- Ne changez pas la housse de siège. Cela pourrait endommager le chauffe-siège ou le système de ventilation.

### ⚠ AVERTISSEMENT

#### Le chauffage de siège cause une brûlure

Les passagers devraient être extrêmement prudent lors de l'utilisation des sièges chauffants considérant la possibilité de chaleur excessive ou de brûlure.

Le siège chauffant peut causer des brûlures même à de faibles températures, surtout lorsqu'ils sont utilisés pendant des périodes prolongées. En particulier, le conducteur doit faire preuve d'une extrême prudence pour les types de passagers suivants:

1. Les bébés, les enfants, les personnes âgées ou à mobilité réduite, ou les patients ambulatoires non-hospitalisés.
2. les personnes à la peau sensible ou qui sont facilement sujets aux brûlures
3. les personnes fatiguées
4. les personnes en état d'ébriété
5. les personnes qui prennent des médicaments qui peuvent causer une somnolence ou un endormissement (somnifères, comprimés contre le rhume, etc.).

### Siège ventilé (selon l'équipement)



Le réglage de la température du siège change en fonction de la position des leviers.

- Pour ventiler votre coussin d'assise, appuyez sur les leviers. Chaque fois que vous appuyez sur les leviers, le débit d'air sera modifié comme suit :

DÉSACTIVÉ → ÉLEVÉE (■■■■) → MOYEN (■■■) → FAIBLE (■)

Le chauffe-siège (avec la ventilation) se met par défaut en position OFF (arrêt) à chaque fois que le bouton ENGINE START/STOP (démarrage / arrêt du moteur) est activé.

### \* REMARQUE

Cette fonction est conçue pour modifier automatiquement le réglage de la température du siège (Élevé -> Faible) afin de maintenir un maximum de confort à l'intérieur au cas où le moteur serait arrêté par le système ISG (Idle Stop and Go) (selon l'équipement).

## ⚠ MISE EN GARDE

### Dégât au siège

- Lors du nettoyage des sièges, ne pas utiliser de solvant organique comme du diluant à peinture, du benzène, de l'alcool et de l'essence. Vous risqueriez d'endommager le siège à ventilation d'air.
- Ne placez pas d'objets lourds ou tranchants sur le siège. Cela pourrait endommager le siège à ventilation d'air.
- Veillez à ne pas renverser de liquide comme de l'eau ou des boissons sur le siège. Si vous renversez du liquide, essuyez le siège avec une serviette sèche. Avant d'utiliser le siège à ventilation d'air, sécher complètement le siège.

### Pare-soleil

Utilisez le pare-soleil pour protéger de la lumière directe à travers les vitres avant ou latérales.



- Pour utiliser le pare-soleil, tirez-le vers le bas.
- Pour utiliser le store pour la vitre latérale, tirez-le vers le bas, retirez-le de son support (1) et faites-le pivoter sur

le côté (2). Vous pouvez faire coulisser le pare-soleil si nécessaire (3).

- Pour utiliser le miroir de courtoisie, tirez la visière vers le bas et faites glisser le couvercle du miroir (4).

Appuyez sur le commutateur ON (☀) pour allumer la lampe à l'intérieur du pare-soleil lorsque vous utilisez un miroir. Avant de remettre le pare-soleil dans sa position d'origine, assurez-vous d'appuyer sur le bouton OFF (○) pour l'éteindre.

Le portière-ticket (5) est prévu pour recevoir un ticket de péage.

## ⚠ AVERTISSEMENT

Pour votre sécurité, assurez-vous de ne pas masquer votre visibilité lorsque vous utilisez le pare-soleil.

## \* REMARQUE

Ne placez pas plusieurs tickets en même temps dans le portière-tickets. Cela pourrait endommager le portière-tickets.

## Chargeur USB

Le chargeur de voiture USB permet aux conducteurs de charger leurs appareils numériques tels les téléphones intelligents et les tablettes électroniques.

Avant

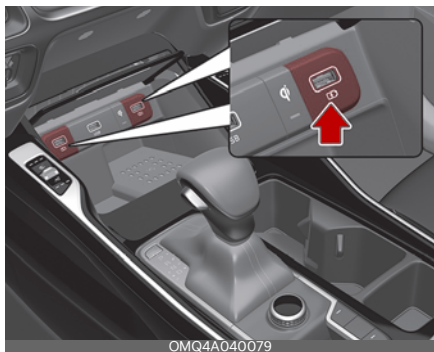

Arrière (selon l'équipement)



Branchez le câble dans le port USB, et la charge commencera.

Le chargeur de voiture USB est disponible lorsque le système ACC ou le contact est activé. Nous vous recommandons de brancher le port USB et les appareils numériques lorsque le moteur tourne. Voir l'écran d'affichage du périphérique pour vérifier la fin du processus de charge. Votre smartphone ou votre PC pourrait chauffer pendant la

charge. Vous n'avez pas de raison de vous inquiéter, car cela n'a pas d'impact sur la vie ou les fonctions du périphérique. Pour assurer la sécurité, la charge peut être interrompue si la batterie chauffe jusqu'à une certaine température qui peut nuire aux dispositifs. La charge de certains appareils numériques n'est pas possible ou nécessite des adaptateurs spéciaux si leur méthode de charge n'est pas adaptée à la façon dont le chargeur USB pour voiture fonctionne. L'application Quick Charge 2.0 est disponible sur le téléphone intelligent ou la tablette électronique muni d'une capacité de charge rapide. L'application est la suivante : (<https://www.qualcomm.com/documents/quick-charge-device-list>) Le téléphone intelligent ou la tablette électronique sans charge rapide se charge à une vitesse normale.

Puissance nominale :

- Appareils numériques à charge rapide :
  - 9,0 V, 1,67 A
- Appareils numériques à charge normale :
  - 5,0 V, 2,1 A

### ⚠ MISE EN GARDE

- Utiliser le chargeur USB pour voiture avec le contact allumé. Sinon, la batterie du véhicule peut se décharger.
- Utiliser le câble USB officiel du fabricant de l'appareil numérique à charger.
- Assurez-vous que les corps étrangers, les boissons et l'eau n'entrent pas en contact avec le chargeur USB de la voiture. L'eau ou les corps étrangers peuvent endommager le chargeur USB.

- Ne pas utiliser d'appareils dont la consommation de courant dépasse 2,1 A.
- Si le chargeur n'est pas correctement branché, il peut gravement endommager les appareils. Noter que les dommages dus à une mauvaise utilisation ne sont pas couverts par la garantie.

### Prise de courant (selon l'équipement)

La prise de courant est conçue pour alimenter des téléphones portables ou d'autres appareils conçus pour fonctionner avec les systèmes électriques du véhicule, ou d'autres appareils compatibles avec la prise électrique et le système électrique du véhicule.

2ème rangée



3ème rangée



Les appareils doivent consommer moins de 15 ampères lorsque le véhicule est allumé.

### \* REMARQUE

- N'utilisez la prise de courant que lorsque le véhicule est allumé et retirez la fiche d'accessoire après utilisation. L'utilisation prolongée de la fiche d'accessoire lorsque le véhicule est à l'arrêt peut provoquer la décharge de la batterie.
- N'utilisez que des accessoires électriques de 12 V, d'une capacité électrique inférieure à 15 A.
- Réglez le climatiseur ou le chauffage au niveau le plus bas lorsque vous utilisez la prise de courant.
- Fermez le couvercle lorsqu'il n'est pas utilisé.
- Certains appareils électroniques peuvent causer des interférences électroniques lorsqu'ils sont branchés dans la prise de courant d'un véhicule. Ces appareils peuvent causer un excès d'électricité statique et des dysfonctionnements dans d'autres systèmes ou appareils électroniques utilisés dans votre véhicule.

- Poussez l'appuie-tête vers le bas, le plus loin possible. Si le contact n'est pas bon, la fiche peut surchauffer et le fusible peut sauter.
- Branchez des appareils électroniques équipés d'une batterie avec protection contre les inversions de courant. Le courant de la batterie peut circuler dans le système électrique/électronique du véhicule et provoquer un dysfonctionnement du système.

### ⚠ AVERTISSEMENT

#### Choc électrique

Ne pas poser de doigt ni d'objet étranger (stylo, etc.) dans une prise électrique et ne pas toucher avec les mains mouillées. Vous pourriez recevoir un choc électrique.

#### Onduleur CA (selon l'équipement)

L'onduleur CA fournit une alimentation électrique de 115 V / 150 W pour faire fonctionner les accessoires ou équipements électriques.



- Tension nominale : AC 115V
- Puissance électrique maximale : 150W
- Pour éviter toute panne de circuit électrique, de choc électrique, etc.,

veiller à lire d'abord le manuel d'utilisation.

- Veillez à refermer le couvercle, sauf au moment de l'utilisation.

### ⚠ AVERTISSEMENT

Pour réduire les risques de blessures graves ou mortelles :

- N'utilisez pas d'appareil électrique chauffant tel une cafetière, un grille-pain, un radiateur, un fer à repasser, etc.
- N'introduisez pas d'objets étrangers dans la prise et ne touchez pas à la prise car vous risquez d'être électrocuté.
- Ne laissez pas les enfants toucher l'onduleur CA.

### \* REMARQUE

- Pour empêcher la batterie de se décharger, ne pas utiliser l'onduleur c.a. lorsque le moteur ne tourne pas.
- Assurez-vous de fermer le couvercle de l'onduleur CA lorsque celui-ci n'est pas utilisé.
- Après avoir utilisé un accessoire électrique ou un équipement, retirez la prise. Le fait de laisser un accessoire ou un équipement électrique longtemps branché peut décharger la batterie.
- Ne pas utiliser d'accessoire ou d'équipement électrique dont la consommation de courant est supérieure à 150 W (115 V).
- Certains accessoires ou équipements électriques pourraient provoquer des interférences électroniques. Cela peut provoquer un bruit excessif et des dysfonctionnements dans d'autres

systèmes ou appareils électriques du véhicule.

- N'utilisez pas d'accessoires électriques défectueux qui pourraient endommager l'onduleur CA et les circuits électriques du véhicule.
- N'utilisez pas deux ou plusieurs accessoires ou équipements électriques simultanément. Ils pourraient endommager les circuits électriques du véhicule.
- Lorsque la tension d'entrée est plus faible, la prise à DEL clignotera et l'onduleur CA se désactivera automatiquement. Si la tension d'entrée redevient normale, l'onduleur CA se remettra en marche.

### Système de charge sans fil de téléphone intelligent (selon l'équipement)

Un système de charge du téléphone intelligent sans fil se trouve à l'avant de la console centrale.

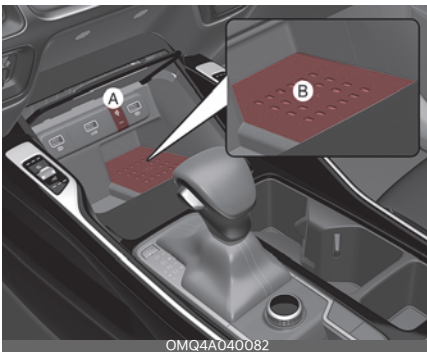

[A] : Témoin lumineux, [B] : Borne de chargement

Fermez adéquatement toutes les portes et assurez-vous de placer l'interrupteur de démarrage ou le commutateur ENGINE START/STOP à la position ON. Pour commencer la charge sans fil, pla-

cez le téléphone intelligent équipé de la fonction de charge sans fil sur le bloc de charge sans fil.

Pour améliorer la charge sans fil, placez le téléphone intelligent au centre du bloc de charge.

Le système de recharge sans fil est conçu pour un seul téléphone intelligent équipé du système Qi. Consulter le couvercle accessoire du téléphone intelligent ou la page d'accueil du fabricant du téléphone intelligent pour vérifier si votre téléphone intelligent prend en charge la fonction Qi.

### ⚠ AVERTISSEMENT

Si un objet métallique comme une pièce de monnaie se trouve entre le système de charge sans fil et le téléphone intelligent, la charge peut être interrompue. De plus, l'objet métallique pourrait chauffer.

### Charge de téléphone intelligent sans fil

1. Retirez tous les objets sur le bloc de charge du téléphone intelligent, y compris la clé intelligente. Si un objet étranger autre que le téléphone intelligent se trouve sur le bloc, la fonction de charge sans fil risque de ne pas fonctionner correctement.
2. Placez le téléphone intelligent au centre du bloc de charge sans fil.
3. Le témoin passe à l'orange lorsque la charge sans fil commence. Une fois la charge terminée, le témoin orange passe au vert.
4. Vous pouvez choisir de mettre la fonction de charge sans fil sur ON (activée) ou sur OFF (désactivée) en sélectionnant l'USM sur le groupe d'instruments. (Se reporter à "Bloc

d'instruments" à la page 4-81 pour plus de détails).

Si le chargeur sans fil ne fonctionne pas, déplacez doucement votre téléphone intelligent autour du bloc jusqu'à ce que le témoin lumineux de charge passe au jaune. En fonction du téléphone intelligent, le voyant lumineux de charge peut ne pas devenir vert même après la fin de la charge.

Si la charge sans fil ne fonctionne pas correctement, le témoin orange clignote pendant dix secondes puis s'éteint. Dans ce cas, retirez le téléphone intelligent du bloc et remettez-le en place, ou cliquez deux fois sur l'état de charge.

Si vous laissez le téléphone intelligent sur le bloc de charge alors que le véhicule est à OFF, le véhicule vous informera par des messages d'avertissement et alertes sonores (pour les véhicules munis de la fonction de guidage vocal) après l'arrêt de la fonction « Good Bye » (au revoir) du tableau de bord.

Pour les téléphones intelligents de certains fabricants, le système peut ne pas vous avertir même si le téléphone intelligent est laissé sur l'unité de charge sans fil. Ceci est dû aux caractéristiques particulières du téléphone intelligent et non pas à un dysfonctionnement de la charge sans fil.

### AVERTISSEMENT

#### **Distraction au volant**

La distraction au volant peut causer une perte de contrôle du véhicule, un accident, de graves blessures corporelles ou la mort. La responsabilité principale du conducteur est la conduite sécuritaire et en toute légalité d'un véhicule. Toute utilisation d'appareils portatifs, d'autres équipements ou de systèmes du véhicule qui détournent les yeux, l'attention

et la concentration du conducteur de la conduite sécuritaire d'un véhicule est interdite par la loi. Ces derniers ne doivent jamais être utilisés pendant le fonctionnement du véhicule.

### MISE EN GARDE

#### **Liquide dans le système de charge sans fil**

Pour éviter que le liquide n'endommage le système de charge du téléphone intelligent sans fil dans votre véhicule, veuillez à ne pas renverser de liquide sur le système de charge.

### MISE EN GARDE

#### **Métal dans le système de charge sans fil**

Si un objet métallique comme une pièce de monnaie se trouve entre le système de charge sans fil et le téléphone intelligent, la charge peut être interrompue. L'objet métallique peut également chauffer et risquer d'endommager le système de charge. Si un objet métallique se trouve entre le téléphone intelligent et le bloc de charge, retirez immédiatement le téléphone intelligent. Retirez l'objet métallique après qu'il ait refroidi.

### MISE EN GARDE

- Lorsque la température intérieure du système de charge sans fil dépasse une certaine température, la charge sans fil s'arrête de fonctionner. Après que la température ait baissé en dessous du seuil, la fonction de charge sans fil reprend.
- La charge sans fil peut ne pas fonctionner correctement lorsqu'un cou-

vercle accessoire lourd se trouve sur le téléphone intelligent.

- La charge sans fil s'arrête lorsque vous utilisez la fonction de recherche de clé intelligente sans fil pour éviter une perturbation par des ondes radio.
- La charge sans fil s'arrête lorsque la clé intelligente est retirée du véhicule et que le véhicule est allumé.
- La charge sans fil s'arrête lorsque l'une des portières est ouverte (applicable pour les véhicules équipés de clés intelligentes).
- La charge sans fil s'arrête lorsque le véhicule est arrêté.
- La charge sans fil s'arrête lorsque le téléphone intelligent n'est pas complètement en contact avec le bloc de charge sans fil.
- Des objets comportant des composants magnétiques tels qu'une carte de crédit, une carte de téléphone, un livret de banque ou un ticket de transport peuvent être endommagés pendant la charge sans fil.
- Pour obtenir de meilleurs résultats, placez le téléphone intelligent au centre du bloc de charge. Le téléphone intelligent peut ne pas se charger lorsqu'il est placé près du bord du bloc de charge. Lorsque le téléphone intelligent est chargé, il peut surchauffer.
- Pour les téléphones intelligents sans système de charge sans fil intégré, un accessoire approprié doit être monté pour pouvoir utiliser le sans système de charge sans fil intégré du véhicule.
- Certains téléphones intelligents peuvent afficher des messages de courant faible. Ceci est dû aux caractéristiques particulières de ce téléphone intelligent et n'implique pas un

dysfonctionnement de la fonction de charge sans fil.

- Le témoin du téléphone intelligent de certains fabricants peut rester orange une fois le téléphone intelligent complètement chargé. Ceci est dû aux caractéristiques particulières du téléphone intelligent et non pas à un dysfonctionnement de la charge sans fil.
- Lorsqu'un téléphone intelligent sans la fonction de charge sans fil ou qu'un objet métallique est placé sur le bloc de charge, un petit bruit peut s'entendre. Ce faible bruit est dû au fait que le véhicule détecte la compatibilité de l'objet placé sur le chargeur. Il n'affecte en aucun cas votre véhicule ou le téléphone intelligent.
- Le système de chargement de téléphone cellulaire sans fil pourrait ne pas prendre en charge certains téléphones cellulaires, qui ne sont pas vérifiés pour la spécification Qi (Qi).
- En plaçant votre téléphone intelligent sur le bloc de charge, positionnez le téléphone au milieu du bloc pour un maximum d'efficacité.  
Si votre téléphone intelligent est éteint sur le côté, la vitesse de charge peut être ralentie et, dans certains cas, votre téléphone peut avoir une conduction thermique plus élevée.
- Lorsque vous chargez certains téléphones intelligents dotés d'une fonction d'auto-protection, la vitesse de charge sans fil peut diminuer et la charge peut s'arrêter.
- Un téléphone intelligent prenant en charge le chargement sans fil ne peut être chargé que sans fil.
- Le chargeur sans fil est doté d'un système de refroidissement interne qui

peut créer du bruit pour garder votre téléphone au frais pendant son chargement.

### **Ce dispositif est conforme à la (aux) norme(s) RSS non soumises à licence de l'industrie du Canada.**

Son utilisation est soumise aux deux conditions suivantes :

1. Ce dispositif ne peut pas produire d'interférences et
2. Ce dispositif doit accepter toutes les interférences, y compris celles pouvant provoquer son fonctionnement indésirable.

### **Porte-manteau**

Un porte-manteau est placé près de la poignée de maintien à l'arrière.



OMQ4040086

\* Cet élément peut dans la réalité différer de l'illustration.

### **⚠ MISE EN GARDE**

#### **Suspendre des vêtements**

Ne pas suspendre de vêtements lourds, car ils peuvent endommager le crochet.

### **⚠ AVERTISSEMENT**

Ne pendez pas de cintres ou d'objets durs à l'exception de vêtements. De plus, ne placez pas d'objets lourds, tranchants ou fragiles dans les poches des vêtements. Lors d'un accident ou lorsque le coussin gonflable rideau se déploie, il peut endommager le véhicule ou causer des blessures corporelles.

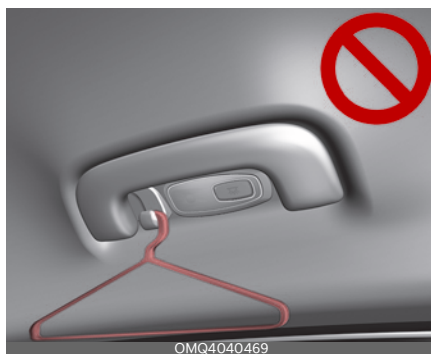

OMQ4040469

### **Rideau latéral (selon l'équipement)**

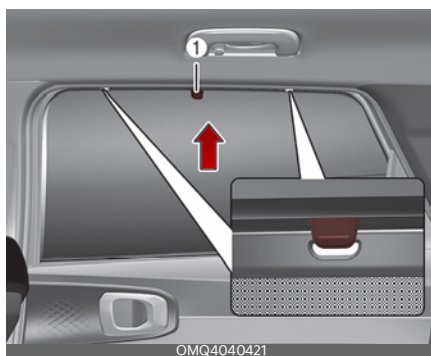

OMQ4040421

Pour utiliser le rideau latéral :

1. Soulevez le rideau par le pommeau (1).
2. Suspendre le rideau sur les deux côtés du crochet.

### \* REMARQUE

- Accrochez toujours les deux côtés du rideau au crochet. Ceci pourrait endommager le rideau latéral si un seul côté du rideau était accroché.
- Ne laissez aucun corps étranger s'insérer entre le véhicule et le rideau latéral. Le rideau latéral ne doit pas être soulevé.

### Ancrages pour tapis de sol (selon l'équipement)

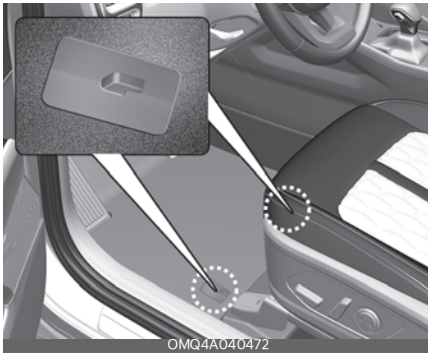

Lorsque vous utilisez un tapis de plancher sur le tapis de sol avant, assurez-vous qu'il se fixe aux ancrages du tapis de sol de votre véhicule. Cela empêche le tapis de glisser vers l'avant.

### ⚠ AVERTISSEMENT

#### Tapis de sol de marché secondaire

Ne posez pas des tapis de sol de marché secondaire qui ne peuvent pas être correctement fixés aux ancrages de tapis de sol du véhicule.

Des tapis de sol mal fixés peuvent gêner le fonctionnement des pédales.

Les points suivants doivent être respectés lors de l'installation de N'IMPORTE QUEL tapis de sol sur le véhicule.

- Assurez-vous que les tapis de sol sont solidement fixés aux ancrages des tapis de sol du véhicule avant de conduire le véhicule.
- N'utilisez aucun tapis de sol qui ne peut pas être solidement fixé aux ancrages des tapis de sol du véhicule.
- N'empilez pas les tapis de sol les uns sur les autres (par ex. un tapis en caoutchouc toutes saisons sur un tapis de sol en moquette). Un seul tapis de sol doit être installé dans chaque position.

### Support de filet à bagages

Pour empêcher les articles de se déplacer dans la zone de chargement, vous pouvez utiliser les 4 supports situés dans la zone de chargement pour attacher le filet à bagages (selon l'équipement), ou vous pouvez plier le filet à bagages en deux et le fixer vers le haut en utilisant les 2 supports supplémentaires situés de chaque côté.





Si nécessaire, consultez un concessionnaire Kia autorisé.

### ⚠ MISE EN GARDE

Pour éviter d'endommager les marchandises ou le véhicule, faire preuve de précaution lors du transport d'objets fragiles ou volumineux dans le compartiment à bagages.

### ⚠ AVERTISSEMENT

NE forcez PAS sur le filet à bagages et gardez TOUJOURS le visage et le corps éloignés du passage de l'enroulement du filet à bagages. Le non respect de ces consignes peut entraîner de graves blessures au visage. NE PAS utiliser le filet à bagages lorsque la sangle présente des signes visibles d'usure ou de détérioration.

### Cache-bagages (selon l'équipement)

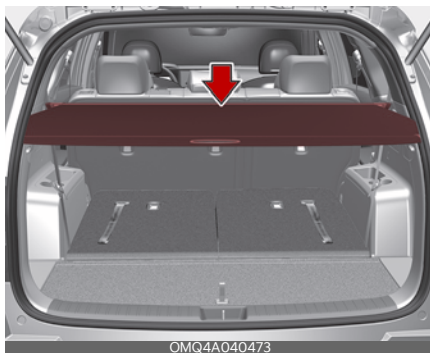

Utilisez le cache-bagages pour dissimuler le contenu de l'aire de chargement.

### \* REMARQUE

Comme le cache-bagages peut être endommagé ou déformé, ne pas poser de bagages dessus lorsqu'il est déployé.

### ⚠ AVERTISSEMENT

- Ne pas placer d'objets sur le cache-bagages. De tels objets peuvent être projetés à l'intérieur du véhicule et blesser les occupants du véhicule en cas d'accident ou de coup de frein.
- Ne laissez jamais personne voyager dans le compartiment à bagages. Il n'est conçu que pour placer des bagages.
- Respectez l'équilibre du véhicule et placez le poids dans une position aussi avancée que possible.

## Pour utiliser le cache-bagages

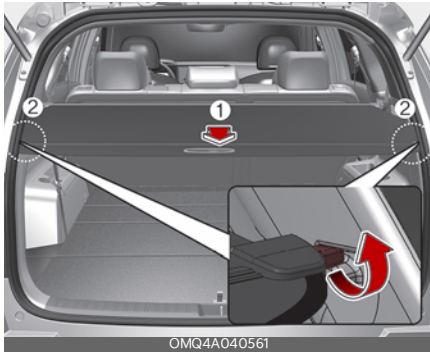

1. Tirez le cache-bagages vers l'arrière du véhicule par la poignée (1).
2. Introduisez la tige de guidage dans le guide (2).

### \* REMARQUE

Tirez le cache-bagages sécuritaire avec la poignée centrale pour éviter que la goupille de guidage ne tombe du guide.

Lorsque le cache-bagages sécuritaire n'est pas en fonction :

1. Tirez le cache-bagages de sécurité vers l'arrière et vers le haut pour le libérer des goupilles de guidage.
2. Le cache-bagages sécuritaire se replie automatiquement.

### \* REMARQUE

Le cache-bagages sécuritaire peut ne pas se remettre automatiquement en place s'il n'est pas complètement retiré. Retirez-le complètement puis relâchez-le.

## Pour retirer le cache-bagages

1. Poussez la goupille de guidage dans le sens indiqué sur l'image ci-dessous.

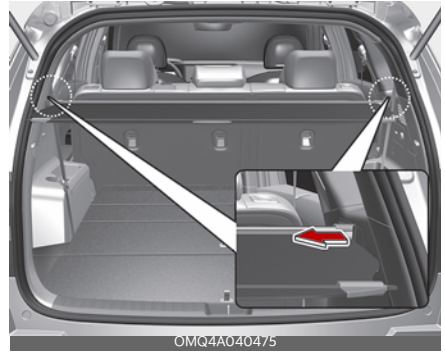

2. Pendant que vous enfoncez la goupille de guidage, retirez le cache-bagages sécuritaire.
3. Ouvrez le bac à bagages et conservez le cache-bagages dans ce bac.



## Pour retirer la grille de sécurité du bac à bagages

1. Tirez le cache-bagages.



2. Poussez la goupille de guidage dans le sens indiqué sur l'image ci-dessous.



3. Pendant que vous enfoncez la goupille de guidage, retirez le cache-bagages sécuritaire.

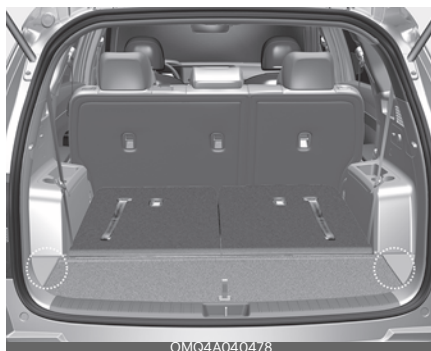

## Planche à bagages

Les outils sont situés sous la planche à bagages pour un accès facile.



1. Saisir la poignée située sur le dessus du couvercle et la soulever.
2. Rabattez la partie arrière du panneau de bagages vers l'avant.
3. Soulevez la planche à bagages vers l'avant (planche à bagages)

## Bac à bagages

Vous pouvez placer une trousse de premiers soins, un triangle réfléchissant, des outils, etc. dans ce bac pour une plus grande facilité d'accès.

Bac central

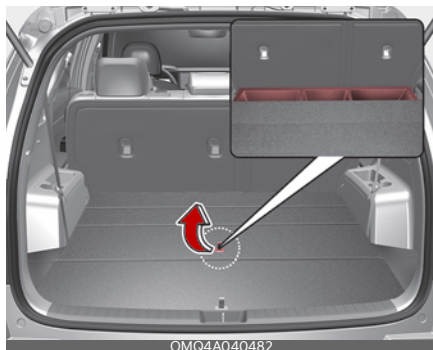

Bac avant

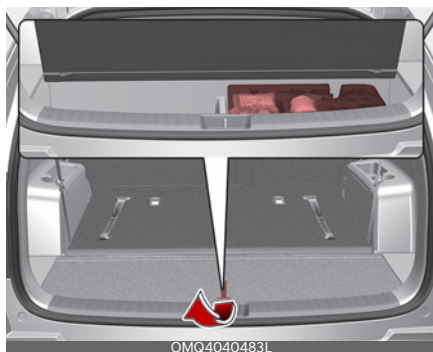

- Saisir la poignée située sur le dessus du couvercle et la soulever.

## Bac à bagages latéral

Le bac à bagages latéral peut être utilisé pour l'entreposage de petits objets.

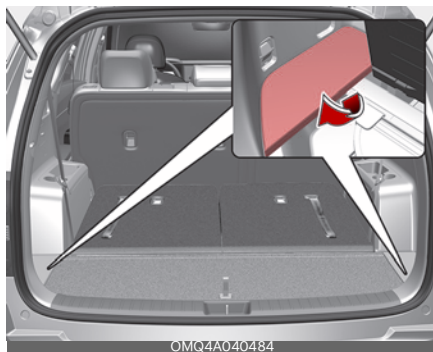

- Pour ouvrir le couvercle, tirez la poignée et soulevez le couvercle.

## Équipements extérieurs

### Galerie de toit (selon l'équipement)

Si le véhicule est équipé d'une galerie de toit, vous pouvez charger des bagages sur le pavillon du véhicule.

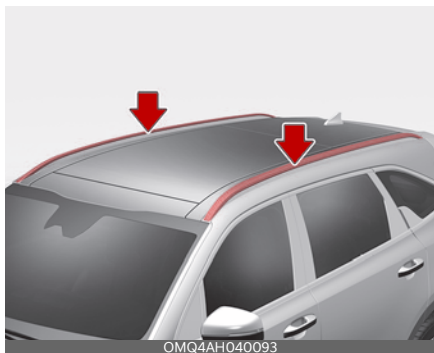

\* La forme réelle peut différer de l'illustration.

Les traverses et les fixations nécessaires pour monter la galerie de toit sur le véhicule sont disponibles auprès d'un concessionnaire Kia agréé ou de tout autre réparateur dûment qualifié.

#### \* REMARQUE

- Les traverses (selon l'équipement) doivent être correctement positionnées avant de placer des objets sur la galerie de toit.
- Si le véhicule est équipé d'un toit ouvrant, veillez à ne pas placer de chargement sur la galerie de toit qui pourrait gêner le fonctionnement du toit ouvrant.
- Lorsque la galerie de toit n'est pas utilisée pour transporter des bagages, un repositionnement des traverses peut s'avérer nécessaire en cas de détection d'écoulements d'air.

#### ⚠ MISE EN GARDE

- En cas de transport de bagages sur la galerie de toit, prenez les précautions nécessaires pour éviter que le chargement n'entraîne une détérioration du pavillon du véhicule.
- En cas de transport d'objets encombrants sur la galerie de toit, veillez à ce qu'ils ne dépassent pas la longueur ou la largeur hors-tout du pavillon.
- Lorsque vous transportez des marchandises sur la galerie de toit, n'utilisez pas le toit ouvrant. (selon l'équipement)

#### ⚠ AVERTISSEMENT

- La caractéristique suivante désigne le poids maximum admissible sur la galerie de toit. Répartir le chargement aussi uniformément que possible sur les traverses (selon l'équipement) et la galerie de toit et l'arrimer solidement.

CHARGE DE TOIT	100 kg (220 lb) RÉPARTITION UNIFORME DU CHARGEMENT
----------------	---

- Si le poids du chargement ou des bagages sur la galerie de toit dépasse la limite autorisée, il peut en résulter un endommagement du véhicule.
- Le chargement de la galerie de toit aura pour effet d'élever le centre de gravité du véhicule. Évitez les démarrages et freinages brusques, les virages serrés, les manœuvres abruptes ou les vitesses élevées sous peine de perdre le contrôle du véhicule ou de provoquer un accident suite au retournement du véhicule.
- Veillez à toujours conduire prudemment et à prendre les virages avec précaution en cas de transport de bagages sur la galerie de toit. Les

forts courants ascendants provoqués par le passage des autres véhicules ou des éléments naturels peuvent entraîner l'application d'une brusque pression ascendante sur les bagages chargés sur la galerie de toit. C'est notamment le cas lors du transport d'objets plats de grandes dimensions tels que des panneaux de bois ou des matelas. Le chargement risquerait de tomber de la galerie et d'occasionner des dommages à votre véhicule et à ceux situés autour.

- Pour éviter d'endommager ou de perdre le chargement, vérifiez FRÉ-QUEMMENT avant et pendant le trajet que le chargement est bien attaché sur la galerie de toit.

## Système d'info-divertissement

### Système audio

#### \* REMARQUE

Si vous installez une lampe frontale HID de rechange, les appareils audio et électroniques de votre véhicule pourraient mal fonctionner.

\* Si votre véhicule est muni du système d'info-divertissement, reportez-vous au manuel fourni séparément pour des informations détaillées.

### Antenne (selon l'équipement)

Type A



Type B



1. Antenne de type aileron de requin (Type A, selon l'équipement)

L'antenne de type aileron de requin reçoit les données transmises par les stations de base et les satellites (par exemple AM/FM, GPS, Sirius XM, LTE) et transmet également aux stations de base (par exemple LTE).

## 2. Antenne de type micro-mât (Type B, selon l'équipement)

L'antenne de type mât reçoit les données transmises par les stations de base et les satellites (par exemple AM/FM, GPS).

\* Les signaux que l'antenne peut transmettre et recevoir varient selon l'option du véhicule.

### \* REMARQUE

- Éviter d'ajouter des revêtements métalliques tels que Ni, Cd, etc. Ceux-ci peuvent dégrader les signaux de radiodiffusion AM et FM de réception.

## Port USB

Vous pouvez utiliser le port USB pour brancher une clé USB.

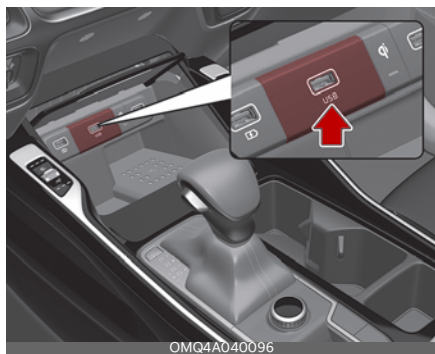

### ⚠ MISE EN GARDE

Selon la taille, la longueur ou la forme de la clé USB, si vous forcez la fermeture du couvercle du plateau, le périphérique USB pourrait être endommagé ou

déformé, ou le couvercle pourrait ne pas se rouvrir car le périphérique est bloqué. Lorsque le bâton est coincé, l'ouverture forcée du couvercle pourrait également endommager l'appareil.

Si la clé USB n'entre pas dans l'espace, ne fermez pas le couvercle et essayez une autre clé USB avec des spécifications différentes.

## Comment fonctionne la radio du véhicule

### Réception FM

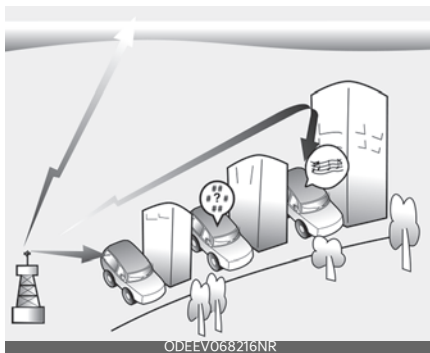

Les signaux radio AM et FM sont diffusés à partir de tours d'émission situées dans votre ville. Ils sont interceptés par l'antenne radio de votre véhicule. Ce signal est ensuite traité par la radio et envoyé aux haut-parleurs de votre véhicule.

Cependant, dans certains cas, le signal qui arrive à votre véhicule peut ne pas être fort et clair.

Cela peut être dû à des facteurs tels que la distance par rapport à la station de radio puissantes ou la présence de bâtiments, de ponts ou d'autres obstacles importants dans la région.

## Réception AM

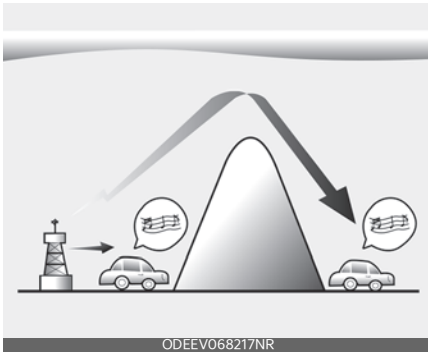

Les émissions AM peuvent être reçues à de plus grandes distances que les émissions FM. En effet, les ondes radio AM sont transmises à basse fréquence. Ces ondes radio à longue distance et à basse fréquence peuvent suivre la courbure de la terre plutôt que de se déplacer en ligne droite. De plus, elles tournent autour des obstacles, ce qui permet une meilleure couverture du signal.

## Station de radio FM

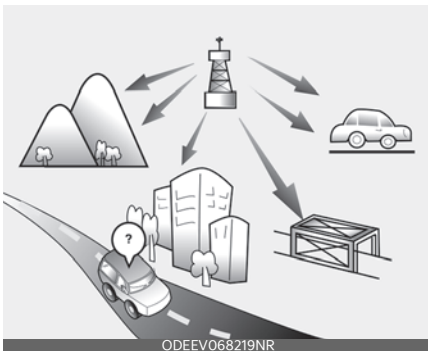

Les émissions FM sont transmises à haute fréquence et ne se courbent pas pour suivre la surface de la terre. Pour cette raison, les émissions FM commencent généralement à s'estomper à courte distance de la station. De plus, les

signaux FM sont facilement affectés par les bâtiments, les montagnes et les obstacles. Cela peut entraîner des conditions d'écoute indésirables ou désagréables qui peuvent vous amener à croire que votre radio a un problème. Les conditions suivantes sont normales et n'indiquent pas un problème radio :

- Affaiblissement - lorsque votre véhicule s'éloigne de la station radio, le signal s'affaiblit et le son commence à s'estomper. Lorsque cela se produit, nous vous suggérons de choisir une autre station avec un signal plus fort.

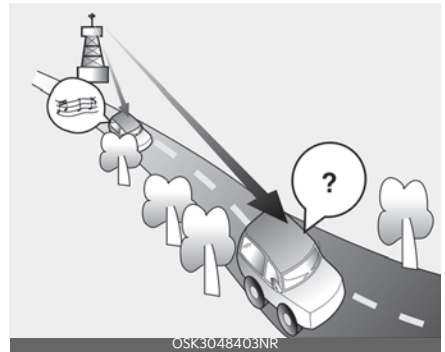

- Fluctuation/statique - des signaux FM faibles ou des obstacles importants entre l'émetteur et votre radio peuvent perturber le signal et provoquer des bruits statiques ou des vibrations. Réduire le niveau des aigus peut diminuer cet effet jusqu'à ce que la perturbation disparaisse.
- Permutation de station - lorsqu'un signal FM s'affaiblit, un autre signal plus puissant à peu près de la même fréquence peut le remplacer. En effet, votre radio est conçue pour se verrouiller sur le signal le plus clair. Si cela se produit, sélectionnez une autre station avec un signal plus fort.

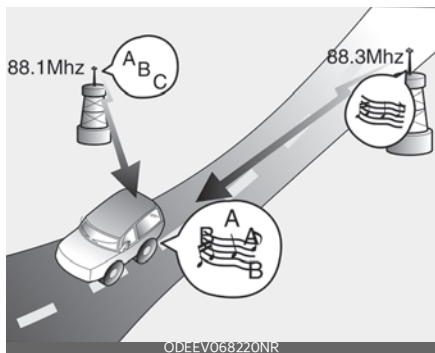

- Annulation multi-voies - Les signaux radio reçus de plusieurs directions peuvent provoquer des distorsions ou des oscillations. Cela peut être causé par un signal direct et réfléchi provenant de la même station, ou par des signaux provenant de deux stations ayant des fréquences proches. Si cela se produit, sélectionnez une autre station jusqu'à ce que le problème soit passé.

### Utilisation d'un téléphone cellulaire ou d'une radio bidirectionnelle

Lorsqu'un téléphone cellulaire est utilisé à l'intérieur du véhicule, du bruit peut être produit par le système audio. Cela ne signifie pas que quelque chose ne va pas avec l'équipement audio. Dans ce cas, essayez d'utiliser les appareils mobiles aussi loin que possible de l'équipement audio.

Lors de l'utilisation d'un système de communication tel qu'un téléphone cellulaire ou un poste de radio à l'intérieur du véhicule, une antenne externe séparée doit être installée. Lorsqu'un téléphone cellulaire ou un poste de radio est utilisé avec l'antenne interne seulement, il peut interférer avec le système élec-

trique du véhicule et nuire à la sécurité de fonctionnement du véhicule.

#### **⚠ AVERTISSEMENT**

##### **Utilisation du téléphone cellulaire**

Ne pas utiliser de téléphone cellulaire en conduisant. Arrêtez-vous dans un endroit sûr pour utiliser un téléphone cellulaire.

#### **⚠ AVERTISSEMENT**

##### **Distraction au volant**

La distraction au volant peut causer une perte de contrôle du véhicule, un accident, de graves blessures corporelles ou la mort. La responsabilité principale du conducteur est la conduite sécuritaire et en toute légalité d'un véhicule. Toute utilisation d'appareils portatifs, d'autres équipements ou de systèmes du véhicule qui détournent les yeux, l'attention et la concentration du conducteur de la conduite sécuritaire d'un véhicule est interdite par la loi. Ces derniers ne doivent jamais être utilisés pendant le fonctionnement du véhicule.

## IC

Cet appareil est conforme aux normes RSS exemptées de licence d'Industrie Canada. Son utilisation est soumise aux deux conditions suivantes :

1. Ce dispositif ne peut pas produire d'interférences et
2. Ce dispositif doit accepter toutes les interférences, y compris celles pouvant provoquer son fonctionnement indésirable.

Le présent dispositif est conforme aux CNR d'Industrie Canada, applicables aux appareils radio exempts de licence.

L'exploitation est autorisée selon les deux conditions suivantes:

1. l'appareil ne doit pas produire de brouillage, et
2. l'utilisateur de l'appareil doit accepter tout brouillage radioélectrique subi, même si le brouillage est susceptible d'en compromettre le fonctionnement.

### MISE EN GARDE

Tout changement ou toute modification de ce dispositif qui n'est pas explicitement approuvé par le fabricant, peut annuler votre droit d'utilisation du dispositif en question.

Ce dispositif est conforme aux limites d'exposition aux rayonnements de la FCC établies pour un environnement non contrôlé.

Vous devez installer et utiliser cet appareil en laissant au moins une distance de 20 cm (8 po) entre le radiateur et votre corps. Cet émetteur ne doit pas être placé ni fonctionner conjointement avec une autre antenne ou un autre émetteur, sauf autorisation par la FCC.



<b>S'assurer que le système d'échappement ne fuit pas ..</b>	<b>5-8</b>
<b>Avant de conduire .....</b>	<b>5-8</b>
<b>Positions de la clé.....</b>	<b>5-10</b>
• Contacteur d'allumage allumé.....	5-10
• Position du contacteur d'allumage .....	5-10
• Système de verrouillage de la clé de contact .....	5-11
• Démarrage du moteur.....	5-12
<b>Bouton ENGINE START/STOP (démarrage/arrêt du moteur).....</b>	<b>5-13</b>
• Bouton ENGINE START/STOP (démarrage/arrêt du moteur) allumé .....	5-13
• Position du bouton ENGINE START/STOP (démarrage/arrêt du moteur).....	5-13
• Démarrage du moteur.....	5-15
<b>Transmission automatique (Lever de vitesse).....</b>	<b>5-17</b>
• Fonctionnement de la boîte de vitesses automatique.....	5-17
• Sélecteur de vitesses au volant .....	5-20
• Système de verrouillage des rapports .....	5-21
• Bonnes pratiques de conduite.....	5-22
<b>Transmission à double embrayage (DCT) (Lever de changement de vitesse) .....</b>	<b>5-24</b>
• Fonctionnement de la boîte de vitesses à double embrayage .....	5-24
• Messages d'avertissement DCT .....	5-25
• Plages de transmission .....	5-27
• Sélecteur de vitesses au volant .....	5-30
• Système de verrouillage des rapports .....	5-31
• Bonnes pratiques de conduite.....	5-31

# 5 Conduite de votre véhicule

## **Système de traction intégrale (AWD).....5-33**

- AWD (AWD/MODE NEIGE) ..... 5-34
- Pour un fonctionnement sûr de la transmission intégrale (AWD) ..... 5-36

## **Système de freinage .....5-42**

- Freins assistés..... 5-42
- Frein de stationnement (de type pédale) ..... 5-44
- Frein de stationnement électronique (EPB) ..... 5-45
- AUTO HOLD (maintien automatique) ..... 5-51
- Système de freins antiblocage (ABS) ..... 5-54
- Système de contrôle électronique de stabilité (ESC) ..... 5-55
- Commande de freinage en descente (DBC) ..... 5-58
- Commande d'assistance au démarrage en pente (HAC) ..... 5-60
- Système de gestion de la stabilité du véhicule (VSM) .... 5-60
- Système d'aide à la stabilité de la remorque (TSA) ..... 5-61
- Assistance au freinage d'urgence (BAS) ..... 5-61
- Bonnes pratiques de freinage ..... 5-62

## **Système d'arrêt automatique du véhicule ..... 5-63**

- Condition préalable à l'activation..... 5-63
- Réglage du temps d'arrêt ..... 5-64
- Réinitialiser de l'heure ..... 5-64
- Annulation du système d'arrêt automatique du véhicule..... 5-64

## **Système arrêt et départ au ralenti (ISG) ..... 5-65**

- Arrêt automatique..... 5-65
- Démarrage automatique ..... 5-66
- Conditions de fonctionnement..... 5-67
- Désactivation de l'ISG..... 5-67

- Dysfonctionnement de l'ISG .....5-67

## **Système de commande intégré au mode de conduite ..... 5-68**

- Mode de conduite.....5-68
- Smart shift sur l'ordinateur de bord ..... 5-73

## **Avertisseur de risque de collision à l'avant (FCA) (Caméra à l'avant uniquement) .....5-74**

- Réglage de l'assistance pour éviter collision frontale .....5-74
- Système d'assistance à l'évitement des collisions frontales..... 5-77

## **Assistance d'évitement de collision frontale (FCA) - fusion de capteurs..... 5-87**

- Réglage de l'assistance pour éviter collision frontale .....5-88
- Système d'assistance à l'évitement des collisions frontales.....5-91

## **Aide au suivi de voie (LKA) .....5-103**

- Paramétrages du système d'assistance au maintien de la voie ..... 5-103
- Fonctionnement de l'assistance au maintien de voie .. 5-106
- Limites et dysfonctionnement de l'assistance au maintien de la voie ..... 5-108

## **Aide à l'évitement de collision d'angle mort (BCA) ... 5-110**

- Paramètres d'assistance à l'évitement de collision dans l'angle mort .....5-112
- Fonctionnement du « Blind-Spot Collision-Avoidance Assist » (assistance à l'évitement de collision dans l'angle mort).....5-115

# 5 Conduite de votre véhicule

- Dysfonctionnement et limites du « Blind-Spot Collision-Avoidance Assist » (assistance à l'évitement de collision dans l'angle mort) ..... 5-118
- Avertissement de sortie sécuritaire (SEW) ..... 5-123**
- Réglages de l'avertisseur de sortie sécurisée..... 5-124
- Fonctionnement du système d'alerte de sortie sécurisée ..... 5-126
- Assistance de sortie sécuritaire (SEA) ..... 5-127**
- Paramètres du système d'assistance à la sortie sécurisée ..... 5-128
- Fonctionnement du système de l'assistance à la sortie sécurisée ..... 5-130
- Dysfonctionnement et limites de l'assistance à la sortie sécurisée ..... 5-132
- Assistance Manuelle de Limite de Vitesse (MSLA) .... 5-134**
- Opération manuelle d'assistance à la limite de vitesse..... 5-134
- Assistant de limitation de vitesse intelligent (ISLA) .. 5-137**
- Paramètres du système intelligent d'assistance à la limite de vitesse..... 5-137
- Fonctionnement de l'assistant intelligent à la limitation de vitesse..... 5-139
- Défaillance et limites de l'assistant intelligent à la limitation de vitesse..... 5-141
- Alerte d'attention du conducteur (DAW)..... 5-143**
- Réglages du système d'avertissement de l'attention du conducteur ..... 5-143

- Fonctionnement de l'avertisseur d'attention du conducteur.....5-145
- Dysfonctionnement et limites du système d'alerte du conducteur.....5-147
- Écran de surveillance des angles morts (BVM) .....5-150**
- Réglages du moniteur pour les angles morts.....5-151
- Fonctionnement des moniteurs d'angle mort .....5-151
- Défaillance des moniteurs d'angle mort .....5-151
- Régulateur de vitesse (CC)..... 5-152**
- Fonctionnement du régulateur de vitesse ..... 5-152
- Régulateur de vitesse intelligent (SCC).....5-155**
- Réglages du régulateur de vitesse intelligent.....5-156
- Fonctionnement du régulateur de vitesse intelligent... 5-160
- Affichage et contrôle du régulateur de vitesse intelligent.....5-161
- Défaillances et limites du régulateur de vitesse intelligent.....5-166
- Régulateur de vitesse intelligent basé sur la navigation (NSCC)..... 5-172**
- Paramètres du régulateur de vitesse intelligent basé sur la navigation ..... 5-173
- Fonctionnement du régulateur de vitesse intelligent basé sur la navigation..... 5-173
- limites du régulateur de vitesse intelligent basé sur la navigation..... 5-176
- Aide au suivi de voie (LFA) ..... 5-180**
- Réglages du système d'assistance au suivi de voie..... 5-180
- Fonctionnement de l'aide au suivi de voie..... 5-182

# 5 Conduite de votre véhicule

- Défaillance et limites de l'assistance au suivi des voies ..... 5-184
- Assistance à la conduite sur autoroute (HDA) ..... 5-184**
- Paramètres d'assistance à la conduite sur autoroute .. 5-185
- Fonctionnement de l'assistance à la conduite sur autoroute ..... 5-187
- Dysfonctionnement et limites de l'assistance à la conduite sur autoroute ..... 5-189
- Aide à l'évitement de collision de circulation transversale arrière (RCCA)..... 5-192**
- Réglages du « Rear Cross-Traffic Collision-Avoidance Assist » (assistance à l'évitement de collision transversale arrière) ..... 5-193
- Fonctionnement de l'assistance à l'évitement de collision de circulation transversale arrière..... 5-195
- Dysfonctionnement et limites de l'assistance à l'évitement de collision transversale arrière..... 5-198
- Assistance à l'évitement de collision en stationnement inversé (PCA) ..... 5-203**
- Paramètres de l'avertissement de distance de stationnement en marche arrière ..... 5-204
- Fonctionnement de l'avertissement de distance de stationnement en marche arrière ..... 5-206
- Dysfonctionnement et limites relatives à la distance de stationnement en marche arrière ..... 5-207
- Fonctionnement économique ..... 5-211**
- Déclaration de conformité ..... 5-212**
- Conditions spéciales de conduite..... 5-215**

<b>Conduite en hiver .....</b>	<b>5-219</b>
<b>Remorquage de remorque .....</b>	<b>5-222</b>
• Attelages.....	5-223
• Chaînes de sécurité .....	5-224
• Freins de remorque .....	5-224
• Conduite avec une remorque .....	5-224
• Entretien en cas de traction d'une remorque .....	5-227
• Si vous décidez de tracter une remorque .....	5-227
<b>Limite de charge du véhicule.....</b>	<b>5-230</b>
• Étapes à suivre pour déterminer la limite de charge correcte .....	5-231
• Étiquette de certification .....	5-233
<b>Poids du véhicule .....</b>	<b>5-234</b>
• Poids à vide de base .....	5-234
• Poids à vide du véhicule.....	5-234
• Poids de charge.....	5-234
• PBE (poids brut par essieu).....	5-234
• PNBE (poids nominal brut par essieu) .....	5-234
• PTC (poids total en charge) .....	5-234
• PNBV (poids nominal brut du véhicule) .....	5-234
• Surcharge.....	5-234
<b>Surcharge .....</b>	<b>5-235</b>

## Conduite de votre véhicule

### S'assurer que le système d'échappement ne fuit pas.

Vérifiez le système d'échappement à chaque fois que le véhicule est soulevé du sol, lors d'une vidange par exemple.

Si vous entendez un changement de bruit dans l'échappement ou si vous roulez sur quelque chose qui heurte le dessous du véhicule, faites vérifier le plus tôt possible le système d'échappement par un concessionnaire autorisé Kia.

#### AVERTISSEMENT

#### Échappement du moteur

Ne pas inhaler les gaz échappement ou laisser votre moteur tourner dans un lieu clos pendant une période prolongée. Les gaz d'échappement contiennent du monoxyde de carbone, un gaz incolore et inodore qui peut provoquer une perte de conscience et la mort par asphyxie.

#### AVERTISSEMENT

#### Ouverture du hayon

Ne pas conduire le véhicule avec le hayon ouvert. Des gaz d'échappement nocifs peuvent entrer dans l'habitacle. Si vous devez conduire avec le hayon ouvert, procéder de la manière suivante :

1. Fermer toutes les vitres.
2. Ouvrir les aérations latérales.
3. Réglez le contrôle d'admission d'air sur "Frais", le contrôle de débit d'air sur "Fond" ou "Façade" et le ventilateur à la vitesse la plus élevée.

## Avant de conduire

Avant de monter dans le véhicule, vous devriez examiner la voiture et ses alentours. Après être monté dans le véhicule, vous devez vérifier un certain nombre de choses avant de conduire.

### Avant d'entrer dans le véhicule

- Assurez-vous que toutes les fenêtres, les rétroviseurs extérieurs et les feux extérieurs sont propres.
- Vérifier l'état des pneus.
- Rechercher sous le véhicule tout signe de fuite.
- Assurez-vous qu'il n'y a aucun obstacle derrière vous si vous avez l'intention de reculer.

### Inspections nécessaires

Les niveaux de liquide comme l'huile moteur, le liquide de refroidissement du moteur, le liquide de frein et le liquide de lave-glace, doivent être vérifiés régulièrement, à des intervalles précis en fonction du liquide. De plus amples détails sont fournis dans "Entretien" à la page 7-6.

#### AVERTISSEMENT

#### Distraction au volant

Se concentrer sur la route pour conduire. La première responsabilité du conducteur est de garantir le fonctionnement de son véhicule en toute sécurité et en toute légalité. L'utilisation de tout appareil portatif, de tout autre équipement ou système du véhicule qui gêne le conducteur ne doit pas être utilisée pendant l'utilisation du véhicule.

## Avant de démarrer

- Fermez et verrouillez toutes les portes.
- Positionnez le siège de manière à ce que toutes les commandes soient facilement accessibles.
- Bouclez votre ceinture de sécurité.
- Réglez les rétroviseurs intérieur et extérieur.
- S'assurer que tous les feux fonctionnent.
- Vérifier toutes les jauges.
- Vérifiez le fonctionnement des témoins lorsque le bouton ENGINE START/STOP (démarrage/arrêt du moteur) est placé en position ON.
- Desserrer le frein de stationnement et s'assurer que le témoin de frein n'est pas allumé.

Pour une utilisation en toute sécurité, s'assurer de bien connaître votre véhicule et son équipement.

### ⚠ AVERTISSEMENT

Lorsque vous prévoyez de stationner ou d'arrêter le véhicule avec le moteur en marche, veillez à ne pas appuyer longtemps sur la pédale d'accélérateur. Cela pourrait faire surchauffer le moteur ou le système d'échappement et provoquer un incendie.

### ⚠ AVERTISSEMENT

#### Vérifier les alentours

Vérifier toujours la présence de personnes autour de votre, et notamment d'enfants, avant de passer en position D (marche avant) ou R (marche arrière).

### ⚠ AVERTISSEMENT

#### Objets détachés

Sécurisez les éléments dans votre véhicule. En cas d'arrêt brusque ou de rotation rapide du volant, des objets non fixés peuvent tomber au sol et gêner le fonctionnement des pédales, ce qui peut provoquer un accident.

### ⚠ AVERTISSEMENT

#### Conduite sous influence

Ne conduisez pas sous l'effet de l'alcool, de drogues ou d'autres substances perturbatrices. L'alcool au volant est dangereux. Même une petite quantité d'alcool peut affecter vos réflexes, vos perceptions et votre jugement.

Conduite sous l'influence de drogues ou d'autres substances affectant est aussi dangereux ou plus dangereux que de conduire en état d'ébriété.

### ⚠ AVERTISSEMENT

#### Chaussures adaptées

Portez toujours des chaussures appropriées lorsque vous conduisez votre véhicule. Des chaussures inappropriées (talons hauts, bottes de ski, sandales, etc.) peuvent gêner l'utilisation de la pédale de frein et d'accélérateur.

## Positions de la clé (selon l'équipement)

Votre véhicule possède quatre positions d'allumage différentes.

### Contacteur d'allumage allumé

À chaque fois qu'une porte avant est ouverte, le contacteur d'allumage s'allume pour votre commodité, à condition qu'il ne soit pas en position ON.

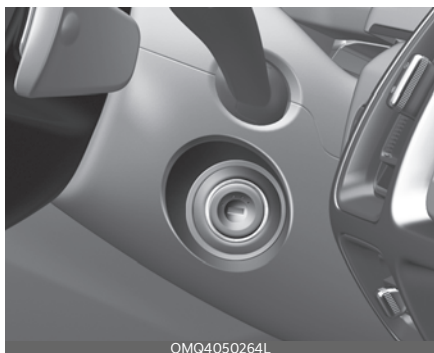

OMQ4050264L

Le voyant s'éteint immédiatement lorsque le contacteur d'allumage est activé. Il se déclenche également après environ 30 secondes lorsque la porte est fermée.

### Position du contacteur d'allumage

Votre véhicule possède quatre positions d'allumage différentes.



OSK3058160NR

### LOCK (verrouillage) (1)

La clé de contact ne peut être retirée qu'en position LOCK (verrouillage).

### ACC (accessoires) (2)

Les accessoires électriques sont opérationnels. S'il est difficile de mettre le contacteur d'allumage sur la position ACC, tourner la clé tout en tournant le volant à droite et à gauche pour relâcher la tension.

### ON (activé) (3)

Les témoins d'avertissement peuvent être vérifiés avant le démarrage du moteur. Il s'agit de la position normale de fonctionnement après le démarrage du moteur.

Pour éviter de décharger la batterie, ne laissez pas le commutateur d'allumage sur la position ON si le moteur ne tourne pas.

### START (démarrage) (4)

Placez le commutateur d'allumage sur la position START pour démarrer le moteur. Le moteur se lance jusqu'à ce que vous relâchiez la clé ; il revient ensuite à la position ON. Le témoin lumineux des freins peut être vérifié dans cette position.

## **⚠ AVERTISSEMENT**

### Contacteur d'allumage

Ne jamais mettre le contacteur d'allumage sur LOCK ou ACC lorsque le véhicule est en mouvement. Il en résulterait une perte de contrôle directionnel et de la fonction de freinage, ce qui pourrait causer un accident.

**\* REMARQUE**

Si le contacteur d'allumage est laissé en position ACC ou ON pendant une longue période, la batterie peut se décharger.

**⚠ AVERTISSEMENT****Porte-clés**

Ne pas attacher de petits sacs, plusieurs clés ou tout autre accessoire lourd au porte-clés du conducteur utilisé pour le démarrage du véhicule. Le conducteur pourrait ainsi faire passer accidentellement la clé du véhicule en position d'allumage ACC lorsque le véhicule est en mouvement, ce qui augmenterait le risque d'accident et provoquerait la désactivation de plusieurs fonctions de sécurité.

**⚠ AVERTISSEMENT****Pour quitter le véhicule**

Afin d'éviter tout mouvement intempestif ou soudain du véhicule, ne jamais en sortir sans avoir bloqué le levier de vitesse en position P (Stationnement) et serré complètement le frein de stationnement. Avant de quitter le siège du conducteur, assurez-vous toujours que le levier de vitesse est à la position P (stationnement), serrez complètement le frein de stationnement puis coupez le moteur.

**Système de verrouillage de la clé de contact**

La clé de contact ne peut être retirée sauf lorsque le véhicule est en P (stationnement).

**⚠ AVERTISSEMENT**

- Ne jamais mettre le contacteur d'allumage sur LOCK ou ACC lorsque le véhicule est en mouvement. Il en résulterait une perte de contrôle directionnel et de la fonction de freinage, ce qui pourrait causer un accident.
- Ne pas attacher de petits sacs, plusieurs clés ou tout autre accessoire lourd au porte-clés du conducteur utilisé pour le démarrage du véhicule. Le conducteur pourrait ainsi faire passer accidentellement la clé du véhicule en position d'allumage ACC lorsque le véhicule est en mouvement, ce qui augmenterait le risque d'accident et provoquerait la désactivation de plusieurs fonctions de sécurité.
- Afin d'éviter tout mouvement intempestif ou soudain du véhicule, ne jamais en sortir sans avoir bloqué le levier de vitesse en position P (Stationnement) et serré complètement le frein de stationnement. Avant de quitter le siège du conducteur, assurez-vous toujours que le levier de vitesse est à la position P (stationnement), serrez complètement le frein de stationnement puis coupez le moteur.

**\* REMARQUE**

Si le contacteur d'allumage est laissé en position ACC ou ON pendant une longue période, la batterie peut se décharger.

## Démarrage du moteur

1. S'assurer que le frein de stationnement est engagé.
2. Assurez-vous que le levier de vitesse est à la position P (stationnement). Enfoncez complètement la pédale de frein.
3. Mettre le contacteur d'allumage sur START et le maintenir jusqu'à ce que le moteur démarre (10 secondes au maximum), puis relâcher la clé.  
Il devrait être démarré **sans appuyer sur la pédale de l'accélérateur**.
4. N'attendez pas que le moteur se réchauffe en laissant le véhicule immobilisé. Commencez à rouler à un régime modéré. (Évitez les accélérations et les décélérations brusques.)

## Démarrage et arrêt du moteur pour le refroidisseur du turbocompresseur

1. N'emballiez pas le moteur et n'accélérez pas juste après le démarrage.  
Si le moteur est froid, laissez le tourner au ralenti quelques secondes pour que la lubrification soit suffisante dans le turbocompresseur.
2. Après avoir roulé à grande vitesse ou pendant une période prolongée, nécessitant une forte charge du moteur, faites tourner le moteur au ralenti pendant environ une minute avant de le couper.  
Cette période de ralenti permettra au turbocompresseur de refroidir avant de couper le moteur.

## ⚠ AVERTISSEMENT

### Volant

Ne jamais saisir les commandes à travers le volant lorsque le véhicule est en mouvement. La présence de votre main

ou de votre bras dans cette zone peut entraîner une perte de contrôle du véhicule.

Si le moteur cale lors d'un déplacement, ne tentez pas de placer le levier de changement de vitesse en position P (stationnement). Si les conditions de circulation et l'état de la route le permettent, vous pouvez mettre le levier de changement de vitesse en position N (point mort) pendant que le véhicule roule et mettre le commutateur d'allumage en position START (démarrage) pour tenter de faire redémarrer le moteur.

## ⚠ MISE EN GARDE

### Démarrreur

Ne pas actionner le démarreur pendant plus de 10 secondes. Si le moteur cale ou ne démarre pas, attendez 5 à 10 secondes avant de relancer le démarreur. Une utilisation incorrecte du démarreur peut l'endommager.

## Bouton ENGINE START/STOP (démarrage/arrêt du moteur) (selon l'équipement)

### Bouton ENGINE START/STOP (démarrage/arrêt du moteur) allumé



Le voyant s'éteint après environ 30 secondes lorsque la porte est fermée. Il se déclenche également immédiatement lorsque le système d'alarme antivol est armé.

### Position du bouton ENGINE START/STOP (démarrage/arrêt du moteur)

Votre véhicule possède quatre positions d'allumage différentes.

#### OFF (éteint)

Pour couper le moteur (position START/RUN) ou l'alimentation électrique du véhicule (position ON), appuyez sur le commutateur ENGINE START/STOP (démarrage/arrêt du moteur) avec le levier de changement de vitesse en position P (stationnement). Lorsque vous appuyez sur le commutateur ENGINE START/STOP (démarrage/arrêt du moteur) mais sans le levier de changement de vitesse en position P (stationne-

ment), le commutateur ENGINE START/STOP ne passera pas à la position OFF mais à la position ACC.

### Verrou anti-vol de la colonne de direction (selon l'équipement)

Le volant se verrouille lorsque le bouton MARCHÉ/ARRÊT du moteur est en position ARRÊT pour vous protéger contre le vol.

Le verrouillage s'effectue lorsque la porte est ouverte.

Si le volant n'est pas correctement verrouillé lorsque vous ouvrez la porte du conducteur, le carillon d'avertissement retentit. Essayer de verrouiller à nouveau le volant. Si le problème n'est pas résolu, faire contrôler le système par un concessionnaire Kia autorisé.

De plus, si le commutateur MARCHÉ/ARRÊT est en position ARRÊT après l'ouverture de la porte du conducteur, le volant ne se verrouillera pas et le carillon d'avertissement retentira. Dans une telle situation, fermez la porte. Le volant se bloque alors et le carillon d'avertissement s'arrête.

#### \* REMARQUE

Si le volant ne se déverrouille pas correctement, le commutateur ENGINE START/STOP (démarrage/arrêt du moteur) ne fonctionnera pas. Appuyez sur le commutateur ENGINE START/STOP (démarrage/arrêt du moteur) en tournant le volant à droite et à gauche pour relâcher la tension.

#### \* REMARQUE

Vous pouvez couper le moteur (START/RUN) ou le contact du véhicule (ON) uni-

quement lorsque le véhicule n'est pas en mouvement.

### ⚠ MISE EN GARDE

En cas d'urgence lorsque le véhicule est en mouvement, vous pouvez couper le moteur et le mettre en position ACC en appuyant sur le commutateur ENGINE START/STOP (démarrage/arrêt du moteur) pendant plus de 2 secondes ou 3 fois de suite dans les 3 secondes.

Si le véhicule est toujours en mouvement, pour le redémarrer :

- Appuyer sur le commutateur ENGINE START/STOP (démarrage/arrêt du moteur) lorsque la vitesse du véhicule est d'au moins 5 km/h (3 mi/h).

### ACC (accessoires)

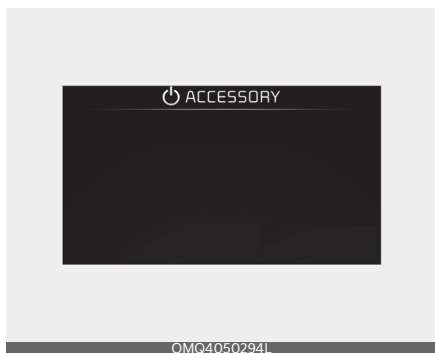

Appuyez sur le commutateur ENGINE START/STOP (démarrage/arrêt du moteur) lorsqu'il est en position OFF sans enfoncer la pédale de frein.

Le volant est déverrouillé et les accessoires électriques sont opérationnels.

Si le commutateur ENGINE START/STOP (démarrage/arrêt du moteur) est en position ACC pendant plus de 1 heure, il

s'éteint automatiquement pour empêcher la batterie de se décharger.

### ON (allumé)

Appuyer sur le commutateur ENGINE START/STOP (démarrage / arrêt du moteur) lorsqu'il est en position ACC sans enfoncer la pédale de frein.

Les témoins d'avertissement peuvent être vérifiés avant le démarrage du moteur. Ne pas laisser le commutateur ENGINE START/STOP (démarrage / arrêt du moteur) en position ON trop longtemps. La batterie peut se décharger, car le moteur ne tourne pas.

### \* REMARQUE

Si vous laissez le commutateur ENGINE START/STOP en position ACC ou ON pendant une longue période, la batterie se décharge.

### START/RUN (démarrer/marche)

Pour démarrer le moteur, appuyez sur la pédale de frein et enfoncez le commutateur ENGINE START/STOP (démarrage/arrêt du moteur) avec le levier de changement de vitesse à la position P (stationnement) ou N (point mort). Pour votre sécurité, démarrez votre moteur avec le levier de changement de vitesse à la position P (stationnement).

### \* REMARQUE

Si vous appuyez sur le bouton ENGINE START/STOP (démarrage/arrêt du moteur) sans enfoncer la pédale de frein, le moteur ne démarre pas et le bouton ENGINE START/STOP (démarrage/arrêt du moteur) change de la façon suivante :

OFF → ACC → ON → OFF ou ACC

### ⚠️ AVERTISSEMENT

- N'appuyez jamais sur le commutateur ENGINE START/STOP (démarrage/arrêt du moteur) lorsque le véhicule est en mouvement. Il en résulterait une perte de contrôle directionnel et de la fonction de freinage, ce qui pourrait causer un accident.
- Avant de quitter le siège du conducteur, assurez-vous toujours que le levier de vitesse est à la position P (stationnement), serrez complètement le frein de stationnement puis coupez le moteur. Un mouvement imprévu et brusque du véhicule peut se produire si ces précautions ne sont pas prises.
- N'actionnez jamais le commutateur ENGINE START/STOP ou d'autres commandes à travers le volant lorsque le véhicule est en mouvement. La présence de votre main ou de votre bras dans cette zone peut entraîner une perte de contrôle du véhicule, un accident et de graves blessures corporelles ou la mort.
- Ne placez aucun objet mobile près du siège du conducteur car il pourrait se déplacer en conduisant, gêner le conducteur et entraîner un accident.

### Démarrage du moteur

#### ⚠️ AVERTISSEMENT

- Ne faites pas démarrer le véhicule pendant que vous appuyez sur la pédale d'accélérateur. Le véhicule peut avancer et provoquer un accident.
- Attendez que le régime du moteur soit normal. Le véhicule pourrait se déplacer subitement si vous relâchez la

pédale de frein alors que le régime du moteur est élevé.

### Démarrage du moteur avec la clé intelligente

Au moment où les portes du véhicule sont ouvertes, ou quand vous appuyez sur le bouton ENGINE START/STOP (démarrage/arrêt du moteur), le véhicule recherche la clé intelligente.

Si la clé intelligente n'est pas dans le véhicule, le témoin «  » et un message « Key is not in the vehicle » (la clé n'est pas dans le véhicule) apparaît sur le groupe d'instruments et sur l'écran LCD. Lorsque toutes les portes sont fermées, le carillon retentit pendant 5 secondes. Le témoin ou l'avertissement s'éteint lorsque le véhicule est en mouvement. Ayez toujours la clé intelligente sur vous.

#### ⚠️ AVERTISSEMENT

Le moteur ne pourra démarrer que si la clé intelligente est dans le véhicule. Ne laissez jamais des enfants ou des personnes qui ne connaissent pas bien le véhicule toucher le commutateur ENGINE START/STOP (démarrage/arrêt du moteur) ou des pièces connexes. Une pression sur le bouton ENGINE START/STOP (démarrage/arrêt du moteur) lorsque la clé intelligente est dans le véhicule peut entraîner l'activation involontaire du véhicule et/ou un mouvement involontaire du véhicule.

#### ⚠️ MISE EN GARDE

Si le moteur cale pendant que le véhicule était en mouvement, n'essayez pas de placer le levier de changement de vitesse à la position P (stationnement). Si les conditions de circulation et l'état de

la route le permettent, vous pouvez mettre le levier de changement de vitesse en position N (point mort) alors que le véhicule est toujours en mouvement et appuyer sur le commutateur ENGINE START/STOP (démarrage/arrêt du moteur) pour tenter de redémarrer le moteur.

### \* REMARQUE

- Si la batterie est faible ou si la clé intelligente ne fonctionne pas adéquatement, il est possible de démarrer le moteur en appuyant sur le bouton ENGINE START/STOP (démarrage/arrêt du moteur) avec la clé intelligente.

Lorsque vous appuyez directement sur le commutateur ENGINE START/STOP (démarrage/arrêt du moteur) avec la clé intelligente, celle-ci doit toucher le commutateur à angle droit.



- Si le fusible des feux d'arrêt est brûlé, il n'est pas possible de faire démarrer le moteur normalement. Remplacer le fusible par un neuf. Si cela n'est pas possible, vous pouvez démarrer le moteur en appuyant sur le commutateur ENGINE START/STOP (démarrage/arrêt du moteur) pendant 10 secondes lorsqu'il est en position

ACC. Le moteur peut démarrer sans appuyer sur la pédale de frein. Cependant, pour assurer votre sécurité, appuyez toujours sur la pédale de frein avant de démarrer le moteur.

### ⚠ MISE EN GARDE

- N'appuyez pas sur le bouton ENGINE START/STOP (démarrage/arrêt du moteur) pendant plus de 10 secondes, sauf lorsque le fusible des feux d'arrêt est grillé.

### Démarrage du moteur

1. Transportez la clé intelligente ou laissez-la à l'intérieur du véhicule.
2. Vous assurer de bien actionner le frein à main.
3. Assurez-vous que le levier de vitesse est à la position P (stationnement). Enfoncez complètement la pédale de frein.
4. Appuyez sur le commutateur ENGINE START/STOP (démarrage/arrêt du moteur).  
Il devrait être démarré sans appuyer sur la pédale de l'accélérateur.
5. N'attendez pas que le moteur se réchauffe en laissant le véhicule immobilisé. Commencez à rouler à un régime modéré. (Évitez les accélérations et les décélérations brusques.)

### Démarrage et arrêt du moteur pour le refroidisseur du turbocompresseur

1. N'emballez pas le moteur et n'accélérez pas juste après le démarrage. Si le moteur est froid, laissez le tourner au ralenti quelques secondes pour que la lubrification soit suffisante dans le turbocompresseur.

- Après avoir roulé à grande vitesse ou pendant une période prolongée, nécessitant une forte charge du moteur, faites tourner le moteur au ralenti pendant environ une minute avant de le couper.

Cette période de ralenti permettra au turbocompresseur de refroidir avant de couper le moteur.

### **MISE EN GARDE**

Ne coupez pas le moteur immédiatement après qu'il ait subi une charge importante. Cela pourrait endommager gravement le moteur ou le turbocompresseur.

## Transmission automatique (Lever de vitesse) (selon l'équipement)

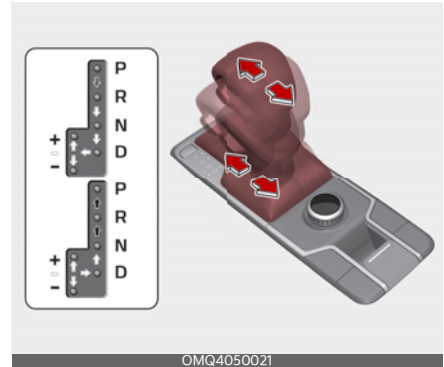

➡ Appuyer sur la pédale de frein et sur le bouton de déverrouillage en changeant de rapport.

➡ Pressez le commutateur « déverrouillage » lorsque vous embrayez.

➡ Le levier de vitesses peut être déplacé librement.

### Fonctionnement de la boîte de vitesses automatique

La boîte de vitesses automatique possède 8 rapports de marche avant et une marche arrière. Les vitesses individuelles sont choisies automatiquement, en fonction de l'équilibre entre l'économie d'essence et la puissance.

### \* REMARQUE

Les premiers quelques changements de vitesse sur un véhicule neuf, si la batterie a été débranchée, peuvent être un peu abruptes. C'est une condition normale, et la séquence de changement de rapport est réglée après quelques changements par le TCM (module de commande de transmission) ou par le

PCM (module de commande de groupe motopropulseur).

Pour qu'elle fonctionne en douceur, appuyez sur la pédale de frein lorsque vous passez de N (point mort) à une vitesse de marche avant ou de marche arrière.

### AVERTISSEMENT

#### Boîte de vitesses automatique

- Vérifiez toujours la présence de personnes autour de votre véhicule, et notamment d'enfants, avant de passer en D (marche avant) ou en R (marche arrière).
- Avant de quitter le siège du conducteur, assurez-vous toujours que le levier de changement de vitesses est en position P (stationnement), puis serrez le frein de stationnement à fond et coupez le moteur. Un mouvement imprévu et soudain du véhicule peut se produire si ces précautions ne sont pas suivies dans l'ordre indiqué.
- Ne pas utiliser le frein moteur rapidement (en rétrogradant) sur des routes glissantes.

Le véhicule pourrait déraiper et provoquer un accident.

### MISE EN GARDE

- Pour éviter d'endommager votre boîte de vitesses, ne pas accélérer le moteur en marche arrière (R), ni en position de marche avant avec les freins activés.
- Lorsque vous vous arrêtez sur une pente, ne maintenez pas le véhicule à l'arrêt avec la puissance du moteur. Utiliser le frein de service ou le frein de stationnement.

- Ne pas passer de N (point mort) ou P (stationnement) à D (marche avant) ou à R (marche arrière) lorsque le régime du moteur est supérieur au ralenti.

## Plages de transmission

Le voyant sur le bloc d'instruments affiche la position du levier de vitesses lorsque le commutateur d'allumage ou le bouton ENGINE START/STOP est en position ON.

### P (stationnement)

Arrêtez-vous toujours complètement avant de passer en P (stationnement). Cette position bloque la transmission et empêche les roues avant de tourner.

### AVERTISSEMENT

- Le passage en P (stationnement) lorsque le véhicule est en mouvement peut bloquer les roues et vous faire perdre le contrôle du véhicule.
- N'utilisez pas la position P (stationnement) à la place du frein de stationnement. Assurez-vous de toujours verrouiller le levier de vitesse en position P et de serrer le frein de stationnement à fond.
- Ne jamais laisser un enfant dans le véhicule, sans surveillance.

### MISE EN GARDE

La boîte de vitesses peut être endommagée si vous passez en position de stationnement (P) pendant que le véhicule se déplace.

### R (marche arrière)

Utilisez cette position pour reculer.

**▲ MISE EN GARDE**

Arrêtez-vous toujours complètement avant de passer à la position R (en sens inverse); vous risquez d'endommager la transmission si vous passez en position R lorsque le véhicule est en mouvement, sauf indication contraire dans la section "Désempolement du véhicule" à la page 5-216.

**N (point mort)**

Les roues et la boîte de vitesses ne sont pas enclenchées. Le véhicule roule librement même sur les pentes les moins fortes, sauf si le frein de stationnement ou les freins de service sont serrés.

**▲ AVERTISSEMENT**

Ne pas rouler avec le levier sélecteur sur N (point mort).

Le frein moteur ne fonctionnera pas et pourrait provoquer un accident.

**▲ MISE EN GARDE**

- Par sécurité, stationnez toujours le véhicule en position « P » (stationnement) et serrez le frein de stationnement. Si laissé à la position « N » (neutre), le véhicule pourrait se déplacer et causer des dommages ou des blessures graves.
- Une fois que l'interrupteur de démarrage ou le commutateur ENGINE START/STOP placé à la position OFF, le frein de stationnement électronique ne peut être désengagé.
- Pour les véhicules équipés de l'EPB (frein de stationnement électronique) avec la fonction AUTO HOLD (maintien automatique) utilisée pendant la conduite, si le bouton d'allumage a été

désactivé, le frein de stationnement automatique sera automatiquement enclenché. La fonction AUTO HOLD (maintien automatique) doit donc être désactivée avant de désactiver le commutateur d'allumage.

**D (marche avant)**

C'est la position normale de conduite en marche avant. La boîte de vitesses effectue automatiquement une séquence de 8 rapports, offrant le meilleur équilibre entre consommation et puissance.

Pour obtenir plus de puissance en dépassant un autre véhicule ou dans les côtes, appuyer à fond sur l'accélérateur, et la boîte-pont rétrogradera automatiquement au rapport inférieur.

**\* REMARQUE**

Arrêtez-vous toujours complètement avant de passer en D (marche avant).

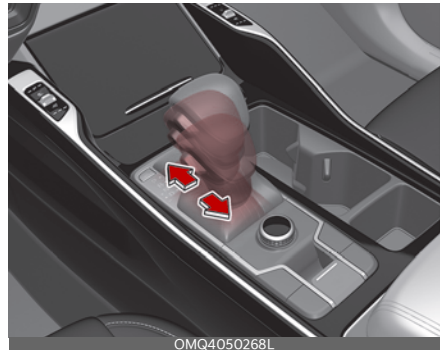
**Mode manuel**

Que le véhicule soit à l'arrêt ou en mouvement, le mode manuel est sélectionné en poussant le levier de changement de vitesse de la position D (marche avant) au portail manuel. Pour revenir au fonc-

tionnement en gamme D (marche avant), repousser le levier de changement de vitesse dans le portail principal.

En mode manuel, le déplacement du levier de vitesse vers l'avant et l'arrière vous permettra d'effectuer rapidement des changements de vitesse. Contrairement à une boîte de vitesses manuelle, le mode manuel permet de changer de vitesse sans relâcher la pédale d'accélération.

- Haut (+) : pousser le levier vers l'avant une fois pour passer au rapport supérieur.
- Bas (-) : tirer le levier vers l'arrière une fois pour rétrograder d'un rapport.

#### \* REMARQUE

- Le conducteur doit effectuer des passages aux rapports supérieurs selon l'état de la route, en veillant à maintenir le régime moteur en dessous de la zone rouge.
- Seuls les 8 rapports de marche avant peuvent être sélectionnés. Pour passer en marche arrière ou en stationnement, déplacez le levier sélecteur sur la position R (marche arrière) ou P (stationnement) si nécessaire.
- Les rétrogradations se font automatiquement lorsque le véhicule ralentit. Lorsque le véhicule s'arrête, la 1ère est automatiquement sélectionnée.
- Lorsque le régime moteur approche de la zone rouge, les points de changement de vitesse varient pour passer automatiquement au rapport supérieur.
- Pour maintenir les niveaux requis de performance et de sécurité du véhicule, le système peut ne pas exécuter certains changements de rapport

lorsque le levier sélecteur est actionné.

- Lorsque vous roulez sur une route glissante, poussez le levier de changement de vitesse vers l'avant en position + (haut). La boîte de vitesses passe alors en 2nde, ce qui est préférable pour conduire sur route glissante. Pousser le levier sélecteur vers le côté - (bas) pour rétrograder en 1ère.

### Sélecteur de vitesses au volant (selon l'équipement)

La fonction de changement de vitesses au volant est disponible lorsque le levier de changement de vitesses est en position D (marche avant) ou en mode manuel.



### Lorsque le levier de changement de vitesses est en position D

La fonction de changement de vitesses au volant fonctionne lorsque la vitesse du véhicule est supérieure à 10 km/h (6 mi/h).

Tirez une fois sur le sélecteur [+] ou [-] au volant pour passer à la vitesse supérieure ou inférieure et le système passe du mode automatique au mode manuel.

Pour passer du mode manuel au mode automatique, effectuez l'une des opérations suivantes :

- Tirez sur le sélecteur de vitesse [+] pendant plus d'une seconde.
- Déplacez le levier de vitesse de D (entraînement) à la porte manuelle puis ramenez-le à nouveau à la position D.

Le mode manuel peut également revenir au mode automatique dans l'une des opérations suivantes :

- Lorsque la pédale d'accélération est pressée doucement pendant plus de 6 secondes.
- Lorsque le véhicule s'immobilise.

### Avec le levier de changement de vitesses en mode manuel

Tirer le sélecteur au volant [+] ou [-] une fois pour passer au rapport supérieur ou inférieur.

#### \* REMARQUE

Si vous tirez les sélecteurs au volant [+] et [-] en même temps, vous ne pouvez pas changer de rapport.

### Système de verrouillage des rapports

Pour votre sécurité, la boîte de vitesses automatique possède un système de verrouillage des rapports qui empêche la boîte de vitesses passer de P (stationnement) à R (marche arrière), sauf si la pédale de frein est enfoncée.

Pour faire passer la boîte de vitesses de P (stationnement) en R (marche arrière) :

1. Maintenez la pédale de frein enfoncée.

2. Démarrez le moteur ou placez le commutateur d'allumage ou le bouton ENGINE START/STOP en position ON.

3. Déplacez le levier sélecteur.

Si la pédale de frein est enfoncée et relâchée plusieurs fois avec le levier de changement de vitesse en position P (stationnement), un bruit de broustement peut s'entendre près du levier de changement de vitesse. Il s'agit d'une condition normale.

#### ⚠ AVERTISSEMENT

Appuyez toujours complètement sur la pédale de frein avant et pendant que vous quittez la position P (stationnement) pour une autre position pour éviter un déplacement involontaire du véhicule, ce qui pourrait blesser des personnes dans ou autour du véhicule.

### Neutralisation du verrouillage des rapports

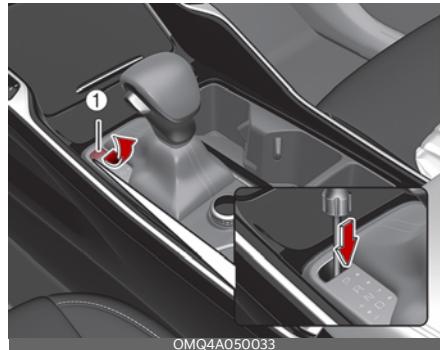

Si le levier sélecteur ne peut pas être déplacé de la position P (stationnement) à la position R (marche arrière) avec la pédale de frein enfoncée, continuez à appuyer sur le frein, puis effectuez les opérations suivantes :

1. Placez le commutateur d'allumage ou le bouton ENGINE START/STOP en position LOCK/OFF (verrouillé/éteint).
2. Serrer le frein de stationnement.
3. Retirez prudemment le bouchon (1) couvrant le trou d'accès de relâchement du verrouillage de changement de rapport.
4. Insérez un outil (par ex. un tournevis à tête plate) dans l'orifice d'accès et enfoncez-le.
5. Déplacez le levier sélecteur.
6. Retirez l'outil de l'orifice d'accès de déverrouillage du sélecteur et reposez le capuchon.

Si le levier de vitesses ne bouge pas malgré cette procédure, veuillez faire vérifier le système par un atelier professionnel. Kia recommande de se rendre chez un concessionnaire/réparateur Kia agréé.

### Bonnes pratiques de conduite

- Ne passez jamais le levier sélecteur de la position P (stationnement) ou N (point mort) à une autre position avec la pédale d'accélérateur enfoncée.
- Ne mettez jamais le levier sélecteur sur P (stationnement) lorsque le véhicule est en mouvement.
- Assurez-vous que le véhicule est complètement arrêté avant d'essayer de passer en R (marche arrière) ou en D (marche avant).
- Ne jamais laisser le véhicule sans un rapport engagé, ni descendre une côte en roue libre. Ceci peut être extrêmement dangereux. Toujours laisser le véhicule en vitesse lors des déplacements.
- Ne « chevauchez » pas les freins. Cela peut les faire surchauffer et entraîner un dysfonctionnement. Lorsque vous

descendez une longue pente, ralentissez plutôt et rétrogradez. Le frein moteur vous aidera ainsi à ralentir le véhicule.

- Ralentissez avant de rétrograder. Sinon, le rapport inférieur pourrait ne pas s'engager.
- Utilisez toujours le frein de stationnement. Ne vous fiez pas à la position P (stationnement) de la boîte de vitesses pour empêcher le véhicule de se déplacer.
- Soyez très prudent en conduisant sur une surface glissante. Soyez particulièrement prudent en freinant, en accélérant ou en changeant de rapport. Sur une surface glissante, un changement brusque de la vitesse du véhicule peut entraîner une perte de traction des roues motrices et vous faire perdre le contrôle du véhicule.
- Des performances optimales du véhicule et des économies sont possibles en appuyant et en relâchant doucement la pédale d'accélérateur.

### AVERTISSEMENT

- Lorsque vous conduisez en montée ou en descente, passez toujours à D (Marche avant) pour la conduite vers l'avant ou passez à R (Marche arrière) pour conduire vers l'arrière, et vérifiez la position des vitesses indiquée sur le tableau de bord avant de conduire. Conduire en sens inverse de la position sélectionnée peut mener à une situation dangereuse en arrêtant le moteur et en affectant les performances de freinage.
- Bouclez toujours votre ceinture ! En cas de collision, un passager sans ceinture est beaucoup plus susceptible d'être gravement blessé ou tué qu'un passager correctement attaché.

- Évitez les changements de direction ou les virages à grande vitesse.
- N'effectuez pas de mouvements brusques du volant, comme pour changer de voie brusquement ou prendre un virage serré rapidement.
- Le risque de retournement augmente fortement si vous perdez le contrôle de votre véhicule à vitesse de grande route.
- La perte de contrôle se produit souvent lorsque deux roues ou plus quittent la chaussée et que le conducteur survire pour revenir sur la chaussée.
- Si votre véhicule quitte la chaussée, ne braquez pas de manière excessive. Au lieu de cela, ralentissez avant de revenir sur les voies de circulation.
- Ne dépassez jamais les limites de vitesse indiquées.

### AVERTISSEMENT

Si votre véhicule se trouve bloqué dans la neige, la boue, le sable, etc., vous pouvez essayer de dégager le véhicule en le faisant basculer d'avant en arrière. Ne tentez pas cette procédure si des personnes ou des objets se trouvent à proximité du véhicule. Pendant l'opération de basculement, le véhicule peut se déplacer brusquement en avant ou en arrière en se dégageant, et provoquer des blessures ou des dégâts aux personnes ou aux objets à proximité.

## Démarrage dans une pente abrupte

Pour démarrer dans une pente abrupte :

- Appuyez sur la pédale de frein et mettez le levier sélecteur sur D (marche avant).

Sélectionnez le rapport approprié en fonction du poids de la charge et l'inclinaison de la pente, puis relâchez le frein de stationnement. Appuyez progressivement sur l'accélérateur tout en relâchant les freins de service.

## Transmission à double embrayage (DCT) (Lever de changement de vitesse) (selon l'équipement)

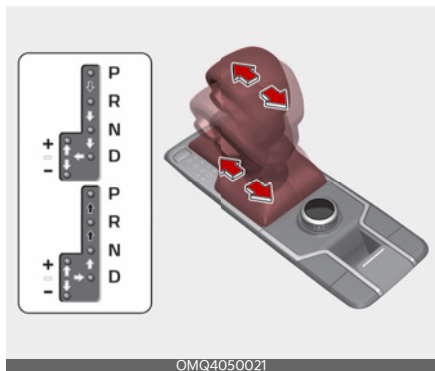

➡ Appuyer sur la pédale de frein et sur le bouton de déverrouillage en changeant de rapport.

➡ Pressez le commutateur « déverrouillage » lorsque vous embrayez.

➡ Le levier de vitesses peut être déplacé librement.

\* Pour déplacer le levier sélecteur de/ vers P (stationnement) ou de R (marche arrière) à D (marche avant), vous devez enfoncer la pédale de frein pour immobiliser le véhicule.

### Fonctionnement de la boîte de vitesses à double embrayage

La boîte de vitesses à double embrayage possède 8 vitesses de marche avant et une vitesse de marche arrière.

Les différents rapports sont sélectionnés automatiquement en position D (marche avant).

#### **⚠ AVERTISSEMENT**

Pour réduire le risque de blessures graves ou mortelles :

- Vérifiez TOUJOURS la présence de personnes autour de votre véhicule, et notamment d'enfants, avant de passer en D (marche avant) ou en R (marche arrière).
  - Avant de quitter le siège du conducteur, assurez-vous toujours que le levier de changement de vitesse est à la position P (stationnement), puis serrez le frein de stationnement et mettez l'interrupteur de démarrage ou le commutateur ENGINE START/STOP à la position OFF. Le déplacement imprévu et soudain d'un véhicule peut arriver si ces précautions ne sont pas respectées.
  - En utilisant le mode de changement de vitesse manuel, soyez prudent en passant d'un rapport supérieur à un rapport inférieur sur une route glissante. Ceci pourrait faire glisser les pneus et entraîner un accident.
  - Pour éviter d'endommager votre boîte de vitesses, n'essayez pas d'accélérer avec le levier sélecteur en marche arrière (R) ou en marche avant avec le frein activé.
  - Une fois à l'arrêt dans une pente, ne pas maintenir le véhicule avec la pédale d'accélérateur. Serrer le frein de service ou le frein de stationnement.
- 
- La boîte de vitesses à double embrayage procure une sensation de boîte manuelle, avec la facilité d'une boîte entièrement automatique. Contrairement aux boîtes de vitesses automatiques traditionnelles, le changement de rapport peut se ressentir (et s'entendre) sur la boîte de vitesses à double embrayage

- Considérez-la comme une boîte de vitesses manuelle à changement automatique de rapport.
- Passez en gamme de marche avant et changez automatiquement de rapport, comme sur boîte de vitesses automatique conventionnelle.
- La boîte de vitesses à double embrayage possède un double embrayage humide, qui est différent du convertisseur de couple des boîtes automatiques, et donne de meilleures performances à l'accélération pendant la conduite. Toutefois, le premier lancement peut être un peu plus lent que la boîte de vitesses automatique.
- En accélérant rapidement en vitesse lente, le moteur peut tourner à régime élevé selon les conditions de conduite du véhicule.
- Pour un démarrage en douceur dans une pente, enfoncer doucement la pédale d'accélérateur selon les conditions actuelles
- Si vous relâchez la pédale d'accélérateur alors que vous roulez à basse vitesse, vous pourriez ressentir un puissant frein moteur, similaire à une transmission manuelle.
- En descente, vous pouvez utiliser le mode Sports pour rétrograder et contrôler votre vitesse sans utiliser excessivement la pédale de frein.
- Lorsque vous démarrez ou coupez le moteur, vous pouvez entendre un cliquetis car le système subit un auto-test. Ce bruit est normal pour la boîte de vitesses à double embrayage.
- Arrêtez-vous toujours complètement avant de passer en D (marche avant) ou en R (marche arrière).

- Ne mettez pas le levier de changement de vitesse sur N (point mort) en roulant.

### **⚠ AVERTISSEMENT**

En cas de défaillance de la boîte de vitesses, le véhicule ne peut pas rouler et l'indicateur de position (D, R) clignote sur le bloc d'instruments. Dans ce cas, faites vérifier le système par un concessionnaire autorisé Kia.

### **Messages d'avertissement DCT**

Ce message d'avertissement s'affiche lorsque le véhicule roule lentement sur une pente et qu'il détecte que la pédale de frein n'est pas actionnée.

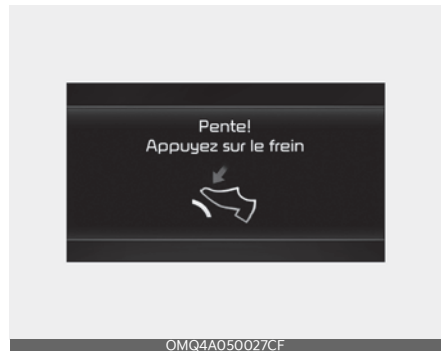

### **Forte pente**

En montée ou sur une pente abrupte :

- Pour maintenir le véhicule dans une pente, utiliser le frein au pied ou le frein de stationnement.
- Dans un embouteillage ou dans une côte, maintenez une certaine distance à l'avant, avant de faire avancer le véhicule. Maintenez ensuite le véhicule dans la pente avec le frein au pied.
- Si le véhicule est maintenu en côte en appuyant sur la pédale d'accélérateur

ou en rampant avec la pédale de frein relâchée, l'embrayage et la boîte de vitesses peuvent surchauffer et provoquer des dégâts. À ce moment, un message d'avertissement s'affiche sur l'écran LCD.

- Si l'avertissement LCD est actif, le frein au pied doit être utilisé.
- Si les avertissements sont ignorés, la boîte de vitesses peut être endommagée.

### Température élevée de la boîte de vitesses



- Dans certaines conditions, comme des arrêts-démarrages répétés sur des pentes abruptes, un démarrage ou une accélération brusque, ou en conditions de conduite difficile, la température de l'embrayage de la boîte de vitesses peut augmenter fortement. Enfin, l'embrayage de la boîte de vitesses pourrait surchauffer.
- Lorsque l'embrayage surchauffe, le mode de protection de sécurité s'enclenche et l'indicateur de position du rapport clignote sur le groupe d'instruments avec un signal sonore. À ce moment, le message d'avertissement « Transmission temp. is high! Stop safely » (Température élevée,

arrêtez-vous prudemment) apparaîtra sur l'écran LCD et la conduite risquée de ne pas être fluide.

- Dans ce cas, quittez la route en lieu sûr, arrêtez le véhicule en laissant tourner le moteur, actionnez les freins, mettez le véhicule sur P (stationnement) et laissez la boîte de vitesses refroidir.
- Si vous ignorez cet avertissement, les conditions de conduite peuvent empirer. Vous pouvez ressentir des changements de rapports brusques et fréquents ou des soubresauts. Pour revenir aux conditions de conduite normale, arrêtez le véhicule et appuyez sur le frein au pied ou passez en position P (stationnement). Laissez ensuite la boîte de vitesses refroidir pendant quelques minutes avec le moteur en marche avant de repartir.
- Si possible, conduisez en douceur.

### Boîte de vitesses en surchauffe

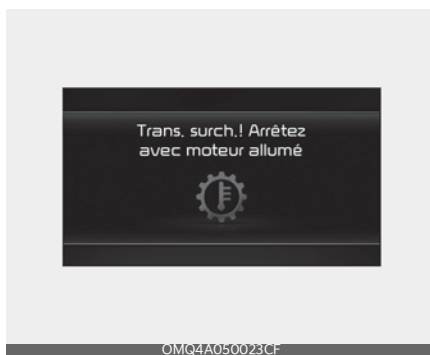



- Si le véhicule continue à rouler et si la température de l'embrayage atteint la limite maximale, l'avertissement « Transmission Hot! Park with engine on » (Température élevée ! Arrêtez-vous avec le moteur en marche) s'affiche. Dans ce cas, l'embrayage est désactivé jusqu'à ce qu'il refroidisse à une température normale.
- L'avertissement est affiché pendant un moment en attendant que la boîte de vitesses refroidisse.
- Dans ce cas, quittez la route en lieu sûr, arrêtez le véhicule en laissant tourner le moteur, actionnez les freins, mettez le véhicule sur P (stationnement) et laissez la boîte de vitesses refroidir.

- Lorsque le message « Trans cooled. Resume driving. » (Boîte de vitesses refroidie. Reprenez la conduite) s'affiche, vous pouvez continuer à conduire votre véhicule.
- Si possible, conduisez en douceur. Si un des messages d'avertissement de l'écran LCD continue de clignoter, pour votre sécurité, faites vérifier le système par un concessionnaire Kia agréé.

## Plages de transmission

Le voyant sur le bloc d'instruments affiche la position du levier de vitesses lorsque le commutateur d'allumage ou le bouton ENGINE START/STOP est en position ON.

## P (stationnement)

Arrêtez-vous toujours complètement avant de passer en P (stationnement).

Pour quitter la position P (stationnement), vous devez enfoncer fermement la pédale de frein et vous assurer que votre pied n'est pas sur la pédale d'accélérateur.

Le levier sélecteur doit être sur P (stationnement) avant de couper le moteur.

### **⚠ AVERTISSEMENT**

- Le passage en P (stationnement) lorsque le véhicule est en mouvement peut vous faire perdre le contrôle du véhicule.
- Après avoir arrêté le véhicule, assurez-vous toujours que le levier sélecteur est sur P (stationnement), serrez le frein de stationnement et coupez le moteur.
- N'utilisez pas la position P (stationnement) à la place du frein de stationnement.

## R (marche arrière)

Utilisez cette position pour reculer.

### ⚠ MISE EN GARDE

Arrêtez-vous toujours complètement avant de passer ou de quitter la position R (marche arrière) ; vous pourriez endommager la boîte de vitesses si vous passez en R (marche arrière) lorsque le véhicule est en mouvement.

## N (point mort)

Les roues et la boîte de vitesses ne sont pas enclenchées.

### ⚠ AVERTISSEMENT

Ne pas engager de rapport si votre pied n'est pas bien sur la pédale de frein. Engager un rapport quand le moteur tourne à haut régime peut entraîner un mouvement très rapide du véhicule. Vous pourriez perdre le contrôle du véhicule et heurter une personne ou un objet.

### ⚠ AVERTISSEMENT

Ne pas rouler avec le levier sélecteur sur N (point mort).

Le frein moteur ne fonctionnera pas et pourrait provoquer un accident.

## Stationnement au point mort N (point mort)

Suivre les étapes ci-dessous au moment de stationner si vous voulez que le véhicule puisse être déplacé lorsqu'on le pousse.

1. Après avoir stationné votre véhicule, enfoncez la pédale de frein et déplacez le levier sélecteur sur P, lorsque le

commutateur d'allumage est sur ON ou lorsque le moteur tourne.

2. Si le frein de stationnement est serré, desserrez-le.
  - Pour les véhicules équipés de l'EPB (frein de stationnement électronique), enfoncez la pédale de frein avec le commutateur d'allumage sur ON, ou lorsque le moteur tourne pour desserrer le frein de stationnement. Si la fonction AUTO HOLD (maintien automatique) est utilisée en roulant (si le témoin AUTO HOLD (maintien automatique) est allumé sur le groupe d'instruments), appuyez sur le commutateur AUTO HOLD et la fonction AUTO HOLD doit se désactiver.
3. En enfonçant la pédale de frein, mettez le bouton d'allumage sur OFF.
  - Pour les véhicules munis d'une clé intelligente, l'interrupteur de démarrage ou le commutateur ENGINE START/STOP ne peut être déplacé à la position OFF que lorsque le levier de changement de vitesse est à la position P.
4. Faites passer le levier sélecteur sur N (point mort) tout en enfonçant la pédale de frein et en appuyant sur le bouton SHIFT LOCK RELEASE (déverrouillage du changement de vitesses) ou en insérant et maintenant enfoncé un outil (par ex. un tournevis à tête plate) dans le trou d'accès SHIFT LOCK RELEASE en même temps. Le véhicule pourra alors être déplacé dès qu'une force externe sera appliquée.

### ⚠ MISE EN GARDE

- Par sécurité, stationnez toujours le véhicule à la position P (stationnement) et serrez le frein de stationnement. Si laissé à la position « N »

(neutre), le véhicule pourrait se déplacer et causer des dommages ou des blessures graves.

- Une fois que l'interrupteur de démarrage ou le commutateur ENGINE START/STOP placé à la position OFF, le frein de stationnement électronique ne peut être désengagé.
- Pour les véhicules équipés de l'EPB (frein de stationnement électronique) avec la fonction AUTO HOLD (maintien automatique) utilisée pendant la conduite, si le bouton d'allumage a été désactivé, le frein de stationnement automatique sera automatiquement enclenché. La fonction AUTO HOLD (maintien automatique) doit donc être désactivée avant de désactiver le commutateur d'allumage.

## D (marche avant)

C'est la position normale de conduite. La boîte de vitesse passe automatiquement 8 rapports en séquence, pour permettre la plus faible consommation de carburant et la plus grande puissance.

Pour obtenir plus de puissance lors du dépassement d'un autre véhicule ou en conduisant dans une côte, enfoncez davantage la pédale d'accélérateur jusqu'à sentir que la boîte de vitesse rétrograde.

Pour arrêter le véhicule, enfoncez complètement la pédale de frein pour l'empêcher de rouler involontairement.

## Mode manuel

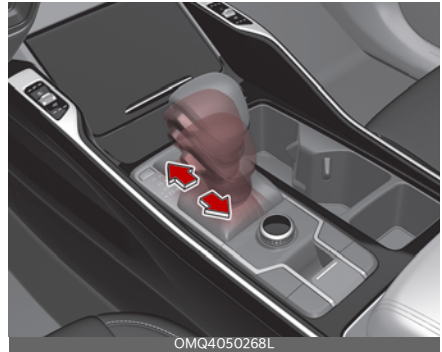

Que le véhicule soit à l'arrêt ou en mouvement, le mode manuel est sélectionné en poussant le levier de changement de vitesse de la position D (marche avant) au portail manuel. Pour revenir au fonctionnement en gamme D (marche avant), repousser le levier de changement de vitesse dans le portail principal.

En mode manuel, le déplacement du levier de vitesse vers l'avant et l'arrière vous permettra d'effectuer rapidement des changements de vitesse. Contrairement à une boîte de vitesses manuelle, le mode Manuel permet de changer de vitesse sans relâcher la pédale d'accélération.

- Haut (+) : pousser le levier vers l'avant une fois pour passer au rapport supérieur.
- Bas (-) : tirer le levier vers l'arrière une fois pour rétrograder d'un rapport.

### \* REMARQUE

- Le conducteur doit effectuer des passages aux rapports supérieurs selon l'état de la route, en veillant à maintenir le régime moteur en dessous de la zone rouge.
- Seuls les 8 rapports de marche avant peuvent être sélectionnés. Pour pas-

ser en marche arrière ou en stationnement, déplacez le levier sélecteur sur la position R (marche arrière) ou P (stationnement) si nécessaire.

- Les rétrogradations se font automatiquement lorsque le véhicule ralentit. Lorsque le véhicule s'arrête, la 1ère est automatiquement sélectionnée.
- Lorsque le régime moteur approche de la zone rouge, les points de changement de vitesse varient pour passer automatiquement au rapport supérieur.
- Pour maintenir les niveaux requis de performance et de sécurité du véhicule, le système peut ne pas exécuter certains changements de rapport lorsque le levier sélecteur est actionné.
- Lorsque vous roulez sur une route glissante, poussez le levier de changement de vitesse vers l'avant en position + (haut). La boîte de vitesses passe alors en 2<sup>de</sup>, ce qui est préférable pour conduire sur route glissante. Pousser le levier sélecteur vers le côté - (bas) pour rétrograder en 1ère.

### Sélecteur de vitesses au volant (selon l'équipement)

La fonction de changement de vitesses au volant est disponible lorsque le levier de changement de vitesses est en position D (marche avant) ou en mode manuel.

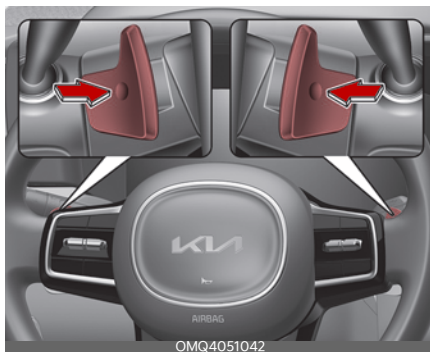

### Lorsque le levier de changement de vitesses est en position D

La fonction de changement de vitesses au volant fonctionne lorsque la vitesse du véhicule est supérieure à 10 km/h (6 mi/h).

Tirez une fois sur le sélecteur [+] ou [-] au volant pour passer à la vitesse supérieure ou inférieure et le système passe du mode automatique au mode manuel. Pour passer du mode manuel au mode automatique, effectuez l'une des opérations suivantes :

- Tirez sur le sélecteur de vitesse [+] pendant plus d'une seconde.
- Déplacez le levier de vitesse de D (entraînement) à la porte manuelle puis ramenez-le à nouveau à la position D.

Le mode manuel peut également revenir au mode automatique dans l'une des opérations suivantes :

- Lorsque la pédale d'accélération est pressée doucement pendant plus de 6 secondes.
- Lorsque le véhicule s'immobilise.

## Avec le levier de changement de vitesses en mode manuel

Tirer le sélecteur au volant [+] ou [-] une fois pour passer au rapport supérieur ou inférieur.

### \* REMARQUE

Si vous tirez les sélecteurs au volant [+] et [-] en même temps, vous ne pouvez pas changer de rapport.

## Système de verrouillage des rapports (selon l'équipement)

Pour votre sécurité, la boîte de vitesses à double embrayage est dotée d'un système de verrouillage des rapports qui empêche la boîte de passer de P (stationnement) à R (marche arrière), sauf si la pédale de frein est enfoncée.

Pour faire passer la boîte de vitesses de P (stationnement) en R (marche arrière) :

1. Maintenez la pédale de frein enfoncée.
2. Démarrez le moteur ou placez le commutateur d'allumage ou le bouton ENGINE START/STOP en position ON.
3. Déplacez le levier sélecteur.

Si la pédale de frein est enfoncée et relâchée plusieurs fois avec le levier sélecteur en position P (stationnement), un bruit de broutement et des vibrations peuvent s'entendre près du levier sélecteur. Il s'agit d'une condition normale.

### ▲ AVERTISSEMENT

Appuyez toujours complètement sur la pédale de frein avant et pendant que vous quittez la position P (stationnement) pour une autre position pour éviter un déplacement involontaire du

véhicule, ce qui pourrait blesser des personnes dans ou autour du véhicule.

## Neutralisation du verrouillage des rapports

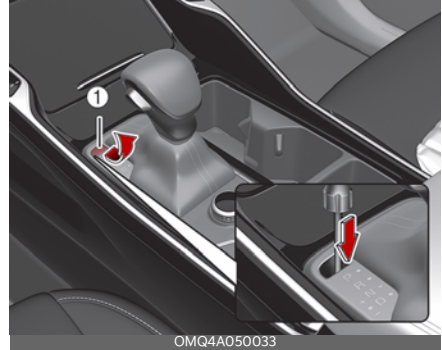

Si le levier sélecteur ne peut pas être déplacé de la position P (stationnement) à la position R (marche arrière) avec la pédale de frein enfoncée, continuez à appuyer sur le frein, puis effectuez les opérations suivantes :

1. Placez le commutateur d'allumage ou le bouton ENGINE START/STOP en position LOCK/OFF (verrouillé/éteint).
2. Serrer le frein de stationnement.
3. Appuyez sur le bouton de relâchement du verrouillage du changement des rapports.
4. Appuyez et maintenez enfoncé le bouton de déverrouillage sur le levier de vitesses.
5. Déplacez le levier sélecteur.

Si vous devez utiliser le déverrouillage du levier de vitesses, faites vérifier votre véhicule par un concessionnaire Kia autorisé.

## Bonnes pratiques de conduite

- Ne passez jamais le levier sélecteur de la position P (stationnement) ou N

(point mort) à une autre position avec la pédale d'accélérateur enfoncée.

- Ne mettez jamais le levier sélecteur sur P (stationnement) lorsque le véhicule est en mouvement.
- Assurez-vous que le véhicule est complètement arrêté avant d'essayer de passer en R (marche arrière) ou en D (marche avant).
- Ne jamais laisser le véhicule sans un rapport engagé, ni descendre une côte en roue libre. Ceci peut être extrêmement dangereux. Toujours laisser le véhicule en vitesse lors des déplacements.
- Ne « chevauchez » pas les freins. Cela peut les faire surchauffer et entraîner un dysfonctionnement. Lorsque vous descendez une longue pente, ralentissez plutôt et rétrogradez. Ce faisant, le frein moteur vous aidera à ralentir le véhicule.
- Ralentissez avant de rétrograder. Sinon, le rapport inférieur pourrait ne pas s'engager.
- Utilisez toujours le frein de stationnement. Ne vous fiez pas à la position P (stationnement) de la boîte de vitesses pour empêcher le véhicule de se déplacer.
- Soyez très prudent en conduisant sur une surface glissante. Soyez particulièrement prudent en freinant, en accélérant ou en changeant de rapport. Sur une surface glissante, un changement brusque de la vitesse du véhicule peut entraîner une perte de traction des roues motrices et vous faire perdre le contrôle du véhicule.
- Des performances optimales du véhicule et des économies sont possibles en appuyant et en relâchant doucement la pédale d'accélérateur.

## AVERTISSEMENT

- Lorsque vous conduisez en montée ou en descente, passez toujours à D (Marche avant) pour la conduite vers l'avant ou passez à R (Marche arrière) pour conduire vers l'arrière, et vérifiez la position des vitesses indiquée sur le tableau de bord avant de conduire. Conduire en sens inverse de la position sélectionnée peut mener à une situation dangereuse en arrêtant le moteur et en affectant les performances de freinage.
- Bouclez toujours votre ceinture ! En cas de collision, un passager sans ceinture est beaucoup plus susceptible d'être gravement blessé ou tué qu'un passager correctement attaché.
- Évitez les changements de direction ou les virages à grande vitesse.
- N'effectuez pas de mouvements brusques du volant, comme pour changer de voie brusquement ou prendre un virage serré rapidement.
- Le risque de retournement augmente de manière importante si vous perdez le contrôle de votre véhicule à vitesse de grande route.
- La perte de contrôle se produit souvent lorsque deux roues ou plus quittent la chaussée et que le conducteur survire pour revenir sur la chaussée.
- Si votre véhicule quitte la chaussée, ne braquez pas de manière excessive. Au lieu de cela, ralentissez avant de revenir sur les voies de circulation.
- Ne dépassez jamais les limites de vitesse indiquées.

**⚠ AVERTISSEMENT**

Si votre véhicule se trouve bloqué dans la neige, la boue, le sable, etc., vous pouvez essayer de dégager le véhicule en le faisant basculer d'avant en arrière. Ne tentez pas cette procédure si des personnes ou des objets se trouvent à proximité du véhicule. Pendant l'opération de basculement, le véhicule peut se déplacer brusquement en avant ou en arrière en se dégageant, et provoquer des blessures ou des dégâts aux personnes ou aux objets à proximité.

**Démarrage dans une pente abrupte**

Pour gravir une pente à partir d'un départ arrêté, appuyer sur la pédale de frein et déplacer le levier de changement de vitesse à la position D (marche avant).

- Déplacez le levier de changement de vitesse à la position D (Drive). Sélectionnez le rapport approprié en fonction du poids de la charge et l'inclinaison de la pente, puis relâchez le frein de stationnement. Appuyez progressivement sur l'accélérateur en relâchant la pédale de frein.

**Système de traction intégrale (AWD) (selon l'équipement)**

Le système de traction intégrale (AWD) transmet la puissance du moteur aux roues avant et arrière pour un maximum de traction.

La traction intégrale (AWD) est utile lorsqu'une traction supplémentaire est nécessaire, comme en conduisant sur des routes glissantes, boueuses, mouillées ou enneigées.

Si le système détermine que les quatre roues motrices sont nécessaires, la puissance du moteur sera distribuée automatiquement aux quatre roues.

**⚠ AVERTISSEMENT****La conduite hors route**

Ce véhicule est conçu principalement pour un usage sur route bien qu'il se comporte efficacement en tout-terrain. Toutefois, il n'a pas été conçu pour une conduite en conditions tout-terrain difficiles. Le fait de conduire dans des conditions qui dépassent celles pour lesquelles le véhicule a été conçu ou le niveau d'expérience du conducteur peuvent provoquer des blessures graves voire la mort.

**\* REMARQUE**

Si le témoin de traction intégrale AWD (⊗) reste allumé sur le groupe d'instruments, le système AWD de votre véhicule peut être défaillant. Lorsque le témoin lumineux d'avertissement AWD (⊗) s'allume, faites vérifier votre véhicule par un concessionnaire Kia autorisé.

**⚠ AVERTISSEMENT**

Pour réduire le risque de BLESSURES GRAVES ou MORTELLES :

- Ne roulez pas dans des conditions qui dépassent l'utilisation prévue du véhicule, telles qu'en tout terrain.
- Évitez les changements de direction ou les virages à grande vitesse.
- N'effectuez pas de mouvements brusques du volant, comme pour changer de voie brusquement ou prendre un virage serré rapidement.
- Le risque de retournement augmente fortement si vous perdez le contrôle de votre véhicule à vitesse de grande route.
- La perte de contrôle se produit souvent lorsque deux roues ou plus quittent la chaussée et que le conducteur survire pour revenir sur la chaussée.
- Si votre véhicule quitte la chaussée, ne braquez pas de manière excessive. Au lieu de cela, ralentissez avant de revenir sur les voies de circulation.

**AWD (AWD/MODE NEIGE)**

La transmission intégrale aide le véhicule à conserver ses meilleures performances de conduite en contrôlant les 4 roues, le moteur, la transmission et le freinage en fonction des conditions de la route (neige, boue, sable, etc).

**Avantages de la transmission intégrale**

- Améliorez votre sécurité en conduisant en ligne droite.
- Améliorez l'efficacité dans les virages.

- Assurez le bon fonctionnement dans des conditions de conduite difficiles telles la neige, la pluie, le sable, etc.

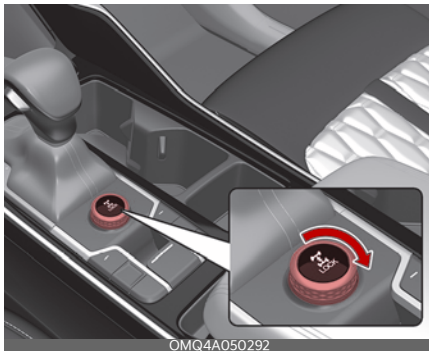



**Passage du / au MODE NEIGE (selon l'équipement)**

Vous pouvez passer du mode CONDUITE au mode NEIGE en tournant le bouton. En appuyant à nouveau sur le bouton du mode CONDUITE/NEIGE, le véhicule revient au mode CONDUITE.

**\* REMARQUE**

- Même si vous avez arrêté le véhicule en mode NEIGE, le mode CONDUITE sera réglé au redémarrage du véhicule.
- Lorsque le mode de verrouillage AWD (AWD LOCK) est désactivé, une secousse pourrait être ressentie alors que la puissance motrice est entièrement transférée aux roues avant. Cette secousse n'est pas une défaillance mécanique.

## Sélection du mode de transfert AWD

Mode de transfert	Mode de sélection		Description
MODE DE CONDUITE	-		<ul style="list-style-type: none"> <li>Le mode DRIVE est utilisé pour conduire sur route dans des conditions normales, des routes en zone urbaine et sur les autoroutes.</li> <li>Toutes les roues sont opérationnelles quand un véhicule roule à vitesse constante. Les tractions s'appliquant sur les roues avant et arrière varient en fonction des conditions de conduite, qui sont automatiquement contrôlées par le système informatique.</li> <li>Lorsque le tableau de bord affiche la sélection du DRIVE MODE, il affichera la manière dont sont distribuées la force des quatre roues.</li> </ul>
NEIGE		 SNOW	Le mode NEIGE permet de distribuer correctement les forces de traction du véhicule et d'empêcher le patinage des roues lorsque vous conduisez sur une route enneigée ou glissante.
AWD LOCK		 LOCK (Le témoin lumineux est allumé)	<ul style="list-style-type: none"> <li>L'objectif principal du mode de verrouillage de la transmission intégrale est de permettre au conducteur d'optimiser la traction du véhicule dans des conditions de conduite extrêmes (routes dégradées, sablonneuses ou boueuses).</li> <li>L'objectif principal du mode de verrouillage de la transmission intégrale est de permettre au conducteur d'optimiser la traction du véhicule dans des conditions de conduite extrêmes (routes dégradées, sablonneuses ou boueuses).</li> </ul>

### MISE EN GARDE

#### Conditions routières normales

- Maintenez le mode DRIVE lorsque vous conduisez sur route, dans des conditions normales.
- Conduire en mode TOUT TERRAIN sur des routes normales peut endommager le système de transmission intégrale et provoquer des vibrations ou des bruits mécaniques.
- Lors de la conduite dans des conditions routières normales (en particu-

lier dans les virages) en mode de verrouillage de la transmission intégrale, un conducteur peut ressentir de petites vibrations mécaniques ou entendre des bruits, ce qui est un phénomène tout à fait normal, pas un dysfonctionnement. Lorsque vous quittez le mode de verrouillage de la transmission intégrale, ces bruits ou ces vibrations disparaissent immédiatement.

- Quand vous désactivez le mode de verrouillage AWD, il peut se produire

de petits chocs. Ceci est normal et dure jusqu'à ce que les forces de traction sur les roues avant et arrière du véhicule se relâchent.

## Pour un fonctionnement sûr de la transmission intégrale (AWD)

### \* REMARQUE

#### Transmission intégrale

Les conditions de conduite sur route et tout-terrain qui exigent la transmission intégrale signifient que toutes les fonctions de votre véhicule sont exposées à des contraintes bien plus extrêmes qu'en conditions de conduite sur route normale. Ralentissez et soyez prêts à des modifications de la composition et de l'adhérence de la surface sur laquelle roulent vos pneus. Si vous avez des doutes au sujet de la sécurité des conditions que vous rencontrez, arrêtez-vous et envisagez la meilleure façon de poursuivre.

- N'essayez pas de conduire dans des eaux stagnantes profondes ou de la boue car cela pourrait faire caler votre moteur et obstruer les tuyaux d'échappement. Ne roulez pas dans de fortes descentes car cela demande d'excellentes compétences pour garder le contrôle du véhicule.



- Lorsque vous montez ou descendez une pente, conduisez aussi droit que possible. Soyez extrêmement prudent lorsque vous montez ou descendez une pente raide car le véhicule pourrait se renverser en raison du degré de la pente, du terrain, de l'eau/la boue.



### ⚠ AVERTISSEMENT

#### Collines

Le fait de conduire sur des pentes raides peut être extrêmement dangereux. Le danger peut provenir de légères modifications de l'angle des roues qui peuvent déstabiliser le véhicule ou, même si le véhicule est stable en mouvement, il peut perdre sa stabilité si le véhicule cesse d'avancer. Votre véhicule peut se retourner inopinément et sans vous laisser...

ser le temps de corriger une erreur qui pourrait causer des blessures graves voire la mort.

- Vous devez apprendre à prendre un virage avec un véhicule à transmission intégrale. Ne vous appuyez pas sur votre expérience de conduite de véhicules à traction avant conventionnels lorsque vous prenez un virage en mode transmission intégrale. Pour les débutants, vous devez conduire plus lentement avec un véhicule à transmission intégrale.

### ⚠ AVERTISSEMENT

#### Transmission intégrale (AWD)

Réduisez la vitesse dans les virages. Le centre de gravité des véhicules à transmission intégrale est plus haut que celui des véhicules à traction avant conventionnels, ce qui les rend plus enclins à se retourner lorsque vous prenez des virages trop rapides.



### ⚠ AVERTISSEMENT

#### Volant

Ne saisissez pas le volant par l'intérieur lorsque vous roulez sur des routes non asphaltées. Vous pourriez vous blesser à un bras en cas de manœuvre de bra-

quage brusque ou de rappel du volant sous l'effet d'un impact avec des objets au sol. Vous pourriez perdre le contrôle du volant

- Tenez toujours le volant fermement lorsque vous roulez sur des routes non asphaltées.
- Assurez-vous que tous les passagers portent des ceintures de sécurité.

### ⚠ AVERTISSEMENT

#### Danger présenté par le vent

Si vous conduisez par vent fort, le centre de gravité plus élevé du véhicule diminue votre capacité de contrôle de la direction et exige que vous conduisiez plus lentement.

### ⚠ AVERTISSEMENT

#### Traversée de gués

Conduisez lentement. Si vous conduisez trop vite dans l'eau, l'eau peut pénétrer dans le compartiment moteur et tremper le système d'allumage, ce qui peut provoquer un arrêt brutal de votre véhicule. Si cela se produit et que votre véhicule est incliné, il peut se retourner.

### \* REMARQUE

- Ne conduisez pas dans l'eau si son niveau est plus élevé que le bas du véhicule.
- Vérifiez l'état des freins une fois que vous êtes sorti de l'eau ou de la boue. Enfoncez la pédale de frein à plusieurs reprises à faible vitesse jusqu'à ce que vous sentiez que la force de freinage normale est rétablie.
- Augmentez la fréquence des entretiens si vous conduisez hors routes par exemple sur le sable, dans la boue

ou le sable (reportez-vous à "Entretien dans des conditions d'utilisation sévères" à la page 7-15 et ). Lavez toujours votre véhicule à fond après avoir roulé en tout terrain, nettoyez en particulier le bas de votre véhicule.

- Étant donné que le couple moteur est toujours appliqué aux 4 roues, les performances d'un véhicule à transmission intégrale dépendent fortement de l'état des pneus. Assurez-vous d'équiper le véhicule avec quatre pneus de même taille et de même type.
- Un véhicule à transmission intégrale permanente ne peut pas être remorqué par une dépanneuse ordinaire. Veillez à ce que le véhicule soit placé sur un camion à plateau pour le déplacer.

### **⚠ AVERTISSEMENT**

#### **Conduite avec une transmission intégrale (AWD)**

- Évitez de prendre les virages à vitesse élevée.
- N'effectuez pas de mouvements brusques du volant, comme pour changer de voie brusquement ou prendre un virage serré rapidement.
- Le risque de retournement augmente de manière importante si vous perdez le contrôle de votre véhicule à grande vitesse.
- En cas de collision, une personne non attachée court un risque bien plus grand de décéder qu'une personne qui porte une ceinture de sécurité.
- La perte de contrôle se produit souvent lorsque deux roues ou plus quittent la chaussée et que le conducteur survire pour revenir sur la chaussée. Si votre véhicule quitte la

chaussée, ne braquez pas de manière excessive. Au lieu de cela, ralentissez avant de revenir sur les voies de circulation.

### **⚠ MISE EN GARDE**

#### **Boue ou neige**

Si une des roues avant ou arrière commence à patiner dans la boue, la neige, etc., le véhicule peut parfois être désembourbé en accélérant davantage ; toutefois, évitez de faire tourner le moteur de manière continue à régime élevé car cela pourrait endommager le système de transmission intégrale.

#### **Conduite dans le sable ou la boue**

- Maintenez une vitesse lente et constante. Actionnez lentement la pédale d'accélérateur pour assurer une conduite en toute sécurité (prévention du patinage des roues).
- Maintenez une distance de sécurité entre votre véhicule et celui qui vous précède.
- Ralentissez et vérifiez toujours l'état de la route.
- Évitez de rouler vite, d'accélérer rapidement, de freiner brusquement et de virer brusquement pour éviter de rester bloqué.
- Quand le véhicule est bloqué dans la neige, le sable ou la boue, les pneus peuvent ne pas être efficaces.
- Le but est de protéger la transmission, ce n'est pas un dysfonctionnement.

### **\* REMARQUE**

Forcer le véhicule pour sortir de la boue ou du sable peut endommager/surchauffer le moteur ou endommager/briser la transmission, le différentiel ou le

système à 4 roues motrices, ainsi que les pneus. Si les roues patinent excessivement après vous être engagé sur une route ensablée/boueuse, le véhicule peut tomber dans le sable/la boue. Dans un tel cas, placez une pierre ou une branche sous le pneu et essayez de tirer la voiture ou essayez de la débloquer en manœuvrant plusieurs fois vers l'avant et vers l'arrière.

### Boîte de vitesses en surchauffe

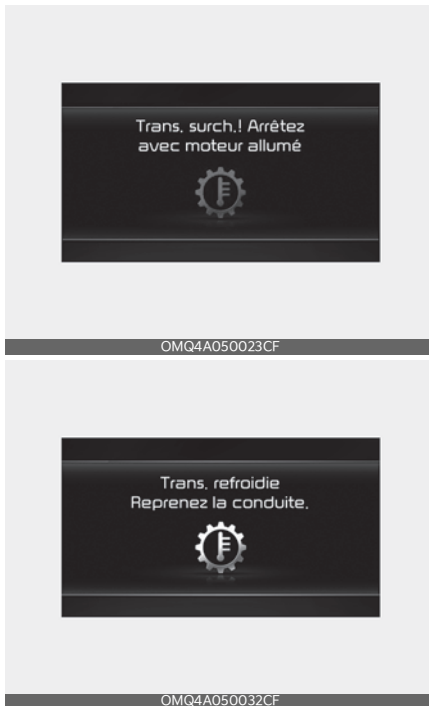

- Lorsque vous roulez sur des routes boueuses ou ensablées dans des conditions difficiles, la transmission peut surchauffer.
- Dans ce cas, le mode de protection s'engage et le message d'avertisse-

ment « Transmission Hot! Park with engine on » (Surchauffe transmission. Se garer en laissant le moteur tourner) apparaît sur l'écran LCD et un carillon retentit.

- Dans ce cas, quittez la route en lieu sûr, arrêtez le véhicule en laissant tourner le moteur, actionnez les freins, mettez le véhicule sur P (stationnement) et laissez la boîte de vitesses refroidir.
- Si vous ignorez cet avertissement, les conditions de conduite peuvent empirer. Vous pouvez ressentir des changements de rapports brusques et fréquents ou des soubresauts. Pour revenir aux conditions de conduite normale, arrêtez le véhicule et appuyez sur le frein au pied ou passez en position P (stationnement). Laissez ensuite la boîte de vitesses refroidir pendant quelques minutes avec le moteur en marche avant de repartir.
- Lorsque le message « Trans cooled. Resume driving. » (Boîte de vitesses refroidie. Reprenez la conduite) s'affiche, vous pouvez continuer à conduire votre véhicule.

Si les messages d'avertissement sur l'affichage LCD continue à clignoter, pour votre sécurité, faites vérifier le système par un concessionnaire agréé Kia.

## Précautions Pneus

Toujours porter attention aux pneus pour les véhicules à traction intégrale.

Lors de la conduite en traction intégrale, la force motrice est appliquée à tous les pneus et les performances de conduite du véhicule sont grandement affectées par le degré d'usure des pneus :

- Lorsque vous remplacez des pneus, veillez à ce que les quatre pneus soient de la même taille, du même type, de la même bande de roulement, de la même marque et de la même capacité de charge. N'utilisez pas de pneus ou de roues de dimensions et de type différents de ceux montés d'origine sur votre véhicule. Cela pourrait altérer la sécurité et les performances de votre véhicule, et pourrait entraîner une défaillance de la direction ou un retournement et provoquer des blessures graves.
- Effectuez la rotation des pneus avant et arrière tous les 10 000 km (6 000 miles).
- Chaque pneu devrait être vérifié sur une base mensuelle par temps froid, et gonflé à la pression recommandée par le fabricant et indiquée sur la plaque signalétique du véhicule ou sur l'étiquette de pression de gonflage des pneus.
- Pour les véhicules à traction intégrale (AWD-4 roues motrices), installez les chaînes sur les roues avant. Toutefois, ceci peut endommager le système de traction intégrale alors il est important de maintenir les distances de déplacement aussi courtes que possible.

## Précautions remorquage

Véhicule à traction intégrale (AWD)

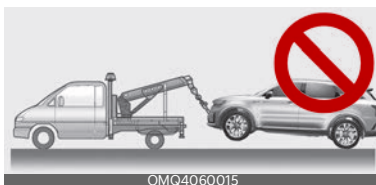

Véhicule à traction avant (FWD)



Le véhicule AWD ne doit jamais être remorqué avec les roues sur le sol. Votre véhicule devra être remorqué à l'aide d'un lève-roues et chariot ou encore avec une dépanneuse plate-forme, de sorte qu'aucune roue ne touche au sol.

\* Se reporter à "Remorquage de remorque (selon l'équipement)" à la page 5-222.

### **⚠ MISE EN GARDE**

Le véhicule à traction intégrale ne peut être remorqué avec un équipement de type élingue. Utilisez un lève-roues ou un équipement à plateau.

### **⚠ AVERTISSEMENT**

Votre véhicule est doté de pneus conçus pour offrir une maniabilité et une tenue de route sécuritaires. N'utilisez pas des pneus et des roues de dimensions et de types différents de ceux montés d'origine. Cela pourrait altérer la sécurité et les performances de votre véhicule, et pourrait entraîner une défaillance de la direction ou un retournement ainsi que

des blessures graves. Lorsque vous remplacez les pneus, assurez-vous de monter quatre pneus et roues de mêmes dimensions, type, bande de roulement, marque et indice de charge.

### **⚠ AVERTISSEMENT**

#### **Véhicule sur cric**

Lorsqu'un véhicule à transmission intégrale permanente est levé sur un cric, ne démarrez jamais le moteur et ne faites jamais tourner les roues.

Il y a un risque que des roues en contact avec le sol et qui tournent entraînent la chute du véhicule du cric et un mouvement vers l'avant.

- Les véhicules à transmission intégrale permanente doivent être testés sur un dynamomètre de châssis spécial à quatre roues.

### **\* REMARQUE**

N'appliquez jamais le frein de stationnement lors de ces tests.

- Un véhicule à transmission intégrale permanente ne doit pas être testé sur un testeur à rouleaux à traction avant. Si un testeur à rouleaux à traction avant doit être utilisé, procédez comme suit :

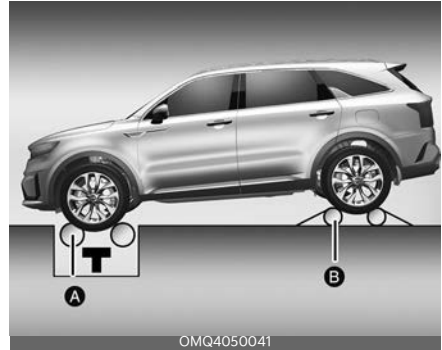

[A] : Testeur à rouleaux

[B] : Rouleau libre provisoire

1. Vérifiez la pression des pneus recommandée pour votre véhicule.
2. Placez les roues avant sur le testeur à rouleaux (A) pour un essai du comp-  
tetur de vitesse.
3. Relâchez le frein de stationnement.
4. Placez les roues arrière sur le rouleau libre temporaire (B).

### **⚠ AVERTISSEMENT**

#### **Essai dynamométrique**

Tenez-vous à l'écart de l'avant du véhicule lorsque le véhicule est en prise sur le dynamomètre. Cela est très dangereux car le véhicule pourrait bondir en avant et causer de graves blessures voire la mort.

### **⚠ MISE EN GARDE**

- Lorsque vous levez le véhicule, ne jamais actionner les roues avant et arrière séparément. Les quatre roues doivent être actionnées.
- Si vous devez actionner les roues avant et les roues arrière lorsque vous levez le véhicule, vous devez relâcher le frein de stationnement.

## Système de freinage

Votre véhicule est équipé de freins assistés, d'un frein de stationnement et de divers systèmes de freinage pour votre sécurité.

### Freins assistés

Votre véhicule est équipé de freins assistés qui s'ajustent automatiquement en cas d'utilisation normale.

Si les freins assistés perdent de la puissance à cause d'une panne de moteur ou pour toute autre raison, vous pouvez quand même arrêter votre véhicule en appuyant plus fort sur la pédale de frein que vous ne le feriez normalement. La distance d'arrêt sera toutefois plus longue.

Lorsque le moteur ne tourne pas, la réserve de puissance de freinage est partiellement épuisée chaque fois que vous appuyez sur la pédale de frein. Ne pompez pas la pédale de frein lorsque le système d'assistance a été interrompu. Ne pompez la pédale de frein que si cela est nécessaire pour maintenir le contrôle de la direction sur une chaussée glissante.

### \* REMARQUE

- Dans certaines conditions de conduite ou météorologiques, votre véhicule peut émettre des sons de grincement ou d'autres bruits lorsque vous appuyez sur la pédale de frein. Cette situation n'est pas un dysfonctionnement des freins mais un phénomène normal.
- Lorsque vous conduisez sur la route sur laquelle des produits chimiques de dégivrage sont appliqués, le véhicule peut présenter des bruits de frein ou une abrasion anormale des pneus en raison de ces produits chimiques

de dégivrage. Vous devez utiliser les freins de manière complémentaire pour pouvoir éliminer les produits chimiques de dégivrage sur le disque et la plaquette de frein dans des conditions de circulation sécuritaires.

### ⚠ MISE EN GARDE

#### Pédale de frein

Ne roulez pas en laissant le pied sur la pédale de frein. Cela entraîne des températures de freinage anormalement élevées, ce qui peut entraîner une usure excessive des garnitures et des plaquettes de frein.

### ⚠ AVERTISSEMENT

#### Freinage en pente raide

Évitez d'appuyer continuellement sur les freins lorsque vous descendez une longue pente ou une pente raide en rétrogradant à la vitesse inférieure. Une application des freins en continu provoquera une surchauffe des freins et pourrait entraîner une perte temporaire des performances du freinage.

Des freins mouillés peuvent nuire à la capacité du véhicule de ralentir en toute sécurité ; le véhicule peut aussi dévier sur le côté lorsque les freins sont appliqués. Une légère pression sur les freins vous indiquera s'ils ont été affectés de cette façon. Testez toujours vos freins de cette façon après avoir roulé dans de l'eau. Pour sécher les freins, appliquez-les légèrement tout en maintenant une vitesse de déplacement de sécurité jusqu'à ce que la performance des freins revienne à la normale.

## En cas de défaillance des freins

Si les freins de service ne fonctionnent pas lorsque le véhicule est en mouvement, vous pouvez effectuer un arrêt d'urgence avec le frein de stationnement. Cependant, la distance d'arrêt sera beaucoup plus grande que la normale.

### AVERTISSEMENT

#### Frein de stationnement

Éviter de serrer le frein de stationnement pour arrêter le véhicule lorsqu'il est en mouvement, sauf en cas d'urgence. Serrer le frein de stationnement lorsque le véhicule roule à vitesse normale peut causer une perte soudaine de contrôle du véhicule. Si vous devez utiliser le frein de stationnement pour arrêter le véhicule, soyez très prudent lorsque vous serrez le frein.

#### Freinage sur accélération

Si la pédale d'accélérateur est coincée ou emprisonnée, exercez une pression ferme et constante sur la pédale de frein pour ralentir le véhicule et réduire la puissance du moteur.

Si vous éprouvez ce problème, suivez les étapes suivantes :

1. Appliquez les freins et arrêtez votre véhicule en toute sécurité.
2. Déplacez la boîte de vitesses à P (stationnement), coupez le contact et serrez le frein de stationnement.
3. Inspectez la pédale d'accélérateur pour déceler les interférences.

Si aucun problème n'est décelé et que le problème persiste, faites remorquer votre véhicule chez un concessionnaire Kia autorisé pour vérification.

## Indicateur d'usure des freins à disque

Lorsque vos plaquettes de frein sont usées et que vous avez besoin de plaquettes neuves, vous entendrez un signal sonore aigu provenant de vos freins avant ou arrière. Il se peut que vous entendiez ce bruit aller et venir ou qu'il se produise chaque fois que vous appuyez sur la pédale de frein.

Remplacer toujours les plaquettes de frein avant ou arrière par paire.

### MISE EN GARDE

#### Remplacer les plaquettes de frein

Ne continuez pas à conduire avec des plaquettes de frein usées. Continuer à conduire avec des plaquettes de frein usées peut endommager le système de freinage et entraîner des réparations coûteuses.

### AVERTISSEMENT

#### Usure des freins

Ne pas ignorer le bruit d'usure aigu provenant de vos freins. Si vous ignorez cet avertissement sonore, vous risquez de perdre des performances de freinage, ce qui pourrait provoquer un accident grave.

### REMARQUE

De la poussière de freinage peut s'accumuler sur les roues, même dans des conditions de conduite normales. Une certaine poussière est inévitable car les freins s'usent et contribuent au bruit des freins.

## Frein de stationnement (de type pédale) (selon l'équipement)

### Application du frein de stationnement

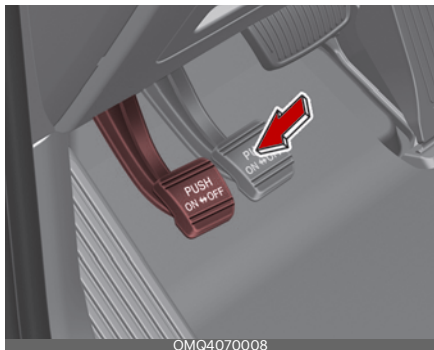

Serrez toujours le frein de stationnement avant de quitter le véhicule.

Pour serrer le frein de stationnement :

1. Appuyez fermement sur la pédale de frein.
2. Pressez la pédale de frein le plus loin possible.

#### **⚠ AVERTISSEMENT**

Pour réduire le risque de BLESSURES GRAVES ou MORTELLES, n'actionnez pas le frein de stationnement pendant que le véhicule est en mouvement, sauf en cas d'urgence. Cela pourrait endommager le système de freinage et provoquer un accident.

## Desserrage du frein de stationnement

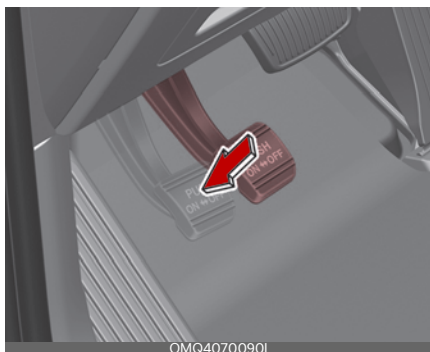

Pour relâcher le frein de stationnement :

1. Appuyez fermement sur la pédale de frein.
2. Pressez la pédale de frein et elle se relâchera automatiquement.

Si le frein de stationnement ne se desserre pas ou ne se relâche pas complètement, faites vérifier votre véhicule par un concessionnaire Kia autorisé.

#### **⚠ AVERTISSEMENT**

- Chaque fois que vous stationnez ou quittez le véhicule, arrêtez-vous complètement et continuez à enfoncer la pédale de frein. Assurez-vous que le levier de vitesse est placé à la position P (stationnement), puis appliquez le frein de stationnement et placé l'interrupteur de démarrage ou le commutateur ENGINE START/STOP à la position LOCK/OFF.

Les véhicules dont le frein de stationnement n'est pas complètement engagé risquent de se déplacer accidentellement et de provoquer des blessures, à vous-même ou à d'autres.

- Ne laissez JAMAIS une personne qui ne connaît pas le véhicule toucher au frein de stationnement. Si le frein de

stationnement est relâché par inadvertance, il peut se produire des blessures graves.

- Ne relâchez le frein de stationnement que lorsque vous êtes assis dans le véhicule et que vous appuyez fermement sur la pédale de frein.

### \* REMARQUE

- N'utilisez pas la pédale d'accélérateur alors que le frein de stationnement est serré. Si vous appuyez sur la pédale d'accélérateur avec le frein de stationnement serré, un signal sonore retentit. Cela pourrait endommager le frein de stationnement.
- Conduire avec le frein de stationnement serré peut faire surchauffer le système de freinage et causer une usure prématurée ou des dégâts sur les pièces du système de freinage. Veillez à relâcher le frein de stationnement et assurez-vous que le témoin d'avertissement des freins est éteint avant de prendre la route.

### ▲ AVERTISSEMENT

- Ne laissez jamais un passager toucher le frein de stationnement. Si le frein de stationnement est relâché par inadvertance, il peut se produire des blessures graves.

## (!) (P) BRAKE

Vérifiez le témoin lumineux d'avertissement des freins en plaçant l'interrupteur de démarrage ou le commutateur ENGINE START/STOP (démarrage/arrêt du moteur) à la position ON (sans démarrer le moteur). Ce témoin lumineux sera allumée lorsque le frein de

stationnement est engagé alors que l'interrupteur de démarrage ou le commutateur ENGINE START/STOP (démarrage/arrêt du moteur) est à la position START ou ON.

Avant de conduire, s'assurer que le frein de stationnement est complètement desserré et que le voyant d'avertissement du frein est éteint.

Si le témoin des freins reste allumé après avoir desserré le frein de stationnement alors que le moteur est en marche, il peut y avoir un dysfonctionnement du système de freinage. Cela nécessite une intervention immédiate.

Dans la mesure du possible, cessez immédiatement de conduire le véhicule. Si cela n'est pas possible, faites preuve d'une extrême prudence lorsque vous conduisez le véhicule et ne conduisez le véhicule que jusqu'à ce que vous puissiez atteindre un endroit sûr ou un atelier de réparation.

### Frein de stationnement électronique (EPB) (selon l'équipement)

Après avoir stationné le véhicule, serrez le frein de stationnement électronique (EPB) pour éviter que le véhicule ne soit déplacé par la force extérieure.

## Application du frein de stationnement

### Application du frein de stationnement à l'aide du commutateur EPB (frein de stationnement électronique)

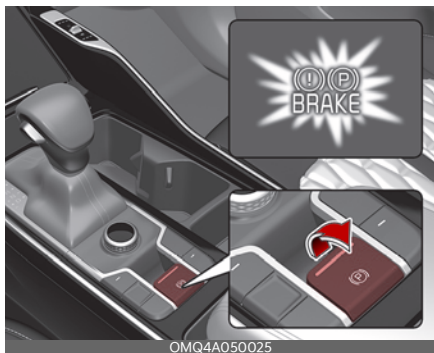

1. Appuyez sur la pédale de frein.
2. Tirer le commutateur du frein de stationnement électronique vers le haut.

S'assurer que le voyant d'avertissement s'allume.

Également, l'EPB s'applique automatiquement si le bouton de maintien automatique est activé lorsque le véhicule est éteint. De plus, si vous relevez le commutateur EPB une fois le véhicule mis hors tension, l'EPB sera appliqué.

### ⚠ AVERTISSEMENT

Ne laissez jamais des enfants et des animaux sans surveillance dans le véhicule. Si vous laissez des enfants non accompagnés dans le véhicule, ils peuvent le mettre en marche, par exemple en :

- Relâchant le frein de stationnement.
- Déplaçant le levier de la boîte de vitesses de la position P (stationnement).
- Démarrant le moteur.

De plus, ils peuvent utiliser l'équipement du véhicule.

### \* REMARQUE

En pente raide ou en tirant une remorque, si le véhicule ne reste pas à l'arrêt, procédez comme suit :

1. Appliquez le frein de stationnement électronique.
2. Tirer le commutateur du frein de stationnement électronique pendant plus de 3 secondes.

N'actionnez pas l'EPB lorsque le véhicule est en mouvement, sauf en cas d'urgence.

### \* REMARQUE

Un déclic ou un bruit de gémissement du frein moteur électrique peut s'entendre lorsqu'on actionne ou qu'on relâche l'EPB.

Ces conditions sont normales et indiquent que l'EPB fonctionne correctement.

## Application automatique de l'EPB

L'EPB est activé automatiquement dans les conditions suivantes.

- Lorsque vous embrayez sur P (stationnement) dans une pente
- Lorsque le moteur est coupé (OFF) alors que le AUTO HOLD est activé
- Lorsque le véhicule se déplace légèrement alors qu'il est embrayez sur P (stationnement)
- Les conditions suivantes lorsque le AUTO HOLD est également activé
  - La portière du conducteur est ouverte
  - Le capot est ouvert
  - Le hayon est ouvert

- Le véhicule s'immobilise pendant plus d'environ 10 minutes dans pente à forte inclinaison
- Demandé par d'autres systèmes

### \* REMARQUE

Pour les véhicules équipés de l'EPB (frein de stationnement électronique) avec la fonction AUTO HOLD (maintien automatique) utilisée pendant la conduite, si le bouton ENGINE START/STOP (démarrage/arrêt du moteur) a été désactivé, l'EPB sera automatiquement enclenché. Par conséquent, La fonction AUTO HOLD doit donc être désactivée avant de désactiver le bouton ENGINE START/STOP (démarrage/arrêt du moteur).

### Freinage d'urgence avec le commutateur de frein de stationnement électronique

S'il y a un problème avec la pédale de frein pendant la conduite, le freinage d'urgence est possible en tirant vers le haut et en maintenant le commutateur du frein de stationnement électronique. Le freinage n'est possible que lorsque vous tenez le commutateur du frein de stationnement électronique.

### ⚠ AVERTISSEMENT

N'actionnez pas le frein de stationnement électronique (EPB) lorsque le véhicule est en mouvement, sauf en cas d'urgence. L'enclenchement de l'EPB lorsque le véhicule roule à vitesse normale peut causer une perte soudaine de contrôle du véhicule. Si vous devez utiliser l'EPB pour arrêter le véhicule, soyez très prudent lorsque vous serrez le frein.

### \* REMARQUE

Lors d'un freinage d'urgence avec le frein de stationnement électronique, le voyant du frein de stationnement s'allume pour indiquer que le système fonctionne.

Si vous remarquez un bruit continu ou une odeur de brûlé lorsque le frein de stationnement électronique est utilisé pour le freinage d'urgence, faites vérifier votre véhicule par un concessionnaire Kia autorisé.

### Desserrer le frein de stationnement à l'aide du commutateur EPB (frein de stationnement électronique)



Desserrer le frein de stationnement à l'aide du commutateur du frein de stationnement électronique,

1. Placez le bouton ENGINE START/STOP (démarrage/arrêt du moteur) en position ON.
2. Appuyer sur la pédale de frein.
3. Appuyez sur le commutateur EPB.
4. S'assurer que le voyant d'avertissement des freins s'éteint.

## Dégagement automatique de l'EPB (si le SBW n'est pas équipé)

Le frein de stationnement électronique est débloqué automatiquement dans les conditions suivantes.

- Sélecteur sur P (stationnement)
  - Avec le moteur en marche, appuyez sur la pédale de frein et passer de P (stationnement) à R (marche arrière) ou D (marche avant).
- Sélecteur sur N (point mort)
  - Lorsque le moteur tourne, appuyez sur la pédale de frein et passer de N (point mort) à R (marche arrière) ou à D (marche avant).
- Boîte de vitesses automatique
  1. Démarrez le moteur.
  2. Attacher la ceinture de sécurité du conducteur.
  3. Fermez la porte du conducteur, le capot et le hayon.
  4. Appuyez sur la pédale d'accélérateur lorsque le levier de changement de vitesse est à la position R (marche arrière), D (marche avant) ou en mode Sport.

S'assurer que le voyant d'avertissement des freins s'éteint.

### \* REMARQUE

- Pour votre sécurité, vous pouvez engager l'EPB même si le bouton ENGINE START/STOP (démarrage/arrêt du moteur) est en position OFF, mais vous ne pouvez pas le désengager.
- Pour votre sécurité, appuyez sur la pédale de frein et relâchez manuellement le frein de stationnement à l'aide du commutateur de frein de stationnement électronique lorsque vous

descendez une pente ou lorsque vous reculez.

Ne suivez pas la procédure ci-dessus lorsque vous conduisez sur un terrain plat. Le véhicule pourrait soudainement se déplacer vers l'avant.

### \* REMARQUE

Si le témoin du frein de stationnement est toujours allumé même si le frein de stationnement électronique a été relâché, faites vérifier le système par un concessionnaire Kia autorisé.

### ⚠ MISE EN GARDE

Ne conduisez pas votre véhicule avec le frein de stationnement électronique enclenché. Cela peut entraîner une usure excessive des plaquettes de frein et des disques de frein.

## Avertissement de l'EPB

Le frein de stationnement électronique affiche un message d'avertissement sonore dans certaines conditions.

- Si vous essayez de démarrer en appuyant sur la pédale d'accélérateur avec le frein de stationnement électronique enclenché, mais que le frein de stationnement électronique ne se relâche pas automatiquement, un avertissement retentit et un message apparaît.
- Si la ceinture de sécurité du conducteur n'est pas attachée et le capot moteur, la porte du conducteur ou le hayon est ouvert, un signal sonore retentit et un message s'affiche.

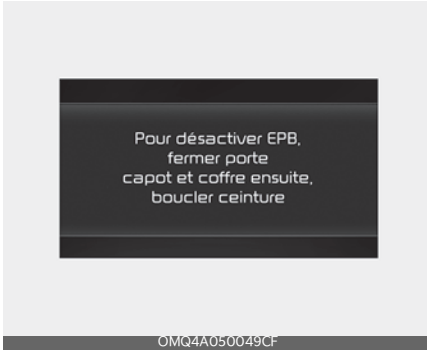

- S'il y a un problème avec le véhicule, un avertissement peut retentir et un message peut apparaître.

Si la situation ci-dessus se produit, appuyez sur la pédale de frein et relâchez le frein de stationnement électronique en appuyant sur le commutateur du frein de stationnement électronique.

### **▲ AVERTISSEMENT**

#### **Utilisation du frein de stationnement**

- Ne laissez jamais un passager toucher le frein de stationnement. Si le frein de stationnement est relâché par inadvertance, il peut se produire des blessures graves.
  - Tous les véhicules doivent toujours avoir le frein de stationnement serré complètement en stationnement pour éviter tout déplacement involontaire du véhicule qui pourrait blesser les occupants ou des piétons.
- 
- Un déclic ou un bruit de gémissement du frein moteur électrique peut s'entendre lorsqu'on actionne ou qu'on relâche l'EPB. Ces conditions sont normales et indiquent que l'EPB fonctionne correctement.
  - Lorsque vous laissez vos clés à un préposé au stationnement ou à un

voiturier, assurez-vous de lui expliquer comment utiliser le frein de stationnement électronique.

- Le frein de stationnement électronique peut ne pas fonctionner correctement si vous conduisez alors qu'il est enclenché.
- Lorsque vous relâchez automatiquement le frein de stationnement électronique en appuyant sur la pédale d'accélérateur, appuyez lentement sur celle-ci.

Lorsque la conversion de Auto Hold au frein de stationnement électronique ne fonctionne pas correctement, un avertissement retentit et un message apparaît.



### **\* REMARQUE**

Appuyez sur la pédale de frein lorsque le message ci-dessus apparaît pour que le mode Auto Hold et le frein de stationnement électronique ne s'activent pas.

Si l'EPB est enclenché alors que la fonction Auto Hold est activée en raison d'un signal du contrôle électronique de stabilité (ESC), un avertissement retentit et un message apparaît.



### Indicateur de dysfonctionnement de l'EPB

Ce témoin s'allume si le bouton ENGINE START/STOP (démarrage/arrêt du moteur) est mis en position ON et s'éteint en à peu près 3 secondes si le système fonctionne normalement.



Si le témoin de dysfonctionnement de l'EPB reste allumé, s'allume pendant la conduite ou ne s'allume pas lorsque le bouton ENGINE START/STOP (démarrage/arrêt du moteur) est mis en position ON, cela signifie que l'EPB a peut-être mal fonctionné.

Si cela se produit, faites vérifier votre véhicule par un concessionnaire Kia agréé.

L'indicateur de dysfonctionnement EPB peut s'allumer lorsque l'indicateur ESC

s'allume pour indiquer que l'ESC ne fonctionne pas correctement, mais il n'indique pas un dysfonctionnement EPB.

### \* REMARQUE

Le voyant d'avertissement du frein de stationnement électronique peut s'allumer si le commutateur du frein de stationnement électronique fonctionne anormalement. Arrêtez le moteur et rallumez-le après quelques minutes. Le voyant d'avertissement s'éteint et le commutateur du frein de stationnement électronique fonctionne normalement. Toutefois, si le témoin reste allumé, faire inspecter immédiatement votre véhicule par un concessionnaire autorisé Kia.

Si le voyant d'avertissement du frein de stationnement ne s'allume pas ou clignote même si le commutateur du frein de stationnement électronique a été tiré vers le haut, le frein de stationnement électronique n'est pas appliqué.

Si le témoin du frein de stationnement clignote lorsque le témoin d'EPB est allumé, appuyer sur le commutateur EPB, puis le soulever. Une fois de plus, repoussez-le dans sa position d'origine et tirez-le vers le haut. Si le témoin du frein de stationnement électronique reste allumé, faire inspecter immédiatement votre véhicule par un concessionnaire autorisé Kia.

### Lorsque l'EPB n'est pas relâché

Si l'EPB ne se désengage pas normalement, porter le véhicule chez un concessionnaire autorisé Kia en chargeant le véhicule sur un camion-remorque à plateau et faire vérifier le système.

## AUTO HOLD (maintien automatique) (selon l'équipement)

La fonction Auto Hold est conçue pour maintenir le véhicule à l'arrêt même si la pédale de frein n'est pas enfoncée une fois que le conducteur a amené le véhicule à un arrêt complet en appuyant sur la pédale de frein.

### Application de la fonction Auto Hold

1. Appuyez sur la pédale de frein et démarrez le véhicule.
2. Appuyez sur le bouton Auto Hold. Le témoin blanc AUTO HOLD s'allume pour indiquer que le système est en veille.

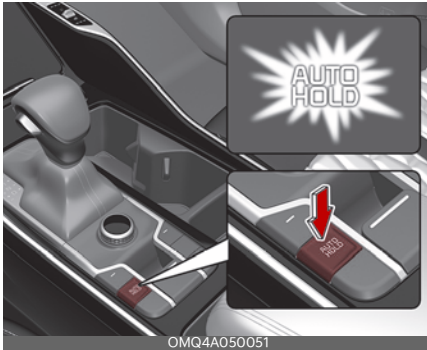

Avant que la fonction Auto Hold ne s'enclenche, la portière du conducteur et le capot moteur doivent être fermés.

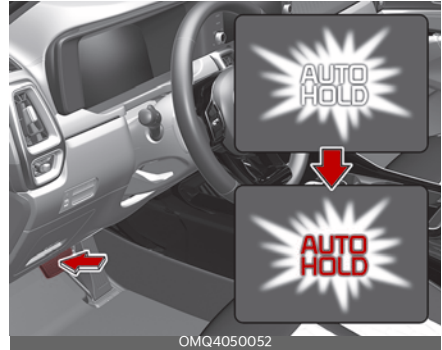

Lors d'un arrêt complet en appuyant sur la pédale de frein, l'indicateur AUTO HOLD (maintien automatique) passe du blanc au vert pour indiquer que AUTO HOLD est enclenché. Le véhicule restera à l'arrêt même si vous relâchez la pédale de frein.

Si le système EPB est appliqué, la fonction Auto Hold est désactivée.

Si vous appuyez sur l'accélérateur avec le rapport en mode D (conduite) ou en mode manuel, la fonction Auto Hold sera automatiquement coupée et le véhicule entamera son mouvement. L'indicateur passe du vert au blanc, indiquant que la fonction Auto Hold est en veille et que le frein de stationnement électronique est relâché.

Lorsque vous quittez le mode Auto Hold en appuyant sur la pédale d'accélérateur, vérifiez toujours la zone environnante près de votre véhicule.

Appuyez lentement sur la pédale d'accélérateur pour un démarrage en douceur.

## Annulation de la fonction Auto Hold

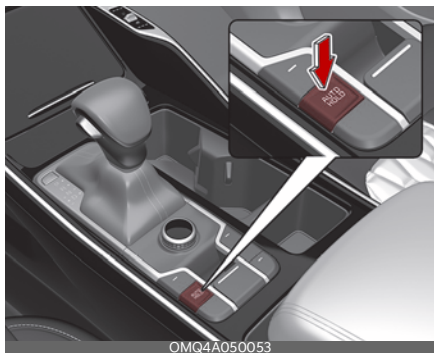

- Pour annuler le fonctionnement de l'Auto Hold, appuyer sur le commutateur Auto Hold. Le voyant AUTO HOLD s'éteint.
- Pour annuler le fonctionnement de l'Auto Hold lorsque le véhicule est à l'arrêt, appuyez sur l'interrupteur Auto Hold tout en appuyant sur la pédale de frein.

### \* REMARQUE

- Les conditions suivantes sont des conditions dans lesquelles la fonction Auto Hold ne s'active pas (le voyant Auto Hold ne s'allume pas en vert et le système Auto Hold reste en mode veille) :
  - La porte conducteur est ouverte
  - Le capot du moteur est ouvert
  - P (stationnement) est sélectionné
  - L'EPB est appliqué
- Pour votre sécurité, la fonction Auto Hold passe automatiquement au frein de stationnement électronique dans l'une des conditions suivantes (le voyant Auto Hold reste blanc et le frein de stationnement électronique s'applique automatiquement) :

- La porte du conducteur est ouverte.
- Le capot est ouvert.
- Le véhicule est à l'arrêt pendant plus de 10 minutes.
- Le véhicule se trouve sur une pente raide.
- Le véhicule s'est déplacé pendant quelques secondes.

Dans ces cas, le voyant d'avertissement des freins s'allume, l'indicateur AUTO HOLD passe du vert au blanc, un avertissement retentit et un message apparaît pour vous informer que le frein de stationnement électronique a été engagé automatiquement. Avant de repartir, appuyez sur la pédale de frein, vérifiez la zone environnante près de votre véhicule et desserrez le frein de stationnement manuellement avec le commutateur du frein de stationnement électronique.

- Si le voyant AUTO HOLD s'allume en jaune, c'est que la fonction Auto Hold ne fonctionne pas correctement. Faites vérifier le système par un concessionnaire Kia autorisé.

### ⚠ AVERTISSEMENT

Pour réduire le risque d'accident, n'activez pas la fonction Auto Hold lorsque vous descendez une pente, reculez ou garez votre véhicule.

En cas de dysfonctionnement du système de détection d'ouverture de la portière du conducteur, du capot moteur ou du hayon, il se peut que la fonction « AUTO HOLD » ne fonctionne pas correctement.

Faites vérifier le système par un concessionnaire Kia autorisé.

**\* REMARQUE**

Un cliquetis ou un grincement de moteur de frein électrique peut être entendu lors de l'utilisation ou du relâchement du frein de stationnement électronique, mais ces conditions sont normales et indiquent que le frein fonctionne correctement.

**Messages d'avertissement**

La fonction Auto Hold affiche un message d'avertissement sonore dans certaines conditions.

Lorsque le frein de stationnement électronique est appliqué à partir de la mise en attente automatique, un avertissement retentit et un message apparaît.



Lorsque la conversion de Auto Hold au frein de stationnement électronique ne fonctionne pas correctement, un avertissement retentit et un message apparaît.



**\* REMARQUE**

Lorsque ce message s'affiche, il se peut que les fonctions Auto Hold et de frein de stationnement électronique ne fonctionnent pas. Pour votre sécurité, appuyez sur la pédale de frein.

Si vous n'appuyez pas sur la pédale de frein lorsque vous relâchez la fonction Auto Hold en appuyant sur le bouton [AUTO HOLD], un avertissement retentit et un message apparaît.



Lorsque vous appuyez sur le commutateur [AUTO HOLD] (maintien automatique), si la porte du conducteur et le capot du moteur ne sont pas fermés, un avertissement retentit et un message s'affiche sur l'écran LCD.



À ce moment, appuyez sur le bouton [AUTO HOLD] après avoir fermé la porte du conducteur et le capot du moteur.

## Système de freins antiblocage (ABS)

Le système de freins antiblocage (ABS) empêche les roues de se bloquer. Ainsi, le véhicule reste stable et peut être dirigé.

L'ABS (ou l'ESC) ne prévient pas les accidents dus à des manœuvres de conduite inappropriées ou dangereuses. Même si le contrôle du véhicule est amélioré pendant le freinage d'urgence, gardez toujours une distance de sécurité entre vous et les objets qui vous précèdent. La vitesse du véhicule doit toujours être réduite en cas de conditions de circulation extrêmes. Le véhicule doit être conduit à vitesse réduite dans les circonstances suivantes :

- Lorsque vous conduisez sur des routes accidentées, recouvertes de gravier ou de neige
- En roulant sur des routes où la surface de la route est rugueuse ou a des hauteurs de surface différentes.

Conduire dans ces conditions augmente la distance d'arrêt de votre véhicule.

L'ABS détecte en permanence la vitesse des roues. Si les roues sont sur le point de se bloquer, l'ABS module à plusieurs reprises la pression des freins hydrauliques des roues.

Lorsque vous freinez dans des conditions qui peuvent bloquer les roues, vous pouvez entendre un son « tic-tic » des freins, ou sentir une sensation correspondante dans la pédale de frein. Ceci est normal et signifie que votre ABS est actif.

Afin de tirer le meilleur parti de votre ABS en cas d'urgence, n'essayez pas de moduler la pression de freinage et n'essayez pas de pomper vos freins. Appuyez le plus fortement possible sur la pédale de frein pour permettre à l'ABS de contrôler la force exercée sur les freins.

### \* REMARQUE

Un cliquetis peut s'entendre dans le l'habitacle lorsque le véhicule commence à se déplacer après le démarrage. Ces conditions sont normales et indiquent que le Système de freinage antiblocage fonctionne correctement.

Même avec le Système de freinage antiblocage, votre véhicule a besoin d'une distance de freinage suffisante. Garder toujours une distance de sécurité par rapport au véhicule qui vous précède. Ralentir toujours dans les virages. Le Système de freinage antiblocage ne peut pas prévenir les accidents résultant de vitesses excessives.

Sur des surfaces de route molles ou inégales, le fonctionnement du Système de freinage antiblocage peut entraîner une distance d'arrêt plus longue que pour les véhicules équipés d'un système de freinage conventionnel.

La lampe témoin ABS restera allumée pendant environ 3 secondes après que le bouton ENGINE START/STOP (démarrage/arrêt du moteur) est placé en position ON.



Pendant ce temps, l'ABS effectue un auto-diagnostic et le témoin s'éteint si tout est normal. Si le voyant reste allumé, il y a une anomalie avec l'ABS. Contactez et visitez un concessionnaire Kia autorisé.

Lorsque vous conduisez sur une route à faible adhérence, comme une route glacée, et que vous avez freiné sans arrêt, l'ABS est actif en permanence et le témoin d'avertissement ABS peut s'allumer. Rangez votre véhicule dans un endroit sûr et arrêtez-le.

Redémarrez le véhicule. Si le témoin ABS s'éteint, votre ABS est normal. Sinon, vous pourriez avoir un problème avec l'ABS. Contactez et visitez un concessionnaire Kia autorisé.

#### \* REMARQUE

Lorsque vous démarrez votre véhicule à cause d'une batterie déchargée, il se peut que le véhicule ne fonctionne pas aussi bien et que le témoin d'ABS s'allume en même temps. Ceci est dû à la faible tension de la batterie. Cela n'indique pas une défaillance de l'ABS.

- Ne pompez pas vos freins !
- Faites recharger avant de conduire le véhicule.

## Système de contrôle électronique de stabilité (ESC)

Le contrôle électronique de stabilité (ESC) est conçu pour stabiliser le véhicule dans les virages.

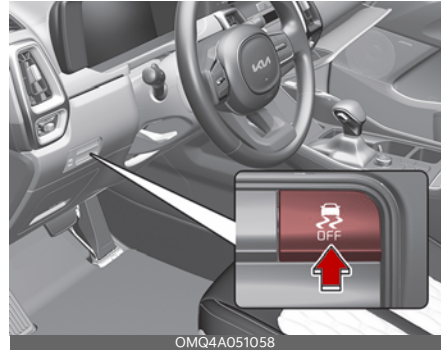

L'ESC applique les freins sur chaque roue et intervient sur le système de gestion du véhicule pour stabiliser le véhicule.

L'ESC ne prévient pas les accidents. Une vitesse excessive dans les virages, les manœuvres brusques et l'aquaplanage sur sol mouillé peuvent toujours entraîner des accidents graves.

Seul un conducteur prudent et attentif peut prévenir les accidents en évitant les manœuvres qui font perdre au véhicule sa traction. Même lorsque l'ESC est installé, suivez toujours toutes les précautions normales de conduite, y compris la conduite à des vitesses sûres en fonction des conditions.

#### ⚠ AVERTISSEMENT

Pour une protection maximale, attachez toujours votre ceinture de sécurité. Aucun système, le plus avancé soit-il, ne peut compenser toutes les erreurs du conducteur et/ou les conditions de conduite. Conduisez toujours de façon responsable.

Le système ESC est un système électronique conçu pour aider le conducteur à maintenir le contrôle du véhicule dans des conditions défavorables. Il ne remplace pas les pratiques de conduite sécuritaires. Des facteurs tels que la vitesse, l'état de la route et l'angle de braquage du conducteur peuvent tous influencer sur l'efficacité de l'ESC pour prévenir une perte de contrôle. Il est toujours de votre responsabilité de conduire et de prendre les virages à une vitesse raisonnable et de laisser une marge de sécurité suffisante.

Lorsque vous freinez dans des conditions qui peuvent bloquer les roues, vous pouvez entendre un son « tic-tic » des freins, ou sentir une sensation correspondante dans la pédale de frein. Ceci est normal et signifie que votre ESC est actif.

### \* REMARQUE

Un cliquetis peut s'entendre dans le l'habitacle lorsque le véhicule commence à se déplacer après le démarrage. Ces conditions sont normales et indiquent que le Système de contrôle électronique de stabilité (ESC) fonctionne correctement.

## Fonctionnement de l'ESC

### Condition d'activation de l'ESC

- Lorsque le bouton ENGINE START/STOP (démarrage/arrêt du moteur) est placé en position ON, les témoins ESC et ESC OFF s'allument pendant environ 3 secondes, puis l'ESC est activé.
- Appuyer sur le bouton ESC OFF pendant au moins une demie seconde après avoir mis le contact pour désac-

tiver l'ESC. (Le témoin ESC OFF s'allume alors). Pour activer l'ESC, appuyez sur le commutateur ESC OFF (le témoin ESC OFF s'éteint alors).

- Lorsque vous démarrez le véhicule, vous pouvez entendre un léger bruit de cliquetis. Il s'agit de l'ESC qui effectue un autocontrôle automatique du système et qui n'indique aucun problème.

### Lors du fonctionnement



Lorsque l'ESC fonctionne, le témoin lumineux ESC clignote.

Lorsque le contrôle électronique de la stabilité fonctionne correctement, vous pouvez sentir une légère pulsation dans le véhicule. Ce n'est que l'effet de la commande de frein et n'indique rien d'inhabituel.

Lorsque vous sortez de la boue ou que vous conduisez sur une route glissante, le fait d'appuyer sur la pédale d'accélérateur peut ne pas faire augmenter le régime du véhicule (tours par minute).

### Désactivation de l'ESC





Ce véhicule possède 2 états d'ESC hors-route.

Si le moteur s'arrête lorsque l'ESC est désactivé, celui-ci reste désactivé. En redémarrant le véhicule, l'ESC se réactive automatiquement.





### ESC désactivé État 1

Pour désactiver la fonction d'antipatinage et n'utiliser que la fonction de commande de freinage de l'ESC, appuyer sur le commutateur ESC OFF (ESC OFF ) pendant moins de 3 secondes et le témoin ESC OFF (ESC OFF ) s'allume.



### ESC désactivé État 2

Pour désactiver la fonction d'antipatinage et la fonction de commande de freinage de l'ESC, appuyer sur le commutateur ESC OFF (ESC OFF ) pendant moins de 3 secondes. Le témoin ESC OFF (ESC OFF ) s'allume et le

carillon d'avertissement ESC OFF retentit. Dans cet état, la fonction de commande de stabilité de la voiture est également désactivé.

### Témoin lumineux

Témoin ESC



Témoin ESC OFF



Lorsque le bouton ENGINE START/STOP (démarrage/arrêt du moteur) est placé en position ON, le voyant s'allume, puis s'éteint si le système ESC fonctionne normalement.

Le voyant ESC clignote chaque fois que l'ESC fonctionne ou s'allume lorsque l'ESC ne fonctionne pas.

Le voyant ESC OFF s'allume lorsque l'ESC est éteint à l'aide du commutateur.

### AVERTISSEMENT

#### Contrôle électronique de stabilité

Conduisez prudemment même si votre véhicule est équipé du contrôle électronique de la stabilité. Il peut uniquement vous aider à garder le contrôle dans certaines circonstances.

## Utilisation de l'ESC OFF

### En roulant

- Dans la mesure du possible, l'ESC doit être activé pour la conduite quotidienne.
- Pour désactiver l'ESC pendant la conduite, appuyez sur le commutateur ESC OFF lorsque vous conduisez sur une route plane.

### ⚠ AVERTISSEMENT

#### Fonctionnement de l'ESC

Ne jamais appuyer sur le commutateur ESC OFF lorsque l'ESC fonctionne (le voyant ESC clignote).

Si l'ESC est désactivé alors qu'il fonctionne, le véhicule risque d'échapper à tout contrôle.

### \* REMARQUE

- Lors de l'utilisation du véhicule sur un dynamomètre, s'assurer que l'ESC est éteint (témoin ESC OFF allumé). Si l'ESC reste allumé, il peut empêcher la vitesse du véhicule d'augmenter et entraîner un faux diagnostic.
- Le fait de désactiver l'ESC n'affecte pas le fonctionnement du système ABS ou du système de freinage.

## Commande de freinage en descente (DBC)

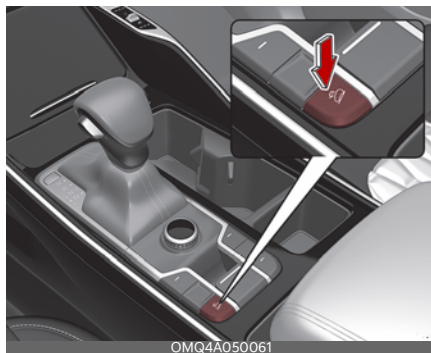

La fonction de commande de freinage en descente (DBC) aide le conducteur à descendre une pente raide sans appuyer sur la pédale de frein.





Le système applique automatiquement les freins pour maintenir la vitesse du véhicule entre 4 km/h (2,5 mi/h) ~ 40 km/h (25 mi/h) pendant la descente et permet au conducteur de se concentrer entièrement sur la direction du véhicule. Désactivez systématiquement l'aide au frein moteur (DBC) sur routes normales. Le système DBC est susceptible de s'activer par inadvertance du mode veille en cas de franchissement de dos d'âne à vitesse élevée ou de virage serré.

### \* REMARQUE

Par défaut, le DBC (chauffe-siège) est désactivé lorsque l'interrupteur de démarrage ou le commutateur ENGINE START/STOP est placé à la position ON. Des bruits ou des vibrations peuvent provenir des freins lorsque le système DBC est activé.

Le feu de stop arrière s'allume lorsque le système DBC est activé.

## Fonctionnement du système DBC

Mode	Témoin lumineux	Description
En veille	 allumé	Appuyez sur le bouton DBC lorsque la vitesse du véhicule est inférieure à 60 km/h (38 mi/h). Le système DBC est activé et entre en mode veille. Le système ne s'active pas si la vitesse du véhicule excède 60 km/h (38 mi/h).
Activé	 clignote	En mode veille, il entre en mode de fonctionnement lorsque les conditions suivantes sont remplies. <ul style="list-style-type: none"> <li>• La surface routière doit être supérieure à un certain angle d'inclinaison</li> <li>• La pédale d'accélérateur ne doit pas être enfoncée.</li> <li>• La vitesse du véhicule doit être comprise entre 4 km/h (2,5 mi/h) ~ 40 km/h (25 mi/h)                             <ul style="list-style-type: none"> <li>- 2,5 km/h (1,5 mi/h) ~ 8 km/h (5 mi/h) en cas de recul</li> </ul> </li> </ul> À une vitesse de 4 km / h (2,5 mi / h) ~ 40 km / h (25 mi / h), le conducteur peut réduire ou augmenter la vitesse du véhicule en appuyant sur la pédale de frein ou d'accélérateur.
Temporairement désactivé	 allumé	En mode activé, le système DBC se désactive temporairement dans les conditions suivantes : <ul style="list-style-type: none"> <li>• La pente n'est pas assez raide.</li> <li>• La pédale d'accélérateur est enfoncée.</li> <li>• Lorsque la vitesse du véhicule est comprise entre 40 km/h (25 mi/h) ~ 60 km/h (38 mi/h)</li> </ul> Si les conditions ci-dessus ne sont pas réunies, le système DBC se réactive automatiquement.
OFF (éteint)	 pas allumé	Le système DBC se désactive dans les conditions suivantes : <ul style="list-style-type: none"> <li>• Le bouton DBC est à nouveau enfoncé.</li> <li>• Lorsque la pédale d'accélérateur est enfoncée et que la vitesse du véhicule dépasse 60 km/h (38 mi/h)</li> </ul>

### \* REMARQUE

Si le témoin lumineux jaune du DBC s'allume, il est possible que le système ait surchauffé ou dysfonctionné. Lorsque le témoin s'allume alors que le système DBC a refroidi, faites vérifier votre véhicule par un concessionnaire Kia agréé dès que possible.

### \* REMARQUE

- Le système DBC peut ne pas se désactiver sur une pente raide même lorsque la pédale de frein ou la pédale d'accélérateur est enfoncée.
- Le système DBC ne fonctionne pas lorsque :
  - P (stationnement) est sélectionné
  - L'ESC est activé.

## Commande d'assistance au démarrage en pente (HAC)

Un véhicule a tendance à reculer sur une pente raide lorsqu'il commence à rouler après s'être arrêté. La commande d'assistance au démarrage en côte (HAC) empêche le véhicule de reculer en appliquant automatiquement les freins pendant environ 2 secondes.

Les freins sont relâchés lorsque la pédale d'accélérateur est enfoncée ou après environ 2 secondes.

Le HAC n'est activé que pendant environ 2 secondes, donc lorsque le véhicule démarre, appuyez toujours sur la pédale d'accélérateur.

### AVERTISSEMENT

#### Maintien de la pression de freinage en pente

Le HAC ne remplace pas la nécessité d'appliquer les freins lorsque vous êtes à l'arrêt ou dans une pente. Lorsque vous êtes à l'arrêt, assurez-vous de maintenir une pression de freinage suffisante pour empêcher votre véhicule de reculer et de causer un accident. Ne relâchez pas la pédale de frein avant d'être prêt à accélérer.

## Système de gestion de la stabilité du véhicule (VSM)

La gestion de la stabilité du véhicule (VSM) fournit des améliorations supplémentaires de la stabilité du véhicule et de la réactivité de la direction dans les conditions suivantes :

- sur route glissante ou
- en cas de détection d'un changement du coefficient de friction entre les roues gauches et droites.

### AVERTISSEMENT

#### Taille des pneus/roues

Lorsque vous remplacez des pneus et des roues, assurez-vous qu'ils sont de la même taille que les pneus et les roues d'origine installés. La conduite avec des pneus ou des roues de tailles différentes peut réduire les avantages supplémentaires du système VSM en matière de sécurité.

#### Fonctionnement du VSM

Lorsque le VSM fonctionne correctement, vous pouvez sentir une légère impulsion dans le véhicule et/ou des réactions anormales de la direction (Direction assistée électrique (EPS)). Ce n'est que l'effet de la commande des freins et de l'EPS et n'indique rien d'inhabituel.

#### Le VSM ne fonctionne pas en cas de :

- conduite sur une route inclinée comme une côte ou une pente
- conduite en marche arrière
- Le témoin ESC OFF () reste allumé sur le combiné d'instruments.
- Le témoin EPS reste allumé sur le combiné d'instruments.

#### Désactivation du VSM

Si vous appuyez sur la touche ESC OFF pour désactiver l'ESC, le VSM s'annule également et le voyant ESC OFF () s'allume.

Pour activer le VSM, appuyez de nouveau sur le commutateur. Le voyant ESC OFF disparaît.

**AVERTISSEMENT****Gestion de la stabilité du véhicule**

Conduisez prudemment même si votre véhicule dispose du Système de gestion de la stabilité du véhicule. Il peut uniquement vous aider à garder le contrôle du véhicule dans certaines circonstances.

**Indicateur de dysfonctionnement**

Le VSM peut être désactivé même si vous n'annulez pas le fonctionnement du VSM avec le commutateur ESC OFF. Il indique qu'un dysfonctionnement a été détecté quelque part en appuyant sur le système de direction assistée électrique ou le système VSM. Si le témoin lumineux ESC () ou d'avertissement EPS demeure allumé, faites vérifier votre véhicule chez un concessionnaire Kia autorisé.

Le VSM ne remplace pas des pratiques de conduite prudentes, mais n'est qu'une fonction supplémentaire. Le conducteur a la responsabilité de toujours vérifier la vitesse et la distance par rapport au véhicule qui précède. Tenez toujours fermement le volant lorsque vous conduisez.

Votre véhicule est conçu pour s'activer selon l'intention du conducteur, même avec le VSM installé. Suivez toujours toutes les précautions normales pour conduire à des vitesses sûres dans ces conditions, y compris par temps clément et sur une route glissante.

**AVERTISSEMENT**

Pour une protection maximale, attachez toujours votre ceinture de sécurité. Aucun système, le plus avancé soit-il, ne peut compenser toutes les erreurs du

conducteur et/ou les conditions de conduite. Conduisez toujours de façon responsable.

**Système d'aide à la stabilité de la remorque (TSA)**

L'aide à la stabilité de la remorque (TSA) fonctionne comme un système de contrôle de la stabilité du véhicule. La TSA est conçue pour stabiliser le véhicule et la remorque quand la remorque tangue ou oscille. Ce sont différents facteurs qui font tanguer ou osciller le véhicule.

Ces phénomènes se produisent généralement à grande vitesse, mais la remorque peut également tanguer lorsqu'elle est exposée à des vents latéraux, à des bourrasques ou une surcharge excessive.

Facteurs de tangage tels que :

- Grande vitesse
- Forts vents de travers
- Surcharge incorrecte
- Manœuvre soudaine du volant
- Chaussée irrégulière

La TSA analyse en continu l'instabilité du véhicule et de la remorque. Lorsque la TSA détecte un mouvement de tangage, les freins sont appliqués automatiquement de manière à stabiliser le véhicule au niveau de la roue avant. Quand le véhicule ne tangue pas, la TSA n'intervient pas.

**Assistance au freinage d'urgence (BAS)**

Le système d'assistance au freinage d'urgence fournit une pression supplémentaire lorsque la pédale de frein est brusquement enfoncée lorsqu'une situation de conduite le nécessite.

Le système d'assistance au freinage d'urgence réduit le temps de réaction du contrôle ABS (système de freinage antiblocage) et conséquemment la distance de freinage, en procurant une pression supplémentaire jusqu'au point d'intervention ABS.

## Fonctionnement BAS

- Lorsque la vitesse du véhicule est supérieure à 30 km/h (20 mi/h) et que le contrôle ABS n'est pas activé.
- Lorsque la pédale de frein est activée brusquement et au-delà d'un certain niveau.
- Lorsque la friction sur la surface de la route est supérieure à un certain niveau.

## BAS désactivé

- La vitesse du véhicule est inférieure à 10 km/h (6 mi/h).
- La pédale de frein est activée selon certaines conditions.
- La friction sur la surface de la route est inférieure à un certain niveau.

### AVERTISSEMENT

Le système pourrait ne pas fonctionner selon les habitudes de conduite du conducteur, le niveau d'activation de la pédale de frein et l'état de la surface de la route.

## Bonnes pratiques de freinage

De bonnes pratiques de freinage contribuent à la sécurité des occupants et prolongent la durée de vie des freins.

- Vérifier que le frein de stationnement n'est pas serré et que le voyant du frein de stationnement est éteint avant de partir.
- La conduite dans l'eau peut mouiller les freins. Ils peuvent aussi se mouiller lorsque le véhicule est lavé. Les freins mouillés peuvent être dangereux ! Votre véhicule ne s'arrêtera pas aussi rapidement si les freins sont mouillés. Des freins mouillés peuvent faire tirer le véhicule d'un côté. Pour sécher les freins, appliquez légèrement les freins jusqu'à ce que les freins fonctionnent, en veillant à maintenir le véhicule sous contrôle en permanence. Si l'action de freinage ne revient pas à la normale, arrêtez-vous dès que vous pouvez le faire en toute sécurité et rendez-vous chez un concessionnaire Kia autorisé.
- Ne descendez pas les collines avec le véhicule au point mort. C'est extrêmement dangereux. Conservez un rapport engagé en tout temps, utilisez les freins pour ralentir, puis passez à une vitesse inférieure pour que le freinage du véhicule vous aide à maintenir une vitesse sécuritaire.
- Ne pas « écraser » la pédale de frein. Laisser votre pied reposer sur la pédale de frein pendant la conduite peut être dangereux car les freins peuvent surchauffer et perdre de leur efficacité. Cela augmente également l'usure des composants des freins.
- Si un pneu se dégonfle pendant que vous conduisez, appliquez doucement les freins et gardez le véhicule en ligne droite pendant que vous ralentissez. Lorsque vous vous déplacez assez lentement pour qu'il soit sécuritaire de le faire, sortez de la route et arrêtez-vous dans un endroit sécuritaire.
- Soyez prudent en stationnant dans une côte. Serrez fermement le frein de stationnement et placez le levier de

changement de vitesses à la position P (stationnement). Si votre véhicule fait face à la pente, tournez les roues avant vers la bordure de trottoir pour l'empêcher de rouler.

Si votre véhicule est en montée, tournez les roues avant pour l'éloigner du trottoir afin de l'empêcher de rouler. S'il n'y a pas de bordure ou si d'autres conditions l'exigent pour empêcher le véhicule de rouler, bloquer les roues.

- Dans certaines conditions, votre frein de stationnement peut se bloquer en position engagée. Ceci arrive le plus fréquemment lorsqu'il se produit une accumulation de neige ou de glace autour ou près des freins arrière ou si les freins sont mouillés. Si le frein de stationnement risque de geler, serrez-le provisoirement tout en plaçant le levier de changement de vitesses à la position P (stationnement) et bloquez les roues arrière pour empêcher le véhicule de rouler. Relâchez ensuite le frein de stationnement.
- Dans une pente ascendante, ne pas maintenir le véhicule sur place en appuyant sur l'accélérateur. Cela peut faire surchauffer la boîte de vitesses. Toujours utiliser la pédale de frein ou le frein de stationnement.

## Système d'arrêt automatique du véhicule (selon l'équipement)

Le système d'arrêt automatique du véhicule est conçu pour arrêter automatiquement le véhicule au bout d'un certain temps, afin de réduire la consommation de carburant et la consommation d'énergie du véhicule et de prévenir l'intoxication par le monoxyde de carbone (CO).

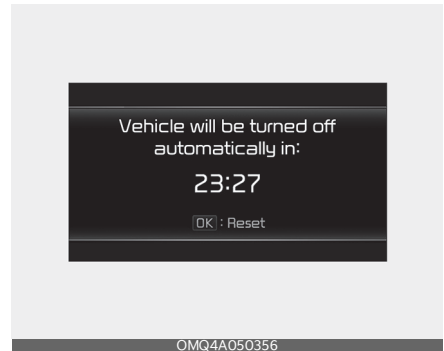

### Condition préalable à l'activation

Ce système peut être activé lorsque toutes les conditions préalables suivantes sont remplies.

- L'interrupteur de démarrage ou le commutateur ENGINE START/STOP (démarrage/arrêt du moteur) est à la position ON.
- Le véhicule est embrayé à la position P (stationnement).
- Le véhicule s'arrête.
- La vitesse du véhicule est sous 3 km/h (2 mi/h).
- La ceinture de sécurité du conducteur est détachée.
- La porte est ouverte
- Le siège du passager n'est pas occupé.

## Réglage du temps d'arrêt

Le conducteur peut définir l'heure d'arrêt sur l'écran LCD du tableau de bord.

L'option se trouve sous le menu suivant :

- Sélectionnez « Réglages utilisateur → Commodité → Arrêt automatique du véhicule → 60 min./30 min./Désactivé » afin de définir l'heure d'arrêt du véhicule.

### \* REMARQUE

- Le réglage par défaut sera conservé jusqu'à la réinitialisation de la minuterie.
- La minuterie reviendra au réglage précédent au prochain démarrage si le pilote sélectionne 'Disable' (Désactiver) en mode Paramètres utilisateur.

### \* REMARQUE

- Le réglage par défaut est 30 minutes.

## Réinitialiser de l'heure

Le système peut être initialisé et redémarré dans les conditions suivantes :

- Lorsque vous appuyez et relâchez la pédale de frein.
- Lorsque la pédale d'accélérateur est enfoncée.
- Lorsque le pilote réinitialise manuellement le chronomètre.
- Lorsque le conducteur appuie manuellement sur le bouton OK du volant.

## Annulation du système d'arrêt automatique du véhicule

Le système sera automatiquement annulé lorsque :

- La vitesse du véhicule dépasse 3 km/h (2 mi/h).
- Le véhicule est déplacé sur D (Conduite), R (Marche arrière) ou N (Neutre).
- La ceinture de sécurité est attachée.

## Système arrêt et départ au ralenti (ISG)

Le système arrêt et départ au ralenti (ISG) réduit la consommation en arrêtant automatiquement le moteur, quand le véhicule est immobile. (Par exemple : feu rouge, panneau de stop et embouteillage)

Le moteur démarre automatiquement dès que les conditions de démarrage sont réunies.

L'ISG est activé dès que le moteur tourne.

### \* REMARQUE

Lorsque le moteur démarre automatiquement avec le système ISG, des témoins lumineux (ABS, ESC, ESC OFF, EPS ou Frein de stationnement) peuvent s'allumer pendant quelques secondes. Ceci est dû à la faible tension de la batterie. Cela n'indique pas une défaillance du système.

### Arrêt automatique

Si vous appuyez sur la pédale de frein et que le véhicule s'arrête alors que l'ISG est activé, le moteur s'arrête automatiquement.

Immobilisez complètement le véhicule en appuyant sur la pédale de frein lorsque l'embrayage est à la position D (conduite) ou N (point mort).



Le moteur s'arrête et le témoin AUTO STOP vert (A) sur le groupe d'instruments s'allume.



### \* REMARQUE

Si vous ouvrez le capot du moteur en mode d'arrêt automatique, il se produit ce qui suit :

- Le système ISG se désactive (le témoin sur le commutateur ISG OFF s'allume).
- Un message s'affiche sur l'écran LCD.



- Si vous passez l'embrayage de la position N à D (mode manuel) ou R sans appuyer sur la pédale de frein, et ce, après avoir coupé le moteur automatiquement, ce dernier ne redémarrera pas automatiquement et un signal sonore d'avertissement se déclenchera. Dans ce cas, appuyez sur la pédale de frein pour un démarrage automatique.

### Démarrage automatique

Lorsque l'ISG arrête automatiquement le moteur, celui-ci redémarre si le conducteur effectue l'une des actions suivantes.

- Relâchez la pédale de frein.
- Mettez le levier de changement de vitesse en position R (marche arrière) ou en mode Manuel tout en appuyant sur la pédale de frein.



Le moteur démarre et le témoin AUTO STOP vert (A) sur le groupe d'instruments s'éteint.

### Le moteur redémarre également automatiquement sans intervention du conducteur dans les cas suivants :

- La pression de vide des freins est faible.
- Le moteur a été arrêté pendant environ 5 minutes.
- La climatisation est en marche avec la vitesse du ventilateur réglée à la position la plus élevée.
- Le dégivreur avant est en marche.
- La batterie est faible.
- Les performances de refroidissement et de chauffage du système de climatisation ne sont pas satisfaisantes.
- Le véhicule est mis en position P (stationnement) avec le maintien automatique (Auto Hold) activé.
- La porte est ouverte ou la ceinture de sécurité est détachée avec le maintien automatique (Auto Hold) activé.
- L'interrupteur d'EPB est enfoncé alors que la fonction Auto Hold est activée.

## Conditions de fonctionnement

L'ISG fonctionne dans les conditions suivantes :

- La ceinture de sécurité du conducteur est bouclée.
- La porte du conducteur et le capot sont fermés.
- La pression de vide des freins est correcte.
- Le capteur de la batterie est activée et la batterie n'est pas suffisamment chargée.
- La température extérieure n'est pas trop basse ni trop haute.
- Le véhicule roule à une vitesse constante et s'arrête.
- Les conditions de climatisation sont satisfaisantes.
- Le véhicule est suffisamment réchauffé.
- La pente est progressive.
- Le volant est tourné sur moins de 180 degrés, puis le véhicule s'arrête.

### \* REMARQUE

- Si le système ISG ne remplit pas les conditions de fonctionnement, il est désactivé. Le témoin sur le commutateur ISG OFF s'allume et un message « Auto Stop conditions not met » (conditions d'arrêt automatique non remplies) s'affiche sur l'écran LCD.
- Si le témoin ou le message d'avertissement reste allumé en continu, vérifiez les conditions de fonctionnement.

## Désactivation de l'ISG

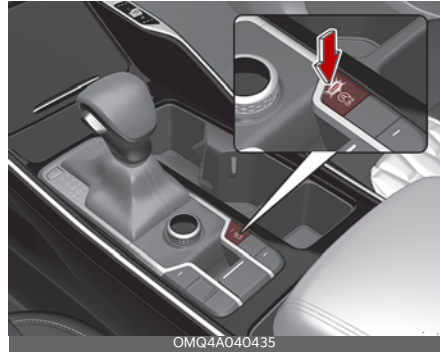

- Si vous voulez désactiver l'ISG, appuyez sur le commutateur ISG OFF. Le témoin sur le bouton ISG OFF s'allume.
- Si vous appuyez de nouveau sur le commutateur ISG OFF, l'ISG est activé et le témoin du commutateur ISG OFF s'éteint.

## Dysfonctionnement de l'ISG



L'ISG peut ne pas fonctionner lorsqu'une erreur de capteur ISG ou de système se produit.

Les événements suivants se produisent :

- Le témoin jaune AUTO STOP (A) sur le groupe d'instruments reste

allumé après avoir clignoté pendant 5 secondes.

- Le témoin sur le bouton ISG OFF s'allume.

Lorsque le moteur est en mode Arrêt au ralenti, il est possible de redémarrer le moteur sans intervention du conducteur. Avant de quitter la voiture ou d'effectuer quoi que ce soit dans le compartiment moteur, coupez le moteur en plaçant le commutateur ENGINE START/STOP (démarrage/arrêt du moteur) à la position OFF.

### \* REMARQUE

Si la batterie AGM est rebranchée ou remplacée, l'ISG ne fonctionne pas immédiatement. Si vous voulez utiliser la fonction ISG, le capteur de batterie doit être étalonné pendant environ 4 heures avec le contact coupé. Après l'étalonnage, mettez en marche et arrêtez le moteur 2 ou 3 fois.

## Système de commande intégré au mode de conduite

### Mode de conduite

Le mode de conduite peut être sélectionné selon les préférences du conducteur ou l'état de la route.

transmission intégrale



FWD



Le mode de conduite est activé en tournant le bouton.

### \* REMARQUE

En cas de problème avec le combiné d'instruments, le mode de conduite sera CONFORT et ne peut pas passer en mode ECO ou SPORT.

Le mode change lorsque vous appuyez sur la touche DRIVE MODE.

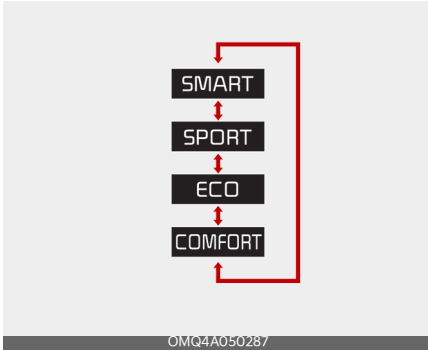

Lorsque le mode COMFORT (confort) est sélectionné, ce n'est pas affiché sur le combiné d'instruments.

- Mode INTELLIGENT (SMART) :  
Le mode INTELLIGENT (SMART) ajuste automatiquement le mode de conduite en fonction des habitudes de conduite du conducteur.
- Mode SPORT :  
Le mode SPORT offre une conduite sportive mais ferme.
- Mode ECO :  
Le mode ECO améliore la consommation de carburant pour une conduite écologique.
- Mode COMFORT :  
Le mode COMFORT offre une conduite douce et confortable.

Le mode de conduite passe en mode COMFORT lorsque le moteur est redémarré. Sauf lorsque le moteur est coupé alors qu'il est en mode ECO et SMART. Les modes ECO et SMART seront maintenus, tels que sélectionnés, lors du redémarrage du moteur.

Lorsque vous modifiez le réglage du mode de conduite, la réactivité du régulateur de vitesse intelligent change en conséquence. (selon l'équipement)

Mode de conduite	Réactivité SCC
INTELLIGENT	Normal
SPORT	Rapide
ÉCO	Lent
CONFORT	Normal

### Mode INTELLIGENT :

transmission intégrale



FWD

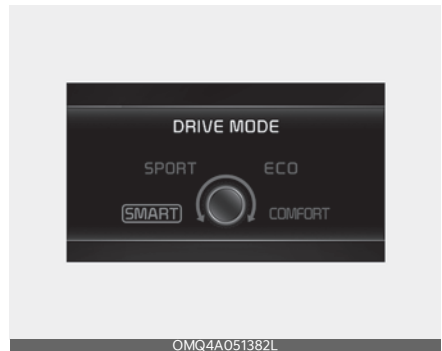

Le mode SMART sélectionne le mode de conduite approprié parmi ECO, COMFORT et SPORT en fonction des habitudes de conduite du conducteur [c'est-à-dire, économique ou agressif (Spor-

tive)] à partir du maniement de la pédale de frein et du volant.

- Basculez le bouton MODE DE CONDUITE pour sélectionner le mode INTELLIGENT (SMART). Lorsque le mode INTELLIGENT (SMART) est sélectionné, le témoin s'allume sur le combiné d'instruments.
- Le mode INTELLIGENT (SMART) contrôle automatiquement la conduite du véhicule, comme le passage des vitesses et le couple moteur, en fonction des habitudes de conduite du conducteur.

### \* REMARQUE

- Lorsque vous conduisez doucement le véhicule en mode INTELLIGENT, le mode de conduite passe en mode ECO pour améliorer le rendement énergétique. Toutefois, la consommation réelle de carburant peut différer selon les situations (par ex. en montée/descente, lors d'une décélération/accélération du véhicule).
- Lorsque vous conduisez dynamiquement le véhicule en mode INTELLIGENT en décélérant brusquement ou en tournant brusquement, le mode de conduite passe en mode SPORT. Cependant, cela peut avoir un effet négatif sur l'économie de carburant.

### Diverses situations de conduite, que vous pouvez rencontrer en mode SMART

- Le mode de conduite passe automatiquement au mode ECO après un certain temps, lorsque vous appuyez doucement sur la pédale d'accélérateur. (Votre conduite est alors considérée économique.)

- Le mode de conduite passe automatiquement du mode INTELLIGENT ECO au mode INTELLIGENT CONFORT au bout d'un certain temps, lorsque vous appuyez fortement ou de manière répétée sur la pédale d'accélérateur.
- Le mode de conduite passe automatiquement en mode SMART COMFORT avec le même style de conduite, lorsque le véhicule commence à gravir une pente avec un certain angle. Le mode de conduite repasse automatiquement en mode INTELLIGENT ECO lorsque le véhicule s'engage sur une route nivelée.
- Le mode de conduite passe automatiquement en mode SMART SPORT lorsque vous accélérez brusquement ou si vous actionnez le volant de manière répétée (votre conduite est jugée sportive). (Votre conduite est jugée sportive.) Dans ce mode, votre véhicule rétrograde pour accélérer ou décélérer brusquement et augmente la performance du frein moteur.
- Vous pouvez toujours percevoir les performances du frein moteur, même lorsque vous relâchez la pédale d'accélérateur en mode INTELLIGENT SPORT. Cela est dû au fait que votre véhicule conserve un rapport inférieur pendant un certain temps pour la prochaine accélération. Il s'agit donc d'une situation normale de conduite, qui n'indique pas un dysfonctionnement.
- Le mode de conduite passe automatiquement au mode SMART SPORT uniquement dans des situations de conduite difficiles. Dans la plupart des situations normales de conduite, le mode de conduite se règle soit sur le mode SMART ECO, soit sur le mode SMART COMFORT.

## Limites du mode SMART

Le mode SMART peut être limité dans les situations suivantes. (Le voyant OFF s'allume dans ces situations.)

- Le régulateur de vitesse ou le régulateur de vitesse intelligent est activé :  
Le régulateur de navigation ou le régulateur de navigation intelligent peut désactiver le mode INTELLIGENT lorsque le véhicule est contrôlé par la vitesse réglée du Régulateur de navigation ou du Régulateur de navigation intelligent. (Le mode « SMART » (intelligent) n'est pas désactivé à la seule activation du régulateur de vitesse ou du régulateur de vitesse intelligent.)

- La température de l'huile de transmission est soit extrêmement basse, soit extrêmement élevée.

Le mode INTELLIGENT peut être actif dans la plupart des situations de conduite normales. Cependant, une température d'huile de transmission extrêmement élevée/basse peut temporairement désactiver le mode INTELLIGENT, car l'état de la transmission n'est pas dans des conditions normales de fonctionnement.

## Mode SPORT

transmission intégrale



FWD



Le mode SPORT gère la dynamique de conduite en ajustant automatiquement l'effort sur la direction, la logique du moteur et de la boîte de vitesses pour des performances de conduite améliorées.

- Lorsque le mode SPORT est sélectionné en appuyant sur le commutateur DRIVE MODE, l'indicateur SPORT s'allume.
- À chaque redémarrage du moteur, le mode de conduite revient au mode COMFORT. Si le mode SPORT est désiré, re-sélectionner le mode

SPORT à l'aide du bouton DRIVE MODE (marche avant).

- Lorsque le mode SPORT est activé :
  - Le régime moteur aura tendance à rester élevé pendant un certain temps, même après avoir relâché l'accélérateur
  - Les passages au rapport supérieur sont tardifs en accélérant

**\* REMARQUE**

En mode SPORT, la consommation de carburant peut augmenter.

**Mode ECO**

transmission intégrale



OMQ4A050232

FWD



OMQ4050257

Lorsque le mode de conduite est réglé sur le mode ECO, la logique de commande du moteur et de la boîte de vitesses est modifiée pour optimiser la consommation de carburant.

- Lorsque le mode ECO est sélectionné en appuyant sur le bouton DRIVE MODE (mode de conduite), le témoin ECO s'allume.
- À chaque redémarrage du moteur, le mode de conduite revient au mode ECO.

**\* REMARQUE**

La consommation de carburant dépend des habitudes de conduite du conducteur et de l'état de la route.

**Lorsque le mode ECO est activé :**

- La réponse d'accélération peut être légèrement réduite alors que la pédale d'accélération est enfoncée avec modération.
- Les performances du climatiseur peuvent être limitées.
- La grille de vitesses de la boîte de vitesses automatique peut changer.
- Le bruit du moteur peut augmenter.

Les situations ci-dessus sont normales lorsque le mode ECO est activé pour améliorer la consommation de carburant.

**Limites du fonctionnement du mode ECO :**

Si les conditions suivantes se produisent alors que le mode ECO est activé, le fonctionnement du système est limité même s'il n'y a aucun changement du témoin ECO.

- Lorsque la température du liquide de refroidissement est basse :

le système reste limité jusqu'à ce que les performances du moteur deviennent normales.

- En conduisant en côte :  
Le système reste limité pour gagner en puissance en conduisant en côte car le couple du moteur est réduit.
- Lorsque la pédale d'accélérateur est enfoncée à fond pendant quelques secondes :  
Le système sera limité, jugeant que vous souhaitez accélérer.

### Smart shift sur l'ordinateur de bord (selon l'équipement)

Sélectionnez le mode Trip Computer () sur l'écran LCD du combiné d'instruments et passez à l'écran de changement intelligent. Ensuite, le conducteur peut voir le mode de conduite sélectionné et le mode de conduite qui est automatiquement commuté par le mode SMART.



Le mode de conduite sélectionné par le conducteur et la jauge de style de conduite indiquant le style de conduite du conducteur sont affichés à l'écran.

### Jauge de style du conducteur en mode SMART



5

Avec le style de conduite standard au centre, le côté gauche de la jauge est 'Econ', et le côté droit est de style 'Dynam'.ic'.

Lorsque le côté gauche de la jauge de style du conducteur est rempli et après un certain temps, le mode SMART ECO est automatiquement activé. Lorsque le côté droit de la jauge est rempli et qu'une condition de conduite sportive est détectée, le mode SMART SPORT est activé.

Pour maintenir le mode SMART ECO pour une économie de carburant, conduisez avec le côté gauche de la jauge rempli.

## Avertisseur de risque de collision à l'avant (FCA) (Caméra à l'avant uniquement) (selon l'équipement)

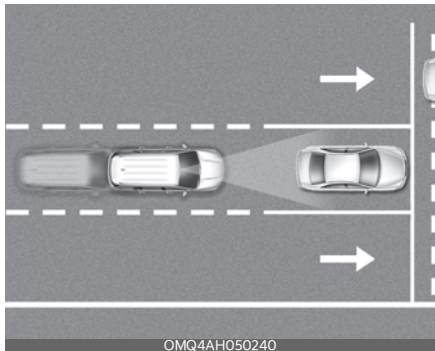

L'Assistance à l'évitement de collision avant est conçue pour aider à détecter et surveiller le véhicule devant ou à détecter un piéton sur la chaussée et avertir le conducteur qu'une collision est imminente par un message d'avertissement et un signal sonore, et si nécessaire, l'application du freinage d'urgence.

### Capteur de détection

Caméra avant



## ⚠ MISE EN GARDE

Veillez appliquer les mesures de précaution suivantes pour garantir le fonctionnement optimal du capteur de détection :

- Ne démontez jamais le capteur de détection ou l'ensemble de capteur et évitez qu'il ne subisse un quelconque choc.
- Ne posez jamais d'accessoires ou d'autocollants sur le pare-brise et ne teintez jamais le pare-brise.
- Si les capteurs de détection ont été remplacé ou réparé, assurez-vous de faire vérifier votre véhicule par un concessionnaire Kia autorisé.
- Faites particulièrement attention à conserver la caméra avant au sec.
- Ne placez jamais d'objets réfléchissants (comme du papier blanc, un miroir) sur le tableau de bord. Toute réflexion de lumière peut empêcher le bon fonctionnement du système.

### Réglage de l'assistance pour éviter collision frontale

#### Sécurité avant

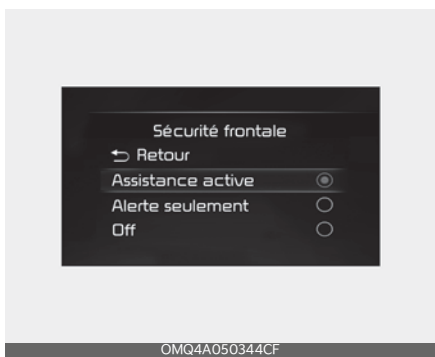

Avec le commutateur ENGINE START/ STOP (démarrage/arrêt du moteur) réglé à la position « ON » (Marche), sélectionnez ou désélectionnez l'option « Driver Assistance → Forward Safety » (assistance au conducteur - sécurité marche avant) sur le menu « Settings » (réglages) pour configurer l'utilisation ou non de chaque fonction.

- Si l'option « Active Assist » est activée, le système avertira le conducteur au moyen d'un message d'avertissement, d'un signal sonore et d'une vibration du volant, en fonction du niveau de risque de collision. L'assistance au freinage sera activée en fonction du risque de collision.
- Si l'option « Warning Only » est activée, le système avertira le conducteur au moyen d'un message d'avertissement, d'un signal sonore et d'une vibration du volant, en fonction du niveau de risque de collision. Le freinage ne sera pas assisté.
- Si « Off » est sélectionné, la fonctionnalité sera désactivée. Le témoin d'avertissement (🚗🔴) s'allume sur le combiné.

Le conducteur peut régler l'état ON/OFF (Marche/Arrêt) de la fonction d'Assistance à l'évitement de collision avant à partir du menu des Réglages. Si le (🚗🔴) témoin lumineux demeure allumé une fois le système activé, faites vérifier le système par un concessionnaire Kia autorisé.

**⚠️ AVERTISSEMENT**

Au redémarrage du moteur, l'Assistance à l'évitement de collision avant s'active toujours. Toutefois, si le commutateur « Off » (Arrêt) est sélectionné après le redémarrage du véhicule, le conducteur

est tenu de surveiller les alentours du véhicule et de rouler prudemment.

**⚠️ MISE EN GARDE**

Si l'option « Avertissement seulement » (Warning Only) est sélectionnée, le freinage n'est pas assisté.

**\* REMARQUE**

L'Assistance à l'évitement de collision avant s'éteint lorsque l'ESC est désactivé par une pression prolongée du bouton « ESC OFF » (Désactivation de l'ESC). Le témoin d'avertissement (🚗🔴) s'allume sur le combiné.

**Minuterie d'avertissement**

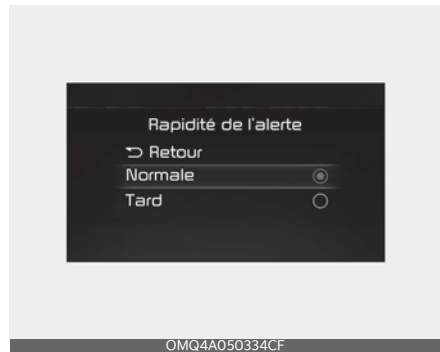

Avec le commutateur ENGINE START/ STOP (démarrage/arrêt du moteur) réglé à la position « ON » (marche), sélectionnez l'option « Driver Assistance → Warning Timing » (assistance au conducteur - minutage de l'avertissement) depuis le menu « Settings » (réglages) pour modifier le délai d'activation de l'avertissement initial associé à l'Assistance à l'évitement de collision frontale. À la livraison du véhicule, le Minutage de l'avertissement est réglé sur « Normal ».

Si vous modifiez le minutage de l'avertissement, le délai d'avertissement des autres systèmes du « Driver Assistance » (Assistance au conducteur) sont également susceptibles de changer.

## Méthodes d'avertissement



Vous pouvez régler les méthodes d'avertissement avec le commutateur d'allumage ou le bouton ENGINE START/STOP (démarrage/arrêt du moteur) à la position ON.

- Volume d'avertissement : Sélectionnez « Paramètres de l'utilisateur → Assistance au conducteur → Volume d'avertissement » sur l'écran LCD ou « Réglages → Véhicule → Assistance au conducteur → Méthodes d'avertissement → Volume d'avertissement » dans le système d'avertissement.

Même si « 0 » ou « Off » (désactivé) est sélectionné, le volume d'avertissement du système n'est pas coupé mais est plutôt réduit au niveau « 1 » ou « Low » (Bas).

- Avertissement de vibration du volant : Sélectionnez « Paramètres de l'utilisateur → Assistance au conducteur → Avertissement haptique » sur l'écran LCD ou « Réglages → Véhicule → Assistance au conducteur → Méthodes d'avertissement → Avertissement haptique » dans le système d'avertissement.
- Priorité à la sécurité de conduite : Sélectionnez « Réglages du véhicule → Assistance au conducteur → Méthodes d'avertissement → Priorité à la sécurité de conduite » dans le système d'avertissement. Pour une conduite sécuritaire, le volume audio diminuera temporairement pour avertir le conducteur au moyen de l'avertissement sonore.

### \* REMARQUE

- Assurez-vous que le volume d'avertissement sonore que vous avez réglé peut s'appliquer au volume d'avertissement d'autres systèmes d'assistance au conducteur.
- Les méthodes d'avertissement maintiendront leur dernier réglage même si le véhicule est redémarré.
- Avec le volume d'avertissement à « 0 » ou « Off » (désactivé), si vous désactivez l'avertissement de vibration du volant, le volume d'avertissement s'activera au niveau « 2 » ou « Modéré ».
- Avec l'avertissement de vibration du volant désactivé, si vous réglez le volume d'avertissement à « 0 » ou «

Off » (désactivé), l'avertissement de vibration du volant s'activera.

- Il est possible que le menu de réglage ne soit pas disponible pour votre véhicule en fonction de ses caractéristiques et de ses spécifications.
- Les descriptions de chaque système d'assistance au conducteur peuvent être légèrement différentes de celles du manuel du propriétaire après la mise à jour du logiciel de votre système d'infodivertissement. Dans ce cas, balayez le code QR figurant dans le manuel du système d'infodivertissement pour accéder au manuel Web permettant de vérifier les modifications.
- Selon votre mise à jour, le menu peut s'afficher comme Avertissement sonore ou Méthodes d'avertissement.

## Système d'assistance à l'évitement des collisions frontales

### Avertissement et contrôle

La fonction de base de l'Assistance à l'évitement de collision frontale consiste à avertir et à contrôler le véhicule en fonction du risque de collision : « Alerte de collision », « Freinage d'urgence » et « Arrêt du véhicule et désactivation de la commande de frein »

## Alerte de collision



- Pour avertir le conducteur d'une collision imminente, le message d'avertissement « Collision Warning » (Avertissement de collision imminente) s'affichera sur le tableau de bord, un signal sonore retentira et le volant vibrera.
- Si un véhicule est détecté à l'avant, le système interviendra lorsque votre vitesse se situe entre 10 et 180 km/h environ (6 et 112 mi/h).
- Si un piéton est détecté à l'avant, le système interviendra lorsque votre vitesse se situe entre 10 et 60 km/h environ (6 et 37 mi/h).
- Si l'option « Active Assist » (Assistance active) est sélectionnée, vous pouvez bénéficier d'un freinage assisté.

## Freinage d'urgence



- Pour avertir le conducteur de l'application automatique du freinage d'urgence, le message d'avertissement «Emergency Braking» (Freinage d'urgence) s'affichera sur le tableau de bord, un signal sonore retentira et le volant vibrera.
- Si un véhicule est détecté à l'avant, le système interviendra lorsque votre vitesse se situe entre 10 et 60 km/h environ (6 et 37 mi/h).
- Si un piéton est détecté à l'avant, le système interviendra lorsque votre vitesse se situe entre 10 et 60 km/h environ (6 et 37 mi/h).
- En cas de freinage d'urgence, le freinage est assisté d'une pression optimale de freinage afin d'éviter la collision avec le véhicule ou le piéton à l'avant.

## Arrêt du véhicule et désactivation de la commande de frein

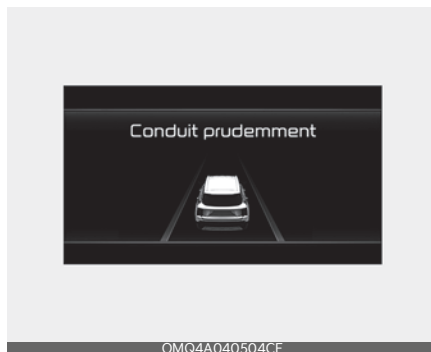

- Lorsque le véhicule est mis à l'arrêt à la suite d'un freinage d'urgence, le message d'avertissement «Conduit prudemment» s'affiche sur le tableau de bord.
- Pour votre sécurité, le conducteur doit immédiatement appuyer sur la pédale de frein et balayer du regard les alentours du véhicule.
- La commande de frein est désactivée après l'arrêt du véhicule par un freinage d'urgence d'environ 2 secondes.

### ⚠ AVERTISSEMENT

- Pour votre sécurité, modifiez les Réglages après avoir stationné le véhicule à un emplacement sécuritaire.
- Avec l'«Assistance active» ou «Avertissement seulement» activé, si l'ESC est désactivé par une pression prolongée du bouton «Désactivation de l'ESC», l'Assistance à l'évitement de collision frontale sera désactivée automatiquement. Dans ce cas, le système ne peut être configuré à partir du menu Réglages et le témoin d'avertissement s'allumera sur le combiné, ce qui est normal. Si l'ESC

est désactivé en appuyant sur le bouton «ESC OFF» (Désactivation de l'ESC), l'Assistance à l'évitement de collision avant conservera le dernier réglage sélectionné.

- L'assistance à l'évitement des collisions frontales ne fonctionne pas en toutes circonstances ou ne peut éviter tous les risques de collision.
- Il est de la responsabilité du conducteur de garder le contrôle du véhicule. Ne vous fiez pas uniquement à l'Assistance à l'évitement de collision avant. Conservez plutôt une distance de sécurité pour le freinage et, au besoin, enfoncez la pédale de frein pour ralentir ou arrêter le véhicule.
- N'activez jamais volontairement l'assistance à l'évitement des collisions frontales pour des personnes, des animaux, des objets, etc. Cela peut provoquer de graves blessures ou la mort.
- Le fonctionnement de l'Assistance à l'évitement de collision avant peut être perturbé si le conducteur appuie sur la pédale de frein pour éviter une collision.
- En fonction de l'état de la route et des conditions de conduite, l'assistance à l'évitement des collisions frontales pourrait ne pas prévenir le conducteur, ou le prévenir tardivement, de l'imminence d'un choc.
- Lors du fonctionnement de l'assistance à la prévention des collisions frontales, le véhicule peut s'arrêter soudainement, blessant les passagers et déplaçant des objets non fixés. Serrez toujours votre ceinture de sécurité et maintenez les objets mobiles solidement fixés.
- Si tout autre message d'avertissement émis par le système s'affiche déjà ou si un autre signal sonore retentit déjà, le message d'avertissement associé au « Collision-Avoidance Assist » (Assistance à l'évitement de collision frontale) pourrait ne pas s'afficher, ni le signal sonore retentir.
- Vous pourriez ne pas écouter le signal sonore d'avertissement de l'Assistance à l'évitement de collision avant en cas de bruit aux alentours du véhicule.
- L'Assistance à l'évitement de collision avant peut être désactivée ou ne pas fonctionner normalement ou fonctionner inopportunément en fonction des conditions routières et de l'environnement autour du véhicule.

#### \* REMARQUE

- Même en cas de défaillance de l'Assistance à l'évitement de collision frontale, les performances élémentaires de freinage du véhicule demeurent normales.
- Pendant le freinage d'urgence, le système contrôle du freinage se désactive automatiquement lorsque le conducteur appuie un peu trop fort sur la pédale d'accélérateur ou braque brusquement le véhicule.

#### ▲ MISE EN GARDE

En fonction de l'état du véhicule, d'un piéton à l'avant et autour du véhicule, la plage de vitesse permettant d'activer l'Assistance à l'évitement de collision frontale peut être réduite. La fonction peut uniquement avertir le conducteur, ou ne pas fonctionner.

**\* REMARQUE**

- Lorsqu'une collision est imminente, le système de prévention des collisions frontales peut aider le conducteur à freiner si ce dernier ne freine pas suffisamment.
- Les images ou les couleurs peuvent s'afficher différemment selon les spécifications ou le thème du tableau de bord.

**Défaillance et limites de la fonction d'assistance à l'évitement des collisions frontales**

**Dysfonctionnement du système d'assistance à l'évitement de collision frontale**

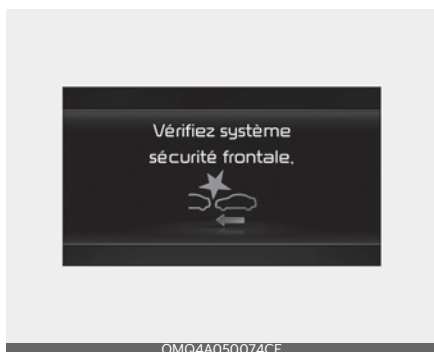

Lorsque l'assistance à la prévention de collisions avant ne fonctionne pas correctement, le message d'avertissement « Check Forward Safety System » (Vérifier le système de sécurité avant) s'affichera et les témoins d'avertissement (⚠) et (🌟🚗) s'allumeront sur le combiné. Faites vérifier le système par un concessionnaire Kia autorisé.

**Système d'aide à l'évitement de collision frontale (FCA) désactivé**

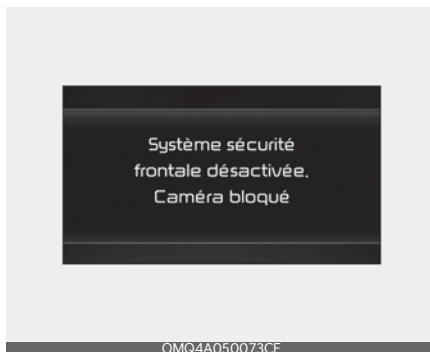

Lorsque le pare-brise où se situe la caméra avant est couvert matières étrangères, telles que la neige ou la pluie, il est possible que cela cause une réduction de la capacité de détection et par conséquent, une limitation temporairement ou la désactivation de l'Assistance à l'évitement de collision frontale. Si cela se produit, le système « Forward Safety » (Sécurité frontale) est désactivé. Le message d'avertissement « Camera obscured » (Caméra masqué) et les témoins d'avertissement (⚠) et (🌟🚗) s'afficheront sur le combiné.

Le système fonctionnera à nouveau normalement lorsque la neige, la pluie ou les matières étrangères seront retirées. Toujours maintenir l'optique de la caméra libre de toute matière étrangère. Si le système ne fonctionne toujours pas normalement après avoir dégagé la matière étrangère (neige, pluie ou corps étranger), faites vérifier le système par un concessionnaire Kia autorisé.

**\* REMARQUE**

- Même si le message d'avertissement ou le voyant d'avertissement n'apparaît pas...

raît pas sur le tableau de bord, l'Assistance à l'évitement de collision avant peut ne pas fonctionner correctement.

- L'Assistance à l'évitement de collision avant peut ne pas fonctionner correctement dans une zone (par ex sur un terrain vague) où les substances ne sont pas détectées après avoir mis le moteur en marche.

### Limites de l'assistance à l'évitement des collisions frontales

Le « Forward Collision-Avoidance Assist » (Assistance à l'évitement de collision frontale) pourrait ne pas fonctionner normalement, ou la fonction pourrait fonctionner de manière imprévisible dans les circonstances suivantes :

- Le capteur de détection ou l'environnement autour de lui est obstrué ou endommagé
- La température autour de la caméra avant est haute ou basse
- La lentille de la caméra est contaminée en raison d'un pare-brise teinté, filmé ou revêtement, d'un verre endommagé ou de matières étrangères (autocollant, insecte, etc.) sur le verre
- L'humidité n'est pas éliminée ou est gelée sur le pare-brise
- Le liquide lave-glace est projeté en continu ou l'essuie-glace est actionné
- Conduite sous une pluie ou une neige abondante, ou dans un brouillard épais
- Le champ de vision de la caméra avant est obstrué par l'éblouissement du soleil
- L'éclairage public ou la lumière d'un véhicule venant en sens inverse se reflète sur la surface mouillée de la route, comme une flaque d'eau sur la chaussée
- Un objet est placé sur le tableau de bord
- Votre véhicule est remorqué
- L'environnement est très lumineux
- L'environnement autour du véhicule est très sombre, par exemple dans un tunnel, etc.
- La luminosité extérieure change brusquement, comme à l'entrée ou à la sortie d'un tunnel
- La luminosité extérieure est faible et les phares ne sont pas allumés ou n'éclaire pas suffisamment
- Le véhicule roule à travers de la vapeur, de la fumée ou l'ombre projetée sur la route
- Seule une partie du véhicule, du piéton est détectée
- Le véhicule qui précède est un autobus, un poids lourd, un camion dont la charge présente une forme atypique, une remorque, etc.
- Le véhicule qui précède n'a pas de feu arrière; les feux ne sont pas leur emplacement habituel, etc.
- La luminosité extérieure est faible et les feux arrière ne sont pas allumés ou pas assez lumineux.
- L'arrière du véhicule qui précède est petit ou le véhicule ne semble pas normal, comme lorsque le véhicule est incliné, renversé, ou que le côté du véhicule est visible, etc.
- La garde au sol à l'avant du véhicule est basse ou haute
- Un véhicule ou un piéton fait subitement irruption à l'avant
- Le véhicule à l'avant est détecté tardivement

- Le véhicule à l'avant est brusquement bloqué par un obstacle
- Le véhicule à l'avant change soudainement de voie ou ralentit brusquement
- Le véhicule à l'avant est déformé
- La vitesse du véhicule qui précède est rapide ou lente
- Le véhicule à l'avant braque les roues dans le sens opposé au vôtre pour éviter une collision
- Alors qu'un véhicule vous précède, votre véhicule change de voie à basse vitesse
- Le véhicule qui précède est recouvert de neige
- Vous sortez ou retournez dans la voie
- Conduite instable
- Vous arrivez à un rond-point et le véhicule qui précède n'est pas détecté
- Vous effectuez une boucle interminable
- La forme du véhicule à l'avant est inhabituelle
- Le véhicule qui précède amorce une montée ou une descente.
- Le piéton n'est pas complètement détecté, par exemple, si le piéton est penché ou s'il ne marche pas complètement redressé
- Le piéton portent des vêtements ou des équipements qui compliquent leur détection en tant que telle

L'image suivante démontre l'image que le capteur reconnaît à titre de véhicule ou piéton.



- Le piéton à l'avant se déplace très rapidement
- Le piéton à l'avant est de petite taille ou adopte une posture basse
- Le piéton à l'avant a une mobilité réduite
- Le piéton à l'avant se déplace transversalement par rapport au sens de circulation
- Un groupe de piétons ou une large foule se trouve devant
- Le piéton portent des vêtements qui se fondent facilement avec l'arrière-plan, rendant difficile sa détection
- Le piéton est difficile à distinguer par rapport aux formes similaires présentes aux alentours du véhicule
- Vous roulez à proximité d'un piéton, des panneaux de signalisation, de structures, etc. se trouvant aux environs d'un carrefour
- Vous roulez à proximité d'un piéton, des panneaux de signalisation, de structures, etc. se trouvant aux environs d'un carrefour
- Le véhicule se trouve dans un parc de stationnement

- Le véhicule se trouve à un péage, sur une zone de construction, une route non revêtue, une route partiellement revêtue, une route déformée, un dos d'âne, etc.
- Le véhicule roule sur une route inclinée, sinueuse, etc.
- Le véhicule roule sur une chaussée jonchée d'arbres et de lampadaires
- Le mauvais état de la route cause des vibrations excessives du véhicule pendant la conduite
- La hauteur de votre véhicule est faible ou grande en raison de lourdes charges, d'une pression anormale des pneus, etc.
- Le véhicule roule sur une route étroite envahie par les arbres ou les hautes herbes
- Une interférence est causée par des ondes électromagnétiques, notamment lors de la conduite dans une zone où se propagent de puissantes ondes radioélectriques ou du bruit électrique

**⚠ AVERTISSEMENT**

- En circulant dans un virage

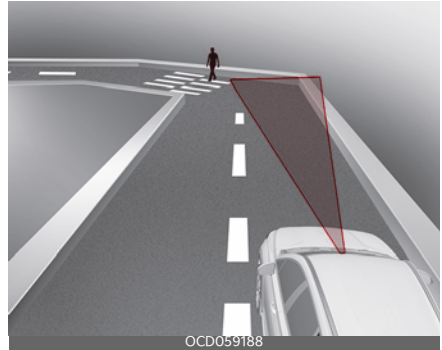
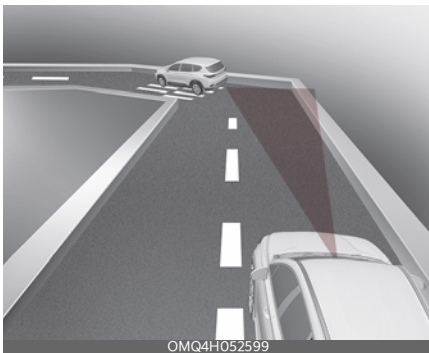

L'Assistance à l'évitement de collision frontale pourrait ne pas détecter les autres véhicules ou piétons devant vous lorsque vous empruntez des routes sinueuses qui affectent négativement la performance des capteurs. Cela peut se traduire par une absence d'avertissement, d'assistance au freinage ou à la direction lorsque les circonstances s'y prêtent.

Lorsque vous effectuez un virage, vous devez maintenir une distance de freinage de sécurité et, si nécessaire, garder le contrôle du volant et appuyer sur la pédale de frein pour ralentir et maintenir une distance de sécurité.

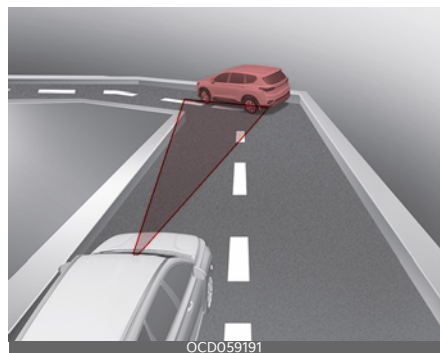

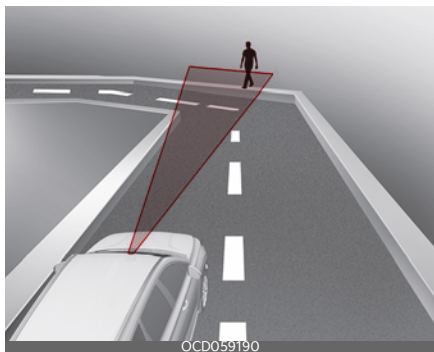

L'Assistance à l'évitement de collision frontale peut détecter un véhicule ou un piéton dans la voie adjacente ou à l'extérieur de la voie lors de la conduite sur une route sinueuse.

Si ceci se produit, le système pourrait avertir inutilement le conducteur et contrôler les freins ou le volant. Vérifiez toujours les conditions de circulation autour du véhicule.

- La conduite sur une route en pente



L'Assistance à l'évitement de collision frontale pourrait ne pas détecter les autres véhicules ou piétons devant vous lorsque vous amorcez une montée ou une descente qui affecte négativement la performance des capteurs.

Cette situation peut entraîner un avertissement ou une assistance au freinage ou à la direction inutiles, ou encore l'absence d'avertissement ou d'assistance au freinage ou à la direction lorsque nécessaire.

De plus, la vitesse du véhicule peut décélérer rapidement lorsqu'un véhicule ou un piéton est brusquement détecté devant vous.

Gardez toujours le regard sur la route lorsque vous amorcez une montée ou une descente et, si nécessaire, gardez le contrôle du volant et appuyez sur le pédale de frein pour ralentir et maintenir une distance de sécurité.

- Changement de voie

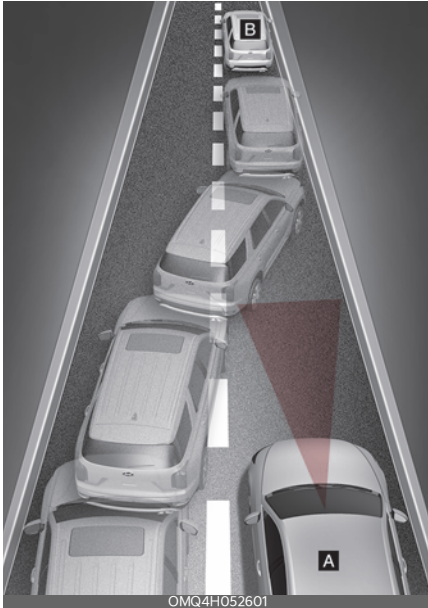

[A] : Votre véhicule

[B] : Véhicule en changement de voie

Lorsqu'un véhicule (B) intègre votre voie à partir d'une voie adjacente, il ne peut pas être détecté par le capteur tant qu'il n'est pas dans la portée de détection de celui-ci. L'Assistance à l'évitement de collision avant pourrait ne pas détecter immédiatement le véhicule lorsqu'il change brusquement de voie. Dans ces circonstances, vous devez maintenir une distance de freinage sécuritaire et, si nécessaire, garder le contrôle de votre véhicule et appuyer sur la pédale de frein pour ralentir et maintenir une distance de sécurité.

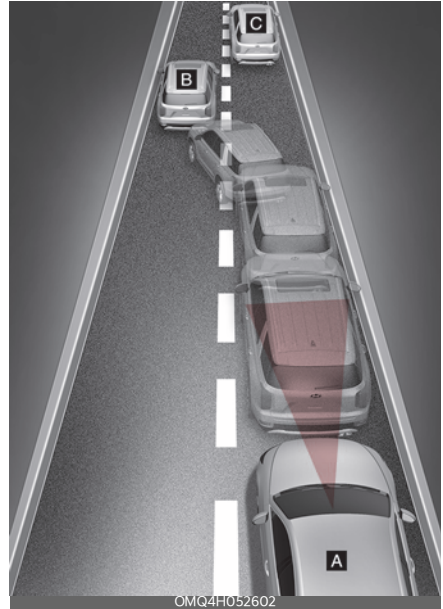

[A] : Votre véhicule

[B] : Véhicule en changement de voie

[C] : Véhicule se trouvant sur la même voie

Lorsqu'un véhicule (B) devant vous change de voie, le « Forward Collision-Avoidance Assist » (Assistance à l'évitement de collision frontale) pourrait ne pas détecter immédiatement le nouveau véhicule (C) devant vous. Dans ces circonstances, vous devez maintenir une distance de freinage sécuritaire et, si nécessaire, garder le contrôle de votre véhicule et appuyer sur la pédale de frein pour ralentir et maintenir une distance de sécurité.

- Détection du véhicule

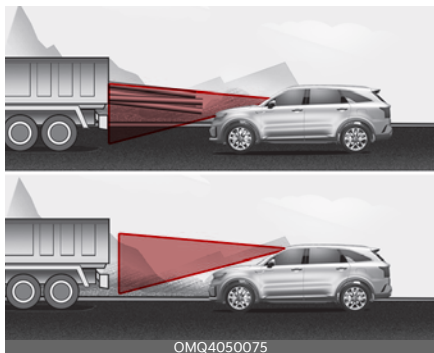

Si le véhicule qui vous précède transporte un chargement qui dépasse de la carrosserie vers l'arrière, ou lorsque le véhicule qui vous précède présente une garde au sol élevée, une attention particulière supplémentaire est requise. L'Assistance à l'évitement de collision avant peut ne pas détecter le chargement qui dépasse du véhicule. Dans ces circonstances, vous devez maintenir une distance de freinage sécuritaire et, si nécessaire, garder le contrôle de votre véhicule et appuyer sur la pédale de frein pour ralentir et maintenir la distance avec le véhicule qui vous précède.

### **⚠ AVERTISSEMENT**

- Lorsque vous tractez une remorque ou un autre véhicule, nous recommandons que vous désactiviez l'Assistance à l'évitement de collision avant pour des raisons de sécurité.
- L'Assistance à l'évitement de collision frontale peut s'activer si des objets dont la forme ou les caractéristiques s'apparentent à celles de véhicules ou de piétons sont détectés.
- Le « Forward Collision-Avoidance Assist » (Assistance à l'évitement de

collision frontale) ne fonctionne pas face à des vélos, des motos ou de petits objets roulants tels que des bagages, des chariots ou des poussettes.

- L'Assistance à l'évitement de collision avant pourrait ne pas fonctionner normalement en cas d'interférence causée par de puissantes ondes électromagnétiques.
- L'Assistance à l'évitement de collision frontale peut ne pas fonctionner pendant 15 secondes après le démarrage du véhicule ou l'initialisation de la caméra avant.

### **Ce dispositif est conforme à la (aux) norme(s) RSS non soumises à licence de l'industrie du Canada.**

Son utilisation est soumise aux conditions suivantes :

1. Ce dispositif ne peut pas produire d'interférences et
2. Ce dispositif doit accepter toutes les interférences, y compris celles pouvant provoquer son fonctionnement indésirable.
3. Des changements ou modifications non expressément approuvés par la partie responsable de la conformité pourraient annuler le droit de l'utilisateur d'utiliser l'équipement.

## Assistance d'évitement de collision frontale (FCA) - fusion de capteurs (selon l'équipement)

### Fonctionnement de base

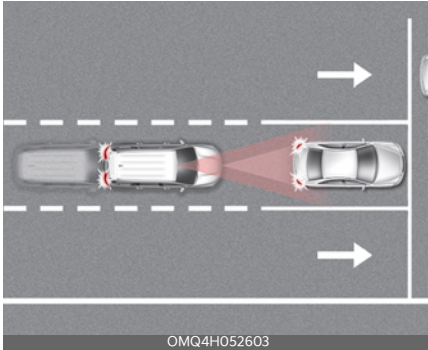

L'Assistance à l'évitement de collision avant est conçue pour aider à détecter et à surveiller le véhicule qui précède ou aider à détecter un piéton ou un cycliste sur la chaussée et avertir le conducteur qu'une collision est imminente par un message d'avertissement et un signal sonore, et si nécessaire, appliquer un freinage d'urgence.

### Fonction de virage à une intersection

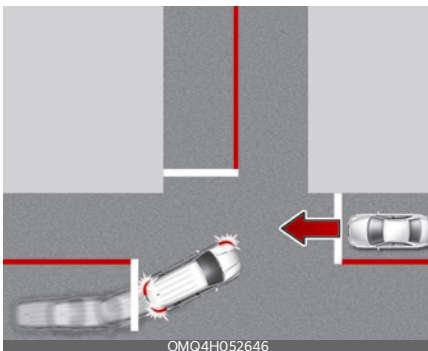

La fonction de Prise de virage à un carrefour permet d'éviter une collision avec un véhicule venant en sens inverse sur une voie adjacente par l'actionnement du freinage d'urgence, notamment lorsque le conducteur vire à gauche à un carrefour avec le clignotant actionné.

### Capteur de détection

#### Caméra avant



#### Radar avant



Reportez-vous à l'image ci-dessus pour obtenir l'emplacement détaillé des capteurs de détection.

### ⚠ MISE EN GARDE

Veillez appliquer les mesures de précaution suivantes pour garantir le fonc-

tionnement optimal du capteur de détection :

- Ne démontez jamais le capteur de détection ou l'ensemble de capteur et évitez qu'il ne subisse un quelconque choc.
- Ne posez jamais d'accessoires ou d'autocollants sur le pare-brise et ne teintez jamais le pare-brise.
- Si les capteurs de détection ont été remplacé ou réparé, assurez-vous de faire vérifier votre véhicule par un concessionnaire Kia autorisé.
- Faites particulièrement attention à conserver la caméra avant au sec.
- Ne placez jamais d'objets réfléchissants (comme du papier blanc, un miroir) sur le tableau de bord. Toute réflexion de lumière peut empêcher le bon fonctionnement du système.
- N'utilisez pas de cadre de plaque d'immatriculation ni de corps étrangers tels qu'un autocollant pour pare-chocs, un film ou un protecteur de pare-chocs près du dispositif de protection du radar avant.
- Toujours maintenir le radar avant et le couvercle propres et exempts de saleté et de débris. Pour laver le véhicule, utiliser uniquement un chiffon doux. N'aspergez directement ni le capteur ni le couvercle du capteur d'eau sous pression.
- Si le radar ou le périmètre autour du radar subit un choc violent, cela peut perturber le fonctionnement de l'Assistance à l'évitement de collision avant, même en cas de non-affichage d'un message d'avertissement sur le tableau de bord. Faites vérifier le véhicule par un concessionnaire Kia autorisé.

- Les couvercles de capteur radar avant authentiques de Kia sont des pièces dont la qualité et les performances sont garanties. Si vous appliquez de manière arbitraire de la peinture sur le couvercle ou si vous le modifiez, l'assistance à l'évitement de collision frontale risque de ne pas fonctionner correctement. Utilisez seulement des Pièces originales de Kia ou ceux de niveau équivalent dont la qualité et les performances ont été prouvées pour la réparation ou le remplacement des couvercles de capteurs radar.

## Réglage de l'assistance pour éviter collision frontale

### Sécurité avant

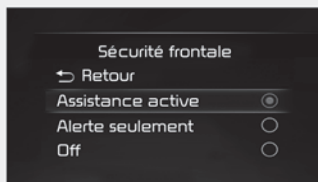

OMQ4A050344CF

Avec le commutateur ENGINE START/STOP (démarrage/arrêt du moteur) réglé à la position « ON » (Marche), sélectionnez ou désélectionnez l'option « Driver Assistance → Forward Safety » (assistance au conducteur - sécurité marche avant) sur le menu « Settings » (réglages) pour configurer l'utilisation ou non de chaque fonction.

- Si l'option « Active Assist » est activée, le système avertira le conducteur au moyen d'un message d'avertissement,

d'un signal sonore et d'une vibration du volant, en fonction du niveau de risque de collision. L'assistance au freinage sera activée en fonction du risque de collision.

- Si l'option «Warning Only» (Avertissement seulement) est activée, le système avertira le conducteur au moyen d'un message d'avertissement et d'un signal sonore en fonction du niveau de risque de collision. Le freinage ne sera pas assisté.
- Si «Off» est sélectionné, la fonction sera désactivée. Le témoin d'avertissement (👉👈) s'allume sur le combiné.

Le conducteur peut régler l'état ON/OFF (Marche/Arrêt) de la fonction d'Assistance à l'évitement de collision avant à partir du menu des Réglages. Si le

(👉👈) témoin lumineux demeure allumé une fois le système activé, faites vérifier le système par un concessionnaire Kia autorisé.

**⚠️ AVERTISSEMENT**

Au redémarrage du moteur, l'Assistance à l'évitement de collision avant s'active toujours. Toutefois, si le commutateur «Off» (Arrêt) est sélectionné après le redémarrage du véhicule, le conducteur est tenu de surveiller les alentours du véhicule et de rouler prudemment.

**⚠️ MISE EN GARDE**

- Si l'option «Avertissement seulement» (Warning Only) est sélectionnée, le freinage n'est pas assisté.
- Les paramètres de Forward Safety (marche avant sécuritaire) inclus Basic function (fonction de base) et

Junction Turning (virage à l'intersec-tion).

- La vibration du volant peut être acti-vée ou désactivée. Sélectionnez ou désélectionnez l'option «Driver assis-tance → Haptic Warning» (Assistance au conducteur - Dispositif d'alarme par vibration) sur le menu «Settings» (réglages).

**\* REMARQUE**

L'Assistance à l'évitement de collision avant s'éteint lorsque l'ESC est désactivé par une pression prolongée du bouton «ESC OFF» (Désactivation de l'ESC). Le témoin d'avertissement (👉👈) s'allume sur le combiné.

**Minuterie d'avertissement**

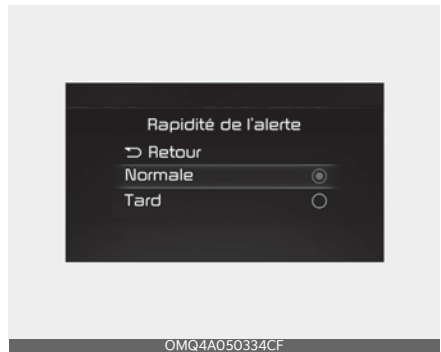

Avec le commutateur ENGINE START/ STOP (démarrage/arrêt du moteur) réglé à la position «ON» (marche), sélectionnez l'option «Driver Assistance → Warning Timing» (assistance au conduc-teur - minutage de l'avertissement) depuis le menu «Settings» (réglages) pour modifier le délai d'activation de l'avertissement initial associé à l'Assis-tance à l'évitement de collision frontale.

À la livraison du véhicule, le Minutage de l'avertissement est réglé sur « Normal ». Si vous modifiez le minutage de l'avertissement, le délai d'avertissement des autres systèmes du « Driver Assistance » (Assistance au conducteur) sont également susceptibles de changer.

## Méthodes d'avertissement

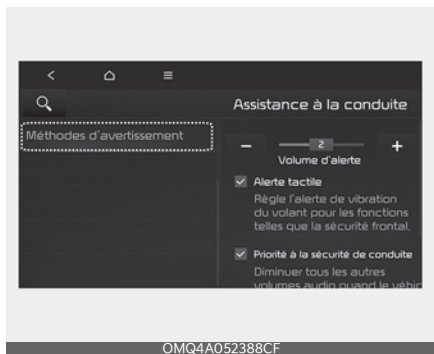

OMQ4A052388CF

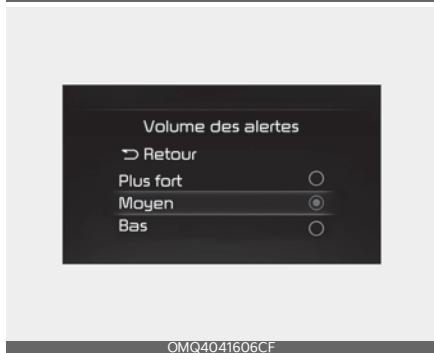

OMQ4041606CF

Vous pouvez régler les méthodes d'avertissement avec le commutateur d'allumage ou le bouton ENGINE START/STOP (démarrage/arrêt du moteur) à la position ON.

- Volume d'avertissement : Sélectionnez « Paramètres de l'utilisateur → Assistance au conducteur → Volume d'avertissement » sur l'écran LCD ou « Réglages → Véhicule → Assistance au conducteur → Méthodes d'avertisse-

ment → Volume d'avertissement » dans le système d'avertissement. Même si « 0 » ou « Off » (désactivé) est sélectionné, le volume d'avertissement du système n'est pas coupé mais est plutôt réduit au niveau « 1 » ou « Low » (Bas).

- Avertissement de vibration du volant : Sélectionnez « Paramètres de l'utilisateur → Assistance au conducteur → Avertissement haptique » sur l'écran LCD ou « Réglages → Véhicule → Assistance au conducteur → Méthodes d'avertissement → Avertissement haptique » dans le système d'avertissement.
- Priorité à la sécurité de conduite : Sélectionnez « Réglages du véhicule → Assistance au conducteur → Méthodes d'avertissement → Priorité à la sécurité de conduite » dans le système d'avertissement. Pour une conduite sécuritaire, le volume audio diminuera temporairement pour avertir le conducteur au moyen de l'avertissement sonore.

### \* REMARQUE

- Assurez-vous que le volume d'avertissement sonore que vous avez réglé peut s'appliquer au volume d'avertissement d'autres systèmes d'assistance au conducteur.
- Les méthodes d'avertissement maintiendront leur dernier réglage même si le véhicule est redémarré.
- Avec le volume d'avertissement à « 0 » ou « Off » (désactivé), si vous désactivez l'avertissement de vibration du volant, le volume d'avertissement s'activera au niveau « 2 » ou « Modéré ».
- Avec l'avertissement de vibration du volant désactivé, si vous réglez le

volume d'avertissement à « 0 » ou « Off » (désactivé), l'avertissement de vibration du volant s'activera.

- Il est possible que le menu de réglage ne soit pas disponible pour votre véhicule en fonction de ses caractéristiques et de ses spécifications.
- Les descriptions de chaque système d'assistance au conducteur peuvent être légèrement différentes de celles du manuel du propriétaire après la mise à jour du logiciel de votre système d'infodivertissement. Dans ce cas, balayez le code QR figurant dans le manuel du système d'infodivertissement pour accéder au manuel Web permettant de vérifier les modifications.
- Selon votre mise à jour, le menu peut s'afficher comme Avertissement sonore ou Méthodes d'avertissement.

## Système d'assistance à l'évitement des collisions frontales

### Fonctionnement de base

#### Avertissement et contrôle

La fonction de base de l'Assistance à l'évitement de collision frontale consiste à avertir et à contrôler le véhicule en fonction du risque de collision : « Alerte de collision », « Freinage d'urgence » et « Arrêt du véhicule et désactivation de la commande de frein »

## Alerte de collision



- Pour avertir le conducteur d'une collision imminente, le message d'avertissement « Collision Warning » (Avertissement de collision imminente) s'affichera sur le tableau de bord, un signal sonore retentira et le volant vibrera.
- Si un véhicule est détecté à l'avant, le système interviendra lorsque votre vitesse se situe entre 10 et 180 km/h environ (6 et 112 mi/h).
- Si un piéton ou un cycliste est détecté à l'avant, le système interviendra lorsque votre vitesse se situe entre 10 et 85 km/h environ (6 et 53 mi/h).
- Si l'option « Active Assist » (Assistance active) est sélectionnée, vous pouvez bénéficier d'un freinage assisté.

## Freinage d'urgence



- Pour avvertir le conducteur de l'application automatique du freinage d'urgence, le message d'avertissement «Emergency Braking» (Freinage d'urgence) s'affichera sur le tableau de bord, un signal sonore retentira et le volant vibrera.
- Si un véhicule est détecté à l'avant, le système interviendra lorsque votre vitesse se situe entre 10 et 75 km/h environ (6 et 47 mi/h).
- Si un piéton ou un cycliste est détecté à l'avant, le système interviendra lorsque votre vitesse se situe entre 10 et 65 km/h environ (6 et 40 mi/h).
- En cas de freinage d'urgence, le système facilite l'atteinte de la pression optimale de freinage afin d'éviter la collision avec le véhicule, le piéton ou le cycliste se trouvant à l'avant.

## Arrêt du véhicule et désactivation de la commande de frein

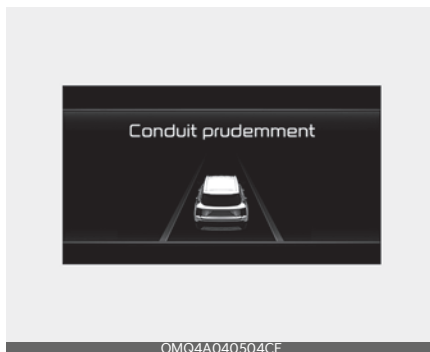

- Lorsque le véhicule est mis à l'arrêt à la suite d'un freinage d'urgence, le message d'avertissement «Conduit prudemment» s'affiche sur le tableau de bord.  
Pour votre sécurité, le conducteur doit immédiatement appuyer sur la pédale de frein et balayer du regard les alentours du véhicule.
- La commande de frein est désactivée après l'arrêt du véhicule par un freinage d'urgence d'environ 2 secondes.

## Fonction de virage à une intersection

### Avertissement et contrôle

La fonction de virage à une intersection émet un avertissement et contrôle le véhicule en fonction du risque de collision : «Alerte de collision», «Freinage d'urgence» et «Arrêt du véhicule et désactivation de la commande de frein»

## Alerte de collision



- Pour avertir le conducteur d'une collision imminente, le message d'avertissement «Collision Warning» (Avertissement de collision imminente) s'affichera sur le tableau de bord, un signal sonore retentira et le volant vibrera.
- Le système interviendra lorsque votre vitesse se situe entre 10 et 30 km/h environ (6 et 19 mi/h) et lorsque la vitesse du véhicule venant en sens inverse entre 30 et 70 km/h environ (19 à 44 mi/h).
- Si l'option «Active Assist» (Assistance active) est sélectionnée, vous pouvez bénéficier d'un freinage assisté.

## Freinage d'urgence



- Pour avertir le conducteur de l'application automatique du freinage d'urgence, le message d'avertissement «Emergency Braking» (Freinage d'urgence) s'affichera sur le tableau de bord, un signal sonore retentira et le volant vibrera.
- Le système interviendra lorsque votre vitesse se situe entre 10 et 30 km/h environ (6 et 19 mi/h) et lorsque la vitesse du véhicule venant en sens inverse entre 30 et 70 km/h environ (19 à 44 mi/h).
- En cas de freinage d'urgence, le système facilite l'atteinte de la pression optimale de freinage afin d'éviter la collision avec le véhicule venant en sens inverse.

## Arrêt du véhicule et désactivation de la commande de frein

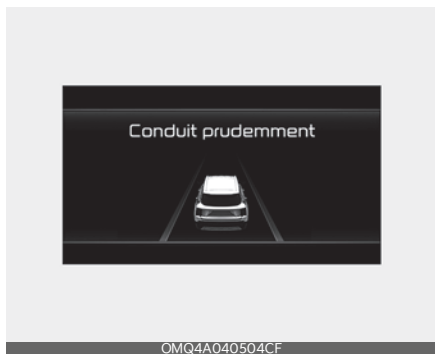

- Lorsque le véhicule est mis à l'arrêt à la suite d'un freinage d'urgence, le message d'avertissement «Conduit prudemment» s'affiche sur le tableau de bord.

Pour votre sécurité, le conducteur doit immédiatement appuyer sur la pédale de frein et balayer du regard les alentours du véhicule.

- La commande de frein est désactivée après l'arrêt du véhicule par un freinage d'urgence d'environ 2 secondes.

### **⚠ AVERTISSEMENT**

- Pour votre sécurité, modifiez les Réglages après avoir stationné le véhicule à un emplacement sécuritaire.
- Avec l'«Assistance active» ou «Avertissement seulement» activé, si l'ESC est désactivé par une pression prolongée du bouton «Désactivation de l'ESC», l'Assistance à l'évitement de collision frontale sera désactivée automatiquement. Dans ce cas, le système ne peut être configuré à partir du menu Réglages et le témoin d'avertissement  s'allume sur le

combiné, ce qui est normal. Si l'ESC est désactivé en appuyant sur le bouton «ESC OFF» (Désactivation de l'ESC), l'Assistance à l'évitement de collision avant conservera le dernier réglage sélectionné.

- L'assistance à l'évitement des collisions frontales ne fonctionne pas en toutes circonstances ou ne peut éviter tous les risques de collision.
- Il est de la responsabilité du conducteur de garder le contrôle du véhicule. Ne vous fiez pas uniquement à l'Assistance à l'évitement de collision avant. Conservez plutôt une distance de sécurité pour le freinage et, au besoin, enfoncez la pédale de frein pour ralentir ou arrêter le véhicule.
- N'activez jamais volontairement l'assistance à l'évitement des collisions frontales pour des personnes, des animaux, des objets, etc. Cela peut provoquer de graves blessures ou la mort.
- Le fonctionnement de l'Assistance à l'évitement de collision avant peut être perturbé si le conducteur appuie sur la pédale de frein pour éviter une collision.
- En fonction de l'état de la route et des conditions de conduite, l'assistance à l'évitement des collisions frontales pourrait ne pas prévenir le conducteur, ou le prévenir tardivement, de l'imminence d'un choc.
- Lors du fonctionnement de l'assistance à la prévention des collisions frontales, le véhicule peut s'arrêter soudainement, blessant les passagers et déplaçant des objets non fixés. Serrez toujours votre ceinture de sécurité et maintenez les objets mobiles solidement fixés.

- Si tout autre message d'avertissement émis par le système s'affiche déjà ou si un autre signal sonore retentit déjà, le message d'avertissement associé au « Collision-Avoidance Assist » (Assistance à l'évitement de collision frontale) pourrait ne pas s'afficher, ni le signal sonore retentir.
- Vous pourriez ne pas écouter le signal sonore d'avertissement de l'Assistance à l'évitement de collision avant en cas de bruit aux alentours du véhicule.
- L'Assistance à l'évitement de collision avant peut être désactivée ou ne pas fonctionner normalement ou fonctionner inopportunément en fonction des conditions routières et de l'environnement autour du véhicule.

**\* REMARQUE**

- Même en cas de défaillance de l'Assistance à l'évitement de collision frontale, les performances élémentaires de freinage du véhicule demeurent normales.
- Pendant le freinage d'urgence, le système contrôle du freinage se désactive automatiquement lorsque le conducteur appuie un peu trop fort sur la pédale d'accélérateur ou braque brusquement le véhicule.

**\* REMARQUE**

- En fonction de l'état du véhicule, du piéton et du cycliste à l'avant et de l'environnement autour du véhicule, la plage de vitesse permettant d'activer l'Assistance à l'évitement de collision avant peut être réduite. La fonction peut uniquement avertir le conducteur, ou ne pas fonctionner.

**\* REMARQUE**

Lorsqu'une collision est imminente, le système de prévention des collisions frontales peut aider le conducteur à freiner si ce dernier ne freine pas suffisamment.

**Défaillance et limites de la fonction d'assistance à l'évitement des collisions frontales**

**Dysfonctionnement du système d'assistance à l'évitement de collision frontale**

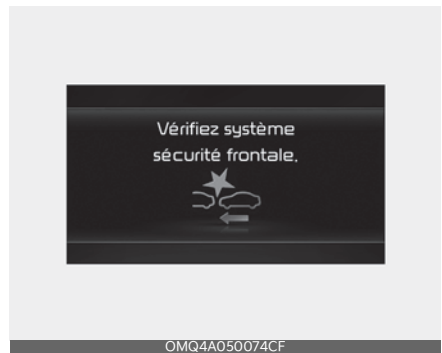

Lorsque l'assistance à la prévention de collisions avant ne fonctionne pas correctement, le message d'avertissement « Check Forward Safety System » (Vérifiez le système de sécurité avant) s'affichera et les témoins d'avertissement (⚠) et (🚗) s'allumeront sur le com-

biné. Faites vérifier le système par un concessionnaire Kia autorisé.

### Système d'aide à l'évitement de collision frontale (FCA) désactivé

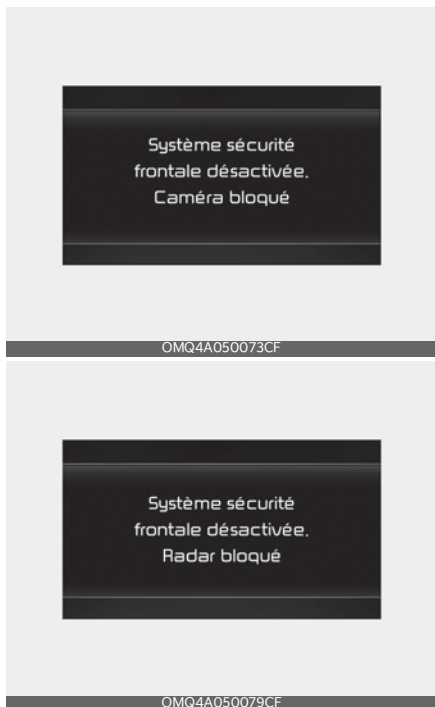

Lorsque le pare-brise avant, où se situe la caméra avant, le dispositif de protection du radar avant et le capteur, est obstrué par étrangers, telles la neige ou la pluie, cela peut réduire la capacité de détection et limiter temporairement ou désactiver le « Forward Collision-Avoidance Assist » (Assistance à l'évitement de collision frontale).

Si cela se produit, le système «Forward Safety » (Sécurité frontale) sera désactivé. «Camera obscured » (Caméra obscurée) ou «Forward Security » (Sécurité frontale) désactivé. Le message d'aver-

tissement « Radar blocked » (Radar bloqué) et les témoins d'avertissement (⚠) et (🚗) s'allumeront sur le combiné.

Le système fonctionnera à nouveau normalement lorsque la neige, la pluie ou les matières étrangères seront retirées. Toujours maintenir l'optique de la caméra libre de toute matière étrangère. Si le système ne fonctionne toujours pas normalement après avoir dégagé la matière étrangère (neige, pluie ou corps étranger), faites vérifier le système par un concessionnaire Kia autorisé.

#### \* REMARQUE

- Même si le message d'avertissement ou le voyant d'avertissement n'apparaît pas sur le tableau de bord, l'Assistance à l'évitement de collision avant peut ne pas fonctionner correctement.
- L'Assistance à l'évitement de collision avant peut ne pas fonctionner correctement dans une zone (par ex sur un terrain vague) où les substances ne sont pas détectées après avoir mis le moteur en marche.

### Limites de l'assistance à l'évitement des collisions frontales

Le « Forward Collision-Avoidance Assist » (Assistance à l'évitement de collision frontale) pourrait ne pas fonctionner normalement, ou la fonction pourrait fonctionner de manière imprévisible dans les circonstances suivantes :

- Le capteur de détection ou l'environnement autour de lui est obstrué ou endommagé
- La température autour de la caméra avant est haute ou basse

- La lentille de la caméra est contaminé par un pare-brise teinté, un film ou un revêtement, du verre endommagé ou des corps étrangers collés (autocol-lant, insectes, etc.) sur le verre
- L'humidité n'est pas éliminée ou est gelée sur le pare-brise
- Le liquide lave-glace est projeté en continu ou l'essuie-glace est actionné
- Conduite sous une pluie ou une neige abondante, ou dans un brouillard épais
- Le champ de vision de la caméra avant est obstrué par l'éblouissement du soleil
- L'éclairage public ou la lumière d'un véhicule venant en sens inverse se reflète sur la surface mouillée de la route, comme une flaque d'eau sur la chaussée
- Un objet est placé sur le tableau de bord
- Votre véhicule est remorqué
- L'environnement est très lumineux
- L'environnement autour du véhicule est très sombre, par exemple dans un tunnel, etc.
- La luminosité extérieure change brusquement, comme à l'entrée ou à la sortie d'un tunnel
- La luminosité extérieure est faible et les phares ne sont pas allumés ou n'éclaire pas suffisamment
- Le véhicule roule à travers de la vapeur, de la fumée ou l'ombre projetée sur la route
- Le véhicule, le piéton ou le cycliste est partiellement détecté
- Le véhicule qui précède est un auto-bus, un poids lourd, un camion dont la charge présente une forme atypique, une remorque, etc.
- Le véhicule qui précède n'a pas de feu arrière; les feux ne sont pas leur emplacement habituel, etc.
- La luminosité extérieure est faible et les feux arrière ne sont pas allumés ou pas assez lumineux.
- L'arrière du véhicule qui précède est petit ou le véhicule ne semble pas normal, comme lorsque le véhicule est incliné, renversé, ou que le côté du véhicule est visible, etc.
- La garde au sol à l'avant du véhicule est basse ou haute
- Un véhicule, un piéton ou un cycliste fait subitement irruption à l'avant
- Le pare-chocs entourant le radar avant a subi un choc, est endommagé ou le radar avant n'est pas à sa position normale
- La température autour du radar avant est haute ou basse
- Conduite à travers un tunnel ou un pont en fer
- Conduite sur de vastes étendues où le nombre de véhicules et les infrastructures sont limités (p ex le désert, la prairie, la banlieue, etc.)
- Le véhicule se trouve dans une zone contenant des substances métalliques, comme une zone de travaux, une voie ferrée, etc.
- Le reflet d'un objet se trouvant à proximité est projeté sur le radar avant, par exemple une glissière de sécurité, un véhicule situé non loin, etc.;
- Le cycliste à l'avant pédale sur un vélo dont le reflet du matériau n'est pas projeté sur le radar avant
- Le véhicule à l'avant est détecté tardivement

- Le véhicule à l'avant est brusquement bloqué par un obstacle
- Le véhicule à l'avant change soudainement de voie ou ralentit brusquement
- Le véhicule à l'avant est déformé
- La vitesse du véhicule qui précède est rapide ou lente
- Le véhicule à l'avant braque les roues dans le sens opposé au vôtre pour éviter une collision
- Alors qu'un véhicule vous précède, votre véhicule change de voie à basse vitesse
- Le véhicule qui précède est recouvert de neige
- Vous sortez ou retournez dans la voie
- Conduite instable
- Vous arrivez à un rond-point et le véhicule qui précède n'est pas détecté
- Vous effectuez une boucle interminable
- La forme du véhicule à l'avant est inhabituelle
- Le véhicule qui précède amorce une montée ou une descente.
- Le piéton ou le cycliste n'est pas complètement détecté, par exemple, si le piéton est penché en avant ou s'il ne marche pas complètement redressé
- Le piéton ou le cycliste portent des vêtements ou des équipements qui complexifient leur détection en tant que tels

L'image suivante démontre l'image que le capteur reconnaît à titre de véhicule, piéton ou cycliste.



- Le piéton ou le cycliste à l'avant ne roule pas très rapidement
- Le piéton ou le cycliste devant est de petite taille ou se tient courbé
- Le piéton ou le cycliste devant a une mobilité réduite
- Le piéton ou le cycliste devant se déplace transversalement par rapport au sens de circulation
- Vous êtes en présence d'un groupe de piétons, de cyclistes ou d'une large foule devant
- Le piéton ou le cycliste portent des vêtements qui se fondent facilement avec l'arrière-plan, rendant difficile sa détection
- Le piéton ou le cycliste n'est pas facilement identifiable par rapport aux formes similaires présentes aux alentours du véhicule
- Vous roulez à proximité d'un piéton, d'un cycliste, des panneaux de signalisation, de structures, etc. se trouvant aux environs d'un carrefour
- Le véhicule se trouve dans un parc de stationnement
- Le véhicule se trouve à un péage, sur une zone de construction, une route non revêtue, une route partiellement

revêtu, une route déformée, un dos d'âne, etc.

- Le véhicule roule sur une route inclinée, sinueuse, etc.
- Le véhicule roule sur une chaussée jonchée d'arbres et de lampadaires
- Conduite instable
- Le mauvais état de la route cause des vibrations excessives du véhicule pendant la conduite
- La hauteur de votre véhicule est faible ou grande en raison de lourdes charges, d'une pression anormale des pneus, etc.
- Le véhicule roule sur une route étroite envahie par les arbres ou les hautes herbes
- Une interférence est causée par des ondes électromagnétiques, notamment lors de la conduite dans une zone où se propagent de puissantes ondes radioélectriques ou du bruit électrique

**⚠ AVERTISSEMENT**

- En circulant dans un virage

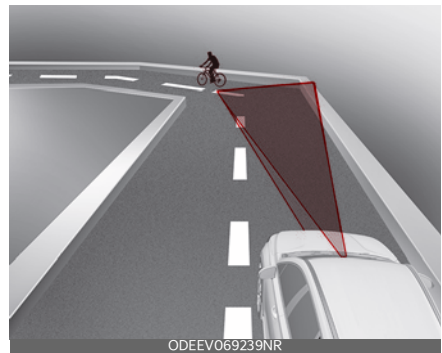
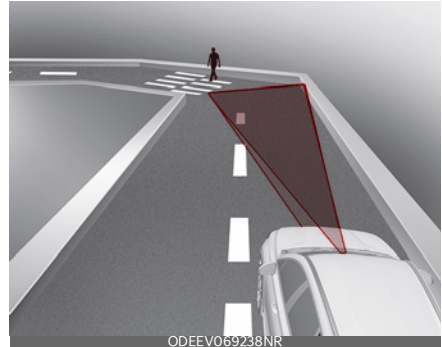
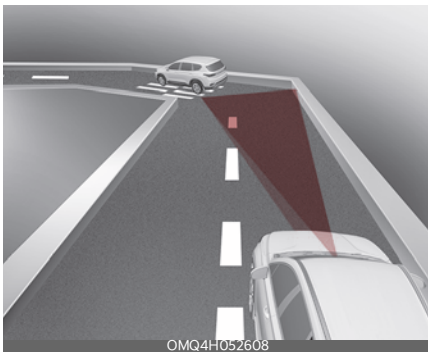

5

L'Assistance à l'évitement de collision avant pourrait ne pas détecter les autres véhicules, piétons ou cyclistes se trouvant devant vous lorsque vous empruntez des routes sinueuses qui affectent négativement la performance des capteurs. Cela peut se traduire par une absence d'avertissement et d'assistance au freinage lorsque nécessaire.

Lorsque vous effectuez un virage, vous devez maintenir une distance de freinage de sécurité et, si nécessaire, garder le contrôle du volant et appuyer sur la pédale de frein pour ralentir et maintenir une distance de sécurité.

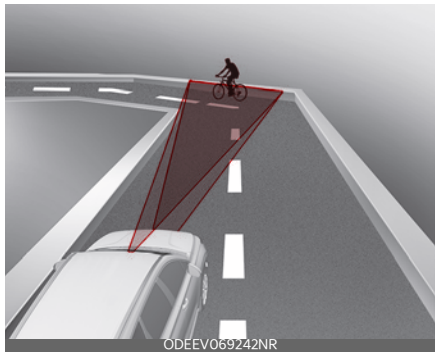
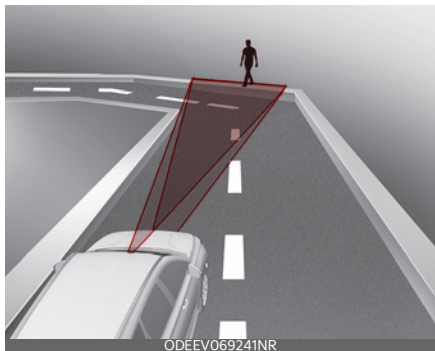
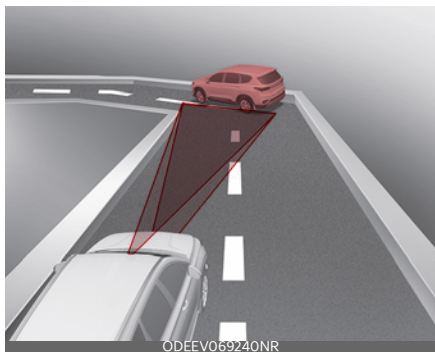

L'Assistance à l'évitement de collision avant peut détecter un véhicule, un piéton ou un cycliste dans la voie adjacente ou à l'extérieur de la voie lors de la conduite sur une route sinueuse.

Si cela se produit, le système pourrait avertir inutilement le conducteur et

appliquer les freins. Vérifiez toujours les conditions de circulation autour du véhicule.

- La conduite sur une route en pente



L'Assistance à l'évitement de collision avant pourrait ne pas détecter les autres véhicules, piétons ou cyclistes

se trouvant devant vous lorsque vous amorcez une montée ou une descente qui affecte négativement la performance des capteurs.

Cette situation peut entraîner un avertissement ou une assistance au freinage inutile, ou encore l'absence d'avertissement ou d'assistance au freinage lorsque nécessaire.

De plus, la vitesse du véhicule peut rapidement s'accroître lorsqu'un véhicule, un piéton ou un cycliste est brusquement détecté devant vous.

Gardez toujours le regard sur la route lorsque vous amorcez une montée ou une descente et, si nécessaire, gardez le contrôle du volant et appuyez sur la pédale de frein pour ralentir et maintenir une distance de sécurité.

- Changement de voie

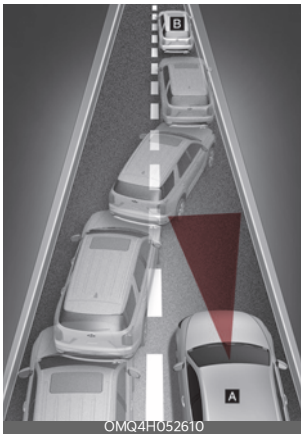

[A] : Votre véhicule

[B] : Véhicule en changement de voie

Lorsqu'un véhicule (B) intègre votre voie à partir d'une voie adjacente, il ne peut pas être détecté par le capteur tant qu'il n'est pas dans la portée de détection de celui-ci. L'Assistance à l'évitement de collision avant pourrait

ne pas détecter immédiatement le véhicule lorsqu'il change brusquement de voie. Dans ces circonstances, vous devez maintenir une distance de freinage sécuritaire et, si nécessaire, garder le contrôle de votre véhicule et appuyer sur la pédale de frein pour ralentir et maintenir une distance de sécurité.



[A] : Votre véhicule

[B] : Véhicule en changement de voie

[C] : Véhicule se trouvant sur la même voie

Lorsqu'un véhicule (B) devant vous change de voie, le « Forward Collision-Avoidance Assist » (Assistance à l'évitement de collision frontale) pourrait ne pas détecter immédiatement le nouveau véhicule (C) devant vous. Dans ces circonstances, vous devez maintenir une distance de freinage sécuritaire et, si nécessaire, garder le contrôle de votre véhicule et appuyer sur la pédale de frein pour ralentir et maintenir une distance de sécurité.

- Détection du véhicule

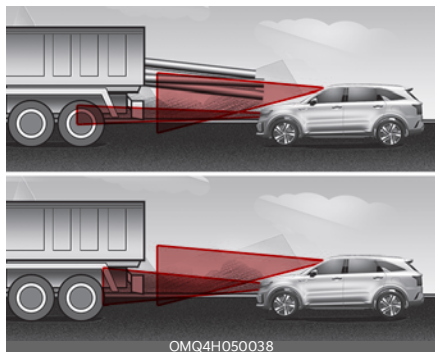

Si le véhicule qui vous précède transporte un chargement qui dépasse de la carrosserie vers l'arrière, ou lorsque le véhicule qui vous précède présente une garde au sol élevée, une attention particulière supplémentaire est requise. L'Assistance à l'évitement de collision avant peut ne pas détecter le chargement qui dépasse du véhicule. Dans ces circonstances, vous devez maintenir une distance de freinage sécuritaire et, si nécessaire, garder le contrôle de votre véhicule et appuyer sur la pédale de frein pour ralentir et maintenir la distance avec le véhicule qui vous précède.

### **⚠ AVERTISSEMENT**

- Lorsque vous tractez une remorque ou un autre véhicule, nous recommandons que vous désactiviez l'Assistance à l'évitement de collision avant pour des raisons de sécurité.
- L'Assistance à l'évitement de collision avant peut fonctionner en cas de détection d'objets dont la forme ou les caractéristiques s'apparentent à celles des véhicules, des piétons et des cyclistes.
- L'Assistance à l'évitement de collision frontale ne fonctionne pas face à des

vélos, des motos ou de petits objets à roues tels que des bagages, des chariots ou des poussettes.

- L'Assistance à l'évitement de collision avant pourrait ne pas fonctionner normalement en cas d'interférence causée par de puissantes ondes électromagnétiques.
- L'Assistance à l'évitement de collision frontale peut ne pas fonctionner pendant 15 secondes après le démarrage du véhicule ou l'initialisation de la caméra avant.

### **Ce dispositif est conforme à la (aux) norme(s) RSS non soumises à licence de l'industrie du Canada.**

Son utilisation est soumise aux conditions suivantes :

1. Ce dispositif ne peut pas produire d'interférences et
2. Ce dispositif doit accepter toutes les interférences, y compris celles pouvant provoquer son fonctionnement indésirable.
3. Des changements ou modifications non expressément approuvés par la partie responsable de la conformité pourraient annuler le droit de l'utilisateur d'utiliser l'équipement.

## Aide au suivi de voie (LKA)

L'Assistance de maintien de voie est conçue pour aider à détecter les marquages de voie (ou bordure de route) lorsque vous conduisez à une certaine vitesse. Le système avertira le conducteur en cas de sortie de voie sans utilisation du clignotant ou activera automatiquement la direction assistée pour éviter que le véhicule ne dévie de sa voie.

## Capteur de détection

Caméra avant



La caméra avant est utilisée comme un capteur de détection des tracés de voie (ou bordures de route).

Reportez-vous à l'image ci-dessus pour obtenir l'emplacement détaillé du capteur de détection.

### \* REMARQUE

Pour plus de détails concernant les précautions de la caméra avant, veuillez vous reporter à "Assistance d'évitement de collision frontale (FCA) - fusion de capteurs (selon l'équipement)" à la page 5-87.

## Paramétrages du système d'assistance au maintien de la voie

### Sécurité de voie

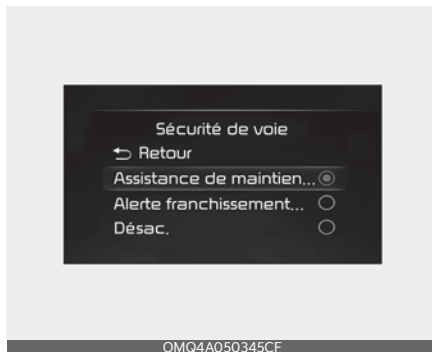

Avec le commutateur ENGINE START/STOP (Démarrage/Arrêt du moteur) réglé à la position « ON » (Marche), sélectionnez ou dé-sélectionnez l'option « Driver Assistance → Lane Safety » (Assistance au conducteur - Sécurité liée à la voie) sur le menu « Settings » (Réglages) pour configurer l'utilisation ou non de chaque fonction.

- Si la fonction « Lane Keeping Assist » (Assistance de maintien de voie) est sélectionnée, le système actionnera automatiquement la direction assistée en cas de détection d'un franchissement de voie, et ce, afin d'aider le conducteur à maintenir le véhicule sur sa voie.
- Si l'option « Lane Departure Warning » (Alerte de franchissement involontaire de ligne) est sélectionnée, le système préviendra le conducteur au moyen d'un signal sonore et d'une vibration du volant en cas de franchissement involontaire de ligne. Le conducteur doit contrôler la direction du véhicule.

- Si « Off » est sélectionné, la fonction sera désactivée. Le témoin lumineux  s'éteint sur le tableau de bord.

**⚠ AVERTISSEMENT**

- Si « Lane Departure Warning » (Alerte de franchissement involontaire de ligne) est sélectionné, la direction n'est pas assistée.
- L'option d'Assistance de maintien de voie ne contrôle pas le volant lorsque le véhicule roule au milieu de la voie.
- Le conducteur doit toujours demeurer vigileant quant à l'environnement de son véhicule et manier le volant lorsque le commutateur « Off » (Arrêt) est sélectionné.

**Activation et désactivation du système**

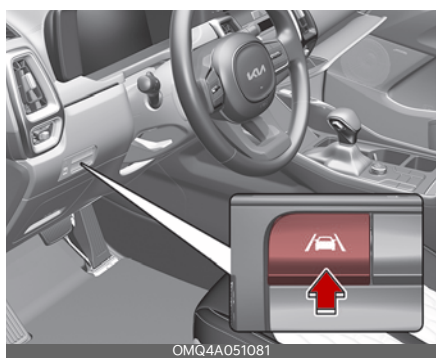

OMQ4A051081

Avec le commutateur ENGINE START/STOP à la position « ON », appuyez sur le commutateur « Lane Safety » (Sécurité liée à la voie) sur le tableau de bord pour activer la fonction « Lane Keeping Assist » (Assistance de maintien de voie). Le témoin lumineux () blanc s'allume sur le combiné.

**\* REMARQUE**

- Si le moteur est redémarré, l'assistant de maintien de voie conservera le dernier réglage.
- Lorsque l'Assistance de maintien de voie est désactivée à l'aide du commutateur « Sécurité liée à la voie », les réglages de la Sécurité liée à la voie sont neutralisés.

**Méthodes d'avertissement**

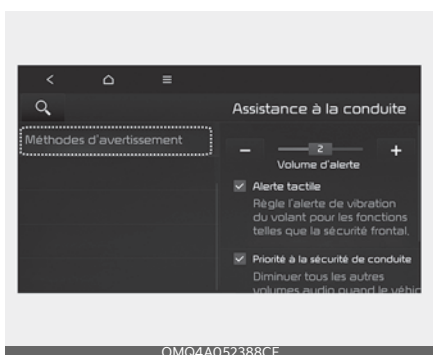

OMQ4A052388CF

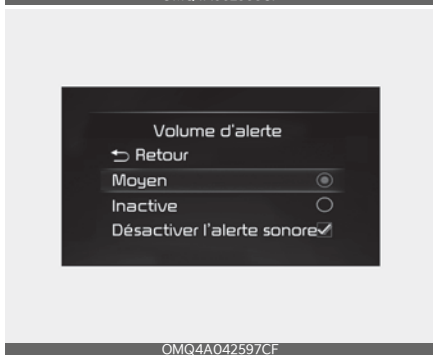

OMQ4A042597CF

Vous pouvez régler les méthodes d'avertissement avec le commutateur d'allumage ou le bouton ENGINE START/STOP (démarrage/arrêt du moteur) à la position ON.

- Volume d'avertissement : Sélectionnez « Paramètres de l'utilisateur » →

Assistance au conducteur → Volume d'avertissement » sur l'écran LCD ou « Réglages → Véhicule → Assistance au conducteur → Méthodes d'avertissement → Volume d'avertissement » dans le système d'avertissement.

Même si « 0 » ou « Off » (désactivé) est sélectionné, le volume d'avertissement du système mains libres n'est pas coupé mais est plutôt réduit au niveau « 1 » ou « Low » (Bas).

- Avertissement de vibration du volant : Sélectionnez « Paramètres de l'utilisateur → Assistance au conducteur → Avertissement haptique » sur l'écran LCD ou « Réglages → Véhicule → Assistance au conducteur → Méthodes d'avertissement → Avertissement haptique » dans le système d'avertissement.
- Avertissement de sécurité de la voie désactivé : Sélectionnez « Paramètres de l'utilisateur → Assistance au conducteur → Avertissement de sécurité de la voie désactivé » sur l'écran LCD display ou « Réglages → Véhicule → Assistance au conducteur → Méthode d'avertissement → Avertissement de sécurité de la voie désactivé » pour désactiver l'avertissement sonore lorsque l'avertissement sonore et l'avertissement haptique du volant sont activés.
- Priorité à la sécurité de conduite : Sélectionnez « Réglages du véhicule → Assistance au conducteur → Méthodes d'avertissement → Priorité à la sécurité de conduite » dans le système d'avertissement. Pour une conduite sécuritaire, le volume audio diminuera temporairement pour avertir le conducteur au moyen de l'avertissement sonore.

## \* REMARQUE

- Assurez-vous que le volume d'avertissement sonore que vous avez réglé peut s'appliquer au volume d'avertissement d'autres systèmes d'assistance au conducteur.
- Les méthodes d'avertissement maintiendront leur dernier réglage même si le véhicule est redémarré.
- Avec le volume d'avertissement à « 0 » ou « Off » (désactivé), si vous désactivez l'avertissement de vibration du volant, le volume d'avertissement s'activera au niveau « 2 » ou « Modéré ».
- Avec l'avertissement de vibration du volant désactivé, si vous réglez le volume d'avertissement à « 0 » ou « Off » (désactivé), l'avertissement de vibration du volant s'activera.
- Vous pouvez sélectionner Avertissement de sécurité de la voie désactivé uniquement lorsque l'avertissement sonore et l'avertissement haptique du volant sont activés.
- Il est possible que le menu de réglage ne soit pas disponible pour votre véhicule en fonction de ses caractéristiques et de ses spécifications.
- Les descriptions de chaque système d'assistance au conducteur peuvent être légèrement différentes de celles du manuel du propriétaire après la mise à jour du logiciel de votre système d'infodivertissement. Dans ce cas, balayez le code QR figurant dans le manuel du système d'infodivertissement pour accéder au manuel Web permettant de vérifier les modifications.

- Selon votre mise à jour, le menu peut s'afficher comme Avertissement sonore ou Méthodes d'avertissement.

## Fonctionnement de l'assistance au maintien de voie

### Avertissement et contrôle

L'Assistance de maintien de voie prévient le conducteur et contrôle le véhicule avec l'Alerte de franchissement involontaire de ligne.

### Alerte de franchissement involontaire de ligne

Gauche



Droite



- Pour alerter le conducteur en cas de franchissement de la ligne visée à l'avant, le témoin lumineux vert  clignotera sur le tableau de bord et la ligne de délimitation des voies clignotera sur le tableau de bord en fonction de la trajectoire de sortie du véhicule, puis un signal sonore sera émis. De plus, le volant vibre.
- Le système s'activera lorsque votre vitesse se situera entre 60 et 200 km/h environ (soit 40 à 120 mi/h).

### Assistance de maintien de voie

- Pour avertir le conducteur que le véhicule quitte la voie visée à l'avant, le témoin vert  clignotera sur le tableau de bord, et le volant effectuera des réglages pour maintenir le véhicule dans la voie.
- Le système s'activera lorsque votre vitesse se situera entre 60 et 200 km/h environ (soit 40 à 120 mi/h).

### Alerte de non-détection des mains sur le volant



Si le conducteur quitte le volant des mains pendant plusieurs secondes, le message d'avertissement « Keep hands on the steering wheel » (Gardez les

ains sur le volant) s'affichera sur le tableau de bord et un signal sonore retentira à plusieurs reprises.

**⚠ AVERTISSEMENT**

- La direction peut ne pas être assistée si le volant est tenu fermement ou si l'angle de braquage du volant atteint un certain degré.
- Le système d'assistance au maintien de la voie ne fonctionne pas tout le temps. Il revient au conducteur de rouler prudemment et de maintenir le véhicule dans sa voie.
- Le message d'alerte de non-détection des mains sur le volant peut être émis tardivement en fonction de l'état des routes. Gardez toujours les mains sur le volant en conduisant.
- Si le volant est tenu légèrement, le message d'avertissement « hands-off » (mains libres) pourrait apparaître car la fonction pourrait ne pas reconnaître que le conducteur a les mains sur le volant.
- Si vous fixez des objets sur le volant, le fonctionnement de l'alerte de non-détection des mains sur le volant peut être perturbé.

**\* REMARQUE**

- Pour plus de détail concernant le tableau de bord des réglages, référez-vous à "Bloc d'instruments" à la page 4-81.
- Lorsque le marquage des voies (ou des bords de route) est détecté, les lignes de voie sur le combiné passent du gris au blanc et le témoin lumineux (🚗) vert s'affichera.

Voie non détectée



Voie détectée



- Même si la direction est assistée par la fonction d'Assistance de maintien de voie, le conducteur peut contrôler le volant.
- Le volant peut sembler plus lourd ou plus léger lorsque la direction est assistée par l'Assistance de maintien de voie que lorsqu'elle ne l'est pas.

## Limites et dysfonctionnement de l'assistance au maintien de la voie

### Dysfonctionnement de l'assistance au maintien de la voie



Lorsque l'assistance au maintien de la voie ne fonctionne pas correctement, le message d'avertissement «Check Lane Keeping Assist (LKA) System» (Vérifiez le système d'assistance au maintien de la voie) s'affiche et le témoin lumineux (  ) jaune s'allume sur le combiné. Si cela se produit, faites vérifier le système par un concessionnaire Kia autorisé.

### Limites de l'assistance au maintien de la voie

Certaines conditions peuvent perturber ou dégrader le fonctionnement de l'Assistance de maintien de voie, à savoir :

- La voie est occultée ou difficile à suivre parce que
  - Les marquages de voies sont masqués par la pluie, la neige, la saleté, de l'huile, etc.
  - La couleur du marquage au sol (ou bordure de route) n'est pas différente de celle de la route
  - Il y a des marquages au sol (ou bordures de route) sur la route près de

la voie ou des marquages de voies (ou bordures de route) qui ressemblent à des marquages voies

- Les marquages de voies (ou bordures de route) sont indistinct ou endommagés.
- Les marquages de voies (ou bordures de route) sont ombragés par une bande centrale, des arbres, un garde-corps, des barrières anti-bruit, etc.
- La route comporte plus de deux marquages de voies (ou bordures de route)
- Le nombre de voies augmente ou diminue, ou les tracés des voies se croisent
- Les marquages de voies (ou bordures de route) sont compliqués ou une structure se substitue aux lignes, comme par exemple dans une zone de travaux.
- Il y a des marquages au sol, comme des voies formant des zigzags, des tracés de passages pour piétons et des panneaux de signalisation
- La voie disparaît brusquement, comme à un carrefour
- La voie (ou largeur de la route) est très large ou très étroite.
- Il y a une bordure de trottoir sans voie
- Une ligne de démarcation apparaît sur la chaussée, semblable à un péage, un trottoir, une bordure de trottoir, etc.
- L'écart par rapport au véhicule qui précède est très réduit ou le véhicule à l'avant masque le marquage au sol.
- Le véhicule se dirige vers la voie réservée aux autobus ou se déplace du côté gauche ou droit de la voie réservée aux autobus

**\* REMARQUE**

Pour plus de détails concernant les précautions de la caméra avant, veuillez vous reporter à "Assistance d'évitement de collision frontale (FCA) - fusion de capteurs (selon l'équipement)" à la page 5-87.

**\* REMARQUE**

Prenez les précautions suivantes lors de l'utilisation de l'Assistance de maintien de voie :

- Il est de la responsabilité du conducteur de conduire de façon sécuritaire et de garder le contrôle du véhicule. Ne conduisez pas dangereusement en vous fiant uniquement sur la fonction.
- L'intervention de la fonction d'Assistance de maintien de voie peut être annulée ou ne pas répondre correctement selon l'état de la route et l'environnement autour du véhicule. Faites toujours preuve de prudence au volant.
- Reportez-vous aux « Limitations » si la voie n'est pas détectée correctement.
- Lorsque vous tractez une remorque ou un autre véhicule, nous recommandons que vous désactiviez l'Assistance de maintien de voie pour des raisons de sécurité.
- Si le véhicule roule à grande vitesse, le contrôle du volant ne sera pas assuré. Le conducteur doit toujours respecter les limites de vitesse lorsqu'il utilise la fonction.
- Si tout autre message d'avertissement émis par le système s'affiche déjà ou si un signal sonore est déjà actif, le message d'avertissement associé au « Lane Keeping Assist » (Assistance de

maintien de voie) pourrait ne pas s'afficher, ni le signal sonore retentir.

- Vous pourriez ne pas écouter le signal sonore de la fonction d'Assistance de maintien de voie en cas de bruit aux alentours du véhicule.
- Si vous fixez des objets au volant, cela pourrait perturber l'intervention de la direction assistée.
- Le « Lane Keeping Assist » pourrait être désactivé pendant 15 secondes après le démarrage du véhicule ou l'initialisation de la caméra avant.
- Conditions de non-disponibilité de l'Assistance de maintien de voie :
  - Le clignotant ou les feux de détresse sont allumés
  - Le véhicule ne roule pas au centre de la voie lorsque le système est activé ou immédiatement après un changement de voie
  - L'ESC (Contrôle électronique de la stabilité) ou la VSM (Gestion de la stabilité du véhicule) est activé
  - Le véhicule roule dans un virage serré
  - La vitesse du véhicule est inférieure à 55 km/h (34 mi/h) ou supérieure à 210 km/h (130 mi/h)
  - Le véhicule effectue des changements brusques de voie
  - Le véhicule freine brutalement

## Aide à l'évitement de collision d'angle mort (BCA) (selon l'équipement)

L'Assistance à l'évitement de collision dans les angles morts permet de détecter et de surveiller les véhicules en approche dans les angles morts ainsi que de prévenir le conducteur d'un risque imminent de collision à l'aide d'un avertissement et d'un signal sonore.

De plus, en cas de risque de collision au changement de voie ou à la sortie d'une place de stationnement, le système interviendra en contrôlant les freins pour éviter une collision.

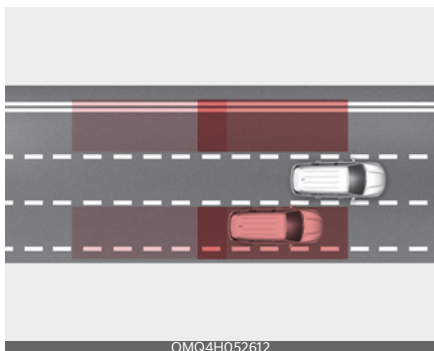

L'Assistance à l'évitement de collision dans l'angle mort permet de détecter et d'informer le conducteur qu'un véhicule se trouve dans l'angle mort.

### ⚠ MISE EN GARDE

La portée de détection peut varier en fonction de la vitesse de votre véhicule. Cependant, même s'il y a présence d'un véhicule dans l'angle mort, le système ne pourra pas vous avertir lorsque vous effectuez un dépassement à grande vitesse.

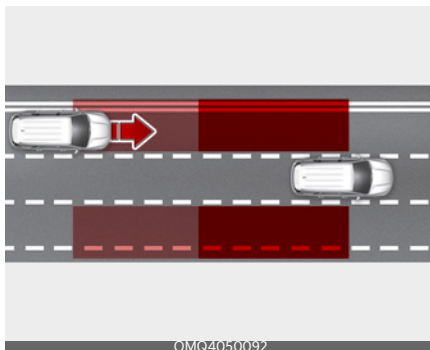

L'Assistance à l'évitement de collision dans les angles morts détecte un rapprochement à grande vitesse d'un véhicule dans l'angle mort et en informe le conducteur.

### ⚠ MISE EN GARDE

Le minutage de l'avertissement peut varier en fonction de la vitesse du véhicule approchant à vive allure.

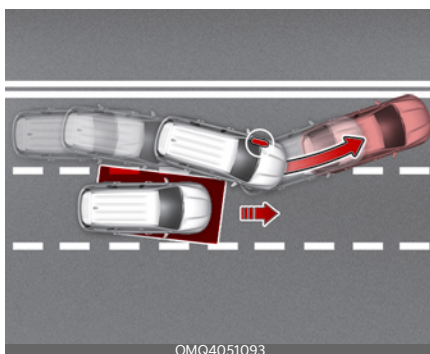

Lors du changement de voie par détection de la voie devant vous, si la fonction considère qu'il y a un risque de collision avec un véhicule en approche dans l'angle mort, la fonction aidera à éviter la collision en appliquant le frein différentiel.

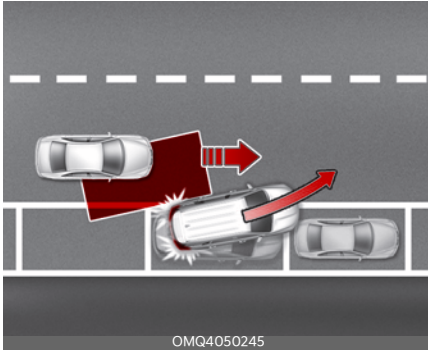

OMQ4050245

Lorsque vous sortez d'une place de stationnement, si l'assistance anti-collision dans l'angle mort juge qu'il y a un risque de collision avec un véhicule qui s'approche dans l'angle mort, la fonction aidera à éviter la collision en appliquant le frein.

## Capteur de détection

Caméra avant



OMQ4051078

## Radar de coin arrière



OMQ4H051596

Reportez-vous à l'image ci-dessus pour obtenir l'emplacement détaillé des capteurs de détection.

## ⚠ MISE EN GARDE

Veillez appliquer les mesures de précaution suivantes pour garantir le fonctionnement optimal du capteur de détection :

- Ne démontez jamais le radar à l'angle arrière ou l'ensemble radar et évitez qu'il ne subisse un quelconque choc.
- S'il y a un impact sur ou à proximité du radar de coin arrière, l'assistance à l'évitement de collision dans l'angle mort pourrait ne pas fonctionner correctement et ce, même si le message d'avertissement n'apparaît pas sur le groupe, Faites vérifier le système par un concessionnaire Kia autorisé.
- Si les radars à l'angle arrière ont été remplacés ou réparés, faites inspecter le véhicule par un concessionnaire Kia autorisé.
- Les pare-chocs arrière entourant les capteurs radar arrières de Kia sont des pièces authentiques dont la qualité et les performances sont garanties. Si vous appliquez de manière arbitraire de la peinture sur le pare-

chocs ou si vous le modifiez, le système d'aide à l'évitement de collision d'angle mort risque de ne pas fonctionner correctement. Utilisez seulement des Pièces originales de Kia ou ceux de niveau équivalent dont la qualité et les performances ont été prouvées pour la réparation ou le remplacement de pare-chocs.

- N'utilisez pas de cadre de plaque d'immatriculation ni de corps étrangers tels qu'un autocollant pour pare-chocs, un film ou un protecteur de pare-chocs près du dispositif de protection du radar à l'angle arrière.
- Le fonctionnement du système peut être perturbé si le pare-chocs est remplacé, ou si les environs du radar d'angle arrière a été endommagé ou de la peinture appliqué.
- Si une remorque, un porte-bagages, etc. est installé, ceci peut avoir une incidence négative sur le rendement du radar d'angle arrière ou sur le fonctionnement du système.

### \* REMARQUE

Pour plus de détails concernant les précautions de la caméra avant, veuillez vous reporter à "Assistance d'évitement de collision frontale (FCA) - fusion de capteurs (selon l'équipement)" à la page 5-87.

## Paramètres d'assistance à l'évitement de collision dans l'angle mort

### Sécurité des angles morts

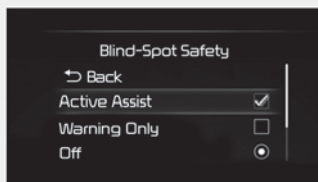

OMQ4A050340

Avec le commutateur ENGINE START/STOP (démarrage/arrêt du moteur) à la position ON, sélectionnez ou désélectionnez l'option « Driver Assistance → Blind-Spot Safety » (Assistance au conducteur - Sécurité des angles morts) du menu « Settings » (Réglages) pour configurer l'utilisation ou non de chaque fonction.

- En cas d'activation de l'option « Active Assist » (Assistance active), le système alertera le conducteur à l'aide d'un message d'avertissement, d'un signal sonore, d'une vibration du volant et fera intervenir le freinage assistée en fonction du niveau de risque de collision.
- Si l'option « Warning Only » est activée, le système avertira le conducteur au moyen d'un message d'avertissement, d'un signal sonore et d'une vibration du volant, en fonction du niveau de risque de collision. Le freinage ne sera pas assisté.
- Si « Off » est sélectionné, la fonction sera désactivée.

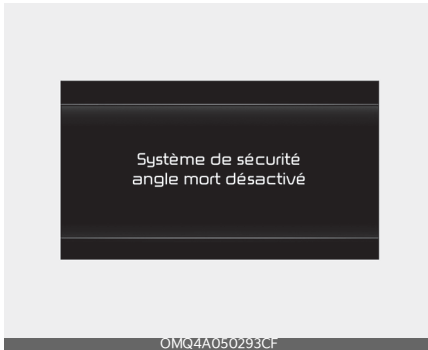

Si le moteur est redémarré alors que le système est désactivé, le message « Blind-Spot Safety System is Off » (Système de surveillance des angles morts désactivé) s'affichera sur le tableau de bord.

Si vous faites passer le réglage de « Off » (Désactivé) à « Active Assist » (Assistance active) ou à « Avertissement seulement », le témoin lumineux du rétroviseur latéral clignotera pendant trois secondes.

De plus, si le moteur est démarré alors que la fonction « Active Assist » (Assistance active) ou « Warning Only » est activée, le témoin lumineux du rétroviseur latéral clignotera pendant trois secondes.

### ⚠ AVERTISSEMENT

- Si le réglage « Avertissement seulement » (Warning Only) est sélectionnée, le freinage n'est pas assisté.
- Si le réglage « Off » (Arrêt) est sélectionné, le conducteur est tenu de surveiller les alentours du véhicule et de rouler prudemment.

### \* REMARQUE

Si le moteur est redémarré, l'assistance à l'évitement de collision dans l'angle mort conservera le dernier réglage.

### Minuterie d'avertissement

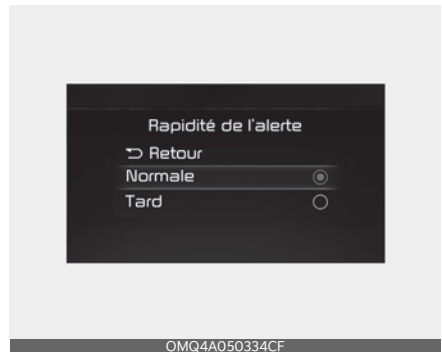

Avec le commutateur ENGINE START/STOP à la position ON, sélectionnez l'option « Driver Assistance → Warning Timing » (assistance au conducteur - minutage de l'avertissement) depuis le menu « Settings » (réglages) pour modifier le délai d'activation de l'avertissement initial associé à l'Assistance à l'évitement de collision dans l'angle mort.

À la livraison du véhicule, le Minutage de l'avertissement est réglé sur « Normal ». Si vous modifiez le minutage de l'avertissement, le délai d'avertissement des autres systèmes du « Driver Assistance » (Assistance au conducteur) sont également susceptibles de changer.

## Méthodes d'avertissement

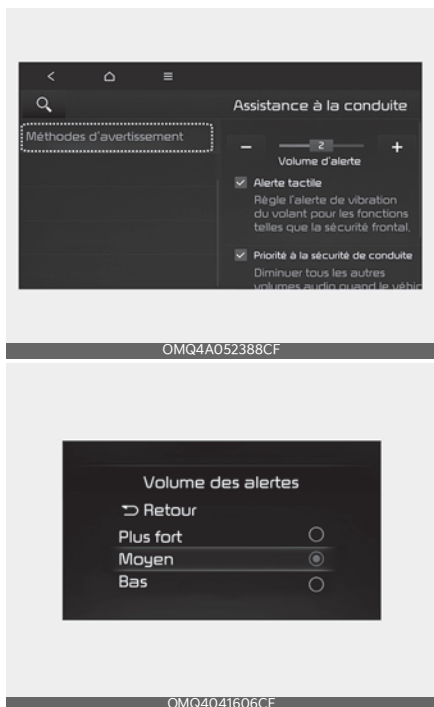

Vous pouvez régler les méthodes d'avertissement avec le commutateur d'allumage ou le bouton ENGINE START/STOP (démarrage/arrêt du moteur) à la position ON.

- **Volume d'avertissement :** Sélectionnez « Paramètres de l'utilisateur → Assistance au conducteur → Volume d'avertissement » sur l'écran LCD ou « Réglages → Véhicule → Assistance au conducteur → Méthodes d'avertissement → Volume d'avertissement » dans le système d'avertissement. Même si « 0 » ou « Off » (désactivé) est sélectionné, le volume d'avertissement du système n'est pas coupé mais est plutôt réduit au niveau « 1 » ou « Low » (Bas).

- **Avertissement de vibration du volant :** Sélectionnez « Paramètres de l'utilisateur → Assistance au conducteur → Avertissement haptique » sur l'écran LCD ou « Réglages → Véhicule → Assistance au conducteur → Méthodes d'avertissement → Avertissement haptique » dans le système d'avertissement.
- **Priorité à la sécurité de conduite :** Sélectionnez « Réglages du véhicule → Assistance au conducteur → Méthodes d'avertissement → Priorité à la sécurité de conduite » dans le système d'avertissement. Pour une conduite sécuritaire, le volume audio diminuera temporairement pour avertir le conducteur au moyen de l'avertissement sonore.

### \* REMARQUE

- Assurez-vous que le volume d'avertissement sonore que vous avez réglé peut s'appliquer au volume d'avertissement d'autres systèmes d'assistance au conducteur.
- Les méthodes d'avertissement maintiendront leur dernier réglage même si le véhicule est redémarré.
- Avec le volume d'avertissement à « 0 » ou « Off » (désactivé), si vous désactivez l'avertissement de vibration du volant, le volume d'avertissement s'activera au niveau « 2 » ou « Modéré ».
- Avec l'avertissement de vibration du volant désactivé, si vous réglez le volume d'avertissement à « 0 » ou « Off » (désactivé), l'avertissement de vibration du volant s'activera.
- Il est possible que le menu de réglage ne soit pas disponible pour votre véhicule en fonction de ses caractéristiques et de ses spécifications.

- Les descriptions de chaque système d'assistance au conducteur peuvent être légèrement différentes de celles du manuel du propriétaire après la mise à jour du logiciel de votre système d'infodivertissement. Dans ce cas, balayez le code QR figurant dans le manuel du système d'infodivertissement pour accéder au manuel Web permettant de vérifier les modifications.
- Selon votre mise à jour, le menu peut s'afficher comme Avertissement sonore ou Méthodes d'avertissement.

## Fonctionnement du « Blind-Spot Collision-Avoidance Assist » (assistance à l'évitement de collision dans l'angle mort).

### Avertissement et contrôle

#### Détection du véhicule



- Pour prévenir le conducteur de la détection d'un véhicule, le témoin d'avertissement du rétroviseur latéral et de l'affichage tête haute (selon l'équipement) s'allume.
- Le système sera activé lorsque la vitesse de votre véhicule est supérieure à 20 km/h (12 mi/h) et que la

vitesse du véhicule dans la zone de l'angle mort est supérieure à 10 km/h (7 mi/h).

### Alerte de collision

- L'alerte de collision est déclenchée lorsque le clignotant est actionné dans le sens du véhicule détecté.
- Si l'option « Warning Only » (Avertissement seulement) est activée depuis le menu des Réglages, l'alerte de collision sera émise lorsque votre véhicule approchera de la voie dans laquelle le véhicule en angle mort est détecté.
- Pour alerter le conducteur d'une collision, le témoin lumineux du rétroviseur latéral et de l'affichage tête haute (selon l'équipement) clignote. Au même moment, un signal sonore retentit et le volant vibre.
- Lorsque le clignotant est désactivé, l'avertissement de collision imminente s'éteindra et le système repassera en mode de détection de véhicule.

#### \* REMARQUE

- La portée de détection du radar latéral arrière est déterminée par la largeur standard de la route, par conséquent, lorsque celle-ci est étroite, le système pourrait détecter d'autres véhicules dans la voie adjacente et vous en avertir. Par contre, lorsque la route est large, le système pourrait ne pas détecter un véhicule circulant dans la voie adjacente et pourrait donc ne pas vous avertir.
- Lorsque les feux de détresse sont allumés, l'alerte de collision émise à l'aide de clignotant ne sera pas déclenchée.

**\* REMARQUE**

Si le siège du conducteur est du côté gauche, l'alerte de collision pourrait s'activer lorsque vous tournez à gauche. Maintenez une distance appropriée avec les véhicules dans la voie de gauche. Si le siège du conducteur est du côté droit, l'alerte de collision pourrait s'activer lorsque vous tournez à droite. Maintenez une distance appropriée avec les véhicules dans la voie de droite.

**Aide à l'évitement de collisions (pendant la conduite)**



- Pour avvertir le conducteur d'une collision, le témoin lumineux du rétroviseur extérieur clignote et un message d'avertissement s'affiche sur le tableau de bord. Au même moment, le système émet un signal sonore, le témoin lumineux du dispositif d'affichage tête haute (selon l'équipement) clignote et le volant vibre.
- Le système interviendra lorsque la vitesse de votre véhicule se situe entre 60 et 200 km/h (40 et 120 mi/h) et que les deux tracés de voie de la file de circulation sont détectés.

- Le freinage d'urgence est assisté pour faciliter l'évitement de la collision avec le véhicule détecté dans l'angle mort.

**\* REMARQUE**

- L'Aide à l'évitement de collisions sera annulée dans les circonstances suivantes :
  - Votre véhicule franchit la voie suivante à une certaine distance.
  - Votre véhicule est éloigné du risque de collision
  - Le volant est braqué de manière brusque.
  - La pédale de frein est enfoncée
  - L'Assistance à l'évitement de collision avant est activée
- Après l'intervention du système ou le changement de voie, vous devez vous recentrer au milieu de la voie. Le système ne fonctionnera pas si le véhicule ne roule pas au centre de la voie.

**Aide à l'évitement de collisions (en cas de franchissement de ligne)**



- Pour avvertir le conducteur d'une collision, le témoin lumineux du rétroviseur extérieur clignote et un message

d'avertissement s'affiche sur le tableau de bord. Au même moment, le système émet un signal sonore, le témoin lumineux du dispositif d'affichage tête haute (selon l'équipement) clignote et le volant vibre.

- L'Assistance à la prévention de collisions dans les angles morts fonctionne lorsque la vitesse du véhicule est inférieure à 2 mi/h (3 km/h) et que la vitesse du véhicule dans la zone de l'angle mort est supérieure à 3 mi/h (5 km/h).
- Le freinage d'urgence est assisté pour faciliter l'évitement de la collision avec le véhicule détecté dans l'angle mort.

### Arrêt du véhicule et désactivation de la commande de frein

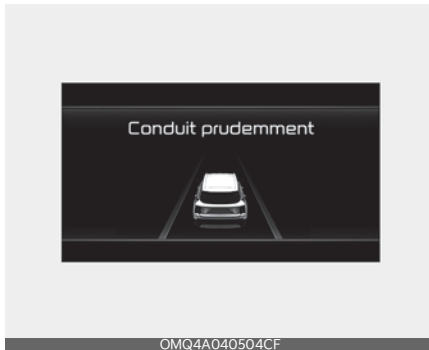

- Lorsque le véhicule est mis à l'arrêt à la suite d'un freinage d'urgence, le message d'avertissement « Conduit prudemment » s'affiche sur le tableau de bord.
- Pour votre sécurité, le conducteur doit immédiatement appuyer sur la pédale de frein et balayer du regard les alentours du véhicule.
- La commande de frein est désactivée après l'arrêt du véhicule par un freinage d'urgence d'environ 2 secondes.

### ⚠ AVERTISSEMENT

Prenez les précautions suivantes lors de l'utilisation du « Blind-Spot Collision-Avoidance Assist » (assistance à l'évitement de collision dans l'angle mort) :

- Pour votre sécurité, modifiez les Réglages après avoir stationné le véhicule à un emplacement sécuritaire.
- Si tout autre message d'avertissement émis par le système s'affiche déjà, ou si un signal sonore retentit déjà, le message d'avertissement associé au « Blind-Spot Collision-Avoidance Assist » (assistance à l'évitement de collision dans l'angle mort) pourrait ne pas s'afficher, ni le signal sonore retentir.
- Vous pourriez ne pas entendre le signal sonore d'avertissement du « Blind-Spot Collision-Avoidance Assist » (assistance à l'évitement de collision dans l'angle mort) en cas de bruit excessif dans le véhicule.
- L'évitement de collision d'angle mort pourrait ne pas fonctionner si le conducteur appuie sur la pédale de frein pour éviter une collision.
- Lorsque l'évitement de collision d'angle mort est actif, le contrôle du freinage par le système se désactive automatiquement lorsque le conducteur appuie un peu trop fort sur la pédale d'accélérateur ou fait braquer brusquement le véhicule.
- Pendant le fonctionnement du « Blind-Spot Collision-Avoidance Assist » (assistance à l'évitement de collision dans l'angle mort), le véhicule pourrait s'arrêter brusquement et causer des blessures aux passagers ainsi que le déplacement de tout objet non fixés. Serrez toujours votre cein-

- ture de sécurité et maintenez les objets mobiles solidement fixés.
- Même s'il y a un problème avec le « Blind-Spot Collision-Avoidance Assist » (assistance à l'évitement de collision dans l'angle mort), les performances de freinage de base du véhicule continueront de fonctionner normalement.
  - Le « Blind-Spot Collision-Avoidance Assist » (assistance à l'évitement de collision dans l'angle mort) ne fonctionne pas en toutes circonstances ou ne permet pas d'éviter tous les risques de collisions.
  - Il est possible que l'assistance à la prévention des collisions dans l'angle mort avertisse le conducteur tardivement ou ne l'avertisse pas en fonction de la route et des conditions de la route.
  - Le conducteur doit garder le contrôle du véhicule à tout moment. Ne vous fiez pas au système d'Assistance à l'évitement de collision d'angle mort. Conservez une distance de sécurité pour le freinage et, au besoin, enfoncez la pédale de frein pour ralentir ou arrêter le véhicule.
  - Ne jamais actionner l'assistance à la prévention des collisions dans l'angle mort sur des personnes, des animaux, des objets, etc. Cela peut provoquer de graves blessures ou la mort.

### \* REMARQUE

- Il se peut que la commande de frein ne fonctionne pas correctement en fonction de l'état de l'ESC (contrôle électronique de stabilité).
- Un seul avertissement aura lieu lorsque :

- Le témoin ESC (contrôle de stabilité électronique) est allumé
- L'ESC (contrôle électronique de stabilité) est activé dans une fonction différente

### Dysfonctionnement et limites du « Blind-Spot Collision-Avoidance Assist » (assistance à l'évitement de collision dans l'angle mort)

### Dysfonctionnement du système d'assistance à l'évitement des collisions dans l'angle mort



OMQ4A050229CF

Lorsque le système « Blind-Spot Safety system » (sécurité des angles morts) ne fonctionne pas correctement, le message d'avertissement « Check Blind-Spot Safety System » (vérifiez le système de sécurité des angles morts) s'affichera sur le tableau de bord et le système sera automatiquement désactivé ou sa performance limitée. Faites vérifier le système par un concessionnaire Kia autorisé.



Lorsque le témoin lumineux du rétroviseur latéral ne fonctionne pas correctement, le témoin lumineux d'avertissement « Check side view mirror » (Vérifiez le témoin lumineux du rétroviseur latéral) s'affichera sur le tableau de bord. Faites vérifier le système par un concessionnaire Kia autorisé.

### Assistance à l'évitement de collision dans l'angle mort désactivé

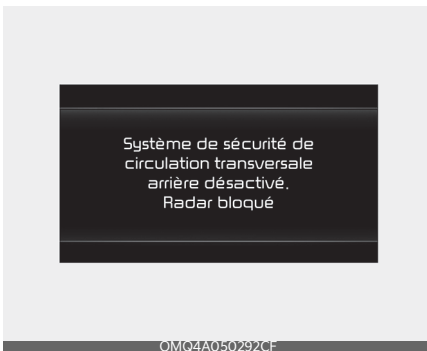

Lorsque le pare-chocs arrière entourant le radar ou le capteur arrière est recouvert de matières étrangères telles que la neige ou la pluie, ou lors de l'installation d'une remorque ou d'un porte-bagages, les performances de détection peuvent se voir réduite et limiter ou désactiver

temporairement le « Blind-Spot Collision-Avoidance Assist » (assistance à l'évitement de collision dans l'angle mort).

Si cela se produit, le système « Blind-Spot Safety » (Sécurité des angles morts) est alors désactivé. « Radar blocked » (Radar obstrué) s'affichera sur le tableau de bord.

La fonction sera à nouveau opérationnelle lorsque ces corps étrangers ou la remorque, entre autres, sont enlevés, puis le moteur redémarré.

Si le système ne fonctionne toujours pas normalement après avoir dégagé ces corps étrangers, faites vérifier le système par un concessionnaire Kia autorisé.

### \* REMARQUE

- Même si le message d'avertissement ou le voyant n'apparaît pas sur le tableau de bord, le « Blind-Spot Collision-Avoidance Assist » pourrait ne pas fonctionner correctement.
- Le « Blind-Spot Collision-Avoidance Assist » (assistance à l'évitement de collision dans l'angle mort) pourrait ne pas fonctionner dans une certaine zone (ex un terrain ouvert) où toute substance n'est pas détectée immédiatement après le démarrage du moteur, ou lorsque le capteur de détection est masqué par des corps étrangers après le démarrage du moteur.

### ⚠ MISE EN GARDE

Désactivez le « Blind-Spot Collision-Avoidance Assist » (assistance à l'évitement de collision dans l'angle mort) lors de l'installation d'une remorque, d'un porte-bagage, etc. ou retirez la remorque, le

porte bagage, etc. pour utiliser le « Blind-Spot Collision-Avoidance Assist » (assistance à l'évitement de collision dans l'angle mort).

### Limites de l'assistance à l'évitement des collisions dans les angles morts

Le « Blind-Spot Collision-Avoidance Assist » (assistance à l'évitement de collision dans l'angle mort) pourrait ne pas fonctionner normalement, ou fonctionner de manière inattendue, dans les circonstances suivantes :

- Il y a des intempéries, comme de fortes chutes de neige, des pluies intenses, etc.
- Le radar de l'angle arrière est couvert de neige, de pluie, de saleté, etc.
- La température autour du radar de l'angle arrière est élevée ou basse.
- La conduite sur une bretelle d'auto-route (ou de route)
- La chaussée (ou le sol aux alentours) contient anormalement des composants métalliques (par ex. dus à la construction d'un métro).
- Un objet fixe se trouve à proximité du véhicule, tel que des barrières acoustiques, des glissières de sécurité, des séparateurs centraux, des barrières d'entrée, des lampadaires, des panneaux, des tunnels, des murs, etc. (y compris les structures doubles)
- Conduite sur de vastes étendues où le nombre de véhicules et les infrastructures sont limités (p ex le désert, la prairie, la banlieue, etc.)
- Conduite sur une route étroite envahie par les arbres ou les hautes herbes

- Conduite sur une chaussée détrem-pée, par exemple une flaque d'eau sur la route
- L'autre véhicule roule très près derrière votre véhicule, ou ce dernier passe à proximité immédiate de votre véhicule.
- La vitesse de l'autre véhicule est très élevée et il passe à côté de votre véhicule en peu de temps.
- Votre véhicule dépasse l'autre véhicule
- Votre véhicule change de voie
- Votre véhicule a démarré en même temps que le véhicule à côté et a accéléré
- Lorsque le véhicule qui se trouve dans la voie adjacente s'éloigne de deux voies de vous ou lorsque le véhicule à deux voies d'écart se déplace vers la voie d'à côté.
- Une remorque ou un transporteur est installé autour du radar de l'angle arrière.
- Le pare-chocs autour du radar de l'angle arrière est couvert d'objets, tels qu'un autocollant de pare-chocs, une protection de pare-chocs, un porte-vélo, etc.
- Le pare-chocs entourant le radar arrière a subi un choc, est endommagé ou le radar avant n'est pas à sa position normale
- La hauteur de votre véhicule est faible ou grande en raison de lourdes charges, d'une pression anormale des pneus, etc.

Le « Blind-Spot Collision-Avoidance Assist » (assistance à l'évitement de collision dans l'angle mort) pourrait ne pas fonctionner normalement ou fonctionner de manière inattendue lorsque les objets suivants sont détectés :

- Une moto ou un vélo est détecté
- Un véhicule tel qu'un chariot remorque est détecté
- Un gros véhicule comparable à un autobus ou un camion est détecté
- Un obstacle en mouvement, tel qu'un piéton, un animal, un chariot ou une poussette, est détecté.
- Un véhicule de faible altitude semblable à un coupé sport est détecté

En cas de défaillance du contrôle du freinage, l'attention du conducteur est requise dans les circonstances suivantes :

- Le véhicule vibre fortement en roulant sur une route cahoteuse, une route irrégulière ou des plaques de béton
- Le véhicule roule sur une surface glissante en raison de la neige, d'une flaque d'eau ou de la glace, etc.
- La pression des pneus est faible ou un pneu est endommagé
- Le frein est remanié
- Le véhicule effectue des changements brusques de voie

### ⚠ MISE EN GARDE

Pour plus de détails concernant les précautions de la caméra avant, veuillez vous reporter à "Avertisseur de risque de collision à l'avant (FCA) (Caméra à l'avant uniquement) (selon l'équipement)" à la page 5-74.

### ⚠ AVERTISSEMENT

- En circulant dans un virage

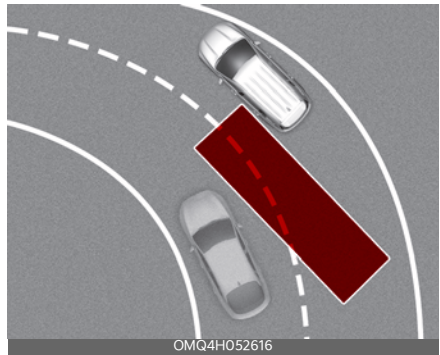

Le « Blind-Spot Collision-Avoidance Assist » (assistance à l'évitement de collision dans l'angle mort) pourrait ne pas fonctionner correctement lors de la conduite sur route sinueuse. Le système pourrait ne pas détecter le véhicule dans la voie adjacente.

Lorsque vous conduisez, soyez toujours attentif à l'état de la route et aux conditions de conduite.

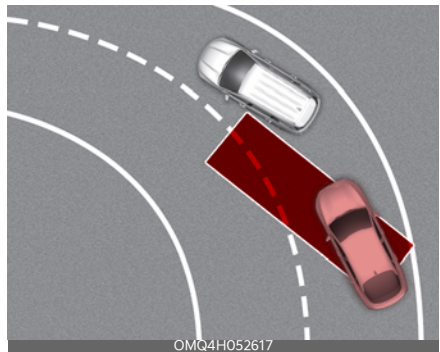

Le « Blind-Spot Collision-Avoidance Assist » (assistance à l'évitement de collision dans l'angle mort) pourrait ne pas fonctionner correctement lors de la conduite sur route sinueuse. Le système pourrait reconnaître un véhicule se trouvant dans la même voie.

Lorsque vous conduisez, soyez toujours attentif à l'état de la route et aux conditions de conduite.

- Conduite à un point de jonction/séparation de routes

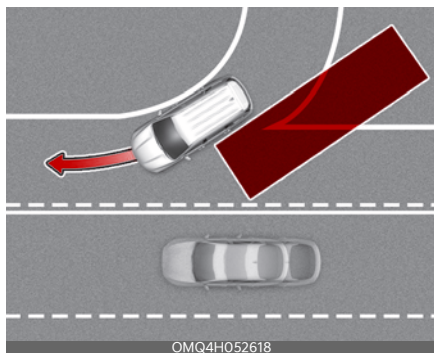

OMQ4H052618

Le « Blind-Spot Collision-Avoidance Assist » (assistance à l'évitement de collision dans l'angle mort) pourrait ne pas fonctionner correctement à un point de jonction ou de séparation de routes. Le système pourrait ne pas détecter le véhicule dans la voie adjacente.

Lorsque vous conduisez, soyez toujours attentif à l'état de la route et aux conditions de conduite.

- La conduite sur une route en pente

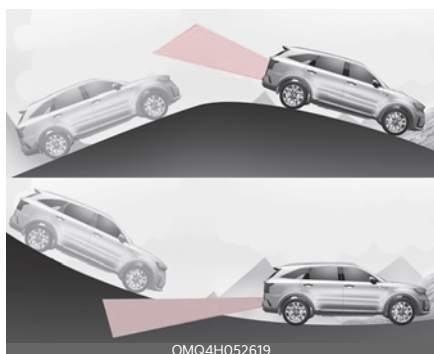

OMQ4H052619

Le fonctionnement du système Sécurité des angles morts peut être per-

turbé lors de la conduite sur une pente. Le système pourrait ne pas détecter le véhicule dans la voie adjacente ou détecter incorrectement le sol ou la structure.

Lorsque vous conduisez, soyez toujours attentif à l'état de la route et aux conditions de conduite.

- Conduite lorsque les hauteurs des voies sont différentes

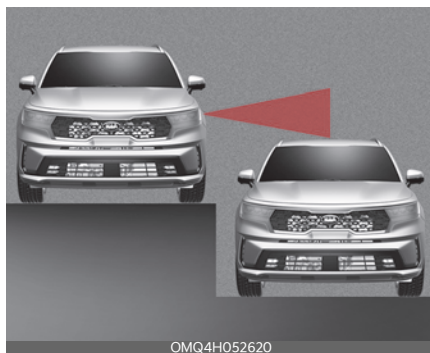

OMQ4H052620

Le « Blind-Spot Collision-Avoidance Assist » (assistance à l'évitement de collision dans l'angle mort) pourrait ne pas fonctionner correctement lorsque vous conduisez dans des endroits où les hauteurs de voies est différentes. Le système pourrait ne pas détecter un véhicule sur une route dont les voies diffèrent en hauteur (par exemple une section de jonction de passage souterrain, intersections à niveaux séparés, etc.).

Lorsque vous conduisez, soyez toujours attentif à l'état de la route et aux conditions de conduite.

**⚠ AVERTISSEMENT**

- Lorsque vous tirez une remorque ou autre véhicule, assurez vous de désactiver le « Blind-Spot Collision-Avoidance Assist » (assistance à l'évitement de collision dans l'angle mort).
- Le « Blind-Spot Collision-Avoidance Assist » (assistance à l'évitement de collision dans l'angle mort) pourrait ne pas fonctionner normalement en cas d'interférence causée par de puissantes ondes électromagnétiques.
- Le « Blind-Spot Collision-Avoidance Assist » (assistance à l'évitement de collision dans l'angle mort) pourrait ne pas fonctionner pendant les 15 secondes suivant le démarrage du véhicule, ou encore pendant l'initialisation de la caméra avant ou des radars latéraux arrière.

**Ce dispositif est conforme à la (aux) norme(s) RSS non soumises à licence de l'industrie du Canada.**

Son utilisation est soumise aux conditions suivantes :

1. Ce dispositif ne peut pas produire d'interférences et
2. Ce dispositif doit accepter toutes les interférences, y compris celles pouvant provoquer son fonctionnement indésirable.

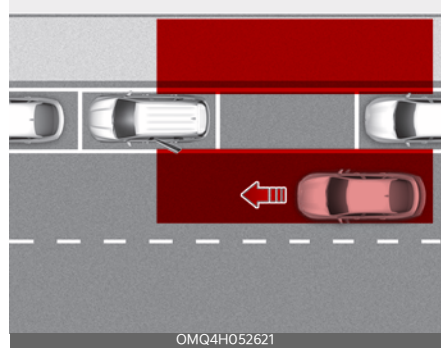
**Avertissement de sortie sécuritaire (SEW) (selon l'équipement)**

Après l'arrêt du véhicule, en cas de détection d'un véhicule approchant de derrière, dès qu'un passager ouvre la portière, l'Avertissement de sortie sécuritaire émet un message d'avertissement au conducteur ainsi qu'un signal sonore afin d'éviter une collision.

**\* REMARQUE**

Le minutage de l'avertissement peut varier en fonction de la vitesse du véhicule en approche.

## Capteur de détection

Radar de coin arrière



OMQ4H051596

Reportez-vous à l'image ci-dessus pour obtenir l'emplacement détaillé du capteur de détection.

### \* REMARQUE

Pour plus de détails concernant les précautions de la caméra arrière latérale, veuillez vous reporter à "Aide à l'évitement de collision d'angle mort (BCA) (selon l'équipement)" à la page 5-110.

## Réglages de l'avertisseur de sortie sécurisée

### Avertissement de sortie sécuritaire



OMQ4A051336N

Avec le commutateur ENGINE START/ STOP (démarrage/arrêt du moteur) à la position ON, sélectionnez « Driver Assistance → Blind-Spot Safety → Safe Exit Warning » (Assistance au conducteur - Sécurité des angles morts - Assistance à la sortie sécuritaire) à partir du menu « Settings » (Réglages) pour activer le « Safe Exit Warning » (Avertissement de sortie sécuritaire), puis désélectionnez pour désactiver la fonction.

### \* REMARQUE

Le conducteur doit toujours être préparé à la survenue d'événements inattendus et soudains. Si l'option de l'avertissement de sortie sécurisée (Safe Exit Warning) est désélectionnée, la fonction ne peut pas vous aider.

### \* REMARQUE

En cas de redémarrage du moteur, l'Avertisseur de sortie sécurisée conserve le dernier réglage sélectionné.

## Méthodes d'avertissement

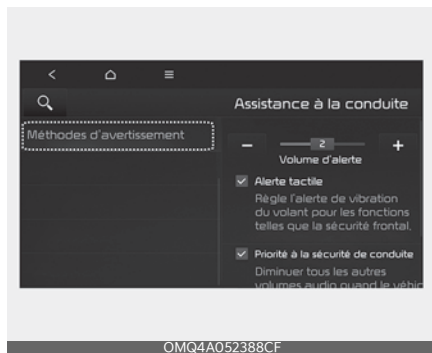

OMQ4A052388CF



Vous pouvez régler les méthodes d'avertissement avec le commutateur d'allumage ou le bouton ENGINE START/STOP (démarrage/arrêt du moteur) à la position ON.

- **Volume d'avertissement :** Sélectionnez « Paramètres de l'utilisateur → Assistance au conducteur → Volume d'avertissement » sur l'écran LCD ou « Réglages → Véhicule → Assistance au conducteur → Méthodes d'avertissement → Volume d'avertissement » dans le système d'avertissement. Même si « 0 » ou « Off » (désactivé) est sélectionné, le volume d'avertissement du système n'est pas coupé mais est plutôt réduit au niveau « 1 » ou « Low » (Bas).
- **Priorité à la sécurité de conduite :** Sélectionnez « Réglages du véhicule → Assistance au conducteur → Méthodes d'avertissement → Priorité à la sécurité de conduite » dans le système d'avertissement. Pour une conduite sécuritaire, le volume audio diminuera temporairement pour avertir le conducteur au moyen de l'avertissement sonore.

## \* REMARQUE

- Assurez-vous que le volume d'avertissement sonore que vous avez réglé peut s'appliquer au volume d'avertissement d'autres systèmes d'assistance au conducteur.
- Les méthodes d'avertissement maintiendront leur dernier réglage même si le véhicule est redémarré.
- Il est possible que le menu de réglage ne soit pas disponible pour votre véhicule en fonction de ses caractéristiques et de ses spécifications.
- Les descriptions de chaque système d'assistance au conducteur peuvent être légèrement différentes de celles du manuel du propriétaire après la mise à jour du logiciel de votre système d'infodivertissement. Dans ce cas, balayez le code QR figurant dans le manuel du système d'infodivertissement pour accéder au manuel Web permettant de vérifier les modifications.
- Selon votre mise à jour, le menu peut s'afficher comme Avertissement sonore ou Méthodes d'avertissement.

## Fonctionnement du système d'alerte de sortie sécurisée

### Avertissement

#### Alerte de collision à la sortie du véhicule



- Lorsqu'un véhicule s'approchant par l'arrière est détecté au moment de l'ouverture de la portière, le message d'avertissement « Watch for traffic » (Attention à la circulation) apparaîtra sur le tableau de bord et un signal sonore retentira.
- L'avertissement de sortie de secours avertit le conducteur lorsque la vitesse de votre véhicule est inférieure à 3 km/h (2 mi/h) et que la vitesse du véhicule qui approche par l'arrière est supérieure à 5 km/h (3 mi/h).

#### \* REMARQUE

Prenez les précautions suivantes lorsque vous utilisez l'avertisseur de sortie sécurisée :

- Pour votre sécurité, modifiez les Réglages après avoir stationné le véhicule à un emplacement sécuritaire.
- Si tout autre message d'avertissement s'affiche déjà ou si un signal sonore

retentit déjà, le message d'avertissement associé à l'avertisseur de sortie sécurisée pourrait ne pas s'afficher, ni le signal sonore retentir.

- Vous pourriez ne pas entendre le signal sonore de l'Avertisseur de sortie sécurisée en cas de bruit aux alentours du véhicule.
- L'Avertisseur de sortie sécurisée ne fonctionne pas en toutes circonstances ou ne permet pas d'éviter tous les risques de collision.
- Le système d'alerte de sortie sécurisée peut avertir le conducteur tardivement ou ne pas l'avertir en fonction de la route et des conditions de conduite. Contrôlez toujours l'environnement autour du véhicule.
- Le conducteur et les passagers endossent la responsabilité de tout accident qui survient lorsqu'ils sortent du véhicule. Balayez toujours du regard les alentours du véhicule avant d'en sortir.
- N'utilisez jamais délibérément l'avertissement de sortie sécuritaire. Le faire pourrait occasionner des blessures graves ou la mort.
- Le « Safe Exit Warning » (avertissement de sortie sécurisée) ne fonctionnera pas en cas de problème avec le « Blind-Spot Collision-Avoidance Assist » (assistance à l'évitement de collision dans l'angle mort). Le message d'avertissement « Blind-Spot Collision-Avoidance Assist » (assistance à l'évitement de collision dans l'angle mort) apparaîtra lorsque :
  - Le capteur ou les zones environnantes du « Blind-Spot Collision-Avoidance Assist » (assistance à l'évitement de collision dans l'angle

mort) sont obstruées ou recouvertes.

- Le « Blind-Spot Collision-Avoidance Assist » (assistance à l'évitement de collision dans l'angle mort) ne parvient pas à avertir les passagers ou les prévenir à tort.

### \* REMARQUE

Après la coupure du moteur, l'Avertisseur de sortie sécuritaire fonctionne pendant environ 3 minutes, mais est immédiatement désactivé au verrouillage des portières.

## Assistance de sortie sécuritaire (SEA) (selon l'équipement)

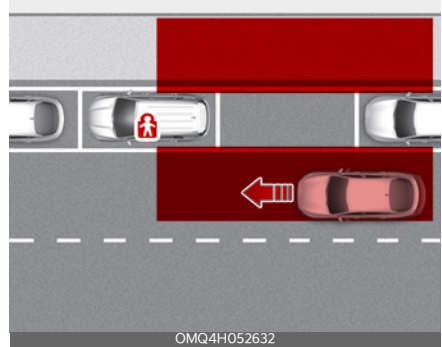

Après l'arrêt du véhicule, en cas de détection d'un véhicule approchant de derrière, dès qu'un passager ouvre la portière, l'Assistance à la sortie sécuritaire émet un message d'avertissement au conducteur ainsi qu'un signal sonore afin d'éviter une collision.



En outre, lorsque le commutateur de verrouillage électronique pour la sécurité des enfants est réglé sur la position « LOCK » (Verrouillé) et qu'un véhicule approchant par l'arrière est détecté, ce commutateur ne peut se déverrouiller même si le conducteur appuie sur le bouton, afin d'empêcher l'ouverture des portières arrière.

## ⚠ MISE EN GARDE

Le minutage de l'avertissement peut varier en fonction de la vitesse du véhicule en approche.

## Capteur de détection

Radar de coin arrière



Reportez-vous à l'image ci-dessus pour obtenir l'emplacement détaillé du capteur de détection.

## \* REMARQUE

Pour plus de détails concernant les précautions de la caméra arrière latérale, veuillez vous reporter à "Aide à l'évitement de collision d'angle mort (BCA) (selon l'équipement)" à la page 5-110.

## Paramètres du système d'assistance à la sortie sécurisée

### SEA (Assistance sortie sécurisée)



OMQ4A051336N

Avec le commutateur ENGINE START/STOP (démarrage/arrêt du moteur) à la position ON, sélectionnez l'option « Driver Assistance → Blind-Spot Safety → Safe Exit Assist » (Assistance au conducteur - Sécurité des angles morts - Assistance à la sortie sécuritaire) à partir du menu « Settings » (Réglages) pour activer le système d'assistance à la sortie sécuritaire et désélectionnez-le pour désactiver le système.

## \* REMARQUE

Le conducteur doit toujours être préparé à la survenue d'événements inattendus et soudains. Si la fonction « Safe Exit Assist » (Assistance de sortie sécuritaire) est désactivée, le système ne pourra pas vous porter assistance.

## \* REMARQUE

En cas de redémarrage du moteur, l'Assistance à la sortie sécurisée conserve le dernier réglage sélectionné.

## Méthodes d'avertissement

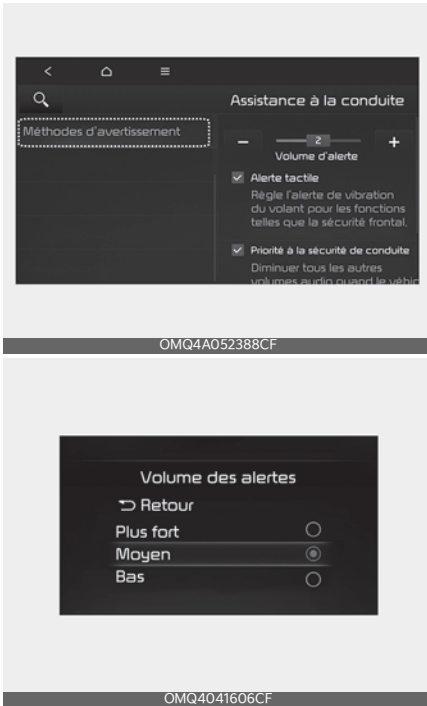

Vous pouvez régler les méthodes d'avertissement avec le commutateur d'allumage ou le bouton ENGINE START/STOP (démarrage/arrêt du moteur) à la position ON.

- Volume d'avertissement : Sélectionnez « Paramètres de l'utilisateur → Assistance au conducteur → Volume d'avertissement » sur l'écran LCD ou « Réglages → Véhicule → Assistance au conducteur → Méthodes d'avertissement → Volume d'avertissement » dans le système d'avertissement. Même si « 0 » ou « Off » (désactivé) est sélectionné, le volume d'avertissement du système n'est pas coupé mais est plutôt réduit au niveau « 1 » ou « Low » (Bas).

- **Priorité à la sécurité de conduite :** Sélectionnez « Réglages du véhicule → Assistance au conducteur → Méthodes d'avertissement → Priorité à la sécurité de conduite » dans le système d'avertissement. Pour une conduite sécuritaire, le volume audio diminuera temporairement pour avertir le conducteur au moyen de l'avertissement sonore.

### \* REMARQUE

- Assurez-vous que le volume d'avertissement sonore que vous avez réglé peut s'appliquer au volume d'avertissement d'autres systèmes d'assistance au conducteur.
- Les méthodes d'avertissement maintiendront leur dernier réglage même si le véhicule est redémarré.
- Il est possible que le menu de réglage ne soit pas disponible pour votre véhicule en fonction de ses caractéristiques et de ses spécifications.
- Les descriptions de chaque système d'assistance au conducteur peuvent être légèrement différentes de celles du manuel du propriétaire après la mise à jour du logiciel de votre système d'infodivertissement. Dans ce cas, balayez le code QR figurant dans le manuel du système d'infodivertissement pour accéder au manuel Web permettant de vérifier les modifications.
- Selon votre mise à jour, le menu peut s'afficher comme Avertissement sonore ou Méthodes d'avertissement.

## Fonctionnement du système de l'assistance à la sortie sécurisée

### Avertissement et contrôle

#### Alerte de collision à la sortie du véhicule



- Lorsqu'un véhicule s'approchant par l'arrière est détecté au moment de l'ouverture de la portière, le message d'avertissement «Watch for traffic» (Attention à la circulation) apparaîtra sur le tableau de bord et un signal sonore retentira.
- L'Assistance à la sortie sécurisée sert à prévenir le conducteur lorsque votre véhicule roule à une vitesse inférieure à 3 km/h (2 mi/h) et lorsque la vitesse du véhicule s'approchant par l'arrière est supérieure à 5 km/h (3 mi/h).

#### Assistance à la sortie sécurisée liée à un verrouillage électro-nique de la sécurité des enfants.

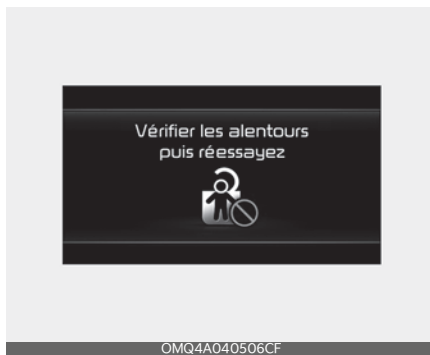

- Lorsque le verrouillage électronique pour la sécurité des enfants fonctionne et qu'un véhicule approchant par l'arrière est détecté, les portières arrière ne peuvent pas être déverrouillées, même si le conducteur essaie de les déverrouiller en se servant du commutateur de verrouillage électronique pour la sécurité des enfants. Le message d'avertissement «Check surroundings then try again» (Vérifiez les environs puis essayez de nouveau) s'affichera sur le tableau de bord.
- L'Assistance à la sortie sécurisée prévient le conducteur lorsque le véhicule roule à une vitesse inférieure à 3 km/h (2 mi/h) et lorsque la vitesse du véhicule s'approchant par l'arrière est supérieure à 5 km/h (3 mi/h).
- Pour plus de détails sur le commutateur «Child safety lock» (Verrouillage électronique pour la sécurité des enfants), reportez-vous à "Système de verrouillage électronique de sécurité pour enfant (selon l'équipement)" à la page 4-26.

## ▲ MISE EN GARDE

Si le conducteur appuie de nouveau sur le commutateur de verrouillage électronique pour la sécurité des enfants à l'intérieur de 10 secondes après l'affichage du message, le système d'Assistance à la sortie sécurisée estimera que le conducteur a déverrouillé les portières en ayant pris connaissance des conditions à l'arrière. Le verrouillage électronique pour la sécurité des enfants sera désactivé (voyant du commutateur en position ARRÊT) et les portières arrière seront déverrouillées. Contrôlez toujours l'environnement autour du véhicule avant de procéder à la désactivation du commutateur de verrouillage électronique pour la sécurité des enfants.

## ▲ AVERTISSEMENT

Prenez les précautions suivantes lors de l'utilisation de l'Assistance à la sortie sécurisée :

- Pour votre sécurité, modifiez les Réglages après avoir stationné le véhicule à un emplacement sécuritaire.
- Si tout autre message d'avertissement s'affiche déjà ou si un signal sonore retentit déjà, le message d'avertissement associé à l'assistance à la sortie sécurisée pourrait ne pas s'afficher, ni le signal sonore retentir.
- Il se peut que vous n'entendiez pas le signal sonore de l'assistance à la sortie sécurisée, en cas de bruit aux alentours du véhicule.
- L'Assistance à la sortie sécurisée ne fonctionne pas en toutes circonstances ou ne permet pas d'éviter tous les risques de collision.

- Le système de sortie sécurisée peut avertir le conducteur tardivement ou ne pas l'avertir en fonction de la route et des conditions de conduite. Contrôlez toujours l'environnement autour du véhicule.
- Le conducteur et les passagers endossent la responsabilité de tout accident qui survient lorsqu'ils sortent du véhicule. Balayez toujours du regard les alentours du véhicule avant d'en sortir.
- Ne jamais utiliser délibérément le système de sortie sécuritaire. Le faire pourrait occasionner des blessures graves ou la mort.
- Le « Safe Exit Assist » (assistant à la sortie sécurisée) ne fonctionnera pas en cas de problème avec le Blind-Spot Collision-Avoidance Assist (assistance à l'évitement de collision dans l'angle mort).
  - Le message d'avertissement « Blind-Spot Collision-Avoidance Assist » (assistance à l'évitement de collision dans l'angle mort) apparaîtra lorsque :
  - Le capteur ou les zones environnantes du « Blind-Spot Collision-Avoidance Assist » (assistance à l'évitement de collision dans l'angle mort) sont obstruées ou recouvertes.
  - Le « Blind-Spot Collision-Avoidance Assist » (assistance à l'évitement de collision dans l'angle mort) ne parvient pas à avertir les passagers ou les prévient à tort.

**\* REMARQUE**

Une fois le moteur arrêté, Safe Exit Assist (système d'assistance de sortie sécurisée) continue de fonctionner pendant environ 3 minutes, mais s'éteint immédiatement quand les portières sont verrouillées.

**Dysfonctionnement et limites de l'assistance à la sortie sécurisée**

**Dysfonctionnement du système de l'assistance à la sortie sécurisée**



Lorsque le système « Safe Exit Assist » (système d'assistance de sortie sécurisée) ne fonctionne pas correctement, le message d'avertissement « Check Blind-Spot Safety System » (Vérifiez le système de Sécurité des angles morts) s'affichera sur le tableau de bord et le système sera automatiquement désactivé ou sa performance sera limitée. Faites vérifier le système par un concessionnaire Kia autorisé.

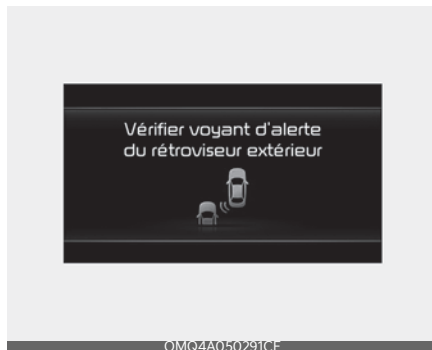

Lorsque le témoin d'avertissement du rétroviseur latéral ne fonctionne pas correctement, le message d'avertissement « Check side view mirror warning light » (Vérifiez le témoin d'avertissement du rétroviseur latéral) s'affiche sur le combiné pendant plusieurs secondes, et le témoin d'avertissement principal (⚠) s'allume sur le combiné. Si le témoin principal s'allume, faites vérifier le véhicule par un concessionnaire Kia autorisé.

**Assistance à la sortie sécurisée désactivée**

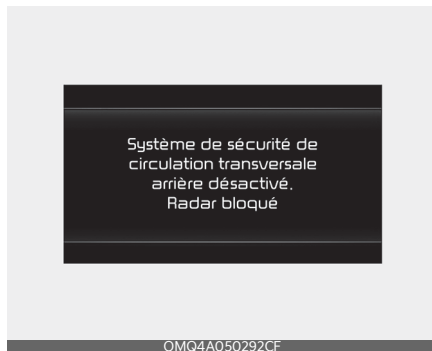

Lorsque le pare-chocs arrière autour du radar ou du capteur d'angle arrière est recouvert de matières étrangères telles la neige ou la pluie, ou en cas d'installation d'une remorque ou d'un porte-

bagages, cela peut compromettre les performances de détection et limiter ou désactiver momentanément le système d'assistance à la sortie sécuritaire.

Si ceci se produit, cela signifie que le système de Sécurité des angles morts est désactivé. « Radar blocked » (Radar obstrué) s'affichera sur le tableau de bord.

Le système fonctionnera à nouveau normalement lorsque les matières étrangères ou la remorque seront retirées. Toujours maintenir l'optique de la caméra libre de toute matière étrangère. Si le système ne fonctionne toujours pas normalement, faites vérifier votre véhicule par un concessionnaire Kia agréé.

#### \* REMARQUE

- Même si le message d'avertissement n'apparaît pas sur le tableau de bord, le fonctionnement du système d'Assistance à la sortie sécurisée peut être perturbé.
- Le système d'Assistance à la sortie sécuritaire pourrait ne pas fonctionner correctement dans des secteurs où aucune substance n'est détecté après avoir démarré le moteur (e. g. terrains vastes).

#### ▲ MISE EN GARDE

Désactivez l'assistance à la sortie sécurisée pour installer une remorque, un transporteur, etc. ou retirez la remorque, le transporteur, etc. pour utiliser le système.

## Limites du système d'assistance à la sortie sécurisée

Certaines conditions peuvent perturber ou dégrader le fonctionnement de l'Assistance à la sortie sécurisée, à savoir :

- Le véhicule roule sur une route étroite envahie par les arbres ou les hautes herbes
- La conduite sur une chaussée détrempée, par exemple une flaque d'eau sur la route
- La vitesse de l'autre véhicule est soit très rapide ou très lente.

#### \* REMARQUE

Pour plus de détails concernant les précautions de la caméra arrière latérale, veuillez vous reporter à "Aide à l'évitement de collision d'angle mort (BCA) (selon l'équipement)" à la page 5-110.

#### \* REMARQUE

- Le système d'assistance à la sortie sécurisée peut ne pas fonctionner normalement s'il est perturbé par de fortes ondes électromagnétiques.
- Le système d'assistance à la sortie sécuritaire peut ne pas fonctionner pendant les 3 secondes qui suivent le démarrage du véhicule ou lorsque les radars de virage arrière sont initialisés.

## Assistance Manuelle de Limite de Vitesse (MSLA)

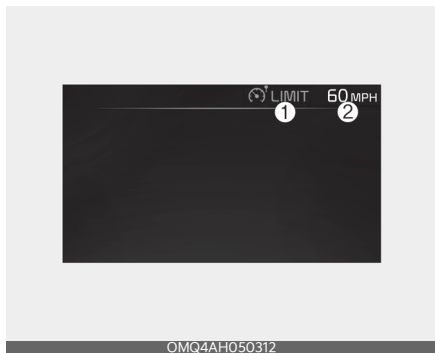

- (1) Témoin de limite de vitesse
- (2) Vitesse réglée

Vous pouvez définir une limite de vitesse spécifique que vous ne souhaitez pas dépasser.

Si vous circulez au-delà de la limite de vitesse prédéfinie, le système d'avertissement se déclenchera (la limite de vitesse préréglée clignotera et un carillon retentira) tant que la vitesse du véhicule n'est pas revenue en deçà de cette limite.

### Opération manuelle d'assistance à la limite de vitesse

#### Réglage de la limite de vitesse

1. Pressez puis maintenez le commutateur « Driving Assist » (Assistance à la conduite)  MODE jusqu'à la vitesse souhaitée.



Le témoin de limite de vitesse ( LIMIT) s'allume sur le combiné.

2. Poussez le commutateur + vers le haut ou le commutateur - vers le bas et relâchez-le lorsqu'il atteint la vitesse désirée.

Appuyez sur le commutateur + vers le haut ou - vers le bas et maintenez-le. La vitesse augmente ou diminue au multiple de cinq (multiple de dix en km/h) au début, puis augmente ou diminue de 10 km/h (5 mi/h).

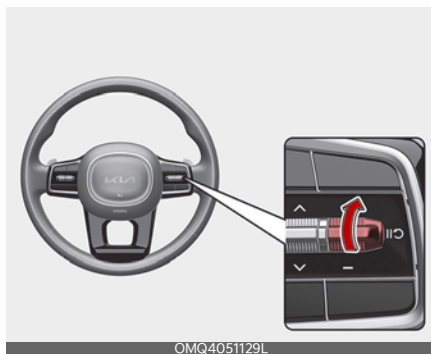

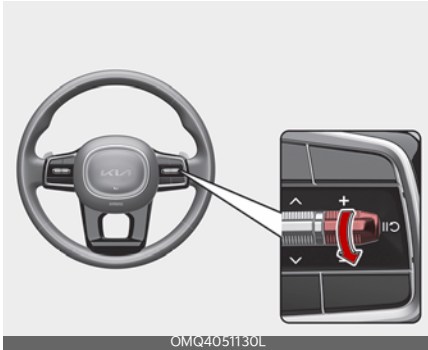

OMQ4051130L

3. La limite de vitesse réglée s'affiche sur le tableau de bord.  
La limite de vitesse réglée clignote et un carillon retentit tant que la vitesse du véhicule n'est pas revenue en deçà de cette limite.



OMQ4AH050346

**\* REMARQUE**

Lorsque la pédale de l'accélérateur n'est pas enfoncée au-delà du point de résistance, la vitesse du véhicule se maintient à la limite de vitesse.

**Pour interrompre temporairement l'assistance manuelle à la limite de vitesse**



OMQ4051326L

Appuyez sur le bouton (LIMIT) pour suspendre temporairement la limite de vitesse définie. La limite de vitesse définie s'éteindra mais le témoin de limite de vitesse (LIMIT) restera allumé.

**Pour reprendre l'assistance manuelle à la limite de vitesse**

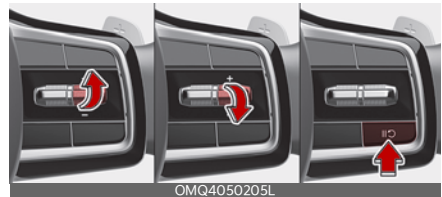

OMQ4050205L

Pour reprendre l'assistance manuelle de limitation de vitesse après que la fonction ait été mise en pause, actionnez le commutateur +, -, (LIMIT).

Si vous poussez le commutateur + vers le haut ou le commutateur - vers le bas, la vitesse du véhicule sera réglée sur la vitesse actuelle sur le tableau de bord.

Si vous pressez le commutateur LIMIT, la vitesse du véhicule reprendra à la dernière vitesse établie.

## Pour désactiver l'assistance manuelle à la limite de vitesse



Pressez le commutateur « Driving Assist » (Assistance à la conduite) (🚗**MODE**) pour désactiver le système d'assistance manuelle de limite de vitesse. Le témoin de limite de vitesse (🚗**LIMIT**) s'éteindra.

Toujours presser le commutateur « Driving Assist » (Assistance à la conduite) (🚗**MODE**) pour désactiver le système d'assistance manuelle de limite de vitesse lorsqu'il n'est pas utilisée.

### ⚠️ AVERTISSEMENT

Prenez les précautions suivantes lors de l'utilisation de l'Assistance manuelle de limite de vitesse :

- Réglez toujours la vitesse du véhicule à la limite de vitesse en vigueur dans votre pays.
- Maintenez l'Assistance manuelle de limite de vitesse désactivée lorsque le système n'est pas utilisé, afin d'éviter de régler une vitesse par inadvertance. Assurez-vous que le témoin de limite de vitesse (🚗**LIMIT**) est éteint.
- L'Assistance manuelle de limite de vitesse ne remplace pas une conduite

correcte et prudente. Le conducteur a la responsabilité de toujours conduire de manière sécuritaire et doit toujours être conscient que des situations inattendues et soudaines peuvent se produire. Soyez constamment attentif aux conditions routières.

## Assistant de limitation de vitesse intelligent (ISLA) (selon l'équipement)

Le système d'assistance à la limitation de vitesse intelligent utilise les informations provenant du panneau routier détecté et du système de navigation pour informer le conducteur de panneaux routiers sur la limitation de vitesse et autres concernant la route actuelle. De plus, la fonction aide le conducteur à maintenir la limitation de vitesse permise.

### \* REMARQUE

- La fonction d'assistance intelligente à la limitation de vitesse peut ne pas fonctionner correctement si elle est utilisée dans d'autres pays.
- Mettez régulièrement à jour le système de navigation pour aider au fonctionnement normal de l'assistant intelligent à la limitation de vitesse.

## Capteur de détection

Caméra avant



Reportez-vous à l'image ci-dessus pour obtenir l'emplacement détaillé du capteur de détection.

### \* REMARQUE

Pour plus de détails concernant les précautions de la caméra avant, veuillez vous reporter à "Assistance d'évitement de collision frontale (FCA) - fusion de capteurs (selon l'équipement)" à la page 5-87.

## Paramètres du système intelligent d'assistance à la limite de vitesse

### Limitation de vitesse

Avec le commutateur ENGINE START/STOP (démarrage/arrêt du moteur) à la position ON, sélectionnez ou désélectionnez l'option « Driver Assistance → Forward Safety » (assistance au conducteur - sécurité marche avant) sur le menu « Settings » (réglages) pour configurer l'utilisation ou non de chaque fonction.

- Si l'option de l'aide à la limitation de vitesse est sélectionnée, elle informera le conducteur de la limitation de vitesse. De plus, la fonction avisera le conducteur de modifier la vitesse réglée de l'assistance manuelle de limitation de vitesse et/ou du régulateur de vitesse intelligent pour l'aider à respecter la limite de vitesse permise.
- Si « Speed Limit Warning » (Avertissement de limitation de vitesse) est sélectionné, le système informera le conducteur de la limitation de vitesse. De plus, la fonction avisera le conducteur sa vitesse dépasse la limite permise.
- Si « Off » est sélectionné, la fonction sera désactivée.

## Décalage de la limitation de vitesse

Avec le commutateur ENGINE START/STOP (démarrage/arrêt du moteur) à la position ON, lorsque le « Driver Assistance → Speed Limit → Speed Limit Offset » (Assistance au conducteur - Limite de vitesse - Décalage de la limite de vitesse) est sélectionné, le décalage de la limite de vitesse peut être modifié. L'avertissement de limite de vitesse et l'assistance de limite de vitesse fonctionnent en appliquant le réglage « Speed Limit Offset » (Décalage de limite de vitesse) à la limite de vitesse détectée.

### ⚠ AVERTISSEMENT

- Pour votre sécurité, modifiez les Réglages après avoir stationné le véhicule à un emplacement sécuritaire.
- La fonction « Speed Limit Assist » (Assistance de limitation de vitesse) fonctionne sur la base du réglage de décalage ajouté à la limite de vitesse. Si vous souhaitez modifier la vitesse réglée en fonction de la limite de vitesse, réglez le décalage à 0.
- La fonction « Speed Limit Assist » (Avertissement de limite de vitesse) avertit le conducteur lorsque sa vitesse de conduite excède la vitesse décalée (limite de vitesse + décalage réglé). Si vous souhaitez que le « Speed Limit Warning » (Avertissement de limite de vitesse) vous prévienne immédiatement lorsque votre vitesse de conduite dépasse la limite de vitesse, réglez le décalage à 0.

### \* REMARQUE

Le réglage du décalage de vitesse (speed offset) n'est pas pris en compte dans le régulateur de vitesse intelligent basé sur la navigation (NSCC).

## Méthodes d'avertissement

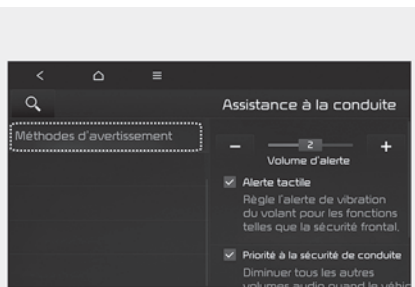

OMQ4A052388CF

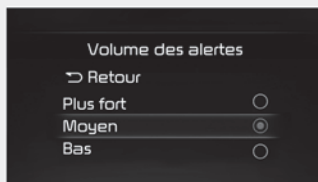

OMQ4041606CF

Vous pouvez régler les méthodes d'avertissement avec le commutateur d'allumage ou le bouton ENGINE START/STOP (démarrage/arrêt du moteur) à la position ON.

- Volume d'avertissement : Sélectionnez « Paramètres de l'utilisateur → Assistance au conducteur → Volume d'avertissement » sur le combiné d'instruments ou « Réglages → Véhicule → Assistance au conducteur →

Méthodes d'avertissement » dans le système d'avertissement pour modifier les méthodes d'avertissement. Même si « 0 » ou « Off » (désactivé) est sélectionné, le volume d'avertissement du système n'est pas coupé mais est plutôt réduit au niveau « 1 » ou « Low » (Bas).

### \* REMARQUE

- Assurez-vous que le volume d'avertissement sonore et haptique que vous avez réglé peut s'appliquer au volume d'avertissement d'autres systèmes d'assistance à la conduite.
- Le son d'avertissement et l'haptique conserveront leur dernier réglage même si le véhicule est redémarré.
- Si le véhicule n'est pas équipé d'un système de navigation, sélectionnez « Paramètres de l'utilisateur → Assistance au conducteur » pour régler le volume d'avertissement.
- Il est possible que le menu de réglage ne soit pas disponible pour votre véhicule en fonction de ses caractéristiques et de ses spécifications.
- Les descriptions de chaque système d'assistance au conducteur peuvent être légèrement différentes de celles du manuel du propriétaire après la mise à jour du logiciel de votre système d'infodivertissement. Dans ce cas, balayez le code QR figurant dans le manuel du système d'infodivertissement pour accéder au manuel Web permettant de vérifier les modifications.
- Selon votre mise à jour, le menu peut s'afficher comme « Avertissement sonore » ou « Méthodes d'avertissement ».

## Fonctionnement de l'assistant intelligent à la limitation de vitesse

### Avertissement et contrôle

Le système intelligent d'assistance à la limitation de vitesse avertira le conducteur et contrôlera le véhicule en « affichant la limite de vitesse » et en « modifiant la vitesse réglée ».

### \* REMARQUE

- L'avertissement et le contrôle des fonctions sont décrits en fonction d'un décalage réglé sur 0. Pour plus de détails sur le réglage du « Offset » (Décalage), reportez-vous à "Paramètres du système intelligent d'assistance à la limite de vitesse" à la page 5-137.

5

## Affichage de la limite de vitesse



L'information concernant la limite de vitesse s'affiche sur le tableau de bord.

### \* REMARQUE

Les images ou les couleurs peuvent s'afficher différemment selon les spécifications ou le thème du tableau de bord.

## Modification du réglage de vitesse

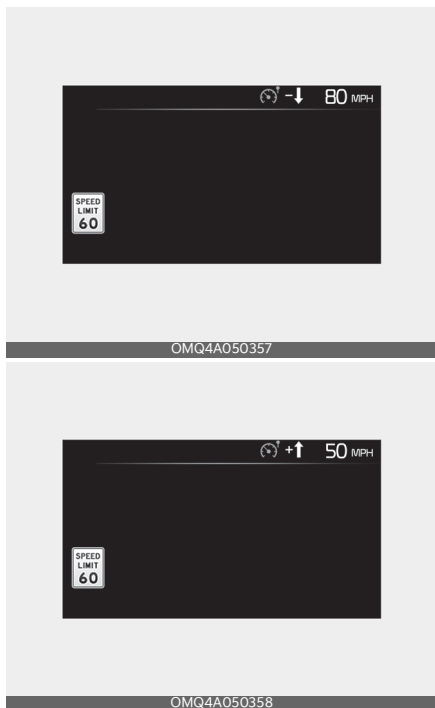

Si la limite de vitesse de la route change pendant le fonctionnement du « Manual Speed Limit Assist » (Assistance manuelle de limitation de vitesse) ou du « Smart Cruise Control » (Régulateur de vitesse intelligent), une flèche vers le haut ou vers le bas s'affichera pour informer le conducteur que la vitesse réglée doit être modifiée. À ce moment, le conducteur peut modifier le réglage de la limite de vitesse en fonction de la vitesse permise, à l'aide du commutateur + ou - situé sur le volant.

### ⚠ AVERTISSEMENT

- Si le décalage est réglé à plus de 0, la vitesse réglée s'établira alors à plus que la limite permise. Si vous souhai-

tez conduire sous la limite de vitesse permise, réglez le décalage à moins de 0 ou utilisez le commutateur - situé sur le volant afin de réduire la vitesse réglée.

- Même après avoir modifier la vitesse réglée en fonction de la limite permise, le véhicule peut être conduit au-delà de la vitesse permise. Si nécessaire, appuyez sur la pédale de frein pour réduire votre vitesse.
- Si la limite de vitesse permise est de moins de 30 km/h (20 mph), la fonction de réglage de la vitesse ne fonctionnera pas.
- La fonction « Intelligent Speed Limit Assist » (Assistant de limitation de vitesse intelligent) fonctionne à l'aide de l'unité de vitesse du tableau de bord, telle que définie par le conducteur. Si l'unité de vitesse est réglée sur une unité autre que celle utilisée dans votre pays, la fonction « Intelligent Speed Limit Assist » (Assistant de limitation de vitesse intelligent) pourrait ne pas fonctionner correctement.

### \* REMARQUE

- Pour plus de détails sur le fonctionnement du « Manual Speed Limit Assist » (Assistance manuelle de limitation de vitesse), reportez-vous à "Assistance Manuelle de Limite de Vitesse (MSLA)" à la page 5-134.
- Pour plus de détails sur l'utilisation du « Smart Cruise Control » (Régulateur de vitesse intelligent), reportez-vous à "Régulateur de vitesse intelligent (SCC) (selon l'équipement)" à la page 5-155

## Défaillance et limites de l'assistant intelligent à la limitation de vitesse

### Défaillance de l'assistant intelligent à la limitation de vitesse



Lorsque le système « Intelligent Speed Limit Assist » (Assistant de limitation de vitesse intelligent) ne fonctionne pas correctement, le message d'avertissement apparaîtra quelques secondes sur le tableau de bord. Si cela se produit, faites vérifier le système par un concessionnaire Kia autorisé.

### Assistant de vitesse intelligent désactivé

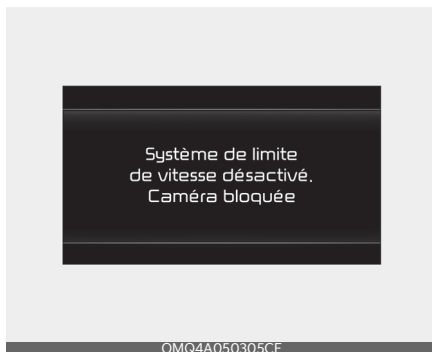

Lorsque le pare-brise où se situe la caméra avant est couvert matières

étrangères telles la neige ou la pluie, il est possible que cela cause une réduction de la capacité de détection et par conséquent, une limitation temporaire ou la désactivation du système « Intelligent Speed Limit Assist » (Assistant de limitation de vitesse intelligent).

Si cela se produit, le système « Speed limit » (Limite de vitesse) est désactivé. Le message d'avertissement « Camera obscured » (caméra masquée) apparaîtra sur le tableau de bord. Le système fonctionnera à nouveau normalement lorsque la neige, la pluie ou les matières étrangères seront retirées.

Si l'assistance à la limite de vitesse intelligente ne fonctionne toujours pas normalement après avoir dégagé la matière étrangère, faites vérifier le système par un concessionnaire Kia autorisé.

### \* REMARQUE

Même si le message d'avertissement ou le témoin d'avertissement n'apparaît pas sur le tableau de bord, le système « Intelligent Speed Limit Assist » (Assistant de limitation de vitesse intelligent) pourrait ne pas fonctionner correctement.

### Limites du système intelligent d'aide à la limitation de vitesse

L'assistance intelligente à la limitation de la vitesse peut ne pas fonctionner normalement, ou de manière imprévue dans les circonstances suivantes :

- Le panneau routier est sale ou indiscernable
  - Le panneau routier est difficile à distinguer à cause de mauvaises conditions météorologiques telles la pluie, la neige, la brume, etc.
  - Le panneau routier est effacé ou endommagé

- Le panneau routier est partiellement obstrué par des objets environnants ou de l'ombre
- Les panneaux routiers ne sont pas conforme à la norme
  - Le texte ou l'image sur le panneau routier diffère de la norme
  - Le panneau routier est installé entre la ligne principale et la route de sortie ou entre des routes divergentes
  - Un panneau routier conditionnel n'est pas installé avec un panneau situé sur la route pour entrer ou sortir
  - Un panneau est attaché à un autre véhicule
- La distance entre le véhicule et les panneaux de signalisation est trop grande
- L'éclairage change brusquement, comme par exemple à l'entrée ou à la sortie d'un tunnel ou en passant sous un pont
- Les phares ne sont pas allumés ou la luminosité des phares est faible la nuit ou dans le tunnel
- Les panneaux routiers sont difficiles à distinguer à cause du reflet du soleil, des lampadaires ou de véhicules arrivant en sens inverse
- Le champ de vision de la caméra avant est obstrué par l'éblouissement du soleil
- La conduite sur une route très sinueuse ou constamment sinueuse
- La conduite sur des ralentisseurs, ou la conduite en montant ou descendant ou de gauche à droite sur des pentes raides.
- Le véhicule tremble abondamment

- L'assistance intelligente à la limitation de vitesse reconnaît incorrectement les numéros des signaux de rue ou d'autres panneaux comme étant la limite de vitesse
- Les informations de navigation sur la carte ou les informations GPS contiennent des erreurs
- Le conducteur ne conduit pas sur la route du système de navigation
- La conduite sur une route nouvellement ouverte
- Les informations de navigation ou les informations GPS contiennent des erreurs.
- Le panneau de la limite de vitesse minimale est sur la route

### **AVERTISSEMENT**

- L'assistance intelligente à la limitation de vitesse est une fonction complémentaire qui aide le conducteur à respecter la limitation de vitesse sur la route, et peut ne pas afficher la bonne limite de vitesse ou contrôler correctement la vitesse de conduite.
- Réglez toujours la vitesse du véhicule à la limite de vitesse en vigueur dans votre pays.

### **REMARQUE**

Pour plus de détails concernant les précautions de la caméra avant, veuillez vous reporter à "Avertisseur de risque de collision à l'avant (FCA) (Caméra à l'avant uniquement) (selon l'équipement)" à la page 5-74.

## Alerte d'attention du conducteur (DAW)

### Fonctionnement de base

La fonction d'Avertissement d'attention du conducteur détermine le niveau d'attention du conducteur en analysant les habitudes de conduite, le temps de conduite, etc. pendant la conduite. La fonction recommandera au conducteur d'effectuer une pause lorsque son niveau d'attention chute sous un certain niveau.

### Fonction d'Alerte de départ du véhicule de tête

La fonction d'Alerte de départ du véhicule de tête informe le conducteur lorsque le véhicule avant s'écarte d'un arrêt.

### Capteur de détection

Caméra avant



La caméra de vue avant est utilisée comme capteur pour détecter les schémas de conduite et le départ du véhicule à l'avant pendant la conduite.

Reportez-vous à l'image ci-dessus pour obtenir l'emplacement détaillé du capteur de détection.

### ⚠ MISE EN GARDE

Gardez toujours la caméra frontale en bon état pour maintenir les performances optimales de l'avertissement de l'attention du conducteur.

Pour plus de détails concernant les précautions de la caméra avant, veuillez vous reporter à "Avertisseur de risque de collision à l'avant (FCA) (Caméra à l'avant uniquement) (selon l'équipement)" à la page 5-74.

## Réglages du système d'avertissement de l'attention du conducteur

### Alerte d'attention du conducteur



Le commutateur ENGINE START/STOP (démarrage/arrêt du moteur) à la position ON, sélectionnez ou désélectionnez l'option « Driver Assistance → Driver Attention Warning » (Assistance au conducteur - Avertissement d'attention du conducteur) sur le menu « Settings » (Réglages) pour configurer l'utilisation ou non de chaque fonction.

- Si la fonction « Inattentive Driving Warning » (Avertissement de conduite distraite) est sélectionnée, le système informera le conducteur de son niveau d'attention et recommandera de faire une pause lorsque le niveau chute sous un certain niveau.

**\* REMARQUE**

En cas de redémarrage, l'avertissement d'attention du conducteur conserve le dernier réglage sélectionné.

**Alerte de démarrage du véhicule de tête**



- Si la fonction « Leading Vehicle Departure Alert » (Alerte de départ du véhicule en tête) est sélectionnée, le système informera le conducteur lorsque le véhicule avant démarre suite à un arrêt.

**Minuterie d'avertissement**

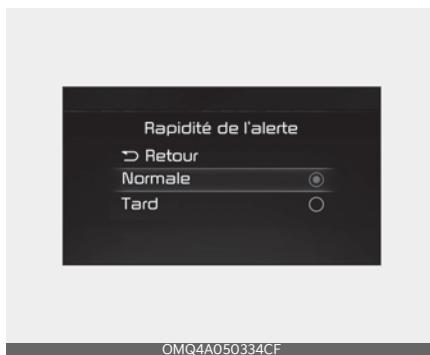

Le commutateur ENGINE START/STOP (démarrage/arrêt du moteur) à la position ON, sélectionnez l'option « Driver Assistance → Warning Timing » à partir du menu « Settings » (Réglages) pour modifier le délai d'activation de l'avertissement initial associé au « Driver Attention Warning » (Avertissement d'attention du conducteur).

À la livraison du véhicule, le Minutage de l'avertissement est réglé sur « Normal ». Si vous modifiez le minutage de l'avertissement, le délai d'avertissement des autres systèmes du « Driver Assistance » (Assistance au conducteur) sont également susceptibles de changer.

**\* REMARQUE**

Si le moteur est redémarré, le « Driver Warning Time » (Temps d'avertissement du conducteur) conservera le dernier réglage sélectionné.

## Fonctionnement de l'avertisseur d'attention du conducteur

### Fonctionnement de base

#### Affichage et avertissement

La fonction de base de l'avertissement de conduite distraite consiste à informer le conducteur de son « niveau d'attention » et à l'avertir « d'envisager de prendre une pause ».

### Niveau d'attention

#### Fonction désactivée



#### En veille

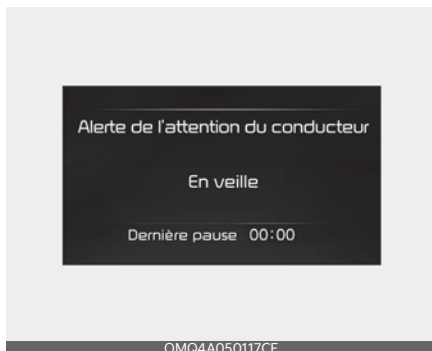

#### Conduite attentive



#### Conduite inattentive



- Le conducteur peut surveiller ses conditions de conduite sur le tableau de bord.
  - Lorsque la fonction « Inattentive Driving Warning » (Avertissement de conduite distraite) est désélectionnée dans le menu « Settings » (Réglages), « System Off » (Système désactivé) s'affiche.
  - Le système sera activée lorsque votre vitesse se situera entre 0 et 180 km/h environ (soit 0 à 110 mi/h).
  - Lorsque la vitesse du véhicule ne se situe pas dans la plage de vitesse de fonctionnement, le message « Standby » (En veille) s'affichera.

- Le niveau d'attention du conducteur est affiché sur une échelle de 1 à 5. Plus le niveau est bas, plus le conducteur est inattentif.
- Le niveau diminue si le conducteur ne fait pas une pause pendant un moment.

## Prendre une pause



- Le message « Consider taking a break » (Envisagez de prendre une pause) apparaîtra sur le tableau de bord et un avertissement sonore retentira pour suggérer au conducteur de faire une pause, lorsque son niveau d'attention est inférieur à 1.
- L'avertissement d'attention du conducteur ne suggère pas de pause lorsque la durée totale de conduite est inférieure à 10 minutes ou que 10 minutes ne se sont pas écoulées après la suggestion de la dernière pause.

### **⚠ AVERTISSEMENT**

Pour votre sécurité, modifiez les Réglages après avoir stationné le véhicule à un emplacement sécuritaire.

### **⚠ MISE EN GARDE**

- L'avertissement d'attention du conducteur peut suggérer une pause en fonction du style ou des habitudes de conduite du conducteur, même si celui-ci ne ressent pas de fatigue.
- Le « Driver Attention Warning » (Avertissement d'attention du conducteur) est un système supplémentaire et pourrait ne pas être en mesure de déterminer si le conducteur est inattentif.
- Le conducteur qui se sent fatigué doit faire une pause à un endroit sûr, même si l'avertissement d'attention du conducteur, suggérant une pause, ne se déclenche pas.

### **\* REMARQUE**

- Pour de plus amples renseignements sur le réglage des fonctions dans le système d'infodivertissement, reportez-vous au manuel d'utilisation du système.
- Le système d'avertissement d'attention du conducteur réinitialise la dernière pause à 00:00 dans les situations suivantes :
  - Le moteur est coupé
  - Le conducteur détache sa ceinture de sécurité et ouvre sa portière.
  - Le véhicule est arrêté pendant plus de 10 minutes.
- Lorsque le conducteur réinitialise l'avertissement d'attention du conducteur, le dernier temps de pause est défini sur 00:00 et le niveau d'attention du conducteur est défini sur « High » (Élevé).

## Fonction d'Alerte de départ du véhicule de tête



Lorsque le véhicule avant démarre suite à un arrêt, l'Alerte de départ du véhicule de tête informe le conducteur au moyen du message « Leading vehicle is driving away » (Le véhicule de tête s'éloigne) sur le tableau de bord et un avertissement sonore retentira.

### **AVERTISSEMENT**

- Si tout autre message d'avertissement émis par le système s'affiche déjà ou si un signal sonore retentit déjà, le message d'avertissement associé au message d'avertissement du « Leading Vehicle Departure Alert » (Alerte de départ du véhicule de tête) pourrait ne pas s'afficher, ni le signal sonore retentir.
- Il est de la responsabilité du conducteur de conduire de façon sécuritaire et de garder le contrôle du véhicule.

### **MISE EN GARDE**

- L'Alerte de départ du véhicule de tête est une fonction supplémentaire et peut ne pas alerter le conducteur lorsque le véhicule avant s'écarte d'un arrêt.

- Vérifiez toujours l'avant du véhicule et l'état de la route avant le départ.
- Les images ou les couleurs peuvent s'afficher différemment selon les spécifications ou le thème du tableau de bord.

## Dysfonctionnement et limites du système d'alerte du conducteur

### Dysfonctionnement du système d'avertissement de l'attention du conducteur



Lorsque l'avertissement d'attention du conducteur ne fonctionne pas correctement, le message d'avertissement « Check Driver Attention Warning (DAW) » (Vérifiez le système d'avertissement du conducteur) apparaîtra sur le tableau de bord. Si cela se produit, faites vérifier le système par un concessionnaire Kia autorisé.

### Limites de l'avertissement d'attention du conducteur

L'avertissement d'attention du conducteur peut ne pas fonctionner correctement dans les situations suivantes :

- Le véhicule est conduit de manière agressive.

- Le véhicule franchit intentionnellement des voies de manière fréquente
- Le véhicule est contrôlé par le système d'assistance au conducteur, tels que l'assistance de maintien de voie.

### Fonction d'Alerte de départ du véhicule de tête

- Lorsque le véhicule coupe

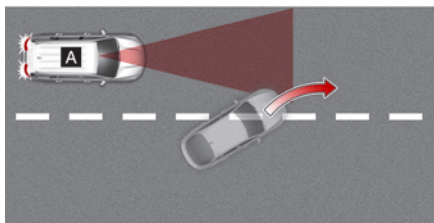

OMQ4H052622

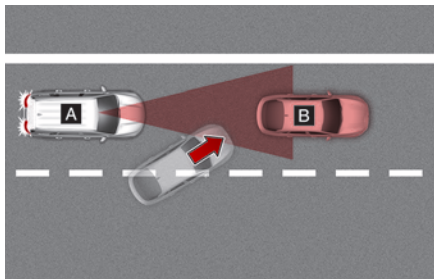

OMQ4H052623

[A] : Votre véhicule, [B] : Véhicule avant

Si un véhicule surgit brusquement devant votre véhicule, la fonction d'Alerte de départ du véhicule de tête peut ne pas fonctionner correctement.

- Lorsque le véhicule avant braque brusquement

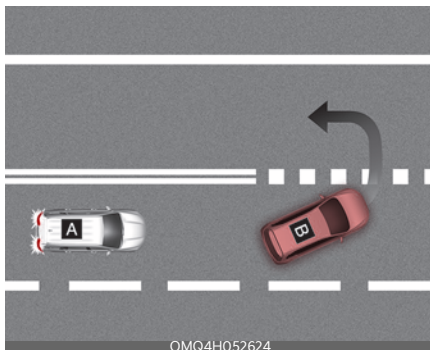

OMQ4H052624

[A] : Votre véhicule, [B] : Véhicule avant

Si le véhicule qui vous précède réalise un virage brusque, comme tourner à gauche ou à droite ou faire demi-tour, etc., l'Alerte de départ du véhicule de tête peut ne pas fonctionner correctement.

- Si le véhicule qui vous précède décolle brusquement

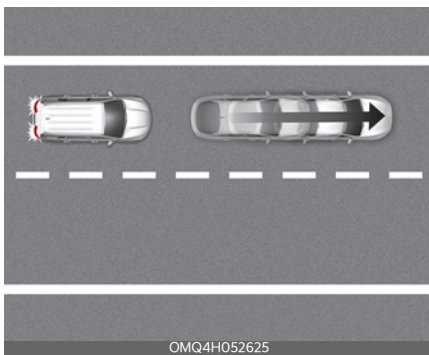

OMQ4H052625

Si le véhicule qui vous précède décolle brusquement, l'Alerte de départ du véhicule de tête peut ne pas fonctionner correctement.

- Lorsqu'un piéton ou un cycliste se trouve entre votre véhicule et le véhicule devant vous



S'il y a un ou des piétons ou des cyclistes entre vous et le véhicule qui vous précède, l'Alerte de départ du véhicule de tête peut ne pas fonctionner correctement.

- Quand vous êtes dans un parc de stationnement

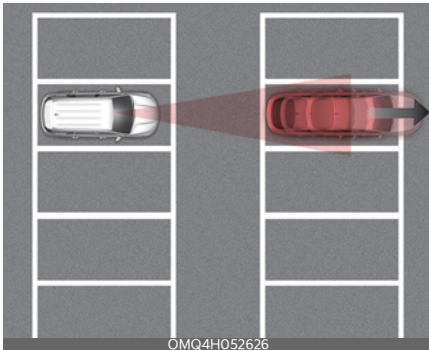

Si un véhicule garé à l'avant s'éloigne de vous, l'Alerte de départ du véhicule de tête peut vous alerter que le véhicule stationné est en train de partir.

- Si le véhicule devant vous est difficile à distinguer

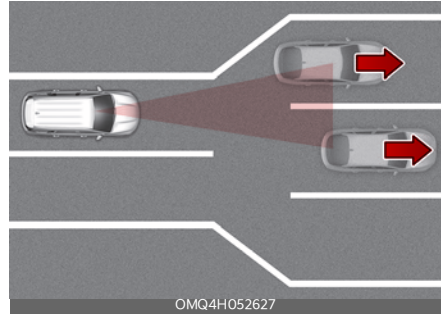

Si vous dépassez un péage ou une intersection avec beaucoup de véhicules ou si vous conduisez là où les voies sont fréquemment fusionnées ou divisées, l'Alerte de départ du véhicule de tête peut ne pas fonctionner correctement.

### ⚠ MISE EN GARDE

Pour plus de détails concernant les précautions de la caméra avant, veuillez vous reporter à "Avertisseur de risque de collision à l'avant (FCA) (Caméra à l'avant uniquement) (selon l'équipement)" à la page 5-74.

## Écran de surveillance des angles morts (BVM) (selon l'équipement)

Côté gauche



Côté droit

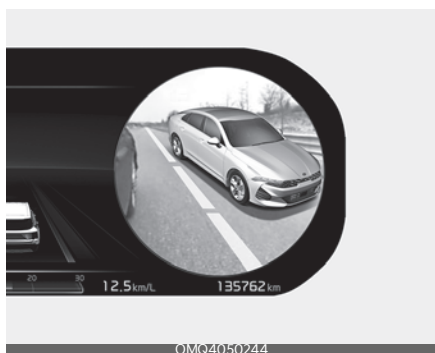

L'écran de la vue de l'angle mort affiche la zone d'angle mort arrière du véhicule dans le groupe lorsque le clignotant est activé pour aider à changer de voie en toute sécurité.

### ⚠ AVERTISSEMENT

Les véhicules peuvent sembler plus proches qu'ils ne le sont en réalité. Le fait de ne pas confirmer visuellement qu'il est prudent de changer de voie avant de le faire peut entraîner un accident et des blessures graves.

\* Pour plus d'informations, reportez-vous au manuel du système d'infodivertissement.

## Capteur de détection

SVM-caméra de vision latérale



(caméra située sous le rétroviseur)

Reportez-vous à l'image ci-dessus pour obtenir l'emplacement détaillé des capteurs de détection.

### ⚠ AVERTISSEMENT

L'image affichée sur le tableau de bord peut être différente de la distance réelle de l'objet. Vous devez vérifier les alentours du véhicule pour s'assurer de la sécurité.

### ⚠ MISE EN GARDE

Si la lentille de la caméra est recouverte de corps étrangers, le moniteur de vue dans l'angle mort peut ne pas fonctionner correctement. La lentille de la caméra doit toujours rester propre.

Cependant, vous ne devez pas utiliser de solvants chimiques tels que des détergents puissants contenant des solvants fortement alcalins ou des solvants organiques volatils (essence, acétone,

etc.). Cela peut endommager la lentille de la caméra.

## Réglages du moniteur pour les angles morts

### Vue de l'angle mort

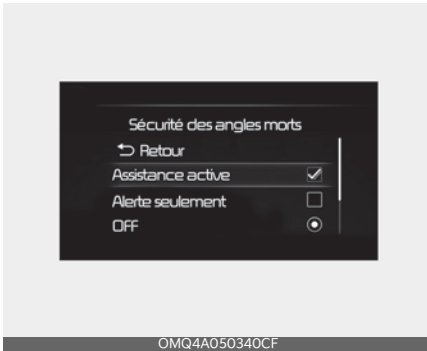

- Le commutateur ENGINE START/ STOP (démarrage/arrêt du moteur) à la position ON, sélectionnez l'option « Driver Assistance → Blind Spot Safety → Blind Spot View » (Assistance au conducteur - Sécurité angle mort - Vue angle mort) à partir du menu « Settings » (Réglages) pour activer l'écran de vision de l'angle mort et désélectionnez ladite option pour désactiver le système.

## Fonctionnement des moniteurs d'angle mort

### Conditions de fonctionnement

- Le commutateur ENGINE START/ STOP (démarrage/arrêt du moteur) est à la position ON.
- Les clignotants sont sur ON (Marche)

### Hors conditions

- Le commutateur ENGINE START/ STOP (démarrage/arrêt du moteur) est à la position OFF.
- Les clignotants sont sur OFF (Arrêt)
- Les feux de détresse sont sur ON (Marche)
- D'autres avertissements s'affichent et ont priorité sur l'écran de vision de l'angle mort.

### Défaillance des moniteurs d'angle mort

- Lorsque l'écran de vision de l'angle mort ne fonctionne pas correctement, que son tableau de bord vacille, ou que l'image de la caméra ne s'affiche pas correctement, faites vérifier la fonction par un concessionnaire Kia autorisé.

## Régulateur de vitesse (CC) (selon l'équipement)



(1) Témoin du régulateur de vitesses

(2) Vitesse réglée

Le régulateur de vitesse vous permet de conduire à des vitesses supérieures à 30 km/h (20 mi/h) sans appuyer sur la pédale d'accélérateur.

### Fonctionnement du régulateur de vitesse

#### Réglage de la vitesse

1. Accélérez jusqu'à la vitesse désirée, qui doit dépasser 30 km/h (20 mi/h).



2. Appuyez sur le commutateur « Driving Assist » (Assistance de conduite)

 jusqua la vitesse souhaitée. Le témoin de vitesse et de croisière

réglé () s'allume sur le tableau de bord.

3. Relâchez la pédale d'accélérateur.

La vitesse du véhicule maintient la vitesse réglée même lorsque la pédale d'accélérateur n'est pas enfoncée.

#### \* REMARQUE

Sur une pente abrupte, le véhicule peut ralentir ou accélérer légèrement selon qu'il est en montée ou en descente.

#### Pour augmenter la vitesse définie du régulateur :

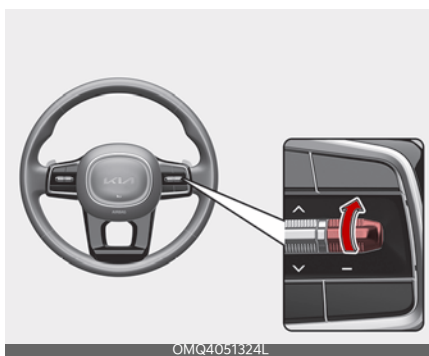

- Poussez le commutateur + vers le haut et relâchez-le immédiatement. La vitesse définie augmentera de 1 km/h (1 mi/h) chaque fois que le commutateur est actionné de cette manière.
- Poussez le commutateur + vers le haut et maintenez-le tout en surveillant la vitesse réglée sur le tableau de bord. La vitesse réglée augmentera d'abord au multiple de dix le plus proche (multiple de cinq en mi/h), puis augmentera de 10 km/h (5 mi/h) chaque fois que le commutateur est actionné de cette manière.

Relâchez l'interrupteur quand la vitesse souhaitée s'affiche, le véhicule accélère alors jusqu'à cette vitesse.

### Pour diminuer la vitesse définie

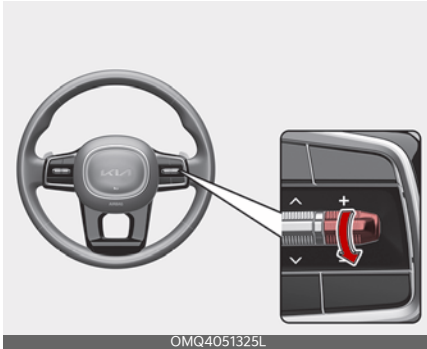

- Poussez le commutateur - vers le bas et relâchez-le immédiatement. La vitesse réglée diminuera de 1 km/h (1 mi/h) chaque fois que le commutateur est actionné de cette manière.
- Poussez le commutateur - vers le bas et maintenez-le tout en surveillant la vitesse réglée sur le tableau de bord. La vitesse réglée se réduira d'abord au multiple de dix le plus proche (multiple de cinq en mi/h), puis augmentera de 10 km/h (5 mi/h) chaque fois que le commutateur est actionné de cette manière.

Relâcher le commutateur lorsque la vitesse que vous voulez maintenir est atteinte.

### Pour annuler temporairement le contrôle du régulateur

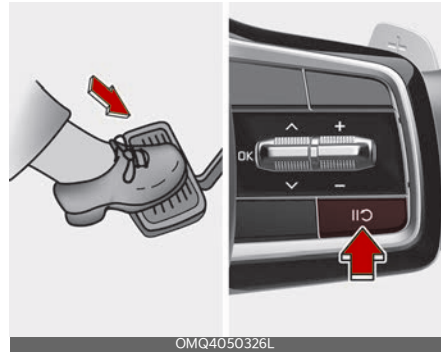

Le régulateur de vitesse s'annule lorsque :

- Pression sur la pédale de frein.
- Vous appuyez sur le (|| ○) commutateur.
- Passez la vitesse sur N (Neutre).
- Réduire la vitesse du véhicule à moins d'environ 30 km/h (20 mi/h).
- L'ESC (contrôle électronique de stabilité) est actif.
- Rétrogradation en 2e vitesse en mode Changement de vitesses manuel.

La vitesse réglée s'éteint mais le témoin de vitesse de croisière (Ⓢ CRUISE) reste allumé.

### Pour réactiver le contrôle du régulateur

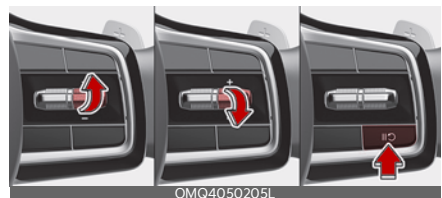

Actionnez le commutateur +, - ou le bouton (|| ○).



Si vous poussez le commutateur + vers le haut ou le commutateur - vers le bas, la vitesse du véhicule se règle sur la vitesse actuelle sur le tableau de bord.

Si vous pressez le commutateur , la vitesse du véhicule reprendra à la dernière vitesse établie.

La vitesse du véhicule doit être supérieure à 30 km/h (20 mi/h) pour que le système reprenne.

### Pour désactiver le contrôle du régulateur



Pressez le commutateur « Driving Assist » ( **MODE**) pour désactiver le régulateur de vitesse. Le témoin du régulateur ( **CRUISE**) s'éteint.

Pressez toujours le commutateur « Driving Assist » (Assistance de conduite)

 **MODE** pour désactiver le régulateur de vitesse lorsqu'il n'est pas utilisé.

#### \* REMARQUE

Prenez les précautions suivantes lors de l'utilisation du régulateur de vitesse :

- Réglez toujours la vitesse du véhicule en-dessous de la limite de vitesse de votre pays.
- Pour éviter de régler une vitesse par inadvertance, maintenez le régula-

teur de vitesse désactivé lorsqu'il n'est pas utilisé. Assurez-vous que le témoin de la vitesse de croisière ( **CRUISE**) est éteint.

- Le régulateur de vitesse ne remplace pas une conduite correcte et prudente. Le conducteur a la responsabilité de toujours conduire de manière sécuritaire et doit toujours être conscient que des situations inattendues et soudaines peuvent se produire.
- Conduisez toujours prudemment pour éviter toute situation imprévue ou soudaine. Soyez constamment attentif aux conditions routières.
- N'utilisez pas le régulateur de vitesse lorsqu'il n'est pas prudent de conserver une vitesse constante :
  - En roulant dans une circulation dense ou dans des conditions de circulation qui rendent difficile de conduire à une vitesse constante
  - En conduisant sous la pluie, sur des routes verglacées ou enneigées
  - En conduisant sur des routes sinueuses ou venteuses
  - En roulant dans des zones ventées
  - Lorsque vous roulez avec une visibilité réduite (possiblement en raison du mauvais temps, comme le brouillard, la neige, la pluie et les tempêtes de sable).
- N'utilisez pas le régulateur de vitesse lorsque vous tirez une remorque.

## Régulateur de vitesse intelligent (SCC) (selon l'équipement)

Le système « Smart Cruise Control » (Régulateur de vitesse intelligent) vous permet de détecter le véhicule devant vous pour vous aider à maintenir la vitesse souhaitée et une distance minimale entre le véhicule avant.

### Assistance à l'accélération de dépassement

Pendant que le « Smart Cruise Control » (Régulateur de vitesse intelligent) est activé, si le système estime que le conducteur est déterminé à dépasser le véhicule devant, l'accélération sera assistée.

### Capteur de détection

Caméra avant



Radar avant



La caméra frontale et le radar avant sont utilisés comme capteur de détection pour détecter les véhicules avant.

Reportez-vous à l'image ci-dessus pour obtenir l'emplacement détaillé du capteur de détection.

### ⚠ MISE EN GARDE

Gardez toujours la caméra frontale et le radar avant en bon état pour maintenir les performances optimales du régulateur de vitesse intelligent. Pour plus de détails concernant les précautions à prendre en lien avec la caméra de vision et le radar avant, reportez-vous à "Assistance d'évitement de collision frontale (FCA) - fusion de capteurs (selon l'équipement)" à la page 5-87.

## Réglages du régulateur de vitesse intelligent

### Pour activer le régulateur de vitesse intelligent



- Pressez le commutateur «Driving Assist» (Assistance de conduite) **MODE** pour démarrer le système. La vitesse est réglée sur la vitesse actuelle sur le tableau de bord.
- Si aucun véhicule ne vous précède, la vitesse programmée est maintenue. Par contre, si un véhicule vous précède, la vitesse peut diminuer pour maintenir la distance avec ce véhicule. Si le véhicule qui vous précède accélère, votre véhicule roulera à une vitesse de croisière constante après avoir accéléré à la vitesse réglée.

#### \* REMARQUE

Si la vitesse de votre véhicule se situe entre 0 et 30 km/h (soit de 0 et 20 mi/h) lorsque vous appuyez sur le bouton « Assistance **MODE** de conduite », la vitesse du régulateur de vitesse intelligent est réglée sur 30 km/h (20 mi/h).

### Pour régler la distance entre les véhicules

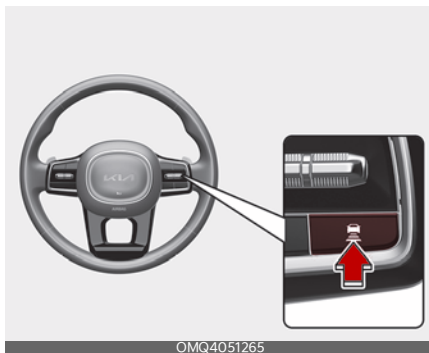

Chaque fois que vous appuyez sur le commutateur « Vehicle Distance » (Distance véhicule), la distance entre véhicules change comme suit :

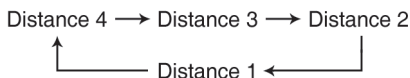

#### \* REMARQUE

- Si vous roulez à 90 km/h (56 mi/h), la distance est maintenue comme suit :  
 Distance 4 - environ 52,5 m (172 pi.)  
 Distance 3 - environ 40 m (130 pi.)  
 Distance 2 - environ 32,5 m (106 pi.)  
 Distance 1 - environ 25 m (82 pi.)
- La distance est définie sur la dernière distance définie lors du redémarrage du moteur ou lors de suspension temporaire du système.

## Pour augmenter la vitesse définie du régulateur :

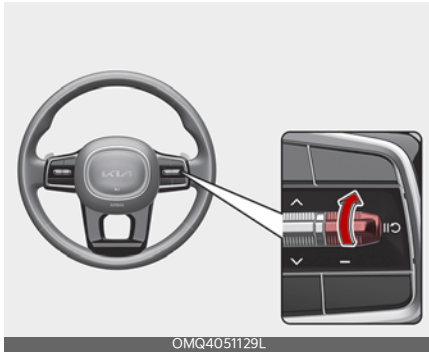

- Poussez le commutateur + vers le haut et relâchez-le immédiatement. La vitesse définie augmentera de 1 km/h (1 mi/h) chaque fois que le commutateur est actionné de cette manière.
- Poussez le commutateur + vers le haut et maintenez-le tout en surveillant la vitesse réglée sur le tableau de bord. La vitesse réglée augmentera de 10 km/h (5 mi/h) chaque fois que le commutateur est actionné de cette manière. Relâchez le commutateur quand la vitesse souhaitée s'affiche, le véhicule accélère alors jusqu'à cette vitesse. Vous pouvez régler la vitesse jusqu'à 180 km/h (110 mi/h).

### **AVERTISSEMENT**

Vérifiez les conditions de conduite avant d'utiliser le commutateur +. La vitesse de conduite peut augmenter rapidement lorsque vous poussez vers le haut et que vous maintenez le commutateur +.

## Pour diminuer la vitesse définie

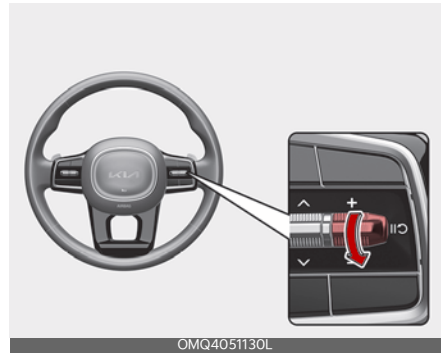

- Poussez le commutateur - vers le bas et relâchez-le immédiatement. La vitesse réglée diminuera de 1 km/h (1 mi/h) chaque fois que le commutateur est actionné de cette manière.
- Poussez le commutateur - vers le bas et maintenez-le tout en surveillant la vitesse réglée sur le tableau de bord. La vitesse réglée diminuera de 10 km/h (5 mi/h) chaque fois que le commutateur est actionné de cette manière. Relâchez le commutateur lorsque la vitesse que vous voulez maintenir est atteinte. Vous pouvez régler la vitesse jusqu'à 30 km/h (20 mi/h).

## Pour annuler temporairement le contrôle du régulateur de vitesse intelligent

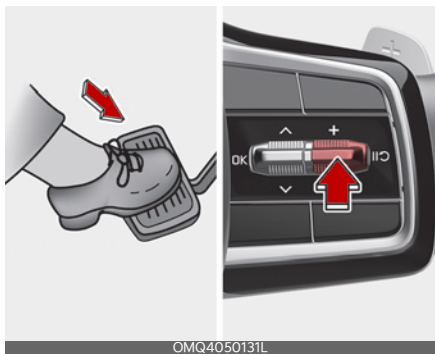

OMQ4050131L

Appuyez sur le bouton (|| ⌚) ou enfoncez la pédale de frein pour désactiver temporairement le régulateur de vitesse intelligent.

## Pour reprendre le contrôle du régulateur de vitesse intelligent

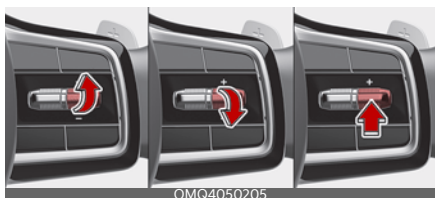

OMQ4050205

Pour initier la reprise du « Smart Cruise Control » (Régulateur de vitesse intelligent) après suspension de la fonction, pressez le commutateur +, - ou (|| ⌚). Si vous poussez le commutateur + vers le haut ou le commutateur - vers le bas, la vitesse du véhicule se règle sur la vitesse actuelle sur le tableau de bord. Si vous pressez le commutateur (|| ⌚), la vitesse du véhicule reprendra à la dernière vitesse établie.

## ⚠ AVERTISSEMENT

Vérifiez les conditions de conduite avant d'appuyer sur le bouton (|| ⌚). La vitesse de conduite peut fortement augmenter ou diminuer lorsque vous appuyez sur le bouton (|| ⌚).

## Pour désactiver le régulateur de vitesse intelligent



OMQ4051128L

Pressez le commutateur « Driving Assist » (⌚ MODE) pour désactiver le « Smart Cruise Control » (Régulateur de vitesse intelligent).

## \* REMARQUE

Si votre véhicule est muni du « Manual Speed Limit Assist » (Assistance manuelle de limitation de vitesse), maintenez le commutateur « Driving Assist » (Assistance de conduite) (⌚ MODE) enfoncé pour désactiver le « Smart Cruise Control » (Régulateur de vitesse intelligent). Cependant, l'Assistance manuelle de limite de vitesse s'active.

## Basé sur le mode conduite

Le « Smart Cruise Control » (Régulateur de vitesse intelligent) modifiera l'accélération en fonction du mode de conduite sélectionné dans le « Drive Mode Inte-

grated Control Function » (Système de commande intégré au mode de conduite). Reportez-vous au tableau suivant.

Mode de conduite	Régulateur de vitesse intelligent
INTELLIGENT	Normal
SPORT	Rapide
ÉCO	Lent
CONFORT	Normal

**\* REMARQUE**

- Pour plus de détails concernant le « Drive Mode », se reporter à "Système de commande intégré au mode de conduite" à la page 5-68.
- Pour un véhicule sans Drive Mode ou Active Eco, l'accélération du régulateur de vitesse intelligent est établi au mode « Normal ».

**Méthodes d'avertissement**

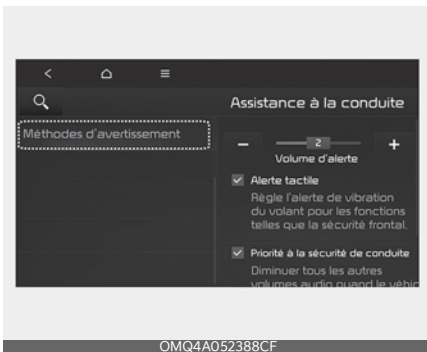

Vous pouvez régler les méthodes d'avertissement avec le commutateur d'allumage ou le bouton ENGINE START/STOP (démarrage/arrêt du moteur) à la position ON.

Avec le moteur en marche, tapez sur « Paramètres → Véhicule → Assistance au conducteur → Volume d'avertissement » à partir du système d'infodivertissement pour modifier les méthodes d'avertissement.

- Volume d'avertissement : Sélectionnez « Paramètres de l'utilisateur → Assistance au conducteur → Volume d'avertissement » sur l'écran LCD ou « Réglages → Véhicule → Assistance au conducteur → Méthodes d'avertissement → Volume d'avertissement » dans le système d'avertissement. Même si « 0 » ou « Off » (désactivé) est sélectionné, le volume d'avertissement du système n'est pas coupé mais est plutôt réduit au niveau « 1 » ou « Low » (Bas).
- Avertissement de vibration du volant : Sélectionnez « Paramètres de l'utilisateur → Assistance au conducteur → Avertissement haptique » sur l'écran LCD ou « Réglages → Véhicule → Assistance au conducteur → Méthodes d'avertissement → Avertis-

sement haptique » dans le système d'avertissement.

- Priorité à la sécurité de conduite : Sélectionnez « Réglages du véhicule → Assistance au conducteur → Méthodes d'avertissement → Priorité à la sécurité de conduite » dans le système d'avertissement. Pour une conduite sécuritaire, le volume audio diminuera temporairement pour avertir le conducteur au moyen de l'avertissement sonore.

### \* REMARQUE

- Assurez-vous que le volume d'avertissement sonore que vous avez réglé peut s'appliquer au volume d'avertissement d'autres systèmes d'assistance au conducteur.
- Les méthodes d'avertissement maintiendront leur dernier réglage même si le véhicule est redémarré.
- Avec le volume d'avertissement à « 0 » ou « Off » (désactivé), si vous désactivez l'avertissement de vibration du volant, le volume d'avertissement s'activera au niveau « 2 » ou « Modéré ».
- Avec l'avertissement de vibration du volant désactivé, si vous réglez le volume d'avertissement à « 0 » ou « Off » (désactivé), l'avertissement de vibration du volant s'activera.
- Il est possible que le menu de réglage ne soit pas disponible pour votre véhicule en fonction de ses caractéristiques et de ses spécifications.
- Les descriptions de chaque système d'assistance au conducteur peuvent être légèrement différentes de celles du manuel du propriétaire après la mise à jour du logiciel de votre système d'infodivertissement. Dans ce cas, balayez le code QR figurant dans

le manuel du système d'infodivertissement pour accéder au manuel Web permettant de vérifier les modifications.

- Selon votre mise à jour, le menu peut s'afficher comme Avertissement sonore ou Méthodes d'avertissement.

## Fonctionnement du régulateur de vitesse intelligent

### Conditions de fonctionnement

Le régulateur de vitesse intelligent fonctionne lorsque les conditions suivantes sont satisfaites :

### Fonctionnement de base

- La vitesse est sur D (Conduite)
- La portière conducteur est fermée
- L'EPB (frein de stationnement électronique) n'est pas appuyé
- La vitesse de votre véhicule se situe dans la plage de vitesse de fonctionnement
  - 10 ~ 180 km/h (5 ~ 110 mi/h) : lorsqu'il n'y a pas de véhicule devant
  - 0 ~ 180 km/h (0 ~ 110 mi/h) : lorsqu'il y a un véhicule devant
- Le contrôle électronique de la stabilité (ESC), le système antipatinage (TCS) ou l'ABS est activé, mais ne contrôle pas le véhicule
- Le régime moteur (RPM) n'est pas dans la zone rouge
- À cause de la fonction aide à l'évitement de collision avant, la commande de frein ne fonctionne pas
- La fonction ISG n'est pas activée

## \* REMARQUE

Lorsqu'il s'arrête derrière un autre véhicule, le conducteur peut activer le régulateur de vitesse intelligent tout en enfonçant la pédale de frein.

## Assistance à l'accélération de dépassement

La fonction « Overtaking Acceleration Assist » (Assistance à l'accélération de dépassement) fonctionnera lorsque le clignotant gauche ou droit est allumé pendant que le « Smart Cruise Control » (Régulateur de vitesse intelligent) est activé et que les conditions suivantes sont remplies :

- La vitesse de votre véhicule est supérieure à 60 km/h (40 mi/h)
- Les feux de détresse sont sur OFF (désactivés)
- Un véhicule est détecté devant votre véhicule
- La décélération n'est pas nécessaire pour maintenir la distance avec le véhicule devant

## ⚠ AVERTISSEMENT

- Lorsque le clignotant gauche est allumé alors qu'il y a un véhicule devant vous, le véhicule peut accélérer temporairement. Soyez constamment attentif aux conditions routières.
- Quelle que soit la direction dans laquelle vous conduisez, l'assistance à l'accélération pour les dépassements fonctionne lorsque les conditions sont remplies. Lorsque vous utilisez la fonction dans des pays avec des sens de circulation différents, vérifiez toujours les conditions routières à tout moment.

## Affichage et contrôle du régulateur de vitesse intelligent

### Fonctionnement de base

Vous pouvez voir l'état de fonctionnement du « Smart Cruise Control » (Régulateur de vitesse intelligent) dans l'affichage utilitaire du tableau de bord. Se reporter à "Bloc d'instruments" à la page 4-81.

Le régulateur de vitesse intelligent sera affiché comme ci-dessous en fonction du statut de la fonction.

- Lors du fonctionnement

#### Fonctionnement



1. S'il y a un véhicule qui vous précède et la distance sélectionnée est affichée.
  2. La vitesse réglée s'affiche.
  3. Si un véhicule vous précède et la distance sélectionnée est affichée.
- En cas d'annulation temporaire

### Annulé temporairement



1. (🚗) le témoin s'affiche.
2. La vitesse définie précédemment est grisée.

Le véhicule qui vous précède et le niveau de distance ne sont pas affichés.

#### \* REMARQUE

- La distance du véhicule avant est affichée sur le tableau de bord en fonction de la distance réelle entre votre véhicule et le véhicule qui vous précède.
- La distance cible peut varier en fonction de la vitesse du véhicule et du niveau de distance défini. Si la vitesse du véhicule est faible, même si la distance du véhicule a changé, le changement de la distance cible du véhicule peut être faible.

### Pour accélérer temporairement



Si vous voulez accélérer temporairement lorsque le régulateur de vitesse intelligent est activé, appuyez sur la pédale d'accélérateur. Lorsque la vitesse augmente, la vitesse réglée, le niveau de distance et la distance cible définis clignotent sur le tableau de bord.

#### ⚠ AVERTISSEMENT

Soyez prudent lorsque vous accélérez temporairement, car la vitesse et la distance ne sont pas contrôlées automatiquement, même s'il y a un véhicule devant vous.

### Régulateur de vitesse intelligent temporairement désactivé



Le régulateur de vitesse intelligent est désactivé temporairement de manière automatique lorsque :

- La vitesse du véhicule est supérieure à 190 km/h (120 mph).
- La pédale d'accélérateur est enfoncée en continu pendant un certain temps
- Les conditions de fonctionnement du régulateur de vitesse intelligent Smart Cruise Control ne sont pas remplies

Si la fonction est temporairement suspendue automatiquement, le message d'avertissement « Smart Cruise Control canceled » s'affichera sur le tableau de bord et un avertissement sonore retentira pour avertir le conducteur.

Si le « Smart Cruise Control » (Régulateur de vitesse intelligent) est temporairement suspendu alors que le véhicule est à l'arrêt et que le système fonctionne, l'EPB (frein de stationnement électronique) pourrait s'activer.

### **AVERTISSEMENT**

Lorsque la fonction est temporairement suspendue, la distance avec le véhicule à l'avant ne sera pas maintenue. Soyez toujours attentif à la route et pendant la conduite et, si nécessaire, appuyez sur la pédale de frein pour ralentir afin de maintenir une distance de sécurité.

## Les conditions du régulateur de vitesse intelligent ne sont pas remplies



Si le bouton Assistance de conduite (MODE), le commutateur +, le commutateur - ou le commutateur (||) est actionné lorsque les conditions d'utilisation du système ne sont pas remplies, le message « Smart Cruise Control conditions not met » (Conditions du régulateur de vitesse intelligent non respectées) s'affichera sur le combiné et un avertissement sonore retentira.

## En situation de circulation



Dans la circulation, votre véhicule s'arrête si le véhicule devant vous s'arrête. De plus, si le véhicule qui vous

précède commence à se déplacer, votre véhicule démarrera également.

De plus, après l'arrêt du véhicule et un certain temps passé, le message « Use switch or pedal to accelerate » (Utiliser l'interrupteur ou la pédale pour accélérer) apparaîtra sur le tableau de bord. Appuyez sur la pédale d'accélération ou sur le commutateur +, le commutateur - ou le commutateur (| | ⤷) pour commencer à conduire.

### ⚠ AVERTISSEMENT

Alors que le message est affiché sur le combiné, s'il n'y a pas de véhicule à l'avant ou s'il se trouve loin de vous, et que le commutateur +, le commutateur - ou le commutateur (| | ⤷) est actionné, le régulateur de vitesse intelligent se désactive automatiquement et le frein de stationnement électronique (EPB) est actionné. Cependant, si la pédale d'accélérateur est enfoncée, l'EPB ne sera pas appliqué même si le système est annulé. Faites toujours attention à l'état de la route.

## Avertissement des conditions routières ultérieures



Dans la situation suivante, le message d'avertissement « Watch for surrounding vehicles » (Surveiller les véhicules environnants) apparaîtra sur le tableau de bord et un avertissement sonore retentira pour prévenir le conducteur des conditions routières ultérieures.

- Le véhicule qui est devant disparaît lorsque le régulateur de vitesse intelligent maintient la distance avec le véhicule qui précède, tout en conduisant en dessous d'une certaine vitesse.

### ⚠ AVERTISSEMENT

Soyez toujours attentif à la route ou aux objets susceptibles d'apparaître de manière brusque devant vous et, si nécessaire, appuyez sur la pédale de frein pour ralentir afin de maintenir une distance de sécurité.

## Alerte de collision



Alors que le régulateur de vitesse intelligent est activé, quand le risque de collision avec le véhicule qui vous précède est élevé, le message d'avertissement « Collision Warning » (Avertissement de collision) apparaîtra sur le tableau de bord et un avertissement sonore retentira.

tira pour prévenir le conducteur. Soyez toujours attentif à la route et pendant la conduite et, si nécessaire, appuyez sur la pédale de frein pour ralentir afin de maintenir une distance de sécurité.

### \* REMARQUE

Dans les situations suivantes, le régulateur de vitesse intelligent peut ne pas avertir le conducteur d'une collision.

- La distance du véhicule entre vous et le véhicule qui vous précède est courte, ou la vitesse du véhicule qui vous précède est plus rapide ou similaire à celle de votre véhicule.
- La vitesse du véhicule avant est très lente ou est à l'arrêt
- La pédale d'accélérateur est enfoncée juste après l'activation du Smart Cruise Control

### ▲ AVERTISSEMENT

Prenez les précautions suivantes lors de l'utilisation du Smart Cruise Control (Régulateur de vitesse intelligent) :

- Le régulateur de vitesse intelligent ne remplace pas une conduite correcte et prudente. Le conducteur a la responsabilité de toujours vérifier la vitesse et la distance par rapport au véhicule qui précède.
- Le régulateur de vitesse intelligent peut ne pas reconnaître des situations soudaines ou des situations complexes de circulation. Alors, soyez toujours attentif aux conditions de circulation et contrôlez la vitesse de votre véhicule.
- Maintenez le régulateur de vitesse désactivé lorsque la fonction n'est pas utilisée, pour éviter de définir une vitesse par inadvertance.
- N'ouvrez pas la portière ni ne quittez le véhicule pendant le régulateur de vitesse intelligent est activé, même si le véhicule n'est pas en marche.
- Veillez toujours à la vitesse sélectionnée et à la distance d'un véhicule à l'autre.
- Gardez une distance de sécurité en fonction de l'état de la route et de la vitesse du véhicule. Si la distance d'un véhicule à l'autre est trop faible lorsque vous conduisez à grande vitesse, une collision grave peut se produire.
- Lorsque vous maintenez la distance avec le véhicule devant vous, si celui-ci disparaît, le système pourrait soudainement activer l'accélération à la vitesse réglée. Soyez toujours attentif pour éviter toute situation imprévue ou soudaine.
- La vitesse du véhicule peut diminuer en montée et augmenter en descente.
- Faites toujours attention à des situations comme lorsqu'un véhicule vous coupe brusquement la route.
- Lorsque vous tirez une remorque ou un autre véhicule, nous vous recommandons de désactiver le régulateur de vitesse intelligent basé sur la navigation pour des raisons de sécurité.
- Désactivez le régulateur de vitesse intelligent lorsque le véhicule est remorqué.
- Le régulateur de vitesse intelligent peut ne pas fonctionner correctement s'il est perturbé par de fortes ondes électromagnétiques.
- Le régulateur de vitesse intelligent peut ne pas détecter un obstacle à l'avant et provoquer une collision. Toujours regarder vers l'avant avec prudence pour éviter que des situa-

- tions inattendues et soudaines ne se produisent.
- Les véhicules se déplaçant devant vous avec de fréquents changements de voie peuvent provoquer un retard dans les réactions du système ou amener le système à réagir à un véhicule dans une voie adjacente. Conduisez toujours prudemment pour éviter toute situation imprévue ou soudaine.
  - Soyez toujours attentif à l'environnement et conduisez prudemment, même si aucun message d'avertissement n'apparaît ou si aucun avertissement sonore ne retentit.
  - Si tout autre message d'avertissement émis par le système s'affiche déjà ou si un signal sonore retentit déjà, le message d'avertissement du régulateur de vitesse intelligent pourrait ne pas s'afficher, ni le signal sonore retentir.
  - Vous pourriez ne pas entendre le signal sonore du régulateur de vitesse intelligent en cas de bruits environnants.
  - Le constructeur du véhicule n'est pas responsable des infractions à la circulation ou des accidents causés par le conducteur.
  - Réglez toujours la vitesse du véhicule en-dessous de la limite de vitesse de votre pays.

### \* REMARQUE

- Le régulateur de vitesse intelligent peut ne pas fonctionner pendant quelques secondes après le démarrage du véhicule ou lors de l'initialisation de la caméra frontale ou du radar avant.

- Vous pouvez entendre un son lorsque le frein est contrôlé par le régulateur de vitesse intelligent.

## Défaillances et limites du régulateur de vitesse intelligent

### Dysfonctionnement du régulateur de vitesse intelligent



Lorsque le régulateur de vitesse intelligent ne fonctionne pas correctement, le message d'avertissement « Check Smart Cruise Control system » (Vérifier le système de régulateur de vitesse intelligent) s'affiche et le témoin d'avertissement (⚠) s'allume sur le combiné. Faites vérifier le système par un concessionnaire Kia autorisé.

## Régulateur de vitesse intelligent désactivé



Lorsque le couvercle du radar avant ou le capteur est recouvert de neige, de pluie ou de corps étrangers, il peut réduire les performances de détection et limiter ou désactiver temporairement le Régulateur de vitesse intelligent.

Si cela se produit, le « Smart Cruise Control » (Régulateur de vitesse intelligent) est désactivé. Le message d'avertissement « Radar blocked » (Radar obstrué) apparaîtra pendant un certain temps sur le tableau de bord.

Le système fonctionnera à nouveau normalement lorsque la neige, la pluie ou les matières étrangères seront retirées.

### **⚠ AVERTISSEMENT**

Même si le message d'avertissement n'apparaît pas sur le tableau de bord, le régulateur de vitesse intelligent peut ne pas fonctionner correctement.

### **⚠ MISE EN GARDE**

Le régulateur de vitesse intelligent peut ne pas fonctionner correctement dans une zone (par ex en terrain ouvert), où il n'y a rien à détecter après avoir démarré le moteur.

## Limites du régulateur de vitesse intelligent

Le régulateur de vitesse intelligent pourrait ne pas fonctionner normalement ou de manière inattendue dans les conditions suivantes :

- Le capteur de détection ou l'environnement autour de lui est obstrué ou endommagé
- Le liquide lave-glace est projeté en continu ou l'essuie-glace est actionné
- La lentille de la caméra est contaminée par un pare-brise teinté, un film ou un revêtement, du verre endommagé ou des corps étrangers collés (autocollant, insectes, etc.) sur le verre
- L'humidité n'est pas éliminée ou est gelée sur le pare-brise
- Le champ de vision de la caméra avant est obstrué par l'éblouissement du soleil
- L'éclairage public ou la lumière d'un véhicule venant en sens inverse se reflète sur la surface mouillée de la route, comme une flaque d'eau sur la chaussée
- La température autour de la caméra avant est haute ou basse
- Un objet est placé sur le tableau de bord
- L'environnement est très lumineux
- L'environnement autour du véhicule est très sombre, par exemple dans un tunnel, etc.
- La luminosité extérieure change brusquement, comme à l'entrée ou à la sortie d'un tunnel
- La luminosité extérieure est faible et les phares ne sont pas allumés ou n'éclaire pas suffisamment

- Conduite sous une pluie ou une neige abondante, ou dans un brouillard épais
- Le véhicule roule à travers de la vapeur, de la fumée ou l'ombre projetée sur la route
- Seule une partie du véhicule est détectée
- Le véhicule qui précède n'a pas de feu arrière; les feux ne sont pas leur emplacement habituel, etc.
- La luminosité extérieure est faible et les feux arrière ne sont pas allumés ou ne brillent pas assez
- L'arrière du véhicule avant est petit ou ne semble pas normal (c'est-à-dire incliné, renversé, etc.)
- La garde au sol à l'avant du véhicule est basse ou haute
- Un véhicule surgit brusquement devant vous
- Votre véhicule est remorqué
- Conduite à travers un tunnel ou un pont en fer
- Le véhicule se trouve dans une zone contenant des substances métalliques, comme une zone de travaux, une voie ferrée, etc.
- Le reflet d'un objet se trouvant à proximité est projeté sur le radar avant, par exemple une glissière de sécurité, un véhicule situé non loin, etc.;
- Le pare-chocs entourant le radar avant a subi un choc, est endommagé ou le radar avant n'est pas à sa position normale
- La température autour du radar avant est haute ou basse
- Conduite sur de vastes étendues où le nombre de véhicules et les infrastructures sont limités (p ex le désert, la prairie, la banlieue, etc.)
- Le véhicule qui précède est fait de matériaux qui ne se reflètent pas sur le radar avant.
- La conduite à proximité d'un échangeur d'autoroute ou d'un poste de péage.
- Le véhicule roule sur une surface glissante en raison de la neige, d'une flaque d'eau ou de la glace, etc.
- En circulant dans un virage
- Le véhicule à l'avant est détecté tardivement
- Le véhicule à l'avant est brusquement bloqué par un obstacle
- Le véhicule à l'avant change soudainement de voie ou ralentit brusquement
- Le véhicule à l'avant est déformé
- La vitesse du véhicule qui précède est rapide ou lente
- Alors qu'un véhicule vous précède, votre véhicule change de voie à basse vitesse
- Le véhicule qui précède est recouvert de neige
- Conduite instable
- Vous arrivez à un rond-point et le véhicule qui précède n'est pas détecté
- Vous effectuez une boucle interminable
- Le véhicule se trouve dans un parc de stationnement
- La conduite à travers une zone de construction, une route non pavée, une route partiellement pavée, une route irrégulière, des dos d'âne, etc.
- Le véhicule roule sur une route inclinée, sinueuse, etc.

- Le véhicule roule sur une chaussée jonchée d'arbres et de lampadaires
- Votre véhicule circule de façon instable
- Le mauvais état de la route cause des vibrations excessives du véhicule pendant la conduite
- La hauteur de votre véhicule est faible ou grande en raison de lourdes charges, d'une pression anormale des pneus, etc.
- Conduite sur une route étroite envahie par les arbres ou les hautes herbes
- Une interférence est causée par des ondes électromagnétiques, notamment lors de la conduite dans une zone où se propagent de puissantes ondes radioélectriques ou du bruit électrique
- En circulant dans un virage

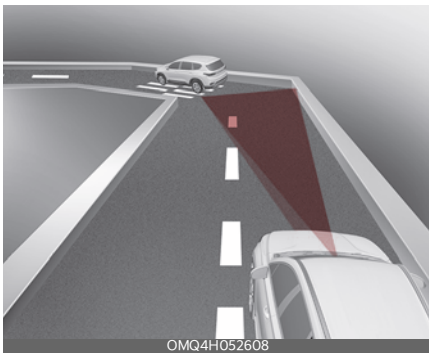

Dans les virages, le régulateur de vitesse intelligent peut ne pas détecter un véhicule qui se déplace sur la même voie et votre véhicule pourrait accélérer jusqu'à la vitesse définie. De plus, la vitesse du véhicule peut diminuer rapidement lorsque le véhicule qui précède est détecté brusquement. Sélectionnez la vitesse définie appropriée pour les virages et réglez la

pédale d'accélérateur ou de frein en fonction de l'état de la route et des conditions de circulation qui sont devant vous.

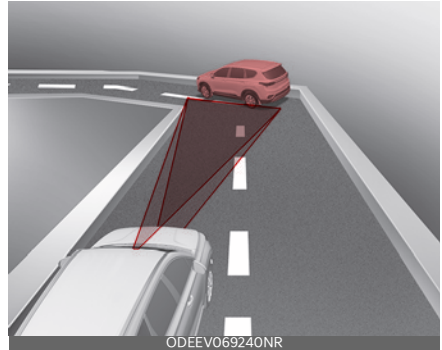

La vitesse de votre véhicule peut être réduite à cause d'un véhicule dans la voie adjacente.

Appuyez sur la pédale d'accélérateur et sélectionnez la vitesse sélectionnée appropriée. Assurez-vous que les conditions routières permettent d'utiliser le régulateur de vitesse intelligent en toute sécurité.

- La conduite sur une route en pente



Dans les montées ou dans les descentes, le régulateur de vitesse intelligent peut ne pas détecter un véhicule dans votre voie, et votre véhicule pourrait accélérer jusqu'à la vitesse

définie. Également, la vitesse du véhicule diminue rapidement lorsque le véhicule qui précède est reconnu brusquement.

Sélectionnez la vitesse appropriée sur les pentes et appuyez sur la pédale de frein ou d'accélérateur en fonction de la route et des conditions de circulation devant vous.

- Changement de voie



[A] : Votre véhicule

[B] : Véhicule en changement de voie

Lorsqu'un véhicule se déplace vers votre voie à partir d'une voie adjacente, il ne peut pas être détecté par le capteur tant qu'il n'est pas dans la portée de détection de celui-ci. Le régulateur de vitesse intelligent peut ne pas détecter immédiatement le véhicule lorsque celui-ci change brusquement de voie. Dans ce cas, vous devez maintenir une distance de freinage sécuritaire et, si nécessaire, appuyer sur la pédale de frein pour ralentir et maintenir une distance de sécurité.

- Détection du véhicule

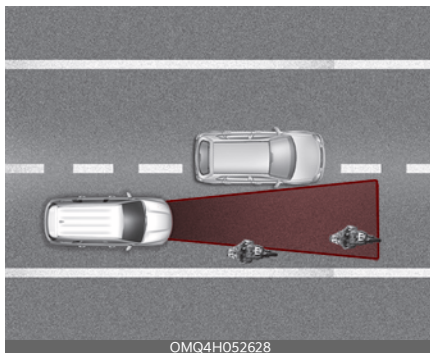

Dans les cas suivants, certains véhicules qui sont sur votre voie ne peuvent pas être détectés par le capteur :

- Véhicules décalés sur un côté
- Véhicules lents ou à décélération brusque
- Véhicules en approche
- Véhicules arrêtés
- Véhicules à profil arrière réduit, tels que les remorques
- Véhicules étroits comme les motos ou les bicyclettes
- Véhicules spéciaux
- Animaux et piétons

Réglez la vitesse de votre véhicule en appuyant sur la pédale de frein en fonction de l'état de la route et des conditions de conduite devant.

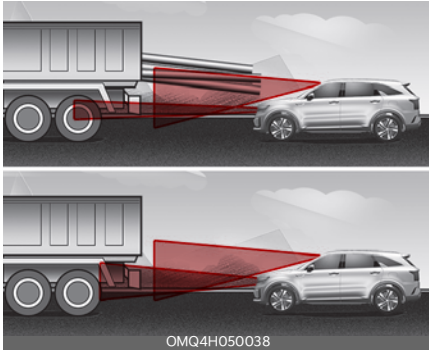

Dans les cas suivants, le véhicule avant ne peut pas être détecté par le capteur :

- Véhicules avec une garde au sol plus élevée ou transportant des charges qui dépassent de l'arrière du véhicule
- Véhicules dont la partie avant est soulevée en raison de lourdes charges
- Vous conduisez votre véhicule
- Conduite sur des routes étroites ou fortement sinueuses

Réglez la vitesse de votre véhicule en appuyant sur la pédale de frein en fonction de l'état de la route et des conditions de conduite devant.

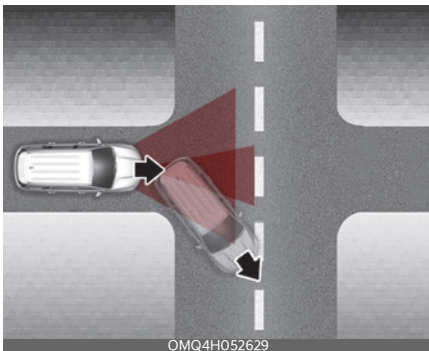

- Lorsqu'un véhicule devant disparaît à une intersection, votre véhicule peut accélérer.

Lorsque vous conduisez, soyez toujours attentif à l'état de la route et aux conditions de conduite.

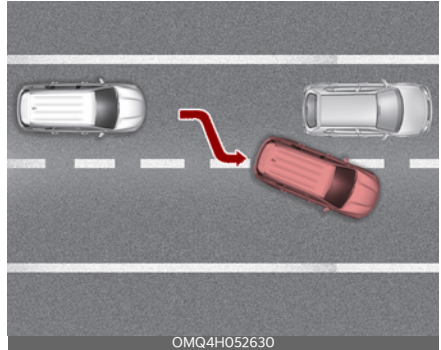

- Lorsqu'un véhicule devant vous quitte la voie, le régulateur de vitesse intelligent Smart Cruise Control peut ne pas détecter sur le coup le nouveau véhicule qui se trouve maintenant devant vous.

Lorsque vous conduisez, soyez toujours attentif à l'état de la route et aux conditions de conduite.

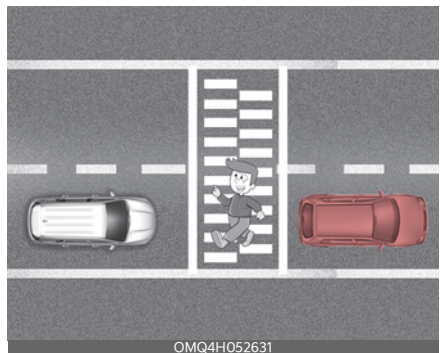

- Faites toujours attention aux piétons lorsque votre véhicule maintient une certaine distance avec le véhicule qui vous précède.

**Ce dispositif est conforme à la (aux) norme(s) RSS non soumises à licence de l'industrie du Canada.**

Son utilisation est soumise aux conditions suivantes :

1. Ce dispositif ne peut pas produire d'interférences et
2. Ce dispositif doit accepter toutes les interférences, y compris celles pouvant provoquer son fonctionnement indésirable.
3. Des changements ou modifications non expressément approuvés par la partie responsable de la conformité pourraient annuler le droit de l'utilisateur d'utiliser l'équipement.

**Régulateur de vitesse intelligent basé sur la navigation (NSCC) (selon l'équipement)**

Le système « Navigation-based Smart Cruise Control » (Contrôle de conduite intelligente basé sur la navigation), à l'aide des informations routières qui s'y trouvent, vous aidera à ajuster automatiquement la vitesse du véhicule lorsque vous conduisez sur des autoroutes et que le « Smart Cruise Control » (Régulateur de vitesse intelligent) est activé.

**\* REMARQUE**

- Le système de régulateur de vitesse intelligent basé sur la navigation est disponible uniquement sur les accès contrôlé de certaines autoroutes.
- \* La voie d'accès contrôlé indique les routes avec des entrées et des sorties limitées et qui permettent une circulation à grande vitesse sans interruptions. Seules les voitures de tourisme et les motos sont autorisées sur les voies d'accès contrôlés.

**Autoroute disponible (route d'accès contrôlé)**

États-Unis	Sélectionnez les autoroutes inter-états et les U.S. autoroutes américaines (fédérales) et d'État
Canada	Sélectionner les autoroutes provinciales et territoriales

- Les autoroutes supplémentaires peuvent être élargies par de futures mises à jour de navigation.

**\* REMARQUE**

Le Contrôle de conduite intelligente basé sur la navigation fonctionne sur les routes principales des autoroutes (ou autoroutes) et ne fonctionne pas sur les échangeurs ou les jonctions.

**▲ AVERTISSEMENT**

Le régulateur de vitesse intelligent basé sur la navigation n'est pas un substitut aux pratiques de conduite sécuritaires, mais il constitue une fonction complémentaire. Le conducteur a la responsabilité de toujours vérifier la vitesse et la distance par rapport au véhicule qui précède. Conduisez toujours avec prudence et soyez vigilant.

**Ralentissement automatique de la zone de virage sur l'autoroute**

Si la vitesse du véhicule est grande, la fonction de ralentissement automatique de la zone de virage sur autoroute décélère temporairement votre véhicule ou limite l'accélération pour vous aider à conduire en toute sécurité dans un virage en fonction des informations relatives au virage recueillies sur la navigation.

**Changement automatique de la vitesse définie sur l'autoroute**

La fonction de changement automatique de la vitesse définie sur l'autoroute modifie automatiquement la vitesse définie du régulateur de vitesse intelligent en fonction des informations de limite de vitesse qu'affiche la navigation.

**Paramètres du régulateur de vitesse intelligent basé sur la navigation**

Avec le commutateur ENGINE START/STOP (démarrage/arrêt du moteur) à la position ON, sélectionnez « Driver Assistance → Driving Assist → Highway Auto Speed Change » (Assistance au conducteur - Assistance de conduite - Changement de vitesse automatique sur autoroute) à partir du menu « Settings » (Réglages) pour activer le « Navigation-based Smart Cruise Control » (Contrôle de conduite intelligente basé sur la navigation) et désélectionnez pour arrêter le système.

**\* REMARQUE**

Lorsqu'il y a un problème avec le system « Navigation-based Smart Cruise Control » (Contrôle de conduite intelligente basé sur la navigation) la fonction ne pourra pas être configuré à partir du menu « Settings » (Réglages).

**Fonctionnement du régulateur de vitesse intelligent basé sur la navigation****Conditions de fonctionnement**

Le contrôle de conduite intelligente basé sur la navigation est prêt à fonctionner si toutes les conditions suivantes sont remplies :

- Le régulateur de vitesse intelligent est activé
- Conduite sur les routes principales des autoroutes

**\* REMARQUE**

Pour plus de détails sur l'utilisation du régulateur de vitesse intelligent, reportez-vous à "Régulateur de vitesse

intelligent (SCC) (selon l'équipement)" à la page 5-155

## Affichage et contrôle des fonctions

Lorsque le contrôle de conduite intelligente basé sur la navigation est activé, il s'affiche sur le tableau de bord comme suit :

## Mise en veille du régulateur de vitesse intelligent basé sur la navigation



Si les conditions d'utilisation sont remplies, le témoin lumineux blanc **AUTO** s'affichera.

## Fonctionnement du régulateur de vitesse intelligent basé sur la navigation



Si une décélération temporaire est requise à l'état de veille et que le contrôle de conduite intelligente basé sur la navigation est activé, le symbole vert **(AUTO)** s'affichera sur le tableau de bord.

Si la fonction de « Highway Set Speed Auto Change » (Changement automatique de la vitesse définie sur l'auto-route) est activée, le témoin lumineux vert **(AUTO)** et la vitesse définie s'afficheront sur le tableau de bord et un avertissement sonore retentira.

### **⚠ AVERTISSEMENT**

Le message d'avertissement « Drive carefully » (Conduit prudemment) apparaîtra dans les conditions suivantes :

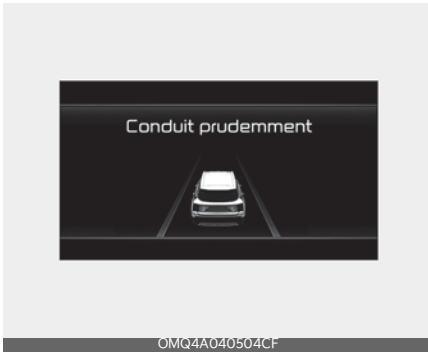

- Le contrôle de conduite intelligente basé sur la navigation ne peut pas assurer le ralentissement de votre véhicule à une vitesse sécuritaire

### \* REMARQUE

La fonction « Highway Curve Zone Auto Slowdown » (Ralentissement automatique en zone de virage sur l'autoroute) et celle de « Set Speed Auto Change » (Changement automatique de la vitesse définie sur l'autoroute) utilise le même symbole **AUTO**.

### Ralentissement automatique de la zone de virage sur l'autoroute

- En fonction du virage devant vous sur l'autoroute le véhicule ralentit et, une fois le virage franchi, accélère à la vitesse définie par le régulateur de vitesse intelligent.
- Le temps de décélération du véhicule peut varier en fonction de la vitesse du véhicule et du degré du virage sur la route. Plus la vitesse de conduite est grande, plus vite la décélération commencera.

### Changement automatique de la vitesse définie sur l'autoroute

- La fonction « Highway Set Speed Auto Change » (changement automatique de la vitesse définie sur l'autoroute) fonctionnera lorsque la vitesse réglée du régulateur de vitesse intelligent et la limite de vitesse de l'autoroute correspondent.
- Pendant que la fonction de changement automatique de la vitesse définie sur l'autoroute fonctionne, si la limite de vitesse sur l'autoroute change, alors la vitesse réglée du régulateur de vitesse intelligent passe automatiquement à la limite de vitesse modifiée.
- Si la vitesse définie sur le régulateur de vitesse intelligent est différente de la limite de vitesse, la fonction de changement automatique de la vitesse définie sur l'autoroute sera en état de veille.
- Si la fonction de changement automatique de vitesse définie sur l'autoroute passe à l'état de veille lorsque vous conduisez sur une route secondaire, cette fonction se remet à fonctionner sans que vous ayez besoin de régler la vitesse lorsque vous revenez sur la route principale.
- Si la fonction « Highway Set Speed Auto Change » (Changement automatique de la vitesse définie sur l'autoroute) passe à l'état de veille lorsque vous appuyez sur la pédale de frein ou sur le commutateur situé sur le volant, appuyez sur le commutateur (| | ⤵) pour redémarrer la fonction.
- La fonction de changement automatique de la vitesse définie sur l'autoroute ne fonctionne pas sur les

échangeurs ou les jonctions d'auto-route.

### \* REMARQUE

- La fonction de changement automatique de vitesse définie sur autoroute fonctionne uniquement en fonction des limites de vitesse de l'autoroute, mais elle ne fonctionne pas avec les radars.
- Lorsque la fonction de changement automatique de vitesse définie sur autoroute est active, le véhicule accélère ou ralentit automatiquement quand la limite de vitesse appliquée sur l'autoroute change.
- Lorsque la fonction « Highway Set Speed Auto Change » est activé, le véhicule pourrait avertir le conducteur lorsque la vitesse de son véhicule excède la limite du radar.
- La vitesse maximale définie pour que la fonction de changement automatique de vitesse définie sur autoroute fonctionne est de 140 km/h (90 mi/h).
- Si la limite de vitesse d'une nouvelle route n'est pas mise à jour sur le tableau de navigation, la fonction de changement automatique de la vitesse définie sur l'autoroute peut ne pas fonctionner correctement.
- Si l'unité compteur est réglée sur une unité autre que celle utilisée dans votre pays, la fonction de changement automatique de la vitesse définie sur l'autoroute peut ne pas fonctionner correctement.

### limites du régulateur de vitesse intelligent basé sur la navigation

Le contrôle de conduite intelligente basé sur la navigation peut ne pas fonction-

ner normalement dans les conditions suivantes :

- La navigation ne fonctionne pas correctement
- La limite de vitesse et les informations routières ne sont pas mises à jour dans la navigation
- Les informations cartographiques et la route réelle ne correspondent pas en raison des données GPS en temps réel ou d'une erreur d'informations cartographiques
- La navigation recherche un itinéraire pendant que vous conduisez
- Les signaux du GPS sont bloqués dans certaines zones telles qu'un tunnel
- La navigation est mise à jour pendant la conduite
- Les informations cartographiques ne sont pas transmises en raison du fonctionnement anormal du système d'infodivertissement
- Une route qui se scinde en deux ou plusieurs routes et se rejoint à nouveau
- Le conducteur s'écarte de la route définie dans la navigation
- L'itinéraire vers la destination est modifié ou annulé en réinitialisant la navigation
- Le véhicule pénètre dans une station service ou une zone de repos
- La limite de vitesse de certaines sections change en fonction des situations routières
- Android Auto ou Car Play est en cours de fonctionnement
- La navigation ne peut pas détecter la position actuelle du véhicule (ex : routes surélevées, y compris un passage supérieur, adjacentes aux routes

générales ou des routes voisines parallèles existent)

- La navigation est réinitialisée pendant la conduite
- Il y a des intempéries, comme de fortes chutes de pluie, de la neige, etc.
- Conduite sur une route en construction
- Conduire sur une route contrôlée
- Conduite sur une route fortement sinueuse
- Conduite sur routes avec intersections, ronds-points, entrées et sorties droites, etc.

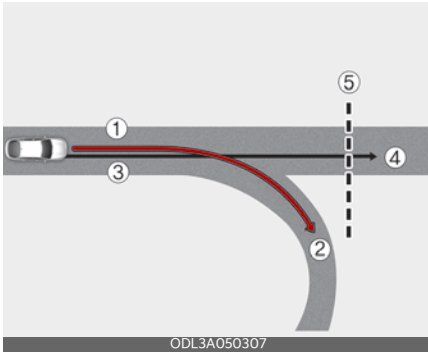

[1]: Établir l'itinéraire, [2]: Embranchement, [3]: Itinéraire de conduite, [4]: Route principale, [5]: Route sinueuse

- Si l'itinéraire de navigation défini (ligne de dérivation) est différent de l'itinéraire de conduite (route principale), la fonction de ralentissement automatique de la zone de virage sur l'autoroute peut ne pas fonctionner tant que l'itinéraire de conduite n'est pas reconnu comme route principale.
- Lorsque l'itinéraire de conduite du véhicule est reconnu comme route principale en maintenant la route principale au lieu de l'itinéraire défini pour la navigation, la fonction de ralentissement automatique de la

zone de virage sur l'autoroute fonctionne. Selon la distance au virage et la vitesse actuelle du véhicule, la décélération du véhicule peut ne pas être suffisante ou ralentir rapidement.

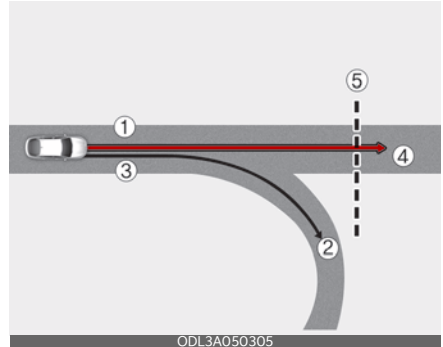

[1]: Route principale, [2]: Embranchement, [3]: Itinéraire de conduite, [4]: Établir l'itinéraire, [5]: Route sinueuse

- Si l'itinéraire de navigation (route principale) est différent de l'itinéraire de conduite (ligne de dérivation), la fonction de ralentissement automatique de la zone de virage sur l'autoroute s'active en fonction des informations relatives au virage sur la route principale.
- Lorsqu'il est jugé que vous conduisez hors de l'itinéraire parce que vous entrez dans l'échangeur ou la jonction d'autoroute, la fonction de ralentissement automatique de la zone de virage sur l'autoroute ne fonctionne pas.

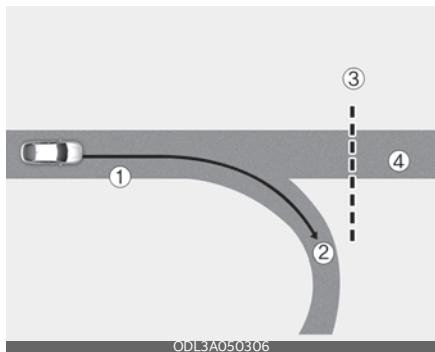

[1]: Itinéraire de conduite, [2]: Embranchement, [3]: Route sinueuse, [4]: Route principale

- Si la destination n'est pas définie sur la navigation, la fonction de ralentissement automatique de la zone de virage sur l'autoroute s'active en fonction des informations liées au virage qui se trouve sur la route principale.
- Même si vous quittez la route principale, la fonction de ralentissement automatique de la zone de courbe d'autoroute peut fonctionner temporairement en raison des informations de navigation de la section de courbe d'autoroute.

### **⚠ AVERTISSEMENT**

- Le contrôle de conduite intelligente basé sur la navigation n'est pas un substitut aux pratiques de conduite sécuritaires, mais n'est qu'une fonction de commodité. Gardez toujours les yeux sur la route. Il est de la responsabilité du conducteur d'éviter d'enfreindre le code de la route.
- Les informations en matière de limitation de vitesse du tableau de navigation peuvent différer des informations de limitation de vitesse réelles sur la route. Il est de la responsabilité du conducteur de vérifier la limite de

vitesse appliquée sur la route ou sur la voie de circulation réelle.

- Le « Navigation-based Smart Cruise Control » (Contrôle de conduite intelligente basé sur la navigation) pourrait ne pas fonctionner en raison de la présence de véhicules de tête et des conditions de conduite du véhicule. Lorsque vous conduisez, soyez toujours attentif à l'état de la route et aux conditions de conduite.
- Lorsque vous tirez une remorque ou un autre véhicule, nous vous recommandons de désactiver le contrôle de conduite intelligente basé sur la navigation pour des raisons de sécurité.
- Après avoir dépassé un péage sur une autoroute, le contrôle de conduite intelligente basé sur la navigation fonctionne sur la première voie. Si vous vous engagez dans l'une des autres voies, le système pourrait ne pas fonctionner correctement.
- Le véhicule accélérera si le conducteur appuie sur la pédale d'accélérateur pendant que le « Navigation-based Smart Cruise Control » (Contrôle de conduite intelligente basé sur la navigation) est activé, et le système ne forcera pas le ralentissement du véhicule.
- Si le conducteur accélère et relâche la pédale d'accélérateur pendant que le contrôle de conduite intelligente basé sur la navigation est activé, le véhicule peut ne pas ralentir suffisamment ou rapidement à une vitesse sûre.
- Si le virage est trop grand ou trop petit, le contrôle de conduite intelligente basé sur la navigation peut ne pas fonctionner.

**\* REMARQUE**

- Les informations liées à la vitesse qui apparaissent sur le tableau de bord peuvent différer de celles qui s'affichent sur la navigation.
- Il peut y avoir un intervalle de temps entre le guidage de la navigation et le moment où le contrôle de conduite intelligente basé sur la navigation démarre et cesse de fonctionner.
- Même si vous conduisez à une vitesse inférieure à la vitesse réglée sur le régulateur de vitesse intelligent, l'accélération peut être limitée par les sections de courbe ultérieures.
- Si le « Navigation-based Smart Cruise Control » (Contrôle de conduite intelligente basé sur la navigation) fonctionne au moment où vous quittez la route principale pour vous engager dans un échangeur, une intersection, une aire de repos, etc., le système pourrait continuer de fonctionner pendant un certain temps.
- La décélération exécutée par le contrôle de conduite intelligente basé sur la navigation peut ne pas être suffisante en raison de l'état de la route, comme par exemple une chaussée irrégulière, des voies étroites, etc.

**Ce dispositif est conforme à la (aux) norme(s) RSS non soumises à licence de l'industrie du Canada.**

Son utilisation est soumise aux conditions suivantes :

1. Ce dispositif ne peut pas produire d'interférences et
2. Ce dispositif doit accepter toutes les interférences, y compris celles pouvant provoquer son fonctionnement indésirable.
3. Des changements ou modifications non expressément approuvés par la partie responsable de la conformité pourraient annuler le droit de l'utilisateur d'utiliser l'équipement.

## Aide au suivi de voie (LFA)

L'assistant de suivi de voie est conçu pour détecter les marquages de voie ou les véhicules sur la route et aide le conducteur à diriger le véhicule pour le maintenir entre les voies.

### Capteur de détection

Caméra avant



La caméra de vue avant est utilisée comme capteur de détection pour détecter les marquages de voie et les véhicules avant.

Reportez-vous à l'image ci-dessus pour obtenir l'emplacement détaillé du capteur de détection.

#### \* REMARQUE

Pour plus de détails concernant les précautions de la caméra avant, veuillez vous reporter à "Assistance d'évitement de collision frontale (FCA) - fusion de capteurs (selon l'équipement)" à la page 5-87.

## Réglages du système d'assistance au suivi de voie

### Activation et désactivation de l'assistance au suivi de la voie



Le commutateur ENGINE START/STOP (démarrage/arrêt du moteur) à la position ON, appuyez sur le commutateur « Lane Safety » (Sécurité liée à la voie) sur le tableau de bord pour activer la fonction « Lane Keeping Assist » (Assistance de maintien de voie). Le témoin lumineux (🚗) vert ou blanc s'allumera sur le combiné.

Pressez le commutateur de nouveau pour mettre le système hors tension.

### Méthodes d'avertissement

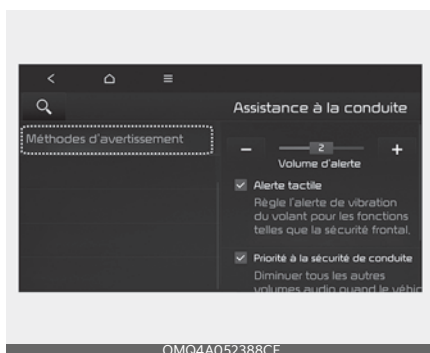

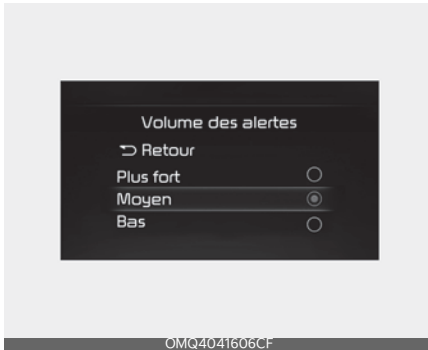

Vous pouvez régler les méthodes d'avertissement avec le commutateur d'allumage ou le bouton ENGINE START/STOP (démarrage/arrêt du moteur) à la position ON.

- **Volume d'avertissement :** Sélectionnez « Paramètres de l'utilisateur → Assistance au conducteur → Volume d'avertissement » sur l'écran LCD ou « Réglages → Véhicule → Assistance au conducteur → Méthodes d'avertissement → Volume d'avertissement » dans le système d'avertissement. Même si « 0 » ou « Off » (désactivé) est sélectionné, le volume d'avertissement du système n'est pas coupé mais le volume d'avertissement du système mains libres est réduit au niveau « 1 » ou « Low » (Bas).
- **Priorité à la sécurité de conduite :** Sélectionnez « Réglages du véhicule → Assistance au conducteur → Méthodes d'avertissement → Priorité à la sécurité de conduite » dans le système d'avertissement. Pour une conduite sécuritaire, le volume audio diminuera temporairement pour avertir le conducteur au moyen de l'avertissement sonore.

## \* REMARQUE

- Assurez-vous que le volume d'avertissement sonore que vous avez réglé peut s'appliquer au volume d'avertissement d'autres systèmes d'assistance au conducteur.
- Les méthodes d'avertissement maintiendront leur dernier réglage même si le véhicule est redémarré.
- Il est possible que le menu de réglage ne soit pas disponible pour votre véhicule en fonction de ses caractéristiques et de ses spécifications.
- Les descriptions de chaque système d'assistance au conducteur peuvent être légèrement différentes de celles du manuel du propriétaire après la mise à jour du logiciel de votre système d'infodivertissement. Dans ce cas, balayez le code QR figurant dans le manuel du système d'infodivertissement pour accéder au manuel Web permettant de vérifier les modifications.
- Selon votre mise à jour, le menu peut s'afficher comme Avertissement sonore ou Méthodes d'avertissement.

## Fonctionnement de l'aide au suivi de voie

### Avertissement et contrôle

#### Assistance de suivi de voie



Si le véhicule devant vous et/ou les deux marquages de voie sont détectés et que la vitesse de votre véhicule est supérieure à 60 km/h (40 mi/h) et inférieure à 200 km/h (120 mi/h), le témoin lumineux (🚗) vert s'allumera sur le combiné et le système aidera le véhicule à rester dans la voie en assistant le volant.

#### **⚠ MISE EN GARDE**

Lorsque le volant n'est pas assisté, le témoin lumineux vert (🚗) clignotera et passera au blanc.

## Alerte de non-détection des mains sur le volant



Si le conducteur lâche le volant pendant plusieurs secondes, le message d'avertissement "Keep hands on the steering wheel" (Gardez les mains sur le volant) s'affichera et un signal sonore retentira progressivement.

Premier stade : Message d'alerte  
Deuxième stade : Message d'avertissement (volant rouge) et avertissement sonore



Si le conducteur n'a toujours pas les mains sur le volant après l'alerte, le message d'avertissement « Lane Following Assist (LFA) cancelled » (Assistance de suivi de voie (LFA) annulé) apparaîtra et l'assistant sera automatiquement annulé.

**⚠ AVERTISSEMENT**

- Si vous attachez des objets au volant ou si une certaine puissance est appliquée au volant, la fonction « Lane Following Assist » (Assistance de suivi de voie) pourrait ne pas vous assister.
- L'assistant de suivi de voie ne fonctionne pas tout le temps. Il revient au conducteur de rouler prudemment et de maintenir le véhicule dans sa voie.
- Le message d'alerte de non-détection des mains sur le volant peut être émis tardivement en fonction de l'état des routes. Gardez toujours les mains sur le volant en conduisant.
- Si le volant est tenu très légèrement, le rappel des mains sur le volant peut encore s'afficher, car la fonction peut ne pas reconnaître que le conducteur a les mains sur le volant.
- Si vous fixez des objets sur le volant, le fonctionnement de l'alerte de non-détection des mains sur le volant peut être perturbé.

**\* REMARQUE**

- Pour de plus amples renseignements sur le réglage des fonctions dans le système d'infodivertissement, reportez-vous au manuel d'utilisation du système.
  - Lorsque les deux marquages de voie sont détectés, les lignes de voie sur le tableau de bord passent du gris au blanc.
- Si aucun marquage de voie n'est détecté, la commande du volant par « Assistant de suivi de voie » peut être limitée selon que le véhicule est devant ou selon les conditions de conduite de ce dernier.
  - Même si la direction est assistée par la fonction d'assistance de suivi de voie, le conducteur peut contrôler le volant.
  - Le volant peut sembler plus lourd lorsqu'il est assisté par le système d'assistance de suivi de voie que lorsqu'il ne l'est pas.

Voie non détectée



OMQ4AH050332

Voie détectée



OMQ4AH050333

## Défaillance et limites de l'assistance au suivi des voies

### Dysfonctionnement de l'assistance au suivi de la voie

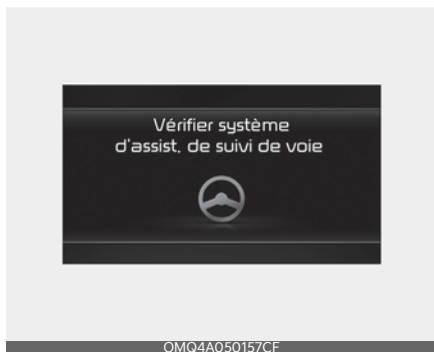

Lorsque l'assistant de suivi de voie ne fonctionne pas correctement, le message d'avertissement « Check Lane Following Assist (LFA) » (Vérifiez l'assistant de suivi de voie (LFA)) apparaîtra sur le tableau de bord. Si cela se produit, faites vérifier le système par un concessionnaire Kia autorisé.

#### \* REMARQUE

Pour plus de détails sur les précautions à prendre concernant la fonction, reportez-vous à "Aide au suivi de voie (LKA)" à la page 5-103.

### Limites du système d'assistance au suivi de la voie

Pour plus de détails concernant les limites de la fonction, reportez-vous à "Aide au suivi de voie (LKA)" à la page 5-103.

## Assistance à la conduite sur autoroute (HDA) (selon l'équipement)

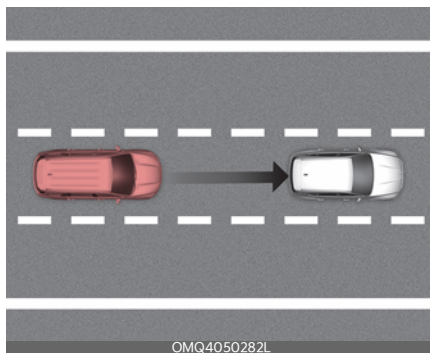

La fonction « Assistance de conduite sur autoroute » est conçue pour faciliter la détection des véhicules et des voies de circulation, et pour aider à maintenir la distance avec le véhicule qui précède, à maintenir la vitesse programmée et à tenir le véhicule entre les voies pendant la conduite sur l'autoroute (ou l'autoroute).

#### \* REMARQUE

- Le système « Highway Driving Assist » (Aide à la conduite sur autoroute) est disponible uniquement sur les routes à accès contrôlé de certaines autoroutes.
- \* La voie d'accès contrôlé indique les routes avec des entrées et des sorties limitées et qui permettent une circulation à grande vitesse sans interruptions. Seules les voitures de tourisme et les motos sont autorisées sur les voies d'accès contrôlées.

Autoroute disponible (route d'accès contrôlé)	
États-Unis	Sélectionnez les autoroutes inter-états et les U.S. autoroutes américaines (fédérales) et d'État
Canada	Sélectionner les autoroutes provinciales et territoriales

- Les autoroutes supplémentaires peuvent être élargies par de futures mises à jour de navigation.

### Capteur de détection

Caméra avant



Radar avant



Reportez-vous à l'image ci-dessus pour obtenir l'emplacement détaillé des capteurs de détection.

### \* REMARQUE

Pour plus de détails concernant les précautions des capteurs de détection, reportez-vous à "Assistance d'évitement de collision frontale (FCA) - fusion de capteurs (selon l'équipement)" à la page 5-87.

5

### Paramètres d'assistance à la conduite sur autoroute

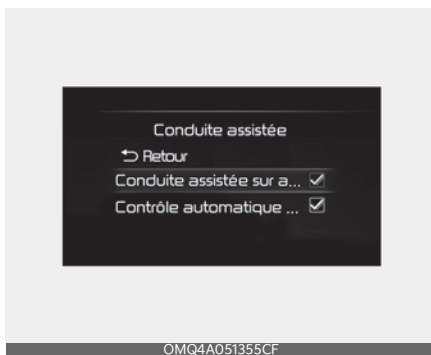

Le commutateur ENGINE START/STOP (démarrage/arrêt du moteur) à la position ON, sélectionnez ou désélectionnez « Driver Assistance → Driving Assist »

(Assistance au conducteur - Assistance de conduite) à partir du menu « Settings » pour configurer l'utilisation ou non de chaque fonction.

- Si la fonction « Assistant à la conduite sur autoroute » est sélectionnée, elle permet de maintenir à la fois une distance par rapport au véhicule qui vous précède, la vitesse définie et maintenir le véhicule entre les voies.

**\* REMARQUE**

- En cas de problème avec les fonctions, les paramètres ne peuvent pas être modifiés. Faites vérifier le système par un concessionnaire Kia autorisé.
- En cas de redémarrage du moteur, les fonctions conservent le dernier réglage sélectionné.

**⚠ AVERTISSEMENT**

Pour votre sécurité, modifiez les Réglages après avoir stationné le véhicule à un emplacement sécuritaire.

**Méthodes d'avertissement**

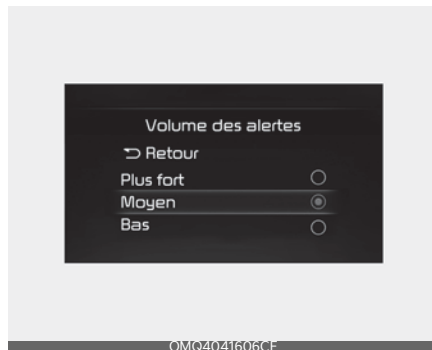
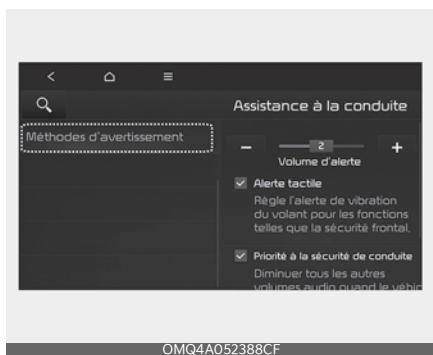

Vous pouvez régler les méthodes d'avertissement avec le commutateur d'allumage ou le bouton ENGINE START/STOP (démarrage/arrêt du moteur) à la position ON.

- Volume d'avertissement : Sélectionnez « Paramètres de l'utilisateur → Assistance au conducteur → Volume d'avertissement » sur l'écran LCD ou « Réglages → Véhicule → Assistance au conducteur → Méthodes d'avertissement → Volume d'avertissement » dans le système d'avertissement. Même si « 0 » ou « Off » (désactivé) est sélectionné, le volume d'avertissement du système n'est pas coupé mais le volume d'avertissement du système mains libres est réduit au niveau « 1 » ou « Low » (Bas).
- Priorité à la sécurité de conduite : Sélectionnez « Réglages du véhicule → Assistance au conducteur → Méthodes d'avertissement → Priorité à la sécurité de conduite » dans le système d'avertissement. Pour une conduite sécuritaire, le volume audio diminuera temporairement pour avertir le conducteur au moyen de l'avertissement sonore.

**\* REMARQUE**

- Assurez-vous que le volume d'avertissement sonore que vous avez réglé peut s'appliquer au volume d'avertissement d'autres systèmes d'assistance au conducteur.
- Les méthodes d'avertissement maintiendront leur dernier réglage même si le véhicule est redémarré.
- Il est possible que le menu de réglage ne soit pas disponible pour votre véhicule en fonction de ses caractéristiques et de ses spécifications.
- Les descriptions de chaque système d'assistance au conducteur peuvent être légèrement différentes de celles du manuel du propriétaire après la mise à jour du logiciel de votre système d'infodivertissement. Dans ce cas, balayez le code QR figurant dans le manuel du système d'infodivertissement pour accéder au manuel Web permettant de vérifier les modifications.
- Selon votre mise à jour, le menu peut s'afficher comme Avertissement sonore ou Méthodes d'avertissement.

**Fonctionnement de l'assistance à la conduite sur autoroute**

**Affichage et contrôle**

Vous pouvez voir l'état de fonctionnement de la fonction « Assistant à la conduite sur autoroute » dans l'affichage « Assistance de conduite » sur le tableau de bord. Se reporter à "Affichage LCD" à la page 4-90.

La fonction « Highway Driving Assist » (Assistance à la conduite sur autoroute) s'affichera comme ci-dessous selon l'état du système.

État de fonctionnement



État de veille



1. Indicateur d'aide à la conduite sur l'autoroute - indique s'il y a un véhicule devant vous et le niveau de distance sélectionné.
  - Indicateur d'aide à la conduite sur l'autoroute
    - Vert **HDA** : État de fonctionnement
    - Blanc **HDA** : État de veille
2. La vitesse réglée s'affiche.
3. Indicateur d'assistant de suivi de voie affiché.
4. Si la présence d'un véhicule à l'avant et la distance cible entre les véhicules sont affichées.
5. Indique si la voie est détectée ou non.

6. Les images ou les couleurs peuvent s'afficher différemment selon les spécifications ou le thème du tableau de bord.
- \* Pour plus de détails et pour connaître les limites de l'assistance au maintien de voie, veuillez vous reporter à "Aide au suivi de voie (LFA)" à la page 5-180.
  - \* Pour plus de détails concernant le régulateur de vitesse intelligent (SCC), consultez "Régulateur de vitesse intelligent (SCC) (selon l'équipement)" à la page 5-155.

### Fonctionnement de l'assistance à la conduite sur autoroute

L'aide à la conduite sur l'autoroute s'activera lorsque l'on entre ou que l'on conduit sur la route principale d'une autoroute (ou d'une voie rapide) et que l'on satisfait à toutes les conditions suivantes :

- La fonction d'aide au maintien dans la voie est activée
- Le régulateur de vitesse intelligent est activé

#### \* REMARQUE

- Lors de la conduite sur l'autoroute (ou voie rapide), si le régulateur de vitesse intelligent s'active, l'aide à la conduite sur l'autoroute s'activera.
- Lors de l'entrée sur les routes principales des autoroutes (ou des voies rapides), l'assistance à la conduite sur autoroute ne s'active pas si l'assistance au suivi de voie est désactivée, et ce, même si le régulateur de vitesse intelligent est activé.

### Redémarrage après un arrêt



OMQ4A050288CF

Lorsque l'aide à la conduite sur l'autoroute est activée, votre véhicule s'arrête si le véhicule qui vous précède s'arrête. Aussi, si le véhicule qui vous précède se met en mouvement dans les 30 secondes après l'arrêt, votre véhicule démarrera également. De plus, lorsque le véhicule s'est arrêté et que 30 secondes se sont écoulées, le message « Use switch or pedal to accelerate » (Utiliser l'interrupteur ou la pédale pour accélérer) apparaîtra sur le tableau de bord. Appuyez sur la pédale d'accélérateur ou sur le commutateur +, - ou pour commencer à conduire.

### Alerte de non-détection des mains sur le volant



OMQ4051155CF

Si le conducteur lâche le volant pendant plusieurs secondes, le message d'avertissement « Keep hands on the steering wheel » (Gardez les mains sur le volant) s'affichera et un signal sonore retentira progressivement.

- Premier stade : Message d'alerte
- Deuxième stade : Message d'avertissement (volant rouge) et avertissement sonore



Si le conducteur n'a toujours pas les mains sur le volant après l'avertissement « Hands-off » (mains libres), le message « Highway Driving Assist (HDA) canceled » (Assistance à la conduite sur autoroute (HDA) désactivée) de non-détection des mains sur le volant, le message d'alerte « Aide à la conduite sur l'autoroute (HDA) désactivée » apparaîtra.

### Mise en veille de l'assistance à la conduite sur autoroute

Lorsque le régulateur de vitesse intelligent est temporairement désactivé alors que l'aide à la conduite sur l'autoroute est activée, l'aide à la conduite sur l'autoroute passera en état de veille. Pour l'instant, l'aide au maintien dans la voie fonctionnera normalement.

### Dysfonctionnement et limites de l'assistance à la conduite sur autoroute

#### Dysfonctionnement du système d'assistance à la conduite sur autoroute

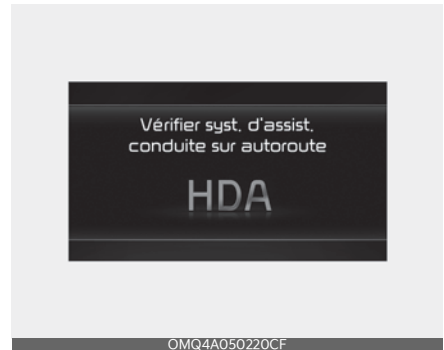

Lorsque l'assistance à la conduite sur autoroute ne fonctionne pas correctement, le message d'alerte « Check Highway Driving Assist (HDA) system » (Vérifiez le système d'assistance à la conduite sur autoroute (HDA)) s'affichera et le témoin d'avertissement (⚠) s'allumera sur le combiné. Faites vérifier le système par un concessionnaire Kia autorisé.

#### ⚠ AVERTISSEMENT

- Le conducteur est responsable du contrôle du véhicule une conduite prudente.
- Gardez toujours les mains sur le volant en conduisant.
- La fonction « Highway Driving Assist » (Assistance à la conduite sur autoroute) est une fonction supplémentaire qui aide le conducteur à conduire le véhicule et pas un système de conduite autonome complet. Vérifiez toujours les conditions rou-

tières et, si nécessaire, prenez les mesures appropriées pour conduire en toute sécurité.

- Gardez toujours les yeux sur la route. Il est de la responsabilité du conducteur d'éviter d'enfreindre le code de la route. Le constructeur du véhicule n'est pas responsable des infractions à la circulation ou des accidents causés par le conducteur.
- Il se peut que l'aide à la conduite sur l'autoroute ne reconnaisse pas toutes les situations de circulation. La fonction pourrait ne pas détecter des possibilités de collision en raison des limites du système. Demeurez toujours conscient des limites du système. Des obstacles tels que véhicules, motos, vélos, piétons, garde-corps, barrière de péage, objets non spécifiés, structures, etc. qui peuvent entrer en collision avec le véhicule peuvent ne pas être détectés.
- L'aide à la conduite sur l'autoroute se désactive automatiquement dans les situations suivantes :
  - Lors de la conduite sur des routes que le système ne dessert pas, comme une aire de repos, une intersection, un carrefour, etc.
  - La navigation ne fonctionne pas correctement, par exemple lors de sa mise à jour ou de son redémarrage
- L'aide à la conduite sur l'autoroute peut être activée ou désactivée par inadvertance en fonction de l'état de la route (informations de navigation) et des environs.
- La fonction d'aide au maintien dans la voie peut être temporairement désactivée lorsque la caméra de vision frontale ne peut pas détecter

correctement les voies ou que l'alerte de non-détection des mains sur le volant est active.

- Il se peut que vous n'entendiez pas le signal sonore d'alerte de l'aide à la conduite sur l'autoroute si l'environnement est bruyant.
- Si le véhicule est conduit à grande vitesse dépassant une certaine vitesse dans un virage, votre véhicule peut se déplacer sur le côté ou quitter la voie de circulation.
- Lorsque vous tractez une remorque ou un autre véhicule, nous recommandons de désactiver l'assistance de maintien de la voie pour des raisons de sécurité.
- Le message du système d'avertissement de non-détection des mains sur le volant peut apparaître plus tôt ou plus tard selon la façon dont le volant est tenu ou les conditions de la route. Gardez toujours les mains sur le volant en conduisant.
- Pour votre sécurité, veuillez lire le manuel du conducteur avant d'utiliser l'aide à la conduite sur l'autoroute.
- L'aide à la conduite sur l'autoroute ne fonctionne pas lorsque le moteur est démarré ou lorsque les capteurs de détection ou la navigation sont en cours d'initialisation.

---

### Limites de l'assistance à la conduite sur autoroute

Il se peut que la fonction d'assistance à la conduite sur l'autoroute et de changement de voie sur l'autoroute ne fonctionne pas normalement ou ne fonctionne pas du tout dans les situations suivantes :

- Les informations de la carte et de la route réelle sont différentes car la navigation n'est pas mise à jour.
- Les informations cartographiques et la route réelle ne correspondent pas en raison des données GPS en temps réel ou d'une erreur d'informations cartographiques
- Le système d'infodivertissement est surchargé par l'activation simultanée de fonctions telles que la recherche d'un itinéraire, la lecture d'une vidéo, la reconnaissance vocale, etc.
- Les signaux du GPS sont bloqués dans certaines zones telles qu'un tunnel
- Le conducteur quitte l'itinéraire ou le trajet vers la destination est modifié ou annulé en réinitialisant la navigation (incluant la modification TPEG)
- Le véhicule pénètre dans une station service ou une zone de repos
- Android Auto ou Car Play est en cours de fonctionnement
- La navigation ne peut pas détecter la position actuelle du véhicule (ex : routes surélevées, y compris un passage supérieur, adjacentes aux routes générales ou des routes voisines parallèles existent)

#### \* REMARQUE

Pour plus de détails concernant les précautions de la caméra et du radar avant, reportez-vous à "Assistance d'évitement de collision frontale (FCA) - fusion de capteurs (selon l'équipement)" à la page 5-87.

### Ce dispositif est conforme à la (aux) norme(s) RSS non soumises à licence de l'industrie du Canada.

Son utilisation est soumise aux conditions suivantes :

1. Ce dispositif ne peut pas produire d'interférences et
2. Ce dispositif doit accepter toutes les interférences, y compris celles pouvant provoquer son fonctionnement indésirable.
3. Des changements ou modifications non expressément approuvés par la partie responsable de la conformité pourraient annuler le droit de l'utilisateur d'utiliser l'équipement.

## Aide à l'évitement de collision de circulation transversale arrière (RCCA) (selon l'équipement)

L'Aide à l'évitement de collision de circulation transversale arrière a été conçue pour détecter les véhicules qui approchent par les côtés gauche et droit pendant que votre véhicule recule, et pour avertir le conducteur qu'une collision est imminente au moyen d'un message d'avertissement et d'une alerte sonore. Par ailleurs, le freinage est assisté afin d'éviter les collisions.

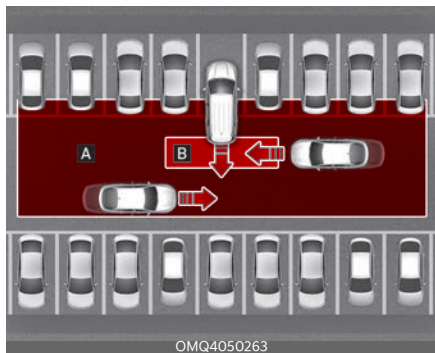

[A] : Plage de fonctionnement de l'alerte de collision transversale arrière

[B] : Plage de fonctionnement de l'aide à l'évitement des collisions transversales arrière

### ⚠ MISE EN GARDE

Le temps d'alerte peut varier en fonction de la vitesse du véhicule qui s'approche.

### \* REMARQUE

Dans le texte qui suit, la fonction « Rear Cross-Traffic Collision » (Assistance collision transversale arrière) sera désignée par l'expression « Rear Cross-Traffic Collision-Avoidance Assist » (Assistance

à l'évitement de collision de circulation transversale arrière).

## Capteur de détection

Radars de coin arrière



Reportez-vous à l'image ci-dessus pour obtenir l'emplacement détaillé du capteur de détection.

### \* REMARQUE

Pour plus de détails concernant les précautions de la caméra arrière latérale, reportez-vous à "Aide à l'évitement de collision d'angle mort (BCA) (selon l'équipement)" à la page 5-110.

## Réglages du « Rear Cross-Traffic Collision-Avoidance Assist » (assistance à l'évitement de collision transversale arrière)

### Sécurité de circulation transversale arrière



Avec le bouton ENGINE START/STOP en position ON, sélectionnez « Driver Assistance → Parking Safety → Rear Cross-Traffic Safety » (assistance au conducteur - sécurité stationnement - sécurité circulation transversale arrière) à partir du menu des réglages pour activer l'assistance à l'évitement des collisions de circulation transversale arrière, puis désélectionnez la fonction pour désactiver le système.

### **AVERTISSEMENT**

Lorsque le moteur tourne, le système de sécurité de circulation transversale arrière est toujours activé. Toutefois, si le commutateur « Off » (Arrêt) est sélectionné après le redémarrage du véhicule, le conducteur est tenu de surveiller les alentours du véhicule et de rouler prudemment.

### \* REMARQUE

Les paramètres de l'assistance à l'évitement de collision de circulation transversale arrière comprennent l'alerte de collision transversale arrière et l'aide à l'évitement des collisions transversales en marche arrière.

### Minuterie d'avertissement

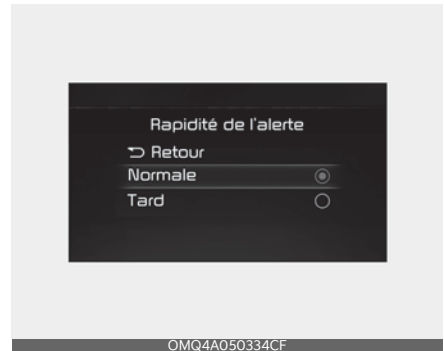

Avec le commutateur « ENGINE START/STOP » (démarrage/arrêt du moteur) réglé à la position « ON », sélectionnez l'option « Driver Assistance → Warning Timing » (assistance au conducteur → minutage de l'avertissement) à partir du menu des réglages pour modifier le délai d'activation de l'avertissement initial associé à l'assistance à l'évitement des collisions de circulation transversale arrière.

À la livraison du véhicule, le Minutage de l'avertissement est réglé sur « Normal ». Si vous modifiez le minutage de l'avertissement, le délai d'avertissement des autres systèmes du « Driver Assistance » (Assistance au conducteur) sont également susceptibles de changer.

## Méthodes d'avertissement

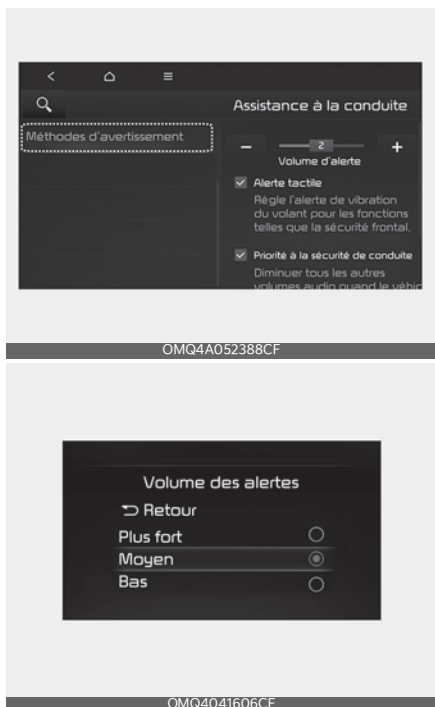

Vous pouvez régler les méthodes d'avertissement avec le commutateur d'allumage ou le bouton ENGINE START/STOP (démarrage/arrêt du moteur) à la position ON.

- Volume d'avertissement : Sélectionnez « Paramètres de l'utilisateur → Assistance au conducteur → Volume d'avertissement » sur l'écran LCD ou « Réglages → Véhicule → Assistance au conducteur → Méthodes d'avertissement → Volume d'avertissement » dans le système d'avertissement. Même si « 0 » ou « Off » (désactivé) est sélectionné, le volume d'avertissement du système n'est pas coupé mais est plutôt réduit au niveau « 1 » ou « Low » (Bas).

- Avertissement de vibration du volant : Sélectionnez « Paramètres de l'utilisateur → Assistance au conducteur → Avertissement haptique » sur l'écran LCD ou « Réglages → Véhicule → Assistance au conducteur → Méthodes d'avertissement → Avertissement haptique » dans le système d'avertissement.

### \* REMARQUE

- Assurez-vous que le volume d'avertissement sonore que vous avez réglé peut s'appliquer au volume d'avertissement d'autres systèmes d'assistance au conducteur.
- Les méthodes d'avertissement maintiendront leur dernier réglage même si le véhicule est redémarré.
- Avec le volume d'avertissement à « 0 » ou « Off » (désactivé), si vous désactivez l'avertissement de vibration du volant, le volume d'avertissement s'activera au niveau « 2 » ou « Modéré ».
- Avec l'avertissement de vibration du volant désactivé, si vous réglez le volume d'avertissement à « 0 » ou « Off » (désactivé), l'avertissement de vibration du volant s'activera.
- Il est possible que le menu de réglage ne soit pas disponible pour votre véhicule en fonction de ses caractéristiques et de ses spécifications.
- Les descriptions de chaque système d'assistance au conducteur peuvent être légèrement différentes de celles du manuel du propriétaire après la mise à jour du logiciel de votre système d'infodivertissement. Dans ce cas, balayez le code QR figurant dans le manuel du système d'infodivertissement pour accéder au manuel Web

permettant de vérifier les modifications.

- Selon votre mise à jour, le menu peut s'afficher comme Avertissement sonore ou Méthodes d'avertissement.

## Fonctionnement de l'assistance à l'évitement de collision de circulation transversale arrière

### Avertissement et contrôle

L'assistance à l'évitement de collision transversale arrière va avertir et contrôler le véhicule en fonction du niveau de collision : 'Avertissement de collision', 'Freinage d'urgence' et 'Arrêt du véhicule et fin du contrôle de freinage'.

### Alerte de collision



- le témoin lumineux du rétroviseur latéral clignotera et un avertissement figurera sur le tableau de bord. Au même moment, un signal sonore retentit et le volant vibre. Si le moniteur de vue arrière est activé, une alerte apparaîtra également sur l'écran du système d'infodivertissement.
- La fonction s'activera lorsque les conditions suivantes seront remplies :
  - L'embrayage est passé à la position R (marche arrière)
  - La vitesse du véhicule est inférieure à 8 km/h (5 mi/h)
  - Le véhicule qui approche se trouve à environ 25 m (82 pi) des côtés gauche et droit de votre véhicule
  - La vitesse du véhicule s'approchant de la gauche et de la droite est supérieure à 5 km/h (3 mi/h)

### \* REMARQUE

Si les conditions de fonctionnement sont remplies, une alerte s'affiche chaque fois que le véhicule s'approche du côté gauche ou droit, même si la vitesse de votre véhicule est de 0 km/h (0 mi/h).

## Freinage d'urgence



OMQ4050098L



OMQ4A051385CF



OMQ4AH050162

- Pour avertir le conducteur de l'approche d'un véhicule du côté arrière gauche/droit de votre véhicule, le témoin lumineux du rétroviseur latéral clignote et un message d'avertissement figure sur le tableau de bord. Au même moment, un signal

sonore retentit et le volant vibre. Si le moniteur de vue arrière est activé, une alerte apparaîtra également sur l'écran du système d'infodivertissement.

- La fonction s'activera lorsque les conditions suivantes seront remplies :
  - L'embrayage est passé à la position R (marche arrière)
  - La vitesse du véhicule est inférieure à 8 km/h (5 mi/h)
  - Le véhicule qui s'approche se trouve à environ 1,5 m (5 pi) des côtés gauche et droit de votre véhicule
  - La vitesse du véhicule s'approchant de la gauche et de la droite est supérieure à 5 km/h (3 mi/h)
- Le freinage d'urgence sera assisté pour éviter les collisions avec les véhicules qui s'approchent par la gauche et par la droite.

## \* REMARQUE

La commande de frein s'arrêtera lorsque :

- Le véhicule qui se rapproche est hors de portée de détection
- Le véhicule en approche passe derrière votre véhicule
- Le véhicule en approche ne se dirige pas vers votre véhicule
- La vitesse du véhicule qui approche ralentit
- Le conducteur enfonce la pédale de frein avec une puissance suffisante

## Arrêt du véhicule et désactivation de la commande de frein

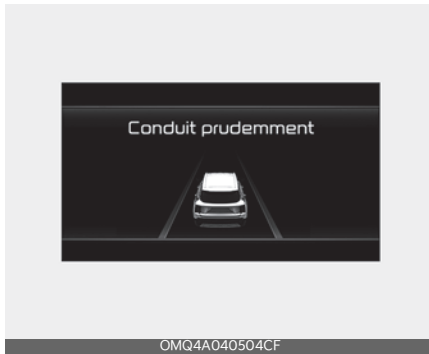

- Lorsque le véhicule est mis à l'arrêt à la suite d'un freinage d'urgence, le message d'avertissement « Conduit prudemment » s'affiche sur le tableau de bord.
- Pour votre sécurité, le conducteur doit immédiatement appuyer sur la pédale de frein et balayer du regard les alentours du véhicule.
- La commande de frein est désactivée après l'arrêt du véhicule par un freinage d'urgence d'environ 2 secondes.
- Pendant le freinage d'urgence, la commande de freinage par le système s'annulera automatiquement lorsque le conducteur enfonce excessivement la pédale de frein.

### **⚠ AVERTISSEMENT**

Prenez les précautions suivantes lorsque vous utilisez l'assistance à l'évitement de collision transversale arrière :

- Pour votre sécurité, modifiez les Réglages après avoir stationné le véhicule à un emplacement sécuritaire.
- Si tout autre message d'avertissement émis par le système s'affiche déjà ou si un signal sonore retentit déjà, le

message d'avertissement associé au système de sécurité de circulation transversale arrière pourrait ne pas s'afficher, ni le signal sonore retentir.

- Il se peut que vous n'entendiez pas le son de l'avertissement d'assistance à l'évitement de collision transversale arrière si l'environnement est bruyant.
- L'assistance à l'évitement de collision transversale arrière pourrait ne pas fonctionner si le conducteur appuie sur la pédale de frein pour éviter une collision.
- Lorsque le système « Rear Cross-Traffic Safety Function Operation » (Sécurité de circulation transversale arrière) est activé, le véhicule pourrait s'arrêter soudainement, blessant les passagers et déplaçant des objets. Serrez toujours votre ceinture de sécurité et maintenez les objets mobiles solidement fixés.
- Même si un problème survient avec l'assistance à l'évitement de collision transversale arrière, les performances de freinage de base du véhicule fonctionneront normalement.
- L'assistance à l'évitement de collision transversale arrière pourrait avertir tardivement le conducteur ou ne pas l'avertir en fonction de la route et des conditions de conduite.
- L'assistance à l'évitement de collision transversale arrière ne fonctionne pas dans toutes les situations ou n'évitera pas toutes les collisions.
- Lors d'un freinage d'urgence, la commande de freinage par le système s'annule automatiquement lorsque le conducteur appuie excessivement sur la pédale d'accélérateur.
- Il est de la responsabilité du conducteur de garder le contrôle du véhicule.

Ne vous fiez jamais uniquement sur l'assistance à l'évitement de collision transversale arrière. Conservez plutôt une distance de sécurité pour le freinage et, au besoin, enfoncez la pédale de frein pour ralentir ou arrêter le véhicule.

- Ne jamais utiliser délibérément l'assistance à l'évitement de collision transversale arrière pour des personnes, des animaux, des objets, etc. Cela peut provoquer de graves blessures ou la mort.

**▲ MISE EN GARDE**

Il se peut que la commande de frein ne fonctionne pas correctement en fonction de l'état de l'ESC (contrôle électronique de stabilité).

Un seul avertissement aura lieu lorsque :

- Le témoin ESC (contrôle de stabilité électronique) est allumé
- L'ESC (contrôle électronique de stabilité) est activé dans une fonction différente

**\* REMARQUE**

- Si le système intervient sur le freinage, le conducteur doit immédiatement enfoncez la pédale de frein et vérifier les alentours du véhicule.
- La commande de freinage se termine lorsque le conducteur appuie sur la pédale de frein avec une puissance suffisante.
- Après avoir placé la vitesse à la position R (marche arrière), la commande de freinage ne fonctionnera qu'une seule fois pour l'approche du véhicule à gauche et à droite.

**Dysfonctionnement et limites de l'assistance à l'évitement de collision transversale arrière**

**Dysfonctionnement de l'assistance à l'évitement de collision transversale arrière**

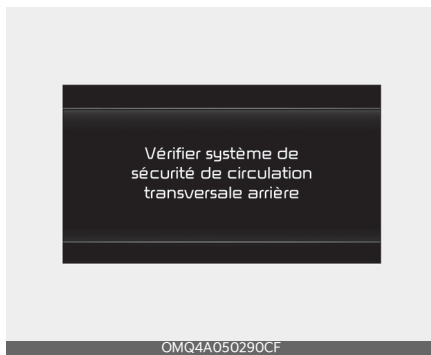

Lorsque le système « Rear Cross-Traffic Safety » (sécurité de la circulation transversale arrière) ne fonctionne pas correctement, le message d'alerte « Check Rear Cross-Traffic Safety system » (vérifiez le système de sécurité de circulation transversale arrière) apparaîtra sur le tableau de bord et le système sera automatiquement désactivé ou sera limité. Faites vérifier le système par un concessionnaire Kia autorisé.



Lorsque le témoin lumineux du rétroviseur latéral ne fonctionne pas correctement, le témoin lumineux d'avertissement « Check side view mirror » (Vérifiez le témoin lumineux du rétroviseur latéral) s'affichera sur le tableau de bord. Faites vérifier le système par un concessionnaire Kia autorisé.

### Assistance à l'évitement de collision transversale arrière désactivée

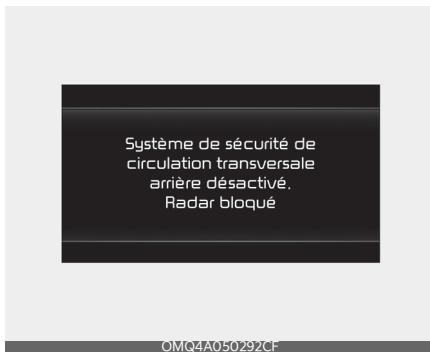

Lorsque le pare-chocs arrière entourant le radar de coin arrière ou le capteur arrière est recouvert de matière étrangère, tels que la neige ou la pluie, ou l'installation d'une remorque ou d'un porte-vélos, cela peut réduire les performances de détection et limiter ou désactiver temporairement l'assistance à l'évitement de collision transversale arrière.

Si ceci se produit, le système « Rear Cross-Traffic Safety Function » (Sécurité de circulation transversale arrière) sera désactivé. « Radar blocked » (Radar obs-trué) s'affichera sur le tableau de bord.

La fonction sera à nouveau opérationnelle lorsque ces corps étrangers ou la

remorque, entre autres, seront retirés, et le moteur redémarré.

Si le système ne fonctionne toujours pas normalement après avoir dégagé ces corps étrangers, faites vérifier le système par un concessionnaire Kia autorisé.

#### \* REMARQUE

- Même si le message d'avertissement n'apparaît pas sur le tableau de bord, l'aide à l'évitement de collision transversale arrière pourrait ne pas fonctionner correctement.
- L'assistance à l'évitement de collision transversale arrière pourrait ne pas fonctionner correctement dans une zone (par exemple : un terrain dégagé), où aucune substance n'est détectée une fois le moteur démarré.

#### ⚠ MISE EN GARDE

Désactivez l'assistance à l'évitement de collision transversale arrière pour installer une remorque, un porte-bagages, etc., ou retirez la remorque, le porte-vélos, etc. pour utiliser l'assistance à l'évitement de collision transversale arrière.

### Limites de l'assistance à l'évitement de collision transversale arrière

Le système d'assistance à l'évitement de collision transversale arrière pourrait ne pas fonctionner normalement ou fonctionner de manière inattendue dans les circonstances suivantes :

- Départ d'un endroit envahi par des arbres ou de l'herbe
- Partir d'un endroit où les routes sont mouillées

- Vitesse rapide ou lente ou véhicule qui s'approche

En cas de défaillance du contrôle du freinage, l'attention du conducteur est requise dans les circonstances suivantes :

- Le véhicule vibre fortement en roulant sur une route cahoteuse, une route irrégulière ou des plaques de béton
- Le véhicule roule sur une surface glissante en raison de la neige, d'une flaque d'eau ou de la glace, etc.
- La pression des pneus est faible ou un pneu est endommagé
- Le frein est remanié

**\* REMARQUE**

Pour plus de détails concernant les limites de la caméra arrière latérale, reportez-vous à "Aide à l'évitement de collision d'angle mort (BCA) (selon l'équipement)" à la page 5-110.

**⚠ AVERTISSEMENT**

- Conduite à proximité d'un véhicule ou d'une structure

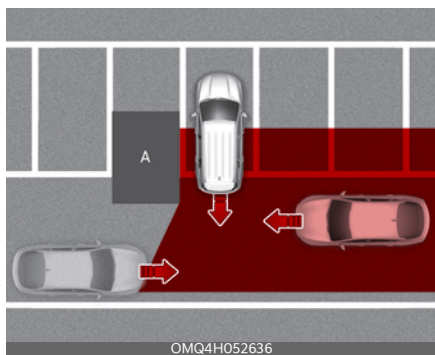

[A] : Structure

Lors de la conduite à proximité d'un véhicule ou d'une structure, l'assistance à l'évitement de collision trans-

versale arrière pourrait être limitée et ne pas détecter un véhicule qui s'approche de la gauche ou de la droite. Si cela se produit, il se peut que le système n'avertisse pas le conducteur ou ne contrôle pas les freins lorsque nécessaire.

Lorsque vous reculez, soyez toujours attentif aux environs.

- Lorsque le véhicule se trouve dans un environnement de stationnement complexe

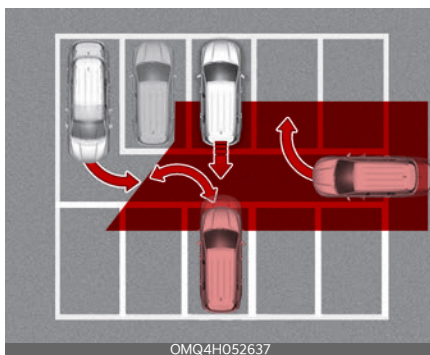

L'assistance à l'évitement de collision transversale arrière pourrait détecter les véhicules qui stationnent ou qui se retirent à proximité de votre véhicule (par exemple : un véhicule qui quitte à côté de votre véhicule, un véhicule stationnant ou sortant dans la zone arrière, un véhicule approchant de votre véhicule effectuant un virage, etc.). Si cela se produit, le système pourrait avertir inutilement le conducteur et appliquer les freins.

Lorsque vous reculez, soyez toujours attentif aux environs.

- Lorsque le véhicule est stationné en diagonale

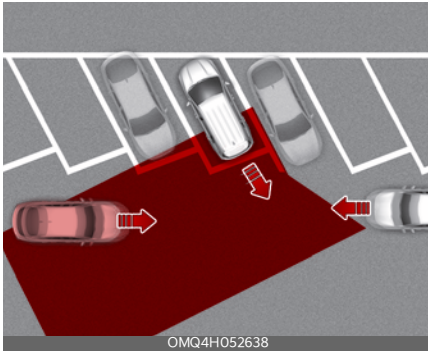

[A] : Véhicule

L'assistance à l'évitement de collision transversale arrière pourrait se voir limitée en marche arrière diagonale et pourrait ne pas détecter le véhicule qui s'approche par la gauche ou par la droite. Si cela se produit, il se peut que le système n'avertisse pas le conducteur ou ne contrôle pas les freins lorsque nécessaire.

Lorsque vous reculez, soyez toujours attentif aux environs.

- Lorsque le véhicule se trouve sur ou près d'une pente.

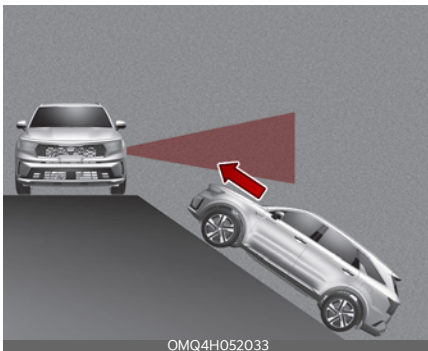

L'assistance à l'évitement de collision transversale arrière peut être limitée lorsque le véhicule se trouve sur ou à

proximité d'une pente ascendante ou descendante, et pourrait ne pas détecter le véhicule qui s'approche par la gauche ou par la droite. Si cela se produit, il se peut que le système n'avertisse pas le conducteur ou ne contrôle pas les freins lorsque nécessaire.

Lorsque vous reculez, soyez toujours attentif aux environs.

### ⚠ AVERTISSEMENT

- En entrant dans l'espace de stationnement où se trouve une structure

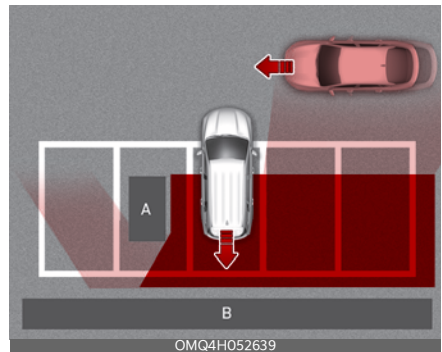

[A] : Structure, [B] : Mur

Le système d'assistance à la prévention des collisions transversales arrière peut détecter les véhicules qui passent devant vous lorsque vous vous gardez en marche arrière dans une place de stationnement où se trouve un mur ou une structure à l'arrière ou sur le côté. Si cela se produit, le système pourrait avertir inutilement le conducteur et appliquer les freins.

Lorsque vous reculez, soyez toujours attentif aux environs.

- Lorsque le véhicule est stationné en marche arrière

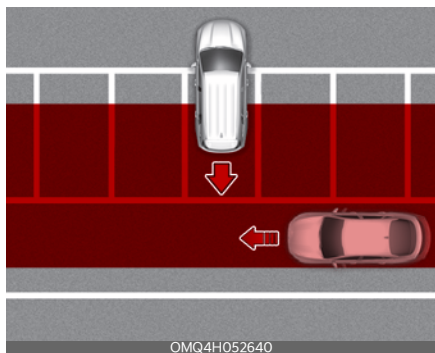

L'assistant d'évitement de collision transversale arrière peut détecter les véhicules qui passent derrière vous lorsqu'ils se garent en marche arrière dans un espace de stationnement. Si cela se produit, le système pourrait avertir inutilement le conducteur et appliquer les freins.

Lorsque vous reculez, soyez toujours attentif aux environs.

## **⚠ AVERTISSEMENT**

- Pour des raisons de sécurité, lorsque vous tractez une remorque ou un autre véhicule, nous vous recommandons de désactiver l'aide à l'évitement de collision transversale arrière.
- L'assistance à l'évitement de collision transversale arrière pourrait ne pas fonctionner normalement si elle est perturbée par de fortes ondes électromagnétiques.
- L'assistance à l'évitement de collision transversale arrière pourrait ne pas fonctionner pendant 3 secondes après le démarrage du véhicule ou l'initialisation des radars de coin arrière.

**Ce dispositif est conforme à la (aux) norme(s) RSS non soumises à licence de l'industrie du Canada.**

Son utilisation est soumise aux conditions suivantes :

1. Ce dispositif ne peut pas produire d'interférences et
2. Ce dispositif doit accepter toutes les interférences, y compris celles pouvant provoquer son fonctionnement indésirable.

## Assistance à l'évitement de collision en stationnement inversé (PCA) (selon l'équipement)

La fonction d'assistance d'évitement des collisions lors du stationnement en marche arrière avertira le conducteur ou aidera au freinage pour réduire les risques de collision avec un piéton ou un objet lors de la marche arrière du véhicule.

### Capteur de détection

Caméra de vue arrière panoramique



Capteurs ultrasoniques arrière



Reportez-vous à l'image ci-dessus pour obtenir l'emplacement détaillé des capteurs de détection.

### ⚠ MISE EN GARDE

Prenez les précautions suivantes pour maintenir les performances optimales des capteurs de détection :

- Gardez toujours la caméra de recul et les capteurs à ultrasons arrière propres.
- N'utilisez pas de nettoyant contenant des détergents acides ou alcalins pour nettoyer l'objectif de la caméra de recul. Utilisez uniquement un savon doux ou un détergent neutre et rincez-les abondamment à l'eau.
- Ne jamais démonter ni appliquer d'impact sur la caméra de recul ou les composants des capteurs à ultrasons arrière.
- N'appliquez pas de force inutile sur la caméra de recul ou sur les capteurs à ultrasons arrière. Le système d'aide à la prévention des collisions en marche arrière peut ne pas fonctionner correctement si la caméra de recul ou le(s) capteur(s) ultrasonore(s) arrière est(ont) déplacé(s) de force et mal aligné(s). Faites inspecter le véhicule par un concessionnaire agréé Kia.
- Veillez à ne pas asperger directement d'eau sous haute pression la caméra de recul, les capteurs à ultrasons ou la zone avoisinante. Cela peut entraîner un dysfonctionnement de la caméra de recul ou des capteurs à ultrasons arrière.
- L'assistance au stationnement en marche arrière peut ne pas fonctionner correctement si le pare-chocs a été endommagé, remplacé ou réparé.

- Évitez de poser des objets, tels qu'un autocollant ou une protection de pare-chocs, à proximité de la caméra de recul ou des capteurs à ultrasons arrière, ou encore d'appliquer de la peinture sur le pare-chocs. Une telle situation peut nuire à l'efficacité de l'assistance au stationnement en marche arrière.
- Il se peut que le système d'assistance d'évitement des collisions lors du stationnement en marche arrière ne fonctionne pas normalement s'il est perturbé par de fortes ondes électromagnétiques.
- Si «Rear Active Assist » (Aide en marche arrière) est sélectionné, le système avertira le conducteur et aidera au freinage lorsqu'une collision avec un piéton ou un objet est imminente.
- Si «Rear Warning Only » (Alerte en marche arrière uniquement) est sélectionné, le système avertira le conducteur lorsqu'une collision avec un piéton ou un objet est imminente. Le freinage ne sera pas assisté.
- Si « Off » est sélectionné, la fonction sera désactivée.

## Paramètres de l'avertissement de distance de stationnement en marche arrière

### Sécurité de stationnement

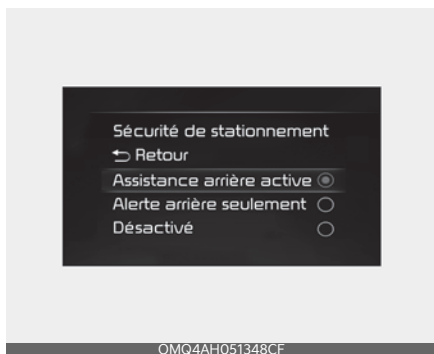

Le commutateur ENGINE START/STOP (démarrage/arrêt du moteur) à la position ON, sélectionnez ou désélectionnez l'option « Driver Assistance → Parking Safety » (Assistance au conducteur - Sécurité de stationnement) à partir du menu « Settings » (Réglages) pour configurer l'utilisation ou non de chaque fonction.

### Minuterie d'avertissement

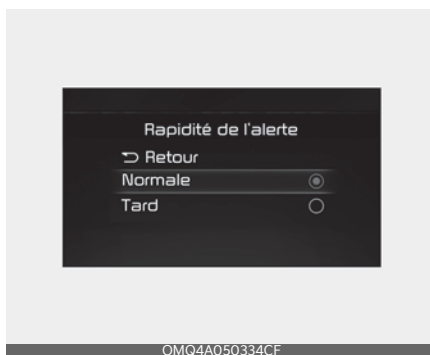

Avec le commutateur ENGINE START/STOP (démarrage/arrêt du moteur) réglé à la position «ON» (marche), sélectionnez l'option « Driver Assistance → Warning Timing » (assistance au conducteur - minutage de l'avertissement) depuis le menu « Settings » (réglages) pour modifier le délai d'activation de l'avertissement initial associé à l'Assistance à l'évitement de collision frontale. À la livraison du véhicule, le Minutage de l'avertissement est réglé sur «Normal». Si vous modifiez le minutage de l'avertissement, le délai d'avertissement des autres systèmes du « Driver Assistance » (Assistance au conducteur) sont également susceptibles de changer.

## Méthodes d'avertissement

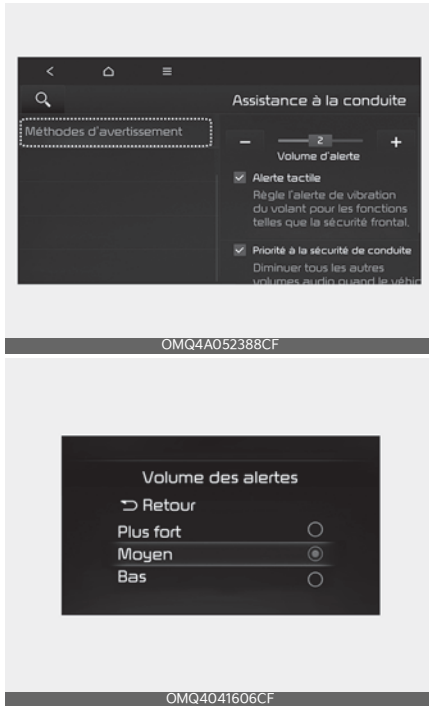

Vous pouvez régler les méthodes d'avertissement avec le commutateur d'allumage ou le bouton ENGINE START/STOP (démarrage/arrêt du moteur) à la position ON.

- Volume d'avertissement : Sélectionnez « Paramètres de l'utilisateur → Assistance au conducteur → Volume d'avertissement » sur l'écran LCD ou « Réglages → Véhicule → Assistance au conducteur → Méthodes d'avertissement → Volume d'avertissement » dans le système d'avertissement. Même si « 0 » ou « Off » (désactivé) est sélectionné, le volume d'avertissement du système n'est pas coupé mais est plutôt réduit au niveau « 1 » ou « Low » (Bas).

- Avertissement de vibration du volant : Sélectionnez « Paramètres de l'utilisateur → Assistance au conducteur → Avertissement haptique » sur l'écran LCD ou « Réglages → Véhicule → Assistance au conducteur → Méthodes d'avertissement → Avertissement haptique » dans le système d'avertissement.

### \* REMARQUE

- Assurez-vous que le volume d'avertissement sonore que vous avez réglé peut s'appliquer au volume d'avertissement d'autres systèmes d'assistance au conducteur.
- Les méthodes d'avertissement maintiendront leur dernier réglage même si le véhicule est redémarré.
- Avec le volume d'avertissement à « 0 » ou « Off » (désactivé), si vous désactivez l'avertissement de vibration du volant, le volume d'avertissement s'activera au niveau « 2 » ou « Modéré ».
- Avec l'avertissement de vibration du volant désactivé, si vous réglez le volume d'avertissement à « 0 » ou « Off » (désactivé), l'avertissement de vibration du volant s'activera.
- Il est possible que le menu de réglage ne soit pas disponible pour votre véhicule en fonction de ses caractéristiques et de ses spécifications.
- Les descriptions de chaque système d'assistance au conducteur peuvent être légèrement différentes de celles du manuel du propriétaire après la mise à jour du logiciel de votre système d'infodivertissement. Dans ce cas, balayez le code QR figurant dans le manuel du système d'infodivertissement pour accéder au manuel Web

permettant de vérifier les modifications.

- Selon votre mise à jour, le menu peut s'afficher comme Avertissement sonore ou Méthodes d'avertissement.

## Fonctionnement de l'avertissement de distance de stationnement en marche arrière

### Conditions de fonctionnement

Si les fonctions « Rear Active Assist » (Assistance active en marche arrière) ou « Rear Warning Only » (Alerte en marche arrière uniquement) sont définies par le biais du menu « Settings » (Paramètres), l'assistance évitement de collision en stationnement inversé sera en état de fonctionnement lorsque les conditions suivantes seront atteintes :

- Le hayon est fermé
- L'embrayage est passé à la position R (marche arrière)
- La vitesse du véhicule est inférieure à 10 km/h (6 mi/h)

Les composants du système tels la caméra de recul et les capteurs à ultrasons arrière sont dans un état normal

### Alerte en marche arrière uniquement

- Si le système détecte un risque de collision avec un piéton ou un objet, la fonction avertira le conducteur par une alerte sonore et un message d'avertissement sur le tableau de bord. Si le système de rétrovisée est activé, une alerte apparaîtra sur l'écran du système d'infodivertissement.
- Si « Rear Warning Only » (Avertissement marche arrière seulement) est

sélectionné, le freinage ne sera pas assisté.

- L'alerte s'éteint lorsque le rapport est passé en P (stationnement), N (point mort) ou D (marche avant).

## Assistance active en marche arrière (Rear Active Assist)

- Si la fonction détecte un risque de collision avec un piéton ou un objet, l'Assistance à l'évitement de collision lors d'un stationnement arrière avertira le conducteur au moyen d'un signal sonore, d'une vibration du volant et d'un message d'avertissement sur le tableau de bord. Si le système de rétrovisée est activé, une alerte apparaîtra sur l'écran du système d'infodivertissement.
- Si la fonction détecte une collision imminente avec un piéton ou un objet derrière le véhicule, la fonction vous assistera au niveau du freinage. Le conducteur doit être attentif car l'aide au freinage d'urgence se termine dans les 2 secondes qui suivent. Le conducteur doit immédiatement enfoncer la pédale de frein et vérifier les alentours du véhicule.
- La commande de frein s'arrêtera lorsque :
  - L'embrayage est passé à la position P (Stationnement) ou D (marche avant).
  - Le conducteur enfonce la pédale de frein avec une puissance suffisante
  - L'assistance au freinage a une durée d'environ 2 secondes
- L'alerte se désactive lorsque :
  - Le conducteur embraye à la position P (stationnement), N (neutre), ou D (marche avant).

- Il se peut que la commande de frein ne fonctionne pas correctement en fonction de l'état de l'ESC (contrôle électronique de stabilité).
- Un seul avertissement aura lieu lorsque :
  - Le témoin ESC (contrôle de stabilité électronique) est allumé
  - L'ESC (contrôle électronique de stabilité) est activé dans une fonction différente

### **⚠ AVERTISSEMENT**

- La lecture du système audio du véhicule à fort volume risque d'empêcher les passagers d'entendre les alertes sonores du système « Reverse Parking Collision-Avoidance Assist » (Assistance d'évitement des collisions lors du stationnement en marche arrière).
- Du bruit peut être entendu lors d'un freinage brusque pour éviter une collision.
- Si une autre alerte sonore comme un signal sonore d'alerte de ceinture de sécurité est déjà émise, il se peut que le système d'assistance d'évitement des collisions lors du stationnement en marche arrière ne se fasse pas entendre.
- Les performances du système d'assistance d'évitement des collisions lors du stationnement en marche arrière peuvent varier dans certaines conditions. Si la vitesse du véhicule est supérieure à 4 km/h (2 mi/h), le système n'aidera à la prévention des collisions que lorsque des piétons seront détectés. Regardez toujours autour de vous et soyez attentif lorsque vous faites marche arrière.

## **Dysfonctionnement et limites relatives à la distance de stationnement en marche arrière**

### **Dysfonctionnement de l'avertisseur de distance de stationnement en marche arrière**



Lorsque le système « Reverse Parking Collision Avoidance Assist » (Assistance d'évitement des collisions lors du stationnement en marche arrière) ou tout autre système connexe ne fonctionne pas correctement, le message d'alerte « Check Parking Collision-Avoidance Assist System » (Vérifier le système d'assistance d'évitement des collisions lors du stationnement en marche arrière) apparaîtra sur le tableau de bord et le système se désactivera automatiquement. Faire inspecter votre véhicule par un concessionnaire agréé Kia.

### Avertissement de distance de stationnement arrière désactivé



La caméra de recul est utilisée comme capteur de détection pour détecter les piétons. Si la lentille de la caméra est recouverte de matières étrangères, telles que de la neige ou de la pluie, cela peut compromettre les performances de la caméra et empêcher le fonctionnement normal du système d'aide à la prévention des collisions en marche arrière. La lentille de la caméra doit toujours rester propre.



Les capteurs à ultrasons arrière élargis sont situés à l'intérieur du pare-chocs arrière pour détecter des objets dans la zone arrière. Si les capteurs sont recouverts de matières étrangères, telles que de la neige ou de la pluie, cela peut com-

promettre les performances des capteurs et empêcher le fonctionnement normal du système d'aide à la prévention des collisions en marche arrière. Maintenez toujours le pare-chocs arrière propre.

Caméra de vue arrière panoramique



OMQ4A051296CF

Capteur à ultrasons arrière élargi



OMQ4051222F

Le message d'alerte « Rear camera error or blockage » (Erreur ou obstruction de la caméra de recul) ou « Parking sensor error or blockage » (Erreur ou blocage du capteur de stationnement) apparaîtra sur le tableau de bord dans les situations suivantes :

- La caméra de vue arrière élargie ou les capteurs à ultrasons arrière élargis sont recouverts de corps étrangers comme de la neige, de la pluie, etc.

- Il y a des intempéries, comme de fortes chutes de neige, des pluies intenses, etc.

Dans ce cas, l'assistance d'évitement des collisions lors du stationnement en marche arrière risque de se désactiver ou de ne pas fonctionner correctement. Vérifiez si la caméra de recul et les capteurs à ultrasons arrière sont propres.

### Limites de l'avertissement de la distance de stationnement en marche arrière

L'assistance d'évitement des collisions lors du stationnement en marche arrière risque de ne pas aider freinage ou alerter le conducteur dans les situations suivantes, même en présence de piétons ou d'objets :

- Installation de tout équipement ou accessoire ne provenant pas de l'usine
- Votre véhicule est instable en raison d'un accident ou d'autres causes
- La hauteur du pare-chocs ou l'installation du capteur à ultrasons arrière a été modifiée
- La caméra de recul ou le ou les capteurs à ultrasons arrière sont endommagés
- La caméra de vue arrière ou les capteurs à ultrasons arrière sont souillés par des corps étrangers, comme la neige, la saleté, etc.
- La caméra de recul est obscurcie par une source de lumière ou par des conditions météorologiques défavorables, telles qu'une forte pluie, du brouillard, de la neige, etc.
- L'environnement est très lumineux ou très sombre
- La température extérieure est très élevée ou très basse
- Le vent est soit fort (supérieur à 20 km/h [12 mi/h]), soit perpendiculaire au pare-chocs arrière
- Des objets qui produisent un bruit excessif comme des klaxons de véhicule, des moteurs de moto bruyants ou les freins pneumatiques d'un camion, sont proches de votre véhicule
- Un capteur à ultrasons de fréquence similaire se trouve à proximité de votre véhicule
- Il existe une différence de hauteur du sol entre le véhicule et le piéton
- L'image du piéton dans la caméra de recul ne se distingue pas de l'arrière-plan
- Le piéton se trouve près du bord arrière du véhicule
- Le piéton ne se tient pas debout
- Le piéton est soit trop petit, soit trop grand pour que le système le détecte
- Le piéton ou le cycliste portent des vêtements qui se fondent facilement avec l'arrière-plan, rendant difficile sa détection
- Le piéton porte des vêtements qui ne réfléchissent pas bien les ondes ultrasonores
- La taille, l'épaisseur, la hauteur ou la forme de l'objet ne reflète pas bien les ondes ultrasonores (p. ex. un poteau, un buisson, des bordures, des chariots, le bord d'un mur, etc.).
- Le piéton ou l'objet est en mouvement
- Le piéton ou l'objet est très proche de l'arrière du véhicule
- Un mur se trouve derrière le piéton ou l'objet
- L'objet n'est pas situé au centre arrière de votre véhicule

- L'objet n'est pas parallèle au pare-chocs arrière
- La chaussée est glissante ou en pente
- Le conducteur recule le véhicule immédiatement après être passé sur R (marche arrière)
- Le conducteur accélère ou fait virer le véhicule

L'assistance d'évitement des collisions lors du stationnement en marche arrière peut avertir inutilement le conducteur ou aider au freinage même s'il n'y a pas de piétons ou d'objets dans les situations suivantes :

- Installation de tout équipement ou accessoire ne provenant pas de l'usine
- Votre véhicule est instable en raison d'un accident ou d'autres causes
- La hauteur du pare-chocs ou l'installation du capteur à ultrasons arrière a été modifiée
- La hauteur de votre véhicule est faible ou grande en raison de lourdes charges, d'une pression anormale des pneus, etc.
- La caméra de vue arrière ou les capteurs à ultrasons arrière sont souillés par des corps étrangers, comme la neige, la saleté, etc.
- Le motif sur la route est pris pour un piéton
- Il y a une ombre ou une lumière réfléchie sur le sol
- Des piétons ou des objets se trouvent près du trajet du véhicule
- Des objets qui produisent un bruit excessif comme des klaxons de véhicule, des moteurs de moto bruyants ou les freins pneumatiques d'un camion, sont proches de votre véhicule
- Votre véhicule recule vers un passage étroit ou une place de stationnement
- Votre véhicule recule vers une chaussée irrégulière, telle qu'une route non revêtue, du gravier, une bosse, une pente, etc.
- Une remorque ou une cage de transport est installée à l'arrière de votre véhicule
- Un capteur à ultrasons de fréquence similaire se trouve à proximité de votre véhicule

## Fonctionnement économique

La consommation de carburant de votre véhicule dépend principalement de votre style de conduite, de l'endroit où vous conduisez et du moment où vous conduisez.

Chacun de ces facteurs affecte combien de kilomètres (miles) vous pouvez obtenir d'un litre (gallon) de carburant. Pour faire fonctionner votre véhicule aussi économiquement que possible, utilisez les suggestions de conduite suivantes. Elles vous aideront à faire des économies de carburant et de réparations :

- Conduisez en douceur. Accélérer modérément. Ne pas faire de démarrages agressifs ou des changements de vitesse à plein régime et conserver une vitesse de croisière constante. Ne pas faire la course d'un feu de circulation à l'autre. Régler votre vitesse à la circulation pour ne pas avoir à changer de vitesse inutilement. Évitez autant que possible le trafic intense. Gardez toujours une distance de sécurité par rapport aux autres véhicules afin d'éviter tout freinage inutile. Cela réduit aussi l'usure des freins.
- Conduire à une vitesse modérée. Plus vous roulez vite, plus votre véhicule consomme de carburant. La conduite à vitesse modérée, surtout sur l'auto-route, est l'un des moyens les plus efficaces de réduire la consommation de carburant.
- Prendre soin de vos pneus. Les maintenir gonflés à la pression recommandée. Un gonflage inadéquat des pneus, qu'ils soient trop gonflés ou pas assez, entraîne une usure inutile des pneus. Vérifier la pression des pneus au moins une fois par mois.
- S'assurer que les roues sont bien alignées. Un mauvais réglage de la géométrie peut découler d'un impact avec des bordures ou d'une conduite trop rapide sur des surfaces irrégulières. Un mauvais réglage de la géométrie accélère l'usure des pneus et peut causer d'autres problèmes ainsi qu'une plus grande consommation de carburant.
- Maintenir votre véhicule en bon état. Pour une meilleure économie d'essence et de coûts d'entretien, entretenez votre véhicule conformément au calendrier de maintenance figurant dans "Service d'entretien programmé" à la page 7-10. Si vous conduisez votre véhicule dans des conditions difficiles, un entretien plus fréquent est requis. (Reportez-vous à "Entretien dans des conditions d'utilisation sévères" à la page 7-15 et).
- Voyager léger. Ne transportez pas de poids inutile dans votre voiture. Le poids réduit les économies de carburant.
- Ne pas laisser le moteur tourner au ralenti plus longtemps que nécessaire. Si vous attendez (et n'êtes pas dans la circulation), éteindre votre moteur et le redémarrer seulement lorsque vous êtes prêt à partir.
- Ne pas « forcer » ou le moteur ou le faire tourner en survitesse. Forcer le moteur consiste à conduire trop lentement à un rapport trop élevé, ce qui entraîne le tressautement du moteur. Si c'est le cas, passer à un rapport inférieur. Tourner le moteur en survitesse consiste à emballer le moteur au-delà de sa limite de sécurité. Pour éviter cette situation, il faut passer aux vitesses recommandées.

- Des vitres ouvertes à des vitesses élevées peuvent réduire l'économie de carburant.
- L'économie de carburant est moindre lorsqu'il y a des vents de travers et des vents contraires. Pour aider à compenser cette perte, il faut ralentir lorsque vous conduisez dans ces conditions.

Il est important de garder un véhicule en bon état, tant pour l'économie que pour la sécurité.

Par conséquent, faites vérifier le système par un concessionnaire Kia autorisé.

**⚠ AVERTISSEMENT**

**Moteur coupé pendant le déplacement**

Ne coupez jamais le moteur en descente ni en aucun temps lorsque le véhicule est en mouvement. La direction assistée et les freins assistés ne fonctionneront pas correctement si le moteur ne tourne pas. En outre, couper le contact pendant la conduite pourrait activer le verrouillage du volant et entraîner ainsi une perte de direction du véhicule. Maintenir le moteur en marche et rétrograder à un rapport approprié pour un effet de freinage moteur.

**Déclaration de conformité (selon l'équipement)**

**Les composants de radiofréquence (radar avant) sont conformes aux normes suivantes :**

**Pour les États-Unis et les territoires des États-Unis**



OANATEL002

FCC ID : 2A30Z-MRR20  
 This device complies with Part 15 of the FCC Rules. Operation is subject to the following two conditions:  
 (1) this device may not cause harmful interference, and  
 (2) this device must accept any interference received, including interference that may cause undesired operation.

CAUTION TO USERS  
 Changes or modifications not expressly approved by the party responsible for compliance could void the user's authority to operate the equipment.

OSKEV052517L

Pour le Canada

Model: MRR-20  
 IC: 27992-MRR20

This device complies with Industry Canada licence-exempt RSS standard(s). Operation is subject to the following two conditions:  
 (1) this device may not cause interference, and  
 (2) this device must accept any interference, including interference that may cause undesired operation of the device.

Le présent appareil est conforme aux CNR d'Industrie Canada applicables aux appareils radio exempts de licence. L'exploitation est autorisée aux deux conditions suivantes:  
 (1) l'appareil ne doit pas produire de brouillage, et  
 (2) l'utilisateur de l'appareil doit accepter tout brouillage radioélectrique subi, même si le brouillage est susceptible d'en compromettre le fonctionnement.

OSKEV052518L

Pour le Mexique

IFT : RCPHLMR22-2324

OSKEV052511L

Les composants de radiofré-  
 quence (radar de coin arrière)  
 sont conformes aux normes  
 suivantes :

Pour les États-Unis et les terri-  
 toires des États-Unis



OANATEL002

FCC ID : LTQ2H5TR

This device complies with Part 15 of the FCC Rules. Operation is subject to the following two conditions:  
 (1) this device may not cause harmful interference, and  
 (2) this device must accept any interference received, including interference that may cause undesired operation.

CAUTION TO USERS

Changes or modifications not expressly approved by the party responsible for compliance could void the user's authority to operate the equipment.

OMQ4PH052522N

5

## Pour le Canada

Model: 2H5TR  
 IC: 3659A-2H5TR

This device complies with Industry Canada licence-exempt RSS standard(s). Operation is subject to the following two conditions:

(1) this device may not cause interference, and  
 (2) this device must accept any interference, including interference that may cause undesired operation of the device.

Le présent appareil est conforme aux CNR d'Industrie Canada applicables aux appareils radio exempts de licence. L'exploitation est autorisée aux deux conditions suivantes:

(1) l'appareil ne doit pas produire de brouillage, et

(2) l'utilisateur de l'appareil doit accepter tout brouillage radioélectrique subi, même si le brouillage est susceptible d'en compromettre le fonctionnement.

OMQ4PH052523N

## Informations sur l'exposition aux radiofréquences :

Cet équipement est conforme aux limites d'exposition aux rayonnements de la FCC établies pour un environnement non contrôlé. Cet équipement doit être installé et utilisé à une distance minimale de 20 cm (8 po) entre le radiateur (antenne) et votre corps. Cet émetteur ne doit pas être placé ni fonctionner conjointement avec une autre antenne ou un autre émetteur.

## Pour le Mexique

IFETEL: RCPAP2H22-1601

"La operación de este equipo está sujeta a las siguientes dos condiciones:

(1) es posible que este equipo o dispositivo no cause interferencia perjudicial y (2) este equipo o dispositivo debe aceptar cualquier interferencia, incluyendo la que pueda causar su operación no deseada."

OMQ4PH052524N

## Conditions spéciales de conduite

Si les conditions de conduite se détériorent en raison de mauvaises conditions météorologiques ou routières, vous devriez être encore plus attentif que d'habitude à votre conduite.

## Conditions de conduite dangereuses

Lorsque des conditions de conduite dangereuses telles que l'eau, la neige, la glace, la boue, le sable ou d'autres dangers semblables se présentent, suivez ces suggestions :

- Conduisez prudemment et laissez une distance supplémentaire pour le freinage.
- Éviter de freiner ou de braquer brusquement.
- Ne pas pomper la pédale de frein sur un véhicule équipé d'un système ABS.
- En cas de décrochage dans la neige, la boue ou le sable, utilisez la deuxième vitesse. Accélérez lentement pour éviter de faire tourner les roues motrices.
- Utilisez du sable, du sel gemme ou tout autre matériau antidérapant sous les roues motrices pour assurer la traction en cas de décrochage dans la glace, la neige ou la boue.

## Réduction du risque de retournement

Ce véhicule de tourisme à usages multiples est défini comme un véhicule utilitaire sport (SUV). Les véhicules utilitaires présentent un taux de capotage significativement plus élevé que les autres types de véhicule. Les SUV bénéficient d'une garde au sol plus importante et

d'une voie plus étroite qui leur permet d'exploiter une large variété d'applications hors route.

Des caractéristiques de conception spécifiques leur confèrent un centre de gravité plus élevé que les véhicules normaux. Un des avantages d'une garde au sol plus haute est une meilleure visibilité de la route, ce qui permet d'anticiper les problèmes.

Les SUV ne sont pas conçus pour négocier les virages à la même vitesse que les voitures de tourisme conventionnelles, tout comme les voitures de sport surbaissées ne sont conçues pour évoluer de manière satisfaisante en tout-terrain. En raison de ce risque il est fortement recommandé au conducteur et aux passagers de boucler leurs ceintures de sécurité.

Dans une collision avec capotage, une personne non bouclée présente un risque significativement plus important de décéder qu'une personne portant une ceinture de sécurité. Le conducteur peut prendre certaines mesures pour réduire le risque de retournement.

Dans la mesure du possible, évitez les virages serrés et les manœuvres brusques, ne transportez pas de charges lourdes sur le toit du véhicule et ne modifiez jamais votre véhicule de quelque façon que ce soit.

## AVERTISSEMENT

### Renversement

Tout comme les autres véhicules utilitaires sport (SUV), si vous ne conduisez pas ce véhicule correctement, vous risquez une perte de contrôle, un accident ou le retournement du véhicule.

- Les véhicules utilitaires présentent un taux de capotage significativement

plus élevé que les autres types de véhicule.

- Des caractéristiques de conception spécifiques (garde au sol plus élevée, voie plus étroite, etc.) confèrent à ce véhicule un centre de gravité plus élevé que les véhicules normaux.
- Un SUV n'est pas conçu pour négocier les virages à la même vitesse qu'un véhicule conventionnel.
- Évitez les virages serrés et les manœuvres brusques.
- Dans une collision avec capotage, une personne non bouclée présente un risque significativement plus important de décéder qu'une personne portant une ceinture de sécurité. Veillez à ce que chaque occupant du véhicule boucle correctement sa ceinture de sécurité.

### **⚠ AVERTISSEMENT**

Votre véhicule est doté de pneus conçus pour offrir une maniabilité et une tenue de route sécuritaires. N'utilisez pas des pneus et des roues de dimensions et de types différents de ceux montés d'origine. Cela pourrait altérer la sécurité et les performances de votre véhicule, et pourrait entraîner une défaillance de la direction ou un retournement ainsi que des blessures graves. Lorsque vous remplacez les pneus, assurez-vous de monter quatre pneus et roues de mêmes dimensions, type, bande de roulement, marque et indice de charge.

### **Désembourbement du véhicule**

S'il est nécessaire de balancer le véhicule pour le dégager de la neige, du sable ou de la boue, tournez d'abord le volant à droite et à gauche pour dégager la zone

autour de vos roues avant. Passez ensuite de l'une à l'autre entre R (marche arrière) et n'importe quel rapport de marche avant.

N'emballer pas le moteur, et faites tourner les roues le moins possible. Si vous êtes encore bloqué après quelques essais, faites tracter le véhicule par une remorqueuse pour éviter la surchauffe du moteur et de possibles dégâts sur la boîte de vitesses.

### **⚠ AVERTISSEMENT**

#### **Mouvement soudain du véhicule**

N'essayez pas de balancer le véhicule si des personnes ou des objets se trouvent à proximité. Le véhicule peut soudainement se déplacer vers l'avant ou vers l'arrière lorsqu'il se détache.

### **⚠ MISE EN GARDE**

#### **Basculement du véhicule**

Un basculement prolongé peut provoquer une surchauffe du moteur, une défaillance ou des dommages au système de transmission, de même que des dommages aux pneus.

### **⚠ MISE EN GARDE**

#### **Patinage des roues**

Ne faites pas patiner les roues, surtout à des vitesses supérieures à 56 km/h (35 mi/h). Le fait de faire patiner les roues à grande vitesse lorsque le véhicule est à l'arrêt peut surchauffer et endommager les pneus, et les roues peuvent être éjectées en tournant et blesser des personnes à proximité.

### \* REMARQUE

Le contrôle électronique de stabilité (ESC) doit être désactivé avant de faire basculer le véhicule.

## Dans les virages en douceur



Éviter de freiner ou de changer de vitesse dans les virages, surtout lorsque les routes sont mouillées. Idéalement, les virages devraient toujours être pris en accélération douce. Si vous suivez ces suggestions, l'usure des pneus devrait être réduite au minimum.

## Conduite de nuit



Parce que la conduite de nuit présente plus de dangers que la conduite de jour,

voici quelques conseils importants à retenir :

- Roulez moins vite et gardez une distance de sécurité plus grande avec les autres véhicules, car la visibilité est plus réduite la nuit, tout particulièrement sur les routes non éclairées.
- Réglez vos rétroviseurs de manière à réduire l'éblouissement causé par les phares des autres véhicules.
- Assurez-vous toujours que les phares sont propres et que le faisceau est bien dirigé. (Sur les véhicules qui ne sont pas munis de la fonction de réglage automatique des phares.) Des phares sales ou mal orientés rendront la visibilité beaucoup plus pénible de nuit.
- Évitez de regarder les phares des véhicules venant en sens inverse. Vous pourriez être temporairement aveuglé, et il faudra plusieurs secondes pour que vos yeux se réajustent à l'obscurité.

## Conduite sous la pluie

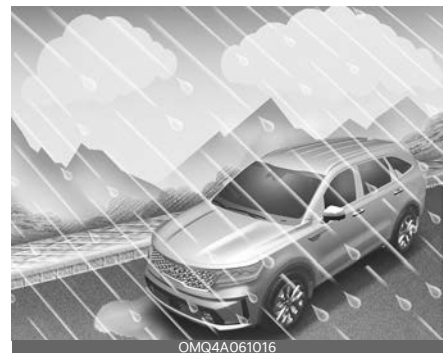

La pluie et les routes mouillées peuvent rendre la conduite dangereuse, surtout si vous n'êtes pas prêt à affronter la chaussée glissante.

Voici quelques points à considérer lorsque vous conduisez sous la pluie :

- Une forte pluie le rendra plus difficile à voir et augmentera la distance nécessaire pour arrêter votre véhicule, donc ralentissez.
- Gardez votre équipement d'essuie-glace en bon état. Remplacez vos balais d'essuie-glace lorsqu'ils présentent des traces ou en cas de zones manquantes sur le pare-brise.
- Si vos pneus ne sont pas en bon état, un arrêt rapide sur chaussée mouillée peut causer un dérapage et éventuellement un accident. S'assurer que vos pneus sont en bon état.
- Allumez les phares pour que les autres usagers de la route puissent vous voir.
- Conduire trop vite dans de grosses flaques d'eau peut affecter vos freins. Si vous devez traverser des flaques d'eau, essayez de les traverser lentement.
- Si vous pensez avoir mouillé vos freins, appliquez-les légèrement en conduisant jusqu'à ce que le freinage normal revienne.

## Aquaplanage

Si les routes sont assez mouillées et que le véhicule va suffisamment vite, les pneus du véhicule n'entrent pratiquement pas ou pas du tout en contact avec la surface goudronnée de la route. Dans ce cas, les pneus roulent en réalité sur l'eau. Le meilleur conseil à suivre est de **RALENTIR** si la route est mouillée.

**Le risque d'aquaplanage augmente proportionnellement à l'usure du pneu. Reportez-vous à "Pneus et roues" à la page 8-6**

## Conduite dans les zones inondées

Éviter de traverser les zones inondées à moins d'être sûr que l'eau n'est pas plus haute que le bas du moyeu de la roue. Conduisez lentement dans l'eau. Prévoyez une distance d'arrêt adéquate, car la performance des freins pourrait en être affectée.

Après avoir traversé l'eau, faire sécher les freins en freinant doucement et successivement pendant que le véhicule se déplace lentement.

## Conduite sur autoroute



## Pneus

Ajustez la pression de gonflage des pneus selon les spécifications. De faibles pressions de gonflage des pneus entraîneront une surchauffe et une défaillance possible des pneus.

Éviter d'utiliser des pneus usés ou endommagés, ce qui pourrait réduire l'adhérence ou la défaillance des pneus. Ne jamais dépasser la pression de gonflage maximale indiquée sur les pneus.

**⚠ AVERTISSEMENT****Pneus sous-gonflés ou surgonflés**

Vérifier toujours le gonflage des pneus avant de conduire. Des pneus insuffisamment gonflés ou trop gonflés peuvent entraîner une mauvaise manipulation, une perte de contrôle du véhicule et une défaillance soudaine des pneus, entraînant des accidents, des blessures, voire la mort. Pour connaître la pression de gonflage correcte des pneus, reportez-vous à la section "Pneus et roues" à la page 8-6.

**⚠ AVERTISSEMENT****Bande de roulement de pneu**

Vérifier toujours la bande de roulement du pneu avant de conduire votre véhicule. Des pneus usés peuvent entraîner une perte de contrôle du véhicule. Les pneus usés doivent être remplacés dès que possible. Pour plus d'informations et pour connaître les limites de la bande de roulement, reportez-vous à la section "Pneus et roues" à la page 8-6.

**Carburant, liquide de refroidissement du moteur et huile moteur**

La consommation de carburant pour des déplacements à des vitesses élevées est plus importante que pour la conduite en ville. N'oubliez pas de vérifier le liquide de refroidissement du moteur et l'huile moteur.

**Courroie d'entraînement**

Une courroie d'entraînement desserrée ou endommagée peut entraîner la surchauffe du moteur.

**Conduite en hiver**

Les conditions météorologiques hivernales rigoureuses entraînent une usure plus importante et d'autres problèmes. Pour minimiser les problèmes de conduite hivernale, vous devriez suivre ces suggestions :

**Conditions de neige ou de verglas**

Pour conduire votre véhicule dans la neige profonde, il peut être nécessaire d'utiliser des pneus d'hiver sur vos pneus.

Si des pneus hiver sont requis, il est nécessaire de choisir des pneus de dimension et de type équivalents aux pneus d'origine. Le non-respect de cette consigne peut nuire à la sécurité et à la maniabilité de votre véhicule. De plus, les excès de vitesse, les accélérations rapides, les freinages brusques et les virages serrés sont des pratiques potentiellement très dangereuses.

Pendant la décélération, utilisez au maximum les freins du véhicule. Un freinage brusque sur des routes enneigées ou verglacées peut causer des dérapages. Vous devez maintenir une distance suffisante entre le véhicule en marche devant votre véhicule. De plus, appliquez doucement le frein

Les chaînes pour pneus ne sont pas légales dans tous les états. Vérifier les lois de l'état avant d'installer les chaînes pour pneus.

**Pneus neige**

Si vous montez des pneus hiver sur votre véhicule, assurez-vous qu'il s'agit de pneus radiaux de la même taille et de la même plage de charge que les pneus d'origine. Monter des pneus hiver sur les

quatre roues pour équilibrer la tenue de route de votre véhicule dans toutes les conditions météorologiques. Garder à l'esprit que la traction fournie par les pneus d'hiver sur route sèche peut ne pas être aussi élevée que les pneus d'origine de votre véhicule. Vous devez conduire prudemment, même lorsque les routes sont dégagées. Consulter le concessionnaire de pneus pour connaître la vitesse maximale recommandée.

Ne pas installer des pneus cloutés sans d'abord vérifier si les règlements locaux, provinciaux et municipaux interdisent l'utilisation de ces pneus.

### **AVERTISSEMENT**

#### **Dimensions des pneus neige**

Les pneus hiver doivent être de dimension et de type équivalents aux pneus standard du véhicule. Sinon, la sécurité et la maniabilité de votre véhicule pourraient en être affectées.

#### **Utiliser un liquide de refroidissement à base d'éthylène glycol de haute qualité**

Votre véhicule est livré avec un liquide de refroidissement à l'éthylène glycol de haute qualité dans le système de refroidissement. Il s'agit du seul type de liquide de refroidissement qui devrait être utilisé parce qu'il protège de la corrosion dans le système de refroidissement, lubrifie la pompe à eau et protège du gel. Assurez-vous de remplacer ou de refaire le plein de liquide de refroidissement conformément au calendrier d'entretien présenté au chapitre 8.

Avant l'hiver, faites vérifier le liquide de refroidissement pour assurer que son

point de congélation est suffisant pour les températures prévues en hiver.

#### **Vérifiez la batterie et les câbles**

L'hiver impose des charges supplémentaires au système de batterie. Vérifiez visuellement la batterie et les câbles comme décrit au chapitre 8. Assurez-vous de faire vérifier le niveau de charge de votre batterie par un concessionnaire Kia autorisé.

#### **Passez à une « huile d'hiver » si nécessaire**

Sous certains climats, il est recommandé d'utiliser par temps froid une huile de viscosité inférieure (huile pour l'hiver). Voir "Lubrifiants et capacités recommandés" à la page 8-7. Si vous n'êtes pas certain du type d'huile que vous devez utiliser, consultez un concessionnaire Kia agréé.

#### **Vérifier les bougies d'allumage et le système d'allumage.**

Inspectez vos bougies d'allumage de la façon décrite dans "Service d'entretien programmé" à la page 7-10 et les remplacer au besoin. Vérifiez également tous les câbles et composants du système d'allumage pour vous assurer qu'ils ne sont pas fissurés, usés ou endommagés de quelque manière.

#### **Pour empêcher les serrures de geler**

Pour empêcher les serrures de geler, versez un liquide dégivrant approuvé ou de la glycérine dans l'ouverture de la serrure. Si une serrure est recouverte de glace, aspergez-la d'un liquide dégivrant approuvé pour enlever la glace. Si la ser-

ture est gelée à l'intérieur, vous pouvez la décongeler à l'aide d'une clé chauffée. Manipulez la clé chauffée avec précaution pour éviter les blessures.

### **Utilisez de l'antigel approuvé pour lave-glace dans le système.**

Pour éviter que l'eau du lave-glace ne gèle, ajoutez une solution antigel pour lave-glace approuvée conformément aux instructions sur le contenant. De l'antigel pour lave-glace est disponible auprès des concessionnaires Kia agréés et de la plupart des détaillants de pièces d'auto. N'utilisez ni liquide de refroidissement à moteur, ni autres types d'antigel, au risque d'endommager la peinture de finition.

### **Ne pas laisser le frein de stationnement geler**

Dans certaines conditions, votre frein de stationnement peut se bloquer en position engagée. Ceci arrive le plus fréquemment lorsqu'il se produit une accumulation de neige ou de glace autour ou près des freins arrière ou si les freins sont mouillés. S'il y a un risque de gel du frein de stationnement, enclenchez le frein de stationnement temporairement à la position P (Stationnement). Bloquez les roues arrière pour que le véhicule ne puisse bouger. Relâchez ensuite le frein de stationnement.

### **Ne pas laisser la glace et la neige s'accumuler en dessous**

Dans certaines conditions, la glace et la neige peuvent s'accumuler dans les ailes et entraver la direction. Lorsque vous conduisez dans des conditions hivernales rigoureuses où cela peut se pro-

duire, vous devriez vérifier périodiquement sous le véhicule pour vous assurer qu'il n'y a aucune obstruction du mouvement des roues avant et des composants de direction.

### **Transporter des équipements d'urgence**

Selon la sévérité des conditions météorologiques, vous devriez transporter l'équipement d'urgence approprié. Cela peut inclure des courroies ou des chaînes de remorquage, une lampe de poche, des fusées d'urgence, du sable, une pelle, des pinces-crocodiles, un grattoir, des gants, une combinaison, une couverture, etc.

### **Ne pas déposer de matières ou de corps étrangers dans le compartiment moteur**

Le dépôt de matières ou de corps étrangers présents dans le compartiment moteur qui nuisent au refroidissement du moteur peuvent causer une panne ou une combustion. La garantie du fabricant ne couvrira pas de tels dommages.

### **Conduisez votre véhicule lorsque la vapeur d'eau se condense et s'accumule à l'intérieur des tuyaux d'échappement**

Lorsque le véhicule est immobilisé pendant une longue période en hiver alors que le moteur tourne, la vapeur d'eau peut se condenser et s'accumuler à l'intérieur des tuyaux d'échappement. L'eau à l'intérieur des tuyaux d'échappement peut générer du bruit, etc., mais elle est drainée en conduisant à vitesse moyenne ou élevée.

## Remorquage de remorque (selon l'équipement)

Si vous envisagez de tracter une remorque avec votre véhicule, vous devez d'abord vérifier les exigences légales de la Direction des véhicules à moteur de votre pays.

Dans la mesure où les lois diffèrent, les exigences sur les tracteurs de remorques, les voitures ou des autres types de véhicules ou le système de remorquage peuvent varier. Kia recommande de consulter un concessionnaire Kia autorisé.

### ⚠ AVERTISSEMENT

#### Traction d'une remorque

Si vous utilisez le mauvais équipement ou si vous conduisez de façon inappropriée lorsque vous tirez une remorque, cela pourrait provoquer une perte de contrôle du véhicule. Par exemple, si la remorque est trop lourde, les freins pourraient dysfonctionner ou ne pas fonctionner du tout. Vous-même et vos passagers pourriez être grièvement ou mortellement blessés. Ne tirez une remorque ou tout autre véhicule que si vous avez suivi toutes les étapes de cette section.

### ⚠ AVERTISSEMENT

#### Limites de poids

Avant de tirer une remorque, assurez-vous que le poids total de la remorque, le poids combiné brut, le poids brut du véhicule, le poids brut par essieu et le poids au timon de la remorque sont tous dans les limites.

### ⚠ MISE EN GARDE

Aucune partie de la plaque d'immatriculation arrière ou des dispositifs d'éclairage du véhicule ne doit être masquée par le dispositif d'attelage mécanique. Si la plaque d'immatriculation arrière et/ou les dispositifs d'éclairage peuvent être partiellement masqués par une partie quelconque du dispositif d'attelage mécanique, les dispositifs d'attelage mécanique qui ne peuvent pas être facilement enlevés ou repositionnés sans utiliser aucun outil, sauf un fonctionnement facile (c'est-à-dire un effort ne dépassant pas la clé de déverrouillage 20 N · m) fournie par le fabricant du dispositif d'attelage n'est pas autorisée. Veuillez noter que le dispositif d'attelage mécanique installé et non utilisé doit toujours être retiré ou repositionné si la plaque d'immatriculation arrière et/ou les dispositifs d'éclairage arrière sont masqués par une partie du dispositif d'attelage mécanique.

### \* REMARQUE

- La charge maximale techniquement admissible sur l'essieu arrière ne doit jamais être dépassée de plus de 15% et la masse maximale de charge techniquement admissible ne doit jamais être dépassée de plus de 10% ou 220,4 lb (100 kg), selon la valeur la plus basse. Dans ce cas, ne dépassez pas 100 km/h (60 mph) pour un véhicule de catégorie M1 ou 80 km/h (50 mph) pour un véhicule de catégorie N1.
- Lors du remorquage d'une remorque, la charge supplémentaire imposée au dispositif d'attelage de remorque peut entraîner un dépassement de la capacité de charge maximale des pneus

arrière, mais pas de plus de 15%. Dans un tel cas, ne dépassez pas 100 km/h (60 mi/h) et la pression des pneus arrière doit être d'au moins 20 kPa au-dessus de la pression des pneus, tel que recommandé pour une utilisation normale (c'est-à-dire sans remorque attachée).

### ▲ MISE EN GARDE

Un remorquage inadéquat peut endommager votre véhicule et provoquer de coûteuses réparations qui ne sont pas couvertes par votre garantie. Pour tirer correctement une remorque, suivez les conseils de cette section.

Votre véhicule peut tracter une remorque. Pour identifier la capacité de remorquage du véhicule pour votre véhicule, reportez-vous à "Poids de la remorque" à la page 5-229 qui apparaît plus loin dans cette section.

Il est important de vous rappeler que la conduite avec une remorque est différente de la conduite sans remorque. Remorquer implique des changements de manœuvrabilité, de durabilité et de consommation de carburant. Pour tirer une remorque ou tout autre véhicule en toute sécurité, il est essentiel d'utiliser un équipement adéquat et de l'utiliser correctement.

Cette section comporte de nombreuses astuces et règles de sécurité éprouvées et importantes sur le remorquage. Elles sont importantes pour votre sécurité et celle de vos passagers. Veuillez attentivement lire cette section avant de tracter une remorque.

Les composants de traction tels que le moteur, la boîte de vitesses, les ensembles de roues et les pneus doivent

travailler plus fort selon la charge de poids supplémentaire. Le moteur doit tourner à relativement haut régime et sous des charges élevées. Ces contraintes supplémentaires génère plus de chaleur. La remorque rajoute également une considérable résistance au vent, ce qui augmente les besoins d'intervention au volant.

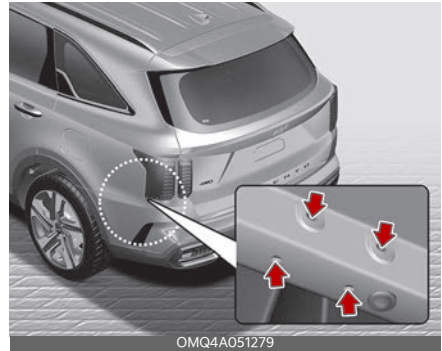

### \* REMARQUE

#### Emplacement de l'attelage de la remorque

L'orifice de montage des attelages se trouvent des deux côtés du soubassement derrière les roues arrière.

#### Attelages

Il est important de disposer des équipements d'attelage corrects. Les vents de travers, les croisements avec de gros camions et les chaussées irrégulières ne sont que quelques facteurs expliquant la nécessité d'utiliser le bon attelage. Voici quelques règles à suivre :

- Vous devez effectuer des trous dans la carrosserie de votre véhicule lorsque vous installez un dispositif d'attelage ? Dans ce cas, veuillez à sceller les trous plus tard, lorsque vous retirerez l'attelage.

Si vous ne le faites pas, du monoxyde de carbone (CO) de votre pot d'échappement peut pénétrer dans votre véhicule, ainsi que des saletés et de l'eau.

- Les pare-chocs de votre véhicule ne sont pas destinés aux attelages. Ne fixez pas d'attaches de location ou d'autres attelages de type pare-chocs. Utilisez uniquement un dispositif d'attelage à monter sur le châssis ne se fixant pas au pare-chocs.
- L'accessoire attelage Kia est disponible auprès des concessionnaires Kia agréés.

### Chaînes de sécurité

Vous devez toujours attacher des chaînes entre votre véhicule et votre remorque. Croisez les chaînes de sécurité sous le timon de la remorque de sorte que le timon ne tombe pas sur la route s'il se sépare de l'attache-remorque.

Les instructions relatives aux chaînes de sécurité peuvent être fournies par le fabricant de l'attache-remorque ou de la remorque. Suivez les recommandations du fabricant pour fixer les chaînes de sécurité. Laissez toujours un jeu suffisant pour pouvoir tourner avec la remorque ou le véhicule remorqué. Et ne laissez jamais les chaînes de sécurité traîner au sol.

### Freins de remorque

Si votre remorque est munie d'un système de freinage, veillez à ce qu'il soit conforme aux lois de votre pays et qu'il soit bien installé et fonctionne correctement.

Si la remorque ou le véhicule remorqué pèse plus lourd que le poids maximal autorisé sans freins de remorque, elle

doit être dotée de freins de remorque indépendants et adéquats. Veillez à lire et à suivre les instructions sur les freins de remorque de manière à pouvoir les installer, les régler et à les entretenir correctement.

- Ne touchez pas au système de freinage de votre véhicule.

### AVERTISSEMENT

#### Freins de remorque

N'utilisez pas de remorque avec ses propres freins sans être absolument certain d'avoir correctement réglé le système de freinage. Ce n'est pas un travail pour des amateurs. Faites appel à un magasin pour équipements de remorque compétent et expérimenté pour ce travail.

### Conduite avec une remorque

Conduire en tirant une remorque nécessite une certaine expérience. Avant de vous engager sur la voie publique, vous devez connaître votre remorque. Familiarisez-vous avec la sensation de conduite et de freinage avec le surplus de poids de la remorque. Gardez toujours à l'esprit que le véhicule que vous conduisez est maintenant beaucoup plus long et beaucoup moins réactif que votre véhicule seul.

Avant de prendre la route, vérifiez l'attache-remorque et la plateforme, les chaînes de sécurité, le ou les connecteurs électriques, les feux, les pneus et le réglage des rétroviseurs. Si la remorque possède des freins électriques, démarrez votre véhicule et la remorque en déplacement puis serrez la commande de frein de remorque à la main pour vous assurer que les freins fonctionnent. Cela vous permet de contrôler en même temps votre branchement électrique.

En cours de déplacement, vérifiez occasionnellement que la charge est sécurisée et que les feux et les freins de remorque fonctionnent toujours.

### Distance de suivi

Restez au moins deux fois plus loin du véhicule qui vous précède que vous le feriez avec votre véhicule sans remorque. Cela vous permet d'éviter des situations nécessitant un freinage et des manœuvres brusques.

### Dépassement

Vous avez besoin de plus d'espace devant du véhicule lorsque vous tractez une remorque. En outre, votre véhicule étant plus long, vous devez avancer beaucoup plus loin au devant du véhicule dépassé avant de revenir dans votre voie.

### Marche arrière

Tenez le bas du volant d'une main. Ensuite, pour déplacer la remorque vers la gauche, déplacez simplement votre main vers la gauche. Pour déplacer la remorque vers la droite, déplacez votre main vers la droite. Reculez toujours lentement et, si possible, demandez à quelqu'un de vous guider.

### Virages

Lorsque vous tournez avec une remorque, prenez des virages plus larges que la normale. Cela évitera que la remorque ne heurte les bords de route, les courbes, les panneaux, les arbres ou autres objets. Évitez toute manœuvre soudaine. Mettez votre clignotant à l'avance.

### Clignotants avec une remorque

Lorsque vous tractez une remorque, votre véhicule doit disposer un clignotant différent et des câblages supplémentaires. Les flèches vertes sur votre tableau de bord clignotent chaque fois que vous signalez un changement de direction ou de voie. Quand les branchements sont corrects, les feux de la remorque clignotent également pour signaler aux autres conducteurs que vous êtes sur le point de tourner, de changer de voie ou de vous arrêter.

Lorsque vous tractez une remorque, les flèches vertes sur le tableau de bord clignotent pour signaler des changements de direction même si les ampoules de la remorque sont grillées. Ainsi, vous pouvez penser que les automobilistes derrière vous voient vos clignotants alors qu'en fait ils ne s'allument pas. Il est important de les vérifier de temps à autre pour vous assurer que les ampoules de la remorque fonctionnent toujours. Vous devez aussi vérifier les feux chaque fois que vous débranchez et rebranchez les fils.

Ne connectez pas directement le système d'éclairage d'une remorque au système d'éclairage de votre véhicule. Utilisez uniquement un faisceau de câbles de remorque approuvé.

Faites-vous aider par un atelier professionnel pour l'installation du faisceau de câblage.

Kia recommande de consulter un concessionnaire agréé Kia.

### AVERTISSEMENT

Le défaut d'utiliser un faisceau de câbles de remorque approuvé pourrait entraîner des dommages au système électrique du véhicule et/ou des blessures.

## Détection d'attelage de l'éclairage de remorque

Cette fonction n'est disponible qu'avec des accessoires d'origine (barre de remorquage et faisceau de câblage) qui détecte l'attelage d'une remorque et en informent les systèmes du véhicule. La détection de la remorque fonctionne comme suit : lorsqu'une prise de remorque est branchée, soit la pédale de frein est enfoncée, soit les clignotants sont activés; l'unité de commande électronique détectera alors la remorque en raison de la consommation d'énergie par l'éclairage de la remorque et en informera les systèmes du véhicule. Lorsque la remorque est dételée, la pédale de frein est enfoncée à nouveau ou les clignotants sont réactivés afin que l'unité de commande soit en mesure de détecter l'absence de consommation d'énergie par l'éclairage de la remorque; les systèmes d'assistance précédemment désactivés se réactiveront automatiquement.

Il est de la responsabilité du conducteur de s'assurer que toutes les connexions électriques et les lumières de la remorque fonctionnent avant et pendant le remorquage. Vous devez effectuer des vérifications manuelles.

### MISE EN GARDE

N'utilisez que des connexions électriques d'origine. N'essayez pas de raccorder de façon arbitraire ou de brancher directement les câbles de la remorque en utilisant une autre méthode. Cela peut endommager le système électrique du véhicule, causant des dysfonctionnements.

## Conduite dans des pentes

Réduisez la vitesse et rétrogradez avant de descendre une pente longue ou abrupte. Si vous ne rétrogradez pas, vous risquez de trop utiliser vos freins et de les faire chauffer ; ils ne pourraient alors plus fonctionner efficacement.

Pour descendre une pente longue, rétrogradez et réduisez votre vitesse à environ 70 km/h (45 mi/h) pour réduire les risques de surchauffe du moteur et de la transmission.

### MISE EN GARDE

- Lors du remorquage dans des côtes abruptes (plus de 6%), surveillez la jauge de température du liquide de refroidissement pour vous assurer que le moteur ne surchauffe pas. Si l'aiguille de la jauge de température du liquide de refroidissement se déplace sur le cadran vers le H (CHAUD) (ou 130 °C/260 °F), placez-vous sur le bas-côté de la route dès qu'il est possible de le faire de façon sécuritaire, puis laissez tourner le moteur au ralenti jusqu'à ce qu'il refroidisse. Reprenez la route une fois que le moteur a suffisamment refroidi.
- Vous devez choisir votre vitesse en fonction du poids de la remorque et du degré de la pente à gravir pour réduire le risque de surchauffe du moteur et de la transmission.

## Stationnement en côte

En général, si une remorque est attelée à votre véhicule, vous ne devez pas vous stationner dans une côte. Des personnes peuvent subir des blessures graves, voire fatales, et votre véhicule et la remorque se voir endommager s'ils

dévalent la pente de manière inattendue.

### AVERTISSEMENT

#### Stationnement en pente

Le stationnement en pente de votre véhicule, avec une remorque attachée, peut causer des blessures graves ou la mort si la remorque se détache.

Cependant, si vous devez stationner votre remorque dans une pente, voici comment vous y prendre :

1. amenez le véhicule dans l'espace de stationnement. Tournez le volant en direction du trottoir (vers la droite si vous vous stationnez en direction de la descente, et vers la gauche si vous vous stationnez en direction de la montée).
2. Serrez le frein de stationnement et arrêtez le véhicule.
3. Placez des cales sous les roues de la remorque du côté descente des roues.
4. Démarrez le véhicule, gardez les freins serrés, passez au point mort, desserrez le frein de stationnement et relâchez les freins jusqu'à ce que les cales absorbent la charge.
5. Réappliquez les freins, réappliquez le frein de stationnement.
6. Arrêtez le véhicule et relâchez les freins du véhicule mais laissez le frein de stationnement serré.

### AVERTISSEMENT

#### Frein de stationnement

Il peut être dangereux de sortir de votre véhicule si le frein de stationnement n'est pas fermement serré.

Si vous laissez tourner le moteur, le véhicule peut se mettre en mouvement soudainement. Vous, ou d'autres personnes,

pourriez être gravement ou mortellement blessés.

### Une fois que vous êtes prêt à prendre la route après un stationnement dans une côte

1. Appliquez vos freins et maintenez la pédale de frein appliquée pendant que vous :
  - vous démarrez le moteur,
  - Engagez un rapport et
  - Relâchez le frein de stationnement.
2. Relâchez lentement la pédale de frein.
3. Conduisez lentement jusqu'à ce que la remorque se dégage des cales.
4. Arrêtez-vous et demandez à quelqu'un de récupérer et de ranger les cales.

### Entretien en cas de traction d'une remorque

Il vous faudra faire l'entretien du véhicule plus souvent si vous effectuez régulièrement des remorquages. Les éléments importants à prêter une attention particulière incluent l'huile moteur, le lubrifiant d'essieu et le liquide du système de refroidissement. L'état des freins doit être également vérifiée fréquemment. Chaque élément est traité dans ce manuel, l'Index vous aidera à les trouver rapidement. Si vous tractez une remorque, il est judicieux de bien lire ces sections avant de prendre la route.

N'oubliez pas d'entretenir également votre remorque et l'attache-remorque. Suivez le calendrier d'entretien accompagnant votre remorque et vérifiez-le régulièrement. Effectuez vos contrôles de préférence au début de chaque trajet. Très important : tous les écrous et les boulons de l'attelage doivent être serrés.

**▲ MISE EN GARDE**

- Les charges étant plus élevées lors du remorquage, le véhicule pourrait surchauffer si la température est chaude ou en ascension de pentes. Si la jauge du liquide de refroidissement signale une surchauffe, coupez l'air climatisé et arrêtez le véhicule en lieu sûr pour laisser le moteur refroidir.
- Lorsque vous tirez une remorque, vérifiez plus souvent le liquide de transmission.
- Si votre véhicule n'est pas doté d'un climatiseur, vous devez installer un ventilateur de condenseur pour améliorer les performances du moteur lorsque vous tirez une remorque.

**Si vous décidez de tracter une remorque**

Voici quelques points importants si vous décidez de tracter une remorque :

- Envisagez un système anti-louvoiement. Vous pouvez vous renseigner

sur les systèmes anti-louvoiement auprès d'un vendeur d'attaches-remorques.

- Ne tirez rien avec votre véhicule au cours de ses 2 000 premiers kilomètres (1 200 miles) afin de permettre un rodage correct du moteur. Le non-respect de cette précaution peut entraîner une grave détérioration du moteur ou de la boîte de vitesses.
- Pour tracter une remorque, veillez à consulter un concessionnaire Kia autorisé au sujet des exigences supplémentaires telles que une trousse de remorquage, etc.
- Conduisez toujours à vitesse modérée (moins de 100 km/h (60 mi/h)).
- Sur une longue montée, ne dépassez pas 70 km/h (45 mi/h) ou la limite de vitesse signalisée sur les panneaux routiers, selon celle qui est la plus basse.
- Ce tableau contient des considérations importantes concernant le poids :

Élément		Smartstream G2.5 GDi	Smartstream G2.5 T-GDi
Poids maximal de la remorque	Avec système de freinage	Standard 2 000 lb (907 kg)	Paquet 2 000 lb (907 kg)
			3 500 lb (1 588 kg)
Sans système de freinage		750 kg (1 653 lbs)	
Charge verticale statique maximale permise sur le dispositif de couplage		100 kg (220 lb)	
Distance recommandée entre le centre de roue arrière au point de couplage		1 150 mm (45,3 pouces)	

## Poids de la remorque

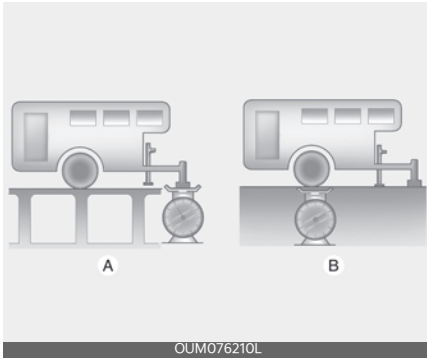

A : Charge sur timon

B : Poids total de la remorque

Quel est le poids maximal de sécurité d'une remorque ? Elle ne doit jamais peser plus que le poids maximum de remorque avec freins de remorque. Mais même cela peut être trop lourd.

Cela dépend de la façon dont vous prévoyez utiliser votre remorque. Par exemple, vitesse, altitude, déclivités, température extérieure et fréquence de d'utilisation de votre véhicule avec une remorque sont tous des facteurs importants. Le poids de remorque idéal peut aussi dépendre d'équipements spéciaux dont vous pouvez avoir équipé votre véhicule.

## Poids du timon de la remorque

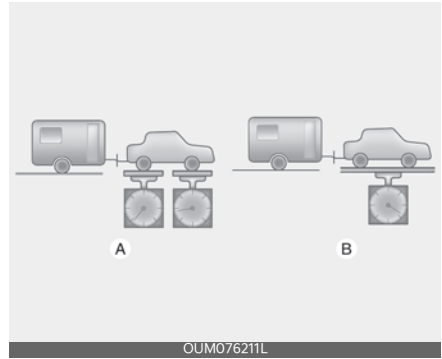

A : Poids brut sur essieu

B : Poids brut du véhicule

La charge sur timon de toute remorque est un poids important à mesurer car il affecte le poids brut total de votre véhicule. Ce poids inclut le poids à vide du véhicule, toute charge que vous pouvez y transporter et vos passagers. Et si vous tractez une remorque, vous devez ajouter la charge sur timon au poids brut de votre véhicule car il transporte également ce poids.

La charge sur timon doit peser au maximum 10% du poids total de la remorque chargée, dans les limites de la charge sur timon maximale admissible.

Après avoir chargé votre remorque, peser la remorque puis le timon séparément, pour voir si les poids sont corrects. Dans la négative, vous pouvez les corriger en déplaçant simplement des objets dans la remorque.

### **⚠ AVERTISSEMENT**

#### **Remorque**

- Ne chargez jamais une remorque avec plus de poids à l'arrière qu'à l'avant. L'avant doit être chargé d'environ 60 % de la charge totale de la remorque ; l'arrière doit être chargé

d'environ 40 % de la charge totale de la remorque.

- Ne dépassez jamais les limites de poids maximal de la remorque ou de l'équipement d'attelage. Un chargement incorrect peut entraîner des dégâts sur votre véhicule et/ou des blessures. Vérifiez les poids et le chargement à l'aide d'une balance commerciale ou dans un bureau de patrouille autoroutière équipé de balances.
- Une remorque chargée inadéquatement peut causer une perte de contrôle du véhicule.

## Limite de charge du véhicule

La limite de charge du véhicule est affichée les pneus et sur l'étiquette d'information sur les pneus et le chargement sur la portière du conducteur.

## Étiquette d'information sur les pneus et le chargement

L'étiquette du seuil de la porte du conducteur indique la taille et les pressions de gonflage à froid du pneu d'origine recommandées pour votre véhicule, le nombre de personnes qui peuvent se trouver dans votre véhicule et la capacité de poids du véhicule.

Exemple pour pneu de rechange

**TIRE AND LOADING INFORMATION**  
RENSEIGNEMENTS SUR LES PNEUS ET LE CHARGEMENT

SEATING CAPACITY NOMBRE DE PLACES	TOTAL 6	FRONT AVANT 2	REAR ARRIÈRE 4
--------------------------------------	---------	------------------	-------------------

The combined weight of occupants and cargo should never exceed 468 kg or 1032 lbs.  
Le poids total des occupants et du chargement ne doit jamais dépasser 468 kg ou 1032 lbs.

TIRE PNEU	SIZE DIMENSIONS	COLD TIRE PRESSURE PRESSION DES PNEUS À FROID	SEE OWNER'S MANUAL FOR ADDITIONAL INFORMATION VOIR LE MANUEL DE L'USAGER POUR PLUS DE RENSEIGNEMENTS
FRONT AVANT	235/60R18	240kPa, 35psi	
REAR ARRIÈRE	235/60R18	240kPa, 35psi	
SPARE DE SECOURS	T135/90D17	420kPa, 60psi	

OMQ4A060052

## Poids en charge du véhicule :

- 6 sièges : 1 032 lb (468 kg)
- 7 sièges : 1 204 lb (546 kg)

Le poids en charge du véhicule est le poids maximum combiné des occupants et du chargement. Si votre véhicule est équipé d'une remorque, le poids combiné comprend la charge du timon.

## Nombre de places assises :

Total : 6/7 passagers (Siège avant : 2 personnes, Siège arrière : 4/5 personnes)

Le nombre de personnes inclut le conducteur.

Toutefois, le nombre de places assises peut être réduit en fonction du poids de tous les occupants et du poids du chargement transporté ou remorqué.

Ne surchargez pas le véhicule car il y a une limite au poids total ou une limite de charge, comprenant les occupants et le chargement que le véhicule peut transporter.

### Capacité de remorquage :

- Smartstream G2.5 GDi
  - Sans freins de remorque : 750 kg (1 653 livres)
  - Avec des freins de remorque : 907 kg (2 000 livres)
- Smartstream G2.5 T-GDi
  - Sans freins de remorque : 750 kg (1 653 livres)
  - Avec des freins de remorque : 907 kg (2 000 livres)
  - Avec l'ensemble de remorquage : 1 588 kg (3 500 livres)

La capacité de remorquage est le poids maximum de la remorque, incluant le poids de son chargement, que votre véhicule peut remorquer.

### Capacité de chargement :

La capacité de chargement de votre véhicule augmentera ou diminuera selon le poids et le nombre d'occupants.

### Étapes à suivre pour déterminer la limite de charge correcte

1. Repérez l'énoncé « Le poids combiné des occupants et du chargement ne doit jamais dépasser XXX lb ou XXX kg » sur la plaque signalétique de votre véhicule.
2. Déterminez le poids combiné du conducteur et des passagers qui se trouveront dans votre véhicule.
3. Soustrayez le poids combiné du conducteur et des passagers de XXX lb ou XXX kg.
4. Le reste est disponible pour le chargement et les bagages. Par exemple, si « XXX » est égal à 635 kg (1 400 lb) et qu'il doit y avoir cinq passagers 68 kg (150 lb) dans votre véhicule, la capacité de chargement et de bagages possible est de 295 kg (650 lb).  $(635 - 340 (5 \times 68)) = 295$  kg ou  $1\ 400 - 750 (5 \times 150) = 650$  lb
5. Déterminez le poids combiné des bagages et du chargement chargés sur le véhicule. Ce poids ne doit pas dépasser en toute sécurité la capacité de charge disponible calculée à l'étape 4.
6. Si votre véhicule doit remorquer une remorque, la charge de votre remorque sera transférée à votre véhicule. Consultez ce manuel pour déterminer comment cela réduit la capacité de chargement disponible de votre véhicule.

### AVERTISSEMENT

#### Chargement non attaché

Ne voyagez pas avec des objets contondants non fixés dans l'habitacle de votre véhicule (par ex. des valises ou des sièges pour enfants non fixés). Ces objets peuvent heurter un passager lors d'un arrêt brusque ou d'un accident.

Exemple 1

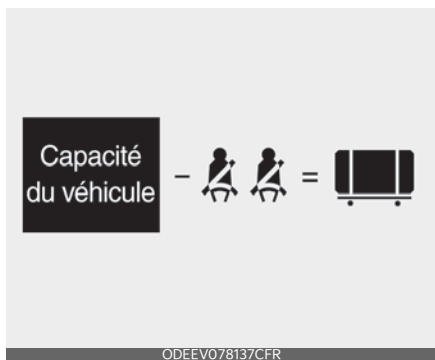

Élé- men †	Description	Total
A	Poids en charge du véhicule	385 kg (849 lb).
B	Soustraire le poids des occupants 68 kg (150 lb)×2	136 kg (300 lb).
C	Chargement et poids des bagages disponibles	249 kg (549 lb).

Exemple 2

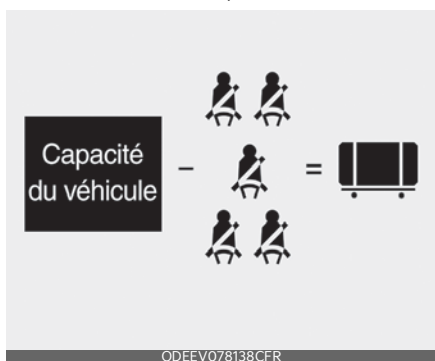

Élé- men †	Description	Total
A	Poids en charge du véhicule	385 kg (849 lb).
B	Soustraire le poids des occupants 68 kg (150 lb)×5	340 kg (750 lb).
C	Chargement et poids des bagages disponibles	45 kg (99 lb).

Exemple 3

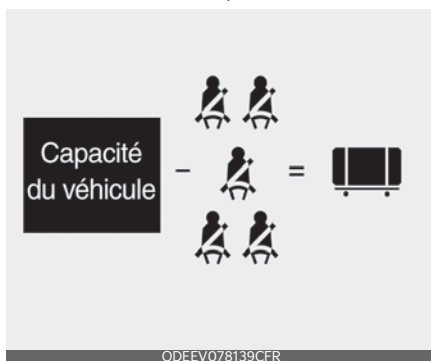

Élé- men †	Description	Total
A	Poids en charge du véhicule	385 kg (849 lb).
B	Soustraire le poids des occupants 73 kg (161 lb)×5	365 kg (805 lb).
C	Chargement et poids des bagages disponibles	20 kg (44 lb).

Consulter l'étiquette d'information sur les pneus et le chargement de votre

véhicule pour obtenir des renseignements précis sur le poids et les places assises de votre véhicule. Le poids combiné du conducteur, des passagers et du chargement ne doit jamais dépasser le poids de votre véhicule.

### Étiquette de certification

L'étiquette de certification se trouve sur le seuil de la portière du conducteur, sur le montant central.

Cette étiquette indique le poids maximal autorisé du véhicule à pleine charge. C'est ce qu'on appelle le PNBV (poids nominal brut du véhicule). Le PNBV comprend le poids du véhicule, tous les occupants et le chargement.

Cette étiquette vous indique également le poids maximal qui peut être supporté par les essieux avant et arrière, appelé poids nominal brut à l'essieu (PNBE).

Pour connaître les charges réelles sur vos essieux avant et arrière, vous devez vous rendre à un poste de pesée et peser votre véhicule. Votre concessionnaire peut vous aider à cet égard. S'assurer de répartir votre charge de façon égale des deux côtés de la ligne médiane.

### **⚠ AVERTISSEMENT**

#### **Surcharge**

Ne jamais dépasser le PNBV de votre véhicule, le PNBE de l'essieu avant ou arrière et le poids total autorisé du véhicule. Le dépassement de ces valeurs peut affecter la maniabilité et la capacité de freinage de votre véhicule.

L'étiquette vous aidera à déterminer la quantité de marchandises et l'équipement installé que votre véhicule peut transporter.

Si vous transportez des objets à l'intérieur de votre véhicule, comme des valises, des outils, des colis ou quoi que ce soit d'autre, ils se déplacent aussi vite que le véhicule. Si vous devez vous arrêter ou tourner rapidement, ou s'il y a un accident, les objets continueront à avancer et peuvent causer des blessures s'ils frappent le conducteur ou un passager.

### **⚠ AVERTISSEMENT**

#### **Surcharge**

Ne surchargez pas votre véhicule. Une surcharge de votre véhicule peut provoquer une accumulation de chaleur dans les pneus et les rendre défectueux, des distances d'arrêt plus longues et une mauvaise maniabilité du véhicule, le tout pouvant entraîner un accident.

### **\* REMARQUE**

La surcharge de votre véhicule peut causer des dommages. Les réparations ne seraient pas couvertes par votre garantie. Ne surchargez pas votre véhicule.

## Poids du véhicule

Cette section vous guidera dans le chargement adéquat de votre véhicule et/ou de votre remorque, afin de maintenir le poids de votre véhicule chargé dans les limites de sa capacité nominale, avec ou sans remorque. Un chargement approprié de votre véhicule vous permettra d'obtenir un rendement maximal de la performance de conception du véhicule. Avant de charger votre véhicule, familiarisez-vous avec les termes suivants pour déterminer le poids autorisé pour le véhicule, tel qu'indiqué dans les spécifications du véhicule et sur l'étiquette de certification :

### Poids à vide de base

Il s'agit du poids du véhicule, y compris le plein de carburant et tout l'équipement de série. Il n'inclut pas les passagers, le chargement ou les équipements optionnels.

### Poids à vide du véhicule

Il s'agit du poids de votre véhicule neuf lorsque vous l'avez récupéré chez votre concessionnaire, plus tout équipement du marché secondaire.

### Poids de charge

Ce nombre comprend tout le poids ajouté au poids de base en ordre de marche, y compris le chargement et les équipements optionnels.

### PBE (poids brut par essieu)

Il s'agit du poids total placé sur chaque essieu (avant et arrière), y compris le poids à vide du véhicule et toute la charge utile.

### PNBE (poids nominal brut par essieu)

Il s'agit du poids maximal permis qui peut être transporté par un essieu (avant ou arrière). Ces numéros figurent sur l'étiquette de conformité.

La charge totale sur chaque essieu ne doit jamais dépasser le PNBE.

### PTC (poids total en charge)

Il s'agit du poids en ordre de marche de base plus le poids réel du chargement plus les passagers.

### PNBV (poids nominal brut du véhicule)

Il s'agit du poids maximal permis du véhicule chargé (incluant options, équipement, passagers et charge). Le poids nominal brut du véhicule (GVWR) est indiqué sur l'étiquette de certification apposée sur le seuil de la portière du conducteur (ou du passager avant).

### Surcharge

#### AVERTISSEMENT

### Poids du véhicule

Le poids nominal brut sur l'essieu (PNBE) et le poids nominal brut du véhicule (PNBV) de votre véhicule sont inscrits sur l'étiquette de certification apposée sur la portière du conducteur (ou de celle du passager avant). Dépasser ces valeurs peut provoquer un accident ou des dégâts sur le véhicule. Vous pouvez calculer le poids de votre chargement en pesant les éléments (et les passagers) avant de les placer dans le véhicule. Veuillez à ne pas surcharger votre véhicule.

---

## Surcharge

### AVERTISSEMENT

Le poids nominal brut sur l'essieu (PNBE) et le poids nominal brut du véhicule (PNBV) de votre véhicule sont inscrits sur l'étiquette de certification apposée sur la portière du conducteur (ou de celle du passager avant). Dépasser ces valeurs peut provoquer un accident ou des dégâts sur le véhicule. Vous pouvez calculer le poids de votre chargement en pesant les éléments (et les passagers) avant de les placer dans le véhicule. Assurez-vous de ne pas surcharger votre véhicule.

---



<b>Avertissement routier</b> .....	<b>6-3</b>
• Feux de détresse.....	6-3
<b>En cas d'urgence en conduisant</b> .....	<b>6-4</b>
• Si le véhicule cale en roulant.....	6-4
• Si le véhicule cale à une intersection ou sur un passage .....	6-4
• Si vous avez un pneu crevé en roulant.....	6-4
<b>Si le moteur ne démarre pas</b> .....	<b>6-5</b>
• Si le moteur ne tourne pas ou tourne lentement .....	6-5
• Si le moteur tourne normalement mais ne démarre pas.	6-5
<b>Démarrage d'urgence</b> .....	<b>6-6</b>
• Démarrage d'appoint.....	6-6
• Démarrage en poussant.....	6-8
<b>Si le moteur surchauffe</b> .....	<b>6-8</b>
<b>Système de surveillance de la pression des pneus (TPMS)</b> .....	<b>6-10</b>
• Utilisation efficace du TPMS.....	6-10
• Témoin de basse pression des pneus .....	6-12
• Indicateur de dysfonctionnement du système de surveillance de la pression des pneus (TPMS) .....	6-13
• Remplacement des pneus avec TPMS .....	6-13
• Ce dispositif est conforme à la (aux) norme(s) RSS non soumises à licence de l'industrie du Canada.....	6-15
<b>En cas de crevaison (avec pneu de rechange)</b> .....	<b>6-15</b>
• Cric et outils .....	6-16
• Dépose et rangement du pneu de secours .....	6-17
• Changement des pneus .....	6-18

## 6 Que faire en cas d'urgence

- Important - utilisation d'une roue de secours compacte .....6-22
- Étiquette du cric..... 6-24
- Si vous avez un pneu crevé (à l'aide de la trousse de réparation de pneus) .....6-25**
  - Introduction ..... 6-26
  - Composants de la trousse de mobilité pour pneus .....6-27
  - Utilisation de la trousse de mobilité pour pneus..... 6-28
  - Répartition du produit anti-crevaison .....6-30
  - Vérification de la pression de gonflage des pneus.....6-30
- Remorquage.....6-32**
  - Remorquage sans chariot porte-roues par un service de remorquage ..... 6-33

## Que faire en cas d'urgence

### Avertissement routier

Lorsqu'une situation d'urgence survient en conduisant ou lorsque vous stationnez au bord de la route, vous devez avertir les véhicules qui s'approchent ou qui passent, pour qu'ils fassent attention lorsqu'ils passent. Pour cela, vous devez utiliser les feux clignotants de détresse.

### Feux de détresse

Les feux de détresse servent à avertir les autres conducteurs de faire preuve d'une extrême prudence lorsqu'ils s'approchent, dépassent ou croisent votre véhicule.

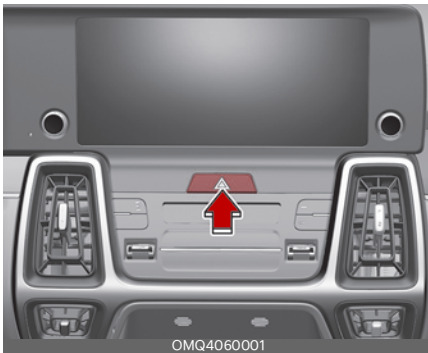

Ils doivent être utilisés chaque fois que des réparations d'urgence sont effectuées ou lorsque le véhicule est à l'arrêt près du bord d'une route.

Appuyer sur le commutateur de feux clignotants avec le bouton ENGINE START/STOP (démarrage/arrêt du moteur) sur n'importe quelle position. Le commutateur de feux clignotants est situé dans le panneau de façade central. Tous les feux de direction clignotent simultanément.

- L'interrupteur de feux clignotants fonctionne que le véhicule soit en marche ou non.

- Les clignotants ne fonctionnent pas lorsque les feux de détresse sont allumés.
- Il faut être prudent lors de l'utilisation des feux de détresse pendant le remorquage du véhicule.

## En cas d'urgence en conduisant

Si une situation d'urgence survient pendant le trajet, restez calme et prenez les mesures suivantes.

### Si le véhicule cale en roulant

1. Réduisez progressivement votre vitesse, en restant en ligne droite.
2. Quittez prudemment la route vers un endroit sûr.
3. Allumez vos feux de détresse.
4. Essayez de redémarrer le véhicule. Si votre véhicule ne démarre pas, contactez un concessionnaire agréé Kia ou recherchez une autre assistance qualifiée.

### Si le véhicule cale à une intersection ou sur un passage

- Si le moteur cale à un carrefour ou à un passage, placer le levier de vitesses à la position N (point mort), puis pousser le véhicule jusqu'en lieu sûr.

## Si vous avez un pneu crevé en roulant

1. Enlevez votre pied de la pédale d'accélérateur et laissez le véhicule ralentir pendant que vous roulez en ligne droite.  
Ne pas activer les freins immédiatement ou ne pas essayer de quitter la route, car cela pourrait entraîner une perte de contrôle.
2. Lorsque le véhicule a ralenti à une vitesse de sécurité, freiner prudemment et quitter la route.
3. Quitter la route le plus loin possible et stationner sur un terrain ferme et plat.  
Si vous êtes sur une autoroute à chaussées séparées, ne stationnez pas sur la zone médiane entre les deux voies de circulation.
4. Lorsque le véhicule est à l'arrêt, allumez vos feux de détresse, serrez le frein de stationnement et mettez la boîte de vitesses en stationnement (P).
5. Faites sortir tous les passagers du véhicule. S'assurer qu'ils sortent tous sur le côté du véhicule éloigné de la circulation.
6. En chargeant un pneu crevé, suivre les instructions fournies plus loin dans cette section.

## Si le moteur ne démarre pas

Lorsque le moteur ne démarre pas, vérifier d'abord s'il reste du carburant et si la batterie n'est pas déchargée.

## Si le moteur ne tourne pas ou tourne lentement

1. Assurez-vous que le levier sélecteur soit sur N (point mort) ou sur P (stationnement) et que le frein d'urgence soit serré.
2. Vérifier les branchements de la batterie pour vous assurer qu'ils sont propres et étanches.
3. Allumer l'éclairage intérieur. Si la lumière diminue ou s'éteint lorsque vous actionnez le démarreur, cela signifie que la batterie est déchargée.
4. Vérifiez les connexions du démarreur pour vous assurer que celles-ci sont bien serrées.

### AVERTISSEMENT

Ne pas pousser ou tirer le véhicule pour le faire démarrer. Cela pourrait endommager votre véhicule. Se reporter à "Démarrage d'appoint" à la page 6-6.

## Si le moteur tourne normalement mais ne démarre pas

1. Vérifiez le niveau de carburant et ajoutez du carburant si nécessaire.
2. Avec le bouton ENGINE START/STOP (démarrage/arrêt du moteur) en position OFF, vérifier tous les connecteurs des bobines et des bougies d'allumage. Rebrancher tous ceux qui peuvent être déconnectés ou desserrés.
3. Vérifiez la conduite de carburant dans le compartiment moteur.
4. Si le moteur ne démarre toujours pas, communiquez avec un concessionnaire Kia autorisé ou demandez une autre assistance qualifiée.

## Démarrage d'urgence

Lorsque le véhicule ne démarre pas à cause d'une batterie faible, il se peut que vous ayez besoin d'un démarrage d'appoint.

### Démarrage d'appoint

Connecter les câbles dans l'ordre numérique et les déconnecter dans l'ordre inverse.

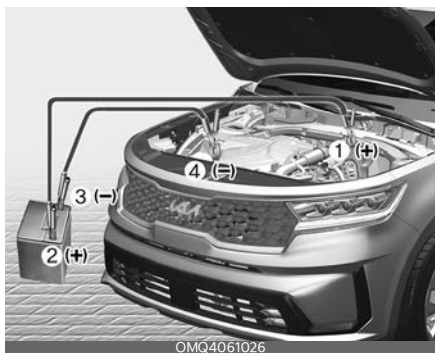

Le démarrage avec une batterie de secours peut être dangereux s'il n'est pas effectué correctement. Par conséquent, pour éviter de vous blesser ou d'endommager votre véhicule ou votre batterie, suivez ces procédures de démarrage d'appoint. En cas de doute, nous vous recommandons fortement de faire appel à un technicien compétent ou à un service de remorquage pour faire démarrer votre véhicule.

### ⚠ MISE EN GARDE

Système de cavalier 12 volts. Vous pouvez endommager un système de démarrage 12-volts, un démarreur et tout autre pièces électroniques de façon irréversible en utilisant un système de cavalier 24 volts (soit par l'utilisation de 2 batteries 12 volts en série ou encore un générateur 24 volts).

### ⚠ AVERTISSEMENT

#### Batteries gelées

Ne tentez pas de démarrer le véhicule si la batterie déchargée est gelée, car elle pourrait se rompre ou exploser.

### ⚠ AVERTISSEMENT

#### Batterie

- N'essayez jamais de vérifier le niveau d'électrolyte de la batterie, cela risquerait de provoquer sa rupture ou son explosion.
- Tenir les flammes ou les étincelles éloignées de la batterie. La batterie produit de l'hydrogène gazeux qui explose si exposé à une flamme ou à des étincelles.

Si ces directives ne sont pas suivies à la lettre, de graves blessures corporelles ou des dommages aux véhicules peuvent être causés! Si vous êtes incertain du protocole pour suivre cette procédure, n'hésitez pas à faire appel à une assistance qualifiée. Les batteries automobiles contiennent de l'acide sulfurique. Cet acide est toxique et hautement corrosif.

Lorsque vous démarrez votre véhicule à l'aide d'une batterie d'appoint, veillez à ne pas renverser de l'acide sulfurique sur vous, sur vos vêtements ou sur le véhicule.

- Ne tentez pas de démarrer le véhicule si la batterie déchargée est gelée ou si le niveau d'électrolyte est trop bas; la batterie pourrait alors rompre ou exploser.
- Ne laissez pas les câbles de démarrage (+) et (-) entrer en contact. Cela peut provoquer des étincelles.
- Si vous tentez de démarrer le moteur avec des câbles alors que la batterie

est faiblement chargée ou gelée, celle-ci risque de se fendre ou d'exploser.

### AVERTISSEMENT

#### Câbles de batterie

Ne pas brancher de câble volant directement entre la borne négative de la batterie d'appoint et la borne négative de la batterie déchargée. Cela pourrait provoquer une surchauffe de la batterie déchargée et des fissures ou dégradations. Veiller à connecter un côté du câble volant à la borne négative de la batterie d'appoint, et l'autre côté à un point métallique, éloigné de la batterie.

### AVERTISSEMENT

#### Risque d'acide sulfurique

Les batteries automobiles contiennent de l'acide sulfurique. En faisant démarrer votre véhicule avec une batterie d'appoint, veiller à ne pas renverser de l'acide sulfurique sur vous, sur vos vêtements ou sur le véhicule. Cet acide est toxique et fortement corrosif.

#### Démarrage d'appoint

1. Assurez-vous que la batterie de secours est de 12 volts et que sa borne négative est mise à la terre.  
Si la batterie de secours est dans un autre véhicule, ne laissez pas les véhicules entrer en contact.
2. Désactiver tous les charges électriques inutiles.
3. Raccorder les câbles volants dans l'ordre exact indiqué sur l'illustration.
  - 1) Brancher une extrémité d'un câble volant à la borne positive de la batterie déchargée (1).

- 2) Brancher l'autre extrémité à la borne positive de la batterie de secours (2).
- 3) Continuer en connectant une extrémité de l'autre câble volant à la borne négative de la batterie de secours (3), puis l'autre extrémité à un point métallique solide et immobile, éloigné de la batterie (4).  
Ne pas laisser les câbles volants entrer en contact avec quoi que ce soit d'autre que les bonnes bornes de batterie ou la bonne mise à la terre. Ne vous penchez pas au-dessus de la batterie lorsque vous effectuez les branchements.
4. Si est connecté à l'autre véhicule, démarrez d'abord le véhicule à l'aide de la batterie d'appoint, puis laissez le moteur tourner à 2000 tr/min pendant plusieurs minutes.
5. Démarrez le véhicule avec la batterie déchargée.
6. Si le moteur démarre, déconnectez une extrémité de la borne négative de la batterie d'appoint (3), puis l'autre extrémité de la borne positive de la batterie d'appoint (2) et de la batterie déchargée (1).

Si la cause de la décharge de la batterie n'est pas apparente, faites vérifier le véhicule par un concessionnaire Kia autorisé.

### REMARQUE

#### Câbles de batterie

Ne branchez pas le câble volant de la borne négative de la batterie d'appoint à la borne négative de la batterie déchargée. Cela peut provoquer une surchauffe de la batterie déchargée et la fissurer, ce qui libère l'acide de la batterie.

Veiller à connecter un côté du câble volant à la borne négative de la batterie d'appoint, et l'autre côté à un point métallique, éloigné de la batterie.

## Démarrage en poussant

Il n'est pas possible de démarrer un véhicule équipé d'une boîte de vitesses automatique ou DCT en le poussant, la seule option possible est le démarrage à l'aide d'une batterie de secours. Suivre les directives de cette section pour le "Démarrage d'appoint" à la page 6-6.

### AVERTISSEMENT

#### Démarrage du véhicule en le remorquant

Ne jamais remorquer un véhicule pour le faire démarrer.

Lorsque le véhicule démarre, il peut avancer brusquement et entrer en collision avec le véhicule de remorquage.

## Si le moteur surchauffe

Si votre jauge de température indique une surchauffe, une perte de puissance, ou si vous entendez un fort cliquetis ou un choc, le moteur sera probablement trop chaud.

Si ce problème survient :

1. Quittez la route et arrêtez-vous dès que vous pouvez le faire en toute sécurité.
2. Passez la vitesse sur P (Stationnement) et serrez le frein de stationnement.
3. Si la climatisation est allumée, éteignez-la.
4. Si le liquide de refroidissement du moteur s'écoule sous le véhicule ou si de la vapeur s'échappe de sous le capot, arrêter le moteur. Ne pas ouvrir le capot tant que le liquide de refroidissement n'a pas cessé de couler ou que la vapeur ne s'est pas arrêtée.
5. Si aucune perte de liquide de refroidissement du moteur n'est visible et qu'il n'y a pas de vapeur, laissez le moteur tourner et vérifiez que le ventilateur de refroidissement du moteur fonctionne.
  - 1) Si le ventilateur ne fonctionne pas, coupez le moteur.
6. Vérifiez si la courroie d'entraînement de la pompe à eau est manquante.
  - 1) Si ce n'est pas le cas, vérifiez qu'elle est bien serrée.
  - 2) Si le fonctionnement de la courroie d'entraînement semble être satisfaisant, vérifiez si du liquide de refroidissement coule du radiateur, des tuyaux ou sous le véhicule. (Si la climatisation a été utilisée, il est normal que de l'eau froide s'en écoule lorsque vous vous arrêtez.)

**⚠ AVERTISSEMENT****Sous le capot**

Lorsque le moteur tourne, maintenez les cheveux, les mains et les vêtements à l'écart des pièces en mouvement, telles que le ventilateur et les courroies, pour éviter les blessures.

7. Si la courroie d'entraînement de la pompe à eau est brisée ou si du liquide de refroidissement fuit, coupez immédiatement le moteur et contactez un mécanicien professionnel pour assistance. Kia recommande de contacter un concessionnaire Kia autorisé.
8. Si vous ne trouvez pas la cause de la surchauffe, attendez que la température du moteur redevienne normale. Si du liquide de refroidissement a été perdu, en ajouter prudemment dans le réservoir pour amener le niveau de liquide jusqu'au repère de moitié.
9. Procédez avec prudence, en restant attentif à tout signe de surchauffe. Si la surchauffe se produit à nouveau, contactez un mécanicien professionnel. Kia recommande de contacter un concessionnaire Kia autorisé.

**⚠ AVERTISSEMENT****Bouchon du réservoir de liquide de refroidissement**

Ne jamais retirer le bouchon du réservoir de liquide de refroidissement alors que le moteur est encore chaud. Le liquide de refroidissement pourrait alors être projeté par l'ouverture et causer de graves brûlures.

**⚠ MISE EN GARDE**

- Une perte importante de liquide de refroidissement indique une fuite dans le circuit de refroidissement, problème qui doit être vérifié dès que possible par un concessionnaire Kia autorisé. Faites vérifier votre véhicule par un concessionnaire Kia autorisé.
- Si le moteur surchauffe en raison d'un niveau de liquide de refroidissement trop bas, l'ajout soudain de liquide de refroidissement risque de le fissurer. Pour éviter de tels dommages, ajouter le liquide de refroidissement lentement et par petites quantités.

## Système de surveillance de la pression des pneus (TPMS)

Le système de surveillance de la pression des pneus (TPMS) détecte la pression des pneus du véhicule et l'affiche sur l'écran LCD.



OMQ4061003



OMQ4A061055CF

1. Indicateur de basse pression des pneus/Témoin de défaillance du TPMS
2. Témoin de position de basse pression des pneus (affiché sur l'écran LCD)

### Indicateur de pression des pneus

- Vous pouvez contrôler la pression des pneus en mode assistance sur le combiné d'instruments.
  - Se reporter à "Mode d'aide à la conduite" à la page 4-92.

- La pression des pneus s'affiche 1~2 minutes après le début de la conduite.
- Si la pression des pneus n'est pas affichée lorsque le véhicule est à l'arrêt, le message « Drive to display » (conduire pour afficher) s'affiche. Après le trajet, vérifiez la pression des pneus.
- Vous pouvez modifier l'unité de pression des pneus dans le mode paramètres utilisateur sur le groupe d'instruments.
  - psi, kPa (se référer à "Mode Réglages utilisateur" à la page 4-93).

### \* REMARQUE

- La pression des pneus peut changer en raison de facteurs tels que les conditions de stationnement, le style de conduite et l'altitude au-dessus du niveau de la mer.
- La pression des pneus indiquée sur le tableau de bord peut différer de la pression des pneus mesurée par le manomètre.
- Un avertissement de basse pression des pneus peut retentir lorsque l'unité de pression des pneus est égale ou supérieure à celle des pneus à proximité. Il s'agit d'un phénomène normal dû à la variation de la pression et de la température des pneus.

### Utilisation efficace du TPMS

#### ⚠ AVERTISSEMENT

Un sur-gonflage ou un sous-gonflage peut réduire la durée de vie des pneus, nuire à la maniabilité du véhicule et provoquer une défaillance soudaine des pneus qui peut entraîner une perte de

contrôle du véhicule et occasionner un accident.

Chaque pneu, y compris le pneu de secours (s'il est fourni), doit être vérifié tous les mois à froid et gonflé à la pression recommandée par le fabricant du véhicule indiquée sur la plaque du véhicule ou sur l'étiquette de pression de gonflage des pneus.

(Si votre véhicule est équipé de pneus de dimensions différentes de celles indiquées sur la plaque du véhicule ou sur l'étiquette de pression de gonflage des pneus, il vous faut déterminer la bonne pression de gonflage pour ces pneus.)

Par sécurité, votre véhicule a été équipé d'un système de surveillance de la pression des pneus (TPMS), qui allume un témoin de basse pression des pneus lorsqu'un ou plusieurs pneus est sous gonflé de façon importante. Par conséquent, lorsque le témoin de basse pression des pneus s'allume, vous devez vous arrêter et vérifier vos pneus dès que possible, et les gonfler à la pression correcte. Le fait de rouler avec des pneus trop sous-gonflés provoque une surchauffe des pneus et peut entraîner leur défaillance. Un sous-gonflage réduit également le rendement en carburant et la durée de vie de la bande de roulement, et peut nuire à la tenue de route du véhicule et à la capacité à s'arrêter. Prière de noter que le TPMS ne remplace pas une bonne maintenance des pneus et qu'il appartient au conducteur de maintenir une pression correcte des pneus, même si le sous-gonflage n'a pas atteint le niveau de déclenchement de l'éclairage du témoin de basse pression des pneus du TPMS.

Votre véhicule est également équipé

du TPMS pour signaler quand le système ne fonctionne pas correctement. L'indicateur de dysfonctionnement du TPMS est combiné au témoin de basse pression des pneus. Lorsque le système détecte un dysfonctionnement, le témoin clignote pendant environ une minute et reste ensuite allumé en continu. Cette séquence continue lors des démarrages suivants du véhicule, tant que le dysfonctionnement est présent. Lorsque l'indicateur de dysfonctionnement est allumé, le système peut ne pas pouvoir détecter ou signaler une basse pression des pneus comme prévu. Un dysfonctionnement du TPMS peut se produire pour des raisons diverses, comme la pose de pneus ou de roues de secours ou différents sur le véhicule, en empêchant le TPMS de fonctionner correctement.

Vérifier toujours le témoin de dysfonctionnement du TPMS après avoir remplacé un ou plusieurs pneus (ou roues) sur votre véhicule, pour vous assurer que les pneus et les roues de rechange ou différents permettent au TPMS de continuer à fonctionner correctement.

#### \* REMARQUE

Si l'un des phénomènes ci-dessous se produit, faire contrôler le système par un concessionnaire agréé Kia.

1. Le témoin de basse pression des pneus / indicateur de dysfonctionnement du TPMS ne s'allume pas pendant 3 secondes lorsque le bouton ENGINE START/STOP est mis sur la position ON ou lorsque le moteur tourne.
2. L'indicateur de dysfonctionnement du TPMS reste allumé après avoir clignoté pendant environ 1 minute.

3. Le témoin de position de basse pression des pneus reste allumé.

## Témoin de basse pression des pneus (!)

### Témoin de position de basse pression des pneus

Lorsque les témoins d'avertissement du TPMS s'allument, un ou plusieurs de vos pneus sont nettement sous-gonflés.

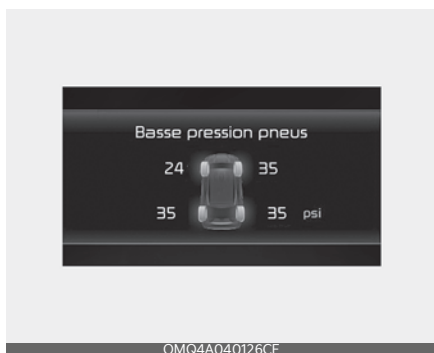

Si le témoin s'allume, réduisez immédiatement votre vitesse, évitez les virages serrés et prévoyez des distances d'arrêt plus longues. Vous devez vous arrêter et vérifier vos pneus le plus tôt possible.

Gonflez les pneus à la pression appropriée indiquée sur la plaque signalétique du véhicule ou sur l'étiquette de pression de gonflage des pneus située sur le panneau extérieur du pilier central du côté conducteur. Si vous ne pouvez pas atteindre une station-service ou si le pneu ne peut contenir l'air nouvellement ajouté, remplacez le pneu dégonflé par le pneu de secours.

Ensuite, l'indicateur de mauvais fonctionnement du TPMS et le témoin de basse pression des pneus peuvent s'allumer et s'éclairer après le redémarrage et environ 20 minutes de conduite conti-

nue avant que le pneu dégonflé soit réparé et remplacé sur le véhicule.

En hiver ou par temps froid, le témoin de basse pression des pneus peut s'allumer si la pression des pneus a été réglée à la pression de gonflage recommandée par temps chaud. Cela ne signifie pas que votre TPMS fonctionne mal parce que la baisse de température entraîne une baisse proportionnelle de la pression des pneus.

Vous devez vérifier et régler la pression de gonflage des pneus lorsque vous conduisez dans les conditions suivantes.

- en passant d'une région chaude à une région froide
- en passant d'une région froide à une région chaude
- lorsque la température extérieure est extrêmement élevée ou basse

En rajoutant de l'air aux pneus, les conditions d'extinction du témoin de basse pression des pneus peuvent ne pas être réunies. Ceci est dû au fait qu'un gonfleur de pneus a une marge d'erreur dans ses performances. Le témoin de basse pression des pneus s'éteint si la pression de gonflage est supérieure à celle recommandée.

## **⚠ AVERTISSEMENT**

### Dégâts dus à une basse pression

Ne conduisez pas avec des pneus mal gonflés. Une pression des pneus trop basse peut provoquer une surchauffe et une défaillance des pneus, rendant le véhicule instable, entraînant une augmentation des distances de freinage et une perte de contrôle du véhicule.

## Indicateur de dysfonctionnement du système de surveillance de la pression des pneus (TPMS) (!)

Le témoin de basse pression des pneus s'allume après avoir clignoté pendant environ une minute lorsqu'il y a un problème sur le TPMS.

Si le système est capable de détecter correctement un avertissement de sous-gonflage en même temps qu'une défaillance du système, il allume à la fois les témoins de dysfonctionnement du TPMS et de position de basse pression des pneus. Par exemple, en cas de défaillance du capteur avant gauche tombe en panne, le témoin de dysfonctionnement du TPMS s'allume, mais si le pneu avant droit, arrière gauche ou arrière droit est sous-gonflé, les témoins de position de basse pression des pneus peuvent s'allumer avec le témoin de défaillance du TPMS.

Faire vérifier le système par un concessionnaire agréé Kia dès que possible pour qu'il détermine la cause du problème.

- L'indicateur de dysfonctionnement du TPMS peut s'allumer si le véhicule se déplace autour de câbles d'alimentation électrique ou d'émetteurs radio tels que des postes de police, des bureaux gouvernementaux et publics, des stations de radiodiffusion, des installations militaires, des aéroports, des tours de transmission, etc. Cela peut nuire au fonctionnement normal du TPMS.
- L'indicateur de dysfonctionnement du TPMS peut s'allumer si le véhicule est équipé de chaînes pour neige ou de dispositifs électroniques personnels (tels qu'un ordinateur portable, un chargeur mobile, un démarreur à dis-

tance ou un système de navigation). Cela peut nuire au fonctionnement normal du TPMS.

## Remplacement des pneus avec TPMS

En cas de pneu plat, le voyant de basse pression des pneus s'allume. Faire réparer le pneu à plat par un concessionnaire agréé Kia dès que possible ou remplacer le pneu à plat par le pneu de secours.

### ⚠ MISE EN GARDE

#### Produits de réparation

N'utilisez jamais un produit de réparation de crevaison non approuvé par Kia pour réparer et/ou gonfler un pneu dégonflé. Les produits d'étanchéité non approuvés par Kia peuvent endommager le capteur de pression des pneus.

Chaque roue est équipée d'un capteur de pression des pneus monté dans le pneu derrière la tige de la valve. Il faut utiliser des roues spécifiques TPMS. Demander à un concessionnaire agréé Kia de procéder à un entretien des roues.

Même si vous remplacez le pneu dégonflé par le pneu de secours, le témoin de basse pression des pneus restera allumé jusqu'à ce que le pneu dégonflé soit réparé et monté sur le véhicule.

Après avoir remplacé le pneu dégonflé par le pneu de secours, l'indicateur de TPMS peut s'allumer après quelques minutes. Ceci est dû au fait que le capteur de TPMS monté sur la roue de secours n'est pas encore activé.

Une fois le pneu mou regonflé à la pression recommandée et installé sur le véhicule, ou le capteur TPMS monté sur la roue de secours remplacée par un concessionnaire Kia autorisé, le témoin

lumineux de dysfonctionnement du TPMS et le voyant lumineux de basse pression des pneus s'éteindront après quelques minutes de conduite.

Si le témoin ne disparaît pas après quelques minutes de conduite, contacter un concessionnaire agréé Kia.

Si un pneu monté d'origine est remplacé par un pneu de secours, le capteur TPMS de la roue de secours remplacée doit être amorcé et le capteur TPMS de la roue montée d'origine doit être désactivé. Si le capteur du TPMS de la roue montée d'origine situé dans le support du pneu de secours est toujours activé, le système de surveillance de la pression des pneus peut ne pas fonctionner correctement. Faire réparer ou remplacer le pneu avec le TPMS par un concessionnaire agréé Kia.

Il se peut que vous ne puissiez pas identifier un pneu dégonflé simplement en le regardant. Utilisez toujours un manomètre de bonne qualité pour mesurer la pression de gonflage des pneus. Noter qu'un pneu qui est chaud (après avoir roulé) aura une mesure de pression plus élevée qu'un pneu qui est froid (après être resté immobilisé pendant au moins 3 heures et avoir roulé moins de 1 mile (1,6 km) pendant cette période de 3 heures).

Laissez le pneu refroidir avant de mesurer la pression de gonflage. Assurez-vous toujours que le pneu est froid avant de le gonfler à la pression recommandée.

Un pneu froid signifie que le véhicule a été laissé au repos pendant 3 heures et qu'il a roulé pendant moins de 1 mile (1,6 km) pendant cette période de 3 heures. N'utilisez jamais de produit d'étanchéité pour pneus si votre véhicule est équipé

d'un TPMS. Le produit d'étanchéité liquide peut endommager les capteurs de pression des pneus.

- Le TPMS ne peut pas vous avertir de dégâts graves et soudains aux pneus causés par des facteurs externes tels que des clous ou des débris sur la route.
- Si vous constatez une instabilité du véhicule, retirez immédiatement le pied de la pédale d'accélérateur, freinez progressivement et légèrement et quittez lentement la route vers un emplacement sûr.

#### \* REMARQUE

##### Protection du TPMS

La manipulation, la modification ou la désactivation des composants du système de surveillance de la pression des pneus (TPMS) peut nuire à la capacité du système d'avertir le conducteur en cas de basse pression des pneus et/ou de mauvais fonctionnement du TPMS. Toute manipulation, modification ou désactivation des composants du système de surveillance de la pression des pneus (TPMS) peut annuler la garantie pour cette partie du véhicule.

## Ce dispositif est conforme à la (aux) norme(s) RSS non soumises à licence de l'industrie du Canada.

Son utilisation est soumise aux conditions suivantes :

1. Ce dispositif ne peut pas produire d'interférences et
2. Ce dispositif doit accepter toutes les interférences, y compris celles pouvant provoquer son fonctionnement indésirable.
3. Des changements ou modifications non expressément approuvés par la partie responsable de la conformité pourraient annuler le droit de l'utilisateur d'utiliser l'équipement.

## En cas de crevaison (avec pneu de rechange) (selon l'équipement)

Si vous avez un pneu crevé, vous pouvez le remplacer par un pneu de rechange à l'aide d'outils.

### **⚠ AVERTISSEMENT**

La conduite avec un pneu à plat causera des dommages permanents au pneu. Le fait de regonfler un pneu après avoir roulé avec ce pneu alors qu'il était considérablement sous-gonflé ou à plat peut causer son éclatement et une grave collision. N'essayez jamais de regonfler un pneu avec lequel on a roulé alors qu'il était considérablement sous-gonflé ou à plat. Dans ce cas, réparez ou remplacez le pneu à plat le plus rapidement possible.

### **⚠ AVERTISSEMENT**

Changer un pneu peut être dangereux. Suivez les instructions de cette section pour changer un pneu, afin de réduire le risque de blessures graves ou de mort.

### **⚠ MISE EN GARDE**

Lorsque vous utilisez la manivelle du cric, veillez à vous tenir éloigné de l'extrémité plate. L'extrémité plate a des bords tranchants qui peuvent vous couper.

## Cric et outils



Le cric, la manivelle du cric et la clé à écrou sont rangés dans le compartiment à bagages.

Tirer le couvercle du compartiment à bagages vers le haut pour avoir accès à cet équipement.

1. Cric
2. Clé pour écrous de roue

## Instructions de levage

Le cric est fourni pour le changement de pneus d'urgence uniquement.

- Pour éviter que le cric ne produise un bruit de cliquetis lorsque le véhicule roule, assurez-vous de le ranger correctement.
- Suivre les instructions de levage pour réduire les risques de blessures corporelles.

### **⚠ AVERTISSEMENT**

#### Changement des pneus

- Ne jamais essayer de réparer un véhicule dans les voies de circulation d'une route publique ou d'une autoroute.
- Avant de tenter de changer un pneu, déplacez toujours le véhicule complètement hors de la route et placez-le sur l'accotement. Le cric doit être uti-

lisé sur un sol ferme et plat. Si vous n'arrivez pas à trouver un endroit ferme et plat hors de la route, appeler une entreprise de remorquage pour obtenir de l'aide.

- Assurez-vous d'utiliser les positions de levage avant et arrière correctes sur le véhicule ; ne jamais utiliser les pare-chocs ou toute autre partie du véhicule pour soutenir le cric.
- Le véhicule peut facilement glisser hors du cric et entraîner des blessures graves, voire mortelles.
- Ne passez pas sous un véhicule soutenu par un cric.
- Ne démarrez pas ou ne faites pas tourner le moteur lorsque le véhicule est sur le cric.
- Ne laissez personne rester à l'intérieur du véhicule pendant qu'il est sur le cric.
- Assurez-vous que tous les enfants présents sont dans un endroit sûr, loin de la route et du véhicule à élever avec le cric.

### **⚠ AVERTISSEMENT**

#### Cric pour pneu

Ne placer aucune partie de votre corps sous un véhicule qui n'est supporté que par un cric car le véhicule peut facilement tomber du cric. Utiliser des béquilles de soutien.

### **⚠ AVERTISSEMENT**

#### Changement des pneus

Ne jamais essayer de réparer un véhicule dans les voies de circulation d'une route publique ou d'une autoroute.

**⚠ AVERTISSEMENT**

**Mise en marche d'un véhicule sur cric**

Ne pas démarrer ni faire tourner le moteur lorsque le véhicule est sur le cric, car cela pourrait faire tomber le véhicule du cric.

Pour éviter que le cric ne produise un bruit de cliquetis lorsque le véhicule roule, assurez-vous de le ranger correctement.

**\* REMARQUE**

**Pneus rechapés**

Des variations substantielles de la conception et le vieillissement de la structure de la carcasse du pneu rechapé peuvent limiter la durée de vie et avoir un impact négatif sur la sécurité routière.

**Dépose et rangement du pneu de secours**

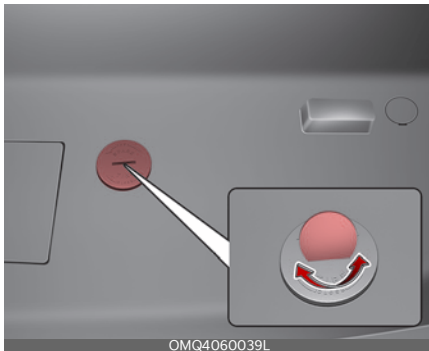

Votre pneu de secours est rangé sous l'arrière de votre véhicule, directement sous zone de chargement.

Pour déposer le pneu de secours :

1. Ouvrir le hayon.

2. Trouvez le couvercle du boulon de fixation de la roue de secours et retirez le couvercle.  
Si nécessaire, séparez le coffre à outils uniquement après avoir retiré la pince.
3. Connectez la douille et la clé à écrou de roue.

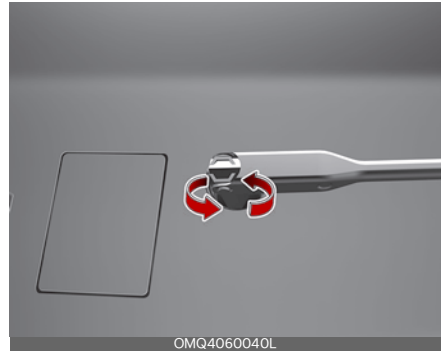

4. Utilisez la clé pour desserrer suffisamment le boulon pour être en mesure d'abaisser le pneu de secours.  
Tournez la clé dans le sens anti-horaire jusqu'à ce que le pneu de secours touche le sol.

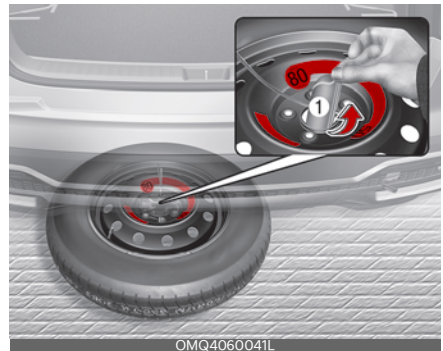

5. Une fois que le pneu de secours au sol, continuer à tourner la clé dans le sens anti-horaire et tirer le pneu de secours vers l'extérieur. Ne jamais tourner la clé de manière excessive,

ceci pourrait endommager le support du pneu de secours.

- Retirez le dispositif de retenue (1) au centre du pneu de secours. Pendant le démontage et l'installation des pneus, essayez de garder le câble de retenue provocateur, pour éviter tout jeu / blocage.

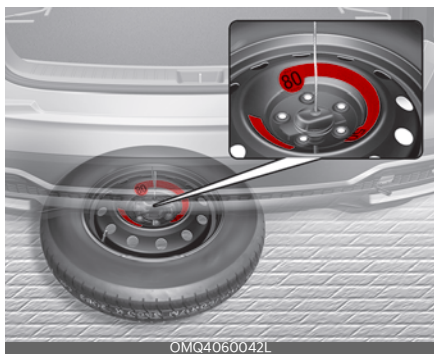

Pour entreposer le pneu de secours :

- Posez le pneu au sol, la tige de valve vers le haut.
- Placez la roue sous le véhicule et réinstallez le dispositif de retenue (1) au centre de la roue.
- Tourner la clé dans le sens horaire jusqu'à ce qu'elle produise un déclic.

### **⚠ AVERTISSEMENT**

#### **Contact avec la surface du plancher du compartiment à bagages**

Ne pas toucher la surface métallique du plancher du compartiment à bagages lorsque le moteur est en marche ou chaud. Cela pourrait causer de graves blessures corporelles.

Couper le moteur et attendre qu'il refroidisse, ou porter des gants pour retirer le pneu de secours du compartiment à bagages.

## **Changement des pneus**

### **⚠ AVERTISSEMENT**

Un véhicule peut glisser ou tomber d'un cric et causer des blessures graves ou la mort à vous ou à vos proches. Prenez les mesures de sécurité suivantes :

- Ne mettre aucune partie du corps sous un véhicule soutenu par un cric.
  - NE JAMAIS tenter de changer un pneu sur une voie de circulation. TOUJOURS déplacer le véhicule complètement hors de la route, sur un terrain ferme et plat éloigné de la circulation, avant d'essayer de changer un pneu. Si vous ne trouvez pas d'endroit ferme et plat hors de la route, appelez une entreprise de remorquage pour obtenir de l'aide.
  - Veiller à utiliser le cric fourni avec le véhicule.
  - TOUJOURS placer le cric aux positions de levage indiquées sur le véhicule et JAMAIS sur les pare-chocs ou toute autre partie du véhicule pour soutenir le cric.
  - Ne démarrez pas ou ne faites pas tourner le moteur lorsque le véhicule est sur le cric.
  - Ne laissez personne rester à l'intérieur du véhicule pendant qu'il est sur le cric.
  - Tenir les enfants éloignés de la route et du véhicule.
- 
- Stationner sur une surface plane et appliquer fermement le frein de stationnement.



2. Mettez la vitesse sur P (Stationnement), appliquez le frein de stationnement et éteignez le moteur.
3. Activer les feux de détresse.
4. Retirer la clé, le cric, la manivelle et le pneu de secours du véhicule.
5. Caler l'avant et l'arrière de la roue en diagonale opposée à la position du cric.



## **⚠ AVERTISSEMENT**

### **Emplacement du cric**

Pour réduire les risques de blessures, veuillez à utiliser uniquement le cric fourni avec le véhicule dans la position correcte du cric. n'utilisez jamais une autre partie du véhicule pour le support du cric.

## **⚠ AVERTISSEMENT**

### **Remplacement d'un pneu**

- Pour empêcher le véhicule de bouger lors du changement de pneu, serrez toujours le frein de stationnement à fond et bloquez toujours la roue en diagonale, face à la roue à remplacer.
- Nous recommandons que les roues du véhicule soient bloquées et que personne ne reste dans un véhicule en train d'être surélevé.

6. Desserrer les écrous dans le sens anti-horaire sur un tour, mais ne retirer aucun écrou tant que la roue n'est pas soulevée du sol.



7. Mettre le cric à l'emplacement avant (1) ou arrière (2) désigné, le plus proche du pneu remplacé. Placer le cric aux emplacements indiqués sous le châssis. Les positions du cric sont les plaques soudées au châssis avec deux pattes et un trait pour indiquer le cric.

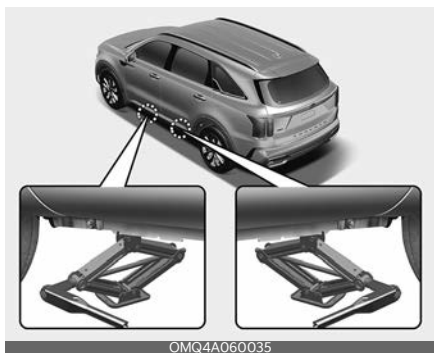
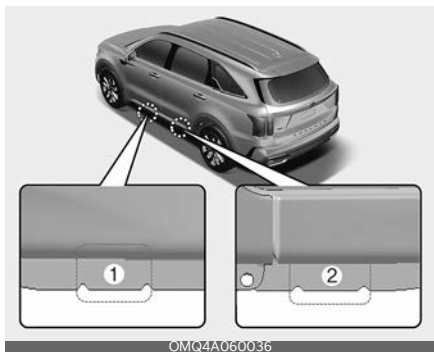

8. Insérer la manivelle dans le cric et la tourner dans le sens horaire, soulever le véhicule jusqu'à ce que la roue ne touche plus le sol. Cette dimension mesure environ 30 mm (1,2 pouces). Avant de déposer les écrous de roue, s'assurer que le véhicule est stable et ne risque pas de bouger ou de glisser.

9. Desserrer les écrous de roue et les enlever à la main. Retirer la roue des goujons et la poser à plat pour qu'elle ne roule pas. Pour poser la roue sur le moyeu, prendre la roue de secours, aligner les trous sur les goujons et faire glisser la roue dessus.

En cas de difficulté, incliner légèrement la roue et aligner le trou du haut de la roue avec le goujon du haut. Secouer ensuite la roue d'avant en arrière jusqu'à ce qu'elle puisse glisser sur les autres goujons.

10. Pour reposer la roue, la placer sur les goujons, mettre les écrous sur les goujons et les serrer à la main. Bouger la roue pour vous assurer qu'elle est bien stable et serrer les écrous le plus fort possible à la main.

11. Abaisser le véhicule au sol en tournant la manivelle dans le sens antihoraire.



Placez la clé tel qu'indiqué dans l'illustration, puis serrez les écrous de roue. S'assurer que la douille est bien en place sur l'écrou. Ne pas se tenir debout sur la poignée de la clé, ne pas utiliser un tube d'extension sur la poignée de la clé. Faites le tour de la roue, serrant tous les écrous jusqu'à ce qu'ils soient tous serrés. Vérifier ensuite deux fois le serrage de chaque écrou. Après avoir changé les roues, faites vérifier le système dans un atelier professionnel. Kia recommande de consulter un concessionnaire agréé Kia.

### **⚠ AVERTISSEMENT**

#### **Pose d'une roue**

- Lorsque vous posez une roue, toujours enlever toute corrosion, saleté ou matière étrangère présente sur les surfaces de montage de la roue ou la surface du moyeu de roue, du tambour de frein ou du disque de frein qui entre en contact avec la roue. S'assurer de fixer les pièces de fixation qui attachent le disque de frein au moyeu afin qu'elles n'interfèrent pas avec les surfaces de montage de la roue. La pose des roues sans un bon contact métal à métal aux surfaces de montage de la roue peut

entraîner le desserrage des écrous de roue et le détachement de la roue pendant que le véhicule est en mouvement, entraînant une perte de contrôle du véhicule, des blessures corporelles ou la mort.

- Assurez-vous que la roue est bien en contact avec le moyeu lorsqu'elle est en place. Si le contact de la surface de montage entre la roue et le moyeu n'est pas bon, les écrous de roue peuvent se desserrer et entraîner la perte d'une roue. La perte d'une roue peut entraîner une perte de contrôle du véhicule.

#### **Couple de serrage des écrous de roue :**

Roue en acier et en alliage d'aluminium : 11~13 kgf·m (79~94 lb·pi)

Si vous avez un manomètre pour pneus, enlevez le capuchon de valve et vérifiez la pression d'air. Si la pression est inférieure à celle recommandée, roulez lentement jusqu'à la station-service la plus proche et gonflez le pneu à la pression correcte. Si elle est trop élevée, ajustez-la jusqu'à ce qu'elle soit correcte. Remettez toujours le bouchon de valve en place après avoir vérifié ou réglé la pression des pneus. Si le bouchon n'est pas remplacé, l'air peut s'échapper du pneu. Si vous perdez un bouchon de valve, achetez-en un autre et installez-le dès que possible.

Après avoir changé les roues, fixez toujours le pneu crevé à sa place et remettez le cric et les outils à leur emplacement de rangement désigné.

**⚠ MISE EN GARDE****Réutilisation des écrous de roue**

Lors du démontage des roues, s'assurer que les mêmes écrous que ceux qui ont été retirés soient reposés - ou, s'ils sont remplacés, que des écrous à filetage métrique et avec une configuration de chanfrein identique soient utilisés. Votre véhicule a des filetages métriques sur les goujons et les écrous de roue. La pose d'un écrou fileté non métrique sur un goujon métrique ne permet pas de fixer correctement la roue sur le moyeu et peut endommager le goujon de sorte qu'il devra être remplacé.

Noter que la plupart des écrous de roue n'ont pas de filetage métrique. Faire preuve d'une extrême prudence en vérifiant le style de filetage avant d'installer des écrous de roue ou des roues du marché secondaire. En cas de doute, communiquez avec un concessionnaire Kia agréé.

**⚠ AVERTISSEMENT****Goujons de roue**

Si les goujons sont endommagés, ils risquent de perdre leur capacité à retenir la roue. Cela pourrait entraîner la perte de la roue et une collision avec des blessures graves.

**⚠ AVERTISSEMENT**

Ne jamais utiliser d'huile ou de graisse sur les boulons ou les écrous, car ils pourraient se desserrer. La roue du véhicule pourrait tomber, causant ainsi un accident.

**Important - utilisation d'une roue de secours compacte (selon l'équipement)**

Votre véhicule est doté d'une roue de secours compacte. Cette roue de secours compacte occupe moins d'espace qu'un pneu de taille normale. Ce pneu est plus petit qu'un pneu conventionnel et il est conçu uniquement pour une utilisation temporaire.

- Vous devez conduire prudemment lorsque la roue de secours compacte est utilisée. Il faut remplacer la roue de secours compacte par un pneu et une jante conventionnels appropriés dès que possible.
- Il n'est pas recommandé d'utiliser ce véhicule avec plus d'une roue de secours compacte en même temps.

**⚠ AVERTISSEMENT****Roue de secours**

La roue de secours compacte ne doit être utilisée qu'en cas d'urgence. Ne conduisez pas votre véhicule avec cette roue de secours compacte à des vitesses supérieures à 80 km/h (50 mi/h). Le pneu d'origine doit être réparé ou remplacé dès que possible pour éviter une défaillance du pneu de secours pouvant entraîner des blessures corporelles ou la mort.

La roue de secours compacte doit être gonflée à 420 kPa (60 psi).

**\* REMARQUE**





















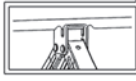







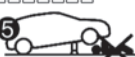





Vérifiez la pression de gonflage après avoir posé la roue de secours. Réglez à la pression spécifiée, si nécessaire.

Lorsque vous utilisez une roue de secours compacte, respectez les précautions suivantes :

- Ne dépasser en aucun cas les 80 km/h (50 mi/h) ; une vitesse plus élevée pourrait endommager le pneu.
- Veillez à rouler assez lentement pour que l'état de la route ne présente aucun danger. Tout danger sur la route, tel qu'un nid-de-poule ou des débris, pourrait sérieusement endommager la roue de secours compacte.
- L'utilisation continue de ce pneu sur la route pourrait entraîner une défaillance du pneu, une perte de contrôle du véhicule et des blessures corporelles possibles.
- Ne pas déplacer la charge nominale maximale ou la capacité de charge du véhicule indiquée sur le flanc du pneu de secours compact.
- Éviter de passer sur des obstacles. Le diamètre du pneu de secours compact est plus petit que celui d'un pneu conventionnel et réduit la garde au sol d'environ 1 pouce (25 mm), ce qui pourrait endommager le véhicule.
- Ne faites pas passer ce véhicule dans un lavage automatique lorsque la roue de secours compacte est installée.
- Ne pas utiliser les chaînes pour pneus sur le pneu de secours compact. En raison de sa petite taille, une chaîne pour pneus ne s'ajustera pas correctement. Cela pourrait endommager le véhicule et entraîner la perte de la chaîne.
- Ne pas utiliser la roue de secours compacte sur un autre véhicule car elle a été conçue spécialement pour votre véhicule.

- La durée de vie de la bande de roulement du pneu de secours compact est plus courte que celle d'un pneu ordinaire. Inspecter régulièrement votre pneu de secours compact et remplacer les pneus de secours compacts usés par des pneus de même taille et de même conception, montés sur la même roue.
- Le pneu de secours compact ne doit pas être utilisé sur d'autres roues, ni des pneus standard, des pneus neige, des enjoliveurs ou des cercles d'enjoliveur avec la roue de secours compacte. Si une telle utilisation est tentée, ces articles ou d'autres composants du véhicule risquent d'être endommagés.
- Ne pas utiliser plus d'une roue de secours compacte à la fois.
- Ne pas tracter une remorque lorsque le pneu de secours compact est installé.

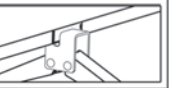
### Étiquette du cric

	<p>Model : □□□□ ①</p> <p>② max. □□□ kg</p> <p>③ (P) </p> <p>④ </p> <p>⑤ </p> <p>⑥ </p> <p>⑦ </p> <p>⑧   </p> <p>⑨ </p> <p>⑩ </p>	<p>⑪ DATE OF MANUFACTURE (YYYYMMDD)</p> <p>   </p> <table border="1"> <tr> <td colspan="2">                 동산강원자동차공업(주)인사                  동산자동차공업(주)             </td> </tr> <tr> <td>                 ■ 영업/서비스 센터                  ■ 영업/서비스 센터             </td> <td>                 ■ 영업/서비스 센터                  ■ 영업/서비스 센터             </td> </tr> <tr> <td>                 ■ 영업/서비스 센터                  ■ 영업/서비스 센터             </td> <td>                 ■ 영업/서비스 센터                  ■ 영업/서비스 센터             </td> </tr> <tr> <td colspan="2">                 ADD : #2091-12 Jeongwang 2-dong Seheung-si Gyeonggi-do,                  주소 : 경기도 고양시 장항동 2091-12             </td> </tr> </table> <p>□□□□ CO., LTD.</p>	동산강원자동차공업(주)인사 동산자동차공업(주)		■ 영업/서비스 센터 ■ 영업/서비스 센터	■ 영업/서비스 센터 ■ 영업/서비스 센터	■ 영업/서비스 센터 ■ 영업/서비스 센터	■ 영업/서비스 센터 ■ 영업/서비스 센터	ADD : #2091-12 Jeongwang 2-dong Seheung-si Gyeonggi-do, 주소 : 경기도 고양시 장항동 2091-12	
동산강원자동차공업(주)인사 동산자동차공업(주)										
■ 영업/서비스 센터 ■ 영업/서비스 센터	■ 영업/서비스 센터 ■ 영업/서비스 센터									
■ 영업/서비스 센터 ■ 영업/서비스 센터	■ 영업/서비스 센터 ■ 영업/서비스 센터									
ADD : #2091-12 Jeongwang 2-dong Seheung-si Gyeonggi-do, 주소 : 경기도 고양시 장항동 2091-12										
OHYK060001										
	<p>② Max. □□□□ kg</p> <p>③ (P) </p> <p>④ </p> <p>⑤ </p> <p>⑥ </p> <p>⑦ </p> <p>⑧   </p> <p>⑨ </p> <p>⑩ </p> <p>⑪ </p> <p>⑫ REPRESENTATIVE : □□□□□□□□□□</p>	<p>⑪ DATE OF MANUFACTURE (YYYYMMDD)</p> <p>   </p> <table border="1"> <tr> <td colspan="2">                 동산강원자동차공업(주)인사                  동산자동차공업(주)             </td> </tr> <tr> <td>                 ■ 영업/서비스 센터                  ■ 영업/서비스 센터             </td> <td>                 ■ 영업/서비스 센터                  ■ 영업/서비스 센터             </td> </tr> <tr> <td>                 ■ 영업/서비스 센터                  ■ 영업/서비스 센터             </td> <td>                 ■ 영업/서비스 센터                  ■ 영업/서비스 센터             </td> </tr> <tr> <td colspan="2">                 ADD : #2091-12 Jeongwang 2-dong Seheung-si Gyeonggi-do,                  주소 : 경기도 고양시 장항동 2091-12             </td> </tr> </table> <p>□□□□ CO., LTD.</p>	동산강원자동차공업(주)인사 동산자동차공업(주)		■ 영업/서비스 센터 ■ 영업/서비스 센터	■ 영업/서비스 센터 ■ 영업/서비스 센터	■ 영업/서비스 센터 ■ 영업/서비스 센터	■ 영업/서비스 센터 ■ 영업/서비스 센터	ADD : #2091-12 Jeongwang 2-dong Seheung-si Gyeonggi-do, 주소 : 경기도 고양시 장항동 2091-12	
동산강원자동차공업(주)인사 동산자동차공업(주)										
■ 영업/서비스 센터 ■ 영업/서비스 센터	■ 영업/서비스 센터 ■ 영업/서비스 센터									
■ 영업/서비스 센터 ■ 영업/서비스 센터	■ 영업/서비스 센터 ■ 영업/서비스 센터									
ADD : #2091-12 Jeongwang 2-dong Seheung-si Gyeonggi-do, 주소 : 경기도 고양시 장항동 2091-12										
OHYK060005										
<p>● MAX. WEIGHT □□□□kg(□□□□lb) ②</p> <p>● USE ONLY TO SPECIFIED CAR(지정 차량에만 사용함 것)</p> <p>● CARGA MAXIMA □□□□kg(□□□□lb)</p> <p>● ÚSELO SOLO PARA EL VEHICULO ESPECIFICADO</p> <p>● Максимальная использовать только для грузоподъемности □□□□кг данного автомобиля</p> <p>● 最大质量 □□□□kg(□□□□lb), 仅适用于指定车型</p> <p>● الوزن الأقصى - كجم □□□□ - فقط للسيارة المحددة</p> <p>● يستخدم فقط للسيارة المحددة</p>	<p>⑥ </p> <p></p>	<p> ● 동산강원자동차공업(주)인사 # 163-3 302-2 003</p> <p>● 동산자동차공업(주)인사</p> <table border="1"> <tr> <td colspan="2">                 동산강원자동차공업(주)인사                  동산자동차공업(주)             </td> </tr> <tr> <td>                 ■ 영업/서비스 센터                  ■ 영업/서비스 센터             </td> <td>                 ■ 영업/서비스 센터                  ■ 영업/서비스 센터             </td> </tr> <tr> <td>                 ■ 영업/서비스 센터                  ■ 영업/서비스 센터             </td> <td>                 ■ 영업/서비스 센터                  ■ 영업/서비스 센터             </td> </tr> <tr> <td colspan="2">                 ADD : #2091-12 Jeongwang 2-dong Seheung-si Gyeonggi-do,                  주소 : 경기도 고양시 장항동 2091-12             </td> </tr> </table> <p>□□□□ CO., LTD.</p>	동산강원자동차공업(주)인사 동산자동차공업(주)		■ 영업/서비스 센터 ■ 영업/서비스 센터	■ 영업/서비스 센터 ■ 영업/서비스 센터	■ 영업/서비스 센터 ■ 영업/서비스 센터	■ 영업/서비스 센터 ■ 영업/서비스 센터	ADD : #2091-12 Jeongwang 2-dong Seheung-si Gyeonggi-do, 주소 : 경기도 고양시 장항동 2091-12	
동산강원자동차공업(주)인사 동산자동차공업(주)										
■ 영업/서비스 센터 ■ 영업/서비스 센터	■ 영업/서비스 센터 ■ 영업/서비스 센터									
■ 영업/서비스 센터 ■ 영업/서비스 센터	■ 영업/서비스 센터 ■ 영업/서비스 센터									
ADD : #2091-12 Jeongwang 2-dong Seheung-si Gyeonggi-do, 주소 : 경기도 고양시 장항동 2091-12										
OHYK064002										

\* L'étiquette du cric dans le véhicule peut différer de l'illustration. Pour obtenir des spécifications plus détaillées, consultez l'étiquette apposée sur le cric.

1. Nom du modèle
2. Charge maximale admissible
3. En utilisant le cric, serrez votre frein de stationnement.
4. Lorsque vous utilisez le cric, coupez le moteur.
5. Ne passez pas sous un véhicule qui est soutenu par un cric.
6. Les emplacements désignés sous le châssis
7. Lors du soutien du véhicule, la plaque de base du cric doit être verticale sous le point de levage.
8. Placez le levier de vitesse du véhicule à la position P (stationnement).
9. Le cric doit être utilisé sur un sol ferme et plat.
10. Manufacturier du cric
11. Date de production
12. Société et adresse du représentant

## Si vous avez un pneu crevé (à l'aide de la trousse de réparation de pneus) (selon l'équipement)

Pour garantir un fonctionnement sûr, lisez attentivement et suivez les instructions de ce manuel avant utilisation.



1. Compresseur
2. Flacon de produit d'étanchéité

Le kit de mobilité des pneus est une réparation temporaire du pneu et nous vous recommandons de faire vérifier votre véhicule par un concessionnaire/partenaire de service Kia agréé.

### ⚠ MISE EN GARDE

#### Un scellant pour un pneu

En cas de crevaison de deux pneus ou plus, n'utilisez pas la trousse de mobilité pour pneus car le produit anti-crevaison de la trousse de mobilité pour pneus n'a de capacité que pour réparer un pneu.

### ⚠ AVERTISSEMENT

N'utilisez pas la trousse de mobilité pour pneus pour réparer des trous dans les flancs des pneus. Cela pourrait entraîner un accident du fait de la défaillance d'un pneu.

### ⚠ AVERTISSEMENT

Faites réparer votre pneu dès que possible. La pression de gonflage du pneu peut baisser à tout moment après un gonflage avec la trousse de mobilité pour pneus.

## Introduction

Avec la trousse de réparation de pneus, vous pouvez continuer à vous déplacer même après une perforation du pneu.

Le système de compresseur et le composé anti-crevaison scellent efficacement et confortablement la plupart des crevaisons causées par des clous ou autres objets similaires et permettent de regonfler le pneu.

Après vous être assuré que le pneu est bien étanche, vous pouvez rouler prudemment avec le pneu (distance jusqu'à 200 km (120 miles)) à la vitesse maximale de 80 km/h (50 mi/h) pour atteindre une station service ou un distributeur de pneus et faire remplacer le pneu.

Il est possible que certains pneus, en particulier avec de grosses entailles ou des dégâts sur le flanc, ne puissent être complètement scellés.

La perte de pression d'air dans le pneu peut en diminuer les performances.

Pour cette raison, vous devez éviter de tourner brusquement le volant ou d'effectuer d'autres manœuvres, notamment si le véhicule est lourdement chargé ou si vous utilisez une remorque.

La trousse de mobilité pour pneus n'est pas conçue ou prévue comme une méthode de réparation de pneu définitive et ne doit être utilisée que pour un pneu seulement. Cette instruction vous montre étape par étape comment sceller temporairement la crevasion de manière simple et fiable.

Lisez la section "Notes sur la sécurité d'utilisation de la trousse de mobilité pour pneus" à la page 6-31.

## AVERTISSEMENT

N'utilisez pas la trousse de mobilité si un pneu est gravement endommagé en roulant à plat ou avec une pression insuffisante.

Seules les crevaisons situées sur la bande de roulement du pneu peuvent être scellées avec la trousse de mobilité.

---

## Composants de la trousse de mobilité pour pneus

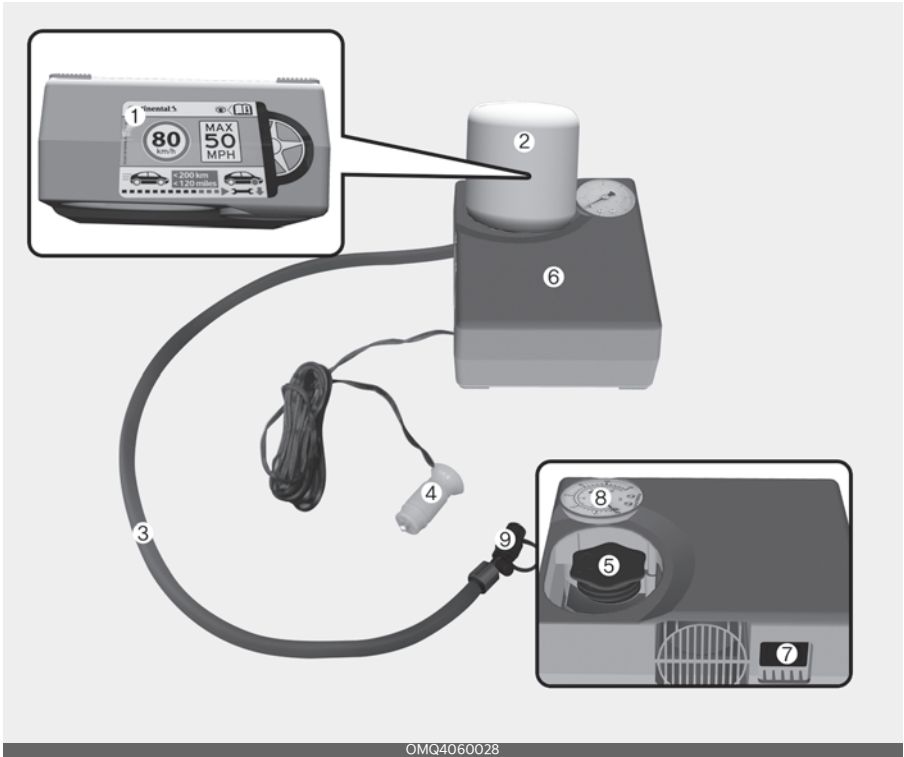

1. Étiquette de restriction de la vitesse
2. Flacon de produit anti-crevaison et étiquette de restriction de la vitesse
3. Tuyau de remplissage du flacon de produit d'étanchéité vers la roue
4. Connecteurs et câble pour le raccordement direct à la prise de courant
5. Support de flacon de produit d'étanchéité
6. Compresseur
7. Commutateur ON/OFF
8. Jauge de pression pour afficher la pression de gonflage des pneus
9. Valve pour réduire la pression de gonflage des pneus

\* Les connecteurs, le câble et le flexible de connexion sont rangés dans le logement du compresseur.

\* Suivez strictement l'ordre spécifié, sinon le produit anti-crevaison peut s'échapper sous haute pression.

### ⚠️ AVERTISSEMENT

#### Expiration du produit anti-crevaison

Ne pas utiliser l'enduit d'étanchéité pour pneu s'il est expiré (soit après la date d'expiration indiquée sur le contenant de l'enduit). Cela peut accroître le risque de défaillance du pneu.

### ⚠️ AVERTISSEMENT

#### Produit d'étanchéité

- Tenir hors de portée des enfants.
- Éviter le contact avec les yeux.
- Ne pas avaler.

#### Utilisation de la trousse de mobilité pour pneus

### ⚠️ MISE EN GARDE

Détachez l'étiquette de limitation de vitesse de la bouteille de scellant et placez-la dans un endroit très visible à l'intérieur du véhicule, comme sur le volant, pour rappeler au conducteur de limiter sa vitesse.



1. Secouer le flacon de produit d'étanchéité.



2. Retirez le bouchon de la bouteille de produit scellant et vissez le tuyau de raccordement sur le connecteur de la bouteille.



3. Assurez-vous que la valve sur le compresseur est verrouillée.

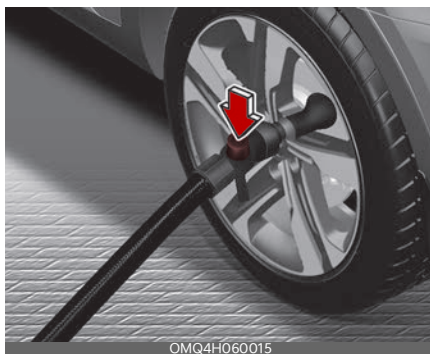

4. Dévissez le bouchon de la valve défectueuse et vissez le tuyau de raccordement de la bouteille du produit scellant sur la valve du pneu.

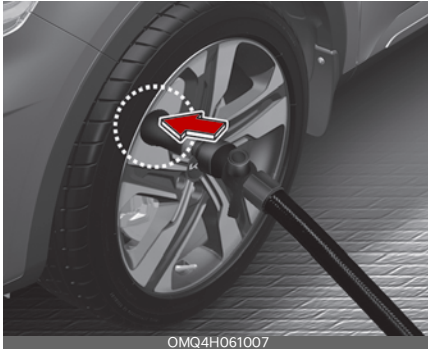

### ⚠ MISE EN GARDE

Installez fermement le flexible de remplissage du produit anti-crevaison sur la valve. Dans la négative, le produit anti-crevaison peut refluer et éventuellement obstruer le flexible de remplissage.

5. Assurez-vous que le compresseur est éteint, position 0.
6. Connectez le compresseur à la prise de courant du véhicule à l'aide du câble et des connecteurs.



7. L'interrupteur de démarrage ou le commutateur ENGINE START/STOP (démarrage/arrêt du moteur) doit être placé à la position ON.
8. Allumez le compresseur et laissez-le fonctionner pendant environ 5 à 7 minutes afin de remplir le produit scellant jusqu'à la pression adéquate. (référez-vous à "Pneus et roues" à la page 7-36). La pression de gonflage du pneu n'est pas importante et pourra être contrôlée/corrigée plus tard. Veiller à ne pas trop gonfler le pneu et à ne pas vous en approcher lorsque vous le remplissez. Quand le pneu et la jante sont endommagés, n'utilisez pas la trousse de mobilité pour pneus pour votre propre sécurité.

### ⚠ AVERTISSEMENT

Si la pression des pneus est sous la barre des 180 kPa (26 psi), ne conduisez pas le véhicule. Le pneu pourrait causer un accident.

9. Éteindre le compresseur.
10. Détachez les flexibles de raccord de la bouteille du produit scellant et de la valve du pneu. Après utilisation, laissez la bouteille de scellant attaché au compresseur.

Remettez la trousse de réparation de pneus à son emplacement de rangement dans le véhicule.

### ⚠ AVERTISSEMENT

#### **Monoxyde de carbone**

Ne laissez pas votre véhicule tourner longtemps dans un endroit mal ventilé. Vous risquez un empoisonnement au monoxyde de carbone et un étouffement.

## Répartition du produit anti-crevaison

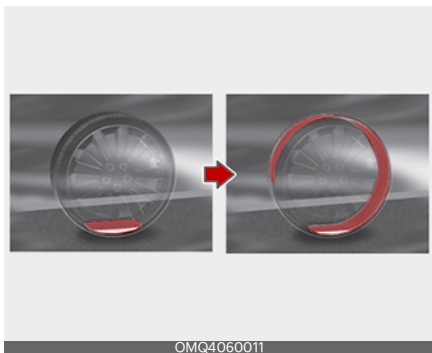

- Conduisez immédiatement environ 7 à 10 km (4 à 6 miles ou pendant environ 10 minutes) afin de répartir uniformément le produit scellant dans le pneu.

### ⚠ MISE EN GARDE

Ne roulez pas à plus de 80 km/h (50 mi/h). Si possible, ne roulez pas à moins de 20 km/h (12 mi/h).

En conduisant, si vous ressentez des vibrations inhabituelles, une suspension perturbée ou du bruit, ralentir et conduire prudemment jusqu'à ce que vous puissiez atteindre le bas-côté en toute sécurité. Faites appel à un réparateur ou un remorqueur.

Lorsque vous utilisez la trousse de réparation de pneus, la roue peut être tachée par le produit d'étanchéité. Par conséquent, retirez la roue tachée par le produit d'étanchéité et faites vérifier le véhicule par un atelier professionnel. Kia recommande de se rendre chez un concessionnaire/réparateur Kia agréé.

## Vérification de la pression de gonflage des pneus

1. Après avoir conduit 7~10 km (4~6 miles) ou 10 minutes environ, arrêtez-vous en lieu sûr.
2. Connectez le tuyau de remplissage du compresseur directement à la valve du pneu.



3. Connectez le compresseur à la prise de courant du véhicule à l'aide du câble et des connecteurs.
4. Réglez la pression de gonflage des pneus sur le gonflage recommandé. Avec le contact en marche, procédez comme suit.
  - Pour accroître la pression gonflage : allumez le compresseur. Pour vérifier le réglage de pression de gonflage actuel, éteignez brièvement le compresseur.
  - Pour réduire la pression de gonflage : tournez la valve sur le compresseur.

### ⚠ AVERTISSEMENT

Ne pas laisser le compresseur en marche pendant plus de 10 minutes, sinon le dispositif peut surchauffer et s'endommager.

**▲ MISE EN GARDE**

Si la pression de gonflage ne se maintient pas, prenez la route une seconde fois, reportez-vous à "Répartition du produit anti-crevaisson" à la page 6-30.

Répétez alors les étapes 1 à 4.

L'utilisation de la trousse de réparation de pneus (TMK) peut s'avérer inefficace pour les dommages aux pneus de plus de 4 mm (0,16 pouces) environ.

Contactez un mécanicien professionnel si la trousse anti-crevaisson ne permet pas de remettre le pneu en état.

**▲ AVERTISSEMENT**

La pression de gonflage des pneus doit être d'au moins 180 kPa (26 psi). Sinon, ne pas continuer à rouler. Faites appel à un dépanneur ou un remorqueur.

**\* REMARQUE**

Lors de la pose de la roue et du pneu réparé ou remplacé sur le véhicule, serrez l'écrou de roue doit être serré à 11-13 kgf.m (79~94 lbf.pi).

**Notes sur la sécurité d'utilisation de la trousse de mobilité pour pneus**

- Stationnez votre voiture sur le bas côté de la route de manière à pouvoir utiliser votre trousse de réparation de pneus à l'écart de la circulation. Placer votre triangle d'avertissement dans un endroit visible pour signaler votre emplacement aux autres véhicules.
- Pour vous assurer que votre véhicule ne bougera pas, même lorsque vous êtes sur un terrain assez plat, serrez toujours votre frein de stationnement.

- N'utilisez la trousse de réparation de pneus que pour sceller/gonfler les pneus d'un véhicule de promenade. Ne l'utilisez pas sur des motos, des bicyclettes ou tout autre type de pneus.
- Ne retirez pas de corps étrangers, tels que des clous ou des vis, qui auraient pénétré dans le pneu.
- Avant d'utiliser la trousse de réparation de pneus, lisez les conseils de précautions imprimés sur le flacon de produit scellant!
- Laissez le moteur tourner, à condition que la voiture soit à l'extérieur. Sinon le fonctionnement du compresseur peut décharger la batterie de la voiture.
- Ne laissez jamais la trousse de réparation de pneus sans surveillance lorsque vous l'utilisez.
- Ne laissez pas le compresseur tourner plus de 10 minutes d'affilée sinon il risque de surchauffer.
- N'utilisez pas la trousse de réparation de pneus (TMK) si la température ambiante est inférieure à -30 °C (-22 °F).
- Quand le pneu et la jante sont endommagés, n'utilisez pas la trousse de mobilité pour pneus pour votre propre sécurité.

## Données techniques

- Tension du système : 12 V
- Tension de fonctionnement : 12 V
- Ampérage nominal : max. 15 A
- Convient à des températures de : -30 à 70 °C (-22 à 158 °F)
- Pression de service maximale : 7 bar (101 psi)
- Dimensions
  - Compresseur : 150 x 130 x 60 mm (5,9 x 5,1 x 2,4 in.)
  - Bouteille de produit scellant : 115,3 x 87,3 ø mm (4,5 x 3,4 ø in.)
  - Poids compresseur: 620 g (1,36 lb)
  - Volume produit scellant : 400 ml (24,4 pouces cubes)

\* Le produit d'étanchéité et les pièces de rechange peuvent se trouver et être remplacés chez un distributeur agréé de véhicules ou de pneus. Les flacons de produit d'étanchéité vides peuvent être jetés à votre domicile. Le résidu liquide du produit d'étanchéité doit être mis au rebut par votre concessionnaire de véhicules ou de pneus, ou conformément à la réglementation locale sur l'élimination des déchets.

## Remorquage

### Service de remorquage

Si un remorquage d'urgence est nécessaire, confiez-le à un concessionnaire Kia autorisé ou à un service de remorquage professionnel.

Des procédures de levage et de remorquage appropriées sont nécessaires pour éviter d'endommager le véhicule. L'utilisation d'un chariot porte-roues (1) ou d'une dépanneuse à plateau est recommandée.

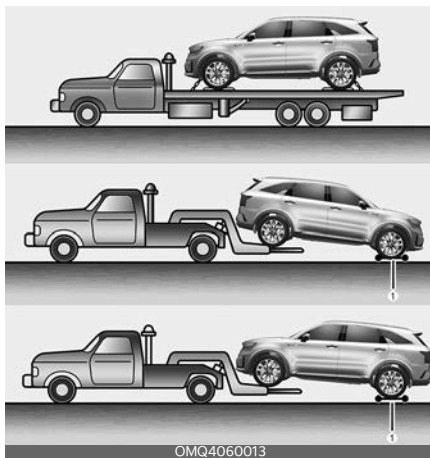

### **▲ MISE EN GARDE**

Le véhicule AWD ne doit jamais être remorqué avec les roues sur le sol. Ceci peut gravement endommager la boîte de vitesses ou le système AWD.

**⚠ AVERTISSEMENT****Coussins et rideaux gonflables latéraux**

Si votre véhicule est équipé de sacs gonflables latéraux et de rideau, mettez le bouton ENGINE START/STOP (démarrage/arrêt du moteur) en position ACC lorsque le véhicule est remorqué.

Les coussins gonflables latéraux et rideaux peuvent se déployer lorsque le bouton ENGINE START/STOP est en position ON, et que le capteur de capotage détecte une situation de retournement.

**\* REMARQUE**

Si l'EPB ne se désengage pas normalement, porter le véhicule chez un concessionnaire autorisé Kia en chargeant le véhicule sur un camion-remorque à plateau et faire vérifier le système.

**Remorquage sans chariot porte-roues par un service de remorquage**

Lors du remorquage d'urgence de votre véhicule sans chariot porte-roue :

1. Placez l'interrupteur de démarrage ou le commutateur ENGINE START/STOP (démarrage/arrêt du moteur) à la position ACC.
2. Placez le levier de changement de vitesse à la position de point mort (N).
3. Relâchez le frein de stationnement.

Véhicule à 2 roues (transmission roue avant)



OMQ4060014

**⚠ MISE EN GARDE****Position du rapport de remorquage**

Si vous ne passez pas au point mort (N), l'intérieur du véhicule peut être endommagé.

## ⚠ MISE EN GARDE

- Si l'une des roues ou l'un des composants de la suspension chargés est endommagé ou si le véhicule est remorqué avec les roues avant au sol, utilisez un chariot de remorquage sous les roues avant.



OMQ4060015

- Ne remorquez pas le véhicule avec les roues avant au sol, cela pourrait endommager la transmission.

Véhicule à 2 roues (transmission roue avant)



OMQ4060016

- Des sangles fixées au châssis, à la suspension ou à d'autres parties de la carrosserie peut causer des dégâts.
- Ne pas remorquer avec un équipement de type à élingue. Utilisez un lève-roues ou un équipement à plateau.
- Évitez de remorquer le véhicule avec les quatre roues au sol s'il s'agit d'un véhicule muni d'une DCT ou d'une IVT. Sinon, la boîte de vitesses serait gravement endommagée. De plus, s'assurer de ne pas remorquer le véhicule en le reliant à d'autres véhicules, y compris des camping-cars.

## ⚠ AVERTISSEMENT

- Si vous remorquez le véhicule avec les roues avant qui touchent le sol, le moteur du véhicule peut produire de l'électricité et les composants du moteur peuvent être endommagés ou un incendie peut se déclarer.
- Lorsqu'un incendie de véhicule se produit à cause de la batterie, il y a un risque d'un deuxième incendie. Contacter les pompiers lors du remorquage du véhicule.

<b>Compartiment moteur .....</b>	<b>7-6</b>
<b>Services d'entretien.....</b>	<b>7-7</b>
<b>Entretien par le propriétaire .....</b>	<b>7-8</b>
• Programme d'entretien par le propriétaire.....	7-8
<b>Service d'entretien programmé.....</b>	<b>7-10</b>
• Précautions - Calendrier des entretiens programmés....	7-10
<b>Explication des éléments d'entretien programmé.....</b>	<b>7-16</b>
• Huile moteur et filtre à huile.....	7-16
• Courroies d'entraînement .....	7-16
• Filtre à carburant .....	7-16
• Conduites de carburant, flexibles de carburant et raccords.....	7-17
• Réservoir d'essence et bouchon d'essence .....	7-17
• Flexibles de ventilation du carter sous vide.....	7-17
• Filtre pour purificateur d'air .....	7-17
• Bougies d'allumage .....	7-17
• Système de refroidissement .....	7-17
• Liquide de refroidissement.....	7-17
• Liquide de boîte de vitesses à double embrayage .....	7-17
• Liquide de boîte de vitesses automatique.....	7-18
• Flexibles et conduites de freins.....	7-18
• Frein de stationnement.....	7-18
• Liquide de frein.....	7-18
• Tuyau d'échappement et silencieux .....	7-18
• Disques, plaquettes et étriers de frein .....	7-18
• Boulons de montage de la suspension.....	7-18
• Boîtier de direction, tringlerie et soufflets/rotule de bras inférieur.....	7-18

# 7 Entretien

- Arbres de transmission et soufflets ..... 7-19
- Réfrigérant pour climatisation..... 7-19
- Arbre de transmission ..... 7-19
- Vérification des niveaux de liquide ..... 7-19
- Huile de moteur ..... 7-19**
  - Vérification du niveau d'huile moteur..... 7-19
  - Remplacement de l'huile moteur et du filtre ..... 7-21
- Liquide de refroidissement du moteur ..... 7-22**
  - Vérification du niveau de liquide de refroidissement ..... 7-22
  - Renouvellement du liquide de refroidissement..... 7-24
- Liquide de frein ..... 7-25**
  - Vérification du niveau de liquide de freins..... 7-25
- Liquide de lave-glace..... 7-26**
  - Vérification du niveau de liquide lave-glace..... 7-26
- Frein de stationnement ..... 7-27**
  - Vérification du frein de stationnement..... 7-27
- Purificateur d'air..... 7-27**
  - Remplacement du filtre..... 7-27
- Filtre à air de climatisation..... 7-29**
  - Inspection du filtre..... 7-29
- Balais d'essuie-glaces ..... 7-30**
  - Inspection des lames..... 7-30
  - Remplacement des lames..... 7-30
- Batterie ..... 7-33**
  - Pour un rendement optimal de la batterie ..... 7-33
  - Batterie en cours de recharge..... 7-35
  - Éléments à réinitialiser..... 7-35

## **Pneus et roues .....7-36**

- Vérification de la pression de gonflage des pneus ..... 7-37
- Permutation des pneus..... 7-38
- Parallélisme et équilibrage des roues..... 7-39
- Remplacement des pneus..... 7-39
- Remplacement des roues ..... 7-40
- Adhérence des pneus ..... 7-40
- Entretien des pneus..... 7-40
- Étiquetage du flanc des pneus..... 7-40
- Terminologie et définitions des pneus..... 7-43
- Pneus toutes saisons ..... 7-45
- Pneus d'été ..... 7-46
- Pneus neige..... 7-46
- Pneus à carcasse radiale..... 7-46
- Pneus à profil bas..... 7-47

## **Fusibles ..... 7-48**

- Remplacement d'un fusible du tableau de bord ..... 7-50
- Remplacement d'un fusible dans le compartiment  
moteur ..... 7-50
- Description du panneau de fusibles/relais..... 7-52

## **Ampoules de feux .....7-62**

- Précaution pour le remplacement des ampoules..... 7-62
- Position d'ampoule de feu (avant) ..... 7-63
- Position d'ampoule de feu (arrière) ..... 7-64
- Position d'ampoule de feu (latéral)..... 7-65
- Remplacement des phares (de croisement/de route),  
ampoule des feux de position/jour, ampoule des clignotants  
(de type DEL) ..... 7-65
- Remplacement du clignotant avant (type ampoule)..... 7-66

# 7 Entretien

- Remplacement d'un phare antibrouillard avant (type DEL)..... 7-66
- Remplacement d'une ampoule de feu de gabarit latéral avant (type LED)..... 7-66
- Remplacement de la lampe du répéteur latéral (type LED)..... 7-67
- Remplacement de feu d'arrêt et arrière (type ampoule) ....7-67
- Remplacement du clignotant arrière (type ampoule) .... 7-68
- Remplacement du clignotant arrière, du feu d'arrêt et arrière, du feu de position arrière (type DEL)..... 7-69
- Remplacement d'un feu de recul (type ampoule)..... 7-70
- Remplacement d'une ampoule de feu d'arrêt surélevé (type DEL)..... 7-71
- Remplacement de l'ampoule d'éclairage de la plaque d'immatriculation (type DEL) ..... 7-71
- Remplacement de la lampe de lecture (type ampoule) . 7-71
- Remplacement de la lampe de lecture (type DEL) ..... 7-72
- Remplacement d'une lampe d'ambiance (type ampoule)..... 7-72
- Remplacement d'une lumière personnelle (type DEL) ... 7-73
- Remplacement d'une lumière de miroir (type ampoule)..... 7-73
- Remplacement de la lumière du coffre à gants (type ampoule)..... 7-74
- Remplacement de la lumière du coffre arrière (type ampoule)..... 7-74
- Remplacement de la lumière du coffre arrière (type DEL)..... 7-75
- Entretien de l'aspect ..... 7-75**

- Entretien extérieur.....7-75
- Entretien intérieur.....7-80
- Système antipollution .....7-83**

## Entretien

### Compartment moteur

Smartstream G2.5 GDi (Essence)

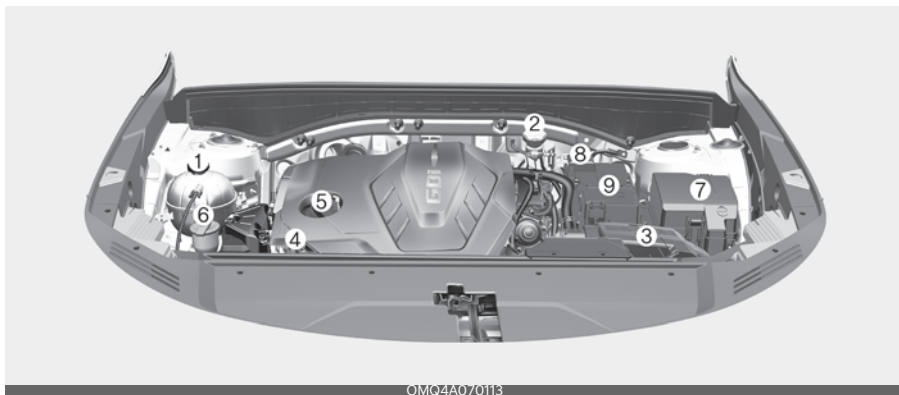

OMQ4A070113

Smartstream G2.5 T-GDi (Essence)

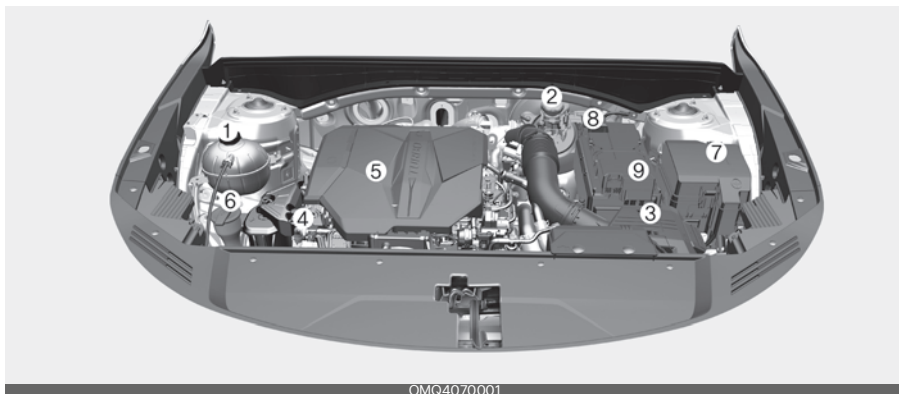

OMQ4070001

\* Le compartiment réel du moteur peut différer de l'illustration.

- |  |                                  |
|--|----------------------------------|
| 1. Réservoir de liquide de refroidissement du moteur | 8. Borne négative de la batterie |
| 2. Réservoir de liquide de frein                     | 9. Borne positive de la batterie |
| 3. Purificateur d'air                                |                                  |
| 4. Jauge d'huile de moteur                           |                                  |
| 5. Bouchon du réservoir d'huile moteur               |                                  |
| 6. Réservoir de liquide lave-glacé du pare-brise     |                                  |
| 7. Boîte à fusibles                                  |                                  |

## Services d'entretien

Vous devez faire preuve de la plus grande prudence pour éviter d'endommager votre véhicule et de vous blesser lorsque vous effectuez des procédures d'entretien ou d'inspection.

Si vous avez des doutes concernant l'inspection ou l'entretien de votre véhicule, faites effectuer ces travaux par un concessionnaire agréé Kia.

Un concessionnaire agréé Kia dispose de techniciens formés en usine et de pièces d'origine Kia pour entretenir correctement votre véhicule. Pour des conseils d'expert et un service de qualité, consulter un concessionnaire agréé Kia. Un entretien inapproprié, incomplet ou insuffisant peut entraîner des problèmes de fonctionnement de votre véhicule et endommager le véhicule, provoquer un accident ou des blessures corporelles.

## Responsabilité du propriétaire

### \* REMARQUE

Le service d'entretien et la conservation des dossiers sont la responsabilité du propriétaire.

Vous devez conserver les documents attestant que votre véhicule a fait l'objet d'un entretien conforme aux tableaux d'entretien périodique présentés dans les pages suivantes. Vous avez besoin de ces renseignements pour établir votre conformité aux exigences d'entretien et d'entretien des garanties de votre véhicule.

Des informations détaillées sur la garantie sont fournies dans votre manuel de garantie et d'information du consommateur.

Les réparations et les réglages dus à un entretien inapproprié ou d'un manque d'entretien ne sont pas couverts.

Faire contrôler et réparer le véhicule par un concessionnaire agréé Kia. Les concessionnaires agréés Kia répondent aux normes de qualité de service exigeantes de Kia et reçoivent un soutien technique de Kia afin de vous fournir un haut niveau de satisfaction en matière de service.

## Précautions de maintenance par le propriétaire

Un service incorrect ou incomplet peut entraîner des problèmes. Ce chapitre ne donne des instructions que pour les éléments d'entretien qui sont faciles à exécuter.

Comme expliqué précédemment dans ce chapitre, plusieurs procédures ne peuvent être effectuées que par un concessionnaire agréé Kia disposant d'outils spéciaux.

### \* REMARQUE

Un entretien inapproprié par le propriétaire pendant la période de garantie peut affecter la couverture de la garantie. Pour plus de détails, lire le manuel de garantie et d'information du consommateur fourni avec le véhicule. Si vous n'êtes pas certain de la procédure d'entretien ou de maintenance, faites-la effectuer par un concessionnaire agréé Kia.

**⚠ AVERTISSEMENT****Travaux d'entretien**

Ne pas porter de bijoux ou de vêtements amples pour travailler sous le capot de votre véhicule lorsque le moteur tourne. Ces objets peuvent s'enchevêtrer dans les pièces mobiles, si vous devez faire tourner le moteur du véhicule tout en intervenant sous le capot, veiller à retirer tous vos bijoux (notamment les bagues, bracelets, montres et colliers), ainsi que les cravates, écharpes et autres vêtements amples similaires avant de vous approcher des ventilateurs de refroidissement.

**⚠ AVERTISSEMENT****Contact avec des pièces métalliques**

Ne pas toucher les pièces métalliques (y compris les barres de suspension) lorsque le moteur tourne ou qu'il est chaud. Cela pourrait causer de graves blessures corporelles. Couper le moteur et attendre que les pièces métalliques refroidissent pour effectuer les travaux d'entretien sur le véhicule.

**Entretien par le propriétaire**

Les listes suivantes sont les vérifications et les inspections du véhicule qui doivent être effectuées par le propriétaire ou un concessionnaire agréé Kia aux intervalles indiqués pour garantir la sécurité et la fiabilité du fonctionnement de votre véhicule.

Toute situation anormale doit immédiatement être signalée au concessionnaire.

Ces vérifications d'entretien par le propriétaire ne sont généralement pas couvertes par les garanties et vous pouvez être facturé pour la main-d'œuvre, les pièces et les lubrifiants utilisés.

**Programme d'entretien par le propriétaire****Lorsque vous arrêtez pour refaire le plein :**

- Vérifier le niveau de liquide de refroidissement dans le réservoir.
- Vérifier le niveau de liquide lave-glace du pare-brise.
- Rechercher des pneus mal gonflés ou sous-gonflés.
- Vérifier si l'avant du radiateur et du condenseur est propre et non obstrué par des feuilles, de la saleté ou des insectes etc. Si une des pièces ci-dessus est extrêmement sale ou si vous n'êtes pas certain de son état, amenez votre véhicule chez un concessionnaire agréé Kia.

**⚠ AVERTISSEMENT****Liquide de refroidissement chaud**

Faites preuve de prudence quand vous vérifiez le niveau du liquide de refroidissement lorsque le moteur est chaud. Le liquide de refroidissement bouillant et la

vapeur brûlante peuvent s'échapper sous pression.

---

### En conduisant votre véhicule :

- Noter tout changement de bruit d'échappement ou toute odeur de gaz d'échappement dans le véhicule.
- Vérifier s'il y a des vibrations dans le volant. Noter toute augmentation de l'effort sur la direction ou du jeu dans le volant, ou tout changement dans sa position en ligne droite.
- Remarquer si votre véhicule tourne légèrement ou « tire » d'un côté en roulant sur une route lisse et plate.
- En vous arrêtant, écouter et vérifier s'il y a des bruits inhabituels, un tirage d'un côté, une plus grande course de la pédale de frein ou la pédale de frein « difficile à enfoncer ».
- En cas de dérapage ou de modifications dans le fonctionnement de votre transmission, vous devez confier votre véhicule à un concessionnaire Kia autorisé.
- Vérifiez la fonction de stationnement (P) de la boîte de vitesses.
- Vérifiez le frein de stationnement.
- Rechercher des fuites de liquide sous votre véhicule (il est normal que de l'eau s'écoule du système de climatisation pendant ou après utilisation).

### Au moins une fois par mois :

- Vérifier le niveau dans le réservoir de liquide de refroidissement.
- Vérifier le fonctionnement de tous les feux extérieurs, y compris les feux stop, les clignotants et les feux de détresse.
- Vérifier la pression de tous les pneus, y compris les pneus de secours qui sont usés, avec une usure inégale ou qui sont endommagés.
- Vérifiez qu'aucun écrou de roue n'est desserré.

### Au moins une fois tous les 6 mois :

- Vérifier si les flexibles du radiateur, du chauffage et de la climatisation ne fuient pas ou ne sont pas endommagés.
- Vérifiez le fonctionnement du gicleur de lave-glace et des essuie-glaces. Nettoyer les balais d'essuie-glace avec un chiffon propre imbibé de liquide lave-glace.
- Vérifiez l'alignement des phares.
- Vérifier le silencieux, les tuyaux d'échappement, les boucliers et les colliers.
- Vérifier l'usure et le bon fonctionnement des ceintures à trois points.

**Au moins une fois par an :**

- Nettoyer la carrosserie et les trous d'évacuation d'eau des portes.
- Lubrifier les charnières des portes et vérifier les charnières du capot.
- Lubrifier les serrures et loquets de portes et du capot.
- Lubrifier les bourrelets d'étanchéité en caoutchouc des portes.
- Vérifiez le système de climatisation.
- Vérifiez et lubrifiez la timonerie et les commandes de la boîte de vitesses.
- Nettoyer la batterie et les cosses.
- Vérifier le niveau de liquide de freins.
- Inspecter visuellement les organes de direction, de suspension et du châssis pour déceler des pièces endommagées, desserrées ou manquantes, ou des signes d'usure.

**Service d'entretien programmé****Précautions - Calendrier des entretiens programmés**

Respecter le calendrier d'entretien normal si le véhicule est habituellement utilisé dans un endroit où aucune des conditions suivantes ne s'applique. Si l'une des conditions suivantes s'applique, suivre les instructions d'entretien dans les conditions d'utilisation intensive.

- Conduite fréquente sur de courtes distances inférieures à 8 km (5 miles) à température normale ou inférieures à 16 km (10 miles) à température de gel
- Marche au ralenti prolongée ou conduite à faible vitesse sur de longues distances
- Conduite sur routes dégradées, poussiéreuses, boueuses, non revêtues, parsemées de gravillons ou salées
- Conduite dans des zones où le sel ou d'autres matériaux corrosifs sont utilisés ou par des très basses températures
- Conduite dans un environnement très poussiéreux
- Conduite dans une zone à forte densité de circulation
- Conduite répétée sur des routes vallonnées ou montagneuses
- Utilisation d'une remorque ou d'une roulotte, et la conduite avec un chargement sur le toit
- Conduite d'une voiture de patrouille, d'un taxi ou d'une autre utilisation commerciale du remorquage d'un véhicule

- La conduite fréquente à grande vitesse ou en accélération / décélération rapide.
- Conduite fréquente dans les embouteillages

Si votre véhicule est utilisé dans les conditions susmentionnées, vous devriez vérifier, remplacer ou remplir plus fréquemment ou suivre le calendrier d'entretien prévu pour utilisation sévère. Après les périodes ou distances indiquées dans le tableau, continuez à suivre les intervalles d'entretien prescrits.

### \* REMARQUE

Le véhicule pourrait être muni du système de gestion de la durée de vie de l'huile qui prévoit la durée de vie de l'huile moteur en fonction de l'historique de conduite du conducteur, puis avertit le conducteur de changer l'huile moteur.

- Si la détérioration de l'huile moteur augmente en fonction de la gravité de la conduite du conducteur, l'alerte de durée de vie de l'huile restante apparaîtra sur le tableau de bord avant l'intervalle normal de remplacement de l'huile moteur. Faites changer le filtre et l'huile moteur par un concessionnaire Kia autorisé.
- Le système de gestion de la durée de vie de l'huile s'active lorsque l'huile moteur recommandée est utilisée. Donc, si la spécification recommandée pour l'huile moteur n'est pas utilisée, vous devez remplacer l'huile moteur selon le programme d'entretien dans des conditions de fonctionnement difficiles.

Vérifiez également la quantité d'huile moteur régulièrement, car ce système suppose que l'huile moteur est remplie normalement.

- Il faut toujours réinitialiser la durée de vie restante de l'huile moteur à chaque changement d'huile. Autrement, le système de gestion de la durée de vie de l'huile sera inexacte.
- Si n'y a pas d'alerte jusqu'à l'intervalle d'entretien maximal, faites vérifier le véhicule par un concessionnaire Kia autorisé.

## Programme d'entretien normal

Les services d'entretien suivants doivent être effectués pour assurer un bon contrôle des émissions et de bonnes performances. Veuillez conserver les reçus de tous les services effectués sur le véhicule afin de protéger votre garantie. Lorsque le kilométrage et la date sont tous deux affichés, la fréquence du service est déterminée par celui qui survient en premier.

I : Inspection et, si nécessaire, réglage, correction, nettoyage ou remplacement.

R : Remplacement ou changement.

Nombre de mois ou distance de conduite, selon la première éventualité												
Mois	12	24	36	48	60	72	84	96	108	120	132	144
Miles×1000	8	16	24	32	40	48	56	64	72	80	88	96
Km × 1 000	13	26	39	52	65	78	91	104	117	130	143	156
Permutation des pneus		Effectuer une rotation à tous les 13 000 km (8 000 miles)										
Additifs à carburant <sup>1</sup>		Ajout tous les 13 000 km (8000 mi) ou 12 mois										
Huile de moteur et filtre à huile <sup>2</sup>	Smartstream G2.5 GDI	R	R	R	R	R	R	R	R	R	R	R
	Smartstream G2.5 T-GDI											
Filtre à air de climatisation		I	R	I	R	I	R	I	R	I	R	I
Filtre pour purificateur d'air (moteur)		I	I	R	I	I	R	I	I	R	I	I
Liquide de frein		Effectuez une inspection à tous les 12 000 km (7 500 miles) ou à tous les 12 mois, Remplacez à tous les 48 000 km (30 000 miles) ou 48 mois										
Bougies d'allumage	Smartstream G2.5 GDI	Remplacez à tous les 156 000 km (96 000 mi).										
	Smartstream G2.5 T-GDI	Remplacez tous les 78 000 km (48 000 miles)										
Liquide de refroidissement (moteur) <sup>3</sup>		En premier lieu, remplacez à 195 000 km (120 000 miles) ou à 120 mois Par la suite, faites remplacer à tous les 39 000 km (24 000 miles) ou à tous les 24 mois										
Réfrigérant du climatiseur												
Compresseur du climatiseur												
État de la batterie												
Tuyau à dépression												
Disques et plaquettes de freins		I	I	I	I	I	I	I	I	I	I	I
Conduites de frein, flexibles et raccords												
Rotules de suspension												
Boîtier de direction, tringlerie et soufflets												
Système d'échappement												
Tuyau d'entrée/sortie de l'onduleur, tuyau d'admission d'air	Smartstream G2.5 T-GDI	I	-	I	-	I	-	I	-	I	-	I

Nombre de mois ou distance de conduite, selon la première éventualité												
Mois	12	24	36	48	60	72	84	96	108	120	132	144
Miles×1000	8	16	24	32	40	48	56	64	72	80	88	96
Km × 1 000	13	26	39	52	65	78	91	104	117	130	143	156
Arbre de transmission et soufflets												
Arbre de transmission (AWD)												
Frein de stationnement (de type pédale)												
Réservoir d'essence et bouchon d'essence												
Filtre à air du réservoir de carburant												
Conduites de carburant, flexibles et raccords												
Liquide de boîte de vitesses à double embrayage (DCT) <sup>4</sup>	Smartstream G2.5 T-GDi		Pas d'entretien nécessaire									
Système de refroidissement												
Courroies d'entraînement (moteur) <sup>5</sup>												
Huile de différentiel (arrière) (traction intégrale AWD) <sup>6</sup>												
Huile de boîte de transfert (AWD) <sup>7</sup>												
Inspecter tous les 65 000 km (40 000 miles) ou tous les 48 mois												
Liquide de transmission automatique (AT)	Smartstream G2.5 GDi		Pas d'entretien nécessaire									

### \*1. Additifs pour le carburant

Kia vous conseille d'utiliser de l'essence sans plomb de niveau 1 dont l'indice d'octane est de RON (Research Octane Number) 95/AKI (Anti Knock Index) 91 ou plus.

Pour les clients qui n'utilisent pas régulièrement des essences de bonne qualité comprenant des additifs pour carburant, et qui ont des problèmes de démarrage ou que le moteur ne tourne pas rond, une bouteille d'additifs doit être ajoutée au réservoir de carburant tous les 13 000 km (8 000 miles).

Les additifs sont disponibles auprès d'un concessionnaire Kia agréé. Ne pas mélanger avec d'autres additifs.

### \*2. Huile moteur et filtre à huile moteur

Étant donné qu'il est normal que l'huile moteur soit consommée pendant la conduite, le niveau d'huile moteur doit être vérifié régulièrement.

La fréquence de changement d'huile moteur dans des conditions normales de fonctionnement est basée sur l'utilisation des spécifications recommandées pour le moteur. Si la spécification recommandée pour l'huile moteur n'est pas utilisée, remplacez l'huile moteur selon le programme d'entretien dans des conditions de fonctionnement difficiles.

### **\*3. Liquide de refroidissement (moteur)**

Au moment d'ajouter du liquide de refroidissement, n'utiliser que de l'eau désionisée ou de l'eau douce pour votre véhicule et ne jamais mélanger de l'eau dure au liquide de refroidissement d'origine. Un mélange incorrect de liquides de refroidissement peut provoquer un grave dysfonctionnement ou endommager le moteur.

### **\*4. Liquide de boîte de vitesses à double embrayage (DCT)**

Si le véhicule a été submergé dans l'eau ou dans une zone inondée, les liquides doivent être changés par précaution.

### **\*5. Courroies d'entraînement (moteur)**

Vérifiez la courroie d'entraînement de l'alternateur, de la pompe à eau et du climatiseur et, si nécessaire, réparez ou remplacez-les. Vérifiez le tendeur de la courroie d'entraînement, le pignon fou et la poulie d'alternateur et, si nécessaire, corriger ou remplacer.

### **\*6. Huile de différentiel (arrière) (traction intégrale AWD)**

Si le véhicule a été submergé dans l'eau ou dans une zone inondée, les liquides doivent être changés par précaution.

### **\*7. Huile de boîte de transfert (AWD)**

Si le véhicule a été submergé dans l'eau ou dans une zone inondée, les liquides doivent être changés par précaution.

### **Filtre à carburant (Moteur à essence)**

Le filtre à essence est considéré ne pas nécessiter d'entretien, mais une inspection périodique est recommandée car ce programme d'entretien dépend de la qualité du carburant.

- S'il existe des problèmes de sécurité importants tels que la limitation du débit de carburant, la montée en puissance, la perte de puissance, un problème de démarrage difficile, etc., remplacez le filtre à carburant immédiatement, peu importe le calendrier d'entretien et consultez un concessionnaire Kia autorisé pour plus de détails.

## Entretien dans des conditions d'utilisation sévères

I : Inspection et, si nécessaire, réglage, correction, nettoyage ou remplacement.

R : Remplacement ou changement.

Élément d'entretien		Opération de maintenance	Intervalles de maintenance	Condition de conduite
Huile moteur et filtre à huile moteur	Smartstream G2.5 GDi	R	Tous les 8 000 km (5 000 milles) ou au 6 mois	A, B, C, D, E, F, G, H, I, J, K
	Smartstream G2.5 T-GDi			
Bougies d'allumage	Smartstream G2.5 GDi	R	Plus souvent	A, B, F, G, H, I, K
	Smartstream G2.5 T-GDi			
Filtre pour purificateur d'air		R	Plus souvent	C, E
Filtre à air de climatisation		R	Plus souvent	C, E, G
Liquide de transmission automatique (AT)	Smartstream G2.5 GDi	R	À tous les 91 000 km (56 000 milles)	A, C, F, G, H, I, J, K
Liquide de boîte de vitesses à double embrayage (DCT)	Smartstream G2.5 T-GDi	R		A, C, D, E, F, G, H, I, J, K
Huile de différentiel (arrière) (traction intégrale AWD)		R	Tous les 117 000 km (72 000 milles)	C, E, G, H, I, J
Huile de boîte de transfert (AWD)		R	Tous les 117 000 km (72 000 milles)	C, E, G, H, I, J
Boîtier de direction, tringlerie et soufflets		I	Plus souvent	C, D, E, F, G, H, I
Rotules de suspension		I	Plus souvent	C, D, E, G, H, I
Disques, plaquettes et étriers de frein		I	Plus souvent	C, D, E, G, H, I, J, K
Frein de stationnement (de type pédale)		I	Plus souvent	C, D, G, H
Arbre de transmission et soufflets		I	Plus souvent	C, D, E, F, G, H, I, J
Arbre de transmission (AWD)		I	Plus souvent	C, D, E, F, G, H, I, J

## Conditions de conduite sévères

A : Conduite répétée sur de courtes distances inférieures à 8 km (5 miles) à température normale ou inférieures à 16 km (10 miles) à température de gel.

B : Marche au ralenti prolongée ou conduite à faible vitesse sur de longues distances.

C : Conduite sur routes dégradées, poussiéreuses, boueuses, non pavées, parsemées de gravillons ou salées.

D : Conduite dans des régions utilisant du sel ou d'autres matières corrosives ou par temps très froid

E : Conduite en conditions de forte poussière.

F : Conduite dans une zone à forte densité de circulation.

G : Conduite répétée en côte, en descente ou sur des routes montagneuses.

H- Utilisation pour le remorquage ou le camping, et conduite avec chargement sur le toit.

I : Utilisation comme voiture de patrouille, taxi, ou autre utilisation commerciale de remorquage de véhicules.

J : Conduite fréquente à grande vitesse ou accélération / décélération rapide

K : Arrêts et redémarrages fréquents.

## Explication des éléments d'entretien programmé

### Huile moteur et filtre à huile

L'huile moteur et le filtre doivent être changés aux intervalles spécifiés dans le programme de maintenance. Si le véhicule roule dans des conditions difficiles, l'huile et le filtre doivent être changés plus fréquemment.

### Courroies d'entraînement

Inspecter toutes les courroies d'entraînement pour rechercher des coupures, des fissures, une usure excessive ou la saturation de l'huile et remplacer si nécessaire. La tension des courroies doit être contrôlée régulièrement et réglée si nécessaire.

### MISE EN GARDE

Avant de vérifier la courroie, assurez-vous de placer l'interrupteur de démarrage ou le commutateur ENGINE START/STOP à la position LOCK/OFF ou ACC.

### Filtre à carburant

Le filtre à essence est considéré ne pas nécessiter d'entretien, mais une inspection périodique est recommandée car ce programme d'entretien dépend de la qualité du carburant.

Si des problèmes de sécurité importants surviennent telles une restriction du débit de carburant, une surtension, une perte de puissance, un problème de démarrage difficile, etc., remplacez le filtre à carburant immédiatement quel que soit le programme d'entretien et consultez un concessionnaire Kia autorisé pour plus de détails.

## Conduites de carburant, flexibles de carburant et raccords

Vérifiez les canalisations, boyaux et raccords du circuit de carburant (fuites, endommagement). Faites remplacer les conduites de carburant, les flexibles de carburant et les raccords par un concessionnaire Kia autorisé.

## Réservoir d'essence et bouchon d'essence

Le réservoir d'essence et le bouchon d'essence doivent être inspectés aux intervalles spécifiés dans le programme d'entretien. Assurez-vous qu'un nouveau réservoir et un nouveau bouchon sont correctement remplacés.

## Flexibles de ventilation du carter sous vide

Inspectez la surface des tuyaux pour rechercher des traces de chaleur et/ou de dégâts mécaniques. Du caoutchouc dur et cassant, des fissures, des déchirures, des coupures, des éraflures et des gonflements excessifs indiquent une détérioration. Examinez avec une attention particulière ces surfaces de flexible près des sources de chaleur élevée, telles que le collecteur d'échappement. Vérifiez l'acheminement des flexibles pour assurer qu'ils n'entrent pas en contact avec une source de chaleur, des arêtes vives ou des composants mobiles qui pourraient causer des dommages dus à la chaleur ou à une usure mécanique. Examinez tous les raccords de flexible, tels que les colliers et les accouplements, pour vérifier leur fixation et leur étanchéité. Les flexibles doivent être remplacés immédiatement s'ils présentent des signes de détérioration ou de dommages

## Filtre pour purificateur d'air

Faites remplacer le filtre à air par un concessionnaire Kia autorisé.

## Bougies d'allumage

Veillez à installer des bougies d'allumage neuves ayant un indice thermique approprié.

Au moment d'assembler les pièces, assurez-vous d'essuyer l'intérieur et l'extérieur du fond du coffre de la bobine d'allumage et l'isolant de la bougie d'allumage avec un chiffon doux pour éviter de contaminer l'isolant de la bougie d'allumage.

### AVERTISSEMENT

Ne débranchez pas les bougies et ne les inspectez pas lorsque le moteur est chaud. Vous risqueriez de vous brûler.

## Système de refroidissement

Assurez-vous que les composants du système de refroidissement, tels que le radiateur, le réservoir de liquide de refroidissement, les flexibles et les raccords ne présentent pas de fuites ni de dommages. Remplacez toutes les pièces endommagées.

## Liquide de refroidissement

Le liquide de refroidissement doit être changé aux intervalles spécifiés dans le programme d'entretien.

## Liquide de boîte de vitesses à double embrayage (selon l'équipement)

Inspecter le liquide de boîte de vitesses à double embrayage selon le programme de maintenance.

## Liquide de boîte de vitesses automatique (selon l'équipement)

Le liquide de boîte de vitesses automatique ne doit pas être vérifié dans des conditions normales d'utilisation. Faites remplacer le fluide à transmission automatique par un concessionnaire Kia autorisé.

### \* REMARQUE

Le fluide de la boîte de vitesses automatique est généralement rouge.

Au fur et à mesure du kilométrage parcouru, la couleur du liquide de boîte de vitesses automatique s'assombrit. Ce phénomène est normal et vous n'avez pas besoin de remplacer le liquide si la couleur a changé.

### ▲ MISE EN GARDE

L'utilisation d'un liquide non spécifié peut entraîner un dysfonctionnement et une panne de la boîte de vitesses.

N'utilisez que le liquide spécifié pour boîte de vitesses automatique. (Se reporter à "Lubrifiants et capacités recommandés" à la page 8-7.)

## Flexibles et conduites de freins

Vérifier visuellement la bonne installation, les frottements, les fissures, la détérioration et les fuites. Remplacez immédiatement toute pièce usée ou détériorée.

## Frein de stationnement

Inspectez le système de frein de stationnement, y compris le levier (ou la pédale) et les câbles du frein de stationnement.

## Liquide de frein

Vérifier le niveau du liquide dans le réservoir de liquide de frein. Le niveau doit se situer entre les repères "MIN" et "MAX" sur le côté du réservoir. Utilisez uniquement du liquide de frein hydraulique conforme à la spécification DOT 4.

## Tuyau d'échappement et silencieux

Inspecter visuellement les tuyaux d'échappement, le silencieux et les supports pour déceler des fissures, une détérioration ou des dégâts. Démarrez le moteur et écoutez attentivement pour détecter toute fuite de gaz d'échappement. Serrez les raccords ou remplacez les pièces selon les besoins.

## Disques, plaquettes et étriers de frein

Vérifiez que les plaquettes de frein ne présentent aucune usure excessive, que les disques ne sont pas voilés et usés et que les étriers sont exempts de fuite.

## Boulons de montage de la suspension

Vérifier si les raccordements des suspensions ne sont pas desserrés ou endommagés. Resserrer au couple prescrit.

## Boîtier de direction, tringlerie et soufflets/rotule de bras inférieur

Le véhicule étant stationnaire avec le moteur arrêté, vérifiez que le volant ne présente pas de jeu excessif lorsque vous le braquez.

Vérifier si la timonerie n'est pas pliée ou endommagée. Vérifier si les soufflets anti-poussière et les joints à rotule ne sont pas détériorés, fissurés ou endommagés. Remplacez toutes les pièces endommagées.

## Arbres de transmission et soufflets

Vérifier si les arbres d'entraînement, les soufflets et les colliers ne sont pas fissurés, détériorés ou endommagés. Remplacer les pièces endommagées et, si nécessaire, remettre la graisse en place.

## Réfrigérant pour climatisation

Vérifiez les canalisations et raccords de climatisation (fuites, endommagement).

## Arbre de transmission

Assurez-vous que l'arbre de transmission, les soufflets, les colliers, l'accouplement en caoutchouc et le caoutchouc du palier central ne sont pas fissurés, détériorés ou endommagés. Remplacez toutes les pièces endommagées et, si nécessaire, ré-compactionez la graisse.

## Vérification des niveaux de liquide

Lors de la vérification de l'huile moteur, du liquide de refroidissement du moteur, du liquide de frein et du liquide de lavage, toujours veiller à nettoyer la zone autour d'un bouchon de remplissage, bouchon de vidange ou de la jauge d'huile avant de contrôler ou de vidanger un lubrifiant ou un liquide. Ceci est particulièrement important dans des régions poussiéreuses ou sableuses ou lorsque le véhicule est utilisé sur des routes non revêtues. Nettoyer autour du bouchon et de la jauge d'huile empêchera les saletés d'entrer dans le moteur et d'autres mécanismes qui pourraient alors s'encrasser.

## Huile de moteur

### Vérification du niveau d'huile moteur

L'huile moteur est utilisée pour la lubrification, le refroidissement et le fonctionnement de divers composants hydrauliques du moteur. La consommation d'huile moteur pendant la conduite est normale, et il est nécessaire de vérifier et de remplir l'huile moteur régulièrement. De plus, il faut vérifier et remplir le niveau d'huile selon le programme d'entretien recommandé pour éviter la détérioration des performances de l'huile.

Vérifiez l'huile moteur en suivant la procédure ci-dessous.

Smartstream G2.5 GDi

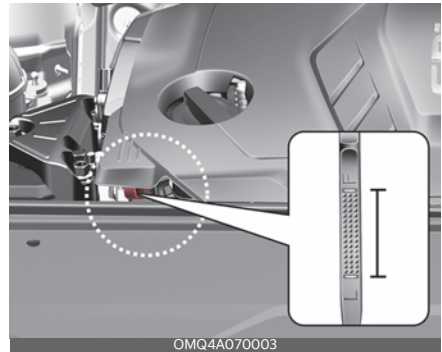

## Smartstream G2.5 T-GDi

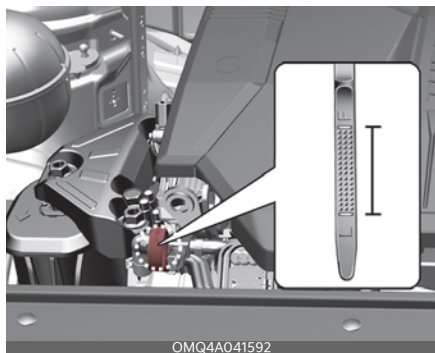

OMQ4A041592

1. S'assurer que le véhicule est sur une surface plane.
2. Démarrer le moteur et attendre qu'il atteigne sa température normale de service.
3. Coupez le moteur, enlevez le bouchon de remplissage d'huile et retirez la jauge. Attendez pendant environ 15 minutes le retour de l'huile dans le carter d'huile.
4. Extrayez à nouveau la jauge et revérifiez le niveau. Assurez-vous que le niveau d'huile se trouve entre la ligne F et la ligne L. S'il est inférieur à la ligne L, ajoutez suffisamment d'huile pour amener le niveau à la ligne F.
5. Essuyez la jauge et réinsérez-la complètement.

### ⚠ AVERTISSEMENT

#### Tuyau de radiateur

Veillez à ne pas toucher le tuyau de radiateur lorsque vous vérifiez ou ajoutez de l'huile de moteur, elle pourrait être assez chaude pour vous brûler.

### ⚠ MISE EN GARDE

Pour essuyer la jauge de niveau d'huile, utilisez un chiffon propre. L'introduction

de débris dans l'huile pourrait endommager le moteur.

## Smartstream G2.5 GDi

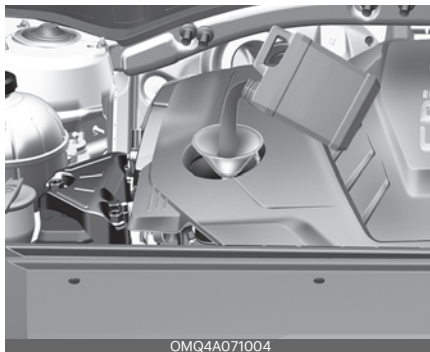

OMQ4A071004

## Smartstream G2.5 T-GDi

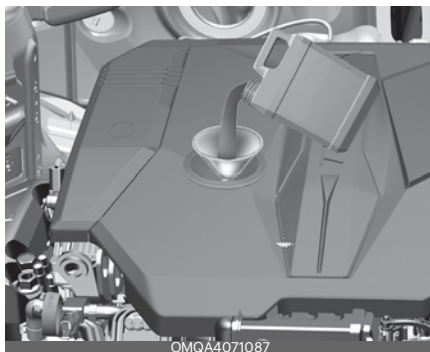

OMQ4A071087

**Utiliser un entonnoir pour éviter que l'huile ne coule sur les composants du moteur.**

N'utilisez que l'huile de moteur spécifiée. (Se reporter à "Lubrifiants et capacités recommandés" à la page 8-7.)

- Veillez à ne pas renverser l'huile moteur lors de l'ajout ou de la vidange. Épongez immédiatement l'huile répandue.
- La consommation d'huile moteur peut être accrue pendant la période de rodage d'un nouveau véhicule, puis

elle se stabilisera après 6 000 km (4 000 miles).

- La consommation d'huile moteur peut être influencée par les habitudes de conduite, les conditions climatiques, les conditions de circulation, la qualité de l'huile, etc. Par conséquent, il est recommandé de vérifier le niveau d'huile moteur sur une base régulière, et d'en ajouter si nécessaire.

## Remplacement de l'huile moteur et du filtre

La lubrification, la prévention de la rouille, le refroidissement et l'effet nettoyant de l'huile moteur se dégradent progressivement pendant son utilisation. Faites remplacer l'huile moteur et le filtre par un concessionnaire Kia autorisé conformément aux instructions du système de gestion de la durée de vie de l'huile ou au calendrier d'entretien.

- Si le programme d'entretien pour remplacer l'huile moteur est dépassé, les performances de l'huile moteur peuvent se détériorer et l'état du moteur peut en être affecté. Il faut donc remplacer l'huile moteur selon le programme d'entretien.
- Afin de maintenir le moteur dans un état optimal, veuillez utiliser l'huile moteur et le filtre recommandés. Si l'huile moteur et le filtre recommandés ne sont pas utilisés, remplacez-les conformément au programme d'entretien dans des conditions d'utilisation sévères.
- Le but du programme d'entretien pour le remplacement de l'huile moteur est de prévenir la détérioration de l'huile et il n'est pas pertinent pour la consommation d'huile. Vérifiez le niveau d'huile moteur et remplissez-le régulièrement.

## ⚠ AVERTISSEMENT

### Huile moteur usagée

En cas de contact prolongé avec la peau, l'huile de moteur usagée peut provoquer des irritations ou des cancers de la peau. Protégez toujours votre peau en vous lavant soigneusement les mains à l'eau chaude et au savon sitôt après avoir manipulé de l'huile usagée. Ne pas laisser de l'huile moteur usagée à la portée des enfants.

## \* REMARQUE

- Lorsque la pression de l'huile moteur diminue en raison d'un manque d'huile moteur, le témoin de pression d'huile moteur (🛢️) s'allumera. De plus, le système de protection accrue du moteur, qui limite la puissance du moteur, est activé et l'indicateur de dysfonctionnement s'allumera lorsque 🛢️ le véhicule est conduit dans cet état en de manière continue.
- Lorsque la pression d'huile est rétablie, le témoin de pression d'huile moteur s'éteindra et la puissance du moteur ne sera plus limitée.
- Si la pression d'huile moteur est rétablie, le témoin de pression d'huile moteur et le système de protection accrue du moteur s'éteindra.

## ⚠ MISE EN GARDE

L'huile moteur est très chaude immédiatement après que le véhicule a été conduit et peut causer des brûlures lors du remplacement. Remplacez l'huile moteur une fois qu'elle a refroidi.

## Liquide de refroidissement du moteur

Le système de refroidissement haute pression dispose d'un réservoir rempli d'antigel toutes saisons. Ce réservoir est rempli à l'usine.

Vérifier la protection antigel et le niveau de liquide de refroidissement au moins une fois par an, au début de la saison hivernale et avant de voyager dans un climat plus froid.

### ▲ MISE EN GARDE

- Si le moteur surchauffe en raison d'un niveau de liquide de refroidissement trop bas, l'ajout soudain de liquide de refroidissement risque de le fissurer. Pour éviter de tels dommages, ajouter le liquide de refroidissement lentement et par petites quantités.
- Ne conduisez pas avec trop peu de liquide de refroidissement du moteur. Il pourrait s'ensuivre une détérioration de la pompe à eau, un grippage du moteur, etc.

## Vérification du niveau de liquide de refroidissement

### ▲ MISE EN GARDE



#### Comment retirer le bouchon du réservoir de liquide de refroidissement.

N'essayez jamais de retirer le bouchon du réservoir de liquide de refroidissement lorsque le moteur est en marche ou encore chaud. Ce faisant, vous pourriez endommager le circuit de refroidissement et le moteur. De plus, du liquide de refroidissement chaud ou de la vapeur peut causer de graves blessures.

Arrêtez le moteur et attendez qu'il refroidisse. Soyez extrêmement prudent lorsque vous retirez le bouchon du réservoir de liquide de refroidissement. Enveloppez-le d'un chiffon épais et tournez-le doucement dans le sens antihoraire jusqu'à la première butée. Reculer pendant que la pression est relâchée du système de refroidissement.

Lorsque vous êtes certain que toute la pression a été relâchée, appuyez sur le bouchon à l'aide du chiffon, puis continuez à le tourner dans le sens antihoraire pour le retirer.

Même si le moteur est coupé, ne retirez pas le bouchon du réservoir de liquide de refroidissement du moteur ou le bouchon de vidange lorsque le moteur et le radiateur sont encore chauds. Le liquide de refroidissement bouillant et la vapeur peuvent encore jaillir sous pression et causer de graves blessures.

### ▲ AVERTISSEMENT



Le moteur électrique (ventilateur de refroidissement) est commandé par les signaux de température du liquide de refroidissement

du moteur, de pression du liquide de refroidissement et de vitesse du véhicule. Il peut parfois fonctionner même lorsque le moteur est à l'arrêt. Soyez très prudent en travaillant près des pales du ventilateur de refroidissement, pour éviter d'être blessé par des pales du ventilateur en rotation. Lorsque la température du liquide de refroidissement décroît, le moteur électrique s'arrête automatiquement. Il s'agit d'une condition normale.

Le moteur électrique (ventilateur de refroidissement) peut continuer de fonctionner jusqu'à ce que vous débranchiez le câble négatif de la batterie.

Vérifier l'état et les raccordements de toutes les durites du système de refroidissement et de la chaufferette. Remplacez toute durite gonflée ou détériorée.

Le niveau du liquide de refroidissement doit se situer entre les repères MAX et MIN (F et L) situés sur le côté du réservoir de liquide de refroidissement lorsque le moteur est froid.

Si le niveau du liquide de refroidissement est bas, ajoutez suffisamment d'eau distillée (dé-ionisée) ou l'eau douce. Remplissez le réservoir jusqu'au repère MAX (F), mais sans toutefois le dépasser.

Si des remplissages fréquents sont nécessaires, faites inspecter le système par un concessionnaire Kia autorisé.

#### \* REMARQUE

Assurez-vous que le bouchon du liquide de refroidissement est correctement fermé après avoir fait l'appoint de liquide de refroidissement. Sinon, le moteur du véhicule risque la surchauffe pendant le trajet.

1. Vérifiez que l'étiquette du bouchon du réservoir de liquide de refroidissement est droit devant.



2. Assurez-vous que les petites protubérances dans le bouchon de liquide de refroidissement sont bien verrouillées.

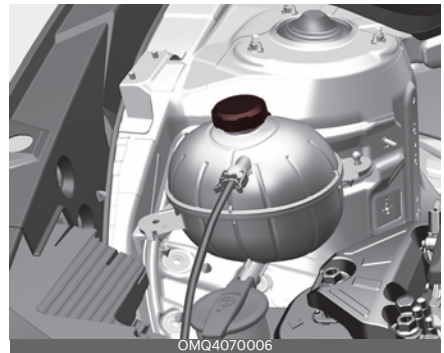

### Liquide de refroidissement du moteur recommandé

- Au moment d'ajouter du liquide de refroidissement, n'utiliser que de l'eau désionisée ou de l'eau douce pour votre véhicule et ne jamais mélanger de l'eau dure au liquide de refroidissement d'origine. Un mélange incorrect de liquides de refroidissement peut provoquer un grave dysfonctionnement ou endommager le moteur.

- Le moteur de votre véhicule est doté de pièces en aluminium et doit être protégé par un liquide de refroidissement à base d'éthylène-glycol et de phosphate afin d'éviter la corrosion et le gel.
- NE JAMAIS UTILISER de liquide de refroidissement à base d'alcool ou de méthanol et ne jamais les mélanger avec le liquide de refroidissement spécifié.
- Ne pas utiliser de solution qui contient plus de 60 % d'antigel ou moins de 35 % d'antigel, ce qui réduirait l'efficacité de la solution.

Pour le dosage du mélange, se reporter au tableau suivant.

Température ambiante	Dosage du mélange (volume)	
	Antigel	Eau
-15°C (5°F)	35	65
-25°C (-13°F)	40	60
-35°C (-31°F)	50	50
-45°C (-49°F)	60	40

### ⚠ AVERTISSEMENT



#### Bouchon de réservoir de liquide de refroidissement moteur

Ne retirez pas le bouchon du réservoir de liquide de refroidissement du moteur lorsque le moteur et le radiateur sont encore chauds. Du liquide de refroidissement chaud et de la vapeur pourraient être projetés sous l'effet de la pression et provoquer de graves blessures.

### Renouvellement du liquide de refroidissement

Faites remplacer le liquide de refroidissement par un concessionnaire Kia autorisé.

### ⚠ MISE EN GARDE

Placez un chiffon ou du tissu épais autour du bouchon du radiateur avant de verser le liquide de refroidissement pour éviter qu'il ne déborde sur des pièces du moteur comme l'alternateur.

### ⚠ AVERTISSEMENT

#### Liquide de refroidissement

- Ne versez jamais du liquide de refroidissement du moteur ou de l'antigel dans le réservoir de liquide lave-glace.
- Le liquide de refroidissement du moteur peut fortement occulter la visibilité s'il est projeté sur le pare-brise et pourrait ainsi provoquer une perte de contrôle du véhicule ou endommager la peinture et les garnitures de carrosserie.

## Liquide de frein

### Vérification du niveau de liquide de freins

Vérifier régulièrement le niveau de liquide de refroidissement dans le réservoir. Le niveau du liquide doit se situer entre les repères MAX et MIN situés sur le côté du réservoir.

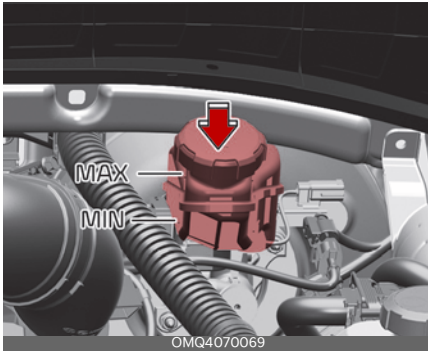

1. Avant de retirer le bouchon du réservoir et d'ajouter du liquide de frein, nettoyez soigneusement la zone autour du bouchon de réservoir afin d'éviter toute contamination du liquide de frein.
2. Vérifiez périodiquement que le niveau du liquide dans le réservoir de liquide de frein se situe entre les inscriptions « MIN » (minimum) et « MAX » (maximum). Le niveau va baisser au fil du kilométrage parcouru. C'est un phénomène normal consécutif à l'usure des garnitures de frein.

Si le niveau du liquide est excessivement bas, faites vérifier le système par un concessionnaire Kia autorisé.

N'utiliser que le liquide de freins prescrit. (Se reporter à "Lubrifiants et capacités recommandés" à la page 8-7.)

Ne mélangez jamais différents types de liquide.

### ⚠ AVERTISSEMENT

#### Perte de liquide de frein

Si vous devez souvent effectuer le remplissage du liquide dans le circuit de frein, faites vérifier le système par un concessionnaire Kia autorisé.

### ⚠ AVERTISSEMENT

#### Liquide de frein

Lors du changement ou de l'ajout de liquide de freins, le manipuler avec soin. Évitez tout contact avec les yeux. Si le liquide de freins venait en contact avec vos yeux, les rincer immédiatement avec une grande quantité d'eau fraîche du robinet. Faites examiner vos yeux par un médecin dès que possible.

### ⚠ MISE EN GARDE

Ne pas laisser le liquide de frein entrer en contact avec la peinture de la carrosserie du véhicule, car la peinture pourrait être endommagée. Le liquide de frein qui a été exposé à l'air pendant une période prolongée ne doit jamais être utilisé car sa qualité ne peut être garantie. Il doit être éliminé de façon appropriée. Ne pas introduire le mauvais type de liquide. Quelques gouttes d'huile minérale, telle l'huile moteur, dans le système de freinage peuvent endommager les pièces du système de freinage.

## Liquide de lave-glace

### Vérification du niveau de liquide lave-glace

Le réservoir est translucide pour que vous puissiez vérifier le niveau par un contrôle visuel rapide.



OMQ4070007

- Vérifier le niveau dans le réservoir de liquide de lave-glace et ajouter du liquide si nécessaire. Il est possible d'utiliser de l'eau douce si vous n'avez pas de liquide lave-glace.

Toutefois, utiliser un lave-glace avec antigel par temps froid afin d'éviter qu'il ne gèle.

### **⚠ AVERTISSEMENT**

#### Liquide de lave-glace

- N'utilisez pas de liquide de refroidissement pour radiateur ou d'antigel dans le réservoir de liquide de lave-glaces.
- Le liquide de refroidissement du moteur peut fortement occulter la visibilité s'il est projeté sur le pare-brise et pourrait ainsi provoquer une perte de contrôle du véhicule ou endommager la peinture et les garnitures de carrosserie.
- Les agents de liquides de lave-glace contiennent une certaine quantité d'alcool et peuvent être inflammables

dans certaines circonstances. Ne laissez pas d'étincelles ou de flammes entrer en contact avec le liquide de lave-glace ou le réservoir de liquide de lave-glace. Des dommages pourraient être causés au véhicule ou aux occupants.

- Le liquide lave-glace est toxique pour les humains et les animaux. Ne pas ingérer de liquide lave-glace et éviter tout contact avec la peau. Ceci pourrait causer de graves blessures, voir la mort.

## Frein de stationnement

### Vérification du frein de stationnement

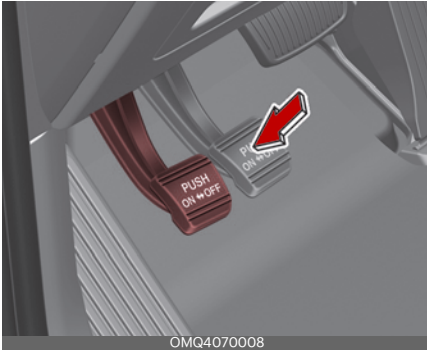

- Vérifiez si la course est conforme aux spécifications lorsque la pédale de frein de stationnement est enfoncée avec 30 kg (66 lb, 294 N) de force. De plus, le frein de stationnement seul doit pouvoir maintenir le véhicule sur une pente assez raide. Si la course est supérieure ou inférieure à celle indiquée, faites régler le frein de stationnement par un concessionnaire Kia autorisé.

**Course : 8 ~ 9 crans**

## Purificateur d'air

### Remplacement du filtre

Le filtre à air doit être remplacé au besoin et ne doit pas être lavé.

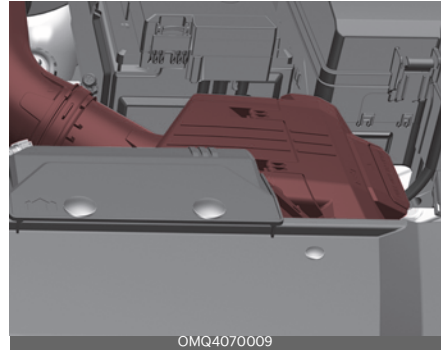

Vous pouvez nettoyer le filtre lors de l'inspection du boîtier du filtre à air. Nettoyer le filtre à l'air comprimé.

1. Tirez le levier (1) vers le haut sur le couvercle du filtre à air et relâchez le verrou.

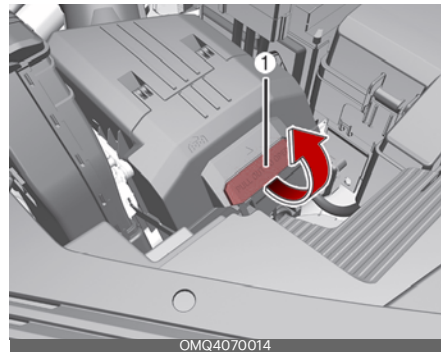

2. Tirer le couvercle du filtre à air (2) vers le haut et l'ouvrir.

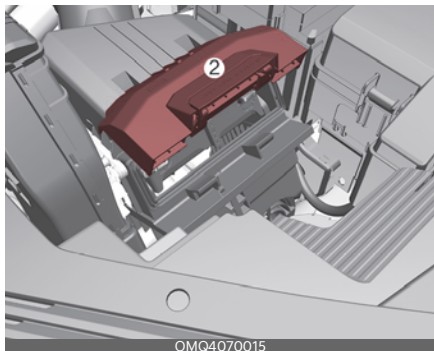

3. Tournez le levier fixe sur le filtre et desserrez le verrou.

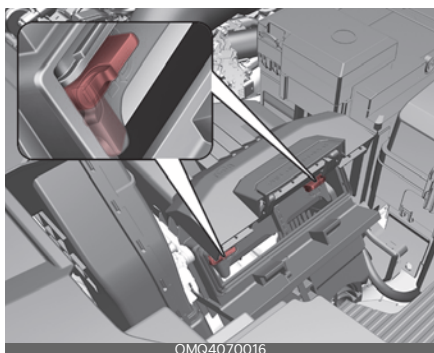

4. Remplacer le filtre à air.  
5. Assembler dans l'ordre inverse.

Remplacez le filtre conformément au programme d'entretien.

Si le véhicule est utilisé dans des zones extrêmement poussiéreuses ou sableuses, remplacez l'élément plus souvent que les intervalles habituellement recommandés. (Se reporter à "Entretien dans des conditions d'utilisation sévères" à la page 7-15)

### ⚠ MISE EN GARDE

- Ne pas conduire avec le filtre à air retiré ; cela entraînerait une usure excessive du moteur.
- Lorsque vous retirez le filtre à air, veiller à ne pas laisser entrer de poussière ou des saletés dans l'admission d'air, sous peine de l'endommager.
- Utiliser les pièces de rechange provenant d'un concessionnaire Kia autorisé.

## Filtre à air de climatisation

### Inspection du filtre

Le filtre à air du climatiseur doit être remplacé selon le programme d'entretien. Si le véhicule est utilisé de façon prolongée dans un environnement urbain fortement pollué ou sur des routes poussiéreuses à chaussée dégradée, le filtre doit être inspecté plus fréquemment et remplacé plus tôt. Lorsque vous remplacez le filtre à air de climatisation, remplacez-le conformément la procédure ci-après et veillez à ne pas endommager d'autres composants.

1. Ouvrez la boîte à gants et retirez les butoirs des deux côtés.

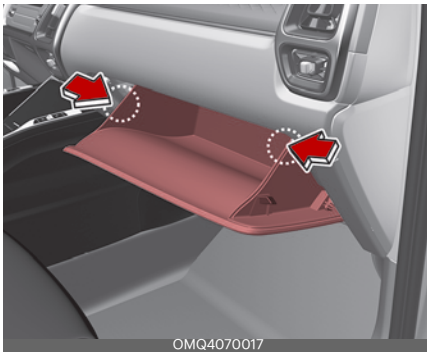

2. Une fois la boîte à gants ouverte, tirer la sangle de maintien (1).

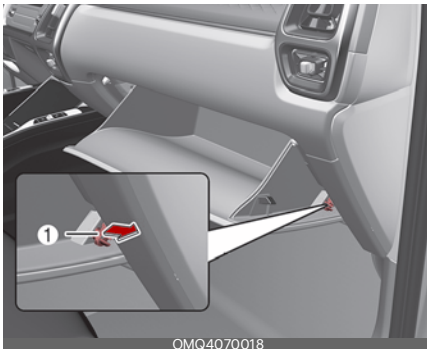

3. Déposez le boîtier du filtre à air du climatiseur en tirant sur les deux côtés du couvercle.

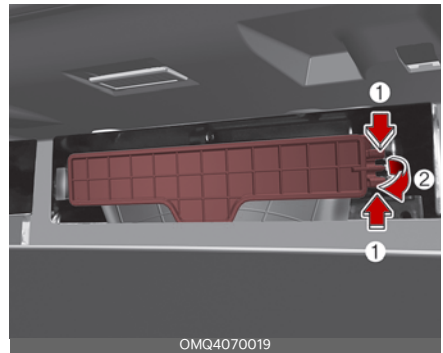

4. Remplacer le filtre à air du climatiseur.

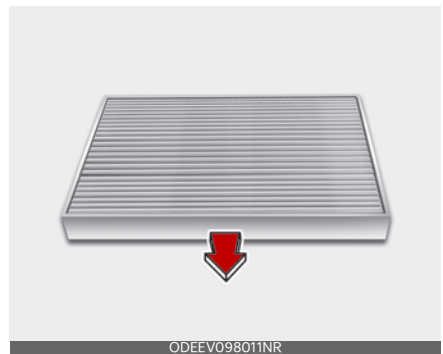

5. Remonter dans l'ordre inverse du montage.

### \* REMARQUE

Lors du remplacement du filtre à air du climatiseur, installez-le correctement. Sinon, le système pourrait produire du bruit et l'efficacité du filtre pourrait être réduite.

## Balais d'essuie-glaces

Lorsque les essuie-glaces ne sont plus suffisamment propres, les balais peuvent s'user ou se fissurer et doivent être remplacés.

Pour éviter d'endommager les bras d'essuie-glace ou d'autres composants, ne tentez pas de déplacer les essuie-glaces à la main.

L'utilisation de balais d'essuie-glace non spécifiés peut entraîner un dysfonctionnement et une panne des essuie-glaces.

### Inspection des lames



OMQ4A071022

#### \* REMARQUE

IL a été constaté que les cires chaudes utilisées dans certains lave-autos peuvent rendre le pare-brise difficile à nettoyer.

La contamination du pare-brise ou des lames d'essuie-glace par des corps étrangers peut réduire l'efficacité des essuie-glaces. Les sources de contamination courantes sont les insectes, la sève des arbres et les traitements à la cire chaude utilisés par certaines stations de lavage commerciales. Si les balais n'essuient pas correctement, nettoyer la vitre et les balais avec un bon

nettoyant ou un détergent doux, puis rincer soigneusement à l'eau propre.

#### ⚠ MISE EN GARDE

Pour éviter d'endommager les balais d'essuie-glace, ne pas utiliser d'essence, de kérosène, de diluant à peinture ou d'autres solvants sur eux ou à proximité.

### Remplacement des lames

Lorsque les essuie-glaces ne sont plus suffisamment propres, les balais peuvent s'user ou se fissurer et doivent être remplacés.

#### ⚠ MISE EN GARDE

Pour éviter d'endommager les bras d'essuie-glace ou d'autres composants, ne tentez pas de déplacer les essuie-glaces à la main.

#### ⚠ MISE EN GARDE

L'utilisation de balais d'essuie-glace non spécifiés peut entraîner un dysfonctionnement et une panne des essuie-glaces.

### Remplacement des balais d'essuie-glace avant

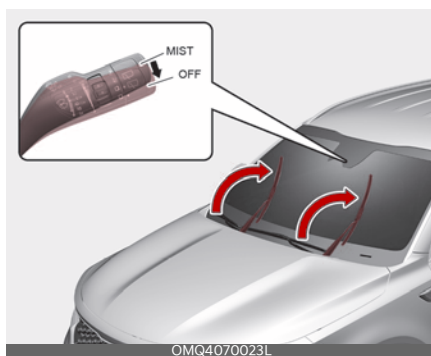

OMQ4070023L

Pour votre convenance et pour éviter d'endommager la peinture du capot,

vous devez déplacer les balais d'essuie-glace en position d'entretien comme suit.

Après avoir coupé le moteur, déplacez le commutateur des essuie-glaces à la position de balayage unique (MIST) dans les 20 secondes, et maintenez le commutateur pendant plus de deux secondes jusqu'à ce que le balai d'essuie-glace soit entièrement en position relevée.

### **MISE EN GARDE**

#### **Bras d'essuie-glace**

- Ne pas laisser le bras d'essuie-glace tomber contre le pare-brise, car il pourrait écailler ou fissurer le pare-brise.
- Ne tirez pas le bras d'essuie-glace vers l'avant car il risquerait d'écailler la peinture du capot.

1. Soulevez le bras d'essuie-glace.
2. Soulever le clip du balai d'essuie-glace. Tirer ensuite l'ensemble de balai vers le bas et l'enlever.

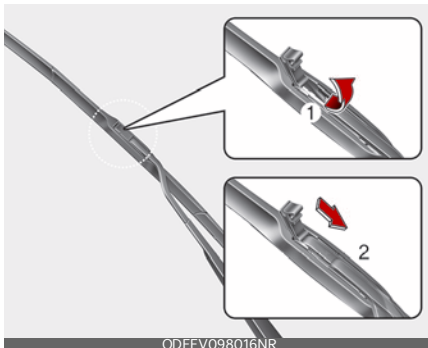

3. Installez le nouvel ensemble de lames.



4. Assurez-vous que l'ensemble de balai est bien installé et tentant de le tirer légèrement.
5. Remplacez le bras d'essuie-glace sur le pare-brise.
6. Mettre le contact en position ON et les bras d'essuie-glace reviendront à la position de fonctionnement normale.

#### **Remplacement des balais d'essuie-glace arrière**



1. Dans les 20 secondes après avoir coupé le contact du véhicule, abaissez le levier d'essuie-glace en position MIST pendant plus de 2 secondes, jusqu'à ce que l'essuie-glace descende vers la partie médiane inférieure.

2. Levez le bras d'essuie-glace et extraire l'ensemble de balai.



3. Soulevez la lame d'essuie-glace et tirez sur le balai d'essuie-glace pour le retirer.

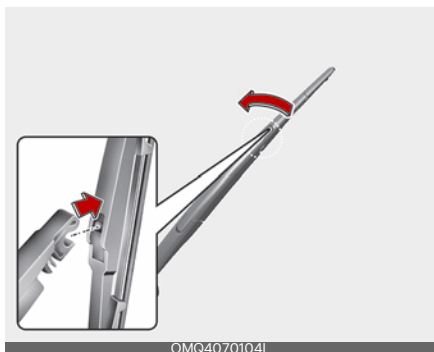

4. Posez l'ensemble neuf de balai en insérant la partie centrale dans la fente du bras d'essuie-glace jusqu'aux déclics de mise en place.

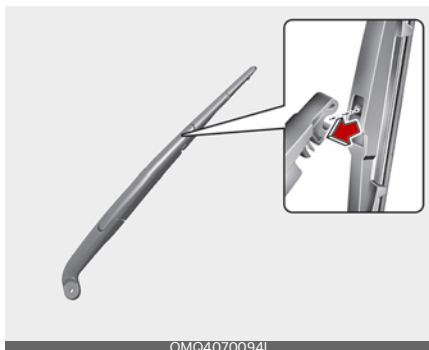

5. L'ensemble de balai doit être posé fermement. Vérifiez en tirant légèrement.

Si le remplacement est terminé, abaissez le bras d'essuie-glace pour le placer sur le pare-brise arrière, mettez le contact et actionnez les essuie-glaces pour vérifier que la lame est correctement installée.

Pour éviter d'endommager les bras d'essuie-glace ou d'autres composants, faites remplacer le balai d'essuie-glace dans un atelier professionnel. Kia recommande de consulter un concessionnaire agréé Kia.

#### ⚠ MISE EN GARDE

Si le bras d'essuie-glace reçoit trop de force lors de la traction du balai, la partie centrale pourrait être endommagée.

#### ⚠ MISE EN GARDE

- L'essuie-glace ne pourra fonctionner pendant environ 10 secondes lorsqu'il est activé sans liquide lave-glace ou que les balais sont gelés. Ceci n'est pas un dysfonctionnement, il s'agit d'un système de protection des essuie-glaces qui est activé par le circuit de surcharge du moteur dans le moteur d'essuie-glace.

- Le pare-brise avant doit être nettoyé à l'aide d'un boyau d'arrosage et essuyé avec une serviette propre, les balais d'essuie-glace relevés. De plus, les balais d'essuie-glace doivent être essuyés lorsque de la graisse ou de la cire a été appliquée sur les balais.

## Batterie

### Pour un rendement optimal de la batterie

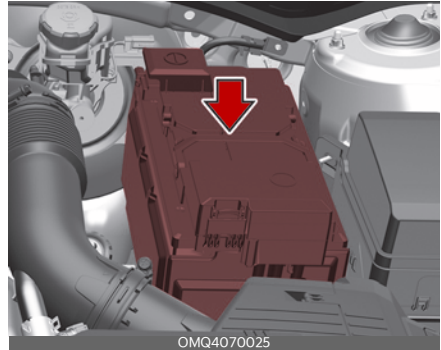

- La batterie doit rester fermement fixée.
- Garder le dessus de la batterie propre et sec.
- Garder les cosses et les connexions propres, étanches et enduites de vaseline ou de graisse pour cosses.
- Rincer immédiatement tout électrolyte renversé de la batterie avec une solution d'eau et de bicarbonate de soude.
- Si le véhicule ne doit pas être utilisé pendant une période prolongée, débrancher les câbles de la batterie.

#### \* REMARQUE

Votre véhicule est muni d'une batterie nécessitant peu ou pas d'entretien. Si votre véhicule est muni d'une batterie portant les inscriptions LOWER (min) et UPPER (max) sur le côté, vous devez vérifier le niveau d'électrolyte. Le niveau d'électrolyte devrait se situer entre les inscriptions LOWER (min) et UPPER (max). Si le niveau d'électrolyte est bas, vous devez ajouter de l'eau distillée (démminéralisée) (n'ajoutez jamais d'acide

sulfurique ou d'autres électrolytes). Lors du remplissage, veillez à ne pas éclabousser la batterie et les composants adjacents. Veillez également à ne pas trop remplir les cellules de batterie. Ceci pourrait provoquer de la corrosion sur d'autres pièces. Assurez-vous que les capuchons des cellules sont bien resserrés.

Contactez un concessionnaire Kia autorisé.

## ⚠️ AVERTISSEMENT

### Risque d'explosion



Garder les cigarettes allumées et toutes les autres flammes ou étincelles éloignées de la batterie.



La batterie contient de l'hydrogène, un gaz hautement combustible qui peut exploser au contact d'une flamme ou d'une étincelle.



Tenir les batteries hors de portée des enfants car elles contiennent de l'ACIDE SULFURIQUE et des électrolytes

hautement corrosifs. Ne pas laisser l'acide de la batterie entrer en contact avec votre peau, vos yeux, vos vêtements ou votre peinture.



Porter des lunettes de protection lorsque vous chargez ou travaillez près d'une batterie. Toujours prévoir une ventilation

lorsque vous travaillez dans un espace clos.



Lire toujours attentivement les instructions suivantes lorsque vous manipulez une batterie.



Si un électrolyte entre dans vos yeux, les rincer à l'eau claire pendant au moins 15

minutes et consulter immédiatement un médecin. Si de l'électrolyte entre en contact avec votre peau, laver à fond la zone touchée. Si vous ressentez de la douleur ou une sensation de brûlure, consulter immédiatement un médecin.



Une batterie mise au rebut de façon inappropriée peut être nocive pour l'environnement et la santé humaine. Mettre la

batterie au rebut conformément aux lois ou à la réglementation locale.



La batterie contient du plomb. Ne pas la jeter après utilisation. Veuillez renvoyer la batterie à un concessionnaire

agréé Kia pour être recyclée.

Ne jamais tenter de recharger la batterie lorsque les câbles de batterie sont branchés.

## ⚠️ AVERTISSEMENT

### Risque d'électrocution

Ne touchez jamais le système d'allumage électrique pendant que le véhicule roule. Ce système fonctionne à haute tension, ce qui peut vous "zapper".

## \* REMARQUE

Si vous branchez des appareils électroniques non autorisés à la batterie, celle-ci pourrait se décharger. Ne jamais utiliser de dispositifs non autorisés.

## ⚠️ AVERTISSEMENT

### Recharge de la batterie

Ne jamais tenter de recharger la batterie lorsque les câbles de batterie sont branchés.

## **⚠ AVERTISSEMENT**

### **Composant de batterie au plomb**

Les cosse, les bornes de batterie et les accessoires connexes contiennent du plomb et des composants en plomb. Se laver les mains après manipulation.

### **Batterie en cours de recharge**

Si la batterie de votre véhicule se décharge, faites tourner le moteur pendant au moins 60 minutes en conduisant ou au ralenti. Sinon, vous pouvez brancher un chargeur modulé entièrement automatique aux cavaliers avant du compartiment moteur ou à la batterie dans le hayon.

Lors de la recharge de la batterie, veuillez scrupuleusement à prendre les précautions suivantes :

- La batterie doit être retirée du véhicule et placée dans un endroit bien aéré.
- Ne pas laisser de cigarettes, d'étincelles ou de flammes près de la batterie.
- Surveillez la batterie pendant la charge et arrêtez ou réduisez la vitesse de charge dans les situations suivantes :
  1. les éléments de la batterie commencent à dégazer (bouillir) fortement
  2. la température d'électrolyte d'une cellule dépasse 49 ° C (120 ° F).
- Porter une protection oculaire lors du contrôle de la batterie pendant la charge.
- Avant d'effectuer l'entretien ou de recharger la batterie, éteindre tous les accessoires et arrêter le véhicule.
- Débranchez le chargeur de batterie dans l'ordre suivant.

1. Couper l'interrupteur principal de la batterie.
  2. Décrocher la pince négative de la cosse négative de la batterie.
  3. Débranchez la cosse positive de la borne positive de la batterie.
- Le câble négatif de la batterie doit être débranché en premier et rebranché en dernier lorsque la batterie est débranchée.

## **⚠ MISE EN GARDE**

### **Batterie AGM**

- Les batteries fibre de verre absorbante (AGM) sont sans entretien. Faites entretenir la batterie AGM par un concessionnaire Kia agréé.  
Pour charger votre batterie AGM, n'utilisez que des chargeurs de batterie entièrement automatiques, spécialement développés pour les batteries AGM.
- Lors du remplacement de la batterie AGM, utilisez des pièces de remplacement provenant d'un concessionnaire Kia agréé.
- Ne pas ouvrir ni retirer le capuchon sur le dessus de la batterie. Cela pourrait provoquer une fuite de l'électrolyte et entraîner de graves blessures.

### **Éléments à réinitialiser**

Les éléments suivants doivent être réinitialisés après que la batterie a été déchargée ou déconnectée.

- Vitre à fermeture/ouverture automatique (Se reporter à "Ouverture et fermeture des vitres" à la page 4-47)
- Ordinateur de bord (Se reporter à "Informations sur le trajet (ordinateur de bord)" à la page 4-99)

- Système de climatisation (Se reporter à "Système de climatisation automatique (selon l'équipement)" à la page 4-166)
- Toit ouvrant (se reporter à "Toit ouvrant panoramique (selon l'équipement)" à la page 4-58)
- Position du siège conducteur (Reportez-vous à "Système de mémoire de position du conducteur (selon l'équipement)" à la page 4-30)
- Paramètres des informations de l'ordinateur de bord (Reportez-vous à "Écrans LCD" à la page 4-99)
- Préréglages de la radio
- Horloge

## Pneus et roues

Pour un entretien adéquat, la sécurité et une économie de carburant maximale, vous devez toujours maintenir la pression recommandée pour les pneus et respecter les limites de charge et la répartition du poids recommandées pour votre véhicule.

### Pressions de gonflage recommandées à froid

Toutes les pressions de pneus doivent être vérifiées lorsque les pneus sont froids. « Pneus froids » signifie que le véhicule n'a pas roulé pendant au moins trois heures ou a parcouru moins de 1 mile (1,6 km).

Pour garantir un confort idéal, une tenue de route optimale du véhicule et une usure minimale des pneus, les pneus doivent constamment être gonflés aux pressions recommandées.

Pour les pressions recommandées, veuillez consulter "Pneus et roues" à la page 7-36.

Toutes les spécifications (dimensions et pressions) sont indiquées sur une étiquette apposée sur le pied-milieu côté conducteur.

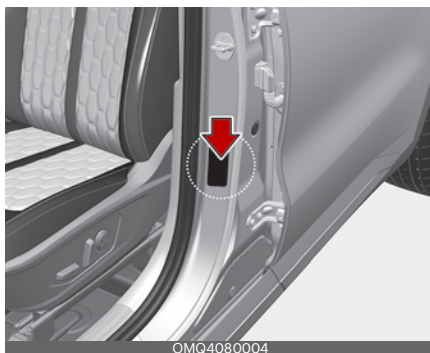

OMQ4080004

**⚠ AVERTISSEMENT****Sous-gonflage des pneus**

Gonfler les pneus selon les instructions fournies dans ce manuel. Vérifiez régulièrement la pression de gonflage des pneus et corrigez-la si nécessaire. au moins deux fois par mois et avant les longs trajets sur la route. Si vous ne respectez pas cette précaution, il est possible que vous conduisiez avec des pneus sous-gonflés, ce qui pourrait non seulement compromettre la stabilité de votre véhicule, mais également endommager le pneu et entraîner un risque d'accident. Ce risque est beaucoup plus élevé par temps chaud et lors de la conduite pendant de longues périodes à des vitesses élevées.

Le non-respect de la pression spécifiée peut entraîner une usure excessive, une mauvaise tenue de route, une consommation de carburant réduite, une déformation du pneu et/ou de la roue, des conditions de conduite difficiles, la possibilité de dommages supplémentaires dus aux dangers routiers ou une défaillance du pneu.

**Pression des pneus**

Respecter toujours les points suivants :

- Vérifier la pression des pneus lorsqu'ils sont froids. (Après avoir stationné le véhicule pendant au moins trois heures ou s'il n'a pas parcouru plus de 1 mile (1,6 km) depuis le démarrage.)
- Vérifier la pression de votre pneu de secours chaque fois que vous vérifiez la pression des autres pneus. (selon l'équipement)
- Ne jamais surcharger votre véhicule. Veiller à ne pas surcharger le porte-

bagages si votre véhicule en est équipé.

- Normalement, des pneus chauds dépassent la pression recommandée pour les pneus froids de 28 à 41 kPa (4 à 6 psi). Ne pas évacuer l'air des pneus chauds pour régler la pression, sinon les pneus seront sous-gonflés.

**⚠ AVERTISSEMENT****Pression des pneus**

Le surgonflage ou le sous-gonflage peut réduire la durée de vie des pneus, nuire à la tenue de route du véhicule et entraîner une défaillance soudaine des pneus. Cela peut entraîner une perte de contrôle du véhicule et d'éventuelles blessures.

**Vérification de la pression de gonflage des pneus**

Vérifiez vos pneus au moins une fois par mois.

Utiliser un manomètre de bonne qualité pour contrôler la pression des pneus. Vous ne pouvez pas savoir si vos pneus sont bien gonflés en les regardant simplement. Des pneus radiaux peuvent sembler mal gonflés même lorsqu'ils sont sous-gonflés.

Vérifier la pression de gonflage des pneus lorsqu'ils sont froids. « Froid » signifie que votre véhicule est resté immobilisé depuis au moins trois heures ou qu'il n'a pas parcouru plus de 1 mile (1,6 km).

1. Retirer le capuchon de valve de la tige de valve du pneu.
2. Presser fermement le manomètre sur la valve pour obtenir une mesure de pression. Si la pression de gonflage des pneus à froid correspond à la pression recommandée sur l'étiquette

d'information sur les pneus et le chargement, aucun autre réglage n'est nécessaire.

3. Si la pression est basse, ajouter de l'air jusqu'à atteindre la valeur recommandée.
4. Si vous gonflez trop le pneu, relâcher l'air en appuyant sur la tige métallique au centre de la valve du pneu.
5. Vérifier à nouveau la pression du pneu à l'aide du manomètre.
6. Veiller à remettre les capuchons de valves sur les tiges de valve. Ils empêchent les fuites en protégeant de la saleté et de l'humidité.

Vérifier fréquemment que vos pneus sont bien gonflés et qu'ils ne sont pas usés ni abîmés. Utiliser toujours un manomètre pour pneus.

Des pneus sous-gonflés ou sur-gonflés s'usent de façon inégale. Cela peut causer une mauvaise tenue de route, une perte de contrôle du véhicule et une défaillance soudaine des pneus, entraînant des accidents, des blessures et même la mort. La pression recommandée pour les pneus à froid de votre véhicule se trouve dans ce manuel et sur l'étiquette des pneus apposée sur le pied-milieu côté conducteur.

### Permutation des pneus

Pour uniformiser l'usure des bandes de roulement, il est recommandé de permuter les pneus tous les 13 000 km (8 000 milles) ou avant si vous constatez une usure irrégulière.

Pendant la permutation, vérifier l'équilibrage des roues.

En permutant les pneus, rechercher une usure inégale et d'éventuels dégâts. Une usure anormale est habituellement due à une pression incorrecte des pneus, un

mauvais parallélisme des roues, un mauvais équilibrage des roues, un freinage important ou des virages trop serrés. Recherchez des bosses ou des renflements sur la bande de roulement ou le flanc des pneus. Remplacer le pneu si vous rencontrez l'un de ces problèmes. Remplacer le pneu si la structure ou la carcasse est visible. Après la permutation, veillez à ce que la pression des pneus avant et arrière soit conforme aux spécifications et vérifiez le serrage des écrous de roue (le couple spécifié est de 79~94 lbf pi)

Se reporter à "Pneus et roues" à la page 7-36.

Lors de la rotation des pneus, vérifiez l'usure des plaquettes de frein.

Avec un pneu de secours pleine grandeur (selon l'équipement)

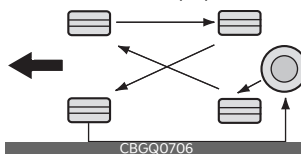

Sans roue de secours

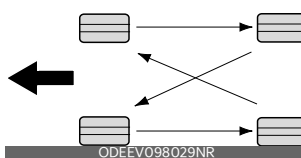

Pneus directionnels (selon l'équipement)

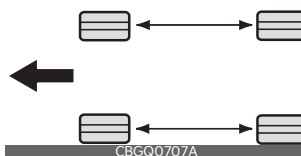

Permuter les pneus radiaux qui ont une sculpture asymétrique uniquement de l'avant vers l'arrière et non de droite à gauche.

## ⚠ AVERTISSEMENT

### Combinaison de pneus

Ne jamais combiner, en aucun cas, des pneus à carcasse radiale et des pneus à carcasse diagonale. Ceci pourrait entraîner des caractéristiques inhabituelles de tenue de route.

### Parallélisme et équilibrage des roues

Les roues de votre véhicule ont été soigneusement alignées et équilibrées à l'usine pour vous donner la plus longue durée de vie des pneus et la meilleure performance globale.

Si vous observez une usure inhabituelle des pneus ou si votre véhicule tire dans un sens ou dans l'autre, il peut être nécessaire de rectifier le parallélisme.

Si votre véhicule vibre lorsque vous roulez sur une chaussée lisse, un rééquilibrage des roues peut s'avérer nécessaire.

## ⚠ MISE EN GARDE

### Poids des roues

Un poids incorrect des roues peut endommager les jantes en aluminium de votre véhicule. N'utiliser que des poids de roues homologués.

### Remplacement des pneus

Si le pneu est uniformément usé, un indicateur d'usure de la bande de roulement apparaît sous la forme d'une bande continue sur la bande de roulement.



[A] : Indicateur d'usure de la bande de roulement

Cela indique qu'il reste moins de 1,6 mm (1/16 po) de bande de roulement sur le pneu. Remplacer le pneu lorsque cela est produit.

Ne pas attendre que la bande apparaisse sur toute la bande de roulement avant de remplacer le pneu.

Le système de freins antiblocage (ABS) fonctionne en comparant la vitesse des roues. La taille des pneus affecte la vitesse des roues. Lors d'un changement de pneus, les 4 pneus doivent avoir les mêmes dimensions que ceux fournis d'origine avec le véhicule. L'utilisation de pneus de dimensions différentes peuvent provoquer un fonctionnement irrégulier de l'ABS et du contrôle de stabilité électronique (ESC).

Il est préférable de remplacer les quatre pneus en même temps. Si cela est impossible ou inutile, remplacez les deux pneus avant ou arrière en paires. Le remplacement d'un seul pneu risque de compromettre gravement la maniabilité de votre véhicule.

## \* REMARQUE

Lors du changement des pneus, nous vous recommandons d'utiliser les

mêmes que ceux fournis d'origine avec le véhicule. Sinon, les performances de conduite sont affectées.

## Remplacement des roues

Lorsque vous remplacez les roues métalliques pour une raison quelconque, assurez-vous que les nouvelles roues ont le même diamètre, la même largeur de jante et le même déport que les roues d'origine en usine.

Une roue de la mauvaise taille pourrait avoir un impact négatif sur de nombreux facteurs : la durée de vie de la roue et du roulement, les capacités de freinage et d'immobilisation, les caractéristiques de maniabilité, la garde au sol, le dégagement corps-pneu, le dégagement de la chaîne à neige, l'étalonnage du compteur de vitesse et du compteur kilométrique, la visée des phares et la hauteur du pare-chocs.

### ⚠ MISE EN GARDE

#### Roues

Les roues qui ne répondent pas aux spécifications de Kia peuvent mal s'adapter et causer des dommages au véhicule ou une maniabilité inhabituelle et un mauvais contrôle du véhicule.

## Adhérence des pneus

L'adhérence des pneus peut être réduite si vous roulez sur des pneus usés, des pneus mal gonflés ou sur une chaussée glissante.

Les pneus doivent être remplacés lorsque les indicateurs d'usure des bandes de roulement apparaissent. Ralentir chaque fois qu'il pleut, qu'il neige ou qu'il y a de la glace sur la route pour réduire le risque de perdre le contrôle du véhicule.

## Entretien des pneus

Outre un gonflage correct, un bon parallélisme des roues aide à réduire l'usure des pneus.

Si vous constatez qu'un pneu s'use irrégulièrement, faites contrôler la géométrie chez un concessionnaire.

Assurez-vous que les pneus nouvellement installés sont correctement balancés pour augmenter le confort de conduite du véhicule et la durée de vie des pneus. De plus, toujours balancer le pneu à nouveau lorsqu'il est retiré de la roue.

## Étiquetage du flanc des pneus

Ces informations identifient et décrivent les caractéristiques fondamentales du pneu et indiquent également le Numéro d'identification du pneu (TIN) pour la certification aux normes de sécurité.

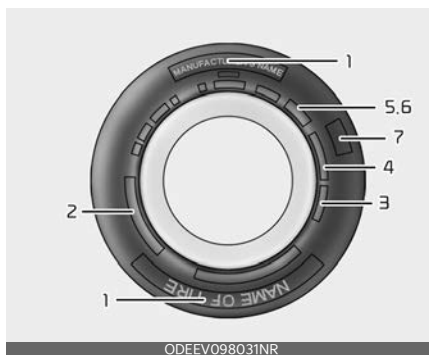

Le TIN peut être utilisé pour identifier le pneu en cas de rappel.

### 1. Nom du fabricant ou marque

Le nom du fabricant ou la marque est affiché.

## 2. Désignation de la taille des pneus

Le flanc d'un pneu est marqué d'une désignation de taille de pneu. Vous aurez besoin de ces renseignements lorsque vous choisirez des pneus de rechange pour votre véhicule. Ce qui suit explique ce que signifient les lettres et les chiffres de la désignation de la taille du pneu.

Exemple de désignation de taille des pneus :

(Ces chiffres sont fournis à titre d'exemple seulement ; l'identificateur de la taille de vos pneus peut varier selon votre véhicule.)

### P255/45R20 105V

- P : Type de véhicule concerné (les pneus portant le préfixe « P » doivent être utilisés sur les véhicules de tourisme ou les camions légers ; toutefois, tous les pneus ne portent pas ce marquage).
- 255 : largeur des pneus en millimètres.
- 45 : Rapport de profil. La hauteur de la section du pneu en pourcentage de sa largeur.
- R : code de construction du pneu (radial).
- 20 : Diamètre des jantes en pouces.
- 105 : indice de charge, code numérique associé à la charge maximale que le pneu peut supporter.
- V : Symbole de la vitesse de rotation. Voir les informations supplémentaires sur le tableau des vitesses de rotation dans cette section.

### Désignation de taille des roues

Les roues portent également des informations importantes dont vous avez

besoin si jamais vous devez en remplacer une. Ce qui suit explique la signification des lettres et des chiffres dans la désignation de la taille des roues.

Exemple de désignation de dimension d'une jante :

### 8.5J20

- 8.5 : largeur des jantes en pouces.
- J : désignation du périmètre des jantes.
- 20 : Diamètre des jantes en pouces.

### Vitesses de rotation des pneus

Le tableau ci-dessous énumère plusieurs des différentes vitesses de rotation actuellement utilisées pour les pneus de véhicules de tourisme. La vitesse de rotation fait partie de la désignation de la taille du pneu sur le flanc du pneu. Ce symbole correspond à la vitesse maximale de sécurité de ce pneu.

Symbole de vitesse de rotation	Vitesse maximale
S	180 km/h (112 mi/h)
T	190 km/h (118 mi/h)
H	210 km/h (130 mi/h)
V	240 km/h (149 mi/h)
W	270 km/h (168 mi/h)
Y	300 km/h (186 mi/h)

## 3. Vérification de la durée de vie des pneus

Tout pneu de plus de 6 ans, selon la date de fabrication, doit être remplacé par un pneu neuf. La date de fabrication se trouve sur le flanc du pneu (éventuellement à l'intérieur de la roue), et affiche le code DOT. Le code DOT est une série de chiffres sur un pneu composée de chiffres et de lettres anglaises. La date de fabrication est désignée par les

quatre derniers chiffres (caractères) du code DOT.

### **DOT : XXXX XXXX OOOO**

La partie avant du DOT indique le numéro de code de l'usine, la taille du pneu et la sculpture de la bande de roulement, et les quatre derniers chiffres indiquent la semaine et l'année de fabrication.

Par exemple :

DOT XXXX XXXX 1623 indique que le pneu a été produit au cours de la 16e semaine de 2023.

## **⚠ AVERTISSEMENT**

### **Âge des pneus**

Remplacer les pneus dans l'intervalle de temps recommandé. Le fait de ne pas remplacer les pneus comme recommandé peut entraîner une défaillance soudaine des pneus, ce qui pourrait entraîner une perte de contrôle et un accident.

## **4. Composition des plis et matériaux utilisés**

Le nombre de couches ou de plis de tissu enduit de caoutchouc dans le pneu. Les fabricants de pneus doivent également indiquer les matériaux contenus dans le pneu, notamment l'acier, le nylon, le polyester et d'autres matériaux. La lettre « R » signifie une construction en carcasse radiale ; la lettre « D » signifie une construction des plis en diagonale ou en biais ; et la lettre « B » signifie une construction en ceinture croisée.

## **5. Pression maximale de gonflage admissible**

Ce chiffre représente la pression d'air la plus élevée qui doit être appliquée au pneu. Ne pas dépasser la pression de gonflage maximale admissible. Se reporter aux "Étiquette de certification" à la page 5-233 pressions de gonflage recommandées.

## **6. Capacité de charge maximale**

Ce chiffre indique la charge maximale en kilogrammes et en livres que le pneu peut supporter. Lors du changement d'un pneu sur le véhicule, utiliser toujours un pneu ayant la même capacité de charge que le pneu monté en usine.

## **7. Classification uniforme de la qualité des pneus**

Les cotes de qualité, le cas échéant, sont indiquées sur le flanc de pneu entre l'épaulement et la largeur de section maximale.

Par exemple :

- Usure de la bande de roulement 200
- Traction AA
- Température A

Les pneus se dégradent avec le temps, même lorsqu'ils ne sont pas utilisés. Quelle que soit la bande de roulement restante, nous recommandons de remplacer les pneus après six (6) ans d'utilisation normale. La chaleur des climats chauds ou des conditions de chargement lourd du véhicule peuvent accélérer le processus de vieillissement.

## **Usure de la bande de roulement**

Le degré d'usure de la bande de roulement est une valeur comparative basée sur le taux d'usure du pneu lorsqu'il est

testé dans des conditions contrôlées sur un parcours d'essai gouvernemental spécifique. Par exemple, un pneu classé 150 s'usera une fois et demie (1½) aussi bien sur le parcours gouvernemental plus vite qu'un pneu classé 100.

Les performances relatives des pneus dépendent de leurs conditions réelles d'utilisation. Les performances peuvent s'écarter de la norme de façon importante en raison des habitudes de conduite, des pratiques d'entretien, des différences de caractéristiques de la route et du climat.

Ces classes sont moulées sur les flancs des pneus des véhicules de tourisme. Les pneus disponibles de série ou en option sur votre véhicule peuvent varier en fonction de la classe.

### Adhérence - AA, A, B et C

Les classes d'adhérence, de la plus élevée à la plus basse, sont AA, A, B et C. Ces classes représentent la capacité du pneu à s'arrêter sur chaussée mouillée, mesurée dans des conditions contrôlées sur des surfaces d'essai gouvernementales spécifiées en asphalte et en béton. Un pneu marqué C peut avoir une mauvaise adhérence.

La classe d'adhérence attribuée à ce pneu est basée sur des essais d'adhérence traction au freinage en ligne droite et ne comprend pas les caractéristiques d'accélération, de virage, d'aquaplaning ou d'adhérence maximale.

### Température - A et B

Les classes de température sont A (la plus élevée), B et C représentant la résistance du pneu à la production de chaleur et sa capacité à dissiper la chaleur lorsqu'il est testé dans des conditions

contrôlées sur une roue d'essai spécifiée en laboratoire intérieur.

Une température élevée prolongée peut entraîner la dégradation du matériau du pneu et réduire sa durée de vie, et une température excessive peut entraîner une défaillance soudaine du pneu. Les classes B et A représentent des niveaux de performance plus élevés sur la roue d'essai en laboratoire que le minimum requis par la loi.

### Terminologie et définitions des pneus

Se reporter à ce qui suit pour les définitions détaillées des termes qui se trouvent dans la description du pneu.

**Pression d'air** La quantité d'air à l'intérieur du pneu qui appuie vers l'extérieur sur le pneu. La pression de l'air est exprimée en livres par pouce carré (psi) ou en kilopascal (kPa).

**Poids des accessoires** Poids combiné des accessoires en option. Certains exemples d'accessoires en option sont la boîte de vitesses automatique, les sièges à commande électrique et la climatisation.

**Rapport de profil** La relation entre la hauteur d'un pneu et sa largeur.

**Ceinture** Couche de câblés recouverte de caoutchouc qui se trouve entre les plis et la bande de roulement. Les câblés peuvent être en acier ou en d'autres matériaux de renfort.

**Bandage** Le bandage du pneu contient des fils d'acier enveloppés par des câbles d'acier qui maintiennent le pneu sur la jante.

**Pneu à carcasse diagonale** Pneumatique dans lequel les plis sont disposés selon des angles alternés de moins de

90 degrés par rapport à l'axe de la bande de roulement.

**Pression des pneus à froid** La pression d'air dans un pneu, mesurée en livres par pouce carré (psi) ou en kilopascal (kPa) avant que le pneu ait accumulé de la chaleur en roulant.

**Poids à vide** Poids d'un véhicule à moteur avec un équipement de série et en option (comprenant la capacité maximale de carburant, d'huile et de liquide de refroidissement), mais sans passagers ni chargement.

**Marquages DOT** Le code DOT comprend le numéro d'identification du pneu (NIT), un code alphanumérique qui peut également identifier le fabricant du pneu, l'usine de production, la marque et la date de production.

**PNBV** Poids nominal brut du véhicule

**PNBE AV** Poids nominal brut d'essieu pour l'essieu avant.

**PNBE AR** Poids nominal brut de l'essieu arrière.

**Flanc extérieur prévu** Le flanc d'un pneu asymétrique qui doit toujours est tourné vers l'extérieur lorsqu'il est monté sur un véhicule.

**Kilopascal (kPa)** L'unité métrique de pression pneumatique.

**Pneu pour camion léger (LT)** Un pneu indiqué par son fabricant comme étant principalement destiné à des camions légers ou des véhicules de tourisme polyvalents.

**Charges nominales** La charge maximale qu'un pneu peut supporter pour une pression de gonflage donnée.

**Index des charges** Un numéro attribué de 1 à 279 qui correspond à la capacité de charge d'un pneu.

**Pression maximale de gonflage** La pression d'air maximale à laquelle un pneu à froid peut être gonflé. La pression d'air maximale est moulée sur le flanc.

**Capacité de charge maximale** La capacité de charge d'un pneu à la pression de gonflage maximale admissible pour ce pneu.

**Poids maximal du véhicule en charge** La somme du poids à vide, du poids des accessoires, du poids en capacité du véhicule et du poids des options de production.

**Poids normal des occupants** Le nombre d'occupants qu'un véhicule peut loger multiplié par 68 kg (150 lb).

**Répartition des occupants** Positions de siège prévues.

**Flanc tourné vers l'extérieur** Le flanc d'un pneu asymétrique avec un côté particulier qui est tourné vers l'extérieur lorsqu'il est monté sur un véhicule. Le flanc tourné vers l'extérieur porte des lettres blanches ou un moulage du nom du fabricant, de la marque et/ou du modèle plus grand ou plus profond que le même moulage sur le flanc tourné vers l'intérieur.

**Pneu de tourisme (P-métrique)** Pneu utilisé sur les voitures de tourisme et sur certains camions légers et véhicules polyvalents.

**Bandage** Couche de câblés parallèles revêtus de caoutchouc.

**Pneumatique** Dispositif mécanique fait de caoutchouc, de produits chimiques, de tissu et d'acier ou d'autres matériaux qui, lorsqu'il est monté sur une roue d'automobile, garantit l'adhérence et retient le gaz ou le fluide qui supporte la charge.

**Poids des options de production** Le poids combiné des options de production standard installées pesant plus de 2,3 kg (5 lb) au-delà des articles standard qu'ils remplacent, n'ayant pas déjà été pris en compte dans le poids à vide ou le poids des accessoires. Les exemples comprennent les freins pour service intensif, les niveleurs de roulement, la galerie de toit, la batterie pour service intensif et les garnitures spéciales.

**Pression de gonflage recommandée** Pression de gonflage recommandée par le fabricant du véhicule et indiquée sur l'étiquette du pneu.

**Pneu à carcasse radiale** Pneumatique dans lequel les câblés de plis qui s'étendent jusqu'au bandage sont disposés à 90 degrés par rapport à l'axe de la bande de roulement.

**Jante** Support métallique d'un pneu sur lequel sont installés les talons de pneu.

**Flanc** La partie d'un pneu située entre la bande de roulement et le talon.

**Vitesse nominale de rotation** Code alphanumérique attribué à un pneu pour indiquer la vitesse maximale à laquelle le pneu peut tourner.

**Adhérence** Frottement entre le pneu et la surface de la route. L'adhérence fournie.

**Bande de roulement** Partie du pneu qui est en contact avec la route.

**Témoins d'usure de bande de roulement** Bandes étroites, parfois appelées « barres d'usure », qui apparaissent sur la bande de roulement d'un pneu lorsqu'il ne reste que 1,6 mm (2/32 pouce) de bande de roulement.

**UTQGS** Normes de classement de qualité uniforme des pneus, un système d'informations sur les pneus qui fournit

aux consommateurs des valeurs d'adhérence, de température et d'usure d'un pneu. Les valeurs nominales sont déterminées par les fabricants de pneus à l'aide des procédures d'essai du gouvernement. Les valeurs nominales sont moulées dans le flanc du pneu.

**Poids en charge du véhicule** Le poids des positions assises indiqué multiplié par 68 kg (150 lb) plus le chargement nominal et le poids des bagages.

**Charge maximale du véhicule sur les pneus** Charge sur un pneu individuel due au poids à vide et des accessoires, plus le poids maximal des occupants et du chargement.

**Charge normale du véhicule sur les pneus** Charge sur un pneu individuel, déterminée en répartissant sur chaque essieu sa part du poids à vide, des accessoires et du poids normal des occupants, en le divisant par 2.

**Étiquette du véhicule** Étiquette apposée de façon permanente sur un véhicule et indiquant la taille des pneus d'origine et la pression de gonflage recommandée.

## Pneus toutes saisons

Kia préconise des pneus toutes saisons sur certains modèles pour offrir de bonnes performances pour une utilisation toute l'année, y compris sur routes enneigées et verglacées.

Les pneus toutes saisons sont identifiés par ALL SEASON et/ou M+S (boue et neige) sur le flanc du pneu. Les pneus neige ont une meilleure adhérence sur la neige que les pneus toutes saisons et peuvent être plus adaptés dans certaines régions.

## Pneus d'été

Kia préconise des pneus d'été sur certains modèles pour offrir des performances supérieures sur routes sèches.

Les performances des pneus d'été sont considérablement réduites sur la neige et la glace. Les pneus d'été n'indiquent pas l'adhérence nominale M+S (boue et neige) sur le flanc du pneu. Si vous prévoyez de rouler dans des conditions de neige ou de verglas, Kia recommande l'utilisation de pneus neige ou de pneus toutes saisons sur les quatre roues.

## Pneus neige

Si vous équipez votre véhicule de pneus neige, ils doivent être de la même taille et avoir la même capacité de charge que les pneus d'origine.

Les pneus neige doivent être posés sur les quatre roues. Sinon, le comportement sera moins bon.

Les pneus neige doivent supporter 28 kPa (4 psi) de pression d'air de plus que la pression recommandée pour les pneus standard sur l'étiquette des pneus du côté conducteur du pied milieu, ou jusqu'à la pression maximale indiquée sur le flanc du pneu, la plus faible des deux valeurs étant retenue.

Ne pas dépasser 120 km/h (75 mi/h) lorsque votre véhicule est équipé de pneus neige.

### AVERTISSEMENT

Ne pas utiliser des pneus d'été à des températures inférieures à 7 °C (45 °F) ou en roulant sur de la neige ou de la glace. À des températures inférieures à 7 °C (45 °F), les pneus d'été peuvent perdre de l'élasticité, et par conséquent de leur puissance de traction et de freinage. Changez les pneus de votre véhicule pour des pneus d'hiver ou des

pneus toutes saisons de mêmes dimensions que les pneus standard du véhicule. Les deux types de pneus sont identifiés par le marquage M+S (boue et neige). L'utilisation de pneus d'été à des températures très froides peut provoquer la formation de fissures et endommager définitivement les pneus.

## Pneus à carcasse radiale

Les pneus à carcasse radiale améliorent la durée de vie de la bande de roulement, la résistance aux dangers de la route et la tenue de route à grande vitesse.

Les pneus à carcasse radiale utilisés sur ce véhicule sont à ceinture croisée et sont choisis pour compléter les caractéristiques de tenue de route et de maniabilité de votre véhicule. Les pneus à carcasse radiale ont la même capacité de charge que les pneus à carcasse diagonale ou à ceinture croisée de la même taille et utilisent la même pression de gonflage recommandée.

Il n'est pas recommandé de combiner des pneus à carcasse radiale avec des pneus à carcasse diagonale ou des pneus à ceinture croisée. Toute combinaison de pneus à carcasse radiale et à carcasse diagonale ou à ceinture croisée, lorsqu'ils sont utilisés sur le même véhicule, dégradera sérieusement la tenue de route du véhicule. La meilleure règle à suivre est : des pneus à carcasse radiale identiques doivent toujours être utilisés en jeu de quatre.

Des pneus qui s'usent plus longtemps peuvent être plus sensibles à l'usure irrégulière de la bande de roulement. Il est très important de respecter l'intervalle de rotation des pneus indiqué dans cette section pour atteindre le potentiel de

durée de vie de la bande de roulement de ces pneus. Les coupures et les crevaisons dans les pneus à carcasse radiale ne peuvent être réparées que dans la zone de la bande de roulement, en raison de la souplesse des flancs. Consultez votre détaillant en pneus pour les réparations de pneus à carcasse radiale.

### **Pneus à profil bas (selon l'équipement)**

Les pneus à faible rapport de profil, inférieur à 50, sont fournis pour une allure sportive.

Comme les pneus à faible rapport de profil permettent d'optimiser la tenue de route et le freinage, il peuvent avoir une tenue de route moins confortable et générer plus de bruit que des pneus normaux.

#### **▲ MISE EN GARDE**

Comme les flancs du pneu à faible rapport de profil sont plus courts que la normale, la roue et le pneu d'un pneu à faible rapport de profil sont plus faciles à endommager. Suivre par conséquent les instructions ci-dessous.

- Pour éviter d'endommager le pneu, inspecter son état et sa pression tous les 3 000 km (1 900 miles).
- Il n'est pas toujours facile de déceler de ses propres yeux les dégâts sur les pneus. Mais s'il y a la moindre trace de dommage au pneu, même si vous ne pouvez pas voir les dommages du pneu de vos propres yeux, faites vérifier ou remplacer le pneu parce que les dommages peuvent causer une fuite d'air du pneu.
- Si le pneu a été endommagé en roulant sur une route accidentée, hors route, sur un nid-de-poule, un regard ou une bordure de trottoir, il ne sera pas couvert par la garantie.
- Les informations sur le pneu se trouvent sur le flanc du pneu.

- En roulant sur une route accidentée ou hors route, conduisez prudemment, car les pneus et les roues peuvent être endommagés. Et après avoir roulé, inspecter les pneus et les roues.
- En passant sur un nid-de-poule, un dos d'âne, un regard ou une bordure de trottoir, rouler lentement pour ne pas endommager les pneus et les roues.
- Si le pneu a été touché, nous vous recommandons d'inspecter l'état du pneu ou de contacter un concessionnaire agréé Kia.

## Fusibles

Type à lame



ODEEV098032NR

Type à cartouche



ODEEV098077NR

Fusible autoréarmable

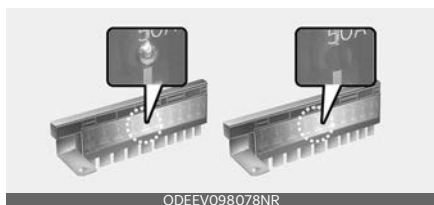

ODEEV098078NR

Fusible à haute tension



OMQ4070071L

\* Côté gauche : Normal, côté droit : Grillé

\* L'étiquette du panneau de fusibles/ relais réel peut différer des équipements.

Le système électrique d'un véhicule est protégé par des fusibles contre les dégâts causés par les surcharges électriques.

Ce véhicule possède 2 (ou 3) panneaux de fusibles, l'un situé dans le support latéral du panneau côté conducteur, l'autre dans le compartiment moteur près de la batterie.

Si l'un des éclairages, des accessoires ou l'une des commandes de votre véhicule ne fonctionne pas, vérifier le fusible du circuit correspondant. Lorsqu'un fusible est grillé, l'élément à l'intérieur du fusible est fondu.

Si le système électrique ne fonctionne pas, vérifier d'abord le panneau de fusibles côté conducteur.

Si le fusible de recharge grille, cela indique un problème électrique. Éviter d'utiliser le système concerné et consulter immédiatement un concessionnaire agréé Kia.

Trois types de fusibles sont utilisés : les fusibles à lame pour un ampérage faible, les fusibles à cartouche et les fusibles multiples pour un ampérage supérieur.

### **⚠ AVERTISSEMENT**

#### Remplacement des fusibles

- Ne jamais remplacer un fusible par autre chose qu'un fusible de même capacité.
- Un fusible de capacité supérieure pourrait causer des dégâts et déclencher un incendie.
- Ne jamais installer un fil ou une feuille d'aluminium à la place du fusible approprié, même pour une réparation provisoire. Cela pourrait endommager considérablement le câblage et provoquer un incendie.
- Ne pas modifier ni ajouter arbitrairement des câbles électriques sur le véhicule.

**⚠ MISE EN GARDE**

Ne pas utiliser de tournevis ou tout autre objet métallique pour retirer les fusibles car cela pourrait provoquer un court-circuit et endommager le système.

**\* REMARQUE**

- Lorsque vous remplacez un fusible, placez d'abord l'interrupteur de démarrage à la position « OFF » et désactivez les interrupteurs de tous les appareils électriques, puis retirez la borne (-) de la batterie.
- L'étiquette du panneau de fusibles/relais réel peut différer des équipements.

**⚠ AVERTISSEMENT****Incendie électrique**

Assurez-vous que les fusibles et les relais de remplacement sont bien fixés en les installant. Sinon, cela pourrait provoquer un incendie du véhicule.

Ne retirez pas les fusibles, les relais et les bornes fixés avec des boulons ou des écrous. Les fusibles, les relais et les bornes peuvent être mal fixés, et cela peut causer un incendie. Si les fusibles, les relais et les bornes fixés avec des boulons ou des écrous sont grillés, consulter un concessionnaire agréé Kia.

**⚠ MISE EN GARDE**

En remplaçant un fusible grillé ou un relais, assurez-vous que le fusible ou le relais neuf est bien serré dans les colliers. Si le fusible ou le relais n'est pas bien serré, le câblage et les systèmes électriques peuvent être endommagés.

**⚠ MISE EN GARDE**

- Ne mettez pas d'autres objets, à l'exception de fusibles ou de relais dans les bornes à fusible/relais, comme un tournevis ou un câble. Cela pourrait provoquer une panne de contact et un dysfonctionnement du système.
- N'introduisez pas de tournevis ou de câbles après-vente dans la borne conçue à l'origine pour des fusibles et des relais uniquement. Le système électrique et le câblage de l'intérieur du véhicule peuvent être endommagés ou brûlés par un mauvais contact.
- Si vous branchez le fil directement sur le feu arrière ou si vous remplacez l'ampoule qui dépasse la capacité régulée d'installation de remorques, etc., le bloc de jonction intérieur pourrait être brûlé.

**⚠ AVERTISSEMENT****Réparation des câbles électriques**

Toutes les réparations électriques doivent être effectuées par des concessionnaires agréés Kia avec des pièces agréées Kia. L'usage d'autres composants de câblage, notamment lors de la remise à neuf du système multimédia ou d'alarme antivol, du téléphone de voiture ou de la radio, peut endommager le véhicule et augmenter le risque d'incendie.

**\* REMARQUE****Modification interdite**

Ne pas refaire le câblage du véhicule car cela pourrait affecter les performances de plusieurs fonctions de sécurité dans votre véhicule. La réfection du câblage du véhicule peut également annuler

vosre garantie et vous rendre responsable des dégâts ultérieurs qui pourraient se produire.

## Remplacement d'un fusible du tableau de bord

1. Éteignez l'interrupteur de démarrage ou le commutateur ENGINE START/STOP et tout autre commutateur.
2. Ouvrez le couvercle du panneau de fusibles.



3. Extrayez le fusible défaillant en le tirant verticalement. Utilisez l'extracteur de fusibles situé dans le panneau de fusibles du compartiment moteur.

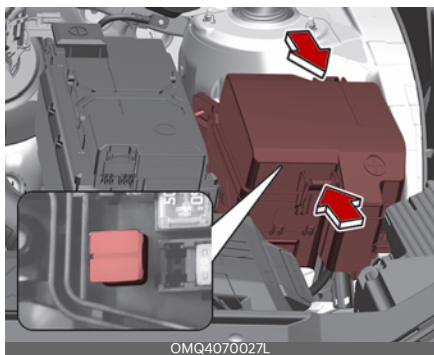

4. Vérifiez le fusible extrait; remplacez-le s'il a grillé.

Des fusibles de rechange sont disponibles dans les panneaux de fusibles du tableau de bord (ou dans le panneau de fusibles du compartiment moteur).

5. Insérer un fusible neuf de même calibre et s'assurer qu'il s'adapte bien dans les clips.

S'il semble desserré, consulter un concessionnaire agréé Kia.

Si vous n'en avez pas de rechange, utilisez un fusible de même calibre provenant d'un circuit qui n'est pas nécessaire pour le fonctionnement du véhicule, comme le fusible de l'allume-cigare.

Si les phares ou les feux arrière, les feux d'arrêt, la lumière d'ambiance, les feux de jour (DRL) ne fonctionnent pas et que les fusibles sont en bon état, consultez un concessionnaire Kia autorisé.

## Remplacement d'un fusible dans le compartiment moteur

1. Coupez le contact et désactivez tout autre commutateur.
2. Retirez le couvercle du panneau à fusibles en appuyant sur la languette et en soulevant le couvercle.

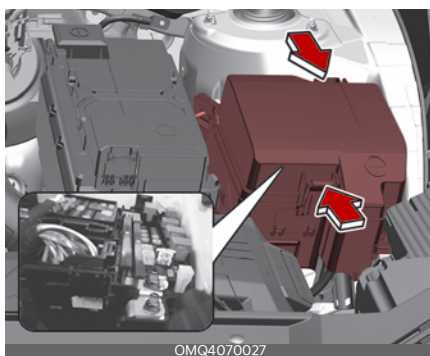

3. Vérifiez le fusible extrait; remplacez-le s'il a grillé. Pour retirer ou insérer le fusible, utiliser l'extracteur de fusible

du panneau de fusibles du compartiment moteur.

4. Insérer un fusible neuf de même calibre et s'assurer qu'il s'adapte bien dans les clips. S'il semble desserré, consulter un concessionnaire agréé Kia.

### ▲ MISE EN GARDE

Après avoir vérifié le panneau de fusibles du compartiment moteur, installez adéquatement le couvercle du panneau de fusibles.

Sinon, une infiltration d'eau est possible et risque de provoquer une défaillance électrique.

### \* REMARQUE

Si le multi-fusible a grillé, consultez un concessionnaire Kia autorisé.

### \* REMARQUE

Le système électronique pourrait dysfonctionner même si les fusibles du compartiment moteur et du boîtier à fusibles intérieur ne sont pas débranchés. Dans ce cas, la cause du problème peut être la déconnexion du fusible principal (type BFT), qui se trouve à l'intérieur du capuchon de la borne positive (+) de la batterie. Comme le fusible principal est conçu de façon plus complexe que les autres pièces, faites vérifier le véhicule par un concessionnaire Kia autorisé.

## Fusible principal (fusible multi-fonction)

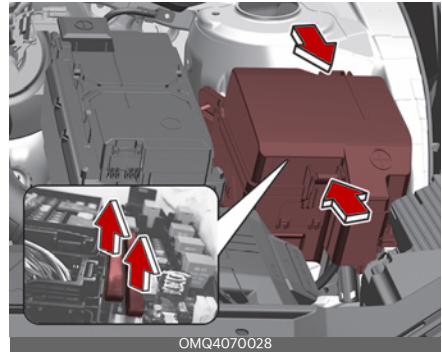

Si le fusible principal est grillé, il doit être déposé comme suit :

1. Arrêtez le moteur.
2. Débranchez le câble négatif de la batterie.
3. Déposez les écrous illustrés ci-dessus.
4. Remplacez le fusible par un de même capacité.
5. Procédez à la réinstallation en suivant l'ordre inverse du démontage.

### ▲ MISE EN GARDE

Vérifiez visuellement le capuchon de la batterie pour vous assurez qu'il est bien fermé. Si le couvercle de la batterie n'est pas correctement verrouillé, le système électrique pourrait être endommagé en raison de l'afflux d'humidité dans le système.



## Boîte de jonction ICU

Nom du fusible	Calibre du fusible	Protégé par circuit
AMP	25 A	AMP (Amplificateur)
LDC	30 A	Convertisseur DC (courant continu) -DC (courant continu) faible
P/SEAT (DRV)	30 A	Commutateur « Driver Power Seat » (siège électrique du conducteur), IMS-Integrated memory system Control Module (Module de contrôle du système de mémoire intégré)
P/WINDOW (LH)	25A	Commutateur de vitre électrique arrière gauche, Module de vitre électrique de sécurité arrière gauche, Module de vitre électrique de sécurité conducteur, Commutateur de vitre électrique côté conducteur
P/SEAT (PASS)	30 A	Commutateur de siège électrique passager
S/HEATER (FRT)	20 A	Siège chauffant à ventilation d'air SEAT_AST, siège chauffant SEAT_AST, connecteur de liaison de données
S/HEATER (REAR LH)	15 A	2e module de commande de siège chauffant côté gauche
<sup>2</sup> nd ROW SEAT FOLDING (RH)	20 A	2e module de rabattage de siège côté droit
P/WINDOW (RH)	25 A	Commutateur de lève-vitre électrique arrière droit, module de lève-vitre électrique de sécurité arrière droit, commutateur de lève-vitre électrique passager, module de lève-vitre électrique de sécurité passager
TAILGATE OPEN	15 A	Relais de hayon
<sup>2</sup> nd ROW SEAT FOLDING (LH)	20 A	2e module de rabattage de siège côté gauche
DOOR LOCK	20 A	Relais de verrouillage/déverrouillage des portières, Relais de blocage
<sup>2</sup> REAR A/C	10 A	Module de commande de climatisation arrière
<sup>1</sup> MULTI MEDIA	25 A	Convertisseur DC (courant continu) -DC (courant continu) faible
S/HEATER (REAR RH)	15 A	2e module de commande de siège chauffant côté droit

Nom du fusible	Calibre du fusible	Protégé par circuit
MEMORY	10 A	Affichage tête haute, Module de commande de climatisation arrière, Module de commande de climatisation avant, Panneau de commande de climatisation avant, Convertisseur DC (courant continu) - DC (courant continu) faible, Unité de moniteur de vue surround
START	10 A	Contacteur d'allumage
<sup>1</sup> USB CHARGER	10 A	Connecteur de charge USB section bagages côté gauche et droit
<sup>2</sup> USB CHARGER	15 A	Connecteur de charge USB console arrière côté gauche et droit, USB_SEAT_DRV, USB_SEAT_AST
<sup>3</sup> MODULE	7,5 A	IBU (Unité de contrôle de carrosserie intégrée), Unité ADAS, Caméra avant, Commutateur de coussin de planche de bord, Unité de Moniteur de vue surround, ECU DES 4 ROUES MOTRICES, Commutateur de console avant, Radar de coin arrière gauche et droit
<sup>1</sup> AIR BAG	15 A	Module de commande SRS (système de retenue supplémentaire), détecteur de passager
WASHER	15 A	Commutateur multifonction
<sup>1</sup> MODULE	10 A	Unité ADAS, Moniteur de vision panoramique, IBU (Unité de contrôle de carrosserie intégrée), Connecteur de charge USB avant droit et gauche, convertisseur DC (courant continu) - DC (courant continu) faible
<sup>9</sup> MODULE	10 A	Solénoïde de la clé, Poignée extérieure à clé intelligente du conducteur/passager, Unité de la zone de la porte du conducteur, Rétroviseur extérieur électrique du passager/conducteur, Unité du hayon électrique, Alerte d'occupant arrière (ROA), Module de commande du siège à ventilation d'air du conducteur, Module de commande du siège chauffant du conducteur
<sup>1</sup> IBU	7,5 A	IBU (Unité de commande de carrosserie intégrée)
<sup>2</sup> MODULE	7,5 A	Unité de zone porte conducteur, ATM (transmission automatique) Levier de vitesse
<sup>1</sup> REAR A/C	15 A	Moteur de ventilateur de climatisation arrière, Bloc de jonction ICU (fusible - module de commande de climatisation arrière)
A/BAG IND	7,5 A	Combiné d'instruments, console supérieure

Nom du fusible	Calibre du fusible	Protégé par circuit
<sup>8</sup> MODULE	7,5 A	Unité ADAS, Prise de l'inverseur CA de la console arrière, Inverseur CA, Module de commande gauche/droite du 2e siège chauffant, Module de commande de climatisation arrière, Ventilation d'air SEAT_AST/Module de commande siège chauffant SEAT_AST
<sup>2</sup> IBU	15 A	IBU (Unité de commande de carrosserie intégrée), RAIN SNSR
<sup>10</sup> MODULE	10 A	Commutateur de feu stop
<sup>5</sup> MODULE	10 A	AMP (amplificateur), Chargeur sans fil avant, Convertisseur DC (courant continu) - DC (courant continu) faible
A/C	7,5 A	Module de commande de climatisation avant, Panneau de commande de climatisation avant, Bloc de jonction E/R (relais de chauffage n ° 1 PTC (coefficient de température positif), relais de ventilateur)
<sup>2</sup> AIR BAG	10 A	Module de commande de SRS (Système de retenue supplémentaire)
CLUSTER	7,5 A	Bloc d'instruments, Affichage haut de tête
<sup>4</sup> MODULE	10 A	Audio, Connecteur de liaison de données, Panneau de commande de climatisation avant, Module de commande de climatisation avant, Commutateur de protection anti-collision, Miroir électrochromique, Module de commande du premier siège à ventilation d'air, Module de commande du 2e siège chauffant gauche/droit
<sup>7</sup> MODULE	7,5 A	IBU (Unité de commande de carrosserie intégrée)
<sup>2</sup> MULTI MEDIA	10 A	Moniteur à vision panoramique, Tableau de bord, Unité ADAS, Panneau de commande de climatisation avant, Module de commande de climatisation avant, Chargeur sans fil avant, Affichage tête haute
BRAKE SWITCH	7,5 A	IBU (Unité de commande de carrosserie intégrée), Interrupteur de feu stop
MDPS	7,5 A	MDPS (direction assistée entraînée par moteur) * MDPS est le même que l'EPS (Direction du moteur de direction assistée électrique).



## Bloc de jonction de compartiment moteur

Nom du fusible		Calibre du fusible	Protégé par circuit
FUSIBLE MUL- TIPLE-1	<sup>1</sup> COOLING FAN	80 A	Moteur de ventilateur de refroidissement
	<sup>3</sup> TCU	60 A	TCM (Module de commande de boîte de vitesses)
	<sup>1</sup> PTC HEATER	50 A	Bloc de jonction E/R (relais de chauffage n ° 1 PTC (coefficient de température positif))
	<sup>2</sup> B+	50 A	Boite de jonction ICU (IPS)
	<sup>1</sup> E-CVVT	50 A	Bloc de jonction E/R (relais E-CVVT (électrique - distribution à variation continue))
	<sup>2</sup> EOP	40 A	Pompe à huile électronique
	<sup>1</sup> ABS	40 A	Module de commande ESC (commande de stabilité électronique)
	<sup>2</sup> ABS	30 A	Module de commande ESC (commande de stabilité électronique)
FUSIBLE MUL- TIPLE-2	MDPS	100A	MDPS (direction assistée entraînée par moteur) * MDPS est le même que l'EPS (Direction du moteur de direction assistée électrique).
	<sup>2</sup> COOLING FAN	60 A	Moteur de ventilateur de refroidissement
	<sup>6</sup> B+	60 A	Bloc de jonction PCB (relais de démarrage, relais IG2, relais IG1, relais ACC)
	<sup>1</sup> EOP	60 A	Pompe à huile électronique
	<sup>5</sup> B+	50 A	Bloc de jonction ICU [(fusible - P/SEAT (DRV) (siège électrique conducteur)), P/WINDOW (LH) (vitre électrique côté gauche), P/SEAT (PASS) (siège électrique passager), S/HEATER (REAR LH) (siège chauffant arrière gauche), 2nd ROW SEAT FOLDING (RH) (rabattage de siège deuxième rangée côté droit)]
	REAR HEATED	40 A	Bloc de jonction E/R, (Relais chauffage arrière)
	POWER TAILGATE	40 A	Unité du hayon électrique
SUNROOF	40 A	Moteur de toit ouvrant (vitre)	

Nom du fusible	Calibre du fusible	Protégé par circuit	
<sup>3</sup> ABS	60 A	Module de commande ESC (commande de stabilité électronique)	
<sup>3</sup> B+	50 A	Boîte de jonction ICU (IPS)	
<sup>1</sup> VACUUM PUMP	20 A	[Smartstream 2.5 T-GDi] Boîte de jonction du compartiment moteur (relais de la pompe à vide)	
FUEL PUMP	20 A	Bloc de jonction E/R (Relais de pompe à carburant)	
CHILD LOCK	15 A	Bloc de jonction PCB (carte de circuit imprimé) (relais de verrouillage/déverrouillage pour enfants)	
BLOWER	50 A	Bloc de jonction E/R (Relais de soufflante)	
<sup>4</sup> B+	50 A	Bloc de jonction ICU [(Fusible - AMP (amplificateur)), LDC, S/HEATER (REAR RH) (siège chauffant arrière droit), P/WINDOW (RH) (vitre électrique côté droit), 2nd ROW SEAT FOLDING (LH) (rabattage de siège 2e rangée côté gauche)]	
TRAILER	30 A	Module remorque	
INVERTER	30 A	Onduleur CA	
FUSIBLE	<sup>1</sup> B+	40 A	Bloc de jonction ICU [relais de verrouillage de charge à long terme, fusible - TAILGATE OPEN (hayon ouvert), DOOR LOCK (verrouillage de portière), S/HEATER (REAR RH) (siège chauffant arrière droit), START (démarrage), <sup>9</sup> MODULE, <sup>2</sup> IBU, 2A/BAG, BRAKE SWITCH (commutateur de frein)]
	4WD	20 A	ECU DES 4 ROUES MOTRICES
	<sup>1</sup> TCU	15 A	PCM (module de commande du groupe motopulseur)
	AMS	10 A	Capteur de batterie
	<sup>2</sup> VACUUM PUMP	10 A	Module de commande ESC (commande de stabilité électronique)
	<sup>3</sup> E-CVVT	20 A	PCM (module de commande du groupe motopulseur)
	HEATED MIRROR	10 A	Panneau de commande de climatisation avant, Module de commande de climatisation avant, Rétroviseur extérieur à commande électrique côté conducteur/passager
	<sup>1</sup> A/C	10 A	Module de commande de climatisation avant
	<sup>3</sup> E-CVVT	20 A	PCM (module de commande du groupe motopulseur)

## Bloc PCB

Nom du fusible	Calibre du fusible	Protégé par circuit
IG2	40 A	Bloc de jonction E / R (relais de démarrage), Bloc de jonction PCB (relais IG2)
IG1	40 A	Bloc de jonction PCB (relais IG1, relais ACC)
<sup>2</sup> FRT WIPER	7,5 A	IBU (Unité de commande de carrosserie intégrée)
<sup>1</sup> SENSOR	20 A	Bobine d'allumage #1/#2/#3/#4
<sup>7</sup> SENSOR	10 A	Pompe à huile électronique
<sup>2</sup> ECU	10 A	PCM (module de commande du groupe motopropulseur)
<sup>5</sup> SENSOR	10 A	Bloc de jonction E/R (Relais de pompe à carburant)
<sup>3</sup> SENSOR	20 A	PCM (module de commande du groupe motopropulseur)
<sup>2</sup> SENSOR	15 A	Sonde d'oxygène (haut/bas)
<sup>1</sup> FRT WIPER	30 A	Moteur d'essuie-glace avant, Relais d'essuie-glace avant (bas)
RR WIPER	15 A	Relais d'essuie-glace arrière, moteur d'essuie-glace arrière
HORN	15 A	Relais d'avertisseur sonore
<sup>2</sup> A/C	10 A	Relais air climatisé
<sup>B</sup> /ALARM HORN	15 A	Relais d'avertisseur sonore d'alarme antivol
<sup>2</sup> TCU	10 A	TCM (Module de commande de boîte de vitesses)
<sup>4</sup> SENSOR	10 A	Électrovanne de commande de purge, PCM (module de commande du groupe motopropulseur), moteur de ventilateur de refroidissement, soupape de commande d'huile (échappement), électrovanne de pompe à huile variable, soupape de fermeture de cartouche, relais A / Con, électrovanne d'admission variable [Smartstream 2.5 GDi] [Smartstream 2.5 GDi] Électrovanne de commande RCV (commande de vanne de recirculation)
<sup>6</sup> SENSOR	15 A	Injecteur No 1, 2, 3, 4
<sup>1</sup> ECU	15 A	PCM (module de commande du groupe motopropulseur)

Nom du fusible	Calibre du fusible	Protégé par circuit
<sup>4</sup> ABS	7,5 A	Module de commande ESC (commande de stabilité électronique)
<sup>2</sup> P/OUTLET	20 A	Prise électrique de la console arrière
<sup>1</sup> P/OUTLET	20 A	Prise de courant du coffre à bagages

## Relais

Se reporter au tableau suivant pour le type de relais.

Symbole	Nom de relais	TYPE
VACUUM PUMP	[Smartstream G 2.5 T-GDi] Relais de pompe d'aspiration	MICRO
START	Relais de démarrage	MICRO
FUEL PUMP	Relais de pompe à carburant	MICRO
E-CVVT	Relais E-CVVT (Électrique - Distribution à variation continue)	MICRO
<sup>1</sup> PTC HEATER	Relais de chauffage No 1 PTC (Coefficient de température positif)	MICRO
B/ALARM HORN	Relais d'avertisseur sonore d'alarme antivol	MICRO
BLOWER	Relais de soufflante	MICRO
REAR HEATED	Relais arrière chauffant	MINI

## Panneau de fusibles du compartiment moteur (couvercle de borne de batterie)

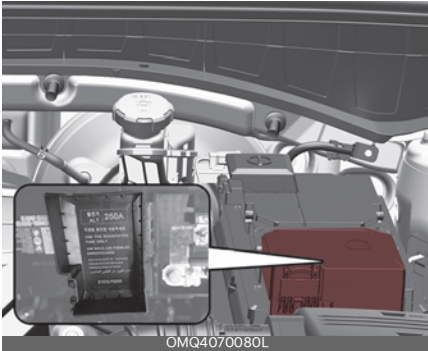

발전기 ALT	250A
------------	------

지정된 퓨즈만 사용하세요

USE THE DESIGNATED  
FUSE ONLY

USE SOLO LOS FUSIBLES  
ESPECIFICADOS

используйте только  
предназначенные  
предохранители

استخدم الفيوز ذو القياس المناسب

91975-P2000

OMQ4070081L

## Ampoules de feux

Des ampoules électriques sont installées dans différentes parties du véhicule pour assurer l'éclairage à l'intérieur et à l'extérieur du véhicule, ainsi que pour alerter les autres véhicules.

### Précaution pour le remplacement des ampoules

Veillez garder à portée de main des ampoules de rechange d'une puissance appropriée en cas d'urgence.

Se reporter à "Puissance des ampoules" à la page 8-5.

Pour changer une lampe, arrêter d'abord le véhicule à un endroit sûr, serrez fermement le frein de stationnement et détacher la cosse négative (-) de la batterie.

### ⚠ AVERTISSEMENT

#### Travail sur les feux

Avant de travailler sur l'éclairage, serrez fermement le frein de stationnement, assurez-vous que l'interrupteur d'allumage ou le commutateur ENGINE START/STOP est en position OFF et éteignez les feux pour éviter un mouvement brusque du véhicule et une brûlure aux doigts ou une décharge électrique.

N'utiliser que des ampoules de la puissance spécifiée.

### ⚠ MISE EN GARDE

#### Remplacement des feux

Veiller à remplacer l'ampoule grillée par une de la même puissance nominale. Sinon, le fusible ou le système de câblage électrique peuvent être endommagés.

Poser entièrement les ampoules de feux et toutes les pièces utilisées pour les fixer. Le défaut de le faire pourrait

entraîner des dommages causés par la chaleur, un incendie ou de l'eau pénétrant dans les phares. Ceci pourrait endommager les phares ou causer la formation de condensation sur la lentille. Pour éviter les dommages ou les incendies, s'assurer que les ampoules sont bien en place et verrouillées.

### ⚠ MISE EN GARDE

#### Lentilles des phares

Pour éviter tout dommage, ne nettoyez pas la lentille du projecteur avec des solvants chimiques ou des détergents puissants.

### \* REMARQUE

- Si l'ampoule ou le connecteur de la lampe est retiré alors que la lampe est encore allumée, le système électronique du boîtier à fusibles peut l'enregistrer comme un dysfonctionnement. Par conséquent, un dysfonctionnement d'une lampe peut être enregistré comme un code d'anomalie (DTC) dans le boîtier à fusibles.
- Il est normal qu'une lampe en fonctionnement clignote momentanément. Ceci est dû à une fonction de stabilisation du dispositif de commande électronique du véhicule. Si la lampe s'allume normalement après un clignotement momentané, elle fonctionne normalement.

Toutefois, si la lampe continue à clignoter plusieurs fois ou s'éteint complètement, il peut y avoir une erreur dans le dispositif de commande électronique du véhicule. Veuillez faire vérifier immédiatement le véhicule par un concessionnaire agréé Kia.

### \* REMARQUE

Faites ajuster la visée des phares par un concessionnaire Kia autorisé suite à un accident ou après la réinstallation de l'ensemble de phares.

### \* REMARQUE

Vous pouvez trouver de l'humidité à l'intérieur des lentilles de phares après un lavage ou après avoir roulé sous la pluie. C'est un événement naturel causé par la différence de température entre l'intérieur et l'extérieur de la lampe et ne signifie pas qu'il y a un problème de fonctionnement. L'humidité à l'intérieur de la lampe disparaîtrait si vous conduisiez le véhicule avec la lampe frontale allumée. Cependant, le niveau auquel l'humidité est éliminée peut varier en fonction de la taille / de l'emplacement / de l'état de la lampe. Si l'humidité reste à l'intérieur du phare, faites vérifier le véhicule par un concessionnaire Kia agréé.

Si vous n'avez pas les outils nécessaires, les bonnes ampoules et l'expertise requise, consulter un concessionnaire agréé Kia. Dans de nombreux cas, il est difficile de remplacer des ampoules d'éclairage d'un véhicule car d'autres pièces du véhicule doivent être déposées avant d'atteindre l'ampoule. Ceci est généralement vrai si vous devez déposer l'ensemble de phare pour accéder à (aux) ampoule(s).

La dépose/repose de l'ensemble de phare peut endommager le véhicule. Si des pièces qui ne sont pas d'origine ou des ampoules de qualité inférieure sont utilisées, elles peuvent faire griller un fusible ou provoquer d'autres dégâts sur le câblage. Nous garantissons la qualité

et la performance des pièces authentiques de Kia .

N'installez pas de phares ou de DEL supplémentaires sur le véhicule. Si des feux supplémentaires sont installés, ils peuvent provoquer un dysfonctionnement et un clignotement des phares. De plus, le boîtier à fusibles et autres câbles pourraient être endommagés.

### Position d'ampoule de feu (avant)

Phare - Type A

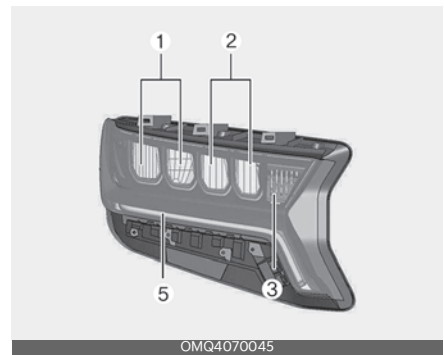

OMQ4070045

Phare - Type B

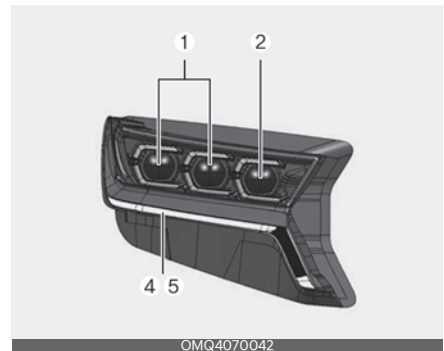

OMQ4070042

Feu antibrouillard

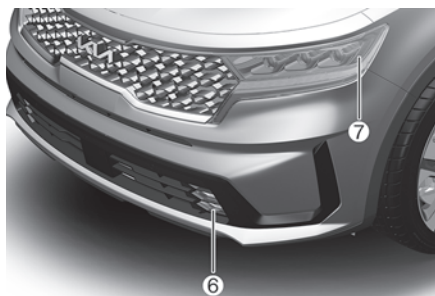

OMQ4AH071048

1. Phare (croisement) (type DEL)
2. Phare (route) (type DEL)
3. Clignotant avant (type ampoule)
4. Clignotant avant (type DEL)
5. Feu de jour/Feu de position (type DEL)
6. Phare antibrouillard avant (type DEL)
7. Feu de gabarit avant (de type DEL)

### Position d'ampoule de feu (arrière)

Feu combiné arrière - Type A



OMQ4AH070057

Feu combiné arrière - Type B

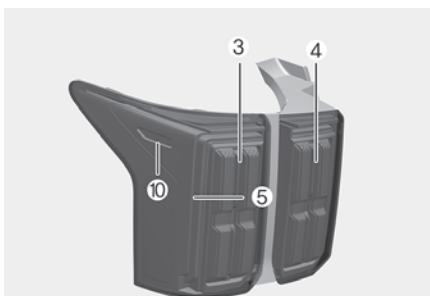

OMQ4AH070056

Éclairage de plaque d'immatriculation



OMQ4H071052

Feu stop surélevé



OMQ4H071058

## Feu de recul



1. Feu d'arrêt et arrière (type ampoule)
2. Clignotant arrière (Type ampoule)
3. Feu d'arrêt et arrière (type DEL)
4. Clignotant arrière (type LED)
5. Feu arrière (type DEL)
6. Éclairage de plaque d'immatriculation (type LED)
7. Feu stop surélevé (type LED)
8. Feu de recul (type ampoule)
9. Feu de gabarit latéral arrière (type ampoule)
10. Feu de gabarit arrière (de type DEL)

## Position d'ampoule de feu (latéral)



1. Remplacement d'une ampoule de feu de gabarit (type LED)

## Remplacement des phares (de croisement/de route), ampoule des feux de position/jour, ampoule des clignotants (de type DEL)

## Type A



## Type B

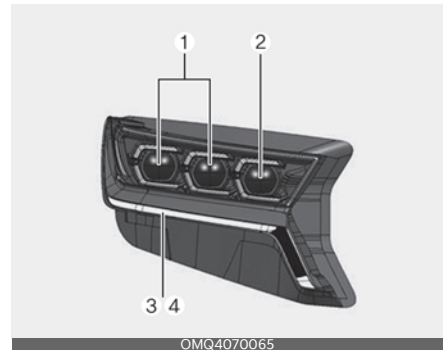

Si la DEL des phares (1,2), des feux de jour (3) et des clignotants (4) ne fonctionnent pas, faites vérifier votre véhicule par un mécanicien professionnel. Kia recommande de consulter un concessionnaire agréé Kia.

## Remplacement du clignotant avant (type ampoule)

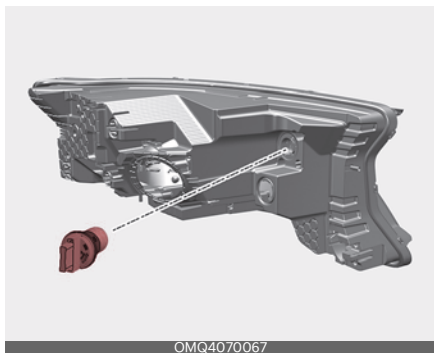

1. Coupez le moteur et déconnectez la borne négative de la batterie.
2. Retirez la douille (A) de l'ensemble en la tournant dans le sens antihoraire jusqu'à ce que les languettes de la douille soient alignées avec les fentes sur l'ensemble.

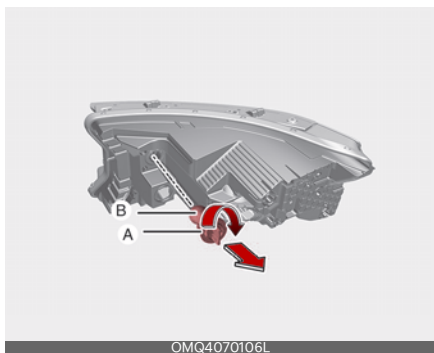

3. Retirez l'ampoule (B) de la douille (A) en appuyant dessus et en tournant dans le sens antihoraire jusqu'à ce que les languettes de l'ampoule soient alignées avec les fentes de la douille. Retirez l'ampoule de la douille.
4. Introduire une ampoule neuve en l'insérant dans la douille et en la tournant jusqu'à ce qu'elle se verrouille.

5. Installez la douille dans le boîtier en alignant ses languettes avec les encoches du boîtier. Poussez la douille dans le boîtier et tournez-la dans le sens horaire.
6. Reconnectez la borne négative de la batterie.

## Remplacement d'un phare antibrouillard avant (type DEL)

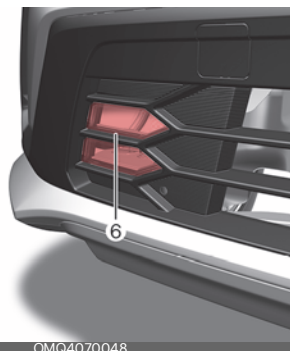

Si le phare antibrouillard avant (6) ne fonctionne pas, faites vérifier le véhicule par un mécanicien professionnel. Kia recommande de consulter un concessionnaire agréé Kia.

## Remplacement d'une ampoule de feu de gabarit latéral avant (type LED)



Si le feu de gabarit (DEL) (1) ne fonctionne pas, faites vérifier le véhicule par un concessionnaire Kia autorisé.

### Remplacement de la lampe du répéteur latéral (type LED)



Si la liseuse (type DEL) (1) ne fonctionne pas, faites vérifier votre véhicule par un mécanicien professionnel.

Kia recommande de consulter un concessionnaire agréé Kia.

Les lampes DEL ne peuvent pas être remplacées individuellement car il s'agit d'une unité intégrée. Le phare à LED doit être remplacé avec l'unité.

Un technicien qualifié devrait vérifier ou réparer la liseuse latérale (DEL), car elle pourrait endommager d'autres pièces associées du véhicule.

### Remplacement de feu d'arrêt et arrière (type ampoule)

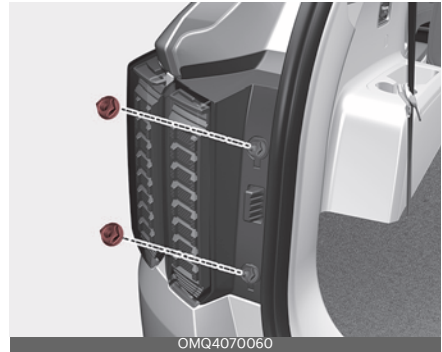

1. Coupez le moteur et déconnectez la borne négative de la batterie.
2. Ouvrir le hayon.
3. Ouvrir le couvercle de service.
4. Desserrer les vis de fixation de l'ensemble de feu à l'aide d'un tourne-vis cruciforme.



5. Retirer l'ensemble de feu combiné arrière de la carrosserie du véhicule.
6. Débrancher le connecteur de feu combiné arrière.
7. Retirer la douille de l'ensemble en la tournant dans le sens antihoraire jusqu'à ce que les languettes de la douille soient alignées avec les fentes sur l'ensemble.

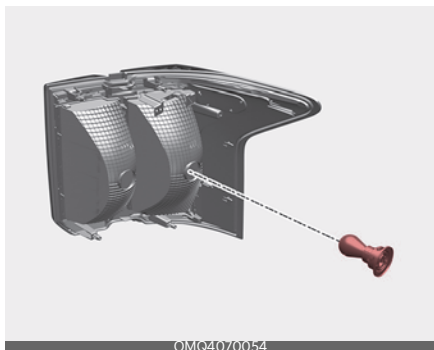

OMQ4070054

8. Retirer l'ampoule de la douille et appuyant dessus et en tournant dans le sens antihoraire jusqu'à ce que les languettes de l'ampoule soient alignées avec les fentes de la douille. Extrayez l'ampoule de la douille.
9. Introduire une ampoule neuve en l'insérant dans la douille et en la tournant jusqu'à ce qu'elle se verrouille.
10. Installez la douille dans le boîtier en alignant ses languettes avec les encoches du boîtier. Poussez la douille dans le boîtier et tournez-la dans le sens horaire.
11. Installer l'ensemble de combiné de feu arrière sur la carrosserie du véhicule.
12. Installer le couvercle de service.

## Remplacement du clignotant arrière (type ampoule)

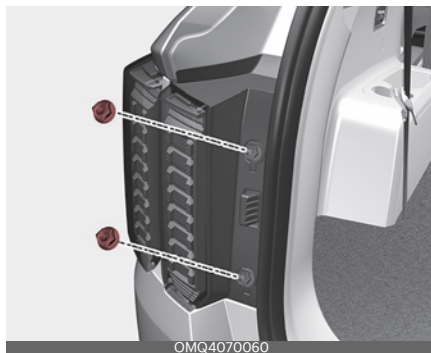

OMQ4070060

1. Coupez le moteur et déconnectez la borne négative de la batterie.
2. Ouvrir le hayon.
3. Ouvrir le couvercle de service.
4. Desserrer les vis de fixation de l'ensemble de feu à l'aide d'un tourne-vis cruciforme.



OMQ4070061

5. Retirer l'ensemble de feu combiné arrière de la carrosserie du véhicule.
6. Débrancher le connecteur de feu combiné arrière.
7. Retirer la douille de l'ensemble en la tournant dans le sens antihoraire jusqu'à ce que les languettes de la douille soient alignées avec les fentes sur l'ensemble.

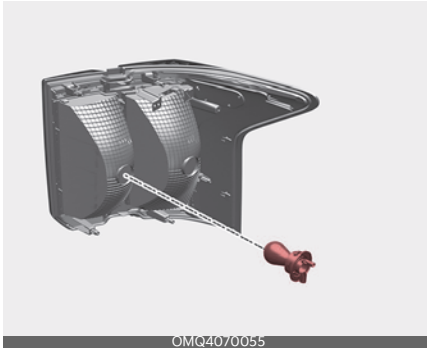

8. Retirer l'ampoule de la douille et appuyant dessus et en tournant dans le sens antihoraire jusqu'à ce que les languettes de l'ampoule soient alignées avec les fentes de la douille. Extrayez l'ampoule de la douille.
9. Introduire une ampoule neuve en l'insérant dans la douille et en la tournant jusqu'à ce qu'elle se verrouille.
10. Installez la douille dans le boîtier en alignant ses languettes avec les encoches du boîtier.  
Poussez la douille dans le boîtier et tournez-la dans le sens horaire.
11. Installer l'ensemble de combiné de feu arrière sur la carrosserie du véhicule.
12. Installer le couvercle de service.

## Remplacement du clignotant arrière, du feu d'arrêt et arrière, du feu de position arrière (type DEL)



Si les feux d'arrêt et arrière (1), le clignotant arrière (2), le feu arrière (3) et le feu de position arrière (4) ne fonctionnent pas, faites vérifier votre véhicule par un mécanicien professionnel. Kia recommande de consulter un concessionnaire agréé Kia.

Les lampes DEL ne peuvent pas être remplacées individuellement car il s'agit d'une unité intégrée. Le phare à LED doit être remplacé avec l'unité.

Un technicien qualifié devrait vérifier ou réparer le feu d'arrêt et arrière (DEL), car il pourrait endommager d'autres pièces associées du véhicule.

## Remplacement d'un feu de recul (type ampoule)

1. Coupez le moteur et déconnectez la borne négative de la batterie.
2. Retirez les languettes en plastique à l'aide d'un tournevis plat.

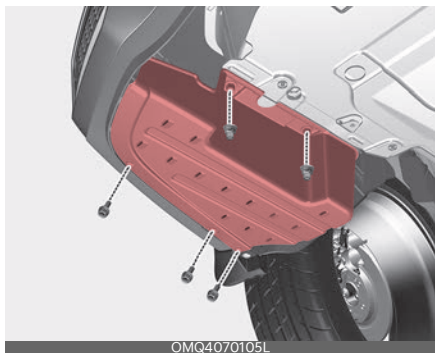

3. Desserrez les vis de fixation en plastique et retirez le couvercle du panneau inférieur.
4. Débranchez le connecteur du feu de recul arrière (A).

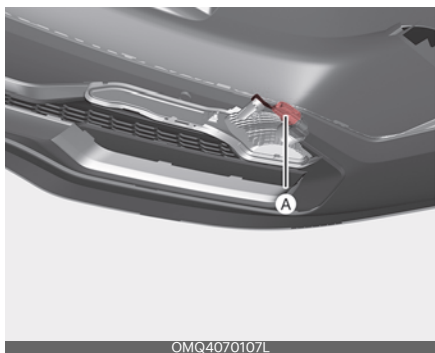

5. Retirez la douille (A) de l'ensemble en la tournant dans le sens antihoraire jusqu'à ce que les languettes de la douille soient alignées avec les fentes sur l'ensemble.



6. Retirer l'ampoule de la douille et appuyant dessus et en tournant dans le sens antihoraire jusqu'à ce que les languettes de l'ampoule soient alignées avec les fentes de la douille. Extrayez l'ampoule de la douille.
7. Introduire une ampoule neuve en l'insérant dans la douille et en la tournant jusqu'à ce qu'elle se verrouille.
8. Installez la douille dans le boîtier en alignant ses languettes avec les encoches du boîtier. Poussez la douille dans le boîtier et tournez-la dans le sens horaire.
9. Rebranchez le connecteur du feu de recul arrière.
10. Serrez les vis de retenue en plastique.
11. Installez les languettes en plastique et le cache sous le panneau.

## Remplacement d'une ampoule de feu d'arrêt surélevé (type DEL)



Si le feu d'arrêt surélevé (DEL) (7) ne fonctionne pas, faites vérifier le véhicule par un concessionnaire Kia autorisé.

Les lampes DEL ne peuvent pas être remplacées individuellement car il s'agit d'une unité intégrée. Le phare à LED doit être remplacé avec l'unité.

Un technicien qualifié doit vérifier ou réparer le feu stop surélevé (LED), car il peut endommager d'autres pièces associées du véhicule.

## Remplacement de l'ampoule d'éclairage de la plaque d'immatriculation (type DEL)

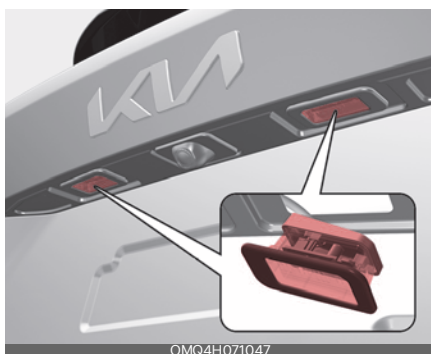

Si l'éclairage de la plaque d'immatriculation ne fonctionne pas, faites vérifier le

véhicule par un concessionnaire Kia autorisé. Les lampes DEL ne peuvent pas être remplacées individuellement car il s'agit d'une unité intégrée. Le phare à LED doit être remplacé avec l'unité. Un technicien qualifié doit vérifier ou réparer la liseuse (LED), car elle peut endommager d'autres pièces associées du véhicule.

## Remplacement de la lampe de lecture (type ampoule)

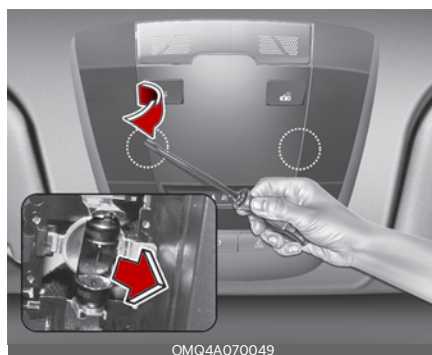

### ⚠ AVERTISSEMENT

#### Éclairages intérieurs

Avant de travailler sur des lampes intérieures, s'assurer que le bouton « OFF » est enfoncé pour éviter de vous brûler les doigts ou de recevoir une décharge électrique.

1. Coupez le moteur et déconnectez la borne négative de la batterie.
2. À l'aide d'un tournevis à lame plate, appuyer doucement sur le couvercle du verre pour le séparer du logement de la lampe.
3. Extrayez l'ampoule en la tirant tout droit vers l'extérieur.
4. Posez une ampoule neuve dans la douille.

- Aligner les languettes du couvercle de verre avec les encoches du logement de la lampe et enclencher le verre.

### ⚠ MISE EN GARDE

Veiller à ne pas salir ou endommager le verre, les languettes du verre et les logements en plastique.

## Remplacement de la lampe de lecture (type DEL)



Si la liseuse (DEL) (1) ne fonctionne pas, faites vérifier votre véhicule par un concessionnaire Kia autorisé.

Les lampes DEL ne peuvent pas être remplacées individuellement car il s'agit d'une unité intégrée. Le phare à LED doit être remplacé avec l'unité.

Un technicien qualifié doit vérifier ou réparer la liseuse (LED), car elle peut endommager d'autres pièces associées du véhicule.

## Remplacement d'une lampe d'ambiance (type ampoule)

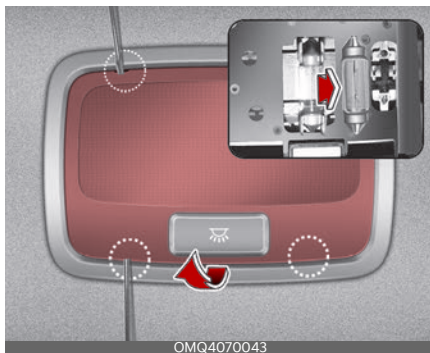

### ⚠ AVERTISSEMENT

#### Éclairages intérieurs

Avant de travailler sur des lampes intérieures, s'assurer que le bouton « OFF » est enfoncé pour éviter de vous brûler les doigts ou de recevoir une décharge électrique.

- Coupez le moteur et déconnectez la borne négative de la batterie.
- À l'aide d'un tournevis à lame plate, appuyer doucement sur le couvercle du verre pour le séparer du logement de la lampe.
- Extrayez l'ampoule en la tirant tout droit vers l'extérieur.
- Posez une ampoule neuve dans la douille.
- Aligner les languettes du couvercle de verre avec les encoches du logement de la lampe et enclencher le verre.

### ⚠ MISE EN GARDE

Veiller à ne pas salir ou endommager le verre, les languettes du verre et les logements en plastique.

## Remplacement d'une lumière personnelle (type DEL) (selon l'équipement)

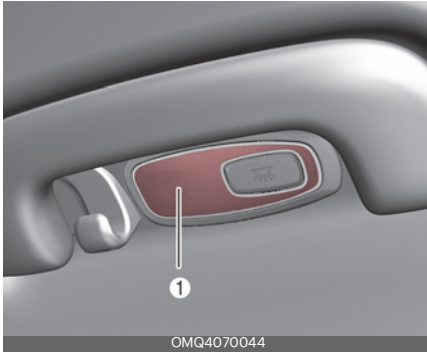

Si la lumière personnelle (DEL) (1) ne fonctionne pas, faites vérifier le véhicule par un concessionnaire Kia autorisé.

Les lampes DEL ne peuvent pas être remplacées individuellement car il s'agit d'une unité intégrée. Le phare à LED doit être remplacé avec l'unité.

Un technicien qualifié doit vérifier ou réparer la lampe personnelle (LED), car elle peut endommager d'autres pièces associées du véhicule.

## Remplacement d'une lumière de miroir (type ampoule)

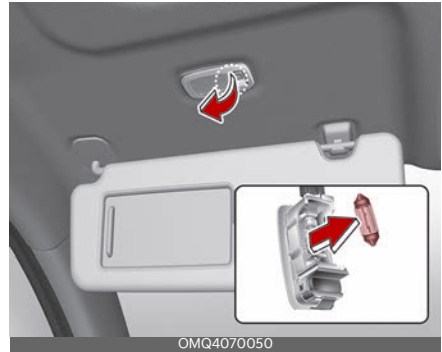

### ⚠ AVERTISSEMENT

#### Éclairages intérieurs

Avant de travailler sur des lampes intérieures, s'assurer que le bouton « OFF » est enfoncé pour éviter de vous brûler les doigts ou de recevoir une décharge électrique.

1. Coupez le moteur et déconnectez la borne négative de la batterie.
2. À l'aide d'un tournevis à lame plate, faire doucement levier sur l'ensemble de lampe depuis l'intérieur.
3. Extrayez l'ampoule en la tirant tout droit vers l'extérieur.
4. Posez une ampoule neuve dans la douille.
5. Reposer l'ensemble de lampe à l'intérieur.

### ⚠ MISE EN GARDE

Veiller à ne pas salir ou endommager le verre, les languettes du verre et les logements en plastique.

## Remplacement de la lumière du coffre à gants (type ampoule)



OMQ4070085L

### ⚠ AVERTISSEMENT

#### Éclairages intérieurs

Avant de travailler sur des lampes intérieures, s'assurer que le bouton « OFF » est enfoncé pour éviter de vous brûler les doigts ou de recevoir une décharge électrique.

1. Coupez le moteur et déconnectez la borne négative de la batterie.
2. À l'aide d'un tournevis à lame plate, faire doucement levier sur l'ensemble de lampe depuis l'intérieur.
3. Retirer le couvercle de l'ensemble de lampe.
4. Extrayez l'ampoule en la tirant tout droit vers l'extérieur.
5. Posez une ampoule neuve dans la douille.
6. Réinstallez le couvercle de l'ensemble de lampe.
7. Reposer l'ensemble de lampe à l'intérieur.

### ⚠ MISE EN GARDE

Veiller à ne pas salir ou endommager le verre, les languettes du verre et les logements en plastique.

## Remplacement de la lumière du coffre arrière (type ampoule)

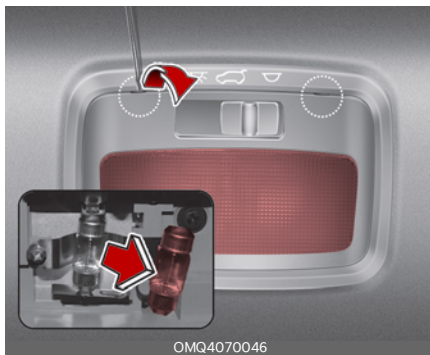

OMQ4070046

### ⚠ AVERTISSEMENT

#### Éclairages intérieurs

Avant de travailler sur des lampes intérieures, s'assurer que le bouton « OFF » est enfoncé pour éviter de vous brûler les doigts ou de recevoir une décharge électrique.

1. Coupez le moteur et déconnectez la borne négative de la batterie.
2. À l'aide d'un tournevis à lame plate, faire doucement levier sur l'ensemble de lampe depuis l'intérieur.
3. Retirer le couvercle de l'ensemble de lampe.
4. Extrayez l'ampoule en la tirant tout droit vers l'extérieur.
5. Posez une ampoule neuve dans la douille.
6. Réinstallez le couvercle de l'ensemble de lampe.

7. Reposer l'ensemble de lampe à l'intérieur.

### ▲ MISE EN GARDE

Veiller à ne pas salir ou endommager le verre, les languettes du verre et les logements en plastique.

## Remplacement de la lumière du coffre arrière (type DEL)



Si la lumière ampoule/DEL du coffre arrière ne fonctionne pas, faites vérifier le véhicule par un mécanicien professionnel.

## Entretien de l'aspect

Utiliser les informations des chapitres suivants pour maintenir propres l'extérieur et l'intérieur de votre véhicule.

### Entretien extérieur

Utiliser les informations des chapitres suivants pour entretenir l'extérieur de votre véhicule. Le maintien de l'extérieur propre n'est pas seulement un plaisir esthétique, mais il aide aussi à prolonger la durée de vie du véhicule.

### \* REMARQUE

Si vous stationnez le véhicule près d'une enseigne en acier inoxydable ou d'un immeuble vitré, etc., la garniture plastique extérieure (pare-chocs, spoiler, garniture, lampe, rétroviseur extérieur, etc.) pourrait être endommagée par la réflexion du soleil sur la structure extérieure. Pour éviter tout dommage à la garniture plastique extérieure, stationnez le véhicule à l'écart des zones où la lumière du soleil peut être réfléchié ou utilisez une housse de véhicule. (Selon le véhicule, le type de garniture extérieure appliquée, comme l'aile, peut différer.)

## Mise en garde d'ordre général relative aux soins extérieurs

Il est très important de suivre les directives de l'étiquette lorsque vous utilisez un nettoyant chimique ou un produit de polissage. Lire tous les avertissements et les mises en garde qui figurent sur l'étiquette.

## Entretien des finitions

### Lavage

Pour aider à protéger la finition de votre véhicule de la rouille et de la détérioration, le laver soigneusement et fréquemment au moins une fois par mois à l'eau tiède ou froide.

Si vous utilisez votre véhicule pour la conduite hors route, vous devez le laver après chaque trajet hors route. Faire particulièrement attention à l'élimination de toute accumulation de sel, de saleté, de boue et autres matières étrangères. S'assurer que les trous d'évacuation dans les bords inférieurs des portes et des bas de caisse sont bien dégagés et propres.

Les insectes, le goudron, la sève d'arbre, les excréments d'oiseaux, la pollution industrielle et autres dépôts similaires peuvent endommager les finitions de votre véhicule s'ils ne sont pas enlevés immédiatement.

Même un lavage rapide à l'eau claire peut ne pas éliminer complètement tous ces dépôts. Un savon doux, sans danger pour les surfaces peintes, peut être utilisé.

Après le lavage, rincer soigneusement le véhicule à l'eau tiède ou froide. Ne pas laisser sécher le savon sur les finitions. Après un nettoyage du véhicule, tester les freins en roulant lentement afin de vérifier si leur fonctionnement est perturbé par l'eau. Si la performance de freinage est moindre, faire sécher les freins en les appliquant doucement tout en roulant lentement en marche avant.

### ⚠ MISE EN GARDE

- Ne pas utiliser de savon fort, de détergents chimiques ou d'eau

chaude, et ne lavez pas le véhicule à la lumière directe du soleil ou lorsque la carrosserie du véhicule est chaude.

- Faire attention en lavant les vitres latérales de votre véhicule, notamment avec de l'eau sous haute pression. L'eau peut s'infiltrer par les vitres et mouiller l'intérieur.
- Pour éviter d'endommager les pièces en plastique et les lampes, ne pas nettoyer avec des solvants chimiques ou des détergents puissants.

### ⚠ AVERTISSEMENT

Après un nettoyage du véhicule, tester les freins en roulant lentement afin de vérifier si leur fonctionnement est perturbé par l'eau. Si la performance de freinage est moindre, faire sécher les freins en les appliquant doucement tout en roulant lentement en marche avant.

### Lavage à haute pression

En utilisant un nettoyeur haute pression, veiller à maintenir une distance suffisante par rapport au véhicule.

Un dégagement insuffisant ou une pression excessive peuvent endommager les composants ou provoquer la pénétration de l'eau.

Ne pas asperger la caméra, les capteurs ou les zones environnantes directement avec un nettoyeur haute pression. Un choc par de l'eau sous haute pression peut entraîner un fonctionnement anormal de l'appareil.

Ne pas approcher l'embout de la buse trop près des soufflets (capuchons en caoutchouc ou en plastique) ou des connecteurs, car ils pourraient être endommagés s'ils entrent en contact avec de l'eau sous haute pression.

## ⚠️ AVERTISSEMENT

Après un nettoyage du véhicule, tester les freins en roulant lentement afin de vérifier si leur fonctionnement est perturbé par l'eau. Si la performance de freinage est moindre, faire sécher les freins en les appliquant doucement tout en roulant lentement en marche avant.

## ⚠️ MISE EN GARDE

### Compartment moteur mouillé



- Le lavage à l'eau du compartiment moteur, y compris le lavage à l'eau sous haute pression, peut entraîner la défaillance des circuits électriques situés dans le compartiment moteur.
- Ne jamais permettre à de l'eau ou autres liquides d'entrer en contact avec des composants électriques/électroniques à l'intérieur du véhicule, cela pourrait les endommager.
- Après avoir nettoyé le véhicule, freiner prudemment en portant attention aux conditions de circulation jusqu'à ce que l'effet de freinage soit pleinement rétabli.

## Cirage

Cirer le véhicule lorsque l'eau ne perle plus sur la peinture.

Toujours laver et sécher le véhicule avant de le cirer. Utiliser une cire liquide ou pâteuse de bonne qualité et suivre les instructions du fabricant. Cirer toutes les garnitures en métal pour les protéger et maintenir leur lustre.

En enlevant l'huile, le goudron et autres matériaux similaires à l'aide d'un détartrant, on enlève habituellement la cire de finition. Veiller à recirer ces zones même si le reste du véhicule n'a pas encore besoin d'être ciré.

Veiller à ne pas toucher la lentille lors du cirage des lampes.

## ⚠️ MISE EN GARDE

### Séchage du véhicule

- En essuyant la poussière ou la saleté sur la carrosserie à l'aide d'un chiffon sec, on raye les finitions.
- Ne pas utiliser de la laine d'acier, des nettoyants abrasifs, des détergents acides ou des détergents puissants contenant des agents hautement alcalins ou caustiques sur des pièces en aluminium plaquées au chrome ou anodisées. Cela pourrait endommager la couche de protection et causer une décoloration ou une détérioration de la peinture.

## Réparation des dégâts sur les finitions

Les rayures profondes ou les éclats de pierre sur la surface peinte doivent être réparés rapidement. Le métal exposé rouille rapidement et peut engendrer d'importantes dépenses de réparation.

## \* REMARQUE

Si votre véhicule est endommagé et nécessite une réparation ou un remplacement de métal, s'assurer que l'atelier de carrosserie applique des matériaux anticorrosion sur les pièces réparées ou remplacées.

### Entretien des métaux brillants

Pour enlever le goudron et les insectes, utiliser un décapant à goudron et non pas un grattoir ou tout autre objet tranchant.

Pour protéger les surfaces des pièces métalliques brillantes de la corrosion, appliquer une couche de cire ou d'agent de conservation au chrome et frotter jusqu'à obtention d'un lustre brillant.

En hiver ou dans les régions côtières, recouvrir les parties métalliques brillantes d'une couche plus épaisse de cire ou d'agent de conservation. Si nécessaire, enduire les pièces de gelée de pétrole non corrosive ou d'un autre composé protecteur.

### Entretien du dessous de la carrosserie

Le sel de voirie et les autres produits chimiques corrosifs sont utilisés dans les pays à climat froid pour faire fondre la neige et empêcher l'accumulation de glace. Si ces produits chimiques ne sont pas enlevés régulièrement, ils entraîneront la corrosion du dessous de carrosserie et, à la longue, ils endommageront plusieurs pièces : les conduites de carburant, le système de rétention du réservoir de carburant, la suspension du véhicule, le système d'échappement et même le châssis de la carrosserie.

### Entretien des jantes en aluminium

Les jantes en aluminium sont recouvertes d'une finition protectrice transparente.

- Ne pas utiliser de nettoyant abrasif, de produit de polissage, de solvant ou une brosse métallique sur des jantes en aluminium. Ils peuvent rayer ou endommager la finition.
- Nettoyer les roues lorsqu'elles sont froides.
- Utilisez uniquement un savon doux ou un détergent neutre et rincez-les abondamment à l'eau. Veiller également à nettoyer les roues après avoir roulé sur des routes salées. Ceci permet d'empêcher la corrosion.
- Éviter de laver les roues avec des brosses de lavage à grande vitesse pour véhicules.
- Ne pas utiliser de détergents alcalins ou acides. Cela pourrait endommager et corroder les jantes en aluminium recouvertes d'une couche protectrice transparente.

### Protection contre la corrosion

#### Protection de votre véhicule contre la corrosion

Grâce à la conception et aux pratiques de construction les plus avancées pour lutter contre la corrosion, nous produisons des véhicules de la meilleure qualité. Ceci n'est toutefois qu'une partie du travail. Pour obtenir une résistance à la corrosion de longue durée pour votre véhicule, la coopération et l'assistance du propriétaire sont également nécessaires.

## Causes courantes de corrosion

Les causes les plus courantes de corrosion sur votre véhicule sont :

- le sel, la saleté et l'humidité de la route, qui peuvent s'accumuler sous le véhicule.
- L'élimination de peinture ou des revêtements de protection par des pierres, du gravier, de l'abrasion ou des éraflures et des bosses mineures qui laissent le métal non protégé exposé à la corrosion.

## Zones de forte corrosion

Si vous habitez dans une zone où votre véhicule est régulièrement exposé à des matériaux corrosifs, la protection contre la corrosion est particulièrement importante. Certaines des causes courantes de corrosion accélérée sont le sel sur la route, les produits chimiques anti-poussière, l'air marin et la pollution industrielle.

## L'humidité accentue la corrosion

L'humidité crée les conditions dans lesquelles la corrosion est la plus susceptible de se produire. Par exemple, la corrosion est accélérée par un taux d'humidité élevé, en particulier lorsque les températures sont juste au-dessus du point de congélation. Dans ces conditions, le matériau corrosif est maintenu en contact avec la surface du véhicule par l'humidité qui s'évapore lentement. La boue est particulièrement corrosive car elle sèche lentement et retient l'humidité en contact avec le véhicule. Même si la boue semble sèche, elle peut quand même retenir l'humidité et favoriser la corrosion.

De fortes températures peuvent également accélérer la corrosion des pièces

qui ne sont pas assez ventilées pour que l'humidité puisse être dispersée. Pour toutes ces raisons, il est particulièrement important de garder votre véhicule propre et exempt de boue ou d'accumulations d'autres matériaux. Ceci concerne non seulement les surfaces visibles, mais aussi et surtout le dessous du véhicule.

## Pour réduire la corrosion

Vous pouvez aider à prévenir la corrosion dès le début en observant ce qui suit :

## Gardez votre véhicule propre

La meilleure façon d'empêcher la corrosion est de garder votre véhicule propre et exempt de matériaux corrosifs. Il est particulièrement important de faire attention au dessous du véhicule.

Si vous habitez dans une région où votre véhicule est fortement exposé à la corrosion - sels de déglacage, air marin, pollution industrielle, pluies acides, etc. - vous devez prendre des précautions supplémentaires pour éviter la corrosion. En hiver, rincez le soubassement du véhicule au moins une fois par mois et à la fin de l'hiver, nettoyez le soubassement à fond.

En nettoyant le dessous du véhicule, faire particulièrement attention aux composants situés sous les garde-boue et aux autres zones qui sont cachées. Faites un travail minutieux ; le simple fait d'humidifier la boue accumulée plutôt que de l'enlever par lessivage accélérera la corrosion plutôt que de l'empêcher. L'eau sous haute pression et la vapeur sont particulièrement efficaces pour éliminer la boue accumulée et les matières corrosives.

Lorsque vous nettoyez les panneaux de porte inférieurs, les bas de caisse et les éléments du châssis, assurez-vous que les trous d'évacuation restent ouverts afin que l'humidité puisse s'échapper et ne soit pas emprisonnée à l'intérieur pour accélérer la corrosion.

### **Gardez votre garage sec**

Ne stationnez pas votre véhicule dans un garage humide et mal ventilé. Cela crée un environnement favorable à la corrosion. Ceci est particulièrement vrai si vous lavez votre véhicule dans le garage ou si vous le mettez dans le garage alors qu'il est encore humide ou couvert de neige, de glace ou de boue. Même un garage chauffé peut favoriser la corrosion s'il n'est pas bien ventilé pour disperser l'humidité.

### **Maintenez la peinture et les garnitures en bon état**

Les éraflures ou les rayures sur la finition doivent être recouvertes de peinture de « retouche » dès que possible pour réduire le risque de corrosion. Si le métal nu est visible à travers, l'attention d'un atelier de carrosserie et de peinture qualifié est recommandée.

Fientes d'oiseaux : Les fientes d'oiseaux sont très corrosives et peuvent endommager les surfaces peintes en quelques heures à peine. Enlever toujours les excréments d'oiseaux le plus tôt possible.

### **Ne pas négliger l'intérieur**

L'humidité peut s'accumuler sous les tapis de sol et la moquette et causer de la corrosion. Vérifier régulièrement sous les tapis et vous assurer que la moquette est sèche. Soyez particulièrement prudent si vous transportez des engrais, des produits de nettoyage ou des produits chimiques dans le véhicule.

Ces produits ne doivent être transportés que dans des conteneurs appropriés et tout déversement ou fuite doit être nettoyé, rincé à l'eau propre et bien séché.

### **Entretien intérieur**

Utiliser les informations des chapitres suivants pour entretenir l'intérieur de votre véhicule.

### **Précautions générales pour l'intérieur**

Éviter que des produits chimiques tels que du parfum, de l'huile cosmétique, de la crème solaire, du nettoyant pour les mains et du désodorisant n'entrent en contact avec les parties intérieures, car ils peuvent causer des dommages ou une décoloration. S'ils entrent en contact avec les parties intérieures, les essuyer immédiatement. Au besoin, utilisez un mélange d'eau tiède et de nettoyant doux non détergent (testez tous les nettoyants sur une surface recouverte avant l'utilisation).

### **⚠ MISE EN GARDE**

#### **Composants électriques**

Ne laissez jamais d'eau ou d'autres liquides entrer en contact avec les composants électriques/électroniques du véhicule, au risque de les endommager.

## ▲ MISE EN GARDE

### Cuir

Pour le nettoyage des produits en cuir (volant, sièges, etc.), utiliser des détergents neutres ou des solutions à faible teneur en alcool. Si vous utilisez des solutions à forte teneur en alcool ou des détergents acides/alcalins, la couleur du cuir risque de s'estomper ou la surface peut s'effriter.

### Soin des sièges en cuir

- Passez régulièrement l'aspirateur sur le siège pour retirer la poussière et le sable. Cela empêchera l'abrasion ou la dégradation du cuir et maintiendra sa qualité.
- Essuyez la garniture des sièges en cuir avec un chiffon sec ou doux.
- L'utilisation fréquente d'une protection pour le cuir peut empêcher l'usure de la housse et aide à en maintenir la couleur. Veillez à lire les instructions et consultez un spécialiste avant d'utiliser un revêtement pour cuir ou des produits de protection.
- Le cuir avec des couleurs claires (beige, beige crème) est facilement contaminé et d'aspect transparent. Nettoyez souvent les sièges.
- Évitez de les essuyer avec un chiffon humide. Cela peut craqueler la surface.

### Nettoyage des sièges en cuir

Éliminez immédiatement toute contamination. Reportez-vous aux instructions ci-dessous pour supprimer chacun des contaminants.

- Produits cosmétiques (crème solaire, fond de teint, etc.)

- Appliquer une crème de nettoyage sur un chiffon et essuyer le point contaminé. Essuyez la crème avec un chiffon humide et éliminez l'eau avec un chiffon sec.
- Boissons (café, soda, etc.)
  - Appliquez une petite quantité de détergent neutre et essuyez jusqu'à ce que les salissures ne s'étalent plus.
- Huile, jeans / vêtements (transfert de couleur)
  - Essuyez immédiatement l'huile avec un tissu absorbant et nettoyez avec un détachant pour cuir seulement.
- Chewing-gum
  - Faire durcir la gomme avec de la glace et l'éliminer progressivement.

### Housses de sièges en tissu (selon l'équipement)

Pensez à nettoyer régulièrement les sièges en tissu avec un aspirateur en tenant compte des caractéristiques de la matière du tissu. S'ils sont très salis par des taches de boissons, etc., utilisez un produit nettoyant pour habitacle de voiture. Pour éviter d'endommager les housses de siège, utilisez une éponge ou un chiffon doux en microfibre et essuyez la housse de siège jusqu'aux coutures en effectuant des mouvements amples et en exerçant une pression modérée.

Les fermetures Velcro des vêtements ou les objets pointus peuvent provoquer des accrocs ou des rayures sur la surface des sièges.

Veillez à ne pas frotter ces objets contre la surface.

## Nettoyage de la sellerie et des garnitures intérieures

### Surfaces intérieures de voiture

Éliminez la poussière et les saletés libres des surfaces intérieures à l'aide d'une époussette ou d'un aspirateur. Au besoin, nettoyez les surfaces intérieures à l'aide d'un mélange d'eau tiède et de nettoyant doux non détergent (testez tous les nettoyants sur une surface recouverte avant l'utilisation).

### Tissu

Enlever la poussière et détacher la saleté du tissu à l'aide d'un petit balai ou d'un aspirateur. Nettoyer avec une solution de savon doux recommandée pour la sellerie ou les tapis. Enlever immédiatement les taches fraîches à l'aide d'un nettoyeur de taches pour tissu. Si les taches fraîches ne font pas l'objet de soins immédiats, le tissu peut être taché et sa couleur peut être dégradée. De plus, ses propriétés de résistance au feu peuvent être réduites si le matériau n'est pas correctement entretenu.

L'utilisation de tout autre produit que les nettoyants et procédures recommandés peut affecter l'apparence du tissu et ses propriétés de résistance au feu.

## Nettoyage de la sangle de la ceinture à trois points

Nettoyer la sangle de la ceinture avec n'importe quelle solution savonneuse douce recommandée pour le nettoyage des tissus d'ameublement ou des moquettes. Suivre les instructions fournies avec le savon. Ne pas décolorer ou teindre à nouveau la sangle, car cela pourrait l'affaiblir.

## Nettoyage de l'intérieur des vitres

Si les surfaces vitrées intérieures du véhicule deviennent embuées (c'est-à-dire recouvertes d'un film huileux, gras ou cireux), elles doivent être nettoyées avec un nettoyant pour vitres. Suivre les indications sur le flacon de nettoyant pour vitres.

### MISE EN GARDE

#### Lunette arrière

Ne pas gratter ni rayer l'intérieur de la lunette arrière. Cela pourrait endommager la grille de dégivrage de la lunette arrière.

---

## Système antipollution

Le système antipollution de votre véhicule est couvert par une garantie limitée écrite. Veuillez consulter les renseignements sur la garantie contenus dans le manuel de garantie et d'information du consommateur dans votre véhicule.

Votre véhicule est équipé d'un système antipollution qui satisfait à toutes les réglementations en vigueur sur les émissions. On distingue trois systèmes de contrôle des émissions, comme suit.

1. Système de contrôle des émissions de gaz de carter
2. Système de contrôle des émissions par évaporation
3. Système de contrôle des émissions de gaz d'échappement

Pour assurer le bon fonctionnement des systèmes antipollution, il est recommandé de faire inspecter et entretenir votre véhicule par un concessionnaire agréé Kia, conformément au programme d'entretien de ce manuel.

### Mise en garde pour le test d'inspection et d'entretien (avec système électronique de contrôle de stabilité (ESC))

- Pour éviter les ratés d'allumage du véhicule pendant les tests au dynamomètre, désactiver l'ESC en appuyant sur l'interrupteur ESC.
- Une fois les tests au dynamomètre terminés, réactiver l'ESC en appuyant à nouveau sur le commutateur ESC.

### 1. Système de contrôle des émissions de gaz de carter

Le système de ventilation positive du carter est utilisé pour empêcher la pollution de l'air causée par les gaz de combustion émis par le carter. Ce système fournit de l'air frais filtré au carter par l'intermédiaire du flexible d'admission d'air. À l'intérieur du carter, l'air frais se mélange aux gaz de combustion, et passe ensuite par la soupape de ventilation positive du carter (PCV) dans le système d'admission.

### 2. Système de contrôle des vapeurs de carburant (y compris récupération des vapeurs de ravitaillement en carburant embarquée (ORVR))

Le système de contrôle des vapeurs de carburant est conçu pour empêcher les vapeurs de carburant de s'échapper dans l'atmosphère. (Le système ORVR est conçu pour permettre aux vapeurs du réservoir de carburant d'être chargées dans un filtre à charbon pendant le ravitaillement en carburant à la station-service, qui empêche les vapeurs de carburant de s'échapper dans l'atmosphère).

#### Filtre à charbon

Les vapeurs de carburant générées à l'intérieur du réservoir de carburant sont absorbées et stockées dans le filtre à charbon embarqué. Lorsque le moteur tourne, les vapeurs de carburant absorbées dans le filtre à charbon sont aspirées dans le réservoir d'égalisation de pression par l'électrovanne de commande de purge.

## Électrovanne de commande de purge (PCSV)

L'électrovanne de commande de purge (PCSV) est commandée par le module de commande du moteur (ECM) ; lorsque la température du liquide de refroidissement du moteur est basse au ralenti, la PCSV se ferme pour que le carburant évaporé ne soit pas aspiré dans le moteur. Une fois que le moteur se réchauffe pendant la conduite normale, la PCSV s'ouvre pour laisser entrer le carburant évaporé dans le moteur.

## 3. Système de contrôle des émissions de gaz d'échappement

Le système de contrôle des émissions d'échappement est un système très efficace qui contrôle les émissions de gaz d'échappement tout en maintenant de bonnes performances du véhicule.

### Modifications du véhicule

Ce véhicule ne doit pas être modifié. La modification de votre véhicule pourrait affecter ses performances, sa sécurité ou sa durabilité et pourrait même enfreindre les règlements gouvernementaux sur la sécurité et les émissions. De plus, les dommages ou les problèmes de performance provoqués par une quelconque modification pourraient ne pas être couverts par la garantie.

- Si vous utilisez des appareils électroniques autorisés, le véhicule risque de fonctionner anormalement, les câbles risquent d'être endommagés, la batterie se décharger et provoquer un incendie. Pour votre sécurité, n'utilisez pas d'appareils électroniques non autorisés.

## Précautions concernant les gaz d'échappement du moteur (monoxyde de carbone)

- Le monoxyde de carbone peut être présent avec les autres gaz d'échappement. Donc si vous sentez des gaz d'échappement de quelque nature que ce soit à l'intérieur de votre véhicule, vous devez le faire inspecter et réparer immédiatement. Si vous croyez que des gaz d'échappement pénètrent dans votre véhicule, ne le conduisez qu'avec toutes les fenêtres complètement ouvertes. Faites vérifier et réparer votre véhicule immédiatement.

### AVERTISSEMENT

#### Échappement

Les gaz d'échappement des moteurs contiennent du monoxyde de carbone (CO). C'est un gaz incolore et inodore, qui est dangereux et peut être mortel s'il est inhalé. Suivez les instructions de cette page pour éviter l'empoisonnement au CO.

- Évitez de faire tourner le moteur dans des zones confinées ou fermées (comme les garages) plus que ce qui est nécessaire pour faire entrer ou sortir le véhicule de la zone.
- Lorsque le véhicule est stationné dans un endroit ouvert pendant plus d'un court moment et que le moteur tourne, réglez le système de ventilation (si nécessaire) pour faire entrer l'air extérieur dans le véhicule.
- Ne vous assoyez jamais dans un véhicule stationné ou arrêté pendant une période prolongée avec le moteur en marche.

- Lorsque le moteur cale ou ne démarre pas, les tentatives excessives de redémarrage du moteur peuvent endommager le système antipollution.

## Précautions d'utilisation des convertisseurs catalytiques

### AVERTISSEMENT

#### Convertisseur catalytique

Ne vous approchez pas du convertisseur catalytique et du système d'échappement lorsque le véhicule est en marche ou immédiatement après. Le système d'échappement et le système catalytique sont très chauds et peuvent vous brûler.

### AVERTISSEMENT

#### Feu

- Ne stationnez pas, ne faites pas tourner le moteur au ralenti et ne conduisez pas le véhicule au-dessus ou à proximité des objets inflammables, tels que l'herbe, la végétation, le papier, les feuilles, etc. Un système d'échappement chaud peut enflammer les objets inflammables sous votre véhicule.
- De plus, ne retirez pas le refroidisseur autour du système d'échappement, ne fermez pas le bas du véhicule ou ne l'enduisez pas d'un revêtement anticorrosion. Ils peuvent présenter un risque d'incendie dans certaines conditions.

Votre véhicule est doté d'un dispositif de contrôle des émissions à convertisseur catalytique.

Il faut donc respecter les précautions suivantes :

- Pour les moteurs à essence, n'utilisez que du CARBURANT SANS PLOMB.
- Ne conduisez pas le véhicule si vous constatez des signes de dysfonctionnement du moteur, tels que des ratés d'allumage ou une perte notable de performances.
- Évitez toute utilisation inappropriée ou abusive du moteur. Des exemples de mauvaise utilisation comprennent la marche en roue libre avec le contact coupé et la descente de pentes raides en vitesse avec le contact coupé.
- Ne laissez pas le moteur fonctionner au régime de ralenti pendant plus de 5 minutes.
- Ne modifiez pas et ne touchez pas aux pièces du moteur ou du système antipollution. Toutes les vérifications et tous les réglages doivent être effectués par un concessionnaire Kia agréé.
- Éviter de conduire avec un niveau de carburant extrêmement bas. Le manque de carburant peut provoquer des ratés du moteur et endommager le convertisseur catalytique.

Le non-respect de ces précautions peut entraîner des dommages au convertisseur catalytique et à votre véhicule. De plus, ces actions pourraient annuler vos garanties.



# Spécifications et informations pour le consommateur

8

Dimensions .....	8-2
Moteur .....	8-2
Poids brut du véhicule.....	8-3
Volume de bagages .....	8-4
Système de climatisation.....	8-4
Puissance des ampoules.....	8-5
Pneus et roues .....	8-6
Lubrifiants et capacités recommandés .....	8-7
• Indice de viscosité SAE recommandé.....	8-8
Numéro d'identification du véhicule (NIV) .....	8-9
Étiquette de certification du véhicule .....	8-9
Étiquette de spécification et de pression des pneus....	8-9
Numéro du moteur.....	8-10
Signalement des problèmes de sécurité .....	8-10

## Spécifications et informations pour le consommateur

### Dimensions

Élément		6, 7 Sièges mm (po.)		
		Base	Ligne GT	Ligne X
Longueur hors tout		4 800 (189)	4 810 (189,4)	4 800 (189)
Largeur hors tout		1 900 (74,8)	1 900 (74,8)	1 900 (74,8)
Hauteur hors tout	Sans galerie de toit	1 695 (66,7)	1 695 (66,7)	-
	Avec galerie de toit	1 700 (66,9)	1 700 (66,9)	1 785 (70,3)
Bande de roulement	Avant	235/65 R17	1 651 (65,0)	
		235/60 R18	1 646 (64,8)	
		255/45 R20	1 637 (64,4)	
	Arrière	235/65 R17	1 661 (65,4)	
		235/60 R18	1 656 (65,2)	
		255/45 R20	1 647 (64,8)	
Empattement		2 815 (110,8)		

### Moteur

Élément	Smart stream G2.5 GDI	Smart stream G2.5 T-GDI
Déplacement [cc (cu in)]	2 497 (152,3)	2 497 (152,3)
Alésage x course [mm (po.)]	88,5 x 101,5 (3,5 x 4)	88,5 x 101,5 (3,5 x 4)
Ordre d'allumage	1-3-4-2	1-3-4-2
Nombre de cylindres	4 (en ligne)	4 (en ligne)

## Poids brut du véhicule

Élément	Moteur	FWD		TRANSMISSION INTÉ-GRALE	
		6 sièges	7 sièges	6 sièges	7 sièges
Poids brut du véhicule [kg (lb)]	Smart stream G2.5 GDi	-	2 430 (5 357)	-	2 480 (5 467)
	Smartstream G2.5 T-GDi	2 430 (5 357)	-	2 480 (5 467)	-

## Volume de bagages

Élément		6 sièges	7 sièges
Volume de bagages (SAE) [L (pieds cubet)]	MIN.	1 090 (38,5)	1 090 (38,5)
	MAX.	1 274 (45,0)	1 274 (45,0)

- Min : Derrière le siège arrière (dossier droit 23 degrés, coussin vers l'arrière)
- Max : Derrière le siège arrière (dossier droit 15 degrés, coussin vers l'arrière)

## Système de climatisation

Élément		Poids du volume	Classification
Réfrigérant	CLIM AVANT	575 ± 25	R-1234yf
	CLIM AVANT + ARRIÈRE	800 ± 25	
Lubrifiant pour compresseur	CLIM AVANT	100 ± 10	PAG
	CLIM AVANT + ARRIÈRE	190 ± 10	

Veillez contacter un atelier professionnel pour plus de détails.  
Kia recommande de contacter un concessionnaire agréé Kia.

## Puissance des ampoules

Ampoule de feu		Type d'ampoule	Puissance (W)
Avant	Type A	Feu de route	DEL
		Feu de croisement	DEL
		Feux de position et feux de jour*	DEL
		Feux clignotants	PY28/8W
		Phares antibrouillard avant*	DEL
		Feux de gabarit latéraux avant	DEL
	Type B	Feu de route	DEL
		Feu de croisement	DEL
		Feux de croisement auxiliaires	DEL
		Feux de position et feux de jour*	DEL
		Feux clignotants	DEL
		Phares antibrouillard avant*	DEL
		Feux de gabarit latéraux avant	DEL
	Arrière	Type A	Feux arrière et d'arrêt
Feux clignotants			P21W
Feux de gabarit (type ampoule)			W5W
Type B		Feux arrière et d'arrêt	DEL
		Feux clignotants	DEL
		Feux de gabarit (type DEL)	DEL
Feux de recul		Type A	W16W
		Type B	P21W
Feux stop surélevés		DEL	
Éclairages de plaque d'immatriculation		W5W	
Intérieur	Liseuses (type ampoule)		TAQUET (W10W)
	Liseuses (type DEL)*		DEL
	Lampes d'ambiance		DÉCORATION
	Lumières personnelles *		DEL
	Lampes de miroir de courtoisie		DÉCORATION
	Lampe de boîte à gants		W5W
	Lampes de miroir de courtoisie*		AMPOULE
	Lumière du coffre arrière (type ampoule)*		DÉCORATION
	Lumière du coffre arrière (type DEL)*		DEL

\* : selon l'équipement

## Pneus et roues

Élément	Taille des pneus	Dimensions des roues	Capacité de charge		Capacité de vitesse		Pression de gonflage [kPa (psi)]				Couple de serrage des écrous de roue kgf·m (lbf·pi, N·m)
			L <sup>1</sup>	kg	SS <sup>2</sup>	km/h	Charge normale		Charge maximale		
							Avant	Arrière	Avant	Arrière	
Pneu de pleine taille	235/65R17	7.0J X 17"	104	900	H	210	35 (240, 2,4)	35 (240, 2,4)	35 (240, 2,4)	35 (240, 2,4)	11 ~ 13 (79 ~ 94, 107 ~ 127)
	235/60R18	7.5J X 18"	103	875	H	210					
	255/45R20	8.5J x 20	105	925	V	240					
Pneu de secours compact (jante en acier) <sup>3</sup>	T135/90D17	4B X 17"	104	900	M	130	60 (420, 4,2)	60 (420, 4,2)	60 (420, 4,2)	60 (420, 4,2)	

\*1. Indice de charge

\*2. selon l'équipement

\*3. selon l'équipement

### **▲ MISE EN GARDE**

Lors d'un changement de pneus, utiliser des pneus de mêmes dimensions que ceux fournis d'origine avec le véhicule. Des pneus de taille différente peuvent endommager les autres pièces ou les faire fonctionner de manière irrégulière.

### **\* REMARQUE**



- Lors du changement des pneus, nous vous recommandons d'utiliser les mêmes que ceux fournis d'origine avec le véhicule. Sinon, les performances de conduite sont affectées.
- En cas de conduite à haute altitude, il est normal que la pression atmosphérique augmente. Par conséquent, contrôlez la pression de gonflage des pneus et les gonfler davantage si nécessaire. Pression de gonflage des pneus supplémentaire requise par km au-dessus du niveau de la mer : 10,5 kPa (1,5 psi)/km

## Lubrifiants et capacités recommandés

Pour permettre d'obtenir de bonnes performances et une bonne durabilité du moteur et du groupe motopropulseur, n'utiliser que des lubrifiants de bonne qualité.

Les bons lubrifiants contribuent également à renforcer l'efficacité du moteur, ce qui se traduit par une meilleure économie de carburant.

L'utilisation de ces lubrifiants et liquides est recommandée pour votre véhicule.

Lubrifiant		Volume (L)	Classification
Huile de moteur (vidanger et remplir) Recommandations   	Smartstream G2.5 GDi	5,8	Entièrement synthétique SAE 0W-20, API SN PLUS/SP ou ILSAC GF-6
	Smartstream G2.5 T-GDi	5,8	Entièrement synthétique SAE 0W-30, API SN PLUS/SP ou ILSAC GF-6
Liquide de boîte de vitesses à double embrayage (DCT)	Huile à embrayage	3,3 ~ 3,4	Huile d'origine Kia (LIQUIDE WET DCTF 75W ou WET DCT)
	Huile de contrôle	2,45 ~ 2,5	Huile d'origine Kia (HUILE HYDRAULIQUE WET DCT ou HUILE DE COMMANDE HYDRAULIQUE WET DCT)
Liquide de transmission automatique (AT) <sup>1</sup>		6,5	SK ATF SP4M-1, MICHANG ATF SP4M-1, S-OIL ATF SP4M-1, Huile d'origine Kia ATF SP4M-1
Liquide de refroidissement <sup>2</sup>	Smartstream G2.5 GDi	9,2	Un liquide de refroidissement à base de phosphate et d'éthylène glycol
	Smartstream G2.5 T-GDi	8,4	
Liquide de frein		Au besoin	DOT 4
Huile de différentiel arrière (AWD)		0,53 ~ 0,63	HUILE À EMBRAYAGE HYPOÏDES API GL-5, SAE 75W/85 (Suggérée : HUILE À EMBRAYAGE SK HCT-5 75W/85 ou équivalent)
Huile de boîte de transfert (AWD)	Smartstream G2.5 GDi	0,62 ~ 0,68	HUILE POUR ENGRENAGES HYPOÏDES API GL-5, SAE 75W/85 (Recommandé : HUILE POUR ENGRENAGES SK HCT-5 75W/85 ou équivalent)
	Smartstream G2.5 T-GDi	0,48 ~ 0,52	
Carburant		67	Essence

\*1. Utilisez uniquement l'huile de transmission automatique d'origine spécifiée. L'utilisation d'un liquide non spécifié (même s'il est marqué comme étant compatible avec celui d'origine) pourrait entraîner une détérioration de la qualité des changements de vitesses et des vibrations, et éventuellement une défaillance de la boîte de vitesses. (Se reporter à "Explication des éléments d'entretien programmé" à la page 7-16 »)

\*2. Une sorte différente de liquide de refroidissement ou d'eau peut endommager le composant électrique.

## Indice de viscosité SAE recommandé

Plage de température pour les indices de viscosité SAE										
Température	°C	-30	-20	-10	0	10	20	30	40	50
	°F	-10	0	20	40	60	80	100	120	
Huile pour moteur à essence	Smartstream G2.5 GDi	0W-20								
	Smartstream G2.5 T-GDi	0W-30								



Un huile moteur qui présente la certification de l'American Petroleum Institute (API) est conforme à l'International Lubricant Specification Advisory Committee (ILSAC). Il est recommandé d'utiliser uniquement des huiles moteur qui présentent cette marque d'homologation API.

### **⚠ MISE EN GARDE**

Tenez toujours propre la partie autour du bouchon de remplissage, du bouchon de vidange ou de la jauge d'huile avant de vérifier ou de vidanger un lubrifiant. Ceci est particulièrement important dans des régions poussiéreuses ou sableuses ou lorsque le véhicule est utilisé sur des routes non revêtues. Nettoyer autour du bouchon et de la jauge d'huile empêchera les saletés d'entrer dans le moteur et d'autres mécanismes qui pourraient alors s'encrasser.

La viscosité (consistance) de l'huile du moteur influence la consommation de carburant et le fonctionnement par temps froid (démarrage et coulabilité de l'huile). Les huiles moteur à viscosité plus faible peuvent permettre une meilleure économie de carburant et de meilleures performances par temps froid, mais les huiles moteur à viscosité plus élevée sont nécessaires pour une lubrification satisfaisante par temps chaud.

Si vous utilisez des huiles d'une viscosité différente de celle recommandée, vous risquez d'endommager le moteur.

Lorsque vous choisissez une huile, il convient de considérer la plage de températures dans laquelle votre véhicule sera utilisé avant la prochaine vidange. Sélectionner la viscosité d'huile recommandée dans le tableau.

## Numéro d'identification du véhicule (NIV)

Le numéro d'identification du véhicule (NIV) est le numéro utilisé pour l'enregistrement de votre véhicule et dans toutes les conditions légales liées à sa propriété, etc.

Protecteur NIV (selon l'équipement)

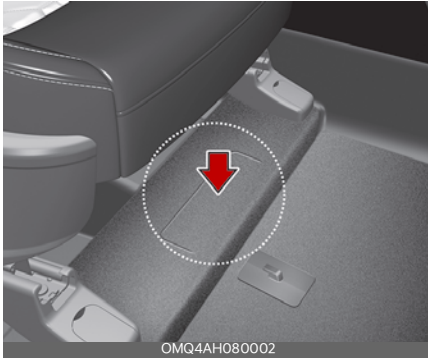

Le numéro est gravé sur le plancher, sous le siège avant droit. Pour vérifier le numéro, ouvrir le couvercle.

Étiquette NIV

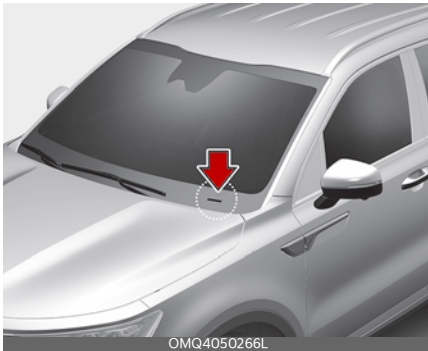

Le NIV figure également sur une plaque fixée sur le dessus de la planche de bord. On peut voir facilement le numéro sur la plaque depuis l'extérieur, à travers le pare-brise.

## Étiquette de certification du véhicule

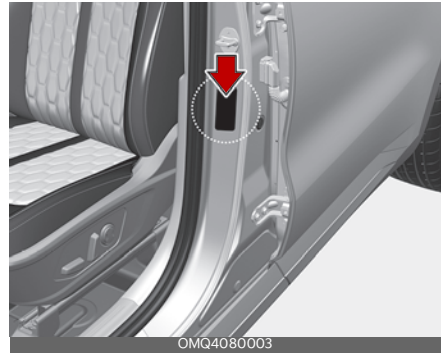

L'étiquette de certification du véhicule fixée sur le pied milieu du côté conducteur indique le numéro d'identification du véhicule (VIN).

## Étiquette de spécification et de pression des pneus

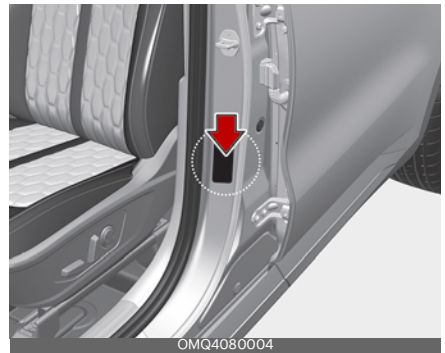

Les pneus fournis sur votre véhicule neuf ont été choisis pour donner les meilleures performances en conduite normale.

L'étiquette des pneus, située sur le pied milieu côté conducteur, indique les pressions des pneus recommandées pour votre véhicule.

## Numéro du moteur

Le numéro du moteur est gravé sur le bloc-moteur comme illustré sur le schéma.

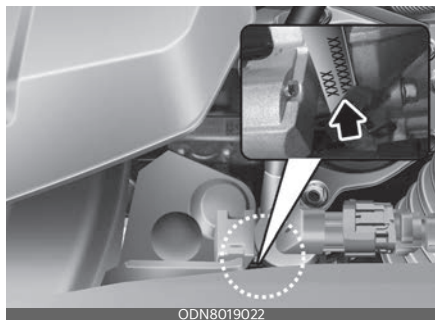

## Signalement des problèmes de sécurité

Si vous croyez que votre véhicule présente un défaut susceptible de causer une collision ou un décès, vous devez en informer immédiatement Transports Canada (TC), ainsi que **Kia Canada Inc.**

Adresse postale:  
Transports Canada - ASFAD  
330, rue Sparks  
Ottawa, ON  
K1A 0N5

Téléphone : 819-994-3328 (région d'Ottawa-Gatineau et international)  
Sans frais : 1-800-333-0510 (au Canada)

Internet:  
<http://www.tc.gc.ca/rappels>

Si TC devait recevoir des plaintes similaires, le ministère pourrait lancer une enquête; et s'il s'avère qu'il existe bel et bien un problème de sécurité touchant un groupe de véhicules, il pourrait exiger le déploiement d'une campagne de rappel et de réparation. Cependant, relativement à tout problème, TC ne peut pas intervenir sur une base individuelle entre vous, votre concessionnaire ou **Kia Canada Inc.**

# Abréviation **A**

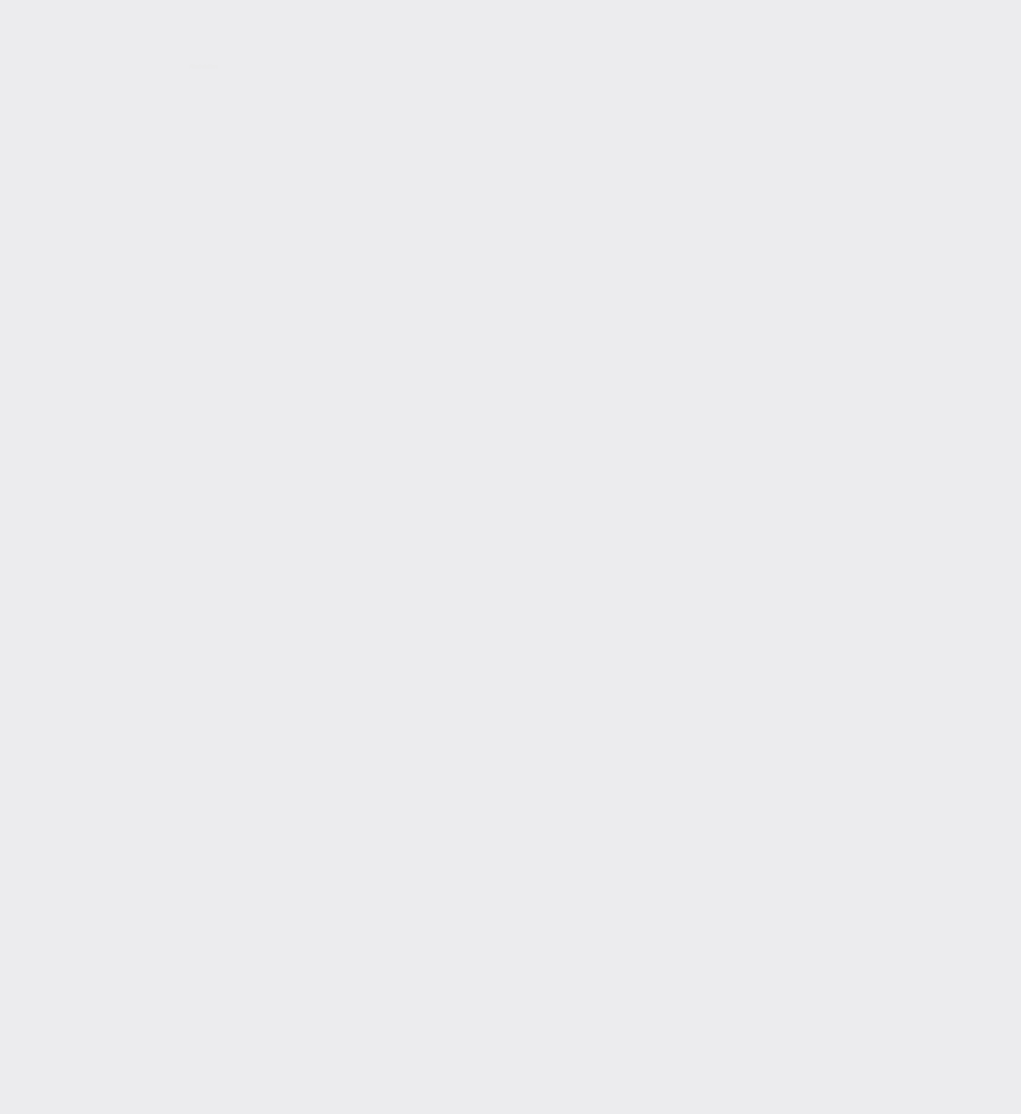

## Abréviation

### **ABS**

Système de freins antiblocage

### **AFU**

Assistance au freinage d'urgence

### **BCA**

Assistance à l'évitement de collision d'angle mort

### **BCW**

Alerte de collision d'angle mort

### **BVM**

Écran de la vue de l'angle mort

### **CC**

Régulateur de vitesse

### **CRS**

Système de retenue pour enfant

### **DAW**

Alerte d'attention du conducteur

### **DBC**

Commande de freinage en descente

### **FDJ**

Feu de jour

### **EBD**

Distribution électronique de la force de freinage

### **ECM**

Rétroviseur électrochromique

### **EPS**

Direction assistée électrique

### **ESC**

Contrôle électronique de stabilité

### **ESS**

Signal d'arrêt d'urgence

### **FCA**

Assistance pour éviter collision frontale

### **HAC**

Commande d'assistance au démarrage en côte

### **HBA**

Assistance aux feux de route

### **HDA**

Aide conduite autoroute

### **HMSL**

Feu stop surélevé

### **HUD**

Affichage tête haute

### **ISA**

Assistant de vitesse intelligent

### **LATCH**

Ancrages inférieurs et attaches pour enfants

### **LFA**

Assistance de suivi de voie

### **LKA**

Assistance de maintien de voie

### **MCB**

Frein collision multiple

### **MDPS**

Direction assistée entraînée par moteur

## Abréviation

### **MIL**

Voyant de défaillance

### **MSLA**

Assistance régulateur de vitesse

### **NSCC**

Régulateur de vitesse intelligent basé sur la navigation

### **ODS**

Système de détection d'occupant

### **PCA**

Assistance à l'évitement de collision en stationnement inversé

### **PDW**

Avertissement de distance de stationnement en marche arrière

### **RCCA**

Aide à l'évitement de collision de circulation transversale arrière

### **RCCW**

Alerte de collision circulation transversale arrière

### **RVM**

Moniteur de vue arrière

### **SBW**

Sélecteur SBW

### **SCC**

Régulateur de vitesse intelligent

### **ASS**

SEA (Assistance sortie sécurisée)

### **SEW**

Avertissement de sortie sécuritaire

### **SRS**

Système de retenue supplémentaire

### **SRSCM**

Module de commande de SRS

### **Système de surveillance de caméra 360°**

Système de surveillance de caméra à 360°

### **TBT**

Étape par étape

### **TCS**

Système antipatinage

### **TIN**

Numéro d'identification des pneus

### **TPMS**

Système de surveillance de la pression des pneus

### **VIN**

Numéro d'identification du véhicule

### **VSM**

Gestion de la stabilité du véhicule



# Index alphabétique

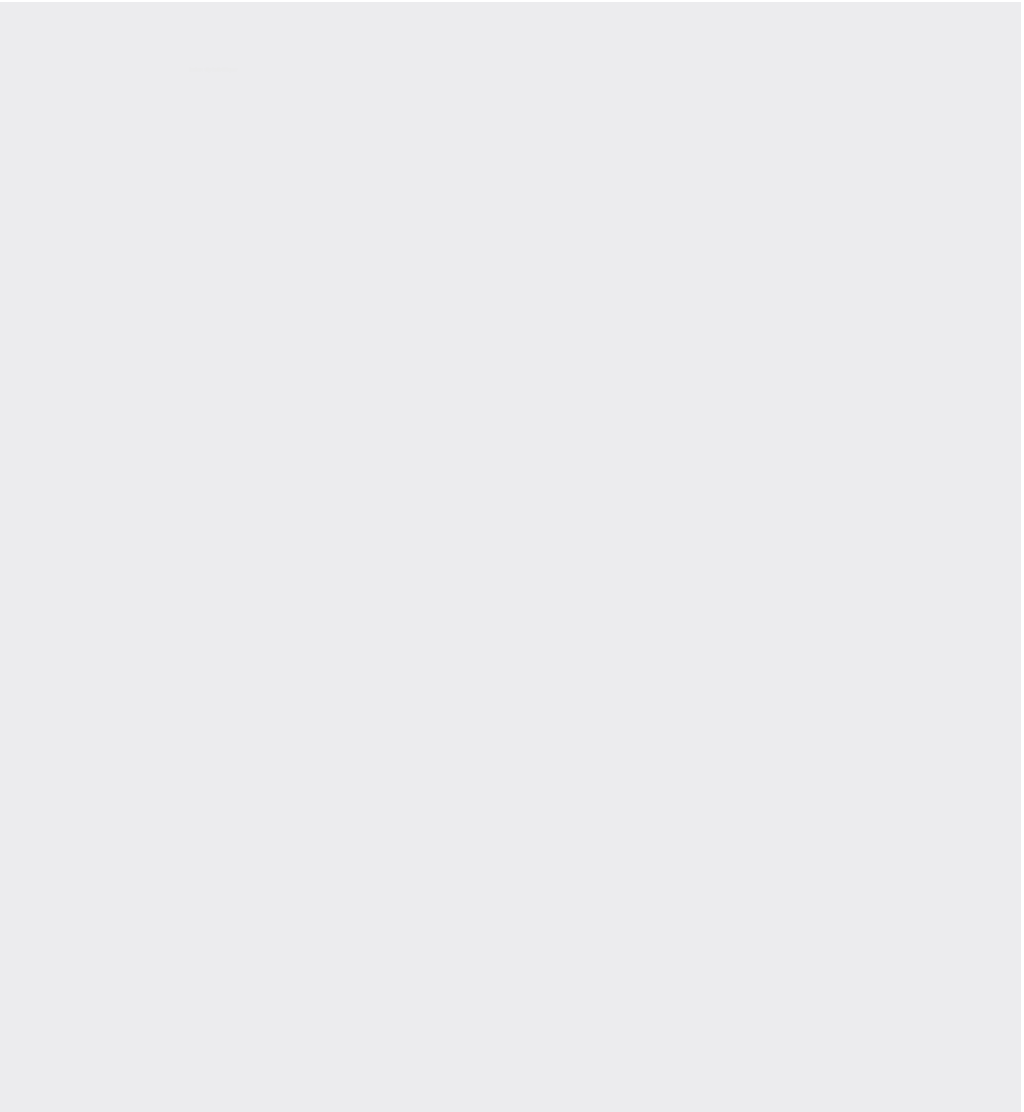

## Index alphabétique

« Smart Liftgate » (Hayon Intelligent) avec « Auto Open » (Ouverture automatique)	4-42
comment désactiver	4-44
comment utiliser	4-42
Zone de détection	4-45

---

### A

affichage instantané du témoin de changement de vitesse	4-90
Affichage LCD	4-90
modes de l'écran LCD	4-91
affichage tête haute (HUD)	4-118
informations	4-119
réglage	4-120
aide au suivi de voie (LFA)	5-180
aide au suivi de voie (LKA)	5-103
aide à l'évitement de collision avant (FCA) - caméra avant uniquement	5-74
aide à l'évitement de collision d'angle mort (BCA)	5-110
aide à l'évitement de collision de circulation transversale arrière (RCCA)	5-192
alerte d'attention du conducteur (DAW)	5-143
ampoules de feux	7-62
position d'ampoule de feu (arrière)	7-64
position d'ampoule de feu (avant)	7-63
position d'ampoule de feu (latéral)	7-65
précaution pour le remplacement des ampoules	7-62
(type LED)	7-65
ancrage(s) pour tapis de sol	4-193
appui-tête	
appui-tête arrière	3-20
appui-tête du siège avant	3-17
arrêt et départ au ralenti (ISG)	5-65
désactivation	5-67
assistance aux feux de route (HBA)	4-143
assistance à la conduite sur autoroute (HDA)	5-184

Assistance à l'évitement de collision en stationnement inversé (PCA)	5-203
assistance de sortie sécuritaire (SEA)	5-127
assistance manuelle de limite de vitesse (MSLA)	5-134
assistant de limitation de vitesse intelligent (ISLA)	5-137
avant de conduire	5-8
avertissement de capot ouvert	4-52
avertissement de distance de stationnement en marche arrière (PDW)	4-128
dysfonctionnement et précautions	4-130
fonctionnement	4-129
paramètres	4-128
avertissement de distance de stationnement en marche arrière / marche avant (PDW)	4-133
dysfonctionnement et précautions	4-137
fonctionnement	4-135
paramètres	4-134
avertissement de sortie sécuritaire (SEW)	5-123

---

### B

bac à bagages	4-197
Bac à bagages latéral	4-197
balais d'essuie-glaces	7-30
batterie	7-33
bloc d'instruments	4-81
jauges	4-83
Réglage de l'éclairage du tableau de bord	4-83
tableau de bord LCD complet	4-82
témoin de changement de rapport de transmission à double embrayage	4-89
témoin de changement de vitesse	4-88
boîte à gants	4-181
Boîte de vitesses automatique	
fonctionnement	5-17
système de verrouillage des rapports	5-21
boîte de vitesses à double embrayage (DCT)	5-24

fonctionnement	5-24	<b>commande d'éclairage</b>	4-139
système de verrouillage des rapports	5-31	éclairage automatique	4-141
<b>bouton de verrouillage des vitres à commande électrique</b>	4-49	feux de position et feux arrière	4-140
<b>bouton ENGINE START/STOP (démarrage/arrêt du moteur)</b>	5-13	phares (feux de croisement)	4-140
Bouton ENGINE START/STOP (démarrage/arrêt du moteur) allumé	5-13	<b>compartiment de rangement</b>	4-180
démarrage du moteur	5-15	bac à bagages	4-197
Position du bouton ENGINE START/STOP (démarrage/arrêt du moteur)	5-13	bac à bagages latéral	4-197
		boîte à gants	4-181
		planche à bagages	4-196
		rangement de la console centrale	4-180
		support de filet à bagages	4-193

## C

<b>cache-bagages</b>	4-194	<b>compartiment moteur</b>	2-8, 7-6
<b>caméra de recul (RVM)</b>	4-120	<b>compte-tours</b>	4-84
dysfonctionnement et limites du système	4-123	<b>compteur de vitesse</b>	4-83
fonctionnement du système	4-122	<b>compteur kilométrique</b>	4-86
paramètres	4-121	<b>conditions spéciales de conduite</b>	5-215
<b>capot</b>	4-51	<b>conduite en hiver</b>	5-219
avertissement de capot ouvert	4-52	<b>consignes de sécurité</b>	3-3
fermeture du capot	4-52	<b>coussin gonflable</b>	
ouverture du capot	4-51	ajout d'équipement ou modification de votre véhicule muni de coussins gonflables	3-66
<b>capteur de type fusion de l'aide à l'évitement de collision avant (FCA)</b>	5-87	avertissement et témoin lumineux	3-45
<b>ceinture de sécurité à tendeur</b>	3-28	capteurs de collision des coussins gonflables	3-60
<b>ceintures de sécurité</b>	3-23	conditions de déploiement	3-61
précautions	3-30	conditions de non-gonflage	3-62
soin des ceintures de sécurité	3-32	Consignes de sécurité supplémentaires	3-65
système de retenue des ceintures de sécurité	3-23	coussin gonflable avant	3-54
<b>Chargeur USB</b>	4-186	coussin gonflable de type rideau	3-58
<b>chauffage de siège</b>	4-182	coussin gonflable latéral	3-57
<b>clé à télécommande</b>	4-8	étiquettes d'avertissement pour les coussins gonflables	3-66
clé mécanique	4-9	fonctionnement du système	3-43
fonctionnement	4-8	fonctions et composants du SRS	3-45
précautions concernant la télécommande	4-9	système de détection des occupants (ODS)	3-48
<b>clé intelligente</b>	4-10	système de retenue supplémentaire (SRS)	3-64
clé mécanique	4-12		
fonctionnement	4-10		
<b>clés</b>	4-8		
clé à télécommande	4-8		
clé intelligente	4-10		
remplacement de la batterie	4-13		

## D

<b>dégivrage et désembuage du pare-brise</b>	4-176
dégivreur	4-179
logique de désembuage	4-179

dégivrage (pare-brise)	4-176	fonction d'extinction automatique	4-151
démarrage d'appoint	6-6	lampe de boîte à gants	4-154
démarrage du moteur		lampe de coffre à bagages	4-153
démarrage du moteur	5-16	lampe de lecture	4-152
refroidisseur du turbocompresseur	5-16	lampe de miroir de courtoisie	4-153
démarrage du moteur avec la clé intelligente	5-15	plafonnier	4-152
démarrage d'urgence		<b>Écran de surveillance des angles morts (BVM)</b>	5-150
démarrage d'appoint	6-6	<b>Écrans LCD</b>	4-99
démarrage en poussant	6-8	informations sur le trajet (ordinateur de bord)	4-99
démarrage en poussant	6-8	Messages de l'affichage LCD	4-102
désembuage (pare-brise)	4-176	mode Entretien	4-101

## E

<b>entretien</b>		<b>éléments de maintenance programmée</b>	7-16
ampoules de feux	7-62	arbres de transmission et soufflets	7-19
balais d'essuie-glaces	7-30	boîtier de direction, tringlerie et soufflets/rotule de bras inférieur	7-18
batterie	7-33	bougies d'allumage	7-17
entretien par le propriétaire	7-8	boulons de montage de la suspension	7-18
filtre à air de climatisation	7-29	conduites de carburant, flexibles de carburant et raccords	7-17
frein de stationnement	7-27	disques, plaquettes et étriers de frein	7-18
fusibles	7-48	filtre pour purificateur d'air	7-17
liquide de lave-glace	7-26	flexibles de ventilation du carter sous vide	7-17
liquide de refroidissement du moteur	7-22	flexibles et conduites de freins	7-18
purificateur d'air	7-27	frein de stationnement	7-18
services d'entretien	7-7	liquide de boîte de vitesses automatique	7-18
<b>entretien de l'aspect</b>	7-75	liquide de boîte de vitesses à double embrayage	7-17
entretien extérieur	7-75	liquide de frein	7-18
entretien intérieur	7-80	liquide de refroidissement	7-17
<b>essuie-glaces et lave-glaces</b>	4-146	niveaux des liquides	7-19
<b>exigences en matière de carburant</b>	1-2	réfrigérant pour climatisation	7-19

## É

<b>éclairage</b>	4-138	d'essence	7-17
assistance aux feux de route (HBA)	4-143	système de refroidissement	7-17
commande d'éclairage	4-139	Tuyau d'échappement et silencieux	7-18
feu de jour (FDJ)	4-138	<b>équipements extérieurs</b>	4-198
fonction de changement de voie à une touche	4-142	galerie de toit	4-198
Fonction de retard des phares	4-138	<b>équipements intérieurs</b>	4-181
fonction économiseur de batterie	4-138	ancrage(s) pour tapis de sol	4-193
phare antibrouillard avant	4-143	cache-bagages	4-194
utilisation des feux de direction	4-142	Chargeur USB	4-186
utilisation des feux de route	4-141	chauffage de siège	4-182
<b>éclairage intérieur</b>	4-151		

Onduleur CA	4-188
Pare-soleil	4-185
porte-gobelet	4-181
porte-manteau	4-192
prise de courant	4-187
rideau latéral	4-192
siège ventilé	4-184
système de charge sans fil de téléphone intelligent	4-189

---

## F

<b>fermeture du capot</b>	4-52
<b>feu de jour (FDJ)</b>	4-138
<b>filtre à air de climatisation</b>	7-29
<b>fonction de changement de voie à une touche</b>	4-142
<b>fonction économiseur de batterie</b>	4-138
<b>fonctionnement économique</b>	5-211
<b>frein de stationnement</b>	7-27
<b>fusibles</b>	7-48
panneau à fusibles côté conducteur	7-52
panneau de fusibles du compartiment moteur	7-56, 7-61
remplacement d'un fusible dans le compartiment moteur	7-50
remplacement d'un fusible du tableau de bord	7-50

---

## G

<b>galerie de toit</b>	4-198
------------------------	-------

---

## H

<b>hayon</b>	4-32
déverrouillage d'urgence de sécurité du hayon	4-34
fermeture du hayon	4-33
ouverture du hayon	4-32

---

## I

<b>informations sur le trajet (ordinateur de bord)</b>	
affichage des informations sur la conduite	4-100

Consommation de carburant	4-99
Mode d'informations cumulées sur la conduite	4-100
modes de trajet	4-99

## **instructions de manipulation du véhicule**

1-6

---

## J

<b>jauges</b>	4-83
autonomie restante	4-87
compte-tours	4-84
compteur de vitesse	4-83
compteur kilométrique	4-86
Jauge de carburant	4-85
jauge de température du liquide de refroidissement du moteur	4-84
jauge de température extérieure	4-88

---

## L

<b>limite de charge du véhicule</b>	5-230
<b>liquide de frein</b>	7-25
<b>liquide de lave-glace</b>	7-26
<b>liquide de refroidissement du moteur</b>	7-22

---

## M

<b>Messages de l'affichage LCD</b>	4-102
<b>mode de conduite</b>	5-68
Smart shift sur l'ordinateur de bord	5-73
<b>mode Entretien</b>	4-101
<b>modifications du véhicule</b>	1-4
<b>moniteur de vision panoramique (SVM)</b>	4-123
dysfonctionnement et limites du système	4-127
fonctionnement	4-126
paramètres	4-124

---

## N

<b>numéro d'identification du véhicule (NIV)</b>	8-9
--	-----

---

## O

Onduleur CA	4-188
ouverture du capot	4-51
ouverture et fermeture des vitres	4-47

---

## P

Pare-soleil	4-185
planche à bagages	4-196
pneu à plat (avec roue de secours)	6-15
pneu crevé	
utilisation de pneu de secours compact	6-22
pneu crevé (avec la trousse de réparation de pneus)	6-25
pneus et roues	7-36
adhérence des pneus	7-40
entretien des pneus	7-40
étiquetage du flanc des pneus	7-40
parallélisme et équilibrage des roues	7-39
permutation des pneus	7-38
pneus à carcasse radiale	7-46
pneus d'été	7-46
pneus neige	7-46
pneus toutes saisons	7-45
remplacement des pneus	7-39
remplacement des roues	7-40
terminologie et définitions des pneus	7-43
vérification de la pression de gonflage des pneus	7-37
poids du véhicule	5-234
porte-gobelet	4-181
porte-manteau	4-192
positions de la clé	5-10
Contacteur d'allumage allumé	5-10
démarrage du moteur	5-12
Position du contacteur d'allumage	5-10
précaution pour le remplacement des ampoules	7-62
précautions - calendrier des entretiens programmés	7-10
prise de courant	4-187
processus de rodage du véhicule	1-5
purificateur d'air	7-27

---

## R

rangement de la console centrale	4-180
remorquage	6-32
sans chariots sur roues	6-33
remorquage de remorque	5-222
attelages	5-223
chaînes de sécurité	5-224
conduite avec une remorque	5-224
entretien	5-227
freins de remorque	5-224
traction d'une remorque	5-227
récupération des données du véhicule et enregistreurs de données d'événements	1-6
Régulateur de vitesse (CC)	5-152
régulateur de vitesse intelligent basé sur la navigation (NSCC)	5-172
régulateur de vitesse intelligent (SCC)	5-155
Rétroviseur extérieur	4-77
fonction d'aide au stationnement en marche arrière	4-79
rabattre le rétroviseur extérieur.	4-78
réglage des rétroviseurs extérieurs	4-77
rétroviseur électrochromique (ECM)	4-67
rétroviseur intérieur	4-66
rétroviseur électrochromique (ECM)	4-67
rétroviseur position jour/nuit	4-67
système HomeLink®	4-67
rétroviseur position jour/nuit	4-67
rétroviseurs	4-66
Rétroviseur extérieur	4-77
rétroviseur intérieur	4-66
rideau latéral	4-192
risque de brûlures en stationnant ou en arrêtant le véhicule	1-5

---

## S

serrures des portières	4-21
à l'aide de la clé intelligente	4-21
À l'aide d'une clé mécanique	4-22
depuis l'intérieur du véhicule	4-23
en cas d'urgence	4-27

Fonctions verrouillage/déverrouillage des portières	4-25	stade alarme antivol	4-19
système d'alerte d'occupant arrière (ROA)	4-28	stade armé	4-18
système de verrouillage électronique de sécurité pour enfant	4-26	stade désarmé	4-19
verrous de protection pour enfants aux portières arrière	4-26	<b>système d'arrêt automatique du véhicule</b>	5-63
<b>service d'entretien programmé</b>	7-10	<b>système de charge sans fil de téléphone intelligent</b>	4-189
<b>siège</b>	3-5	<b>système de climatisation automatique</b>	4-166
caractéristiques du cuir des sièges	3-8	chauffage et climatisation automatiques	4-168
petite pochette	3-22	chauffage et climatisation manuels	4-170
pochette de dossier de siège	3-22	climatisation	4-175
Réglage du siège arrière	3-12	commande de température	4-172
réglage d'un siège avant à commande électrique	3-10	contrôle de la vitesse du ventilateur	4-174
réglage d'un siège avant manuel	3-8	contrôle de l'entrée d'air	4-173
<b>siège ventilé</b>	4-184	Désactivation de la commande de climatisation avant	4-175
<b>soin des ceintures de sécurité</b>	3-32	sélection de mode	4-171
<b>spécifications</b>		<b>système de commande de climatisation</b>	4-154
dimensions	8-2	aération	4-154
étiquette de certification du véhicule	8-9	chauffage	4-154
étiquette de spécification et de pression des pneus	8-9	climatisation	4-155
lubrifiants et capacités	8-7	filtre à air de climatisation	4-156
moteur	8-2	fonctionnement du système	4-154
numéro d'identification du véhicule (NIV)	8-9	vérification de la quantité de lubrifiant du compresseur	4-157
numéro du moteur	8-10	vérification de la quantité de réfrigérant du climatiseur	4-157
pneus et roues	8-6	<b>système de commande de climatisation manuelle</b>	4-158
poids brut du véhicule	8-3	chauffage et climatisation	4-160
puissance des ampoules	8-5	climatisation	4-164
système de climatisation	8-4	commande de température	4-162
volume de bagages	8-4	contrôle de la vitesse du ventilateur	4-164
<b>support de filet à bagages</b>	4-193	contrôle de l'entrée d'air	4-162
<b>Surcharge</b>	5-235	sélection de mode	4-161
<b>surchauffes du moteur</b>	6-8	<b>système de commande intégré au mode de conduite</b>	5-68
<b>système anti-démarrage</b>	4-16	mode de conduite	5-68
Système anti-démarrage de la clé intelligente	4-15, 4-17	<b>système de contrôle électronique de stabilité (ESC)</b>	5-55
système anti-démarrageur de clé repliable	4-16	<b>système de freinage</b>	5-42
<b>système antipollution</b>	7-83	aide à la stabilité de la remorque (TSA)	5-61
<b>système audio</b>	4-199	assistance au freinage d'urgence (BAS)	5-61
Port USB	4-200		
radio	4-200		
<b>système d'accueil</b>	4-150		
<b>système d'alarme antivol</b>	4-18		

auto hold (maintien automatique)	5-51
bonnes pratiques de freinage	5-62
commande d'assistance au démarrage en pente (HAC)	5-60
commande de freinage en descente (DBC)	5-58
frein de stationnement électronique (EPB)	5-45
freins assistés	5-42
pédale de frein	5-44
système de contrôle électronique de stabilité (ESC)	5-55
système de freins antiblocage (ABS)	5-54
système de gestion de la stabilité du véhicule (VSM)	5-60
<b>système de mémoire de position du conducteur</b>	4-30
Fonction d'accès facile	4-31
Rappel des positions en mémoire	4-30
réinitialisation du système	4-31
Sauvegarde des positions en mémoire	4-30
<b>système de retenue des ceintures de sécurité</b>	3-23
alerte de ceinture de sécurité	3-24
ceinture de sécurité à tendeur	3-28
système à 3 points du conducteur avec enrouleur à blocage d'urgence	3-25
<b>système de retenue pour enfant (CRS)</b>	3-33
Choix d'un CRS (système de retenue pour enfant)	3-34
installation d'un CRS	3-36
Les enfants doivent toujours prendre place à l'arrière	3-33
pour enfant	3-35
<b>système de surveillance de la pression des pneus (TPMS)</b>	6-10
remplacement des pneus avec TPMS	6-13
Utilisation efficace du TPMS	6-10
<b>système de traction intégrale (AWD)</b>	5-33
<b>Système d'info-divertissement</b>	4-199
système audio	4-199
<b>système HomeLink®</b>	4-67

---

## T

<b>témoin de changement de vitesse</b>	4-88
affichage instantané du témoin de changement de vitesse	4-90
mode manuel de changement de vitesses	4-89
témoin de changement de vitesse automatique	4-88
<b>témoin de changement de vitesse automatique</b>	4-88
<b>témoins d'avertissement</b>	4-107
<b>témoins d'avertissement et lampes indicatrices</b>	4-107
témoins d'avertissement	4-107
témoins lumineux	4-114
<b>témoins lumineux</b>	4-114
<b>toit ouvrant panoramique</b>	4-58
avertissement d'ouverture du toit ouvrant	4-62
Glisser pour ouvrir/fermer	4-60
Inclinez pour ouvrir / fermer	4-59
Inversion automatique	4-60
pare-soleil électrique	4-59
réinitialisation du toit ouvrant	4-61
<b>transmission automatique (Lever de vitesse)</b>	5-17
<b>TRANSMISSION INTÉGRALE</b>	
fonctionnement sûr	5-36
Mode transmission intégrale	5-34
<b>trappe de remplissage de carburant</b>	4-53
fermeture de la trappe à carburant	4-54
ouverture de la trappe de remplissage de carburant	4-53
<b>(type LED)</b>	7-65

---

## U

<b>urgence</b>	6-3
avertissement routier	6-3
calage du véhicule pendant la conduite	6-4
démarrage d'urgence	6-6
feux de détresse	6-3

le moteur cale à un carrefour ou à un passage	6-4
le moteur ne démarre pas	6-5
le moteur ne tourne pas	6-5
ne démarre pas	6-5
pneu à plat (avec roue de secours)	6-15
pneu crevé (avec la trousse de réparation de pneus)	6-25
pneu crevé pendant la conduite	6-4
tourne au ralenti	6-5
urgence en conduisant	6-4

---

## V

<b>vitres</b>	4-46
bouton de verrouillage des vitres à commande électrique	4-49
ouverture et fermeture des vitres	4-47
<b>volant</b>	4-63
direction assistée électrique (EPS)	4-63
klaxon	4-66
volant de direction chauffé	4-65
volant inclinable & télescopique	4-64
<b>volant de direction chauffé</b>	4-65

