

## ***LA SOCIÉTÉ Kia***

---



Nous vous félicitons d'avoir fait l'acquisition d'un véhicule Kia neuf.

En tant que constructeur automobile mondial axé sur la qualité élevée et la valeur pour le prix, Kia Motors est vouée à vous offrir un service à la clientèle qui dépassera vos attentes.

Tous les renseignements contenus dans ce Guide du propriétaire sont exacts au moment de la mise sous presse. Kia se réserve toutefois le droit d'apporter des changements en tout temps, en accord avec sa politique d'amélioration continue de ses produits.

Ce manuel s'applique à tous les modèles Kia et peut inclure des descriptions et des explications couvrant l'équipement de série et en option. Aussi, certaines parties du manuel pourraient ne pas s'appliquer à votre véhicule particulier.

***Conduisez prudemment et profitez de votre Kia!*** ■

Merci d'avoir opté pour un véhicule Kia.

Lorsque vous aurez besoin d'un service, rappelez-vous que personne ne connaît mieux votre véhicule que votre concessionnaire Kia. Ce dernier fait appel à des techniciens formés à l'usine, des outils spéciaux recommandés, des pièces de rechange de marque Kia et il est voué à votre entière satisfaction.

Comme d'éventuels propriétaires auront aussi besoin de ces renseignements importants, ce manuel devrait être laissé dans le véhicule s'il est vendu.

Ce manuel fourni des renseignements sur l'opération, l'entretien et la sécurité de votre nouveau véhicule. Il est complété d'un manuel sur la garantie et d'information au consommateur qui offre des renseignements importants concernant toutes les garanties accordées sur votre véhicule.

Nous vous demandons de lire cette documentation avec soin et de suivre les recommandations afin d'assurer l'opération sûre et plaisante de votre nouveau véhicule.

Kia offre une grande variété d'options, de composantes et de caractéristiques qui changent selon les modèles. Il se peut donc que certains dispositifs décrits dans ce manuel, ainsi que les illustrations qui les accompagnent, ne s'appliquent pas à votre véhicule particulier.

Les renseignements et les caractéristiques présentés dans ce manuel étaient exacts au moment de mettre sous presse. Kia se réserve le droit de discontinuer ou de modifier les caractéristiques techniques ou le design en tout temps, sans avis et sans obligation que ce soit. Si vous avez des questions, vous pouvez toujours consulter votre concessionnaire Kia.

Nous sommes voués à faire de la possession de votre véhicule Kia, une expérience plaisante.

© 2017 Kia Canada Inc.

Tous droits réservés. La reproduction par quelque moyen que ce soit, électronique ou mécanique, y compris la photocopie, l'enregistrement ou tout système de stockage ou d'archivage informatique, ou la traduction, en tout ou en partie de ce manuel, est interdite sans la permission écrite de Kia Canada Inc..

Imprimé en Corée

## TABLE DES MATIÈRES

Introduction

**1**

Aperçu du véhicule

**2**

Caractéristiques de sécurité de votre véhicule

**3**

Caractéristiques du véhicule

**4**

Conduite du véhicule

**5**

Que faire en cas d'urgence

**6**

Entretien

**7**

Caractéristiques techniques &  
Renseignements pour le consommateur

**8**

Index

**I**

# Introduction

<b>Utilisation du manuel</b> .....	<b>1-2</b>
<b>Carburants</b> .....	<b>1-3</b>
• Essence avec éthanol ou méthanol .....	1-3
• Autres carburants .....	1-4
• Utilisation du MTBE .....	1-5
• Essence contenant du MMT .....	1-5
• N'utilisez pas de méthanol .....	1-5
• Additifs pour carburant .....	1-5
• Utilisation en pays étranger .....	1-6
<b>Rodage du véhicule</b> .....	<b>1-6</b>
<b>Risque de brûlures en stationnant ou en arrêtant le véhicule</b> .....	<b>1-7</b>
<b>Enregistreur de données d'événements du véhicule</b> .....	<b>1-8</b>

### UTILISATION DU MANUEL

Nous voulons vous aider à soutenir le plus grand plaisir possible à conduire votre véhicule. Le manuel de l'utilisateur peut vous aider de bien des façons. Nous vous recommandons fortement de le lire en entier. Afin de minimiser tout risque de mort ou de blessure, vous devez lire et respecter les AVERTISSEMENTS et les MISES EN GARDE tout au long du manuel.

Les illustrations viennent compléter le texte afin de mieux expliquer comment profiter du véhicule. En lisant le manuel, vous prendrez connaissance des caractéristiques du véhicule, des notices de sécurité importantes et de conseils de conduite sous diverses conditions routières.

Le contenu du manuel est résumé dans la table des matières. Utilisez l'index si vous recherchez un sujet particulier; il s'agit d'une liste alphabétique de toute l'information qui se trouve dans le manuel.

Sections : le manuel est divisé en huit sections, en plus d'un index. Chaque section débute par une courte table des matières pour avoir immédiatement une idée de l'information qui s'y trouve.

Vous trouverez, à travers le manuel, des AVERTISSEMENTS, MISES EN GARDE et AVIS, visant à assurer votre sécurité. Vous devriez lire attentivement les directives et recommandations des AVERTISSEMENTS, MISES EN GARDE et AVIS.

#### **AVERTISSEMENT**

**Signale un danger, un risque de blessure grave ou même de mort si on l'ignore.**

#### **MISE EN GARDE**

**Signale un risque de dommage au véhicule si vous l'ignorez.**

#### **\* AVIS**

**L'avis offre des renseignements utiles ou intéressants.**

## CARBURANTS

Votre nouveau véhicule n'utilise qu'un carburant sans plomb d'indice d'octane ((R+M)/2) 87 (indice d'octane de recherche 91) ou plus élevé. (Ne pas utiliser de mélanges de carburant contenant du méthanol.)

Votre nouveau véhicule est conçu pour offrir un rendement optimal avec un CARBURANT SANS PLOMB qui minimise les émissions à l'échappement et l'encrassement des bougies.

N'ajoutez jamais d'agents nettoyants de système de carburant autres que ceux spécifiés. (Consultez un concessionnaire Kia agréé pour plus de détails.)

- Serrez le bouchon du réservoir jusqu'au déclic, sinon le témoin d'anomalie  s'allumera.

### AVERTISSEMENT

#### - Ravitaillement en carburant

- **Ne forcez pas un trop plein une fois que le bec de la pompe se déclenche automatiquement. Essayer de remplir davantage le réservoir peut provoquer un débordement sur la personne ou le sol, ce qui pose un risque d'incendie.**
- **Assurez-vous toujours que le bouchon du réservoir est bien remis en place pour empêcher un déversement de carburant en cas d'accident.**

### *Essence avec éthanol ou méthanol*

Le gasohol, un mélange d'essence et d'éthanol (alcool de grain) et l'essence ou le gasohol contenant du méthanol (alcool de bois) sont souvent vendus de pair avec l'essence sans plomb ou en remplacement.

En vertu des règlements de l'EPA, il est permis d'utiliser de l'éthanol dans votre véhicule.

Ne pas utiliser de gasohol contenant plus de 15 % d'éthanol et ne pas utiliser d'essence ou de gasohol contenant du méthanol. L'éthanol procure moins d'énergie que l'essence, alors qu'il attire l'eau. Par conséquent, il est probable qu'il réduise le rendement du carburant et ainsi diminuer l'économie d'essence.

Le méthanol peut causer des problèmes de conduite et endommager le système d'alimentation, le système de commande du moteur et le système de contrôle des émissions.

Cesser d'utiliser tout genre de gasohol si des problèmes de conduite surviennent.

Il se peut que les dommages au véhicule ou les problèmes de conduite ne soient pas couverts par la garantie du fabricant s'ils résultent de l'utilisation de :

1. L'essence-alcool ou l'essence contient du méthanol
2. Le carburant contient du plomb
3. Gasohol contenant plus de 15 % d'éthanol.

Le "E85" est un carburant alternatif composé à 85 pour cent d'éthanol et 15 pour cent d'essence. Il est fabriqué exclusivement pour les véhicules à carburant polyvalent. Le "E85" n'est pas compatible avec votre véhicule. L'utilisation du "E85" pourra nuire au rendement du moteur et endommager le moteur et le système d'alimentation en carburant. Kia recommande que les clients évitent d'utiliser un carburant contenant plus de 15 % d'éthanol.

### **\* AVIS**

**La garantie limitée sur le véhicule neuf ne couvre pas les dommages au système d'alimentation ni les problèmes de rendement engendrés par l'utilisation du carburant E85.**

### **\* AVIS**

**Ne jamais utiliser de carburant contenant du méthanol. Utiliser des produits contenant du méthanol, même peu fréquemment, peut provoquer des problèmes de moteur.**

### ***Autres carburants***

L'utilisation de carburant contenant du silicone (Si), du MMT (Manganèse, Mn), du ferrocène (Fe), ou autre additif métallique peut endommager le véhicule et le moteur, ou provoquer des ratés, une mauvaise accélération, des calages du moteur, la fonte du catalyseur, un bouchage, une corrosion anormale, une réduction de la durabilité, etc.

De plus, le voyant indicateur de dysfonctionnement (MIL) pourrait s'allumer.

### **\* AVIS**

**Les dommages au système d'alimentation ou les problèmes liés à la performance causés par l'utilisation de tels carburants pourraient ne pas être couverts par votre garantie limitée sur le véhicule neuf.**

### **Utilisation du MTBE**

Nous recommandons d'éviter les carburants contenant du MTBE (éther méthyl-tertiobutylique) à plus de 15 % par vol. (teneur en oxygène de 2,7 %). Un carburant contenant du MTBE à plus de 15 % par vol. (teneur en oxygène de 2,7 %) peut réduire le rendement, causer un blocage par la vapeur ou rendre les démarrages difficiles.

### **\* AVIS**

**La garantie limitée de véhicule neuf pourra ne pas couvrir les dommages au système d'alimentation en carburant ou les problèmes de performance provenant de l'utilisation de carburants contenant du méthanol ou du MTBE (éther méthyl-tertiobutylique) à plus de 15 % par vol. (teneur en oxygène de 2,7 %).**

### **Essence contenant du MMT**

Certaines essences contiennent des additifs nuisibles au manganèse, tel que le MMT (tricarbonyl(éta5-méthylcyclopentadiényl)manganèse). Kia déconseille l'utilisation d'essence contenant du MMT. Ce type de carburant peut réduire la performance du véhicule et affecter le dispositif antipollution. Il est possible que le témoin d'anomalie du groupe d'instruments s'allume.

### **N'utilisez pas de méthanol**

N'utilisez pas de carburants contenant du méthanol (alcool de bois) dans votre véhicule. Ce type de carburant peut réduire la performance du véhicule et endommager les composants du système d'alimentation, du système de commande du moteur et le système de contrôle des émissions.

### **Additifs pour carburant**

Kia recommande l'utilisation d'essences de bonne qualité traitées avec des additifs détergents comme l'essence détergente de QUALITÉ SUPÉRIEURE qui aide à empêcher la formation de dépôts dans le moteur. Ces essences aident le moteur à fonctionner plus proprement et à améliorer le rendement du système antipollution. Si vous désirez en savoir plus sur les essences détergentes de QUALITÉ SUPÉRIEURE, consultez le site ([www.toptiergas.com](http://www.toptiergas.com)).

Les clients qui n'utilisent pas régulièrement une essence détergente de QUALITÉ SUPÉRIEURE et qui éprouvent des difficultés à faire démarrer le moteur de leur véhicule ou dont le moteur ne tourne pas rondement, peuvent ajouter des additifs, vendus séparément. Si une essence détergente de QUALITÉ SUPÉRIEURE n'est pas disponible, on recommande l'ajout d'une bouteille d'additif dans le réservoir de carburant tous les 12 000 km (7 500 milles) ou à chaque vidange d'huile.

Vous pouvez vous procurer des additifs chez votre concessionnaire Kia agréé; vous pouvez aussi y obtenir des renseignements sur leur utilisation. Ne mélangez pas des additifs différents.

### *Utilisation en pays étranger*

Si vous prévoyez utiliser votre véhicule dans un autre pays, voyez à:

- Respecter tous les règlements d'enregistrement et d'assurance;
- Connaître le type de carburant acceptable qui sera disponible.

## **RODAGE DU VÉHICULE**

Aucune période spéciale de rodage n'est requise. En suivant quelques simples précautions au cours des premiers 1 000 km (600 milles), vous pourrez améliorer la performance, la consommation en carburant et la durée utile du véhicule.

- N'emballez pas le moteur.
- Roulez en tenant le régime du moteur entre 2 000 et 4 000 trs/min (tours ou révolutions à la minute).
- Ne maintenez pas la même vitesse pendant de longues périodes, qu'elle soit rapide ou lente. Faites varier le régime du moteur afin de bien roder ce dernier.
- Évitez les arrêts brusques, sauf en cas d'urgence, afin de permettre au frein de bien se placer.
- Ne faites aucun remorquage au cours des premiers 2 000 km (1 200 milles).

## **RISQUE DE BRÛLURES EN STATIONNANT OU EN ARRÊTANT LE VÉHICULE.**

- Ne pas stationner ni arrêter le véhicule près d'objets inflammables tels que des feuilles, du papier, de l'huile et des pneus. Ces objets placés près du système d'échappement peuvent constituer un danger d'incendie.
- Lorsqu'un moteur tourne à régime élevé avec l'arrière du véhicule en contact avec le mur, la chaleur des gaz d'échappement peut provoquer une décoloration ou un incendie. Laisser suffisamment d'espace entre l'arrière du véhicule et le mur.
- Veiller à ne pas toucher les systèmes d'échappement/catalytiques lorsque le moteur tourne ou après avoir coupé le moteur. Il existe un risque de brûlures car les systèmes sont extrêmement chauds.

## ENREGISTREUR DE DONNÉES D'ÉVÉNEMENTS DU VÉHICULE

Ce véhicule est doté d'un enregistreur de données d'événements (EDR). L'objectif principal de cet EDR est d'enregistrer lors de certaines collisions ou de certaines situations proches d'une collision (en cas du déploiement d'un coussin gonflable ou d'impact avec un obstacle sur la route, par exemple), des données qui aideront à comprendre la façon dont les systèmes du véhicule se sont comportés. L'EDR est conçu pour enregistrer les données en rapport avec la dynamique du véhicule et les systèmes de sécurité pendant une courte période, généralement 30 secondes ou moins. L'EDR de ce véhicule enregistre ce genre de données :

- Comment les différents systèmes du véhicule ont fonctionné;
- Si les ceintures du conducteur et du passager étaient bouclées ou non;
- La force d'application (ou l'absence d'application) de la pédale de l'accélérateur et/ou de frein et,
- La vitesse de déplacement du véhicule

Ces données peuvent permettre de mieux comprendre les circonstances d'une collision ou de blessures. N.B. Les données sont enregistrées par l'EDR uniquement en cas de collision grave. Aucune donnée n'est enregistrée par l'EDR dans des conditions de conduites normales. De plus, aucune donnée personnelle (ex. nom, sexe, âge, emplacement de l'accident) n'est enregistrée. Cependant, d'autres parties (la police notamment) pourraient associer les données de l'EDR à des données personnelles acquises lors d'une enquête de collision.

Pour lire les données enregistrées par un EDR, il faut posséder des outils spécifiques et pouvoir accéder physiquement au véhicule ou à l'EDR. Le constructeur du véhicule, ainsi que d'autres parties en possession de l'équipement requis (la police notamment) peuvent lire les données s'ils ont accès au véhicule ou à l'EDR.

## Aperçu du véhicule

Aperçu de l'extérieur .....	2-2
Aperçu de l'intérieur .....	2-4
Tableau de bord .....	2-5
Compartiment-moteur.....	2-6

## APERÇU DE L'EXTÉRIEUR

■ Visée avant



- 1. Capot.....4-44
- 2. Phare (Caractéristiques de votre véhicule) .....4-130  
Phare (Maintenance).....7-79
- 3. Roues et pneus (Maintenance) .....7-39  
Roues et pneus (Spécifications) .....8-4
- 4. Rétroviseur extérieur .....4-72
- 5. Large toit ouvrant .....4-51
- 6. Balais d'essuie-glace (caractéristiques de votre véhicule) .....4-138  
Balais d'essuie-glace (Maintenance).....7-33
- 7. Vitres .....4-38
- 8. Système d'aide au stationnement .....4-120

\* La forme réelle peut différer de l'illustration.

OCK017001N

■ Visée arrière

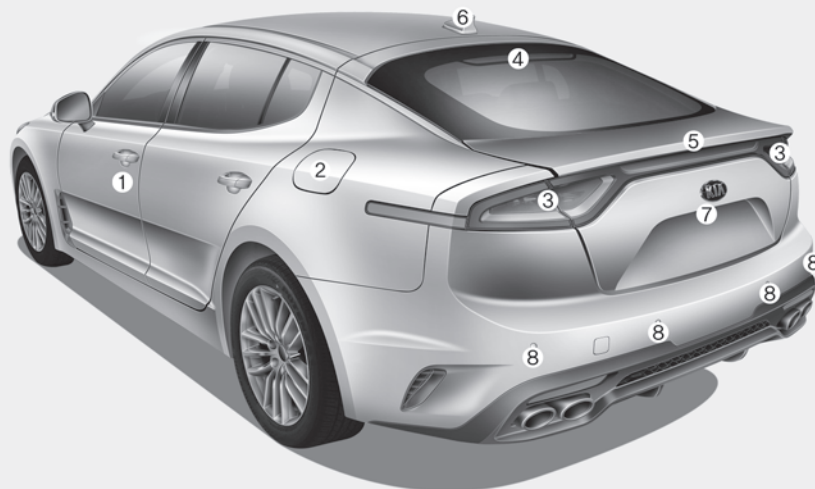

- 1. Porte .....4-18
- 2. Trappe à carburant .....4-46
- 3. Feu combiné arrière (Maintenance) .....7-82
- 4. Feu stop surélevé (Maintenance) .....7-82
- 5. Hayon .....4-24, 4-34
- 6. Antenne .....4-184
- 7. Caméra arrière .....4-126  
Système de surveillance de  
caméra 360 ° .....4-128
- 8. Système d'aide au stationnement .....4-120

\* La forme réelle peut différer de l'illustration.

OCK017002L

## APERÇU DE L'INTÉRIEUR



\* La forme réelle peut différer de l'illustration.

1. Bouton de verrouillage/déverrouillage des portes .....4-19
2. Bouton de mémoire de position du conducteur .....3-12
3. Commutateurs de vitres à commande électrique .....4-40
4. Commutateur de verrouillage central des portes .....4-20
5. Bouton de verrouillage des vitres à commande électrique .....4-42
6. Commutateur de commande des rétroviseurs extérieurs .....4-73
7. Bouton de rabattement des rétroviseurs extérieurs .....4-74
8. Bouton de déverrouillage du volet de la trappe à carburant .....4-76
9. Bouton d'ouverture/de fermeture du hayon à commande électrique .....4-26
10. Commutateur de commande d'éclairage du tableau de bord .....4-77
11. Bouton de marche/arrêt du BCW .....5-133
12. Bouton du système d'aide au maintien de voie .....5-123
13. Volant .....4-58
14. Commande d'inclinaison du volant .....4-59, 4-60
15. Panneau de fusibles intérieur .....7-55
16. Pédale de frein .....5-44
17. Pédale de frein de stationnement .....5-46
18. Levier d'ouverture du capot .....4-44
19. Siège .....3-4

OCK017003N

## TABLEAU DE BORD

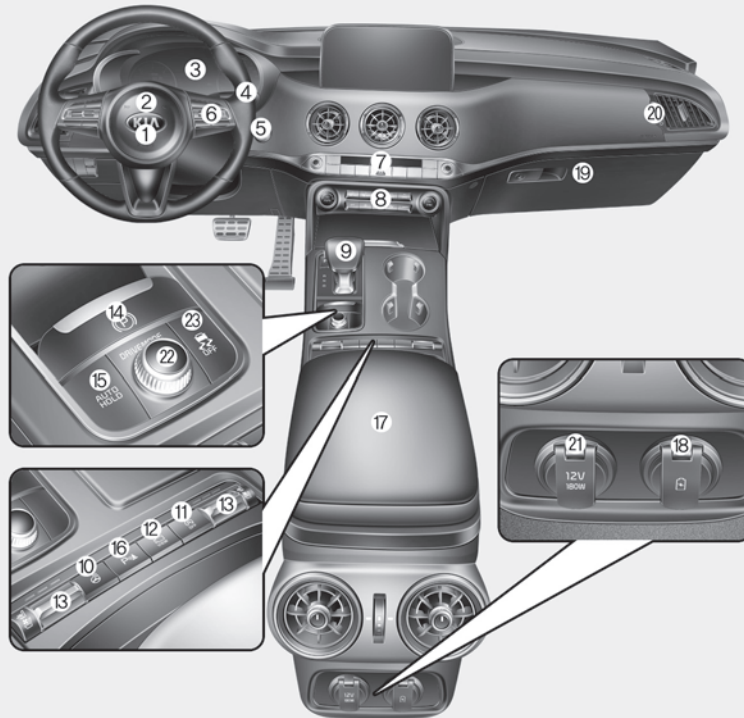

\* La forme réelle peut différer de l'illustration.

1. Coussin gonflable frontal du conducteur .....3-67
2. Avertisseur sonore.....4-62
3. Groupe d'instruments .....4-76
4. Essuie-glace/Lave-glace.....4-138
5. Bouton ENGINE START/STOP (Démarrage/Arrêt du moteur) .....5-7
6. Régulateur de vitesse.....5-85  
Système de régulateur de vitesse intelligent.....5-90
7. Commutateur de feux de détresse .....6-2
8. Système de climatisation.....4-148
9. Levier de changement de vitesse .....5-11, 5-23
10. Bouton d'allumage du volant chauffant .....4-61
11. Bouton du système ISG (Arrêt et départ au ralenti).....5-112
12. Système de surveillance 360° avec caméra .....4-128
13. Interrupteur de chauffe-siège/ventilation..4-171, 4-173
14. Commutateur de frein de stationnement électronique (EPB) .....5-48
15. Bouton de commande de MAINTIEN AUTOMATIQUE .....5-54
16. Bouton du système d'aide au stationnement ....5-112
17. Boîtier de console centrale.....4-168
18. Chargeur USB .....4-176
19. Boîte à gants .....4-168
20. Coussin gonflable frontal du passager .....3-67
21. Prise de courant .....4-174
22. Molette de commande du mode de conduite....5-117
23. Bouton de contrôle électronique de stabilité .....5-61

OCK017004N

## COMPARTIMENT-MOTEUR

### ■ Moteur THETA II 2,0L T-GDI (Essence)

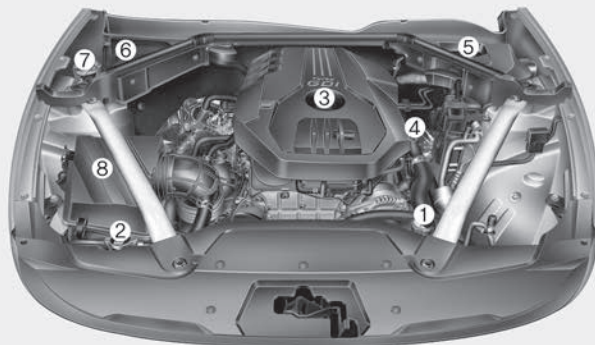

1. Réservoir de liquide de refroidissement du moteur .....7-24
2. Bouchon du radiateur .....7-25
3. Bouchon de remplissage d'huile moteur .....7-20
4. Jauge d'huile moteur .....7-20
5. Réservoir de liquide de frein .....7-26
6. Boîtier à fusibles .....7-55
7. Réservoir de liquide lave-glace .....7-27
8. Filtre à air .....7-29

### ■ Moteur Lambda II 3,3L T-GDI (Essence)

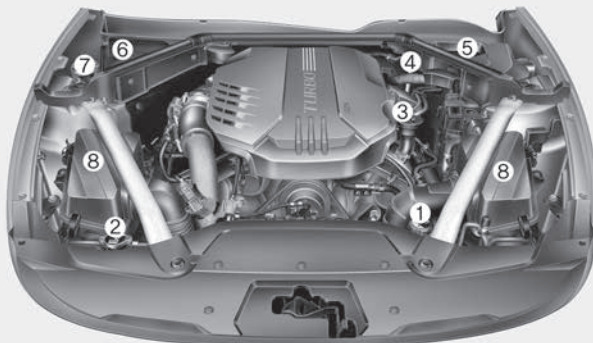

- \* Le compartiment réel du moteur dans le véhicule peut différer de l'illustration.
- \* La batterie se trouve dans le compartiment à bagages.

OCK077001/OCK077002

# Caractéristiques de sécurité de votre véhicule

<b>Attention sécurité!</b> . . . . .	3-2
• Toujours porter sa ceinture de sécurité . . . . .	3-2
• Toujours attacher les enfants . . . . .	3-2
• Dangers associés aux coussins gonflables . . . . .	3-2
• Distraction du conducteur . . . . .	3-3
• Vitesse . . . . .	3-3
• Garder son véhicule en bon état de circulation . . . . .	3-3
<b>Sièges</b> . . . . .	3-4
• Réglage du siège avant - électrique . . . . .	3-8
• Système de mémoire de position du conducteur (Siège à réglages électriques) . . . . .	3-12
• Appui-tête (pour le siège avant) . . . . .	3-15
• Poche sur le dossier . . . . .	3-18
• Réglage du siège arrière . . . . .	3-19
<b>Ceintures de sécurité</b> . . . . .	3-24
• Système de retenue . . . . .	3-24
• Ceinture de sécurité à prétendeur . . . . .	3-31
• Consignes concernant les ceintures de sécurité . . . . .	3-34
• Soin des ceintures de sécurité . . . . .	3-36
<b>Sièges pour enfant (CRS)</b> . . . . .	3-37
• Les enfants doivent toujours prendre place à l'arrière . . . . .	3-37
• Choisir un siège pour enfant (CRS) . . . . .	3-38
• Installation d'un siège pour enfant (CRS) . . . . .	3-41

<b>Coussins gonflables - système de retenue supplémentaire avancé</b> . . . . .	3-50
• Le principe derrière les coussins gonflables . . . . .	3-51
• Témoin lumineux des coussins gonflables . . . . .	3-53
• Éléments et fonctions du SRS . . . . .	3-54
• Système de détection d'occupant . . . . .	3-57
• Coussins gonflables du conducteur et du passager . . . . .	3-67
• Coussin de sécurité gonflable latéral . . . . .	3-70
• Rideau gonflable . . . . .	3-73
• Entretien du SRS . . . . .	3-80
• Ajouter un équipement ou modifier un véhicule équipé de coussins gonflables . . . . .	3-81
• Étiquette d'avertissement des coussins gonflables . . . . .	3-81

### **ATTENTION SÉCURITÉ!**

Cette section et ce manuel fournissent de nombreuses précautions et recommandations visant à assurer la sécurité du conducteur et des passagers. Les précautions de sécurité consignées dans cette section figurent parmi les plus importantes.

#### **Toujours porter sa ceinture de sécurité**

Les ceintures de sécurité assurent la meilleure protection possible en cas d'accident, quel qu'il soit. Les coussins gonflables sont conçus pour seconder les ceintures de sécurité, pas pour les remplacer. Même si le véhicule est muni de coussins gonflables, il est essentiel que tous les occupants du véhicule bouclent TOUJOURS leur ceinture de sécurité et la portent correctement.

#### **Toujours attacher les enfants**

Tous les enfants de moins de 13 ans doivent s'asseoir sur le siège arrière et être bien attachés. Les enfants de moins de 13 ans ne devraient jamais s'asseoir sur le siège du passager avant. Les nourrissons et les jeunes enfants doivent être attachés dans des sièges pour enfants adaptés à leur âge. Les enfants de plus grande taille devraient utiliser un rehausseur et la ceinture de sécurité du véhicule jusqu'à ce qu'ils aient atteint une taille suffisante pour pouvoir utiliser correctement la ceinture sans rehausseur.

#### **Dangers associés aux coussins gonflables**

Les coussins gonflables peuvent sauver des vies, mais ils peuvent également causer des blessures graves ou mortelles si les occupants sont assis trop près ou ne sont pas attachés correctement. Les nourrissons, les jeunes enfants et les adultes de petite taille risquent le plus d'être blessés par un coussin gonflable qui se déploie.

Suivre à la lettre toutes les instructions et tous les avertissements consignés dans ce manuel.

### **Distraction du conducteur**

La distraction pose un danger sérieux et est potentiellement mortelle, surtout pour les conducteurs inexpérimentés. Au volant, le conducteur devrait toujours prioriser la sécurité et connaître les diverses situations qui pourraient le distraire (par exemple, somnoler, essayer d'attraper un objet éloigné, manger, se maquiller, se laisser distraire par les autres passagers ou utiliser un téléphone cellulaire).

Les conducteurs sont distraits quand ils quittent la route des yeux ou lâchent le volant pour se concentrer sur une activité qui ne consiste pas à conduire son automobile. Pour réduire les risques de distraction et d'accident:

- **TOUJOURS** utiliser ses appareils mobiles (lecteurs MP3, téléphones, navigateurs, etc.) quand le véhicule est stationné ou arrêté dans une zone sécuritaire.

- Utiliser **UNIQUEMENT** son appareil mobile si la loi et les conditions routières le permettent en toute sécurité. **NE JAMAIS** envoyer de messages textes ou de courriels pendant la conduite. La plupart des pays interdisent aux conducteurs d'écrire ou d'envoyer des messages textes en conduisant. Certains pays et villes interdisent également aux conducteurs d'utiliser des téléphones tenus à la main.
- **NE JAMAIS** se laisser distraire de la conduite par un appareil mobile. La sécurité des passagers du véhicule et des autres usagers de la route est entre les mains du conducteur. Il est donc responsable et se doit de toujours conduire de manière sécuritaire, en gardant les mains sur le volant et les yeux fixés sur la route.

### **Vitesse**

Les excès de vitesse sont une cause fréquente des blessures et des décès sur la route. En règle générale, le risque augmente proportionnellement à la vitesse. Cela dit, des blessures sérieuses peuvent également survenir à des vitesses plus faibles. Ne jamais conduire plus vite que ne le permettent les conditions routières et la sécurité, quelle que soit la limite de vitesse indiquée.

### **Garder son véhicule en bon état de circulation**

L'explosion d'un pneu ou une panne mécanique peut avoir des conséquences désastreuses. Dans le but de réduire les risques, vérifier fréquemment la pression et l'état des pneus de son véhicule, et effectuer tous les entretiens routiniers prescrits par le constructeur automobile.

## SIÈGES

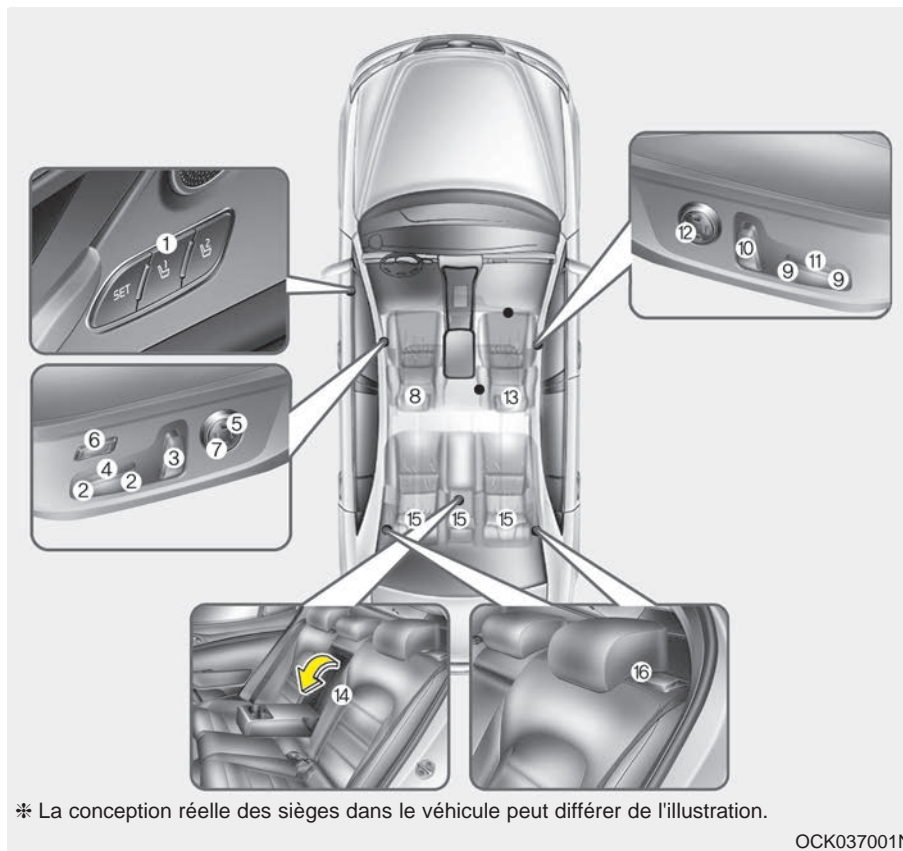

### Siège conducteur

- (1) Système de mémoire de position du conducteur\*
- (2) Vers l'avant et vers l'arrière
- (3) Angle d'inclinaison du dossier de siège
- (4) Hauteur du coussin de siège
- (5) Soutien lombaire\*
- (6) Prolongement du coussin\*
- (7) Commande de traversin de dossier de siège\*
- (8) Appuie-tête

### Siège passager avant

- (9) Vers l'avant et vers l'arrière
- (10) Angle d'inclinaison du dossier de siège
- (11) Hauteur du coussin de siège
- (12) Soutien lombaire\*
- (13) Appuie-tête

### Siège arrière

- (14) Accoudoir
- (15) Appuie-tête
- (16) Levier de rabattement du dossier\*

\* : si équipé

**⚠ AVERTISSEMENT**

- Objets lâches

Ne placez rien sous les sièges avant. Les objets lâches au pied du conducteur peuvent nuire à l'opération des pédales et risquer de causer un accident.

**⚠ AVERTISSEMENT**

- Responsabilité du conducteur envers les passagers

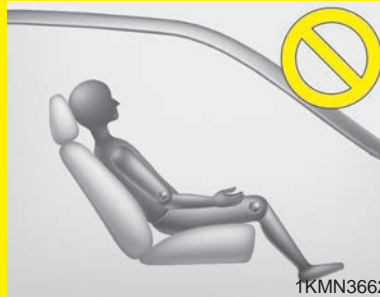

Le conducteur doit aviser les passagers qu'ils doivent garder le dossier de leur siège en position relevé quand le véhicule est en mouvement. Si un siège est incliné pendant un accident, la capacité de retenue des ceintures de sécurité sera grandement réduite.

**⚠ AVERTISSEMENT**

- Coussins

Les occupants ne doivent jamais s'asseoir sur des coussins supplémentaires posés sur le siège. Les hanches de l'occupant pourraient glisser sous la ceinture de sécurité de hanches en cas d'accident ou d'arrêt brutal.

**⚠ AVERTISSEMENT**

**- Siège du conducteur**

- Ne jamais tenter de régler le siège pendant que le véhicule est en mouvement. Cela pourrait provoquer une perte de contrôle du véhicule.
- Ne rien laisser interférer avec la position normale du dossier des sièges. Placer des articles contre les dossiers pourrait causer des blessures graves ou fatales en cas d'arrêt soudain ou de collision.
- S'asseoir le plus loin possible du volant, tout en gardant une position de conduite confortable. Il est recommandé de garder une distance de 250 mm (10 po) entre la poitrine et le volant, sinon le coussin gonflable pourrait blesser le conducteur en cas d'accident.

**⚠ AVERTISSEMENT**

**- Dossiers arrière**

Toujours verrouiller le dossier du siège arrière avant de conduire. Faute de quoi, les passagers ou des objets pourraient être propulsés vers l'avant et provoquer des blessures.

**⚠ AVERTISSEMENT**

**- Bagages et chargement**

En empilant des bagages ou du chargement dans l'espace de chargement, ne pas dépasser la hauteur des dossiers du siège arrière. Autrement, le chargement pourrait heurter ou blesser un passager en cas d'accident. Si les objets transportés sont hauts, lourds ou qu'ils doivent être empilés, les attacher de façon sécuritaire dans l'espace de chargement.

**⚠ AVERTISSEMENT**

**- Aire à bagages**

En aucune circonstance devriez-vous laisser des personnes voyager dans l'aire à bagages. L'aire à bagages est réservée au transport des bagages.

**⚠ AVERTISSEMENT**

**- Réglage du siège**

- Ne pas régler la position du siège avec la ceinture de sécurité bouclée. Avancer le siège pourrait causer une forte pression sur l'abdomen.
- Ne pas placer sa main sur les rails du siège ou sous le siège pendant l'ajustement du siège. La main pourrait se coincer dans le mécanisme du siège.

**⚠ AVERTISSEMENT**

- Petit objet

User d'extrême prudence en ramassant de petits objets coincés sous les sièges ou entre les sièges et la console centrale. Les rebords coupants du mécanisme des sièges peuvent causer des coupures ou des blessures.

**Caractéristiques du cuir des sièges**

- Le cuir provient de la peau d'un animal et subit un traitement spécial pour pouvoir être utilisé. S'agissant d'une matière naturelle, chaque partie diffère en épaisseur ou en densité.  
Des rides peuvent apparaître car elles résultent de l'étirement et du rétrécissement en fonction de la température et de l'humidité.
- Le siège est en tissu étirable pour améliorer le confort.
- Les parties en contact avec le corps sont courbées et la zone qui maintient les côtés est élevée, ce qui permet une conduite confortable et stable.
- Des rides peuvent apparaître naturellement avec l'usage. Il ne s'agit pas d'un défaut du produit.

**⚠ MISE EN GARDE**

- *Les ceintures avec des accessoires métalliques, les fermetures à glissière ou les clés dans la poche arrière de votre pantalon peuvent endommager le tissu du siège.*
- *Veillez à ne pas mouiller le siège. Cela pourrait modifier la nature du cuir naturel.*
- *Les jeans ou les vêtements qui contiennent un agent de blanchiment, peuvent contaminer la surface du tissu de la housse du siège et l'endommager ou la décolorer.*

**\* AVIS**

Les rides ou les traces d'usure qui apparaissent naturellement avec l'usage ne sont pas couvertes par la garantie.

### Réglage du siège avant - électrique

Le siège avant peut s'ajuster à l'aide du bouton de commande sur le côté extérieur du coussin du siège. Ajustez le siège à la bonne position avant de prendre la route, afin de pouvoir bien contrôler le volant, les pédales et les commutateurs au tableau de bord.

**⚠ AVERTISSEMENT**  
- Enfants sans surveillance  
**Ne jamais laisser des enfants sans surveillance dans le véhicule. Les enfants pourraient actionner les commandes du véhicule et se blesser.**

**⚠ MISE EN GARDE**  
- Réglages électriques du siège

*Les commandes de réglages du siège fonctionnent à l'aide d'un moteur électrique.*

*Une utilisation excessive peut endommager l'équipement électrique.*

**⚠ MISE EN GARDE**  
- Réglages électriques du siège

*Ne pas actionner deux commutateurs électriques (ou plus) en même temps lors du réglage du siège. Cela pourrait endommager le moteur électrique ou les composants électriques.*

En opération, le siège à commande électrique consomme beaucoup de courant. Afin d'éviter de drainer la batterie inutilement, n'ajustez pas le siège à commande électrique plus que nécessaire, quand le moteur est éteint.

**Position avancée ou reculée**

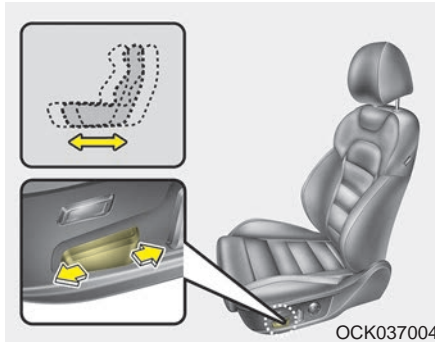

Poussez le bouton vers l'avant ou l'arrière pour placer le siège à la position voulue. Lorsque le commutateur de commande est actionné vers l'avant, le coussin de siège se soulève légèrement; le coussin de siège s'abaisse lorsque le commutateur est actionné vers l'arrière. Relâchez le bouton une fois le siège à la bonne position.

**Prolongement du coussin (pour le siège conducteur, si équipé)**

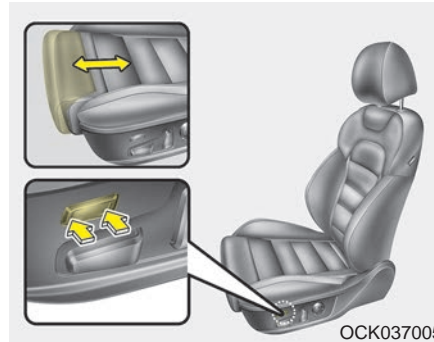

Pour déplacer l'avant du coussin vers l'avant :

1. Pousser la partie avant du commutateur de commande pour déplacer le coussin de siège à la longueur désirée.
2. Relâcher le commutateur une fois que le coussin de siège atteint la longueur souhaitée.

Pour déplacer l'avant du coussin vers l'arrière :

1. Pousser la partie arrière du commutateur de commande pour déplacer le coussin de siège à la longueur désirée.
2. Relâcher le commutateur une fois que le coussin de siège atteint la longueur souhaitée.

### Angle du dossier

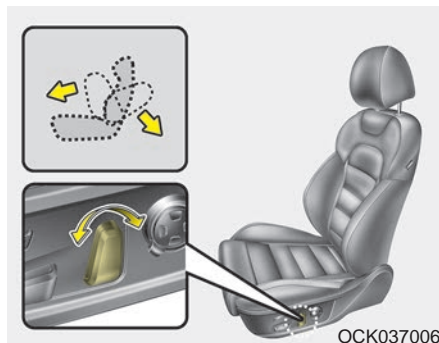

Poussez le bouton vers l'avant ou l'arrière pour amener le dossier à l'angle voulu. Relâchez le bouton une fois le dossier à la bonne position.

### Hauteur du coussin

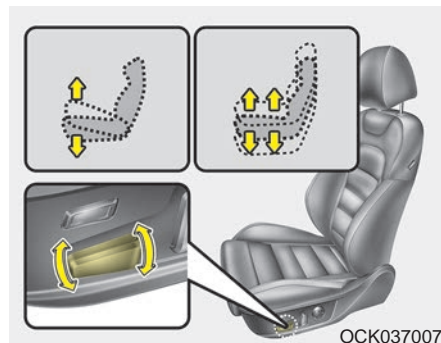

Utilisez l'avant du bouton pour soulever ou abaisser la partie avant du coussin du siège. Pour soulever le coussin du siège, lever la partie arrière du commutateur vers le haut. Pour abaisser le coussin du siège, abaisser la partie arrière du commutateur vers le bas. Relâchez le bouton une fois le coussin à la bonne position.

### Soutien lombaire (si équipé)

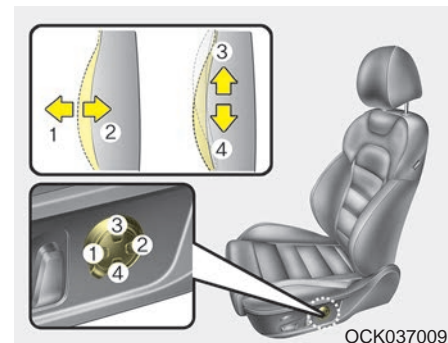

**Commande de traversin de dossier de siège (pour le siège conducteur, si équipé)**

1. Appuyez sur l'avant du commutateur (1) pour augmenter le support l'arrière (2) pour réduire le support.
2. Relâcher le commutateur lorsqu'il a atteint la position désirée.
3. Appuyer sur la partie supérieure (3) du commutateur pour déplacer le support vers le haut ou appuyer sur la partie inférieure (4) du commutateur pour déplacer le support vers le bas.

4. Relâcher le commutateur lorsqu'il a atteint la position désirée.

**Commande de traversin de dossier de siège (pour le siège conducteur, si équipé)**

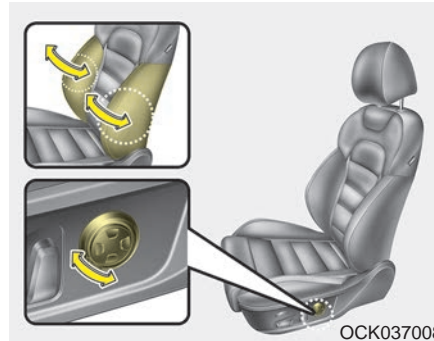

1. Tourner le commutateur de réglage dans le sens horaire, le réglage des traversins de dossier de siège droit/gauche se fera vers l'intérieur. Tourner le commutateur de réglage dans le sens antihoraire, le réglage des traversins de dossier de siège droit/gauche se fera vers l'extérieur.

2. Pour régler la hauteur du traversin au maximum dans sa position par défaut, actionner le commutateur pendant 8 secondes. Ensuite, relâcher le commutateur car aucun changement de hauteur ne se produit si vous continuez à actionner le commutateur.
3. Une fois le réglage effectué, laisser le commutateur en place.

### Système de mémoire de position du conducteur (si équipé, siège à réglages électriques)

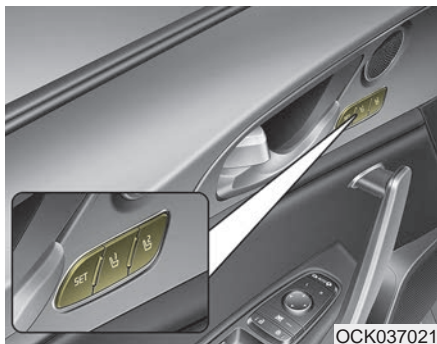

Le système de mémoire de position de conduite permet de commander le siège du conducteur, le volant, les rétroviseurs extérieurs, le groupe d'instruments et l'affichage haut de tête (HUD) à l'aide d'un simple bouton, et permet au conducteur de rappeler les positions de conduite mémorisées et de les commander automatiquement.

Siège conducteur/Volant/ Rétroviseurs extérieurs : emplacement Groupe d'instruments : luminosité de l'affichage haut de tête (HUD) : hauteur, rotation et luminosité.

#### **⚠ AVERTISSEMENT**

**- Système de mémoire de position du conducteur**

**Ne tentez jamais d'utiliser le système de mémoire de position du conducteur pendant que le véhicule roule.**

**Cela pourrait occasionner une perte de maîtrise du volant, pouvant entraîner ou des blessures corporelles graves, voire mortelles.**

### *Mise en mémoire des positions à l'aide des boutons sur la porte*

#### **Mise en mémoire des positions du siège du conducteur**

1. Appuyer sur le bouton de stationnement lorsque le bouton ENGINE START/STOP (démarrage/arrêt du moteur) est activé (ON).
2. Régler le siège du conducteur, ainsi que le rétroviseur extérieur et l'affichage haut de tête pour le confort du conducteur.
3. Appuyez sur le bouton "SET" sur le tableau de bord. Le système émet un bip.
4. Appuyez sur l'un des boutons de mémoire (1 ou 2) en 4 secondes après avoir appuyé sur le bouton "SET". Le système émet deux bips lorsque la mise en mémoire a réussi.

Lors du rappel d'un ajustement mémorisé quand vous êtes assis dans le véhicule, vous pourriez être surpris par le réglage choisi si la mémoire a été utilisée par quelqu'un d'autre. Dans pareil cas, poussez immédiatement le bouton de contrôle de la position du siège dans la direction désirée afin d'arrêter le déplacement indésiré.

#### **Restituer une position mémorisée**

1. Appuyer sur le bouton de stationnement lorsque le bouton ENGINE START/STOP (démarrage/arrêt du moteur) est activé (ON).
2. Pour restituer une position mémorisée, appuyer sur le bouton correspondant à la position désirée (1 ou 2). Un carillon se fera entendre et le siège du conducteur se placera automatiquement dans la position mémorisée.

Si une commande de réglage du siège du conducteur est actionnée pendant que le siège est en train de reprendre la position mémorisée, le mouvement automatique s'arrêtera, et le siège se déplacera dans la direction indiquée par la commande de réglage.

#### ***Fonction "accès facile" (si équipé)***

Pour faciliter l'entrée ou la sortie du véhicule pour le conducteur, son siège doit être reculé d'une distance définie par les Paramètres utilisateur sur le tableau de bord. Ceci se produit lorsque la porte du conducteur est ouverte et que le ENGINE START/STOP (démarrage / arrêt du moteur) est désactivé avec le levier sélecteur en position P. Toutefois, si la distance entre le siège avant et les sièges arrière est trop courte, le siège du conducteur ne pourra pas reculer de lui-même. Le volant se déplace vers le haut.

Lorsque le volant se déplace régulièrement jusqu'en haut et le plus loin possible en avant, il identifie et règle lui-même sa position. Le siège du conducteur et le volant reviennent à leur position d'origine lorsque la porte du conducteur est fermée avec une clé intelligente dans sa poche et le bouton ENGINE START/STOP (démarrage/arrêt du moteur) sur OFF (arrêt) ou ACC (accessoire).

Vous pouvez activer ou désactiver cette fonction. Se reporter à "Paramètres utilisateur" au chapitre 4.

### **Réinitialisation du système de mémoire de position du conducteur**

Si la réinitialisation du système de mémoire de position du conducteur échoue, le système peut être initialisé comme suit.

Comment initialiser :

1. Arrêter la voiture et ouvrir la porte du conducteur avec le bouton ENGINE START/STOP (démarrage/arrêt du moteur) sur ON et le levier de changement automatique de vitesses en position P (stationnement).
2. Tirer le siège du conducteur le plus loin possible vers l'avant et remettre le dossier du siège le plus possible à la verticale à l'aide des commutateurs de réglage avant et de déplacement de l'angle du dossier (inclinaison) du siège conducteur.
3. Appuyer simultanément sur le bouton SET et sur le bouton du commutateur de déplacement du siège pendant 2 secondes.

### **MISE EN GARDE**

- *Si l'alarme retentit et que le réglage du siège conducteur s'arrête pendant le processus d'initialisation, recommencer l'initialisation.*
- *S'assurer qu'aucun obstacle ne se trouve autour du siège conducteur avant d'effectuer l'initialisation.*
- *Une fois l'initialisation terminée, régler les sièges selon vos préférences de conduite et enregistrer les réglages personnalisés des sièges.*

Initialisation dans le processus :

- 1.L'initialisation commence lorsque l'alarme retentit.
- 2.Le siège et le dossier reculent automatiquement. L'alarme continue à retentir pendant que le système fonctionne.
- 3.L'initialisation est terminée après le déplacement du siège et du dossier vers le centre avec l'alarme déclenchée. Toutefois, si les cas suivants se présentent, le processus d'initialisation est arrêté, ainsi que l'alarme.

- En appuyant sur le bouton du système de mémoire de position de conduite
- En appuyant sur le commutateur de réglage en hauteur du siège conducteur
- En ramenant le levier de changement de vitesses de la position P sur d'autres positions
- Lorsque la vitesse du véhicule dépasse 3 km/h (2 mi/h)
- Lorsque la porte du conducteur est fermée

### Appui-tête (pour le siège avant)

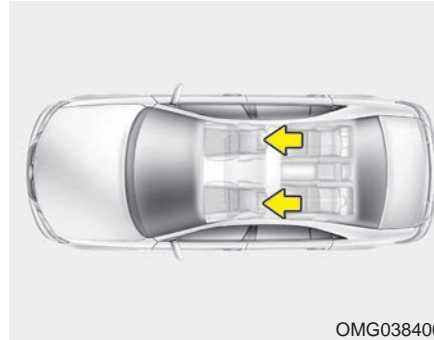

Les sièges du conducteur et du passager avant sont munis d'appui-tête, pour la sécurité et le confort des occupants.

Non seulement l'appui-tête ajoute-t-il au confort du conducteur et du passager avant, mais il aide aussi à protéger la tête et la nuque en cas de collision.

Afin d'assurer une efficacité maximale en cas d'accident, l'appui-tête devrait être ajusté de façon à ce que le centre de l'appui-tête se trouve à la hauteur du centre de gravité de la tête de l'occupant.

En général, le centre de gravité de la tête de la plupart des gens est la même que la hauteur des yeux.

Ajustez aussi l'appui-tête aussi près que possible de votre tête. Pour cette raison, l'utilisation d'un coussin qui éloigne le corps du dossier n'est pas recommandée.

#### **⚠ AVERTISSEMENT**

##### **- Démontage et réglage de l'appui-tête**

- **Ne pas conduire le véhicule si les appui-têtes ne sont pas en place. Ils aident à prévenir des blessures cervicales et crâniennes en cas d'accident.**
- **Ne pas régler la hauteur de l'appui-tête si le véhicule est en mouvement. Le conducteur pourrait perdre la maîtrise du véhicule.**

**⚠ MISE EN GARDE**

**Une traction ou une poussée excessive peuvent endommager l'appui-tête.**

**Réglage de la hauteur**

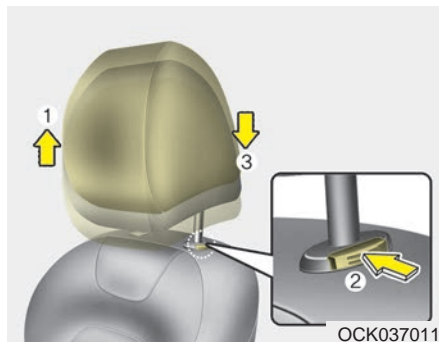

Pour soulever l'appui-tête, tirez-le à la position voulue (1). Pour l'abaisser, tenez le bouton de déverrouillage (2) enfoncé et abaissez l'appui-tête à la position voulue (3).

**Réglage vers l'avant et vers l'arrière**

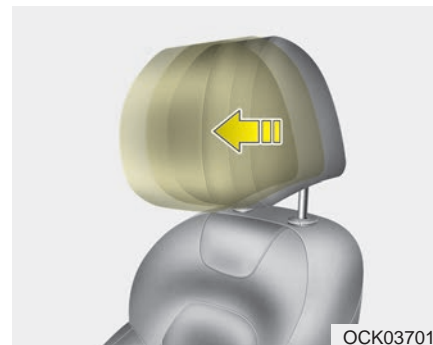

L'appui-tête peut être réglé vers l'avant sur 4 positions différentes, en le tirant vers l'avant jusqu'au cran souhaité.

Pour régler l'appui-tête sur sa position la plus reculée, tirer l'appui-tête complètement vers l'avant jusqu'à sa position la plus avancée et le relâcher.

Régler l'appui-tête de façon qu'il soutienne correctement la tête et le cou.

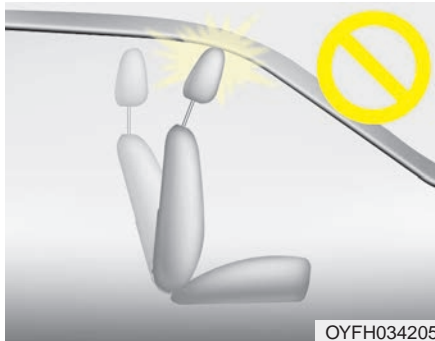

**\* AVIS**

Si l'on rabat le dossier de siège vers l'avant alors que l'appuie-tête et le coussin de siège sont levés, l'appuie-tête risque d'entrer en contact avec le pare-soleil ou d'autres parties du véhicule.

**Retrait et réinstallation**

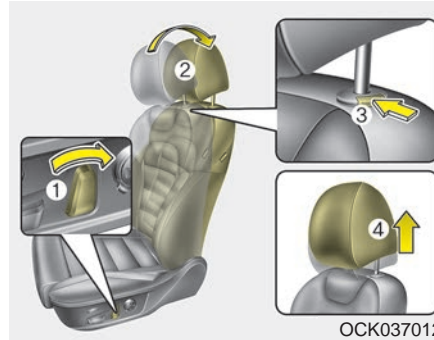

Pour enlever l'appuie-tête :

1. Incliner le dossier du siège (2) à l'aide du commutateur d'inclinaison (1).
2. Soulevez l'appuie-tête au maximum.
3. Appuyer sur le bouton de relâche de l'appuie-tête (3) tout en tirant l'appuie-tête vers le haut (4).

**⚠ AVERTISSEMENT**

- Retrait des appuie-têtes

Ne laissez **JAMAIS** quelqu'un s'asseoir sur un siège sans appuie-tête. Les appuie-têtes peuvent aider à sauver des vies en maintenant la tête et le cou lors d'une collision.

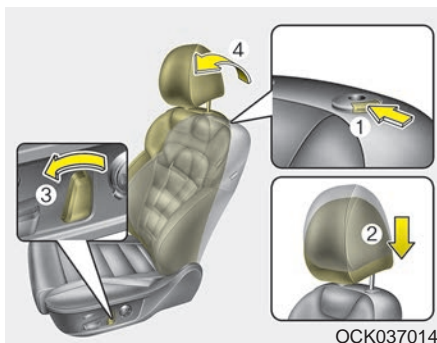

Pour réinstaller l'appuie-tête :

1. Placer les tiges de l'appuie-tête (2) dans les trous tout en appuyant sur le bouton ou le commutateur de déverrouillage (1).
2. Incliner le dossier du siège (4) à l'aide du commutateur d'inclinaison (3).
3. Ajustez l'appuie-tête à la hauteur appropriée.

### **⚠ AVERTISSEMENT**

**- Installation des appuie-tête**  
Pour réduire le risque de blessures crâniennes ou cervicales, toujours s'assurer que l'appuie-tête est verrouillé en place et toujours l'ajuster correctement après l'installation.

### Poche sur le dossier

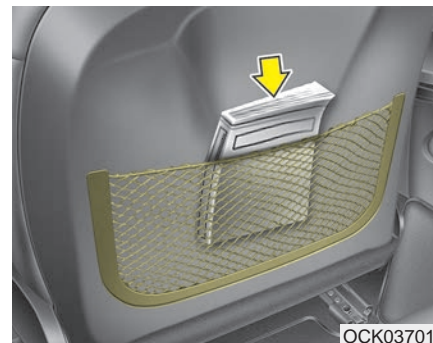

La pochette du dossier se trouve sur l'arrière des dossiers des sièges du passager avant et du conducteur.

### **⚠ AVERTISSEMENT**

**- Poches sur les dossiers**

**Ne placez aucun objet lourd ou tranchant dans les poches. S'il y a un accident, il pourrait devenir un projectile et blesser les passagers.**

## Réglage du siège arrière

### Appui-tête

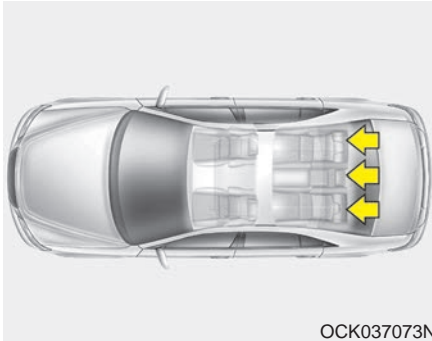

Le ou les sièges arrière sont munis d'appuis-têtes à toutes les places afin d'assurer le confort et la sécurité des occupants.

Les appuis-têtes offrent non seulement un confort supplémentaire aux passagers, mais aident également à protéger leur tête et leur cou en cas de collision.

Afin d'assurer une efficacité maximale en cas d'accident, l'appui-tête devrait être ajusté de façon à ce que le centre de l'appui-tête se trouve à la hauteur du centre de gravité de la tête de l'occupant.

En général, le centre de gravité de la tête de la plupart des gens est la même que la hauteur des yeux.

Ajustez aussi l'appui-tête aussi près que possible de votre tête. Pour cette raison, l'utilisation d'un coussin qui éloigne le corps du dossier n'est pas recommandée.

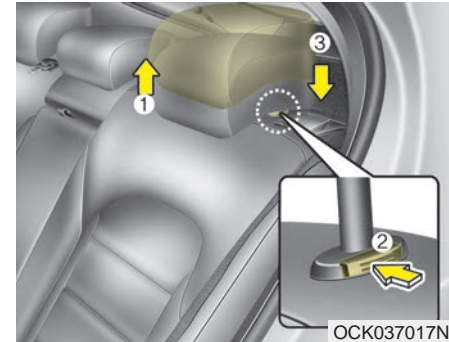

### Réglage de la hauteur (si équipé)

Pour soulever l'appui-tête, tirez-le à la position voulue (1). Pour l'abaisser, tenez le bouton de déverrouillage (2) enfoncé et abaissez l'appui-tête à la position voulue (3).

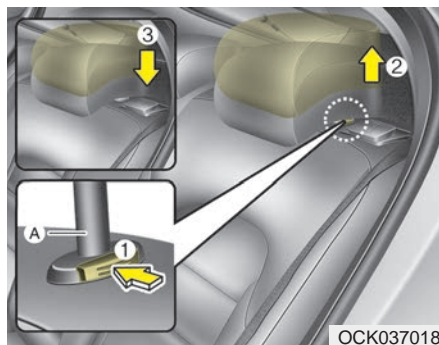

### Enlever et installer les appuie-têtes (si équipé)

Pour enlever l'appuie-tête, le soulever le plus haut possible, puis appuyer sur le bouton de relâche (1) tout en tirant l'appuie-tête vers le haut (2).

Pour repositionner l'appuie-tête, Placer les tiges de l'appuie-tête (3) dans les trous, tout en appuyant sur le bouton de relâche (1). Régler ensuite l'appuie-tête à la hauteur désirée et vérifier qu'il s'enclenche correctement.

### Accoudoir

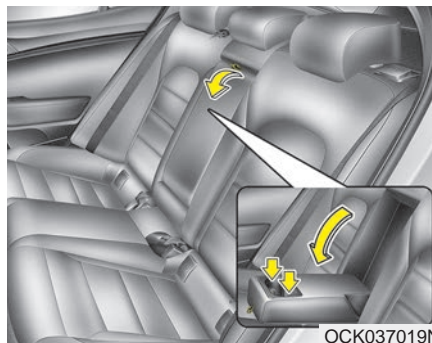

Pour utiliser l'accoudoir, le tirer vers l'avant pour le détacher du dossier.

### Rabattement du siège arrière (si équipé)

Les dossiers de siège arrière peuvent se rabattre pour faciliter le transport d'objets longs ou pour augmenter la capacité en bagages du véhicule.

#### **⚠ AVERTISSEMENT**

**Le but du rabattement des dossiers de siège arrière est de vous permettre de transporter des objets plus longs qui ne pourraient pas rentrer autrement.**

**Ne jamais laisser des passagers s'asseoir sur le dossier de siège rabattu pendant que le véhicule roule, car cette position d'assise n'est pas correcte et aucune ceinture de sécurité ne peut être utilisée.**

**(Suite)**

**(Suite)**

Ceci pourrait entraîner de graves blessures ou la mort en cas d'accident ou d'arrêt brusque. Les objets posés sur le dossier de siège rabattu ne doivent pas dépasser le haut des dossiers de siège avant. À défaut, le chargement pourrait coulisser vers l'avant et occasionner des blessures ou des dommages en cas d'arrêts brusques.

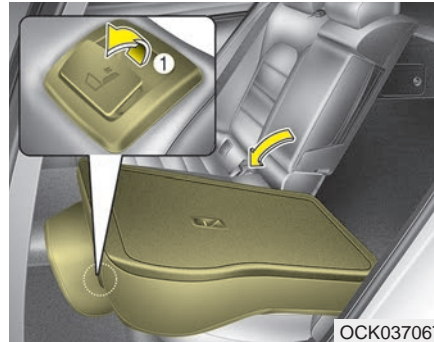

**Pour rabattre le dossier de siège arrière**

1. S'assurer que la sangle de la ceinture de sécurité soit dans le guide pour éviter d'endommager la ceinture de sécurité.
2. Relever le dossier du siège avant et si nécessaire, faire coulisser le siège avant vers l'avant.
3. Abaisser les appuie-têtes à la position la plus basse.
4. Tirer sur le levier de rabattement du dossier de siège (1), puis rabattre le siège vers l'avant du véhicule.

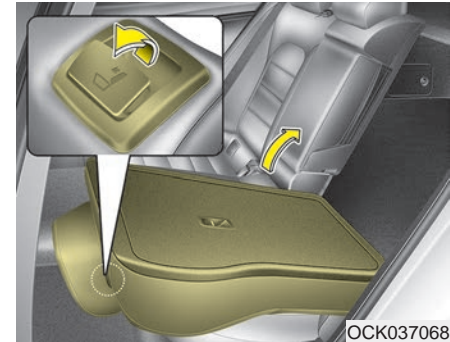

5. Pour utiliser le siège arrière, soulever et pousser le dossier du siège vers l'arrière. Pousser fermement le dossier du siège jusqu'à ce qu'il s'enclenche en position. S'assurer que le dossier du siège est verrouillé en position.
6. Remettre la ceinture du siège arrière à la bonne position.

**⚠ MISE EN GARDE**

*Faire attention en faisant passer des objets par les sièges des passagers arrière pour ne pas endommager l'intérieur du véhicule.*

**⚠ AVERTISSEMENT**

Après avoir replié le siège arrière, sauf si la position du siège est correctement réglée sur la corpulence du conducteur, ne pas replier le siège arrière. Les blessures corporelles pourraient augmenter en cas d'arrêt brusque ou de collision.

**⚠ AVERTISSEMENT**

- Mise du siège en position verticale

Pour ramener le dossier du siège à sa position verticale, tenir le dossier du siège et le ramener lentement. Si le dossier du siège est ramené sans le tenir, il peut basculer vers l'avant et causer des blessures en étant heurté par le dossier de siège.

**⚠ AVERTISSEMENT**

Lorsque vous ramenez le dossier du siège arrière à sa position verticale après l'avoir replié :

Veiller à ne pas endommager la sangle ou la boucle de la ceinture de sécurité. Ne pas laisser la sangle de ceinture de sécurité coincée ou pincée dans le siège arrière. S'assurer que le dossier du siège est bien verrouillé dans sa position verticale en poussant sur le haut du dossier de siège. Sinon, en cas d'accident ou d'arrêt brusque, le siège peut se rabattre et laisser le chargement entrer dans l'habitacle, ce qui pourrait provoquer de graves blessures ou la mort.

 **MISE EN GARDE**

- Dégâts aux boucles de ceinture de sécurité arrière

*En repliant le dossier de siège arrière, insérer la boucle entre le dossier et le coussin du siège arrière.*

*Cela peut éviter que la boucle ne soit endommagée par le dossier du siège arrière.*

 **MISE EN GARDE**

- Ceintures de sécurité arrière

*En ramenant les dossiers de siège en position verticale, ne pas oublier de ramener les ceintures de sécurité arrière à la bonne position.*

 **AVERTISSEMENT**

- Chargement

Le chargement doit toujours être fixé pour l'empêcher d'être projeté dans le véhicule lors d'une collision et de blesser les occupants du véhicule. Ne pas placer d'objets sur les sièges arrière car ils ne peuvent pas être fixés correctement, et risquent de heurter les occupants des sièges avant en cas de collision.

 **AVERTISSEMENT**

- Objets

Les objets transportés sur le dossier replié du siège ne devraient pas dépasser de la partie supérieure des dossiers des sièges avant. Cela pourrait permettre à la cargaison de glisser vers l'avant, entraînant ainsi des blessures ou des dommages lors d'un arrêt brusque.

 **AVERTISSEMENT**

- Chargement des bagages

S'assurer que le moteur est arrêté, que la boîte-pont est sur P (stationnement) et que le frein de stationnement est serré pour charger ou décharger des objets. Si ces étapes ne sont pas respectées, le véhicule peut se déplacer si le levier de changement de vitesse est mis involontairement sur une autre position.

## CEINTURES DE SÉCURITÉ

### Système de retenue

- Pour une protection maximale du système de retenue, les ceintures doivent toujours être bouclées lorsque le véhicule est en mouvement. L'épaulière doit passer sur le milieu de l'épaule, et sur la clavicule.
- Ne jamais permettre aux enfants d'occuper le siège du passager avant. Voir la section sur le système de retenue pour les enfants pour plus de détails.

**⚠ AVERTISSEMENT**  
- Ceinture de sécurité  
tordue

Assurez-vous que votre ceinture de sécurité n'est pas tordue quand vous la portez. Une ceinture de sécurité tordue pourrait ne pas bien vous protéger en cas d'accident et même causer des coupures.

**⚠ AVERTISSEMENT**  
- Ceinture de sécurité à  
épaulière

- **Ne jamais porter la ceinture à épaulière sous le bras ou derrière le dos. Si la ceinture à épaulière est mal positionnée, elle ne peut pas protéger en cas d'accident.**
- **Toujours porter la ceinture d'épaule et la ceinture de hanches.**

**⚠ AVERTISSEMENT**  
- Ceinture de sécurité  
endommagée

Remplacer l'ensemble de la ceinture de sécurité si une partie du tissu ou des pièces sont endommagées. Il n'est pas certain qu'une ceinture de sécurité endommagée pourra protéger en cas d'accident.

Les ceintures de sécurité sont conçues pour être positionnées sur la structure osseuse du corps. Elles doivent être positionnées sur l'avant du pelvis, de la poitrine et des épaules. Il faut éviter de porter la ceinture de hanches sur l'abdomen.

Les ceintures de sécurité doivent être resserrées autant que possible, tout en étant confortables, afin de pouvoir offrir la protection pour laquelle elles ont été conçue.

Une ceinture desserrée réduit la protection de l'occupant de façon significative.

On doit prendre garde d'éviter de contaminer la sangle de polis, d'huiles et de produits chimiques, particulièrement l'acide de batterie. Le nettoyage peut s'effectuer en toute sécurité à l'aide d'eau et de savon doux. La ceinture doit être remplacée si la sangle devient effilochée, contaminée ou endommagée.

- L'utilisateur doit éviter d'effectuer tout ajout ou modification qui empêcherait les dispositifs de réglage de la ceinture de sécurité de fonctionner afin d'éliminer le jeu, ou qui empêcherait le réglage de la ceinture de sécurité pour éliminer le jeu.
- Quand vous bouclez la ceinture de sécurité, assurez-vous de ne pas l'attacher dans la boucle d'un autre siège. Ceci peut être très dangereux et la ceinture pourra ne pas bien vous protéger.
- Ne débouclez pas la ceinture de sécurité et ne la bouclez et débouclez de façon répétitive pendant que vous conduisez. Vous risqueriez de perdre le contrôle et d'avoir un accident qui pourrait causer la mort, des blessures graves ou des dommages à la propriété.
- Quand vous bouclez la ceinture de sécurité, assurez-vous qu'elle ne passe pas par-dessus des objets durs ou fragiles.

**⚠ AVERTISSEMENT**  
**- Boucle de ceinture de sécurité**

**Assurez-vous qu'aucun objet (gomme, miettes, pièces de monnaie) n'obstrue le fonctionnement de la boucle. Ces objets pourraient empêcher le bouclage adéquat de la ceinture.**

**Alerte de ceinture de sécurité**



**Alerte de ceinture de sécurité du conducteur**

À titre de rappel pour le conducteur, le témoin de ceinture de sécurité s'allume pendant environ 6 secondes à chaque fois que le bouton ENGINE START/STOP (démarrage/arrêt du moteur) est sur ON, que la ceinture de sécurité soit bouclée ou non et l'alarme retentit pendant environ 6 secondes à chaque fois que le bouton ENGINE START/STOP (démarrage/arrêt du moteur) est sur ON lorsque la ceinture est détachée.

Si le conducteur n'attache toujours pas sa ceinture de sécurité et roule à 9 km/h (5,6 mi/h) ou plus et à moins de 20 km/h (12 mi/h), le témoin d'avertissement reste allumé.

Si le conducteur n'attache toujours pas sa ceinture de sécurité en roulant à plus de 20 km/h (12 mi/h), l'alarme de ceinture de sécurité retentit pendant environ 100 secondes et le témoin d'avertissement correspondant clignote.

Si le conducteur détache sa ceinture de sécurité en roulant à moins de 20 km/h (12 mi/h), le témoin d'avertissement reste allumé.

Si le conducteur détache sa ceinture de sécurité en roulant à plus de 20 km/h (12 mi/h), l'alarme de ceinture de sécurité retentit pendant environ 100 secondes et le témoin d'avertissement correspondant clignote.

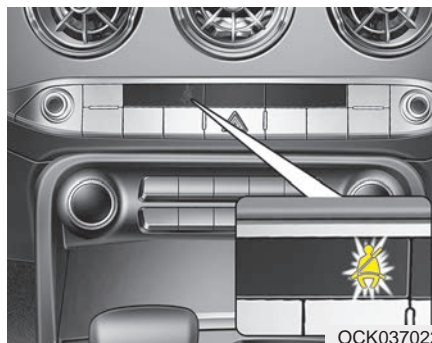

### **Avertissement de ceinture de sécurité de passager avant**

À titre de rappel pour le passager avant, le témoin de ceinture de sécurité du passager avant s'allume pendant environ 6 secondes à chaque fois que le bouton ENGINE START/STOP (démarrage/arrêt du moteur) est sur ON, que sa ceinture soit bouclée ou non. Si le passager avant n'attache toujours pas sa ceinture de sécurité et que le véhicule roule à 9 km/h (5,6 mi/h) ou plus et à moins de 20 km/h (12 mi/h), le témoin d'avertissement reste allumé.

Si le passager avant n'attache toujours pas sa ceinture de sécurité en roulant à plus de 20 km/h (12 mi/h), l'alarme de ceinture de sécurité retentit pendant environ 100 secondes et le témoin d'avertissement correspondant clignote.

Si le passager avant détache sa ceinture de sécurité lorsque le véhicule roule à moins de 20 km/h (12 mi/h), le témoin d'avertissement reste allumé. Si le passager détache sa ceinture de sécurité lorsque le véhicule roule à plus de 20 km/h (12 mi/h), l'alarme de ceinture de sécurité retentit pendant environ 100 secondes et le témoin d'avertissement correspondant clignote.

### Ceinture abdominale/baudrier

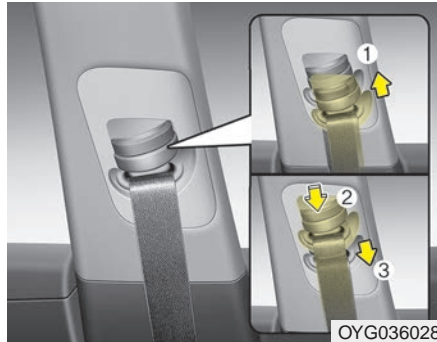

#### Réglage en hauteur

Il est possible de régler la hauteur de l'ancrage du baudrier sur l'une des 4 positions pour un maximum de confort et de sécurité.

La hauteur de réglage de la ceinture de sécurité ne doit pas être trop proche du cou.

Vous n'obtiendriez pas la protection la plus efficace. La partie au niveau de l'épaule doit être réglée pour qu'elle repose sur votre poitrine et à mi-distance de l'épaule près de la porte et non pas près du cou.

Pour régler la hauteur de l'ancrage de la ceinture de sécurité, abaisser ou relever le dispositif de réglage en hauteur à la position appropriée.

Pour relever le dispositif de réglage en hauteur, le tirer vers le haut (1). Pour l'abaisser, le pousser vers le bas (3) tout en appuyant sur le bouton du dispositif de réglage en hauteur (2).

Relâcher le bouton pour bloquer l'ancrage sur sa position. Essayer de faire glisser le dispositif de réglage en hauteur pour s'assurer qu'il est bien bloqué.

Des ceintures de sécurité mal positionnées peuvent provoquer des blessures graves en cas d'accident.

#### **⚠ AVERTISSEMENT**

- Position de la ceinture épaulière

**Ne jamais positionner la ceinture épaulière sur votre cou ou visage.**

#### **⚠ AVERTISSEMENT**

- Remplacement de la ceinture de sécurité

**Remplacer les ceintures de sécurité après un accident de voiture. Un accident pourrait endommager les ceintures de sécurité et elles ne pourront pas protéger les occupants adéquatement lors d'une autre collision.**

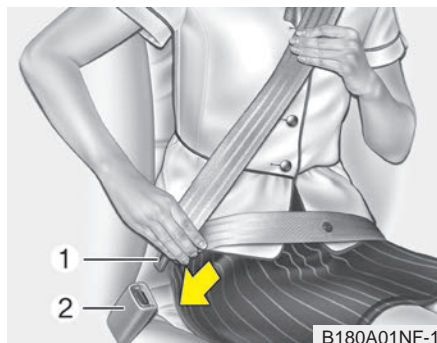

### Pour boucler votre ceinture de sécurité :

Pour boucler votre ceinture de sécurité, la tirer de l'enrouleur et insérer la languette métallique (1) dans la boucle (2). Un " dé clic " audible s'entend lorsque la languette se verrouille dans la boucle.

La ceinture de sécurité se règle automatiquement à la bonne longueur uniquement après avoir réglé la partie abdominale manuellement de façon qu'elle soit confortablement ajustée sur les hanches.

Si vous vous penchez lentement en avant et sans effort, la ceinture se rallonge et vous permet de bouger. Toutefois, en cas d'arrêt brusque ou de choc, la ceinture se bloque. Elle se bloque également si vous vous penchez trop rapidement en avant.

### \* AVIS

Si vous n'arrivez pas à extraire la ceinture de sécurité de l'enrouleur, tirez fermement sur la ceinture puis relâchez-la. Vous pourrez alors allonger la ceinture en douceur.

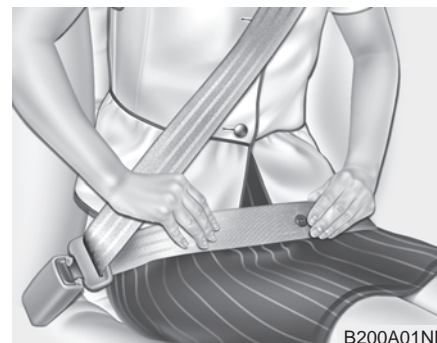

### **⚠ Avertissement**

**Vous devez placer la partie abdominale de la ceinture le plus bas possible et bien l'ajuster sur vos hanches, et non pas sur votre taille. Si la ceinture abdominale est placée trop haut sur votre taille, elle peut augmenter le risque de blessure en cas de collision. Les deux bras ne doivent pas se trouver en dessous ou au-dessus de la ceinture.**

**(Suite)**

**(Suite)**

L'un doit se trouver au-dessus et l'autre en dessous, comme indiqué sur l'illustration. Ne jamais porter la ceinture de sécurité sous le bras près de la porte.

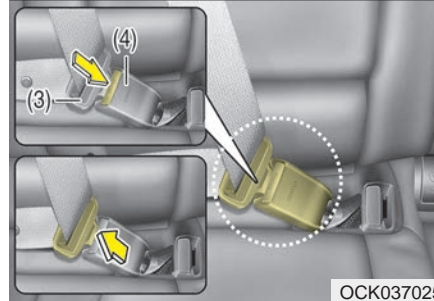
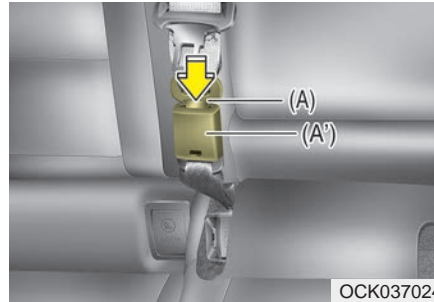

Tirer la languette métallique (B) et l'introduire (B) dans la boucle (B'). Un "déclat" audible s'entend lorsque la languette se verrouille dans la boucle. Assurez-vous que la ceinture n'est pas vrillée.

Lorsque vous vous servez de la ceinture de sécurité du siège central arrière, vous devez utiliser la boucle marquée "CENTER".

**⚠ AVERTISSEMENT**

Laisser toujours la languette métallique (A) dans la boucle (A').

**\* AVIS**

Si vous n'arrivez pas à extraire la ceinture de sécurité du rétracteur, tirez fermement sur la ceinture puis relâchez-la. Après l'avoir relâchée, vous pourrez allonger la ceinture en douceur.

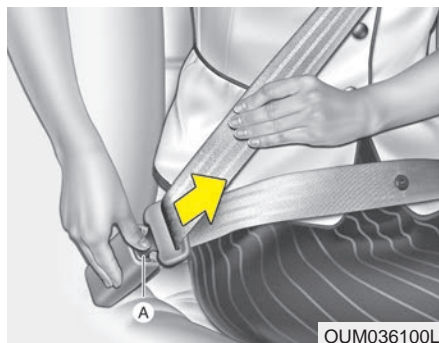

**Pour relâcher la ceinture de sécurité :**  
La ceinture de sécurité se relâche en appuyant sur le bouton de déblocage (A) dans la boucle de verrouillage. Lorsqu'elle est dégagée, la ceinture doit automatiquement revenir dans l'enrouleur.

Si cela ne se produit pas, vérifiez la ceinture pour s'assurer qu'elle n'est pas vrillée, puis réessayez.

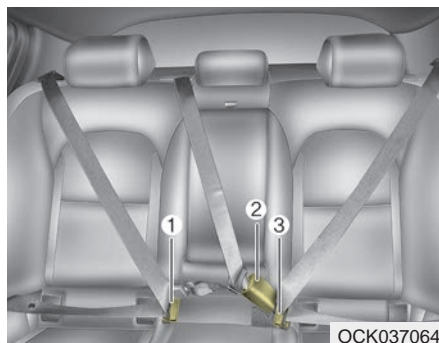

La ceinture de sécurité doit être bloquée dans la boucle de chaque coussin de siège pour être correctement attachée.

- ① : Boucle de ceinture de sécurité arrière droite
- ② : Boucle de ceinture de sécurité centrale arrière
- ③ : Boucle de ceinture de ceinture de sécurité arrière gauche

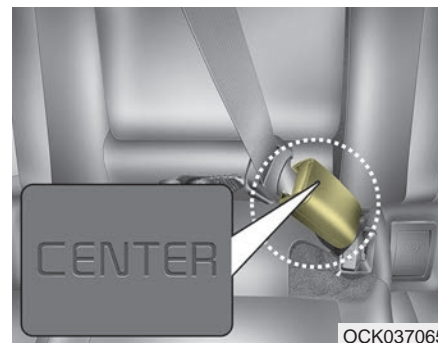

Lorsque vous vous servez de la ceinture de sécurité centrale arrière, vous devez utiliser la boucle marquée "CENTER".

**⚠ AVERTISSEMENT**

Avant d'attacher les ceintures de sécurité arrière, s'assurer que la fermeture correspond à la boucle de ceinture de sécurité. Le fait de forcer sur la boucle centrale pour attacher la ceinture de sécurité de gauche ou de droite peut entraîner une fixation incorrecte et ne pas vous protéger en cas d'accident.

**Ceinture de sécurité à pré-tendeur**



Le véhicule est muni de ceintures de sécurité à pré-tendeur pour le conducteur et le passager avant (pré-tendeur de rétracteur et EFD [Système d'attache d'urgence]). Les ceintures de sécurité à pré-tendeur peuvent être activées lorsque la collision frontale est suffisamment grave, en plus des coussins de sécurité gonflables.

Lorsque le véhicule s'arrête brusquement ou si l'occupant se penche vers l'avant trop rapidement, le rétracteur de ceinture de sécurité se bloquera en position. Lors de certaines collisions frontales, le pré-tendeur actionnera et tirera la ceinture de sécurité de manière plus serrée contre le corps de l'occupant.

(1) Pré-tendeur du rétracteur

Le pré-tendeur du rétracteur a pour but d'assurer que les épaulements reposent bien serrés contre la partie supérieure du corps de l'occupant lors de certaines collisions frontales.

(2) EFD

(Système d'attache d'urgence)

L'EFD a pour but d'assurer que les ceintures abdominales reposent bien serrées contre la partie inférieure du corps de l'occupant lors de certaines collisions frontales.

Si le système détecte une tension excessive de la ceinture de sécurité du conducteur ou du passager lorsque le prétendeur s'actionne, le limiteur de charge à l'intérieur du prétendeur réduira un peu la pression de la ceinture en question.

### \* AVIS

Lorsque le prétendeur de ceinture de sécurité est activé, un bruit fort pourrait retentir et de la poussière fine ressemblant à de la fumée pourrait apparaître dans l'habitacle. Cela est normal et sans danger.

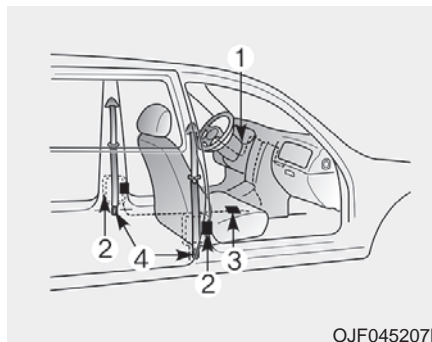

QJF045207L

Le prétendeur de ceinture de sécurité comprend ces organes principaux. Leur emplacement est indiqué sur l'illustration :

- (1) Témoin lumineux de coussin gonflable SRS
- (2) Rétracteurs et prétendeurs avant
- (3) Module de contrôle SRS
- (4) Dispositif de retenue d'urgence (EFD)

### **⚠ AVERTISSEMENT**

**- Irritation de la peau**

**Lavez-vous bien la peau exposée après un accident lors duquel les ceintures de sécurité avec prétendeur ont été actionnées. La fine poussière dégagée lors de l'actionnement du prétendeur peut irriter la peau et ne devrait pas être inhalée pendant de longues périodes.**

### \* AVIS

- Le prétendeur de la ceinture de sécurité du conducteur et celui du passager peuvent tous deux être activés dans certaines collisions frontales et dans certaines collisions latérales ou dans certains capotages, si le véhicule est équipé de coussins gonflables latéraux ou latéraux de type rideau.
- Étant donné que le capteur qui déclenche le coussin gonflable SRS est relié aux prétensionneurs de la ceinture de sécurité, le témoin du coussin gonflable SRS  s'allumera sur le tableau de bord pendant environ 6 secondes après que le bouton ENGINE START/STOP (démarrage/d'arrêt du moteur) est réglé à la position ON, puis il devrait s'éteindre.

Si le prétendeur de ceinture fait défaut, ce témoin s'allume même si les coussins gonflables SRS ne font pas défaut. Si le témoin du coussin gonflable SRS ne s'allume pas lorsque le bouton ENGINE START/STOP (démarrage/d'arrêt du moteur) a été réglé à la position ON, s'il reste allumé pendant plus de 6 secondes ou s'il s'allume pendant la conduite, faire inspecter les prétensionneurs de la ceinture de sécurité et le système de coussins gonflables par un concessionnaire autorisé Kia le plus rapidement possible.

### \* AVIS

Ne pas essayer de faire l'entretien ou de réparer les prétendeurs de ceintures de sécurité, d'aucune façon que ce soit. Ne pas essayer d'inspecter ou de remplacer les prétendeurs de ceintures de sécurité soi-même. Cela doit être fait par un concessionnaire Kia agréé.

### **AVERTISSEMENT**

#### - Prétendeur chaud

**Ne pas toucher l'ensemble du prétendeur pendant plusieurs minutes après leur activation. Lorsque le mécanisme du prétendeur est déclenché en cas d'accident, il devient chaud et pourrait brûler celui qui le touche.**

Les prétendeurs sont conçus pour fonctionner une seule fois. Ils doivent être ensuite remplacés.

Communiquer avec le concessionnaire agréé Kia pour le remplacement des prétendeurs.

### **Consignes concernant les ceintures de sécurité**

#### ***Nourrisson ou petit enfant***

Vous devriez connaître les exigences particulières dans votre pays. Les sièges pour enfants ou bébé doivent être bien installés et placés sur le siège arrière. Pour en savoir plus sur ces appareils de retenue, voyez "Appareil de retenue pour enfant", dans cette section.

### **\* AVIS**

**En cas d'accident, les petits enfants sont mieux protégés des blessures quand ils sont bien retenus dans un siège d'enfant conforme aux normes de sécurité du pays, et fixé au siège arrière. Avant d'acheter un appareil de retenue pour enfant, assurez-vous qu'il porte une étiquette certifiant sa conformité aux normes de sécurité de votre pays. L'appareil doit convenir à la grandeur et au poids de votre enfant. Cette information se trouve sur l'étiquette de l'appareil. Consultez aussi « Appareil de retenue pour enfant » dans cette section.**

### ***Plus grands enfants***

Les enfants qui sont trop grands pour un appareil de retenue pour enfant, devraient s'asseoir sur le siège arrière et utiliser les ceintures de sécurité. La ceinture sous-abdominale devrait être bien serrée sur les hanches et aussi basse que possible. Vérifiez la position de la ceinture régulièrement. Un enfant qui se tortille peut déplacer sa ceinture. Les enfants sont mieux protégés en cas d'accident quand ils sont retenus par le système approprié, sur le siège arrière. Si un plus grand enfant (12 ans ou plus) doit s'asseoir sur le siège avant, il doit être solidement retenu par la ceinture de sécurité et le siège devrait être reculé le plus loin possible. Les enfants de 12 ans et moins devraient être solidement attachés sur le siège arrière. Ne placez JAMAIS un enfant de 12 ans ou moins sur le siège avant. Ne placez JAMAIS un siège d'enfant faisant face vers l'arrière, sur le siège avant.

Si l'épaulière de la ceinture de sécurité touche légèrement le cou ou le visage de l'enfant, essayez de placer l'enfant plus près du centre du véhicule. Si l'épaulière touche toujours le visage ou le cou, l'enfant doit être placé sur un appareil de retenue.

**⚠ AVERTISSEMENT**  
- Jeunes enfants

Si la ceinture de sécurité touche au visage ou au cou d'un enfant lorsqu'elle est bouclée, cela signifie que l'enfant est trop petit pour s'asseoir dans le véhicule sans rehausseur. En cas de collision, la ceinture infligera des blessures au cou, à la gorge et au visage de l'enfant.

***Retenue des femmes enceintes***

Dans la mesure du possible les femmes enceintes doivent porter la ceinture ventrale/épauière, conformément aux recommandations de leurs médecins. La partie ventrale doit toujours être portée **AUSSI SERRÉE ET AUSSI BAS QUE POSSIBLE.**

**⚠ AVERTISSEMENT**  
- Femmes enceintes

Les femmes enceintes ne doivent jamais passer la ceinture sous-abdominale sur le ventre, là où se trouve le fœtus. La pression de la ceinture pendant un accident écrasera le fœtus.

***Personne blessée***

Une personne blessée devrait porter une ceinture de sécurité lors de son déplacement. Au besoin, recherchez les conseils d'un médecin.

***Une personne par ceinture***

Deux personnes (y compris les enfants) ne devraient jamais porter la même ceinture. Ceci pourrait accroître la gravité des blessures lors d'un accident.

***Ne vous allongez pas***

Afin de réduire le risque de blessures lors d'un accident, et de soutenir l'efficacité maximale du système de retenue, tous les passagers devraient s'asseoir droits et les sièges avant et arrière devraient être en position redressée quand le véhicule est en mouvement.

Une ceinture de sécurité ne peut pas protéger adéquatement une personne allongée sur le siège arrière ou si les sièges avant et arrière sont inclinés.

### **Soin des ceintures de sécurité**

Ne démontez ni ne modifiez jamais les ceintures de sécurité. Assurez-vous que les ceintures et leur mécanisme ne soient pas endommagés par les charnières de siège ou de porte ou autrement.

**⚠ AVERTISSEMENT**  
**- Ceinture de sécurité pincée**

**Lorsqu'on relève le dossier du siège arrière, s'assurer que la courroie et la boucle de la ceinture ne sont pas coincées ou pincées par le dossier. Cela pourrait endommager la courroie ou la boucle, et celles-ci pourraient alors ne pas fonctionner normalement en cas de collision ou d'arrêt soudain.**

### *Femmes enceintes*

On devrait vérifier régulièrement l'état de toutes les ceintures de sécurité. Toute pièce endommagée devrait être remplacée dès que possible.

### *Gardez les ceintures propres et sèches*

Les ceintures de sécurité devraient gardées propres et sèches. Si les ceintures sont sales, elles peuvent être nettoyées avec une solution d'eau savonneuse chaude. Aucun produit chimique ne doit être utilisé sur les ceintures de sécurité pour ne pas les endommager. Des ceintures de sécurité chauffées peuvent brûler les bébés et les enfants.

### *Quand remplacer les ceintures de sécurité*

L'assemblage ou les assemblages entiers de ceintures de sécurité devraient être remplacés si le véhicule a été impliqué dans un accident. Ceci devrait être fait même si aucun dommage n'est évident. Toute question concernant le fonctionnement des ceintures de sécurité devrait être dirigée à un concessionnaire Kia agréé.

## SIÈGES POUR ENFANT (CRS)

**Les enfants doivent toujours prendre place à l'arrière**

**⚠ AVERTISSEMENT**  
- Emplacement des sièges pour enfant

**Ne jamais placer un siège pour enfant sur le siège du passager avant. Le coussin gonflable, en se déployant, pourrait heurter violemment un enfant installé sur le siège du passager avant et lui causer de graves blessures.**

**⚠ AVERTISSEMENT**  
- Siège pour enfant chaud

**Un siège pour enfant peut devenir brûlant s'il est laissé dans un véhicule fermé lors d'une journée ensoleillée.**

**Toujours vérifier la température de la housse, des boucles et des attaches du siège pour enfant avant d'y asseoir l'enfant.**

Tous les enfants de moins de 13 ans doivent s'asseoir sur le siège arrière et être bien attachés pour minimiser les risques de blessures en cas d'accident, de freinage brusque ou de manoeuvre soudaine. Selon les statistiques, les enfants sont plus en sécurité lorsqu'ils sont attachés correctement sur les sièges arrière, et non sur les sièges avant. Même avec des coussins gonflables, les enfants peuvent être blessés grièvement ou tués. Les enfants trop grands pour les sièges pour enfants doivent porter leurs ceintures de sécurité.

La plupart des pays ont des lois exigeant que les enfants voyagent dans des sièges pour enfant agréés. Les lois définissant l'âge, le poids et la taille auxquels les enfants peuvent être attachés avec des ceintures de sécurité diffèrent en fonction du pays. Il est donc important de connaître les exigences de son pays d'habitation et des autres pays lors des voyages.

Les sièges pour enfants doivent être placés et installés correctement sur le siège arrière. Un siège pour enfant vendu dans le commerce et conforme aux normes de sécurité de son pays doit être utilisé.

Les sièges pour enfant sont généralement conçus pour être fixés au siège du véhicule avec la courroie de la ceinture de sécurité ou aux ancrages de fixation LATCH situés sur le siège arrière du véhicule.

### **Sièges pour enfant (CRS)**

Les nourrissons et les jeunes enfants doivent être attachés dans un siège pour enfant faisant face à l'avant ou face à l'arrière, qui a été fixé au siège arrière du véhicule. Lire et suivre les instructions d'installation et d'utilisation fournies par le fabricant du siège pour enfant.

#### **⚠ AVERTISSEMENT**

Un siège pour enfant mal fixé augmente les risques de blessures graves ou mortelles en cas d'accident. Toujours prendre les précautions suivantes lorsqu'on utilise un siège pour enfant :

- Toujours suivre les instructions d'installation et d'utilisation fournies par le fabricant du siège pour enfant.
- Toujours attacher l'enfant de façon sécuritaire sur son siège pour enfant.

(Suite)

#### **(Suite)**

- Si l'appuie-tête du véhicule empêche l'installation correcte d'un siège pour enfant (stipulée dans le manuel du siège pour enfant), l'appuie-tête de cette position doit être réajusté ou complètement enlevé.
- Ne pas utiliser de siège pour enfant ou de nacelle pour bébé s'accrochant sur le dossier d'un siège, car la protection pourrait être insuffisante en cas d'accident.

#### **\* AVIS**

Après un accident, demander toujours à un concessionnaire Kia de vérifier le siège pour enfant, les ceintures de sécurité et les ancrages inférieurs ou supérieurs.

### **Choisir un siège pour enfant (CRS)**

Pour choisir un siège pour enfant, toujours :

- S'assurer que le siège pour enfant comporte une étiquette de certification de conformité aux normes de sécurité du pays applicable.
- Choisir un siège pour enfant adapté à la taille et au poids de l'enfant. L'étiquette obligatoire ou les instructions d'utilisation fournissent généralement ces renseignements.
- Choisir un siège d'enfant adapté à la place où il sera utilisé.
- Lire et suivre tous les avertissements et toutes les instructions d'installation et d'utilisation fournies par le fabricant du siège pour enfant.

**⚠ AVERTISSEMENT**

**- Enfants dans les bras**

Ne jamais tenir un enfant dans ses bras ou sur ses genoux lorsque le véhicule est en mouvement. Les forces violentes créées lors d'une collision arracheront l'enfant de vos bras et le projeteront violemment contre les parois du véhicule. Toujours utiliser un siège pour enfant adapté à la taille et au poids de l'enfant.

**⚠ AVERTISSEMENT**

**- Utilisation des ceintures de sécurité**

Ne jamais utiliser la même ceinture pour attacher deux occupants à la fois. Cela rendra la ceinture complètement inefficace et celle-ci ne pourra pas sécuriser les occupants en cas d'accident.

**⚠ AVERTISSEMENT**

**- Enfants sans surveillance**

Ne jamais laisser un enfant sans surveillance dans un véhicule. Le véhicule peut chauffer très rapidement et causer des blessures graves à l'enfant dans le véhicule.

***Types de sièges pour enfant***

Il existe trois catégories principales de sièges pour enfant : les sièges faisant face à l'arrière, les sièges faisant face à l'avant et les rehausseurs. Ils sont classifiés en fonction de l'âge, de la taille et du poids du véhicule.

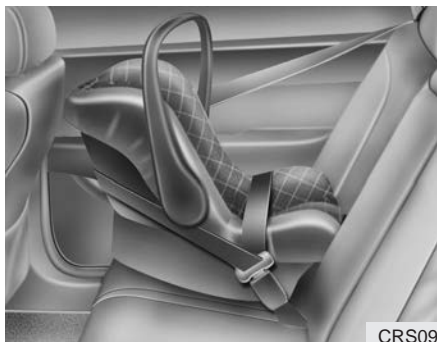

### Sièges pour enfant faisant face à l'arrière

Un siège pour enfant faisant face à l'arrière retient l'enfant, qui a le dos contre la surface du siège. Le harnais maintient l'enfant en place et, en cas d'accident, agit pour garder le nourrisson positionné dans le siège et réduire la force d'impact sur le cou et la moelle épinière fragile du bébé.

Tous les enfants de moins d'un an doivent toujours être assis dans un siège pour enfant faisant face à l'arrière.

Les sièges pour enfant convertibles et 3-en-1 ont généralement des limites de taille et de poids supérieures lorsqu'ils sont utilisés face à l'arrière, ce qui permet de conserver l'enfant dans cette position plus longtemps.

Utiliser les sièges pour enfant faisant face à l'arrière aussi longtemps que la taille et le poids de l'enfant le permettent, en accord avec les limites indiquées par le fabricant du siège. C'est la meilleure façon de les garder en sécurité. Quand l'enfant est trop grand pour le siège pour enfant faisant face à l'arrière, il est alors prêt à s'asseoir sur un siège pour enfant faisant face à l'avant avec un harnais.

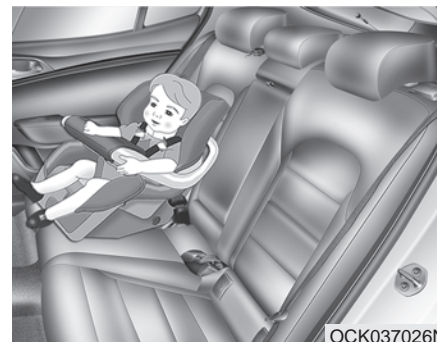

### Sièges pour enfant faisant face à l'avant

Un siège pour enfant faisant face à l'avant retient le corps de l'enfant à l'aide d'un harnais. Utiliser les sièges pour enfant faisant face à l'avant aussi longtemps que la taille et le poids de l'enfant le permettent, en accord avec les limites indiquées par le fabricant du siège.

Quand l'enfant est trop grand pour le siège pour enfant faisant face à l'avant, il est alors prêt à s'asseoir sur un rehausseur.

### Rehausseurs

Un rehausseur est un siège conçu pour améliorer le port des ceintures de sécurité. Un rehausseur permet de positionner correctement la ceinture de sécurité pour qu'elle passe sur les parties du corps les plus résistantes de l'enfant.

Gardez votre enfant dans un siège rehausseur jusqu'à ce qu'il soit assez grand pour s'asseoir sur le siège normalement avec la ceinture de sécurité bien ajustée. Pour retenir l'enfant correctement, la partie inférieure de la ceinture de sécurité doit être bien serrée au niveau du bassin, et non pas sur le ventre. L'épaulière doit être bien serrée et passer en diagonale au milieu de la poitrine et de l'épaule, et non pas sur le cou ou le visage. Tous les enfants de moins de 13 ans doivent s'asseoir sur le siège arrière et être bien attachés pour minimiser les risques de blessure.

### Installation d'un siège pour enfant (CRS)

Choisir un siège pour enfant approprié et vérifier qu'il s'adapte bien à l'arrière de ce véhicule. Cela fait, on peut ensuite installer le siège pour enfant, en suivant soigneusement les instructions du fabricant. En règle générale, l'installation correcte d'un siège pour enfant se fait en trois étapes :

- **Fixer correctement le siège pour enfant au véhicule.** Tous les sièges pour enfant doivent être fixés au véhicule avec la courroie inférieure de la ceinture de sécurité ou à l'aide des ancrages LATCH.

- **S'assurer que le siège pour enfant est fixé fermement.** Une fois l'installation du siège pour enfant terminée, pousser et tirer le siège pour enfant vers l'avant et sur les côtés pour s'assurer qu'il est fixé fermement et sécuritairement au siège. Un siège pour enfant fixé à l'aide d'une ceinture de sécurité devrait être fixé aussi fermement que possible. On peut néanmoins s'attendre à ce qu'il y ait un léger mouvement latéral.
- **Attachez l'enfant dans le dispositif de retenue pour enfant.** Assurez-vous que l'enfant est bien sanglé dans le dispositif de retenue, conformément aux instructions du fabricant.

### ***Ancrages et attaches inférieurs pour sièges pour enfant (LATCH)***

Le dispositif LATCH retient le siège pour enfant pendant la conduite et en cas d'accident. Ce dispositif est conçu pour faciliter l'installation du siège pour enfant et réduire le risque que le siège pour enfant soit mal installé. Le dispositif LATCH utilise les ancrages du véhicule et les fixations du siège pour enfant. Grâce au dispositif LATCH, il n'est plus nécessaire d'utiliser les ceintures de sécurité pour fixer le siège pour enfant aux sièges arrière.

Les ancrages inférieurs sont des barres de métal intégrées au véhicule. Deux ancrages inférieurs sont placés à chaque place du véhicule pouvant accueillir un siège pour enfant équipé d'attaches inférieures.

Pour utiliser le dispositif LATCH du véhicule, le siège pour enfant doit être doté d'attaches inférieures LATCH.

Suivre les instructions d'installation fournies par le fabricant du siège pour enfant pour fixer le siège pour enfant à l'aide des ancrages et des attaches inférieurs LATCH.

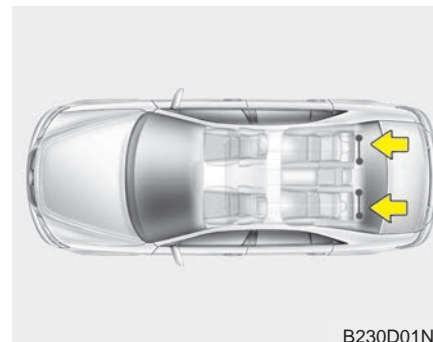

B230D01NF

Les ancrages LATCH sont fournis sur la place assise arrière droite et la place assise arrière gauche du véhicule, comme l'indique le schéma. Il n'y a aucun ancrage LATCH pour la place assise arrière du milieu.

**⚠ AVERTISSEMENT**  
- Ancrages inférieurs  
LATCH

Ne jamais positionner un siège pour enfant doté d'ancrages LATCH sur le siège du centre. Les ancrages inférieurs LATCH ne peuvent être utilisés qu'aux places assises de droite ou de gauche. Ne pas respecter cette consigne pourrait endommager les ancrages ou ceux-ci pourraient ne pas fonctionner correctement ou se briser en cas d'accident.

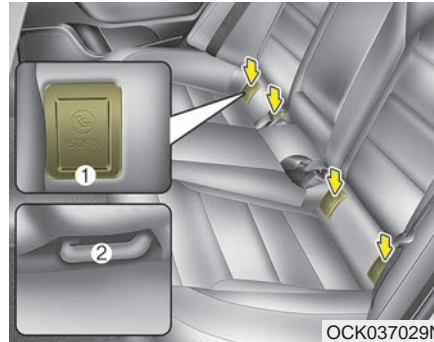

Les symboles indiquant la position des ancrages inférieurs du véhicule sont situés sur le dossier du siège arrière à gauche et à droite (voir les flèches sur le schéma).

Les ancrages LATCH sont situés entre le dossier et le coussin du siège, sur la place assise arrière droite et la place assise arrière gauche du véhicule.

Pour utiliser l'ancrage inférieur, pousser la partie supérieure du couvercle de ce dernier.

- \* (1) : Indicateur de position d'ancrage inférieur
- (2) : Ancre inférieur

**Fixer un siège pour enfant avec le dispositif LATCH**

Pour installer un siège pour enfant compatible avec le dispositif LATCH sur la place assise arrière de gauche ou la place assise arrière de droite :

1. Dégager la boucle de la ceinture de sécurité pour libérer l'ancrage inférieur.
2. Déplacer tout objet pouvant empêcher la fixation sécuritaire du siège pour enfant et de l'attache inférieure.
3. Placer le siège pour enfant sur le siège du véhicule, puis fixer le siège aux ancrages inférieurs en suivant les instructions fournies par le fabricant du siège pour enfant.
4. Suivre les instructions fournies par le fabricant du siège pour enfant pour régler et serrer correctement les attaches du siège pour enfant.

### **⚠ AVERTISSEMENT**

Prendre les précautions suivantes lors de l'utilisation du dispositif LATCH :

- Lire attentivement et suivre scrupuleusement les instructions fournies par le fabricant du siège pour enfant.
- Pour éviter que l'enfant n'attrape les ceintures de sécurité, boucler toutes les ceintures de sécurité arrière non utilisées et positionner les courroies derrière l'enfant. Les enfants pourraient s'étrangler si l'épaulière s'enroule autour de leur cou et que la ceinture de sécurité se resserre.
- Ne JAMAIS fixer plus d'un siège pour enfant à un ancrage, sinon l'ancrage ou l'attache pourrait se détacher ou se briser.

(Suite)

(Suite)

- Faites toujours inspecter le système LATCH par un concessionnaire Kia agréé après un accident. Un accident pourrait endommager le dispositif LATCH, qui ne pourrait alors pas fixer sécuritairement le siège pour enfant.

### *Installation d'un siège d'enfant sur le système d'ancrage à longeron*

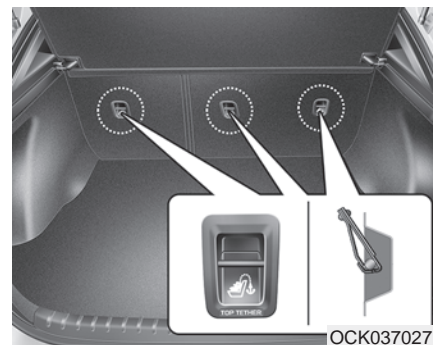

Fixez d'abord le dispositif de retenue aux ancrages LATCH inférieurs ou avec la ceinture de sécurité. Si le fabricant du dispositif de retenue recommande que la sangle d'ancrage supérieure soit attachée, attachez-la à l'ancrage supérieure et tendez-la bien.

Les supports d'ancrage pour dispositif de retenue pour enfants se trouvent sur l'arrière des dossiers de sièges arrière.

**⚠ AVERTISSEMENT**

Prendre les précautions suivantes lors de la courroie de fixation :

- Lire attentivement et suivre scrupuleusement les instructions fournies par le fabricant du siège pour enfant.
- Ne JAMAIS fixer plus d'une courroie à une attache, sinon l'ancrage ou l'attache pourrait se détacher ou se briser.
- Ne pas attacher la courroie de fixation à autre chose que l'attache prévue à cet effet ou le dispositif pourrait ne pas fonctionner correctement.

(Suite)

(Suite)

- Ne pas utiliser les attaches pour courroies de fixation pour fixer des ceintures ou des harnais de sécurité pour adultes ou pour attacher des bagages ou des équipements au véhicule.
- Toujours boucler les ceintures de sécurité derrière le siège pour enfant pour le sécuriser si elles ne sont pas utilisées. Ne pas suivre cette consigne pourrait provoquer l'étranglement de l'enfant.

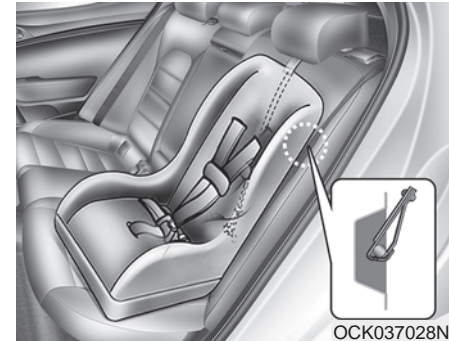

Installation de la courroie de fixation:

1. Faire passer la courroie de fixation du siège pour enfant par-dessus le dossier du siège pour enfant. Faire ensuite passer la courroie sous l'appuie-tête et entre les branches de l'appuie-tête, ou par-dessus le dossier du siège du véhicule. S'assurer que la courroie n'est pas entortillée.
2. Attacher la courroie à l'ancrage, puis resserrer la courroie en suivant les instructions du fabricant du siège pour enfant, de façon à ce que le siège pour enfant soit fixé sécuritairement au siège.

3. Une fois l'installation du siège pour enfant terminée, pousser et tirer le siège pour enfant vers l'avant et sur les côtés pour s'assurer qu'il est fixé fermement et sécuritairement au siège.

### ***Fixation d'une retenue pour enfant avec une ceinture à trois points***

Si l'on n'utilise pas le dispositif LATCH pour attacher les sièges pour enfant, ils doivent impérativement être attachés au siège arrière du véhicule à l'aide de la ceinture de sécurité.

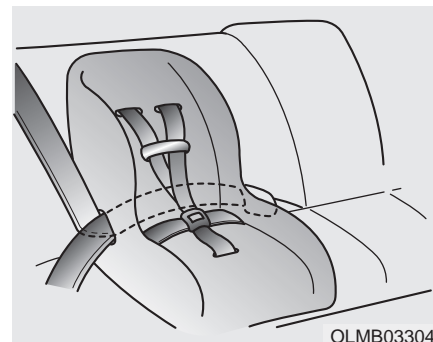

### **Mode de blocage automatique**

Puisque toutes les ceintures de sécurité des passagers s'enroulent et se déroulent librement dans les situations normales et se bloquent uniquement en cas d'urgence (mode de blocage d'urgence), il faut dérouler complètement la ceinture de sécurité pour enclencher le mode de blocage automatique et fixer le siège pour enfant.

Le mode de blocage automatique bloque la ceinture de sécurité, empêchant qu'elle ne se déroule avec le mouvement du siège et ne l'attache pas sécuritairement.

Pour fixer le siège pour enfant, suivre la procédure ci-après.

Pour installer un siège pour enfant sur le siège arrière :

1. Placer le siège pour enfant sur le siège arrière et faire passer la ceinture autour et derrière les fixations, en suivant les instructions du fabricant du siège. S'assurer que la courroie de la ceinture de sécurité n'est pas entortillée.

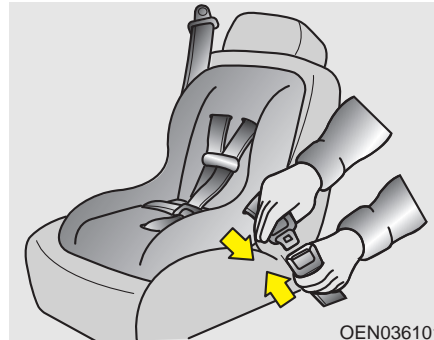

2. Boucler la ceinture de sécurité correctement. S'assurer d'entendre le "clic", qui indiquera que la ceinture est bouclée.

Positionner le bouton de relâche de la ceinture de façon à ce qu'il soit facilement accessible en cas d'urgence.

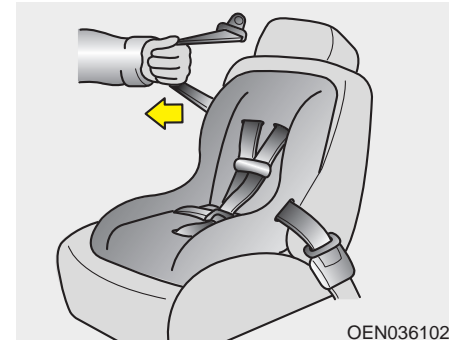

3. Dérouler complètement l'épaulière de la ceinture de sécurité. Une fois que l'épaulière sera complètement déroulée, l'enrouleur passera en "mode de blocage automatique" (mode siège pour enfant).



4. Laisser l'épaulière se rembobiner doucement. Un cliquetis devrait se faire entendre, indiquant que l'enrouleur est passé en mode de blocage automatique. Si aucun cliquetis ne se fait entendre, répéter les étapes 3 et 4.
5. Limiter le jeu de la ceinture autant que possible en appuyant sur le siège pour enfant, tout en laissant l'épaulière s'enrouler ou en la faisant s'enrouler manuellement.
6. Tirer et pousser le siège pour enfant pour s'assurer que la ceinture maintient le siège fermement. Si ce n'est pas le cas, détacher la ceinture et recommencer les étapes 2 à 6.
7. Vérifier que l'enrouleur est en mode de blocage automatique en essayant de dérouler la ceinture. Si la ceinture ne se déroule pas, elle est en mode de blocage automatique.

Si le fabricant du siège recommande ou exige l'utilisation d'une courroie de fixation en plus de la ceinture de sécurité.

### **\* AVIS**

Si la ceinture de sécurité est entièrement rembobinée de nouveau, l'enrouleur passera automatiquement du mode de blocage automatique au mode de blocage d'urgence. La ceinture pourra alors être utilisée normalement par un adulte.

**⚠ AVERTISSEMENT**

**- Mode de verrouillage  
automatique**

**Régler l'enrouleur en mode de verrouillage automatique lors de l'installation d'un siège de sécurité enfant. Si l'enrouleur n'est pas en mode de verrouillage automatique, le siège de sécurité enfant risque de se déplacer dans les virages ou en cas d'arrêt brusque du véhicule.**

Pour détacher le siège pour enfant, appuyer sur le bouton de relâche de la boucle, dégager la ceinture du siège et laisser la ceinture de sécurité s'enrouler complètement.

## COUSSINS GONFLABLES - SYSTÈME DE RETENUE SUPPLÉMENTAIRE AVANCÉ

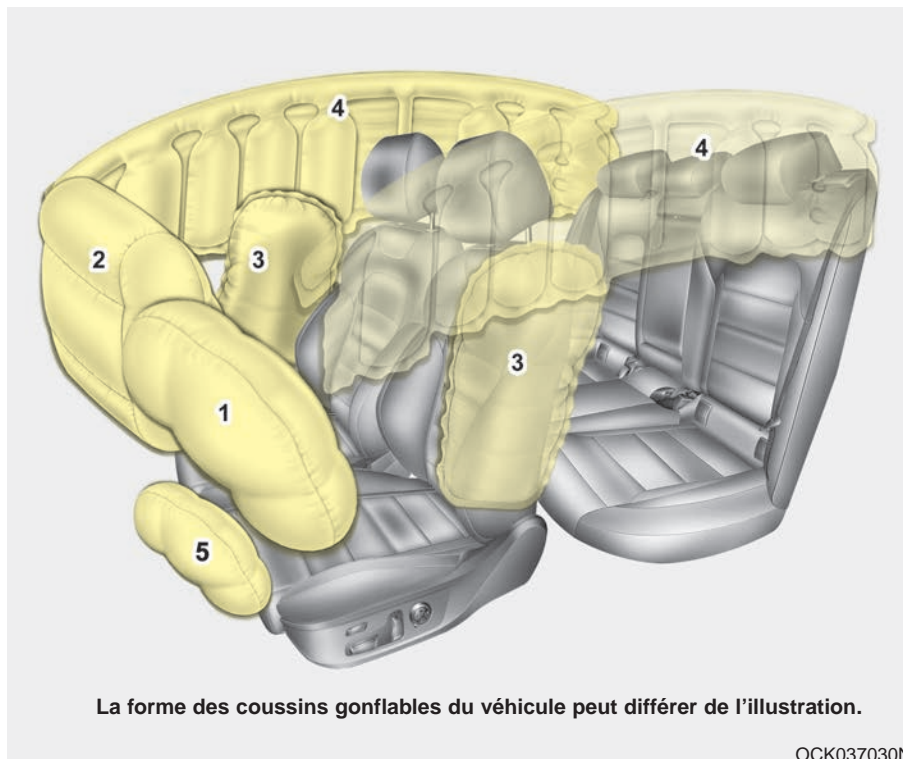

- (1) Coussin gonflable du conducteur
- (2) Coussin gonflable du passager avant
- (3) Coussins gonflables latéral
- (4) Rideau gonflable
- (5) Coussin gonflable pour les genoux du conducteur

Même dans un véhicule équipé de coussins gonflables, vous et vos passagers devez toujours porter votre ceinture de sécurité afin de minimiser le risque de blessures et leur gravité, advenant une collision ou un carambolage.

## Le principe derrière les coussins gonflables

- Les sacs gonflables ne sont activés (se gonflent au besoin) que lorsque le bouton ENGINE START/STOP (démarrage/d'arrêt du moteur) est à la position ON ou que le moteur tourne.
- Les coussins de sécurité gonflables se gonflent instantanément en cas de collision frontale ou latérale grave afin de contribuer ainsi à protéger les occupants contre les blessures corporelles graves.
- Il n'y a pas de vitesse particulière à laquelle les coussins gonflables se déploient.

En général, les coussins gonflables se déploient en fonction de la force et de la direction du choc. Ces deux facteurs établissent si les capteurs transmettent ou non un signal de déploiement.

- Le déploiement des coussins gonflables dépend de plusieurs facteurs dont la vitesse du véhicule, l'angle du choc et la densité et rigidité des véhicules ou des objets que frappe le véhicule. Les facteurs déterminants ne sont pas limités à ceux mentionnés ici.
- Les coussins gonflables avant se déploient et se dégonflent en un instant.  
Il vous est pratiquement impossible de voir les coussins se déployer lors d'un accident.  
Il y a plus de chances que vous les voyiez dégonflés, pendant de leur boîtier, après la collision.
- En plus de se gonfler lors de collisions latérales graves, les coussins de sécurité gonflables latéraux et/ou les rideaux gonflables se gonfleront si le système détecte un capotage.

- Lorsqu'un capotage est détecté, les coussins de sécurité gonflables latéraux et/ou les rideaux gonflables resteront gonflés plus longtemps pour empêcher l'éjection, en particulier lorsqu'ils sont utilisés avec les ceintures de sécurité.

- Afin d'aider à assurer une protection lors de grosses collisions, les coussins gonflables doivent se déployer rapidement. La vitesse de déploiement des coussins gonflable est en fonction du bref moment entre l'impact et le moment auquel le coussin doit se déployer pour isoler l'occupant de la structure du véhicule. Cette rapidité de déploiement réduit le risque de blessures graves ou mettant la vie en danger lors d'une grosse collision. Cela fait donc partie intégrante de la conception d'un coussin gonflable.

Toutefois, le déploiement des coussins gonflables peut aussi causer des blessures comme des abrasions faciales, des échymoses et des fractures, parce que le déploiement des coussins gonflables entraîne une expansion sous une très grande force.

- Dans certains cas, le contact avec le volant ou le coussin gonflable du côté passager peut entraîner des blessures mortelles, surtout si l'occupant se trouve excessivement près du volant ou du coussin gonflable du côté passager.

**⚠ AVERTISSEMENT**  
- Déploiement du coussin gonflable

Le conducteur devrait s'asseoir aussi loin que possible du volant, tout en gardant le contrôle de son véhicule en tout confort. Il est recommandé de s'asseoir de façon à ce que le volant se trouve à une distance d'au moins 25 cm (10 po) de la poitrine du conducteur. Le coussin gonflable pourrait causer des blessures au conducteur lors du déploiement si cette distance minimale n'est pas respectée.

### *Bruit et fumée*

Quand les coussins gonflables se déploient, ils peuvent générer un gros bruit et laisser de la fumée et de la poudre dans l'air, à l'intérieur du véhicule. Ceci est normal et causé par l'ignition du dispositif de gonflage. Une fois le coussin gonflable déployé, vous pourrez éprouver de la difficulté à respirer suite au choc du coussin et de la ceinture de sécurité contre votre poitrine, et à cause de la présence de fumée et de poudre. **Ouvrez les portes et/ou les vitres dès que possible après le choc, afin de réduire l'inconfort et prévenir l'exposition prolongée à la fumée et à la poudre.**

Bien que la fumée et la poudre soient non toxiques, elles peuvent irriter la peau (yeux, nez et gorge). Si c'est le cas, lavez-vous et rincez-vous immédiatement à l'eau froide et consultez un médecin si les symptômes persistent.

**⚠ AVERTISSEMENT**  
- Composants chauds

**Ne pas toucher les composants internes du boîtier du coussin gonflable immédiatement après le déploiement du coussin gonflable. Les pièces du coussin gonflables dans le volant, sur la planche de bord et sur les longerons du toit au-dessus des portières avant et arrière sont brûlantes. Ces composants très chauds peuvent causer des brûlures.**

**⚠ AVERTISSEMENT**

**Ne pas installer ni placer d'accessoires près des zones de déploiement des sacs gonflables, comme le tableau d'instruments, les vitres, les montants, et les longerons de toit.**

*N'installez pas un appareil de retenue pour enfant sur le siège de passager avant.*



1JBH3051

Ne placez jamais un appareil de retenue pour enfant qui fait face vers l'arrière, sur le siège de passager avant. Si le coussin gonflable se déploie, il pourrait frapper l'appareil de retenue, causant des blessures graves ou mortelles.

De plus, ne placez aucun siège d'enfant sur le siège de passager avant. Si le coussin gonflable du passager avant se déploie, il pourrait causer des blessures graves ou mortelles à l'enfant.

### **⚠ AVERTISSEMENT**

**- Déploiement des coussins gonflables**

- **Lorsqu'un siège pour enfant doit être installé sur l'un des sièges proches des portières arrière, celui-ci doit être placé le plus éloigné possible de la portière si le véhicule est doté de coussins gonflables latéraux ou de type rideau. Le déploiement des coussins gonflables de type rideau pourrait causer des blessures graves ou tuer un nourrisson ou un enfant.**
- **Ne pas installer ni placer d'accessoires près des zones de déploiement des sacs gonflables, comme le tableau d'instruments, les vitres, les montants, et les longerons de toit.**

### **Témoin lumineux des coussins gonflables**



W7-147

Le témoin d'avertissement du coussin de sécurité gonflable dans votre tableau de bord a pour but de vous alerter d'un problème éventuel au niveau du coussin, soit les coussins latéraux ou les coussins de type rideau qui protègent en cas de capotage.

### Éléments et fonctions du SRS

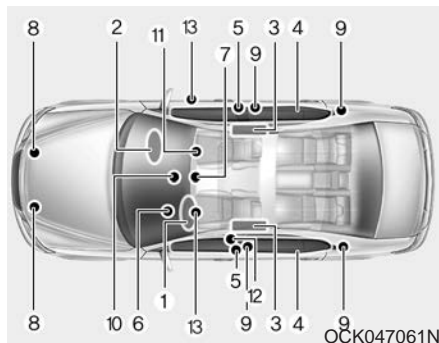

Le SRS comprend ces éléments :

- (1) Module du coussin gonflable du conducteur
- (2) Module du coussin gonflable du passager avant
- (3) Modules de coussins gonflables latéraux
- (4) Modules des rideaux gonflables
- (5) Prétendeurs de rétracteur
- (6) Témoin lumineux des coussins gonflables
- (7) Module de commande du SRS (SRSCM)/capteur de retournement
- (8) Capteurs de choc frontal
- (9) Capteurs de choc latéral
- (10) Témoin de coussin hors circuit (PASSENGER "AIR BAG OFF") (Siège de passager avant seulement)
- (11) Système de détection de l'occupant (Siège de passager avant seulement)
- (12) Dispositif de retenue d'urgence (EFD)
- (13) Module de sac gonflable pour genoux du conducteur

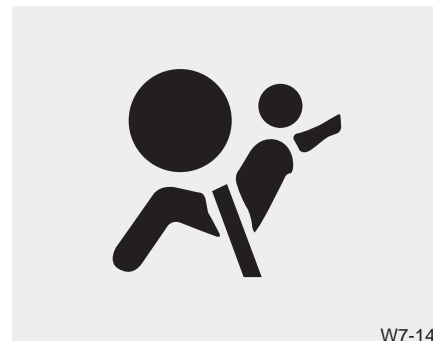

Si le témoin du coussin gonflable reste allumé pendant plus de 6 secondes une fois que le bouton ENGINE START/STOP (démarrage/d'arrêt du moteur) a été réglé à la position ON, ou s'il s'allume pendant la conduite, il se pourrait qu'une composante du système SRS ne fonctionne pas adéquatement. Faire inspecter votre véhicule par un concessionnaire autorisé Kia.

Si une des conditions suivantes survient, cela indique que le système de coussin de sécurité gonflable est défectueux. Dans ce cas, faites inspecter le SRS dès que possible chez un concessionnaire Kia agréé.

- Le témoin ne s'allume pas brièvement lorsque vous réglez le bouton ENGINE START/STOP (démarrage/d'arrêt du moteur) à la position ON.
- Le témoin reste allumé une fois le délai de 6 secondes écoulé.
- Le témoin s'allume alors que le véhicule est en mouvement.
- La lumière clignote lorsque le bouton ENGINE START/STOP (démarrage/d'arrêt du moteur) est à la position ON.

Coussin gonflable avant du conducteur (1)



Les modules des coussins gonflables avant sont situés au centre du volant et sous le panneau au-dessus de la boîte à gants devant le passager avant. Si le SRSCM détecte un choc suffisamment grand sur l'avant du véhicule, il fera déployer les coussins gonflables avant, automatiquement.

Coussin gonflable avant du conducteur (2)



Au moment du déploiement, les joints de déchirement du panneau du coussin gonflant se séparent sous la pression d'expansion du coussin gonflable, permettant ainsi au coussin de se déployer complètement.

Coussin gonflable avant du conducteur (3)



B240B03L

Le coussin déployé, de pair avec la ceinture de sécurité bien portée, ralentit le mouvement vers l'avant du conducteur ou du passager, réduisant le risque de blessures à la tête et au torse.

Dès qu'il s'est complètement déployé, le coussin se dégonfle, permettant au conducteur de maintenir une visibilité vers l'avant et de manoeuvrer ou d'exécuter d'autres actions.

Coussin gonflable avant du passager



B240B05L

### **⚠ AVERTISSEMENT** - Obstacles pour les coussins gonflables

**Ne placer aucun objet ou accessoire sur le volant, la planche de bord, ou devant le passager avant, au-dessus de la boîte à gants. En cas d'accident, un tel objet ou accessoire sera dangereusement projeté par le déploiement du coussin gonflable.**

### **⚠ AVERTISSEMENT**

#### - Objets non arrimés

**Ne rien placer (parapluie, sac, etc. entre la portière avant et le siège avant. Ces objets pourraient se transformer en projectiles dangereux si le coussin gonflable se déploie.**

- Si un coussin gonflable se déploie, vous pourrez entendre un gros bruit suivi d'une fine poudre dans l'air. Ceci est normal et ne pose aucun danger. Les coussins gonflables sont emballés dans cette fine poudre. La poussière produite lors du déploiement peut irriter la peau ou les yeux et aggraver l'asthme chez certaines personnes. Toujours bien laver la peau avec de l'eau froide et un savon doux lorsqu'elle a été exposée à un coussin gonflable qui s'est déployé.

- Le SRS ne fonctionne que lorsque le bouton ENGINE START/STOP (démarrage/d'arrêt du moteur) est à la position ON. Si le témoin du coussin gonflable SRS ne s'allume pas ou s'il reste allumé pendant plus d'environ 6 secondes lorsque le bouton ENGINE START/STOP (démarrage/d'arrêt du moteur) est réglé à la position ON ou une fois le moteur démarré, ou encore s'il s'allume pendant la conduite, le système SRS ne fonctionne pas adéquatement. Si cela se produit, faire vérifier votre véhicule par un concessionnaire Kia agréé.

### \* AVIS

Avant de remplacer un fusible ou de débrancher une borne de la batterie, régler le bouton ENGINE START/STOP (démarrage/d'arrêt du moteur) à la position OFF. Ne jamais retirer ou remplacer les fusibles des coussins gonflables lorsque le bouton ENGINE START/STOP (démarrage/d'arrêt du moteur) est à la position ON. Un manque à respecter cet avertissement pourra faire allumer le témoin des coussins gonflables.

### Système de détection d'occupant

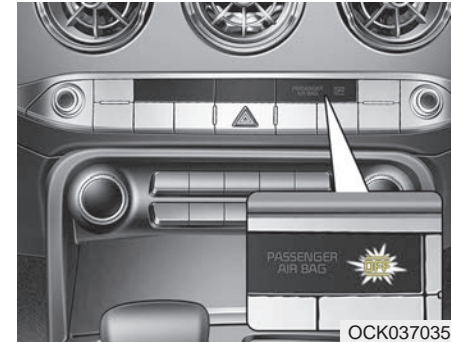

Votre véhicule est équipé d'un système de détection de l'occupant sur le siège du passager avant.

Le système de détection de l'occupant sert à détecter la présence d'un passager avant correctement assis et à établir si le coussin gonflable du passager avant doit être mis en circuit (déployable) ou non. Seul le coussin de sécurité gonflable du passager avant est commandé au moyen du système de détection d'occupant.

Ne placez rien devant le témoin **OFF** du coussin gonflable du passager.

### ***Principaux éléments du système de détection d'occupant***

- Un dispositif de détection situé en-deça des tringles du siège du passager avant.
- Un système électronique qui établit si les coussins gonflables du passager doivent être activés ou désactivés.
- Un témoin lumineux au tableau de bord avec les mots PASSENGER AIR BAG "OFF" indiquant que le système de coussin gonflable du passager avant est désactivé.
- L'indicateur lumineux de coussin gonflable au tableau de bord est relié au système de détection d'occupant.

Si le système détermine qu'une personne assise sur le siège de passager avant est un adulte et qu'il est bien assis (dossier relevé, centré sur le siège et ceinture de sécurité bouclée, jambes confortablement allongées et pieds sur le plancher), le témoin PASSENGER AIR BAG "OFF" s'éteint et le coussin gonflable du passager sera en circuit pour une protection en cas de choc frontal.

Le témoin du coussin de passager est situé sur la panneau central du tableau de bord. Le système détecte les conditions 1 à 4 au tableau suivant et met le coussin gonflable du passager avant en ou hors circuit d'après ces conditions.

Assurez-vous toujours que vous et les occupants du véhicule soient assis et bien attachés (assis droit, le dossier du siège droit, centré sur le coussin, les jambes confortablement allongées, les pieds sur le plancher, portant la ceinture de sécurité correctement) afin que les coussins gonflables et les ceintures de sécurité offrent la protection la plus efficace.

- Le ODS (Système de détection d'occupant) peut ne pas fonctionner correctement si le passager agit de façon à affecter le système de détection, comme :

- (1) Ne pas s'asseoir droit.
- (2) Se pencher vers la porte ou la console centrale.
- (3) S'asseoir sur le côté ou l'avant du siège.
- (4) Poser les jambes sur la planche de bord ou à tout autre endroit pouvant réduire le poids du passager sur le siège avant.
- (5) Mal porter sa ceinture de sécurité.
- (6) Abaisser le dossier du siège vers l'arrière.

**Condition et opération du système de détection d'occupant du passager avant**

Condition détectée par le système de détection d'occupant	Témoin lumineux		Dispositifs
	Témoin "PASSENGER AIR BAG OFF"	Témoin lumineux du SRS	Coussin gonflable du passager avant
1. Adulte*1	Hors circuit	Hors circuit	Activé
2. Sièges pour enfants de moins de 12 mois *2 *3 *4	En circuit	Hors circuit	Désactivé
3. Non occupé	En circuit	Hors circuit	Désactivé
4. Mauvais fonctionnement	Hors circuit	En circuit	Activé

\*1 : Le système détermine si la personne assise est un adulte. Si un jeune adulte ou un adulte de faible poids est assis sur le siège du passager avant, le système pourrait déterminer qu'il s'agit d'un enfant, en fonction de son poids et de sa position sur le siège.

\*2 : Les enfants ne doivent pas voyager assis sur le siège du passager avant. Quand un enfant trop grand pour un dispositif de retenue pour enfants s'assoit sur le siège du passager avant, le système pourrait le reconnaître en tant qu'adulte dépendamment de son physique ou de la façon dont il est assis.

\*3 : N'installez jamais un dispositif de retenue pour enfants sur le siège du passager avant.

\*4 : L'indicateur PASSENGER AIR BAG "OFF" peut s'allumer ou s'éteindre si un enfant âgé de 12 mois à 12 ans (avec ou sans système de retenue d'enfant) s'assoit sur le siège du passager avant. Il s'agit d'une condition normale.

### MISE EN GARDE

- *Ne pas installer de siège de sécurité enfant sur le siège du passager lorsque ce dernier est détrempe par tout type de liquide.*
- *Ne pas modifier ou transformer le système de détection des occupants (ODS - Occupant Detection System). Cela pourrait endommager le système et l'empêcher de fonctionner correctement en cas de collision.*

### \* AVIS

- Ne pas utiliser de coussins recouvrant la totalité de la surface du siège ou de systèmes de chauffage de siège passager disponibles en après-vente.
- Après tout nettoyage intérieur du véhicule à la vapeur ou à l'aide d'un détergent, le siège doit être soigneusement séché. Vérifier ensuite le bon fonctionnement du témoin "PASS AIR BAG OFF" (coussin gonflable côté passager désactivé) et des témoins de coussin gonflable.
- Toute intervention impliquant le siège passager et le système ODS doit être réalisée dans un centre de service Kia.
- Après la dépose ou la repose du siège passager dans le cadre d'une réparation, vérifier le bon fonctionnement du témoin " PASS AIR BAG OFF " (coussin gonflable côté passager désactivé) et des témoins de coussin gonflable avec le siège passager occupé et inoccupé.

### AVERTISSEMENT

#### - Système ODS

Un montage dans une position incorrecte affecte le système de détection des occupants et peut entraîner la désactivation du sac gonflable du passager avant. Il est important que le conducteur informe le passager des instructions d'assise correcte contenues dans ce manuel.

**\* AVIS**

Si le voyant d'extinction du coussin gonflable du passager "PASS AIR BAG OFF" est allumé, cela signifie que le coussin gonflable du passager ne se déploiera pas. Le coussin gonflable du passager se déploiera, si cela est nécessaire, uniquement si le voyant n'est pas allumé.

**\* AVIS**

Ne pas modifier ni remplacer le siège du passager avant. Ne rien placer sur ou ne rien fixer sur le siège, comme une couverture, une housse ou un chauffe-siège installé après la vente. Cela pourrait affecter négativement le dispositif de détection des occupants.

**⚠ AVERTISSEMENT - Système ODS**

Se positionner incorrectement sur le siège affecte négativement le système de détection de présence (ODS) et peut entraîner la désactivation du coussin gonflable du passager avant. Le conducteur doit instruire le passager pour qu'il s'assoie selon ce que prescrit ce manuel.



- Ne pas placer de charges lourdes dans l'aumônière du dossier de siège de passager avant ou sur le siège du passager avant.

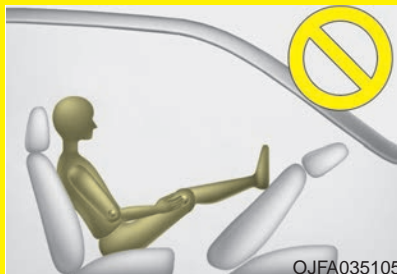

- Ne placez jamais les pieds contre le dossier du siège de passager avant.



- Ne vous assoyez jamais les hanches poussées vers l'avant du siège.

(Suite)

(Suite)

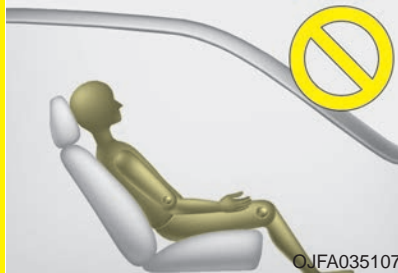

- N'inclinez jamais le dossier du siège de passager avant de façon excessive.



- Ne placez jamais les pieds sur le tableau de bord.



- Ne pas utiliser d'accessoires recouvrant la surface des sièges, comme des couvertures ou des coussins épais.

(Suite)

(Suite)



- Ne vous appuyez jamais contre la porte ou sur la console centrale.
- Ne vous assoyez jamais de côté sur le siège de passager avant.

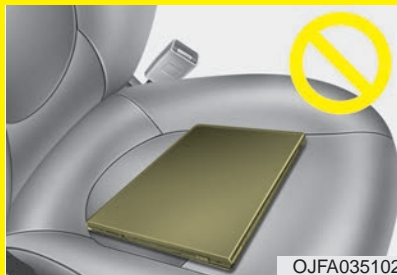

- Ne pas placer d'appareils électroniques, comme des ordinateurs portables ou des lecteurs DVD, et ne pas positionner de matériaux conducteurs, comme des bouteilles d'eau, sur le siège du passager.

Ne pas utiliser d'appareils électroniques utilisant des chargeurs à onduleurs, comme des ordinateurs portables et des radios satellites.

**⚠ Avertissement**

- Siège passager humide

Ne pas renverser de liquide sur le siège passager. Tout liquide renversé sur le siège passager peut causer l'activation ou un dysfonctionnement du témoin d'airbag. En cas de renversement de liquide sur le siège passager, veiller à sécher ce dernier parfaitement avant de reprendre la route.

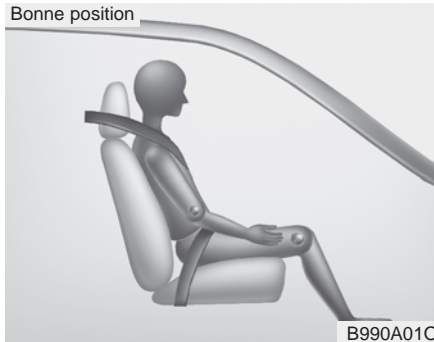

Si le témoin PASSENGER AIR BAG "OFF" reste allumé, demandez au passager de s'asseoir sur le siège arrière.

Lorsqu'un adulte prend place à l'avant, côté passager, si l'indicateur de coussin gonflable affiche la mention OFF, mettre le bouton ENGINE START/STOP (démarrage/d'arrêt du moteur) à la position OFF et demander au passager de s'asseoir adéquatement (dos bien droit, avec le dossier relevé en position verticale, bien au centre du siège, ceinture bouclée, jambes allongées confortablement à l'avant). Refaites démarrer le moteur et demandez à la personne de maintenir cette position. Ceci permettra au système de détecter la personne et d'engager le coussin gonflable du passager.

### **⚠ AVERTISSEMENT**

**- Voyant "AIR BAG OFF"**

**(coussin gonflable désactivé)**

**Ne pas laisser un adulte s'asseoir sur le siège avant si le voyant PASSENGER AIR BAG "OFF" (coussin gonflable du passager désactivé) est allumé, car le coussin gonflable ne se déploiera pas en cas d'accident. Le conducteur doit demander au passager de se repositionner sur le siège. Si le passager n'est pas assis correctement, le coussin gonflable peut être désactivé et ne pas se déployer en cas de collision. Si le voyant PASSENGER AIR BAG "OFF" reste allumé après que le passager se soit assis correctement et que le moteur soit redémarré, demander au passager de s'asseoir à l'arrière, car le coussin gonflable du passager ne se déploiera pas.**

### \* AVIS

L'indicateur "OFF" du coussin gonflable, côté passager s'allume pendant environ 4 secondes lorsque le bouton de démarrage/d'arrêt est réglé à la position ON et que le moteur a démarré. Si le siège de passager avant est occupé, le système de détection d'occupant établira la classification du passager avant après quelques secondes de plus.

- Bien que le véhicule soit équipé d'un système de détection d'occupant, n'installez jamais un système de retenue d'enfant sur le siège de passager avant. En se déployant, le coussin gonflable pourrait frapper l'enfant avec violence, causant des blessures graves ou mortelles. Tout enfant de 12 ans et moins devrait s'asseoir sur le siège arrière. Les enfants trop grands pour un siège d'enfant devraient utiliser les ceintures de sécurité sous-abdominale/épaulière. Quel que soit le type d'accident, les enfants de tout âge seront plus en sécurité, bien attachés sur le siège arrière.
- Si le témoin PASSENGER AIR BAG "OFF" s'allume alors qu'un adulte est bien assis (dossier relevé, centré sur le siège et ceinture de sécurité bouclée, jambes confortablement allongées et pieds sur le plancher) sur le siège de passager avant, demandez à cette personne de s'asseoir à l'arrière.

Tout enfant de moins de 12 ans doit s'asseoir sur le siège arrière. Ceux qui sont trop grands pour le siège d'enfant doivent utiliser les ceintures de sécurité ordinaires. Peu importe le type d'accident, les enfants sont toujours mieux protégés s'ils sont au siège arrière et sont bouclés.

Si le système de détection de présence est défaillant, le témoin de coussin gonflable du SRS sur la planche de bord s'allume, car le coussin gonflable du passager avant est branché à ce système. Si le système est défaillant, le témoin PASSENGER AIR BAG "OFF" (coussin gonflable du passager désactivé) ne s'allume pas et ce coussin se déploiera en cas d'accident frontal, même s'il n'y a personne sur le siège du passager avant.

## Coussins gonflables du conducteur et du passager

■ Coussin gonflable du conducteur



■ Coussin gonflable pour les genoux du conducteur

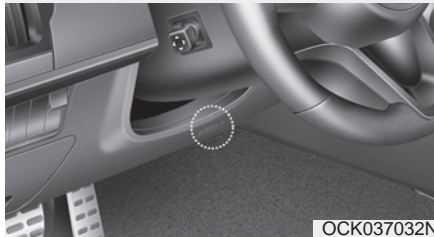

■ Coussin gonflable du passager avant



Votre véhicule est équipé d'un système de retenue supplémentaire avancé (coussins gonflables) et de ceintures de sécurité à trois points aux positions du conducteur et du passager avant.

La présence du système est indiquée par les lettres "AIR BAG" gravées sur les couvercles des coussins gonflables sur le volant et sur la planche de bord, au-dessus de la boîte à gant, du côté du passager.

Le SRS se compose de coussins gonflables montés sous des enveloppes au centre du volant, et sur le panneau devant le passager avant, au-dessus de la boîte à gants.

Le système SRS sert à fournir au conducteur du véhicule et/ou au passager avant, une protection additionnelle à celle des ceintures de sécurité, advenant un choc frontal assez important. Le SRS utilise des détecteurs pour recueillir des données sur l'utilisation des ceintures de sécurité par le conducteur et le passager avant et la gravité du choc.

Les détecteurs de boucle de ceinture de sécurité établissent si les ceintures du conducteur et du passager avant sont bien bouclées.

Ces détecteurs permettent de contrôler le déploiement des coussins gonflables dépendamment du fait que les ceintures sont bouclées ou non et de la gravité du choc.

Le SRS avancé permet de contrôler le déploiement des coussins gonflables sur deux niveaux. Un premier étage convient aux chocs de force moyenne. Un deuxième étage répond aux chocs plus importants.

Le coussin gonflable du passager avant est conçu pour aider à réduire les blessures à un enfant assis près du tableau de bord lors d'un choc à vitesse réduite. Toutefois, les enfants seront mieux protégés s'ils sont retenus sur le siège arrière.

Selon l'importance du choc et l'utilisation des ceintures de sécurité, le SRSCM (module de contrôle du SRS) contrôle le déploiement des coussins gonflables. Un manque à bien porter sa ceinture de sécurité peut augmenter le risque ou la gravité des blessures lors d'un accident.

### **\* AVIS**

**Les mains du conducteur doivent être placées sur le volant en positions 9:00 et 3:00. Les bras et les mains du passager doivent être placés sur ses genoux.**

Votre véhicule est aussi équipé d'un système de détection d'occupant sur le siège de passager avant. Le système de détection d'occupant détecte la présence d'un passager sur le siège du passager avant et met le coussin gonflable du passager avant hors circuit dans certaines conditions. Vous trouverez de plus amples renseignements à cet effet dans la chapitre "Système de détection d'occupant".

La modification de la structure du siège peut causer le déploiement du coussin gonflable à un niveau différent de celui qui devrait être fourni.

Les règlements gouvernementaux exigent que les constructeurs fournissent un point de contact concernant la modification du véhicule pour les personnes handicapées, modification qui pourrait affecter le système avancé de coussins gonflables du véhicule. Toutefois, Kia n'endosse ni ne supporte les changements aux parties ou à la structure du véhicule qui pourraient affecter le système avancé de coussins gonflables, y compris le système de détection d'occupant.

**⚠ AVERTISSEMENT**

**- Remplacement/  
modifications**

Le siège du passager avant, la planche de bord, ou la portière ne doivent être remplacés que par un concessionnaire agréé Kia, qui utilisera des pièces d'origine Kia adéquates au véhicule en question. Tout remplacement ou modification qui n'est pas réalisé de cette façon peut affecter négativement le fonctionnement du système de détection de présence et les coussins gonflables perfectionnés.

Les coussins gonflables avancés sont combinés à des ceintures de sécurité à prétendeur afin d'aider à fournir une protection accrue des occupants lors d'une collision frontale. Les coussins gonflables avant sont conçus pour ne pas se déployer si la ceinture de sécurité à prétendeur peut offrir une protection.

**\* AVIS**

Les coussins gonflables ne peuvent être utilisés qu'une seule fois. Après leur déploiement, demander à un concessionnaire Kia agréé de les remplacer immédiatement.

Les coussins avant ne devraient pas se déployer lors d'un choc latéral ou arrière ou lors d'un carambolage. Toutefois, les coussins gonflables avant peuvent se déployer si le seuil de déploiement frontal est atteint lors d'un choc latéral. Les coussins avant ne se déploient pas si le choc avant n'est pas assez puissant.

**⚠ AVERTISSEMENT**

**- Câblage du système SRS**

Ne pas altérer ou débrancher le câblage du système SRS, ou un autre composant du système SRS. Cela pourrait entraîner des blessures, en raison du déploiement accidentel des coussins gonflables ou la défaillance du système SRS.

### **⚠ AVERTISSEMENT**

- Aucun objet fixé

- Aucun objet (tel qu'un cache de protection, un support de téléphone cellulaire, porte-gobelet, parfum ou autocollant) ne doit être placé sur ou près des modules d'airbag sur le volant, le tableau de bord, le pare-brise et le panneau du passager avant au-dessus de la boîte à gants. Ces objets peuvent être dangereux si le véhicule est heurté suffisamment violemment pour faire déployer les airbags. Ne placez aucun objet sur l'airbag ou entre l'airbag et vous.

(Suite)

(Suite)

- Ne jamais placer ni insérer un objet dans l'une des petites ouvertures près des étiquettes des sacs gonflables latéraux fixés aux sièges du véhicule. Lorsque le sac gonflable se déploie, l'objet peut gêner le déploiement et entraîner un accident ou des blessures corporelles.

### **Coussin de sécurité gonflable latéral**

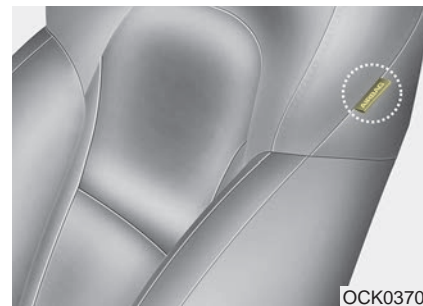

OJK037036

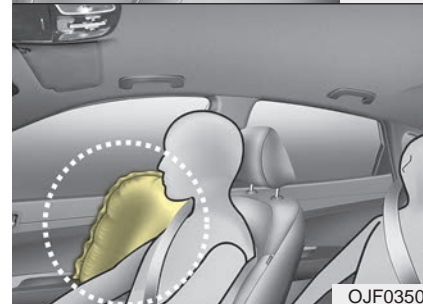

OJF035041

\* La forme des coussins gonflables du véhicule peut différer de l'illustration.

Chaque siège avant du véhicule est muni d'un coussin gonflable latéral. Ce coussin gonflable offrira une protection additionnelle à celle de la ceinture de sécurité pour le conducteur ou le passager avant.

- Les coussins de sécurité gonflables latéraux sont conçus pour se déployer pendant certaines collisions entraînant un choc latéral, en fonction de la gravité de l'impact, de l'angle, de la vitesse et du point où se produit le choc. Toutefois, les coussins gonflables latéraux peuvent se déployer si le seuil de déploiement latéral est atteint lors d'un choc de l'avant.
- Les coussins gonflables latéraux peuvent se déployer du côté du choc ou des deux côtés.

- Les coussins de sécurité gonflables latéraux et/ou les rideaux gonflables des deux côtés du véhicule se déploieront advenant un capotage ou la détection d'un risque de capotage.
- Les coussins de sécurité gonflables latéraux ne sont pas conçus pour se déployer dans toutes les situations de choc latéral ou de capotage.

**⚠ AVERTISSEMENT**  
- Déploiement inattendu

**Éviter tout impact avec le capteur du coussin gonflable latéral lorsque le bouton ENGINE START/STOP (démarrage/d'arrêt du moteur) est à la position ON pour éviter que le coussin gonflable latéral ne se déploie.**

- Le coussin gonflable latéral s'ajoute aux ceintures de sécurité du conducteur et du passager et ne les remplace pas. Aussi, vous devez toujours porter votre ceinture de sécurité quand le véhicule est en mouvement. Les coussins gonflables ne se déploient que dans certaines conditions de choc latéral, suffisamment importantes pour causer des blessures aux occupants du véhicule.
- Afin d'obtenir la meilleure protection des coussins gonflables latéraux et éviter d'être blessé lors du déploiement du coussin gonflable latéral, les occupants des sièges avant doivent s'asseoir bien droits et porter leur ceinture de sécurité de façon appropriée. Les mains du conducteur devraient tenir le volant aux positions 9 h et 15 h. Le passager avant devrait garder les bras et les mains près du corps.

### **⚠ AVERTISSEMENT**

#### **- Déploiement**

**N'installer aucun accessoire (housses de siège comprises) sur le côté ou près du coussin gonflable contre choc latéral, parce qu'il peut affecter négativement le déploiement de ce coussin gonflable.**

- Si le siège ou le couvre-siège est endommagé, faites inspecter et réparer le véhicule chez un concessionnaire Kia agréé parce que votre véhicule est équipé de coussins gonflables latéraux et un système de détection d'occupant.

### **⚠ AVERTISSEMENT**

#### **- Objets projetés**

**Ne placer aucun objet (parapluie, sacoche, etc.) entre la portière avant et le siège avant. Ces objets peuvent être projetés dangereusement lors du déploiement du coussin gonflable latéral.**

### **⚠ AVERTISSEMENT**

#### **- Aucun objet fixé**

- **Ne placer aucun objet sur l'airbag ou entre l'airbag et vous. De plus, ne fixez aucun objet autour des zones de gonflement des airbags tels que la porte, la vitre de porte latérale ou les montants avant et arrière.**
- **Ne fixez aucun objet entre la porte et le siège. Ils peuvent se transformer en projectiles dangereux lors du déclenchement de l'airbag.**
- **Ne jamais placer ni insérer d'objets dans les petites ouvertures situées près des étiquettes de coussin gonflable latéral fixées sur les sièges du véhicule. Si le coussin gonflable se déploie, un tel objet pourrait nuire au déploiement et provoquer un accident ou des lésions corporelles.**
- **N'installez aucun accessoire sur le côté ou près des airbags latéraux.**

## Rideau gonflable

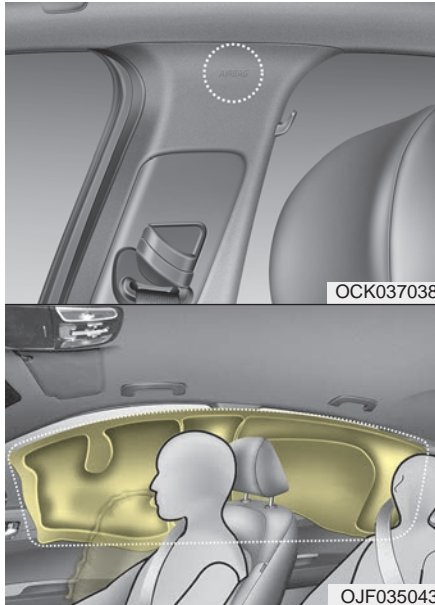

\* La forme des coussins gonflables du véhicule peut différer de l'illustration.

Les rideaux gonflables se trouvent de chaque côté, le long des traverses du pavillon, au-dessus des portes avant et arrière. Ils sont conçus pour protéger les passagers lors de certains chocs latéraux et pour éviter qu'ils ne soient éjectés du véhicule en cas de capotage, particulièrement quand les ceintures de sécurité sont également utilisées.

• Les rideaux latéraux ne se déploient que sous certains chocs latéraux en fonction de la force, de l'angle, de la vitesse et du point d'impact. Toutefois, les coussins gonflables latéraux peuvent se déployer si le seuil de déploiement latéral est atteint lors d'un choc de l'avant.

- Les coussins gonflables latéraux peuvent se déployer du côté du choc ou des deux côtés.
- Les deux rideaux gonflables se déploient aussi lors de certaines situations de carambolage.
- Les rideaux gonflables ne sont pas conçus pour se déployer sous n'importe quel choc latéral ou carambolage.

Ne laissez pas les passagers se pencher contre la porte, placer leur bras sur la porte, étirer le bras à l'extérieur ou placer des objets entre eux et la porte quand ils sont assis à une position protégée par un coussin latéral, un rideau latéral ou les deux.

### \* AVIS

Ne tentez jamais d'ouvrir ou de réparer les composants du système de rideaux gonflables. Ceci ne devrait être fait que par un concessionnaire Kia agréé.

### **⚠ AVERTISSEMENT**

- Aucun objet fixé

- Ne placer aucun objet par-dessus l'airbag. Également, ne fixer aucun objet autour des zones de gonflement des airbags tels que la porte, la vitre de porte latérale, le pied avant et arrière ou le longeron latéral de toit.
- Ne pas suspendre d'objets durs ou cassable sur la patères.

**Pourquoi mon coussin gonflable ne s'est-il pas déployé?  
(Conditions de déploiement)**

Il existe plusieurs types d'accidents où le coussin gonflable n'apporterait aucune protection additionnelle.

On peut citer les chocs arrière, les chocs secondaire et tertiaire d'une collision en chaîne, et les chocs à basse vitesse.

*Capteurs des coussins gonflables*

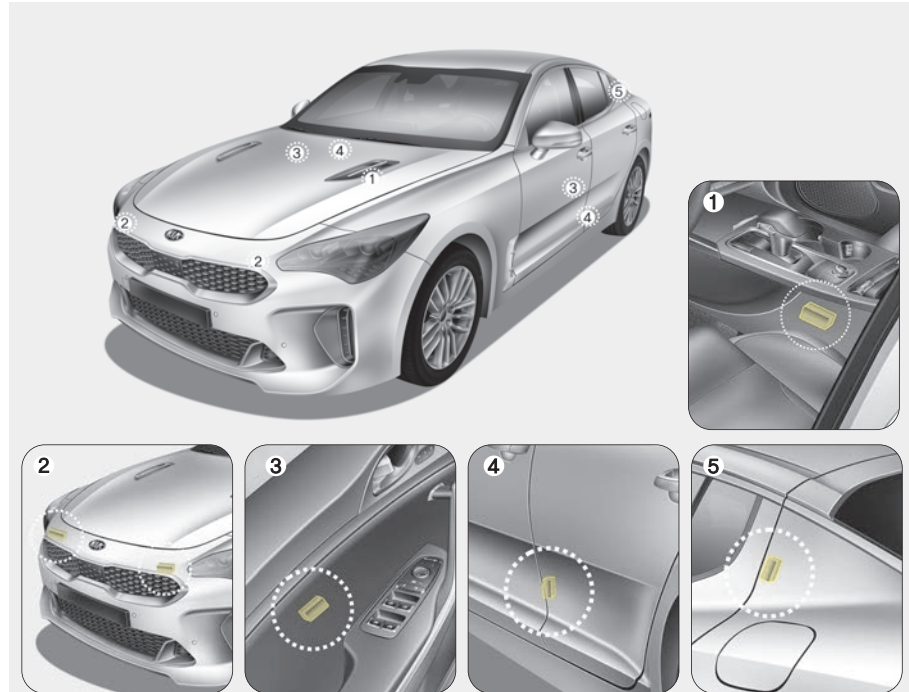

OCK037039L/OCK037040N/OCK037041L/OCK037042/OCK037043/OCK037044

- (1) Module de commande de SRS/Capteur de retournement
- (2) Capteur d'impact avant

- (3) Capteur d'impact latéral
- (4) Capteur d'impact latéral
- (5) Capteur d'impact latéral

### **⚠ AVERTISSEMENT**

#### **- Détecteurs des coussins gonflables**

- **Ne frappez et ne laissez aucun objet frapper les capteurs des coussins gonflables.**

**Ceci pourrait causer un déploiement inattendu, résultant en des blessures graves ou mortelles.**

- **Si le point ou l'angle de montage des capteurs est modifié, les coussins gonflables pourraient se déployer quand il ne le faut pas ou ne pas se déployer quand ils le devraient, causant des blessures graves ou mortelles.**

**Ne tentez donc pas d'effectuer des réparations autour des capteurs de coussins gonflables. Faites vérifier et réparer votre véhicule chez un concessionnaire Kia agréé.**

Des problèmes pourraient survenir si l'angle d'installation des capteurs est modifié, à cause d'une déformation du pare-chocs avant, du module de collision avant, de la carrosserie ou des portières avant, là où les capteurs de collision latérale sont installés. Faites vérifier et réparer votre véhicule chez un concessionnaire Kia agréé.

L'installation de butoirs de pare-chocs (ou d'une marche latérale ou d'un marchepied latéral) ou le remplacement d'un pare-chocs (ou d'un module de portière avant) par des pièces qui ne sont pas d'origine peut modifier le comportement du coussin de sécurité gonflable du véhicule lors d'une collision.

### **Conditions de déploiement des coussins gonflables**

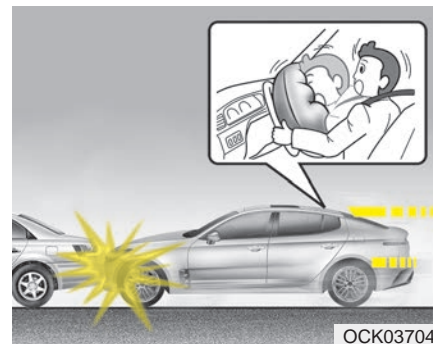

#### **Coussin gonflable avant**

Les coussins gonflables avant sont conçus pour se gonfler lors d'un choc frontal, en fonction de l'intensité, de la vitesse ou de l'angle du choc.

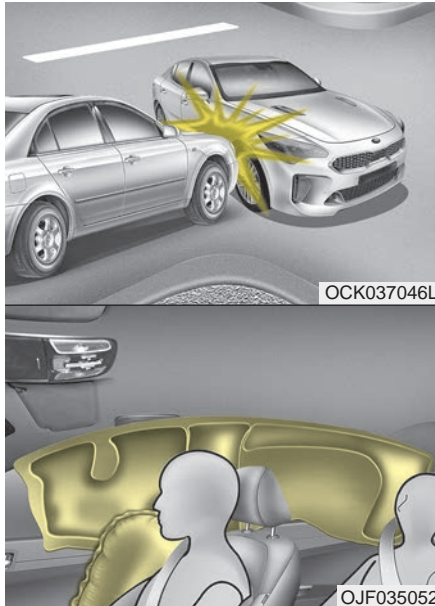

\* La forme des coussins gonflables du véhicule peut différer de l'illustration.

### **Coussins de sécurité gonflables latéraux et/ou de type rideau**

Les coussins latéraux et les rideaux gonflables sont conçus pour se gonfler quand les capteurs de collision détectent un choc, et ce en fonction de l'intensité, de la vitesse ou de l'angle du choc occasionné suite à une collision latérale.

Par ailleurs, les coussins latéraux et les rideaux gonflables sont conçus pour se gonfler quand un capteur de capotage détecte un capotage.

Bien que les coussins de sécurité gonflables avant (côté conducteur et passager avant) soient conçus pour se gonfler en cas de collision frontale, il est également possible qu'ils se gonflent dans d'autres types de collision si les capteurs de choc avant détectent une force frontale significative dans le cadre d'un autre type de choc. Les coussins latéraux et les rideaux gonflables sont conçus pour se gonfler dans certaines collisions entraînant un choc latéral. Ils peuvent se gonfler lors de toute autre collision lorsqu'une force latérale est détectée par les capteurs.

Le coussin de sécurité gonflable latéral et/ou les rideaux gonflables peuvent également se gonfler lorsque les capteurs de capotage indiquent un risque de capotage (même si aucun capotage véritable ne survient) ou dans d'autres situations, entre autres, lorsqu'on incline le véhicule pendant le remorquage.

Même si les coussins de sécurité gonflables latéraux et/ou les rideaux gonflables ne protègent pas contre les chocs lors d'un capotage, ils se déploieront afin d'éviter que les occupants ne soient éjectés, en particulier ceux qui sont retenus au moyen des ceintures de sécurité.

Les coussins gonflables peuvent se déployer si le châssis du véhicule frappe des cahots ou des objets sur une route en mauvais état. Conduisez donc prudemment sur les routes en mauvais état ou sur les surfaces qui ne sont pas conçues pour la circulation automobile, afin d'empêcher le déploiement inattendu des coussins gonflables.

### Cas où les coussins gonflables ne se déploient pas

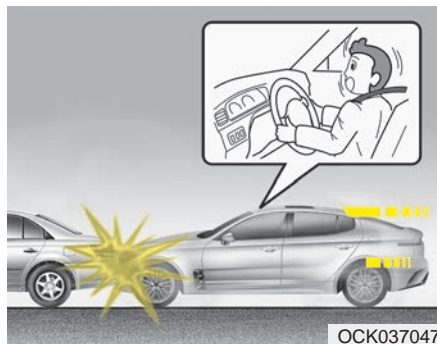

- Les coussins gonflables pourront ne pas se déployer lors de collisions à basse vitesse. Les coussins gonflables sont conçus pour ne pas se déployer dans pareils cas parce qu'ils n'offriraient aucun avantage sur la protection des ceintures de sécurité.



- Les coussins gonflables ne sont pas conçus pour se déployer lors d'un choc arrière parce que les occupants sont poussés vers l'arrière par la force de l'impact. Les coussins gonflables n'offriraient aucun avantage additionnel dans pareil cas.



- Les coussins gonflables avant pourront ne pas se déployer lors d'un choc latéral parce que les occupants se déplacent dans la direction du choc. Si le choc est latéral, le déploiement des coussins gonflables avant n'offrirait aucune protection additionnelle.

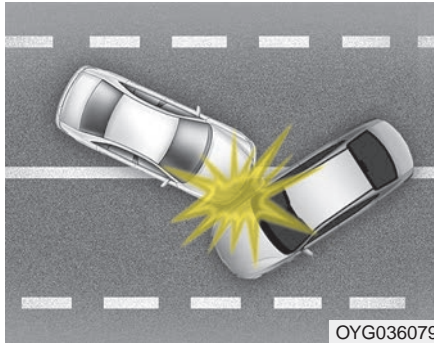

- Dans le cas d'une collision sous un certain angle, la force du choc peut projeter les occupants dans une direction où les coussins gonflables n'offriraient aucune protection additionnelle. Aussi, les capteurs ne feront pas déployer les coussins gonflables.

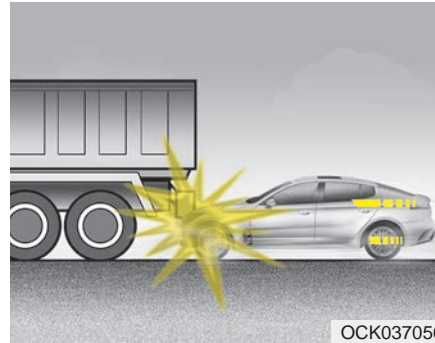

- Souvent, les conducteurs freinent brusquement tout juste avant l'impact. Un tel freinage fait écraser le devant du véhicule qui « glisse » alors sous un véhicule à garde au sol plus élevée. Il se peut que les coussins gonflables ne se déploient pas dans pareil cas parce que les forces de décélération détectées par les capteurs pourraient être grandement remplacées par de tels types de collisions.

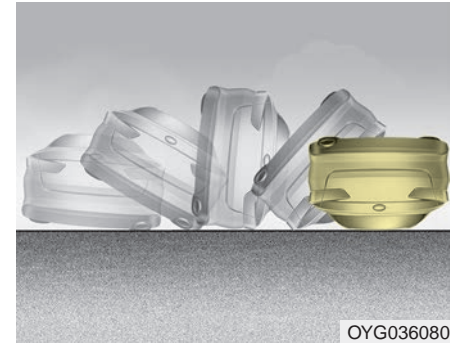

- Les coussins de sécurité gonflables avant ne se déploieront pas lors de tous les capotages si le SRSCM indique que le déploiement du coussin de sécurité gonflable avant ne fournirait aucune protection supplémentaire pour l'occupant.

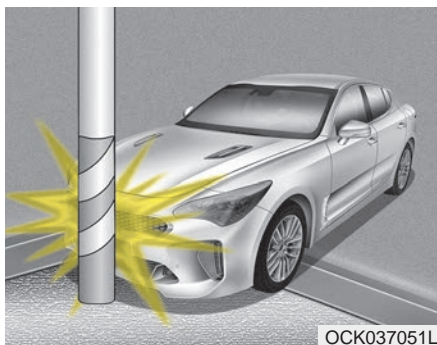

- Les coussins gonflables pourront ne pas se déployer si le véhicule frappe des objets comme un poteau ou un arbre, quand le point d'impact est concentré sur une zone et que la pleine force du choc n'est pas transmise aux capteurs.

### Entretien du SRS

Le SRS ne demande pratiquement aucun entretien car il ne possède aucune pièce que vous puissiez entretenir vous-même en toute sécurité. Si le témoin lumineux SRS "AIR BAG" ne s'allume pas ou reste continuellement allumé, faites aussitôt inspecter votre véhicule chez un concessionnaire Kia agréé.

Tout travail sur le système SRS comme le retrait, l'installation, la réparation ou tout autre travail sur le volant, le panneau du passager avant, les sièges avant ou les montants du pavillon, doit être effectué par un concessionnaire Kia agréé. La mauvaise manipulation du système SRS peut entraîner des blessures graves.

Pour nettoyer le revêtement d'un coussin gonflable, utilisez un linge sec et doux ou un chiffon légèrement humecté d'eau propre. Les solvants ou les nettoyants peuvent affecter le revêtement du coussin et nuire au bon déploiement.

Si des composantes du SRS doivent être jetées ou si le véhicule doit être envoyé à la ferraille, il faut prendre certaines mesures de précaution. Un concessionnaire Kia agréé connaît ces précautions et pourra vous fournir les renseignements nécessaires. Un manque à prendre ces précautions et à suivre les procédures accroît le risque de blessures.

**⚠ AVERTISSEMENT**

- Altération du SRS

Ne pas altérer ou débrancher le câblage du système SRS, ou un autre composant du système SRS. Cela pourrait causer le déploiement accidentel des coussins gonflables ou la défaillance du système SRS.

**⚠ AVERTISSEMENT**

- Remorquage du véhicule

Laisser toujours le bouton **ENGINE START/STOP** (démarrage/arrêt du moteur) en position **OFF** lorsque votre véhicule est remorqué.

Autrement, les coussins gonflables risquent de se déployer si le véhicule est incliné lors du remorquage, car cela pourrait déclencher les capteurs de capotage.

**Ajouter un équipement ou modifier un véhicule équipé de coussins gonflables**

Si vous modifiez votre véhicule en changeant le châssis, les pare-chocs, la devanture, la tôle latérale ou la hauteur de roulement, cela peut avoir un effet sur le fonctionnement du système de coussins gonflables du véhicule.

**Étiquette d'avertissement des coussins gonflables**



Des étiquettes d'avertissement, certaines exigées par les Normes de sécurité des véhicules automobiles du Canada (NSVAC), sont apposées pour avertir le conducteur et les passagers des risques que présentent le système de coussins gonflables.

# Caractéristiques du véhicule

<b>Clé intelligente</b> .....	4-5	<b>Hayon</b> .....	4-24
• Enregistrement de votre numéro de clés .....	4-5	• Hayon non électrique .....	4-24
• Fonctions de la clé intelligente .....	4-5	• Hayon à commande électrique .....	4-26
• Utilisation du télédéverrouillage .....	4-9	• Déverrouillage d'urgence de sécurité du hayon .....	4-31
• Mises en garde .....	4-10	<b>Hayon intelligent</b> .....	4-34
• Le présent appareil est conforme aux CNR d'Industrie Canada applicables aux appareils radio exempts de licence .....	4-11	<b>Vitres</b> .....	4-38
• Remplacement des piles .....	4-12	• Vitres à commande électrique .....	4-39
• Fonctionnement des clés .....	4-13	<b>Capot</b> .....	4-44
• Dispositif antidémarrage .....	4-13	• Ouverture du capot .....	4-44
<b>Antivol</b> .....	4-16	• Fermeture du capot .....	4-45
• Stage armé .....	4-16	<b>Volet du réservoir de carburant</b> .....	4-46
• Stage antivol .....	4-17	• Ouverture du volet du réservoir de carburant .....	4-46
• Stage désarmé .....	4-17	• Fermeture du volet du réservoir de carburant .....	4-46
<b>Serrures de porte</b> .....	4-18	• Ouverture d'urgence du volet du réservoir d'essence .....	4-47
• Actionner les serrures de porte de l'extérieur du véhicule .....	4-18	<b>Large toit ouvrant</b> .....	4-51
• Actionner les serrures de porte de l'intérieur du véhicule .....	4-19	• Avertissement d'ouverture du toit ouvrant .....	4-52
• Fonctions verrouillage/déverrouillage des portes ..	4-22	• Paresoleil .....	4-53
• Serrure de porte arrière à l'épreuve des enfants ..	4-22	• Ouverture du toit ouvrant .....	4-54
		• Inclinaison du toit ouvrant .....	4-56
		• Fermeture du toit ouvrant .....	4-56
		• Réinitialisation du toit ouvrant vitré .....	4-57

<b>Volant</b> .....	4-58	• Indicateur de montée en vitesse/ rétrogradation de la boîte-pont .....	4-82
• Servodirection électrique (EPS).....	4-58	<b>Écrans LCD</b> .....	4-83
• Levier de commande de direction inclinable et télescopique .....	4-59	• Présentation .....	4-83
• Volant chauffant .....	4-61	• Informations sur le trajet (Ordinateur de bord) . . .	4-83
• Avertisseur sonore .....	4-62	• Modes LCD .....	4-88
<b>Rétroviseurs</b> .....	4-63	• Autonomie .....	4-92
• Rétroviseur intérieur.....	4-63	• Mode Paramètres utilisateur .....	4-93
• Assombrissement automatique.....	4-65	• Messages d'avertissement.....	4-99
• Fonction de boussole.....	4-66	<b>Témoins d'avertissement et témoins lumineux</b> .	4-104
• Programmation du Home Link® .....	4-69	• Témoins d'avertissement .....	4-104
• Programmation normale .....	4-69	• Témoins lumineux .....	4-113
• Programmation d'un code mobile .....	4-70	<b>Affichage haut de tête (HUD)</b> .....	4-117
• Actionneur de barrière et programmation au canada .....	4-71	• Description .....	4-117
• Utilisation de la télécommande Home Link® .....	4-71	• Affichage haut de tête MARCHE/ARRÊT.....	4-118
• Reprogrammation d'un seule touche Home Link® .	4-71	• Informations sur l'affichage haut de tête .....	4-119
• Effacement des codes mémorisés sur le Home Link® .....	4-72	• Réglage de l'affichage haut de tête .....	4-119
• Rétroviseur extérieur .....	4-72	<b>Système d'aide au stationnement</b> .....	4-120
<b>Groupe d'instruments</b> .....	4-76	• Fonctionnement du système d'aide au stationnement.....	4-121
• Commande du groupe d'instruments .....	4-77	• Conditions de non fonctionnement du système d'aide au stationnement.....	4-123
• Commande d'affichage ACL .....	4-77	• Auto-diagnostic .....	4-125
• Indicateurs .....	4-78	<b>Caméra de rétrovision</b> .....	4-126

Système de surveillance 360° avec caméra . . . .	4-128	Système d'accueil . . . . .	4-146
Éclairage . . . . .	4-129	• Extinction retardée des phares avant . . . . .	4-146
• Fonction d'économiseur de batterie . . . . .	4-129	• Éclairage intérieur. . . . .	4-146
• Feu de jour. . . . .	4-129	• Lampe de poche. . . . .	4-146
• Commutateur général d'éclairage . . . . .	4-129	Dégivreur. . . . .	4-147
• Utilisation des feux de route. . . . .	4-131	• Dégivreur de lunette arrière. . . . .	4-147
• Assistance d'activation des pleins phares . . . . .	4-132	Climatisation automatique . . . . .	4-148
• Clignotants et indication de changement de voie. . . . .	4-135	• Chauffage et climatisation automatiques . . . . .	4-149
• Vérifier le phare. . . . .	4-136	• Commande manuelle du chauffage et de la climatisation. . . . .	4-151
• Mise à niveau des phares avant . . . . .	4-136	• Fonctionnement du système. . . . .	4-158
• Éclairage directionnel dynamique (DBL). . . . .	4-137	• Fitre à air de la climatisation. . . . .	4-161
Essuie-glace et lave-glace. . . . .	4-138	• Vérifier le niveau de fluide frigorigène dans le climatiseur et de lubrifiant dans le compresseur. . . . .	4-161
• Essuie-glaces de pare-brise. . . . .	4-138	Dégivrage et désembuage du pare-brise . . . . .	4-163
• Lave-glace. . . . .	4-141	• Climatisation automatique. . . . .	4-163
Éclairage intérieur . . . . .	4-142	• Logique de désembuage . . . . .	4-164
• Fonction de coupure automatique. . . . .	4-142	• Ventilation automatique . . . . .	4-167
• Plafonnier . . . . .	4-142	• Ventilation intelligente . . . . .	4-167
• Lampe de lecture . . . . .	4-143	Rangements. . . . .	4-168
• Plafonnier de hayon . . . . .	4-144	• Rangement dans la console centrale . . . . .	4-168
• Lampe de miroir de courtoisie. . . . .	4-144	• Boîte à gants. . . . .	4-168
• Lampe de la boîte à gants. . . . .	4-145	• Casier à lunettes . . . . .	4-169
• Lampe de courtoisie de porte. . . . .	4-145		

<b>Caractéristiques intérieures</b> .....	<b>4-170</b>
• Porte-gobelets .....	4-170
• Réchauffeur de sièges .....	4-171
• Siège avec ventilation .....	4-173
• Pare-soleil .....	4-174
• Prise de courant .....	4-174
• Chargeur USB .....	4-176
• Chargement sans fil d'un téléphone intelligent ...	4-176
• Patères .....	4-181
• Ancre(s) de tapis .....	4-182
• Filet à bagages (Support) .....	4-183
<b>Chaîne haute-fidélité</b> .....	<b>4-184</b>
• Antenne .....	4-184
• Ports AUX, USB .....	4-185
<b>Déclaration de conformité</b> .....	<b>4-186</b>
• IC .....	4-186

## CLÉ INTELLIGENTE

### Enregistrement de votre numéro de clés



Le code des clés est estampé sur l'étiquette à code à barres attachée au jeu de clés. Si vous perdez vos clés, ce code permettra à un concessionnaire Kia agréé de faire un double des clés.

Enlevez l'étiquette à code à barres et rangez-la en lieu sûr. Notez aussi le numéro de code et gardez-le en lieu sûr, mais pas dans le véhicule.

### **⚠ AVERTISSEMENT** - Clé intelligente

**Ne jamais laisser la clé intelligente à la portée d'enfants sans surveillance. Laisser des enfants sans surveillance dans un véhicule avec la clé intelligente est dangereux. Les enfants imitent les adultes et pourraient appuyer sur le bouton de démarrage du moteur. La clé présente dans le véhicule permettrait aux enfants d'actionner les glaces électriques et autres commandes, ou même de démarrer le véhicule, ce qui pourrait causer des blessures graves ou mortelles.**

### Fonctions de la clé intelligente



1. Verrouillage des portières
2. Déverrouillage des portières
3. Hayon ouvert
4. Alarme

Avec la clé intelligente, vous pouvez verrouiller ou déverrouiller les portes (et le hayon) et démarrer le moteur sans introduire la clé.

Lisez ce qui suit afin de savoir comment.

### Verrouillage



OCK047010

Appuyer sur les touches sur les poignées de porte extérieures avant alors que toutes les portes sont fermées et qu'une porte est déverrouillée, verrouillera toutes les portes. Les feux de détresse clignotent et le carillon retentit une fois pour confirmer que toutes les portes sont verrouillés.

Le bouton ne fonctionne que lorsque la clé intelligente se trouve à moins de 0,7 à 1 m (28 à 40 po) de la poignée de porte extérieure.

Si vous voulez confirmer qu'une porte est verrouillée ou non, vous devriez vérifier le bouton de verrouillage de la porte à l'intérieur du véhicule ou tirer sur la poignée de porte extérieure.

Même si vous enfoncez les boutons, les portières ne se verrouilleront pas et le carillon sonnera pendant 3 secondes, dans les cas suivants :

- La clé intelligente se trouve dans le véhicule;
- Le bouton de démarrage/arrêt du moteur est en position ACC ou ON.
- L'une des portes est ouverte.

### Déverrouillage

Le fait d'appuyer sur le bouton situé sur la poignée extérieure de la portière, côté conducteur (ou sur celui côté passageravant) alors que toutes les portières sont fermées et verrouillées déverrouille la portière du conducteur.

Les feux de détresse clignotent deux fois pour indiquer que la portière côté conducteur est déverrouillée.

Aussi, les rétroviseurs extérieurs se déploieront automatiquement si le commutateur de rabattement des rétroviseurs extérieurs est réglé à la position AUTO.

Le bouton ne fonctionne que lorsque la clé intelligente se trouve à une distance de 0,7 à 1 m (28 à 40 po) de la poignée extérieure.

Lorsque la fonction de déverrouillage à deux pressions est activée,

- Si vous appuyez sur le bouton de la poignée extérieure de portière du conducteur, celle-ci se déverrouille.
- Si vous appuyez à nouveau sur le bouton de la poignée extérieure de la portière côté conducteur dans les quatre secondes, toutes les autres portières seront déverrouillées.

### **\* AVIS**

**Vous pouvez activer ou désactiver la fonction de déverrouillage à deux pressions. Se reporter à " Paramètres utilisateur " dans ce chapitre.**

### ***Déverrouillage du hayon***

Si vous êtes à moins de 0,7 ~ 1 m (28 ~ 40 po) de la poignée extérieure du hayon, avec la clé intelligente en votre possession, le hayon se déverrouille et s'ouvre lorsque vous appuyez sur le commutateur de la poignée du hayon.

Les feux de détresse clignotent deux fois pour indiquer que le hayon est déverrouillé.

Également, une fois le hayon ouvert puis refermé, il se verrouille automatiquement.

### ***Démarrage du moteur***

Vous pouvez démarrer le moteur sans introduire la clé.

\* Pour des informations détaillées, se reporter au bouton "ENGINE START/STOP" (démarrage/arrêt du moteur) au chapitre 5.

### ***Précautions relatives à la clé intelligente***

- Si, pour une raison quelconque, vous perdez votre clé intelligente, il vous sera impossible de faire démarrer le moteur. Faites remorquer le véhicule, selon le besoin, et communiquez avec un concessionnaire Kia agréé.
- Un maximum de 2 clés intelligentes peuvent être enregistrées pour un seul véhicule. Si vous perdez une clé intelligente, vous devez immédiatement vous rendre chez votre concessionnaire Kia agréé avec votre véhicule et votre clé afin de protéger votre véhicule contre tout vol possible.

## Caractéristiques du véhicule

---

- La clé intelligente ne fonctionnera pas dans les cas suivants :
  - La clé intelligente se trouve près d'un émetteur radio tel qu'une station de radiodiffusion ou un aéroport qui peut provoquer une interférence avec le fonctionnement normal de la clé intelligente.
  - La clé intelligente se trouve près d'une radio bidirectionnelle ou d'un téléphone cellulaire.
  - La clé intelligente d'un autre véhicule est utilisée à proximité de votre véhicule.
- Si la clé Smart est à proximité de votre téléphone cellulaire ou de votre téléphone intelligent, le signal de la clé Smart pourrait être bloqué par le fonctionnement normal de votre téléphone cellulaire ou de votre téléphone intelligent. Il s'agit d'un point particulièrement important lorsque le téléphone est en mode actif comme lorsque vous faites un appel, recevez un appel, vous servez de la messagerie texte et/ou vous envoyez/recevez des courriels. Veuillez éviter de placer la clé Smart et votre téléphone cellulaire ou votre téléphone intelligent dans la même poche de pantalon ou de manteau et garder une distance adéquate entre les deux appareils.
- Ne pas laisser la clé intelligente à proximité d'objets métalliques tels qu'un sac de golf, une valise en métal, etc.
- Une défaillance du système de verrouillage/déverrouillage des portes ou un mauvais démarrage peuvent se produire si la clé intelligente est placée à proximité d'objets métalliques.
- Toujours porter votre clé intelligente lorsque vous quittez la voiture. Si une clé intelligente est laissée sans surveillance près du véhicule, la batterie du véhicule peut se décharger elle-même.
- La clé intelligente n'est pas complètement étanche. Également, une défaillance liée à des dégâts sur le circuit interne peut se produire si la clé est en contact avec de l'humidité (boisson, eau, etc.) ou de la chaleur. Dans ce cas, aucune réparation sous garantie n'est possible.
- Lorsque la clé intelligente est laissée avec un trousseau de clés, le bouton de verrouillage/déverrouillage des portes et du coffre peut être accidentellement enfoncé. Utiliser la clé avec soin.

**MISE EN GARDE****- Télécommande**

*Ne pas mouiller la clé Smart avec de l'eau ou autre liquide. Elle peut être endommagée.*

**Utilisation du télédéverrouillage****Verrouillage (1)**

Toutes les portes sont verrouillées si l'on appuie sur le bouton de verrouillage. Si toutes les portes (et le hayon) sont fermées, les feux de détresse clignotent une fois pour indiquer que toutes les portes (et le hayon) sont verrouillées.

Toutefois, si une porte est ouverte, les feux de détresse ne fonctionneront pas. Si toutes les portes sont fermées après que vous ayez appuyé sur le bouton, les feux de détresse clignoteront une fois.

**Déverrouillage (2)**

Toutes les portes (et le hayon) peuvent être déverrouillées si le bouton de déverrouillage est enfoncé. Les feux de détresse clignotent encore deux fois pour indiquer que toutes les portes (et le hayon) sont déverrouillées. Après avoir enfoncé ce bouton, les portes se verrouillent automatiquement, sauf si vous ouvrez une porte dans les 30 secondes.

Lorsque la fonction de déverrouillage à deux pressions est activée,

- Si vous appuyez sur le bouton de déverrouillage des portières (2) de la clé intelligente, la portière du conducteur se déverrouille.
- Si vous appuyez à nouveau sur le bouton de déverrouillage des portières (2) de la clé intelligente dans les quatre secondes, toutes les portières se déverrouillent.

### **\* AVIS**

Vous pouvez activer ou désactiver la fonction de déverrouillage à deux pressions. Se reporter à "Paramètres utilisateur" dans ce chapitre.

### **\* AVIS**

Si le système de téléverrouillage ne fonctionne pas en raison d'une clé mouillée avec de l'eau ou un autre liquide, la garantie du fabricant ne s'applique pas.

### ***Déverrouillage du hayon (3)***

Le hayon est déverrouillé si le bouton est enfoncé pendant plus de 1 seconde.

Les feux de détresse clignotent deux fois pour indiquer que le hayon est déverrouillé.

Toutefois, après avoir enfoncé ce bouton, le hayon se verrouille automatiquement, sauf si vous l'ouvrez dans les 30 secondes.

Également, une fois le hayon ouvert puis refermé, il se verrouille automatiquement.

### ***Alarme (4)***

L'avertisseur sonne et les feux de détresse clignotent pendant 30 secondes environ si vous appuyez sur ce bouton pendant plus de 0,5 seconde. Pour couper l'avertisseur et les feux de détresse, appuyez sur n'importe quel bouton de l'émetteur.

### **Mises en garde**

La clé intelligente ne fonctionnera pas dans les conditions suivantes :

- Vous êtes au-delà de la portée de la clé intelligente (10 m (32,8 pi) environ).
- La pile de la clé intelligente est faible.
- D'autres véhicules ou objets bloquent le signal.
- La température est extrêmement froide.
- La clé intelligente se trouve près d'un émetteur radio comme une station de radio ou un aéroport, qui fait interférence au fonctionnement normal de l'émetteur.

Si la clé intelligente ne fonctionne pas correctement, verrouillez et déverrouillez la porte avec la clé de secours intelligente. Si vous éprouvez des difficultés avec la clé intelligente, consultez un concessionnaire Kia agréé.

- Si le transmetteur est à proximité de votre téléphone cellulaire ou de votre téléphone intelligent, le signal du transmetteur pourrait être bloqué par le fonctionnement normal de votre téléphone cellulaire ou de votre téléphone intelligent. Il s'agit d'un point particulièrement important lorsque le téléphone est en mode actif comme lorsque vous faites un appel, recevez un appel, vous vous servez de la messagerie texte et/ou vous envoyez/recevez des courriels. Veuillez éviter de placer le transmetteur et votre téléphone cellulaire ou votre téléphone intelligent dans la même poche de pantalon ou de manteau et garder une distance adéquate entre les deux appareils.



**MISE EN GARDE**  
- Dommages à la  
telecommande

***Ne pas laisser tomber, mouiller  
ou exposer la télécommande du  
système de télédéverrouillage à  
la chaleur ou à la lumière du  
soleil.***

**Le présent appareil est conforme aux CNR d'Industrie Canada applicables aux appareils radio exempts de licence.**

L'exploitation est autorisée aux deux conditions suivantes :

- (1) L'appareil ne doit pas produire de brouillage, et
- (2) L'utilisateur de l'appareil doit accepter tout brouillage radioélectrique subi, même si le brouillage est susceptible d'en compromettre le fonctionnement.

**\* AVIS**

**Tout changement ou modification expressément non approuvée par la partie responsable de la conformité, peut rendre nulle l'autorisation de l'utilisateur d'opérer cet appareil. Si le télédéverrouillage ne fonctionne pas suite à des changements ou à des modifications non approuvées par la partie responsable de la conformité, il ne sera pas couvert par la garantie du constructeur.**

### Remplacement des piles

Une pile devrait durer plusieurs années, mais si le transmetteur ou la clé intelligente cesse de bien fonctionner, remplacez la pile par une neuve.

Si vous ne savez pas exactement comment utiliser ou poser la pile, consultez un concessionnaire Kia agréé.

#### **⚠ AVERTISSEMENT IC**

**Cet appareil est conforme aux normes RSS, exemptes de licence, d'Industrie Canada.**

**Son utilisation se fait sous réserve de deux conditions : (1) Cet appareil ne doit pas causer d'interférence, et (2) cet appareil doit accepter toute interférence, y compris les interférences pouvant provoquer un fonctionnement non souhaité.**



1. Faire levier avec un tournevis (-) pour ouvrir le couvercle central de la clé intelligente.
2. Remplacez la pile par une pile neuve (CR2032). S'assurer que la batterie est bien en place lorsqu'on la remplace.
3. Refermez l'émetteur dans l'ordre inverse de son ouverture.

## Fonctionnement des clés



- Utilisé pour verrouiller et déverrouiller la boîte à gants.
- Verrouiller et déverrouiller les portes lorsque le véhicule ou à puce pile de la clé est déchargée.

### *Clé intelligente*

Pour retirer la clé mécanique (2), maintenir le bouton de dégagement (1) enfoncé et retirer la clé mécanique. Pour la replier, on doit la rabattre manuellement tout en appuyant sur le bouton de déverrouillage.

### **Dispositif antidémarrage**

Votre véhicule est muni d'un antidémarrage électronique qui réduit le risque d'une utilisation non autorisée du véhicule.

L'antidémarrage électronique se compose d'un petit transpondeur dans la clé de contact et de dispositifs électroniques dans le véhicule.

Chaque fois que vous insérez la clé de contact dans le commutateur et la tournez sur ON, l'antidémarrage électronique vérifie la clé de contact afin d'assurer qu'elle est valide.

Si la clé est valide, le moteur démarre. Si la clé n'est pas valide, le moteur ne démarre pas.

### **\* AVIS**

Pour éviter de vous faire voler votre véhicule, ne pas laisser des clés de rechange n'importe où dans le véhicule. Votre mot de passe d'immobiliseur est unique pour chaque client et doit rester confidentiel. Ne pas laisser ce numéro n'importe où dans votre véhicule.

### ***Désactiver le dispositif antidémarrage :***

Insérez la clé de contact dans le barillet et tournez-la sur ON.

### ***Activer le dispositif antidémarrage :***

Tournez la clé de contact sur OFF.

L'antidémarrage s'active automatiquement. Sans une clé de contact valide, le moteur ne démarrera pas.

Afin d'éviter que votre véhicule soit volé, ne laissez pas vos clés de rechange dans le véhicule.

Le code de l'antidémarrage est unique à chaque client et devrait être gardé confidentiel. Ne laissez pas le code dans le véhicule.

### **\* AVIS**

Pour éviter tout problème au démarrage, conserver les clés séparément.

Ne pas placer d'accessoires en métal près de la clé intelligente. Ces objets pourraient couper le signal du transpondeur et empêcher le moteur de démarrer. S'il vous faut des clés additionnelles ou si vous perdez vos clés, consultez un concessionnaire Kia agréé.

 **MISE EN GARDE**

- Dommages à l'antidémarrage

*Ne soumettez pas l'antidémarrage à l'effet de l'humidité, à une décharge électrostatique ou à une manutention brusque. Vous pourriez l'endommager.*

 **MISE EN GARDE**

- Modifications à l'antidémarrage

*Ne changez, ne modifiez ni n'ajustez l'antidémarrage car cela pourrait entraîner son mauvais fonctionnement.*

**Le présent appareil est conforme aux CNR d'Industrie Canada applicables aux appareils radio exempts de licence.**

L'exploitation est autorisée aux deux conditions suivantes :

- (1) L'appareil ne doit pas produire de brouillage, et
- (2) L'utilisateur de l'appareil doit accepter tout brouillage radioélectrique subi, même si le brouillage est susceptible d'en compromettre le fonctionnement.

**\* AVIS**

Tout changement ou modification expressément non approuvée par la partie responsable de la conformité, peut rendre nulle l'autorisation de l'utilisateur d'opérer cet appareil.

### ANTIVOL

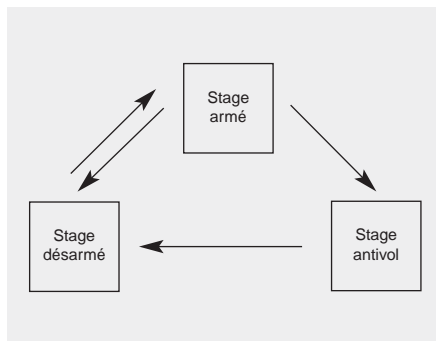

Le dispositif est conçu pour protéger contre l'entrée non autorisée dans le véhicule. Le dispositif comprend trois stages de service : armé, antivol et désarmé. S'il est déclenché, le dispositif fait entendre une alarme sonore et fait clignoter les feux de détresse.

#### Stage armé

Stationnez le véhicule et éteignez le moteur. Armez le dispositif comme suit.

1. Couper le moteur.
2. S'assurer que toutes les portes (et le hayon) et que le capot moteur sont fermés et verrouillés.
3. Verrouiller les portières en appuyant sur le bouton de verrouillage des portes de la clé intelligente.

Une fois ces étapes exécutées, les feux de détresse clignoteront (pour la clé intelligente, le carillon sonne aussi) une fois pour indiquer que le système est armé.

Si l'une des portes (ou le hayon) ou le capot moteur reste ouvert, les feux de détresse et le carillon ne fonctionnent pas et l'alarme antivol n'est pas armée. Si toutes les portes (et le hayon) et le capot moteur sont fermés après avoir enfoncé le bouton, les feux de détresse clignotent une fois.

Le dispositif peut aussi être armé en verrouillant les portes en utilisant la clé dans la serrure d'une des portes avant. Toutefois, dans ce cas, les feux de détresse ne clignoteront pas.

#### \* AVIS

**Le système antivol peut être désactivé par un concessionnaire Kia autorisé. Si vous voulez cette fonction, consultez un concessionnaire Kia agréé.**

**N'armez pas le dispositif tant que tous les passagers ne sont pas sortis du véhicule. Si le dispositif est armé alors qu'il reste quelqu'un dans le véhicule, l'antivol pourra s'activer lorsque la personne sort du véhicule. Si l'une des portes (ou le hayon) ou le capot moteur est ouvert dans les 30 secondes après le passage du système au stade armé, le système est désarmé pour éviter une alarme inutile.**

## Stage antivol

L'alarme sera activée si une des conditions suivantes survient alors que le système est armé.

- Une porte avant ou arrière est ouverte sans que l'on utilise la clé intelligente.
- Le hayon est ouvert sans utiliser la clé intelligente.
- Le capot est ouvert.

Le klaxon retentira et les feux de détresse clignoteront continuellement pendant 30 secondes environ, et l'alarme se répétera une fois de plus à moins qu'elle soit désarmée. Pour désarmer l'alarme, déverrouillez les portes avec de la clé intelligente.

## Stage désarmé

Le dispositif sera désarmé quand

- Les portes (et le hayon) sont déverrouillées avec la clé intelligente.

Après avoir appuyé sur le bouton déverrouillage, les feux de détresse du véhicule clignotent et le carillon retentit deux fois pour indiquer que le système est désarmé.

Après avoir enfoncé le bouton de déverrouillage, si l'une des portes (ou le hayon) n'est pas ouverte dans les 30 secondes, le système est réarmé.

- Évitez d'essayer de faire démarrer le véhicule alors que l'antivol est activé. Le démarreur est hors circuit quand l'antivol est activé.

Si le système n'est pas désarmé avec la clé intelligente, ouvrir les portières à l'aide de la clé mécanique et démarrer le moteur en appuyant directement sur le bouton de démarrage/arrêt du moteur avec la clé intelligente.

- Si vous perdez vos clés, consultez un concessionnaire Kia agréé.



## MISE EN GARDE

- Ajuster l'antivol

***Ne changez, ne modifiez ni n'ajustez l'antivol car une telle action pourrait entraîner un mauvais fonctionnement de l'antivol.***

## \* AVIS

**Un mauvais fonctionnement de l'antivol causé par une modification ou un ajustement inapproprié n'est pas couvert par la garantie du constructeur du véhicule.**

### SERRURES DE PORTE

#### Actionner les serrures de porte de l'extérieur du véhicule

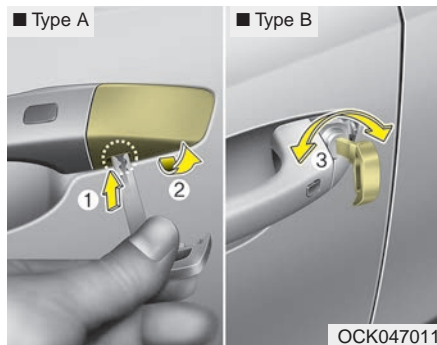

- Après avoir retiré le couvercle (2) en appuyant sur l'orifice (1) à l'aide d'une clé mécanique ou d'un tournevis (-), tourner la clé (3) vers l'avant du véhicule pour déverrouiller ou vers l'arrière du véhicule pour verrouiller.
- Si vous verrouillez/déverrouillez la porte du conducteur à l'aide de la clé, seule la porte du conducteur se verrouille/déverrouille.

- Une fois les portes déverrouillées, elles peuvent être ouvertes en tirant la poignée de porte.
- Une fois les portes déverrouillées, elles peuvent être ouvertes en tirant la poignée de la porte.
- Pour fermer une porte, poussez-la de la main. Assurez-vous que toutes les portes sont bien fermées.

#### \* AVIS

- Par temps froid et pluvieux, le mécanisme de verrouillage et de porte peut ne pas bien fonctionner à cause du gel.
- Si la porte est verrouillée/déverrouillée à plusieurs reprises successives avec la clé de contact ou le commutateur de serrure, le dispositif peut cesser de fonctionner un moment afin de protéger le circuit et d'empêcher des dommages aux composants du dispositif.

#### ⚠ MISE EN GARDE

*Ne pas ouvrir et fermer inutilement la porte de manière répétée, ou avec une force excessive. De telles actions peuvent endommager la porte du véhicule.*

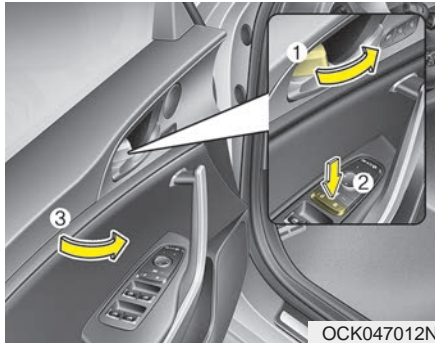

### \* AVIS

Au moment de garer votre véhicule, toujours mettre le bouton ENGINE START/STOP (démarrage/d'arrêt du moteur) à la position OFF, engager le frein à main, fermer toutes les glaces et verrouiller toutes les portières.

- Pour verrouiller une porte sans la clé, pousser le bouton intérieur de verrouillage des portes (1) ou le commutateur de verrouillage central des portes (2) sur la position "Lock" (verrouillage) et fermer la portière (3).
- Si vous verrouillez la porte avec le commutateur de verrouillage central (2), toutes les portes du véhicule seront automatiquement verrouillées.

### Actionner les serrures de porte de l'intérieur du véhicule

*Utiliser le bouton de verrouillage*

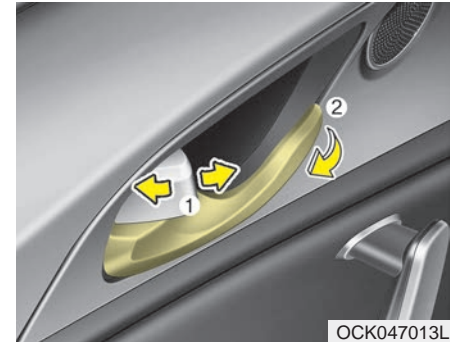

- Pour déverrouiller une porte, poussez le bouton de verrouillage (1) à la position déverrouillée. Le repère rouge sur la poignée sera visible.
- Pour verrouiller une porte, poussez le bouton de verrouillage (1) à la position verrouillée. Si la porte est correctement verrouillée, le repère rouge sur la poignée n'est pas visible.

## Caractéristiques du véhicule

- Pour ouvrir la porte, tirez la poignée de la porte (2).
- Si vous actionnez la poignée intérieure de la porte du conducteur (ou du passager avant) alors que le bouton de verrouillage des portes est abaissé, le bouton se soulève et la porte s'ouvre. (si équipé)
- Les portières avant ne peuvent être verrouillées si la clé intelligente est dans le véhicule et qu'une portière avant est ouverte.
- Si la clé intelligente est dans le véhicule ou que l'une des portières est ouverte, on ne peut pas verrouiller les portières.

Si une serrure à commande électrique ne fonctionne pas alors que vous êtes dans le véhicule, essayez l'une de ces techniques :

- Actionnez la serrure à plusieurs reprises (électronique et manuelle) tout en tirant simultanément sur la poignée de porte.
- Actionnez les autres serrures et poignées de porte, à l'avant et à l'arrière.
- Abaissez la glace avant et utilisez la clé pour déverrouiller la porte de l'extérieur.

### Commutateur de verrouillage central

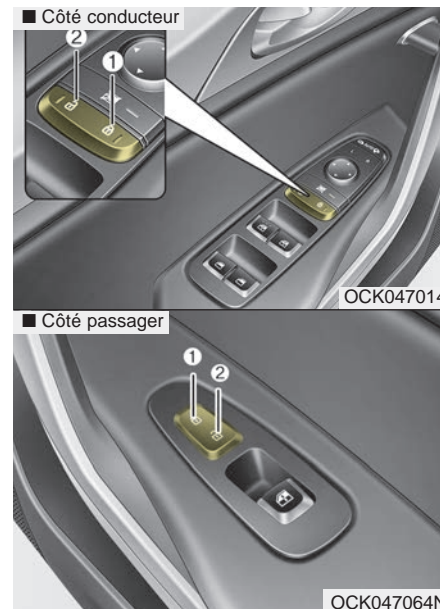

Actionner en appuyant sur le commutateur de verrouillage central des portes.

Pour la porte du conducteur :

- En appuyant sur la partie droite (1) du commutateur, toutes les portières du véhicule se verrouillent.
- En appuyant sur la partie gauche (2) du commutateur, toutes les portières du véhicule se déverrouillent.

Pour la porte du passager avant :

- En appuyant sur la partie avant (1) du commutateur, toutes les portières du véhicule se verrouillent.
- En appuyant sur la partie arrière (2) du commutateur, toutes les portières du véhicule se déverrouillent.
- Si la clé intelligente est dans le véhicule et que l'une des portes avant est ouverte, les portes ne se verrouillent pas même si la partie droite (1, porte du conducteur) du commutateur de verrouillage central est enfoncée.

**⚠ AVERTISSEMENT**

**- Portes**

**Les portes devraient toujours être bien fermées et verrouillées quand le véhicule est en mouvement, afin d'éviter l'ouverture accidentelle d'une porte.**

**⚠ AVERTISSEMENT**

**- Enfants/animaux sans surveillance**

**Ne laissez jamais des enfants ou des animaux sans surveillance dans le véhicule. Un véhicule fermé peut devenir extrêmement chaud, entraînant la mort ou des blessures graves aux enfants ou animaux laissés seuls et incapables de sortir du véhicule.**

### Fonctions verrouillage/-déverrouillage des portes

#### *Système de déverrouillage des portes sensible aux impacts*

Toutes les portes se verrouillent automatiquement lorsqu'un impact provoque le déploiement des sacs gonflables.

#### *Système de verrouillage des portes sensible à la vitesse*

Toutes les portes se verrouillent automatiquement dès que la vitesse du véhicule dépasse 15 km/h (9 mi/h).

Vous pouvez activer ou désactiver les fonctions de verrouillage/-déverrouillage automatique des portes dans le véhicule. Se reporter à "Paramètres utilisateur" dans ce chapitre.

### Serrure de porte arrière à l'épreuve des enfants

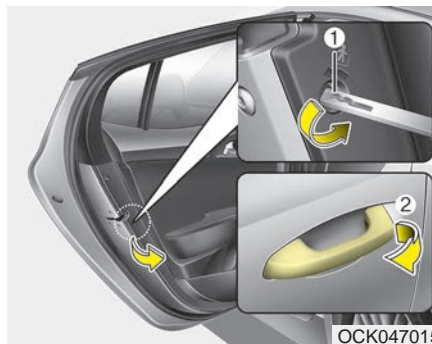

Une serrure à l'épreuve des enfants est fournie pour aider à empêcher les enfants d'ouvrir les portes arrière par accident, de l'intérieur du véhicule. Les serrures de sécurité des portes arrière devraient être utilisées chaque fois qu'un enfant se trouve dans le véhicule.

1. Ouvrez la porte arrière.
2. Pousser le verrou de sécurité (1), situé sur le montant arrière de la portière, en position de verrouillage (🔒). Si le loquet de sécurité pour enfants est engagé, la porte arrière ne s'ouvrira pas même si l'on actionne la poignée de porte intérieure.
3. Fermez la porte arrière.

Pour ouvrir la portière arrière, appuyer sur la poignée extérieure de la portière (2).

Bien que les portes puissent être déverrouillées, la portière arrière ne s'ouvrira pas en tirant sur la poignée intérieure tant que la serrure à l'épreuve des enfants n'est pas en position déverrouillée.

**⚠ AVERTISSEMENT**

- Serrures de portières arrière

Utilisez les serrures de sécurité des portières arrière chaque fois que des enfants se trouvent dans le véhicule. Si un enfant devait, par accident, ouvrir une portière arrière alors que le véhicule est en mouvement, il pourrait tomber.

### HAYON

#### Hayon non électrique

##### Ouverture du hayon

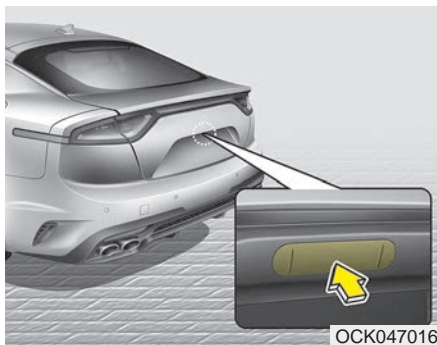

- Le hayon est verrouillé ou déverrouillé lorsque toutes les portes sont verrouillées ou déverrouillées avec la clé intelligente ou le commutateur de verrouillage/déverrouillage centralisé des portes.
- Seul le hayon est déverrouillé si le bouton de déverrouillage du hayon sur la clé intelligente est enfoncé pendant environ 1 seconde.
- S'il est déverrouillé, le hayon peut être ouvert en appuyant sur la poignée et en la soulevant.

- Une fois le hayon ouvert puis refermé, il se verrouille automatiquement. (Toutes les portes doivent être verrouillées.)

#### **⚠ AVERTISSEMENT** - Gaz d'échappement

Le hayon doit être toujours maintenu fermé lorsque le véhicule est en mouvement. S'il est laissé ouvert ou entrouvert, des gaz d'échappement peuvent pénétrer dans le véhicule et provoquer des maladies graves ou la mort.

#### **⚠ AVERTISSEMENT**

Le hayon se relève en pivotant. S'assurer qu'aucun objet ou qu'aucune personne ne soit près de l'arrière du véhicule en ouvrant le hayon.

#### **\* AVIS**

Par temps froid et humide, le gel peut nuire au verrouillage du hayon et bon fonctionnement des mécanismes du hayon.

### Fermeture du hayon



Abaisser le hayon et appuyer fermement dessus. S'assurer que le hayon est bien verrouillé.

#### **⚠ MISE EN GARDE**

S'assurer de fermer le hayon avant de prendre la route.

Les vérins de levage du hayon et le matériel associé peuvent être endommagés si le hayon n'est pas fermé avant de prendre la route.

#### **⚠ AVERTISSEMENT**

Veiller à éloigner vos mains, vos pieds et d'autres parties du corps du passage avant de refermer le hayon.

#### **⚠ MISE EN GARDE**

*Vérifiez qu'aucun objet ne se trouve à proximité du verrou et de la gâche du hayon lors de la fermeture de ce dernier. Il pourrait en résulter une détérioration du verrou du hayon.*

#### **⚠ AVERTISSEMENT**

- Gaz d'échappement

Si vous conduisez avec le hayon ouvert, des gaz d'échappement dangereux seront aspirés dans votre véhicule, ce qui peut provoquer des blessures graves aux occupants du véhicule, voire la mort. Si vous devez conduire avec le hayon ouvert, maintenir les bouches d'aération et toutes les fenêtres ouvertes afin qu'un supplément d'air extérieur pénètre dans le véhicule.

**⚠ AVERTISSEMENT**

- Trajet dans l'espace de chargement

Les occupants ne doivent jamais se trouver dans l'espace de chargement arrière où aucune retenue n'est présente. Pour éviter de se blesser en cas d'accident ou d'arrêt brusque, les occupants doivent être toujours correctement attachés.

**Hayon à commande électrique (si équipé)**

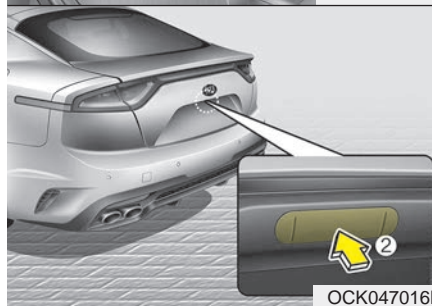
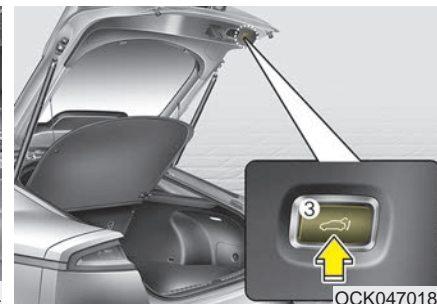
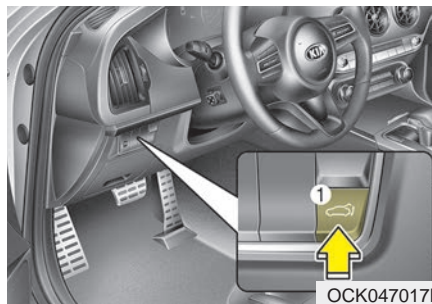

- (1) Bouton d'ouverture/de fermeture du hayon à commande électrique
- (2) Commutateur de poignée du hayon à commande électrique
- (3) Bouton de fermeture du hayon à commande électrique

**\* AVIS**

Si le bouton ENGINE START/STOP (démarrage/arrêt du moteur) est sur ON, le hayon à commande électrique peut fonctionner lorsque la boîte de vitesses automatique est sur P (stationnement).

**⚠ AVERTISSEMENT**

Ne laissez jamais des enfants ou des animaux sans surveillance dans votre véhicule.

Des enfants ou des animaux peuvent actionner le hayon à commande électrique et se blesser ou blesser d'autres personnes, ou endommager le véhicule.

**\* AVIS**

Ne pas poser d'objets lourds sur le hayon à commande électrique en l'actionnant. Du poids supplémentaire sur le hayon peut endommager le système.

**⚠ AVERTISSEMENT**



S'assurer qu'aucune personne ni aucun objet ne se trouve sur le passage du hayon à commande électrique (ou du hayon intelligent) avant de l'utiliser. De graves blessures, des dégâts au véhicule ou aux objets situés autour peuvent survenir s'ils entrent en contact avec le hayon à commande électrique (ou le hayon intelligent)

**⚠ CAUTION**

*Ne pas fermer ni ouvrir manuellement le hayon à commande électrique. Ceci pourrait endommager le hayon à commande électrique.*

*S'il est nécessaire de fermer ou d'ouvrir manuellement le hayon à commande électrique lorsque la batterie est déchargée ou débranchée, ne pas exercer de force excessive.*

### Ouverture du hayon



Le hayon à commande électrique s'ouvre automatiquement de la manière suivante :

- Appuyer sur le bouton de déverrouillage du hayon de la clé intelligente pendant environ 1 seconde.

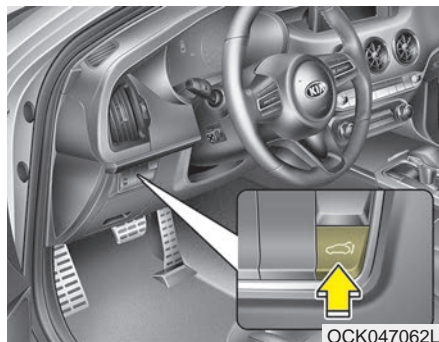

- Appuyer sur le bouton d'ouverture du hayon pendant environ une seconde.
- Pour un arrêt d'urgence pendant que le hayon à commande électrique fonctionne, appuyer brièvement sur le bouton d'ouverture/fermeture du hayon.

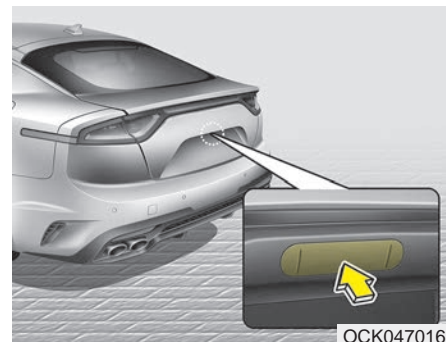

- Appuyer sur le commutateur de poignée du hayon lorsque vous avez la clé intelligente sur vous.

### Fermeture du hayon

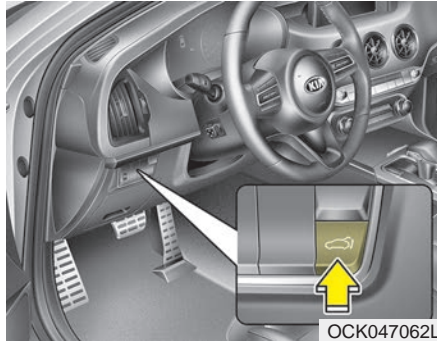

- Appuyer sur le bouton de fermeture du hayon à commande électrique pendant environ une seconde lorsque le hayon est ouvert.

Le hayon se ferme et se verrouille automatiquement.

- Pour un arrêt d'urgence pendant que le hayon à commande électrique fonctionne, appuyer brièvement sur le bouton d'ouverture/fermeture du hayon.

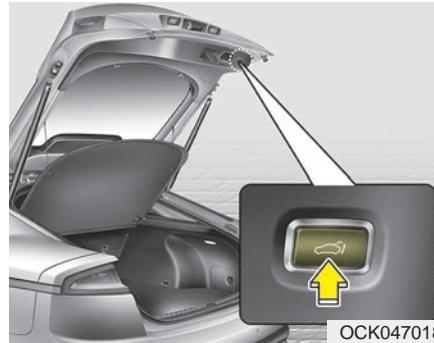

- Appuyer sur le bouton de fermeture du hayon à commande électrique pendant environ une seconde lorsque le hayon est ouvert.

Le hayon se ferme et se verrouille automatiquement.

### Conditions de non ouverture ou de fermeture du hayon :

- Le hayon à commande électrique ne s'ouvre pas ou ne se ferme pas automatiquement lorsque le véhicule roule à plus de 3 km/h (2 mi/h).
- Le hayon à commande électrique peut être actionné lorsque le moteur ne tourne pas.

Toutefois, le fonctionnement du hayon à commande électrique consomme de grandes quantités d'énergie électrique du véhicule. Pour éviter de décharger la batterie, ne pas le faire fonctionner de manière excessive (par ex., plus de 10 fois de suite environ).

- Ne pas modifier ni réparer vous-même une pièce du hayon à commande électrique. Ceci doit être effectué par un concessionnaire agréé Kia.

- Avant de soulever le véhicule à l'aide d'un cric pour changer un pneu ou réparer le véhicule, ouvrir le hayon à commande électrique. Ne pas actionner le hayon à commande électrique lorsque le véhicule est soulevé, car cela pourrait faire fonctionner le hayon de manière incorrecte.
- En présence d'obstacles tels que de la neige sur le hayon à commande électrique, il peut s'ouvrir automatiquement. Après avoir dégagé l'obstacle, essayer de l'ouvrir à nouveau.

### ***Arrêt ou retour automatique***



Si pendant l'ouverture ou la fermeture du hayon à commande électrique, celui-ci est bloqué par un objet ou une partie du corps d'une personne, le hayon détecte la résistance et

arrête son mouvement ou s'ouvre complètement pour permettre de dégager l'objet.

Toutefois, si un objet est mince ou lisse, ou si le hayon est proche de la position verrouillée, l'arrêt et le retour automatique peuvent ne pas détecter la résistance et le mouvement de fermeture continue. Si le hayon à commande électrique est forcé par un impact important, l'arrêt et le retour automatique peuvent fonctionner.

Si la fonction arrêt et retour automatique est activée plus de deux fois pendant l'ouverture ou la fermeture, le hayon à commande électrique peut s'arrêter sur cette position.

Dans ce cas, fermer le hayon manuellement et l'actionner à nouveau automatiquement.

**⚠ AVERTISSEMENT**

Pour éviter toute blessure et des dégâts, prendre les précautions suivantes pour actionner le hayon à commande électrique :

- Éloigner le visage, les mains, les bras, les parties du corps et tout autre objet du passage du hayon à commande électrique.
- Ne pas placer volontairement des parties du corps ou des objets sur le passage du hayon à commande électrique pour s'assurer que l'arrêt et le retour automatiques fonctionnent.
- Ne pas laisser des enfants jouer avec le hayon à commande électrique.

**Comment réinitialiser le hayon à commande électrique**

Si la batterie a été déchargée ou débranchée, ou si le fusible concerné a été remplacé ou déconnecté, pour que le hayon à commande électrique fonctionne normalement, le réinitialiser comme suit :

1. Appuyer sur le bouton de stationnement (P).
2. Tout en appuyant sur le bouton de fermeture du hayon, appuyer sur le commutateur de poignée du hayon pendant plus de 3 secondes. (le carillon retentit)
3. Fermer le hayon manuellement.

Si le hayon à commande électrique ne fonctionne pas correctement après la procédure ci-dessus, faire vérifier le système par un concessionnaire agréé Kia.

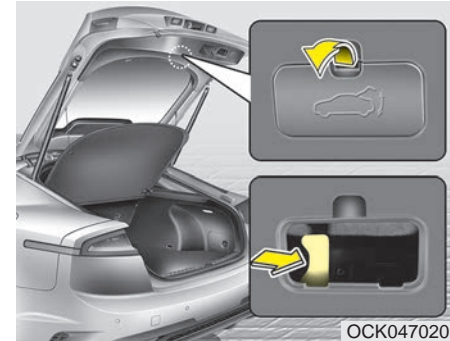
**Déverrouillage d'urgence de sécurité du hayon**

Votre véhicule est équipé d'un levier de déverrouillage d'urgence de sécurité du hayon, situé au bas du hayon. Lorsqu'une personne est involontairement enfermée dans le compartiment à bagages. Le hayon peut être ouvert de la façon suivante :

1. Retirer le couvercle.
2. Pousser le levier de déverrouillage vers la droite.
3. Relever le hayon.

### AVERTISSEMENT

- En cas d'urgence, vous devez bien connaître l'emplacement du levier de déverrouillage d'urgence du hayon dans le véhicule et savoir comment l'ouvrir si vous vous trouvez accidentellement bloqué dans le coffre à bagages.
- À aucun moment une personne ne doit être autorisée à occuper le coffre à bagages.  
Le coffre à bagages est un endroit très dangereux en cas d'accident.
- Utiliser le levier de déverrouillage pour les cas d'urgence uniquement. Faire très attention, notamment lorsque le véhicule se déplace.

### AVERTISSEMENT

**NE JAMAIS autoriser quiconque à occuper le hayon du véhicule. Si le hayon est partiellement ou totalement verrouillé et que la personne est dans l'incapacité de sortir, de graves blessures ou la mort peuvent se produire par manque de ventilation, par les fumées d'échappement et l'accumulation rapide de chaleur, ou par l'exposition au froid. Le hayon est également un endroit dangereux en cas d'accident, car les occupants n'y sont pas protégés, et il fait partie des zones déformables du véhicule.**

- Vous et vos passagers devez connaître l'emplacement du levier de sécurité d'urgence du hayon dans ce véhicule et devez savoir comment ouvrir le hayon si vous vous trouvez bloqué accidentellement dans le hayon.
- Votre véhicule doit rester verrouillé et la clé intelligente doit être gardée hors de portée des enfants. Les parents doivent informer leurs enfants qu'il est dangereux de jouer dans le hayon.
- Utiliser le levier de déverrouillage pour les cas d'urgence uniquement.

**⚠ AVERTISSEMENT**



**Ne pas saisir la pièce qui soutient le hayon (élevateur à gaz), cela pourrait provoquer de graves blessures.**

## HAYON INTELLIGENT (SI ÉQUIPÉ)

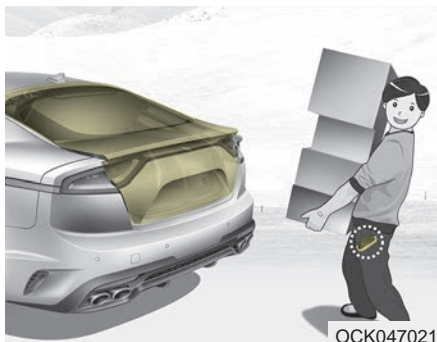

OCK047021

Sur un véhicule équipé d'une clé intelligente, le hayon peut être ouvert/activé par une touche à l'aide du système de hayon intelligent.

### *Comment utiliser le hayon intelligent*

Le hayon peut être ouvert par activation sans touche dans les conditions ci-après.

- 15 secondes après que toutes les portes aient été fermées et verrouillées.
- Vous vous trouvez dans la zone de détection pendant plus de 3 secondes.

### **\* AVIS**

- Le hayon intelligent ne fonctionne pas quand :
  - La clé intelligente est détectée dans les 15 secondes après avoir fermé et verrouillé les portes et la détection est continue.
  - La clé intelligente est détectée dans les 15 secondes après avoir fermé et verrouillé les portes et en-deça de 1,5 m (60 po) de la poignée des portières avant. (Véhicules équipés de l'éclairage d'accueil)
  - Une porte n'est pas fermée ou verrouillée.
  - La clé intelligente se trouve dans le véhicule.

## 1. Paramètres

Pour activer le hayon intelligent, aller sur Mode paramètres utilisateur et sélectionner Hayon intelligent sur l'affichage LCD.

\* Pour obtenir davantage de renseignements, se référer à la section "Écran ACL" de ce chapitre.

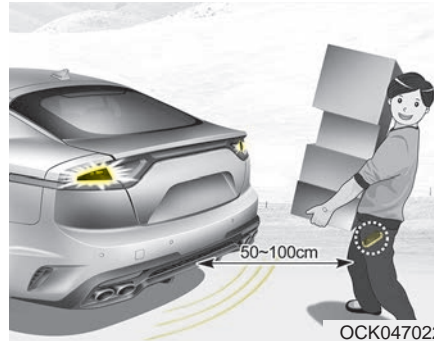

## 2. Détection et alerte

Si vous vous trouvez dans la zone de détection (50 ~100 cm (20 ~ 40 pouces) derrière le véhicule) avec une clé intelligente sur vous, les feux de détresse clignotent et le carillon retentit pendant environ 3 secondes pour vous informer que la clé intelligente a été détectée et le hayon s'ouvre.

## \* AVIS

Ne pas s'approcher de la zone de détection si vous ne voulez pas que le hayon s'ouvre.

Si vous entrez involontairement dans la zone de détection et que les feux de détresse et le carillon se déclenchent, quitter la zone de détection avec la clé intelligente. Le hayon reste fermé.

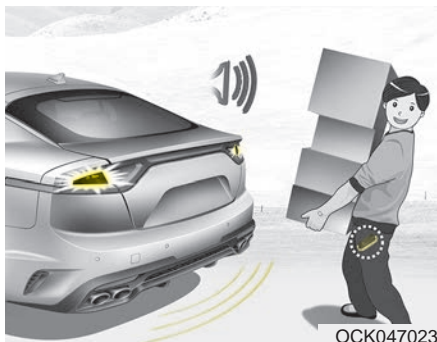

### 3. Ouverture automatique

Les feux de détresse clignotent et le carillon retentit 2 fois, puis le hayon s'ouvre lentement.

S'assurer de fermer le hayon avant de prendre la route.

S'assurer que personne ni aucun objet ne se trouve près du hayon avant de l'ouvrir ou de le fermer.

Veiller à désactiver la fonction Hayon intelligent avant de laver votre véhicule.

Sinon, le hayon peut s'ouvrir inopinément.

### **⚠ AVERTISSEMENT**

**S'assurer qu'aucun objet dans le compartiment arrière ne sorte en ouvrant le hayon sur une pente. Cela pourrait causer des blessures graves.**

### **\* AVIS**

La clé doit rester hors de portée des enfants. Des enfants peuvent ouvrir le Hayon intelligent par inadvertance en jouant près de l'arrière du véhicule.

### *Comment désactiver la fonction Hayon intelligent à l'aide de la clé intelligente*



1. Portière verrouillée
2. Portière déverrouillée
3. Coffre ouvert
4. Urgence

Si vous appuyez sur l'un des boutons de la clé intelligente pendant l'étape de détection et d'alerte, la fonction Hayon intelligent se désactive.

S'assurer de savoir comment désactiver la fonction Hayon intelligent dans les situations d'urgence.

### \* AVIS

- Si vous appuyez sur le bouton de déverrouillage des portes (2), la fonction Hayon intelligent se désactive temporairement. Mais si aucune porte n'est ouverte pendant 30 secondes, la fonction hayon intelligente se réactive.
- Si vous appuyez sur le bouton d'ouverture du hayon (3) pendant plus de 1 seconde, le hayon s'ouvre.
- Si vous appuyez sur le bouton de verrouillage des portes (1) ou sur le bouton d'ouverture du hayon (3) lorsque la fonction Hayon intelligent n'est pas sur Détection et alerte, le hayon intelligent n'est pas désactivé.
- Si vous avez désactivé la fonction Hayon intelligent en appuyant sur le bouton de la clé intelligente et que vous avez ouvert une porte, le hayon intelligent peut être réactivé en fermant et en verrouillant toutes les portes.

### Zone de détection



- Le hayon intelligent fonctionne avec une alerte d'accueil si la clé intelligente est détectée à moins de 50 ~ 100 cm (20 ~ 40 pouces) du hayon.
- L'alerte s'arrête dès que la clé intelligente sort de la zone de détection pendant le stage de détection et d'alerte.

### \* AVIS

- Le hayon intelligent ne fonctionne pas si l'une des situations suivantes se produit :
  - La clé intelligente se trouve près d'un transmetteur radio comme une station de radio ou un aéroport qui pourrait faire interférence au bon fonctionnement de l'émetteur.
  - La clé intelligente se trouve près d'un émetteur-récepteur radio mobile ou d'un téléphone cellulaire.
  - La clé intelligente d'un autre véhicule est utilisée à proximité de votre véhicule.
- La distance de détection peut être supérieure ou inférieure quand :
  - Un côté du véhicule est soulevé pour remplacer un pneu ou inspecter le véhicule.
  - Le véhicule est stationné incliné dans une pente ou sur une route non pavée.

### VITRES

■ Avant

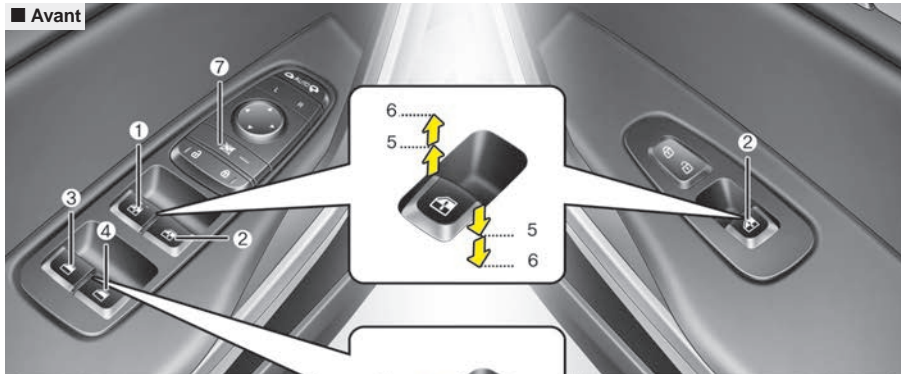

■ Arrière

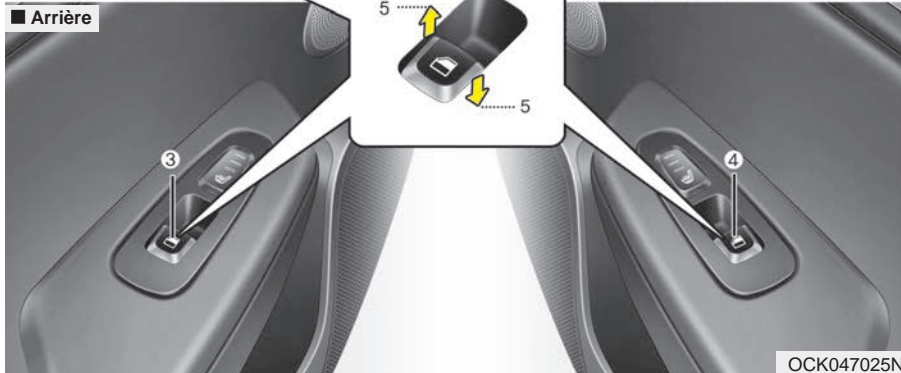

- (1) Commutateur du vitre électrique, côté conducteur
- (2) Commutateur du vitre électrique, côté passager avant
- (3) Commutateur du vitre électrique arrière gauche
- (4) Commutateur du vitre électrique arrière droit
- (5) Soulèvement et abaissement de la glace
- (6) Commande d'élévation/abaissement automatique de la vitre (conducteur et passager du vitre)
- (7) Commutateur de verrouillage des commandes électriques des glaces

Par temps froid et humide, le gel peut nuire au bon fonctionnement des glaces à commande électrique.

OCK047025N

### Vitres à commande électrique

Le bouton ENGINE START/STOP (démarrage/arrêt du moteur) doit être en position ON pour que les vitres à commande électrique fonctionnent.

Chaque porte possède un commutateur de vitre à commande électrique qui commande la vitre de porte.

Le conducteur dispose d'un bouton de verrouillage des vitres à commande électrique qui peut bloquer le fonctionnement des vitres des passagers arrière.

Les vitres à commande électrique peuvent être actionnées pendant environ 30 secondes après avoir mis le bouton ENGINE START/STOP (démarrage/arrêt du moteur) en position ACC (accessoire) ou LOCK (verrouillage).

Toutefois, si les portes avant sont ouvertes, les vitres à commande électrique ne peuvent être actionnées, même pendant la période de 30 secondes.

La porte du conducteur possède un commutateur principal de vitres à commande électrique qui contrôle toutes les vitres du véhicule.

Si la fermeture de la vitre est bloquée par un objet, retirez l'objet et fermez la vitre.

### \* AVIS

Lorsque vous conduisez tandis que les glaces arrière sont baissées ou que le toit ouvrant (si équipé) est en position ouverte (ou partiellement ouverte), un bruit d'infiltration ou de pulsation peut se faire entendre. Ce bruit est normal et on peut le réduire ou l'éliminer en prenant les mesures suivantes. Si le bruit se fait entendre alors que l'une ou les deux glaces arrière sont baissées, abaissez partiellement les deux glaces avant d'environ 2,5 cm (1 pouce). Si vous entendez le bruit tandis que le toit ouvrant est ouvert, refermez-le légèrement.



### MISE EN GARDE

***Ne pas installer dans le véhicule des accessoires qui s'étendent jusque dans la zone de la fenêtre ouverte. Ces objets affecteront le bon fonctionnement de la fonction "protection contre le blocage" de l'inversion automatique décrite dans ce chapitre.***

### Soulèvement et abaissement des glaces



Un commutateur maître des vitre électrique se trouve sur la porte du conducteur; il commande toutes les glaces du véhicule.

Pour soulever ou abaisser une glace, abaissez ou soulevez la partie avant du commutateur correspondant à la glace à commander (5).

### **⚠ AVERTISSEMENT** - Vitres à commande électrique

**Ne passez pas le visage ou les bras à l'extérieur d'une vitre ouverte lorsque le véhicule roule. Cela pourrait entraîner des blessures graves.**

### Glace à levée/descente automatique (Côté conducteur et passager avant)

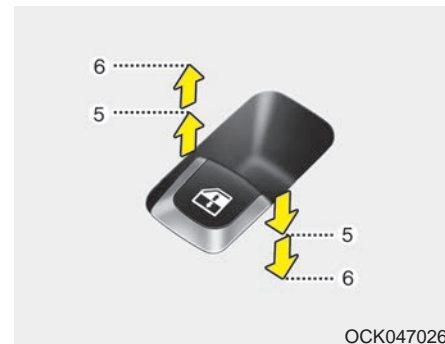

La glace baisse ou monte entièrement lorsqu'on appuie ou que l'on tire momentanément l'interrupteur de lève-glace à la position du deuxième cran d'arrêt (6) et ce, même lorsqu'on relâche l'interrupteur. Pour arrêter la vitre à la position voulue alors qu'elle est en mouvement, soulevez ou abaissez le commutateur.

Si on n'utilise pas la glace à commande électrique de manière appropriée, le système de commande électrique des glaces doit être réinitialisé comme suit :

1. Appuyez deux fois sur le bouton de démarrage/d'arrêt du moteur jusqu'à la position ON.
2. Fermer la vitre du conducteur et du passager avant et continuer à tirer vers le haut le commutateur de vitres à commande électrique pendant au moins 1 seconde après la fermeture complète des vitres.

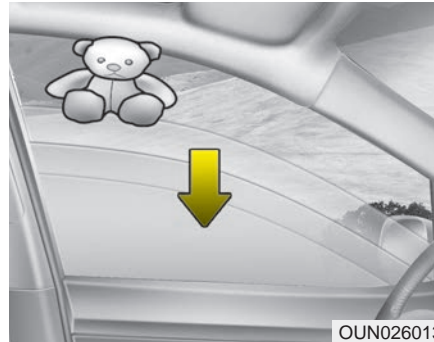

OUN026013

**Inversion automatique (pour glace à ouverture/fermeture automatique)**

Si le mouvement ascendant de la glace est bloqué par un objet ou une partie du corps, la glace détecte la résistance et le mouvement ascendant cesse. La glace descend alors d'environ 30 cm (11,8 po) pour permettre de retirer l'objet.

La distance peut varier en fonction de la taille ou de la position de la glace. Si la glace détecte une résistance alors que vous tenez le commutateur relevé, la glace s'arrêtera et se rabaissera d'environ 2,5 cm (1 po).

En outre, si l'interrupteur de lève-glace est tiré continuellement vers le haut à nouveau dans les 5 secondes qui suivent l'abaissement de la glace au moyen de la fonction d'inversion automatique, cette dernière ne fonctionnera pas.

La fonction d'inversion automatique des vitres du conducteur et du passager avant n'est active que lorsque la fonction "relevage automatique" est utilisée en relevant le commutateur. L'inversion automatique ne fonctionne pas si la vitre est relevée à mi-course avec le commutateur de vitres à commande électrique.

### **⚠ AVERTISSEMENT**

Vérifiez toujours pour déceler la présence d'obstructions avant de lever quelque glace que ce soit, afin d'éviter les blessures et les dommages au véhicule. Si un objet d'un diamètre inférieur à 4 mm (0,16 po) est coincé entre la glace et la coulisse supérieure, il se peut que la glace à arrêt automatique ne détecte pas la résistance et qu'elle ne s'arrête pas pour inverser sa direction.

### **⚠ AVERTISSEMENT**

La fonction de retour automatique ne s'active pas en réinitialisant le système de vitres à commande électrique.

Assurez-vous que des parties du corps ou d'autres objets ne bloquent pas le passage avant de fermer les vitres pour éviter des blessures ou d'endommager le véhicule.

### **⚠ AVERTISSEMENT**

Le mouvement inverse automatique peut ne pas se produire si des accessoires comme une antenne, etc. sont fixés sur les vitres en les ouvrant ou en les fermant.

### *Loquet des lève-glaces*



- Le conducteur peut désactiver les commandes électriques des glaces des passagers en appuyant sur la touche de verrouillage des glaces située sur la portière du conducteur.

- **Quand on appuie sur le bouton de verrouillage des glaces électriques :**

- Le conducteur peut actionner toutes les glaces électriques.
- Le passager avant peut actionner sa propre glace.
- Les passagers arrière ne peuvent pas actionner leurs propres glaces.



**MISE EN GARDE**

- Ouverture et fermeture des glaces

*Pour éviter d'endommager le système de vitres à commande électrique, n'ouvrez ni ne fermez deux vitres ou plus en même temps. Ceci assurera la durée prolongée du fusible.*

Assurez-vous que les bras, les mains et la tête des passagers, ainsi que toute autre obstruction soit hors d'atteinte quand vous soulevez les glaces.

**⚠ AVERTISSEMENT**

- Glaces

**Ne laissez pas les enfants jouer avec les commutateurs de lève-glace. Conserver le bouton de verrouillage des glaces électriques (situé sur la portière du conducteur) sur la position de verrouillage (bouton appuyé).**

### CAPOT

#### Ouverture du capot

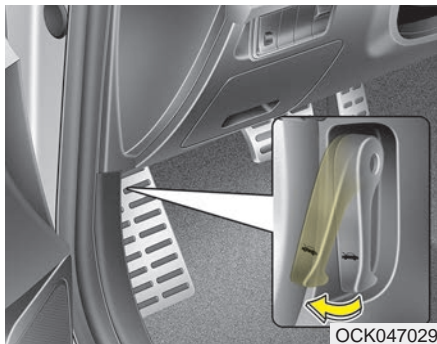

1. Tirez le levier d'ouverture pour déclencher le capot. Le capot devrait se soulever légèrement.

Ouvrir le capot après avoir coupé le moteur sur une surface plane, appuyer sur le bouton de stationnement (P) et serrer le frein de stationnement.

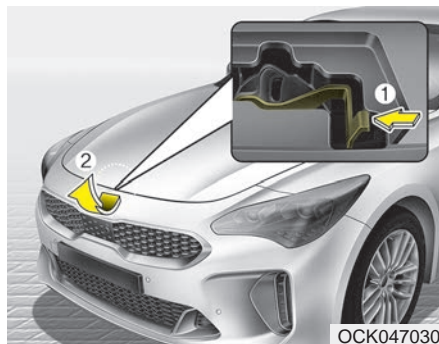

2. Aller à l'avant du véhicule, soulever légèrement le capot, pousser le loquet secondaire (1) à gauche du centre du capot et soulever le capot (2).

3. Soulevez le capot. Il s'ouvrira complètement de lui-même une fois qu'il sera à demi-ouvert.

#### Avertissement capot ouvert

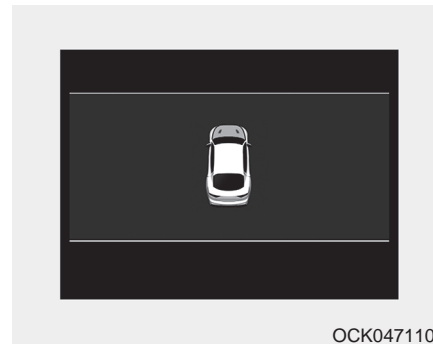

Lorsque le capot est ouvert, un message d'avertissement s'affichera à l'écran ACL. Le carillon sera activé lorsque le véhicule roule à 3 km/h (2 mph) ou plus alors que le capot est ouvert.

## Fermeture du capot

1. Avant de fermer le capot, assurez-vous que:
  - Tous les bouchons dans le compartiment-moteur sont bien remis en place;
  - Les gants, les guenilles ou toute autre matière combustible est retirée du compartiment-moteur;
2. Remettez la tige de soutien sur sa pince pour éviter qu'elle vibre.
3. Abaissez le capot jusqu'à environ 30 cm (12 po) de la fermeture puis laissez-le tomber. Assurez-vous qu'il s'enclenche bien en place.
4. Vérifier que le capot est correctement enclenché. Si le capot peut être légèrement soulevé, il n'est pas bien enclenché. Le rouvrir et le refermer avec un peu plus de force.



### MISE EN GARDE

#### - Obstruction du capot

*Avant de fermer le capot, assurez-vous d'enlever toutes les obstructions autour de l'ouverture. Fermer le capot s'il y a des obstructions dans l'ouverture, pourrait causer des dommages.*



### AVERTISSEMENT

#### - Risque d'incendie

**Ne laissez ni gants, ni guenilles ni quelque matière combustible que ce soit dans le compartiment-moteur. Ceci pourrait être une cause d'incendie.**



### AVERTISSEMENT

#### - Capot non verrouillé

**Assurez-vous toujours que le capot est bien fermé avant de prendre la route. S'il n'est pas bien enclenché, il pourrait s'ouvrir pendant que vous conduisez et vous couper la vue complètement. Vous risqueriez alors un accident.**

## VOLET DU RÉSERVOIR DE CARBURANT

### Ouverture du volet du réservoir de carburant

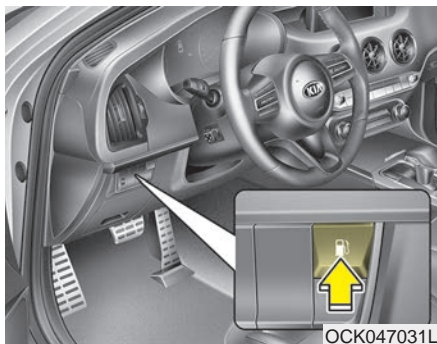

Ouvrir le volet du réservoir de carburant de l'intérieur, en appuyant sur le bouton d'ouverture du volet du réservoir.

Si le volet ne s'ouvre pas parce qu'il est gelé, tapez ou enfoncez légèrement le volet pour briser la glace et dégager le volet. Ne forcez pas l'ouverture du volet. Au besoin, atomisez un liquide dégivrant autour du volet (n'utilisez pas d'antigel pour le radiateur) ou placez le véhicule à un endroit chaud et laissez la glace fondre.

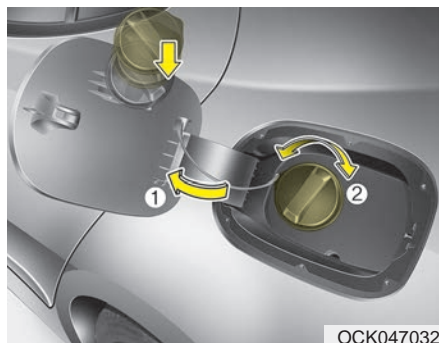

1. Coupez le moteur.
2. Pour ouvrir le volet du réservoir de carburant, appuyant sur le bouton d'ouverture du volet.
3. Ouvrez le volet du réservoir de carburant (1).
4. Pour enlever le bouchon du réservoir (2), le tourner dans le sens inverse des aiguilles d'une montre.
5. Faites le plein.

### Fermeture du volet du réservoir de carburant

1. Pour remettre le bouchon du réservoir, tournez-le dans le sens horaire jusqu'au déclic. Ceci indique que le bouchon est bien serré.
2. Refermez le volet du réservoir et poussez-le légèrement pour vous assurer qu'il est bien fermé.

### \* AVIS

Un bruit intermittent pourrait se faire entendre près de l'ouverture de ravitaillement en carburant lorsque le moteur est en régime de ralenti si le bouchon du réservoir de carburant n'est pas fermement serré. Ceci apparaît normalement avec le système de diagnostic embarqué.

**\* AVIS**

Si le véhicule n'est pas sur une surface plane lors du remplissage du réservoir, la jauge pourrait ne pas se diriger vers F, même si le réservoir est plein.

Il ne s'agit pas d'un mauvais fonctionnement. Si on déplace le véhicule vers un sol nivelé, l'indicateur de niveau de carburant se déplacera vers la position pleine.

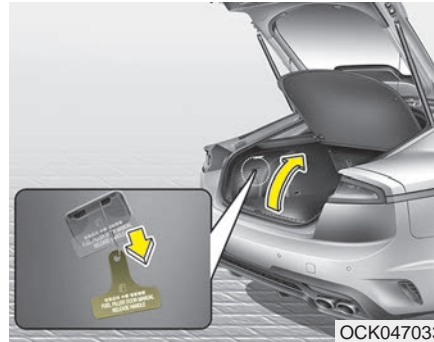
**Ouverture d'urgence du volet du réservoir d'essence**

Si le volet du réservoir de carburant ne s'ouvre pas à l'aide de la télécommande, vous pouvez l'ouvrir à la main avec une pièce de monnaie, un tournevis à lame plate ou un objet semblable. Enlevez le panneau de garniture dans l'aire à bagages et tirez légèrement sur la poignée.

**⚠ MISE EN GARDE**

*Ne pas trop tirer sur la poignée, au risque d'endommager la garniture du coffre ou la poignée d'ouverture.*

**⚠ AVERTISSEMENT**

**- Faire le plein**

**Retirez toujours le bouchon du réservoir avec soin et lentement. Si le capuchon laisse échapper des vapeurs ou produit un son de sifflement, attendez que l'action cesse avant d'ouvrir le bouchon complètement. Assurez-vous toujours que le bouchon du réservoir est bien remis en place pour empêcher un déversement de carburant en cas d'accident.**

Assurez-vous toujours que le bouchon est bien remis en place pour empêcher un déversement de carburant en cas d'accident.

### \* AVIS

Resserrer le bouchon jusqu'à ce qu'un cliquetis se fasse entendre, faute de quoi le voyant d'ouverture du bouchon du réservoir (🔌) s'allumera.

#### **⚠ AVERTISSEMENT**

**- Risque d'incendie et d'explosion**

Lire et suivre tous les avertissements affichés à la station-service. Ne pas respecter tous ces avertissements peut provoquer des blessures graves, des brûlures graves ou la mort par incendie ou explosion.

#### **⚠ AVERTISSEMENT**

**- Électricité statique**

- Avant de toucher le pistolet de distribution de carburant, il faut éliminer la possibilité d'une décharge dangereuse d'électricité statique en touchant une partie en métal du véhicule, tout en se tenant à une distance sécuritaire du trou de remplissage de carburant, du pistolet et des autres objets où il y a du carburant.

(Suite)

(Suite)

- Ne pas retourner dans le véhicule après avoir commencé le remplissage, parce que cela peut générer de l'électricité statique, en touchant, frottant, ou glissant un objet ou tissu (polyester, satin, nylon, etc.) capable de produire de l'électricité statique. Une décharge électrostatique peut enflammer les vapeurs d'essence, produisant une combustion rapide. S'il faut entrer dans le véhicule, on doit ensuite éliminer la possibilité d'une décharge en touchant de nouveau une partie en métal du véhicule, loin du trou de remplissage de carburant, du pistolet et des autres objets où il y a du carburant.

**⚠ AVERTISSEMENT**

- Bidon d'essence portatif

Lors de l'utilisation d'un bidon de carburant approuvé, le placer au sol avant de le remplir. Une décharge d'électricité statique à partir du bidon peut enflammer les vapeurs de carburant et causer un incendie. Le remplissage commencé, continuer de toucher le véhicule jusqu'à la fin du remplissage. Utiliser seulement les bidons en plastiques approuvés et conçus pour porter et entreposer de l'essence.

**⚠ AVERTISSEMENT**

- Incendies causés par les téléphones portables

Ne pas utiliser de téléphones cellulaires lors du remplissage de carburant. Le courant électrique et/ou l'interférence électronique des téléphones cellulaires peuvent enflammer les vapeurs de carburant et causer un incendie.

**⚠ AVERTISSEMENT**

- Fumée

NE PAS utiliser des allumettes ou d'allume-cigarette et NE JAMAIS FUMER ou laisser une cigarette allumée dans le véhicule lorsqu'on est dans une station de service, en particulier lorsqu'on effectue le remplissage de carburant. Le carburant automobile est très inflammable et peut causer un incendie.

**⚠ AVERTISSEMENT**

- Le remplissage de carburant et les incendies

Toujours éteindre le moteur avant le remplissage de carburant. Les étincelles produites par les composants électriques du moteur peuvent enflammer les vapeurs de carburant et causer un incendie. Le remplissage achevé, vérifier que le bouchon de remplissage est fermé correctement avant de démarrer le moteur.

Assurez-vous de refaire le plein en carburant tel que stipulé dans les "Exigences de carburant" au chapitre 1.

Si le bouchon du réservoir de carburant doit être remplacé, n'utilisez qu'un bouchon de marque Kia ou l'équivalent spécifié pour votre véhicule. Utiliser le mauvais bouchon se soldera par un mauvais fonctionnement grave du système d'alimentation en carburant ou du système antipollution.



### **MISE EN GARDE**

**- Peinture extérieure**

***Ne renversez pas d'essence sur les surfaces extérieures du véhicule. Tout déversement d'essence peut endommager les surfaces peintes.***

## LARGE TOIT OUVRANT (SI ÉQUIPÉ)



OCK047034

Si votre véhicule est pourvu d'un toit ouvrant, vous pouvez le faire glisser ou l'incliner au moyen du levier de commande du toit ouvrant situé sur la console supérieure.

Le toit ouvrant peut être actionné pendant environ 30 secondes après avoir mis le bouton de démarrage/arrêt du moteur en position OFF.

Toutefois, si la porte avant est ouverte, le toit ouvrant ne peut être actionné même pendant les 30 secondes.

### **⚠ MISE EN GARDE**

- Dommages au moteur de toit ouvrant

*Pour éviter d'endommager le toit ouvrant, nettoyer régulièrement la poussière pouvant s'accumuler sur le rail.*

Par temps froid et humide, le toit ouvrant peut geler et ne pas fonctionner correctement.

Après un passage dans un lave-auto ou un gros orage, assurez-vous d'essuyer l'eau qui pourrait se trouver sur le toit ouvrant avant de l'actionner.

### **⚠ MISE EN GARDE**

- Levier de commande du toit ouvrant

*Ne continuez pas à déplacer le levier de commande du toit ouvrant une fois que ce dernier est en position entièrement ouverte, fermée ou inclinée. Le dommage du moteur ou des composants du système pourrait en découler.*

Le toit ouvrant ne peut pas glisser quand il est en position inclinée, ni être incliné une fois qu'il est ouvert.

### **⚠ AVERTISSEMENT**

- Chargement sur le toit

**Ne pas actionner le toit ouvrant si la galerie de toit du véhicule est chargée. Cela pourrait détacher le chargement et distraire le conducteur.**

### **⚠ AVERTISSEMENT**

Ne jamais ajuster le toit ouvrant vitré ou le pare-soleil en conduisant. Il pourrait en résulter une perte de contrôle et un accident pouvant provoquer la mort, des blessures graves ou des dommages à la propriété.

### **⚠ AVERTISSEMENT**

Ne pas laisser des enfants actionner le toit ouvrant Ils pourraient se blesser.

### **⚠ AVERTISSEMENT**

Pour éviter que le toit ouvrant ne soit actionné accidentellement, notamment par un enfant, ne le laissez actionner le toit ouvrant.

### **⚠ AVERTISSEMENT**

Ne vous asseyez pas sur le toit du véhicule. Ceci pourrait l'endommager.

### **⚠ MISE EN GARDE**

*Éviter que des bagages dépassent par le toit ouvrant vitré pendant la conduite.*

### **Avertissement d'ouverture du toit ouvrant**

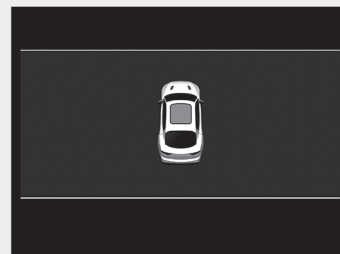

OCK047124L

Si le conducteur coupe le moteur lorsque le toit ouvrant n'est pas complètement fermé, le signal sonore retentit pendant quelques secondes et l'illustration d'avertissement ci-dessus apparaît sur l'affichage LCD.

Fermer le toit ouvrant entièrement avant de sortir du véhicule.

**⚠ MISE EN GARDE**

*S'assurer que le toit ouvrant vitré est complètement fermé au moment de quitter le véhicule. Si le toit ouvrant vitré est ouvert, la pluie ou la neige peut entrer et mouiller l'intérieur du véhicule, sans compter qu'une telle situation est propice aux vols.*

**Paresoleil*****Pour ouvrir le pare-soleil***

Repousser le levier de commande du toit ouvrant vers l'arrière, jusqu'au premier cran.

***Pour fermer le pare-soleil quand le toit ouvrant en verre est fermé***

Pousser le levier de commande du toit ouvrant vers l'avant, jusqu'au premier cran.

Pour arrêter le pare-soleil en train de coulisser à une position précise, appuyer brièvement sur la commande du pare-soleil.

**\* AVIS**

Les rides formées sur le pare-soleil sont normales en raison du type de matériau.

### **⚠ MISE EN GARDE**

#### **- Pare-soleil automatique**

- **Ne pas tirer ou pousser le pare-soleil avec la main, car une telle action peut endommager le pare-soleil ou entraîner un mauvais fonctionnement.**
- **Fermer le toit ouvrant vitré lors de la conduite sur des routes poussiéreuses. La poussière pourrait entraîner un mauvais fonctionnement du système du véhicule.**

### **\* AVIS**

Seule la deuxième vitre avant du toit ouvrant s'ouvre et se ferme.

### **Ouverture du toit ouvrant**

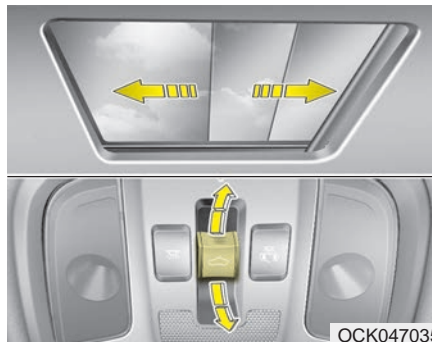

### **Quand le pare-soleil est fermé**

Tirer le levier de commande de toit ouvrant vers l'arrière jusqu'au 2ème cran, le pare-soleil et la vitre de toit ouvrant coulissent pour s'ouvrir complètement. Pour arrêter le toit ouvrant et le pare-soleil en train de coulisser à une position précise, appuyer brièvement sur le levier de commande du toit ouvrant.

### **Quand le pare-soleil est ouvert**

Tirer le levier de commande de toit ouvrant vers l'arrière jusqu'au 1er ou au 2ème cran, la vitre de toit ouvrant coulisse pour s'ouvrir complètement. Pour arrêter le mouvement du toit ouvrant à tout moment, appuyer momentanément sur le levier de commande de toit ouvrant.

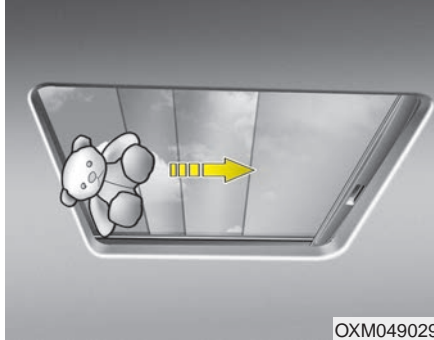
**Auto-inversion**

OXM049029

Si un objet ou une partie du corps est détectée alors que le toit ouvrant se ferme automatiquement, il engagera l'auto-inversion puis s'arrêtera.

La fonction d'auto-inversion ne fonctionne pas si un petit objet est coincé entre la glace coulissante et le châssis du toit ouvrant. Assurez-vous toujours que passagers et objets sont loin du toit ouvrant avant de le fermer.

Des objets de moins de 4 mm (0,16 pouce) de diamètre coincés entre la vitre et la coulisse de vitre du toit ouvrant peuvent ne pas être détectés par la vitre à retour automatique et la vitre ne s'arrête pas et ne change pas de sens.

**⚠ AVERTISSEMENT****- Toit ouvrant**

- **Assurez-vous que personne ne place la tête, les mains ou une partie du corps de façon à faire entrave à la fermeture du toit ouvrant.**
- **Ne sortez pas la visage, le cou, les bras ou le corps par l'ouverture du toit ouvrant quand vous conduisez.**

**⚠ AVERTISSEMENT****- Fonctionnement du toit ouvrant**

**Lors de la fermeture du toit ouvrant, vérifier qu'aucune partie du corps n'est dans la trajectoire parcourue par le toit ouvrant coulissant, parce qu'elle pourrait être coincée ou écrasée.**

**⚠ MISE EN GARDE**

***Pour éviter d'endommager le toit ouvrant, nettoyer régulièrement la saleté accumulée sur le rail de coulisse du toit ouvrant.***

**\* AVIS**

Si l'on ouvre le toit ouvrant immédiatement après avoir lavé son véhicule ou après une averse, de l'eau pourrait pénétrer dans le véhicule.

**⚠ MISE EN GARDE****- Dommages au moteur du toit ouvrant**

***Si on essaie d'ouvrir le toit ouvrant lorsque la température est en dessous de zéro ou lorsque le toit ouvrant est couvert de neige ou de glace, la glace du toit ouvrant ou son moteur pourrait s'endommager.***

### Inclinaison du toit ouvrant



#### *Lorsque le pare-soleil est fermé*

Pousser le levier de commande de toit ouvrant vers le haut, le pare-soleil coulissera jusqu'à l'ouverture complète, puis la vitre de toit ouvrant s'inclinera.

Pour arrêter le mouvement du toit ouvrant à tout moment, appuyer momentanément sur le levier de commande de toit ouvrant.

#### *Lorsque le pare-soleil est ouvert*

Pousser le levier de commande de toit ouvrant vers le haut, la vitre de toit ouvrant s'inclinera. Pour arrêter le mouvement du toit ouvrant à tout moment, appuyer momentanément sur le levier de commande de toit ouvrant.

### Fermeture du toit ouvrant

#### *Pour fermer la vitre de toit ouvrant et le pare-soleil*

Pousser le levier de commande de toit ouvrant vers l'avant jusqu'au premier cran.

#### *Pour fermer la vitre de toit ouvrant uniquement*

Pousser le levier de commande de toit ouvrant vers l'avant jusqu'au deuxième cran. La vitre de toit ouvrant puis le pare-soleil se ferment automatiquement.

Pour arrêter le mouvement du toit ouvrant à tout moment, appuyer momentanément sur le levier de commande de toit ouvrant.

### Réinitialisation du toit ouvrant vitré

Lorsque la batterie du véhicule est déconnectée ou déchargée, le système de toit ouvrant vitré doit être réinitialisé comme suit :

1. Faites démarrer le moteur.
2. Fermer complètement le pare-soleil et le toit ouvrant vitré s'ils sont ouverts.
3. Relâcher le levier de commande du toit ouvrant vitré.
4. Pousser le levier de commande du toit ouvrant vitré vers l'avant, dans la direction de fermeture (pendant 10 secondes), jusqu'à ce que le toit ouvrant vitré bouge un peu. Puis, relâcher le levier.

5. Pousser le levier de commande du toit ouvrant vitré vers l'avant, dans la direction de fermeture, jusqu'à ce que le toit ouvrant vitré fonctionne de nouveau comme suit :

Pare-soleil ouvert → Vitre coulissante ouverte → Vitre coulissante fermée  
→ Pare-soleil fermé

Relâchez la manette.

À la fin de ces étapes, la réinitialisation prendra effet et l'ouverture/fermeture à une pression sera réinstaurée.

### \* AVIS

**Si vous ne réinitialisez pas le toit ouvrant vitré, celui-ci pourrait ne pas fonctionner correctement.**

### **VOLANT**

#### **Servodirection électrique (EPS)**

La servodirection utilise un moteur qui vous aide à assurer le pilotage du véhicule. Si le moteur est hors tension ou si le système de servodirection devient inopérant, il est toujours possible de diriger le véhicule, bien que vous deviez fournir davantage d'efforts pour y parvenir.

L'EPS est commandé par un module de commande de direction assistée qui détecte le couple de braquage du volant et la vitesse du véhicule pour commander le moteur.

Le braquage devient plus lourd au fur et à mesure que la vitesse du véhicule augmente et s'allège au fur et à mesure que la vitesse du véhicule diminue, ce qui permet d'optimiser le contrôle de la direction.

Si un changement est perçu au niveau de la force de braquage nécessaire lors du fonctionnement normal du véhicule, faire vérifier la servodirection par un concessionnaire Kia autorisé.

- Si le système de servodirection électrique ne fonctionne pas normalement, le témoin d'avertissement s'allumera sur le groupe d'instruments. Le volant de direction peut exiger plus d'efforts de manœuvre. Confier le véhicule à un concessionnaire Kia autorisé et faire vérifier le véhicule le plus tôt possible.
- Un bruit anormal pourrait se faire entendre lors de l'utilisation du volant de direction sous basse température. Si la température augmente, le bruit disparaîtra. C'est une condition normale.
- Si le véhicule est stationné et que le conducteur tourne le volant de façon continue complètement vers la gauche ou vers la droite, le volant sera plus difficile à tourner. La servodirection est limitée pour protéger le moteur d'une surchauffe.  
Au bout d'un moment, la force nécessaire pour tourner le volant reviendra à la normale.

#### **\* AVIS**

Les symptômes suivants peuvent apparaître durant le fonctionnement normal du véhicule :

- Le témoin d'avertissement EPS ne s'allume pas.
- Un grand effort de braquage est nécessaire immédiatement après avoir mis le contact. Ceci peut se produire lorsque le système effectue un diagnostic du système EPS. Une fois les opérations de diagnostic terminées, le volant de direction retrouvera son état normal.
- Il est possible qu'un déclic du relais EPS se fasse entendre après le réglage du bouton ENGINE START/STOP (démarrage/d'arrêt du moteur) à la position ON ou OFF.
- Il est possible que le moteur fasse du bruit quand le véhicule est à l'arrêt ou quand il roule doucement.

(Suite)

(Suite)

- Si le système de servodirection électrique ne fonctionne pas normalement, le témoin d'avertissement s'allumera sur le groupe d'instruments. Le système de direction assistée ne fonctionne pas et l'effort sur la direction peut fortement augmenter. Confier le véhicule à un concessionnaire Kia autorisé et faire vérifier le véhicule le plus tôt possible.
- Si le voyant de chargement s'allume pour indiquer une faible tension (en cas de fonctionnement anormal ou d'anomalie de l'alternateur ou de la batterie), il pourrait être nécessaire de forcer davantage pour tourner le volant.

### Levier de commande de direction inclinable et télescopique

La colonne de direction inclinable vous permet d'ajuster la hauteur du volant avant de conduire. Vous pouvez aussi soulever le volant pour avoir plus d'espace pour les jambes en sortant et entrant dans le véhicule.

Le volant devrait être réglé à une position confortable tout en permettant de bien voir les cadrans et les témoins du tableau de bord.

#### **⚠ AVERTISSEMENT** - Réglage du volant

**N'ajustez jamais l'angle ou la hauteur du volant pendant que vous conduisez. Vous pourriez perdre le contrôle du véhicule.**

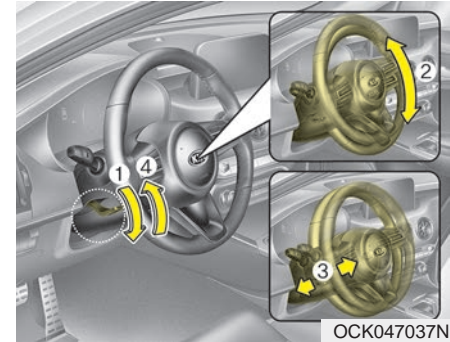

#### ► Type manuel

Pour modifier l'angle du volant, abaissez le levier de blocage (1), ajustez le volant à l'angle (2) et à la hauteur (3) désirés puis relevez le levier de blocage afin de verrouiller la colonne de direction en position (4). Assurez-vous d'ajuster le volant avant de conduire.

### \* AVIS

Après le réglage, il se peut, parfois, que le levier de dégagement de verrou ne bloque pas le volant de direction. Il ne s'agit pas d'une anomalie. Cela se produit si deux pignons ne sont pas correctement enclenchés. En pareil cas, régler de nouveau le volant de direction, puis bloquer le volant de direction.

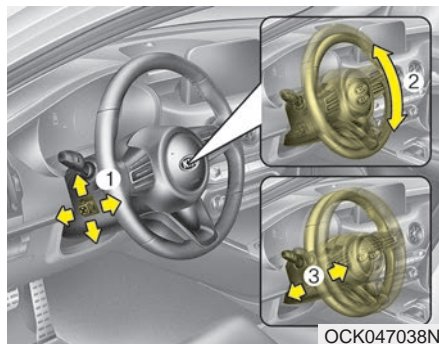

### ► Type électrique (si équipé)

Régler l'angle du volant (2) et le positionner (3) avec le commutateur (1) sur la colonne de direction. Déplacer le volant en le dirigeant vers votre poitrine et non pas vers votre visage. S'assurer que l'on puisse lire tous les voyants et toutes les jauges du tableau de bord. Une fois le réglage effectué, essayer de déplacer le volant vers le haut et vers le bas, pour s'assurer qu'il est verrouillé en place. Toujours ajuster le volant avant de commencer à conduire.

### \* AVIS

Pour empêcher la batterie de se décharger, ne pas l'actionner lorsque le moteur est arrêté.

## Volant chauffant

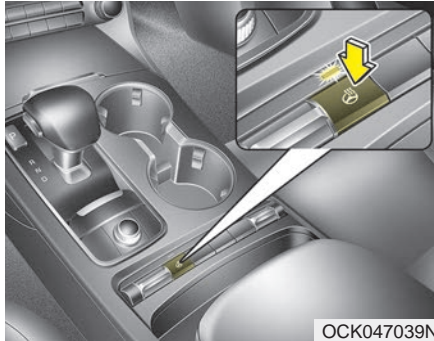

Lorsque le bouton de démarrage/arrêt du moteur est en position ON, une pression sur le bouton du volant chauffant réchauffe le volant. Le témoin sur le bouton s'allumera.

Pour désactiver le volant de direction chauffé, appuyer une fois de plus sur le bouton. Le témoin sur le bouton s'éteindra.

### **⚠ AVERTISSEMENT**

Si le volant devient trop chaud, éteindre le chauffage. Le volant chauffant peut causer des brûlures, même à faible température, surtout s'il est utilisé pendant de longues périodes.

### **\* AVIS**

La fonction chauffante du volant s'éteindra automatiquement environ 30 minutes après son activation.

### **⚠ MISE EN GARDE**

- *Ne pas installer de housse sur le volant, car cela pourrait entraver l'efficacité de la fonction de chauffage du volant.*
- *N'utilisez pas de solvant comme un diluant à peinture, du benzène, de l'alcool ou de l'essence pour nettoyer le volant chauffant. Cela endommagerait la surface du volant.*
- *Si la surface du volant est endommagée par un objet tranchant, les composantes du volant chauffant pourraient aussi être endommagées.*

### Avertisseur sonore



Pour utiliser l'avertisseur sonore, appuyez sur le symbole d'avertisseur sur le volant. Vérifiez le bon fonctionnement de l'avertisseur sonore de façon régulière.

### \* AVIS

Pour utiliser l'avertisseur sonore, appuyez sur la zone portant le symbole d'avertisseur sur le volant (voir l'illustration). L'avertisseur ne fonctionne que si vous appuyez à cet endroit.

## RÉTROVISEURS

### Rétroviseur intérieur

Ajustez le rétroviseur de façon à avoir une vue au centre de la lunette arrière. Effectuez cet ajustement avant de prendre la route.

Ne placez aucun objet sur le siège arrière ou la plage arrière qui pourrait nuire à votre visibilité par la lunette arrière.

#### AVERTISSEMENT

- Réglage des rétroviseurs

**Ne pas ajuster le rétroviseur intérieur pendant la conduite. Cela pourrait causer une perte de contrôle du véhicule.**

#### AVERTISSEMENT

**Ne modifiez pas le rétroviseur et n'installez pas un rétroviseur plus large. Vous risqueriez d'être blessé advenant un accident ou le déploiement des coussins gonflables.**

### Rétroviseur électrochromique (ECM)(si équipé)

Le rétroviseur électrique contrôle automatiquement l'éblouissement par les phares des véhicules derrière vous, de nuit ou en conditions de faible éclairage. Le capteur monté dans le rétroviseur détecte la luminosité autour du véhicule, et contrôle automatiquement l'éblouissement par les phares des véhicules derrière vous.

Lorsque le moteur tourne, l'éblouissement est automatiquement contrôlé par le capteur monté dans le rétroviseur.

Chaque fois que le levier de changement de vitesse est mis en marche arrière (R), le rétroviseur passe automatiquement au réglage le plus lumineux pour améliorer la vision du conducteur derrière le véhicule.

#### MISE EN GARDE

***Pour nettoyer le rétroviseur, utiliser une serviette en papier ou une matière similaire imbibée de produit nettoyant pour vitres.***

***Ne pas pulvériser de nettoyant pour vitres directement sur le rétroviseur. Le nettoyant liquide pourrait pénétrer dans le boîtier du rétroviseur.***



### Pour actionner le rétroviseur électrique :

- Le rétroviseur se met par défaut sur la position ON (marche) à chaque fois que le bouton ENGINE START/STOP (démarrage/arrêt du moteur) est en position ON (marche).
- Appuyer sur le bouton ON/OFF (marche/arrêt) (1) pour désactiver la fonction d'obscurcissement automatique. Le témoin lumineux du rétroviseur (2) s'éteint. Appuyer sur le bouton ON/OFF (marche/arrêt) (1) pour activer la fonction d'obscurcissement automatique. Le témoin lumineux du rétroviseur (2) s'allume.

\*(2) : Témoin, (3) : Capteur

### Rétroviseur chromique à commande électrique ("ECM") avec boussole et système HomeLink® (si équipé)

Votre nouveau véhicule est équipé d'un rétroviseur Gentex jour et nuit automatique avec boussole électronique Z-Nav® et un système intégré de contrôle sans fil HomeLink®. Quand vous conduisez dans la noirceur, ce dispositif de sécurité détecte et élimine automatiquement les reflets dangereux dans le rétroviseur, alors que la boussole indique dans quelle direction roule le véhicule. La télécommande HomeLink® vous permet d'actionner la porte de garage, la barrière d'entrée sur le terrain, l'éclairage de la maison, et plus.

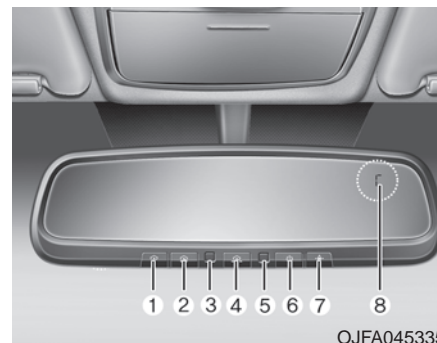

- (1) Touche de canal 1
- (2) Touche de canal 2
- (3) DEL de statut
- (4) Touche de canal 3
- (5) Photodétecteur
- (6) Interrupteur jour et nuit
- (7) Touche de boussole
- (8) Affichage

### Rétroviseur jour et nuit automatique Night Vision Safety<sup>MD</sup> (NVS<sup>®</sup>)

Le rétroviseur NVS<sup>®</sup> de votre véhicule représente la façon la plus avancée d'éliminer les reflets ennuyeux et dangereux dans le rétroviseur, quelles que soient les conditions de route. Pour obtenir davantage de renseignements concernant les rétroviseurs NVS<sup>®</sup> et autres applications, se référer au site Web de Gentex Corporation :

[www.gentex.com](http://www.gentex.com)

\* Night Vision Safety<sup>MD</sup> est une marque déposée de la Gentex Corporation.





### MISE EN GARDE

***Le rétroviseur NVS<sup>®</sup> réduit automatiquement les reflets pendant la conduite en surveillant le niveau d'éclairage devant le véhicule et derrière le véhicule. Les photodétecteurs sont visibles par les ouvertures sur le devant et l'arrière du boîtier du rétroviseur. Tout objet qui pourrait obstruer le photodétecteur nuira au bon fonctionnement automatique du niveau d'éclairage.***

### Assombrissement automatique

Afin de vous protéger la vue quand vous conduisez dans la noirceur, le rétroviseur s'assombrit automatiquement dès qu'il détecte le reflet des phares des véhicules derrière votre véhicule.

L'assombrissement automatique est contrôlé par l'interrupteur jour et nuit :

1. Appuyer sur  éteint l'assombrissement automatique. La DEL verte de statut s'éteint.
2. Appuyer de nouveau sur  active l'assombrissement automatique. La DEL verte de statut s'allume.

### \* AVIS

L'assombrissement automatique est mis en circuit chaque fois que l'on fait démarrer le véhicule.



### Affichage de la boussole Z-Nav<sup>MD</sup>

Le rétroviseur NVS<sup>®</sup> comporte aussi une boussole Z-Nav<sup>MD</sup> qui indique dans quelle direction roule le véhicule. L'affichage présente l'un de 8 points cardinaux (N, NE, E, SE, etc.).

\* Z-NAV<sup>MD</sup> est une marque déposée de la Gentex Corporation.

### Fonction de boussole

La boussole peut être mise en ou hors circuit et retiendra son dernier statut lors de la mise en marche du véhicule. Pour mettre la boussole en ou hors circuit :

1. Appuyez sur la touche  pour mettre la boussole hors circuit.
2. Appuyez de nouveau sur  pour mettre la boussole en circuit.

D'autres réglages peuvent être effectués en tenant la touche  enfoncée pour défiler à travers les séquences expliquées ci-après.

Il existe une différence entre le nord magnétique et le nord géographique. La boussole du rétroviseur compense pour cette différence quand elle sait dans quelle zone magnétique elle est utilisée. Ce réglage peut être fait par le concessionnaire ou l'utilisateur. Les numéros de zone pour l'Amérique du Nord figurent à droite.

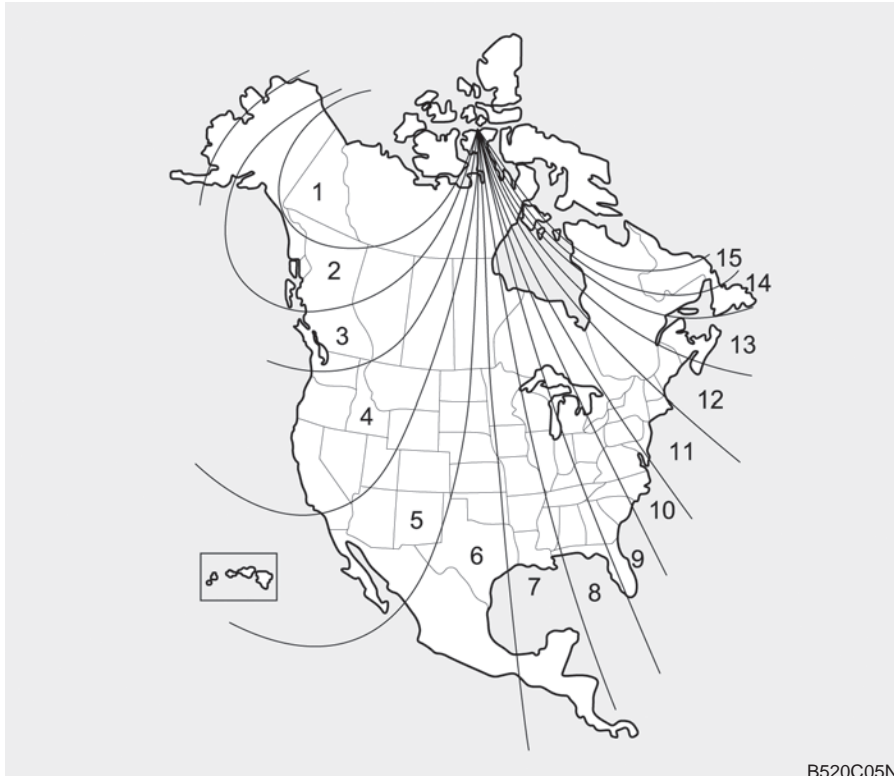

Pour régler la zone:

1. Déterminez le numéro de la zone voulue d'après votre position sur la carte.
2. Tenez la touche (↔) enfoncée pendant plus de 3 mais moins de 6 secondes. Le numéro de la zone courante s'affiche.
3. Tenez (↔) enfoncée de nouveau pour faire changer le numéro (Note : la séquence se répète ...13, 14, 15, 1, 2, ...). Relâchez la touche quand le numéro de la zone voulue s'affiche. La nouvelle zone est réglée.
4. Dans les 5 secondes environ, la boussole affichera de nouveau le point cardinal.

Certaines conditions peuvent affecter les aimants du véhicule, comme la posse d'un porte-skis ou d'une antenne de CB. Des travaux de carrosserie peuvent aussi modifier le champ magnétique du véhicule. Dans pareil cas, la boussole devra être recalibrée pour remédier à ces changements. Pour recalibrer la boussole :

1. Tenez la touche (↻) enfoncée pendant plus de 6 secondes. La mémoire de la boussole s'effacera, ce qui sera indiqué par un "C" à l'affichage.
2. Pour calibrer la boussole, décrivez deux cercles complets avec le véhicule à une vitesse inférieure à 8 km/h (5 mi/h).

### **Télécommande HomeLink®**

La télécommande HomeLink® représente une façon pratique de remplacer jusqu'à trois commandes à radiofréquence (RF) par un seul dispositif intégré. Ce dispositif innovateur mémorise les codes à radiofréquence de la plupart des commandes courantes servant à actionner les barrières, les portes de garage, les serrures de porte, les systèmes d'alarme et même l'éclairage ménager. La marche à suivre donnée permet de programmer les codes standard et mobiles. On peut obtenir de plus amples renseignements sur HomeLink® en visitant [www.homelink.com](http://www.homelink.com) ou en composant le 1 800 355-3515.

\* HomeLink® est une marque déposée de Johnson Controls, Inc.

Conservez la commande originale que vous programmez; vous pouvez l'utiliser dans un autre véhicule et pour reprogrammer le HomeLink®. On suggère aussi que si vous vendez le véhicule, effacez les touches HomeLink® programmées, pour des raisons de sécurité.

## Programmation du HomeLink®

### \* AVIS

- Lors de la programmation d'une commande de porte de garage, on suggère de stationner le véhicule à l'extérieur du garage.
- On recommande de poser une pile neuve dans la commande servant à la programmation HomeLink® afin d'accélérer l'apprentissage et la précision de la transmission du signal de radiofréquence.
- Certains véhicules demandent que l'interrupteur d'allumage soit placé en deuxième position pour programmer et utiliser la télécommande HomeLink®.
- Si vous éprouvez des difficultés lors de la programmation ou si vous avez des questions après avoir suivi les étapes de programmation, communiquez avec HomeLink® au : [www.homelink.com](http://www.homelink.com) ou au 1 800 355-3515.

## Programmation normale

Procédez comme suit pour la plupart des dispositifs :

1. Pour la programmation initiale, tenez les deux touches extérieures (canal 1 et canal 3 HomeLink®) enfoncées jusqu'à ce que le témoin clignote (20 secondes environ). Relâchez les deux touches. Ne tenez pas les touches enfoncées pendant plus de 30 secondes.
2. Placez la commande à programmer, 2 à 8 cm (1 à 3 po) des touches HomeLink®, en ligne avec le témoin lumineux.
3. Tenez enfoncées simultanément les touches du HomeLink® et du dispositif. NE RELÂCHEZ PAS ces touches tant que vous n'avez pas terminé le point 4.

4. Tenant toujours les touches enfoncées, la DEL de statut rouge clignotera lentement puis rapidement une fois que le HomeLink® aura mémorisé le signal de radiofréquence du dispositif. Relâchez alors les touches.
5. Tenez enfoncée la touche HomeLink® nouvellement programmée et surveillez la DEL de statut rouge. Si la DEL reste allumée, la programmation est réussie et le dispositif devrait s'actionner quand vous appuyez sur la touche HomeLink®.
6. Pour programmer les deux autres touches HomeLink®, reprenez les étapes 2 à 5.

### Programmation d'un code mobile

Les dispositifs à code mobile sont protégés par code et fabriqués depuis 1996. On peut les identifier comme suit :

- Consultez le manuel d'utilisation du dispositif.
- Le transmetteur semble se programmer sur la télécommande HomeLink mais le dispositif ne peut pas être actionné.
- Tenez la touche HomeLink programmée enfoncée. S'il s'agit d'un dispositif à code mobile, le témoin clignotera rapidement puis deviendra fixe après 2 secondes.

Procédez comme suit pour programmer un dispositif à code mobile:

1. Sur le récepteur du bloc-moteur de la commande de porte de garage, dans le garage, situez le bouton d'apprentissage. Il se trouve habituellement près du point d'entrée de l'antenne sur le bloc-moteur. L'emplacement et la couleur du bouton peuvent varier d'un fabricant à l'autre. Si vous éprouvez de la difficulté à le situer, consultez le manuel d'utilisation ou visitez le site Web [www.homelink.com](http://www.homelink.com).
2. Appuyez fermement sur le bouton d'apprentissage puis relâchez-le (ceci active le témoin d'apprentissage).

3. Retournez au véhicule, tenez le bouton HomeLink® voulu enfoncé pendant deux secondes puis relâchez-le. Répétez cette séquence une deuxième fois pour compléter la programmation. (Certains dispositifs pourront demander une troisième répétition.)

4. Tenez la touche HomeLink® nouvellement programmée enfoncée et surveillez la DEL de statut rouge. Si la DEL reste allumée, la programmation est terminée et le dispositif devrait s'actionner.

5. Pour programmer les deux autres touches HomeLink®, reprenez les points 1 à 4 pour un dispositif à code mobile, ou 2 à 5 pour un dispositif à code standard.

### \* AVIS

**Vous avez 30 secondes pour entamer le point 3.**

### **Actionneur de barrière et programmation au Canada**

Il se peut que la commande cesse automatiquement de transmettre le signal pendant la programmation. Tenez toujours la touche de la télécommande HomeLink® enfoncée (points 2 à 4 de la programmation du code standard) tout en appuyant sur la touche du transmetteur toutes les deux secondes jusqu'à ce que le signal ait été appris. Le témoin lumineux clignotera lentement puis rapidement après quelques secondes, si la programmation est réussie.

### **Utilisation de la télécommande Home Link®**

Pour utiliser la télécommande Home Link®, appuyez simplement sur la touche programmée. Le dispositif programmé devrait alors s'actionner (porte de garage, barrière, système de sécurité, serrure de porte, éclairage, etc.). Pour plus de commodité, l'actionneur original peut toujours être utilisé.

### **Reprogrammation d'un seule touche Home Link®**

Pour programmer un nouveau dispositif sur une touche Home Link® déjà programmée, procédez comme suit :

1. Tenez la touche Home Link® voulue, enfoncée. Ne la relâchez PAS tant que le point 4 n'est pas complété
2. Quand le témoin lumineux se met à clignoter lentement (après 20 secondes), placez la commande 2 à 8 cm (1 à 3 po) de la télécommande Home Link®.
3. Tenez la touche de la commande enfoncée. Le témoin lumineux du Home Link® clignotera, lentement d'abord, puis rapidement.
4. Une fois que le témoin lumineux clignote rapidement, relâchez les deux touches.
5. Tenez la touche Home Link® nouvellement programmée enfoncée et observez la DEL de statut rouge. Si elle reste allumée, la programmation est terminée et le nouveau dispositif devrait s'actionner.

### **Effacement des codes mémorisés sur le Home Link®**

Les touches ne peuvent pas être déprogrammées séparément. Toutefois, vous pouvez déprogrammer les trois touches en même temps :

1. Tenez les deux touches Home Link® extérieures enfoncées jusqu'à ce que le témoin lumineux se mette à clignoter - 20 secondes environ.
2. Relâchez les deux touches. Ne les tenez pas enfoncées pendant plus de 30 secondes.

La télécommande intégrée Home Link® est maintenant au mode d'apprentissage et peut être programmée en tout temps, en suivant les étapes appropriées décrites précédemment.

**N° FCC : NZLZTVHL3**

**IC : 4112A-ZTVHL3**

### **Le présent appareil est conforme aux CNR d'Industrie Canada applicables aux appareils radio exempts de licence.**

L'exploitation est autorisée aux deux conditions suivantes :

- (1) l'appareil ne doit pas produire de brouillage, et
- (2) l'utilisateur de l'appareil doit accepter tout brouillage radioélectrique subi, même si le brouillage est susceptible d'en compromettre le fonctionnement.

Des tests ont établi que l'émetteur-récepteur est conforme aux règlements du FCC et d'Industrie Canada. Tout changement ou toute modification non expressément approuvée par la partie responsable de la conformité, peut rendre nulle l'autorisation d'utiliser cet appareil.

NVS® est une marque déposée et Z-Nav<sup>MD</sup> une marque de commerce de Gentex Corporation, Zeeland, Michigan. HomeLink® est une marque déposée, propriété de Johnson Controls, Incorporated, Milwaukee, Wisconsin.

### **Rétroviseur extérieur**

Assurez-vous d'ajuster la position des rétroviseurs avant de prendre la route.

Votre véhicule est équipé de rétroviseurs extérieurs gauche et droit. Les rétroviseurs peuvent être réglés à l'aide de la télécommande. Les rétroviseurs peuvent se replier pour éviter les dommages dans les lave-autos ou quand on passe dans une ruelle étroite.

Le rétroviseur extérieur droit est doté d'un miroir convexe. Les objets sont plus près qu'ils le paraissent.

Utilisez le rétroviseur intérieur ou une observation directe pour établir la distance réelle des véhicules derrière vous quand vous changez de voie.

**⚠ MISE EN GARDE****- Rétroviseur**

*Ne grattez pas la glace sur la face du rétroviseur. Vous pourriez endommager la vitre. Si la glace nuit au réglage du rétroviseur, ne forcez pas le rétroviseur. Pour éliminer la glace, utilisez un déglaceur en aérosol ou une éponge ou un chiffon avec de l'eau très chaude.*

Si le rétroviseur est pris dans la glace, ne le forcez pas pour l'ajuster. Utilisez un déglaceur approuvé (pas un antigel de radiateur) pour dégager le mécanisme ou placez le véhicule au chaud et laissez la glace fondre.

**⚠ AVERTISSEMENT****- Ajustement du rétroviseur**

**N'ajustez ni ne repliez les rétroviseurs extérieurs pendant que vous conduisez. Vous pourriez perdre le contrôle.**

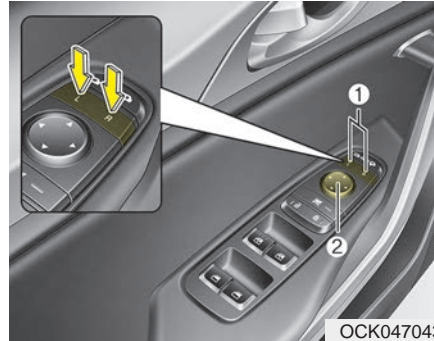
**Réglage des rétroviseurs extérieurs**

Le commutateur de commande électrique des rétroviseurs permet d'ajuster la position des rétroviseurs extérieurs de droite et de gauche. Pour ajuster la position de l'un de ces rétroviseurs, appuyer sur le commutateur R ou L (1) pour choisir le rétroviseur de droite ou de gauche, respectivement. Appuyer ensuite sur un point correspondant (▲) sur la commande de positionnement des rétroviseurs pour déplacer le rétroviseur vers le haut, le bas, la droite ou la gauche.

Une fois que l'ajustement est terminé, appuyer de nouveau sur le commutateur R ou L pour éviter de déplacer le rétroviseur par inadvertance.

**⚠ MISE EN GARDE****- Rétroviseur extérieur**

- *Les rétroviseurs s'arrêtent quand ils atteignent l'angle maximal de réglage, mais le moteur continue de tourner tant que vous appuyez sur le commutateur.*

*N'appuyez pas sur le commutateur plus longtemps que nécessaire sinon vous pourriez endommager le moteur.*

- *Ne tentez pas d'ajuster les rétroviseurs extérieurs à la main. Vous pourriez endommager des pièces.*

### **Fonction d'aide au stationnement en marche arrière (si équipé)**



En marche arrière, le ou les rétroviseurs extérieurs pivoteront vers le bas pour simplifier les manœuvres de stationnement en marche arrière. Tout dépendant de la position du commutateur de rétroviseur extérieur (1), les rétroviseurs(s) extérieurs(s) fonctionneront comme suit :

**Gauche ou droite :** Si le commutateur des rétroviseurs extérieurs se trouve en position L (gauche) ou R (droite), les deux rétroviseurs extérieurs s'inclineront vers le bas.

**Point mort :** Si le commutateur de commande des rétroviseurs extérieurs est positionné au milieu, les rétroviseurs extérieurs ne pivoteront pas vers le bas en marche arrière.

Les rétroviseurs extérieurs reviennent automatiquement à leurs positions originales dans les conditions suivantes :

1. Le bouton Engine Start/Stop (mise en marche/arrêt du moteur) a été mis à la position arrêt.
2. Le levier de vitesses est placé à toute position, sauf R.
3. Le commutateur des rétroviseurs extérieurs à commande intérieure n'a pas été sélectionné.

### Rabattre le rétroviseur extérieur



#### Type électrique:

Il est possible de plier ou déplier le rétroviseur extérieur en appuyant sur l'interrupteur, comme ci-dessous.

**Gauche (1) :** Les rétroviseurs se déplient.

**Droite (2) :** Les rétroviseurs se rabattent.

### Centre (AUTO, 3) :

Les rétroviseurs se déplieront et se rabattront automatiquement comme suit :

- Le rétroviseur se rabat ou se déplie lorsque la porte est verrouillée ou déverrouillée avec la clé intelligente.
- Le rétroviseur se rabat ou se déplie quand la porte est verrouillée ou déverrouillée à l'aide du bouton sur la poignée extérieure de la portière.
- Les rétroviseurs se déplieront si le conducteur s'approche du véhicule (et que toutes les portières sont fermées et verrouillées) avec la clé intelligente en sa possession.



### MISE EN GARDE

- Rétroviseur extérieur à commande électrique

*Le rétroviseur extérieur à commande électrique fonctionne même si le bouton marche/arrêt du moteur est en position OFF.*

*Toutefois, pour éviter de décharger la batterie inutilement, ne réglez pas les rétroviseurs plus longtemps que nécessaire quand le moteur est éteint.*

*Ne pas tenter de rabattre les rétroviseurs latéraux électriques à la main. Cela pourrait endommager le moteur ou causer une panne.*

### GRUPE D'INSTRUMENTS

#### ■ Type A



1. Tachymètre
2. Indicateur de vitesse
3. Indicateur de température du liquide de refroidissement
4. Indicateur de niveau de carburant
5. Affichage ACL
6. Feux d'avertissement et témoins lumineux

#### ■ Type B



\* Le groupe réel à l'intérieur du véhicule peut être différent de l'illustration. Pour plus de détails, se reporter à "Indicateurs" dans ce chapitre.

OCK047100C/OCK047101C

## Commande du groupe d'instruments

### Réglage de l'éclairage du groupe d'instruments

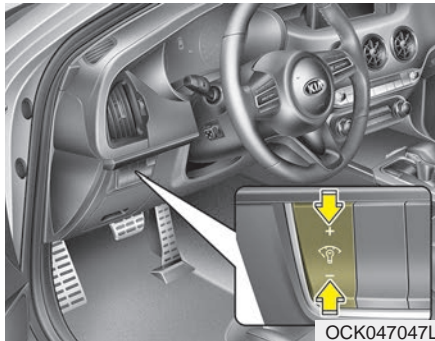

On peut varier l'intensité lumineuse sur le tableau de bord en appuyant sur le bouton de commande d'éclairage ("+" ou "-") lorsque le bouton Engine Start/Stop (mise en marche/ arrêt du moteur) est ACTIVÉ ou si les feux arrière sont allumés.

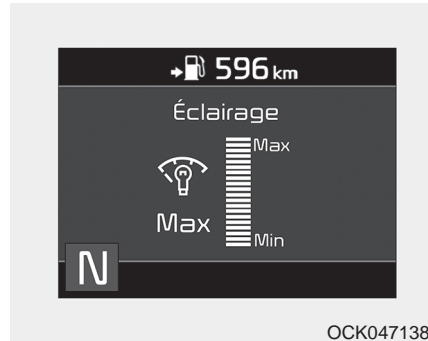

- Si on maintient le bouton de commande d'éclairage ("+" ou "-"), l'intensité lumineuse variera de façon continue.
- Si l'intensité lumineuse atteint le niveau maximal ou minimal, une alarme se fera entendre.

## Commande d'affichage ACL

### ■ Type A



### ■ Type B



Il est possible de modifier les modes de l'affichage ACL au moyen des boutons de commande sur le volant de direction.

- (1)  : Le bouton MODE permet de changer de mode
- (2)  $\wedge/\vee$ /OK : Le commutateur SELECT sert à sélectionner un élément et le commutateur RESET permet de remettre à zéro un élément

\* Pour les modes LCD, se reporter à "Écran LCD" dans ce chapitre.

### Indicateurs

#### Indicateur de vitesse

■ Type A



OCK047102C

■ Type B



OCK047192C

L'indicateur de vitesse indique la vitesse du véhicule et est calibré en kilomètres par heure (km/h) et/ou en milles par heure (mi/h).

### Tachymètre



OCK047103

Le tachymètre indique le nombre approximatif de tours par minute (tr/min) du moteur.

Utiliser le tachymètre pour sélectionner les points de changement de vitesse idéaux et pour éviter de surcharger le moteur et/ou de le faire tourner trop rapidement.

**⚠ MISE EN GARDE - Zone rouge**

**Ne pas utiliser le moteur dans la ZONE ROUGE du tachymètre. Il pourrait en résulter de graves dommages au niveau du moteur.**

**Indicateur de température du liquide de refroidissement**

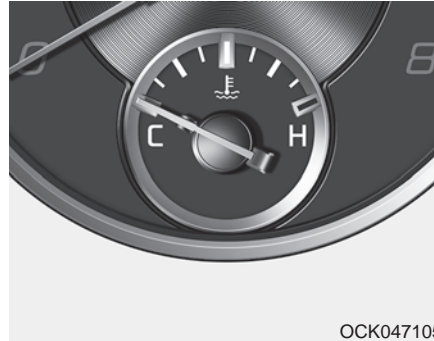

OCK047105

Cet indicateur indique la température du liquide de refroidissement du moteur lorsque le bouton Engine Start/Stop (mise en marche/arrêt du moteur) est ACTIVÉ.

Si l'aiguille de l'indicateur se déplace au-delà de la plage normale en direction de la position "H", cela révèle une surchauffe pouvant endommager le moteur.

Cesser de conduire le véhicule si le moteur surchauffe. Si le véhicule surchauffe, se reporter à la rubrique "Si le moteur surchauffe" au chapitre 6.

**⚠ AVERTISSEMENT - Radiateur chaud**

**Ne jamais retirer le bouchon du radiateur lorsque le moteur est chaud. Le liquide de refroidissement se trouve sous pression et pourrait causer des brûlures graves. Attendre le refroidissement du moteur avant d'ajouter du liquide de refroidissement au réservoir.**

### Indicateur de niveau de carburant



Cet indicateur indique la quantité approximative de carburant qu'il reste dans le réservoir de carburant.

### \* AVIS

- La contenance du réservoir de carburant est indiquée au chapitre 8.
- L'indicateur de niveau de carburant est muni d'un témoin d'avertissement de bas niveau qui s'allume lorsque le réservoir de carburant est presque vide.
- Dans les pentes ou les virages, la jauge de carburant pourra bouger ou l'indicateur de bas niveau de carburant s'allumer plus tôt que normalement, à cause du mouvement du carburant dans le réservoir.

### \* AVIS - Jauge à carburant

Tomber en panne d'essence peut exposer les occupants du véhicule à des dangers. S'arrêter et remplir le réservoir dès que possible une fois que le voyant s'allume ou que l'aiguille de la jauge s'approche du "E" (vide).



### MISE EN GARDE

- Niveau bas de carburant

*Éviter de conduire alors que le niveau de carburant est extrêmement bas. Le moteur pourrait présenter des ratés d'allumage, endommageant ainsi le convertisseur catalytique advenant une panne de carburant.*

### \* AVIS

L'affichage du carburant risque de ne pas être précis si on fait le plein sur une pente.

### Compteur kilométrique

■ Type A



OCK047111

■ Type B



OCK047112

Le compteur kilométrique indique la distance totale que le véhicule a parcourue et devrait servir à déterminer le moment où l'on devrait procéder à l'entretien périodique.

- Plage du compteur kilométrique :  
0 ~ 1599999 kilomètres ou 0 ~ 999999 miles.

### Indicateur de température extérieure

■ Type A



OYG046118

■ Type B



OYG046119

Cet indicateur indique la température actuelle de l'air extérieur en intervalles de 1 °C (1 °F).

- Plage de température : -40 ~ 60 °C  
(-40 ~ 140 °F)

La température extérieure affichée pourrait ne pas changer aussi rapidement ou fréquemment qu'un thermomètre ordinaire. Cette mesure est prise afin d'éviter de distraire le conducteur.

Pour modifier la température (des °C aux °F ou vice versa)

L'unité de température peut être modifiée en utilisant le mode "User Settings" (paramètres utilisateur) de l'écran LCD.

\* Pour plus de détails, se reporter à "Écran LCD" dans ce chapitre.

### Indicateur de montée en vitesse/ rétrogradation de la boîte-pont

#### *Indicateur de montée en vitesse/rétrogradation de la boîte- pont automatique*

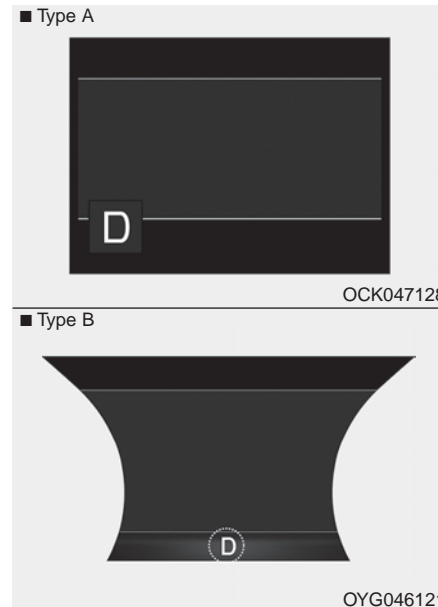

Cet indicateur affiche le levier de vitesses de boîte-pont automatique qui est activé.

- Stationnement : P
- Marche arrière : R
- Point mort : N
- Marche avant : D
- Mode sport : 1, 2, 3, 4, 5, 6, 7, 8

## ÉCRANS LCD (SI ÉQUIPÉ)

### Présentation

■ Type A

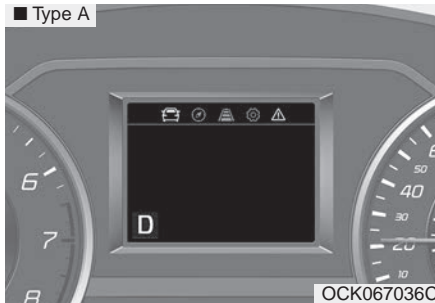

■ Type B

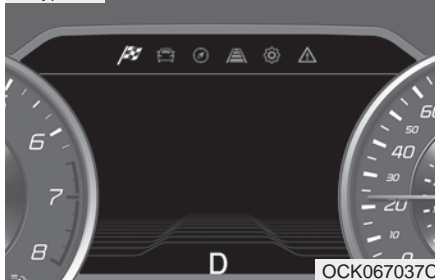

Les écrans LCD affichent les diverses informations suivantes aux conducteurs.

- Informations sur le trajet
- Modes LCD
- Messages d'avertissement

### Informations sur le trajet (ordinateur de bord)

L'ordinateur de bord est un système d'informations pour le conducteur contrôlé par micro-ordinateur qui affiche des informations relatives à la conduite.

### \* AVIS

Certaines informations sur la conduite, enregistrées dans l'ordinateur de bord (par exemple l'économie moyenne de carburant) sont réinitialisées si la batterie est débranchée.

### Modes de parcours

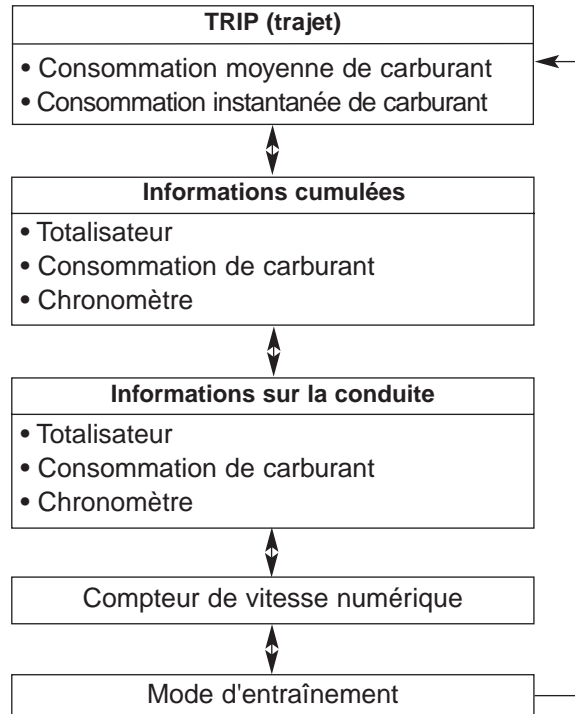

### Consommation de carburant

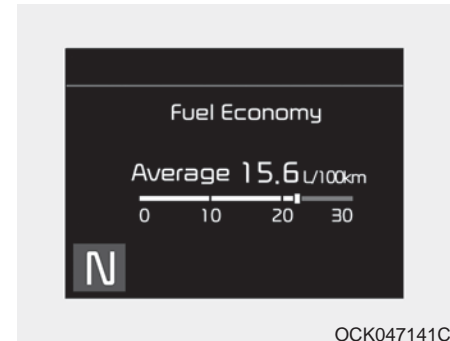

#### Consommation moyenne de carburant (1)

- La consommation moyenne de carburant est calculée par la distance totale parcourue et la consommation de carburant depuis la dernière réinitialisation de la consommation moyenne de carburant.
  - Plage de consommation de carburant : 0.0 ~ 99,9 L/100km ou MPG
- La consommation moyenne de carburant peut être réinitialisée tant manuellement qu'automatiquement.

### *Réinitialisation manuelle*

Pour remettre à zéro manuellement la consommation moyenne de carburant, appuyer sur le bouton OK (réinitialisation) au volant pendant plus de 1 seconde lorsque la consommation moyenne de carburant est affichée.

### *Réinitialisation automatique*

Pour que la consommation moyenne de carburant se réinitialise automatiquement à chaque plein, sélectionner le mode "Fuel economy auto reset" (réinitialisation automatique de consommation de carburant) dans le menu des Paramètres utilisateur de l'écran LCD (Se reporter à "Écran LCD").

- OFF (désactivé) - Vous pouvez rétablir la valeur par défaut manuellement en utilisant le bouton de réinitialisation du commutateur de trajet.
- En conduisant - Le véhicule rétablit automatiquement les valeurs par défaut au bout de 4 heures après avoir mis le bouton ENGINE START/STOP (démarrage/arrêt du moteur) en position ACC ou OFF.
- En refaisant le plein - Après avoir rajouté plus de 6 litres (2 gallons) et avoir roulé à plus de 1 km/h (1 mi/h), le véhicule rétablit automatiquement les valeurs par défaut.

### **\* AVIS**

**La consommation moyenne de carburant n'est pas affichée pour un calcul plus précis si le véhicule ne roule pendant pas plus de 10 secondes ou 50 mètres (0,03 miles) après avoir mis le bouton de démarrage/arrêt du moteur sur ON.**

### Consommation instantanée de carburant (2)

- Ce mode affiche la consommation instantanée de carburant pendant les dernières secondes lorsque la vitesse du véhicule est supérieure à 8 km/h (4,9 mph).
  - Plage de consommation de carburant : 0 ~ 30 (km/L, L/100 km), 0 ~ 50 (MPG).



### MISE EN GARDE

#### - Niveau bas de carburant

***Le fait de rouler avec le témoin de niveau bas de carburant allumé ou avec le niveau de carburant au-dessous de "E" peut provoquer des ratés du moteur en endommager le convertisseur catalytique (si équipé).***

### Mode d'informations cumulées sur la conduite

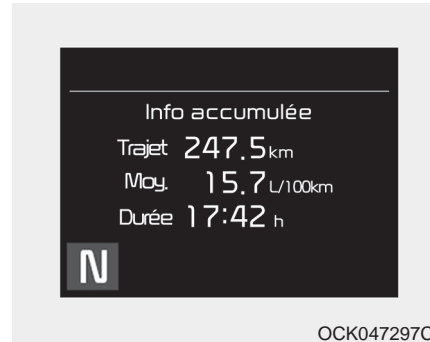

Affiche des informations cumulées à partir du point de kilométrage/consommation de carburant/temps par défaut.

- Les informations cumulées sont calculées après que le véhicule ait parcouru plus de 300 mètres (0,19 mi).

- Si vous appuyez sur le bouton "OK" pendant plus de 1 seconde après l'affichage des Informations cumulées, les informations seront réinitialisées.
- Si le moteur tourne, même si le véhicule n'est pas en mouvement, les informations seront cumulées.

**Mode d'informations sur la conduite en une fois**



Le véhicule affiche des Informations sur la conduite une fois par cycle d'allumage.

- La consommation de carburant est calculée après que le véhicule ait parcouru plus de 300 mètres (0,19 mi).
- Les Informations de conduite sont réinitialisées 4 heures après avoir coupé le contact. Ainsi, lorsque le contact du véhicule est allumé dans les 4 heures, les informations ne sont pas réinitialisées.

- Si vous appuyez sur le bouton "OK" pendant plus de 1 seconde après l'affichage des Informations de conduite, les informations seront réinitialisées.
- Si le moteur tourne, même si le véhicule n'est pas en mouvement, les informations seront cumulées.

**Compteur de vitesse numérique**

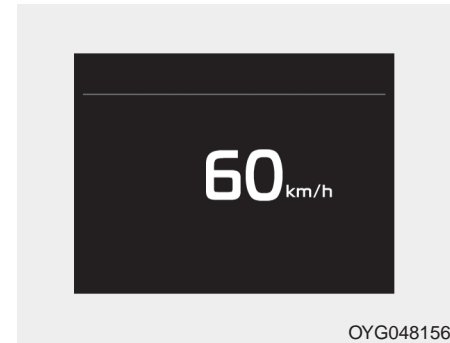

Ce mode affiche la vitesse actuelle du véhicule.

### Changement de vitesses intelligent (si équipé)



Ce mode affiche le mode d'entraînement actuellement sélectionné.

### Modes LCD

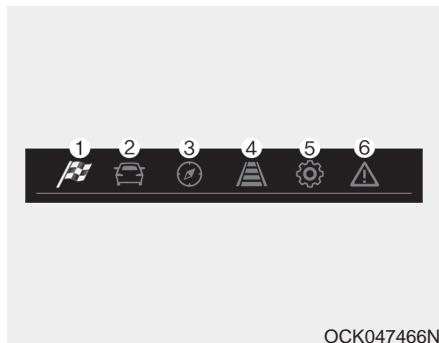

(1) Mode SPORT (si équipé)

Ce mode affiche la jauge, le chronomètre, la force G.

(2) Mode ordinateur de bord

Ce mode affiche des informations pour la conduite, comme le totalisateur, la consommation de carburant, etc.

\* Pour plus de détails, consulter "Ordinateur de bord" dans ce chapitre.

(3) Mode étape par étape (si équipé)

Ce mode affiche l'état de la navigation.

(4) Mode LKA/SCC (si équipé)

Ce mode affiche l'état du régulateur de vitesse intelligent (SCC) et de l'aide au maintien de voie (LKA).

\* Pour plus de détails, se reporter à "Régulateur de vitesse intelligent (SCC)" et à "Aide au maintien de voie" au chapitre 5.

(5) Mode Paramètres utilisateur

Dans ce mode, vous pouvez changer les paramètres des portes, des lampes, etc.

(6) Mode d'avertissement principal

Ce mode affiche des messages d'avertissement sur la basse pression des pneus ou le dysfonctionnement de l'avertissement de collision d'angle mort, etc.

\* Pour le contrôle des modes LCD, Se reporter à " Contrôle de l'écran LCD " dans ce chapitre.

**Mode SPORT (si équipé)**

Ce mode affiche la jauge, le chronomètre, la force G.

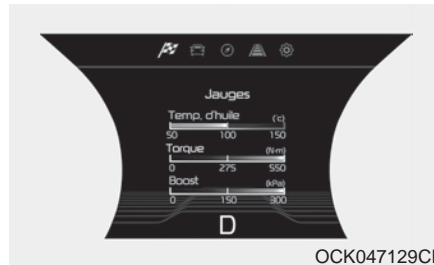

OCK047129CF

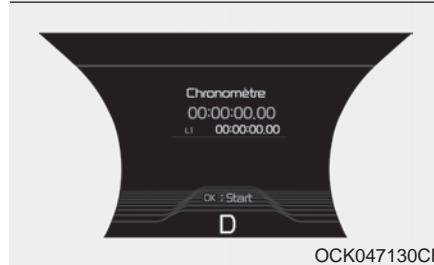

OCK047130CF

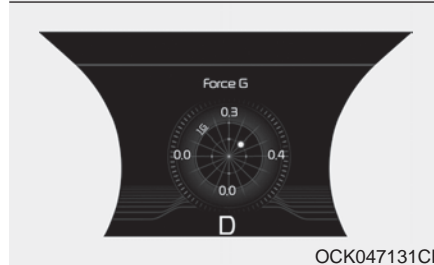

OCK047131CF

### Mode ordinateur de bord

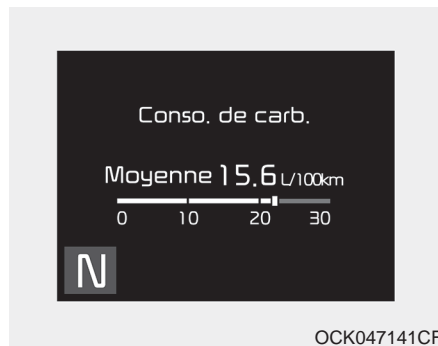

Ce mode affiche des informations pour la conduite, comme le totalisateur, la consommation de carburant, etc.

\* Pour plus de détails, consulter "Ordinateur de bord" dans ce chapitre.

### Mode étape par étape (si équipé)

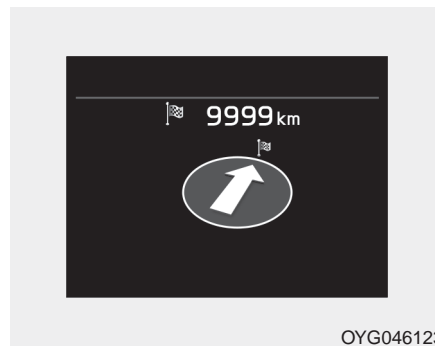

Ce mode affiche l'état de la navigation.

### SCC avec mode S&G/LKA (si équipé)



Ce mode affiche l'état du régulateur de vitesse intelligent avec le Stop & Go et l'aide au maintien de voie (LKA).

- \* Pour plus de détails, se reporter à "Régulateur de vitesse intelligent avec Stop & Go" et à "Aide au maintien de voie" au chapitre 5.

### Mode Entretien

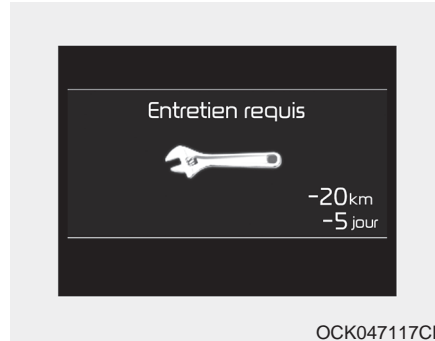

Lorsque Entretien nécessaire est défini, la distance/période restant à parcourir s'affiche sur l'écran LCD.

Depuis le point auquel la distance restant à parcourir atteint 1 500 km (900 mi.) ou la période restant à parcourir atteint 3 jours, le message Entretien nécessaire s'affiche automatiquement et reste sur l'écran LCD pendant quelques secondes à chaque fois que le bouton ENGINE START/STOP (démarrage/arrêt du moteur) est sur ON.

Une fois Entretien nécessaire en place, le message d'alarme d'Entretien nécessaire apparaît lorsque la distance/le temps parcouru cumulé atteint un certain point. En mode Entretien nécessaire, appuyer sur le bouton OK pendant plus de 1 seconde. Les paramètres reviennent aux valeurs initiales.

- \* Voir le mode

Paramètres de l'utilisateur dans ce chapitre pour d'autres informations sur le paramètre Entretien nécessaire.

- \* Paramètre Entretien nécessaire

Les valeurs Débranchement des câbles de batterie, Commutateur à fusible sur OFF, ou Paramètre Entretien nécessaire (distance/période parcourue) peuvent être changées de façon aléatoire. Dans ce cas, saisir à nouveau les valeurs du paramètre Entretien nécessaire.

### Mode d'avertissement principal (si équipé)



- Ce témoin d'avertissement informe le conducteur des situations suivantes
  - Dysfonctionnement des phares à LED (si équipé)
  - Dysfonctionnement du régulateur de vitesse intelligent avec Stop & Go (si équipé)
  - Dysfonctionnement de l'aide à l'évitement de collision avant (si équipé)
  - Radar d'avertissement de collision d'angle mort aveugle (si équipé)
  - Radar de régulateur de vitesse intelligent avec Stop & Go aveugle (si équipé)
  - Dysfonctionnement des feux
  - Dysfonctionnement de l'aide aux feux de route (si équipé)

Le témoin d'avertissement principal s'allume si l'une ou plusieurs des situations d'avertissement ci-dessus se produisent. À ce moment-là, l'icône des modes LCD passe de (⚙️) à (⚠️).

Si la situation d'avertissement est résolue, le témoin d'avertissement principal s'éteint et l'icône des modes LCD revient à l'icône précédente (⚙️).

### Autonomie

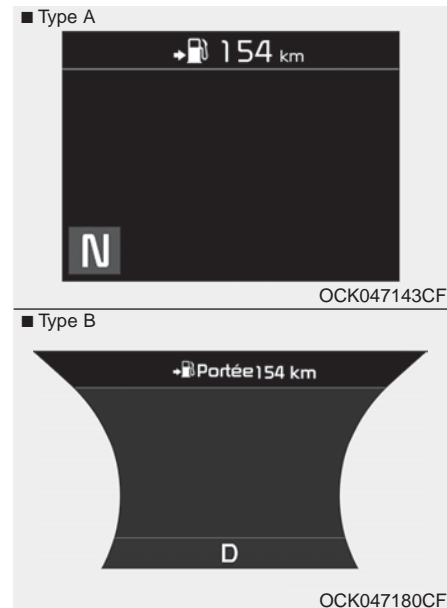

- L'autonomie est la distance estimée que le véhicule peut parcourir avec le reste du carburant.
  - Plage d'autonomie : 1 ~ 9 999 km (1 ~ 9 999 mi.)

- Si la distance évaluée est inférieure à 1 km (1 mi.), l'ordinateur de bord affiche "---" pour l'autonomie.

### \* AVIS

- Si le véhicule n'est pas sur un sol plat ou si le courant de la batterie a été coupé, la fonction d'autonomie peut ne pas fonctionner correctement.
- L'autonomie peut différer de la distance réelle car il s'agit d'une estimation de la distance possible pouvant être parcourue.
- L'ordinateur de bord peut ne pas enregistrer un supplément de carburant inférieur à 6 litres (1,6 gallons) ajouté dans le véhicule.
- La consommation de carburant et l'autonomie peuvent varier de façon significative en fonction des conditions de conduite, des habitudes de conduite et de l'état du véhicule

### Mode Paramètres utilisateur

#### Description

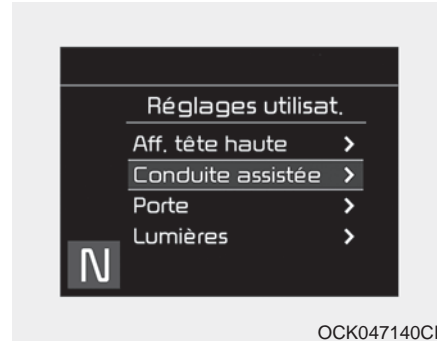

Dans ce mode, vous pouvez changer le paramètre des portes, des lampes, etc.

#### **⚠ AVERTISSEMENT**

**Ne réglez pas les paramètres de l'utilisateur en conduisant. Vous pourriez perdre le contrôle de la direction et provoquer un accident qui pourrait entraîner de graves blessures corporelles.**

#### Passer sur P pour modifier les réglages

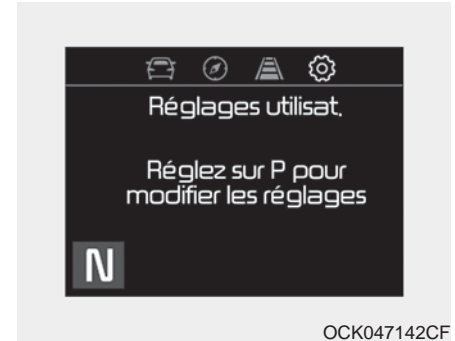

Ce message d'avertissement s'affiche si vous essayez de régler les "User Settings" (Paramètres utilisateur) en conduisant.

Pour votre sécurité, modifiez les paramètres utilisateur après avoir stationné le véhicule, serré le frein de stationnement et appuyé sur le bouton "P" (stationnement).

### *Affichage haut de tête (HUD) (si équipé)*

- Activer l'affichage haut de tête : Si cet élément est coché, l'affichage haut de tête est activé.
- Hauteur d'affichage : Règle la hauteur de l'image HUD sur la vitre du pare-brise.
- Rotation : Règle le degré de rotation de l'HUD.
- Luminosité : Règle l'intensité de la luminosité de l'HUD.
- Sélection du contenu
  - Étape par étape : Si cet élément est coché, l'option Étape par étape est activée.
  - Aide au maintien de voie : Si cet élément est coché, la LKA (aide au maintien de voie) est activée.
- Taille de vitesse : petite/moyenne/grande
- Couleur de vitesse : blanc/orange/vert

### *Direction assistée (si équipé)*

- Régulateur de vitesse intelligent avec réponse Stop & Go (si équipé) :
  - Choisir la sensibilité (lent, normal, rapide) du régulateur de vitesse intelligent.
- \*Pour plus de détails, se reporter à "Régulateur de vitesse intelligent avec Stop & Go" au chapitre 5.
- Avertissement d'attention du conducteur : Fermer le stade d'alerte (Arrêt/Normal/Précoce) de l'alerte d'attention du conducteur.
- Aide au maintien de voie (LKA, si équipé) :
  - Avertissement de changement de voie : Pour activer la fonction d'avertissement de changement de voie.
    - LKA standard : Pour activer le mode LKA standard.
    - LKA active : Pour activer le mode LKA active.
- \*Pour plus de détails, se reporter à "LKA (Aide au maintien de voie)" au chapitre 5.

- Aide à l'évitement de collision avant (FCA, si équipé) :
  - Pour activer ou désactiver le système FCA.
- \*Pour plus de détails, se reporter à "Aide à l'évitement de collision avant (FCA)" au chapitre 5.
- Alerte de collision avant (FCW, si équipé) :
  - Choisir la sensibilité de l'aide de collision avant. (En retard/Normal/En avance)
- \*Pour plus de détails, se reporter à "Aide à l'évitement de collision avant (FCA)" au chapitre 5.
- Avertissement de collision d'angle mort aveugle (si équipé)
  - Si cet élément est coché, la fonction d'avertissement de collision d'angle mort est activée.
- \*Pour plus de détails, se reporter à "Avertissement de collision d'angle mort" au chapitre 5.

- Avertissement sonore de collision d'angle mort (si équipé)
  - Si cet élément est coché, la fonction d'avertissement sonore de collision d'angle mort est activée.
- \*Pour plus de détails, se reporter à "Avertissement de collision d'angle mort" au chapitre 5.

### *Porte/Hayon*

- Verrouillage automatique :
  - Désactiver : Le verrouillage automatique des portes est désactivé.
  - Activer sur vitesse : Toutes les portes se verrouillent automatiquement dès que la vitesse du véhicule dépasse 15 km/h (9,3 mi/h).
  - Activer sur changement de vitesse : Toutes les portes se verrouillent automatiquement si le levier de changement de rapport de boîte-pont passe de la position P (stationnement) à la position R (marche arrière), N (point mort) ou D (marche avant).
- Déverrouiller automatiquement :
  - Désactiver : Le déverrouillage automatique des portes sera annulé.
  - Arrêt véhicule : Toutes les portes se déverrouillent automatiquement lorsque le bouton ENGINE START/STOP (démarrage / arrêt du moteur) est mis en position OFF (arrêt).

- Sur passage en P (stationnement) : Toutes les portes se déverrouillent automatiquement si le levier sélecteur de boîte-pont automatique est mis en position de stationnement en appuyant sur le bouton "P".

- Déverrouillage à deux pressions (si équipé)

Si cet élément est coché, la fonction de déverrouillage à deux pressions est activée. (Seule la porte du conducteur se déverrouille lorsque le bouton de déverrouillage est enfoncé une fois et toutes les portes se déverrouillent lorsque le même bouton est à nouveau enfoncé dans les 4 secondes.)

- Hayon à commande électrique (si équipé)

Si cet élément est coché, la fonction hayon à commande électrique est activée.

\*Pour plus de détails, se reporter à "Hayon à commande électrique" dans ce chapitre.

- Hayon intelligent (si équipé)

- Si cet élément est coché, la fonction hayon intelligent est activée.

- Si la fonction hayon à commande électrique n'est pas activée, vous ne pouvez pas activer cette fonction.

\*Pour plus de détails, se reporter à "Hayon intelligent" dans ce chapitre.

### *Éclairage*

- Clignotant One Touch (simple touche) :

- Désactivé : La fonction clignotant simple touche est désactivée.

- 3, 5, 7 clignotements : Les feux de changement de voie clignent 3, 5, ou 7 fois lorsque le levier de clignotants est légèrement bougé.

\*Pour plus de détails, se reporter à "Éclairage" dans ce chapitre.

- Luminosité ambiante : Régler la luminosité de l'éclairage ambiant.

- Arrêt/Niveau 1,2,3,4

- Couleur de la lumière ambiante : Sélectionner la couleur de l'éclairage ambiant.

- blanc, orange, rouge, bleu-vert, bleu, violet

- Retard des phares :

- Si cet élément est coché, la fonction de retard des phares est activée.

### *Son*

- Vol. du système d'aide au stationnement (si équipé) :

- Régler le volume du système d'aide au stationnement. (Niveau 1 ~ 3)

\*Pour plus de détails, se reporter à "Système d'aide au stationnement" dans ce chapitre.

- Son d'accueil (si équipé):

- Si cet élément est coché, la fonction de son d'accueil est activée.

*Commodité*

- Accès facile au siège (si équipé)
  - Désactivé : La fonction d'accès facile au siège sera désactivée.

- Normal/Amélioré : Lorsque vous arrêtez le moteur, le siège du conducteur recule automatiquement pour vous permettre d'entrer ou de sortir plus confortablement du véhicule.

Si vous passez le bouton ENGINE START/STOP (démarrage/arrêt du moteur) de la position OFF (arrêt) à la fonction ACC, le siège du conducteur revient à la position d'origine.

- \*Pour plus de détails, se reporter à "Système de mémoire de position du conducteur" au chapitre 3.

- Accès facile au volant (si équipé)
  - On (coché) : Le volant remonte automatiquement jusqu'en haut de la colonne de direction en quittant le véhicule et se déplace jusqu'à la dernière position enregistrée en entrant dans le véhicule pour permettre au conducteur d'entrer et de sortir confortablement du véhicule.
  - Désactivé (décoché) : La fonction d'accès facile au volant sera désactivée.

\*Pour plus de détails, se reporter à "Système de mémoire de position du conducteur" au chapitre 3.

- Miroir/éclairage d'accueil (si équipé)
  - Si cet élément est coché, la fonction miroir/éclairage d'accueil est activée.
- Affichage Essuie-glace/éclairage (si équipé)
  - Si cet élément est coché, l'affichage d'essuie-glace/éclairage sera activé.

- Affichage contextuel de position de rapport (si équipé)
  - Si cet élément est coché, l'affichage contextuel de position de rapport est activé.
- Avertissement de route verglacée (si équipé)
  - Si cet élément est coché, l'affichage d'avertissement de route verglacée sera activé.

### *Intervalle de service*

- Intervalles d'entretien  
Pour activer ou désactiver la fonction intervalle d'entretien.
- Régler les intervalles  
Pour régler l'intervalle en kilométrage et en période.
- Réinitialisation  
Pour réinitialiser la fonction d'intervalle d'entretien.

### *Autres fonctions*

- Réinitialisation automatique de consommation de carburant
  - Désactivé : La consommation moyenne de carburant ne se réinitialise pas automatiquement à chaque plein.
  - Après l'allumage : La consommation moyenne de carburant se réinitialise automatiquement 4 heures après avoir coupé le moteur.
  - Après le plein : La consommation moyenne de carburant se réinitialise automatiquement à chaque plein.
- \*Pour plus de détails, se reporter à "Ordinateur de bord" dans ce chapitre.
- Unité de consommation de carburant
  - Choisir l'unité de consommation de carburant. (L/100 km, US gallon, UK gallon)
- Unité de température
  - Choisir l'unité de température. (°C, °F)

- Unité de pression des pneus (si équipé)
  - Choisir l'unité de pression des pneus. (psi, kPa, bar)
- Unité de couple (si équipé)
  - Choisir l'unité de couple. (N·m, lb·pi)

### *Langue*

Choisir la langue

### *Réinitialisation*

Vous pouvez réinitialiser les menus dans le mode Paramètres utilisateur. Tous les menus du mode Paramètres utilisateur sont initialisés, sauf la langue et l'intervalle d'entretien.

## **Messages d'avertissement (si équipé)**

### ***Passer en P (stationnement)***

- Ce message d'avertissement s'affiche si vous essayez de couper le moteur sans mettre la boîte de vitesses en position P (stationnement).
- À ce moment, le bouton ENGINE START/STOP (démarrage/arrêt du moteur) se met en position ACC (si vous appuyez sur le bouton ENGINE START/STOP (démarrage/arrêt du moteur) encore une fois, il se met en position ON).

### ***Pile de la clé déchargée***

- Ce message d'avertissement s'allume si la pile de la clé intelligente est déchargée lorsque le bouton ENGINE START/STOP (démarrage/arrêt du moteur) passe en position OFF (arrêt).

### ***Appuyer sur la pédale de frein pour démarrer le moteur***

- Ce message d'avertissement s'allume si le bouton ENGINE START/STOP (démarrage/arrêt du moteur) passe en position ACC deux fois en appuyant plusieurs fois sur le bouton sans appuyer sur la pédale de frein.
- Cela signifie que vous devez appuyer sur la pédale de frein pour démarrer le moteur.

### ***Clé absente du véhicule***

- Ce message d'avertissement s'affiche lorsqu'une porte est ouverte ou fermée avec le contact en position ACC et que la clé intelligente n'est pas dans le véhicule.  
Notamment lorsqu'une porte est fermée et que la clé intelligente n'est pas dans le véhicule, une alarme retentit.  
Dans ce cas, couper le contact ou mettre la clé intelligente dans votre poche.
- Cela signifie que vous devez toujours avoir la clé intelligente sur vous.

### ***Clé non détectée***

- Ce message d'avertissement s'allume si la clé intelligente n'est pas détectée lorsque vous appuyez sur le bouton ENGINE START/STOP (démarrage/arrêt du moteur).

### **Appuyer de nouveau sur le bouton de démarrage**

- Ce message d'avertissement s'allume si vous ne pouvez pas actionner le bouton ENGINE START/STOP (démarrage/arrêt du moteur) en cas de problème sur le système de bouton ENGINE START/STOP.
- Cela signifie que vous devez démarrer le moteur en appuyant encore une fois sur le bouton ENGINE START/STOP (démarrage/arrêt du moteur).
- Si l'avertissement s'allume à chaque pression sur le bouton ENGINE START/STOP (démarrage/arrêt du moteur), faire inspecter le véhicule par un concessionnaire agréé Kia.

### **Appuyer sur le bouton de démarrage avec la clé**

- Ce message d'avertissement s'allume si vous appuyez sur le bouton ENGINE START/STOP (démarrage / arrêt du moteur) pendant que le message d'avertissement "Key not detected" (clé non détectée) est allumé.
- Le témoin indicateur d'anti-démarrage clignote alors.

### **Vérifier le fusible BRAKE SWITCH (commutateur de frein)**

- Ce message d'avertissement s'allume si le fusible du contacteur de frein est déconnecté.
- Cela signifie que vous devez remplacer le fusible par un fusible neuf. Si ce n'est pas possible, vous pouvez démarrer le moteur en appuyant sur le bouton ENGINE START/STOP (démarrage/arrêt du moteur) pendant 10 secondes en position ACC.

### **Passer en P (stationnement) ou en N (point mort) pour démarrer le moteur**

Ce message d'avertissement s'allume si vous essayez de démarrer le moteur sans mettre la boîte de vitesses en position P (stationnement) ou N (point mort).

### **\* AVIS**

**Vous pouvez démarrer le moteur avec la boîte de vitesses en position N (point mort).**

**Mais, pour votre sécurité, nous vous recommandons de démarrer le moteur avec la boîte de vitesses en position P (stationnement).**

**Porte, capot, hayon ouvert**



- Cela signifie qu'une porte, le capot ou le hayon est ouvert.
- Lorsque le capot est ouvert, le message d'avertissement correspondant s'affiche sur l'écran LCD.

Le carillon est activé lorsque le véhicule roule à 3 km/h (2 mi/h) ou plus avec le capot ouvert.

**Toit ouvrant ouvert (si équipé)**



- Ce message d'avertissement apparaît si vous coupez le moteur et ouvrez ensuite la porte du conducteur lorsque le toit ouvrant est ouvert.

**Témoin d'avertissement de route verglacée (si équipé)**



Ce message contextuel d'avertissement et ce témoin avertissent le conducteur que la route peut être verglacée.

Lorsque la température extérieure est inférieure à environ 4°C (39°F),

- Le témoin d'avertissement (y compris la température extérieure et l'unité) clignote 5 fois puis s'allume.

- Le message contextuel d'avertissement s'affiche, et le carillon retentit une fois en même temps, une seule fois par cycle d'allumage.

Si cet élément est coché dans les Paramètres utilisateur", cette fonction est activée.

- La température sur la jauge de température extérieure est inférieure à environ 4°C (39°F).

### **\* AVIS**

Si le témoin lumineux de chaussée glacée s'illumine pendant la conduite, conduire plus attentivement et plus prudemment, évitant les excès de vitesse, l'accélération rapide, le freinage soudain ou les virages serrés, etc.

### ***Vérifier les LED des phares***

Ce message d'avertissement s'affiche si les phares à LED ne fonctionnent pas correctement.

### ***Vérifier le ventilateur de refroidissement des phares***

Ce message d'avertissement s'affiche si le ventilateur de refroidissement des phares à LED ne fonctionne pas correctement.

### ***Vérifier le levier de changement de vitesse***

En cas de problème de fonction principale du levier de changement de vitesses, cet avertissement s'affiche à l'écran.

### ***Niveau bas du liquide de lave-glace***

- Ce message d'avertissement s'allume en mode de rappel de service si le réservoir de liquide de lave-glace est presque vide.
- Cela signifie que vous devez refaire le plein de liquide de lave-glace.

### ***ACTIVER LE COMMUTATEUR À FUSIBLE***

- Ce message d'avertissement s'allume si le commutateur à fusible sous le volant est désactivé.
- Il vous indique d'activer le commutateur à fusible.

\*Pour plus de détails, se reporter à "Fusibles" au chapitre 7.

### ***Vérifier les phares (si équipé)***

Ce message d'avertissement s'affiche en cas de dysfonctionnement (ampoule grillée ou dysfonctionnement du circuit) des phares (feux de route et feux de croisement). Dans ce cas, faire inspecter le véhicule par un concessionnaire agréé Kia.

### **\* AVIS**

- Pour remplacer l'ampoule, utiliser une ampoule de même puissance. Pour plus d'informations, se reporter à "PUISSANCE DES AMPOULES" au chapitre 8.
- Si le véhicule est équipé d'une ampoule de puissance différente, ce message d'avertissement ne s'affiche pas

### ***Niveau bas de carburant***

- Ce message d'avertissement s'allume si le réservoir de carburant est presque vide.
  - Lorsque le témoin de niveau bas de carburant s'allume.Ajouter du carburant dès que possible.

### ***Vérifier le chargeur sans fil du téléphone intelligent (si équipé)***

Si un téléphone intelligent est laissé sans surveillance sur le bloc de charge sans fil, même lorsque le bouton ENGINE START/STOP (démarrage/arrêt du moteur) est en position ACC ou OFF et que le mode informations ponctuelles de conduite du tableau de bord est terminé, un message d'avertissement s'affiche sur le tableau de bord.

\*Pour plus de détails, se reporter à "Chargeur sans fil de téléphone intelligent" dans ce chapitre.

## TÉMOINS D'AVERTISSEMENT ET TÉMOINS LUMINEUX

### Témoins d'avertissement

#### \* AVIS - Témoins d'avertissement

S'assurer que tous les témoins d'avertissement sont **DÉSACTIVÉS** après avoir démarré le moteur. Si un témoin demeure **ACTIVÉ**, cela indique une situation qui mérite une attention.

*Témoin d'avertissement de coussin de sécurité gonflable*



Ce témoin d'avertissement s'allume :

- Après avoir placé le bouton Engine Start/Stop (mise en marche/arrêt du moteur) à la position **ACTIVÉ**.
  - Il s'allume pendant environ 6 secondes et s'éteint ensuite.
- Lorsqu'il y a un mauvais fonctionnement du SRS.

Dans ce cas, faire vérifier le véhicule par un concessionnaire Kia autorisé.

*Témoin de ceinture de sécurité*



Ce témoin d'avertissement informe le conducteur que sa ceinture de sécurité n'est pas bouclée.

\*Pour plus de détails, se reporter à "Ceintures de sécurité" dans le chapitre 3.

**Témoin d'avertissement  
de frein de  
stationnement et  
de liquide de frein**



**Ce témoin d'avertissement s'allume :**

- Après avoir placé le bouton Engine Start/Stop (mise en marche/arrêt du moteur) à la position ACTIVÉ.
  - Il s'allume pendant environ 3 secondes
  - Il demeure allumé si le frein de stationnement est appliqué.
- Lorsque le frein de stationnement est appliqué.
- Lorsque le niveau de liquide de frein dans le réservoir est bas.
  - Si le témoin d'avertissement s'allume alors que le frein de stationnement est desserré, cela indique que le niveau de liquide de frein dans le réservoir est bas.

**Si le niveau de liquide de frein dans le réservoir est bas :**

1. Conduire prudemment jusqu'à l'endroit sécuritaire le plus près et arrêter le véhicule.
2. Le moteur étant arrêté, vérifier immédiatement le niveau de liquide de frein et en ajouter au besoin (pour plus de détails, se reporter à "Liquide de frein" dans le chapitre 7).

Vérifier ensuite si les composants de frein présentent des fuites de liquide. Si une fuite est toujours détectée dans le système de freinage ou que les freins ne fonctionnent pas correctement, le voyant restera allumé. Dans ce cas, ne pas conduire le véhicule.

Dans ce cas, faire remorquer le véhicule chez un concessionnaire Kia autorisé et le faire inspecter.

**Système de freinage en diagonale double**

Votre véhicule est muni de systèmes de freinage en diagonale doubles. Cela signifie que deux roues peuvent freiner si un des systèmes doubles devait tomber en panne.

Alors qu'un seul des systèmes doubles fonctionne, une course de la pédale et une pression sur la pédale supérieures à la normale sont nécessaires pour arrêter le véhicule.

De plus, le véhicule ne s'arrêtera pas sur une distance aussi courte si seule une partie du système de freinage fonctionne.

Si les freins tombent en panne pendant la conduite, passer à un régime inférieur pour augmenter le freinage du moteur et arrêter le véhicule de manière sécuritaire aussi tôt que possible.

### *Témoin d'avertissement du système de freinage antiblocage (ABS)*



**Ce témoin d'avertissement s'allume :**

- Après avoir placé le bouton Engine Start/Stop (mise en marche/arrêt du moteur) à la position ACTIVÉ.
  - Il s'allume pendant environ 3 secondes et s'éteint ensuite.
- Lors d'un mauvais fonctionnement du système ABS (le système de freinage normal sera encore fonctionnel sans recourir au système de freinage antiblocage). Dans ce cas, faire vérifier le véhicule par un concessionnaire Kia autorisé.

### *Témoin d'avertissement du système de distribution électronique de la force de freinage (EBD)*



**Ces deux témoins d'avertissement s'allument en même temps pendant la conduite :**

- Lorsque les systèmes de freinage ABS et régulier peuvent ne pas fonctionner correctement. Dans ce cas, faire vérifier le véhicule par un concessionnaire Kia autorisé.

### **⚠ AVERTISSEMENT**

**- Témoin d'avertissement du système de distribution électronique de la force de freinage (EBD)**

**Lorsque les voyants ABS et Frein de stationnement & Liquide de frein sont allumés, Le système de freins ne fonctionne pas normalement et une situation inattendue et dangereuse pourrait se produire lors d'un freinage brusque. Dans ce cas, éviter de conduire à haute vitesse et de freiner brusquement. Demander à un concessionnaire Kia agréé d'inspecter le véhicule dès que possible.**

**\* AVIS - Témoin d'avertissement du système de distribution électronique de la force de freinage (EBD)**

Lorsque le témoin d'avertissement de freins ABS est allumé ou lorsque les témoins d'avertissement de freins ABS et de frein de stationnement et de liquide de frein sont allumés, l'indicateur de vitesse, le compteur kilométrique ou le totalisateur partiel pourraient ne pas fonctionner. De plus, le témoin d'avertissement EPS peut s'allumer, alors que la force de braquage du volant de direction peut augmenter ou diminuer.

Dans ce cas, faire vérifier le véhicule par un concessionnaire Kia autorisé aussi tôt que possible.

**Témoin d'avertissement de la servodirection électronique (EPS) (si équipé)**



**Ce témoin d'avertissement s'allume :**

- Après avoir placé le bouton Engine Start/Stop (mise en marche/arrêt du moteur) à la position ACTIVÉ.
  - Il demeure allumé jusqu'à ce qu'on démarre le moteur.
- Lorsqu'il y a un mauvais fonctionnement de l'EPS.

Dans ce cas, faire inspecter le véhicule par un concessionnaire agréé Kia.

**Témoin d'anomalie (MIL)**



**Ce témoin d'avertissement s'allume :**

- Après avoir placé le bouton Engine Start/Stop (mise en marche/arrêt du moteur) à la position ACTIVÉ.
  - Il demeure allumé jusqu'à ce qu'on démarre le moteur.
- Lorsqu'il y a un mauvais fonctionnement du système de contrôle des vapeurs de carburant.

Dans ce cas, faire vérifier le véhicule par un concessionnaire Kia autorisé.

**⚠ MISE EN GARDE**  
- Témoin d'anomalie (MIL)

***Conduire alors que le voyant d'anomalie moteur est allumé pourrait endommager les systèmes antipollution du véhicule, ce qui pourrait affecter la conduite et/ou la consommation d'essence.***

**⚠ MISE EN GARDE**

***Si le témoin d'anomalie (MIL) s'allume, des dommages peuvent survenir au niveau du convertisseur catalytique, ce qui pourrait entraîner une perte de puissance du moteur.***

***Dans ce cas, faire inspecter le véhicule par un concessionnaire agréé Kia.***

***Témoin d'avertissement du système de charge***



**Ce témoin d'avertissement s'allume :**

- Après avoir placé le bouton Engine Start/Stop (mise en marche/arrêt du moteur) à la position ACTIVÉ.
  - Il demeure allumé jusqu'à ce qu'on démarre le moteur.
- Lorsqu'il y a un mauvais fonctionnement de l'alternateur ou du système de charge électrique.

**Si il y a un mauvais fonctionnement de l'alternateur ou du système de charge électrique :**

1. Conduire prudemment jusqu'à l'endroit sécuritaire le plus près et arrêter le véhicule.
2. Arrêter le moteur et vérifier si la courroie d'entraînement de l'alternateur est desserrée ou brisée.

Si la courroie est bien ajustée, il se peut que le système de charge électrique présente un problème.

Dans ce cas, faire inspecter le véhicule par un concessionnaire agréé Kia.

**Témoin d'avertissement  
de la pression d'huile  
du moteur**



**Ce témoin d'avertissement s'allume :**

- Après avoir placé le bouton Engine Start/Stop (mise en marche/arrêt du moteur) à la position ACTIVÉ.
  - Il demeure allumé jusqu'à ce qu'on démarre le moteur.
- Lorsque la pression d'huile du moteur est basse.

**Si la pression d'huile du moteur est basse :**

1. Conduire prudemment jusqu'à l'endroit sécuritaire le plus près et arrêter le véhicule.
2. Arrêter le moteur et vérifier le niveau d'huile moteur (pour plus de détails, se reporter à « Démarrage du moteur » dans la section 7). Si le niveau est bas, ajouter de l'huile au besoin.

Si le voyant reste allumé après l'ajout d'huile ou si l'huile n'est pas disponible, faire inspecter le véhicule par un concessionnaire agréé Kia.



**MISE EN GARDE**

- Surchauffe du moteur

***Ne jamais continuer à conduire lorsque le moteur surchauffe. Autrement, le moteur pourrait être endommagé.***



**MISE EN GARDE**

- Dommages causés au moteur

***Arrêter immédiatement le moteur dès que le voyant de pression d'huile s'allume. Si le moteur continue de tourner alors que le voyant de pression d'huile est allumé, le moteur pourrait être endommagé gravement.***

### *Voyant de niveau bas de carburant*



#### **Ce témoin s'allume :**

Lorsque le réservoir de carburant est presque vide.

#### **Si le réservoir de carburant est presque vide :**

Ajouter du carburant dès que possible.



### **MISE EN GARDE**

#### **- Niveau bas de carburant**

*En roulant avec le témoin de niveau bas de carburant allumé ou avec le niveau de carburant au-dessous de "E", le moteur peut avoir des ratés et endommager le convertisseur catalytique (si équipé)*

### *Témoin de basse pression des pneus (si équipé)*



#### **Ce témoin s'allume :**

- Quand vous tournez placez le bouton Engine Start/Stop en position ON.

- Il s'allume pendant 3 secondes environ puis s'éteint.

- Quand un ou plusieurs pneus sont suffisamment dégonflés.

\*Vous trouverez de plus amples renseignements sous "Système de surveillance de la pression des pneus (TPMS)" au chapitre 6.

Ce témoin reste allumé après avoir clignoté pendant 60 secondes environ ou reprend le clignotement à des intervalles d'environ 3 secondes :

- Quand le TPMS ne fonctionne pas correctement.

Dans ce cas, faire inspecter le véhicule par un concessionnaire agréé Kia.

\*Vous trouverez de plus amples renseignements sous "Système de surveillance de la pression des pneus (TPMS)" au chapitre 6.



### **AVERTISSEMENT**

#### **- Pneus dégonflés**

- Des pneus dégonflés rendront le véhicule instable et pourra entraîner une perte de contrôle du véhicule et augmenter la distance de freinage.
- Continuer de rouler avec des pneus sous-gonflés fera surchauffer les pneus et pourra causer une crevaison.

**Témoin d'avertissement de phare à LED (si équipé)**



**Ce témoin s'allume :**

- Une fois que le bouton ENGINE START/STOP (démarrage / arrêt du moteur) est en position ON.
  - Il s'allume pendant environ 3 secondes puis s'éteint.
- Lorsqu'il y a défaillance du phare à LED.

Dans ce cas, faire inspecter le véhicule par un concessionnaire agréé Kia.

**Ce témoin lumineux clignote :**

- Lorsqu'il y a défaillance d'une pièce associée au phare à LED.

Dans ce cas, faire inspecter le véhicule par un concessionnaire agréé Kia.

**\* AVIS**

Si vous continuez à rouler avec le témoin d'avertissement de phare à LED allumé ou clignotant, la durée de vie du phare à LED (feu de croisement) peut être réduite.

**Témoin d'aide à l'évitement de collision avant (FCA, si équipé)**



**Ce témoin s'allume :**

- Lorsqu'il y a défaillance de la FCA. Dans ce cas, faire inspecter le véhicule par un concessionnaire agréé Kia.

**Témoin d'avertissement de transmission intégrale (AWD) (si équipé)**

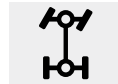

**Ce témoin s'allume :**

- Lorsqu'il y a défaillance du système de transmission intégrale. Dans ce cas, faire inspecter le véhicule par un concessionnaire agréé Kia.

### *Voyant d'avertissement principal*



#### **Ce témoin s'allume :**

- Lorsqu'il y a une défaillance du tendeur de ceinture de sécurité, de la suspension électronique ou du régulateur de vitesse intelligent avec Stop & Go, ou d'autres systèmes, etc. Pour identifier les détails de l'avertissement, regarder l'affichage LCD.

### *Témoin d'éclairage directionnel (DBL) (si équipé)*



#### **Ce témoin lumineux clignote :**

- En cas de défaillance de l'éclairage directionnel (DBL).

#### **Si l'éclairage directionnel (DBL) est défaillant :**

1. Conduire prudemment jusqu'à un lieu sûr et arrêter le véhicule.
2. Couper le moteur et le redémarrer. Si le témoin reste allumé, faire inspecter immédiatement le véhicule par un concessionnaire agréé Kia.

### *Témoin d'avertissement de frein de stationnement électronique (EPB) (si équipé)*

**EPB**

#### **Ce témoin s'allume :**

- Une fois que le bouton ENGINE START/STOP (démarrage/arrêt du moteur) est en position ON.
  - Il s'allume pendant environ 3 secondes puis s'éteint.
- Lorsque l'EPB est défaillant.

Dans ce cas, faire inspecter le véhicule par un concessionnaire agréé Kia.

#### **\* AVIS - Témoin d'avertissement de frein de stationnement électronique (EPB)**

Le témoin d'avertissement de frein de stationnement électronique (EPB) s'allume lorsque le voyant de commande de stabilité électronique (ESC) s'allume pour indiquer que l'ESC ne fonctionne pas correctement (il n'indique pas un dysfonctionnement de l'EPB).

## Témoins lumineux

### Témoin de commande de stabilité électronique (ESC) (si équipé)



#### Ce témoin s'allume :

- Une fois que le bouton ENGINE START/STOP (démarrage/arrêt du moteur) est en position ON.
  - Il s'allume pendant environ 3 secondes puis s'éteint.
- Lorsque le système ESC est défaillant.

Dans ce cas, faire inspecter le véhicule par un concessionnaire agréé Kia.

#### Ce témoin indicateur clignote :

Lorsque l'ESC fonctionne.

- \*Pour plus de détails, se reporter à "Commande de stabilité électronique (ESC)" au chapitre 5.

### Témoin d'arrêt (OFF) de la commande de stabilité électronique (ESC) (si équipé)



#### Ce témoin s'allume :

- Une fois que le bouton ENGINE START/STOP (démarrage/arrêt du moteur) est en position ON.
    - Il s'allume pendant environ 3 secondes puis s'éteint.
  - Lorsque le système ESC est désactivé en appuyant sur le bouton ESC OFF.
- \*Pour plus de détails, se reporter à "Commande de stabilité électronique (ESC)" au chapitre 5.

### Témoin d'arrêt automatique



Ce témoin s'allume lorsque le moteur passe en mode d'arrêt au ralenti du système ISG (Idle Stop and Go).

Lors du démarrage automatique, l'indicateur d'arrêt automatique du groupe d'instruments clignote pendant 5 secondes.

\*Pour plus de détails, se reporter au système ISG (Idle Stop and Go) au chapitre 5.

#### \* AVIS

Lorsque le moteur démarre automatiquement avec le système ISG, des témoins lumineux (ABS, ESC, ESC OFF, EPS ou Frein de stationnement) peuvent s'allumer pendant quelques secondes.

Ceci est dû à la faible tension de la batterie. Cela n'indique pas une défaillance du système.

### **Témoin d'immobilisation antivol (avec clé intelligente)**



#### **Ce témoin s'allume pendant 30 secondes :**

- Lorsque le véhicule détecte correctement la clé intelligente lorsque le bouton ENGINE START/STOP (démarrage/arrêt du moteur) est sur ACC ou sur ON.
  - Vous pouvez alors démarrer le moteur.
  - Le témoin s'éteint après le démarrage du moteur.

#### **Ce témoin indicateur clignote pendant quelques secondes :**

- Lorsque la clé intelligente n'est pas dans le véhicule.
  - Vous ne pouvez pas démarrer le moteur à ce momentlà.

#### **Ce témoin s'allume pendant 2 secondes et s'éteint :**

- Lorsque le véhicule ne peut pas détecter la clé intelligente qui est dans le véhicule lorsque le bouton ENGINE START/STOP (démarrage/arrêt du moteur) est sur ON.  
Dans ce cas, faire inspecter le véhicule par un concessionnaire agréé Kia.

#### **Ce témoin indicateur clignote :**

- Lorsque la pile de la clé intelligente est déchargée.
  - Vous ne pouvez pas démarrer le moteur à ce moment-là. Toutefois, vous pouvez démarrer le moteur en appuyant sur le bouton ENGINE START/STOP (démarrage/arrêt du moteur) de la clé intelligente. (Pour plus de détails, se reporter à "Démarrage du moteur" au chapitre 5).
- Lorsque le système antivol est défaillant.  
Dans ce cas, faire inspecter le véhicule par un concessionnaire agréé Kia.

**Témoin de clignotant**

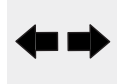

**Ce témoin indicateur clignote :**

- Lorsque vous activez les feux de direction.

Si l'une des situations suivantes se produit, le système de feux de direction peut être défaillant. Dans ce cas, faire inspecter le véhicule par un concessionnaire agréé Kia.

- Le témoin lumineux ne clignote pas mais s'allume.
- Le témoin lumineux clignote plus rapidement.
- Le témoin lumineux ne s'allume pas du tout.

**Témoin des feux de croisement**



**Ce témoin s'allume :**

- Lorsque les phares sont allumés.

**Témoin des feux de route**



**Ce témoin s'allume :**

- Lorsque les phares sont allumés et en position de feux de route
- Lorsque le levier de clignotants est tiré vers la position Appel de phares pour dépasser.

**Témoin d'éclairage activé**



**Ce témoin s'allume :**

- Lorsque les feux arrière ou les phares sont allumés.

### *Témoin du système de gestion automatique des feux de route (si équipé)*



#### **Ce témoin s'allume :**

- lorsque les feux de route sont allumés avec le commutateur d'éclairage en position AUTO (éclairage automatique).
- Si votre véhicule détecte des véhicules circulant en sens inverse ou devant vous, le système de gestion automatique des feux de route passe automatiquement les feux de route aux feux de croisement.

\*Pour plus de détails, se reporter à "Gestion des feux de route" au chapitre 4.

### *Témoin de MAINTIEN AUTOMATIQUE (si équipé)*



#### **Ce témoin s'allume :**

- [Blanc] Lorsque vous activez le système de maintien automatique en appuyant sur le bouton AUTO HOLD (maintien automatique).
- [Vert] Lorsque vous arrêtez complètement le véhicule en appuyant sur la pédale de frein avec le système de maintien automatique activé.
- [Jaune] Lorsque le système de maintien automatique est défaillant.  
Dans ce cas, faire inspecter le véhicule par un concessionnaire agréé Kia.

\*Pour plus de détails, se reporter à "Maintien automatique" au chapitre 5.

### *Témoin LKA (Aide au maintien de voie) (si équipé)*



Le témoin LKA s'allume lorsque vous activez le système d'aide au maintien de voie en appuyant sur le bouton LKA.

En cas de problème sur le système, le témoin jaune LKA s'allume.

\*Pour plus de détails, se reporter à "Aide au maintien de voie" au chapitre 5.

## AFFICHAGE HAUT DE TÊTE (HUD) (SI ÉQUIPÉ)

### Description



L'affichage haut de tête est un affichage transparent qui projette l'image de certaines informations du groupe d'instruments et de navigation sur la vitre du pare-brise.

- L'image de l'affichage haut de tête sur la vitre du pare-brise peut être invisible quand :
  - La position d'assise est mauvaise.
  - Vous portez des lunettes de soleil polarisées.
  - Un objet se trouve sur le cache de l'affichage haut de tête.
  - Vous conduisez sur une route mouillée.
  - Un éclairage inapproprié est allumé à l'intérieur du véhicule.
  - Une lumière vient de l'extérieur.
  - Vous portez des lunettes mal adaptées à votre vue.
- Si l'image de l'affichage haut de tête n'est pas bonne, réglez la hauteur, l'angle de rotation ou l'éclairage de l'affichage haut de tête dans l'écran LCD.

\*Pour plus de détails, consultez "Écran LCD" dans ce chapitre.

- Lorsque l'affichage haut de tête nécessite une inspection ou une réparation, consultez un concessionnaire agréé Kia.
- Ne pas placer d'accessoires sur le bloc de choc ni fixer d'objets sur la vitre du pare-brise.

### \* AVIS

L'installation de vitres teintées ou tout autre type de revêtement métallique sur le pare-brise peut empêcher le conducteur de voir les images de l'affichage haut de tête.

#### **⚠ AVERTISSEMENT**

**- Affichage haut de tête**

**L'affichage haut de tête est un système en supplément. Ne pas se fier uniquement au système, conduire toujours prudemment et faire attention aux conditions de circulation sur la route.**

### \* AVIS

Lors du remplacement de la vitre de pare-brise avant sur les véhicules équipés de l'affichage haut de tête, la remplacer par une vitre de pare-brise conçue pour le fonctionnement de l'affichage haut de tête. Sinon, des images doubles peuvent s'afficher sur la vitre du pare-brise.

### Affichage haut de tête MARCHE/ARRÊT

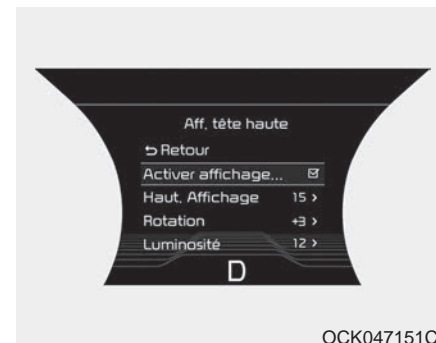

OCK047151CF

L'affichage HUD est activé ou désactivé en mode paramètres utilisateurs lorsque le moteur est en marche.

## Informations sur l'affichage haut de tête

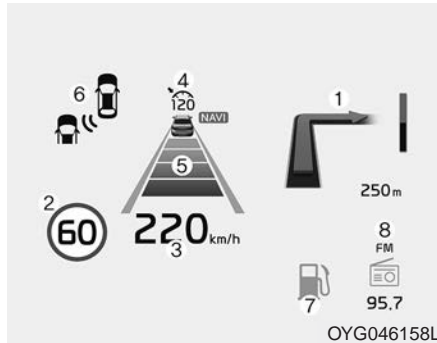

1. Informations sur la navigation étape par étape
2. Signalisation routière
3. Indicateur de vitesse
4. Vitesse de croisière
5. Informations sur le régulateur de vitesse intelligent (SCC)
6. Informations sur le système d'avertissement de collision d'angle mort (BCW)
7. Témoins lumineux (bas niveau de carburant)
8. Informations sur le mode AV.

## Réglage de l'affichage haut de tête

Sur l'écran LCD, vous pouvez modifier les réglages de l'affichage haut de tête comme suit.

1. Hauteur d'affichage
2. Rotation
3. Luminosité
4. Sélection du contenu
5. Taille du compteur de vitesse
6. Couleur du compteur de vitesse

\* Pour plus de détails, consultez "Écran LCD" dans ce chapitre.

### SYSTÈME D'AIDE AU STATIONNEMENT (SI ÉQUIPÉ)

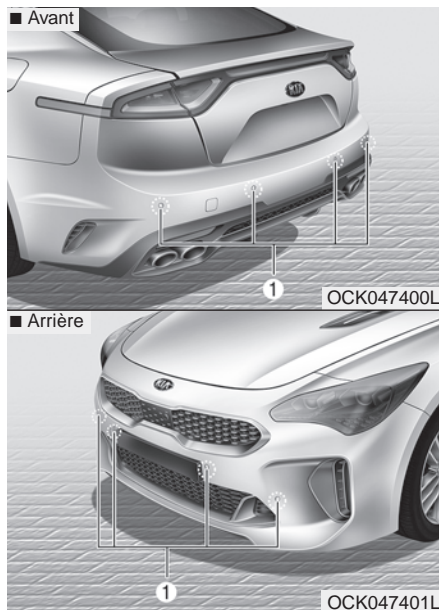

Ce système est un système complémentaire qui n'est pas destiné à remplacer le conducteur ni à le dispenser d'une extrême vigilance et attention.

La plage de détection et les objets détectables par les capteurs (①) sont limités. Lors de chaque manœuvre, vous devez faire autant attention à ce qui se trouve devant et derrière le véhicule que vous le feriez sans système d'aide au stationnement.

Le système d'aide au stationnement assiste le conducteur pendant le déplacement du véhicule au moyen d'un signal sonore si un objet est détecté à moins de 100 cm (39 po) à l'avant et 120 cm (47 po) à l'arrière du véhicule.

#### **⚠ AVERTISSEMENT**

**L'aide au stationnement constitue uniquement une fonctionnalité complémentaire.**

**Le fonctionnement de l'aide au stationnement peut être affecté par plusieurs facteurs (dont les conditions environnementales).**

**Il incombe au conducteur de toujours contrôler la vue vers l'avant et l'arrière avant et pendant toute manœuvre de stationnement.**

## Fonctionnement du système d'aide au stationnement

### Conditions de fonctionnement

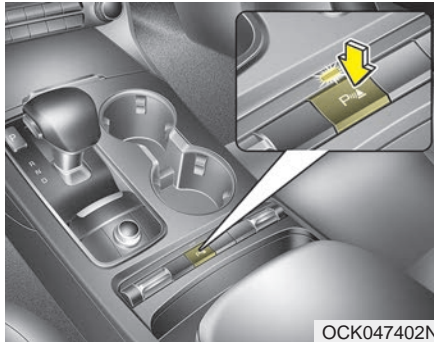







- Ce système s'active lorsque l'on appuie sur le bouton du système d'aide au stationnement, le contact étant mis.
- L'indicateur du bouton du système d'aide au stationnement s'allume automatiquement et active le système d'aide au stationnement lorsque vous passez en marche arrière (R). Il se coupe automatiquement lorsque vous roulez à plus de 20 km/h (12,4 mi/h) .
- La distance de détection en marche arrière est d'environ 120 cm (47 po) lorsque vous conduisez à moins de 10 km/h (6,2 mi/h).
- La distance de détection en marche avant est d'environ 100 cm (39 po) lorsque vous conduisez à moins de 10 km/h (6,2 mi/h).
- Lorsque plus de deux objets sont détectés en même temps, le plus proche est pris en compte en premier.
- Les capteurs latéraux sont activés lorsque vous passez en marche arrière (R).
- Si la vitesse du véhicule est supérieure à 20 km/h (12,4 mi/h), le système se coupe automatiquement. Pour le réactiver, appuyez sur le bouton.

### \* AVIS

Le système risque de ne pas fonctionner si la distance de l'objet est déjà inférieure à environ 25 cm (10 in) lorsque le système est activé.

### Type d'indicateur d'avertissement

 : Avec Alarme sonore

Distance de l'objet		Indicateur d'avertissement		Alarme sonore
		En marche avant	En marche arrière	
100cm~61cm	Avant		-	La sonnerie retentit de façon intermittente
120cm~61cm	Arrière	-		La sonnerie retentit de façon intermittente
60cm~31cm	Avant			La sonnerie retentit rapidement
	Arrière	-		La sonnerie retentit rapidement
30cm	Avant			La sonnerie retentit de façon continue
	Arrière	-		La sonnerie retentit de façon continue

### \* AVIS

- Le signal sonore et l'indicateur réels peuvent différer de l'illustration en fonction des objets et du statut du capteur.
- Ne lavez pas les capteurs du véhicule avec de l'eau sous haute pression.

### \* AVIS

- Ce système ne peut détecter que les objets situés à portée et aux emplacements des capteurs ; Il ne peut pas détecter les objets à d'autres endroits où aucun capteur n'est installé. De même, des objets de faible grandeur ou fins tels que des poteaux ou des objets se trouvant entre les capteurs risquent de ne pas être détectés par ces derniers. Effectuez toujours une vérification visuelle à l'arrière du véhicule lors d'une marche arrière.
- Veillez à informer les conducteurs du véhicule qui ne connaîtraient pas bien le système des possibilités et des limitations de celui-ci.

### **Conditions de non fonctionnement du système d'aide au stationnement**

#### ***Le système d'aide au stationnement risque de ne pas fonctionner normalement lorsque :***

1. De l'humidité a gelé dans le capteur. (Il fonctionnera normalement dès que la glace aura fondu.)
2. Le capteur est couvert de matières étrangères telles que de la neige ou de l'eau ou le couvercle du capteur est obstrué. (Il fonctionnera normalement dès que les matières seront retirées ou que le capteur sera dégagé.)
3. Le capteur est taché par des matières étrangères telles que de la neige ou de l'eau. (La portée de détection redeviendra normale après retrait.)
4. Le bouton de l'aide au stationnement est désactivé.

#### ***Il existe un risque de dysfonctionnement du système d'aide au stationnement :***

1. Lorsque l'on conduit sur une chaussée irrégulière comme une route non revêtue, du gravier, des bosses ou une pente.
2. Des objets qui génèrent un bruit excessif comme des avertisseurs sonores de véhicules, des moteurs de moto ou des freins pneumatiques de camion peuvent interférer avec le capteur.
3. Pluie intense ou jet d'eau.
4. Émetteurs sans fil ou téléphones cellulaires présents à proximité du capteur.
5. Le capteur est recouvert de neige.

#### ***La portée de détection peut diminuer si :***

1. La température de l'air extérieur est extrêmement chaude ou froide.
2. Des objets indétectables de moins de 1 m de haut et de moins de 14 cm de diamètre sont présents.

#### ***Les objets suivant peuvent ne pas être reconnus par le capteur :***

1. Les objets pointus ou fins comme des cordes, des chaînes ou des petits poteaux.
2. Les objets qui absorbent la fréquence du capteur comme les vêtements, les matériaux spongieux ou la neige.

### **\* AVIS**

1. Le signal sonore peut ne pas retentir de manière séquentielle en fonction de la vitesse et de la forme des objets détectés.
2. Le système d'aide au stationnement risque de ne pas fonctionner correctement si le pare-chocs du véhicule ou l'installation du capteur ont été modifiés. Tout équipement ou accessoire qui n'a pas été posé par l'usine peut également altérer le fonctionnement du capteur.
3. Le capteur peut ne pas reconnaître les objets à moins de 30 cm du capteur ou il peut les détecter à une distance incorrecte. Utiliser avec précaution.
4. Lorsque le capteur est gelé ou tâché par de la neige ou de l'eau, le capteur peut être inopérant jusqu'à ce que les tâches soient nettoyées à l'aide d'un chiffon doux.
5. Ne pas appuyer sur le capteur, le rayer ou le heurter avec un objet dur qui pourrait endommager la surface du capteur. Le capteur pourrait être endommagé.

### **\* AVIS**

Ce système ne peut détecter que les objets situés à portée et aux emplacements des capteurs, il ne peut pas détecter les objets à d'autres endroits où aucun capteur n'est installé. De même, des objets de faible grandeur ou fins ou des objets se trouvant entre les capteurs risquent de ne pas être détectés. Effectuez toujours une vérification visuelle à l'avant et à l'arrière du véhicule lorsque vous conduisez. Veillez à informer les conducteurs du véhicule qui ne connaîtraient pas bien le système des possibilités et des limitations de celui-ci.

Soyez très attentifs lorsque vous conduisez le véhicule à proximité d'obstacles sur la route, particulièrement s'il s'agit de piétons ou plus encore d'enfants. Rappelez-vous que certains objets peuvent ne pas être détectés par les capteurs en raison de leur distance, leur taille ou leur composition, facteurs qui peuvent tous limiter l'efficacité du capteur. Effectuez toujours une vérification visuelle pour vous assurer que le véhicule a le champ libre avant de diriger le véhicule dans une direction.

## Auto-diagnostic

Lorsque vous passez en marche arrière (R) et que l'un ou plusieurs événements suivants se produisent, le système d'aide au stationnement arrière peut présenter un dysfonctionnement.

- Vous n'entendez pas de signal sonore ou le bruiteur retentit par intermittence.



(clignote)

-  est affiché. (si équipé)

Si cela se produit, faites vérifier votre véhicule par un concessionnaire Kia agréé.

## \* AVIS

**La garantie de votre véhicule neuf ne couvre pas les accidents ou dégâts subis par le véhicule ou les blessures de ses occupants dus au système d'aide au stationnement. Conduisez toujours prudemment et en toute sécurité.**

### CAMÉRA DE RÉTROVISION



La caméra arrière s'active avec le contacteur d'allumage sur ON (marche), le moteur en marche et le levier sélecteur en position R (marche arrière).

Ce système est un système supplémentaire qui affiche l'arrière du véhicule sur l'écran audio en marche arrière, sauf s'il est équipé d'un système de navigation, l'affichage se faisant alors sur l'écran de navigation.

Il affiche également une image de vue arrière à la demande du conducteur, même en position N/D (point mort/marche avant). Il donne une image améliorée pour le mode d'entraînement, différente de l'image du mode stationnement. Les trois conditions doivent être réunies pour actionner le mode d'aide à la conduite.

- État IGN : Activé
- État du moteur : En marche
- État du sélecteur de vitesse : D (marche avant) ou N (point mort)
- Commutateur de caméra arrière : Activé

- Il ne s'agit que d'un dispositif d'appoint. Il en revient au conducteur de toujours regarder dans les rétroviseurs intérieur et extérieurs et la zone autour du véhicule avant et pendant la marche arrière car il existe une zone morte dans le champ de la caméra.
- Gardez toujours l'objectif de la caméra propre. Si l'objectif est couvert d'une matière étrangère, la caméra ne pourra pas fonctionner correctement.

**⚠ AVERTISSEMENT**

- Reculer à l'aide de la  
caméra

Ne vous fiez jamais entièrement à la caméra quand vous faites marche arrière. Vous devez toujours utiliser des méthodes de manoeuvre comme regarder par-dessus chaque épaule tout en vérifiant continuellement chacun des trois rétroviseurs. Comme il est difficile d'assurer que l'espace derrière le véhicule est libre, reculez toujours lentement et arrêtez-vous dès que vous croyez qu'une personne, surtout un enfant, se trouve derrière le véhicule.

### SYSTÈME DE SURVEILLANCE 360° AVEC CAMÉRA (SI ÉQUIPÉ)

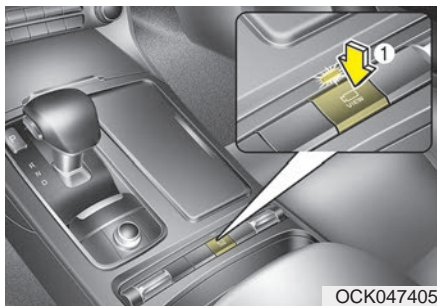

Système de surveillance 360° avec caméra ne remplace pas de bonnes pratiques sûres lors du stationnement. Système de surveillance 360° avec caméra pourrait ne pas détecter tous les objets autour du véhicule. Conduisez toujours prudemment et usez de prudence quand vous stationnez.

Système de surveillance 360° avec caméra peut aider au stationnement en aidant le conducteur à voir autour du véhicule. Placez le bouton en position [ON] pour mettre le système en circuit. Appuyez de nouveau sur le bouton pour mettre le système hors circuit.

#### Conditions de fonctionnement

- Quand le bouton marche/arrêt du moteur doit être en position ON.
- Le levier de vitesses est placé sur D, N ou R
- Quand le véhicule recule, système de surveillance 360° avec caméra sera activé, quelles que soient la position du bouton de démarrage/arrêt du moteur et la vitesse du véhicule.
- Lorsque le coffre et la porte du conducteur/passager sont ouverts et que le rétroviseur extérieur est replié, l'avertissement s'allume dans le système de surveillance de la caméra 360°.

- Si système de surveillance 360° avec caméra ne fonctionne pas normalement, vous devriez le faire vérifier chez un concessionnaire Kia Platine agréé.

#### **⚠ AVERTISSEMENT**

**Ce dispositif n'est qu'une fonction complémentaire. Il en revient au conducteur de toujours vérifier les alentours du véhicule avant et pendant les manoeuvres.**

## ÉCLAIRAGE

### Fonction d'économiseur de batterie

- Cette fonction sert à empêcher la décharge de la batterie. Le dispositif éteint automatiquement les feux extérieurs quand le conducteur retire la clé de contact du commutateur et ouvre la porte du conducteur.

- Avec cette fonction, les feux de position s'éteignent automatiquement si le conducteur se stationne en bordure de la route, la nuit.

Si, au besoin, vous voulez laisser les feux allumés quand vous retirez la clé de contact, procédez comme suit :

- 1) Ouvrez la porte du conducteur.
- 2) Éteignez puis rallumez les feux de position à l'aide du commutateur général d'éclairage sur la colonne de direction.

### Feu de jour

Les feux de jour (FDJ) permettent aux autres de mieux voir l'avant de votre véhicule pendant la journée. Les FDJ peuvent être utiles dans plusieurs conditions différentes de conduite, et notamment après le lever du jour et avant la tombée de la nuit.

Le système FDJ se coupe lorsque :

1. Le commutateur des phares est activé.
  - Il suppose que le phare est allumé dans l'obscurité lorsque le commutateur de phares est en position d'éclairage automatique.
2. Le moteur est coupé.
3. Le frein de stationnement est engagé

### Commutateur général d'éclairage



Le commutateur offre une position pour les phares et une pour les feux de position.

Pour actionner l'éclairage, tournez le bouton au bout du levier de commande, sur l'une de ces positions :

- (1) Position d'arrêt
- (2) Position d'éclairage automatique
- (3) Feux de position et feux arrière
- (4) Phares

### Feux de position et feux arrière ( $\geq 00 \leq$ )



À la position des feux de stationnement, les feux arrière, les feux de plaque d'immatriculation et le tableau de bord s'allument.

### Phares ( $\equiv \text{D}$ )



Quand le commutateur des phares est allumé, les phares avant, les feux arrière et l'éclairage de la plaque d'immatriculation s'allument.

### \* AVIS

Le commutateur d'allumage doit être en position ON pour que les phares s'allument.

### Éclairage automatique/Position DBL

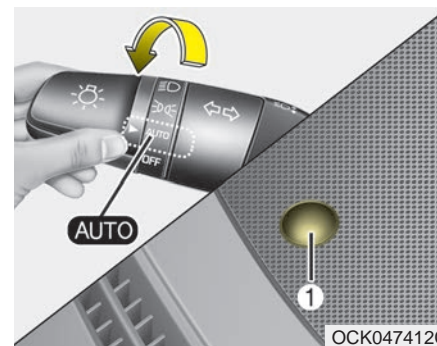

Lorsque le commutateur d'éclairage est en position d'éclairage AUTO (automatique), les feux arrière et les phares s'allument et s'éteignent automatiquement, selon le degré de luminosité à l'extérieur du véhicule.

Si votre véhicule est équipé de l'éclairage directionnel dynamique (DBL), celui-ci fonctionne également lorsque les phares sont allumés.

### ⚠ MISE EN GARDE

- *Ne jamais rien placer sur le capteur (1) situé sur le tableau d'instruments, pour garantir un meilleur contrôle du système d'éclairage automatique.*
- *Ne pas nettoyer le capteur avec du produit pour vitres, car celui-ci peut laisser un léger film qui peut gêner le fonctionnement du capteur.*
- *Si votre véhicule est équipé de vitres teintées ou d'autres types de revêtement métallique sur le pare-brise, le système d'éclairage automatique peut ne pas fonctionner correctement.*

### Utilisation des feux de route



OCK047414C

Pour allumer les pleins phares, pousser le levier vers le pare-brise. Le levier reviendra automatiquement à sa position d'origine.

Le témoin des feux de route s'allume quand les feux de route sont allumés.

Pour éviter que la batterie se décharge, ne laissez pas l'éclairage allumé pendant une longue période alors que le moteur est éteint.

### ⚠ AVERTISSEMENT

#### - Pleins phares

**N'utilisez pas les feux de route quand vous croisez d'autres véhicules. Utiliser les feux de route pourrait obstruer la vision des autres conducteurs.**

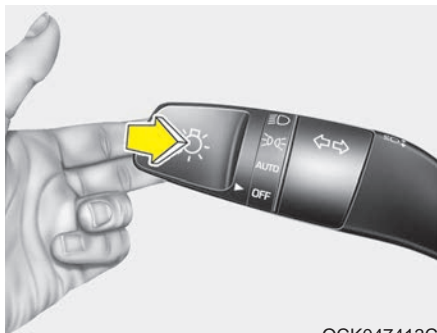

OCK047413C

Pour faire clignoter les feux de route, tirez le levier vers vous. Il retourne à sa position normale (feux de croisement) dès que vous le relâchez. Le commutateur des phares n'a pas à être engagé pour utiliser cette fonction.

### Assistance d'activation des pleins phares (si équipé)



OCK047416C

L'assistance d'activation des pleins phares ajuste automatiquement la puissance du faisceau des phares avant (en passant des pleins phares aux feux de croisement et inversement) en fonction de la luminosité de l'éclairage d'autres véhicules et des conditions routières.

### Conditions de fonctionnement

1. Positionner le commutateur des phares sur AUTO.
2. Allumer les pleins phares en poussant le levier vers le pare-brise.

Le voyant de l'assistance d'activation des pleins phares (☀️) s'allumera.

3. L'assistance d'activation des pleins phares sera activée dès que la vitesse du véhicule dépasse 40 km/h (25 mi/h).

- Si le conducteur pousse le levier des phares vers le pare-brise alors que l'assistance d'activation des pleins phares est activée, l'assistance d'activation des pleins phares sera désactivée et les pleins phares s'allumeront en permanence. Dans ce cas, le voyant d'assistance d'activation des pleins phares (☀️) s'éteindra.

- Si le conducteur tire le levier des phares vers lui alors que l'assistance d'activation des pleins phares est activée, l'assistance d'activation des pleins phares sera désactivée.
4. Si le levier des phares est positionné sur les phares avant, l'assistance d'activation des pleins phares sera désactivée et les feux de croisement seront allumés en continu.

Le véhicule passe des pleins phares aux feux de croisement dans les situations suivantes :

- Si l'assistance d'activation des pleins phares est désactivée.
- Si le levier des phares n'est pas positionné sur AUTO.
- Si les phares avant d'un véhicule s'approchant en sens inverse sont détectés.
- Si les feux arrière d'un véhicule à l'avant sont détectés.
- Si la luminosité ambiante est suffisante pour ne pas nécessiter l'utilisation des pleins phares.
- Si un éclairage de route ou autre éclairage est détecté.
- Si la vitesse du véhicule est inférieure à 24 km/h (15 mi/h).
- Si les phares avant ou arrière d'un vélo ou d'une moto sont détectés.

Le dispositif pourrait ne pas fonctionner normalement dans les situations suivantes :

- Si les phares du véhicule s'approchant en sens inverse ou se trouvant devant ne sont pas détectés parce que les phares sont endommagés, camouflés, etc.
- Si les phares du véhicule s'approchant en sens inverse ou se trouvant devant sont recouverts de poussière, de neige ou d'eau.
- Si les phares du véhicule s'approchant en sens inverse ou se trouvant devant ne sont pas détectés à cause des fumées d'échappement, du brouillard, de la neige, etc.
- Si le pare-brise avant est recouvert de corps étrangers comme de la glace, de la poussière ou du brouillard, ou qu'il est endommagé.

- Si la forme d'un éclairage ressemble à celle des phares du véhicule se trouvant devant.
  - Si les phares sont difficiles à discerner à cause du brouillard, de fortes pluies ou de la neige.
  - Si les phares avant ne sont pas réparés ou remplacés par un concessionnaire agréé.
  - Si le faisceau du phare avant n'est pas réglé correctement.
  - Si l'on conduit sur une route étroite et sinueuse ou sur une route cahoteuse.
  - Si l'on conduit dans une montée ou une descente.
  - Si seulement une partie du véhicule à l'avant est visible dans un carrefour ou sur une route sinueuse.
  - Si l'on se trouve en présence d'un feu de circulation, d'un panneau de signalisation réfléchissant ou d'un miroir.
  - Si les conditions routières sont mauvaises et que la route est mouillée ou recouverte de neige, par exemple.
  - Si les feux du véhicule se trouvant devant sont éteints, mais que les phares antibrouillard sont allumés.
  - Si un véhicule apparaît soudainement à la sortie d'un virage.
  - Si le véhicule est incliné à cause d'une crevasion ou s'il est remorqué.
  - Lorsque le témoin d'avertissement du système LKA (aide au maintien de voie) s'allume. (si équipé)
- \* AVIS**
- Ne placez aucun accessoire, autocollant ou film teinté sur le pare-brise.
  - Faites remplacer le pare-brise chez un concessionnaire agréé.
  - Ne pas enlever ou abîmer les pièces du système d'assistance des pleins phares.
  - S'assurer que de l'eau ne pénètre pas dans le boîtier du système d'assistance d'activation des pleins phares.
  - Ne placez sur le pare-brise aucun objet qui pourrait réfléchir la lumière comme des miroirs, des feuilles de papier blanc, etc. Le système pourrait mal fonctionner si la lumière du soleil est réfléchi.
  - À l'occasion, le système d'assistance des feux de route peut ne pas fonctionner correctement. Toujours vérifier les conditions routières pour votre sécurité. Si le système ne fonctionne pas normalement, alternez manuellement entre les feux de route et les feux de croisement.

## Clignotants et indication de changement de voie

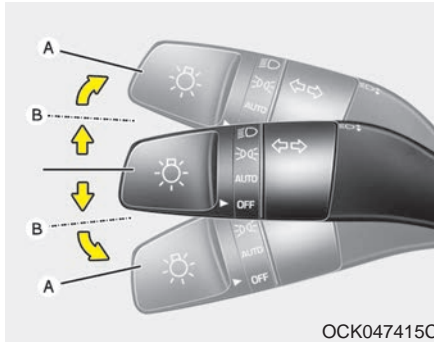

OCK047415C

Le commutateur d'allumage doit être en position ON pour que les clignotants fonctionnent. Pour utiliser les clignotants, soulevez ou abaissez le levier (A). Les flèches vertes au tableau de bord clignotent en fonction de l'utilisation du levier.

Le clignotement s'arrête automatiquement une fois le virage effectué. Si les clignotants fonctionnent toujours après avoir négocié le virage, ramenez le levier au centre, de la main.

Pour indiquer un changement de voie, déplacez le levier légèrement vers le haut ou le bas (B) et tenez-le en place. Le levier retourne à sa position neutre dès que vous le relâchez.

Si un témoin de clignotant reste allumé ou clignote de façon anormale, l'ampoule d'un feu de signalisation peut être grillée et devrait être remplacée.

### \* AVIS

Si un feu de signalisation clignote de façon anormale (vite ou lente), une ampoule peut être grillée ou il y a une mauvaise connexion sur le circuit électrique.

### Fonction de changement de voie One-touch (touche unique) (si équipé)

Pour activer la fonction de changement de voie one-touch, bouger légèrement le levier de clignotants et le relâcher. Le signal de changement de voie clignote 3, 5 ou 7 fois.

Vous pouvez choisir la fonction de clignotement de changement de voie à touche unique dans "Feu de direction à touche unique" des "Paramètres utilisateur". Se reporter à "Paramètres utilisateur" au chapitre 4

### \* AVIS

Si le témoin de clignotants reste allumé et ne clignote pas, ou s'il clignote de façon anormale, une ampoule peut être grillée ou avoir une mauvaise connexion électrique dans le circuit. L'ampoule peut devoir être remplacée.

### Vérifier le phare



Ce message d'avertissement s'allume en cas de défaillance (ampoule grillée sauf lampe DÉL ou anomalie du circuit) du phare. Dans ce cas, faire vérifier le véhicule par un concessionnaire Kia autorisé.

### \* AVIS

- Lors du remplacement de l'ampoule, en utiliser une de même puissance. Pour obtenir de plus amples renseignements, se reporter à la section "PUISSANCE DES AMPOULES" du chapitre 8.
- Si une ampoule d'une autre puissance est installée dans le véhicule, ce message d'avertissement ne s'affiche pas.

### Mise à niveau des phares avant (si équipé)

#### *Mise à niveau automatique*

Pour s'assurer que le bon faisceau des phares est utilisé dans diverses conditions, le niveau des phares se règle automatiquement en fonction du nombre de passagers, du poids dans le hayon et d'autres conditions de conduite.

### \* AVIS

Si le dispositif ne fonctionne pas correctement alors que le véhicule est incliné vers l'arrière en fonction de la posture du passager ou que le faisceau lumineux est trop haut ou trop bas, demander à un concessionnaire Kia agréé d'inspecter le véhicule.

Ne jamais tenter d'inspecter ou de remplacer les faisceaux électriques soi-même.

## Éclairage directionnel dynamique (DBL) (si équipé)

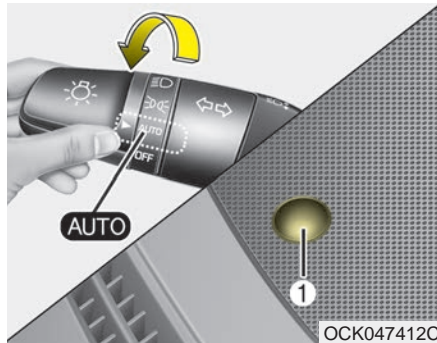

L'éclairage directionnel dynamique (DBL) utilise l'angle de braquage et la vitesse du véhicule pour vous donner un grand champ de vision en faisant pivoter et en réglant le niveau des phares.

Mettez le commutateur en position AUTO lorsque le moteur tourne. L'éclairage directionnel dynamique (DBL) fonctionne lorsque les phares sont allumés. Pour désactiver le DBL, mettez le commutateur sur une autre position. Après avoir désactivé le DBL, les phares ne pivotent plus, mais le réglage du niveau continue à fonctionner.

Si le témoin de panne du DBL s'allume, le DBL ne fonctionne pas correctement. Conduisez jusqu'à l'endroit sécuritaire le plus proche et redémarrez le moteur. Si le témoin reste allumé, faites vérifier votre véhicule par un concessionnaire Kia agréé le plus tôt possible.

## ESSUIE-GLACE ET LAVE-GLACE

### Lave-glace/essuie-glace du pare-brise

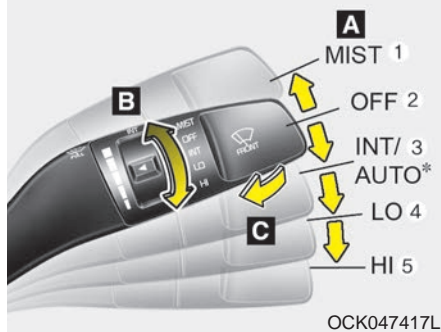

#### A : Régulateur des essuie-glace (avant)

- MIST – Un seul râclage
- OFF – Arrêt
- INT – Râclage à intermittence  
AUTO\* – Contrôle automatique d'essuie-glaces
- LO – Râclage lent
- HI – Râclage rapide

#### B : Réglage temporel du râclage à intermittence

#### C : Giclage avec quelques râclages (avant)\*

\* si équipé

### Essuie-glaces de pare-brise

Ils fonctionnent comme suit quand la clé de contact se trouve en position ON.

**MIST :** Pour un cycle d'essuyage unique, déplacer le levier vers cette position (MIST) et le relâcher immédiatement. Les essuie-glaces fonctionnent continuellement si le levier est maintenu dans cette position.

**OFF :** Les essuie-glace ne fonctionnent pas.

**INT :** Les essuie-glace fonctionnent de façon intermittente, à intervalle régulier. Utilisez ce mode sous une pluie légère ou bruine. Pour faire varier la vitesse, tournez le bouton de commande.

**LO :** Vitesse normale des essuie-glace.

**HI :** Vitesse rapide des essuie-glace.

**\* AVIS**

Si le pare-brise est couvert de neige ou de glace, dégivrez le pare-brise pendant une dizaine de minutes ou jusqu'à ce que la neige et la glace soient fondues avant d'utiliser les essuie-glace. Autrement, ils pourraient ne pas bien fonctionner.

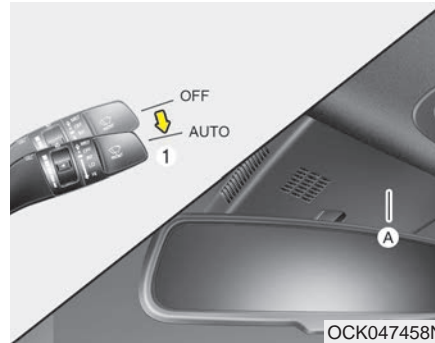
**Régulateur automatique  
(si équipé)**

Le détecteur de pluie (A), situé à l'extrémité supérieure du pare-brise, détecte la quantité de pluie et contrôle le cycle d'essuyage selon l'intervalle qui convient. Plus il pleut, plus les essuie-glaces fonctionnent rapidement. Lorsque la pluie cesse, les essuie-glaces s'arrêtent.

Pour faire varier la vitesse, tourner le bouton du régulateur de vitesse (1).

Si la commande d'essuie-glace est réglée au mode AUTOMATIQUE lorsque le commutateur d'allumage est en position ON (activé), l'essuie-glace fonctionnera une fois pour effectuer une vérification automatique du système. Régler les essuie-glaces à la position ARRÊT lorsqu'il n'est pas utilisé.

### MISE EN GARDE

*Lorsque le commutateur d'allumage est en position ON (activé) et que la commande d'essuie-glaces est placée dans le mode AUTOMATIQUE, faire preuve de prudence dans les situations suivantes afin d'éviter toute blessure aux mains ou d'autres parties du corps :*

- *Ne pas toucher à la partie supérieure du pare-brise qui fait face au détecteur de pluie.*
- *Ne pas essuyer l'extrémité supérieure du pare-brise avec un chiffon humide ou mouillé.*
- *Ne pas exercer de pression sur le pare-brise.*

### MISE EN GARDE

- *Lors du lavage du véhicule, régler la commande d'essuie-glaces en position ARRÊT pour arrêter l'opération de balayage automatique.*

*Les essuie-glaces peuvent fonctionner et être endommagés si le commutateur est réglé en mode AUTOMATIQUE lors du lavage du véhicule.*

- *Ne pas retirer le couvercle du capteur situé à l'extrémité supérieure du pare-brise du côté passager. Des dommages aux composants du système pourraient se produire et ne pas être couverts par la garantie du véhicule.*

*(Suite)*

*(Suite)*

- *Lors du démarrage du véhicule en hiver, régler la commande d'essuie-glaces en position ARRÊT. Sinon, l'essuie-glace risque de fonctionner et la glace peut endommager les balais d'essuie-glaces. Toujours retirer toute la neige et la glace et bien dégivrer le pare-brise avant de faire fonctionner les essuie-glaces.*
- *Si le pare-brise est teinté, prendre soin de ne pas mettre de liquide sur le capteur situé en haut et au centre du pare-brise. Cela pourrait endommager les pièces s'y rattachant.*

## Lave-glace



OCK047419

Le levier en position neutre, tirez-le légèrement vers vous pour faire gicler du lave-glace sur le pare-brise et actionner les essuie-glace sur 1 à 3 cycles.

Utilisez cette fonction quand le pare-brise est encrassé.

Le giclage et le fonctionnement des essuie-glace se maintiennent tant que vous ne relâchez pas le levier.

Si le lave-glace ne fonctionne pas, vérifiez-en le niveau. S'il n'y a pas assez de liquide, remplissez le réservoir avec un lave-glace non abrasif.

Le bec de remplissage du réservoir de lave-glace se trouve à l'avant du compartiment-moteur, du côté passager.

### ⚠ MISE EN GARDE - Pompe de lave-glace

*Pour éviter d'endommager la pompe du lave-glace, n'actionnez pas le lave-glace quand son réservoir est vide.*

### ⚠ AVERTISSEMENT - Visibilité altérée

**Par temps de gel, n'utilisez pas le lave-glace sans d'abord réchauffer le pare-brise avec le dégivreur. Le lave-glace gèlera sur le pare-brise et nuira à la bonne vision.**

### ⚠ MISE EN GARDE

#### - Essuie-glace et pare-brise

- *Pour éviter d'endommager les essuie-glace et le pare-brise, n'actionnez pas les essuie-glace quand le pare-brise est sec.*
- *Pour éviter d'endommager les lames d'essuie-glace, ne les exposez pas à l'essence, au kérosène, à un diluant à peinture ou à d'autres solvants.*
- *Pour éviter d'endommager le bras d'essuie-glace et d'autres composantes, ne tentez pas d'actionner les essuie-glace à la main.*

### ECLAIRAGE INTÉRIEUR

N'utilisez pas l'éclairage intérieur pendant une période prolongée quand le moteur est éteint car vous risqueriez de décharger la batterie.

**⚠ AVERTISSEMENT**  
- Éclairage intérieur

**N'allumez pas les lampes intérieures quand vous conduisez dans la noirceur. Vous pourriez avoir un accident parce que votre vue sera obstruée par l'éclairage intérieur.**

### Fonction de coupure automatique (si équipé)

Les lampes intérieures s'éteignent automatiquement environ 20 minutes après avoir coupé l'allumage.

Si le véhicule est équipé d'un antivol, les lampes intérieures s'éteignent automatiquement environ 5 secondes après l'armement de l'antivol.

### Plafonnier



-  : Le plafonnier reste allumé tout le temps.

## Lampe de lecture

■ Type A



OCK047420

■ Type B

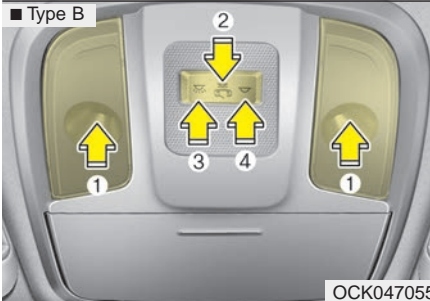

OCK047055

- Appuyer sur la lentille (1) pour activer l'éclairage.  
Pour désactiver la lampe de lecture, appuyer sur la lentille (1) une fois encore.

-  (2) : Mode DOOR

- La lampe de lecture et l'éclairage ambiant s'allument lorsqu'une portière est ouverte. Les témoins s'éteignent après environ 30 secondes.
- La lampe de lecture et l'éclairage ambiant s'allument pendant environ 30 secondes lorsque les portières sont déverrouillées au moyen d'une télécommande ou d'une clé intelligente tant qu'on n'ouvre pas les portières.
- La lampe de lecture et l'éclairage ambiant demeurent allumés pendant environ 20 minutes si on ouvre une portière alors que le commutateur d'allumage se trouve à la position ACC ou LOCK/OFF (verrouillage/désactivé).
- La lampe de lecture et l'éclairage ambiant demeurent constamment allumés si on ouvre la portière alors que le commutateur d'allumage est "ON" (activé).

- La lampe de lecture et l'éclairage ambiant s'éteignent immédiatement si on déplace le commutateur d'allumage de la position "ON" (activé) ou si toutes les portières sont verrouillées.
- Pour désactiver le mode DOOR (portière), appuyer sur le bouton DOOR (portière) (2) une fois encore (non enfoncé).

### \* AVIS

Les modes DOOR (portière) et ROOM (habitacle) ne peuvent pas être sélectionnés en même temps.

### Plafonnier avant :

- Type A

☰ (3): Appuyer sur cet interrupteur pour allumer et éteindre les plafonniers avant et arrière.

- Type B

☰ (3): Appuyer sur cet interrupteur pour allumer les plafonniers avant et arrière.

☪ (4): Appuyer sur cet interrupteur pour éteindre les plafonniers avant et arrière.

### Plafonnier de hayon (si équipé)

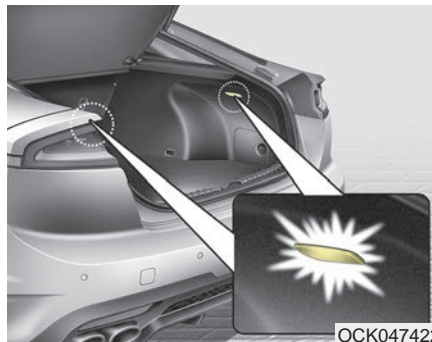

Le plafonnier du hayon s'allume lorsque le hayon est ouvert.

Le plafonnier du hayon reste allumé tant que le couvercle du hayon est ouvert. Pour éviter de décharger inutilement la batterie, refermer correctement le couvercle du hayon après avoir utilisé l'espace du hayon.

### Lampe de miroir de courtoisie (si équipé)

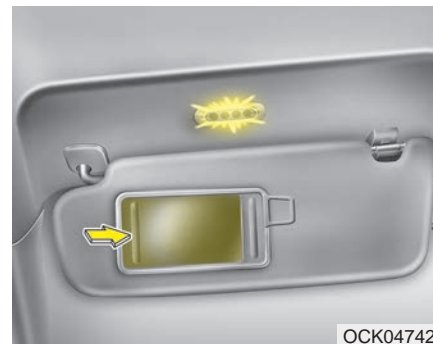

Ouvrir le volet du miroir de courtoisie allume automatiquement la lampe du miroir.

\* La lampe réelle du pare-soleil du véhicule peut différer de l'illustration.

**⚠ MISE EN GARDE**

- Lampe du miroir de courtoisie

*Toujours positionner le commutateur en position OFF lorsqu'on n'utilise pas le miroir des pare-soleil. Refermer un pare-soleil sans éteindre la lumière pourrait décharger la batterie ou endommager le pare-soleil.*

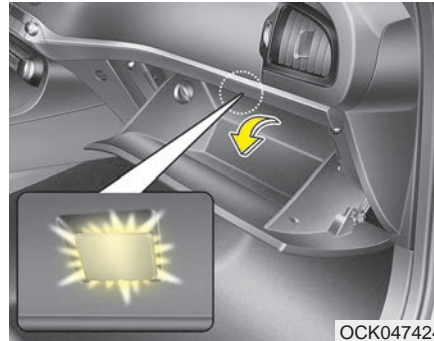
**Lampe de la boîte à gants (si équipé)**

L'éclairage de la boîte à gants s'allume lorsque la boîte à gants s'ouvre.

Pour prévenir la décharge inutile de la batterie, fermer la boîte à gants fermement après l'utilisation.

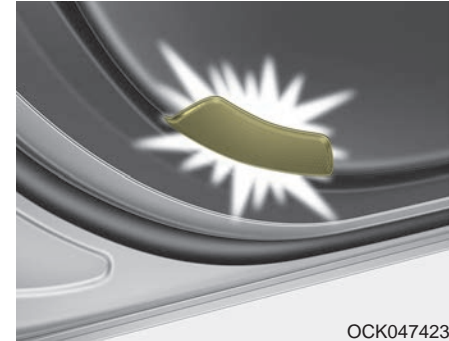
**Lampe de courtoisie de porte**

La lampe de courtoisie de porte s'allume lorsque la porte est ouverte, pour faciliter l'entrée et la sortie du véhicule. Elle sert également à avertir les véhicules qui dépassent que la porte est ouverte.

### SYSTÈME D'ACCUEIL (SI ÉQUIPÉ)

#### Extinction retardée des phares avant

Lorsque le plafonnier (interrupteur en position plafonnier ou AUTO) est allumé et que toutes les portes (et le hayon) sont verrouillées et fermées, le feu de position et le plafonnier s'allument pendant 15 secondes si l'une des conditions suivantes se produit.

- Avec le système de clé intelligente
  - Lorsque le bouton de déverrouillage des portes est enfoncé sur la clé intelligente.

À ce moment, si vous appuyez sur le bouton de verrouillage ou de déverrouillage des portes, le feu de position et le plafonnier s'éteignent immédiatement.

#### Éclairage intérieur

Lorsque l'interrupteur d'éclairage intérieur est en position DOOR (porte) et que toutes les portes (et le hayon) sont verrouillées et fermées, le plafonnier s'allume pendant 30 secondes si l'une des conditions suivantes se produit.

- Avec système de clé Smart
  - Lorsque le bouton de déverrouillage des portières est enfoncé sur la clé Smart.
  - Lorsque le bouton de la poignée extérieure de portière est enfoncé.

Si vous appuyez maintenant sur le bouton de verrouillage intérieur, les témoins s'éteindront immédiatement.

#### Lampe de poche (si équipé)

Lorsque toutes les portes (et le hayon) sont verrouillées et fermées, la lampe de poche et l'éclairage de sortie s'allument pendant environ 15 secondes si l'une des actions suivantes est effectuée.

- Avec le système de clé intelligente
  - Lorsqu'on approche du véhicule avec la clé intelligente sur soi.

## DÉGIVREUR

### MISE EN GARDE - Conducteurs

*Pour éviter d'endommager les conducteurs collés sur la face intérieure de la lunette arrière, n'utilisez jamais d'instrument coupant ni de produits pour vitres abrasifs pour nettoyer la lunette.*

Pour dégivrer ou désembuer le pare-brise, voyez “Dégivrage et désembuage du pare-brise” un peu plus loin.

### Dégivreur de lunette arrière

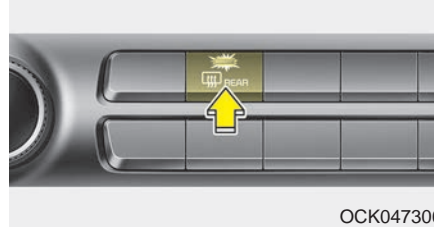

OCK047306

Le dégivreur réchauffe la lunette arrière pour éliminer buée, gel et glace mince, quand le moteur fonctionne.

Pour utiliser le dégivreur de lunette arrière, appuyez sur le bouton du dégivreur, situé sur le panneau de commutateurs de la console centrale. Le témoin du bouton de dégivreur s'allume quand le dégivreur est en circuit.

S'il y a une forte accumulation de neige sur la lunette arrière, enlevez-la avant d'utiliser le dégivreur.

Le dégivreur de lunette arrière s'éteint automatiquement après 20 minutes environ, ou quand le clé de contact est tournée sur OFF. Pour éteindre le dégivreur, appuyez de nouveau sur le bouton du dégivreur arrière.

### *Dégivreur de rétroviseur extérieur (si équipé)*

Si le véhicule est équipé de rétroviseurs extérieurs chauffants, ils s'activeront de pair avec le dégivreur de lunette arrière.

### CLIMATISATION AUTOMATIQUE

#### ■ Sièges avant



1. Commande de la température, côté conducteur
2. Commande automatique (AUTO)
3. Commande du dégivreur du pare-brise
4. Commande du dégivreur de lunette arrière
5. Commande du climatiseur
6. Commande d'entrée d'air
7. Bouton Arrêt
8. Commande de vitesse du ventilateur
9. Commande de sélection de mode
10. Commande de la température, côté passager
11. Bouton de commande de température SYNC
12. Affichage de la commande de climatisation
13. Bouton de commande de température arrière

#### ■ Sièges arrière

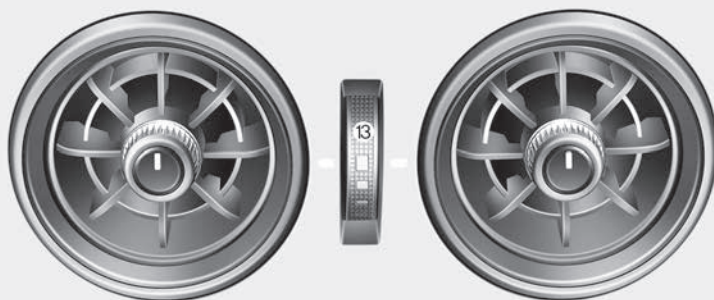

#### **⚠ MISE EN GARDE**

**Actionner le souffleur alors que le commutateur d'allumage est en position ON pourrait décharger la batterie. Actionner le souffleur lorsque le moteur tourne.**

OCK047300/OCK047322

## Chauffage et climatisation automatiques



OCK047307

1. Appuyez sur le bouton AUTO. Les fonctions mode, vitesse du ventilateur, admission d'air et climatisation seront contrôlées automatiquement en fonction de la température choisie.

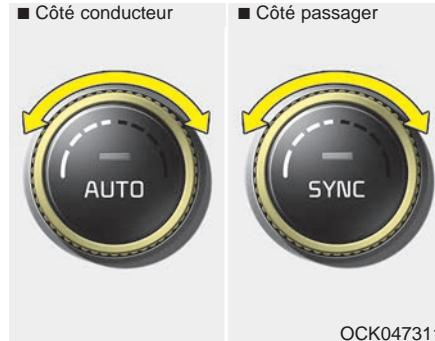

OCK047311

2. Tourner le bouton de la température pour régler la température désirée.

### \* AVIS

- Pour couper le fonctionnement automatique, choisissez n'importe lequel des boutons ou commutateurs suivants:
    - Bouton de sélection de mode
    - Bouton de climatiseur
    - Bouton de dégivreur de pare-brise (Appuyer de nouveau sur la touche pour désactiver le dégivreur avant. Le voyant AUTO s'allumera de nouveau sur l'écran d'information.)
    - Bouton de commande d'entrée d'air
    - Commutateur de vitesse de ventilateur
- La fonction choisie sera contrôlée manuellement alors que les autres fonctions seront automatiques.
- Pour votre commodité et pour améliorer l'efficacité d'utilisation du climatiseur à régulation automatique, utilisez le bouton "AUTO" et réglez la température à 23 °C (73 °F).

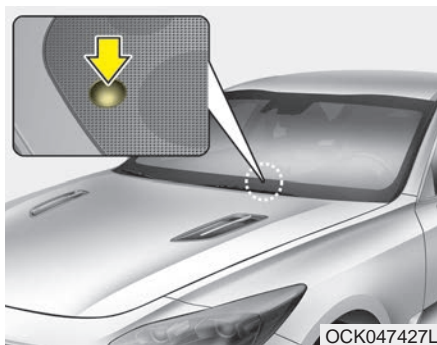



### \* AVIS

Ne placez jamais rien sur le capteur situé sur le tableau de bord. Il assure le bon fonctionnement du système de chauffage et de climatisation.

## Commande manuelle du chauffage et de la climatisation

Le système de climatisation peut être contrôlé manuellement en appuyant sur les touches ou en tournant les boutons autres que AUTO. Dans ce cas, le système fonctionne en séquence, dans l'ordre de sélection des touches ou boutons.

1. Faites démarrer le moteur.
2. Réglez le mode désiré.  
Pour améliorer l'efficacité du chauffage et du refroidissement;
  - Chauffage: 
  - Refroidissement: 
3. Réglez la température désirée.
4. Réglez la commande d'admission d'air sur air extérieur.
5. Réglez le ventilateur à la vitesse désirée.
6. Si vous le désirez, mettez le climatiseur en circuit.

Appuyez sur le bouton AUTO pour retourner au mode de commande entièrement automatique.

### Sélection du mode

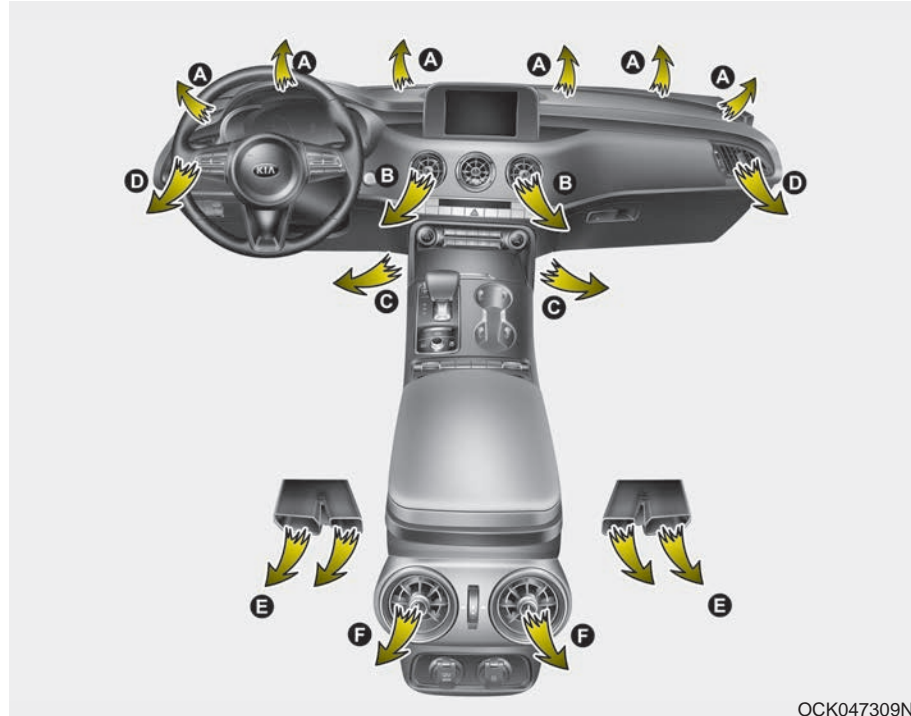

OCK047309N

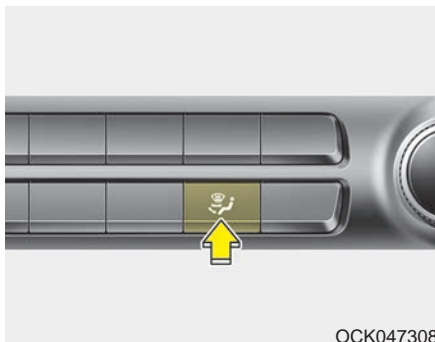

Le bouton MODE permet de choisir la direction de l'air dans le système de ventilation.

La direction de l'air suit cette séquence :



L'air est dirigé vers le haut du corps et le visage. Chaque bouche d'air peut être ajustée pour contrôler le débit d'air.



L'air est dirigé vers le visage et le plancher.

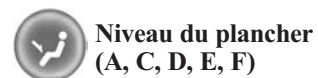

La majorité du courant d'air est dirigée vers le plancher; un petit courant d'air est aussi dirigé vers le pare-brise et le dégivreur latéral.



La majorité du courant d'air est dirigée vers le plancher et le pare-brise, avec un petit courant d'air dirigé vers les dégivrateurs latéraux.

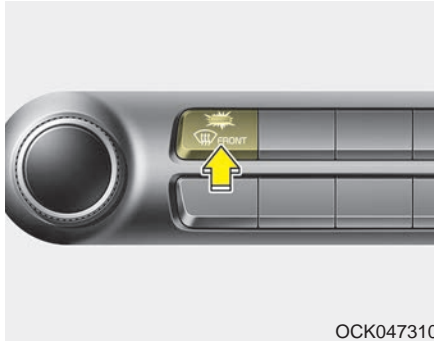

OCK047310

### Niveau dégivrage

La majorité du courant d'air est dirigée vers le pare-brise, avec un petit courant d'air dirigé vers les dégivrateurs latéraux.

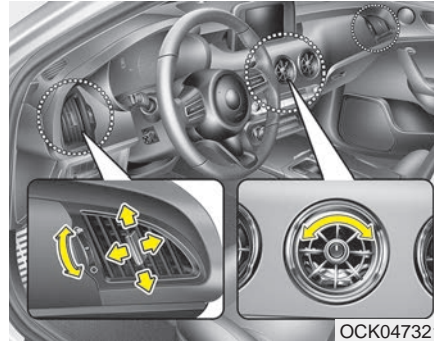

OCK047321

### Bouches d'air au tableau de bord

Les bouches de ventilation peuvent être ouvertes ou fermées séparément à l'aide de la roulette (si équipé).

Vous pouvez aussi ajuster la direction du courant d'air sortant de ces bouches d'air, à l'aide du levier, comme illustré.

### Commande de température

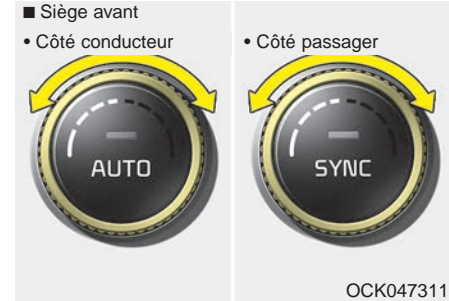

OCK047311

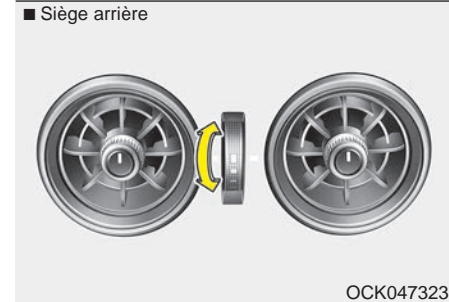

OCK047323

### • Siège avant

La température peut être augmentée au maximum (HI) en tournant le bouton complètement à droite.

La température peut être réduite au minimum (Lo) en tournant le bouton complètement à gauche.

Quand vous tournez le bouton, la température augmente ou baisse de 0,5°C/1°F à la fois. La température réglée au minimum, le climatiseur fonctionne continuellement.

- **Siège arrière**

Tourner la molette de commande de température du siège arrière pour régler la température.

La température des sièges avant et arrière peut être réglée individuellement.



OCK047312

### Réglage individuel de la température zones conducteur et passager

- Appuyer sur la touche "SYNC" pour ajuster la température de la zone du conducteur et la température de la zone du passager au même niveau.

La température de la zone du passager sera la même que la température de la zone du conducteur.

- Tourner le bouton de commande de la température du côté du conducteur. La température de la zone du passager sera la même que la température de la zone du conducteur.

### Équilibrage de la température côté conducteur et passager

- Appuyer de nouveau sur la touche "SYNC" pour ajuster séparément la température de la zone du conducteur et la température de la zone du passager. Le voyant s'éteindra.
- Tourner le bouton de commande de la température du côté du conducteur pour régler la température de la zone du conducteur.
- Tourner le bouton de commande de la température du côté du passager pour régler la température de la zone du passager.

### Conversion de la température

Vous pouvez passer des degrés centigrades aux degrés Fahrenheit comme suit :

En appuyant sur le bouton OFF (arrêt), appuyer sur le bouton AUTO pendant 3 secondes ou plus.

L'affichage passera des degrés centigrades aux degrés Fahrenheit, ou des degrés Fahrenheit aux degrés centigrades.

Si la batterie est déchargée ou déconnectée, l'affichage du mode de température retournera aux degrés Fahrenheit.

### Commande d'admission d'air

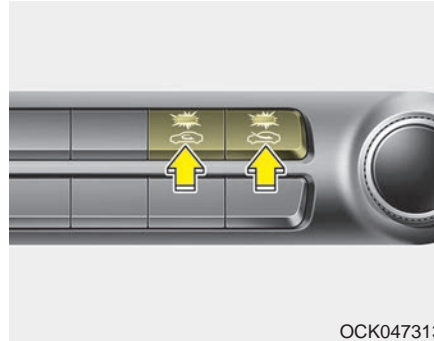

Cette touche sert à sélectionner la prise d'air extérieure (air frais) ou la recirculation de l'air.

Pour changer la position de la commande d'admission d'air, appuyez sur le bouton.

### Position de recirculation d'air



Quand la recirculation d'air est choisie, l'air de l'habitacle est aspiré par le système de climatisation puis réchauffé ou refroidi, selon la fonction choisie.

### Position d'air extérieur



Quand l'air extérieur est choisi, l'air entre dans le véhicule de l'extérieur; il est alors réchauffé ou refroidi, selon la fonction choisie.

L'utilisation prolongée de la chaufferette à la position de recirculation d'air (sans avoir choisi le climatiseur) peut entraîner l'embuement du pare-brise et des vitres latérales, et l'air dans l'habitacle pourra avoir une odeur de renfermé.

De plus, l'utilisation prolongée du climatiseur avec air recirculé produira un air excessivement sec dans l'habitacle.

### ***Prise d'air extérieur pour le toit ouvrant (si équipé)***

Si le toit ouvrant est ouvert alors que le chauffage ou le climatiseur fonctionnent, la prise d'air extérieur (air frais) sera automatiquement sélectionnée, afin d'aérer le véhicule. Si le conducteur choisit la prise d'air recirculé, la prise d'air extérieur sera automatiquement réenclenchée après 3 minutes.

La prise d'air changera automatiquement au mode sélectionné auparavant une fois que le toit ouvrant sera refermé.

### ***Commande du ventilateur***

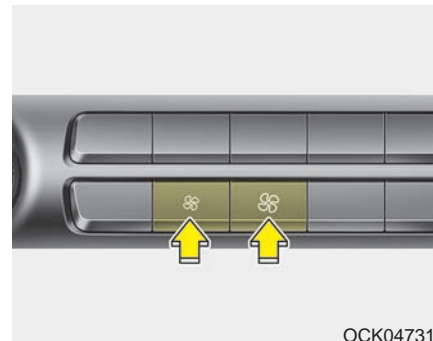

OCK047314

Vous pouvez régler le ventilateur à n'importe quelle vitesse en appuyant sur le bouton de commande.

Pour changer la vitesse du ventilateur, appuyez sur (♣) pour l'augmenter ou sur (♣) pour la réduire. Appuyez sur le bouton OFF de la soufflerie avant pour éteindre le ventilateur.

**Climatiseur**

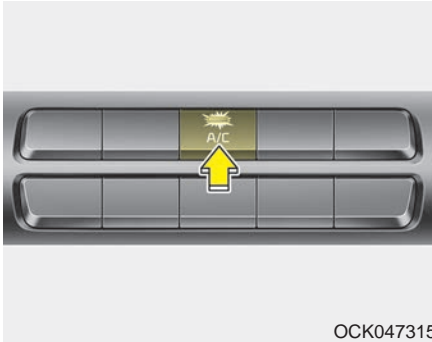

Appuyez sur le bouton A/C pour mettre le climatiseur en marche (le témoin s'allume).

Appuyez de nouveau sur le bouton pour éteindre le climatiseur.

**⚠ AVERTISSEMENT**

- Visibilité réduite

L'utilisation continue du système de régulation de la température en position d'air recirculé peut faire augmenter le taux d'humidité dans l'habitacle, ce qui pourrait embuer le pare-brise et gêner la visibilité.

**⚠ AVERTISSEMENT**

- Recirculation de l'air

L'utilisation continue du climatiseur dans la position de recirculation de l'air peut causer de la torpeur et de la somnolence, ce qui peut causer un accident. Mettre de l'air extérieur dans le véhicule le plus possible lors de la conduite.

**⚠ AVERTISSEMENT**

- Dormir dans le véhicule avec le climatiseur en fonctionnement

Ne jamais dormir dans un véhicule avec le climatiseur ou le chauffage en fonctionnement. Cela pourrait causer une baisse du niveau d'oxygène ou une hypothermie, et provoquer des blessures graves ou la mort.

### Mode éteint (OFF)

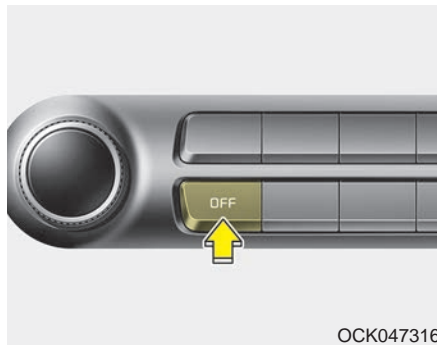

OCK047316

Appuyez sur le bouton OFF de la soufflerie avant pour éteindre le système de climatisation avant. Vous pouvez toujours utiliser les boutons de mode et d'admission d'air en autant que le commutateur d'allumage soit en position ON.

### Sélection à l'écran d'information sur la climatisation (si équipé)

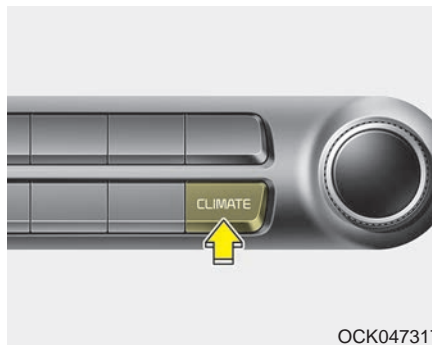

OCK047317



Appuyer sur le bouton de sélection de l'écran d'information sur la climatisation afin d'afficher cette information à l'écran.

## Fonctionnement du système

### Ventilation

1. Réglez le mode à la position .
2. Réglez la commande d'admission d'air sur l'air extérieur.
3. Réglez la température au niveau désiré.
4. Réglez le ventilateur à la vitesse désirée.

### Chauffage

1. Réglez le mode à la position .
  2. Réglez la commande d'admission d'air sur l'air extérieur.
  3. Réglez la température au niveau désiré.
  4. Réglez le ventilateur à la vitesse désirée.
  5. Pour une déshumidification, mettez le climatiseur (si équipé) en marche.
- Si le pare-brise s'embue, réglez le mode à la position  ou .

**Conseils d'utilisation**

- Pour empêcher la poussière et les vapeurs déplaisantes d'entrer dans le véhicule par le système de ventilation, réglez la commande d'admission d'air sur recirculation. Retournez la commande à la position d'air frais une fois la zone traversée, afin de garder un air frais dans le véhicule. Ceci aidera à tenir le conducteur alerte et confortable.
- L'air pour le système de chauffage/climatisation est aspiré par des grilles juste devant le pare-brise. Assurez-vous que ces grilles soient toujours propres (sans feuilles, neige, glace ou autres obstructions).
- Pour éviter l'embuement intérieur du pare-brise, réglez la commande d'admission d'air en position d'air frais et le ventilateur à la vitesse désirée; mettez le climatiseur en circuit et ajustez la température au degré désiré.

**Climatiseur**

Tous les climatiseurs Kia sont chargés d'un fluide frigorigène R-1234yf écologique.

1. Faites démarrer le moteur et appuyez sur le bouton du climatiseur.
  2. Réglez le mode à la position .
  3. Réglez la commande d'admission d'air sur air extérieur ou recirculation.
  4. Ajustez la vitesse du ventilateur et la température afin d'assurer un confort optimal.
- Lorsque le refroidissement maximum est souhaité, régler la commande de température sur la position la plus à gauche, puis régler la commande de vitesse du ventilateur sur la plus grande vitesse.

**MISE EN GARDE****- Climatisation excessive**

*Quand vous utilisez le climatiseur, surveillez le témoin de température de près quand vous montez des côtes ou dans la grosse circulation, et que la température extérieure est élevée. Le climatiseur peut faire surchauffer le moteur. Continuez d'utiliser le ventilateur, mais coupez le climatiseur si le témoin de température indique un surchauffage.*

### \* AVIS

Si vous abaissez les glaces par temps humide, le climatiseur peut causer la formation de gouttelettes d'eau à l'intérieur du véhicule. Comme la présence excessive de gouttelettes d'eau peut causer des dommages à l'équipement électrique, n'utilisez le climatiseur que si vous gardez les glaces relevées.

### Conseils sur l'utilisation du climatiseur

- Si le véhicule a été stationné au soleil par temps chaud, abaissez les glaces pendant un moment pour laisser l'air chaud s'échapper de l'habitacle.
  - Pour réduire le taux d'humidité sur l'intérieur des glaces par temps pluvieux ou humide, réduisez l'humidité dans l'habitacle en faisant fonctionner le climatiseur.
  - Quand vous utilisez le climatiseur, vous pourrez noter, à l'occasion, un changement dans le régime du moteur quand le compresseur du climatiseur s'engage. Il s'agit là d'un fonctionnement caractéristique normal.
  - Utilisez le climatiseur une fois par mois, même si ce n'est que pour quelques minutes, afin d'assurer un rendement optimal du système.
- Vous pourrez noter, lors du fonctionnement du climatiseur, la formation de gouttelettes de condensation (même une petite flaque) sur le plancher, du côté du passager. Il s'agit là d'un fonctionnement caractéristique normal.
  - Utiliser le climatiseur au mode de recirculation d'air n'assure pas un refroidissement maximal; en outre, l'utilisation continue à ce mode peut rendre l'air rassis.
  - Lors du refroidissement, il se peut que vous remarquiez un débit d'air brumilleux en raison du refroidissement rapide et de l'admission d'air humide. Cette caractéristique fait partie du fonctionnement normal du système.

## Fitre à air de la climatisation (si équipé)

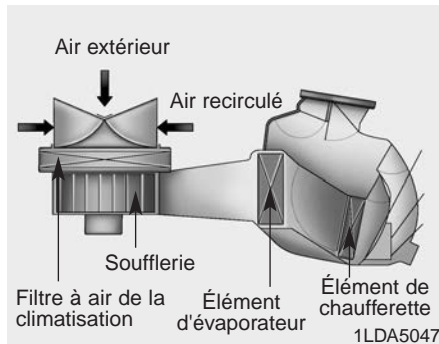

Le filtre à air de la climatisation est monté derrière la boîte à gants et filtre la poussière et autres polluants qui pourraient entrer dans le véhicule par le système de climatisation. Si, avec le temps, poussières et polluants s'accumulent sur le filtre, vous remarquerez une réduction du débit par les bouches d'air. Ceci entraînera une accumulation d'humidité dans l'habitacle, même si la commande d'admission d'air se trouve sur air extérieur. Dans ce cas, faites remplacer le filtre à air de la climatisation chez un concessionnaire Kia agréé.

### \* AVIS

- Remplacez le filtre tous les 24 000 km (15 000 mi) ou une fois par année. Si le véhicule est utilisé dans des conditions difficiles comme sur des routes poussiéreuses ou mal entretenues, une inspection et un changement plus fréquents du filtre sera nécessaire.
- Si le débit d'air chute subitement, faites vérifier le système chez un concessionnaire Kia agréé.

### Vérifier le niveau de fluide frigorigène dans le climatiseur et de lubrifiant dans le compresseur

Quand le volume de liquide frigorigène est bas, le rendement du climatiseur s'en trouve réduit. Surcharger peut aussi avoir un impact négatif sur le système de climatisation.

Donc si un fonctionnement anormal est noté, faites inspecter le système chez un concessionnaire Kia agréé.

### **⚠ AVERTISSEMENT**



L'huile et le liquide réfrigérant du climatiseur de ce véhicule sont sous très haute pression. Si les procédures d'entretien correctes ne sont pas suivies, cela pourrait entraîner une explosion. Pour réduire les risques de blessures graves ou de mort, nous recommandons de faire faire l'entretien du système de climatisation de ce véhicule uniquement par des techniciens formés et agréés.

### **MISE EN GARDE**

*Il est important d'utiliser le type et la quantité adéquats d'huile et de réfrigérant, faute de quoi le véhicule pourrait être endommagé. Pour éviter tout dommage, nous recommandons de faire faire l'entretien du système de climatisation de ce véhicule uniquement par des techniciens formés et agréés.*

## DÉGIVRAGE ET DÉSEMBUAGE DU PARE-BRISE

### ⚠ AVERTISSEMENT - Chauffage du pare-brise

N'utilisez pas la position  ou  pendant l'utilisation du climatiseur par temps très humide. La différence de température entre l'air extérieur et le pare-brise peut causer l'embuement de la face extérieure du pare-brise, entraînant une perte de visibilité. Dans ce cas, réglez le bouton de mode sur  et le bouton de ventilateur à la vitesse la plus basse.

- Pour un dégivrage maximal, réglez le bouton de température à l'extrême droite (chaud) et le ventilateur à la vitesse la plus élevée.
- Si vous voulez diriger une partie de l'air chaud au plancher pendant le dégivrage ou le désembuage, réglez le mode sur plancher-dégivrage.
- Avant de prendre la route, dégagez toute la neige et la glace du pare-brise, de la lunette arrière, des glaces latérales et des rétroviseurs extérieurs.
- Dégagez la neige et la glace du capot et de la prise d'air au pied du pare-brise afin d'améliorer le rendement du dégivreur et de la chaufferette, et de réduire le risque d'embuement sur la face intérieure du pare-brise.

### Climatisation automatique

#### Dégivrage de la face intérieure du pare-brise

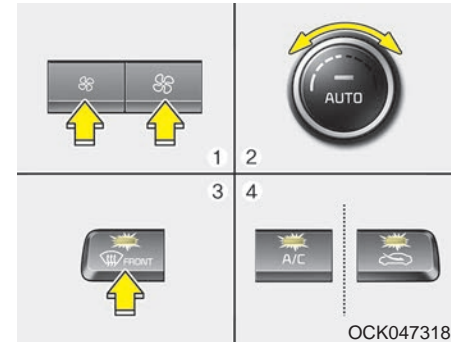

1. Réglez la vitesse du ventilateur à la position désirée.
2. Choisissez la température voulue.
3. Appuyez sur le bouton de dégivrage ().
4. La position air extérieur (frais) sera automatiquement choisie et le climatiseur se mettra en circuit en fonction de la température ambiante détectée.

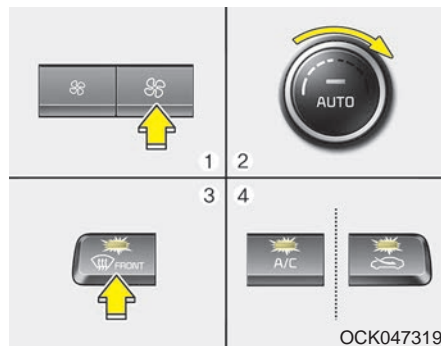

Si la position climatiseur et air extérieur (frais) n'est pas choisie automatiquement, réglez le bouton correspondant à la main. Si la position  est choisie, la vitesse la plus lente du ventilateur passe à la vitesse la plus élevée.

### Dégivrage de la face extérieure du pare-brise



1. Réglez la vitesse du ventilateur au maximum.
2. Réglez la température au plus haut (HI).
3. Appuyez sur le bouton de dégivrage ().
4. La position air extérieur (frais) sera automatiquement choisie et le climatiseur se mettra en circuit en fonction de la température ambiante détectée.

### Logique de désembuage

Afin de réduire le risque d'embuement sur l'intérieur du pare-brise, l'admission d'air ou la climatisation est contrôlée automatiquement en fonction de certaines conditions, comme la position  ou . Pour désactiver ou réactiver la logique de désembuage automatique, effectuer l'opération suivante :

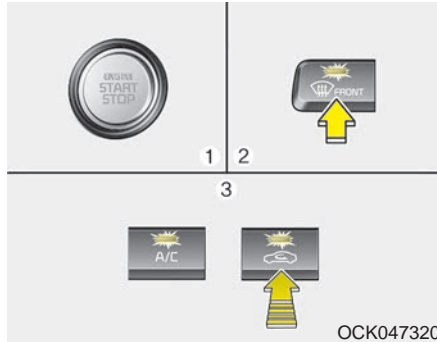
**Climatisation automatique**

1. Tournez la clé de contact sur ON.
2. Appuyez sur le bouton de dégivrage (☁).
3. Tenant le bouton du climatiseur (A/C) enfoncé, appuyez sur le bouton d'admission d'air au moins 5 fois en 3 secondes.

L'affichage de recirculation clignote 3 fois à 0,5 seconde d'intervalle, pour indiquer que la logique de désembuage a été annulée ou retournée au statut programmé.

Si la batterie est déchargée ou déconnectée, vous devez rétablir le statut de la logique de désembuage.

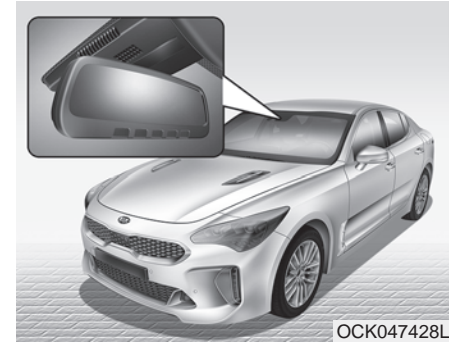
**Auto-désembuage (si équipé)**

L'autodésembueur réduit le risque d'embuage sur l'intérieur du pare-brise en détectant automatiquement le niveau d'humidité sur la face intérieure du pare-brise.

Le système d'auto-désembuage fonctionne quand la chaufferette ou le climatiseur est en circuit.

Le système de désembuage automatique ne fonctionne pas si vous appuyez sur le bouton de commande d'admission d'air, le bouton de climatisation ou le bouton de sélection de mode avec le système de désembuage automatique en marche. Pour obtenir une vue correcte, ne pas appuyer sur les boutons suivants lorsque le système de désembuage automatique est en marche.



Ce témoin s'allume quand l'autodésembueur détecte de l'humidité sur la face intérieure du pare-brise et se met en marche.

Si l'air dans l'habitacle est plus humide, le système fonctionne à un niveau plus élevé. Par exemple, si l'autodésembueur ne désembue pas le pare-brise à la position 1 Air extérieur, il essaie de nouveau au niveau 2 Actionner le climatiseur.

Niveau 1 : Air extérieur

Niveau 2 : Actionner le climatiseur

Niveau 3 : Souffler de l'air vers le pare-brise

Niveau 4 : Augmenter l'air vers le pare-brise

### **Pour annuler ou réinitialiser le désembuage automatique**

Appuyer sur le bouton de dégivrage du pare-brise pendant 3 secondes lorsque le contacteur d'allumage est sur la position ON.

Lorsque le système ADS est annulé, l'indicateur sur le bouton clignote 3 fois par 0,5 seconde et la position "DS OFF" s'affiche sur l'écran d'informations de climatisation. Lorsque le système ADS est réinitialisé, l'indicateur du bouton clignote 6 fois par 0,25 seconde et la position "ADS OFF" ne s'affiche plus sur l'écran d'informations de climatisation.

Vous pouvez initialiser ou désactiver le système de désembuage sur l'écran de sélection d'informations de climatisation AVN.

Si la batterie est déchargée ou débranchée, le système de désembuage automatique se réinitialise. Régler la fonction en conséquence.

N'enlevez pas le couvercle du capteur situé dans le coin supérieur du pare-brise, côté conducteur. Vous pourriez endommager les pièces du système, ce qui n'est pas couvert par la garantie sur le véhicule.

### **Ventilation automatique (si équipé)**

Le système sélectionne automatiquement la position air extérieur (frais) lorsque le système de climatisation fonctionne plus d'un certain temps (environ 30 minutes) à basse température sur la position d'air recyclé.

#### ***Pour annuler ou rétablir la ventilation automatique***

Lorsque le système de climatisation est activé, sélectionner le mode Niveau  du visage tout en appuyant sur le bouton A/C, appuyer cinq fois sur le bouton de recirculation de l'air dans les trois secondes.

Lorsque la ventilation automatique est annulée, l'indicateur clignote 3 fois. Lorsque la ventilation automatique est activée, l'indicateur clignote 6 fois.

Si la batterie est déchargée ou débranchée, la ventilation automatique est réinitialisée. Régler la fonction en conséquence.

### **Ventilation intelligente (si équipé)**

Le système de ventilation intelligente maintient de l'air agréable/frais dans l'habitacle en détectant/contrôlant automatiquement la température, l'humidité, lorsque le véhicule roule avec le système de commande de climatisation en position OFF.

Lorsque le système de ventilation intelligente commence à fonctionner, le message "SMART VENTILATION ON" (ventilation intelligente activée) s'affiche pendant 5 secondes.

- Le système de ventilation intelligente s'arrête lorsque le bouton OFF (arrêt) du système de commande de climatisation est sélectionné.
- Le système de ventilation intelligente s'arrête lorsqu'un bouton du système de commande de climatisation est sélectionné pour l'activer.
- Le système de ventilation intelligente peut ne pas fonctionner lorsque le véhicule roule à faible vitesse.

### RANGEMENTS

On peut utiliser ces compartiments pour y ranger les petits articles nécessaires au conducteur ou aux passagers.

- Pour éviter le risque de vol, ne laissez pas d'objets de valeur dans les rangements.
- Gardez toujours le couvercle du rangement fermé quand vous conduisez. Ne tentez pas de ranger un trop grand nombre d'articles, au point où le couvercle du rangement ne pourrait pas bien fermer.

**⚠ AVERTISSEMENT**  
- Matières inflammables

**Ne rangez pas de briquets, bouteilles de propane ou autres matières inflammables ou explosives dans le véhicule. Ces articles peuvent prendre feu ou exploser si le véhicule est exposée à une température élevée pendant une période prolongée.**

### Rangement dans la console centrale

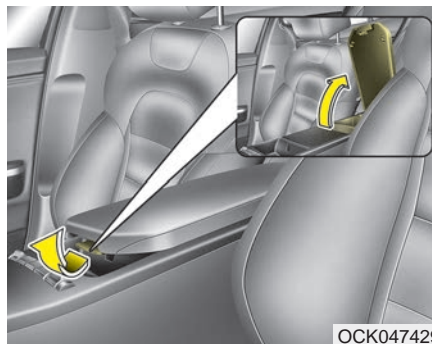

Pour ouvrir le bac de rangement de la console centrale, tirez le levier vers le haut.

### Boîte à gants

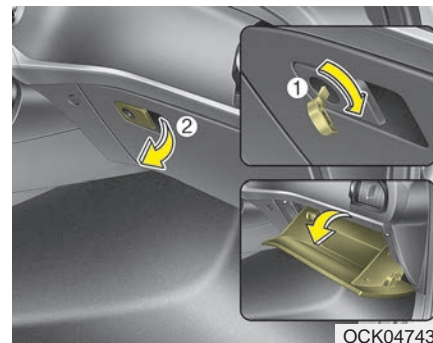

La clé (1) principale permet de verrouiller/déverrouiller la boîte à gants (si équipé).

Pour ouvrir la boîte à gants, tirer sur le levier (2). La boîte à gants s'ouvrira automatiquement.

Refermer la boîte à gants après utilisation.

**⚠ AVERTISSEMENT****- Boîte à gants**

Pour réduire le risque de blessure lors d'un accident ou d'un arrêt brusque, gardez toujours la boîte à gants fermée quand vous conduisez.

**\* AVIS**

Si le bouton de température est réglé sur chaud, de l'air chaud sera soufflé dans la boîte à gants.

**Casier à lunettes**

Pour ouvrir l'étui à lunettes, appuyer sur le couvercle. L'étui à lunettes s'ouvrira lentement. Placer les lunettes de soleil dans l'étui, avec les verres vers l'extérieur.

Pour refermer l'étui à lunettes, le pousser vers le haut.

**⚠ AVERTISSEMENT****- Casier à lunettes**

Ne rien mettre dans l'étui à lunettes, à part des lunettes. Des objets plus lourds pourraient être éjectés du boîtier en cas d'arrêt soudain ou d'accident, ce qui pourrait blesser les passagers.

## CARACTÉRISTIQUES INTÉRIEURES

### Porte-gobelets

#### **⚠ AVERTISSEMENT**

##### **- Liquides chauds**

Ne placez pas de tasses de liquide chaud sans couvercle dans les porte-gobelets alors que le véhicule est en mouvement. Si le liquide chaud se renverse, vous pourriez vous brûler. De telles brûlures au conducteur pourraient mener à une perte de contrôle du véhicule.

#### **⚠ MISE EN GARDE**

S'assurer que les couvercles des boissons sont bien fermés pendant la conduite. En cas de déversement, du liquide pourrait s'introduire dans les circuits électriques ou électroniques du véhicule et endommager les pièces électriques/électroniques.

#### **⚠ MISE EN GARDE**

*Pour essuyer des liquides déversés, ne pas utiliser de chaleur pour sécher les porte-gobelets. Ceci pourrait endommager le porte-gobelet.*

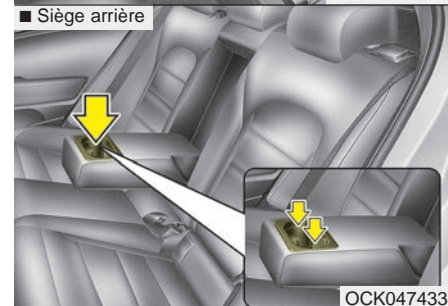
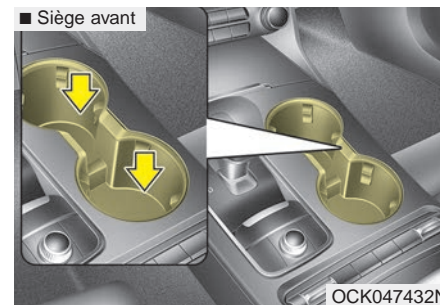

Des tasses ou de petites cannettes de boisson peuvent être placées dans le porte-gobelets.

## Réchauffeur de sièges (si équipé)

- Sièges avant
- Type A



- Type B

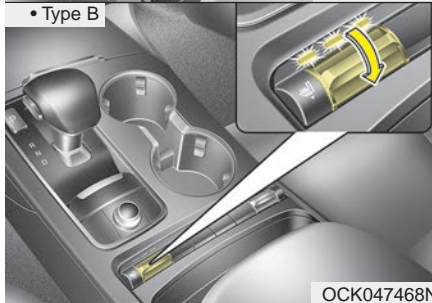

- Sièges arrière



Le réchauffeur de sièges permet de chauffer les sièges avant par temps froid.

Avec le commutateur d'allumage en position ON (marche), appuyer sur l'un des commutateurs pour chauffer le siège du conducteur ou le siège du passager avant.

Par temps doux ou dans des conditions où le fonctionnement du réchauffeur de sièges n'est pas nécessaire, maintenir les commutateurs sur la position "OFF" (arrêt).

### ► Commande de température (Manuel)

- Chaque fois que vous appuyez sur le commutateur ou que vous le relevez, le réglage de la température du siège est modifié comme suit :

#### ■ Sièges avant

ARRÊT → ÉLEVÉE (☀️☀️☀️) → MOYENNE (☀️☀️) → FAIBLE (☀️)  
 ↑

#### ■ Sièges arrière

ARRÊT → ÉLEVÉE (☀️☀️☀️) → MOYENNE (☀️☀️) → FAIBLE (☀️)  
 ↑

- Le réchauffeur de sièges se met par défaut en position OFF (arrêt) à chaque fois que le commutateur d'allumage est activé.

### ► Commande de température (Automatique)

Le réchauffeur de sièges démarre pour commander automatiquement la température des sièges pour empêcher les brûlures à basse température après avoir été activé manuellement.

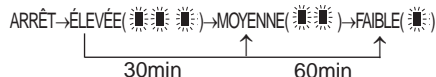

Vous pouvez relever manuellement le bouton pour augmenter la température des sièges.

Toutefois, il revient rapidement en mode automatique.

- En relevant le commutateur pendant plus de 1,5 seconde avec le chauffe-siège activé, le chauffe-siège s'éteint.
- Le réchauffeur de sièges se met par défaut sur la position OFF (arrêt) à chaque fois que le bouton de démarrage/arrêt du moteur est en position ON (marche).

### \* AVIS

Quand le chauffe-siège est en circuit, le circuit de chauffage du siège s'allume ou s'éteint, en fonction de la température du siège.

#### ⚠ AVERTISSEMENT - Risque de brûlures

Les chauffe-sièges pourraient causer des brûlures, même à basse température, s'ils sont utilisés pendant de longues périodes. Ne jamais laisser de passagers ne pouvant juger de la chaleur ou éteindre le chauffe-siège eux-mêmes, utiliser le chauffe-siège. Cela inclut :

(Suite)

#### (Suite)

1. Les nourrissons, les enfants, les personnes âgées, les personnes handicapées ou les patients d'hôpitaux
2. Les personnes ayant la peau sensible ou la peau qui brûle facilement
3. Les personnes fatiguées ou endormies
4. Les personnes sous l'influence de l'alcool ou de la drogue
5. Les personnes prenant des médicaments pouvant causer la somnolence ou l'endormissement (médicament pour dormir, pour le rhume, etc.)

## Siège avec ventilation (si équipé)

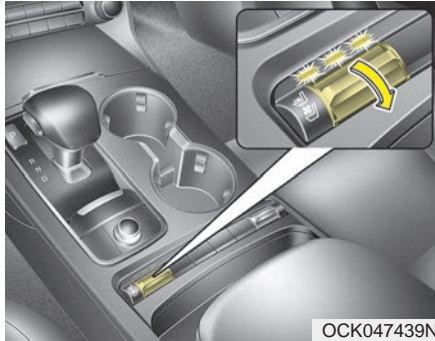

OCK047439N

La température de réglage du siège varie en fonction de la position du commutateur.

- Si vous voulez ventiler votre coussin d'assise, appuyer sur le commutateur (bleu).
- Chaque fois que le bouton est enfoncé, le débit d'air est modifié comme suit :

ARRÊT → ÉLEVÉE (4 ventilateurs) → MOYENNE (2 ventilateurs) → FAIBLE (1 ventilateur)

- Le chauffe-siège (avec ventilation d'air) se trouve par défaut à la position DÉACTIVÉ dès qu'on actionne le commutateur d'allumage.

### ⚠ MISE EN GARDE

- **Dompage au siège**

- *Lors du nettoyage des sièges, ne pas utiliser de solvant organique, comme du diluant, du benzène, de l'alcool ou de l'essence. Ce faisant, on pourrait endommager le siège avec ventilation.*
- *Ne placer aucun objet lourd ou effilé sur le siège. Ces facteurs peuvent endommager le siège avec ventilation.*
- *Prendre soin de ne pas verser de liquide, comme de l'eau ou des boissons, sur le siège. Advenant un déversement de liquide, essuyer le siège avec un chiffon sec. Avant d'utiliser le siège avec ventilation, le sécher complètement.*

### Pare-soleil

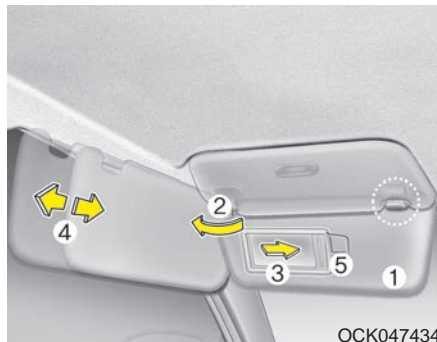

Utilisez le pare-soleil pour bloquer la lumière directe du soleil sur le pare-brise et les glaces latérales.

Pour utiliser le pare-soleil, rabattez-le.

Pour utiliser le pare-soleil sur une glace latérale, rabattez-le, décrochez-en l'extrémité (1) et faites-le pivoter vers le côté (2).

Pour utiliser le miroir, abaissez le pare-soleil et faites-glisser le couvercle-miroir (3).

Ajustez la rallonge de pare-soleil vers l'avant ou l'arrière (4).

Le porte-billet (5) est fourni pour tenir un billet de poste de péage. (si équipé)

\* La lampe réelle du pare-soleil du véhicule peut différer de l'illustration.

**⚠ MISE EN GARDE**  
- Lampe du miroir de courtoisie

***Si vous avez utilisé la lampe du miroir, éteignez-la avant de ramener le pare-soleil à sa position originale sinon vous risquez de décharger la batterie et même d'endommager le pare-soleil.***

### Prise de courant

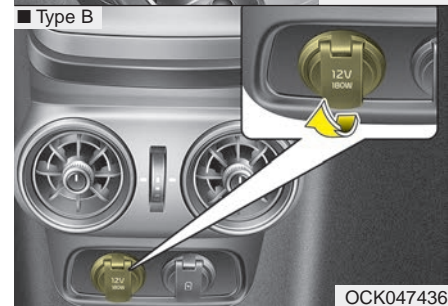
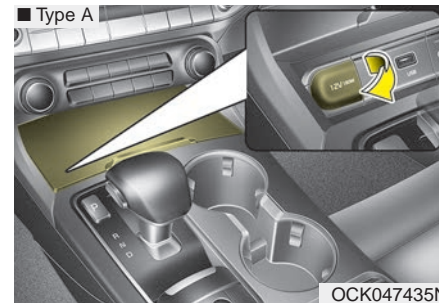

La prise de courant est conçue pour alimenter des dispositifs mobiles. Les appareils doivent consommer moins de 10 ampères quand le moteur tourne.

- N'utilisez la prise de courant que lorsque le moteur est en marche et déconnectez la fiche de l'accessoire après son utilisation. Brancher un accessoire pendant une période prolongée alors que le moteur est éteint, pourrait décharger la batterie.
- Ne branchez que des accessoires 12 volts qui consomment moins de 10 ampères.
- Ajustez le climatiseur ou la chaufferette au réglage minimal quand vous utilisez la prise de courant.
- Refermez le couvercle quand vous n'utilisez pas la prise.
- Certains appareils électriques peuvent causer une interférence électronique quand ils sont branchés dans la prise du véhicule. Ces appareils peuvent émettre des parasites et causer le mauvais fonctionnement d'autres systèmes ou appareils électriques dans le véhicule.
- Pousser la prise aussi loin que possible. S'il n'y a pas bon contact, la prise risque de surchauffer et le fusible pourra claquer.
- Branchez des appareils électroniques à piles avec protection contre le courant inverse. Le courant des piles pourrait courir dans le système électrique/électronique du véhicule et entraîner un mauvais fonctionnement du système.

**⚠ AVERTISSEMENT**  
- Décharge électrique

**Ne mettez pas un doigt ou un objet (aiguille, etc.) dans la prise de courant et ne la touchez pas avec une main mouillée. Vous risquez de subir un choc électrique.**

### Chargeur USB (si équipé)

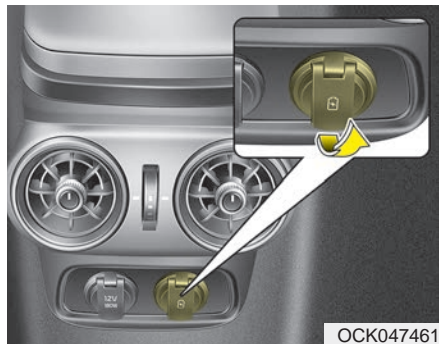

Le chargeur USB est conçu pour recharger des dispositifs avec un câble USB. Les appareils électriques peuvent être rechargés lorsque le bouton ENGINE START/STOP (démarrage/arrêt du moteur) est en position ACC/ON/START.

L'état de charge de la batterie peut être contrôlé sur l'appareil électrique. Débrancher le câble USB du port USB après utilisation.

- Certains périphériques ne sont pas adaptés à une charge rapide mais peuvent être chargés à vitesse normale.
- Utiliser le chargeur USB lorsque le moteur tourne pour éviter de décharger la batterie.
- Seuls les périphériques adaptés au port USB peuvent être utilisés.
- Le chargeur USB ne peut être utilisé que pour charger une batterie.
- Les chargeurs de batterie ne peuvent pas charger.

### Chargement sans fil d'un téléphone intelligent (si équipé)

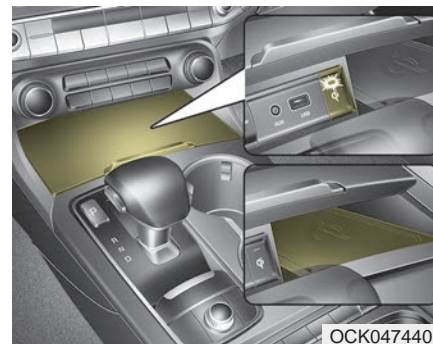

Le chargeur sans fil pour téléphone intelligent est situé à l'avant de la console centrale.

Fermer toutes les portières, puis positionner l'allumage sur ACC ou ON. Pour démarrer le chargement sans fil, placer le téléphone intelligent compatible avec le chargement sans fil sur le tapis de chargement.

Pour un meilleur chargement sans fil, positionner le téléphone intelligent au centre du tapis de chargement.

Le chargeur sans fil chargera un téléphone intelligent doté de la fonction Qi par utilisation uniquement. Se référer au boîtier de chargement accessoire du téléphone intelligent ou à la page d'accueil du fabricant du téléphone pour savoir si le téléphone intelligent est compatible avec la fonction Qi.

### ***Chargement sans fil d'un téléphone intelligent***

1. Retirer tout objet pouvant se trouver sur le tapis de chargement, y compris la clé intelligente. Si un objet autre que le téléphone intelligent se trouve sur le tapis de chargement, le chargement sans fil ne se fera pas correctement.
2. Positionner le téléphone intelligent au centre du tapis de chargement sans fil.
3. Une fois que le chargement commence, le voyant orange s'allumera. Lorsque le chargement est terminé, le voyant deviendra vert.
4. On peut activer ou désactiver le chargement sans fil en sélectionnant la fonction USM au tableau de bord. (Se référer à la section « Tableau de bord » pour obtenir davantage de détails).

Si le chargement ne commence pas, déplacer doucement le téléphone intelligent sur le tapis, jusqu'à ce que le voyant de chargement orange s'allume. Selon le téléphone intelligent chargé, il est possible que le voyant vert ne s'allume pas, même si le chargement est terminé.

Si le chargement sans fil ne fonctionne pas correctement, le voyant orange clignotera pendant 10 secondes, puis s'éteindra. Dans ce cas, retirer le téléphone intelligent du tapis, puis le repositionner de nouveau sur le tapis. Vérifier que le chargement commence.

Si le téléphone intelligent est laissé sur le tapis de chargement alors que l'allumage du véhicule est positionné sur OFF, un message d'avertissement s'affichera et une alarme retentira une fois que le cycle d'adieu se termine au tableau de bord (pour les véhicules dotés du guide vocal).

### **AVERTISSEMENT**

- Se laisser distraire pendant la conduite

Se laisser distraire en conduisant peut entraîner une perte de contrôle du véhicule pouvant entraîner un accident, des blessures graves ou la mort. Le conducteur a pour responsabilité première de conduire son véhicule de façon sécuritaire et légale. Donc, le conducteur ne devrait jamais utiliser d'appareils portatifs, d'autres équipements ou de systèmes du véhicule qui l'obligent à quitter la route des yeux, à ne plus se concentrer sur la conduite sécuritaire du véhicule ou sont interdits par la loi pendant qu'il conduit.

### **MISE EN GARDE**

- Déversement de liquide sur le chargeur sans fil

*Pour éviter tout déversement de liquide pouvant endommager le chargeur sans fil du véhicule, toujours fermer soigneusement le couvercle du compartiment lors du chargement d'un téléphone cellulaire.*

### **AVERTISSEMENT**

- Présence de métal dans le chargeur sans fil

Si des objets métalliques, comme des pièces de monnaie, sont situés entre le chargeur sans fil et le téléphone intelligent, cela pourrait entraver le chargement. De plus, un objet métallique pourrait chauffer et endommager le chargeur. Si l'on remarque un objet métallique entre le téléphone intelligent et le tapis de chargement, retirer immédiatement le téléphone intelligent. Laisser l'objet métallique refroidir, puis l'enlever.

### MISE EN GARDE

- *S'il n'est pas possible de refermer le couvercle du compartiment de chargement à cause de la taille du téléphone intelligent ou parce que le couvercle est cassé, ne pas utiliser le chargeur sans fil.*
- *Même si vous ne chargez pas votre téléphone intelligent, gardez le couvercle du support fermé en permanence lorsqu'il est laissé sur le support. Le fait de rouler avec le couvercle du support ouvert peut augmenter le risque d'accidents et provoquer des blessures, car vous pourriez être distrait par le téléphone intelligent.*

(Suite)

(Suite)

- *Si la température du compartiment de chargement dépasse une température donnée, le chargement sans fil sera désactivé. Une fois que la température du compartiment baisse sous le seuil défini, le chargement sans fil reprendra.*
- *Le chargement sans fil pourrait ne pas fonctionner correctement si le téléphone intelligent est placé dans un boîtier épais.*
- *Le chargement sans fil cessera si la clé intelligente est retirée du véhicule et que le commutateur d'allumage est sur ON.*
- *La charge peut être interrompue temporairement lorsque la détection de la clé intelligente est activée (en mettant le contact, en ouvrant ou en fermant les portes)*

(Suite)

(Suite)

- *Le chargement sans fil cessera si le moteur est éteint.*
- *Le chargement sans fil cessera si le téléphone intelligent n'est pas entièrement en contact avec le tapis de chargement sans fil.*
- *Les articles équipés de composants magnétiques, notamment les cartes de crédit, les cartes de téléphone, les livrets bancaires, les billets de transport, etc. peuvent être endommagés pendant le chargement sans fil.*
- *Pour obtenir les meilleurs résultats possible, positionner le téléphone intelligent au centre du tapis de chargement. Le téléphone intelligent pourrait ne pas se recharger s'il est positionné sur les bords du tapis. Si le téléphone intelligent ne se recharge pas, il pourrait surchauffer.*

(Suite)

### **(Suite)**

- *Si le téléphone intelligent n'est pas compatible avec le chargement sans fil, un accessoire approprié doit être acheté séparément.*
- *Les téléphones cellulaires qui ne sont pas certifiés aux normes de charge des téléphones intelligents sans fil (Qi) peuvent ne pas pouvoir être chargés.*
- *Les fonctions d'auto-protection de certains téléphones intelligents peuvent ralentir ou interrompre la charge.*
- *Dans certains cas, le témoin de charge sans fil peut ne pas passer au vert, même lorsque le téléphone est complètement chargé.*

**(Suite)**

### **(Suite)**

- *Les téléphones intelligents de certains fabricants afficheront peut-être un message indiquant que le courant est peu élevé. Il s'agit d'une caractéristique spécifique du téléphone intelligent et n'indique pas une anomalie du chargeur sans fil.*
- *Le voyant de certains téléphones intelligents pourrait rester orange, même si le téléphone est complètement rechargé. Il s'agit d'une caractéristique spécifique du téléphone intelligent et n'indique pas une anomalie du chargeur sans fil.*

**(Suite)**

### **(Suite)**

- *Si un téléphone intelligent non compatible avec le chargement sans fil ou un objet métallique est placé sur le tapis de chargement, un petit bruit pourrait se faire entendre. Ce bruit indique que le véhicule examine la compatibilité des objets placés sur le tapis de chargement. Cela n'agit en aucun cas sur le téléphone intelligent.*

## Patères (si équipé)

■ Type A

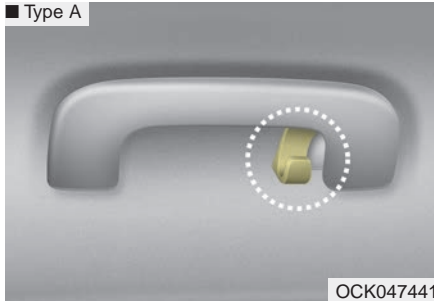

OCK047441

■ Type B

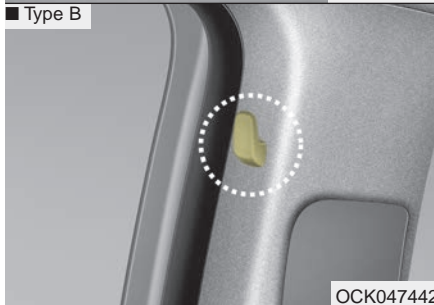

OCK047442

\* Ce dispositif réel peut être différent de l'illustration.

Pour utiliser la patère, tirez sur la portion supérieure de la patère.



### MISE EN GARDE

- Suspendre des vêtements

*Ne pas suspendre des vêtements lourds au portemanteau, car cela pourrait endommager le crochet.*



### AVERTISSEMENT

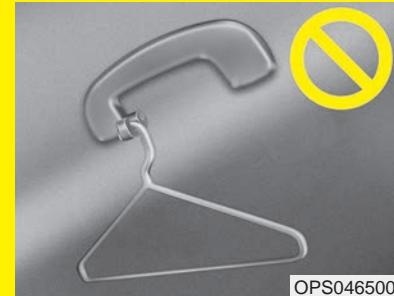

OPS046500

**Ne pendez pas de cintres ou d'objets durs à l'exception de vêtements. De plus, ne placez pas d'objets lourds, tranchants ou fragiles dans les poches des vêtements. Lors d'un accident ou lors du déclenchement de l'airbag, des dommages au véhicule ou des blessures corporelles pourraient survenir.**

### Ancrage(s) de tapis (si équipé)

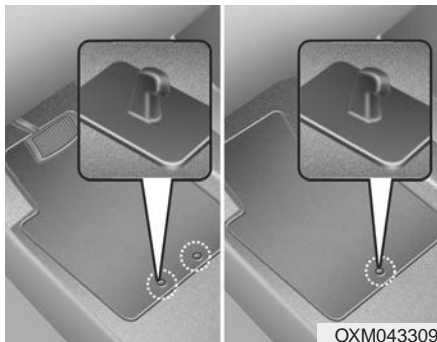

Si vous utilisez un tapis sur la moquette avant, assurez-vous de l'accrocher à l'ancrage sur le plancher. Vous empêcherez ainsi le tapis de glisser vers l'avant.

### **⚠ AVERTISSEMENT**

**- Tapis de sol achetés chez un autre fournisseur**

**Ne jamais installer de tapis achetés auprès d'un autre fournisseur s'il est impossible de le sécuriser à l'aide des ancrages pour tapis situés sur le plancher du véhicule.**

**Un tapis mal fixé peut entraver l'utilisation des pédales.**

Les points suivants doivent être observés quand vous installez un tapis dans le véhicule.

- Assurez-vous que les tapis soient bien ancrés aux chevilles de tapis avant de conduire.
- N'utilisez AUCUN tapis qui ne peut pas être solidement ancré à la cheville de tapis du véhicule.
- N'empilez pas un tapis par-dessus un autre (ex. : tapis tous climats en caoutchouc sur un tapis peluché). Un seul tapis devrait être installé à chaque position.

### Filet à bagages (support) (si équipé)



Pour éviter tout déplacement des objets contenus dans le coffre, il est possible d'utiliser les fixations situées dans l'aire de chargement pour arrimer le filet à bagages.

#### MISE EN GARDE

*Pour éviter d'endommager des marchandises ou le véhicule, il convient de faire preuve de précaution lors du transport d'objets fragiles ou volumineux dans le coffre à bagages.*

#### AVERTISSEMENT

Pour éviter de vous blesser les yeux, **NE PAS** surcharger le filet à bagages. Gardez **TOUJOURS** le visage et le corps éloignés du passage de l'enroulement du filet à bagages. **NE PAS** utiliser le filet à bagages lorsque la sangle présente des signes visibles d'usure ou de détérioration.

## CHAÎNE HAUTE-FIDÉLITÉ

### \* AVIS

Si vous installez des phares HID de marché secondaire, la chaîne stéréo et les dispositifs électroniques de votre véhicule pourraient mal fonctionner.

\* Si le véhicule est muni d'un système AVN (audio, vidéo et navigation), se référer au manuel d'utilisation fourni séparément pour obtenir davantage de renseignements.

### Antenne

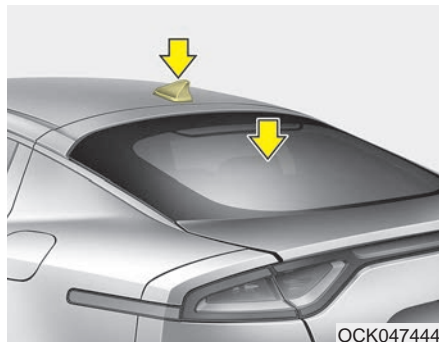

#### *Antenne dans la glace*

Votre véhicule utilise une antenne en verre pour recevoir les signaux AM et FM.

#### *Antenne en nageoire de requin*

L'antenne en nageoire de requin capte les données transmises.

### ⚠ MISE EN GARDE

- *Ne nettoyez pas l'intérieur de la lunette arrière avec un nettoyeur ou un grattoir pour enlever des matières étrangères car cela pourrait endommager les éléments de l'antenne.*
- *Évitez d'ajouter des enduits métalliques comme en Ni, Cd et autres sur la lunette arrière. Ils pourraient nuire à la réception des signaux de diffusion AM et FM.*
- *Pour éviter de causer des dommages à l'antenne intégrée à la lunette arrière, ne jamais utiliser d'objet coupant ou de nettoyeur à base d'abrasifs pour nettoyer la glace. Nettoyer l'intérieur de la glace arrière avec un tissu doux.*

*(Suite)*

(Suite)

- Si on appose un autocollant sur la surface intérieure de la glace de la lunette arrière, prendre soin de ne pas endommager l'antenne.
- Ne pas placer d'objets coupants près de l'antenne intégrée à la lunette arrière.
- Tinter la glace de la lunette arrière pourrait affecter négativement le fonctionnement de l'antenne.

## Ports AUX, USB

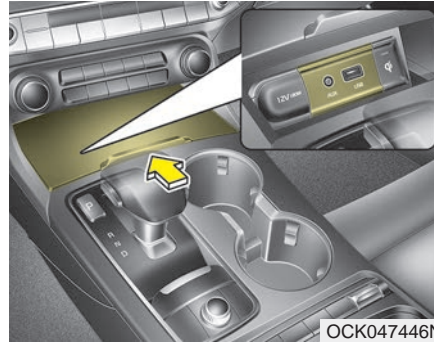

Vous pouvez utiliser un port auxiliaire pour connecter des périphériques audio et un port USB pour brancher un dispositif USB ou iPod®.

### \* AVIS

Si vous utilisez la prise de courant pour alimenter un appareil audio, vous pourrez entendre un bruit de fond pendant la lecture. Si c'est le cas, utilisez l'alimentation de l'appareil audio seulement.

\* iPod® est une marque de commerce de Apple Inc.

## ⚠ AVERTISSEMENT

- Conduire distrait

Conduire en étant distrait pourrait entraîner une perte de contrôle du véhicule, pouvant entraîner un accident, des blessures graves ou même la mort. La responsabilité première du conducteur est d'assurer la conduite sécuritaire du véhicule, en conformité avec le Code de la route. De ce fait, ne jamais utiliser d'appareils, d'équipements ou de dispositifs intégrés au véhicule illégaux ou qui distrairaient le conducteur ou l'inciteraient à quitter la route des yeux ou à ne plus se concentrer sur la conduite sécuritaire du véhicule pendant que le véhicule est en mouvement.

## **Déclaration de conformité**

### **IC**

This device complies with Industry Canada's licence-exempt RSSs.

Operation is subject to the following two conditions:

- (1) This device may not cause interference; and
- (2) This device must accept any interference, including interference that may cause undesired operation of the device.

Le présent appareil est conforme aux CNR d'Industrie Canada applicables aux appareils radio exempts de licence.

L'exploitation est autorisée aux deux conditions suivantes: (1) l'appareil ne doit pas produire de brouillage, et (2) l'utilisateur de l'appareil doit accepter tout brouillage radioélectrique subi, même si le brouillage est susceptible d'en compromettre le fonctionnement.

# Conduite du véhicule

<b>Avant de prendre la route</b> . . . . .	5-5
• Avant d'entrer dans le véhicule . . . . .	5-5
• Inspections nécessaires . . . . .	5-5
• Avant de démarrer . . . . .	5-5
<b>Bouton de démarrage/arrêt du moteur</b> . . . . .	5-7
• Bouton de démarrage/arrêt du moteur illuminé . . . . .	5-7
• Positions du bouton de démarrage/arrêt du moteur . . . . .	5-7
• Démarrage du moteur à l'aide de la clé intelligente . . . . .	5-9
<b>Boîte de vitesses automatique</b> . . . . .	5-11
• Fonctionnement de la boîte de vitesses automatique . . . . .	5-11
• Bonnes pratiques de conduite . . . . .	5-19
• Commande de démarrage . . . . .	5-20
<b>Boîte de vitesses automatique (Changement de vitesse à commande électrique)</b> . . . . .	5-23
• Fonctionnement de la boîte de vitesses automatique . . . . .	5-23
• Stationnement . . . . .	5-30
• Messages de l'affichage LCD . . . . .	5-31
• Bonnes pratiques de conduite . . . . .	5-34
• Commande de démarrage . . . . .	5-36
<b>Transmission intégrale (AWD)</b> . . . . .	5-39
• Utilisation de la transmission intégrale (AWD) . . . . .	5-39
• Précautions d'urgence . . . . .	5-42
<b>Différentiel autobloquant (LSD)</b> . . . . .	5-43
<b>Système de freinage</b> . . . . .	5-44
• Freins assistés . . . . .	5-44
• Frein de stationnement - Pédale . . . . .	5-46
• Frein de stationnement électronique (EPB) . . . . .	5-48
• Maintien automatique . . . . .	5-54
• Messages d'avertissement . . . . .	5-57
• Système de freinage antiblocage (ABS) . . . . .	5-59
• Contrôle électronique de stabilité (ESC) . . . . .	5-61
• Gestion de la stabilité du véhicule (VSM) . . . . .	5-65
• Commande d'aide au démarrage en pente (HAC) . . . . .	5-67
• Bonnes pratiques de freinage . . . . .	5-68
<b>Aide à l'évitement de collision avant (FCA)</b> . . . . .	5-70
• Paramètres et activation du freinage d'urgence autonome . . . . .	5-70
• Message d'avertissement FCA et contrôle du système . . . . .	5-73
• Activation des freins . . . . .	5-74
• Capteur de radar/caméra avant de FCA . . . . .	5-74
• Anomalie du système . . . . .	5-76
• Limites du système . . . . .	5-78
<b>Régulateur de vitesse</b> . . . . .	5-85
• Pour régler le régulateur à une vitesse . . . . .	5-86
• Pour augmenter la vitesse réglée . . . . .	5-87
• Pour réduire la vitesse réglée . . . . .	5-87

- Pour accélérer temporairement alors que le régulateur est en circuit ..... 5-87
- Pour désengager le régulateur de vitesse, procédez d'une de ces façons ..... 5-88
- Pour ramener la vitesse de croisière à plus de 30 km/h (20 mi/h) environ ..... 5-88
- Pour mettre le régulateur hors circuit, procédez de l'une de ces façons ..... 5-89
- Régulateur de vitesse intelligent avec système Stop & Go ..... 5-90**
  - Commutateur de régulateur de vitesse intelligent .. 5-92
  - Réglage de la vitesse (Système de régulateur de vitesse intelligent) ..... 5-92
  - Réglage de la distance entre deux véhicules (Système de régulateur de vitesse intelligent) .... 5-98
  - Lorsque la voie ..... 5-99
  - Lorsqu'un véhicule se trouve devant vous dans votre voie ..... 5-99
  - Pour régler la sensibilité du régulateur de vitesse intelligent (SCC) ..... 5-103
  - Pour changer le mode du régulateur de vitesse ... 5-104
  - Limites du système ..... 5-105
- Système ISG (Idle Stop and Go) ..... 5-112**
  - Arrêt automatique ..... 5-112
  - Démarrage automatique ..... 5-113
  - Condition de fonctionnement du système ISG ... 5-114
  - Désactivation du système ISG ..... 5-115
  - Dysfonctionnement du système ISG ..... 5-115
- Système de commande intégré au mode de conduite ..... 5-117**
- Système d'assistance au maintien de voie (LKA) ..... 5-123**
  - Fonctionnement du LKA ..... 5-125
  - Attention du conducteur ..... 5-129
  - Dysfonctionnement du système LKA ..... 5-131
  - Changement de fonction du système LKA ..... 5-132
- Avertissement de collision d'angle mort (BCW). 5-133**
  - BSD (Détection des angles morts) ..... 5-134
  - RCTA (Alerte de trafic transversal arrière) ..... 5-136
  - Attention du conducteur ..... 5-140
- Alerte d'attention du conducteur ..... 5-143**
  - Réglage et activation du système ..... 5-143
  - Réinitialisation du système ..... 5-145
  - Système désactivé ..... 5-145
  - Dysfonctionnement du système ..... 5-146
- Utilisation économique ..... 5-148**
- Conditions spéciales de conduite ..... 5-150**
  - Conditions dangereuses ..... 5-150
  - Balancement du véhicule ..... 5-150
  - Négocier les virages en douceur ..... 5-151

• Conduire la nuit . . . . .	5-151
• Conduire dans la pluie . . . . .	5-152
• Conduire dans un endroit inondé . . . . .	5-153
• Conduite hors route . . . . .	5-153
• Rouler sur l'autoroute . . . . .	5-153
<b>Conduite en hiver . . . . .</b>	<b>5-155</b>
• Neige et glace . . . . .	5-155
• Liquide de refroidissement à forte teneur en éthylène glycol . . . . .	5-156
• Vérifier la batterie et les câbles . . . . .	5-157
• Passer à une "huile d'hiver" . . . . .	5-157
• Vérifier les bougies et le système d'allumage . . . . .	5-157
• Empêcher les serrures de geler . . . . .	5-157
• Utiliser un lave-glace antigel approuvé . . . . .	5-157
• Ne laissez pas le frein de stationnement geler . . . . .	5-158
• Ne laissez pas la glace et la neige s'accumuler sous le bas de caisse . . . . .	5-158
• Équipement en cas d'urgence . . . . .	5-158
<b>Tirer une remorque . . . . .</b>	<b>5-158</b>
<b>Limite de charge du véhicule . . . . .</b>	<b>5-159</b>
• Étiquette de renseignements sur les pneus et la charge . . . . .	5-159
• Étiquette de certification . . . . .	5-162
<b>Poids du véhicule . . . . .</b>	<b>5-163</b>

### **Assurez-vous qu'il n'y a aucune fuite dans le système d'échappement**

Faites vérifier le système d'échappement chaque fois que le véhicule est soulevé pour une vidange d'huile ou une autre raison. Si vous notez un changement dans le son de l'échappement ou si vous roulez sur un objet qui frappe le fond de la voiture, faites vérifier le système d'échappement dès que possible chez un concessionnaire Kia agréé.

### **⚠ AVERTISSEMENT** - Gaz d'échappement

**Ne pas inhaler des gaz d'échappement ou laisser le moteur en marche dans une pièce fermée. Les gaz d'échappement contiennent du monoxyde de carbone, un gaz transparent et inodore qui cause l'évanouissement et la mort par asphyxie.**

### **⚠ AVERTISSEMENT** - Coffre ouvert

**Ne pas conduire avec le coffre ouvert. Des gaz d'échappement toxiques peuvent pénétrer dans l'habitacle. S'il est obligatoire de laisser le coffre ouvert pendant la conduite, adopter les étapes suivantes :**

- 1. Fermer toutes les glaces.**
- 2. Ouvrir les bouches d'aération latérales.**
- 3. Positionner l'arrivée d'air sur air frais, diriger l'air vers le sol ou le visage et faire tourner le ventilateur à la vitesse la plus élevée.**

## AVANT DE PRENDRE LA ROUTE

### Avant d'entrer dans le véhicule

- Assurez-vous que les glaces, les rétroviseurs extérieurs et les feux soient propres.
- Vérifiez l'état des pneus.
- Vérifiez sous le véhicule s'il y a des signes de fuites.
- Assurez-vous qu'il n'y a aucun obstacle derrière le véhicule si vous avez l'intention de faire marche arrière.

### Inspections nécessaires

Vérifiez régulièrement les niveaux de liquides comme l'huile à moteur, le liquide de refroidissement, le liquide des freins et le lave-glace. Plus de détails à cet effet à la section 7, " Entretien ".

#### **⚠ AVERTISSEMENT** - Distraction pendant la conduite

**Se concentrer sur la route pendant la conduite. La principale responsabilité du conducteur reste l'opération sécuritaire et légale de son véhicule. Les appareils mobiles ou tout autre équipement ou système du véhicule pouvant distraire le conducteur ne devraient pas être utilisés pendant la conduite du véhicule.**

### Avant de démarrer

- Fermez et verrouillez toutes les portes.
- Positionnez le siège de façon à ce que les commandes soient à portée de la main.
- Boucler ses ceintures.
- Ajustez les rétroviseurs intérieur et extérieurs.
- Assurez-vous que l'éclairage général fonctionne.
- Vérifiez tous les cadrans.
- Vérifiez le fonctionnement des témoins d'alerte quand vous tournez la clé de contact sur ON.
- Désengagez le frein de stationnement et assurez-vous que le témoin de frein s'éteigne.

Pour une opération sûre, prenez connaissance des caractéristiques et de l'équipement de votre véhicule.

**⚠ AVERTISSEMENT**

- Risque d'incendie

Lorsque vous garez ou immobilisez le véhicule et conservez le moteur en marche, veillez à ne pas appuyer sur l'accélérateur durant une période prolongée. Cela pourrait surchauffer le moteur ou le système d'échappement et causer un incendie.

**⚠ AVERTISSEMENT**

- Vérifier les alentours du véhicule

Avant de faire marche avant (D) ou arrière (R), regardez toujours autour du véhicule pour voir s'il y a des gens, surtout des enfants, à proximité.

**⚠ AVERTISSEMENT**

- Objets non arrimés

Arrimer et ranger soigneusement les objets dans le véhicule. Lors d'un arrêt ou d'un virage soudain, les objets non fixés peuvent tomber au sol et affecter la commande des pédales, ce qui peut causer un accident.

**⚠ AVERTISSEMENT**

- Conduite avec les facultés affaiblies

Ne pas conduire avec les facultés affaiblies. Boire et conduire est dangereux. Même une petite quantité d'alcool affecte les réflexes, la perception et le discernement. Conduire sous l'influence de drogue, y compris certains médicaments prescrits par un médecin, peut être aussi dangereux, voire plus dangereux que de conduire en état d'ébriété.

## BOUTON DE DÉMARRAGE/ARRÊT DU MOTEUR

### Bouton de DÉMARRAGE/ ARRÊT DU MOTEUR illuminé



Dès que la porte avant est ouverte et pour plus de commodité, le bouton de DÉMARRAGE/ARRÊT DU MOTEUR s'allume. Il s'éteint environ 30 secondes après que vous ayez fermé la porte.

Une fois toutes les portières fermées, si vous verrouillez le véhicule à l'aide du transmetteur ou de la clé intelligente, la lampe s'éteint immédiatement.

### Positions du bouton de DÉMARRAGE/ARRÊT DU MOTEUR

#### *OFF (éteint)*

Si vous voulez éteindre le moteur (position START/RUN) ou couper le courant du véhicule (position ON), appuyez sur le bouton de DÉMARRAGE/ARRÊT DU MOTEUR alors que le levier de changement de vitesses est sur P (Park). Si vous appuyez sur le bouton de DÉMARRAGE/ARRÊT DU MOTEUR alors que le levier est sur une position autre que P (Park), le bouton de DÉMARRAGE/ARRÊT DU MOTEUR ne passera pas à la position OFF, mais plutôt à la position ACC.

En cas d'urgence alors que le véhicule est en mouvement, vous pouvez éteindre le moteur et passer à la position ACC en appuyant sur le bouton DÉMARRAGE/ARRÊT DU MOTEUR pendant plus de 2 secondes ou 3 fois de suite en moins de 3 secondes.

Si le véhicule est toujours en mouvement, vous pouvez faire redémarrer le moteur sans appuyer sur la pédale de freinage, en appuyant sur le bouton de DÉMARRAGE/ARRÊT DU MOTEUR alors que le levier de changement de vitesses est sur N (Neutre).

### ACC (Accessoires)



OCK057163

Appuyez sur le bouton de DÉMARRAGE/ARRÊT DU MOTEUR alors qu'il se trouve à la position OFF, sans appuyer sur la pédale de freinage.

Si le bouton de DÉMARRAGE/ARRÊT DU MOTEUR est laissé sur ACC pendant plus d'une heure, le bouton s'éteint automatiquement afin d'éviter de décharger la batterie.

Accessoire s'affiche sur l'écran LCD du groupe d'instruments.

### ON (En circuit)

Appuyez sur le bouton de DÉMARRAGE/ARRÊT DU MOTEUR alors qu'il se trouve à la position ACC, sans appuyer sur la pédale de freinage.

Les témoins avertisseurs peuvent être vérifiés avant que le moteur démarre. Ne laissez pas le bouton de DÉMARRAGE/ARRÊT DU MOTEUR en position ON trop longtemps. La batterie pourrait se décharger, empêchant le moteur de démarrer.

### START/RUN (Démarrage/marche)

Pour faire démarrer le moteur, appuyez sur la pédale de freinage et sur le bouton de DÉMARRAGE/ARRÊT DU MOTEUR alors que le levier de changement de vitesses se trouve sur P (Park) ou N (Neutre). Pour des raisons de sécurité, faites démarrer le moteur avec le levier de changement de vitesses sur P (Park).

Si vous appuyez sur le bouton ENGINE START/STOP (démarrage/arrêt du moteur) sans enfoncer la pédale de frein sur un véhicule à boîte de vitesses automatique, le moteur ne démarre pas et le bouton ENGINE START/STOP (démarrage/arrêt du moteur) change de la façon suivante : OFF → ACC → ON → OFF ou ACC

**\* AVIS**

Vous risquez de décharger la batterie si vous laissez le bouton de **DÉMARRAGE/ARRÊT DU MOTEUR** trop longtemps en position **ACC** ou **ON**.

**⚠ AVERTISSEMENT**  
- Démarrage du véhicule

**N'appuyez jamais sur le bouton de DÉMARRAGE/ARRÊT DU MOTEUR quand le véhicule est en mouvement. Vous risqueriez de perdre le contrôle du volant et du freinage, ce qui pourrait entraîner un accident.**

**Démarrage du moteur à l'aide de la clé intelligente**

1. Garder la clé intelligente sur soi ou la placer dans le véhicule.
2. Assurez-vous que le frein de stationnement est serré.
3. Mettez le levier sélecteur de boîte de vitesses sur P (stationnement).  
Enfoncez complètement la pédale de frein.  
*Vous pouvez aussi faire démarrer le moteur en réglant le levier de vitesse sur N (Neutre).*
4. Appuyez sur le bouton de **DÉMARRAGE/ARRÊT DU MOTEUR** tout en appuyant sur la pédale de freinage.  
*Il devrait démarrer sans que vous ayez à appuyer sur l'accélérateur.*
5. Ne pas attendre que le moteur chauffe à l'arrêt.  
Démarrer et conduite à un régime moteur modéré. (Il est conseillé d'éviter les accélérations et les décélérations brusques et rapides.)

- Il se peut que le moteur ne démarre pas si la clé est éloignée de vous, même si celle-ci se trouve dans le véhicule.
- Quand le bouton de **DÉMARRAGE/ARRÊT DU MOTEUR** se trouve sur **ACC** ou à une autre position, si une porte est ouverte, le système cherche la clé intelligente. Si la clé intelligente ne se trouve pas dans le véhicule, le message « Key not in vehicle (La clé ne se trouve pas dans le véhicule) » apparaîtra sur le groupe d'instruments et sur l'affichage **ACL**. Si toutes les portes sont fermées, le carillon sonne 5 secondes. L'indicateur ou l'avertissement s'éteint dès que le véhicule est en mouvement. Gardez toujours la clé intelligente avec vous.

### **⚠ AVERTISSEMENT**

**- Mouvement non voulu du véhicule**

Ne jamais laisser la clé Smart dans le véhicule avec des personnes ou enfants qui ne connaissent pas le fonctionnement du véhicule. Si on appuie sur le bouton-poussoir de démarrage et si la clé est dans le véhicule, le moteur est mis en marche et le véhicule peut se déplacer.

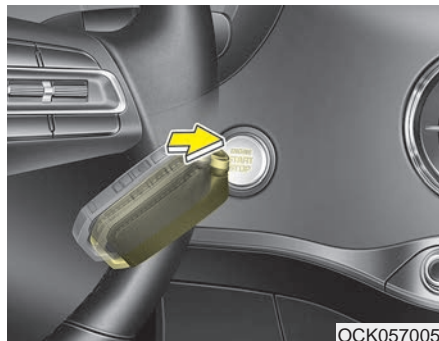

- Si la batterie est faible ou que la clé intelligente ne fonctionne pas correctement, on peut mettre le moteur en marche en appuyant directement sur le bouton Engine Start/Stop (mise en marche/arrêt du moteur) avec la clé intelligente.

Le côté ayant le bouton de verrouillage devrait entrer en contact direct avec le bouton Engine Start/Stop (mise en marche/arrêt du moteur).

Lorsqu'on appuie directement sur le bouton Engine Start/Stop (mise en marche/arrêt du moteur) avec la clé intelligente, la clé intelligente devrait toucher le bouton à un angle droit.

- Si le fusible des feux d'arrêt est brûlé, vous ne pouvez pas faire démarrer le moteur normalement. Remplacez le fusible. Si la chose n'est pas possible, vous pouvez faire démarrer le moteur en appuyant sur le bouton de DÉMARRAGE/ARRÊT DU MOTEUR pendant 10 secondes à la position ACC. Le moteur peut démarrer sans que vous ayez à appuyer sur la pédale de freinage. Toutefois, pour votre propre sécurité, appuyez toujours sur la pédale de freinage avant de faire démarrer le moteur.

N'appuyez pas sur le bouton de DÉMARRAGE/ARRÊT DU MOTEUR pendant plus de 10 secondes, sauf si le fusible des feux d'arrêt est brûlé.

## BOÎTE DE VITESSES AUTOMATIQUE

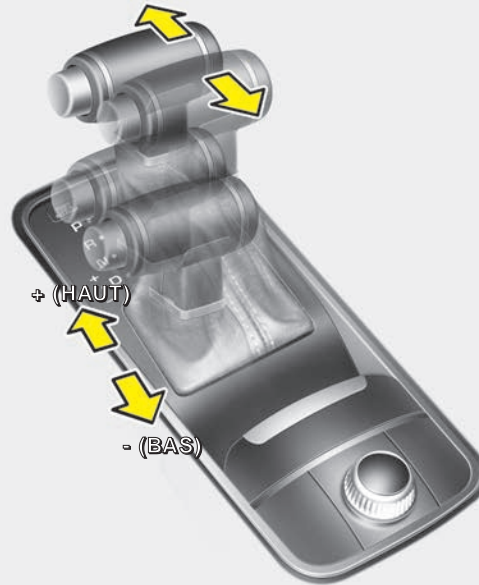
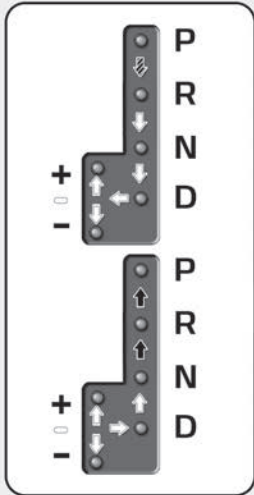



### Fonctionnement de la boîte de vitesses automatique

La boîte de vitesses automatique possède 8 rapports de marche avant et une marche arrière. Chaque rapport est choisi automatiquement, en fonction de la position du levier de vitesse.

### \* AVIS

Les premiers changements de vitesse peuvent être brusques sur un véhicule neuf ou si sa batterie a été déconnectée. C'est une condition normale, et la séquence de changement de rapport est réglée après quelques changements par le TCM (module de commande de transmission) ou par le PCM (module de commande de groupe motopropulseur).

-  Enfoncer la pédale de frein et sur le bouton de dégivrage lors du changement de vitesse.
-  Appuyer sur le bouton de dégivrage lors du changement de vitesse.
-  Vous pouvez déplacer le levier librement.

OCK057164

Pour un fonctionnement harmonieux, enfoncer la pédale de frein et le bouton de dégagement de verrouillage lors du changement de vitesse en passant de la position N (Neutre) à la marche avant ou à la marche arrière.

### AVERTISSEMENT

#### - Quitter le véhicule

Avant de quitter le siège du conducteur, toujours s'assurer de placer le levier de vitesses sur P (stationnement), enclencher le frein de stationnement et éteindre le moteur. Ne pas utiliser la position P à la place du frein de stationnement. Toujours s'assurer que le levier de vitesses est positionné sur P (stationnement), que le frein de stationnement est solidement serré. Un mouvement brusque et inattendu du véhicule pourrait se produire si ces précautions ne sont pas prises.

### MISE EN GARDE - Transmission

*Pour éviter d'endommager votre boîte de vitesses, n'accélérez pas avec le moteur en marche arrière (R) ni en position de marche avant avec les freins activés. La boîte de vitesses peut être endommagée si vous passez en position de stationnement (P) pendant que le véhicule se déplace.*

Quand vous arrêtez dans une pente, ne tenez pas le véhicule stationnaire avec le pouvoir du moteur. Utilisez les freins ou le frein de stationnement.

### *Plages de transmission*

Le témoin lumineux au tableau de bord indique la position du levier de vitesse quand la clé de contact se trouve en position ON.

#### **P (Park)**

Arrêtez toujours le véhicule complètement avant de changer le levier sur P (Park). Cette position bloque la transmission et empêche les roues motrices de tourner.

Embrayer sur P (Park) quand le véhicule roule bloquera les roues de traction, causant une perte de contrôle du véhicule.

#### **R (Reverse) (marche arrière)**

Utilisez cette position pour faire marche arrière avec le véhicule.

**⚠ MISE EN GARDE****- Changement de vitesse**

***Arrêtez-vous toujours avant de passer ou de quitter la marche arrière (R) ; vous pourriez endommager la boîte de vitesses si vous passez en marche arrière (R) lorsque le véhicule roule, sauf pour "Désembourber le véhicule", expliqué dans ce chapitre.***

**N (Neutre)**

Les roues et la boîte de vitesses ne sont pas enclenchées. Le véhicule roule librement même dans une petite pente, à moins que le frein de stationnement ou les freins ne soient engagés.

**- Stationnement à la position N (point mort)**

Suivre les étapes ci-dessous pour stationner et permettre au véhicule de se déplacer lorsqu'il est poussé.

1. Après avoir arrêté votre véhicule, enfoncer la pédale de frein et déplacer le levier sélecteur sur [P], lorsque le bouton d'allumage est sur [ON] ou lorsque le moteur tourne.
2. Si le frein de stationnement est engagé, desserrer le frein de stationnement.
  - Pour les véhicules équipés d'un EPB (frein de stationnement électronique), appuyer sur la pédale de frein avec le bouton d'allumage à la position ON (activer) ou avec le moteur en marche pour désactiver le frein de stationnement.

Si la fonction [AUTO HOLD] (maintien automatique) est utilisée pendant la conduite (si l'indicateur [AUTO HOLD] est allumé dans le groupe d'instruments), appuyer sur l'interrupteur [AUTO HOLD] et la fonction [AUTO HOLD] devrait se désactiver.

3. Mettre le bouton d'allumage à la position OFF (désactiver) tout en appuyant sur la pédale de frein.
  - Pour les véhicules équipés d'une clé intelligente, the commutateur d'allumage peut être amené à la position OFF (désactiver) uniquement si le levier de vitesses est à la position P (stationnement).
4. Amener le levier de vitesses à la position N (point mort) tout en appuyant sur la pédale de frein et en enfonçant un outil (p. ex., un tournevis à tête plate) dans le trou d'accès [SHIFT LOCK RELEASE] (déverrouillage du levier de vitesses) en même temps. Le véhicule se déplacera alors en présence d'une force externe appliquée.

### **⚠ AVERTISSEMENT**

- Stationnement en position N (point mort)

- À l'exception du stationnement au point mort N (point mort), stationnez toujours le véhicule en position P (stationnement) par sécurité et serrez le frein de stationnement.
- Avant de stationner en position N (point mort), vous assurer que le terrain est de niveau et bien plat. Ne pas stationner en position N (point mort) dans les côtes ou en pente. S'il est stationné et laissé en position N (point mort), le véhicule peut se déplacer et causer des dommages ou des blessures graves.

### **\* AVIS**

- Après avoir désactivé le commutateur d'allumage, l'EPB (frein de stationnement électronique) ne peut pas être désengagé.
- Pour les véhicules dotés de l'EPB (frein de stationnement électronique) dont la fonction [AUTO HOLD] est utilisée pendant la conduite, si le bouton d'allumage a été désactivé, le frein électronique sera automatiquement engagé. La fonction [AUTO HOLD] doit donc être désactivée avant que le bouton d'allumage ne soit désactivé.

### **D (Drive)**

C'est la position normale de conduite en marche avant. La boîte de vitesse passe automatiquement 8 rapports en séquence, pour permettre la plus faible consommation de carburant et le plus grande puissance.

Pour obtenir plus de puissance en dépassant un autre véhicule ou dans les côtes, appuyer à fond sur l'accélérateur, et la boîte-pont rétrogradera automatiquement au rapport inférieur.

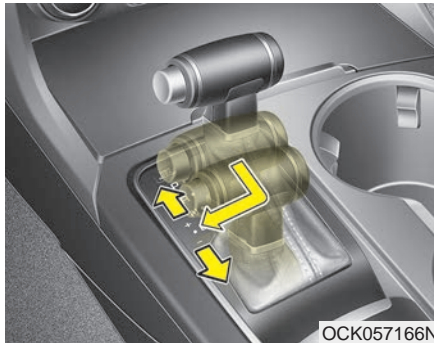

### Mode manuel

Que le véhicule soit immobile ou en mouvement, sélectionner le mode manuel en poussant le levier de vitesses de la position D (marche avant) à la coulisse manuelle. Pour retourner à la conduite automatique (D), ramenez le levier vers la grille principale.

En mode manuel, déplacer le levier de vitesses vers l'avant ou vers l'arrière pour changer rapidement les vitesses. Contrairement à une boîte de vitesses manuelle, le mode manuel permet de changer de rapport avec la pédale d'accélérateur enfoncée.

**HAUT (+)** : Poussez le levier une fois vers l'avant pour passer au rapport supérieur suivant.

**BAS (-)** : Tirez le levier une fois vers l'arrière pour rétrograder d'un rapport.

- En mode manuel, le conducteur doit passer la vitesse supérieure en fonction des conditions routières, en s'assurant de garder le régime du moteur sous la zone rouge.
- En mode manuel, seules les 8 vitesses avant peuvent être sélectionnées. Pour passer la marche arrière ou stationner le véhicule, déplacer le levier de vitesses en position R (marche arrière) ou en position P (stationnement).
- En mode manuel, la boîte rétrograde automatiquement au fur et à mesure que le véhicule ralentit. À l'arrêt, la première vitesse est sélectionnée automatiquement.
- En mode manuel, la vitesse supérieure est passée automatiquement si le régime du moteur attend les points rouges de changement de vitesse.

- Afin de maintenir un niveau approprié de performance et de sécurité, la boîte pourra ne pas exécuter certains changements quand le levier de vitesse est actionné.
- Lors de la conduite sur une route glissante, poussez le levier de vitesse vers l'avant à la position (+). Ceci permet à la boîte de vitesses de passer en 2ème, ce qui permet de conduire plus en douceur sur une route glissante. Poussez le levier sélecteur vers le côté - (bas) pour rétrograder en 1ère.

### *Palettes de changement de vitesse (si équipé)*



On peut utiliser les commandes de changement de vitesse lorsque le levier de vitesses est sur D ou en mode manuel.

### **Quand le sélecteur de vitesses est sur D**

Pour changer les vitesses, pousser une fois la palette [+] (vitesse supérieure) ou la palette [-] (vitesse inférieure). Le système passera automatiquement en mode manuel.

Lorsque la vitesse du véhicule est inférieure à 7 km/h (4,3 mi/h), si vous appuyez sur la pédale d'accélérateur pendant plus de 6 secondes (sauf en mode de conduite (Sport, personnalisé)). Pour d'autres informations, se reporter au système de commande intégrée de mode de conduite au chapitre 5), ou si vous déplacez le levier sélecteur de D (marche avant) au mode manuel et à nouveau du mode manuel à D (marche avant), ou si vous tirez le sélecteur au volant [+] pendant plus de 1 seconde, le système passe du mode manuel au mode automatique.

**Quand le levier de vitesses est en mode manuel**

Pour changer les vitesses, pousser une fois la palette [+] (vitesse supérieure) ou la palette [-] (vitesse inférieure).

**\* AVIS**

Si vous tirez simultanément sur les manettes de vitesses [+] et [-], il pourra ne pas y avoir de changement de rapport.

***Dispositif de verrouillage du levier de vitesse***

Pour votre sécurité, la boîte de vitesses automatique possède un système de verrouillage des rapports qui empêche la boîte de vitesses passer de P (stationnement) à R (marche arrière), sauf si la pédale de frein est enfoncée.

Pour faire passer la boîte de vitesses de P (stationnement) à R (marche arrière) :

1. Tenez la pédale de frein enfoncée.
2. Faites démarrer le moteur ou tournez la clé de contact sur ON.
3. Déplacez le levier de vitesse.

Si le conducteur appuie, puis relâche de façon répétée la pédale de frein, et que le levier de vitesses est en position P (stationnement), des cliquetis ou des vibrations pourraient être ressentis au niveau du levier de vitesses. Il s'agit d'une situation normale.

** AVERTISSEMENT**

**- Changement du sélecteur à partir de P**

**Appuyez toujours sur la pédale de frein pour embrayer de P (Park) à un autre rapport afin d'éviter le mouvement accidentel du véhicule, ce qui pourrait blesser des personnes dans le véhicule ou autour.**

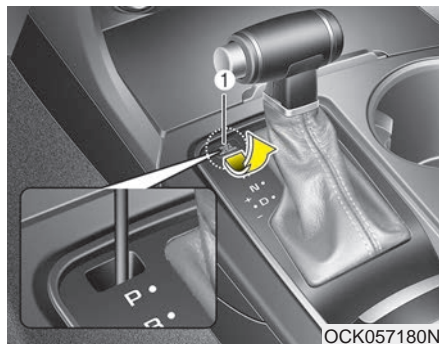

### Supplantation du verrouillage

S'il est impossible de déplacer le levier de vitesses de la position P (Park) à la position R (Reverse) alors que la pédale de frein est enfoncée, continuer d'appuyer sur le frein et procéder ensuite comme suit :

1. Placer le commutateur d'allumage en position LOCK/OFF.
2. Appliquer le frein de stationnement.
3. Enlever avec soin le bouchon (1) recouvrant le trou d'accès à la relâche du verrouillage de l'embrayage.

4. Insérer un outil (p. ex. un tournevis à tête plate) dans l'orifice d'accès et appuyer sur le tournevis.
5. Déplacez le levier de vitesses.
6. Retirer l'outil du trou d'accès à la relâche du verrouillage de l'embrayage, puis repositionner le bouchon.
7. Nous recommandons de faire inspecter le système par un concessionnaire Kia agréé.

### **Dispositif de verrouillage de la clé de contact**

La clé de contact ne peut pas être enlevée tant que le levier de vitesse n'est pas sur P (Park). La clé ne peut pas être enlevée même si le commutateur d'allumage est en position LOCK.

Si le véhicule est muni d'un bouton DÉMARRAGE/ARRÊT DU MOTEUR, le bouton ne passer pas à la position OFF tant que le levier de vitesse ne sera pas sur P (Park).

### **Bonnes pratiques de conduite**

- Ne jamais déplacer le levier de vitesses de la position P (Park) vers une autre position alors que la pédale d'accélérateur est enfoncée.
- Ne déplacez jamais le levier de vitesse sur P (Park) alors que le véhicule est en mouvement.
- Ralentissez avant de rétrograder. Sinon, le rapport inférieur pourra ne pas s'engager.
- Utilisez toujours le frein de stationnement. Ne vous fiez pas à la position P (stationnement) de la boîte de vitesses pour empêcher le véhicule de se déplacer.
- Vous obtiendrez un rendement et une consommation de carburant optimaux en appuyant et relâchant la pédale d'accélérateur en douceur.

### **\* AVIS - Mécanisme de rétrogradation forcée**

**Utiliser le mécanisme de rétrogradation forcée pour obtenir une accélération maximale. Enfoncer la pédale d'accélérateur au-delà du point de pression. La boîte de vitesses automatique rétrograde en fonction du régime du moteur.**

### ***Monter une pente à partir d'une position d'arrêt***

Pour gravir une pente à partir d'un départ arrêté, appuyer sur la pédale de frein et déplacer le levier de changement de vitesse sur D (marche avant). Appuyer progressivement sur l'accélérateur en relâchant la pédale de frein.

### Commande de démarrage

#### *Fonctionnement de la commande de démarrage*

- Pour utiliser la commande de démarrage avec un moteur qui n'est pas suffisamment chaud, le conducteur doit toujours s'assurer que le liquide de refroidissement est chaud et qu'il atteint la température recommandée.
- Pour activer l'état ESC arrêt 2, maintenir le bouton ESC enfoncé pendant plus de 3 secondes en mode Sport. (Affichage de l'état sur l'écran du groupe d'instruments)
- Pour le démarrage, arrêtez le véhicule et maintenez le volant en ligne droite.
- Les freins au pied, l'EPB et le Maintien automatique doivent être relâchés pour un démarrage en douceur.

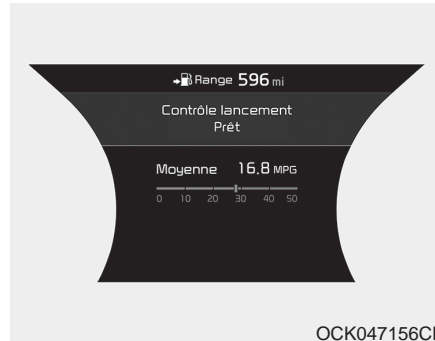

- Appuyez fermement sur le frein avec le pied gauche en mode D (marche avant), tout en appuyant à fond sur la pédale d'accélérateur avec le pied droit. La commande prêt pour le démarrage (1) sera en place.

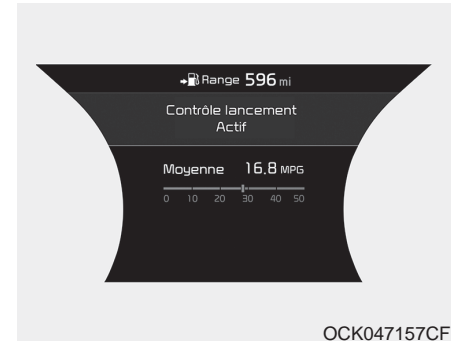

- Pour démarrer un véhicule, tout en appuyant à fond sur la pédale d'accélérateur avec le pied droit, retirez le pied gauche de la pédale de frein. (dans les 4 secondes) (Commande de démarrage active (2) Affichage d'état sur l'écran du groupe d'instruments)

- En cas de déformation et d'usure anormale des pédales et si le conducteur retire son pied uniquement de la pédale d'accélérateur, la commande de démarrage est automatiquement désactivée. Ou, si le véhicule ne démarre pas après 4 secondes lorsque le conducteur appuie sur la pédale de frein et la pédale d'accélérateur, la commande de démarrage est également désactivée automatiquement.
- Ne pas actionner les pédales de frein et d'accélérateur en même temps pendant plus de 4 secondes sans quitter le véhicule.
- Lorsqu'il réutilise la commande de démarrage, le conducteur doit laisser refroidir le véhicule suffisamment en roulant.

### Utilisation limitée de la commande de démarrage (3)

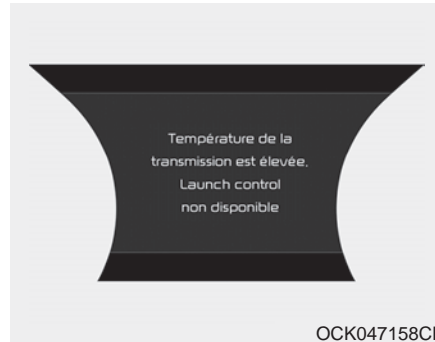

- Un message d'avertissement s'affiche à l'écran si la température du liquide de transmission dépasse un certain niveau en utilisant la commande de démarrage.
- Pour régler le problème ci-dessus, le conducteur doit faire baisser la température du liquide de transmission en conduisant le véhicule. (Il est fortement recommandé de rouler à une vitesse constante supérieure à 60 km/h)

### **▲ AVERTISSEMENT**

**Le conducteur doit s'assurer qu'il peut le faire en toute sécurité avant d'utiliser la commande de démarrage. Ne pas utiliser la commande de démarrage sur des routes publiques ou si des piétons encombrant la voie. Cela pourrait provoquer un accident avec des blessures graves.**

### **\* AVIS**

**Les performances de démarrage peuvent varier en fonction du carburant, de l'environnement, des pneus et des conditions de charge.**

### **MISE EN GARDE**

*L'utilisation constante de la commande de démarrage peut exercer d'énormes contraintes sur la boîte de vitesses, le moteur et les arbres de transmission, et pourrait endommager le véhicule. Il est fortement recommandé d'utiliser la commande de démarrage après avoir terminé le processus de freinage.*

## BOÎTE DE VITESSES AUTOMATIQUE (CHANGEMENT DE VITESSE À COMMANDE ÉLECTRIQUE) (SI ÉQUIPÉ)

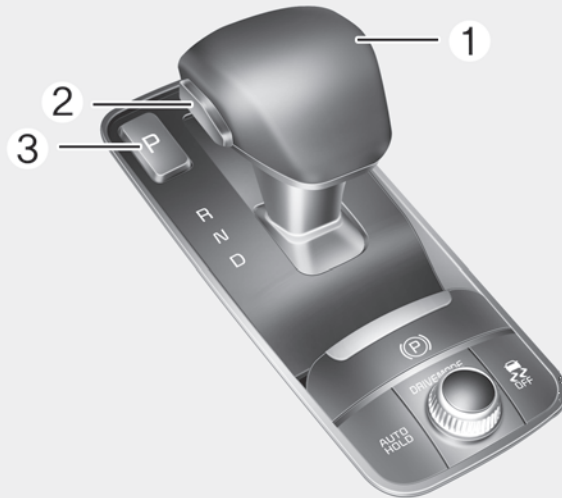

### Fonctionnement de la boîte de vitesses automatique

La boîte de vitesses automatique possède huit rapports de marche avant et une marche arrière.

Chacune des vitesses est sélectionnée automatiquement en position D (marche avant).

When you move the shift lever (1), depress the brake pedal while pressing the UNLOCK button (2).

To shift the gear to P (Park), press the [P] button(3).

OCK057008L

### **⚠ AVERTISSEMENT**

Pour réduire le risque de blessures graves ou mortelles :

- Vérifiez **TOUJOURS** la présence de personnes autour de votre, et notamment d'enfants, avant de passer en D (marche avant) ou en R (marche arrière).
- Avant de quitter le siège du conducteur, assurez-vous toujours que le levier sélecteur est en position P (stationnement), puis serrez le frein de stationnement et mettez le bouton ENGINE START/STOP (démarrage/arrêt du moteur) en position OFF. Le déplacement imprévu et soudain d'un véhicule peut arriver si ces précautions ne sont pas respectées.
- Ne pas utiliser rapidement le frein moteur (en rétrogradant) sur des routes glissantes. Le véhicule pourrait déraquer et provoquer un accident.

### **Plages de transmission**

Le voyant sur le bloc d'instruments affiche la position du levier de vitesses lorsque le bouton ENGINE START/STOP (démarrage/arrêt du moteur) est en position ON.

Toutefois, si la boîte de vitesses est sur N (point mort) ou P (stationnement), la position s'affiche sur le bloc d'instruments lorsque le bouton ENGINE START/STOP (démarrage/arrêt du moteur) est en position OFF ou ACC.

### **⚠ MISE EN GARDE** - Transmission

*Pour éviter d'endommager votre boîte de vitesses, ne pas accélérer le moteur en marche arrière (R), ni en position de marche avant avec les freins activés. La boîte de vitesses peut être endommagée si vous passez en position de stationnement (P) pendant que le véhicule se déplace.*



### **P (stationnement)**

Arrêtez-vous toujours complètement avant de passer en P (stationnement).

Pour passer de la position R (marche arrière), N (point mort), D (marche avant) ou du mode manuel en P (stationnement), appuyez sur le bouton [P].

Si vous coupez le moteur en position D (marche avant), R (marche arrière), le rapport passe automatiquement à P (stationnement).

Lorsque vous stationnez le véhicule, appuyez sur le bouton [P] tout en appuyant sur la pédale de frein, puis serrez le frein de stationnement.

Pour réduire le risque de déplacement, ne pas utiliser la position P (stationnement) à la place du frein de stationnement.

**⚠ AVERTISSEMENT**

- Le passage en P (stationnement) lorsque le véhicule est en mouvement peut vous faire perdre le contrôle du véhicule.
- N'utilisez pas la position P (stationnement) à la place du frein de stationnement.

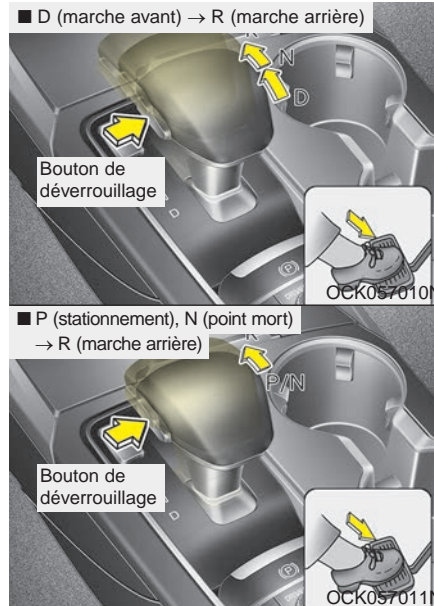

**R (marche arrière)**

Utilisez cette position pour reculer. Pour déplacer le levier sélecteur sur R (marche arrière), appuyez sur le bouton [UNLOCK] (déverrouillage) tout en appuyant sur la pédale de frein, puis déplacez le levier sélecteur vers l'avant.

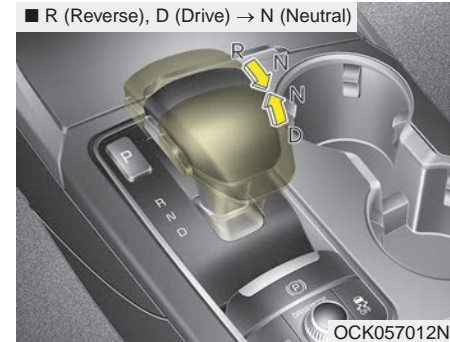

**N (point mort)**

Les roues et la boîte de vitesses ne sont pas enclenchées.

Utilisez le point mort (N) si vous devez redémarrer un moteur calé ou si vous devez vous arrêter avec le moteur en marche. Passez en P (stationnement) si vous devez quitter le véhicule pour une raison quelconque.

Enfoncez toujours la pédale de frein lorsque vous passez de N (point mort) à un autre rapport.

Les actionneurs fonctionnent pour maintenir la boîte de vitesses en position N (point mort) et émettent un son mécanique normal.

Pour couper le moteur, appuyez de nouveau sur le bouton ENGINE START/STOP (démarrage/arrêt du moteur), appuyez sur le bouton [P], et appuyez sur le bouton ENGINE START/STOP (démarrage/arrêt du moteur) pour le mettre en position OFF.

Lorsque la porte du conducteur ou du passager avant est ouverte avec le bouton ENGINE START/STOP (démarrage/arrêt du moteur) en position ACC et que le levier de changement de vitesses est en position N (point mort), le moteur est automatiquement coupé et la boîte de vitesses passe automatiquement en position P (stationnement).

### **⚠ AVERTISSEMENT**

- **Pour éviter tout mouvement accidentel du véhicule, ne pas engager de rapport si votre pied n'est pas bien sur la pédale de frein.**
- **Ne pas laisser votre véhicule au ralenti en position N (point mort) pendant une période prolongée, car cela empêche d'engager les roues et la transmission. En stationnant le véhicule avec le moteur en marche, appuyer sur la pédale de frein, mettre le véhicule en position P (stationnement) et serrer le frein de stationnement.**
- **Ne pas rouler avec le levier sélecteur sur N (point mort). Le frein moteur ne fonctionnera pas et pourrait provoquer un accident.**

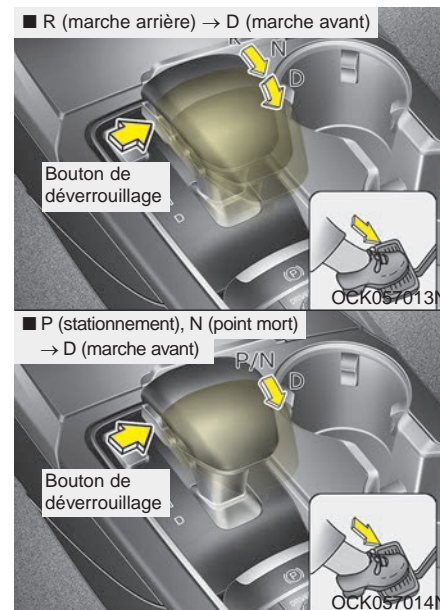

### **D (marche avant)**

C'est la position normale de conduite. La boîte de vitesse passe automatiquement 8 rapports en séquence, pour permettre la plus faible consommation de carburant et le plus grande puissance.

Pour obtenir plus de puissance lors du dépassement d'un autre véhicule ou en conduisant dans une côte, enfoncez davantage la pédale d'accélérateur jusqu'à sentir que la boîte de vitesse rétrograde.

Pour passer en D (marche avant), appuyez sur la pédale de frein et appuyez sur le bouton [DÉVERROUILLAGE] du levier de changement de vitesse. Déplacez le levier de changement de vitesse vers l'arrière.

Pour passer de N (point mort) à D (marche avant), vous devez appuyer sur la pédale de frein.

### \* AVIS

Arrêtez-vous toujours complètement avant de passer en D (marche avant).

### - Stationnement au point mort (N)

Suivre les étapes ci-dessous au moment de stationner si vous voulez que le véhicule puisse être déplacé lorsqu'on le pousse.

1. Après avoir stationné votre véhicule, enfoncez la pédale de frein et déplacez le bouton [P] avec le bouton d'allumage sur [ON] ou lorsque le moteur tourne.

2. Si le frein de stationnement a été engagé, le dégager.

- Pour les véhicules équipés de l'EPB (frein de stationnement électronique), enfoncez la pédale de frein avec le bouton d'allumage sur [ON], ou lorsque le moteur tourne pour desserrer le frein de stationnement. Si la fonction [AUTO HOLD] (maintien automatique) est utilisée en roulant (si le témoin [AUTO HOLD] (maintien automatique) est allumé sur le groupe d'instruments), appuyez sur le commutateur [AUTO HOLD] et la fonction [AUTO HOLD] doit se désactiver.

3. En appuyant sur la pédale de frein, mettez le bouton d'allumage sur [OFF].

- Pour les véhicules équipés d'une clé intelligente, le contacteur d'allumage peut être mis sur [OFF] uniquement après avoir appuyé sur le bouton [P].

4. Retirer le capuchon et insérer un outil (par ex. un tournevis à lame plate) dans le trou d'accès et enfoncer l'outil tout en appuyant sur la pédale de frein. Le rapport passe ensuite en position N (point mort). Elle doit être enfoncée dans les 3 minutes après avoir coupé le moteur.

### \* AVIS

En déplaçant le levier sélecteur sur la position N (point mort), un bruit mécanique normal peut se produire.

### **⚠ MISE EN GARDE**

*Pour les véhicules équipés de l'EPB (frein de stationnement électronique) avec la fonction [AUTO HOLD] (maintien automatique) utilisée en conduisant, si le bouton d'allumage a été mis en position [OFF], le frein de stationnement électronique sera automatiquement activé.*

*La fonction [AUTO HOLD] doit donc être désactivée avant que le bouton d'allumage ne soit désactivé.*

### **⚠ AVERTISSEMENT**

- **À l'exception du stationnement au point mort, stationnez toujours le véhicule en position [P] (stationnement) par sécurité et serrez le frein de stationnement.**
- **Avant de stationner en position [N] (point mort), vous assurer que le terrain est de niveau et bien plat. Ne pas stationner en position [N] dans les côtes ou en pente. S'il est stationné et laissé sur [N] (point mort), le véhicule pourrait se déplacer et provoquer de sérieux dégâts et des blessures.**

### **\* AVIS**

Après avoir éteint le contacteur d'allumage, le frein de stationnement électronique ne peut pas être désactivé.

### **Sélecteur au volant (mode manuel)**

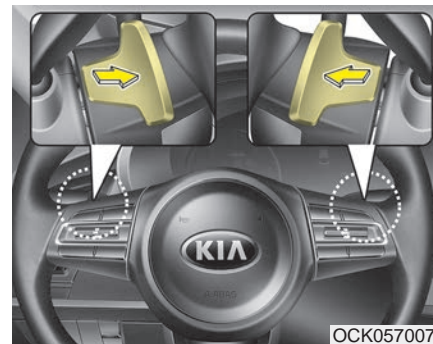

Le sélecteur au volant est disponible lorsque le levier de changement de vitesses est en position D (marche avant).

Tirez une fois sur le sélecteur [+] ou [-] au volant pour passer à la vitesse supérieure ou inférieure et le système passe du mode automatique au mode manuel.

Lorsque la vitesse du véhicule est inférieure à 7 km/h (4,3 mi/h), si vous appuyez sur la pédale d'accélérateur pendant plus de 6 secondes (sauf en mode de conduite (Sport, personnalisé)). Pour d'autres informations, se reporter au système de commande intégrée de mode de conduite au chapitre 5), ou si vous déplacez le levier sélecteur de D (marche avant) au mode manuel à nouveau ou si vous tirez le sélecteur au volant [+] pendant plus de 1 seconde, le système passe du mode manuel au mode automatique.

### \* AVIS

Si le sélecteur [+] et [-] au volant est tiré en même temps, le changement de vitesse ne se produit pas.

### Système de verrouillage du changement de vitesse

Pour votre sécurité, la boîte de vitesses automatique possède un système de verrouillage des rapports qui empêche la boîte de vitesses passer de P (stationnement) à R (marche arrière) ou D (marche avant), sauf si le bouton [UNLOCK] est enfoncé en appuyant sur la pédale de frein.

Pour faire passer la boîte de vitesses de P (stationnement) à R (marche arrière) ou D (marche avant) :

1. Maintenez la pédale de frein enfoncée.
2. Démarrez le moteur ou placez le bouton ENGINE START/STOP (démarrage/arrêt du moteur) en position ON.
3. Mettez le levier sélecteur sur R (marche arrière) ou sur D (marche avant) tout en appuyant sur le bouton [UNLOCK] (déverrouillage).

### Lorsque la batterie est déchargée :

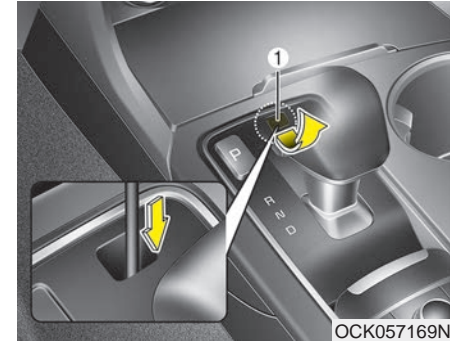

Vous pouvez déplacer le levier sélecteur lorsque la batterie est déchargée. Toutefois, cela ne fera pas passer le rapport de P (stationnement) à N (point mort) ou à d'autres rapports.

En cas d'urgence, procédez comme suit pour déplacer le levier sélecteur sur N (point mort) sur un sol plat.

1. Branchez les câbles entre les bornes de démarrage de secours du compartiment moteur et les bornes de la batterie d'un autre véhicule/d'une deuxième batterie. Pour d'autres informations, se reporter à "Démarrage d'appoint" au chapitre 6.
2. Desserrez le frein de stationnement avec le bouton ENGINE START/STOP (démarrage/arrêt du moteur) en position ON.
3. Appuyez sur le bouton ENGINE START/STOP (démarrage/arrêt du moteur) jusqu'à la position OFF.
4. Retirez le capuchon (1) et insérez un outil (par ex. un tournevis à lame plate) dans le trou d'accès et enfoncez l'outil tout en appuyant sur la pédale de frein. Le rapport passe ensuite en position N (point mort). Elle doit être enfoncée dans les 3 minutes après avoir coupé le moteur.

### **\* AVIS**

**Au cas où le rapport doit être passé de P (stationnement) à N (point mort) lorsque le bouton ENGINE START/STOP (démarrage/arrêt du moteur) est en position OFF, reportez-vous à l'étape 4.**

**Les actionneurs fonctionnent pour faire passer le rapport sur N (point mort) ou P (stationnement) et émettent un son mécanique normal.**

### **Stationnement**

Arrêtez-vous complètement et continuez à enfoncer la pédale de frein. Déplacez le levier de vitesses en position de stationnement (P), puis serrez le frein de stationnement et placez le bouton ENGINE START/STOP (démarrage/arrêt du moteur) sur la position d'arrêt (OFF). Retirez la clé lorsque vous quittez le véhicule.

**⚠ AVERTISSEMENT**

- Ne pas appuyer sur la pédale d'accélérateur si vous êtes assis dans le véhicule avec le moteur en marche. Le fait d'appuyer longtemps sur la pédale d'accélérateur peut provoquer une surchauffe du moteur ou du système d'échappement et déclencher un incendie.
- Les gaz d'échappement et le système d'échappement sont très chauds. Éloignez-vous des composants du système d'échappement. Ne vous arrêtez pas ou ne stationnez pas sur des matières inflammables, comme de l'herbe sèche, du papier ou des feuilles. Elles pourraient s'enflammer et déclencher un incendie.

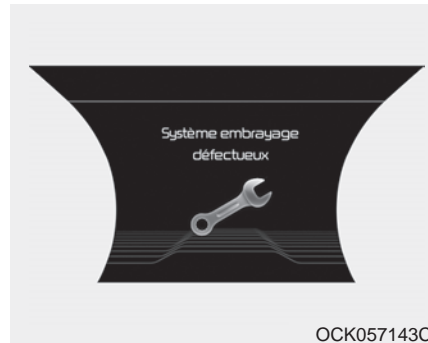
**Messages de l'affichage LCD*****Dysfonctionnement du levier de vitesses***

OCK057143CF

Le message d'avertissement s'affiche sur l'écran LCD, lorsque la boîte de vitesses ou le levier sélecteur ne fonctionne pas correctement en position de stationnement (P). Dans ce cas, faire inspecter le véhicule par un concessionnaire agréé Kia.

***Vérifier le levier de changement de vitesse***

OCK057070CF

Le message d'avertissement s'affiche sur l'écran LCD en cas de dysfonctionnement de l'un des composants principaux de la boîte de vitesses.

Dans ce cas, faire inspecter le véhicule par un concessionnaire agréé Kia.

### **Conditions de changement de vitesses non réunies**



Le message d'avertissement s'affiche sur l'écran LCD lorsque le régime moteur est trop élevé, ou lorsque la vitesse est trop élevée pour changer de rapport.

Nous vous recommandons de réduire votre régime moteur ou de ralentir avant de changer de rapport.

### **Appuyez sur la pédale de frein pour changer de rapport**



Le message d'avertissement s'affiche sur l'écran LCD lorsque la pédale de frein n'est pas enfoncée en changeant de rapport.

Nous vous recommandons d'appuyer sur la pédale de frein, puis de changer de rapport.

### **Passez en P après vous être arrêté**



Le message d'avertissement s'affiche sur l'écran LCD lorsque la pédale de frein n'est pas enfoncée en changeant de rapport.

Nous vous recommandons d'appuyer sur la pédale de frein, puis de changer de rapport.

**Appuyez sur UNLOCK (déverrouillage) pour changer de rapport**



Le message d'avertissement s'affiche sur l'écran LCD lorsque le bouton [UNLOCK] n'est pas enfoncé en changeant de rapport. Nous vous recommandons d'appuyer sur le bouton [UNLOCK] (déverrouillage), puis de changer de rapport.

**PARK (stationnement) enclenché**

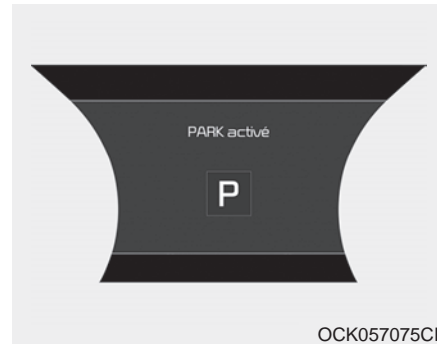

Le message s'affiche sur l'écran LCD lorsque la position P (stationnement) est enclenchée.

**NEUTRAL (point mort) enclenché**

Le message s'affiche sur l'écran LCD lorsque la position N (point mort) est enclenchée.

### Bonnes pratiques de conduite

- Ne passez jamais le levier sélecteur de la position P (stationnement) ou N (point mort) à une autre position avec la pédale d'accélérateur enfoncée.
- Ne mettez jamais le levier sélecteur sur P (stationnement) lorsque le véhicule est en mouvement.  
Assurez-vous que le véhicule est complètement arrêté avant d'essayer de passer en R (marche arrière) ou en D (marche avant).
- Ne mettez pas le levier de changement de vitesse sur N (point mort) en roulant. Cela pourrait provoquer un accident en raison d'une perte de frein moteur et la boîte de vitesses pourrait être endommagée.
- Ne roulez pas en laissant le pied sur la pédale de frein. Une pression même légère sur la pédale peut provoquer une surchauffe des freins, une usure des freins, voire une défaillance des freins.
- Une pression sur les pédales d'accélérateur et de frein en même temps peut déclencher une logique de réduction de la puissance du moteur pour assurer une décélération du véhicule. L'accélération du véhicule reprend après avoir relâché la pédale de frein.
- En conduisant en mode Sport, ralentir avant de rétrograder. Sinon, le rapport inférieur peut ne pas s'enclencher si le régime moteur n'est pas dans la plage admissible.
- Serrez toujours le frein de stationnement lorsque vous quittez le véhicule. Ne vous fiez pas à la position P (stationnement) de la boîte de vitesses pour empêcher le véhicule de se déplacer.
- Soyez très prudent en conduisant sur une surface glissante. Soyez particulièrement prudent en freinant, en accélérant ou en changeant de rapport. Sur une surface glissante, un changement brusque de la vitesse du véhicule peut entraîner une perte de traction des roues motrices, vous faire perdre le contrôle du véhicule et provoquer un accident.
- Des performances optimales du véhicule et des économies sont possibles en appuyant et en relâchant doucement l'accélérateur.

## **▲ AVERTISSEMENT**

Pour réduire le risque de **BLESSURES GRAVES** ou **MORTELLES** :

- Bouclez **TOUJOURS** votre ceinture de sécurité.

En cas de collision, un passager sans ceinture est beaucoup plus susceptible d'être gravement blessé ou tué qu'un passager correctement attaché.

- Évitez les changements de direction ou les virages à grande vitesse.
- N'imprimez pas des mouvements brusques au volant comme pour changer de voie brusquement ou prendre un virage serré rapidement.
- Le risque de retournement augmente fortement si vous perdez le contrôle de votre véhicule à vitesse de grande route.

(Suite)

(Suite)

- La perte de contrôle se produit souvent lorsque deux roues ou plus quittent la chaussée et que le conducteur survire pour revenir sur la chaussée.
- Si votre véhicule quitte la chaussée, ne braquez pas de manière excessive. Au lieu de cela, ralentissez avant de revenir sur les voies de circulation.
- Ne pas tenter de manœuvres brusques ou brutales sur des surfaces glissantes. Ces manœuvres peuvent entraîner une perte de contrôle du véhicule et provoquer des accidents.

## **\* AVIS**

Kia recommande de respecter toutes les limites de vitesse signalées.

## **\* AVIS - Mécanisme de rétrogradation**

Utilisez le mécanisme de rétrogradation pour une accélération maximale. Enfoncez la pédale d'accélérateur au-delà du point de pression. La boîte de vitesses automatique rétrograde en fonction du régime du moteur.

### Commande de démarrage

#### *Fonctionnement de la commande de démarrage*

- Pour utiliser la commande de démarrage avec un moteur qui n'est pas suffisamment chaud, le conducteur doit toujours s'assurer que le liquide de refroidissement est chaud et qu'il atteint la température recommandée.
- Pour activer l'état ESC arrêt 2, maintenir le bouton ESC enfoncé pendant plus de 3 secondes en mode Sport. (Affichage de l'état sur l'écran du groupe d'instruments)
- Pour le démarrage, arrêtez le véhicule et maintenez le volant en ligne droite.
- Les freins au pied, l'EPB et le Maintien automatique doivent être relâchés pour un démarrage en douceur.

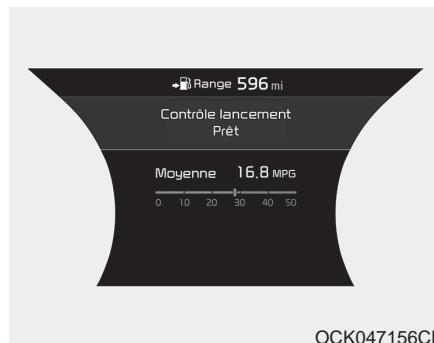

- Appuyez fermement sur le frein avec le pied gauche en mode D (marche avant), tout en appuyant à fond sur la pédale d'accélérateur avec le pied droit. La commande prêt pour le démarrage (1) sera en place.

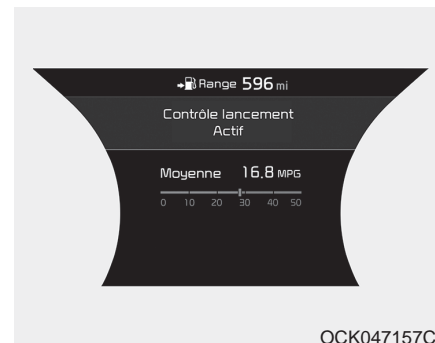

- Pour démarrer un véhicule, tout en appuyant à fond sur la pédale d'accélérateur avec le pied droit, retirez le pied gauche de la pédale de frein. (dans les 4 secondes) (Commande de démarrage active (2) Affichage d'état sur l'écran du groupe d'instruments)

- En cas de déformation et d'usure anormale des pédales et si le conducteur retire son pied uniquement de la pédale d'accélérateur, la commande de démarrage est automatiquement désactivée. Ou, si le véhicule ne démarre pas après 4 secondes lorsque le conducteur appuie sur la pédale de frein et la pédale d'accélérateur, la commande de démarrage est également désactivée automatiquement.
- Ne pas actionner les pédales de frein et d'accélérateur en même temps pendant plus de 4 secondes sans quitter le véhicule.
- Lorsqu'il réutilise la commande de démarrage, le conducteur doit laisser refroidir le véhicule suffisamment en roulant.

### Utilisation limitée de la commande de démarrage (3)

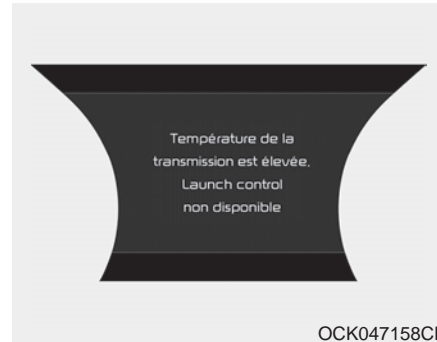

- Un message d'avertissement s'affiche à l'écran si la température du liquide de transmission est supérieure à un certain niveau si l'on utilise la commande de démarrage. La commande de démarrage sera automatiquement désactivée.

- Pour régler le problème ci-dessus, le conducteur doit faire baisser la température du liquide de transmission en conduisant le véhicule. (Il est fortement recommandé de rouler à une vitesse constante supérieure à 60 km/h)

### **⚠ AVERTISSEMENT**

**Le conducteur doit s'assurer qu'il peut le faire en toute sécurité avant d'utiliser la commande de démarrage. Ne pas utiliser la commande de démarrage sur des routes publiques ou si des piétons encombrant la voie. Cela pourrait provoquer un accident avec des blessures graves.**

### **\* AVIS**

Les performances de démarrage peuvent varier en fonction du carburant, de l'environnement, des pneus et des conditions de charge.

### **MISE EN GARDE**

*L'utilisation constante de la commande de démarrage peut exercer d'énormes contraintes sur la boîte de vitesses, le moteur et les arbres de transmission, et pourrait endommager le véhicule. Il est fortement recommandé d'utiliser la commande de démarrage après avoir terminé le processus de freinage.*



## TRANSMISSION INTÉGRALE (AWD) (SI ÉQUIPÉ)

### Utilisation de la transmission intégrale (AWD)

Le système de traction intégrale (AWD) transmet la puissance du moteur aux roues avant et arrière pour un maximum de traction. La traction intégrale (AWD) est utile lorsqu'une traction supplémentaire est nécessaire, comme en conduisant sur des routes glissantes, boueuses, mouillées ou enneigées.

Si le système détermine que les quatre roues motrices sont nécessaires, la puissance du moteur est distribuée automatiquement aux quatre roues.

#### AVERTISSEMENT

Si le témoin d'avertissement AWD () reste allumé sur le groupe d'instruments, le système AWD de votre véhicule peut être défaillant. Lorsque le témoin d'avertissement AWD () s'allume, faire vérifier le véhicule par un concessionnaire agréé Kia dès que possible.

#### AVERTISSEMENT

Pour réduire le risque de BLESSURES GRAVES ou MORTELLES :

- Ne roulez pas dans des conditions qui dépassent l'utilisation prévue du véhicule, telles qu'en hors-route.
- Évitez les changements de direction ou les virages à grande vitesse.

(Suite)

(Suite)

- N'imprimez pas des mouvements brusques au volant comme pour changer de voie brusquement ou prendre un virage serré rapidement.
- Le risque de retournement augmente fortement si vous perdez le contrôle de votre véhicule à vitesse de grande route.
- La perte de contrôle se produit souvent lorsque deux roues ou plus quittent la chaussée et que le conducteur survire pour revenir sur la chaussée.
- Si votre véhicule quitte la chaussée, ne braquez pas de manière excessive. Au lieu de cela, ralentissez avant de revenir sur les voies de circulation.

### \* AVIS

- Ne conduisez pas dans l'eau si son niveau est plus élevé que le bas du véhicule.
- Vérifiez l'état des freins une fois que vous êtes sorti de l'eau ou de la boue. Enfoncez la pédale de frein plusieurs fois à faible vitesse jusqu'à ce que vous sentiez un retour normal du freinage.
- Réduisez votre intervalle de maintenance programmée si vous roulez dans des conditions hors-route telles que le sable, la boue ou l'eau (voir "Maintenance en conditions difficiles d'utilisation" au chapitre 7).
- Assurez-vous que le véhicule AWD est remorqué par une remorqueuse à plateau.

### *Pour un fonctionnement sécurisé de la transmission intégrale*

#### Avant de conduire

- Assurez-vous que tous les passagers portent des ceintures de sécurité.
- Redressez-vous et rapprochez-vous plus du volant que d'habitude. Réglez le volant sur une position de conduite confortable.

#### Conduite sur des routes enneigées ou verglacées

- Démarrez lentement en appuyant légèrement sur la pédale d'accélérateur.
- Utilisez des pneus neige ou des chaînes.
- Maintenez une distance de sécurité entre votre véhicule et celui qui vous précède.
- Utilisez le frein moteur pendant la décélération.
- Évitez de rouler vite, d'accélérer rapidement, de freiner brusquement et de virer brusquement pour éviter de dérapier.

### Conduite dans le sable ou la boue

- Maintenez une vitesse lente et constante.
- Utilisez des chaînes pour pneus pour rouler dans la boue si nécessaire.
- Maintenez une distance de sécurité entre votre véhicule et celui qui vous précède.
- Ralentissez et vérifiez toujours l'état de la route.
- Évitez de rouler vite, d'accélérer rapidement, de freiner brusquement et de virer brusquement pour éviter de rester bloqué.

**\* AVIS**

Lorsque le véhicule est bloqué dans la neige, le sable ou la boue, placez un matériau anti-dérapant sous les roues motrices pour permettre la traction **OU** faites tourner lentement les roues vers l'avant et vers l'arrière pour effectuer un mouvement de va-et-vient qui peut dégager le véhicule. Évitez toutefois de faire tourner le moteur continuellement à régime élevé pour ne pas endommager le système de traction intégrale.

**\* AVIS**

Pour utiliser des pneus neige, montez-les sur les quatre roues. Pour d'autres informations sur les pneus neige et les reportez-vous à " Conduite en hiver " dans ce chapitre.

**Conduite en côte ou en descente**

- Conduite en côte
  - Avant de démarrer, vérifiez s'il est possible de rouler en côte.
  - Roulez le plus droit possible.
- Conduite en descente
  - Ne pas changer de rapport dans les descentes. Sélectionnez un rapport avant de conduire en descente.
  - Roulez le plus lentement possible en utilisant le frein moteur dans les descentes.
  - Roulez le plus droit possible.

** AVERTISSEMENT**

**Faites très attention dans les côtes ou dans les descentes. Le véhicule peut se retourner selon la pente, le terrain et l'eau ou la boue.**

### Précautions d'urgence

#### Pneus

#### **⚠ AVERTISSEMENT**

**N'utilisez pas de pneus ou de roues de dimensions et de type différents de ceux montés d'origine sur votre véhicule. Cela pourrait altérer la sécurité et les performances de votre véhicule, et pourrait entraîner une défaillance de la direction ou un retournement et provoquer des blessures graves.**

Lorsque vous remplacez les pneus, assurez-vous de monter quatre pneus et roues de mêmes dimensions, type, bande de roulement, marque et indice de charge.

En cas d'urgence comme une crevaison, réparez-la à l'aide du TMK (Kit de réparation des pneus) à usage temporaire. Par la suite, faites inspecter le pneu par un concessionnaire agréé Kia.

#### **⚠ AVERTISSEMENT**



**Ne démarrez jamais ou ne faites pas tourner le moteur lorsque le véhicule à transmission intégrale (AWD) est sur un cric. Le véhicule peut glisser ou sortir du cric et provoquer de graves blessures ou la mort, pour vous-même ou les personnes à proximité.**

#### *Remorquage*

Les véhicules à transmission intégrale (AWD) doivent être remorqués avec des lève-roues et des chariots porte-roue ou une dépanneuse à plate-forme, avec les roues décollées du sol. Pour d'autres informations, se reporter à "Remorquage" au chapitre 6.

#### *Inspection du véhicule*

- Lorsque le véhicule est sur un pont-élévateur, n'actionnez pas les roues avant et arrière séparément. Les quatre roues doivent être actionnées.
- Ne serrez jamais le frein de stationnement en faisant tourner le moteur sur un pont-élévateur. Ceci peut endommager le système de transmission intégrale.

### Essai dynamométrique

Un véhicule à transmission intégrale doit être testé sur un dynamomètre de châssis spécial à quatre roues.

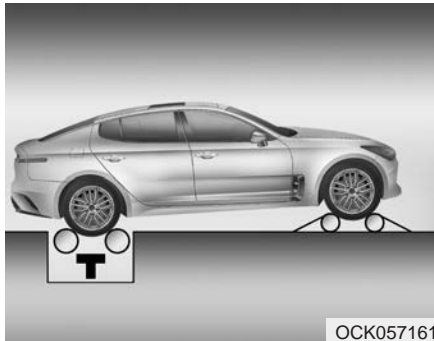

Un véhicule à transmission intégrale ne doit pas être testé sur un testeur à rouleaux à 2 roues motrices. Si un testeur à rouleaux à 2 roues motrices doit être utilisé, procédez comme suit :

1. Vérifiez la pression des pneus recommandée pour votre véhicule.
2. Placez les roues arrière sur le testeur à rouleaux pour un essai au compteur de vitesse comme indiqué dans l'illustration.
3. Relâchez le frein de stationnement.
4. Placez les roues avant sur le rouleau libre temporaire comme indiqué dans l'illustration.

### **⚠ AVERTISSEMENT**

**Tenez-vous à l'écart de l'avant du véhicule lorsque le véhicule est en prise sur le dynamomètre. Le véhicule peut bondir en avant et causer de graves blessures voire la mort.**

## DIFFÉRENTIEL AUTOBLOQUANT (LSD)

Le différentiel autobloquant (LSD) fait référence à un système équipé d'un mécanisme qui commande les fonctions du différentiel des roues dans le différentiel arrière. Cela permet de renforcer les performances de maniabilité dans les virages.

Ne faites jamais tourner les roues lorsque l'une d'elles est soulevée par le cric. Ceci est extrêmement dangereux pour un véhicule équipé d'un différentiel autobloquant.

Assurez-vous d'injecter de l'huile pour un usage exclusif du LSD en remplaçant l'huile du différentiel arrière (pour LSD).

## SYSTÈME DE FREINAGE

### Freins assistés

Votre véhicule est équipé de freins assistés qui s'ajustent automatiquement en usage normal.

Advenant que les freins perdent l'assistance du servofrein parce que le moteur a calé ou pour une autre raison, vous pouvez toujours arrêter le véhicule en appuyant plus fortement que normalement sur la pédale des freins. La distance d'arrêt sera aussi plus longue.

Quand le moteur ne fonctionne pas, la puissance de freinage de réserve se trouve réduite chaque fois que vous appuyez sur la pédale de frein. Ne pompez pas la pédale de frein quand le servofrein ne fonctionne pas.

Ne pompez la pédale de frein que pour maintenir le contrôle du volant sur une surface glissante.

### MISE EN GARDE - Pédale de frein

*Ne pas conduire avec son pied sur la pédale de frein. Cela fera trop chauffer les freins et peut causer de l'usure excessive des segments et des plaquettes de frein.*

### AVERTISSEMENT - Freinage sur les pentes inclinées

**Éviter d'appliquer continuellement les freins lorsqu'on descend une pente inclinée et longue. Dans ce cas, il est préférable de passer le sélecteur à un rapport inférieur. L'utilisation continuelle des freins cause sa surchauffe et peut entraîner une diminution temporaire de la puissance de freinage.**

Si les freins sont détrempés, ils pourront ne pas freiner le véhicule aussi bien que d'habitude ou tirer d'un côté. Appliquer les freins légèrement vous indiquera s'ils réagiront de cette façon. Testez toujours les freins ainsi après avoir roulé dans une eau profonde. Pour sécher les freins, appuyez légèrement sur la pédale de frein tout en maintenant une vitesse sûre, jusqu'à ce que les freins retournent à leur état normal.

**Advenant une panne des freins**

Si les freins du véhicule font défaut alors que le véhicule roule, vous pouvez faire un arrêt d'urgence en utilisant le frein de stationnement. La distance de freinage sera toutefois bien plus grande que normalement.

**⚠ AVERTISSEMENT**  
- Frein de stationnement

Sauf en cas d'extrême urgence, éviter d'utiliser le frein de stationnement pour arrêter un véhicule en mouvement. Appliquer le frein de stationnement alors que le véhicule roule à vitesse normale, peut entraîner une perte subite de contrôle du véhicule. Si vous devez utiliser le frein de stationnement pour arrêter le véhicule, usez de grande prudence.

**Indicateur d'usure des freins à disque**

Quand les plaquettes de frein sont usées et que des plaquettes neuves sont requises, vous entendrez un son strident d'avertissement sur les freins avant ou arrière. Ce son peut être intermittent ou se produire chaque fois que vous appuyez sur la pédale de frein.

N'oubliez pas que certains climats ou certaines conditions de conduite peuvent faire grincer les freins. Ceci est normal et n'indique pas un problème avec les freins.

Remplacez toujours les plaquettes de frein avant et arrière en paires.

**⚠ MISE EN GARDE**  
- Remplacement des plaquettes de frein

**Ne conduisez pas avec des plaquettes de frein usées. Continuer de rouler avec des plaquettes de frein usées peut endommager le système de freinage et entraîner des réparations coûteuses.**

**⚠ AVERTISSEMENT**  
- Usure des freins

**Agir rapidement si un son aigu se fait entendre lors du freinage. Ignorer cet avertissement sonore provoquera au bout d'un moment une perte de freinage, ce qui pourrait causer un accident grave.**

### **Frein Brembo (si équipé)**

Il est normal que les véhicules équipés de freins à haute performance (freins Brembo de grand diamètre pour des performances de freinage améliorées) produisent des bruits de freinage comme un crissement, un " rrrr", un craquement et un bruit de frottement.

Également, des traces circulaires dues au frottement de la surface du disque peuvent se produire, ce qui est normal et n'affectent pas les performances de freinage.

### **\* AVIS**

Une déformation et une usure anormale des pièces sont attribuables à un freinage excessif répété à grande vitesse, même si le véhicule est équipé de freins Brembo. Tout cela provoque des vibrations au freinage. Le conducteur doit respecter les limites de vitesse pour éviter d'endommager les freins en raison d'un freinage excessif.

La garantie ne s'applique pas lorsque qu'une déformation des freins se produit en raison d'un freinage répétitif excessif à grande vitesse, en conduisant sur piste ou en compétition.

### **Frein de stationnement - Pédale (si équipé)**

#### **Engager le frein de stationnement**

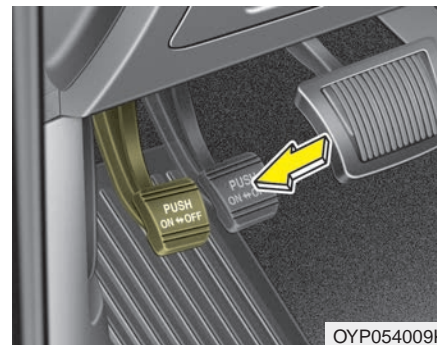

Pour engager le frein de stationnement, appuyez d'abord sur la pédale de frein puis enfoncez la pédale du frein de stationnement aussi loin que possible.

**MISE EN GARDE**

- Frein de stationnement

*Rouler avec le frein de stationnement engagé causera une usure excessive des plaquettes de frein et des rotors de frein.*

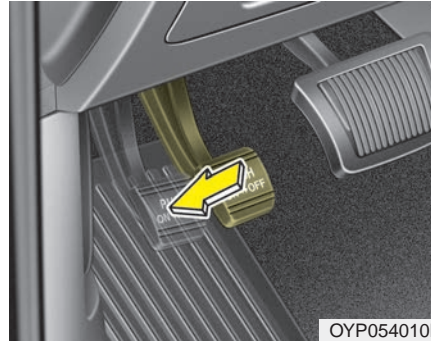
**Désengager le frein de stationnement**

Pour desserrer le frein de stationnement, appuyez une deuxième fois sur la pédale de celui-ci tout en serrant le frein au pied. La pédale se relèvera automatiquement en position désengagée.

**AVERTISSEMENT**

- Utilisation du frein de stationnement

- Ne jamais laisser un passager toucher au frein de stationnement. Si le frein de stationnement est relâché par mégarde, cela pourrait entraîner des blessures graves.
- Tout véhicule stationné devrait avoir son frein de stationnement engagé pour éviter le mouvement accidentel du véhicule, ce qui pourrait causer des blessures aux passagers ou aux piétons.



Vérifiez le témoin d'alerte des freins en tournant la clé de contact sur ON (sans faire démarrer le moteur). Le témoin s'allumera si le frein de stationnement est engagé quand la clé de contact se trouve sur ON ou START.

Avant de prendre la route, assurez-vous que le frein de stationnement est bien désengagé et que le témoin des freins est éteint.

Si le témoin des freins reste allumé une fois le frein de stationnement désengagé alors que le moteur tourne, cela pourrait indiquer un problème avec le système de freinage. Il faudra alors s'en occuper immédiatement.

Si possible, cessez de rouler avec le véhicule immédiatement. Sinon, conduisez avec extrême prudence et seulement jusqu'à ce que vous atteigniez un endroit sûr pour arrêter le véhicule ou une station-service.

### **Frein de stationnement électronique (EPB) (si équipé)**

#### ***Enclencher le frein de stationnement***

**Pour enclencher l'EPB (frein de stationnement électronique) :**

1. Appuyer sur la pédale de frein.
2. Tirer sur le commutateur de l'EPB. S'assurer que le voyant du frein s'allume.

De plus, l'EPB s'enclenche automatiquement quand le moteur est éteint si la touche du maintien automatique est enclenchée. Par contre, si on appuie sur le commutateur de l'EPB une fois que le moteur est éteint, l'EPB ne sera pas enclenché.

**\* AVIS**

Dans une pente abrupte ou si le véhicule tire une remorque et que le véhicule ne reste pas immobile, suivre ces étapes :

1. Enclencher l'EPB.
2. Tirer sur le commutateur de l'EPB pendant plus de 3 secondes.

Ne pas actionner le frein de stationnement (EPB) pendant que le véhicule est en mouvement, sauf en cas d'extrême urgence.

**\* AVIS**

Un cliquetis ou un couinement provenant du moteur du frein électrique pourrait se faire entendre quand on enclenche ou qu'on relâche l'EPB. Cela est tout à fait normal et indique que l'EPB fonctionne normalement.

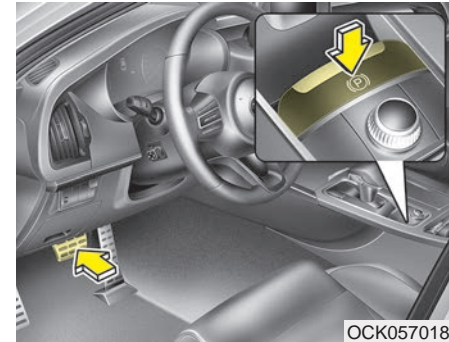
**Relâcher le frein de stationnement**

**Pour relâcher l'EPB (frein de stationnement électronique), appuyer sur le commutateur de l'EPB, tout en :**

- Le commutateur d'allumage ou le bouton d'arrêt/démarrage du moteur est sur ON.
- La pédale de frein est enfoncée.
- Le levier de vitesses doit être positionné sur P (stationnement).

S'assurer que le voyant du frein s'éteint.

### **Pour relâcher automatiquement l'EPB (frein de stationnement électronique) :**

- Positionner le levier de vitesses sur P (Stationnement)

Tandis que le moteur tourne, appuyer sur la pédale de frein et déplacer le levier de vitesses de P (Stationnement) à R (Marche arrière) ou D (Marche avant).

- Positionner le levier de vitesses sur N (Point mort)

Tandis que le moteur tourne, enfoncer la pédale de frein et déplacer le levier de vitesses de N (point mort) à R (Marche arrière) ou D (Marche avant).

- Véhicule à boîte automatique
  1. Démarrer le moteur.
  2. Boucler la ceinture de sécurité du conducteur.
  3. Fermer la portière du conducteur, le capot du moteur et le coffre.

4. Appuyer sur la pédale d'accélérateur lorsque le levier de changement de vitesse est sur R (marche arrière), D (marche avant) ou en mode Sports.

S'assurer que le voyant du frein s'éteint.

### **\* AVIS**

- Par mesure de sécurité, il est possible d'enclencher l'EPB même si le commutateur d'allumage ou le bouton d'arrêt/démarrage du moteur est en position OFF. Par contre, il ne sera pas possible de le relâcher dans cette situation.
- Par mesure de sécurité, enfoncer la pédale de frein et relâcher le frein de stationnement manuellement, à l'aide du commutateur de l'EPB, dans les descentes ou en marche arrière.

**Ne pas suivre les étapes ci-dessus si le véhicule est sur une surface plane, car le véhicule pourrait avancer soudainement.**

### **\* AVIS**

Si le voyant du frein de stationnement reste allumé, alors que l'EPB a été relâché, demander à un concessionnaire Kia agréé de vérifier le système.

### **MISE EN GARDE**

***Ne pas conduire le véhicule si l'EPB est enclenché. Cela pourrait provoquer une usure excessive des plaquettes et des disques de frein.***

L'EPB (frein de stationnement électronique) peut s'enclencher automatiquement en cas de :

- Surchauffe de l'EPB
- Demande par d'autres systèmes

### \* AVIS

Si le conducteur éteint le moteur par erreur alors que le maintien automatique est activé, l'EPB sera enclenché automatiquement (pour les véhicules équipés du maintien automatique).

### Avertissements du système



- Si le conducteur tente d'appuyer sur la pédale de l'accélérateur alors que l'EPB est enclenché et qu'il ne se relâche pas automatiquement, un carillon retentira et un message s'affichera.
- Si la ceinture du conducteur n'est pas bouclée, ou que le capot, la portière du conducteur ou le coffre ne sont pas fermés, un carillon retentira et un message s'affichera.
- Si une anomalie est présente, un carillon retentira et un message s'affichera.

Si la situation ci-dessus se produit, enfoncer la pédale de frein et relâcher manuellement l'EPB en appuyant sur le commutateur de l'EPB.

### **⚠ AVERTISSEMENT** - Utilisation du frein de stationnement

**Le frein de stationnement devrait toujours être enclenché complètement à l'arrêt, pour éviter tout mouvement accidentel du véhicule pouvant blesser les occupants du véhicule et les piétons.**

- Un cliquetis ou un couinement provenant du moteur du frein électrique pourrait se faire entendre quand on enclenche ou qu'on relâche l'EPB. Cela est tout à fait normal et indique que l'EPB fonctionne normalement.
- Si un service de voiturier est utilisé, s'assurer d'expliquer à la personne concernée comment enclencher l'EPB.
- Une anomalie pourrait survenir si le véhicule est conduit alors que l'EPB est enclenché.
- Appuyer doucement la pédale de l'accélérateur pour relâcher automatiquement l'EPB.

### *Avertissements du système*

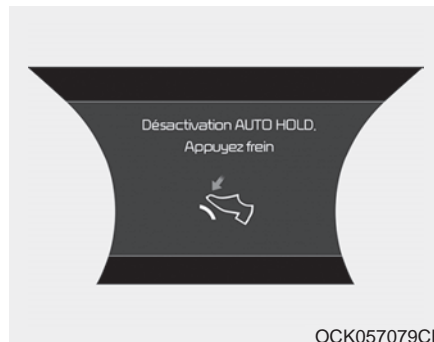

Si le maintien automatique ne parvient pas à enclencher l'EPB, un carillon retentira et un message s'affichera.

### **\* AVIS**

**Enfoncer la pédale de frein si le message ci-dessus apparaît, afin de ne pas actionner le maintien automatique et l'EPB.**

### *Avertissements du système*



Si un signal de l'ESC (contrôle électronique de stabilité) enclenche l'EPB et que le maintien automatique est activé, un carillon retentira et un message s'affichera.

### Voyant d'anomalie de l'EPB (si équipé)

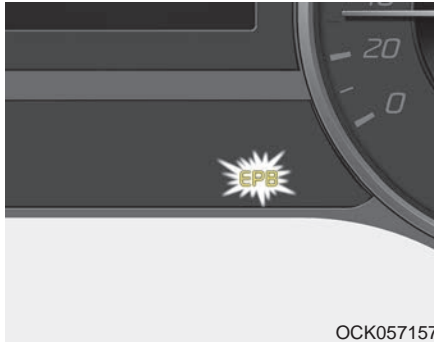

OCK057157

Ce voyant s'allumera si le bouton de démarrage/arrêt du moteur est positionné sur ON, puis s'éteindra après environ 3 secondes si le système fonctionne normalement.

Si le voyant d'anomalie de l'EPB reste allumé, s'allume pendant la conduite ou ne s'allume pas lorsque le commutateur d'allumage ou le bouton de démarrage/arrêt du moteur est positionné sur ON, cela signifie qu'une anomalie de l'EPB pourrait être présente.

Dans ce cas, demander à un concessionnaire Kia agréé de vérifier le véhicule dès que possible.

Le voyant d'anomalie de l'EPB pourrait s'allumer si le voyant de l'ESC s'allume. Cela indique un problème avec l'ESC, mais pas avec l'EPB.

- Si le commutateur de l'EPB ne fonctionne pas normalement, le voyant de l'EPB pourrait s'allumer. Dans ce cas, éteindre le moteur, puis, après quelques minutes, le rallumer. Le voyant s'éteindra et le commutateur de l'EPB reviendra à la normale. Cependant, si l'EPB reste allumé après cette opération, demander à un concessionnaire Kia agréé de vérifier le véhicule.
- Si le voyant du frein de stationnement ne s'allume pas ou clignote alors que le conducteur tire sur le commutateur de l'EPB, cela signifie que l'EPB n'est pas enclenché.
- Si le voyant du frein de stationnement clignote alors que le voyant lumineux est allumé, appuyer sur le commutateur, puis le tirer. Repositionner le commutateur dans sa position d'origine et le tirer de nouveau. Si le voyant de l'EPB ne s'éteint toujours pas, demander à un concessionnaire Kia agréé de vérifier le véhicule.

### *Freinage d'urgence*

Si la pédale de frein ne répond pas pendant la conduite, il est possible de freiner en urgence en tirant et en maintenant le commutateur de l'EPB. Le freinage ne se fera que si le commutateur de l'EPB est maintenu.

### **⚠ AVERTISSEMENT**

**Ne pas actionner le frein de stationnement électronique lorsque le véhicule roule sauf en cas d'urgence. Actionner le frein de stationnement électronique lorsque le véhicule roule à vitesse normale peut causer une perte de contrôle soudaine du véhicule. Si vous devez utiliser le frein de stationnement électronique afin d'arrêter le véhicule, veuillez faire preuve d'une grande prudence en l'actionnant.**

### **\* AVIS**

**En cas de freinage d'urgence avec l'EPB, le voyant du frein de stationnement s'allumera, pour indiquer que le système fonctionne.**

Si un bruit continu ou une odeur de brûlé sont présents en cas de freinage d'urgence avec l'EPB, demander à un concessionnaire Kia agréé de vérifier le véhicule.

### ***Si l'EPB (frein de stationnement électronique) n'est pas relâché***

Si on ne parvient pas à relâcher l'EPB normalement, faire remorquer le véhicule chez un concessionnaire Kia agréé en le faisant transporter avec une remorque à plateau. Faire ensuite vérifier le véhicule.

### **MAINTIEN AUTOMATIQUE (si équipé)**

Le maintien automatique maintient le véhicule à l'arrêt, même si le conducteur n'appuie pas sur la pédale de frein. Le maintien automatique s'enclenche une fois que le conducteur a arrêté complètement son véhicule en appuyant sur la pédale de frein.

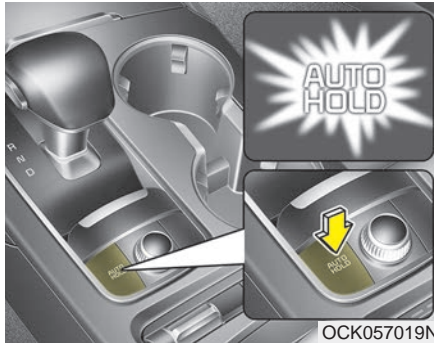

1. Enfoncer la pédale de frein, démarrer le moteur, puis appuyer sur le bouton "AUTO HOLD" (maintien automatique). Le voyant blanc du maintien automatique s'allumera, indiquant que le dispositif est activé.

Avant de pouvoir enclencher le Maintien automatique (Auto Hold), la portière du conducteur et le capot doivent être fermés et la ceinture de sécurité du conducteur doit être bouclée.

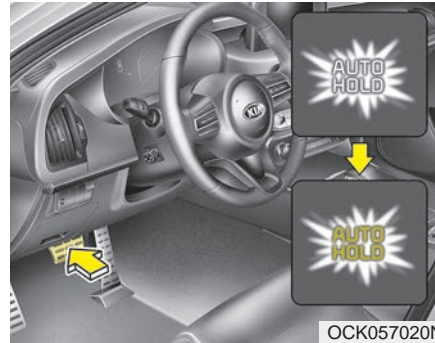

2. Lors d'un arrêt complet en appuyant sur la pédale de frein, l'indicateur AUTO HOLD (maintien automatique) passe du blanc au vert pour indiquer que AUTO HOLD est enclenché. Le véhicule restera immobile, même si le conducteur relâche la pédale de frein.
3. Si EPB est enclenché, le maintien automatique sera désactivé.

4. Si le conducteur appuie sur la pédale de l'accélérateur alors que le levier de vitesses est positionné sur D (marche avant) ou en mode manuel, le Maintien automatique sera automatiquement désactivé et le véhicule commencera à avancer.

Le voyant passera alors du vert au blanc, indiquant que le maintien automatique est en attente et que l'EPB est relâché.

Toujours vérifier les environs du véhicule avant de démarrer en appuyant sur la pédale de l'accélérateur pour relâcher le maintien automatique.

Appuyer doucement sur la pédale de l'accélérateur pour assurer un démarrage sans à-coup.

### Annulation



Pour annuler le maintien automatique, appuyer sur le commutateur du maintien automatique. Le voyant du bouton du maintien automatique s'éteindra.

Pour annuler le maintien automatique alors que le véhicule est à l'arrêt, appuyer sur le bouton du maintien automatique tout en appuyant sur la pédale de frein.

### \* AVIS

- Dans les situations suivantes, le maintien automatique ne s'enclenchera pas (le voyant du maintien automatique ne sera pas vert et le maintien automatique restera en attente) :
  - La ceinture du conducteur n'est pas bouclée ou la portière du conducteur n'est pas fermée
  - Le capot n'est pas fermé
  - Le levier de vitesses est positionné sur P (stationnement) ou R (marche arrière)
  - L'EPB est appliqué
- Par mesure de sécurité, le maintien automatique enclenche automatiquement l'EPB dans les situations suivantes (le voyant blanc du maintien automatique s'allume et l'EPB est enclenché automatiquement) :
  - La ceinture du conducteur n'est pas bouclée ou la portière du conducteur n'est pas fermée
  - Le capot n'est pas fermé

(Suite)

### (Suite)

- Le véhicule est immobile depuis plus de 10 minutes
- Le véhicule est à l'arrêt sur une pente abrupte
- Le véhicule s'est déplacé plusieurs fois

Dans ces situations, le voyant des freins s'allume, le voyant du maintien automatique passe du vert au blanc, puis un carillon retentira et un message s'affichera pour alerter le conducteur. Avant de redémarrer, appuyer sur la pédale de frein, vérifier les alentours du véhicule et relâcher manuellement le frein de stationnement à l'aide du commutateur de l'EPB.

- Si le voyant du maintien automatique est jaune, cela signifie que le maintien automatique ne fonctionne pas correctement. Dans ce cas, demander à un concessionnaire Kia agréé de vérifier le véhicule.

**⚠ AVERTISSEMENT**

**Pour réduire les risques d'accident, ne pas actionner le maintien automatique lors de la conduite en descente, en marche arrière ou lors des manœuvres de stationnement.**

Si le système de détection de l'ouverture de la portière du conducteur ou du capot est défaillant, le Maintien automatique pourrait ne pas fonctionner correctement.

Dans ce cas, demander à un concessionnaire Kia agréé de vérifier le véhicule.

**\* AVIS**

Un cliquetis ou un couinement provenant du moteur du frein électrique pourrait se faire entendre quand on enclenche ou qu'on relâche l'EPB. Cela est tout à fait normal et indique que l'EPB fonctionne normalement.

**Messages d'avertissement**



Quand le maintien automatique enclenche l'EPB, un carillon avertisseur se fera entendre et un message d'avertissement s'affichera.



Si la conversion entre le mode de maintien automatique (Auto Hold) et le frein de stationnement électrique (EPB) ne se fait pas correctement, un carillon avertisseur se fera entendre et un message d'avertissement s'affichera.

### \* AVIS

Si ce message s'affiche, le Maintien automatique et l'EPB pourraient ne pas fonctionner correctement. Par mesure de sécurité, appuyer sur la pédale de frein.



Si le conducteur n'appuie pas sur la pédale de frein, mais qu'il tente de relâcher le maintien automatique en appuyant sur le commutateur [AUTO HOLD], un carillon avertisseur se fera entendre et un message s'affichera.



Lorsque vous appuyez sur la commande [AUTO HOLD], si la portière du conducteur et le capot de moteur ne sont pas fermés ou si la ceinture de sécurité du conducteur n'est pas bouclée, une alerte retentira et un message s'affichera sur l'écran ACL. À ce moment, il faut appuyer sur le bouton [AUTO HOLD] après avoir fermé la portière du conducteur, le capot de moteur et bouclé la ceinture de sécurité.

## Système de freinage antiblocage (ABS)

Les freins ABS (ou l'ESC) n'empêcheront pas les accidents causés par des manœuvres dangereuses ou incorrectes. Même si la maîtrise du véhicule est améliorée pendant le freinage d'urgence, toujours garder une distance sécuritaire avec les objets devant soi. Toujours réduire la vitesse du véhicule quand les conditions de conduite sont extrêmes. Conduire le véhicule à faible vitesse dans les cas suivants :

- Sur une route accidentée, gravillonnée ou enneigée.
- Sur les routes dont la surface est inégale.

Conduire dans ces conditions augmente la distance de freinage du véhicule.

Le système ABS détecte continuellement la vitesse des roues. Si les roues sont sur le point de se bloquer, l'ABS module continuellement la pression hydraulique appliquée aux freins.

Si, lors d'un freinage, les roues sont sur le point de se bloquer, vous entendrez un son de cliquetis des freins ou sentirez un vrombrissement sur la pédale de frein. Ceci est normal et indique que le système ABS fait son travail.

Pour soutirer le maximum de l'ABS lors d'un freinage d'urgence, ne tentez pas de moduler la pression de freinage en " pompant " la pédale de frein. Appuyez sur la pédale de frein avec la plus grande force possible ou nécessaire dans le cas, et laissez le système ABS contrôler la pression appliquée à chaque roue.

## \* AVIS

**Vous pourrez entendre un cliquetis dans le compartiment-moteur quand le véhicule se met à rouler après le démarrage du moteur. Cela est normal et indique que le système de freinage antiblocage fonctionne correctement.**

- Même avec le système de freinage antiblocage, votre véhicule requiert une distance d'arrêt adéquate. Maintenez toujours une distance sûre avec les véhicules devant vous.
- Ralentissez toujours dans les courbes. Le système de freinage antiblocage ne peut pas empêcher des accidents causés par une vitesse excessive.
- Sur les routes inégales ou avariées, le système de freinage antiblocage pourra accroître la distance d'arrêt comparativement à celle de véhicules avec système de freinage ordinaire.



Le témoin des freins ABS s'allume pendant 3 secondes après que le commutateur est mis sur ON. Le témoin s'éteint après ce temps d'autodiagnostic de l'ABS, s'il fonctionne normalement. Si le témoin reste allumé, l'ABS est en panne, mais les freins fonctionnent toujours. Communiquer avec un concessionnaire agréé Kia aussitôt que possible.

- Si vous roulez sur une route avec peu de traction, comme une route glacée, et appuyez continuellement sur les freins, l'ABS sera continuellement actionné et le témoin ABS pourra s'allumer. Arrêtez-vous à un endroit sûr et éteignez le moteur.
- Redémarrez le moteur. Si le témoin ABS est éteint, le système ABS fonctionne normalement. Autrement, il y a un problème avec le système ABS et vous devriez contacter un concessionnaire Kia agréé dès que possible.

**\* AVIS**

Si vous utilisez des câbles volants pour faire démarrer le véhicule après que la batterie ait été déchargée, le moteur pourra ne pas tourner rondement et le témoin du système ABS pourra rester allumé. Ceci est causé par la faible tension de la batterie et ne veut pas dire que l'ABS fait défaut.

- Ne " pompez " pas la pédale de frein.
- Laissez la batterie recharger avant de prendre la route.

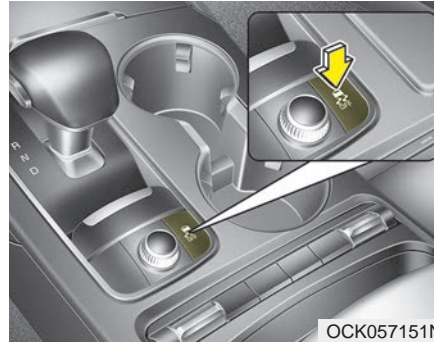
**Contrôle électronique de stabilité (ESC)**

Le système de contrôle électronique de stabilité (ESC) sert à stabiliser le véhicule quand vous négociez des virages. L'ESC compare la direction dans laquelle vous voulez aller avec celle que prend le véhicule. L'ESC applique les freins à chaque roue et prend charge du système de gestion du moteur afin de stabiliser le véhicule.

Le contrôle électronique de stabilité (ESC) n'empêche pas les accidents. Une vitesse excessive dans les virages, des manoeuvres brusques et l'hydroplanage sur les surfaces détrempées peuvent causer de graves accidents. Seul un conducteur prudent et attentif pourra prévenir un accident en évitant les manoeuvres qui entraînent une perte de traction. Même avec l'ESC, prenez toujours des précautions normales comme rouler à vitesse sûre pour les conditions de la route.

Le contrôle électronique de stabilité (ESC) aide le conducteur à maintenir le contrôle du véhicule dans des conditions difficiles. Il n'est pas un substitut pour de bonnes pratiques de conduite. Des facteurs comme la vitesse, les conditions routières et la réaction du conducteur auront tous un effet sur l'efficacité de l'ESC à éviter une perte de contrôle. Il vous en revient toujours, en tant que conducteur, de rouler et de négocier les virages à vitesse raisonnable et de tenir compte d'une marge de sécurité suffisante.

Si vous appuyez sur la pédale de frein dans des conditions où les roues pourraient se bloquer, vous pourriez entendre un son de cliquetis sur les freins ou sentir une réaction équivalente sur la pédale de frein. Cela est normal et indique que l'ESC fonctionne.

### \* AVIS

**Vous pourrez entendre un cliquetis dans le compartiment-moteur quand le véhicule se met à rouler après le démarrage du moteur. Cela est normal et indique que le contrôle électronique de stabilité fonctionne correctement.**

### Fonctionnement de l'ESC

#### ESC en circuit



- Quand la clé de contact est sur ON, les témoins d'alerte ESC et ESC OFF s'allument pendant environ 3 secondes puis le témoin ESC s'éteint.
- Appuyez sur le bouton ESC OFF pendant au moins une demi-seconde après avoir placé la clé de contact sur ON pour mettre l'ESC hors circuit (le témoin ESC OFF s'allume). Pour remettre l'ESC en circuit, appuyez sur ESC OFF (le témoin ESC OFF s'éteint).
- Quand vous faites démarrer le moteur, vous pourrez entendre un léger son de cliquetis. Il s'agit de l'ESC qui exécute un auto-diagnostic et cela n'indique pas un problème.

#### Système activé



Quand l'ESC est activé, le témoin ESC clignote.

- Quand le contrôle électronique de stabilité fonctionne correctement, vous pouvez sentir de légères impulsions dans le véhicule. Ce n'est que l'effet du contrôle sur les freins et ne signale rien d'inhabituel.
- Quand vous sortez de la vase ou quittez une route glissante, appuyer sur la pédale d'accélérateur pourra ne pas augmenter le régime du moteur.

**ESC hors circuit**





**ESC OFF**

Cette voiture présente deux types d'états de désactivation de l'ESC.

Si le moteur s'arrête alors que le système ESC est désactivé, l'ESC restera désactivé. Au redémarrage du moteur, l'ESC s'activera automatiquement de nouveau.



• **État de désactivation ESC 1**



Pour annuler le fonctionnement du système ESC, appuyer sur le bouton de désactivation ESC (ESC OFF ) brièvement (le témoin lumineux de désactivation ESC [ESC OFF ] s'allumera). Dans cet état, la fonction de commande du moteur ne fonctionne pas. Cela signifie que la fonction de traction asservie ne fonctionne pas. Seule la fonction de commande des freins fonctionne.

• **État de désactivation ESC 2**



Pour annuler le fonctionnement du système ESC, appuyer sur le bouton de désactivation ESC (ESC OFF ) pendant plus de 3 secondes. Le témoin lumineux de désactivation ESC (ESC OFF ) s'allume et la sonnerie d'avertissement de désactivation ESC se fera entendre. Dans cet état, la fonction de commande du moteur et la fonction de commande des freins ne fonctionnent pas. Cela signifie que la fonction de commande de stabilité de la voiture ne fonctionne plus.

### Témoin d'alerte

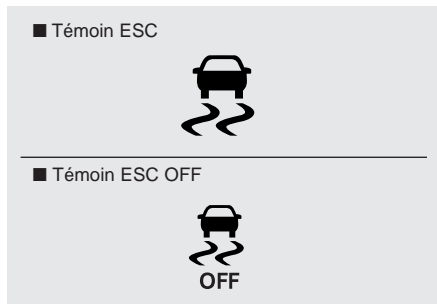

Quand vous tournez la clé de contact sur ON, le témoin d'alerte s'allume puis s'éteint si le système ESC fonctionne correctement.

Le témoin ESC clignote quand l'ESC fonctionne, et reste allumé si l'ESC fait défaut.

Le témoin ESC OFF s'allume quand l'ESC est désengagé en appuyant sur le bouton.

**⚠ AVERTISSEMENT**  
- Contrôle électronique de la stabilité

**Même si le véhicule est doté de contrôle électronique de la stabilité (ESC), on doit conduire avec attention. Ce dispositif ne peut aider à garder la maîtrise du véhicule que dans certaines situations.**

### Utilisation de ESC OFF

#### Sur la route

- L'ESC devrait être activé lors de la conduite de tous les jours, si possible.
- Pour mettre l'ESC hors circuit quand vous conduisez, appuyez sur le bouton ESC OFF alors que vous roulez sur une route plate.

**⚠ AVERTISSEMENT**  
- Le fonctionnement de l'ESC

**N'appuyez jamais sur le bouton ESC OFF quand l'ESC est activé (témoin ESC clignotant).**

**Si vous mettez l'ESC hors circuit alors qu'il est activé, vous pourriez perdre le contrôle du véhicule.**

**\* AVIS**

- Quand le véhicule est monté sur un dynamomètre, assurez-vous que l'ESC est hors circuit (témoin ESC OFF allumé). Si l'ESC est laissé en circuit, il peut empêcher le véhicule d'accélérer, faussant ainsi les résultats diagnostiques.
- Mettre l'ESC hors circuit n'affecte pas l'ABS ni le système de freinage.

**Gestion de la stabilité du véhicule (VSM)**

Ce système présente de nouvelles améliorations au niveau de la stabilité du véhicule et des réponses de la direction lorsqu'un véhicule se déplace sur une surface glissante ou si un véhicule a détecté des changements du coefficient de friction entre les roues de droite et les roues de gauche lors du freinage.

**⚠ AVERTISSEMENT**

- Grandeur des pneus/  
jantes

Quand vous remplacez des pneus et des jantes, assurez-vous qu'ils sont de la même grandeur que les pneus et les jantes de première monte. Conduire avec des pneus et des jantes de grandeur différente peut réduire l'efficacité des systèmes de sécurité supplémentaire (VSM).

**Fonctionnement du VSM**

Lorsque le VSM est en marche, le témoin lumineux ESC (  ) clignote.

Lorsque le système de gestion de la stabilité du véhicule fonctionne correctement, vous pouvez sentir une légère pulsation à l'intérieur du véhicule et/ou des réactions anormales de la direction (EPS- frein de stationnement électronique). Il s'agit de l'unique effet du frein et de la commande EPS, ce qui indique qu'il n'y a rien d'inhabituel.

**Le VSM ne fonctionne pas dans les conditions suivantes :**

- Conduite sur une route en pente, en montée ou descente
- Conduite en marche arrière
- Le témoin lumineux de désactivation ESC (  ) s'affiche toujours dans le groupe d'instruments
- Le témoin lumineux EPS s'affiche toujours dans le groupe d'instruments

### ***Fonctionnement du VSM désactivé***

Si vous appuyez sur le bouton de désactivation ESC pour désactiver l'ESC, le VSM s'annulera également et le témoin de désactivation ESC (  ) s'allumera.

Pour activer le VSM, appuyer de nouveau sur le bouton. Le témoin de désactivation ESC s'éteint.

### ***Témoin d'anomalie***

Le VSM peut être désactivé même si on ne l'annule pas en appuyant sur le bouton de désactivation ESC. Cela indique qu'une défektivité a été détectée quelque part dans le système de servodirection électrique ou dans le système VSM. Si le témoin lumineux ESC (  ) ou le témoin d'avertissement EPS demeure allumé, confier le véhicule à un concessionnaire Kia autorisé et faire vérifier le système.

### **\* AVIS**

- Le VSM a été conçu pour fonctionner à une vitesse supérieure à environ 22 km/h (13 mi/h) dans les courbes.
- La gestion de stabilité du véhicule (VSM) est conçue pour fonctionner à plus d'environ 10 km/h (6 mi/h) quand le véhicule freine sur une surface à adhérence inégale. Une surface à adhérence inégale est une surface composée de deux surfaces ayant chacune une force d'adhérence différente.

- Le système de gestion de la stabilité du véhicule ne remplace pas les mesures de conduite prudente; il exécute une fonction supplémentaire seulement. Il revient au conducteur de toujours vérifier la vitesse et la distance par rapport au véhicule qui le précède. Toujours tenir fermement le volant de direction lors de la conduite.
- Votre véhicule a été conçu pour s'activer conformément à l'intention du conducteur, et ce, même si un VSM est installé. Toujours observer toujours les précautions normales afin de conduire à des vitesses sécuritaires en fonction des conditions, entre autres, par mauvais temps et sur une route glissante.

### **\* AVIS**

**Pour maximiser la protection, toujours porter sa ceinture de sécurité. Aucun dispositif, aussi perfectionné soit-il, ne peut compenser toutes les erreurs de conduite et/ou toutes les conditions de conduite. Toujours conduire de façon responsable.**

### **Commande d'aide au démarrage en pente (HAC)**

Quand il part d'une position d'arrêt dans une pente prononcée, un véhicule a tendance à reculer. La commande d'aide au démarrage en pente (HAC) empêche le véhicule de reculer ainsi en engageant automatiquement les freins pendant 2 secondes. Les freins se désengagent dès que vous appuyez sur l'accélérateur ou après 2 secondes environ.

Le HAC ne s'actionne que pendant 2 secondes; aussi, appuyez toujours sur l'accélérateur pour faire avancer le véhicule.

### **⚠ AVERTISSEMENT**

#### **- Utilisation des freins dans une pente**

**L'assistance au démarrage en côte (HAC) ne remplace pas l'utilisation des freins lorsque le véhicule est à l'arrêt dans une pente. Pour éviter tout accident quand le véhicule est à l'arrêt dans une pente, s'assurer de garder une pression suffisante sur la pédale de frein pour éviter que le véhicule ne recule. Relâcher la pédale de frein uniquement lorsqu'on est prêt à accélérer et à repartir.**

### **Bonnes pratiques de freinage**

- Assurez-vous que le frein de stationnement est désengagé et que le témoin de frein de stationnement est éteint, avant de prendre la route.
- Rouler dans l'eau peut mouiller les freins. Il en est de même quand vous passez dans un lave-auto. Les freins mouillés sont dangereux. Votre véhicule pourrait ne pas s'arrêter aussi vite si les freins sont mouillés et les freins mouillés peuvent tirer le véhicule d'un côté ou de l'autre.

Pour sécher les freins, appuyez légèrement sur la pédale de frein jusqu'à ce que le freinage retourne à la normale, prenant soin de garder le contrôle du véhicule en tout temps. Si le freinage ne retourne pas à la normale, arrêtez le véhicule dès que vous pouvez le faire en toute sécurité et communiquez avec un concessionnaire Kia agréé.

- Ne descendez pas une côte en roulement libre. Cela est extrêmement dangereux. Gardez le véhicule embrayé en tout temps, utilisez les freins pour vous ralentir, puis rétrogradez pour utiliser le frein moteur et maintenir une vitesse sûre.
- Ne "roulez" pas le pied sur la pédale de frein. Appuyer le pied contre la pédale de frein en conduisant peut être dangereux car les freins risquent de surchauffer et de perdre leur efficacité. Cela accélère aussi l'usure des pièces de frein.
- Si vous avez une crevaison en conduisant, appuyez lentement sur la pédale de frein et gardez le véhicule pointant droit devant alors que vous ralentissez. Une fois que vous roulez assez lentement pour faire un arrêt en sécurité, rendez-vous en bordure de la route et arrêtez à un endroit sûr.

- Si le véhicule est doté d'une boîte de vitesses automatique, ne pas laisser le véhicule avancer. Pour éviter que le véhicule n'avance de lui-même à l'arrêt, toujours appuyer fermement sur la pédale de frein lorsque le véhicule est à l'arrêt.
- Soyez prudent quand vous stationnez dans une pente. Engagez le frein de stationnement fermement et placez le levier de vitesses sur P (Park). Si le véhicule pointe vers le bas de la pente, tournez les roues avant vers la chaîne de trottoir pour empêcher le véhicule de rouler. Si le véhicule pointe vers le haut de la pente, tournez les roues vers la route pour empêcher le véhicule de rouler. S'il n'y a pas de chaîne de trottoir ou si vous devez empêcher le véhicule de rouler, calez les roues.
- Dans certaines conditions, le frein de stationnement engagé peut geler en place. Ceci se produit surtout quand la neige ou la glace s'accumule près ou autour des freins arrière ou si les freins sont mouillés. S'il y a une chance que le frein de stationnement gèle, ne l'engagez que temporairement alors que vous placez le levier de vitesse sur P (Park), puis calez les roues pour éviter que le véhicule roule. Désengagez alors le frein de stationnement.
- Ne tenez pas le véhicule dans une pente à l'aide de la pédale de l'accélérateur. Vous pourriez faire surchauffer la boîte. Utilisez toujours la pédale de frein ou le frein de stationnement.

## AIDE À L'ÉVITEMENT DE COLLISION AVANT (FCA) (SI ÉQUIPÉ)

Le système FCA est conçu pour détecter et surveiller le véhicule qui précède ou détecter un piéton (selon l'équipement) sur la chaussée grâce à des signaux radar et la reconnaissance par caméra pour avertir le conducteur qu'une collision est imminente, et au besoin, appliquer le freinage d'urgence.

### AVERTISSEMENT

- Limites de l'aide à l'évitement de collision avant (FCA)

Le système FCA est un système complémentaire et ne remplace pas les pratiques de conduite sécurisées. Le conducteur a la responsabilité de toujours vérifier la vitesse et la distance par rapport au véhicule qui précède pour s'assurer qu'il peut utiliser le système FCA en toute sécurité.

### \* AVIS

Prendre les précautions suivantes pour utiliser l'aide à l'évitement de collision avant (FCA) :

- Ce dispositif est uniquement un dispositif d'aide à la conduite. Il n'est pas prévu pour remplacer, et ne peut d'ailleurs absolument pas remplacer, une conduite prudente et attentive du conducteur. La plaque de détection et les objets pouvant être détectés par les capteurs sont limités. Toujours se concentrer sur les conditions routières, en tout temps.
- NE JAMAIS conduire plus vite que les conditions routières ne le permettent et NE JAMAIS conduire trop vite dans les virages.
- Conduire toujours prudemment pour éviter toute situation imprévue ou soudaine. La FCA n'arrête pas complètement le véhicule et ne permet pas d'éviter les collisions.

### Paramètres et activation du freinage d'urgence autonome

#### *Paramètres du système*

Le conducteur peut activer la FCA en plaçant le contacteur d'allumage en position ON et en sélectionnant "Paramètres de l'utilisateur", "Assistance à la conduite" et "Aide à l'évitement de collision avant".

La FCA se désactive lorsque le conducteur annule le paramètre du système



Également, le témoin s'allume lorsque l'ESC (contrôle électronique de stabilité) est désactivé (Traction et Contrôle de stabilité désactivés). Lorsque le témoin reste allumé avec la FCA activée, faites vérifier le système par un concessionnaire agréé Kia.

Le conducteur peut choisir le moment d'activation initial de l'alerte dans les "Paramètres de l'utilisateur" au tableau de bord. Les options de l'alerte initiale de l'Avertisseur d'imminence de collision avant sont les suivantes :

- EARLY (précoce)

- Lorsque cette condition est sélectionnée, l'alerte de collision avant est activée plus tôt que la normale. Ce réglage optimise la distance entre le véhicule ou un piéton situé devant, avant que l'avertissement initial ne se produise. Si l'état "EARLY" paraît trop sensible, changez-le en "NORMAL". Lorsque le véhicule qui précède s'arrête brusquement, l'alerte peut sembler s'activer plus tard, même si la condition "EARLY" a été sélectionnée.

- NORMAL (normal)

- Lorsque cette condition est sélectionnée, l'alerte de collision avant initiale est activée normalement. Ce réglage donne une distance nominale entre le véhicule ou un piéton situé devant, avant que l'avertissement initial ne se produise.

- LATE (retardé)

- Lorsque cette condition est sélectionnée, l'alerte initiale de collision avant est activée plus tard que la normale. Ce réglage réduit la distance entre le véhicule ou un piéton situé devant, avant que l'avertissement initial ne se produise. Sélectionnez cette condition uniquement lorsque la circulation est fluide, et si vous roulez lentement.

*La FCA s'active lorsque la FCA est sélectionnée sur l'affichage LCD et lorsque les conditions préalables suivantes sont réunies :*

- L'ESC (contrôle de stabilité électronique) est activé.
- La vitesse est supérieure à 10 km (6 mi/h). (La FCA ne fonctionne que dans une certaine plage de vitesses du véhicule)
- Lorsque la FCA reconnaît un véhicule ou le piéton à l'avant. (La FCA peut ne pas reconnaître tous les obstacles ni émettre des avertissements et freiner dans toutes les situations ; ne vous fiez donc pas à la FCA pour arrêter le véhicule si le conducteur voit un obstacle et a la possibilité de freiner)

### **AVERTISSEMENT**

**Pour éviter que le conducteur ne soit distrait, n'essayez pas d'activer ou d'annuler la FCA en conduisant le véhicule.**

- La FCA s'active automatiquement en mettant le contacteur d'allumage en position ON. Le conducteur peut désactiver la FCA en annulant le réglage du système sur l'écran LCD.
- La FCA se désactive automatiquement en annulant l'ESC. Lorsque l'ESC est annulée, la FCA ne peut pas être activée sur l'affichage LCD. Le témoin d'avertissement de la FCA s'allume, mais n'indique pas un dysfonctionnement du système.
- Activer ou annuler la FCA avec les contacteurs de commande au volant après avoir arrêté le véhicule en lieu sûr pour votre sécurité.

## Message d'avertissement FCA et contrôle du système

La FCA émet des messages d'avertissement et des alarmes en fonction des niveaux de risque de collision dans les situations telles qu'un freinage brusque du véhicule qui précède, d'une distance d'un véhicule à l'autre insuffisante ou d'une collision avec des piétons. Il commande également les freins en fonction des niveaux de risque de collision.

### *Alerte de collision (1er avertissement)*



- Un message d'avertissement apparaît sur l'écran ACL et une alarme sonore retentit.
- La FCA commande les freins dans une certaine limite pour atténuer le choc de la collision.

### *Freinage d'urgence (2ème avertissement)*

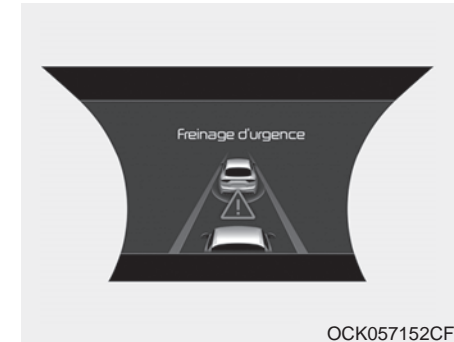

- Un message d'avertissement apparaît sur l'écran ACL et une alarme sonore retentit.
- La FCA commande les freins dans une certaine limite pour atténuer le choc de la collision.  
La FCA commande le freinage maximum juste avant la collision.

### Activation des freins

- En cas d'urgence, le freinage se préparera, afin de réagir promptement si le conducteur appuie sur la pédale de frein.
- La FCA fournit une puissance de freinage supplémentaire pour des performances de freinage optimales, lorsque le conducteur enfonce la pédale de frein.
- Le contrôle du freinage est automatiquement désactivé si le conducteur appuie sur la pédale du frein ou si le conducteur donne un coup de volant brusque.
- Le contrôle du freinage est automatiquement désactivé si le risque disparaît.

Le conducteur doit toujours faire preuve de prudence en conduisant son véhicule, même si aucun message d'avertissement n'apparaît ou aucune alarme d'avertissement ne retentit.

### **⚠ AVERTISSEMENT**

**Ne jamais vous fier uniquement à la FCA pour éviter une collision. Le conducteur est responsable de la sécurité des manœuvres dans toutes les conditions.**

### **\* AVIS**

La FCA fonctionne en fonction du niveau de risque, comme la distance par rapport au véhicule/passant situé devant, la vitesse du véhicule/passant situé devant, et le fonctionnement du véhicule conduit. Pour que le système s'active, ne conduisez pas de façon dangereuse.

### Capteur de radar/caméra avant de FCA

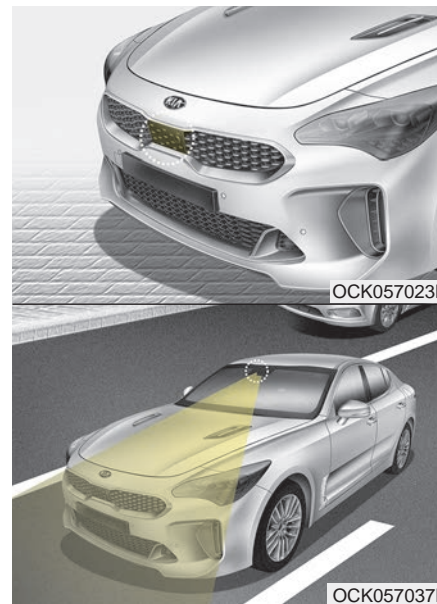

Pour que le système FCA fonctionne correctement, assurez-vous toujours que le capteur ou le couvercle du capteur soit propre et sans salissures, neige et débris.

La saleté, la neige ou les substances étrangères sur les lentilles peuvent réduire les performances de détection du capteur.

### **\* AVIS**

- Ne teintez pas les vitres et n'installez pas d'autocollants ni d'accessoires autour du rétroviseur intérieur, là où est montée la caméra.
- Assurez-vous que le point d'installation de la caméra avant ne soit pas mouillé.
- Ne heurtez pas et ne retirez pas arbitrairement des composants du radar/de la caméra.
- Ne placez aucun objet réfléchissant (papier blanc ou miroir, etc.) sur le coussin de la planche de bord. Le système peut s'activer inutilement avec le reflet des rayons solaires.
- Un volume audio trop élevé peut perturber le son de l'alarme du système.
- Ne teintez pas les vitres et n'installez pas d'autocollants ni d'accessoires autour du rétroviseur intérieur, là où est montée la caméra.
- Assurez-vous que le point d'installation de la caméra avant ne soit pas mouillé.

(Suite)

(Suite)

- Ne heurtez pas et ne retirez pas arbitrairement des composants du radar/de la caméra.
- Ne placez aucun objet réfléchissant (papier blanc ou miroir, etc.) sur le coussin de la planche de bord. Le système peut s'activer inutilement avec le reflet des rayons solaires.
- Un volume audio trop élevé peut perturber le son de l'alarme du système.

### **Message d'avertissement et témoin lumineux**



Lorsque le couvercle du capteur ou sa lentille est souillé par des substances étrangères, comme de la neige ou de la pluie, la FCA peut s'arrêter de fonctionner momentanément. Dans ce cas, le message d'avertissement s'affiche pour informer le conducteur.

Ceci n'est pas un dysfonctionnement de la FCA. Pour réactiver la FCA, éliminez les substances étrangères.

Retirez toute la saleté, la neige ou les débris et nettoyez le couvercle du capteur du radar avant d'utiliser le système FCA.

La FCA peut ne pas fonctionner correctement dans une zone (par ex. en terrain ouvert), où les substances ne sont pas détectées après avoir mis le moteur en marche.

### **Anomalie du système**



- Lorsque la FCA ne fonctionne pas correctement, le témoin lumineux FCA (🚗) s'éclaire et le message d'avertissement s'affiche pendant quelques secondes. Après la disparition du message, le témoin principal (⚠️) s'allume. Dans ce cas, faire inspecter le véhicule par un concessionnaire agréé Kia.
- Le message d'avertissement FCA peut apparaître avec l'éclairage du témoin ESC.

**⚠ AVERTISSEMENT**

La FCA n'est qu'un système complémentaire pour la commodité du conducteur. Le conducteur garde encore la responsabilité de contrôler le véhicule. Ne pas se fier uniquement au système FCA. Conserver plutôt une distance de sécurité pour le freinage et, au besoin, enfoncer la pédale de frein pour ralentir.

- La FCA peut émettre inutilement des messages d'avertissement et des alarmes. En raison des limites de détection, la FCA peut ne produire aucun message d'avertissement ni aucune alarme.
- En cas de dysfonctionnement de la FCA, la commande de freinage ne fonctionne pas lorsqu'un risque de collision est détecté, même avec d'autres systèmes de freinage fonctionnant normalement.
- La FCA ne fonctionne que pour le véhicule/piéton situé devant, lorsque vous avancez. Il ne fonctionne pas pour les animaux ou les véhicules arrivant en sens inverse.
- La FCA ne reconnaît pas la circulation croisée ou les véhicules en stationnement avec un profil latéral.
- Si le véhicule qui précède s'arrête brusquement, vous pouvez moins bien contrôler le système de freinage. Par conséquent, maintenez toujours une distance de sécurité entre votre véhicule et celui qui vous précède.
- Le système FCA peut s'activer pendant un freinage et le véhicule peut s'arrêter brusquement. Et la charge dans le véhicule peut mettre en danger les passagers. Par conséquent, soyez toujours attentif au volume de la charge dans le véhicule.
- Le système FCA peut ne pas s'activer si le conducteur appuie sur la pédale de frein pour éviter un risque de collision.
- Le système FCA ne fonctionne pas lorsque le véhicule est en marche arrière. Dans ces circonstances, vous devez maintenir une distance de freinage sécuritaire et, si nécessaire, appuyer sur la pédale de frein pour ralentir et maintenir une distance de sécurité.
- Le freinage normal fonctionne normalement même en cas de problème sur le système de commande de frein FCA ou sur d'autres fonctions. Dans ce cas, la commande de freinage ne fonctionne pas s'il existe un risque de collision.

- Le système FCA peut ne pas s'activer selon les conditions de conduite, la circulation sur la route, la météo, l'état de la route, etc.
- Le système FCA peut ne pas s'activer sur tous les types de véhicules.

### **Limites du système**

La FCA est un système d'aide du conducteur pour certaines conditions de conduite à risque et ne prend pas toutes les responsabilités pour tous les risques de conduite.

La FCA surveille les situations de conduite grâce au radar et au capteur de caméra. Donc, pour une situation hors de la plage de détection, la FCA peut ne pas fonctionner normalement. Le conducteur doit toujours faire très attention dans les situations suivantes. Le fonctionnement de la FCA peut être limité.

### ***Reconnaissance des véhicules***

#### **Le capteur peut être limité lorsque :**

- Le radar ou la caméra est souillé par des substances étrangères.
- Il pleut ou il neige abondamment.
- Les ondes électriques sont interrompues.
- Une forte réflexion irrégulière provient du radar.
- Le véhicule qui précède à une carrosserie étroite. (c.-à-d. une moto et une bicyclette)
- Le champ de vision du conducteur n'est pas clair à cause d'un contre-jour, de la lumière réfléchie ou de l'obscurité.
- La caméra ne peut pas contenir toute l'image du véhicule qui précède.
- Le véhicule qui précède est un véhicule spécial, comme un camion lourdement chargé ou une remorque.
- La luminosité extérieure change fortement, comme lors de l'entrée/la sortie d'un tunnel.

- La conduite du véhicule est instable.
- La reconnaissance du capteur radar/de la caméra est limitée.
- Le champ de vision du conducteur n'est pas bien éclairé (trop sombre, trop de réflexions ou trop de contre-jour qui obscurcit le champ de vision)
- Une forte réflexion irrégulière provient du capteur du radar
- La conduite du véhicule qui précède est erratique
- Le véhicule roule près de zones contenant des substances métalliques, telles qu'une zone de construction, une voie ferrée, etc.
- Le contre-jour est réfléchi dans le sens du véhicule (y compris les feux avant du véhicule devant)
- L'humidité sur le pare-brise n'est pas complètement éliminée ou est gelée.
- Le temps est brumeux.
- Le véhicule devant n'allume pas ses feux arrière, n'a pas de feux arrière, a des feux arrière asymétriques ou a des feux arrière en dehors de l'angle.
- Le véhicule roule sur des surfaces non bitumées ou irrégulières et rugueuses, ou sur des routes avec des changements brusques de pente.
- Le véhicule se déplace en dessous du niveau du sol ou à l'intérieur d'un bâtiment.
- Si un changement brusque dans la reconnaissance des capteurs a lieu en roulant sur un ralentisseur,
- Lorsque le véhicule est fortement secoué,
- En roulant sur des rond-points derrière le véhicule devant,
- Si l'avant de l'optique de la caméra est souillé par du verre teinté, un film, un revêtement hydrofuge, des dégâts sur le verre, des matières étrangères (autocollant, insectes, etc.)
- Le radar, la caméra ou l'optique de la caméra est endommagé.
- Si les phares du véhicule ne sont pas utilisés la nuit ou dans un tunnel, ou si la lumière est trop faible
- Si l'éclairage public ou les phares du véhicule arrivant en sens inverse sont réfléchis, ou lorsque la lumière du soleil est reflétée par de l'eau sur la surface de la route
- Lorsque le feu de recul est projeté dans le sens de déplacement du véhicule (y compris les phares des véhicules)
- La signalisation routière, de l'ombre sur la route, l'entrée d'un tunnel, une barrière de péage, un revêtement partiel

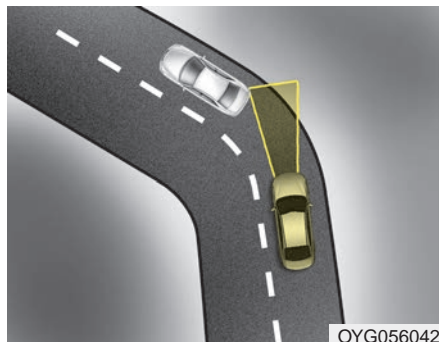

### - Conduite dans les virages

Les performances de la FCA diminuent dans les virages. La FCA peut ne pas reconnaître le véhicule qui précède, même sur la même voie. Il pourrait aussi émettre un message et une alerte d'avertissement sans raison, ou ne pas émettre de message ou d'alerte d'avertissement du tout.

En conduisant dans les virages, faire preuve de prudence et, au besoin, appuyer sur la pédale de frein.

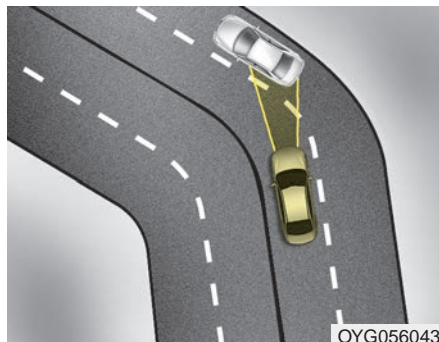

Le système FCA peut reconnaître un véhicule dans une voie adjacente en roulant sur une route sinueuse.

Dans ce cas, le système peut avertir inutilement le conducteur et appliquer les freins.

Lorsque vous conduisez, soyez toujours attentif à la route et aux conditions de conduite. Si nécessaire, appuyer sur la pédale de frein pour ralentir et maintenir une distance de sécurité.

De même, lorsque c'est nécessaire, appuyer sur la pédale d'accélérateur pour empêcher le système de ralentir inutilement votre véhicule. Jetez systématiquement un œil autour du véhicule pour votre sécurité avant d'activer le système FCA.

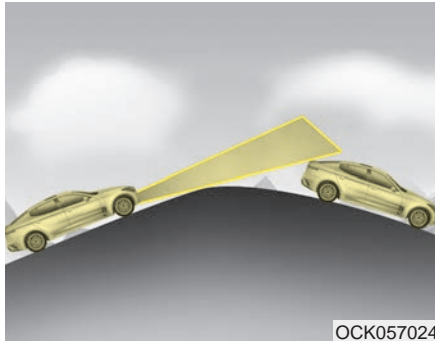

OCK057024

- Dans une pente

Les performances de la FCA diminuent dans les montées ou dans les descentes, sans reconnaître le véhicule qui précède sur la même voie. Le message d'avertissement et l'alarme peuvent se déclencher inutilement, ou ne pas se déclencher du tout.

Lorsque la FCA reconnaît brusquement le véhicule devant dans une pente, une forte décélération peut être ressentie.

Toujours regarder devant soi dans les montées ou les descentes et appuyer sur la pédale de frein au besoin.

Garder toujours les yeux vers l'avant en montée ou en descente et si nécessaire, appuyer sur la pédale de frein pour réduire la vitesse et maintenir la distance.

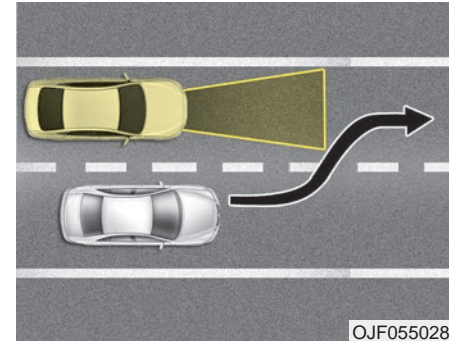

OJF055028

- Changement de voie

Lorsqu'un véhicule change de voie devant vous, le système FCA peut ne pas détecter immédiatement le véhicule, en particulier si le véhicule change brusquement de voie. Dans ces circonstances, vous devez maintenir une distance de freinage sécuritaire et, si nécessaire, appuyer sur la pédale de frein pour ralentir et maintenir une distance de sécurité.

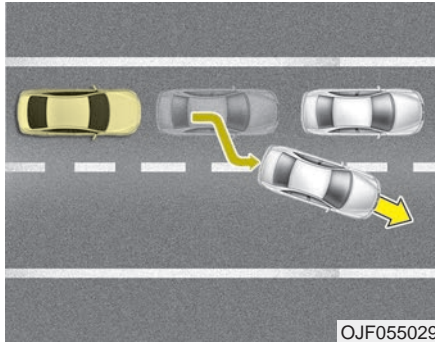

Dans un trafic discontinu, si un véhicule arrêté devant vous quitte la voie, le système FCA peut ne pas détecter immédiatement le nouveau véhicule qui vous précède. Dans ces circonstances, vous devez maintenir une distance de freinage sécuritaire et, si nécessaire, appuyer sur la pédale de frein pour ralentir et maintenir une distance de sécurité.

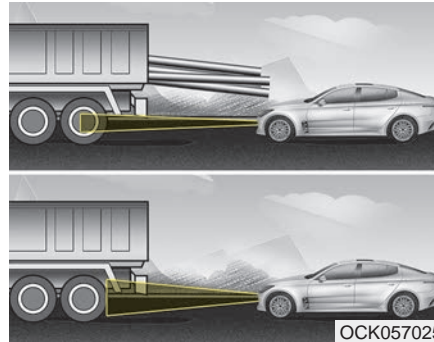

### - Reconnaître le véhicule

Détection du véhicule devant vous Si le véhicule qui vous précède transporte un chargement qui dépasse de la carrosserie vers l'arrière, ou lorsque le véhicule qui vous précède présente une garde au sol plus élevée, une attention particulière supplémentaire est requise. Le système FCA peut ne pas reconnaître le chargement qui dépasse du véhicule. Dans ces circonstances, vous devez maintenir une distance de freinage sécuritaire et, si nécessaire, appuyer sur la pédale de frein pour ralentir et maintenir la distance.

### **Reconnaissance des piétons**

#### **Le capteur peut être limité lorsque :**

- Le piéton n'est pas complètement détecté par le système de reconnaissance par caméra, par exemple, si le piéton est penché en avant ou s'il ne marche pas complètement redressé
- Le piéton se déplace très rapidement ou apparaît brusquement dans la zone de détection de la caméra
- Le piéton porte des vêtements qui se fondent facilement avec l'arrière-plan, rendant difficile sa détection par le système de reconnaissance de la caméra
- L'éclairage extérieur est trop lumineux (par ex. en conduisant en plein soleil ou face au soleil) ou trop sombre (par ex. en conduisant sur une route de campagne sombre la nuit)
- Un objet ressemble à la structure corporelle d'une personne
- Le piéton est de petite taille
- Le piéton a une mobilité réduite

- La reconnaissance du capteur est limitée
- Il est difficile de détecter et de distinguer le piéton des autres objets aux alentours, par exemple en présence d'un groupe de piétons ou une foule
- Si un changement brusque dans la reconnaissance des capteurs a lieu en roulant sur un ralentisseur,
- Lorsque le véhicule est fortement secoué,
- En roulant sur des rond-points derrière le véhicule devant,
- Si l'avant de l'optique de la caméra est souillé par du verre teinté, un film, un revêtement hydrofuge, des dégâts sur le verre, des matières étrangères (autocollant, insectes, etc.)
- Le radar, la caméra ou l'optique de la caméra est endommagé.
- Si les phares du véhicule ne sont pas utilisés la nuit ou dans un tunnel, ou si la lumière est trop faible
- Si l'éclairage public ou les phares du véhicule arrivant en sens inverse sont réfléchis, ou lorsque la lumière du soleil est réfléctée par de l'eau sur la surface de la route
- Lorsque le feu de recul est projeté dans le sens de déplacement du véhicule (y compris les phares des véhicules)
- La signalisation routière, de l'ombre sur la route, l'entrée d'un tunnel, une barrière de péage, un revêtement partiel
- Si l'humidité sur le pare-brise n'est pas complètement éliminée ou si elle est gelée
- Le temps est brumeux
- La reconnaissance du capteur radar/de la caméra est limitée.

**⚠ Avertissement**

**- Test de la FCA**

**La FCA ne fonctionne pas dans certaines situations. Donc, n'effectuez pas de test de FCA sur une personne ou un objet. Cela peut provoquer de graves blessures ou même la mort.**

**⚠ Avertissement**

**- Alerte de collision avant (FCA) et remorquage**

**Annuler la FCA dans les paramètres utilisateur sur l'affichage LCD, avant de remorquer un autre véhicule. Pendant un remorquage, l'application des freins peut affecter la sécurité de votre véhicule.**

**\* AVIS**

**Le dispositif pourrait être désactivé temporairement par de fortes ondes électriques.**

- User d'extrême prudence si le véhicule à l'avant transporte une charge dépassant de l'arrière ou qu'il est surélevé.
- Le système FCA est conçu pour détecter et surveiller le véhicule qui précède ou détecter un piéton sur la chaussée au moyen de signaux radar et de reconnaissance par caméra. Il n'est pas conçu pour détecter les vélos, les motos ou les petits objets à roues tels que chariots ou poussettes.
- La FCA ne fonctionne pas dans certaines situations. Donc, n'effectuez pas de test de FCA sur une personne ou un objet. Cela peut provoquer de graves blessures ou même la mort.
- En remplaçant ou en reposant le pare-brise, le pare-choc avant ou le radar/la caméra après leur dépose, faites inspecter le véhicule par un concessionnaire agréé Kia.

## RÉGULATEUR DE VITESSE



Le régulateur de vitesse vous permet de programmer le véhicule de façon à ce qu'il maintienne une vitesse constante sans que vous ayez à garder le pied sur l'accélérateur.

Le régulateur est conçu pour fonctionner au-dessus de 30 km/h (20 mi/h) environ.

- Si le régulateur de vitesse est laissé activé, (le témoin du régulateur est allumé), le régulateur de vitesse peut être activé accidentellement. Maintenez le régulateur de vitesse désactivé lorsqu'il n'est pas utilisé, pour éviter de régler une vitesse par inadvertance.
- Utilisez le régulateur de vitesse uniquement en roulant sur de grandes routes dans de bonnes conditions météorologiques.
- N'utilisez pas le régulateur de vitesse lorsqu'il peut être dangereux de maintenir le véhicule à une vitesse constante, par exemple en roulant dans une circulation dense ou variable, sur des routes glissantes (pluie, verglas ou recouvertes de neige), par vent fort ou dans une montée ou une descente de plus de 6%.
- Veillez particulièrement aux conditions de circulation lorsque vous utilisez le régulateur de vitesse.
- Soyez prudent en conduisant dans les descentes avec le régulateur de vitesse, ce qui peut augmenter la vitesse véhicule.

### \* AVIS

- Lors de l'usage normal du régulateur de vitesse, si vous activez ou réactivez le commutateur SET après avoir appuyé sur les freins, le régulateur se remet en circuit après 3 secondes environ. Ce délai est normal.
- Pour activer le régulateur de vitesse, appuyez sur la pédale de frein au moins une fois après avoir mis le commutateur d'allumage à la position "ON" ou démarré le moteur. Cela permet de vérifier si la commande de frein, qui est un composant important pour annuler le régulateur de vitesse, fonctionne bien.

**⚠ AVERTISSEMENT**

- Mauvaise utilisation du régulateur de vitesse

Ne pas utiliser le régulateur de vitesse si la circulation ne permet pas la conduite sécuritaire à vitesse constante et à une distance suffisante au véhicule devant.

**Pour régler le régulateur à une vitesse :**



1. Enfoncer le bouton RÉGULATEUR DE VITESSE sur le volant de direction pour allumer le système. Le témoin lumineux RÉGULATEUR DE VITESSE s'allumera dans le groupe d'instruments.
2. Accélérez à la vitesse voulue, qui devrait être entre 30 km/h (20 mi/h).

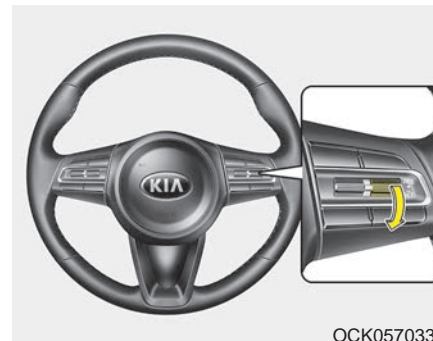

3. Appuyer sur le levier vers le bas (vers SET-) et le relâcher quand le véhicule atteint la vitesse désirée. Le témoin du régulateur de vitesse et la vitesse définie sur l'écran LCD s'allument. Relâcher la pédale d'accélérateur en même temps. La vitesse désirée sera automatiquement maintenue.

*Sur une pente abrupte, le véhicule peut ralentir ou accélérer légèrement, lorsqu'on descend ou on monte sur la pente.*

**Pour augmenter la vitesse réglée :**

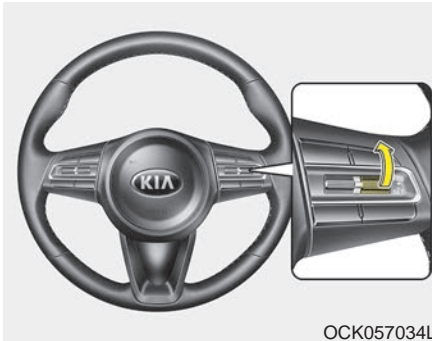

OCK057034L

Procédez de l'une de ces façons :

- Déplacer le levier vers le haut (à RES+) et le maintenir. Le véhicule accélérera. Relâcher le levier à la vitesse désirée.
- Déplacer le levier vers le haut (à RES+) et le relâcher immédiatement. La vitesse de croisière augmentera de 1 km/h (1 mi/h) chaque fois que le levier est déplacé vers le haut (à RES+) de cette manière.

**Pour réduire la vitesse réglée :**



OCK057033L

Procédez de l'une de ces façons :

- Déplacer le levier vers le bas (à RÉGLER-) et le maintenir. Le véhicule ralentira graduellement. Relâcher le levier à la vitesse que l'on veut maintenir.
- Déplacer le levier vers le bas (à RÉGLER-) et le relâcher immédiatement. La vitesse de croisière diminuera de 1 km/h (1 mi/h) chaque fois que le levier est déplacé vers le bas (à RÉGLER-) de cette manière.

**Pour accélérer temporairement alors que le régulateur est en circuit :**

Si vous désirez accélérer temporairement alors que le régulateur est en circuit, appuyez sur la pédale de l'accélérateur. La vitesse accrue n'affecte pas le réglage du régulateur.

Pour revenir à la vitesse de consigne, retirer le pied de la pédale d'accélérateur.

**Pour désengager le régulateur de vitesse, procédez d'une de ces façons :**

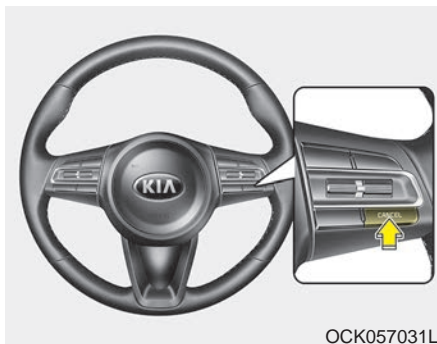

- Enfoncer la pédale de frein.
- Passez en position N (point mort) avec une transmission automatique.
- Appuyez sur le bouton CANCEL sur le volant.
- Réduire la vitesse du véhicule en dessous de la vitesse définie de 20 km/h (12 mi/h).
- Réduisez la vitesse du véhicule à moins de 25 km/h (15 mi/h) environ.

*Chacune de ces actions désengagera le régulateur de vitesse (La vitesse définie sur l'écran LCD disparaît et l'indicateur CRUISE (régulateur de vitesse) s'allume en continu.), mais ne met pas le régulateur de vitesse hors circuit. Pour remettre la commande du régulateur de vitesse en marche, soulever le levier (à RES+) sur le volant de direction. Vous retournerez à la vitesse programmée précédemment.*

**Pour ramener la vitesse de croisière à plus de 30 km/h (20 mi/h) environ :**



Si on a fait appel à une méthode autre que le bouton du RÉGULATEUR DE VITESSE pour annuler la vitesse de croisière et si le système est encore activé, la vitesse de consigne la plus récente sera automatiquement rétablie au moment de déplacer le levier vers le haut.

Il ne se réengagera toutefois pas si la vitesse a été réduite à moins de 30 km/h (20 mi/h) environ.

**Pour mettre le régulateur hors circuit, procédez de l'une de ces façons :**

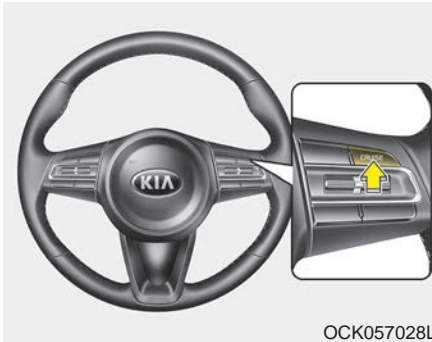

- Enfoncer le bouton RÉGULATEUR DE VITESSE (le témoin lumineux RÉGULATEUR DE VITESSE s'allumera dans le groupe d'instruments).
- Coupez l'allumage.

*Ces deux actions ont pour effet de mettre le régulateur de vitesse hors circuit. Si vous voulez réutiliser le régulateur de vitesse, reprenez les étapes présentées sous "Pour régler le régulateur de vitesse", en page précédente.*

## RÉGULATEUR DE VITESSE INTELLIGENT AVEC SYSTÈME STOP & GO (SI ÉQUIPÉ)



- ① Témoin CRUISE
- ② Réglage de la vitesse
- ③ Distance entre les véhicules

Le régulateur de vitesse intelligent vous permet de programmer le véhicule pour garder constantes la vitesse et la distance de détection du véhicule devant sans appuyer sur la pédale d'accélérateur ou de frein.

### **⚠ AVERTISSEMENT**

- Activation accidentelle du régulateur de vitesse

Si le régulateur de vitesse intelligent est laissé activé, (indicateur CRUISE allumé sur le bloc d'instruments), il peut être activé accidentellement. Maintenez le régulateur de vitesse intelligent désactivé (indicateur CRUISE éteint) lorsqu'il n'est pas utilisé, pour éviter de régler une vitesse sans que le conducteur ne s'en rende compte.

### **⚠ AVERTISSEMENT**

- Limites du régulateur de vitesse intelligent

- Le régulateur de vitesse intelligent est un système complémentaire qui ne remplace pas les pratiques de conduite sécuritaires. Le conducteur a la responsabilité de toujours vérifier la vitesse et la distance par rapport au véhicule qui précède.
- N'utilisez le régulateur de vitesse intelligent qu'en roulant sur de grandes routes dans de bonnes conditions météorologiques.
- N'utilisez pas le régulateur de vitesse intelligent lorsqu'il n'est pas prudent de conserver une vitesse constante. Par exemple.

(Suite)

(Suite)

- Un échangeur d'autoroute et un péage
- Une route entourée de constructions en acier anormalement nombreuses (construction de métro, tunnel en acier, etc.)
- Parc de stationnement
- Voies longeant une glissière de sécurité sur une route
- Route glissante recouverte de pluie, de glace ou de neige
- Route à virages serrés
- Pententes raides
- Routes sinueuses
- Hors route
- Routes en construction
- Ralentisseurs rugueux
- En conduisant à proximité de glissières de sécurité
- En conduisant dans un virage serré

(Suite)

(Suite)

- Lorsque la capacité de détection du véhicule diminue en raison d'une modification du véhicule résultant d'une différence de niveau entre l'avant et l'arrière du véhicule
- En roulant dans des conditions de circulations difficiles pour conduire à vitesse constante
- En conduisant sous la pluie, ou sur des routes verglacées ou enneigées
- En conduisant avec une visibilité limitée (en raison du mauvais temps, comme le brouillard, la neige, la pluie ou une tempête de sable)

(Suite)

(Suite)

- Le régulateur de vitesse intelligent ne peut pas reconnaître un véhicule arrêté, des piétons ou un véhicule en sens inverse. Regarder toujours prudemment devant pour éviter toute situation imprévue ou soudaine.
- Veillez particulièrement aux conditions de circulation lorsque vous utilisez le régulateur de vitesse intelligent.
- Soyez prudent lorsque vous utilisez le SCC dans une pente.
- Visibilité réduite (pluie, neige, brouillard, etc.)
- Pour éviter tout dommage, ne pas utiliser le régulateur de vitesse lorsque le véhicule est remorqué.

(Suite)

### (Suite)

- Réglez toujours la vitesse du véhicule en-dessous de la limite de vitesse de votre pays.
- Des situations imprévues peuvent engendrer des accidents. Faites toujours attention aux conditions de circulation et de conduite, même lorsque le régulateur de vitesse intelligent fonctionne.

### Commutateur de régulateur de vitesse intelligent

O : Annule le fonctionnement du régulateur de vitesse.

 : Active ou désactive le régulateur de vitesse.

RES+ : Reprend ou augmente la vitesse de croisière.

SET - : Définit ou diminue la vitesse de croisière.

 : Règle la distance entre deux véhicules

### Réglage de la vitesse (système de régulateur de vitesse intelligent)

*Pour régler la vitesse du régulateur de vitesse intelligent :*

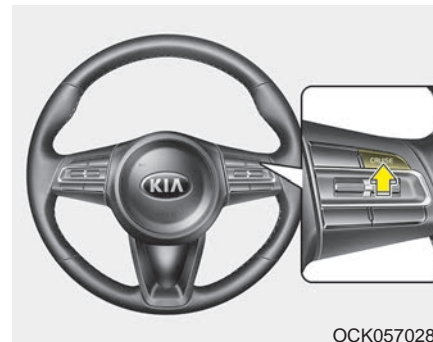

OCK057028L

1. Appuyer sur la touche CRUISE pour allumer le système. Le voyant "CRUISE" (régulateur de vitesse) s'allumera au tableau de bord.
2. Accélérez à la vitesse voulue.
  - 30 km/h (20 mi/h) ~ 200 km/h (120 mi/h) : s'il n'y a aucun véhicule devant
  - 0 km/h (0 mi/h) ~ 200 km/h (120 mi/h) : s'il y a un véhicule devant

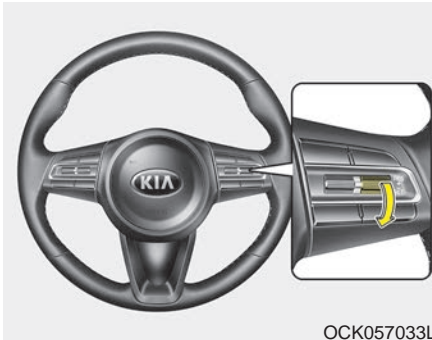

OCK057033L

3. Appuyer sur le levier vers le bas (vers SET-) et le relâcher quand le véhicule atteint la vitesse désirée. La vitesse enregistrée et la distance entre les véhicules s'afficheront sur l'écran ACL.
4. Relâchez l'accélérateur. La vitesse voulue sera automatiquement maintenue.

*S'il y a un véhicule devant vous, la vitesse pourra diminuer afin de maintenir la distance avec ce véhicule.*

*En pente prononcée, le véhicule pourra ralentir ou accélérer en montant ou descendant.*

La vitesse du véhicule peut diminuer en montée et augmenter en descente. La vitesse sera réglée sur 30 km/h en présence d'un véhicule devant et lorsque votre vitesse est de 0~30 km/h.

**Pour accroître la vitesse réglée avec le régulateur :**



OCK057034L

Suivez l'une de ces procédures :

- Relevez le levier (sur RES+) et retenez-le. La vitesse réglée du véhicule augmentera de 10 km/h (5 mi/h). Relâchez le levier à la vitesse voulue.
- Relevez le levier (sur RES+) et relâchez-le immédiatement. La vitesse de croisière augmentera de 1 km/h (1 mi/h) à chaque mouvement du levier (sur RES+) de cette façon.

- Le régulateur de vitesse fonctionne jusqu'à 200 km/h (120 mi/h) au maximum. Toutefois, les limitations de vitesse locales doivent être respectées.

**Pour réduire la vitesse réglée avec le régulateur :**



Suivez l'une de ces procédures :

- Abaissez le levier (sur SET-) et retenez-le. La vitesse réglée du véhicule se réduira de 10 km/h (5 mi/h). Relâchez le levier à la vitesse voulue.
- Abaissez le levier (sur SET-) et relâchez-le immédiatement. La vitesse de croisière se réduira de 1 km/h (1 mi/h) à chaque mouvement du levier (sur SET-) de cette façon.
- Vous pouvez régler le régulateur au-dessus de 30 km/h (20 mi/h)

**Accélérer temporairement alors que le régulateur est engagé :**

Si vous désirez accélérer temporairement alors que le régulateur est en circuit, appuyez sur la pédale de l'accélérateur. La vitesse accrue n'affecte pas le réglage du régulateur.

Pour revenir à la vitesse de consigne, retirez le pied de la pédale d'accélérateur.

Pour modifier la vitesse, abaissez le levier sur SET- à une vitesse supérieure au réglage précédent.

### **\* AVIS**

**Soyez prudent pendant l'accélération temporaire car la vitesse n'est pas automatiquement contrôlée, même si un véhicule se trouve devant le vôtre.**

**Le régulateur de vitesse intelligent est désactivé temporairement lorsque :**

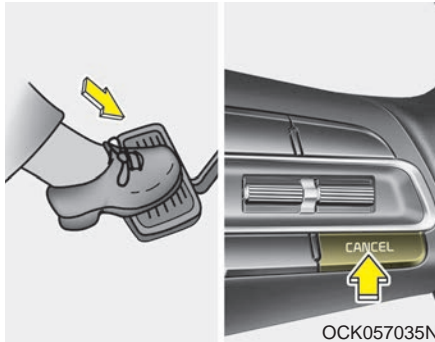

**Annulé manuellement**

Le régulateur de vitesse intelligent avancé est provisoirement annulé lorsque la pédale de frein est enfoncée ou lorsque le bouton CANCEL (annuler) est enfoncé. L'indicateur de vitesse et de distance d'un véhicule à l'autre sur le groupe d'instruments disparaît et l'indicateur CRUISE est allumé en continu.

**Annulation automatique**

- Quand la portière du conducteur est ouverte.
- Quand le levier de vitesses est placé sur N (point mort), R (marche arrière) ou P (Stationnement).
- L'EPB (frein de stationnement électronique) s'enclenche.
- Quand la vitesse du véhicule dépasse 210 km/h (130 mi/h).
- Les fonctions ESC, ABS ou TCS sont opérationnelles.
- Quand le contrôle électronique de stabilité est désactivé.
- Quand le capteur ou la lentille du capteur sont sales ou bloqués par un corps étranger.
- Quand le véhicule est à l'arrêt pendant plus de 5 minutes.

- Le conducteur commence à rouler en poussant le commutateur à bascule vers le haut (RES+)/vers le bas (SET-) ou en appuyant sur la pédale d'accélérateur après que le véhicule a été arrêté par le régulateur de vitesse intelligent sans aucun autre véhicule devant ou arrêté.
- Le régime du moteur atteint un niveau dangereux.
- Le régulateur de vitesse intelligent a mal fonctionné.
- La pédale d'accélérateur est continuellement enfoncée pendant un long moment.
- En activant le mode ISG.
- Lorsque la commande de freinage est actionnée pour l'aide à l'évitement de collision avant (FCA)
- Le véhicule est arrêté pendant plus de 5 minutes.

- Le conducteur commence à rouler en poussant le commutateur à bascule vers le haut (RES+)/vers le bas (SET-) ou en appuyant sur la pédale d'accélérateur après que le véhicule a été arrêté par le régulateur de vitesse intelligent sans aucun autre véhicule devant.
- Le véhicule s'arrête et repart de manière répétée pendant une longue période.
- Lorsque le frein de stationnement est verrouillé.
- Le moteur a des problèmes.  
Chacune de ces actions annule le fonctionnement du système de régulateur de vitesse intelligent. (La vitesse définie et la distance entre deux véhicules sur l'affichage LCD disparaissent.) Si le système de régulateur de vitesse intelligent s'est annulé automatiquement, il ne reprend pas, même si le levier RES+ ou SET- est déplacé.

Si le système de régulateur de vitesse intelligent est désactivé pour une raison non mentionnée, faites le vérifier par un concessionnaire agréé Kia.



### \* AVIS

Si le système est annulé automatiquement, un carillon retentira et un message s'affichera pendant quelques secondes. La vitesse du véhicule doit être ajustée, en appuyant sur la pédale d'accélérateur ou la pédale de frein, en fonction des conditions routières. Toujours prêter attention aux conditions routières. Ne pas se fier au carillon avertisseur.

*Pour retourner à la vitesse de croisière réglée :*

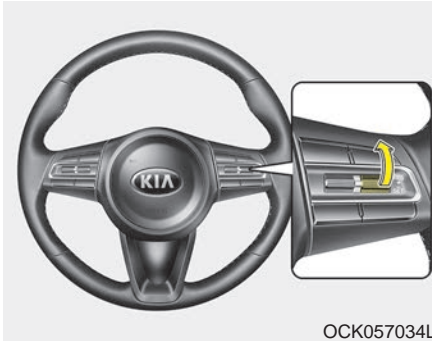

OCK057034L

Si la vitesse du régulateur a été annulée à l'aide d'une autre méthode que la touche CRUISE, et que le système est encore activé, la vitesse du régulateur reprendra automatiquement si le levier est soulevé ou abaissé (vers RES+ ou SET-).

Si vous déplacez le levier vers le haut (vers RES+), la vitesse récemment définie reprend. Elle reprend uniquement en dessous d'environ 30 km/h (20 mi/h) lorsqu'un véhicule est devant.

**⚠ AVERTISSEMENT**

**- Distance entre les véhicules**

- **Pour éviter les collisions, toujours connaître la vitesse choisie et les paramètres de la distance de sécurité avant d'activer le régulateur de vitesse intelligent.**
- **Toujours garder une distance de freinage suffisante et ralentir le véhicule en actionnant les freins lorsque cela est nécessaire.**

*Pour mettre le régulateur de vitesse hors circuit :*

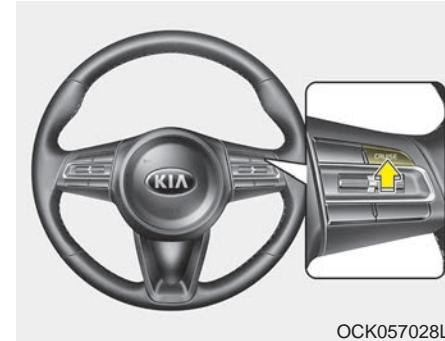

OCK057028L

Appuyer sur la touche CRUISE. (Le voyant "CRUISE" (régulateur de vitesse) au tableau de bord s'éteindra.)

Lorsque le système de régulateur de vitesse intelligent n'est pas nécessaire, appuyez sur le commutateur [CRUISE] et désactivez le système.

### Réglage de la distance entre deux véhicules (système de régulateur de vitesse intelligent)

*Pour régler la distance entre les véhicules :*



Cette fonction vous permet de programmer la distance relative à maintenir avec le véhicule devant sans avoir à appuyer sur l'accélérateur ou la pédale de frein.

La distance entre deux véhicules s'active automatiquement quand le système de régulateur de vitesse intelligent est activé.

Choisissez la distance appropriée en fonction des conditions de la route et de la vitesse du véhicule.

Chaque fois que vous appuyez sur le bouton, la distance avec l'autre véhicule change comme suit :

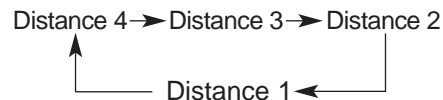

Par exemple, si vous roulez à 90 km/h (56 mi/h), la distance maintenue serait la suivante :

Distance 4 - environ 52,5 m (172 pi)

Distance 3 - environ 40 m (130 pi)

Distance 2 - environ 32,5 m (106 pi)

Distance 1 - environ 25 m (82 pi)

### \* AVIS

La distance est réglée sur la dernière distance définie lorsque le système est utilisé la première fois après avoir démarré le moteur.

Lorsque la voie



Le véhicule maintient la vitesse définie.

Lorsqu'un véhicule se trouve devant vous dans votre voie :

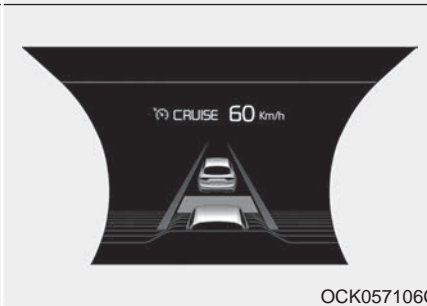
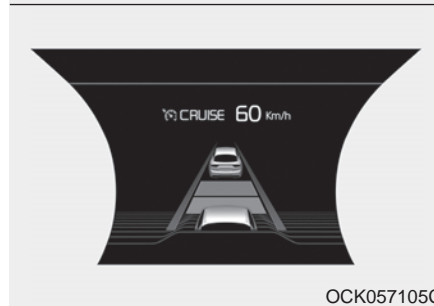
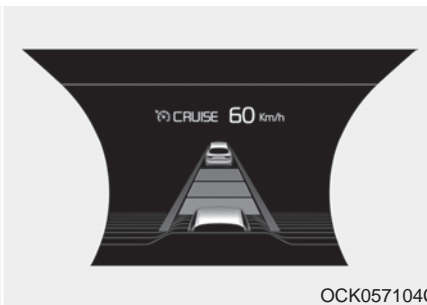
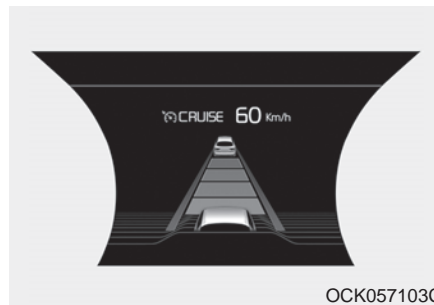

- Le véhicule maintiendra la vitesse choisie, du moment que la voie est libre devant le véhicule.
- Le véhicule ralentira ou accélèrera pour maintenir la distance choisie si une autre voiture se trouve devant sur la même voie. (L'image d'une voiture apparaîtra sur l'écran ACL uniquement si une voiture se trouve effectivement devant le véhicule.)
- Si la voiture devant le véhicule accélère, le véhicule accélèrera également jusqu'à la vitesse choisie, puis maintiendra cette vitesse.
- Le carillon retentira et l'affichage clignotera à l'écran s'il est difficile de garder la distance sélectionnée avec le véhicule devant.
- Si le carillon sonne, vous devez reprendre contrôle de la vitesse du véhicule ainsi que de la distance avec le véhicule devant vous en appuyant sur l'accélérateur ou la pédale de frein.
- Même si le carillon ne sonne pas, surveillez toujours les conditions de la route afin d'éviter le développement de situations dangereuses.



Si le véhicule qui précède (vitesse du véhicule : inférieure à 30 km/h (20 mi/h)) se déplace vers l'autre voie, le signal sonore retentit et un message apparaît

Réglez la vitesse de votre véhicule pour les véhicules ou les objets qui peuvent surgir brusquement devant vous en appuyant sur la pédale de frein, en fonction de l'état de la route et des conditions de circulation.

### *Dans la circulation dense*



Utilisez le commutateur ou la pédale pour accélérer

- Dans la circulation, votre véhicule s'arrête si le véhicule devant vous s'arrête. Également, si le véhicule devant vous commence à se déplacer, votre véhicule démarre aussi. Toutefois, si le véhicule s'arrête plus de 3 secondes, vous devez appuyer sur la pédale d'accélérateur ou déplacer le levier vers le haut (RES+) pour commencer à rouler.

- Si vous poussez le commutateur à bascule du régulateur de vitesse (RES+ ou SET-) lorsque le maintien automatique et le régulateur de vitesse fonctionnent, le maintien automatique sera désactivé quelque soit le fonctionnement de la pédale d'accélérateur et le véhicule commencera à se déplacer. L'indicateur AUTO HOLD (maintien automatique) passe du vert au blanc. (si le véhicule est équipé de l'EPB (frein de stationnement électronique))

### *Radars détectant la distance avec le véhicule devant*



Le détecteur mesure et maintient la distance avec le véhicule devant vous.

Si le détecteur est couvert de saleté ou de neige, le contrôle de la distance avec le véhicule devant vous pourra ne pas bien fonctionner. Gardez toujours le détecteur propre.



### Message de vérification du radar

Lorsque le couvercle de lentille du capteur est bloqué par de la saleté, de la neige ou des débris, le système de régulateur de vitesse intelligent peut s'arrêter temporairement. Dans ce cas, un message d'avertissement s'affiche sur l'écran LCD. Retirez toute la saleté, la neige ou les débris et nettoyez le couvercle du capteur du radar avant d'utiliser le système de régulateur de vitesse intelligent.

Le système de régulateur de vitesse intelligent peut ne pas s'activer correctement si le radar est entièrement contaminé, ou si une substance n'est pas détectée après avoir mis le moteur en marche (par ex. en terrain ouvert).



### Message de dysfonctionnement du régulateur de vitesse intelligent

Ce message apparaîtra si le dispositif de maintien de la distance entre les véhicules ne fonctionne pas correctement.

Dans ce cas, demander à un concessionnaire Kia de vérifier le système.

- Gardez toujours le détecteur et le pare-chocs propres.
  - N'utilisez qu'une garniture de détecteur de marque Kia pour votre véhicule.
  - N'installez pas d'accessoires autour du détecteur et ne remplacez pas le pare-chocs vous-même. Cela pourrait nuire au bon fonctionnement du détecteur.
  - Un dégât d'impact sur le capteur ou la zone de capteur peut provoquer un léger déplacement du capteur qui peut entraîner un fonctionnement incorrect du système de régulateur de vitesse intelligent sans qu'aucun avertissement ni indication ne s'affiche sur le bloc d'instruments. Si cela se produit, faites vérifier votre véhicule par un concessionnaire Kia agréé le plus tôt possible.
  - N'utiliser qu'un capteur Kia d'origine pour votre véhicule. Ne rien peindre sur le couvercle du capteur.
- Si le pare-choc avant est endommagé à proximité du capteur radar, le système de régulateur de vitesse intelligent risque de ne pas fonctionner correctement.

 **MISE EN GARDE****- Capteur endommagé**

***Lavez votre véhicule avec un chiffon doux afin de ne pas endommager la garniture du détecteur.***

**Pour régler la sensibilité du régulateur de vitesse intelligent (SCC)**

Il est possible de régler la sensibilité de la vitesse du véhicule par rapport au véhicule qui précède afin de maintenir la distance établie. Aller dans le Mode de réglages d'utilisateur (assistance à la conduite) et sélectionner SCC (régulateur de vitesse intelligent). Choisir l'une des trois étapes que vous préférez.

- Slow (Lent) :

La vitesse de véhicule réglée par rapport au véhicule qui précède afin de maintenir la distance établie est inférieure à la vitesse normale.

- Normal (Normal) :

La vitesse de véhicule réglée par rapport au véhicule qui précède afin de maintenir la distance établie est normale

- Fast (Vite) :

La vitesse de véhicule réglée par rapport au véhicule qui précède afin de maintenir la distance établie est supérieure à la vitesse normale.

### \* AVIS

Le système mémorise le dernier mode sélectionné.

### Pour changer le mode du régulateur de vitesse :



Le conducteur peut opter pour le mode de régulateur de vitesse (fonction de contrôle de la vitesse) seulement en procédant comme suit :

1. Allumez le système de régulateur de vitesse intelligent (le témoin du régulateur de vitesse s'allume mais le système n'est pas activé)
2. Tirer sur le commutateur de réglage de la vitesse pendant plus de 2 secondes.
3. Choisir entre le " Smart Cruise Control (SCC) mode " (mode du régulateur de vitesse intelligent) ou le " Cruise control (CC) mode " (mode du régulateur de vitesse uniquement).

Au mode de régulation de la vitesse, vous devez évaluer manuellement la distance entre les véhicules car le système ne ralentira pas automatiquement le véhicule en fonction de la distance avec les autres véhicules.

Lorsque le système est annulé à l'aide du bouton CRUISE ou si le bouton CRUISE est utilisé après avoir mis le moteur en marche, le mode régulateur de vitesse intelligent est activé.

## Limites du système

Le système de régulateur de vitesse intelligent peut être limité par sa capacité à détecter la distance par rapport au véhicule devant, en raison de l'état de la route et des conditions de circulation.

### Dans les courbes

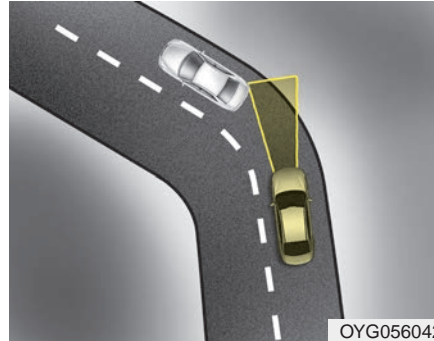

- Dans les virages, le système de régulateur de vitesse intelligent peut ne pas détecter un véhicule dans votre voie, et votre véhicule pourrait accélérer jusqu'à la vitesse définie.
- Sélectionnez la vitesse réglée appropriée en courbe et ajustez la vitesse de votre véhicule en appuyant sur l'accélérateur ou la pédale de frein en fonction des conditions routières et de conduite.

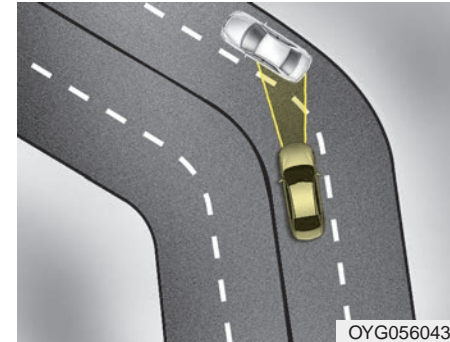

- La vitesse de votre véhicule peut être réduite à cause d'un véhicule dans une voie adjacente. Ajustez la vitesse de votre véhicule en appuyant sur l'accélérateur ou la pédale de frein en fonction des conditions routières et de conduite. Appuyez sur l'accélérateur et sélectionnez la vitesse appropriée à régler. Assurez-vous que l'état de la route permet de faire fonctionner le système de régulateur de vitesse intelligent en toute sécurité.

### *Dans les pentes*

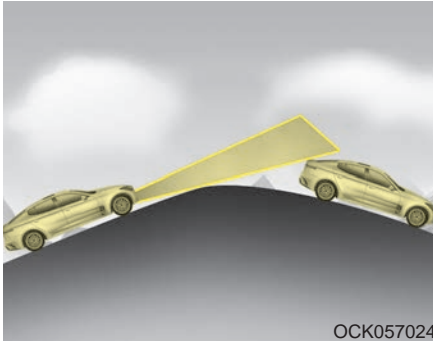

- Dans les montées ou dans les descentes, le système de régulateur de vitesse intelligent (SCC) peut ne pas détecter un véhicule dans votre voie, et votre véhicule pourrait accélérer jusqu'à la vitesse définie. Aussi, le véhicule pourrait ralentir rapidement lorsque le véhicule devant est soudainement détecté.

- Choisir la vitesse enregistrée appropriée dans les pentes et contrôler la vitesse du véhicule en appuyant sur la pédale de l'accélérateur ou sur la pédale de frein, en fonction des conditions routières.

### *Changement de voie*

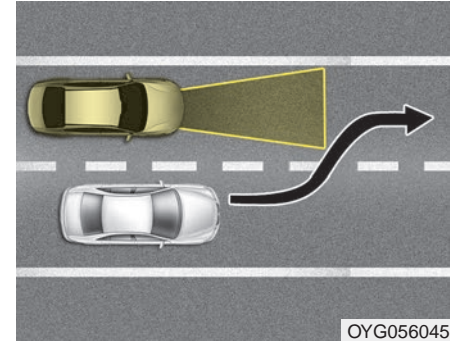

- Un véhicule qui passe dans votre voie pourrait ne pas être détecté par le détecteur tant qu'il ne se trouve pas dans la plage de détection du détecteur.
- Le détecteur peut ne pas réagir immédiatement si un véhicule change de voie subitement. Portez toujours attention à la circulation et aux conditions routières.
- Si un véhicule qui passe dans votre voie roule plus lentement que votre véhicule, votre véhicule pourra ralentir afin de maintenir la distance avec le véhicule devant.

- Si un véhicule qui passe dans votre voie roule plus vite que votre véhicule, votre véhicule pourra accélérer à la vitesse réglée.

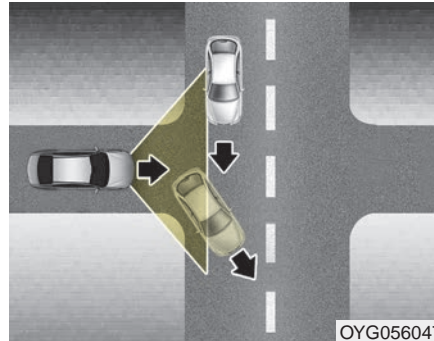

OYG056047

- Votre véhicule pourra accélérer si le véhicule devant disparaît.
- Si vous êtes avisé que le véhicule devant n'est pas détecté, conduisez avec prudence.

### Reconnaissance de véhicule

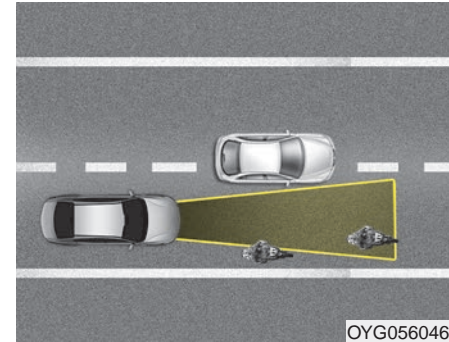

OYG056046

Certains véhicules devant vous dans votre voie peuvent ne pas être reconnus pour les raisons suivantes :

- Véhicules étroits comme les motos et les vélos
- Véhicule roulant sur un côté de la voie
- Véhicules ou ralentissant soudainement
- Véhicules arrêtés
- Véhicules à l'arrière étroit comme des remorques sans charge

## Conduite du véhicule

Un véhicule devant le vôtre peut ne pas être bien détecté dans les conditions suivantes :

- Lorsque l'avant du véhicule est relevé en raison d'une surcharge sur le hayon.
- Pendant la négociation d'un virage
- Quand vous conduisez d'un côté de la voie
- Quand vous conduisez sur une voie étroite ou dans une courbe

Ajustez la vitesse de votre véhicule en appuyant sur l'accélérateur ou la pédale de frein en fonction des conditions routières et de conduite.

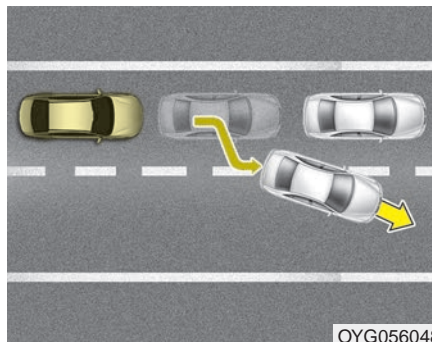

Quand les véhicules sont arrêtés et que le véhicule devant vous change de voie, soyez prudent lorsque votre véhicule se mettra à rouler parce qu'il pourrait ne pas reconnaître le véhicule arrêté devant vous.

Dans ces circonstances, vous devez maintenir une distance de freinage sécuritaire et, si nécessaire, appuyer sur la pédale de frein pour ralentir et maintenir une distance de sécurité.

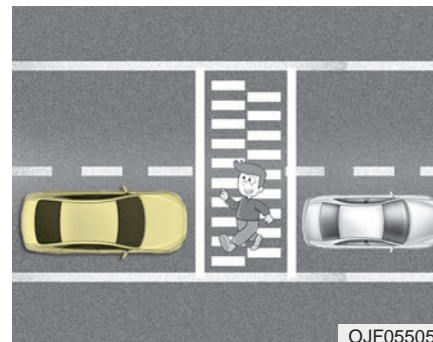

Portez toujours attention aux piétons quand votre véhicule maintient une distance avec le véhicule devant.

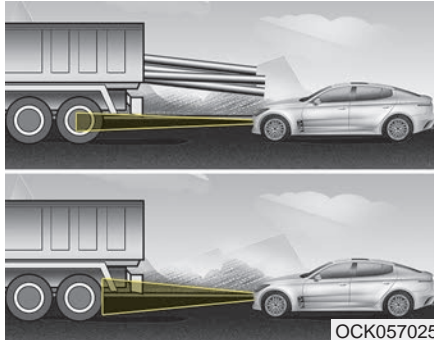

OCK057025

Toujours user de prudence avec les véhicules plus haut, ayant une garde au sol surélevée ou les véhicules transportant des charges qui dépassent de l'arrière du véhicule.

### **⚠ AVERTISSEMENT**

- Utilisation du système de régulateur de vitesse intelligent (SCC) en toute sécurité

Le système de régulateur de vitesse intelligent (SCC) peut vous apporter une sécurité supplémentaire et réduire votre fatigue. Vous devez toutefois être attentif à la route devant et aux alentours, et garder le contrôle de votre véhicule, en restant à l'écart des autres véhicules comme vous le feriez normalement. Par exemple, ceci vous oblige à freiner au besoin en approchant d'un véhicule qui se déplace plus lentement, ou lorsqu'un véhicule arrivant d'une autre voie se place rapidement devant vous.

### **⚠ AVERTISSEMENT**

- Pentes et remorquage

N'utilisez pas le système de régulateur de vitesse intelligent dans des pentes raides ou lors du remorquage d'un autre véhicule ou d'une remorque, car une charge aussi extrême peut interférer avec la capacité de votre véhicule à maintenir la vitesse sélectionnée.

- Après le démarrage du moteur, veuillez vous arrêter pendant plusieurs secondes. Si l'initialisation du système n'est pas terminée, le système de régulateur de vitesse intelligent ne fonctionne pas normalement.
- Après un démarrage du moteur, si des objets ne sont pas détectés ou si le couvercle du capteur est obstrué par des substances étrangères, il est possible que le système de régulateur de vitesse intelligent ne fonctionne pas.
- Les actions suivantes pourraient entraîner une défaillance : une surcharge du coffre, la modification de la suspension, le remplacement des pneus par des pneus non agréés ou par des pneus ayant différents niveaux d'usure ou différentes pressions de gonflement.
- Le système de régulateur de vitesse intelligent ne peut pas garantir un arrêt dans toutes les situations d'urgence.  
Si un arrêt d'urgence est nécessaire, vous devez appliquer les freins.
- Maintenez une distance de sécurité en fonction des conditions de circulation et de la vitesse du véhicule. Si la distance d'un véhicule à l'autre est trop faible lorsque vous conduisez à grande vitesse, une collision grave peut se produire.
- Le système de régulateur de vitesse intelligent ne peut pas reconnaître un véhicule arrêté, des piétons ou un véhicule en sens inverse. Regarder toujours prudemment devant pour éviter toute situation imprévue ou soudaine.
- Lorsque d'autres véhicules changent de voie fréquemment devant vous, le système de régulateur de vitesse intelligent peut ne pas fonctionner correctement. Regarder toujours prudemment devant pour éviter toute situation imprévue ou soudaine.
- Le système de régulateur de vitesse ne remplace pas des pratiques de conduite prudente, mais uniquement une fonction de commodité. Le conducteur a la responsabilité de toujours vérifier la vitesse et la distance par rapport au véhicule qui précède.
- Veillez toujours à la vitesse sélectionnée et à la distance d'un véhicule à l'autre.
- Maintenez toujours une distance de freinage suffisante et ralentissez votre véhicule en appliquant les freins au besoin.

**Le présent appareil est conforme aux CNR d'Industrie Canada applicables aux appareils radio exempts de licence.**

L'exploitation est autorisée aux trois conditions suivantes :

- (1) L'appareil ne doit pas produire de brouillage, et
- (2) L'utilisateur de l'appareil doit accepter tout brouillage radioélectrique subi, même si le brouillage est susceptible d'en compromettre le fonctionnement.
- (3) Si des changements ou modifications non approuvées par la partie responsable de la conformité sont apportés, l'utilisateur pourrait se voir retirer le droit d'utiliser l'appareil.

## SYSTÈME ISG (IDLE STOP AND GO)

Votre véhicule peut être équipé du système ISG, qui réduit la consommation de carburant en arrêtant automatiquement le moteur, lorsque le véhicule est à l'arrêt. (Par exemple : feu rouge, panneau de stop et embouteillage) Le moteur démarre automatiquement dès que les conditions de démarrage le permettent.

Le système ISG est activé dès que le moteur tourne.

### \* AVIS

Lorsque le moteur démarre automatiquement avec le système ISG, des témoins lumineux (ABS, ESC, ESC OFF, EPS ou Frein de stationnement) peuvent s'allumer pendant quelques secondes.

Ceci est dû à la faible tension de la batterie. Cela n'indique pas une défaillance du système.

### Arrêt automatique

*Pour couper le moteur en mode d'arrêt au ralenti*



Arrêtez complètement le véhicule en appuyant sur la pédale de frein et avec le levier de changement de vitesse en position D (marche avant) ou N (point mort)

Le moteur s'arrête et le témoin vert AUTO STOP ((A)) s'allume sur le groupe d'instruments.



### \* AVIS

Si vous ouvrez le capot du moteur en mode d'arrêt automatique, il se produit ce qui suit :

- Le système ISG se désactive (le témoin sur le bouton ISG OFF s'allume).
- Un message s'affiche sur l'écran LCD.

(Suite)



(Suite)

- Si vous déplacez le levier de boîte de vitesses de N à D (mode manuel) ou à R sans appuyer sur la pédale de frein après un arrêt automatique du moteur, celui-ci ne redémarre pas automatiquement et l'alarme retentit. Dans ce cas, appuyez sur la pédale de frein pour un démarrage automatique.

## Démarrage automatique

*Pour redémarrer le moteur en mode d'arrêt au ralenti*

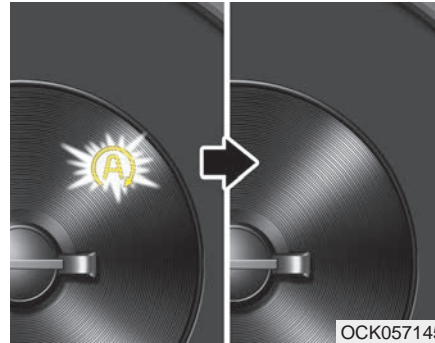

- Relâchez la pédale de frein.  
ou
- Mettez le levier de changement de vitesse en position R (marche arrière) ou en mode manuel tout en appuyant sur la pédale de frein.

Le moteur démarre et le témoin vert AUTO STOP (A) sur le groupe d'instruments s'éteint.

**Le moteur redémarre également automatiquement sans intervention du conducteur dans les cas suivants :**

- La vitesse du ventilateur du système de commande manuelle de climatisation est réglée au-dessus de la 3ème position lorsque la climatisation est en marche.
- La vitesse du ventilateur du système de commande automatique de climatisation est réglée au-dessus de la 6ème position lorsque la climatisation est en marche.
- Lorsqu'un certain temps s'est écoulé avec le système de commande de climatisation en marche.
- Lorsque le dégivrage est en marche.
- La pression de dépression des freins est faible.
- L'état de charge de la batterie est faible.

- La vitesse du véhicule est supérieure à 1 km/h (1 mi/h).
- Le moteur est coupé par l'Auto Stop pendant un long moment.
- Si vous détachez la ceinture de sécurité ou si vous ouvrez la porte du conducteur en appuyant sur la pédale de frein.

### **Condition de fonctionnement du système ISG**

#### *Le système ISG fonctionne dans les conditions suivantes :*

- La ceinture de sécurité du conducteur est attachée.
- La porte du conducteur et le capot moteur sont fermés.
- La pression de dépression des freins est correcte.
- La batterie est suffisamment chargée.
- La température extérieure est entre -10°C et 35°C (14°F à 95 °F).
- La température du liquide de refroidissement du moteur n'est pas trop basse.

### **\* AVIS**

- Si le système ISG ne remplit pas les conditions de fonctionnement, il est désactivé. Le témoin sur le bouton ISG OFF s'allume et un message "Auto Stop conditions not met" (conditions d'arrêt automatique non remplies) s'affiche sur l'écran LCD.
- Si le témoin ou l'avis reste allumé en continu, veuillez vérifier les conditions de fonctionnement.

## Désactivation du système ISG

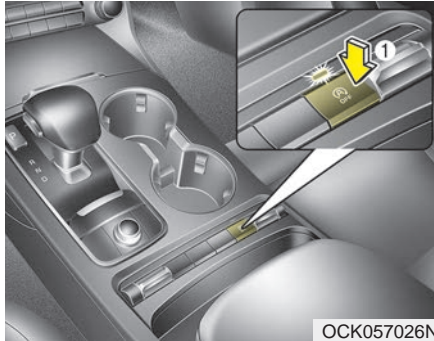

- Si vous voulez désactiver le système ISG, appuyez sur le bouton ISG OFF (1). Le témoin sur le bouton ISG OFF s'allume.
- Si vous appuyez de nouveau sur le bouton ISG OFF, le système est activé et le témoin du bouton ISG OFF s'éteint.

## Dysfonctionnement du système ISG

*Le système peut ne pas fonctionner lorsque :*

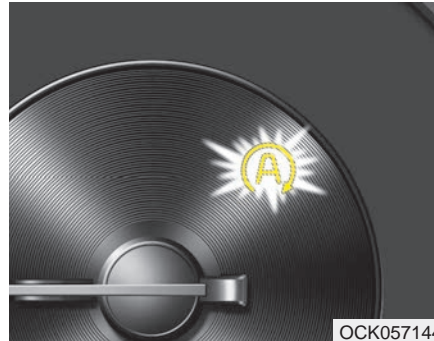

Une erreur des capteurs de l'ISG ou du système se produit.

Les événements suivants se produisent :

- L'indicateur jaune AUTO STOP ((A)) sur le groupe d'instruments reste allumé après avoir clignoté pendant 5 secondes.
- Le témoin sur le bouton ISG OFF s'allume.

## \* AVIS

- Si le témoin du bouton ISG OFF (ISG désactivé) ne s'éteint pas lorsque l'on appuie à nouveau sur le bouton ISG OFF, ou si le système ISG ne fonctionne pas correctement de manière continue, faites inspecter votre véhicule par un concessionnaire agréé Kia.
- Lorsque le témoin du bouton ISG OFF s'allume, il peut s'éteindre après avoir roulé à 80 km/h environ pendant deux heures au maximum et avoir réglé la molette de commande de vitesse du ventilateur au dessous de la 2ème position. Si le témoin du bouton ISG OFF (ISG désactivé) reste allumé malgré l'exécution de la procédure, faites inspecter votre véhicule par un concessionnaire agréé Kia dès que possible.

Lorsque le moteur est en mode Arrêt au ralenti, il est possible de redémarrer le moteur sans intervention du conducteur. Avant de quitter la voiture ou de faire quoi que ce soit dans le compartiment moteur, coupez le moteur en tournant le contacteur d'allumage sur la position LOCK/OFF (verrouillage/arrêt) ou en retirant la clé de contact.

### **\* AVIS**

**Si la batterie AGM est rebranchée ou remplacée, l'ISG ne fonctionne pas immédiatement. Si vous voulez utiliser la fonction ISG, le capteur de batterie doit être étalonné pendant environ 4 heures avec le contact coupé, mettez en marche et arrêtez le moteur 2 ou 3 fois.**

## SYSTÈME DE COMMANDE INTÉGRÉ AU MODE DE CONDUITE

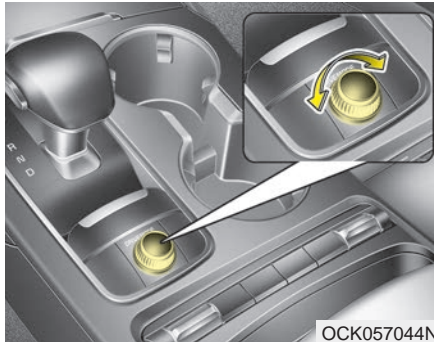

Le mode de conduite peut être sélectionné selon les préférences du conducteur ou l'état de la route. Le mode change à chaque fois que le bouton DRIVE MODE (mode de conduite) est tourné.

- Mode SMART : Le mode SMART règle automatiquement le mode de conduite (ECO "COMFORT" SPORT) en fonction des habitudes de conduite du conducteur.
- Mode COMFORT (confort) : Le mode COMFORT permet une conduite en souplesse et une suspension confortable.
- Mode SPORT/CUSTOM : Le mode SPORT permet une suspension sportive mais ferme.
- Mode ECO : Le mode ECO améliore la consommation de carburant pour une conduite écologique.

S'il est en mode ECO, le mode ECO est activé lorsque le moteur redémarre. (Toutefois, s'il est en mode SMART/COMFORT/SPORT/CUSTOM, le mode de conduite passe en mode COMFORT lorsque le moteur redémarre.)

### Mode SMART (intelligent)



### SMART

Le mode SMART sélectionne le mode de conduite approprié entre ECO, COMFORT et SPORT en estimant les habitudes de conduite du conducteur (c.-à-d. douces ou dynamiques) à partir de la pression sur la pédale de frein ou du fonctionnement du volant.

- Appuyez sur le bouton DRIVE MODE (mode de conduite) pour activer le mode SMART (intelligent). Lorsque le mode SMART est activé, l'indicateur s'allume sur le groupe d'instruments.
- L'indicateur s'éclaire en bleu lorsque la conduite est jugée douce. Il s'éclaire en blanc lorsque la conduite est jugée normale. Il s'éclaire en rouge lorsque la conduite est jugée dynamique lors d'un freinage brusque ou d'un virage serré
- Le véhicule démarre en mode COMFORT (confort) lorsque le moteur a été coupé en mode SMART (intelligent).
- Le mode SMART contrôle automatiquement la conduite du véhicule, comme les grilles de changement de vitesses, le couple moteur, la qualité de la suspension (s'il est équipé du système de suspension électronique), et de la répartition de la puissance (s'il est équipé du système de transmission intégrale (AWD)), selon les habitudes de conduite du conducteur.

### \* AVIS

- Lorsque vous conduisez le véhicule en douceur en mode SMART, le mode de conduite passe en mode ECO pour réduire la consommation de carburant. Toutefois, la consommation réelle de carburant peut différer selon les situations (par ex. en montée/descente, lors d'une décélération/accélération du véhicule).
- Lorsque vous conduisez de façon dynamique en mode SMART, en décélérant brusquement ou dans des virages serrés, le mode de conduite passe en mode SPORT. Cela peut toutefois augmenter la consommation de carburant.

### **Diverses situations de conduite, que vous pouvez rencontrer en mode SMART**

- Le mode de conduite passe automatiquement au mode ECO après un moment, lorsque vous appuyez doucement sur la pédale d'accélérateur (votre conduite est jugée douce).
- Le mode de conduite passe automatiquement du mode SMART ECO au mode SMART NORMAL après un moment, lorsque vous appuyez brusquement ou plusieurs fois sur la pédale d'accélérateur.
- Le mode de conduite passe automatiquement en mode SMART avec le même style de conduite, lorsque le véhicule commence à gravir une pente avec un certain angle. Le mode de conduite revient automatiquement au mode SMART ECO lorsque le véhicule aborde une route plane.
- Le mode de conduite passe automatiquement en mode SMART SPORT lorsque vous accélérez brusquement ou si vous actionnez le volant de manière répétée (votre conduite est jugée sportive). Dans ce mode, votre véhicule roule sur un rapport inférieur pour accélérer/décélérer brusquement et augmente les performances du frein moteur.
- Vous pouvez encore ressentir les performances du frein moteur, même lorsque vous relâchez la pédale d'accélérateur en mode SMART SPORT. Cela est dû au fait que votre véhicule reste sur un rapport inférieur pendant un certain temps pour l'accélération suivante. Il s'agit donc d'une situation normale de conduite, qui n'indique pas un dysfonctionnement.
- Le mode de conduite passe automatiquement au mode SMART SPORT uniquement dans des situations de conduite difficiles. Dans la plupart des situations normales de conduite, le mode de conduite se règle soit sur le mode SMART ECO, soit sur le mode SMART COMFORT.

### Limites du mode SMART

Le mode SMART peut être limité dans les situations suivantes. (L'indicateur OFF s'allume dans ces situations.)

- Le conducteur déplace manuellement le levier de changement de vitesses : il désactive le mode SMART. Le véhicule roule pendant que le conducteur déplace manuellement le levier sélecteur.
- Le régulateur de vitesse est activé : le système de régulateur peut désactiver le mode SMART. Lorsqu'un système supérieur est défini par le système de régulateur, il commence à contrôler la vitesse du véhicule et désactive le mode SMART. (Le mode SMART ne se désactive pas en activant simplement le régulateur de vitesse.)
- La température de l'huile de boîte de vitesses est extrêmement basse ou extrêmement élevée : le mode SMART peut être actif dans la plupart des situations normales de conduite. Toutefois, une température extrêmement élevée ou basse de l'huile de boîte de vitesses peut temporairement désactiver le mode SMART, car l'état de la boîte de vitesses n'est pas dans les conditions normales de fonctionnement.

### Mode *SPORT/CUSTOM*

**SPORT**

**CUSTOM**

Le mode SPORT/CUSTOM gère la dynamique de conduite en ajustant automatiquement l'effort sur la direction, et la logique du moteur et de la boîte de vitesses pour des performances de conduite améliorées.

- Lorsque le mode SPORT/CUSTOM est sélectionné en appuyant sur le bouton DRIVE MODE, l'indicateur SPORT/CUSTOM (orange) s'allume.
- À chaque redémarrage du moteur, le mode de conduite revient au mode COMFORT. Si le mode SPORT/CUSTOM est désiré, re-sélectionner le mode SPORT/CUSTOM à l'aide du bouton DRIVE MODE.

- Lorsque le mode SPORT/CUSTOM est activé :
  - Le régime du moteur aura tendance à rester élevé pendant un certain temps, même après avoir relâché l'accélérateur
  - Les passages au rapport supérieur sont retardés en accélérant
- Lorsque CUSTOM est sélectionné, l'indicateur ESC désactivé s'allume (ESC off état 1)

**\* AVIS**

En mode SPORT/CUSTOM, la consommation de carburant peut augmenter.

**Mode ECO**

**ECO**

Lorsque le mode de conduite est réglé sur le mode ECO, la logique de commande du moteur et de la boîte de vitesses est modifiée pour optimiser la consommation de carburant.

- Lorsque le mode ECO est sélectionné en appuyant sur le bouton DRIVE MODE, l'indicateur ECO (vert) s'allume.
- Si le véhicule est en mode ECO, lorsque le moteur est arrêté puis redémarré, le réglage du mode de conduite reste en mode ECO.

**\* AVIS**

La consommation de carburant dépend des habitudes de conduite du conducteur et de l'état de la route.

**Lorsque le mode ECO est activé :**

- La réponse à l'accélération peut être légèrement réduite si la pédale d'accélérateur est enfoncée modérément.
- Les performances du climatiseur peuvent être limitées.
- La grille de vitesses de la boîte de vitesses automatique peut changer.
- Le bruit du moteur peut augmenter. Les situations ci-dessus sont normales lorsque le mode ECO est activé pour améliorer la consommation de carburant.

### **Limites du fonctionnement du mode ECO :**

Si les conditions suivantes se produisent lorsque le mode ECO fonctionne, le fonctionnement du système est limité, même si l'indicateur ECO ne change pas.

- Lorsque la température du liquide de refroidissement est basse :  
Le système reste limité jusqu'à ce que les performances du moteur deviennent normales.
- En conduisant en côte :  
Le système reste limité pour gagner en puissance en conduisant en côte car le couple du moteur est réduit.
- En faisant rouler le véhicule avec le levier de changement de vitesses de la boîte automatique en mode manuel. le système est limité selon la position du levier sélecteur.

## SYSTÈME D'ASSISTANCE AU MAINTIEN DE VOIE (LKA) (SI ÉQUIPÉ)

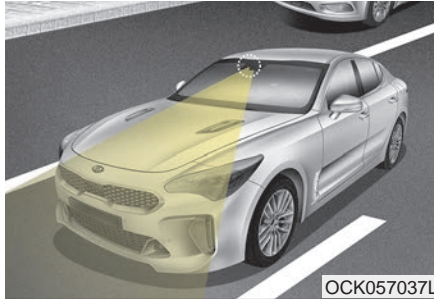

OCK057037L

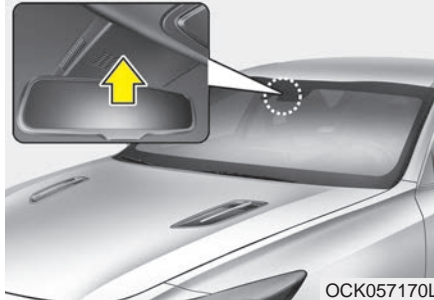

OCK057170L

Le système d'assistance au maintien de voie détecte les marqueurs de voie sur la route grâce à une caméra avant au niveau du pare-brise, et aide la direction du conducteur à maintenir le véhicule dans les voies.

Lorsque le système détecte que le véhicule s'écarte de sa voie, il alerte le conducteur par un avertissement visuel et sonore, tout en exerçant un léger couple de contre-braquage, pour essayer d'empêcher le véhicule de quitter sa voie.

### **⚠ AVERTISSEMENT**

**Ne pas tourner brusquement le volant lorsque le véhicule est dirigé par le système LKA. Cela pourrait entraîner une perte soudaine de contrôle et un accident.**

### **\* AVIS**

- Le conducteur est responsable de la surveillance des environs et du contrôle de la direction du véhicule pour des pratiques de conduite sans danger.
- Le SYSTÈME LKA permet au conducteur d'éviter de quitter la voie involontairement en assistant la direction. Cependant, le système est juste une fonction de commodité et le volant n'est pas toujours contrôlé. En conduisant, le conducteur doit faire attention au volant.
- Le SYSTÈME LKA peut être désactivé ou ne pas fonctionner correctement selon l'état de la route et les environs. Soyez toujours prudent en conduisant.

- Ne démontez pas provisoirement une caméra avant à cause de vitres teintées ou pour fixer divers types de revêtements et d'accessoires. Si vous démontez la caméra pour la remonter ensuite, conduisez votre véhicule chez un concessionnaire agréé Kia et faites vérifier si le système n'a pas besoin d'être étalonné.
  - Lorsque vous remplacez la vitre du pare-brise, la caméra avant ou les pièces connexes de la direction, conduisez votre véhicule chez un concessionnaire agréé Kia et faites vérifier si le système n'a pas besoin d'être étalonné.
  - Le système détecte les marqueurs de voie et contrôle la direction avec une caméra avant, et par conséquent, si les marqueurs de voie sont difficiles à détecter, le système peut ne pas fonctionner correctement. Soyez toujours prudent en utilisant le système.
  - Lorsque les marqueurs de voie sont difficiles à détecter, veuillez vous reporter à "Attention du conducteur".
  - Ne retirez pas ou n'endommagez pas les pièces connexes du LKA.
  - Ne placez pas d'objets sur l'absorbeur de chocs qui reflète la lumière comme un miroir, du papier blanc, etc., ils peuvent provoquer un dysfonctionnement du LKA si la lumière du soleil est reflétée.
  - Vous pouvez ne pas entendre le bruit du LKA en raison du son audio excessif.
  - Si vous continuez à conduire avec les mains retirées du volant, le LKA s'arrête de contrôler le volant après l'alarme des mains retirées. Par la suite, si vous conduisez avec les mains sur le volant, la commande sera réactivée.
- \* AVIS**
- **Si la vitesse du véhicule est élevée, le couple de direction pour l'assistance ne suffira pas à maintenir votre véhicule dans la voie. Dans ce cas, le pourrait quitter sa voie. Respectez les limites de vitesse quand vous utilisez le LKA.**
  - **Si vous fixez des objets au volant, le système peut ne plus assister la direction.**
  - **Si vous fixez des objets sur le volant, l'alarme des mains retirées peut ne pas fonctionner correctement.**

## Fonctionnement du LKA

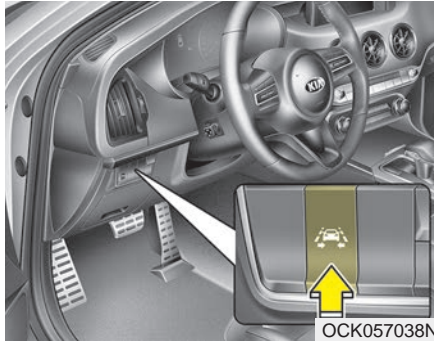

Pour activer/désactiver le LKA :

Une fois le contacteur d'allumage en position activée (ON), appuyez sur le bouton LKA situé sur le tableau de bord, sur le côté inférieur gauche du conducteur.

L'indicateur de l'affichage du groupe d'instruments s'allume d'abord en blanc.

Lorsque l'indicateur (blanc) activé lors du cycle d'allumage précédent, le système s'active sans aucune commande.

Si vous appuyez à nouveau sur le bouton LKA, l'indicateur sur l'affichage du groupe d'instruments s'éteint.

La couleur de l'indicateur change selon l'état du LKA.

- Blanc : Le capteur ne détecte pas le marqueur de voie ou la vitesse du véhicule est inférieure à 64 km/h (40 mi/h).
- Vert : Le capteur détecte le marqueur de voie et le système est en mesure de contrôler la direction.

## Activation du LKA

- Pour voir l'écran du LKA sur l'affichage LCD du groupe d'instruments, taper sur le mode Assistance (  ).
- Pour d'autres détails, se reporter aux [paramètres du menu] au chapitre 4, [coussin de planche de bord].
- Après avoir activé le LKA, si les deux marqueurs de voie sont détectés, que la vitesse du véhicule est supérieure à 64 km/h (40 mi/h) et que toutes les conditions d'activation sont réunies, un indicateur vert du volant de direction s'allume et celui-ci sera contrôlé.

### **⚠ AVERTISSEMENT**

**Le système d'assistance au maintien de voie est un système qui permet d'éviter au conducteur de quitter sa voie. Toutefois, le conducteur ne doit pas se fier uniquement au système, mais il doit toujours vérifier l'état de la route en conduisant.**

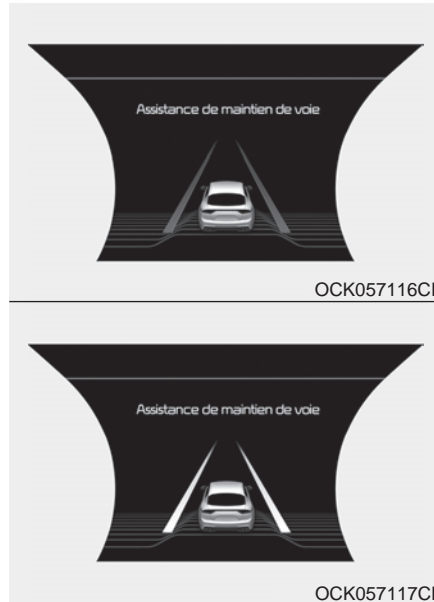

Lorsque les conditions ci-dessous sont réunies, le LKA est en mesure d'assister la direction.

- La vitesse du véhicule est supérieure à 64 km/h (40 mi/h).
- Les deux marqueurs de voie sont détectés par le LKA.
- Le véhicule est entre les marqueurs de voie.

Si le LKA peut assister la direction, un indicateur vert de volant de direction s'allume.

- Si la vitesse du véhicule est supérieure à 64 km/h (40 mi/h) et si le système détecte des marqueurs de voie, la couleur passe du gris au blanc.

**Avertissement**



- Si le véhicule quitte une voie, le marqueur de la voie que vous traversez clignote sur l'affichage LCD.

- Si le véhicule sort de sa voie en raison d'un couple de direction insuffisant pour l'assistance, l'indicateur de ligne de direction de l'écart clignote.
- Si toutes les conditions d'activation du SYSTÈME LKA ne sont pas satisfaites, le système passe au système LDW (Avertissement de changement de voie) et avertit le conducteur uniquement lorsqu'il quitte les voies.

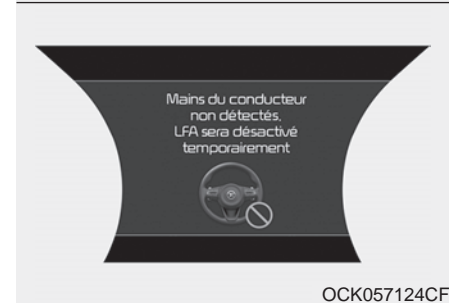

Si le conducteur retire les mains du volant pendant plusieurs secondes avec la LKA (assistance au maintien de voie) activée, le système avertit le conducteur.

### \* AVIS

- Le message d'avertissement peut s'afficher tardivement selon les conditions de la route. Par conséquent, gardez toujours les mains sur le volant en conduisant.
- Si vous tenez trop légèrement le volant, le système va générer un avertissement de mains retirées car le LKA peut considérer que vous ne tenez pas le volant.

Si le conducteur n'a toujours pas les mains sur le volant après plusieurs secondes, le système ne commande plus le volant et avertit le conducteur uniquement lorsqu'il traverse les marqueurs de voie.

Toutefois, si le conducteur remet les mains sur le volant, le système reprend le contrôle du volant.

### AVERTISSEMENT

- Le conducteur est responsable de la précision de ses manœuvres de conduite.
- Même si la direction est assistée par le système, le conducteur peut contrôler le volant.
- Désactivez le système et conduisez le véhicule dans les situations suivantes.
  - Par mauvais temps
  - Si l'état de la route est mauvais
  - Lorsque le volant doit être contrôlé fréquemment par le conducteur.
- Le volant peut sembler plus lourd lorsqu'il est assisté par le système que lorsqu'il ne l'est pas.

### \* AVIS

- Même si la direction est assistée par le système, le conducteur peut la contrôler.
- Le volant peut sembler plus lourd lorsqu'il est assisté par le système que lorsqu'il ne l'est pas.

**Le système peut se désactiver lorsque :**

- Vous changez de voie avec le clignotant.
  - En utilisant le clignotant pour changer de voie.
  - Si vous changez de voie sans activer le clignotant, le volant peut être contrôlé.
- Le LKA peut passer au mode de direction assistée lorsque la voiture est proche du milieu de la voie après l'activation du système ou si vous avez changé de voie. Le LKA ne peut pas assister la direction si le véhicule suit de trop près les marqueurs de voie de façon continue avant de passer au mode de direction assistée.
- La commande d'ESC (Commande de stabilité électronique) ou de VSM (Gestion de la stabilité du véhicule) est activée.
- La direction n'est plus assistée si vous roulez vite dans un virage serré.
- La direction n'est plus assistée lorsque la vitesse du véhicule est inférieure à 64 km/h (40 mi/h) ou supérieure à 180 km/h (110 mi/h).
- La direction n'est plus assistée lorsque vous changez rapidement de voie.
- La direction n'est plus assistée lorsque vous freinez brusquement.
- La direction n'est plus assistée lorsque la voie est très large ou très étroite.
- La direction n'est plus assistée lorsqu'un marqueur de voie d'un seul côté est détecté.
- En présence de plus de deux marqueurs de voie, comme sur une zone de chantier.
- Le rayon du virage est trop petit.
- Lorsque vous tournez brusquement le volant, le LKA est temporairement désactivé.
- En roulant sur dans une pente raide ou sur un côté.

**ATTENTION DU CONDUCTEUR**

**Le conducteur doit faire preuve de prudence dans les situations suivantes, lorsque la reconnaissance du marqueur de voie est faible ou limitée :**

- ▶ **Lorsque l'état de la voie et de la route est mauvais**
  - **Il est difficile de distinguer le marqueur de voie de la route lorsque le marqueur de voie est recouvert de poussière ou de sable.**
  - **Il est difficile de distinguer la couleur du marqueur de voie de celle de la route.**
  - **Quelque chose ressemble à un marqueur de voie.**
  - **Le marqueur de voie se distingue mal ou est endommagé.**
  - **Le nombre de voies augmente/diminue ou les lignes des voies se croisent (en roulant sur une gare de péage/aire de péage, voie fusionnée/divisée).**

- En présence de plus de deux marqueurs de voie.
  - Le marqueur de voie est très épais ou très fin.
  - Le marqueur de voie n'est pas visible à cause de la neige, de la pluie, de taches, de flaques ou d'autres facteurs.
  - Une ombre se trouve sur le marqueur de voie en raison d'une bande médiane, d'un rail de sécurité, de barrières anti-bruit et autres.
  - Lorsque les marqueurs de voie sont complexes ou si une structure se substitue aux lignes, comme une zone de chantier.
  - En présence de passages pour piétons ou d'autres symboles sur la voie.
  - La voie disparaît brusquement comme à une intersection.
  - Le marqueur de voie dans un tunnel est recouvert de salissures ou d'huile, etc.
- ▶ Lorsqu'une condition extérieure s'est produite
    - La luminosité ambiante change brusquement en entrant ou en sortant d'un tunnel ou en passant sous un pont.
    - Les phares ne sont pas allumés la nuit ou dans un tunnel, ou l'éclairage est faible.
    - Il existe une structure de limite sur la chaussée.
    - L'éclairage de la rue, le soleil, un véhicule arrivant en sens inverse, etc. se reflète dans l'eau sur la rue.
    - Lorsque l'éclairage est fort dans le sens inverse de votre direction.
    - La distance par rapport au véhicule qui précède est très courte ou le véhicule qui précède masque la ligne de voie.
    - Vous roulez sur une pente abrupte ou dans un virage serré.
    - Le véhicule vibre fortement.
- La température à proximité du rétroviseur intérieur est élevée en raison de la lumière du soleil, etc.
  - ▶ Lorsque la visibilité à l'avant est faible
    - Le verre des phares ou le pare-brise est recouvert de matériaux étranges.
    - Le capteur ne peut pas détecter la voie en raison du brouillard, de la pluie ou de la neige.
    - Le pare-brise est embué par de l'air humide dans le véhicule.
    - En posant quelque chose sur l'absorbeur de chocs, etc.

**⚠ AVERTISSEMENT**

Le système d'assistance au maintien de voie est un système qui permet d'éviter au conducteur de quitter sa voie. Cependant, le conducteur ne doit pas se fier uniquement au système, mais toujours effectuer les actions nécessaires aux pratiques de conduite en toute sécurité.

**Dysfonctionnement du système LKA**

En cas de problème sur le système, un message s'affiche. Si le problème persiste, le témoin de panne du système LKA s'allume.

***Témoin de panne du système LKA***

Le témoin de panne du système LKA (jaune) s'allume avec un avertissement sonore si le système LKA ne fonctionne pas correctement. Dans ce cas, faites vérifier le système par un concessionnaire agréé Kia.

**En cas de problème sur le système, effectuer l'une des actions suivantes :**

- Activer le système après avoir coupé et redémarré le moteur.
- Vérifier si le contacteur d'allumage est en position ON (activé).
- Vérifier si le système est perturbé par les conditions météorologiques. (ex : brouillard, forte pluie, etc.)
- Vérifier l'absence de matières étrangères sur l'optique de la caméra

Si le problème n'est pas résolu, faire contrôler le système par un concessionnaire Kia agréé.

### **Changement de fonction du SYSTÈME LKA**

Le conducteur peut changer la LKA en système d'avertissement de changement de voie (système LDW) ou changer le mode du SYSTÈME LKA entre LKA standard et LKA active à partir du mode Paramètres utilisateur sur l'écran LCD. Le conducteur peut les choisir en mettant le contact en position ON et en sélectionnant "User Settings" (Paramètres utilisateur), "Driving Assist" (Assistance à la conduite) et "Lane Keeping Assist" (Aide au maintien de voie).

Le système se met automatiquement sur LKA standard.

#### ***Changement de voie***

Le LDWS alerte le conducteur par un avertissement visuel et sonore lorsque le système détecte que le véhicule quitte la voie. Dans ce mode, le volant n'est pas contrôlé. Lorsque la roue avant du véhicule touche le bord intérieur de la ligne de voie, le LKAS émet un avertissement de changement de voie.

#### ***LKA standard***

Le mode LKA standard aide le conducteur à maintenir le véhicule à l'intérieur des voies. Il commande rarement le volant, lorsque le véhicule roule bien à l'intérieur de voies. Toutefois, il commence à contrôler le volant lorsque le véhicule est sur le point de s'écarter des voies.

#### ***LKA active***

Le mode LKA active permet un contrôle plus fréquent du volant que le mode LKA standard. La LKA active peut réduire la fatigue du conducteur pour aider la direction à maintenir le véhicule au milieu de la voie.

## AVERTISSEMENT DE COLLISION D'ANGLE MORT (BCW) (SI ÉQUIPÉ)

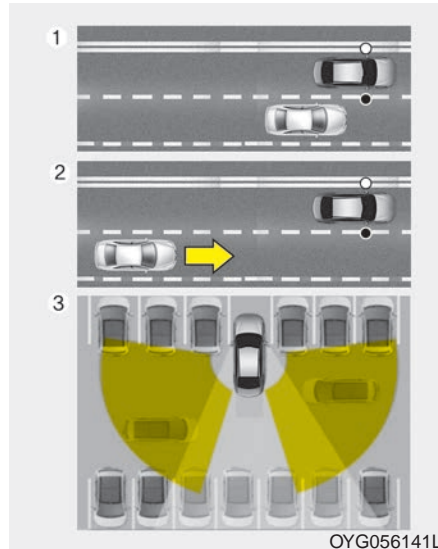

Le système d'alerte de collision d'angle mort (BCW) utilise des capteurs radar placés dans le pare-chocs arrière pour surveiller et avertir le conducteur d'un véhicule s'approchant dans la zone d'angle mort. Le système surveille l'arrière du véhicule et envoie des informations au conducteur avec une alerte sonore et un témoin sur les rétroviseurs extérieurs

- (1) Zone d'angle mort La plage du BCW varie en fonction de la vitesse du véhicule. Noter que si votre véhicule roule plus vite que ceux autour de vous, l'avertissement ne se produit pas.
- (2) Fermeture à grande vitesse La fonction de fermeture du BCW à grande vitesse vous avertit lorsqu'un véhicule s'approche dans une voie adjacente à grande vitesse. Si le conducteur active le clignotant lorsque le système détecte un véhicule en sens inverse, le système émet une alerte sonore. La distance par rapport au véhicule qui s'approche se voit différemment selon la vitesse relative.
- (3) RCCW (Alerte de collision de circulation transversale arrière) La fonction RCCW surveille la circulation transversale des véhicules qui s'approchent du véhicule lorsque vous êtes en marche arrière. La fonction est active lorsque le véhicule roule en marche arrière à une vitesse inférieure à environ 10 km/h (6 mi/h). Si une circulation transversale en sens inverse est détectée, un carillon d'avertissement retentit. La distance par rapport au véhicule qui s'approche se voit différemment selon la vitesse relative.

**⚠ AVERTISSEMENT**

- Limites du BCW

- Le système d'alerte de collision d'angle mort (BCW) est un système supplémentaire. Ne pas se fier uniquement au système et veiller toujours à conduire prudemment.
- Le détecteur de présence dans les angles morts pourrait ne pas détecter tous les objets situés le long du véhicule et n'est pas un substitut à des changements de voie sécuritaire. Toujours conduire de façon sécuritaire et user de prudence lors des changements de voie.

**BSD (détection des angles morts)**

*Conditions de fonctionnement*

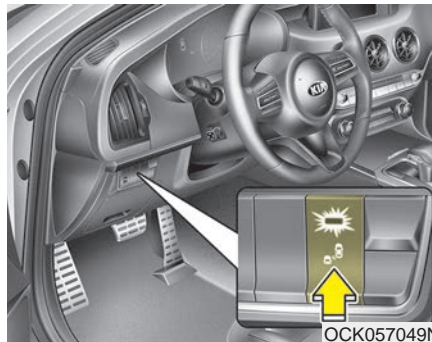

Quand on appuie sur le commutateur BSD (dispositif de détection de présence dans les angles morts) et que le bouton de démarrage/arrêt du moteur est sur ON, le voyant placé sur le commutateur s'allumera.

Le dispositif s'enclenchera dès que la vitesse du véhicule dépassera 30 km/h (20 mi/h). Le dispositif sera désactivé si on appuie de nouveau sur le commutateur. Dans ce cas, le voyant du commutateur s'éteindra.

Si le véhicule est éteint, le système enregistrera le dernier réglage et le réactivera au redémarrage.

Quand l'utilisation du dispositif n'est pas nécessaire, le désactiver à l'aide du commutateur.

Quand le dispositif est activé, le voyant du rétroviseur extérieur s'allumera pendant 3 secondes.

### Types d'avertissement

Le dispositif est activé lorsque :

1. Le commutateur est enclenché.
2. La vitesse du véhicule dépasse 30 km/h (20 mi/h).
3. D'autres véhicules sont détectés à l'arrière.

#### **⚠ AVERTISSEMENT**

**Le système d'alerte de collision d'angle mort et l'alerte de collision de circulation transversale arrière ne dispensent pas de respecter les règles de sécurité en matière de changement de voie. Faites systématiquement preuve de prudence et de précaution lors des changements de file. Le système d'alerte de collision d'angle mort peut ne pas détecter tous les objets de part et d'autre du véhicule.**

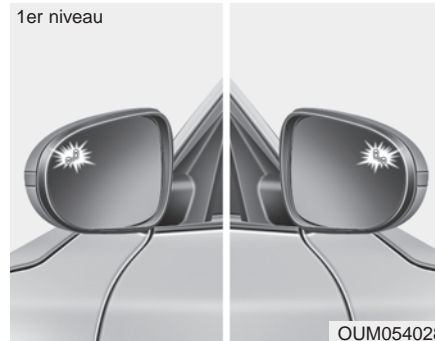

Si un véhicule est détecté à l'intérieur de la zone du système, un témoin lumineux apparaît dans le rétroviseur extérieur.

Si le véhicule détecté quitte la zone de détection, l'avertissement disparaîtra.

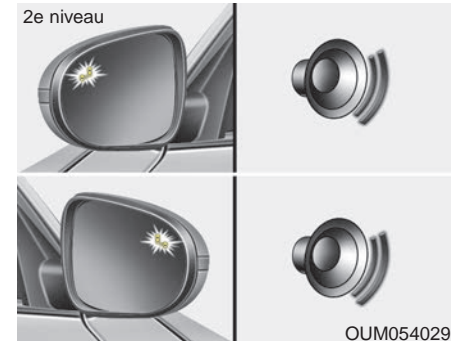

L'alarme de deuxième niveau est activée lorsque :

1. L'alerte de premier niveau est activée
2. Un clignotant est enclenché

Si l'alarme de deuxième niveau est activée, le voyant lumineux clignotera dans le rétroviseur extérieur ou sur l'écran au plafond ou une alarme retentira.

Si le clignotant est alors éteint, l'alarme de deuxième niveau sera désactivée.

- Le deuxième niveau d'alerte peut être désactivé.

• Pour activer l'alarme :

Aller sur le mode Paramètres utilisateur → Aide à la conduite et sélectionnez "BCW" sur l'affichage LCD.

• Pour désactiver l'alarme :

Aller sur le mode Paramètres utilisateur → Aide à la conduite et désélectionnez "BCW" sur l'affichage LCD.

### \* AVIS

**L'alerte aide à avertir le conducteur. Ne désactiver cette fonction que si cela est absolument nécessaire.**

### Capteur de détection



Les capteurs sont situés à l'intérieur du pare-chocs arrière.

Toujours s'assurer que le pare-chocs arrière soit propre pour assurer le bon fonctionnement du dispositif.

### RCTA (Alerte de trafic transversal arrière)

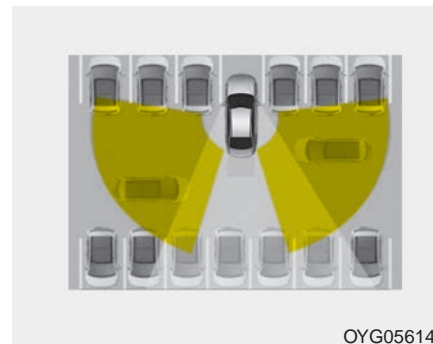

En marche arrière, à la sortie d'un stationnement par exemple, le capteur détecte les véhicules approchant à droite ou à gauche et retransmet ces données au conducteur.

**Conditions de fonctionnement**

- Choisissez RCTA (alerte de trafic transversal arrière) dans "Réglages utilisateur" sous "Assis. conduite" sur le groupe d'instruments. Le système se mettra en circuit, prêt à être activé.
- Choisissez RCTA de nouveau pour mettre le système hors circuit.
- Si le véhicule est éteint, le RCTA enregistrera le dernier réglage et le réactivera au redémarrage. Placez toujours le système RCTA hors circuit si vous ne l'utilisez pas.
- Le dispositif s'enclenche à une vitesse inférieure à 10 km/h (6 mi/h), quand le levier de vitesses est en position R (marche arrière).

- L'alerte de trafic transversal arrière (RCTA) détecte les véhicules situés entre 0,5 m et 20 m sur les côtés. Si la vitesse du véhicule approchant dans la zone de détection se situe entre 4 km/h (2,5 mi/h) et 36 km/h (22 mi/h), il sera détecté. Cependant, la plage de détection du système peut varier en fonction des situations. Toujours se concentrer sur son environnement. Toujours user d'extrême prudence et observer les alentours du véhicule.

**Types d'avertissement**

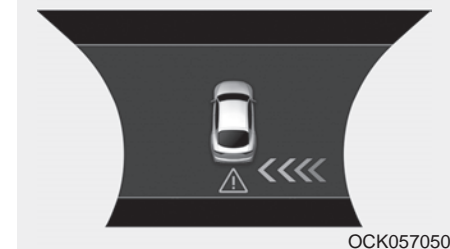
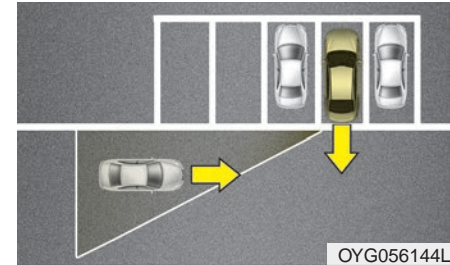

- Si les capteurs détectent un véhicule approchant sur les côtés, un carillon retentira ou un voyant lumineux clignotera sur le rétroviseur extérieur.
- Si le véhicule détecté est en dehors de la plage de détection, s'il s'écarte dans le sens opposé ou s'il roule lentement, ou si le véhicule est juste derrière le vôtre, si l'autre véhicule ne se dirige pas vers vous, l'avertissement est annulé.
- Selon les circonstances, le dispositif pourrait ne pas signaler la présence d'un véhicule. Toujours user d'extrême prudence et observer les alentours du véhicule.
- \* Si une barrière ou des véhicules sont placés dans la zone de détection du capteur, cela pourrait détériorer sa capacité de détection.

### **AVERTISSEMENT**

- **Le système d'alerte de collision d'angle mort et l'alerte de collision de circulation transversale arrière ne dispensent pas de respecter les règles de sécurité en matière de changement de voie. Faites systématiquement preuve de prudence et de précaution lors des changements de file. Le système d'alerte de collision d'angle mort peut ne pas détecter tous les objets de part et d'autre du véhicule.**
- **Lorsque le système BCW est activé, le témoin sur le rétroviseur extérieur s'allume dès qu'un véhicule est détecté à l'arrière par le système. Pour éviter un accident, ne pas se concentrer uniquement sur le témoin, ni négliger de regarder les alentours du véhicule.**

(Suite)

(Suite)

- **Conduire prudemment même si le véhicule est équipé du système BCW (alerte de collision d'angle mort). Ne pas se fier uniquement au système, mais vérifier soi-même avant de changer de voie. Le système peut ne pas avertir le conducteur dans certaines conditions, et il faut donc surveiller les alentours en conduisant.**

**\* AVIS**

- Le dispositif pourrait ne pas fonctionner correctement si le pare-chocs est remplacé ou réparé près du capteur.
- La zone de détection dépend de la largeur de la route. Si la route est étroite, le dispositif pourrait détecter les véhicules se trouvant sur la même voie.
- Si la route est très large, le dispositif pourrait ne pas détecter les véhicules se trouvant sur la voie d'à côté.
- Le système pourrait s'éteindre à cause d'une interférence électromagnétique puissante.

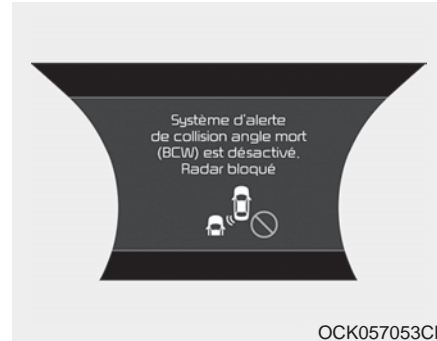
**Message d'avertissement**

Le message s'affiche pour informer le conducteur si des substances étrangères se trouvent sur ou dans le pare-chocs arrière, ou que les alentours du pare-chocs arrière sont chauds. Le témoin du commutateur et le système seront automatiquement désactivés.

Éliminer la substance étrangère du pare-chocs arrière.

Après avoir retiré le corps étranger, il vous suffira de rouler pendant une dizaine de minutes pour voir le système fonctionner de nouveau normalement.

Si le système ne fonctionne pas normalement même après que le corps étranger, la remorque ou le support, ou un autre équipement a été retiré, conduisez votre véhicule chez un concessionnaire agréé Kia pour faire vérifier le système.

Il est possible d'obtenir le message sans aucune substance étrangère sur le pare-chocs arrière, par exemple en roulant dans une région rurale clairsemée ou une zone ouverte, comme un désert, où les données sont insuffisantes pour le fonctionnement.

Ce message peut également s'activer sous une forte pluie ou en raison d'éclaboussures sur la route. Dans ce cas, le véhicule ne nécessite aucun entretien.

Lorsque l'espace de chargement ou un autre équipement est utilisé, éteindre [OFF] toutes les fonctions du système.



Si le système ne fonctionne pas correctement, un message d'avertissement s'affiche et le témoin sur le commutateur s'éteint. Le système se désactive automatiquement.

Dans ce cas, faites vérifier le système par un concessionnaire agréé Kia.

### **Conditions de non fonctionnement**

Le rétroviseur extérieur peut ne pas avertir le conducteur quand :

- Le boîtier du rétroviseur extérieur est endommagé ou recouvert de débris.
- La vitre est couverte de débris.
- Les vitres sont fortement teintées.

### **Attention du conducteur**

**Le conducteur doit être vigilant dans les situations ci-dessous, car le système peut ne pas détecter d'autres véhicules ou des objets dans certaines circonstances.**

- Le véhicule roule sur une route sinueuse ou traverse un péage.
- Le capteur est masqué par la pluie, la neige, la boue, etc.
- Le pare-chocs arrière, dans lequel est placé le capteur, est recouvert ou obstrué par des matières étrangères comme un autocollant, un protège pare-chocs, un porte-vélo, etc.
- Le pare-chocs arrière est endommagé, ou le capteur est hors de sa position d'origine par défaut.
- La hauteur du véhicule diminue ou augmente à cause de lourdes charges dans le coffre, d'une pression anormale des pneus, etc.

- Le véhicule roule dans de mauvaises conditions météo comme une forte pluie ou sous la neige.
- Un objet fixe se trouve près du véhicule, comme un rail de protection, un piéton, un animal, un tunnel, etc.
- Un gros véhicule est à proximité, comme un bus ou un camion.
- Une moto ou un vélo se trouve à proximité.
- Une remorque à plateau est à proximité.
- Si le véhicule a démarré en même temps que le véhicule à côté et a accéléré.
- Lorsque l'autre véhicule dépasse à très grande vitesse.
- En changeant de voie.
- En descente ou en montée sur une route où la hauteur de la voie est différente.
- Lorsque l'autre véhicule s'approche très près.
- Lorsqu'une remorque ou un porteur est installé.
- Lorsque la température du pare-chocs arrière est très élevée ou très basse. Lorsque les capteurs sont bloqués par d'autres véhicules, des murs ou des piliers d'aire de stationnement.
- Lorsque le véhicule détecté recule aussi, en même temps que votre véhicule.
- En présence de petits objets comme un chariot de magasinage, une poussette et des piétons.
- En présence d'un véhicule bas, comme un véhicule de sport.
- Lorsque d'autres véhicules sont près du votre.
- Lorsque le véhicule dans la voie d'à côté s'éloigne de deux voies de vous OU lorsque le véhicule à deux voies d'écart se déplace vers la voie d'à côté.
- En roulant sur une route étroite bordée de nombreuses plantations.
- En roulant sur une surface mouillée.
- Le véhicule roule près de zones contenant des substances métalliques, telles qu'une zone de construction, une voie ferrée, etc.
- Lorsque le véhicule ou la structure aux alentours roule dans une zone dégagée (désert, champ, banlieue, etc.)

**Le présent appareil est conforme aux CNR d'Industrie Canada applicables aux appareils radio exempts de licence.**

L'exploitation est autorisée aux deux conditions suivantes :

- (1) L'appareil ne doit pas produire de brouillage, et
- (2) L'utilisateur de l'appareil doit accepter tout brouillage radioélectrique subi, même si le brouillage est susceptible d'en compromettre le fonctionnement.

## ALERTE D'ATTENTION DU CONDUCTEUR (SI ÉQUIPÉ)

Le système d'alerte d'attention du conducteur (DAW) sert à avertir le conducteur des situations de conduite dangereuses, en détectant le niveau de fatigue du conducteur ou des pratiques de conduite inattentive.

### Réglage et activation du système

#### *Réglage du système*

- Le système d'alerte d'attention du conducteur doit être mis en position OFF lorsque votre véhicule vient de vous être livré de l'usine.
- Pour activer le système d'alerte d'attention du conducteur, mettre le moteur en marche, puis sélectionner "User Settings (Paramètres utilisateur) → Assist (Assistance) → Driver Attention Alert (Alerte d'attention du conducteur) → Normal/Early (Normal/En avance)" sur l'écran LCD.

- Le conducteur peut sélectionner le mode du système d'alerte d'attention du conducteur.
  - Off : Le système d'alerte d'attention du conducteur est désactivé.
  - Normal : Le système d'alerte d'attention du conducteur avertit le conducteur de son niveau de fatigue ou de pratiques de conduite inattentives.
  - Early : Le système d'alerte d'attention du conducteur avertit le conducteur de son niveau de fatigue ou de pratiques de conduite inattentives plus vite qu'en mode Normal.
- Le réglage du système d'alerte d'attention du conducteur est maintenu tel que sélectionné, lorsque le moteur redémarre.

### Affichage du niveau d'attention du conducteur

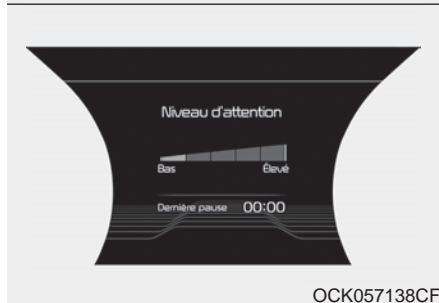
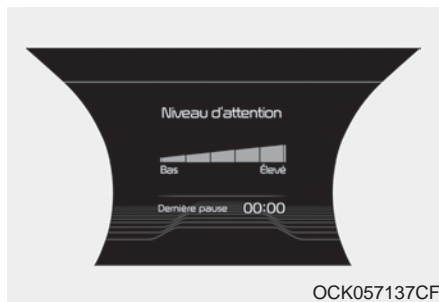

- Le conducteur peut surveiller ses conditions de conduite sur l'écran LCD.
  - Sélectionnez "User Settings Mode" (mode Paramètres utilisateur) puis "Assist" (aide) sur l'affichage LCD. (Pour de plus amples informations, se reporter à "Affichage LCD" au chapitre 4).
- Le niveau d'attention du conducteur s'affiche sur une échelle de 1 à 5. Plus le chiffre est bas, moins le conducteur est attentif.
- Le chiffre diminue si le conducteur ne fait pas une pause pendant un moment.
- Le chiffre augmente si le conducteur conduit attentivement pendant un moment.
- Lorsque le conducteur active le système en conduisant, il affiche "Last Break Time" (l'heure de la dernière pause) et le niveau qui le reflétait.

### Faites une pause



- Le message "Consider taking a break" (Envisagez une pause) s'affiche sur l'écran LCD et un avertissement retentit pour suggérer au conducteur de faire une pause, lorsque son niveau d'attention est inférieur à 1.
- Le système d'alerte d'attention du conducteur ne lui suggère pas de faire une pause, lorsque la durée totale du trajet est inférieure à 10 minutes.

## Réinitialisation du système



- L'heure de la dernière pause est réglée sur 00:00 et le niveau d'attention du conducteur sur 5 (très attentif) lorsque le conducteur réinitialise le système d'alerte d'attention du conducteur.
- Le système d'alerte d'attention du conducteur se réinitialise dans les situations suivantes.
  - Le moteur est arrêté.
  - Le conducteur détache sa ceinture de sécurité et ouvre sa portière.

- La pause dure plus de 10 minutes.

- Le système d'alerte d'attention du conducteur fonctionne à nouveau, lorsque le conducteur reprend la conduite.

## Système désactivé

Le système d'alerte d'attention du conducteur passe à l'état prêt et affiche l'écran " Désactivé " dans les situations suivantes.

- Le capteur de la caméra ne parvient pas à détecter les voies.
- La vitesse reste inférieure à 60 km/h ou supérieure à 180 km/h.

### Dysfonctionnement du système



Lorsque le message d'avertissement "Check System" (vérifier le système) s'affiche, le système ne fonctionne pas correctement. Dans ce cas, faire inspecter le véhicule par un concessionnaire agréé Kia.

### **⚠ AVERTISSEMENT**

- Le système d'alerte d'attention du conducteur ne remplace pas des pratiques de conduite prudente, mais est uniquement une fonction de commodité. Il est de la responsabilité du conducteur de toujours conduire prudemment afin d'anticiper les situations soudaines et inattendues. **Soyez constamment attentif aux conditions routières.**
- Il peut suggérer une pause selon le style ou les habitudes de conduite du conducteur, même si celui-ci ne ressent pas de fatigue.
- Le conducteur, s'il se sent fatigué, doit faire une pause même en l'absence de suggestion de pause par le système d'alerte d'attention du conducteur.

### **\* AVIS**

Le système d'alerte d'attention du conducteur utilise le capteur de la caméra sur le pare-brise avant pour son fonctionnement. Pour conserver le capteur de la caméra en bon état, vous devez respecter ce qui suit :

- Ne démontez pas provisoirement une caméra à cause de vitres teintées ou pour fixer divers types de revêtements et d'accessoires. Si vous démontez une caméra pour la remonter ensuite, conduisez votre véhicule chez un concessionnaire agréé Kia et faites vérifier si le système n'a pas besoin d'être étalonné.
- Ne posez pas d'objets réfléchissants (comme du papier blanc, un miroir) sur le tableau de bord. La réflexion d'une lumière peut provoquer un dysfonctionnement du système d'alerte d'attention du conducteur (DAW).
- Faites extrêmement attention à maintenir le capteur de la caméra à l'abri de l'eau.

(Suite)

(Suite)

- Ne démontez pas arbitrairement l'ensemble de caméra, ni heurter l'ensemble de caméra.
- Si le volume du système audio du véhicule est très élevé, il peut masquer le son des avertissements sonores du système d'alerte d'attention du conducteur.

### \* AVIS

Le système d'alerte d'attention du conducteur peut ne pas fonctionner correctement avec une alerte limitée dans les situations suivantes :

- Les performances de détection de voie sont limitées. (Pour de plus amples informations, reportez-vous à "Aide au maintien de voie (LKA)" dans ce chapitre.)
- Le véhicule est conduit de manière violente ou brusque ou est brusquement tourné pour éviter un obstacle (par ex. une zone de construction, d'autres véhicules, des chutes d'objets, une route cahoteuse).
- La maniabilité à l'avant du véhicule est gravement ébranlée (probablement en raison d'une forte variation dans la pression des pneus, d'une usure inégale des pneus, d'un pincement/ouverture du parallélisme).
- Le véhicule roule sur une route sinueuse.
- Le véhicule roule sur une route cahoteuse.

(Suite)

(Suite)

- Le véhicule roule dans une zone venteuse.
- Le véhicule est contrôlé par les systèmes d'assistance à la conduite suivants :
  - Système d'aide au maintien de voie (LKA)
  - Système d'aide à l'évitement de collision avant (FCA).
  - Système régulateur de vitesse intelligent (SCC)

### UTILISATION ÉCONOMIQUE

La consommation en carburant du véhicule dépend de votre façon de conduire, de l'endroit où vous conduisez et du moment où vous conduisez.

Chacun de ces facteurs ayant une influence sur le kilométrage (millage) réalisé par litre (gallon) de carburant. Pour utiliser le véhicule de la façon la plus économique possible, voici quelques suggestions qui vous permettront d'économiser de l'argent en carburant et en réparations :

- Roulez en douceur. Accélérez modérément. Ne partez pas en saut de lièvre, ne faites pas de changement de vitesse à plein régime et maintenez une vitesse de croisière stable. Ne faites pas de course entre les feux de circulation. Ajustez votre vitesse à celle de la circulation afin de la tenir aussi stable que possible. Éviter les congestions autant que possible. Tenez-vous toujours à une bonne distance des autres véhicules afin d'éviter de freiner inutilement. Ceci réduit aussi l'usure des freins.
- Roulez à vitesse modérée. Plus vous roulez vite, plus vous consommez de carburant. Rouler à vitesse modérée, surtout sur l'autoroute, est l'une des façons les plus efficaces de réduire la consommation.
- Ne pas rouler en appuyant de façon continue sur la pédale de frein. Ceci augmente la consommation ainsi que l'usure de ces pièces. De plus, conduire le pied contre la pédale de frein peut faire surchauffer les freins, ce qui en réduit l'efficacité et peut mener à des conséquences graves.
- Prenez soin de vos pneus. Gardez-les gonflés à la pression recommandée. Des pneus mal gonflés, trop mous ou trop durs, entraînent une usure anticipée. Vérifiez la pression des pneus au moins une fois par mois.
- Voyez à ce que la géométrie du train soit maintenue. Une géométrie déréglée peut provenir d'un choc contre une chaîne de trottoir ou d'un roulement trop rapide sur des surfaces irrégulières. Une géométrie déréglée use les pneus plus vite et peut engendrer d'autres problèmes mécaniques en plus d'augmenter la consommation de carburant.
- Gardez votre véhicule en bon état. Pour maintenir une bonne économie de carburant et réduire les frais d'entretien, respectez le programme d'entretien suggéré à la section 7. Si vous roulez dans des conditions intenses, des intervalles plus fréquents seront requis (détails à la section 7).
- Gardez votre véhicule propre. Pour un service maximal, le véhicule devrait être maintenu propre et exempt de matières corrosives. Il est particulièrement important de ne pas laisser la vase, les saletés, la glace, etc. s'accumuler sur le bas de caisse. Ce poids additionnel peut accroître la consommation de carburant et contribuer à la corrosion.

- Voyagez léger. Ne transportez pas de poids inutile dans le véhicule. Le poids augmente la consommation de carburant.
- Ne laissez pas le moteur tourner au ralenti plus longtemps que nécessaire. Si vous attendez (ailleurs que dans la circulation), éteignez le moteur et ne le redémarrez qu'au moment de partir.
- Rappelez-vous : votre véhicule n'a pas besoin de réchauffer longtemps. Une fois le moteur démarré, laissez-le tourner 10 à 20 secondes avant de prendre la route. Par temps froid, laissez-le réchauffer un peu plus longtemps.
- Ne laissez pas le moteur forcer ni tourner à survitesse. Par forcer s'entend faire tourner le moteur lentement à un rapport élevé, au point de risquer de le caler. Si cela se produit, rétrogradez. Tourner à survitesse veut dire maintenir un régime au-delà de la limite sûre. Ceci devrait être évité en changeant de rapport au régime recommandé.

- N'utilisez le climatiseur qu'au besoin absolu. Le climatiseur utilise le pouvoir du moteur et l'utiliser augmente la consommation.
- Abaisser les glaces en roulant à vitesse élevée peut augmenter la consommation de carburant.
- Vous réaliserez une consommation plus élevée avec des vents de front et latéraux. Pour contrer cet effet, roulez plus lentement.

Garder un véhicule en bon état de service est important pour économiser du carburant et la sécurité. Faites donc effectuer les travaux d'entretien réguliers chez un concessionnaire Kia agréé.

### **AVERTISSEMENT**

**- Moteur coupé pendant le déplacement**

**Ne coupez jamais le moteur en descente ni en aucun temps lorsque le véhicule est en mouvement. La direction assistée et les freins assistés ne fonctionneront pas correctement si le moteur ne tourne pas. En outre, si vous coupez le contact en conduisant, la direction assistée peut ne plus fonctionner et le volant peut être difficile à manœuvrer.**

**Maintenez le moteur en marche et rétrogradez au rapport approprié pour un effet de freinage moteur.**

### CONDITIONS SPÉCIALES DE CONDUITE

#### Conditions dangereuses

Si vous faites face à des conditions de route dangereuses comme de l'eau, de la neige, de la glace, de la vase, du sable ou autre, suivez ces suggestions :

- Roulez prudemment et maintenez une plus grande distance de freinage.
- Évitez les freinages et les manoeuvres brusques.
- Si vous n'avez pas de freins ABS, pompez la pédale de frein en petits coups légers jusqu'à ce que le véhicule s'arrête.

Ne pompez pas la pédale de frein si le véhicule est équipé du système ABS.

- Si vous êtes pris dans la neige, la vase ou le sable, embrayez en deuxième. Accélérez lentement pour éviter de faire patiner les roues.
- Utilisez du sable, du gros sel ou une matière antiglisse quelconque sous les roues motrices pour donner de la traction quand vous êtes pris sur la glace, dans la neige ou dans la vase.

**⚠ AVERTISSEMENT**  
- Rétrogradation

**Ne pas mettre un rapport inférieur si le transaxle est automatique ou si le pavé est glissant. Le changement soudain de vitesse des pneus peut causer un dérapage et un accident.**

#### Balancement du véhicule

Si vous devez faire balancer le véhicule pour vous sortir de la neige, du sable ou de la vase, tournez le volant à gauche et à droite pour dégager la partie autour des roues avant. Ensuite, alternez entre la marche arrière et un rapport de marche avant dans le cas d'une boîte automatique. Ne faites pas survivre le moteur ni patiner les roues si possible. Si, après quelques essais, vous êtes toujours embourbé, faites appel à un service de dépannage pour éviter de faire surchauffer le moteur et d'endommager la boîte de vitesses.

**⚠ AVERTISSEMENT**  
- Mouvement soudain du véhicule

**Ne pas essayer de basculer le véhicule si des personnes ou des objets se trouvent à proximité. Le véhicule pourrait avancer ou reculer brusquement en se dégageant.**

**⚠ MISE EN GARDE**

- Pousser un véhicule colncé

***Le balancement prolongé peut faire surchauffer le moteur, endommager la boîte de vitesses et endommager les pneus.***

**⚠ MISE EN GARDE**

- Patinage des pneus

***Ne faites pas patiner les pneus, surtout à plus de 56 km/h (35 mi/h). Faire patiner les roues à vitesse élevée quand le véhicule est stationnaire peut faire surchauffer un pneu qui pourrait alors s'endommager et blesser des personnes à proximité.***

Le système ESC devrait être mis hors circuit si vous faites balancer le véhicule.

**Négocier les virages en douceur**

Évitez de freiner ou de changer de rapport dans les virages, surtout si la route est mouillée. Préférez, négociez toujours les virages sous une accélération en douceur. Si vous suivez ces suggestions, l'usure des pneus sera tenue au minimum.

**Conduire la nuit**

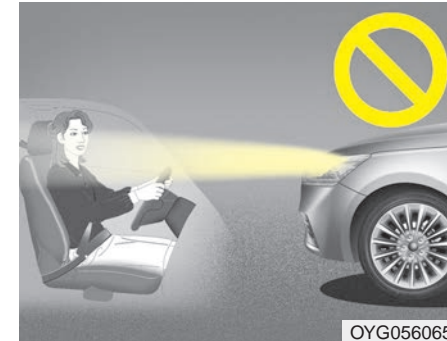

Comme conduire la nuit présente plus de risques que conduire de jour, voici quelques points importants à ne pas oublier :

- Ralentissez et maintenez une plus grande distance entre vous et les autres véhicules car il est difficile de bien voir dans la noirceur, surtout là où il y a peu d'éclairage.

- Ajoutez les rétroviseurs de façon à réduire les reflets des phares.
- Garder les phares propres et bien orientés. (Sur les véhicules qui ne sont pas munis de la fonction de visée de phare automatique.) Des phares sales ou mal orientés feront en sorte qu'il sera bien plus difficile de voir la nuit.
- Évitez de regarder directement les phares des véhicules en sens inverse. Vous pourriez être temporairement aveuglé et il faut quelques secondes aux yeux pour se réhabituer à la noiceur.

### **Conduire dans la pluie**

La pluie et les routes mouillées rendent la conduite dangereuse, surtout si vous n'êtes pas prêt pour un pavage glissant. Voici quelques points à considérer :

- Une grosse averse réduit grandement la visibilité et augmente la distance d'arrêt : ralentissez.
- Gardez les essuie-glace en bon état. Remplacez les lames d'essuie-glace qui forment des stries ou ne râclent pas toute la surface du pare-brise.
- Si les pneus ne sont pas en bon état, un freinage soudain sur une route mouillée peut vous faire dérapier et, possiblement, causer un accident. Assurez-vous que vos pneus sont en bon état.
- Allumez les phares pour être plus visibles des autres.
- Rouler trop vite dans les grosses flaques d'eau peut affecter les freins. Si vous devez rouler dans des flaques, faites-le lentement.
- Si vous croyez que vos freins sont mouillés, appuyez légèrement sur la pédale de frein tout en conduisant normalement jusqu'à ce que vous repreniez la force de freinage normale.

### Conduire dans un endroit inondé

Évitez de rouler dans les endroits inondés à moins que vous ne soyez certain que le niveau d'eau n'atteindra pas le bas de l'essieu des roues. Roulez dans l'eau lentement. Maintenez une distance d'arrêt suffisante car le rendement des freins pourrait être affecté.

Après avoir roulé dans l'eau, séchez les freins en appuyant légèrement sur la pédale de frein à plusieurs reprises alors que le véhicule roule lentement.

### Conduite hors route

Conduire prudemment en dehors des routes, parce que les rochers ou les racines des arbres pourraient endommager votre véhicule. Se familiariser avec les conditions hors route qu'on doit emprunter avant de s'y aventurer.

### Rouler sur l'autoroute

#### *Pneus*

Ajustez la pression des pneus aux spécifications. Des pneus mous pourront surchauffer et entraîner des problèmes.

Des pneus usés ou endommagés peuvent offrir une traction réduite et entraîner des problèmes.

Ne gonflez jamais un pneu à une pression supérieure à celle indiquée sur le pneu.

### **AVERTISSEMENT**

**- Pneus sous-gonflés ou surgonflés**

**Toujours vérifier la pression des pneus avant le départ. Des pneus sous-gonflés ou surgonflés peuvent provoquer une mauvaise tenue de route, une perte de contrôle ou un éclatement des pneus, ce qui peut causer des accidents, des blessures ou même la mort. Pour connaître les pressions adéquates des pneus, se référer à « Pneus et jantes » à la section 8.**

### **▲ AVERTISSEMENT**

#### **- Bande de roulement**

**Toujours vérifier la bande de roulement avant de conduire son véhicule. Des pneus usés peuvent entraîner une perte de contrôle du véhicule. Remplacer les pneus usés aussi rapidement que possible. Pour obtenir de plus amples informations sur les limites de la bande de roulement, se référer à « Pneus et jantes » à la section 7.**

#### ***Carburant, liquide de refroidissement du moteur, huile à moteur***

Rouler à vitesse de croisière consomme plus de carburant que rouler en ville. N'oubliez pas de vérifier le niveau du liquide de refroidissement et de l'huile du moteur.

#### ***Courroie d'entraînement***

Une courroie lâche ou endommagée peut faire surchauffer le moteur.

## CONDUITE EN HIVER

Les conditions de conduite intenses connues en hiver peuvent entraîner une usure hâtive et d'autres problèmes. Afin de tenir au minimum les problèmes de la conduite en hiver, suivez ces suggestions.

### \* AVIS

Des pneus d'été sont montés pour donner les meilleures performances de conduite sur des routes sèches, qui varient selon les spécifications. Comme les véhicules équipés de pneus d'été réduisent considérablement les forces de surface en roulant sur des routes enneigées ou verglacées, il est recommandé d'utiliser des pneus neige de mêmes dimensions que les pneus standard du véhicule, ou de les remplacer par des pneus toutes saisons, ou d'utiliser des chaînes pour neige.

### AVERTISSEMENT

**L'usage de pneus d'été à des températures très froides peut provoquer la formation de fissures et endommager définitivement les pneus.**

### Neige et glace

Pour conduire ce véhicule dans la neige profonde, il peut être nécessaire d'utiliser des pneus d'hiver ou d'installer des chaînes sur les pneus. Si c'est le cas, vous devez choisir des pneus de grandeur et de type équivalents aux pneus de première monte. Ne pas respecter ce point peut avoir un effet sur la sécurité et la tenue de route du véhicule. De plus, rouler trop vite, accélérer trop vite, freiner soudainement et négocier des virages serrés peuvent s'avérer des pratiques dangereuses.

Lors de la décélération, utilisez le frein moteur au maximum. Le freinage soudain sur la neige ou la glace peut entraîner des dérapages. Vous devez maintenir une distance adéquate entre les véhicules devant et autour de vous. Enfin, freinez doucement.

### ***Pneus d'hiver***

Si vous posez des pneus d'hiver sur votre véhicule, assurez-vous qu'il s'agisse de pneus radiaux de même grandeur et de même capacité que les pneus de première monte. Posez des pneus d'hiver sur les quatre roues pour équilibrer la tenue de route dans toutes les conditions climatiques. N'oubliez pas que la traction offerte par les pneus d'hiver sur la route sèche diffère de celle des pneus de première monte. Vous devriez conduire prudemment même si les routes sont dégagées. Consultez le marchand de pneus pour une recommandation concernant les vitesses maximales.

*Ne posez pas de pneus à crampons sans d'abord vous assurer que les règlements municipaux ou provinciaux le permettent.*

**⚠ AVERTISSEMENT**  
**- Grandeur des pneus d'hiver**

**Les pneus d'hiver devraient être de grandeur et de type équivalents aux pneus de première monte. Sinon, cela pourrait avoir un effet sur la sécurité et la qualité de tenue de route du véhicule.**

### **Liquide de refroidissement à forte teneur en éthylène glycol**

Le système de refroidissement de votre véhicule est rempli d'un liquide à l'éthylène glycol de grande qualité. Il s'agit du seul type de liquide de refroidissement qui devrait être utilisé parce qu'il protège de la corrosion dans le système de refroidissement, lubrifie la pompe à eau et protège du gel. Assurez-vous de remplacer ou de refaire le plein de liquide conformément au calendrier d'entretien présenté à la section 7. Avant l'hiver, faites vérifier le liquide de refroidissement pour assurer que son point de congélation est suffisant pour les températures prévues en hiver.

### **Vérifier la batterie et les câbles**

L'hiver ajoute un fardeau sur le système électrique. Faites l'inspection visuelle de la batterie et des câbles, tel que suggéré à la section 7. Le niveau de charge de la batterie peut être vérifié chez un concessionnaire Kia agréé ou dans une station-service.

### **Passer à une "huile d'hiver"**

Dans certains climats, on recommande l'utilisation d'une "huile d'hiver" de plus faible viscosité. Voyez les recommandations à la section 8. Si vous n'êtes pas certain du type d'huile à utiliser, consultez un concessionnaire Kia agréé.

### **Vérifier les bougies et le système d'allumage**

Inspectez les bougies comme indiqué à la section 7 et remplacez-les au besoin. Vérifiez aussi les fils et les composants de l'allumage pour être sûr qu'ils ne sont pas fissurés, usés ou endommagés.

### **Empêcher les serrures de geler**

Pour protéger les serrures du gel, atomisez un déglaçant approuvé ou de la glycérine dans le trou de la serrure. Si la serrure est couverte de glace, atomisez un peu de déglaçant pour faire fondre la glace. Si la serrure est gelée à l'intérieur, vous serez peut-être capable de la dégeler avec une clé chauffée. Maniez la clé chauffée avec soin pour ne pas vous blesser.

### **Utiliser un lave-glace antigel approuvé**

Pour éviter que le lave-glace gèle, ajoutez un liquide lave-glace antigel approuvé conformément aux directives sur le contenant. Un lave-glace antigel peut être obtenu d'un concessionnaire Kia agréé et de la plupart des revendeurs de pièces automobiles. N'utilisez pas un liquide de refroidissement pour moteur ni d'autres types d'antigels car ils pourraient endommager la peinture.

### **Ne laissez pas le frein de stationnement geler**

Dans certaines conditions, le frein de stationnement peut geler en place. Ceci peut se produire quand de la neige ou de la glace s'accumule autour ou près des freins arrière ou si les freins sont mouillés. Si le frein de stationnement risque de geler, ne l'engagez que temporairement alors que vous déplacez le levier de vitesses sur P (boîte automatique), puis calez les roues arrière afin d'empêcher le véhicule de rouler. Désengagez ensuite le frein de stationnement.

### **Ne laissez pas la glace et la neige s'accumuler sous le bas de caisse**

Dans certaines conditions, la glace et la neige peuvent s'accumuler dans les ailes et nuire à la direction. Si vous roulez par mauvais temps en hiver et qu'une telle situation pourrait survenir, vous devriez vérifier régulièrement le bas de caisse et vous assurer que les roues avant et la direction bougent librement.

### **Équipement en cas d'urgence**

Dépendamment de la sévérité du climat où vous conduisez, vous devriez garder en équipement d'urgence dans le véhicule. Parmi les sangles citer des élingues ou haînes de remorquage, une lampe de poche, des fusées d'urgence, du sable, une pelle, des câbles de survoltage, un râcloir, des gants, une unchiffon, une couverture, etc.

## **TIRER UNE REMORQUE**

**Le remorquage avec ce véhicule n'est pas recommandé.**

## LIMITE DE CHARGE DU VÉHICULE

### Étiquette de renseignements sur les pneus et la charge

TIRE AND LOADING INFORMATION RENSEIGNEMENTS SUR LES PNEUS ET LE CHARGEMENT				
SEATING CAPACITY NOMBRE DE PLACES		TOTAL 5	FRONT 2 AVANT 2	REAR 3 ARRIÈRE 3
The combined weight of occupants and cargo should never exceed 410 kg or 904 lbs. Le poids total des occupants et du chargement ne doit jamais dépasser 410 kg ou 904 lb.				
TIRE PNEU	SIZE DIMENSIONS	COLD TIRE PRESSURE PRESSION DES PNEUS À FROID	SEE OWNER'S MANUAL FOR ADDITIONAL INFORMATION  VOIR LE MANUEL DE L'USAGER POUR PLUS DE RENSEIGNEMENTS	
FRONT AVANT	225/45R18	250kPa, 36psi		
REAR ARRIÈRE	225/45R18	270kPa, 39psi		
SPARE DE SECOURS	T135/80R18	420kPa, 60psi		

OCK067038N

TIRE AND LOADING INFORMATION RENSEIGNEMENTS SUR LES PNEUS ET LE CHARGEMENT				
SEATING CAPACITY NOMBRE DE PLACES		TOTAL 5	FRONT 2 AVANT 2	REAR 3 ARRIÈRE 3
The combined weight of occupants and cargo should never exceed 410 kg or 904 lbs. Le poids total des occupants et du chargement ne doit jamais dépasser 410 kg ou 904 lb.				
TIRE PNEU	SIZE DIMENSIONS	COLD TIRE PRESSURE PRESSION DES PNEUS À FROID	SEE OWNER'S MANUAL FOR ADDITIONAL INFORMATION  VOIR LE MANUEL DE L'USAGER POUR PLUS DE RENSEIGNEMENTS	
FRONT AVANT	225/40ZR19	250kPa, 36psi		
REAR ARRIÈRE	255/35ZR19	250kPa, 36psi		
SPARE DE SECOURS	T135/80R18	420kPa, 60psi		

OCK067039N

TIRE AND LOADING INFORMATION RENSEIGNEMENTS SUR LES PNEUS ET LE CHARGEMENT				
SEATING CAPACITY NOMBRE DE PLACES		TOTAL 5	FRONT 2 AVANT 2	REAR 3 ARRIÈRE 3
The combined weight of occupants and cargo should never exceed 410 kg or 904 lbs. Le poids total des occupants et du chargement ne doit jamais dépasser 410 kg ou 904 lb.				
TIRE PNEU	SIZE DIMENSIONS	COLD TIRE PRESSURE PRESSION DES PNEUS À FROID	SEE OWNER'S MANUAL FOR ADDITIONAL INFORMATION  VOIR LE MANUEL DE L'USAGER POUR PLUS DE RENSEIGNEMENTS	
FRONT AVANT	225/40ZR19	260kPa, 38psi		
REAR ARRIÈRE	255/35ZR19	250kPa, 36psi		
SPARE DE SECOURS	T135/80R18	420kPa, 60psi		

OCK067040N

L'étiquette apposée sur le montant de la porte du conducteur renseigne sur la grandeur des pneus de première monte, la pression à froid recommandée pour votre véhicule, le nombre de places dans le véhicule et le poids maximal du véhicule.

### Charge pour le véhicule :

410 kg (904 lbs.)

La charge pour le véhicule représente le poids combiné maximal des passagers et des bagages. Si le véhicule est équipé d'une remorque, le poids combiné doit aussi tenir compte du poids au point d'attelage.

### Nombre de passagers :

Total - 5 personnes

(Siège avant : 2 personnes,  
Siège arrière : 3 personnes)

Le nombre maximal de places tient compte du conducteur.

Toutefois, le nombre de places peut être réduit dépendamment du poids des occupants et de la charge transportée ou remorquée.

Ne surchargez pas le véhicule car il y a un poids total ou une limite de charge incluant passagers et bagages, que le véhicule peut transporter.

### **Capacité de remorquage :**

**Le remorquage avec ce véhicule n'est pas recommandé.**

### **Capacité de charge :**

La capacité de charge augmente ou diminue en fonction du poids et du nombre d'occupants.

### **Comment établir la limite exacte de charge**

1. Relevez l'information "Le poids combiné des passagers et de la charge ne devrait jamais dépasser XXX kg ou XXX lb." sur l'étiquette du véhicule.
2. Calculez le poids combiné du conducteur et des passagers qui seront à bord.
3. Soustrayez le poids combiné du conducteur et des passagers, des XXX kg ou XXX lb.
4. Le chiffre résultant est égal à la quantité de bagages permise. Par exemple, si le poids XXX est égal à 635 kg (1400 lb) et qu'il y a cinq passagers pesant 68 kg (150 lb) dans le véhicule, la quantité de bagages permise serait de 295 kg (650 lb).  
$$(635 - 340 (5 \times 68) = 295 \text{ kg ou } 1400 - 750 (5 \times 150) = 650 \text{ lb})$$
5. Calculez le poids combiné des bagages à charger dans le véhicule. Ce poids ne doit pas dépasser la capacité calculée au point 4.

6. Si le véhicule tire aussi une remorque, la charge de la remorque sera transférée au véhicule. Consultez ce manuel pour connaître l'impact qu'aura une remorque sur la charge possible dans votre véhicule.

### **⚠ AVERTISSEMENT** **- Chargement lâche**

**Ne pas laisser des objets contondants non arrimés dans l'habitacle du véhicule (p. ex., valises, sièges d'enfant non arrimés). Ces objets peuvent heurter les occupants lors d'un arrêt soudain ou d'un accident.**

**Exemple 1**

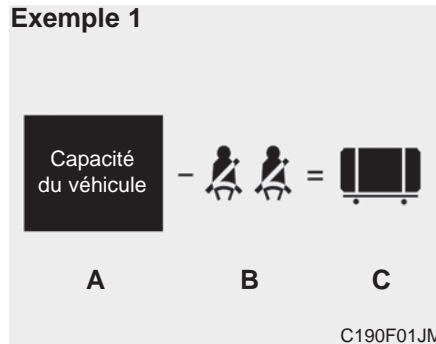

Item	Description	Total
A	Capacité du véhicule	385 kg (849 lbs)
B	Soustraire le poids des occupants 68 kg (150 lb) × 2	136 kg (300 lbs)
C	Charge de bagages possible	249 kg (549 lbs)

**Exemple 2**

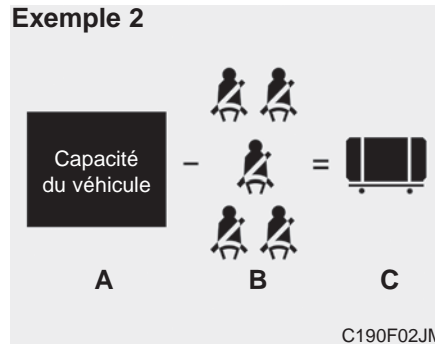

Item	Description	Total
A	Capacité du véhicule	385 kg (849 lbs)
B	Soustraire le poids des occupants 68 kg (150 lb) × 5	340 kg (750 lbs)
C	Charge de bagages possible	45 kg (99 lbs)

**Exemple 3**

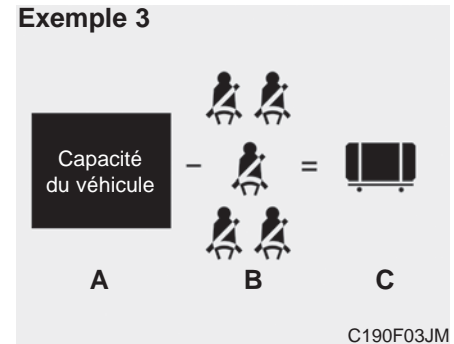

Item	Description	Total
A	Capacité du véhicule	385 kg (849 lbs)
B	Soustraire le poids des occupants 73 kg (161 lb) × 5	365 kg (805 lbs)
C	Charge de bagages possible	20 kg (44 lbs)

Consultez l'étiquette sur les pneus et la charge du véhicule pour relever des renseignements particuliers sur la capacité du véhicule et le nombre de places. Le poids combiné du conducteur, des passagers et de la charge ne doit jamais dépasser la capacité indiquée pour votre véhicule.

### Étiquette de certification

L'étiquette de certification se trouve sur le montant de la porte du conducteur, au niveau du pilier central.

Cette étiquette indique le poids maximal permissible du véhicule à pleine charge. C'est ce qu'on appelle le poids nominal brut du véhicule (PNBV). Le PNBV tient compte du poids du véhicule, des occupants, du carburant et de la charge.

Cet étiquette indique aussi le poids maximal qui peut être supporté par les essieux avant et arrière, appelé poids nominal brut sur l'essieu (PNBE).

Pour connaître les charges réelles sur les essieux avant et arrière, vous devez vous rendre à un poste de bascule et faire peser votre véhicule. Le concessionnaire peut vous aider à cet effet. Assurez-vous d'étendre la charge uniformément des deux côtés de la ligne de centre.

### AVERTISSEMENT

#### - Surcharge

**Ne dépassez jamais le PNBV donné pour votre véhicule, le PNBE pour l'essieu avant ou arrière, et la capacité maximale du véhicule. Si ces capacités sont dépassées, le freinage peut devenir moins efficace et la conduite plus difficile.**

L'étiquette vous aidera à calculer la charge et l'équipement installé que votre véhicule peut supporter.

Si vous transportez des items dans le véhicule (valises, outils, paquets etc.), ils se déplacent aussi vite que le véhicule. Si vous devez arrêter ou tourner rapidement ou si vous avez un accident, les items continueront de se déplacer et pourront blesser quelqu'un dans le véhicule.

### AVERTISSEMENT

#### - Surcharge du véhicule

**Ne pas surcharger le véhicule. La surcharge peut causer la surchauffe des pneus et leur possible défaillance, des distances de freinage accrues et une conduite moins sécuritaire. Le tout peut contribuer à un accident.**

### \* AVIS

**Surcharger le véhicule peut causer des dommages. De telles réparations ne sont pas couvertes par la garantie. Ne surchargez pas le véhicule.**

## POIDS DU VÉHICULE

Cette section vous aidera à bien charger votre véhicule et une remorque, pour garder le poids du véhicule chargé en-deça des limites permises, avec ou sans remorque. Bien charger le véhicule assurera le retour du véhicule à sa performance originale. Avant de charger le véhicule, prenez le temps d'étudier les termes suivants concernant le poids du véhicule, avec ou sans remorque, et se trouvant dans les spécifications du véhicule et sur l'étiquette de certification :

### Poids à vide

Il s'agit du poids du véhicule, incluant un réservoir plein d'essence et tout l'équipement de série. Il n'inclut pas les passagers, les bagages ni l'équipement en option.

### Poids en ordre de marche

Il s'agit du poids du véhicule quand vous l'avez obtenu du concessionnaire, incluant tout équipement de marché secondaire.

### Poids de charge

Ce chiffre comprend tous les poids ajoutés au poids à vide, y compris les bagages et l'équipement en option.

### Poids brut sur l'essieu (PBE)

Il s'agit du poids total appliqué sur chaque essieu (avant et arrière), y compris le poids en ordre de marche et toute charge.

### Poids nominal brut sur l'essieu (PNBE)

Il s'agit du poids maximal permis qui peut être transporté par un essieu (avant ou arrière). Cette valeur se trouve sur l'étiquette de certification.

La charge totale sur chaque essieu ne doit jamais dépasser le PNBE.

### Poids brut du véhicule (PBV)

Il s'agit du poids à vide plus le poids réel de la charge et des passagers.

### Poids nominal brut du véhicule (PNBV)

Il s'agit du poids maximal permis du véhicule chargé (incluant options, équipement, passagers et charge). Le PNVB se trouve sur l'étiquette de certification, sur le montant de la porte du conducteur.

# Que faire en cas d'urgence

Signal d'avertissement . . . . .	6-2	Dépannage . . . . .	6-28
• Feux de détresse . . . . .	6-2	• Service de dépannage . . . . .	6-28
En cas d'urgence sur la route . . . . .	6-3	• Crochet de remorquage amovible . . . . .	6-30
• Si le moteur cale à un carrefour ou à une traversée . . . . .	6-3	• Remorquage d'urgence . . . . .	6-31
• Si vous avez une crevaison sur la route . . . . .	6-3		
• Si le moteur cale sur la route . . . . .	6-3		
Si le moteur ne démarre pas . . . . .	6-4		
• Si le moteur ne tourne pas ou tourne lentement . . . . .	6-4		
• Si le moteur tourne normalement mais ne démarre pas . . . . .	6-4		
Démarrage assisté . . . . .	6-5		
• Démarrage assisté . . . . .	6-5		
• Démarrage en poussant . . . . .	6-7		
Si le moteur surchauffe . . . . .	6-8		
Système de surveillance de la pression des pneus (TPMS) . . . . .	6-10		
• Vérification de la pression des pneus . . . . .	6-10		
• Voyant de pression basse des pneus . . . . .	6-12		
• Changement d'un pneu avec TPMS . . . . .	6-14		
En cas de crevaison . . . . .	6-18		
• Vérin et outils . . . . .	6-18		
• Déposer et ranger le pneu de secours . . . . .	6-19		
• Changer un pneu . . . . .	6-20		

### SIGNAL D'AVERTISSEMENT

#### Feux de détresse

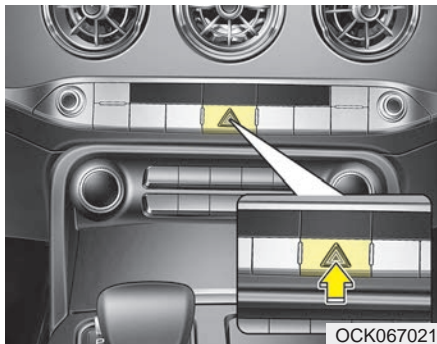

Les feux de détresse avisent les autres conducteurs de procéder avec extrême prudence quand ils approchent ou passent votre véhicule.

Ils devraient être utilisés chaque fois que vous faites une réparation d'urgence ou que vous arrêtez le véhicule en bordure de la route.

Appuyez sur le commutateur des feux de détresse pour les engager, peu importe la position de la clé de contact. Le commutateur est situé sur le panneau de la console centrale. Tous les feux de signalisation clignoteront simultanément.

- Les feux de détresse fonctionnent, que le moteur soit en marche ou non.
- Les clignotants ne fonctionnent pas quand les feux de détresse sont engagés.
- Il faut s'assurer d'utiliser les feux de détresse quand on fait remorquer le véhicule.

## EN CAS D'URGENCE SUR LA ROUTE

### Si le moteur cale à un carrefour ou à une traversée

Si le moteur cale à un carrefour ou à une traversée, réglez le levier de changement de vitesses sur N (Neutre) et poussez le véhicule à un endroit sûr.

### Si vous avez une crevaison sur la route

Si vous avez une crevaison en conduisant :

1. Retirez le pied de la pédale de l'accélérateur et laissez le véhicule ralentir tout le tenant droit sur la route. N'appuyez pas immédiatement sur les freins et ne tentez pas de vous rendre en bordure de la route, car vous pourriez perdre le contrôle. Une fois que le véhicule roule à une vitesse sûre pour le faire, freinez doucement et arrêtez-vous en bordure de la route. Placez-vous aussi loin que possible de la voie de circulation, sur une section au niveau. Si vous êtes sur l'autoroute, ne vous arrêtez pas sur le terre-plein central, entre les deux voies principales.

2. Une fois que le véhicule est arrêté, allumer les feux de détresse, enclencher le frein de stationnement et positionner le levier de vitesses sur P.
3. Demandez à tous les passagers de sortir du véhicule. Assurez-vous qu'ils sortent du côté opposé à celui de la circulation.
4. Pour changer le pneu crevé, suivez les directives fournies un peu plus loin dans la section.

### Si le moteur cale sur la route

1. Réduisez votre vitesse graduellement, maintenant le véhicule droit. Approchez prudemment l'accotement pour atteindre un endroit sûr.
2. Engagez les feux de détresse.
3. Essayez de faire redémarrer le moteur. Si le moteur ne démarre pas, contactez un concessionnaire Kia agréé ou recherchez un service d'aide qualifié.

### \* AVIS

Si le voyant d'anomalie s'est allumé et que le moteur a perdu de sa puissance ou a calé, il est préférable, s'il est sécuritaire de le faire, d'attendre au moins 10 secondes avant de redémarrer le véhicule après que le moteur ait calé. Ceci pourrait réinitialiser le moteur qui ne tournera plus à faible puissance (mode dégradé).

## SI LE MOTEUR NE DÉMARRE PAS

### Si le moteur ne tourne pas ou tourne lentement

1. Assurez-vous que le levier sélecteur soit sur N (point mort) ou sur P (stationnement) et que le frein d'urgence soit serré.
2. Vérifiez les connexions de la batterie pour être sûr qu'elles sont propres et bien serrées.
3. Allumez le plafonnier. Si la lumière est faible ou s'éteint quand vous engagez le démarreur, la batterie est déchargée.
4. Vérifiez les connexions au démarreur; assurez-vous qu'elles sont bien serrées.
5. Ne poussez ni ne tirez le véhicule pour tenter de le faire démarrer. Voyez les directives concernant le "Survoltage".

### AVERTISSEMENT

- Démarrage à la poussée  
ou au remorquage

**Ne pas pousser ou tirer le véhicule pour le démarrer. En effet, cela pourrait surcharger le convertisseur catalytique et créer un risque d'incendie.**

### Si le moteur tourne normalement mais ne démarre pas

1. Vérifiez le niveau de carburant.
2. Avec le bouton ENGINE START/STOP (démarrage/arrêt du moteur) en position OFF, vérifiez tous les connecteurs des bobines et des bougies d'allumage. Rebrancher tous ceux qui peuvent être déconnectés ou desserrés.
3. Vérifiez la canalisation d'alimentation en carburant dans le compartiment-moteur.
4. Si le moteur ne veut toujours pas démarrer, contactez un concessionnaire Kia agréé ou recherchez un service d'aide qualifié.

## DÉMARRAGE ASSISTÉ

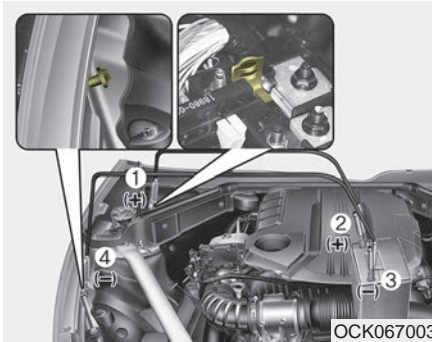

OCK067003

Connectez les câbles en ordre numérique et déconnectez-les dans l'ordre inverse.

### Démarrage assisté

Le démarrage assisté peut être dangereux s'il n'est pas bien exécuté. Aussi, pour éviter de vous blesser ou d'endommager le véhicule ou la batterie, respectez la procédure de démarrage assisté. Si vous n'êtes pas certain, nous vous recommandons fortement de faire appel à un technicien compétent ou à un service de dépannage.

#### **⚠ MISE EN GARDE**

- Démarrage en poussant/tirant avec une batterie de 12 V

*N'utilisez qu'un système de démarrage assisté de 12 volts. Vous pouvez endommager le démarreur, le système d'allumage et d'autres pièces électriques 12 volts si vous utilisez une alimentation de 24 volts (deux batteries 12 volts en série ou une génératrice de 24 volts).*

#### **⚠ AVERTISSEMENT**

- Batterie

**Ne tentez jamais de vérifier le niveau d'électrolyte de la batterie car la batterie pourrait se rompre ou exploser.**

#### **⚠ AVERTISSEMENT**

- Batterie congelée

**Ne pas essayer de démarrer le véhicule à l'aide d'un câble de démarrage si la batterie est congelée ou si le niveau d'électrolyte est bas, parce que la batterie peut craquer ou exploser.**

**⚠ AVERTISSEMENT**

**- Batterie**

**Tenez flammes et étincelles loin de la batterie. La batterie dégage des vapeurs d'hydrogène qui peuvent exploser si elles sont exposées à des flammes ou des étincelles.**

**⚠ AVERTISSEMENT**

**- Risque de l'acide sulfurique**

**Lorsqu'on essaie de démarrer le véhicule à l'aide d'un câble de démarrage, attention à ne pas toucher l'acide, et ne pas le laisser tomber sur les vêtements ou le véhicule. L'acide sulfurique des batteries est toxique et très corrosif.**

***Procédure pour le démarrage assisté***

1. Assurez-vous que la batterie d'appoint est de 12 volts et que sa borne négative est connectée à la masse.
2. Si la batterie d'appoint est montée sur un autre véhicule, ne laissez pas les deux véhicules se toucher.
3. Éteignez toute charge électrique inutile.
4. Connectez les câbles volants exactement dans la séquence donnée sur l'illustration. Connectez d'abord l'extrémité d'un câble à la borne positive de la batterie déchargée (1), puis l'autre extrémité à la borne positive de la batterie d'appoint (2).  
Connectez une extrémité de l'autre câble à la borne négative de la batterie d'appoint (3) puis l'autre extrémité à une pièce métallique fixe et solide (exemple : support de moteur) loin de la batterie (4). Ne le connectez pas près ou sur une pièce mobile.

Ne laissez pas les câbles volants toucher quoi que ce soit sauf les bornes ou la masse appropriée. Ne vous penchez pas au-dessus de la batterie quand vous effectuez ces connexions.

**⚠ AVERTISSEMENT**

**- Câbles de batterie**

**Ne pas brancher de câble volant entre la borne négative de la batterie d'appoint et la borne négative de la batterie déchargée.**

**Ceci peut provoquer une surchauffe et une fissure de la batterie déchargée avec une fuite d'acide de batterie.**

**Veiller à connecter un côté du câble volant à la borne négative de la batterie d'appoint, et l'autre côté à un point métallique, éloigné de la batterie.**

5. Faites démarrer le véhicule avec la batterie d'appoint et laissez-le tourner à 2 000 trs/min. Faites alors démarrer le véhicule dont la batterie déchargée.

*Si la raison de décharge de la batterie n'est pas évidente, faites-la vérifier chez un concessionnaire Kia agréé.*

### **Démarrage en poussant**

Il n'est pas possible de démarrer un véhicule équipé du système de blocage de boîte-pont automatique en le poussant.

Suivez les directives données pour le démarrage assisté.



#### **AVERTISSEMENT**

**- Démarrage au remorquage**

**Ne jamais remorquer un véhicule pour le démarrer.**

**Si le moteur démarre, le véhicule pourrait bondir soudainement en avant et provoquer une collision avec le véhicule de remorquage.**

### SI LE MOTEUR SURCHAUFFE

Si le témoin de température indique un surchauffage, le véhicule perd de la puissance ou si vous entendez un cliquetis ou un cognement puissant, le moteur est probablement trop chaud. Dans ce cas :

1. Arrêtez-vous en bordure de la route dès que vous pouvez le faire en toute sécurité.
2. Placez le levier de vitesse sur P et engagez le frein de stationnement. Si le climatiseur fonctionne, éteignez-le.
3. Si le liquide de refroidissement s'écoule sous le véhicule ou si de la vapeur s'échappe sous le capot, coupez le moteur. N'ouvrez pas le capot tant que le liquide de refroidissement coule ou la vapeur s'échappe. S'il n'y a aucun signe de perte de liquide ou de vapeur, laissez le moteur refroidir puis vérifiez si le ventilateur du moteur fonctionne. Si le ventilateur ne fonctionne pas, coupez le moteur.

4. Vérifiez si la courroie d'entraînement de la pompe à eau est bien tendue. Si la courroie semble en bon état, vérifiez s'il y a une fuite au radiateur, aux durites ou sous la voiture (si le climatiseur fonctionne, il est normal que de l'eau froide se draine sous la voiture quand vous l'arrêtez).

#### **AVERTISSEMENT** - Sous le capot



Quand le moteur tourne, gardez les mains, les cheveux et les vêtements loin des pièces mobiles comme le ventilateur et les courroies, afin d'éviter de vous blesser.

5. Si la courroie de la pompe à eau est cassée ou le liquide de refroidissement coule, coupez immédiatement le moteur et contactez le concessionnaire Kia agréé le plus près pour obtenir de l'aide.

#### **AVERTISSEMENT** - Bouchon du radiateur



N'enlevez pas le bouchon du radiateur quand le moteur est chaud. Le liquide de refroidissement chaud sous pression pourrait causer des brûlures graves.

6. Si vous ne pouvez pas trouver la cause du surchauffage, attendez que le moteur retourne à sa température normale puis, s'il y a eu perte de liquide de refroidissement, ajoutez soigneusement du liquide dans le réservoir afin d'en amener le niveau à la marque centrale du réservoir.
7. Soyez prudent. Surveillez les signes de surchauffage. Si le moteur surchauffe de nouveau, demandez l'aide d'un concessionnaire Kia agréé.

Une perte importante de liquide de refroidissement signifie qu'il y a une fuite dans le système de refroidissement. Ceci devrait être vérifié le plus tôt possible chez un concessionnaire Kia agréé.

## SYSTÈME DE SURVEILLANCE DE LA PRESSION DES PNEUS (TPMS) (SI ÉQUIPÉ)

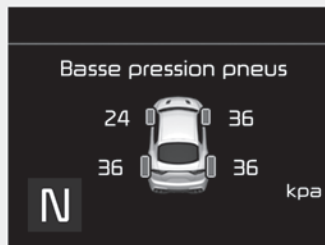

- (1) Voyant de pression basse des pneus/d'anomalie du TPMS
- (2) Voyant de position du pneu à basse pression (affiché à l'écran ACL)

### Vérification de la pression des pneus

- On peut vérifier la pression des pneus à l'aide du mode « information » au tableau de bord.
  - Se référer à la section « Mode de configuration de l'utilisateur » au chapitre 4.
- La pression des pneus est affichée 1 à 2 minutes après le démarrage.
- Si la pression des pneus ne s'affiche pas, car le véhicule est arrêté, le message « Conduire pour afficher » [Drive to display] s'affiche. Vérifier la pression des pneus après la conduite.
- On peut changer l'unité de mesure de la pression des pneus dans le mode de configuration de l'utilisateur au tableau de bord.
  - psi, kPa, bar (se référer à la section « Mode de configuration de l'utilisateur » au chapitre 4).

### \* AVIS

- La pression des pneus peut changer à l'arrêt, en fonction du style de conduite et de l'altitude.
- Une alerte de pression basse des pneus peut retentir si la pression d'un pneu est égale ou plus élevée que les autres pneus. Cela est normal et causé par le changement de pression du pneu provoquer par la température du pneu.
- La pression du pneu indiquée au tableau de bord pourrait différer de la pression mesurée par une jauge de pression.

Vérifier la pression de chaque pneu, y compris celle de la roue de secours, chaque mois, à froid, et gonfler les pneus à la pression recommandée par le fabricant du véhicule, indiquée sur les spécifications ou l'étiquette de pression des pneus. (Si le véhicule est muni de pneus d'une taille différente de celle indiquée sur les spécifications ou l'étiquette de pression des pneus, il est important de déterminer la pression de gonflement correcte pour ces pneus.)

Par mesure de sécurité, ce véhicule est doté d'un système de surveillance de la pression des pneus (TPMS) qui allume un voyant si un ou plusieurs pneus sont sous-gonflés.

Si le voyant de pression basse des pneus s'allume, arrêter le véhicule et vérifier la pression des pneus dès que possible, puis gonfler les pneus à la pression correcte. Conduire avec un pneu sous-gonflé peut le faire surchauffer et le faire éclater. De plus, un sous-gonflement des pneus augmente la consommation d'essence, accélère l'usure, et peut entraver la tenue de route et la capacité de freinage du véhicule.

Il est important de noter que le TPMS ne remplace pas un entretien adéquat des pneus. Le conducteur a la responsabilité de maintenir une pression correcte des pneus, même si celle-ci n'a pas atteint le niveau pouvant provoquer l'allumage du voyant de pression basse des pneus du TPMS.

Ce véhicule est également doté d'un voyant d'anomalie du TPMS, indiquant que le système ne fonctionne pas correctement. Ce voyant d'anomalie est le même que le voyant de pression basse des pneus. Si le système détecte une défaillance, le voyant clignotera pendant environ une minute, puis restera allumé. Cette séquence reprendra à chaque démarrage, jusqu'à ce que l'anomalie soit résolue. Si le voyant d'anomalie est allumé, le système ne sera pas en mesure de détecter ou de signaler une pression basse des pneus. Une anomalie du TPMS peut être provoquée par différentes raisons, y compris l'installation de pneus ou de jantes qui entraveraient le bon fonctionnement du TPMS.

Après avoir remplacé un ou plusieurs pneus ou jantes, toujours vérifier le voyant d'anomalie du TPMS, pour s'assurer que les nouveaux pneus ou jantes n'entravent pas le bon fonctionnement du TPMS.

### \* AVIS

Si l'indicateur du TPMS (basse pression des pneus) ne s'allume pas pendant 3 secondes lorsque le bouton ENGINE START/STOP (démarrage/arrêt du moteur) est mis sur ON, si le moteur tourne, ou s'il reste allumé après environ 3 secondes, conduire votre véhicule chez votre concessionnaire agréé Kia le plus proche et faire vérifier le système.

### Voyant de pression basse des pneus



Si les voyants du système de surveillance de la pression des pneus s'allument, cela signifie qu'un ou plusieurs pneus sont très sous-gonflés.

Si les voyants s'allument, réduire immédiatement sa vitesse, éviter de prendre des virages trop serrés et prévoir une distance de freinage supplémentaire. Arrêter le véhicule et vérifier la pression des pneus dès que possible.

Gonfler les pneus à la pression indiquée sur les spécifications ou l'étiquette de pression des pneus, située sur le panneau externe du pilier central, du côté conducteur. S'il n'est pas possible de vérifier rapidement la pression du pneu ou si l'air ajouté au pneu n'augmente pas la pression, remplacer le pneu à pression basse par la roue de secours.

Le voyant d'anomalie du TPMS et le voyant de pression basse des pneus pourraient s'allumer après le démarrage et après 20 minutes de conduite, jusqu'à ce que le pneu défaillant soit réparé ou remplacé.

En hiver ou par temps froid, le voyant de pression basse des pneus pourrait s'allumer si la pression des pneus a été ajustée alors que les températures extérieures étaient plus élevées. Cela ne signifie pas que le TPMS fonctionne mal, car une température basse entraîne une baisse proportionnelle de la pression des pneus.

Si l'on passe d'une zone chaude à une zone froide ou inversement, ou si la température extérieure varie de façon importante, vérifier la pression des pneus et l'ajuster à la pression recommandée.

En rajoutant de l'air aux pneus, les conditions d'extinction du témoin de basse pression des pneus peuvent ne pas être réunies. Ceci est dû au fait qu'un gonfleur de pneus a une marge d'erreur dans ses performances. Le témoin de basse pression des pneus s'éteint si la pression de gonflage est supérieure à celle recommandée.

**⚠ AVERTISSEMENT**

**- Dommages causés par une pression basse des pneus**

**Ne pas conduire avec des pneus sous-gonflés. Si un pneu est sous-gonflé, cela peut le faire surchauffer et le faire éclater, ce qui rendrait le véhicule instable, augmenterait les distances de freinage et provoquerait une perte de contrôle du véhicule.**



***Voyant d'anomalie du TPMS (système de surveillance de la pression des pneus)***

Le voyant de pression basse des pneus s'allumera après avoir clignoté pendant environ une minute si une défaillance du système de surveillance de la pression des pneus est détectée. Si le système détecte correctement un sous-gonflement malgré la défaillance, le voyant d'anomalie et le voyant de position du pneu à pression basse s'allumeront. Par exemple, si le capteur avant gauche est défaillant, le voyant d'anomalie du TPMS s'allumera et, si le pneu avant droit, arrière gauche ou arrière droit est sous-gonflé, le voyant de position du pneu à pression basse s'allumera également, en même temps que le voyant d'anomalie du TPMS.

Si le voyant d'anomalie du TPMS s'allume, demander à un concessionnaire Kia agréé d'inspecter le véhicule dès que possible pour déterminer la cause du problème.

- Le voyant d'anomalie du TPMS pourrait s'allumer si le véhicule passe à proximité de câbles d'alimentation électrique ou d'émetteurs radio, comme les stations de police, les bureaux gouvernementaux ou de services publics, les stations de diffusion, les installations militaires, les aéroports ou les tours émettrices. En effet, ces ondes peuvent entraver le bon fonctionnement du système de surveillance de la pression des pneus (TPMS).

- Le voyant d'anomalie du TPMS pourrait s'allumer si des chaînes sont utilisées ou si des appareils électroniques indépendants, comme un ordinateur portable, un chargeur mobile, un démarreur à distance ou un navigateur, etc. sont utilisés dans le véhicule. En effet, ces appareils peuvent entraver le bon fonctionnement du système de surveillance de la pression des pneus (TPMS).

### **Changement d'un pneu avec TPMS**

En cas de crevaison, le voyant de pression basse des pneus s'allumera. Demander à un concessionnaire Kia agréé de réparer le pneu dès que possible ou remplacer le pneu crevé par la roue de secours.



#### **MISE EN GARDE**

**- Agents de réparation de crevaison**

*Ne jamais utiliser d'agents de réparation de crevaison non approuvés par Kia pour réparer et/ou gonfler à pneu à basse pression. Un scellant non approuvé par Kia peut endommager les capteurs de pression des pneus.*

Chaque roue est équipée d'un capteur de pression des pneus installé à l'intérieur du pneu, sous la tige de valve. Des jantes compatibles avec le TPMS doivent être utilisées. Nous vous recommandons de toujours faire faire l'entretien des pneus de ce véhicule chez un concessionnaire Kia agréé.

Même si le pneu à basse pression est remplacé par la roue de secours, le voyant de pression basse des pneus restera allumé jusqu'à ce que le pneu soit réparé et replacé sur le véhicule.

Si on remplace le pneu à basse pression par la roue de secours, le voyant d'anomalie du TPMS pourrait s'allumer après quelques minutes si le capteur TPMS de la roue de secours n'est pas initialisé.

Une fois que le pneu à basse pression est regonflé à la pression recommandée et installé sur le véhicule; ou que le capteur TPMS de la roue de secours est initialisé par un concessionnaire Kia agréé, le voyant d'anomalie du TPMS et le voyant de pression basse des pneus s'éteindront après quelques minutes de conduite.

Si le voyant ne s'éteint pas après quelques minutes de conduite, demander à un concessionnaire Kia agréé d'inspecter le véhicule.

Si le pneu d'origine est remplacé par la roue de secours, le capteur TPMS de la roue de secours devrait être initialisé et le capteur TPMS de la roue d'origine devrait être désactivé. Si la roue d'origine est installée dans le porte-roue de secours et que le capteur TPMS n'est pas désactivé, cela pourrait entraver le bon fonctionnement du système de surveillance de la pression des pneus. Faire réparer ou remplacer le pneu avec capteur TPMS par un concessionnaire Kia agréé.

Il est difficile de détecter un pneu sous-gonflé en le regardant simplement. Toujours utiliser une jauge de pression de bonne qualité pour mesurer la pression de gonflement du pneu. Il est important de savoir que la pression d'un pneu chaud (sur lequel on a conduit) sera toujours plus élevée que celle d'un pneu froid (qui est resté stationnaire pendant au moins 3 heures ou qui a parcouru moins d'un mile (1,6 km) au cours des trois dernières heures).

Laisser le pneu refroidir avant d'en mesurer la pression. Toujours s'assurer que le pneu est froid avant de le gonfler à la pression recommandée.

Un pneu froid est un pneu qui est resté stationnaire pendant au moins 3 heures ou qui a parcouru moins d'un mile (1,6 km) au cours des trois dernières heures.

Ne pas utiliser de scellant pour pneu si le véhicule est équipé d'un système de surveillance de la pression des pneus. Le scellant liquide peut endommager les capteurs de pression des pneus.

- Le TPMS ne peut pas avertir le conducteur en cas de perte soudaine et importante de pression, causée par des facteurs externes comme un clou ou des débris sur la route.
- Si le véhicule semble instable, relâcher immédiatement la pédale de l'accélérateur, freiner graduellement et légèrement et sortir de la route lentement, dans un endroit sécuritaire.

### **\* AVIS - Protection du TPMS**

**Changer, modifier ou désactiver les composants du système de surveillance de la pression des pneus (TPMS) pourrait empêcher le TPMS d'avertir le conducteur en cas de pression basse des pneus ou pourrait entraîner une défaillance du TPMS. Changer, modifier ou désactiver les composants du système de surveillance de la pression des pneus (TPMS) peut annuler la garantie pour cette partie du véhicule.**

**Ce dispositif est conforme à la  
Norme RSS-210 d'Industrie  
Canada.**

Le fonctionnement de ce dispositif est sujet aux deux conditions suivantes :

- (1) Cet appareil ne doit pas causer d'interférences nocives, et
- (2) Cet appareil doit accepter toute interférence reçue, y compris les interférences pouvant causer un fonctionnement indésirable.

## EN CAS DE CREVAISON

### Vérin et outils

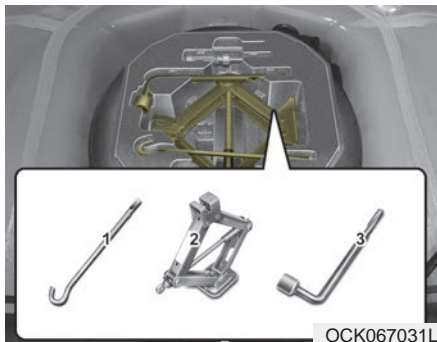

Le vérin, et la clé à écrous se trouvent dans le coffre.

Enlever le panneau indiqué sur l'illustration.

(1) Manivelle

(2) Cric

(3) Clé à écrous

#### *Directives concernant le Cric*

Le vérin n'est fourni que pour le changement d'une roue en cas d'urgence.

Rangez le vérin correctement pour éviter qu'il vibre quand le véhicule est en mouvement.

Suivez les directives concernant le vérin afin de réduire le risque de blessure.

**⚠ AVERTISSEMENT - Cric**  
**Ne mettre aucune partie de son corps sous le véhicule qui est supporté par un cric, parce que le véhicule peut facilement glisser hors du cric. Utiliser toujours des chandelles appropriées.**

**⚠ AVERTISSEMENT**  
**- Changer une roue**  
**Ne tentez jamais de réparer le véhicule alors qu'il se trouve sur la voie de circulation d'une route ou d'une autoroute.**

- Placez toujours le véhicule hors de la route, sur l'accotement, avant de tenter de changer un pneu crevé. Le vérin devrait être utilisé sur une surface au niveau solide. Si vous ne pouvez trouver une place au niveau et solide en bordure de la route, contactez un service de dépannage.
- Assurez-vous d'utiliser la position avant ou arrière appropriée pour le vérin; n'utilisez jamais le pare-chocs ou une autre partie du véhicule pour supporter le vérin.
- Ne laissez personne dans le véhicule quand vous utilisez le vérin.
- Si des enfants sont présents, assurez-vous qu'ils soient à un endroit sûr, loin de la route et du véhicule soulevé sur le vérin.

**⚠ AVERTISSEMENT**

- Véhicule sur cric avec  
moteur en marche

Ne pas démarrer le moteur si le  
véhicule est supporté par un  
cric, parce que cela peut faire  
tomber le véhicule du cric.

**Déposer et ranger le pneu de  
secours**



Tourner le boulon à ailettes  
maintenant le pneu dans le sens  
contraire des aiguilles d'une montre.  
Ranger le pneu en suivant les étapes  
de démontage dans le sens inverse.  
Pour éviter tout bruit indésirable de la  
roue de secours et des outils  
pendant que le véhicule est en  
mouvement, les ranger  
correctement.



S'il est difficile de desserrer le boulon  
à ailettes maintenant la roue de  
secours à la main, il est possible de  
le desserrer à l'aide de la poignée du  
cric.

1. Positionner la poignée du cric (1)  
dans le boulon à ailettes  
maintenant la roue de secours.
2. Tourner le boulon à ailettes dans  
le sens inverse des aiguilles d'une  
montre, en se servant de la  
poignée du cric comme d'un levier.

Faire preuve de prudence, car la  
poignée du cric peut être tranchante.

## ⚠️ AVERTISSEMENT

- Contact avec la surface du plancher du compartiment à bagages

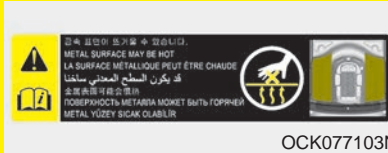

Ne pas toucher la surface métallique du compartiment à bagages lorsque le moteur tourne ou qu'il est chaud. Cela pourrait causer de graves blessures corporelles.

Couper le moteur et attendre qu'il refroidisse, ou porter des gants pour retirer le pneu de secours du compartiment à bagages.

## Changer un pneu



1. Stationnez le véhicule sur une surface au niveau et engagez le frein de stationnement.
2. Positionner le levier de vitesses sur P (stationnement).
3. Engagez les feux de détresse.



4. Sortez la clé à écrous de roue, le vérin, et la roue de secours.
5. Calez l'avant et l'arrière de la roue en diagonale opposée à la position du vérin.

**⚠ AVERTISSEMENT**

**- Emplacement du cric**

Pour éviter les risques de blessures, utiliser uniquement le cric fourni en le positionnant à l'emplacement prévu à cet effet. Ne jamais positionner le cric à un autre endroit du véhicule.

**⚠ AVERTISSEMENT**

**- Changer un pneu**

- Pour éviter que le véhicule bouge quand vous changez une roue, engagez toujours le frein de stationnement et calez la roue à la diagonale opposée de la roue que vous changez.
- Nous recommandons que vous caliez les roues du véhicule et que personne ne reste à l'intérieur du véhicule quand il est soulevé.



OCK067026L

6. Desserrez les écrous de roue en les desserrant sur un tour, dans le sens antihoraire, mais n'enlevez pas les écrous tant que la roue n'est pas soulevée du sol.

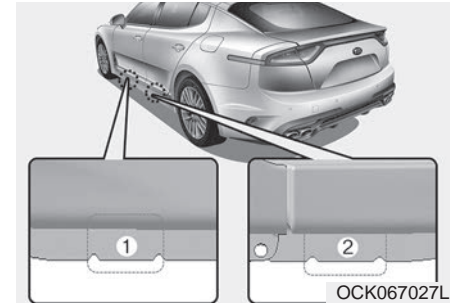

OCK067027L

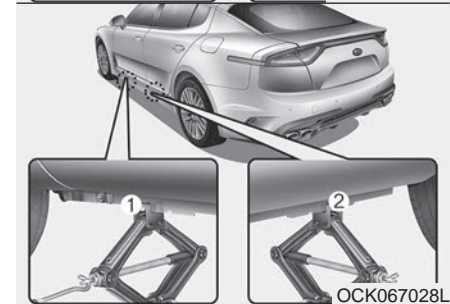

OCK067028L

7. Placer le cric à l'emplacement pour cric avant (1) ou arrière (2) le plus près de la roue à changer. Placer le cric à l'emplacement indiqué sous le cadre. Les emplacements pour cric sont composés de plaques soudées au cadre, ainsi que de deux onglets et d'un point en relief s'insérant dans le cric.

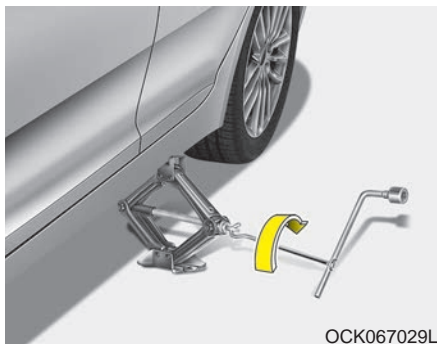

8. Insérez la clé à écrous dans le vérin et tournez-la dans le sens horaire pour soulever le véhicule jusqu'à ce que la roue soit soulevée du sol d'environ 30 mm (1 po).

Avant d'enlever les écrous de roue, assurez-vous que le véhicule est stable et qu'il n'y a aucun risque de glissement.

9. Desserrez les écrous de roue et enlevez-les à la main. Tirez la roue et déposez-la à plat sur le sol pour éviter qu'elle se mette à rouler. Prenez la roue de secours, alignez les orifices dans la jante avec les goujons et glissez la roue en place. Si vous avez de la difficulté, inclinez la roue légèrement et alignez le trou du haut avec le goujon du haut. Bougez ensuite la roue jusqu'à ce qu'elle se glisse sur les autres goujons.

Les roues et les enjoliveurs peuvent avoir des bords tranchants. Manipulez-les avec soin pour éviter de vous blesser. Avant de poser la roue, assurez-vous qu'il n'y a rien sur l'essieu ou la roue (vase, bitume, gravier, etc.) qui pourrait nuire à la pose correcte de la roue sur l'essieu.

**⚠ AVERTISSEMENT**  
**- Montage des roues**

**Vérifier que la roue est en contact avec le moyeu lors de son montage sur le véhicule. Si le contact des surfaces de la roue et du moyeu n'est pas correct, les écrous de roue peuvent devenir mal serrés et causer la sortie de la roue, ce qui peut entraîner la perte de la maîtrise du véhicule.**

10. Pour réinstaller la roue, placez-la sur le goujons, vissez les écrous sur les goujons et serrez-les à la main. Les écrous devraient être posés l'extrémité conique de petit diamètre vers la roue. Bougez la roue pour vous assurer qu'elle est bien appuyée puis serrez les écrous aussi fort que possible à la main.
11. Introduisez la clé dans le vérin et ramenez le véhicule au sol en tournant la clé dans le sens antihoraire.



OCK067030L

Placez la clé comme indiqué sur l'illustration et serrez les écrous de la roue. Assurez-vous que la douille de la clé soit bien ancrée sur l'écrou. Ne serrez pas les écrous en appuyant sur la clé avec le pied ou en utilisant un tuyau de rallonge. Serrez les écrous dans l'ordre indiqué jusqu'à qu'ils soient tous bien serrés. Une fois les roues changées, passez chez un concessionnaire Kia agréé dès que possible pour faire serrer les écrous au couple approprié.

**Couple de serrage des écrous :**

11~13 kgf·m, 107 ~ 127N·m (79 ~ 94 lbf·ft)

Si vous avez un manomètre pour pneus, enlevez le capuchon de la valve et vérifiez la pression du pneu. Si elle est inférieure à la pression recommandée, rendez-vous lentement jusqu'à la station-service la plus près et gonflez le pneu à la pression appropriée. Si la pression est trop élevée, ajustez-la. Remettez toujours le capuchon sur la valve après avoir vérifié ou ajusté la pression d'air dans le pneu. Si vous ne remettez pas le capuchon, la valve pourrait fuir. Si vous perdez le capuchon, achetez-en un autre et posez-le dès que possible.

Après avoir changé une roue, placez le pneu crevé dans le coffre, avec le vérin et les outils.



### MISE EN GARDE

- Réutiliser les écrous de roues

***Vérifier que les écrous retirés du véhicule sont réutilisés, ou s'ils sont remplacés, que ceux de remplacement ont les mêmes mesures métriques et le chanfreinage que les écrous anciens. L'utilisation des écrous à mesures non métriques ne fixe pas la roue correctement et endommage les goujons, ce qui forcera leur remplacement.***

Notez que la plupart des écrous de roue n'ont pas de filets métriques. Soyez extrêmement prudent quand vous vérifiez le style de filet avant d'installer des écrous ou des jantes de marché secondaire. Si vous n'êtes pas certain, consultez un concessionnaire Kia agréé.



### AVERTISSEMENT

- Goujons de roue

**Si les goujons sont endommagés, ils pourront ne pas bien retenir la roue. Ceci pourrait mener à la perte de la roue et à une collision causant des blessures graves.**

Rangez bien le vérin, la clé à écrous et le pneu de secours pour éviter qu'ils vibrent quand le véhicule est en mouvement.

Vérifiez la pression d'air dès que possible après avoir installé la roue de secours. Ajustez la pression en consultant " Pneus et jantes " à la section 7.

### ***Important - Roue de secours compacte***

Votre véhicule est équipé d'une roue de secours compacte. Cette roue occupe moins d'espace qu'une roue normale. Le pneu est plus petit que le pneu normal et n'est conçu que pour un service temporaire.

- Roulez prudemment quand vous utilisez la roue de secours. La roue de secours compacte devrait être remplacée par une roue ordinaire dès que possible.
- On ne recommande pas l'utilisation simultanée de plus d'une roue de secours compacte sur ce véhicule.

**⚠ AVERTISSEMENT**

**La roue de secours temporaire ne s'utilise qu'en cas d'urgence. Ne roulez pas à plus de 80 km/h (50 mi/h) avec la roue de secours montée sur le véhicule. Le pneu original devrait être réparé ou remplacé dès que possible afin d'éviter la panne possible de la roue de secours, ce qui pourrait entraîner des blessures ou la mort.**

La roue de secours compacte devrait être gonflée à 420 kPa (60 psi).

**\* AVIS**

Vérifiez la pression du pneu après avoir installé la roue de secours. Ajustez-la à la pression spécifiée, si nécessaire.

Quand vous utilisez une roue de secours compacte, prenez ces précautions :

- En aucun cas devriez-vous rouler à plus de 80 km/h (50 mi/h); une vitesse plus élevée pourrait endommager le pneu.
  - Assurez-vous de rouler assez lentement pour les conditions routières afin d'éviter les risques routiers comme les nids de poule ou les débris. Ceux-ci pourraient causer de graves dommages à la roue compacte.
  - Tout usage routier continu de la roue de secours peut mener à une crevaison, une perte de contrôle du véhicule et possiblement, à des blessures.
  - Ne dépassez pas la capacité de charge maximale du véhicule, indiquée sur le flanc du pneu compact.
- Évitez de rouler sur des obstacles. Le diamètre de la roue de secours compacte est inférieur à celui d'une roue normale, réduisant donc la garde au sol du véhicule d'environ 25 mm (1 po). Vous pourriez endommager le véhicule.
  - Ne passez pas le véhicule dans un lave-auto quand la roue de secours compacte est installée.
  - N'utilisez pas la roue de secours compacte sur un autre véhicule. Elle a été conçue spécialement pour votre véhicule.
  - La durée utile de la semelle du pneu de la roue de secours compacte est inférieure à celle d'un pneu ordinaire. Vérifiez l'état du pneu compact régulièrement et remplacez-le par un autre pneu compact de même grandeur et design, monté sur la même jante.

## Que faire en cas d'urgence

---

- Le pneu de secours compact ne doit pas être monté sur une autre jante et des pneus ordinaires ou d'hiver et des jantes ou cerceaux de roue ne devraient pas être montés sur la jante de la roue de secours compacte. Faire ainsi pourraient endommager ces pièces ou d'autres composantes du véhicule.
- N'utilisez pas plus d'une roue de secours compacte à la fois.
- Ne tirez pas de remorque si vous utilisez une roue de secours compacte.

### Étiquette du vérin

- Exemple
- Type A

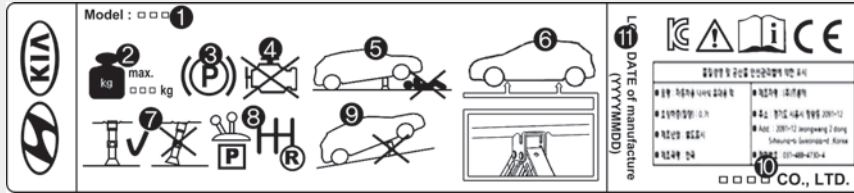

OHYK064001

- Type B

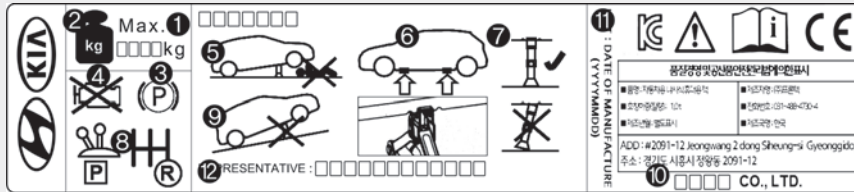

OHYK064002

- Type C



OHYK064002

\* L'étiquette réelle de vérin sur le véhicule peut différer de l'illustration. Pour des spécifications plus détaillées, consultez l'étiquette apposée au vérin.

- Nom de modèle
- Charge maximale permissible
- Engagez le frein de stationnement quand vous utilisez le vérin.
- Coupez le moteur quand vous utilisez le vérin.
- Ne vous glissez pas sous un véhicule soulevé avec le vérin.
- Les points désignés sous le châssis
- Quand vous soulevez le véhicule, le socle du vérin doit être à la verticale sous le point de levée.
- Sur un véhicule à boîte automatique, engagez le levier à la position P.
- Le vérin ne devrait être utilisé que sur un sol ferme et au niveau.
- Fabricant du vérin
- Date de production
- Compagnie du représentant et adresse

### DÉPANNAGE

#### Service de dépannage

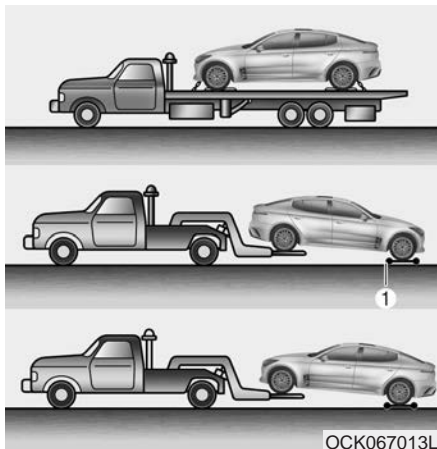

Si vous avez besoin d'un service de dépannage d'urgence, nous vous recommandons de faire appel à un concessionnaire Kia agréé ou à un service de dépannage commercial. Les procédures de remorquage appropriées doivent être suivies pour ne pas endommager le véhicule.

L'utilisation d'un chariot porte-roues (1) ou d'une dépanneuse à plateau est recommandée.

Les véhicules à transmission intégrale (AWD) doivent être remorqués à l'aide de lève-roues et de chariots porte-roue ou d'un équipement à plateau, de façon qu'aucune roue ne touche au sol.

#### MISE EN GARDE

***Le véhicule AWD ne doit jamais être remorqué avec les roues sur le sol. Ceci peut gravement endommager la boîte de vitesses ou le système AWD.***

Si l'une des roues chargées ou l'un des composants de la suspension sont endommagés

ou si le véhicule est remorqué avec les roues avant sur le sol, utilisez un chariot de remorquage sous les roues avant. En cas de remorquage par une dépanneuse professionnelle sans chariot porte-roue, l'arrière du véhicule doit toujours être levé, et non pas l'avant.

#### \* AVIS

Si l'EPB ne peut être relâché normalement, faire remorquer le véhicule jusqu'au concessionnaire Kia agréé le plus proche sur un camion à remorque plaque et faire inspecter le véhicule.



OCK067024

- Assurez-vous que les pièces métalliques des sangles d'attache ne soient pas en contact avec des surfaces peintes ou la surface des roues.
- Ne placez pas de sangles sur les panneaux de carrosserie ou à travers les roues.

### MISE EN GARDE

*Des sangles fixées au châssis, à la suspension ou à d'autres parties de la carrosserie peut causer des dégâts.*

### AVERTISSEMENT

- Coussins gonflables latéraux et latéraux de type rideau

Si votre véhicule est équipé de sacs gonflables latéraux et de rideau, mettez le bouton **ENGINE START/STOP** (démarrage/arrêt du moteur) en position **ACC** lorsque le véhicule est remorqué.

Les coussins gonflables latéraux et les rideaux gonflables peuvent se déployer si l'allumage est sur **ON** et le détecteur de renversement détecte une situation de renversement.

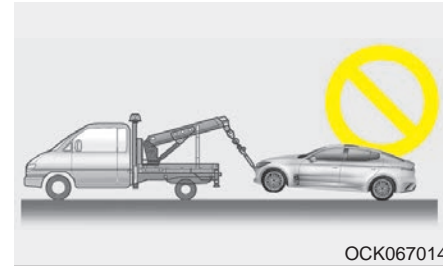

OCK067014

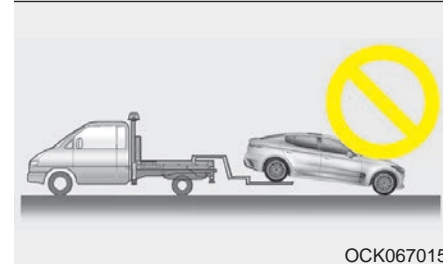

OCK067015

### MISE EN GARDE

- Dépannage

- *Ne faites pas remorquer le véhicule par l'arrière, les roues avant sur le sol, car vous pourriez endommager le véhicule.*

*(Suite)*

### (Suite)

- **Ne faites pas remorquer pas le véhicule avec un équipement du genre élingue. Utilisez un élévateur de roues ou une plate-forme.**

Si vous faites remorquer votre véhicule d'urgence, sans chariot à roues :

1. Régler l'interrupteur d'allumage à la position ACC.
2. Placez le levier de vitesse sur N (Neutre).
3. Désengagez le frein de stationnement.

### MISE EN GARDE

- Position du levier pour le remorquage

**Ne pas placer le levier de vitesse au neutre (N) peut causer des dommages internes à la boîte-pont.**

### Crochet de remorquage amovible

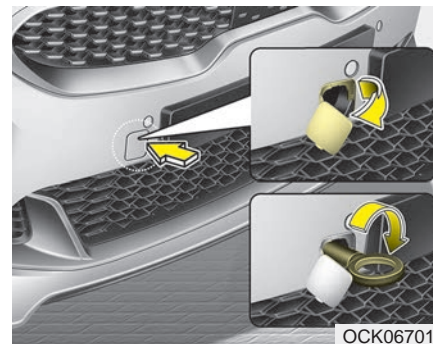

1. Ouvrez le hayon et retirez le crochet de remorquage de la boîte à outils.
2. Retirer le cache de l'orifice en appuyant sur la partie droite ou inférieure du cache sur le pare-chocs.
3. Installez le crochet de remorquage en le tournant dans le sens horaire dans le trou, jusqu'à ce qu'il soit bien vissé.
4. Enlevez le crochet de remorquage et remettez le bouchon après l'utilisation.

## Remorquage d'urgence

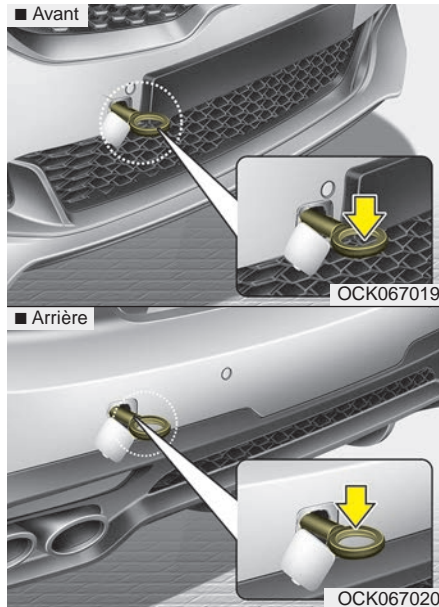

Si le remorquage est nécessaire, faites-le effectuer par un concessionnaire Kia agréé ou par un service de dépannage professionnel.

Si vous ne pouvez obtenir un service de dépannage en cas d'urgence, vous pouvez faire remorquer votre véhicule de façon temporaire à l'aide d'un câble ou d'une chaîne attachée au crochet de remorquage d'urgence sous l'avant (ou l'arrière) du véhicule. Soyez extrêmement prudent quand vous faites remorquer le véhicule. Un conducteur doit être au volant pour diriger le véhicule et appliquer les freins.

Un tel remorquage ne peut être fait que sur des routes à surface dure et sur de très courtes distances, à basse vitesse. En outre, les roues, les essieux, le groupe motopropulseur, la direction et les freins doivent tous être en bon état.

- N'utilisez pas les crochets de remorquage pour désembourber le véhicule pris dans la vase, le sable ou autre, si le véhicule ne peut pas s'en sortir seul.
- Évitez de remorquer un véhicule plus lourd que le véhicule remorqueur.
- Les conducteurs des deux véhicules doivent garder un contact fréquent.

### **⚠ MISE EN GARDE**

*Si vous utilisez une partie du véhicule autre que les crochets de remorquage, vous risquez d'endommager la caisse de votre véhicule.*

- Attachez une élingue de remorquage au crochet de remorquage.
- N'utilisez qu'un câble ou une chaîne spécialement conçue pour le remorquage. Attachez le câble ou la chaîne solidement au crochet de remorquage.
- Avant le remorquage d'urgence, assurez-vous que le crochet n'est pas endommagé.
- Attachez le câble ou la chaîne de remorquage solidement au crochet.
- Ne donnez pas un coup sec sur le crochet. Appliquez une force uniforme et constante.
- Pour éviter d'endommager le crochet, ne tirez pas le véhicule de côté ou selon la verticale. Tirez-le toujours droit devant.

### **AVERTISSEMENT**

- Précautions à prendre en cas de remorquage d'urgence

**Procéder avec une extrême précaution lors du remorquage du véhicule.**

- **Éviter les démarrages brusques et les manœuvres intempestives susceptibles d'exercer des contraintes excessives sur le crochet de remorquage d'urgence ainsi que sur l'élingue ou la chaîne de remorquage. Le crochet et l'élingue ou la chaîne de remorquage peuvent se rompre et provoquer des blessures ou des dommages graves.**

**(Suite)**

**(Suite)**

- **Si le véhicule en panne ne peut pas être déplacé, ne tentez pas de le remorquer de force. Dans ce cas, contacter un concessionnaire Kia agréé ou demander l'assistance d'un service de dépannage commercial.**
- **Remorquer le véhicule en conservant une trajectoire aussi rectiligne que possible.**
- **Se tenir à l'écart du véhicule lors du remorquage.**

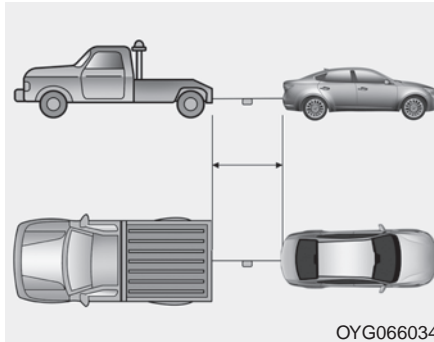

### ***Précautions à prendre lors du remorquage d'urgence***

- Tourner le bouton ENGINE START/STOP (démarrage/arrêt du moteur) sur la position ACC de façon que le volant ne soit pas bloqué.
  - Placez le levier de vitesse au neutre (N).
  - Désengagez le frein de stationnement.
  - Appuyez plus fortement que normal sur la pédale de frein car la performance de freinage sera réduite.
  - Un effort supérieur sur le volant sera requis parce que la direction assistée ne fonctionnera pas.
  - Si vous descendez une pente, les freins risquent de surchauffer et leur performance pourrait être réduite. Arrêtez souvent et laissez les freins refroidir.
- Si le véhicule est remorqué les quatre roues au sol, il ne peut être remorqué que de l'avant. Assurez-vous que la boîte-pont est au neutre. S'assurer que la direction est déverrouillée en mettant le bouton ENGINE START/STOP (démarrage/arrêt du moteur) sur la position ACC. Un conducteur doit se trouver dans le véhicule remorqué afin de contrôler le volant et les freins.

 **MISE EN GARDE**

**- Transmission automatique**

- *Afin d'éviter de graves dommages à la boîte-pont, limitez la vitesse du véhicule à 15 km/h (10 mi/h) et remorquez le véhicule sur moins de 1,5 km (1 mille).*
- *Avant le remorquage, vérifiez sous le véhicule s'il y a des fuites du liquide de boîte-pont automatique. S'il y a des fuites du liquide de boîte-pont automatique, il faut utiliser un camion plate-forme ou un essieu de remorquage.*

# Entretien

Compartiment-moteur . . . . .	7-4	Fitre à air de la climatisation . . . . .	7-30
Services d'entretien . . . . .	7-5	• Inspection du filtre . . . . .	7-30
• Responsabilité du propriétaire. . . . .	7-5	Lames d'essuie-glace . . . . .	7-32
• Précautions concernant l'entretien par le		• Inspection des lames . . . . .	7-32
propriétaire . . . . .	7-6	• Remplacement des lames d'essuie-glace . . . . .	7-32
Entretien par le propriétaire. . . . .	7-7	Batterie . . . . .	7-35
• Programme d'entretien par le propriétaire . . . . .	7-7	• Remplacement de la batterie . . . . .	7-35
Programme d'entretien . . . . .	7-9	• Pour un meilleur rendement de la batterie. . . . .	7-35
Explication des items au programme d'entretien . . . . .	7-16	• Recharger une batterie . . . . .	7-37
Vérification des niveaux de liquide . . . . .	7-19	• Réinitialisation des dispositifs . . . . .	7-38
Huile à moteur . . . . .	7-20	Pneus et jantes . . . . .	7-39
• Vérification du niveau de l'huile . . . . .	7-20	• Entretien des pneus . . . . .	7-39
• Vidange d'huile et changement du filtre. . . . .	7-21	• Pression à froid recommandée pour les pneus. . . . .	7-39
Liquide de refroidissement . . . . .	7-22	• Pression des pneus. . . . .	7-40
• Vérifier le niveau du liquide de refroidissement . . . . .	7-22	• Vérification de la pression de gonflage . . . . .	7-41
• Vidange du liquide de refroidissement . . . . .	7-25	• Permutation des pneus . . . . .	7-42
Liquide de frein . . . . .	7-26	• Correction de la géométrie et équilibrage des roues. . . . .	7-43
• Vérifier le niveau de liquide de frein. . . . .	7-26	• Remplacement des pneus . . . . .	7-43
Lave-glace . . . . .	7-27	• Remplacement des jantes . . . . .	7-44
• Vérifier le niveau du lave-glace . . . . .	7-27	• Traction des pneus. . . . .	7-44
Frein de stationnement . . . . .	7-28	• Entretien des pneus. . . . .	7-44
• Vérifier le frein de stationnement . . . . .	7-28	• Indications sur le flanc du pneu. . . . .	7-45
Filtre à air . . . . .	7-29	• Pneus toutes saisons . . . . .	7-51
• Remplacement du filtre . . . . .	7-29	• Pneus d'été . . . . .	7-52
		• Pneus à neige . . . . .	7-52

- Pneus à carcasse radiale ..... 7-52
- Pneu à profil bas ..... 7-53
- Fusibles** ..... 7-55
  - Remplacer un fusible sur le panneau intérieur .... 7-58
  - Remplacement d'un fusible dans le
    - compartiment-moteur..... 7-60
  - Description du panneau de fusibles/relais ..... 7-63
- Ampoules d'éclairage**..... 7-79
  - Précautions à suivre lors du remplacement des
    - ampoules..... 7-79
  - Position d'ampoule de feu (Avant)..... 7-81
  - Position d'ampoule de feu (Arrière) ..... 7-81
  - Position d'ampoule de feu (Latéral) ..... 7-82
  - Remplacement de phare (type LED)
    - (Phare Type B)..... 7-83
  - Remplacement d'une ampoule de feu de gabarit
    - (Phare Type A)..... 7-83
  - Remplacement d'une ampoule de feu de position +
    - FDJ (Type LED) (Phare Type A)..... 7-83
  - Remplacement d'une ampoule de phare
    - (Feu de croisement/Route) (Phare Type A)..... 7-84
  - Remplacement d'une ampoule de clignotant avant
    - (Phare Type A)..... 7-86
  - Remplacement d'une ampoule de feu stop et arrière
    - (type LED)..... 7-87
- Remplacement d'une ampoule de feu de gabarit arrière
  - (type LED type)..... 7-87
- Remplacement d'une ampoule de clignotant arrière
  - (type LED)..... 7-87
- Remplacement d'une ampoule de clignotant arrière. 7-88
- Remplacement d'une ampoule de feu de recul..... 7-89
- Remplacement de l'ampoule de feu stop surélevé
  - (type LED)..... 7-91
- Remplacement de l'ampoule de lampe (type LED) de
  - plaque d'immatriculation..... 7-91
- Remplacement d'une ampoule de feu de gabarit latéral
  - (type LED type)..... 7-91
- Remplacement d'une ampoule de lampe de lecture
  - (type LED)..... 7-92
- Remplacement de l'ampoule de lampe (type LED) du
  - miroir de courtoisie..... 7-92
- Remplacement d'une ampoule de lampe d'ambiance
  - (type LED)..... 7-92
- Remplacement de l'ampoule de lampe (type LED) de
  - boîte à gants..... 7-93
- Remplacement d'une ampoule de lampe (type LED) de
  - coffre à bagages..... 7-93
- Soin de l'apparence** ..... 7-94
  - Soins extérieurs ..... 7-94
  - Soins intérieurs ..... 7-100

**Système antipollution . . . . . 7-103**

- **Système de contrôle des gaz de carter . . . . . 7-103**
- **Système de contrôle des émissions de vapeurs de carburant (incluant la RVRC : récupération des vapeurs de remplissage en carburant) . . . . . 7-103**
- **Système de contrôle des gaz d'échappement . . . . . 7-104**

## COMPARTIMENT-MOTEUR

### ■ Moteur THETA II 2,0L T-GDI (Essence)

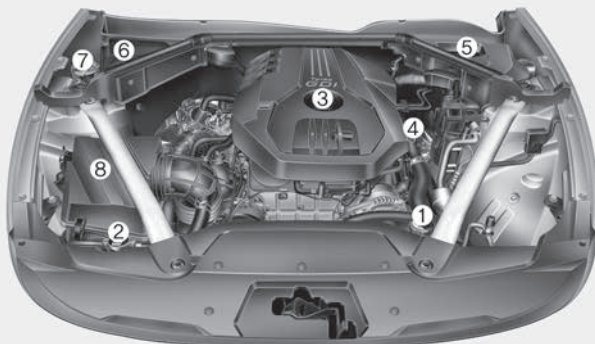

1. Réservoir de liquide de refroidissement du moteur
2. Bouchon du radiateur
3. Bouchon de remplissage d'huile moteur
4. Jauge d'huile moteur
5. Réservoir du liquide de frein
6. Boîte à fusibles
7. Réservoir de liquide lave-glace
8. Filtre à air

### ■ Moteur Lambda II 3,3L T-GDI (Essence)

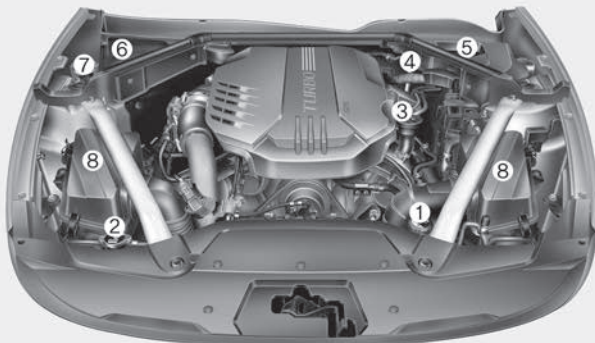

\* Le compartiment réel du moteur dans le véhicule peut différer de l'illustration.

\* La batterie se trouve dans le compartiment à bagages.

OCK077001/OCK077002

## SERVICES D'ENTRETIEN

Soyez toujours extrêmement prudent afin de ne pas endommager le véhicule et de ne pas vous blesser lorsque vous faites des travaux d'entretien ou une inspection.

Si vous avez des doutes concernant une inspection ou un entretien sur votre véhicule, nous vous recommandons fortement de faire faire le travail chez un concessionnaire Kia agréé.

Un concessionnaire Kia agréé possède des techniciens formés à l'usine et les pièces de marque Kia nécessaires pour bien entretenir votre véhicule. Pour obtenir des conseils d'experts et un service de qualité, passez chez un concessionnaire Kia agréé.

Un entretien inadéquat, incomplet ou insuffisant pourrait engendrer des problèmes qui se traduiraient par des dommages au véhicule, un accident ou des blessures.

## Responsabilité du propriétaire

### \* AVIS

**Il en revient au propriétaire de maintenir un dossier des services d'entretien.**

**Vous devriez conserver tous les documents prouvant que l'entretien approprié a été exécuté sur le véhicule, conformément aux tableaux du programme d'entretien se trouvant dans les pages qui suivent. Vous aurez besoin de ces documents pour prouver votre conformité avec les exigences de service et d'entretien pour les garanties.**

**Des informations détaillées sur la garantie sont fournies dans le passeport de service.**

Les réparations et les ajustements requis suite à un mauvais entretien ou à un manque à faire faire l'entretien requis, ne sont pas couverts par la garantie.

Nous vous recommandons de faire faire l'entretien et les réparations chez un concessionnaire Kia agréé. Un concessionnaire Kia agréé saura satisfaire les normes élevées de qualité en service et reçoit l'appui technique de Kia afin de vous fournir le plus haut niveau de satisfaction en service.

### Précautions concernant l'entretien par le propriétaire

Un service inadéquat ou incomplet peut se solder par des problèmes. Cette section n'offre des conseils que pour les travaux d'entretien simples à exécuter.

Tel qu'expliqué plus tôt, plusieurs travaux ne peuvent être exécutés que par un concessionnaire Kia agréé équipé d'outils spéciaux.

### \* AVIS

Un mauvais entretien par le propriétaire pendant la période de garantie peut affecter la couverture de garantie. Pour obtenir davantage de détails, lire le passeport de service fourni avec ce véhicule. Si vous avez des doutes concernant l'entretien ou les procédures appropriées, faites faire le service par un concessionnaire Kia agréé.

### **⚠ AVERTISSEMENT** - Travaux d'entretien

**Ne jamais porter de bijoux ou de vêtements amples lorsqu'on travaille sous le capot et que le moteur du véhicule fonctionne. Ils pourraient se coincer dans des pièces mobiles. Si le moteur doit tourner pendant qu'on travaille sous le capot, s'assurer de retirer tous ses bijoux (surtout les bagues, les bracelets, les montres et les colliers) et sa cravate, son écharpe ou tout autre vêtement ample avant de s'approcher du moteur ou des ventilateurs de refroidissement.**

### **⚠ AVERTISSEMENT** - Contact avec des pièces métalliques



**Ne touchez pas les pièces métalliques (y compris les barres de suspension) lorsque le moteur tourne ou qu'il est chaud. Cela pourrait causer de graves blessures corporelles. Coupez le moteur et attendez que les pièces métalliques refroidissent pour effectuer les travaux de maintenance sur le véhicule.**

## ENTRETIEN PAR LE PROPRIÉTAIRE

Les listes suivantes proposent des vérifications et des inspections que le propriétaire ou un concessionnaire Kia agréé devrait faire aux intervalles indiqués afin d'assurer le fonctionnement sûr et fiable du véhicule.

Toute condition anormale devrait être portée à l'attention du concessionnaire dès que possible.

Ces vérifications d'entretien par le propriétaire ne sont généralement pas couvertes par les garanties et l'on pourra vous facturer pour la main-d'oeuvre, les pièces et les lubrifiants.

### Programme d'entretien par le propriétaire

#### *Quand vous faites le plein en carburant:*

- Vérifiez le niveau d'huile du moteur.
- Vérifiez le niveau du liquide de refroidissement dans son réservoir.
- Vérifiez le niveau du lave-glace.
- Vérifiez si les pneus sont bien gonflés.

#### **⚠ AVERTISSEMENT**

**- Liquide de refroidissement chaud**

**Soyez prudent quand vous vérifiez le niveau du liquide de refroidissement lorsque le moteur est chaud. Un liquide bouillant ou de la vapeur peut s'échapper sous pression.**

#### *Quand vous utilisez votre véhicule:*

- Notez tout changement dans le son de l'échappement ou la présence d'odeur de gaz d'échappement dans le véhicule.
- Vérifiez si le volant vibre. Notez toute augmentation d'effort ou mou dans le volant, ou changement dans le roulement en ligne droite.
- Notez si le véhicule tourne ou " tire " légèrement d'un côté quand vous roulez sur une surface douce et plate.
- Quand vous arrêtez, notez tout son inhabituel, dérive d'un côté, déplacement accru de la pédale de frein ou " dureté " dans la pédale de frein.
- S'il y a glissement ou changement de comportement de la part de la boîte-pont, vérifiez-en le niveau du liquide.
- Vérifiez la fonction P (Park) de la boîte automatique.
- Vérifiez le frein de stationnement.
- Vérifiez s'il y a des fuites de liquide sous le véhicule (il est normal que le climatiseur fasse dégoutter de l'eau pendant ou après son utilisation).

### ***Au moins une fois par mois :***

- Vérifiez le niveau du réservoir du liquide de refroidissement du moteur.
- Vérifiez le fonctionnement de tous les feux extérieurs dont les feux d'arrêt, les feux de signalisation et les feux de détresse.
- Vérifiez la pression de tous les pneus, y compris celle de la roue de secours.

### ***Au moins deux fois par année (au printemps et à l'automne) :***

- Vérifiez l'état des durites et des boyaux de la chaufferette et du climatiseur.
- Vérifiez le fonctionnement du gicleur de lave-glace et des essuie-glace. Nettoyez les lames d'essuie-glace avec un chiffon propre imbibé de lave-glace.
- Vérifiez l'alignement des phares.
- Vérifiez le silencieux, les tuyaux d'échappement, les boucliers et les collets.
- Vérifiez le fonctionnement et l'état des ceintures de sécurité sous-abdominales et épaulières.
- Vérifiez l'état des pneus et si les écrous de roue sont bien serrés.

### ***Au moins une fois par année:***

- Nettoyez les trous de drainage de la carrosserie et des portes.
- Lubrifiez les charnières et les gâches des portes et les charnières du capot.
- Lubrifiez les serrures et les loquets de portes et de capot.
- Lubrifiez le calfeutrage de caoutchouc des portes.
- Vérifiez le niveau du réservoir du liquide de refroidissement du moteur.
- Inspectez et lubrifiez la timonerie et les commandes de la boîte automatique.
- Nettoyez la batterie et ses bornes.
- Vérifiez le niveau du liquide de frein/embrayage.

## PROGRAMME D'ENTRETIEN

Suivez le programme d'entretien normal si vous n'utilisez pas votre véhicule dans l'une des conditions suivantes. Si l'une ou l'autre des conditions suivantes s'applique, suivez le programme d'entretien pour service intense.

- Conduite fréquente sur de courtes distances inférieures à 8 km (5 milles) à température normale ou inférieures à 16 km (10 milles) à température de gel
- Marche au ralenti prolongée ou conduite à faible vitesse sur de longues distances
- Conduite sur routes dégradées, poussiéreuses, boueuses, non revêtues, parsemées de gravillons ou salées
- Conduite dans des régions utilisant du sel ou d'autres matières corrosives ou par temps très froid
- Conduite en conditions de poussière forte
- Conduite dans une zone à forte densité de circulation
- Conduite répétée en côte, en descente ou dans des routes montagneuses
- Traction d'une remorque ou utilisation d'une cellule de camping sur la galerie de toit
- Utilisation comme voiture de patrouille, taxi, ou autre utilisation commerciale de remorquage de véhicules
- Conduite à plus de 170 km/h (106 milles/h)
- Arrêts et redémarrages fréquents

*Si vous utilisez votre véhicule dans l'une de ces conditions, vous devriez faire des inspections, des remplacements et des remplissages plus fréquents qu'aux intervalles du programme d'entretien normal. Après 240 000 km (150 000 milles) ou 120 mois, continuez de suivre les intervalles d'entretien prescrits.*

## Programme de maintenance normale - T-GDI

Les services de maintenance suivants doivent être effectués pour assurer un bon contrôle des émissions et de bonnes performances.

Conservez les reçus de tous les entretiens effectués sur les émissions du véhicule pour protéger votre garantie. Lorsque le kilométrage et l'heure sont affichés, la fréquence d'entretien est déterminée par la première occurrence.

INTERVALLES DE MAINTENANCE	Nombre de mois ou distance parcourue, selon la première occurrence																
	Mois	12	24	36	48	60	72	84	96	108	120	132	144	156	168	180	
ÉLÉMENT DE MAINTENANCE	Miles×1 000	6	12	18	24	30	36	42	48	54	60	66	72	78	84	90	
	Km×1,000	10	20	30	40	50	60	70	80	90	100	110	120	130	140	150	
Courroies d'entraînement *1		Inspecter d'abord à 100 000 km (60 000 miles) ou 72 mois, Inspecter ensuite tous les 20 000 km (12 000 miles) ou tous les 24 mois															
Huile moteur et filtre à huile moteur	Theta II 2,0L T-GDI	R	R	R	R	R	R	R	R	R	R	R	R	R	R	R	
	Lambda II 3,3L T-GDI	R	R	R	R	R	R	R	R	R	R	R	R	R	R	R	
Additifs pour carburant *2		Ajouter tous les 10 000 km (6 000 miles) ou tous les 12 mois															
Filtre à air		-	I	-	R	-	I	-	R	-	I	-	R	-	I	-	
Bougies	Theta II 2,0L T-GDI	Remplacer tous les 70 000 km (42 000 miles)															
	Lambda II 3,3L T-GDI	Remplacer tous les 70 000 km (42 000 miles)															

I : Inspecter et si nécessaire, régler, corriger, nettoyer ou remplacer.

R : Remplacer ou changer.

\*1 : La courroie d'entraînement doit être remplacée lorsque des craquelures se produisent ou lorsque la tension est réduite.

\*2 : Si l'essence à détergent TOP TIER n'est pas disponible, une bouteille d'additif est recommandée. Des additifs sont disponibles auprès de votre concessionnaire agréé Kia avec des informations sur leur utilisation. Ne pas mélanger d'autres additifs.

## Programme de maintenance normale - T-GDI (SUITE)

INTERVALLES DE MAINTENANCE	Number of months or driving distance, whichever comes first															
	Mois	12	24	36	48	60	72	84	96	108	120	132	144	156	168	180
	Miles×1 000	6	12	18	24	30	36	42	48	54	60	66	72	78	84	90
	Km×1,000	10	20	30	40	50	60	70	80	90	100	110	120	130	140	150
Jeu de soupape *3	Theta II 2,0L T-GDI	Inspecter tous les 100 000 km (60 000 miles) ou tous les 72 mois														
	Lambda II 3,3L T-GDI	Inspecter tous les 100 000 km (60 000 miles) ou tous les 72 mois														
Intervertir les roues	Intervertir tous les 10 000 km (6 000 miles)															
Filtre à air de climatisation	R	R	R	R	R	R	R	R	R	R	R	R	R	R	R	R
Flexible de dépression	I	I	I	I	I	I	I	I	I	I	I	I	I	I	I	I
Liquide de refroidissement du moteur	Remplacer d'abord à 200 000 km (120 000 miles) ou 10 ans : ensuite, remplacer tous les 50 000 km (30 000 miles) ou tous les 24 mois															
État de la batterie	Inspecter tous les 12 000 km (7 500 miles) ou tous les 6 mois															
Conduites de frein, flexibles et raccordements (y compris le servofrein)	Inspecter tous les 24 000 km (15 000 miles) ou tous les 12 mois															
Freins à disques et plaquettes	I	I	I	I	I	I	I	I	I	I	I	I	I	I	I	I
Crémaillère de direction, timonerie et soufflets	I	I	I	I	I	I	I	I	I	I	I	I	I	I	I	I

I : Inspecter et si nécessaire, régler, corriger, nettoyer ou remplacer.

R : Remplacer ou changer.

\*3 : Inspecter pour rechercher un bruit excessif des soupapes et/ou des vibrations du moteur et régler au besoin.  
Faire effectuer l'opération par un concessionnaire agréé Kia.

## Programme de maintenance normale - T-GDI (SUITE)

INTERVALLES DE MAINTENANCE	Nombre de mois ou distance parcourue, selon la première occurrence															
	Mois	12	24	36	48	60	72	84	96	108	120	132	144	156	168	180
	Miles×1 000	6	12	18	24	30	36	42	48	54	60	66	72	78	84	90
	Km×1,000	10	20	30	40	50	60	70	80	90	100	110	120	130	140	150
Arbre de transmission et soufflets	I	I	I	I	I	I	I	I	I	I	I	I	I	I	I	I
Boulons de montage de suspension	I	I	I	I	I	I	I	I	I	I	I	I	I	I	I	I
Réfrigérant pour climatiseur	I	I	I	I	I	I	I	I	I	I	I	I	I	I	I	I
Compresseur de climatiseur	I	I	I	I	I	I	I	I	I	I	I	I	I	I	I	I
Arbre de transmission	I	I	I	I	I	I	I	I	I	I	I	I	I	I	I	I
Tuyau et silencieux d'échappement	I	I	I	I	I	I	I	I	I	I	I	I	I	I	I	I
Refroidisseur, flexible d'entrée/sortie, flexible d'admission d'air	Theta II 2,0L T-GDI	I	I	I	I	I	I	I	I	I	I	I	I	I	I	I
	Lambda II 3,3L T-GDI	I	I	I	I	I	I	I	I	I	I	I	I	I	I	I
Système de refroidissement	-	-	-	I	-	I	-	I	-	I	-	I	-	I	-	
Liquide de boîte-pont automatique	Aucune vérification, aucun entretien requis															
Differential oil (rear) *5, *6	Without LSD	-	-	-	-	-	I	-	-	-	-	I	-	-	-	
	With LSD	-	-	-	-	-	R	-	-	-	-	R	-	-	-	
Differential oil (front) (AWD) *5	-	-	-	-	-	I	-	-	-	-	-	I	-	-	-	

I : Inspecter et si nécessaire, régler, corriger, nettoyer ou remplacer.

R : Remplacer ou changer.

\*5 : L'huile du différentiel avant/arrière doit être changée chaque fois que ces composants ont été submergés dans l'eau.

\*6 : Pour remplacer l'huile de différentiel par du LSD, utiliser uniquement l'huile LSD spécifiée.

## Programme de maintenance normale - T-GDI

INTERVALLES DE MAINTENANCE	Nombre de mois ou distance parcourue, selon la première occurrence															
	Mois	12	24	36	48	60	72	84	96	108	120	132	144	156	168	180
	Miles×1 000	6	12	18	24	30	36	42	48	54	60	66	72	78	84	90
	Km×1,000	10	20	30	40	50	60	70	80	90	100	110	120	130	140	150
Huile de boîte de transfert (AWD)	Aucune vérification, aucun entretien requis															
Flexible de vapeur, bouchon de remplissage de carburant, réservoir de carburant et filtre à charbon actif	Inspecter tous les 48 000 km (30 000 miles) ou tous les 24 mois															
Filtre à air de réservoir de carburant *4																
Conduites de carburant, flexibles et raccords	Inspecter tous les 48 000 km (30 000 miles) ou tous les 24 mois															
Frein de stationnement	-		-		-		-		-		-		-		-	
Liquide de frein	-		-		-		-		-		-		-		-	
Flexibles et raccords du système de refroidissement	Inspecter tous les 12 000 km (7 500 miles) ou tous les 6 mois															
Jeu libre de la pédale d'embrayage (selon l'équipement) et de frein	Inspecter tous les 12 000 km (7 500 miles) ou tous les 6 mois															
Tous les loquets, les charnières et les serrures	Inspecter tous les 24 000 km (15 000 miles) ou tous les 12 mois															

I : Inspecter et si nécessaire, régler, corriger, nettoyer ou remplacer.

R : Remplacer ou changer.

\*4 : Le filtre à air du réservoir de carburant est considéré sans entretien, mais une inspection régulière est recommandée, car ce calendrier d'entretien dépend de la qualité du carburant.

**Maintenance en conditions d'utilisation sévères - T-GDI**

Les éléments suivants doivent être entretenus plus souvent sur les voitures utilisées normalement en conditions de conduite sévères. Se reporter au diagramme ci-dessous pour les intervalles de maintenance appropriés.

R : Remplacer I : inspecter et après l'inspection, nettoyer, régler, réparer ou remplacer si nécessaire

ÉLÉMENT DE MAINTENANCE		OPÉRATION DE MAINTENANCE	INTERVALLES DE MAINTENANCE	CONDITION DE CONDUITE
Huile moteur et filtre à huile moteur	Theta II 2,0L T-GDI	R	Tous les 5 000 km (3 000 miles) ou tous les 6 mois	A, B, C, D, E, F, G, H, I, J, K
	Lambda II 3,3L T-GDI	R	Tous les 5 000 km (3 000 miles) ou tous les 6 mois	A, B, C, D, E, F, G, H, I, J, K
Filtre à air		I	Plus souvent	C, E
Bougies		R	Plus souvent	A, B, F, G, H, I, K
Liquide de boîte-pont automatique		R	Tous les 100 000 km (60 000 miles)	A, C, D, E, F, G, H, I, J
Disque/plaquettes de frein avant, étriers		I	Plus souvent	C, D, E, G, H
Disque/plaquettes de frein arrière		I	Plus souvent	C, D, E, G, H
Frein de stationnement		I	Plus souvent	C, D, G, H
Boîtier de direction, timonerie et soufflets/Rotule de bras inférieur, rotule de bras supérieur		I	Plus souvent	C, D, E, F, G

ÉLÉMENT DE MAINTENANCE		OPÉRATION DE MAINTENANCE	INTERVALLES DE MAINTENANCE	CONDITION DE CONDUITE
Arbres de transmission et soufflets		I	Plus souvent	C, D, E, F, G, H, I, J
Huile de différentiel (arrière)	Sans LSD	R	Tous les 120 000 km (72 000 miles)	C, E, G, H, I, J
	Avec LSD	R	Tous les 60 000 km (36 000 miles)	C, E, G, H, I, J
Huile de différentiel (avant) (AWD)		R	Tous les 120 000 km (72 000 miles)	C, E, G, H, I, J
Filtre à air de climatisation (pour évaporateur et unité de soufflante)		R	Plus souvent	C, E, G
Arbre de transmission		I	Plus souvent	C, E

### Conditions de conduite sévères

A - Conduite fréquente sur de courtes distances inférieures à 8 km (5 miles) à température normale ou inférieures à 16 km (10 miles) à température de gel

B - Marche au ralenti prolongée ou conduite à faible vitesse sur de longues distances

C - Conduite sur routes dégradées, poussiéreuses, boueuses, non revêtues, parsemées de gravillons ou salées

D - Conduite dans des régions utilisant du sel ou d'autres matières corrosives ou par temps très froid

E - Conduite en conditions de poussière forte

F - Conduite dans une zone à forte densité de circulation

G - Conduite répétée en côte, en descente ou dans des routes montagneuses

H - Traction d'une remorque ou utilisation d'une cellule de camping ou une galerie de toit

I - Conduite comme voiture de patrouille, taxi, autre utilisation commerciale ou remorquage de véhicules

J - Conduite à plus de 170 km/h (106 mi/h)

K - Arrêts et redémarrages fréquents

## **EXPLICATION DES ITEMS AU PROGRAMME D'ENTRETIEN**

### **Huile et filtre à huile du moteur**

L'huile et le filtre à huile du moteur devraient être remplacés aux intervalles indiqués dans le programme d'entretien. Si le véhicule est utilisé en service intense, des changements plus fréquents sont alors requis.

### **Courroies d'entraînement**

Inspectez l'état des courroies d'entraînement (coupures, fissures, usure excessive ou saturation d'huile) et remplacez-les au besoin. Vérifiez aussi régulièrement la tension des courroies d'entraînement et ajustez-la au besoin.

### **Filtre à carburant (pour les véhicules équipés d'un moteur à essence)**

Les véhicules équipés d'un moteur à essence de Kia sont dotés d'un filtre à carburant sans entretien intégré au réservoir de carburant. En général, il n'est pas nécessaire d'effectuer un entretien régulier ou de remplacer le filtre, mais cela dépend de la qualité du carburant utilisé. Si des situations dangereuses surviennent, comme une restriction du débit de carburant, des poussées, des pertes de puissance ou des difficultés de démarrage, il faudra inspecter ou remplacer le filtre à carburant. Cela doit être fait par un concessionnaire Kia agréé.

### **Canalisations de carburant, boyaux de carburant et raccords**

Vérifiez si les canalisations, les boyaux et les raccords fuient ou sont endommagés. Faites immédiatement remplacer toute pièce endommagée ou qui fuit par un concessionnaire Kia agréé.

### **Boyaux de vapeurs et bouchon de remplissage en carburant**

Inspectez le boyau de vapeurs et le bouchon de remplissage aux intervalles indiqués dans le programme d'entretien. Si vous remplacez le boyau de vapeurs ou le bouchon de remplissage, assurez-vous qu'il est bien posé.

### **Boyaux d'évent du carter**

Vérifiez si la surface des boyaux présente des dommages mécaniques ou thermiques. Caoutchouc dur et friable, fissures, déchirures, coupures, abrasions et gonflement excessif sont des signes de détérioration. Payez une attention particulière à la surface des boyaux se trouvant près d'une source de chaleur élevée comme le collecteur d'échappement.

Vérifiez le cheminement de ces boyaux pour vous assurer qu'ils ne touchent aucune source de chaleur, aucun rebord tranchant ni aucune pièce mobile qui pourrait causer des dommages. Vérifiez tous les raccords comme les collets. Assurez-vous qu'ils sont bien serrés et qu'ils ne coulent pas. Les boyaux devraient être remplacés immédiatement s'ils présentent un signe quelconque de détérioration.

### **Filtre à air**

Remplacez le filtre à air par un de marque Kia.

### **Bougies**

Assurez-vous que les bougies neuves sont de la bonne plage thermique.

### **Jeu des soupapes (si équipé)**

Vérifiez si les soupapes produisent des bruits ou des vibrations et ajustez-les au besoin. Ce travail devrait être fait par un concessionnaire Kia agréé.

### **Système de refroidissement**

Vérifiez les composantes du système de refroidissement comme le radiateur, le réservoir de liquide, les durites et les raccords. Remplacez toute pièce endommagée.

### **Liquide de refroidissement**

Le liquide devrait être changé aux intervalles indiqués dans le programme d'entretien.

### Liquide de boîte automatique

En usage normal, le niveau du liquide de la boîte-pont automatique n'a pas besoin d'être vérifié.

Toutefois, dans des conditions de service intense, le liquide devrait être vidangé chez un concessionnaire Kia agréé conformément au calendrier d'entretien présenté au début de ce chapitre.

### \* AVIS

Essentiellement, le liquide de la boîte-pont automatique est rouge. Avec le temps en service, la couleur du liquide deviendra plus foncée. Ceci est normal et vous ne devriez pas utiliser le changement de couleur une raison pour la vidange du liquide de la boîte automatique.

### MISE EN GARDE

*N'utilisez que le liquide de boîte-pont automatique spécifié. L'utilisation d'un liquide non spécifié peut entraîner le mauvais fonctionnement et la panne de la boîte-pont. (Voyez "Lubrifiants recommandés et quantités" à la section 8.)*

### Boyaux et canalisations de frein

Faites une inspection visuelle pour détecter toute usure par frottement, fissure, détérioration ou fuite. Faites immédiatement remplacer les pièces endommagées ou détériorées.

### Liquide de frein

Vérifiez le niveau du liquide dans le réservoir. Il devrait se situer entre les indications " MIN " et " MAX " se trouvant sur le flanc du réservoir. N'utilisez qu'un liquide de frein hydraulique conforme à la spécification DOT 3 ou DOT 4.

### Frein de stationnement

Inspecter l'ensemble du circuit du frein de stationnement, y compris la pédale de frein et les câbles.

### **Disques, plaquettes, étriers et rotors de frein**

Vérifiez si les plaquettes sont très usées, si les disques sont usés ou décentrés et si les étriers fuient.

### **Tuyau d'échappement et silencieux**

Faites l'inspection visuelle des tuyaux d'échappement, du silencieux et des supports. Recherchez des signes de fissures, détérioration ou dommages. Faites démarrer le moteur et relevez tout bruit de fuite. Resserrez les raccords ou remplacez les pièces au besoin.

### **Boulons de fixation de la suspension**

Vérifiez si les raccords de suspension sont lâches ou endommagés. Resserrez-les au couple spécifié.

### **Boîte de direction, timonerie et soufflets/joint à rotule du bras inférieur**

Le véhicule arrêté et le moteur éteint, vérifiez s'il y a un jeu excessif dans le volant.

Vérifiez l'état de la timonerie (plis, dommages). Vérifiez les soufflets et les joints à rotule (détérioration, fissures, dommages). Remplacez toute pièce endommagée.

### **Arbres de traction et soufflets**

Vérifiez les arbres, les soufflets et les collets (fissures, détérioration, dommages). Remplacez toute pièce endommagée et, si nécessaire, réinsérez de la graisse.

### **Fluide frigorigène du climatiseur**

Vérifiez les canalisations et les raccords pour des signes de fuites ou de dommages.

## **VÉRIFICATION DES NIVEAUX DE LIQUIDE**

Lors de la vérification de l'huile moteur, du liquide de refroidissement du moteur, du liquide de frein et du liquide de lave-glace, toujours veiller à nettoyer la zone autour d'un bouchon de remplissage, bouchon de vidange ou de la jauge d'huile avant de contrôler ou de vidanger un lubrifiant ou un liquide. Ceci est particulièrement important dans des régions poussiéreuses ou sableuses ou lorsque le véhicule est utilisé sur des routes non revêtues. Le nettoyage autour des bouchons et de la jauge d'huile empêche la poussière et le sable de pénétrer dans le moteur et d'autres mécanismes qui pourraient être endommagés.

## HUILE À MOTEUR

### Vérification du niveau de l'huile

■ Moteur THETA II 2,0L T-GDI (Essence)

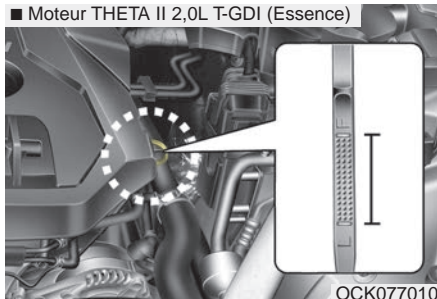

■ Moteur Lambda II 3,3L T-GDI (Essence)

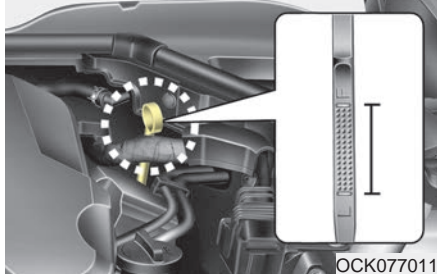

1. Assurez-vous que le véhicule soit au niveau.
2. Faites démarrer le moteur et attendez qu'il atteigne sa température normale de service.

3. Éteignez le moteur, attendez environ 5 minutes pour que l'huile redescende dans le carter.
4. Sortez la jauge, essuyez-la et réinsérez-la complètement.

#### **⚠ AVERTISSEMENT** - Durite

**Faites bien attention de ne pas toucher la durite pendant la vérification ou quand vous ajoutez de l'huile. Elle est assez chaude pour vous brûler.**

5. Retirez la jauge à nouveau et vérifiez le niveau. Il devrait se trouver entre les marques F et L.

#### **⚠ MISE EN GARDE** - Remplacement de l'huile moteur

***Ne mettez pas trop d'huile dans le moteur; ceci pourrait l'endommager.***

■ Moteur THETA II 2,0L T-GDI (Essence)

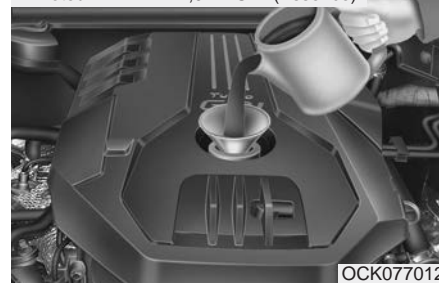

■ Moteur Lambda II 3,3L T-GDI (Essence)

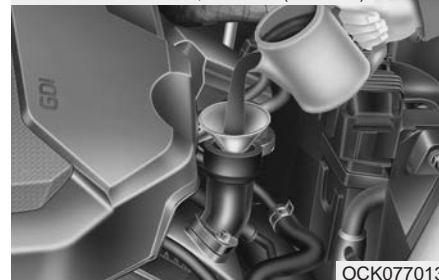

S'il se trouve près de L, ajoutez suffisamment d'huile pour ramener le niveau sur F. **N'en ajoutez pas trop.**

**Utilisez un entonnoir pour éviter de déverser de l'huile sur les pièces du moteur.**

*N'utilisez que l'huile à moteur spécifiée (Voyez "Lubrifiants recommandés et quantités" à la section 8.)*

### **Vidange d'huile et changement du filtre**

Faites faire la vidange d'huile et le remplacement du filtre chez un concessionnaire Kia agréé, conformément au programme d'entretien fourni au début de la section.

## LIQUIDE DE REFROIDISSEMENT

Le système de refroidissement haute pression est muni d'un réservoir rempli d'un liquide antigel. Le réservoir est rempli à l'usine.

Vérifiez la qualité de l'antigel et le niveau du liquide au moins une fois par année : au début de l'hiver, et avant de voyager dans une région au climat plus froid.



### MISE EN GARDE

#### - Bouchon de radiateur

*Ne tentez jamais d'enlever le bouchon du radiateur alors que le moteur est en marche ou chaud. Cela pourrait endommager le système de refroidissement et le moteur.*

### Vérifier le niveau du liquide de refroidissement



### AVERTISSEMENT

#### - Retrait du bouchon de radiateur



**Ne tentez jamais d'enlever le bouchon du radiateur alors que le moteur est en marche ou chaud. Le faire pourrait endommager le moteur et le système de refroidissement. De plus, le liquide de refroidissement chaud ou la vapeur pourrait causer des blessures graves.**

- Coupez le moteur et attendez qu'il refroidisse. Utilisez de grande prudence quand vous enlevez le bouchon du radiateur. Enveloppez-le d'un chiffon épais puis tournez-le lentement dans le sens antihoraire jusqu'à la butée. Reculez-vous et laissez la pression s'échapper du système.

Quand vous êtes certain que le système n'est plus sous pression, appuyez sur le bouchon et tournez-le dans le sens antihoraire pour l'enlever.

- Même si le moteur ne fonctionne pas, n'enlevez jamais le bouchon du radiateur ou le bouchon de vidange alors que le moteur ou le radiateur est chaud. Un liquide bouillant ou de la vapeur peut s'échapper sous pression et vous blesser gravement.

**AVERTISSEMENT**

- Ventilateur du radiateur



Être prudent lorsqu'on travaille près des pales du ventilateur du radiateur. Son moteur électrique est commandé par la température du liquide de refroidissement, par la pression du frigorigène et par la vitesse du véhicule. Le ventilateur peut aussi tourner lorsque le moteur n'est pas en marche.

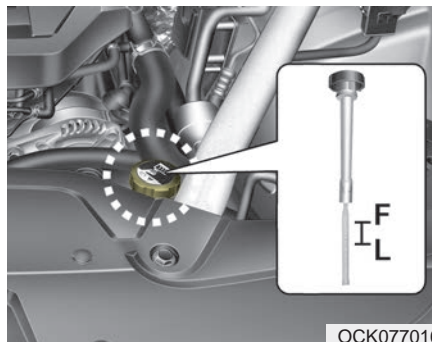

OCK077016

Vérifiez l'état des durites du système de refroidissement et des boyaux de la chaufferette, en plus de l'état des raccords. Remplacez les boyaux enflés ou détériorés.

Le niveau de liquide de refroidissement doit se situer entre les repères F (plein) et L (bas) situés sur la jauge de niveau de liquide de refroidissement lorsque le moteur est froid.

Si le niveau est bas, ajoutez suffisamment du liquide spécifié pour assurer une protection contre le gel et la corrosion.

Amenez le niveau jusqu'à la marque F, mais sans la dépasser. Si vous devez ajouter du liquide régulièrement, faites vérifier le système de refroidissement par un concessionnaire Kia agréé.

## \* AVIS

Assurez-vous que le bouchon du liquide de refroidissement est correctement fermé après avoir fait l'appoint de liquide de refroidissement. Sinon, le moteur pourrait surchauffer en roulant.

■ Vue avant du compartiment moteur

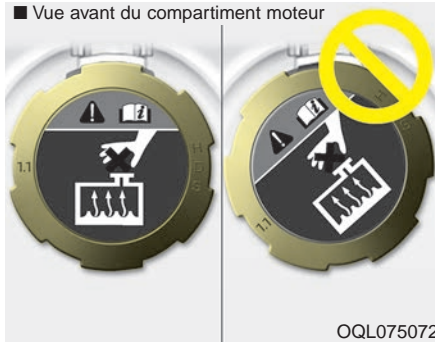

1. Vérifiez que l'étiquette du bouchon de radiateur est droit vers l'avant.

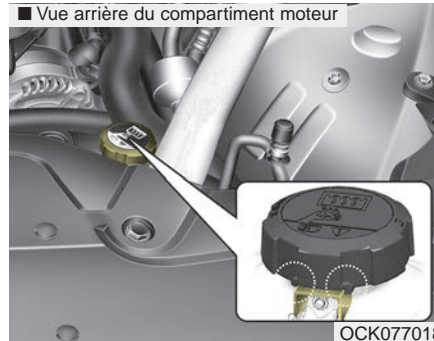

2. Assurez-vous que les petites protubérances dans le bouchon de liquide de refroidissement sont bien verrouillées.

## *Liquide de refroidissement recommandé*

- Si vous ajoutez du liquide de refroidissement, n'utilisez qu'une eau désionisée ou une eau douce pour véhicule; n'ajoutez jamais d'eau dure au liquide de refroidissement d'origine. Un mauvais mélange de liquide de refroidissement peut mener à un mauvais fonctionnement grave ou à des dommages au moteur.
- Le moteur de ce véhicule comporte des pièces en aluminium devant être protégées par un liquide de refroidissement à l'éthylène-glycol à base de phosphate, afin d'éviter la corrosion et le gel.
- N'UTILISEZ PAS un liquide à base d'alcool ou de méthanol et ne le mélangez pas avec le liquide de refroidissement recommandé.
- N'utilisez pas une solution contenant de l'antigel à plus de 60 % ou à moins de 35 %. Ceci réduirait l'efficacité de la solution.

Consultez le tableau suivant pour connaître les proportions du mélange.

Ambient Temperature	Mélange, en pourcentage (volume)	
	Antigel	Eau
-15°C (5°F)	35	65
-25°C (-13°F)	40	60
-35°C (-31°F)	50	50
-45°C (-49°F)	60	40

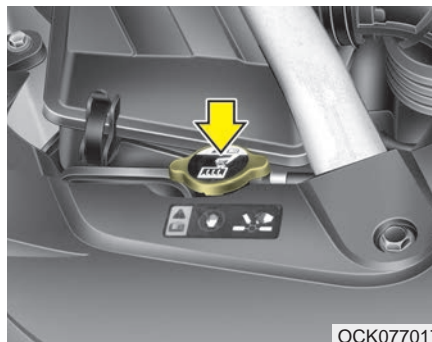

OCK077017

### **⚠️ AVERTISSEMENT** - Bouchon de radiateur



Ne pas retirer le bouchon du radiateur lorsque le moteur et le radiateur sont chauds. Un liquide de refroidissement bouillant et de la vapeur peuvent être expulsés sous pression, ce qui peut entraîner des blessures graves.

### **Vidange du liquide de refroidissement**

Faites faire la vidange du liquide de refroidissement par un concessionnaire Kia agréé, aux intervalles spécifiés dans le programme d'entretien au début de la section.

### **⚠️ MISE EN GARDE**

*Placer un tissu épais autour du bouchon du réservoir du radiateur avant de remplir le réservoir avec du liquide de refroidissement. Cela évitera que le liquide de refroidissement ne se répande sur les pièces du moteur, et en particulier sur le générateur.*

## LIQUIDE DE FREIN

### Vérifier le niveau de liquide de frein

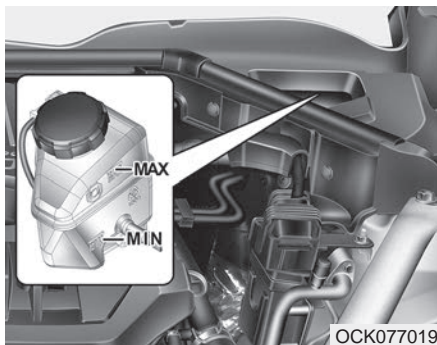

Vérifiez régulièrement le niveau de liquide dans le réservoir. Le niveau devrait se situer entre les marques MAX et MIN sur le flanc du réservoir. Avant d'enlever le capuchon du réservoir et d'ajouter du liquide, nettoyez bien la surface autour du capuchon afin d'éviter la contamination du liquide de frein.



### MISE EN GARDE

#### - Utiliser le liquide approprié

**Utiliser uniquement du liquide de frein dans le système de freinage. Un liquide non adapté (comme de l'huile de moteur, par exemple), même en quantité infime, peut endommager le système de freinage.**

Si le niveau est bas, ajoutez du liquide jusqu'à la marque MAX. Le niveau s'abaissera alors que le kilométrage s'accumule. Il s'agit là d'une condition normale associée à l'usure des garnitures de frein. Si le niveau de liquide est excessivement bas, faites vérifier les freins chez un concessionnaire Kia agréé.

*N'utilisez que le liquide de frein spécifié (Voyez "Lubrifiants recommandés et quantités" à la section 8.).*

*Ne mélangez jamais des liquides de types différents.*

Si le système de frein nécessite un remplissage fréquent du liquide, faites inspecter le véhicule chez un concessionnaire Kia agréé.

Quand vous remplacez ou ajoutez du liquide de frein, manipulez-le avec soin. Évitez tout contact avec les yeux. Si le liquide de frein entre en contact avec les yeux, rincez-les immédiatement avec de grandes quantités d'eau fraîche. Faites-vous examiner les yeux dès que possible par un médecin.



### MISE EN GARDE

#### - Liquide de freins

**Le liquide de frein ne doit pas toucher à la peinture de la carrosserie du véhicule, sinon un dommage à la peinture en découlera.**

On ne doit jamais utiliser un liquide de frein qui a été exposé à l'air pendant une période prolongée, puisque la qualité de celui-ci ne peut être garantie. On doit en disposer de manière appropriée.

## LAVE-GLACE

### Vérifier le niveau du lave-glace

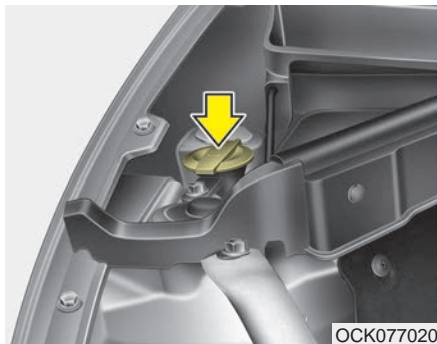

Le réservoir est translucide pour permettre de bien voir le niveau du liquide.

Vérifiez le niveau de lave-glace dans le réservoir et ajoutez-en au besoin. De l'eau ordinaire peut remplacer le lave-glace au besoin. Toutefois, utilisez un lave-glace avec antigel par temps froid afin d'éviter le gel.

#### **⚠ AVERTISSEMENT**

- Liquide inflammable

Ne pas laisser le lave-glace entrer en contact avec le feu ou les étincelles. Le lave-glace peut être inflammable dans certaines circonstances et peut ainsi provoquer un incendie.

#### **⚠ AVERTISSEMENT**

- Liquide de lave-glace

Ne pas ingérer le liquide de lave-glace. Le liquide de lave-glace est un poison pour les humains et les animaux.

#### **⚠ AVERTISSEMENT**

- Liquide de refroidissement

- Ne pas mettre de liquide de refroidissement ou d'antigel dans le réservoir de liquide de lave-glace.
- Du liquide de refroidissement dans le réservoir de liquide de lave-glace peut obstruer gravement la visibilité s'il est vaporisé sur le pare-brise, ce qui pourrait provoquer une perte de contrôle du véhicule.

## FREIN DE STATIONNEMENT

### Vérifier le frein de stationnement

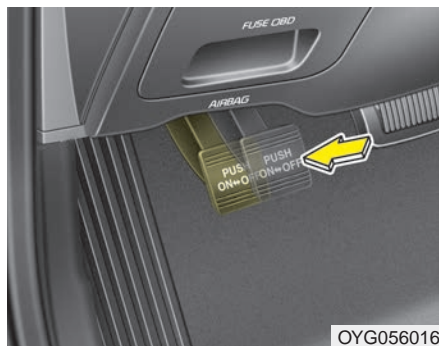

Vérifiez si le déplacement satisfait la spécification quand la pédale de frein de stationnement est pressée avec une pression de 20 kg (44 lb, 196 N). De plus, le frein de stationnement seul devrait retenir le véhicule dans une pente assez prononcée. Si le déplacement est supérieur ou inférieur à la spécification, faites ajuster le frein de stationnement chez un concessionnaire Kia agréé.

**Course : 3 encoches**

## FILTRE À AIR

### Remplacement du filtre

■ Moteur THETA II 2,0L T-GDI (Essence)

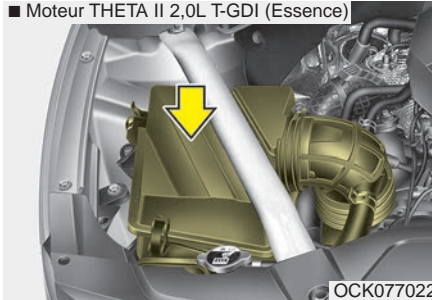

OCK077022

■ Moteur Lambda II 3,3L T-GDI (Essence) (Côté passager)

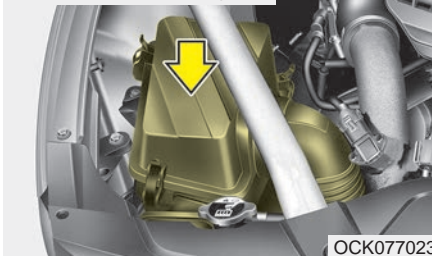

OCK077023

Il doit être remplacé au besoin et ne doit pas être lavé. Faites inspecter ou remplacer le filtre à air par un concessionnaire agréé Kia.

■ Moteur Lambda II 3,3L T-GDI (Essence) (Côté conducteur)

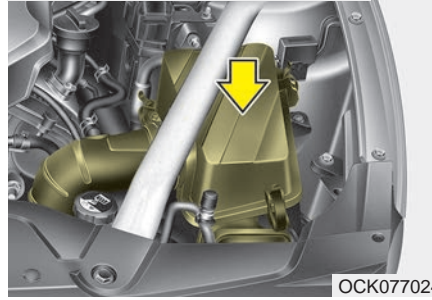

OCK077024

Remplacez le filtre conformément au Programme de maintenance.

*Si vous utilisez le véhicule dans des régions très poussiéreuses ou sablonneuses, remplacez l'élément filtrant plus souvent, selon les intervalles dictés par le programme d'entretien pour un service intense, au début de la section.*

### ⚠ MISE EN GARDE

- Entretien du filtre à air

- **Ne roulez pas sans l'élément filtrant en place; ceci pourrait causer une usure excessive du moteur.**
- **Quand vous enlevez l'élément filtrant, faites attention de ne pas laisser la poussière et la saleté entrer dans l'admission d'air car cela pourrait causer des dommages.**
- **Utilisez une pièce de marque Kia. L'utilisation d'une pièce d'une autre marque pourrait endommager le capteur de débit d'air ou le turbocompresseur.**

## FILTRE À AIR DE LA CLIMATISATION

### Inspection du filtre

Le filtre à air du système de climatisation devrait être remplacé aux intervalles indiqués sur le calendrier d'entretien. Si le véhicule est utilisé dans des villes très polluées ou sur des routes poussiéreuses pendant de longues périodes, il devrait être inspecté et remplacé à intervalles plus fréquents. Si vous voulez remplacer vous-même le filtre à air du système de climatisation, faites-le conformément à la procédure suivante et prenez soin de ne pas endommager les composants.

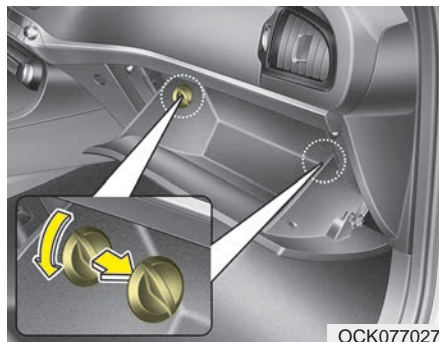

1. Ouvrir la boîte à gants et enlever les butoirs situés de chaque côté.

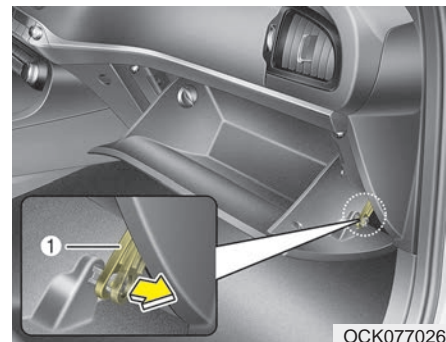

2. Quand la boîte à gants s'ouvre, tirer sur la courroie (1).

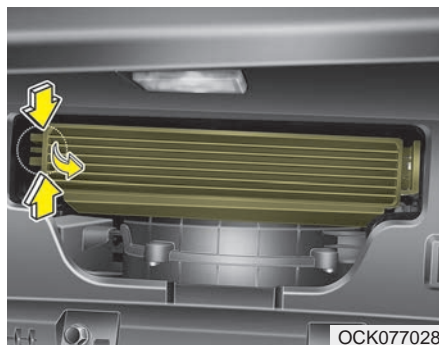

3. Retirez le couvercle du filtre à air de climatisation tout en appuyant sur le verrou du côté gauche du couvercle.



4. Remplacez l'élément filtrant.  
5. Réassemblez le tout, dans l'ordre inverse du démontage.

Si vous remplacez le filtre à air du climatiseur, installez-le de manière appropriée. Autrement, le système peut devenir bruyant et l'efficacité du filtre peut être compromise.

## LAMES D'ESSUIE-GLACE

### Inspection des lames

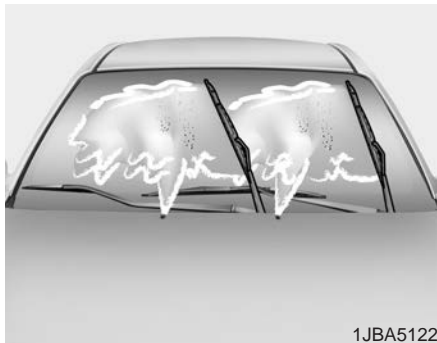

1JBA5122

Il a été noté que les cires chaudes appliquées par les lave-auto peuvent rendre le pare-brise difficile à nettoyer.

La contamination du pare-brise ou des lames d'essuie-glace par des matières étrangères, peut réduire l'efficacité des essuie-glace. Parmi les sources communes de contamination, citons les insectes, la sève, et les cires chaudes des lave-autos commerciaux. Si les lames ne râclent pas bien, nettoyez le pare-brise et les lames d'essuie-glace avec un bon nettoyant ou un détergent doux et rincez-les bien à l'eau claire.

#### MISE EN GARDE

##### - Lames d'essuie-glaces

***Pour éviter d'endommager les lames d'essuie-glace, n'utilisez pas d'essence, de kérosène, de diluant à peinture ni de dissolvants sur ou près des lames d'essuie-glace.***

### Remplacement des lames d'essuie-glace

Quand les essuie-glace ne peuvent plus nettoyer le pare-brise efficacement, les lames sont probablement usées ou endommagées et il faut les remplacer.

Pour éviter d'endommager les bras et autres composants d'essuie-glace, n'essayez pas d'actionner les essuie-glace à la main.

L'utilisation de lames d'essuie-glace autres que celles spécifiées pourra causer un mauvais fonctionnement ou une panne des essuie-glace.

### Lame d'essuie-glace du pare-brise

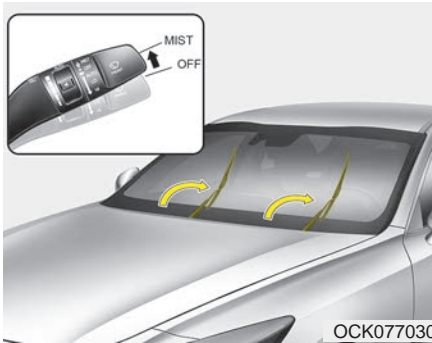

Pour faciliter l'installation, positionner les lames d'essuie-glaces en position de remplacement, en suivant les étapes ci-dessous :

Après avoir éteint le moteur, positionner le commutateur sur la position MIST dans les 20 secondes suivant l'extinction du moteur. Maintenir le commutateur pendant plus de 2 secondes, jusqu'à ce que les lames d'essuie-glaces soient complètement relevées.

### ⚠ MISE EN GARDE - Bras d'essuie-glaces

*Ne laissez pas le bras d'essuie-glace tomber contre le pare-brise car vous pourriez causer des dommages à la vitre.*

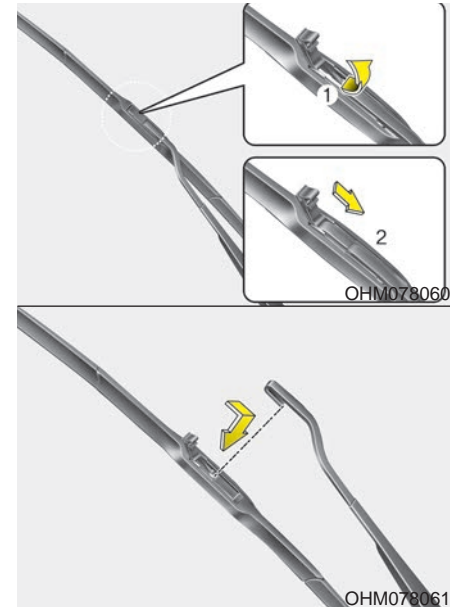

1. Relevez le bras d'essuie-glace.
2. Soulever l'attache de la lame d'essuie-glace, puis tirer sur la lame d'essuie-glace et l'enlever.
3. Installer la nouvelle lame d'essuie-glace.

4. Replacer le bras d'essuie-glace contre le pare-brise.
5. Positionner le commutateur d'allumage sur ON pour repositionner normalement les bras d'essuie-glaces.

## BATTERIE

### Remplacement de la batterie



OCK077031

La batterie se trouve dans le compartiment à bagages. Pour remplacer la batterie, débranchez le câble négatif (-) (1) et retirez le boîtier à fusibles du positif (+) de la batterie (2). Déposez le support de fixation de la batterie (3).

**⚠ AVERTISSEMENT**  
- Contact avec la surface métallique du compartiment à bagages



**Ne pas toucher la surface métallique du compartiment à bagages lorsque le moteur tourne ou qu'il est chaud. Cela pourrait causer de graves blessures corporelles. Couper le moteur et attendre qu'il refroidisse, ou porter des gants pour remplacer la batterie du compartiment à bagages.**

### Pour un meilleur rendement de la batterie

- Gardez la batterie solidement installée.
- Gardez le dessus de la batterie propre et sec.
- Gardez les bornes et les connexions propres, bien serrées et enduites d'une gelée de pétrole ou d'une graisse pour contacts.
- Rincez immédiatement tout électrolyte renversé avec une solution d'eau et de bicarbonate de soude.
- Si vous prévoyez ne pas utiliser le véhicule pendant une période prolongée, déconnectez les câbles de la batterie.

**⚠ AVERTISSEMENT**  
- Risque d'explosion



Tenez les cigarettes allumées et toute autre source de flamme ou d'étincelle loin de la batterie.



L'hydrogène, un gaz très combustible, est toujours présent dans les cellules de la batterie et peut exploser s'il est enflammé.



Gardez les batteries hors de la portée des enfants parce qu'elles contiennent de l'ACIDE SULFURIQUE très corrosif. Évitez tout contact avec les yeux, la peau, les vêtements et le fini peinturé.



Portez des lunettes de sûreté quand vous chargez une batterie ou travaillez près d'une batterie. Assurez toujours une bonne ventilation quand vous travaillez dans un espace clos.



Lisez toujours ces directives avec soin quand vous manipulez une batterie.



Si de l'électrolyte entre en contact avec les yeux, rincez-les à grande eau pendant au moins 15 minutes et obtenez une aide médicale immédiate.

Si de l'électrolyte entre en contact avec la peau, lavez bien la zone affectée. Si vous ressentez des douleurs ou une sensation de brûlure, obtenez une aide médicale immédiate.



Une batterie jetée d'une façon inappropriée peut être nuisible à l'environnement et la santé humaine. Jetez la batterie en suivant les lois ou les règlements locaux.



La batterie contient du plomb. Ne pas jeter les batteries usagées. Confier la batterie à un concessionnaire Kia agréé, qui se chargera de la recycler.

Ne tentez jamais de recharger une batterie alors que ses câbles sont branchés.

**⚠ AVERTISSEMENT**  
- Risque d'électrocution

**Ne jamais toucher le système d'allumage électrique quand le moteur est allumé. La tension élevée du système pourrait vous électrocuter.**

**⚠ AVERTISSEMENT**  
- Recharger une batterie

**Ne tentez jamais de recharger une batterie alors que ses câbles sont branchés.**

**\* AVIS**

Brancher des appareils électroniques non approuvés à la batterie pourrait la décharger. Ne jamais utiliser d'appareils non approuvés.

## Recharger une batterie

Votre véhicule est équipé d'une batterie plomb-calcium sans entretien.

- Si la batterie se décharge rapidement (si les phares avant ou l'éclairage intérieur restent allumés alors que le véhicule est à l'arrêt, par exemple), la recharger lentement pendant 10 heures.
- Si la batterie se décharge graduellement à cause de la charge électrique pendant que le véhicule est en service, rechargez-la à 20 ou 30 A pendant deux heures.

Quand vous rechargez une batterie, prenez les précautions suivantes :

- La batterie doit être retirée du véhicule et placée à un endroit bien ventilé.
- Cigarettes, sources de flammes ou d'étincelles doivent être tenues loin de la batterie.
- Surveillez la batterie pendant la charge et arrêtez la charge ou réduisez-en l'intensité si les cellules commencent à produire des vapeurs ou si la température de l'électrolyte dans les cellules dépasse 49°C (120°F).
- Portez des lunettes de sûreté quand vous vérifiez la batterie en cours de charge.
- Déconnectez le chargeur de batterie dans l'ordre suivant :
  1. Éteignez l'interrupteur principal du chargeur.
  2. Décrochez la pince négative de la borne négative de la batterie.
  3. Décrochez la pince positive de la borne positive de la batterie.

- Avant d'effectuer l'entretien ou la charge d'une batterie, éteignez tous les accessoires et coupez le moteur.
- Quand vous enlevez et remettez la batterie, le câble négatif de la batterie doit être déconnecté en premier et reconnecté en dernier.

### **Réinitialisation des dispositifs**

Certains dispositifs doivent être réinitialisés quand la batterie a été déchargée ou déconnectée.

- Auto-abaissement/élévation des glaces (voir le chapitre 4)
- Toit ouvrant (voir le chapitre 4)
- Ordinateur de route (voir le chapitre 4)
- Climatisation (voir le chapitre 4)
- Système de mémoire de position du conducteur (voir le chapitre 3)

## PNEUS ET JANTES

### Entretien des pneus

Pour des questions de sécurité et d'économie de carburant, en plus du maintien de l'état des pneus, gardez toujours les pneus gonflés à la pression recommandée et respectez les limites de charge et les recommandations de distribution du poids pour le véhicule.

### Pression à froid recommandée pour les pneus

La pression des pneus (y compris celle de la roue de secours) devrait être vérifiée quand les pneus sont froids. "Pneus froids" veut dire que le véhicule n'a pas été utilisé pendant au moins trois heures ou n'a pas roulé plus de 1,6 km (un mille).

Le maintien de la pression recommandée assure la meilleure qualité de roulement possible, la meilleure tenue de route et une usure minimale des pneus.

Voyez les pressions d'air recommandées pour les pneus sous "Pneus et jantes" à la section 8.

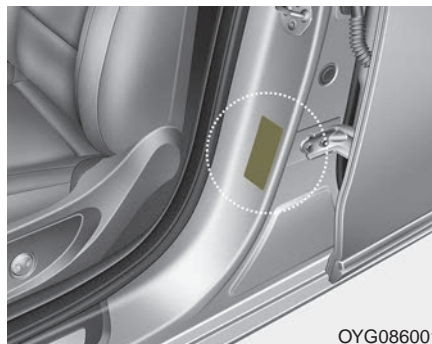

Toutes les spécifications (grandeurs et pressions) se trouvent sur une étiquette apposée sur le pilier central, du côté conducteur.

### **⚠ Avertissement**

**- Vérification de la pression de gonflage des pneus**

**Gonfler les pneus selon les instructions fournies dans ce manuel.**

**Vérifier régulièrement la pression de gonflage des pneus et la corriger au besoin : au moins deux fois par mois et avant un long trajet.**

**Si vous ne respectez pas cette précaution, vous pouvez rouler sur des pneus dont la pression est incorrecte, ce qui n'affecterait pas uniquement la stabilité de votre véhicule, mais endommagerait également les pneus et entraînerait un risque d'accident.**

**Ce risque est beaucoup plus élevé par temps chaud et lors de la conduite pendant de longues périodes à des vitesses élevées.**

- Le sous-gonflage peut aussi causer une usure excessive, une mauvaise tenue de route et une plus grande consommation de carburant. La déformation de la jante est aussi possible. Gardez toujours les pneus bien gonflés. Si un pneu doit être gonflé régulièrement, faites-le vérifier chez un concessionnaire Kia agréé.
- Le surgonflage donne un roulement dur, une usure excessive au centre de la bande de roulement du pneu et un plus grand risque de dommage avec les risques routiers.
- Normalement, la pression des pneus chauds dépasse la pression recommandée à froid de 28 à 41 kPa (4 à 6 psi). Ne dégonflez pas le pneu pour ajuster sa pression sinon il deviendra sous-gonflé.
- Assurez-vous de remettre les capuchons de valve. Sans ces capuchons, saletés et humidité peuvent s'incruster dans la valve et causer une fuite d'air. Si un capuchon est manquant, posez-en un neuf dès que possible.

### Pression des pneus

Observez toujours les points suivants :

- Vérifiez la pression des pneus quand ils sont froids (après que le véhicule ait été stationné pendant au moins trois heures ou n'ait pas roulé plus de 1,6 km (un mille) après avoir démarré).
- Vérifiez la pression de la roue de secours chaque fois que vous vérifiez la pression des autres pneus.
- Ne surchargez pas votre véhicule. Faites attention de ne pas surcharger le porte-bagages si le véhicule en a un.

#### **AVERTISSEMENT**

##### **- Gonflement des pneus**

**Un sous-gonflement ou un surgonflement des pneus peut réduire leur durée, affecter la maniabilité du véhicule et provoquer un éclatement des pneus. Cela pourrait provoquer une perte de contrôle du véhicule et causer des blessures graves.**

## Vérification de la pression de gonflage

Vérifiez les pneus une fois par mois ou plus souvent.

Vérifiez aussi la pression de la roue de secours.

### *Comment vérifier la pression*

Utilisez un manomètre de qualité pour vérifier la pression des pneus. Vous ne pouvez pas dire si les pneus sont bien gonflés simplement en les regardant. Les pneus radiaux peuvent paraître bien gonflés même quand ils sont sous-gonflés.

Vérifiez la pression quand les pneus sont froids. " Pneus froids " veut dire que le véhicule n'a pas été utilisé pendant au moins trois heures ou n'a pas roulé plus de 1,6 km (un mille).

Enlevez le capuchon de la tige de la valve du pneu. Pressez le manomètre fermement contre la valve. Si la pression à froid correspond à la pression recommandée sur l'étiquette de pression et de charge, aucun autre ajustement n'est requis. Si la pression est inférieure, ajoutez de l'air pour ramener le pneu à la pression recommandée.

Si vous surgonflez le pneu, appuyez sur la tige de métal au centre de la valve pour faire échapper l'air. Revérifiez la pression avec le manomètre à pneu. Assurez-vous de remettre le capuchon sur la tige quand vous avez terminé. Les capuchons empêchent les fuites d'air en protégeant contre les saletés et l'humidité.

- Vérifiez régulièrement la pression, le niveau d'usure et l'état des pneus. Utilisez toujours une jauge de pression.
- Les pneus trop mous ou trop durs ne s'usent pas uniformément, entraînant des problèmes de tenue de route, une perte de contrôle ou une défaillance subite, ce qui peut entraîner un accident, des blessures et même la mort. La pression à froid recommandée pour les pneus de votre véhicule est indiquée dans ce manuel et sur l'étiquette des pneus située sur le pilier central du côté du conducteur.
- N'oubliez pas de vérifier la pression de la roue de secours. Kia recommande que vous vérifiiez la roue de secours chaque fois que vous vérifiez la pression des autres pneus du véhicule.

## Permutation des pneus

Pour assurer une usure uniforme des pneus, on recommande que les pneus soient permutés tous les 10 000 km (6 000 milles) ou plus souvent si l'on remarque une usure inégale.

Vérifiez aussi l'équilibre des roues quand vous faites faire la permutation.

Lors de la permutation, notez toute usure inégale ou dommage. Une usure inégale est habituellement causée par une mauvaise pression de gonflage, un dérèglement de la géométrie, des jantes déséquilibrées, des freinages brusques ou des virages serrés. Vérifiez le flanc et la semelle pour tout signe de bosse ou déformation. Remplacez le pneu si vous remarquez une telle condition. Après la permutation, assurez-vous de remettre les pneus avant et arrière à la pression recommandée et assurez-vous que les écrous de roue sont bien serrés.

Voyez "Pneus et jantes" à le chapitre 8.

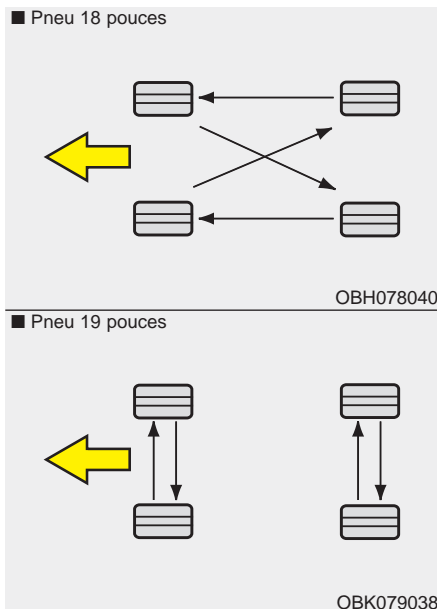

*Les plaquettes de frein à disque devraient être inspectées chaque fois que vous faites la permutation des pneus.*

Les pneus radiaux à motif de bande de roulement asymétrique ne devraient être permutés que de l'avant à l'arrière et non pas de gauche à droite.

### **⚠ AVERTISSEMENT** - Mélange de types de pneus

- N'incluez pas la roue de secours compacte (si équipé) dans la permutation.
- Ne jamais monter des pneus à carcasse diagonale et des pneus à carcasse radiale sur le même véhicule, parce que cela peut affecter la conduite.

## Correction de la géométrie et équilibrage des roues

Les roues du véhicule sont alignées et équilibrées avec soin à l'usine afin d'assurer la meilleure durée utile et la meilleure performance possible avec les pneus.

Dans la plupart des cas, vous n'aurez jamais besoin de faire corriger la géométrie. Toutefois, si vous remarquez une usure inhabituelle des pneus ou si le véhicule tire d'un côté ou de l'autre, la géométrie nécessite peut-être une correction.

Si le véhicule vibre quand vous roulez sur une route douce, l'équilibrage des roues doit être corrigé.



### MISE EN GARDE

- Poids de roues

**Utiliser les mauvaises masses d'équilibrage peut endommager les jantes en aluminium du véhicule. N'utilisez que les masses d'équilibrage approuvées.**

## Remplacement des pneus



Si l'usure du pneu est uniforme, l'indicateur d'usure (A) apparaît sous forme d'une bande solide en travers de la semelle. L'indicateur apparaît quand il reste moins de 1,6 mm (1/16 po) de semelle sur le pneu. Remplacez le pneu quand l'indicateur apparaît.

N'attendez pas que l'indicateur apparaisse sur toute la semelle avant de remplacer le pneu.

L'ABS compare la vitesse des roues. La grandeur des pneus peut affecter la vitesse des roues. Quand vous remplacez les pneus, utilisez 4 pneus de la même grandeur que les pneus d'origine. Utiliser des pneus de grandeur différente peut entraîner le fonctionnement irrégulier de l'ABS (freinage antiblocage) et de l'ESC (contrôle électronique de la stabilité).

### \* AVIS

**Il est recommandé de remplacer les pneus par les mêmes pneus que ceux fournis à l'origine avec le véhicule, sinon cela pourrait modifier les performances de conduite.**

### **Remplacement de la roue de secours compacte**

La roue de secours compacte possède une durée de bande bien plus courte d'un pneu normal. Remplacez-la quand l'indicateur d'usure apparaît. La roue de secours compacte de rechange devrait avoir les mêmes caractéristiques que celui fourni avec le véhicule neuf et devrait être installé à la même place que la roue de secours compacte d'origine. Le pneu de secours compact n'est pas conçu pour être monté sur une jante normale, et la jante de la roue de secours compacte ne convient pas à un pneu normal.

### **Remplacement des jantes**

Quand, pour une raison quelconque, vous remplacez des jantes en métal, assurez-vous que les nouvelles jantes sont équivalentes aux jantes de première monte au niveau du diamètre, de la largeur et du déport.

Une roue de la mauvaise grandeur pourra avoir un effet sur la durée utile de la roue et du roulement, la capacité de freinage et d'arrêt, les caractéristiques de manoeuvrabilité, la garde au sol, l'écart carrosserie-pneu, la calibration du compteur de vitesse et du compteur kilométrique, l'orientation des phares et la hauteur du pare-chocs.

#### **MISE EN GARDE**

##### **- Roues**

***Les roues qui ne correspondent pas aux recommandations de Kia pourraient ne pas s'adapter parfaitement au véhicule, ce qui pourrait causer une conduite plus difficile et une mauvaise tenue de route.***

### **Traction des pneus**

La traction des pneus peut être réduite si vous roulez avec des pneus usés ou mal gonflés ou sur des routes glissantes. Les pneus devraient être remplacés quand l'indicateur d'usure apparaît. Pour réduire le risque de perte de contrôle, ralentissez sur les routes mouillées, enneigées ou glacées.

### **Entretien des pneus**

Outre la pression de gonflage, la géométrie des roues aide à réduire l'usure des pneus. Si un pneu s'use inégalement, faites vérifier la géométrie chez un concessionnaire.

Quand vous faites installer de nouveaux pneus, assurez-vous qu'ils sont bien équilibrés. Ceci améliorera le confort de roulement et la durée utile des pneus. En outre, un pneu devrait toujours être ré-équilibré s'il est démonté de la jante.

## Indications sur le flanc du pneu

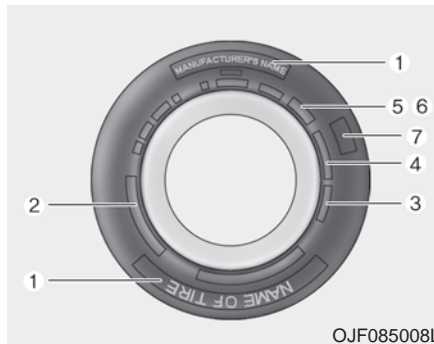

L'information sur le flanc du pneu identifie les caractéristiques fondamentales du pneu et fournit le numéro d'identification du pneu (TIN) pour la certification de sécurité. Le TIN peut servir à identifier le pneu advenant un rappel.

### 1. Nom du fabricant ou de marque

Il s'agit du nom du fabricant ou du nom de marque du pneu.

### 2. Désignation de grandeur du pneu

Le flanc du pneu porte une désignation de grandeur. Vous aurez besoin de cette information pour choisir un pneu de rechange pour votre voiture. Suit une explication des lettres et des chiffres qui font partie de la désignation du pneu.

Exemple de désignation :

(Ces chiffres ne sont fournis qu'à titre d'exemple; la désignation du pneu varie en fonction du véhicule.)

**P205/55R16 89H**

P - Type de véhicule applicable (les pneus avec un P (Passenger) conviennent aux voitures de tourisme ou aux camionnettes; toutefois, les pneus ne portent pas tous cette lettre).

205 - Largeur du pneu, en millimètres.

55 - Rapport d'aspect, soit la hauteur du pneu, en pourcentage, par rapport à sa largeur.

R - Code de construction (radial).

16 - Diamètre de la jante, en pouces.

89 - Indice de charge. Code numérique associé avec la charge maximale que le pneu peut supporter.

H - Cote de vitesse. Voyez le tableau des cotes de vitesse fourni dans cette section, pour plus de détails.

### Désignation de grandeur des jantes

Les jantes portent aussi des renseignements importants dont vous aurez besoin si vous devez les remplacer. Suit une explication des lettres et chiffres qui composent la désignation de grandeur des jantes.

Exemple de désignation :

**6,0JX16**

6,0 - Largeur de la jante, en pouces.

J - Désignation du contour de la jante.

16 - Diamètre de la jante, en pouces.

### Cotes de vitesse des pneus

Le tableau suivant dresse la liste des diverses cotes de vitesse présentement utilisées pour les pneus de voitures de tourisme. La cote de vitesse fait partie de la désignation de la grandeur du pneu sur le flanc du pneu. Ce symbole correspond à la vitesse maximale de roulage que peut supporter un pneu, sans danger.

Symbole de cote de vitesse	Vitesse maximale
S	180 km/h (112 mi/h)
T	190 km/h (118 mi/h)
H	210 km/h (130 mi/h)
V	240 km/h (149 mi/h)
W	270 km/h (168 mi/h)
Y	300 km/h (186 mi/h)
Z	Above 240 km/h (149 mi/h)

### 3. Vérification de la durée utile du pneu (TIN : Tire Identification Number)

Les pneus de plus de 6 ans, d'après la date de manufacture, (y compris le pneu de rechange), devraient être remplacés par des pneus neufs. La date de manufacture se trouve sur le flanc des pneus (parfois sur l'intérieur de la roue), avec le code DOT. Le code DOT se compose d'une série de chiffres et de lettres. La date de manufacture s'identifie par les quatre derniers chiffres (caractères) du code DOT.

#### DOT : XXXX XXXX OOOO

La première partie du code DOT identifie le numéro de code de l'usine, la grandeur du pneu et le motif de bande. Les quatre derniers caractères identifient la semaine et l'année de manufacture.

Par exemple :

DOT XXXX XXXX 1617 signifie que le pneu a été fabriqué la 16e semaine de 2017.

### **AVERTISSEMENT** - Âge du pneu

**Remplacer les pneus selon les recommandations. S'ils ne sont pas remplacés au bon moment, ils peuvent causer des défaillances soudaines qui peuvent causer la perte de la maîtrise du véhicule et un accident.**

### 4. Composition et matériaux des plis du pneu

Le nombre de couches ou plis de toiles enduites de caoutchouc composant le pneu. Les fabricants de pneus doivent indiquer les matériaux constituant le pneu, comme l'acier, le nylon, le polyester et d'autres. La lettre "R" identifie une carcasse radiale; la lettre "D" identifie une carcasse en diagonale; et la lettre "B", une carcasse diagonale ceinturée.

### **5. Pression de gonflage maximale permise**

Ce chiffre représente la pression d'air maximale à laquelle on peut gonfler le pneu. Ne dépassez pas la pression maximale permise. Consultez l'étiquette de renseignements sur les pneus et la charge pour connaître la pression de gonflage recommandée.

### **6. Charge maximale**

Ce chiffre indique la charge maximale, en kilogrammes et en livres, que peut supporter le pneu. Quand vous remplacez des pneus sur le véhicule, posez toujours des pneus avec la même cote de charge que les pneus de première monte.

### **7. Classement uniforme de qualité des pneus**

Les niveaux de qualité, le cas échéant, se trouvent sur le flanc du pneu, entre l'épaulement et la section de largeur maximale.

Exemple :

USURE DE BANDE 440  
TRACTION A  
TEMPÉRATURE A

### **Usure de la bande de roulement**

Le classement uniforme de la qualité des pneus est un système comparatif d'usure lors d'essais dans des conditions contrôlées, sur un terrain d'essai du gouvernement. Par exemple, un pneu de classe 150 s'usera une fois et demie (1 ½) plus vite sur le terrain d'essai du gouvernement qu'un pneu de classe 100.

La performance relative des pneus dépend des conditions d'usage réelles toutefois, et peut différer grandement de la norme vu les variantes dans les habitudes de conduite, les pratiques d'entretien et les différences dans les caractéristiques routières et climatiques.

Les pneus s'abiment avec le temps, même s'ils ne sont pas utilisés. Quelle que soit l'usure des pneus, nous recommandons leur remplacement après environ six (6) ans d'utilisation normale. La chaleur causée par les climats chauds ou une charge élevée fréquente peut accélérer l'usure.

Les classements sont moulés sur le flanc des pneus de tourisme. Les pneus offerts de série ou en option pour votre véhicule pourront être de classement différent.

### **Traction - AA, A, B & C**

La classe de traction, de la plus élevée à la plus faible, sont AA, A, B et C. Les classes représentent l'habileté du pneu à arrêter sur un pavage mouillé, tel que mesure dans des conditions contrôlées sur une surface d'essai du gouvernement, en asphalte et en béton. Un pneu de classe C pourra offrir une mauvaise performance de traction.

La classe de traction accordée à ce pneu est basée sur des tests de traction pour un freinage en ligne droite et ne tient pas compte des caractéristiques d'accélération, en virage, en hydroplanage ou en traction de pointe.

### **Température -A, B & C**

Les cotes de température A (la plus élevée), B et C représentent la résistance du pneu à produire de la chaleur et son habileté à dissiper la chaleur dans des conditions contrôlées d'essai sur une roue d'essai en laboratoire.

Une température élevée soutenue peut causer la dégénération du matériau du pneu et en réduire la durée utile. Une température excessive peut mener à une panne subite du pneu. Les cotes B et A représentent les niveaux de performance sur roue d'essai en laboratoire, plus élevés que le minimum requis par la loi.

## Terminologie du pneu et définitions

**Bande de roulement:** La partie du pneu qui entre en contact avec la route.

**Capacité de charge:** La charge maximale pouvant être supportée par un pneu pour une pression de gonflement spécifique.

**Capacité portante du véhicule:** Le nombre de places désignées, multiplié par 68 kg (150 lb), plus la charge cotée et la charge des bagages.

**Ceinture:** La couche de câbles enduite de caoutchouc et située entre les plis et la bande de roulement. Les câbles peuvent être faits d'acier ou d'autres matériaux renforcés.

**Charge maximale du véhicule sur le pneu:** La charge sur un pneu particulier, établie en distribuant à chaque essieu, sa part du poids à vide, du poids des accessoires et du poids normal de passagers, divisée par deux.

**Cote de charge maximale:** La cote de charge d'un pneu, à la pression de gonflage maximale permise pour ce pneu.

**Cote de vitesse:** Un code alphanumérique assigné à un pneu, indiquant la vitesse maximale à laquelle le pneu peut être utilisé.

**Distribution des occupants:** Positions désignées des places.

**Flanc :** La partie du pneu entre la bande de roulement et le talon.

**Flanc extérieur :** Le côté d'un pneu à bande asymétrique qui fait face à l'extérieur quand le pneu est monté sur le véhicule. Le flanc extérieur porte un lettrage blanc ou le nom du fabricant, la marque et le nom de modèle moulé, moulés plus haut ou plus profondément que les mêmes moulages sur le flanc intérieur.

**Flanc extérieur prévu :** Le côté d'un pneu à motif asymétrique qui doit toujours faire face vers l'extérieur quand le pneu est monté sur le véhicule.

**Indicateurs d'usure :** Des bandes étroites, parfois dites barres d'usure, qui apparaissent sur la bande de roulement quand il ne reste que 1/16 po d'épaisseur à la bande.

**Indications DOT :** Le code DOT comprend numéro d'identification du pneu (TIN), soit un indicatif alphanumérique qui permet d'identifier le fabricant, l'usine de fabrication, la marque et la date de production.

**Indice de charge :** Un nombre désigné dans la plage de 1 à 279, qui correspond à la capacité de charge d'un pneu.

**Jante :** Un support métallique pour un pneu et sur lequel les talons du pneu s'attachent.

**KiloPascal (kPa) :** Unité de mesure métrique de la pression d'air dans le pneu.

**PBE AR :** Poids brut sur l'essieu, pour l'essieu arrière.

**PBE AV :** Poids brut sur l'essieu, pour l'essieu avant.

**Plaque-étiquette du véhicule** : Une étiquette affixée en permanence au véhicule et indiquant la grandeur des pneus de première monte et leur pression de gonflage recommandée.

**PNBV** : Poids nominal brut du véhicule.

**Pneu à carcasse diagonale** : Un pneu dont les plis sont superposés à la diagonale, sous un angle de moins de 90 degrés par rapport à la ligne du centre de la bande de roulement.

**Pneu à carcasse radiale** : Un pneu dont les câbles s'allongent jusqu'aux talons et superposés à un angle de 90 degrés par rapport à la ligne de centre de la bande de roulement.

**Pneu de voiture de tourisme (P-metric)** : Un pneu qui se monte sur les voitures de tourisme et certaines camionnettes légères et véhicules à vocation multiple.

**Pneumatique (pneu)** : Un élément mécanique composé de caoutchouc, de produits chimiques, de tissu et d'acier ou autre matériau qui, installé sur une jante de véhicule, fournit la traction et contient le gaz ou le liquide nécessaire pour supporter la charge.

**Pneus pour camion léger (LT)** : Un pneu que le fabricant conçoit principalement pour les camions légers ou les véhicules à usage multiple.

**Poids à vide** : Le poids d'un véhicule automobile avec son équipement de série et en option, y compris un réservoir plein de carburant, l'huile et le liquide de refroidissement, mais sans passagers ni bagages.

**Poids des accessoires** : Le poids combiné de tous les accessoires en option. En exemple, citons la boîte automatique, les sièges à commande électrique et le climatiseur.

**Poids des options de production** : Le poids combiné des options de production installées ordinairement, pesant plus de 2,3 kg (5 lb) de plus que les éléments de série qu'ils remplacent, et n'ayant pas été pris en compte lors du calcul du poids en service ou du poids des accessoires. Cela inclut les freins renforcés, les amortisseurs avec mise à niveau, les galeries de toit, les batteries renforcées et les versions spéciales.

**Poids maximal sous charge du véhicule** : La somme du poids à vide, du poids des accessoires, de la capacité de charge pour le véhicule et du poids des options.

**Poids normal des occupants** : Le nombre de places pour lequel le véhicule a été conçu, multiplié par 68 kg (150 lb).

**Pression à froid** : La pression d'air dans le pneu, mesurée en kiloPascal (kPa) ou livres au pouce carré (psi) avant que le pneu ait chauffé par roulement.

**Pression d'air** : La quantité d'air à l'intérieur du pneu et exerçant une pression vers l'extérieur. La pression d'air est exprimée en kiloPascal (kPa) ou livres au pouce carré (psi).

**Pression de gonflage recommandée** : La pression de gonflage du pneu, recommandée par le fabricant du véhicule et indiquée sur la plaque-étiquette du pneu.

**Pression maximale de gonflage** : La pression d'air maximale à laquelle un pneu froid peut être gonflé. La pression d'air maximale est moulée sur le flanc.

**Rapport d'aspect** : La relation entre la hauteur et la largeur du pneu.

**Talon** : Le talon contient des fils d'acier enveloppés par des câbles d'acier qui retiennent le pneu contre la jante.

**Toile** : Une couche de cordes parallèles recouvertes de caoutchouc.

**Traction** : La friction entre le pneu et la surface de la route. L'agrippage.

**UTQGS** : Indice de qualité de pneu uniforme (Uniform Tire Quality Grading Standards). Un système de mesure pour comparer les cotes de traction, de température et d'usure. Les cotes sont établies par les fabricants des pneus, utilisant des procédures d'essai établies par le gouvernement. Les cotes sont moulées sur le flanc du pneu.

## Pneus toutes saisons

Kia spécifie des pneus toutes saisons sur certains modèles afin d'offrir une bonne performance de service à l'année longue, y compris sur les routes enneigées et glacées. Les pneus toutes saisons sont identifiés par l'indication ALL SEASON et/ou M+S (Mud and Snow) sur le flanc du pneu. Les pneus à neige offrent une meilleure traction dans la neige que les pneus toutes saisons et pourraient être plus appropriés dans certaines régions.

### **Pneus d'été**

Kia spécifie des pneus d'été sur certains modèles afin d'offrir une performance supérieure sur les routes sèches. Le rendement des pneus d'été est grandement réduit dans la neige et sur la glace. Les pneus d'été n'ont aucune cote de traction M+S sur le flanc. Si on prévoit utiliser le véhicule dans la neige ou sur la glace, Kia recommande d'utiliser des pneus à neige ou des pneus toutes saisons sur les quatre roues.

### **Pneus à neige**

Si vous dotez votre véhicule de pneus à neige, ils devraient être de la même grandeur et de la même capacité de charge que les pneus de première monte. Les pneus à neige devraient être posés sur les quatre roues sinon vous pourriez connaître des problèmes de tenue de route.

Les pneus à neige devraient être gonflés 28 kPa (4 psi) de plus que la pression recommandée pour les pneus de première monte, indiquée sur l'étiquette des pneus apposée sur le pilier central de la porte du conducteur; ou gonflés jusqu'à la pression maximale indiquée sur le flanc du pneu, selon la moindre des deux pressions.

Ne roulez pas à plus de 120 km/h (75 mi/h) quand le véhicule est monté sur des pneus d'hiver.

### **Pneus à carcasse radiale**

Les pneus à carcasse radiale offrent une durée utile accrue de bande de roulement, une résistance aux risques routiers et un roulement plus doux à haute vitesse. Les pneus à carcasse radiale utilisés sur ce véhicule sont du genre ceinturés et choisis en fonction des caractéristiques de roulement et de maniabilité du véhicule. Les pneus à carcasse radiale offrent la même capacité de charge que les pneus ceinturés à carcasse diagonale de même grandeur et possèdent la même pression recommandée de gonflage. Combiner des pneus à carcasse radiale et des pneus à carcasse diagonale sur un même véhicule, nuira grandement à la tenue de route du véhicule. La meilleure règle : montez toujours des pneus à carcasse radiale identiques sur les quatre roues.

Des pneus à usure plus lente peuvent être plus susceptibles à une usure irrégulière de la bande de roulement. Il est très important de suivre les intervalles de permutation des pneus indiqués dans cette section afin d'obtenir la durée utile de bande la plus longue possible avec ces pneus. Coupures et perforations dans les pneus à carcasse radiale ne peuvent être réparées que si elles se trouvent sur la bande de roulement, car le flanc est flexible. Consultez un revendeur de pneus concernant la réparation d'un pneu à carcasse radiale.

### **Pneu à profil bas (si équipé)**

Des pneus à profil bas, dont le ratio est inférieur à 50, sont fournis avec le véhicule pour lui conférer une allure sportive.

Les pneus à profil bas sont optimisés pour assurer une meilleure maniabilité et un meilleur freinage. De ce fait, la conduite pourrait être moins confortable et les pneus pourraient faire plus de bruit que les pneus ordinaires.

### **⚠ MISE EN GARDE**

***Puisque les flancs d'un pneu à profil bas sont plus courts que la normale, la jante et le pneu à profil bas peuvent être endommagés plus facilement. De ce fait, suivre les instructions ci-dessous.***

- ***Conduire précautionneusement sur les routes cahoteuses ou hors route, car ce genre de route pourrait endommager les pneus et les jantes. Après la conduite sur de telles routes, inspecter les jantes et les pneus.***
- ***Conduire lentement si l'on passe sur un nid-de-poule, un dos d'âne, une bouche d'égout ou un trottoir, afin d'éviter d'endommager les jantes et les pneus.***
- ***En cas d'impact sur le pneu, inspecter l'état du pneu ou communiquer avec son concessionnaire Kia agréé.***
- ***Pour empêcher tout dommage aux pneus, inspecter l'état et la pression des pneus tous les 3 000 km.***

- Reconnaître un dommage causé à un pneu à l'œil nu est difficile. S'il y a le moindre doute que le pneu soit endommagé, même sans être visible, faire vérifier le pneu ou le faire remplacer, car cela pourrait causer une fuite d'air du pneu.
- Si le pneu est endommagé lors de la conduite sur une route cahoteuse ou hors route ou lors du passage sur un nid-de-poule, un dos d'âne, une bouche d'égout ou un trottoir, le dommage ne sera pas couvert par la garantie.
- Les spécifications du pneu sont indiquées sur le flanc du pneu.

## FUSIBLES

### ■ Fusible à lamelles

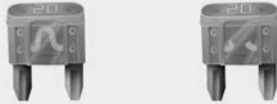

### ■ Fusible cartouche



### ■ Fusible multiple

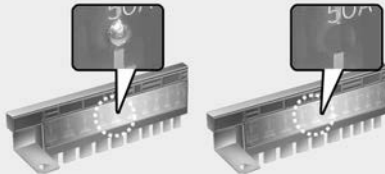

### ■ Fil fusible



OCK077071

\* Côté gauche : Normal,  
Côté droit: Claqué

Les fusibles protègent le système électrique d'un véhicule contre les dommages que pourraient causer une surcharge.

Le véhicule est muni de 4 (ou 5) panneaux porte-fusibles, dont un situé à l'intérieur de la semelle du panneau du côté du conducteur et un autre dans le compartiment moteur à proximité de la batterie.

Si des lampes, des accessoires ou des commandes cessent de fonctionner, vérifiez le fusible du circuit approprié. Si un fusible a claqué, l'élément à l'intérieur du fusible sera fondu.

Si le système électrique ne fonctionne pas, vérifiez d'abord le panneau de fusibles du côté du conducteur.

Remplacez toujours un fusible claqué par un fusible de même intensité.

Si le fusible de rechange claqué, cela indique un problème électrique. Évitez d'utiliser le système défectueux et consultez immédiatement un concessionnaire Kia agréé.

*Trois types de fusibles sont utilisés : lamelles pour les faibles intensités, cartouches et autoréarmables pour les intensités élevées.*

### ⚠ AVERTISSEMENT

#### - Remplacement des fusibles

- Ne remplacez jamais un fusible par rien d'autre qu'un fusible de même intensité.
- Un fusible de plus haute intensité pourrait causer des dommages et possiblement, un incendie.
- Ne remplacez jamais un fusible claqué par un bout de fil ou un papier d'aluminium, même s'il s'agit d'une réparation temporaire. Vous risqueriez de causer des dommages graves au câblage et même un incendie.
- Ne pas modifier arbitrairement les circuits électriques du véhicule ou y ajouter des composants.

**⚠ MISE EN GARDE**

*N'utilisez pas un tournevis ou un outil métallique quelconque pour retirer un fusible car vous pourriez causer un court-circuit et endommager le système.*

**\* AVIS**

- Lors du remplacement d'un fusible, éteindre le moteur, positionner le commutateur d'allumage sur « OFF », éteindre tous les commutateurs de tous les appareils électriques, puis débrancher la borne négative (-) de la batterie.
- L'étiquette du panneau de fusibles/relais peut différer légèrement des équipements.

**⚠ AVERTISSEMENT**

**- Incendie électrique**

Toujours s'assurer que les fusibles et les relais de rechange sont fixés de façon sécuritaire lors de l'installation. Des fusibles et des relais mal fixés peuvent provoquer un incendie.

**⚠ MISE EN GARDE**

- *Lors du remplacement d'un fusible ou d'un relais grillé, s'assurer que le nouveau fusible ou relais soit positionné correctement sur les attaches. Des fusibles et des relais mal fixés peuvent endommager les circuits électriques.*
- *Ne pas enlever les fusibles, les relais et les bornes fixés avec des boulons ou des écrous. Si ces fusibles, relais et bornes ne sont pas remplacés correctement, cela pourrait endommager le véhicule.*

### MISE EN GARDE

- *Ne mettez pas d'autres objets, à l'exception des fusibles ou des relais dans les bornes à fusible/relais, comme un tournevis ou un câble. Cela pourrait provoquer une panne de contact et un dysfonctionnement du système.*
- *N'introduisez pas de tournevis ou de câbles après-vente dans la borne conçue à l'origine pour des fusibles et des relais uniquement. Le système électrique et le câblage de l'intérieur du véhicule peuvent être endommagés ou brûlés par un mauvais contact.*
- *Si vous raccordez directement le fil au feu arrière ou si vous remplacez l'ampoule dont la capacité dépasse celle conçue pour des remorques, etc., le bloc de jonction intérieur peut brûler.*

### MISE EN GARDE

*Inspectez visuellement le capuchon de batterie pour vérifier qu'il est bien fermé. Si le capuchon de batterie n'est pas bien fermé, de l'humidité peut pénétrer dans le système et endommager les composants électriques.*

### AVERTISSEMENT

**- Réparations des câbles électriques**

Toutes les réparations électriques doivent être effectuées par des concessionnaires agréés Kia avec des pièces agréées Kia. L'usage d'autres composants de câblage, notamment lors de la remise à neuf de l'AVN ou du système d'alarme antivol, de la commande à distance du moteur, du téléphone ou de la radio, peut endommager le véhicule et augmenter le risque d'incendie.

### \* AVIS

#### - Réfection interdite

Ne pas refaire le câblage du véhicule car cela pourrait affecter les performances de plusieurs fonctions de sécurité dans votre véhicule. La réfection du câblage du véhicule peut également annuler votre garantie et vous rendre responsable des dégâts ultérieurs qui pourraient se produire.

### \* AVIS

#### - Précautions concernant le teintage des vitres

Le teintage des vitres (particulièrement les films à effet métallique) peut entraîner une perturbation de communication et une dégradation de la réception radio, ainsi qu'un dysfonctionnement du système d'éclairage automatique dû à la variation excessive de luminosité dans l'habitacle du véhicule. La solution utilisée peut également s'infiltrer dans les dispositifs électriques et électroniques et entraîner un dysfonctionnement et une panne.

### Remplacer un fusible sur le panneau intérieur



1. Coupez l'allumage et tous les autres commutateurs.
2. Ouvrez le couvercle du panneau de fusibles.

Si le commutateur est positionné sur OFF, un voyant d'avertissement s'affichera au tableau de bord.

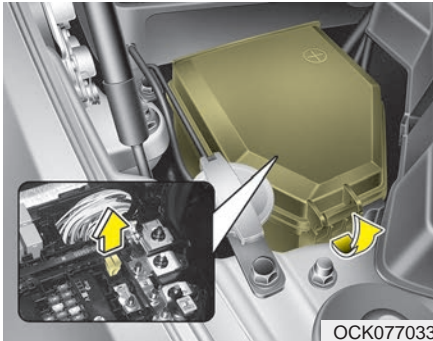

OCK077033

3. Tirez le fusible suspect bien droit en utilisant l'outil de retrait qui se trouve sur le couvercle du panneau des fusibles.

4. Vérifiez le fusible enlevé et remplacez-le s'il est claqué.

*Des fusibles de rechange sont fournis dans le panneau à fusible du compartiment moteur.*

5. Insérez un nouveau fusible de même intensité et assurez-vous qu'il est bien enclenché dans les pinces.

S'il est lâche, consultez un concessionnaire Kia agréé.

*Si vous n'avez pas de fusible de rechange, utilisez un fusible de même intensité d'un autre circuit dont vous n'auriez pas besoin pour opérer le véhicule, comme celui de l'allume-cigarette.*

Si les phares avant, les clignotants, le feu d'arrêt, les phares antibrouillard, les feux de jour, les feux arrière ou le feu d'arrêt surélevé ne fonctionnent pas, mais que les fusibles ne sont pas grillés, vérifier les fusibles dans la boîte à fusibles du compartiment moteur. Si un fusible a claqué, vous devez le remplacer.

### \* AVIS

**Si les phares avant, les clignotants ou les feux arrière ne fonctionnent pas, mais que les ampoules ne sont pas grillées, demander à un concessionnaire Kia agréé de vérifier le véhicule.**

### Commutateur à fusible

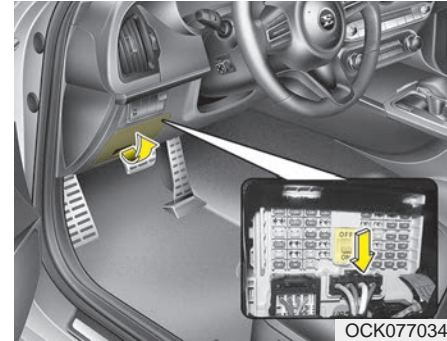

OCK077034

Toujours positionner le commutateur du fusible sur ON avant d'utiliser le véhicule.

Si vous placez le commutateur à la position **DÉSACTIVÉ**, certains articles, comme le système audio et l'horloge numérique doivent être réinitialisés, alors que la télécommande (ou la clé intelligente) pourrait ne pas bien fonctionner. Si le commutateur d'allumage est sur OFF, le voyant d'avertissement s'affichera au tableau de bord.

Toujours placer le commutateur à fusible à la position **ACTIVÉ** en conduisant le véhicule.

Si le commutateur est positionné sur "OFF", un voyant s'affichera au tableau de bord.



### MISE EN GARDE

- Couvertles des panneaux à fusibles

*Si les commutateurs sont utilisés de façon excessive, les points de contact pourraient s'user trop rapidement. Éviter d'utiliser les commutateurs (sauf si le véhicule doit être stationné pendant plus d'un mois).*

### \* AVIS

- Positionner tous les commutateurs sur ON pendant la conduite.
- Si le véhicule doit être inutilisé pendant plus d'un mois, positionner tous les commutateurs sur OFF, pour éviter le déchargement des batteries.

### Remplacement d'un fusible dans le compartiment-moteur

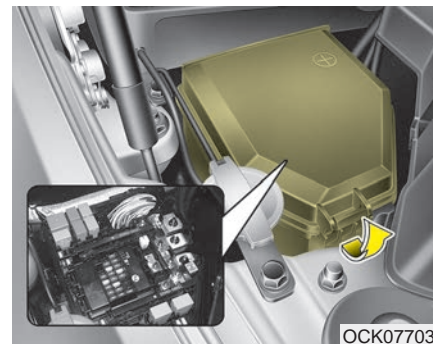

1. Coupez l'allumage et tous les autres commutateurs.
2. Enlevez le couvercle du panneau de fusibles en appuyant sur la patte et soulevant le couvercle. Si le fusible à lames est débranché, le retirer à l'aide de l'outil de changement des fusibles, situé dans la boîte à fusibles du compartiment moteur. Après avoir retiré le fusible, insérer un fusible de rechange de même calibre et le positionner de façon sécuritaire.

3. Pour enlever ou poser un fusible, utilisez l'outil de retrait fourni dans la boîte de fusibles du compartiment-moteur. Vérifiez le fusible enlevé et remplacez-le s'il est claqué.
4. Insérez un nouveau fusible de même intensité et assurez-vous qu'il soit bien serré entre les pinces. S'il est lâche, consultez un concessionnaire Kia agréé.

### MISE EN GARDE

***Toujours reposer soigneusement le cache du tableau à fusibles dans le compartiment moteur, pour le protéger des pannes électriques qui peuvent se produire après un contact avec de l'eau. Écouter le bruit de déclic pour s'assurer que le cache du tableau à fusibles est bien fixé.***

### *Fusible multiple*

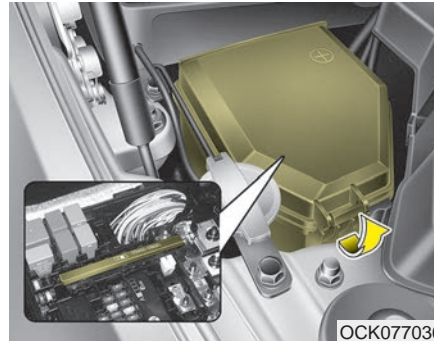

Si le fusible multiple a claqué, vous devez l'enlever comme suit :

1. Éteignez le moteur.
2. Déconnectez le câble négatif de la batterie.
3. Retirez les écrous identifiés dans l'illustration ci-haut.
4. Remplacez le fusible par un nouveau de même intensité.
5. Pour installer de nouveau le fusible principal, suivre les mêmes étapes en sens inverse.

### **\* AVIS**

**Ne pas démonter ou remonter le fusible à usage multiple fixé avec des vis et des écrous. Un assemblage incorrect, partiel ou une force de serrage inadéquate pourrait provoquer un incendie. Demander à un concessionnaire Kia agréé d'effectuer le remplacement du fusible.**

### Fusible principal

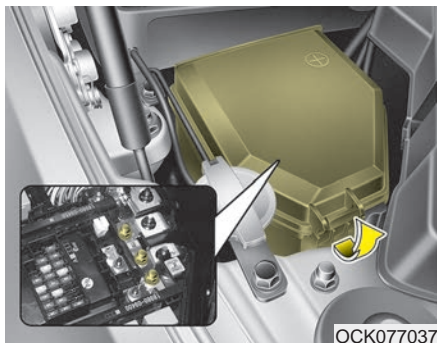

Si le fusible principal sont grillés, remplacez-les comme suit :

1. Éteindre le moteur.
2. Débrancher le câble négatif de la batterie.
3. Retirez les écrous identifiés dans l'illustration ci-haut.
4. Remplacez le fusible par un nouveau de même intensité.
5. Pour installer de nouveau le fusible principal, suivre les mêmes étapes en sens inverse.

### \* AVIS

Le système électronique pourrait ne pas fonctionner correctement, même si les fusibles des panneaux à fusibles internes et du compartiment moteur ne sont pas débranchés. Dans ce cas, le débranchement du fusible principal peut être à l'origine du problème.

Puisque le design du fusible principal est plus compliqué que celui des autres fusibles, demander à un concessionnaire Kia agréé de vérifier le véhicule.

## Description du panneau de fusibles/relais

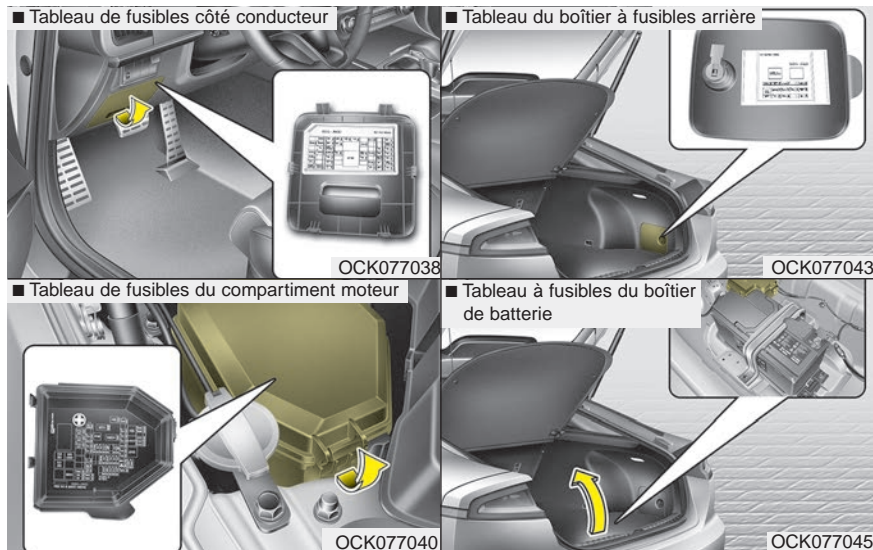

Vous trouverez, sur l'intérieur du couvercle des boîtes de fusibles/relais, un schéma fournissant le nom et l'intensité du fusible/relais.

### \* AVIS

Les descriptions de fusibles peuvent ne pas toutes s'appliquer à votre véhicule. Elles étaient précises au moment de mettre sous presse. Quand vous inspectez la boîte de fusibles de votre véhicule, référez-vous à l'étiquette sur le couvercle de la boîte.

Panneau à fusibles côté conducteur

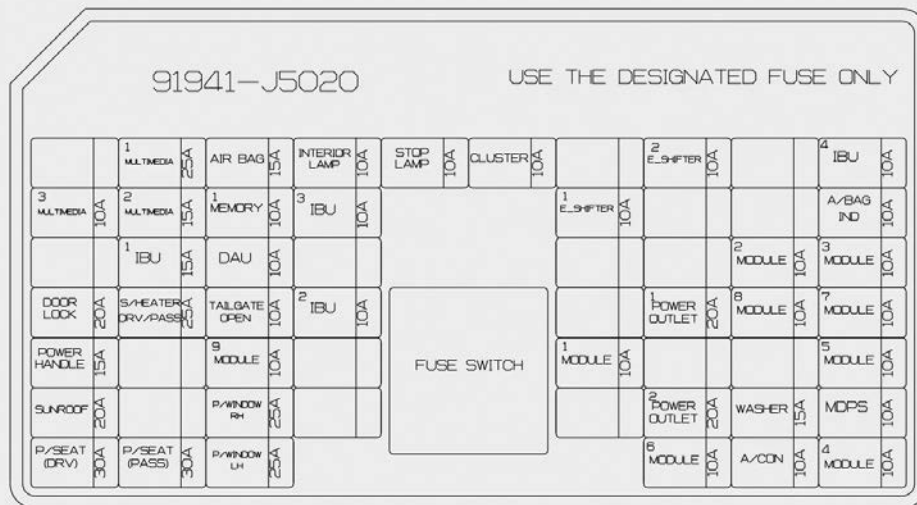

OCK077093L

**Tableau de bord (tableau de fusibles côté conducteur)**

Nom du fusible	Calibre du fusible	Protégé par circuit
MULTI MEDIA 1	25A	Convertisseur c.c-c.c. basse tension (Audio)
AIR BAG	15A	Module de commande de SRS (Système de retenue supplémentaire)
INTERIOR LAMP	10A	Lampe de console de pavillon, plafonnier central, plafonnier, commutateur de miroir de courtoisie côté gauche/côté droit, lampe de coffre côté gauche/côté droit, lampe de boîte à gants, lampe d'ambiance conducteur/passager, éclairage de porte conducteur/passager, éclairage aux pieds conducteur/passager
STOP LAMP	10A	IBU, contacteur de feu stop
CLUSTER	10A	Bloc d'instruments, Affichage haut de tête
E-SHIFTER 2	10A	Levier de changement de vitesse électronique de boîte automatique (IG1)
IBU 4	10A	IBU (IG1)
MULTI MEDIA 3	10A	Groupe d'instruments, Affichage haut de tête, Interrupteur de climatiseur
MULTI MEDIA 2	15A	Audio
MEMORY 1	10A	Module de commande de climatiseur, Interrupteur de climatiseur, Indicateur de sécurité, Affichage haut de tête
IBU 3	10A	IBU (B+)

Nom du fusible	Calibre du fusible	Protégé par circuit
E-SHIFTER 1	10A	Levier de changement de vitesse électronique de boîte automatique (B+)
A/BAG IND.	10A	Groupe d'instruments, IND. de coussin gonflable passager
IBU 1	15A	IBU (B+)
DAU	10A	Module de porte du conducteur, rétroviseur extérieur électrique conducteur/passager
MODULE 2	10A	IBU (IG2)
MODULE 3	10A	Contacteur de levier de changement de vitesse de boîte automatique, Module de porte du conducteur, Contacteur de feu stop
DOOR LOCK	20A	Relais de verrouillage des portes, relais de déverrouillage des portes, relais de déverrouillage à deux tours
S/HEATER DRV/PASS	25A	Module de commande de ventilation de siège avant, module de commande de chauffage de siège avant
TAIL GATE	10A	Relais de verrouillage des portes, relais de déverrouillage des portes, relais de blocage
IBU 2	10A	Capteur de pluie
POWER OUTLET 1	20A	Prise de courant avant #2

Nom du fusible	Calibre du fusible	Protégé par circuit
MODULE 8	10A	Contrôleur de ventilateur de refroidissement (moteur BLDC), écran de vue panoramique, Module de commande de siège avant à ventilation d'air, Module de commande de chauffage de siège avant/arrière
MODULE 7	10A	IBU, Unité ECS, AWD (transmission intégrale), ECM (module de commande électronique), Module de régulateur de vitesse intelligent, Indicateur de levier de changement de vitesses de boîte automatique, Interrupteur de console (Avant/Supérieure), Unité d'alerte de collision d'angle mort côté gauche/côté droit, Capteur d'angle de braquage, Module de volant inclinable et télescopique, Unité de caméra multifonction, Interrupteur de coussin de planche de bord
POWER HANDLE	15A	Module de volant inclinable et télescopique
MODULE 9	10A	Unité de commande lombaire pneumatique du conducteur
MODULE 1	10A	Connecteur de liaison de données, Interrupteur de console (supérieur), Module de commande de veilleuse
MODULE 5	10A	Module de commande de climatiseur, Interrupteur de climatiseur, Audio, Phare côté gauche/droit, Convertisseur c.c.-c.c. basse tension (Audio/AMP (Amplificateur)), Miroir électrochromique, AMP (Amplificateur), Module de commande de système de mémoire intégrée du conducteur, Module de commande de siège ventilé avant, Module de commande de chauffage de siège avant/arrière
SUNROOF	20A	Unité de commande du toit ouvrant (en verre)
P/WINDOW RH	25A	Module de vitre électrique passager, Module de vitre électrique arrière côté droit
POWER OUTLET 2	20A	Prise de courant arrière

Nom du fusible	Calibre du fusible	Protégé par circuit
WASHER	15A	Commutateur multifonction
MDPS	10A	Unité MDPS (Direction assistée motorisée) (R-MDPS (Direction assistée motorisée))
P/SEAT (DRV)	30A	Module de commande de système de mémoire intégrée du conducteur, Module de siège du conducteur
P/SEAT (PASS)	30A	Module de siège du passager
P/WINDOW LH	25A	Module de vitre électrique conducteur, Module de vitre électrique arrière côté gauche
MODULE 6	10A	IBU, Convertisseur c.c.-c.c. basse tension (Audio/AMP (Amplificateur)), Levier de changement de vitesse électronique de boîte automatique (SBW (commande électrique)), Bloc de jonction de compartiment moteur (RLY. 4 - Relais de prise de courant)
A/CON	10A	Module de commande de climatiseur, Interrupteur de climatiseur, Bloc de jonction du compartiment moteur (Relais de soufflante)
MODULE 4	10A	Plafonnier côté gauche/côté droit, Unité de commande AFS, Module de réglage automatique du niveau des phares

Panneau de fusibles, compartiment-motor

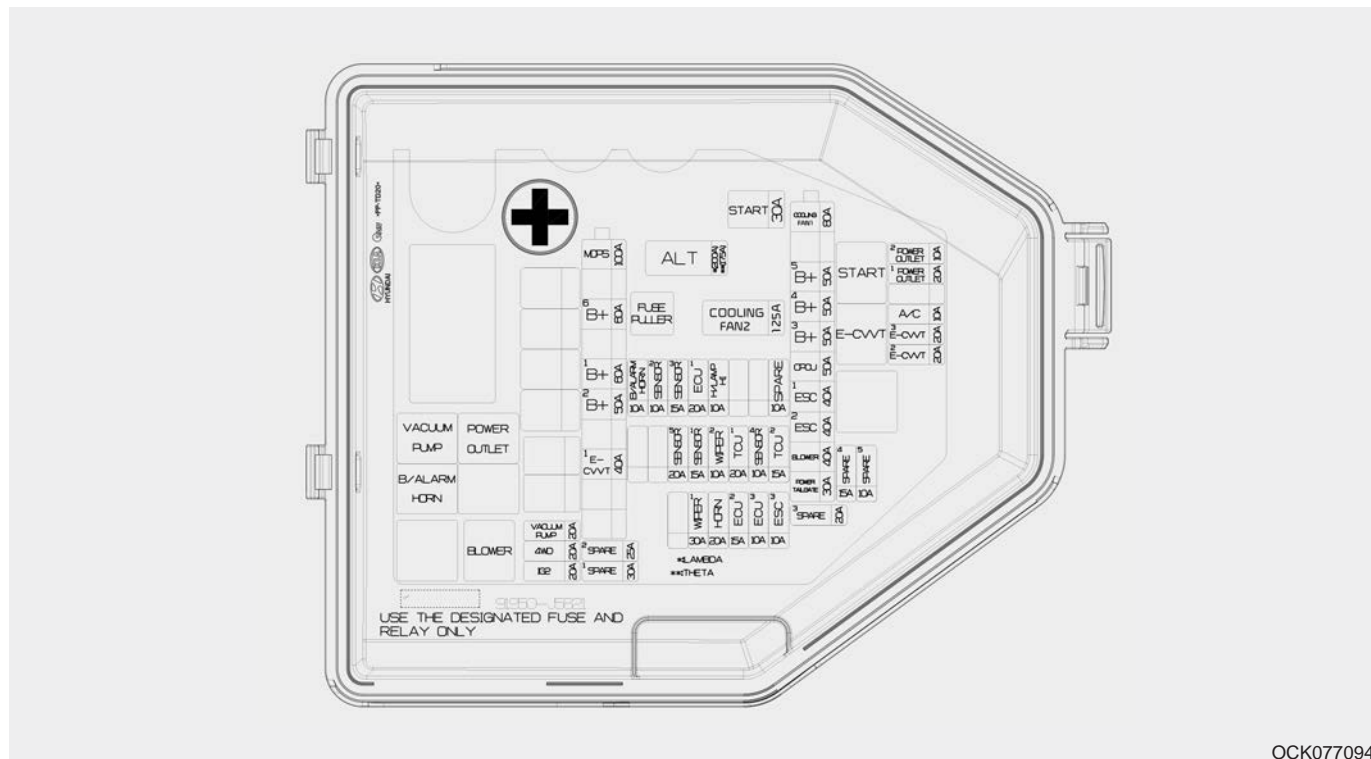

OCK077094L

**Tableau de fusibles du compartiment moteur**

Nom du fusible	Calibre du fusible	Protégé par circuit
ALT	175A 200A	Alternateur, Multi fusible - VENTILATEUR DE REFROIDISSEMENT 1/B+5/B+4/B+3/OPCU/ESC1/ESC2/SOUFFLANTE/HAYON ÉLECTRIQUE
COOLING FAN 2	125A	[BLDC Moteur (courant continu sans balais)] Contrôleur de ventilateur de refroidissement
START	30A	Relais de démarrage
COOLING FAN 1	80A	[BLDC Moteur (courant continu sans balais)] Contrôleur de ventilateur de refroidissement
B+5	50A	Bloc de jonction de tableau de bord (Fusible - FEU STOP/Fusible de coupure automatique de courant de fuite/LAMPE INTÉRIEURE)
B+4	50A	Bloc de jonction de tableau de bord (Fusible - VERROUILLAGE DE PORTE/POIGNÉE ÉLECTRIQUE/TOIT OUVRANT/SIÈGE À COMMANDE ÉLECTRIQUE (CONDUCTEUR)/SIÈGE À COMMANDE ÉLECTRIQUE (PASSAGER))
B+3	50A	Bloc de jonction de tableau de bord (Fusible - CHAUFFAGE DE SIÈGE CONDUCTEUR/PASSAGER/HAYON/MODULE 9/VITRE À COMMANDE ÉLECTRIQUE CÔTÉ DROIT/VITRE À COMMANDE ÉLECTRIQUE CÔTÉ GAUCHE)
OPCU	50A	Inverseur de pompe à huile électrique
ESC 1	40A	Module de commande ESC (commande de stabilité électronique)
ESC 2	40A	Module de commande ESC (commande de stabilité électronique), Connecteur de vérification multifonction
BLOWER	40A	Relais de soufflerie

Nom du fusible	Calibre du fusible	Protégé par circuit
POWER TAIL GATE	30A	Module de hayon électrique
MDPS	100A	MDPS (direction assistée entraînée par moteur)
B+6	60A	Relais de commande du moteur, Fusible - AVERTISSEUR/ESSUIE-GLACE1/FEU DE ROUTE/B/ALARME SONORE)
B+1	60A	Bloc de jonction de tableau de bord (Fusible - IBU1/IBU2)
B+2	50A	Bloc de jonction de tableau de bord (Fusible - E-SHIFTER1 / MODULE1)
E-CVVT 1	40A	[Moteur THETA II 2,0L T-GDI] Relais E-CVVT
VACUUM PUMP	20A	Relais de pompe à vide
AWD	20A	AWD (transmission intégrale) ECM (Module de commande électronique)
IG 2	20A	Relais IG2
POWER OUTLET 2	10A	Chargeur USB avant/arrière, Prise de courant avant n°2,
POWER OUTLET 1	20A	Prise de courant avant #1
A/C	10A	Module de commande de climatiseur
E-CVVT 3	20A	[Moteur THETA II 2,0L T-GDI] ECM (Module de commande du moteur)

Nom du fusible	Calibre du fusible	Protégé par circuit
E-CVVT 2	20A	[Moteur THETA II 2,0L T-GDI] ECM (Module de commande du moteur)
ESC 3	10A	Module de commande ESC (commande de stabilité électronique), Connecteur de vérification multifonction
ECU 3	10A	ECM (Module de commande du moteur)
ECU 2	15A	ECM (Module de commande du moteur)
HORN	20A	Relais d'avertisseur sonore
WIPER 1	30A	Relais d'alimentation d'essuie-glace
TCU 2	15A	TCM (Module de commande de boîte de vitesses)
SENSOR 4	10A	Interrupteur de dépression des freins, Relais de pompe à vide, Inverseur de pompe à huile électrique
TCU 1	20A	TCM (Module de commande de boîte de vitesses)
WIPER 2	10A	IBU (Unité de commande de carrosserie intégrée), ECM (Module de commande électronique)
SENSOR 1	15A	Sous-bloc de jonction arrière (Relais de pompe à carburant)
SENSOR 5	20A	[Moteur THETA II 2,0L T-GDI] Bobine d'allumage n° 1/n° 2/n° 3/n° 4 [Moteur Lambda II 3,3L T-GDI] Bobine d'allumage n° 1/n° 2/n° 3/n° 4/n° 5/n° 6

Nom du fusible	Calibre du fusible	Protégé par circuit
H/LAMP H	10A	Relais de phares (feux de route)
ECU 1	20A	ECM (Module de commande du moteur)
SENSOR 3	15A	[Moteur THETA II 2,0L T-GDI] Sonde d'oxygène (haut) [Moteur Lambda II 3,3L T-GDI] Sonde d'oxygène n° 2/n° 4
SENSOR 2	10A	[Moteur THETA II 2,0L T-GDI] Thermostat électronique, Vanne de commande d'huile, Électrovanne de commande de purge, Électrovanne de commande RCV (Commande de vanne de recirculation), Vanne de fermeture de filtre à charbon actif [Moteur Lambda II 3,3L T-GDI] Thermostat électronique, Électrovanne de pression d'huile, Vanne de commande d'huile n°1/n°2/n°3/n°4 (Admission/Échappement), Électrovanne de commande RCV (Commande de vanne de recirculation), Électrovanne de commande de purge, Vanne de fermeture de filtre à charbon actif
B/ALARM HORN	10A	Relais d'avertisseur d'alarme antivol

### Relay

Nom de relais	Type
Relais de pompe à vide	ISO HC MICRO
Relais d'avertisseur sonore d'alarme antivol	ISO MICRO
Relais de prise de courant	ISO HC MICRO
Relais de soufflerie	ISO HC MICRO
Relais de démarrage	ISO HC MICRO
Relais E-CVVT (G4KL)	ISO MICRO

**Tableau du boîtier à fusibles arrière**

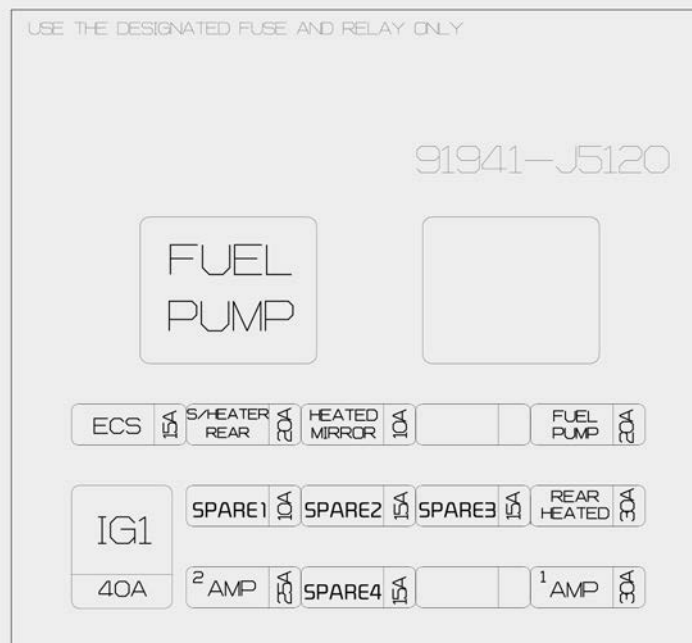

OCK077095L

### Tableau du boîtier à fusibles arrière

Nom du fusible	Calibre du fusible	Protégé par circuit
ECS	15A	Unité ECS (Suspension à commande électronique)
S/HEATER REAR	20A	Module de commande de chauffe-siège arrière
HEATED MIRROR	10A	Commutateur de climatiseur, Rétroviseur électrique conducteur/passager
FUEL PUMP	20A	Relais de pompe à carburant
SPARE 1	10A	-
SPARE 2	15A	-
SPARE 3	15A	-
REAR HEATED	30A	Relais arrière chauffant
AMP 2	25A	AMP (Amplificateur) (MOBIS/PREMIUM)
SPARE 4	15A	-
AMP 1	30A	Convertisseur c.c-c.c. basse tension (AMP (Amplificateur))
IG 1	40A	Relais IG1/ACC



### Tableau à fusibles du boîtier de batterie

Nom du fusible	Calibre du fusible	Protégé par circuit
B+1	80A	Sous-bloc de jonction arrière (Fusible - POMPE À CARBURANT/CHAUFFAGE ARRIÈRE/AMP1)
B+2	80A	Sous-bloc de jonction arrière (Fusible - ECS/CHAUFFAGE DE SIÈGE ARRIÈRE/IG1)
START	40A	Bloc de jonction du compartiment moteur (Relais de prise électrique), Fusible - DÉMARRAGE/ECU2/TCU1)
AMS	10A	Capteur de batterie

## AMPOULES D'ÉCLAIRAGE

### Précautions à suivre lors du remplacement des ampoules

Toujours garder des ampoules de rechange de puissance similaire en cas d'urgence.

Se référer à la section "Puissance des ampoules" au chapitre 8.

Avant de changer une ampoule, garer le véhicule dans un endroit sécuritaire, éteindre le moteur, enclencher fermement le frein de stationnement et débrancher la borne négative (-) de la batterie.

### AVERTISSEMENT

- Travailler sur les lampes

**Avant de travailler sur l'éclairage, engagez le frein de stationnement, assurez-vous que le commutateur d'allumage est en position LOCK, et éteignez l'éclairage, pour éviter le mouvement soudain du véhicule, de vous brûler les doigts ou de recevoir un choc électrique.**

*N'utilisez que les ampoules d'intensité spécifiées.*

### MISE EN GARDE

- Remplacement de l'ampoule

*Assurez-vous de remplacer une ampoule grillée par une neuve de même intensité. Sinon, vous pourriez faire claquer le fusible ou endommager le système électrique.*

### MISE EN GARDE

- Lentille de phare avant

*Pour éviter d'endommager la lentille, ne pas la nettoyer avec des solvants chimiques ou des produits nettoyants puissants.*

### \* AVIS

- Si le connecteur de l'ampoule ou du phare est débranché alors que le phare est toujours allumé, le système électronique de la boîte à fusibles pourrait interpréter cela comme une défaillance. Dans ce cas, un incident des phares pourrait être enregistré sous un code diagnostique d'anomalie (DTC) dans la boîte à fusible.
- Il est normal que la lumière d'un phare allumé vacille ou clignote quelques instants à l'allumage. Cela est causé par la stabilisation de l'appareil de commande électronique du véhicule. Si l'éclairage reprend son état normal après avoir vacillé ou cligné pendant quelques instants, cela signifie que le phare fonctionne normalement.

(Suite)

(Suite)

Cependant, si l'éclairage continue à vaciller ou à clignoter après un certain temps ou s'éteint complètement, cela pourrait indiquer un mauvais fonctionnement de l'appareil de commande électronique du véhicule. Dans ce cas, demander immédiatement à un concessionnaire Kia agréé d'inspecter le véhicule.

Si vous ne possédez pas les outils requis, les ampoules requises ou l'expertise requise, consultez un concessionnaire Kia agréé. Dans bien des cas, il est difficile de remplacer les ampoules d'éclairage car d'autres pièces du véhicule doivent être démontées pour accéder à l'ampoule. Ceci est particulièrement vrai si vous devez démonter les blocs optiques pour atteindre les ampoules de phare.

Le retrait/installation du phare peut entraîner des dommages au niveau du véhicule.

Utiliser des ampoules d'autres marques ou des ampoules de mauvaise qualité peut griller un fusible ou endommager les circuits électriques.

Ne pas installer de phares ou de DEL supplémentaires sur le véhicule. Cela pourrait entraîner une défaillance des phares ou un clignotement. De plus, cela pourrait endommager la boîte à fusibles et les circuits électriques du véhicule.

## Position d'ampoule de feu (Avant)

### ■ Phare - Type A

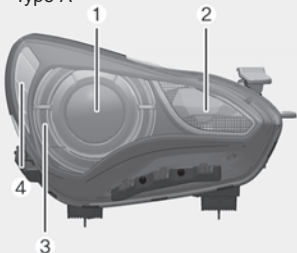

OCK077096L

### ■ Phare - Type B

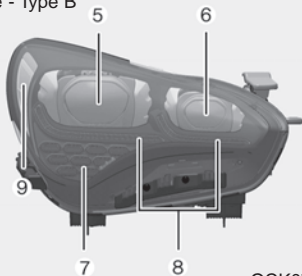

OCK077097L

- (1) Phare (croisement/route)  
(type ampoule)
- (2) Clignotant avant (type ampoule)
- (3) Feu de jou /Feu de position  
(type LED)

- (4) Feu de gabarit (type ampoule)
- (5) Phare (Croisement/Route)  
(type LED)
- (6) Phare (aide croisement/route)  
(type LED)
- (7) Clignotant avant (type LED)
- (8) Feu de jour/Feu de position  
(type LED)
- (9) Feu de gabarit (type LED)

## Position d'ampoule de feu (Arrière)

### ■ Feux combinés arrière - Type A

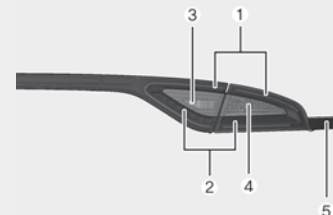

OCK077098L

### ■ Feux combinés arrière - Type B

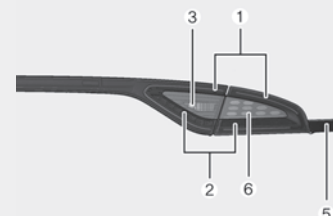

OCK077099L

### ■ Feux combinés arrière

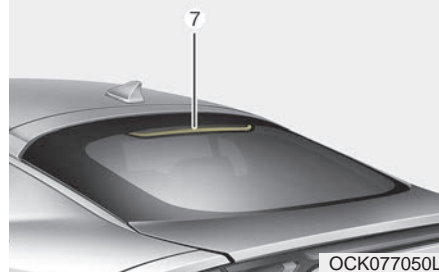

### ■ Éclairage de plaque d'immatriculation

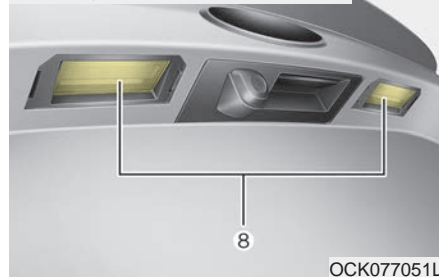

- (7) Feu stop surélevé (type LED)
- (8) Éclairage de plaque d'immatriculation (type LED)

### Position d'ampoule de feu (Latéral)

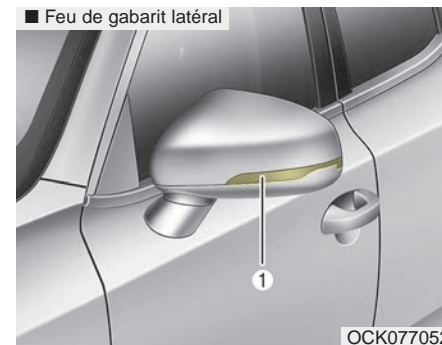

- (1) Feu de gabarit latéral (type LED)

- (1) Feu stop et arrière (type LED)
- (2) Feu stop (type LED)
- (3) Feu de recul (type ampoule)
- (4) Clignotant arrière (type ampoule)
- (5) Feu de gabarit (type LED)
- (6) Clignotant arrière (type LED)

## Remplacement de phare (type LED) (Phare Type B)

■ Phare - Type B

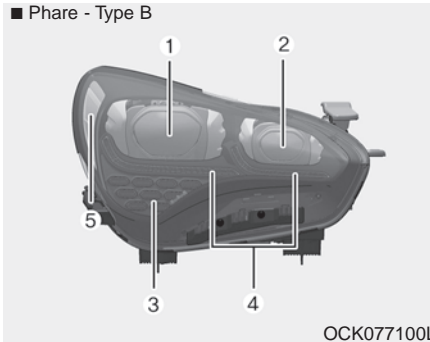

Si le feu de croisement/route (1,2), le clignotant avant (3), le feu de jour/feu de position (4), le feu de gabarit (5) ne fonctionnent pas, faites vérifier le véhicule par un concessionnaire agréé Kia.

Un seul phare à LED ne peut pas être remplacé car c'est une unité intégrée. Les phares à LED doivent être remplacés avec l'unité. Un technicien qualifié doit vérifier ou réparer le phare (LED), car il peut endommager d'autres pièces associées du véhicule

## Remplacement d'une ampoule de feu de gabarit (Phare Type A)

■ Phare - Type A

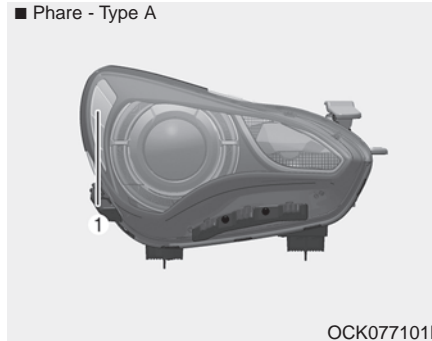

Si le feu de gabarit (1) ne fonctionne pas, faites vérifier le véhicule par un concessionnaire Kia agréé. Un technicien qualifié doit vérifier ou réparer le feu de gabarit, car il peut endommager d'autres pièces associées du véhicule.

## Remplacement d'une ampoule de feu de position + FDJ (Type LED) (Phare Type A)

■ Phare - Type A

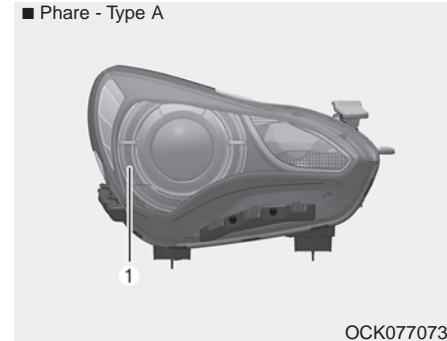

Si le feu de position + FDJ (LED) (1) ne fonctionne pas, faites vérifier le véhicule par un concessionnaire Kia agréé.

Un seul phare à LED ne peut pas être remplacé car c'est une unité intégrée. Le phare à LED doit être remplacé avec l'unité.

Un technicien qualifié doit vérifier ou réparer le feu de position + FDJ (LED), car il peut endommager d'autres pièces associées du véhicule.

## Remplacement d'une ampoule de phare (Feu de croisement/-Route) (Phare Type A)

■ Phare - Type A

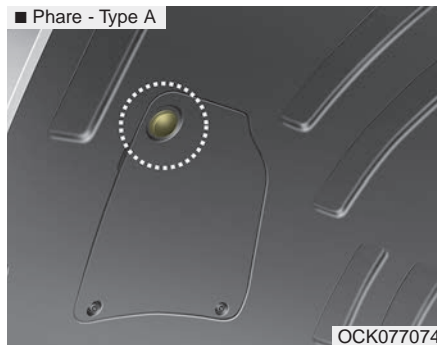

1. Déposer l'agrafe du couvercle de service sur le passage de roue.

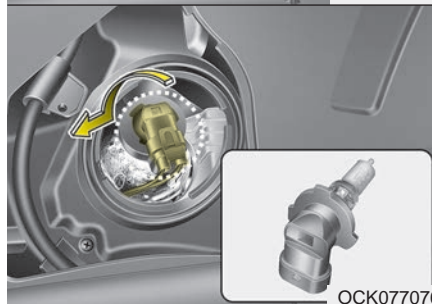
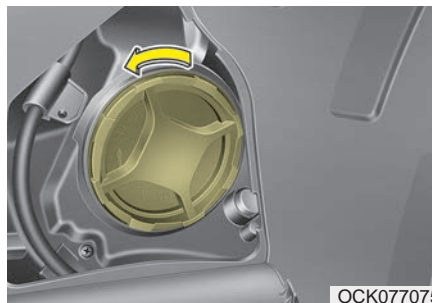

2. Déposer le couvercle d'ampoule de phare en le tournant dans le sens antihoraire.

3. Débrancher le connecteur de la douille d'ampoule de phare.

4. Retirer l'ampoule-douille de l'ensemble de phare en la tournant dans le sens antihoraire jusqu'à ce que les languettes de l'ampoule-douille soient alignées avec les fentes sur l'ensemble de phare.

5. Installer un ensemble de douille-ampoule neuf dans l'ensemble de phare en alignant les languettes de la douille-ampoule sur les fentes à l'intérieur de l'ensemble de phare. Pousser l'ampoule-douille dans l'ensemble de phare et faire tourner l'ampoule-douille dans le sens horaire.

6. Brancher le connecteur de la douille d'ampoule de phare.

7. Reposer le couvercle d'ampoule de phare en le tournant dans le sens horaire.

8. Installez l'agrafe sur le couvercle de service.

\* S'il est difficile de remplacer des ampoules, faites vérifier le véhicule par un concessionnaire agréé Kia.

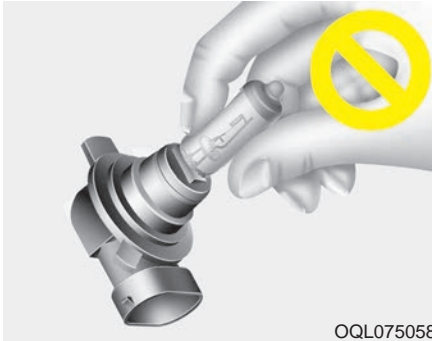
**Ampoule de phare****⚠ AVERTISSEMENT**

- Ampoules halogènes

- Les ampoules halogènes contiennent du gaz sous pression et projettent des morceaux si le verre est brisé.

(Suite)

(Suite)

- Toujours les manipuler avec soin et éviter les rayures et les abrasions. Si les ampoules sont allumées, éviter tout contact avec des liquides. Ne jamais toucher le verre à mains nues. L'huile résiduelle peut provoquer une surchauffe de l'ampoule et la faire éclater lorsqu'elle s'allume. Une ampoule ne doit fonctionner que lorsqu'elle est montée dans un phare.

- Ne jamais toucher le verre à mains nues. L'huile résiduelle peut provoquer une surchauffe de l'ampoule et la faire éclater lorsqu'elle s'allume.

Une ampoule ne doit fonctionner que lorsqu'elle est montée dans un phare.

- Si une ampoule est endommagée ou fissurée, la remplacer immédiatement et la jeter soigneusement.
- Porter une protection oculaire pour changer une ampoule. Laisser l'ampoule refroidir avant de la manipuler.

## Remplacement d'une ampoule de clignotant avant (Phare Type A)

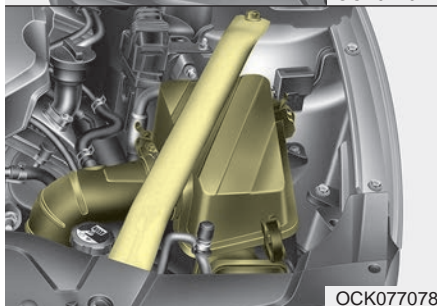
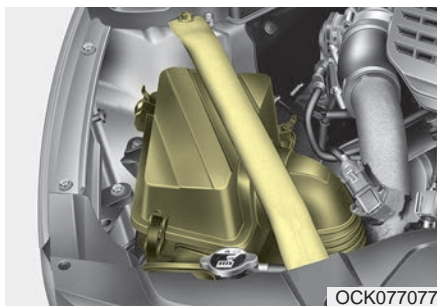

1. Ouvrir le capot
2. Déposez la barre de suspension et l'ensemble de filtre à air.

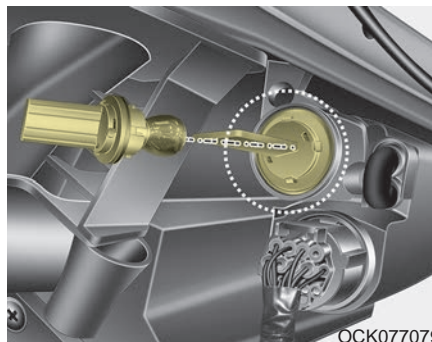

3. Retirer l'ampoule-douille de l'ensemble de phare en la tournant dans le sens antihoraire jusqu'à ce que les languettes de l'ampoule-douille soient alignées avec les fentes sur l'ensemble de phare.
4. Retirer l'ampoule de la douille-ampoule en appuyant dessus et en tournant dans le sens antihoraire jusqu'à ce que les languettes de l'ampoule soient alignées avec les fentes de l'ampoule-douille. Retirer l'ampoule de l'ampoule-douille.

5. Introduire une ampoule neuve en l'insérant dans l'ampoule-douille et en la tournant jusqu'à ce qu'elle se verrouille.
6. Poser la douille dans l'ensemble de phare en alignant les languettes de l'ampoule-douille sur les fentes dans l'ensemble. Pousser l'ampoule-douille dans l'ensemble de phare et faire tourner la douille dans le sens horaire.
7. Reposez la barre de suspension et l'ensemble de filtre à air.

\* S'il est difficile de remplacer des ampoules, faites vérifier le véhicule par un concessionnaire agréé Kia.

### Remplacement d'une ampoule de feu stop et arrière (type LED)

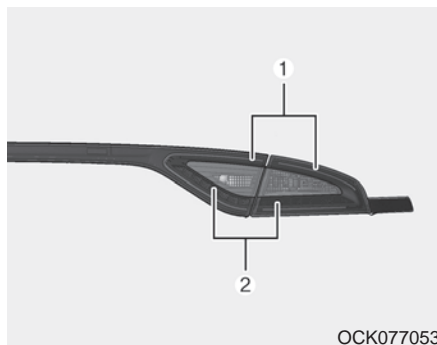

Si le feu stop et arrière (LED) (1, 2) ne fonctionne pas, faites vérifier le véhicule par un concessionnaire Kia agréé.

Un seul phare à LED ne peut pas être remplacé car c'est une unité intégrée. Les phares à LED doivent être remplacés avec l'unité.

Un technicien qualifié doit vérifier ou réparer le feu stop et arrière (LED), car il peut endommager d'autres pièces associées du véhicule.

### Remplacement d'une ampoule de feu de gabarit arrière (type LED type)

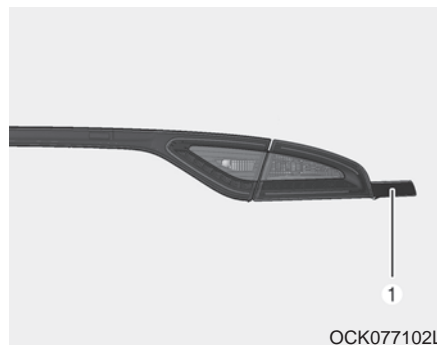

Si le feu de gabarit arrière (LED) (1) ne fonctionne pas, faites vérifier le véhicule par un concessionnaire Kia agréé. Un seul phare à LED ne peut pas être remplacé car c'est une unité intégrée. Le phare à LED doit être remplacé avec l'unité. Un technicien qualifié doit vérifier ou réparer le feu de gabarit arrière (LED), car il peut endommager d'autres pièces associées du véhicule.

### Remplacement d'une ampoule de clignotant arrière (type LED)



Si le feu clignotant arrière (LED) (1) ne fonctionne pas, faites vérifier le véhicule par un concessionnaire Kia agréé. Un seul phare à LED ne peut pas être remplacé car c'est une unité intégrée. Le phare à LED doit être remplacé avec l'unité. Un technicien qualifié doit vérifier ou réparer le feu clignotant arrière (LED), car il peut endommager d'autres pièces associées du véhicule.

## Remplacement d'une ampoule de clignotant arrière

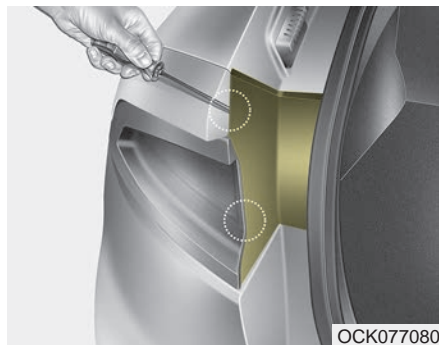

1. Ouvrir le couvercle de coffre.
2. Ouvrir le couvercle de service.

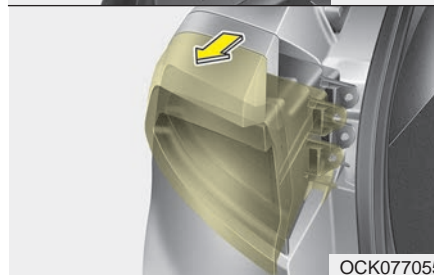

3. Desserrez les vis de fixation de l'ensemble de feu à l'aide d'un tournevis cruciforme ou d'une clé.
4. Retirer l'ensemble de feu combiné arrière de la carrosserie du véhicule.
5. Débrancher le connecteur de feu combiné arrière.

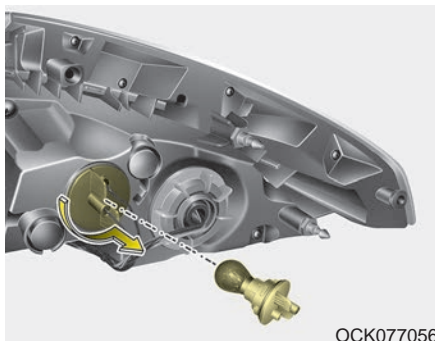

OCK077056

6. Retirer la douille de l'ensemble en la tournant dans le sens antihoraire jusqu'à ce que les languettes de la douille soient alignées avec les fentes sur l'ensemble.
7. Retirer l'ampoule de la douille et appuyant dessus et en tournant dans le sens antihoraire jusqu'à ce que les languettes de l'ampoule soient alignées avec les fentes de la douille. Retirer l'ampoule de la douille.
8. Introduire une ampoule neuve en l'insérant dans la douille et en la tournant jusqu'à ce qu'elle se verrouille.

9. Poser la douille dans l'ensemble en alignant les languettes de la douille sur les fentes dans l'ensemble. Pousser la douille dans l'ensemble et faire tourner la douille dans le sens horaire.
10. Installez l'ensemble de combiné de feu arrière sur la carrosserie du véhicule.
11. Installez le couvercle de service.

## Remplacement d'une ampoule de feu de recul



OCK077057

1. Ouvrir le couvercle de coffre.
2. Déposez le couvercle de service des deux côtés (conducteur et passager).

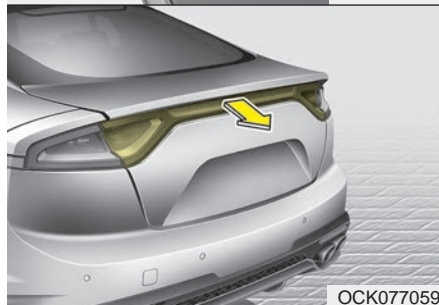
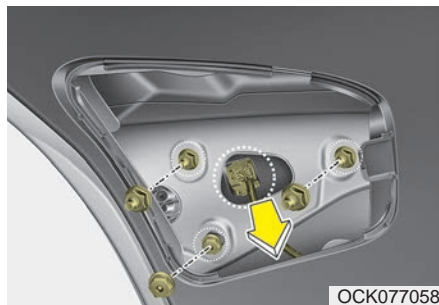

3. Retirez les écrous du feu combiné arrière des deux côtés (conducteur et passager).
4. Débranchez le connecteur du feu combiné arrière des deux côtés (conducteur et passager).
5. Retirez l'ensemble de feu combiné arrière de la carrosserie du véhicule.

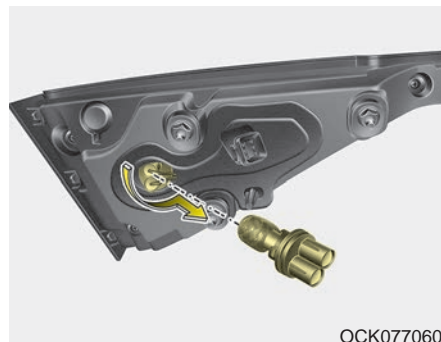

6. Retirer la douille de l'ensemble en la tournant dans le sens antihoraire jusqu'à ce que les languettes de la douille soient alignées avec les fentes sur l'ensemble.
7. Retirez l'ampoule de la douille et appuyant dessus et en la tournant dans le sens antihoraire jusqu'à ce que les languettes de l'ampoule soient alignées avec les fentes de la douille. Retirez l'ampoule de la douille.
8. Introduisez une ampoule neuve en l'insérant dans la douille et en la tournant jusqu'à ce qu'elle se verrouille.

9. Poser la douille dans l'ensemble en alignant les languettes de la douille sur les fentes dans l'ensemble. Pousser la douille dans l'ensemble et faire tourner la douille dans le sens horaire.
10. Installez l'ensemble de combiné de feu arrière sur la carrosserie du véhicule.
11. Posez le couvercle de service en le plaçant dans l'orifice de service.

### Remplacement de l'ampoule de feu stop surélevé (type LED)

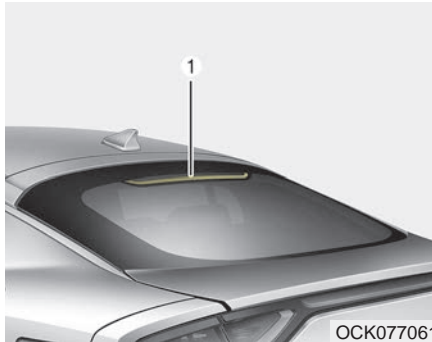

Si le feu stop surélevé (LED) (1) ne fonctionne pas, faites vérifier le véhicule par un concessionnaire Kia agréé.

Un seul phare à LED ne peut pas être remplacé car c'est une unité intégrée. Les phares à LED doivent être remplacés avec l'unité.

Un technicien qualifié doit vérifier ou réparer le feu stop surélevé (LED), car il peut endommager d'autres pièces associées du véhicule.

### Remplacement de l'ampoule de lampe (type LED) de plaque d'immatriculation

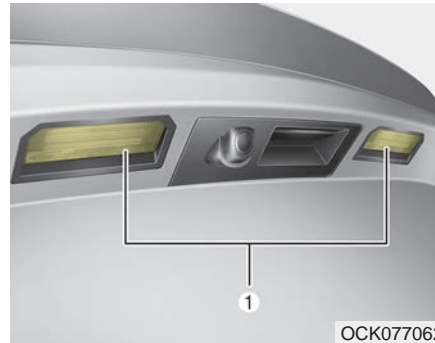

Si la lampe de plaque d'immatriculation (LED) (1) ne fonctionne pas, faites vérifier le véhicule par un concessionnaire Kia agréé. Un seul phare à LED ne peut pas être remplacé car c'est une unité intégrée. Le phare à LED doit être remplacé avec l'unité. Un technicien qualifié doit vérifier ou réparer la lampe de plaque d'immatriculation (LED), car elle peut endommager d'autres pièces associées du véhicule.

### Remplacement d'une ampoule de feu de gabarit latéral (type LED type)

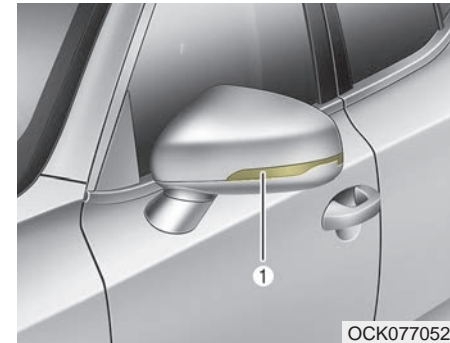

Si le répéteur latéral (LED) (1) ne fonctionne pas, faites vérifier le véhicule par un concessionnaire Kia agréé. Un seul phare à LED ne peut pas être remplacé car c'est une unité intégrée. Le phare à LED doit être remplacé avec l'unité. Un technicien qualifié doit vérifier ou réparer le répéteur latéral (LED), car il peut endommager d'autres pièces associées du véhicule.

### Remplacement d'une ampoule de lampe de lecture (type LED)



Si la liseuse (LED) (1) ne fonctionne pas, faites vérifier le véhicule par un concessionnaire Kia agréé. Un seul phare à LED ne peut pas être remplacé car c'est une unité intégrée. Le phare à LED doit être remplacé avec l'unité. Un technicien qualifié doit vérifier ou réparer la liseuse (LED), car elle peut endommager d'autres pièces associées du véhicule.

### Remplacement de l'ampoule de lampe (type LED) du miroir de courtoisie

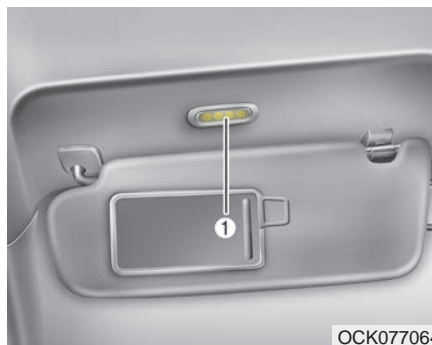

Si la lampe du miroir de courtoisie (LED) (1) ne fonctionne pas, faites vérifier le véhicule par un concessionnaire Kia agréé. Un seul phare à LED ne peut pas être remplacé car c'est une unité intégrée. Le phare à LED doit être remplacé avec l'unité. Un technicien qualifié doit vérifier ou réparer la lampe du miroir de courtoisie (LED), car elle peut endommager d'autres pièces associées du véhicule.

### Remplacement d'une ampoule de lampe d'ambiance (type LED)



Si la lampe d'ambiance (LED) (1) ne fonctionne pas, faites vérifier le véhicule par un concessionnaire Kia agréé. Un seul phare à LED ne peut pas être remplacé car c'est une unité intégrée. Le phare à LED doit être remplacé avec l'unité. Un technicien qualifié doit vérifier ou réparer la lampe d'ambiance (LED), car elle peut endommager d'autres pièces associées du véhicule.

### Remplacement de l'ampoule de lampe (type LED) de boîte à gants

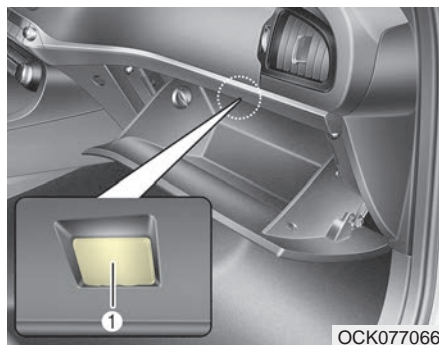

Si la lampe de la boîte à gants (LED) (1) ne fonctionne pas, faites vérifier le véhicule par un concessionnaire Kia agréé. Un seul phare à LED ne peut pas être remplacé car c'est une unité intégrée. Le phare à LED doit être remplacé avec l'unité. Un technicien qualifié doit vérifier ou réparer la lampe de la boîte à gants (LED), car elle peut endommager d'autres pièces associées du véhicule.

### Remplacement d'une ampoule de lampe (type LED) de coffre à bagages



Si la lampe du coffre à bagages (LED) (1) ne fonctionne pas, faites vérifier le véhicule par un concessionnaire Kia agréé. Un seul phare à LED ne peut pas être remplacé car c'est une unité intégrée. Le phare à LED doit être remplacé avec l'unité. Un technicien qualifié doit vérifier ou réparer la lampe du coffre à bagages (LED), car elle peut endommager d'autres pièces associées du véhicule.

## SOIN DE L'APPARENCE

### Soins extérieurs

#### *Mises en garde générales concernant l'extérieur*

Il est très important de suivre les directives sur l'étiquette du nettoyant chimique ou du poli. Lisez tous les avertissements et toutes les mises en garde qui figurent sur l'étiquette.

#### *Entretien du fini*

##### **Lavage**

Pour aider à protéger le fini contre la rouille et la détérioration, lavez-le bien et régulièrement (au moins une fois par mois) avec une eau tiède ou froide.

Si vous utilisez votre véhicule hors route, lavez-le après chaque randonnée hors route. Portez une attention particulière au retrait du sel, des saletés, de la vase et de toute autre matière étrangère accumulée sur les bas de portes et les bas de caisse.

Insectes, bitume, sève, fiente d'oiseau, pollution industrielle et autres dépôts du genre peuvent endommager le fini du véhicule si vous ne les nettoyez pas immédiatement.

Même un lavage rapide à l'eau claire pourra ne pas éliminer tous ces dépôts. Vous pouvez utiliser un savon doux, sûr pour les finis peints.

Après le lavage, rincez le véhicule à fond, à l'eau tiède ou froide. Ne laissez pas le savon sécher sur le fini.

Après avoir lavé le véhicule, faites l'essai des freins en roulant lentement pour voir s'ils ont été affectés par l'eau. Si le rendement des freins est diminué, séchez les freins en appuyant légèrement sur la pédale de frein tout en maintenant une vitesse d'avance lente.

### Lavage sous haute pression

- Lors de l'utilisation d'un système de lavage sous haute pression, maintenir une distance suffisante entre le gicleur et le véhicule. Une distance trop faible ou une pression trop élevée peut endommager les composants ou causer la pénétration de l'eau dans l'habitacle.
- Ne pas diriger le gicleur sous haute pression directement sur les caméras, les capteurs ou les zones les entourant. Le choc causé par la pression élevée de l'eau peut endommager ces éléments.
- Ne pas approcher le gicleur près des soufflets (couvercles en caoutchouc ou en plastique) ou des connecteurs. La pression élevée de l'eau peut endommager ces composants.

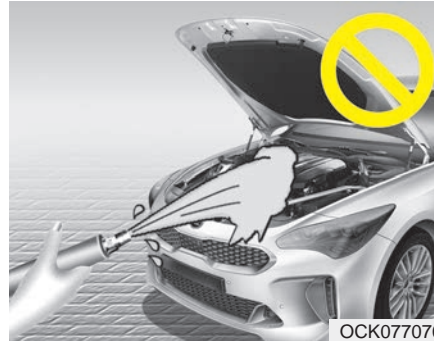

#### **⚠ MISE EN GARDE** - Noyage du moteur

- ***Le lavage à l'eau du compartiment-moteur, y compris le lavage haute pression, peut entraîner une panne des circuits électriques dans le compartiment-moteur.***
- ***Ne laissez jamais l'eau ou un liquide quelconque entrer en contact avec les composants électriques ou électroniques à l'intérieur du véhicule, car vous pourriez les endommager.***

### Cirage

Cirez le véhicule quand l'eau ne forme plus de gouttelettes sur le fini. Lavez et séchez le véhicule avant d'appliquer la cire. Utilisez une cire liquide ou en pâte de bonne qualité et suivez le mode d'emploi du fabricant. Cirez toutes les garnitures métalliques pour les protéger et conserver leur lustre.

Nettoyer les traces d'huile, de bitume et autres du genre avec un détachant, soulève habituellement la cire. Assurez-vous de réappliquer de la cire à ces endroits, même si le reste du véhicule n'a pas encore besoin d'être ciré.

Ne pas appliquer de cire sur l'unité non peinte, car cela pourrait la ternir.



## **MISE EN GARDE**

### **- Séchage du véhicule**

- ***Essuyer la poussière ou la saleté sur la carrosserie avec un chiffon sec peut égratigner le fini.***
- ***N'utilisez pas de laine d'acier, de nettoyants abrasifs ni de détergents puissants contenant des agents alcalins ou caustiques, sur les pièces chromées ou en aluminium anodisé. Vous pourriez en endommager le fini protecteur et causer une décoloration ou une détérioration de la peinture.***

### ***Réparation des dommages au fini***

Éraflures profondes ou éclats de roche sur la surface peinte devraient être réparés sans tarder. Le métal exposé rouillera vite et pourra demander une réparation majeure.

Si votre véhicule est endommagé et nécessite une réparation ou un remplacement de parties en métal, assurez-vous que l'atelier de carrosserie applique un enduit antirouille sur les pièces réparées ou remplacées.

### ***Entretien des pièces métalliques brillantes***

- Pour éliminer le bitume routier et les insectes, utilisez un décapant à bitume et non pas un grattoir ou un autre objet tranchant du genre.
- Pour protéger la surface des pièces métalliques brillantes contre la corrosion, appliquez une couche de cire ou de préservatif de chrome et frottez-le jusqu'à l'obtention d'un grand lustre.
- En hiver ou dans les régions côtières, recouvrez les pièces métalliques brillantes d'une couche plus épaisse de cire ou de préservatif. Au besoin, enduisez les pièces d'une gelée de pétrole non corrosive ou d'un autre composé protecteur du genre.

### ***Entretien du dessous de la carrosserie***

Du sel et d'autres produits chimiques corrosifs sont utilisés en hiver pour faire fondre la neige et empêcher les routes de verglacer. Si ces produits chimiques ne sont pas enlevés régulièrement, cela fera rouiller le dessous de la carrosserie du véhicule et, avec le temps, les conduites de carburant, le système de fixation du réservoir d'essence, la suspension du véhicule, le système d'échappement et même le cadre du véhicule. L'administration nationale pour la sécurité autoroutière a averti les conducteurs de toutes les marques de véhicule qu'il fallait prendre les mesures suivantes :

- Nettoyer régulièrement le dessous du véhicule en hiver et lorsque le véhicule entre en contact avec du sel ou d'autres produits chimiques.

- Laver soigneusement et intégralement le dessous du véhicule à la fin de l'hiver.
- Demander à un technicien qualifié ou à une station d'inspection gouvernementale d'inspecter annuellement le véhicule pour détecter tout signe de corrosion.
- Faire inspecter immédiatement son véhicule si des écailles de corrosion sont visibles ou si les performances du véhicule changent. Cela pourrait se traduire par des freins mous ou spongieux, un mauvais contrôle directionnel, des bruits provenant de la suspension ou des bruits de frottement ou de cognement métallique.

### ***Entretien de jantes en aluminium***

Les jantes en aluminium sont recouvertes d'un revêtement protecteur transparent.

- Ne pas utiliser d'agent de nettoyage abrasif, de pâte à polir, de dissolvant ou de brosse métallique sur les jantes en aluminium. Ils pourraient égratigner ou endommager le revêtement.
- Attendre que la jante ait refroidi avant de la nettoyer.
- N'utilisez qu'un savon doux ou un détergent neutre et rincez bien avec de l'eau. Assurez-vous de nettoyer les jantes après avoir roulé sur des routes salées. Ceci aide à protéger de la corrosion.
- Évitez de laver les jantes avec des brosses de lavage haute vitesse.
- Ne pas utiliser de détergent alcalin ou acide. Cela pourrait endommager et corroder les jantes en aluminium recouvertes d'un revêtement protecteur transparent.

### ***Protection contre la corrosion***

#### **Protéger le véhicule contre la corrosion**

En utilisant les designs et les pratiques de construction les plus avancées pour combattre la corrosion, nous pouvons assembler des véhicules de la plus haute qualité. Toutefois, ceci n'est qu'une partie du travail. Afin d'obtenir une protection à long terme contre la corrosion, l'aide et la collaboration du propriétaire du véhicule sont requises.

#### **Causes communes de corrosion**

Suivent les causes les plus communes de corrosion sur un véhicule :

- Sel routier, saleté et humidité que l'on laisse accumuler sous la voiture.
- Élimination de la peinture ou des enduits protecteurs par les pierres, le gravier, l'abrasion ou les petits accrocs et les éraflures qui laissent le métal sans protection, exposé à la corrosion.

### **Zones de forte corrosion**

Si vous vivez à un endroit où votre véhicule est régulièrement exposé à des matières corrosives, une protection contre la corrosion est particulièrement importante. Parmi les causes communes de corrosion accélérées, on peut citer le sel routier, les produits chimiques de contrôle des poussières, l'air salin de la mer et la pollution industrielle.

### **L'humidité engendre la corrosion**

L'humidité crée des conditions favorables à la corrosion. Par exemple, la corrosion sera accélérée par un taux d'humidité élevé, surtout quand la température est tout juste au-dessus du point de congélation. Dans pareil cas, la matière corrosive est tenue en contact avec les surfaces du véhicule par l'humidité qui s'évapore très lentement.

La vase est particulièrement corrosive car elle prend du temps à sécher et retient l'humidité en contact avec le véhicule. Bien que la vase paraisse sèche, elle retient toujours l'humidité et favorise la corrosion.

Une température élevée peut aussi accélérer la corrosion des pièces qui ne sont pas bien ventilées, empêchant ainsi l'humidité de se dissiper. Pour toutes ces raisons, il est particulièrement important de garder votre véhicule exempt de vase ou d'accumulation d'autres matières. Ceci ne s'applique pas seulement aux surfaces visibles mais plus particulièrement au soubassement du véhicule.

**Pour aider à prévenir la corrosion**

Vous pouvez aider à prévenir la corrosion en observant les points suivants :

**Gardez votre véhicule propre**

La meilleure façon d'empêcher la corrosion consiste à garder son véhicule propre et exempt de matières corrosives. Portez une attention particulière au soubassement du véhicule.

- Si vous vivez à un endroit de forte corrosion, où l'on utilise du sel routier, près de la mer, dans les zones de pollution industrielle, de pluie acide, etc., vous devriez porter une attention particulière à la protection contre la corrosion. En hiver, rincez le soubassement du véhicule au moins une fois par mois et à la fin de l'hiver, assurez-vous de nettoyer le soubassement à fond.

- Quand vous nettoyez le soubassement du véhicule, portez une attention particulière aux composants sous les ailes et dans les recoins. Soyez minutieux; juste mouiller la vase plutôt que la laver à fond accélèrera la corrosion plutôt que l'empêcher. L'eau et la vapeur pressurisées sont particulièrement efficaces pour éliminer les dépôts de vase et de matières corrosives.
- Quand vous nettoyez les bas de porte, les bas de caisse et les membres du châssis, assurez-vous que les orifices de drainage restent bien ouverts pour que l'humidité puisse s'échapper et non pas rester prisonnière dans les panneaux et former de la rouille.

**Gardez votre garage sec**

Ne stationnez pas votre véhicule dans un garage humide et mal ventilé. Ceci crée un milieu favorable pour la corrosion. Ceci est particulièrement vrai si vous lavez votre véhicule dans le garage ou si vous le stationnez alors qu'il est encore mouillé ou couvert de neige et de glace ou de vase. Même un garage chauffé peut contribuer à la corrosion, à moins qu'il soit bien ventilé pour dissiper l'humidité.

### **Gardez la peinture et les garnitures en bon état**

Égratignures et écaillures sur le fini devraient être couvertes avec une peinture de retouche dès que possible afin de réduire le risque de corrosion. Si vous pouvez voir le métal nu, nous recommandons de faire faire le travail dans un atelier de carrosserie qualifié.

Fiente d'oiseau: La fiente d'oiseau est très corrosive et peut endommager les surfaces peintes en quelques heures. Nettoyez toujours la fiente d'oiseau dès que possible.

### **Ne négligez pas l'intérieur**

L'humidité peut s'accumuler dans l'habitacle, sous les tapis, et causer de la corrosion. Vérifiez régulièrement sous les tapis pour vous assurer que tout est bien sec. Soyez très prudent si vous transportez des engrais, des matières nettoyantes ou des produits chimiques dans votre véhicule.

Ces produits ne devraient être transportés que dans des contenants adéquats et tout déversement devrait être essuyé immédiatement, rincé à l'eau claire et bien séché.

### **Soins intérieurs**

#### ***Mises en garde générales concernant l'intérieur***

Éviter que des produits chimiques, comme le parfum, une huile cosmétique, une crème solaire, un détergent pour les mains ou un assainisseur d'air, ne viennent en contact avec les pièces intérieures, puisqu'ils pourraient entraîner des dommages ou une décoloration. Les essuyer immédiatement s'ils viennent en contact avec les pièces intérieures. Voyez les directives à suivre pour nettoyer le vinyle correctement.



#### **MISE EN GARDE**

**- Composants électriques**

***Ne laissez jamais l'eau ou d'autres liquides toucher les composants électriques ou électroniques à l'intérieur du véhicule car ils pourraient les endommager.***

**⚠ MISE EN GARDE - Cuir**

**Utilisez un détergent neutre ou une solution à faible teneur en alcool pour nettoyer le cuir (volant, sièges, etc.). Utiliser une solution à forte teneur en alcool ou un détergent acide/alcalin pourrait déteindre ou décaper la surface du cuir.**

**Soin des sièges en cuir**

- Passez régulièrement l'aspirateur sur le siège pour retirer la poussière et le sable.

Cela évitera d'user ou d'endommager le cuir et de maintenir sa qualité.

- Essuyez souvent la hausse du siège en cuir naturel avec un chiffon sec ou doux.
- L'utilisation fréquente d'une protection pour le cuir peut empêcher l'usure de la housse et aide à en maintenir la couleur.

Veillez à lire les instructions et consultez un spécialiste avant d'utiliser un revêtement pour cuir ou des produits de protection.

- Le cuir avec des couleurs claires (beige, beige crème) est facilement contaminé et d'aspect transparent. Nettoyez souvent les sièges.
- Évitez de les essuyer avec un chiffon humide. Cela peut craqueler la surface.

**Nettoyage des sièges en cuir**

- Éliminez immédiatement toute contamination. Reportez-vous aux instructions ci-dessous pour supprimer chacun des contaminants.
- Produits cosmétiques (crème solaire, fond de teint, etc.)
  - Appliquez une crème de nettoyage sur un chiffon et essuyez le point contaminé. Essuyez la crème avec un chiffon humide et éliminez l'eau avec un chiffon sec.
- Boissons (café, soda, etc.)
  - Appliquez une petite quantité de détergent neutre et frottez jusqu'à ce que les salissures disparaissent.
- Huile
  - Retirez immédiatement l'huile avec un tissu absorbant et essuyez avec un détachant pour cuir naturel uniquement.
- Chewing-gum
  - Faites durcir la gomme avec de la glace et éliminez-la progressivement.

### **Précautions d'utilisation des housses de siège en tissu (si équipé)**

Pensez à nettoyer régulièrement les sièges en tissu avec un aspirateur en tenant compte des caractéristiques de la matière du tissu. S'ils sont très salis par des taches de boissons, etc., utilisez un produit nettoyant pour habitacle de voiture. Pour éviter d'endommager les housses de siège, utilisez une éponge ou un chiffon doux en microfibre et essuyez la housse de siège jusqu'aux coutures en effectuant des mouvements amples et en exerçant une pression modérée.

Les fermetures Velcro des vêtements ou les objets pointus peuvent provoquer des accrocs ou des rayures sur la surface des sièges.

Veillez à ne pas frotter ces objets contre la surface.

### **Nettoyage du capitonnage et des garnitures intérieures**

#### **Vinyle**

Éliminez la poussière et la saleté du vinyle à l'aide d'une époussette ou d'un aspirateur. Nettoyez le vinyle avec un nettoyant pour le vinyle.

#### **Tissu**

Éliminez la poussière et la saleté des tissus à l'aide d'une époussette ou d'un aspirateur. Nettoyez les tissus avec une solution de savon doux recommandée pour le capitonnage ou les tapis. Nettoyez les taches fraîches immédiatement avec un détachant. Si vous ne les nettoyez pas immédiatement, le tissu restera taché et pourra se décolorer. En outre, les propriétés ignifuges du tissu seront réduites si vous ne l'entretenez pas bien.

Utiliser un produit autre que les nettoyants et les procédures recommandées pourra changer l'apparence du tissu et en réduire les propriétés ignifuges.

### **Nettoyer les ceintures de sécurité**

Nettoyez le tressage des ceintures avec une solution de savon doux recommandée pour le capitonnage ou les tapis. Suivez le mode d'emploi fourni avec le savon. Ne blanchissez ni ne retez le tressage car vous pourriez l'affaiblir.

### **Nettoyer la surface intérieure des glaces**

Si l'intérieur des glaces s'embue (devient couvert d'un film huileux, gras ou cireux), vous pouvez nettoyer les glaces avec un produit pour vitres. Suivez le mode d'emploi sur le contenant du produit.



### **MISE EN GARDE**

#### **- Glace arrière**

***Ne grattez ni n'éraflez la face intérieure de la lunette arrière, vous pourriez endommager le grillage du dégivreur arrière.***

## SYSTÈME ANTIPOLLUTION

Le système antipollution du véhicule est couvert par une garantie limitée écrite. Consulter les informations de garantie consignée dans le passeport de service.

Votre véhicule est équipé d'un système antipollution conforme à tous les règlements antipollution en vigueur.

Il y a trois systèmes antipollution en tout, à savoir :

- (1) Système de contrôle des gaz de carter
- (2) Système de contrôle des émissions de vapeurs de carburant
- (3) Système de contrôle des gaz d'échappement

Afin d'assurer le bon fonctionnement du système antipollution, on recommande que vous fassiez inspecter et entretenir votre véhicule par un concessionnaire Kia agréé, conformément au programme d'entretien dans ce manuel.

**Miseen garde concernant l'inspection et le test de maintenance (avec le système de contrôle électronique de stabilité (ESC)) :**

- **Pour éviter les ratés pendant le test au dynamomètre, coupez le système de contrôle électronique de stabilité (ESC) en appuyant sur l'interrupteur ESC.**
- **Une fois le test au dynamomètre effectué, remettez l'ESC en circuit en appuyant de nouveau sur l'interrupteur ESC.**

### 1. Système de contrôle des gaz de carter

Le système de recyclage des gaz de carter sert à éliminer la pollution dans l'air causée par les fuites de gaz provenant du carter. Le système alimente un air frais filtré au carter par l'entremise d'un boyau d'admission d'air. Dans le carter, l'air frais se mélange aux gaz qui passent alors dans le système d'induction, par la soupape RGC.

### 2. Système de contrôle des émissions de vapeurs de carburant (incluant la RVRC : récupération des vapeurs de remplissage en carburant)

Le système de contrôle des émissions de vapeurs de carburant empêche ces vapeurs de s'échapper dans l'air.

(La RVRC est conçue pour permettre aux vapeurs dans le réservoir de carburant d'être aspirées dans un réservoir pendant le remplissage à une station-service, empêchant la libération des vapeurs de carburant dans l'atmosphère.)

### **Absorbeur de vapeurs de carburant**

Les vapeurs de carburant produites dans le réservoir de carburant sont stockées dans l'absorbeur. Quand le moteur fonctionne, les vapeurs de carburant dans l'absorbeur sont aspirées dans le réservoir d'équilibre par l'entremise d'un clapet à solénoïde de commande de purge.

### **Clapet à solénoïde de commande de purge (CSCP)**

Le clapet à solénoïde de commande de purge est contrôlé par le module de commande du moteur (ECM). Quand la température du liquide de refroidissement est basse, au ralenti, le CSCP se ferme pour éviter que le moteur aspire les vapeurs de carburant. Une fois que le moteur se réchauffe pendant la conduite normale, le CSCP s'ouvre pour permettre au moteur d'utiliser les vapeurs de carburant.

### **3. Système de contrôle des gaz d'échappement**

Ce système contrôle très efficacement les gaz d'échappement, tout en maintenant une bonne performance.

#### **Modifications au véhicule**

Ce véhicule ne devrait être modifié d'aucune façon. Une modification au véhicule pourrait en affecter la performance, la sécurité ou la durabilité, et pourrait aller à l'encontre des lois et règlements sur la sécurité et la pollution.

De plus, les dommages ou les problèmes suite à une modification ne sont pas couverts par la garantie.

- Utiliser des appareils électroniques non approuvés pourrait entraîner un fonctionnement anormal du véhicule, endommager les circuits électriques, décharger la batterie ou causer un incendie. Par mesure de sécurité, ne jamais utiliser d'appareils électroniques non approuvés.

### **Mises en garde concernant les gaz d'échappement du moteur (oxyde de carbone)**

- Les gaz d'échappement peuvent contenir de l'oxyde de carbone. Donc, si vous sentez des gaz d'échappement dans l'habitacle, faites inspecter et réparer le système d'échappement immédiatement. Si vous pensez que les gaz d'échappement entrent dans le véhicule, ne conduisez qu'avec les glaces complètement abaissées. Faites inspecter et réparer votre véhicule immédiatement.

#### **⚠ AVERTISSEMENT - Échappement**

**Les gaz d'échappement contiennent de l'oxyde de carbone (CO). Bien qu'il soit inodore et incolore, l'oxyde de carbone est dangereux et même mortel. Suivez les directives sur cette page pour éviter l'emploi non autorisé par oxyde de carbone.**

- Ne faites pas tourner le moteur dans un endroit fermé (comme un garage) plus longtemps que nécessaire pour déplacer le véhicule hors de l'endroit.
- Quand le véhicule est arrêté à un endroit ouvert pendant plus qu'un bref instant et que le moteur tourne, ajustez le système de ventilation pour que l'air frais extérieur soit aspiré dans le véhicule.
- Ne restez jamais assis pendant de longues périodes dans un véhicule stationné ou arrêté, alors que le moteur est en marche.
- Si le moteur cale ou ne veut pas démarrer, des tentatives répétées de faire redémarrer le moteur peuvent endommager le système antipollution.

*Mises en garde concernant les pots catalytiques (si équipé)*

**⚠ AVERTISSEMENT**

**- Convertisseur catalytique**

**Ne pas s'approcher du convertisseur catalytique ou de l'échappement si le moteur est en marche ou s'il a été éteint depuis peu. Ces pièces sont très chaudes et peuvent brûler.**

**⚠ AVERTISSEMENT**

**- Incendie**

- Ne pas garer ou conduire le véhicule, ou conduire le moteur près des objets inflammables comme l'herbe, la végétation, le papier, les feuilles, etc. Ces objets peuvent être allumés sous le véhicule si l'échappement est trop chaud.
- Ne pas retirer le dissipateur thermique près de l'échappement, ne pas mettre une protection sous l'échappement ou revêtir le soubassement du véhicule contre la corrosion. Cela pourrait poser un risque d'incendie dans certaines situations.

Votre véhicule est doté d'un dispositif antipollution avec pot catalytique.

Les précautions suivantes devraient être prises :

- N'utilisez que de l'essence SANS PLOMB.
- N'utilisez pas le véhicule si vous détectez des signes de mauvais fonctionnement du moteur, comme des ratés ou une perte évidente de puissance.
- Ne faites pas un usage abusif du moteur comme rouler avec l'allumage coupé ou descendre des pentes, la boîte de vitesse engagée et l'allumage coupé.
- Ne laissez pas tourner le moteur à un ralenti accéléré pendant de longues périodes (5 minutes ou plus).
- Ne modifiez aucune pièce du moteur ou du système antipollution. Toutes les inspections et tous les ajustements doivent être faits chez un concessionnaire Kia agréé.

- Évitez de conduire alors que le niveau de carburant est extrêmement bas. Tomber en panne sèche pourrait causer des ratés du moteur et endommager le pot catalytique.

Un manque à observer ces précautions pourra se solder par des dommages au pot catalytique et au véhicule. En outre, de telles actions pourraient rendre les garanties nulles et sans effet.

## Caractéristiques techniques & Renseignements pour le consommateur

<b>Dimensions</b> .....	8-2
<b>Moteur</b> .....	8-2
<b>Intensité des ampoules</b> .....	8-3
<b>Pneus et jantes</b> .....	8-4
<b>Poids brut du véhicule</b> .....	8-6
<b>Volume de l'espace de chargement</b> .....	8-6
<b>Système de climatisation</b> .....	8-6
<b>Lubrifiants recommandés et volume</b> .....	8-7
• <b>Indice de viscosité sae recommandé</b> .....	8-9
<b>Numéro d'identification du véhicule (NIV)</b> .....	8-10
<b>Étiquette de certification du véhicule</b> .....	8-10
<b>Étiquette des pneus</b> .....	8-11
<b>Numéro du moteur</b> .....	8-11

## DIMENSIONS

Item		po. (mm)	
Longueur hors tout		4,830	
Largeur hors tout		1,870	
Hauteur hors tout		1,400	
Bande de roulement	Avant	225/45R18	1,596
		225/40ZR19	1,596
	Arrière	225/45R18	1,647
		255/35ZR19	1,619
Empattement		2,905	

## MOTEUR

Item	Moteur THETA II 2,0L T-GDI	
	Moteur Lambda II 3,3L T-GDI	Moteur THETA II 2,0L T-GDI
Cylindrée cc (po <sup>3</sup> )	3 342 (203,94)	1 998 (121,9)
Alésage x course mm (po.)	96 x 84 (3,62 x 3,29)	86 x 86 (3,39 x 3,39)
Ordre d'allumage	1-2-3-4-5-6	1-3-4-2
Nbre de cylindres	6, V-type	4. In-line

**INTENSITÉ DES AMPOULES**

Ampoule		Intensité (W)	Type d'ampoule	
Avant	Phares (croisement/route)*	60W	HB3 HL	
	Phares (croisement/route) - Type DEL*	LED	LED	
	Clignotants avant	21	PY21W	
	Clignotants avant - Type LED*	LED	LED	
	Feux de position avant	LED	LED	
	Phare de jour	LED	LED	
	Clignotants latéraux	Type d'ampoule	5W	WY5W
Type DEL*		0.5W	LED	
Arrière	Feux d'arrêt/arrière (extérieurs)	LED	LED	
	Feux arrière (intérieurs)	LED	LED	
	Clignotants arrière	21W	P21W	
	Clignotants arrière - Type DEL*	LED	LED	
	Feux de recul	16	W16W	
	Feu d'arrêt surélevé	LED	LED	
	Feux de plaque d'immatriculation	LED	LED	
Intérieur	Lampes de lecture	Type d'ampoule	10	FESTOON
		Type DEL*	1W	LED
	Plafonniers	10W	FESTOON	
	Lampes personnelles	1W	LED	
	Lampe de boîte à gants	5W	FESTOON	
	Lampes du miroir de courtoisie	5W	FESTOON	
	Feu de hayon	5W	FESTOON	

\* : si équipé

## PNEUS ET JANTES

Élément	Taille des pneus	Dimensions des roues	Charge Capacité		Vitesse Capacité		Pression des pneus [bar(psi,kPa)]				Couple des écrous de roue [Kgf·m (lbf·ft, N·m)]
			LI *1	Kg	SS *2	MPH	Charge normale *3		Charge maximale ou au-delà de 160 km/h (100 mi/h)		
							Avant	Arrière	Avant	Arrière	
Pneu pleine grandeur	225/45R18	8,0J x 18	95	690	V	149	2,5 (36, 250)	2,7 (39, 270)	2,6 (38, 260)	2,7 (39, 270)	11 ~ 13 (79 ~ 94, 107 ~ 127
	225/40R19	8,0J x 19	93	650	Y	186	2,5 (36, 250)	-	2,6 (38, 260)	-	
							2,6 *4 (38, 260)	-	2,6 (38, 260)	-	
255/35R19	8,5J x 19	96	710	Y	186	-	2,5 (36, 250)	-	2,7 (39, 270)		
Roue de secours compacte (si équipé)	T135/80R18	4,0T x 18	104	900	M	80	4,2 (60, 420)	4,2 (60, 420)	4,2 (60, 420)	4,2 (60, 420)	

\*1: Indice de charge

\*2: Symbole de la vitesse

\*3: Charge normale : Jusqu'à 3 personnes

\*4: S'applique aux véhicules Lambda 3,3 T-GDI AWD.

**⚠ MISE EN GARDE**

*Quand vous remplacez les pneus, remplacez-les par des pneus de même taille que les pneus de première monte. L'installation de pneus de tailles différentes peut endommager les pièces qui s'y rattachent ou provoquer un roulement irrégulier.*

**\* AVIS**

- On peut gonfler les pneus à une pression additionnelle de 21 kPa (3 psi) au-delà de la pression normale spécifiée si l'on s'attend à une température plus froide.  
De façon typique, les pneus perdent 7 kPa (1 psi) de pression par baisse de -11 °C (12 °F). Si l'on s'attend à des variations extrêmes de température, revérifiez la pression des pneus au besoin afin de les garder bien gonflés.
- Lors du remplacement des pneus, il est recommandé d'utiliser les mêmes pneus que les pneus d'origine. Sinon, cela peut affecter les performances de conduite.
- Lors de la conduite à haute altitude, il est normal que la pression atmosphérique diminue.  
Par conséquent, vérifiez la pression de gonflage des pneus et ajoutez de l'air au besoin.  
Pression de gonflage de pneu supplémentaire nécessaire par km au-dessus du niveau de la mer : 10 kPa/km (1,5 lb/po<sup>2</sup>/km).
- Vitesses supérieures à 160 km/h (100 mi/h)  
Pour rouler à des vitesses maximales supérieures à 160 km/h (100 mi/h), prière de respecter et, si nécessaire, régler la pression des pneus pour les vitesses supérieures à 160 km/h (100 mi/h) du tableau ci-dessus. Sinon, les pneus pourraient être endommagés et des accidents pourraient survenir.

## POIDS BRUT DU VÉHICULE

ITEM		kg (lbs)
2,0 T-GDI	2WD	2,165 (4,773)
	AWD	2,235 (4,927)
3,3 T-GDI	2WD	2,270 (5,004)
	AWD	2,335 (5,148)

## VOLUME DE L'ESPACE DE CHARGEMENT

ITEM	Volume
SAE	660L (23,31 cu ft)

## SYSTÈME DE CLIMATISATION

ITEM		Poids du volume	Classe
Liquide frigorigène	R-1234yf g (oz.)	570 ± 25g (20,1 ± 0,9)	R-1234yf
Lubrifiant du compresseur g (oz.)		100 ± 10g (3,5 ± 0,4)	FD46XG (IDEMITSU)

Nous vous recommandons de communiquer avec un concessionnaire Kia agréé pour obtenir plus de détails.

## LUBRIFIANTS RECOMMANDÉS ET VOLUME

Pour aider à maintenir la performance et la durabilité du moteur et du groupe motopropulseur, n'utilisez que des lubrifiants de bonne qualité. Utiliser les bons lubrifiants aidera le moteur à tourner rondement et favorisera une bonne consommation de carburant. Les lubrifiants et liquides suivants sont recommandés pour votre véhicule.

Lubrifiant		Volume	Classification	
Huile à moteur *1 *2 (vidange/remplissage)  Recommandée 	Moteur Essence	Lambda II 3,3 T-GDI	6,9 l (7,29 US qt.)	API SM/ILSAC GF 4 mieux/ 5W-30 mieux
		Theta II 2,0 T-GDI	5,7 l (6,02 US qt.)	ACEA C2 (ou mieux)
Liquide de boîte-pont automatique	Moteur Essence	2,0 T-GDI	9,2 l (9,71 US qt. )	GS ATF SP-IV-RR Kia d' origine ATF SP-IV-RR
		3,3 T-GDI		
Liquide de refroidissement	Moteur Essence	2,0 T-GDI	8,8 l (9,29 US qt.)	Mélange d'antigel et d'eau distillée (Liquide de refroidissement à base d'éthylène-glycol pour radiateur en aluminium)
		3,3 T-GDI		
Liquide de frein			0,395 l (0,42 US qt.)	FMVSS116 DOT-3 ou DOT-4

## Caractéristiques techniques & Renseignements pour le consommateur

Lubrifiant		Volume	Classification
Huile de différentiel arrière (sans LSD) (2,0 T-GDI) *3		1,2 l (1,27 US qt.)	HUILE POUR ENGRENAGES HYPOÏDES API GL-5 SAE 75W/85 (HUILE POUR ENGRENAGES SYNTH. SK HK 75W85)
Huile de différentiel arrière (sans LSD) (3,3 T-GDI) *3		1,3 l (1,37 US qt.)	
Huile de différentiel arrière (avec LSD) (2,0 T-GDI) *3 *4		1,3 l (1,37 US qt.)	HUILE POUR ENGRENAGES HYPOÏDES API GL-5 SAE 75W/85 (HUILE POUR ENGRENAGES LSD SYNTH. SK HK 75W85)
Huile de différentiel arrière (avec LSD) (3,3 T-GDI) *3 *4		1,4 l (1,48 US qt.)	
Huile de différentiel avant *3 (AWD)		0,7 l (0,74 US qt.)	HUILE POUR ENGRENAGES HYPOÏDES API GL-5 SAE 75W/85 (HUILE POUR ENGRENAGES SYNTH. SK HK 75W85)
Huile de transfert TRANSMISSION INTÉGRALE (AWD)	Engrenage/Embrayage	0,57 l (0,60 US qt.)	SHELL TF 0870B
	Actionneur	0,25 l (0,26 US qt.)	
Carburant	Moteur à essence	60 l (63,36 US qt.)	Se reporter aux exigences de carburant au chapitre 1

\*1 : Voyez les indices de viscosité SAE recommandés, en page suivante.

\*2 : On peut maintenant se procurer des huiles à moteur étiquetées éconergétiques. Outre les avantages habituels, elles contribuent à une économie de carburant en réduisant la quantité requise pour surmonter la friction du moteur. Souvent, ces améliorations sont difficiles à constater lors de la conduite quotidienne, mais avec le temps, elles peuvent présenter des économies marquées de coût et d'énergie.

\*3 : Quelques soient les intervalles de vidange d'huile, remplacez l'huile immédiatement si le différentiel arrière ou avant est submergé.

\*4 : Assurez-vous d'injecter de l'huile pour usage exclusif de LSD lors du remplacement de l'huile de différentiel arrière (pour LSD).

\*5 : Si l'huile moteur API SM n'est pas disponible, vous pouvez utiliser l'API SN ou une huile supérieure.

\*6 : Si l'huile moteur ILSAC GF-4 n'est pas disponible, vous pouvez utiliser la ILSAC GF-5 ou une huile supérieure.

### Indice de viscosité SAE recommandé

La viscosité (consistance) de l'huile du moteur influence la consommation de carburant et le fonctionnement par temps froid (démarrage et coulabilité de l'huile). Les huiles à indice réduit offrent une meilleure économie de carburant et un meilleur rendement par temps froid. Mais une huile d'indice élevé assurera une meilleure lubrification par temps chaud. Utiliser des huiles de viscosités autres que celles recommandées peut endommager le moteur.

Quand vous choisissez une huile, tenez toujours compte de la plage de température de service avant d'effectuer un changement.

Vous pouvez utiliser le tableau suivant pour vous aider à choisir la viscosité d'huile recommandée.

		Plage de température pour les indices de viscosité SAE										
Température	°C	-30	-20	-10	0	10	20	30	40	50		
	(°F)	-10	0	20	40	60	80	100	120			
Huile pour moteur à essence	Lambda II 3,3 T-GDI *1					20W-50						
					15W-40							
				10W-30								
		5W-30, 5W-40										
	Theta II 2,0 T-GDI *2					20W-50						
					15W-40							
				10W-30								
		0/5W-30, 5W-40										



Un huile moteur qui présente la marque d'homologation API répond aux spécifications du comité international Lubricant Specification Advisory Committee (ILSAC). Il est recommandé d'utiliser uniquement des huiles moteur qui présentent cette marque d'homologation API.

\*1 : Pour réduire la consommation de carburant, il est conseillé d'utiliser l'huile moteur de classe de viscosité SAE 5W-30 (ACEA A5 ou supérieure). Si toutefois cette huile moteur n'est pas disponible dans votre pays, sélectionnez l'huile moteur appropriée à l'aide du tableau de viscosité des huiles moteur.

\*2 : Pour réduire la consommation de carburant, il est recommandé d'utiliser l'huile moteur de classe de viscosité SAE 0W-30 (ACEA C2 ou supérieure). Si toutefois cette huile moteur n'est pas disponible dans votre pays, sélectionnez l'huile moteur appropriée à l'aide du tableau de viscosité des huiles moteur.

## NUMÉRO D'IDENTIFICATION DU VÉHICULE (NIV)

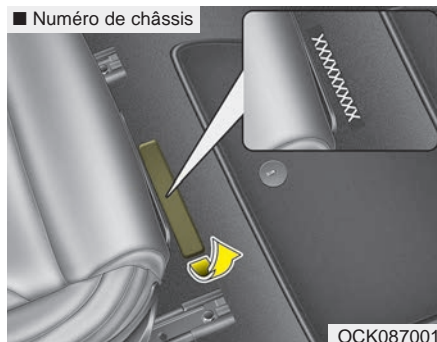

Le numéro d'identification du véhicule (NIV) est utilisé pour l'enregistrement de votre véhicule et toute autre transaction légale concernant la propriété, etc.

Le numéro est gravé sous le siège du conducteur ou du passager avant. Pour vérifier le numéro, ouvrir le couvercle.

Pour vérifier le numéro, ouvrir le couvercle.

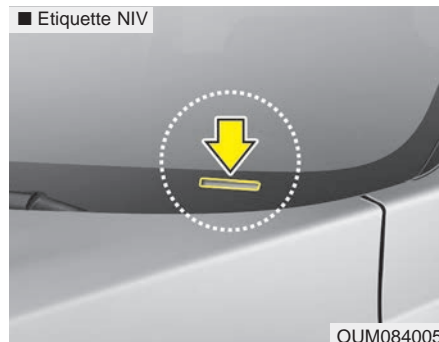

Le NIV est également inscrit sur une plaque fixée sur le dessus du tableau de bord. On peut facilement voir le numéro sur la plaque depuis l'extérieur à travers le pare-brise.

## ÉTIQUETTE DE CERTIFICATION DU VÉHICULE

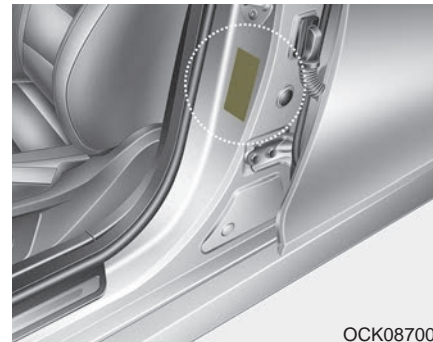

L'étiquette de certification de véhicule apposée sur le pilier central du côté du conducteur possède le numéro d'identification du véhicule (NIV).

## ÉTIQUETTE DES PNEUS

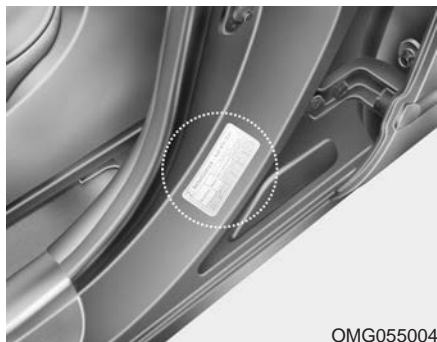

OMG055004

Les pneus montés sur votre véhicule ont été choisis parce qu'ils offrent le meilleur rendement lors de la conduite normale.

L'étiquette des pneus, située sur le montant central de la porte du conducteur, donne les pressions recommandées pour votre véhicule.

## NUMÉRO DU MOTEUR

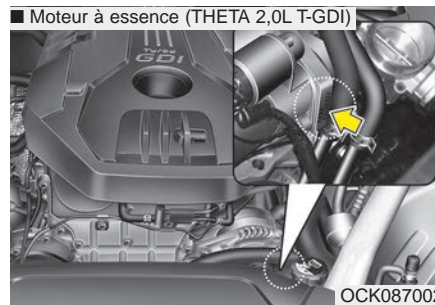

OCC087002

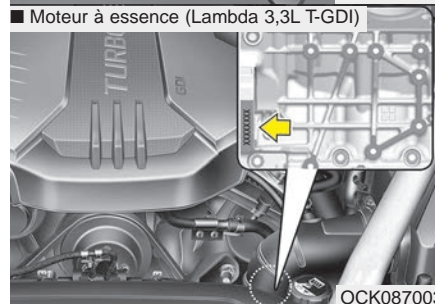

OCC087003

Le numéro du moteur est estampé sur le bloc, au point indiqué sur l'illustration.

# Index

**A**

- Affichage haut de tête (HUD) . . . . . 4-117
- Affichage haut de tête MARCHE/ARRÊT . . . . . 4-118
  - Description . . . . . 4-117
  - Informations sur l'affichage haut de tête . . . . . 4-119
  - Réglage de l'affichage haut de tête. . . . . 4-119
- Aide à l'évitement de collision avant (FCA) . . . . . 5-70
- Activation des freins. . . . . 5-74
  - Anomalie du système. . . . . 5-76
  - Capteur de radar/caméra avant de FCA . . . . . 5-74
  - Limites du système. . . . . 5-78
  - Message d'avertissement FCA et contrôle du système. . . . . 5-73
  - Paramètres et activation du freinage d'urgence autonome . . . . . 5-70
- Alerte d'attention du conducteur. . . . . 5-143
- Dysfonctionnement du système . . . . . 5-146
  - Réglage et activation du système. . . . . 5-143
  - Réinitialisation du système . . . . . 5-145
  - Système désactivé . . . . . 5-145
- Ampoules d'éclairage . . . . . 7-79
- Position d'ampoule de feu (Arrière). . . . . 7-81
  - Position d'ampoule de feu (Avant). . . . . 7-81
  - Position d'ampoule de feu (Latéral). . . . . 7-82
  - Précautions à suivre lors du remplacement des ampoules . . . . . 7-79
  - Remplacement de l'ampoule de feu stop surélevé (type LED) . . . . . 7-91
  - Remplacement de l'ampoule de lampe (type LED) de boîte à gants . . . . . 7-93
  - Remplacement de l'ampoule de lampe (type LED) de plaque d'immatriculation. . . . . 7-91
  - Remplacement de l'ampoule de lampe (type LED) du miroir de courtoisie. . . . . 7-92
  - Remplacement de phare (type LED) (Phare Type B) . . . . . 7-83
  - Remplacement d'une ampoule de clignotant arrière. 7-88
  - Remplacement d'une ampoule de clignotant arrière (type LED) . . . . . 7-87
  - Remplacement d'une ampoule de clignotant avant (Phare Type A) . . . . . 7-86
  - Remplacement d'une ampoule de feu de gabarit (Phare Type A) . . . . . 7-83
  - Remplacement d'une ampoule de feu de gabarit arrière (type LED type) . . . . . 7-87
  - Remplacement d'une ampoule de feu de gabarit latéral (type LED type) . . . . . 7-91
  - Remplacement d'une ampoule de feu de position + FDJ (Type LED) (Phare Type A) . . . . . 7-83
  - Remplacement d'une ampoule de feu de recul . . . 7-89
  - Remplacement d'une ampoule de feu stop et arrière (type LED) . . . . . 7-87
  - Remplacement d'une ampoule de lampe (type LED) de coffre à bagages. . . . . 7-93

Remplacement d'une ampoule de lampe d'ambiance (type LED) . . . . .	7-92
Remplacement d'une ampoule de lampe de lecture (type LED) . . . . .	7-92
Remplacement d'une ampoule de phare (Feu de croisement/Route) (Phare Type A) . . . . .	7-84
Antivol . . . . .	4-16
Stage antivol . . . . .	4-17
Stage armé . . . . .	4-16
Stage désarmé . . . . .	4-17
Aperçu de l'extérieur . . . . .	2-2
Aperçu de l'intérieur . . . . .	2-4
Attention sécurité! . . . . .	3-2
Dangers associés aux coussins gonflables . . . . .	3-2
Distraction du conducteur . . . . .	3-3
Garder son véhicule en bon état de circulation . . . . .	3-3
Toujours attacher les enfants . . . . .	3-2
Toujours porter sa ceinture de sécurité . . . . .	3-2
Vitesse . . . . .	3-3
Avant de prendre la route . . . . .	5-5
Avant de démarrer . . . . .	5-5
Avant d'entrer dans le véhicule . . . . .	5-5
Inspections nécessaires . . . . .	5-5
Avertissement de collision d'angle mort (BCW) . . . . .	5-133
Attention du conducteur . . . . .	5-140
BSD (Détection des angles morts) . . . . .	5-134
RCTA (Alerte de trafic transversal arrière) . . . . .	5-136

**B**

Batterie . . . . .	7-35
Pour un meilleur rendement de la batterie . . . . .	7-35
Recharger une batterie . . . . .	7-37
Réinitialisation des dispositifs . . . . .	7-38
Remplacement de la batterie . . . . .	7-35
Boîte de vitesses automatique . . . . .	5-11
Bonnes pratiques de conduite . . . . .	5-19
Commande de démarrage . . . . .	5-20
Fonctionnement de la boîte de vitesses automatique . . . . .	5-11
Boîte de vitesses automatique (Changement de vitesse à commande électrique) . . . . .	5-23
Bonnes pratiques de conduite . . . . .	5-34
Commande de démarrage . . . . .	5-36
Fonctionnement de la boîte de vitesses automatique . . . . .	5-23
Messages de l'affichage LCD . . . . .	5-31
Stationnement . . . . .	5-30
Bouton de démarrage/arrêt du moteur . . . . .	5-7
Bouton de démarrage/arrêt du moteur illuminé . . . . .	5-7
Démarrage du moteur à l'aide de la clé intelligente . . . . .	5-9
Positions du bouton de démarrage/arrêt du moteur . . . . .	5-7

**C**

Caméra de rétrovision . . . . .	4-126
---------------------------------	-------

## Index

---

Capot . . . . .	4-44	Chaîne haute-fidélité . . . . .	4-184
Fermeture du capot . . . . .	4-45	Antenne . . . . .	4-184
Ouverture du capot . . . . .	4-44	Ports AUX, USB . . . . .	4-185
Caractéristiques intérieures . . . . .	4-170	Clé intelligente . . . . .	4-5
Ancrage(s) de tapis . . . . .	4-182	Dispositif antidémarrage . . . . .	4-13
Chargement sans fil d'un téléphone intelligent . . . . .	4-176	Enregistrement de votre numéro de clés . . . . .	4-5
Chargeur USB . . . . .	4-176	Fonctionnement des clés . . . . .	4-13
Filet à bagages (Support) . . . . .	4-183	Fonctions de la clé intelligente . . . . .	4-5
Pare-soleil . . . . .	4-174	Le présent appareil est conforme aux CNR d'Industrie	
Patères . . . . .	4-181	Canada applicables aux appareils radio exempts de	
Porte-gobelets . . . . .	4-170	licence . . . . .	4-11
Prise de courant . . . . .	4-174	Mises en garde . . . . .	4-10
Réchauffeur de sièges . . . . .	4-171	Remplacement des piles . . . . .	4-12
Siège avec ventilation . . . . .	4-173	Utilisation du télédéverrouillage . . . . .	4-9
Carburants . . . . .	1-3	Climatisation automatique . . . . .	4-148
Additifs pour carburant . . . . .	1-5	Chauffage et climatisation automatiques . . . . .	4-149
Autres carburants . . . . .	1-4	Commande manuelle du chauffage et de la	
Essence avec éthanol ou méthanol . . . . .	1-3	climatisation . . . . .	4-151
Essence contenant du MMT . . . . .	1-5	Fitre à air de la climatisation . . . . .	4-161
N'utilisez pas de méthanol . . . . .	1-5	Fonctionnement du système . . . . .	4-158
Utilisation du MTBE . . . . .	1-5	Vérifier le niveau de fluide frigorigène dans le	
Utilisation en pays étranger . . . . .	1-6	climatiseur et de lubrifiant dans le compresseur . . . . .	4-161
Ceintures de sécurité . . . . .	3-24	Compartiment-moteur . . . . .	2-6, 7-4
Ceinture de sécurité à prétendeur . . . . .	3-31	Conditions spéciales de conduite . . . . .	5-150
Consignes concernant les ceintures de sécurité . . . . .	3-34	Balancement du véhicule . . . . .	5-150
Soin des ceintures de sécurité . . . . .	3-36	Conditions dangereuses . . . . .	5-150
Système de retenue . . . . .	3-24	Conduire dans la pluie . . . . .	5-152
		Conduire dans un endroit inondé . . . . .	5-153

Conduire la nuit . . . . .	5-151
Conduite hors route . . . . .	5-153
Négocier les virages en douceur . . . . .	5-151
Rouler sur l'autoroute. . . . .	5-153
Conduite en hiver . . . . .	5-155
Empêcher les serrures de geler . . . . .	5-157
Équipement en cas d'urgence. . . . .	5-158
Liquide de refroidissement à forte teneur en éthylène glycol . . . . .	5-156
Ne laissez pas la glace et la neige s'accumuler sous le bas de caisse. . . . .	5-158
Ne laissez pas le frein de stationnement geler. . . . .	5-158
Neige et glace. . . . .	5-155
Passer à une "huile d'hiver" . . . . .	5-157
Utiliser un lave-glace antigel approuvé . . . . .	5-157
Vérifier la batterie et les câbles . . . . .	5-157
Vérifier les bougies et le système d'allumage . . . . .	5-157
Coussins gonflables - système de retenue supplémentaire avancé. . . . .	3-50
Ajouter un équipement ou modifier un véhicule équipé de coussins gonflables . . . . .	3-81
Coussin de sécurité gonflable latéral . . . . .	3-70
Coussins gonflables du conducteur et du passager . . . . .	3-67
Éléments et fonctions du SRS . . . . .	3-54
Entretien du SRS . . . . .	3-80
Étiquette d'avertissement des coussins gonflables. . . . .	3-81
Le principe derrière les coussins gonflables . . . . .	3-51
Rideau gonflable . . . . .	3-73

Système de détection d'occupant . . . . .	3-57
Témoin lumineux des coussins gonflables . . . . .	3-53

## D

Déclaration de conformité . . . . .	4-186
IC . . . . .	4-186
Dégivrage et désembuage du pare-brise. . . . .	4-163
Climatisation automatique . . . . .	4-163
Logique de désembuage. . . . .	4-164
Ventilation automatique . . . . .	4-167
Ventilation intelligente. . . . .	4-167
Dégivreur . . . . .	4-147
Dégivreur de lunette arrière . . . . .	4-147
Démarrage assisté. . . . .	6-5
Démarrage assisté. . . . .	6-5
Démarrage en poussant . . . . .	6-7
Dépannage . . . . .	6-28
Crochet de remorquage amovible . . . . .	6-30
Remorquage d'urgence. . . . .	6-31
Service de dépannage. . . . .	6-28
Différentiel autobloquant (LSD). . . . .	5-43
Dimensions . . . . .	8-2

**É**

Éclairage . . . . . 4-129  
 Assistance d'activation des pleins phares . . . . . 4-132  
 Clignotants et indication de changement de voie . . . . . 4-135  
 Commutateur général d'éclairage . . . . . 4-129  
 Éclairage directionnel dynamique (DBL) . . . . . 4-137  
 Feu de jour . . . . . 4-129  
 Fonction d'économiseur de batterie . . . . . 4-129  
 Mise à niveau des phares avant . . . . . 4-136  
 Utilisation des feux de route . . . . . 4-131  
 Vérifier le phare . . . . . 4-136  
 Écrans LCD . . . . . 4-83  
 Autonomie . . . . . 4-92  
 Informations sur le trajet (Ordinateur de bord) . . . . . 4-83  
 Messages d'avertissement . . . . . 4-99  
 Mode Paramètres utilisateur . . . . . 4-93  
 Modes LCD . . . . . 4-88  
 Présentation . . . . . 4-83  
 Étiquette de certification du véhicule . . . . . 8-10  
 Étiquette des pneus . . . . . 8-11

**E**

Eclairage intérieur . . . . . 4-142  
 Fonction de coupure automatique . . . . . 4-142  
 Lampe de courtoisie de porte . . . . . 4-145  
 Lampe de la boîte à gants . . . . . 4-145

Lampe de lecture . . . . . 4-143  
 Lampe de miroir de courtoisie . . . . . 4-144  
 Plafonnier . . . . . 4-142  
 Plafonnier de hayon . . . . . 4-144  
 En cas de crevaison . . . . . 6-18  
 Changer un pneu . . . . . 6-20  
 Déposer et ranger le pneu de secours . . . . . 6-19  
 Vérin et outils . . . . . 6-18  
 En cas d'urgence sur la route . . . . . 6-3  
 Si le moteur cale à un carrefour ou à une traversée . . . . . 6-3  
 Si le moteur cale sur la route . . . . . 6-3  
 Si vous avez une crevaison sur la route . . . . . 6-3  
 Enregistreur de données d'événements du véhicule . . . . . 1-8  
 Entretien par le propriétaire . . . . . 7-7  
 Essuie-glace et lave-glace . . . . . 4-138  
 Programme d'entretien par le propriétaire . . . . . 7-7  
 Essuie-glaces de pare-brise . . . . . 4-138  
 Lave-glace . . . . . 4-141  
 Explication des items au programme d'entretien . . . . . 7-16

**F**

Filtre à air . . . . . 7-29  
 Remplacement du filtre . . . . . 7-29  
 Filtre à air de la climatisation . . . . . 7-30  
 Inspection du filtre . . . . . 7-30  
 Frein de stationnement . . . . . 7-28  
 Vérifier le frein de stationnement . . . . . 7-28

Fusibles . . . . .	7-55
Description du panneau de fusibles/relais . . . . .	7-63
Remplacement d'un fusible dans le compartiment-moteur . . . . .	7-60
Remplacer un fusible sur le panneau intérieur . . . . .	7-58

**G**

Groupe d'instruments . . . . .	4-76
Commande d'affichage ACL . . . . .	4-77
Commande du groupe d'instruments . . . . .	4-77
Indicateur de montée en vitesse/ rétrogradation de la boîte-pont . . . . .	4-82
Indicateurs . . . . .	4-78

**H**

Hayon . . . . .	4-24
Déverrouillage d'urgence de sécurité du hayon . . . . .	4-31
Hayon à commande électrique . . . . .	4-26
Hayon non électrique . . . . .	4-24
Hayon intelligent . . . . .	4-34
Huile à moteur . . . . .	7-20
Vérification du niveau de l'huile . . . . .	7-20
Vidange d'huile et changement du filtre . . . . .	7-21

**I**

Intensité des ampoules . . . . .	8-3
----------------------------------	-----

**L**

Lames d'essuie-glace . . . . .	7-32
Inspection des lames . . . . .	7-32
Remplacement des lames d'essuie-glace . . . . .	7-32
Large toit ouvrant . . . . .	4-51
Avertissement d'ouverture du toit ouvrant . . . . .	4-52
Fermeture du toit ouvrant . . . . .	4-56
Inclinaison du toit ouvrant . . . . .	4-56
Ouverture du toit ouvrant . . . . .	4-54
Paresoleil . . . . .	4-53
Réinitialisation du toit ouvrant vitré . . . . .	4-57
Lave-glace . . . . .	7-27
Vérifier le niveau du lave-glace . . . . .	7-27
Limite de charge du véhicule . . . . .	5-159
Étiquette de certification . . . . .	5-162
Étiquette de renseignements sur les pneus et la charge . . . . .	5-159
Liquide de frein . . . . .	7-26
Vérifier le niveau de liquide de frein . . . . .	7-26
Liquide de refroidissement . . . . .	7-22
Vérifier le niveau du liquide de refroidissement . . . . .	7-22
Vidange du liquide de refroidissement . . . . .	7-25
Indice de viscosité sae recommandé . . . . .	8-9

## Index

Lubrifiants recommandés et volume . . . . . 8-7

### M

Moteur . . . . . 8-2

### N

Numéro d'identification du véhicule (NIV) . . . . . 8-10

Numéro du moteur . . . . . 8-11

### P

Pneus et jantes . . . . . 8-4

Pneus et jantes . . . . . 7-39

Correction de la géométrie et équilibrage des roues . . . . . 7-43

Entretien des pneus . . . . . 7-39

Entretien des pneus . . . . . 7-44

Indications sur le flanc du pneu . . . . . 7-45

Permutation des pneus . . . . . 7-42

Pneu à profil bas . . . . . 7-53

Pneus à carcasse radiale . . . . . 7-52

Pneus à neige . . . . . 7-52

Pneus d'été . . . . . 7-52

Pneus toutes saisons . . . . . 7-51

Pression à froid recommandée pour les pneus . . . . . 7-39

Pression des pneus . . . . . 7-40

Remplacement des jantes . . . . . 7-44

Remplacement des pneus . . . . . 7-43

Traction des pneus . . . . . 7-44

Vérification de la pression de gonflage . . . . . 7-41

Poids brut du véhicule . . . . . 8-6

Poids du véhicule . . . . . 5-163

Programme d'entretien . . . . . 7-9

### R

Rangements . . . . . 4-168

Boîte à gants . . . . . 4-168

Casier à lunettes . . . . . 4-169

Rangement dans la console centrale . . . . . 4-168

Régulateur de vitesse . . . . . 5-85

Pour accélérer temporairement alors que le  
régulateur est en circuit . . . . . 5-87

Pour augmenter la vitesse réglée . . . . . 5-87

Pour désengager le régulateur de vitesse,  
procédez d'une de ces façons . . . . . 5-88

Pour mettre le régulateur hors circuit,  
procédez de l'une de ces façons . . . . . 5-89

Pour ramener la vitesse de croisière à plus de 30 km/h  
(20 mi/h) environ . . . . . 5-88

Pour réduire la vitesse réglée . . . . . 5-87

Pour régler le régulateur à une vitesse . . . . . 5-86

Régulateur de vitesse intelligent avec système

Stop & Go . . . . . 5-90

Commutateur de régulateur de vitesse intelligent . . . . . 5-92

Limites du système . . . . .	5-105
Lorsque la voie . . . . .	5-99
Lorsqu'un véhicule se trouve devant vous dans votre voie . . . . .	5-99
Pour changer le mode du régulateur de vitesse . . .	5-104
Pour régler la sensibilité du régulateur de vitesse intelligent (SCC) . . . . .	5-103
Réglage de la distance entre deux véhicules (Système de régulateur de vitesse intelligent) . . .	5-98
Réglage de la vitesse (Système de régulateur de vitesse intelligent) . . . . .	5-92
Rétroviseurs . . . . .	4-63
Actionneur de barrière et programmation au canada . . . . .	4-71
Assombrissement automatique . . . . .	4-65
Effacement des codes mémorisés sur le Home Link® . . . . .	4-72
Fonction de boussole . . . . .	4-66
Programmation du Home Link® . . . . .	4-69
Programmation d'un code mobile . . . . .	4-70
Programmation normale . . . . .	4-69
Reprogrammation d'un seule touche Home Link® .	4-71
Rétroviseur extérieur . . . . .	4-72
Rétroviseur intérieur . . . . .	4-63
Utilisation de la télécommande Home Link® . . . .	4-71
Risque de brûlures en stationnant ou en arrêtant le véhicule . . . . .	1-7
Rodage du véhicule . . . . .	1-6

## S

Serrures de porte . . . . .	4-18
Actionner les serrures de porte de l'extérieur du véhicule . . . . .	4-18
Actionner les serrures de porte de l'intérieur du véhicule . . . . .	4-19
Fonctions verrouillage/déverrouillage des portes . .	4-22
Serrure de porte arrière à l'épreuve des enfants . . .	4-22
Services d'entretien . . . . .	7-5
Précautions concernant l'entretien par le propriétaire .	7-6
Responsabilité du propriétaire . . . . .	7-5
Si le moteur ne démarre pas . . . . .	6-4
Si le moteur ne tourne pas ou tourne lentement . . . .	6-4
Si le moteur tourne normalement mais ne démarre pas . . . . .	6-4
Si le moteur surchauffe . . . . .	6-8
Sièges . . . . .	3-4
Appui-tête (pour le siège avant) . . . . .	3-15
Poche sur le dossier . . . . .	3-18
Réglage du siège arrière . . . . .	3-19
Réglage du siège avant - électrique . . . . .	3-8
Système de mémoire de position du conducteur (siège à réglages électriques) . . . . .	3-12
Sièges pour enfant (CRS) . . . . .	3-37
Choisir un siège pour enfant (CRS) . . . . .	3-38
Installation d'un siège pour enfant (CRS) . . . . .	3-41

Les enfants doivent toujours prendre place à l'arrière . . . . .	3-37	Système de climatisation . . . . .	8-6
Signal d'avertissement . . . . .	6-2	Système de commande intégré au mode de conduite . . . . .	5-117
Feux de détresse . . . . .	6-2	Système de freinage . . . . .	5-44
Soin de l'apparence . . . . .	7-94	Bonnes pratiques de freinage . . . . .	5-68
Soins extérieurs . . . . .	7-94	Commande d'aide au démarrage en pente (HAC) . . . . .	5-67
Soins intérieurs . . . . .	7-100	Contrôle électronique de stabilité (ESC) . . . . .	5-61
Système antipollution . . . . .	7-103	Frein de stationnement - Pédale . . . . .	5-46
Système de contrôle des émissions de vapeurs de carburant (incluant la RVRC : récupération des vapeurs de remplissage en carburant) . . . . .	7-103	Frein de stationnement électronique (EPB) . . . . .	5-48
Système de contrôle des gaz de carter . . . . .	7-103	Freins assistés . . . . .	5-44
Système de contrôle des gaz d'échappement . . . . .	7-104	Gestion de la stabilité du véhicule (VSM) . . . . .	5-65
Système d'accueil . . . . .	4-146	Maintien automatique . . . . .	5-54
Éclairage intérieur . . . . .	4-146	Messages d'avertissement . . . . .	5-57
Extinction retardée des phares avant . . . . .	4-146	Système de freinage antiblocage (ABS) . . . . .	5-59
Lampe de poche . . . . .	4-146	Système de surveillance 360° avec caméra . . . . .	4-128
Système d'aide au stationnement . . . . .	4-120	Système de surveillance de la pression des pneus (TPMS) . . . . .	6-10
Auto-diagnostic . . . . .	4-125	Changement d'un pneu avec TPMS . . . . .	6-14
Conditions de non fonctionnement du système d'aide au stationnement . . . . .	4-123	Vérification de la pression des pneus . . . . .	6-10
Fonctionnement du système d'aide au stationnement . . . . .	4-121	Voyant de pression basse des pneus . . . . .	6-12
Système d'assistance au maintien de voie (LKA) . . . . .	5-123	Système ISG (Idle Stop and Go) . . . . .	5-112
Attention du conducteur . . . . .	5-129	Arrêt automatique . . . . .	5-112
Changement de fonction du système LKA . . . . .	5-132	Condition de fonctionnement du système ISG . . . . .	5-114
Dysfonctionnement du système LKA . . . . .	5-131	Démarrage automatique . . . . .	5-113
Fonctionnement du LKA . . . . .	5-125	Désactivation du système ISG . . . . .	5-115
		Dysfonctionnement du système ISG . . . . .	5-115

**T**

Tableau de bord . . . . .	2-5
Témoins d'avertissement et témoins lumineux . . . . .	4-104
Témoins d'avertissement . . . . .	4-104
Témoins lumineux . . . . .	4-113
Tirer une remorque . . . . .	5-158
Transmission intégrale (AWD) . . . . .	5-39
Précautions d'urgence . . . . .	5-42
Utilisation de la transmission intégrale (AWD) . . . . .	5-39

**U**

Utilisation du manuel . . . . .	1-2
Utilisation économique . . . . .	5-148

**V**

Vérification des niveaux de liquide . . . . .	7-19
Vitres . . . . .	4-38
Vitres à commande électrique . . . . .	4-39
Volant . . . . .	4-58
Avertisseur sonore . . . . .	4-62
Levier de commande de direction inclinable et télé- scopique . . . . .	4-59
Servodirection électrique (EPS) . . . . .	4-58
Volant chauffant . . . . .	4-61

Volet du réservoir de carburant . . . . .	4-46
Fermeture du volet du réservoir de carburant . . . . .	4-46
Ouverture du volet du réservoir de carburant . . . . .	4-46
Ouverture d'urgence du volet du réservoir d'essence . . . . .	4-47
Volume de l'espace de chargement . . . . .	8-6