

LANCIA

---

*Upsilon*

NOTICE D'ENTRETIEN



## **Cher Client,**

Vous avez choisi une Lancia et nous vous en remercions.

Nous avons préparé cette documentation de bord pour vous aider à vous familiariser avec toutes les fonctionnalités offertes par votre véhicule et à en tirer parti au maximum. Ce véhicule est conçu pour une utilisation quotidienne et pour des utilisations spécifiques. Veuillez prendre le temps de vous familiariser avec toutes les caractéristiques dynamiques de votre véhicule.

Vous y trouverez des informations, des conseils et des avertissements importants concernant l'utilisation du véhicule et l'exploitation optimale de ses performances à partir des caractéristiques techniques de votre Lancia.

Il vous est conseillé de le lire intégralement avant de prendre la route pour la première fois, et ce, afin de vous familiariser avec les commandes, en particulier celles des freins, de la direction et de la transmission ; dans le même temps, ceci vous aidera à appréhender le comportement du véhicule sur différents types de chaussées.

Ce document décrit également les spécificités de votre véhicule, contient des informations essentielles pour rouler en toute sécurité et donne des conseils d'entretien pour votre Lancia au fil du temps.

Dans le carnet de garantie joint, vous trouverez également une description des services que le fabricant offre à ses clients, le certificat de garantie et les détails des conditions générales pour l'entretien du véhicule.

Nous sommes certains que ces informations vous apprendront à mieux connaître votre nouveau véhicule et que vous apprécierez les services d'assistance fournis par l'équipe Stellantis.

Bonne lecture et bonne conduite !

## **ATTENTION**

**Cette notice d'entretien décrit toutes les versions de la Lancia Ypsilon. Les options, les équipements dédiés à des marchés ou versions spécifiques ne sont pas explicitement indiqués dans le texte : par conséquent, vous ne devez prendre en compte que les informations relatives au niveau de finition, au moteur et à la version achetée. Tout contenu introduit tout au long de la production du modèle, en dehors de la demande spécifique d'options au moment de l'achat, sera identifié avec le libellé (suivant version).**

**Les données contenues dans cette publication doivent être comprises dans le but de vous guider dans l'utilisation correcte du véhicule. Stellantis Europe S.p.A. vise l'amélioration constante des véhicules produits. Pour cette raison, l'entreprise se réserve le droit d'introduire des changements sur le modèle décrit pour des raisons techniques et/ou commerciales.**

**Pour plus d'informations, contactez un concessionnaire Lancia.**

# IMPORTANT : À LIRE ATTENTIVEMENT

## FAIRE LE PLEIN



**Moteurs à essence** : faire le plein uniquement avec de l'essence sans plomb ayant un indice d'octane (RON) d'au moins 95 conformément à la spécification européenne EN228. Ne pas utiliser d'essence contenant du méthanol ou de l'éthanol E85. L'utilisation de ces mélanges peut entraîner des problèmes de démarrage et de conduite, ainsi que des dommages aux composants fondamentaux du système d'alimentation en carburant. Pour obtenir de plus amples renseignements sur l'utilisation du carburant approprié, consulter le chapitre « Ravitaillement du véhicule » dans la section « Démarrage et conduite ».

## DÉMARRAGE DU MOTEUR



**Versions hybrides** : serrer le frein de stationnement électrique, déplacer la commande PRND pour sélectionner le rapport P (Parking) ou N (Neutre), appuyer sur la pédale de frein, puis tourner le dispositif d'allumage sur 1 ou appuyer sur le bouton du dispositif d'allumage.

**Versions électriques** : avec la commande PRND en position P, lorsque le contact est mis en position 1 ou que le bouton START STOP ENGINE est enfoncé, un avertissement sonore est émis et le message "READY" s'affiche à l'écran du combiné d'instruments pour indiquer que le système de traction électrique du véhicule a démarré. Le véhicule est maintenant prêt à rouler.

## STATIONNEMENT SUR DES MATÉRIAUX INFLAMMABLES



Pendant le fonctionnement, le convertisseur catalytique devient très chaud. Par conséquent, ne pas stationner le véhicule sur de l'herbe, des feuilles sèches, des aiguilles en pin ou d'autres matériaux inflammables : risque d'incendie.

## RESPECT DE L'ENVIRONNEMENT



Le véhicule est équipé d'un système qui permet une surveillance continue des composants liés aux émissions pour assurer un meilleur respect de l'environnement.

## ACCESSOIRES ÉLECTRIQUES



Si, après l'achat du véhicule, vous décidez d'ajouter des accessoires électriques (avec le risque de décharger progressivement la batterie conventionnelle), contactez un concessionnaire Lancia. Son personnel peut calculer les besoins électriques globaux et vérifier que le système électrique de la voiture peut supporter la charge requise.

## **ENTRETIEN PROGRAMMÉ**



Un entretien adéquat permet de préserver les performances et les caractéristiques de sécurité du véhicule, le respect de l'environnement et les faibles coûts d'exploitation au fil du temps.

## **DISPOSITIFS DE CYBERSÉCURITÉ**

Le véhicule est équipé de dispositifs de sécurité développés selon les normes technologiques actuellement appliquées dans l'industrie automobile pour protéger les systèmes électroniques embarqués contre les tentatives de piratage. L'objectif de ces dispositifs de sécurité est de minimiser le risque de cyberattaques ou d'installation de virus ou de programmes malveillants qui pourraient compromettre les performances du véhicule ou permettre le vol de données personnelles des acheteurs ou des utilisateurs ainsi que la diffusion non autorisée de ces informations.

L'acheteur du véhicule ne doit pas retirer, modifier ou altérer ces dispositifs de sécurité anti-piratage. Le fabricant ne sera donc pas responsable des conséquences négatives ou des dommages au véhicule ou à l'acheteur ou à des tiers résultant de la dépose, de la modification ou de la manipulation des dispositifs de sécurité effectués par l'acheteur ou l'utilisateur du véhicule.

# UTILISATION DE LA NOTICE D'ENTRETIEN

## INSTRUCTIONS D'UTILISATION

Chaque fois qu'une instruction relative à la direction (gauche/droite ou avant/arrière) est donnée, elle est écrite pour être lue du point de vue de l'occupant du siège conducteur. Si une direction est fournie selon une perspective différente, elle sera spécifiée comme telle dans le texte, le cas échéant.

Les chiffres dans la Notice d'entretien sont fournis à titre d'exemple uniquement : cela peut impliquer que certains détails de l'image ne correspondent pas à la disposition réelle de votre véhicule. En outre, le manuel a été conçu en tenant compte des véhicules avec volant de direction sur le côté gauche; il est donc possible que sur les véhicules avec volant de direction sur le côté droit, la position ou la construction de certaines commandes ne soit pas exactement symétrique par rapport à la figure. Pour identifier le chapitre avec les informations nécessaires, vous pouvez consulter l'index à la fin de cette notice d'entretien.

Les sections peuvent être rapidement identifiées par des onglets graphiques dédiés, sur le côté de chaque page impaire.

Une légende est présentée quelques pages plus loin pour apprendre à connaître l'ordre des sections et les symboles

pertinents dans les onglets. Il y a également une indication textuelle de la section en cours sur le côté de chaque page paire.

## AVERTISSEMENTS ET MISES EN GARDE

Pendant la lecture de cette notice d'entretien, vous trouverez une série d'**AVERTISSEMENTS** pour éviter les procédures qui pourraient endommager votre voiture.

Il existe également des **MISES EN GARDE** à prendre pour éviter une utilisation incorrecte des composants du véhicule, qui pourrait provoquer des accidents ou des blessures.

Par conséquent, tous les **AVERTISSEMENTS** et les **MISES EN GARDE** doivent toujours être suivis avec soin.

Les **AVERTISSEMENTS** et les **MISES EN GARDE** sont rappelés dans le texte avec les symboles suivants :



sécurité personnelle ;



sécurité du véhicule ;



protection de l'environnement.

REMARQUE ces symboles, le cas échéant, sont indiqués à côté du titre ou à la fin de la ligne et sont suivis d'un nombre. Ce numéro rappelle l'avertissement correspondant à la fin de la section correspondante.

AVERTISSEMENT Si une « batterie conventionnelle » est mentionnée dans le texte, cela fait référence à la batterie de service 12 V dans le compartiment moteur. « Batterie auxiliaire » mentionnée dans le texte signifie la batterie de traction lithium-ion 48 V du système hybride, qui est située sous le siège avant gauche. « Batterie haute tension » dans le texte fait référence

à la batterie de traction haute tension au lithium du système de traction entièrement électrique. Le terme « batterie supplémentaire » désigne plutôt une batterie au plomb à l'extérieur du véhicule utilisée pour le démarrage de secours.

# SYMBOLES

Certains composants du véhicule ont des étiquettes de couleur dont les symboles indiquent les précautions à prendre lors de l'utilisation de ce composant. Vous trouverez ci-dessous une brève description de chaque symbole résumant le contenu. Faites toujours attention à tous les avertissements indiqués ici.



LIRE LA NOTICE  
D'ENTRETIEN



PROTÉGER LES  
YEUX



IL PEUT  
ÉGALEMENT  
DÉMARRER  
AUTOMATIQUEMENT  
LORSQUE LE  
MOTEUR EST  
ARRÊTÉ



NE PAS ENLEVER  
LE BOUCHON  
LORSQUE LE  
MOTEUR EST  
CHAUD



NE PAS OUVRIR  
: GAZ HAUTE  
PRESSION



ÉCLATEMENT



PIÈCES MOBILES  
ÉLOIGNER LES  
PARTIES DU CORPS  
ET LES VÊTEMENTS



LIQUIDE CORROSIF



HAUTE TENSION

# MODIFICATIONS/ALTÉRATIONS DU VÉHICULE

## AVERTISSEMENT

Toute modification/altération du véhicule présente un risque considérable pour la sécurité des occupants et peut compromettre son adhérence sur la chaussée, entraînant ainsi des accidents potentiellement mortels.

## ACCESSOIRES ACHETÉS PAR LE PROPRIÉTAIRE

Si, après l'achat de la voiture, vous décidez d'installer des accessoires électriques qui nécessitent une alimentation électrique permanente (par exemple, radio, système antivol par satellite, etc.) ou des accessoires qui ont une incidence sur l'alimentation électrique, informez-en un concessionnaire Lancia. Le personnel vérifiera si le système électrique du véhicule est en mesure de supporter la charge requise, ou s'il doit être intégré à une batterie conventionnelle plus puissante.

AVERTISSEMENT Faire attention en cas d'ajout de spoilers, de jantes aluminium ou de moyeux de roue non homogènes : ces pièces peuvent réduire la ventilation des freins et compromettre leur efficacité en cas de freinages brusques et répétés ou de longues descentes.

Veiller à ce que rien ne gêne la course de la pédale (surtapis, etc.).

## INSTALLATION D'APPAREILS ÉLECTRIQUES/ÉLECTRONIQUES

Tous les appareils électriques et électroniques installés après l'achat du véhicule et dans le cadre du service après-vente doivent porter l'étiquette suivante  :

Le fabricant autorise l'installation d'émetteurs-récepteurs, du moment que cette installation a lieu dans un centre spécialisé, selon les règles de l'art et conformément aux spécifications du fabricant.

AVERTISSEMENT Les patrouilles routières peuvent interdire le véhicule de circuler si les appareils installés modifient les caractéristiques du véhicule. La garantie peut également être annulée en cas de défauts provoqués par une modification, que les défauts soient associés directement ou indirectement à cette modification.

Le fabricant ne peut être tenu pour responsable des dommages causés par l'installation d'accessoires non fournis ou non recommandés par le fabricant et/ou non installés conformément aux instructions données.









## ÉMETTEURS RADIO ET TÉLÉPHONES MOBILES

Les émetteurs radio (téléphones portables, radios CB, radio amateur, etc.) ne peuvent pas être utilisés à l'intérieur du véhicule si une antenne distincte n'est pas montée sur le toit.

Ces appareils peuvent avoir des difficultés à émettre et recevoir en raison du phénomène d'écran de la carrosserie du véhicule. En ce qui concerne l'utilisation de téléphones mobiles approuvés CE (GSM, GPRS, UMTS, LTE), suivez les instructions d'utilisation fournies par le fabricant du téléphone portable.

AVERTISSEMENT L'utilisation de ces appareils dans l'habitacle (sans antenne extérieure) peut provoquer le dysfonctionnement des systèmes électriques. Et donc compromettre la sécurité du véhicule et mettre en danger les occupants.

AVERTISSEMENT Les performances du système Passive Entry/du bouton START STOP ENGINE peuvent diminuer en présence de téléphones portables/ordinateurs portables/smartphones/tablettes à l'intérieur du véhicule et/ou à proximité de la clé électronique.

<b>CONNAÎTRE SON VÉHICULE</b>	
<b>CONNAISSANCE DU COMBINÉ D'INSTRUMENTS</b>	
<b>SÉCURITÉ</b>	
<b>DÉMARRAGE ET CONDUITE</b>	
<b>EN CAS D'URGENCE</b>	
<b>SERVICE ET MAINTENANCE</b>	
<b>CARACTÉRISTIQUES TECHNIQUES</b>	
<b>MULTIMÉDIA</b>	
<b>TABLE DES MATIÈRES</b>	



# CONNAÎTRE SON VÉHICULE

*Une connaissance approfondie de votre nouveau véhicule commence ici. Cette documentation de bord vous décrira la conception et le fonctionnement des équipements d'une manière simple et directe.*

PRINCIPE DE FONCTIONNEMENT DE LA VERSION ÉLECTRIQUE .....	12
BATTERIE HAUTE TENSION .....	14
PRINCIPE DE FONCTIONNEMENT DE LA VERSION HYBRIDE .....	16
CLÉS, SERRURES.....	20
DISPOSITIF DE DÉMARRAGE....	24
ALARME .....	25
PORTES.....	27
SIÈGES.....	30
APPUIE-TÊTE .....	34
VOLANT .....	35
RÉTROVISEURS .....	37
ÉCLAIRAGE EXTÉRIEUR .....	38
ÉCLAIRAGE INTÉRIEUR .....	43
COMMANDE D'ESSUIE-GLACES .....	45
SYSTÈMES DE CLIMATISATION .....	48
VITRES .....	54
CAPOT MOTEUR.....	56
COFFRE .....	58
ÉQUIPEMENTS INTÉRIEURS .....	59
PORTE-BAGAGES .....	63
ÉCHAPPEMENT MOTEUR.....	64



## **PRINCIPE DE FONCTIONNEMENT DE LA VERSION ÉLECTRIQUE**

(suivant version)

Le système de propulsion de la Lancia Ypsilon entièrement électrique est alimenté par l'énergie contenue dans la batterie haute tension rechargeable au lithium-ion du véhicule. Contrairement aux véhicules classiques ou hybrides, il n'y a pas de moteur à combustion interne dans ce véhicule.

Le véhicule utilise l'énergie électrique stockée dans la batterie haute tension et non le carburant. Cette batterie fournit l'énergie nécessaire pour commencer à avancer et doit donc être rechargée avant utilisation. Si la batterie haute tension est complètement déchargée, le véhicule ne démarrera pas.

Ce véhicule est également doté d'une batterie conventionnelle (12V) du même type que celle utilisée par les véhicules équipés de moteurs à combustion interne. Si la batterie conventionnelle est complètement déchargée, le véhicule ne démarrera pas.

La batterie conventionnelle alimente le système électrique conventionnel : éclairage, essuie-glaces, systèmes de retenue (airbags et prétensionneurs), système sonore, etc.

La batterie haute tension alimente le moteur électrique et les dispositifs

auxiliaires haute tension (réchauffeurs, compresseur de climatisation électrique, etc.). Le convertisseur électronique qui alimente le système 12V pour le fonctionnement général du véhicule est également alimenté par la batterie haute tension et recharge également la batterie conventionnelle.

La batterie est chargée en connectant la prise de charge du véhicule à l'alimentation secteur à l'aide du câble de charge.

La batterie haute tension est également partiellement rechargée lors de la conduite en décélération ou au freinage. Au cours de ces étapes, la batterie est rechargée par régénération via le moteur électrique. Il s'agit d'un moyen efficace de recharger le véhicule car l'énergie cinétique de la voiture est utilisée et convertie en énergie de charge électrique.

Les véhicules électriques ont des caractéristiques d'utilisation spécifiques, ce qui est utile de savoir, afin d'obtenir des performances optimales.

## SCHÉMA FONCTIONNEL DU VÉHICULE

(suivant version)

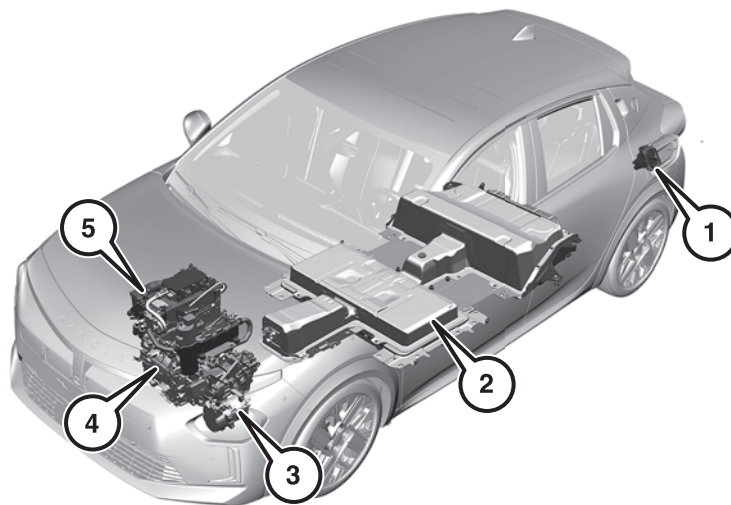

1

1. Prise de charge 2. Batterie haute tension 3. Compresseur électrique haute tension 4. Motorisation électrique  
5. Convertisseur de tension

LNy00370



## MODE DE FONCTIONNEMENT



Comme pour un véhicule avec boîte de vitesses automatique, le conducteur doit s'habituer à ne pas utiliser le pied gauche pour activer la pédale d'embrayage qui n'est pas présente.

Pendant la conduite, lorsque le conducteur soulève le pied de la pédale d'accélérateur ou appuie sur la pédale de frein pendant la décélération, le moteur génère un courant électrique qui est utilisé pour freiner le véhicule et recharger la batterie haute tension.

## MODE "TORTUE"

Si le voyant  est allumé à l'écran des instruments de bord, l'état de charge de la batterie haute tension est critique, la puissance du moteur diminue progressivement et la plage est limitée.

Mettre le véhicule en charge. Si le voyant reste allumé après la charge, contacter un concessionnaire Lancia.



### ATTENTION

**1)** En cas de mauvais temps et de routes inondées : Ne conduisez pas sur une rue inondée si le niveau d'eau dépasse la partie inférieure des jantes de roue.

**2)** En raison du fonctionnement silencieux de votre véhicule électrique,

*réglez toujours la commande PRND sur P et serrez le frein de stationnement électrique. Coupez le moteur avant de quitter la voiture. RISQUE DE BLESSURES GRAVES.*

## BATTERIE HAUTE TENSION

La batterie haute tension est située dans le bas du véhicule dans une zone centrale et ne nécessite aucun entretien.

La batterie haute tension est au lithium-ion.

Les batteries lithium-ion offrent les avantages suivants :

- elles sont beaucoup plus légères que les autres types de batteries rechargeables de même taille ;
- elles conservent la charge plus longtemps ;
- elles n'ont pas de mémoire, c'est-à-dire qu'il n'est pas nécessaire de les décharger complètement avant de les recharger comme c'est le cas avec d'autres types de batteries ;
- elles peuvent être rechargées et déchargées, les temps de recharge varient selon le mode de charge et l'alimentation (borne domestique ou publique).

La batterie haute tension est équipée de systèmes de climatisation qui garantissent un fonctionnement à la température la plus appropriée à son fonctionnement.

L'autonomie de la batterie de traction varie en fonction du type de conduite, de parcours, de l'utilisation des équipements de confort thermique et du vieillissement de ses composants.

REMARQUE Le vieillissement de la batterie de traction dépend de plusieurs paramètres, tels que les conditions climatiques ou le kilométrage parcouru.

 3) 4) 5) 6) 7) 8) 9) 10)

 1) 2) 3)

 1) 2)

## MISE AU REBUT DE LA BATTERIE HAUTE TENSION

La batterie haute tension est conçue pour durer pendant toute la durée de vie du véhicule. Si la batterie doit être remplacée, contacter un concessionnaire Lancia pour obtenir des renseignements sur la mise au rebut.

REMARQUE Le véhicule est équipé d'une batterie lithium-ion haute tension. Une mise au rebut inappropriée de ce type de batterie présente un risque de brûlures graves, d'électrocution et de dommages à l'environnement. Conformément aux réglementations nationales et internationales relatives aux batteries, le fabricant garantit une collecte adéquate de ce composant en coopération avec des opérateurs qualifiés pour la manipulation correcte des batteries à mettre au rebut.

## INFORMATIONS GÉNÉRALES

Le véhicule est également équipé d'un système de gestion de la batterie conçu pour :

- assurer un fonctionnement sûr
- optimiser l'autonomie
- optimiser la durée de vie de la batterie haute tension

Si la température de la batterie haute tension est inférieure à -10 °C ou supérieure à 40 °C, certaines fonctions du véhicule peuvent changer ou s'éteindre lorsque les performances de la batterie diminuent en dehors de cette plage de températures.



### ATTENTION

**3)** Le système de propulsion de la voiture électrique est connecté par la batterie haute tension et lorsque le système est actif, les composants sont alors alimentés à haute tension. Observer les messages d'avertissement sur les étiquettes du véhicule en cas d'accès au compartiment moteur. Toute intervention ou modification du système électrique haute tension du véhicule (composants, câbles, connecteurs, batterie haute tension) est strictement interdite en raison des risques qu'elle peut entraîner pour votre sécurité. Dans ce cas, contacter un concessionnaire Lancia. Toute modification du système haute tension peut entraîner des brûlures graves ou des décharges électriques, voire mortelles.

**4)** Ne pas revendre, donner ou modifier la batterie haute tension. La batterie haute tension ne doit être utilisée que sur le véhicule sur lequel elle est fournie. En cas d'utilisation à l'extérieur du véhicule ou de modification, des accidents tels que des chocs électriques, de la chaleur ou de la fumée, une explosion ou une fuite d'électrolyte peuvent se produire. Si le véhicule est mis au rebut sans déposer la batterie haute tension, le contact avec les composants, câbles et connecteurs haute tension peut provoquer un choc électrique très dangereux. Si la batterie haute tension n'est pas mise au rebut de manière appropriée, elle peut provoquer un choc électrique et entraîner des blessures graves, voire mortelles.

**5)** L'alimentation secteur et la batterie haute tension sont potentiellement dangereuses : elles peuvent provoquer des blessures, des brûlures et des risques d'électrocution. Faites toujours très attention.

**6)** Ne touchez pas ou ne modifiez pas les câbles et composants de la batterie haute tension : ne laissez pas les composants de la batterie haute tension entrer en contact avec des bracelets, des colliers ou des objets métalliques usés.

**7)** N'ouvrez pas, ne modifiez pas ou ne retirez pas le couvercle de la batterie haute tension : les gaz libérés peuvent être nocifs et inflammables : évitez d'inhaler les gaz.

**8)** Les dommages au véhicule ou à la batterie haute tension peuvent provoquer l'échappement de gaz

nocifs, ce qui pourrait provoquer un incendie. En cas d'incendie, éloignez-vous du véhicule, portez une veste réfléchissante (si la réglementation en vigueur l'exige), placez-vous dans un endroit sûr et contactez immédiatement les secouristes, la police ou les pompiers pour les informer qu'il s'agit d'un véhicule équipé d'un système haute tension.

**9)** L'électrolyte à l'intérieur de la batterie est un matériau polluant et inflammable. Si la batterie haute tension n'est pas mise au rebut correctement, elle peut provoquer un incendie et polluer l'environnement.

**10)** Les pièces sous tension du véhicule sont signalées par des étiquettes d'avertissement de sécurité. La batterie haute tension porte une étiquette indiquant ce danger.



### AVERTISSEMENT

**1)** La batterie haute tension ne peut être débranchée que par le personnel qualifié d'un concessionnaire Lancia.

**2)** Si, à la suite d'un choc violent ou d'un accident, le véhicule a heurté la partie inférieure (sous-carrosserie), faites vérifier la batterie et le système haute tension par des techniciens qualifiés.

**3)** Pour préserver le kilométrage de votre véhicule et la durée de vie de votre batterie de traction, le fabricant vous recommande de ne pas charger complètement la batterie de votre véhicule électrique tous les jours (charger la batterie



de traction à moins de 80 % aussi souvent que possible); ne déchargez pas complètement la batterie; ne rangez pas le véhicule pendant une longue période de non-utilisation (plus de 12 heures) lorsque le niveau de charge de la batterie de traction est faible ou élevé. Préférez un niveau de charge compris entre 20 et 40 %; limitez l'utilisation d'une charge rapide; n'exposez pas le véhicule à des températures inférieures à -30 °C et supérieures à +60 °C pendant plus de 24 heures; évitez de charger le véhicule à des températures négatives (sauf si le véhicule a fonctionné pendant plus de 20 minutes) ou supérieures à +30 °C; n'utilisez pas la batterie haute tension du véhicule comme générateur d'énergie; n'utilisez pas d'alternateur pour recharger la batterie haute tension du véhicule.



### AVERTISSEMENT

- 1) Ne pas jeter la batterie soi-même. Si le véhicule est mis à la casse, l'amener chez un concessionnaire Lancia pour que la batterie haute tension soit retirée et mise au rebut de manière appropriée par le personnel de la concession Lancia qui possède les compétences techniques nécessaires pour travailler en toute sécurité.
- 2) Les pièces sous tension du véhicule sont signalées par des étiquettes d'avertissement de sécurité. La batterie

haute tension porte une étiquette indiquant ce danger.

## PRINCIPE DE FONCTIONNEMENT DE LA VERSION HYBRIDE

(suivant version)

### ÉQUIPEMENT DU SYSTÈME HYBRIDE

11) 12) 13) 14) 15)

La version hybride est propulsée par un système hybride qui utilise :

□ **Un moteur électrique ("e-machine")** intégré à la boîte de vitesses automatique, relié mécaniquement au moteur thermique et alimenté par une batterie auxiliaire au lithium-ion (48V)

□ **Un BS (démarreur à courroie)**, activé par la courroie des services auxiliaires, qui permet de démarrer le moteur thermique avec le véhicule à l'arrêt ou roulant à faible vitesse. Dans certaines phases, comme lors de la "conduite électrique", il remplace le démarreur du moteur thermique. Dans ce dernier cas, lorsque le véhicule est arrêté avec arrêt automatique du moteur, le moteur sera redémarré via le dispositif BS (démarreur à courroie).

□ **Une batterie auxiliaire au lithium-ion 48V** qui a pour fonction de stocker de l'énergie pour le véhicule.

Le système hybride permet d'améliorer les performances (réponse plus rapide lors des phases transitoires), tout en réduisant la consommation de carburant et les émissions de CO<sub>2</sub>.

REMARQUE Le système hybride ne fonctionne pas en continu, mais il est activé en fonction de l'état du véhicule, de l'état de charge de la batterie auxiliaire au lithium-ion (48V), des conditions de conduite (accélération/décélération/freinage, démarrage du moteur) et des conditions de la surface de la route (par exemple, route en descente). La batterie auxiliaire au Li-ion (lithium-ion) 48V stocke l'énergie électrique nécessaire à la propulsion du véhicule. La batterie de traction est automatiquement chargée pour garantir que le niveau de charge est toujours de 50 % environ du niveau maximum, afin d'exploiter pleinement la fonctionnalité hybride tout en conservant une certaine capacité disponible pour la récupération d'énergie. Elle est située sous le siège avant gauche. L'autonomie de la batterie de traction varie en fonction du type de conduite, du parcours et du vieillissement de ses composants. Le système hybride fournit une augmentation de puissance au moteur thermique au démarrage du véhicule lorsqu'un couple de traction supérieur est requis ou lorsque la consommation de carburant et les

émissions sont plus élevées. Dans certaines conditions de conduite, le module de commande du système hybride régule les flux d'énergie en fonction du niveau de charge de la batterie auxiliaire au lithium-ion (48V).

**REMARQUE** Le véhicule démarre toujours avec le moteur à essence pour assurer l'efficacité du pot catalytique et la disponibilité de l'aide au freinage.

La conduite en tout électrique est possible pour les manœuvres de stationnement, pour les zones de vitesse de 30 km/h (20 mph) en ville, sur les routes urbaines et de campagne avec une conduite douce et sur les autoroutes en légère décélération ou en descente. Le moteur électrique est intégré à la boîte de vitesses automatique.

Avec la commande PRND sur P (Parking) et N (Neutre), une augmentation du bruit provenant du compartiment moteur peut se faire entendre au début de la phase de charge de la batterie auxiliaire (48V) : c'est normal et non une anomalie.

### RÉCUPÉRATION D'ÉNERGIE

Maximiser l'inertie du véhicule en relâchant la pédale d'accélérateur pour que le véhicule ralentisse de lui-même (par exemple lors d'une descente ou à l'approche d'un feu rouge).

Au relâchement de la pédale d'accélérateur, la récupération d'énergie est optimale à condition

que le curseur de l'indicateur de puissance au combiné d'instruments soit toujours en mouvement dans la zone CHARGE.

La récupération d'énergie permet d'exploiter efficacement les phases "passives" de la conduite (décélération). L'énergie récupérée est utilisée pour recharger la batterie de traction et est ensuite utilisée pour la conduite tout électrique ou une accélération supplémentaire.

Lorsque la batterie de traction est presque pleine, la récupération d'énergie se réduit progressivement.

### CONVERTISSEUR CC/CC

Pour permettre la conversion du courant provenant du système 48V en courant utilisable par le système 12V, le CC/CC est utilisé : lors de la conduite du véhicule, le CC/CC agit comme un convertisseur, permettant d'alimenter et de charger la batterie 12V.

Le câble de raccordement permet d'interfacer le système 12V et 48V et d'alimenter le système 12V via la batterie auxiliaire 48V, le convertisseur CC/CC et le dispositif BS (démarreur à courroie).



### ATTENTION

**11)** Une mauvaise utilisation ou des interventions inappropriées sur les composants du système peuvent provoquer de graves dommages

électriques et occasionner des accidents graves pouvant même entraîner la mort si les instructions fournies ne sont pas respectées. Toujours contacter un concessionnaire Lancia.

**12)** En cas d'accident, les composants du système pourraient avoir subi des dommages invisibles. Ne pas toucher et ne pas modifier les composants endommagés du système de batterie : veiller à éviter les courts-circuits. Contacter immédiatement un concessionnaire Lancia.

**13)** N'apporter aucune modification aux composants du système de batterie : toujours contacter un concessionnaire Lancia.

**14)** Ne percez pas, n'écrasez pas, ne secouez pas ou ne déformez pas le système de batterie.

**15)** La batterie auxiliaire au lithium-ion (48V) est installée sous le siège avant gauche : éviter par conséquent de mouiller le système de batterie avec un quelconque type de liquide et ne pas stationner le véhicule sur des sources de chaleur externes.

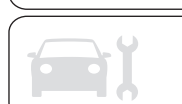

## SCHÉMA FONCTIONNEL DU VÉHICULE

(suivant version)

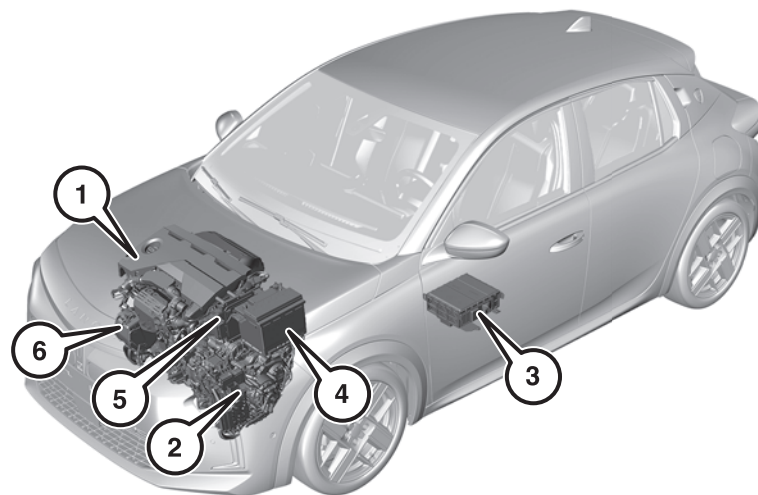

2

LNY00369

1. Moteur à essence 2. Moteur électrique/Boîte automatique électrique à double embrayage à 6 rapports 3. Batterie de traction 48V 4. Batterie d'accessoires 12V 5. Convertisseur CC/CC 6. Démarreur à courroie

## BATTERIE AUXILIAIRE

(version hybride)

⚠ 16) ⚠ 4) ⚠ 3) 4)

Le véhicule est équipé d'une batterie auxiliaire au lithium-ion scellée de 48V avec fonction de stockage d'énergie pour le véhicule.

Les principales fonctions assurées par la batterie auxiliaire au lithium-ion sont de stocker l'énergie électrique développée lors du freinage et de la fournir au système lorsque le moteur électrique commence à fonctionner.

La batterie auxiliaire au lithium-ion est partiellement chargée pendant la conduite en récupérant l'énergie cinétique du véhicule lors des ralentissements et des freinages.

La batterie auxiliaire au lithium-ion se recharge automatiquement pour garantir que le niveau de charge est toujours inférieur à 100 %, afin de profiter pleinement de la fonctionnalité hybride tout en disposant toujours d'une certaine capacité utile pour la récupération d'énergie.

La batterie ne requiert aucun type de maintenance. Son état de charge est visible sur l'écran des instruments de bord (voir la description au chapitre "Combiné numérique", section "Connaître les instruments de bord"). Pour garantir le bon maintien de la batterie au lithium-ion dans le temps, le véhicule ne doit pas être exposé à des températures inférieures à -10°C et supérieures à +40°C pendant des

périodes prolongées, car certaines fonctions du véhicule peuvent changer ou se désactiver lorsque les performances de la batterie diminuent en dehors de cette plage de température. La batterie est équipée de systèmes de climatisation qui garantissent un fonctionnement à la température optimale la plus appropriée à son fonctionnement. Les composants du système hybride du véhicule (CC/CC, onduleur, batterie auxiliaire au lithium-ion 48V, boîtier de contrôle de la transmission automatique à double embrayage électrifiée) sont refroidis par le liquide de refroidissement moteur (pour plus d'informations, voir paragraphe "Vérification des niveaux" à la section "Service et maintenance").

**AVERTISSEMENT** En cas de panne de la batterie au lithium-ion 48V, contacter un concessionnaire Lancia.

**AVERTISSEMENT** La batterie a une durée de vie limitée. Sa capacité à conserver la charge diminue au fil du temps et selon l'utilisation. L'ampleur de la diminution de la capacité de la batterie varie en fonction des conditions extérieures (par exemple, la température ambiante, etc.) et des conditions d'utilisation, telles que le style de conduite, par exemple. Il s'agit d'une caractéristique naturelle des batteries lithium-ion et ne doit pas être considérée comme un signe de

dysfonctionnement. De plus, bien que la distance pouvant être parcourue en mode électrique diminue à mesure que la capacité de la batterie au lithium-ion diminue, les performances du véhicule ne sont pas affectées.

## INFORMATIONS GÉNÉRALES DE SÉCURITÉ

Une mauvaise utilisation ou des travaux inappropriés effectués sur les composants du système avec des équipements mal isolés pourraient provoquer des courts-circuits et des accidents dus au passage de courants élevés et/ou aux températures élevées qui en résultent. Ne confier les travaux de réparation/entretien qu'à un concessionnaire Lancia.

Si le système de batterie est utilisé de manière inappropriée, s'il est endommagé/surchauffé/altéré ou exposé à des conditions environnementales défavorables (par exemple, des températures très élevées ou très basses), la batterie peut être endommagée et libérer des émissions d'électrolytes inflammables. Dans ce cas, faire remplacer la batterie de 48V et confier l'intervention uniquement à un concessionnaire Lancia.

### Véhicule immobilisé plus d'un mois

Toujours stationner le véhicule dans un lieu ayant des températures comprises entre -10°C et +30°C (le stationnement dans un lieu ayant



des températures extrêmes peut endommager la batterie de traction). Procéder au chargement de la batterie de traction (48V) à l'aide de la batterie auxiliaire (12V) et le convertisseur CC/CC.



### ATTENTION

**16)** L'électrolyte à l'intérieur de la batterie est un matériau polluant et inflammable. Si la batterie haute tension n'est pas mise au rebut correctement, elle peut provoquer un incendie et polluer l'environnement.



### AVERTISSEMENT

**4)** Si le véhicule a subi un choc dans la partie inférieure (bas de caisse) suite à une collision violente ou un accident, faire contrôler la batterie par des techniciens qualifiés.



### AVERTISSEMENT

**3)** Ne pas jeter la batterie soi-même. Si le véhicule est mis à la casse, l'amener chez un concessionnaire Lancia pour que la batterie auxiliaire soit retirée et mise au rebut de manière appropriée par le personnel de la concession Lancia qui possède les compétences techniques nécessaires pour travailler en toute sécurité.

**4)** Les parties sous tension sont signalées par des étiquettes d'avertissement pour la sécurité. La batterie au lithium 48V porte une étiquette qui indique ce danger.

## CLÉS, SERRURES

### CLÉS



5) 6)



17)

### Clés de rechange

Le numéro de clé est mentionné sur une étiquette détachable.

Le numéro de clé doit être communiqué lors de la commande des clés de rechange car il s'agit d'un composant du système de blocage du démarrage.

Le numéro de code de l'adaptateur pour écrous de blocage de roue est précisé sur une carte. Il doit être mentionné lors de toute commande d'un adaptateur de rechange.

## SYSTÈME DE CLÉ ÉLECTRONIQUE (accès et démarrage sans clé)



### 3

JJ000005

Permet une utilisation sans la clé des fonctions suivantes :

- verrouillage central
- mise en fonction de l'allumage et démarrage du moteur

Il suffit que le conducteur porte la clé électronique fig. 3 sur lui.

Pour des raisons de sécurité, la clé électronique peut être équipée d'un capteur de mouvements.

Si tel est le cas, le démarrage du véhicule n'est pas possible quand la clé électronique n'a pas été déplacée pendant un certain temps.

Lorsque le conducteur tente de faire démarrer le véhicule, un message correspondant s'affiche sur l'écran du combiné d'instruments. Déplacer la clé électronique et essayer de nouveau de faire démarrer le véhicule.

En outre, la clé électronique intègre la fonction de télécommande radio.

Manipuler la télécommande avec précaution, la protéger de l'humidité et des températures élevées, éviter tout actionnement inutile.

### Défaillance

S'il n'est pas possible d'actionner le verrouillage central ou de démarrer le moteur, cela peut être dû aux causes suivantes :

- défaillance de la clé électronique
- clé électronique en dehors de la zone de réception
- tension pile trop faible
- surcharge du verrouillage central suite à des manœuvres trop fréquentes, ce qui interrompt l'alimentation électrique pendant quelques instants
- recouvrement des ondes radio par des installations radioélectriques externes plus puissantes

La solution à la défaillance consiste à modifier la position de la clé électronique.

### REMPLACEMENT DE LA PILE DE CLÉ ÉLECTRONIQUE



18) 19) 20) 5)

Remplacer la pile dès que le système ne fonctionne plus correctement ou que la portée est réduite.

Dans le cas d'une pile déchargée,  s'allume et un message

d'avertissement s'affiche à l'écran du combiné d'instruments.



4

JJ000005\_2

Les batteries ne doivent pas être jetées avec les ordures ménagères. Elles doivent être recyclées via les centres de collecte appropriés.

Procéder comme suit :

- déposer le couvercle à l'aide d'un petit tournevis au niveau de l'encoche, et relever le couvercle fig. 5
- extraire la pile déchargée de son logement
- remplacer la pile par une pile du même type. Insérer la pile en la poussant contre le contact situé dans le coin et en appuyant vers le bas. Respecter la polarité
- clipser le couvercle au dos du boîtier.
- réinitialiser la télécommande

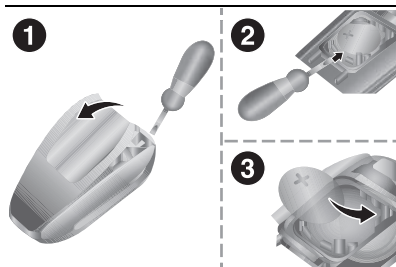

5

JJ000638

### RÉINITIALISATION DE LA TÉLÉCOMMANDE

Après un changement de pile ou en cas de dysfonctionnement, il peut être nécessaire de réinitialiser la télécommande.

Procéder comme suit :

- insérer la clé mécanique (intégrée dans la clé électronique) dans la serrure, pour ouvrir le véhicule
- placer la clé électronique contre le lecteur de secours situé sur la colonne de direction et la maintenir jusqu'à la mise du contact. fig. 6
- avec une boîte de vitesses automatique ou un boîtier d'entraînement électrique, pendant que la commande PRND est en mode P, appuyer sur la pédale de frein.
- mettre le contact en appuyant sur le bouton STOP START ENGINE



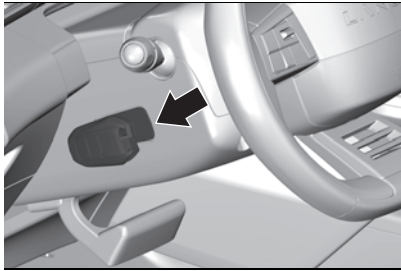

6

LNY00257

### VERROUILLAGE CENTRAL

Il déverrouille et verrouille les portes, le coffre et la trappe à carburant.

Une traction sur la poignée intérieure d'une porte permet d'ouvrir la porte correspondante.

REMARQUE En cas d'accident dans lequel les airbags ou les prétensionneurs de ceinture sont déployés, le véhicule se déverrouille automatiquement.

### FONCTIONNEMENT DU SYSTÈME À CLÉ ÉLECTRONIQUE

La clé électronique doit se trouver à l'extérieur du véhicule dans un rayon d'environ 1 m du côté de la porte concernée.

Ce système permet le verrouillage et le déverrouillage automatiques du véhicule simplement par la détection de la clé électronique. La clé électronique doit se trouver à l'extérieur du véhicule.

REMARQUE Si le véhicule n'est pas fermé correctement ou que la clé

électronique reste dans le véhicule, le verrouillage est interdit.

Si le véhicule est équipé d'un système d'alarme antivol (si fournie), un signal sonore retentit après quelques secondes.

REMARQUE La clé électronique peut ne pas fonctionner si elle est placée à proximité d'appareils électroniques tels que des téléphones portables ou des ordinateurs portables.

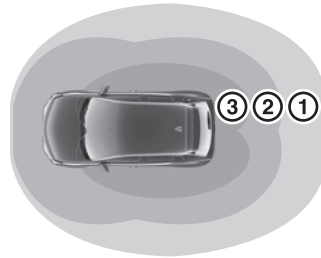

7



LNY00118

□ Zone 1 fig. 7 : éclairage d'accueil à l'approche (entre 3 et 5 mètres) du véhicule

□ Zone 2 : verrouillage automatique à l'éloignement (2 mètres environ) du véhicule

□ Zone 3 : déverrouillage automatique et éclairage d'accueil à l'approche (entre 1 et 2 mètres) du véhicule



REMARQUE Si la clé électronique reste en zone 1 pendant plus de 15 minutes, le déverrouillage automatique est désactivé. Déverrouiller le véhicule en

appuyant  sur ou  sur la télécommande ou appuyer sur le capteur de la poignée de porte conducteur pour déverrouiller le véhicule. Le verrouillage et le déverrouillage automatiques sont de nouveau activés.

REMARQUE Peu de temps après le déverrouillage automatique, le véhicule est reverrouillé si aucune porte n'a été ouverte.

REMARQUE Si le contact est coupé pendant plus de 9 jours ou si la batterie conventionnelle du véhicule n'est pas suffisamment chargée, la fonction automatique est désactivée.

Appuyer sur  ou  de la télécommande ou appuyer sur le capteur de la poignée de porte conducteur pour déverrouiller le véhicule.

Si le contact est coupé pendant plus de 21 jours, la seule façon de déverrouiller le véhicule est d'appuyer sur  ou  sur la télécommande.

### Déverrouillage/verrouillage

Le mode déverrouillage/verrouillage peut être paramétré dans le menu de personnalisation du véhicule, dans l'affichage d'informations.

Les réglages suivants sont disponibles :

□ seules la porte conducteur et la trappe de remplissage de carburant sont déverrouillées/verrouillées

□ toutes les portes, le coffre et la trappe de remplissage de carburant sont déverrouillés/verrouillés

□ seul le coffre est déverrouillé/verrouillé

### Utilisation avec les boutons de la clé électronique



8

JJ00001

Le verrouillage central peut également être actionné avec les boutons de la clé électronique.

Appuyer sur  ou  fig. 8 pour déverrouiller

Appuyer sur  pour verrouiller.

### Poignée de porte conducteur

Le verrouillage central peut également être actionné en touchant le capteur de la poignée de porte conducteur (suivant version) (fig. 9).

Toucher le capteur de la poignée de porte conducteur pour déverrouiller ou pour verrouiller.

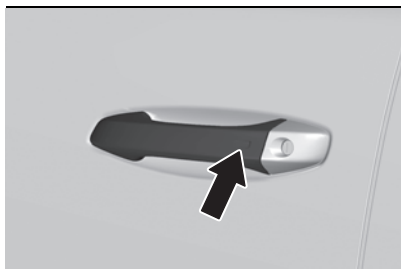

9

LNYY00329

### Confirmation

Le fonctionnement du système de verrouillage centralisé est confirmé par les feux de détresse.

### FERMETURE DES VITRES



Un signal sonore retentit avant le début du mouvement.

Pour fermer complètement les vitres, appuyer plus de 2 secondes sur le bouton de verrouillage. Appuyer de nouveau pour arrêter la fermeture.



### ATTENTION

**17)** Ne retirez jamais la clé du commutateur d'allumage pendant la conduite car cela causera le blocage du volant.

**18)** N'avez pas la batterie. Risque de brûlures chimiques. Les clés contiennent une petite batterie. Si la batterie est avalée, elle peut provoquer de graves brûlures

internes en seulement 2 heures et entraîner la mort. Gardez les batteries hors de portée des enfants. Si le compartiment à batterie ne se ferme pas correctement, cessez d'utiliser le produit et gardez-le hors de portée des enfants. Si vous pensez que les batteries ont été avalées ou insérées dans le corps, consultez immédiatement un médecin. La clé de secours (suivant version) doit être immédiatement insérée dans la clé électronique pour éviter tout accès facile à la batterie.

**19)** Risque d'explosion si la batterie est remplacée par une batterie de type incorrect ! Remplacez la batterie par une batterie du même type.

**20)** Risque d'explosion ou de fuite de liquide ou de gaz inflammable ! N'utilisez pas ou ne rangez pas dans un environnement où la température est extrêmement élevée ou où la pression est extrêmement faible en raison d'une altitude très élevée. N'essayez pas de brûler, d'écraser ou de couper une batterie usagée.

**21)** Vérifier que rien ni personne n'empêche la fermeture correcte des vitres. Sur les versions avec alarme, pour laisser les vitres entrouvertes, il est nécessaire de désactiver au préalable le détecteur volumétrique intérieur. Pour plus d'informations sur l'alarme, voir le chapitre "Sécurité du véhicule" dans cette section.





**AVERTISSEMENT**

- 5)** Ne fixez pas d'articles lourds ou volumineux à la clé de contact.
- 6)** Les composants électroniques de la clé peuvent être endommagés si la clé subit des chocs violents. Afin d'assurer l'efficacité complète des dispositifs électroniques de la clé, évitez d'exposer cette dernière à la lumière directe du soleil.



**AVERTISSEMENT**

- 5)** Les batteries utilisées pour un contrôle à distance peuvent s'avérer nocives pour l'environnement si elles ne sont pas mises au rebut comme il convient. Elles doivent être jetées comme spécifié par la loi dans des récipients spéciaux ou déposées auprès d'un concessionnaire Lancia, qui s'occupera de leur mise au rebut.

**DISPOSITIF DE DÉMARRAGE**



**BOUTON STOP START ENGINE**

STOP : contact coupé (certaines fonctions restent actives jusqu'à ce que la clé soit retirée ou que la porte du conducteur soit ouverte, pour autant que le contact ait été mis précédemment)

ENGINE : mode d'alimentation contact mis : le contact est mis, les voyants de commande s'allument et la plupart des fonctions électriques sont opérationnelles

START : démarrage du moteur : relâcher après le démarrage du moteur



10

LNY00131



**ATTENTION**

**22)** Si le dispositif de démarrage a été forcé (tentative de vol, par exemple), le faire vérifier par le réseau Après-vente Lancia avant de reprendre le volant.

**23)** Prenez toujours la clé de votre véhicule avec vous une fois que vous le quittez, afin d'empêcher tout actionnement accidentel des commandes. N'oubliez pas d'enclencher le frein de stationnement électrique. Ne laissez jamais des enfants sans surveillance dans le véhicule.

**24)** Avant de sortir du véhicule, TOUJOURS serrer le frein de stationnement électrique, mettre la commande PRND sur P et tourner le dispositif d'allumage sur STOP. En quittant le véhicule, toujours verrouiller les portières en appuyant sur le bouton situé sur la poignée.

**25)** Ne pas laisser la clé électronique à l'intérieur ou à proximité de la voiture ni dans un endroit accessible aux enfants. Ne pas quitter le véhicule lorsque le dispositif d'allumage est en position ENGINE. Un enfant pourrait activer les lève-vitres électriques, d'autres commandes ou même démarrer le véhicule.

**26)** Il est absolument interdit de procéder à toute opération de rechange impliquant le système de direction ou à des modifications de la colonne de direction (par exemple, l'installation de dispositif antivol) qui pourraient nuire à la performance et à la sécurité du véhicule, annuler

la garantie et entraîner également un non-respect des exigences d'homologation par le véhicule.

## ALARME

(suivant version)



Système de protection et de dissuasion contre le vol et l'effraction. Le système condamne toutes les portes. Toutes les portes doivent être fermées pour pouvoir activer le système.

Un déverrouillage du véhicule désactive le dispositif antivol mécanique.

Cela n'est pas possible avec le bouton de verrouillage central.

### DÉTECTION PÉRIMÉTRIQUE EXTÉRIEURE

Le système contrôle l'ouverture du véhicule.

L'alarme se déclenche si quelqu'un essaie, par exemple, d'ouvrir une porte, le coffre ou le capot.

### DÉTECTION VOLUMÉTRIQUE INTÉRIEURE

Le système contrôle la variation de volume dans l'habitacle.

L'alarme se déclenche si quelqu'un brise une vitre, pénètre dans l'habitacle ou se déplace à l'intérieur du véhicule.

### DÉTECTION ANTI-SOULÈVEMENT

Le système contrôle les mouvements de l'assiette du véhicule.

L'alarme se déclenche si le véhicule est soulevé ou déplacé.

**AVERTISSEMENT** En stationnement, l'alarme ne se déclenche pas si le véhicule est heurté.

### FONCTION AUTO-PROTECTION

Le système contrôle la mise hors service de ses propres composants.

L'alarme se déclenche en cas de mise hors service ou de dégradation de la batterie, de la commande centrale ou des fils de la sirène.

**AVERTISSEMENT Intervention sur le système d'alarme.** Consulter un concessionnaire Lancia ou un atelier qualifié.

### VERROUILLAGE DU VÉHICULE AVEC SYSTÈME D'ALARME

#### Activation

Couper le contact et sortir du véhicule. Verrouiller ou condamner le véhicule avec la clé électronique fig. 11 ou par appui sur la poignée de porte conducteur.

Lorsque le système de détection est actif, le voyant rouge du bouton

(1)  fig. 12 clignote toutes les secondes et les indicateurs de

direction s'allument pendant 2 secondes environ.

La détection périmétrique extérieure est activée après un délai de 5 secondes, la détection volumétrique intérieure et la protection anti-soulèvement après 45 secondes.



11

LN00004



12

LN000132

**AVERTISSEMENT** L'alarme ne s'active pas lors du verrouillage automatique à l'éloignement.



**AVERTISSEMENT Porte, coffre ou capot.** Si un ouvrant est mal fermé, le véhicule n'est pas verrouillé, mais la détection périmétrique extérieure s'active après un délai de 45 secondes, en même temps que les détections volumétrique intérieure et anti-soulèvement.

### Désactivation

Appuyer sur le bouton de déverrouillage de la télécommande  fig. 11.

Déverrouiller le véhicule par appui sur la poignée de porte conducteur.

Le système de détection est désactivé : le voyant du bouton s'éteint et les feux de position et/ou de jour clignotent pendant 2 secondes environ.

### AVERTISSEMENT Après un déverrouillage par télécommande.

En cas de reverrouillage automatique du véhicule (après un délai de 30 secondes sans ouverture d'une porte ou du coffre), le système de détection s'active automatiquement.

### VERROUILLAGE DU VÉHICULE AVEC DÉTECTION PÉRIMÉTRIQUE EXTÉRIEURE UNIQUEMENT

Désactiver les détections volumétrique intérieure et anti-soulèvement pour éviter le

déclenchement intempestif de l'alarme, dans certains cas comme :

- vitre entrouverte
- lavage du véhicule
- remplacement d'une roue
- remorquage du véhicule
- transport sur un bateau ou un ferry

### Désactivation des détections volumétrique intérieure et anti-soulèvement

Procéder comme suit :

- couper le contact et, dans les 10 secondes, appuyer sur le bouton de l'alarme jusqu'à l'allumage fixe de son voyant rouge
- sortir du véhicule
- verrouiller immédiatement le véhicule à l'aide du système d'accès et démarrage sans clé

Seule la détection périmétrique extérieure est activée ; le voyant rouge du bouton clignote toutes les secondes.

**AVERTISSEMENT** Pour être prise en compte, cette désactivation doit être effectuée après chaque coupure de contact.

### Réactivation des détections volumétrique intérieure et anti-soulèvement

Désactiver la détection périmétrique extérieure en déverrouillant le véhicule avec la télécommande ou

avec le système d'accès et démarrage sans clé. Le voyant du bouton s'éteint. Réactiver l'ensemble des détections en verrouillant le véhicule avec la télécommande ou avec le système d'accès et démarrage sans clé.

Le voyant rouge du bouton clignote de nouveau toutes les secondes.

### DÉCLENCHEMENT DE L'ALARME

Il se traduit par le retentissement de la sirène et le clignotement des feux indicateurs de direction pendant 30 secondes.

Selon le pays de commercialisation, certaines fonctions de surveillance restent actives jusqu'au onzième déclenchement consécutif de l'alarme.

Au déverrouillage du véhicule avec le système d'accès et démarrage sans clé, le clignotement rapide du voyant rouge du bouton indique que l'alarme s'est déclenchée en votre absence. À la mise du contact, ce clignotement s'arrête.

### PANNE DE LA TÉLÉCOMMANDE

Pour désactiver les fonctions de détection :

- déverrouiller le véhicule avec la clé dans la serrure de la porte
- ouvrir la porte ; l'alarme se déclenche
- mettre le contact ; l'alarme s'arrête. Le voyant du bouton s'éteint

## VERROUILLAGE DU VÉHICULE SANS ACTIVATION DE L'ALARME

Verrouiller ou condamner le véhicule avec la clé (intégrée à la télécommande) dans la serrure de la porte conducteur.

### DYSFONCTIONNEMENT

À la mise du contact, l'allumage fixe du voyant rouge du bouton indique le dysfonctionnement du système.

Le faire vérifier par un concessionnaire Lancia ou par un atelier qualifié.

### ACTIVATION AUTOMATIQUE

(suivant version)

2 minutes après la fermeture de la dernière porte ou du coffre, le système s'active automatiquement.

REMARQUE Pour éviter le déclenchement de l'alarme en entrant dans le véhicule, commencer par déverrouiller le véhicule avec le système d'accès et démarrage sans clé.



### ATTENTION

**27)** Ne pas utiliser le système si des personnes se trouvent dans le véhicule. Les portes ne peuvent pas être ouvertes depuis l'intérieur.

## PORTES

### BOUTON DE VERROUILLAGE CENTRAL

⚠ 28) 29)

Le bouton de verrouillage central (1) fig. 13 verrouille ou déverrouille toutes les portes, le coffre et la trappe à carburant depuis l'intérieur de l'habitacle.

Appuyer sur  pour verrouiller. La diode du bouton s'allume.

Appuyer de nouveau sur  pour déverrouiller. La diode du bouton s'éteint.

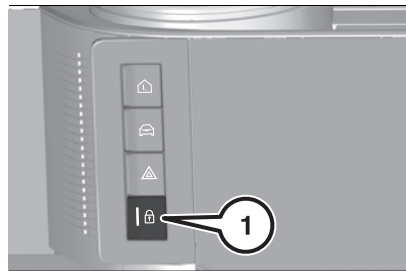

13

LNY00258

### UTILISATION AVEC LA CLÉ EN CAS DE DÉFAILLANCE DU VERROUILLAGE CENTRAL

En cas de défaillance, par exemple si la batterie conventionnelle du véhicule ou la pile de la clé électronique est déchargée, la porte avant peut être verrouillée ou déverrouillée avec la clé mécanique.

### Déverrouillage manuel

Pousser le loquet fig. 14 pour extraire la clé intégrée.

Déverrouiller manuellement la porte avant gauche en introduisant et en tournant la clé dans le barillet de la serrure fig. 15.



14

JJ000563

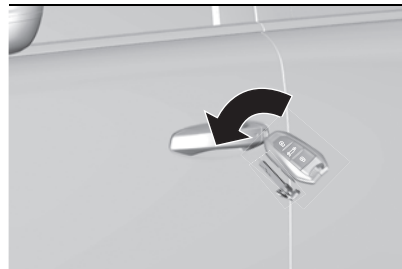

15

LNY00298

Les autres portes peuvent être ouvertes en tirant la poignée intérieure. Le coffre et la trappe de remplissage de carburant peuvent ne pas se déverrouiller.



Mettre le contact et le dispositif antivol est désactivé.

### Déverrouillage porte (conducteur uniquement)

Cette fonction permet de déverrouiller uniquement la porte du conducteur à l'aide de la clé à télécommande.

La fonction peut être activée/désactivée à l'aide du système **Uconnect™** ("Paramètres" > "Véhicule" > "Accès au véhicule").

### Verrouillage manuel

Verrouiller manuellement la porte avant en introduisant et en tournant la clé dans le barillet de la serrure fig. 16.

Pour verrouiller les autres portes, extraire l'obturateur noir à l'aide d'une clé fig. 17.

Insérer la clé délicatement et la déplacer vers le côté intérieur de la porte sans tourner la clé.

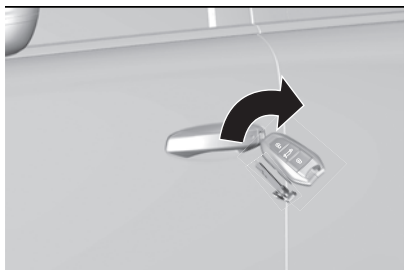

16

LNy00299

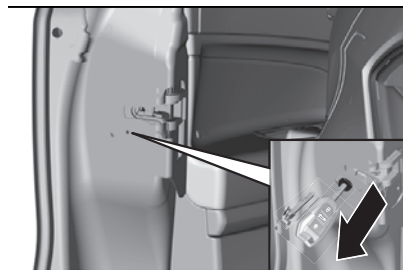

17

LNy00300

Ensuite, déposer la clé et replacer le couvercle noir. Fermer les portes.

La trappe de remplissage de carburant et le hayon ne sont probablement pas verrouillés.

### VERROUILLAGE AUTOMATIQUE Verrouillage automatique après avoir pris la route

Ce système permet le verrouillage automatique des portes et du hayon dès que la vitesse du véhicule dépasse une certaine vitesse.

Si l'une des portes ou le hayon est ouvert(e), le verrouillage automatique centralisé ne fonctionne pas. Ceci est signalé par un son de rebond des serrures,  s'allume au combiné d'instruments, accompagné d'un signal sonore et de l'affichage d'un message d'alerte.

Cette fonction peut être activée ou désactivée à tout moment. Contact mis, appuyer sur (1) fig. 18 jusqu'au signal sonore et à l'affichage d'un message correspondant.

L'état du système reste mémorisé après avoir coupé le contact.

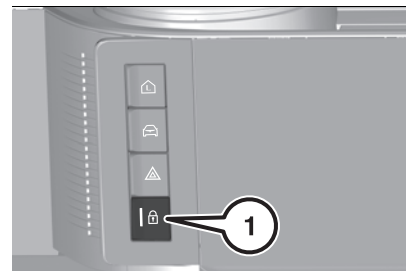

18

LNy00258

### Verrouillage automatique après déverrouillage

Cette fonction verrouille de nouveau automatiquement le véhicule peu de temps après son déverrouillage à l'aide de la commande à distance ou de la clé électronique, à condition que le véhicule n'ait pas été ouvert.

### PASSIVE ENTRY

(suivant version)



Le système identifie la présence d'une clé électronique à proximité des portes (et du hayon), ce qui permet de déverrouiller/verrouiller les portes (ou le couvercle du coffre) sans devoir appuyer sur aucun bouton de la clé électronique.

Si le système détecte que la clé électronique est valide, le propriétaire de la clé peut simplement saisir l'une des poignées avant pour déclencher l'alarme (suivant version)

et déverrouiller le mécanisme d'ouverture de la porte et du hayon.  
REMARQUE Veiller à toujours avoir la clé électronique sur soi (par exemple, en poche) pour que le système la reconnaisse et vous permette d'entrer dans l'habitacle et de démarrer le moteur.

AVERTISSEMENT Si l'on porte des gants ou si la poignée de porte est mouillée, la sensibilité d'activation de la fonction Passive Entry peut être réduite, ce qui allonge le temps de réaction.

Pour verrouiller la porte, veiller à disposer de la clé électronique et à se trouver dans la plage de fonctionnement de 1,5 mètre de la poignée de porte conducteur ou passager. Appuyer sur le bouton fig. 19 de la poignée : ceci verrouille toutes les portes et le hayon du coffre à bagages. Le verrouillage des portes active également l'alarme (suivant version).

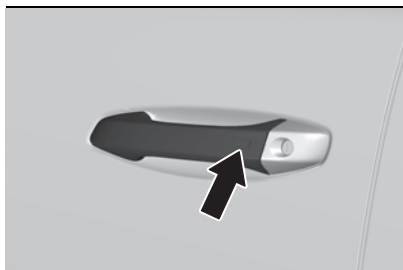

19

LNy00329

AVERTISSEMENT Ne pas verrouiller et déverrouiller simultanément en tirant sur la poignée.

### Accès mains libres auto

Cette fonction déverrouille automatiquement le véhicule lorsque la clé est à proximité ou le verrouille si la clé s'éloigne.

La fonction peut être activée/désactivée à l'aide du système **Uconnect™** ("Paramètres" > "Véhicule" > "Accès au véhicule").

### DISPOSITIF DE SÉCURITÉ ENFANTS

 31) 32)

#### Sécurité enfants mécanique

Faire tourner la sécurité enfants rouge vers l'intérieur de la porte arrière en position horizontale en utilisant une clé fig. 20.

La porte ne peut pas être ouverte depuis l'intérieur.

Pour désactiver, tourner la sécurité enfants en position verticale.



20

LNy00311

### PORTES ARRIÈRE

Pour ouvrir la porte, pousser le bouton situé à l'intérieur de la poignée de porte arrière.

#### Ouverture

#### Depuis l'extérieur

Procéder comme suit :

- introduire la main dans l'ouverture de la porte arrière, paume vers soi, jusqu'en butée, fig. 21
- avec les mains totalement à l'intérieur, appuyer sur le clapet situé à l'intérieur, avec les doigts
- tirer la porte vers soi pour l'ouvrir



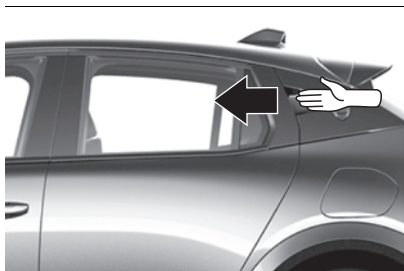

21

LNy0425



### ATTENTION

**28)** NE laissez JAMAIS d'enfants sans surveillance à l'intérieur du véhicule, et encore moins le véhicule avec les portes déverrouillées dans un endroit accessible aux enfants. Les enfants peuvent se blesser gravement, voire mortellement. Assurez-vous également que les enfants n'actionnent pas par inadvertance le frein de stationnement, la pédale de frein ou la commande PRND de l'unité d'entraînement électrique.

**29)** Assurez-vous de prendre la clé avec vous une fois qu'une porte ou le hayon est verrouillé, afin d'éviter de verrouiller la même clé à l'intérieur du véhicule. Si la clé est verrouillée à l'intérieur, elle ne peut être récupérée qu'à l'aide de la deuxième clé fournie.

**30)** Le fonctionnement du système de reconnaissance dépend de divers facteurs, tels que, par exemple, toute interférence d'ondes électromagnétiques provenant de

sources externes (p. ex. les téléphones portables), la charge de la batterie dans la clé électronique et la présence d'objets métalliques à proximité de la clé ou du véhicule. Dans ces cas, il est toujours possible de déverrouiller les portes à l'aide de l'insert métallique de la clé électronique.

**31)** Utilisez le dispositif de sécurité enfants lorsque des enfants occupent les sièges arrière.

**32)** Avant d'engager le système, vérifiez donc qu'il n'y a personne à bord. Si la pile de la télécommande est déchargée, le système ne peut être désengagé qu'en insérant la clé métallique dans l'une des serrures de porte comme décrit précédemment : dans ce cas, le dispositif reste actif uniquement pour les portes arrière.

## SIÈGES

### SIÈGES AVANT

⚠ 33) 34) 35) 36)

⚠ 7)



22

JJ000025

▣ S'asseoir avec les fesses aussi près que possible du dossier. Ajuster la distance entre le siège et les pédales de sorte que les jambes soient légèrement fléchies en enfonçant les pédales. Reculer au maximum le siège du passager avant.

▣ Régler la hauteur de siège suffisamment haut que pour disposer d'un champ de vision claire de tous les côtés et de tous les instruments. Respecter un écartement d'au moins une main entre la tête et le cadre du toit. Vos cuisses doivent reposer légèrement sur le siège sans s'y enfoncer.

□ Régler l'appui-tête de façon à ce que son bord supérieur soit au niveau du haut de la tête.

□ S'asseoir avec les épaules aussi près que possible du dossier. Régler l'inclinaison du dossier de sorte qu'il soit possible d'atteindre le volant avec les bras légèrement fléchis. En tournant le volant, le contact entre les épaules et le dossier doit être maintenu. Ne pas trop incliner le dossier vers l'arrière. Angle d'inclinaison maximal recommandé d'environ 25°.

□ Ajuster le siège et le volant de sorte que le poignet repose sur le dessus du volant avec le bras entièrement déplié et les épaules sur le dossier.

□ Régler le soutien lombaire de manière à épouser la forme naturelle de la colonne vertébrale.

### Réglage manuel des sièges

Conduire uniquement le véhicule si les sièges et les dossiers sont correctement encliquetés.

### Réglage longitudinal

⚠ 37)

Tirer la poignée (1) fig. 23, déplacer le siège et relâcher la poignée.

Essayer de déplacer le siège d'avant en arrière pour s'assurer qu'il est bien verrouillé en place.

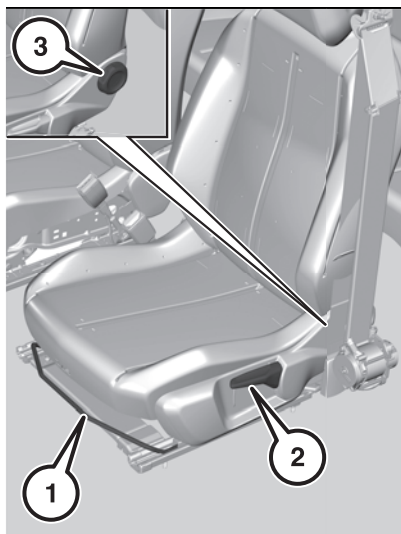

23

LNy00291

### Hauteur de siège

(siège conducteur uniquement)

Mouvement de pompage du levier (2) fig. 23 : vers le haut = relevage du siège / vers le bas = abaissement du siège.

### Inclinaison du dossier

Tourner la molette (3) fig. 23.

Ne pas s'appuyer sur le dossier pendant le réglage.

### RÉGLAGE DU SIÈGE ÉLECTRIQUE

(suivant version)

⚠ 38) ⚠ 8)

### Réglage longitudinal

Déplacer le commutateur fig. 24 vers l'avant/vers l'arrière.



24

LNy00236

### Inclinaison du dossier

Tourner le commutateur fig. 25 vers l'avant ou vers l'arrière.



25

LNy00237

### Hauteur et inclinaison du siège

Déplacer le commutateur fig. 26 vers le haut/bas.





26

LNY00238

### Soutien lombaire

(suivant version)

Appuyer sur ou fig. 27.

: plus de soutien lombaire

: moins de soutien lombaire



27

LNY00239

### Chauffage (suivant version)

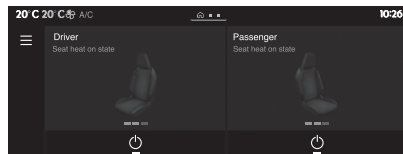

28

LNY01004

Pour régler le chauffage sur l'intensité souhaitée, procéder de la manière suivante :

sélectionner "Sièges" dans le système **Uconnect™** fig. 28, puis appuyer sur le bouton correspondant au siège

chaque pression change le niveau de chauffage ; le nombre de voyants correspondant s'allume

pour arrêter le chauffage, appuyer sur le bouton jusqu'à l'extinction de tous les voyants

REMARQUE Le chauffage fonctionne uniquement lorsque la température extérieure est inférieure à 20°C.

Les paramètres sont enregistrés à la coupe du contact.

### MASSAGE

(suivant version)

Activer la fonction de massage du dos en appuyant sur fig. 29. La LED du bouton s'allume pour indiquer l'activation.

La fonction de massage est activée pendant une période de 1 heure. Pendant ce temps, un massage est effectué en six cycles entrecoupés de pauses.

Appuyer sur de nouveau désactive la fonction de massage. La LED s'éteint.



29

LNY00241

### PLACES ARRIÈRE

Le dossier de sièges arrière est divisé en parties 2/3 à 1/3. Les deux parties peuvent être rabattues individuellement pour augmenter le volume du coffre.

Avant de rabattre le dossier de siège arrière, effectuer les opérations suivantes si nécessaire :

déplacer les sièges avant vers l'avant si nécessaire

enlever le cache-bagages

appuyer sur le loquet et le maintenir enfoncé pour abaisser les appuis-tête

## Abaissement/levage des dossiers de siège arrière



Vérifier que les ceintures de sécurité ne sont pas engagées dans les boucles de ceinture de sécurité, de manière à ce que les dossiers puissent être déplacés.

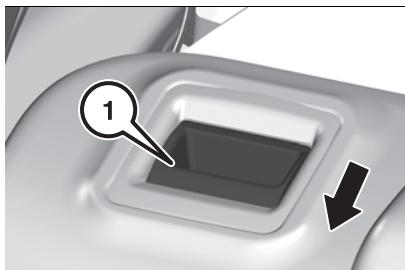

30

LNy00242

Procéder comme suit :

□ tirer la manette de déverrouillage fig. 30 d'un ou des deux côtés extérieurs, et rabattre les dossiers sur l'assise

□ pour relever les dossiers, les soulever et les guider jusqu'en position verticale jusqu'à ce qu'ils se verrouillent de manière audible. S'assurer que les ceintures sont correctement placées et restent dégagées de l'espace de rabattement. Les dossiers arrière ne sont verrouillés que si les repères rouges (1) fig. 30 près des poignées de déverrouillage ne sont plus visibles.



La ceinture de sécurité du siège central pourrait coincée lorsque le dossier est soulevé trop rapidement. Pour débloquer l'enrouleur, rentrer la ceinture de sécurité ou la sortir d'environ 20 mm, puis relâcher fig. 31.



31

LNy00290

## Accoudoir arrière



La partie centrale du dossier, une fois inclinée, peut également servir d'accoudoir arrière.

**AVERTISSEMENT** Avant de repositionner la partie centrale du dossier, vérifier qu'il n'y a pas de boissons ou d'objets dans le porte-gobelet qui pourraient obstruer la zone d'accouplement (les retirer le cas échéant).

En utilisant l'appuie-tête, soulever l'accoudoir vers le haut, en l'accompagnant pendant le

mouvement et appuyer légèrement pour s'assurer que le verrou est correctement fixé.

Après l'accouplement, pousser et tirer l'accoudoir par le haut pour s'assurer qu'il est bien accouplé : répéter l'opération s'il n'est pas accouplé.

## CACHE-BAGAGES

Ne pas poser d'objets sur le cache-bagages.

## Dépose

Décrocher les sangles de fixation du hayon fig. 32.

Soulever le couvercle vers l'arrière (1) fig. 33 et le pousser (2) vers le haut à l'arrière.

Enlever le cache.

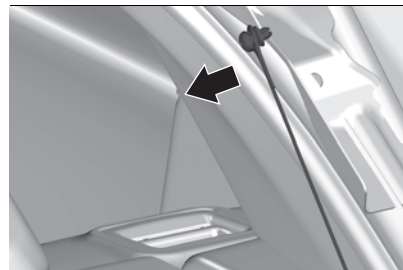

32

LNy00243



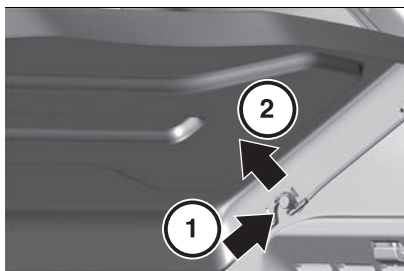

33

JJ000439

### Pose

Enclencher le cache dans les guides latéraux et le rabattre. Attacher les sangles de fixation au hayon.



### ATTENTION

- 33)** Conduisez uniquement avec le siège correctement réglé.
- 34)** Ne réglez jamais les sièges pendant la conduite car ils pourraient se déplacer de manière incontrôlable.
- 35)** Ne vous asseyez pas à moins de 25 cm du volant pour permettre un déploiement sûr des sacs gonflables.
- 36)** Ne placez pas d'objets sous les sièges.
- 37)** Après avoir relâché le levier de réglage, vérifiez que le siège est verrouillé sur les guides en essayant de le déplacer d'avant en arrière. Si le siège n'est pas verrouillé en place, il peut glisser inopinément et entraîner la perte de contrôle du véhicule par le conducteur.



### AVERTISSEMENT

- 7)** Le tissu de rembourrage des sièges a été conçu pour résister à un usage à long terme résultant d'une utilisation normale de la voiture. Certaines précautions sont toutefois requises. Évitez les frottements prolongés et/ou excessifs avec des accessoires vestimentaires tels que les boucles métalliques, les broches, des bandes Velcro, car, en exerçant une grande pression sur une surface limitée du tissu, ils peuvent le déchirer et endommager le rembourrage.
- 8)** Ne placez pas d'objets sous le siège à réglage électrique et ne gênez pas son mouvement, car les commandes pourraient être endommagées. Ils

peuvent également limiter la course du siège.

**9)** Avant d'incliner le dossier, retirez tout objet du coussin de siège.

## APPUIE-TÊTE

### POSITION

41) 42)

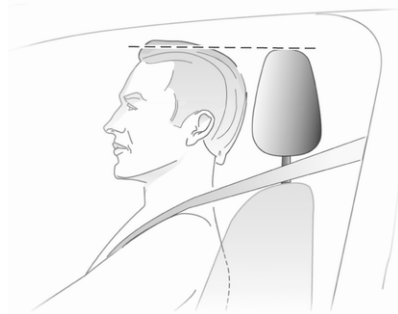

34

JJ000038\_2

Le bord supérieur de l'appuie-tête doit être au niveau supérieur de la tête. Si cela n'est pas possible pour les personnes de très grande taille, le place à la position la plus haute et à la position la plus basse pour les personnes de petite taille.

## RÉGLAGE DE HAUTEUR

### Appuis-tête des sièges avant

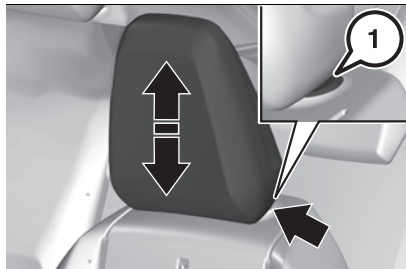

35

LNy00283

Tirer l'appui-tête vers le haut fig. 35 ou appuyer sur le loquet pour le déverrouiller et abaisser l'appui-tête.

### Retrait d'un appui-tête

Procéder comme suit :

- soulever l'appui-tête jusqu'en butée
- appuyer sur l'ergot (1) fig. 35 pour déverrouiller l'appui-tête et le soulever complètement
- ranger l'appui-tête dans un endroit sûr

### Remise en place d'un appui-tête

Procéder comme suit :

- introduire les tiges de l'appui-tête dans les guides du dossier correspondant
- pousser l'appui-tête jusqu'en butée
- appuyer sur l'ergot (1) fig. 35 pour déverrouiller l'appui-tête et le pousser vers le bas

- procéder au réglage en hauteur l'appui-tête

### Appuis-tête des sièges arrière

Tirer l'appui-tête vers le haut fig. 36 ou appuyer sur le loquet pour le déverrouiller et abaisser l'appui-tête.

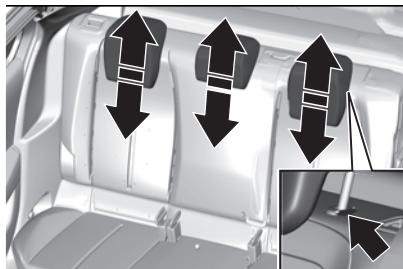

36

LNy00255

**AVERTISSEMENT** Pour permettre la visibilité maximale du conducteur, abaisser les appuis-tête à fond en position de repos, s'ils ne sont pas utilisés.



### ATTENTION

**41)** Conduisez uniquement avec l'appui-tête réglé à la position appropriée.

**42)** Les appui-tête doivent être réglés de manière à ce que ce soit la tête, plutôt que le cou, qui repose dessus. Ce n'est que dans cette position qu'ils pourront protéger correctement votre tête.

## VOLANT

43) 44)

### RÉGLAGE DU VOLANT

Débloquer le levier (1) fig. 37, régler le volant puis bloquer le levier et vérifier qu'il est bien verrouillé.

Ne régler le volant que lorsque le véhicule est arrêté et la direction débloquée.

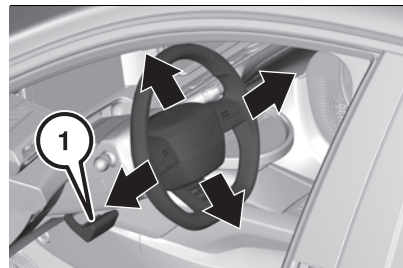

37

LNy00244

### Maintenance du blocage de direction

Le blocage du volant s'active automatiquement lorsque :

- le véhicule est à l'arrêt
- le contact a été coupé

Pour débloquer la direction, ouvrir et fermer la porte du conducteur, mettre le contact en mode alimentation ou faire démarrer directement le moteur du véhicule.

45)



### Commandes au volant

Les dispositifs suivants peuvent être commandés par les commandes au volant :

- ❑ Limiteur de vitesse, régulateur automatique de vitesse, aide au conducteur sur l'autoroute fig. 38
  - (1) Activation de la limitation ou régulation avec la vitesse de consigne enregistrée. Prise en compte de la vitesse proposée par la Reconnaissance des panneaux routiers
  - (2) Haut/Bas : augmentation/diminution de la vitesse de consigne. Appui : affichage et réglage de la consigne de distance avec le véhicule qui précède (régulateur automatique de vitesse)
  - (3) Sélection/Désélection du régulateur de vitesse. Sélection/Désélection du régulateur automatique de vitesse/assistance au conducteur sur l'autoroute
  - (4) Marche/Pause de la limitation ou régulation avec la vitesse de consigne enregistrée. Confirmation du redémarrage du véhicule après un arrêt automatique (ACC avec fonction Stop&Go)
  - (5) Sélection/Désélection du limiteur de vitesse

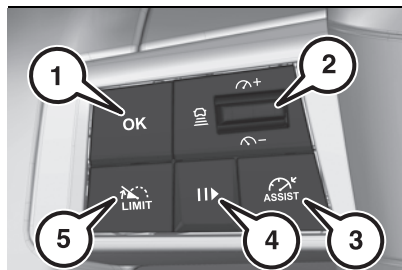

38

LN Y00136

### ❑ Commandes de paramétrage

#### Uconnect™ fig. 39

- (1) Appuyer sur cette touche pour afficher les stations de radio/médias favoris Haut/Bas : radio/média/smartphone précédent/suivant. Appui : Validation d'une sélection
  - (2) Augmentation du volume sonore
  - (3) Diminution du volume sonore
  - (4) Décrocher/Raccrocher. Accès au journal des appels de l'application
  - (5) Appui court : Commandes vocales du système. Appui long : Commandes vocales du smartphone
- Pour plus d'informations, voir les sections "Démarrage et conduite" et "Multimédias".

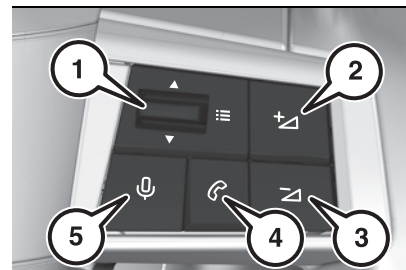

39

LN Y00137

### Avertisseur sonore

Appuyer sur  fig. 40.

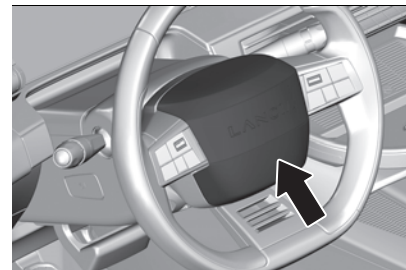

40

LN Y00138

### ATTENTION

**43)** Tous les réglages doivent être effectués uniquement lorsque le véhicule est à l'arrêt et que le moteur est coupé.

**44)** Il est absolument interdit de procéder à toute opération de rechange impliquant le système de direction ou à des modifications de

la colonne de direction (par exemple, l'installation de dispositif antivol) qui pourraient nuire à la performance et à la sécurité du véhicule, annuler la garantie et entraîner également un non-respect des exigences d'homologation par le véhicule.

**45)** Le véhicule ne peut pas être remorqué lorsque la batterie conventionnelle est déchargée ou ne peut pas démarrer en étant tracté ou rechargé par câbles auxiliaires car le volant ne peut pas être débloqué.

## RÉTROVISEURS



**AVERTISSEMENT** Par mesure de sécurité, les rétroviseurs doivent être réglés pour réduire "l'angle mort". Les objets observés sont en réalité plus près qu'ils ne paraissent. Prendre cela en compte pour apprécier correctement la distance avec les véhicules venant de l'arrière.

### RÉGLAGE ÉLECTRIQUE

Sélectionner le rétroviseur extérieur concerné en appuyant sur  (1) fig. 41 vers la gauche ou la droite.

Puis pivoter le bouton de commande (2) pour régler le rétroviseur.



41

LNy00139

### RÉTROVISEURS RABATTABLES

Pour la sécurité des piétons, les rétroviseurs extérieurs se rabattent s'ils sont heurtés avec une force suffisante fig. 42.

Repositionner le rétroviseur en appuyant légèrement sur son boîtier.

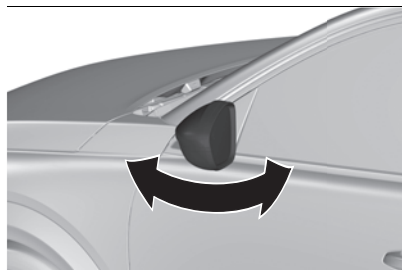

42

LNy00230

### Désactivation du rabattement des rétroviseurs

Cette fonction désactive le rabattement automatique des rétroviseurs extérieurs.

La fonction peut être activée/désactivée à l'aide du système **Uconnect™** ("Paramètres" > "Véhicule" > "Accès au véhicule").

### Rabattement électrique manuel

Placer  (1) fig. 43 en position centrale.

Tirer  vers l'arrière. Les deux rétroviseurs extérieurs sont rabattus.

Tirer de nouveau  vers l'arrière. Les deux rétroviseurs extérieurs reviennent en position initiale.

Si un rétroviseur rabattu électriquement est déplié manuellement en tirant  vers l'arrière, seul l'autre rétroviseur est déplié électriquement.



43

LNy00140

### Rabattement électrique automatique

(suivant version)

Lorsque le véhicule est déverrouillé, les rétroviseurs basculent en position normale de montage. Lorsque le

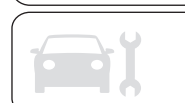

véhicule est verrouillé, les rétroviseurs se rabattent.

Pour activer ou désactiver le rabattement automatique des rétroviseurs extérieurs, contacter un concessionnaire Lancia.

### Rétroviseurs extérieurs chauffants (suivant version)

Si cette fonction est activée, une pression sur le bouton (1) fig. 44 des commandes de climatisation active le désembuage/dégivrage des rétroviseurs extérieurs.

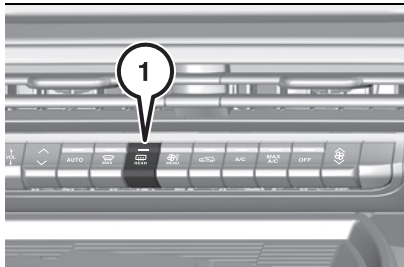

44

LNy00141

### RÉTROVISEUR INTÉRIEUR

Pour régler le rétroviseur, déplacer le boîtier du rétroviseur dans la direction désirée fig. 45.

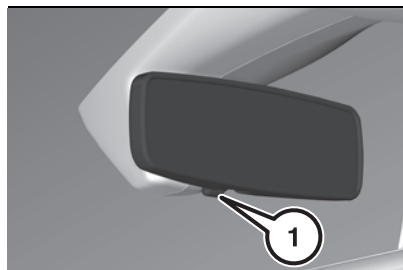

45

LNy00368

### Position nuit manuelle

Pour réduire l'éblouissement, ajuster le levier (1) fig. 45 sous le boîtier du rétroviseur.

### Position nuit automatique (suivant version)

L'éblouissement causé par les véhicules qui suivent est automatiquement réduit en conduite de nuit.

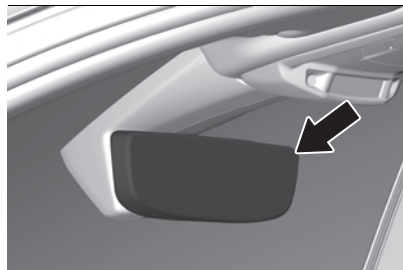

46

LNy00296



### ATTENTION

46) Le rétroviseur extérieur conducteur étant incurvé, il peut légèrement altérer la perception de la distance.

## ÉCLAIRAGE EXTÉRIEUR



47)

Tourner le commutateur des feux (1) fig. 47 :

AUTO : commande automatique des feux, bascule automatiquement entre feux de jour et phares

☞☞☞ : feux de position

☞☞☞☞☞ : feux de croisement ou de route

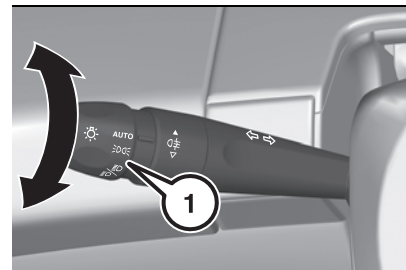

47

LNy00245

### FEUX DE CROISEMENT

Tirer la commande d'éclairage fig. 48 pour permuter l'allumage des feux de croisement/feux de route.

Dans les modes "AUTO" et feux de position, tirer la commande

d'éclairage pour allumer directement les feux de route (appel de phares).

Feux de route allumés : le voyant  s'allume au combiné d'instruments.

Feux de croisement allumés : le voyant  s'allume au combiné d'instruments.

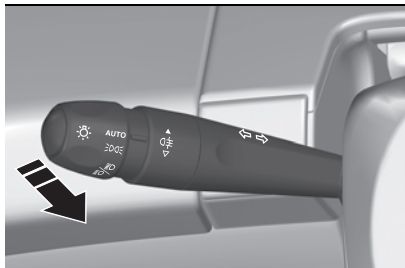

48

LNY00246

## FEU ANTIBROUILLARD ARRIÈRE

Il fonctionne seulement si les feux de croisement ou de route sont allumés.

Tourner la bague (2) fig. 49 vers l'avant/l'arrière pour l'allumer/l'éteindre.

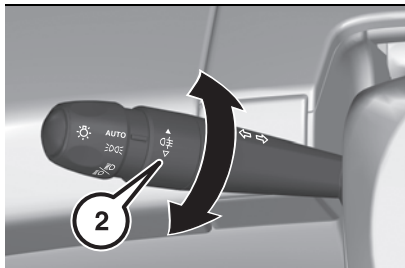

49

LNY00247

Lors d'une coupure automatique des feux (position "AUTO"), le feu antibrouillard et les feux de position restent allumés.

Tourner dans le sens opposé pour éteindre.

Si l'éclairage est éteint automatiquement (position "AUTO") ou si les feux de croisement sont éteints manuellement, les feux antibrouillard arrière et les feux de position restent allumés.

Tourner la bague vers l'arrière pour éteindre les feux antibrouillard ; les feux de position s'éteignent alors.



À la coupure du contact, tous les feux s'éteignent instantanément, sauf les feux de position et les feux de croisement en cas d'éclairage sortie véhicule automatique activé.

Pour réactiver la commande d'éclairage, tourner la bague en position "AUTO", puis sur la position souhaitée.

À l'ouverture de la porte conducteur, un signal sonore temporaire rappelle que des feux sont allumés.

Ils s'éteindront automatiquement après un temps qui dépend de l'état de charge de la batterie conventionnelle (entrée en mode économie d'énergie).

Dans certaines conditions climatiques (température basse, humidité), la présence de buée sur la surface interne de la glace des projecteurs avant et des feux arrière est normale ;

celle-ci disparaît quelques minutes après l'allumage des feux.

## FEUX DE JOUR/FEUX DE POSITION

Ces feux à LED à l'avant et à l'arrière du véhicule s'allument automatiquement lorsque le moteur démarre.

Ils assurent les fonctions de :

- Feux de jour (commande d'éclairage sur la position "AUTO" avec luminosité suffisante)
- Feux de position (commande d'éclairage sur la position "AUTO" avec faible luminosité ou "Feux de position seuls" ou "Feux de croisement/route")

## INDICATEURS DE DIRECTION

Gauche ou droite : descendre ou relever la manette de commande d'éclairage fig. 50 au-delà du point de résistance.

REMARQUE Laisser les indicateurs de direction pendant plus de 20 secondes entraîne une augmentation du signal sonore lorsque la vitesse est supérieure à 80 km/h (50 mph).



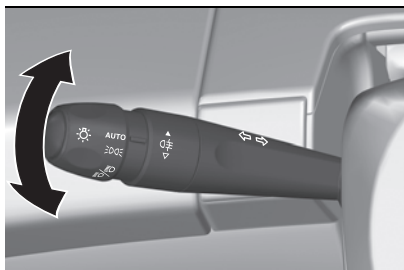

50

LNY00249

### Trois clignotements

Donner une simple impulsion vers le bas ou vers le haut, sans passer le point de résistance ; les indicateurs de direction clignoteront trois fois.

### Feux de stationnement

(suivant version)

Balisateur latéral effectué par l'allumage des feux de position uniquement du côté de la circulation.

□ Dans la minute qui suit la coupure du contact, actionner la commande d'éclairage vers le haut ou vers le bas, en fonction du côté de la circulation (par exemple, lors d'un stationnement à droite, baisser la commande d'éclairage vers le bas pour un allumage à gauche). Ceci est indiqué par un signal sonore et l'allumage au combiné d'instruments du voyant de l'indicateur de direction correspondant.

□ Pour arrêter les feux de stationnement, replacer la commande d'éclairage sur la position centrale.

### ALLUMAGE AUTOMATIQUE DES FEUX

Avec la bague de la commande d'éclairage sur la position "AUTO", en cas de détection de faible luminosité extérieure par le capteur de pluie/luminosité, les feux de position et de croisement s'allument automatiquement sans action du conducteur.

Les feux peuvent également s'allumer si de la pluie est détectée, en même temps que le fonctionnement automatique des essuie-glaces.

Dès que la luminosité revient à un niveau suffisant ou après l'arrêt des essuie-glaces, les feux s'éteignent automatiquement.

En cas de dysfonctionnement du capteur de pluie/luminosité, les feux s'allument, ce voyant  s'allume au combiné d'instruments, accompagné d'un signal sonore et/ou de l'affichage d'un message. Le faire vérifier par un concessionnaire Lancia.

 10)

REMARQUE Par temps de brouillard ou de neige, le capteur de pluie/luminosité peut détecter une lumière suffisante. Les feux ne s'allumeront donc pas automatiquement.

REMARQUE La face interne du pare-brise peut être embuée et empêcher le bon fonctionnement du capteur de pluie/luminosité. Par temps humide et froid, désembuer régulièrement le pare-brise.

### Limites de fonctionnement

Les systèmes automatiques d'éclairage utilisent une caméra de détection, située en haut du pare-brise.

Le système peut être perturbé ou ne pas correctement fonctionner :

- lorsque les conditions de visibilité sont mauvaises (par exemple, chute de neige, forte pluie)
  - si le pare-brise est encrassé, embué ou masqué (par exemple, autocollant) devant la caméra
  - si le véhicule est face à certains panneaux ou à des dispositifs rétro-réfléchissants de glissières de sécurité
- Le système n'est pas en mesure de détecter :

- les usagers qui n'ont pas d'éclairage propre tels que les piétons
  - les véhicules avec éclairage caché (par exemple, se déplaçant derrière une glissière de sécurité sur l'autoroute)
  - les véhicules se trouvant au sommet ou en bas d'une pente raide, dans des virages sinueux, dans des carrefours en croix
-  11)

### ÉCLAIRAGE SIGNATURE CALICE FULL LED

L'éclairage signature Calice Full LED, fig. 51 reste toujours allumé lorsque le dispositif d'allumage est en position ENGINE et que le commutateur d'éclairage (1) fig. 47 est en position AUTO.

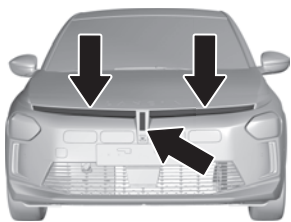

51

LNY00277

## RÉGLAGE DE LA HAUTEUR DU FAISCEAU DES PHARES

Pour ne pas gêner les autres usagers de la route, le faisceau de ces projecteurs doit être réglé en hauteur en fonction de la charge du véhicule.

Tourner le réglage (1) fig. 52 :

- 0 (réglage initial) : Conducteur uniquement ou conducteur + passager avant
- 1 : 5 personnes
- 2 : 5 personnes + charge dans le coffre
- 3 : Conducteur uniquement + charge dans le coffre
- 4 / 5 / 6 : Non utilisé



52

LNY00011

## ÉCLAIRAGE SORTIE VÉHICULE ET D'ACCUEIL

### Éclairage sortie véhicule

Cette fonction permet de garder les phares temporairement activés après coupure contact.

**Automatique :** Avec la bague de la commande d'éclairage sur la position "AUTO", en cas de faible luminosité, les feux de position et les feux de croisement s'allument automatiquement à la coupure du contact. La fonction peut être activée/désactivée et la durée de l'éclairage sortie véhicule réglée à l'aide du système **Uconnect™** ("Paramètres" > "Véhicule" > "Éclairage du véhicule"). Régler la durée de fonctionnement ("15 sec", "30 sec", "60 sec").

**Manuel :** Contact coupé, tirer la commande d'éclairage ("appel de phares") vers soi pour activer/désactiver la fonction. L'éclairage sortie véhicule manuel

s'arrête automatiquement au bout d'un certain temps.

### Éclairage d'accueil

(suivant version)

Au déverrouillage du véhicule, en cas de faible luminosité et si la fonction "Allumage automatique des feux" est activée, ce système allume automatiquement certains feux à l'extérieur et certains éclairages dans l'habitacle.

La fonction peut être activée/désactivée et la durée de l'éclairage d'accueil réglée à l'aide du système **Uconnect™**.

### COMMUTATION AUTOMATIQUE DES PHARES

Avec la bague de la commande d'éclairage sur la position "AUTO" et la fonction activée dans l'écran tactile, ce système permute automatiquement les feux de route et les feux de croisement lorsqu'un véhicule approche en direction opposée, grâce à une caméra située en haut du pare-brise.



 49) 50)



**REMARQUE** Le système devient opérationnel lorsque le véhicule dépasse 25 km/h (16 mph). Lorsque la vitesse descend en dessous de 15 km/h (9 mph), la fonction n'est plus opérationnelle.

La fonction peut être activée/désactivée à l'aide du système **Uconnect™** ("Paramètres" > "Véhicule" > "Éclairage du véhicule").



## Fonctionnement

Si la lumière ambiante est très faible et que les conditions de circulation le permettent, les feux de route s'allument automatiquement. Les voyants  et  s'allument au combiné d'instruments.

Si le niveau de lumière ambiante est suffisant et/ou si les conditions de circulation ne permettent pas l'allumage des feux de route, les feux de croisement restent allumés. Les voyants  et  s'allument au combiné d'instruments.

La fonction se désactive lorsque les feux antibrouillard sont allumés ou lorsque le système détecte de mauvaises conditions de visibilité (par exemple, brouillard, pluie forte, chute de neige).

Dès que les feux antibrouillard sont éteints ou dès que les conditions de visibilité redeviennent favorables, la fonction se réactive automatiquement.

Le voyant  s'éteint tant que la fonction est désactivée.

## Pause

Si la situation nécessite un changement de l'état des feux, le conducteur peut intervenir à tout moment.

Permuter manuellement les feux de croisement/de route pour mettre la fonction en pause.

Si les voyants  et  étaient allumés, le système bascule sur les feux de route.

Si les voyants  et  étaient allumés, le système bascule sur les feux de croisement.

Pour réactiver la fonction, permuter de nouveau manuellement les feux de croisement/de route.

## Dysfonctionnement

En cas de dysfonctionnement de la fonction ou de la caméra, le voyant orange  s'allume au combiné d'instruments, accompagné d'un signal sonore et de l'affichage d'un message. Le faire vérifier par un concessionnaire Lancia.

## ÉCLAIRAGE DE BAS DE PORTE

(suivant version)

L'éclairage de bas de porte sous chaque rétroviseur extérieur s'allume automatiquement lorsque la porte est ouverte et s'éteint lorsqu'elle est fermée, quel que soit l'état du dispositif d'allumage.



### ATTENTION

**47)** Lors de la conduite, le conducteur doit s'assurer que le commutateur de commande d'éclairage est en position AUTO (capteur de luminosité actif) ou en mode « feu de position » (feu de gabarit) ; si la visibilité et la

lumière ambiante sont suffisantes pour permettre une conduite en toute sécurité conformément à la réglementation routière locale.

**48)** Ne regardez jamais trop près du faisceau lumineux des lampes à technologie LED - risque de blessures graves aux yeux !

**49)** Ce système est une aide à la conduite. Le conducteur demeure responsable de l'éclairage du véhicule, de son utilisation correcte dans les conditions de circulation, de visibilité et de conduite, ainsi que du respect des réglementations relatives à la conduite et au véhicule.

**50)** La fonction de réglage automatique des phares peut éblouir les autres usagers de la route lorsque le véhicule roule dans des pays où la circulation se déplace de l'autre côté de la route. Par exemple, lorsque le véhicule a été conçu pour la circulation en conduite à gauche et qu'il est conduit dans un pays où la circulation est conduite à droite. Désactivez la fonction chaque fois que vous conduisez dans les pays mentionnés ci-dessus !



### AVERTISSEMENT

**10)** Ne couvrez pas le capteur de pluie/soleil situé au centre de la partie supérieure du pare-brise derrière le rétroviseur intérieur ; les fonctions associées ne seraient plus contrôlées.

**11)** Nettoyez régulièrement le pare-brise, en particulier la zone située devant la caméra. La surface

interne du pare-brise peut également s'embuer autour de la caméra. Par temps humide et froid, désembuez régulièrement le pare-brise. Ne laissez pas de neige s'accumuler sur le capot ou le toit du véhicule, car cela pourrait obstruer la caméra.

## ÉCLAIRAGE INTÉRIEUR

### ÉCLAIRAGE INTÉRIEUR - VERSION HALOGÈNE

Actionner le commutateur à bascule fig. 53 :

 allumage et extinction automatiques

appuyer sur  : marche

appuyer sur  : arrêt

REMARQUE En cas d'accident avec déploiement des airbags, l'éclairage de courtoisie s'allume automatiquement.



53

LNy00287

### SPOTS DE LECTURE

Pour les mettre en marche, appuyer sur  fig. 54.



54

LNy00288

### ÉCLAIRAGE INTÉRIEUR - VERSION LED

(suivant version)

(1) fig. 55 Plafonnier tactile avant

(2) Liseuses tactiles avant

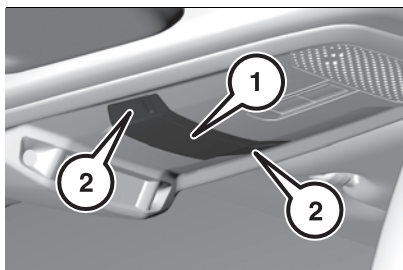

55

LNy00280

### ÉCLAIRAGE AMBIANT

(suivant version)

En cas de détection de faible luminosité, l'éclairage d'ambiance

procure un allumage tamisé et coloré dans l'habitacle.

Par défaut, la couleur de l'éclairage d'ambiance est associée à la couleur des écrans en fonction du mode de conduite sélectionné.

La luminosité est activée/désactivée et réglée à l'aide du système **Uconnect™** ("Paramètres" > "Luminosité").

La couleur est sélectionnée à l'aide du système **Uconnect™** ("Paramètres" > "Personnalisation"), fig. 56.

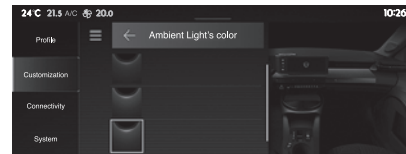

56

LNy0102

### LAMPES DE PARE-SOLEIL

S'allument quand le couvercle est ouvert.

### PLAFONNIER ARRIÈRE

#### Spots de lecture

Pour allumer/éteindre les spots de lecture :

appuyer sur le bouton (1)  : spot de lecteur (2) allumé/éteint

appuyer sur le bouton (3)  : spot de lecteur (4) allumé/éteint



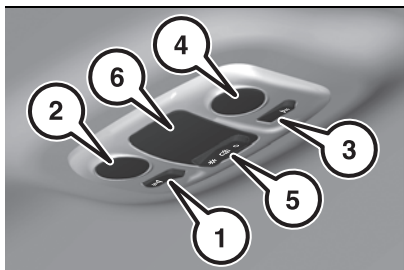



57

LNY00313

### Éclairage central

Appuyer sur le bouton (5) fig. 57 :

-  allumage et extinction automatiques de l'éclairage central (6)
- appuyer sur  : éclairage central allumé
- appuyer sur  : éclairage central éteint

### PLAFONNIER DU COFFRE

Le plafonnier, fig. 58, s'allume/s'éteint, quelle que soit la position du contacteur d'allumage.

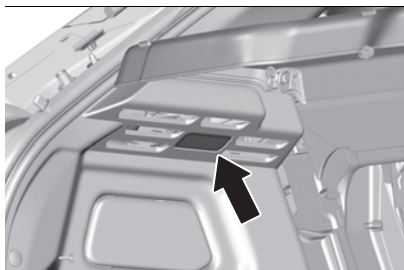

58

LNY00259

## FONCTIONS SPÉCIALES D'ÉCLAIRAGE

### Éclairage d'entrée - Éclairage d'accueil

Une ou plusieurs des lampes suivantes s'allument un court instant lors du déverrouillage du véhicule avec la télécommande radio .

Le nombre de lampes allumées dépend de l'éclairage environnant.

Les éclairages s'éteignent dès que le contact est en position de marche.

Cette fonction peut être activée ou désactivée dans Personnalisation du véhicule.

Les lampes suivantes s'allument en plus quand la porte du conducteur est ouverte :

- éclairage de quelques commutateurs
- affichage combiné d'instruments
- les lampes de vide-poches de porte

### Éclairage pour quitter le véhicule

Les éclairages suivants sont allumés lorsque le contact est coupé :

- phares
- éclairage intérieur
- éclairage de la console centrale

Ils s'éteignent automatiquement après un certain temps. Cette fonction n'est active que dans le noir.

### Éclairage de localisation du véhicule

Cette fonction permet de localiser le véhicule dans la pénombre en utilisant la commande à distance.

Les phares et les feux de direction clignotent pendant 10 secondes.

Appuyer sur  de la commande à distance.

### Éclairage périphérique

L'éclairage périphérique vous permet de sélectionner les feux de position, les feux de croisement et l'éclairage de plaque d'immatriculation en utilisant la commande à distance.

Appuyer sur  sur la commande à distance pour activer l'éclairage périphérique.

Appuyer sur  une seconde fois pour éteindre l'éclairage périphérique.

### Protection contre la décharge de la batterie conventionnelle

Pour éviter la décharge de la batterie conventionnelle du véhicule quand le contact est coupé, certaines lampes intérieures sont automatiquement arrêtées après un certain temps.

### ÉCLAIRAGE AMBIANT

Différentes lampes sont disponibles en fonction des versions :

spot (selon l'équipement) sous la table basse centrale

ou

spot (selon l'équipement) sous la table basse centrale / spot sur la table basse centrale / sous l'éclairage de l'écran **Uconnect™** / lampe tableau de bord passager / SALA HUB

ou

□ spot (selon l'équipement) sous la table basse centrale / spot sur la table basse centrale / sous l'éclairage de l'écran **Uconnect™** / lampe tableau de bord passager / SALA HUB (selon l'équipement) / lampe au niveau des pieds / lampe de porte

Les 8 couleurs disponibles sont conçues pour créer une ambiance agréable et confortable, afin d'améliorer l'expérience de conduite en général.

Le choix des couleurs et la luminosité peuvent être gérés dans le menu à l'écran principal du système **Uconnect™**.

L'intensité des lampes ne peut être modifiée qu'en mode nuit. En journée, les lampes ambiantes intérieures sont désactivées ; dans certaines versions/sur certains marchés, l'intensité peut être réglée automatiquement sur la valeur maximale.

## COMMANDE D'ESSUIE-GLACES

 12) 13) 14) 15)

REMARQUE Le lavage en station peut entraîner momentanément des bruits parasites et une dégradation de la qualité d'essuyage. Cela ne nécessite pas le remplacement des balais d'essuiе-glaces.

(1) fig. 59 Balayage automatique

(2) fig. 59 Balayage intermittent

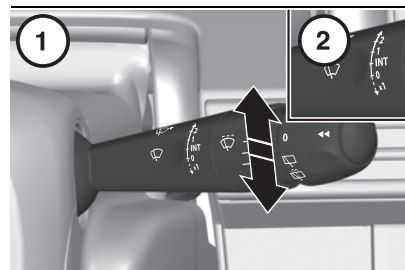

59

LNY00250

### ESSUIE-GLACE AVANT

Pour sélectionner la cadence de balayage : relever ou baisser la commande fig. 59 sur la position désirée.

2 : Balayage rapide (fortes précipitations)

1 : Balayage normal (pluie modérée)

Int : Balayage intermittent (proportionnel à la vitesse du véhicule)

0 : Désactivation

Auto : Balayage automatique

↓ : Coup par coup (appuyer vers le bas et relâcher).

REMARQUE Si le contact a été coupé avec l'essuiе-glace actif, manœuvrer la commande pour réactiver le balayage à la mise du contact (sauf si la coupure de contact est inférieure à 1 minute).

REMARQUE En position 1 ou 2, la fréquence de balayage diminue automatiquement lorsque la vitesse du véhicule descend en dessous de 5 km/h (3 mph). Lorsque la vitesse redevient supérieure à 10 km/h (6 mph), le balayage retrouve sa fréquence initiale (rapide ou normale).

### Coup par coup

Tirer brièvement la commande vers vous.

### LAVE-VITRE AVANT

 16)

Tirer et maintenir la commande multifonction vers soi.

L'arrêt du lave-vitre est suivi d'un dernier cycle d'essuyage.

REMARQUE Avec l'air conditionné automatique, toute action sur la commande de lave-vitre entraîne la fermeture momentanée de l'entrée d'air pour préserver l'habitacle de l'odeur.

### BALAYAGE INTERMITTENT AVANT

En mode Intermittent, le conducteur peut ajuster la cadence de balayage en tournant la bague (2) fig. 60 sur l'une des 5 positions disponibles.



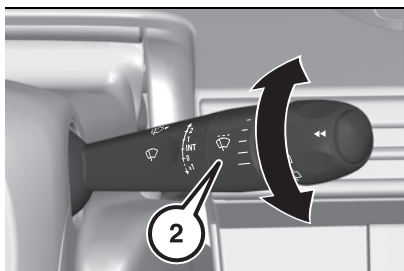

60

LNVO0251

La première position (supérieure) correspond à l'intervalle de temps le plus long entre 2 essayages pour une pluie faible.

La dernière position (inférieure) correspond à l'intervalle de temps le plus court entre 2 essayages pour une pluie forte.

Une rotation de la bague d'une position supérieure vers une position inférieure déclenche un essuyage de confirmation.

Après une coupure du contact supérieure à 1 minute avec la commande d'essuie-glaces en position INT, 1 ou 2, à la remise du contact :

le système fonctionne dès que le véhicule dépasse 10 km/h (6 mph), si la température extérieure est inférieure à +3 °C

le système fonctionne immédiatement, si la température extérieure est supérieure à +3 °C

## BALAYAGE AUTOMATIQUE AVANT

En mode AUTO, le balayage de l'essuie-glace avant fonctionne automatiquement et s'adapte à l'intensité des précipitations en fonction de la sensibilité du capteur sélectionnée.

La détection est réalisée par un capteur de pluie/luminosité, situé en partie centrale haute du pare-brise derrière le rétroviseur intérieur.

REMARQUE Dans certaines conditions météorologiques (brouillard, givre, neige, projections sur routes salées), le conducteur peut être amené à revenir en balayage manuel.

### Mise en marche/à l'arrêt

51)

17) 18)

Pour la mise en marche :

placer la commande d'essuie-glaces sur la position AUTO

tourner la bague (3) fig. 61 pour régler la sensibilité du capteur. Un cycle d'essuyage, accompagné de l'affichage d'un message confirme la prise en compte de la demande

Pour l'arrêt, placer la commande d'essuie-glaces sur une autre position ou sur (0)

### Essuie-glaces en marche arrière

Pour accroître la sécurité pendant les manœuvres en marche arrière, l'essuie-glace arrière peut être activé automatiquement en cas de pluie. La fonction peut être activée/désactivée à l'aide du système **Uconnect™**

("Paramètres" > "Véhicule" > "Sécurité").

### Réglage de la sensibilité

La première position (supérieure) fig. 61 correspond à la sensibilité la plus faible du capteur.

La dernière position (inférieure) fig. 61 correspond à la sensibilité la plus forte du capteur.

Plus la sensibilité est forte, plus le système réagit rapidement et augmente la cadence de balayage.

Une rotation de la bague d'une position supérieure vers une position inférieure déclenche un essuyage de confirmation.

Après une coupure du contact supérieure à 1 minute avec la commande d'essuie-glaces en position AUTO, à la remise du contact :

le système fonctionne suivant la quantité de pluie détectée dès que le véhicule dépasse 10 km/h (6 mph), si la température extérieure est inférieure à +3 °C.

Le système fonctionne immédiatement suivant la quantité de pluie détectée, si la température extérieure est supérieure à +3 °C.

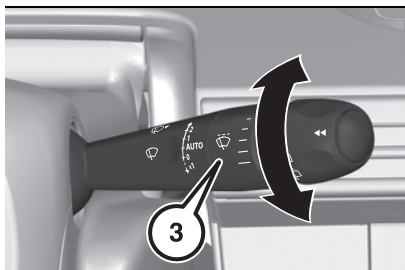

61

LNY00252

## Dysfonctionnement

En cas de dysfonctionnement du balayage automatique, l'essuie-glace fonctionne en mode intermittent. Le faire vérifier par un concessionnaire Lancia.

## ESSUIE-GLACE ARRIÈRE

Tourner la bague pour placer le symbole désiré en face du repère :

- 0 : Arrêt
-  Balayage intermittent
-  Lave-vitre avec balayage

## Marche arrière

Au passage de la marche arrière, si l'essuie-glace avant fonctionne, l'essuie-glace arrière se met automatiquement en marche.

**AVERTISSEMENT** En cas d'utilisation d'un porte-vélos sur attelage ou d'accumulation de neige ou de givre important, désactiver l'essuie-glace arrière automatique via le menu

"Conduite" / "Véhicule" de l'écran tactile.

## Lave-vitre arrière

Tourner et maintenir la bague en butée.

Le lave-glace et l'essuie-glace fonctionnent tant que la bague est tournée.

L'arrêt du lave-vitre est suivi d'un dernier cycle d'essuyage.



### ATTENTION

**51)** Assurez-vous que le dispositif est éteint chaque fois que la vitre du pare-brise doit être nettoyée.



### AVERTISSEMENT

**12)** En conditions hivernales, éliminer la neige, la glace ou le givre présents sur le pare-brise, autour des bras et des balais d'essuie-vitres avant de faire fonctionner les essuie-vitres.

**13)** Ne pas faire fonctionner les essuie-glaces sur un pare-brise sec. Par temps extrêmement froid ou chaud, vérifier que les balais d'essuie-vitres ne sont pas collés au pare-brise avant de les faire fonctionner.

**14)** Ne jamais utiliser l'essuie-glace pour enlever des couches de neige ou de glace de la vitre du pare-brise. Dans de telles conditions, l'essuie-glace peut être soumis à une contrainte excessive

et le contacteur de coupure du moteur, qui empêche le fonctionnement pendant quelques secondes, peut intervenir. Si le fonctionnement n'est pas rétabli par la suite, même après le redémarrage du moteur, contacter un concessionnaire Lancia.

**15)** Ne pas utiliser l'essuie-glace lorsque les balais sont soulevés de la vitre du pare-brise.

**16)** Pour ne pas endommager le balai d'essuie-vitre, ne pas actionner le lave-vitre si le réservoir de liquide de lave-vitre est vide. Actionner le lave-vitre seulement si le liquide ne risque pas de geler sur le pare-brise et de gêner la visibilité. Utilisez des produits « grand froid » en période hivernale. N'utilisez jamais d'eau pour faire l'appoint.

**17)** S'assurer que le dispositif est hors tension s'il y a de la glace sur la vitre du pare-brise.

**18)** Ne pas masquer le capteur de pluie/luminosité. Lorsque vous utilisez un lave-auto automatique, éteignez les essuie-glaces automatiques et coupez le contact. En hiver, attendre le dégivrage complet du pare-brise avant d'actionner le balayage automatique.



## SYSTÈMES DE CLIMATISATION

### DIFFUSEURS D'AIR DE L'HABITACLE

#### Diffuseurs latéraux

(1) fig. 62 - Diffuseur d'air latéral fixe (côté conducteur et passager).

Bouches latérales réglables fig. 62. Utiliser le dispositif (2) pour régler le diffuseur sur la position souhaitée (haut / bas / gauche / droite).

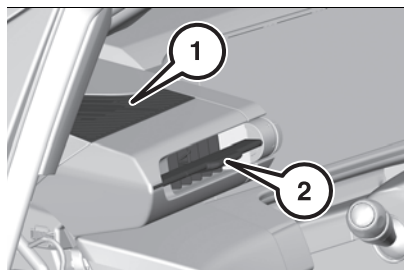

62

LNY00253

#### Bouches d'aération centrales

fig. 63 - Bouches centrales réglables et dirigeables.

Utiliser le dispositif (1) pour régler le diffuseur à la position souhaitée (haut / bas / gauche / droite)

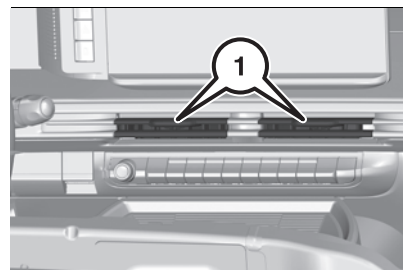

63

LNY00254

### MAINTENANCE DU SYSTÈME



En hiver, le système de régulation de la climatisation doit être activé au moins une fois par mois pendant environ 10 minutes. Faire vérifier le système par un concessionnaire Lancia l'été.



#### AVERTISSEMENT

**6)** Le système utilise du liquide de refroidissement R1234yf qui ne pollue pas l'environnement en cas de fuite accidentelle. Ne jamais utiliser de liquides R134a et R12 incompatibles avec les composants du système.

## SYSTÈME DE CONTRÔLE AUTOMATIQUE DE LA CLIMATISATION

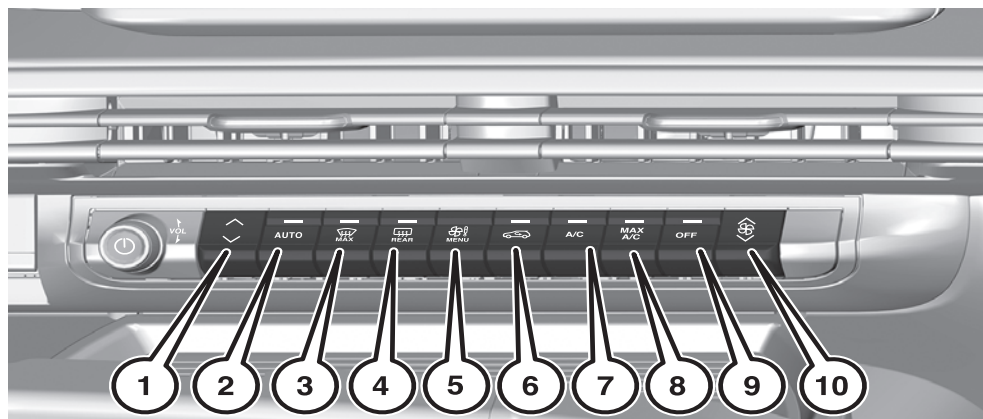

64

LN00041



COMMANDES DU SYSTÈME DE CONTRÔLE AUTOMATIQUE DE LA CLIMATISATION SUR UCONNECT™

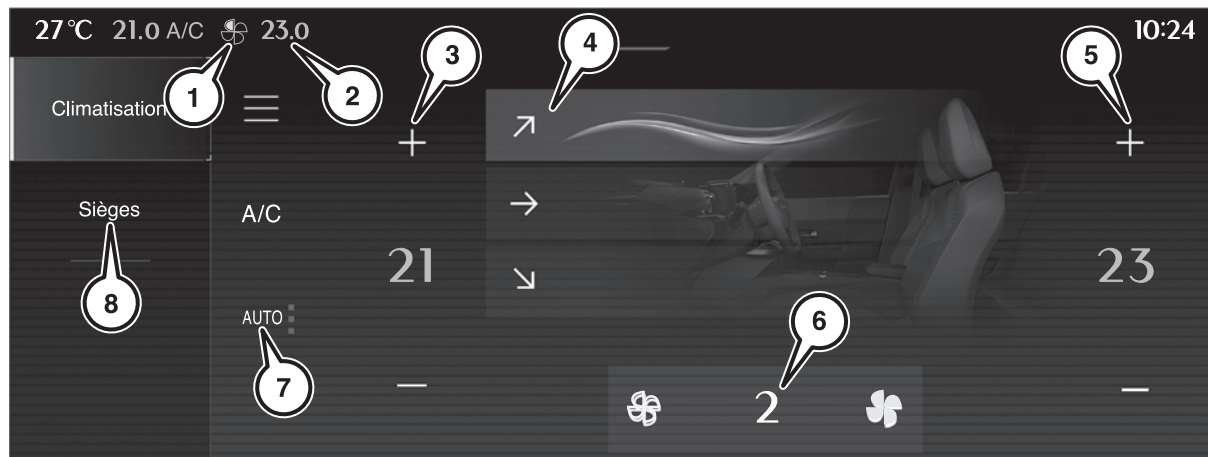

65

LNy01010

1. Niveau de ventilation / 2. Température d'habitacle / 3. Réglage de la température conducteur / 4. Réglage de la distribution d'air / 5. Réglage de la température passager / 6. Réglage de la vitesse de ventilation / 7. Fonction AUTO / 8. Réglages des sièges chauffants

## DESCRIPTION DES COMMANDES

Le système de contrôle automatique de la climatisation maintient le confort à l'intérieur de l'habitacle et compense les variations possibles des conditions météorologiques extérieures.

La température de référence est de 22 °C pour une gestion optimale du confort.

Les paramètres et fonctions contrôlés automatiquement sont les suivants :

- température de l'air au niveau des bouches d'aération latérales du conducteur et du passager avant
- distribution d'air aux bouches d'aération latérales du conducteur et du passager avant
- vitesse de ventilation (variation continue du débit d'air)
- engagement du compresseur (pour refroidir/déshumidifier l'air)
- recyclage d'air

Toutes ces fonctions peuvent être réglées manuellement en actionnant le système et en sélectionnant une ou plusieurs fonctions et en modifiant leurs paramètres.

Les sélections manuelles ont toujours une priorité plus élevée que les réglages automatiques et sont enregistrées jusqu'à ce que le bouton AUTO (2) fig. 64 soit enfoncé, sauf dans les cas où le système intervient pour des raisons de sécurité.

Les opérations suivantes ne désactivent pas la fonction AUTO :

- recyclage activé/désactivé
  - compresseur activé/désactivé, compatible avec les conditions environnementales
  - variation de la température définie
  - activation/désactivation de la lunette arrière dégivrante
- La quantité d'air introduite dans l'habitacle n'est pas affectée par la vitesse du véhicule, elle est commandée électroniquement par un ventilateur.
- La température de l'air envoyé est toujours contrôlée automatiquement en fonction de la température réglée à l'écran (sauf lorsque le système est éteint ou dans certaines conditions lorsque le compresseur ne fonctionne pas).

Le système permet de régler manuellement les éléments suivants :

- température de l'air
- vitesse de ventilation à 8 positions
- distribution d'air
- activation du compresseur
- fonction de dégivrage/désembuage rapide
- recyclage d'air
- lunette arrière dégivrante
- désactivation du système

## MODE DE FONCTIONNEMENT

Le système de climatisation peut être activé de différentes manières : il est conseillé d'appuyer sur le bouton AUTO, puis sur le bouton (1) fig. 64 pour régler la température souhaitée.

De cette façon, le système fonctionne complètement automatiquement pour régler la température, la quantité et la distribution de l'air introduit dans l'habitacle.

Il gère également le système de recyclage d'air et l'activation du compresseur de climatisation.

En fonctionnement automatique, il est possible de modifier les températures réglées, activer/désactiver la lunette arrière, activer/désactiver le compresseur et le recyclage à tout moment à l'aide des boutons correspondants ; le système modifie automatiquement les réglages pour s'adapter aux nouvelles exigences.

De cette façon, le système de climatisation continue à gérer automatiquement toutes les fonctions, à l'exception de celles qui ont été réglées manuellement.

La vitesse de ventilation est la même dans toutes les zones de l'habitacle.

## RÉGLAGE DE LA TEMPÉRATURE DE L'AIR

Appuyer sur le bouton (1) fig. 64 du tableau de bord (3) ou (5) fig. 65 du système **Uconnect™** :

- appuyer vers le bas pour diminuer la température
  - appuyer vers le haut pour augmenter la température
- Appuyer plusieurs fois sur les boutons (1) fig. 64 ou (3) ou (5) fig. 65 vers le haut ou vers le bas pour activer



respectivement les fonctions HI (température d'air maximale) et LO (température d'air minimale).

## SÉLECTION DE LA DISTRIBUTION D'AIR

Il est possible de régler manuellement l'une des distributions d'air suivantes en appuyant sur le bouton (5) fig. 64 du tableau de bord. L'affichage du système **Uconnect™** (4) fig. 65 peut être sélectionné :

 Flux d'air au niveau des bouches centrales et latérales du tableau de bord pour ventiler au niveau de la poitrine pendant la saison chaude.

 Débit d'air vers les bouches d'aération au plancher avant et arrière. Ce réglage de distribution d'air chauffe l'habitacle plus rapidement, ce qui donne une sensation de chaleur rapide.

 Débit d'air vers le pare-brise.

La combinaison de plusieurs modes peut être sélectionnée en appuyant sur les boutons dans l'ordre.

En mode AUTO, le système de climatisation gère automatiquement la distribution de l'air. La distribution d'air, lorsqu'elle est réglée manuellement, s'affiche sur l'écran A/C du système **Uconnect™**.

## RÉGLAGE DE LA VITESSE DE VENTILATION

Appuyer sur le bouton (10) fig. 64 du tableau de bord ou (6) fig. 65 du système **Uconnect™** pour augmenter/diminuer la vitesse de ventilation :

appuyer vers le bas pour diminuer la vitesse

appuyer vers le haut pour augmenter la vitesse

La vitesse s'affiche à la page "Climatisation" du système **Uconnect™**.

**AVERTISSEMENT** Pour rétablir le contrôle automatique de la vitesse de ventilation après un réglage manuel, appuyer sur le bouton AUTO (2) fig. 64 ou (7) fig. 65 du système **Uconnect™**.

Le réglage manuel de la vitesse de ventilation interrompt la ventilation automatique.

## BOUTON AUTO

Lorsque le bouton AUTO (2) fig. 64 du tableau de bord ou (7) fig. 65 du système **Uconnect™** est enfoncé, le système de commande de la climatisation se règle automatiquement dans les zones correspondantes :

quantité et distribution de l'air introduit dans l'habitacle

- compresseur de commande de climatisation
- recyclage d'air
- annulation des réglages manuels précédents

Si une intervention manuelle est effectuée sur la distribution d'air ou sur la vitesse de ventilation, le système de climatisation ne commande plus automatiquement toutes les fonctions.

Pour rétablir la commande automatique du système après un ou plusieurs réglages manuels, appuyer sur le bouton AUTO.

## RECYCLAGE D'AIR

Le recyclage de l'air peut être activé/désactivé en appuyant sur le bouton (6) fig. 64.

**AVERTISSEMENT** L'engagement du système de recyclage permet d'atteindre plus rapidement les conditions de chauffage et de refroidissement requises. Cependant, il est déconseillé de l'utiliser par temps pluvieux ou froid, ou par temps froid, car cela augmenterait considérablement la possibilité que les vitres s'embuent rapidement à l'intérieur (surtout si le système de climatisation est désactivé).

Lorsque la température extérieure est basse, le recyclage peut être désactivé (air aspiré de l'extérieur) pour éviter l'embuage des vitres.

En fonctionnement automatique, le recyclage de l'air intérieur est contrôlé automatiquement par le système en fonction des conditions extérieures.

## COMPRESSEUR DE COMMANDE DE CLIMATISATION

Appuyer sur le bouton (7) fig. 64 pour activer/désactiver le compresseur.

L'arrêt du compresseur reste mémorisé même après que le dispositif d'allumage a été mis en position STOP.

Pour rétablir le contrôle automatique de l'engagement du compresseur, appuyer de nouveau sur le bouton (4) fig. 64 ou sur le bouton AUTO (2) fig. 64.

**AVERTISSEMENT** Lorsque le compresseur est à l'arrêt, il est impossible d'introduire de l'air dans l'habitacle à une température inférieure à la température extérieure. De plus, dans certaines conditions environnementales, les fenêtres pourraient s'embuer rapidement puisque l'air n'est pas déshumidifié.

## MODE CLIMATISATION MAX

Appuyer sur le bouton (8) fig. 64 du tableau de bord ou le bouton A/C fig. 65 du système **Uconnect™** et le relâcher pour activer la fonction de refroidissement maximum.

En mode de climatisation maximale, la vitesse et le mode de ventilation

peuvent être réglés en fonction des besoins. Lorsque d'autres commandes sont enfoncées, la climatisation maximale passe au réglage sélectionné et s'éteint.

## DÉSEMBUAGE/DÉGIVRAGE DES VITRES AVANT ET ARRIÈRE CHAUFFANTES

Appuyer sur le bouton (3) fig. 64 pour activer le désembuage/dégivrage de la lunette avant.

Appuyer sur le bouton (4) fig. 64 pour activer le désembuage/dégivrage de la lunette arrière.

Chaque fois que le contacteur d'allumage passe en position 2 ou que le bouton STOP START ENGINE est en position START, la fonction s'éteint automatiquement après environ 10 minutes la première fois qu'elle est activée. Les activations suivantes ont une durée de 5 minutes.

Si cette fonction est activée, une pression sur le bouton  MAX active également le désembuage/dégivrage des rétroviseurs extérieurs et des bouches d'aération chauffées (le cas échéant).

**AVERTISSEMENT** Ne pas apposer d'autocollants sur l'intérieur de la lunette arrière chauffante au-dessus des filaments de chauffage afin d'éviter tout dommage susceptible de les empêcher de fonctionner correctement.

## MISE EN MARCHÉ/À L'ARRÊT DU SYSTÈME DE CLIMATISATION

### Mise à l'arrêt du système de climatisation

Appuyer sur le bouton OFF (9) fig. 64. Avec le système de climatisation désactivé :

- le recyclage de l'air est activé, isolant ainsi l'habitacle de l'extérieur
- le compresseur est éteint
- le ventilateur est éteint
- la lunette arrière chauffante peut être activée/désactivée

Le boîtier de contrôle du système de climatisation enregistre les températures définies avant la mise à l'arrêt du système et les rétablit lorsque l'un des boutons du système est enfoncé.

### Mise en marche du système de climatisation

Pour activer le système de climatisation en mode entièrement automatique, appuyer sur le bouton AUTO (2) fig. 64 du tableau de bord ou (7) fig. 65 du système **Uconnect™**.

## CHAUFFAGE SUPPLÉMENTAIRE

Le chauffage supplémentaire s'active automatiquement en fonction des conditions ambiantes et lorsque le dispositif d'allumage est en position 2 ou lorsque le bouton STOP START ENGINE est en position START.



## CHAUFFAGE DE SIÈGE

Pour ouvrir la page du réglage des niveaux de chauffage de siège, appuyer sur le bouton (5) fig. 64 ou (8) du système **Uconnect™**.

## LIMITES DE FONCTIONNEMENT

Lorsque la voiture est en mode "TORTUE", les limites de la commande de climatisation sont automatiquement activées pour préserver l'autonomie.

## PRÉCONDITIONNEMENT THERMIQUE

(Versions 100 % électriques)

Cette fonction permet de programmer la mise à température de l'habitacle à une valeur de confort prédéfinie et non modifiable (environ 21°C) avant d'entrer dans le véhicule, aux jours et heures souhaités.

Cette fonction est disponible véhicule branché et non branché.

### Programmation

☐ Appuyer sur le bouton (5) fig. 64 pour ouvrir l'application de climatisation à écran tactile sur le système **Uconnect™**.

Sélectionner l'onglet Préconditionnement :

☐ appuyer sur + pour ajouter une programmation

☐ choisir l'heure d'entrée dans le véhicule et les jours souhaités. Cliquer sur OK

☐ appuyer sur ON pour activer cette programmation

Le préconditionnement débute environ 45 minutes avant l'heure programmée lorsque le véhicule est branché (20 minutes lorsqu'il n'est pas branché) et est maintenu 10 minutes après.

REMARQUE Il est possible d'effectuer plusieurs programmations. Chacune est mémorisée dans le système. Pour optimiser l'autonomie de la batterie, il est conseillé d'effectuer une programmation avec le véhicule branché.

La programmation peut également être effectuée depuis un smartphone via l'application LANCIA®.

REMARQUE Le bruit de ventilation qui se produit à l'activation du préconditionnement thermique est tout à fait normal.

## VITRES

### PARE-BRISE



#### Autocollants sur le pare-brise

Ne pas fixer d'autocollants sur le pare-brise comme des autocollants de péage ou tout autre élément identique dans la zone du rétroviseur intérieur du pare-brise. Sinon, la zone de détection du capteur et la zone de vision de la caméra dans le boîtier du rétroviseur peuvent être restreintes.

#### Remplacement du pare-brise



#### LÈVE-VITRES ÉLECTRIQUES



Appuyer sur le commutateur fig. 66 de la vitre concernée pour l'ouvrir ou le tirer pour la fermer.

Appuyer ou tirer doucement le commutateur (jusqu'au premier cran) : la vitre monte ou descend tant que le commutateur est actionné.

Appuyer ou tirer fermement le commutateur jusqu'au deuxième cran, puis le relâcher : la vitre monte ou descend automatiquement avec la fonction de sécurité activée. Pour mettre fin au mouvement, actionner de nouveau le commutateur dans la même direction.



66

LNY00129

### Vitres arrière

Appuyer sur le commutateur fig. 67 pour les ouvrir ou le tirer pour les fermer.

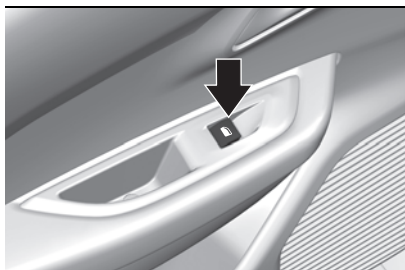

67

LNY00281



### Fonction de sécurité (anti-pincement)

Si la vitre rencontre une résistance en cas de fermeture automatique, elle est immédiatement stoppée et abaissée.

**AVERTISSEMENT Annulation de la fonction anti-pincement.** Si la fonction anti-pincement se déclenche,

vérifier que des obstacles ne bloquent pas le mouvement de la vitre. Essayer de refermer la vitre. Si la fermeture de la vitre est interrompue par la fonction anti-pincement 3 fois d'affilée (max. 10 secondes entre chaque action), la fonction anti-pincement n'est plus opérationnelle. Sans cette protection, la vitre ne peut plus être fermée que manuellement - risque de blessure !

### Sécurité enfants pour les vitres arrière

Appuyer sur  fig. 68 pour désactiver les lève-vitres électriques des portes arrière. La LED s'allume. Pour l'activation, appuyer de nouveau sur .



68

LNY00130

L'utilisation des lève-vitres électriques arrière à partir des commandes du conducteur reste possible.

**AVERTISSEMENT** En cas de choc violent, l'utilisation des commandes de lève-vitres arrière est de nouveau

possible, si celles-ci étaient désactivées.

### Fermeture des vitres depuis l'extérieur

Les vitres peuvent être fermées à distance depuis l'extérieur du véhicule. Appuyer sur fig. 69 et maintenir l'appui pour fermer les vitres. Si les vitres sont complètement fermées, les feux de détresse clignotent deux fois.

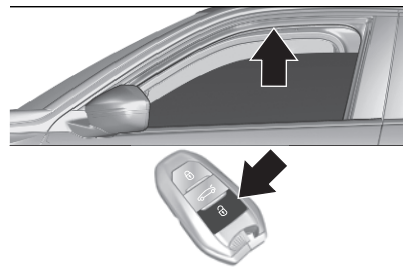

69

LNY00301

### Surcharge

Si les vitres sont manœuvrées répétitivement à des intervalles rapprochés, la commande de la vitre est désactivée pendant un certain temps.

### Réinitialisation des lève-vitres

 53)

Après un rebranchement de la batterie ou en cas de mouvement anormal des vitres, réinitialiser la fonction anti-pincement.



**AVERTISSEMENT** La fermeture automatique des vitres n'est plus disponible, seule la fermeture manuelle est possible. Dans ce cas, la fermeture à distance des vitres avec la clé électronique n'est plus non plus disponible.

**AVERTISSEMENT La fonction anti-pincement est inopérante pendant ces opérations.**

Pour chacune des vitres :

- mettre le contact
- abaisser complètement la vitre, puis la remonter ; elle remonte par palier de quelques centimètres à chaque action. Renouveler l'opération jusqu'à la fermeture complète de la vitre
- garder la commande tirée pendant au moins une seconde après avoir atteint la position vitre fermée



**ATTENTION**

**52)** Une mauvaise utilisation des vitres électriques peut être dangereuse. Avant et pendant leur fonctionnement, assurez-vous que les passagers ne sont pas exposés au risque que le verre se déplace, que des objets personnels se coincent dans le mécanisme ou qu'ils ne soient pas touchés directement par le mécanisme. Lorsque vous quittez le véhicule (équipé d'une télécommande radio), retirez toujours la clé du contact afin d'éviter que les vitres électriques

ne s'ouvrent accidentellement et ne représentent un danger pour les personnes qui sont encore à bord.

**53)** En cas de pincement lors de la manipulation des lève-vitres, inverser le mouvement de la vitre. Pour cela, appuyer sur la commande concernée. Lorsque le conducteur actionne les commandes des lève-vitres passagers, il doit s'assurer que rien n'empêche la fermeture correcte des vitres. Il doit s'assurer que les passagers utilisent correctement les lève-vitres. Faire particulièrement attention aux enfants pendant les manœuvres de vitres. Attention aux passagers et/ou personnes présentes lors de la fermeture des vitres à distance à l'aide de la clé électronique. Ne pas passer la tête ni les bras à travers les vitres ouvertes lorsque le véhicule roule - Risque de blessures graves !



**AVERTISSEMENT**

**19)** Si le véhicule est équipé d'un capteur de caméra avant pour les systèmes d'assistance au conducteur, il est très important que le remplacement du pare-brise soit effectué avec précision selon les spécifications du fabricant. Dans le cas contraire, ces systèmes risquent de ne pas fonctionner correctement et il existe un risque de comportement inattendu et/ou de messages provenant de ces systèmes.

**20)** Faire attention lorsque vous utilisez les vitres à commande électrique. Risque de blessure, en particulier pour

les enfants. Si des enfants sont assis sur les sièges arrière, activer le système de sécurité pour enfants des vitres à commande électrique. Surveillez de près les vitres lorsque vous les fermez. S'assurer que rien ne se coince dans ces dernières lorsqu'elles se déplacent.

**CAPOT MOTEUR**

**OUVERTURE**

54) 55) 56) 57) 58) 59)

21)



70

F6S0081



71

F6S0082

AVERTISSEMENT Avant toute intervention sous le capot moteur, couper impérativement le contact pour éviter tout risque de redémarrage automatique du moteur. Prendre garde aux objets ou aux vêtements qui pourraient se prendre dans l'hélice du moto-ventilateur ou dans certains éléments tournants - Risque d'étranglement et de blessures graves !

Ouvrir la porte conducteur (sur les versions à conduite à gauche) ou la porte passager (sur les versions à conduite à droite).

Tirer le levier de déverrouillage (1) fig. 72 et le ramener dans sa position de départ.

Pousser le verrou de sécurité (2) fig. 73 vers le haut et ouvrir le capot moteur.

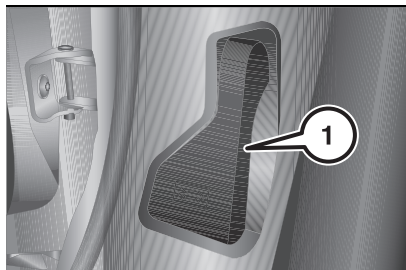

72

LNLY00286

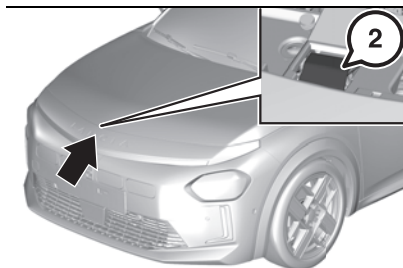

73

LNLY00285

Dégager la tige de support (3) fig. 74 de son dispositif de verrouillage, puis insérer l'extrémité de la tige dans le renforcement du capot moteur.

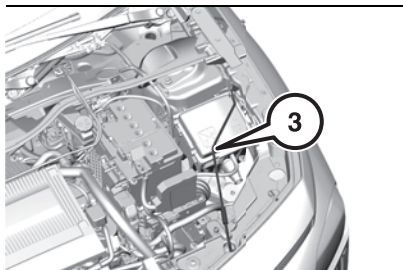

74

LNLY00295

### FERMETURE

Tenir le capot moteur d'une main et de l'autre déposer la tige du renforcement et la remettre en place dans le dispositif de verrouillage.

Abaisser le capot et le laisser tomber dans le verrou depuis une faible hauteur (20-25 cm). S'assurer que le capot est complètement fermé et non

seulement fixé par le dispositif de verrouillage en essayant de l'ouvrir. S'il n'est pas complètement fermé, ne pas essayer d'appuyer sur le capot moteur, l'ouvrir et répéter la procédure.

⚠ 60) 61)

⚠ 22) 23)



### ATTENTION

**54)** Avant toute intervention sous le capot moteur, couper impérativement le contact pour éviter tout risque de redémarrage automatique du moteur (fig. 70). Prendre garde aux objets ou aux vêtements qui pourraient se prendre dans l'hélice du moto-ventilateur ou dans certains éléments tournants - Risque d'étranglement et de blessures graves !

**55)** Pour les véhicules électriques, avant toute intervention sous le capot moteur, couper impérativement le contact et débrancher le câble de charge si celui-ci est branché (fig. 71), vérifier que le voyant READY est éteint au combiné d'instruments et attendre 4 minutes - Risques de blessures graves !

**56)** Moteur chaud, manipuler avec précaution la commande extérieure et la béquille de capot (risque de brûlure), en utilisant la zone protégée. Capot ouvert, faire attention de ne pas heurter la commande d'ouverture. Ne pas ouvrir le capot en cas de vent violent.

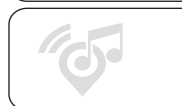

**57)** Refroidissement du moteur à l'arrêt  
Le ventilateur de refroidissement du moteur peut démarrer après l'arrêt du moteur. Prenez garde aux objets ou aux vêtements qui pourraient se prendre dans les pales du ventilateur !

**58)** Le capot moteur peut tomber soudainement si la tige de support n'est pas positionnée correctement.

**59)** Levez le capot moteur à l'aide des deux mains. Avant le levage, vérifiez que les bras d'essuie-glace ne sont pas relevés du pare-brise ou en fonctionnement, que la voiture est à l'arrêt et que le frein de stationnement électrique est serré.

**60)** Pour des raisons de sécurité, le capot doit toujours être correctement fermé quand la voiture est en mouvement. Assurez-vous donc que le capot est correctement fermé et que le verrou est engagé. Si vous constatez, pendant que vous roulez, que le capot n'est pas parfaitement fermé, arrêtez-vous immédiatement et fermez le capot correctement.

**61)** N'effectuez ces opérations qu'une fois le véhicule à l'arrêt.



#### AVERTISSEMENT

**21)** Avant d'ouvrir le capot moteur, désactiver le système Stop-Start.

**22)** Ne pas enfoncer le capot moteur dans le loquet pour éviter les bosselures.

**23)** En raison de la présence d'équipements électriques dans le compartiment moteur, il est fortement

recommandé de limiter les expositions à l'eau (pluie, lavage, etc.).

## COFFRE

### HAYON

#### Ouverture

Procéder comme suit :

appuyer sur le bouton du hayon fig. 75 ou appuyer longuement sur



sur la clé électronique

ouvrir le hayon

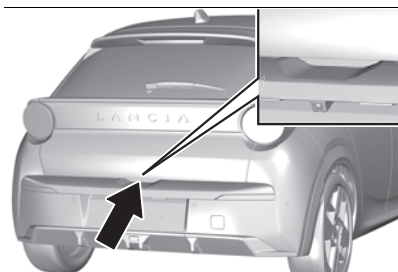

75

LNY00135

Sur certaines versions, une pression sur le bouton du hayon ou un appui long sur le bouton  ouvre automatiquement le hayon.

Si le mouvement du hayon vers le haut ou le bas est interrompu, appuyer sur le bouton pour lancer une nouvelle manœuvre automatique. Si cette fonction n'est pas disponible, vérifier que le hayon n'est pas endommagé ou mal aligné ou que des objets encombrants

placés dans le coffre n'obstruent pas la fermeture. Ouvrir et fermer ensuite complètement le hayon manuellement pour rétablir le fonctionnement.

### DÉVERROUILLAGE DE SECOURS

Pour déverrouiller manuellement le coffre en cas de défaillance de la batterie ou du verrouillage centralisé.

#### Déverrouillage

Procéder comme suit :

rabattre les sièges arrière afin d'accéder à la serrure par l'intérieur du coffre

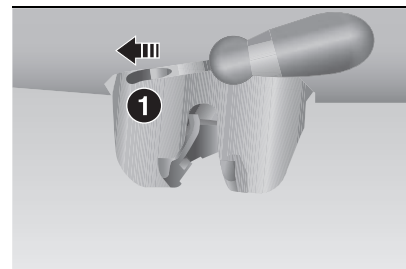

76

JJ000639

introduire un petit tournevis dans l'orifice (1) fig. 76 de la serrure pour déverrouiller le coffre

déplacer le loquet vers la gauche

#### Verrouillage après fermeture

Une fois refermé, si le dysfonctionnement persiste, le coffre restera verrouillé.

## RECOUVREMENT DES RANGEMENTS DANS LE PLANCHER ARRIÈRE

Le recouvrement de plancher arrière peut être soulevé et déposé. Utiliser l'ouverture (1) fig. 77 pour soulever le recouvrement de plancher arrière, puis l'enlever.

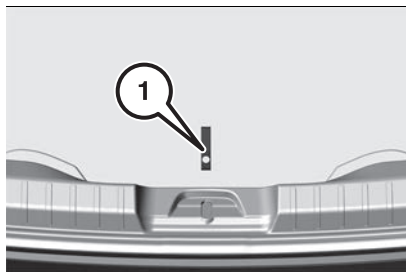

77

J3000485

## INFORMATIONS SUR LE CHARGEMENT



- Placer les objets lourds dans le coffre contre les dossiers. S'assurer que les dossiers sont correctement encliquetés. Dans le cas d'objets empilés, placer les plus lourds en bas.
- Éviter le glissement des objets non fixés en les fixant au moyen des sangles fixées aux anneaux d'arrimage.
- Le chargement ne doit pas dépasser le bord supérieur des dossiers.
- Ne placer aucun objet sur le cache-bagages, ni sur le combiné d'instruments. Ne pas recouvrir le

capteur sur le haut du combiné d'instruments.

- Le chargement ne doit pas gêner l'utilisation des pédales, du frein de stationnement et du levier de vitesses et ne doit pas gêner le conducteur dans ses mouvements. Ne pas laisser des objets non arrimés dans l'habitacle.
- Ne pas conduire avec le coffre ouvert.
- La charge utile est la différence entre le poids brut autorisé du véhicule (voir la plaque d'identification) et le poids en ordre de marche CE. Pour calculer la charge utile, entrer les données du véhicule dans le tableau des poids au début de ce manuel.

Le poids en ordre de marche CE inclut le poids du conducteur (68 kg), des bagages (7 kg) et de tous les liquides (réservoir de carburant rempli à 90 %).

- Les équipements et accessoires en option augmentent le poids à vide.
- La charge sur le toit augmente la sensibilité au vent latéral du véhicule et altère la tenue de route du fait de l'élévation du centre de gravité du véhicule. Répartir la charge de manière uniforme et l'arrimer fermement avec des sangles afin qu'elle ne glisse pas. Adapter la pression des pneus et la vitesse du véhicule à l'état de charge. Contrôler régulièrement les fixations et les resserrer.

Ne pas rouler à plus de 120 km/h.

La charge admissible sur le toit est de 50 kg. La masse sur le toit est la somme des masses de la galerie de toit et de la charge.



## ATTENTION

**62)** *Toujours s'assurer que la charge dans le véhicule est bien rangée. Dans le cas contraire, des objets peuvent être projetés à l'intérieur du véhicule et provoquer des blessures ou endommager la charge ou le véhicule.*

## ÉQUIPEMENTS INTÉRIEURS



### BOÎTE À GANTS



Tirer sur le levier (1) fig. 78 pour ouvrir la boîte à gants.

AVERTISSEMENT En roulant, la boîte à gants doit rester fermée.



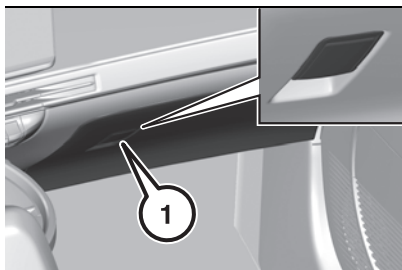

78

LNy00268

### RANGEMENT DANS LE PANNEAU DE PORTE

Un espace de rangement fig. 79 se trouve dans les panneaux de porte avant et arrière.



79

LNy00269

### RANGEMENT DE LA CONSOLE CENTRALE

Faire coulisser l'accoudoir vers l'arrière, appuyer sur le bouton (1) fig. 80 et soulever. Un espace de rangement se trouve sous l'accoudoir.

L'accoudoir peut être réglé.

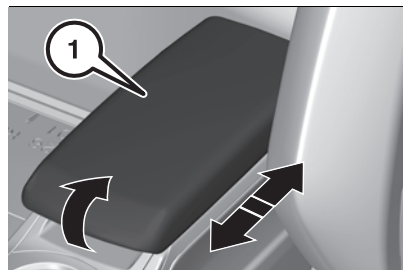

80

LNy00234

### PARE-SOLEIL

Les pare-soleil peuvent être abaissés et pivotés latéralement pour éviter les éblouissements.

Si les pare-soleil sont équipés de miroirs de courtoisie, les caches de ces derniers doivent être fermés en roulant.

Suivant versions/marchés, les miroirs intégrés peuvent être illuminés par un éclairage LED et utilisés, même par faible visibilité.

Un porte-ticket se trouve sur la face arrière du pare-soleil.

### TRIANGLE DE PRÉSIGNALISATION (suivant version)

Si le triangle de présignalisation n'est pas fourni, il est conseillé de ranger le triangle de présignalisation acheté dans l'espace à l'arrière du compartiment de chargement et de le fixer avec la fixation Velcro®.

### SALA HUB / SALA PRO (NAV)

(suivant version)

Le système **Uconnect™** avec NAV est disponible avec SALA HUB, un assistant vocal avec retour visuel en harmonie avec l'éclairage ambiant.

Il se situe en position centrale, au-dessus de l'écran du système **Uconnect™**, fig. 81.

Ce petit haut-parleur peut fournir immédiatement des réponses parfaitement claires aux questions humaines.

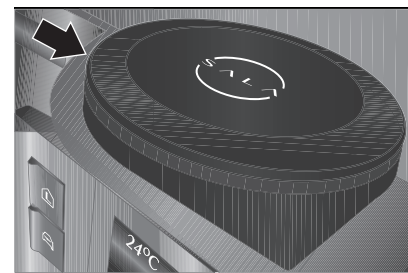

81

LNy00037

Il suffit de prononcer le mot de réveil "Hey SALA" ou d'appuyer sur le bouton correspondant au volant (symbole de micro) pour pouvoir lancer plusieurs types de demandes, comme :

- "J'aimerais écouter de la musique"
- "Combien de temps pour arriver à destination ?"
- "Météo"
- "Allumer/couper la climatisation"

## PRISES DE COURANT

La voiture est équipée d'une prise de courant de 12V (fig. 82)

La puissance maximale absorbée ne doit pas dépasser 120 W.

La prise de courant 12V est désactivée si la tension de la batterie conventionnelle du véhicule est faible.

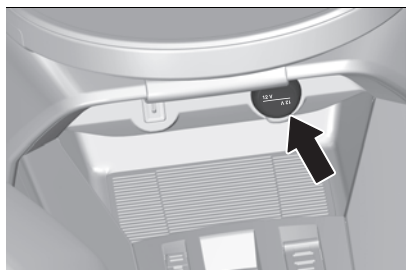

82

LNy00235

Les accessoires électriques branchés doivent répondre à la norme DIN VDE 40 839 en matière de compatibilité électromagnétique.

Ne pas y raccorder d'accessoire fournissant du courant, par exemple des chargeurs ou des batteries.

Ne pas endommager la prise en utilisant des fiches inadaptées.

## RANGEMENT TABLE BASSE CENTRALE AVEC PORTE-STYLOS

### Table basse centrale

Située sous les commandes de réglage de la climatisation (1), fig. 83.

## Porte-stylos

Pour ranger des stylos et/ou des crayons dans le compartiment (2) fig. 83.

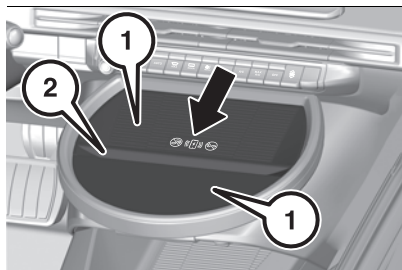

83

LNy00036

## PORTS USB

### Port USB avant (USB-A)

Le véhicule est équipé d'un port USB-A (charge uniquement) fig. 84 pour charger l'appareil connecté et lire du contenu multimédia à l'aide du système **Uconnect™**. Voir la rubrique "Multimédia".

REMARQUE Les ports doivent toujours rester propres et secs.

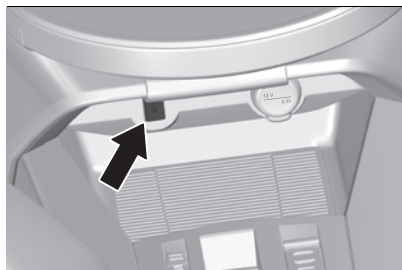

84

LNy00034

## Ports USB arrière (USB-C)

(suivant version)

Le véhicule est équipé de deux ports USB-C (charge uniquement) fig. 85 pour charger l'appareil connecté.

REMARQUE Les ports doivent toujours rester propres et secs.



85

LNy00033

La prise USB-C fig. 85 permet à un smartphone d'être connecté par Android Auto® ou CarPlay®, ce qui permet d'utiliser certaines applications pour smartphone sur l'écran tactile.

Pour un fonctionnement optimal, l'utilisation de câble d'origine Constructeur ou certifié Constructeur est nécessaire. Ces applications peuvent être gérées avec les commandes au volant ou avec celles du système audio.

## CHARGE INDUCTIVE

(suivant version)



⚠ (65) (66)





Ce système recharge sans fil des appareils mobiles tels que les smartphones, en utilisant le principe de l'induction magnétique, selon la norme Qi 1.1.

L'appareil à recharger doit être compatible avec la norme Qi, de par sa conception ou à l'aide d'un étui ou coque compatible.

Un tapis peut aussi être utilisé à condition que celui-ci soit homologué par le Constructeur.

La zone de charge est signalée par le symbole Qi.

Le chargeur fonctionne avec le moteur en marche et le système Stop-Start désactivé.

La charge est gérée par le smartphone.

Avec le système de clé électronique, le fonctionnement du chargeur peut être momentanément perturbé à l'ouverture d'une porte ou à la demande de coupure du contact.

**AVERTISSEMENT** Pour éviter d'endommager ou de couper la surface de charge inductive, ne pas placer sur la surface des objets avec des bords pointus ou tranchants ou, de toute façon, des objets différents d'un téléphone portable.

**AVERTISSEMENT** Le système n'est pas conçu pour recharger plusieurs appareils simultanément.

**AVERTISSEMENT** Ne pas placer de cartes sans contact (RFID), de cartes de crédit ou d'objets métalliques dans le compartiment de chargement. La présence d'une fonction NFC active sur un smartphone peut signaler un dysfonctionnement.

**AVERTISSEMENT** Toutes les housses pour téléphones portables ne garantissent pas la charge correcte du téléphone. Vérifier que le chargement est en cours après avoir placé le téléphone dans le compartiment de chargement.

Pour charger un appareil mobile, procéder comme suit :

- enlever tous les objets du chargeur
- placer l'appareil mobile avec l'écran face vers le haut sur l'espace de chargement, (1) fig. 86. Placer l'appareil au centre

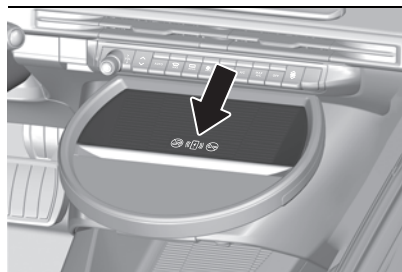

86

LNY00035

Lorsque l'appareil est détecté, le voyant du chargeur (2) fig. 86 s'allume

en vert. Il reste allumé pendant toute la durée du chargement de la batterie.

### LED d'état

La LED signale l'état actuel du chargement.

### S'allume en vert

Un appareil portable compatible a été détecté et l'appareil mobile est en cours de chargement.

### Orange clignotant

L'appareil mobile n'a pas été centré correctement dans la zone de chargement ou un objet inconnu a été détecté dans la zone de chargement.

### Orange fixe

Un problème de batterie de l'appareil mobile, une température de la batterie de l'appareil trop élevée ou une défaillance du chargeur inductif se sont produits.

Si le voyant est allumé fixe en orange :

- enlever l'appareil puis le replacer au centre de la zone de charge ou
- enlever l'appareil et faire un nouvel essai un quart d'heure plus tard

Si le problème persiste, faire vérifier le système par un concessionnaire Lancia.

### ANTENNE REQUIN

Une grille d'aération est présente à l'arrière du pavillon pour le refroidissement de l'antenne requin fig. 87.

Tout bruit de ventilation, contact mis ou moteur tournant, est tout à fait normal.



87

LNy00289



## ATTENTION

**63)** Ne rangez pas d'objets lourds ou pointus dans les compartiments de rangement.

**64)** Ne roulez pas avec la boîte à gants ouverte : cela pourrait blesser les occupants des sièges avant en cas d'accident.

**65)** La charge inductive peut affecter le fonctionnement des stimulateurs cardiaques implantés ou d'autres dispositifs médicaux. Le cas échéant, consulter un médecin avant d'utiliser le dispositif de charge inductif.

**66)** Ne pas laisser d'objets métalliques (p. ex. pièces de monnaie, clés, télécommande du véhicule) dans la zone de charge pendant la recharge d'un appareil - Risque de surchauffe ou d'interruption de la recharge !



## AVERTISSEMENT

**24)** L'utilisation simultanée de plusieurs fonctions sans fil sur le smartphone (Apple CarPlay/Android Auto et charge sans fil), comme l'indiquent les fabricants de smartphones, peut entraîner une surchauffe, ce qui pourrait limiter des fonctions actives ou leur désactivation. Dans ce cas, il est recommandé de connecter le système à l'aide de la prise USB.

## PORTE-BAGAGES

 67) 68)

 25) 26) 27) 28)

### Porte-bagages

(suivant version)

Pour plus d'informations, contacter un concessionnaire Lancia.

## Pose directe sur pavillon



88

LNy00293

Si le véhicule n'est pas équipé de barres longitudinales, le porte-bagages peut être installé directement sur le toit :

- ouvrir toutes les portes
  - les points de fixation se situent dans chacun des cadres de porte de la carrosserie fig. 88. Fixer la galerie de toit conformément aux instructions d'installation fournies avec la galerie
- Retirer la galerie de toit quand on ne l'utilise pas.

**AVERTISSEMENT** Pour les **versions 100 % électriques** : le déplacement avec le porte-bagages/porte-skis monté a un impact sur la durée de vie de la batterie haute tension.

### Pose sur barres longitudinales

Si le véhicule est équipé de barres longitudinales, des barres transversales peuvent être



montées directement sur les barres longitudinales.



### ATTENTION

**67)** Avant de conduire, s'assurer que les barres transversales ont été correctement montées.

**68) Recommandations.** Répartir la charge uniformément, en évitant de surcharger un des côtés. Disposer la charge la plus lourde le plus près possible du toit. Arrimer solidement la charge. Conduire avec souplesse : la sensibilité au vent latéral est augmentée et la stabilité du véhicule peut être modifiée. Vérifier régulièrement la tenue et le bon serrage des barres de toit, au minimum avant chaque trajet. Retirer les barres de toit aussitôt le transport terminé.



### AVERTISSEMENT

**25)** Ne jamais dépasser les charges maximales autorisées (voir le chapitre « Poids et charges » dans la section « Caractéristiques techniques »).

**26)** Se conformer entièrement à la réglementation en vigueur concernant le dégagement maximum.

**27)** Après avoir parcouru quelques kilomètres, vérifier que les vis de fixation des montages auxiliaires sont bien serrées.

**28)** Répartissez uniformément la charge et prenez en compte, lors de la conduite, la réactivité accrue du véhicule par rapport au vent latéral.

## ÉCHAPPEMENT MOTEUR

(suivant version)



### FILTRE D'ÉCHAPPEMENT Processus de nettoyage automatique

Le système de filtre d'échappement filtre les particules de suie dans les gaz d'échappement du moteur.

Le début de saturation du filtre d'échappement est indiqué par l'allumage temporaire du symbole , avec l'affichage d'un message à l'écran du combiné d'instruments.

Dès que la circulation le permet, régénérer le filtre en roulant à une vitesse de véhicule d'au moins 60 km/h jusqu'à ce que le voyant s'éteigne.

REMARQUE Sur un véhicule neuf, les premières opérations de régénération du filtre à échappement peuvent s'accompagner d'une odeur de brûlé, ce qui est normal. Suite à un fonctionnement prolongé du véhicule à très bas régime ou au ralenti, des vapeurs d'eau peuvent être émises à l'échappement à l'accélération. Cela n'affecte pas le comportement du véhicule ou l'environnement.

### Processus de nettoyage impossible

Si  reste allumé, avec un signal sonore et un message, ceci indique que le niveau d'additif du filtre d'échappement est trop bas.

Du produit doit être immédiatement ajouté au réservoir. Faire appel à un concessionnaire Lancia.

### Catalyseur

Le catalyseur réduit la quantité de substances nocives dans les gaz d'échappement.



En cas de ratés, de fonctionnement irrégulier du moteur, de réduction des performances du moteur ou d'autres problèmes inhabituels, faire remédier à la cause de la défaillance dès que possible par un concessionnaire Lancia. En cas d'urgence, il est possible de continuer à rouler pendant une brève période, à faible régime et à vitesse réduite.



### ATTENTION

**69)** Les gaz d'échappement du moteur contiennent du monoxyde de carbone toxique, qui est incolore et inodore et qui peut être mortel s'il est inhalé. Si des gaz d'échappement pénètrent dans l'habitacle, ouvrir les vitres. Faire réparer la cause du défaut par un concessionnaire Lancia. Éviter de conduire avec un compartiment de chargement ouvert, sinon les gaz

d'échappement pourraient pénétrer dans le véhicule.



## AVERTISSEMENT

**29)** Des carburants de qualité autre que ceux indiqués dans le chapitre « Carburant » peuvent endommager le convertisseur catalytique ou les composants électroniques. L'essence non brûlée surchauffe et endommage le convertisseur catalytique. Par conséquent, éviter toute utilisation excessive du démarreur, faire fonctionner le réservoir de carburant à sec et démarrer le moteur en le poussant ou en le remorquant.



# CONNAISSANCE DU COMBINÉ D'INSTRUMENTS

*Cette section de la documentation de bord fournit toutes les informations utiles pour connaître, interpréter et utiliser correctement les instruments de bord.*

COMBINÉ NUMÉRIQUE .....	67
ORDINATEUR DE BORD .....	76
FONCTIONNALITÉS COMPLÉMENTAIRES DISPONIBLES À DISTANCE (VERSIONS 100 % ÉLECTRIQUES) .....	78
VOYANTS D'AVERTISSEMENT .....	79

# COMBINÉ NUMÉRIQUE

## VERSION HYBRIDE

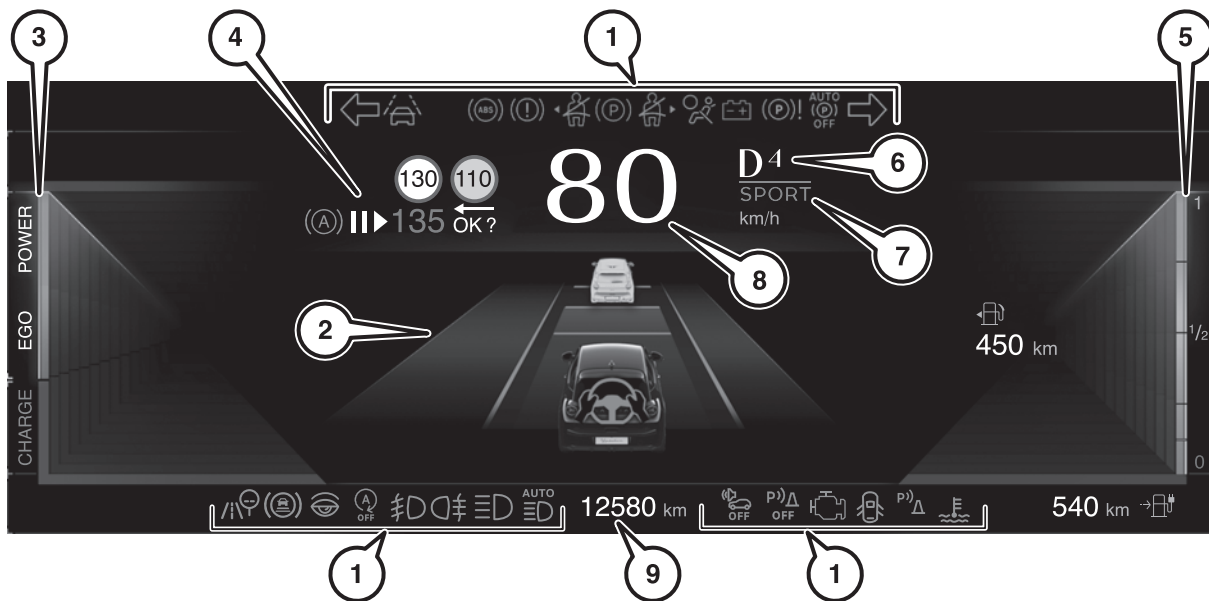

89

LNY00263

1. Symboles d'avertissement, de signalisation et de notification / 2. Écran principal avec notifications des systèmes d'aide à la conduite ou affichage de la vitesse du véhicule / 3. Mode de fonctionnement batterie auxiliaire / 4. Notifications des systèmes d'aide à la conduite / 5. Indicateur numérique de niveau de carburant (le triangle sur le côté gauche du symbole indique le côté du véhicule avec le réservoir de carburant) / 6. Indicateur de rapport enclenché / 7. Indicateur de mode de conduite / 8. Indicateur de vitesse numérique / 9. Compteur kilométrique



VERSION 100 % ÉLECTRIQUE

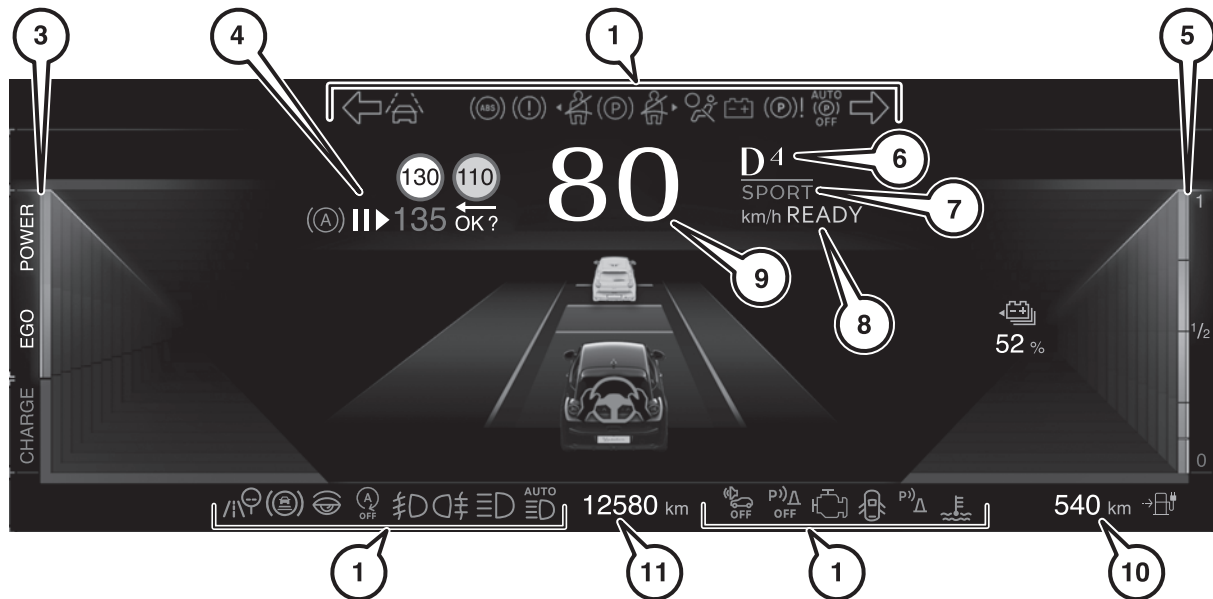

90

LNY00264

1. Symboles d'avertissement, de signalisation et de notification / 2. Écran principal avec notifications des systèmes d'aide à la conduite ou affichage de la vitesse du véhicule / 3. Mode de fonctionnement batterie auxiliaire / 4. Notifications des systèmes d'aide à la conduite / 5. Niveau de batterie numérique / 6. Indicateur de rapport enclenché / 7. Indicateur de mode de conduite / 8. Symbole "READY" / 9. Indicateur de vitesse numérique / 10. Autonomie estimée / 11. Compteur kilométrique

## SYMBOLES/VOYANTS D'AVERTISSEMENT, DE SIGNALISATION ET DE NOTIFICATION

Tous les symboles d'avertissement, de signalisation et de notification s'affichent dans ces positions.

## NOTIFICATIONS DES SYSTÈMES D'AIDE À LA CONDUITE

Cette position affiche les symboles d'état des différentes fonctions (suivant version) : Régulateur automatique de vitesse, Limitation de vitesse et Reconnaissance des panneaux routiers, fig. 91, Aide au conducteur sur l'autoroute fig. 92. Pour plus d'informations sur les systèmes d'aide à la conduite, voir la section "Démarrage et conduite".



91

LNy00061

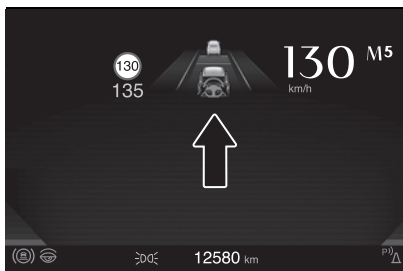

92

LNy00060

## MODE DE FONCTIONNEMENT DE LA BATTERIE HAUTE TENSION/AUXILIAIRE

L'indicateur de la puissance indique en temps réel la puissance demandée au véhicule fig. 93.

Il comporte 3 zones :

- CHARGE** : la batterie est chargée pendant que le véhicule ralentit ou freine (régénération)
- ECO** : faible consommation de la batterie
- POWER** : puissance élevée demandée par la batterie

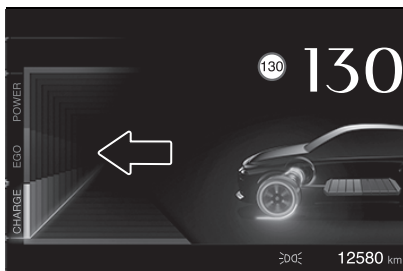

93

LNy00069

## Avec moteur hybride POWER

**Demande de puissance élevée, utilisant les capacités combinées du moteur à essence et du moteur électrique.** Le curseur se situe dans cette zone lors des phases de conduite plus dynamiques où des performances élevées sont demandées.

## ECO

**Utilisation optimale de l'énergie (moteur thermique ou électrique).**

Le curseur se situe dans cette zone en conduite électrique et en utilisation optimale du moteur essence, tous deux accessibles en adoptant un style de conduite adapté.

## CHARGE

**Récupération d'énergie pour recharger la batterie de traction.**

Le curseur se situe dans cette zone lors de la décélération : relâchement du pied de la pédale d'accélérateur ou freinage.

À la mise du contact et avant le démarrage du moteur, le voyant d'alimentation affiche uniquement "OFF".

## TACHYMÈTRE NUMÉRIQUE ET SYMBOLE "READY"

Ces positions indiquent la vitesse instantanée de la voiture (en km/h ou mph) (1) fig. 94 et, suivant version, l'avertissement de disponibilité du circuit électrique au démarrage "READY" (2).



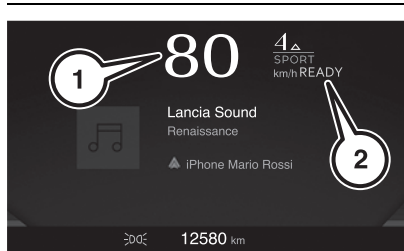

94

LNy00071

### Avertissement de vitesse excessive

Cette fonction émet un signal sonore pour avertir le conducteur lorsque la vitesse du véhicule dépasse la limite réglementaire.

Elle s'active automatiquement à chaque démarrage du véhicule.

REMARQUE Cette fonction peut être désactivée à l'aide des raccourcis "ADAS" du système **Uconnect™**.

### Tonalité de changement de limite

Cette fonction émet un signal sonore pour avertir le conducteur de la détection d'un nouveau panneau de limitation de vitesse sur le trajet.

REMARQUE Cette fonction peut être activée/désactivée à l'aide des raccourcis "ADAS" du système **Uconnect™**.

## TACHYMÈTRE NUMÉRIQUE

Indique le régime moteur exprimé en tours par minute (tr/min) :

□ (1) = conditions de conduite normales

(2) = régime moteur élevé

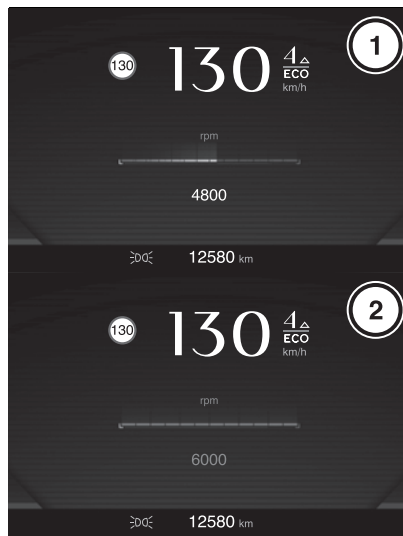

95

LNy00108

## INDICATEUR DE RAPPORT ENCLENCHÉ

(suivant version)

Cette position indique le mode ou le rapport sélectionné (D avec le rapport, P, R, N, B) fig. 96.

Pour plus d'informations sur la boîte de vitesses automatique/le boîtier

d'entraînement électrique, voir la section "Démarrage et conduite".

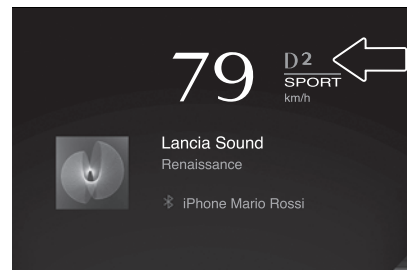

96

LNy00072

## INDICATEUR DE MODE DE CONDUITE

Cette position affiche le réglage du mode de conduite (Normal, Eco, Sport) fig. 97.

Pour plus d'informations sur le mode de conduite, voir la section "Démarrage et conduite".

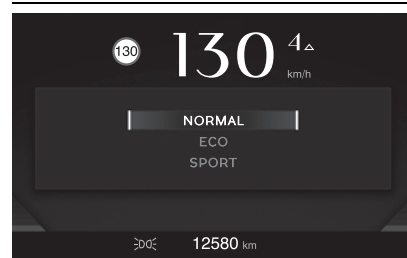

97

LNy00064

## COMPTEUR KILOMÉTRIQUE

Les kilomètres ou les miles parcourus (selon les paramètres d'affichage) sont affichés à la position fig. 98.

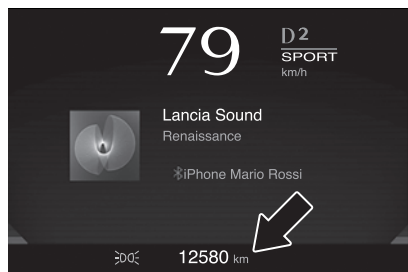

98

LNy00073

## INDICATEUR NUMÉRIQUE DE NIVEAU DE CARBURANT

(suivant version)

L'indicateur numérique fig. 99 indique le niveau de carburant encore disponible dans le réservoir et l'autonomie estimée.

Le triangle sur le côté du symbole indique le côté de la trappe à carburant.

Le voyant d'avertissement  devient jaune lorsque le niveau atteint la réserve de carburant.

Les indications sur l'échelle graphique fig. 100 indiquent la quantité de carburant :

- (1) = réservoir plein
- (0) = réservoir vide

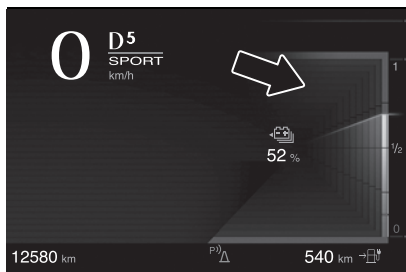

99

LNy00074

1



0

100

LNy00075

AVERTISSEMENT Si la réserve est activée, faire le plein dès que possible.

AVERTISSEMENT Ne pas rouler avec le réservoir presque vide : un manque de carburant pourrait endommager le convertisseur.

## INDICATEUR NUMÉRIQUE DE TEMPÉRATURE DE LIQUIDE DE REFROIDISSEMENT MOTEUR

L'indicateur numérique de température de liquide de refroidissement fig. 101 indique le niveau de température de liquide de refroidissement moteur :

- (1) = conditions de température normales
- (2) = conditions de température élevées





### ÉTAT DE CHARGE DE LA BATTERIE HAUTE TENSION ET AUTONOMIE ESTIMÉE

(Versions 100 % électriques)  
 Dans cette position, l'état de charge de la batterie haute tension est indiqué par un pourcentage et une barre de largeur proportionnelle à l'état de charge de la batterie.

Le triangle sur le côté du symbole indique le côté de la voiture avec la prise de recharge.

La distance restante estimée est indiquée par une valeur numérique

(en km ou en miles, selon les paramètres d'affichage).  
 Les indications sur l'échelle graphique indiquent le niveau de charge :

- fig. 102: batterie chargée à fond
- fig. 103: batterie déchargée

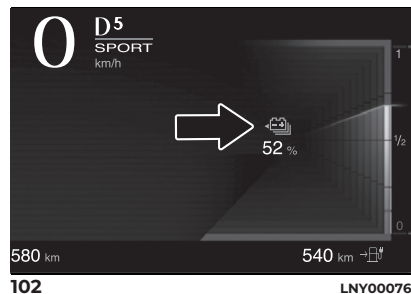

102 LNY00076

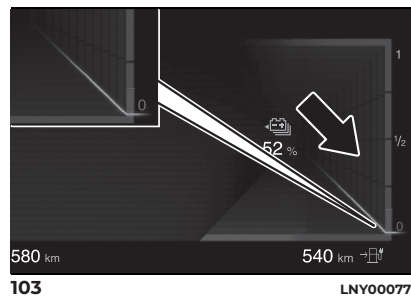

103 LNY00077

### ÉTAT DE CHARGE DE LA BATTERIE AUXILIAIRE

(Versions hybrides)  
 Dans cette position, l'état de charge de la batterie auxiliaire est indiqué par un pourcentage et une barre de largeur proportionnelle à l'état de charge de la batterie.

Les indications sur l'échelle graphique indiquent le niveau de charge :

- 1 = charge complète
- 0 = batterie déchargée

### MESSAGES ET ZONE CONTEXTUELLE

La zone, fig. 104, affiche des messages et des notifications pour les systèmes d'aide à la conduite, le multimédia, la répétition de la navigation et les menus.

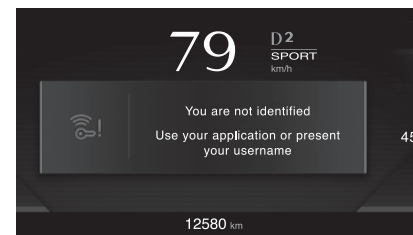

104 LNY00105



## ANIMATIONS LUMINEUSES

(si prévu)

Des animations lumineuses ont été spécifiquement développées pour la nouvelle Ypsilon.

### Animation d'accueil

L'animation d'accueil est disponible uniquement sur les versions équipées du système Passive Entry, tandis que l'animation de déverrouillage est disponible en permanence.

### Animation de sortie du véhicule

L'animation de sortie du véhicule est disponible uniquement sur les versions équipées du système Passive Entry, tandis que l'animation de verrouillage est disponible en permanence.

## MODIFICATION DE LA PAGE D'INFORMATIONS D'AFFICHAGE

Appuyer sur le bouton illustré dans fig. 105 pour modifier la page d'informations affichée à l'écran.

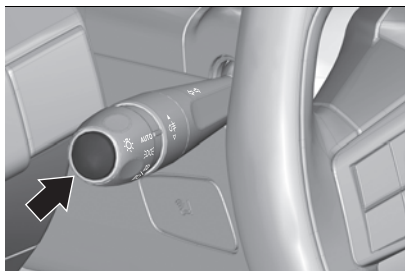

105

LNy00231

## FLUX D'ÉNERGIE

### Versions 100 % électriques

Sur les versions 100 % électriques, l'écran "Flux d'énergie" est affiché par défaut fig. 106.

La page indique les flux d'énergie de la batterie haute tension au moteur électrique et à la régénération :

❑ **Moteur électrique** (1) : en bleu clair si la puissance est demandée par la batterie haute tension (traction), en vert lorsque le véhicule décélère ou freine et que la batterie haute tension est rechargée (régénération). Les mêmes couleurs sont utilisées pour mettre en évidence la batterie haute tension (3) et les roues avant (2) dans les mêmes conditions.

❑ **Batterie haute tension** (3) : le niveau de charge de la batterie haute tension est indiqué par un ensemble de 8 barres vertes. Plus il y a de barres couleur, plus la batterie est chargée.

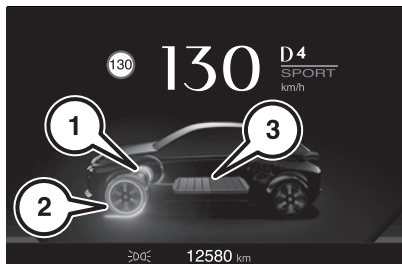

106

LNy00078

## Versions hybrides

La page affiche les flux de la batterie auxiliaire à la boîte de vitesses automatique électrifiée à double embrayage fig. 107.

❑ **Moteur thermique** (1) : en bleu clair si la puissance est demandée par la batterie de traction 48V, en vert lorsque le véhicule décélère ou freine et que la batterie de traction 48V est rechargée (régénération). Les mêmes couleurs sont utilisées pour mettre en évidence la batterie de traction 48V (3) et les roues avant (2) dans les mêmes conditions.

❑ **Batterie auxiliaire** (3) : le niveau de charge de la batterie de traction 48V est indiqué par un ensemble de 8 barres vertes. Plus il y a de barres couleur, plus la batterie est chargée.

❑ Boîte de vitesses automatique électrifiée à double embrayage :

- en vert lorsque le véhicule décélère ou freine et que la batterie auxiliaire se recharge (régénération)
- en bleu clair si la batterie auxiliaire (traction) est sollicitée.
- en gris lorsque la boîte de vitesses automatique électrifiée à double embrayage est au ralenti



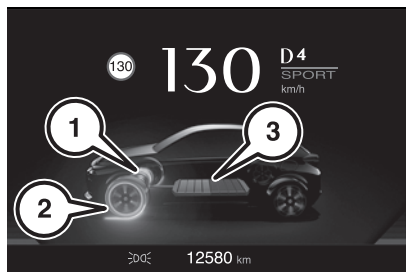

107

LNy00142

## INDICATEUR DE CONSOMMATION DU CONFORT THERMIQUE

(Versions 100 % électriques)

La jauge fig. 108 représente la consommation d'énergie électrique de la batterie de traction liée au confort thermique dans l'habitacle.

Les équipements concernés sont le chauffage et l'air conditionné.

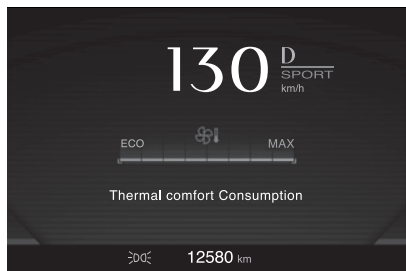

108

LNy00107

Il est possible d'utiliser ces équipements :

- si le véhicule n'est pas branché, à l'allumage du voyant READY
- si le véhicule est branché, à la mise du contact

La sélection du mode ECO limite les performances de certains de ces équipements. L'aiguille ou le curseur de l'indicateur de consommation du confort thermique se positionne alors dans la zone ECO.

**AVERTISSEMENT** Pour refroidir ou réchauffer rapidement l'habitacle, ne pas hésiter à sélectionner temporairement le niveau de froid ou de chaud maximum. Lorsque le chauffage est au maximum, la jauge sur l'indicateur de consommation du confort thermique se trouve dans la zone MAX. Lorsque l'air conditionné est au maximum, elle reste dans la zone ECO. Une utilisation excessive des équipements de confort thermique, notamment à basse vitesse, peut réduire considérablement l'autonomie du véhicule. Penser à optimiser son utilisation dès que le niveau de confort désiré est atteint et à vérifier son réglage à chaque démarrage. Après une période prolongée d'inutilisation du chauffage, une légère odeur peut survenir pendant les premières minutes d'utilisation.

## WIDGETS

La zone centrale du combiné d'instruments peut être personnalisée pour afficher des informations supplémentaires à l'aide de la fonction "Paramètres" du système **Uconnect™** (pour plus d'informations, voir le menu "Personnalisation" du système Uconnect).

Les widgets suivants peuvent être affichés :

- informations sur la navigation (suivant version)
- informations sur les médias
- Informations sur la radio
- Informations sur le téléphone

Les Widgets peuvent être affichés en plein écran (1) ou dans deux zones différentes (2) fig. 109.

1

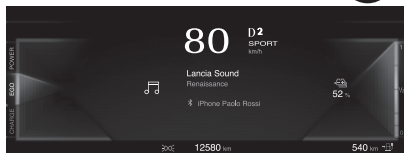

2

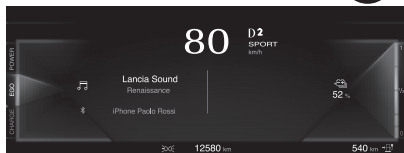

109

LNy00262

## INFORMATIONS NAVIGATION

(si prévu)

Les informations sur la navigation affichées sur le système **Uconnect™** peuvent également être affichées à l'écran du combiné d'instruments fig. 110.

Les changements d'agrandissement du système **Uconnect™** ne se répercutent pas automatiquement à l'écran du combiné d'instruments.

Si la fonction est activée à l'aide des paramètres du système **Uconnect™**, les indications du navigateur du système **Uconnect™** se répercutent

également dans la section de droite de l'écran, selon les instructions pas-à-pas.

Les informations suivantes s'affichent fig. 110 :

- (1) : indicateurs de direction
- (2) : distance par rapport au prochain changement de direction (en km ou miles, en fonction des réglages du combiné d'instruments)
- (3) : heure d'arrivée estimée et distance par rapport à la destination
- (4) : adresse de la route à suivre après un changement de direction

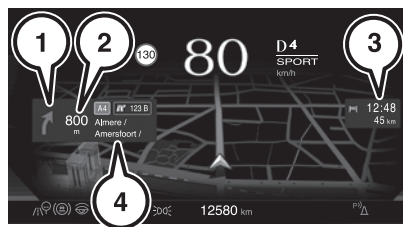

110

LNy00063

## INFORMATIONS SUR LES MÉDIAS / RADIO / TÉLÉPHONE

Les informations des modes Médias fig. 111, Radio fig. 112 ou Téléphone fig. 113 affichées sur le système **Uconnect™** peuvent également être affichées à l'écran du combiné d'instruments.

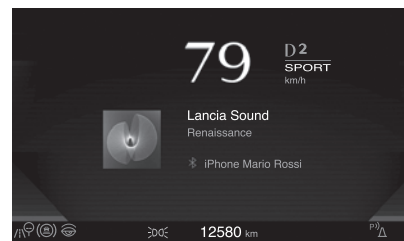

111

LNy00066

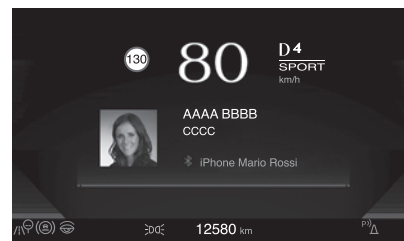

112

LNy00067

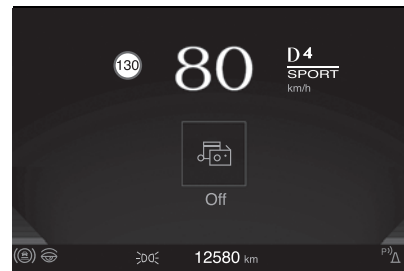

113

LNy00068



## VIBE AUDIO

(Versions 100 % électriques)  
Un Vibe Audio est uniquement un Vibe intérieur.

Feedback dans les cas suivants :

- véhicule sous tension
- accélération
- décélération
- charge lourde

**Mode Sport** : Vibe univers + turbine

- Feedback moteur en marche : idem
- Feedback conduite : feedback plus fort, même cas d'utilisation + turbine sur forte accélération

**AVERTISSEMENT** Le Vibe audio peut être désactivé à l'aide du système **Uconnect™**.



### AVERTISSEMENT

**30)** Après la mise à jour du logiciel, attendre 20 minutes environ avant de redémarrer le moteur pour permettre la finalisation de la mise à jour.

## ORDINATEUR DE BORD

Affiche des informations sur le trajet en cours (autonomie, consommations, vitesse moyenne, etc.).

### AFFICHAGE DES DONNÉES AU COMBINÉ D'INSTRUMENTS

#### Affichage des différents onglets

Appuyer sur le bouton situé à l'extrémité de la commande d'essuie-glaces fig. 114 pour afficher successivement les onglets suivants fig. 115 : (A) = Versions 100 % électriques)/ (B) = Versions hybrides) :

- Informations instantanées :
  - pourcentage du trajet en cours parcouru en tout électrique (versions 100 % électriques)
  - compteur kilométrique total (versions 100 % électriques)
  - consommation instantanée (versions hybrides)
- Trajets "1" puis "2" :
  - Vitesse moyenne
  - Consommation moyenne de carburant
  - Distance parcourue



114

LNy00233

(A)

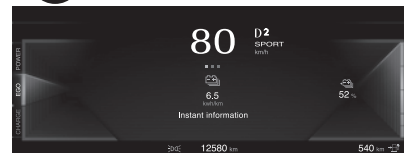

(B)



115

LNy00233

**Page de fin de trajet**  
(suivant version)

Lorsque le contact est coupé, le

combiné d'instruments affiche automatiquement une page supplémentaire de l'ordinateur de bord avec un récapitulatif des informations sur le dernier trajet fig. 116 (versions 100 % électriques), fig. 117 (versions hybrides). La page de fin de trajet contient les informations suivantes :

- Autonomie
- Temps de trajet
- Distance parcourue
- Pourcentage du trajet en cours parcouru en tout électrique (versions hybrides)
- Consommation moyenne

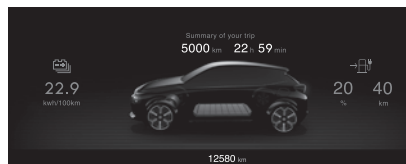

116

LNy00080



117

LNy00079

## RÉINITIALISATION DU PARCOURS

Lorsque le trajet désiré est affiché, appuyer plus de 2 secondes sur le bouton situé à l'extrémité de la commande d'essuie-glaces fig. 114. Les trajets "1" et "2" sont indépendants et d'utilisation identique.

## DÉFINITIONS

### Autonomie

(km ou miles)

➔  Nombre de kilomètres pouvant encore être parcourus avec le carburant restant dans le réservoir (en fonction de la consommation moyenne des derniers kilomètres ou miles parcourus).

Cette valeur peut varier suite à un changement de conduite ou de relief, modifiant fortement la consommation instantanée.

Lorsque l'autonomie est inférieure à 30 km (19 miles), des tirets s'affichent. Après un complément de carburant d'au moins 5 litres, l'autonomie est

recalculée et s'affiche si elle dépasse 100 km (62 miles).

En roulant, des tirets qui s'affichent durablement à la place des chiffres signalent une anomalie. Contacter un concessionnaire Lancia.

### Consommation instantanée

(l/100 km ou km/l ou mpg)

 Calculée d'après les dernières secondes écoulées. Cette fonction ne s'affiche qu'à partir de 30 km/h (19 mph).

### Consommation moyenne

(l/100 km ou km/l ou mpg)

 Calculée depuis la dernière remise à zéro des données de l'ordinateur de bord.

### Vitesse moyenne

(km/h ou mph)

 Calculée depuis la dernière remise à zéro des données de l'ordinateur de bord.

### Distance parcourue

(km ou miles)

 Calculée depuis la dernière remise à zéro des données de l'ordinateur de bord.

### Compteur de temps Stop-Start

(minutes/secondes ou heures/minutes)

 Si le véhicule est équipé de la fonction Stop-Start, un compteur de



temps cumule les durées de mise en mode STOP au cours du trajet.

Le compteur de temps se remet à zéro à chaque mise du contact.

## **FONCTIONNALITÉS COMPLÉMENTAIRES DISPONIBLES À DISTANCE (VERSIONS 100 % ÉLECTRIQUES)**

---

Les fonctions suivantes sont disponibles dans l'application LANCIA®, accessible depuis un smartphone :

- gestion de la charge de la batterie haute tension (charge différée)
- gestion du préconditionnement thermique
- affichage de l'état de charge et de l'autonomie du véhicule

### **PROCÉDURE D'INSTALLATION**

Procéder comme suit :

- télécharger l'application LANCIA® sur le store correspondant au smartphone
- créer un compte
- saisir le numéro de VIN du véhicule (commence par "VF" sur le certificat d'immatriculation). Pour plus d'informations sur le VIN, voir le chapitre "Identification du véhicule" dans la section "Caractéristiques techniques"

### **REMARQUE Couverture réseau**

Pour profiter de l'ensemble des fonctionnalités à distance, s'assurer

que le véhicule se situe dans une zone couverte par le réseau mobile. L'absence de couverture réseau peut empêcher la communication avec le véhicule (par exemple, dans un parking en sous-sol). Un message sera alors affiché dans l'application indiquant que la connexion avec le véhicule n'a pu être établie.

## VOYANTS D'AVERTISSEMENT

**AVERTISSEMENT** Les voyants d'avertissement peuvent être accompagnés d'un message spécifique ou d'une tonalité lorsqu'ils sont activés au combiné d'instruments. Ces indications sont données à titre indicatif et de précaution. Par conséquent, elles ne doivent pas être considérées comme étant exhaustives et/ou alternatives aux informations contenues dans la Notice d'entretien, que nous recommandons de lire minutieusement dans tous les cas. Toujours consulter les informations de cette section en cas d'indication de défaillance.

Affichés sous forme de symboles, les voyants lumineux informent de l'apparition d'une anomalie (voyants d'avertissement) ou de l'état de marche d'un système (voyants de fonctionnement ou de désactivation). Certains voyants présentent deux types d'allumage (fixe ou clignotant) et/ou plusieurs couleurs.

En cas de détection d'une anomalie dans le module audio,  s'affiche au combiné d'instruments, accompagné d'un message. Aucun signal sonore ne retentit, pas même pour les systèmes d'aide à la conduite.

### **Alertes associées**

L'allumage d'un voyant peut être accompagné d'un signal sonore et/ou de l'affichage d'un message sur un écran.

La mise en relation des alertes avec l'état de fonctionnement du véhicule permet de savoir si la situation est normale ou si une anomalie est apparue : consulter la description de chaque voyant pour plus d'informations.

### **À la mise du contact**

Certains voyants d'avertissement, de couleur rouge ou orange, s'allument pendant quelques secondes. Dès le démarrage du moteur, ces voyants doivent s'éteindre.

Pour plus d'informations sur un équipement/une fonction, voir la section correspondante.

### **Voyant d'avertissement persistant**

L'allumage d'un voyant d'avertissement (rouge ou orange) peut indiquer l'apparition d'une anomalie nécessitant un diagnostic complémentaire.





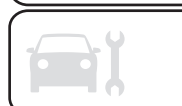

### **Si un voyant reste allumé**







Les tableaux des pages suivantes indiquent si un concessionnaire Lancia doit être contacté en plus de prendre les mesures recommandées immédiates.









## LISTE DES VOYANTS D'AVERTISSEMENT ET D'INDICATION

## Voyants d'avertissement de couleur rouge

Voyant	Signification
	<p><b>STOP</b></p> <p>Fixe, associé à un autre voyant d'avertissement, accompagné de l'affichage d'un message et d'un signal sonore. Un dysfonctionnement grave du moteur, du système de freinage, de la direction assistée ou une anomalie majeure de la boîte automatique/de l'unité d'entraînement 100 % électrique a été détecté. Arrêter le véhicule dans les meilleures conditions de sécurité et couper le contact. Puis contacter un concessionnaire Lancia.</p>
	<p><b>Température maximale du liquide de refroidissement</b></p> <p>Fixe. La température du circuit de refroidissement est trop élevée. Arrêter le véhicule dans les meilleures conditions de sécurité et couper le contact, puis attendre que le moteur ait refroidi avant d'effectuer l'appoint, si nécessaire. Si le problème persiste, contacter un concessionnaire Lancia.</p>
	<p><b>Faible pression de l'huile moteur</b></p> <p>Fixe. Le circuit de lubrification du moteur est défectueux. Arrêter le véhicule dans les meilleures conditions de sécurité et couper le contact. Puis contacter un concessionnaire Lancia.</p> <p> 31)</p>
	<p><b>Dysfonctionnement du système (versions 100 % électriques)</b></p> <p>Fixe. Le système de traction 100 % électrique est défaillant. Arrêter le véhicule dans les meilleures conditions de sécurité et couper le contact. Puis contacter un concessionnaire Lancia.</p> <hr/> <p><b>Dysfonctionnement du système (versions hybrides)</b></p> <p>Fixe. Le système hybride est défectueux. Arrêter le véhicule dans les meilleures conditions de sécurité et couper le contact. Puis contacter un concessionnaire Lancia.</p>
	<p><b>Câble connecté (versions 100 % électriques)</b></p> <p>Fixe dès la mise du contact. Le câble de charge est branché au connecteur du véhicule. Fixe dès la mise du contact, accompagné d'un message. Le démarrage du véhicule est impossible tant que le câble de charge est branché au connecteur du véhicule. Débrancher le câble de charge et refermer la trappe.</p>

Voyant	Signification
	<p><b>Défaut de charge de batterie conventionnelle</b>  Fixe. Le circuit de charge de la batterie est défectueux (par exemple bornes encrassées, courroie d'alternateur desserrée ou coupée).  Arrêter le véhicule dans les meilleures conditions de sécurité et couper le contact.  Si le frein de stationnement 100 % électrique cesse de fonctionner, immobiliser le véhicule et placer des cales contre une des roues.  Nettoyer et resserrer les cosses. Si le témoin d'avertissement ne s'éteint pas au démarrage du moteur, contacter un concessionnaire Lancia.</p>
 rouge  rouge	<p><b>Surchauffe de la batterie haute tension/de secours</b>  Fixe, associé au voyant STOP. Accompagné de l'affichage d'un message et d'un signal sonore. La température de la batterie est trop élevée.  <b>Stationner dans les meilleures conditions de sécurité et couper le contact. Arrêter impérativement le véhicule et en sortir.</b></p>
 rouge  jaune	<p><b>Dysfonctionnement du système de traction 100 % électrique</b>  Fixe, associé au voyant de Service et accompagné de l'affichage d'un message. Le système de traction 100 % électrique/de secours est défaillant.  Contacter un concessionnaire Lancia.</p>
	<p><b>Bas niveau de liquide de frein</b>  Fixe. La baisse du niveau de liquide de frein dans le circuit de freinage est importante. Arrêter le véhicule dans les meilleures conditions de sécurité et couper le contact. Faire l'appoint avec un liquide conforme aux recommandations du constructeur. Si le problème persiste, contacter un concessionnaire Lancia.</p>



Voyant	Signification
 rouge  jaune	<p><b>Anomalie de la répartition électronique de la force de freinage (EBFD)</b>            Fixe. Le répartiteur électronique de freinage est défectueux. Arrêter le véhicule dans les meilleures conditions de sécurité et couper le contact. Puis contacter un concessionnaire Lancia.</p>
	<p><b>Frein de stationnement 100 % électrique</b>            Fixe. Le frein de stationnement 100 % électrique est serré.            Clignotant. Le serrage/desserrage est défectueux. Arrêter le véhicule dans les meilleures conditions de sécurité et couper le contact. Stationner sur un terrain plat (à l'horizontale). Sélectionner le mode P. Couper le contact et contacter un concessionnaire Lancia.</p>
	<p><b>Porte(s) ouverte(s)</b>            Fixe, associé à un message localisant l'ouvrant.            Un signal sonore complète l'alerte si la vitesse est supérieure à 10 km/h (6 mph). Une porte ou le coffre est mal fermé.</p>
	<p><b>La ceinture de sécurité est détachée</b>            Fixe ou clignotant, accompagné d'un signal sonore croissant.            Une ceinture n'a pas été bouclée ou a été débouclée.</p>
	<p><b>Défaillance de la batterie haute tension/auxiliaire</b>            Le symbole s'affiche sur l'écran du combiné d'instruments en cas de défaillance de la batterie haute tension/auxiliaire. Contacter un concessionnaire Lancia.</p>









**AVERTISSEMENT**







**31)** Si le symbole  s'allume pendant la conduite, couper immédiatement le moteur et contacter un concessionnaire Lancia.

## Voyants orange





Voyant	Signification
	<p><b>Entretien</b>            Allumé temporairement, accompagné de l'affichage d'un message : une ou plusieurs anomalies mineures, sans voyant spécifique, sont détectées. Identifier la cause de l'anomalie à l'aide du message qui s'affiche au combiné d'instruments. Il est possible de traiter soi-même certaines anomalies, comme le changement de la pile de la télécommande. Pour les autres anomalies, comme le système de détection de sous-gonflage des pneus, faire appel à un concessionnaire Lancia.            Fixe, accompagné de l'affichage d'un message : une ou plusieurs anomalies majeures, sans voyant spécifique, sont détectées. Identifier la cause de l'anomalie à l'aide du message qui s'affiche au combiné d'instruments, puis faire appel à un concessionnaire Lancia.            Fixe, accompagné de l'affichage d'un message dédié : le desserrage automatique du frein de stationnement 100 % électrique est indisponible. Contacter un concessionnaire Lancia.</p>
	<p><b>Anomalie de freinage</b>            Fixe : une défaillance mineure du système de freinage est détectée. Rouler prudemment. Faire appel à un concessionnaire Lancia.   70)</p>
	<p><b>Dysfonctionnement du frein de stationnement 100 % électrique</b>            Fixe, accompagné de l'affichage d'un message dédié : impossible d'immobiliser le véhicule avec le moteur qui tourne. Si les demandes de serrage et de desserrage manuelles sont inopérantes, la commande du frein de stationnement 100 % électrique est défectueuse. Les fonctions automatiques doivent être utilisées en toutes circonstances et sont automatiquement réactivées en cas de défaillance de la commande. Contacter un concessionnaire Lancia.</p>
	<p><b>Anomalie du frein de stationnement 100 % électrique</b>            Fixe, accompagné de l'affichage d'un message dédié. Le frein de stationnement 100 % électrique est défectueux : les fonctions manuelles et automatiques peuvent être inopérantes. À l'arrêt, pour immobiliser le véhicule :</p> <ul style="list-style-type: none"> <li><input type="checkbox"/> Tirer la commande du frein de stationnement 100 % électrique et la maintenir pendant 7 à 15 secondes environ, jusqu'à l'apparition du voyant au combiné d'instruments.</li> </ul> <p>Si cette procédure ne fonctionne pas, sécuriser le véhicule :</p> <ul style="list-style-type: none"> <li><input type="checkbox"/> Stationner sur un endroit plat.</li> <li><input type="checkbox"/> Sélectionner P, puis placer les cales fournies contre l'une des roues. Puis contacter un concessionnaire Lancia</li> </ul>









Voyant	Signification
	<p><b>Désactivation automatique du frein de stationnement</b>                      Fixe : les fonctions "serrage automatique" (à l'arrêt du moteur) et "desserrage automatique" (à l'accélération) sont désactivées.                      Si le serrage/desserrage automatique n'est plus possible :</p> <ul style="list-style-type: none"> <li><input type="checkbox"/> Démarrer le moteur.</li> <li><input type="checkbox"/> serrer le frein de stationnement électrique à l'aide de la commande</li> <li><input type="checkbox"/> relâcher complètement le pied de la pédale de frein</li> <li><input type="checkbox"/> maintenir la commande enfoncée dans le sens du desserrage entre 10 et 15 secondes</li> <li><input type="checkbox"/> relâcher la commande</li> <li><input type="checkbox"/> appuyer sur la pédale de frein et la maintenir enfoncée</li> <li><input type="checkbox"/> tirer la commande dans le sens du serrage pendant 2 secondes</li> <li><input type="checkbox"/> relâcher la commande et la pédale de frein</li> </ul>
	<p><b>Anomalie du système d'antiblocage des roues (ABS)</b>                      Fixe. Le système d'antiblocage des roues est défectueux. Le véhicule conserve un freinage classique. Rouler prudemment à vitesse modérée, puis faire appel à un concessionnaire Lancia.</p>
	<p><b>Système d'autodiagnostic moteur</b>                      Clignotant : le système du contrôle moteur présente une anomalie. Risque de destruction du catalyseur. Faire appel à un concessionnaire Lancia.                      Fixe : le système d'antipollution présente une anomalie. Le voyant d'avertissement doit s'éteindre au démarrage du moteur. Se rendre immédiatement chez un concessionnaire Lancia.  32)</p>
	<p><b>Contrôle dynamique de la stabilité (DSC)/Antipatinage (TC) désactivé</b>                      Fixe : le système est désactivé. Le système est automatiquement réactivé au redémarrage du véhicule, et à partir d'environ 50 km/h (31 mph). En dessous de 50 km/h (31 mph), il peut être réactivé manuellement.</p>
	<p><b>Contrôle dynamique de la stabilité (DSC)/Antipatinage (TC)</b>                      Clignotant : La régulation du système CDS/TC s'active en cas de perte d'adhérence ou de trajectoire.                      Fixe : le système DSC/TC présente une anomalie. Faire appel à un concessionnaire Lancia.</p>
	<p><b>Anomalie du frein d'urgence (avec frein de stationnement 100 % électrique)</b>                      Fixe, accompagné de l'affichage d'un message dédié : le freinage d'urgence ne fournit pas de performances optimales. Si le desserrage automatique est indisponible, utiliser le desserrage manuel ou faire appel à un concessionnaire Lancia.</p>





Voyant	Signification
	<p><b>Anomalie du système d'aide au démarrage en côte</b>  Fixe, accompagné de l'affichage d'un message dédié : le système présente une anomalie. Faire appel à un concessionnaire Lancia.</p>
	<p><b>Sous-gonflage</b>  Fixe. La pression d'un ou plusieurs pneus est trop faible : vérifier la pression des pneus dès que possible. Réinitialiser le système de détection de sous-gonflage des pneus après ajustement de la pression.</p>
	<p><b>Anomalie du système de détection de sous-gonflage des pneus</b>  Voyant d'avertissement de sous-gonflage clignotant, puis fixe et voyant de service fixe : le système de détection de sous-gonflage des pneus est défectueux. La détection de sous-gonflage n'est plus assurée. Vérifier la pression des pneus dès que possible et faire appel à un concessionnaire Lancia.</p>
	<p><b>Détection d'obstacle proche</b>  Fixe, accompagné de l'affichage d'un message : les capteurs sont bloqués. Clignote en jaune à l'approche d'un obstacle.</p>
	<p><b>CLOSE OBSTACLE DETECTION anomalie (Détection d'obstacle proche)</b>  Fixe(s), associé au voyant de Service, accompagné de l'affichage d'un message et d'un signal sonore. Le système présente une défaillance. Faire appel à un concessionnaire Lancia.</p>
	<p><b>Anomalie des airbags</b>  Fixe, associé au voyant de service et accompagné de l'affichage d'un message : un des airbags ou des prétensionneurs pyrotechniques de ceinture de sécurité est défectueux. Faire appel à un concessionnaire Lancia.</p> <p> 71) 72)</p>



Voyant	Signification
	<p><b>Réserve de carburant</b>          Fixe, avec le niveau de la réserve indiqué en rouge, accompagné d'un signal sonore et l'affichage d'un message : lorsqu'il s'allume pour la première fois, cela signifie qu'il reste <b>environ 5 litres de carburant</b> dans le réservoir (réserve). Tant qu'un complément de carburant suffisant n'est pas effectué, cette alerte se répète à chaque mise du contact et, à une cadence qui croît au fur et à mesure que le niveau baisse et se rapproche de zéro. Compléter rapidement le niveau de carburant pour éviter la panne. <b>Ne jamais rouler jusqu'à la panne sèche</b>, cela risquerait d'endommager les systèmes d'antipollution et d'injection.          AVERTISSEMENT          Ne jamais faire le plein en carburant avec le moteur à l'arrêt avec le système Stop-Start ; couper impérativement le contact.</p>
	<p><b>Mode "Tortue" avec autonomie limitée (versions 100 % électriques)</b>          Fixe : l'état de charge de la batterie haute tension est critique. La diminution de puissance moteur est progressive. Mettre impérativement le véhicule en charge. Si le voyant d'avertissement reste allumé, faire appel à un concessionnaire Lancia.</p>
	<p><b>Anomalie de l'avertisseur piéton</b>          En cas de dysfonctionnement, les voyants s'allument au combiné d'instruments. Le faire vérifier par un concessionnaire Lancia ou par un atelier qualifié.</p>
	<p><b>Système de freinage automatique</b>          Fixe, accompagné de l'affichage d'un message : le système a été désactivé à l'écran tactile.          Clignotant : le système s'active, puis freine brièvement le véhicule, afin de réduire la vitesse de collision frontale avec le véhicule qui précède. Pour plus d'informations, voir la section "Départage et conduite".          Fixe, accompagné d'un message et d'un signal sonore : le système présente une anomalie. Contacter un concessionnaire Lancia.</p>
	<p><b>Anomalie du système de freinage automatique</b>          Fixe : le système présente une anomalie. En cas d'allumage de ces témoins après un arrêt du moteur, puis un redémarrage, contacter un concessionnaire Lancia.</p>

Voyant	Signification
 jaune  rouge	<p><b>Système de freinage automatique temporairement désactivé</b> Fixe : le système est temporairement désactivé car la présence du conducteur et/ou du passager avant (suivant version) est détectée, mais la ceinture de sécurité correspondante n'est pas bouclée.</p>
	<p><b>Lane Keeping Assist (Aide au maintien dans la voie) / Lane Departure Warning (Système d'aide au maintien dans la voie)</b> Fixe. Le système est automatiquement désactivé ou en veille. Clignotant. Le franchissement d'une ligne discontinue sans activation du clignotant est imminent. Le système est activé, puis corrige la trajectoire s'il détecte un risque de franchissement involontaire de ligne ou de bas-côté (suivant version). Pour plus d'informations, voir la section "Démarrage et conduite".</p>
	<p><b>Lane Keeping Assist (Aide au maintien dans la voie)/Lane Departure Warning (Système d'aide au maintien dans la voie)</b> Fixe, accompagné de l'affichage d'un message et d'un signal sonore. Le système présente une défaillance. Contacter un concessionnaire Lancia.</p>
	<p><b>Mode e-Auto</b> (Versions hybrides) Fixe, accompagné de l'affichage d'un message. Le mode e-Auto a été désactivé manuellement. Le moteur à essence ne s'éteint pas au prochain relâchement de la pédale d'accélérateur ou au prochain arrêt de la circulation. Réactiver le mode sur l'écran tactile. Pour plus d'informations, voir la section "Démarrage et conduite". Clignotant puis fixe, accompagné d'un message : le système présente une anomalie. Contacter un concessionnaire Lancia.</p>
	<p><b>Feu antibrouillard arrière allumé</b> Fixe : le feu est allumé.</p>





Voyant	Signification
	<p><b>Anomalie des phares adaptatifs</b> Fixe, accompagné d'un signal sonore et d'un message : le dysfonctionnement d'une fonction ou de la caméra est détecté. Faire appel à un concessionnaire Lancia.</p>
	<p><b>DRIVER ATTENTION ALERT avertissement (Alerte d'attention du conducteur)</b> (suivant versions/marchés) Fixe, accompagné d'un signal sonore et d'un message : si DRIVER ATTENTION ALERT (Alerte d'attention du conducteur) détecte une faible attention du conducteur, une forte fatigue ou une distraction, le conducteur est averti par un message et un signal sonore. Après trois alertes, le message est accompagné d'un signal sonore plus prononcé. Arrêter le véhicule dans un endroit sûr et faire une pause. Fixe : DRIVER ATTENTION ALERT (Alerte d'attention du conducteur) désactivé Fixe, accompagné d'un signal sonore et d'un message : panne du système. Contacter un concessionnaire Lancia. Fixe, accompagné d'un message : caméra recouverte de neige, givre, neige fondue, boue, saletés ou impactée par des dégâts du pare-brise ou la présence d'objets étrangers.</p>
	<p><b>TRAFFIC SIGN RECOGNITION (Reconnaissance panneaux routiers) / Reconnaissance des limitations de vitesse</b> (suivant versions/marchés) Allumage pendant quelques secondes : si le véhicule dépasse la limite de vitesse signalée par l'assistant de panneaux routiers, la limite de vitesse affichée au combiné d'instruments clignote et un signal sonore retentit. Si le message clignotant et le signal sonore sont désactivés,  s'allume pendant quelques secondes. Allumage permanent : en cas de panne de l'assistant de panneaux routiers,  s'allume en permanence. Contacter un concessionnaire Lancia.</p>



### ATTENTION

**70)** En cas de défaillance lors d'un freinage brusque, les roues arrière peuvent se bloquer et le véhicule peut déraiser.

**71)** Si le voyant  ne s'allume pas ou reste allumé pendant la conduite lorsque le dispositif d'allumage est mis en position ENGINE, il se peut qu'une anomalie se soit produite dans les systèmes de retenue. Dans ce cas, les airbags ou les prétensionneurs peuvent ne pas se déployer en cas d'accident ou, dans un nombre plus limité de cas, ils peuvent se déployer accidentellement. Avant de continuer, consulter un concessionnaire Lancia pour vérification immédiate du système.





**72)** La défaillance du voyant d'avertissement  est signalée par l'allumage de l'icône  sur le combiné d'instruments numérique. Dans ce cas, le voyant d'avertissement peut ne pas indiquer de défaut des systèmes de retenue. Avant de continuer, consulter un concessionnaire Lancia pour vérification immédiate du système.



## AVERTISSEMENT

**32)** Si, lorsque le dispositif d'allumage est tourné sur ENGINE, le voyant  ne s'allume pas, s'allume en permanence ou clignote pendant la conduite, contacter un concessionnaire Lancia au plus vite.

### Voyants d'avertissement/indication de couleur verte

Voyant	Signification
READY	<b>Véhicule prêt à rouler</b> Fixe, accompagné d'un signal sonore lors de l'activation : le véhicule est prêt à rouler. Le voyant s'éteint au-delà de 5 km/h (3 mph) environ et se rallume à l'arrêt du véhicule. Arrêter le moteur pour éteindre le voyant et quitter le véhicule.
	<b>Indicateurs de direction</b> Clignotant avec signal sonore : les clignotants sont allumés.
	<b>Feux de jour/Feux de position</b> Fixe. Avec une luminosité suffisante, les feux de jour sont allumés. Avec une luminosité insuffisante, les feux de position sont allumés.
	<b>Feux de croisement</b> Fixe : les phares sont allumés.
AUTO 	<b>Phares adaptatifs allumés</b> Fixe : la fonction a été activée via l'écran tactile. La bague de la commande d'éclairage est sur la position AUTO. Pour plus d'informations, voir la section "Connaître son véhicule".





**Voyants gris**

Voyant	Signification
	<b>Phares adaptatifs activés</b> Fixe : la fonction est activée, mais non disponible. Toutes les conditions de fonctionnement ne sont pas remplies

**Voyants d'avertissement de couleur bleue**

Voyant	Signification
	<b>Feux de route allumés</b> Fixe. Les feux sont allumés.

**Voyants d'avertissement de couleur blanche**

Voyant	Signification
	<b>Niveau de carburant</b> Fixe. La barre graphique indique la quantité de carburant dans le réservoir de carburant. Le triangle sur le côté du symbole indique le côté de la trappe à carburant.
	<b>Niveau de la batterie haute tension/auxiliaire</b> Fixe. La barre graphique affichée indique le niveau de la batterie haute tension/auxiliaire. Le triangle sur le côté du symbole indique le côté de la voiture avec la prise de recharge.

REMARQUE Au démarrage du moteur, quelques voyants d'avertissement s'allument quelques secondes en cycle pour procéder à un contrôle de sécurité (suivant versions/marchés). En cas d'anomalies (voyants d'avertissement allumés, etc.), se rendre chez un concessionnaire agréé. En l'absence d'anomalies, les symboles s'éteignent.

# SÉCURITÉ

La section suivante est très importante : elle décrit les systèmes de sécurité montés sur le véhicule et fournit les informations nécessaires sur leur utilisation correcte.

PRÉCAUTIONS RELATIVES AU SYSTÈME HAUTE TENSION.....	92
SYSTÈMES DE SÉCURITÉ ACTIVE.....	93
SYSTÈMES D'AIDE À LA CONDUITE.....	95
ALERTE DE SÉCURITÉ POUR PIÉTONS.....	106
SYSTÈMES DE PROTECTION DES OCCUPANTS .....	107
CEINTURES DE SÉCURITÉ.....	107
RAPPEL DE CEINTURE DE SÉCURITÉ.....	111
SYSTÈMES DE RETENUE POUR ENFANTS .....	112
AIRBAG .....	129



## PRÉCAUTIONS RELATIVES AU SYSTÈME HAUTE TENSION

(Versions 100 % électriques)

 73) 74) 75) 76) 77) 78)

### INTERVENTIONS SUR LE SYSTÈME HAUTE TENSION

Le système haute tension du véhicule :

- ❑ est isolé du véhicule et est fixé par un équipement de protection ;
- ❑ est protégé de l'environnement extérieur ;
- ❑ n'est accessible que pour les travaux d'entretien par du personnel qualifié.

Le véhicule surveille l'intégrité du système haute tension : si un défaut est détecté, un message spécifique s'affiche sur l'écran du combiné d'instruments avec l'icône correspondante.

### Avertissements

En cas de défaut, de dommages ou d'incendie du véhicule :

- ❑ les composants du système haute tension peuvent être sous tension et la batterie haute tension peut être chargée ;
- ❑ la batterie haute tension, les câbles et les composants électriques peuvent être exposés et présenter un risque potentiel d'électrocution ;
- ❑ les vapeurs libérées lors de la manipulation ou du débranchement de la batterie haute tension du

système sont potentiellement toxiques et inflammables ;

- ❑ les dommages au véhicule ou à la batterie haute tension peuvent provoquer un dégagement immédiat ou différé de gaz toxiques et/ou inflammables ou un incendie ;

Les composants haute tension sont de couleur orange.

**AVERTISSEMENT** Les câbles ou fils non isolés peuvent être visibles à l'intérieur ou à l'extérieur de la voiture.

**Ne jamais toucher** les câbles et/ou les connecteurs : une électrocution pourrait provoquer un choc électrique et entraîner des blessures graves, voire mortelles.

**AVERTISSEMENT** Ne pas toucher, démonter ou déposer le compresseur de climatisation électrique.

**AVERTISSEMENT** Ne pas toucher, démonter ou déposer la batterie haute tension.



### ATTENTION

**73)** Un travail mal effectué, en particulier des travaux d'entretien et de réparation sur le système haute tension, peut entraîner une fuite de courant : risque de blessure, de brûlure ou de mort. Les travaux d'entretien, de réparation ou de modification doivent

généralement être effectués par des techniciens qualifiés.

**74)** Selon la norme ECE100, l'étiquette  est apposée sur les composants haute tension du véhicule avec lesquels le conducteur peut entrer en contact direct ou indirect.

**75)** Les composants du système haute tension ne sont pas réparables. Tous les faisceaux de câblage haute tension sont orange. Au besoin, contacter un concessionnaire Lancia pour les travaux d'entretien ou de réparation. **NE JAMAIS toucher le faisceau de câblage orange.** Si les composants du circuit haute tension sont endommagés, des blessures graves, voire mortelles, peuvent survenir en cas de choc électrique.

**76)** Ne versez pas d'eau ou tout autre liquide dans le coffre à bagages. Même s'ils sont isolés par des protections spécifiques, les composants haute tension sont montés. Risque de mort par électrocution.

**77)** Ne jamais effectuer d'opération sur des composants haute tension. En cas de besoin, contacter un concessionnaire Lancia.

**78)** Même si la batterie haute tension est déchargée, le système haute tension reste sous tension, ce qui peut entraîner un incendie ou des blessures mortelles. Ne touchez ni ne modifiez les pièces sous tension d'aucune manière (p. ex. les câbles orange, même lorsque les batteries haute tension sont déchargées).

## SYSTÈMES DE SÉCURITÉ ACTIVE

### SYSTÈME ABS (système de freinage antiblocage)

 79) 80) 81) 82) 83) 84) 85)

L'antiblocage de sécurité (ABS) empêche que les roues ne se bloquent.

Dès qu'une roue a tendance à bloquer, l'ABS module la pression de freinage de la roue incriminée. Le véhicule puisse toujours être dirigé, même en cas de freinage d'urgence. La régulation ABS est identifiable à la pulsation de la pédale de frein et au bruit du processus de régulation.

Afin d'obtenir un freinage optimal, enfoncer la pédale de frein à fond pendant toute la durée du freinage malgré la pulsation de la pédale de frein. Ne pas réduire la pression sur la pédale.

En cas de freinage dans une situation d'urgence, les feux de détresse s'allument automatiquement en fonction de l'intensité de la décélération. Ils s'éteignent automatiquement à la première accélération.

Après le démarrage, le système procède à un autotest éventuellement audible.



118

JJ000144

### Défaillance

 86)

Faire réparer la cause du défaut par un concessionnaire Lancia.

### AIDE AU FREINAGE

Si la pédale de frein est enfoncée rapidement et avec force, l'effort de freinage maximal sera automatiquement appliqué. Le fonctionnement de l'aide au freinage peut se faire ressentir par une impulsion dans la pédale de frein et une résistance plus importante à l'enfoncement de la pédale de frein. Maintenir une pression constante sur la pédale de frein tant qu'un freinage maximal est nécessaire.

La force de freinage maximale se réduit automatiquement quand la pédale de frein est relâchée.

### SYSTÈMES DE CONTRÔLE DYNAMIQUE DE LA STABILITÉ (DSC) ET D'ANTIPATINAGE (TC)

 81) 82) 83) 84) 85)

Le contrôle dynamique de la stabilité améliore la stabilité de la conduite lorsque c'est nécessaire, quel que

soit le type de surface de la route ou l'adhérence des pneus

Dès que le véhicule menace de dérapé (sous-virage, survirage), la puissance du moteur est réduite et les roues sont freinées individuellement.

Le contrôle dynamique de la stabilité fonctionne en combinaison avec le système antipatinage. Il empêche les roues entraînées de patiner.

**AVERTISSEMENT** Le contrôle dynamique de la stabilité est désactivé par la fonction Anti-recul.

Le système antipatinage est un composant du contrôle dynamique de la stabilité.

Le système antipatinage améliore la stabilité de conduite lorsque c'est nécessaire, quels que soient le type de surface de la route ou l'adhérence des pneus, empêchant ainsi les roues entraînées de patiner.

Dès que les roues entraînées commencent à patiner, la puissance délivrée par le moteur est réduite et la roue qui patine le plus est freinée individuellement. Ainsi, même sur chaussée glissante, la stabilité du véhicule est considérablement améliorée.

Le contrôle dynamique de la stabilité et le système antipatinage sont opérationnels après chaque démarrage du moteur, dès que le voyant  s'éteint



Lorsque le contrôle dynamique de la stabilité ou le système antipatinage fonctionnent,  clignote.

Dans certaines conditions, par exemple après avoir débranché la batterie conventionnelle du véhicule, le voyant  peut s'allumer pendant quelques secondes, avec un message à l'écran du combiné d'instruments. Ceci peut être dû à la réinitialisation du capteur d'angle de braquage.

### Désactivation

Le système antipatinage peut être désactivé à l'écran du combiné d'instruments.

La désactivation est confirmée par un message affiché à l'écran du combiné d'instruments.

### Défaillance

En cas de défaillance du système, le voyant  s'allume en continu, un message s'affiche à l'écran du combiné d'instruments, accompagné d'un signal sonore. Le système n'est pas opérationnel. Faire réparer la cause du défaut par un concessionnaire Lancia.

### SYSTÈME ANTI-RECU (HSA)

(suivant version)

 87)

Ce système maintient le véhicule immobilisé un court instant (environ 2 secondes) lors d'un démarrage en pente, le temps de passer le pied de la pédale de frein à la pédale d'accélérateur.

Le système est actif uniquement lorsque :

- le véhicule a été complètement immobilisé pied sur la pédale de frein
  - certaines conditions de pente sont réunies
  - la porte conducteur est fermée
- REMARQUE L'aide au démarrage en pente ne peut pas être désactivée. Cependant, l'utilisation du frein de stationnement électrique pour immobiliser le véhicule interrompt son fonctionnement.

### Fonctionnement

En pente montante fig. 119, véhicule à l'arrêt, le véhicule est maintenu un court instant dès que le conducteur relâche la pédale de frein :

- si le mode D ou M est sélectionné sur la boîte de vitesses automatique
- si le mode D ou B est sélectionné sur le sélecteur du mode de conduite

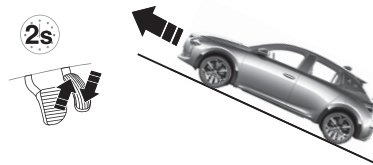

119

LNY00159

En pente descendante fig. 120, véhicule à l'arrêt et marche arrière engagée, le véhicule est maintenu un



court instant dès que le conducteur relâche la pédale de frein.



120

LNY00160

### Dysfonctionnement

En cas de dysfonctionnement, les voyants  et  s'allument au combiné d'instruments. Le faire vérifier par un concessionnaire Lancia.



### ATTENTION

**79)** Si l'ABS intervient, cela indique que l'adhérence des pneus sur la route approche de sa limite : vous devez ralentir jusqu'à une vitesse compatible avec l'adhérence disponible.

**80)** Pour obtenir une efficacité maximale du système de freinage, une période de rodage de quelques centaines de kilomètres est nécessaire. Pendant ce temps, évitez les freinages brusques, répétés et prolongés.

**81)** Le système ne peut pas passer outre les lois naturelles de la physique, et ne peut pas augmenter l'adhérence disponible selon l'état de la route.

**82)** Le système ne peut pas empêcher les accidents, y compris ceux dus à une vitesse excessive dans les virages, à la conduite sur des surfaces à faible adhérence ou à l'aquaplanage.

**83)** La capacité du système ne doit jamais être testée de manière irresponsable et dangereuse, de manière à compromettre la sécurité personnelle et la sécurité des autres.

**84)** Pour que le système fonctionne correctement, les pneus doivent nécessairement être de même marque et de même type sur toutes les roues, en parfait état et, surtout, du type et des dimensions prescrits.

**85)** Les caractéristiques ne doivent pas inciter le conducteur à prendre des risques inutiles ou indus. Votre style de conduite doit toujours être adapté aux conditions de la route, à la visibilité et au trafic. Le conducteur est responsable de la sécurité de la conduite dans tous les cas.

**86)** En cas de défaut de l'ABS, les roues peuvent se bloquer en raison d'un freinage plus important que la normale. Les avantages de l'ABS ne sont plus disponibles. Lors d'un freinage brusque, le véhicule ne peut plus être dirigé et peut déraiser.

**87)** Ne quittez pas le véhicule pendant la phase de maintien temporaire de l'aide au démarrage en pente. Si quelqu'un doit sortir du véhicule moteur tournant, serrer manuellement le frein de stationnement. Vérifiez ensuite que le témoin (P) du combiné de bord est allumé (fixe).

## SYSTÈMES D'AIDE À LA CONDUITE

REMARQUE Afin de garantir la conformité aux réglementations européennes générales en matière de sécurité, certains systèmes d'aide à la conduite se réactivent automatiquement au redémarrage du véhicule.

### SYSTÈME DE FREINAGE AUTOMATIQUE

(suivant version)

Le système de freinage automatique peut aider à éviter ou réduire les dommages causés par des collisions frontales.

Ce système d'aide à la conduite est conçu pour :

- prévenir le conducteur que son véhicule risque d'entrer en collision avec le véhicule qui le précède, un piéton ou un cycliste ;
- réduire la vitesse du véhicule afin d'éviter la collision ou d'en limiter la gravité

Ce système comprend trois fonctions :

- Alerte en cas de risque de collision
- Aide au freinage d'urgence intelligent (iEBA)
- Frein à sécurité active (freinage d'urgence automatique)



121

LNy00307

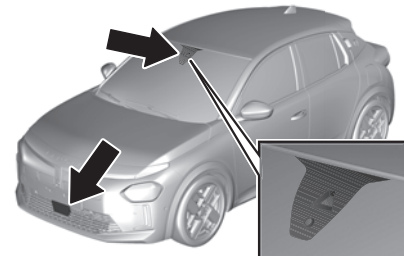

122

LNy00051

Le véhicule comporte une caméra multifonction implantée en haut du pare-brise et, suivant version, un radar situé dans le pare-chocs avant fig. 122.

AVERTISSEMENT Dès que le système détecte une collision potentielle, il prépare le circuit de freinage. Cela peut produire un léger bruit et une légère sensation de décélération.

 88) 89) 90) 91) 92) 93) 94) 95) 96) 97)





AVERTISSEMENT Pour plus d'informations, voir le chapitre "Recommandations des systèmes avancés d'aide à la conduite (ADAS)" dans la section "Démarrage et conduite".

### Activation

Le système fonctionne dans les conditions suivantes :

- le véhicule roule entre 5 et 82 km/h lorsqu'un piéton ou un cycliste est détecté (versions avec caméra et radar)
- le véhicule roule entre 5 et 85 km/h lorsqu'un véhicule à l'arrêt est détecté
- le véhicule roule entre 5 et 140 km/h lorsqu'un véhicule en mouvement est détecté (versions avec caméra et radar)
- le véhicule roule entre 5 et 85 km/h lorsqu'un véhicule en mouvement est détecté (versions avec caméra uniquement)

### Conditions et limites de fonctionnement

- Système de freinage en état de fonctionnement
- Systèmes ASR/DSC activés
- Ceintures de sécurité de tous les passagers bouclées
- Vitesse stabilisée sur routes peu ou non sinueuses



Ce voyant s'affiche au combiné d'instruments sans autre message

pour indiquer que le système de freinage automatique n'est pas disponible.

Ce phénomène est normal et indique qu'une condition n'est pas remplie ; il n'est pas nécessaire de consulter un atelier.

Lorsque le contact est mis et que le freinage automatique présente un risque, il est recommandé de désactiver le système dans ADAS, du système **Uconnect™**, par exemple :

- transport d'objets longs sur barres de toit
- conduite avec des chaînes à neige
- passage dans une station de lavage automatique
- réalisation d'une tâche d'entretien (par exemple, changement d'une roue, intervention dans le compartiment moteur)
- passage du véhicule sur un banc à rouleaux dans un atelier
- remorquage du véhicule
- après un impact sur le pare-brise au niveau de la caméra de détection
- après une déformation du pare-chocs avant, par exemple pendant le stationnement (version avec radar uniquement)
- attelage d'une remorque au véhicule (en particulier une remorque non équipée de son propre système de freinage)

### alerte en cas de risque de collision (alerte en cas de risque de collision frontale)

Cette fonction prévient le conducteur s'il risque d'entrer en collision avec le véhicule qui le précède, un piéton ou un cycliste.

### Modification du seuil de déclenchement de l'alerte

Le seuil de déclenchement détermine la sensibilité avec laquelle la fonction avertit du risque de collision.

Le seuil retenu est mémorisé à la coupure du contact.

Le seuil est réglé à l'aide de l'écran tactile ADAS du système **Uconnect™**. Sélectionner l'un des 3 seuils prédéfinis : "Loin", "Moyen" ou "Près".

### Fonctionnement

En fonction du risque de collision détecté par le système et du seuil de déclenchement de l'alerte choisi par le conducteur, différents niveaux d'alerte peuvent se déclencher et s'afficher au combiné d'instruments.

Le système prend en compte la dynamique véhicule, l'écart de vitesse entre le véhicule et l'objet identifié pour le risque de collision et la situation de vie (actions sur les pédales, le volant, etc.) pour déclencher l'alerte à l'instant le plus pertinent.

**Niveau 1** (symbole orange à l'écran numérique) : alerte visuelle seule signalant que le véhicule qui précède

est très proche. Le message "Véhicule proche" s'affiche.

☐ **Niveau 2** (symbole rouge à l'écran numérique) : alerte visuelle et sonore signalant qu'une collision est imminente. Le message "Freinez !" s'affiche.

AVERTISSEMENT Si le véhicule se rapproche de l'obstacle trop rapidement, l'alerte de Niveau 2 peut s'afficher directement. **Important** : l'alerte de Niveau 1 dépend du seuil de déclenchement sélectionné. Elle ne fonctionne qu'avec des véhicules en mouvement. Elle se désactive automatiquement à faible vitesse.

AVERTISSEMENT Il peut arriver que des avertissements de collision ne soient pas émis, soient émis trop tardivement ou paraissent injustifiés. **Le conducteur doit rester en toutes circonstances maître de son véhicule et attentif pour intervenir activement à tout moment et éviter un accident.**

### Aide au freinage d'urgence intelligent (iEBA)

Cette fonction augmente la décélération du véhicule si le freinage du conducteur n'est pas suffisant pour éviter une collision.

Cette assistance n'a lieu que si le conducteur effectue un appui sur la pédale de frein.

### Frein à sécurité active (freinage d'urgence automatique)



Cette fonction, également appelée "freinage d'urgence automatique", intervient après l'alerte sonore si le conducteur n'appuie pas assez vite sur la pédale de frein.

Le système a pour objectif de réduire la vitesse d'impact ou d'éviter une collision en cas de non-intervention du conducteur.



123

LN00261

AVERTISSEMENT Le freinage d'urgence automatique peut réduire la vitesse à une vitesse de 50 km/h

maximum. À une vitesse inférieure à 50 km/h, il peut ralentir le véhicule jusqu'à l'arrêt complet.

### Fonctionnement

Le système fonctionne dans les conditions suivantes :

- ☐ le véhicule roule entre 5 et 82 km/h lorsqu'un piéton ou un cycliste est détecté (versions avec caméra et radar)
- ☐ le véhicule roule entre 5 et 85 km/h lorsqu'un véhicule à l'arrêt est détecté
- ☐ le véhicule roule entre 5 et 140 km/h lorsqu'un véhicule en mouvement est détecté (versions avec caméra et radar)
- ☐ le véhicule roule entre 5 et 85 km/h lorsqu'un véhicule en mouvement est détecté (versions avec caméra uniquement)

Ⓢ Ce voyant clignote (pendant environ 10 secondes) dès que la fonction agit sur le freinage du véhicule. Tant que le voyant clignote, la fonction n'est pas disponible. En cas de freinage d'urgence automatique, maintenir l'appui sur la pédale de frein, même si le véhicule a atteint l'arrêt complet, pour l'empêcher de rouler.

AVERTISSEMENT À tout instant, le conducteur peut annuler le freinage d'urgence automatique en exerçant une action franche sur le volant



(manœuvre évasive) et/ou sur la pédale d'accélérateur.

**AVERTISSEMENT** Le fonctionnement peut se manifester par une résistance de la pédale de frein et de légères vibrations sur celle-ci. En cas d'arrêt complet du véhicule, le freinage automatique est maintenu 1 à 2 secondes.

### Désactivation/Activation

Par défaut, à chaque démarrage, le système est automatiquement activé. Les paramètres sont modifiés dans ADAS du système **Uconnect™**.

La désactivation du système est signalée par l'allumage de ce voyant , accompagné de l'affichage d'un message.



**AVERTISSEMENT** La désactivation est possible uniquement à l'arrêt jusqu'à 10 km/h (suivant équipement).



### Dysfonctionnement

 Ce voyant d'avertissement s'affiche au combiné d'instruments, accompagné du message "Défaut du système d'alerte audio : réparation nécessaire" si le système d'avertissement sonore est défectueux. Le système peut être défectueux ou indisponible. Le faire vérifier par un concessionnaire Lancia.

 (suivant équipement). Ce voyant d'avertissement s'allume au combiné d'instruments, accompagné du message "Capteur d'assistance à la conduite sale : nettoyez le capteur, consultez le Manuel de l'utilisateur" si le capteur est occulté. Ce phénomène est normal ; il n'est pas nécessaire de consulter un atelier qualifié. Dans ce cas, arrêter le véhicule et vérifier si la caméra avant ou le radar avant sont recouverts de salissures, boue, sable, neige, givre ou de tout autre élément pouvant empêcher la détection. Le système est de nouveau opérationnel après nettoyage du champ de détection

 En cas de dysfonctionnement, ce voyant s'allume au combiné d'instruments, accompagné de l'affichage d'un message et d'un signal sonore. Le faire vérifier par un concessionnaire Lancia.

  Si ces voyants d'avertissement s'allument après un arrêt du moteur puis un redémarrage, contacter un concessionnaire Lancia ou un atelier qualifié pour vérification du système.

  Ces voyants d'avertissement s'allument au combiné d'instruments et/ou sur l'afficheur des voyants de ceintures de sécurité et d'airbag frontal passager pour signaler le non-bouclage de la ceinture du conducteur et/ou du passager avant (suivant version). Le système de freinage automatique est désactivé

tant que les ceintures ne sont pas bouclées.

### Désactivation automatique

Le freinage d'urgence actif est automatiquement désactivé dans les cas suivants :

- une roue de secours de plus petit diamètre est détectée
- un défaut du contacteur de pédale de frein ou des feux de stop gauche ou droit est détecté
- un défaut du système de freinage d'urgence actif dans le circuit électronique ou le système de freinage est détecté
- une forte collision, par exemple avec déploiement de l'airbag est détectée

### PROTECTION DES PIÉTONS À L'AVANT

(suivant version)



La protection des piétons à l'avant peut éviter ou réduire les blessures causées aux piétons par une collision frontale lorsque le véhicule roule en avant.

Le système fait appel à la caméra avant du pare-brise et, selon la configuration du véhicule, à un radar monté dans le pare-chocs avant du véhicule pour détecter un piéton se trouvant directement à l'avant, sur la trajectoire (fig. 124).

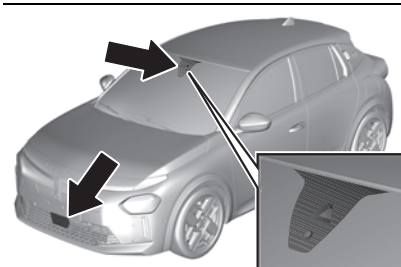

124

LNY00051

**AVERTISSEMENT** Pour plus d'informations, voir le chapitre "Recommandations des systèmes avancés d'aide à la conduite (ADAS)" dans la section "Démarrage et conduite".

La protection des piétons à l'avant peut détecter et prévenir de la présence de piétons lorsque le véhicule avance à une vitesse comprise entre 5 km/m et 82 km/h. En outre, elle peut freiner automatiquement le véhicule.

La performance du système est limitée par conduite de nuit.



Le système ne peut être désactivé qu'en désactivant le freinage d'urgence actif dans Personnalisation du véhicule. Lorsque le contact est remis, le système est activé.

### Avertissement d'un piéton à l'avant

Lors d'une approche trop rapide d'un piéton détecté, un message d'avertissement s'affiche à l'écran du combiné d'instruments. Un signal sonore est activé.

Le régulateur de vitesse ou le régulateur automatique de vitesse peut se désactiver lorsqu'une alerte de sécurité pour piétons est déclenchée.

### Limitations du système

Dans les cas suivants, la protection des piétons à l'avant peut ne pas détecter un piéton à l'avant ou la performance du capteur est limitée :

- conduite sur route venteuse ou sur route vallonnée
- conduite dans le noir
- les conditions météorologiques, telles que le brouillard, la pluie ou la neige, limitent la visibilité
- le capteur intégré au pare-brise ou le radar derrière le pare-chocs avant est obstrué par de la neige, de la glace, de la boue, de la saleté ou des objets étrangers, comme des autocollants
- le pare-brise est endommagé ou encrassé, brouillant la visibilité, couvert d'objets étrangers, par exemple des autocollants
- le pare-chocs avant est endommagé (ou déformé antérieurement) ou couvert d'objets étrangers, par exemple des autocollants

### ALERTE D'ANGLE MORT

(suivant version)



Ce système avertit le conducteur d'un danger potentiel posé par la présence d'un autre véhicule (automobile, camion, moto) dans les angles morts du véhicule (zones masquées du champ de vision du conducteur) à l'aide de capteurs aménagés sur les côtés des pare-chocs.

**AVERTISSEMENT** Pour plus d'informations, voir le chapitre "Recommandations des systèmes avancés d'aide à la conduite (ADAS)" dans la section "Démarrage et conduite".

Un voyant lumineux apparaît dans le rétroviseur du côté fig. 125 concerné :

- fixe**, de manière immédiate, lorsque l'on est doublé
- clignotant**, après un délai d'une seconde environ, lorsque l'on dépasse lentement un véhicule et que l'indicateur de direction est utilisé.



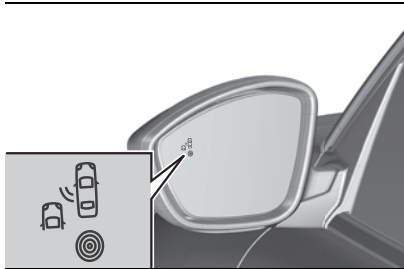

125

LNY00164

### Activation / Désactivation

Le système peut être activé/désactivé via le menu des paramètres du véhicule du système **Uconnect™**.

L'état du système est mémorisé après avoir coupé le contact.

**AVERTISSEMENT** Le système est désactivé automatiquement en cas de remorquage avec un dispositif d'attelage homologué par Lancia.

Le système est automatiquement désactivé en tirant une remorque connectée électriquement.

En présence de conditions météorologiques défavorables telles que de fortes pluies, de fausses détections peuvent survenir.

### Fonctionnement

Lorsque le système détecte un véhicule dans la zone d'angle mort en marche en avant, une LED s'allume dans le rétroviseur correspondant :

- fixe, immédiatement lorsqu'un autre véhicule se trouve dans la zone d'angle mort ou s'approche dans une voie adjacente
- clignotant, après un délai de 1 seconde environ lorsque l'indicateur de direction est utilisé

### Conditions de fonctionnement

Le fonctionnement exige les conditions suivantes :

- tous les véhicules se déplacent dans le même sens et dans des voies adjacentes
- la vitesse du véhicule doit être comprise entre 12 et 140 km/h (7 et 87 mph)
- en dépassant un véhicule, l'écart de vitesse est inférieur à 10 km/h (6 mph)
- en étant dépassé par un véhicule, l'écart de vitesse est inférieur à 25 km/h (16 mph)
- le flux de circulation est fluide
- une manœuvre de dépassement se prolonge et le véhicule dépassé stagne dans la zone d'angle mort
- le conducteur circule sur une voie en ligne droite ou en légère courbe
- le véhicule ne tracte pas de remorque, de caravane, etc.
- les zones d'avertissement des rétroviseurs extérieurs ou les zones de détection de pare-chocs avant et arrière ne sont pas couverts d'étiquettes adhésives ou d'autres objets

### Limites de fonctionnement

Aucune alerte n'est déclenchée dans les situations suivantes :

- présence d'objets immobiles (par exemple, véhicules en stationnement, rails de sécurité, lampadaires, panneaux)
- véhicules roulant en sens inverse
- sur routes sinueuses ou cas de virages prononcés
- en cas de dépassement d'un véhicule long ou par un véhicule long (par exemple, camion ou bus), détecté à la fois dans un angle mort à l'arrière et dans le champ de vision du conducteur à l'avant
- manœuvre de dépassement rapide
- circulation très dense : les véhicules, détectés à l'avant et à l'arrière, sont confondus avec un camion ou un objet fixe

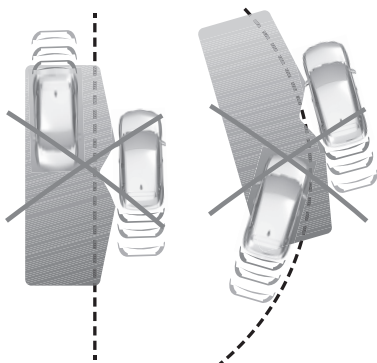

126

LNy00162

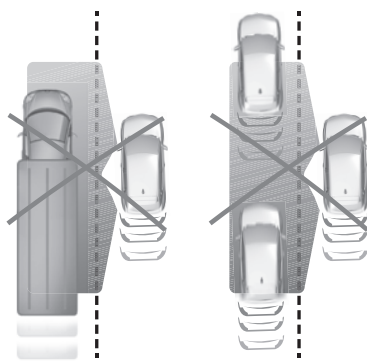

127

LNy00163

### Dysfonctionnement

En cas de défaillance,  s'allume au tableau de bord, avec un message.

Contactez un concessionnaire Lancia pour vérification du système.

### DRIVER ATTENTION ALERT (Alerte d'attention du conducteur)

Le système déclenche une alerte lorsqu'il détecte que le conducteur n'a pas fait de pause après 2 heures de conduite à vitesse supérieure à 70 km/h (43 mph).

Cette alerte est traduite par l'affichage d'un message incitant à faire une

pause, accompagné d'un signal sonore.

Si le conducteur ne suit pas cette recommandation, l'alerte est répétée toutes les heures jusqu'à l'arrêt du véhicule.

Le système se réinitialise si l'une des conditions suivantes est remplie :

- moteur tournant, le véhicule est immobilisé depuis plus de 15 minutes,
- le contact est coupé depuis quelques minutes
- la ceinture de sécurité du conducteur est détachée et la porte conducteur est ouverte

**AVERTISSEMENT** En aucun cas, ce système n'a pour but de maintenir le conducteur éveillé ou de l'empêcher de s'endormir au volant. Il est de la responsabilité du conducteur de s'arrêter lorsqu'il se sent fatigué. Faire une pause en cas de sensation de fatigue ou au minimum toutes les 2 heures.

**AVERTISSEMENT** Dès que la vitesse du véhicule est inférieure à 70 km/h (43 mph), le système se met en veille. Le temps de conduite est de nouveau comptabilisé lorsque la vitesse est supérieure à 70 km/h (43 mph)

**AVERTISSEMENT** Pour plus d'informations, voir le chapitre "Recommandations des systèmes avancés d'aide à la conduite (ADAS)"



dans la section "Démarrage et conduite".

### **DRIVER ATTENTION ALERT (Alerte d'attention du conducteur) par caméra**



Le système évalue l'état de vigilance, de fatigue ou d'inattention du conducteur en identifiant les écarts de trajectoire par rapport aux marquages au sol.

Pour cela, le système utilise une caméra placée sur la partie supérieure du pare-brise.

Cette fonction est particulièrement adaptée sur voies rapides (vitesse supérieure à 70 km/h / 43 mph).

**AVERTISSEMENT** Le système peut effectuer une procédure d'apprentissage pendant 30 minutes après le démarrage de la surveillance. Pendant cette période, le comportement individuel au volant du conducteur est analysé et aucune alerte n'est émise.

À un premier niveau d'alerte, le conducteur est averti par le message "Soyez vigilant !" accompagné d'un signal sonore.

Après trois alertes de premier niveau, le système déclenche une autre alerte avec le message "Conduite à risque : Faites une pause", accompagné d'un signal sonore plus fort.

**AVERTISSEMENT** Dans certaines conditions de conduite (chaussée dégradée ou par vent fort), le système peut émettre des alertes indépendamment de l'état de vigilance du conducteur.

Le système peut être perturbé ou ne pas fonctionner notamment dans les situations suivantes :

- aide au maintien de la position dans la voie activée
- mauvaises conditions de visibilité (par exemple, éclairage insuffisant de la chaussée, forte pluie, brouillard dense, chutes de neige)
- éblouissement (par exemple, feux d'un véhicule roulant en sens inverse, soleil rasant, reflets sur chaussée mouillée, sortie de tunnel, alternance d'ombres et de lumières)
- zone du pare-brise située devant la caméra (par exemple, encrassée, embuée, givrée, enneigée, endommagée ou recouverte d'un autocollant)
- marquages au sol absents, usés, masqués (par exemple, neige, boue, feuilles mortes) ou multiples (zones de travaux)
- faible distance avec le véhicule qui précède (marquages au sol non détectés)
- routes étroites, sinueuses

### **Désactivation/Activation**

Par défaut, à chaque démarrage, la fonction est automatiquement activée.

ou

Accès direct aux raccourcis des aides à la conduite. Les paramètres sont modifiés dans ADAS du système **Uconnect™**.



(suivant équipement). La désactivation est signalée par l'allumage de ce voyant au combiné d'instruments.

### **Dysfonctionnement**



En cas de dysfonctionnement, ce voyant s'allume au combiné d'instruments, accompagné de l'affichage d'un message et d'un signal sonore. Le faire vérifier par un concessionnaire Lancia.



Ce voyant d'avertissement s'allume au combiné d'instruments, accompagné du message "Capteur d'assistance à la conduite sale : nettoyez le capteur, consultez le Manuel de l'utilisateur" si le capteur est occulté. Ce phénomène est normal ; il n'est pas nécessaire de consulter un atelier qualifié. Dans ce cas, arrêtez le véhicule et vérifiez si la caméra avant est recouverte de salissures, boue, sable, neige, givre ou de tout autre élément pouvant empêcher la détection. Le système est de nouveau opérationnel après nettoyage du champ de détection

## SYSTÈME DE DÉTECTION DE SOUS-GONFLAGE DES PNEUS

 102) 103) 104) 105) 106) 107) 108) 109)

Ce système alerte le conducteur lorsqu'un ou plusieurs pneus présentent une perte de pression.

L'alerte est remontée lorsque le véhicule roule, et non à l'arrêt.

Il compare les informations données par les capteurs de vitesse de roues à des **valeurs de référence qui doivent être réinitialisées après chaque réajustement de la pression des pneus ou un changement de roue.**

Il tient compte des dernières valeurs mémorisées lors de la demande de réinitialisation. Il est donc indispensable que la pression des pneus soit correcte lors de l'opération. Cette opération est de la responsabilité du conducteur.

### Alerte de sous-gonflage

 Elle est signalée par l'allumage fixe de ce voyant, accompagné d'un signal sonore et, suivant équipement, de l'affichage d'un message.

réduire immédiatement la vitesse, éviter les coups de volant et tout freinage brusque

arrêter le véhicule dès que les conditions de circulation le permettent

Après avoir réglé la pression des pneus, initialiser le système pour éteindre le voyant et relancer le système.

Si l'anomalie continue de s'afficher, contacter un concessionnaire Lancia. Le système est inopérant en cas de défectuosité de l'ABS ou du contrôle dynamique de la stabilité ou en cas d'utilisation temporaire d'une roue de secours. Une fois le pneu remonté, vérifier la pression des pneus à froid et initialiser le système.

**AVERTISSEMENT** La perte de pression détectée n'entraîne pas toujours une déformation visible du pneu. Ne pas se contenter d'un seul contrôle visuel.

À l'aide d'un compresseur, par exemple celui du kit de dépannage provisoire de pneu, contrôler à froid la pression des quatre pneus.

S'il n'est pas possible d'effectuer ce contrôle immédiatement, rouler prudemment à vitesse réduite.

En cas de crevaison, utiliser le kit de dépannage provisoire de pneu ou la roue de secours (suivant équipement).

**AVERTISSEMENT** Rouler à trop basse vitesse ne garantit pas une détection optimale. L'alerte ne se déclenche pas immédiatement en cas de perte soudaine de pression ou d'éclatement du pneu. Ceci est dû à l'analyse des valeurs des capteurs de vitesse de roues qui peut prendre plusieurs minutes. L'alerte peut être un peu retardée à des vitesses inférieures à 40

km/h (25 mph), ou par une conduite sportive.

**AVERTISSEMENT** L'alerte est maintenue jusqu'à la réinitialisation du système.

### Réinitialisation

Réinitialiser le système après chaque ajustement de la pression d'un ou de plusieurs pneus, et après le changement d'une ou de plusieurs roues.

**AVERTISSEMENT** Avant de réinitialiser le système, s'assurer que la pression des quatre pneus est adaptée aux conditions d'utilisation du véhicule et conforme aux valeurs inscrites sur l'étiquette de pression des pneus. Vérifier la pression des quatre pneus avant d'effectuer la réinitialisation. Le système ne prévient pas si la pression est incorrecte au moment de la réinitialisation.

Procéder comme suit :

toujours confirmer que les quatre pneus sont gonflés à la pression correcte

serrer le frein de stationnement électrique

initialiser le système à l'aide du système **Uconnect™** ("Paramètres" > "Véhicule" > "Sécurité")



❑ la réinitialisation est confirmée par une indication instantanée

Après l'initialisation, le système s'étalonne automatiquement pour les nouvelles pressions de pneu en roulant. Ensuite le système adopte et surveille les nouvelles pressions.

La détection de sous-gonflage des pneus signale au conducteur une éventuelle pression insuffisante si celle-ci tombe en dessous de la limite d'avertissement pour une raison quelconque.

Les pneus doivent être froids pour vérifier leur pression.

Le système n'avertit pas instantanément en cas d'éclatement ou de dégonflage rapide de pneu. Ceci est dû à la durée du calcul.

Le système doit être réinitialisé dans les cas suivants :

- ❑ la pression des pneus a été modifiée
- ❑ la condition de charge a été modifiée
- ❑ les roues ont été permutées ou échangées
- ❑ la pression des pneus est affectée par la baisse de température
- ❑ lorsque la roue de secours type "galette" est montée

Dans ces cas, le système peut nécessiter une réinitialisation. Si le signal persiste, contacter un concessionnaire Lancia.



## ATTENTION

**88)** *Le système est une aide à la conduite, il N'avertit PAS le conducteur de l'arrivée de véhicules en dehors des zones de détection. Le conducteur doit toujours maintenir un niveau d'attention suffisant aux conditions de circulation et de route et pour contrôler la trajectoire du véhicule.*

**89)** *Le système constitue une aide à la conduite : le conducteur ne doit jamais baisser son attention pendant la conduite. La responsabilité incombe toujours au conducteur, qui doit tenir compte des conditions de circulation afin de conduire en toute sécurité. Le conducteur est toujours tenu de maintenir une distance de sécurité avec le véhicule qui le précède.*

**90)** *La capacité du système ne doit jamais être testée de manière irresponsable et dangereuse, de manière à compromettre la sécurité personnelle et la sécurité des autres.*

**91)** *Si le conducteur enfonce complètement la pédale d'accélérateur ou braque brusquement pendant le fonctionnement du système, la fonction de freinage automatique peut s'arrêter (par exemple pour permettre une manœuvre possible pour éviter l'obstacle).*

**92)** *Le système prend également en compte les motocyclistes. Il peut également réagir en cas d'animaux. Les animaux (en particulier inférieurs à 0,5 m) et les objets sur la chaussée ne sont pas forcément détectés.*

**93)** *Le système se désactive automatiquement après détection de l'utilisation de certaines roues de secours de type "galette" (diamètre inférieur) ou identification du dysfonctionnement du contacteur de pédale de frein ou du feu stop droit ou gauche. Après une forte collision (par exemple, avec déploiement de l'airbag), le système se désactive automatiquement. Le faire vérifier par un concessionnaire Lancia.*

**94)** *Si le véhicule doit être placé sur un banc à rouleaux pour l'entretien ou s'il est lavé dans un lave-auto automatique avec un obstacle dans la partie avant (par exemple, un autre véhicule, un mur ou un autre obstacle), le système peut détecter sa présence et s'activer. Dans ce cas, le système doit être désactivé dans les paramètres du système **Uconnect™**.*

**95)** *Le radar (le cas échéant) est équipé d'un système de dégivrage. Pour cette raison, il peut atteindre des températures élevées dans certaines conditions. Si vous devez travailler dans la zone entourant le capteur, attendez au moins 30 secondes après l'arrêt du moteur.*

**96)** *Ce système n'est nullement conçu pour remplacer la responsabilité du conducteur de piloter le véhicule et de regarder devant lui. Il prévient le conducteur que son véhicule risque d'entrer en collision avec le véhicule qui le précède, un piéton ou un cycliste. Juste avant une collision imminente, il réduit la vitesse du véhicule afin d'éviter la collision ou d'en limiter la gravité.*

**97)** Ne pas poser les pieds sous la pédale de frein. Pendant un freinage d'urgence automatique, la pédale de frein peut bouger et ne laisser qu'un espacement libre de 5 cm sous la pédale de frein.

**98)** Ne pas se fier au système pour freiner le véhicule. Le freinage automatique d'urgence ne freine pas en dehors de sa plage de vitesse de fonctionnement et ne répond qu'aux véhicules et piétons détectés.

**99)** L'utilisation d'un support de plaque d'immatriculation sur le pare-chocs avant peut affecter le bon fonctionnement du radar. En cas d'utilisation d'un support de plaque d'immatriculation, suivre les marquages et indications sur le pare-chocs avant.

**100)** Le freinage avec piéton avant ne fournit pas d'alerte ou freine automatiquement le véhicule, sauf s'il détecte un piéton. Le système peut ne pas détecter les piétons, y compris les enfants, lorsque le piéton n'est pas directement devant lui, n'est pas complètement visible, n'est pas debout ou fait partie d'un groupe.

**101)** L'alerte d'angle mort n'est qu'une aide à la conduite et ne doit pas remplacer la vigilance et la responsabilité du conducteur. Il ne s'agit que d'un système d'aide au changement de voie et ne remplace pas la vision du conducteur. L'alerte d'angle mort ne détecte pas : véhicules en dehors des zones d'angle mort latérales qui peuvent s'approcher rapidement ; piétons ou animaux ; objets non mobiles, p. ex. véhicules à

l'arrêt, feux de circulation, panneaux de signalisation, etc. Le non-respect des précautions appropriées lors du changement de voie peut entraîner des dommages au véhicule, des blessures ou la mort. Vérifier toujours les rétroviseurs extérieurs et arrière, jeter un coup d'œil par dessus l'épaule et utiliser le clignotant avant de changer de voie.

**102)** La détection de sous-gonflage ne peut, en aucun cas, remplacer la vigilance du conducteur. Ce système ne dispense pas de contrôler la pression de gonflage des pneus (y compris celle de la roue de secours), surtout avant un long trajet. Rouler en situation de sous-gonflage, en particulier en conditions sévères (forte charge, vitesse élevée, long trajet), dégrade la tenue de route, allonge les distances de freinage, provoque l'usure prématurée des pneus, augmente la consommation d'énergie.

**103)** Les valeurs de pression de gonflage prescrites pour le véhicule sont indiquées sur l'étiquette de pression des pneus. Pour plus d'informations sur les **marquages d'identification**, voir la rubrique correspondante.

**104) Vérifier la pression des pneus.** Ce contrôle doit être effectué mensuellement "à froid" (véhicule à l'arrêt depuis 1 h ou après un trajet inférieur à 10 km/6 miles effectué à vitesse modérée). Dans le cas contraire, ajouter 0,3 bar aux valeurs indiquées sur l'étiquette.

**105) Chaînes à neige.** Le système ne doit pas être réinitialisé après montage ou démontage des chaînes à neige.

**106)** La présence du système de détection de sous-gonflage des pneus ne permet pas au conducteur de négliger les contrôles réguliers de la pression des pneus, y compris la roue de secours, et l'entretien correct. Le système n'est pas utilisé pour signaler une anomalie possible des pneus.

**107)** Vous devez vérifier la pression des pneus avec des pneus reposés et refroidis. En cas de nécessité pour toute raison justifiant la vérification la pression des pneus chauds, gardez-vous de réduire la pression, même si elle est supérieure à la valeur prescrite. Reprenez la vérification une fois les pneus refroidis.

**108)** Le système de détection de sous-gonflage des pneus ne peut pas indiquer une chute soudaine de la pression des pneus (par exemple, lorsqu'un pneu éclate). Dans ce cas, arrêtez le véhicule en freinant avec précaution et en évitant un braquage brusque.

**109)** Les changements de température à l'extérieur peuvent causer la variation de la pression des pneus. Le système peut indiquer temporairement une insuffisance de pression. Dans ce cas, vérifiez la pression de gonflage avec les pneus refroidis et, en cas de nécessité, augmentez la pression de gonflage.



**AVERTISSEMENT**

**33)** Le système peut avoir un fonctionnement limité ou ne pas fonctionner du tout dans des conditions météorologiques telles que : forte pluie, grêle, brouillard épais, neige épaisse.

**34)** La partie du pare-chocs devant le capteur ne doit pas être recouverte d'autocollants, de phares auxiliaires ou de tout autre objet.

**35)** L'intervention du système peut être inattendue ou retardée lorsque d'autres véhicules transportent des charges qui dépassent du côté, au-dessus ou à l'arrière, par rapport à la taille normale du véhicule.

**36)** Le fonctionnement peut être affecté par toute modification structurelle apportée au véhicule, comme une modification de la géométrie avant, un changement de pneu ou une charge plus lourde que la charge standard du véhicule.

**37)** Des réparations incorrectes effectuées sur la partie avant de la voiture (pare-chocs, châssis, par exemple) peuvent modifier la position du capteur radar (s'il est installé) et nuire à son fonctionnement. Pour toute opération de ce type, se rendre chez un concessionnaire Lancia.

**38)** Ne pas modifier et n'effectuer aucune intervention sur le capteur radar (suivant version) ou sur la caméra de la vitre du pare-brise. En cas de défaillance d'un capteur, contacter un concessionnaire Lancia.

**39)** Lors de la traction d'une remorque (avec modules installés après l'achat du véhicule), d'un véhicule ou lors de manœuvres de chargement sur un porte-voitures (ou dans un véhicule de transport), le système doit être désactivé à l'aide du système **système Uconnect™**.

**40)** Ne lavez pas avec des jets haute pression la zone inférieure du pare-chocs : en particulier, évitez la zone du connecteur électrique du système.

**41)** Faire attention en cas de réparation et de peinture neuve dans la zone autour du capteur radar (si installé) (garniture recouvrant le capteur radar dans la partie centrale du pare-chocs). En cas d'impact frontal, le capteur peut se désactiver automatiquement et afficher un avertissement indiquant que le capteur radar doit être réparé. Même sans avertissement de dysfonctionnement, désactiver le fonctionnement du système si l'on pense que la position du capteur radar (si installé) a changé (par exemple, en raison d'un impact frontal à basse vitesse comme lors des manœuvres de stationnement). Dans ce cas, se rendre chez un concessionnaire Lancia pour faire réaligner ou remplacer le capteur radar (si installé).

**ALERTE DE SÉCURITÉ POUR PIÉTONS**

(Versions 100 % électriques)

Ce système alerte les piétons de l'approche du véhicule, lors de la conduite en tout électrique.

L'avertisseur piéton fonctionne dès que le véhicule roule et jusqu'à 30 km/h (19 mph), en marche avant ou arrière.

Cette fonction ne peut pas être désactivée.



110)

**ATTENTION**

**110)** Le système d'alerte sonore (piétons) est une aide à la conduite et n'a pas été conçu pour éviter les collisions. Le conducteur ne doit jamais baisser son attention pendant la conduite. La conduite est toujours de la responsabilité du conducteur, qui doit tenir compte des conditions de circulation pour conduire en toute sécurité. Le conducteur doit toujours rester à une distance de sécurité du véhicule qui le précède et de toute personne ou animal se trouvant à proximité de la voiture. Le non-respect de ce qui est décrit peut provoquer une collision ou des blessures graves aux personnes ou aux animaux situés à proximité du véhicule.

## SYSTÈMES DE PROTECTION DES OCCUPANTS

Certains des équipements de sécurité les plus importants du véhicule comprennent les systèmes de protection suivants :

- ▣ ceintures de sécurité
- ▣ rappel de ceinture de sécurité
- ▣ appuie-tête
- ▣ systèmes de sécurité pour enfant
- ▣ airbags frontaux et airbags latéraux

Lire attentivement les informations fournies dans les pages suivantes. Il est fondamental que les systèmes de protection soient utilisés de manière appropriée pour garantir le niveau de sécurité maximum possible pour le conducteur et les passagers. Pour obtenir une description du réglage de l'appuie-tête, consulter le chapitre « Appuie-tête » de la section « Connaître votre véhicule ».

## CEINTURES DE SÉCURITÉ

Il incombe au conducteur de respecter et de s'assurer que tous les autres occupants du véhicule respectent également les lois locales en vigueur en ce qui concerne l'utilisation des ceintures de sécurité. Toujours boucler les ceintures de sécurité avant de démarrer.

Les ceintures de sécurité sont bloquées lors d'accélération ou de décélération fortes du véhicule, ce qui assure le maintien des occupants en position assise. Le risque de blessure est ainsi sensiblement réduit. L'enrouleur peut se verrouiller lorsque la voiture est garée sur une pente abrupte : c'est parfaitement normal. De plus, le mécanisme du verrouille la ceinture si elle est tirée brusquement ou en cas de freinage brusque, de collision ou de virage à grande vitesse. Les ceintures de sécurité sont conçues pour n'être utilisées que par une seule personne à la fois.

Vérifier régulièrement toutes les parties du système de ceinture pour s'assurer qu'elles fonctionnent bien, qu'elles ne sont pas endommagées ou ne présentent pas de saleté.

Faire remplacer les pièces endommagées. Après un accident, faire remplacer les ceintures de sécurité et les prétensionneurs de ceinture déclenchés par un concessionnaire Lancia.

**AVERTISSEMENT** S'assurer que les courroies ne sont pas endommagées par des chaussures ou des objets tranchants ou coincées. Empêcher la saleté de pénétrer dans les enrouleurs.

**AVERTISSEMENT** Utiliser la boucle de ceinture prévue pour la ceinture de sécurité correspondante lors du bouclage pour garantir un fonctionnement correct.

Porter les ceintures de sécurité arrière comme illustré à fig. 128

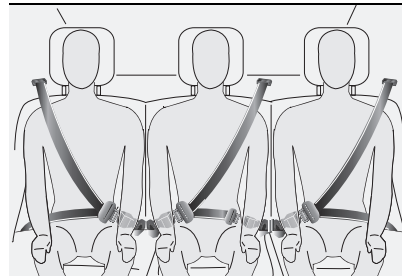

128

JOA0169C

### Enrouleur

Les ceintures de sécurité sont équipées d'un enrouleur permettant l'ajustement automatique de la longueur de sangle à la morphologie de l'utilisateur. Le rangement de la ceinture s'effectue automatiquement lorsque celle-ci n'est pas utilisée. Les enrouleurs sont équipés d'un dispositif de blocage automatique en cas de collision, de freinage d'urgence



ou de retournement du véhicule. Il est possible de le débloquer en tirant fermement la sangle et en la relâchant pour qu'elle se rembobine légèrement.

### Prétension pyrotechnique

 111) 112) 113) 114) 115)

 42)

Ce système améliore la sécurité lors des chocs frontaux et latéraux. Selon l'importance du choc, le système de prétension pyrotechnique tend instantanément les ceintures et les plaque sur le corps des occupants. Les ceintures à prétension pyrotechnique sont actives, lorsque le contact est mis.

Le déclenchement des prétensionneurs de ceinture est indiqué par un voyant  qui est allumé continuellement.

### Système de limitation d'effort

Ce système atténue la pression de la ceinture contre le thorax de l'occupant, améliorant ainsi sa protection.

Le prétensionneur ne nécessite aucun entretien ou graissage : toute modification de ses conditions d'origine nuira à son efficacité. Si, suite à des événements naturels inhabituels (inondations, tempêtes de mer, etc.), le dispositif a été affecté par l'eau et/ou la boue, contacter un concessionnaire Lancia pour le faire remplacer.

**AVERTISSEMENT** Pour obtenir le plus haut degré de protection de l'action du prétensionneur, porter la ceinture de sécurité serrée au torse et au bassin.

**AVERTISSEMENT** Ne pas fixer et ne pas installer d'accessoires ou d'autres objets qui pourraient nuire au fonctionnement des prétensionneurs de ceinture de sécurité. N'apporter aucune modification aux composants des prétensionneurs de ceinture de sécurité, car cela annulerait le permis d'utilisation de votre véhicule.

### AVERTISSEMENT En cas de choc

En fonction de la nature et de l'importance des chocs, le dispositif pyrotechnique peut se déclencher avant et indépendamment du déploiement des airbags. Le déclenchement des prétensionneurs s'accompagne d'un léger dégagement de fumée inoffensive et d'un bruit, dus à l'activation de la cartouche pyrotechnique intégrée au système. Dans tous les cas, le voyant d'airbag s'allume. Après un choc, faire vérifier et éventuellement remplacer le système des ceintures de sécurité par un concessionnaire Lancia ou par un atelier qualifié.

### CEINTURES DE SÉCURITÉ AVANT

Les ceintures de sécurité avant sont équipées d'un système de prétension

pyrotechnique, suivant version, et d'un limiteur d'effort.

### CEINTURE DE SÉCURITÉ ARRIÈRE

Les places arrière sont équipées chacune d'une ceinture, dotée de trois points d'ancrage et d'un enrouleur. Les places latérales sont équipées, suivant version, d'un système de prétension pyrotechnique et d'un limiteur d'effort.

### RAPPEL DE CEINTURE DE SÉCURITÉ

Chaque siège est équipé d'un rappel de ceinture de sécurité indiqué par un voyant  pour le siège concerné dans la console au pavillon.

### LIMITEURS D'EFFORT

Ils réduisent la charge sur le corps grâce à un relâchement progressif de la ceinture pendant une collision.

### CEINTURE DE SÉCURITÉ À TROIS POINTS

 116)

### Boucler

Tirer la ceinture hors de l'enrouleur, la guider sur le corps sans la vriller et fig. 129 insérer la languette de verrouillage dans la boucle fig. 130. S'assurer que la sangle est bien serrée sur le corps pendant la conduite.

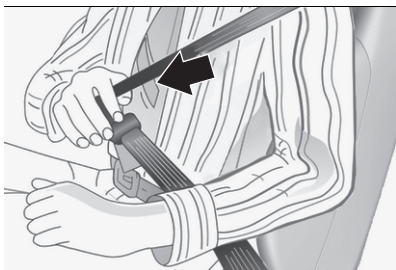

129

JJ000566

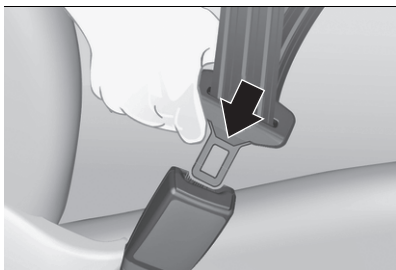

130

JJ000567

Le port de vêtements larges ou épais gêne la position tendue de la ceinture. Ne pas placer d'objets, comme un sac à main ou un téléphone portable, entre la ceinture et le corps.



### Déboucler

Pour détacher la ceinture, appuyer sur le bouton rouge de la boucle fig. 131.

118)

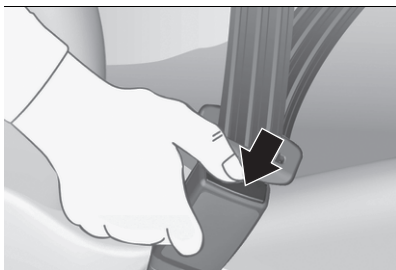

131

JJ000568

### AVERTISSEMENT GÉNÉRAL D'UTILISATION DES CEINTURES DE SÉCURITÉ

Respecter et s'assurer que tous les autres occupants de la voiture se conforment aux lois locales en vigueur concernant l'utilisation des ceintures de sécurité.

Toujours boucler les ceintures de sécurité avant de démarrer.

La sangle de ceinture de sécurité ne doit pas être vrillée. La partie supérieure doit passer par-dessus l'épaule et traverser la poitrine en diagonale fig. 132. La partie inférieure doit adhérer au bassin et non à l'abdomen de l'occupant. Ne jamais utiliser de dispositifs (pincés, agrafes, etc.) qui maintiennent la ceinture de sécurité loin du corps.



132

JOA0149C

Chaque ceinture de sécurité ne doit être utilisée que par une seule personne. Ne voyager jamais avec un enfant assis sur les genoux du passager et une seule ceinture pour protéger les deux fig. 133. En général, ne placer aucun objet entre la personne et la ceinture.



133

JOA0150C



## UTILISATION DES CEINTURES DE SÉCURITÉ PENDANT LA GROSSESSE



134

JOA0148C

La ceinture de sécurité doit également être portée par les femmes enceintes : le risque de blessure en cas d'accident est réduit pour elles et pour l'enfant à naître si elles portent une ceinture de sécurité.

Les femmes enceintes doivent positionner la partie inférieure de la ceinture très bas de manière à ce qu'elle passe au-dessus du bassin et sous l'abdomen fig. 134. Alors que la grossesse progresse, le conducteur doit régler le siège et le volant pour avoir le contrôle total sur le véhicule (les pédales et le volant doivent être facilement accessibles). Le jeu maximum doit être maintenu entre l'abdomen et le volant.



119)

## ENTRETIEN DES CEINTURES DE SÉCURITÉ

Pour conserver l'efficacité des ceintures de sécurité, respecter scrupuleusement les avertissements suivants :

- ❑ utiliser toujours la ceinture de sécurité bien tendue et jamais tordue ; s'assurer qu'elle peut fonctionner sans obstruction
- ❑ vérifier le fonctionnement de la ceinture de sécurité comme suit : attacher la ceinture de sécurité et la tirer fermement
- ❑ remplacer la ceinture de sécurité après un accident d'une certaine gravité, même si elle ne semble pas endommagée. Toujours remplacer la ceinture de sécurité si les prétensionneurs ont été déployés
- ❑ éviter que les enrouleurs ne soient humides : leur bon fonctionnement n'est pas garanti si de l'eau pénètre à l'intérieur
- ❑ remplacer la ceinture de sécurité lorsqu'elle présente des signes d'usure ou de coupure



### ATTENTION

**111)** Une mauvaise manipulation (p. ex. dépose ou pose des ceintures) peut déclencher les prétensionneurs de ceinture.

**112)** Le prétensionneur ne peut être utilisé qu'une seule fois. Contacter un

concessionnaire Lancia pour le faire remplacer après son déploiement.

**113)** Il est strictement interdit de déposer ou d'altérer le prétensionneur et les composants de la ceinture de sécurité. Toute intervention sur ces composants doit être effectuée par des techniciens qualifiés et agréés. Toujours contacter un concessionnaire Lancia.

**114)** Pour une sécurité maximale, maintenez le dossier bien droit, penchez-vous en arrière et assurez-vous que la ceinture de sécurité s'adapte parfaitement à votre poitrine et à votre bassin. Bouclez toujours les ceintures de sécurité des sièges avant et arrière ! Le déplacement sans porter de ceinture de sécurité augmente le risque de blessures graves, voire mortelles, en cas d'accident.

**115)** Si la ceinture a été soumise à des contraintes élevées, par exemple après un accident, elle doit être remplacée entièrement avec les fixations, les vis de fixation et le prétensionneur. En fait, même en l'absence de défauts visibles, la ceinture peut avoir perdu ses propriétés de résistance.

**116)** N'oubliez pas qu'en cas d'accident, les passagers des sièges arrière qui ne portent pas leur ceinture de sécurité sont exposés à un risque très grave et représentent également un danger grave pour les occupants des sièges avant.

**117)** La ceinture ne doit pas reposer contre des objets durs ou fragiles dans les poches des vêtements.

**118)** N'appuyez jamais sur le bouton rouge fig. 131 pendant la conduite.

**119)** La ceinture sous-abdominale doit être placée aussi bas que possible sur le bassin pour éviter toute pression sur l'abdomen.



## AVERTISSEMENT

**42)** Les opérations qui entraînent des impacts, des vibrations ou un échauffement localisé (plus de 100 °C pendant six heures maximum) dans la zone autour du prétensionneur peuvent provoquer des dommages ou le faire se déployer. Si une intervention est nécessaire sur ces composants, contacter un concessionnaire Lancia.

## RAPPEL DE CEINTURE DE SÉCURITÉ

 120) 121) 122) 123)

- (1) Voyant de ceinture arrière gauche
- (2) Voyant de ceinture avant gauche
- (3) Voyant de ceinture arrière centrale
- (4) Voyant de ceinture avant droite
- (5) Voyant de ceinture arrière droite

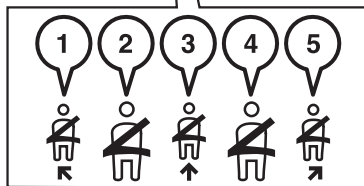

135

LNY00046

### VOYANT DE NON-BOUCLAGE / DÉBOUCLAGE

Il s'allume en rouge à la fois au combiné d'instruments et sur l'afficheur des voyants de ceintures de sécurité, dès que le système détecte qu'une ceinture de sécurité est non bouclée ou débouclée.

### ALERTE DE NON-BOUCLAGE DES CEINTURES DE SÉCURITÉ À L'AVANT

À la mise du contact, si le conducteur ou le passager avant n'a pas bouclé sa ceinture de sécurité, le voyant correspondant (2 ou 4) fig. 135 s'allume en rouge.

À une vitesse supérieure à 20 km/h (12 mph), ce voyant clignote en rouge, accompagné d'un signal sonore pendant 2 minutes environ. Une fois ce temps écoulé, le voyant reste rouge fixe jusqu'au bouclage de la ceinture de sécurité.

### ALERTE DE NON-BOUCLAGE DES CEINTURES DE SÉCURITÉ À L'ARRIÈRE

Contact mis et moteur tournant ou véhicule roulant à moins de 20 km/h (12 mph), si un des passages à l'arrière n'a pas bouclé sa ceinture de sécurité, le voyant d'avertissement correspondant (1, 3 ou 5) fig. 135 s'allume en rouge pendant 1 minute.

### ALERTE DE DÉBOUCLAGE

Après la mise du contact, si le conducteur ou un passager détache sa ceinture de sécurité, le voyant correspondant fig. 135 (1, 2, 3, 4 ou 5) s'allume en rouge.

À une vitesse supérieure à 20 km/h (12 mph), ce voyant clignote, accompagné d'un signal sonore pendant 2 minutes environ. Une fois ce temps écoulé, le voyant reste allumé jusqu'au rebouclage de la ceinture de sécurité.

### BOUCLAGE DES CEINTURES DE SÉCURITÉ

Contact mis, si le conducteur ou un passager attache sa ceinture de sécurité, le voyant correspondant fig. 135 (1, 2, 3, 4 ou 5) s'allume en vert.



## SIÈGE INOCCUPÉ

Contact mis, si l'un des sièges passagers avant ou arrière est considéré comme étant inoccupé, le voyant correspondant fig. 135 (2, 3, 4 ou 5) s'allume en gris.

Lorsqu'il n'y a plus d'alerte de non-bouclage/débouclage, les voyants verts ou gris restent allumés pendant 30 secondes environ, puis s'éteignent.



### ATTENTION

**120)** Le conducteur doit s'assurer que les passagers utilisent correctement les ceintures de sécurité et qu'ils sont tous bien attachés avant de rouler. Quelle que soit sa place dans le véhicule, toujours mettre sa ceinture de sécurité, même pour des trajets de courte durée. Ne pas inverser les boucles de ceinture, car celles-ci ne rempliraient pas entièrement leur rôle. Pour garantir le bon fonctionnement des boucles de ceinture, s'assurer de l'absence de tout corps étranger (p. ex. une pièce de monnaie). Avant et après utilisation, s'assurer que la ceinture est correctement enroulée. Après rabattement ou déplacement d'un siège ou d'une banquette arrière, s'assurer que la ceinture est correctement positionnée et enroulée.

**121)** La partie basse de la sangle doit être positionnée le plus bas possible sur le bassin. La partie haute doit être positionnée dans le creux de l'épaule. À l'avant, pour régler la position de

la ceinture de sécurité, il peut être nécessaire de régler la hauteur du siège. Pour être efficace, une ceinture de sécurité doit : être serrée aussi près que possible du corps ; être tirée en mouvement en douceur devant vous, en vérifiant qu'elle n'est pas tordue ; ne doit être utilisée que pour attacher une personne ; ne pas présenter de signes de déchirure ou d'effilochage ; ne pas être modifiée, afin d'éviter d'affecter ses performances.

**122)** Utiliser un siège enfant adapté, si le passager a moins de 12 ans ou mesure moins d'un mètre cinquante. Ne jamais utiliser la même ceinture de sécurité pour attacher plusieurs enfants. Ne jamais transporter un enfant sur les genoux. Pour plus d'informations sur les sièges enfants, se reporter à la rubrique correspondante.

**123)** Conformément aux réglementations en vigueur en matière de sécurité, pour toute intervention sur les ceintures de sécurité du véhicule, contacter un concessionnaire Lancia disposant de la compétence et du matériel adapté. Faire vérifier périodiquement les ceintures par un concessionnaire Lancia, particulièrement si les sangles présentent des traces de détérioration. Nettoyer les sangles de ceinture de sécurité avec de l'eau savonneuse ou un produit nettoyant textile, vendu chez les concessionnaires Lancia.

## SYSTÈMES DE RETENUE POUR ENFANTS

### SYSTÈMES DE RETENUE POUR ENFANTS

124) 125) 126) 127) 128)

Pour une protection optimale en cas d'impact, tous les occupants doivent être assis et porter des systèmes de retenue adéquats, y compris les nouveau-nés et les autres enfants ! Cette prescription est obligatoire dans tous les pays de la CE conformément à la directive 2003/20/CE.

Pour assurer une sécurité optimale, respecter les consignes suivantes :

**Conformément à la réglementation européenne, tous les enfants de moins de 12 ans ou d'une taille inférieure à 1 mètre 50 doivent être transportés dans des sièges enfants homologués adaptés à leur taille**, aux places équipées d'une ceinture de sécurité ou d'ancrages ISOFIX.

**Statistiquement, les places les plus sûres pour le transport des enfants sont les places arrière du véhicule.**

**Les enfants de moins de 15 mois et de moins de 76 cm doivent voyager dos à la route, dans des sièges à l'avant ou l'arrière du véhicule.**

Par rapport à un adulte, la tête d'un enfant est plus grande et plus lourde proportionnellement à son corps et les structures musculaires et osseuses

de l'enfant ne sont pas entièrement développées.

Par conséquent, des systèmes de retenue corrects autres que les ceintures de sécurité pour adultes sont nécessaires pour réduire autant que possible le risque de blessures en cas d'accident, de freinage ou de manœuvre soudaine. S'assurer que la ceinture de sécurité est correctement positionnée et bien tendue. Pour les sièges enfants avec béquille, s'assurer que celle-ci est en contact stable avec le sol.

Le choix du siège enfant le plus adapté dépend du poids et de la taille de l'enfant. Il existe différents types de sièges enfant qui peuvent être fixés au véhicule au moyen des ceintures de sécurité ou des ancrages ISOFIX/i-Size. Les enfants doivent être assis confortablement et en toute sécurité. Selon les caractéristiques des systèmes de retenue pour enfants utilisés, il est conseillé de garder les enfants dans les systèmes de retenue pour enfants dos à la route aussi longtemps que possible (au moins jusqu'à 3-4 ans), car il s'agit de la position la plus protégée en cas d'impact.

Il est recommandé de toujours choisir le système de retenue le plus adapté à l'enfant. Pour cette raison, toujours consulter le manuel du conducteur fourni avec le système de retenue pour enfants pour vérifier qu'il est du

bon type pour les enfants auxquels il est destiné.

Nous conseillons un système de retenue pour enfants spécialement adapté au véhicule. Pour plus d'informations, contacter un concessionnaire Lancia.

En cas d'interférence du siège enfant avec l'appuie-tête du siège du véhicule, régler ou retirer l'appuie-tête correspondant.

Quand un siège enfant est employé, faire attention aux instructions de montage et d'utilisation qui suivent ainsi qu'à celles fournies avec le siège enfant. S'assurer que les sièges avant n'interfèrent pas avec le siège enfant utilisé.

Toujours se plier aux réglementations locales ou nationales. Dans certains pays, l'utilisation de sièges enfant est interdite sur certains sièges.

Ne conduire que si le siège conducteur est correctement réglé.

Les systèmes de retenue pour enfants peuvent être fixés avec :

- Ceinture de sécurité à trois points
- Supports ISOFIX
- Top-tether

### Ceinture de sécurité à trois points

Les systèmes de retenue pour enfants peuvent être fixés à l'aide d'une ceinture de sécurité à trois points.

Après avoir fixé le système de retenue pour enfants, la ceinture de sécurité doit être serrée.

## Supports ISOFIX

⚠ 129) 130) 131) 132)

En cas de choc frontal, ce dispositif limite le basculement du siège enfant vers l'avant.

Ce système de fixation ISOFIX assure un montage fiable, solide et rapide, du siège enfant dans le véhicule.

Fixer les systèmes de retenue pour enfants ISOFIX homologués pour le véhicule aux supports ISOFIX. Les positions des systèmes de retenue pour enfants ISOFIX spécifiques au véhicule sont indiquées dans le tableau ISOFIX.

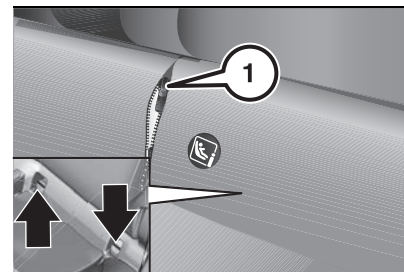

136

JJ000662

Ouvrir la fermeture à glissière (1) fig. 136 sur les sièges arrière extérieurs pour accéder aux sièges enfant ISOFIX des sièges arrière.

**AVERTISSEMENT** Lors de l'installation d'un siège enfant ISOFIX sur la place arrière gauche de la banquette, avant de fixer le siège, écarter au préalable



la ceinture de sécurité arrière centrale vers le milieu du véhicule, de façon à ne pas gêner le fonctionnement de la ceinture.

Un siège enfant i-Size est un système ISOFIX universel selon la réglementation n° 129 des Nations-Unies.

Tous les systèmes de retenue pour enfants i-Size peuvent être utilisés sur un siège de véhicule convenant au système i-Size, voir tableau i-Size.

Une sangle Top-Tether ou une béquille doit être utilisée en plus des supports ISOFIX pour installer le système de retenue pour enfants face ou dos à la route.

fig. 137 montre un exemple de système de retenue pour enfant i-Size face à la route.

**AVERTISSEMENT** Le fig. 137 est fourni à titre indicatif et à des fins d'assemblage uniquement. Poser le système de retenue pour enfants conformément aux instructions qui doivent être fournies.

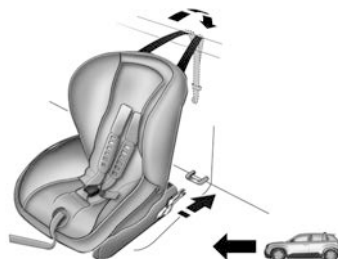

137

JJ000500

Lorsqu'un siège enfant ISOFIX universel est utilisé, seuls les dispositifs de type ECE R44 "ISOFIX Universel" ou ECE R129 "i-Size Universel" homologués peuvent être utilisés (voir fig. 138).

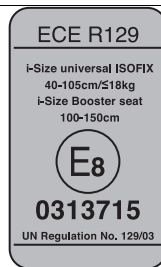

138

LNY00333

### Siège enfant i-Size

Ces sièges enfant, construits et homologués selon la norme i-Size (ECE R129), garantissent de meilleures conditions de sécurité pour transporter des enfants à bord d'un véhicule :

- ❑ l'enfant doit être transporté dos à la route jusqu'à 15 mois
  - ❑ la protection du système de retenue pour enfants est accrue en cas de collision latérale
  - ❑ l'utilisation du système ISOFIX est encouragée afin d'éviter une installation défectueuse du systèmes de retenue pour enfants
  - ❑ l'efficacité du choix du systèmes de retenue pour enfants, qui n'est plus fonction du poids mais de la taille de l'enfant, est accrue
  - ❑ la compatibilité entre les sièges du véhicule et les systèmes de retenue pour enfants est meilleure : les systèmes de retenue pour enfants i-Size peuvent être considérés comme "Super ISOFIX", ce qui signifie qu'ils peuvent être parfaitement installés sur des sièges de type i-Size homologués mais qu'ils pourraient également être installés sur des sièges de type ISOFIX homologués, selon la compatibilité du modèle.
- Les sièges enfants i-Size sont équipés de deux verrous qui viennent s'ancrer sur les deux anneaux fig. 136.
- Ces sièges enfants i-Size disposent également soit :
- ❑ d'une sangle haute qui s'attache sur la bague fig. 141.
  - ❑ ou d'une béquille qui repose sur le plancher du véhicule, compatible avec la place homologuée i-Size
- Leur rôle est d'empêcher le siège enfant de basculer vers l'avant en cas de collision.

Les sièges illustrés aux fig. 139 et fig. 140 (suivant versions/marchés) sont équipés de fixations compatibles ISOFIX :

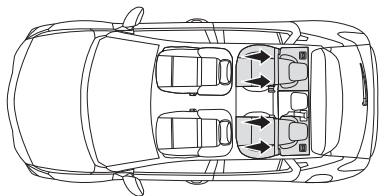

139

LNY00323

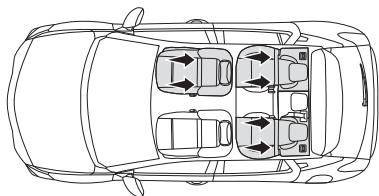

140

LNY00324

### Ancrages d'attache supérieure

Les ancrages Top-Tether fig. 141 des sièges arrière, sont marqués du symbole  correspondant au siège d'enfant.

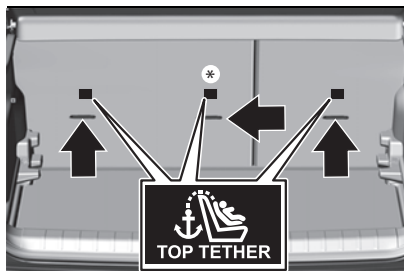

141

JJ000796

(\*) Selon pays de commercialisation. En plus des supports ISOFIX, attacher la sangle du Top-tether aux ancrages du Top-tether.

REMARQUE Si les sièges auto sont homologués i-Size, le symbole illustré à la figure fig. 136 s'affiche sur les sièges près des fixations ISOFIX. Pour fixer le siège enfant au TOP TETHER :

- enlever et ranger l'appuie-tête avant d'installer le siège enfant à cette place (le remettre en place une fois le siège enfant enlevé)
- passer la sangle du siège enfant derrière le dossier du siège, en la centrant entre les orifices de tiges d'appuie-tête
- fixer l'attache de la sangle haute à la bague fig. 141
- tendre la sangle supérieure



### ATTENTION

**124)** La mauvaise installation d'un siège enfant dans un véhicule compromet la protection de l'enfant en cas de collision. Respecter strictement les consignes de montage indiquées dans la notice d'installation livrée avec le siège enfant.

**125)** DANGER IMPORTANT Si un airbag frontal est installé et activé côté passager, n'installez pas de système de protection pour enfants dos à la route sur le siège avant. Le déploiement de l'airbag lors d'une collision pourrait provoquer des blessures fatales à l'enfant quelle que soit la sévérité de l'impact. Il est conseillé de toujours transporter des enfants dans un système de protection pour enfants sur le siège arrière, qui est la position la plus protégée en cas de collision.

**126)** Un symbole sur l'étiquette du pare-soleil indique la nécessité de désactiver le airbag si vous installez un siège enfants dos à la route. Respectez toujours les instructions qui apparaissent sur le pare-soleil côté passager (voir le chapitre « Airbag »).

**127)** Si un enfant doit être transporté sur le siège avant côté passager dans un système dos à la route, l'airbag avant côté passager doit être désactivé au moyen du commutateur à clé dans la boîte à gants. Vérifier la désactivation en vérifiant que la LED OFF  s'est allumée dans le panneau situé au pavillon. Reculer le siège passager aussi loin que possible



*pour éviter tout contact entre le siège enfant et la planche de bord.*

**128)** *Ne déplacez pas le siège avant ou la banquette arrière si un enfant est assis dessus ou sur un dispositif de retenue pour enfant.*

**129)** *Assurez-vous toujours que la ceinture de sécurité ne passe pas sous les bras ou derrière le dos de l'enfant. En cas d'accident, la ceinture de sécurité ne pourra pas fixer l'enfant, ce qui peut entraîner des blessures, y compris des blessures mortelles. Par conséquent, l'enfant doit toujours porter la ceinture de sécurité correctement.*

**130)** *N'utilisez pas la même attache pour installer plusieurs dispositifs de retenue pour enfants.*

**131)** *Si un système de retenue pour enfant n'est pas installé correctement selon les informations fournies dans le manuel, l'enfant ne pourra pas être protégé correctement. En cas d'accident, l'enfant pourrait souffrir des blessures graves, voire mortelles.*

**132)** *Installez le dispositif de retenue pour enfants avec la voiture à l'arrêt. Le dispositif de retenue pour enfants est correctement fixé aux crochets lorsque vous entendez un clic. Suivez les instructions concernant le montage, le démontage et le placement que le fabricant doit fournir avec le dispositif de retenue pour enfants.*

En Europe, les caractéristiques des systèmes de retenue pour enfants sont régies par la réglementation ECE-R129, qui prévoit le choix des sièges enfant en fonction du poids de l'enfant.

La réglementation ECE-R-129 définit les caractéristiques des nouveaux dispositifs de retenue pour enfants i-Size (voir le paragraphe "Adéquation des sièges passager avec l'utilisation des systèmes de retenue pour enfants i-Size").

Groupe	Âge	Plages de poids	Plages de tailles	Classe de taille/fixation
Groupe 0	Jusqu'à 9 mois environ	jusqu'à 10 kg en poids	45 cm - 75 cm environ	ISO/L1
				ISO/L2
				ISO/R1
Groupe 0+	Jusqu'à 2 ans environ	jusqu'à 13 kg en poids	45 cm - 85 cm environ	ISO/R1
				ISO/R2
				ISO/R3
Groupe 1	De 8 mois à 4 ans environ	9 - 18 kg	60 cm - 105 cm environ	ISO/R2
				ISO/R3
				ISO/F2
Groupe 2	De 3 à 7 ans	15 - 25 kg en poids	100 cm - 135 cm environ	ISO/F2X
				ISO/F3
				ISO/B2
Groupe 3	De 6 à 12 ans	22 - 36 kg en poids	125 cm - 150 cm environ	ISO/B3
				ISO/B2



Tous les dispositifs de retenue doivent porter les données d'homologation, ainsi que la marque de contrôle, sur une étiquette fixée solidement au dispositif de retenue pour enfant qui ne doit jamais être retirée.

Les restrictions indiquées dans le tableau se réfèrent à un corps d'essai, qui est l'enveloppe maximale de tous les systèmes de sécurité pour enfant existants.

Lineaccessori MOPAR® comprennent des dispositifs de retenue pour enfant pour chaque groupe de tailles. Ces dispositifs sont recommandés, ayant été spécialement conçus pour les véhicules Stellantis.

**AVERTISSEMENT** Pour une installation correcte sur le véhicule, certains systèmes de retenue pour enfant universels nécessitent un accessoire (de base) vendu séparément par le fabricant du système de retenue. Par conséquent, le fabricant recommande de confirmer au concessionnaire si le dispositif de retenue pour enfant souhaité peut être installé dans le véhicule avant d'acheter le siège.

## INSTALLATION D'UN DISPOSITIF DE RETENUE POUR ENFANT AVEC CEINTURES DE SÉCURITÉ

 133) 134) 135)

Les systèmes de retenue pour enfants universels installés avec les ceintures de sécurité uniquement sont conformes à la norme ECE R44 et R129 et sont divisés en différents groupes de poids.

**AVERTISSEMENT** Les chiffres sont fournis à titre indicatif et à des fins d'assemblage uniquement. Poser le système de retenue pour enfants conformément aux instructions qui doivent être fournies.

**AVERTISSEMENT** Après un accident d'une certaine importance, il est recommandé de remplacer le système de retenue pour enfants et la ceinture de sécurité sur laquelle il a été attaché.

### Siège enfant dos à la route

Les enfants jusqu'à 15 mois doivent être transportés avec un système de retenue pour enfants dos à la route du type illustré fig. 142, qui ne provoque pas de contrainte sur le cou en cas de décélération soudaine.

Le système de retenue pour enfants est retenu par les ceintures de sécurité du véhicule, comme illustré à la fig. 142, et il doit retenir l'enfant avec ses propres ceintures.

0-13 kg



142

JJ000503

### Siège enfant face à la route

Les enfants de 15 mois jusqu'à 105 cm peuvent voyager face à la route. Dans ce cas, l'enfant doit être retenu uniquement par des composants qui comprennent les sièges enfant (ceintures intégrales) fig. 143.

9-18 kg



143

JJ000504

### Sièges rehausseurs

Les enfants entre 100 cm et 150 cm peuvent utiliser directement les ceintures de sécurité fig. 144.



Dans ce cas, le système de retenue pour enfants est utilisé pour positionner correctement l'enfant par rapport aux ceintures de sécurité de sorte que la section diagonale de la ceinture traverse la poitrine de l'enfant et non le cou, et que la partie inférieure soit bien ajustée sur le bassin et non sur l'abdomen.

**15-25 kg**

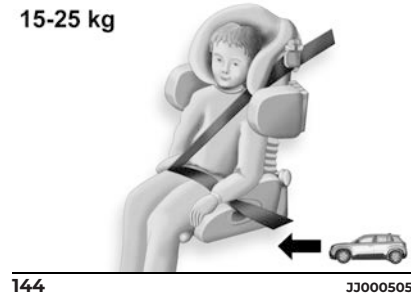

144

JJ000505

### Coussin rehausseurs

Les enfants de plus de 125 cm peuvent voyager sur un coussin rehausseur (c'est-à-dire des sièges rehausseurs sans dossier).

fig. 145 indique le positionnement correct de l'enfant sur le siège arrière.

Les enfants de plus de 1,50 m de hauteur peuvent porter des ceintures de sécurité comme les adultes.

**22-36 kg**

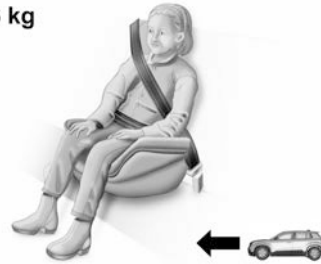

145

JJ000506

### SÉLECTION DU SYSTÈME ADÉQUAT

Les sièges arrière constituent l'emplacement idéal pour fixer le système de retenue pour enfants.

Les enfants devraient voyager aussi longtemps que possible avec le dos à la route. En cas d'accident, ceci assure que moins de contraintes sollicitent la colonne vertébrale de l'enfant, toujours très fragile. Ne pas utiliser de système de retenue pour enfants face à la route pour un enfant de moins de 15 mois, sur tous les sièges.

Les systèmes de retenue pour enfants adaptés sont tous ceux conformes aux réglementations UN ECE en vigueur. Vérifier les lois et réglementations locales concernant l'utilisation obligatoire de systèmes de retenue pour enfants.

S'assurer que le système de retenue pour enfants à installer est compatible avec le type de véhicule.

Siège pour enfant à l'avant : Régler le siège du passager avant à la position de réglage la plus haute et la position longitudinale entièrement vers l'arrière avec le dossier redressé.

Siège pour enfant à l'arrière : Avancer le siège avant du véhicule et redresser le dossier afin que les jambes de l'enfant dans le siège pour enfant face à la route ou dos à la route ne touchent pas le siège avant du véhicule.

En cas d'interférence du système de retenue pour enfants avec l'appui-tête du siège du véhicule, ajuster ou retirer l'appui-tête correspondant du siège du véhicule.

Prière de suivre les instructions du fabricant du système de retenue pour enfants pour installer le système correspondant dans le véhicule.

Pour les sièges enfant semi-universels ou spécifiques à un véhicule (ISOFIX ou siège enfant à ceinture), voir la liste des véhicules fournie dans le manuel d'utilisation du siège enfant.

S'assurer que la position de montage du siège enfant dans le véhicule est correcte. Voir le tableau suivant.

Ne laisser les enfants monter et descendre du véhicule que du côté opposé au trafic.

Quand le système de retenue pour enfants n'est pas employé, attacher le siège avec une ceinture de sécurité ou l'enlever du véhicule.

AVERTISSEMENT Ne rien fixer sur les systèmes de retenue pour enfants et ne pas les couvrir d'autres matériaux. Un système de retenue pour enfants soumis à des contraintes en cas d'accident doit être remplacé.

## SIÈGE ENFANT À L'ARRIÈRE

### Face à la route ou dos à la route



146

F6S0083

- Avancer le siège avant du véhicule et redresser le dossier de sorte que les jambes de l'enfant installé dans le siège enfant face à la route ou que le siège enfant dos à la route ne touchent pas le siège avant du véhicule.
- Vérifier que le dossier du siège enfant face à la route est le plus près possible du dossier du siège arrière du véhicule, voire en contact si possible.

### Place arrière centrale

AVERTISSEMENT Un siège enfant avec béquille ne doit jamais être installé en place arrière centrale.

## SIÈGE ENFANT À L'AVANT

Régler le siège du passager avant à la position de réglage **la plus haute** et la **position longitudinale** entièrement vers l'arrière avec le dossier redressé.



147

F6S0084

### Face à la route

AVERTISSEMENT Laisser impérativement l'airbag frontal passager actif.



148

F6S0085

### Dos à la route

(suivant version/marché)

136) 137) 138) 139)



149

F6S0086



## ATTENTION

**133)** Un montage incorrect du système de protection pour enfants peut entraîner un système de protection inefficace. En cas d'accident, le système de protection pour enfants peut se détacher et l'enfant peut être blessé, voire mortellement. Lorsque vous installez un système de protection pour nouveau-nés ou enfants, respectez scrupuleusement les instructions fournies par le fabricant.

**134)** Lorsque le système de protection pour enfants n'est pas utilisé, attachez-le avec la ceinture de sécurité ou les ancrages ISOFIX, ou retirez-le du véhicule. Ne le laissez pas dans l'habitacle sans le fixer solidement. De cette façon, en cas de freinage brusque ou d'accident, les occupants ne seront pas blessés.

**135)** Après avoir installé un système de protection pour enfants dans la voiture, ne déplacez pas le siège vers



*l'avant ou vers l'arrière car il pourrait desserrer les fixations. Retirez le système de protection pour enfants pour régler la position du siège. Réinstallez le système de protection pour enfants une fois le siège réglé.*

**136)** *Désactiver impérativement l'airbag avant côté passager.*

**137)** *Pour assurer la sécurité de l'enfant, neutraliser IMPÉRATIVEMENT l'airbag frontal passager (suivant version/marché) lorsqu'un siège enfant "dos à la route" est installé sur le siège passager avant. Sinon, l'enfant risque d'être gravement blessé ou tué lors du déploiement de l'airbag.*

**138)** *Véhicules non équipés d'une commande de désactivation/réactivation Il est formellement interdit d'installer un siège enfant "dos à la route" sur le siège passager avant - Risque de blessure grave ou de mort lors du déploiement de l'airbag !*

**139)** *Les points d'ancrage du dispositif de retenue pour enfants sont conçus pour résister aux charges imposées par des dispositifs de retenue pour enfants installés correctement. Ne jamais les utiliser pour les ceintures de sécurité pour adultes, des harnais ou pour fixer d'autres éléments ou équipements au véhicule.*

## Installation des sièges enfants universels, ISOFIX et i-Size

Conformément à la réglementation européenne, ce tableau indique les possibilités d'installation des sièges enfants se fixant avec la ceinture de sécurité et homologués en universel (a) ainsi que les plus grands sièges enfants ISOFIX et i-Size aux places équipées d'ancrages ISOFIX dans le véhicule.

	Numéros du siège					
	Sièges avant (b)			Sièges arrière (b)		
Direction à gauche	1	3		4	5	6
Conduite à droite	3	1		6	5	4
Airbag frontal passager		Désactivé "OFF" (c)	Activé "ON" (d)			
Place compatible avec un siège enfant <b>universel (a)</b> Dos à la route	Non	Oui	Non	Oui	Non	Oui
Place compatible avec un siège enfant <b>universel (a)</b> Face à la route	Non	Non	Oui (x)	Oui	Non	Oui
Place compatible avec un siège enfant <b>i-Size</b> Dos à la route	Non	Non	Non	Oui	Non	Oui
Place compatible avec un siège enfant <b>i-Size</b> Face à la route	Non	Non	Non	Oui	Non	Oui
Place équipée d'une attache <b>TOP-TETHER</b>	Non	Non	Non	Oui	Non	Oui
Siège enfant de type " <b>Nacelle</b> " (L1 / L2)	Non	Non	Non	Non	Non	Non



	Numéros du siège						
	Sièges avant (b)			Sièges arrière (b)			
Direction à gauche	1		3		4	5	6
Conduite à droite	3		1		6	5	4
Airbag frontal passager		Désactivé "OFF" (c)	Activé "ON" (d)				

Siège enfant <b>ISOFIX</b> "dos à la route" (R1 / R2 / R3)	Non	Non	Non	R3 (i)	Non	R3 (g)
---	-----	-----	-----	--------	-----	--------

Siège enfant <b>ISOFIX</b> "face à la route" (F2 / F2X / F3)	Non	Non	Non	F3	Non	F3
---	-----	-----	-----	----	-----	----

"Rehausseur" siège enfant (B2 / B3)	Non	B3 (h)	Non	B3 (h)	Non	B3 (h)
--	-----	--------	-----	--------	-----	--------

Règles :

- Une place compatible **i-Size** est également compatible pour R1, R2 et F2X, F2, B2.
- Une place compatible **R3** est également compatible pour R1 et R2.
- Une place compatible **R2** est également compatible pour R1.
- Une place compatible **F3** est également compatible pour F2X et F2.
- Une place compatible **B3** est également compatible pour B2.

#### Remarques obligatoires

- (a) Siège enfant universel : siège enfant pouvant s'installer dans tous les véhicules avec la ceinture de sécurité.
- (b) Suivant version, consulter la législation en vigueur dans le pays avant d'installer un enfant à cette place.
- (c) Pour installer un siège enfant "**dos à la route**" à cette place, désactiver "**OFF**" IMPÉRATIVEMENT l'airbag passager avant (suivant versions/marchés).
- (d) Seul un siège enfant "**face à la route**" est autorisé à cette place avec l'airbag passager avant activé "**ON**" (suivant versions/marchés).

### Remarques facultatives

(g) Régler le siège passager avant en position longitudinale avant maximale.

(i) Régler le siège conducteur avec réhausse en position hauteur maximale.

(x) Avec un siège enfant face à la route, le siège ne doit pas être placé plus en avant que le point médian longitudinal.

(h) Il sera peut-être nécessaire d'enlever l'appuie-tête pour pouvoir installer correctement le siège enfant.



**SYSTÈMES DE RETENUE POUR ENFANTS RECOMMANDÉS PAR LANCIA POUR VOTRE VÉHICULE**

Sur les marchés pour lesquels ils sont disponibles, MOPAR® propose une gamme complète de dispositifs de retenue pour enfant à fixer à l'aide de la ceinture de sécurité à trois points d'ancrage ou des ancrages ISOFIX.

AVERTISSEMENT Le fabricant recommande de poser le dispositif de retenue pour enfants conformément aux instructions qui doivent être fournies.

Taille	Systèmes de sécurité pour enfant	Type de système de sécurité pour enfant	Installation de systèmes de sécurité pour enfant
<p>De 40 à 83 cm  <b>De la naissance à 15 mois</b> (jusqu'à 13 kg)</p>		<p><b>Romer Baby-Safe 3 i-Size</b>            Code de commande MOPAR : 1689599180</p>	<p>Il est recommandé d'installer le siège avec sa base ISOFIX. Convient uniquement pour les systèmes "dos à la route".</p>
<p>De 76 à 105 cm  <b>De 15 mois à 4 ans</b> (de 9 à 22 kg)</p>		<p><b>ROMER TRIFIX 2 i-size</b>            Code de commande MOPAR : 1689599380</p>	<p>S'installe avec des fixations ISOFIX et Top-Tether. Convient uniquement pour les systèmes "face à la route".</p>

**Taille**

De 100 à 150 cm  
**De 3,5 à 12 ans** (de 15 à 36 kg)

**Systèmes de sécurité pour enfant****Type de système de sécurité pour enfant**

**Britax Römer Kidfix i-Size**  
Code de commande MOPAR : 71809272

**Installation de systèmes de sécurité pour enfant**

Peut être installé avec ou sans fixation ISOFIX. L'enfant est retenu par la ceinture de sécurité. Acheté chez Stellantis & You, Sales and Services. Il est conseillé d'utiliser le siège enfant avec le dossier et la protection de sécurité. En cas de dépose du dossier en présence d'un enfant de plus de 138 cm, il faut également enlever la protection de sécurité.



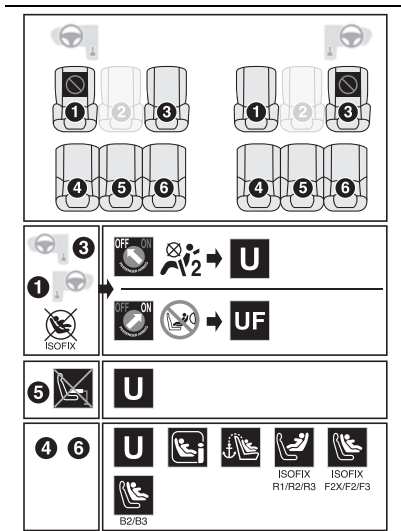

150

LNY00150

### Signalétique

Place interdisant l'installation d'un siège enfant.

Airbag frontal passager **désactivé**.

Airbag frontal passager **activé**.

**U** Place adaptée à l'installation d'un siège enfant s'attachant avec la ceinture de sécurité et **homologué en**

**universel "dos à la route" et/ou "face à la route" (U)** pour enfants de toutes les tailles et tous les groupes de poids.

**UF** Place adaptée à l'installation d'un siège enfant s'attachant avec la ceinture de sécurité et **homologué en universel "face à la route" (UF)** pour enfants des groupes 1, 2 et 3, ou entre 76 et 150 cm de tailles uniquement.

Place autorisant l'installation d'un siège enfant **i-Size**.

Place non adaptée à l'installation d'un siège enfant avec béquille.

Place autorisant l'installation d'un siège enfant **i-Size "face à la route"**.

Présence d'un ancrage **Top**

**Tether** à l'arrière du dossier, autorisant la fixation d'un **siège enfant ISOFIX universel**.

Présence d'un ancrage **Top**

**Tether** à l'arrière du dossier, autorisant la fixation d'un **siège enfant ISOFIX universel face à la route**.

Siège enfant **ISOFIX** "dos à la route" :

**R1** : siège enfant ISOFIX pour nourrisson

**R2** : siège enfant ISOFIX de taille réduite

**R3** : siège enfant ISOFIX de grande taille

Siège enfant **ISOFIX** "face à la route" :

**F2X** : siège enfant ISOFIX pour tout-petits

**F2** : siège enfant ISOFIX de hauteur réduite

**F3** : siège enfant ISOFIX de grande hauteur

**Rehausseur** siège enfant :

**B2** : siège rehausseur de largeur réduite

**B3** : siège rehausseur de grande largeur

Place autorisant la fixation d'un siège enfant **ISOFIX**.

Place interdisant l'installation d'un siège enfant **ISOFIX**.

### PRINCIPAUX AVERTISSEMENTS POUR TRANSPORTER DES ENFANTS EN TOUTE SÉCURITÉ

Installer un système de retenue pour enfants sur le siège arrière, qui est la position la plus protégée en cas de collision.

Garder les enfants dans un dispositif de retenue pour enfant orienté vers l'arrière aussi longtemps que possible, jusqu'à l'âge de 3 à 4 ans si possible.

❑ L'appuie-tête peut être retiré si nécessaire pour installer un système de retenue pour enfants. L'appuie-tête doit toujours être installé dans le véhicule si le siège est utilisé par un passager adulte ou un enfant assis dans un système de retenue sans dossier.

❑ Si l'airbag frontal passager est désactivé, toujours contrôler le voyant spécifique sur la garniture située sur la planche de bord pour s'assurer qu'il a bien été désactivé.

❑ Suivre attentivement les instructions fournies avec le dispositif de retenue pour enfant. Conserver les instructions dans la voiture, ainsi que les autres documents et ce manuel. Ne pas utiliser de sièges d'enfant d'occasion sans instructions.

❑ Un seul enfant doit être attaché dans chaque dispositif de retenue ; ne jamais transporter deux enfants avec un dispositif de retenue pour enfant.

❑ Toujours vérifier que les ceintures de sécurité ne reposent pas sur le cou de l'enfant.

❑ Toujours vérifier que la ceinture de sécurité est bien attachée en tirant dessus.

❑ Pendant les déplacements, ne pas laisser l'enfant s'asseoir de manière incorrecte et ne pas détacher les ceintures.

❑ Ne jamais laisser un enfant mettre la section diagonale de la ceinture sous un bras ou derrière son dos.

❑ Ne jamais tenir d'enfants sur vos genoux, même les nouveau-nés. Personne ne peut tenir un enfant en cas de collision

❑ Si la voiture a été impliquée dans un accident de la route, remplacer le système de retenue pour enfant par un neuf. De plus, en fonction du type de dispositif de retenue pour enfant installé, remplacer les ancrages ISOFIX ou la ceinture de sécurité avec laquelle le dispositif de retenue pour enfant était connecté.

## AIRBAG

 140) 141) 142) 143) 144) 145) 146)

Ce système est conçu pour renforcer la sécurité des occupants situés aux places avant et aux places latérales arrière, en cas de collision violente. Les airbags complètent l'action des ceintures de sécurité équipées de limiteur d'effort.

Des détecteurs électroniques enregistrent et analysent les chocs frontaux et latéraux subis dans les zones de détection de choc :

❑ en cas de choc violent, les airbags se déploient instantanément et contribuent à mieux protéger les occupants du véhicule ; aussitôt après le choc, les airbags se dégonflent rapidement afin de ne gêner ni la visibilité, ni la sortie éventuelle des occupants

❑ en cas de choc peu violent, d'impact sur la face arrière et dans certaines conditions de retournement, les

airbags peuvent ne pas se déployer ; seule la ceinture de sécurité contribue à assurer protection des occupants dans ces situations

L'importance d'un choc dépend de la nature de l'obstacle et de la vitesse du véhicule au moment de la collision.

**AVERTISSEMENT Les airbags ne fonctionnent pas contact coupé.** Cet équipement ne se déploie qu'une seule fois. Si un second choc survient (lors du même accident ou d'un autre accident), l'airbag ne se déclenchera plus.

**AVERTISSEMENT** Les systèmes électroniques de commande des airbags et des prétensionneurs de ceinture se trouvent dans la zone de la console centrale. Ne placer aucun objet magnétique dans cette zone.

**AVERTISSEMENT** Ne fixer aucun objet sur les couvercles d'airbags et ne pas les couvrir d'autres matériaux. Faire remplacer les couvercles endommagés par un concessionnaire Lancia.

**AVERTISSEMENT** Chaque airbag n'est déclenché qu'une seule fois. Faire remplacer les airbags déployés par un concessionnaire Lancia. En outre, il peut être nécessaire de remplacer le volant, le combiné d'instruments, les



parties du revêtement, les joints de porte, les poignées et les sièges.

AVERTISSEMENT N'apporter aucune modification au système de airbags car cela annulerait le permis d'utilisation du véhicule.

### ZONES DE DÉTECTION D'IMPACT

**A** : zone d'impact frontal

**B** : zone d'impact latéral

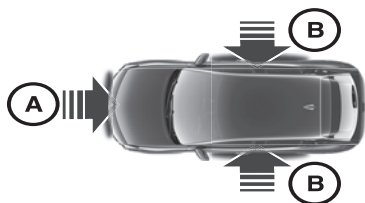

151

LNy00143



### ATTENTION

**140)** Le système d'airbag se déploie de manière explosive ; les réparations doivent être effectuées uniquement par du personnel qualifié.

**141)** L'ajout d'accessoires qui modifient le cadre du véhicule, le système de pare-chocs, la hauteur, la partie avant ou la tôle latérale peut empêcher le système de airbags de fonctionner correctement. Le fonctionnement du système d'airbag peut également être

affecté par le remplacement de toute pièce des sièges avant, des ceintures de sécurité, du module de détection et de diagnostic d'airbag, du volant, du combiné de bord, des joints de porte intérieurs, y compris les haut-parleurs, des modules d'airbag, de la garniture de pavillon ou de montant, des capteurs avant, du câblage des capteurs d'impact latéral ou d'airbag.

**142)** Maintenir la zone dans laquelle le airbag se déploie exempte de toute obstruction.

**143)** N'apposez pas d'autocollants ou d'autres objets sur le volant, sur la planche de bord dans la zone du airbag côté passager, sur le coussin latéral du toit ou sur les sièges. Ne placez jamais d'objets (p. ex. des téléphones portables) sur le côté passager de la planche de bord, car ils pourraient nuire au déploiement correct de l'airbag passager et causer des blessures graves aux passagers.

**144)** Le airbag doit pouvoir se déployer sans obstruction en cas de déploiement. Il est donc recommandé de ne pas conduire avec le corps incliné vers l'avant, mais de s'asseoir en reposant le dos et les épaules sur le dossier du siège. Réglage de la position du siège de manière à pouvoir atteindre et manœuvrer le volant confortablement, les bras légèrement pliés étant aussi éloignés que possible du volant. Si vous êtes trop près du volant lorsque l'airbag est déployé, vous risquez de vous blesser gravement.

**145)** Si vous avez un airbag frontal côté passager, n'installez pas de système de protection pour enfants dos à la route sur le siège avant. Le déploiement de l'airbag lors d'une collision pourrait provoquer des blessures fatales à l'enfant quelle que soit la sévérité de l'impact. Par conséquent, neutralisez l'airbag frontal passager dès qu'un siège enfant dos à la route est installé en place passager avant. Le siège du passager avant doit également être positionné le plus loin possible vers l'arrière pour éviter que le système de protection pour enfants n'entre en contact avec la planche de bord. Réactivez immédiatement l'airbag passager dès que le système de protection pour enfants a été retiré.

**146)** Les airbags avant ou les airbags latéraux peuvent être déployés si le véhicule est soumis à des chocs violents ou à des accidents impliquant la zone du soubassement, comme par exemple des chocs violents contre des marches, des trottoirs ou des obstacles bas, le véhicule tombant dans de grands trous ou des creux dans la route.

## Sièges enfant sur le siège passager avant avec systèmes d'airbag

Avertissement conformément aux normes ECE R94.03 et ADR 04/06 :

EN: NEVER use a rearward-facing child restraint on a seat protected by an ACTIVE AIRBAG in front of it; DEATH or SERIOUS INJURY to the CHILD can occur.

DE: Nach hinten gerichtete Kindersitze NIEMALS auf einem Sitz verwenden, der durch einen davor befindlichen AKTIVEN AIRBAG geschützt ist, da dies den TOD oder SCHWERE VERLETZUNGEN DES KINDES zur Folge haben kann.

FR: NE JAMAIS utiliser un siège d'enfant orienté vers l'arrière sur un siège protégé par un COUSSIN GONFLABLE ACTIF placé devant lui, sous peine d'infliger des BLESSURES GRAVES, voire MORTELLES à l'ENFANT.

ES: NUNCA utilice un sistema de retención infantil orientado hacia atrás en un asiento protegido por un AIRBAG FRONTAL ACTIVO. Peligro de MUERTE o LESIONES GRAVES para el NIÑO.

RU: ЗАПРЕЩАЕТСЯ устанавливать детское удерживающее устройство лицом назад на сиденье автомобиля, оборудованном фронтальной подушкой безопасности, если ПОДУШКА НЕ ОТКЛЮЧЕНА! Это может привести к СМЕРТИ или СЕРЬЕЗНЫМ ТРАВМАМ РЕБЕНКА.

NL: Gebruik NOOIT een achterwaarts gericht kinderzitje op een stoel met een ACTIEVE AIRBAG ervoor, om DODELIJK of ERNSTIG LETSEL van het KIND te voorkomen.

DA: Brug ALDRIG en bagudvendt autostol på et forsæde med AKTIV AIRBAG, BARNET kan komme i LIVSFARE eller komme ALVORLIGT TIL SKADE.

SV: Använd ALDRIG en bakåtvänd barnstol på ett säte som skyddas med en framförvarande AKTIV AIRBAG. DÖDSFALL eller ALLVARLIGA SKADOR kan drabba BARNET.

FI: ÄLÄ KOSKAAN sijoita taaksepäin suunnattua lasten turvaistuinta istuimelle, jonka edessä on AKTIIVINEN TURVATYYNYY, LAPSI VOI KUOLLA tai VAMMAUTUA VAKAVASTI.

NO: Bakovervendt barnesikringsutstyr må ALDRI brukes på et sete med AKTIV KOLLISJONSPUTE foran, da det kan føre til at BARNET utsettes for LIVSFARE og fare for ALVORLIGE SKADER.

PT: NUNCA use um sistema de retenção para crianças voltado para trás num banco protegido com um AIRBAG ACTIVO na frente do mesmo, poderá ocorrer a PERDA DE VIDA ou FERIMENTOS GRAVES na CRIANÇA.

IT: Non usare mai un sistema di sicurezza per bambini rivolto all'indietro su un sedile protetto da AIRBAG ATTIVO di fronte ad esso: pericolo di MORTE o LESIONI GRAVI per il BAMBINO!

EL: ΠΟΤΕ μη χρησιμοποιείτε παιδικό κάθισμα ασφαλείας με φορά προς τα πίσω σε κάθισμα που προστατεύεται από μετωπικό ΕΝΕΡΓΟ ΑΕΡΟΣΑΚΟ, διότι το παιδί μπορεί να υποστεί ΘΑΝΑΣΙΜΟ ή ΣΟΒΑΡΟ ΤΡΑΥΜΑΤΙΣΜΟ.



PL: NIE WOLNO montować fotelika dziecięcego zwróconego tyłem do kierunku jazdy na fotelu, przed którym znajduje się WŁĄCZONA PODUSZKA POWIETRZNA. Niezastosowanie się do tego zalecenia może być przyczyną ŚMIERCI lub POWAŻNYCH OBRAŻEŃ u DZIECKA.

TR: Arkaya bakan bir çocuk emniyet sistemini KESİNLİKLE önünde bir AKTİF HAVA YASTIĞI ile korunmakta olan bir koltukta kullanmayınız. ÇOCUK ÖLEBİLİR veya AĞIR ŞEKİLDE YARALANABİLİR.

UK: **НИКОЛИ не використовуйте систему безпеки для дітей, що встановлюється обличчям назад, на сидінні з УВІМКНЕНОЮ ПОДУШКОЮ БЕЗПЕКИ, інакше це може призвести до СМЕРТІ чи СЕРІОЗНОГО ТРАВМУВАННЯ ДИТИНИ.**

HU: SOHA ne használjon hátrafelé néző biztonsági gyerekléssel előlről AKTÍV LÉGZSÁKKAL védett ülésen, mert a GYERMEK HALÁLÁT vagy KOMOLY SÉRÜLÉSÉT okozhatja.

HR: NIKADA nemojte koristiti sustav zadržavanja za djecu okrenut prema natrag na sjedalu s AKTIVNIM ZRAČNIM JASTUKOM ispred njega, to bi moglo dovesti do SMRTI ili OZBILJNJIH OZLJEDA za DIJETE.

SL: NIKOLI ne nameščajte otroškega varnostnega sedeža, obrnjenega v nasprotni smeri vožnje, na sedež z AKTIVNO ČELNO ZRAČNO BLAZINO, saj pri tem obstaja nevarnost RESNIH ali SMRTNIH POŠKODB za OTROKA.

SR: NIKADA ne koristiti bezbednosni sistem za decu u kome su deca okrenuta unazad na sedištu sa AKTIVNIM VAZDUŠNIM JASTUKOM ispred sedišta zato što DECE može da NASTRADA ili da se TEŠKO POVREDI.

МК: **НИКОГАШ не користете детско седиште свртено наназад на седиште заштитено со АКТИВНО ВОЗДУШНО ПЕРНИЧЕ пред него, затоа што детето може ДА ЗАГИНЕ или да биде ТЕШКО ПОВРЕДЕНО.**

BG: НИКОГА не използвайте детска седалка, гледаща назад, върху седалка, която е защитена чрез АКТИВНА ВЪЗДУШНА ВЪЗГЛАВНИЦА пред нея - може да се стигне до СМЪРТ или СЕРИОЗНО НАРАНЯВАНЕ на ДЕТЕТО.

RO: Nu utilizați NICIODATĂ un scaun pentru copil îndreptat spre partea din spate a mașinii pe un scaun protejat de un AIRBAG ACTIV în fața sa; acest lucru poate duce la DECESUL sau VĂTĂMAREA GRAVĂ a COPILULUI.

CS: NIKDY nepoužívejte dětský zádržný systém instalovaný proti směru jízdy na sedadle, které je chráněno před sedadlem AKTIVNÍM AIRBAGEM. Mohlo by dojít k VÁŽNĚMU PORANĚNÍ nebo ÚMRTÍ DÍTĚTE.

SK: NIKDY nepoužívajte detskú sedačku otočenú vzad na sedadle chránenom AKTÍVNÝM AIRBAGOM, pretože môže dôjsť k SMRTI alebo VÁŽNYM ZRANENIAM DIEŤAŤA.

LT: JOKIU BŪDU nemontuokite atgal atgręžtos vaiko tvirtinimo sistemas sėdynėje, prieš kurią įrengta AKTYVI ORO PAGALVĖ, nes VAIKAS GALI ŽŪTI arba RIMTAI SUSIŽALOTI.

LV: NEKĀDĀ GADĪJUMĀ neizmantojiet uz aizmuguri vērstu bērnu sēdekli sēdvietā, kas tiek aizsargāta ar tās priekšā uzstādītu AKTĪVU DROŠĪBAS SPILVENU, jo pretējā gadījumā BĒRNS var gūt SMAGAS TRAUMAS vai IET BOJĀ.

ET: ĀRGE kasutage tahapoole suunatud lapseturvaistet istmel, mille ees on AKTIIVSE TURVAPADJAGA kaitstud iste, sest see võib põhjustada LAPSE SURMA või TÕSISE VIGASTUSE.

MT: QATT tuża trażżin għat-tfal li jfhares lejn in-naħa ta' wara fuq sit protett b'AIRBAG ATTIV quddiemu; dan jista' jikkawża I-MEWT jew ĠRIEHI SERJI lit-TFAL.

GA: Ná húsáid srian sábháilteachta linbh cúil RIAMH ar shuíochán a bhfuil mála aeir ag feidhmiú os a chomhair. Tá baol BÁIS nó GORTÚ DONA don PHÁISTE ag baint leis.

154

JJ000321



Au-delà de l'avertissement requis par la réglementation ECE R94.02, et pour des raisons de sécurité, utiliser un système de retenue pour enfants face à la route conformément aux instructions et restrictions du tableau "Emplacements d'installation des systèmes de retenue pour enfants". Les étiquettes d'airbag sont situées du côté miroir fig. 155 et du côté esthétique fig. 156 du pare-soleil du passager avant.



155

F6S0114



156

F6S0115

## AIRBAGS AVANT

Ce système protège, en cas de choc frontal violent, le conducteur et le passager avant afin de limiter les risques de traumatisme à la tête et au thorax.

Pour le conducteur, il est intégré au centre du volant ; pour le(s) passager(s) avant, dans la planche de bord au-dessus de la boîte à gants.

Le système d'airbag frontal se compose d'un sac se gonflant instantané contenu dans un compartiment spécial au centre du volant fig. 157 et dans la planche de bord côté passager avant fig. 158. Ils sont reconnaissables à l'inscription **AIRBAG**.

**AVERTISSEMENT** Ne pas utiliser de produits particulièrement agressifs pour nettoyer le couvercle de l'airbag du volant.

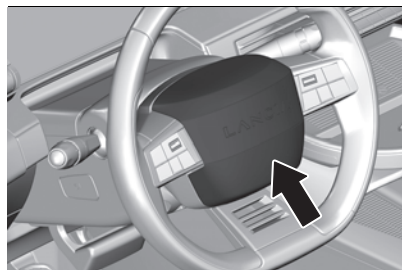

157

LNY00138

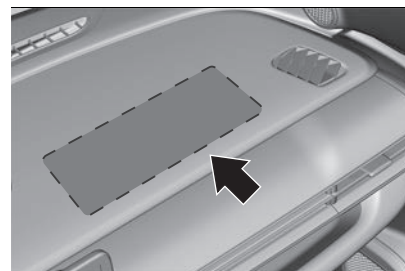

158

JJ000508

## Déclenchement



Ils se déploient, sauf l'airbag frontal passager s'il est désactivé, en cas d'un impact frontal violent sur tout ou partie de la zone d'impact frontal **A** fig. 151. Le contact doit être mis.

Par conséquent, la non-activation des airbags dans d'autres types de collisions (chocs latéraux, chocs arrière, capotages, etc.) n'indique pas un dysfonctionnement du système.

L'airbag frontal s'interpose entre le thorax et la tête de l'occupant avant du véhicule et le volant, côté conducteur, et la planche de bord, côté passager, pour amortir sa projection en avant.

Les airbags avant conducteur et passager ne remplacent pas, mais complètent, les ceintures de sécurité, qui doivent toujours être portées conformément à la loi en Europe et dans la plupart des pays non européens.

En cas d'impact, toute personne ne portant pas de ceinture de sécurité est projetée vers l'avant et peut entrer en contact avec l'airbag pendant qu'il se déploie encore. La protection offerte par l'airbag est compromise dans ces circonstances.

Les airbags avant peuvent ne pas s'activer en cas d'impact frontal contre des objets hautement déformables n'impliquant pas la surface avant du véhicule (par exemple, collision d'une aile contre un rail de protection) ou en cas de coincement du véhicule sous d'autres véhicules ou des barrières de protection (par exemple sous les camions ou les rails de protection).

Le fait de ne pas s'activer dans les conditions décrites ci-dessus est dû au fait qu'il est possible qu'ils ne fournissent pas de protection supplémentaire par rapport aux ceintures de sécurité. Leur activation serait donc inappropriée. Dans ces cas, le non-déploiement n'indique pas un dysfonctionnement du système.

Les airbags gonflés amortissent l'impact, réduisant dès lors considérablement le risque de blessure du tronc et de la tête des occupants avant.

## AIRBAGS LATÉRAUX

Le système d'airbag latéral se compose d'un airbag dans chaque dossier de siège avant. Les airbags sont reconnaissables à l'inscription **AIRBAG** fig. 159.

Ce système protège, en cas de choc latéral violent, le conducteur et le passager avant afin de limiter les risques de traumatisme au thorax, entre la hanche et l'épaule. Le contact doit être mis.

**AVERTISSEMENT** N'utiliser que des housses de protection approuvées pour le véhicule. Veiller à ne pas couvrir les airbags.

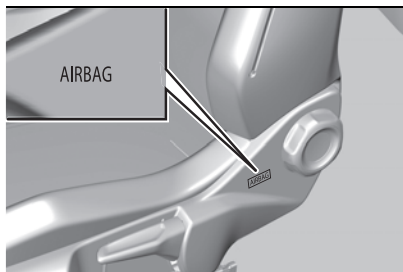

159

LNYY00294

### Déclenchement

Les airbags latéraux se déclenchent unilatéralement en cas de choc latéral violent appliqué sur tout ou partie de la zone d'impact latéral **B** fig. 151

L'airbag latéral s'interpose entre le thorax de l'occupant du véhicule et le panneau de porte correspondant.

Les airbags gonflés amortissent l'impact, réduisant dès lors considérablement le risque de blessure du tronc et du bassin en cas de collision latérale.

## AIRBAGS RIDEAUX

Ce système contribue à renforcer la protection, en cas de choc latéral violent, du conducteur et des passagers (sauf le passager arrière central) afin de limiter les risques de traumatisme sur le côté de la tête. Le contact doit être mis.

Le système d'airbag rideau se compose d'un airbag intégré au longeron de toit de chaque côté du véhicule fig. 160. Il est reconnaissable à la mention **AIRBAG** sur les montants de toit.

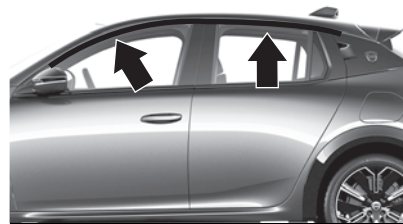

160

LNYY00144

### Déclenchement

Il se déclenche simultanément avec l'airbag latéral correspondant, en cas

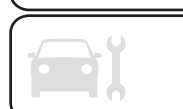

de choc latéral violent appliqué sur tout ou partie de la zone d'impact latéral **Bfig. 151.**

Les airbags gonflés amortissent l'impact, réduisant dès lors considérablement le risque de blessure de la tête en cas de choc latéral.

En cas d'impact latéral, le système offre une meilleure protection si le passager est assis sur le siège dans une position correcte, permettant ainsi le déploiement correct du airbag rideau.

 148) 149) 150) 151) 152) 153) 154) 155) 156) 157)

### Avertissements

Ne pas laver les sièges avec de l'eau ou de la vapeur sous pression (les laver à la main ou dans les stations automatiques de lavage de siège). Les airbags avant et/ou latéraux peuvent être déployés en cas d'impact brusque sur le soubassement du véhicule (par exemple un impact avec des marches, des trottoirs, des nids-de-poule ou des bosses, etc.).

Lorsque l'airbag se déploie, il émet une petite quantité de poussière : la poussière est sans danger et n'indique pas le début d'un incendie.

La poussière peut irriter la peau et les yeux. Toutefois, dans ce cas, laver avec de l'eau et du savon neutre.

La vérification, la réparation et le remplacement des airbags doivent être effectués par un concessionnaire Lancia. Si le véhicule est mis à la casse,

faire désactiver le système d'airbags par un concessionnaire Lancia.

Les prétensionneurs et les airbags se déploient de différentes façons en fonction du type de collision. Le fait de ne pas activer un ou plusieurs dispositifs n'indique pas un dysfonctionnement du système.

### DÉSACTIVATION DE L'AIRBAG

 158)

(suivant versions/marchés)

Pour les véhicules qui en sont équipés, la commande est située sur le côté de la planche de bord fig. 161.



Le système d'airbag passager avant doit être désactivé pour les systèmes de retenue pour enfants placés sur le siège passager, conformément aux instructions du tableau "Emplacements d'installation des systèmes de retenue pour enfants".

Les airbags latéraux et rideaux latéraux, les prétensionneurs de ceinture de sécurité et tous les airbags conducteur demeurent actifs.

**Contact coupé**, utilisé la clé de contact pour choisir la position :

**pour neutraliser l'airbag**, tourner la clé en position "OFF"

**pour le réactiver**, tourner la clé en position "ON"

**OFF**  : l'airbag frontal côté passager est désactivé et ne se gonflera pas en cas de collision, le voyant OFF  s'allume en continu dans la console centrale.

**ON**  : l'airbag frontal côté passager est actif.

**AVERTISSEMENT** Après avoir mis le contacteur à clé en position **OFF** , continuer à tourner vers cette position jusqu'à ce que la clé soit retirée.

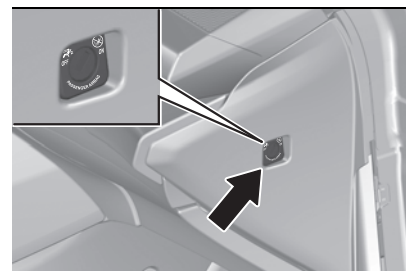

161

LNY00014

Si le voyant de commande  fig. 162 s'allume pendant environ 60 secondes après la mise du contact, le système d'airbag frontal côté passager se déploie en cas de collision.

Si le voyant de commande  s'allume après la mise du contact, le système d'airbag frontal côté passager est désactivé. Il reste allumé lorsque l'airbag est désactivé.

Si les deux voyants de commande sont allumés en même temps, il y a une défaillance du système.

Le statut du système est indéterminé et personne n'est autorisé à occuper le siège de passager avant. Contacter

immédiatement un concessionnaire Lancia.



162

LNy00145

Consulter immédiatement un concessionnaire Lancia si aucun des deux voyants n'est allumé.

Ne changer de mode que si le véhicule est à l'arrêt avec le contact coupé.

L'état reste le même jusqu'au prochain changement.

## VOYANT D'ANOMALIE DES AIRBAGS ET DES PRÉTENSIONNEURS DE CEINTURE DE SÉCURITÉ

 159)

Si le voyant  s'allume pendant la conduite, le système d'airbag est défectueux. Faire appel à un concessionnaire Lancia.

Les airbags et les prétensionneurs de ceinture de sécurité peuvent ne pas se déclencher en cas d'accident.



## ATTENTION

**147)** Une protection optimale n'est assurée que lorsque le siège est dans la position appropriée. Boucler correctement la ceinture de sécurité et l'engager fermement. C'est seulement dans de tels cas que le airbag peut offrir une protection.

**148)** Les crochets des poignées du cadre de toit ne sont adaptés qu'à la suspension de vêtements légers, sans cintres. Ne conserver aucun objet dans ces vêtements

**149)** Ne posez pas la tête, les bras ou les coudes sur la porte, sur les vitres ou dans la zone de l'airbag latéral de protection de la tête pour éviter de vous blesser pendant le déploiement.

**150)** Ne penchez jamais la tête, les bras ou les coudes hors de la fenêtre.

**151)** Si le voyant  ne s'allume pas ou reste allumé pendant la conduite lorsque le dispositif d'allumage est en position ENGINE, il se peut qu'une défaillance se soit produite dans les systèmes de retenue. Dans ce cas, les airbags ou les prétensionneurs peuvent ne pas se déployer en cas d'impact ou, dans un nombre plus faible de cas, ils peuvent se déployer accidentellement. Avant de continuer, consulter un concessionnaire Lancia pour vérification immédiate du système.

**152)** Sur les véhicules avec airbags latéraux, ne couvrez pas les dossiers des sièges avant avec des housses supplémentaires.

**153)** Ne voyagez pas avec des objets sur vos genoux, devant votre poitrine ou dans votre bouche (p. ex., tuyau, crayon, etc.). Ils pourraient causer des blessures graves si le airbag est déployé en cas de collision.

**154)** Si le véhicule a subi une vol ou une tentative de vol, des actes de vandalisme ou des inondations, faire vérifier le système d'airbags par un concessionnaire Lancia.

**155)** Si le dispositif de démarrage est sur ENGINE, même si le moteur est coupé, les airbags peuvent être déployés lorsque le véhicule est à l'arrêt et heurté par un autre véhicule. Par conséquent, même si le véhicule est stationnaire, si un airbag frontal côté passager est présent, n'installez pas de système de protection pour enfants dos à la route sur le siège avant. Le déploiement de l'airbag à la suite d'un impact peut causer des blessures mortelles à l'enfant. Par conséquent, neutralisez l'airbag frontal passager dès qu'un siège enfant dos à la route est installé en place passager avant. Le siège du passager avant doit également être positionné le plus loin possible vers l'arrière pour éviter que le système de protection pour enfants n'entre en contact avec la planche de bord. Réactivez immédiatement l'airbag passager dès que le système de protection pour enfants a été retiré. Rappelez-vous également que si le dispositif de démarrage est réglé sur STOP, aucun dispositif de sécurité (sacs gonflables ou prétensionneurs) ne se déploie en cas de collision. Dans de tels



cas, le non-déploiement n'indique pas un dysfonctionnement du système.

**156)** Le seuil de déploiement des airbags avant est supérieur à celui des prétensionneurs. Pour les impacts dont l'intensité se situe entre les deux niveaux, normalement, seuls les prétensionneurs sont activés.

**157)** L'airbag ne remplace pas les ceintures de sécurité mais augmente leur efficacité. Comme les airbags avant ne se déploient pas pour les collisions à basse vitesse, les collisions latérales, les shunts arrière ou les capotages, les occupants sont protégés, en plus des airbags, uniquement par leur ceinture de sécurité, qui doit donc toujours être attachée.

**158)** Neutraliser l'airbag passager (suivant version/marché) uniquement en utilisation combinée avec un système de retenue pour enfants, selon les instructions et restrictions précisées dans le tableau "Emplacement de montage des systèmes de retenue pour enfants". Dans le cas contraire, il existe un risque de blessure mortelle pour une personne occupant un siège dont l'airbag frontal côté passager est désactivé.

**159)** Le dysfonctionnement du voyant de défaillance d'airbag est indiqué par l'activation du voyant de défaillance d'airbag et par un message spécifique à l'écran du combiné d'instruments. Les charges pyrotechniques ne sont pas désactivées. Avant de continuer, consulter un concessionnaire Lancia pour vérification immédiate du système.

# DÉMARRAGE ET CONDUITE

*Nous avons maintenant atteint le cœur du véhicule : voyons comment utiliser le véhicule à son plein potentiel.*

*Nous verrons comment conduire en toute sécurité dans n'importe quelle situation, avec notre confort et nos portefeuilles à l'esprit.*

DÉMARRAGE ET UTILISATION .....	141	FONCTION AVANCÉE D'AIDE AU MAINTIEN DANS LA VOIE .....	176
STATIONNEMENT .....	143	RECONNAISSANCE DES PANNEAUX ROUTIERS.....	182
FREIN DE STATIONNEMENT ÉLECTRIQUE .....	144	AIDE AU CONDUCTEUR SUR L'AUTOROUTE (CONDUITE AUTONOME NIVEAU 2) .....	186
BOÎTE DE VITESSES AUTOMATIQUE ÉLECTRIFIÉE À DOUBLE EMBRAYAGE .....	146	PANORAMIC CAMERA (Caméra panoramique) .....	187
BOÎTIER D'ENTRAÎNEMENT ÉLECTRIQUE .....	151	CAPTEURS D'AIDE AU STATIONNEMENT (DÉTECTION D'OBSTACLE PROCHE).....	192
MODES DE CONDUITE .....	153	FONCTION AVANCÉE D'AIDE AU STATIONNEMENT .....	195
SYSTÈME STOP-START .....	154	MODE E-AUTO .....	199
RECOMMANDATIONS DES SYSTÈMES AVANCÉS D'AIDE À LA CONDUITE (ADAS).....	156	CHARGE.....	200
RACCOURCIS DU SYSTÈME AVANCÉ D'AIDE À LA CONDUITE (ADAS).....	157	SOURCES D'ALIMENTATION POUVANT ÊTRE UTILISÉES.....	203
LIMITEUR DE VITESSE .....	158	PROCÉDURE DE CHARGE À PARTIR D'UNE PRISE DE COURANT DOMESTIQUE (CA).....	209
RÉGULATEUR DE VITESSE .....	160	PROCÉDURE DE CHARGE À PARTIR DE LA STATION DE CHARGE DU BOÎTIER MURAL .....	211
RÉGULATEUR AUTOMATIQUE DE VITESSE.....	162		
LANE DEPARTURE WARNING (Système d'aide au maintien dans la voie) .....	170		
LANE KEEPING ASSIST (Aide au maintien dans la voie) .....	171		



PROCÉDURE DE RECHARGE À UNE STATION DE RECHARGE PUBLIQUE (CA/CC) .....	213
FONCTIONS DE CHARGE .....	214
CARBURANT .....	215
CONSEILS ET RECOMMANDATIONS DE CONDUITE .....	217
ATTELAGE DE REMORQUE .....	221

## DÉMARRAGE ET UTILISATION

⚠ 160) 161) 162) 163) 164)

⚠ 43) 44)

### RODAGE D'UN VÉHICULE NEUF

⚠ 45)

Pendant les premiers déplacements, ne pas freiner brusquement si cela n'est pas nécessaire.

Au cours du premier trajet, de la fumée peut se former en raison de la cire et de l'huile qui s'évaporent du système d'échappement.

Stationner le véhicule à l'air libre un moment après le premier trajet et éviter de respirer les vapeurs.

Pendant la période de rodage, la consommation de carburant et d'huile moteur peut être supérieure.

En outre, le processus de nettoyage du filtre d'échappement peut avoir lieu plus souvent.

### BOUTON STOP START ENGINE

Procéder comme suit :

- actionner la pédale de frein
- ne pas accélérer
- appuyer sur le bouton STOP START ENGINE fig. 163
- relâcher le bouton après le début du démarrage
- avant de redémarrer ou pour couper le moteur lorsque le véhicule est à l'arrêt, appuyer brièvement une fois sur le bouton STOP START ENGINE

Pour démarrer le moteur pendant un arrêt automatique (avec régulateur de vitesse adaptatif), le moteur peut être démarré en relâchant la pédale de frein.



163

LNYY0131

### Fonctionnement en cas de panne

Si la clé électronique est défectueuse ou si la pile de la clé électronique est faible, un message peut s'afficher à l'écran du combiné d'instruments.

Maintenir la clé électronique à la marque sur le capot de colonne de direction comme illustré fig. 164.

Mettre la commande PRND en position P, actionner la pédale de frein et appuyer sur le bouton STOP START ENGINE.

Cette possibilité n'est prévue que pour les cas d'urgence. Remplacer dès que possible la pile de la clé électronique.

Pour déverrouiller ou verrouiller les portes, voir le chapitre "Portes" dans la section "Connaître son véhicule".

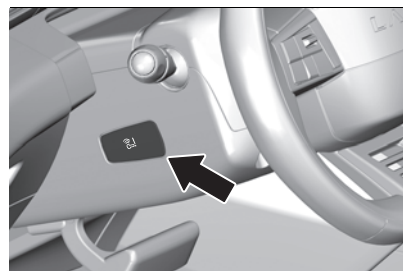

164

LNYY0256

### Versions 100 % électriques

⚠ 161)

La commande PRND doit être en position P ou N.

Procéder comme suit :

- enfoncer complètement la pédale de frein sans toucher l'accélérateur
- appuyer sur le bouton STOP START ENGINE pour placer le contacteur de démarrage sur la position 3. La maintenir enfoncée à fond pendant quelques secondes.

À la fin de la procédure, un avertissement sonore retentit et le message "READY" s'affiche sur l'écran du combiné d'instruments pour indiquer que le système de traction électrique du véhicule a démarré. Lorsque le message "READY" s'affiche, le véhicule est prêt à partir.

### VERSION HYBRIDE

Procéder comme suit :

- appuyer à fond sur la pédale de frein



❑ démarrer le moteur à essence en appuyant sur la pédale de frein jusqu'à ce que le moteur tourne à un régime moteur stabilisé

❑ pied sur la pédale de frein, sélectionner le mode automatique D ou la marche arrière R sur la commande PRND

❑ relâcher la pédale de frein

❑ accélérer progressivement pour desserrer automatiquement le frein de stationnement électrique

Le moteur à essence peut s'arrêter après le premier démarrage si les conditions de fonctionnement le permettent (par exemple, état de charge de la batterie de traction, température extérieure, efficacité du catalyseur, demande de couple, mode de conduite sélectionné, confort thermique de l'habitacle).

Ensuite, le véhicule repart immédiatement en tout électrique (fonction e-Launch).

### Arrêt du véhicule

Quel que soit le mode de boîte de vitesses en cours, le mode P est immédiatement enclenché automatiquement à la coupure du contact.

Cependant, en mode N, le mode P s'engage après un délai de 5 secondes (le temps d'activer la mise en roue libre du véhicule).

REMARQUE Vérifier que le mode P a été engagé et que le frein de stationnement électrique a été

appliqué automatiquement ; sinon, l'appliquer manuellement.

### MODE ÉCONOMIE D'ÉNERGIE

Après l'arrêt du moteur, il reste possible d'utiliser, pendant une durée cumulée maximale de 30 minutes, des fonctions telles que le système audio et télématique, les plafonniers ou les feux de croisement.

Pour plus d'informations sur le "mode économie d'énergie", voir le chapitre "Conseils et recommandations de conduite" dans cette section.

### ARRÊT D'URGENCE EN COURS DE ROUTE

Si le moteur du véhicule doit être arrêté en roulant en situation d'urgence, appuyer sur le bouton STOP START ENGINE pendant 5 secondes.



### RECOMMANDATIONS DE DÉMARRAGE À FROID

Le démarrage du moteur sans chauffage supplémentaire est possible jusqu'à -30 °C pour les moteurs à essence.

Il faut juste choisir une huile moteur de viscosité adaptée, le carburant correct, effectuer les entretiens prescrits et avoir une batterie conventionnelle suffisamment chargée.

Il est nécessaire de procéder comme suit :

❑ faire tourner le moteur (régime de ralenti) au moins 1 min avant de commencer à rouler

❑ par temps très froid, la bonne utilisation sera atteinte après quelques kilomètres

Avec des températures inférieures à -30 °C, la boîte automatique nécessite une phase de réchauffement d'environ 5 minutes. La commande PRND doit être en position P.

### MISE À TEMPÉRATURE DU MOTEUR SURALIMENTÉ

Au démarrage, le couple disponible au moteur peut être limité pendant une brève période, en particulier quand la température du moteur est basse. Cette limitation permet au système de lubrification de protéger totalement le moteur.

### COUPURE D'ALIMENTATION EN DÉCÉLÉRATION

L'alimentation en carburant est automatiquement coupée en décélération, c'est-à-dire quand le véhicule roule et qu'un rapport est engagé, mais que la pédale d'accélérateur est relâchée.

En fonction des conditions de conduite, la coupure d'alimentation en décélération peut être désactivée.



## ATTENTION

**160)** Il est dangereux de faire tourner le moteur dans des espaces clos. Le moteur consomme de l'oxygène et les gaz d'échappement du moteur contiennent du dioxyde de carbone, du monoxyde de carbone et d'autres gaz toxiques.

**161)** Le servofrein n'est pas actif tant que le moteur n'a pas démarré, vous devez donc appliquer une force beaucoup plus importante que d'habitude sur la pédale de frein.

**162)** Ne démarrez pas le moteur en le poussant, en le remorquant ou en descendant une pente. Ces manœuvres peuvent endommager le catalyseur catalytique.

**163)** Ne laissez pas le véhicule dans un endroit mal aéré avec le mode de fonctionnement électrique activé et le moteur thermique coupé, car le moteur thermique peut démarrer automatiquement si le niveau de charge résiduel de la batterie haute tension est insuffisant. Les gaz d'échappement produits peuvent causer de graves dommages aux personnes et aux animaux.

**164)** Lorsque vous quittez le véhicule, vous devez régler la commande PRND sur P. Si vous appuyez involontairement sur la pédale d'accélérateur ou si la commande PRND est dans une position autre que P, le véhicule peut se déplacer brusquement, entraînant des blessures graves, voire mortelles.



**165)** L'arrêt du moteur pendant la conduite peut entraîner la perte de l'assistance au freinage et à la direction. Les systèmes d'assistance et les airbags sont désactivés. L'éclairage et les feux stop s'éteignent. Par conséquent, couper le moteur et le contact en conduisant uniquement lorsque cela est nécessaire en cas d'urgence.



## AVERTISSEMENT

**43)** Lorsque le moteur est coupé, ne laissez jamais le dispositif de démarrage en position ENGINE pour éviter une absorption inutile du courant de décharger la batterie classique.

**44)** Un coup rapide sur l'accélérateur avant d'arrêter le moteur n'a absolument aucun but pratique ; il gaspille du carburant et endommage le moteur.

**45)** Nous vous recommandons de ne pas conduire à pleine performance pendant la période initiale ou pendant les 1 600 premiers kilomètres (par exemple, accélération excessive, longs trajets à vitesse maximale, freinage brusque, etc.).

## STATIONNEMENT

 166) 167)

 46)

Toujours prendre la clé en sortant du véhicule.

Pour stationner et quitter la voiture, procéder comme suit :

- mettre la commande PRND sur P avant de relâcher la pédale de frein
- couper le moteur et serrer le frein de stationnement électrique
- verrouiller le véhicule
- activer l'alarme antivol (suivant version)

Caler les roues avec une cale ou une pierre si la voiture est stationnée sur une pente raide.

Le ventilateur de refroidissement du moteur peut se mettre en marche même si le moteur est arrêté

AVERTISSEMENT Ne JAMAIS quitter le véhicule avant d'avoir mis la commande PRND sur P.

AVERTISSEMENT En cas d'accident avec déploiement des airbags, le moteur s'arrête automatiquement si le véhicule s'immobilise après un certain temps.

Dans les pays où les températures sont extrêmement basses, il peut être nécessaire de stationner le véhicule sans serrer le frein de stationnement



électrique. Veiller à garer le véhicule sur une surface plane.



### ATTENTION

**166)** Ne pas garer le véhicule sur une surface facilement inflammable. La température élevée du système d'échappement peut enflammer la surface. Toujours serrer le frein de stationnement. Si le véhicule se trouve sur une surface plane ou dans une pente ascendante, régler la commande PRND sur la position P. Si le véhicule se trouve dans une pente descendante, régler la commande PRND sur la position P. Diriger les roues avant vers la bordure du trottoir. Fermer les vitres. Couper le contact à l'aide du bouton STOP START ENGINE. Tourner le volant jusqu'à ce que le verrouillage du volant s'enclenche.

**167)** Ne laissez jamais des enfants sans surveillance dans le véhicule. Enlevez toujours la clé de contact quand vous quittez le véhicule et emmenez-la avec vous.



### AVERTISSEMENT

**46)** Après avoir tourné à des régimes moteur élevés ou avec des charges moteur élevées, faites tourner brièvement le moteur à faible charge ou laissez-le tourner au point mort pendant environ 30 secondes avant de l'arrêter afin de protéger le turbocompresseur.

## FREIN DE STATIONNEMENT ÉLECTRIQUE



168)

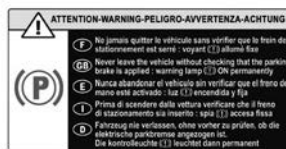

165

F6S0104

Le frein de stationnement électrique peut être engagé de deux façons :

- manuellement, en tirant sur le commutateur (P) (1) fig. 166 du tunnel central
- automatiquement, lorsque le véhicule est à l'arrêt et que le contact est coupé (frein de stationnement automatique)

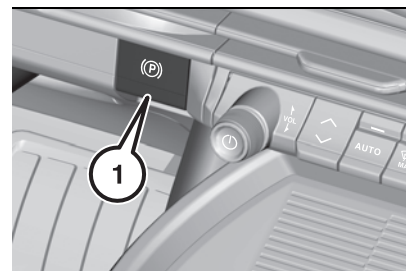

166

LNY00012

### SERRAGE QUAND LE VÉHICULE EST À L'ARRÊT



169)

Le frein de stationnement électrique peut toujours être actionné, même avec le contact coupé.

Ne pas actionner le frein de stationnement électrique trop souvent sans faire tourner le moteur, car cela déchargera la batterie conventionnelle.

### DESSERRAGE

Mettre le contact. Garder la pédale de frein enfoncée, puis pousser le commutateur (P).

### AIDE AU DÉMARRAGE

Le fait d'engager R, D, M (pour les versions hybrides) ou B (pour les versions 100 % électriques), puis d'appuyer sur la pédale d'accélérateur desserre automatiquement le frein de stationnement électrique.

Ceci est uniquement possible si le frein de stationnement automatique

est activé. Ceci n'est pas possible lorsque l'on tire simultanément sur le commutateur (P)

### FREINAGE EN ROULANT

Quand le véhicule roule et que le commutateur (P) est gardé tiré, le frein de stationnement électrique décélérera le véhicule.

Dès que le commutateur (P) est relâché, le freinage s'arrête.

Le système antiblocage et la fonction de contrôle dynamique de la stabilité stabilisent le véhicule pendant que le commutateur (P) reste tiré. En cas d'erreur de frein de stationnement électrique, un message d'avertissement s'affiche à l'écran du combiné d'instruments. En cas de défaillance du système de freinage antiblocage et du contrôle dynamique de la stabilité, le voyant

 s'allume à l'écran du combiné d'instruments. Dans ce cas, la stabilité pendant la décélération du véhicule ne peut être maintenue que grâce à de courtes tractions répétées du commutateur jusqu'à ce que le véhicule soit immobilisé.

### FREIN DE STATIONNEMENT AUTOMATIQUE

Le frein de stationnement automatique comprend l'application automatique et le relâchement automatique du frein de stationnement électrique.

### Serrage automatique

le frein de stationnement électrique est serré automatiquement lorsque le véhicule est immobile et avec le contact coupé

(P) s'allume à l'écran du combiné d'instruments et un message s'affiche pour confirmer l'application

### Desserrage automatique

S'assurer au préalable que le moteur est démarré et que la porte conducteur est fermée.

### Le frein de stationnement électrique se desserre automatiquement et progressivement à la mise en mouvement du véhicule.

AVERTISSEMENT Le desserrage automatique du frein de stationnement électrique est neutralisé tant que la porte conducteur est ouverte.

### Avec boîte de vitesses automatique

Procéder comme suit :

- appuyer sur la pédale de frein
- sélectionner le mode D, M ou R
- relâcher la pédale de frein et appuyer sur la pédale d'accélérateur

### Avec un sélecteur de mode de conduite

Procéder comme suit :

- appuyer sur la pédale de frein
- sélectionner le mode D, B ou R
- relâcher la pédale de frein et appuyer sur la pédale d'accélérateur

AVERTISSEMENT Avec une boîte de vitesses automatique ou un sélecteur de mode de conduite, si le frein ne se desserre pas automatiquement, vérifier que les portes avant sont correctement fermées

AVERTISSEMENT À l'arrêt, moteur tournant, ne pas accélérer inutilement. Risque de desserrer le frein de stationnement.

### Désactivation du frein de stationnement automatique

Dans certaines situations, comme par grand froid, ou en cas de remorquage (caravane, dépannage), il peut être nécessaire de désactiver le fonctionnement automatique du système.

Procéder comme suit :

- démarrer le moteur
- s'il est desserré, serrer le frein de stationnement avec la commande
- relâcher complètement le pied de la pédale de frein
- appuyer sur la commande et la maintenir enfoncée 10 à 15 secondes maximum
- relâcher la commande
- appuyer sur la pédale de frein et la maintenir enfoncée
- tirer la commande pendant 2 secondes

(P) La désactivation des fonctions automatiques est confirmée par



l'allumage de ce voyant au combiné d'instruments.

■ relâcher la commande et la pédale de frein. Dès lors, seules les fonctions manuelles, à l'aide de la commande, permettent de serrer et de desserrer le frein de stationnement

■ suivre de nouveau cette procédure pour réactiver le fonctionnement automatique (confirmé par l'extinction du voyant au combiné d'instruments)

### Stationnement du véhicule, frein desserré



**AVERTISSEMENT** Avec une boîte de vitesses automatique ou un sélecteur de mode de conduite, le mode P est automatiquement engagé à la coupure du contact. Les roues sont bloquées. Pour plus d'informations sur la "mise en roue libre" du véhicule, se reporter au chapitre correspondant dans la section "En cas d'urgence".

**AVERTISSEMENT** Avec une boîte de vitesses automatique ou un sélecteur de mode de conduite, avec le mode N engagé, l'ouverture de la porte conducteur déclenche un signal sonore et l'engagement du mode P. Le signal sonore s'arrête à la fermeture de la porte conducteur.

## DÉFAILLANCE

Le mode de défaillance du frein de stationnement électrique est indiqué par un voyant et par un message affiché à l'écran du combiné d'instruments.

Le voyant clignote : le frein de stationnement électrique n'est pas totalement serré ou desserré. En cas de clignotement permanent, desserrer le frein de stationnement électrique, puis essayer de nouveau de le serrer.



### ATTENTION

**168)** *Ne garez pas le véhicule sur une surface facilement inflammable. La température élevée du système d'échappement peut enflammer la surface. Serrez toujours le frein de stationnement. Si le véhicule se trouve sur une surface plane ou dans une pente ascendante, régler la commande PRND sur la position P. Si le véhicule se trouve dans une pente descendante, régler la commande PRND sur la position P. Diriger les roues avant vers la bordure du trottoir. Fermez les vitres. Arrêtez le moteur. Retirez la clé de contact du commutateur d'allumage ou coupez le contact sur les véhicules à l'aide du bouton STOP START ENGINE. Tournez le volant jusqu'à ce que le verrouillage du volant soit perçu.*

**169)** *Tirez le contacteur pendant au moins 1 seconde jusqu'à ce que le témoin de commande s'allume en permanence et que le frein de stationnement électrique soit serré. Le frein de stationnement électrique fonctionne automatiquement avec une force suffisante. Avant de sortir du véhicule, vérifiez l'état du frein de stationnement électrique.*

**170)** *En cas de grand froid (gel), il est recommandé de ne pas serrer le frein de stationnement. Pour immobiliser le véhicule, engager une vitesse ou installer les cales contre une des roues.*

## BOÎTE DE VITESSES AUTOMATIQUE ÉLECTRIFIÉE À DOUBLE EMBRAYAGE

(Versions hybrides)

Boîte de vitesses automatique électrifiée à double embrayage à 6 rapports avec bouton-poussoir pour véhicules hybrides. Un mode manuel est également disponible, avec changement de vitesses via des palettes de commande situées derrière le volant.

Le moteur électrique de 48V améliore les performances du moteur essence, réduit la consommation de carburant et roule en tout électrique.

## SÉLECTION DES VITESSES

 171) 172) 173)

 47)

### Sélecteur impulsionnel

**P** Auto Park (stationnement automatique). Appuyer sur ce bouton pour passer en mode Parking. Pour stationner le véhicule : les roues avant sont bloquées.

**R** Reverse (marche arrière). Marche arrière, ne s'engage que lorsque le véhicule est à l'arrêt.

**N** Neutral (point mort). Pour mettre le véhicule en roue libre et le déplacer, contact coupé.

**D** Drive (conduite en mode automatique). La boîte gère le passage des vitesses en fonction du style de conduite, du profil de la route et de la charge du véhicule. La boîte gère également le freinage au relâchement de la pédale d'accélérateur.

**M** Manual (conduite en mode manuel). Appuyer sur ce bouton pour passer en mode manuel. Le conducteur passe les vitesses à l'aide des commandes au volant.



167

LNy00146

En mode (N), pied sur la pédale de frein, donner une impulsion sans franchir le point de résistance (1) fig. 167 :

vers l'avant, le mode R est sélectionné

vers l'arrière, le mode D est sélectionné

**Relâcher complètement le sélecteur après chaque impulsion; il revient alors à sa position initiale.**

### Cas particuliers

Pour éviter le mode N (passage rapide de D à R et inversement) :

en mode R, donner une impulsion vers l'arrière en franchissant le point de résistance, le mode D est sélectionné

en mode D, donner une impulsion vers l'avant en franchissant le point de résistance, le mode R est sélectionné

pour revenir en mode N, donner une impulsion sans franchir le point de résistance

## Position de stationnement (P)

Ce mode bloque les roues avant. (P) s'enclenche automatiquement à la coupure du contact.

Le véhicule passe automatiquement en mode (P) si :

- le véhicule est arrêté
- la porte conducteur est ouverte alors que la vitesse du véhicule est inférieure à 2 km/h

Le véhicule ne passe pas à la position (P) si son déplacement est trop rapide. Arrêter le véhicule et sélectionner en mode (P).

Pour passer en (P), appuyer sur le bouton (P). La LED du bouton s'allume.

Pour quitter la position (P) : enfoncer la pédale de frein et sélectionner le mode désiré.

## Marche arrière (R)

 48)

Pour passer et quitter le mode (R), le véhicule doit être à l'arrêt avec la pédale de frein enfoncée.

Lorsque la marche arrière est engagée, la LED du bouton s'allume.

## Neutre (N)

Dans ce mode, le système de propulsion ne transfère pas le couple aux roues. Pour relancer le système de propulsion lorsque le véhicule se déplace encore, utiliser uniquement le mode (D)

Lorsque le neutre est engagé, la LED du bouton s'allume.

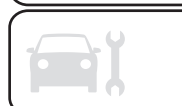

Lorsque le mode (N) est sélectionné et que le contact est coupé, le mode (P) est engagé après un court instant

### Mode automatique (D)

En mode (D), la LED du bouton s'allume.

**AVERTISSEMENT** En cas de conditions glissantes, conduire le véhicule en mode (D) pour améliorer la conduite et la tenue de route.

### Mode manuel (M)

En mode (M), la LED du bouton s'allume.

Dans ce mode, il est possible de changer de vitesse manuellement à l'aide des palettes au volant.

### COMMANDES AU VOLANT

En mode (M) ou (D), les palettes de commande au volant permettent de changer de rapport manuellement.

Elles ne peuvent pas être utilisées pour sélectionner le neutre, engager ou désengager la marche arrière.

Tirer vers soi la palette "fig. 168+" ou "-." en donnant une impulsion pour engager respectivement le rapport supérieur ou inférieur.

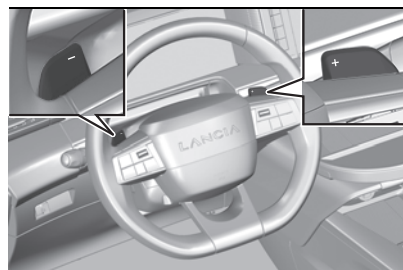

168

LNY00109

### MOTORISATION ÉLECTRIQUE

Le moteur électrique inclus avec la boîte de vitesses automatique, qui sert au premier démarrage, fournit une alimentation de 12V via le convertisseur CC/CC et une assistance électrique au moteur essence.

Le moteur électrique offre les caractéristiques suivantes :

- apporter un couple supplémentaire à la boîte de vitesses
- récupérer l'énergie cinétique des phases de décélération en la convertissant en énergie électrique, qui peut être utilisée pour la traction ou pour l'alimentation des accessoires électriques installés sur le véhicule
- recharger la batterie de traction 48V lorsque l'état de charge est trop faible
- fournir une conduite entièrement électrique uniquement

Ces caractéristiques sont obtenues grâce à l'ensemble de fonctions suivantes du mode de fonctionnement automatique :

- e-Boost
- e-Creeping
- e-Launch
- e-Queueing
- e-Parking

Un mode de fonctionnement manuel est également disponible pour activer/désactiver le redémarrage du moteur essence pendant la conduite : le mode e-Auto.

**AVERTISSEMENT** Lorsque le mode P ou N est sélectionné sur la boîte de vitesses automatique, le niveau sonore dans le compartiment moteur peut augmenter du fait du démarrage de la phase de charge de la batterie de traction : ceci est normal et ne représente pas un dysfonctionnement.

### AFFICHAGE D'INFORMATIONS AU COMBINÉ D'INSTRUMENTS NUMÉRIQUE

Dès la mise du contact, l'état de la boîte de vitesses s'affiche au combiné d'instruments (1) fig. 169.

- P** Parking (stationnement)
- R** Reverse (marche arrière)
- N** Neutral (point mort)
- D** Drive (conduite en mode automatique)
- MI...** Rapport manuel en marche avant

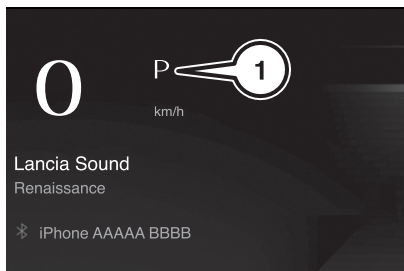

169

LN00147

Le rapport engagé s'affiche également en mode Sport.

En revanche, en conduite tout électrique, le rapport engagé n'est pas indiqué.

À la coupure du contact, l'état de la boîte automatique reste affichée quelques secondes au combiné d'instruments numérique.

## FUNCTIONNEMENT

Seules les instructions de changement de mode appropriées sont validées.

Moteur tournant, s'il est nécessaire d'appuyer sur la pédale de frein pour changer de mode, un message d'alerte s'affiche au combiné d'instruments numérique.

**AVERTISSEMENT** Moteur en marche et freins desserrés, si (R), (D) ou (M) est sélectionné, le véhicule démarre, même sans appuyer sur la pédale d'accélérateur. Ne jamais appuyer sur les pédales d'accélérateur et de frein en même temps : risque

d'endommagement de la boîte de vitesses !

**AVERTISSEMENT** À une vitesse inférieure à 5 km (3 mph), l'ouverture de la porte conducteur déclenche l'engagement du mode P - risque de freinage brusque !

**AVERTISSEMENT** En cas de panne de batterie, il est impératif de placer la ou les cales fournies avec le kit de réparation contre l'une des roues pour immobiliser le véhicule.

**AVERTISSEMENT** En cas d'ouverture de la porte conducteur alors que le mode N est activé, un signal sonore retentit et le mode P est activé. Le signal sonore s'arrête à la fermeture de la porte conducteur.

## ASPECTS PARTICULIERS DU MODE AUTOMATIQUE

Ces fonctions répondent à des situations de conduite courantes où le moteur électrique est disponible pour fournir une puissance supplémentaire ou une conduite sans émission.

**REMARQUE** Ces fonctions ne sont disponibles que si la batterie de traction est suffisamment chargée. Ces cinq fonctions ne peuvent pas être désactivées.

## e-Launch

Moteur à essence éteint, cette fonction permet au véhicule de rouler en mode électrique sans affecter les performances.

En appuyant sur la pédale d'accélérateur, le véhicule commence à rouler dès que le mode D ou R de la boîte de vitesses automatique est sélectionné.

## e-Creeping

Moteur à essence éteint, en relâchant la pédale de frein, cette fonction permet d'avancer ou de reculer le véhicule en mode électrique sans avoir à appuyer sur la pédale d'accélérateur, dès que le mode D ou R de la boîte de vitesses automatique est sélectionné.

## e-Queuing

Cette fonction permet de suivre une file de véhicules avec plusieurs arrêts suivis de redémarrages du véhicule, en utilisant les modes e-Creeping, e-Launch et conduite électrique.

## e-Parking

Cette fonction permet d'effectuer des manœuvres de stationnement à vitesse réduite à l'aide du moteur électrique lorsque le mode D ou R de la boîte de vitesses automatique est sélectionné.

## e-Boost

Cette fonction permet le fonctionnement simultané du moteur à essence et du moteur électrique,

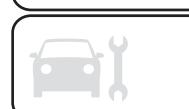

associé à la boîte de vitesses automatique.

En appuyant à fond sur la pédale d'accélérateur (fonction "kick-down"), lorsque la batterie de traction est complètement chargée, il est possible de dépasser le couple du moteur essence seul, grâce au couple supplémentaire apporté par le moteur électrique.

REMARQUE L'utilisation répétée de la pédale de frein provoque le redémarrage du moteur à essence pour assurer l'aide au freinage.

### ASPECTS PARTICULIERS DU MODE MANUEL

La boîte de vitesses ne passe d'un rapport à l'autre que si les conditions de vitesse véhicule et de régime moteur le permettent.

Le moteur à essence peut également être éteint en mode manuel lorsqu'il est arrêté dans la circulation ou lorsque la pédale d'accélérateur est relâchée. Le potentiel tout électrique du mode de conduite utilisé (Normal ou Eco) est également conservé.

REMARQUE L'utilisation des palettes au volant provoque également le redémarrage du moteur essence. Si une traction élevée est requise, le conducteur peut désactiver le mode e-Auto à l'aide du menu de l'écran tactile.

### DÉMARRAGE DU VÉHICULE

Procéder comme suit :

- appuyer à fond sur la pédale de frein
- démarrer le moteur à essence en appuyant sur la pédale de frein jusqu'à ce que le moteur tourne à un régime moteur stabilisé
- en maintenant le pied sur la pédale de frein, donner une ou deux impulsions vers l'arrière pour sélectionner le mode automatique D, ou vers l'avant pour passer la marche arrière R.
- relâcher la pédale de frein
- accélérer progressivement pour desserrer automatiquement le frein de stationnement électrique

Le moteur à essence peut s'arrêter après le premier démarrage si les conditions de fonctionnement le permettent (par exemple, état de charge de la batterie de traction, température extérieure, efficacité du catalyseur, demande de couple, mode de conduite sélectionné, confort thermique de l'habitacle).

Ensuite, le véhicule repart immédiatement en tout électrique (fonction e-Launch).

### ARRÊT DU VÉHICULE

Quel que soit l'état de la boîte de vitesses à la coupure du contact, le mode P s'engage automatiquement et immédiatement.

Cependant, en mode N, le mode P s'engage après un délai de 5 secondes

(le temps d'activer la mise en roue libre du véhicule).

Vérifier que le mode P a été engagé et que le frein de stationnement électrique a été appliqué automatiquement ; sinon, l'appliquer manuellement.

**(P)** Les voyants correspondants du sélecteur de vitesses et de la commande du frein de stationnement électrique doivent être allumés, ainsi que les témoins au combiné d'instruments numérique.

### DYSFONCTIONNEMENT DE LA BOÎTE DE VITESSES

 Ce voyant s'allume, accompagné de l'affichage d'un message et d'un signal sonore, dès la mise du contact. Faire appel à un concessionnaire Lancia. Ne pas rouler à une vitesse supérieure à 100 km/h (62 mph), en respectant les limitations de vitesse en vigueur.

### Passage de la boîte de vitesses en mode secours

Selon le dysfonctionnement, la boîte de vitesses peut ne passer que les rapports pairs ou impairs, se bloquer sur un rapport ou perdre certains rapports.

Les palettes au volant sont inopérantes et le mode M n'est plus accessible.

Un choc important peut être ressenti en passant la marche arrière. Il est sans risque pour la boîte de vitesses.

## DYSFONCTIONNEMENT DU SÉLECTEUR

### Dysfonctionnement mineur

 Ce voyant s'allume, accompagné de l'affichage d'un message et d'un signal sonore. Rouler prudemment. Faire appel à un concessionnaire Lancia.

Dans certains cas, les voyants du sélecteur ne s'allument plus, mais l'état de la boîte de vitesses reste affiché au combiné d'instruments numérique.

### Dysfonctionnement grave

 Ce voyant s'allume, accompagné de l'affichage d'un message.

### AVERTISSEMENT Il faut arrêter le véhicule.

Stationner dans les meilleures conditions de sécurité et couper le contact. Contacter un concessionnaire Lancia.



### ATTENTION

**171)** N'utilisez jamais la position P à la place du frein de stationnement électrique. Serrez toujours le frein de stationnement électrique au moment de garer le véhicule pour éviter tout mouvement accidentel.

**172)** Si la position P n'est pas engagée, le véhicule risque de se déplacer et de provoquer des blessures. Avant de quitter le véhicule, vérifiez que la

commande PRND est sur P et que le frein de stationnement est engagé.  
**173)** Ne placez pas la boîte de vitesses automatique en position N et ne coupez pas le moteur lorsque vous conduisez sur une route en descente. Ce type de conduite est dangereux et réduit la possibilité d'intervenir en cas de variation de la circulation routière ou de la surface. Vous risquez de perdre le contrôle du véhicule et de provoquer des accidents.



### AVERTISSEMENT

**47)** Si le véhicule se trouve sur une pente, serrez toujours le frein de stationnement électrique AVANT de placer la boîte de vitesses automatique en position P.

**48)** Le passage en position R alors que le véhicule avance peut endommager l'unité d'entraînement électrique. Ne passez en position R qu'après l'arrêt du véhicule.

## BOÎTIER D'ENTRAÎNEMENT ÉLECTRIQUE

(Versions 100 % électriques)



<sup>174)</sup> Sélecteur impulsional avec fonction de freinage régénératif.

Le sélecteur de mode de conduite gère la motricité en fonction du style de conduite, du profil de la route et de la charge du véhicule.

Freinage régénératif activé, il gère également le frein moteur au relâchement de la pédale d'accélérateur.

**P** Parking (stationnement). Bouton pour stationner le véhicule : les roues avant sont bloquées (le bouton s'allume pour indiquer l'activation).

**R** Reverse (marche arrière). Pour passer la marche arrière, pied sur la pédale de frein.

**N** Neutral (point mort). Pour déplacer le véhicule, contact coupé et ainsi mettre le véhicule en roue libre.

**D** Drive (marche avant automatique).

**B** Brake (freinage régénératif). Freinage régénératif (le bouton s'allume pour indiquer l'activation).





170

LNy0008

À la coupure du contact, l'état du boîtier d'entraînement électrique reste affiché quelques secondes au combiné d'instruments.

### Affichages au combiné d'instruments

Dès la mise du contact, l'état du sélecteur de mode de conduite s'affiche au combiné d'instruments (1) fig. 171 :

- P** : Parking (stationnement)
- R** : Reverse (marche arrière)
- N** : Neutral (point mort)
- D** : Drive (conduite au mode automatique)
- B** : Brake (freinage régénératif activé)

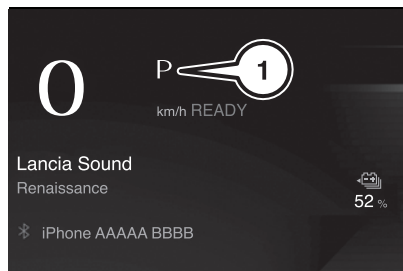

171

LNy00148

### FONCTIONNEMENT

En mode N, pied sur la pédale de frein, donner une impulsion sans franchir le point de résistance (1) fig. 170 :

- vers l'avant, le mode R est sélectionné
- vers l'arrière, le mode D est sélectionné

### Relâcher complètement le sélecteur après chaque impulsion; il revient alors à sa position initiale.

#### Cas particuliers

Pour éviter le mode N (passage rapide de D à R et inversement) :

- en mode R, donner une impulsion vers l'arrière en franchissant le point de résistance, le mode D est sélectionné
- en mode D, donner une impulsion vers l'avant en franchissant le point de résistance, le mode R est sélectionné
- pour revenir en mode N, donner une impulsion sans franchir le point de résistance

### FREINAGE RÉGÉNÉRATIF Avec la fonction de freinage et lors des phases de décélération

La fonction de freinage agit comme un frein moteur en produisant une décélération du véhicule sans appui sur la pédale de frein. Lorsque le conducteur relâche la pédale d'accélérateur, le véhicule ralentit plus fortement.

L'énergie récupérée au lever de pied est alors utilisée pour recharger partiellement la batterie de traction, augmentant ainsi l'autonomie du véhicule.

**AVERTISSEMENT** La décélération du véhicule n'entraîne pas l'allumage des feux de stop

Depuis le mode D/B, déplacer le sélecteur impulsif vers l'arrière pour activer/désactiver la fonction. D sur le combiné d'instruments est remplacé par B. L'état de la fonction n'est pas mémorisé à la coupure du contact.

**AVERTISSEMENT** Dans certaines situations (exemples : batterie chargée à fond, températures extrêmes), le niveau de freinage régénératif peut être temporairement limité et la décélération moins importante. Le conducteur doit rester attentif aux conditions de circulation et toujours être prêt à utiliser la pédale de frein.

## Avec la pédale de frein

À l'appui sur la pédale de frein, le système de freinage intelligent récupère automatiquement une partie de l'énergie pour recharger la batterie de traction.

Cette récupération d'énergie réduit également la sollicitation des plaquettes de freins limitant ainsi leur usure.

**AVERTISSEMENT** Le conducteur peut ressentir une sensation différente à l'appui sur la pédale de frein par rapport à un véhicule sans récupération d'énergie au freinage.

## MODES DE CONDUITE

Les modes de conduite disponibles dépendent de la motorisation et de l'équipement du véhicule.

Les modes de conduite sont sélectionnés à l'aide de la commande suivante : appuyer sur la commande pour afficher les modes au combiné d'instruments.

Au démarrage du véhicule, aucun mode ne peut être sélectionné tant que le voyant READY n'est pas affiché. À l'extinction du message, le mode sélectionné est activé et reste affiché au combiné d'instruments (hors mode Normal).

Chaque fois que le contact est mis, le mode Normal est sélectionné par défaut.

## Mode NORMAL

Permet d'optimiser l'autonomie et les prestations dynamiques.

Pour retrouver un couple et une puissance maximale, appuyer à fond sur la pédale d'accélérateur.

## Mode ECO

Permet d'optimiser la consommation d'énergie (en diminuant les performances du chauffage et de l'air conditionné, sans toutefois les désactiver) et en limitant le couple moteur ainsi que la puissance.

## Mode SPORT

Permet une conduite plus dynamique avec action sur l'assistance de direction, l'accélérateur et le passage des vitesses avec un sélecteur de mode de conduite et possibilité d'affichage au combiné des paramètres dynamiques du véhicule.



**ATTENTION**

**174)** Ne laissez jamais des enfants sans surveillance dans le véhicule. Enlevez toujours la clé de contact quand vous quittez le véhicule et emmenez-la avec vous.

## MODES DE CONDUITE

(suivant version)

 175) 176)

Chaque mode de conduite correspond à un réglage différent du véhicule.

Pour sélectionner le mode de conduite correspondant, utiliser le commutateur fig. 172. Appuyer sur le bouton ▲ ou ▼ pour sélectionner le mode demandé et attendre 2 secondes après le relâchement pour confirmer.

La liste des modes s'affiche à l'écran du système **Uconnect™**.

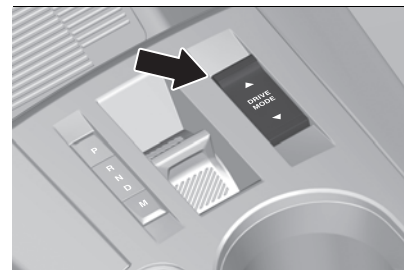

172

LN900007

**Véhicule 100 % électrique** : au démarrage du véhicule, aucun mode ne peut être sélectionné tant que le voyant READY n'est pas affiché. À l'extinction du message, le mode sélectionné est activé et reste affiché au combiné d'instruments (hors mode NORMAL).



**VERSIONS HYBRIDES****Mode NORMAL**

Les paramètres de ce mode sont définis par défaut. Chaque fois que le contact est mis, ce mode est sélectionné.

**Mode SPORT**

Pour obtenir une conduite plus dynamique avec action sur l'assistance de direction, l'accélérateur, le passage des vitesses et possibilité d'affichage au combiné des paramètres dynamiques du véhicule.

La sélection du mode SPORT désactive le système Stop-Start (suivant version).

**Mode ECO**

Pour réduire la consommation d'énergie en diminuant les performances du chauffage et de l'air conditionné, sans toutefois les désactiver.

**VERSIONS 100 % ÉLECTRIQUES****Mode NORMAL**

Permet d'optimiser l'autonomie et les prestations dynamiques.

Pour retrouver un couple et une puissance maximale, appuyer à fond sur la pédale d'accélérateur.

**Mode SPORT**

Permet une conduite plus dynamique avec action sur l'assistance de direction, l'accélérateur et le passage des vitesses avec un sélecteur de mode de conduite et possibilité

d'affichage au combiné des paramètres dynamiques du véhicule.

**Mode ECO**

Permet d'optimiser la consommation d'énergie (en diminuant les performances du chauffage et de l'air conditionné, sans toutefois les désactiver) et en limitant le couple moteur ainsi que la puissance.

**Recommandations**

Le véhicule est principalement conçu pour circuler sur des routes goudronnées, mais il peut emprunter occasionnellement d'autres voies moins carrossables.

Cependant, il ne permet pas la conduite tout-terrain :

- conduite sur un terrain qui peut endommager le soubassement ou déchirer les éléments (par exemple tuyau de carburant, refroidisseur de carburant) par des obstacles ou des pierres en particulier
- conduite sur terrains à forte pente et à adhérence réduite
- franchissement de cours d'eau

**ATTENTION**

**175)** Pour une adhérence optimale sur la neige, il est recommandé de monter des pneus d'hiver sur le véhicule. Pour un rendement optimal du système, contacter un concessionnaire Lancia pour choisir les pneus les mieux adaptés.

**176)** Votre style de conduite doit toujours être adapté aux conditions de la route, à la visibilité et au trafic. Le conducteur est responsable de la sécurité de la conduite dans tous les cas.

**SYSTÈME STOP-START**

(suivant version)

Le système Stop-Start permet d'économiser du carburant et de réduire les émissions à l'échappement. Lorsque les conditions le permettent, il coupe le moteur dès que le véhicule roule lentement ou est à l'arrêt, par exemple, devant un feu rouge ou dans un bouchon.

**ACTIVATION/DÉSACTIVATION**

Le système Stop-Start est disponible dès que le moteur démarre, le véhicule prend la route et que les conditions décrites dans cette section sont remplies.

Le système Stop-Start peut être désactivé et réactivé via le menu "Paramètres" du système **Uconnect™**.

Si le véhicule est à l'arrêt avec la pédale de frein enfoncée, Autostop est automatiquement activé.

Le moteur sera coupé pendant que le contact reste mis.

Le système Stop-Start sera désactivé dans les fortes pentes.

## AUTOSTOP

Pour activer la fonction Autostop, sélectionner la position N (neutre) : le moteur se coupe pendant que le contact reste mis.

## INDICATION



173

JJ000184

Un Autostop est signalé par le voyant .

Lors d'un Autostop, les performances de freinage et du chauffage sont conservées.

## CONDITIONS POUR UN AUTOSTOP

Le système Stop-Start vérifie si toutes les conditions suivantes sont remplies.

- Le système Stop-Start n'est pas désactivé manuellement.
- La porte conducteur est fermée ou la ceinture de sécurité du conducteur est bouclée.
- La batterie conventionnelle est suffisamment chargée et en bon état.
- Le moteur est chaud.
- La température de liquide de refroidissement du moteur n'est pas trop élevée.
- La température de gaz d'échappement n'est pas trop élevée, par exemple après avoir conduit le

véhicule avec une charge de moteur élevée.

- La température ambiante n'est pas trop basse ni trop élevée.
- Le système de commande de climatisation permet un Autostop.
- La dépression de frein est suffisante.
- La fonction d'auto-nettoyage du filtre d'échappement n'est pas activée.
- Le véhicule a été conduit au moins à une vitesse de marche à pied depuis le dernier Autostop.

L'arrêt automatique est inhibé si ces conditions ne sont pas remplies. En outre, l'arrêt automatique peut être inhibé

- par certains réglages du système de climatisation
- immédiatement après avoir roulé à une vitesse plus élevée
- en cas de rodage d'un véhicule neuf
- par le désembuage actif
- en cas de fortes pentes ascendantes ou descendantes

**AVERTISSEMENT** L'Autostop peut être neutralisé pendant plusieurs heures après un remplacement ou une reconnexion de la batterie conventionnelle.

## PROTECTION CONTRE LA DÉCHARGE DE LA BATTERIE CONVENTIONNELLE

Pour assurer le redémarrage fiable du moteur, le système Stop-Start intègre plusieurs fonctions de protection

contre la décharge de la batterie conventionnelle du véhicule.

## MESURES D'ÉCONOMIE D'ÉNERGIE

Pendant un Autostop, plusieurs équipements électriques tels que le chauffage électrique d'appoint ou le chauffage de lunette arrière sont désactivés ou commutés en mode d'économie d'énergie.

La vitesse de soufflerie du système de climatisation est réduite pour économiser de l'énergie.

## REDÉMARRAGE DU MOTEUR PAR LE CONDUCTEUR

Le moteur est redémarré dans les cas suivants :

- pédale de frein relâchée alors que D ou M est sélectionné
- pédale de frein relâchée ou N sélectionné lorsque le sélecteur est déplacé pour sélectionner D ou M
- le sélecteur est déplacé pour sélectionner R

## REDÉMARRAGE DU MOTEUR PAR LE SYSTÈME STOP-START

Si l'une des conditions suivantes se produit pendant un Autostop, le système Stop-Start redémarrera automatiquement le moteur :

- Système Stop-Start désactivé manuellement
- ceinture de sécurité du conducteur détachée et porte conducteur ouverte
- température du moteur trop basse

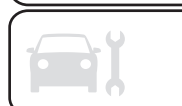

- ❑ niveau de charge de la batterie conventionnelle inférieur à un niveau défini
- ❑ dépression de frein insuffisante
- ❑ le véhicule est déplacé ou roule au moins à la vitesse d'un piéton
- ❑ le système de climatisation demande le démarrage du moteur
- ❑ climatisation activée manuellement
- ❑ le capot est ouvert

Si un accessoire électrique, un lecteur CD portable par exemple, est branché sur la prise de courant, une brève chute de tension au redémarrage peut être perçue.

## RECOMMANDATIONS DES SYSTÈMES AVANCÉS D'AIDE À LA CONDUITE (ADAS)

 177) 178) 179) 180) 181)  49) 50) 51) 52) 53)



174

LNY00260

**REMARQUE** S'assurer que les unités de vitesse affichées au combiné d'instruments (mph ou km/h)

correspondent au pays traversé. Si ce n'est pas le cas, lorsque le véhicule est à l'arrêt, régler l'affichage sur les unités de vitesse requises pour qu'il soit conforme aux autorisations locales. En cas de doute, contacter un concessionnaire Lancia.



### ATTENTION

**177)** Le système avancé d'aide à la conduite (ADAS) est conçu pour soutenir le conducteur et non pour le remplacer. Le conducteur assume l'entière responsabilité de la conduite du véhicule. Les aides à la conduite et aux manœuvres ne peuvent en aucun cas remplacer la vigilance du conducteur. Le conducteur doit se conformer au code de la route, garder le contrôle du véhicule en toutes circonstances et être en mesure de reprendre le contrôle en tout temps. Le conducteur doit adapter la vitesse aux conditions climatiques, à la circulation et à l'état de la route. Il incombe au conducteur de surveiller en permanence les conditions de circulation, d'évaluer la distance et la vitesse relative des autres véhicules et d'anticiper leurs manœuvres avant d'utiliser l'indicateur de direction et de changer de voie. Ces systèmes ne permettent pas de dépasser les lois de la physique.

**178)** Vous devez tenir le volant des deux mains, toujours utiliser les rétroviseurs extérieurs et intérieurs, toujours laisser vos pieds près des

pédales et faire une pause toutes les 2 heures.

**179)** Le conducteur doit toujours vérifier l'environnement du véhicule avant et pendant toute la manœuvre, en particulier en utilisant les rétroviseurs.

**180)** L'utilisation d'un support de plaque d'immatriculation sur le pare-chocs avant peut affecter le bon fonctionnement du radar. En cas d'utilisation d'un support de plaque d'immatriculation, suivre les marquages et indications sur le pare-chocs avant

**181)** L'utilisation de tapis ou de couvre-pédales non homologués par le fabricant peut nuire au fonctionnement du Speed Limiter (limiteur de vitesse) ou du régulateur de vitesse (dispositif Cruise Control). Pour éviter tout risque de blocage des pédales, assurez-vous que le tapis est correctement fixé et ne posez jamais un tapis sur un autre.



### AVERTISSEMENT

**49)** Le fonctionnement du ou des radar(s), ainsi que les fonctions associées, peuvent être affectés par l'accumulation de saleté (par exemple, boue, glace), dans des conditions météorologiques difficiles (par exemple, forte pluie, neige), si la zone de détection est masquée par des étiquettes adhésives ou d'autres objets ou si les pare-chocs sont endommagés. Si le pare-chocs avant ou arrière doit être réparé, contacter un concessionnaire Lancia.

Certains types de peinture pourraient perturber le fonctionnement de ou des radars. Veiller à ne pas masquer les zones de détection, situées sur les pare-chocs avant et arrière, par des étiquettes adhésives ou d'autres objets ; ceux-ci risqueraient d'entraver le bon fonctionnement du système.

**50)** Cette caméra et ses fonctions associées peuvent être endommagées ou ne pas fonctionner si le pare-brise situé devant la caméra est sale, embué, givré, recouvert de neige, endommagé ou masqué par un autocollant. Par temps humide et froid, désembuer régulièrement le pare-brise. Une mauvaise visibilité (éclairage de rue inadéquat, forte pluie, brouillard épais, neige), un éblouissement (phares d'un véhicule venant en sens inverse, soleil bas, réflexions sur une route humide, sortie d'un tunnel, ombre alternée et lumière) peut également nuire aux performances de détection. En cas de remplacement du pare-brise, contacter un concessionnaire Lancia pour réétalonner la caméra ; sinon, le fonctionnement des aides à la conduite pourrait être interrompu.

**51)** Les images des caméras affichées sur l'écran tactile ou sur le combiné de bord peuvent être déformées par le terrain. En présence de zones à l'ombre, ou dans des conditions de forte lumière du soleil ou d'éclairage inadéquat, l'image peut être assombrie et avec un contraste plus faible. Les obstacles peuvent apparaître plus éloignés qu'ils ne sont réellement.

**52)** Le fonctionnement des capteurs, ainsi que toutes les fonctions connexes, peuvent être perturbés par la pollution sonore, comme celle émise par des véhicules et des machines bruyants (camions, perceuses pneumatiques, par exemple), par l'accumulation de neige ou de feuilles mortes sur la route ou en cas de dommages aux pare-chocs et aux rétroviseurs. Lorsque la marche arrière est engagée, un signal sonore (bip long) indique que les capteurs peuvent être sales. Un impact avant ou arrière sur le véhicule peut perturber les réglages des capteurs, qui ne sont pas toujours détectés par le système : les mesures de distance peuvent être déformées. Les capteurs ne détectent pas systématiquement les obstacles trop bas (trottoirs, clous) ou trop minces (arbres, poteaux, clôtures métalliques). Certains obstacles situés dans les angles morts des capteurs peuvent ne pas être détectés ou ne plus être détectés pendant la manœuvre. Certains matériaux (tissus) absorbent les ondes sonores : les piétons peuvent ne pas être détectés.

**53)** Nettoyez régulièrement les pare-chocs et les rétroviseurs extérieurs, ainsi que le champ de vision des caméras. Lorsque vous lavez votre véhicule à haute pression, dirigez le jet à une distance d'au moins 30 cm du radar, des capteurs et des caméras.

## RACCOURCIS DU SYSTÈME AVANCÉ D'AIDE À LA CONDUITE (ADAS)

Le système avancé d'aide à la conduite (ADAS) est accessible directement pour activer ou désactiver rapidement ces fonctions. Par défaut, les aides à la conduite sont déjà enregistrées dans le système (par exemple, Stop-Start, aide au maintien dans la voie)

D'autres aides à la conduite peuvent être ajoutées ou supprimées dans la page.

La configuration s'effectue dans "ADAS" > "Fonctions" dans le système **Uconnect™** :

appuyer sur le bouton (1) fig. 175

appuyer sur le bouton correspondant au système avancé d'aide à la conduite concerné :

- symbole plein : la fonction est ajoutée aux raccourcis
- symbole vide : la fonction est supprimée des raccourcis

vérifier le changement dans l'onglet "Raccourcis".



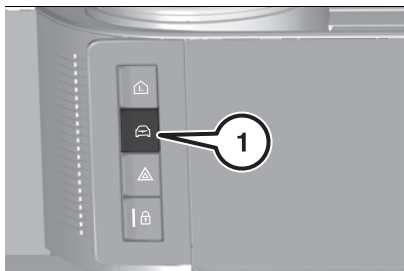

175

LNY00149

### DÉSACTIVATION MULTIPLE

Il est possible de désactiver plusieurs fonctions d'assistance au conducteur simultanément.

Pour ce faire, deux étapes :

- commencer par sélectionner toutes les fonctions à désactiver
- ensuite, les désactiver toutes simultanément

### Sélection des fonctions

Procéder comme suit :

- appuyer sur ce bouton situé sur la planche de bord pour afficher les onglets ADAS
- sélectionner l'onglet "Fonctions"
- appuyer sur ce bouton pour afficher la liste des fonctions disponibles
- sélectionner les fonctions à désactiver (par exemple, Stop-Start, Aide au maintien dans la voie, Frein à sécurité active (freinage d'urgence automatique))

- appuyer sur ce bouton pour revenir à la page précédente. Les fonctions à désactiver sont mémorisées dans le système.

### Désactivation de ces fonctions

(1) fig. 175 Appuyer sur ce bouton et le maintenir enfoncé (plus de 3 secondes) sur la planche de bord.

Toutes les fonctions précédemment sélectionnées sont désactivées jusqu'au redémarrage du véhicule (confirmée par un signal sonore).

### LIMITEUR DE VITESSE

(suivant version)

182) 183) 184)

**AVERTISSEMENT** Pour plus d'informations, voir le chapitre "Recommandations des systèmes avancés d'aide à la conduite (ADAS)" dans cette section.

Le limiteur de vitesse empêche le véhicule de dépasser une vitesse maximale prédéfinie.

La vitesse maximale peut être réglée à des vitesses supérieures à 30 km/h.

Le conducteur peut accélérer jusqu'à la vitesse présélectionnée. Les écarts par rapport à la vitesse limite peuvent se produire lors de la conduite du véhicule en descendant une pente.

La vitesse présélectionnée peut être dépassée temporairement en

appuyant fermement sur la pédale d'accélérateur.

L'état et la limite de vitesse présélectionnée sont affichés à l'écran du combiné d'instruments.

### COMMANDES AU VOLANT

(1) Activation de la limitation à la vitesse de consigne précédemment enregistrée. Prise en compte de la vitesse proposée par la

Reconnaissance des panneaux

(2) Augmentation/diminution de la vitesse de consigne

(3) Mise en marche/Pause de la limitation à la vitesse de consigne précédemment enregistrée

(4) Activation/désactivation du limiteur de vitesse

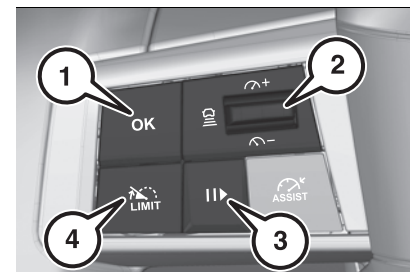

176

LNY00153

### MISE EN MARCHÉ/PAUSE

- Appuyer sur (4) fig. 176 pour sélectionner le mode limiteur de vitesse ; la fonction est interrompue (la vitesse affichée à l'écran du combiné d'instruments est grisée).

❑ Si le réglage de la vitesse limite est approprié (réglage de vitesse le plus récent programmé dans le système), appuyer sur (3) ou (1) OK pour activer le limiteur de vitesse (la vitesse est verte)

❑ appuyer de nouveau sur (3) pour interrompre temporairement la fonction

### RÉGLAGE DE LA VITESSE DE CONSIGNE

Pour changer le réglage de la vitesse :

❑ pour des incréments de +/- 1 km/h (1 mph), appuyer brièvement et successivement vers le haut/bas sur (2) pour augmenter/diminuer la vitesse

❑ pour des incréments de +/- 5 km/h (5 mph), appuyer vers le haut/bas sur (2) et le maintenir enfoncé pour augmenter/diminuer la vitesse

Lorsque la fonction est activée, il est possible de modifier le réglage de la limite de vitesse à partir de la vitesse proposée par TRAFFIC SIGN RECOGNITION (Reconnaissance panneaux routiers) et affichée au combiné d'instruments :

❑ Au passage du panneau : appuyer sur (1) OK pour enregistrer la vitesse proposée. La valeur s'affiche aussitôt comme nouvelle consigne au combiné d'instruments

❑ Après avoir dépassé le panneau :

- appuyer sur (1) OK. Le message "OK ?" fig. 177 s'affiche pour confirmer la demande de mémorisation

- appuyer une seconde fois sur (1) OK pour enregistrer la vitesse proposée. La nouvelle valeur de vitesse de consigne s'affiche au combiné d'instruments



177

LN900085

### VISUALISATION DE L'AFFICHEUR

1



2



3



178

F6S0252

En fonction de l'état du limiteur de vitesse, différentes notifications s'affichent au combiné d'instruments fig. 178 :

- (1) Sélection de la vitesse
- (2) Limiteur de vitesse activé
- (3) Défaut limiteur de vitesse

### DÉPASSEMENT TEMPORAIRE DE LA VITESSE DE CONSIGNE

❑ appuyer à fond sur la pédale d'accélérateur. Le limiteur est neutralisé momentanément et la vitesse de consigne affichée clignote



□ relâcher la pédale d'accélérateur pour revenir au-dessous de la vitesse de consigne

Lorsque la vitesse du véhicule retrouve le niveau de la vitesse de consigne, le limiteur fonctionne de nouveau : l'affichage de la vitesse de consigne redevient fixe.

### ARRÊT

Appuyer sur (4) : l'affichage des informations liées au limiteur de vitesse disparaît.

### DYSFONCTIONNEMENT

En cas de dysfonctionnement, des tirets s'affichent clignotants puis fixes (orange) en lieu et place de la vitesse de consigne.

Le faire vérifier par un concessionnaire Lancia.



### ATTENTION

**182)** En conduisant avec le dispositif actif, ne jamais mettre le levier de la boîte de vitesses au point mort ou la commande PRND au point mort (N).

**183)** En cas de dysfonctionnement ou de panne de l'appareil, contacter un concessionnaire Lancia.

**184)** En cas de forte descente ou en cas de forte accélération, le limiteur de vitesse n'empêche pas le véhicule de dépasser la vitesse de consigne. Freiner si nécessaire pour maîtriser l'allure du véhicule.

## RÉGULATEUR DE VITESSE

(suivant version)



**AVERTISSEMENT** Pour plus d'informations, voir le chapitre "Recommandations des systèmes avancés d'aide à la conduite (ADAS)" dans cette section.

Ce système maintient automatiquement la vitesse du véhicule à la valeur programmée par le conducteur (vitesse de consigne), sans action sur la pédale d'accélérateur.

La mise en marche du régulateur de vitesse est manuelle. Il exige une vitesse minimale de 40 km/h (25 mph).

Avec une boîte de vitesses automatique, le mode D ou le deuxième rapport ou supérieur en mode M doit être engagé.

Avec un boîtier d'entraînement électrique, le mode D ou B doit être engagé.

**REMARQUE** La régulation reste active après un changement de rapport sur les motorisations équipées de la fonction Stop-Start.

**REMARQUE** La coupure du contact annule toute vitesse de consigne.

## COMMANDES AU VOLANT

(1) Activation de la régulation à la vitesse en cours. Prise en compte de la vitesse proposée par la reconnaissance des panneaux

(2) Augmentation/diminution de la vitesse de consigne (si le régulateur de vitesse est activé). Activation de la régulation à la vitesse en cours (si le régulateur de vitesse est désactivé)

(3) Activation/désactivation du régulateur de vitesse

(4) Mise en marche/pause de la régulation à la vitesse de consigne précédemment enregistrée



179

LNY00204

### MISE EN MARCHÉ/PAUSE

□ Appuyer sur le bouton (3) fig. 179 pour sélectionner le mode Régulateur de vitesse ; la fonction est en pause (grisée)

□ appuyer sur (2) vers le haut ou vers le bas ou appuyer sur (1) OK pour activer le régulateur de vitesse et enregistrer un réglage de vitesse dès

que la vitesse du véhicule atteint le niveau souhaité (vert)

❑ l'appui sur le bouton (4) permet d'interrompre momentanément la fonction (pause)

❑ appuyer de nouveau sur (4) ou (1) OK pour réactiver le régulateur de vitesse (vert)

Le fonctionnement du régulateur de vitesse est aussi momentanément interrompu (pause) :

❑ par appui sur la pédale de frein

❑ automatiquement en cas de déclenchement du programme de stabilité électronique (ESC)

❑ par passage au point mort ou engagement de la marche arrière

❑ par utilisation du frein de stationnement électrique

REMARQUE En appuyant sur la pédale d'accélérateur, il est possible de dépasser momentanément la vitesse de consigne (la vitesse programmée affichée clignote). Pour revenir à la vitesse de consigne, relâcher la pédale d'accélérateur (lorsque cette vitesse est de nouveau atteinte, l'affichage de la vitesse redevient fixe).

## MODIFICATION DE LA VITESSE DE CONSIGNE

Le régulateur de vitesse doit être actif. Pour modifier la valeur de vitesse de consigne à partir de la vitesse actuelle du véhicule :

❑ pour des incréments de +/- 1 km/h (1 mph), appuyer brièvement et successivement vers le haut/bas sur (2) pour augmenter/diminuer la vitesse.

❑ pour des incréments de +/- 5 km/h (5 mph), appuyer vers le haut/bas sur (2) et le maintenir enfoncé pour augmenter/diminuer la vitesse.

AVERTISSEMENT L'appui maintenu prolongé vers le haut/bas sur (2) entraîne une modification très rapide de la vitesse du véhicule.

AVERTISSEMENT Par prudence, il est recommandé de retenir une vitesse de consigne assez proche de la vitesse actuelle du véhicule, afin d'éviter toute accélération ou décélération brutale du véhicule.

Lorsque la fonction est activée, il est possible de modifier la valeur de la vitesse de consigne à partir de la vitesse proposée par TRAFFIC SIGN RECOGNITION (Reconnaissance panneaux routiers) (suivant version) et affichée au combiné d'instruments :

❑ Au passage du panneau : appuyer sur (1) OK pour enregistrer la vitesse proposée. La valeur s'affiche aussitôt comme nouvelle consigne au combiné d'instruments

❑ Après avoir dépassé le panneau :

- appuyer sur (1) OK. Le message "OK ?" fig. 180 s'affiche pour

confirmer la demande de mémorisation

● appuyer une seconde fois sur (1) OK pour enregistrer la vitesse proposée. La nouvelle valeur de vitesse de consigne s'affiche au combiné d'instruments



180

LNy00086

## OFF

Appuyer sur (3) : l'affichage des informations liées au régulateur de vitesse disparaît.



## VISUALISATION DE L'AFFICHEUR

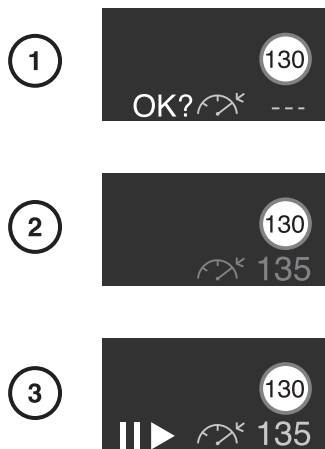

181

LNY00315

En fonction de l'état du régulateur de vitesse, différentes notifications s'affichent au combiné d'instruments, fig. 181 :

- (1) Sélection de la vitesse
- (2) Régulateur de vitesse activé
- (3) Régulateur de vitesse en pause / prêt pour la reprise

## DYSFONCTIONNEMENT

En cas de dysfonctionnement, des tirets s'affichent clignotants puis fixes (orange) en lieu et place de la vitesse de consigne.

Le faire vérifier par un concessionnaire Lancia.



## ATTENTION

**185)** Le régulateur de vitesse ne garantit pas le respect de la vitesse maximale autorisée et de la distance de sécurité entre les véhicules, le conducteur reste responsable de sa conduite. Pour la sécurité de tous, activer le régulateur de vitesse uniquement si les conditions de circulation permettent de rouler à vitesse constante et de maintenir une distance de sécurité suffisante. Rester vigilant lorsque le régulateur de vitesse est activé. En cas d'appui maintenu sur l'une des touches de modification de la vitesse de consigne, un changement très rapide de la vitesse du véhicule peut survenir. En cas de forte descente, le régulateur de vitesse ne pourra pas empêcher le véhicule de dépasser la vitesse programmée. Freiner si nécessaire pour maîtriser la vitesse du véhicule. En cas de forte montée ou de remorquage, la vitesse de consigne pourra ne pas être atteinte ou maintenue.

**186)** Ne jamais utiliser le système dans les situations suivantes : en zone urbaine avec piétons risquant de traverser la voie, en circulation dense, sur route sinueuse ou escarpée, sur chaussée glissante ou inondée, en cas de conditions météorologiques défavorables, en cas de visibilité dégradée pour le conducteur, sur piste

de course, sur banc à rouleaux, en cas d'utilisation d'une roue de secours type "galette", en cas d'utilisation de chaînes à neige, de chaussettes à neige ou de pneumatiques cloutés.

RÉGULATEUR  
AUTOMATIQUE DE  
VITESSE

(suivant version)

⚠ 187) 188) 189) 190) 191) 192) 193) 194) 195) 196)  
⚠ 54) 55) 56) 57) 58) 59) 60) 61)

AVERTISSEMENT Pour plus d'informations, voir le chapitre "Recommandations des systèmes avancés d'aide à la conduite (ADAS)" dans cette section et "Limites du système" dans ce chapitre.

Le régulateur automatique de vitesse est une version améliorée du régulateur de vitesse, avec une fonction supplémentaire de maintien de la distance par rapport au véhicule qui précède.

REMARQUE Essentiellement conçu pour la conduite sur voies rapides et autoroutes, ce système ne fonctionne qu'avec des véhicules en mouvement roulant dans le même sens de circulation que votre véhicule.

Il utilise des capteurs de radar et de caméra pour détecter le véhicule à l'avant fig. 182. Si aucun véhicule n'est

détecté dans la voie de circulation, le régulateur automatique de vitesse fonctionne comme un régulateur de vitesse conventionnel.



182

LNy00260

Le régulateur automatique de vitesse décélère automatiquement le véhicule à l'approche d'un véhicule en marche plus lent.

Il règle alors la vitesse du véhicule pour suivre le véhicule précédent, en respectant la distance vers l'avant sélectionnée.

La vitesse du véhicule augmente ou diminue pour suivre le véhicule à l'avant, mais ne dépassera pas la vitesse définie. Il peut appliquer un freinage limité avec les feux stop activés.

Si le véhicule à l'avant accélère ou change de voie de circulation, le régulateur automatique de vitesse accélère progressivement pour revenir à la vitesse réglée enregistrée.

Si le conducteur actionne les clignotants pour dépasser un véhicule plus lent, le régulateur automatique

de vitesse autorise le véhicule à approcher temporairement du véhicule qui le précède pour le dépasser. Cependant, la vitesse réglée n'est jamais dépassée.

Le système peut freiner le véhicule jusqu'à l'arrêt complet. En fonction de la version, le système peut faire accélérer le véhicule automatiquement après un arrêt complet.

### COMMANDES AU VOLANT

(1) fig. 183 Activation du régulateur automatique de vitesse en cours. Prise en compte de la vitesse proposée par la Reconnaissance des panneaux

(2) Augmentation/diminution de la vitesse de consigne (avec le régulateur automatique de vitesse activé).

Activation de la régulation à la vitesse en cours (si le régulateur de vitesse est désactivé). Affichage et réglage de la consigne de distance inter-véhicules

(3) Sélection/désélection du régulateur automatique de vitesse seul ou aide au conducteur sur l'autoroute (suivant version)

(4) Mise en marche/pause du régulateur automatique de vitesse à la vitesse de consigne précédemment enregistrée. Confirmation du redémarrage du véhicule après un arrêt automatique



183

LNy00154

### UTILISATION

#### Sélection du système

Moteur tournant, appuyer plusieurs fois sur (3) fig. 183 jusqu'à l'affichage du mode régulateur automatique de vitesse au combiné d'instruments

Après quelques secondes, le mode régulateur automatique de vitesse est sélectionné. La mini-vue des aides à la conduite s'affiche (gris) et le régulateur automatique de vitesse est prêt à être activé

#### Activation du régulateur automatique de vitesse

Pour activer le régulateur automatique de vitesse, le véhicule doit rouler entre 0 et 180 km/h (si vitesse autorisée) : pour les véhicules équipés d'une boîte de vitesses automatique électrifiée à double embrayage, le régulateur automatique de vitesse reste actif entre 30 et 180 km/h.

L'activation du système est également soumise aux conditions suivantes :



- ❑ porte conducteur fermée
- ❑ ceinture de sécurité conducteur bouclée
- ❑ mode D sélectionné sur la boîte de vitesses automatique
- ❑ frein de stationnement électrique relâché
- ❑ si véhicule à l'arrêt, pédale de frein enfoncée

Le message "OK ?" fig. 184 s'affiche si toutes les conditions d'activation sont remplies.



184

LNY00104

Appuyer sur (1) : la vitesse actuelle devient la vitesse de consigne (minimum 30 km/h) et le régulateur automatique de vitesse est immédiatement activé (affichage vert)

### Modification de la vitesse de consigne

Pour modifier la valeur de vitesse de consigne à partir de la vitesse actuelle du véhicule :

- ❑ pour des incréments de +/- 1 km/h (1 mph), appuyer brièvement et

successivement vers le haut/bas sur (2) pour augmenter/diminuer la vitesse

- ❑ pour des incréments de +/- 5 km/h (5 mph), appuyer vers le haut/bas sur (2) et le maintenir enfoncé pour augmenter/diminuer la vitesse

AVERTISSEMENT L'appui maintenu prolongé vers le haut/bas sur (2) entraîne une modification rapide de la vitesse du véhicule.

Lorsque la fonction est activée, il est possible de modifier la valeur de la vitesse de consigne à partir de la vitesse proposée par TRAFFIC SIGN RECOGNITION (Reconnaissance panneaux routiers) et affichée au combiné d'instruments :

- ❑ Au passage du panneau : appuyer sur OK pour enregistrer la vitesse proposée. La valeur s'affiche aussitôt comme nouvelle consigne au combiné d'instruments.

- ❑ Après avoir dépassé le panneau :

- cliquer sur OK. Le message "OK ?" fig. 184 s'affiche pour confirmer la demande de mémorisation
- appuyer une seconde fois sur OK pour enregistrer la vitesse proposée. La nouvelle valeur de vitesse de consigne s'affiche au combiné d'instruments

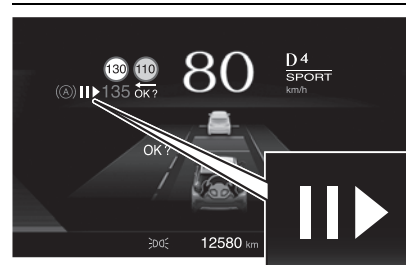

185

LNY00065

### Mise en pause/reprise du régulateur automatique de vitesse

Appuyer sur (4) ou sur la pédale de frein. Le symbole  s'affiche si toutes les conditions d'activation sont réunies.

Le régulateur automatique de vitesse peut avoir été mis en pause également :

- ❑ automatiquement en cas de déclenchement du programme de stabilité électronique (ESC)
  - ❑ par passage au point mort ou engagement de la marche arrière
  - ❑ par utilisation du frein de stationnement électrique
  - ❑ par débouclage de la ceinture de sécurité
  - ❑ en ouvrant la porte conducteur
- Appuyer sur (4) ou OK pour réactiver le régulateur automatique de vitesse. Après un freinage ayant entraîné l'arrêt du véhicule, si les conditions de circulation ne permettent pas le redémarrage immédiat du véhicule

dans les 3 secondes qui suivent l'immobilisation, appuyer sur (4) ou sur la pédale d'accélérateur pour repartir.

**REMARQUE** Le régulateur automatique de vitesse reste actif après un changement de rapport.

**AVERTISSEMENT** Lorsque le régulateur automatique de vitesse est en pause et que le conducteur tente de le réactiver, un message s'affiche temporairement si la réactivation est impossible (conditions requises non réunies).

### Modification de la vitesse de consigne avec la fonction TRAFFIC SIGN RECOGNITION (Reconnaissance panneaux routiers)

Appuyer sur OK pour prendre en compte la vitesse proposée par la fonction au combiné d'instruments, puis réappuyer pour valider.

**AVERTISSEMENT** Si la vitesse sélectionnée est éloignée de la vitesse actuelle du véhicule, une forte accélération ou décélération est ressentie.

### Visualisation de l'afficheur

1



2



3



186

LN0Y00373

En fonction de l'état du régulateur automatique de vitesse, différentes notifications s'affichent au combiné d'instruments fig. 186 :

- (1) Sélection de la vitesse
- (2) Régulateur automatique de vitesse actif
- (3) Régulateur automatique de vitesse prêt pour la reprise

### Changement de la distance inter-véhicules

Appuyer sur (2) pour afficher les seuils de réglage de distance ("Distant",

"Normal" ou "Proche"), puis appuyer brièvement à plusieurs reprises vers le haut ou vers le bas pour sélectionner un seuil.

Après quelques secondes, l'option est prise en compte et sera mémorisée à la coupure du contact.

Le conducteur doit garder une distance de sécurité suffisante avec le véhicule qui le précède.

### Dépassement temporaire de la vitesse de consigne

Appuyer sur la pédale d'accélérateur. Le système est suspendu tant que l'accélération est maintenue. La vitesse de consigne clignote tant que la vitesse actuelle du véhicule est supérieure à la vitesse de consigne.

### Désélection du système

Appuyer successivement sur (3) jusqu'à ce que le mode OFF s'affiche au combiné d'instruments. Après quelques secondes, le mode régulateur automatique de vitesse est désélectionné. La mini-vue des Aides à la conduite disparaît.



Régulateur sélectionné,

mais non activable. Toutes les conditions de fonctionnement ne sont pas remplies.



Régulateur sélectionné,

en attente de confirmation pour l'activation. Toutes les conditions de fonctionnement sont réunies.



90  
95

Régulateur en pause, mais

non réactivable. Toutes les conditions de fonctionnement ne sont pas remplies.

90  
95

Régulateur en pause,

en attente de confirmation pour la réactivation. Toutes les conditions de fonctionnement sont réunies.

90  
70

Régulateur automatique

de vitesse actif, véhicule détecté à l'avant.

90  
95

Régulateur suspendu, suite

à une accélération momentanée du conducteur.



(jaune)(avec message sonore)

Freiner ou accélérer, selon le contexte.



(rouge)(avec message sonore)

**Reprendre immédiatement en main le véhicule :** le système ne sait pas gérer la situation de conduite actuelle.



(Avec message sonore) Le

système refuse d'activer le régulateur de vitesse, car les conditions requises ne sont pas réunies.

### RÉGULATEUR AUTOMATIQUE DE VITESSE AVEC FONCTION STOP&GO

Pour les véhicules à boîte de vitesses automatique/boîtier d'entraînement

électrique, le régulateur automatique de vitesse permet de maintenir la distance sélectionnée derrière un véhicule qui freine jusqu'à l'arrêt complet.

Si le système a freiné le véhicule derrière un autre véhicule, le symbole **(A)** s'affiche à côté de la vitesse programmée. Ce symbole signale que le véhicule est maintenu automatiquement à l'arrêt.

90  
95

Lorsque le véhicule est maintenu en position d'arrêt, les recommandations suivantes doivent être suivies :

- Ne pas sortir du véhicule
- Ne pas ouvrir le compartiment de chargement
- Ne pas engager la marche arrière
- Ne pas déposer ni prendre de passagers

En trois secondes, si la cible bouge, le véhicule bouge également. Si le véhicule reste arrêté plus de 5 minutes OU si la porte conducteur est ouverte OU si la ceinture de sécurité conducteur est débouclée, le frein de stationnement électrique est engagé.

Au bout de trois secondes, accélérer ou appuyer sur le bouton (4) pour repartir. Porter attention à l'environnement du véhicule au moment de repartir.

Le symbole **(P)** s'allume.

Pour relâcher le frein de stationnement électrique, si la position D est engagée sur la version à boîte de vitesses automatique électrifiée à double embrayage/traction électrique, appuyer sur la pédale d'accélérateur.



### ATTENTION DU CONDUCTEUR

Utiliser le régulateur automatique de vitesse avec prudence dans les virages ou sur les routes montagneuses, car il peut perdre de vue le véhicule qui précède et il lui faut du temps pour le détecter de nouveau.

ne pas utiliser le système sur des routes glissantes, car il peut créer des changements rapides d'adhérence de pneu (patinage) et le conducteur peut alors perdre le contrôle du véhicule.

ne pas utiliser le régulateur automatique de vitesse par temps de pluie, de neige ou en présence de saletés importantes, car le capteur radar peut se recouvrir d'un film d'eau, de poussière, de givre ou de neige.

Dans ces conditions, la visibilité peut être réduite ou nulle. Si le capteur est obstrué, nettoyer son couvercle

Ne pas utiliser le système avec la roue de secours montée

### LIMITES DU SYSTÈME



Après un changement de file inattendu, le système a besoin d'un certain temps pour détecter le

véhicule suivant en avant. Donc si un nouveau véhicule à l'avant est détecté, le système peut accélérer au lieu de ralentir.

❑ Le régulateur automatique de vitesse ignore les véhicules roulant en sens inverse.

❑ Le régulateur automatique de vitesse ne prend pas en compte les piétons et les animaux pour le freinage et le redémarrage.

❑ Ne pas utiliser le régulateur automatique de vitesse en cas d'attelage d'une remorque.

❑ Ne pas utiliser le régulateur automatique de vitesse sur des routes avec une déclivité de plus de 15 %.

Sachant que le champ de détection du radar est assez étroit, il est possible que le système ne détecte pas :

❑ véhicules de faible largeur (par exemple des motos, des scooters) fig. 187

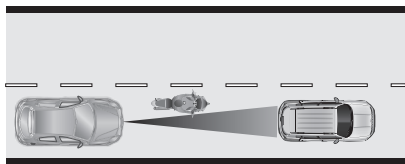

187

9660073

❑ véhicules ne circulant pas au centre de la voie fig. 188

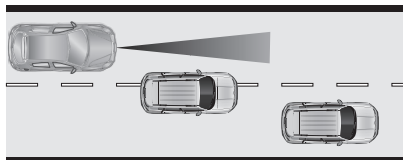

188

9660074

- ❑ véhicules entrant dans un virage
  - ❑ véhicules démarrant brusquement
- Désactiver le système dans les situations suivantes :

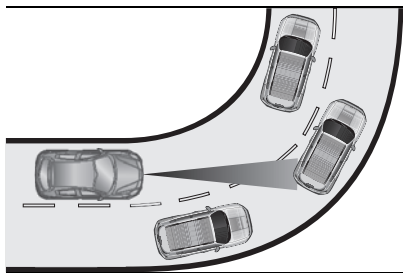

189

9660075

- ❑ Roulage en virage serré fig. 189
- ❑ À l'approche d'un rond-point
- ❑ En suivant un véhicule non détecté par le système, par exemple une moto
- ❑ Lorsque le véhicule qui précède décélère brusquement

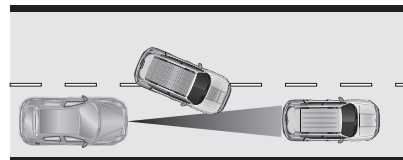

190

9660076

❑ Rabattement brutal d'un véhicule entre votre véhicule et celui qui le précède fig. 190

### En montage

⚠ 199)

La performance du système sur route vallonnée fig. 191 est fonction de la vitesse du véhicule et de sa charge, des conditions de circulation et de la pente de la route. Il peut ne pas détecter un véhicule dans la même voie lors de la conduite sur route vallonnée.

Sur des côtes raides, il faudra peut-être utiliser l'accélérateur pour maintenir la vitesse du véhicule.

En descente, il sera peut-être nécessaire de freiner pour maintenir ou réduire la vitesse.

Bien noter que l'application des freins désactive le système.



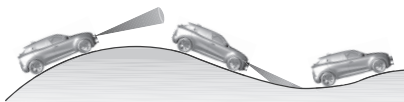

191

9660102

### RADAR

⚠️ (200) 201)

Le radar est situé au centre du pare-chocs avant (fig. 192).

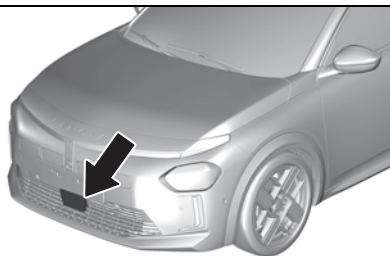

192

LNY00115

### DÉFAILLANCE

En cas de défaillance du régulateur automatique de vitesse, un voyant d'avertissement s'allume au combiné d'instruments, et un message d'avertissement s'affiche au combiné d'instruments, accompagné d'un signal sonore.

La reconnaissance de limitation de vitesse peut ne pas fonctionner correctement si des panneaux de circulation ne sont pas conformes à la convention de Vienne sur les panneaux et signaux routiers. Faire vérifier le système par un concessionnaire Lancia. Par mesure de sécurité, ne pas utiliser le système si les feux stop sont défectueux. Ne pas utiliser le système si le pare-chocs avant est endommagé.



### ATTENTION

**187)** Soyez toujours très vigilant lorsque vous conduisez et soyez toujours prêt à appuyer sur les freins si nécessaire.

**188)** Le système constitue une aide à la conduite : le conducteur ne doit jamais baisser son attention pendant la conduite. La responsabilité incombe toujours au conducteur, qui doit tenir compte des conditions de circulation afin de conduire en toute sécurité. Le conducteur est toujours tenu de maintenir une distance de sécurité avec le véhicule qui le précède.

**189)** Le dispositif n'est pas activé en présence de piétons, de véhicules venant en sens inverse ou en mouvement transversal et d'objets fixes (p. ex. un véhicule dans une file d'attente ou un véhicule en panne).

**190)** L'appareil ne peut pas prendre en compte les conditions routières, de circulation et météorologiques et les

conditions de mauvaise visibilité (p. ex. brouillard).

**191)** Le dispositif ne reconnaît pas toujours entièrement les conditions de conduite complexes qui pourraient entraîner une détermination incorrecte ou non existante de la distance de sécurité à maintenir.

**192)** L'appareil ne peut pas appliquer la force de freinage maximale : le véhicule ne sera pas complètement arrêté.

**193)** Si l'un des dysfonctionnements se produit, n'utilisez pas le système : suite à un impact sur le pare-brise près de la caméra ou sur le pare-chocs avant ; en cas de défaillance des feux stop.

**194)** Si le véhicule a subi l'une des modifications suivantes, n'utilisez pas le système : transport d'objets longs sur les barres de toit ; remorquage ; avant du véhicule modifié (p. ex. en ajoutant des phares longue portée ou en peignant le pare-chocs avant) ; radar obstrué.

**195)** Si le conducteur active le clignotant pour dépasser un véhicule plus lent, le régulateur de vitesse pourra momentanément réduire la distance au véhicule cible pour faciliter le dépassement, sans dépasser la vitesse de consigne.

**196)** Toute l'attention du conducteur est toujours requise lors de la conduite avec le régulateur automatique de vitesse. Le conducteur garde le contrôle total du véhicule car la pédale de frein, la pédale d'accélérateur et le bouton  ont priorité sur toute opération du régulateur automatique de vitesse.

**197)** Lorsque le système est désactivé ou annulé, le véhicule n'est plus immobilisé et peut commencer à se déplacer. Toujours être prêt à serrer manuellement le frein pour maintenir le véhicule à l'arrêt. Ne pas sortir du véhicule pendant la phase d'arrêt à l'aide du régulateur automatique de vitesse. Toujours placer la commande PRND en position de stationnement P et couper le contact avant de quitter le véhicule.

**198)** La force de freinage automatique du système ne permet pas un freinage brusque et le niveau de freinage peut ne pas être suffisant pour éviter une collision.

**199)** Ne pas utiliser le régulateur automatique de vitesse sur les routes à fortes pentes.

**200)** L'unité radar a été alignée avec précaution lors de la fabrication. Par conséquent, en cas d'impact frontal, ne pas utiliser le système. Le pare-chocs avant peut sembler intact, mais le capteur derrière peut être affecté et réagir de manière incorrecte. Après un accident, contacter un concessionnaire Lancia pour faire vérifier et régler la position du radar.

**201)** L'utilisation d'un support de plaque d'immatriculation sur le pare-chocs avant peut affecter le bon fonctionnement du radar. En cas d'utilisation d'un support de plaque d'immatriculation, suivre les marquages et indications sur le pare-chocs avant.



## AVERTISSEMENT

**54)** Le système peut avoir un fonctionnement limité ou ne pas fonctionner du tout dans des conditions météorologiques telles que : forte pluie, grêle, brouillard épais, neige épaisse.

**55)** La partie de la zone du pare-chocs à l'avant du capteur ou le capteur radar lui-même ne doit pas être recouverte d'autocollants, de phares auxiliaires ou de tout autre objet.

**56)** Le fonctionnement peut être affecté par toute modification structurelle apportée au véhicule, comme une modification de la géométrie avant, un changement de pneu ou une charge plus lourde que la charge standard du véhicule.

**57)** Des réparations incorrectes effectuées sur la partie avant de la voiture (pare-chocs, châssis, par exemple) peuvent modifier la position du capteur radar et nuire à son fonctionnement. Pour toute opération de ce type, se rendre chez un concessionnaire Lancia.

**58)** Ne pas modifier et n'effectuer aucune intervention sur le capteur radar ou sur la caméra de la vitre du pare-brise. En cas de défaillance d'un capteur, contacter un concessionnaire Lancia.

**59)** Ne lavez pas avec des jets haute pression la zone inférieure du pare-chocs : en particulier, évitez la zone du connecteur électrique du système. N'utilisez pas de solvants ou de pâtes abrasives.

**60)** Faire attention en cas de réparation ou de peinture dans la zone autour du capteur. En cas de choc frontal, le capteur peut se désactiver automatiquement et afficher un avertissement pour indiquer que le capteur doit être réparé. Même sans avertissement de dysfonctionnement, désactiver le fonctionnement du système si l'on pense que la position du capteur radar (par exemple, en raison d'un impact frontal à basse vitesse comme lors des manœuvres de stationnement). Dans ce cas, se rendre chez un concessionnaire Lancia pour faire réaligner ou remplacer le capteur radar.

**61)** Toute décélération du véhicule effectuée par le système allume les feux de stop. Le système n'est pas opérationnel en cas de défaillance des feux de stop.



## LANE DEPARTURE WARNING (Système d'aide au maintien dans la voie)

(suivant version)

Le système d'avertissement de franchissement de ligne aide le conducteur à ne pas quitter involontairement la voie de circulation. La caméra avant fig. 193 observe les bords de la chaussée, ainsi que les marquages des voies entre lesquelles le véhicule roule.

Si le véhicule traverse le bord d'une route ou le marquage d'une voie, le système avertit le conducteur.

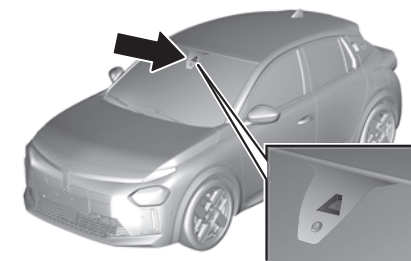

193

LNY00308

Une sortie de voie accidentelle n'est pas supposée par le système lorsque les feux de direction sont actionnés et pendant les quelques secondes suivant la désactivation des feux de direction.

Le système informe le conducteur par l'affichage d'un message et un signal

sonore si une correction dure plus de 10 secondes. Si le conducteur ne parvient toujours pas à maintenir le véhicule dans la voie de circulation, la correction s'interrompt après quelques instants.

Aucun avertissement n'est émis avec une conduite dynamique, c'est-à-dire en cas d'appui sur la pédale de frein ou d'accélérateur ou de braquage brusque.

Lorsque le système reconnaît un franchissement involontaire de la voie, le voyant  clignote rapidement en jaune.

 202)

### CONDITIONS DE FONCTIONNEMENT

Pour garantir le bon fonctionnement du système, les conditions préalables suivantes doivent être remplies :

- vitesse du véhicule entre 65 km/h et 180 km/h environ
- feux de direction pas activés
- volant maintenu à deux mains
- pas de conduite dynamique, c'est-à-dire appui sur la pédale de frein ou d'accélérateur
- limites des voies clairement identifiables par le système
- véhicule pas dans un virage serré
- absence de défaillance du système pouvant empêcher les corrections

**AVERTISSEMENT** Le conducteur est pleinement responsable du contrôle de son véhicule et doit toujours garder ses mains sur le volant en roulant.

Le conducteur peut empêcher la correction en maintenant fermement le volant (par exemple, au cours d'une manœuvre d'évitement). La correction est interrompue dès l'activation des feux indicateurs de direction.

### ACTIVATION/DÉSACTIVATION



Par défaut, à chaque démarrage, le système est automatiquement activé, comme l'exige la réglementation.

Ce système peut être activé ou désactivé dans Personnalisation du véhicule du système **Uconnect™**.

Suivant la version, le système est automatiquement réactivé au redémarrage suivant du véhicule.

Le système d'aide au maintien dans la voie est désactivé par le conducteur lorsque le véhicule est remorqué.

### FAULT

En cas de défaillance,  et  s'affichent au combiné d'instruments, avec un message et un signal sonore. Faire appel au Réseau après-vente Jeep.

**Suivant équipement**  Ce voyant d'avertissement s'allume au combiné d'instruments, accompagné du message "Capteur d'assistance à la conduite sale : nettoyez le capteur, consultez le Manuel de l'utilisateur" si le capteur est occulté. Ce phénomène est normal ; il n'est pas nécessaire de consulter un atelier qualifié. Dans ce cas, arrêter le véhicule et vérifier si la caméra avant est recouverte de

salissures, boue, sable, neige, givre ou de tout autre élément pouvant empêcher la détection. Le système est de nouveau opérationnel après nettoyage du champ de détection

### LIMITES DU SYSTÈME

Les performances du système peuvent être affectées par :

- caméra recouverte de neige, givre, neige fondue, boue, saletés ou impactée par des dégâts du pare-brise ou la présence d'objets étrangers, par exemple des autocollants
- véhicules proches à l'avant
- routes inclinées
- routes sinueuses ou vallonnées
- mauvaises conditions d'éclairage
- changements d'éclairage brusques
- lumière du soleil directement dans l'objectif de la caméra
- conditions d'environnement défavorables, comme une forte pluie ou de la neige
- modifications sur le véhicule, par exemple les pneus
- routes avec des marquages de voies peu visibles.
- système limité dans les chantiers
- système limité sur les routes vallonnées et les courbes raides



### ATTENTION

**202)** Ce système est une aide à la conduite qui ne peut, en aucun cas, remplacer la vigilance du conducteur.

## LANE KEEPING ASSIST (Aide au maintien dans la voie)

(suivant version)



62) 63) 64) 65) 66) 67)

AVERTISSEMENT Pour plus d'informations, voir le chapitre "Recommandations des systèmes avancés d'aide à la conduite (ADAS)" dans cette section.

Le système Lane Keeping Assist (Aide au maintien dans la voie) rectifie la trajectoire du véhicule en alertant le conducteur dès qu'il détecte un risque de franchissement involontaire de ligne ou de bas-côté (suivant version). Pour cela, le système utilise une caméra, placée sur la partie supérieure du pare-brise, identifiant les lignes de marquage au sol et les bords de route (suivant version).

**L'utilisation de ce système est surtout optimale sur les autoroutes et les voies rapides.**

Dès que le système identifie un risque de franchissement involontaire d'une des lignes de marquage au sol détectées ou une limite de voie (par exemple, bordure d'herbe), il effectue la correction de trajectoire nécessaire au rétablissement du véhicule dans sa voie initiale.

Le conducteur remarque un mouvement de rotation du volant. Le conducteur ressent alors un mouvement de contre-braquage du volant. Tourner le volant dans le même sens, si le système ne le fait pas suffisamment. Tourner lentement le volant dans la direction opposée, si l'on souhaite changer de voie.

Lorsque le système dirige pour corriger la trajectoire du véhicule,  clignote en jaune à l'écran du combiné d'instruments.

AVERTISSEMENT Le conducteur est pleinement responsable du contrôle de son véhicule et doit toujours garder ses mains sur le volant en roulant. Le conducteur peut empêcher la correction en maintenant fermement le volant (par exemple, au cours d'une manœuvre d'évitement). La correction est interrompue dès l'activation des feux indicateurs de direction.

Tant que les feux indicateurs de direction sont activés et pendant quelques secondes après leur arrêt, le système considère un écart de



trajectoire comme volontaire et ne déclenche aucune correction pendant cette période.

Le système informe le conducteur par l'affichage d'un message et un signal sonore si une correction dure plus de 10 secondes. Si le conducteur ne parvient toujours pas à maintenir le véhicule dans la voie de circulation, la correction s'interrompt après quelques instants.

Suivant version, seul le système Lane Departure Warning (Système d'aide au maintien dans la voie) est actif, en cas de défaillance du système, d'utilisation d'une roue de secours, de désactivation du contrôle de stabilité électronique ou, par exemple, de l'attelage d'une remorque.

### CONDITIONS DE FONCTIONNEMENT

- vitesse du véhicule comprise entre 65 et 180 km/h (40 et 112 mph)
- voie de circulation délimitée par une ligne médiane
- volant maintenu à deux mains
- indicateurs de direction éteints à l'activation du système
- système ESC activé et opérationnel
- des chaussées avec des marquages de voie visibles
- aucune roue de secours n'est utilisée
- véhicule pas dans un virage serré

### ACTIVATION/DÉSACTIVATION

Par défaut, à chaque démarrage, le système est automatiquement activé, comme l'exige la réglementation.

Ce système peut être activé ou désactivé dans Personnalisation du véhicule à l'écran tactile ADAS du système **Uconnect™** : (1) : système désactivé / (2) : système activé.

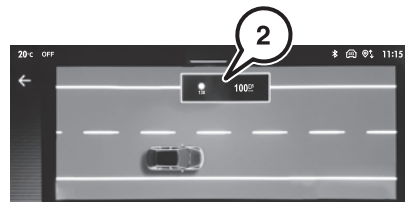
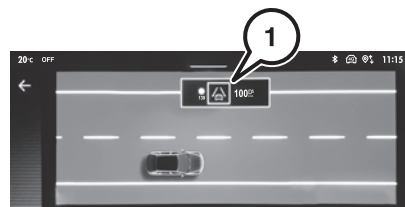

REMARQUE Suivant la version, le système est automatiquement réactivé au redémarrage suivant du véhicule.

Le système Lane Keeping Assist (Aide au maintien dans la voie) est désactivé par le conducteur lorsque le véhicule est remorqué.



### FAULT

 Ce voyant d'avertissement s'affiche au combiné d'instruments, accompagné du message "Défaut du système d'alerte audio : réparation nécessaire" si le système d'avertissement sonore est défectueux. Le système peut être défectueux ou indisponible. Le faire vérifier par un concessionnaire Lancia.

En cas de défaillance,  et  s'affichent au combiné d'instruments, avec un message et un signal sonore. Faire appel à un concessionnaire Lancia.

**Suivant équipement**  Ce voyant d'avertissement s'allume au combiné d'instruments, accompagné du message "Capteur d'assistance à la conduite sale : nettoyez le capteur, consultez le Manuel de l'utilisateur" si le capteur est occulté. Ce phénomène est normal ; il n'est pas nécessaire de consulter un atelier qualifié. Dans ce cas, arrêter le véhicule et vérifier si la caméra avant est recouverte de salissures, boue, sable, neige, givre ou de tout autre élément pouvant empêcher la détection. Le système est de nouveau opérationnel après nettoyage du champ de détection

### Indisponibilité après déconnexion de la batterie

Le système d'aide au maintien dans la voie peut être indisponible ou désactivé temporairement lorsque l'alimentation du véhicule est déconnectée en l'état "Disponible".

## LIMITES DU SYSTÈME

Les performances du système peuvent être affectées par :

- caméra recouverte de neige, givre, neige fondue, boue, saletés ou impactée par des dégâts du pare-brise ou la présence d'objets étrangers, par exemple des autocollants
- véhicules proches à l'avant
- routes inclinées
- routes sinueuses ou vallonnées
- mauvaises conditions d'éclairage
- changements d'éclairage brusques
- lumière du soleil directement dans l'objectif de la caméra
- conditions d'environnement défavorables, comme une forte pluie ou de la neige
- modifications sur le véhicule, par exemple les pneus
- routes avec des marquages de voies peu visibles.
- système limité dans les chantiers
- système limité sur les routes vallonnées et les courbes raides



### ATTENTION

**203)** *Toujours maintenir son attention sur la route et son véhicule en bonne position sur la voie, pour éviter tout dommage matériel au véhicule ou des accidents corporels graves ou mortels. L'aide au maintien dans la voie ne dirige pas en permanence le véhicule. Le système peut ne pas maintenir le*

*véhicule dans la voie ou produire une alerte, même si un marquage au sol est détecté. La direction du système d'aide au maintien dans la voie peut ne pas être suffisante pour éviter une sortie de voie. Le système peut ne pas détecter que le volant a été lâché pour des causes externes (état de la route ou du revêtement, conditions météorologiques, etc.). Le conducteur est pleinement responsable du contrôle de son véhicule et doit toujours garder ses mains sur le volant en roulant. L'utilisation du système sur des routes glissantes peut faire perdre le contrôle du véhicule et provoquer un accident. Désactiver le système.*



### AVERTISSEMENT

**62)** *Le fonctionnement de la caméra peut être limité ou absent en raison de conditions météorologiques telles que : forte pluie, grêle, brouillard épais, neige épaisse, formation de couches de glace sur la vitre du pare-brise.*

**63)** *Le fonctionnement de la caméra peut également être compromis par la présence de poussière, de condensation, de saleté ou de glace sur la vitre du pare-brise, par les conditions de circulation (p. ex. les voitures qui ne sont pas alignées avec la vôtre, les voitures qui se déplacent en sens transversal ou opposé sur la même voie, les courbes légères), par l'état de la chaussée et par les conditions de conduite (p. ex. conduite tout-terrain). S'assurer que le pare-brise est toujours propre. Utiliser*

*des détergents spécifiques et des chiffons propres pour éviter de rayer le pare-brise. Le fonctionnement de la caméra peut également être limité ou absent dans certaines conditions de conduite, de circulation et selon l'état de la chaussée.*

**64)** *La projection de charges sur le toit de la voiture peut nuire au bon fonctionnement de la caméra. Avant de commencer, s'assurer que la charge est correctement positionnée afin de ne pas couvrir la plage de fonctionnement de la caméra.*

**65)** *Si la vitre du pare-brise doit être remplacée en raison de rayures, d'écaillage ou de bris, contacter uniquement un concessionnaire Lancia. Ne pas remplacer le pare-brise soi-même, risque de dysfonctionnement ! Il est conseillé de remplacer le pare-brise s'il est endommagé dans la zone de la caméra.*



**66)** *Ne pas modifier la caméra. Ne pas fermer les ouvertures du couvercle esthétique situé sous le rétroviseur intérieur. En cas de défaillance de la caméra, contacter un concessionnaire Lancia.*

**67)** *Ne pas couvrir la zone de fonctionnement de la caméra avec des autocollants ou d'autres objets. Porter également attention aux autres objets sur le capot (p. ex. une couche de neige) et s'assurer qu'ils n'interfèrent pas avec la caméra.*



### Situations de conduite et alertes associées

Le tableau ci-après décrit les alertes et les messages affichés en fonction des situations de conduite. L'ordre réel d'affichage de ces alertes peut être différent.

État de la fonction	Écran	Commentaires
<b>ARRÊT</b>		Système désactivé
<b>ON</b>	Aucune	Fonction active, conditions non remplies : <input type="checkbox"/> Vitesse inférieure à 65 km/h (40 mph) <input type="checkbox"/> Pas de reconnaissance de ligne <input type="checkbox"/> ESC déclenché <input type="checkbox"/> Conduite "sportive"
<b>ON</b>		Désactivation/mise en veille automatique de la fonction (par exemple, détection d'une remorque, utilisation de la roue de secours "galette" fournie avec le véhicule, défaillance).
<b>ON</b>	Aucune	Détection du marquage au sol. Vitesse supérieure à 65 km/h (40 mph).
<b>ON</b>		Le système corrige la trajectoire du côté où le risque de franchissement de voie a été détecté. Les mains du conducteur sont sur le volant.

État de la fonction	Écran	Commentaires
ON	 <p data-bbox="276 322 703 370">"Tenez le volant" ou "Restez dans la voie" (suivant version)</p>	<p data-bbox="727 137 1393 361">Si, pendant la correction de la trajectoire, le système détermine que la correction ne sera pas suffisante, un message s'affiche uniquement en cas de deux interventions consécutives minimum sans les mains sur le volant (accompagné d'un signal sonore d'avertissement qui, à partir de la deuxième intervention, dure 10 secondes de plus que le signal sonore précédent). De plus, ce message s'affichera en cas d'intervention continue de plus de 10 secondes sans les mains sur le volant.</p> <p data-bbox="727 367 1334 415">Plus les corrections se succèdent, plus la durée de l'alerte sonore se rallonge.</p> <p data-bbox="727 421 1382 490">Le signal sonore deviendra continu et persistera jusqu'à ce que le conducteur prenne le volant correctement en main ou jusqu'à ce que la trajectoire soit corrigée.</p>



## LIMITATIONS DU SYSTÈME

Le système passe automatiquement en veille dans les cas suivants :

- ❑ système ESC désactivé ou en cours de déclenchement
  - ❑ vitesse inférieure à 65 km/h (40 mph) ou supérieure à 180 km/h (112 mph)
  - ❑ raccordement électrique d'une remorque
  - ❑ détection de l'utilisation d'une roue de secours de type "galette" (la détection n'est pas immédiate, il est recommandé de désactiver la fonction)
  - ❑ détection d'un comportement de conduite dynamique, appui sur la pédale de frein ou d'accélérateur
  - ❑ roulage au-delà des lignes de marquage
  - ❑ activation des indicateurs de direction
  - ❑ franchissement de la ligne intérieure d'un virage
  - ❑ roulage en virage serré
  - ❑ détection d'une inactivité du conducteur pendant une correction
  - ❑ système limité dans les chantiers
  - ❑ système limité sur les routes vallonnées et les courbes raides
- Désactiver le système, si le système est rendu défectueux par des traces de goudron, des ombres, des fissures de la chaussée, des marquages de voies temporaires ou en chantier, ou d'autres imperfections de la route.

Le système peut être perturbé ou ne pas fonctionner notamment dans les situations suivantes :

- ❑ contraste insuffisant entre la chaussée et les bas-côtés (par exemple, ombre)
- ❑ marquages au sol usés, masqués (neige, boue) ou multiples (par exemple, zones de travaux),
- ❑ faible distance avec le véhicule qui précède (les marquages au sol ne peuvent pas être détectés)
- ❑ routes étroites, sinueuses

### Risque de déclenchements indésirables

Le système doit être désactivé dans les situations suivantes :

- ❑ lors d'un changement de roue ou d'une intervention près d'une roue
- ❑ remorquage ou porte-vélos sur attelage, notamment avec remorque non branchée ou non homologuée
- ❑ chaussée en mauvais état, non stabilisée ou à très faible adhérence (risque d'aquaplaning, neige, verglas)
- ❑ conditions météorologiques défavorables
- ❑ conduite sur circuits de course
- ❑ roulage sur banc à rouleau

## FONCTION AVANCÉE D'AIDE AU MAINTIEN DANS LA VOIE

(suivant version)

 204)

 68) 69) 70) 71) 72) 73)

**AVERTISSEMENT** Pour plus d'informations, voir le chapitre "Recommandations concernant les systèmes avancés d'aide à la conduite (ADAS)" dans cette section et "Limites du système" dans ce chapitre.

La fonction avancée d'aide au maintien dans la voie est une amélioration du système d'aide au maintien dans la voie.

Le système activé repère les marquages de la voie à l'aide de la caméra placée en haut du pare-brise, fig. 195.

Il dirige le véhicule à l'intérieur de la voie détectée. Le conducteur remarque un mouvement de rotation du volant.

Ce système est principalement adapté à la conduite sur autoroutes et voies rapides.

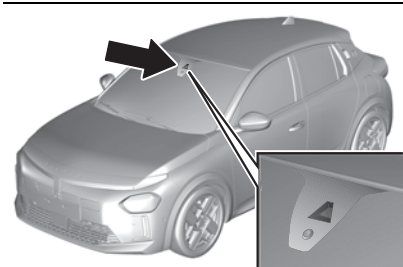

195

LNY00308

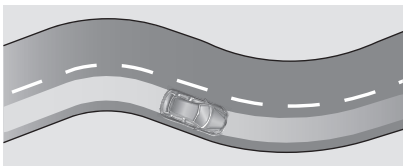

196

9660077

La position actuelle du véhicule dans la voie est ainsi maintenue. Cette position n'est pas nécessairement au centre de la voie.

Lorsque le véhicule se déplace à sur le bord extérieur de la voie, le système corrige en douceur la trajectoire vers le centre de la voie actuelle lorsqu'une vitesse déterminée a été dépassée. Le conducteur remarque de nouveau un mouvement de rotation du volant.

Lorsque le véhicule est dirigé par le système,  s'allume en vert à l'écran du combiné d'instruments fig. 197. Toutefois, le contrôle du véhicule peut être repris à tout moment par le conducteur. C'est pourquoi le conducteur doit exercer une force supplémentaire pour tourner le volant.



197

LNY00335

Si le système détecte que le conducteur ne tient pas le volant suffisamment fort, il déclenche une série de messages d'alerte.

Si l'interruption prend trop de temps, le système est désactivé.

 s'éteint à l'écran du combiné d'instruments. Le système doit être réactivé par le conducteur.

L'alerte (1) fig. 197 apparaît lorsque le véhicule franchit la ligne (c'est-à-dire dans les virages serrés). Le conducteur doit maintenir le volant dans la bonne trajectoire.

En fonction de l'état du système, la visualisation au combiné d'instruments peut être différente.

Les lignes de délimitation de voies (1) fig. 197 et le volant (2) changent de couleurs :

- gris : système en pause
- vert : système actif
- orange : alerte, véhicule trop proche d'une ligne de délimitation de voie

### CONDITIONS DE FONCTIONNEMENT

La fonction avancée d'aide au maintien dans la la voie fonctionne uniquement en combinaison avec le régulateur automatique de vitesse.

- Le régulateur automatique de vitesse avec fonction Stop&Go doit être activé
- Voie de circulation délimitée par des lignes de chaque côté
- Système ESC opérationnel
- Système ASR activé
- Pas de remorque détectée
- Pas d'utilisation de roue de secours de type "galette"
- Véhicule non soumis à une forte accélération latérale
- indicateurs de direction éteints à l'activation du système

### ACTIVATION/DÉSACTIVATION

Au combiné, la couleur du symbole dépend de l'état de fonctionnement du système :

-  (gris) Au moins une des conditions de fonctionnement n'est pas remplie, le système est en pause



 (vert) Toutes les conditions de fonctionnement sont remplies, le système est actif

 (orange)  
Dysfonctionnement du système

### RÉGULATEUR DE VITESSE

Le conducteur doit tenir correctement le volant.

Lorsque la régulation s'active, les symboles s'affichent en vert : par de petites actions sur la direction, le système dirige le véhicule et le maintient dans la position choisie par le conducteur, dans la voie de circulation.

Cette position n'est pas nécessairement au centre de la voie. Le conducteur perçoit les mouvements du volant.

À tout instant, il peut modifier la position du véhicule en intervenant sur le volant, ce qui suspend la fonction. Le conducteur positionne le véhicule où il le souhaite dans la voie. Dès qu'il estime que la position du véhicule lui convient, il la maintient jusqu'à réactivation de la fonction. Le système reprend le contrôle en régulant sur la nouvelle position définie.

### MISE EN PAUSE/SUSPENSION DU SYSTÈME

 205)

#### Mise en pause automatique

Déclenchement du système ESC.  
Perte prolongée de la détection d'une des délimitations de la voie. Dans ce cas, la fonction Lane Keeping Assist (Aide au maintien dans la voie) peut prendre le relais et le système se réactive dès que les conditions de fonctionnement sont de nouveau remplies.

#### Sur action du conducteur : suspension

- Activation des indicateurs de direction
- Roulage en dehors des limites de la voie
- Tenue trop ferme du volant ou action dynamique sur le volant
- Action sur la pédale de frein (mise en pause jusqu'à réactivation du régulateur de vitesse) ou la pédale d'accélérateur (suspension pendant la durée de l'appui sur la pédale)
- Mise en pause/ du régulateur automatique de vitesse
- Désactivation du système ASR

Après une suspension due au relâchement prolongé de l'effort de maintien du volant, il est impératif de réactiver le système en appuyant de nouveau sur le bouton (1) fig. 198.



198

LNy00303



### ATTENTION

**204)** Le système assiste le conducteur en agissant sur la direction, l'accélération et le freinage dans les limites des lois de la physique et des capacités du véhicule. Certains éléments de l'infrastructure routière ou des véhicules présents sur la chaussée peuvent être mal perçus ou interprétés par la caméra et le radar, ce qui peut induire un changement de direction inattendu, une absence de correction de la direction et/ou une gestion inappropriée de l'accélération ou du freinage.

**205)** Le conducteur doit intervenir dès qu'il estime que les conditions de circulation ou l'état de la chaussée le nécessitent, par action sur le volant, pour la suspension temporaire du système. Toute intervention sur la pédale de frein qui entraîne la mise en pause du dispositif ACC va également entraîner la mise en pause du système.



## AVERTISSEMENT

**68)** Le fonctionnement de la caméra peut être limité ou absent en raison de conditions météorologiques telles que : forte pluie, grêle, brouillard épais, neige épaisse, formation de couches de glace sur la vitre du pare-brise.

**69)** Le fonctionnement de la caméra peut également être compromis par la présence de poussière, de condensation, de saleté ou de glace sur la vitre du pare-brise, par les conditions de circulation (p. ex. les voitures qui ne sont pas alignées avec la vôtre, les voitures qui se déplacent en sens transversal ou opposé sur la même voie, les courbes légères), par l'état de la chaussée et par les conditions de conduite (p. ex. conduite tout-terrain). S'assurer que le pare-brise est toujours propre. Utiliser des détergents spécifiques et des chiffons propres pour éviter de rayer le pare-brise. Le fonctionnement de la caméra peut également être limité ou absent dans certaines conditions de conduite, de circulation et selon l'état de la chaussée.

**70)** La projection de charges sur le toit de la voiture peut nuire au bon fonctionnement de la caméra. Avant de commencer, s'assurer que la charge est correctement positionnée afin de ne pas couvrir la plage de fonctionnement de la caméra.

**71)** Si la vitre du pare-brise doit être remplacée en raison de rayures, d'écaillage ou de bris, contacter uniquement un concessionnaire

*Lancia. Ne pas remplacer le pare-brise soi-même, risque de dysfonctionnement ! Il est conseillé de remplacer le pare-brise s'il est endommagé dans la zone de la caméra.*













**72)** Ne pas modifier la caméra. Ne pas fermer les ouvertures du couvercle esthétique situé sous le rétroviseur intérieur. En cas de défaillance de la caméra, contacter un concessionnaire Lancia.

**73)** Ne pas couvrir la zone de fonctionnement de la caméra avec des autocollants ou d'autres objets. Porter également attention aux autres objets sur le capot (p. ex. une couche de neige) et s'assurer qu'ils n'interfèrent pas avec la caméra.



## SITUATIONS DE CONDUITE ET ALERTES ASSOCIÉES

Les tableaux ci-après décrivent les affichages liés aux principales situations de conduite. L'ordre réel d'affichage de ces alertes peut être différent.

Molette du régulateur de vitesse	Symboles	Écran	Commentaires
<b>CRUISE</b>	 (gris)	 (gris)	Régulateur en pause. Fonction avancée d'aide au maintien dans la voie pas active.
<b>CRUISE</b>	 (vert)	 (gris)	Régulateur de vitesse actif. Fonction avancée d'aide au maintien dans la voie pas active.
<b>CRUISE</b>	 (vert)	 (vert)	Fonction d'aide au conducteur sur l'autoroute activée. Le système fonctionne normalement (présence de correction au volant).
<b>CRUISE</b>	 (gris)	 (gris)	Fonction d'aide au conducteur sur l'autoroute en pause.
<b>CRUISE</b>	 (vert) / (gris)	 (gris)	Fonction d'aide au conducteur sur l'autoroute activée. Toutes les conditions nécessaires au maintien dans la voie ne sont pas réunies.
<b>OFF ou LIMIT</b>	 (gris)	 (gris)	Régulateur de vitesse désactivé. Toutes les conditions nécessaires au maintien dans la voie ne sont pas réunies.

Molette du régulateur de vitesse	Symboles	Écran	Commentaires
<b>CRUISE</b>	 (vert) / (gris)	 (gris)	Fonction d'aide au conducteur sur l'autoroute suspendue. Le régulateur de vitesse et le système d'aide au maintien dans la voie sont suspendus.



## AFFICHAGE DE MESSAGES AU COMBINÉ D'INSTRUMENTS NUMÉRIQUE

- ❑ **"Pour utiliser le Lane Keeping Assist (Aide au maintien dans la voie), activez le régulateur de vitesse."**: activation de la fonction avancée d'aide au maintien dans la voie, régulateur de vitesse pas activé
- ❑ **"Conditions non adaptées - En attente d'activation"**: de la fonction avancée d'aide au maintien dans la voie, conditions pas toutes remplies
- ❑ **"Gardez les mains sur le volant"**: conduite prolongée sans tenir les mains sur le volant, en le tenant incorrectement ou sans exercer de force.
- ❑ **"Tenez le volant"**: perte réelle ou imminente de la fonction avancée d'aide au maintien dans la voie
- ❑ **"Reprenez le contrôle"**: perte simultanée du régulateur de vitesse et de la fonction avancée d'aide au maintien dans la voie

## LIMITES DE FONCTIONNEMENT

Le système peut ne pas fonctionner ou générer des corrections au volant inadaptées dans les situations suivantes :

- ❑ mauvaises conditions de visibilité (éclairage insuffisant de la chaussée, chute de neige, pluie, brouillard)
- ❑ éblouissement (feux d'un véhicule roulant en sens inverse, soleil rasant, reflets sur chaussée mouillée, sortie

de tunnel, alternance d'ombre et de lumière)

- ❑ zone du pare-brise située devant la caméra encrassée, embuée, givrée, enneigée, endommagée ou masquée par un autocollant
- ❑ marquages au sol dégradés, partiellement masqués (neige, boue) ou multiples (zones de travaux, raccords de revêtement)
- ❑ roulage dans un virage serré
- ❑ routes sinueuses
- ❑ présence de raccord de goudron sur la chaussée

### Risque de déclenchements indésirables

Le système doit être désactivé dans les situations suivantes :

- ❑ en roulant avec une roue de secours de type "galette".
- ❑ en situation de remorquage ou de porte-vélos sur attelage, notamment avec une remorque non branchée ou non homologuée
- ❑ conditions météorologiques défavorables
- ❑ conduite sur chaussée à faible adhérence (risque d'aquaplaning, neige, verglas)
- ❑ dans les zones de travaux et de péages
- ❑ conduite sur circuits de course
- ❑ roulage sur banc à rouleau

## DYSFONCTIONNEMENT

En cas de dysfonctionnement, le voyant Service  et ce symbole

(orange)  s'allument au combiné, accompagnés de l'affichage d'un message et d'un signal sonore. Le faire vérifier par un concessionnaire Lancia.

## RECONNAISSANCE DES PANNEAUX ROUTIERS

 206) 207) 208)

 74) 75) 76) 77) 78) 79) 80) 81)

AVERTISSEMENT Pour plus d'informations, voir le chapitre "Recommandations concernant les systèmes avancés d'aide à la conduite (ADAS)" dans cette section et "Limites du système" dans ce chapitre.

En fonction des caractéristiques du véhicule, la reconnaissance de limite de vitesse utilise la caméra sur le haut du pare-brise (reconnaissance des panneaux routiers) ou la caméra combinée avec le système de navigation Uconnect.

Ce système affiche au combiné la vitesse maximale autorisée localement, à partir de :

- ❑ panneaux de limitation de vitesse détectés par la caméra

- informations de limitation de vitesse issues de la cartographie du système de navigation embarqué
- informations de limitation de vitesse issues des services connectés
- panneaux indiquant une zone de rencontre détectés par la caméra
- certains panneaux détectés par la caméra

### Entrée d'une zone de rencontre

Exemple :



Vitesse proposée (calculée) : 20 km/h ou 10 mph (selon l'unité du combiné)

### Limitation de vitesse en cas de pluie

Exemple :



Si la commande d'essuie-glaces est en position "balayage intermittent" ou "balayage automatique" (afin que le capteur de pluie soit activé) : 110 km/h (68 mph) (par exemple)

### Limitation de vitesse en cas de remorquage



Si un attelage homologué est fixé sur le véhicule : 90 km/h (56 mph) (par exemple)

### Limitation de vitesse applicable pendant une certaine distance

Exemple :



70 km/h (43 mph) (par exemple)

### Limitation de vitesse pour les véhicules dont le poids total autorisé en charge ou le poids total roulant autorisé est inférieur à 3,5 tonnes



90 km/h (56 mph) (par exemple)

### Limitation de vitesse en cas de neige



Si la température extérieure est inférieure à 3 °C : 30 km/h (19 mph) (par exemple) avec un symbole de flocon de neige

### Limitation de vitesse pendant certains horaires

Exemple :

16-18h

30 km/h (19 mph) (par exemple) avec un symbole d'horloge

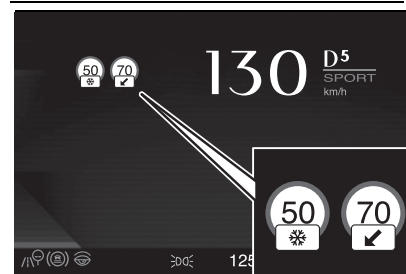

### AFFICHAGE D'INFORMATIONS AU COMBINÉ D'INSTRUMENTS NUMÉRIQUE

Indication de limitation de vitesse ou fin d'indication de limitation de vitesse détectée (suivant version)

Le système est actif mais ne détecte pas d'information de limitation de vitesse, fig. 200.



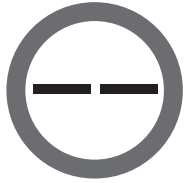

200

F650181

À la détection d'une information de limitation de vitesse, le système affiche la valeur, accompagnée d'un signal sonore.

Pour une vitesse maximale proposée, lorsque la vitesse du véhicule la dépasse, la vitesse s'affiche en clignotant pendant 3 secondes.

Si le véhicule continue à dépasser la vitesse maximale, la vitesse s'affiche en clignotant pendant 8 secondes, accompagnée d'un signal sonore.

### LIMITES DE FONCTIONNEMENT

Le système ne prend pas en compte les réductions de limitations de vitesse imposées notamment dans les cas suivants :

- pollution atmosphérique
- remorquage
- conduite avec roue de secours de type "galette" ou chaînes à neige
- pneu réparé avec le kit Fix&Go (kit de dépannage provisoire)

### jeunes conducteurs

Il est possible que le système n'affiche pas de limitation de vitesse s'il ne détecte pas de panneaux pendant une certaine durée et dans les situations suivantes : panneaux masqués, non conformes à la norme, endommagés ou déformés.

## PARAMÈTRES

### Désactivation/Activation

Par défaut, le signal sonore d'alerte de dépassement de vitesse est activée à chaque démarrage du moteur.

Il est possible d'activer/désactiver l'alerte de dépassement de vitesse et le signal sonore d'alerte de changement de limite de vitesse ou accéder direct aux raccourcis des aides à la conduite.

**AVERTISSEMENT** Ce système ne peut pas être désactivé. Le changement de limite de vitesse est mémorisé à la coupure du contact.

 Si le signal sonore d'alerte de dépassement de vitesse 6 est désactivé, ce voyant s'allume quelques secondes au combiné d'instruments.

### Sélection du pays

La liste des panneaux routiers détectés peut être mise à jour en sélectionnant un pays spécifique.

Dans ADAS du système **Uconnect™**, sélectionner "Fonctions" > "Signaux routiers" > "Sélectionner un pays".

Dans "Sélectionner un pays", sélectionner le pays souhaité

**AVERTISSEMENT** Le pays s'affiche sous le nom de la fonction, à l'écran Paramètres. La sélection du pays reste en mémoire à la coupure du contact.

## DYSFONCTIONNEMENT

 Ce voyant d'avertissement s'affiche au combiné d'instruments, accompagné du message "Défaut du système d'alerte audio : réparation nécessaire" si le système d'avertissement sonore est défectueux.

Le système peut être défectueux ou indisponible. Le faire vérifier par un concessionnaire Lancia.

### Suivant équipement

 En cas de dysfonctionnement, ce voyant s'allume au combiné d'instruments, accompagné de l'affichage d'un message et d'un signal sonore. Le faire vérifier par un concessionnaire Lancia.

 Ce voyant d'avertissement s'allume au combiné d'instruments, accompagné du message "Capteur d'assistance à la conduite sale : nettoyez le capteur, consultez le Manuel de l'utilisateur" si le capteur est occulté. Ce phénomène est normal ; il n'est pas nécessaire de consulter un atelier qualifié. Dans ce cas, arrêter le véhicule et vérifier si la caméra avant est recouverte de

salissures, boue, sable, neige, givre ou de tout autre élément pouvant empêcher la détection. Le système est de nouveau opérationnel après nettoyage du champ de détection

### RECOMMANDATION

En complément à la reconnaissance des panneaux routiers, le conducteur peut retenir la vitesse affichée comme vitesse de consigne pour le limiteur ou le régulateur de vitesse à l'aide du bouton de mémorisation de la commande du limiteur ou du régulateur de vitesse.

En cas de détection de pluie, le système propose au conducteur une vitesse de consigne inférieure à la vitesse lue/issue de la cartographie afin de s'adapter aux conditions météorologiques (par exemple, sur autoroute, la vitesse proposée sera de 110 km/h (68 mph) au lieu de 130 km/h (81 mph).

Pour plus d'informations sur le Limiteur de vitesse, le régulateur de vitesse ou le régulateur automatique de vitesse, voir les chapitres correspondants.

### RECONNAISSANCE ÉTENDUE DES PANNEAUX ROUTIERS

Ce système complémentaire reconnaît ces panneaux routiers fig. 201 et les affiche au combiné d'instruments.

À son approche, le symbole du panneau correspondant s'affiche au combiné d'instruments numérique.

Le mode d'affichage sélectionné doit être "Conduite".



201

LN900304

**AVERTISSEMENT** Les panneaux routiers réels sont toujours prioritaires par rapport à ceux affichés par le système. Les panneaux doivent être conformes à la Convention de Vienne sur la signalisation routière.

### Activation/Désactivation

Les paramètres peuvent être modifiés à l'écran du système **Uconnect™**.



### ATTENTION

**206)** Le système ne détecte les panneaux de signalisation pré-réglés que si les conditions de visibilité et la distance minimale par rapport au panneau sont réunies.

**207)** Le système est une aide à la conduite et ne dégage pas le conducteur de sa responsabilité de conduire le véhicule. Respectez

toujours le code de la route du pays dans lequel vous conduisez.

**208)** Lorsque le système est actif, le conducteur est responsable du contrôle de la voiture et de la surveillance du système, et doit être prêt à intervenir si nécessaire.



### AVERTISSEMENT

**74)** Le système est destiné à aider le conducteur dans une plage de vitesse définie pour identifier certains panneaux de signalisation. Ne pas ignorer les panneaux de signalisation qui ne sont pas affichés par le système. Le système ne discerne aucune autre signalisation que les panneaux de signalisation conventionnels qui pourraient donner ou mettre fin à une limite de vitesse. Ne pas laisser cette caractéristique spéciale vous inciter à prendre des risques en conduisant. Toujours adapter la vitesse à l'état de la route. Les systèmes d'aide à la conduite ne dégagent pas le conducteur de toute responsabilité quant à l'utilisation du véhicule.

**75)** Le fonctionnement peut être limité ou le système peut ne pas fonctionner si le capteur est obstrué.

**76)** Le système peut avoir un fonctionnement limité ou ne pas fonctionner du tout dans des conditions météorologiques telles que pluie abondante, grêle, brouillard épais et basses températures. De forts contrastes de lumière

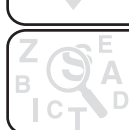

peuvent influencer la capacité de reconnaissance du capteur.

**77)** La zone entourant le capteur ne doit pas être recouverte d'autocollants ou de tout autre objet.

**78)** Ne pas modifier et n'effectuer aucune opération dans la zone de la vitre du pare-brise entourant directement le capteur.

**79)** Nettoyer la vitre du pare-brise pour éliminer les corps étrangers tels que les fientes d'oiseaux, les insectes, la neige ou la glace. Utiliser des détergents spécifiques et des chiffons propres pour éviter de rayer le pare-brise.

**80)** Les unités de limite de vitesse (mph ou km/h) dépendent du pays dans lequel vous conduisez. Cela doit être pris en compte pour garantir le respect de la limite de vitesse. Pour que le système fonctionne correctement lors d'un changement de pays, l'unité de vitesse du combiné doit correspondre à celle du pays de circulation.

**81)** La lecture automatique des panneaux est un système d'aide à la conduite et n'affiche pas toujours les limitations de vitesse correctes. Les panneaux de limitation de vitesse présents sur la route sont toujours prioritaires par rapport à l'affichage à ceux affichés par le système. Le système est conçu pour détecter les panneaux conformes à la Convention de Vienne sur la signalisation routière.

## AIDE AU CONDUCTEUR SUR L'AUTOROUTE (CONDUITE AUTONOME NIVEAU 2)

(suivant version)



Ce système régule automatiquement la vitesse et corrige la trajectoire du véhicule en associant le régulateur automatique de vitesse avec fonction Stop&Go et la fonction avancée l'aide au maintien dans la voie. Ces deux fonctions doivent être activées et en fonctionnement.

Ce système est particulièrement adapté à la conduite sur autoroutes et voies rapides.

Pour plus d'informations sur le régulateur automatique de vitesse et la fonction avancée d'aide au maintien dans la voie, voir les chapitres correspondants dans cette section.

**AVERTISSEMENT** Pour plus d'informations, voir le chapitre "Recommandations des systèmes avancés d'aide à la conduite (ADAS)" dans cette section.

## SÉLECTION DU SYSTÈME



202

LN1Y00303

- Appuyer successivement sur le bouton (1) fig. 202 jusqu'à ce que le mode d'aide au conducteur sur l'autoroute s'affiche au combiné d'instruments numérique
- Après quelques secondes, le mode d'aide au conducteur sur l'autoroute est sélectionné. La mini-vue des aides à la conduite s'affiche au combiné d'instruments :



La couleur des symboles, représentant le volant et les lignes latérales, dépend de l'état de fonctionnement du système :



(gris) Au moins une des conditions de fonctionnement n'est pas remplie, le système est en pause.



(vert) Toutes les conditions de fonctionnement sont remplies, le système est actif.

 (orange) Dysfonctionnement du système.

## DÉSÉLECTION DU SYSTÈME

Procéder comme suit :

- appuyer plusieurs fois sur le bouton (1) jusqu'à l'affichage du mode OFF au combiné d'instruments
- Après quelques secondes, le mode d'aide au conducteur sur l'autoroute est désélectionné



## ATTENTION

**209** Le système assiste le conducteur en agissant sur la direction, l'accélération et le freinage dans les limites physiques et des capacités du véhicule. Certains éléments de l'infrastructure routière ou des véhicules environnants peuvent être mal perçus ou interprétés par la caméra et le radar, ce qui peut induire un changement de direction inattendu, une absence de correction de la direction et/ou une gestion inappropriée de l'accélération ou du freinage.

## PANORAMIC CAMERA (Caméra panoramique)

(suivant version)

 210) 211)

 82)

### VERSION 1

La PANORAMIC CAMERA (Caméra panoramique) aide le conducteur à reculer en affichant une vue de la zone derrière le véhicule.

Elle permet d'afficher les alentours du véhicule dans une image à quasi 180° dans le système **Uconnect™**, comme une vue de dessus.

Le système utilise :

- caméra arrière, montée au-dessus de la plaque d'immatriculation, fig. 203
- des capteurs ultrasoniques de stationnement dans le pare-chocs arrière

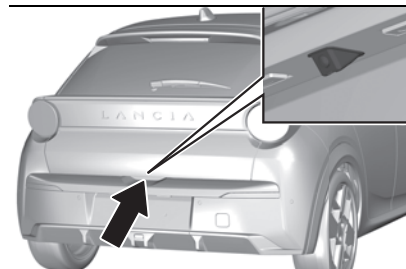

203

LNY00165

L'écran du système **Uconnect™** se divise en 3 parties avec un menu latéral, une vue contextuelle et une

vue de dessus du véhicule dans son environnement proche.

Les capteurs d'aide au stationnement complètent l'information dans la vue de dessus du véhicule.

Différentes vues contextuelles sont disponibles :

- Vue agrandie automatique
- Vue standard
- Vue panoramique



204

LNY01041

L'écran du système **Uconnect™**, fig. 209, peut varier en fonction de la vue sélectionnée, en appuyant sur les symboles suivants fig. 204 :

**Vue standard** : seule la zone derrière le véhicule (1) s'affiche à l'écran. Les lignes verticales représentent la largeur du véhicule avec les rétroviseurs dépliés. La direction des lignes change avec la position du volant de direction. La première ligne horizontale représente une distance d'environ 30 cm au-delà du bord du pare-chocs arrière du véhicule. Les lignes



horizontales supérieures représentent les distances d'environ 1 m et 2 m.

**Mode Auto** : l'écran est divisé en deux parties : à droite, une vue depuis le haut du véhicule (2) et à gauche, la vue de l'arrière du véhicule (1). Les capteurs de stationnement complètent l'information sur la vue depuis le haut du véhicule.

**AVERTISSEMENT** La vue depuis le haut ne montre pas la situation en temps réel des environs. Les images proviennent d'un enregistrement réalisé par la caméra arrière lorsque le conducteur a reculé.

Les lignes verticales représentent la largeur du véhicule avec les rétroviseurs dépliés. La direction des lignes change avec la position du volant de direction.

La première ligne horizontale représente une distance d'environ 30 cm au-delà du bord du pare-chocs arrière du véhicule. Les lignes horizontales supérieures représentent les distances d'environ 1 m et 2 m.



La trajectoire du véhicule est affichée en fonction de l'angle de braquage.

**Vue agrandie** : la caméra arrière enregistre les alentours lors de la manœuvre pour recréer une vue de dessus de l'arrière ou l'avant du véhicule dans son environnement proche (2). Ce qui permet de manœuvrer le véhicule de manière à contourner les obstacles environnants.

**Vue 180°** : seule la vue de l'arrière s'affiche en plein écran (vue 180°) Un gicleur supplémentaire est implanté au dessus de la plaque minéralogique pour nettoyer la caméra de recul (suivant version). Sur action du lave-vitre arrière, le lavage de la caméra de recul est enclenché.

### Paramètres

Dans le menu latéral, appuyer sur la touche graphique  pour exécuter les opérations suivantes, fig. 205 :

-  Volume des messages acoustiques (suivant version)
-  Luminosité (suivant version)
-  Contraste (suivant version)

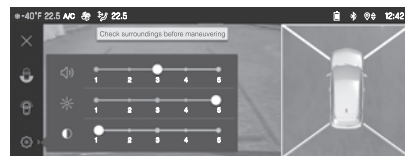

205

LNY01060

### Activation/Désactivation

La PANORAMIC CAMERA (Caméra panoramique) est activée lorsque la marche arrière est enclenchée.

La PANORAMIC CAMERA (Caméra panoramique) est désactivée en cas de :

- au retrait de la marche arrière
- tractage d'une remorque connectée électriquement, d'un porte-vélo, etc.
- dépassement de la vitesse de 10 km/h en marche avant
- appui sur le symbole "X" dans le coin supérieur gauche de l'écran tactile

### Vue agrandie automatique

La caméra arrière enregistre les alentours fig. 206 lors de la manœuvre pour créer une vue de dessus arrière du véhicule dans son environnement proche, permettant de réaliser une manœuvre du véhicule avec les obstacles environnants.

À l'aide des capteurs situés sur le pare-chocs arrière, la vue agrandie automatique s'affiche à l'approche d'un obstacle au niveau de la ligne rouge (moins de 30 cm) lors de la manœuvre. Cette vue est uniquement disponible automatiquement.

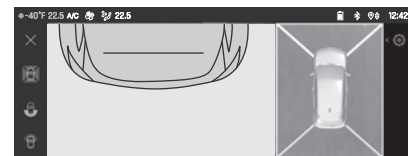

206

LNY00167

**AVERTISSEMENT** Les obstacles peuvent apparaître plus éloignés qu'ils ne le sont réellement. Durant

la manœuvre, il est important de contrôler les côtés du véhicule à l'aide des rétroviseurs. L'aide au stationnement permet également de compléter les informations sur l'environnement du véhicule.

### Vue standard

La zone située derrière votre véhicule s'affiche à l'écran.

Les lignes bleues (1) fig. 207 représentent la largeur du véhicule, rétroviseurs déployés ; elles s'orientent en fonction de la position du volant.



207

LNLY00168

À partir du pare-chocs arrière, la ligne rouge (2) représente la distance à 30 cm et les deux lignes bleues (3) et (4), respectivement à 1 m et à 2 m. Cette vue est disponible automatiquement ou par sélection dans le menu latéral.

### Vue panoramique

La vue panoramique permet de quitter, en marche arrière, une place de stationnement en anticipant

l'arrivée de véhicules, piétons ou cyclistes.

Cette vue n'est pas recommandée pour une manœuvre complète. Cette vue est disponible uniquement par sélection dans le menu latéral.

### VERSION 2

Ce système permet de visionner sur l'écran tactile les alentours proches du véhicule à l'aide de caméras, situées à l'avant fig. 208 et à l'arrière fig. 203 du véhicule.

L'écran se divise en 4 parties avec deux menus latéraux fig. 209, une vue contextuelle et une vue de dessus du véhicule dans son environnement proche.

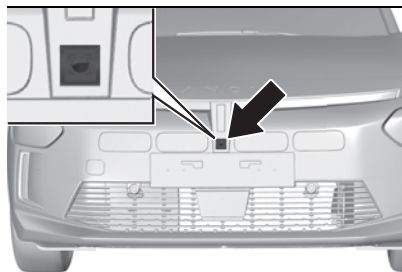

208

LNLY00278

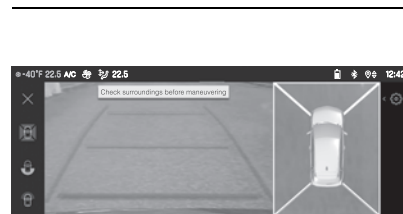

209

LNLY00170

Les capteurs d'aide au stationnement complètent l'information dans la vue de dessus du véhicule.

En fonction de l'angle de vue choisi dans le menu latéral gauche, le système apporte une aide visuelle spécifique dans des conditions de conduite particulières comme s'engager dans un carrefour sans visibilité ou manœuvrer dans des zones à visibilité réduite.

Différentes vues contextuelles sont disponibles pour l'arrière ou pour l'avant :

- Vue agrandie automatique
- Vue standard
- Vue panoramique

En fonction du contexte, le système choisit la meilleure vue à afficher (agrandissement standard ou automatique).

À tout moment, pendant la manœuvre, le type de vue est modifiable.



L'état de la fonction n'est pas mémorisé à la coupure du contact.

### Principe de fonctionnement

#### Vue reconstituée

Les caméras s'activent et une reconstitution d'une vue de dessus de votre véhicule dans son environnement proche s'affiche sur l'écran tactile.

#### Vue en direct

Les vues avant et arrière apparaissent automatiquement dans la vue de dessus du véhicule.

Il est également possible d'afficher en direct n'importe quelle vue en sélectionnant la zone correspondante fig. 210.

La vue avant peut être sélectionnée en marche avant jusqu'à 16 km/h (10 mph).

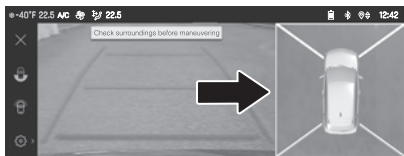





210

LNY00171

**AVERTISSEMENT** L'installation de l'écran grand froid peut altérer l'image transmise par la caméra avant.

### Paramètres

Dans le menu latéral, appuyer sur la touche graphique  pour exécuter les opérations suivantes, fig. 211 :

-  Volume des messages acoustiques (suivant version)
-  Luminosité (suivant version)
-  Contraste (suivant version)



211

LNY01060

### Activation/Désactivation Automatique

Avec la caméra arrière et le moteur tournant, la vision avant s'affiche automatiquement si la marche arrière est engagée.

Avec la caméra avant, moteur tournant et vitesse inférieure à 16 km/h (10 mph), la vision avant s'affiche automatiquement si une vitesse est engagée.

#### Manuelle

À l'écran tactile ADAS du système **Uconnect™**, sélectionner "Fonctions" > "Caméra panoramique".

Le système est désactivé :

- automatiquement pour l'arrière, au retrait de la marche arrière
- automatiquement pour l'avant, au-dessus de 16 km/h (10 mph) environ
- par appui sur la croix dans le coin supérieur gauche de l'écran **Uconnect™**

### Vue agrandie automatique

La caméra avant ou arrière enregistre les alentours lors de la manœuvre pour créer une vue de dessus avant ou arrière du véhicule dans son environnement proche, permettant de réaliser une manœuvre du véhicule avec les obstacles environnants.

À l'aide des capteurs situés sur le pare-chocs avant ou arrière, la vue agrandie automatique s'affiche à l'approche d'un obstacle au niveau de la ligne rouge (moins de 30 cm) lors de la manœuvre.

Cette vue est uniquement disponible automatiquement. Suivant version, elle peut être activée dans l'application ADAS du système **Uconnect™**.

**AVERTISSEMENT** Les obstacles peuvent apparaître plus éloignés qu'ils ne le sont réellement. Durant la manœuvre, il est important de contrôler les côtés du véhicule à l'aide des rétroviseurs. L'aide au stationnement permet également de compléter les informations sur l'environnement du véhicule.

## Vue standard

En fonction du contexte, la zone située derrière ou devant votre véhicule s'affiche à l'écran.

Les lignes bleues (à l'arrière) / orange (à l'avant) (1) fig. 212 représentent la largeur du véhicule, rétroviseurs déployés ; elles s'orientent en fonction de la position du volant.

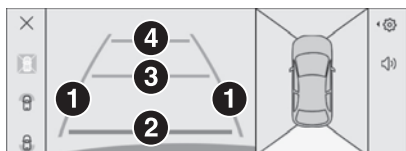

212

LNYY00173

À partir du pare-chocs arrière, la ligne rouge (2) représente la distance à 30 cm du pare-chocs avant ou arrière ; et les deux lignes bleues (à l'arrière) / orange (à l'avant) (3) et (4), respectivement à 1 m et à 2 m.

Cette vue est disponible automatiquement ou par sélection dans le menu latéral gauche.

## Vue panoramique

La vue panoramique arrière ou avant permet de quitter une place de stationnement en anticipant l'arrivée de véhicules, piétons ou cyclistes. Cette vue n'est pas recommandée pour une manœuvre complète.

Cette vue est disponible uniquement par sélection dans le menu latéral gauche.

## DÉFAILLANCE

En cas de défaillance ou d'interruption momentanée du système, par exemple en cas de niveau de bruit externe élevé ou d'autres interférences, P) Δ s'allume à l'écran d'informations numérique.

Un message s'affiche à l'écran du combiné d'instruments numérique et un signal sonore est émis.

Les performances du système peuvent être réduites lorsque les capteurs sont recouverts de glace ou de neige, par exemple. Si un capteur est couvert, un message s'affiche au combiné d'instruments numérique pour signaler que les capteurs doivent être nettoyés.



## ATTENTION

**210)** La caméra panoramique ne remplace pas la vision du conducteur. Notez que les objets qui se trouvent en dehors du champ de vision de la caméra et des capteurs d'aide au stationnement, par exemple sous le pare-chocs ou sous le véhicule, ne sont pas affichés. Ne reculez pas et ne stationnez pas le véhicule en utilisant uniquement la caméra panoramique. Toujours vérifier les alentours du véhicule avant de commencer une manœuvre et pendant la conduite.

**211)** Les manœuvres de stationnement et autres manœuvres potentiellement dangereuses relèvent toutefois toujours de la responsabilité du conducteur. Lors de ces manœuvres, assurez-vous toujours qu'aucune personne (en particulier les enfants) ou aucun animal ne se trouve dans la zone concernée. La caméra est une aide pour le conducteur, mais le conducteur ne doit jamais baisser son attention pendant les manœuvres potentiellement dangereuses, même celles exécutées à basse vitesse. Maintenez toujours une vitesse lente afin de freiner rapidement en cas d'obstacles.



## AVERTISSEMENT

**82)** Pour un fonctionnement correct, il est essentiel que la caméra soit toujours propre et exempte de boue, de saleté, de neige ou de glace. Veiller à ne pas rayer ou endommager la caméra lors du nettoyage. Éviter d'utiliser des chiffons secs, rugueux ou durs. La caméra doit être lavée à l'eau propre, avec l'ajout de shampoing pour véhicule si nécessaire. Dans les stations de lavage qui utilisent de la vapeur ou des jets haute pression, nettoyez rapidement la caméra, en maintenant la buse à plus de 10 cm des capteurs. De plus, n'apposez pas d'autocollants sur la caméra.



## CAPTEURS D'AIDE AU STATIONNEMENT (DÉTECTION D'OBSTACLE PROCHE)

(suivant version)

### INFORMATIONS GÉNÉRALES

 212) 213)

 83) 84) 85) 86) 87) 88) 89) 90)

**AVERTISSEMENT** Pour plus d'informations, voir le chapitre "Recommandations des systèmes avancés d'aide à la conduite (ADAS)" dans cette section.

Ce système détecte et signale la proximité d'obstacles (par exemple, piéton, véhicule, arbre, barrière) à l'aide de capteurs situés dans le pare-chocs (avant, fig. 213 et arrière fig. 214).

**AVERTISSEMENT** Pour plus d'informations, voir le chapitre "Recommandations des systèmes avancés d'aide à la conduite (ADAS)" dans cette section.

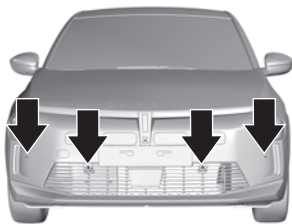

213

LNY00113

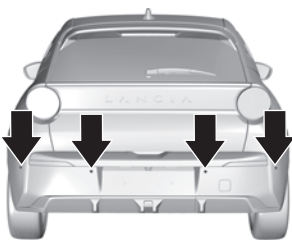

214

LNY00114

### CAPTEURS D'AIDE AU STATIONNEMENT ARRIÈRE

Le système peut être démarré dans les conditions suivantes :

- lorsque la marche arrière est engagée (confirmé par un signal sonore)
- lorsque le véhicule recule (par exemple, en descente, au neutre)

Sa disponibilité est indiquée par un signal de confirmation sonore et un message.

**AVERTISSEMENT** Si un obstacle est détecté dès que la marche arrière est enclenchée, un signal de détection sonore est émis directement plutôt qu'un signal de confirmation sonore.

Si aucun signal sonore n'est émis, que l'indication visuelle ne s'affiche pas ou qu'un message d'avertissement n'apparaît pas, cela indique la présence d'une anomalie sur le système.

### Aide sonore

Le système signale la présence d'obstacles à la fois dans la zone de détection des capteurs et dans la trajectoire du véhicule définie par l'orientation du volant.



215

LNY00175

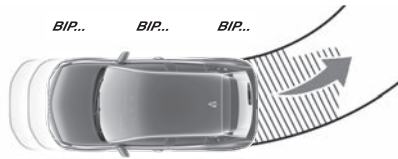

216

LNy00176

Suivant version, dans l'exemple illustré, seuls les obstacles présents dans la zone hachurée sont signalés par l'aide sonore.

L'information de proximité est donnée par un signal sonore discontinu, dont la fréquence est d'autant plus rapide que le véhicule est proche de l'obstacle.

Lorsque la distance entre le véhicule et l'obstacle devient inférieure à une trentaine de centimètres, le signal sonore devient continu.

Le son diffusé par le haut-parleur (droit ou gauche) indique de quel côté se situe l'obstacle.

Suivant version, le signal sonore s'interrompt immédiatement lorsque le véhicule reste à l'arrêt pendant quelques secondes.

Suivant version, le signal sonore est automatiquement rétabli lorsque le véhicule redémarre ou si l'obstacle approche du véhicule.

## Réglage du signal de détection sonore

 Suivant version, l'appui sur un de ces boutons permet d'ouvrir la fenêtre de réglage du volume du signal sonore.

 Suivant version, l'appui sur ce bouton permet de couper/rétablir le son du signal sonore.

## Aide graphique

Elle complète le signal sonore par l'affichage à l'écran de segments dont l'emplacement représente la distance entre l'obstacle et le véhicule (blanc : éloigné ; orange : proche ; rouge : très proche).

Au plus près de l'obstacle, le symbole "Danger" s'affiche à l'écran.



217

LNy00177

## Fermeture de la fenêtre d'affichage du système

**X** L'appui sur ce bouton ferme la fenêtre d'affichage du système.

**P)**  Ce voyant clignote au combiné d'instruments en cas de détection d'un obstacle.

## Désactivation du son de l'aide sonore / Fermeture de l'aide visuelle

Si le son du signal de détection sonore est coupé ou si la fenêtre d'affichage est fermée par le conducteur pendant la détection d'obstacle, seul le voyant d'avertissement continue à clignoter au combiné d'instruments.

## CAPEURS D'AIDE AU STATIONNEMENT AVANT

En complément aux capteurs d'aide au stationnement arrière, les capteurs d'aide au stationnement avant se déclenchent lorsqu'un obstacle est détecté à l'avant et que la vitesse du véhicule est inférieure à 10 km/h (6 mph).

Le fonctionnement du capteur d'aide au stationnement avant est interrompu si le véhicule s'arrête plus de trois secondes en marche avant, s'il n'y a plus d'obstacle détecté ou dès que la vitesse du véhicule dépasse 10 km/h (6 mph).

**AVERTISSEMENT** Le son diffusé par le haut-parleur (avant ou arrière) permet de situer l'obstacle par rapport au véhicule, à l'avant ou à l'arrière.

## CAPEURS D'AIDE AU STATIONNEMENT LATÉRAUX

À l'aide de quatre capteurs supplémentaires aménagés sur



les côtés des pare-chocs fig. 218, le système enregistre la position des obstacles au cours de la manœuvre et les signale lorsqu'ils sont situés au niveau des côtés du véhicule.



218

LNY00180

**AVERTISSEMENT** Seuls les obstacles fixes sont indiqués correctement. Les obstacles mobiles détectés au début de la manœuvre pourront être signalés à tort alors que des obstacles mobiles qui surviennent sur les côtés du véhicule et qui n'auront pas été enregistrés au préalable ne seront pas signalés.

**AVERTISSEMENT** Les obstacles mémorisés au cours de la manœuvre ne le seront plus après la coupure du contact.

### DÉSACTIVATION/ACTIVATION

(suivant version)

Par défaut, le signal sonore est

automatiquement activé lorsque la marche arrière est enclenchée.

Le système peut être démarré manuellement et le signal sonore peut être activé/désactivé dans le menu ADAS à l'écran du système **Uconnect™**.

**AVERTISSEMENT** Ce système ne peut pas être désactivé.

**AVERTISSEMENT** L'aide au stationnement arrière est désactivée automatiquement en cas de branchement d'une remorque ou d'un porte-vélo sur un dispositif d'attelage installé selon les préconisations du Constructeur. Dans ce cas, le dessin d'une remorque s'affiche à l'arrière de la représentation du véhicule.

**AVERTISSEMENT** Au démarrage du véhicule, les aides graphiques et sonores sont seulement disponibles après le démarrage de l'écran tactile.

### LIMITES DE FONCTIONNEMENT

L'inclinaison du véhicule en cas de chargement important du coffre peut perturber les mesures de distance. Suivant version, en cas de panne de la boîte de vitesses, le système ne s'active pas lorsque la marche arrière est enclenchée.



### ATTENTION

**212)** Dans certaines circonstances, diverses surfaces réfléchissantes sur des objets ou des vêtements ainsi que des sources de bruit externes peuvent empêcher le système de détecter des obstacles. Une attention particulière doit être portée aux obstacles bas qui peuvent endommager la partie inférieure du pare-chocs.

**213)** Les manœuvres de stationnement et autres manœuvres potentiellement dangereuses relèvent toutefois toujours sous la responsabilité du conducteur. Lorsque vous effectuez ces opérations, assurez-vous toujours qu'il n'y a pas d'autres personnes (en particulier des enfants) ou des animaux sur l'itinéraire que vous souhaitez emprunter. Les capteurs pour le stationnement sont une aide pour le conducteur, mais celui-ci ne doit jamais relâcher son attention lors de manœuvres potentiellement dangereuses, même celles exécutées à basse vitesse.



### AVERTISSEMENT

**83)** En cas de panne grave du véhicule nécessitant l'arrêt du véhicule, le système est désactivé (pour les versions/marchés qui en sont dotés).

**84)** En cas de défaillance de la boîte de vitesses, le système d'aide au stationnement n'est pas activé, lorsque la marche arrière est engagée (pour

les versions/marchés qui en sont dotés).

**85)** En cas de défaillance du haut-parleur, les signaux sonores peuvent ne pas être émis (pour les versions/marchés qui en sont dotés).

**86)** Les performances du système d'aide au stationnement peuvent être limitées ou la fonctionnalité peut ne pas être disponible du tout si  s'allume ou si l'image affichée sur l'écran du tableau de bord est figée ou si l'écran est noir (pour les versions/marchés qui en sont dotés).

**87)** Les performances du système d'aide au stationnement peuvent être réduites en raison d'une charge lourde. Des conditions spéciales s'appliquent si des véhicules plus grands se trouvent à proximité (véhicules tout-terrain, mini-fourgonnettes, fourgonnettes, etc.). L'identification de l'objet et l'indication de distance correcte dans la partie supérieure de ces véhicules ne peuvent pas être garanties. Les objets avec une très petite zone de réflexion, par exemple les objets de taille étroite ou les matériaux mous, peuvent ne pas être détectés par le système. Les systèmes d'aide au stationnement ne détectent pas les objets en dehors de la plage de détection.

**88)** Les capteurs doivent être exempts de boue, de saleté, de neige ou de glace pour que le système fonctionne correctement. Veiller à ne pas rayer ni endommager les capteurs lors de leur nettoyage. Éviter d'utiliser des chiffons secs, rugueux ou durs. Les capteurs doivent être lavés à l'eau propre avec du shampoing pour

voiture si nécessaire. Lorsqu'on utilise un équipement de lavage spécial, tel que des jets haute pression ou un nettoyage à la vapeur, nettoyer très rapidement les capteurs en maintenant le jet à plus de 10 cm de distance.

**89)** Les interventions sur le pare-chocs dans la zone des capteurs ne doivent être effectuées que par un concessionnaire Lancia. Des interventions sur le pare-chocs qui ne sont pas effectuées correctement peuvent compromettre le fonctionnement des capteurs de stationnement.

**90)** Faire repeindre le pare-chocs ou retoucher la peinture dans la zone des capteurs uniquement par un concessionnaire Lancia. Une application incorrecte de la peinture peut affecter le fonctionnement des capteurs de stationnement.

## FONCTION AVANCÉE D'AIDE AU STATIONNEMENT

(suivant version)

 213) 215) 216) 217)

**AVERTISSEMENT** Pour plus d'informations, voir le chapitre "Recommandations des systèmes avancés d'aide à la conduite (ADAS)" dans cette section.

Le système avancé d'assistance au stationnement mesure une place de stationnement adaptée en passant, calcule la trajectoire et dirige automatiquement le véhicule en stationnement.

Le système avancé d'aide au stationnement apporte de l'aide pour les manœuvres suivantes :

- entrer dans un emplacement de stationnement parallèle
- entrer dans un emplacement de stationnement perpendiculaire
- sortir d'un emplacement de stationnement parallèle

Le conducteur doit contrôler l'accélération, le freinage et le changement de vitesse, tandis que la direction est automatique. Le conducteur peut prendre le contrôle à tout moment en saisissant le volant de direction.



Il peut s'avérer nécessaire de se déplacer d'avant en arrière plus d'une fois.

Les instructions sont fournies à l'écran du système **Uconnect™**.

Les instructions ne sont fournies que dans le cas d'un stationnement perpendiculaire.

Le système avancé d'assistance au stationnement ne peut être activé qu'en marche avant.

Le système avancé d'assistance au stationnement est toujours associé à l'aide au stationnement avant-arrière.

Le système possède six capteurs d'aide au stationnement à ultrasons, dans chacun des pare-chocs avant fig. 219 et arrière, fig. 220 et fig. 221.

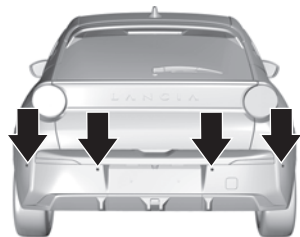

219

LNy00114

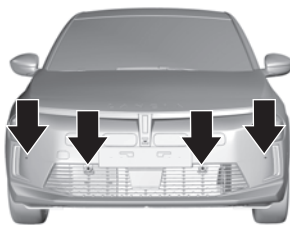

220

LNy00113

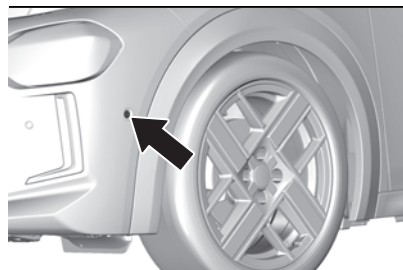

221

LNy00180

## ENTRER DANS UN EMPLACEMENT DE STATIONNEMENT

### Activation

Ralentir jusqu'à moins de 30 km/h. Activer le système dans le système **Uconnect™**. Si le système est activé à une vitesse de 30 km/h ou plus, un message dédié apparaît à l'écran pour demander de réduire la vitesse ; le système ne peut alors pas être activé. La limite de vitesse peut varier pendant les phases de recherche et de manœuvre.



222

F6S0184

Sélectionner la manœuvre d'entrée (1) fig. 222.

Un message sonore demande le type de parking souhaité.

Sélectionner le type de parking fig. 222 :

- (2) Parking parallèle, côté droit/gauche
- (3) Parking perpendiculaire, côté droit/gauche

La distance parallèle autorisée entre le véhicule et une rangée de voitures stationnées est comprise entre 0,5 m et 1,5 m.

Le système n'identifie pas les emplacements qui sont clairement trop petits pour le véhicule.

**REMARQUE** Les images suivantes donnent un exemple de parking parallèle côté droit. La procédure est similaire en cas de parking parallèle côté gauche et de parking perpendiculaire côté droit/gauche.

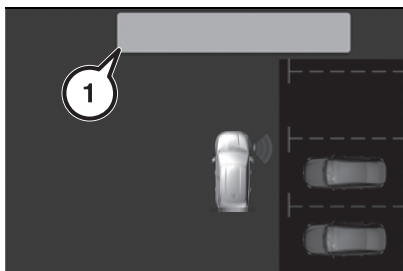

223

LNy00309

Le système émet un message (1) fig. 223 demandant de rouler lentement jusqu'à ce que le message sonore "Stop" retentisse. Cela signifie que le système a détecté un emplacement libre et que le véhicule est dans la bonne position pour entamer la manœuvre suivante. Un message "OK" (1) fig. 224 à l'écran indique l'emplacement libre trouvé.

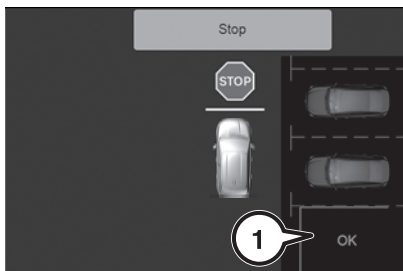

224

LNy00310

Dès que le conducteur a arrêté le véhicule, une liste de contrôle apparaît

à l'écran (1) fig. 225. Le conducteur est invité à exécuter les étapes de la liste. Dès qu'une étape a été réalisée, une coche (2) s'affiche dans la ligne correspondante et la ligne est grisée. Un message sonore demande d'exécuter les actions.



225

LNy01058

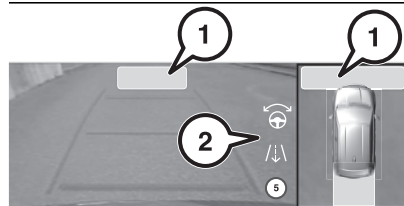



226

LNy00314

Les indications des actions à exécuter par le conducteur s'affichent à l'écran via des messages (1) fig. 226.

Les indications des actions à exécuter par le système s'affichent à l'écran via des icônes (2) fig. 226 :

-  le volant est tourné
-  le véhicule avance ou recule

Pendant toutes les manœuvres, la vitesse est limitée à 5 km/h.

La fin des manœuvres est signalée par un message sonore dédié et par un message dédié à l'écran dans cette zone (1) fig. 226.

Le conducteur peut alors reprendre le contrôle du véhicule.

## SORTIR D'UN EMPLACEMENT DE STATIONNEMENT PARALLÈLE

### Activation

Activer le système dans le système Uconnect™.



227

F6S0186

Sélectionner la fonction de sortie (1) fig. 227, puis le côté de la sortie :

- (1) Côté gauche



**□ (2) Côté droit**

Un message sonore demande de choisir le côté.

Une fois le côté choisi, suivre les commandes sonores et visuelles à l'écran **Uconnect™**.

**Désactivation**

La manœuvre d'aide au stationnement en cours peut être annulée à tout moment en appuyant sur le bouton "X" à l'écran **Uconnect™**.

Un message apparaît à l'écran pour indiquer que la procédure est annulée et que le conducteur peut reprendre le contrôle du véhicule.

Le système est désactivé automatiquement :

- si le contact est coupé
- si le moteur cale
- si aucune manœuvre n'est lancée dans les 5 minutes de la sélection du type de manœuvre
- après un arrêt prolongé du véhicule pendant une manœuvre
- en activant les feux de direction sur le côté opposé à celui de la manœuvre
- si la fonction Dynamic Stability Control est déclenchée
- si la vitesse du véhicule dépasse la limite fixée
- lorsque le conducteur interrompt le déplacement du volant de direction
- après dix manœuvres pour entrer ou sortir d'une place de stationnement en parallèle ou après sept manœuvres pour entrer

dans une place de stationnement perpendiculaire

- en ouvrant la porte conducteur
- si l'une des roues avant rencontre un obstacle
- si la manœuvre de stationnement est terminée avec succès

La désactivation par le conducteur ou par le système pendant la manœuvre s'affiche. De plus, un signal sonore est émis.

Le système se désactive automatiquement en cas de tractage d'une remorque connectée électriquement, d'un porte-vélo, etc. Faire appel à un concessionnaire Lancia pour désactiver le système pendant une période prolongée.

**Défaillance**

En cas d'anomalie, un message s'affiche dans le système **Uconnect™**, accompagné d'un signal sonore.

En cas d'anomalie dans la direction assistée, un message apparaît à l'écran **Uconnect™** et le conducteur doit confirmer qu'il a lu le message.

 218)

 91) 92) 93)

**AVERTISSEMENT** Il est possible que le capteur détecte un objet inexistant causé par la perturbation de l'écho d'un bruit externe ou de mauvais alignements mécaniques (de faux avertissements peuvent survenir sporadiquement).

**AVERTISSEMENT** Vérifier que la plaque d'immatriculation avant est installée correctement (pas pliée et pas d'écartement par rapport au pare-chocs gauche ou droit) et que les capteurs sont bien fixés.

**AVERTISSEMENT** Le système avancé d'assistance au stationnement peut ne pas répondre aux changements de l'espace de stationnement disponible une fois la manœuvre de stationnement commencée. Le système peut reconnaître une entrée, un passage, une cour, voire un croisement en comme emplacement de stationnement. Après avoir sélectionné la marche arrière, le système entame la manœuvre de stationnement. S'assurer de vérifier la disponibilité de la place de stationnement suggérée.

**AVERTISSEMENT** Les irrégularités de surface, par ex. sur les chantiers, ne sont pas sélectionnées par le système. Le conducteur en accepte la responsabilité.

**ATTENTION**

**214)** Les manœuvres de stationnement et autres manœuvres potentiellement dangereuses relèvent toutefois toujours sous la responsabilité du conducteur. Lorsque vous effectuez

ces opérations, assurez-vous toujours qu'il n'y a pas d'autres personnes (en particulier des enfants) ou des animaux sur l'itinéraire que vous souhaitez emprunter. Les capteurs pour le stationnement sont une aide pour le conducteur, mais celui-ci ne doit jamais relâcher son attention lors de manœuvres potentiellement dangereuses, même celles exécutées à basse vitesse.

**215)** Le conducteur est entièrement responsable de l'acceptation de la place de stationnement suggérée par le système et de la manœuvre de stationnement. Vérifiez toujours la zone environnante dans toutes les directions lorsque vous utilisez l'aide au stationnement avancée.

**216)** La recherche de la place de stationnement et les manœuvres de stationnement doivent être effectuées conformément aux règlements actuels du Code de la route.

**217)** Si vous souhaitez arrêter le volant avec vos mains pendant une manœuvre, il est conseillé de le saisir fermement sur le bord extérieur. N'essayez pas de garder les mains à l'intérieur ou de tenir les rayons.

**218)** Dans certaines circonstances, diverses surfaces réfléchissantes sur des objets ou des vêtements ainsi que des sources de bruit externes peuvent empêcher le système de détecter des obstacles. Une attention particulière doit être portée aux obstacles bas qui peuvent endommager la partie inférieure du pare-chocs.



## AVERTISSEMENT

**91)** Les performances du système peuvent être réduites lorsque les capteurs sont recouverts de glace ou de neige, par exemple. Les performances du système d'aide au stationnement peuvent être réduites en raison d'une charge lourde. Des conditions spéciales s'appliquent si des véhicules plus grands se trouvent à proximité (véhicules tout-terrain, mini-fourgonnettes, fourgonnettes, etc.). L'identification de l'objet et l'indication de distance correcte dans la partie supérieure de ces véhicules ne peuvent pas être garanties. Les objets avec une très petite zone de réflexion, par exemple les objets de taille étroite ou les matériaux mous, peuvent ne pas être détectés par le système. Les systèmes d'aide au stationnement ne détectent pas les objets en dehors de la plage de détection.

**92)** Le fonctionnement du système repose sur divers composants : capteurs de stationnement avant et arrière, capteurs latéraux, système de direction, roues, système de freinage et tableau de bord. Le dysfonctionnement de l'un de ces composants peut compromettre le fonctionnement du système.

**93)** Faire repeindre le pare-chocs ou retoucher la peinture dans la zone des capteurs uniquement par un concessionnaire Lancia. Une application incorrecte de la peinture peut affecter le fonctionnement des capteurs de stationnement.

## MODE E-AUTO

(Versions hybrides)

Le moteur à essence s'arrête lorsqu'une faible puissance ou un faible couple est requis et dans des conditions stabilisées.

Le moteur à essence est redémarré par le démarreur à courroie.

Le mode e-Auto peut couper le moteur essence dans les cas suivants :

- lorsque les stratégies de fonctionnement le permettent
- vitesse du véhicule jusqu'à 145 km/h (90 mph)
- lorsque le conducteur relâche la pédale d'accélérateur dans des conditions stabilisées ou en décélération

pendant les phases d'arrêt  
Le redémarrage ne s'effectue que par le démarreur à courroie lorsque la demande de couple est disponible et si la batterie de traction est suffisamment chargée. Lorsque la demande de couple est insuffisante, le moteur à essence redémarre.

REMARQUE L'utilisation des palettes au volant provoque également le redémarrage du moteur essence.

Le mode e-Auto ne peut pas couper le moteur à essence dans les cas suivants :

- l'état de charge est inférieur à 30 % de l'énergie de la batterie de traction
- l'aide au freinage à dépression est nécessaire en fonction de l'altitude



- le mode Sport est sélectionné
- maintien du confort thermique dans l'habitacle (chauffage, climatisation, désembuage/dégivrage)

REMARQUE Les systèmes de chauffage et de climatisation ne fonctionnent que lorsque le moteur tourne. Désactiver temporairement le système correspondant pour maintenir une température confortable dans l'habitacle. Pour plus d'informations, voir la section correspondante.

### Désactivation/Réactivation

Par défaut, la fonction est activée à la mise du contact.

 Les paramètres sont modifiés via le menu de l'écran tactile Conduite/Véhicule.

L'affichage d'un message au combiné d'instruments confirme le changement d'état.

 Fonction désactivée, ce voyant s'allume au combiné d'instruments. La fonction peut également être désactivée à partir de l'écran

**Uconnect™** en choisissant OFF dans le menu Stop-Start.

REMARQUE Si une traction élevée est requise, le conducteur peut désactiver le mode e-Auto à l'aide du menu de l'écran tactile.

## CHARGE

(Versions 100 % électriques)

### INFORMATIONS GÉNÉRALES

 219) 220) 221)

 94) 95) 96) 97) 98) 99) 100) 101)

La charge de la batterie haute tension du véhicule dépend de plusieurs facteurs :

- batterie haute tension du véhicule
- chargeur embarqué interne (OBC)
- dispositif de charge externe
- câble de charge

Le câble de charge permet de raccorder la batterie haute tension du véhicule à un chargeur externe fournissant une alimentation électrique. Il peut s'agir d'une wallbox (boîtier mural) ou d'une station de charge publique.

La batterie haute tension peut être chargée uniquement en courant continu (CC). Lors de la charge à partir d'un boîtier mural ou d'une station de charge à courant alternatif (CA), le CA doit être converti en CC. Ceci est effectué par le chargeur embarqué du véhicule. Le chargeur embarqué (suivant version) est disponible en 7,4 kW (monophasé) et 11 kW (triphase) (suivant versions/marchés).



228

LNy00125

Si le véhicule est chargé dans une station de charge publique en CC, la conversion en CC n'est pas nécessaire. La batterie haute tension peut être directement chargée avec du CC fourni par la station de charge CC. La vitesse de charge de la batterie haute tension du véhicule dépend de l'élément le plus faible de la chaîne de charge. Pour obtenir la vitesse maximale de charge, le câble de charge et le chargeur doivent être coordonnés.

AVERTISSEMENT Vérifier que le câble de charge utilisé est bien adapté au chargeur embarqué du véhicule.

### PRISE DE CHARGE DU VÉHICULE

Pour accéder à la prise de charge, ouvrir la trappe de charge fig. 229 sur le côté gauche en appuyant sur la zone indiquée par la flèche.







229

LN Y00042

À l'intérieur de la trappe de la prise de charge se trouvent des étiquettes avec les avertissements et indications suivants qui doivent être vérifiés et observés lors de la charge de la batterie haute tension.

Sur l'étiquette, fig. 230, se trouvent les symboles suivants liés au voyant (1) :

- ☐  : lorsque le voyant est bleu fixe, la charge programmable est active
- ☐  : lorsque le voyant clignote en vert, la charge est en cours
- ☐  : lorsque le voyant est vert fixe, la charge est terminée
- ☐  : lorsque le voyant est rouge fixe, il y a un problème de charge

Blanc fixe : éclairage d'accueil quand la trappe de la prise de charge est ouverte

D'autres symboles sur l'étiquette rappellent :

- ☐  risque de choc

☐  Voir les descriptions et les schémas de ce supplément

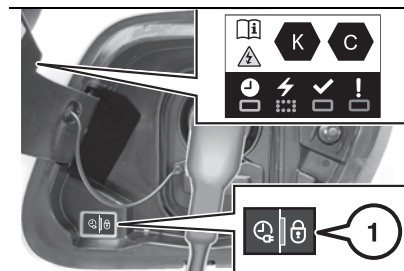

230

LN Y00121

D'autres indicateurs d'état de charge sont situés sur le boîtier de contrôle du câble de charge Mode 2. Voir le chapitre "Sources d'alimentation utilisables".

**Sources d'alimentation pour la charge électrique. Identification de la compatibilité du véhicule. symbole graphique pour les informations destinées au consommateur conformément à la norme EN17186:2019**

**Les symboles indiqués ci-dessous permettent de reconnaître plus facilement le type de source d'alimentation à utiliser lors de la charge du véhicule.**

Avant la charge, vérifier le symbole (suivant version) à l'intérieur de la trappe de la prise charge et le comparer au symbole du câble de charge (suivant version).

**symbole sur le connecteur de câble de charge (côté véhicule) pour les câbles de Mode 2 et de Mode 3 et sur la trappe de la prise de charge**

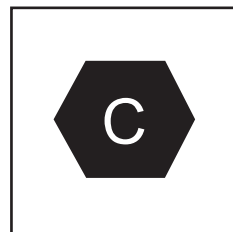

231

FIA0717

Charge CA (courant alternatif) à la maison ou à une station de charge (≤ 480 V RMS).

**Symbole sur le connecteur de câble de charge (côté station de charge) pour le câble de Mode 3 et sur la station de charge**



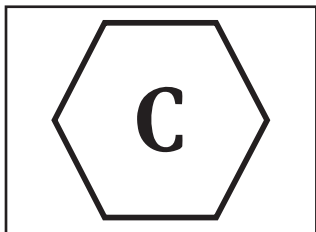

232

FIA0725

Charge CA (courant alternatif) au niveau d'une station de charge ( $\leq 480$  V RMS).

**Symbole sur le connecteur du câble de charge (côté voiture) pour le câble de Mode 4 et sur la trappe de la prise de charge**

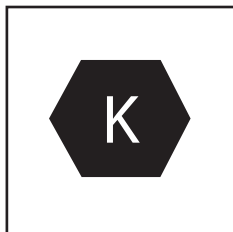

233

FIA0718

Charge CC (courant continu) à une station de charge (50–500 V).

## INFORMATIONS DE CHARGE AU COMBINÉ D'INSTRUMENTS

Pendant la charge, le combiné d'instruments affiche les informations suivantes :

- le niveau de charge de la batterie en pourcentage (1)
- l'autonomie estimée (2)
- le délai estimé pour atteindre 100 % (3)
- l'autonomie estimée par heure de recharge (4)

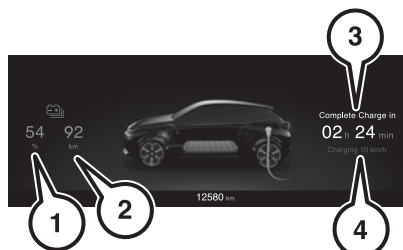

234

LNY00083



## ATTENTION

**219)** Afin de réduire le risque de choc électrique ou de dommage à l'appareil, il convient de faire particulièrement attention lors du nettoyage : **DÉBRANCHEZ TOUJOURS le dispositif de la prise d'alimentation électrique et des prises de la voiture.**

**220)** La sécurité et l'adéquation du système domestique pour la charge via le secteur résidentiel sont des

éléments essentiels et relèvent de la responsabilité du client.

**221)** En cas d'impact, même léger, au niveau de la trappe de recharge, ne pas utiliser le système. Ne pas démonter ou modifier le connecteur de charge - Risque d'électrocution et/ou d'incendie ! Contacter un concessionnaire Lancia.



## AVERTISSEMENT

**94)** Ne chargez pas la batterie si la température extérieure est inférieure ou égale à  $-30$  °C, car la charge risque de prendre plus de temps et d'endommager le chargeur.

**95)** Par temps froid, le câble de charge peut devenir rigide. Par conséquent, veillez à ne pas appliquer une force excessive sur le câble de charge car il pourrait être endommagé.

**96)** N'utilisez pas de génératrices pour charger la batterie haute tension. Cela peut provoquer des fluctuations de charge et la tension peut être insuffisante, ce qui peut endommager le système du véhicule.

**97)** Le fait de charger la batterie haute tension à l'aide de prises ou de câbles de charge incorrects ou endommagés et de ne pas suivre les procédures de charge prescrites peut provoquer des courts-circuits, un incendie et un risque potentiel de dommages du circuit électrique du véhicule.

**98)** Évitez de laisser la batterie haute tension pendant plusieurs jours lorsque l'indicateur de charge est à zéro ou

proche de zéro. La batterie haute tension peut être endommagée.

**99)** Vous n'avez pas besoin d'attendre que le niveau de la batterie haute tension soit faible pour la recharger. Les performances de la batterie haute tension sont optimales lorsqu'elle est chargée régulièrement.

**100)** La recharge de la batterie haute tension peut prendre plus de temps si la température de la batterie haute tension est élevée ou faible.

**101)** Pendant la charge, en particulier avec une charge rapide, les composants de refroidissement de la batterie haute tension peuvent être activés sous tension. Par conséquent, il est normal d'entendre des bruits pendant cette opération.

## SOURCES D'ALIMENTATION POUVANT ÊTRE UTILISÉES

⚠ 222) 223) 224) 225) 226) 227) 228) 229) 230) 231) 232) 233) 234) 235) 236) 237) 238) 239) 240) 241) 242) 243)

### TYPES DE CHARGE

Il existe différents types de charge de la batterie haute tension du véhicule.

#### Charge sur des wallboxes

Une wallbox fig. 235 est une unité de charge domestique. Elle contient un câble de charge qui doit être connecté à la prise de charge du véhicule.

Certaines wallboxes ne disposent pas de câble de charge. Dans ce cas, un câble de charge est nécessaire et doit

être connecté à la wallbox et à la prise de charge du véhicule.

Le temps de charge peut prendre approximativement :

- ☐ Environ 24 heures 21 min avec une puissance de charge de 2,3 kW
- ☐ Environ 8 heures 15 min avec une puissance de charge de 7,4 kW
- ☐ Environ 5 heures 45 min avec une puissance de charge de 11 kW (suivant version)



235

JJ000228

A



236

LNY00038

#### Charge dans des stations de charge

Des stations de charge fig. 237 peuvent fournir du courant alternatif (CA) ou du courant continu (CC).

Le temps de charge peut varier selon la station de charge, les stations de

charge CC permettent une charge plus rapide.

Pour charger la batterie du véhicule, le câble de charge de la station doit être connecté à la prise de charge du véhicule.

#### Station de charge CA

Le temps de charge peut prendre environ :

- ☐ Environ 16 heures 10 min avec une puissance de charge de 3,7 kW
- ☐ Environ 7 heures 33 min avec une puissance de charge de 7,4 kW
- ☐ Environ 5 heures 04 min avec une puissance de charge de 11 kW (suivant version)



237

JJ000229

B



238

LNY00039



**Station de charge CC**

Câble de charge : permet la charge à partir de prises de charge publiques CC (courant continu).

Temps de charge batterie jusqu'à environ 80 % de sa capacité : si la batterie est chargée à 20 % au moins, il faut compter environ 24 minutes avec une puissance de charge de 100 kW.



239

JJ000230

C



240

LNY00040

**CÂBLE DE CHARGE MODE 2**

(suivant version)

1. Fiche véhicule
2. Voyants d'état
3. Fiche murale

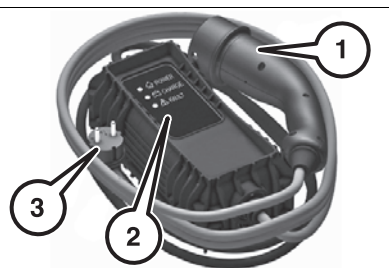

241

JJ000426

Les câbles domestiques de base (Mode 2) sont utilisés pour la charge aux prises électriques domestiques. Un câble domestique de base (Mode 2) se compose d'une fiche pour le véhicule, d'un boîtier de contrôle et d'une fiche pour la prise électrique domestique.

Le boîtier de contrôle possède un contrôleur de charge intégré et plusieurs LED indiquant l'état de charge.

Les câbles domestiques améliorés (Mode 2) sont similaires aux câbles domestiques de base (Mode 2). Cependant, les performances de charge des câbles domestiques améliorés (Mode 2) sont supérieures aux performances de charge des câbles domestiques de base (Mode 2).

**Boîtier de contrôle d'état de charge**

**POWER** Vert : connexion électrique établie ; la charge peut être effectuée.

**CHARGE** Vert clignotant : charge en cours ou pré-conditionnement thermique activé. Vert fixe : charge terminée.

**FAULT** Rouge : anomalie ; charge non autorisée ou à arrêter immédiatement. Vérifier que les branchements sont corrects et que l'installation électrique ne présente pas de défaut.

Si le voyant ne s'éteint pas, contacter un concessionnaire Lancia.

Au branchement du câble de charge sur la prise domestique, tous les voyants s'allument pendant quelques instants.

si aucun voyant ne s'allume, vérifier le disjoncteur associé à la prise domestique :

- si le disjoncteur s'est coupé, contacter un professionnel pour faire vérifier la compatibilité de l'installation électrique et/ou la réparer
- Si le disjoncteur n'a pas déclenché, ne plus utiliser le câble de charge et contacter un concessionnaire Lancia

**Procédure de réinitialisation manuelle**

Le boîtier de contrôle peut être réinitialisé en débranchant simultanément le connecteur de charge et la fiche murale. Ensuite, rebrancher en premier la fiche murale. Pour plus d'informations, consulter le guide d'utilisation du boîtier de contrôle.



12. N'utiliser ce câble de charge qu'avec des véhicules de la marque Stellantis.
13. Ne jamais brancher ni débrancher la fiche murale avec les mains mouillées.
14. Ne pas forcer sur le connecteur s'il est verrouillé dans le véhicule.

**Étiquette de symbole à l'arrière du boîtier de contrôle**

**IC-CPD • APTIV •**  
 3553551202220623130815  
 230V AC 50/60Hz  
 2,3kW  
 I<sub>sc</sub> AC: 10 mA  
 I<sub>sc</sub> DC: 6 mA  
 In = 10A  
 IP67  
 CE EAC  
 1P+N+PE  
 11005 17

POWER Питание	CHARGE Зарядка	FAULT Ошибки	SYMBOL Символ
○	○	○	⊗
●	●	●	⊗
●	○	○	⊗
●	⊗	○	⊗
●	●	○	100%
○	○	●	⊗
⊗	⊗	⊗	⊗

○ = OFF (Выкл.)    ● = ON (Вкл.)    ⊗ = BLINKING (Мигает)  
 Apto Services Deutschland GmbH    9646 7444 80  
 APT Technologiemark 1  
 6119 Hauptstr. Germany    (9846746080)  
 Manufacturer / Hersteller:  
 Aptiv Services Hungary Kft.    **PSA**  
 Made in Hungary

243

J3000653



**ATTENTION**

**222)** Une utilisation incorrecte des câbles de charge portables peut provoquer un incendie, un choc électrique ou des brûlures et entraîner des dommages matériels, des blessures graves ou la mort. N'utilisez pas de multiprise, de répartiteurs, d'adaptateurs, d'adaptateurs de mise à la terre, de parasurtenseurs, de rallonges ou de dispositifs similaires. N'utilisez pas de prise électrique usée ou endommagée, ni de prise qui ne maintient pas la fiche fermement en place. N'utilisez pas de prise électrique qui se trouve sur un circuit avec d'autres charges électriques.

**223)** Si vous utilisez des appareils médicaux électriques (par exemple, des stimulateurs cardiaques), assurez-vous à l'avance que le chargement de la batterie haute tension n'affecte pas le fonctionnement de ces appareils. Dans certains cas, les ondes électromagnétiques générées par le chargeur peuvent affecter le fonctionnement de ces appareils médicaux. Consultez un médecin pour connaître les précautions possibles.

**224)** Lisez tous les avertissements et instructions de sécurité avant d'utiliser ce produit. Le non-respect des avertissements et des instructions peut entraîner une électrocution, un incendie ou des blessures graves. Ne laissez jamais des enfants sans surveillance à proximité du véhicule pendant que le véhicule est en charge et ne laissez jamais les enfants

jouer avec le câble de charge. Si la fiche fournie ne s'adapte pas à la prise électrique, ne la modifiez pas. Ne mettez pas les doigts dans le connecteur du véhicule électrique.

**225)** Il existe un risque de choc électrique pouvant entraîner des blessures ou la mort. N'utilisez pas le câble de charge si une partie de celui-ci est endommagée. Si le câble de charge est endommagé, remplacez-le. N'ouvrez pas et ne retirez pas le couvercle du câble de charge. Entretien par du personnel qualifié uniquement. Branchez le câble de charge à une prise correctement mise à la terre avec des câbles qui ne sont pas endommagés.

**226)** Ne branchez pas le connecteur du câble de charge s'il y a de la poussière ou de l'eau sur la prise de recharge. Le branchement en présence d'eau ou de poussière sur le câble du connecteur et la fiche peut provoquer un incendie ou une électrocution. L'utilisation de prises électriques usées peut provoquer un incendie et des blessures.

**227)** Arrêtez immédiatement la charge si vous remarquez des symptômes anormaux (par exemple, une odeur, de la fumée, etc.).

**228)** Lorsque vous branchez ou retirez le câble de charge, assurez-vous de saisir la poignée du connecteur de charge et la fiche de charge. Si vous tirez le câble directement (sans utiliser la poignée), les conducteurs internes peuvent se déconnecter ou être endommagés : cela peut provoquer un choc électrique ou un incendie.

**229)** Le câble de charge est un conducteur haute tension. Tout contact avec une tension élevée peut entraîner des blessures graves, voire mortelles. De même, ne touchez pas les câbles haute tension oranges.

**230)** Ne chargez pas la batterie lorsque le connecteur et la fiche de charge sont humides.

**231)** Ne chargez pas la batterie dans des conditions météorologiques défavorables (p. ex. pendant les orages) aux stations de charge.

**232)** Assurez-vous d'utiliser le câble de charge désigné pour charger le véhicule. L'utilisation d'un autre chargeur peut provoquer des blessures ou endommager le véhicule.

**233)** Comment utiliser les câbles de charge. Manipulez le câble de charge avec précaution : évitez de le rabattre ou de le plier sur des surfaces tranchantes. Après avoir utilisé le câble de charge, replacez correctement les couvercles de protection (le cas échéant) des deux côtés du câble. Évitez l'exposition prolongée du câble de charge à la lumière du soleil. Évitez de faire tomber le câble de charge : des chocs violents pourraient endommager le câble. Veillez à ce que le connecteur de charge et la fiche de charge soient toujours propres et secs. Veillez à ce que le câble de charge ne soit pas exposé à l'eau ou à l'humidité. N'utilisez pas de produits chimiques ou de solvants.

**234)** Placez le câble de charge de manière à ce qu'il ne soit pas écrasé par d'autres voitures, piétiné par des personnes ou placé de manière à

ce que les personnes se trouvant à proximité du véhicule puissent trébucher, ce qui pourrait provoquer des dommages ou des blessures.

**235)** Débranchez le câble de charge de la prise de type domestique, de la borne de recharge ou de la borne de recharge de type domestique (wallbox) avant de le nettoyer.

**236)** Ne débranchez jamais le câble de charge de la prise de courant domestique ou de la borne de recharge publique pendant la charge. Cessez la charge, puis débranchez le câble, d'abord de la prise de charge côté voiture, puis de la prise domestique ou de la borne de recharge publique.

**237)** N'utilisez jamais une prise électrique visiblement usée ou endommagée. Cela pourrait provoquer un incendie ou des dommages importants.

**238)** La batterie haute tension ne doit être chargée qu'avec le courant maximal autorisé ou tout autre courant inférieur spécifié dans les recommandations locales et nationales pour la charge des batteries haute tension.

**239)** Le dispositif doit être utilisé exclusivement pour charger le véhicule.

**240)** Ne jamais tenter d'effectuer une réparation ou un entretien sur les câbles de charge. Cela pourrait entraîner des blessures graves, voire mortelles. Toujours se rendre chez un concessionnaire Lancia.

**241)** Une mauvaise connexion entre le connecteur et les bornes de charge constitue un risque d'incendie !

**242)** N'insérez pas de doigts ou d'objets dans le connecteur du câble de charge.

**243)** Maintenez la trappe de recharge fermée lorsque la prise de recharge n'est pas utilisée.



## DÉFAILLANCE DU CIRCUIT DE CHARGE

État du voyant :



(vert) (rouge) Allumé

(vert) (rouge) Clignotant

PUISSANCE	CHARGE	DÉFAILLANC	Symbole	Description
				Non branché à l'alimentation électrique ou l'alimentation n'est pas disponible à partir de l'infrastructure.
				Le boîtier de contrôle effectue actuellement un auto-test.
				Branché uniquement à l'infrastructure ou à l'infrastructure et au Véhicule Électrifié (VE) mais pas de charge en cours.
				Branché à l'alimentation et au véhicule électrifié (VE). Le VE est en charge ou en pré-conditionnement thermique.
				Branché à l'alimentation et au véhicule électrifié (VE). Le VE est en attente de charge ou la charge du VE est terminée.
				Anomalie du boîtier de contrôle. Pas de charge autorisée. Si une indication d'erreur réapparaît après une réinitialisation manuelle, le boîtier de contrôle doit être vérifié par un concessionnaire Lancia avant la prochaine charge.
				Le boîtier de contrôle est en mode diagnostic.

### CÂBLE DE CHARGE MODE 3

(1) fig. 244 Fiche véhicule  
(2) Fiche pour wallbox/station de charge CA

Les câbles de charge Mode 3 sont utilisés pour la charge sur des wallboxs et dans des stations de charge CA. Un câble de charge Mode 3 dispose d'une fiche côté véhicule et d'une fiche côté wallbox/station de charge CA. Les wallboxs/stations de charge CA peuvent disposer d'un câble de charge Mode 3 intégré.

Pour plus d'informations sur le câble de charge Mode 3, voir le manuel du fabricant du câble de charge.



244

LNYY00374

**REMARQUE** Après utilisation, ne pas oublier de remettre correctement en place les couvercles de protection des deux côtés du câble de charge, afin d'éviter l'infiltration d'humidité et/ou de poussière dans les raccords de la prise de charge.

### CÂBLE DE CHARGE MODE 4

(suivant version)

**AVERTISSEMENT** Utiliser uniquement des câbles de charge CC de moins de 30 mètres.

Le câble peut être utilisé pour charger à partir de prises de charge publiques CC (courant continu).

Le câble de charge est branché à la station de recharge. La procédure de charge peut être plus rapide qu'avec les stations de recharge CA.

### PROCÉDURE DE CHARGE À PARTIR D'UNE PRISE DE COURANT DOMESTIQUE (CA)

#### PROCÉDURE DE CHARGE

Procéder comme suit :

- mettre la commande PRND en position P et couper le contact
- Serrer le frein de stationnement électrique
- prendre le kit de charge situé dans le coffre
- appuyer sur la trappe de la prise de charge sur le repère fig. 245 pour l'ouvrir



245

LNYY00042

- éliminer la poussière éventuellement accumulée sur le connecteur de charge et la prise de charge
- dérouler le câble de charge et le raccorder côté boîtier sur la prise domestique. Au branchement, tous les voyants du boîtier de contrôle s'allument, puis seul le voyant POWER reste allumé en vert
- saisir le connecteur de chargement par la poignée (1) fig. 246, retirer le capot de protection et insérer le connecteur dans la prise de charge fig. 247 jusqu'à entendre un clic indiquant qu'il a été verrouillé



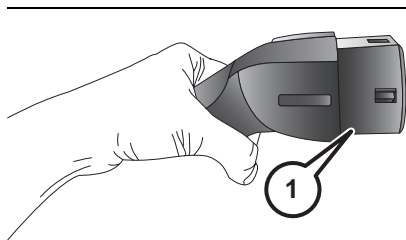

246

JJ000375

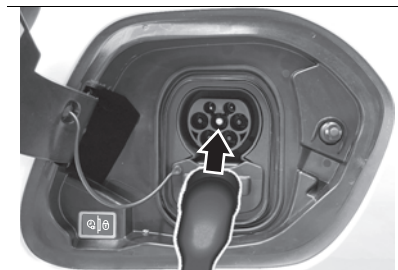

247

LNY00120

Le début de la charge est indiqué par le clignotement du voyant de CHARGE en vert sur le boîtier de contrôle et le clignotement vert de l'indicateur d'état sur la prise de charge fig. 248. Pour plus d'informations, voir le paragraphe "État de charge".

Si ce n'est pas le cas, la charge n'a pas commencé ; reprendre la procédure en vérifiant que tous les branchements sont corrects.

L'allumage du voyant rouge dans la trappe indique le verrouillage du connecteur.

Une fois la charge terminée, la fiche du véhicule est verrouillée sur la prise de charge et ne peut pas être débranchée tant que la charge est active. le voyant fig. 249 s'allume.

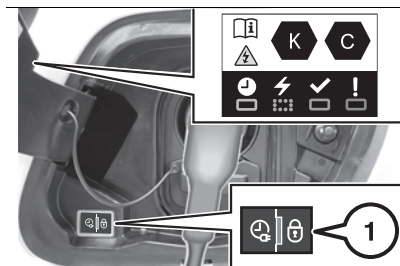

248

LNY00121

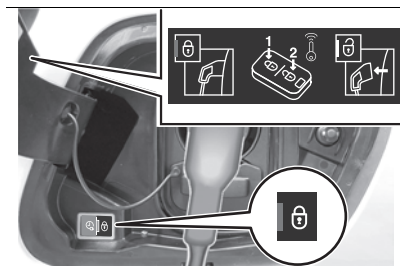

249

LNY00122

### ANNULATION DU PROCESSUS DE CHARGE

AVERTISSEMENT Aux bornes de recharge publiques, l'annulation suivie de la reprise du processus de

recharge peut entraîner des coûts supplémentaires.

Dès que le processus de charge a commencé, la porte côté conducteur peut être annulée sans annuler le processus de charge. C'est pourquoi la fonction porte côté conducteur uniquement doit être activée dans les paramètres de personnalisation du véhicule.

Appuyer sur de la commande à distance pour annuler le processus de charge à tout moment.

Appuyer deux fois sur pour annuler le processus de charge à tout moment si la fonction porte côté conducteur uniquement est activée.

### ARRÊT DE LA CHARGE

244)

Avant de débrancher la fiche du connecteur de charge : si le véhicule est verrouillé, le déverrouiller ; si le véhicule est déverrouillé, le verrouiller puis le déverrouiller de nouveau fig. 250.

L'extinction du voyant rouge à côté de la prise de recharge confirme le déverrouillage du connecteur.



250

F6S0188

Débrancher la fiche du véhicule du câble de charge de la prise de recharge fig. 251 dans les 30 secondes suivant le déverrouillage.

La fin de la charge est indiquée par l'allumage fixe du voyant vert CHARGE sur le boîtier de contrôle et par l'allumage vert fixe des voyants près du porte de charge.

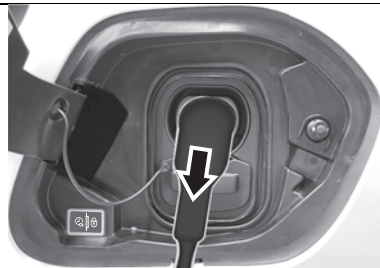

251

LNY00123

Après débranchement, remettre le couvercle de protection du connecteur et refermer la trappe de charge.

Débrancher le câble de charge côté boîtier de la prise domestique.



### ATTENTION

**244)** *Après la charge : débranchez le câble de charge de la prise de charge du véhicule ; assurez-vous que la trappe de la prise de charge est fermée ; débranchez toujours le câble de charge de la prise électrique domestique ; évitez toute entrée de liquide dans l'orifice de charge du véhicule, la prise du câble de charge du véhicule et la prise électrique domestique.*

## PROCÉDURE DE CHARGE À PARTIR DE LA STATION DE CHARGE DU BOÎTIER MURAL

Procéder comme suit :

- mettre la commande PRND en position P et couper le contact
- Serrer le frein de stationnement électrique
- prendre le kit de charge situé dans le coffre
- appuyer sur la trappe de la prise de charge sur le repère fig. 252 pour l'ouvrir



252

LNY00042

- éliminer la poussière éventuellement accumulée sur le connecteur de charge et la prise de charge
- suivre les consignes d'utilisation du boîtier de charge accélérée (Wallbox)
- saisir le connecteur de chargement par la poignée, retirer le capot de protection et insérer le connecteur dans la prise de charge fig. 253 jusqu'à entendre un clic indiquant qu'il a été verrouillé

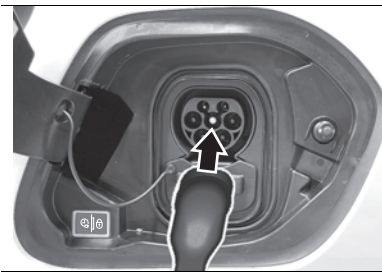

253

LNY00120



Le début de la charge est confirmé par le clignotement vert des voyants près de la prise de charge.

Si ce n'est pas le cas, la charge n'a pas commencé ; reprendre la procédure en vérifiant que tous les branchements sont corrects.

L'allumage du voyant rouge dans la trappe indique le verrouillage du connecteur.

### ANNULATION DU PROCESSUS DE CHARGE

AVERTISSEMENT Aux bornes de recharge publiques, l'annulation suivie de la reprise du processus de recharge peut entraîner des coûts supplémentaires.

Dès que le processus de charge a commencé, la porte côté conducteur peut être annulée sans annuler le processus de charge.

C'est pourquoi la fonction porte côté conducteur uniquement doit être activée dans les paramètres de personnalisation du véhicule.

Appuyer sur  de la commande à distance pour annuler le processus de charge à tout moment.

Appuyer deux fois sur  pour annuler le processus de charge à tout moment si la fonction porte côté conducteur uniquement est activée.

### ARRÊT DE LA CHARGE

 245)

Avant de débrancher la fiche du connecteur de charge : si le véhicule est verrouillé, le déverrouiller ; si le véhicule est déverrouillé, le verrouiller puis le déverrouiller de nouveau fig. 254.



254

F6S0188

L'extinction du voyant rouge à côté de la prise de recharge confirme le déverrouillage du connecteur.

Débrancher la fiche du véhicule du câble de charge de la prise de recharge fig. 255 dans les 30 secondes suivant le déverrouillage.

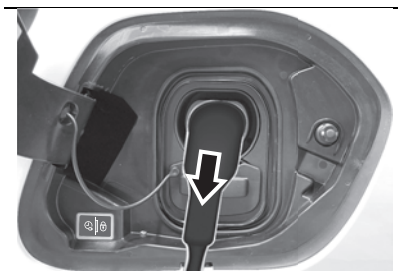

255

LNy00123

La fin de la charge est indiquée par le boîtier de charge accélérée (Wallbox) et par l'allumage vert fixe des voyants près de la prise de charge.

Après débranchement, replacer le connecteur sur le boîtier de charge et refermer la trappe de charge.



### ATTENTION

**245)** *Après la charge : débranchez le câble de charge de la prise de charge du véhicule ; assurez-vous que la trappe de la prise de charge est fermée ; débranchez toujours le câble de charge de la prise électrique domestique ; évitez toute entrée de liquide dans l'orifice de charge du véhicule, la prise du câble de charge du véhicule et la prise électrique domestique.*

## PROCÉDURE DE RECHARGE À UNE STATION DE RECHARGE PUBLIQUE (CA/CC)

Pour charger dans une station de charge publique CA/station de charge publique CC, suivre les instructions d'utilisation de la station de charge correspondante. Les stations de charge publiques CA risquent de ne pas disposer d'un câble de charge intégré.

Dans ce cas, un câble de charge Mode 3 portable est nécessaire.

Procéder comme suit :

- ❑ mettre la commande PRND en position P et couper le contact
- ❑ Serrer le frein de stationnement électrique
- ❑ prendre le kit de charge situé dans le coffre
- ❑ appuyer sur la trappe de la prise de charge sur le repère fig. 256 pour l'ouvrir



256

LNy00042

❑ éliminer la poussière éventuellement accumulée sur le connecteur de charge et la prise de charge

❑ retirer le couvercle de protection (1) fig. 257 en cas de charge CC



257

LNy0019

❑ dérouler le câble de charge, saisir le connecteur de charge par la poignée (1) fig. 258 et l'insérer dans la prise de charge fig. 259 jusqu'à entendre un clic indiquant qu'il a été verrouillé ;

❑ la charge commence automatiquement. La borne de recharge publique doit au besoin être activée ; suivre les instructions et avertissements du fabricant pour utiliser la borne de recharge publique.

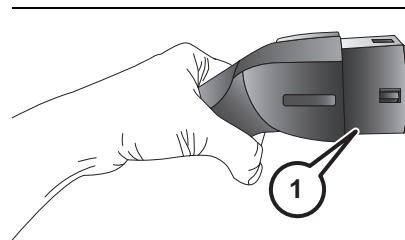

258

JJ000375

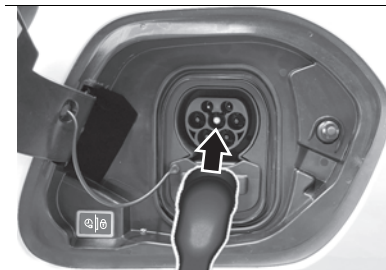

259

LNy00120

### ANNULATION DU PROCESSUS DE CHARGE

**AVERTISSEMENT** Aux bornes de recharge publiques, l'annulation suivie de la reprise du processus de recharge peut entraîner des coûts supplémentaires.

Dès que le processus de charge a commencé, la porte côté conducteur peut être annulée sans annuler le processus de charge.



C'est pourquoi la fonction porte côté conducteur uniquement doit être activée dans les paramètres de personnalisation du véhicule.

Appuyer sur  de la commande à distance pour annuler le processus de charge à tout moment.

Appuyer deux fois sur  pour annuler le processus de charge à tout moment si la fonction porte côté conducteur uniquement est activée.

### ARRÊT DE LA CHARGE



Avant de débrancher la fiche du connecteur de charge : si le véhicule est verrouillé, le déverrouiller ; si le véhicule est déverrouillé, le verrouiller puis le déverrouiller de nouveau fig. 260.

L'extinction du voyant rouge à côté de la prise de recharge confirme le déverrouillage du connecteur.

Débrancher la fiche du véhicule du câble de charge de la prise de recharge fig. 261 dans les 30 secondes suivant le déverrouillage.



260

F6S0188

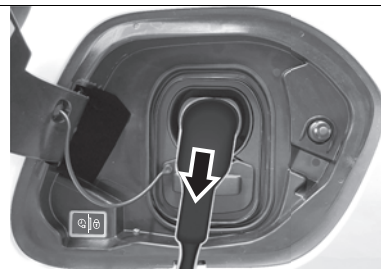

261

LNY00123



### ATTENTION

**246)** *Après la charge : débranchez le câble de charge de la prise de charge du véhicule ; assurez-vous que la trappe de la prise de charge est fermée ; débranchez toujours le câble de charge de la prise électrique domestique ; évitez toute entrée de liquide dans l'orifice de charge du véhicule, la prise du câble de charge*

du véhicule et la prise électrique domestique.

## FONCTIONS DE CHARGE

### CHARGE PROGRAMMABLE







Par défaut, la charge commence dès que le câble de charge est raccordé à la prise de charge du véhicule. Il est également possible de programmer une charge à l'aide du système **Uconnect™**.

La charge programmable n'est possible que lors d'une charge par wallbox.

La charge programmable est également disponible via l'application LANCIA®.

REMARQUE Sur les véhicules sans système de navigation intégré, la charge programmable ne peut être utilisée que via l'application LANCIA®.

Procéder comme suit :

-  dans le système **Uconnect™**, sélectionner "Applications" > "Énergie" > "Charge"
-  définir le nombre d'heures et de minutes après lesquelles le processus de charge débute
-  cliquer sur APPLIQUER.
-  brancher le véhicule
-  en moins de 1 minute, appuyer sur  fig. 262 pour activer la charge programmable. L'indicateur d'état s'allume en bleu pour indiquer que la programmation de charge est active.

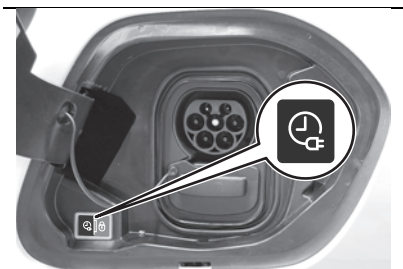

262

LNY00124

## CARBURANT

**Carburants - identification de la compatibilité du véhicule. Symbole graphique pour les informations destinées au consommateur conformément à la norme EN16942**

Les symboles ci-dessous ont permis de reconnaître le type de carburant correct à utiliser sur le véhicule.

Avant de procéder au ravitaillement, vérifier les symboles à l'intérieur de la trappe à carburant (suivant version) et les comparer aux symboles indiqués sur la pompe à carburant (suivant version).



263

JJ000249

**E5** : Essence sans plomb 95 R.O.N. minimum contenant jusqu'à 2,7 % (m/m) d'oxygène et avec 5,0 % (V/V) d'éthanol maximum conforme à la norme **EN228**.

**E10** : Essence sans plomb 95 R.O.N. minimum contenant jusqu'à 3,7 % (m/m) d'oxygène et avec 10,0 % (V/V) d'éthanol maximum conforme à la norme **EN228**.

Le moteur est capable de tourner avec du carburant contenant jusqu'à 10 % d'éthanol (par exemple du E10).

Utiliser du carburant avec l'indice d'octane recommandé. Un indice d'octane inférieur peut réduire la puissance et le couple du moteur, tout en augmentant légèrement la consommation de carburant.

102) 103)

Les exigences spécifiques au moteur relatives à l'indice d'octane sont indiquées dans la vue d'ensemble sur les données de moteur. Une étiquette spécifique au pays apposée sur la trappe à carburant peut annuler et remplacer l'exigence. Dans certains pays, l'utilisation d'un carburant particulier, par ex. avec une teneur

spécifique en octane, peut être nécessaire pour garantir le bon fonctionnement du moteur.

104)

**Déplacements à l'étranger**  
**Certains carburants peuvent endommager le moteur du véhicule. Dans certain pays, il peut être nécessaire d'utiliser un carburant particulier (indice d'octane spécifique, marque spécifique, etc.) pour garantir le bon fonctionnement du moteur.**

Pour plus d'informations, contacter un concessionnaire.

### REMPLISSAGE

247) 248) 249) 250) 251)

105)

Une étiquette comportant des symboles de la trappe de remplissage de carburant indique les carburants autorisés.

En Europe, les pistolets des pompes de remplissage sont marqués au moyen de ces symboles. N'utiliser que le type de carburant autorisé  
La trappe à carburant se trouve sur le côté arrière gauche du véhicule. Appuyer sur le repère fig. 264 pour ouvrir la trappe.

La trappe de réservoir ne peut être ouverte que si le véhicule est déverrouillé. Ouvrir la trappe à carburant en la poussant.





264

LNY00042

### RAVITAILLEMENT EN CARBURANT

(Versions hybrides)



106)

Pour ouvrir, tourner lentement le capuchon dans le sens inverse des aiguilles d'une montre.

Le bouchon de remplissage de carburant peut être fixé au crochet sur la trappe à carburant fig. 265.

Placer l'absorbeur en position verticale sur le goulot de remplissage et presser légèrement pour l'insérer.

Pour l'appoint, mettre en marche le pistolet de la pompe.

Après une coupure automatique, l'appoint peut être fait en opérant la buse de pompe deux fois de plus au maximum. **Ne pas continuer après la troisième coupure du pistolet. Cela pourrait provoquer des dysfonctionnements.**

Pour fermer, tourner le bouchon de remplissage dans le sens horaire jusqu'au dé clic. Fermer la trappe et laisser s'engager.



265

JJ000475

### BOUCHON DE REMPLISSAGE

N'utiliser que des bouchons de remplissage d'origine.



#### ATTENTION

**247)** Avant de faire le plein, couper le contact et tout chauffage externe avec chambres de combustion. Lors du remplissage du réservoir, respecter les prescriptions d'utilisation et de sécurité de la station-service.

**248)** Ne pas approcher de flammes nues ou de cigarettes allumées de l'orifice de remplissage du réservoir de carburant : risque d'incendie. Éloigner votre visage du dispositif de remplissage de carburant pour éviter de respirer les vapeurs nocives.

**249)** Ne fixez aucun objet ou bouchon à l'extrémité du goulot de remplissage qui n'est pas destiné au véhicule. L'utilisation d'objets/bouchons non conformes peut provoquer une pression à l'intérieur du réservoir, ce

qui peut entraîner des situations dangereuses.

**250)** N'utilisez pas de téléphone portable près de la pompe de ravitaillement : risque d'incendie.

**251)** Ne jamais faire le plein en carburant avec le moteur en mode STOP ou en stand-by ; couper impérativement le contact.



#### AVERTISSEMENT

**102)** Ne pas utiliser de carburant ou d'additifs contenant des composés métalliques tels que des additifs à base de manganèse. Cela pourrait endommager le moteur.

**103)** L'utilisation d'un carburant dont l'indice d'octane est inférieur à l'indice le plus bas possible peut entraîner une combustion incontrôlée et endommager le moteur.

**104)** L'utilisation de tout autre type de (bio)carburant (huiles végétales ou animales pures ou diluées, fuel domestique...) est formellement prohibée (risques d'endommagement du moteur et du circuit de carburant).

**105)** En cas de carburant incorrect, ne pas mettre le contact.

**106)** Essuyer immédiatement tout débordement de carburant.

## CONSEILS ET RECOMMANDATIONS DE CONDUITE

- ☐ Respecter le code de la route et être vigilant, quelles que soient les conditions de circulation.
- ☐ Surveiller l'environnement et garder les mains sur le volant afin d'être en état de réagir à toute éventualité à tout moment.
- ☐ Adopter une conduite souple, anticiper les freinages et augmenter les distances de sécurité, particulièrement en cas d'intempéries.
- ☐ Arrêter le véhicule pour effectuer les opérations nécessitant une attention soutenue (par exemple, réglages).
- ☐ Faire une pause toutes les 2 heures lors d'un long trajet.

### CONTRÔLE DU VÉHICULE

#### Ne jamais rouler avec le moteur arrêté

De nombreux systèmes ne fonctionneront plus dans ce cas (par exemple le servofrein, la direction assistée). Conduire de cette façon constitue un danger pour vous et pour les autres. Tous les systèmes fonctionnent pendant un Autostop.

#### Pédales

Afin d'empêcher le blocage de la pédale, la zone sous les pédales ne doit pas être recouverte d'un tapis. Utiliser uniquement des tapis de sol, correctement posés et fixés par des

dispositifs de maintien sur le côté conducteur.

### SUR CHAUSSÉE INONDÉE

Il est fortement recommandé de ne pas conduire sur chaussée inondée car cela pourrait gravement endommager le moteur thermique (versions hybrides), le moteur électrique (versions 100 % électriques), la boîte de vitesses ainsi que les systèmes électriques du véhicule.

Si le véhicule doit impérativement emprunter un passage inondé :

- ☐ Vérifier que la profondeur d'eau n'excède pas 15 cm, en tenant compte des vagues qui pourraient être générées par d'autres usagers
- ☐ désactiver la fonction Stop-Start (suivant version)
- ☐ rouler aussi lentement que possible sans caler. Ne dépasser en aucun cas la vitesse de 10 km/h (6 mph)
- ☐ ne pas s'arrêter et ne pas éteindre le moteur

En sortie de chaussée inondée, dès que les conditions de sécurité le permettent, freiner légèrement à plusieurs reprises afin de sécher les disques et les plaquettes de frein.

En cas de doute sur l'état du véhicule, contacter un concessionnaire Lancia.



10 km/h - 6 mph MAX

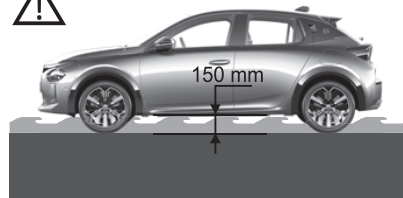

266

LNy00126

### BRUIT

(Versions 100 % électriques)

#### À l'extérieur

Le conducteur doit être particulièrement vigilant en raison du faible bruit émis en circulation. Lors de manœuvres, le conducteur doit toujours vérifier l'environnement du véhicule.

Jusqu'à 30 km/h (19 mph), l'avertisseur sonore piéton prévient de la présence du véhicule.

#### AVERTISSEMENT Refroidissement de la batterie de traction

Le motoventilateur se met en marche pendant la charge pour refroidir le chargeur embarqué et la batterie de traction.

#### À l'intérieur

En fonctionnement, il est possible d'entendre des bruits normaux



propres au véhicule électrique tels que :

- ▣ relais de la batterie de traction lors du démarrage
- ▣ pompe à dépression lors d'un freinage
- ▣ pneus ou aérodynamique du véhicule en roulage
- ▣ à-coups et bruit de claquement lors d'un redémarrage en pente

## REMORQUAGE

**AVERTISSEMENT** La conduite avec remorque soumet le véhicule tracteur à des sollicitations plus importantes et exige une attention particulière.

**AVERTISSEMENT** Respecter les masses remorquables maximales. **En altitude** : réduire la charge maximale de 10 % par tranche de 1 000 mètres d'altitude ; la densité d'air réduite en altitude diminue les performances du moteur.

**AVERTISSEMENT Véhicule neuf** : ne pas tracter une remorque avant d'avoir roulé au minimum 1 000 kilomètres (620miles).

**AVERTISSEMENT** Lorsque la température extérieure est élevée, laisser tourner le moteur 1 à 2 minutes après l'arrêt du véhicule pour faciliter son refroidissement.

## AVANT DE PARTIR

### Poids sur flèche

Répartir la charge dans la remorque pour que les objets les plus lourds se trouvent le plus près possible de l'essieu, et que le poids sur flèche (au point d'attelage du véhicule et de la remorque) approche le maximum autorisé, sans toutefois le dépasser.

### Pneus

Vérifier la pression des pneus du véhicule tracteur et de la remorque en respectant les pressions recommandées.

### Éclairage

Vérifier la signalisation électrique de la remorque et le réglage du site des projecteurs du véhicule.

**AVERTISSEMENT** Si un dispositif d'attelage d'origine Stellantis est utilisé, l'aide au stationnement arrière se désactive automatiquement pour éviter d'activer le signal sonore.

## EN CONDUITE

### Refroidissement

En côte, tracter une remorque augmente la température du liquide de refroidissement. La charge maximale remorquable dépend de l'inclinaison de la pente et de la température extérieure.

La capacité de refroidissement du ventilateur n'augmente pas avec le régime moteur.

- ▣ Réduire la vitesse et le régime moteur, afin de limiter l'échauffement.
- ▣ Être en permanence attentif à la température du liquide de refroidissement.

### Freins

Utiliser le frein moteur est recommandé pour limiter l'échauffement des freins. Tracter une remorque augmente la distance de freinage.

### Vent latéral

Tenir compte de l'augmentation de la sensibilité au vent du véhicule.

## DIRECTION

En cas de perte de direction assistée en raison de l'arrêt du moteur ou d'une défaillance du système, le véhicule peut tout de même être dirigé, mais un effort supplémentaire sera nécessaire.

## URGENCES



## RÉDUCTION DE LA CONSOMMATION D'ÉNERGIE ET DE CARBURANT

Voici quelques conseils utiles pour réduire la consommation d'énergie de la batterie haute tension et augmenter ainsi la distance (pour les versions électriques), économiser du carburant et donc réduire la quantité d'émissions nocives rejetées dans l'atmosphère (pour les versions à essence).

## Entretien du véhicule

Entretien régulièrement le véhicule (huile, filtre à huile, filtre à air, filtre habitacle, etc.). Les vérifications et opérations doivent être effectuées conformément aux informations sur l'entretien (voir le chapitre "Entretien et soin").

## Pneus

Vérifier la pression des pneus au moins une fois toutes les quatre semaines : si la pression est trop basse, les niveaux d'énergie électrique ou de consommation de carburant augmentent lorsque la résistance au roulement est plus élevée.

En outre, effectuer ce contrôle avant un long trajet, à chaque changement de saison et après une longue période d'inutilisation.

Ne pas oublier la roue de secours et les pneus de la remorque ou de la caravane.

Dès la fin de la saison hivernale, retirer les pneus neige et remonter les pneus été.

## Charges inutiles

Ne pas voyager avec un coffre à bagages surchargé. Le poids de la voiture et des accessoires ont une incidence considérable sur la consommation d'énergie électrique ou de carburant et la stabilité.

## Positionnement des charges

Répartir les poids sur l'ensemble du véhicule. Placer les bagages les plus

lourds dans le coffre au plus près des sièges arrière.

## Porte-bagages/porte-skis

Retirer le porte-bagages de toit ou le porte-skis du toit lorsqu'ils ne sont pas utilisés. Ces accessoires réduisent la pénétration aérodynamique et nuisent à l'énergie électrique ou à la consommation de carburant.

Limiter la charge du véhicule et minimiser la résistance aérodynamique (barres de toit, galerie porte-bagages, porte-vélos, remorque). Préférer l'utilisation d'un coffre de toit.

## Dispositifs électriques

N'utiliser les dispositifs électriques que pour le temps nécessaire. La lunette arrière chauffante, les essuie-glaces et le ventilateur de chauffage nécessitent une quantité considérable d'énergie ou de carburant ; l'augmentation de la consommation de courant augmente l'énergie électrique ou la consommation de carburant.

## Climatisation automatique

L'utilisation du système de climatisation augmente la consommation d'énergie électrique ou de carburant : utiliser une ventilation standard lorsque la température extérieure le permet.

Pour les versions électriques : véhicule branché, effectuer le

préconditionnement thermique avant de rouler.

## Dispositifs de contrôle aérodynamique

L'utilisation de dispositifs non certifiés pour le contrôle aérodynamique peut nuire à la traînée d'air et aux niveaux d'énergie électrique ou de consommation de carburant.

## STYLE DE CONDUITE

### Vitesse maximale

La consommation d'énergie ou de carburant augmente considérablement à mesure que la vitesse augmente. Maintenir une vitesse constante, en évitant les freinages et les accélérations inutiles, qui coûtent en termes d'énergie électrique ou de consommation de carburant et d'émissions.

### Adopter une conduite souple

Une accélération violente aura un impact considérable sur la consommation d'énergie électrique ou de carburant et les émissions. L'accélération doit être progressive. Respecter les distances de sécurité entre les véhicules, utiliser le frein moteur plutôt que la pédale de frein, appuyer progressivement sur la pédale d'accélérateur. Ces comportements contribuent à économiser la consommation d'énergie, à réduire le rejet de CO<sub>2</sub> et à atténuer le fond sonore de la circulation.



Avec une boîte de vitesses automatique, avec la commande PRND en D, excepté en mode Sport, privilégier la "roue libre" en levant à fond le pied de la pédale d'accélérateur afin d'économiser du carburant. Lorsque la circulation le permet, utiliser le régulateur de vitesse/régulateur automatique de vitesse.

### **Optimiser l'utilisation de la boîte de vitesses**

Avec une boîte de vitesses automatique/boîtier d'entraînement électrique, privilégier le mode automatique.

Ne pas appuyer fortement ni brusquement sur la pédale d'accélérateur.

### **Pour les versions électriques**

Favoriser la zone ECO de l'indicateur de mode de fonctionnement à l'écran du combiné d'instruments en conduisant sans à-coups et à vitesse constante.

Anticiper au mieux les ralentissements et privilégier si possible les décélérations en activant le mode de freinage régénératif (indicateur de mode de fonctionnement dans la zone CHARGE).

### **CONDITIONS D'UTILISATION** **Conditions de circulation et routières**

La circulation dense avec accélération rapide entraîne une

forte consommation d'énergie électrique ou de carburant. Les routes sinueuses de montagne et les routes accidentées ont également un impact négatif sur la consommation.

### **Maîtriser l'utilisation des équipements électriques**

Avant de partir, si l'habitacle est surchauffé, l'aérer en descendant les vitres et en ouvrant les aérateurs, avant d'utiliser l'air conditionné.

Au-delà de 50 km/h (31 mph), remonter les vitres et laisser les aérateurs ouverts.

Couper l'air conditionné, sauf si la régulation est automatique, dès que la température de confort désirée est atteinte.

Éteindre les commandes de dégivrage et de désembuage, si celles-ci ne sont pas gérées automatiquement.

Arrêter au plus tôt la commande de siège chauffant.

Adapter l'utilisation des phares et/ou feux antibrouillard en fonction du niveau de visibilité, selon la législation en vigueur dans le pays de circulation.

Éviter de faire tourner le moteur avant de partir, en particulier en hiver (sauf dans des conditions hivernales difficiles : température inférieure à -23 °C). Le véhicule se réchauffe beaucoup plus rapidement pendant la conduite.

En tant que passager, éviter d'enchaîner la lecture de supports

multimédia (film, musique, jeu vidéo) pour participer à la réduction de la consommation d'énergie. Débrancher les appareils mobiles avant de quitter le véhicule.

### **MODE ÉCONOMIE D'ÉNERGIE**

Ce système gère la durée d'utilisation de certaines fonctions pour préserver une charge suffisante de la batterie, contact coupé.

Après l'arrêt du moteur, il est possible d'utiliser, pendant une durée cumulée maximale d'environ 30 minutes, des fonctions telles que le système audio et télématique, les feux de croisement ou les plafonniers.

### **Sélection du mode**

L'entrée en mode économie d'énergie est signalée par l'affichage d'un message et les fonctions actives sont mises en veille.

**AVERTISSEMENT** Si une communication téléphonique est engagée au même moment, celle-ci sera maintenue pendant environ 10 minutes avec le kit mains-libres du système audio.

### **Sortie du mode**

Ces fonctions sont réactivées automatiquement à la prochaine utilisation du véhicule.

Pour retrouver l'usage immédiat de ces fonctions, démarrer le moteur et le laisser tourner :

□ Moins de 10 minutes, pour disposer des équipements pendant 5 minutes environ.

□ Plus de 10 minutes, pour les conserver pendant 30 minutes environ.

Respecter les temps de mise en route du moteur pour assurer une charge correcte de la batterie conventionnelle.

Pour recharger la batterie conventionnelle, ne pas utiliser le redémarrage du moteur de façon répétée et continue.

**AVERTISSEMENT** Une batterie conventionnelle déchargée ne permet pas le démarrage du moteur. Pour plus d'informations sur la batterie conventionnelle, voir le chapitre "Démarrage d'appoint" dans la section "En cas d'urgence".

### MODE DÉLESTAGE

Ce système gère l'utilisation de certaines fonctions par rapport au niveau d'énergie restant dans la batterie conventionnelle.

Véhicule roulant, le délestage neutralise temporairement certaines fonctions telles que l'air conditionné et le dégivrage de la lunette arrière.

Les fonctions désactivées sont réactivées automatiquement dès que la situation le permet.



### ATTENTION

**252)** *Tout dommage à la batterie haute tension ou au système haute tension peut entraîner un risque de choc électrique, de surchauffe ou d'incendie. Si le véhicule a été endommagé ou affecté par une collision modérée à grave, il doit être inspecté par du personnel qualifié dès que possible. Jusqu'à ce que l'inspection technique ait été effectuée, le véhicule doit être entreposé à l'extérieur à une distance minimale de 5 mètres de toute structure ou d'autres objets inflammables. Si le véhicule a été endommagé ou affecté par une inondation ou un incendie, il ne doit pas être déplacé et doit être inspecté par du personnel qualifié dès que possible.*

## ATELAGE DE REMORQUE

(si admis)

### INFORMATIONS GÉNÉRALES



Utiliser uniquement un dispositif d'attelage homologué pour le véhicule.

Il est recommandé de confier tout montage ultérieur d'un dispositif d'attelage à un concessionnaire Lancia. Faire effectuer toute modification du véhicule qui concerne le système de refroidissement, les plaques de protection thermiques ou d'autres organes du véhicule.

Les remorques équipées de feux à LED ne sont pas compatibles avec le faisceau de câblage de cet attelage de remorque.

La mise en place d'un dispositif d'attelage pourrait dissimuler l'ouverture de l'anneau de remorquage. Dans ce cas, utiliser la barre d'attelage pour le remorquage. Toujours conserver dans le véhicule la barre à boule d'accouplement pour pouvoir en disposer au besoin.

### AVERTISSEMENT Versions

**électriques.** Un véhicule électrique ne peut en aucun cas être équipé d'un dispositif d'attelage. Il n'est donc pas possible de tracter une remorque ou une caravane.



## CARACTÉRISTIQUES DE CONDUITE ET CONSEILS POUR LE REMORQUAGE

Avant d'accrocher une remorque, lubrifier la boule d'attelage. Toutefois, il ne faut pas la lubrifier si un stabilisateur qui agit sur la boule est utilisé pour réduire les mouvements de lacet.

Avec une remorque, ne pas dépasser une vitesse de 80 km/h. Une vitesse maximale de 100 km/h ne convient si un amortisseur d'oscillation est utilisé et que le poids autorisé en charge de la remorque ne dépasse pas le poids à vide du véhicule.

Pour les remorques de faible stabilité et les caravanes, il est fortement recommandé d'utiliser un amortisseur d'oscillation.

Si la remorque commence à balancer, ralentir, ne pas contre-braquer, freiner à fond si nécessaire.

En descente, engager le même rapport que pour monter la pente et rouler à plus ou moins la même vitesse.

Régler la pression de gonflage des pneus à la valeur pour la pleine charge

### TRACTION DE REMORQUE

#### Charges remorquables

Les charges admissibles remorquables sont des valeurs maximales qui dépendent du moteur et qui ne doivent pas être dépassées. La charge remorquable réelle est la différence entre le poids total en

charge réel de la remorque et le poids à la flèche réel avec la remorque accrochée.

Les charges remorquables admissibles sont spécifiées dans les papiers du véhicule. En général, ces valeurs sont valides pour des pentes jusqu'à 12 %.

La charge autorisée pour les remorques s'applique à la pente spécifiée et au niveau de la mer. Comme la puissance du moteur décroît quand l'altitude augmente en raison de la raréfaction de l'air, les performances en montagne sont réduites ; le poids total roulant autorisé est également réduit de 10 % par 1 000 m d'altitude. Le poids total roulant ne doit pas être réduit quand le véhicule roule sur des routes à faible déclivité (moins de 8 %, par exemple des autoroutes)

Le poids total roulant autorisé ne doit pas être dépassé. Ce poids est mentionné sur la plaquette signalétique.

#### Charge verticale à l'attelage

La charge verticale à l'attelage est la charge exercée par la remorque sur la boule d'attelage. Elle peut varier en modifiant la répartition du poids lors du chargement de la remorque.

La charge verticale à l'attelage maximale admissible (48 kg) est spécifiée sur la plaquette signalétique du dispositif d'attelage et dans les papiers du véhicule.

Toujours essayer d'être proche de la charge maximale d'accouplement vertical, en particulier dans le cas de lourdes remorques. La charge verticale à l'attelage ne doit jamais descendre sous 25 kg.

#### Charge sur l'essieu arrière

Quand la remorque est accrochée et que le véhicule tracteur est chargé au maximum, la charge admissible sur l'essieu arrière (voir plaquette d'identification ou papiers du véhicule) peut être dépassée de 60 kg, le poids total autorisé en charge ne doit pas être dépassé. Si la charge admissible sur l'essieu arrière est dépassée, la vitesse maximale est de 100 km/h.

### CONFIGURATION DU CROCHET DE REMORQUAGE



#### Instructions d'utilisation de la barre de remorquage amovible à tête sphérique

AVERTISSEMENT Avant de commencer, **vérifier** le **verrouillage** correct de la barre de remorquage amovible à tête sphérique, comme suit :

- le repère vert du bouton doit coïncider avec le repère vert de la barre de remorquage
- le bouton est en position d'arrêt sur la barre de remorquage (sans fente)

- ❑ verrou verrouillé et clé retirée. Le bouton ne peut pas être extrait.
- ❑ barre à tête sphérique fermement fixée au tuyau du carter. Vérifier en la secouant à la main

La procédure de montage doit être répétée si l'une des exigences n'est pas satisfaite.

Si une seule des exigences n'est pas respectée, le crochet de remorquage **ne doit pas** être utilisé, car il existe un risque d'accident. Contacter un concessionnaire Lancia.

La barre de remorquage à tête sphérique peut être montée/déposée manuellement, sans nécessiter d'équipement spécifique.

**AVERTISSEMENT** Ne jamais utiliser d'outils de travail ou de véhicules : le mécanisme pourrait être endommagé.

**AVERTISSEMENT** Ne jamais la déverrouiller si une remorque est attelée au véhicule ou si une galerie de toit est montée.

**AVERTISSEMENT** En cas de conduite sans remorque (ou sans galerie de toit), la barre de remorquage à tête sphérique doit être retirée et le capuchon de fermeture doit toujours être inséré dans le tuyau du boîtier. Ceci s'applique particulièrement si, en raison de la barre, la visibilité de

la plaque d'immatriculation ou du système d'éclairage est réduite.

Pour la connexion électrique, une connexion 12V DC à 13 broches doit être utilisée (normes CUNA/UNI et ISO/DIN). Suivre les instructions fournies par le constructeur automobile et/ou le fabricant du crochet de remorquage.



#### ATTENTION

**253)** *Le système ABS du véhicule ne commande pas le système de freinage de la remorque. Une prudence particulière est donc requise sur les routes glissantes.*

**254)** *Ne modifiez jamais le système de freinage du véhicule pour contrôler le frein de remorque. Le système de freinage de la remorque doit être entièrement indépendant du circuit hydraulique du véhicule.*



#### AVERTISSEMENT

**107)** *Pour les véhicules neufs, ne tracter une remorque qu'après avoir parcouru au moins 1000 km.*

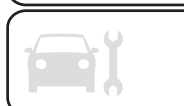

*Un pneu est-il crevé ou une ampoule est-elle grillée ?*

*Parfois, un tel problème peut interférer avec votre expérience de conduite.*

*Les pages sur les situations d'urgence peuvent vous aider à gérer les situations critiques de façon autonome et calme.*

*En cas d'urgence, nous vous recommandons d'appeler le numéro de téléphone figurant dans le carnet de garantie.*

*Il est également possible d'appeler le numéro de téléphone gratuit universel national ou international pour rechercher le concessionnaire le plus proche.*

## EN CAS D'URGENCE

FEUX DE DÉTRESSE .....	225
TRIANGLE DE PRÉSIGNALISATION .....	225
APPEL D'URGENCE OU D'ASSISTANCE .....	225
EN CAS D'ACCIDENT .....	228
REPLACEMENT DES AMPOULES .....	229
FUSIBLES .....	234
CHANGEMENT D'UNE ROUE .....	234
KIT DE RÉPARATION DES PNEUS .....	239
DÉMARRAGE D'APPOINT .....	244
REMORQUAGE .....	247

## FEUX DE DÉTRESSE

Pour les mettre en marche, appuyer sur  (1) fig. 267.

En cas de freinage dans une situation d'urgence, les feux de détresse s'allument automatiquement en fonction de l'intensité de la décélération.

Ils s'éteignent automatiquement dès que le véhicule accélère de nouveau.

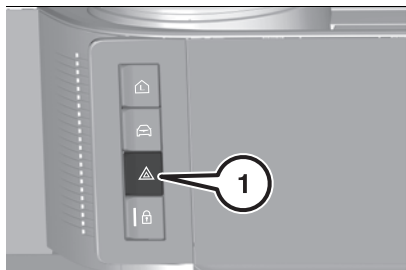

267

LNy0011

## TRIANGLE DE PRÉSIGNALISATION

(suivant version)

Ce dispositif réfléchissant et démontable est à installer au bord de la route lorsqu'un véhicule est en panne ou accidenté.

 255)

### MONTAGE ET POSITIONNEMENT DU TRIANGLE

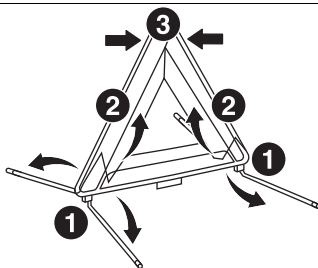

268

JJ000656

Pour les versions où un triangle est fourni comme équipement d'origine, se reporter à fig. 268.

Pour les autres versions, se reporter aux instructions de montage fournies avec le triangle.

Installer le triangle derrière le véhicule, en se conformant à la législation en vigueur localement.



### ATTENTION

**255)** Avant de sortir du véhicule, allumer les feux de détresse, puis enfilez le gilet de sécurité pour monter et installer le triangle

## APPEL D'URGENCE OU D'ASSISTANCE

- (1) eCall (SOS)
- (2) ASSISTANCE

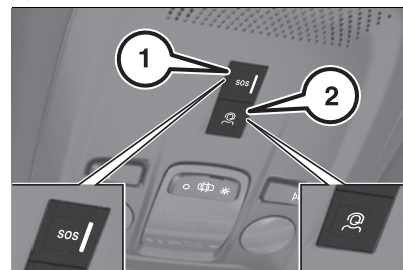

269

LNy00043

### eCall (SOS)

Le système eCall (SOS) peut être équipé de série sur votre véhicule ou proposé en option.

Le système eCall (SOS) fournit un contact direct avec les services d'urgence et est entièrement intégré au véhicule. Ce contact s'établit automatiquement via les capteurs intégrés au véhicule ou par un appui sur le bouton (1) fig. 269.



Selon pays de commercialisation, le système eCall (SOS) correspond aux systèmes PE112, ERAGLONASS, 999, etc.

Le système eCall (SOS) est activé par défaut.

❑ Pour passer un appel d'urgence manuellement, appuyer sur le bouton (1) pendant plus de 2 secondes.

Le voyant lumineux et un message vocal confirment que l'appel a été transmis aux services d'urgence (conformément aux conditions générales d'utilisation du service, disponibles auprès des concessionnaires et soumis à des limitations techniques et technologiques).

Le système d'appel d'urgence eCall (SOS) localise immédiatement votre véhicule et vous met en contact avec les services d'urgence appropriés (en fonction de la couverture géographique fournie par les systèmes eCall (SOS) et ASSISTANCE. La liste des pays couverts et des services télématiques est disponible en point de vente ou sur le site Internet de votre pays).

❑ Appuyer de nouveau sur le bouton pour annuler immédiatement la demande.

Le voyant clignote pendant l'envoi des données du véhicule, puis reste allumé lorsque la communication est établie.



256)

REMARQUE Le système eCall (SOS) est un service public gratuit.

### Fonctionnement du système

❑ À la mise du contact, le voyant s'allume quelques secondes puis s'éteint : fonctionnement correct du système

❑ Le voyant clignote en rouge : pile de secours déchargée. Elle se recharge en roulant quelques minutes

❑ Le voyant s'allume en rouge fixe : dysfonctionnement du système. Les services d'appels d'urgence et d'assistance risquent de ne pas fonctionner

❑ Si le voyant ne s'allume pas à la mise du contact, il y a également un dysfonctionnement

Si le problème persiste, contacter un concessionnaire Lancia dans les plus brefs délais.

REMARQUE Le dysfonctionnement du système n'empêche pas le véhicule de rouler.

REMARQUE Lors d'une mise à jour du système télématique embarqué du véhicule, le système eCall (SOS) est indisponible.

REMARQUE **Traitement des données.** Tout traitement de données à caractère personnel par le système eCall (SOS) est effectué dans le respect des règles en matière de protection des données à caractère personnel prévues par le Règlement 2016/679 (Règlement général sur la protection des données – RGPD) et la Directive 2002/58/CE de

Parlement européen et du Conseil, et en particulier, vise à sauvegarder l'intérêt vital des personnes concernées, conformément à l'Article 6 (1), paragraphe d) du RGPD. Le traitement de ces données est strictement limité à la prise en charge du système eCall (SOS) associé au numéro européen d'appel d'urgence "112". Le système eCall (SOS) ne peut collecter et traiter que les données suivantes sur le véhicule : numéro d'identification du véhicule, type de véhicule (véhicule de tourisme, véhicule utilitaire léger), type de carburant ou source d'énergie, trois dernières positions et directions suivies, nombre de passagers, fichier journal horodaté de l'activation automatique du système, avec horodatage. Les destinataires des données traitées sont les centres de réception des appels d'urgence désignés par les autorités compétentes du pays sur le territoire duquel ils sont situés afin de recevoir en priorité et de prendre en charge les appels destinés au numéro "112".

REMARQUE **Conservation des données.** Les données contenues dans la mémoire du système ne sont pas accessibles en dehors de celui-ci avant le déclenchement d'un appel. Le système n'est pas traçable et ne fait pas l'objet d'une détection constante en mode de fonctionnement normal. Les données contenues dans la mémoire interne du système sont automatiquement et continuellement

effacées. Seules les trois dernières positions du véhicule, nécessaires au fonctionnement normal du système, sont conservées. Lorsqu'un appel d'urgence est déclenché, le journal des données est conservé pendant 13 heures au maximum.

#### REMARQUE **Accès aux données.**

L'utilisateur dispose d'un droit d'accès aux données et peut demander la rectification, l'effacement ou la limitation du traitement de ses données à caractère personnel, et dont le traitement n'est pas conforme aux dispositions du RGPD. Tout tiers auquel les données ont été divulguées doit être notifié de toute rectification, tout effacement ou toute limitation effectué(e) conformément au RGPD, sauf si cela s'avère impossible ou suppose un effort disproportionné. L'utilisateur peut également exercer son droit d'introduire une réclamation auprès de l'autorité de contrôle compétente en matière de protection des données. Pour faire valoir les droits mentionnés ci-dessus, nous contacter par courrier électronique à l'adresse [privacyrights@stellantis.com](mailto:privacyrights@stellantis.com). Pour plus d'informations sur nos coordonnées, consulter notre Politique en matière de confidentialité et de cookies sur le site Internet de la Marque.

## ASSISTANCE



□ En cas d'immobilisation du véhicule, appuyer plus de 2 secondes sur le bouton (2) fig. 269 pour demander une assistance (confirmée par un message vocal). Suivant la couverture géographique des systèmes eCall (SOS), "ASSISTANCE" et la langue nationale officielle choisie par le propriétaire du véhicule. La liste des pays couverts et des services télématiques est disponible en point de vente ou sur le site Internet de votre pays).

□ Appuyer de nouveau sur le bouton pour annuler immédiatement la demande.

REMARQUE Un mode privé permet de gérer le niveau de partage (données et/ou position) entre votre véhicule et le fabricant. Il est paramétrable dans l'application Réglages de l'écran tactile.

REMARQUE Si le propriétaire a acheté son véhicule en dehors du Réseau Stellantis, il est invité à vérifier la configuration de ces services et peut en demander la modification. Dans un pays multilingue, la configuration est possible dans la langue nationale officielle de votre choix.

REMARQUE Pour des raisons techniques, notamment pour une meilleure qualité des services télématiques bénéficiant au client, le Constructeur se réserve le droit d'opérer à tout moment des mises

à jour du système télématique embarqué du véhicule.

REMARQUE Si les fonctions SOS et assistance sont installées sur votre véhicule, des services supplémentaires sont disponibles dans votre espace personnel, via le site Web de votre pays. Pour toute information relative au pack SOS et Assistance, voir les conditions générales relatives à ces services.



### ATTENTION

**256)** Si un accident grave est détecté par les capteurs intégrés au véhicule, comme le module de contrôle des airbags, un appel d'urgence est passé automatiquement.

**257)** Lors d'une mise à jour du système télématique embarqué du véhicule, le système d'ASSISTANCE n'est pas disponible.



## EN CAS D'ACCIDENT

(Versions 100 % électriques)

⚠ 258) 259) 260) 261) 262) 263)

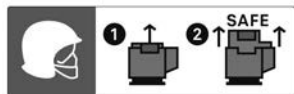

270

F6S0190

### DÉCONNEXION AUTOMATIQUE DE LA BATTERIE AUXILIAIRE/HAUTE TENSION

En cas d'accident, avec l'intervention du système de déconnexion de la batterie et des airbags, la batterie haute tension ou auxiliaire est automatiquement déconnectée, afin d'éviter les risques d'incendie qui pourraient mettre en danger les passagers et toute autre personne dans la circulation et/ou à proximité du véhicule.

Pour réactiver la batterie auxiliaire/haute tension, contacter un concessionnaire Lancia.

### PRÉCAUTIONS EN CAS D'ACCIDENT

Pour minimiser le risque de blessures graves, respecter les précautions suivantes :

□ stationner prudemment sur le côté de la route, serrer le frein de stationnement électrique, mettre la commande PRND en position P et couper le moteur électrique

□ **contacter immédiatement le service de secours**

□ **Pour les versions électriques : indiquer qu'il s'agit d'un véhicule électrique équipé d'un système haute tension**

□ si une fuite d'électrolyte est constatée au niveau de la batterie haute tension/auxiliaire, ne pas approcher du véhicule. Le contact entre l'électrolyte de la batterie haute tension/auxiliaire et les yeux ou la peau peut provoquer la cécité ou des lésions cutanées peuvent se produire. Toute vapeur libérée de l'électrolyte, en cas d'inhalation, peut également provoquer un risque d'intoxication. En cas de contact avec l'électrolyte, rincer immédiatement et abondamment avec de l'eau et consulter un médecin

□ Ne pas approcher de la batterie haute tension/auxiliaire avec des flammes nues : risque d'incendie. En cas d'incendie, ne pas utiliser d'extincteurs à eau pour éteindre l'incendie. L'utilisation d'eau, même en petite quantité, peut être dangereuse

□ Si le véhicule a été gravement endommagé, maintenir une distance de sécurité d'au moins 15 mètres entre le véhicule et les autres véhicules/matériaux inflammables

□ L'étiquette fig. 270 est exclusivement réservée aux pompiers et services de maintenance en cas d'intervention sur le véhicule



### ATTENTION

**258)** Les dommages causés au véhicule ou à la batterie de traction peuvent entraîner une fuite de gaz toxiques ou de fluides, dans l'immédiat ou ultérieurement. Le fabricant recommande de : toujours informer les services d'incendie et d'urgence en cas d'incident, en avertissant que le véhicule est équipé d'une batterie de traction ; ne jamais toucher les liquides qui fuient de la batterie de traction ; ne pas inhaler les gaz toxiques émis par la batterie de traction ; s'éloigner du véhicule en cas d'incident ou d'accident, les gaz émis étant inflammables et pourraient provoquer un incendie.

**259)** Ne touchez pas les composants haute tension (identifiés par la couleur orange) ou les composants qui sont entrés en contact avec des câbles haute tension exposés. **NE touchez JAMAIS les câbles électriques exposés : risque d'ÉLECTROCUTION.**

**260)** Cette étiquette fig. 270 est exclusivement réservée aux pompiers et services de maintenance en cas d'intervention sur le véhicule. Tout autre personne ne doit pas toucher au dispositif illustré sur cette étiquette.

**261) En cas d'accident ou de choc sur le soubassement du véhicule.** Dans ces situations, le circuit électrique ou la batterie de traction peuvent être gravement endommagés. Stationner dans les meilleures conditions de sécurité et couper le contact. Contacter un concessionnaire Lancia.

**262) En cas d'exposition à un incendie,** sortir immédiatement et évacuer tous les passagers du véhicule. Ne jamais tenter de combattre vous-même l'incendie - risque d'électrocution ! Contacter immédiatement et impérativement les services de secours en les prévenant que le véhicule est de type électrique.

**263) En cas de dommages à la batterie haute tension, il est strictement interdit de travailler vous-même sur le véhicule. Ne pas toucher aux liquides provenant de la batterie et, en cas de contact corporel avec ces produits, rincer abondamment à l'eau et consulter un médecin au plus vite. Contacter un concessionnaire Lancia pour vérification du système.**

## REPLACEMENT DES AMPOULES

 264) 265) 266) 267) 268)  108)



### INSTRUCTIONS GÉNÉRALES

Respecter les précautions suivantes :

- avant de remplacer une ampoule, vérifier l'oxydation des contacts
- remplacer les ampoules grillées par d'autres ampoules de même type et de même puissance
- après le remplacement d'une ampoule de phare, toujours vérifier son alignement
- si une ampoule ne fonctionne pas, avant de la remplacer, vérifier que le fusible correspondant est intact. Pour connaître l'emplacement du fusible, consulter le chapitre « Remplacement des fusibles » de cette section.

**AVERTISSEMENT** Par temps froid ou humide, ou après une forte pluie ou un lavage, la surface des phares ou des feux arrière peut s'évaporer et/ou former des gouttes de condensation à l'intérieur. Il s'agit d'un phénomène naturel dû à la différence de température et d'humidité entre l'intérieur et l'extérieur du verre qui n'indique pas une anomalie et ne compromet pas le fonctionnement normal des dispositifs d'éclairage. La brume disparaît rapidement

lorsque les phares sont allumés, en commençant par le centre du diffuseur, s'étendant progressivement vers les bords.



### ATTENTION

**264) Avant de remplacer l'ampoule, attendez le refroidissement des conduits d'échappement : RISQUE DE BRÛLURE !**

**265) Des modifications ou des réparations effectuées sur le système électrique qui ne sont pas réalisées correctement ou qui ne respectent pas les spécifications techniques du système peuvent entraîner des dysfonctionnements et des risques d'incendies.**

**266) Les ampoules halogènes contiennent du gaz sous pression qui pourrait provoquer une projection de verre si l'une d'elles venait à se briser.**

**267) Ne remplacez les ampoules que lorsque le moteur est coupé et que la position ne nuit pas à la circulation et vous permet de les remplacer en toute sécurité (voir la description dans le chapitre « Remplacement »).** Assurez-vous également que le moteur est froid pour éviter les brûlures.

**268) En cas de réglage de la hauteur du faisceau des phares ou de remplacement des ampoules, ne regardez jamais directement les phares s'ils sont allumés. Risque de blessures aux yeux !**





**AVERTISSEMENT**

**108)** *Tenez les ampoules halogènes uniquement par leurs parties métalliques. Toucher leurs parties transparentes avec vos doigts pourrait réduire l'intensité de la lumière qu'elles émettent et même leur durée de vie. En cas de contact accidentel, nettoyez l'ampoule à l'aide d'un chiffon imbibé d'alcool et laissez-la sécher.*

Description	Nature	Puissance	Référence du schéma
Feux de position avant/feux de jour	LED	-	-
Feu arrière/feu stop	LED	-	-
Clignotant (avant et latéral)	LED (*)	-	-
Clignotant (arrière et rétroviseurs)	LED	-	-
Feux de route/feux de croisement (LED)	LED	-	-
Troisième feu de stop	LED	-	-
Éclairage de plaque d'immatriculation	W5W	5W	A
Phares antibrouillard (*)	LED	-	-
Feu antibrouillard arrière	LED	-	-
Marche arrière	LED	-	-
Plafonnier avant	W5W	5W	A
Feux avant/arrière (suivant version)	LED	-	-
Éclairage du coffre	LED	-	-
Signature Calide avant	Full LED	-	-

(\*) suivant version



## TYPES D'AMPOULES

Le véhicule est équipé des ampoules suivantes

**Ampoules en verre (type A)** : elles sont montées par pression. Tirer pour extraire.

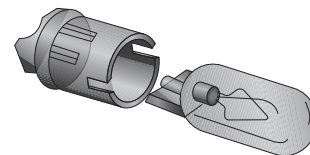

## PHARES À DEL

Les jeux de route et de croisement, les feux de jour, les indicateurs de direction avant, les feux de recul/antibrouillard arrière, les clignotants et les feux de plaque d'immatriculation (suivant versions/marchés) sont des feux LED et ne peuvent pas être remplacés. Faire réparer les feux par un concessionnaire Lancia en cas de défaillance.

## ÉCLAIRAGE SIGNATURE CALICE FULL LED

Faire réparer les feux par un concessionnaire Lancia en cas de défaillance.

## CLIGNOTANTS (SUR LE RÉTROVISEUR EXTÉRIEUR)

Faire réparer les feux par un concessionnaire Lancia en cas de défaillance.

## TROISIÈME FEU STOP

Faire réparer les feux par un concessionnaire Lancia en cas de défaillance.

## FEUX DE PLAQUE D'IMMATRICULATION HALOGÈNES

(suivant version)

Pour remplacer les ampoules, procéder comme suit :

- insérer un tournevis fin dans la fente (1) de la lentille (2) fig. 271

- la pousser vers l'extérieur pour la déclipper
  - retirer la lentille
  - remplacer l'ampoule défectueuse : tourner le porte-ampoule (3) fig. 272 dans le sens anti-horaire, extraire l'ampoule (4) et la remplacer
- Pour le remontage, appuyer sur la lentille pour la clipper.
- REMARQUE Avant de déposer la lentille, poser une protection (par exemple, un chiffon) sur l'embout du tournevis afin de ne pas endommager la lentille.

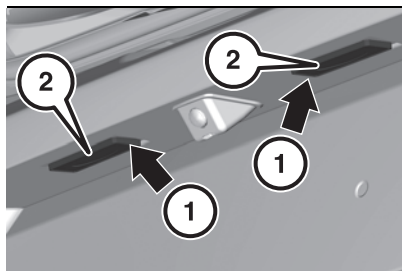

271

LNYY00102

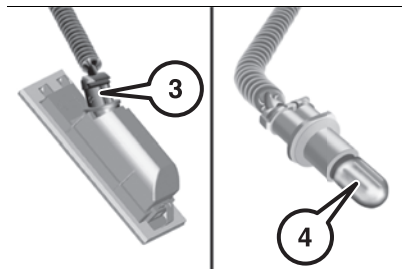

272

LNYY00103

## VÉRIFICATION D'AMPOULE

Mettre le contact, faire fonctionner et vérifier tous les feux.

## ÉCLAIRAGE INTÉRIEUR

Faire remplacer les ampoules suivantes par un concessionnaire Lancia :

- éclairage de courtoisie (version halogène)
- liseuses (version halogène)

## éclairage du combiné d'instruments, éclairage du compartiment de chargement à LED et éclairage d'accueil et de lecture LED

Faire réparer les feux par un concessionnaire Lancia en cas de défaillance.



## FUSIBLES

⚠ 269) 270)

⚠ 109)



### ATTENTION

#### 269) Remplacement d'un fusible.

Tous les travaux doivent être effectués uniquement par le personnel d'un concessionnaire Lancia qualifié. Le remplacement d'un fusible par un tiers peut provoquer un dysfonctionnement grave du véhicule.

**270) Installation d'accessoires électriques.** L'installation électrique du véhicule est conçue pour fonctionner avec des équipements standard ou en option. Avant d'installer d'autres équipements ou accessoires électriques sur le véhicule, contacter un concessionnaire Lancia.



### AVERTISSEMENT

**109)** Le constructeur décline toute responsabilité en cas de frais de réparation du véhicule ou d'anomalies résultant de l'installation d'accessoires qui ne sont pas recommandés par le constructeur et qui n'ont pas été installés conformément aux spécifications, en particulier si la consommation cumulée de tous les équipements additionnels excède 10 mA.

## CHANGEMENT D'UNE ROUE

(si la roue de secours est fournie)

⚠ 271) 272) 273) 274) 275) 276) 277) 278) 279) 280) 281)

### OUTILS

(suivant version)

Ensemble des outils livrés avec le véhicule.

Sa composition dépend de l'équipement de votre véhicule :

- kit de dépannage provisoire de pneus (versions 100 % électriques) ou
- roue de secours (montée en accessoires sur les versions hybrides - suivant versions/marchés)

**AVERTISSEMENT** Ces outils sont spécifiques au véhicule et peuvent varier suivant équipement. Ne pas les utiliser pour d'autres usages.

### ACCÈS À L'OUTILLAGE

Suivant version, l'outillage de bord est rangé dans une sacoche ou dans une boîte de rangement dans le coffre.

### Sous le tapis de coffre

Soulever le tapis de coffre en tirant la languette pour accéder à l'outillage.

### LISTE DES OUTILS

- (1) Cales pour immobiliser le véhicule (suivant équipement).
- (2) Douille pour vis antivol (située dans la boîte à gants) (suivant équipement)

Pour adapter la clé démonte-roue aux vis spéciales "antivol".

(3) Anneau de remorquage amovible.

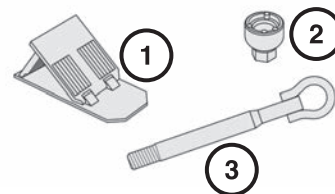

273

LNYY0015

### Avec kit Fix&Go (kit de dépannage provisoire de pneus)

(Versions 100 % électriques)

(4) Compresseur 12V avec cartouche de produit de colmatage et autocollant de limitation de vitesse. Pour réparer temporairement la roue et ajuster la pression du pneu.

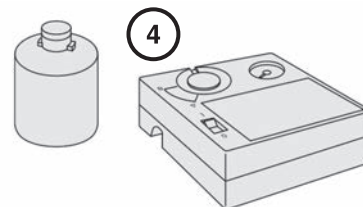

274

LNYY0019

**Avec roue de secours**  
(Versions hybrides)

- (5) Manivelle démonte-roue. Pour déposer les vis de fixation de la roue.
- (6) Cric avec manivelle intégrée. Pour soulever le véhicule.
- (7) Démonte-cache-vis de roue (suivant équipement). Pour déposer les enjoliveurs de tête de vis sur les jantes aluminium.

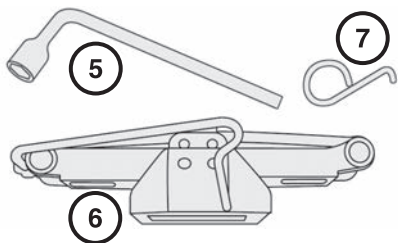

275

LNY00192

## ROUE DE SECOURS

(Versions hybrides)

**AVERTISSEMENT Pression de la roue de secours.** La pression de gonflage de la roue de secours est indiquée sur l'étiquette des pneus, veiller à contrôler régulièrement sa pression. Pour plus d'informations sur les éléments d'identification, notamment sur l'étiquette de pression des pneus, voir la section "Caractéristiques techniques".

## Accès à la roue de secours

La roue de secours est installée sous le tapis de coffre, fig. 276.

**AVERTISSEMENT** Suivant version, la roue de secours peut être soit une un roue standard à jante en acier, soit de type "galette".

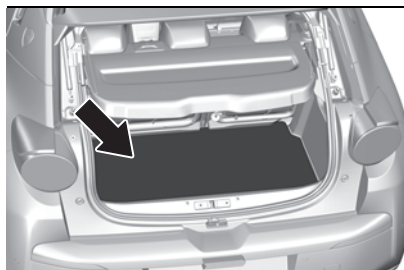

276

LNY00193

## Retrait de la roue de secours

Procéder comme suit :

- dévisser l'écrou central
- retirer le dispositif de fixation (écrou et vis)
- relever la roue de secours vers soi par l'arrière
- retirer la roue du coffre

## Remise en place de la roue de secours

**AVERTISSEMENT** La roue crevée ne peut pas être mise sous le plancher de coffre.

Procéder comme suit :

- remettre en place la roue de secours dans son logement
- dévisser de quelques tours l'écrou sur la vis
- mettre en place le dispositif de fixation (écrou et vis) au centre de la roue
- serrer suffisamment l'écrou central pour bien maintenir la roue
- suivant version, remettre en place la boîte à outils au centre de la roue et la clipper

## Démontage d'une roue

Procéder comme suit :

- si le véhicule est équipé d'une roue tôle, retirer l'enjoliveur
- si le véhicule est équipé d'une roue à jante en aluminium, retirer le cache-vis central à l'aide de l'outil (7)
- si le véhicule en est équipé, monter la douille antivol (2) sur la clé démonte-roue (5) pour débloquer la vis antivol fig. 277
- débloquer les autres vis uniquement avec la clé démonte-roue (5)

**AVERTISSEMENT** Ne jamais utiliser une boulonneuse sur la douille antivol.

- positionner la semelle du cric (6) fig. 278 au sol et s'assurer que celle-ci est à l'aplomb de l'emplacement avant (A) ou arrière (B) prévu sur le soubassement, le plus proche de la roue à changer



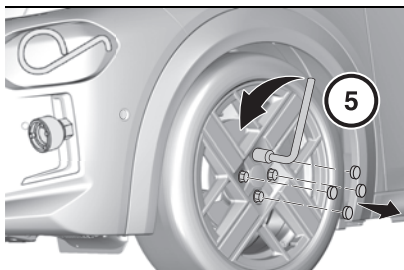

277

LNy00195

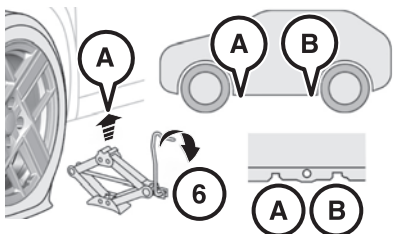

278

LNy00196

- déployer le cric (6) jusqu'à ce que sa tête vienne en contact avec l'emplacement (A) ou (B) ; la zone d'appui (A) ou (B) du véhicule doit être bien insérée dans la partie centrale de la tête du cric
- lever le véhicule jusqu'à laisser un espace suffisant entre la roue et le sol, pour mettre facilement ensuite la roue de secours (non crevée)



282)

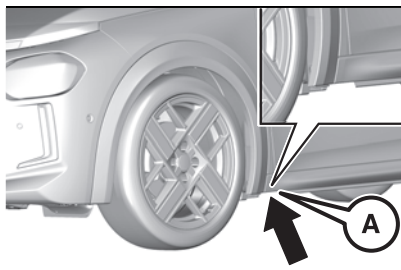

279

LNy00197

- retirer les vis fig. 280 et les conserver dans un endroit propre
- démonter la roue

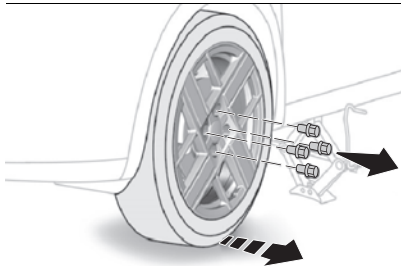

280

LNy00198

## Montage d'une roue Fixation de la roue de secours tôle ou de type "galette"

Dans le cas des roues à jante en aluminium, les rondelles (A) fig. 281 ne viennent pas en contact avec la roue de secours à jante en acier ou de type "galette". Le maintien de la roue se fait par l'appui conique (B) de chaque vis.

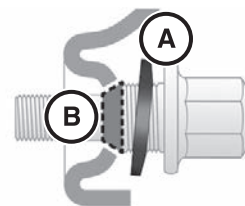

281

LNy00199

- mettre en place la roue sur le moyeu
- visser les vis à la main jusqu'en butée
- pré-serrer la vis antivol avec la clé démonte-roue (5) équipée de la douille antivol (2) fig. 282
- pré-serrer les autres vis uniquement avec la clé démonte-roue (5)

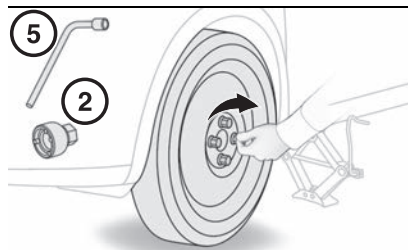

282

LNy00200

- redescendre le véhicule à fond
- replier le cric (6) et le dégager fig. 283

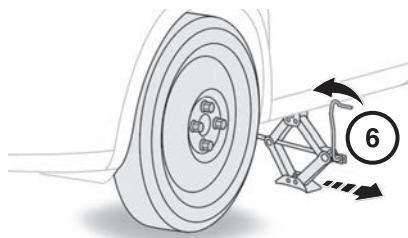

283

LNy00201

- serrer la vis antivol avec la clé démonte-roue (5) équipée de la douille antivol (2) fig. 284
- serrer les autres vis uniquement avec la clé démonte-roue (5)

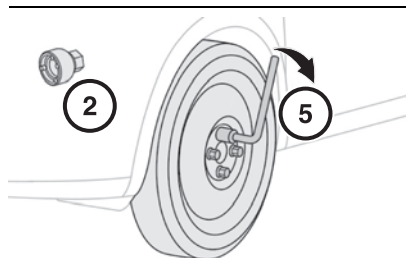

284

LNy00202

- remonter le cache-vis de roue sur chacune des vis (suivant équipement)
- ranger l'outillage

### APRÈS UN CHANGEMENT DE ROUE Avec une roue de secours non homogène ou de type "galette"

**AVERTISSEMENT** Désactiver certaines fonctions d'aides à la conduite (frein à sécurité active, régulateur automatique de vitesse, ...). Ne pas dépasser la vitesse maximale autorisée de 80 km/h (50 mph) ou la distance maximale de 80 km (50 miles). Il est interdit de rouler avec plus d'une roue de secours de ce type. Ne pas remonter l'enjoliveur provenant de la roue crevée.

**AVERTISSEMENT** Consulter un concessionnaire Lancia ou un atelier qualifié. Faire contrôler le serrage des vis et la pression de la roue de secours. Faire examiner la roue crevée. Après diagnostic, le technicien pourra dire si

le pneu peut être réparé ou s'il doit être remplacé.

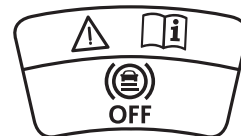

285

LNy00203

### AVERTISSEMENTS

- Ne jamais changer simultanément plusieurs roues.
- N'utiliser le cric que pour remplacer les pneus crevés, pas pour monter des pneus d'hiver ou d'été au changement de saison.
- Le cric ne nécessite aucune maintenance.
- S'il est absolument nécessaire de travailler sur la surface de la route ou à proximité de celle-ci, faire attention aux véhicules en transit
- Faire particulièrement attention lors de l'utilisation de la clé pour déposer les boulons de fixation de roue : il peut y avoir des bords tranchants
- Le fait de lever la voiture plus que nécessaire peut réduire sa stabilité. Le cric peut glisser et blesser les personnes se trouvant à proximité.



- Ne pas soulever le véhicule plus que nécessaire pour la dépose de la roue
- ❑ Les pneus à bande de roulement unidirectionnelle peuvent être identifiés par des flèches sur le côté du pneu qui indiquent le sens de rotation. Il est obligatoire de respecter cette direction. Ce n'est que de cette façon que les pneus conservent leurs caractéristiques en termes d'adhérence, de bruit, de résistance à l'usure et de drainage sur les surfaces humides
  - ❑ Si, après une crevaison, il est nécessaire de monter un tel pneu dans le mauvais sens, il sera nécessaire de continuer à conduire avec beaucoup de prudence, car les performances du pneu sont limitées dans ces conditions. Cette précaution doit être surtout à l'esprit lorsque la chaussée est mouillée
  - ❑ Pour tirer pleinement parti de la bande de roulement unidirectionnelle, il est conseillé de remettre toutes les roues dans le bon sens de rotation dès que possible
  - ❑ Vérifier que la roue de secours est installée avec la valve orientée vers l'extérieur. La roue peut être endommagée si elle n'est pas installée correctement
  - ❑ Si le véhicule est équipé d'un enjoliveur, ne pas essayer de le poser sur la roue de secours
  - ❑ Pour éviter tout risque de blessure, le serrage complet des boulons ne doit être effectué que lorsque toutes les roues du véhicule sont au sol, afin

d'éviter que le véhicule ne tombe du cric

- ❑ Après avoir parcouru environ 40 km, s'arrêter et vérifier que les boulons de fixation sont correctement serrés
- ❑ Faire contrôler le serrage des vis et la pression de la roue de secours par un concessionnaire Lancia. Faire examiner la roue crevée. Après diagnostic, le technicien pourra dire si le pneu peut être réparé ou s'il doit être remplacé.



### ATTENTION

**271)** *Un pneu crevé ou un cric projeté vers l'avant en cas de collision ou d'arrêt brusque peut mettre en danger les occupants du véhicule. Pour cette raison, le cric et le pneu crevé doivent toujours être replacés sécuritairement dans le compartiment approprié du coffre.*

**272)** *Il est extrêmement dangereux de tenter de changer une roue du côté du véhicule proche de la voie de circulation : veillez à ce que le véhicule soit suffisamment loin de la chaussée pour éviter d'être écrasé.*

**273) Stationnement du véhicule**  
*Immobiliser le véhicule de façon à ne pas gêner la circulation : le sol doit être horizontal, stable et non glissant. Avec une boîte de vitesses automatique, sélectionner le mode P de façon à bloquer les roues, serrer le frein de stationnement, sauf si celui-ci est programmé en*

*mode automatique et couper le contact. Vérifier l'allumage fixe des voyants de frein de stationnement au combiné d'instruments. S'assurer impérativement que les occupants sont sortis du véhicule et à l'abri dans une zone garantissant leur sécurité. Placer une cale, si nécessaire, sous la roue diagonalement opposée à celle à remplacer. Ne jamais s'engager sous un véhicule levé par un cric ; utiliser une chandelle.*

**274)** *Indiquez la présence du véhicule à l'arrêt conformément à la réglementation en vigueur : feux de détresse, triangle de signalisation, etc. Les personnes à bord doivent sortir du véhicule, surtout s'il est lourdement chargé, et attendre que la roue soit remplacée loin de la menace posée par la circulation. Sur des pentes ou des routes non asphaltées, bloquez les roues avec les cales fournies (suivant version).*

**275)** *Les caractéristiques de conduite du véhicule sont différentes avec la roue de secours. Évitez les démarrages et les arrêts brusques, les virages serrés ou rapides. La durée de vie globale de la roue compacte de secours est d'environ 3 000 km, après quoi le pneu doit être remplacé par un autre du même type. N'installez jamais de pneu standard sur une jante conçue pour une roue compacte de secours. Faites réparer et remonter la roue le plus rapidement possible. L'utilisation de deux roues compactes de secours ou plus en même temps est interdite. Ne graissez pas les filets des boulons*

avant de les monter : ils peuvent se desserrer pendant la conduite !

**276)** La roue compacte de secours est spécifique à votre voiture : ne l'utilisez pas sur d'autres modèles, ou n'utilisez pas la roue compacte de secours d'autres modèles sur votre véhicule. La roue compacte de secours ne doit être utilisée qu'en cas d'urgence. Ne l'utilisez jamais plus que strictement nécessaire et ne dépassez jamais 80 km/h. « Avertissement ! Pour usage temporaire uniquement ! 80 km/h max ! » Remplacez-la par une roue standard dès que possible. Ne retirez jamais et ne couvrez jamais l'autocollant de la roue compacte de secours. N'appliquez jamais un enjoliveur sur une roue compacte de secours. Les caractéristiques de conduite du véhicule sont différentes avec la roue compacte de secours. Évitez les accélérations et les freinages violents, les coups de volant brusques et les virages rapides.

**277)** Le cric est un outil exclusivement conçu pour changer une roue en cas de crevaison ou de dommage à un pneu du véhicule sur lequel il est monté ou sur des véhicules du même modèle. Tout autre usage, par exemple levage d'autres modèles de véhicule ou d'objets différents, est strictement interdit. Ne jamais l'utiliser pour effectuer des opérations d'entretien ou des réparations sous le véhicule ou pour changer des pneus d'été/d'hiver et vice-versa. Il est recommandé de contacter un concessionnaire Lancia. Ne jamais passer sous le véhicule en position soulevée : l'utiliser uniquement

dans les positions indiquées. Ne pas utiliser le cric pour des charges supérieures à celles indiquées sur l'étiquette du cric. Ne jamais démarrer le moteur avec le véhicule soulevé. Si le véhicule est soulevé plus que nécessaire, il pourrait devenir plus instable et chuter violemment. Par conséquent, soulever la voiture juste assez pour accéder à la roue de secours type "galette" (suivant version). **278)** Lorsque vous tournez la poignée du cric, assurez-vous qu'elle peut tourner librement sans que votre main n'entre en contact avec le sol. Les composants mobiles du cric (vis et joints) peuvent aussi provoquer des blessures ; ne les touchez pas. Si vous touchez la graisse de lubrification, lavez-vous méticuleusement.

**279)** La roue compacte de secours ne peut pas être équipée de chaînes à neige. Si un pneu avant (d'entraînement) est crevé et qu'il faut des chaînes, utilisez une roue standard de l'essieu arrière et posez la roue compacte de secours sur l'essieu arrière. De cette façon, avec deux roues motrices normales au niveau de l'essieu avant, il est possible d'utiliser des chaînes à neige.

**280)** Ne graissez pas les boulons de roue.

**281)** Assurez-vous de toujours utiliser les boulons de roue corrects en cas de remplacement des roues. Lors de l'installation de la roue de secours pour une utilisation temporaire, les boulons des roues en alliage peuvent également être utilisés.

**282) Veiller à ce que le cric soit bien stable.** Si le sol est glissant ou s'effondrer, le cric peut glisser ou s'effondrer - risque de blessures ! Veiller à placer le cric strictement à l'un des points de levage sous le véhicule, en vérifiant que la tête du cric est centrée sous la zone de contact du véhicule. Dans le cas contraire, il existe un risque de dommages au véhicule ou de chute du cric - risque de blessures !

## KIT DE RÉPARATION DES PNEUS

(suivant version)

 283) 284)

 110) 111)

 7)

Composé d'un compresseur et d'une cartouche de produit de colmatage, il permet d'effectuer une **réparation temporaire** du pneu pour se rendre au garage le plus proche. Les dommages mineurs à la bande de roulement des pneus peuvent être réparés avec la trousse de réparation des pneus. Il est prévu pour réparer la plupart des crevaisons se situant sur la bande de roulement.

Ne pas enlever les corps étrangers du pneu.

Les dommages de plus de 4 mm ou qui se trouvent sur le flanc du pneu ne peuvent pas être réparés avec le kit de réparation des pneus.



**AVERTISSEMENT** Le circuit électrique du véhicule permet de brancher le compresseur à la prise 12V pour la durée nécessaire à la réparation du pneu endommagé.

**DESCRIPTION**

Le kit de réparation des pneus est constitué des éléments suivants :

- (1) fig. 286 : manomètre
- (2) : étiquette d'instructions
- (3) : commutateur OFF

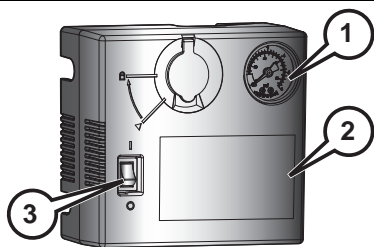

286

LNY00317

- (4) fig. 287 : tube à air
- (5) : bouton de gonflage
- (6) : câble d'alimentation électrique / prise 12V

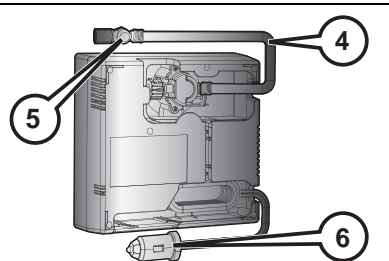

287

LNY00318

- (7) fig. 288 : bouchon du flacon de produit de colmatage
- (8) : flacon de produit de colmatage et date d'expiration
- (9) : étiquette de vitesse

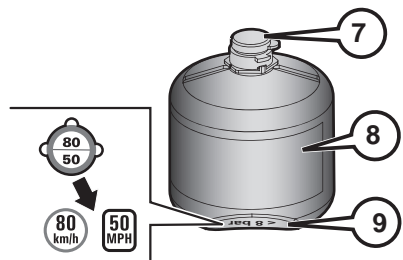

288

LNY00319

le kit de réparation des pneus se trouve dans le coffre sous le couvercle de plancher :

- **Pour les versions électriques**, voir fig. 289
- **Pour les autres versions**, le compresseur est en position (1)

fig. 290, le flacon se trouve sous le couvercle (2)

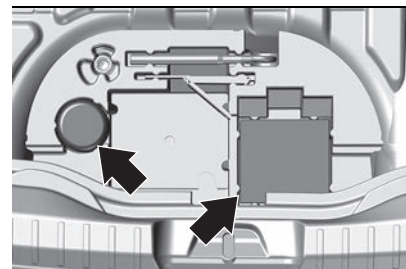

289

JJ000667

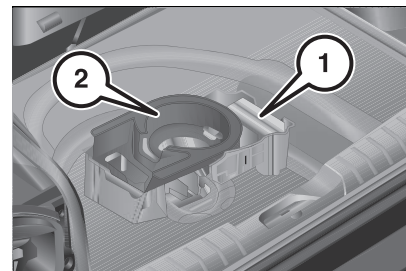

290

JJ000724

Le kit de réparation des pneus se compose d'un compresseur (2) fig. 291 et d'une cartouche de produit de colmatage (1), ainsi que d'un autocollant (3) avec la mention "80 km/h / 50 MPH", à placer dans un endroit clairement visible (par exemple, sur le combiné d'instruments) après réparation du pneu.

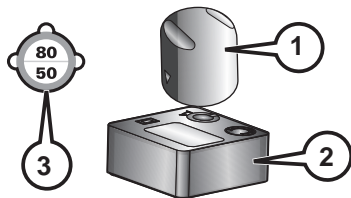

291

LNy00320

## PROCÉDURE DE RÉPARATION DES PNEUS

### Au préalable :

Dans le cas d'un pneu crevé :

- arrêter la voiture dans une position qui ne présente aucun danger pour la circulation en sens inverse, où l'on peut effectuer la procédure en toute sécurité. Le sol doit être aussi plat et compact que possible
- couper le moteur, allumer les feux de détresse, serrer le frein de stationnement électrique et mettre la commande PRND sur P
- braquer complètement les roues. En cas de pente raide, placer une cale ou une pierre derrière les roues
- avant de sortir du véhicule, enfiler le gilet réfléchissant (si la réglementation en vigueur l'exige). Dans tous les cas, respecter les lois sur la sécurité routière en vigueur dans le pays où l'on se trouve
- s'assurer que tous les passagers sortent du véhicule et se rendent dans un endroit sûr où ils ne risquent pas

d'entraver la circulation ou d'être exposés au risque de blessures. En cas de crevaison, changer le pneu conformément aux lois du pays dans lequel l'on se trouve

- retirer l'étiquette de limite de vitesse fig. 292 du dessus du produit de produit de colmatage et la placer dans la zone visible du conducteur. L'autocollant de limitation de vitesse doit être collé à l'intérieur du véhicule, à proximité du conducteur, pour lui rappeler qu'une roue est en usage temporaire
- ouvrir le bouchon sur le compresseur, engager la cartouche et la tourner d'un quart de tour dans le sens horaire, fig. 293
- enlever le bouchon de la valve du pneu et visser le tuyau noir du compresseur sur la valve



292

LNy00181

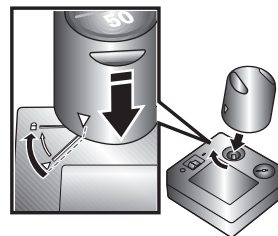

293

JOA5089

- vérifier que le bouton ON/OFF est en position d'arrêt (bouton sur 0)
- insérer le connecteur électrique fig. 294 dans la prise 12V sur la voiture et mettre le moteur en marche
- activer le compresseur en mettant le bouton ON/OFF, fig. 295, en position de marche (bouton sur I)
- Lorsque le manomètre indique la pression prescrite (voir le chapitre "Roues" dans la section "Caractéristiques techniques") ou sur l'étiquette, arrêter le compresseur en tournant le commutateur en position d'arrêt (bouton sur 0)



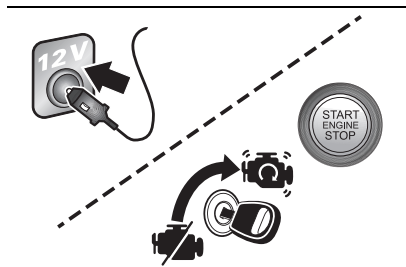

294

JOA5090

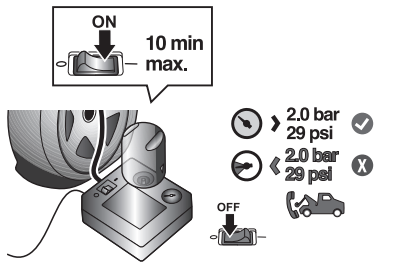

295

JOA5091

Si le manomètre fig. 296 indique une pression inférieure à 2,0 bar/29 psi dans les 10 minutes suivant le démarrage du compresseur, couper le compresseur, débrancher le tube noir du compresseur de la valve du pneu, dévisser la cartouche du compresseur en la tournant d'un quart de tour dans le sens anti-horaire et l'enlever. Déplacer la voiture d'environ 10 mètres pour que le produit de colmatage puisse se répartir dans le pneu.

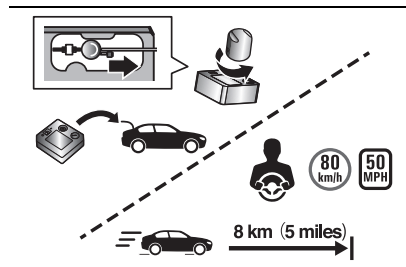

296

JOA5092

Couper le moteur, allumer les feux de détresse, garer la voiture en toute sécurité, serrer le frein de stationnement électrique et engager la marche arrière en cas de déplacement en descente, braquer complètement les roues. En cas de stationnement en forte pente, placer des cales ou une pierre derrière les roues et rétablir la pression à l'aide du tube noir du compresseur jusqu'à obtention de la pression préconisée. Si la pression est inférieure à 2,0 bar/ 29 psi 10 minutes après l'activation du compresseur, ne pas reprendre la route et contacter un concessionnaire Lancia.

Après avoir parcouru environ 8 km / 5 miles fig. 297, stationner le véhicule dans un endroit pratique et sécurisé, couper le moteur, allumer les feux de détresse et engager le frein de stationnement électrique, engager la marche arrière en cas de déplacement en descente, braquer complètement les roues. En cas de stationnement en

forte pente, placer des cales ou une pierre derrière les roues.

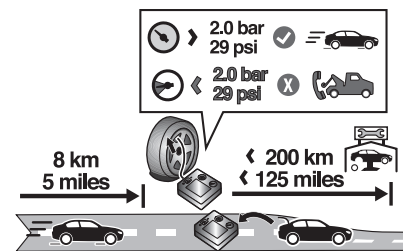

297

JOA5093

Prendre le compresseur et rétablir la pression à l'aide du tuyau de gonflage noir. Si la pression indiquée est supérieure à 2,0 bar/ 29 psi, rétablir la pression et rejoindre dès que possible en toute sécurité une concession Lancia. Toutefois, si la pression est inférieure à 2,0 bar/ 29 psi, ne pas reprendre la route et contacter un concessionnaire Lancia.

### CONTRÔLE / RÉGLAGE DE LA PRESSION DES PNEUS

Il est possible d'utiliser le compresseur, **sans injection de produit de colmatage**, pour contrôler ou gonfler occasionnellement les pneus.

Procéder comme suit :

- retirer le bouchon de la valve du pneu et le conserver dans un endroit propre
- dérouler le tuyau rangé sous le compresseur

- visser le tuyau sur la valve et serrer fermement
- vérifier que le commutateur du compresseur est sur la position "O".
- dérouler complètement le fil électrique, rangé sous le compresseur
- connecter la prise électrique du compresseur à la prise 12V du véhicule
- mettre le contact
- mettre en marche le compresseur en basculant le commutateur sur la position "I" et ajuster la pression, conformément à l'étiquette de pression des pneus du véhicule. Pour dégonfler : appuyer sur le bouton noir situé sur le tuyau du compresseur, au niveau du raccord de valve

**AVERTISSEMENT** Si la pression de 2 bars n'est pas atteinte au bout de 7 minutes, le pneu est endommagé ; contactez un concessionnaire Lancia ou un atelier qualifié pour le dépannage du véhicule.

- Une fois la pression correcte atteinte, basculer le commutateur sur la position "O".
- retirer le kit, puis le ranger
- replacer le bouchon sur la valve



### ATTENTION

**283) AVERTISSEMENT!** Ne pas dépasser 80 km/h (50 mph) et ne pas rouler plus de 200 km (125 miles). Éviter

toute accélération ou tout freinage brusque. La trousse de réparation des pneus permet une réparation temporaire. Par conséquent, le pneu doit être examiné et réparé par un spécialiste dès que possible. Avant d'utiliser la trousse de réparation des pneus, s'assurer que le pneu n'est pas excessivement endommagé et que la jante est en bon état, sinon ne pas l'utiliser et contacter l'assistance routière. Ne pas retirer les corps étrangers du pneu. Ne pas laisser le compresseur allumé pendant plus de 15 minutes consécutives - risque de surchauffe.

**284)** Les informations requises par la réglementation en vigueur sont indiquées sur l'étiquette de l'emballage de la trousse de réparation des pneus. Lisez attentivement l'étiquette avant l'utilisation et évitez tout usage inapproprié. La trousse doit être utilisée par des personnes adultes et ne peut être utilisée par des enfants.



### AVERTISSEMENT

**110)** Le produit d'étanchéité est efficace à des températures extérieures de -30 °C à +50 °C. Le produit d'étanchéité a une date de péremption et doit être remplacé périodiquement. Il est possible de réparer les pneus endommagés sur la bande de roulement jusqu'à un diamètre maximal de 6 mm. Montrez la cartouche et l'étiquette au personnel qui doit manipuler le pneu réparé à

l'aide de la trousse de réparation des pneus.

**111)** Le produit de colmatage est nocif en cas d'ingestion et irritant pour les yeux. Tenir ce produit hors de portée des enfants. La date limite d'utilisation du liquide est inscrite sur le flacon. Après utilisation, ne pas jeter le flacon dans la nature, le rapporter à un concessionnaire Lancia ou à un organisme chargé de sa récupération. Ne pas oublier de se procurer un nouveau flacon disponible chez un concessionnaire Lancia ou dans un atelier qualifié.



### AVERTISSEMENT

**7)** Jetez le contenant et l'agent d'étanchéité de façon réglementaire. Jetez-les conformément aux réglementations locales et nationales.



## DÉMARRAGE D'APPOINT

**AVERTISSEMENT** La charge doit être lente à bas ampérage pendant environ 24 heures. Quelle que soit la durée de l'opération, il est toujours recommandé de débrancher la batterie de l'appareil dès que la charge est terminée pour éviter d'éventuels dommages.

Si la batterie du véhicule est à plat, le moteur peut être démarré à l'aide d'une batterie de secours (externe ou d'un autre véhicule) et de câbles de démarrage ou à l'aide d'un booster de batterie.

Lorsque la batterie conventionnelle d'un véhicule est déchargée, démarrer le moteur à l'aide de câbles auxiliaires de démarrage et de la batterie d'un autre véhicule.

 285) 286) 287) 288) 289) 290)

 112) 113) 114) 115) 116)

 8)

- ❑ Pas de flamme nue ni d'étincelles à proximité de la batterie conventionnelle du véhicule.
- ❑ Une batterie conventionnelle déchargée peut commencer à geler à une température de 0 °C. Dégeler la batterie gelée avant de raccorder les câbles de démarrage.
- ❑ Utiliser une batterie de démarrage de même tension (12V). Sa capacité (Ah) ne doit pas être trop inférieure à celle de la batterie conventionnelle du véhicule déchargée.

- ❑ Utiliser des câbles auxiliaires de démarrage avec pinces-crocodiles isolées et présentant une section d'au moins 16 mm<sup>2</sup>.
- ❑ Ne pas débrancher la batterie conventionnelle du véhicule déchargée du réseau de bord.
- ❑ Pendant le démarrage par câbles auxiliaires, ne pas se pencher sur la batterie conventionnelle.
- ❑ Veiller à ce que les pinces-crocodiles des câbles auxiliaires de démarrage ne se touchent pas.
- ❑ Serrer le frein de stationnement, boîte au neutre, boîte de vitesses automatique ou boîtier d'entraînement électrique en position P.



298

9650277

### Symboles



Pas d'étincelles ni de flammes nues, interdit de fumer.



Toujours protéger les yeux. Les gaz explosifs peuvent provoquer la cécité et des blessures.



Conserver la batterie du véhicule hors de portée des enfants.



La batterie du véhicule contient de l'acide sulfurique qui peut rendre aveugle ou provoquer de graves brûlures.



Pour plus d'informations, consulter le guide d'utilisation.



Des gaz explosifs peuvent être présents à proximité de la batterie.

### DÉMARRAGE AVEC UNE BATTERIE DE SECOURS OU UN BOOSTER (VERSIONS 100 % ÉLECTRIQUES)

#### Démarrage avec une batterie de secours (cas A)

Ordre de branchement des câbles :

1. Brancher le câble rouge à la borne positive (+) de la batterie de secours (1) fig. 299.
2. Brancher l'autre extrémité du câble rouge à la borne positive de la batterie déchargée (au niveau du coude métallique) (2).
3. Brancher le câble noir à la borne négative de la batterie de secours (3).
4. Brancher l'autre extrémité du câble noir de la batterie de secours à une patte de fixation sur le négatif (-) (4) de la batterie 12V ou au point de masse du véhicule (5) à proximité de la batterie 12V dans le compartiment moteur.

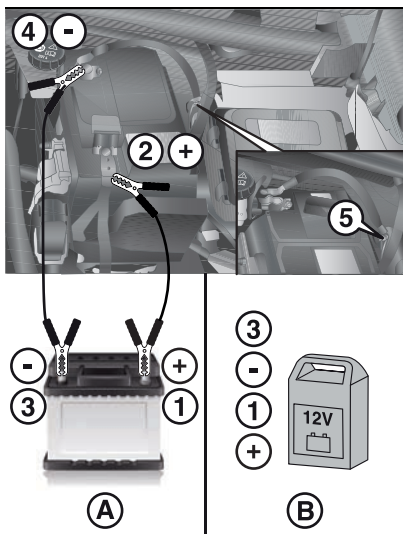

299

F6S0239

### Démarrage avec un booster (cas B)

Ordre de branchement des câbles :

1. Brancher le câble rouge du booster (1) à la borne positive (+) de la batterie déchargée (au niveau du coude métallique) (2) fig. 299.
2. Brancher le câble noir du booster (3) à une patte de fixation sur le négatif (-) (4) de la batterie 12V ou au point de masse du véhicule (5) à proximité de la batterie 12V dans le compartiment moteur.

Placer les câbles de sorte qu'ils ne puissent pas être happés par des

pièces en mouvement dans le compartiment moteur.

Démarrage du moteur :

1. Mettre en marche le moteur du véhicule procurant le courant.
2. Au bout de 5 minutes, démarrer l'autre moteur. Les tentatives de démarrage ne doivent pas dépasser 15 secondes avec un intervalle de 1 minute entre elles.
3. Faire tourner les deux moteurs pendant environ 3 minutes au ralenti avec les câbles branchés.
4. Activer des appareils consommateurs d'électricité, par exemple les phares, la lunette arrière chauffante.
5. Le retrait des câbles se fait exactement dans l'ordre inverse de l'installation.

### DÉMARRAGE AVEC UNE BATTERIE DE SECOURS OU UN BOOSTER (VERSIONS HYBRIDES)

Le système hybride démarre le véhicule, mais une alimentation 12V est nécessaire.

Il y a plusieurs raisons pour lesquelles le véhicule ne peut pas démarrer. Si la batterie 12V est à plat, la source 12V peut être assurée à l'aide d'une batterie de secours (externe ou d'un autre véhicule) et de câbles de démarrage, à l'aide d'un booster de batterie ou d'un chargeur de batterie.

Ne jamais utiliser un booster de batterie 24 V ou supérieur.

Vérifier au préalable que la batterie de secours a une tension nominale de 12V et une capacité au minimum égale à celle de la batterie déchargée.

Les deux véhicules ne doivent pas se toucher.

Éteindre tous les consommateurs électriques des deux véhicules (autoradio, essuie-glaces, feux, etc.).

Veiller à ce que les câbles de secours ne passent pas à proximité des parties mobiles du moteur (ventilateur, courroie, etc.). Ne pas débrancher la borne (+) avec le moteur en marche. Soulever le cache plastique de la borne (+), si le véhicule en est équipé. Procéder comme suit :

### Démarrage à l'aide d'une batterie de secours ou d'un véhicule d'assistance (cas A fig. 299)

- Connecter le câble rouge à la borne positive (+) de la batterie déchargée (au niveau du coude métallique) (2) fig. 299, puis à la borne positive (+) de la batterie de secours (1).
- Connecter une extrémité du câble vert ou noir à la borne négative (-) de la batterie de secours (1) (ou à un point de masse du véhicule d'assistance).
- Connecter l'autre extrémité du câble vert ou noir au point de masse du véhicule (5) fig. 299 près de la batterie 12V dans le compartiment moteur.
- En cas d'utilisation d'un véhicule d'assistance : démarrer le moteur



du véhicule d'assistance et le laisser tourner quelques minutes.

❑ Actionner le démarreur du véhicule en panne et laisser le moteur en marche. Si le moteur ne démarre pas immédiatement, couper le contact et attendre quelques instants avant de réessayer.

❑ Attendre qu'il revienne au repos.

❑ Débrancher les câbles de démarrage

Le retrait des câbles se fait exactement dans l'ordre inverse de l'installation.

Reposer le cache plastique de la borne (+), si le véhicule en est équipé.

Laisser le moteur en marche pendant au moins 30 minutes, véhicule à l'arrêt, afin que la batterie atteigne un état de charge suffisant. Rouler immédiatement sans avoir atteint un niveau de charge suffisant peut affecter certaines fonctions du véhicule (par exemple le mode e-Auto).

### Démarrage avec un booster (cas B fig. 299)

❑ Connecter le câble rouge à la borne positive (+) de la batterie à plat (au niveau du coude métallique) (2) fig. 299, puis à la borne positive (+) de l'extrémité du booster (1).

❑ Connecter l'extrémité du câble vert ou noir du booster au point de masse du véhicule (5) fig. 299 près de la batterie 12V dans le compartiment moteur.

❑ Actionner le démarreur du véhicule en panne et laisser le moteur en marche. Si le moteur ne démarre pas immédiatement, couper le contact et attendre quelques instants avant de réessayer.

❑ Attendre qu'il revienne au repos.

❑ Débrancher les câbles de démarrage

Le retrait des câbles se fait exactement dans l'ordre inverse de l'installation.

Reposer le cache plastique de la borne (+), si le véhicule en est équipé.

Laisser le moteur en marche pendant au moins 30 minutes, véhicule à l'arrêt, afin que la batterie atteigne un état de charge suffisant. Rouler immédiatement sans avoir atteint un niveau de charge suffisant peut affecter certaines fonctions du véhicule (par exemple le mode e-Auto).



### ATTENTION

**285)** *Soyez extrêmement prudent lorsque vous démarrez avec des câbles volants. Tout écart par rapport aux instructions suivantes peut entraîner des blessures ou des dommages causés par l'explosion de la batterie ou des dommages aux systèmes électriques des deux véhicules.*

**286)** *Évitez tout contact du liquide de la batterie avec les yeux, la peau, les tissus et les surfaces peintes. Le liquide*

*contient de l'acide sulfurique qui peut provoquer des blessures et des dommages en cas de contact direct.*

**287)** *Ne pas se rapprocher trop du ventilateur de refroidissement du radiateur : le ventilateur électrique peut démarrer ; risque de blessures. Les pièces mobiles peuvent tirer sur les foulards, les cravates et les autres vêtements amples.*

**288)** *Retirez tout objet métallique (p. ex, des bagues, des montres, des bracelets) susceptible de provoquer un contact électrique accidentel et de provoquer des blessures graves.*

**289)** *Avant de manipuler la batterie, se protéger les yeux et le visage. Toute opération sur la batterie doit être effectuée dans un milieu aéré et loin de flammes libres ou de sources d'étincelles, afin d'éviter tout risque d'explosion et d'incendie. Se laver les mains en fin d'opération.*

**290)** *Ne jamais essayer de recharger une batterie gelée - Risque d'explosion ! Si la batterie a gelé, la faire contrôler par un concessionnaire Lancia qui vérifiera que les composants internes n'ont pas été endommagés et que le boîtier ne s'est pas fissuré, ce qui impliquerait un risque de fuite d'acide toxique et corrosif.*



### AVERTISSEMENT

**112)** *Ne jamais démarrer un autre véhicule avec un véhicule électrique.*

**113)** Ne jamais connecter le câble de secours négatif sur la partie métallique des calculateurs électroniques ou à l'arrière des projecteurs. Risque de destruction des calculateurs électroniques et/ou projecteurs ! Se connecter au point de masse déporté dédié à cet usage.

**114)** Avec une boîte de vitesses automatique/unité d'entraînement électrique, ne jamais chercher à démarrer le moteur en poussant le véhicule.

**115)** Ne jamais démarrer le moteur en branchant un chargeur de batterie. Ne jamais utiliser un booster de batterie 24 V ou supérieur. Vérifier au préalable que la batterie de secours a une tension nominale de 12 V et une capacité au minimum égale à celle de la batterie déchargée. Les deux véhicules ne doivent pas se toucher. Éteindre tous les consommateurs électriques des deux véhicules (autoradio, essuie-vitres, feux, etc.). Veiller à ce que les câbles de secours ne passent pas à proximité des parties mobiles du moteur (ventilateur, courroie, etc.). Ne pas débrancher la borne (+) quand le moteur tourne.

**116)** Rouler immédiatement sans avoir atteint un niveau de charge suffisant peut altérer certaines fonctions du véhicule (par exemple, Stop-Start).



## AVERTISSEMENT

**8)** Les batteries contiennent des substances nocives (acide sulfurique, plomb). Elles doivent être éliminées selon les prescriptions légales et ne doivent en aucun cas être jetées avec les ordures ménagères. Déposer les batteries usées dans un point de collecte spécial.

## REMORQUAGE

### REMORQUAGE DU VÉHICULE

 291) 292) 293) 294) 295)

Appel impératif à un professionnel du remorquage :

- en panne sur autoroute ou sur voie rapide
- impossibilité de mettre la boîte de vitesses au neutre, de débloquer la direction, de desserrer le frein de stationnement
- impossibilité de tracter un véhicule à boîte de vitesses automatique électrifiée à double embrayage, moteur en marche
- remorquage avec deux roues au sol seulement
- absence de barre de remorquage homologuée

**AVERTISSEMENT Pour les versions électriques :** avant toute intervention, contact mis, appuyer sur la pédale de frein et sélectionner le mode N puis couper le système de transmission

électrique (voyant READY éteint). Faire impérativement appel à un professionnel pour le remorquage du véhicule sur un plateau. Utiliser l'anneau de remorquage uniquement pour dégager le véhicule ou pour l'arrimer dans le cadre du remorquage sur un plateau.

### CONTRAINTES DE REMORQUAGE 1,2 100 ch Hybrides fig. 300

- Roues arrière au sol : OUI (uniquement autorisé si le frein de stationnement électrique est relâché)
- Plateau : OUI
- Roues arrière sur le plateau, roues avant sur la remorque : OUI
- Roues avant au sol : NON
- 4 roues au sol avec barre de remorquage : NON

AVERTISSEMENT autorisé uniquement sur de courtes distances (environ 15 km - 9 miles) et à vitesse réduite (maximum 25 km/h - 15 mph)



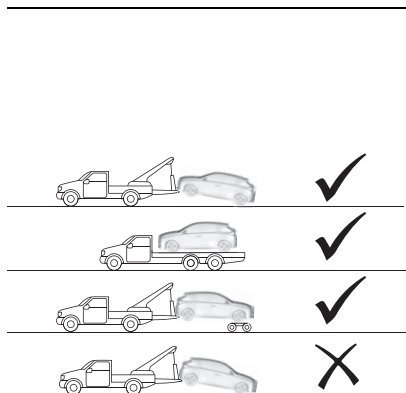

300

LNy00376

### 100 % électriques fig. 301

- Roues arrière au sol : OUI
- Plateau : OUI
- Roues arrière sur le plateau, roues avant sur la remorque : NON
- Roues avant au sol : NON
- 4 roues au sol avec barre de remorquage : NON

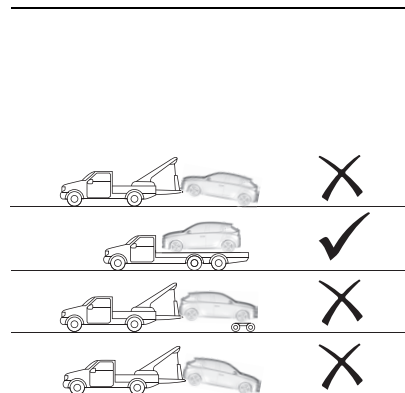

301

LNy00377

### AVERTISSEMENT Moteur électrique.

Un véhicule électrique ne peut en aucun cas être utilisé pour le remorquage d'un autre véhicule. Cependant, il peut être utilisé par exemple dans le cas de sortie d'ornière.

### PROCÉDURE DE REMORQUAGE



Procéder comme suit :

- retirer le cache fig. 302 (avant) ou fig. 303 (arrière) à l'aide du tournevis

- l'anneau de remorquage est situé dans une boîte (ou directement dans la trousse à outils) sous le revêtement de sol dans le coffre fig. 304



302

LNy00055



303

LNy00052

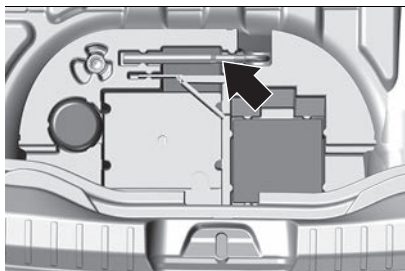

304

JJ000668

□ visser l'anneau de remorquage au maximum et jusqu'à ce qu'il soit en position horizontale

□ fixer la barre de remorquage à l'anneau de remorquage. L'anneau de remorquage ne doit être utilisé que pour le remorquage et non pour récupérer le véhicule enlisé

□ mettre le contact afin de pouvoir débloquer le volant et actionner les feux stop, l'avertisseur sonore et l'essuie-glace avant.

□ mettre le sélecteur de la commande PRND en position N

□ desserrer le frein de stationnement électrique

Quand le moteur est arrêté, le freinage et la direction nécessitent de plus grands efforts.

Mettre en marche le système de recyclage de l'air et fermer les fenêtres afin d'éviter toute pénétration des gaz d'échappement du véhicule tracteur.

Après le remorquage, dévisser l'anneau de remorquage.

Introduire le capuchon avec le bord dans la rainure et fixer le capuchon en poussant.



### ATTENTION

**291)** Respecter la législation en vigueur dans le pays de circulation. S'assurer que le poids du véhicule de remorquage est supérieur à celui du véhicule remorqué. Le conducteur doit rester au volant du véhicule remorqué et être muni d'un permis de conduire valide. Lors d'un remorquage avec les quatre roues au sol, toujours utiliser une barre de remorquage homologuée ; les cordes et les sangles sont interdites. Le véhicule remorqueur doit démarrer progressivement.

**292)** Le servofrein et la direction assistée électromécanique ne fonctionnent pas pendant le remorquage du véhicule. Vous devrez donc exercer une force plus importante sur la pédale de frein et le volant. N'utilisez pas de cordes flexibles lors du remorquage et évitez les mouvements saccadés. Pendant le remorquage, assurez-vous que le crochet de remorque n'endommage aucun composant qu'il touche.

Lorsque l'on remorque la voiture, il faut respecter les normes spécifiques de circulation routière concernant aussi bien le dispositif de remorquage que la conduite. Ne pas démarrer le moteur durant le remorquage. Avant de serrer la bague, nettoyez soigneusement le carter fileté. Avant de procéder au

remorquage, assurez-vous également d'avoir vissé l'anneau à fond dans son logement.

**293)** Les crochets de remorquage avant et arrière ne doivent être utilisés qu'en cas d'urgence sur la route. Vous êtes autorisé à remorquer le véhicule sur de courtes distances à l'aide d'un dispositif approprié, conformément au code de la route (une barre rigide), pour déplacer le véhicule sur la route en vue du remorquage ou du transport par un véhicule en panne. Les crochets de remorquage NE DOIVENT PAS être utilisés pour remorquer des véhicules hors de la route ou en présence d'obstacles ou pour des opérations de remorquage à l'aide de câbles ou d'autres dispositifs non rigides. Conformément aux conditions ci-dessus, le remorquage doit avoir lieu avec les deux véhicules (l'un qui tracte, l'autre remorqué) alignés autant que possible le long de la même ligne médiane.

**294)** En cas de sauvetage : stationnez le véhicule à une distance sécuritaire des autres véhicules.

**295)** En cas de secours, pour les véhicules électriques : batterie haute tension, un nouveau contact est possible !



### AVERTISSEMENT

**117)** Désactiver les systèmes d'assistance au conducteur comme le freinage d'urgence actif, sinon le véhicule pourrait freiner



*automatiquement pendant le remorquage.*

**118)** *Conduisez lentement. Ne conduisez pas de manière saccadée. Une force de traction excessive peut endommager le véhicule.*

# SERVICE ET MAINTENANCE

*Un entretien adéquat permet de maintenir les performances du véhicule au fil du temps, de limiter les coûts d'exploitation et d'assurer les performances du système de sécurité. Cette section fournit des explications à ce sujet.*

INFORMATIONS SUR L'ENTRETIEN .....	252
CHARGE DE LA BATTERIE 12V CONVENTIONNELLE.....	252
ENTRETIEN.....	256
POSITIONS DE MISE SUR CRIC .....	269
ROUES ET PNEUS.....	270
ENTREPOSAGE DU VÉHICULE .....	270
ENTRETIEN EXTÉRIEUR.....	272
ENTRETIEN INTÉRIEUR.....	275



## INFORMATIONS SUR L'ENTRETIEN

Il est important pour la sécurité, la fiabilité ainsi que pour le maintien de la valeur de votre véhicule que tous les travaux d'entretien soient effectués aux intervalles prévus.

Le dernier plan d'entretien détaillé du véhicule est disponible chez les concessionnaires Lancia.

Des conditions de fonctionnement intenses existent si une ou plusieurs des circonstances suivantes se produisent fréquemment : Démarrage à froid, utilisation de l'arrêt/démarrage, comme pour les taxis et véhicules de police, utilisation d'une remorque, conduite en montagne, conduite sur des surfaces routières en mauvais état et sableuses, augmentation de la pollution de l'air, présence de sable dans l'air et haute teneur en poussières, conduite à haute altitude et variations importantes de température.

Dans ces conditions d'utilisation intenses, certains entretiens peuvent être plus souvent nécessaires que l'intervalle d'entretien habituel indiqué dans l'affichage de service. Contacter un concessionnaire Lancia pour établir un plan d'entretien personnalisé.

## CHARGE DE LA BATTERIE 12V CONVENTIONNELLE

Afin d'assurer une longévité optimale à la batterie, il est indispensable de maintenir sa charge à un niveau suffisant.

Dans certains cas, il peut être nécessaire de charger la batterie :

- utilisation du véhicule essentiellement pour des trajets courts
  - en prévision d'une immobilisation prolongée de plusieurs semaines
- Contactez un concessionnaire Lancia.

### AVERTISSEMENTS

**AVERTISSEMENT** Après avoir réglé le dispositif d'allumage sur STOP et fermé la porte conducteur, attendre au moins une minute avant de débrancher l'alimentation électrique de la batterie conventionnelle.

Lors du rebranchement de l'alimentation électrique de la batterie conventionnelle, s'assurer que le dispositif d'allumage est en position STOP et que la porte conducteur est fermée.

**AVERTISSEMENT** La charge doit être lente à bas ampérage pendant environ 24 heures. Quelle que soit la durée de l'opération, il est toujours recommandé de débrancher la batterie de l'appareil dès que la charge est terminée pour éviter d'éventuels dommages.

**AVERTISSEMENT** Les câbles du circuit électrique doivent être correctement rebranchés à la batterie conventionnelle, c'est-à-dire le câble positif (+) à la borne positive et le câble négatif (-) à la borne négative.

Les bornes de batterie conventionnelles sont marquées des symboles de borne positive (+) et négative (-) repris sur le couvercle de la batterie même.

Les bornes de la batterie doivent également être exemptes de corrosion et solidement fixées. Si un chargeur de batterie conventionnelle du type rapide est utilisé avec la batterie installée sur la voiture, débrancher les deux câbles de la batterie conventionnelle avant de la brancher. Ne pas utiliser de chargeur de batterie du type rapide pour fournir la tension de démarrage.

### CHARGE DE LA BATTERIE 12V AVEC UN CHARGEUR DE BATTERIE

**AVERTISSEMENT** Pour recharger soi-même la batterie du véhicule, utiliser uniquement un chargeur compatible avec les batteries au plomb, d'une tension nominale de 12V.

**AVERTISSEMENT** Respecter les instructions d'utilisation fournies par le fabricant du chargeur. Ne jamais inverser les polarités.

**AVERTISSEMENT** Pour la version hybride : le système hybride est connecté au réseau 12V via le convertisseur CC/CC. Toute opération peut affecter le comportement général du système. Pour recharger soi-même la batterie du véhicule, utiliser uniquement un chargeur compatible avec les batteries au plomb, d'une tension nominale de 12V.

**REMARQUE** Il n'est pas nécessaire de débrancher la batterie

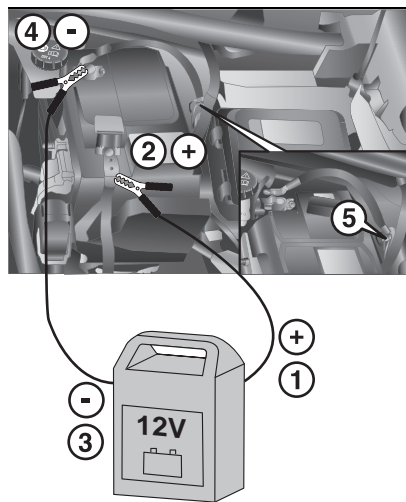

305

F6S0240

Procéder comme suit :

- couper le contact

- éteindre tous les consommateurs électriques (autoradio, feux, essuie-glaces, etc.)

- éteindre le chargeur avant de connecter les câbles avec la batterie, afin d'éviter toute étincelle dangereuse

- vérifier le bon état des câbles du chargeur

- soulever le cache plastique de la borne (+), si le véhicule en est équipé

- brancher le câble positif (+) rouge du chargeur (1) fig. 305 à la borne positive (+) de la batterie (2)

- brancher le câble négatif (-) noir du câble du chargeur (3) à une patte de fixation sur le négatif (-) de l'extrémité de la batterie 12V (4) ou au point de masse du véhicule (5) à proximité de la batterie 12V dans le compartiment moteur

- Mettre le chargeur de batterie sous tension. À la fin de l'opération de charge, éteindre le chargeur avant de déconnecter les câbles de la batterie. L'étiquette apposée sur le couvercle des fusibles fig. 306 rappelle les connexions correctes et l'utilisation d'une batterie d'appoint avec la même tension (12V).

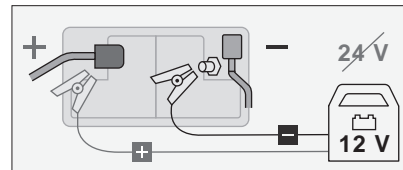

306

F6S0193

### CHARGE DE LA BATTERIE AUXILIAIRE 48V AVEC UN CHARGEUR DE BATTERIE 12V

(Versions hybrides)

En cas de panne, notamment après un long stockage, la batterie 48V peut se décharger et doit être chargée.

**AVERTISSEMENT** Ne pas tenter de charger directement le système hybride. Le système hybride est connecté au réseau 12V via le convertisseur CC/CC. Toute opération peut affecter le comportement général du système.

**AVERTISSEMENT** Utiliser uniquement un chargeur de batterie 12V spécifique capable de maintenir 13,5V avec un courant élevé de 40-50A (environ 600W). Pour recharger soi-même la batterie du véhicule, utiliser uniquement un chargeur compatible avec les batteries au plomb, d'une tension nominale de 12V. Ne jamais



utiliser un booster de batterie 24 V ou supérieur.

**AVERTISSEMENT** Respecter les instructions d'utilisation fournies par le fabricant du chargeur. Ne jamais inverser les polarités.

**REMARQUE** Il n'est pas nécessaire de débrancher la batterie.

Procéder comme suit :

- ❑ couper le contact
- ❑ éteindre tous les consommateurs électriques (autoradio, feux, essuie-glaces, etc.)
- ❑ éteindre le chargeur avant de connecter les câbles avec la batterie 12V, afin d'éviter toute étincelle dangereuse.
- ❑ vérifier le bon état des câbles du chargeur
- ❑ soulever le cache plastique de la borne (+), si le véhicule en est équipé
- ❑ Brancher les câbles du chargeur comme suit :
  - le câble positif (+) rouge du chargeur (1) fig. 305 à la borne positive (+) de la batterie (2), le câble négatif (-) noir du chargeur (3) à un support de fixation de la borne négative (-) (4) de la batterie 12V ou au point de masse du véhicule (5) près de la batterie 12V dans le compartiment moteur.

❑ Ouvrir la porte conducteur et mettre le contact sans appuyer sur la pédale de frein (pour réveiller le véhicule).

Le système hybride démarre automatiquement la charge de la batterie 48V après 1 minute avec une alimentation 12V supérieure à 13,5V. Le chargeur de batterie doit fournir un courant de 30-50A environ.

Lorsque la batterie 48V a atteint le niveau d'énergie approprié (entre 30 minutes et 40 minutes selon l'état de charge de la batterie 12V), le système hybride arrête automatiquement le processus de charge de la batterie 48V.

- ❑ À la fin de l'opération de charge, éteindre le chargeur (2) avant de débrancher les câbles de la batterie 12V (1)
  - ❑ Reposer le cache plastique de la borne (+), si le véhicule en est équipé
  - ❑ Actionner le démarreur du véhicule et laisser le moteur en marche
  - ❑ Attendre qu'il revienne au ralenti
- Laisser le moteur en marche pendant au moins 20 minutes, véhicule à l'arrêt (dans un endroit aéré pour éviter l'accumulation de gaz d'échappement), afin que la batterie 48V atteigne un état de charge adéquat.

## **DÉBRANCHEMENT/REBRANCHEMENT DE LA BATTERIE**

(Versions hybrides)

Afin de maintenir un niveau de charge

suffisant pour permettre le démarrage du moteur, il est recommandé de débrancher la batterie en cas d'immobilisation de très longue durée. Avant de procéder au débranchement de la batterie :

- ❑ fermer toutes les ouvertures (portes, coffre, vitres, toit)
  - ❑ éteindre tous les consommateurs électriques (autoradio, essuie-glaces, feux, etc.)
  - ❑ couper le contact et respecter un délai d'attente de 4 minutes
- Après avoir accédé à la batterie, il suffit de débrancher la borne (+).

### **Suite au rebranchement**

Après avoir rebranché la batterie, mettre le contact et attendre 1 minute avant de démarrer le moteur, pour permettre l'initialisation des systèmes électroniques.

**AVERTISSEMENT** Pour les versions avec conduite à droite, lorsque le totalisateur kilométrique a atteint 100 km (62 miles), il est nécessaire d'attendre 15 minutes environ avant d'allumer le moteur.

Si des problèmes mineurs persistent néanmoins après cette opération, contacter un concessionnaire Lancia ou un atelier qualifié.

En se référant au chapitre concerné, réinitialiser certains équipements :

- ☐ clé à télécommande ou clé électronique (suivant version) (voir chapitre "Serrures des clés" dans la section "Connaître son véhicule")
- ☐ vitres électriques (voir chapitre "Vitres" dans la section "Connaître son véhicule")
- ☐ date et heure (voir chapitre "Uconnect™" dans la section "Multimédia")
- ☐ prééglage des stations de radio (voir chapitre "Uconnect™" dans la section "Multimédia")

**AVERTISSEMENT** Après avoir rebranché la batterie, l'indication de l'heure clignote pendant un certain temps. Réinitialiser l'heure manuellement (pour la procédure, voir "Paramètre" > "Date et heure" dans le chapitre "Uconnect™" dans la section "Multimédia") ou attendre que le GPS récupère les données et mette à jour la date et l'heure.

**AVERTISSEMENT** Après rebranchement de la batterie, un message indiquant la défaillance du système de freinage automatique s'affiche sur l'écran du combiné d'instruments à la mise du contact. Cette opération est parfaitement normale. Le message disparaîtra pendant la conduite.

### PINCE À DÉGAGEMENT RAPIDE (suivant version)

#### Débranchement de la borne (+)

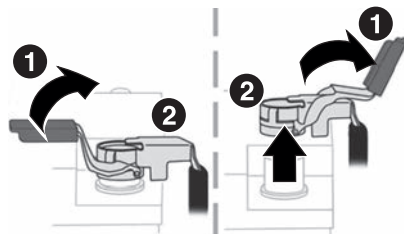

307

F6S0241

Procéder comme suit :

- ☐ soulever le cache en plastique de la pince (+) (suivant version)
- ☐ relever complètement le levier (1) pour desserrer la pince (2)
- ☐ retirer la pince (2) en la soulevant

#### Rebranchement de la borne (+)

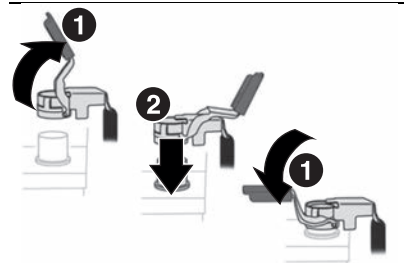

308

F6S0242

Procéder comme suit :

- ☐ lever à fond le levier (1)
- ☐ remonter la pince (2) ouverte sur la borne (+)
- ☐ pousser à fond la pince (2) vers le bas
- ☐ abaisser le levier (1) pour verrouiller la pince (2)
- ☐ abaisser le couvercle en plastique sur la borne (+) (suivant version)

**AVERTISSEMENT** Ne pas forcer le levier en appuyant dessus, car si la pince n'est pas correctement positionnée, le verrouillage ne sera alors pas possible. Recommencer la procédure.



**ENTRETIEN****COMPARTIMENT MOTEUR**

Versions hybrides

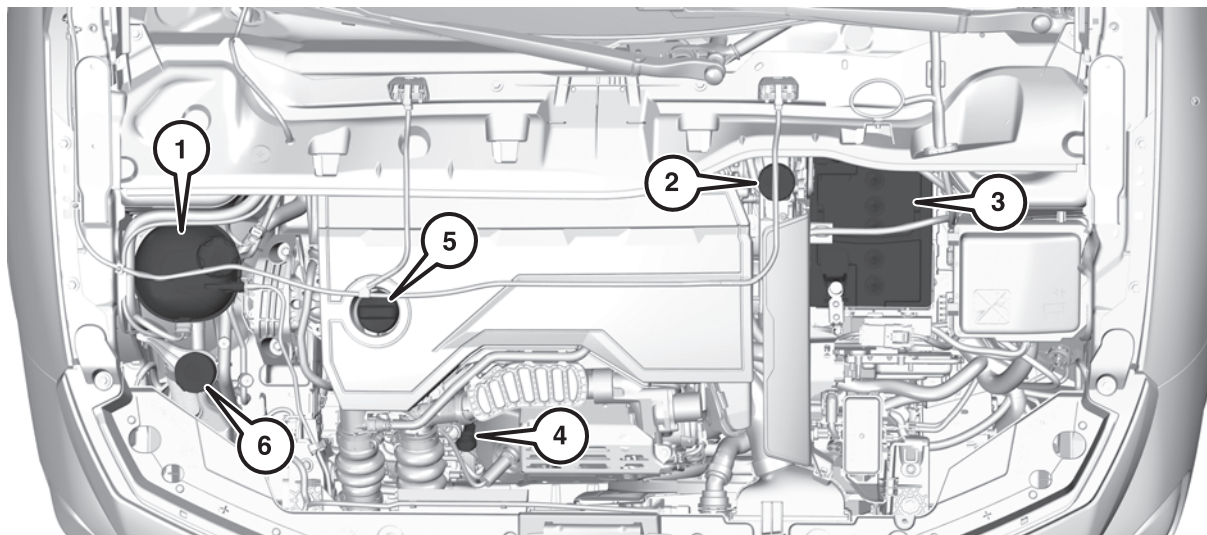

309

LNY00312

1. Réservoir du liquide de refroidissement / 2. Réservoir du liquide de frein / 3. Batterie conventionnelle / 4. Jauge d'huile moteur / 5. Bouchon de remplissage de l'huile moteur / 6. Réservoir du liquide de lave-vitre

## Versions 100 % électriques

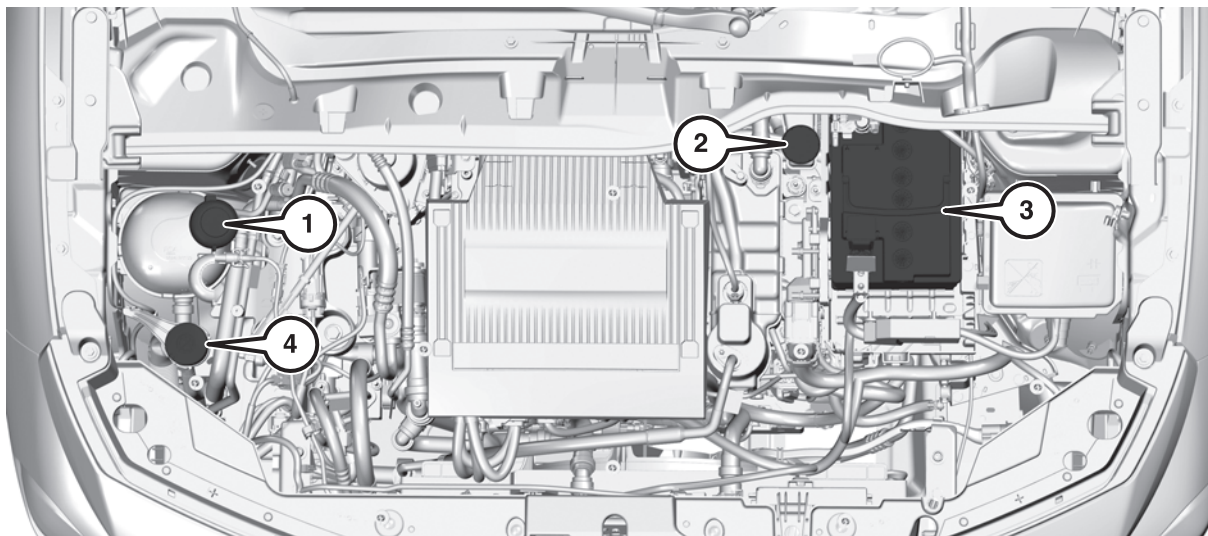

310

LNy00284

1. Réservoir de liquide de refroidissement du système haute tension / 2. Réservoir du liquide de frein / 3. Batterie conventionnelle / 4. Réservoir du liquide de lave-vitre

REMARQUE Le réservoir de refroidissement du système haute tension ne peut pas être rempli par le conducteur. S'il est nécessaire de faire l'appoint de liquide, contacter un concessionnaire Lancia.



**PRISE D'AIR**

⚠ 296)

⚠ 297)

La prise d'air dans le compartiment moteur fig. 311, à l'extérieur devant le pare-brise, ne doit pas être encombrée. Le cas échéant, enlever les feuilles, les saletés ou la neige. En fonction de l'environnement et de l'utilisation du véhicule (atmosphère poussiéreuse, conduite urbaine), changer le filtre à air si nécessaire deux fois plus souvent.

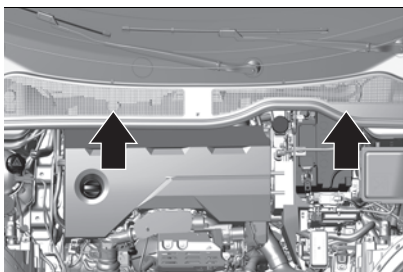

311

F6S0107

**ENTRETIEN**

Pour une performance optimale du refroidissement, il est recommandé de vérifier annuellement le système de climatisation, à partir de la troisième année de mise en circulation du véhicule, en ce compris :

- test de fonctionnement et de pression
- fonctionnement du chauffage

- vérification de l'étanchéité
- contrôle des courroies d'entraînement
- nettoyage du condenseur et purge de l'évaporateur
- contrôle des performances

**ACCESSOIRES ET MODIFICATIONS DU VÉHICULE**

⚠ 119)

Il est recommandé d'utiliser les pièces et accessoires d'origine et les pièces homologuées par l'usine correspondant spécifiquement au type de véhicule utilisé. Nous ne pouvons porter aucun jugement sur la fiabilité d'autres pièces, même s'ils disposent d'un agrément officiel ou autre devait exister, et nous ne pouvons pas non plus en répondre.

Toute modification, conversion ou autres changements apportés aux spécifications standard du véhicule (y compris, mais sans s'y limiter, des modifications de logiciel, des modifications des unités de commande électroniques) peuvent invalider la garantie proposée par le fabricant. En outre, de telles modifications peuvent avoir un impact sur les systèmes d'aide à la conduite, la consommation de carburant, les émissions de CO<sub>2</sub> et les autres émissions du véhicule, ce qui peut rendre le véhicule non conforme à l'homologation et remettre en question la validité de l'enregistrement du véhicule.

**EXÉCUTION DU TRAVAIL**

⚠ 120) 121) 122)

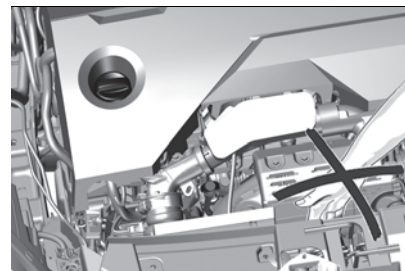

312

F6S0108

⚠ 298) 299) 300)



313

F6S0194



314

F6S0195



301)



123)

## PRESCRIPTIONS POUR LES VERSIONS HYBRIDES

Le circuit électrique du système hybride est identifié par des câbles violets.

⚠ 302) 303) 304) 305) 306) 307) 308)

## PRESCRIPTIONS POUR LES VERSIONS ENTIÈREMENT ÉLECTRIQUES



315

F6S0196

Le circuit électrique du véhicule entièrement électrique est identifié par des câbles de couleur orange et ses éléments sont repérés par le symbole fig. 315.

⚠ 309) 310) 311) 312)

## VÉRIFICATION DES NIVEAUX

Vérifier régulièrement tous ces niveaux dans le respect du plan d'entretien du constructeur. Faire l'appoint si nécessaire, sauf indication contraire.

En cas de baisse importante d'un niveau, faire vérifier le circuit correspondant par le Réseau ou par un atelier qualifié.

⚠ 313) 314) 315) 316) 317) 318)

⚠ 124) 125)

## Produits usagés

⚠ 319)



9)

## Huile moteur



126)

Contrôler régulièrement le niveau d'huile moteur afin de protéger le moteur contre toute détérioration. Veiller à ce que l'huile moteur utilisée respecte les valeurs spécifiées.

La consommation maximale d'huile moteur est de 0,6 l par 1000 km.

Vérifier que le véhicule est sur une surface plane. Le moteur doit être à la température de fonctionnement et coupé depuis au moins 5 minutes.

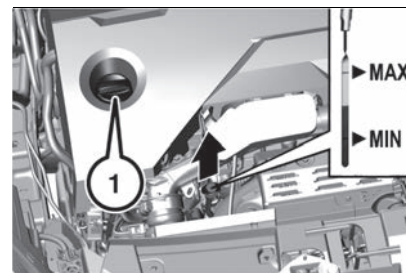

316

F6S0109

Retirer la jauge de contrôle, l'essuyer, la réinsérer complètement, la retirer et relever le niveau d'huile moteur fig. 316.

Vérifier que le niveau d'huile se situe entre les repères MIN et MAX de la jauge. Lorsque le niveau d'huile moteur est descendu sous le repère MIN, faire l'appoint d'huile moteur



par l'orifice de remplissage d'huile (1) fig. 316.

Nous recommandons l'utilisation de la même qualité d'huile moteur que celle utilisée lors de la dernière vidange.

Le niveau d'huile moteur ne doit pas dépasser le repère MAX de la jauge.



Remettre le bouchon droit et le serrer.

### Liquide de refroidissement moteur (version 1,2 100 ch Hybride)

Un appoint de ce liquide entre deux révisions est normal.

Le contrôle et l'appoint doivent être faits impérativement moteur froid.

Un niveau de liquide de refroidissement trop bas risque d'endommager gravement le moteur. Ouvrir le bouchon (2) fig. 317. Le niveau de liquide de refroidissement doit être proche du repère MAX sans jamais le dépasser.

Si le niveau est proche ou en dessous du repère MIN, il est impératif de faire un appoint.

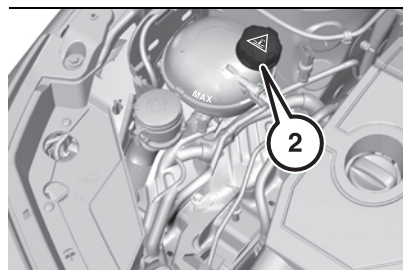

317

LNY00056

Lorsque le moteur est chaud, la température du liquide de refroidissement est régulée par le moto-ventilateur.

Le circuit de refroidissement étant sous pression, attendre au moins une heure après l'arrêt du moteur pour intervenir.

En cas d'intervention urgente, pour éviter tout risque de brûlure, se munir d'un chiffon et dévisser le bouchon de deux tours pour laisser retomber la pression.

Lorsque celle-ci est retombée, retirer le bouchon et compléter le niveau.

### Liquide de refroidissement du moteur (version 100 % électrique)

Le niveau de liquide de refroidissement du système de traction doit être vérifié lorsque le moteur est froid et doit se situer entre les repères MIN et MAX du réservoir.

Si le niveau est inférieur au niveau MIN, contacter un concessionnaire Lancia.

Ne pas tenter d'ouvrir le bouchon (2) fig. 318 soi-même pour éviter des brûlures et/ou des dommages du circuit de refroidissement et des composants électroniques.

Les opérations d'appoint et de remplissage doivent être effectuées par du personnel qualifié chez un concessionnaire Lancia.

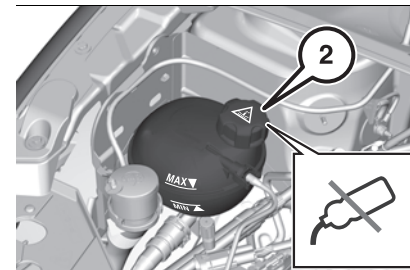

318

LNY00057

### Liquide de lave-glace



Ouvrir le bouchon (3) fig. 319 et remplir le réservoir d'eau propre mélangée à une quantité appropriée de liquide de lave-glace homologué contenant de l'antigel.

La mise à niveau du liquide doit être effectuée avec un mélange prêt à l'emploi.

En période hivernale (températures négatives), utiliser un liquide avec antigel adapté aux conditions de températures afin de préserver les éléments du système (pompe, réservoir, canalisations, gicleurs).

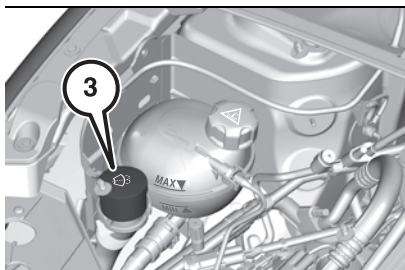

319

LNy00058

## Freins

Selon le style de conduite, l'usure des freins peut varier considérablement. L'usure des freins peut augmenter lorsque le véhicule roule sur de courtes distances, par exemple en ville.

Il peut être nécessaire de faire vérifier l'état des freins, même entre les entretiens du véhicule.

À moins qu'il y ait une fuite dans le circuit, une baisse du niveau de liquide de frein indique que les plaquettes de frein sont usées.

Une fois que des garnitures de frein neuves ont été montées, ne pas effectuer de freinage d'urgence inutile pendant les premiers déplacements.

**AVERTISSEMENT** Après un lavage du véhicule, de l'humidité ou, en conditions hivernales, du givre peut se former sur les disques et les plaquettes de freins : l'efficacité du freinage peut être diminuée. Effectuer

de légères manœuvres de freinage pour sécher et dégivrer les freins.

Pour obtenir des renseignements sur la vérification de l'usure des disques de frein, contacter un concessionnaire Lancia.

## Liquide de frein (4) fig. 320



320)

Le niveau de liquide de frein doit se situer entre les repères **MIN** et **MAX**.

Si le niveau de liquide est en dessous du niveau **MIN**, contacter un concessionnaire Lancia.

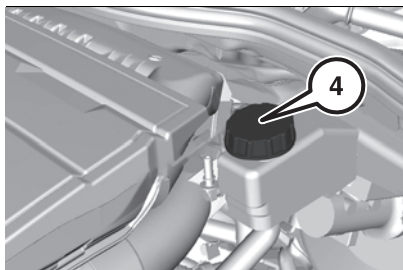

320

LNy00059

## Batterie conventionnelle

La batterie conventionnelle du véhicule ne nécessite aucun entretien, à condition que le style de conduite adopté garantisse une charge suffisante de la batterie. Les petits trajets et les démarrages fréquents peuvent entraîner la décharge de la batterie. Éviter d'utiliser les

consommateurs électriques non indispensables.

Vérifier régulièrement le serrage des cosse vissées (pour les versions sans collier rapide) et l'état de propreté des branchements.

**AVERTISSEMENT** Les versions équipées du système Stop-Start comportent une batterie conventionnelle plomb-acide de technologie et de caractéristiques spécifiques. Son remplacement doit être effectué exclusivement par un concessionnaire Lancia.



321

JJ000005\_2

Les batteries ne doivent pas être jetées avec les ordures ménagères. Elles doivent être recyclées via les centres de collecte appropriés.

Si le véhicule n'est pas utilisé pendant plus de quatre semaines, la batterie peut se décharger. Débrancher la



cosse de la borne négative de la batterie conventionnelle du véhicule. Ne brancher et débrancher la batterie conventionnelle que quand le contact est coupé.

### Conseils utiles pour prolonger la durée de vie de la batterie conventionnelle

Pour éviter de décharger la batterie conventionnelle et en prolonger la durée de vie, respecter les instructions suivantes :

- ❑ pour stationner le véhicule, vérifier que les portes, le hayon et le capot sont correctement fermés, afin d'éviter que des plafonniers ne restent allumés à l'intérieur de l'habitacle
- ❑ éteindre tous les plafonniers à l'intérieur du véhicule : le véhicule est toutefois équipé d'un système qui éteint automatiquement tous les plafonniers internes
- ❑ ne pas laisser les accessoires (radio, feux de détresse, etc.) allumés pendant une longue période lorsque le moteur ne tourne pas
- ❑ avant d'effectuer toute opération sur le circuit électrique, débrancher le câble de la borne négative de la batterie conventionnelle. Si, après l'achat du véhicule, l'on souhaite installer des accessoires électriques qui nécessitent une alimentation électrique permanente (par exemple, alarme, etc.) ou des accessoires qui influent sur les exigences d'alimentation électrique, contacter un concessionnaire Lancia, dont

le personnel qualifié évaluera la consommation électrique globale

**AVERTISSEMENT** Une fois la batterie débranchée, la direction peut être initialisée. Si tel est le cas, le voyant  s'allume au combiné d'instruments pour l'indiquer. Pour effectuer cette procédure, tourner le volant de direction à fond d'une extrémité à l'autre ou rouler en ligne droite sur une centaine de mètres environ.

**AVERTISSEMENT** Si le niveau de charge reste en dessous de 50 % pendant une longue période, la batterie conventionnelle est endommagée par la sulfatation, ce qui réduit sa capacité et son efficacité au démarrage. La batterie est également plus sujette au risque de gel (à des températures de  $-10\text{ }^{\circ}\text{C}/14\text{ }^{\circ}\text{F}$ ). Si le véhicule est stationné pendant une période prolongée, voir le chapitre "Inactivité du véhicule" dans cette section.

### Remplacement de la batterie conventionnelle du véhicule

**AVERTISSEMENT** Tout écart par rapport aux instructions données dans cette section peut entraîner la désactivation ou la perturbation temporaire du système Stop-Start.

Quand la batterie conventionnelle du véhicule est remplacée, s'assurer

qu'il n'y a pas de trous de ventilation ouverts à proximité de la borne positive. Si un trou de ventilation est ouvert dans cette zone, il doit être obturé par un capuchon borgne et la ventilation à proximité de la borne négative doit être ouverte.

Veiller à ce que la batterie soit toujours remplacée par le même type de batterie.

La batterie conventionnelle doit être remplacée par un concessionnaire Lancia.

### Charge de la batterie conventionnelle du véhicule



**AVERTISSEMENT** Après avoir réglé le dispositif d'allumage sur STOP et fermé la porte conducteur, attendre au moins une minute avant de débrancher l'alimentation électrique de la batterie conventionnelle. Lors du rebranchement de l'alimentation électrique de la batterie conventionnelle, s'assurer que le dispositif d'allumage est en position STOP et que la porte conducteur est fermée.

**AVERTISSEMENT** La charge doit être lente à bas ampérage pendant environ 24 heures. La charge prolongée peut endommager la batterie conventionnelle.

**AVERTISSEMENT** Les câbles du circuit électrique doivent être correctement rebranchés à la batterie conventionnelle, c'est-à-dire le câble positif (+) à la borne positive et le câble négatif (-) à la borne négative.

Les bornes de batterie conventionnelles sont marquées des symboles de borne positive (+) et négative (-) repris sur le couvercle de la batterie même.

Les bornes de la batterie doivent également être exemptes de corrosion et solidement fixées. Si un chargeur de batterie conventionnelle du type rapide est utilisé avec la batterie installée sur la voiture, débrancher les deux câbles de la batterie conventionnelle avant de la brancher. Ne pas utiliser de chargeur de batterie du type rapide pour fournir la tension de démarrage.

### **Protection contre le déchargement Tension de batterie**

Lorsque la tension de la batterie conventionnelle du véhicule est faible, un message d'avertissement s'affiche à l'écran du combiné d'instruments. Pendant le trajet, la fonction de réduction de charge désactive temporairement certaines fonctions telles que la climatisation, la lunette arrière chauffée, le volant chauffé, etc. Les fonctions désactivées sont réactivées automatiquement dès que la situation le permet.

### **Augmentation du ralenti**

Si une charge de batterie conventionnelle du véhicule est nécessaire en raison de l'état de la batterie, la puissance délivrée par l'alternateur doit être augmentée. Ceci est effectué par une augmentation du ralenti qui peut être entendue.

Un message apparaît à l'écran du combiné d'instruments pour confirmer la réactivation.

### **Prise de courant**

Les prises de courant sont désactivées si la tension de la batterie conventionnelle est faible.

### **Mode économie d'énergie**

Ce mode désactive les consommateurs électriques afin d'éviter une décharge excessive de la batterie conventionnelle. Ces consommateurs, comme l'e système d'infodivertissement, les essuie-glaces, les feux de croisement, les lampes de courtoisie, etc., peuvent être utilisés pour une durée maximale totale d'environ 40 minutes une fois le contact coupé.

### **Passage en mode économie d'énergie**

Lorsque le mode économie d'énergie est activé, un message apparaît à l'écran du combiné d'instruments.

Un appel téléphonique actif à l'aide de l'option mains libres sera maintenu pendant 10 minutes supplémentaires.

### **Désactivation du mode économie d'énergie**

Le mode économie d'énergie est désactivé automatiquement lorsque le moteur est redémarré. Faire tourner le moteur pour disposer d'une charge suffisante :

- pendant moins de 10 minutes afin d'utiliser les consommateurs pendant environ 5 minutes
- pendant plus de 10 minutes afin d'utiliser les consommateurs pendant un maximum de 30 minutes

### **Fonctionnalités de réchauffage**

**REMARQUE** Les fonctions de chauffage individuel, telles que les sièges chauffants ou le volant chauffant, peuvent être temporairement indisponibles en cas de contraintes de charge électrique. Les fonctions seront reprises après quelques minutes.

### **FREIN DE STATIONNEMENT ÉLECTRIQUE (EPB)**

Ce système ne nécessite aucun contrôle particulier. Néanmoins, en cas de problème, ne pas hésiter à le faire vérifier par un concessionnaire Lancia.

Pour plus d'informations sur le frein de stationnement électrique, voir le chapitre "Frein de stationnement" dans la section "Démarrage et conduite".



## AMORTISSEURS

Des amortisseurs usés sont difficilement réparables par l'utilisateur. Or, ils influencent fortement l'efficacité du freinage et la tenue de route.

Un contrôle régulier par un concessionnaire Lancia est nécessaire pour assurer la sécurité et le confort de conduite.

## KITS DE DISTRIBUTION ET D'ACCESSOIRES

Les kits de distribution et d'accessoires sont sollicités dès la mise en route du moteur et jusqu'à son arrêt complet. Il est normal qu'ils s'usent au fil du temps.

Un kit de distribution ou d'accessoires défectueux peut altérer le moteur et le mettre hors d'usage. Respecter la préconisation de remplacement donnée en kilomètres parcourus ou en temps, au premier des deux termes atteint.

## BOÎTE DE VITESSES AUTOMATIQUE/BOÎTIER D'ENTRAÎNEMENT ÉLECTRIQUE



### Additifs spéciaux

N'utiliser aucun type d'additif pour le liquide de la boîte de vitesses automatique/le boîtier d'entraînement électrique.

Éviter d'utiliser des produits d'étanchéité pour transmission, car ils peuvent compromettre l'efficacité

des joints de la boîte de vitesses automatique/le boîtier d'entraînement électrique.

**AVERTISSEMENT** Ne pas utiliser de produits chimiques pour rincer la transmission, car cela pourrait endommager ses composants.

### Fréquence des vidanges d'huile

Dans des conditions de fonctionnement normales, il n'est pas nécessaire de remplacer le liquide de transmission.

En cas d'identification de fuites de liquide ou de fonctionnement irrégulier de la boîte de vitesses automatique/du boîtier d'entraînement électrique, faire vérifier immédiatement par un concessionnaire Lancia.

**AVERTISSEMENT** La conduite du véhicule avec un niveau d'huile insuffisant peut endommager gravement la transmission.

## REPLACEMENT DU CAOUTCHOUC DE BALAI D'ESSUIE-GLACE

### Position particulière des essuie-glaces avant

Cette position de maintenance permet de nettoyer les lames ou de procéder au remplacement des balais.

Elle peut également être utile, par temps hivernal (gel, neige), pour dégager les lames du pare-brise.

**AVERTISSEMENT** Pour conserver l'efficacité des essuie-vitres à balais plats, il est conseillé de : les traiter avec soin / les nettoyer régulièrement à l'eau savonneuse / éviter de les utiliser pour faire tenir un carton sur le pare-brise / les remplacer au premier signe d'usure.

### Avant démontage d'un balai avant

Immédiatement après la coupure du contact, toute action sur la commande d'essuie-vitre positionne les balais verticalement fig. 322. Procéder à l'opération souhaitée ou au remplacement des balais.

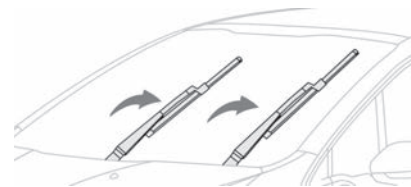

322

LNY00133

### Après remontage d'un balai avant

Pour remettre les balais dans leur position initiale après intervention, mettre le contact et manœuvrer la commande.

## Démontage/remontage à l'avant

Effectuer ces opérations de changement de balais en se plaçant côté conducteur.

En commençant par le balai le plus éloigné de soi, saisir chaque bras par sa partie rigide et le relever jusqu'en butée fig. 323.

**AVERTISSEMENT** Ne pas toucher aux balais - Risque de déformations irrémédiables. Ne pas les dégager pendant leur fonctionnement. Risque de détérioration du pare-brise !

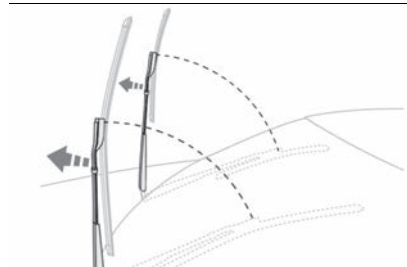

323

LN000134

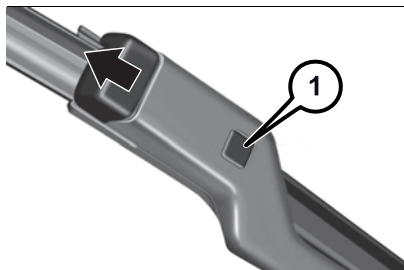

324

JJ000391

Nettoyer le pare-brise à l'aide d'un liquide lave-vitre.

**AVERTISSEMENT** Ne pas appliquer de produits déperlants de type "Rain X".

Déclipper le balai utilisé le plus proche de soi et le retirer.

Installer le nouveau balai et le clipper. Répéter la procédure pour l'autre balai.

En commençant par le balai le plus proche de soi, saisir de nouveau chaque bras par sa partie rigide, puis le rabattre avec précaution en l'accompagnant jusqu'au pare-brise.

## Démontage/remontage à l'arrière

130)

Saisir le bras par sa partie rigide fig. 325 et le relever jusqu'en butée.

Nettoyer la lunette arrière à l'aide d'un liquide lave-vitre.

Déclipper le balai utilisé et le retirer.

Installer le nouveau balai et le clipper. Saisir de nouveau le bras par sa partie rigide, puis le rabattre avec précaution en l'accompagnant jusqu'à la lunette arrière.



325

LN000053

## FONCTIONNEMENT NORMAL DE LA CLIMATISATION

131) 132)

Pour assurer un fonctionnement parfait et constant, faire fonctionner le système de refroidissement une fois par mois pendant quelques minutes, quel que soit le temps ou la saison. Le refroidissement n'est pas possible quand la température extérieure est trop basse.

En fonction de l'environnement et de l'utilisation du véhicule (par exemple, atmosphère poussiéreuse, conduite urbaine), changer si nécessaire deux fois plus souvent.

**REMARQUE** Un filtre habitacle encrassé peut détériorer les performances du système d'air



conditionné et générer des odeurs indésirables.

## SYSTÈME D'ÉCHAPPEMENT

 322) 323)

 133)

Un entretien adéquat du système d'échappement du moteur constitue la meilleure protection contre les fuites de monoxyde de carbone dans l'habitacle.



### ATTENTION

**296)** *Peut provoquer des brûlures ou d'autres blessures ou même un choc électrique mortel. Étant donné que les composants ne sont pas visibles, le constructeur recommande de ne jamais toucher les composants, endommagés ou non, et ne jamais laisser les bijoux ou autres objets métalliques entrer en contact avec ces éléments.*

**297)** *Le système d'admission d'air (filtre à air, flexibles en caoutchouc, etc.) peut être une protection en cas de retour de flamme du moteur. NE RETIREZ pas ce système à moins d'avoir besoin d'effectuer des réparations ou des opérations d'entretien. Avant de démarrer le moteur, assurez-vous que le système n'a pas été déposé : le non-respect de cette précaution peut entraîner des blessures graves.*

**298)** *N'effectuez les contrôles du compartiment moteur que lorsque le contact est coupé. Le ventilateur de*

*refroidissement peut démarrer même si le contact est coupé.*

**299)** *Le système de démarrage utilise une tension extrêmement élevée. Ne pas toucher.*

**300)** *Prendre garde aux objets ou aux vêtements qui pourraient se prendre dans l'hélice du moto-ventilateur ou dans certains éléments tournants - Risque d'étranglement et de blessures graves ! Avant toute intervention sous le capot moteur, couper impérativement le contact, vérifier que le témoin **READY** est éteint au combiné et débrancher le pistolet du connecteur de charge si celui-ci est branché.*

**301)** *Versions électriques : N'essayez jamais d'effectuer vous-même des travaux d'entretien sur des composants haute tension. Vous pourriez être blessé et le véhicule pourrait être endommagé. L'entretien et la réparation de ces composants haute tension ne doivent être effectués que par un technicien d'entretien formé ayant les connaissances et les outils appropriés. L'exposition à une tension élevée peut provoquer des chocs, des brûlures et même la mort. Les composants haute tension du véhicule ne peuvent être réparés que par des techniciens ayant reçu une formation spéciale. Les composants haute tension sont identifiés par des étiquettes. Ne retirez pas, n'ouvrez pas, ne démontez pas ou ne modifiez pas ces composants. Le câble ou le câblage haute tension est de couleur orange. Ne pas sonder, altérer, couper*

*ou modifier le câble ou le câblage haute tension.*

**302)** *Peut provoquer des brûlures ou d'autres blessures ou même un choc électrique mortel. Étant donné que les composants ne sont pas visibles, le constructeur recommande de ne jamais toucher les composants, endommagés ou non, et ne jamais laisser les bijoux ou autres objets métalliques entrer en contact avec ces éléments.*

**303)** *Toute intervention sur le système doit être effectuée par des personnes qualifiées dans des ateliers qualifiés et agréés pour effectuer ce type de travail ; ne jamais endommager, modifier ou retirer les câbles haute tension orange ou les débrancher du réseau haute tension ; ne jamais ouvrir, modifier ou déposer le couvercle de la batterie de traction ; ne jamais travailler avec des outils de coupe et de formage ou des sources de chaleur à proximité de composants et de câbles haute tension.*

**304)** *Le groupe motopropulseur hybride utilise une tension de 48 V. Ce système peut être chaud pendant l'utilisation du véhicule et après avoir coupé le contact. Respectez les messages d'avertissement figurant sur les étiquettes.*

**305)** *Toute intervention sur le système doit être réalisée par un personnel compétent dans des ateliers qualifiés et approuvés pour effectuer ce type de travail. Les dommages causés au véhicule ou à la batterie de traction peuvent entraîner une fuite de gaz toxiques ou de fluides, dans*

l'immédiat ou ultérieurement. Le fabricant recommande de : toujours informer les pompiers et les secours en cas d'incident, en prévenant que le véhicule est équipé d'une batterie de secours. Ne touchez jamais les liquides qui fuient de la batterie de secours. N'inhalez pas les gaz émis par la batterie de secours, car ils sont toxiques. En cas d'incident ou d'accident, éloignez-vous du véhicule, les gaz émis sont inflammables et susceptibles de provoquer un incendie.

**306)** En cas d'accident avec déploiement de l'airbag, la batterie conventionnelle est automatiquement déconnectée du circuit électrique afin d'empêcher la formation de courts-circuits et/ou d'incendies.

**307)** Un impact au niveau du bas de caisse du véhicule peut endommager gravement le circuit électrique ou la batterie conventionnelle. Stationner dans les meilleures conditions de sécurité et couper le contact. S'éloigner du véhicule. Contacter un concessionnaire Lancia.

**308)** Afin de ne pas endommager les organes électriques, il est formellement interdit d'utiliser le lavage à haute pression dans le compartiment moteur et sous le châssis. Pour le lavage de la carrosserie, ne pas utiliser de pression supérieure à 80 bars.

**309)** Une haute tension du système est dangereuse et peut causer des brûlures ou d'autres blessures, ou même un choc électrique pouvant entraîner la mort. Puisque les dommages aux composants haute tension ne sont pas visibles,

le fabricant vous recommande de ne jamais toucher les composants, endommagés ou non, et de ne jamais laisser vos bijoux ou autres objets métalliques entrer en contact avec ces composants ; ne travaillez jamais sur les câbles haute tension orange ou sur tout autre composant haute tension portant l'étiquette .

**310)** Toute intervention sur le système haute tension doit être effectuée par des personnes qualifiées dans des ateliers qualifiés et agréés pour effectuer ce type de travail ; ne jamais endommager, modifier ou retirer les câbles haute tension orange ou les débrancher du réseau haute tension ; ne jamais ouvrir, modifier ou déposer le couvercle de la batterie de traction ; ne jamais travailler avec des outils de coupe et de formage ou des sources de chaleur à proximité de composants et de câbles haute tension.

**311)** Le groupe motopropulseur électrique utilise une tension de 350 V. Ce système peut être chaud pendant l'utilisation du véhicule et après avoir coupé le contact. Respecter les messages d'avertissement portés sur les étiquettes, notamment dans la trappe de charge.

**312)** En cas de niveau bas de liquide dans le réservoir de refroidissement, le remplissage devra uniquement être effectué dans un atelier qualifié et compétent afin de vérifier que la fuite n'est pas présente dans la batterie de traction. Toute intervention sur le système à haute tension doit être réalisée par un personnel compétent

dans des ateliers qualifiés et approuvés pour effectuer ce type de travail.

**313)** Faites attention lorsque vous travaillez sous le capot, car certaines zones du moteur peuvent être extrêmement chaudes (risque de brûlures) et le ventilateur de refroidissement peut démarrer à tout moment (même lorsque le contact est coupé).

**314)** NE fumez jamais lorsque vous travaillez dans le compartiment moteur : des gaz et des vapeurs inflammables peuvent être présents, avec un risque d'incendie.

**315)** Lorsque vous travaillez dans le compartiment moteur, portez une attention particulière aux composants mécaniques qui peuvent se déplacer brusquement, aux liquides sous pression ou très chauds et aux pièces électriques sous tension.

**316)** NE touchez JAMAIS les composants du système haute tension (identifiés par la couleur orange), car cela pourrait entraîner des blessures graves, voire mortelles, en cas d'électrocution.

**317)** Ne versez pas d'eau ou tout autre type de liquide sur les composants du système haute tension à l'intérieur du compartiment moteur. Risque de mort en cas d'électrocution ou de dommages du système.

**318)** Pour les versions électriques : ne faites pas fonctionner dans le compartiment moteur lorsque le véhicule est en charge ou lorsque le connecteur du port de charge est branché.



**319)** Évitez tout contact prolongé de l'huile ou des liquides usagés avec la peau. La plupart de ces liquides sont nocifs pour la santé et très corrosifs.

**320)** Le liquide de frein est toxique et corrosif. Évitez tout contact avec les yeux, la peau, les tissus et les surfaces peintes. En cas de contact accidentel, lavez immédiatement les pièces concernées avec de l'eau et du savon doux. Rincez ensuite soigneusement. Appelez immédiatement un médecin en cas d'ingestion.

**321)** Sur les véhicules équipés du système Stop-Start, assurez-vous que le potentiel de charge ne dépasse pas 14,6 V lors de l'utilisation d'un chargeur de batterie. Dans le cas contraire, la batterie conventionnelle pourrait être endommagée.

**322)** Les émissions d'échappement sont très dangereuses et peuvent être mortelles. Elles contiennent du monoxyde de carbone, un gaz incolore et inodore qui peut provoquer un évanouissement et un empoisonnement en cas d'inhalation.

**323)** Le système d'échappement peut atteindre des températures élevées et provoquer un incendie si le véhicule est stationné sur des matériaux inflammables. L'herbe sèche ou les feuilles peuvent également prendre feu si elles entrent en contact avec le système d'échappement. Ne stationnez pas et n'utilisez pas la voiture dans un endroit où le système d'échappement pourrait entrer en contact avec des matériaux inflammables.



## AVERTISSEMENT

**119)** Lors du transport du véhicule sur un train ou sur un véhicule de récupération, les garde-boue peuvent être endommagés.

**120)** Un entretien incorrect du véhicule ou le non-respect des opérations ou des réparations (si nécessaire) peuvent entraîner des réparations plus coûteuses, endommager d'autres composants ou avoir un impact négatif sur les performances du véhicule. Faire inspecter immédiatement tout dysfonctionnement par un concessionnaire Lancia.

**121)** Le véhicule est rempli de liquides qui sont optimisés ou qui protègent ses performances et sa durée de vie et prolongent les intervalles d'entretien. Ne pas utiliser de produits chimiques pour laver ces composants car ils pourraient endommager le moteur, la boîte de vitesses ou le système de climatisation. Ce dommage n'est pas couvert par la garantie de la voiture. Si un composant doit être lavé en raison d'un dysfonctionnement, utiliser uniquement le liquide spécifique pour cette procédure.

**122)** Il est recommandé de faire réparer le véhicule par un concessionnaire Lancia. Lors d'opérations régulières normales et de petites interventions d'entretien effectuées personnellement sur le véhicule, il est recommandé d'utiliser un équipement approprié, des pièces de rechange d'origine et les liquides nécessaires. N'effectuer

aucune intervention si l'on ne possède pas l'expérience nécessaire.

**123)** Même de petites quantités de contamination des liquides peuvent endommager les systèmes du véhicule. Ne pas laisser de contaminants entrer en contact avec les liquides, les bouchons du réservoir ou les jauges.

**124)** Avant d'effectuer l'appoint ou la vidange d'huile moteur, vérifier que l'huile correspond à la motorisation et est conforme aux recommandations indiquées dans le plan d'entretien fourni avec le véhicule (ou disponible auprès du concessionnaire Lancia). L'utilisation d'une huile non recommandée peut entraîner la perte de la garantie contractuelle en cas de défaillance du moteur.

**125)** Veiller à ne pas confondre les différents types de liquides lors de l'appoint : ils ne sont pas compatibles les uns avec les autres ! Faire l'appoint avec un liquide inadapté pourrait endommager gravement votre véhicule.

**126)** Une quantité excessive ou insuffisante d'huile à l'intérieur de la base est extrêmement dommageable pour le moteur. Assurez-vous que l'huile est toujours à un niveau adéquat.

**127)** Si le niveau d'huile moteur est dépassé, tout excès doit être vidangé ou aspiré. Si l'huile dépasse le niveau maximal, ne pas démarrer le véhicule et contacter un concessionnaire Lancia.

**128)** Dans tous les cas, le remplissage avec de l'eau pure est proscrit (risque de gel, dépôt de calcaire). Seul le

liquide de lave-glace ayant une concentration suffisante d'antigel offre une protection à basse température ou en cas de chute soudaine de température.

**129)** L'utilisation d'huile de la boîte de vitesses différente de celle approuvée peut compromettre la qualité des changements de vitesse ou provoquer des vibrations de la boîte de vitesses.

**130)** Fixer le balai de l'essuie-glace à la position intérieure du bras de l'essuie-glace jusqu'à ce qu'il s'enclenche.

**131)** Toujours utiliser uniquement des liquides de refroidissement et des lubrifiants pour compresseur homologués et adaptés au système de climatisation spécifique monté sur le véhicule. Certains liquides de refroidissement non homologués sont inflammables et peuvent exploser, avec un risque de blessures. L'utilisation de liquides de refroidissement ou de lubrifiants non homologués peut nuire à l'efficacité du système et entraîner des réparations coûteuses.

**132)** Le système de climatisation contient du liquide de refroidissement sous haute pression : pour éviter de blesser des personnes ou d'endommager le système, tout ajout de liquide de refroidissement ou toute réparation nécessitant le débranchement des câbles doit être effectué par un concessionnaire Lancia.

**133)** Les véhicules équipés d'un convertisseur catalytique doivent être alimentés uniquement avec de l'essence sans plomb. L'essence au

plomb endommagerait définitivement le convertisseur catalytique et éliminerait sa capacité à réduire les émissions polluantes, ce qui compromettrait sérieusement les performances du moteur qui serait irrémédiablement endommagé. Si le moteur ne fonctionne pas correctement, surtout s'il démarre irrégulièrement ou si une baisse de ses performances est constatée, se rendre immédiatement chez un concessionnaire Lancia. Un fonctionnement prolongé et défectueux du moteur peut entraîner une surchauffe du convertisseur et, par conséquent, des dommages possibles au convertisseur et au véhicule.



#### AVERTISSEMENT

**9)** Ne pas jeter l'huile et les liquides usagés dans les canalisations d'évacuation ou sur le sol. Vider l'huile usagée dans les containers réservés à cet usage dans le Réseau ou dans un atelier qualifié.

## POSITIONS DE MISE SUR CRIC

Les positions de mise sur cric affichées concernent l'utilisation de bras de levage et de crics accessoires utilisés pour remplacer les pneus d'hiver/ été. Position des bras avant et arrière de la plateforme de levage centrée sous le point de levage du véhicule concerné fig. 326 indiqué par le symbole ▼ sur le garnissage sous la porte.

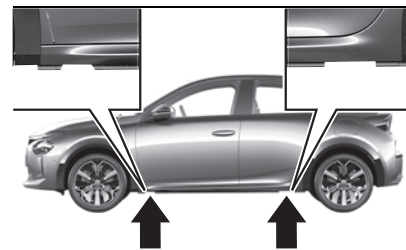

326

LNy0016



## ROUES ET PNEUS

 324) 325) 326) 327) 328)

 134) 135) 136)



### ATTENTION

**324)** Les qualités de tenue de route de la voiture dépendent également de la pression de gonflage correcte des pneus.

**325)** Si les pneus sont « unidirectionnels », ne permutez pas les pneus du côté droit de la voiture vers le côté gauche, et vice versa. Ce type de pneus ne peut être commuté que de l'essieu avant à l'essieu arrière et vice versa, en les maintenant du même côté du véhicule.

**326)** Le déplacement avec des pneus partiellement ou complètement dégonflés peut entraîner des problèmes de sécurité et endommager irrémédiablement le pneu.

**327)** Ne permutez pas les pneus s'ils sont de type « unidirectionnel ». Dans ce cas, veillez toujours à ne pas monter les pneus dans un sens de rotation opposé à celui indiqué : vous risquez de perdre l'adhérence et le contrôle de la voiture.

**328)** Lorsque des chaînes à neige sont montées, ne dépassez pas 50 km/h (ou l'équivalent en milles). Évitez les nids-de-poule, ne passez pas sur des marches ou des trottoirs et ne parcourez pas de longues distances sur des routes sans neige afin d'éviter

d'endommager votre véhicule et la surface de la route.



### AVERTISSEMENT

**134)** Si la pression des pneus est trop basse, le pneu risque de surchauffer et d'être gravement endommagé.

**135)** Ne pas permuter les pneus du côté droit du véhicule vers le côté gauche, et vice versa.

**136)** Ne jamais soumettre de jantes en alliage à des traitements de peinture nécessitant l'utilisation de températures supérieures à 150 °C. Les propriétés mécaniques des roues pourraient être altérées.

## ENTREPOSAGE DU VÉHICULE

### STOCKAGE PENDANT UNE PÉRIODE PROLONGÉE

Si le véhicule doit être stocké pendant plusieurs mois :

- Laver et lustrer le véhicule.
- Faire vérifier la protection à la cire dans le compartiment moteur et sur le soubassement.
- Nettoyer et protéger les pièces métalliques brillantes à l'aide de composés spéciaux disponibles dans le commerce.
- Saupoudrer de talc les balais en caoutchouc du pare-brise et de l'essuie-vitre arrière et les soulever de la vitre.

- Nettoyer et protéger les joints d'étanchéité en caoutchouc.
- Recouvrir le véhicule d'un tissu ou d'une feuille de plastique perforée, en prenant soin de ne pas endommager la surface peinte en faisant glisser la poussière qui s'est accumulée dessus. Ne pas utiliser de feuilles de plastique compactes qui ne permettent pas à l'humidité de s'évaporer de la surface du véhicule.
- Débrancher la borne négative de la batterie conventionnelle et vérifier l'état de charge de la batterie. Répéter cette vérification tous les trois mois pendant le stockage.
- Désactiver le système d'alarme du véhicule (le cas échéant).
- Remplir complètement le réservoir à carburant.
- Remplacer l'huile moteur.
- Vider le réservoir de liquide de lave-glace.
- Vérifier la protection antigel et anticorrosion du liquide de refroidissement. Ne pas vidanger le circuit de refroidissement.
- Vérifier l'état de charge de la batterie conventionnelle tous les 30 jours.
- Régler la pression de gonflage des pneus à la valeur pour la pleine charge.
- Faire fonctionner le système de climatisation pendant au moins 5 minutes, en réglant l'air extérieur et le ventilateur à la vitesse maximale. Cette opération permet de garantir une lubrification appropriée du

système, minimisant ainsi le risque d'endommager le compresseur lorsque le système est à nouveau utilisé.

❑ Garer le véhicule dans un endroit sec et bien aéré et ouvrir légèrement les vitres. Engager la première vitesse ou la marche arrière ou régler la commande PRND sur (P). Empêcher le véhicule de rouler.

❑ Ne pas serrer le frein de stationnement.

❑ Ouvrir le capot, fermer toutes les portes et verrouiller le véhicule.

### **ENTREPOSAGE PENDANT UNE PÉRIODE PROLONGÉE (VÉHICULE ÉLECTRIQUE)**

Si le véhicule doit être stocké pendant plusieurs mois :

❑ Laver et lustrer le véhicule.

❑ Faire vérifier la protection à la cire dans le compartiment moteur et sur le soubassement.

❑ Nettoyer et protéger les pièces métalliques brillantes à l'aide de composés spéciaux disponibles dans le commerce.

❑ Saupoudrer de talc les balais en caoutchouc du pare-brise et de l'essuie-vitre arrière et les soulever de la vitre.

❑ Nettoyer et protéger les joints d'étanchéité en caoutchouc.

❑ Recouvrir le véhicule d'un tissu ou d'une feuille de plastique perforée, en prenant soin de ne pas endommager la surface peinte en faisant glisser la poussière qui s'est accumulée dessus.

Ne pas utiliser de feuilles de plastique compactes qui ne permettent pas à l'humidité de s'évaporer de la surface du véhicule.

❑ Désactiver le système d'alarme du véhicule (le cas échéant).

❑ Vider le réservoir de liquide de lavage.

❑ Vérifier la protection antigel et anticorrosion du liquide de refroidissement. Ne pas vidanger le circuit de refroidissement.

❑ Vérifier l'état de charge de la batterie conventionnelle tous les 30 jours. La charge de la batterie haute tension peut diminuer progressivement lorsque le véhicule n'est pas utilisé. Par conséquent,

éviter les périodes prolongées avec un état de charge proche de zéro. Si possible, surveiller l'état de charge et l'empêcher d'atteindre des niveaux excessivement bas. Suivre ces avertissements même pour les périodes de moins d'un mois (quelques semaines).

❑ Amener la batterie haute tension à un niveau de charge proche de 100 %.

❑ Régler la pression de gonflage des pneus à la valeur pour la pleine charge.

❑ Faire fonctionner le système de climatisation pendant au moins 5 minutes, en réglant l'air extérieur et le ventilateur à la vitesse maximale. Cette opération permet de garantir une lubrification appropriée du système, minimisant ainsi le risque d'endommager le compresseur

lorsque le système est à nouveau utilisé.

❑ Garer le véhicule dans un endroit sec et bien aéré et ouvrir légèrement les vitres. Engager la première vitesse ou la marche arrière ou placer la commande PRND sur **P**. Empêcher tout déplacement du véhicule grâce à des cales.

❑ Ne pas serrer le frein de stationnement.

❑ Ouvrir le capot, fermer toutes les portes et verrouiller le véhicule.

### **Jusqu'à quatre semaines**

Brancher le câble de chargement.

### **Quatre semaines à douze mois**

❑ Décharger la batterie haute tension jusqu'à ce qu'il reste 30 % sur le témoin d'autonomie de batterie (symbole de batterie) à l'écran du combiné de bord.

❑ Ne pas brancher le câble de chargement.

❑ Toujours entreposer le véhicule dans un endroit où la température se situe entre -10 °C et 30 °C.

❑ Le stockage du véhicule par des températures extrêmes peut endommager la batterie haute tension.

❑ Déposer le câble noir négatif (-) de la batterie conventionnelle 12 V du véhicule et fixer un chargeur aux cosses de la batterie conventionnelle ou bien garder les câbles de la batterie conventionnelle 12 V du véhicule connectés et charger depuis les cosses



positive (+) et négative (-) dans le compartiment moteur.

▣ Tous les trois mois, vérifier l'état de chargement de la batterie. Si l'état de chargement est inférieur à 30 pour cent, recharger la batterie à 30 pour cent.

### REMISE EN SERVICE

Quand le véhicule est remis en circulation :

- ▣ Rebrancher la borne négative de la batterie conventionnelle. Initialiser les lève-vitres électriques.
- ▣ Vérifier la pression des pneus.
- ▣ Remplir le réservoir de lave-glace.
- ▣ Vérifier le niveau d'huile du moteur.
- ▣ Contrôler le niveau de liquide de refroidissement.
- ▣ Le cas échéant, poser la plaque d'immatriculation.

### REMISE EN SERVICE (VÉHICULE ÉLECTRIQUE)

Quand le véhicule est remis en circulation :

- ▣ Rebrancher la borne négative de la batterie conventionnelle. Initialiser les lève-vitres électriques.
- ▣ Vérifier la pression des pneus.
- ▣ Remplir le réservoir de lave-glace.
- ▣ Contrôler le niveau de liquide de refroidissement.
- ▣ Le cas échéant, poser la plaque d'immatriculation.

## ENTRETIEN EXTÉRIEUR



### Serrures

Les serrures sont lubrifiées en usine en utilisant une graisse pour barilletts de haute qualité. N'utiliser un produit dégivrant que si ceci est absolument nécessaire, car son effet dégraissant entrave le fonctionnement des serrures.

Après avoir utilisé un produit dégivrant, faire regraisser les serrures par un concessionnaire Lancia.

### Laque

La peinture du véhicule est soumise à des agressions extérieures.

Éliminer immédiatement les fientes, les insectes morts, les résines, le pollen, etc. car ils contiennent des composants corrosifs qui peuvent endommager la peinture.

En fonction de l'environnement, nettoyer le véhicule fréquemment pour éliminer les dépôts iodés (zones côtières), les suies (zones industrielles) et les boues/sels (zones humides ou froides) qui sont très corrosifs.

Pour éliminer des salissures persistantes nécessitant un produit spécifique (anti-goudron, démoustiqueur), consulter un concessionnaire Lancia.

Faire effectuer, de préférence, les retouches de peinture par un concessionnaire Lancia.

En cas de passage à la station de lavage, suivre les instructions du fabricant. Les essuie-glaces avant et arrière doivent être arrêtés. Retirer les accessoires externes tels que les porte-bagages de toit, etc. Veiller à verrouiller les portes et à éloigner la clé électronique.

REMARQUE En ce qui concerne la version hybride 1.2 de 100 ch, laisser le moteur EN MARCHE et mettre la commande PRND sur N (neutre) dans le tunnel de lavage.

En cas de lavage à la main, rincer abondamment les parties intérieures des passages de roue.

Nettoyer à fond les rebords et replis intérieurs des portes, le capot ainsi que les parties de la carrosserie qu'ils recouvrent.

Nettoyer les moulures en métal brillant avec une solution de nettoyage homologuée pour l'aluminium afin d'éviter tout dommage.

Ne pas laver en plein soleil ou par grand froid.



L'image gravée sur le couvercle des fusibles fig. 327 rappelle de ne pas nettoyer le compartiment moteur avec un jet de vapeur ou un nettoyeur haute pression.



327

J3000579

Rincer abondamment le véhicule et l'essuyer à la peau de chamois. Rincer la peau de chamois. Utiliser des peaux de chamois différentes pour les surfaces peintes et pour les surfaces vitrées : des résidus de cire sur les vitres altèrent la vision.

Faire graisser les charnières de toutes les portes par un concessionnaire Lancia.

Ne pas éliminer les taches de goudron avec des objets durs. Utiliser un spray éliminant le goudron sur les surfaces peintes.

Veiller à ne pas diriger le jet d'eau directement sur les modules de contrôle électroniques, les connecteurs et les câbles orange, y compris les zones adjacentes (circuit haute tension) et les vannes de ventilation. Faire effectuer cette opération par un atelier spécialisé. Après le lavage, vérifier que les différents composants de protection (par exemple, les protections en

caoutchouc et les bouchons) n'ont pas été retirés ou endommagés.

Lors de l'utilisation d'une lance à haute pression, respecter une distance d'au moins 30 cm avec le véhicule (en particulier, sur les impacts de gravillons, capteurs, joints d'étanchéité).

 329) 330) 331)

 139) 140)

 10)

### Feux extérieurs / Éclairage avant Calice

 141)

Les lentilles des phares et des autres lampes sont en plastique. Ne pas utiliser de produits abrasifs ou corrosifs ni de grattoirs et ne pas effectuer de nettoyage à sec.

### Polissage et lustrage

Un polissage n'est rendu nécessaire que lorsque la peinture est souillée par des substances solides ou a pris un aspect mat et perdu son éclat.

Les parties de la carrosserie en plastique ne doivent pas être traitées avec des produits de lustrage ou de polissage.

### Vitres et balais d'essuie-glace

Arrêter l'essuie-glace avant d'intervenir dans leurs zones.

Nettoyer à l'aide d'un chiffon doux non pelucheux ou d'une peau de chamois avec du produit de nettoyage pour vitres et du produit d'élimination des insectes.

Lors du nettoyage de la vitre arrière depuis l'intérieur, toujours passer le chiffon parallèlement à l'élément de chauffage pour éviter tout dommage.

Utiliser un grattoir à arêtes vives pour éliminer le givre (la glace) de façon mécanique. Appuyer le grattoir fermement sur la vitre afin que la crasse ne puisse pas passer en dessous et rayer ainsi la vitre.

Nettoyer les balais d'essuie-glaces gras avec un chiffon doux et un produit de nettoyage pour vitres. S'assurer également de bien retirer tous les résidus de cire, insectes et autres de la vitre.

Les résidus de glace, la pollution et les balayages répétés sur des vitres sèches peuvent endommager, voire casser les balais d'essuie-glace.

### Roues et pneus

Ne pas utiliser de nettoyeurs à haute pression.

Nettoyer des jantes avec un nettoyant pour jantes à pH neutre.

Les jantes sont peintes et peuvent être nettoyées avec les mêmes produits que la carrosserie.

### PEINTURE

(Versions 100 % électriques)

En cas de peinture de la voiture dans le four, veiller à ne pas dépasser : 30 minutes à 70°C/ 20 minutes à 80°C



## Dégâts à la peinture

Corriger les petits dégâts de peinture avec un crayon de retouche avant que la rouille ne se forme. Les dégâts importants de peinture ou la rouille doivent être réparés par un concessionnaire Lancia.

## Peinture brillante



Utiliser un chiffon doux et de l'eau savonneuse ou un produit avec pH neutre.

Essuyer délicatement la carrosserie avec un chiffon en microfibres propre.

Appliquer le produit lustrant sur un véhicule propre et sec. Respecter les consignes d'utilisation mentionnées sur le produit.

## Autocollants

(suivant version)



Utiliser le lavage au jet d'eau à gros débit (température comprise entre 25 °C et 40 °C).

Déplacer le jet d'eau perpendiculairement à la surface à nettoyer.

Rincer le véhicule à l'eau déminéralisée.

## Soubassement

Le soubassement est partiellement revêtu de PVC ou d'une couche de cire de protection permanente dans les zones les plus critiques.

Vérifier le soubassement après son lavage et le faire cirer le cas échéant.

Les matériaux en bitume caoutchouc peuvent abîmer la couche de PVC. Faire effectuer les travaux au soubassement par un concessionnaire Lancia.

De préférence, laver le soubassement au début et à la fin de l'hiver et faire vérifier la couche de cire de protection.

## Dispositif d'attelage

Ne pas nettoyer la barre d'attelage avec un jet de vapeur ou haute pression.



## ATTENTION

**329)** Pour les versions électriques : avant tout lavage du véhicule, vérifier que la trappe de charge est correctement fermée. Ne pas laver le véhicule pendant la procédure de charge de la batterie

**330)** Afin de ne pas endommager les organes électriques, il est formellement interdit d'utiliser le lavage à haute pression dans le compartiment moteur et sous le châssis. Pour le lavage de la carrosserie, ne pas utiliser de pression supérieure à 80 bars.

**331)** Éviter toute entrée d'eau ou de poussière dans le connecteur ou dans le pistolet de charge - Risque d'électrocution ou d'incendie ! Ne pas brancher / débrancher le câble ou le pistolet de charge avec les mains mouillées - Risque d'électrocution !



## AVERTISSEMENT

**137)** Les produits abrasifs ou les produits à polir ne doivent pas être utilisés pour nettoyer le véhicule. Les fientes d'oiseaux doivent être lavées immédiatement et soigneusement car l'acide qu'elles contiennent est particulièrement agressif. Éviter de stationner le véhicule sous des arbres (sauf si cela est absolument nécessaire). Enlever immédiatement toute matière végétale résineuse car, une fois qu'elle a séché, il peut être nécessaire d'utiliser des produits abrasifs ou de polissage pour les éliminer, qui sont fortement déconseillés car ils pourraient modifier les caractéristiques de la peinture. Ne pas utiliser de liquide de lave-glace pur pour nettoyer le pare-brise avant et la lunette arrière ; diluer à 50 % d'eau au moins. Utiliser uniquement du liquide lave-glace pur lorsque cela est strictement nécessaire en raison de la température extérieure. Ne pas utiliser de produits chimiques ou d'acides pour dégivrer les vitres du véhicule, car ils pourraient endommager la peinture.

**138)** Utiliser toujours un produit de nettoyage dont le pH est compris entre 4 et 9. N'utiliser pas de produits de nettoyage sur des surfaces chaudes. Sécher le véhicule avec un cuir de chamois humide. Les produits abrasifs ou les produits à polir ne doivent pas être utilisés pour nettoyer le véhicule. Les fientes d'oiseaux doivent être lavées immédiatement et soigneusement car l'acide qu'elles

contiennent est particulièrement agressif. Éviter (si possible) de stationner la voiture sous les arbres ; retirer immédiatement les résines végétales car, lorsqu'elles sont séchées, il peut être possible des retirer uniquement avec des produits abrasifs ou des produits de polissage, ce qui est fortement déconseillé car ils pourraient altérer l'opacité typique de la peinture.

**139)** N'utilisez pas de nettoyeur haute pression pour nettoyer le compartiment moteur. Les précautions appropriées ont été prises pour protéger toutes les pièces et connexions, mais les pressions générées par ces dispositifs sont si élevées que la protection complète contre le suintement d'eau ne peut pas être garantie.

**140)** S'il est nécessaire de laver le véhicule de l'extérieur, veillez à ne pas insister directement avec le jet d'eau sur la trappe de recharge.

**141)** Les phares sont dotés de lentilles en polycarbonate avec un revêtement de protection : ne les nettoyez pas avec un chiffon sec ou abrasif, ni avec un détergent ou un solvant ; utilisez une éponge et de l'eau savonneuse ou un produit à pH neutre ; lorsque vous utilisez un nettoyeur haute pression sur des marques persistantes, ne laissez pas la lance orientée trop longtemps vers les phares, les feux ou leurs bords afin de ne pas endommager leur revêtement de protection et leurs joints.

**142)** Ne pas utiliser de produits abrasifs, solvants, essence, pétrole pour nettoyer la carrosserie. Ne

jamais utiliser d'éponge abrasive pour nettoyer des salissures persistantes - Risque de rayer la peinture ! Ne pas appliquer le produit lustrant en plein soleil, sur les plastiques ou caoutchoucs.

**143)** Ne pas utiliser le lavage à haute pression pour nettoyer le véhicule - Risque d'endommager ou de décoller les autocollants !



## AVERTISSEMENT

**10)** Les détergents polluent l'eau. Le véhicule doit être lavé dans des zones équipées pour recueillir et purifier le liquide utilisé dans le processus de lavage.

## ENTRETIEN INTÉRIEUR

 332) 333) 334)

 144) 145)

Vérifier périodiquement la propreté de l'intérieur, sous les tapis, ce qui pourrait provoquer l'oxydation de la tôle.

### INTÉRIEUR ET GARNITURES

Ne nettoyer l'habitacle, y compris le revêtement de combiné d'instruments et les revêtements qu'à l'aide d'un chiffon sec ou de produit de nettoyage intérieur.

Nettoyer les garnitures en cuir à l'eau propre et avec un chiffon doux. Pour les taches tenaces, utiliser un produit d'entretien pour cuir.

Nettoyer les instruments de bord et les écrans uniquement avec un chiffon doux humide. Le cas échéant, utiliser une solution savonneuse douce.

Utiliser un produit spécifique pour nettoyer les tapis et les tissus d'ameublement.

Les garnitures en tissu se nettoient le mieux à l'aspirateur et à la brosse.

Il se peut que les tissus ne soient pas grand teint. Cela peut provoquer des décolorations visibles, notamment sur les garnitures de couleur claire.

Éliminer les taches et les décolorations dès que possible.

Il est conseillé d'utiliser une brosse humide sur les tissus en velours.

Frotter les sièges à l'aide d'un chiffon microfibre doux humidifié avec une solution d'eau et de détergent neutre.

Nettoyer les ceintures de sécurité à l'eau tiède ou avec un produit de nettoyage pour intérieur.

 146)

### Entretien des ceintures de sécurité

Ne pas blanchir, teindre les ceintures de sécurité ou les nettoyer avec des solvants chimiques et des détergents abrasifs. Cela affaiblirait le tissu.

Si les ceintures de sécurité sont sales, les nettoyer avec une solution savonneuse neutre ou de l'eau tiède. Ne pas retirer les ceintures de sécurité du véhicule pour les laver. Sécher avec un chiffon doux.



**TEXTILES**

La planche de bord, les panneaux de portes et les sièges peuvent comporter des pièces en matière textile.

**Entretien**

Dépoussiérer les pièces textiles régulièrement avec un chiffon sec, une brosse douce ou un aspirateur. Nettoyer les pièces textiles une fois par an avec un chiffon propre et humide. Les laisser sécher une nuit, puis les brosser avec une brosse souple.

**Retrait des taches**

Agir rapidement sur la tache en commençant par les bords puis en allant vers l'intérieur.

Enlever un maximum de substance, solide à l'aide d'une cuillère ou d'une spatule, liquide à l'aide d'un papier absorbant.

Produit à utiliser/mode opératoire selon le type de tache :

☐ graisse, huile et encre : utiliser un détergent à pH neutre

☐ vomi : utiliser de l'eau minérale gazeuse

☐ sang : recouvrir la tache de farine et laisser sécher ; retirer la farine avec un chiffon légèrement humide

☐ boue : laisser sécher, puis retirer la boue avec un chiffon légèrement humide

☐ gâteau, chocolat, crème glacée : nettoyer à l'eau tiède

☐ boissons sucrées et/ou alcoolisées : nettoyer à l'eau tiède ou au jus de citron en cas de tache tenace

☐ gel coiffant, café, sauce tomate, vinaigre : nettoyer à l'eau tiède et au jus de citron

Pour les substances solides, utiliser ensuite une brosse douce ou un aspirateur.

Pour les substances liquides, utiliser ensuite un chiffon microfibras humide, puis sécher avec un chiffon différent.

**ÉLÉMENTS EN MATIÈRE PLASTIQUE ET EN CAOUTCHOUC**

Les pièces en plastique et en caoutchouc peuvent être entretenues avec les mêmes produits que la carrosserie. Le cas échéant, utiliser un produit de nettoyage pour intérieur.

Ne pas utiliser d'autres produits. Éviter notamment les solvants et l'essence.

Ne pas utiliser de nettoyeurs à haute pression.

**ALCANTARA®**

(Suivant version)

L'Alcantara® est un matériau pratique et élégant, très résistant et facile à entretenir.



Dépoussiérer les pièces en Alcantara® régulièrement avec un chiffon sec, une brosse douce ou un aspirateur. Nettoyer les pièces en Alcantara®, sans frotter trop vigoureusement, avec

un chiffon en coton blanc légèrement humide.

Pour connaître les produits et les procédures à utiliser en fonction du type de tache, voir la rubrique "Textile - Détachage".

Pour plus d'informations, se rendre sur le site de la marque déposée Alcantara® : [www.alcantara.com](http://www.alcantara.com).

**TAPIS DE SOL**

(suivant version)



Se baser sur les recommandations suivantes pour une utilisation correcte des tapis de sol.

☐ Les tapis de sol d'origine ont été conçus pour votre véhicule. Si les tapis de sol doivent être remplacés, il est recommandé d'acheter des tapis de sol certifiés. Toujours veiller à ce que les tapis de sol n'interfèrent pas avec les pédales.

☐ Utiliser le tapis de sol en l'orientant du bon côté. Ne pas le retourner.

☐ Ne rien placer sur le tapis de sol du côté du conducteur.

☐ N'utiliser qu'un seul tapis de sol du côté du conducteur.

**Pose et dépose des tapis de sol**

Le tapis de sol du côté du conducteur est maintenu en place par deux fixations.

Pour poser le tapis de sol :

☐ déplacer le siège vers l'arrière aussi loin que possible

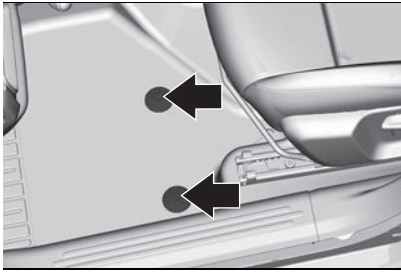

328

JJ000536

- aligner les fentes dans le tapis avec les fixations comme indiqué fig. 328
- pousser le tapis sur le sol

### Dépose

1. Déplacer le siège vers l'arrière aussi loin que possible.
2. Retirer le tapis.

### CUIR

Le cuir est un produit naturel. Un entretien régulier approprié est essentiel pour sa durabilité. Il doit être protégé et nourri à l'aide d'un produit "spécial cuir" pour conserver sa souplesse et son aspect d'origine.



### Sièges en cuir

(suivant version)

Retirer la saleté sèche avec une peau de chamois ou un chiffon légèrement humide, sans exercer trop de pression. Éliminer les taches de liquide ou de graisse à l'aide d'un chiffon sec absorbant, sans frotter. Nettoyer

ensuite avec un chiffon doux ou un cuir de chamois imbibé d'eau et de savon doux. Si la tache persiste, utiliser des produits spécifiques et observer attentivement les instructions.

**AVERTISSEMENT** Ne jamais utiliser d'alcool. S'assurer que les produits de nettoyage utilisés ne contiennent pas d'alcool ou de dérivés d'alcool, même en petites quantités.

### Cuir et parties souples

(suivant version)

Pour nettoyer ces composants, utiliser un chiffon microfibre doux humidifié avec une solution d'eau et de détergent neutre.

Avant d'utiliser un produit spécifique pour nettoyer les intérieurs, s'assurer qu'il ne contient pas d'alcool et/ou de substances ou solvants à base d'alcool.



### ATTENTION

**332) Ne jamais utiliser des produits inflammables, tels que de l'éther d'essence ou de l'essence rectifiée, pour nettoyer l'intérieur du véhicule. Les charges électrostatiques générées par frottement pendant le nettoyage peuvent provoquer un incendie.**

**333) Ne conservez pas les bombes aérosol dans le véhicule : elles pourraient exploser. Les aérosols ne doivent pas être exposés à des**

*températures supérieures à 50 °C. Les températures peuvent dépasser cette valeur à l'intérieur d'un véhicule exposé à la lumière directe du soleil.*

**334) Il ne doit y avoir aucun obstacle sous les pédales. Assurez-vous que le tapis est toujours à plat et qu'il n'interfère pas avec les pédales.**

**335) Si un tapis de sol a une taille incorrecte ou n'est pas installé correctement, il peut interférer avec la pédale d'accélérateur ou la pédale de frein, ce qui peut entraîner une accélération involontaire ou une distance de freinage accrue, ce qui peut entraîner une collision et des blessures.**



### AVERTISSEMENT

**144) Ne jamais utiliser d'alcool, de pétroles et de dérivés pour nettoyer le transparent du combiné de bord et de la planche de bord.**

**145) Lors du lavage du véhicule, ne jamais nettoyer l'intérieur au jet d'eau ou à la lance à haute pression. Tout liquide transporté à bord en gobelet (mug ou équivalent) pouvant se renverser, présente un risque de détérioration des commandes du poste de conduite et de la console centrale. Être vigilant ! Pour nettoyer les combinés, les écrans tactiles ou d'autres affichages, essuyer délicatement avec un chiffon doux et sec. Ne pas appliquer de produits (comme de l'alcool ou un désinfectant)**



*ou d'eau savonneuse directement sur ces surfaces - risque de dommages !*

**146)** *Fermer les attaches Velcro car les attaches Velcro ouvertes sur les vêtements pourraient endommager la garniture du siège. Il en va de même pour les vêtements avec des objets pointus, comme des fermetures à glissière, des ceintures ou des jeans cloutés.*

**147)** *Ne pas utiliser de produits de nettoyage agressifs (exemple : alcool, solvant ou ammoniac). Ne pas utiliser de systèmes de nettoyage à vapeur - risque de décollement des tissus !*

**148)** *Ne pas frotter la tache ; elle risquerait de s'étaler et la substance pourrait pénétrer dans le matériau.*

**149)** *Ne pas utiliser de chiffons ou de papiers absorbants imprimés. Ne pas utiliser de systèmes de nettoyage à vapeur.*

**150)** *Ne pas utiliser de produit d'entretien non adapté au nettoyage du cuir (p. ex. solvant, détergent, pétrole, alcool pur). Ne pas utiliser de produit de blanchiment ou de décoloration (p. ex. perchloroéthylène). Dans le cas d'un élément composé partiellement de cuir, veiller à ne pas endommager les autres matières avec le produit "spécial cuir".*

# CARACTÉRISTIQUES TECHNIQUES

*Vous trouverez dans cette section tout ce que vous pouvez trouver utile pour comprendre la conception et le fonctionnement de votre véhicule, illustré avec des données, des tableaux et des graphiques. Pour les passionnés et les techniciens, mais aussi pour ceux qui veulent connaître tous les détails concernant leur véhicule.*

ÉLÉMENTS	
D'IDENTIFICATION .....	280
DONNÉES DU MOTEUR .....	281
BATTERIE HAUTE TENSION .....	282
ROUES ET PNEUS .....	283
DIMENSIONS .....	288
POIDS ET CHARGES .....	289
REPLISSAGE .....	291
LIQUIDES ET LUBRIFIANTS .....	293
PERFORMANCE .....	295
CONSOMMATION DE CARBURANT ET ÉMISSIONS DE CO <sub>2</sub> .....	
	296
PRESCRIPTIONS POUR LA MANIPULATION DU VÉHICULE EN FIN DE VIE .....	
	297



## ÉLÉMENTS D'IDENTIFICATION

(1) Numéro d'identification véhicule (VIN), sous le capot moteur. Gravé sur le châssis.

(2) Numéro d'identification véhicule (VIN), sur la planche de bord. Inscrit sur une étiquette collée et visible à travers le pare-brise.

(3) Étiquette constructeur. Collée au niveau de la porte côté droit. Répertoire les informations suivantes :

- Nom du constructeur
- Numéro de réception communautaire
- Numéro d'identification du véhicule (VIN)
- Masse maximale techniquement admissible en charge (MTAC)
- Masse totale roulant autorisée (MTRA)
- Masse maximale sur l'essieu avant
- Masse maximale sur l'essieu arrière

(4) Étiquette pneus/peinture. Collée au niveau de la porte côté conducteur. Répertoire les informations suivantes sur les pneus :

- Pressions de gonflage à vide et en charge
- Références, constituées des dimensions, du type, ainsi que des indices de charge et de vitesse
- Pression de gonflage de la roue de secours

Indique également la référence de la couleur de la peinture.

**AVERTISSEMENT** Le véhicule peut être équipé d'origine de pneus à indices de charge et de vitesse supérieurs à ce qui est indiqué sur l'étiquette, sans impact sur les pressions de gonflage (données à froid). En cas de changement du type de pneumatiques, consulter un concessionnaire Lancia pour connaître les montes de pneus homologués pour le véhicule.

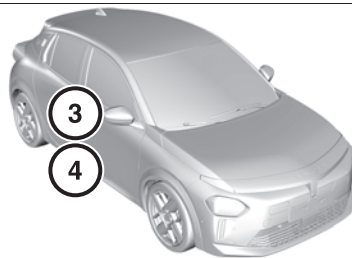
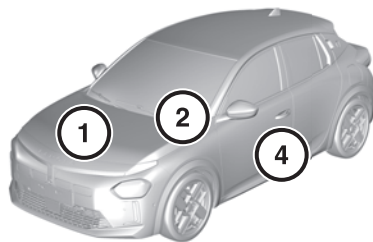

329

LNY00305

## DONNÉES DU MOTEUR

Désignation de vente	1,2 100 ch Hybrides	100 % électriques
Appellation du moteur	EB2LTEDH2	-
Cylindrée [cm <sup>3</sup> ]	1199	-
Puissance moteur (CH)	100	156
Puissance moteur (kW)	73	115
à un régime de	5500	-
Couple maximal (Nm)	205	260
à un régime de	1750	-
Type de carburant	Essence	-
Indice d'octane RON (1) (2)		
recommandé	95	-
autorisé	98	-
autorisé	91	-
Type de carburant supplémentaire	-	-

(1) Une étiquette spécifique au pays apposée sur la trappe à carburant peut annuler et remplacer l'exigence spécifique au moteur.

(2) Dans certains pays, l'utilisation d'un carburant particulier, par exemple avec une teneur spécifique en octane, peut être nécessaire pour garantir le bon fonctionnement du moteur.



## BATTERIE HAUTE TENSION

(Versions 100 % électriques)

### Caractéristiques techniques

Nature	Lithium-ion (Li-ion)
Refroidissement / chauffage	Fluide
Tension nominale	350 V
Capacité brute de la batterie	54 kWh
Capacité nette de la batterie	51 kWh
Température de fonctionnement de la batterie	-30 / 60°C (*)

(\*) La température de 60 °C est la température que la batterie peut atteindre, elle ne doit pas être comprise comme la température de fonctionnement de la voiture.

## ROUES ET PNEUS

**AVERTISSEMENT** En cas de divergence entre la notice d'entretien et le document d'immatriculation, les informations de ce dernier prévalent. Pour une conduite en toute sécurité, le véhicule doit être équipé de pneus de même marque et de même type sur les quatre roues.

**AVERTISSEMENT** Ne pas utiliser des pneus tubeless.

**AVERTISSEMENT** L'utilisation de pneus de dimensions, type, marque ou conception différents à l'avant et l'arrière peut altérer la tenue de route du véhicule. Il est recommandé d'utiliser des pneus recommandés par le constructeur. Le constructeur ne peut pas déterminer si des pneus non homologués sont adaptées et ne peut dès lors pas garantir la sécurité du véhicule dans ces conditions.

### ÉTAT DES PNEUS, ÉTAT DES JANTES

Franchir les arêtes vives lentement et si possible à angle droit. Rouler sur des arêtes vives peut endommager les pneus et les jantes. Ne pas écraser un pneu contre une bordure de trottoir lors du stationnement.

Rouler avec des pneus usés ou endommagés réduit les performances de freinage et de maintien de la direction du véhicule. Vérifier

régulièrement l'état des pneus (bande de roulement et flancs) et des jantes ainsi que la présence des bouchons de valve. En cas de dégâts ou d'usure anormale, contacter un concessionnaire Lancia.

Marquer systématiquement le sens de rotation sur les pneus qui seront stockés lors du montage des pneus hiver ou été. Les stocker dans un endroit frais, sec et à l'abri de l'exposition directe au rayonnement solaire.

### PNEUS D'HIVER

Les pneus d'hiver améliorent la sécurité de conduite à des températures inférieures à 7 °C et devraient donc être montés sur toutes les roues.

Disposer l'autocollant de vitesse dans le champ de vision du conducteur selon la réglementation du pays. Toutes les tailles de pneus sont permises comme pneus d'hiver. Les pneus hiver ou 4 saisons sont identifiables grâce à ce symbole



apposé sur leurs flancs.



### DÉSIGNATIONS DES PNEUS

Par exemple, **195/55 R16 91H**

**195** : largeur des pneus, mm

**55** : rapport dans la section (hauteur du pneu sur largeur du pneu), en %

**R** : type de carcasse : Radiale

**RF** : type : RunFlat

**16** : diamètre des jantes, en pouces

**91** : indice de capacité de charge par exemple : 91 correspond à 615 kg

**H** : indicatif de vitesse

Indicatif de vitesse

**Q** : jusqu'à 160 km/h

**S** : jusqu'à 180 km/h

**T** : jusqu'à 190 km/h

**H** : jusqu'à 210 km/h

**V** : jusqu'à 240 km/h

**W** : jusqu'à 270 km/h

Choisir un pneu approprié à la vitesse maximale du véhicule.

La vitesse maximale peut être atteinte avec le poids à vide avec conducteur (75 kg) plus une charge utile de 125 kg. Des équipements optionnels peuvent réduire la vitesse maximale du véhicule.

### Pneus à sens de roulement imposé

Les pneus directionnels doivent être montés de telle sorte qu'ils tournent dans le bon sens de rotation. Le sens de rotation correct est reconnaissable au symbole (par exemple, une flèche) placé sur le flanc du pneu.

### PRESSION DES PNEUS

Vérifier la pression des pneus (à froid) au moins tous les 14 jours et avant chaque long voyage.

Ne pas oublier la roue de secours. Ceci s'applique également aux véhicules équipés du système de détection de dégonflage des pneus.



**AVERTISSEMENT** Le sous-gonflage augmente la consommation d'énergie. Une pression de gonflage non conforme provoque l'usure prématurée des pneus et dégrade la tenue de route du véhicule - Risque d'accident !

L'étiquette d'information sur la pression des pneus située sur la porte conducteur fig. 330 indique les pneus d'origine et les pressions correspondantes.

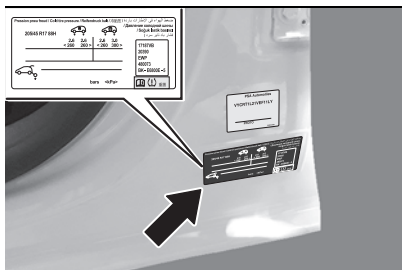

330

LNy00275

Les données de pression de gonflage se rapportent aux pneus froids. Elles s'appliquent tant aux pneus d'été qu'aux pneus d'hiver.

Si le véhicule a roulé plus de 10 minutes ou plus de 10 kilomètres (6 miles) à plus de 50 km/h (31 mph), ajouter 0,3 bar (30 kPa) aux valeurs indiquées sur l'étiquette.

Toujours gonfler la roue de secours à la pression de gonflage pour pleine charge.

Le surgonflage ou le sous-gonflage des pneus par rapport aux pressions prescrites influence défavorablement la sécurité, la tenue de route, le confort routier et la consommation et augmente l'usure des pneus.

La pression des pneus change selon les différentes options. Pour obtenir une valeur de pression des pneus correcte, appliquer la procédure ci-après :

1. Identifier l'appellation du moteur.
  2. Identifier les pneus correspondants.
- Les tableaux de pression des pneus indiquent toutes les combinaisons de pneus possibles.

Pour les pneus homologués pour votre véhicule, consulter le certificat de conformité CEE fourni avec votre véhicule et les autres documents d'enregistrement nationaux.

Le conducteur est responsable du bon réglage de la pression des pneus.



### Importance de la température

La pression des pneus dépend de la température du pneu. Pendant la conduite, la pression et la température des pneus augmentent.

Les valeurs de pression des pneus données sur l'étiquette d'informations et dans le tableau de pression des pneus sont valables pour les pneus à froid, c'est-à-dire à 20 °C.

La pression augmente de près de 10 kPa pour une augmentation de température de 10 °C. Cet élément doit être pris en compte lors de la vérification de pneus chauds.

### PROFONDEUR DE SCULPTURES

Contrôler régulièrement la profondeur des sculptures.

Pour des raisons de sécurité, il est recommandé de ne pas dépasser un écart de plus de 2 mm entre les profondeurs de sculpture de pneu d'un même essieu.



331

JJ000314

La profondeur minimale de sculpture légalement autorisée (1,6 mm) est atteinte lorsque le profil est usé jusqu'au repère d'usure (TWI = Tread Wear Indicator). La position des repères d'usure est indiquée par des marques sur les flancs du pneu.

Si l'usure est plus importante à l'avant qu'à l'arrière, permuter régulièrement

les roues avant avec les roues arrière. S'assurer que le sens de rotation des roues reste le même.

Les pneus vieillissent même s'ils ne roulent pas. Nous recommandons de remplacer les pneus tous les 6 ans.

## CHANGEMENT DE TAILLE DE PNEUS ET DE JANTES

En cas d'utilisation d'une taille de pneus autre que celle montée d'origine, il faut, le cas échéant, reprogrammer le système de détection de sous-gonflage des pneus et procéder à d'autres modifications du véhicule.

L'utilisation de roues et de pneus de dimensions autres que celles spécifiées peut affecter la durée de vie des pneus, la rotation des roues, la garde au sol, l'indication du compteur de vitesse et dégrader la tenue de route.

Le montage de pneus différents sur les essieux avant et arrière peut provoquer des régulations intempestives de l'ESC.

Faire remplacer l'étiquette d'indication de pression des pneus.

 339)

## ENJOLIVEURS

Utiliser des enjoliveurs et des pneus homologués en usine pour le véhicule correspondant afin de répondre à toutes les exigences concernant chaque combinaison roue et pneu.

Si des enjoliveurs ou des pneus non homologués en usine sont utilisés, les

pneus ne peuvent pas présenter de bourrelet de protection de jante. Les enjoliveurs ne doivent pas entraver le refroidissement des freins.

 340)

Roues de secours : Ne pas utiliser les enjoliveurs.

## CHAÎNES À NEIGE

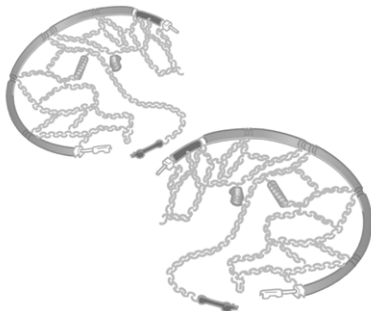

332

JJ000315

Les chaînes à neige ne sont autorisées que sur les roues avant.

Utiliser uniquement des chaînes à neige conçues pour le type de pneus du véhicule. Pour les pneus de 16 po et 17 po (sauf M+S et AllSeasons), utiliser uniquement des chaînes à neige 120 (9mm).

AVERTISSEMENT L'utilisation de chaînes à neige et la vitesse maximale autorisée sont réglementées par la législation en vigueur dans chaque pays.

 341)

Pour poser les chaînes à neige, suivre les instructions fournies par le fabricant des chaînes à neige.

Après avoir monté les chaînes à neige, arrêter le véhicule après avoir parcouru une courte distance et s'assurer que les chaînes à neige sont correctement serrées.

Lancia a testé et approuvé les chaînes à neige Polaire XP9 pour augmenter la traction dans des conditions de neige.

AVERTISSEMENT L'utilisation de chaînes à neige non recommandées ou de chaînes à neige sur des pneus de taille différente peut endommager les suspensions, la carrosserie, les roues et/ou les conduites de freinage. Les dommages causés par l'utilisation de chaînes à neige non recommandées ou une pose incorrecte de chaînes antidérapantes ne sont pas couverts par la garantie.

## Roue de dépannage temporaire

L'utilisation de chaînes à neige sur la roue de dépannage n'est pas autorisée.



**ATTENTION**

**336)** Si des pneus d'hiver dont la cote de vitesse est inférieure à celle indiquée dans le document d'immatriculation sont utilisés, ne



*pas dépasser la vitesse maximale correspondant à la cote de vitesse des pneus utilisés.*

**337)** *Si la pression est trop basse, cela peut entraîner un réchauffement important des pneus et des dommages internes, ce qui peut entraîner une séparation de la bande de roulement et même un éclatement des pneus à grande vitesse.*

**338)** *Pour des pneus spécifiques, la pression recommandée indiquée dans le tableau de pression des pneus peut dépasser la pression maximale indiquée sur le pneu. Ne dépassez jamais la pression maximale indiquée sur le pneu.*

**339)** *L'utilisation de pneus ou de roues ne convenant pas peut entraîner des accidents et invalidera le permis d'utilisation du véhicule.*

**340)** *L'utilisation de pneus ou d'enjoliveurs non adaptés peut entraîner une perte soudaine de pression et, par conséquent, des accidents.*

**341)** *Les dommages peuvent entraîner l'éclatement des pneus.*

## PRESSION DES PNEUS

Moteur	Pneus	Véhicule avec à son bord 3 personnes		À pleine charge	
		Avant [kPa/bar] ([psi])	Arrière [kPa/bar] ([psi])	Avant [kPa/bar] ([psi])	Arrière [kPa/bar] ([psi])
<b>1,2 100 ch Hybrides</b>	195/55 R16 91H	2,2/220/32	2,1/210/30	2,7/270/39	2,9/290/42
	205/45 R17 88H	2,5/250/36	2,4/240/34	2,7/270/39	2,9/290/42
<b>100 % électriques</b>	195/55 R16 91H	2,5/250/36	2,5/250/36	2,5/250/36	3,0/300/45
	205/45 R17 88H	2,6/260/36	2,6/260/36	2,6/260/36	3,0/300/45
<b>1,2 100 ch Hybrides</b>	125/80 R15 93 M Roue de secours provisoire (suivant version)	4,2/420/60	4,2/420/60	4,2/420/60	4,2/420/60



## DIMENSIONS

Les dimensions sont exprimées en mm et font référence à la voiture équipée de ses pneus d'origine. La hauteur est mesurée avec la voiture à vide.

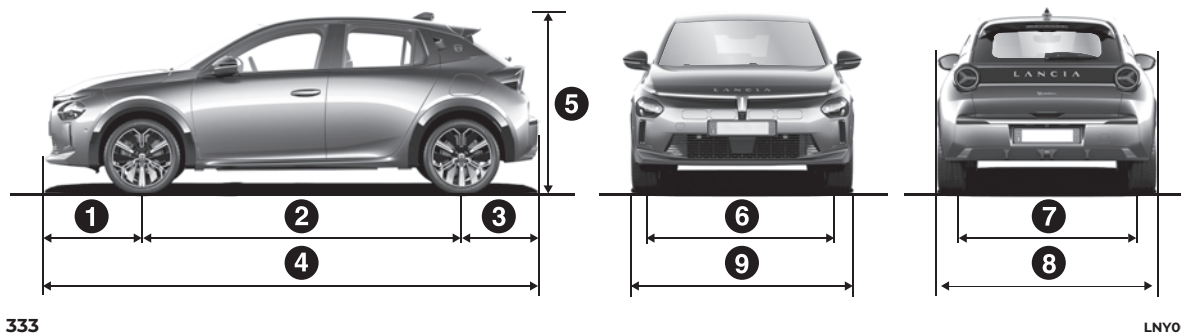

Version	1	2	3	4	5	6	7	8	9
<b>1,2 100 ch Hybrides</b>	850	2545	690	4075	1465	1515	1515	1955	1755
<b>100 % électriques</b>	850	2545	680	4075	1460	1515	1515	1955	1755

Volume du compartiment de chargement : 352 litres (versions hybrides 1,2 100 ch) / 309 litres (versions 100 % électriques)  
 REMARQUE De petites variations par rapport aux valeurs rapportées sont possibles en fonction des dimensions des jantes et/ou du niveau de finition.

## POIDS ET CHARGES



Pour identifier les poids et les charges de votre voiture, voir la plaque fixée sur la porte de droite et décrite dans le chapitre "Plaque du numéro d'identification du véhicule (VIN)" ou consulter le certificat d'immatriculation du véhicule indiquant les poids homologués (suivants marchés/versions).

**C** : poids maximal autorisé de la voiture à pleine charge (PBV).

**D** : poids maximal autorisé de la voiture à pleine charge (PBV) plus la remorque. S'il n'y a pas de valeur dans le champ ou s'il y a un tiret, cela signifie que la voiture ne peut pas remorquer.

**E** : poids maximal autorisé sur le premier essieu avant.

**F** : poids maximal autorisé sur le deuxième essieu arrière.

Pour calculer le poids remorquable avec une remorque freinée, prendre la différence entre les valeurs (D) et (C) indiquées sur la plaque.

Par exemple :  $D = 2\,882\text{ kg} - C = 1\,682\text{ kg}$

Remorque freinée =  $1\,200\text{ kg} + 250\text{ kg}$  remorquage SAE (\*)

**AVERTISSEMENT Ne pas dépasser les poids indiqués pour la remorque et les poids remorquables.**

**AVERTISSEMENT Respecter les capacités de remorquage du véhicule.**

**AVERTISSEMENT Ne jamais dépasser la charge maximale autorisée indiquée sur la plaque.**

(\*) Remorquage SAE : en prenant soin de ne jamais dépasser la charge maximale autorisée indiquée sur la plaque (D) pour toutes les versions, une augmentation de 250 kg est autorisée.



### AVERTISSEMENT

**151)** Ne chargez pas votre voiture d'un poids supérieur au poids nominal brut du véhicule ou au poids nominal brut de l'essieu avant et arrière. Si vous le faites, les pièces du véhicule peuvent se casser ou changer la façon dont le véhicule se comporte. Cela pourrait vous faire perdre le contrôle. De plus, surcharger votre véhicule réduit sa longévité. Ne dépassez pas la charge maximale pour la combinaison véhicule/remorque. La charge remorquable maximale n'est autorisée que si elle ne dépasse pas la charge maximale de la combinaison.

**152)** Des températures extérieures élevées peuvent entraîner des baisses de performance du véhicule pour protéger le moteur. Lorsque la température extérieure est supérieure

à 37 °C, limiter la masse remorquée. Le remorquage avec un véhicule tracteur même peu chargé peut dégrader sa tenue de route. Tracter une remorque augmente la distance de freinage. Dans le cas d'un véhicule tracteur, ne jamais dépasser la vitesse de 100 km/h (respecter la législation locale en vigueur).



**POIDS REMORQUABLE (kg)**

Versions	PBV	A	B	C	D
<b>1,2 100 ch Hybrides</b>	1690	800/1100	640	60	50
<b>100 % électrique 156 ch</b>	1925	ND	ND	ND	50

**A** = Poids remorquable (y compris l'attelage de remorquage SAE, le cas échéant)

**B** = Remorque non freinée

**C** = Charge sur le crochet de remorquage

**D** = Charge sur le toit (versions avec barres de toit)

**PBV** = Poids maximal autorisé de la voiture à pleine charge

(\*) Non disponible au moment de l'impression

**NA** = non disponible

## REPLISSAGE

	1,2 100 ch Hybrides	Carburants prescrits et lubrifiants d'origine
Réservoir de carburant (litres) :	44	Essence verte sans plomb avec au moins 95 R.O.N. (spécifications EN228)
Y compris une réserve de (litres) :	5,0	
Circuit de refroidissement du moteur (litres) :	7,3	Mélange d'eau déminéralisée et 50 % de PARAFLU <sup>UP</sup>
Carter du moteur (litres) :	2,08 (MIN) ÷ 3,15 (MAX)	SELENIA ECO2 PLUS
Carter moteur et filtre (litres) :	2,55 (MIN) ÷ 3,63 (MAX)	
Carter de boîte de vitesses/différentiel (litres)	4,5	N.A. (*)
Circuit de freins hydrauliques (litres) :	0,81	LIQUIDE DE FREIN TUTELA DOT 4 LV
Réservoir de liquide de lave-glace, lave-glace arrière (litres) :	4,5	Mélange d'eau et de liquide PETRONAS DURANCE SC 35

(\*) non disponible au moment de l'impression.



	100 % électriques	Carburants prescrits et lubrifiants d'origine
Système de refroidissement haute tension (litres) :	9,8	Mélange d'eau déminéralisée et 50 % de PARAFLU <sup>UP</sup>
Circuit de freins hydrauliques (litres) :	0,81	LIQUIDE DE FREIN TUTELA DOT 4 LV
Réducteur RG1 (humide/sec) (litres) :	1,1/1,2	(*)
Réservoir de liquide de lave-glace, lave-glace arrière (litres) :	4,5	Mélange d'eau et de liquide PETRONAS DURANCE SC 35

(\*) non disponible au moment de l'impression.

## LIQUIDES ET LUBRIFIANTS

Toujours utiliser les lubrifiants spécifiés garantit que le véhicule répond aux performances de consommation et d'émissions indiquées. La qualité du lubrifiant est un facteur clé dans le fonctionnement et la durée de vie du moteur.

Si des lubrifiants conformes à la demande spécifique ne sont pas disponibles, les produits répondant aux spécifications indiquées peuvent être utilisés pour faire l'appoint ; dans ce cas, les performances optimales du moteur ne sont pas garanties.

### SPÉCIFICATIONS DU PRODUIT

Utilisation	Caractéristiques	Spécifications	Fluides et lubrifiants d'origine
Lubrifiants pour moteur de 1,2 100 ch	<b>SAE 0W-20</b> ACEA C6	<b>B71 2010 ou 9.55535/01</b>	<b>SELENIA ECO2 PLUS</b> Référence technique contractuelle N° F216.L22

Utilisation	Caractéristiques	Spécifications	Fluides et lubrifiants d'origine	Applications
Liquide de frein	Liquide de synthèse pour systèmes de freinage et d'embrayage. Dépasse les spécifications : FMVSS n° 116 DOT 4, ISO 4925 classe 6, SAE J1704.	<b>MS.90039 ou S71 2114</b>	<b>TUTELA BRAKE FLUID DOT 4 LV</b> Contractual Technical Reference N° F003.L22	Freins hydrauliques et commandes d'embrayage hydrauliques
Agent de protection pour radiateurs	Liquide de protection avec action antigel, à base de monoéthyl glycol inhibé avec formule organique.	<b>MS.90032 ou B71 5110</b>	<b>PARAFLU UP</b> Contractual Technical Reference N° F101.M01	Proportions d'utilisation des circuits de refroidissement : 50 % d'eau 50 % de liquide de protection



Utilisation	Caractéristiques	Spécifications	Fluides et lubrifiants d'origine	Applications
Liquide de lave-glace de pare-brise/lunette arrière	Mélange de spiritueux et de surfactants. Dépasse les spécifications CUNA NC 956-11.	<b>MS.90043</b>	<b>PETRONAS DURANCE SC 35</b> Contractual Technical Reference N° F001.D16	À utiliser dilué ou non dilué dans les systèmes de lave-glace/essuie-glace

Réducteurs (versions 100 % électriques)

**B71 2316**

(\*)

(\*) non disponible au moment de l'impression.



**AVERTISSEMENT**

**153)** L'utilisation de produits autres que ceux indiqués ci-dessus peut endommager le moteur, dommages non couverts par la garantie.

## PERFORMANCE

Vitesses maximales après la période initiale d'utilisation du véhicule.

Versions	km/h
1,2 100 ch Hybrides	193
100 % électriques	150



## CONSOMMATION DE CARBURANT ET ÉMISSIONS DE CO<sub>2</sub>

---

La consommation de carburant et les émissions de CO<sub>2</sub> déclarées par le constructeur sont déterminées sur la base des essais de réception établis par les normes applicables dans le pays où le véhicule est immatriculé.

Le type d'itinéraire, la circulation, les conditions météorologiques, le style de conduite, l'état général du véhicule, le niveau d'équipement et d'accessoires, l'utilisation du système de climatisation, la charge du véhicule, la présence de galerie de toit et d'autres situations qui affectent négativement l'aérodynamisme ou la résistance entraînent des valeurs de consommation différentes. Ce n'est qu'après les 3 000 premiers kilomètres de conduite que vous établirez une consommation de carburant plus uniforme.

Pour connaître la consommation de carburant et les émissions de CO<sub>2</sub> spécifiques à ce véhicule, veuillez vous reporter aux données du certificat de conformité et à la documentation connexe qui accompagne le véhicule.

# PRESCRIPTIONS POUR LA MANIPULATION DU VÉHICULE EN FIN DE VIE

(suivant version)

Le fabricant s'engage depuis de nombreuses années à protéger l'environnement grâce à l'amélioration constante de ses processus de production et de ses produits de fabrication qui sont de plus en plus "écocompatibles". Pour accorder aux clients le meilleur service possible en termes de respect des lois environnementales et en réponse à la directive européenne 2000/53/CE concernant les véhicules en fin de vie, le fabricant offre à ses clients la possibilité de remettre leur véhicule à la fin de sa durée de vie sans encourir de frais supplémentaires. La directive européenne prévoit que, lors de la remise du véhicule, le dernier propriétaire ou détenteur ne doit pas engager de dépenses en raison de sa valeur marchande nulle ou négative. Pour remettre votre véhicule en fin de vie sans frais supplémentaires, contacter l'un de nos concessionnaires en cas d'achat d'un autre véhicule ou un centre de collecte et de mise au rebut agréé par le fabricant. Ces centres ont été soigneusement choisis pour offrir un service de haute qualité pour la collecte, le traitement et le recyclage des véhicules en fin de vie, dans le respect de l'environnement.

De même, pour respecter ses obligations en vertu de la directive européenne 2006/66/CE sur les batteries, le fabricant exige la conformité aux réglementations nationales relatives à la manipulation des batteries lithium-ion basse tension (12V et 48V) et haute tension à tout moment. Cela comprend la consignation des véhicules avec leurs batteries dans l'un des centres de collecte et de démolition autorisés par le fabricant à manipuler ces batteries, et leur mise au rebut non conforme, ce qui pourrait entraîner des blessures et/ou des dommages à l'environnement.

De plus amples informations sur ces centres de collecte et de mise au rebut sont disponibles auprès des concessionnaires Stellantis, en composant le numéro dans le livret de garantie ou en consultant les sites Web des différentes marques du fabricant.

## ENSEMBLE AMÉLIORONS NOTRE ENVIRONNEMENT.

Privilégiez avant tout la réparation de votre véhicule, de multiples solutions durables et abordables sont proposées pour prolonger sa durée de vie (offres Pièces d'Origine neuve MOPAR, issues de l'Economie Circulaire SUSTAIN ou Alternatives Eurorepair).

Si votre Véhicule est devenu Hors d'Usage (VHU) notre partenaire Valoroauto assurera sa prise en charge dans le respect des normes environnementales en vigueur.

Lancia songe ainsi à recycler/v valoriser votre véhicule à plus de 95%.

Vous trouverez toutes les informations sur la politique environnementale de Lancia sur son site (<https://www.lancia.fr/apres-vente/recyclage-de-votre-vehicule>)



FR



Ce véhicule se recycle



OU



OU



A rapporter ou faire collecter via Valoroauto



Offre de reprise sur le site [www.valoroauto.com](http://www.valoroauto.com)



*Cette section décrit les principales fonctions des systèmes d'infodivertissement Uconnect™ installés sur le véhicule.*

## MULTIMÉDIA

CONSEILS, COMMANDES ET INFORMATIONS GÉNÉRALES.....	299
SYSTÈME Uconnect™.....	302
SERVICES CONNECTÉS - SERVICES UCONNECT .....	339
ENREGISTREMENTS DES DONNÉES D'ÉVÉNEMENTS.....	344
MISE À JOUR DU LOGICIEL .....	346
MARQUES COMMERCIALES DÉPOSÉES .....	347
IDENTIFICATION DE FRÉQUENCE RADIO (RFID) .....	348
TYPES D'HOMOLOGATION OFFICIELLE .....	348

# CONSEILS, COMMANDES ET INFORMATIONS GÉNÉRALES

## CONSEILS

### Sécurité routière

Apprendre à utiliser les différentes fonctions du système avant de prendre la route.

Lire attentivement les instructions du système avant de commencer à conduire.

 342) 343) 344) 345)

### Conditions de réception

Les conditions de réception changent constamment pendant la conduite. La présence de montagnes, de bâtiments ou de ponts peut interférer avec la réception, en particulier si l'on est loin du diffuseur.

**AVERTISSEMENT** Le volume peut être augmenté lors de la réception de bulletins d'information routière.

**REMARQUE** DAB Frequency peut être utilisé dans les pays où la technologie de transmission numérique est disponible. L'appareil syntonise n'importe quelle fréquence en appuyant sur le bouton DAB dans un pays où le service n'est pas fourni.

### Entretien et maintenance

 154) 155)

Observer les précautions suivantes pour garantir que le système est entièrement opérationnel :

- éviter de heurter l'objectif de l'écran avec des objets pointus ou durs qui pourraient endommager sa surface
- nettoyer avec un chiffon humide (microfibre si possible). Si nécessaire, utiliser une solution délicate de savon doux et d'eau, puis sécher avec un chiffon doux et sec. Ne pas exercer de pression sur la lentille de l'écran
- Ne pas utiliser d'alcool, d'essence ni de produits dérivés pour nettoyer la lentille de l'écran et vérifier que le système **Uconnect™** est hors tension pendant le nettoyage
- Éviter toute pénétration de liquide dans le système, car cela pourrait l'endommager au-delà de toute réparation
- Ne pas toucher l'écran tactile avec les mains mouillées

### Avertissements

En cas d'anomalie, le système ne doit être vérifié et réparé que par un concessionnaire Lancia.

Si la température est particulièrement basse, l'affichage peut prendre un certain temps pour atteindre une luminosité optimale.

Si le véhicule est arrêté pendant un certain temps et que la température extérieure est très élevée, le système peut passer en mode de "protection thermique" et suspendre le fonctionnement jusqu'à ce que la

température de la radio revienne à des niveaux acceptables.

Regarder l'écran uniquement et quand cela est nécessaire et sûr. Si l'on doit regarder l'écran pendant une longue période, se ranger dans un endroit sûr pour ne pas être distrait en conduisant. Arrêter immédiatement d'utiliser le système en cas d'anomalie. Sinon, le système peut être endommagé. Faire réparer le système par un concessionnaire Lancia dans les plus brefs délais.

### PÉRIPHÉRIQUES MULTIMÉDIA : FICHIERS ET FORMATS AUDIO PRIS EN CHARGE

Pour la source USB, le système peut lire des fichiers avec les extensions et formats suivants :

- .MP3 (32 – 320Kbps)
- .WAV (8/16 bits, 8-48 kHz)
- .AAC (8 – 96KHz) mono et stéréo
- .M4A (8 – 96KHz) mono et stéréo
- .MP4 (8 – 96KHz) mono et stéréo

Pour toutes les sources, le système peut également lire les formats de liste de lecture suivants :

- .M3U
- .WPL

Pour les appareils prenant en charge le protocole MTP (Media Transfer Protocol), le système peut lire tous les formats et extensions de fichiers et de listes de lecture pris en charge par l'appareil lui-même.



REMARQUE Il n'y a aucune différence si les suffixes sont écrits en majuscules ou en minuscules.

REMARQUE Il est recommandé de charger uniquement des fichiers musicaux non protégés, avec des extensions prises en charge. Si le périphérique audio externe a d'autres formats (par exemple objet DSC (véhicule) 2.exe, .cab, .inf, etc.), des problèmes peuvent survenir lors de la lecture des pistes.

**AVERTISSEMENT** Certains dispositifs de lecture multimédia peuvent ne pas être compatibles avec le système **Uconnect™**.

Utiliser dans le véhicule uniquement des périphériques (clés USB, par exemple) provenant de sources sûres. Les appareils de sources inconnues pourraient contenir des logiciels infectés par des virus qui, s'ils sont installés dans le véhicule, pourraient accroître la vulnérabilité des systèmes électriques/électroniques du véhicule au piratage.

### **NOTES SUR LES MARQUES DÉPOSÉES**

Apple CarPlay est une marque commerciale d'Apple Inc.  
App Store et iTunes Store sont des marques commerciales d'Apple Inc.  
iPhone, iPod, iPod touch, iPod nano, iPad et Siri sont des marques déposées d'Apple inc.

Toutes les autres marques appartiennent à leurs propriétaires respectifs.

L'utilisation du badge Made for Apple signifie qu'un accessoire a été conçu pour se connecter spécifiquement au(x) produit(s) Apple identifié(s) dans le badge et qu'il a été certifié conforme aux normes de performances Apple. Apple n'est pas responsable du fonctionnement de cet appareil ou de sa conformité aux normes de sécurité et réglementaires.

Pour plus d'informations sur les certifications et les listes Open Source disponibles pour les composants embarqués, utiliser le lien suivant : <http://aftersales.fiat.com/elum/>  
Bluetooth® est une marque commerciale déposée de Bluetooth SIG, Inc.

DivX® et DivX Certified® sont des marques commerciales déposées de DivX, LLC.

Android™ et Google Play™ Store sont des marques commerciales de Google Inc.

### **SOURCES AUDIO EXTERNES**

D'autres appareils électroniques (par exemple PDA, etc.) peuvent être utilisés dans le véhicule.

Certains d'entre eux peuvent cependant provoquer des interférences électromagnétiques. Déconnecter ces appareils si les performances du système s'aggravent

REMARQUE Le système prend uniquement en charge les périphériques USB au format FAT32 et EX FAT. Le système ne gère pas les dispositifs d'une capacité supérieure à 64 Go.

REMARQUE Le système ne prend pas en charge les concentrateurs USB connectés au port USB du véhicule. Connecter le périphérique multimédia directement au port USB, en utilisant le câble de connexion spécifique au périphérique si nécessaire.

### **PROTECTION ANTIVOL**

Le système est équipé d'un système de protection antivol basé sur l'échange d'informations avec le boîtier de contrôle électronique du véhicule.

Cela garantit une sécurité maximale et empêche l'utilisation du système sur d'autres véhicules en cas de vol. En cas de besoin, contacter un concessionnaire Lancia.

### **RÉCEPTION GPS (système de positionnement global)**

Le GPS est un système satellite qui fournit des informations mondiales sur l'heure et la position. Le GPS est exclusivement contrôlé par le gouvernement des États-Unis d'Amérique, seul organisme responsable de la disponibilité et de la précision de ce système.

Le fonctionnement de ce système de navigation peut être influencé par toute modification apportée

à la disponibilité et à la précision du GPS ou par des conditions environnementales spécifiques.

Lorsque la navigation est lancée pour la première fois, le système peut nécessiter plusieurs minutes pour déterminer la position GPS et afficher la position actuelle sur la carte. La position sera ensuite trouvée beaucoup plus rapidement (généralement quelques secondes sont nécessaires).

La présence de grands bâtiments (ou d'obstacles similaires) peut parfois interférer avec la réception du signal GPS.

## SYSTÈME AUDIO

(suivant version)

Le véhicule est équipé du système audio suivant fig. 334 :

- 2 tweeters avant (19 mm de diamètre)
- 2 mid-woofers avant (portes avant) (160 mm de diamètre)
- 2 full-range woofers arrière (portes arrière) (130 mm de diamètre)

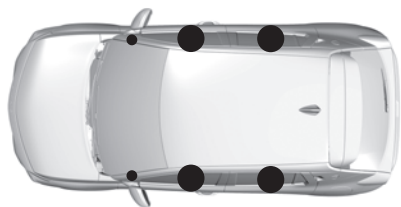

## ATTENTION

**342)** Respectez les consignes de sécurité ci-dessous : sinon, des blessures graves peuvent être occasionnées aux occupants ou le système peut être endommagé. Pour des raisons de sécurité, arrêtez le véhicule avant d'effectuer des opérations nécessitant une attention soutenue. Certaines fonctions ne sont pas accessibles pendant la conduite.

**343)** Un volume trop fort peut s'avérer dangereux. Réglez le volume de sorte que vous puissiez continuer à entendre le bruit de fond (par exemple, les coups de klaxon, les ambulances, les véhicules de police, etc.)

**344)** Toujours respecter le code de la route du pays traversé et se concentrer sur la route. Toujours conduire prudemment en gardant les mains sur le volant. Utiliser uniquement les fonctions du système **Uconnect™** que s'il est possible de le faire en toute sécurité. Le client est responsable de tous les risques associés à l'utilisation des fonctions et des applications du véhicule. Le non-respect de ces règles peut entraîner des accidents graves ou la mort.

**345)** Pour des raisons de sécurité, arrêtez le véhicule avant d'effectuer des opérations nécessitant une attention soutenue. Certaines fonctions ne sont pas accessibles pendant la conduite



## AVERTISSEMENT

**154)** Nettoyez le panneau avant et le verre de l'écran avec un tissu doux, propre, sec et antistatique. Les produits de nettoyage et de polish peuvent endommager la surface. N'utilisez pas d'alcools ou de produits similaires pour nettoyer le panneau de contrôle ou l'écran.

**155)** N'utilisez pas l'écran comme support pour les ventouses ou adhésifs de fixation de systèmes de navigation externes, de smartphones ou d'appareils similaires.



## SYSTÈME Uconnect™

## ÉCRAN

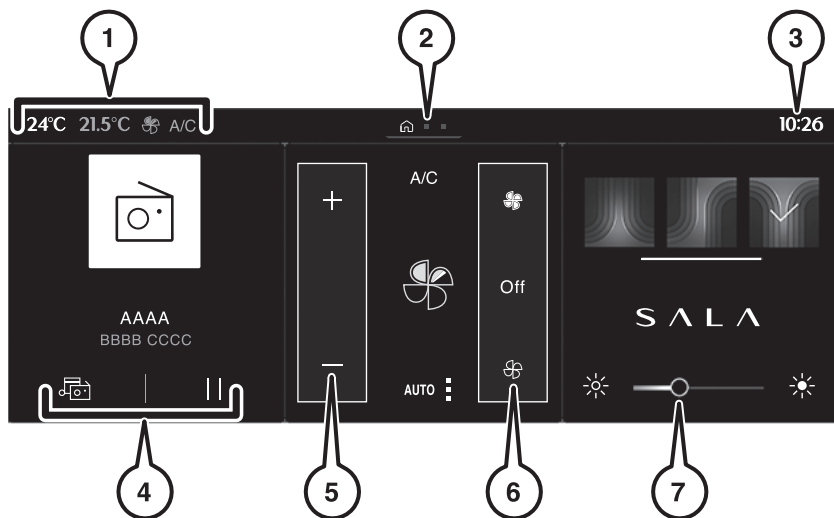

335

LNY00050

1. Température extérieure, réglages du système de climatisation / 2. Pages / 3. Horloge, état **Bluetooth**®, état du signal du téléphone mobile, géolocalisation et état du transfert de données / 4. Zones personnalisables / 5. et 6. Réglages du système de climatisation / 7. Réglage de la luminosité

Ce système donne accès aux éléments suivants :

- ☐ heure et température extérieure
- ☐ commandes et rappels des réglages du système de chauffage/air conditionné
- ☐ paramètres des fonctions d'aides à la conduite, des fonctions de confort et de sécurité, des équipements audio et des instruments de bord numériques
- ☐ paramétrage des fonctions spécifiques aux véhicules électriques
- ☐ affichage des fonctions d'aides visuelles à la manœuvre
- ☐ commandes des équipements audio et du téléphone avec affichage des informations associées
- ☐ services connectés et affichage des informations associées
- ☐ Commandes du système de navigation et affichage des informations associées (suivant équipement)
- ☐ Reconnaissance vocale (suivant équipement)

## BANNIÈRE SUPÉRIEURE

Certaines informations sont affichées en permanence dans la bannière supérieure de l'écran tactile :

- ☐ température extérieure issue des capteurs du véhicule (associée à un symbole bleu s'il y a risque de verglas)
- ☐ rappel du réglage de la température de l'air conditionné côté conducteur et côté passager

- ☐ niveau de charge du smartphone connecté
- ☐ état de connexion du système (**Bluetooth**<sup>®</sup>, Wi-Fi, réseau de téléphonie mobile)
- ☐ heure
- ☐ accès rapide aux fonctions Mirror Screen<sup>®</sup> (associé à un smartphone connecté)

Balayer l'écran tactile du haut vers le bas pour accéder au centre des notifications et afficher la liste des réglages rapides : Invité, Paramètres de confidentialité, Luminosité, Appareils, Vision nocturne, etc.

## COMMANDES AU VOLANT

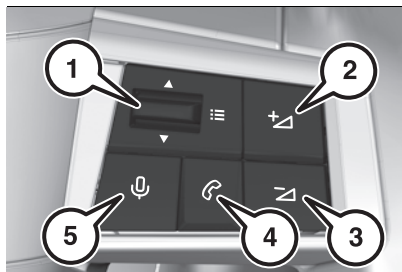

336

LNy00137

(1) ▲ / ▼ : ≡

- ☐ Radio : recherche automatique de la station précédente/suivante (dans la liste des stations de radio triées par ordre alphabétique ou par fréquence).
- ☐ Média : piste précédente/suivante, déplacement dans les listes.

- ☐ Téléphone : permet de parcourir le journal des appels du téléphone.
- ☐ Appui court : validation d'une sélection. Hors sélection, affichage des listes.
- (2) ▲ : Augmentation du volume sonore.
- (3) ▼ : Diminution du volume sonore. Appuyer longuement sur ce bouton pour couper le son. Remettre le son en appuyant sur l'un des deux boutons de volume.
- (4) 📞 :

- ☐ appel entrant (appui court) : accepter l'appel Appel en cours (appui court) : raccrocher.
- ☐ appel entrant (appui long) : refuser l'appel entrant.
- ☐ hors appel (appui court) : accéder au journal des appels du téléphone connecté via **Bluetooth**<sup>®</sup>
- ☐ Mirror Screen<sup>®</sup> connecté (appui court) : permet d'accéder à la vue projetée de l'application téléphonique de l'équipement Mirror Screen<sup>®</sup>.

🗣️ Assistant vocal (5) fig. 336 :

- ☐ **appui court** : commandes voix du système (suivant équipement)
- ☐ **appui long** : commandes voix du smartphone connecté par **Bluetooth**<sup>®</sup> ou Mirror Screen<sup>®</sup> (Apple CarPlay/Android Auto) via le système

## ACCÈS RAPIDE

Dans **Uconnect**<sup>™</sup>, deux boutons fig. 337 sont disponibles pour l'accès rapide à :



- (1) Domicile  
 (2) Paramètres du système d'aide à la conduite avancé (par exemple, Limiteur de vitesse, Régulateur de vitesse, Régulateur automatique de vitesse)

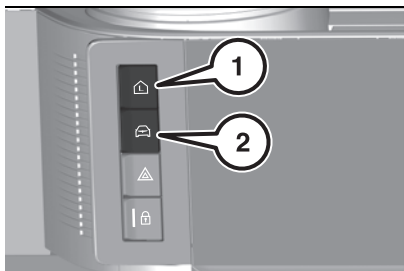

337

LNY00151

### NAVIGATION GPS/APPLICATIONS/SYSTÈME AUDIO MULTIMÉDIA/TÉLÉPHONE BLUETOOTH®



REMARQUE Les fonctions et réglages décrits varient selon la version et la configuration du véhicule, et selon le pays de commercialisation.

REMARQUE Un message dédié s'affiche lorsque le système est sur le point de passer en veille. Pour plus d'informations sur le mode d'économie d'énergie, voir la rubrique "Informations pratiques".

AVERTISSEMENT Le mode de sélection radio AM peut ne pas être disponible sur tous les véhicules.



### ATTENTION

**346)** Pour des raisons de sécurité et parce qu'elles nécessitent une attention soutenue du conducteur, les opérations suivantes doivent être effectuées lorsque le véhicule est à l'arrêt et que le contact est établi : couplage du smartphone avec le système via Bluetooth®, utilisation du smartphone, connexion aux fonctions Mirror Screen® (Apple CarPlay ou Android Auto), modification des paramètres et de la configuration du système.

**347)** La navigation est une aide à la conduite. Elle ne peut pas remplacer le conducteur. Toutes les instructions doivent être soigneusement vérifiées par l'utilisateur. En utilisant la navigation, vous acceptez les conditions générales suivantes : <https://www.tomtom.com/legal/eula-automotive/?388448#>

### PREMIERS PAS

Le système peut être utilisé lorsque le contact est mis sur ON.

Lorsque le contact est coupé, une brève pression sur le  bouton (1) fig. 338 met le système sous tension.

Moteur démarré, appuyer brièvement sur le bouton  pour couper le son. Appuyer une deuxième sur ce bouton pour remettre le son.

Contact coupé, une pression longue permet de passer en mode veille : le

son est coupé, les écrans et l'horloge s'éteignent.

Réglage du volume : tourner la molette .

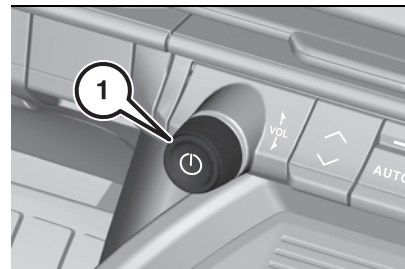

338

LNY00152

### INFORMATIONS

Ce système donne accès aux éléments suivants :

- commandes des équipements audio et du téléphone avec affichage des informations associées
- services connectés et affichage des informations associées
- commandes du système de navigation et affichage des informations associées (suivant équipement)
- reconnaissance vocale (suivant équipement)
- heure et température extérieure
- commandes et rappels des réglages du système de chauffage/air conditionné
- paramétrage des fonctions d'aide à la conduite, des fonctions de confort et de sécurité, de la vision tête haute étendue (suivant équipement et

version), des équipements audio et du combiné d'instruments numérique.

- paramétrage des fonctions spécifiques aux véhicules électriques
- affichage des fonctions d'aides visuelles à la manœuvre
- accès au manuel du propriétaire par QR codes

## NOTIFICATIONS

Balayer l'écran tactile du haut vers le bas fig. 339 pour accéder au centre des notifications et afficher la liste des réglages rapides : "Invité", "Confidentialité", "Luminosité", "Appareils", "Wi-Fi", fig. 340.

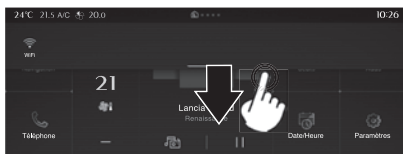

339

LNy01055

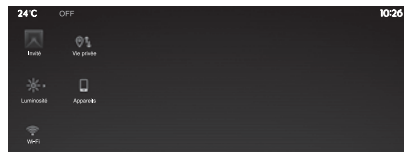

340

LNy01056

## PRINCIPES

Utiliser le bouton d'accueil  pour afficher la dernière page d'accueil utilisée, appuyer une deuxième fois dessus pour afficher la première page d'accueil.

Faire défiler les pages d'accueil, par glissement du doigt sur l'écran vers la droite ou vers la gauche.

## PRINCIPE DE DÉPLACEMENT DANS LE SYSTÈME

Selon les pages affichées à l'écran, faire défiler le texte ou le menu (à gauche de l'écran) par un glissement du doigt, comme avec un smartphone.

Pour naviguer entre les pages, faire glisser votre doigt sur l'écran vers la droite/gauche.

### Boutons tactiles

 Affichage/masquage du menu contextuel.

 Retour à la page précédente.

Pour changer l'état d'une fonction, appuyer sur le libellé de la ligne correspondante (changement confirmé par le déplacement du curseur à droite/gauche : fonction activée/désactivée).

 Accès à des informations complémentaires sur la fonction.

 Accès aux paramètres d'une fonction.

 Ajouter/supprimer des raccourcis.

## CONFIGURATION DES PROFILS

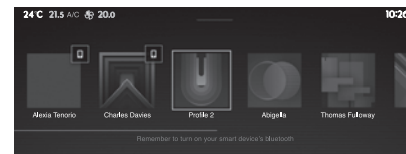

341

LNy01036

Appuyer sur l'application "Paramètres"

 Dans la liste, sélectionner l'onglet "Profil".

L'écran affiche un profil "Invité" intégré dans le système, fig. 341 et permet de créer et de personnaliser plusieurs nouveaux profils associés ou non à des appareils mobiles.

Le profil "Invité" dispose d'un affichage par défaut avec la possibilité de l'enrichir et/ou de rétablir sa



configuration initiale. Ce profil est intégré au système et ne peut être supprimé.

Chaque profil peut être associé à un appareil mobile au choix connecté par **Bluetooth®**. La fonction **Bluetooth®** de l'appareil mobile doit être activée. Cette association permet au système de détecter la présence du conducteur dans le véhicule au moment de son démarrage et de proposer l'activation de son profil personnalisé.

REMARQUE Selon les conditions du véhicule, il peut arriver que dans certains cas spécifiques les paramètres de confidentialité précédemment liés à un profil ne puissent pas être chargés. Toujours vérifier le pictogramme "géolocalisation" et statut du transfert des données" affiché dans la bannière supérieure de **Uconnect™** lors du changement de profil et à la fin de chaque création de profil (voir la signification des pictogrammes "Confidentialité" au paragraphe "Paramètres de confidentialité"). Si un profil n'est pas connecté à l'appareil mobile, le dernier profil utilisé sera mis en surbrillance. Sélectionner (+) "Créer un profil", pour suivre la procédure.

La création d'un nouveau profil présente l'avantage de pouvoir personnaliser :

- langue, unités, paramètres de confidentialité
- configuration écran, aspect, i-Toggles (suivant équipement)
- paramètres audio, radios favorites
- éclairage, éclairage d'ambiance
- historique de navigation, points d'intérêts (POI) préférés, paramètres de navigation
- certaines aides à la conduite et la liste des favoris

Pour supprimer un profil, le sélectionner dans la liste des profils puis appuyer sur la corbeille . Création d'un nouveau profil permet de personnaliser :

- nom
- avatar, fig. 342
- paramètres de confidentialité



342

LNY01016

## RACCOURCIS

Faire glisser le doigt sur l'écran de gauche à droite ou vice versa pour ouvrir les raccourcis, fig. 343.

Un raccourci est un lien vers un contact favori, une station de

radio préférée, des réglages de climatisation, etc

Appuyer sur un raccourci pour ouvrir l'application correspondante.

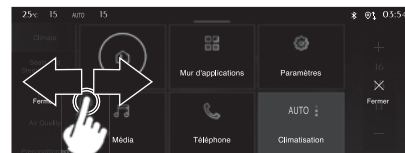

343

LNY01037

## CRÉATION DE RACCOURCIS

Des raccourcis personnalisés peuvent être créés par l'utilisateur.

Procéder comme suit :

- accéder à la destination souhaitée (c'est-à-dire la liste des destinations dans l'application de navigation, la liste de contacts, les paramètres de climatisation, etc.)
- faire glisser votre doigt sur l'écran de gauche à droite ou vice versa pour ouvrir la page de raccourci
- appuyer sur un espace vide et le maintenir enfoncé pour accéder aux raccourcis ou au raccourci à remplacer. La page de raccourci disparaît
- sélectionner la destination souhaitée en appuyant dessus

## POP-UPS

En cas de notifications (par exemple, appels entrants, messages, etc.), une fenêtre contextuelle (1) fig. 344 peut apparaître à l'écran.

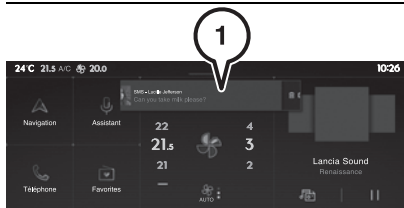

344

LNy01038

## MÉDIA CHANGEMENT DE SOURCE

Appuyer sur l'application "Média"

Appuyer sur le bouton pour changer de source (radio, lecture en continu (streaming) par prise USB, Bluetooth® ou Mirror Screen®).

## SÉLECTION D'UNE STATION RADIO

Appuyer sur l'application "Média"

Dans la liste, sélectionner l'onglet "Lecteur" fig. 345.

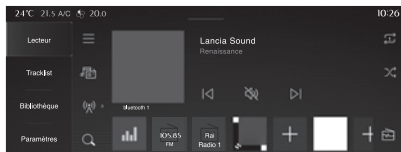

345

LNy01023

Procéder comme suit :

appuyer sur ou pour effectuer une recherche automatique des stations radio, déplacer le curseur pour effectuer une recherche manuelle de fréquence supérieure/inférieure, ou appuyer sur le bouton

saisir les valeurs de fréquence sur le clavier virtuel, fig. 346

appuyer sur

Une liste des stations est disponible en appuyant sur l'onglet "Stations".

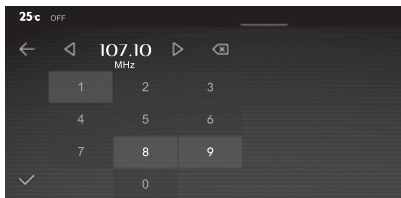

346

LNy01074

Appuyer sur "Silencieux" pour désactiver/réactiver le son

**REMARQUE** La réception radiophonique peut être perturbée par l'utilisation d'équipements électriques non homologués par la Marque, tels qu'un chargeur avec prise USB branché dans la prise 12V. L'environnement extérieur (colline, immeuble, tunnel, parking, sous-sol...) peut bloquer la réception, y compris en mode de suivi RDS. Ce phénomène est normal dans la propagation des ondes radio et ne traduit pas une défaillance du système.

## MÉMORISATION D'UNE STATION RADIO

Procéder comme suit :

sélectionner une station

Appuyer sur l'application "Média". Dans la liste, sélectionner l'onglet "Lecteur"

la mémorisation se fait par un appui court ou long sur un des boutons ou un appui long sur une radio favorite déjà existante, qui sera remplacée

appuyer sur le bouton pour revenir à la page précédente

## RECHERCHE AUTOMATIQUE DES STATIONS RADIO

Utilisation de l'application "Média".

Procéder comme suit :

appuyer sur l'application "Média". Dans la liste, sélectionner



l'onglet "Stations". La recherche se fait automatiquement.

☐ avec les commandes au volant, appuyer sur le bouton . La recherche se fait automatiquement

### ACTIVATION DU SUIVI DE STATION DE RADIO

Le système change de fréquence automatiquement afin d'obtenir une meilleure réception.

Procéder comme suit :

☐ appuyer sur l'application  "Média". Dans la liste, sélectionner l'onglet "Paramètres".

☐ activer "Suivi station radio". L'allumage du curseur confirme que la fonction est activée.

### CHANGEMENT DE BANDE RADIO

Procéder comme suit :

☐ appuyer sur l'application  "Média". Dans la liste, sélectionner l'onglet "Lecteur"

☐ appuyer sur le bouton  pour choisir la gamme d'ondes FM, AM (le cas échéant) ou DAB (suivant version) en fonction du pays de commercialisation, fig. 347

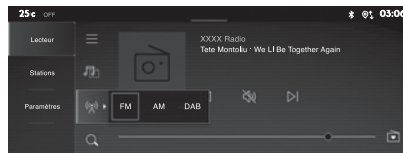

347

LNY01075

### ACTIVATION DES ANNONCES TRAFIC

Cette fonction rend prioritaire l'écoute des messages d'alerte Annonces trafic. Pour être active, cette fonction nécessite la réception correcte d'une station de radio émettant ce type de message.

Dès l'émission d'une info trafic, la radio en cours s'interrompt automatiquement pour diffuser le message.

L'écoute normale de la radio reprend dès la fin de l'émission du message.

Procéder comme suit :

☐ appuyer sur l'application  "Média". Dans la liste, sélectionner l'onglet "Paramètres".

☐ activer "Annonce trafic (TA)". L'allumage du curseur confirme que la fonction est activée

### LECTURE EN CONTINU (STREAMING)

La fonction de lecture en continu (streaming) permet d'écouter le flux audio provenant du ou des

smartphone(s) connecté(s) via **Bluetooth®**, USB (iPod® type) ou Mirror Screen®.

Régler d'abord le volume de l'appareil mobile (niveau élevé). Régler ensuite le volume du système.

Si la lecture ne commence pas, il peut être nécessaire de lancer la lecture audio à partir du smartphone. Le pilotage se fait via le périphérique ou en utilisant les boutons tactiles du système.

REMARQUE Une fois connecté en streaming, le smartphone est considéré comme une source média.

### LECTURE D'UNE PISTE DE LECTURE

Appuyer sur l'application  "Média".

Si plusieurs appareils sont connectés, appuyer sur le bouton  pour en sélectionner un.

Une fois l'appareil connecté, la navigation à travers les fichiers est possible en appuyant sur le bouton "Liste de lecture" ou "Bibliothèque".

Appui court sur  accéder à la piste précédente/suivante. Appui long : avance/retour rapide dans la piste.

Appuyer sur  répéter le titre en cours ou la liste de titres sélectionnés.

Appuyer sur  lecture aléatoire des pistes.

Appuyer sur  désactivation/réactivation du son.

### LECTURE D'UNE VIDÉO

(suivant version)

Procéder comme suit :

□ Appuyer sur l'application  "Média"

□ Si plusieurs appareils sont connectés, appuyer sur le bouton  pour en sélectionner un

□ Une fois l'appareil connecté, la navigation à travers les fichiers est possible en appuyant sur le bouton "Liste de lecture" ou "Bibliothèque"

□ Appuyer sur  pour lire/mettre en pause la vidéo

□ Appuyer sur  pour inverser la vidéo

## CONFIGURATION DES PARAMÈTRES AUDIO ET RADIO

Il est possible d'accéder aux paramètres audio de 2 manières différentes.

### Utilisation de l'application Média

Procéder comme suit :

□ appuyer sur l'application  "Média". Dans la liste, sélectionner l'onglet "Mises à jour".

ou

### Utilisation de l'application Paramètres

□ Appuyer sur l'application "Paramètres". Dans la liste, sélectionner l'onglet "Audio et Radio". Il est possible de configurer :

- Paramètres audio
- Paramètres radio
- Paramètres de volume.

## INFORMATIONS ET CONSEILS

Le système supporte les lecteurs mobiles USB Mass Storage, ou les

lecteurs Apple via les prises USB. Le câble d'adaptation n'est pas fourni. La gestion du périphérique se fait par les commandes du système audio.

Le système lit les fichiers audio avec l'extension ".wma, .aac, .flac, .ogg, .mp3" avec un débit compris entre 32 Kbps et 320 Kbps. Il supporte aussi le mode VBR (Variable Bit Rate).

Tout autre type de fichier (.mp4, ...) ne peut être lu. Les fichiers ".wma" doivent être de type wma 9 standard. Les fréquences d'échantillonnage supportées sont 32, 44 et 48 KHz.

Il est conseillé de rédiger les noms de fichiers avec moins de 20 caractères en excluant les caractères particuliers (par ex : " ? . ; ù) afin d'éviter tout problème de lecture ou d'affichage. Utiliser uniquement des clés USB au format FAT32 (File Allocation Table).

REMARQUE Il est recommandé d'utiliser le USB câble USB d'origine de l'appareil mobile.

## CONNECTIVITÉ CONNEXION D'UN APPAREIL FILAIRE PAR USB

La connexion USB d'un appareil portable permet de le recharger. Elle permet de mettre à disposition du système son contenu media autorisé (contenu média type iPod®).

La prise USB permet la connexion à Mirror Screen (Apple CarPlay ou Android Auto) pour les appareils portables compatibles connectés et

d'utiliser certaines applications de l'appareil sur l'écran tactile. L'appareil mobile est en mode de charge lorsqu'il est connecté à l'aide du câble USB.

REMARQUE Il est recommandé d'utiliser les câbles USB d'origine des appareils, de préférence avec une longueur de câble minimale pour garantir des performances optimales.



## CONNEXION Bluetooth®

La connexion **Bluetooth®** d'un appareil mobile au système du véhicule assure l'accès à ses contenus et ses diffusions "Média". Elle permet également l'activation de la fonction Téléphone.

La connexion peut être initiée soit à partir du menu **Bluetooth®** de l'appareil mobile, soit à partir du système du véhicule nécessitant pour la première connexion, l'ouverture du menu "Appareils".

REMARQUE Dans certains cas, il convient de déverrouiller l'appareil ainsi que de vérifier l'autorisation à la synchronisation des contacts et des appels récents.

REMARQUE Certaines fonctionnalités peuvent ne pas être supportées par l'appareil. Pour connaître la compatibilité partielle ou complète des modèles d'appareils ou de smartphones, se connecter à l'adresse Internet de la Marque du pays.



## Procédure de couplage à partir d'un appareil

Procéder comme suit :

☐ dans le menu **Bluetooth**® du dispositif portable, sélectionner le nom du système dans la liste des appareils détectés.

AVERTISSEMENT pour que le **Bluetooth**® du système soit visible, ouvrir d'abord le menu "Appareils" du système

☐ poursuivre la première procédure de connexion proposée par le système et sur l'appareil. Par exemple :

### VALIDATIONS des codes de couplage PROCÉDURE DE COUPLAGE À PARTIR DU SYSTÈME

Procéder comme suit :

☐ appuyer sur l'application "Paramètres" 

☐ Dans la liste, sélectionner l'onglet "Connectivité"

☐ Sélectionner "Appareils"  
Sélectionner le nom de l'appareil mobile à connecter depuis :

☐ la liste des appareils connus (si l'appareil a déjà été connecté au système)

☐ la liste des appareils détectés (si l'appareil n'a jamais été connecté au système ou a été précédemment supprimé du système)

REMARQUE Un appareil mobile déjà connecté au système pourra se reconnecter automatiquement au démarrage du véhicule dès lors que le profil utilisateur a été choisi.

La reconnexion automatique est suspendue dès lors que le menu "Appareils" est ouvert. Ceci afin de permettre au système de rendre visible son **Bluetooth**® en vue de la connexion d'un nouvel appareil. Une déconnexion s'effectue à l'ouverture de la porte conducteur et contact coupé.

## RECONNEXION AUTOMATIQUE

Le système permet une reconnexion automatique des appareils déjà connectés et détectés dès lors qu'un profil utilisateur est sélectionné.

Les appareils reconnectés sont en priorité ceux qui ont été liés au profil utilisateur sélectionné ou à défaut les derniers appareils connectés.

## CONNEXION Wi-Fi

Le système dispose d'un mode de connexion Wi-Fi extérieur pour effectuer les mises à jour.

Procéder comme suit :

☐ appuyer sur l'application "Paramètres"

☐ dans la liste, sélectionner l'onglet "Connectivité"

☐ sélectionner "Réseaux Wi-Fi", fig. 348. Le système lance une recherche des réseaux Wi-Fi environnants. Cette opération peut prendre quelques secondes. Sélectionner le réseau Wi-Fi à connecter et saisir son mot de passe.



157)

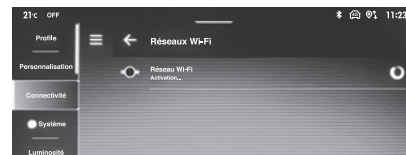

348

LN901099

AVERTISSEMENT Tout réseau déjà connecté au système se reconnectera automatiquement dès lors qu'il est détecté par le système et après avoir au préalable activé la fonction Wi-Fi.



AVERTISSEMENT La connexion Wi-Fi du système à un appareil déjà connecté en Mirror Screen® sans fil n'est pas possible. Dans ce cas, privilégier une connexion Mirror Screen® par la prise USB.

## GESTION DES APPAREILS

Pour chaque appareil déjà connecté sans fil au système (connexion **Bluetooth**® ou Mirror Screen® sans fil), il est possible de déterminer son mode de connexion préférentiel (selon les fonctions qu'il supporte). Ainsi, il est possible de déterminer si l'appareil doit être connecté en **Bluetooth**® sans fil ou en Mirror Screen® sans fil à chaque démarrage



du système dès lors que le profil est choisi.

Procéder comme suit :

- appuyer sur l'application "Paramètres" 
- dans la liste, sélectionner l'onglet "Connectivité".
- sélectionner "Appareils" pour afficher la liste des appareils
- appuyer sur le bouton  pour gérer la connexion d'un appareil
- choisir un type de connexion, puis confirmer ce choix en appuyant sur "APPLIQUER".

### SUPPRESSION D'UN APPAREIL

Procéder comme suit :

- appuyer sur l'application "Paramètres" 
  - dans la liste, sélectionner l'onglet "Connectivité".
  - sélectionner "Appareils" pour afficher la liste des appareils
  - appuyer sur le bouton "Paramètres" 
  - appuyer sur "SUPPRIMER".
  - confirmer en appuyant sur "OUI".
- REMARQUE Certains appareils qui viennent d'être supprimés du système redemandent une connexion, refuser cette demande.



### AVERTISSEMENT

**156** Pour protéger le système, n'utilisez pas de concentrateur USB.

**157** Pour protéger votre système, seuls les réseaux disposant d'un niveau de sécurité suffisant sont autorisés à se connecter. Un niveau de chiffrement de WPA2, équivalent à un niveau national, est requis.

### PORTS USB

#### Port USB avant (USB-A)

Le véhicule est équipé d'un port USB-A fig. 349 pour charger l'appareil connecté et lire du contenu multimédia à l'aide du système Uconnect™.

REMARQUE Le port doit toujours rester propre et sec.

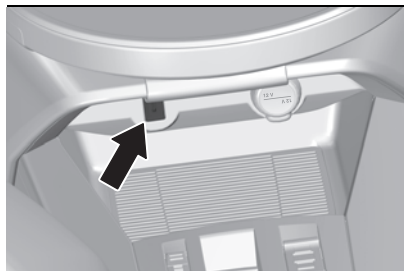

349

LNy00034

### Ports USB arrière (USB-C)

(suivant version)

Le véhicule est équipé de deux ports USB-C (charge uniquement) fig. 350 pour charger l'appareil connecté.

REMARQUE Les ports doivent toujours rester propres et secs.

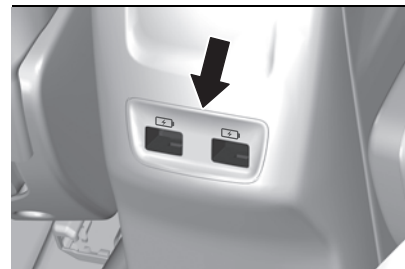

350

LNy00033

### MIRROR SCREEN

#### CONNEXION AU SMARTPHONE APPLE CARPLAY

REMARQUE À la connexion d'un smartphone Mirror Screen®, la position et certaines données du véhicule sont transmises au smartphone (par exemple, marque, conduite à gauche ou à droite, mode jour/nuit, vitesse mécanique).



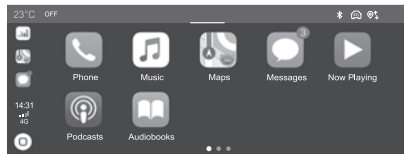

351

F650133

La connexion d'un seul smartphone Apple CarPlay est possible via un câble ou une connexion sans fil.

Pour vérifier la compatibilité du smartphone, voir les indications sur le site Web : <http://www.apple.com/it/ios/carplay/>.

REMARQUE Commencer par activer la fonction CarPlay sur le smartphone Apple. En cas d'échec de connexion de l'appareil, consulter le site Apple pour vérifier si l'appareil est compatible avec cette fonction. Si le problème persiste, supprimer toutes les connexions sauvegardées sur le smartphone et sur le système, avant de faire une nouvelle tentative de connexion.

Pour brancher le câble, il faut désactiver la fonction Apple CarPlay dans "Paramètres", menu **Bluetooth**® du smartphone. Dans le menu **Bluetooth**, cliquer sur "i" à côté du véhicule correspondant et désactiver Apple CarPlay.

Brancher le smartphone au système via la prise USB compatible Mirror Screen®.

Apple CarPlay se lance automatiquement quelques secondes après l'établissement de la connexion USB. Elle peut nécessiter dans certains cas de déverrouiller l'appareil.

Le smartphone est en mode charge lorsqu'il est relié par le câble USB. La connexion par câble permet d'éviter les déconnexions, en particulier lors du passage de gares de péage.

REMARQUE Une seule prise USB permet la connexion Mirror Screen® (Apple CarPlay). Il est recommandé d'utiliser les câbles USB d'origine de l'appareil en privilégiant un câble court pour assurer une performance optimale.

La connexion sans fil d'un appareil Apple CarPlay peut s'effectuer depuis le menu "Appareils".

☐ Activer au préalable la fonction **Bluetooth**® sur le smartphone.

☐ Appuyer sur le bouton  "Paramètres".

☐ Dans la liste, sélectionner l'onglet "Connectivité".

☐ Sélectionner "Appareils" pour afficher l'appareil à connecter à Apple CarPlay.

Si l'appareil a déjà été connecté au système en **Bluetooth**®, sélectionner les réglages de l'appareil dans la liste des appareils connus et choisir Apple

CarPlay comme mode de connexion sans fil.

Si l'appareil n'a jamais été connecté au système, procéder à son couplage. voir la section "Connexion Bluetooth®".

Le système détecte si le smartphone est compatible avec Apple CarPlay et propose de s'y connecter à la suite du processus de couplage. La connexion automatique ultérieure du smartphone nécessite l'activation du **Bluetooth**® de l'appareil.

☐ Dès que la connexion est établie, appuyer sur le bouton  pour afficher l'interface "Apple CarPlay".

☐ Faire un appui long sur le bouton  des commandes au volant, dire "Siri" pour lancer les commandes vocales du smartphone.

## CONNEXION DU SMARTPHONE À ANDROID AUTO

La connexion d'un seul smartphone Android Auto est possible via un câble USB ou une connexion sans fil.

Pour vérifier la compatibilité de votre smartphone, se reporter aux indications sur le site Web : [https://www.android.com/intl/it\\_it/auto/](https://www.android.com/intl/it_it/auto/).

REMARQUE Commencer par installer l'application "Android Auto" via "Play Store" sur le smartphone. La fonction "Android Auto" nécessite un smartphone compatible. En cas d'échec de connexion de l'appareil, consulter le site Android Auto pour vérifier si l'appareil est compatible avec cette fonction. Si le problème persiste, supprimer toutes les

connexions sauvegardées sur le smartphone et sur le système, avant de faire une nouvelle tentative de connexion. Pour garantir une connexion sans fil optimale, il est recommandé de ne pas placer son smartphone trop près d'autres réseaux Wi-Fi auxquels il peut se connecter automatiquement.

Avant de pouvoir connecter l'appareil par câble, il est nécessaire de désactiver la fonction sans fil Android Auto dans le menu Paramètres de l'application "Android Auto" du smartphone.

❑ Brancher le smartphone au système via la prise USB compatible Mirror Screen®.

❑ Android Auto se lance automatiquement quelques secondes après l'établissement de la connexion USB. La première connexion nécessite de respecter un parcours de validation sur le smartphone, action à réaliser véhicule à l'arrêt.

❑ Le smartphone est en mode charge lorsqu'il est relié par le câble USB. La connexion par câble permet d'éviter les déconnexions, en particulier lors du passage de gares de péage.

REMARQUE Une seule prise USB permet la connexion Mirror Screen® (Android Auto). Il est recommandé d'utiliser les câbles USB d'origine de l'appareil en privilégiant un câble court pour assurer une performance optimale.

La connexion sans fil d'un appareil Android Auto peut s'effectuer depuis le menu "Appareils".

❑ Activer au préalable la fonction **Bluetooth®** sur le smartphone.

❑ Appuyer sur le bouton  "Paramètres".

❑ Dans la liste, sélectionner l'onglet "Connectivité".

❑ Sélectionner "Appareils" pour afficher l'appareil à connecter à Android Auto. Si l'appareil a déjà été connecté au système en **Bluetooth®**, sélectionner les réglages de l'appareil dans la liste des appareils connus et choisir Android Auto comme mode de connexion sans fil. Si l'appareil n'a jamais été connecté au système, procéder à son couplage. Voir la section "Connexion Bluetooth®". Le système détecte si le smartphone est compatible avec Android Auto et propose de s'y connecter à la suite du processus de couplage. La connexion automatique ultérieure du smartphone nécessite l'activation du **Bluetooth®** de l'appareil.

❑ Dès que la connexion est établie, appuyer sur le bouton  pour afficher l'interface "Android Auto".

❑ Faire un appui long sur le bouton  des commandes au volant,

dire "OK Google" pour lancer les commandes vocales du smartphone.



## TÉLÉPHONE

### RECEVOIR UN APPEL



REMARQUE Pour consulter la liste des téléphones pris en charge et des fonctions disponibles, contacter le Service Clientèle au numéro repris dans le carnet de garantie ou visiter le site [www.uconnectphone.com](http://www.uconnectphone.com)

Un appel entrant est annoncé par une sonnerie et un affichage superposé sur l'écran, fig. 352.

#### Accepter l'appel

❑ faire un appui court sur le bouton  des commandes au volant pour décrocher et appuyer sur la touche  de l'écran tactile

#### Raccrocher

❑ appuyer sur le bouton de téléphone  des commandes au volant et le maintenir enfoncé au moins 2 secondes pour rejeter l'appel ou appuyer sur la touche  de l'écran tactile

❑ appuyer sur la touche  de l'écran tactile pour envoyer un message automatique indiquant que le conducteur est en train de conduire



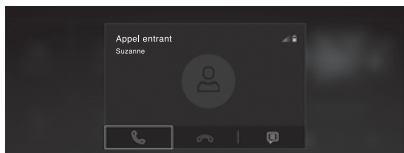

352

LNY01029

## PASSER UN APPEL



### APPELER À L'AIDE DU CLAVIER NUMÉRIQUE

Procéder comme suit :

□ appuyer sur l'application "Téléphone" . Dans la liste, sélectionner l'onglet "Pavé numérique", puis saisir le numéro, fig. 353

□ appuyer sur le bouton pour lancer l'appel

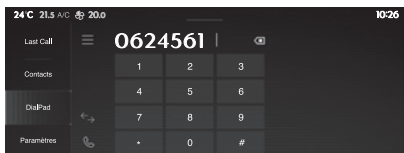

353

LNY01026

## APPELER DEPUIS LA LISTE DES DERNIERS APPELS



Procéder comme suit :

□ appuyer sur l'application "Téléphone" . Dans la liste, sélectionner l'onglet "Appels" □ ou faire un appui court sur le bouton de téléphone des commandes au volant. Sélectionner un des derniers appels de la liste et passer l'appel

### APPELER UN CONTACT

Procéder comme suit :

□ appuyer sur l'application "Téléphone" . Dans la liste, sélectionner l'onglet "Contacts". Sélectionner le contact dans la liste proposée, fig. 354

□ Appeler le contact en sélectionnant un des numéros de téléphone des contacts en appuyant sur le bouton

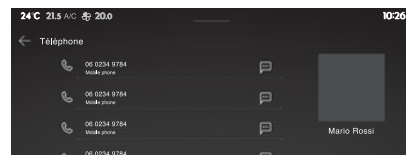

354

LNY01027

## ORGANISER LA LISTE DES CONTACTS

Procéder comme suit :

□ appuyer sur l'application "Téléphone" . Dans la liste, sélectionner l'onglet "Paramètres" pour afficher les paramètres liés au téléphone

□ choisir de lister les contacts en commençant par leur nom ou leur prénom

### CONNECTER DEUX TÉLÉPHONES

REMARQUE Le système permet de connecter deux téléphones en simultané : 2 par connexion Bluetooth® ou 1 par connexion Mirror Screen®. La priorité d'affichage et du contenu est donnée au dernier téléphone utilisé.

Pour changer la priorité du téléphone fig. 355 :

□ appuyer sur l'application

"Téléphone"

□ appuyer sur le bouton pour changer la priorité du téléphone

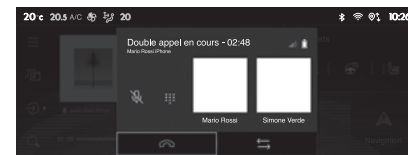

355

LNY01199



## ATTENTION

**348)** *Il est fortement déconseillé d'utiliser le téléphone en conduisant. Garez le véhicule.*

**349)** *Il est toujours possible de faire un appel directement à partir du téléphone ; par mesure de sécurité, garez d'abord le véhicule.*

## COMMANDES VOCALES

### Premiers pas

(suivant équipement)

La langue de la reconnaissance vocale est conforme à la langue choisie et précédemment configurée dans le système.

Le système embarque deux langues pour les cas où la zone dans laquelle le véhicule circule n'est pas couverte par le réseau cellulaire.

Ces langues dites embarquées sont téléchargées dans le système.

Si la langue choisie n'a pas été téléchargée, un message apparaît à l'écran dès le premier cas de non-connexion au réseau cellulaire pour proposer son téléchargement.

Pour utiliser cette nouvelle langue dans toutes les zones, la télécharger au préalable (contact mis sans démarrer le moteur) par l'intermédiaire du réseau Wi-Fi. Appliquer la procédure de téléchargement affichée à l'écran. Le téléchargement de cette

nouvelle langue supprime la langue embarquée la moins utilisée.

### Informations - Utilisation du système

À l'activation des commandes vocales, prononcer la commande après le signal sonore.

Pour les commandes en plusieurs étapes, un échange se fait avec le système pour compléter la demande initiale.

Certaines commandes s'auto-valident au bout de 7 secondes. Si le système n'a pas pris en compte la commande, il l'indique par un message vocal et un affichage à l'écran. Si la commande a été acceptée par le système, un retour visuel s'affiche à l'écran.

**AVERTISSEMENT Assistant vocal/Utilisation des données.** Les enregistrements de localisation et des commandes vocales ne sont pas concernés ; seules les transcriptions textuelles des conversations avec l'assistant vocal sont conservés après pseudonymisation.

### Ouverture de la reconnaissance vocale

Les commandes vocales peuvent être utilisées sur n'importe quelle page-écran, à condition qu'il n'y ait pas d'autres sources prioritaires en actions (marche arrière, appel d'urgence ou d'assistance, appel

téléphonique, autre reconnaissance vocale du smartphone déjà lancée). La reconnaissance vocale peut être activée en appuyant sur le bouton  situé sur le volant ou sur l'écran tactile ou en disant "Hey SALA" (suivant version).

Pour être certain que les commandes vocales seront toujours reconnues par le système, suivre les recommandations suivantes : **utiliser un langage naturel, sur un ton normal, sans couper les mots ou parler fort.**

Après l'ouverture de la reconnaissance vocale à l'aide du bouton sur le volant ou du bouton sur l'écran tactile, toujours attendre le "bip" (signal sonore) avant de parler.

Pour un fonctionnement optimal, il est conseillé de fermer les vitres pour éviter toute perturbation extérieure et d'arrêter la ventilation.

Avant de prononcer les commandes vocales, demander aux autres passagers de se taire.

**Visualisation de l'écran du combiné d'instruments numérique**, fig. 356

- (1) fig. 357: parler
- (2): écouter la commande vocale
- (3): penser
- (4): sortie
- (5): entrée
- (6): désactiver
- (7): erreur





356

LNY00421

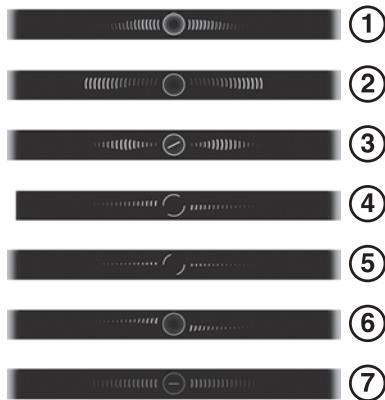

357

LNY00422

Exemple de commande vocale pour la climatisation :

- "Augmenter la vitesse de ventilation"
- "Activer la climatisation"
- "J'ai trop chaud"

Exemple de commande vocale pour la radio et les médias :

- "Je veux écouter du <nom du chanteur>"
- "Passer à la radio"
- "Régler sur 88,5"

REMARQUE Les commandes vocales médias sont disponibles uniquement en connexion USB.

Exemple de commande vocale pour la navigation :

- "Aller vers le domicile"
- "Aller vers le domicile de Gabrielle"
- "Rechercher un parking public à proximité"

REMARQUE En fonction du pays, donner les instructions de destination (adresse) en correspondance avec la langue du système.

Exemple de commande vocale pour le téléphone :

- "Appeler le mobile de Matthew"
- "Appeler" <numéro de téléphone>
- "Appeler Jonathan"

REMARQUE Si aucun téléphone n'est connecté par **Bluetooth®**, un message vocal annonce : "Connecter un téléphone par **Bluetooth®**" et la séquence vocale sera fermée.

Exemple de commande vocale pour le temps (météo) :

- "Ai-je besoin d'un imperméable ?"
- "Comment est la météo ce soir ?"
- "Quel est le taux d'humidité actuel ?"

Fonctions inopérantes :

- Contrôle du volume
- Changement d'échelle de la carte
- Réglage de diverses fonctions de conduite
- Chauffage du volant
- Essuie-glaces automatiques

### **Activation des commandes vocales avec "Hey SALA" (suivant version)**

Dans le menu fig. 358, il est possible d'activer ou de désactiver la reconnaissance vocale en disant "Hey SALA". La réutilisation des données vocales peut être autorisée pour améliorer le service de reconnaissance vocale, fig. 358.



358

LNY01033

### **WIDGET (APPLICATIONS)**

Sur la page d'accueil, appuyer sur le bouton  fig. 359 pour accéder au mur des applications.

REMARQUE Depuis n'importe quelle page, appuyer avec trois doigts ou plus sur l'écran tactile pour faire apparaître le mur des applications. Appuyer sur une application pour l'ouvrir en mode plein écran.

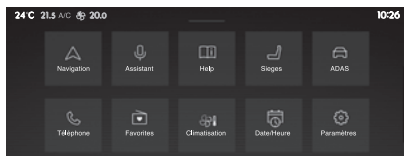



359

LNY01015

 Navigation (suivant équipement) : entrer les paramètres de navigation et choisir une destination. Utiliser les services disponibles en temps réel, suivant équipement.

 Assistant (Hey SALA - suivant version, selon équipement) : utiliser l'assistant vocal du système ou l'assistant vocal du téléphone intelligent à l'aide du système.

 Sièges : accéder aux commandes de sièges à l'écran.

 ADAS : Paramètres du système d'aide à la conduite avancé (par exemple, Régulateur de vitesse, Régulateur automatique de vitesse, Limiteur de vitesse, etc.).

 Téléphone : accéder au menu permettant de connecter un

téléphone. Téléphone connecté : accéder au journal des appels, aux contacts et aux paramètres du téléphone. Deux téléphones connectés : accéder au contenu du téléphone prioritaire avec la possibilité de modifier la priorité du téléphone.



Favoris : accéder au menu des stations radio favorites

 Climatisation : accès aux commandes de climatisation à l'écran.

 Date & heure : accéder aux paramètres de date et d'heure.

 Énergie (versions 100 à électriques) : afficher les statistiques d'utilisation de la batterie haute tension.

 Paramètres : régler les principaux paramètres du système audio, de l'écran tactile et du combiné d'instruments numérique.

 Média : sélectionner une source audio ou une station de radio.

 Mirror Screen® : accéder à la vue projetée d'Apple CarPlay ou Android Auto. Smartphone non connecté : accéder au menu de connexion d'un smartphone.

 Aide (suivant version) : accéder au manuel via le code QR disponible à l'écran.

**WIDGET "ÉNERGIE"**  
(suivant version)

Le widget "Énergie" affiche les informations suivantes :

 Flux d'énergie : flux d'énergie de la batterie haute tension au moteur électrique et régénération

 Statistiques : énergie consommée/rechargée

 Recharge : pour afficher l'heure définie pour la recharge programmée

La page "Statistiques" fig. 360 affiche la consommation d'énergie (bleu clair)/rechargée (vert) au cours des 30, 60 et 180 dernières minutes et depuis le dernier démarrage.

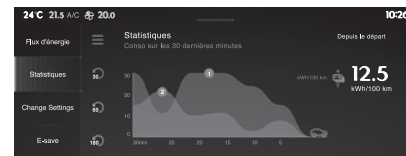

360

LNY01020

La page "Flux d'énergie" fig. 361 / fig. 362 indique les flux d'énergie de la batterie haute tension au moteur électrique et à la régénération :

 Moteur électrique (I) : en bleu clair fig. 362 si la puissance est demandée par la batterie haute tension (traction), en vert fig. 361 lorsque le véhicule décélère ou freine et que la batterie haute tension est rechargée (régénération). Les mêmes



couleurs sont utilisées pour mettre en évidence la batterie haute tension (2) et les roues avant (3) dans les mêmes conditions.

■ Batterie haute tension (2) : le niveau de charge de la batterie haute tension est indiquée par un jeu de 8 barres vertes. Plus il y a de barres couleur, plus la batterie est chargée.

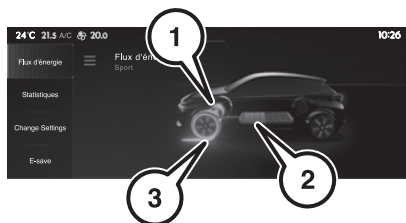

361

LNY01034

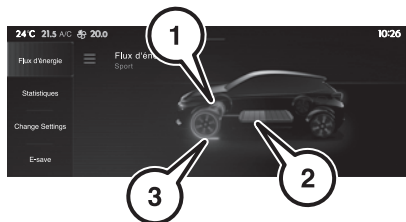

362

LNY01035

La page "Charge" affiche l'heure définie pour la charge programmée. L'heure peut être réglée via l'application LANCIA®.

Dès que la durée est réglée et que le câble de recharge est connecté à la prise de recharge, la fonction de recharge programmée doit être activée dans l'application LANCIA® ou en appuyant sur le bouton à côté de la prise de charge.

## NAVIGATION

### ÉCRAN D'ACCUEIL DE NAVIGATION

(selon équipement)

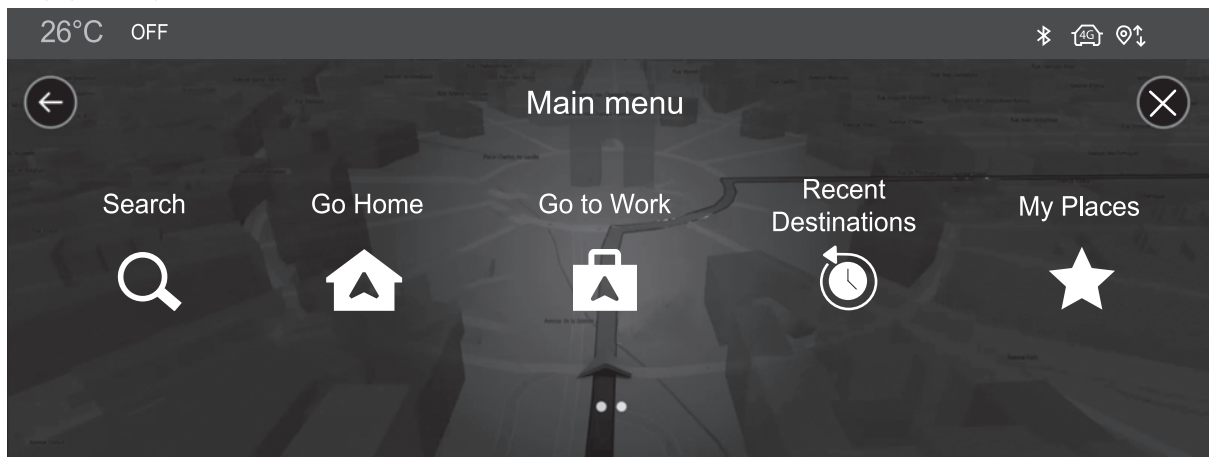

363

F6S0138





La vue carte peut être utilisée de la même manière qu'une carte papier traditionnelle. Il est possible de se déplacer sur la carte à l'aide de gestes et effectuer un agrandissement à l'aide des boutons de Agrandissement.

**Important :** Tout sur la carte est interactif, y compris l'itinéraire et les symboles de la carte. Essayer de sélectionner quelque chose et voir ce que cela fait.

Trouver la destination en la sélectionnant sur la carte, en choisissant une destination enregistrée (par exemple, "Domicile" ou "Travail") ou en recherchant une adresse à l'aide du bouton "Rechercher" du menu principal. Après avoir sélectionné la destination, un itinéraire est planifié et affiché à l'écran "Vue carte". Sur le côté droit de l'écran se trouve la barre d'itinéraire, qui fournit une indication supplémentaire des événements le long de l'itinéraire, tels que les accidents et les radars. L'heure d'arrivée et la distance restante sont également disponibles.

L'itinéraire peut être affiché via une image 3D dans "Guidance view".

REMARQUE Le volume du système de navigation peut être réglé pendant la navigation lorsque le système fournit des indications vocales ou à l'aide de

la fonction "Réglage du volume" du menu "Paramètres audio".  
REMARQUE L'utilisation du clavier graphique n'est autorisée que lorsque le véhicule est à l'arrêt dans certains pays. En tentant de saisir du texte (par exemple une adresse) alors que le véhicule est en mouvement ou de reprendre la route sans avoir terminé l'enclenchement, un message d'avertissement spécifique s'affiche à l'écran et l'opération est terminée. La conduite peut être encore plus sûre avec les commandes vocales de contrôle de la navigation.

### INFORMATIONS PERSONNELLES ET CONFIDENTIALITÉ

Lors du premier démarrage du système de navigation ou après un changement de profil et/ou de langue du système, une demande d'enregistrement des informations envoyées par TomTom sur le système **Uconnect™** s'affiche fig. 364.

Certains services/options fournis par le système de navigation nécessitent l'activation de la fonction "Save journey history on your device". Activer la fonction "Save journey history on your device", en faisant glisser le curseur graphique (1) fig. 364 vers la droite pour activer la fonction, puis appuyer sur la touche graphique "OK".

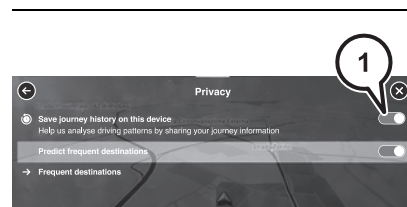

364

F650139

Appuyer sur la touche graphique "Learn more" pour visualiser à l'écran les informations détaillées relatives à :

- "General"
- "Services TomTom"
- "Other uses of your data"
- "Journey history"

Appuyer sur la touche graphique (1) fig. 365 sur le côté droit de l'écran pour afficher les informations.

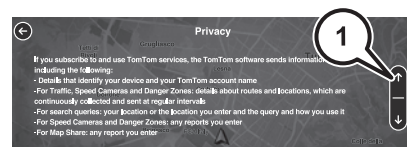



365

F650140

## MENU PRINCIPAL

Appuyer sur l'application  "Navigation" pour afficher l'écran d'accueil de navigation.

Appuyer sur le bouton  pour afficher le menu principal des différentes options.

Appuyer sur  "Search" pour saisir une adresse, un nom ou certains points d'intérêt.

Sélectionner  "Go home" à l'aide d'une adresse précédemment enregistrée dans "Add home".

Sélectionner  "Go to work" à l'aide d'une adresse précédemment enregistrée dans "My Places".

Sélectionner  "Recent destinations" pour afficher les destinations les plus récentes recherchées.

Sélectionner  "Current trip" (si la navigation est en cours) pour ouvrir un autre menu et effectuer diverses actions sur l'itinéraire actuel planifié.

Sélectionner  "My Places" pour accéder rapidement aux lieux enregistrés ainsi qu'aux destinations favorites.

Sélectionner  "My trips" pour afficher les itinéraires préférés.

Sélectionner  "Parking" pour afficher les différentes possibilités de stationnement dans la région.

Sélectionner  "Service station" pour afficher les différentes stations-service sur l'itinéraire en cours ou à proximité.

Sélectionner  "TomTom service" (suivant version) pour vérifier l'état du réseau.

Sélectionner  "Weather" (présent lorsque le système de navigation est connecté et lorsqu'aucun guidage de trajet n'est en cours) pour afficher les prévisions météorologiques quotidiennes et horaires pour 5 jours autour du véhicule et pour les villes sélectionnées.

Sélectionner  "Settings" pour entrer le type de véhicule et personnaliser l'affichage, les instructions vocales, les options de carte, le plan de trajet, les sons et les alertes ainsi que les informations système.

Sélectionner  pour afficher les détails sur les versions du logiciel ainsi que les informations légales. Les détails sur les bibliothèques de logiciel Open Source utilisés et leurs URL de licence.

**REMARQUE** La connexion régulière à une borne Wi-Fi engendre automatiquement la mise à jour de la cartographie. La cartographie peut également être mise à jour via un réseau cellulaire, selon la version, selon le pays de commercialisation, suivant le niveau d'équipement du véhicule, ainsi que l'abonnement aux services connectés et aux

options. Cependant, l'utilisation des réseaux WI-FI et/ou cellulaire de son smartphone peut engendrer des frais supplémentaires en cas de dépassement de son forfait de données. Ces frais, le cas échéant, sont reportés sur la facture émise par l'opérateur mobile du propriétaire du smartphone.

## VUE CARTE DE NAVIGATION

Appuyer sur la touche graphique  "Navigation" pour afficher la carte de navigation à l'écran

## RECHERCHE DE DESTINATION

Pour rechercher une destination, appuyer sur la touche graphique "Search" sur la carte de navigation.

**ATTENTION** Pour des raisons de sécurité et pour éviter les distractions pendant la conduite, toujours planifier l'itinéraire avant de commencer à conduire.

## Les touches graphiques suivantes fig. 366 s'affichent à l'écran :

**1 : Bouton de retour.** Appuyer sur ce bouton pour revenir à l'écran précédent.

**2 : Zone de saisie de la recherche.** Saisir le terme de recherche ici. Au fur et à mesure de la saisie, les adresses et points d'intérêt correspondants s'affichent.

**2 : Zone de saisie de la destination.** Saisir ici la destination (adresse, ville ou pays) à l'aide du clavier graphique

**3 : Type de recherche.** Par défaut, la recherche porte sur l'ensemble de la carte en cours. Dès que la



recherche a été utilisée, le dernier type de recherche sélectionné est utilisé. Sélectionner ce bouton pour modifier le type de recherche

#### 4 : Bouton Cancel search.

Sélectionner ce bouton pour revenir à la vue de carte ou de guidage

**5 : Bouton de commutation du pavé numérique.** Sélectionner ce bouton pour basculer entre un pavé numérique avec des lettres et des chiffres et un pavé numérique avec des chiffres et des symboles.

#### 6 : Bouton Confirmation.

Sélectionner ce bouton pour confirmer les données de destination saisies.

Pour masquer le clavier, appuyer sur (7) fig. 367

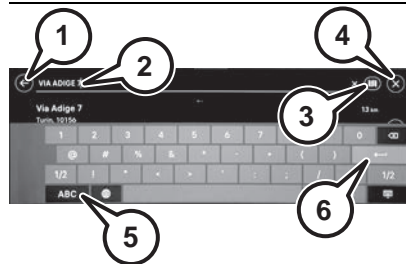

366

F6S0141



367

LNY01030

### DÉMARRAGE DE LA NAVIGATION

Appuyer sur la touche graphique "CONFIRM", fig. 368, pour démarrer la navigation.

Après avoir choisi une destination, elle apparaît à l'écran (1) fig. 369

Appuyer sur la destination pour afficher les informations connexes (adresse et heure d'arrivée prévue) et lancer la navigation (en appuyant sur la touche graphique (2) fig. 370



368

LNY01028



369

F6S0144



370

F6S0143

### Sélection de l'itinéraire

Lorsqu'une destination est choisie et que la touche graphique (2) fig. 370 est enfoncée, l'écran de sélection de l'itinéraire s'affiche fig. 371

À partir de cet écran, sélectionner l'itinéraire préféré parmi les trois options proposées.

**1** : Destination

**2** : L'itinéraire. Si plusieurs itinéraires sont disponibles, tous les itinéraires possibles sont affichés. L'itinéraire le plus rapide est mis en surbrillance.

**3** : Adresse de destination.

**4** : Bouton Drive. Cliquer sur ce bouton pour choisir l'itinéraire et accéder à la vue de guidage. L'ombrage de ce bouton représente également le temps restant pour choisir un autre itinéraire. En accédant à cet écran sans un autre itinéraire, le premier itinéraire est automatiquement sélectionné après quelques secondes.

**5** : Position actuelle.

**6** : Panneau de détails de l'itinéraire. Ce panneau donne, pour l'itinéraire choisi :

- l'heure d'arrivée
- la distance
- tout retard sur le trajet (comme les embouteillages, les travaux routiers) qui affecte l'heure d'arrivée
- les pictogrammes représentant des caractéristiques spécifiques de l'itinéraire, telles que les péages, l'autoroute ou les tunnels, qui peuvent affecter le trajet

Il est possible de choisir l'un des trois itinéraires affichés. Pendant ce temps, l'itinéraire est mis en surbrillance sur la carte.

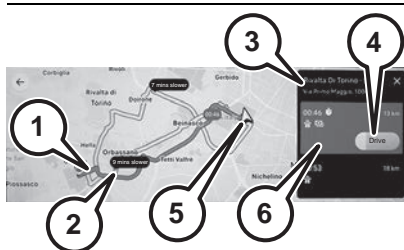

371

F6S0145

### ***Vue de guidage***

La vue de guidage est la vue par défaut du système de navigation TomTom.

La vue de guidage s'affiche après avoir sélectionné un itinéraire à partir de l'écran de sélection d'itinéraire. La position actuelle et les détails le long de l'itinéraire apparaissent, y compris les bâtiments en 3D dans certaines villes. La vue de guidage est normalement 3D directions vers le haut. Utiliser le bouton de modification de l'affichage (5) fig. 372 pour passer entre 3D direction vers le haut, 2D direction vers le haut et 2D nord vers le haut.

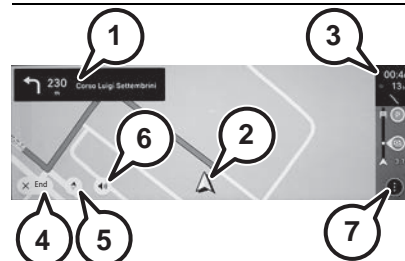

372

F6S0146

**1** : Instruction suivante. Cette section donne des détails sur la prochaine intersection, le nom de la route suivante et la distance jusqu'à la jonction ou la manœuvre.

**2** : Position actuelle. Ce symbole indique la position actuelle. Sélectionner ce symbole pour l'ajouter à My Places ou rechercher à proximité de la position actuelle.

**3** : Barre d'itinéraire. La barre latérale s'affiche après avoir planifié un itinéraire. Un panneau d'informations d'arrivée s'affiche en haut et une barre avec des symboles en bas. Il est possible de masquer la barre d'itinéraire dans la vue de guidage, voir Settings.

**4** : Bouton End route. Utiliser ce bouton pour annuler l'itinéraire.

**5** : Bouton Mute. Sélectionner ce bouton pour choisir entre les instructions audio, l'avertissement uniquement ou l'absence de son.



**6 :** Bouton Switch view. Sélectionner ce bouton de modification de l'affichage pour basculer entre 3D direction vers le haut, 2D direction vers le haut et 2D nord vers le haut.

**7 :** Bouton Options. Cliquer sur ce bouton pour accéder au panneau d'options d'itinéraire pour apporter des modifications et obtenir une vue d'ensemble de l'itinéraire actuel

### **Cartographie d'autonomie dynamique**

La cartographie d'autonomie dynamique affiche l'autonomie en temps réel du véhicule sur la barre d'itinéraire (3), ainsi que la station de charge/station-service la plus proche. Le conducteur est invité à rechercher une station de charge si la batterie est faible ou une station-service si le niveau de carburant est bas.

### **Paramètres graphiques de la carte**

Les touches graphiques suivants sont présentes dans la zone inférieure fig. 373 :

(1): touche graphique "Options". Appuyer sur cette touche graphique pour afficher les options de navigation.

(2): touche graphique "Navigation map". Appuyer sur cette touche graphique pour modifier la vue de la carte de navigation.

(3): touche graphique d'activation/désactivation des instructions vocales. Appuyer sur cette touche graphique pour activer/désactiver les instructions

fournies par l'assistant vocal pendant la navigation.

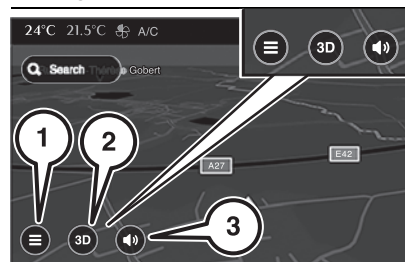

373

LNY00101

### **Centrage de la carte de navigation**

Pour recentrer la carte de navigation au centre de l'écran, appuyer sur la touche graphique "Re-centre", fig. 374

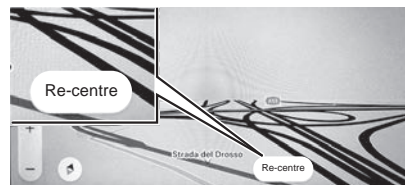

374

F6S0148

### **Arrêt/reprise de la navigation**

Pour arrêter la navigation, appuyer sur la touche graphique "End" à l'écran et confirmer en appuyant sur la touche "OK" à l'écran.

Pour ne pas confirmer et reprendre la navigation, appuyer sur "Resume".

En cochant le message "Don't show this message again", le message ne sera pas affiché les prochaines fois qu'une navigation est annulée.

### **PLANIFICATION D'ITINÉRAIRE VIA POI (point d'intérêt)**

Cette fonction permet d'atteindre ou d'ajouter à l'itinéraire un ou plusieurs points d'intérêt, en choisissant dans la liste affichée à l'écran.

### **Catégories de points d'intérêt (POI)**

Les catégories suivantes de points d'intérêt s'affichent à l'écran :

- Stationnement
- Station-service/Stations de charge (suivant version)
- Restaurants
- Cafés
- Hôtels/motels
- Hôpitaux
- Attractions touristiques
- Distributeurs
- Guichets automatiques
- Aéroports
- Concessionnaires automobiles
- Pharmacies

### **Utiliser un point d'intérêt comme destination**

Saisir le nom ou la catégorie de POI dans la zone de saisie Destination (2) fig. 366 et appuyer sur la touche Confirm.

### **Ajouter un point d'intérêt comme arrêt sur l'itinéraire**

Lorsqu'un itinéraire est sélectionné, appuyer sur le bouton de l'itinéraire pour ouvrir le menu latéral illustré dans fig. 375

Appuyer sur l'une des touches de raccourci (I) ou sur la touche  pour rechercher le point d'intérêt souhaité POI.



375

F6S0149

Une fois le POI souhaité sélectionné, les détails s'affichent à l'écran (fig. 376). Appuyer sur "Add Stop".



376

F6S0150

## PLANIFICATION D'ITINÉRAIRE SUR LA CARTE

Pour planifier un itinéraire sur la carte, ouvrir la carte et appuyer longuement sur la destination à sélectionner.

Pour passer de l'affichage liste à l'affichage carte, appuyer sur  à l'écran.

## DESTINATIONS RÉCENTES

Pour planifier un itinéraire vers une destination récente, procéder comme suit :

- Appuyer sur la touche graphique (I) fig. 377 : la liste des dernières destinations s'affiche à l'écran
- Sélectionner la destination souhaitée : appuyer sur cette touche pour lancer la navigation



377

F6S0151

REMARQUE Appuyer sur la touche graphique "Edit list", dans la partie inférieure de l'écran pour modifier la liste des destinations récentes.

## MODIFICATION DE LA DESTINATION

Pendant la navigation, toucher l'itinéraire. Dans le menu latéral, sélectionner "Change Route" fig. 378



378

F6S0152

La fonction permet de sélectionner l'option suivante (affichée à droite de l'écran), fig. 379 :

- "Show Alternatives" : permet de rechercher une alternative pour l'itinéraire sélectionné
- "Avoid Part of Route" : permet d'éviter une partie de l'itinéraire sélectionné



379

F6S0153

## FAVORIS (My Places)

Le menu "My Places" permet de sélectionner l'une des options suivantes, fig. 380



- "Add Home" fig. 381 : ajoute à la liste "My Places" l'adresse du domicile
- "Add Work" fig. 381 : ajoute à la liste "My Places" l'adresse du lieu de travail
- "Recent destinations" : ajoute à la liste "My Places" les destinations récentes
- "Current Location" : ajoute à la liste "My Places" l'adresse de l'emplacement actuel

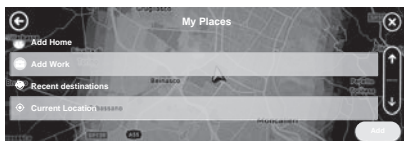

380

F6S0154



381

LNY01050

### Position actuelle fig. 382

- Ville
- Pays
- Code postal
- Coordonnées géographiques

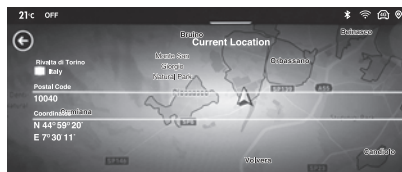

382

LNY01049

### Ajout d'un point d'intérêt à "My Places"

Procéder comme suit :

- sélectionner la catégorie du POI souhaité : le POI s'affiche à l'écran, fig. 383
  - sélectionner "Add to My Places"
- REMARQUE Sélectionner "More" pour visualiser à l'écran les informations relatives au point d'intérêt sélectionné (nom, ville, adresse, numéro de téléphone - si disponible, adresse Web - si disponible, e-mail - si disponible).

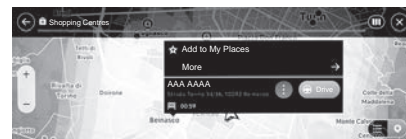

383

F6S0155

### RECHERCHE D'UN PARKING

**Important :** Pour des raisons de sécurité et pour éviter les distractions pendant la conduite, toujours planifier l'itinéraire avant de commencer à conduire.

Pour trouver un parking, procéder comme suit :

- 1 : Sélectionner le symbole POI "Parking". La carte s'ouvre et indique l'emplacement des parkings fig. 384



384

F6S0156

Si un itinéraire est prévu, la carte affiche les parkings à proximité de la

destination. Si aucun itinéraire n'est prévu, la carte affiche les parkings à proximité de la position actuelle.

Pour afficher la liste des parkings à proximité de la destination, cliquer sur la barre de recherche en haut de l'écran.

Sélectionner un parking dans la liste pour le localiser sur la carte.

Conseil : Il est possible de faire défiler la liste des résultats à l'aide de la barre de défilement située à droite de l'écran.

Pour modifier la façon dont la recherche est effectuée, cliquer sur le bouton situé à droite de la zone de recherche. Changer ensuite l'endroit où la recherche est effectuée, par exemple, pour effectuer une recherche à proximité ou sur l'ensemble de la carte.

**2 :** Sélectionner un parking sur la carte ou dans la liste. Un menu contextuel s'ouvre sur la carte et affiche le nom du parking.

Pour planifier un itinéraire vers le parking souhaité, sélectionner la touche "Drive".

Un itinéraire est planifié, puis le guidage vers la destination débute. Dès que l'on commence à conduire, la vue de guidage s'affiche automatiquement.

## RECHERCHER D'UNE STATION DE CHARGE PUBLIQUE

(Versions 100 % électriques)

**AVERTISSEMENT** Dans l'intérêt de la sécurité et pour éviter les distractions pendant la conduite, toujours planifier un itinéraire avant de commencer à conduire.

Pour trouver une station de charge, taper "Electric Vehicle Charging Station" dans la zone de saisie de recherche (2) fig. 366 ou sélectionner le point d'intérêt "Electric Vehicle Charging Station" dans la liste des points d'intérêt.

La liste des stations de charge trouvées s'affiche fig. 385 et peut être affichée sur la carte en cliquant sur le symbole .

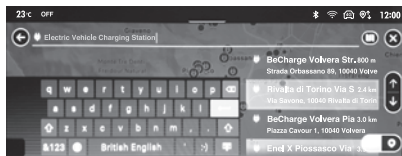

385

LN10Y0153

Si un itinéraire est planifié, la carte affiche les stations de charge à proximité de la destination.

Si aucun itinéraire n'est planifié, la carte affiche les stations de charge à proximité de la position actuelle.

Il est possible de modifier l'écran pour afficher une liste des stations de charge en appuyant sur la touche (1). Il est possible de sélectionner une station de charge dans la liste pour la trouver sur la carte.

**Conseil :** Il est possible de faire défiler la liste des résultats à l'aide de la barre de défilement située à droite de l'écran.

Sélectionner une station de charge sur la carte ou la liste, (1)fig. 386. Un menu contextuel s'ouvre sur la carte et affiche le nom de la station de charge

Pour planifier un itinéraire vers la station de charge sélectionnée, sélectionner le bouton "Drive". Un itinéraire est planifié, puis le guidage vers la destination débute. Dès que l'on commence à conduire, la vue de guidage s'affiche automatiquement

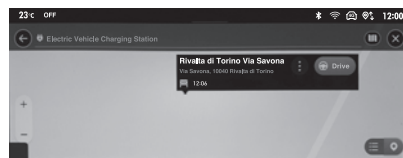

386

LN10Y0154

**Conseil :** Il est possible d'ajouter une station de charge comme arrêt sur l'itinéraire en utilisant le menu



contextuel. Les stations de charge configurées comme un arrêt sur l'itinéraire sont dotées d'un symbole bleu.

### Recharge pour atteindre la destination

Si la batterie haute tension du véhicule est presque déchargée, il peut être impossible d'atteindre la destination.

Dans ce cas, un message dédié s'affiche à l'écran : une alerte s'affiche sur le côté droit qui suggère au conducteur de s'arrêter pour une recharge, fig. 387.

Appuyer sur la touche graphique "Search" pour rechercher une station de recharge ou sur la touche graphique "Cancel" pour annuler la recherche.

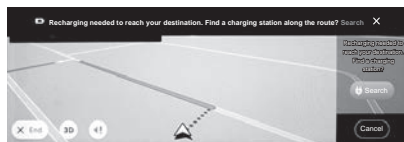

387

F6S0159

### CONNECTEUR DE CHARGE

(Versions 100 % électriques)

Sélectionner "Settings", puis "Vehicle Profile" dans le menu principal, puis "Charging connectors", fig. 388.

Il est possible de choisir le bon connecteur de charge à utiliser lors de la recherche d'une station de charge. Le connecteur de charge fourni avec le véhicule est déjà sélectionné.



388

F6S0160

### RECHERCHE D'UNE STATION-SERVICE

(Versions hybrides)

**AVERTISSEMENT** Pour des raisons de sécurité et pour éviter les distractions pendant la conduite, toujours planifier l'itinéraire avant de commencer à conduire.

Pour trouver une station-service, fig. 389 procéder comme suit :

**1 :** Sélectionner le symbole de point d'intérêt "Station-service". La carte s'ouvre et indique l'emplacement des stations-service. Le prix du carburant s'affiche également, si la navigation est connectée et si le prix est disponible.

Si un itinéraire est planifié, la carte affiche les stations-service le long de l'itinéraire. Si aucun itinéraire n'est planifié, la carte affiche les stations-service à proximité de la position actuelle.

Pour afficher la liste des stations-service à proximité de la destination, cliquer sur la barre de recherche en haut de l'écran.

Sélectionner une station-service dans la liste pour la localiser sur la carte.

**Conseil :** Il est possible de faire défiler la liste des résultats à l'aide de la barre de défilement située à droite de l'écran.

Pour modifier la façon dont la recherche est effectuée, cliquer sur le bouton situé à droite de la zone de recherche. Changer ensuite l'endroit où la recherche est effectuée, par exemple, pour effectuer une recherche à proximité ou sur l'ensemble de la carte.

**2 :** Sélectionner une station-service sur la carte ou dans la liste, fig. 389. Un menu contextuel s'ouvre sur la carte et affiche le nom de la station-service. Pour planifier un itinéraire vers la station-service choisie, sélectionner le bouton "Drive".

Un itinéraire est planifié, puis le guidage vers la destination débute. Dès que l'on commence à conduire, la vue de guidage s'affiche automatiquement.

**Conseil :** Ajouter une station-service comme arrêt sur l'itinéraire à l'aide du

menu contextuel. Une station-service comme arrêt est dotée d'un symbole bleu.

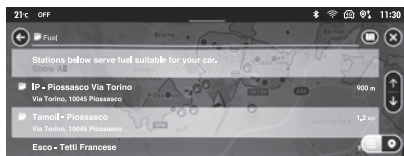

389

LNy01051

## RÉGLAGES

Le menu "Settings" fig. 390 permet de définir les paramètres suivants :

- "Map & display"
- "Routing"
- "Alerts & sounds"
- "Vehicle profile"
- "Other"

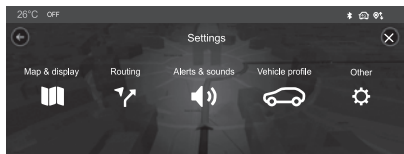

390

F6S0161

### Map & display

Permet de sélectionner les cartes

téléchargées et de choisir le contenu affiché à l'écran :

- Cartes téléchargées : permet de choisir la carte à afficher à l'écran
- Couleurs jour et nuit : pour choisir les couleurs de l'écran (jour/nuit/commutation automatique)
- Afficher sur la carte : permet de choisir le contenu affiché sur la carte, comme POI, bâtiments 3D, détails des intersections, etc.
- Info d'arrivée : pour choisir les détails de la destination (heure d'arrivée, distance restante, etc.)

Barre latérale : pour choisir les informations affichées sur la barre latérale (parkings, stations-essence, stations de charge, aires de repos, etc.)

Agrandissement et orientation : permet de choisir le type d'agrandissement dynamique pendant la navigation (Agrandissement sur instructions, Agrandissement en fonction du type de route, pas d'agrandissement automatique, etc.)

Dans ce menu carte et affichage, il est également possible d'activer/désactiver l'affichage du rayon d'autonomie sur la carte, qui indique la distance accessible en fonction de la quantité de carburant ou du niveau de charge de la batterie haute tension. La vue montre également la station-service/station de charge la plus proche.

### Routing

Permet de sélectionner le type

d'itinéraire préféré (assorti, rapide, court ou écologique), le type de route à éviter (routes à péage, non pavées, autoroutes, etc.) et les options de changement d'itinéraire (automatique, manuel, jamais de changement d'itinéraire, etc.).

Types d'itinéraire préféré :

- Fastest route : itinéraire le plus rapide vers la destination. L'itinéraire est constamment vérifié en tenant compte des conditions de circulation.
- Shortest route : itinéraire le plus court vers la destination. Celui-ci peut prendre parfois plus de temps que l'itinéraire le plus rapide
- Most eco-friendly route : itinéraire le plus éconergétique

Options de redirection :

- Automatic. Always take the fastest route - l'itinéraire le plus rapide sera toujours choisi.
- Manual. Ask me so I can choose - le système demande si le conducteur souhaite prendre l'itinéraire le plus rapide. Sélectionner manuellement l'itinéraire le plus rapide ou sélectionner l'itinéraire en se dirigeant vers celui-ci.
- Never. Don't reroute me - l'appareil ne cherche pas d'itinéraires plus rapides

### Alerts & sounds

Permet de définir le type d'informations acoustiques données pendant la navigation (noms et numéros de rue, guidage routier,



panneaux routiers, etc.) et le type d'alertes (visuelles, visuelles et sonores, etc.).

### **Vehicle profile**

(Véhicules 100 % électriques)

Il permet de définir le type de connecteur de charge installé sur le véhicule pour trouver la station de charge appropriée pendant la navigation.

### **Other**

Permet de définir les options de confidentialité et de lire les informations légales et de copyright.

Paramètres de confidentialité :

Enregistrer l'historique d'itinéraire : sélectionner ce paramètre pour choisir si l'historique d'itinéraire doit rester dans le système de navigation.

Prévoir les destinations fréquentes : sélectionner ce paramètre pour choisir si le système de navigation suggère des destinations fréquentes lors de la planification d'un itinéraire.

Destinations fréquentes : sélectionner cette option pour afficher la liste des destinations fréquentes enregistrées. Choisir alors les destinations que l'on souhaite que le système de navigation.

### **About**

Cet écran donne des renseignements sur le système de navigation, notamment :

- Version du logiciel
- Carte installée

Informations légales.

### **BARRE D'ITINÉRAIRE**

La barre latérale s'affiche après avoir planifié un itinéraire. Elle est dotée d'un panneau d'informations sur l'arrivée en haut et d'une barre avec des symboles en dessous

AVERTISSEMENT la distance restante indiquée par la barre d'itinéraire dépend de la longueur totale de l'itinéraire.



391

F6S0162

Le panneau d'informations d'arrivée affiche les informations suivantes :

L'heure estimée d'arrivée à destination.

La durée de trajet jusqu'à la destination à partir de la position actuelle

La barre utilise des symboles pour afficher les informations suivantes :

Les arrêts sur l'itinéraire.

Les prochaines stations-service directement sur l'itinéraire (selon les paramètres de navigation)

- Incidents de circulation
- Radars (lorsque ce service est disponible)

Choisir les informations affichées sur l'itinéraire à l'aide des paramètres de navigation.

Les symboles sont dans l'ordre dans lequel ils apparaissent sur l'itinéraire. Le retard total dû aux embouteillages, aux conditions météorologiques et à d'autres incidents sur l'itinéraire est indiqué au-dessus des symboles.

La partie inférieure de la barre d'itinéraire représente votre position courante et indique la distance jusqu'à l'élément suivant sur l'itinéraire, tel qu'un incident de circulation ou une station-service.

### **SERVICES TomTom**

(suivant version)

Selon les pays, TomTom propose une sélection de services qui aident le conducteur lors de la planification de l'itinéraire et de la conduite.

### **Prix du carburant**

Permet de rechercher et d'afficher les stations-service sur la route ou sur toute la carte. Les informations affichées incluent les prix, l'emplacement, la marque et les heures d'ouverture.

### **Service d'alerte TomTom et SpeedCams**

Le service avertit les conducteurs de ce qui les attend, réduisant ainsi le stress et augmentant la sécurité.

- Recevoir des alertes signalant des zones de caméra fixes
- Recevoir des alertes mises à jour, envoyées par une communauté unique de conducteurs en Europe
- Contribution de la communauté, partage et rapport en temps réel des SpeedCams sur l'itinéraire. La disponibilité dépend de la législation nationale

### **Trafic en ligne**

Les données sont mises à jour toutes les 30 secondes. Permet d'accéder aux informations les plus récentes et les plus précises sur la circulation pour aider les conducteurs à arriver à destination plus rapidement, en toute sécurité et de manière plus fiable, quel que soit leur emplacement.

Le système de navigation reçoit régulièrement des informations sur l'évolution des conditions de circulation. S'il y a des embouteillages, de fortes pluies, de la neige ou d'autres incidents sur l'itinéraire actuel, le système de navigation propose de replanifier l'itinéraire et d'éviter tout retard.

### **Recherche de station de charge et disponibilité en temps réel**

(Versions 100 % électriques)

La fonction recherche les emplacements disponibles et prend des décisions éclairées quant au moment et à l'endroit où la charge doit être effectuée. Le système affiche automatiquement une liste de stations de charge compatibles avec

la voiture. Affiche ce qui suit pour chaque station de charge :

- Disponibilité
- Marque
- Adresse, heures d'ouverture, mode de paiement

### **Recherche en ligne d'adresses et de points d'intérêt (POI)**

- Des millions de points d'intérêt utiles peuvent faire l'objet d'une recherche dans le monde entier :
  - Recherche par adresse, code postal ou destination à proximité
- La base de données est mise à jour en temps réel.

### **Stationnement hors rue**

Indique les parcs de stationnement à proximité, le long de l'itinéraire ou à proximité de la destination, notamment :

- Disponibilité en temps réel
- Heures d'ouverture
- Services disponibles
- Prix

### **Météo locale**

Les conducteurs ont accès aux informations météorologiques quotidiennes et horaires, notamment :

- Prévisions météorologiques sur cinq jours pour les villes
- Températures quotidiennes minimales et maximales, direction du vent et quantité de précipitations

### **Mises à jour cartographique par liaison radio**

La carte du véhicule de la région parcourue est continuellement mise à jour grâce à une connexion sans fil.

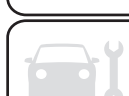

Cela garantit que le système est toujours à jour et réactif pour une expérience de navigation optimale.

Les conducteurs reçoivent automatiquement les informations les plus récentes, ce qui élimine les mises à jour manuelles des cartes.

**Accéder à des informations supplémentaires concernant les services de navigation connectés**



[https://www.tomtom.com/en\\_gb/stellantis-connected-nav/](https://www.tomtom.com/en_gb/stellantis-connected-nav/)

**NAVIGATION AVEC COMMANDES VOCALES**

La reconnaissance vocale peut être activée en appuyant sur le bouton  situé sur le volant ou sur l'écran tactile ou en disant "Hey SALA" (suivant version). Dire ensuite la commande. REMARQUE Pour assurer que les commandes vocales sont toujours reconnues par le système, suivre les recommandations suivantes : utiliser un langage naturel dans une tonalité normale sans briser les mots ou élever la voix. Après l'ouverture de la reconnaissance vocale à l'aide du bouton sur le volant ou du bouton sur l'écran tactile, toujours attendre le "bip" (signal sonore) avant de parler. Pour un fonctionnement optimal, il est conseillé de fermer les vitres, le toit

ouvrant (suivant équipement) pour éviter toute perturbation extérieure et d'arrêter la ventilation. Avant de prononcer les commandes vocales, demander aux autres passagers de se taire.

Exemple de commande vocale pour la navigation :

- "Aller vers le domicile"
- "Aller vers le domicile de Gabrielle"
- "Rechercher un parking public à proximité"

REMARQUE En fonction du pays, donner les instructions de destination (adresse) en correspondance avec la langue du système.

Par exemple, en disant "Rechercher une station-service à proximité", le système de navigation affiche l'écran suivant, fig. 392

Appuyer sur le symbole (1) fig. 392 pour naviguer directement vers la destination sélectionnée.

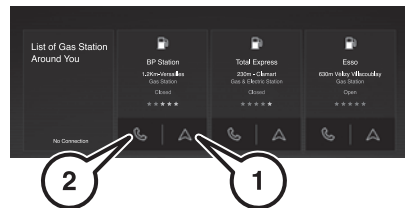

392

LNY01196

Alternativement, il est possible de naviguer vers l'une des destinations en disant "Hey SALA, aller vers" (suivant

version) suivi de l'une des destinations affichées à l'écran (par exemple : "Hey SALA, aller à la station-service la plus proche"- suivant version). La commande est confirmée par une fenêtre contextuelle et la navigation démarre.

Si le numéro de téléphone est disponible, il est possible de composer le numéro de téléphone associé à la destination en appuyant sur le symbole (2)fig. 392.



**ATTENTION**

**350)** *Le non-respect de ces avertissements et instructions peut entraîner des blessures graves, voire mortelles. Si vous ne configurez pas correctement ce dispositif, ne l'utilisez pas et ne l'entretenez pas correctement, vous risquez d'augmenter le risque de blessures graves, voire mortelles, ou d'endommager le dispositif.*

**351)** *Il est de votre responsabilité de faire preuve de discernement, de prudence et d'attention lors de l'utilisation de ce dispositif. Ne laissez pas l'interaction avec ce dispositif vous distraire pendant que vous conduisez. Réduisez le temps passé à regarder l'écran du dispositif pendant la conduite. Vous êtes responsable du respect des lois qui limitent ou interdisent l'utilisation de téléphones nomades ou d'autres appareils électroniques, par exemple l'obligation*

d'utiliser les options mains libres pour passer des appels au volant. Respectez toujours les lois et les panneaux de signalisation en vigueur, en particulier ceux relatifs aux dimensions, au poids et au type de charge utile de votre véhicule. TomTom ne garantit pas le fonctionnement sans erreur de ce dispositif ni la précision des suggestions d'itinéraire fournies et ne saurait être tenu responsable des pénalités découlant du non-respect des lois et règlements en vigueur.

**352) Les dispositifs sans carte pour camion ou camping-car ne fournissent pas les itinéraires appropriés pour les véhicules de grande taille ou commerciaux. Si votre véhicule est soumis à des restrictions de poids, de dimension, de vitesse, d'itinéraire ou autres sur une voie publique, vous ne devez utiliser qu'un appareil équipé d'une carte de camion ou de camping-car. Les spécifications de votre véhicule doivent être saisies avec précision dans le dispositif. Utilisez ce dispositif comme aide à la navigation uniquement. Ne suivez pas les instructions de navigation qui pourraient vous mettre en danger ou mettre en danger d'autres usagers de la route. TomTom décline toute responsabilité en cas de dommages résultant du non-respect de cette notice.**

## SETTINGS

Appuyer sur la touche (1) fig. 393 pour afficher le widget "Paramètres".

Le widget "Paramètres" permet de définir les principaux paramètres du système.

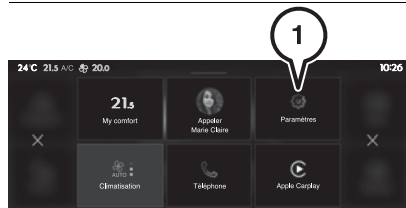

393

LN01006

Sélectionner une page sur la gauche pour définir les paramètres concernant les éléments suivants :

- "Profils" : modifier/créer un profil
- "Personnaliser" : il est possible de configurer
  - les couleurs de l'écran associées à l'éclairage d'ambiance, fig. 398
  - l'ambiance sonore
  - les animations visuelles de bienvenue et d'adieu
  - les animations de transition d'écrans
- "Connectivité" : il est possible de configurer
  - la connexion **Bluetooth®**
  - les connexions smartphone Mirror Screen® (Apple CarPlay/Android Auto)
  - la connexion Wi-Fi

- le mode de confidentialité
- "Système" : il est possible de configurer
  - la langue
  - la date et l'heure
  - l'unité de distance et de consommation (kWh/100 miles - miles, mi/kWh - miles, km/kWh - km)
  - l'unité de température (Celsius, Fahrenheit). Il est aussi possible de réinitialiser la configuration du système

- "Luminosité de l'écran"
- "Paramètres audio"
- "Paramètres du véhicule" : éclairage interne/externe, accès au véhicule, sécurité, etc.
- "Mises à jour" : pour vérifier les mises à jour disponibles du système et lancer les mises à jour

### Sélection de la langue

Procéder comme suit :

- sélectionner "Langue" pour changer de langue
- appuyer sur la langue souhaitée
- appuyer sur la flèche retour ← pour revenir à la page précédente

### Réglage date et heure

Procéder comme suit :

- sélectionner "Date et heure" pour modifier la date et l'heure
- "Date et heure automatiques" est activé par défaut, pour que le réglage s'effectue automatiquement en fonction de la géolocalisation. Pour effectuer un réglage manuel, désactiver la fonction "Date et heure"



automatiques". Appuyer sur le champ "Sélectionner un fuseau horaire", puis définir un fuseau horaire.

☐ appuyer sur la flèche retour ← pour revenir à la page précédente. Appuyer sur la ligne "Réglage de l'heure", puis régler l'heure

☐ appuyer sur "OK" pour valider. Appuyer sur la ligne de la "Date", puis régler la date

☐ appuyer sur "OK" pour valider  
☐ sélectionner le format heure (12h/24h)

☐ sélectionner le format date  
REMARQUE Le système ne gère pas automatiquement les basculements heure d'été/heure d'hiver (selon pays de commercialisation).

L'heure peut être affichée selon deux configurations différentes : fig. 394 ou fig. 395.



394

LNY01031



395

LNY01032

## PROFIL

Chaque profil créé peut être associé à un appareil nomade de son choix connecté en **Bluetooth**<sup>®</sup> ; activer au préalable la fonction **Bluetooth**<sup>®</sup> de l'appareil mobile. Cette association permet au système de détecter la présence du conducteur dans le véhicule au moment de son démarrage et de proposer l'activation de son profil personnalisé.

REMARQUE Selon les conditions du véhicule, il peut arriver que dans certains cas spécifiques les paramètres de confidentialité précédemment liés à un profil ne puissent pas être chargés. Toujours vérifier le pictogramme "statut de la géolocalisation et du transfert des données" affiché dans la bannière supérieure de **Uconnect**<sup>™</sup> lors du changement de profil et à la fin de chaque création de profil (voir la signification des pictogrammes "Confidentialité" au paragraphe "Paramètres de confidentialité").

Appuyer sur  pour modifier un profil existant.

Appuyer sur "CRÉER" pour créer un nouveau profil, fig. 396.

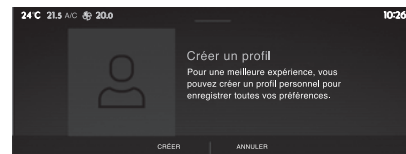



396

LNY01022

## PERSONNALISATION

Il est possible de personnaliser :

- ☐ la couleur de l'écran fig. 397 :
  - sélectionner "Couleur de l'écran"
  - parcourir les palettes de couleurs disponibles et en choisir une en appuyant dessus
  - un signe "coche"  confirme la sélection
  - appuyer sur  pour revenir au menu "Personnalisation"
- ☐ l'éclairage ambiant (suivant version) fig. 398:
  - sélectionner "Couleur de l'intérieur"
  - parcourir les couleurs d'ambiance intérieure disponibles et en choisir une en appuyant dessus

- L'aperçu à l'écran confirme la sélection
- appuyer sur ← pour revenir au menu "Personnalisation"

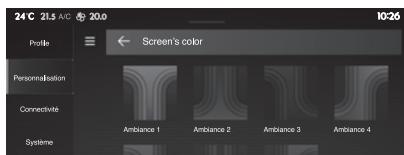

397

LNy01040

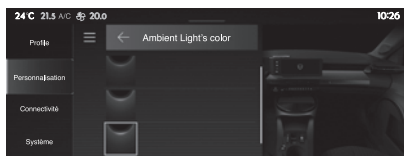

398

LNy01039

- l'ambiance sonore
  - les animations visuelles de bienvenue et d'adieu
  - les animations de transition d'écrans
- CONNECTIVITÉ**

Il est possible de gérer :

- "Appareil" : coupler un nouveau dispositif (voir la section "Connectivité")

- "Wi-Fi" : permet de se connecter à un réseau Wi-Fi à proximité
- "Confidentialité" : définir les paramètres de confidentialité pour le partage de données et de localisation

### SYSTÈME

Il est possible de paramétrer :

- la langue
- la date et l'heure
- l'unité de distance et de consommation (kWh/100 miles - miles, mi/kWh - miles, km/kWh - km)
- l'unité de température (Celsius, Fahrenheit)

Il est également possible de réinitialiser la configuration du système et d'afficher la version du système.

### Sélectionner la langue

- Sélectionner "Langue" pour changer de langue.
- Appuyer sur la langue souhaitée.
- Appuyer sur la flèche retour pour revenir à la page précédente.

### Réglage date et heure

- Sélectionner "Date et heure" pour modifier la date et l'heure. "Date et heure automatiques" est activé par défaut, pour que le réglage s'effectue automatiquement en fonction de la géolocalisation.
- Pour effectuer un réglage manuel, désactiver la fonction "Date et heure automatiques".
- Appuyer sur le champ "Sélectionner un fuseau horaire", puis définir un fuseau horaire.

- Appuyer sur la flèche retour pour revenir à la page précédente.
  - Appuyer sur la ligne "Réglage de l'heure", puis régler l'heure.
  - Appuyer sur "OK" pour valider.
  - Appuyer sur la ligne de la "Date", puis régler la date.
  - Appuyer sur "OK" pour valider.
  - Sélectionner le format heure (12h/24h).
  - Sélectionner le format date.
- REMARQUE Le système ne gère pas automatiquement les basculements heure d'été/heure d'hiver (selon pays de commercialisation).

### LUMINOSITÉ

Faire glisser le curseur pour augmenter/diminuer la luminosité ou désactiver l'éclairage ambiant (suivant version), fig. 399.

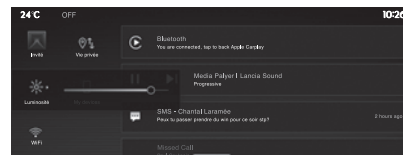

399

LNy01021



## AUDIO

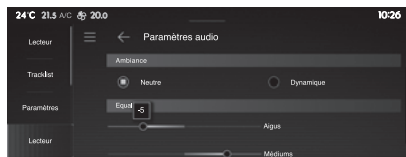

400

LNY01014

Il est possible de configurer, fig. 400 :

- ❑ "Paramètres audio" :
  - "Ambiance sonore" ("Neutre" ou "Dynamique")
  - "Égaliseur" : permet d'augmenter/de diminuer le niveau sonore des aigus, des médiums et des basses
  - "Répartition du son" : permet de modifier la répartition du son à droite/gauche/avant/arrière en faisant glisser le point central
  - "Réinitialiser" : permet de réinitialiser les paramètres audio aux paramètres d'usine
- ❑ "Paramètres radio" :
  - "Ordre d'affichage des radios FM" : Alphabétique / Par fréquence
  - "Suivi de station" : Suivi Station radio (Basculement auto des fréquences pour une meilleure qualité audio), Basculement DAB/FM (Basculement auto

bandes pour améliorer la réception)

- "Annonces" : Annonce trafic (TA) (Interrompt le programme audio pour les bulletins trafic (FM et DAB)), Annonce infos (Interrompt le programme audio pour les bulletins d'informations (DAB))
- ❑ "Paramètres de volume" :
  - "Voix du système" : réglez le volume de la voix du système.
  - "Téléphone" : volume de la sonnerie du téléphone ("Sonnerie par défaut") et volume de la voix ("Volume")
  - "Sons du système" : volume des notifications acoustiques et de l'écran tactile ("Coupé", "Faible", "Moy.", "Élevé" pour les deux réglages)
  - Navigation (suivant version) : volume ("Faible", "Moy.", "Élevé") des informations de navigation (suivant version)

**ASSISTANT VOCAL (HEY SALA)**

(suivant version)

Il est possible de configurer :

- ❑ l'activation de l'assistant vocal via le mot de réveil "Hey SALA"
- ❑ l'autorisation de partager avec le fournisseur de services de l'assistant vocal les données personnelles stockées dans le système pour améliorer l'assistant vocal

**VÉHICULE**

Il est possible de paramétrer :

- ❑ Éclairage du véhicule :
  - Éclairage d'accueil (à l'ouverture de la porte) : activation/désactivation et durée
  - Éclairage en virage : activation/désactivation
  - Feux de route automatiques : activation/désactivation
- ❑ Accès au véhicule :
  - Déverr. porte : cond. Uniq. (activation/désactivation)
  - Accès mains libres auto (activation/désactivation)
  - Désactiver rabattement rétros (activation/désactivation)
- ❑ Sécurité :
  - Essuie-glace arrière en marche arrière : activation/désactivation
  - Diagnostics : lance un processus de diagnostic pour afficher l'état du véhicule (c'est-à-dire la présence d'anomalies)
  - Configuration de la pression des pneus (suivant version) : indique pour chaque pneu s'il est gonflé à la pression correcte
  - Volume des informations de navigation (suivant version)

**MISES À JOUR**

Il est possible d'autoriser les mises à jour automatiques par liaison radio et de démarrer une mise à jour déjà téléchargée, mais non installée (voir la section "Mises à jour logicielles").

## SYSTÈMES AVANCÉS D'AIDE À LA CONDUITE (ADAS)

Les systèmes avancés d'aide à la conduite (ADAS) regroupent différents systèmes d'aide à la conduite qui jouent un rôle important dans la sécurité.

L'écran fig. 401 permet de faire défiler le menu déroulant de la section "Fonctions" pour activer/désactiver ADAS.

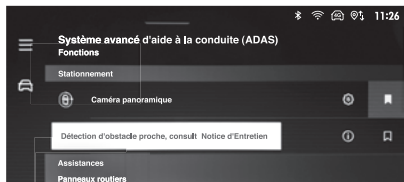



401

LNy01003

Les ADAS disponibles sont (selon le véhicule) :

- DRIVER ATTENTION ALERT (Alerte d'attention du conducteur)
- Lane Keeping Assist (Aide au maintien dans la voie)
- Fonction avancée Lane Keeping Assist (Aide au maintien dans la voie)
- Reconnaissance des panneaux routiers
- Caméra panoramique
- Détection d'obstacle proche
- Fonction avancée d'aide au stationnement

- Alerte d'angle mort
  - Système de freinage automatique
- En sélectionnant  pour un service, une page s'affiche avec une brève description de celui-ci.

En sélectionnant , le raccourci vers les paramètres associés est ajouté aux boutons graphiques "Désactivation rapide".

## PERSONNALISATION

Appuyer sur l'écran et maintenir d'appui pendant au moins 3 secondes à partir de l'une des pages d'accueil du système ou appuyer sur l'application  "Paramètres".

Dans la liste, sélectionner l'onglet "Personnalisation".

Appuyer sur le champ "Affichages". Une page divisée en 2 parties s'affiche, fig. 402.

Il est possible d'appuyer à tout moment sur la touche "HOME" pour quitter cette page.

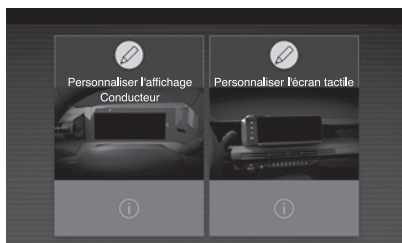

402

LNy01071

## PERSONNALISATION DE L'ÉCRAN

Appuyer sur le pictogramme en forme de crayon  dans la partie "Personnaliser l'écran tactile".

Une représentation de l'organisation des différents widgets de la page d'accueil apparaît.

REMARQUE Un widget est une fenêtre réduite d'une application ou d'un service.

### AJOUT D'UN WIDGET

Procéder comme suit :

pour ajouter un widget, appuyer sur  "Ajouter widget" fig. 403 à gauche de l'écran ou sur l'une des touches "+" de l'écran

sélectionner le widget souhaité

appuyer sur la flèche retour  pour revenir à la page précédente et confirmer en appuyant sur "ENREGISTRER".

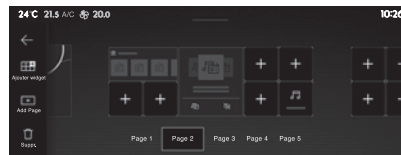

403

LNy01019



## ORGANISATION DES WIDGETS DANS UNE PAGE D'ACCUEIL

Pour déplacer un widget, appuyer dessus de manière prolongée puis le faire glisser à l'emplacement souhaité.

### AJOUT D'UNE PAGE

Procéder comme suit :

pour ajouter une page, appuyer sur "Page" à gauche de l'écran, fig. 403

appuyer sur la flèche retour pour revenir à la page précédente

### SUPPRESSION D'UN WIDGET

Pour déplacer un widget dans la corbeille, appuyer dessus de manière prolongée puis le faire glisser dans la corbeille .

### PERSONNALISATION DU COMBINÉ D'INSTRUMENTS

Appuyer sur le symbole en forme de crayon dans la section "Personnaliser l'affichage Conducteur".

La modification de l'organisation des différents widgets apparaît au combiné d'instruments en temps réel.

REMARQUE Un widget est une fenêtre réduite d'une application ou d'un service.

### PARAMÈTRES DE CONFIDENTIALITÉ

La gestion "Paramètres de confidentialité" est associée à chaque profil. Cette fonction est utilisée avec profil "Invité" configuré par défaut en "Mode privé", ou un profil à créer dans le système, avec ou sans connexion avec un appareil mobile.

Pour chaque profil (même "Invité"), la dernière valeur enregistrée du mode de confidentialité sera restaurée.

En l'absence de connexion avec un appareil mobile, la valeur du mode sera configurée en mode "Privé".

L'appareil mobile connecté sert de clé d'accès aux informations personnelles.

Commencer par activer la fonction **Bluetooth®** de l'appareil portable. La dernière valeur du mode enregistré sera restaurée.

REMARQUE Selon les conditions du véhicule, il peut arriver que dans certains cas spécifiques les paramètres de confidentialité précédemment liés à un profil ne puissent pas être chargés.

Toujours vérifier le pictogramme "géolocalisation et statut du transfert des données" affiché dans la bannière supérieure de **Uconnect™** lors du changement de profil et à la fin de chaque création de profil.

"Partage de données et de localisation" : ce mode permet au véhicule de transmettre en externe toutes les données personnelles nécessaires à chaque service connecté disponible valide

REMARQUE Les données personnelles nécessaires à l'utilisation des services connectés sont transmises aux prestataires de ces services.

"Partage de données" : ce mode permet au véhicule de transmettre à l'extérieur toutes les données nécessaires à chaque

service connecté valide disponible, à l'exception des données sur la localisation du véhicule (par exemple, coordonnées GPS).

REMARQUE Certains services connectés peuvent ne pas fonctionner sans les données de localisation du véhicule.

REMARQUE Ce mode ne s'applique pas à la fonction d'appel d'urgence ou à des services spécifiques auxquels l'utilisateur a consenti dans le cadre de contrats commerciaux (par exemple, Alarme connectée).

"Mode privé" : ce mode ne permet pas au véhicule de transmettre des données personnelles en dehors du véhicule.

REMARQUE Les services connectés n'effectueront que le traitement local à l'intérieur du véhicule avec des fonctions limitées.

REMARQUE Ce mode ne s'applique pas à la fonction d'appel d'urgence ou à des services spécifiques auxquels l'utilisateur a consenti dans le cadre de contrats commerciaux (Alarme connectée). Lorsque le véhicule est utilisé à titre professionnel ou dans le cadre de contrats spécifiques souscrits (flotte de connexion, délégation publique...), certains modes de confidentialité ne seront pas disponibles selon les données que ces services auront besoin de partager.

REMARQUE **À des fins professionnelles** Si le véhicule est utilisé à des fins professionnelles ou

dans le cadre de contrats spécifiques (par exemple, flotte d'entreprise, mission gouvernementale), certains modes de confidentialité ne seront pas disponibles pour l'utilisateur à l'écran, en fonction des besoins de partage de données des services. Pour changer de mode et afficher tous les réglages rapides, balayer l'écran tactile du haut vers le bas.

□ Appuyer sur le bouton  et sélectionner le mode choisi. Le mode se met en surbrillance.

Ou

□ Appuyer sur l'application "Paramètres" .

□ Dans la liste, sélectionner l'onglet "Connectivité".

□ Sélectionner  "Paramètres de confidentialité".

□ Choisir le mode

### PORTAIL INTERNET

Lors de la première utilisation, à l'acquisition du véhicule, l'utilisateur est invité à sélectionner le pays de résidence pour l'utilisation du portail Internet.

Si le pays n'est pas sélectionné, la notification est stockée dans le centre de notification et disparaît une fois le pays sélectionné. Faire glisser un doigt sur l'écran tactile du haut vers le bas pour afficher l'ensemble des notifications.

La sélection du pays est nécessaire pour utiliser les applications internet disponibles.

□ appuyer sur l'application "Paramètres" .

□ dans la liste, sélectionner l'onglet "Services connectés".

□ choisir le pays

Lors de la première utilisation, par l'intermédiaire d'un appareil mobile connecté, le système fait le lien avec votre profil. L'appareil mobile connecté sert de clé d'accès aux informations personnelles enregistrées.

Activer au préalable la fonction **Bluetooth®** de l'appareil mobile.

Sélectionner l'application souhaitée, une authentification sera demandée si nécessaire. Cette authentification sera sauvegardée pour les prochaines utilisations par l'intermédiaire de l'appareil mobile connecté au profil en cours.

Une authentification sera demandée à chaque utilisation si l'appareil mobile n'est pas connecté au profil en cours ou dans le cas de l'utilisation du profil Invité.

Avec l'utilisation du profil Invité , une identification sera demandée à chaque utilisation.

## SERVICES CONNECTÉS - SERVICES UCONNECT

(suivant version)

 353)

Les Services Uconnect enrichissent l'expérience d'utilisation du véhicule en le connectant au réseau.

Les services (le cas échéant) vous permettent de recevoir une assistance en temps opportun en cas de besoin ou d'urgence, d'obtenir des informations sur l'état de votre véhicule, son emplacement, de le contrôler à distance et d'améliorer l'expérience de navigation (le cas échéant) grâce à des mises à jour en temps réel.

Les services Uconnect sont accessibles via l'application LANCIA® dédiée aux téléphones intelligents ou aux montres intelligentes, un portail Web ou le système **Uconnect™** du véhicule.

La disponibilité des services exige un contrat Services Uconnect.

Pour en savoir plus sur les services Uconnect – applicabilité, disponibilité, compatibilité, ensembles et spécifications –, consulter le site Web de Lancia.



## CLAUDE DE NON-RESPONSABILITÉ GÉNÉRALE

### Données personnelles et confidentialité

- Le fabricant recueille, traite et utilise les données personnelles du véhicule conformément aux exigences légales. Pour en savoir plus sur les conditions générales de service et les politiques de protection des données, consulter le site officiel du constructeur.
- Le client est seul responsable de l'utilisation des services dans le véhicule, même par d'autres personnes, et il doit informer tous les utilisateurs et occupants du véhicule des services et des fonctions et limites du système.

### Conditions d'exploitation requises

- Pour utiliser certains des Uconnect Services, il faut s'inscrire sur le portail dédié, accessible depuis le site Web officiel de Lancia, et activer et ouvrir une session sur les appareils.
- Les services Uconnect ne sont pas disponibles sur tous les marchés et sont sujets à des limitations selon le type de système **Uconnect™**, l'emplacement et la durée des services.
- Le fonctionnement complet des services Uconnect, y compris l'appel eCall et l'appel d'assistance, est soumis à la couverture du réseau mobile et de la géolocalisation GPS, sans laquelle la prestation appropriée des services n'est pas garantie. La couverture peut ne pas être garantie dans des endroits

comme des tunnels, des garages, des stationnements à plusieurs étages ou des montagnes.

- En cas de surcharge du réseau mobile ou de problèmes liés à l'alimentation électrique du véhicule (par exemple batterie faible), les services peuvent ne pas être disponibles.
- Lors de l'utilisation des services, les clients doivent garder leurs mots de passe secrets pour un usage strictement personnel et ne pas les divulguer à des tiers.

## SERVICES

**AVERTISSEMENT** Certains des services énumérés ci-dessous peuvent ne pas être disponibles si le véhicule est laissé à l'arrêt pendant plus de 20 jours. Démarrer le moteur pour réactiver ces services.

**REMARQUE** La date et l'heure affichées sur l'écran du système **Uconnect™** doivent correspondre à la date et à l'heure réelles, même après le débranchement de la batterie. Les régler à partir du menu "Paramètres" du système **Uconnect™**. Tout écart entre la date et l'heure affichées et la date et l'heure réelles peut être dû à un dysfonctionnement des services connectés.

Suivant équipement du véhicule et du pays, différents services peuvent être disponibles pour différentes durées. Pour plus d'informations

sur le véhicule, consulter la page personnelle du site Web officiel de Lancia.

Des packs sont mis à la disposition du client, notamment :

□ **My Assistant** : Service d'assistance à la clientèle et d'alerte de sécurité, qui comprend :

- eCall (SOS) (Appel d'urgence) et Assistance call (Appel d'assistance) (voir la section "En cas d'urgence") : Service à la clientèle et assistance routière.
- "Vehicle Health Report" (Rapport sur l'état du véhicule) : informations sur l'état et l'état du véhicule, en informant le client des besoins d'entretien potentiels par e-mails périodiques. Ce service est fourni à condition que le client ait déjà fourni au réseau Stellantis une adresse e-mail valide.

□ **My eCharge (versions 100 % électriques)** : est un service qui permet de trouver, d'utiliser et de payer la charge aux stations de charge publiques et de suivre l'historique de charge via l'application LANCIA@. Ce service permet également de gérer les recharges avec la station de charge de boîtier mural privée directement depuis un smartphone.

□ **My Car** : service de surveillance de l'état du véhicule :

- "Vehicle Information" (Informations sur le véhicule) : informe le client en temps

réel de l'état du véhicule en fonction du niveau de carburant, du niveau de batterie, du compteur kilométrique, etc. En se connectant à l'application LANCIA® et au portail Web, il est possible de consulter les informations sur le véhicule mises à jour lors du dernier arrêt du moteur. De plus, lorsqu'une anomalie est détectée, un témoin/une alerte spécifique est envoyé via une notification poussée sur l'application LANCIA® et la montre intelligente.

- "In-Vehicle Alerts" (Alertes à bord du véhicule) : permet de recevoir des messages et/ou des notifications liés à la prestation de services et des messages de rappel concernant l'exécution de campagnes de service et/ou de rappel sur l'écran du système **Uconnect™**. Contacter le service clientèle du fabricant pour plus d'informations sur les messages reçus.

☐ **My Remote** : permet de gérer les opérations à distance (allumage des feux, verrouillage/déverrouillage des portes, recherche de véhicule, etc.) à partir de l'application LANCIA® ou de la montre intelligente. My Remote comprend :

- Services "E-Control" (versions 100 % électriques) : ils permettent de gérer, à distance, toutes les

fonctions liées à la charge de la batterie haute tension, telles que la charge immédiate, la programmation de la charge et la programmation de la climatisation. Lorsqu'une session de charge de la batterie haute tension est planifiée via l'écran du système **Uconnect™** du véhicule, via l'application LANCIA® ou la montre intelligente, et que la charge est effectuée à l'aide d'appareils/points de charge qui ont leurs propres solutions de planification, vérifier que les fonctions de programmation sont compatibles avec celles du véhicule, sinon la charge risque de ne pas avoir lieu.

- Assistant numérique "SALA HUB" (suivant version) : permet d'utiliser les systèmes d'assistant vocal comme point de contact supplémentaire pour exécuter les fonctions de navigation **Uconnect™** disponibles, pour améliorer la propriété et l'expérience des services connectés. Un assistant permet à l'utilisateur d'obtenir des informations sur le véhicule, de chercher les points d'intérêt (POI), de verrouiller et déverrouiller les portes, de contrôler l'éclairage du véhicule, et bien plus encore. L'assistant "SALA HUB" nécessite une connexion et un abonnement

aux services connectés actifs pour bénéficier de toutes les fonctionnalités (opérations à distance/état/ etc.).

- "Vehicle Finder / Find MyCar" : permet à l'utilisateur de visualiser sur son smartphone, sa montre intelligente et son site Web la position du véhicule et indique la distance entre la position de l'utilisateur (position de l'appareil) et la position du véhicule. En outre, l'utilisateur peut également lancer une navigation piétonne sur Google Maps/Apple Maps de la position de l'utilisateur au véhicule. À partir de la fonction de recherche du véhicule, le client peut lancer l'éclairage à distance pour trouver le véhicule dans un stationnement encombré ou si la visibilité est faible.

☐ **My Navigation** : service de navigation connecté (sous réserve de disponibilité suivant versions/marchés). My Navigation comprend :

- "POI Search" (Recherche de points d'intérêt) : permet aux clients disposant de systèmes de navigation de trouver la base de données la plus récente pour les entreprises locales, les points d'intérêt et bien plus encore, en utilisant les informations les plus récentes. La recherche de points d'intérêt (POI) est également



disponible sur l'application LANCIA® en utilisant les cartes et les points d'intérêt de Google.

Les détails complets (numéro de téléphone et adresse) ainsi que l'adresse e-mail/site Web du lieu peuvent également être affichés.

- "Live weather, speedcams and traffic" (Météo en temps réel, radars et circulation) : les informations en temps réel sur le flux de circulation, les incidents et les fermetures de routes sont fournies avec une représentation graphique. L'emplacement de la caméra de vitesse est fourni en fonction de l'emplacement du client, ainsi que des informations météorologiques locales, y compris des alertes météo fournies par les systèmes de navigation. Les informations sur la circulation en temps réel, la météo et les caméras sont disponibles sur **Uconnect™**.

- "Parking Finder" (Recherche d'un parking) : affiche un indicateur en temps réel des places de stationnement disponibles et des tarifs (selon le pays). L'adresse du stationnement et l'itinéraire pour atteindre la destination peuvent être affichés.

- "Fuel Finder" (Recherche d'une station-service) (versions hybrides) : affiche les stations situées près de l'itinéraire directement sur le système

**Uconnect™**. Les prix du carburant sont également indiqués (disponibilité selon le pays). Il est possible d'afficher les détails de la station-service et l'itinéraire pour atteindre la destination.

- "Charging station Finder" (Recherche d'une station de recharge) (versions 100 % électriques) : affiche un indicateur en temps réel de la station de recharge publique disponible située près de l'itinéraire. Peut afficher l'adresse, l'itinéraire pour atteindre la destination et des informations supplémentaires directement sur l'écran du système **Uconnect™**.

- "Map update Over The Air" (Mise à jour cartographique par liaison radio) : le système de navigation reconnaît la zone du domicile de l'utilisateur et maintient la carte locale automatiquement à jour, sans intervention du client. Lors d'un trajet en dehors de la position d'origine de l'utilisateur, le système **Uconnect™** met automatiquement à jour les régions de passage et de destination. Les cartes sont mises à jour jusqu'à une fois par mois.

- "On Street Parking" (Stationnement dans la rue) : aide les clients à trouver une place de stationnement "dans la rue" (pas un stationnement payant,

qui est couvert par la fonction d'aide au stationnement). Lors de la recherche d'une adresse ou d'un point d'intérêt, il indique sur le système **Uconnect™** un niveau de probabilité de chance de trouver une place de stationnement libre.

- "Natural Speech Voice Recognition" (Reconnaissance vocale naturelle) : permet de commander diverses fonctions à l'intérieur du véhicule sans lâcher le volant et en maintenant les yeux sur la route. Les fonctions qui peuvent être gérées sont, par exemple, le choix de son propre profil, les réglages de climatisation, la radio, le téléphone, etc. Ce service permet au client d'utiliser une langue plus naturelle et plus facile. Pour activer la reconnaissance vocale naturelle, appuyer sur le bouton  sur le volant.

 **My Fleet Manager** (suivant version) : permet aux clients professionnels de gérer les flottes de l'entreprise avec un maximum d'efficacité et de sécurité. Les données des véhicules sont collectées et affichées via le portail Web dédié à la gestion du parc afin d'améliorer l'efficacité, de réduire les coûts, de prévenir les risques et de garantir la sécurité des véhicules et des conducteurs.

## DÉSACTIVATION DU MODE DE GÉOLOCALISATION

(suivant version)

Pour désactiver le mode de géolocalisation, il suffit de le faire à partir du système **Uconnect™** (pour plus d'informations, voir le menu "Paramètres" du système **Uconnect™**).

Lorsque le mode de géolocalisation est désactivé, certains services sur les applications mobiles et le Web qui utilisent la position de la voiture ne sont pas disponibles.

**AVERTISSEMENT** L'icône  en haut de l'écran **Uconnect™** indique que la fonction de géolocalisation est active (ON). Lorsque la géolocalisation est activée, la position du véhicule est suivie pour activer les fonctions qui en ont besoin. Lorsque la géolocalisation est désactivée, la position du véhicule est uniquement suivie par les systèmes de navigation, de sécurité, d'assurance et d'assistance au conducteur (suivant version). Voir le chapitre "Paramètres" du système **Uconnect™** pour désactiver la fonction.

**AVERTISSEMENT** Si les paramètres par défaut sont restaurés, couper le moteur (dispositif d'allumage à STOP) et attendre quelques minutes avant de redémarrer (dispositif d'allumage à MOTEUR). Une mauvaise performance

du fonctionnement et le court laps de temps écoulé entre l'arrêt du moteur et sa remise en marche peuvent empêcher le maintien des paramètres de confidentialité. Dans ce cas, répéter l'opération en prolongeant le temps d'attente entre l'arrêt du moteur et sa remise en marche.

## MISE À JOUR DU SYSTÈME

Les services Uconnect et le logiciel d'application du système **Uconnect™** sont mis à jour à distance afin de fournir au client des versions logicielles plus récentes qui incluent de nouvelles fonctions ou améliorations/enrichissements de fonctions déjà offertes.

Les mises à jour sont effectuées à la discrétion du fabricant.

Certaines mises à jour du système seront gérées automatiquement, d'autres seront communiquées au client en affichant des messages sur l'écran du système **Uconnect™**, permettant au client de confirmer ou de reporter la mise à jour.

Le client sera informé par le système **Uconnect™** si le système n'est pas disponible.

La disponibilité des mises à jour peut être vérifiée dans "Paramètres" > "Mises à jour".

Pour en savoir plus sur les services, les caractéristiques, les spécifications, la disponibilité et les mises à jour,

consulter le site Web officiel du fabricant.

## DÉSACTIVATION DES SERVICES UCONNECT

En cas de vente du véhicule sur lequel Uconnect Services est encore actif, il faut se déconnecter des services sur la page du site Web officiel Lancia, en contactant le Service à la clientèle ou en se rendant chez un concessionnaire Lancia.

Il vous incombe également d'informer le nouveau propriétaire de tout service qui n'a pas encore expiré associé à un nouveau compte Uconnect Services.



### ATTENTION

**353)** *S'en tenir toujours au code de la route du pays dans lequel on circule, en étant toujours attentif à la route. Toujours conduire de manière sûre, avec les mains sur le volant. Utiliser les fonctions du système Uconnect™ uniquement quand on est sûr de pouvoir le faire dans des conditions de sécurité. Le Client est responsable de tous les risques liés à l'utilisation des fonctionnalités et des applications du véhicule. Le non-respect de ces règles pourrait provoquer de graves accidents et/ou la mort.*



## **ENREGISTREMENTS DES DONNÉES D'ÉVÉNEMENTS**

Des calculateurs électroniques sont installés dans votre véhicule. Ils traitent les données reçues, générées ou échangées par les capteurs du véhicule. Certains de ces calculateurs sont nécessaires au bon fonctionnement de votre véhicule, d'autres vous assistent en conduisant (systèmes d'assistance au conducteur), d'autres encore assurent des fonctions de confort ou d'infodivertissement.

Les rubriques suivantes contiennent des informations générales sur le traitement des données dans le véhicule. Vous trouverez d'autres informations sur les données téléchargées, stockées et transmises à des tiers (ainsi que la finalité de cette transmission) dans votre véhicule sous le mot clé "Protection des données", sans oublier les références des caractéristiques fonctionnelles affectées dans le Guide d'utilisation du véhicule ou dans les conditions générales de vente.

Ces informations sont également disponibles en ligne.

### **Données de fonctionnement dans le véhicule**

Les boîtiers de commande traitent les données pour le fonctionnement du véhicule.

Ces données incluent par exemple :

- Informations sur l'état du véhicule (p. ex. vitesse, temps de déplacement, accélération latérale, vitesse de rotation des roues, affichage des ceintures de sécurité bouclées).

- Conditions ambiantes (p. ex. la température, le capteur de pluie, le capteur de distance).

En règle générale, ces données sont temporaires et ne sont pas stockées plus longtemps qu'un cycle opérationnel et ne sont traitées qu'à bord du véhicule lui-même. Les boîtiers de commande incluent souvent l'enregistrement des données (dont la clé du véhicule). Cette fonction permet de documenter temporairement ou en permanence les informations relatives à l'état du véhicule, aux contraintes des composants, aux exigences d'entretien ainsi qu'aux événements et erreurs techniques.

Selon le niveau d'équipement du véhicule, les données stockées sont les suivantes :

- État de fonctionnement des composants du système (p. ex. niveau de remplissage, pression des pneus, état de charge de la batterie).

- Défaillances et dysfonctionnements dans d'importants composants de système (p. ex. phares, freins).

- Réactions du système dans des situations de conduite spécifiques (p. ex. déploiement d'un airbag, déclenchement du contrôle de stabilité et des systèmes de freinage).

- Information sur des événements qui endommagent le véhicule.

- Pour les véhicules électriques, la quantité de charge de la batterie de traction, l'autonomie estimée.

Dans des circonstances particulières (p. ex. si le véhicule a détecté un dysfonctionnement), il peut s'avérer nécessaire d'enregistrer des données qui seraient autrement simplement volatiles.

Au moment de vous rendre dans un atelier pour un entretien (p. ex. réparations, maintenance), les données d'exploitation sauvegardées peuvent être lues avec le numéro d'identification du véhicule et utilisées si nécessaire.

Le personnel travaillant pour le réseau d'entretien (p. ex. garages, constructeurs) ou des tiers (p. ex. agents d'assistance routière) peut lire les données du véhicule. Ceci s'applique également au travail sous garantie et aux mesures d'assurance qualité.

Les données sont généralement lues via le port OBD (On-Board Diagnostics) prescrit par la loi dans le véhicule. L'exploitation documente sur l'état technique du véhicule ou de ses composants et facilite le diagnostic des dysfonctionnements, dans le respect des obligations de garantie et l'amélioration de la qualité. Ces données, en particulier les informations relatives à la contrainte des composants, aux événements

techniques, aux erreurs de l'opérateur et à d'autres dysfonctionnements, sont transmises au Constructeur, le cas échéant, avec le numéro d'identification du véhicule. La responsabilité du Constructeur peut être également engagée. Le Constructeur peut également utiliser les données d'exploitation provenant des véhicules pour les rappels de produits. Ces données peuvent également être utilisées pour vérifier la garantie du client et les demandes sous garantie.

Les sauvegardes de dysfonctionnements dans le véhicule peuvent être remises à zéro par une entreprise de service après-vente lors d'un entretien ou d'une réparation ou à votre demande.

### Fonctions de confort et d'info-divertissement

Les réglages de confort et les réglages personnalisés peuvent être enregistrés dans le véhicule et modifiés ou réinitialisés à tout moment.

Selon le niveau d'équipement du véhicule, ceci peut inclure :

- Réglages de position du siège.
- Réglages de châssis et de climatisation.
- Réglages personnalisés tels que l'éclairage intérieur.

Vous pouvez saisir vos propres données dans les fonctions du système audio et télématique pour

votre véhicule dans le cadre des fonctionnalités sélectionnées. Selon le niveau d'équipement du véhicule, ceci peut inclure :

- Données multimédia telles que la musique, les vidéos ou les photos à lire dans un système multimédia intégré.
- Données du carnet d'adresses à utiliser avec un système mains-libres intégré ou un système de navigation intégré.
- Destinations saisies.
- Données sur l'utilisation des services en ligne.

Ces données pour les fonctions de confort et d'info-divertissement peuvent être stockées localement dans le véhicule ou conservées sur un appareil que vous avez connecté au véhicule (p. ex. smartphone, clé USB ou lecteur MP3). Les données que vous avez saisies vous-même peuvent être supprimées à tout moment. Ces données peuvent également être transmises hors du véhicule à votre demande, particulièrement en utilisant des services en ligne en accord avec les réglages que vous avez sélectionnés.

### Intégration smartphone, par exemple Android Auto® ou Apple CarPlay

Si votre véhicule est équipé en conséquence, vous pouvez connecter votre smartphone ou un autre appareil mobile au véhicule afin de pouvoir le contrôler via les commandes intégrées au véhicule.

L'image et le son du smartphone peuvent être émis via le système audio et télématique. Simultanément, une information spécifique est transmise à votre smartphone. Selon le type d'intégration, ceci inclut des données telles que la position, le mode jour/nuite et d'autres informations générales au sujet du véhicule. Pour plus d'informations, veuillez consulter les consignes d'utilisation du véhicule ou du système audio et télématique.

L'intégration permet aux applications smartphone sélectionnées d'être utilisées, telles que la navigation ou la lecture de musique. Aucune autre intégration n'est possible entre le smartphone et le véhicule, en particulier l'accès actif aux données du véhicule. La nature du traitement ultérieur des données est déterminée par le fournisseur de l'application utilisée.

La possibilité de définir des paramètres dépend de l'application en question et du système d'exploitation du smartphone.

### SERVICES EN LIGNE

Si votre véhicule est connecté à un réseau radio, cela permet l'échange de données entre votre véhicule et d'autres systèmes. La connexion à un réseau radio est rendue possible grâce à un émetteur dans votre véhicule ou à un appareil mobile que vous fournissez (p. ex. smartphone). Les fonctions en ligne peuvent être



utilisées via cette connexion au réseau radio. Il s'agit notamment des services et applications / apps en ligne qui vous sont fournis par le Constructeur ou d'autres fournisseurs.

### Services exclusifs

Dans le cas des services en ligne du fabricant, les fonctions correspondantes sont décrites par le fabricant dans un lieu adéquat (par exemple le manuel d'utilisation, le site web du fabricant) et les informations relatives à la protection des données sont fournies.

Les données personnelles peuvent être utilisées pour les services en ligne. L'échange de données à cet effet s'effectue via une connexion sécurisée, par exemple à l'aide des systèmes informatiques du Constructeur prévus à cet effet. La collecte, le traitement et l'utilisation des données à caractère personnel aux fins de l'élaboration des services sont effectués uniquement sur la base d'une autorisation légale, par exemple dans le cas du système d'appel d'urgence légal ou d'un accord contractuel ou encore en vertu du consentement.

Vous pouvez activer ou désactiver les services et fonctions (certains peuvent s'avérer payants) et dans certains cas, l'ensemble de la connexion du véhicule au réseau radio. Ceci n'inclut pas les fonctions statutaires et services tels que le système d'appel d'urgence ou d'assistance.

### Services tiers

Si vous utilisez des services en ligne d'autres fournisseurs (tiers), ces services sont soumis à la responsabilité, à la protection des données et aux conditions d'utilisation du fournisseur en question. Le Constructeur n'a souvent aucune influence sur le contenu échangé à cet égard.

Veuillez donc noter la nature, l'étendue et le but de la collecte et de l'utilisation des données personnelles dans le cadre des services tiers fournis par le prestataire de services en question.

## MISE À JOUR DU LOGICIEL

Le système **Uconnect™** peut télécharger et installer des mises à jour logicielles sélectionnées grâce à une connexion sans fil.

REMARQUE La disponibilité de ces mises à jour logicielles sans fil pour le véhicule dépend du véhicule et du pays. Pour plus d'informations, consulter le site Web du fabricant.

### **GESTION À DISTANCE DES APPAREILS ET MISES À JOUR À DISTANCE DES LOGICIELS ET DES MICROPROGRAMMES**

En tant que partie intégrante du service lié à l'exécution des contrats de services connectés souscrits, la gestion nécessaire des appareils et les mises à jour nécessaires des logiciels et des microprogrammes liés au service

connecté nommé seront effectuées à distance, en particulier en utilisant la technologie hertzienne.

Pour cela, une connexion sécurisée par réseau radio entre le véhicule et le serveur de gestion des appareils sera établie lorsque le contact sera mis et qu'un réseau mobile sera disponible. Suivant équipement du véhicule, la configuration de connexion doit être réglée sur "Véhicule connecté" pour permettre la connexion au réseau radio.

Indépendamment d'un abonnement valable à un service connecté, la gestion à distance des dispositifs de sécurité des produits ou liés à la sécurité des produits et les mises à jour des logiciels et des micrologiciels seront effectuées lorsque le traitement est nécessaire pour le respect d'une obligation légale à laquelle le fabricant est soumis (par exemple, la loi applicable en matière de responsabilité des produits, la réglementation sur les appels d'urgence) ou lorsque le traitement est nécessaire pour protéger les intérêts vitaux des utilisateurs et des passagers du véhicule en question. L'établissement d'une connexion sécurisée au réseau radio et les mises à jour à distance correspondantes ne sont pas concernés par les paramètres de confidentialité et seront effectués en principe après une initiation par l'utilisateur du véhicule suite à une notification à ce sujet.

Le système est capable d'accuser réception d'une mise à jour dès qu'il est connecté à un réseau Wi-Fi extérieur ou à un réseau mobile. Les mises à jour lourdes sont uniquement téléchargées via le réseau Wi-Fi.

La mise à disposition d'une mise à jour est notifiée sur l'écran du système **Uconnect™** en fin de trajet avec une option d'installation immédiate ou de report d'installation.

La durée de l'installation est variable et peut prendre plusieurs minutes, avec un maximum d'environ 30 minutes. Une notification donne une estimation de la durée et une description de la mise à jour.

Les informations de mise à jour sont disponibles par l'application "Paramètres".

☐ appuyer sur l'application "Paramètres" 

☐ dans la liste, sélectionner l'onglet "Mises à jour"

☐ appuyer sur le bouton . Ce bouton permet de changer l'autorisation de téléchargement automatique des mises à jour via un réseau Wi-Fi extérieur

 354)

 158)

**REMARQUE** Pendant le processus d'installation, le véhicule peut ne pas être opérationnel.

Si la mise à jour a échoué, demander l'assistance d'un concessionnaire Lancia.

**REMARQUE** L'utilisation de ce service n'est pas facturée par le Constructeur. En revanche, l'utilisation des réseaux WI-FI et/ou cellulaire du smartphone peut engendrer des frais supplémentaires en cas de dépassement du forfait de données. Ces frais éventuels sont répercutés sur la facture de l'opérateur téléphonique.



### ATTENTION

**354)** *Pour des raisons de sécurité et parce qu'elle nécessite une attention soutenue du conducteur, l'installation doit être effectuée avec le contact mis sans démarrer le moteur. L'installation ne peut pas être effectuée dans les cas suivants : moteur en marche, appel d'urgence en cours, niveau de batterie conventionnel insuffisant, lors de la recharge de la batterie haute tension (véhicules électriques).*



### AVERTISSEMENT

**158)** *Après la mise à jour du logiciel, attendre 20 minutes environ avant de redémarrer le moteur pour permettre la finalisation de la mise à jour.*

## MARQUES COMMERCIALES DÉPOSÉES

### Apple Inc.

Apple CarPlay est une marque commerciale d'Apple Inc.

App Store et iTunes Store sont des marques commerciales d'Apple Inc. iPod, iTunes et iPhone sont des marques commerciales d'Apple Inc.

### Bluetooth SIG, Inc.

Bluetooth® est une marque commerciale déposée de Bluetooth SIG, Inc.

### DivX, LLC

DivX® et DivX Certified® sont des marques commerciales déposées de DivX, LLC.

### Google Inc.

Android™ et Google Play™ Store sont des marques commerciales de Google Inc.

### Velcro Companies

Velcro® est une marque commerciale déposée de Velcro Companies.



## IDENTIFICATION DE FRÉQUENCE RADIO (RFID)

La technologie RFID est utilisée sur certains véhicules pour des fonctions telles que la détection de la pression des pneus et le blocage de démarrage.

Elle est également utilisée en association avec des équipements tels que les télécommandes radio pour le verrouillage/déverrouillage des portes et le démarrage. La technologie RFID dans les véhicules du fabricant n'utilise pas ou n'enregistre pas de renseignements personnels ou de lien avec tout autre système du fabricant contenant des renseignements personnels.

## TYPES D'HOMOLOGATION OFFICIELLE

### ÉQUIPEMENT RADIO



L'équipement radio monté sur le véhicule est conforme à la directive 2014/53/EU, UA.RED.TR, au décret-loi français SAR du 15/11/2019 et à la certification UKCA (conformité britannique évaluée) en vigueur au Royaume-Uni.

Pour plus d'informations, visiter le site [www.mopar.eu/eu/owner](http://www.mopar.eu/eu/owner) ou <http://aftersales.fiat.com/elum/>.

### APPAREILS À RADIOFRÉQUENCE



Tous les appareils à radiofréquence sont conformes aux réglementations en vigueur dans les pays où ils sont vendus.

Pour plus d'informations, visiter le site [www.mopar.eu/eu/owner](http://www.mopar.eu/eu/owner) ou <http://aftersales.fiat.com/elum/>.

# BORN TO BE TOGETHER



<sup>®</sup>SELENIA



# SELENIA<sup>®</sup>



## **Une vidange d'huile ? Les experts recommandent Selenia**

*Le moteur de votre voiture est rempli en usine d'huile **Selenia**. Il s'agit d'une gamme d'huile moteur qui répond aux spécifications internationales les plus avancées. Ses caractéristiques supérieures permettent à l'huile **Selenia** de garantir les performances et la protection les plus élevées pour le moteur du véhicule.*

---

**La gamme Selenia comprend un certain nombre de produits technologiquement avancés :**

### **Selenia ECO2 PLUS**

L'huile Selenia ECO2 PLUS est un lubrifiant de synthèse développé en collaboration avec STELLANTIS pour les moteurs des voitures de tourisme qui est formulé pour offrir une faible teneur en cendres et une excellente économie d'énergie.

### **Selenia WR FORWARD 0W-20**

L'huile Selenia WR FORWARD 0W-20 est un lubrifiant entièrement synthétique développé en collaboration avec STELLANTIS spécialement conçu pour les voitures de tourisme de dernière génération avec moteurs diesel (normes Euro 6 avec URÉE) et pour les moteurs hautes performances dans les segments des voitures de luxe et de sport.

### **Selenia WR FORWARD 0W-30**

L'huile Selenia WR FORWARD 0W-30 est un lubrifiant entièrement de synthèse développé en collaboration avec FCA pour les moteurs diesel Euro 6 sans urée. Son indice de viscosité permet d'augmenter les caractéristiques d'économie de carburant et, par conséquent, de réduire les émissions de CO2.

### **Selenia DIGITEK PURE ENERGY**

SELENIA DIGITEK PURE ENERGY 0W-30 est un lubrifiant entièrement de synthèse développé en collaboration avec STELLANTIS formulé pour les moteurs à essence modernes Euro 6 pour voitures de tourisme. Son indice de viscosité particulier et une formulation spécifique permettent d'augmenter les caractéristiques d'économie de carburant et, par conséquent, de réduire les émissions de CO2.

### **Selenia MULTIPower GAS**

L'huile Selenia MULTIPower GAS 5W-40 est un lubrifiant entièrement de synthèse développé en collaboration avec STELLANTIS conçu pour les voitures de tourisme à moteur essence, ainsi qu'à turbocompresseur, alimenté au méthane ou au GPL.



**PIÈCES DÉTACHÉES D'ORIGINE :  
PERFORMANCES EN  
TOUTE SÉCURITÉ**

Que ce soit lors de leur conception ou de leur fabrication, toutes nos **pièces détachées d'origine** sont soumises à des **tests stricts**, effectués par des spécialistes chargés de contrôler l'utilisation de **matériaux de pointe** et d'en **vérifier la fiabilité**.

Cette approche garantit **performances et sécurité** à long terme au bénéfice du conducteur et des passagers qui voyageront dans la voiture.

Toujours insister pour avoir des **pièces détachées d'origine** et vérifier qu'elles soient utilisées.



## EXTENSION DE GARANTIE ET/OU PLANS DE SERVICE - OFFREZ-VOUS LA TRANQUILLITÉ D'ESPRIT

Une collection de plans d'extension de garantie et de services adaptés à votre façon de conduire



### PROTECTION

Protégez-vous contre les imprévus



### PRÉVISIBILITÉ

Anticipez les coûts sans mauvaise surprise.



### FLEXIBILITÉ

Adaptez votre plan FlexCare à vos besoins



### EXPERTISE

Bénéficiez des pièces de la marque et de l'expertise unique de notre réseau.

Extended Care Premium, l'extension de garantie, vous permet de prolonger la couverture de votre véhicule après l'expiration de la garantie usine, et de continuer à profiter pendant trois ans de plus maximum de la même protection que la garantie d'origine. Vous pouvez souscrire un contrat d'extension de garantie n'importe quand avant l'expiration de la garantie usine d'origine.

D'autre part, le Service Plan non seulement vous aide à maîtriser les coûts d'entretien de votre véhicule, mais vous propose également des services supplémentaires très utiles pour faciliter la gestion de votre véhicule. Divers niveaux de contrats de service sont disponibles, des entretiens de base programmés aux contrats tout inclus, comme le « Complete Care Plus » qui combine en un seul plan exclusif l'extension de garantie, les entretiens périodiques, les pièces d'usure et l'assistance routière.

Pour obtenir plus d'informations ou acheter directement en ligne, visitez le site Web de la marque ou contactez votre concessionnaire local pour déterminer le plan qui convient le mieux à votre véhicule.

## TABLE DES MATIÈRES

<b>A</b> ide au conducteur sur l'autoroute (conduite autonome niveau 2) . . . . .	186
Aide au freinage . . . . .	93
Aide au maintien dans la voie . . . . .	171
Airbag . . . . .	129
Alarme . . . . .	25
Alcantara® . . . . .	275
Alerte collision frontale . . . . .	95
Alerte d'angle mort . . . . .	95
Alerte de durée de conduite . . . . .	95
Alerte de sécurité pour piétons . . . . .	106
Allumage automatique des phares . . . . .	38
Antenne requin . . . . .	59
Antiblocage de sécurité (ABS) . . . . .	93
Anti-éblouissant . . . . .	37
Appel d'aide . . . . .	225
Appel d'urgence . . . . .	225
Appuie-tête . . . . .	34
Attelage de remorque . . . . .	221
<b>B</b> atterie auxiliaire (version hybride) . . . . .	19
Batterie haute tension . . . . .	12, 14, 282

Boîte à gants . . . . .	59	Clés, serrures . . . . .	20
Boîte de vitesses automatique électrifiée à double embrayage . . . . .	146	Coffre . . . . .	58
Boîtier d'entraînement électrique . . . . .	151	Combiné numérique . . . . .	67
BS (démarreur à courroie) (versions Mild Hybrid) . . . . .	16	Commande automatique des feux . . . . .	38
<b>C</b> âble de charge Mode 2 . . . . .	203	Compartiment moteur . . . . .	256
Câble de charge Mode 3 . . . . .	203	Conditions d'utilisation . . . . .	217
Câble de charge Mode 4 . . . . .	203	Conseils et recommandations de conduite . . . . .	217
Caméra panoramique . . . . .	187	Consommation de carburant . . . . .	296
Capteurs d'aide au stationnement (détection d'obstacle proche) . . . . .	192	Contraintes de remorquage . . . . .	247
Caractéristiques de conduite et conseils pour le remorquage . . . . .	221	Contrôle dynamique de stabilité (DSC) . . . . .	93
Carburant . . . . .	215	Cuir . . . . .	275
Catalyseur . . . . .	64	<b>D</b> émarrage d'appoint . . . . .	244
Ceinture de sécurité à trois points . . . . .	107	Démarrage et utilisation . . . . .	141
Ceintures de sécurité . . . . .	107	Démarrer à partir d'une autre batterie . . . . .	244
Chaînes à neige . . . . .	283	Désactivation du airbag . . . . .	129
Changement d'une roue . . . . .	234	Détection de tunnel . . . . .	38
Charge . . . . .	200	Diffuseurs d'air . . . . .	48
Charge de la batterie 12V conventionnelle . . . . .	252	Dimensions . . . . .	288
Charge inductive . . . . .	59	Dispositif de démarrage . . . . .	24
Charge programmable . . . . .	214	Données du moteur . . . . .	281
Clés de rechange . . . . .	20	DRIVER ATTENTION ALERT (Alerte d'attention du conducteur) . . . . .	95
		<b>e</b> Call (SOS) . . . . .	225



Échappement moteur . . . . .	64	Feux de route à anti-éblouissement automatique . . . . .	38	Lève-vitres électriques . . . . .	54
Éclairage de bas de porte . . . . .	38	Feux de route automatiques . . . . .	38	Limiteur de vitesse . . . . .	158
Éclairage extérieur . . . . .	38	Feux de stationnement . . . . .	38	Limiteurs d'effort . . . . .	107
Éclairage intérieur . . . . .	43	Filtre d'échappement . . . . .	64	Liquides et lubrifiants . . . . .	293
Éclairage sortie véhicule . . . . .	38	Fonction avancée d'aide au maintien dans la voie . . . . .	176	<b>M</b> arques commerciales déposées . . . . .	347
Éléments d'identification . . . . .	280	Fonction avancée d'aide au stationnement . . . . .	195	Mise à jour du logiciel . . . . .	346
e-machine . . . . .	16	Fonctionnalités complémentaires disponibles à distance (versions 100 % électriques) . . . . .	78	Mise au rebut de la batterie haute tension . . . . .	12
Émissions de CO <sub>2</sub> . . . . .	296	Fonctions de charge . . . . .	214	Mode de fonctionnement . . . . .	14
En cas d'accident . . . . .	228	Frein de stationnement électrique . . . . .	144	Mode e-Auto . . . . .	199
Enjoliveurs . . . . .	283	Freinage d'urgence actif . . . . .	95	Mode tortue . . . . .	12
Enregistrements des données d'événements . . . . .	344	Fusibles . . . . .	234	Modes de conduite . . . . .	153
Entretien . . . . .	256	<b>I</b> dentification de fréquence radio (RFID) . . . . .	348	<b>N</b> uméro d'identification du véhicule (VIN) . . . . .	280
Entretien des ceintures de sécurité . . . . .	107	Informations sur l'entretien . . . . .	252	<b>O</b> rdinateur de bord . . . . .	76
Entretien du climatiseur . . . . .	256	Intérieur et garnitures . . . . .	275	<b>P</b> are-brise . . . . .	54
Entretien extérieur . . . . .	272	<b>K</b> it de réparation des pneus . . . . .	239	Pare-soleil . . . . .	59
Entretien intérieur . . . . .	275	<b>L</b> ane Departure Warning (Système d'aide au maintien dans la voie) . . . . .	170	Performances . . . . .	295
Équipement du système hybride . . . . .	16			Phare . . . . .	38
Équipements intérieurs . . . . .	59			Pneus d'hiver . . . . .	283
Essuie-glace arrière . . . . .	45			Poids et charges . . . . .	289
Essuie-glace/lave-glace avant . . . . .	45			PORTE-BAGAGES . . . . .	63
<b>F</b> eu antibrouillard arrière . . . . .	38			Portes . . . . .	27
Feux de détresse . . . . .	225			Ports USB . . . . .	59
Feux de direction . . . . .	38			Positions de mise sur cric . . . . .	269
Feux de route . . . . .	38			Précautions relatives au système haute tension . . . . .	92

Prescriptions pour la manipulation du véhicule en fin de vie . . . . .	297	Rappel de ceinture de sécurité . . . . .	111	Services connectés - Services Uconnect . . . . .	339
Pression des pneus . . . . .	283	Recharger la batterie avec un chargeur de batterie . . . . .	252	Siège enfant i-Size . . . . .	112
Prétensionneurs de ceinture de sécurité . . . . .	107	Recommandations des systèmes avancés d'aide à la conduite (ADAS) . . . . .	156	Sièges . . . . .	30
Principe de fonctionnement de la version électrique . . . . .	12	Reconnaissance de limite de vitesse . . . . .	182	Source d'alimentation . . . . .	203
Principe de fonctionnement de la version Mild Hybrid . . . . .	16	Reconnaissance des panneaux routiers . . . . .	182	Stationnement . . . . .	143
Prise d'air . . . . .	256	Réduction de la consommation d'énergie et de carburant . . . . .	217	Stockage du véhicule . . . . .	270
Prise de charge . . . . .	200	Réglage du volant . . . . .	35	Style de conduite . . . . .	217
Prises de courant . . . . .	59	régulateur automatique de vitesse . . . . .	162	Supports ISOFIX . . . . .	112
Procédure de charge à partir de la prise électrique domestique (CA) . . . . .	209	Régulateur de vitesse . . . . .	160	Système à clé électronique . . . . .	20
Procédure de charge à partir de la station de charge du boîtier mural . . . . .	211	Remorquage . . . . .	247	Système antipatinage (TC) . . . . .	93
Procédure de recharge à une station de recharge publique (CA/CC) . . . . .	213	Remorquage du véhicule . . . . .	247	Système d'airbag frontal . . . . .	129
Protection des piétons à l'avant . . . . .	95	Remplacement des ampoules . . . . .	229	Système d'airbag latéral . . . . .	129
<b>R</b> accourcis du système avancé d'aide à la conduite (ADAS) . . . . .	157	Remplacement des balais d'essuie-glace . . . . .	256	Système d'airbag rideau . . . . .	129
Rangement dans la console centrale . . . . .	59	Remplissage . . . . .	215, 291	Système de contrôle automatique de la climatisation . . . . .	48
Rangement table basse centrale avec porte-stylos . . . . .	59	Rétroviseurs . . . . .	37	Système de détection de sous-gonflage des pneus . . . . .	95
		Rétroviseurs extérieurs . . . . .	37	Système d'échappement . . . . .	256
		Rétroviseurs intérieurs . . . . .	37	Système Stop-Start . . . . .	154
		Rétroviseurs rabattables . . . . .	37	Systèmes d'aide à la conduite . . . . .	95
		Roues et pneus . . . . .	270, 283	Systèmes de climatisation . . . . .	48
		<b>S</b> ALA HUB . . . . .	59	Systèmes de protection des occupants . . . . .	107
				Systèmes de retenue pour enfants . . . . .	112
				Systèmes de sécurité active . . . . .	93



<b>T</b> apis de sol . . . . .	275	Voyants	
Textiles . . . . .	275	d'avertissement/indication	
Top-tether . . . . .	112	de couleur verte . . . . .	79
Triangle de		Voyants d'indication de couleur	
présignalisation . . . . .	225	blanche . . . . .	79
Types de charge . . . . .	203	Voyants d'indication de couleur	
Types d'homologation		bleue . . . . .	79
officielle . . . . .	348		
<b>V</b> errouillage central . . . . .	20		
Vide-poches réglable . . . . .	59		
Vitres arrière . . . . .	54		
Volant . . . . .	35		
Voyant d'anomalie d'airbag et			
de prétensionneur . . . . .	129		
Voyants d'avertissement . . . . .	79		
Voyants			
d'avertissement/indication . . . . .	79		
Voyants			
d'avertissement/indication			
de couleur jaune . . . . .	79		
Voyants			
d'avertissement/indication			
de couleur rouge . . . . .	79		



