

Fonctionnement de base	Fonctionnement de base du système multimédia	1
Paramétrage et enregistrement	Enregistrement et paramétrage des différentes fonctions	2
Connexion d'un Smartphone ou d'un dispositif de communication	Utilisation du Bluetooth® ou du Wi-Fi®	3
Navigation	Utilisation de l'écran de carte Rechercher sur la carte Activation du guidage d'itinéraire	4
Système audio	Écouter la radio Écouter de la musique	5
Appels mains libres	Pour l'utilisation du téléphone portable mains libres	6
Services connectés	Utilisation des services connectés	7
Système d'assistance au stationnement	Contrôle de la situation autour du véhicule	8
Annexe	Informations de référence Certification	9
Index	Recherche alphabétique	

RZ 450e / RZ 300e
PZ471-9AF93-FR
L/O 25/11/2024

Introduction

Pour votre information.....	7
Consignes de sécurité.....	9
Comment lire ce manuel.....	10
Index des illustrations.....	12

1 Fonctionnement de base

1-1. Fonctionnement de base du système multimédia

Affichage et commande	14
Vue d'ensemble de l'écran multimédia.....	16
Menu principal.....	17
Icones d'état.....	19
Utilisation de l'écran tactile	21
Fonction d'écran de base.....	24
Saisie de lettres et de chiffres	26

1-2. Fonctionnement de base du système de navigation

Écran de carte	27
Affichage de la position actuelle du véhicule.....	29
Changement de l'échelle de la carte.....	30
Changement d'orientation de la carte.....	31
Déplacement de la carte.....	32

1-3. Fonctionnement de base du système audio

Activation/désactivation du système audio et réglage du volume.....	33
Changement de source audio.....	35
Connexion d'un dispositif via le port USB Type C	38

1-4. Système de commande vocale

Fonctionnement du système avec la commande vocale.....	39
--	----

Démarrage de la commande vocale.....	41
Prononciation d'une commande vocale.....	44
Recherche d'informations à l'aide du clavier.....	48

2 Paramétrage et enregistrement

2-1. Configuration initiale du système multimédia

Enregistrement d'un profil utilisateur	50
--	----

2-2. Les différents réglages

Modification des réglages divers.....	55
---------------------------------------	----

2-3. Paramètres du conducteur

Modification et enregistrement d'un profil d'utilisateur	57
Configuration de la méthode d'identification d'un conducteur ...	60

2-4. Paramètres généraux

Modification des paramètres généraux du système multimédia.....	64
---	----

2-5. Paramètres de l'écran

Changement des paramètres d'affichage de l'écran.....	67
---	----

2-6. Paramètres de reconnaissance vocale

Changement des paramètres de commande vocale	69
--	----

2-7. Paramètres du véhicule

Paramétrage des informations du concessionnaire.....	71
Modification des paramètres de sécurité.....	72
Mise à jour et vérification des informations du logiciel	75

2-8. Paramètres de navigation

Paramètres du système de navigation.....	78
--	----

Changement des paramètres d'affichage de carte	79	Définition d'un dispositif Bluetooth® comme dispositif secondaire	117
Paramètres d'itinéraire	81	3-2. Connexion à un réseau Wi-Fi®	
Paramètres de guidage	84	Précautions à prendre lorsque vous utilisez des dispositifs Wi-Fi®	118
Paramètres de trafic	86	Connexion à un réseau en utilisant le Wi-Fi®	120
Autres paramètres	87	3-3. Utilisation d'Apple CarPlay et d'Android Auto	
2-9. Paramètres de son et multimédia		Précautions à prendre lors de l'utilisation d'Apple CarPlay et d'Android Auto	123
Modification des paramètres du son et multimédia	91	Utilisation d'Apple CarPlay avec un Smartphone non enregistré	126
Commutation des modes d'écran.....	94	Utilisation d'Apple CarPlay avec un Smartphone enregistré	129
Ajustement de la qualité de l'image	95	Utilisation d'Android Auto	132
Ajustement du son de chaque source.....	96	Moment où Apple CarPlay ou Android Auto peuvent présenter un dysfonctionnement.....	134
2-10. Paramètres Wi-Fi®			
Modification des paramètres du Wi-Fi®	97		
2-11. Paramètres Bluetooth®			
Paramétrage des dispositifs Bluetooth®	99		
3		4	
Connexion d'un Smartphone ou d'un dispositif de communication		Navigation	
3-1. Utilisation de la fonction Bluetooth®		4-1. Système de navigation	
Précautions avant l'utilisation de dispositifs Bluetooth®	104	À propos de l'utilisation des services de fourniture des informations relatives à la carte à l'aide du Wi-Fi®	140
Spécifications Bluetooth® et profils compatibles	107	Navigation connectée (avec système de navigation intégré).....	141
Enregistrement d'un dispositif Bluetooth® depuis le système multimédia.....	108	4-2. Informations relatives à la carte	
Suppression d'un dispositif Bluetooth® enregistré.....	111	Affichage d'informations pour un point	142
Connexion avec un dispositif Bluetooth®	112	Écran des options de carte.....	143
Définition d'un dispositif Bluetooth® comme dispositif principal	116	Affichage des icônes PDI.....	144
		Paramètres d'affichage de carte.....	145
		Mode autoroute.....	149

4-3. Utilisation de la recherche de destination
 Recherche d'une destination..... **150**
 Écran de recherche de destination..... **151**
 Écran de liste des résultats de recherche..... **154**
 Ajout d'une étape..... **155**
 Paramétrage des destinations depuis votre smartphone **156**

4-4. Paramètre de la destination
 Écran de carte de l'itinéraire complet..... **158**
 Visualisation d'une démo de guidage d'itinéraire..... **160**
 Modification des options d'itinéraire..... **161**
 Changement de l'itinéraire **162**
 Configuration de points auxquels passer sur un itinéraire **163**
 Modifications d'étapes **164**

4-5. Guidage d'itinéraire
 Écran de guidage d'itinéraire **165**
 Écrans d'affichage de voies..... **166**
 Nouvelle recherche d'un itinéraire **168**
 Messages de guidage vocal types . **169**

4-6. Mise à jour de la carte
 Version de la base de données de carte et zone de couverture **170**

5

Système audio

5-1. Fonctionnement de la radio
 Écoute de la radio **172**
 Écoute d'une radio DAB **175**
 Manipulation de l'antenne radio **178**

5-2. Radio Internet
 Utilisation de la radio Internet..... **179**

5-3. Fonctionnement du lecteur flash USB
 Précautions relatives à la lecture avec un lecteur flash USB..... **180**
 Écoute de fichiers de musique sur un lecteur flash USB..... **182**
 Lecture de fichiers vidéo sur un lecteur flash USB..... **185**

5-4. Utilisation d'un iPod/iPhone
 Précautions relatives à la lecture sur iPod/iPhone..... **188**
 Lecture d'un iPod/iPhone **189**

5-5. Utilisation d'Apple CarPlay
 Précautions relatives à la lecture avec Apple CarPlay..... **192**
 Lecture d'un dispositif Apple CarPlay..... **193**

5-6. Utilisation d'Android Auto
 Précautions relatives à la lecture avec Android Auto **196**
 Lecture Android Auto **197**

5-7. Utilisation audio Bluetooth®
 Précautions relatives à la lecture dispositif audio Bluetooth® **199**
 Lecture audio Bluetooth® **200**

5-8. Fonctionnement de Miracast®
 Précautions relatives à la lecture de Miracast® **203**
 Connexion de dispositifs compatibles Miracast® **204**
 Lecture Miracast® **205**

6

Appels mains libres

6-1. Précautions à prendre lors de l'utilisation d'appels mains libres
 Précautions à prendre lors d'un appel mains libres..... **208**
 Moments où la fonction mains libres risque de mal fonctionner..... **212**

6-2. Utilisation des commandes au volant pour les appels mains libres

Utilisation des commandes au volant (type A)	216
Utilisation des commandes au volant (type B)	218

6-3. Comment passer des appels

Passer des appels à partir de l'historique des appels	220
Passer des appels à partir de la liste des favoris	221
Passer des appels à partir des contacts	222
Passer des appels à partir du clavier	223
Appeler le service d'assistance routière Lexus	224
Appel à l'aide d'un signal d'attente ou de pause	225

6-4. Comment recevoir des appels

Répondre à des appels	226
Rejet d'appels	228

6-5. Opérations pendant un appel

Effectuer des opérations à partir de l'écran d'appel	229
Répondre à un second appel	231
Passer un appel à un tiers pendant un appel en cours	232
Passer des conférences téléphoniques	233
Mettre fin à des appels	234

6-6. Changement de téléphones pour les appels mains libres

Changement de téléphones pour les appels mains libres	235
---	------------

6-7. Modifications des données de contacts

Transfert des données des contacts	236
--	------------

Ajout de nouvelles données de contact aux contacts	240
Enregistrement des favoris	242

6-8. Comment utiliser la fonction message

Précautions à prendre pour utiliser la fonction message	243
Passer des appels à partir de la fonction de message	247

7 Services connectés**7-1. Navigateur Internet**

À propos de la fonction du navigateur (Internet)	250
Affichage de l'écran de navigateur Internet	251
Utilisation de l'écran de navigateur Internet	252

8 Système d'assistance au stationnement**8-1. Moniteur d'assistance au stationnement de Lexus**

Fonctions du moniteur d'assistance au stationnement de Lexus	258
Affichage de l'écran de guidage	260
Modification du mode d'affichage des lignes de guidage	262
Précautions à prendre avec le moniteur d'assistance au stationnement de Lexus	267

8-2. Moniteur de vue panoramique

Fonctions du moniteur de vue panoramique	277
Mode d'affichage lorsque le levier de vitesses est sur "P"	281
Mode d'affichage lorsque le levier de vitesses est sur "D" ou "N"	283
Mode d'affichage lorsque le levier de vitesses est sur "R"	291
L'écran lorsque les rétroviseurs extérieurs sont rabattus	299

Zoom dans l'écran **300**

Affichage de la vue de dessous
par transparence **301**

Alerte d'objets en mouvement **303**

Modification des paramètres du
moniteur de vue panoramique **305**

Précautions relatives au moniteur
de vue panoramique **307**

Si vous remarquez des symptô-
mes **324**

9

Annexe

9.1. Annexe

Informations relatives aux sup-
ports et données **328**

Certification **337**





Index **348**

Pour votre information

Manuel multimédia du propriétaire

- Ce manuel décrit le fonctionnement du système de multimédia. Veuillez lire attentivement ce manuel et le "MANUEL DU PROPRIÉTAIRE" pour garantir une utilisation correcte.
- Veuillez noter que le contenu de ce manuel peut être différent de celui du système dans certains cas, notamment en raison de mises à jour du logiciel et de modifications des spécifications.
- Ce manuel contient des informations liées au logiciel du système Ver.2200 et antérieure. Pour obtenir les informations les plus récentes, reportez-vous à l'URL suivante. Avant d'utiliser ce système, veuillez à lire les informations concernant la dernière version du logiciel. Pour plus de détails sur la version actuelle du logiciel, consultez "Mise à jour et vérification des informations du logiciel" (→ P.75).

En fonction du pays ou de la région, le service de mise à jour du logiciel peut ne pas être disponible.

Langue	URL	QR code
Anglais	https://www.lexus.eu/manual?parameter=om9af93e.rz.2411.bev.mm	
Français	https://www.lexus.eu/manual?parameter=om46117k.rz.2411.bev.mm	
Allemand	https://www.lexus.eu/manual?parameter=om9af94m.rz.2411.bev.mm	
Espagnol	https://www.lexus.eu/manual?parameter=om9af95s.rz.2411.bev.mm	
Italien	https://www.lexus.eu/manual?parameter=om9af96l.rz.2411.bev.mm	

- Les écrans présentés dans ce manuel peuvent différer de l'écran réel du système en fonction de la disponibilité des fonctions, de l'état de l'abonnement et des données cartographiques disponibles au moment de la rédaction de ce manuel.

- Les noms de sociétés et les produits mentionnés dans ce manuel sont des marques commerciales et/ou des marques déposées de leurs sociétés respectives.

Avertissement relatif à la compensation des données

Ce système enregistre des données dans sa mémoire interne. Les données enregistrées dans la mémoire peuvent être corrompues ou perdues en raison d'une défaillance du système, d'une réparation, d'un dysfonctionnement, de bogues ou d'autres causes.

Veuillez noter que Toyota Motor Corporation n'assume aucune responsabilité pour les dommages directs et/ou indirects, et n'offre aucune compensation pour les données si les données sauvegardées dans la mémoire interne n'ont pas pu être sauvegardées correctement.

Retrait de la batterie 12 volts

Lorsque le contact d'alimentation est sur OFF, toutes les données sont enregistrées dans le système. Si la borne de la batterie de 12 volts est retirée avant l'enregistrement des données, celles-ci risquent de ne pas être enregistrées correctement.

Consignes de sécurité

Pour utiliser ce système de la manière la plus sûre possible, suivez tous les conseils de sécurité indiqués ci-dessous.

Ce système est destiné à vous aider à atteindre la destination et, s'il est utilisé correctement, à y parvenir. Le conducteur est le seul responsable de l'utilisation sûre de son véhicule et de la sécurité de ses passagers. N'utilisez aucune fonction de ce système si cela vous distrait et vous empêche de conduire en toute sécurité. La première priorité pendant la conduite doit toujours être l'utilisation sûre du véhicule. Pendant la conduite, veillez à respecter le code de la route. Si un panneau de signalisation sur la route a été modifié, le guidage d'itinéraire risque de ne pas disposer des informations actualisées telles que le sens d'une rue à sens unique.

Pendant la conduite, écoutez les instructions vocales autant que possible et regardez l'écran brièvement et uniquement lorsqu'il n'y a aucun danger. Toutefois, ne vous fiez pas totalement au guidage vocal. Utilisez-le uniquement à titre de référence. Si le système ne peut pas déterminer correctement la position actuelle, il est possible que le guidage soit incorrect ou retardé, ou qu'il n'y ait pas de guidage vocal du tout.

Les données du système risquent occasionnellement d'être incomplètes. Les conditions de circulation, y compris les restrictions de circulation (interdiction de tourner à gauche, rues barrées, etc.) changent fréquemment. Par conséquent, avant de suivre les instructions données par le système, vérifiez si elles ne vont pas à l'encontre de la sécurité et de la loi.

Ce système ne peut pas vous avertir sur la sécurité d'une zone, l'état des rues ou la disponibilité des services d'urgence. Si vous n'êtes pas certain de la sécurité d'une zone, ne vous y engagez pas. Ce système ne remplace en aucun cas le jugement personnel du conducteur.



AVERTISSEMENT

- Par mesure de sécurité, le conducteur/la conductrice ne doit pas actionner le système pendant qu'il/elle conduit. Un manque d'attention à la route et à la circulation peut causer un accident.
- Pendant la conduite, assurez-vous de respecter le code de la route et de rester attentif aux conditions de circulation.

Comment lire ce manuel

Explication des symboles utilisés dans ce manuel.

Symboles utilisés dans ce manuel

Symboles	Signification
	AVERTISSEMENT : Attire l'attention sur quelque chose susceptible de provoquer la mort ou des blessures graves si les instructions ne sont pas suivies.
	NOTE : Attire l'attention sur quelque chose susceptible de provoquer des dommages ou un dysfonctionnement du véhicule si les instructions ne sont pas suivies.
1 2 3 ...	Indique des procédures d'utilisation ou de fonctionnement.
	INFORMATION : Explique autre chose que des descriptions sur les méthodes d'utilisation et les fonctions que vous devez connaître et qu'il est utile de connaître.

Symboles utilisés dans les illustrations

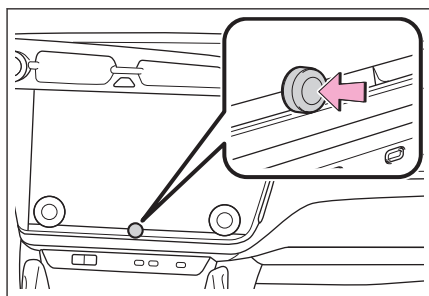

Symboles	Signification
	Indique l'action (pousser, tourner, etc.) à effectuer pour actionner les boutons et autres dispositifs.

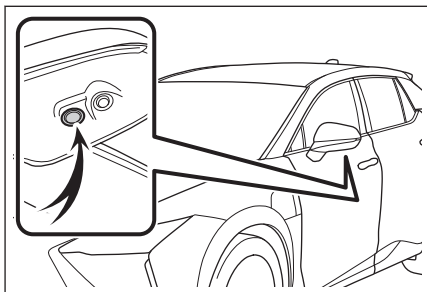



Symboles	Signification
	Indique le composant ou l'emplacement qui est expliqué.

Index des illustrations

Tableau de bord

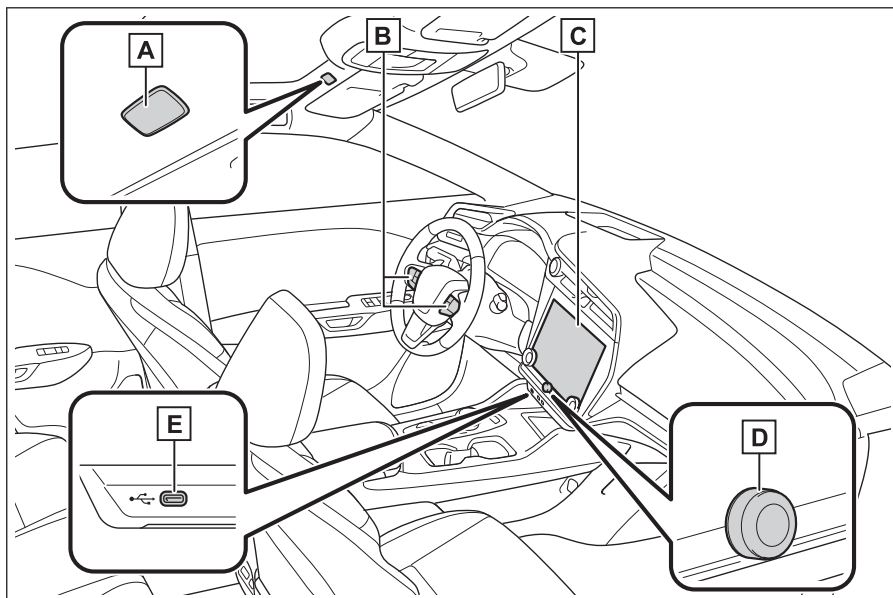
L'illustration ci-dessus s'applique à un véhicule avec conduite à gauche.



A Microphone	P.40
B Commandes au volant	
Contrôle du son	P.35
Fonctionnement du système avec la commande vocale	P.41
Passer un appel téléphonique	P.216,218
C Affichage	P.14
D Bouton [ VOL]	P.33
E Port USB Type C	P.38

1-1. Fonctionnement de base du système multimédia

Affichage et commande	14
Vue d'ensemble de l'écran multimédia.....	16
Menu principal.....	17
Icones d'état.....	19
Utilisation de l'écran tactile	21
Fonction d'écran de base	24
Saisie de lettres et de chiffres	26

Recherche d'informations à l'aide du clavier.....	48
---	----

1-2. Fonctionnement de base du système de navigation

Écran de carte	27
Affichage de la position actuelle du véhicule	29
Changement de l'échelle de la carte.....	30
Changement d'orientation de la carte.....	31
Déplacement de la carte.....	32

1-3. Fonctionnement de base du système audio

Activation/désactivation du système audio et réglage du volume.....	33
Changement de source audio	35
Connexion d'un dispositif via le port USB Type C	38

1-4. Système de commande vocale

Fonctionnement du système avec la commande vocale.....	39
Démarrage de la commande vocale	41
Prononciation d'une commande vocale	44

Affichage et commande

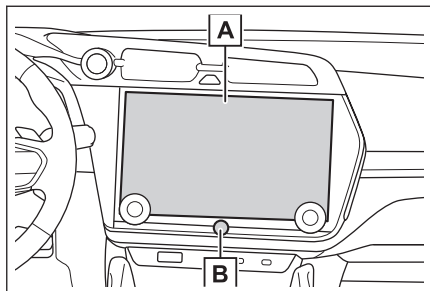

A Affichage

Faites fonctionner l'écran tactile en appuyant dessus directement.

B Bouton [VOL]

Active/désactive le son et règle le volume.(→ P.33)

INFORMATION

- L'illustration s'applique aux véhicules avec conduite à gauche. La position et la forme des boutons sont différentes pour les véhicules avec conduite à droite.
- L'écran LCD peut sembler délavé ou sombre selon le milieu environnant ou l'angle de vue.
- L'écran peut être difficile à voir si la lumière du soleil ou une autre lumière externe frappe l'écran.
- L'écran peut paraître sombre ou difficile à voir si vous portez des lunettes de soleil polarisées.

AVERTISSEMENT

Pour des raisons de sécurité, le conducteur doit utiliser l'écran aussi peu que possible pendant la conduite et doit arrêter le véhicule pour utiliser l'écran. L'utilisation de l'écran pendant la conduite est dangereuse et peut entraîner des erreurs de braquage du volant ou d'autres accidents imprévus. De plus, ne regardez l'écran que si nécessaire et aussi brièvement que possible lorsque vous conduisez le véhicule.

NOTE

N'utilisez pas l'écran pendant de longues périodes lorsque le système EV est éteint. Cela pourrait décharger la batterie 12 V.

Redémarrage du système

Lorsque la réponse du système est extrêmement lente, vous pouvez redémarrer le système.

- Maintenez appuyé le bouton [ VOL] pendant au moins 3 secondes.

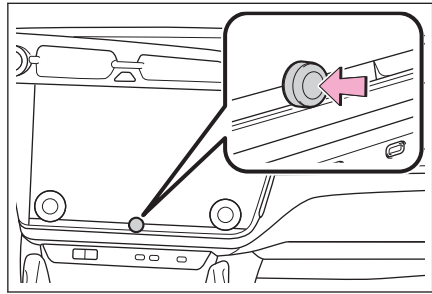

Vue d'ensemble de l'écran multimédia

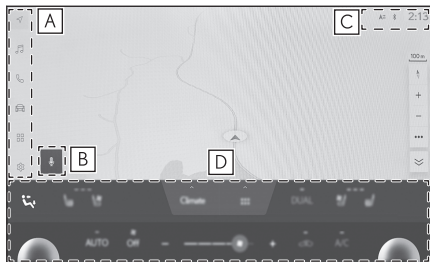

A Menu principal

Change la fonction à afficher à l'écran lorsque vous appuyez sur un icône.

B Bouton microphone

Affiche l'écran de commande vocale permettant d'activer oralement les fonctions de navigation, audio et diverses autres fonctions.



C Icônes d'état

L'horloge et les icônes contenant des informations sur les états de communication, etc. sont affichées en haut de l'écran.

D Boutons de commande de climatisation

Commande la climatisation et des fonctions du véhicule.*1

INFORMATION

Appuyez sur [] à l'écran de carte pour afficher la carte dans une plus grande taille, et appuyez sur [] à l'écran audio pour afficher le contenu dans une plus grande taille.

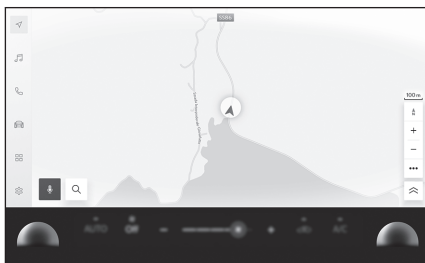

Liens connexes

[Menu principal\(P. 17\)](#)

[Démarrage de la commande vocale\(P. 41\)](#)

[Icônes d'état\(P. 19\)](#)

*1: Reportez-vous au "MANUEL DU PROPRIÉTAIRE".

Menu principal

La fonction à afficher à l'écran peut être modifiée en touchant un icône.



 : Apple CarPlay

Affiche l'écran Apple CarPlay.(→P.126)

 : Android Auto™

Affiche l'écran Android Auto.(→P.132)

 : Système de navigation

Affiche l'écran de carte. Vous pouvez utiliser le système de navigation pour rechercher une destination ou effectuer d'autres tâches liées au système de navigation.(→P.27,140)

 : Audio

Affiche l'écran de commande audio. Vous pouvez sélectionner la source désirée pour lire le son.(→P.35,171)

 : Téléphone

Affiche l'écran du téléphone. Un téléphone portable connecté via Bluetooth® peut être utilisé pour passer des appels téléphoniques mains libres.(→P.207)

 : Informations concernant le véhicule*1

Affiche l'écran d'informations sur le véhicule. Des informations sur le véhicule sont affichées et les réglages des équipements du véhicule peuvent être effectués.

 : Connecté

Affiche l'écran d'applications.

Cette fonction n'est pas disponible dans certaines régions. Pour plus de détails (liste des pays où le service est disponible, fonctionnement, configuration, etc.), contactez un revendeur Lexus agréé ou un réparateur Lexus agréé, ou tout autre réparateur digne de confiance.

 : Réglages

*1: Reportez-vous au "MANUEL DU PROPRIÉTAIRE".

Affiche l'écran des paramètres. Le système multimédia et les paramètres du véhicule peuvent être modifiés. (→ [P.55](#))

INFORMATION

Les icônes Apple CarPlay/Android Auto s'affichent lorsqu'un dispositif pris en charge se connecte au système et que la fonction applicable est activée.

Icones d'état

L'heure et les icônes contenant des informations sur l'état des communications s'affichent en haut de l'écran.

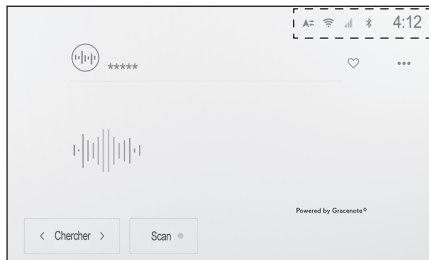

4:12

Affiche l'heure actuelle. Le fait d'appuyer sur l'horloge affiche l'écran des paramètres de date et d'heure.



Affiche l'état de connexion du téléphone portable connecté via Bluetooth®. Le fait d'appuyer sur l'icône permet d'afficher l'écran des paramètres Bluetooth®.



Affiche le niveau de réception du téléphone portable connecté.



Affiche la charge restante de la batterie du téléphone portable connecté.



S'affiche lorsque le partage de données avec le Toyota Center Server est désactivé.



Affiche l'état du partage de données de localisation avec le Toyota Center Server.



Affiche l'état de réception du module de communication de données (DCM).^{*1}



Affiche l'état de réception Wi-Fi®.



Affiché lorsque le système Lexus d'assistance au stationnement est actif.



*1: Selon les modèles

S'affiche lorsqu'un appel mains libres a été effectué alors qu'un écran autre que celui du téléphone était affiché.



Affiché lorsque la radio internet est en cours de lecture.*1



S'affiche lorsque le chargeur sans fil est équipé.*2



Affiche l'état de la méthode de notification de la vitesse excessive dans RSA (reconnaissance des panneaux de signalisation). En touchant l'icône, vous activez ou désactivez l'avertisseur sonore pour la notification de la vitesse excessive.*1

INFORMATION

- L'affichage de la charge restante de la batterie du téléphone portable peut ne pas correspondre à l'affichage du téléphone portable. De plus, la charge restante de la batterie peut ne pas s'afficher selon le modèle de téléphone.
- Il se peut que vous ne puissiez pas utiliser le Wi-Fi® si le niveau de réception est faible.
- Si vous utilisez votre téléphone portable dans certains endroits ou États, il se peut que vous ne puissiez pas vous connecter via Bluetooth®:
 - Le téléphone portable se trouve derrière ou sous un siège, ou à l'intérieur de la boîte à gants ou de la boîte de console
 - Le téléphone portable est en contact avec ou est recouvert par des matériaux métalliques
- Si le téléphone portable est en mode d'économie d'énergie, la connexion Bluetooth® peut se déconnecter automatiquement. Si cela se produit, désactivez le mode d'économie d'énergie sur le téléphone portable.

Liens connexes

[Modification des paramètres généraux du système multimédia\(P. 64\)](#)

[Paramétrage des dispositifs Bluetooth®\(P. 99\)](#)

*1: Cette fonction n'est pas disponible dans certaines régions.

*2: Selon les modèles

Utilisation de l'écran tactile

Faites fonctionner l'écran tactile en appuyant dessus directement avec votre doigt.

■ Appuyer

Appuyez doucement sur l'écran. Vous pouvez sélectionner des éléments à l'écran.

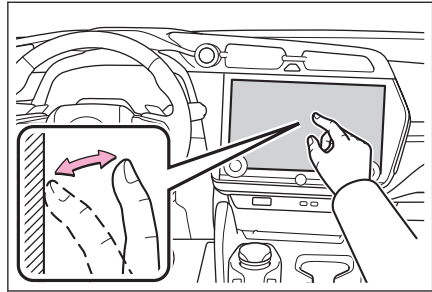

■ Faire glisser

Déplacez votre doigt sans le décoller de l'écran. Vous pouvez faire défiler les écrans de listes et de cartes en fonction du déplacement du doigt.

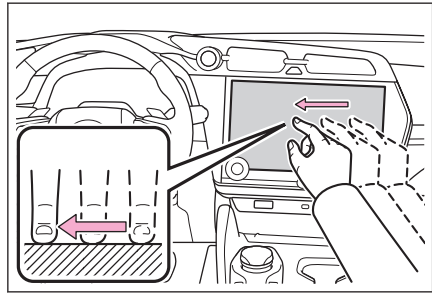

■ Effleurer

Faites glisser rapidement le bout de votre doigt qui touche l'écran. Les écrans de listes et de cartes défilent davantage que par glissement.

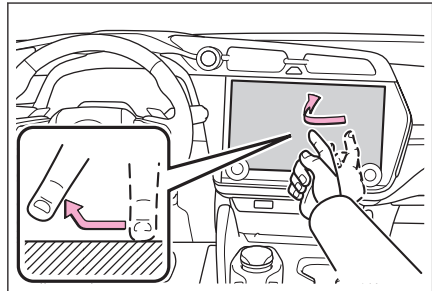

■ Pincer/Écarter

Rapprochez ou écartez deux doigts sans les décoller de l'écran. Vous pouvez zoomer et dézoomer dans les cartes.

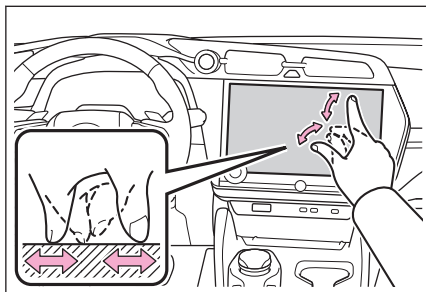

☐ INFORMATION

- Pour utiliser certaines fonctions, vous devez toucher et maintenir le doigt appuyé sur l'écran et taper deux fois (appuyez 2 fois rapidement).
- Le niveau de sensibilité lors du toucher de l'écran peut être modifié.
- La sortie du son de réponse peut être activée ou désactivée lorsque vous touchez l'écran.
- Les opérations par effleurement peuvent ne pas fonctionner correctement dans les zones de haute altitude.
- Le fonctionnement de l'écran est restreint lorsque vous conduisez.

— Liens connexes —

[Modification des paramètres généraux du système multimédia \(P. 64\)](#)

Remarques relatives à l'utilisation de l'écran tactile

☐ INFORMATION

- Si les boutons de l'écran ne répondent pas, retirez votre doigt de l'écran et réessayez.
- Dans les situations suivantes, les boutons de l'écran peuvent ne pas répondre ou mal fonctionner:
 - Si vous portez un gant
 - Si vous appuyez sur l'écran avec un ongle
 - Si vous touchez l'écran avec un autre doigt ou la paume en même temps
 - Saleté ou eau sur l'écran
 - Si un film ou un revêtement en plastique se trouve sur l'écran
 - Si le véhicule se trouve près d'une tour de télévision, d'une centrale électrique, d'une station-service, d'une station de radiodiffusion, d'un grand écran, d'un aéroport ou de tout autre endroit d'où s'échappent de fortes ondes radio ou du bruit
 - Lorsque vous transportez ou chargez un dispositif de communication sans fil portable, tel qu'une radio ou un téléphone portable, dans le véhicule

- Si l'écran est touché ou recouvert d'un objet métallique comme l'un des suivants, les boutons de l'écran peuvent ne pas répondre ou mal fonctionner:
 - Une carte recouverte de métal comme du papier d'aluminium
 - Un étui à cigarettes en papier d'aluminium
 - Un portefeuille, un sac à main ou un sac comportant des parties métalliques
 - Pièces de monnaie
 - Supports, comme les CD et les DVD, un câble USB Type C, etc.
- Si vous démarrez le système avec un doigt touchant l'écran, les boutons de l'écran peuvent ne pas répondre. Retirez les doigts de l'écran et réessayez. Si les boutons ne répondent toujours pas, mettez le contact d'alimentation sur OFF et redémarrez le système.
- L'application cartographique Apple CarPlay ne prend pas en charge la fonctionnalité de pincement/écartement des doigts.

 NOTE

- Pour protéger l'écran, touchez doucement l'écran avec votre doigt lorsque vous l'utilisez.
- N'utilisez pas l'écran tactile avec autre chose que votre doigt.
- Nettoyez délicatement l'écran avec un chiffon de nettoyage pour lunettes ou un chiffon doux similaire. Si vous touchez l'écran de force avec votre doigt ou un chiffon dur, vous risquez de rayer la surface de l'écran.
- N'utilisez pas de benzine ou de solution alcaline pour nettoyer l'écran. Cela pourrait endommager l'écran.
- Dans certaines conditions, l'écran peut sembler légèrement chaud. Soyez prudent car si vous appuyez dessus trop longtemps, il peut provoquer de légères brûlures.

Fonction d'écran de base

Un écran de liste s'affiche s'il existe plusieurs candidats, comme les paramètres et le son. Faites défiler la liste de manière à sélectionner l'élément souhaité.

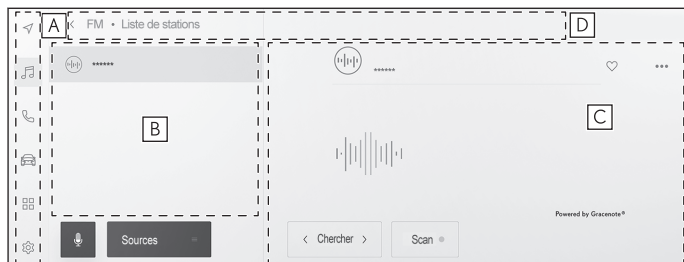

A Menu principal

Permet de changer la fonction à afficher à l'écran en appuyant sur un icône.

B Sous-menu

Affiche les éléments dans une liste. Pour faire défiler la liste, il suffit de faire glisser ou de déplacer l'écran.

C Zone de description

Affiche des informations détaillées sur l'élément que vous avez sélectionné dans le sous-menu.

D Liste du fil d'Ariane

Affiche les titres d'écran selon une hiérarchie. Une pression sur [**<**] permet de revenir à un niveau précédent dans la hiérarchie.

INFORMATION

Le fonctionnement de l'écran est restreint lorsque vous conduisez.

■ Recherche dans une liste

Une pression sur du texte dans un index permet d'afficher l'élément voulu dans la liste.

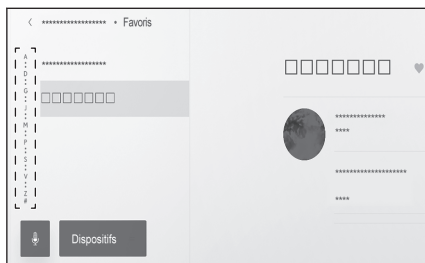

■ Activation et désactivation des paramètres

Une pression sur un élément active ou désactive le paramètre.

 : ON (MARCHE)

 : OFF (ARRÊT)

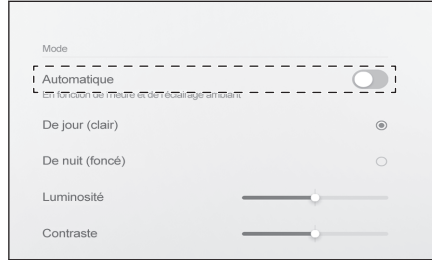

■ Options offrant plusieurs paramètres

Une pression sur un élément avec [⋮] vous permet de sélectionner un élément à partir de plusieurs options.



■ Ajustement du niveau

Le déplacement du curseur permet d'ajuster le niveau du paramètre.



— Liens connexes —

[Menu principal\(P.17\)](#)

Saisie de lettres et de chiffres

Vous pouvez saisir des lettres et des chiffres à l'aide du clavier. La saisie de lettres affiche un texte prédictif.

► Exemple d'écran

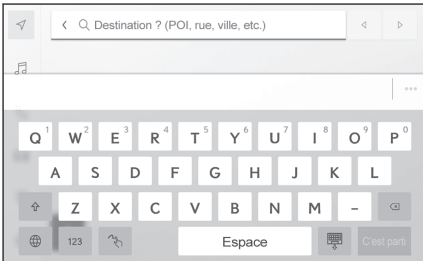

 : Ferme le clavier et revient à l'écran précédent.

 : Affiche le texte suggéré en fonction de la saisie actuelle.

 : Efface un caractère.

 : Change le clavier.

 : Bascule entre majuscules et minuscules.

[**C'est parti**]: Effectue une recherche en fonction de la saisie effectuée.



 : Ferme le clavier.

123 : Passe en mode d'entrée de chiffres et de symboles.

ABC : Passe en mode de saisie de caractères.

 : Passe à l'écran de saisie manuscrite.

INFORMATION

- Le type de clavier affiché diffère selon la fonctionnalité.
- Maintenez appuyé [] pour sélectionner directement le type de clavier.
- Tapez deux fois [] pour conserver le mode majuscules lors de la saisie.

Écran de carte

Les informations affichées sur l'écran de carte sont les suivantes. Appuyez sur [] dans le menu principal.

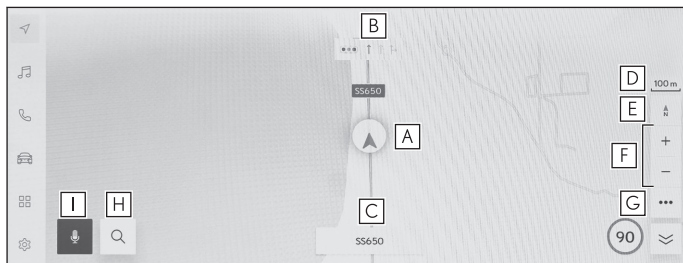

- A** Repère de position actuelle
Affiche la position et l'orientation actuelles du véhicule.
- B** Affichage des informations sur les voies
Affiche les voies de passage et de virage à une intersection/jonction. (Disponible uniquement pour les intersections/jonctions avec des informations dans les données cartographiques)
Pendant le guidage d'itinéraire, la voie suggérée pour la conduite s'affiche en surbrillance.
- C** Affichage du nom
Affiche le nom des routes empruntées. (Uniquement disponible pour des points avec des informations dans les données cartographiques)
- D** Affichage de l'échelle
Affiche l'échelle de la carte affichée.
- E** Repère d'orientation
Affiche l'orientation de la carte. Appuyez pour modifier l'orientation de la carte.
Pour plus de détails sur le changement d'orientation de la carte, reportez-vous à changement d'orientation de la carte.
- F** Bouton de zoom avant/arrière
Permet d'effectuer un zoom avant/arrière sur l'écran de la carte.
- G** Bouton de paramètre de l'affichage
Affiche l'écran de paramètres d'affichage et permet de modifier les paramètres d'affichage des PDI à proximité, etc.
- H** Bouton de destination
Affiche l'écran de recherche de destination.
- I** Bouton microphone
Affiche l'écran de commande vocale.

Liens connexes

[Affichage de la position actuelle du véhicule\(P. 29\)](#)

Changement d'orientation de la carte(P. 31)

Paramètres d'affichage de carte(P. 145)

Recherche d'une destination(P. 150)

Fonctionnement du système avec la commande vocale(P. 39)

Affichage de la position actuelle du véhicule

La position actuelle du véhicule est affichée par la marque de position actuelle [▲].



Lorsque l'écran de carte a défilé, appuyez sur [▲] ou [📍] dans le menu principal, pour replacer la carte sur la position actuelle du véhicule.

INFORMATION

- Lorsque le véhicule est neuf, ou qu'un câble a été déconnecté et reconnecté à une borne de batterie de 12 volts, la position actuelle réelle du véhicule et la position [▲] affichée par le repère de position actuelle [▲] peuvent différer. Toutefois, après avoir conduit pendant un certain temps, grâce à la correspondance de carte et les informations GPS reçues, la position actuelle affichée [▲] sera corrigée automatiquement. (En fonction de la situation, cela peut prendre plusieurs minutes.) Si les informations GPS ne sont pas reçues et que la position actuelle n'est pas corrigée automatiquement, arrêtez le véhicule dans un endroit sûr et corrigez manuellement la position actuelle.
- La forme du repère de position actuelle [▲] varie en fonction de la couleur de la carte.

Liens connexes

[Paramètres de personnalisation de l'affichage de carte \(P. 80\)](#)

[Étalonnage de la position/direction \(P. 89\)](#)

Changement de l'échelle de la carte

L'écran de carte peut être agrandi/réduit.

Appuyez sur [+] ou [-] sur l'écran de carte.



- Vous pouvez également changer d'échelle en appuyant sur l'écran ou par pincement/écartement des doigts à l'écran.
Tapez deux fois pour agrandir: Tapez 2 fois rapidement sur l'écran
Taper pour effectuer un zoom arrière: Touchez l'écran avec deux doigts
- Maintenez appuyé [+]/[-] pour changer l'échelle de la carte en continu.

Carte de ville

Lorsque la carte est entièrement zoomée, un plan de ville peut être affiché.

Avec l'échelle de la carte à 50 m (150 ft.), appuyez sur [+].

Pour annuler la carte de ville, appuyez sur [-] ou rapprochez vos doigts sur l'écran.

INFORMATION

- Si la zone actuelle n'est pas incluse dans les données cartographiques, la carte de la ville ne s'affiche pas.
- Si le véhicule se déplace ou si la carte défile vers une zone où la carte de la ville n'est pas disponible, la carte de la ville est automatiquement annulée.

Changement d'orientation de la carte

L'orientation de la carte peut être fixée ou modifiée pour correspondre au cap du véhicule. Modifiez l'orientation comme vous le souhaitez.

Chaque fois que vous appuyez sur [] sur l'écran de carte, son orientation va changer entre Nord en haut, cap en haut, et affichage 3D.

- Affichage Nord en haut []

La carte est toujours affichée avec le nord en haut, quel que soit le sens de déplacement du véhicule.

- Affichage cap en haut []

La carte est toujours affichée avec le sens de déplacement du véhicule toujours vers le haut.

- Carte 3D []

Affiche une carte en 3D. Lorsque la carte en 3D est sélectionnée, la carte est affichée avec le sens de la marche du véhicule toujours vers le haut.

INFORMATION

- L'angle d'affichage de la carte en 3D peut être réglé.
- Lorsque l'orientation de la carte est cap en haut ou carte en 3D, si la carte est changée pour un écran autre que celui de la position actuelle (écran de carte de paramètre de la destination, écran de carte de l'itinéraire complet, etc.), l'orientation passera au nord vers le haut. Toutefois, elle reviendra au cap vers le haut ou à la carte en 3D lorsque l'écran de position actuelle sera affiché.

Liens connexes

[Paramètre de l'angle d'affichage\(P. 80\)](#)

Déplacement de la carte

La carte peut être déplacée et un point sélectionné peut être défini comme le centre de l'écran de carte.

Appuyez sur un point de la carte.

- Le centre de l'écran de carte sera déplacé sur le point sélectionné.



- Si des informations sont disponibles pour un PDI, elles peuvent être affichées en appuyant dessus.
- En appuyant sur [📍] après avoir fait défiler la carte à un point quelconque, ce point peut être défini comme nouvelle destination ou étape.
- En appuyant sur [❤️] après avoir fait défiler la carte jusqu'à un point quelconque, ce point peut être défini comme favori.
- Appuyez sur [🏠] ou [📍] pour revenir à la position actuelle du véhicule.

INFORMATION

Vous pouvez faire défiler la carte en appuyant et en faisant glisser ou par un balayage sur l'écran.

Liens connexes

[Utilisation de l'écran tactile\(P. 21\)](#)

[Changement d'orientation de la carte\(P. 31\)](#)

[Affichage d'informations pour un point\(P. 142\)](#)

Activation/désactivation du système audio et réglage du volume

Le système audio peut être désactivé lorsqu'il n'est pas utilisé, ou le volume peut être réglé à un niveau approprié.

Le système peut être utilisé quand le contact d'alimentation est sur ACC*¹ ou ON.

⚠ NOTE

- N'utilisez pas le système multimédia pendant de longues périodes lorsque le système EV est éteint. Cela pourrait décharger la batterie 12 V.
- Écoutez le son à un volume approprié qui ne gênera pas la conduite en toute sécurité.

📄 INFORMATION

■ Lorsque la personnalisation ACC est désactivée

Lorsque le contact d'alimentation est désactivé, le système du multimédia peut encore être utilisé pendant un certain temps jusqu'à ce que la fonction d'économie de la batterie commence à fonctionner. Pour désactiver le système de multimédia, effectuez l'une des actions suivantes:

- Appuyez sur bouton de commande audio.
- Ouvrez la porte du conducteur.

■ Utilisation avec le bouton de commande audio

Bouton [🔊 VOL]

Active ou désactive le son à chaque pression. Tournez pour ajuster le volume.

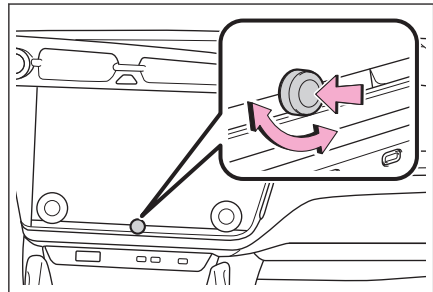

*1: Le mode ACC peut être activé/désactivé sur le menu personnalisé. Pour en savoir plus, reportez-vous au "MANUEL DU PROPRIÉTAIRE".

■ Utilisation des commandes au volant

► Type A

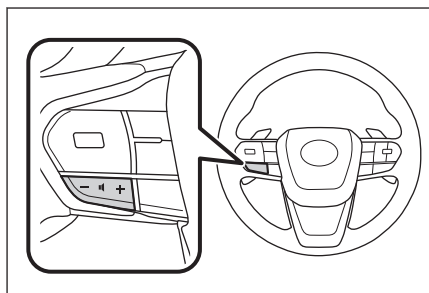

Commande [+]

Permet d'augmenter le volume.

Maintenez appuyé pour ajuster en continu.

Commande [-]

Diminue le volume.

Maintenez appuyé pour ajuster en continu.

► Type B

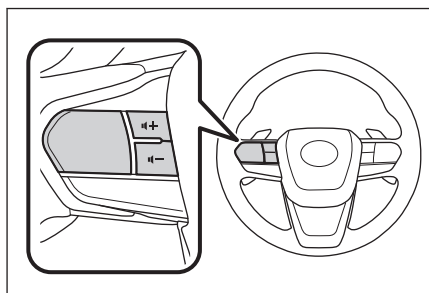

Commande d'alimentation audio

Cette commande peut être utilisée si elle est définie comme commande au volant préférée grâce à la personnalisation. Pour la procédure de personnalisation, reportez-vous au "MANUEL DU PROPRIÉTAIRE".

Appuyez ici pour allumer et éteindre.

Commande [⏮+]

Permet d'augmenter le volume.

Maintenez appuyé pour ajuster en continu.

Commande [⏮-]

Diminue le volume.

Maintenez appuyé pour ajuster en continu.

Changement de source audio

La source peut être modifiée en radio, USB, etc.

- 1 Appuyez sur [] dans le menu principal.
- 2 Appuyez sur [Sources].
- 3 Appuyez sur la source que vous souhaitez sélectionner.

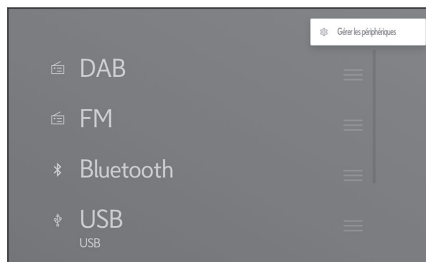

INFORMATION

- Si un téléphone portable est utilisé à l'intérieur du véhicule ou à proximité pendant l'écoute audio, du bruit peut être émis par les haut-parleurs audio.
- Les fonctions suivantes ne peuvent pas être utilisées selon la méthode de connexion pour Apple CarPlay.
 - iPod
 - Audio USB ou vidéo USB
 - Audio Bluetooth®
 - Miracast®
 - Android Auto
- Les fonctions suivantes ne sont pas disponibles avec une connexion à Android Auto.
 - iPod
 - Audio USB ou vidéo USB
 - Apple CarPlay

Changement de source avec la commande au volant

Il est possible de changer la source avec la commande au volant.

► Type A

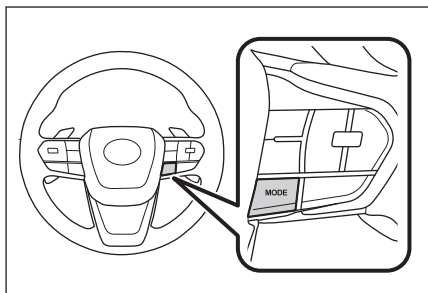

Commande [MODE]

Les sources commutent dans l'ordre.

Maintenez appuyé pour mettre en pause ou en sourdine. Maintenez appuyé de nouveau pour annuler.

Si vous modifiez la disposition des boutons sur l'écran de sélection de la source, l'ordre de commutation change lui aussi.

► Type B

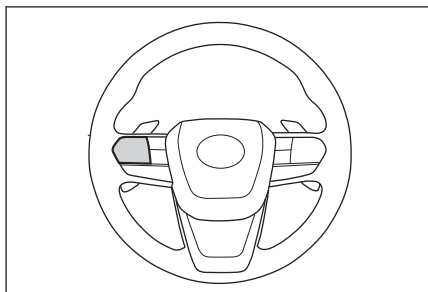

Changement de mode

Cette commande peut être utilisée si elle est définie comme commande au volant préférée grâce à la personnalisation. Pour la procédure de personnalisation, reportez-vous au "MANUEL DU PROPRIÉTAIRE".

Les sources commutent dans l'ordre.

Maintenez appuyé pour mettre en pause ou en sourdine. Maintenez appuyé de nouveau pour annuler.

Si vous modifiez la disposition des boutons sur l'écran de sélection de la source, l'ordre de commutation change lui aussi.

Modification de la disposition des listes sur l'écran de sélection de la source

La disposition des listes peut être modifiée à volonté pour faciliter leur utilisation.

- 1 Appuyez sur [] dans le menu principal.
- 2 Appuyez sur [Sources].

- 3 Modifiez disposition des listes en faisant glisser [☰] sur le côté droit de la source à déplacer.

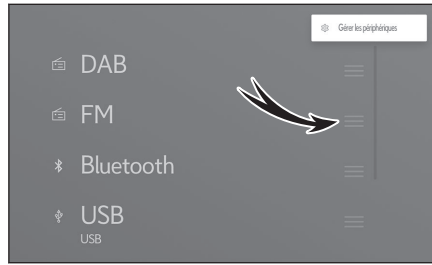

Connexion d'un dispositif via le port USB Type C

Connectez un dispositif tel qu'un Smartphone ou un lecteur portable.

● Connecter le câble USB Type C au port.

Lorsque vous connectez un lecteur flash USB, connectez-le directement au port USB Type C.

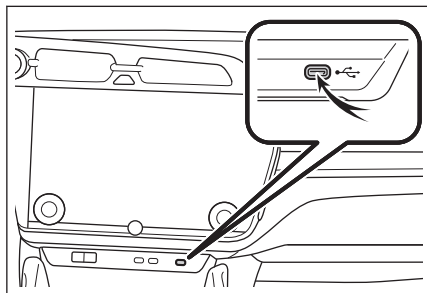

☐ INFORMATION

- L'affichage peut ne pas être possible, en fonction de votre dispositif.
- Lorsqu'un hub USB est utilisé pour connecter plusieurs dispositifs, les dispositifs autres que le premier dispositif reconnu ne peuvent pas être utilisés.*1
- Reportez-vous au manuel d'instructions du câble USB Type C et du dispositif à connecter.
- Utilisez une source d'alimentation telle que la batterie fournie avec le dispositif connecté. L'utilisation de la prise d'accessoires installée dans le véhicule peut provoquer une émission de bruit. (Reportez-vous au "MANUEL DU PROPRIÉTAIRE" séparé pour plus de détails sur la prise d'accessoires).

⚠ NOTE

- N'appuyez pas sur le dispositif connecté et ne le soumettez pas à une pression inutile. Le dispositif ou sa borne pourrait être endommagé.
- Maintenez le connecteur exempt de corps étrangers. Le dispositif ou son port pourrait être endommagé.





*1: Lecteur flash USB et iPod/iPhone

La prise en charge du hub USB ne peut pas être garantie.

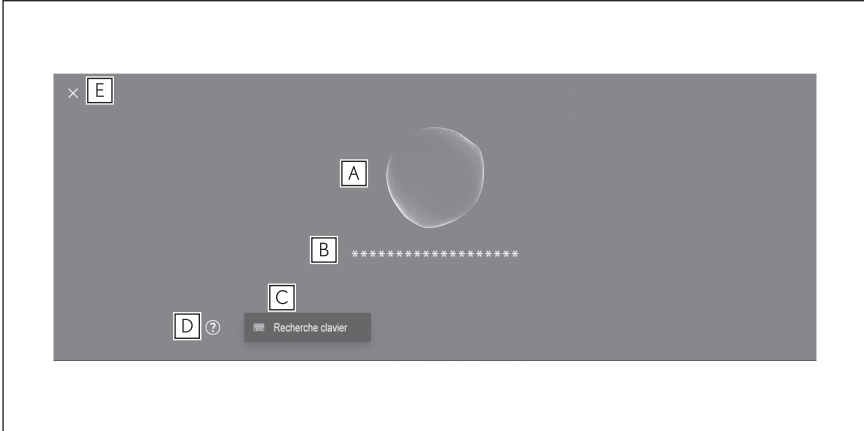
Fonctionnement du système avec la commande vocale^{*1}

L'utilisation du système de commande vocale permet d'utiliser le système de navigation, l'audio, les appels téléphoniques mains libres, et bien d'autres fonctionnalités par des commandes vocales. Lors que l'utilisation de Lexus Link^{*1}, vous pouvez rechercher des informations en tirant profit du contenu sur le serveur cloud.



- A Affiche l'état de la reconnaissance vocale.
 -  /  : En attente de données vocales
 -  : Écoute
 -  : Traitement de la reconnaissance vocale
- B Affiche la réponse du système et les résultats de la reconnaissance sous forme de texte.
- C Affiche l'écran du clavier.

Permet de rechercher diverses informations à l'aide d'un clavier.
- D Affiche des exemples de commandes vocales dans une liste.

Vous pouvez vérifier les exemples de mots fréquemment utilisés dans les commandes vocales par fonction.
- E Ferme l'écran de commande vocale.

INFORMATION

- L'état de la connexion de Lexus Link^{*1} peut s'afficher sur l'écran.
 - [**Aucun service en ligne**]: Il n'y a pas de contrats Lexus Link ou une langue a été sélectionnée dans laquelle les services Lexus Link ne sont pas disponibles.
 - [**Aucune connexion Internet**]: Non connecté à internet.

*1: Cette fonction n'est pas disponible dans certaines régions.

1-4. Système de commande vocale

- L'écran de commande vocale sera affiché sous forme de bannière pendant la conduite.
- Dans certaines situations, le nom du/des pays dans lequel un PDI ou une adresse peut être recherchée peut s'afficher sur l'écran.*1

Liens connexes

[Recherche d'informations à l'aide du clavier\(P. 48\)](#)

Microphones

Des microphones sont installés respectivement des côtés conducteur et passager.

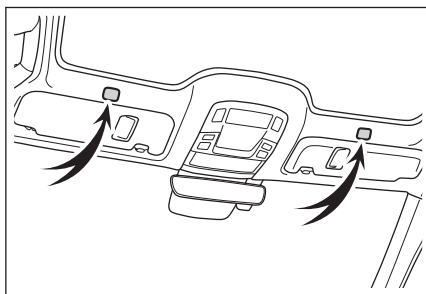

Langues prises en charge

Cette fonction est compatible avec les langues suivantes:

■ Europe

- Prise en charge de la reconnaissance vocale en local: Anglais, allemand, français, espagnol, italien, russe, néerlandais, portugais, polonais, flamand, suédois, turc, tchèque, norvégien, danois, finnois, grec, slovaque, hongrois
- Prise en charge de la reconnaissance vocale sur le Cloud: Anglais, allemand, français, espagnol, italien, russe, néerlandais, portugais, polonais, flamand, suédois, turc, tchèque, norvégien, danois

■ Russie

Prise en charge de la reconnaissance vocale en local: Anglais, allemand, français, espagnol, italien, russe, néerlandais, portugais, polonais, flamand, suédois, turc, tchèque, norvégien, danois, finnois, grec, slovaque, hongrois

*1: Cette fonction n'est pas disponible dans certaines régions.

Démarrage de la commande vocale^{*1}

La commande vocale peut être démarrée avec l'une des opérations suivantes:

■ Appuyer sur la commande de conversation

Appuyez sur la commande [] (commande de conversation) située sur le volant.

► Type A

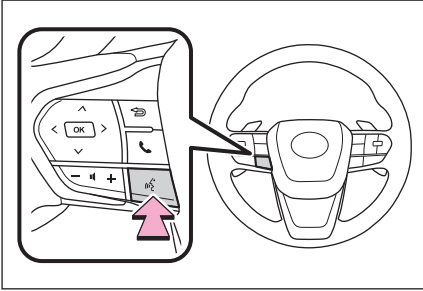

► Type B

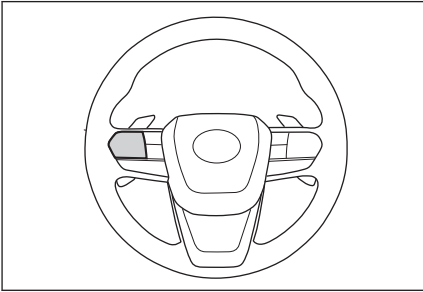

La position de chaque fonction de commande varie en fonction de l'état du véhicule et du système multimédia.

■ Prononcez le mot de réveil

Dites "Hey Lexus".

- Le mot de réveil peut être changé sur l'écran des paramètres.
- Le mot de réveil peut être utilisé puis immédiatement suivi d'une commande vocale.

Exemple: "Hey Lexus, rends-toi dans un café à proximité"

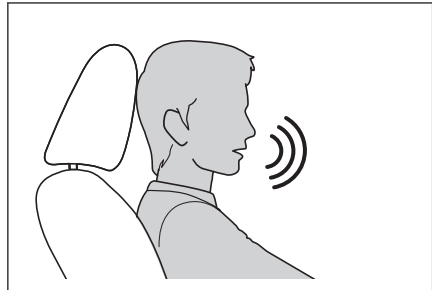

*1: Cette fonction n'est pas disponible dans certaines régions.

■ Appuyez sur le bouton de microphone

Appuyez sur [] à l'écran.



INFORMATION

- Les opérations vocales peuvent s'effectuer depuis les sièges conducteur ou passager en activant le système de commande vocale à l'aide du mot de réveil. À cette occasion, les commandes vocales énoncées depuis des sièges autres que ceux prévus pour l'activation du système ne sont pas reconnues.
- Cependant, certaines fonctions ne sont pas disponibles pour une commande vocale énoncée depuis le siège du passager.
- Si le système de commande vocale a été activé par l'aide de la commande de conversation ou du bouton du microphone, les commandes vocales ne peuvent être émises qu'à partir du siège du conducteur.
- Le système de commande vocale peut ne pas reconnaître les commandes si elles ne sont pas dites clairement. Tenez compte des points suivants lorsque vous l'utilisez:
 - Parlez d'une voix claire.
 - Fermez la fenêtre car les commandes peuvent ne pas être reconnues correctement en raison du bruit (bruit du vent ou bruit extérieur).
 - Si la climatisation souffle fort, les commandes risquent de ne pas être reconnues correctement. Réduisez donc la vitesse du ventilateur.
 - Si le volume de la musique est fort lorsque vous prononcez une commande, il se peut que celle-ci ne soit pas reconnue. Abaissez donc le volume de la musique.
 - Les commandes peuvent ne pas être reconnues si plusieurs personnes parlent en même temps.
- Vous pouvez interrompre l'invite vocale en prononçant une commande vocale.
- Vous pouvez activer ou désactiver l'invite vocale sur l'écran des paramètres de commande vocale.
- Vous pouvez régler le volume de la voix du système sur l'écran des paramètres du son et multimédia.

— Liens connexes —



[Changement du mot de réveil pour démarrer le système de commande vocale\(P. 69\)](#)

[Changement des paramètres de commande vocale\(P. 69\)](#)

Modification des paramètres du son et multimédia(P. 91)

Arrêt de la commande vocale

Les commandes vocales peuvent être arrêtées avec l'une des opérations suivantes:

- Dites "Annuler".
- Appuyez sur  dans l'écran de commande vocale.
- Appuyez et maintenez la commande  (commande de conversation) située sur le volant.

Prononciation d'une commande vocale^{*1}

Prononcez une commande vocale lorsque l'écran de commande vocale apparaît. Le système est capable de reconnaître un discours naturel.

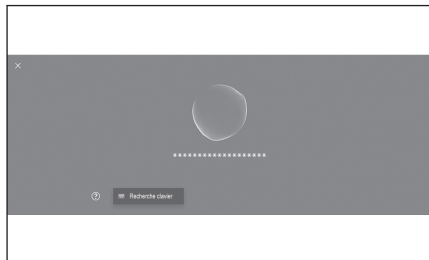

INFORMATION

- Les commandes peuvent ne pas être reconnues si elles sont dites avec un accent ou une formulation non standard.
- Si le système de commande vocale ne reconnaît pas des alias ou des abréviations lors de la recherche de noms de lieu et d'installations, prononcez le nom officiel.
- En prononçant clairement ce que vous voulez faire, il sera plus facile au système de commande vocale de reconnaître votre demande. Par exemple, lorsque vous recherchez une destination par nom, ne dites pas seulement le nom. Au lieu de cela, prononcez une phrase comprenant un nom et un verbe, comme "Rends-toi dans un café à proximité".

Liste de fonctionnalités

Il s'agit d'une liste des principales fonctionnalités que vous pouvez commander verbalement et des exemples de commandes vocales.

Les fonctions disponibles diffèrent selon le véhicule et le système équipé.

■ Commandes courantes

Action	Exemple de commande vocale
Démarrer depuis le début	"Recommencer"
Arrêter la commande vocale	"Annuler"
Ouvrir des conseils pour les commandes vocales	"Aide"
Retour à l'écran précédent	"Revenir en arrière"
Sélectionner un numéro de liste	"Numéro 1"
Changer la page de liste	"Page suivante" "Page précédente"

*1: Cette fonction n'est pas disponible dans certaines régions.

■ Recherche de destination

La destination peut être définie à partir du nom, du genre, et de l'adresse de l'établissement.

Action	Exemple de commande vocale
Rechercher un équipement	"Trouver une <catégorie de POI / Nom de POI>" "Aller à <catégorie de POI> sur la route"
Rechercher une adresse	"Allez à <adresse>"
Revenir à votre domicile	"Aller à la maison"

■ Fonctionnement du système de navigation

La carte peut être consultée et la destination supprimée.

Action	Exemple de commande vocale
Changer le type de carte	"Changer la carte en 3D"
Changement d'échelle de carte	"Zoom avant" "Zoom arrière"
Afficher l'écran de carte	"Voir la carte"
Vérifier les informations de l'itinéraire	"Voir la durée du trajet"
Supprimer la destination	"Supprimer une destination"
Affiche l'historique des destinations	"Afficher l'historique de recherche des destinations"

■ Fonctionnement du système audio

Les opérations audio, comme la radio, la mémoire USB, l'audio Bluetooth[®], peuvent être effectuées.

Les noms d'artistes, d'album, de morceaux enregistrés dans le média peuvent être spécifiés.

Ils peuvent également être spécifiés à partir du nom de la station de radio.*1

Action	Exemple de commande vocale
Ajuster le volume	"Monter le volume" "Baisser le volume"
Mettre le volume en sourdine	"Couper le son"
Lire le morceau suivant/précédent	"Suivante" "Précédente"
Spécifiez un morceau à lire*2	"Écouter <artiste>" "Jouer <album>" "Écouter <chanson>"
Sélectionner une station radio	"Écouter <fréquence FM>" "Écouter <nom de la station FM>"*1
Changer de source audio	"Changer <source audio>"

*1: Cette fonction n'est pas disponible dans certaines régions.

*2: Vous pouvez lire la musique stockée sur un dispositif connecté via USB.

■ Fonctionnement du téléphone mains libres

Des appels téléphoniques peuvent être passés avec un téléphone portable Bluetooth® connecté au véhicule.

Le nom et le type de téléphone, enregistrés dans les contacts, peuvent être spécifiés et à partir de là le numéro de téléphone peut être appelé.

Action	Exemple de commande vocale
Appeler un contact dans votre répertoire téléphonique*1	"Appeler <contacts>"
Appeler un numéro de téléphone*1	"Appeler <numéro de téléphone>"
Afficher l'historique des appels*1	"Voir mes appels récents"
Envoyer un message*1*2	"Envoyer un message à <nom du contact>"
Lire un message à voix haute*1	"Lire le message"
Afficher l'écran de connexion Bluetooth®	"Voir réglages de Bluetooth et périphériques"

■ Service de recherche d'informations*3*4

L'utilisation d'un service en ligne et la recherche d'informations peuvent s'effectuer.

Action	Exemple de commande vocale
Vérifier les informations météo	"Dis-moi la météo à Bruxelles demain"

■ Commande de climatisation

La température de la climatisation et la vitesse du ventilateur peuvent être réglés.

Action	Exemple de commande vocale
Activer ou désactiver la climatisation	"Allumer la climatisation automatique avant" "Éteindre la climatisation automatique avant"
Régler la température de la climatisation	"Augmenter la température" "Diminuer la température" "Température 25 degrés"
Régler la vitesse de ventilateur de la climatisation	"Augmenter la vitesse du ventilateur avant" "Diminuer la vitesse du ventilateur avant" "Ventilateur à 3"

*1: Les commandes vocales provenant du siège du passager ne sont pas reconnues.

*2: La nouvelle fonction de message n'est disponible que pour les SMS. La fonction de réponse à un message est disponible pour les SMS et les MMS.

*3: Selon les modèles

*4: Un contrat Lexus Link est requis.

■ Contrôle des équipements du véhicule *1*2

Des fonctions du véhicule comme l'ouverture et la fermeture des fenêtres peuvent s'effectuer.

Action	Exemple de commande vocale
Ouvrir ou fermer les vitres	"Baisser toutes les fenêtres" "Ferme toutes les fenêtres" "Baisser la vitre du conducteur" "Monte la fenêtre du conducteur"
Activer les essuie-glace avant *3	"Nettoyer mon pare-brise"
Enregistrer ou activer une mémoire de position de siège *1*3	"Siège conducteur en position 1" "Enregistre comme position de siège 1"
Changer la couleur d'éclairage *1	"Changer l'illumination en Rouge lumineux"
Activer l'affichage tête haute *1*3	"Afficher l'affichage tête haute"
Afficher le compteur kilométrique *3	"Montre-moi l'odomètre"
Afficher le compteur journalier A *3	"Voir le voyage A"
Afficher la vue de la caméra *1*3	"Voir la vue latérale" "Caméra de vision avant large" "Montrer la caméra de vue en mouvement"
Changer la vue de la caméra *1*3	"Changer la vue de la caméra"

■ Informations concernant le véhicule

Des informations telles que l'autonomie peuvent être vérifiées.

Action	Exemple de commande vocale
Vérifier l'autonomie	"Quelle est la distance d'autonomie"
Consulter la vitesse moyenne	"Quelle est la vitesse moyenne"

■ Réponse verbale à des notifications affichées

Des réponses verbales peuvent être faites pour des appels téléphoniques entrants et des messages reçus.

— Liens connexes —

[Changement des paramètres de commande vocale\(P. 69\)](#)

*1: Selon les modèles

*2: Un contrat Lexus Link est requis.

*3: Les commandes vocales provenant du siège du passager ne sont pas reconnues.

Recherche d'informations à l'aide du clavier

Différentes informations peuvent être recherchées à l'aide du clavier.

- 1 Appuyez sur .

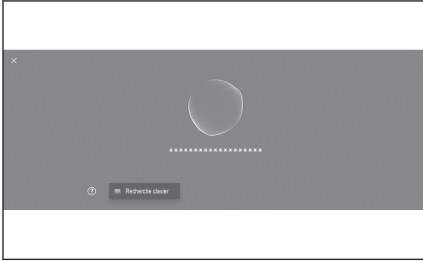

S'il existe un historique de recherche, l'écran d'historique s'affiche, vous permettant de faire une sélection dans l'historique.

- 2 Sélectionnez la catégorie dans laquelle vous souhaitez effectuer une recherche.

[Navigation]: Entrez une adresse, un nom d'établissement, un numéro de téléphone, une zone, un nom de route, une intersection, une catégorie de PDI, etc.

[Multimédia]: Entrez un album, un artiste, un nom de chanson, une liste de lecture, un genre, une station de radio, etc.

[Téléphone]: Entrez un nom, un numéro de téléphone ou tout autre élément enregistré dans l'annuaire téléphonique.

[Véhicule]: Entrez les informations relatives au véhicule que vous souhaitez afficher.

[Paramètres]: Entrez le paramètre que vous souhaitez configurer, tel que le son et le téléphone.

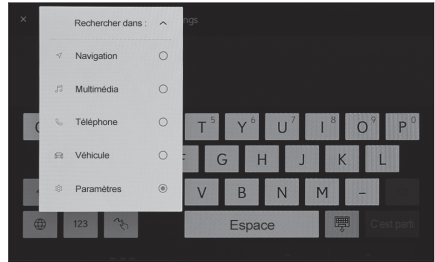

- 3 Entrez le mot clé de la recherche et appuyez sur **[C'est parti]**.

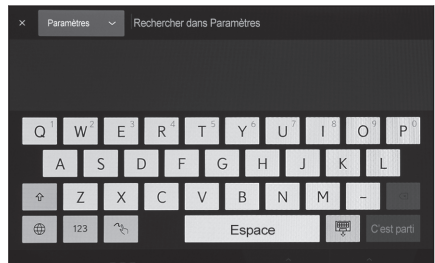

- 4 Lorsque la liste des résultats de la recherche s'affiche, appuyez sur l'élément souhaité.

INFORMATION

- L'utilisation de l'écran est limitée lorsque le véhicule est en mouvement.
- La recherche n'est pas disponible lorsque vous êtes connecté à Apple CarPlay/Android Auto.

2-1. Configuration initiale du système multimédia	
Enregistrement d'un profil utilisateur	50
2-2. Les différents réglages	
Modification des réglages divers	55
2-3. Paramètres du conducteur	
Modification et enregistrement d'un profil d'utilisateur	57
Configuration de la méthode d'identification d'un conducteur	60
2-4. Paramètres généraux	
Modification des paramètres généraux du système multimédia	64
2-5. Paramètres de l'écran	
Changement des paramètres d'affichage de l'écran	67
2-6. Paramètres de reconnaissance vocale	
Changement des paramètres de commande vocale	69
2-7. Paramètres du véhicule	
Paramétrage des informations du concessionnaire	71
Modification des paramètres de sécurité	72
Mise à jour et vérification des informations du logiciel	75
2-8. Paramètres de navigation	
Paramètres du système de navigation	78
Changement des paramètres d'affichage de carte	79
Paramètres d'itinéraire	81
Paramètres de guidage	84
Paramètres de trafic	86
Autres paramètres	87
2-9. Paramètres de son et multimédia	
Modification des paramètres du son et multimédia	91
Commutation des modes d'écran	94
Ajustement de la qualité de l'image	95
Ajustement du son de chaque source	96
2-10. Paramètres Wi-Fi®	
Modification des paramètres du Wi-Fi®	97
2-11. Paramètres Bluetooth®	
Paramétrage des dispositifs Bluetooth®	99

Enregistrement d'un profil utilisateur

Enregistrez un profil utilisateur pour l'utilisateur principal comme réglage initial du système de multimédia.

En enregistrant un profil utilisateur, vous pouvez sauvegarder la position de conduite, le multimédia, et différents autres paramètres dans un profil pour chaque conducteur. Vous pouvez conduire le véhicule sans avoir à modifier les paramètres des autres conducteurs dans le cas où plusieurs conducteurs, tels que vos amis et votre famille, conduisent le véhicule.

Vous pouvez conduire le véhicule en mode invité si vous ne voulez pas utiliser un profil utilisateur.

Profils utilisateur

Les positions de conduite, les paramètres multimédia et les autres paramètres du véhicule pour chaque conducteur peuvent être enregistrés et le conducteur concerné peut les charger lorsqu'il conduit la voiture.

- Vous pouvez enregistrer jusqu'à trois profils utilisateur.
- Les informations de paramètre suivantes peuvent être enregistrées dans un profil:
 - Certains paramètres multimédia: Volume et qualité du son, système de navigation, audio, etc.
 - Certains paramètres du véhicule: Position de conduite, compteurs, etc.
- Les paramètres du véhicule sont automatiquement enregistrés dans le profil actuel lorsqu'ils sont modifiés.
- L'historique de recherche, les paramètres individuels et d'autres informations privées peuvent être protégés par la création d'un profil.
- En enregistrant un dispositif pour identifier le conducteur, votre profil sera automatiquement chargé. Vous pouvez sélectionner un smartphone et une clé intelligente comme dispositif à enregistrer.

■ Liaison à un compte Lexus^{*1}

- Un compte Lexus actif est requis pour utiliser un profil.
- Si votre compte Lexus est connecté à Lexus app, votre profil peut être téléchargé à partir du cloud lors de la conduite d'un véhicule ayant un contrat de service Lexus Link valide et équipé du même modèle de système multimédia.
- Vous pouvez également consulter et modifier les profils enregistrés sur Lexus app.
- Le conducteur qui est enregistré comme propriétaire peut supprimer tous les conducteurs enregistrés dans le véhicule. Les conducteurs qui ne sont pas le propriétaire du véhicule ne peuvent pas supprimer le profil du propriétaire.
- Le même profil ne peut pas être utilisé dans un autre véhicule en même temps.

*1: Cette fonction n'est pas disponible dans certaines régions.

- La modification de certains paramètres multimédia met automatiquement à jour le profil enregistré dans le cloud et un écran informant le conducteur que le profil a été mis à jour apparaît.
- Certains paramètres multimédia sont sauvegardés dans le cloud, donc même si un profil est supprimé dans le véhicule, il n'est pas supprimé du cloud.

Liens connexes

Configuration de la méthode d'identification d'un conducteur (P. 60)

Premier enregistrement d'un profil d'utilisateur (Type A)

Un compte Lexus actif est requis pour utiliser un profil.

- 1 **Après avoir placé le contact d'alimentation sur on, l'écran de sélection de langue s'affiche. Touchez la langue souhaitée.**

Sélectionnez la langue d'affichage lors de l'enregistrement du conducteur. Une fois terminé l'enregistrement du conducteur, la langue du système revient à la langue par défaut.

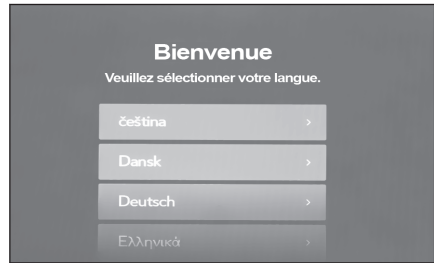

- 2 **Pour utiliser Lexus app sur un smartphone pour enregistrer un profil, appuyez sur [Associer].**

- Si vous n'avez pas installé Lexus app, appuyez sur [**Obtenir l'application**] et téléchargez-la à l'aide du QR code à l'écran.

- Si vous ne souhaitez pas enregistrer un profil, appuyez sur [**Ne pas associer maintenant**]. Si vous appuyez sur [**Ne plus montrer ce réglage**], l'écran d'enregistrement de profil ne sera plus affiché. La politique de confidentialité et les conditions d'utilisation s'affichent à l'écran. Appuyez sur [**J'accepte**].

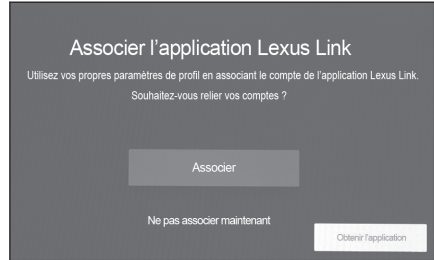

- 3 **Ouvrez Lexus app sur un smartphone, suivez les instructions à l'écran et scannez le QR code, ou entrez le code de vérification pour enregistrer un conducteur.**

- 4 **Appuyez sur [J'accepte].**

Une fois l'enregistrement terminé, un message s'affiche et votre profil est enregistré.

- 5 **Après l'enregistrement de votre profil, définissez un dispositif permettant d'identifier le conducteur. Pour continuer la configuration, appuyez sur [Continuer].**

Vous pouvez également enregistrer un dispositif ultérieurement.

6 Enregistrez un dispositif sur l'écran de configuration du conducteur. En enregistrant un dispositif pour identifier le conducteur, votre profil sera automatiquement chargé.

- Vous pouvez enregistrer n'importe quel dispositif souhaité, tel qu'un une clé intelligente ou un smartphone dans votre profil.
- Vous pouvez enregistrer plusieurs dispositifs dans votre profil.

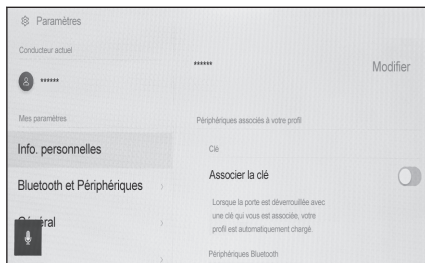

INFORMATION

Si un profil utilisateur n'a pas été enregistré, l'enregistrement peut être recommencé sur l'écran des paramètres du conducteur.

Liens connexes

[Configuration de la méthode d'identification d'un conducteur\(P. 60\)](#)

[Modification et enregistrement d'un profil d'utilisateur\(P. 57\)](#)

Premier enregistrement d'un profil d'utilisateur (Type B)

1 Après avoir placé le contact d'alimentation sur on, l'écran de sélection de langue s'affiche. Touchez la langue souhaitée.

Sélectionnez la langue d'affichage lors de l'enregistrement du conducteur. Une fois terminé l'enregistrement du conducteur, la langue du système revient à la langue par défaut.

Cet écran peut ne pas s'afficher dans certaines régions.

2 Pour enregistrer un profil utilisateur, appuyez sur [Créer].

Si vous ne souhaitez pas enregistrer un profil, appuyez sur [Ne pas créer maintenant]. Si vous appuyez sur [Ne plus montrer ce réglage], l'écran d'enregistrement de profil ne sera plus affiché.

3 Entrez le nom du profil utilisateur.

4 Entrez le code PIN souhaité.

- Définissez un code PIN pour protéger la confidentialité du profil utilisateur.
- Pour enregistrer un profil sans définir de code PIN, appuyez sur [Ignorer].



5 Entrez de nouveau votre code PIN pour enregistrer votre profil.

Une fois l'enregistrement terminé, un message s'affiche et votre profil est enregistré.

- 6 **Après l'enregistrement de votre profil, définissez un dispositif permettant d'identifier le conducteur. Pour continuer la configuration, appuyez sur [Continuer].**

Vous pouvez également enregistrer un dispositif ultérieurement.

- 7 **Enregistrez un dispositif sur l'écran de configuration du conducteur. En enregistrant un dispositif pour identifier le conducteur, votre profil sera automatiquement chargé.**

- Vous pouvez enregistrer n'importe quel dispositif souhaité, tel qu'une clé intelligente ou un smartphone dans votre profil.
- Vous pouvez enregistrer plusieurs dispositifs dans votre profil.

Liens connexes

[Configuration de la méthode d'identification d'un conducteur\(P. 60\)](#)

Chargement automatique d'un profil utilisateur

Prendre une clé intelligente, un smartphone, ou un autre appareil dans le véhicule pour identifier le conducteur permet de charger automatiquement le profil utilisateur.

- Le véhicule détecte le dispositif enregistré dans le profil lorsque le contact d'alimentation est placé sur ACC ou ON. Lorsqu'un dispositif enregistré est détecté, le profil auquel le dispositif est affecté est automatiquement chargé.
- Si le dispositif enregistré dans le profil n'est pas détecté, le véhicule est utilisé en mode conducteur invité.
- Le fait d'appuyer sur [**Paramètres**] permet d'afficher l'écran des paramètres du conducteur et de changer de profil.
- Vous pouvez sélectionner une clé intelligente, un smartphone ou un autre appareil comme dispositif pour identifier le conducteur.

INFORMATION

- Si plusieurs dispositifs enregistrés dans un profil sont détectés, le conducteur est identifié sur la base des informations du dispositif détecté en premier. Si un dispositif hautement fiable est détecté par la suite, le résultat de la détection est mis à jour et le profil modifié.
- Parmi les dispositifs Bluetooth[®] enregistrés dans un profil utilisateur, seul le dispositif Bluetooth[®] du conducteur le plus récent sera détecté. L'identification du conducteur peut être retardée ou impossible à effectuer avant de démarrer le véhicule en fonction des conditions d'utilisation du dispositif Bluetooth[®]. Il est donc recommandé d'enregistrer une clé intelligente en plus des dispositifs Bluetooth[®].



Liens connexes

[Modification et enregistrement d'un profil d'utilisateur\(P. 57\)](#)

[Configuration de la méthode d'identification d'un conducteur\(P. 60\)](#)

Modification du profil utilisateur

Vous pouvez sélectionner le profil que vous voulez utiliser dans la liste des profils utilisateur enregistrée dans le véhicule.

- 1 Appuyez sur [] dans le menu principal.
- 2 Appuyez sur [] (Nom du profil utilisateur ou nom du véhicule) ou [] [Invité] dans le sous-menu.
- 3 À partir de "Profils sauvegardés", sélectionnez le nom du profil utilisateur auquel vous voulez passer.

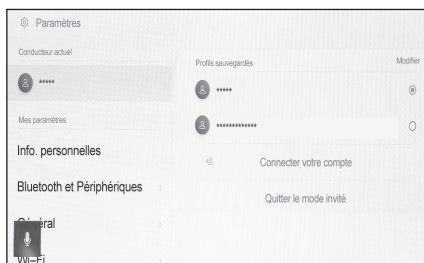

- 4 Entrez le code PIN ou le mot de passe.
 - Un utilisateur doit être invité à saisir un mot de passe d'authentification au moment du changement de profil si le téléphone lié au profil sélectionné n'est pas connecté.
 - Entrez le mot de passe défini dans Lexus app quand le compte Lexus a été créé.
 - Entrez le code PIN que vous avez défini en créant votre profil utilisateur.
 - Une fois le profil utilisateur modifié, un message s'affiche à l'écran.

INFORMATION



Si le système détecte un dispositif configuré pour un autre profil utilisateur, un message contextuel apparaît. Appuyez sur [] permet de modifier le profil utilisateur.

Modification des réglages divers

Les différents paramètres liés au système multimédia peuvent être modifiés.

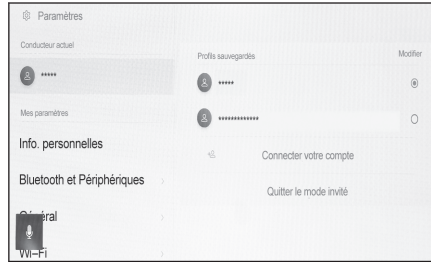
- 1 Appuyez sur [] dans le menu principal.
- 2 Sélectionnez l'élément souhaité.



Réglage	Description
"Conducteur actuel"	
[] (Nom du profil utilisateur ou nom du véhicule)	Affiche le nom du profil utilisateur en cours. Sélectionner le profil vous permet de modifier ou d'enregistrer un profil utilisateur. (→ P.57)
[] [Invité]	
"Mes paramètres"	
[Info. personnelles]	Enregistrez un dispositif pour identifier le conducteur. (→ P.60)
[Bluetooth et Périphériques]	Enregistrez ou modifiez un dispositif Bluetooth®. (→ P.99)
[Général]	Modifiez les paramètres de l'horloge, la langue d'affichage et d'autres paramètres multimédia généraux. (→ P.64)
[Wi-Fi]	Configurez les paramètres Wi-Fi® et autres paramètres avancés. (→ P.97)
[Affichage]	Ajustez le contraste et la luminosité de l'écran. etc. (→ P.67)
[Son et multimédia]	Modifiez les paramètres du volume vocal du système et de la source audio. (→ P.91)
[Navigation]	Modifiez les paramètres concernant l'affichage de carte et le guidage d'itinéraire. (→ P.78)

Réglage	Description
[Voix et recherche]	Modifiez les paramètres concernant la fonctionnalité de reconnaissance vocale.(→ P.69)
"Véhicule"	
[Personnaliser le véhicule] ⁽¹⁾	Modifiez les paramètres relatifs aux dispositifs du véhicule, comme les compteurs et les commandes au volant.
[Aide à la conduite] ⁽¹⁾	Modifiez les paramètres de la fonction liée au capteur d'assistance au stationnement Lexus et d'autres aides à la conduite.
[Info. concessionnaire] ⁽²⁾	Enregistrez et supprimez les informations du concessionnaire.(→ P.71)
[Infos et sécurité]	Modifiez les paramètres liés à la sécurité et à la confidentialité.(→ P.72)
[MàJ du logiciel]	Vérifiez et mettez à jour les informations du logiciel.(→ P.75)

(1) Reportez-vous au "MANUEL DU PROPRIÉTAIRE".



(2) Cette fonction n'est pas disponible dans certaines régions.

INFORMATION

Pour des raisons de sécurité, certaines fonctions ne peuvent pas être utilisées lorsque le véhicule est en mouvement.

Modification et enregistrement d'un profil d'utilisateur

Le profil utilisateur peut être enregistré ou modifié. En enregistrant un profil utilisateur, vous pouvez enregistrer les positions de conduite, les paramètres multimédia et divers autres paramètres du véhicule comme profil pour chaque conducteur.

- 1 Appuyez sur [] dans le menu principal.
- 2 Appuyez sur [] (Nom du profil utilisateur ou nom du véhicule) ou [] [Invité] dans le sous-menu.
- 3 Sélectionnez l'élément souhaité.

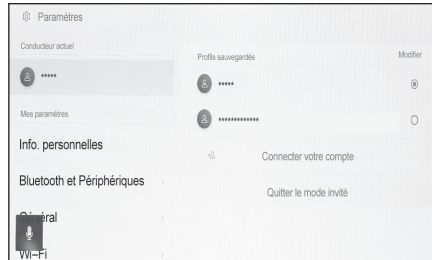



Paramètre	Description
"Profil sauvegardés"	Les profils utilisateur enregistrés dans le véhicule sont affichés dans une liste. Le profil utilisateur peut être changé pour utilisation en appuyant sur le nom de profil désiré. Appuyer sur [Modifier] vous permet de supprimer un profil utilisateur enregistré.
[] [Connecter votre compte] / [Créer un profil]	Enregistrer un nouveau profil utilisateur.
[Quitter le mode invité] / [Déconnexion]	Passez au conducteur invité. En utilisant le conducteur invité, les paramètres personnels peuvent être ajustés et non enregistrés dans un autre profil utilisateur. Lorsque vous confiez votre véhicule à une autre personne, appuyez sur [Quitter le mode invité] / [Déconnexion] pour masquer les informations personnelles du dispositif connecté. Cela permet de protéger des informations privées, telles que l'historique de recherche ou les paramètres personnels. Des profils autres que ceux de l'historique de recherche ou les paramètres personnels seront appliqués aux conducteurs invités.

INFORMATION

Pour des raisons de sécurité, ces paramètres ne peuvent pas être utilisés quand le véhicule est en mouvement.





Création d'un nouveau profil utilisateur (Type A)

- 1 Appuyez sur [] dans le menu principal.
- 2 Appuyez sur [] (Nom du profil utilisateur ou nom du véhicule) ou [] [Invité] dans le sous-menu.
- 3 Pour utiliser Lexus app sur un smartphone pour enregistrer un profil, appuyez sur [Connecter votre compte].
- 4 Appuyez sur [Associer].
 - Si vous n'avez pas installé Lexus app, appuyez sur [Obtenir l'application] et téléchargez-la à l'aide du QR code à l'écran.
 - Si vous ne souhaitez pas enregistrer un profil, appuyez sur [Ne pas associer maintenant].
- 5 Ouvrez Lexus app sur un smartphone, suivez les instructions à l'écran et scannez le QR code, ou entrez le code de vérification pour enregistrer un conducteur.
- 6 Appuyez sur [J'accepte].

Une fois l'enregistrement terminé, un message s'affiche et votre profil est enregistré.
- 7 Après l'enregistrement de votre profil, définissez un dispositif permettant d'identifier le conducteur. Pour continuer la configuration, appuyez sur [Continuer].

Vous pouvez également enregistrer un dispositif ultérieurement.
- 8 Enregistrez un dispositif sur l'écran de configuration du conducteur. En enregistrant un dispositif pour identifier le conducteur, votre profil sera automatiquement chargé.
 - Vous pouvez enregistrer n'importe quel dispositif souhaité, tel qu'un une clé intelligente ou un smartphone dans votre profil.
 - Vous pouvez enregistrer plusieurs dispositifs dans votre profil.

Création d'un nouveau profil utilisateur (Type B)

- 1 Appuyez sur [] dans le menu principal.
- 2 Appuyez sur [] (Nom du profil utilisateur ou nom du véhicule) ou [] [Invité] dans le sous-menu.
- 3 Appuyez sur [] [Créer un profil].
- 4 Entrez le nom du profil utilisateur.
- 5 Entrez le code PIN souhaité.
 - Définissez un code PIN pour protéger la confidentialité du profil utilisateur.
 - Pour enregistrer un profil sans définir de code PIN, appuyez sur [Ignorer].
- 6 Entrez de nouveau votre code PIN pour enregistrer votre profil.

Une fois l'enregistrement terminé, un message s'affiche et votre profil est enregistré.
- 7 Après l'enregistrement de votre profil, définissez un dispositif permettant d'identifier le conducteur. Pour continuer la configuration, appuyez sur [Continuer].

Vous pouvez également enregistrer un dispositif ultérieurement.

- 8 Enregistrez un dispositif sur l'écran de configuration du conducteur. En enregistrant un dispositif pour identifier le conducteur, votre profil sera automatiquement chargé.**
- Vous pouvez enregistrer n'importe quel dispositif souhaité, tel qu'une clé intelligente ou un smartphone dans votre profil.
 - Vous pouvez enregistrer plusieurs dispositifs dans votre profil.

Liens connexes

[Configuration de la méthode d'identification d'un conducteur\(P. 60\)](#)

Configuration de la méthode d'identification d'un conducteur

Définissez un dispositif permettant d'identifier un conducteur. Lorsque le contact d'alimentation est placé sur ACC ou ON et qu'un dispositif enregistré est détecté, le profil auquel le dispositif est attribué est automatiquement chargé. Vous pouvez sélectionner un smartphone et une clé intelligente ou tout autre dispositif comme dispositif à enregistrer.

- 1 Appuyez sur [] dans le menu principal.
- 2 Appuyez sur [Info. personnelles] dans le sous-menu.
- 3 Sélectionnez l'élément souhaité.

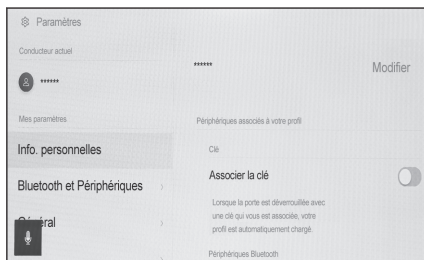

► Type A

Réglage	Description
Nom du profil	Le nom du profil utilisateur est affiché. Appuyez sur [Modifier] pour modifier le nom de profil.
"Périphériques associés à votre profil"	
"Reconnaissance faciale" ⁽¹⁾	Le conducteur est identifié au moyen de la reconnaissance faciale et le profil applicable est chargé. Appuyez sur [Configurer le visage] pour enregistrer. (→ P.63) Pour supprimer les informations faciales enregistrées, appuyez sur [Suppr. les données faciales].
"Clé"	
[Associer la clé] ⁽¹⁾	Placez toutes les clés à puce à enregistrer dans le véhicule puis effectuez l'enregistrement. La(les) clé(s) enregistrées et attribuées à d'autres conducteurs ne peuvent pas être enregistrées. Lorsque le système d'accès intelligent et de démarrage est désactivé, la clé utilisée pour déverrouiller les portes est attribuée au conducteur.

Réglage	Description
[Associer la clé numérique] ⁽¹⁾⁽²⁾	Placez toutes les clés à puce digitales à enregistrer dans le véhicule puis effectuez l'enregistrement. La(les) clé(s) digitale(s) enregistrée(s) et attribuée(s) à un autre(d'autres) conducteur(s) ne peut(peuvent) pas être enregistrée(s). Étant donné que lorsque la clé électronique du véhicule est détectée avant une clé numérique enregistrée, la détection de la clé numérique est arrêtée, il est recommandé d'enregistrer à la fois la clé électronique et la clé numérique.
"Périphériques Bluetooth"	Le conducteur est identifié au moyen d'un Smartphone ou d'un autre dispositif Bluetooth [®] et le profil applicable est chargé. Appuyez sur [Associer des périphériques] pour enregistrer.(→ P.116)
[Réinitialiser les paramètres]	Certains paramètres multimédia du profil utilisateur sélectionné seront réinitialisés.
[Supprimer le conducteur]	L'enregistrement du profil utilisateur sélectionné sera supprimé. La suppression du profil utilisateur enregistré en tant que propriétaire entraîne la suppression de tous les profils utilisateur enregistrés dans le véhicule.

(1) Reportez-vous au "MANUEL DU PROPRIÉTAIRE".

(2) Selon les modèles

► Type B

Réglage	Description
Nom du profil	Le nom du profil utilisateur est affiché. Appuyez sur [Modifier] pour modifier le nom de profil.
"Périphériques associés à votre profil"	

2-3. Paramètres du conducteur

Réglage	Description
"Reconnaissance faciale" ⁽¹⁾	Le conducteur est identifié au moyen de la reconnaissance faciale et le profil applicable est chargé. Appuyez sur [Configurer le visage] pour enregistrer.(→ P.63) Pour supprimer les informations faciales enregistrées, appuyez sur [Suppr. les données faciales].
"PIN"	Le conducteur est identifié au moyen d'un code PIN et le profil applicable est chargé. Appuyez sur [Définir un nouveau code PIN] pour enregistrer.
"Clé"	
[Associer la clé] ⁽¹⁾	Placez toutes les clés à puce à enregistrer dans le véhicule puis effectuez l'enregistrement . La(les) clé(s) enregistrées et attribuées à d'autres conducteurs ne peuvent pas être enregistrées. Lorsque le système d'accès intelligent et de démarrage est désactivé, la clé utilisée pour déverrouiller les portes est attribuée au conducteur.
[Associer la clé numérique] ⁽¹⁾⁽²⁾	Placez toutes les clés à puce digitales à enregistrer dans le véhicule puis effectuez l'enregistrement. La(les) clé(s) digitale(s) enregistrée(s) et attribuée(s) à un autre(d'autres) conducteur(s) ne peut(peuvent) pas être enregistrée(s). Étant donné que lorsque la clé électronique du véhicule est détectée avant une clé numérique enregistrée, la détection de la clé numérique est arrêtée, il est recommandé d'enregistrer à la fois la clé électronique et la clé numérique.
"Périphériques Bluetooth"	Le conducteur est identifié au moyen d'un Smartphone ou d'un autre dispositif Bluetooth [®] et le profil applicable est chargé. Appuyez sur [Associer des périphériques] pour enregistrer.(→ P.116)
[Réinitialiser les paramètres]	Certains paramètres multimédia du profil utilisateur sélectionné seront réinitialisés.
[Supprimer le conducteur]	Le profil utilisateur sélectionné sera supprimé du véhicule.

- (1) Reportez-vous au "MANUEL DU PROPRIÉTAIRE".
- (2) Selon les modèles

Enregistrement des identifications faciales

L'identification faciale permet au système d'identifier le conducteur.

- 1 Appuyez sur [] dans le menu principal.
- 2 Appuyez sur [Info. personnelles] dans le sous-menu.
- 3 Appuyez sur [Configurer le visage].
- 4 Lisez avec attention les Conditions d'utilisation et appuyez sur [Accepter].
- 5 Regardez directement la caméra du moniteur du conducteur, assurez-vous que seul votre visage est affiché, puis appuyez sur [Commencer].

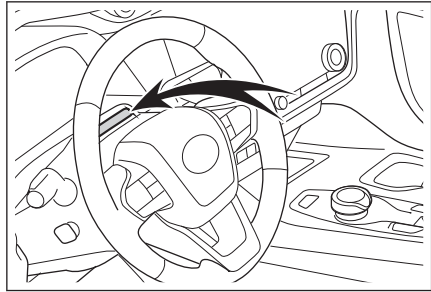

- 6 Le système commence à scanner votre visage.
 - Une fois l'enregistrement terminé, un message s'affiche à l'écran.
 - Si un message d'erreur apparaît, suivez les instructions à l'écran et réessayez.

Modification des paramètres généraux du système multimédia

Vous avez la possibilité de modifier les paramètres de temps, la langue d'affichage et d'autres paramètres généraux du système multimédia.

- 1 Appuyez sur [] dans le menu principal.
- 2 Appuyez sur [Général] dans le sous-menu.
- 3 Sélectionnez l'élément souhaité.

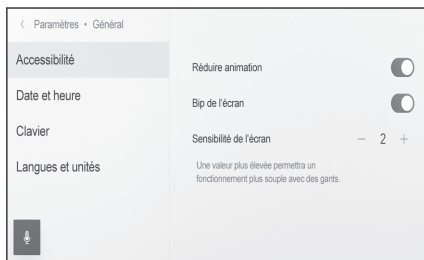

● [Accessibilité]

Réglage	Description
[Réduire animation]	Réduire les animations affichées au changement d'écran.
[Bip de l'écran]	Activer ou désactiver le son émis lorsque vous touchez l'écran.
[Sensibilité de l'écran]	Ajuster la sensibilité de l'écran au toucher.

● [Date et heure]

Réglage	Description
[Défini automatiquement]	Utiliser les informations GPS et les données cartographiques pour régler automatiquement l'heure. La désactivation vous permet de régler définir manuellement l'heure et le fuseau horaire.
"Heure"	
[format de 24 heures]	Basculer entre l'affichage de l'heure entre les formats 24 heures et 12 heures.
[Fuseau horaire]	Lorsque [Défini automatiquement] est désactivé, vous pouvez définir le fuseau horaire.
[Heure d'été]	Lorsque [Défini automatiquement] est désactivé, vous pouvez définir l'heure d'été sur [Auto], [Activé], ou [Désactivée].

Réglage	Description
[Définir l'heure automatiquement]	Lorsque [Défini automatiquement] est désactivé, vous pouvez décider de régler l'heure automatiquement à l'aide du GPS. La désactivation vous permet de régler l'heure manuellement.
[Régler l'heure manuellement]	Lorsque l'option [Définir l'heure automatiquement] est désactivée, vous pouvez régler l'heure manuellement.
"Date"	
[Format]	Changer le format d'affichage de la date.

● [Clavier]

Réglage	Description
"Historique"	
[Mémoriser le clavier]	Activez le système pour mémoriser les résultats d'entrée du clavier.
[Suppr. l'historique clavier]	Supprimez l'historique d'apprentissage du texte au clavier.
[Effacer l'historique de recherche]	Supprimer l'historique de recherche du clavier.

● [Langues et unités]

Réglage	Description
[Langue] ⁽¹⁾	Changer de langues. Les langues affichées à l'écran et la langue des annonces vocales du système changent.
[Langue du système] ⁽¹⁾	Changer la langue affichée à l'écran.
[Langue de la voix] ⁽¹⁾	Changer la langue des annonces vocales du système.
"Mesures"	
[Défini automatiquement]	Définit automatiquement les unités d'affichage pour la distance, la pression des pneus, etc., en fonction des informations sur le pays.
[Unité d'infos trajet]	Lorsque [Défini automatiquement] est désactivé, vous pouvez définir l'unité d'affichage manuellement.

2.4. Paramètres généraux

Réglage	Description
[Pression des pneus]	Lorsque [Défini automatiquement] est dés-activé, vous pouvez régler manuellement l'unité d'affichage de la pression des pneus.

(1) Cette fonction n'est pas disponible dans certaines régions.



INFORMATION

Réglez la langue d'Apple CarPlay/Android Auto à l'aide du dispositif connecté.

Changement des paramètres d'affichage de l'écran

Vous avez la possibilité d'ajuster le contraste et la luminosité de l'écran.

- 1 Appuyez sur [] dans le menu principal.
- 2 Appuyez sur [Affichage] dans le sous-menu.
- 3 Sélectionnez l'élément souhaité.

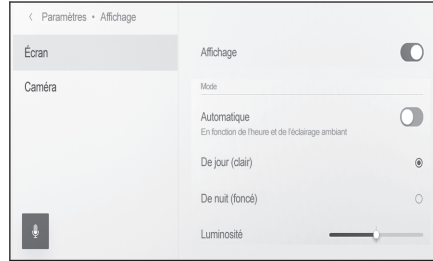

● [Écran]

Réglage	Description
[Affichage]	Déterminez si l'affichage de l'écran doit être activé ou désactivé. Si l'écran est éteint, rien ne sera affiché à l'écran et seul le son sera lu. Pour afficher à nouveau l'écran, appuyez sur l'écran et touchez le bouton au centre de l'écran.
"Mode"	
[Automatique] ⁽¹⁾	L'écran peut automatiquement être passé du mode jour ou nuit lorsque les phares s'allument ou s'éteignent.
[De jour (clair)]	Lorsque [Automatique] est désactivé, l'écran peut être passé manuellement en mode jour.
[De nuit (foncé)]	Lorsque [Automatique] est désactivé, l'écran peut être passé manuellement en mode nuit.
[Luminosité]	Ajustez la luminosité de l'écran.
[Contraste]	Ajustez le niveau de contraste de l'écran.

- (1) Lors de l'utilisation de la fonction d'éclairage des phares automatique, il se peut que l'écran ne passe pas automatiquement du mode jour au mode nuit lorsque les phares s'allument ou s'éteignent.

● [Caméra]

Réglage	Description
"Écran de la caméra"	
[Luminosité]	Ajustez la luminosité de l'écran.
[Contraste]	Ajustez le niveau de contraste de l'écran.

INFORMATION

- Pour plus de détails sur la manière de régler la qualité de l'image audio, voir "[Ajustement de la qualité de l'image](#)" (→ P.95).
- Même si l'écran est éteint, le GPS continue à suivre l'emplacement actuel du véhicule.
- Lorsque l'écran est éteint
 - Lorsque l'écran est désactivé, s'il est touché, le système de climatisation peut être actionné.
 - Même si l'écran est éteint, il peut s'afficher temporairement, par exemple lorsque vous appuyez sur la commande de conversation au volant ou lorsque la position de changement de vitesse est réglée sur "R".
 - Si vous touchez l'écran alors que l'affichage est éteint, le bouton de déverrouillage s'affiche au centre de l'écran. Pour afficher l'écran, appuyez sur le bouton de déverrouillage. Si aucune opération n'est effectuée pendant 3 secondes, l'écran s'éteint à nouveau.

Changement des paramètres de commande vocale^{*1}

Les paramètres relatifs à la fonctionnalité de reconnaissance vocale peuvent être modifiés.

- 1 Appuyez sur [] dans le menu principal.
- 2 Appuyez sur [Voix et recherche] dans le sous-menu.
- 3 Sélectionnez l'élément souhaité.

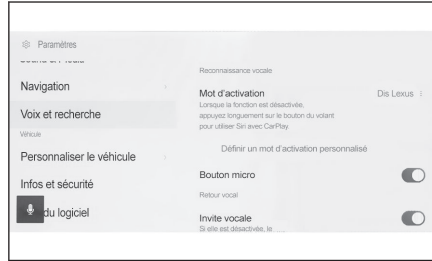

Réglage	Description
"Reconnaissance vocale"	
[Mot d'activation]	Changez le mot de réveil qui démarre la commande vocale.(→ P.69)
[Définir un mot d'activation personnalisé]	Définissez un mot quelconque pour le mot de réveil qui démarre la commande vocale.
[Bouton micro]	Affichez ou masquez [].
"Retour vocal"	
[Invite vocale]	Activez ou désactivez les invites vocales.
"Notification"	
[Assistance vocale]	Vous pouvez répondre oralement à un appel téléphonique entrant et à des messages reçus.

Changement du mot de réveil pour démarrer le système de commande vocale

- 1 Appuyez sur [] dans le menu principal.
- 2 Appuyez sur [Voix et recherche] dans le sous-menu.
- 3 Appuyez sur [Mot d'activation].

*1: Cette fonction n'est pas disponible dans certaines régions.

4 Sélectionnez le mot de réveil souhaité dans la liste.

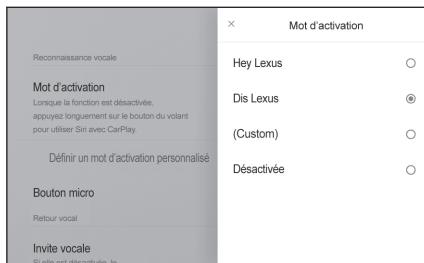

INFORMATION



- Si vous souhaitez définir un mot personnalisé, appuyez sur [**Définir un mot d'activation personnalisé**] et entrez préalablement le mot que vous souhaitez en utilisant le clavier.
- Si le mot de réveil personnalisé est trop court, le système de commande vocale risque de ne pas pouvoir le reconnaître lorsqu'on lui parle. Utilisez un mot de réveil d'au moins 3 syllabes.

Paramétrage des informations du concessionnaire^{*1}

Vous pouvez enregistrer et supprimer les informations du concessionnaire. L'enregistrement des informations du concessionnaire qui assure l'entretien de votre véhicule vous permet de le contacter à partir de l'écran des paramètres lorsque vous voulez prendre rendez-vous pour un entretien.

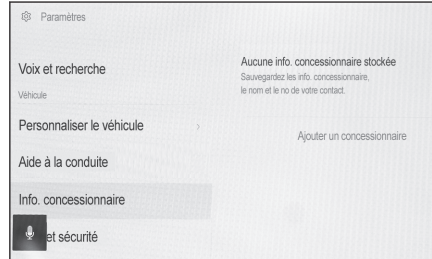
- 1 Appuyez sur [] dans le menu principal.
- 2 Appuyez sur [Info. concessionnaire] dans le sous-menu.
- 3 Sélectionnez l'élément souhaité.



Réglage	Description
[Ajouter un concessionnaire]	Enregistre le concessionnaire préféré, le nom du contact et le numéro de téléphone.
Nom du concessionnaire	Affiche le nom du concessionnaire enregistré. Appuyer sur [] permet de modifier les informations.
"Nom du contact"	Affiche le nom du contact enregistré. Appuyer sur [] permet de modifier les informations.
"Numéro de téléphone"	Affiche le numéro de téléphone enregistré. Appuyer sur [] permet de modifier les informations.
[Suppr. concessionnaire]	Supprimez les informations du concessionnaire.

*1: Cette fonction n'est pas disponible dans certaines régions.

Modification des paramètres de sécurité

Vous avez la possibilité de modifier les paramètres liés à la sécurité et la confidentialité.

- 1 Appuyez sur [] dans le menu principal.
- 2 Appuyez sur [Infos et sécurité] dans le sous-menu.
- 3 Sélectionnez l'élément souhaité.

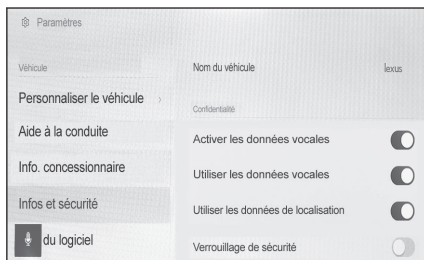

Réglage	Description
[Nom du véhicule]	Affiche le nom du système (nom du véhicule). Il s'agit du nom de dispositif affiché lors de la recherche d'un dispositif Bluetooth® à partir d'un dispositif externe. Vous pouvez modifier ce nom en appuyant dessus.
"Clés numériques" ⁽¹⁾⁽²⁾	
[Activer les clés numériques]	Permet d'activer l'utilisation de clés numériques.
[Supprimer clés numériques]	Permet de supprimer des clés numériques enregistrées. Lorsque vous supprimez la clé numérique, effectuez cette opération dans une zone bénéficiant d'une bonne réception DCM. En cas d'échec de la suppression de la clé numérique, attendez environ 1 minute et réessayez.
"Confidentialité"	
[Activer les données vocales] ⁽³⁾	Sélectionner pour activer/désactiver le transfert de données via le service de communication. Lorsqu'il est désactivé, le service de communication n'est pas disponible. Lorsqu'il est désactivé, la politique de confidentialité et les conditions d'utilisation s'affichent à l'écran. Appuyez sur [J'accepte].

Réglage	Description
[Utiliser les données vocales] ⁽³⁾	Sélectionner pour activer/désactiver le transfert de données vocales via le service de communication. Lorsqu'elles sont désactivées, les données vocales ne sont pas disponibles via le service de communication. Lorsqu'il est désactivé, la politique de confidentialité et les conditions d'utilisation s'affichent à l'écran. Appuyez sur [J'accepte].
[Utiliser les données de localisation] ⁽³⁾	Permet de définir des informations de localisation lorsque vous utilisez le service de communication. La désactivation de ce paramètre désactive aussi certains services exploitant des informations de localisation.
[Verrouillage de sécurité]	Permet d'activer le verrouillage de sécurité avec protection par mot de passe pour protéger vos informations personnelles. Lorsqu'il est activé, il vous faudra saisir le mot de passe requis lorsque la batterie 12 V est remplacée ou que le système multimédia est retiré du véhicule.
[Réinitialiser le mot de passe de verrouillage de sécurité]	Permet de réinitialiser le mot de passe de verrouillage de sécurité.
[Sécurité à distance] ⁽³⁾	L'état de fonctionnement de la sécurité à distance s'affiche.
[Réinitialisation système]	Permet de réinitialiser toutes les données du système et de restaurer les paramètres par défaut réalisés en usine.

(1) Selon les modèles

(2) Reportez-vous au "MANUEL DU PROPRIÉTAIRE".

(3) Cette fonction n'est pas disponible dans certaines régions.

INFORMATION

- La communication peut être coupée après la réinitialisation du système. Dans ce cas, redémarrez le système.
- Après avoir initialisé toutes les informations, toutes les données du système de multimédia le seront également et reviendront aux valeurs d'usine par défaut. Il n'est pas possible de revenir à l'état antérieur à l'initialisation.

Liens connexes

[Redémarrage du système\(P. 14\)](#)

Configuration du verrouillage de sécurité

- 1 Appuyez sur [] dans le menu principal.
- 2 Appuyez sur [Infos et sécurité] dans le sous-menu.
- 3 Appuyez sur [Verrouillage de sécurité].
- 4 Appuyez sur [OK].
- 5 Définissez un mot de passe contenant entre 4 et 15 caractères alphanumériques.
- 6 Saisissez à nouveau votre mot de passe.

Un message s'affiche et le verrouillage de sécurité est activé.

INFORMATION

- Une fois qu'un mot de passe a été défini, si le système est réinitialisé après le remplacement de la batterie 12 volt ou le retrait du système multimédia du véhicule, un mot de passe doit être saisi pour faire fonctionner le système multimédia. Saisissez le mot de passe que vous avez défini.
- Si le mot de passe est saisi incorrectement un certain nombre de fois, l'accès à la saisie du mot de passe ne sera plus autorisé. Dans ce cas, demandez à votre concessionnaire Lexus de déverrouiller le système.
- Pour garantir la sécurité, n'utilisez pas à plusieurs reprises le même mot de passe ou un mot que l'on peut trouver dans le dictionnaire lorsque vous définissez un mot de passe.

Mise à jour et vérification des informations du logiciel

Vérifiez et mettez à jour les informations du logiciel. Le logiciel est mis à jour dans le but d'améliorer les fonctions et le fonctionnement du système multimédia pour une utilisation plus fluide.

- 1 Appuyez sur [] dans le menu principal.
- 2 Appuyez sur [MàJ du logiciel] dans le sous-menu.
- 3 Sélectionnez l'élément souhaité.

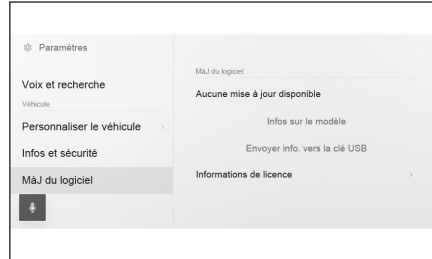

Réglage	Description
"MàJ du logiciel"	
[Mises à jour disponibles]	Appuyez sur [Afficher] pour vérifier les informations de mise à jour du logiciel. Après avoir vérifié si une mise à jour est disponible et le contenu de la mise à jour, les données mises à jour peuvent être téléchargées et la mise à jour du logiciel peut être installée. Si aucune donnée de mise à jour n'est disponible, [Aucune mise à jour disponible] s'affiche.
[Infos sur le modèle]	Vérifiez la version actuelle du logiciel etc.
[Actualiser le logiciel]	Mise à jour du logiciel. Cette option ne sera pas affichée si aucune donnée de mise à jour n'est disponible.
[Envoyer info. vers la clé USB]	La fonction de cet élément n'est pas disponible pour ce véhicule.
[Historique]	Vérifiez l'historique de mises à jour du logiciel. Ce paramètre ne sera pas affiché s'il n'y a pas d'historique des mises à jour.
[Informations de licence]	Vérifiez les informations de licence logicielle.
[Notification de mise à jour] ⁽¹⁾	Active ou désactive la notification des mises à jour logicielles.

(1) Cette fonction n'est pas disponible dans certaines régions.

Mise à jour du logiciel

Utilisez l'une des méthodes suivantes pour mettre à jour le logiciel:

- Mettez à jour le logiciel en utilisant le module de communication de données (DCM)^{*1}
- Mettez à jour le logiciel en utilisant le Wi-Fi®

INFORMATION

- Les données cartographiques ne peut pas être mis à jour avec ce service.
- Certaines opérations ne peuvent pas être effectuées pendant la mise à jour du logiciel.
- Pour toute question, prenez contact avec un revendeur Lexus ou un réparateur Lexus agréé, ou tout autre réparateur digne de confiance.

NOTE

- La mise à jour du logiciel est à vos risques et périls.
- Une fois le logiciel mis à jour, il est impossible de rétablir la version précédente.
- Le logiciel de mise à jour ne peut être utilisé que sur ce système. Il ne peut être utilisé sur aucun autre dispositif.
- Selon le contenu de la mise à jour du logiciel, certains paramètres peuvent être réinitialisés. Si cela se produit, reconfigurez les paramètres applicables après la mise à jour du logiciel.
- Bien que les fonctions de base soient possibles pendant la mise à jour du logiciel, le fonctionnement peut être lent. Dans la mesure du possible, ne faites pas fonctionner le système.
- Après la mise à jour du logiciel, le serveur de distribution de Toyota Motor Corporation sera automatiquement informé que la mise à jour est terminée. Notez que Toyota Motor Corporation n'utilise pas les informations qu'elle reçoit à d'autres fins que la mise à jour du logiciel. Des frais de communication peuvent également vous être facturés en fonction de votre abonnement.

Mise à jour du logiciel en utilisant le DCM^{*1} ou Wi-Fi®

Ce système accède régulièrement au serveur de distribution pour vérifier la présence de mises à jour logicielles.

1. Appuyez sur [Oui].
2. Suivez les instructions à l'écran pour vérifier et accepter le contenu et les conditions de la mise à jour.
 - Le téléchargement des données de mise à jour va commencer. Une fois les données téléchargées, l'installation commence. (L'opération demande environ 10 à 15 minutes)
 - Le temps nécessaire au téléchargement et à l'installation peut augmenter en fonction de l'environnement de communication. Si vous mettez sur OFF le contact

*1: Cette fonction n'est pas disponible dans certaines régions.

d'alimentation pendant l'installation du logiciel, l'installation reprend au prochain démarrage du véhicule.

- Une fois la mise à jour terminée, un message s'affiche à l'écran.
- Si le système doit être redémarré, un message s'affiche. Le fait d'appuyer sur **[Oui]** redémarre le système.
- Pour vérifier l'historique des mises à jour du logiciel, appuyez sur **[Historique]** à l'écran de l'historique des mises à jour du logiciel.

■ Mise à jour manuelle du logiciel

1. Appuyez sur  dans le menu principal.
2. Appuyez sur **[MàJ du logiciel]** dans le sous-menu.
3. Appuyez sur **[Afficher]** dans "Mises à jour disponibles".
4. Suivez les instructions à l'écran pour vérifier et accepter le contenu et les conditions de la mise à jour.
 - Le téléchargement des données de mise à jour va commencer. Une fois les données téléchargées, l'installation commence. (L'opération demande environ 10 à 15 minutes)
 - Le temps nécessaire au téléchargement et à l'installation peut augmenter en fonction de l'environnement de communication. Si vous mettez sur OFF le contact d'alimentation pendant l'installation du logiciel, l'installation reprend au prochain démarrage du véhicule.
 - Une fois la mise à jour terminée, un message s'affiche à l'écran.
 - Si le système doit être redémarré, un message s'affiche. Le fait d'appuyer sur **[Oui]** redémarre le système.
 - Pour vérifier l'historique des mises à jour du logiciel, appuyez sur **[Historique]** à l'écran de l'historique des mises à jour du logiciel.

INFORMATION

- Si des données de mise à jour critiques sont disponibles sur le serveur de distribution, un message s'affiche. Appuyez sur **[OK]** pour télécharger les données de mise à jour.
- Les conditions suivantes doivent être remplies pour utiliser le Wi-Fi® pour mettre à jour le logiciel:
 - Le système doit être connecté à un point d'accès Wi-Fi® (par ex. domicile, travail, etc.)
 - Le véhicule doit être à un endroit offrant un accès au Wi-Fi®
 - Les paramètres de communication doivent être définis sur **[Wi-Fi]**

Paramètres du système de navigation

Les paramètres du système de navigation permettent de modifier différents paramètres, comme la couleur de la carte, la taille du texte, etc.

1 Appuyez sur [] dans le menu principal.

2 Appuyez sur [Navigation].

3 Touchez la rubrique souhaitée.

- Paramètres d'affichage de carte
- Paramètres d'itinéraire
- Paramètres de guidage
- Paramètres de mise à jour de carte
- Paramètres de trafic
- Autres paramètres

Liens connexes

[Changement des paramètres d'affichage de carte\(P. 79\)](#)

[Paramètres d'itinéraire\(P. 81\)](#)

[Paramètres de guidage\(P. 84\)](#)

[Version de la base de données de carte et zone de couverture\(P. 170\)](#)

[Paramètres de trafic\(P. 86\)](#)

[Autres paramètres\(P. 87\)](#)

Changement des paramètres d'affichage de carte

- 1 Appuyez sur [] dans le menu principal.
- 2 Appuyez sur [Navigation].
- 3 Appuyez sur [Affichage carte].
- 4 Touchez la rubrique souhaitée.

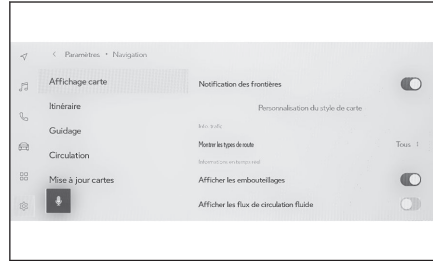

Réglage	Contenu
[Notification des frontières]	Appuyez pour activer/désactiver le paramètre de guidage frontalier. Lorsque cette fonction est activée, un guidage vocal est fourni lors du passage d'une frontière. De plus, des informations sur les limites de vitesse et les règles de conduite pour ce pays sont affichées.
[Personnalisation du style de carte]	Appuyez pour modifier les paramètres de personnalisation de l'affichage de carte.
"Info. trafic"	
[Montrer les types de route]	Appuyez pour modifier le paramètre de route le type de route de l'affichage des informations routières. Après avoir sélectionné le type de route souhaité, appuyez sur [OK].
"Informations en temps réel"	
[Afficher les embouteillages]	Appuyez pour activer/désactiver l'affichage des ralentissements et des embouteillages, en fonction des informations actuelles.
[Afficher les flux de circulation fluide]	Appuyez pour activer/désactiver l'affichage des routes à circulation libre, sur la base des informations actuelles.
[Alerte d'incident de circulation]	Appuyez pour activer/désactiver l'affichage d'avertissement d'incident de circulation.

Réglage	Contenu
[Afficher les paramètres des icônes POI]	Appuyez pour changer les paramètres de l'icône des points d'intérêt (POI).
[Paramètres d'affichage 3D]	Appuyez pour modifier l'angle d'affichage de la carte 3D.
[Suggestion de stationnement dans la rue]	Appuyez pour activer/désactiver les suggestions de stationnement dans la rue.
[Langue de la carte]	Appuyez pour changer la langue de la carte. Après avoir appuyé sur [Région] ou [Langue du système], appuyez sur [OK].

Liens connexes

[Paramètres de personnalisation de l'affichage de carte\(P. 80\)](#)

[Paramètre de l'angle d'affichage\(P. 80\)](#)

Paramètres de personnalisation de l'affichage de carte

Vous avez la possibilité de changer la couleur de la carte et la taille du texte.

- 1 Appuyez sur [] dans le menu principal.
- 2 Appuyez sur [Navigation].
- 3 Appuyez sur [Personnalisation du style de carte].
- 4 Touchez la rubrique souhaitée.

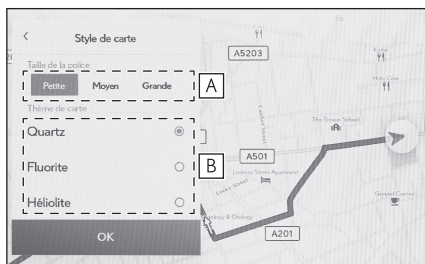

- A** Appuyez sur cette option pour changer la taille du texte sur l'affichage de la carte.
- B** Appuyez pour changer la couleur de la carte.

- 5 Appuyez sur [OK].



Paramètre de l'angle d'affichage

Vous avez la possibilité de régler l'angle d'affichage de la carte 3D.

- 1 Appuyez sur [] dans le menu principal.
- 2 Appuyez sur [Navigation].
- 3 Appuyez sur [Paramètres d'affichage 3D].
- 4 Appuyez sur [] (augmente l'angle) ou [] (diminue l'angle).
- 5 Appuyez sur [OK].

Paramètres d'itinéraire

- 1 Appuyez sur [] dans le menu principal.
- 2 Appuyez sur [Navigation].
- 3 Appuyez sur [Itinéraire].
- 4 Touchez la rubrique souhaitée.

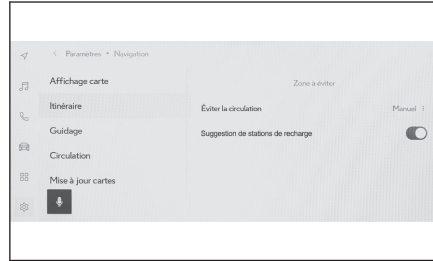

Réglage	Contenu
[Zone à éviter]	Appuyez pour enregistrer et modifier les zones à éviter.
[Éviter la circulation] ⁽¹⁾	Appuyez pour modifier le réglage de la fonction d'évitement du trafic. Après avoir appuyé sur [Auto], [manuel] ou [off], appuyez sur [OK].
[Suggestion concernant les stations de charge]	L'affichage automatique de la liste des stations de charge peut être activé/désactivé.

(1) Cette fonction n'est pas disponible dans certaines régions.

Liens connexes

[Paramètres des zones à éviter\(P. 81\)](#)

[Écran de liste des résultats de recherche\(P. 154\)](#)

[Écran de carte de l'itinéraire complet\(P. 158\)](#)

Paramètres des zones à éviter

Si vous savez qu'une zone est en travaux, qu'elle est fermée ou qu'elle présente fréquemment des embouteillages, vous pouvez l'enregistrer comme une zone à éviter, et les itinéraires qui évitent cette zone seront recherchés.

- 1 Appuyez sur [] dans le menu principal.
- 2 Appuyez sur [Navigation].
- 3 Appuyez sur [Itinéraire].
- 4 Appuyez sur [Zone à éviter].

5 Touchez la rubrique souhaitée.

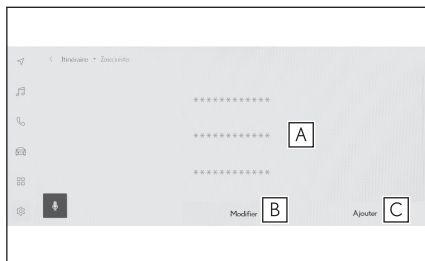

- A Affiche une liste des zones enregistrées à éviter. Appuyez pour modifier la zone appuyée à éviter.
- B Appuyez pour supprimer une zone enregistrée à éviter.
- C Appuyez pour enregistrer une zone à éviter.



Enregistrement de zones à éviter

- 1 Appuyez sur [] dans le menu principal.
- 2 Appuyez sur [Navigation].
- 3 Appuyez sur [Itinéraire].
- 4 Appuyez sur [Zone à éviter].
- 5 Appuyez sur [Ajouter].
- 6 Faites défiler la carte pour rechercher une zone à éviter.
- 7 Appuyez sur [OK].

L'étendue de la zone à éviter est affichée sous la forme d'un carré jaune.

- 8 Appuyez sur [] (augmenter) ou [] (diminuer) pour définir l'étendue de la zone à éviter puis appuyez sur [OK].
- 9 Après avoir modifié les éléments souhaités sur l'écran de modification, appuyez sur [OK].

INFORMATION

- S'il n'y a pas d'autres itinéraires que ceux passant par une zone à éviter, le résultat de la recherche peut inclure des itinéraires dans la zone à éviter.
- La minimisation d'une zone à éviter peut la transformer en l'affichant sous la forme d'un [] (point mémoire à éviter). Des itinéraires par autoroute et par mer dans des zones paramétrées comme étant à éviter peuvent être inévitables dans les résultats de la recherche. Paramétrez séparément le point mémoire spécifique à éviter sur la route.

Modification de zones à éviter

- 1 Appuyez sur [] dans le menu principal.
- 2 Appuyez sur [Navigation].
- 3 Appuyez sur [Itinéraire].
- 4 Appuyez sur [Zone à éviter].
- 5 Appuyez sur la zone à éviter que vous voulez modifier.

- 6 Appuyez sur le paramètre que vous voulez modifier.
- A Appuyez pour modifier le nom de la zone à éviter.
- B Touchez pour modifier la zone à éviter et l'étendue de la zone à éviter.
- 7 Appuyez sur [OK].

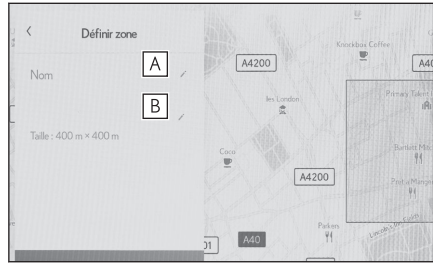

Suppression de zones à éviter

- 1 Appuyez sur [⚙️] dans le menu principal.
- 2 Appuyez sur [Navigation].
- 3 Appuyez sur [Itinéraire].
- 4 Appuyez sur [Zone à éviter].
- 5 Appuyez sur [Modifier].
- 6 Appuyez sur [⊖] de la zone à éviter que vous souhaitez supprimer.
 - [Tout supprimer]: Supprimer toutes les zones à éviter.
 - [Annuler]: Annuler la suppression des zones à éviter.
- 7 Appuyez sur [OK].

Paramètres de guidage

- 1 Appuyez sur [] dans le menu principal.
- 2 Appuyez sur [Navigation].
- 3 Appuyez sur [Guidage].
- 4 Touchez la rubrique souhaitée.

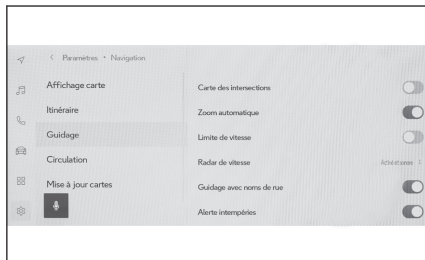

Réglage	Contenu
[Carte des intersections]	Appuyez pour activer/désactiver l'affiche d'intersection élargi.
[Zoom automatique]	Appuyez pour activer/désactiver le zoom automatique.
[Limite de vitesse] ⁽¹⁾	Appuyez pour activer/désactiver les informations sur la limite de vitesse.
[Radar de vitesse] ⁽²⁾	Appuyez pour modifier les paramètres d'affichage des icônes de caméra de vitesse. Après avoir appuyé sur [Activé], [Activé et sonore] ou [Désactivé], appuyez sur [OK].
[Guidage avec noms de rue]	Appuyez pour activer/désactiver le guidage par nom de rue.
[Alerte intempéries] ⁽²⁾⁽³⁾	Appuyez pour activer/désactiver les alertes météo.
[Guidage alerte embouteillage]	Appuyez pour activer/désactiver le guidage vocal en cas d'embouteillage.
[Guidage vocal points de repère]	Appuyez pour activer/désactiver le guidage vocal Repères.

Réglage	Contenu
[Langue guide]	<p>Appuyez pour modifier la langue du guidage vocal.</p> <ul style="list-style-type: none"> ● Après avoir appuyé sur la langue, appuyez sur [OK]. ● Bien que la langue générale de guidage vocal puisse être modifiée, le paramètre de langue pour les noms de lieux spécifiques ne peut pas être modifié.
[Règles/restrictions de conduite locales]	<p>S'il existe des restrictions de conduite (restrictions sur les gaz d'échappement ou segments à vignette écologique obligatoire) le long d'un itinéraire, les détails de ces restrictions peuvent être vérifiés sur l'écran complet de la carte de l'itinéraire ou sur l'affichage contextuel du guidage frontalier.</p> <p>Appuyez sur [Règles de conduite] pour afficher l'écran de carte de l'itinéraire complet.</p> <p>Les informations de restriction peuvent être consultées en appuyant sur [<] ou [>] dans l'écran contextuel.</p>

- (1) Si le RSA (reconnaissance des panneaux de signalisation) est installé, il n'est pas mis en œuvre.
- (2) Cette fonction n'est pas disponible dans certaines régions.
- (3) Cette fonction est affichée lors de l'utilisation de la navigation connectée.

Liens connexes

[Écrans d'affichage de voies\(P. 166\)](#)

[Caméras de vitesse\(P. 146\)](#)

Paramètres de trafic

Des informations sur le trafic, telles que des avertissements sur les embouteillages ou les incidents de circulation, peuvent être mises à disposition.

- 1 Appuyez sur [] dans le menu principal.
- 2 Appuyez sur [Navigation].
- 3 Appuyez sur [Circulation].
- 4 Touchez la rubrique souhaitée.

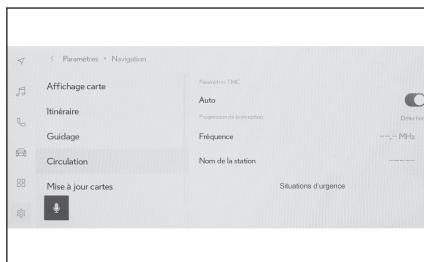

Paramètre	Contenu
[Paramètres TMC]	
[Auto]	Un appui change les paramètres de réception des informations de circulation.
[Progression de la réception]	
[Fréquence]	Appuyez pour changer la fréquence. (Lorsque le paramètre de réception automatique TMC est désactivé)
[Nom de station]	Affiche le nom de la station.
[Situations d'urgence]	Appuyez pour afficher la liste des situations d'urgence. Appuyez sur liste pour afficher les détails.

Autres paramètres

- 1 Appuyez sur [] dans le menu principal.
- 2 Appuyez sur [Navigation].
- 3 Appuyez sur [Autre].
- 4 Touchez la rubrique souhaitée.

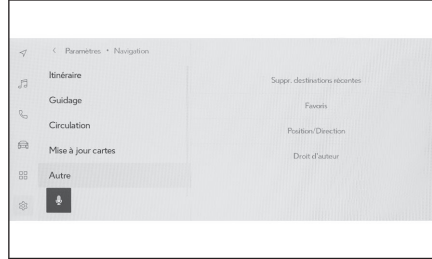

Paramètre	Contenu
[Suppr. destinations récentes]	Appuyez pour supprimer l'historique des destinations. Après avoir appuyé sur les destinations que vous souhaitez supprimer, appuyez sur [OK]. Pour tout supprimer, appuyez sur [Supprimer tout], puis appuyez sur [OK].
[Favoris]	Appuyez pour modifier les favoris.
[Position/Direction]	Appuyez pour corriger la position de votre véhicule.
[Droit d'auteur]	Appuyez pour afficher les droits d'auteur.

Liens connexes

[Paramètres des favoris\(P. 87\)](#)

[Étalonnage de la position/direction\(P. 89\)](#)

Paramètres des favoris

- 1 Appuyez sur [] dans le menu principal.
- 2 Appuyez sur [Navigation].
- 3 Appuyez sur [Autre].
- 4 Appuyez sur [Favoris].

5 Touchez la rubrique souhaitée.

- A** Affiche une liste des favoris enregistrés. Appuyez pour modifier le favori sélectionné.
- B** Appuyez pour supprimer un favori enregistré.

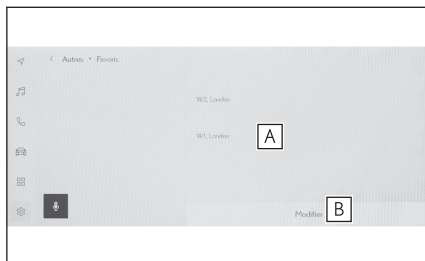

Enregistrement des favoris

Pour enregistrer un point comme favori, lorsque l'écran d'informations d'un point est affiché sur la carte, appuyez sur [] pour enregistrer le point.

► Lorsque la carte défile



► Écran d'information pour un point



INFORMATION

Il est possible d'enregistrer jusqu'à 400 éléments dans les favoris.

Liens connexes

[Affichage d'informations pour un point\(P. 142\)](#)

[Écran de carte de l'itinéraire complet\(P. 158\)](#)

Modification de la liste de favoris

- 1 Appuyez sur [] dans le menu principal.
- 2 Appuyez sur [Navigation].
- 3 Appuyez sur [Autre].
- 4 Appuyez sur [Favoris].
- 5 Appuyez sur le favori que vous voulez modifier.
- 6 Touchez la rubrique souhaitée.

- A Modifiez le nom de votre favori.
- B Modifiez le numéro de téléphone.
- C Appuyez pour enregistrer le point actuel comme domicile.
- D Appuyez pour enregistrer le point actuel comme point fréquemment visité.
- E Modifiez l'icone affiché sur la carte.

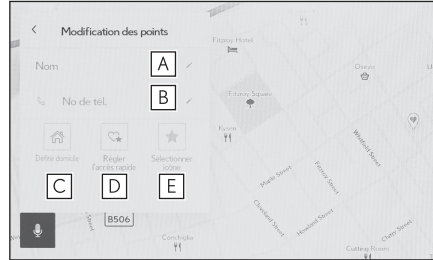



- 7 Appuyez sur [OK].

INFORMATION

Lorsqu'un point fréquemment visité est enregistré, il est affiché en haut de la liste des favoris lors de la définition d'une destination.

Suppression d'un favori

- 1 Appuyez sur [] dans le menu principal.
- 2 Appuyez sur [Navigation].
- 3 Appuyez sur [Autre].
- 4 Appuyez sur [Favoris].
- 5 Appuyez sur [Modifier].
- 6 Appuyez sur [] du favori que vous voulez supprimer.
 - [Tout supprimer]: Supprimez tous les favoris.
 - [Annuler]: Annulez la suppression des favoris.
- 7 Appuyez sur [OK].

Étalonnage de la position/direction

Pendant la conduite, le repère de position actuelle est automatiquement corrigé par les signaux GPS. Si la réception GPS est mauvaise en raison de votre position actuelle, il est possible de régler le repère de position actuelle manuellement.

- 1 Appuyez sur [] dans le menu principal.

- 2 Appuyez sur [Navigation].
- 3 Appuyez sur [Autre].
- 4 Appuyez sur [Position/Direction].
- 5 Faites défiler la carte jusqu'au point souhaité et appuyez sur [OK].
- 6 Appuyez sur une flèche pour ajuster la direction du repère de position actuelle et appuyez sur [OK].

Modification des paramètres du son et multimédia

- 1 Appuyez sur [] dans le menu principal.
- 2 Appuyez sur [Son et multimédia] dans le sous-menu.
- 3 Sélectionnez l'élément souhaité.

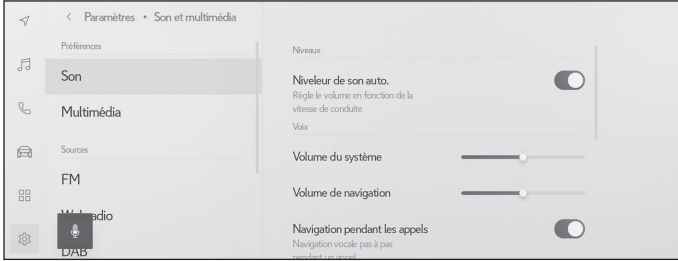

● [Son] > [Niveaux]

Réglage	Contenu
[Niveleur de son auto.]	Permet d'ajuster automatiquement le volume en fonction de la vitesse du véhicule.

● [Son] > [Voix]

Réglage	Contenu
[Volume du système]	Ajuste le volume de guidage du système.
[Volume de navigation]	Ajuste le volume du guidage vocal pour l'écran de navigation.
[Navigation pendant les appels]	Activez ou désactivez cette fonction pour interrompre le guidage vocal du système de navigation pendant un appel téléphonique.
[Contrôle adaptatif du volume]	Augmente automatiquement le volume du guidage vocal lorsque vous conduisez sur une voie rapide.
[Volume aide à la conduite]	Ajuste le volume du système d'aide à la conduite.

● [Son] > [Paramètres acoustiques]

Réglage	Contenu
[Son surround]	Réglez pour obtenir une qualité sonore immersive.

● [Multimédia] > [Général]

Réglage	Contenu
[Afficher la pochette]	Affiche la pochette d'un album de musique, par exemple.

● [FM] > [FM]

Réglage	Contenu
[Liste de stations]	Réorganise la liste des stations.
[Activer la radio FM] ^{*1}	Masque le bouton [FM] sur l'écran de sélection de source.
[Information routière FM]	Change automatiquement de station lorsque les informations routières commencent sur une station de radiodiffusion FM.
[Fréquence alternative FM]	Passes à une autre fréquence offrant une meilleure réception lorsque le signal s'affaiblit pour une station de radiodiffusion FM.
[Changement de code régional]	Permet de passer à la diffusion locale sur le même réseau de programmes.
[Texte radio FM]	Affiche le texte radio de la station de station de radiodiffusion FM.

● [Webradio]^{*1}

Réglage	Contenu
[Activer la webradio]	Lorsque la réception radio se détériore, le système passe à la radio IP.
[Passer au flux IP]	Les paramètres peuvent être modifiés pour le passage à la radio IP. <ul style="list-style-type: none"> • Lorsque vous avez défini [Auto], la commutation se fait automatiquement. • Un paramètre [À la demande] signale une demande de commande.
[Métadonnées/illustrations améliorées]	Utilise la technologie de reconnaissance radio Gracenote®. <ul style="list-style-type: none"> • Affiche les logos de la liste de favoris et de stations. • Modifie les noms de catégories de la liste de stations. • Met à jour automatiquement la liste de stations.

● [DAB]^{*1}

Réglage	Contenu
[Information routière]	Change automatiquement de stations au début d'informations routières sur DAB.
[Actualités du service]	Change automatiquement de station en cas de diffusion d'une annonce DAB (par exemple, actualités, informations météorologiques, alertes ou avertissements). <ul style="list-style-type: none"> • Une fois l'annonce terminée, le système reprend le programme précédent. • Les annonces d'alarme sont diffusées même si ce paramètre est désactivé.

*1: Cette fonction n'est pas disponible dans certaines régions.



Réglage	Contenu
[Fréquence alternative]	Passes à une autre fréquence offrant une meilleure réception lorsque le signal s'affaiblit pour DAB.
[Texte radio]	Affiche le texte radio à partir de DAB.
[Diaporama]	Affiche les images du diaporama. La disponibilité du diaporama dépend du service.

INFORMATION

En tournant le bouton [ VOL] pendant une annonce de guidage vocal du système, vous pouvez régler le volume du guidage vocal.

Commutation des modes d'écran

Basculez entre la vidéo normale et la vidéo grand écran.

- 1 Appuyez sur [] dans le menu principal.
- 2 Appuyez sur [Sources].
- 3 Appuyez sur la source pour lequel le mode d'écran va commuter.
- 4 Appuyez sur [].
- 5 Appuyez sur [Écran].
Le bouton s'affiche en mode vidéo.
- 6 Appuyez sur [Format de l'écran].
- 7 Sélectionnez le mode souhaité.

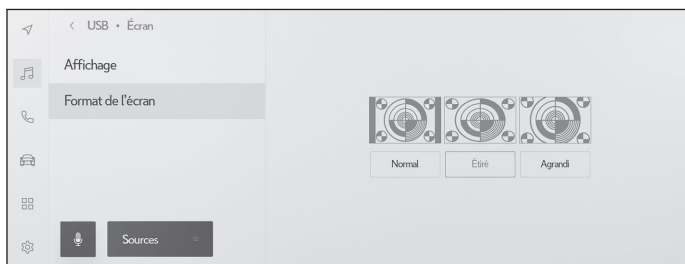

[Normal]: Affiche la vidéo d'entrée dans un rapport d'aspect 4:3.

[Étiré]: Agrandit l'affichage de la vidéo d'entrée pour l'adapter à l'écran.



[Agrandi]: Agrandit l'affichage de la vidéo d'entrée de manière égale dans les directions verticale et horizontale.

INFORMATION

- Le mode réglable varie en fonction du mode vidéo.
- Des bandes noires peuvent être ajoutées pour restreindre la zone d'affichage de la vidéo afin d'éviter que la vidéo ne paraisse étrange.

Ajustement de la qualité de l'image

Ajuste le contraste et la luminosité de l'image.

- 1 Appuyez sur [] dans le menu principal.
- 2 Appuyez sur [Sources].
- 3 Appuyez sur la source dont vous voulez ajuster la qualité d'image.
- 4 Appuyez sur [].
- 5 Appuyez sur [Écran].
Le bouton s'affiche en mode vidéo.
- 6 Appuyez sur [Affichage].
- 7 Définissez chaque élément.



"Luminosité": Permet de régler la luminosité.

"Contraste": Permet de régler le contraste.

Ajustement du son de chaque source

Permet d'ajuster la qualité de son et l'équilibre du volume de chaque source.

1 Appuyez sur [] dans le menu principal.

2 Appuyez sur [Sources].

3 Appuyez sur la source du son à régler.

4 Appuyez sur [].

Selon la source, passez à la procédure 6.

5 Appuyez sur [Son].

6 Définissez chaque élément.

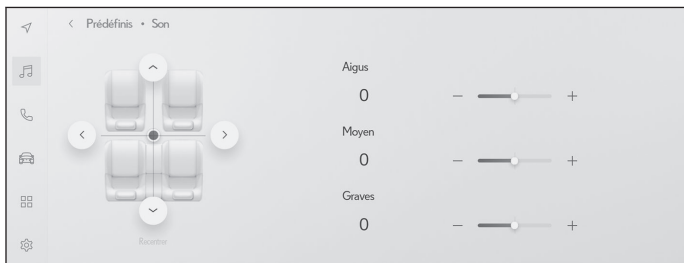

"Aigus": Règle le niveau des aigus.

"Moyen": Réglage du niveau des médiums.

"Graves": Règle le niveau des basses.

Fader et balance: Permet d'ajuster le fader et la balance en déplaçant le [].

Appuyez sur [Recentrer] pour revenir au centre.

INFORMATION

Permet d'ajuster les aigus, les médiums et les graves indépendamment pour chaque source.

Modification des paramètres du Wi-Fi®

Modifiez les paramètres du Wi-Fi®.

- 1 Appuyez sur [] dans le menu principal.
- 2 Appuyez sur [Wi-Fi] dans le sous-menu.
- 3 Définissez chaque élément.

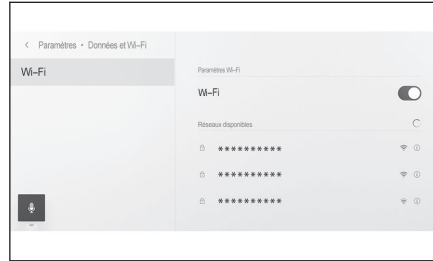



● "Paramètres Wi-Fi"

Paramètre	Contenu
[Wi-Fi]	Active ou désactive la fonction Wi-Fi®.

- Un message peut s'afficher en fonction des paramètres du système multimédia. Effectuez l'opération en suivant les instructions à l'écran.
- Activer le [Wi-Fi] va afficher les réseaux disponibles à proximité.
- La désactivation du [Wi-Fi] va déconnecter la connexion Wi-Fi®.

● "Réseaux disponibles" ("Réseaux disponibles" s'affiche quand le [Wi-Fi] est activé.)

Paramètre	Contenu
Nom du réseau auquel se connecter (SSID réseau)	Se connecte au réseau sur lequel vous avez appuyé.
Nom de l'écran réseau (Réseau SSID) []	Affiche l'écran d'informations sur le réseau.

- Le nom du réseau peut s'afficher en double lorsque plusieurs adresses MAC partagent le même réseau.
 - Vous pouvez afficher au maximum 30 favoris. La liste est automatiquement mise à jour toutes les 6 secondes.
 - Si plusieurs dispositifs utilisent le même nom de réseau (SSID réseau), il ne peut pas identifier le dispositif à utiliser. Si vous utilisez plusieurs dispositifs, utilisez des noms de réseau (SSID) différents pour chaque dispositif.
- Écran d'informations réseau (s'affiche lorsque [] est sélectionné pour le nom de réseau.)

Paramètre	Contenu
[Connexion auto] ^{*1}	Active ou désactive le paramètre de connexion automatique lors de la recherche de réseaux.
"SSID réseau"	Affiche le nom du réseau (SSID réseau).
"Adresse MAC"	Affiche l'adresse MAC du réseau.
"Sécurité"	Affiche le protocole de sécurité du réseau.
"Bande de fréquences"	Affiche la fréquence du réseau.
[Oublier ce réseau] ^{*1}	Supprime l'historique des connexions du réseau sélectionné dans le système multimédia. Le réseau supprimé sera reconnu comme un réseau qui n'a jamais été connecté au système auparavant.

- [Oublier ce réseau] ne déconnecte pas la connexion réseau actuelle en Wi-Fi®. Les informations réseau ne sont pas mémorisées et ne permettront pas de vous reconnecter à ce réseau Wi-Fi® au redémarrage du Wi-Fi®.

INFORMATION

- L'historique des connexions réseau conserve jusqu'à 20 éléments, en supprimant le plus ancien lorsqu'un nouveau est enregistré.
- Les réseaux non sécurisés ne sont pas enregistrés dans l'historique des connexions réseau.

Liens connexes

[Précautions à prendre lorsque vous utilisez des dispositifs Wi-Fi®\(P. 118\)](#)

[Connexion à un réseau en utilisant le Wi-Fi®\(P. 120\)](#)

*1: Seuls les réseaux ayant un historique de connexion avec le système multimédia sont affichés.

Paramétrage des dispositifs Bluetooth®

Comment utiliser le système de multimédia et le dispositif connecté Bluetooth® peut être défini.

INFORMATION

- Les détails des paramètres sont définis séparément pour chaque dispositif Bluetooth®.
- L'audio peut sauter si l'appel mains libres est sélectionné pendant la lecture audio Bluetooth®.
- Selon le modèle du dispositif Bluetooth®, il peut être nécessaire d'effectuer des opérations sur le dispositif Bluetooth®.
- Il est impossible de sélectionner un dispositif Bluetooth® pendant un appel d'urgence.
- Les paramètres ne peuvent pas être sélectionnés pendant la conduite.
- Les paramètres peuvent ne pas être sélectionnables selon l'état du dispositif Bluetooth®.

- 1 Appuyez sur [] dans le menu principal.
- 2 Appuyez sur [Bluetooth et Périphériques] dans le sous-menu.
- 3 Appuyez sur le dispositif Bluetooth® à configurer dans le sous-menu.

Rien ne s'affiche si au moins un dispositif Bluetooth® n'est pas enregistré.

- 4 Définissez chaque élément.

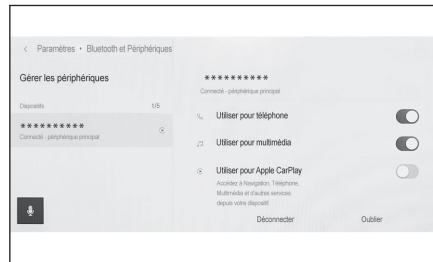

Réglage	Contenu
[Utiliser pour téléphone]	Active ou désactive la fonction d'appel mains libres. *1*2
[Utiliser pour multimédia]	Active ou désactive la fonction audio. *1*2

*1: Affiché uniquement lorsque le dispositif Bluetooth® peut exécuter cette fonction. Basculer cette fonction en activée ou désactivée affiche ou cache les fonctions liées, ou les active ou les désactive. Ceci ne peut pas être utilisé pour des appels ou de l'audio lorsque Apple CarPlay ou Android Auto est activé. Il en est de même dans le sens inverse.

*2: La connexion avec cette fonction sera déconnectée si le bouton est désactivé. En cas de connexion avec un appareil, par exemple en cas de connexion automatique, la fonction désactivée ne s'activera pas automatiquement. La connexion avec cette fonction sera activée si le bouton est allumé.

Réglage	Contenu
[Utiliser pour Apple CarPlay]	Active ou désactive la fonction Apple CarPlay.*1*2
[Utiliser pour Android Auto]	Active ou désactive la fonction Android Auto.*1*2 Si les réglages [Utiliser pour Android Auto] sont désactivés tandis que Android Auto est utilisé, les réglages [Utiliser pour téléphone] sont activés.
[Définir un périphérique secondaire]	Définit le dispositif comme dispositif secondaire. Ce paramètre peut être utilisé lorsqu'un pilote a été enregistré et que le périphérique Bluetooth® pris en charge par le HFP n'a pas été défini comme périphérique principal. Appuyez sur [Définir un périphérique secondaire] pour définir le dispositif comme dispositif secondaire. L'ordre de priorité pour la connexion des appareils Bluetooth® est le suivant : dispositif principal, dispositif secondaire et dernier dispositif dans l'historique des connexions.
[Suppr. le paramètre du périphérique secondaire]	Supprime le dispositif comme dispositif secondaire.
[Déconnecter]	Déconnecte un dispositif Bluetooth® du système multimédia. Les fonctions connectées se coupent. Il est possible que le dispositif ne se connecte pas automatiquement à la fonction, même s'il est reconnecté.
[Oublier]	Permet de supprimer les dispositifs Bluetooth® enregistrés.

● "Volume"

Réglage	Contenu
[Sonnerie]	Permet de régler le volume des sonneries.*3
[Volume reçu]	Permet de régler le volume de récepteur.*3
[Nouveau message]	Permet de régler le volume pour les messages entrants.

*1: Affiché uniquement lorsque le dispositif Bluetooth® peut exécuter cette fonction. Basculer cette fonction en activée ou désactivée affiche ou cache les fonctions liées, ou les active ou les désactive. Ceci ne peut pas être utilisé pour des appels ou de l'audio lorsque Apple CarPlay ou Android Auto est activé. Il en est de même dans le sens inverse.

*2: La connexion avec cette fonction sera déconnectée si le bouton est désactivé. En cas de connexion avec un appareil, par exemple en cas de connexion automatique, la fonction désactivée ne s'activera pas automatiquement. La connexion avec cette fonction sera activée si le bouton est allumé.

*3: Le volume du haut-parleur du téléphone portable et du système multimédia ainsi que le volume de la sonnerie peuvent être synchronisés. Le volume du haut-parleur du système multimédia et le volume de la sonnerie ne peuvent pas être liés au téléphone cellulaire, selon le modèle de téléphone portable.

● "Général"

Réglage	Contenu
[Sonnerie]	La sonnerie pour les appels mains libres peut être réglée comme suit. <ul style="list-style-type: none"> • Règle la sonnerie définie pour le téléphone portable comme sonnerie pour le système de multimédia. • Règle la sonnerie existante. • Permet au système de lire à haute voix le nom de la personne qui appelle.*1
[Tonalité message]	La sonnerie des messages entrants peut être réglée comme suit. <ul style="list-style-type: none"> • Réglez sur la sonnerie existante des messages entrants. • Réglez sur la sourdine. • Réglée pour que le système lise à haute voix le nom de l'expéditeur.*1
[Trier les contacts par]	L'affichage des noms enregistrés dans vos contacts peut être modifié comme suit. <ul style="list-style-type: none"> • Trie les contacts par le prénom. • Trie les contacts par le nom.
[Lecture auto. des messages]	Active ou désactive la fonction automatique de lecture à voix haute des messages.*1
[Effacer l'historique des appels]	Supprime les données de l'historique des appels mains libres. S'affiche quand un téléphone portable dont l'option [Synchroniser les contacts] est désactivée est connecté.

● "Synchronisation"

Réglage	Contenu
[Synchroniser les contacts]	Active ou désactive le transfert automatique des contacts, des favoris et de l'historique vers le système multimédia. Lorsque le paramètre passe de activé à désactivé, le transfert automatique du répertoire du téléphone débute. Certains modèles de téléphones portables n'autorisent pas le transfert des favoris.
[Afficher les images des contacts]	Active ou désactive l'affiche de l'image de contact. L'image de contact ne peut pas être téléchargée sur le système de multimédia sauf si [Synchroniser les contacts] est activé.

— Liens connexes —

[Précautions avant l'utilisation de dispositifs Bluetooth® \(P.104\)](#)

*1: Cette fonction n'est pas disponible dans certaines langues.

Spécifications Bluetooth® et profils compatibles(P. 107)

Précautions à prendre lors d'un appel mains libres(P. 208)

Précautions relatives à la lecture dispositif audio Bluetooth®(P. 199)

Précautions à prendre lors de l'utilisation d'Apple CarPlay et d'Android Auto(P. 123)

Définition d'un dispositif Bluetooth® comme dispositif principal(P. 116)

Définition d'un dispositif Bluetooth® comme dispositif secondaire(P. 117)

Enregistrement d'un profil utilisateur(P. 50)

Modification et enregistrement d'un profil d'utilisateur(P. 57)

3-1. Utilisation de la fonction Bluetooth®

Précautions avant l'utilisation de dispositifs Bluetooth® **104**

Spécifications Bluetooth® et profils compatibles **107**

Enregistrement d'un dispositif Bluetooth® depuis le système multimédia **108**

Suppression d'un dispositif Bluetooth® enregistré **111**

Connexion avec un dispositif Bluetooth® **112**

Définition d'un dispositif Bluetooth® comme dispositif principal **116**

Définition d'un dispositif Bluetooth® comme dispositif secondaire **117**

3-2. Connexion à un réseau Wi-Fi®

Précautions à prendre lorsque vous utilisez des dispositifs Wi-Fi® **118**

Connexion à un réseau en utilisant le Wi-Fi® **120**

3-3. Utilisation d'Apple CarPlay et d'Android Auto

Précautions à prendre lors de l'utilisation d'Apple CarPlay et d'Android Auto **123**

Utilisation d'Apple CarPlay avec un Smartphone non enregistré **126**

Utilisation d'Apple CarPlay avec un Smartphone enregistré **129**

Utilisation d'Android Auto **132**

Moment où Apple CarPlay ou Android Auto peuvent présenter un dysfonctionnement **134**

Précautions avant l'utilisation de dispositifs Bluetooth®

Faites particulièrement attention aux informations suivantes lorsque vous utilisez un dispositif Bluetooth® sur le système multimédia.

INFORMATION

- Le véhicule utilise les communications Bluetooth® sur la bande de fréquence de 2,4 GHz. Les performances peuvent varier en fonction de divers facteurs.
- L'utilisation simultanée du Wi-Fi® utilisant la même bande de communication sans fil de 2,4 GHz que Bluetooth® pourrait provoquer des interférences mutuelles.
- Les interférences mutuelles entre Bluetooth® et Wi-Fi® peuvent provoquer des problèmes tels qu'une vidéo déformée, un saut audio ou une réduction de la vitesse de communication. L'effet des interférences sera réduit si un dispositif Bluetooth® est connecté. Si un dispositif Bluetooth® a été enregistré, la connexion avec le dispositif enregistré pourrait améliorer ce problème. (La connexion d'un dispositif Bluetooth® peut être vérifiée grâce à l'icône d'état sur l'écran du système de multimédia.)
- L'utilisation simultanée d'un téléphone portable Bluetooth® et d'un dispositif sans fil peut avoir des effets négatifs sur la communication de chacun.
- La fonction Bluetooth® ne peut pas être utilisée par le système multimédia lorsque Apple CarPlay est connecté sans fil.
- Les fonctions Wi-Fi® (Wi-Fi® et Miracast®) utilisent la même bande 2,4 GHz pour la communication sans fil. L'utilisation simultanée d'un dispositif Bluetooth® peut avoir des effets négatifs sur la communications de chacun. La désactivation de la fonction Wi-Fi® permet une utilisation sans problème.
- Lorsqu'un dispositif Bluetooth® est connecté via Bluetooth®, sa batterie sera consommée plus rapidement qu'à la normale.
- Les connexions Bluetooth® sont coupées pendant les appels d'urgence. Tout dispositif Bluetooth® déconnecté sera reconnecté une fois l'appel d'urgence terminé.

AVERTISSEMENT

- Pour des raisons de sécurité, le conducteur ne doit pas utiliser le téléphone portable lui-même en conduisant lorsqu'il utilise la fonction d'appel mains libres.
- Arrêtez le véhicule dans un endroit sûr avant d'effectuer votre appel. Si vous recevez un appel pendant que vous conduisez, veillez à conduire prudemment et à ce que l'appel soit bref.

NOTE

- N'utilisez pas un dispositif Bluetooth® à proximité du système multimédia. S'approcher trop près pourrait détériorer la qualité du son ou la connexion.

NOTE

- Ne laissez pas un téléphone portable à l'intérieur du véhicule. L'intérieur du véhicule peut devenir chaud, ce qui peut provoquer un dysfonctionnement du téléphone portable.

Utilisateurs de stimulateurs cardiaques ou d'autres dispositifs médicaux électriques

Respectez les précautions suivantes concernant les ondes radio pendant une communication Bluetooth®.

AVERTISSEMENT

- L'antenne du véhicule pour la communication Bluetooth® est intégrée dans le système multimédia.
- Les personnes portant des stimulateurs cardiaques ou des stimulateurs cardiaques pour la thérapie de resynchronisation implantés ou des défibrillateurs automatiques implantables doivent se tenir à une distance raisonnable des antennes Bluetooth®. Les ondes radio risquent d'affecter le fonctionnement de tels dispositifs.
- Avant d'utiliser des dispositifs Bluetooth®, les personnes portant un dispositif médical électrique autre que des stimulateurs cardiaques ou des stimulateurs cardiaques pour la thérapie de resynchronisation implantés ou des défibrillateurs automatiques implantables doivent consulter le fabricant du dispositif pour obtenir des informations concernant son fonctionnement sous l'effet des ondes radio. Les ondes radio risquent d'avoir des effets inattendus sur le fonctionnement de tels dispositifs médicaux.

En cas d'utilisation simultanée avec un audio Bluetooth®

- Les comportements suivants se produiront si un dispositif compatible Bluetooth® (téléphone portable) est utilisé en mode mains libres et simultanément avec un audio Bluetooth®.
 - La connexion Bluetooth® du téléphone portable peut se couper.
 - Il est possible qu'un bruit de fond existe pendant un appel téléphonique mains libres.
 - Le fonctionnement des appels mains libres peut être décalé.
- Le son peut sauter si le dispositif de communication sélectionné pour les appels mains libres est modifié pendant la lecture audio Bluetooth®.
- La connexion du dispositif portable peut être déconnectée lors du transfert des données de contact. Elle sera rétablie une fois le transfert terminé. (La reconnexion peut ne pas être possible sur certains modèles)
- Il peut être impossible d'établir à la fois une connexion mains libres et une connexion audio, même pour les téléphones portables qui prennent en charge les connexions mains libres et les connexions audio.

3.1. Utilisation de la fonction Bluetooth®

- Pour obtenir une liste des dispositifs spécifiques dont le fonctionnement a été confirmé avec ce système, contactez un revendeur Lexus agréé ou un réparateur Lexus agréé, ou tout autre réparateur digne de confiance.

Liens connexes

[Précautions à prendre lorsque vous utilisez des dispositifs Wi-Fi®\(P. 118\)](#)

[Précautions relatives à la lecture dispositif audio Bluetooth®\(P. 199\)](#)

[Précautions à prendre lors d'un appel mains libres\(P. 208\)](#)

[Précautions relatives à la lecture de Miracast®\(P. 203\)](#)

[Icones d'état\(P. 19\)](#)

Spécifications Bluetooth® et profils compatibles

Le système multimédia prend en charge les spécifications et profils compatibles suivants. Son fonctionnement n'est pas garanti pour tous les dispositifs Bluetooth®.

■ Spécifications Bluetooth® prises en charge

Spécifications essentielles du Bluetooth® Ver. 5.0

■ Profils compatibles

● HFP (Profil mains libres) Versions prises en charge: Ver. 1.7.2

Ce profil permet de passer des appels téléphoniques en mode mains libres en utilisant un téléphone portable. Il a des fonctions d'appel sortant et entrant.

● PBAP (Profil d'accès au répertoire) Versions prises en charge: Ver. 1.2.3

Profil de synchronisation de données telles que les données de contacts et l'historique des appels

● OPP (Profil de poussée d'objet) Versions prises en charge: Ver. 1.2.1

Profil pour le transfert des données de contacts

● MAP (Profil d'accès aux messages) Versions prises en charge: Ver. 1.4.2

Ceci est un profil permettant d'utiliser les fonctions message du téléphone.

● SPP (Profil port série) Versions prises en charge: Ver. 1.2

- Profil pour la conversion de dispositifs équipés du Bluetooth® en ports série virtuels
- Profil pour la liaison à des Smartphones

● A2DP (Profil de distribution audio avancée) Versions prises en charge: Ver. 1.3.2

Ceci est un profil permettant de transmettre un son stéréo ou de grande qualité au système audio.

● AVRCP (Profil de télécommande audio/vidéo) Versions prises en charge: Ver. 1.6.2

Profil pour contrôler le son à distance

Enregistrement d'un dispositif Bluetooth® depuis le système multimédia

Un téléphone portable ou un dispositif portable doit être enregistré afin d'utiliser un appel mains libres ou un audio Bluetooth®. Une fois l'enregistrement terminé, Bluetooth® va être automatiquement connecté à chaque fois que le système multimédia est démarré.

Lorsque Apple CarPlay/Android Auto est connecté, le dispositif sera enregistré.

Si aucun dispositif Bluetooth® n'est connecté, l'écran d'enregistrement peut également être affiché en maintenant la commande  au volant enfoncée.

INFORMATION

- Un téléphone portable peut être enregistré à la fois comme téléphone mains libres et dispositif audio Bluetooth®.
- Jusqu'à 5 dispositifs Bluetooth® peuvent être enregistrés. Cependant, il n'est possible de n'utiliser que 2 dispositifs au maximum en tant que téléphone mains libres. (Le paramétrage d'un conducteur est requis pour connecter 2 téléphones mains libres).
- Reportez-vous au manuel d'instructions du dispositif Bluetooth® pour savoir comment utiliser le dispositif Bluetooth®.
- L'enregistrement devra être répété une fois pour chaque dispositif Bluetooth® si vous utilisez plusieurs dispositifs Bluetooth®.
- Un code PIN est un code de vérification utilisé lors de l'enregistrement d'un dispositif Bluetooth® dans le système de multimédia.
- La numérotation peut être verrouillée après la connexion, selon les paramètres du téléphone portable. Annulez la fonction de verrouillage automatique du téléphone portable avant de l'utiliser.
- Si un autre dispositif est enregistré alors qu'il est connecté à un téléphone portable ou à un dispositif portable, la connexion au dispositif portable ou au téléphone portable qui lit le son sera déconnectée.
- Miracast® audio peut sauter si un dispositif Bluetooth® est enregistré alors que vous utilisez Miracast®.
- Pour des raisons de sécurité, les dispositifs ne peuvent pas être enregistrés pendant que vous conduisez.
- Si l'enregistrement du dispositif Bluetooth® ne peut pas être terminé, redémarrez le dispositif Bluetooth®.

- 1 Appuyez sur  dans le menu principal.
- 2 Appuyez sur [Bluetooth et Périphériques] dans le sous-menu.
Si aucun dispositif n'est enregistré, passez à la procédure 4.
- 3 Appuyez sur [Ajouter un autre dispositif].

Lorsqu'un dispositif est connecté au système multimédia, l'écran de confirmation de déconnexion du dispositif peut s'afficher. Déconnectez le dispositif pour effectuer l'enregistrement.

4 Appuyez sur [S'il est introuvable].

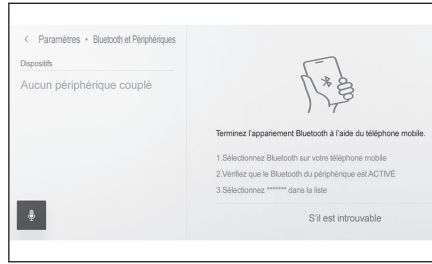

5 Appuyez sur le dispositif pour enregistrer à partir de la zone principale.

- L'adresse Bluetooth® peut être affichée à la place du nom du dispositif.
- Si le dispositif à enregistrer n'est pas affiché par la zone principale, essayez d'enregistrer à partir du dispositif Bluetooth®.
- Certains modèles de dispositifs Bluetooth® peuvent ne pas s'afficher dans la liste des dispositifs, sauf si un certain écran est affiché sur le dispositif Bluetooth®. Reportez-vous au manuel d'instructions du dispositif Bluetooth® pour en savoir plus.

6 Vérifiez que le code PIN affiché correspond au code PIN affiché sur le dispositif Bluetooth®, puis appuyez sur [OK].

- Il peut être nécessaire de faire fonctionner certains dispositifs Bluetooth® pour terminer l'enregistrement.
- Lorsqu'un périphérique Bluetooth® pris en charge par HFP est enregistré, ce périphérique est automatiquement défini comme périphérique principal si le conducteur n'a pas défini de périphérique principal.
- Les paramètres Apple CarPlay peuvent s'afficher. L'écran Apple CarPlay s'affiche si l'utilisation est activée.
- Un message indiquant que la connexion est terminée s'affiche, et le nom du dispositif Bluetooth® enregistré s'affiche dans le sous-menu.
- Si un écran d'échec d'opération s'affiche, suivez les instructions d'utilisation sur l'écran.

— Liens connexes —

[Enregistrement d'un profil utilisateur\(P. 50\)](#)

[Modification et enregistrement d'un profil d'utilisateur\(P. 57\)](#)

[Précautions à prendre lors de l'utilisation d'Apple CarPlay et d'Android Auto\(P. 123\)](#)

Enregistrement depuis un dispositif Bluetooth®

Si le dispositif Bluetooth® n'est pas trouvé en le recherchant par le système de multimédia, enregistrez en recherchant le système de multimédia à partir du dispositif Bluetooth®.

- 1 Appuyez sur [] dans le menu principal.
- 2 Appuyez sur [Bluetooth et Périphériques] dans le sous-menu.

Si aucun dispositif n'est enregistré, passez à la procédure 4.

3 Appuyez sur [Ajouter un autre dispositif].

Lorsqu'un dispositif est connecté au système multimédia, l'écran de confirmation de déconnexion du dispositif peut s'afficher. Déconnectez le dispositif pour effectuer l'enregistrement.

4 Enregistrez le système de multimédia à partir du dispositif Bluetooth® à utiliser.

- Effectuez l'opération en suivant la procédure d'utilisation du dispositif Bluetooth®.
- Veillez à afficher cet écran de connexion Bluetooth® avant d'enregistrer le dispositif Bluetooth®.



5 Vérifiez que le code PIN affiché correspond au code PIN affiché sur le dispositif Bluetooth®, puis appuyez sur [OK].

- Il peut être nécessaire de faire fonctionner certains dispositifs Bluetooth® pour terminer l'enregistrement.
- Lorsqu'un périphérique Bluetooth® pris en charge par HFP est enregistré, ce périphérique est automatiquement défini comme périphérique principal si le conducteur n'a pas défini de périphérique principal.
- Les paramètres Apple CarPlay peuvent s'afficher. L'écran Apple CarPlay s'affiche si l'utilisation est activée.
- Un message indiquant que la connexion est terminée s'affiche, et le nom du dispositif Bluetooth® enregistré s'affiche dans le sous-menu.
- Si un écran d'échec d'opération s'affiche, suivez les instructions d'utilisation sur l'écran.

Liens connexes

[Enregistrement d'un profil utilisateur\(P. 50\)](#)

[Modification et enregistrement d'un profil d'utilisateur\(P. 57\)](#)

[Précautions à prendre lors de l'utilisation d'Apple CarPlay et d'Android Auto\(P. 123\)](#)

Suppression d'un dispositif Bluetooth® enregistré

Vous pouvez supprimer des dispositifs Bluetooth® enregistrés.

- 1 Appuyez sur [] dans le menu principal.
- 2 Appuyez sur [Bluetooth et Périphériques] dans le sous-menu.
- 3 Appuyez sur le dispositif Bluetooth® à supprimer dans le sous-menu.

- 4 Appuyez sur [Oublier].

Un dispositif qui a été défini comme le dispositif principal d'un autre utilisateur ne peut pas être supprimé.

- 5 Appuyez sur [Oublier].

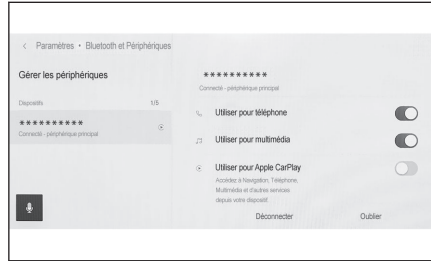

INFORMATION

- Un téléphone portable enregistré ne peut pas être supprimé pendant un appel d'urgence.
- Il se peut que la suppression ne soit pas possible du premier coup, selon l'état du dispositif Bluetooth®.

Liens connexes

[Définition d'un dispositif Bluetooth® comme dispositif principal\(P. 116\)](#)

[Enregistrement d'un profil utilisateur\(P. 50\)](#)

[Modification et enregistrement d'un profil d'utilisateur\(P. 57\)](#)

Connexion avec un dispositif Bluetooth®

Une connexion avec un dispositif Bluetooth® est nécessaire pour utiliser différentes fonctions du système de multimédia. Il existe 2 méthodes de connexion, automatique et manuelle.

INFORMATION

- Reportez-vous au manuel d'instructions du dispositif Bluetooth® pour savoir comment utiliser le dispositif Bluetooth®.
- Si le comportement du système de multimédia est instable lors de la connexion d'un téléphone portable, mettez fin à l'appel et essayez à nouveau de vous connecter.
- Une connexion ne peut pas s'effectuer si le Bluetooth® n'est pas activé sur le dispositif Bluetooth®.
- Une fois la connexion du dispositif Bluetooth® établie, un message l'indiquant s'affiche en haut de l'écran.
- Lorsque le dispositif Bluetooth® est connecté, l'icône d'état de connexion Bluetooth® s'affiche.
- La zone d'affichage peut s'éclairer et rester allumée lorsque le contact d'alimentation est placé sur on, en fonction du modèle de téléphone portable. Si cela se produit, éteignez l'éclairage du téléphone portable. (Pour obtenir des informations sur les réglages, reportez-vous au manuel d'instructions du téléphone portable)
- La fonction Bluetooth® ne peut pas être utilisée sur le dispositif connecté en tant qu'Apple CarPlay.
- La fonction Bluetooth®, sauf la fonction mains libres, ne peut pas être utilisée sur le dispositif connecté en tant que Android Auto.
- Miracast® audio peut sauter si un dispositif Bluetooth® est connecté alors que vous utilisez Miracast®.

■ Reconnexion Bluetooth®

Si une connexion Bluetooth® précédemment établie se déconnecte lorsque le contact d'alimentation est placé sur on, une reconnexion sera tentée automatiquement.

■ Nombre de connexions de dispositifs Bluetooth®

- Lorsqu'un conducteur est paramétré

Jusqu'à 2 téléphones mains libres et 1 dispositif audio seront connectés automatiquement. (Le téléphone mains libres et le dispositif audio peuvent également être définis comme le même périphérique.)

- Lorsqu'aucun conducteur n'est paramétré

Jusqu'à 1 téléphone mains libres et 1 dispositif audio seront connectés automatiquement. (Le téléphone mains libres et le dispositif audio peuvent également être définis comme le même périphérique.)

 **INFORMATION**

- Essayez de vous reconnecter manuellement si la reconnexion échoue.
- Si Apple CarPlay est connecté, il se peut que vous ne puissiez pas rétablir la connexion Bluetooth®.

Liens connexes[Icones d'état\(P. 19\)](#)[Enregistrement d'un profil utilisateur\(P. 50\)](#)[Modification et enregistrement d'un profil d'utilisateur\(P. 57\)](#)[Connexion manuelle de dispositifs Bluetooth®\(P. 114\)](#)**Connexion automatique de dispositifs Bluetooth®**

Le système de multimédia va automatiquement se connecter aux dispositifs Bluetooth® dans l'ordre de priorité défini à chaque fois que le contact d'alimentation est placé de off à on.*1

- Lorsqu'un conducteur est paramétré

Se connecte automatiquement dans l'ordre dispositif principal, dispositif secondaire, puis dispositifs dans l'ordre de la connexion la plus récente.

Jusqu'à 2 téléphones mains libres et 1 dispositif audio seront connectés automatiquement. (Le téléphone mains libres et le dispositif audio peuvent également être définis comme le même périphérique.)

- Lorsqu'aucun conducteur n'est paramétré

Se connecte automatiquement dans l'ordre de la connexion la plus récente.

Jusqu'à 1 téléphone mains libres et 1 dispositif audio seront connectés automatiquement. (Le téléphone mains libres et le dispositif audio peuvent également être définis comme le même périphérique.)

Essayez de vous reconnecter manuellement si la reconnexion échoue.

 **INFORMATION**

Il peut être nécessaire de faire fonctionner le dispositif Bluetooth® selon le modèle du dispositif Bluetooth®.

Liens connexes[Définition d'un dispositif Bluetooth® comme dispositif principal\(P. 116\)](#)

*1: Les dispositifs qui ont été déconnectés manuellement, par exemple en appuyant sur [Déconnecter], ne seront pas connectés automatiquement.

Définition d'un dispositif Bluetooth® comme dispositif secondaire(P. 117)

Enregistrement d'un profil utilisateur(P. 50)

Modification et enregistrement d'un profil d'utilisateur(P. 57)

Connexion manuelle de dispositifs Bluetooth®

Pour connecter un autre dispositif Bluetooth®, ou en cas d'échec de la connexion automatique, il est possible de vous connecter à des dispositifs Bluetooth® enregistrés.

- 1 Appuyez sur [] dans le menu principal.
- 2 Appuyez sur [Bluetooth et Périphériques] dans le sous-menu.
- 3 Appuyez sur le dispositif Bluetooth® à connecter dans le sous-menu.

L'écran de recherche de dispositif s'affiche sur le système multimédia si aucun dispositif Bluetooth® n'est enregistré. Enregistrez le dispositif Bluetooth®.

Si le dispositif Bluetooth® auquel se connecter n'est pas répertorié dans le sous-menu, enregistrez le dispositif Bluetooth®.

- 4 Activez la fonction (téléphone, audio, etc.) que vous souhaitez connecter à partir de la zone principale.

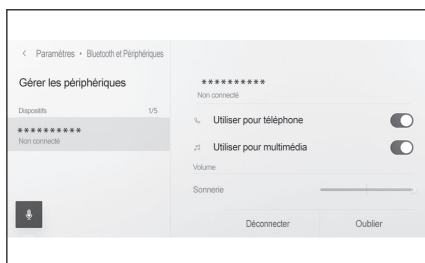

INFORMATION

La connexion peut ne pas réussir au premier essai, selon l'état du dispositif Bluetooth®. Dans ce cas, essayez de vous reconnecter plus tard.

Liens connexes

Enregistrement d'un dispositif Bluetooth® depuis le système multimédia(P. 108)

Déconnexion des dispositifs Bluetooth®

Les dispositifs Bluetooth® connectés peuvent être déconnectés du système de multimédia.

- 1 Appuyez sur [] dans le menu principal.
- 2 Appuyez sur [Bluetooth et Périphériques] dans le sous-menu.
- 3 Appuyez sur le dispositif Bluetooth® à déconnecter dans le sous-menu.

- 4 Appuyez sur [Déconnecter] à partir de la zone principale.

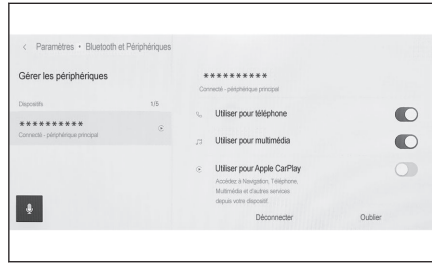

Définition d'un dispositif Bluetooth® comme dispositif principal

Le paramétrage d'un dispositif Bluetooth® comme dispositif principal en fait le premier à être connecté lors d'une connexion automatique.

- Un dispositif Bluetooth® compatible à un HFP doit être connecté au système multimédia.
- L'enregistrement d'un conducteur est requis afin de définir un dispositif comme dispositif principal.

INFORMATION

Un dispositif Bluetooth® défini comme dispositif principal d'un autre utilisateur ne peut pas être défini comme dispositif principal.

- 1 Appuyez sur [] dans le menu principal.
- 2 Appuyez sur [Info. personnelles] dans le sous-menu.
- 3 Appuyez sur [Associer des périphériques] ou [Modifier les périphériques associés] depuis la zone principale.

L'écran de recherche de dispositif sera affiché s'il n'y a pas de dispositif Bluetooth® pouvant être défini comme dispositif principal. Recherchez le dispositif Bluetooth® à définir et enregistrez-le comme nouveau dans le système de multimédia. Une fois le nouveau dispositif enregistré, vous pouvez le définir comme dispositif principal.

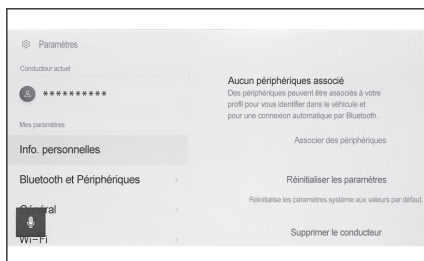

- 4 Sélectionnez le dispositif Bluetooth® à définir comme dispositif principal.

Déconnectez le dispositif Bluetooth® actuellement connecté, puis connectez le dispositif principal et le dispositif secondaire.

Liens connexes

[Connexion automatique de dispositifs Bluetooth® \(P. 113\)](#)

[Paramétrage des dispositifs Bluetooth® \(P. 99\)](#)

[Enregistrement d'un profil utilisateur \(P. 50\)](#)

[Modification et enregistrement d'un profil d'utilisateur \(P. 57\)](#)

[Enregistrement d'un dispositif Bluetooth® depuis le système multimédia \(P. 108\)](#)

Définition d'un dispositif Bluetooth® comme dispositif secondaire

Lorsque vous définissez un dispositif Bluetooth® comme dispositif secondaire, il sera détecté comme tel une fois connecté.

- Le même dispositif Bluetooth® ne peut pas être défini comme dispositif principal et dispositif secondaire pour un conducteur.
- Un dispositif Bluetooth® compatible à un HFP doit être connecté au système multimédia.
- L'enregistrement d'un conducteur est requis afin de définir le dispositif comme dispositif secondaire.

1 Appuyez sur [] dans le menu principal.

2 Appuyez sur [Bluetooth et Périphériques] dans le sous-menu.

L'écran de recherche de dispositif s'affiche si aucun dispositif Bluetooth® n'est enregistré. Enregistrez un dispositif Bluetooth®.

3 Appuyez sur le dispositif Bluetooth® à définir comme dispositif secondaire.

Si le dispositif Bluetooth® à définir n'est pas répertorié, enregistrez le dispositif Bluetooth®.

4 Appuyez sur [Définir un périphérique secondaire] à partir de la zone principale.

Ceci est remplacé par [Suppr. le paramètre du périphérique secondaire] si le dispositif est déjà défini comme un dispositif secondaire.

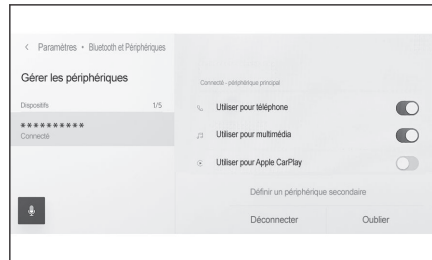

Liens connexes

[Connexion automatique de dispositifs Bluetooth® \(P. 113\)](#)

[Paramétrage des dispositifs Bluetooth® \(P. 99\)](#)

[Enregistrement d'un profil utilisateur \(P. 50\)](#)

[Modification et enregistrement d'un profil d'utilisateur \(P. 57\)](#)

Précautions à prendre lorsque vous utilisez des dispositifs Wi-Fi®

Faites particulièrement attention aux informations suivantes lorsque vous utilisez le Wi-Fi® du système multimédia.

■ Utilisateurs de stimulateurs cardiaques ou d'autres dispositifs médicaux électriques

Respectez les précautions suivantes concernant les ondes radio pendant une communication Wi-Fi®.

▲ AVERTISSEMENT

- Utilisez des dispositifs Wi-Fi® uniquement lorsque cela est sûr et légal de le faire.
- L'antenne du véhicule pour la communication Wi-Fi® est intégrée dans le système multimédia.
- Les personnes portant des stimulateurs cardiaques ou des stimulateurs cardiaques pour la thérapie de resynchronisation implantés ou des défibrillateurs automatiques implantables doivent se tenir à une distance raisonnable des antennes Wi-Fi®.

Les ondes radio risquent d'affecter le fonctionnement de tels dispositifs.

- Avant d'utiliser des dispositifs Wi-Fi®, les personnes portant un dispositif médical électrique autre que des stimulateurs cardiaques ou des stimulateurs cardiaques pour la thérapie de resynchronisation implantés ou des défibrillateurs automatiques implantables doivent consulter le fabricant du dispositif pour obtenir des informations concernant son fonctionnement sous l'effet des ondes radio.

Les ondes radio risquent d'avoir des effets inattendus sur le fonctionnement de tels dispositifs médicaux.

■ Utilisation simultanée du Wi-Fi® et du Bluetooth®

Le véhicule utilise une fréquence Wi-Fi® de 2,4 GHz, la même que le Bluetooth®. L'utilisation simultanée des technologies Wi-Fi® et Bluetooth® peut provoquer des interférences entre elles, ce qui peut entraîner des performances médiocres ou des problèmes de connexion.

■ Ce que vous devez savoir sur le Wi-Fi®

□ INFORMATION

- Les performances peuvent varier en fonction de divers facteurs environnementaux et électriques.
- Utilisez cette fonction lorsque vous vous connectez à un dispositif portable. Les connexions à des dispositifs autres que des dispositifs portables peuvent être déconnectées, selon l'environnement.
- Le fait de quitter la zone Wi-Fi® déconnecte la communication.
- Si le véhicule se trouve à proximité d'une antenne radio, d'une station de radio ou d'une autre source d'ondes radio puissantes et de bruits électriques, la communication peut être lente voire impossible.

- La vitesse de communication peut diminuer ou il peut même devenir impossible d'utiliser ce service dans certains environnements d'utilisation. (En raison de facteurs tels que l'emplacement de l'antenne sans fil et les dispositifs sans fil utilisés à proximité.)

Protocoles de communication compatibles Wi-Fi®

IEEE 802.11b/g/n (2,4 GHz)

Protocoles de sécurité compatibles

- WEP
- WPA™
- WPA2™
- WPA3™

Liens connexes

[Précautions relatives à la lecture de Miracast® \(P. 203\)](#)

[Précautions avant l'utilisation de dispositifs Bluetooth® \(P. 104\)](#)

[Icônes d'état \(P. 19\)](#)

[Modification des paramètres du Wi-Fi® \(P. 97\)](#)

[À propos de la fonction du navigateur \(Internet\) \(P. 250\)](#)

Connexion à un réseau en utilisant le Wi-Fi®

Le système multimédia peut être relié à Internet en se connectant à un réseau Wi-Fi®.

INFORMATION

- Le niveau de réception est affiché en haut de l'écran.
- Cette fonction ne peut pas être utilisées quand Apple CarPlay est connecté en sans fil.
- Certains modèles de Smartphone peuvent demander d'établir une connexion à chaque fois.
- Si des réseaux sont détectés alors que la fonction Wi-Fi® est active, une connexion automatique va donner la priorité à la connexion au réseau avec la connexion la plus récente.

Liens connexes

[Modification des paramètres du Wi-Fi® \(P. 97\)](#)

Connexion au Wi-Fi® à l'aide d'un smartphone

Reportez-vous à l'exemple d'opération suivant pour établir une connexion Wi-Fi® à l'aide d'un smartphone prenant en charge le tethering Wi-Fi®. Pour plus de détails sur la configuration du tethering, reportez-vous à des documents tels que le manuel d'instructions du smartphone. Certains modèles de Smartphone peuvent demander d'établir une connexion à chaque fois.

- 1 Appuyez sur [] dans le menu principal.
- 2 Appuyez sur [Wi-Fi] dans le sous-menu.
- 3 Activez [Wi-Fi] dans la zone principale.

- Un message peut s'afficher en fonction des paramètres du système multimédia. Effectuez l'opération selon les indications de l'écran.
- Activer le [Wi-Fi] va afficher les réseaux disponibles à proximité.

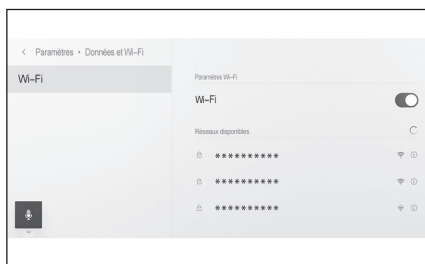

- 4 Sélectionnez le nom du réseau qui correspond au nom diffusé par le smartphone.

- Le nom du réseau peut s'afficher en double lorsque plusieurs adresses MAC partagent le même réseau.
- Vous pouvez afficher au maximum 30 favoris. La liste est automatiquement mise à jour toutes les 6 secondes.
- Si plusieurs dispositifs utilisent le même nom de réseau (SSID réseau), il ne peut pas identifier le dispositif à utiliser. Utilisez des noms de réseau (SSID réseau) différents si vous utilisez plusieurs dispositifs.
- Aucune sélection ne peut être effectuée pendant la conduite.

5 Entrez le mot de passe correspondant à ce réseau.

- Si vous n'avez pas défini de mot de passe, la connexion est établie après avoir sélectionné le réseau.
- Si des réseaux sont détectés alors que le paramètre de connexion automatique est activé, ils seront connectés automatiquement.

INFORMATION

L'historique des connexions réseau conserve jusqu'à 20 éléments, en supprimant le plus ancien lorsqu'un nouveau est enregistré.

Établissement d'une connexion Wi-Fi® à un réseau disponible

Connectez-vous à Internet à partir d'un réseau proche en utilisant le Wi-Fi®.

Confirmez à l'avance le mot de passe du réseau à utiliser.

- 1 Appuyez sur  dans le menu principal.
- 2 Appuyez sur [Wi-Fi] dans le sous-menu.
- 3 Activez [Wi-Fi] dans la zone principale.

- Un message peut s'afficher en fonction des paramètres du système multimédia. Effectuez l'opération selon les indications de l'écran.
- Activer le [Wi-Fi] va afficher les réseaux disponibles à proximité.

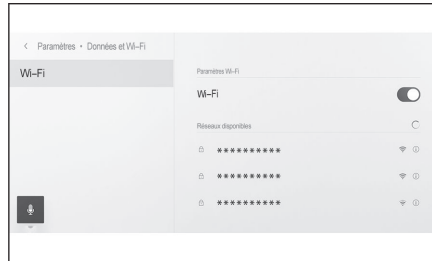

- 4 Appuyez sur le réseau auquel vous connecter dans [Réseaux disponibles] dans la zone principale.

- Le nom du réseau peut s'afficher en double lorsque plusieurs adresses MAC partagent le même réseau.
- Vous pouvez afficher au maximum 30 favoris. La liste est automatiquement mise à jour toutes les 6 secondes.
- Si plusieurs dispositifs utilisent le même nom de réseau (SSID réseau), il ne peut pas identifier le dispositif à utiliser. Utilisez des noms de réseau (SSID réseau) différents si vous utilisez plusieurs dispositifs.
- Aucune sélection ne peut être effectuée pendant la conduite.
- Appuyez sur  pour accéder au réseau applicable et en vérifier les détails.

5 Entrez le mot de passe correspondant à ce réseau.

- Si vous n'avez pas défini de mot de passe, la connexion est établie après avoir sélectionné le réseau.
- Si des réseaux sont détectés alors que le paramètre de connexion automatique est activé, ils seront connectés automatiquement.

INFORMATION

L'historique des connexions réseau conserve jusqu'à 20 éléments, en supprimant le plus ancien lorsqu'un nouveau est enregistré.

Déconnexion du Wi-Fi®

Le Wi-Fi® peut être déconnecté en désactivant la fonction Wi-Fi®.

- 1 Appuyez sur [] dans le menu principal.
- 2 Appuyez sur [Wi-Fi] dans le sous-menu.
- 3 Réglez [Wi-Fi] sur OFF dans la zone principale.

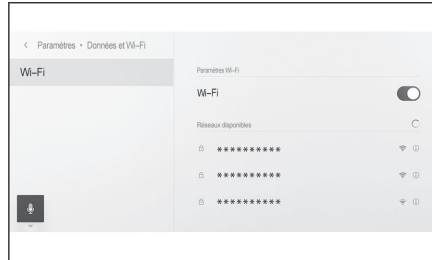

Précautions à prendre lors de l'utilisation d'Apple CarPlay^{*1} et d'Android Auto^{*1}

Apple CarPlay et Android Auto permettent d'utiliser certaines applications (comme les applications de carte, de téléphone et de musique) avec le système multimédia. Lorsque vous êtes connecté à Apple CarPlay ou Android Auto, les applications prises en charge s'affichent. Faites particulièrement attention aux informations suivantes lorsque vous utilisez Apple CarPlay ou Android Auto.

Pour utiliser Android Auto dans votre voiture, installez l'application Android Auto depuis Google Play Store™.

■ Dispositifs compatibles

- Les dispositifs Apple iPhone qui prennent en charge Apple CarPlay. (iOS Ver. 13.3 ou ultérieure)

Pour les dispositifs pris en charge, vérifiez <https://www.apple.com/ios/carplay/>.^{*2}

- Dispositifs Android™ qui prennent en charge Android Auto.

Pour les dispositifs pris en charge, vérifiez <https://www.android.com/auto/>.^{*2}

⚠ AVERTISSEMENT

Pour des raisons de sécurité, les conducteurs ne doivent pas utiliser le Smartphone lui-même pendant la conduite.

⚠ NOTE

- Ne laissez pas le Smartphone à l'intérieur du véhicule. L'intérieur du véhicule peut devenir chaud, ce qui peut provoquer un dysfonctionnement du Smartphone.
- N'appuyez pas sur le Smartphone et ne le soumettez pas à une pression inutile lorsqu'il est connecté. Le Smartphone ou son port peut être endommagé.
- Maintenez le port USB Type C exempt de corps étrangers. Le Smartphone ou son port peut être endommagé.

📄 INFORMATION

- Pour les connexions USB, utilisez un câble de données USB Type C fourni par le fabricant du téléphone.
- Certaines fonctions des boutons du système seront modifiées lors de la connexion à Apple CarPlay ou Android Auto.
- En cas de connexion via Apple CarPlay/Android Auto, certaines fonctions associées, telles que le son et le téléphone Bluetooth® seront gérées par Apple CarPlay/Android Auto.

*1: Cette fonction n'est pas disponible dans certaines régions.

*2: Fonctionnement non garanti.

3-3. Utilisation d'Apple CarPlay et d'Android Auto

- La fonction Bluetooth® ne peut pas être utilisée par le système multimédia lorsque Apple CarPlay est connecté sans fil.
- Le démarrage d'Apple CarPlay ou d'Android Auto pendant l'utilisation de Miracast® peut arrêter Miracast®.
- Le volume de guidage peut être changé sur l'écran des paramètres de **[Son et multimédia]**. Cela peut également être modifié à l'aide du bouton de réglage de volume du système.
- Lorsque Apple CarPlay ou Android Auto sur un dispositif est connecté, Apple CarPlay ou Android Auto d'un dispositif différent ne peut pas être utilisé.
- Apple CarPlay/Android Auto est une application développée par Apple Inc/Google LLC. Ses fonctions et services peuvent être interrompus ou modifiés sans préavis selon le système d'exploitation, le matériel ou le logiciel du dispositif connecté, ou en raison de modifications dans les spécifications d'Apple CarPlay/Android Auto.
- Pour les applications qui prennent en charge Apple CarPlay ou Android Auto, reportez-vous au site Internet correspondant.
- Lorsque vous utilisez Apple CarPlay ou Android Auto, les informations relatives au véhicule et à l'utilisateur, telles que la localisation et la vitesse du véhicule, seront partagées avec l'éditeur de l'application et le fournisseur de services du téléphonie portable.
- Le téléchargement et l'utilisation d'une application signifient votre accord avec ses conditions d'utilisation.
- Les données sont envoyées par Internet et peuvent entraîner des frais. Pour obtenir des informations sur les tarifs des données, contactez le fournisseur de services de téléphonie portable.
- Certaines fonctions, notamment la lecture de musique, peuvent être restreintes, selon l'application.
- Chaque fonction est une application fournie par sa société respective, et peut être modifiée ou suspendue sans préavis. Pour plus de détails, consultez le site Internet de la fonction concernée.
- Si le système de navigation du véhicule est utilisé pendant le guidage d'itinéraire et qu'un nouvel itinéraire est défini à l'aide de l'application de cartographie Apple CarPlay ou Android Auto, le guidage d'itinéraire à l'aide du système de navigation du véhicule s'arrête. Si l'application de cartographie Apple CarPlay ou Android Auto est utilisée pendant le guidage d'itinéraire et qu'un nouvel itinéraire est défini à l'aide du système de navigation du véhicule, le guidage d'itinéraire utilisant l'application de cartographie Apple CarPlay ou Android Auto s'arrête.
- Les dispositifs connectés via Apple CarPlay ne peuvent pas utiliser les fonctions Bluetooth®.
- Les dispositifs connectés via Android Auto ne peuvent pas utiliser les fonctions Bluetooth® autres que l'appel mains libres.
- En cas de connexion par USB, si le câble USB Type C est débranché alors que le dispositif est connecté par USB, Apple CarPlay ou Android Auto cesse de fonctionner. La sortie audio s'arrête et l'écran passe à l'écran du système multimédia.
- Même si Android Auto est déconnecté, le système de téléphone mains libres peut être utilisé car le téléphone est toujours connecté.

Liens connexes

- Modification des paramètres du son et multimédia(P. 91)
- Activation/désactivation du système audio et réglage du volume(P. 33)
- Précautions relatives à la lecture sur iPod/iPhone(P. 188)
- Précautions relatives à la lecture avec Apple CarPlay(P. 192)
- Précautions relatives à la lecture avec Android Auto(P. 196)
- Précautions relatives à la lecture de Miracast®(P. 203)
- Précautions avant l'utilisation de dispositifs Bluetooth®(P. 104)
- Précautions à prendre lorsque vous utilisez des dispositifs Wi-Fi®(P. 118)
- Précautions relatives à la lecture dispositif audio Bluetooth®(P. 199)

Utilisation d'Apple CarPlay avec un Smartphone non enregistré

Apple CarPlay peut être utilisé en connectant un smartphone non enregistré au système de multimédia. La procédure est différente pour les smartphones enregistrés.

Cette fonction n'est pas disponible dans certaines régions.

- Siri est une marque déposée par Apple Inc., enregistrée aux États-Unis et dans d'autres pays.

Liens connexes

[Utilisation d'Apple CarPlay avec un Smartphone enregistré \(P. 129\)](#)

Utilisation d'Apple CarPlay avec une connexion USB

Apple CarPlay peut être utilisé en connectant un smartphone au système de multimédia à l'aide d'un câble de données USB Type C.

1 Activer Siri depuis le menu des paramètres de votre smartphone.

2 Connectez le Smartphone au port USB Type C.

- L'écran d'accueil Apple CarPlay s'affiche.
- Le retour à l'écran d'origine peut prendre environ 3 à 6 secondes, selon le Smartphone connecté.
- Si des instructions s'affichent sur l'écran du Smartphone, suivez-les.

3 Faites fonctionner Apple CarPlay.

Les applications iPhone prenant en charge Apple CarPlay peuvent être utilisées en appuyant sur l'application.



Affiche l'écran du système multimédia.

Pour réafficher l'écran d'accueil Apple CarPlay, appuyez sur [] dans le menu principal.



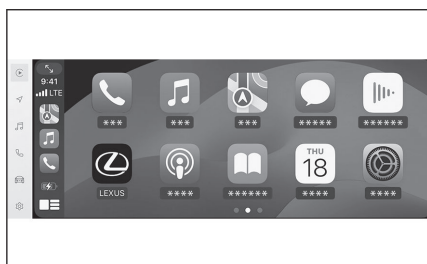

Commuter l'affichage écran.

Une pression longue ici démarre Siri.



INFORMATION

- Avec Apple CarPlay connecté, maintenez appuyée la commande [] du volant pour démarrer Siri. Pour annuler Siri, appuyez brièvement sur la commande [] du volant.
- Si Apple CarPlay est connecté, prononcez le mot d'éveil de Siri pour la lancer.

La fonction de mot d'éveil de Siri ne peut être utilisée que si la langue configurée est l'anglais, le français, l'italien, l'allemand ou l'espagnol. De plus, le périphérique connecté doit avoir la version iOS 14.3 ou supérieure.

- Si la connexion sans fil est configurée pour être utilisée sur le smartphone lors de l'enregistrement via la connexion USB, le dispositif peut être connecté sans fil lors de la prochaine tentative.

Liens connexes

[Connexion d'un dispositif via le port USB Type C \(P. 38\)](#)

Utilisation d'Apple CarPlay avec une connexion sans fil

Apple CarPlay peut être connecté sans fil au système multimédia en utilisant la capacité de connexion sans fil du véhicule.

- 1 **Activer Siri depuis le menu des paramètres de votre smartphone.**
- 2 **Appuyez sur [] dans le menu principal.**
- 3 **Appuyez sur [Bluetooth et Périphériques] dans le sous-menu.**
 - L'écran de recherche de dispositif sera affiché s'il n'y a pas de smartphone enregistré dans le système de multimédia. Continuez vers Procédure 5.
- 4 **Appuyez sur [Ajouter un autre dispositif].**
- 5 **Appuyez sur [S'il est introuvable].**
- 6 **Sélectionner le Smartphone à enregistrer.**
- 7 **Vérifiez que le code PIN affiché correspond à celui affiché sur le smartphone, puis appuyez sur [OK].**
 - Effectuez l'opération en suivant les instructions à l'écran.
- 8 **Si les paramètres d'Apple CarPlay sont affichés, appuyez sur [Oui].**
 - L'écran d'accueil Apple CarPlay s'affiche.
 - Le retour à l'écran d'origine peut prendre environ 3 à 6 secondes, selon le Smartphone connecté.
 - Si un écran d'échec d'opération s'affiche, suivez les instructions d'utilisation sur l'écran.
 - Si des instructions s'affichent sur l'écran du Smartphone, suivez-les.
- 9 **Faites fonctionner Apple CarPlay.**

Les applications iPhone prenant en charge Apple CarPlay peuvent être utilisées en appuyant sur l'application.



Affiche l'écran du système multimédia.

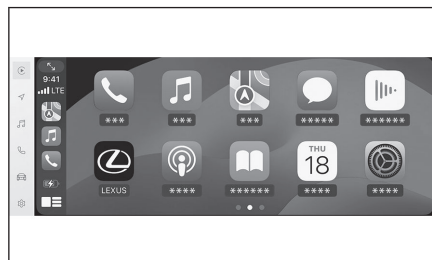

Pour réafficher l'écran d'accueil Apple CarPlay, appuyez sur [] dans le menu principal.





Commuter l'affichage écran.

Une pression longue ici démarre Siri.



INFORMATION

- Avec Apple CarPlay connecté, maintenez appuyée la commande [] du volant pour démarrer Siri. Pour annuler Siri, appuyez brièvement sur la commande [] du volant.

- Si Apple CarPlay est connecté, prononcez le mot d'éveil de Siri pour la lancer.

La fonction de mot d'éveil de Siri ne peut être utilisée que si la langue configurée est l'anglais, le français, l'italien, l'allemand ou l'espagnol. De plus, le périphérique connecté doit avoir la version iOS 14.3 ou supérieure.

Utilisation d'Apple CarPlay avec un Smartphone enregistré

Apple CarPlay peut être utilisé en connectant un smartphone enregistré au système de multimédia. La procédure est différente pour des smartphones non enregistrés.

Cette fonction n'est pas disponible dans certaines régions.

Liens connexes

[Utilisation d'Apple CarPlay avec un Smartphone non enregistré \(P. 126\)](#)

Utilisation d'Apple CarPlay avec une connexion USB

Apple CarPlay peut être utilisé en connectant un smartphone au système de multimédia à l'aide d'un câble de données USB Type C.

● Vérifiez que votre smartphone est connecté au système multimédia.

1 **Activer Siri depuis le menu des paramètres de votre smartphone.**

2 **Connectez le Smartphone au port USB Type C.**

- L'écran d'accueil Apple CarPlay s'affiche.
- Le retour à l'écran d'origine peut prendre environ 3 à 6 secondes, selon le Smartphone connecté.
- Si un écran d'échec d'opération s'affiche, suivez les instructions d'utilisation sur l'écran.
- Si des instructions s'affichent sur l'écran du Smartphone, suivez-les.
- Si l'écran d'accueil Apple CarPlay ne s'affiche pas, vérifiez ce qui suit.

- Appuyez sur [] dans le menu principal.

- Si [] ne s'affiche pas dans le menu principal, sélectionnez le smartphone que vous souhaitez utiliser avec Apple CarPlay et définissez [**Utiliser pour Apple CarPlay**] comme activé.

- Effectuez l'opération en suivant les instructions à l'écran.

3 **Faites fonctionner Apple CarPlay.**

Les applications iPhone prenant en charge Apple CarPlay peuvent être utilisées en appuyant sur l'application.



Affiche l'écran du système multimédia.

Pour réafficher l'écran d'accueil Apple CarPlay,

appuyez sur [] dans le menu principal.





Commuter l'affichage écran.

Une pression longue ici démarre Siri.



INFORMATION

- Avec Apple CarPlay connecté, maintenez appuyée la commande  du volant pour démarrer Siri. Pour annuler Siri, appuyez brièvement sur la commande  du volant.
- Si Apple CarPlay est connecté, prononcez le mot d'éveil de Siri pour la lancer.
La fonction de mot d'éveil de Siri ne peut être utilisée que si la langue configurée est l'anglais, le français, l'italien, l'allemand ou l'espagnol. De plus, le périphérique connecté doit avoir la version iOS 14.3 ou supérieure.



Liens connexes

[Connexion d'un dispositif via le port USB Type C \(P. 38\)](#)

[Paramétrage des dispositifs Bluetooth® \(P. 99\)](#)

Utilisation d'Apple CarPlay avec une connexion sans fil

Apple CarPlay peut être connecté sans fil au système multimédia en utilisant la capacité de connexion sans fil du véhicule.

- Vérifiez que votre smartphone est connecté au système multimédia.
- 1 **Active Siri depuis le menu des paramètres sur le smartphone.**
 - 2 Appuyez sur  dans le menu principal.
 - 3 Appuyez sur [Bluetooth et Périphériques] dans le sous-menu.
 - 4 **Sélectionnez le smartphone à utiliser avec Apple CarPlay puis définissez [Utiliser pour Apple CarPlay] comme activé.**
 - L'écran d'accueil Apple CarPlay s'affiche.
 - Le retour à l'écran d'origine peut prendre environ 3 à 6 secondes, selon le Smartphone connecté.
 - Si un écran d'échec d'opération s'affiche, suivez les instructions d'utilisation sur l'écran.
 - Si des instructions s'affichent sur l'écran du Smartphone, suivez-les.
 - Si l'écran d'accueil Apple CarPlay ne s'affiche pas, appuyez sur  dans le menu principal.
 - 5 **Faites fonctionner Apple CarPlay.**

Les applications iPhone prenant en charge Apple CarPlay peuvent être utilisées en appuyant sur l'application.



Affiche l'écran du système multimédia.

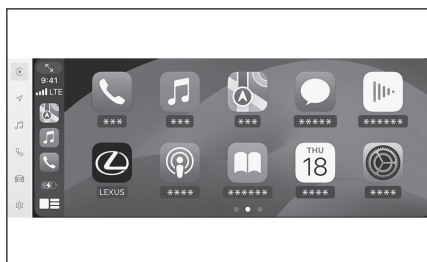



Pour réafficher l'écran d'accueil Apple CarPlay, appuyez sur [] dans le menu principal.



Commuter l'affichage écran.

Une pression longue ici démarre Siri.

INFORMATION

- Avec Apple CarPlay connecté, maintenez appuyée la commande [] du volant pour démarrer Siri. Pour annuler Siri, appuyez brièvement sur la commande [] du volant.

- Si Apple CarPlay est connecté, prononcez le mot d'éveil de Siri pour la lancer.

La fonction de mot d'éveil de Siri ne peut être utilisée que si la langue configurée est l'anglais, le français, l'italien, l'allemand ou l'espagnol. De plus, le périphérique connecté doit avoir la version iOS 14.3 ou supérieure.

Liens connexes

[Paramétrage des dispositifs Bluetooth® \(P. 99\)](#)



Utilisation d'Android Auto

Android Auto peut être utilisé en connectant un smartphone au système de multimédia à l'aide d'un câble de données USB Type C.

Cette fonction n'est pas disponible dans certaines régions.

- 1 **Confirmez que l'application Android Auto est installée sur le Smartphone à connecter.**
- 2 **Connectez le Smartphone au port USB Type C.**

- L'écran d'accueil Android Auto est affiché.
- Le retour à l'écran d'origine peut prendre environ 3 à 6 secondes, selon le Smartphone connecté.
- Si un écran d'échec d'opération s'affiche, suivez les instructions d'utilisation sur l'écran.
- Si des instructions s'affichent sur l'écran du Smartphone, suivez-les.
- Si l'écran d'accueil Android Auto ne s'affiche pas, vérifiez ce qui suit.

- Appuyez sur [] dans le menu principal.
- Si [] ne s'affiche pas dans le menu principal, sélectionnez le smartphone que vous souhaitez utiliser avec Android Auto et définissez [**Utiliser pour Android Auto**] comme activé.

- 3 **Faites fonctionner Android Auto.**

Les applications qui prennent en charge Android Auto peuvent être utilisées en appuyant dessus.



Affiche l'écran du système multimédia.

Pour réafficher l'écran d'accueil Android



Auto, appuyez sur [] dans le menu principal.

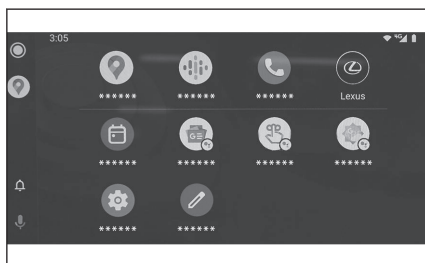

Démarrez Google Assistant™.



INFORMATION

Avec Android Auto connecté, maintenez appuyée la commande [] du volant pour démarrer Google Assistant™. Pour annuler Google Assistant™, appuyez brièvement sur la commande [] du volant.

Liens connexes

[Connexion d'un dispositif via le port USB Type C \(P. 38\)](#)

Paramétrage des dispositifs Bluetooth® (P. 99)

Moment où Apple CarPlay ou Android Auto peuvent présenter un dysfonctionnement

Si vous avez des problèmes avec Apple CarPlay ou Android Auto, commencer par consulter le tableau suivant.

Symptôme	Solution
<p>Apple CarPlay ou Android Auto ne démarre pas.</p>	<p>Vérifiez que le smartphone connecté prend en charge Apple CarPlay ou Android Auto.</p> <p>Confirmez qu'Apple CarPlay ou Android Auto est activé sur le smartphone.</p> <p>Confirmez que l'application Android Auto est installée sur le smartphone connecté.</p> <p>Pour plus de détails, consultez l'URL suivante.</p> <ul style="list-style-type: none"> ● Apple CarPlay: https://www.apple.com/ios/carplay/ ● Android Auto: https://www.android.com/auto/
	<p>Confirmez que la fonction Apple CarPlay ou Android Auto sur le smartphone enregistré est activée dans le système de multimédia.</p>
	<p>Si vous vous connectez avec un câble USB Type C, vérifiez que le câble USB Type C est bien connecté au Smartphone et au port USB Type C. Connectez le Smartphone directement au port USB Type C. N'utilisez pas de concentrateur USB.</p> <p>Vérifiez que le port USB Type C correct est utilisé pour connecter Apple CarPlay et Android Auto. Le port USB Type C utilisé exclusivement pour la charge ne peut pas être utilisé pour les applications smartphone. Le chargeur sans fil⁽¹⁾ utilisé pour la charge ne va pas lancer la connexion sans fil Apple CarPlay.</p> <p>Vérifiez les éléments suivants pour créer une connexion sans fil Apple CarPlay.</p> <ul style="list-style-type: none"> ● Confirmez que le smartphone peut être connecté via Bluetooth[®] au système de multimédia. ● Confirmez que le smartphone est paramétré pour pouvoir utiliser le Wi-Fi[®]. <p>Pour Apple CarPlay: Vérifiez si le câble Lightning actuellement utilisé est Apple.</p> <p>Vérifiez que Siri est activé.</p> <p>La fonction de liaison avec le Smartphone ne peut pas être utilisée avec un câble USB Type C uniquement destiné à la charge.</p>

Symptôme	Solution
Apple CarPlay ou Android Auto ne démarre pas.	<p>Utilisez un câble capable de transférer des données. Certains câbles peuvent ne pas être pris en charge.</p> <p>Les exigences recommandées pour les câbles USB Type C sont indiquées ci-dessous.</p> <ul style="list-style-type: none"> ● iPhone: Utilisez un câble USB Type C Apple officiel ou un câble USB Type C certifié Apple MFi. ● Android: Utilisez un câble de 1,8 m (6 ft.) maximum et n'utilisez pas de câble de rallonge. ● Utilisez un câble présentant le logo USB . <p>Si la fonction de liaison avec le smartphone fonctionnait auparavant mais ne fonctionne plus, le remplacement du câble USB Type C peut résoudre le problème.</p> <p>Après avoir vérifié tout cela, connectez Apple CarPlay ou Android Auto.</p>
Lorsqu'une connexion Apple CarPlay/Android Auto est établie et qu'une vidéo est en cours de lecture, la vidéo n'est pas affichée mais le son est diffusé par le système.	Il ne s'agit pas d'un dysfonctionnement étant donné que le système n'est pas conçu pour lire des vidéos via Apple CarPlay/Android Auto.
Pas de sortie audio.	<p>Le volume du système de multimédia peut être assourdi ou réglé sur bas. Augmentez le volume sur le système de multimédia.</p> <p>Vérifiez que des applications Apple prises en charge sont utilisées pour Apple CarPlay et que des applications Google™ prises en charge sont utilisées pour Android Auto. Lire de la musique depuis le navigateur internet va conduire à une mauvaise sortie ou pas de sortie du tout.</p>
L'écran scintille et le son est le son est parasité.	<p>Vérifiez si le câble USB Type C connecté au système de multimédia est endommagé. Pour vérifier s'il y a un dommage interne au câble USB Type C, connectez le smartphone à un autre système tel qu'un PC, puis confirmez que la charge commence et qu'il est reconnu par le système.</p> <p>Remplacez le câble USB Type C par un autre câble.</p>
L'affichage de la carte ne peut pas être agrandi ou rétréci à l'aide de l'application de cartographie Apple CarPlay.	Les opérations de pincement ne sont pas prises en charge par l'application de cartographie Apple CarPlay.
L'écran Apple CarPlay est affiché au centre et ne remplit pas la totalité de l'écran.	L'affichage plein écran est pris en charge sur iOS Ver. 10 ou ultérieure. Mettez à jour à la dernière version de l'iOS.

3-3. Utilisation d'Apple CarPlay et d'Android Auto

Symptôme	Solution
Pendant la lecture d'une application de musique Apple CarPlay (tel que Apple Music ou Spotify), si une application incompatible avec Apple CarPlay ⁽²⁾ est lancée sur l'iPhone et que l'audio est sorti puis que le volume est basculé sur le système multimédia, l'audio de l'application incompatible s'arrête et le système reprend la lecture de l'application de musique d'origine.	Cette opération est effectuée selon les spécifications du système de multimédia, et il ne s'agit pas d'un dysfonctionnement.
Pendant la lecture audio sur le système de multimédia (comme la FM), si une interruption audio est lue depuis une application incompatible avec Apple CarPlay ⁽²⁾ , le système ne revient pas à la source audio originale.	Cette opération est effectuée selon les spécifications du système de multimédia, et il ne s'agit pas d'un dysfonctionnement. Modifiez manuellement la source audio. Par ailleurs, évitez d'utiliser des applications incompatibles avec Apple CarPlay ⁽²⁾ . Certaines applications de navigation sont compatibles à compter de l'iOS 12. Mettez à jour l'iOS et les applications dans leur dernière version.
Lorsque vous utilisez Apple CarPlay, les flèches de guidage d'itinéraire et la navigation avec guidage en temps réel ne sont pas affichées sur l'écran multi-informations.	Cette fonction peut ne pas s'afficher selon les spécifications de l'affichage multi-informations ou l'application cartographique utilisée.
Lorsque vous utilisez Android Auto, les flèches de guidage d'itinéraire ne sont pas affichées sur l'affichage multi-informations.	
Lors de l'utilisation d'Android Auto, la navigation pas-à-pas n'est pas affichée sur l'écran multi-informations ou du système de multimédia.	Il ne s'agit pas d'un dysfonctionnement car l'affichage de ces éléments n'est pas possible avec cette fonction.
Lorsque vous utilisez Android Auto, le son des appels mains libres n'est pas audible dans les haut-parleurs du véhicule.	Fin de l'appel en cours. Débranchez le câble USB Type C du smartphone et essayez d'utiliser l'appel mains libres. Vérifiez s'il est désormais possible d'entendre l'audio.
	Augmentez le volume sur le système de multimédia et vérifiez sur l'audio de l'appel mains libres est audible. Essayez d'utiliser un autre smartphone. Vérifiez s'il est désormais possible d'entendre l'audio.
Le téléphone a été connecté après l'arrêt d'Android Auto.	Cette opération est effectuée selon les spécifications du système de multimédia, et il ne s'agit pas d'un dysfonctionnement.

- (1) Selon les modèles
- (2) Les applications non compatibles avec Apple CarPlay désignent les applications installées sur un iPhone mais ne figurant pas dans la liste d'applications sur l'écran Apple CarPlay.

Liens connexes

[Paramétrage des dispositifs Bluetooth®\(P. 99\)](#)

[Connexion d'un dispositif via le port USB Type C\(P. 38\)](#)

[Activation/désactivation du système audio et réglage du volume\(P. 33\)](#)

[Connexion avec un dispositif Bluetooth®\(P. 112\)](#)

[Modification des paramètres du son et multimédia\(P. 91\)](#)

[Remarques relatives à l'utilisation de l'écran tactile\(P. 22\)](#)

4-1. Système de navigation

À propos de l'utilisation des services de fourniture des informations relatives à la carte à l'aide du Wi-Fi® **140**

Navigation connectée (avec système de navigation intégré)..... **141**

4-2. Informations relatives à la carte

Affichage d'informations pour un point **142**

Écran des options de carte..... **143**

Affichage des icônes PDI..... **144**

Paramètres d'affichage de carte..... **145**

Mode autoroute..... **149**

4-3. Utilisation de la recherche de destination

Recherche d'une destination..... **150**

Écran de recherche de destination.. **151**

Écran de liste des résultats de recherche..... **154**

Ajout d'une étape..... **155**

Paramétrage des destinations depuis votre smartphone **156**

4-4. Paramètre de la destination

Écran de carte de l'itinéraire complet..... **158**

Visualisation d'une démo de guidage d'itinéraire..... **160**

Modification des options d'itinéraire..... **161**

Changement de l'itinéraire **162**

Configuration de points auxquels passer sur un itinéraire..... **163**

Modifications d'étapes..... **164**

4-5. Guidage d'itinéraire

Écran de guidage d'itinéraire **165**

Écrans d'affichage de voies..... **166**

Nouvelle recherche d'un itinéraire **168**

Messages de guidage vocal types .. **169**

4-6. Mise à jour de la carte

Version de la base de données de carte et zone de couverture **170**

À propos de l'utilisation des services de fourniture des informations relatives à la carte à l'aide du Wi-Fi®

- Les services utilisant Wi-Fi® (ci-après dénommés "ces services") peuvent être utilisés gratuitement pendant une certaine période de validité*¹ qui commence lors du premier achat du véhicule dans lequel ce système multimédia est installé.

*¹: La date d'expiration peut être vérifiée sur l'écran des paramètres du système de navigation. Pour plus de détails, reportez-vous à l'écran des paramètres du système de navigation. Si vous souhaitez continuer à utiliser les services après la date d'expiration, contactez votre concessionnaire Lexus.

- Ces services comprennent ceux fournis par des fournisseurs de services tiers comme suit.
 - Informations de prévision de circulation : Le moment où le véhicule est connecté, etc., et les informations sur sa localisation sont envoyés à TomTom Global Content B.V. (ci-après dénommé "TomTom"). En fonction des informations reçues, TomTom va fournir des services en ligne, y compris l'envoi des informations de prévision de circulation, affichées sur ce système multimédia.
 - Informations sur l'équipement/les environs: Les noms des établissements recherchés et les informations de position seront envoyés à HERE Global B.V. (ci-après dénommé "HERE"). Sur la base des informations reçues, HERE fournit des services en ligne, y compris des informations sur les installations et de proximité, affichées sur ce système multimédia.
- Pour utiliser ces services, après avoir connecté le système multimédia à un point d'accès Wi-Fi® et accepté les mises en garde, la politique de confidentialité, ou les conditions d'utilisation de chaque fournisseur de service*² affichées à l'écran, sélectionnez [**J'accepte**] sur l'écran contextuel.

*²: Pour plus de détails concernant les conditions de service pour les services de chaque prestataire de services, reportez-vous à l'URL suivante.

TomTom	https://www.tomtom.com/en_gb/legal/eula-automotive/ https://www.tomtom.com/en_us/privacy/
HERE	https://legal.here.com/terms/ https://legal.here.com/privacy/policy

- Toyota Motor Corporation et ses filiales ne garantissent pas le fonctionnement, la qualité, ou la précision des informations fournies, ni ne donnent aucune autre garantie concernant ces services, et ne peuvent être tenus pour responsables de tous dommages à l'utilisateur causés par le contenu, les retards, ou l'interruption de ces services. Les services fournis par ce système multimédia peuvent être modifiés, interrompus ou suspendus sans préavis.

Navigation connectée (avec système de navigation intégré)

Le dispositif équipé dans le véhicule contient des données cartographiques de navigation; ce service les utilise dans les zones où il n'est pas possible de communiquer avec le LEXUS Connect Center, il affiche la carte de navigation du véhicule et recherche des itinéraires. Lorsque le véhicule entre dans un environnement où la communication est bonne, la communication avec le LEXUS Connect Center démarre automatiquement, et la navigation connectée affiche la carte et recherche des itinéraires.

INFORMATION

- Lorsqu'une destination est définie, un itinéraire sera automatiquement recherché par le LEXUS Connect Center. Les itinéraires transmis par le LEXUS Connect Center sont indiqués par .
- Lorsqu'aucun contrat d'abonnement au LEXUS Connect Center n'a été conclu, le système de navigation du véhicule est disponible pour l'affichage de carte et le guidage d'itinéraire.

Affichage d'informations pour un point

Vous avez la possibilité de consulter des informations pour un point sélectionné ou un PDI sur l'écran de carte.



1 Appuyez sur PDI ou appuyez sur un point désiré en le maintenant enfoncé.

Si un point souhaité est sélectionné, l'adresse de ce point s'affiche. Appuyez sur [] pour enregistrer le point sélectionné comme favori.

2 Touchez la rubrique souhaitée.

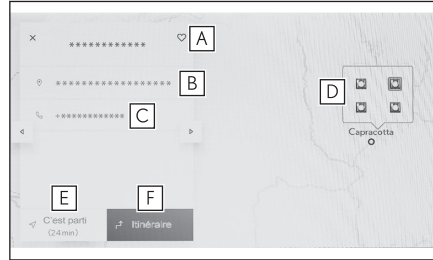
- A** Appuyez pour enregistrer le point comme favori.
- B** Affiche l'adresse détaillée du point sélectionné.
- C** Touchez pour appeler le numéro de téléphone enregistré pour le PDI.
- D** Si plusieurs PDI existent au même endroit, une liste de PDI s'affiche.



Appuyez sur un PDI pour afficher ses informations. Les informations affichées peuvent être modifiées en appuyant sur [] ou [].

- E** Appuyez pour définir le point en tant que destination et lancer le guidage d'itinéraire.
- F** Appuyez pour définir le point en tant que destination et afficher l'écran de carte de l'itinéraire complet. Si une autre destination a déjà été définie, des destinations peuvent être ajoutées comme des étapes.

Écran des options de carte

Vous avez la possibilité de définir les informations affichées sur la carte, comme les icônes de PDI, les informations routières, etc.

1 Appuyez sur [...] à l'écran de carte.



2 Appuyez sur [Points d'intérêt] ou sur [Afficher carte].

- A** Les icônes de PDI affichés sur la carte peuvent être définis.
- B** Les informations affichées sur la carte peuvent être paramétrées.

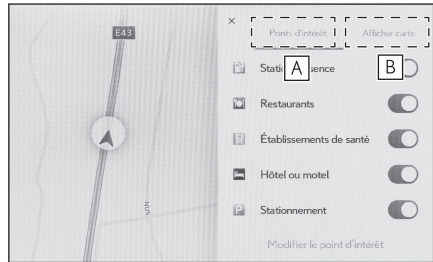

Liens connexes

[Affichage des icônes PDI\(P.144\)](#)

[Paramètres d'affichage de carte\(P.145\)](#)

Affichage des icônes PDI

Les icônes PDI tels que les restaurants etc. peuvent être affichées sur la carte.

- 1 Appuyez sur [...] à l'écran de carte.
- 2 Appuyez sur [Points d'intérêt].
- 3 Appuyez sur le PDI que vous désirez afficher à l'écran de carte.

Pour définir une catégorie de PDI autre que celles affichées, appuyez sur [Modifier le point d'intérêt].

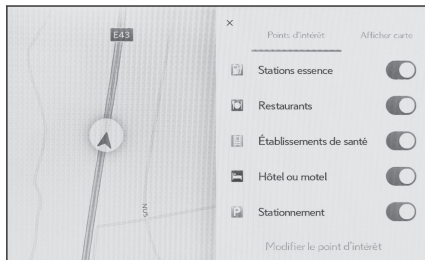

INFORMATION

- Les PDI qui ne se trouvent pas dans les données de carte ne peuvent pas être affichés.
- Les PDI ne sont pas affichés lorsque l'échelle de la carte est supérieure à 1 km (0,6 miles).
- Seuls les PDI se trouvant dans un rayon d'environ 10 km (6 miles) par rapport à la position actuelle [▲] ou [🔄] peuvent être affichés (jusqu'à 200 PDI).
- L'icône affichée indique le nombre de PDI qu'elle représente dans le coin supérieur droit de l'icône (exemple: [📍6]). Touchez l'icône pour afficher toutes les catégories.
- L'affichage des PDI à proximité peut aussi être réglé sur l'écran des paramètres de navigation détaillés.
- Lorsque les installations de charge sont affichées, l'affichage peut être filtré pour afficher [Charge rapide uniquement], etc. Cependant, selon les données cartographiques, il se peut que des informations ne soient pas obtenues et qu'il ne soit pas possible de filtrer l'affichage. Par défaut: [Charge rapide uniquement].

Liens connexes

[Changement des paramètres d'affichage de carte\(P. 79\)](#)

Paramétrage des icônes de PDI affichés

Les modifications apportées aux options sont limitées pendant la conduite.

- 1 Appuyez sur [...] à l'écran de carte.
- 2 Appuyez sur [Points d'intérêt].
- 3 Appuyez sur [Modifier le point d'intérêt].
- 4 Appuyez sur le PDI enregistré que vous désirez remplacer.
- 5 Appuyez sur un nouveau PDI à enregistrer.

Paramètres d'affichage de carte

Les informations routières etc. peuvent être affichées sur l'écran de carte.

1 Appuyez sur [...] à l'écran de carte.

2 Appuyez sur [Afficher carte].

- A Appuyez pour afficher/masquer les informations routières.
- B Appuyez pour modifier l'affichage du stationnement dans la rue à proximité entre affiché et masqué.*1
- C Appuyez pour afficher/masquer les sorties d'autoroute.
- D Appuyez pour modifier l'affichage de l'itinéraire parcouru (trace de l'itinéraire) entre affiché/masqué.

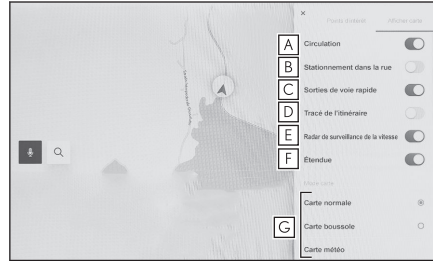

Lorsque vous le masquez, un message vous demandant de confirmer la suppression des informations mémorisées s'affiche.

- E Appuyez pour afficher/masquer la caméra de vitesse.*1
- F Appuyez pour afficher/masquer l'autonomie possible.

L'autonomie de conduite affichée sur le compteur est indiquée sous forme de cercles concentriques sur la carte. Même à l'intérieur des cercles concentriques, des destinations peuvent se trouver hors d'atteinte, en fonction des conditions d'utilisation, comme la forme de la route et la densité de circulation.

- G Appuyez pour modifier l'affichage de carte parmi les options Normal, Boussole et Météo.

Liens connexes

[Stationnement dans la rue\(P. 145\)](#)

[Affichage de l'itinéraire suivi \(tracé d'itinéraire\)\(P. 146\)](#)

[Caméras de vitesse\(P. 146\)](#)

[Informations routières\(P. 147\)](#)

Stationnement dans la rue*1

Si [Stationnement dans la rue] est activé dans les paramètres d'affichage de carte, une place de stationnement dans la rue à proximité de votre véhicule sera affichée. Si vous l'avez désactivée, les possibilités de stationnement dans la rue proches de la destination ne s'affichent pas.

*1: Cette fonction n'est pas disponible dans certaines régions.

4-2. Informations relatives à la carte

Appuyez sur [] à l'écran de carte.

Les informations sur le stationnement dans la rue s'affichent. Selon la disponibilité du stationnement, la couleur affichée change.

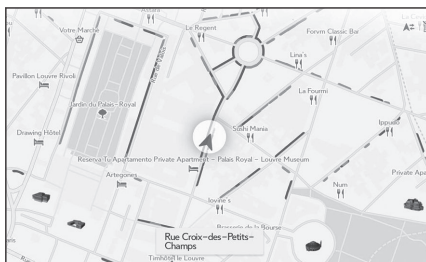
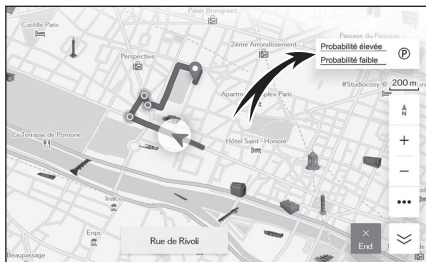

- Le stationnement dans la rue ne s'affiche pas lorsque l'échelle de la carte est de 1/5000 ou plus (affichage de l'échelle de 50 m (150 ft.) ou plus).

Affichage de l'itinéraire suivi (tracé d'itinéraire)

Il est possible d'enregistrer et d'afficher environ 1000 km (600 miles) de l'itinéraire suivi.

- 1 Appuyez sur [] à l'écran de carte.
- 2 Appuyez sur [Afficher carte].
- 3 Appuyez sur [Tracé de l'itinéraire].

INFORMATION

- Si la distance parcourue enregistrée dépasse la limite, le tracé d'itinéraire le plus ancien est supprimé et le tracé d'itinéraire le plus récent est enregistré.
- L'itinéraire suivi peut être affiché avec une échelle de carte comprise entre 1/2500 et 1/5120000.

Liens connexes

[Paramètres d'affichage de carte \(P. 145\)](#)

Caméras de vitesse^{*1}

Les caméras de vitesse peuvent être affichées sous forme d'icônes sur la carte.

*1: Cette fonction n'est pas disponible dans certaines régions.

- A** Emplacement de la caméra de vitesse sur la carte.
- B** Affiche des informations sur l'icône de caméra de vitesse et la distance à parcourir jusqu'à la caméra de vitesse.

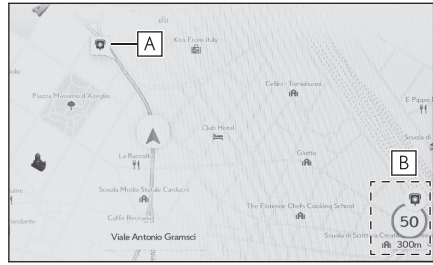

INFORMATION

- Les éléments ci-dessus s'affichent selon l'échelle de la carte.
- Les éléments ci-dessus s'affichent selon les données cartographiques disponibles.
- L'affichage des éléments ci-dessus peut être désactivé.
- Selon les conditions de gestion du contenu, l'emplacement réel des caméras peut ne pas être affiché.

Liens connexes

[Paramètres de guidage \(P. 84\)](#)

Informations routières

Les données de circulation peuvent être reçues via l'IP-Traffic pour afficher les informations routières sur l'écran de carte.

Pour utiliser cette fonction, il est nécessaire d'utiliser le contrat d'abonnement au LEXUS Connect Center ou la connexion Wi-Fi®.

- 1 Appuyez sur [⋮] à l'écran de carte.
- 2 Appuyez sur [Afficher carte].
- 3 Appuyez sur [Circulation].

Les informations routières s'affichent sur l'écran de carte.

- Des icônes sont utilisés pour indiquer les informations routières, comme des chantiers de construction et des accidents.
- Les flèches indiquent le flux de la circulation. La couleur change en fonction de la vitesse.

Si vous avez appuyé sur l'icône d'incident de la circulation, des détails sur cet incident peuvent s'afficher.

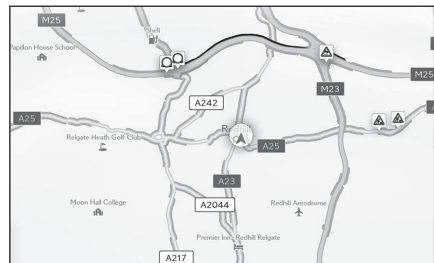

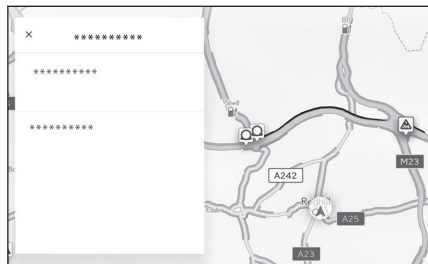

Mode autoroute

Lorsque vous entrez sur une autoroute ou une voie rapide, l'affichage passe automatiquement en mode autoroute.

- A Affiche la distance par rapport à la position actuelle du véhicule.
- B Affiche jusqu'à 8 PDI pour un équipement.
 - S'il existe plus de 8 PDI, un indicateur de PDI non affichés apparaît.
- C Lorsque le segment affiché a été modifié, appuyez pour ramener la carte au segment sur lequel vous circulez.

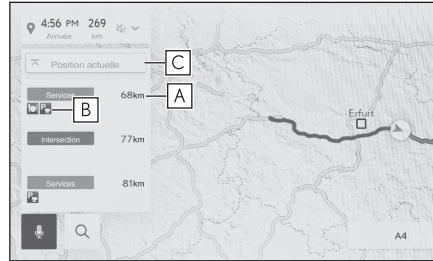

Recherche d'une destination

Vous pouvez rechercher une destination et la régler à partir de l'écran de recherche de destination.

- 1 Appuyez sur [🔍] à l'écran de carte.
- 2 Un écran de recherche de destination sera affiché. Appuyez sur la méthode de recherche souhaitée.

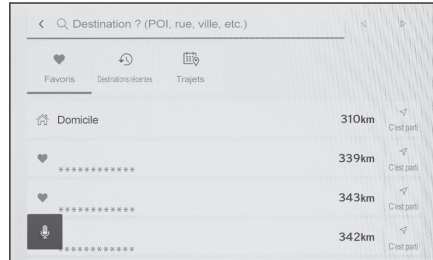

- 3 L'écran de liste des résultats de recherche s'affiche. Appuyez sur l'élément que vous désirez définir comme destination dans la liste.
 - Si une destination a déjà été définie, appuyez sur [Nouvelle destination](définit une nouvelle destination) ou [Ajouter à l'itinéraire].
 - Lors de l'utilisation d'une navigation connectée, il est également possible de rechercher des destinations en utilisant le contenu dans le cloud.

Liens connexes

[Modifications d'étapes\(P. 164\)](#)

[Recherche d'informations à l'aide du clavier\(P. 48\)](#)

Écran de recherche de destination

- A** Appuyez pour effectuer une recherche en utilisant un nom, une adresse ou un numéro de téléphone.
- B** Appuyez pour déplacer le curseur de texte.
- C** Appuyez pour afficher une liste de la zone autour de tous les points enregistrés en favoris.

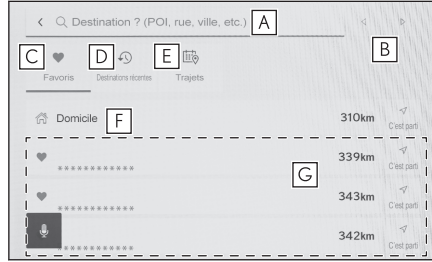

Cette fonction ne peut être utilisée que si un point a été enregistré comme favori.

- D** Appuyez pour afficher une liste des points depuis l'historique des destinations (destinations précédemment définies).
Cette option ne peut être utilisée que s'il existe un historique de destinations.
- E** Appuyez pour afficher une liste des destinations du plan de conduite envoyé à l'avance depuis un smartphone.
- F** Lance une recherche d'itinéraire avec votre domicile comme destination.

Si vous n'avez pas enregistré de domicile, vous pouvez le faire en appuyant sur [].

- G** Si le nom d'une destination est touché, l'écran de carte de l'itinéraire complet sera affiché. Appuyez sur [**C'est parti**] pour lancer immédiatement le guidage d'itinéraire.

Liens connexes

- [Recherche par la saisie de caractères\(P. 151\)](#)
- [Recherche dans l'historique des destinations\(P. 152\)](#)
- [Recherche par plan de route\(P. 153\)](#)
- [Paramétrage du domicile en tant que destination\(P. 152\)](#)
- [Paramétrage d'un favori en tant que destination\(P. 152\)](#)

Recherche par la saisie de caractères

Une destination peut être recherchée en saisissant le nom d'un lieu, une adresse ou un numéro de téléphone.

- 1 Appuyez sur [] à l'écran de carte.
- 2 Appuyez sur [Destination ? (POI, rue, ville, etc.)].
- 3 Entrez le nom du lieu, l'adresse, le numéro de téléphone, etc. et appuyez sur [**C'est parti**].
 - Des destinations potentielles sont recherchées et affichées pour chaque caractère saisi.
 - En fonction des caractères saisis et des termes recherchés précédemment, de l'historique des destinations et des favoris, des termes de recherche prédictifs s'affichent.



4-3. Utilisation de la recherche de destination

- Si une recherche ne donne aucun résultat en raison d'une éventuelle faute de frappe, un terme de recherche potentiellement correct s'affiche.
- Si le nombre de caractères saisis dépasse la limite de caractères, les caractères excédentaires seront supprimés.



Liens connexes

[Saisie de lettres et de chiffres\(P. 26\)](#)

Configuration du domicile

- 1 Appuyez sur [] à l'écran de carte.
- 2 Appuyez sur [].
- 3 Déplacez la carte sur l'emplacement que vous désirez enregistrer et appuyez sur [OK].

Paramétrage du domicile en tant que destination

- 1 Appuyez sur [] à l'écran de carte.
- 2 Appuyez sur [].
Appuyez sur [C'est parti] pour lancer immédiatement le guidage d'itinéraire.

Liens connexes

[Paramètres des favoris\(P. 87\)](#)

Paramétrage d'un favori en tant que destination

- 1 Appuyez sur [] à l'écran de carte.
- 2 Appuyez sur le favori désiré.
Si le nom d'une destination est touché, l'écran de carte de l'itinéraire complet sera affiché.
Appuyez sur [C'est parti] pour lancer immédiatement le guidage d'itinéraire.

INFORMATION

Les points favoris enregistrés peuvent également être recherchés par leur nom.

Liens connexes

[Paramètres des favoris\(P. 87\)](#)

Recherche dans l'historique des destinations

- 1 Appuyez sur [] à l'écran de carte.
- 2 Appuyez sur [Destinations récentes].

3 Appuyez sur la destination souhaitée à partir de l'historique des destinations.

Si le nom d'une destination est touché, l'écran de carte de l'itinéraire complet sera affiché.

Appuyez sur [**C'est parti**] pour lancer immédiatement le guidage d'itinéraire.

Recherche par plan de route

Lorsqu'un plan de conduite (destination, heure de départ, etc.) a été défini à l'aide d'un smartphone, le système de navigation du véhicule est averti du plan de conduite lorsque le conducteur monte dans le véhicule, et une destination peut être réglée en sélectionnant le plan de conduite enregistré.

Pour utiliser cette fonction, un conducteur doit être enregistré.

- 1 Appuyez sur [🔍] à l'écran de carte.
- 2 Appuyez sur [Trajets].
- 3 Appuyez sur le plan de conduite souhaité.

Si le nom d'une destination est touché, l'écran de carte de l'itinéraire complet sera affiché.

Appuyez sur [**C'est parti**] pour lancer immédiatement le guidage d'itinéraire.



INFORMATION

Il est également possible de transférer les informations de destination définies dans le système de navigation du véhicule sur l'application de navigation du smartphone.

Liens connexes

[Enregistrement d'un profil utilisateur\(P. 50\)](#)

Écran de liste des résultats de recherche

Lorsque vous recherchez une destination, si la recherche renvoie plusieurs résultats, une liste de destinations s'affiche.

- A Appuyez pour retourner à l'écran précédent.
- B Affiche les caractères d'entrée pour la recherche.
- C Appuyez pour afficher les options de recherche.
- D Affiche une liste des résultats de la recherche.

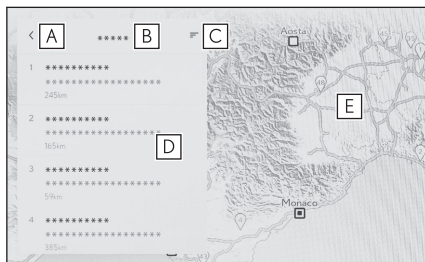

Les destinations potentielles d'un emplacement seront également affichées.

- Les destinations potentielles d'un emplacement seront également affichées.

- E Affiche la position des éléments dans la liste actuellement affichée sur la carte.
 - Après avoir fait défiler la carte, si l'option [Rechercher dans cette zone] est sélectionnée, il est possible de rechercher une destination dans la zone où l'on a défilé.

Options de recherche

Vous pouvez modifier la plage affichée et l'ordre de la liste des résultats de recherche.

- 1 Appuyez sur [≡] à l'écran de la liste des résultats de recherche.
- 2 Définissez les options de recherche.
- 3 Appuyez sur [Terminé] pour terminer la modification des paramètres.

Ajout d'une étape

Si une destination est déjà paramétrée, vous pouvez ajouter de nouvelles destinations comme étapes.

- **Quand une destination est déjà paramétrée, recherchez une destination.**

Un message s'affiche quand vous essayez de définir une destination.

- **[Nouvelle destination]:** Supprimez la destination actuellement définie et commencez à rechercher un itinéraire vers la nouvelle destination.
- **[Ajouter à l'itinéraire]:** Ajoutez le point sélectionné comme étape et commencez à rechercher un itinéraire vers la destination.



INFORMATION

- Une étape peut être ajoutée en appuyant sur n'importe quel point sur l'écran de carte.
- Vous pouvez ajouter jusqu'à 10 destinations, étapes comprises.
- L'étape la plus récemment ajoutée sera ajoutée comme première destination. L'ordre des destinations peut être modifié en modifiant les étapes.

Liens connexes

[Recherche d'une destination\(P.150\)](#)

[Modifications d'étapes\(P.164\)](#)

Paramétrage des destinations depuis votre smartphone

NaviBridge

NaviBridge*1 est une application "Send To Car" qui peut facilement envoyer des destinations recherchées par mot clé et une grande variété d'applications compatibles sur votre smartphone vers le système de navigation de votre véhicule, et la définit automatiquement comme la destination de navigation.

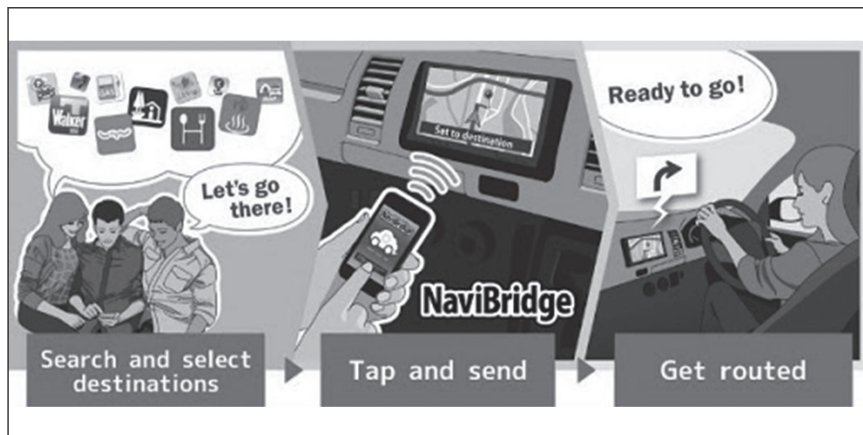

NaviBridge (pour iOS/Android) est disponible en téléchargement gratuit.

Reportez-vous au site Internet suivant pour obtenir des informations détaillées telles que les méthodes de téléchargement.

Site Internet de support NaviBridge: <https://www.navicon.com/navibrIDGE/support>



► Méthodes de connexion:

Méthode de connexion	Dispositif iOS	Dispositif Android
Bluetooth® (Sans fil)	○	○
USB (câblé)	△ ⁽¹⁾	×

(1) Nécessite une connexion HF

*1: NaviBridge est une marque déposée de DENSO Corporation.

► Fonctions disponibles:

Paramétrage de destination	Destinations multiples	Fonctionnement de la carte	Partages d'emplacements avec des amis
○	○	×	×

Écran de carte de l'itinéraire complet

Après avoir défini une destination, l'écran de carte de l'itinéraire complet s'affiche. On l'écran de carte de l'itinéraire complet, vous pouvez sélectionner l'itinéraire ou vérifier les informations d'itinéraire.

- A** Affiche le nom ou l'adresse de la destination.
- B** Touchez pour enregistrer la destination comme favori.
- C** Affiche la météo actuelle à la destination.*1
- D** Affiche la distance, la durée du trajet et l'heure d'arrivée prévue entre le point de départ et la destination.

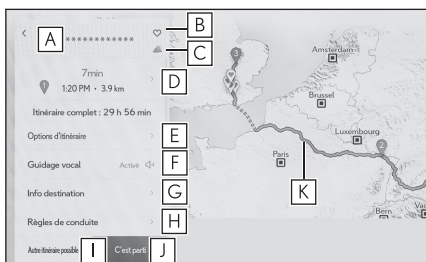

Si plusieurs destinations sont définies, appuyez pour afficher une liste des heures d'arrivée estimées pour chaque destination.

- E** Appuyez pour afficher les options d'itinéraire.
- F** Touchez pour arrêter le guidage vocal.
- G** Appuyez pour afficher des informations détaillées concernant la destination.
- H** Appuyez sur la touche pour afficher les informations sur les restrictions de conduite.

S'il existe des restrictions de conduite (restrictions sur les gaz d'échappement ou segments à vignette écologique obligatoire) le long d'un itinéraire, les détails de ces restrictions peuvent être vérifiés. Les informations de restriction peuvent être modifiées en appuyant sur [<] ou [>].

- I** Appuyez pour sélectionner un autre itinéraire.
- J** Appuyez pour commencer le guidage d'itinéraire. Maintenez appuyé pour démarrer une démonstration du guidage d'itinéraire vers la destination.
- K** Appuyez pour sélectionner l'itinéraire désiré autre que l'itinéraire de navigation actuel.
 - Sélectionnez l'un des trois itinéraires suivants: itinéraire recommandé, itinéraire le plus rapide ou itinéraire par routes principales. L'itinéraire recommandé est sélectionné par défaut.

Liens connexes

[Paramètres d'itinéraire\(P. 81\)](#)

[Écran de liste des résultats de recherche\(P. 154\)](#)

[Visualisation d'une démo de guidage d'itinéraire\(P. 160\)](#)

[Modification des options d'itinéraire\(P. 161\)](#)

*1: Cette fonction est affichée lors de l'utilisation de la navigation connectée.

Changement de l'itinéraire(P. 162)

Modifications d'étapes(P. 164)

Visualisation d'une démo de guidage d'itinéraire

Avant de démarrer le guidage d'itinéraire, une démo du guidage d'itinéraire peut être affichée.

- **Maintenez appuyé sur [C'est parti] sur l'écran de l'itinéraire complet.**

Pour arrêter la démonstration, appuyez sur [] ou commencez à conduire.

Modification des options d'itinéraire

Les conditions de recherche d'itinéraire peuvent être modifiées, par exemple pour éviter les itinéraires comportant des péages ou des voies rapides.

- 1 Appuyez sur [Options d'itinéraire] sur l'écran de carte de l'itinéraire complet.
- 2 Modifiez le paramètre de l'élément pour la condition souhaitée.

A Appuyez pour changer entre éviter et ne pas éviter des types de chaussée spécifiques. Le guidage d'itinéraire sera exécuté pour éviter les types de routes qui sont sélectionnés.

B Appuyez pour modifier l'ordre des étapes définies.

C Appuyez pour ajouter, supprimer ou modifier des étapes sur l'itinéraire.

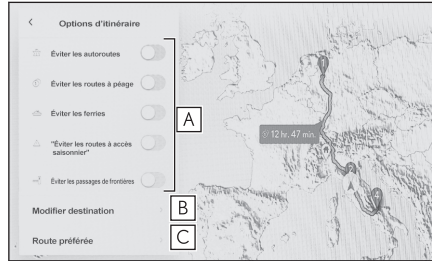

Liens connexes

[Configuration de points auxquels passer sur un itinéraire\(P. 163\)](#)

[Modifications d'étapes\(P. 164\)](#)

Changement de l'itinéraire

Un itinéraire souhaité peut être sélectionné parmi plusieurs itinéraires présentant des conditions différentes.

- 1 Appuyez sur [Autre itinéraire possible] sur l'écran de carte de l'itinéraire complet.
- 2 Après avoir sélectionné l'itinéraire souhaité, appuyez sur [OK].



INFORMATION

- Les nouveaux itinéraires alternatifs sont délivrés de manière séquentielle. *1
- Modifie l'itinéraire en appuyant directement sur l'itinéraire sur l'écran de carte de l'itinéraire complet.

*1: Cette fonction est affichée seulement lors de l'utilisation de la navigation connectée.

Configuration de points auxquels passer sur un itinéraire

Après avoir défini une destination, vous pouvez définir des points auxquels passer sur un itinéraire.

- 1 Appuyez [+] sur l'écran de paramétrage des étapes.

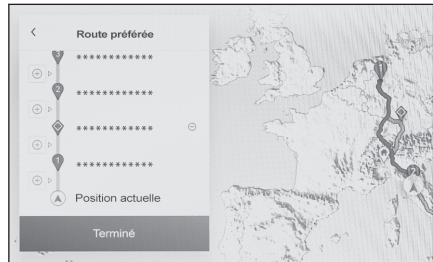

- 2 Appuyez sur le point que vous voulez ajouter comme étape sur la carte et appuyez sur [Terminé].

[-]: Supprimez l'étape correspondante.

Modifications d'étapes

Vous pouvez supprimer des étapes ou changer leur ordre sur l'itinéraire.

- 1 Appuyez pour afficher [Vers le haut] et [Vers le bas] et modifier l'ordre des étapes.

[]: Supprimez l'étape correspondante.

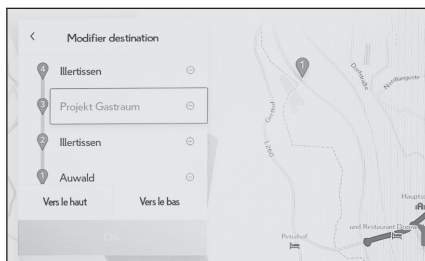

- 2 Appuyez sur [OK].

Liens connexes

[Recherche d'une destination \(P. 150\)](#)

Écran de guidage d'itinéraire

Des indications vocales et visuelles faciles à comprendre sont fournies pendant le guidage d'itinéraire aux points pertinents, tels que les intersections et les carrefours.

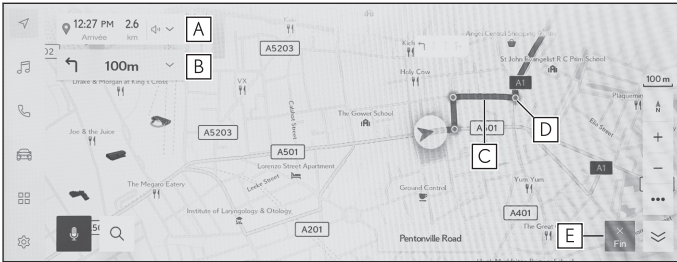

- A** Affiche la distance et l'heure d'arrivée prévue entre la position actuelle du véhicule et la destination.
- Si l'itinéraire a été dévié, l'heure d'arrivée prévue ne sera pas affichée. Mais la distance jusqu'à la destination sera affichée sous forme de ligne droite.
- Appuyez pour afficher l'écran de carte de l'itinéraire complet.
- B** Affiche la distance jusqu'au prochain changement de direction et le changement de direction.
- Appuyez pour afficher une liste de voies jusqu'à la destination.
- C** Affiche l'itinéraire jusqu'à la destination.
- Pour régler la couleur d'affichage de l'itinéraire, reportez-vous au paramètre de l'affichage de la carte.
- D** Affiche l'intersection/le croisement le plus proche à venir pendant le guidage d'itinéraire.
- E** Appuyez pour mettre fin au guidage d'itinéraire. Si plusieurs destinations sont définies, appuyez sur [**Supprimer destination**] pour supprimer toutes les destinations et terminer le guidage d'itinéraire, et appuyez sur [**Supprimer prochaine destination**] pour ne supprimer que la prochaine destination et continuer le guidage d'itinéraire.
- Si la recherche de l'itinéraire est impossible, un message s'affiche à l'écran.

Liens connexes

[Changement des paramètres d'affichage de carte\(P. 79\)](#)

[Écrans d'affichage de voies\(P. 166\)](#)

INFORMATION

Affichées pour les points dont les informations sont disponibles dans les données cartographiques.

Appuyez sur [] pour annuler l'affichage élargi.

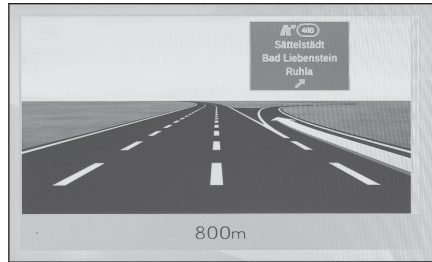

Nouvelle recherche d'un itinéraire

Au cours du guidage (même si vous avez dévié de l'itinéraire), vous pouvez rechercher de nouveau l'itinéraire.

1 Appuyez sur [V] sur l'écran de carte.

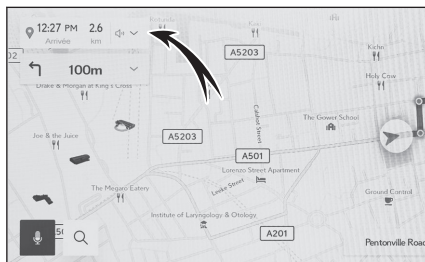

2 Appuyez sur [Options d'itinéraire] ou sur [Autre itinéraire possible].

3 Appuyez sur les conditions de recherche.

4 Appuyez sur [OK].

Liens connexes

[Modification des options d'itinéraire\(P. 161\)](#)

[Écran de carte de l'itinéraire complet\(P. 158\)](#)

[Changement de l'itinéraire\(P. 162\)](#)

Messages de guidage vocal types

Lorsque le véhicule s'approche d'une intersection, ou d'un point, où il est nécessaire de manœuvrer le véhicule, le guidage vocal du système de navigation fournit divers messages.

INFORMATION

- Le guidage vocal peut avoir été énoncé trop tôt ou trop tard.
- Si le système de navigation ne peut pas déterminer correctement la position actuelle, vous risquez de ne pas entendre le guidage vocal ou de ne pas voir l'intersection agrandie sur l'écran.

AVERTISSEMENT

Veillez à respecter le code de la route et à garder à l'esprit les conditions de circulation, en particulier lorsque vous conduisez sur des routes IPD (ces routes ne sont pas complètement numérisées dans notre base de données). Le guidage d'itinéraire risque de ne pas disposer d'informations mises à jour, comme le sens d'une rue à sens unique.

Liens connexes

[Modification des paramètres du son et multimédia\(P. 91\)](#)

[Paramètres de guidage\(P. 84\)](#)

Version de la base de données de carte et zone de couverture

Les zones de couverture et les informations légales peuvent être affichées et mises à jour.

■ Affichage des informations de carte

- 1 Appuyez sur [] dans le menu principal.
- 2 Appuyez sur [Navigation].
- 3 Appuyez sur [Mise à jour cartes].
- 4 Vérifiez que l'écran des informations de carte s'affiche.

- A** Appuyez pour afficher les zones de couverture de la carte et sa version.
- B** Appuyez pour mettre à jour la carte.
- C** Appuyez pour afficher les informations légales.

Pour obtenir les mises à jour des données cartographiques, prenez contact avec votre concessionnaire Lexus.

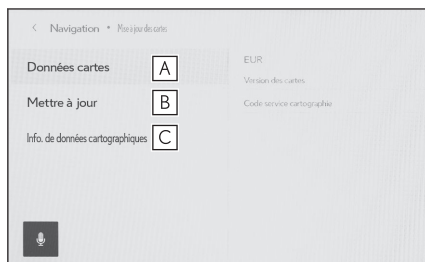

5-1. Fonctionnement de la radio

Écoute de la radio	172
Écoute d'une radio DAB	175
Manipulation de l'antenne radio	178

5-2. Radio Internet

Utilisation de la radio Internet	179
--	------------

5-3. Fonctionnement du lecteur flash USB

Précautions relatives à la lecture avec un lecteur flash USB.....	180
Écoute de fichiers de musique sur un lecteur flash USB.....	182
Lecture de fichiers vidéo sur un lecteur flash USB.....	185

5-4. Utilisation d'un iPod/iPhone

Précautions relatives à la lecture sur iPod/iPhone.....	188
Lecture d'un iPod/iPhone	189

5-5. Utilisation d'Apple CarPlay

Précautions relatives à la lecture avec Apple CarPlay.....	192
Lecture d'un dispositif Apple Car- Play	193

5-6. Utilisation d'Android Auto

Précautions relatives à la lecture avec Android Auto	196
Lecture Android Auto	197

5-7. Utilisation audio Bluetooth®

Précautions relatives à la lecture dispositif audio Bluetooth®	199
Lecture audio Bluetooth®	200

5-8. Fonctionnement de Miracast®

Précautions relatives à la lecture de Miracast®	203
--	------------

Connexion de dispositifs compati-

bles Miracast®	204
Lecture Miracast®	205

Écoute de la radio

Passer à votre fréquence préférée et écoutez la radio.

INFORMATION

- Lorsqu'une émission stéréo est reçue, l'émission passe automatiquement à l'émission stéréo.
- Si le signal devient faible, la radio réduit la séparation des canaux pour éviter que le signal faible ne fasse du bruit. Si le signal devient extrêmement faible, la radio passe d'une réception stéréo à une réception mono.

- 1 Appuyez sur [] dans le menu principal.
- 2 Appuyez sur [Sources].
- 3 Appuyez sur [FM].
- 4 Sélectionnez la méthode de sélection de station selon les besoins.

[Prédéfinis]: Sélectionnez la station de radiodiffusion à partir des stations enregistrées dans les présélections.

[Liste de stations]: Sélectionnez la station de radiodiffusion à partir de la liste de stations de radiodiffusion.

[Réglage direct]: Sélectionnez la station de radiodiffusion en y entrant une fréquence avec le clavier numérique.

- 5 Utilisez la radio reçue selon les besoins.

- Effectuer des opérations à partir de l'écran

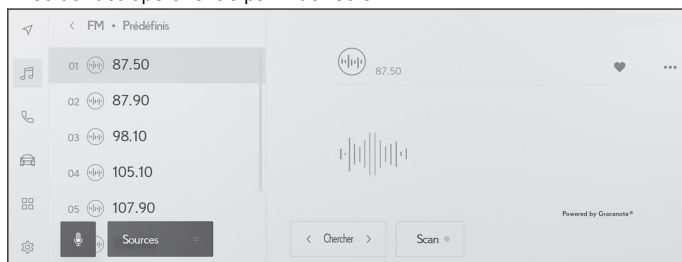

[Chercher]: Appuyez sur [<] ou [>] pour sélectionner automatiquement la station de radiodiffusion la plus proche de cette position avec la meilleure réception radio.

Maintenez enfoncé pour passer à la fréquence suivante avec un signal radio disponible.

Lorsqu'elle est relâchée, la station de radiodiffusion la plus proche de cette position avec la meilleure réception radio est automatiquement sélectionnée.

[Scan]: Recherchez des stations de radiodiffusion tout en vous déplaçant automatiquement vers des fréquences plus élevées.

Lorsqu'une station de radiodiffusion est reçue, elle peut être écoutée pendant environ 5 secondes. Touchez pour poursuivre l'écoute de cette station de radiodiffusion.

[]: Enregistre la station de radiodiffusion dans la présélection. Lorsque l'enregistrement est terminé, appuyez ici pour annuler.

[]: Permet d'afficher des éléments pouvant être réglés.

- [**Texte radio**]: Affiche le texte radio diffusé par la station de radiodiffusion FM.

Boutons de présélection ou liste de stations du sous-menu: Permet de recevoir la station de radiodiffusion sélectionnée.

● Utilisation des commandes au volant

► Type A

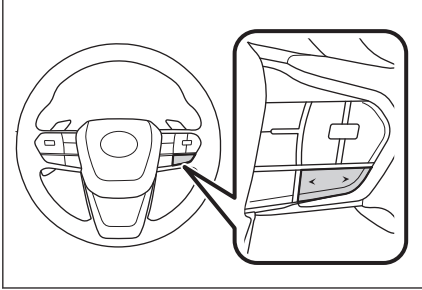

Commandes [←]/[→]

Lorsque vous avez sélectionné cette option dans l'écran "**Prédéfinis**", elle permet de commuter entre les fréquences ou les stations de radiodiffusion enregistrées dans l'ordre des boutons de présélection.

Lorsque vous avez sélectionné cette option dans l'écran "**Liste de stations**", elle permet de commuter entre les stations de radiodiffusion affichées dans la liste de stations.

Lorsque vous avez sélectionné cette option dans l'écran "**Réglage direct**", elle sélectionne automatiquement la station de radiodiffusion la plus proche de cette position avec la meilleure réception radio.

Appuyez longuement sur cette commande appuyée pour changer de fréquences. Lorsqu'elle est relâchée, la station de radiodiffusion la plus proche de cette position avec la meilleure réception radio est automatiquement sélectionnée.

► Type B

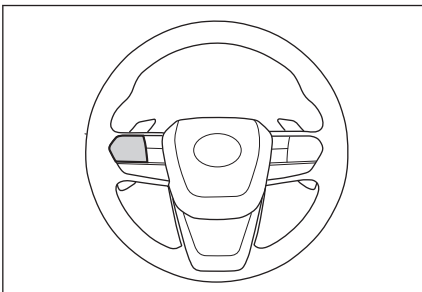

Commandes [←]/[→]

Cette commande peut être utilisée si elle est définie comme commande au volant préférée grâce à la personnalisation. Pour la procédure de personnalisation, reportez-vous au "MANUEL DU PROPRIÉTAIRE".

Lorsque vous avez sélectionné cette option dans l'écran "**Prédéfinis**", elle permet de commuter entre les fréquences ou les stations de radiodiffusion enregistrées dans l'ordre des boutons de présélection.

Lorsque vous avez sélectionné cette option dans l'écran "**Liste de stations**", elle permet de commuter entre les stations de radiodiffusion affichées dans la liste de stations.

Lorsque vous avez sélectionné cette option dans l'écran "**Réglage direct**", elle sélectionne automatiquement la station de radiodiffusion la plus proche de cette position avec la meilleure réception radio.

Appuyez longuement sur cette commande appuyée pour changer de fréquences. Lorsqu'elle est relâchée, la station de radiodiffusion la plus proche de cette position avec la meilleure réception radio est automatiquement sélectionnée.

Liens connexes

[Changement de source audio\(P. 35\)](#)

[Modification des paramètres du son et multimédia\(P. 91\)](#)

[Ajustement du son de chaque source\(P. 96\)](#)

Écoute d'une radio DAB*1

Passiez à votre fréquence préférée et écoutez la radio DAB.

INFORMATION

La durée de lecture avec diffusion différée varie en fonction du débit binaire enregistré de la DAB, de la taille de la mémoire du dispositif DAB et de l'heure de début de la réception des émissions.

- 1 Appuyez sur [] dans le menu principal.
- 2 Appuyez sur [Sources].
- 3 Appuyez sur [DAB].
- 4 Sélectionnez la méthode de sélection de station selon les besoins.

[Prédéfinis]: Sélectionnez le service parmi les services enregistrés dans les présélections.



[Liste de stations]: Sélectionnez le service dans la liste de services.

[Réglage manuel]: Sélectionnez manuellement la station d'émission. Sélectionnez la station en sélectionnant [Ensemble] ou [Service].

- 5 Utilisez la radio reçue selon les besoins.

- Commande à partir de l'écran



[]/[]: Utilisez la fonction de diffusion différée pour réécouter le service que vous êtes en train d'écouter. Appuyez sur cette option pour sauter la lecture du service en avant ou en arrière de 10 secondes.

Touchez et maintenez appuyé pour effectuer un retour rapide ou une avance rapide.

[En direct]: Relâchez la commande de diffusion différée pour recevoir le service en cours de diffusion.



[]: Enregistre le service actuellement reçu dans la présélection. Lorsque l'enregistrement est terminé, appuyez ici pour annuler.

[]: Permet d'afficher des éléments pouvant être réglés.

- [Texte radio]: Affiche le texte radio diffusé par DAB.

Boutons de présélection ou liste de stations du sous-menu: Reçoit le service sélectionné.

*1: Cette fonction n'est pas disponible dans certaines régions.

[]: Passe au diaporama élargi ou à la pochette. Appuyez sur [] pour retourner à l'écran précédent.

- Utilisation des commandes au volant

► Type A

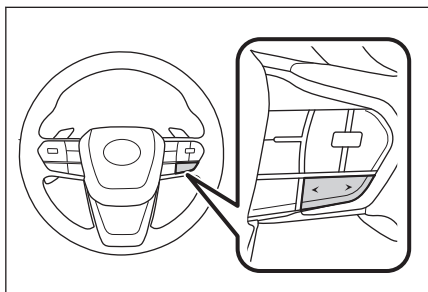

Commandes [←]/[→]

Lorsque vous avez sélectionné cette option dans l'écran "**Prédéfinis**", elle permet de commuter entre les services enregistrés dans l'ordre des commandes de présélection.

Lorsque vous avez sélectionné cette option dans l'écran "**Liste de stations**", elle permet de commuter entre les services affichés dans la liste de stations.

Lorsque vous avez sélectionné cette option dans l'écran "**Réglage manuel**", elle sélectionne automatiquement le service le plus proche de cette position avec la meilleure réception radio.

Appuyez longuement sur cette commande pour changer de services. Lorsqu'elle est relâchée, le service le plus proche de cette position avec la meilleure réception radio est automatiquement sélectionné.

► Type B

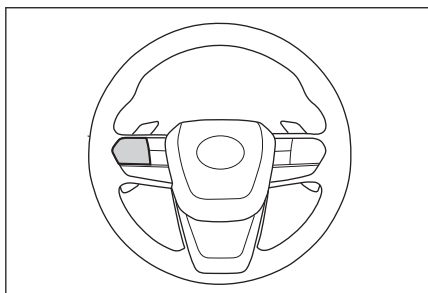

Commandes [←]/[→]

Cette commande peut être utilisée si elle est définie comme commande au volant préférée grâce à la personnalisation. Pour la procédure de personnalisation, reportez-vous au "**MANUEL DU PROPRIÉTAIRE**".

Lorsque vous avez sélectionné cette option dans l'écran "**Prédéfinis**", elle permet de commuter entre les services enregistrés dans l'ordre des commandes de présélection.

Lorsque vous avez sélectionné cette option dans l'écran "**Liste de stations**", elle permet de commuter entre les services affichés dans la liste de stations.

Lorsque vous avez sélectionné cette option dans l'écran "**Réglage manuel**", elle sélectionne automatiquement le service le plus proche de cette position avec la meilleure réception radio.

Appuyez longuement sur cette commande pour changer de services. Lorsqu'elle est relâchée, le service le plus proche de cette position avec la meilleure réception radio est automatiquement sélectionné.

Liens connexes

[Changement de source audio\(P. 35\)](#)

[Modification des paramètres du son et multimédia\(P. 91\)](#)

[Ajustement du son de chaque source\(P. 96\)](#)

Manipulation de l'antenne radio

L'antenne qui reçoit les signaux radio est encastrée dans le pare-brise avant*¹ et dans la lunette arrière.

NOTE

- Nettoyez la vitre dans laquelle est encastrée l'antenne (côté intérieur) en l'essuyant doucement avec un chiffon humide dans le sens du fil. N'utilisez pas de nettoyeur pour vitres ou d'autres détergents, car cela pourrait endommager l'antenne.
- Ne fixez pas les éléments suivants au fil d'antenne de la vitre du pare-brise avant*¹ et de la vitre arrière. Cela pourrait réduire la sensibilité de réception ou générer du bruit.
 - Film pour vitre qui contient du métal
 - Autres objets métalliques (tels que des antennes autres que des pièces d'origine Lexus)

*1: Selon les modèles

Utilisation de la radio Internet

Les informations telles que le nom de la chanson, la pochette et le logo de la station sont disponibles pour la piste diffusée à la radio lorsque vous écoutez FM/DAB. Ces informations peuvent être récupérées sur le serveur Gracenote[®] via DCM ou Wi-Fi[®] et affichées.

Lorsque vous êtes connecté à Internet via DCM ou Wi-Fi[®], la connexion de l'émission peut passer à l'internet en cas de dégradation de la réception du signal radio. Cela permet de continuer à écouter la même émission.

Cette fonction n'est pas disponible dans certaines régions.

INFORMATION

- Toutes les stations de radiodiffusion ne sont pas nécessairement prises en charge.
- La radio Internet peut être reçue lorsque la réception du signal radio se détériore.
- Lorsque vous utilisez la radio Internet, la diffusion passe automatiquement à la diffusion analogique une fois que le signal radio a pu être reçu pendant une certaine période continue.
- Activez et désactivez la radio Internet ou modifiez la commutation entre automatique et manuelle lorsque vous utilisez la radio Internet dans les paramètres.

— Liens connexes —

[Modification des paramètres du son et multimédia\(P. 91\)](#)

Précautions relatives à la lecture avec un lecteur flash USB

Faites particulièrement attention aux informations suivantes concernant la lecture sur un lecteur flash USB.

Reportez-vous à “[Informations relatives aux supports pouvant être utilisés](#)” (→ P.328) pour connaître les clés USB pouvant être utilisés par le système multimédia.

INFORMATION

- Le retrait d'un lecteur flash USB ou la déconnexion d'un dispositif connecté pendant la lecture peut provoquer des parasites.
- Lorsqu'un lecteur flash USB est connecté et que la source passe d'une autre source au lecteur flash USB, le premier fichier du lecteur est lu. Si le même lecteur flash USB (sans que son contenu soit modifié) est inséré à nouveau, la lecture démarre à partir du morceau précédemment lu.
- La lecture d'un fichier dans un format non pris en charge peut affecter les opérations.
- Lorsqu'un hub USB est utilisé pour connecter plusieurs dispositifs, les dispositifs autres que le premier dispositif reconnu ne peuvent pas être utilisés.

AVERTISSEMENT

Pour des raisons de sécurité, le conducteur ne doit pas utiliser le lecteur flash USB lui-même pendant qu'il conduit.

NOTE

- Ne laissez pas un lecteur flash USB à l'intérieur du véhicule. L'intérieur du véhicule peut devenir chaud, ce qui peut provoquer un dysfonctionnement du lecteur flash USB.
- N'appuyez pas sur le lecteur flash USB connecté et ne le soumettez pas à une pression inutile. Le lecteur flash USB ou le port peut être endommagé.
- Maintenez le connecteur exempt de corps étrangers. Le lecteur flash USB ou le port peut être endommagé.

■ Lecture de MP3/WMA/AAC/WAV/FLAC/ALAC/Ogg Vorbis

Lorsqu'un lecteur flash USB stockant des fichiers MP3/WMA/AAC/WAV/FLAC/ALAC/Ogg Vorbis est connecté, tous les fichiers du lecteur flash USB sont d'abord vérifiés.

Il est recommandé de n'écrire sur le lecteur flash USB aucun autre fichier que des fichiers MP3/WMA/AAC/WAV/FLAC/ALAC/Ogg Vorbis et aucun dossier inutile. Cela garantit que la vérification du lecteur flash USB se termine rapidement.

INFORMATION

De nombreux types de logiciels d'encodage, tels que des logiciels gratuits, sont disponibles sur le marché pour les fichiers MP3/WMA/AAC/WAV/FLAC/ALAC/Ogg Vorbis. Selon l'état de

l'encodeur ou le format du fichier, une détérioration de la qualité audio ou du bruit au début de la lecture peut se produire, ou la lecture peut être impossible.

NOTE

N'ajoutez pas une extension incorrecte à un fichier. L'ajout d'une extension à un fichier qui ne correspond pas au contenu du fichier peut entraîner une reconnaissance et une lecture incorrectes des fichiers. Cela produit un bruit fort qui risque d'endommager les enceintes.

Exemples incorrects:

- Ajout de l'extension ".mp3" à un fichier qui n'est pas du MP3
- Ajout de l'extension ".wma" à un fichier qui n'est pas du WMA

Liens connexes

[Informations relatives aux supports pouvant être utilisés\(P. 328\)](#)

[Informations sur le format\(P. 328\)](#)

[Informations sur les données vidéo lisibles à partir de clés USB\(P. 331\)](#)

[Lecteur flash USB\(P. 333\)](#)

Écoute de fichiers de musique sur un lecteur flash USB

Lisez des fichiers de musique sur un lecteur flash USB connecté au port USB Type C pour profiter de votre musique. Lorsqu'un lecteur flash USB est connecté, un bouton portant le nom du dispositif s'affiche à l'écran de sélection de source. Il se peut que cela ne s'affiche pas pour certains dispositifs.

Connectez le lecteur flash USB.

- 1 Appuyez sur [] dans le menu principal.
- 2 Appuyez sur [Sources].
- 3 Appuyez sur le nom du dispositif ou [USB].
S'il n'y a pas de fichiers vidéo sur la clé USB, allez à Procédure 5.
- 4 Appuyez sur [Musique].
- 5 Effectuez des commandes sur le lecteur flash USB en cours de lecture si nécessaire.

● Commande à partir de l'écran

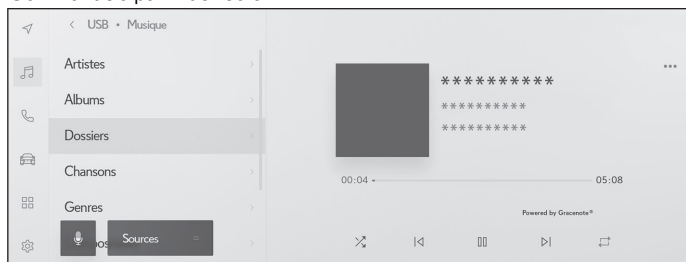

[] : Effectue une lecture aléatoire.

Chaque fois que vous appuyez sur ce bouton, le mode bascule entre la lecture aléatoire de tous les fichiers ou pistes, la lecture aléatoire annulée et la lecture aléatoire du dossier ou de l'album en cours de lecture.

[] : Lit le fichier ou la piste en cours de lecture depuis le début. Lorsqu'au démarrage du fichier ou de la piste, le précédent est lu depuis le début.

Maintenez appuyé pour effectuer un retour rapide. Relâchez pour commencer à lire à partir de cette position.

[] : Permet de mettre la lecture en pause.

[] : Lance la lecture.

[] : Permet de commuter entre les fichiers ou les pistes.

Maintenez appuyé pour effectuer une avance rapide. Relâchez pour commencer à lire à partir de cette position.

[↺]: Effectue une lecture à répétition.

Chaque fois que vous appuyez sur cette commande, le mode change dans l'ordre: répétition du fichier ou de la piste en cours de lecture, répétition de la lecture du dossier ou de l'album en cours de lecture et répétition de la lecture de tous les fichiers ou pistes.

[***]: Permet d'afficher des éléments pouvant être réglés.

Liste des sous-menus: Permet de sélectionner une piste avec les conditions suivantes.

- [Artistes]: Sélectionnez une piste par nom d'artiste.
 - [Albums]: Sélectionnez une piste à partir du nom d'album.
 - [Dossiers]: Sélectionnez une piste à partir du nom de dossier.
 - [Chansons]: Sélectionnez une piste à partir du nom de morceau.
 - [Genres]: Sélectionnez une piste à partir du genre.
 - [Compositeurs]: Sélectionnez une piste à partir du nom du compositeur.
- Utilisation des commandes au volant

► Type A

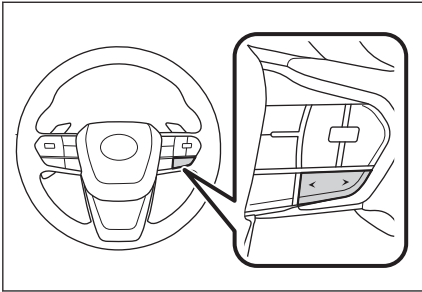

Commandes [←]/[→]

Permet de commuter entre les fichiers ou les pistes.

Maintenez cette commande appuyée pour effectuer un retour rapide ou une avance rapide. Relâchez pour commencer à lire à partir de cette position.

► Type B

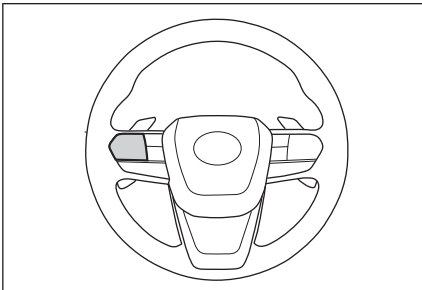

Commandes [◀]/[▶]

Cette commande peut être utilisée si elle est définie comme commande au volant préférée grâce à la personnalisation. Pour la procédure de personnalisation, reportez-vous au "MANUEL DU PROPRIÉTAIRE".

Permet de commuter entre les fichiers ou les pistes.

Maintenez cette commande appuyée pour effectuer un retour rapide ou une avance rapide. Relâchez pour commencer à lire à partir de cette position.

Liens connexes

[Changement de source audio\(P. 35\)](#)

[Connexion d'un dispositif via le port USB Type C\(P. 38\)](#)

[Modification des paramètres du son et multimédia\(P. 91\)](#)

[Ajustement du son de chaque source\(P. 96\)](#)

Lecture de fichiers vidéo sur un lecteur flash USB

Lisez les fichiers vidéo sur un lecteur flash USB connecté au port USB Type C pour profiter de votre musique ou de vos vidéos. Lorsqu'un lecteur flash USB est connecté, un bouton portant le nom du dispositif s'affiche à l'écran de sélection de source. Il se peut que cela ne s'affiche pas pour certains dispositifs.

Connectez le lecteur flash USB.

- 1 Appuyez sur [] dans le menu principal.
- 2 Appuyez sur [Sources].
- 3 Appuyez sur le nom du dispositif ou [USB].
- 4 Appuyez sur [Vidéo].
- 5 Effectuez des commandes sur le lecteur flash USB en cours de lecture si nécessaire.

- Fonctionnement pendant l'affichage en plein écran

Appuyez sur l'écran pour afficher les boutons de fonctionnement.



[]: Lit le fichier en cours de lecture à partir du début. Si vous êtes au début du fichier, le précédent est lu depuis le début.

Maintenez appuyé pour revenir rapidement en arrière dans une vidéo. Relâchez pour commencer à lire à partir de cette position.

[]: Permet de mettre la lecture vidéo en pause.

[]: Lit la vidéo.

[]: Permet de passer d'un fichier à l'autre.

Maintenez appuyé pour avancer rapidement dans une vidéo. Relâchez pour commencer à lire à partir de cette position.

Maintenez appuyé pendant que la vidéo est mise en pause pour effectuer une lecture lente.

[**Déplacer**]: Permet de déplacer les boutons d'utilisation.

Déplacez les boutons d'utilisation lorsqu'ils se chevauchent et gênent la visualisation de la vidéo.

[]: Affiche l'écran de fonctionnement.

- Utilisation à partir de l'écran de fonctionnement

Pour afficher l'écran de fonctionnement, appuyez sur [] de l'affichage en plein écran.



[]: Lit le fichier en cours de lecture à partir du début. Si vous êtes au début du fichier, le précédent est lu depuis le début.

Maintenez appuyé pour revenir rapidement en arrière dans une vidéo. Relâchez pour commencer à lire à partir de cette position.

[]: Permet de mettre la lecture vidéo en pause.

[]: Lit la vidéo.

[]: Permet de passer d'un fichier à l'autre.

Maintenez appuyé pour avancer rapidement dans une vidéo. Relâchez pour commencer à lire à partir de cette position.

Maintenez appuyé pendant que la vidéo est mise en pause pour effectuer une lecture lente.

[]: Permet de passer à l'affichage plein écran.

[]: Permet d'afficher des éléments pouvant être réglés.

Noms de dossiers ou noms de fichiers du sous-menu: Appuyez sur un nom de dossier pour sélectionner le dossier et appuyez sur un nom de fichier pour changer le fichier de lecture.

● Utilisation des commandes au volant

► Type A

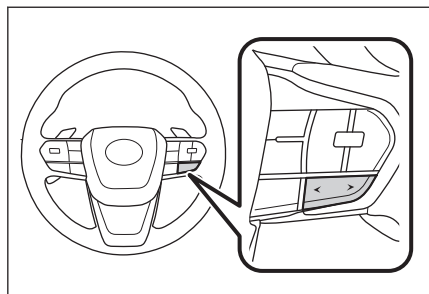

Commandes [< / >]

Permet de passer d'un fichier à l'autre.

Maintenez cette commande appuyée pour effectuer un retour rapide ou une avance rapide dans la vidéo. Relâchez pour commencer à lire à partir de cette position.

Maintenez enfoncée la commande [>] pendant que la vidéo est mise en pause pour effectuer une lecture lente.

► Type B

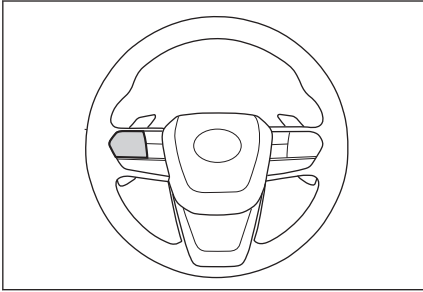

Commandes [←]/[→]

Cette commande peut être utilisée si elle est définie comme commande au volant préférée grâce à la personnalisation. Pour la procédure de personnalisation, reportez-vous au "MANUEL DU PROPRIÉTAIRE".

Permet de passer d'un fichier à l'autre.

Maintenez cette commande appuyée pour effectuer un retour rapide ou une avance rapide dans la vidéo. Relâchez pour commencer à lire à partir de cette position.

Maintenez enfoncée la commande [>] pendant que la vidéo est mise en pause pour effectuer une lecture lente.

Liens connexes

[Changement de source audio\(P. 35\)](#)

[Connexion d'un dispositif via le port USB Type C\(P. 38\)](#)

[Modification des paramètres du son et multimédia\(P. 91\)](#)

[Commutation des modes d'écran\(P. 94\)](#)

[Ajustement de la qualité de l'image\(P. 95\)](#)

[Ajustement du son de chaque source\(P. 96\)](#)

Précautions relatives à la lecture sur iPod/iPhone

Faites particulièrement attention aux informations suivantes sur la lecture sur iPod/iPhone. Reportez-vous à "iPhone/iPod" (→ P.332) pour l'iPod/iPhone pouvant être utilisé par le système multimédia.

INFORMATION

- La déconnexion d'un port ou d'un dispositif connecté en mode iPod/iPhone peut provoquer l'émission de bruit.
- Lorsqu'un hub USB est utilisé pour connecter plusieurs dispositifs, les dispositifs autres que le premier dispositif reconnu ne peuvent pas être utilisés.
- Lorsque vous passez d'une source différente à un iPod/iPhone alors que l'iPod/iPhone est connecté, la lecture démarre à partir de la piste précédemment lue.*1

AVERTISSEMENT

Pour des raisons de sécurité, le conducteur ne doit pas utiliser l'iPod/iPhone en conduisant.

NOTE

- Ne laissez pas l'iPod/iPhone à l'intérieur du véhicule. L'intérieur du véhicule peut devenir chaud, ce qui peut provoquer un dysfonctionnement de l'iPod/iPhone.
- N'appuyez pas sur l'iPod/iPhone connecté et ne le soumettez pas à une pression inutile. L'iPod/iPhone, ou le port, pourrait être endommagé.
- Maintenez le connecteur exempt de corps étrangers. L'iPod/iPhone, ou le port pourrait être endommagé.

Liens connexes

[iPhone/iPod\(P. 332\)](#)

*1: En fonction du dispositif connecté, les opérations devant être effectuées peuvent différer de la description.

Lecture d'un iPod/iPhone

Lisez les fichiers musicaux d'un iPod/iPhone connecté au port USB Type C. Lorsqu'un iPod/iPhone est connecté, un bouton avec le nom du dispositif s'affiche sur l'écran de sélection de la source. Il se peut que cela ne s'affiche pas pour certains dispositifs.

INFORMATION

- Selon la génération et le modèle de l'iPod/iPhone connecté, l'image de la couverture peut sembler granuleuse ou l'affichage de la liste peut être lent.
- Certaines opérations peuvent ne pas être disponibles ou fonctionner différemment, selon la génération et le modèle de l'iPod/iPhone connecté.

Connectez un iPod ou un iPhone.

- 1 Appuyez sur [] dans le menu principal.
- 2 Appuyez sur [Sources].
- 3 Appuyez sur le nom du dispositif ou [USB].
- 4 Effectuez des commandes sur un iPod/iPhone en cours de lecture si nécessaire.
 - Commande à partir de l'écran

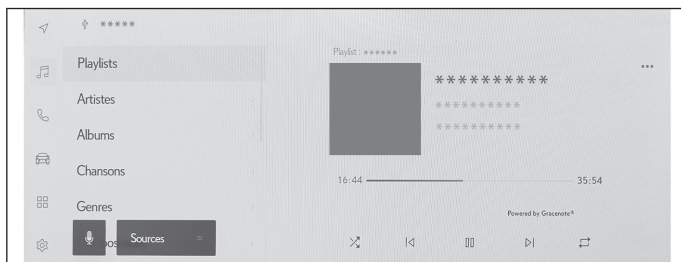

[] : Effectue une lecture aléatoire.

Chaque pression vous fait passer d'un paramètre du mode aléatoire à l'autre.*1

[] : Lit la piste en cours de lecture à partir du début. Si vous êtes au début de la piste, la piste précédente est lue depuis le début.

Maintenez appuyé pour effectuer un retour rapide. Relâchez pour commencer à lire à partir de cette position.

[] : Permet de mettre la lecture en pause.

[] : Lance la lecture.

[] : Permet de passer d'une piste à l'autre.

Maintenez appuyé pour effectuer une avance rapide. Relâchez pour commencer à lire à partir de cette position.

*1: L'ordre de commutation des paramètres de lecture aléatoire ou à répétition dépend du dispositif connecté.

[] : Effectue une lecture à répétition.

Chaque appui change le réglage de reprise.*¹

[] : Permet d'afficher des éléments pouvant être réglés.

Liste des sous-menus : Permet de sélectionner une piste avec les conditions suivantes.

- [**Playlists**] : Sélectionnez une piste dans la liste de lecture.
- [**Artistes**] : Sélectionnez une piste par nom d'artiste.
- [**Albums**] : Sélectionnez une piste à partir du nom d'album.
- [**Chansons**] : Sélectionnez une piste à partir du nom de morceau.
- [**Genres**] : Sélectionnez une piste à partir du genre.
- [**Compositeurs**] : Sélectionnez une piste à partir du nom du compositeur.
- [**Radio**] : Sélectionnez une piste à partir de la station de radio.
- [**Livres audio**] : Sélectionnez une piste à partir du nom de livre audio.
- [**Podcasts**] : Sélectionnez une piste à partir du nom de Podcast.

● Utilisation des commandes au volant

► Type A

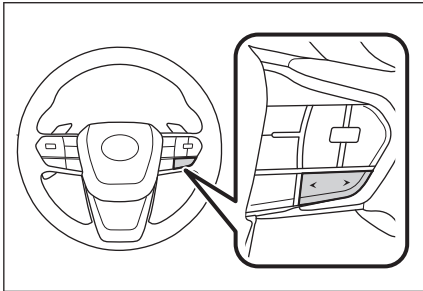

Commandes [< / >]

Permet de passer d'une piste à l'autre.

Maintenez cette commande appuyée pour effectuer un retour rapide ou une avance rapide. Relâchez pour commencer à lire à partir de cette position.

*1: L'ordre de commutation des paramètres de lecture aléatoire ou à répétition dépend du dispositif connecté.

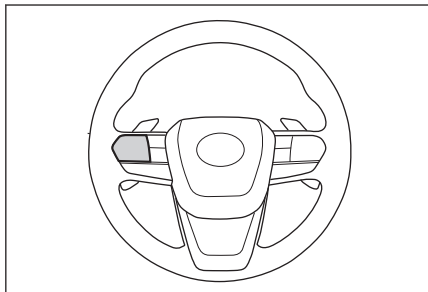
► Type B**Commandes [◀]/[▶]**

Cette commande peut être utilisée si elle est définie comme commande au volant préférée grâce à la personnalisation. Pour la procédure de personnalisation, reportez-vous au "MANUEL DU PROPRIÉTAIRE".

Permet de passer d'une piste à l'autre.

Maintenez cette commande appuyée pour effectuer un retour rapide ou une avance rapide. Relâchez pour commencer à lire à partir de cette position.

Liens connexes

[Changement de source audio\(P. 35\)](#)

[Connexion d'un dispositif via le port USB Type C\(P. 38\)](#)

[Modification des paramètres du son et multimédia\(P. 91\)](#)

[Ajustement du son de chaque source\(P. 96\)](#)

Précautions relatives à la lecture avec Apple CarPlay

Faites particulièrement attention aux informations suivantes concernant la lecture Apple CarPlay.

Cette fonction n'est pas disponible dans certaines régions.

INFORMATION

- Cette fonction ne peut pas être utilisée quand Android Auto est connecté.
- La déconnexion d'un dispositif connecté alors qu'Apple CarPlay est connecté via USB peut provoquer l'émission de bruit.
- Lorsqu'une source différente est commutée sur Apple CarPlay alors qu'un iPhone est connecté, la lecture démarre à partir de la piste précédemment lue.

AVERTISSEMENT

Pour des raisons de sécurité, le conducteur ne doit pas utiliser l'iPhone en conduisant.

NOTE

- Ne laissez pas l'iPhone à l'intérieur du véhicule. L'intérieur du véhicule peut devenir chaud, ce qui peut provoquer un dysfonctionnement de l'iPhone.
- N'appuyez pas sur l'iPhone connecté et ne le soumettez pas à une pression inutile. L'iPhone ou son port peut être endommagé.
- Maintenez le connecteur exempt de corps étrangers. L'iPhone ou son port peut être endommagé.

Liens connexes

[Précautions à prendre lors de l'utilisation d'Apple CarPlay et d'Android Auto\(P. 123\)](#)

Lecture d'un dispositif Apple CarPlay

Lisez des fichiers musicaux sur un iPhone connecté au port USB Type C ou à un iPhone connecté sans fil. Lorsqu'un dispositif Apple CarPlay est connecté, un bouton avec le nom du dispositif s'affiche sur l'écran de sélection de la source. Il se peut que cela ne s'affiche pas pour certains dispositifs.

INFORMATION

- Certaines opérations peuvent ne pas être disponibles ou fonctionner différemment, selon la génération et le modèle de l'iPhone connecté.
- Dans les cas où la piste n'est pas lue normalement ou que le son saute, mettez à jour iOS à la dernière version. Une mise à jour peut résoudre les problèmes.

Connectez Apple CarPlay.

- 1 Appuyez sur [] dans le menu principal.
 - 2 Appuyez sur [Sources].
 - 3 Appuyez sur [Apple CarPlay] (nom du dispositif).
 - 4 Effectuez des commandes sur le dispositif Apple CarPlay en cours de lecture si nécessaire.
- Effectuer des opérations à partir de l'écran

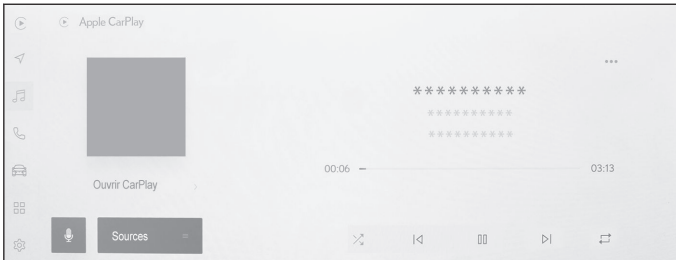



[] : Effectue une lecture aléatoire.

Chaque pression vous fait passer d'un paramètre du mode aléatoire à l'autre.*1

[] : Lit la piste en cours de lecture à partir du début. Si vous êtes au début de la piste, la piste précédente est lue depuis le début.

Maintenez appuyé pour effectuer un retour rapide. Relâchez pour commencer à lire à partir de cette position.

[] : Permet de mettre la lecture en pause.

[] : Lance la lecture.

*1: L'ordre de commutation des paramètres de lecture aléatoire ou à répétition dépend du dispositif connecté.

[]: Permet de passer d'une piste à l'autre.

Maintenez appuyé pour effectuer une avance rapide. Relâchez pour commencer à lire à partir de cette position.

[]: Effectue une lecture à répétition.

Chaque appui change le réglage de reprise.*1

[]: Permet d'afficher des éléments pouvant être réglés.

[Ouvrir CarPlay]: Affiche l'écran Apple CarPlay.

● Utilisation des commandes au volant

► Type A

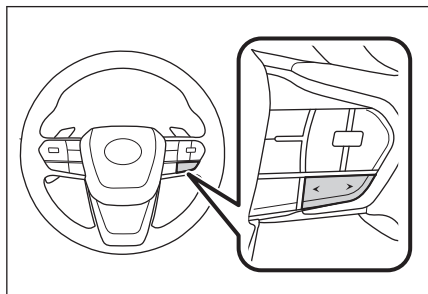

Commandes [< / >]

Permet de passer d'une piste à l'autre.

Maintenez cette commande appuyée pour effectuer un retour rapide ou une avance rapide. Relâchez pour commencer à lire à partir de cette position.

► Type B

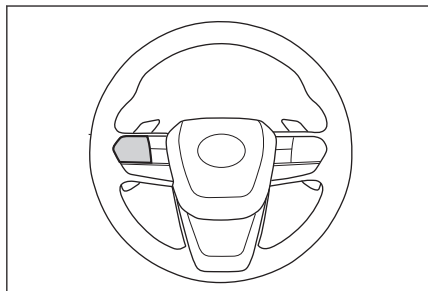

Commandes [< / >]

Cette commande peut être utilisée si elle est définie comme commande au volant préférée grâce à la personnalisation. Pour la procédure de personnalisation, reportez-vous au "MANUEL DU PROPRIÉTAIRE".

Permet de passer d'une piste à l'autre.

*1: L'ordre de commutation des paramètres de lecture aléatoire ou à répétition dépend du dispositif connecté.

Maintenez cette commande appuyée pour effectuer un retour rapide ou une avance rapide. Relâchez pour commencer à lire à partir de cette position.

Liens connexes

[Changement de source audio\(P. 35\)](#)

[Modification des paramètres du son et multimédia\(P. 91\)](#)

[Ajustement du son de chaque source\(P. 96\)](#)

[Paramétrage des dispositifs Bluetooth®\(P. 99\)](#)

[Utilisation d'Apple CarPlay avec un Smartphone non enregistré\(P. 126\)](#)

[Utilisation d'Apple CarPlay avec un Smartphone enregistré\(P. 129\)](#)

Précautions relatives à la lecture avec Android Auto

Faites particulièrement attention aux informations suivantes concernant la lecture Android Auto.

Cette fonction n'est pas disponible dans certaines régions.

INFORMATION

- Cette fonction ne peut pas être utilisée quand Apple CarPlay est connecté.
- La déconnexion d'un dispositif connecté alors qu'Android Auto est connecté peut provoquer l'émission de bruit.
- Lorsqu'une source différente est commutée sur Android Auto alors qu'un dispositif Android est connecté, la lecture démarre à partir de la piste précédemment lue.

AVERTISSEMENT

Pour des raisons de sécurité, le conducteur ne doit pas utiliser le dispositif Android pendant la conduite.

NOTE

- Ne laissez pas le dispositif Android à l'intérieur du véhicule. L'intérieur du véhicule peut devenir chaud, ce qui peut provoquer un dysfonctionnement du dispositif Android.
- N'appuyez pas sur le dispositif Android connecté et ne le soumettez pas à une pression inutile. Le dispositif Android ou le port peut être endommagé.
- Maintenez le connecteur exempt de corps étrangers. Le dispositif Android ou le port peut être endommagé.

— Liens connexes —

[Précautions à prendre lors de l'utilisation d'Apple CarPlay et d'Android Auto\(P. 123\)](#)

Lecture Android Auto

Lisez des fichiers musicaux sur un dispositif Android connecté au port USB Type C. Lorsqu'un dispositif Android est connecté, un bouton avec le nom du dispositif s'affiche sur l'écran de sélection de la source. Il se peut que cela ne s'affiche pas pour certains dispositifs.

Connectez Android Auto.

- 1 Appuyez sur [] dans le menu principal.
- 2 Appuyez sur [Sources].
- 3 Appuyez sur [Android Auto] (nom du dispositif).
- 4 Effectuez des commandes sur le dispositif Android Auto en cours de lecture si nécessaire.

- Commande à partir de l'écran

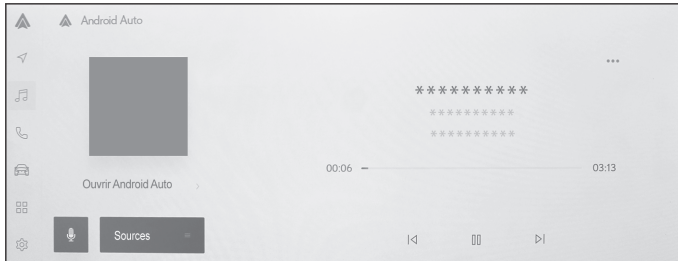

[]: Lit la piste en cours de lecture à partir du début. Si vous êtes au début de la piste, la piste précédente est lue depuis le début.

[]: Permet de mettre la lecture en pause.

[]: Lance la lecture.

[]: Permet de passer d'une piste à l'autre.

[]: Permet d'afficher des éléments pouvant être réglés.

[Ouvrir Android Auto]: Affiche l'écran Android Auto.

- Utilisation des commandes au volant

► Type A

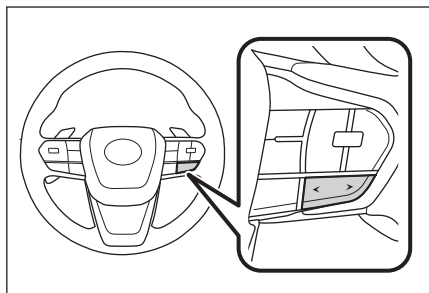

Commandes [< / >]

Permet de passer d'une piste à l'autre.

► Type B

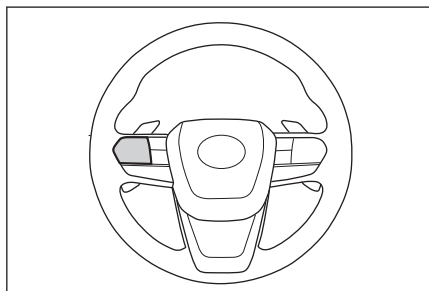

Commandes [< / >]

Cette commande peut être utilisée si elle est définie comme commande au volant préférée grâce à la personnalisation. Pour la procédure de personnalisation, reportez-vous au "MANUEL DU PROPRIÉTAIRE".

Permet de passer d'une piste à l'autre.

— Liens connexes —

[Changement de source audio\(P. 35\)](#)

[Modification des paramètres du son et multimédia\(P. 91\)](#)

[Ajustement du son de chaque source\(P. 96\)](#)

[Paramétrage des dispositifs Bluetooth®\(P. 99\)](#)

[Utilisation d'Android Auto\(P. 132\)](#)

Précautions relatives à la lecture dispositif audio Bluetooth®

Faites particulièrement attention aux informations suivantes lorsque vous utilisez la lecture audio Bluetooth®.

INFORMATION

- L'enregistrement du téléphone portable ou autre lecteur audio Bluetooth® (ci-après dénommé dispositif portable) dans le système de multimédia est nécessaire avant utilisation.
- Sachez que certaines fonctions peuvent être limitées en fonction du modèle du dispositif portable.
- Cette fonction ne peut pas être utilisées quand Apple CarPlay est connecté en sans fil.
- L'utilisation simultanée avec un dispositif sans fil pourrait nuire à la communication de chacun.
- Lorsque la fonction Wi-Fi® est activée dans les paramètres du système multimédia, le son Bluetooth® peut se couper.

AVERTISSEMENT

- Pour des raisons de sécurité, le conducteur ne doit pas utiliser le dispositif portable pendant qu'il conduit.
- L'antenne du véhicule pour la communication Bluetooth® est intégrée dans le système multimédia.

Avant utilisation, les personnes portant des dispositifs médicaux électriques autres que des stimulateurs cardiaques implantables, des stimulateurs cardiaques implantables à thérapie de resynchronisation ou des défibrillateurs cardioverters implantables doivent consulter leur médecin et le fabricant du dispositif pour déterminer si les ondes électriques peuvent avoir un effet négatif sur les dispositifs.

NOTE

- Ne laissez pas le dispositif portable à l'intérieur du véhicule. L'intérieur du véhicule peut devenir chaud, ce qui peut provoquer un dysfonctionnement du dispositif portable.
- N'utilisez pas de dispositif portable à proximité du système multimédia. L'approcher trop près risque de détériorer la qualité du son ou de la connexion.

Liens connexes

[Modification des paramètres du Wi-Fi® \(P. 97\)](#)

[Précautions avant l'utilisation de dispositifs Bluetooth® \(P. 104\)](#)

[Enregistrement d'un dispositif Bluetooth® depuis le système multimédia \(P. 108\)](#)

[Bluetooth® \(P. 334\)](#)

Lecture audio Bluetooth®

En connectant un dispositif portable, il est possible de l'utiliser sans le faire fonctionner directement.

INFORMATION

- Les informations suivantes peuvent ne pas s'afficher en fonction du dispositif portable connecté.
 - Titre du dossier
 - Nom du morceau
 - Nom de l'album
 - Nom de l'artiste
 - Durée de lecture
 - Durée totale
 - Aléatoire
 - Répétition
 - Lecture/Pause
 - Piste vers le haut/bas
- Les problèmes suivants peuvent survenir en fonction du dispositif connecté.
 - Il est impossible d'effectuer des opérations à partir du système multimédia.
 - Le fonctionnement ou le volume est différent.
 - L'affichage de données telles que les informations sur les morceaux ou l'heure peut différer entre le système multimédia et le dispositif portable.
 - La connexion peut couper lorsque la lecture s'arrête.
- Lors d'une lecture prolongée, le son peut sauter.
- Le volume pendant la connexion peut varier en fonction du dispositif portable.

Un dispositif portable doit être connecté au système multimédia.

- 1 Appuyez sur [] dans le menu principal.
- 2 Appuyez sur [Sources].
- 3 Appuyez sur le nom du dispositif ou [Bluetooth].
- 4 Effectuez des commandes sur le dispositif audio Bluetooth® en cours de lecture si nécessaire.
 - Commande à partir de l'écran





[]: Effectue une lecture aléatoire.

Chaque appui change le réglage aléatoire.*1

[]: Lit la piste en cours de lecture à partir du début. Si vous êtes au début de la piste, la piste précédente est lue depuis le début.

Maintenez appuyé pour effectuer un retour rapide. Relâchez pour lancer la lecture à partir de cette position.

[]: Permet de mettre la lecture en pause.

[]: Lance la lecture.

[]: Permet de passer d'une piste à l'autre.

Maintenez appuyé pour effectuer une avance rapide. Relâchez pour lancer la lecture à partir de cette position.

[]: Effectue une lecture à répétition.

Chaque appui change le réglage de reprise.*1

[]: Permet d'afficher des éléments pouvant être réglés.

Noms de dossiers ou noms de pistes du sous-menu: Appuyez sur un nom de dossier pour sélectionner le dossier et appuyez sur un nom de fichier pour changer le fichier de lecture.

● Utilisation des commandes au volant

► Type A

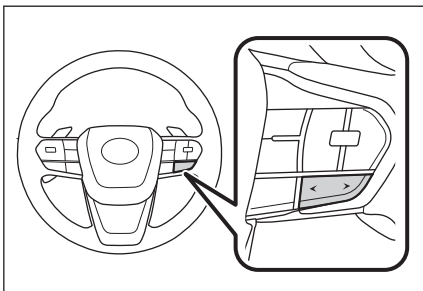

Commandes [< / >]

Permet de passer d'une piste à l'autre.

*1: L'ordre dans lequel bascule les paramètres aléatoire ou reprise dépend du modèle.

Maintenez cette commande appuyée pour effectuer un retour rapide ou une avance rapide. Relâchez pour lancer la lecture à partir de cette position.

► Type B

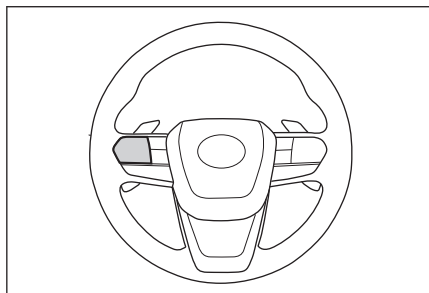

Commandes [◀]/[▶]

Cette commande peut être utilisée si elle est définie comme commande au volant préférée grâce à la personnalisation. Pour la procédure de personnalisation, reportez-vous au "MANUEL DU PROPRIÉTAIRE".

Permet de passer d'une piste à l'autre.

Maintenez cette commande appuyée pour effectuer un retour rapide ou une avance rapide. Relâchez pour lancer la lecture à partir de cette position.

Liens connexes

[Changement de source audio\(P. 35\)](#)

[Modification des paramètres du son et multimédia\(P. 91\)](#)

[Ajustement du son de chaque source\(P. 96\)](#)

[Paramétrage des dispositifs Bluetooth®\(P. 99\)](#)

Précautions relatives à la lecture de Miracast®

Faites particulièrement attention aux informations suivantes lorsque vous utilisez la lecture de Miracast®.

INFORMATION

- Le dispositif est connecté via Wi-Fi® (mode P2P).
- Cette fonction ne peut pas être utilisée quand Apple CarPlay est connecté en sans fil.
- Les performances peuvent varier en fonction de divers facteurs environnementaux et électriques.
- Les noms affichés de Miracast® varient en fonction du dispositif.
- Lorsque la connexion réseau Wi-Fi® est activée, la communication par connexion au réseau Wi-Fi® et la communication Miracast® par connexion au réseau risquent de s'affecter mutuellement. Cela peut entraîner une distorsion de l'image et un bégaiement du son.

AVERTISSEMENT

Ne connectez pas et ne faites pas fonctionner un Smartphone ou une tablette pendant la conduite.

NOTE

Ne laissez pas le Smartphone ou la tablette à l'intérieur du véhicule. L'intérieur du véhicule peut devenir chaud, ce qui peut provoquer un dysfonctionnement du smartphone ou de la tablette.

Liens connexes

[Modification des paramètres du son et multimédia\(P. 91\)](#)

[Modification des paramètres du Wi-Fi®\(P. 97\)](#)

[Précautions à prendre lorsque vous utilisez des dispositifs Wi-Fi®\(P. 118\)](#)

Connexion de dispositifs compatibles Miracast®

Les tablettes et les Smartphones Android prenant en charge Miracast® peuvent être connectés.

Pour déterminer si un dispositif utilisé prend en charge Miracast®, consultez le manuel d'utilisation et les autres documents fournis avec le dispositif.

- 1 Appuyez sur [] dans le menu principal.
- 2 Appuyez sur [Sources].
- 3 Appuyez sur [Miracast®].
- 4 Cela offre une capacité de connexion aux dispositifs compatibles Miracast®.
 - Pour plus de détails sur le fonctionnement du dispositif, reportez-vous au manuel d'instructions fourni avec le dispositif.
 - Si un écran d'échec de connexion s'affiche, recommencez la procédure de connexion depuis le début.
- 5 Vérifiez le nom du dispositif, puis appuyez sur [OK].



Liens connexes

[Modification des paramètres du Wi-Fi® \(P. 97\)](#)

Lecture Miracast®

Vous pouvez profiter de la musique et des vidéos d'un smartphone ou d'une tablette grâce à la lecture sur le système multimédia.

INFORMATION

- Le volume de Miracast® peut varier selon le dispositif connecté.
- Le son se coupe quand la connexion Wi-Fi® est déconnectée.

Connectez un dispositif compatible avec Miracast®.

- 1 Appuyez sur [] dans le menu principal.
- 2 Appuyez sur [Sources].
- 3 Appuyez sur [Miracast®].
- 4 Effectuez des commandes sur le contenu Miracast® en cours de lecture si nécessaire.
 - Fonctionnement pendant l'affichage en plein écran

Appuyez sur l'écran pour afficher les boutons de fonctionnement.



[] : Affiche l'écran de fonctionnement.

- Utilisation à partir de l'écran de fonctionnement

Pour afficher l'écran de fonctionnement, appuyez sur [] de l'affichage en plein écran.

[] : Permet d'afficher des éléments pouvant être réglés.

[] : Permet de passer à l'affichage plein écran.

[**Déconnecter**]: Déconnectez Miracast®.

Le son se coupe.

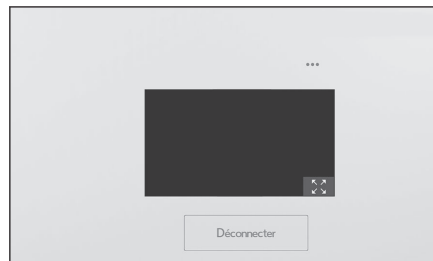

Liens connexes

[Changement de source audio\(P. 35\)](#)

[Modification des paramètres du son et multimédia\(P. 91\)](#)

Commutation des modes d'écran(P. 94)

Ajustement de la qualité de l'image(P. 95)

Ajustement du son de chaque source(P. 96)

6-1. Précautions à prendre lors de l'utilisation d'appels mains libres

Précautions à prendre lors d'un appel mains libres..... **208**

Moments où la fonction mains libres risque de mal fonctionner..... **212**

6-2. Utilisation des commandes au volant pour les appels mains libres

Utilisation des commandes au volant (type A)..... **216**

Utilisation des commandes au volant (type B)..... **218**

6-3. Comment passer des appels

Passer des appels à partir de l'historique des appels..... **220**

Passer des appels à partir de la liste des favoris..... **221**

Passer des appels à partir des contacts..... **222**

Passer des appels à partir du clavier..... **223**

Appeler le service d'assistance routière Lexus..... **224**

Appel à l'aide d'un signal d'attente ou de pause..... **225**

6-4. Comment recevoir des appels

Répondre à des appels..... **226**

Rejet d'appels..... **228**

6-5. Opérations pendant un appel

Effectuer des opérations à partir de l'écran d'appel..... **229**

Répondre à un second appel..... **231**

Passer un appel à un tiers pendant un appel en cours..... **232**

Passer des conférences téléphoniques..... **233**

Mettre fin à des appels..... **234**

6-6. Changement de téléphones pour les appels mains libres

Changement de téléphones pour les appels mains libres..... **235**

6-7. Modifications des données de contacts

Transfert des données des contacts..... **236**

Ajout de nouvelles données de contact aux contacts..... **240**

Enregistrement des favoris..... **242**

6-8. Comment utiliser la fonction message

Précautions à prendre pour utiliser la fonction message..... **243**

Passer des appels à partir de la fonction de message..... **247**

Précautions à prendre lors d'un appel mains libres

En connectant un téléphone portable Bluetooth® (ci-après appelé "téléphone portable") ayant été vérifié avec le système, il est possible de se servir de la fonction de téléphone pour passer et recevoir des appels sans utiliser directement le téléphone portable. Ceci est s'intitule appel mains libres.

Un téléphone portable doit prendre en charge les spécifications du système multimédia pour se connecter au système. Toutefois, sachez que certaines fonctions peuvent être limitées en fonction du modèle du téléphone portable.

Même lorsque vous êtes connecté à Apple CarPlay ou Android Auto, l'écran du téléphone mains libres pour Apple CarPlay ou Android Auto peut ne pas s'afficher en fonction des conditions.

INFORMATION

- Respectez les précautions suivantes lorsque vous utilisez le téléphone portable avec la fonction mains libres.
 - Un téléphone portable doit être enregistré sur le système multimédia et connecté par Bluetooth® avant de pouvoir utiliser les appels mains libres. Pour utiliser la fonction mains libres, enregistrez d'abord un téléphone portable.
 - Assurez-vous que le téléphone portable est capable d'utiliser la fonction Bluetooth®.
 - Si vous tentez de passer ou de recevoir un appel pendant la lecture audio Bluetooth®, l'affichage de l'écran et la tonalité ou le son de la sonnerie peuvent être retardés.
- Le fonctionnement du système multimédia n'est pas garanti avec tous les dispositifs Bluetooth®. Les problèmes suivants peuvent survenir en fonction du modèle de téléphone portable.
 - Lorsque le contact d'alimentation est actionné pendant un appel mains libres, l'appel peut être interrompu.
 - L'écran d'appel peut ne pas s'afficher, ou l'écran d'appel peut s'afficher avant que le correspondant ne réponde au téléphone.
 - Même si des chiffres sont saisis à l'aide du clavier numérique sur l'écran d'appel, selon l'opérateur de téléphonie portable, il se peut que le signal de tonalité ne soit pas transmis.
 - Après avoir composé le numéro, il peut être nécessaire d'effectuer des opérations sur le téléphone portable.
- Les appels mains libres peuvent être indisponibles dans les situations suivantes.
 - Lorsque vous êtes hors zone d'appels
 - Lorsque les appels sortants sont restreints, comme quand les lignes sont encombrées
 - Lors d'appels d'urgence
 - Durant le transfert de données de contacts à partir du téléphone portable
 - Lorsque le verrouillage de numérotation est activé pour le téléphone portable

- Lorsque le téléphone portable est en cours d'utilisation, par ex. lors de la transmission de données
 - En cas de dysfonctionnement du téléphone portable
 - Lorsque le téléphone portable n'est pas connecté
 - Lorsque la batterie du téléphone portable est faible
 - Lorsque le téléphone portable est éteint
 - Lorsque les paramètres empêchent d'utiliser le téléphone portable pour des appels mains libres
 - En cas de passage de la communication de données ou du transfert des contacts vers les appels mains libres avec le système multimédia. (Lors de la commutation, l'état de connexion Bluetooth® du système multimédia ne s'affiche pas)
 - Lorsque le téléphone portable lui-même ne peut pas être utilisé pour toute autre raison
- Si la fonction d'appel mains libres et la fonction Wi-Fi® (Wi-Fi® ou Miracast®) sont utilisées simultanément, la connexion Bluetooth® du téléphone portable peut se couper.

AVERTISSEMENT

- Le conducteur doit uniquement utiliser les périphériques mobiles en mode mains libres. Le non-respect de cet avertissement va distraire le conducteur et mener ainsi à des risques de blessures ou de mort.
- Le conducteur est le seul responsable de l'utilisation sûre de son véhicule.
- Les personnes portant des stimulateurs cardiaques ou des stimulateurs cardiaques pour la thérapie de resynchronisation implantés ou des défibrillateurs automatiques implantables doivent se tenir à une distance raisonnable des antennes Bluetooth®. Les ondes radio risquent d'affecter le fonctionnement de tels dispositifs.
- Avant d'utiliser des dispositifs Bluetooth®, les personnes portant un dispositif médical électrique autre que des stimulateurs cardiaques ou des stimulateurs cardiaques pour la thérapie de resynchronisation implantés ou des défibrillateurs automatiques implantables doivent consulter le fabricant du dispositif pour obtenir des informations concernant son fonctionnement sous l'effet des ondes radio. Les ondes radio risquent d'avoir des effets inattendus sur le fonctionnement de tels dispositifs médicaux.

NOTE

Ne laissez pas un téléphone portable à l'intérieur du véhicule. L'intérieur du véhicule peut devenir chaud, ce qui peut provoquer un dysfonctionnement du téléphone portable.

Liens connexes

[Précautions avant l'utilisation de dispositifs Bluetooth® \(P. 104\)](#)

[Spécifications Bluetooth® et profils compatibles \(P. 107\)](#)

Enregistrement d'un dispositif Bluetooth® depuis le système multimédia(P. 108)

Précautions à prendre lors d'un appel audio

Le microphone intégré à la voiture peut être utilisé lors d'un appel mains libres. Faites particulièrement attention aux informations suivantes lorsque vous passez un appel mains libres.

- Le son lors de la réception d'appels ou de la conversation pendant les appels est émis par des haut-parleurs situés des deux côtés des sièges avant.
- Le son est coupé lorsqu'une voix ou une sonnerie est émise par le système mains libres.

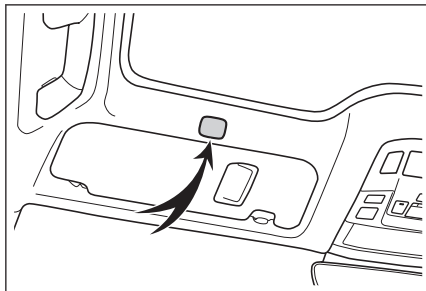

INFORMATION

- Pendant les appels, parlez à tour de rôle avec votre interlocuteur au téléphone. Si les deux parties parlent en même temps, il peut être difficile d'entendre ce que dit l'autre interlocuteur.
- Si le volume du récepteur est trop élevé, la voix du correspondant peut être audible à l'extérieur du véhicule ou un écho peut s'entendre.
- Parlez clairement à voix haute.
- Dans les cas suivants, il peut être difficile pour l'autre interlocuteur d'entendre votre voix.
 - Conduite sur une route non pavée.
 - Vous conduisez à des vitesses élevées.
 - Les fenêtres sont ouvertes.
 - Les bouches d'aération de la climatisation sont orientées vers le microphone.
 - Le bruit du ventilateur de climatisation est fort.
 - Le téléphone portable est approché du microphone.
- La qualité du son peut être affectée (bruit ou écho) en fonction du téléphone ou du réseau utilisé.
- Si d'autres dispositifs Bluetooth® sont connectés en même temps, du bruit peut être généré dans l'audio du système mains libres.
- Si le système de multimédia a été configuré pour utiliser la fonction Wi-Fi® (Wi-Fi® ou Miracast®), du bruit peut être généré dans l'audio du système mains libres.
- Le volume du haut-parleur du téléphone portable et du système multimédia ainsi que le volume de la sonnerie peuvent être synchronisés. Le volume du haut-parleur du système multimédia et le volume de la sonnerie ne peuvent pas être liés au téléphone cellulaire, selon le modèle de téléphone portable.

NOTE

N'appuyez pas sur le microphone et n'y introduisez pas d'objets pointus. Cela pourrait provoquer un dysfonctionnement.

Précautions à prendre en cas de vente ou de mise au rebut du véhicule

Un grand nombre d'informations personnelles sont enregistrées lors de l'utilisation du système mains libres. Veillez à effacer toutes les informations avant de vendre ou de mettre au rebut le véhicule.

Après avoir initialisé toutes les informations, toutes les données du système de multimédia le seront également et reviendront aux valeurs d'usine par défaut. Il n'est pas possible de revenir à l'état antérieur à l'initialisation.

Liens connexes

[Modification des paramètres de sécurité\(P. 72\)](#)

Moments où la fonction mains libres risque de mal fonctionner

Si vous remarquez l'un des symptômes suivants, consultez le tableau ci-dessous pour connaître les raisons et les solutions possibles, et vérifiez à nouveau le symptôme.

■ Utilisation de la fonction mains libres

Symptôme	Raison possible	Solution
Impossible d'utiliser la fonction mains libres	Votre téléphone portable ne prend pas en charge le Bluetooth®.	Pour obtenir une liste des dispositifs spécifiques dont le fonctionnement a été confirmé avec le système multimédia, contactez votre revendeur Lexus agréé ou un réparateur Lexus agréé, ou tout autre réparateur digne de confiance.
	La version de votre téléphone portable n'est pas compatible avec le Bluetooth®.	Utilisez un téléphone portable compatible avec les spécifications essentielles Bluetooth® de la Ver. 5.0 ou ultérieure.

■ Enregistrement et connexion d'un téléphone portable

Symptôme	Raison possible	Solution
Impossible d'enregistrer un téléphone portable	L'enregistrement du téléphone portable n'a pas été mené à bien.	Sélectionnez le bouton d'authentification lorsqu'il s'affiche sur votre téléphone portable et poursuivez l'opération d'enregistrement.
	Il reste des informations d'enregistrement soit sur le téléphone portable, soit sur le système multimédia.	Effectuez de nouveau l'opération d'enregistrement après avoir supprimé les informations d'enregistrement du système multimédia et du téléphone portable.
Impossible de se connecter via Bluetooth®	Un téléphone portable autre que celui que vous voulez utiliser est déjà connecté via Bluetooth®.	Connectez manuellement le téléphone portable à utiliser via Bluetooth® à partir du système multimédia.
	La fonction Bluetooth® du téléphone portable n'est pas activée.	Lorsque le contact d'alimentation est sur ACC ou ON, activez la fonction Bluetooth® sur votre téléphone portable.
	Les informations d'enregistrement de téléphone portable ont été supprimées.	Effectuez l'opération d'enregistrement après avoir supprimé les informations d'enregistrement du système multimédia et du téléphone portable.

■ Appel et réception d'appels

Symptôme	Raison possible	Solution
Impossible de passer ou de recevoir des appels	En dehors de la zone de service	Déplacez le véhicule dans une zone de couverture de service.
	La restriction d'appel (verrouillage de numérotation) est activée pour le téléphone portable.	Désactivez la restriction d'appel (verrouillage de numérotation) pour le téléphone portable.

■ Contacts

Symptôme	Raison possible	Solution
Impossible de transférer ou de transférer automatiquement les données de contacts	Le profil de téléphone portable ne prend pas en charge le transfert des données de contacts.	Pour obtenir une liste des dispositifs spécifiques dont le fonctionnement a été confirmé avec le système multimédia, contactez votre revendeur Lexus agréé ou un réparateur Lexus agréé, ou tout autre réparateur digne de confiance.
	[Synchroniser les contacts] dans les paramètres Bluetooth® du système de multimédia est défini sur désactivé.	Réglez [Synchroniser les contacts] dans les paramètres Bluetooth® du système de multimédia sur activé.
	Le téléphone portable attend une approbation de transférer les contacts.	Sélectionnez le bouton d'approbation du transfert des contacts sur le téléphone portable.
Un écran de confirmation de l'approbation s'affiche sur le téléphone portable	Le téléphone portable n'est pas réglé pour toujours autoriser.	Réglez le téléphone portable pour toujours autoriser.
Les données des contacts sont enregistrées ailleurs	Les contacts ne sont pas enregistrés sur le téléphone portable.	Veuillez enregistrer les contacts sur le téléphone portable.
Impossible de modifier les données des contacts	[Synchroniser les contacts] dans les paramètres Bluetooth® du système de multimédia est défini sur activé.	Réglez [Synchroniser les contacts] dans les paramètres Bluetooth® du système de multimédia sur désactivé.

■ Lors de l'utilisation de la fonction de message Bluetooth®

Symptôme	Raison possible	Solution
Les messages ne peuvent pas être visualisés.	Le transfert de message n'est pas activé sur le téléphone portable.	Activez le transfert de message sur le téléphone portable (approuvez le transfert de message sur le téléphone).
Les notifications de nouveau message ne s'affichent pas.	La fonction de transfert automatique de message n'est pas activée sur le téléphone portable.	Activez la fonction de transfert automatique sur le téléphone portable.

■ Autres conditions

Symptôme	Raison possible	Solution	
Si les symptômes ne s'améliorent pas après avoir mis en œuvre les solutions possibles.	Le téléphone portable et le système multimédia sont trop éloignés.	Rapprochez le téléphone portable du système multimédia.	
	Des interférences électromagnétiques sont générées.	Mettez hors tension tout les dispositifs générant des ondes électromagnétiques, tels que les dispositifs Wi-Fi®. Désactivez le paramètre Wi-Fi® sur le système multimédia.	
	La cause se trouve au niveau du téléphone portable.	Mettez hors tension le téléphone portable, puis retirez son bloc batterie.	
		Activez la connexion Bluetooth® du téléphone portable.	
		Désactivez la connexion Wi-Fi® du téléphone portable.	
Arrêtez tout logiciel de sécurité ou toute application d'arrière-plan en cours d'exécution sur le téléphone portable.			
		Veillez à vérifier soigneusement le fournisseur et l'état de fonctionnement des applications installées sur le téléphone portable avant de les utiliser.	

INFORMATION

Pour plus de détails, reportez-vous au manuel d'instructions fourni avec le téléphone portable.

— Liens connexes —

Enregistrement d'un dispositif Bluetooth® depuis le système multimédia(P. 108)

Suppression d'un dispositif Bluetooth® enregistré(P. 111)

Paramétrage des dispositifs Bluetooth®(P. 99)

Déconnexion du Wi-Fi®(P. 122)

Utilisation des commandes au volant (type A)

Certaines fonctions d'appel mains libres peuvent être actionnées à partir des commandes au volant, comme recevoir ou passer un appel. Les fonctions des commandes au volant varient en fonction de l'état du système de multimédia.

● Actionnez les commandes si nécessaire.

Commande [+]

Augmente le volume de la sonnerie ou du récepteur.

Maintenez appuyé pour ajuster en continu.

Commande [-]

Diminue le volume de la sonnerie ou du récepteur.

Maintenez appuyé pour ajuster en continu.

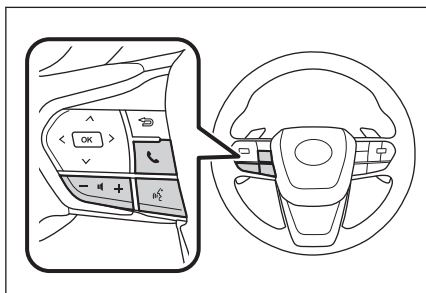

Commande [🗨️]*1

Les appels peuvent être passés à l'aide de la commande vocale.

Pour arrêter le système de commande vocale, maintenez appuyée la commande de conversation.

Commande [📞]

- Lorsqu'aucun appel ne peut être passé, cette fonction affiche l'historique des appels.
- Les appels téléphoniques peuvent être passés lorsque [📞] est affiché sur l'écran du téléphone.
- Termine l'appel en cours.
- Répond à l'appel lors de la réception ou pendant une attente d'appel.

📄 INFORMATION

- Si Apple CarPlay ou Android Auto est connecté, appuyez sur [📞] pour afficher l'écran du téléphone Apple CarPlay ou Android Auto sur le système de multimédia.
- Si Apple CarPlay et un téléphone mains libres sont connectés, appuyez sur [📞] pour afficher l'Apple CarPlay ou l'écran du téléphone du système de multimédia. La fonction utilisée en dernier a la priorité. Si aucun n'a été utilisé, le dispositif principal a la priorité.
- Si Android Auto et un téléphone mains libres sont connectés, appuyez sur [📞] pour afficher l'écran du téléphone du système de multimédia.
- Lors de la réception d'un appel, l'écran d'appel entrant du téléphone portable (téléphone mains libres, Apple CarPlay ou Android Auto) s'affiche.

*1: Cette fonction n'est pas disponible dans certaines régions.

Liens connexes

[Précautions à prendre lors de l'utilisation d'Apple CarPlay et d'Android Auto\(P. 123\)](#)

[Démarrage de la commande vocale\(P. 41\)](#)

Utilisation des commandes au volant (type B)

Certaines fonctions d'appel mains libres peuvent être actionnées à partir des commandes au volant, comme recevoir ou passer un appel. Les fonctions des commandes au volant varient en fonction de l'état du système de multimédia.

Les commandes au volant sont du type électrostatique. Une commande fonctionne lorsqu'on appuie dessus. Les fonctions d'affichage de commandes et leur position varient en fonction de l'état du véhicule et du système multimédia.

● Actionnez les commandes si nécessaire.

Commande [🔊+]]

Augmente le volume de la sonnerie ou du récepteur.

Maintenez appuyé pour ajuster en continu.

Commande [🔊-]

Diminue le volume de la sonnerie ou du récepteur.

Maintenez appuyé pour ajuster en continu.

Commande [🗨️] *1

Les appels peuvent être passés à l'aide de la commande vocale.

Pour arrêter le système de commande vocale, maintenez appuyée la commande de conversation.

Commande [📞]]

- Lorsqu'aucun appel ne peut être passé, cette fonction affiche l'historique des appels.
- Les appels téléphoniques peuvent être passés lorsque [📞] est affiché sur l'écran du téléphone.
- Changer d'appel/mettre un appel en attente pendant un appel.
- Répond à l'appel lors de la réception ou pendant une attente d'appel.

Commande [📞]]

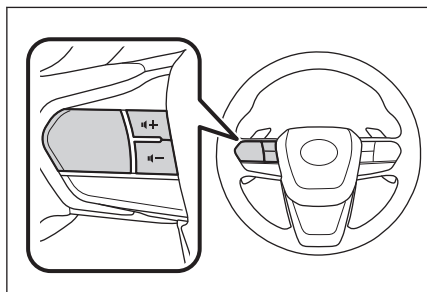

- Termine l'appel en cours.
- Refuser un appel entrant/appel en attente.



📄 INFORMATION

- Si Apple CarPlay ou Android Auto est connecté, appuyez sur [📞] pour afficher l'écran du téléphone Apple CarPlay ou Android Auto sur le système de multimédia.

*1: Cette fonction n'est pas disponible dans certaines régions.

- Si Apple CarPlay et un téléphone mains libres sont connectés, appuyez sur  pour afficher l'Apple CarPlay ou l'écran du téléphone du système de multimédia. La fonction utilisée en dernier a la priorité. Si aucun n'a été utilisé, le dispositif principal a la priorité.
- Si Android Auto et un téléphone mains libres sont connectés, appuyez sur  pour afficher l'écran du téléphone du système de multimédia.
- Lors de la réception d'un appel, l'écran d'appel entrant du téléphone portable (téléphone mains libres, Apple CarPlay ou Android Auto) s'affiche.

Liens connexes

[Précautions à prendre lors de l'utilisation d'Apple CarPlay et d'Android Auto\(P. 123\)](#)

[Démarrage de la commande vocale\(P. 41\)](#)

Passer des appels à partir de l'historique des appels

Il est possible d'appeler des numéros de téléphone qui ont été enregistrés dans l'historique des appels en tant qu'appels sortants ou entrants.

- 1 Appuyez sur [] dans le menu principal.
- 2 Appuyez sur [Historique] dans le sous-menu.
- 3 Sélectionnez le contact.
Pour les numéros de téléphone qui ne sont pas enregistrés dans les contacts, le numéro de téléphone sera affiché tel quel.
- 4 Touchez le numéro de téléphone désiré.

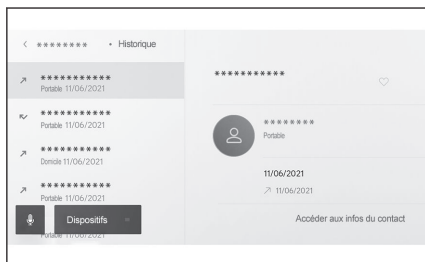

INFORMATION

- Les 100 dernières entrées dans l'historique des appels s'affichent. Si l'historique des appels dépasse 100 entrées, les éléments historiques sont automatiquement supprimés en commençant par le plus ancien.
- L'historique des appels sortants est enregistré comme suit, en fonction des conditions.
 - Si l'appel a été passé sur un numéro de téléphone enregistré dans les contacts ou le système multimédia, le nom et les données d'image sont également enregistrés s'ils existent.
 - Lorsque plusieurs appels ont été passés sur le même numéro de téléphone, le nombre d'appels s'affiche après le nom du contact.
- L'historique des appels entrants est enregistré comme suit, en fonction des conditions.
 - Si l'appel provient d'un numéro de téléphone enregistré dans les contacts, le nom et les données d'image sont également enregistrés s'ils existent.
 - Si des appels multiples proviennent du même numéro de téléphone, tous sont enregistrés.
 - Les appels manqués et les appels refusés sont également enregistrés.
 - Si l'autre partie ne prend pas en charge l'identifiant d'appelant, l'appel est enregistré comme **"Inconnu"**.
- Les appels placés en attente sont également enregistrés dans l'historique des appels.
- Selon le modèle du téléphone portable, il peut s'avérer impossible d'émettre des appels internationaux.

Passer des appels à partir de la liste des favoris

Passer un appel depuis la liste de vos favoris en ajoutant vos contacts à vos favoris.

- 1 Appuyez sur [] dans le menu principal.
- 2 Appuyez sur [Favoris] dans le sous-menu.
- 3 Sélectionnez la personne que vous voulez appeler à partir de la liste de vos favoris.
- 4 Touchez le numéro de téléphone désiré.

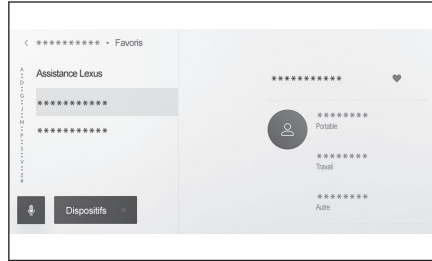

INFORMATION

- Lorsque [Synchroniser les contacts] est activé, les favoris du téléphone portable sont automatiquement transférés au système de multimédia.
- En fonction du modèle de téléphone portable, les favoris ne peuvent pas être transférés.
- Les données des favoris peuvent aussi être enregistrées à partir des données enregistrées dans les contacts sur le système de multimédia.

Liens connexes

[Transfert des données des contacts\(P. 236\)](#)

Passer des appels à partir des contacts

Les appels peuvent être effectués à partir des contacts enregistrés sur le système multimédia.

- 1 Appuyez sur [] dans le menu principal.
- 2 Appuyez sur [Contacts] dans le sous-menu.
- 3 Sélectionnez un contact.
- 4 Touchez le numéro de téléphone désiré.

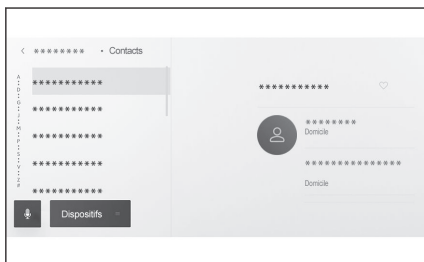

INFORMATION

- Si [Synchroniser les contacts] est affiché à l'écran, le fait d'appuyer dessus transfère les données de contact du téléphone portable au système de multimédia.
- Si aucune donnée de contact n'a été enregistrée, les données de contact doivent être transférées ou ajoutées au système de multimédia.
- Les données de contact du téléphone mains libres connecté sont affichées sur le système de multimédia. Lorsque vous changez de téléphone mains libres dans une situation où 2 téléphones sont connectés, les données de contact changent également.



Liens connexes

[Ajout de nouvelles données de contact aux contacts\(P. 240\)](#)

[Transfert des données des contacts\(P. 236\)](#)

Passer des appels à partir du clavier

Entrez le numéro de téléphone sur la claviers pour passer un appel.

- 1 Appuyez sur [] dans le menu principal.
- 2 Appuyez sur [Clavier] dans le sous-menu.
- 3 Entrez le numéro de téléphone.
- 4 Appuyez sur [] ou appuyez sur la commande [] située sur le volant.

Vous pouvez également passer un appel en appuyant sur le contact affiché dans le sous-menu.

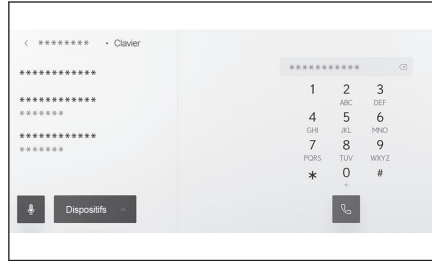

INFORMATION

En fonction du modèle de téléphone portable, il peut être nécessaire d'effectuer quelques opérations sur le téléphone portable.

Liens connexes

[Utilisation des commandes au volant \(type A\)\(P. 216\)](#)

[Utilisation des commandes au volant \(type B\)\(P. 218\)](#)

Appeler le service d'assistance routière Lexus

Le service d'assistance routière Lexus peut être appelé à partir de la liste des favoris. L'appel doit provenir d'un pays qui prend en charge l'utilisation du service d'assistance routière Lexus. Le pays doit être enregistré pour pouvoir utiliser cette fonction.

Cette fonction n'est pas disponible dans certaines régions.

- 1 Appuyez sur [] dans le menu principal.
- 2 Appuyez sur [Favoris] dans le sous-menu.
- 3 Appuyez sur [Assistance Lexus] dans la liste des favoris.
- 4 Sélectionnez le numéro de téléphone.

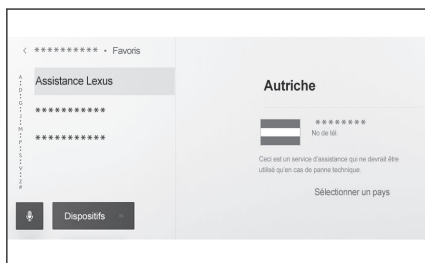

Enregistrement du pays dans l'assistance Lexus

Le pays doit être enregistré dans l'assistance Lexus pour pouvoir utiliser le service d'assistance routière Lexus.

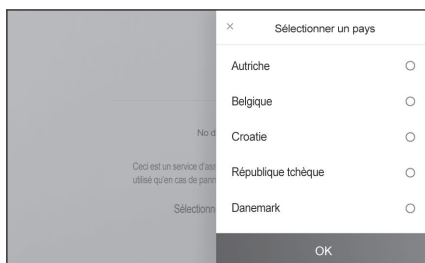

- 1 Appuyez sur [] dans le menu principal.
- 2 Appuyez sur [Favoris] dans le sous-menu.
- 3 Appuyez sur [Assistance Lexus] dans la liste des favoris.
- 4 Appuyez sur [Sélectionner un pays].
- 5 Sélectionnez le pays.
- 6 Appuyez sur [OK].



Appel à l'aide d'un signal d'attente ou de pause

Les numéros qui comprennent des signaux d'attente (w) ou de pause (p) peuvent être appelés. La transmission des chiffres qui suivent le signal d'attente (w) ou de pause (p) est suspendue ou interrompue pendant environ 2 secondes.

- Un signal d'attente (w) interrompt la transmission du numéro. La transmission reprend après une action de l'utilisateur jusqu'au signal d'attente (w) suivant. Lorsqu'un signal de pause (p) est inclus à mi-parcours, la transmission s'arrête pendant 2 secondes avant d'envoyer le numéro suivant.
- Un signal de pause (p) arrête la transmission du numéro pendant environ 2 secondes.

- 1 Appuyez sur [] dans le menu principal.
- 2 Appuyez sur [Contacts] dans le sous-menu.
- 3 Sélectionnez le contact.
- 4 Sélectionnez le numéro de téléphone comprenant un signal d'attente (; ou w) ou de pause (, ou p).
- 5 Si le numéro de téléphone comprend un signal d'attente (w), appuyez sur [].

Lorsque vous appuyez sur [], le numéro interrompu par le signal d'attente (w) reprend sa transmission jusqu'au signal d'attente (w) suivant. Lorsqu'un signal de pause (p) est inclus à mi-parcours, la transmission s'arrête pendant 2 secondes avant d'envoyer le numéro suivant.

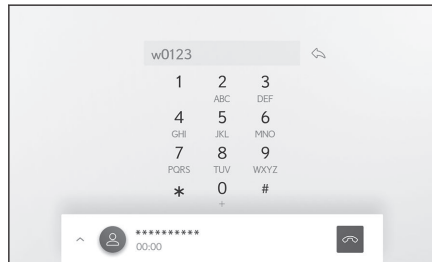



INFORMATION

- Selon le modèle de téléphone portable, le signal d'attente peut s'afficher sous forme de point-virgule (;) et le signal de pause sous forme de virgule (,) à l'écran du téléphone portable.
- Cette fonction est utilisée pour les appels à l'international.
- L'envoi de tonalités peut être utilisé lorsque le fonctionnement automatique d'un service téléphonique tel qu'un répondeur ou un service bancaire par téléphone est souhaité. Un numéro de téléphone ayant des signaux d'attente (w) ou de pause (p) peuvent être enregistrés dans la liste de contacts.

Répondre à des appels

À la réception d'un appel, une tonalité retentit et l'écran d'appel entrant ou une notification d'appel entrant est affiché. Lorsque le réglage du système de commande [**Assistance vocale**]^{*1} est activé, le système de contrôle vocale se met en marche lorsqu'un appel est reçu.

● Répondez à l'appel en utilisant l'une des méthodes suivantes.

- Appuyez sur [].
- Appuyez sur la commande [] située sur le volant.
- Lancez une commande vocale pour répondre au téléphone à l'aide du système de commande vocale.

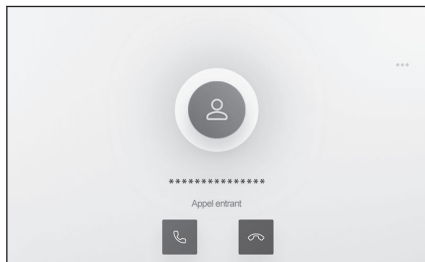

INFORMATION

- L'écran d'appel entrant ne s'affiche pas lorsque l'écran du système de rétrovision est affiché. La notification d'un appel entrant est assurée par la sonnerie uniquement.
- Pendant un appel entrant, tous les sons autres que ceux provenant de l'appel mains libres sont coupés. Toutefois, le guidage vocal dont la priorité est supérieure à celle de l'appel mains libres n'est pas coupé.
- Même si la tonalité du téléphone portable est définie dans le système de multimédia, ce dernier peut faire sonner une tonalité différente en fonction des réglages du téléphone portable.
- En fonction des réglages du téléphone portable, comme le mode conduite, vous pouvez ne pas pouvoir recevoir d'appels.
- En fonction du modèle de téléphone portable, ce qui suit peut se produire.
 - La sonnerie peut être entendue sur les hauts-parleurs du véhicule et sur le téléphone portable.
 - Lors de la réception d'un appel, le numéro de l'appelant peut ne pas s'afficher.
 - Si un appel a été reçu en actionnant directement le téléphone portable, ou si le téléphone portable a été réglé pour répondre automatiquement aux appels, l'appel peut rester sur le téléphone portable.
 - S'il y a eu un appel entrant alors que le téléphone portable transmettait des données, l'écran de l'appel entrant peut ne pas s'afficher sur le système de multimédia et la sonnerie peut ne pas retentir.
- Si le téléphone portable prend en charge le transfert automatique des données de contact (PBAP), les données image dans les contacts ont été transférées, et [**Afficher les images des contacts**] est défini comme activé, l'image du contact sera affichée avec son numéro de téléphone lors de la réception d'un appel.

*1: Cette fonction n'est pas disponible dans certaines régions.

- Si le réglage de la sonnerie sur le système de multimédia a été défini sur autre chose que la sonnerie du téléphone portable, celle-ci a été enregistrée dans les sons du système de multimédia, même si le téléphone portable a été mis en mode silencieux (vibreur) ou la sonnerie supprimée.
- L'appel est refusé lorsqu'il provient d'un numéro de téléphone défini comme à refuser dans les paramètres du téléphone portable.

Liens connexes

[Changement des paramètres de commande vocale\(P. 69\)](#)

[Utilisation des commandes au volant \(type A\)\(P. 216\)](#)

[Utilisation des commandes au volant \(type B\)\(P. 218\)](#)

[Fonctionnement du système avec la commande vocale\(P. 39\)](#)

[Paramétrage des dispositifs Bluetooth®\(P. 99\)](#)

Rejet d'appels

Les appels peuvent être refusés sur le système de multimédia selon plusieurs méthodes.

- **Lors de la réception d'un appel, effectuez l'une des opérations suivantes pour refuser l'appel.**
 - Appuyez sur .
 - Effectuez vos commandes directement sur le téléphone portable.
 - Lancez une commande vocale pour refuser l'appel à l'aide du système de commande vocale. *1

INFORMATION

L'appel est refusé lorsqu'il provient d'un numéro de téléphone défini comme à refuser dans les paramètres du téléphone portable.

Liens connexes

[Utilisation des commandes au volant \(type A\)\(P. 216\)](#)

[Utilisation des commandes au volant \(type B\)\(P. 218\)](#)

[Fonctionnement du système avec la commande vocale\(P. 39\)](#)

*1: Cette fonction n'est pas disponible dans certaines régions.

Effectuer des opérations à partir de l'écran d'appel

Lors d'un appel, différentes opérations peuvent être exécutées depuis l'écran d'appel.

[🔇]: Met en sourdine le son transmis de sorte que l'interlocuteur à l'autre bout du fil ne puisse pas entendre votre voix. Pendant la mise en sourdine, le bouton devient bleu.

Pour la désactiver, appuyez de nouveau sur le bouton.

- Vous serez en mesure d'entendre ce que dit votre interlocuteur.

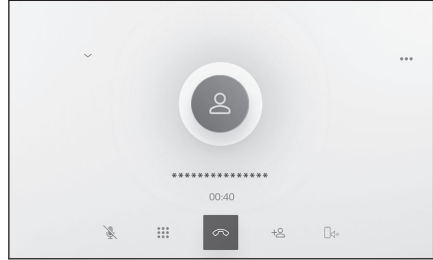

[⋮]: Affiche l'écran du clavier. L'écran d'appel sera affiché en plus petit pendant l'affichage de l'écran du clavier.

[🔄]: Raccrocher pendant un appel.

[+👤]: Affiche la liste des contacts dans le sous-menu pour passer un appel à quelqu'un d'autre.

- Vous pouvez appeler une autre personne en appuyant sur son numéro de téléphone pendant un appel.

[📱↔️]: Permet de basculer un appel entre le téléphone portable et le système de multimédia. Pendant un appel du téléphone portable, le bouton devient bleu.

[📴]: Annule l'appel en attente. Seulement affiché en attente.

[⏏️]: Réduit l'écran d'appel.

[⏏️]: Affiche l'écran d'appel dans la zone principale.

[⋮]: Affiche l'écran d'options.

Les opérations suivantes peuvent être effectuées sur l'écran d'options.

- **[Transmettre]**: Règle le volume de transmission.

Modifier le volume de transmission peut détériorer la qualité du son.

- **[Navigation]**: Activez ou désactivez cette fonction pour interrompre le guidage vocal du système de navigation pendant un appel téléphonique.

- **[En attente]**: Permet de mettre l'appel temporairement en attente.

Désactivez **[En attente]** pour annuler cette fonction.

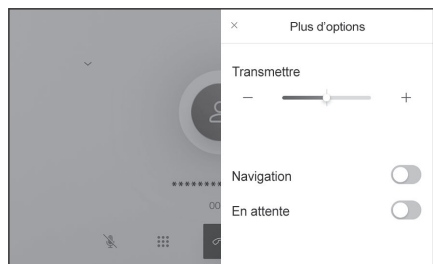

Selon le modèle du téléphone portable, il peut s'avérer impossible de mettre des appels en attente.

- [✕]: Revient à l'écran d'appel. Si l'écran d'appel revient alors qu'un appel est en attente, l'appel mis en attente peut être libéré en affichant à nouveau l'écran des options.

INFORMATION

- En fonction de l'état du système de multimédia, l'écran d'appel peut être réduit ou non affiché.
- Basculer les appels peut ne pas être possible en fonction du modèle de téléphone portable.
- Les appels ne peuvent pas être basculés du système mains libres au téléphone portable pendant la conduite. Basculer les appels peut ne pas être possible en fonction du modèle de téléphone portable.
- Si le téléphone portable où vous parlez est connecté au système de multimédia comme téléphone mains libres, l'écran d'appel est affiché. En fonction du modèle de téléphone portable, l'appel va soit se poursuivre sur le téléphone ou bien basculer vers un appel via le système de multimédia.
- Si vous actionnez le contact d'alimentation pendant un appel avec un téléphone mains libres, l'appel peut être déconnecté ou continué sur le téléphone portable en fonction de son modèle. Si vous désirez continuer sur votre téléphone portable, vous devez actionner votre téléphone portable.

Liens connexes

[Utilisation des commandes au volant \(type A\)\(P. 216\)](#)

[Utilisation des commandes au volant \(type B\)\(P. 218\)](#)

Répondre à un second appel

Si vous recevez un deuxième appel d'un autre correspondant pendant un appel en cours, la mise en attente peut être utilisée pour traiter les deux appels. Lorsque vous recevez deuxième appel, une notification d'appel entrant s'affiche en haut de l'écran.

INFORMATION

- Vous devez avoir un abonnement au service d'appel en attente avec votre opérateur de téléphonie.
- Si le téléphone portable ne prend pas en charge HFP Ver 1.5 ou ultérieure, la mise en attente des appels ne sera pas disponible.
- Il peut ne pas être possible d'utiliser cette fonction selon le modèle de votre téléphone portable et les modalités de votre abonnement.

- **Lors de la réception d'un second appel, appuyez sur [] à l'écran, ou appuyez sur la commande [] située sur le volant.**

Le fait de répondre au second appel met l'appel précédent en attente.

Vous changez d'interlocuteur chaque fois que vous appuyez sur [Passer d'un appel à l'autre].

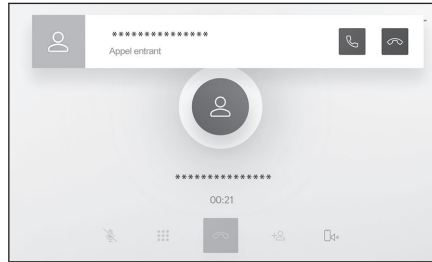

Liens connexes

[Utilisation des commandes au volant \(type A\)\(P. 216\)](#)

[Utilisation des commandes au volant \(type B\)\(P. 218\)](#)

Rejet d'un second appel

Lorsque vous recevez un deuxième appel pendant un appel en cours, vous pouvez refuser l'appel en attente.

Lorsque vous recevez un deuxième appel, appuyez sur [].

INFORMATION

En fonction du modèle de téléphone portable, les deux appels peuvent être déconnectés. Reportez-vous au manuel d'instruction compris avec le téléphone portable.

Liens connexes

[Utilisation des commandes au volant \(type A\)\(P. 216\)](#)

[Utilisation des commandes au volant \(type B\)\(P. 218\)](#)

Passer un appel à un tiers pendant un appel en cours

Vous pouvez appeler un nouvel interlocuteur pendant un appel en cours.

- 1 Appuyez sur [] sur l'écran d'appel.
- 2 Sélectionnez le contact.
- 3 Sélectionnez le numéro de téléphone.

Cette fonction met l'autre correspondant en attente pendant un appel.

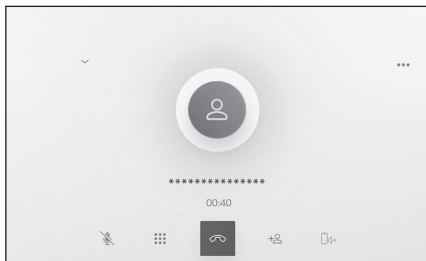

INFORMATION

- Vous devez avoir un abonnement au service d'appel en attente avec votre opérateur de téléphonie.
- Si le téléphone portable ne prend pas en charge HFP Ver 1.5 ou ultérieure, la mise en attente des appels ne sera pas disponible.
- Il peut ne pas être possible d'utiliser cette fonction selon le modèle de votre téléphone portable et les modalités de votre abonnement.

Passer des conférences téléphoniques

Ajoutez la personne en attente lorsque vous parlez à une autre pendant que l'appel est en attente.

- Appuyez sur **[Fusionner les appels]** pendant un appel en cours avec une autre personne.

Les appels en attente sont repris et passés en appel de conférence.





INFORMATION

- Il peut être nécessaire de souscrire un abonnement pour les conférences téléphoniques auprès de votre opérateur de téléphonie mobile.
- Il peut ne pas être possible d'utiliser cette fonction selon le modèle de votre téléphone portable et les modalités de votre abonnement.
- Lorsque l'audioconférence se termine, l'appel se termine pour tous les membres de l'audioconférence.

Mettre fin à des appels

Plusieurs méthodes sont possibles pour terminer un appel mains libres.

● **Effectuez l'une des opérations suivantes pendant un appel.**

- Appuyez sur la commande [] située sur le volant.
Si la commande est maintenue enfoncée, tous les appels sont terminés, y compris les appels en attente.
- Appuyez sur [] lorsque vous passez un appel ou sur l'écran d'appel.
- Utilisez le téléphone portable pour mettre fin à l'appel.

Liens connexes

[Utilisation des commandes au volant \(type A\)\(P. 216\)](#)

[Utilisation des commandes au volant \(type B\)\(P. 218\)](#)

Changement de téléphones pour les appels mains libres

Si deux téléphones portables sont connectés en tant que téléphones mains libres, les deux téléphones peuvent être utilisés. Le système mains libres permet de changer de téléphone portable. L'écran du téléphone mains libres affiche les données du téléphone portable sélectionné, comme les contacts et l'historique. Des fonctions comme les appels entrants peuvent également être utilisées avec le téléphone portable non sélectionné.

Pour connecter deux téléphones portables comme des téléphones mains libres, il est nécessaire d'enregistrer et de désigner un conducteur.

- 1 Appuyez sur [] dans le menu principal.
- 2 Appuyez sur [Dispositifs].
- 3 Sélectionnez le téléphone portable que vous souhaitez utiliser.

Un téléphone portable différent ne peut pas être sélectionné pendant un appel ou lorsqu'un appel est entrant ou sortant.

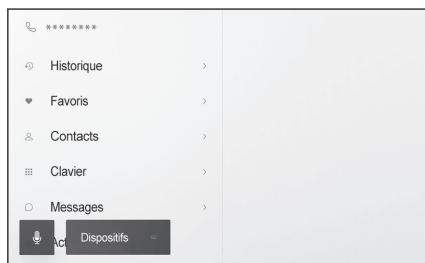

INFORMATION

- Si vous effectuez un appel à partir d'un écran autre que l'écran du téléphone mains libres, l'appel est placé en tant que dispositif principal.
- Si vous êtes en appel mains libres en utilisant l'un ou l'autre des dispositifs, les appels ne peuvent pas être passés depuis l'autre dispositif.
- Lorsque vous passez un appel mains libres avec l'un des téléphones mains libres et qu'un autre téléphone mains libres reçoit un appel, le premier appel est déconnecté.
- Les fonctions suivantes sont également disponibles sur le téléphone portable non sélectionné.
 - Fonction d'appel entrant du téléphone
 - Fonctions de réception et d'envoi de messages (lors de la réception d'un message)
- Le dispositif principal ne sera pas nécessairement modifié même si les téléphones portables sont échangés.

Liens connexes

[Enregistrement d'un profil utilisateur\(P. 50\)](#)

[Modification et enregistrement d'un profil d'utilisateur\(P. 57\)](#)

[Définition d'un dispositif Bluetooth® comme dispositif principal\(P. 116\)](#)

Transfert des données des contacts

Vous pouvez enregistrer 5000 contacts pour chaque téléphone portable connecté. Seuls les contacts correspondant au téléphone portable connecté peuvent être affichés. Dans les contacts, jusqu'à 4 numéros de téléphone peuvent être enregistrés pour chaque contact. Les contacts sont gérés pour chaque téléphone connecté.

Vous ne pouvez utiliser fonction qu'avec les téléphones portables prenant en charge soit le transfert manuel des données de contacts (OPP) soit le transfert automatique des données de contacts (PBAP). Reportez-vous au manuel d'instructions inclus ou aux profils compatibles du téléphone portable connecté, pour déterminer s'il prend en charge l'une ou l'autre de ces fonctions.

Pour transférer des contacts avec le transfert automatique des données de contact (PBAP), [**Synchroniser les contacts**] doit être activé dans les paramètres Bluetooth®.

INFORMATION

- Lors du transfert de données de contact, chaque donnée est soumise aux restrictions suivantes.
 - Lorsqu'au moins cinq numéros de téléphone sont enregistrés pour un seul contact, tous les numéros de téléphone sont enregistrés dans le système de multimédia comme des contacts multiples du même nom.
 - Le nom est transféré en même temps que le numéro de téléphone. En fonction du modèle, certains caractères, par exemple les symboles, ou toutes les lettres peuvent ne pas être transférés. De plus, même s'ils sont transférés, ils peuvent ne pas être affichés correctement.
 - Typiquement, une mémoire secrète n'est pas lue. (Cela est possible dans certains cas, en fonction des spécifications du téléphone portable)
 - Les noms de groupe enregistrés sur le téléphone portable ne sont pas transférés.
 - Le type de numéro de téléphone affiché dans les contacts sur le système de multimédia est automatiquement attribué en fonction des informations du dispositif source. Cependant, en fonction du modèle de téléphone portable et de l'environnement d'utilisation, les icônes peuvent être toutes identiques.
 - En fonction du modèle de téléphone portable, il peut être nécessaire de saisir le numéro PIN du téléphone portable et le mot de passe d'authentification lors du transfert des données de contact. Dans ce cas, veuillez saisir [1234] comme mot de passe d'authentification.
 - Les contacts des téléphones portables qui ne prennent pas en charge le transfert manuel (OPP) ne peuvent pas être ajoutés ou enregistrés via Bluetooth®.
- Les modèles de téléphone portable qui prennent en charge le transfert par lot ont les caractéristiques suivantes lors du transfert des données des contacts.
 - Le transfert peut prendre jusqu'à 10 minutes.
 - Même si l'écran de transfert de liste de contacts est affiché, il est possible de passer à un autre écran. Dans ce cas, le transfert de liste de contacts va se poursuivre.
- Les événements seront traités de la manière suivante pendant le transfert de liste de contacts.

- Si un appel est reçu pendant un transfert manuel de liste de contacts (OPP), l'appel sera reçu sur le téléphone portable lui-même. Il n'est pas possible d'effectuer des appels à partir du système multimédia pendant le transfert manuel.
- Si le téléphone portable ne prend en charge ni le transfert automatique de liste de contacts (PBAP) ni le transfert manuel de liste de contacts (OPP), les données de contact ne peuvent pas être transférées en utilisant le Bluetooth®. Notez que les données de contact peuvent être transférées à l'aide d'un lecteur flash USB.
- Si le contact d'alimentation est placé sur off pendant le transfert de la liste de contacts, ce dernier sera annulé. Dans ce cas, démarrez le système EV et recommencez les opérations de transfert.
- Dans les cas suivants, les données de contact transférées ne sont pas sauvegardées. (Certaines des données transférées ne le sont pas non plus.)
 - Lorsque le transfert automatique (PBAP) se termine à mi-chemin en raison de la capacité de mémoire du système de multimédia.
 - Lorsque le transfert automatique (PBAP) est interrompu pour une raison quelconque.
- Les données de contact du système de multimédia ne peuvent pas être transférées sur le téléphone portable.
- Pendant le transfert de données des contacts, la connexion audio Bluetooth® peut s'interrompre. Elle sera rétablie une fois le transfert terminé. (La reconnexion peut ne pas être possible sur certains modèles)
- Lors du transfert, veillez à ce que le système de multimédia soit démarré.
- La fonction de transfert automatique de la liste de contacts (PBAP) permet le transfert des contacts, des favoris et de l'historique vers le système de multimédia. Certains modèles de téléphones portables n'autorisent pas le transfert des favoris.
- Si **[Synchroniser les contacts]** est activé, les favoris du téléphone portable seront automatiquement transférés au système de multimédia.
- En fonction du modèle, il peut être nécessaire d'effectuer des opérations sur le téléphone portable lors du transfert des données des contacts avec le transfert automatique des données de contacts (PBAP).
- Si vous désirez transférer des contacts par transfert automatique (PBAP), vous devez activer les paramètres de partage de contact sur votre téléphone portable.
- Si le transfert automatique de données de contacts (PBAP) ne se lance pas, il est possible qu'il se déclenche si vous fermez toutes les autres fonctions.
- Pour afficher les images des contacts, activez **[Afficher les images des contacts]** dans les paramètres Bluetooth®. Pour transférer les données d'image de contact, **[Synchroniser les contacts]** et **[Afficher les images des contacts]** doivent être activés dans les paramètres Bluetooth®.

Liens connexes

[Spécifications Bluetooth® et profils compatibles\(P. 107\)](#)

[Paramétrage des dispositifs Bluetooth®\(P. 99\)](#)

Transfert des données des contacts du téléphone portable à l'aide du transfert manuel (OPP)

Les numéros de téléphone (données de contact) enregistrées dans le téléphone portable peuvent être transférées au système de multimédia à l'aide du transfert manuel des données de contacts (OPP).

Quand **[Synchroniser les contacts]** est réglé sur ON, **[Synchroniser les contacts]** se désactive une fois le transfert du répertoire téléphonique terminé.

Les données de contact ne peuvent pas être transférées manuellement (avec OPP) sur un téléphone portable qui utilise Apple CarPlay ou Android Auto.

- 1 Appuyez sur [] dans le menu principal.
- 2 Appuyez sur **[Actualiser les contacts]** dans le sous-menu.
- 3 Sélectionnez l'un des modes de transfert suivants.

[Remplacer par Bluetooth]: Écrivez les données de contact actuelles.

[Ajouter par Bluetooth]: Ajoutez aux données de contact actuelles.

- 4 **Faites fonctionner le téléphone portable pour transférer les données de contact.**

Si un écran d'échec de transfert s'affiche, recommencez depuis le début.

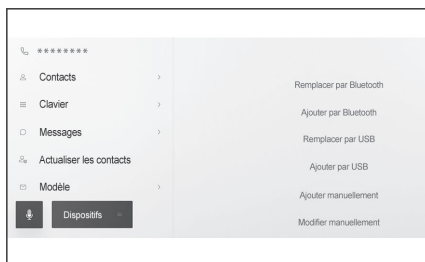

Liens connexes

[Spécifications Bluetooth® et profils compatibles\(P.107\)](#)

Transfert données des contacts du téléphone à partir d'un lecteur flash USB

Les numéros de téléphone (données de contacts) enregistrés sur un lecteur flash USB peuvent être transférés sur le système multimédia.

- Quand **[Synchroniser les contacts]** est réglé sur ON, **[Synchroniser les contacts]** se désactive une fois le transfert du répertoire téléphonique terminé.
- Cette fonction ne peut pas être utilisée lorsque vous êtes connecté à Apple CarPlay ou Android Auto.
- Seules les données de contact enregistrées sur une clé USB au format vCard (.vcf) peuvent être transférées.
- Les données ne peuvent pas être transférées à partir d'un lecteur flash USB seul. Assurez-vous que le téléphone portable peut être utilisé avec le système multimédia avant d'effectuer des opérations.

- 1 Branchez le lecteur flash USB sur le port USB Type C.

- 2 Appuyez sur [] dans le menu principal.
- 3 Appuyez sur [Actualiser les contacts] dans le sous-menu.
- 4 Sélectionnez l'un des modes de transfert suivants.

[Remplacer par USB]: Remplacez les données de contact actuelles par les données de contact du lecteur flash USB.

[Ajouter par USB]: Ajoutez les données de contact du lecteur flash USB aux données de contact actuelles.



- 5 Sélectionnez les fichiers que vous souhaitez transférer dans la liste de fichiers.
- 6 Appuyez sur [OK].

Si un écran d'échec de transfert s'affiche, recommencez depuis le début.

INFORMATION

Selon le type de téléphone cellulaire, les données vCard peuvent être transférées en tant qu'informations de contact à l'aide du téléphone portable connecté via USB. Il peut également être possible de transférer des informations à partir de cartes SD connectées au téléphone portable.

Liens connexes

[Connexion d'un dispositif via le port USB Type C \(P. 38\)](#)

Ajout de nouvelles données de contact aux contacts

Des contacts peuvent être créés en entrant directement des données dans les contacts sur le système de multimédia. Pour chaque personne dans les contacts, le nom, les numéros de téléphone (jusqu'à 4), et les types de téléphone (1 pour chaque numéro de téléphone, comme fixe ou portable) peuvent être enregistrés dans les contacts.

- De nouvelles données peuvent aussi être ajoutées depuis **[Modifier la liste de contacts]** dans l'écran historique pour appeler l'écran de modification des contacts.
- Si **[Synchroniser les contacts]** est défini comme activé, les nouveaux contacts du système de multimédia ne peuvent pas être ajoutés. Désactivez **[Synchroniser les contacts]** avant de le faire.

Cette fonction ne peut pas être utilisée lorsque vous êtes connecté à Apple CarPlay ou Android Auto.

- 1 Appuyez sur [] dans le menu principal.
- 2 Appuyez sur **[Actualiser les contacts]** dans le sous-menu.
- 3 Appuyez sur **[Ajouter manuellement]**.
- 4 **Sélectionnez et saisissez chaque élément.**

- Appuyez sur **[Ajouter un numéro]** pour définir des numéros de téléphone supplémentaires.

Si aucun numéro de téléphone n'a été saisi, il n'est pas possible d'ajouter un numéro de téléphone.

- Sélectionnez le type de téléphone (comme fixe ou portable) correspondant au numéro.

- 5 Appuyez sur **[Enregistrer]**.

Un élément ne peut être enregistré que si un nom et un numéro de téléphone ont été saisis.

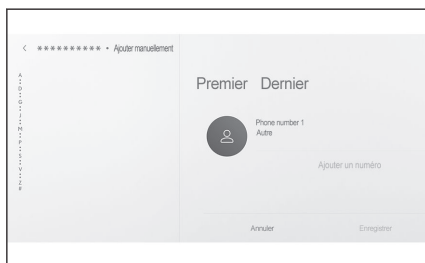

Liens connexes

[Paramétrage des dispositifs Bluetooth® \(P. 99\)](#)

[Passer des appels à partir de l'historique des appels \(P. 220\)](#)

Modification des données dans les contacts

Vous avez la possibilité de modifier les données de contacts que vous avez enregistrées.

Si **[Synchroniser les contacts]** est activé, les contacts du système de multimédia ne peuvent pas être modifiés. Désactivez **[Synchroniser les contacts]** avant de le faire.

Cette fonction ne peut pas être utilisée lorsque vous êtes connecté à Apple CarPlay ou Android Auto.

- 1 Appuyez sur [] dans le menu principal.
- 2 Appuyez sur [Actualiser les contacts] dans le sous-menu.
- 3 Appuyez sur [Modifier manuellement].
- 4 Sélectionnez le contact que vous désirez modifier.
- 5 Sélectionnez et saisissez chaque élément.

- Appuyez sur [Ajouter un numéro] pour définir des numéros de téléphone supplémentaires.
- Appuyez sur le type (comme fixe ou portable) sous le numéro de téléphone pour choisir le type de téléphone correspondant au numéro.

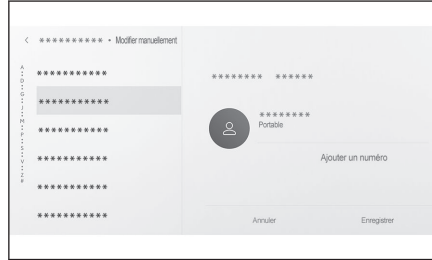

- 6 Appuyez sur [Enregistrer].

Un élément ne peut être enregistré que si un nom et un numéro de téléphone ont été saisis.

Liens connexes

[Paramétrage des dispositifs Bluetooth® \(P. 99\)](#)

Suppression de données dans les contacts

Vous avez la possibilité de supprimer les données de contacts déjà enregistrées.

Si [Synchroniser les contacts] est activé, les contacts du système de multimédia ne peuvent pas être supprimés. Désactivez [Synchroniser les contacts] avant de le faire.

Cette fonction ne peut pas être utilisée lorsque vous êtes connecté à Apple CarPlay ou Android Auto.

- 1 Appuyez sur [] dans le menu principal.
- 2 Appuyez sur [Actualiser les contacts] dans le sous-menu.
- 3 Appuyez sur [Suppr. Manuellement].
- 4 Sélectionnez les données que vous souhaitez supprimer.
- 5 Appuyez sur [Supprimer] au bas du sous-menu.

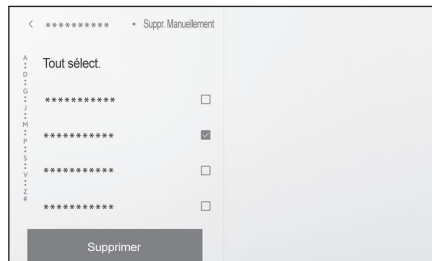



Liens connexes

[Paramétrage des dispositifs Bluetooth® \(P. 99\)](#)

Enregistrement des favoris

Les données de contact fréquemment utilisées peuvent être enregistrées dans les favoris. Pour utiliser cette fonction, désactivez [Synchroniser les contacts].

- 1 Appuyez sur [] dans le menu principal.
- 2 Appuyez sur [Contacts] ou [Historique] dans le sous-menu.
- 3 Sélectionnez les données que vous souhaitez enregistrer.
- 4 Appuyez sur [] pour l'élément de donnée à enregistrer.

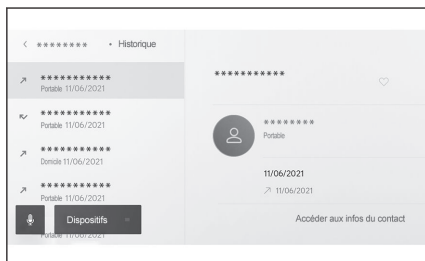



Liens connexes

[Paramétrage des dispositifs Bluetooth®\(P. 99\)](#)

Suppression des favoris

Les favoris enregistrés peuvent être supprimés.

Pour utiliser cette fonction, désactivez [Synchroniser les contacts].

- 1 Appuyez sur [] dans le menu principal.
- 2 Appuyez sur [Favoris], [Contacts], ou [Historique] dans le sous-menu.
- 3 Sélectionnez les données que vous souhaitez supprimer.
- 4 Appuyez sur [] pour l'élément de donnée à supprimer.

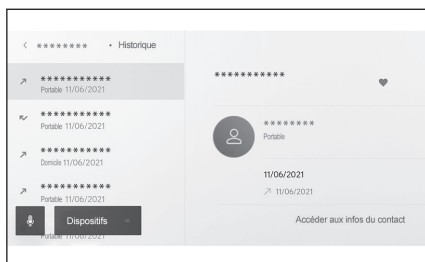

Liens connexes

[Paramétrage des dispositifs Bluetooth®\(P. 99\)](#)

Précautions à prendre pour utiliser la fonction message

Les messages sont transférés du téléphone portable connecté. Le système de multimédia peut être utilisé pour consulter, répondre et envoyer des messages. En fonction du modèle de téléphone portable, il peut ne pas être possible de transférer des messages au système de multimédia. Si le téléphone portable ne prend pas en charge la fonction de message, cette fonction ne peut pas être utilisée.

Cette fonction peut être utilisée avec les téléphones portables qui prennent en charge HFP et MAP. Pour vérifier si un téléphone portable est compatible avec HFP et MAP, consultez le manuel de l'utilisateur fourni avec le téléphone portable ou ses profils compatibles.

INFORMATION

- Vous devez activer le paramétrage de partage de message dans les paramètres de votre téléphone portable.
- Cette fonction ne peut pas être utilisée pendant les appels d'urgence.
- Selon le modèle de téléphone portable, il ne sera peut-être pas possible d'utiliser la fonction e-mail.
- Selon le modèle de téléphone portable, il ne sera peut-être pas possible d'utiliser la fonction de réponse.
- Les messages du téléphone portable sont automatiquement transférés quand chaque fonction de message est utilisée.
- Selon le modèle de téléphone portable connecté, il peut s'avérer nécessaire d'effectuer des opérations supplémentaires sur le téléphone portable.
- Pour les messages SMS, l'objet ne s'affiche pas.
- Selon le modèle de téléphone portable, le nom du sujet d'un MMS reçu peut ne pas s'afficher.
- Si l'option [**Lecture auto. des messages**] est activée, les messages sont diffusés oralement.
- Selon le modèle de téléphone portable et le statut d'inscription, certaines informations peuvent ne pas être affichées dans le système de multimédia.

Liens connexes

[Paramétrage des dispositifs Bluetooth® \(P. 99\)](#)

[Spécifications Bluetooth® et profils compatibles \(P. 107\)](#)

Vérification des messages

Vous avez la possibilité de consulter les messages envoyés et reçus.

- 1 Appuyez sur [] dans le menu principal.
- 2 Appuyez sur [Messages] dans le sous-menu.
- 3 Sélectionnez un compte.
- 4 Sélectionnez l'expéditeur du message.

5 Sélectionnez chaque élément selon les besoins.

[] : Agrandit ou réduit l'écran de message.

[] : Affiche l'écran de réponse aux messages.

[] : Lit le message à haute voix.*1

Pour arrêter le message lu à voix haute, appuyez sur [].

[] : Appelle l'expéditeur du message par téléphone.

Selon l'état d'enregistrement du contact, le numéro de téléphone doit être sélectionné.

[] : Affiche les informations de contact de l'autre partie.

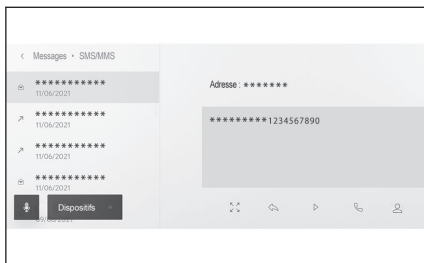

INFORMATION

Alors que l'écran de message est agrandi avec un e-mail, appuyez sur [Marquer non lu] ou [Marquer lu] pour marquer le message comme lu ou non lu.

Liens connexes

[Réponse à des messages\(P. 245\)](#)

[Passer des appels à partir de la fonction de message\(P. 247\)](#)

[Passer des appels à partir des contacts\(P. 222\)](#)

Vérification de nouveaux messages

Lors de la réception d'un e-mail ou d'un message SMS ou MMS, une notification de nouveau message s'affiche en haut de l'écran. Lorsque [Assistance vocale] est activé, le système de commande vocale*2 se lance.

● Les opérations suivantes peuvent être effectuées à la réception d'un message.

[] : Affiche le corps du message.

[] : Lit le message à haute voix.*1

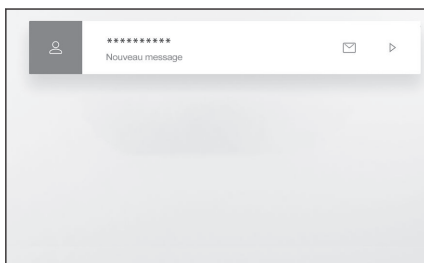

*1: Cette fonction n'est pas disponible dans certaines langues.

*2: Cette fonction n'est pas disponible pour un e-mail. Cette fonction n'est pas disponible dans certaines régions.



Liens connexes

[Changement des paramètres de commande vocale\(P. 69\)](#)

[Réponse à des messages\(P. 245\)](#)

Réponse à des messages

Des réponses peuvent être envoyées aux messages reçus.

- 1 Appuyez sur [] dans le menu principal.
- 2 Appuyez sur [Messages] dans le sous-menu.
- 3 Sélectionnez un compte.
- 4 Sélectionnez l'expéditeur du message.
- 5 Appuyez sur [].
- 6 Entrez chaque élément.
[Modèle]: Remplissez le message du modèle sélectionné.
[]: Entrez à l'aide du clavier.
- 7 Appuyez sur [Envoyer] pour répondre.



Liens connexes

[Fonctionnement du système avec la commande vocale\(P. 39\)](#)

[Modifications de modèles\(P. 246\)](#)

[Saisie de lettres et de chiffres\(P. 26\)](#)

Envoi de nouveaux messages

Un nouvel e-mail ou des messages SMS peuvent être envoyés. Les MMS ne sont pas pris en charge.

- 1 Appuyez sur [] dans le menu principal.
- 2 Appuyez sur [Contacts] dans le sous-menu.
- 3 Sélectionnez des destinataires dans votre liste de contacts.

- 4 **Sélectionnez le [] ou l'adresse e-mail souhaité.**

Pour les adresses e-mail, sélectionnez le compte de l'expéditeur.

- 5 **Entrez chaque élément.**

[Modèle]: Remplissez le message du modèle sélectionné.

[]: Entrez à l'aide du clavier.

- 6 **Appuyez sur [Envoyer].**

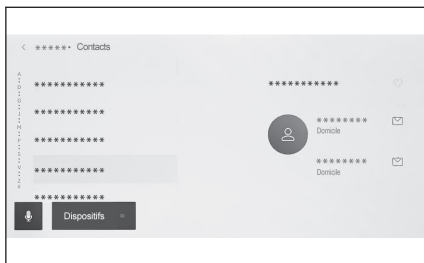

Liens connexes



[Fonctionnement du système avec la commande vocale\(P. 39\)](#)

[Modifications de modèles\(P. 246\)](#)

[Saisie de lettres et de chiffres\(P. 26\)](#)

Modifications de modèles

Les modèles peuvent être modifiés.

- 1 **Appuyez sur [] dans le menu principal.**
- 2 **Appuyez sur [Modèle] dans le sous-menu.**
- 3 **Appuyez sur [] pour le modèle à modifier.**

- 4 **Entrez le modèle et enregistrez.**

Appuyez sur [Par défaut] pour initialiser tous les jeux de modèles.

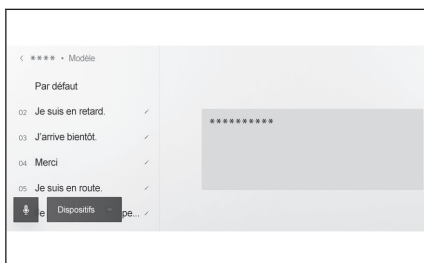

INFORMATION

- Les modèles sont définis séparément pour chaque téléphone portable.
- Modifier certains modèles peut ne pas être possible.

Liens connexes

[Réponse à des messages\(P. 245\)](#)

[Envoi de nouveaux messages\(P. 245\)](#)

Passer des appels à partir de la fonction de message

Vous pouvez effectuer des appels mains libres à l'aide de la fonction de messages.



● Appuyez sur le numéro bleu pour passer un appel.

Les numéros consécutifs peuvent être reconnus comme des numéros de téléphone. En outre, certains numéros de téléphone, tels que les numéros de téléphone d'autres pays, peuvent ne pas être reconnus.

Passer des appels à partir de l'écran de messages e-mail, SMS ou MMS

Il est possible d'appeler les expéditeurs d'e-mails, de SMS et de MMS.

- Pour les e-mails, un numéro de téléphone doit être enregistré dans les mêmes données de contact.
- Pour les MMS, il se peut que le numéro de téléphone doive être enregistré dans les mêmes données de contact.

- 1 Appuyez sur [] dans le menu principal.
- 2 Appuyez sur [Messages] dans le sous-menu.
- 3 Sélectionnez un compte.
- 4 Sélectionnez l'expéditeur du message.
- 5 Appuyez sur [] ou appuyez sur la commande [] située sur le volant.

Selon l'état d'enregistrement du contact, le numéro de téléphone doit être sélectionné.

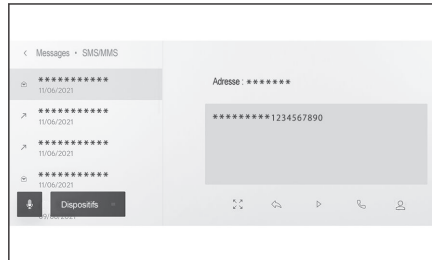

Liens connexes

[Utilisation des commandes au volant \(type A\)\(P. 216\)](#)

[Utilisation des commandes au volant \(type B\)\(P. 218\)](#)

7.1. Navigateur Internet

À propos de la fonction du navigateur (Internet).....	250
Affichage de l'écran de navigateur Internet	251
Utilisation de l'écran de navigateur Internet.....	252

À propos de la fonction du navigateur (Internet)

En se connectant à Internet, il est possible de consulter des sites Internet (sites d'actualités, blogs, sites de musique en streaming, sites de vidéos, etc.)

INFORMATION

Pour utiliser la fonction de navigateur Internet, il est nécessaire que le Wi-Fi® du véhicule soit connecté à un point d'accès.

AVERTISSEMENT

Pour des raisons de sécurité, ne regardez le site Internet qu'après avoir complètement arrêté le véhicule et serré le frein à main ou changé la position de changement de vitesse en "P". (Seul le son est émis pendant la conduite.)

Affichage de l'écran de navigateur Internet

- 1 Appuyez sur [] dans le menu principal.
- 2 Appuyez sur [Navigateur Web].

L'écran de navigateur Internet s'affiche.

INFORMATION

- Seuls les sites Internet qui utilisent "HTTPS"(connexion sécurisée) sont accessibles.
- En fonction du site Internet, il peut ne pas s'afficher correctement.
- Certains sites Internet ne peuvent pas être affichés ou transférés.
- Certains sites Internet peuvent ne pas afficher certains caractères.
- En fonction du contenu, vous risquez de ne pas pouvoir lire une vidéo ou entendre un son vidéo.
- Cela peut prendre du temps pour l'affichage selon la résolution de la vidéo et de l'image et l'environnement de communication.
- Un contenu vidéo protégé par copyright ne peut pas être lu.
- Ne pas saisir d'informations telles que des informations de carte de crédit ou de compte bancaire.
- Certaines fonctions ne peuvent être utilisées, comme le téléchargement de fichiers et la connexion sur certains sites Internet.
- Le navigateur web ne prend pas en charge la saisie vocale sur les sites web. (dictée vocale, etc.)

Utilisation de l'écran de navigateur Internet

L'écran du navigateur Internet peut être utilisé en touchant les éléments affichés sur une page ou la barre d'outils en haut de l'écran du navigateur Internet

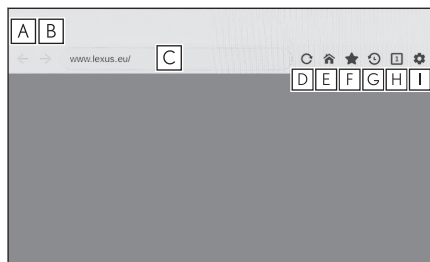

A Retour à la page précédente.

B Continuez à la page suivante.

C Affiche l'URL de la page.

Appuyez sur cette commande pour saisir un URL et afficher la page correspondante.

D Recharge la page affichée.

Le bouton devient [X] pendant le rechargement de la page. Appuyez sur [X] pour annuler le rechargement de la page.

E Affichez l'écran d'accueil.

F Affichez l'écran de gestion des signets.

En touchant le nom d'un signet sur l'écran de gestion, la page correspondante s'affiche.

G Affichez l'écran de gestion de l'historique de navigation.

En touchant le nom d'une page sur l'écran de gestion, la page correspondante s'affiche.

H Affichez l'écran de gestion des onglets.

En touchant le nom d'un onglet sur l'écran de gestion, l'onglet correspondant s'affiche.

I Affichez l'écran des paramètres.

INFORMATION

- Pendant le rechargement d'une page, le changement de la couleur d'arrière-plan de la barre d'outils permet de vérifier son état.
- En touchant et en maintenant le texte à l'écran, on peut le sélectionner pour le copier. Pour copier le texte, appuyez sur le bouton de copie. Le texte copié peut ensuite être collé dans la zone d'affichage de l'URL en appuyant dessus.

Liens connexes

[Modification de signets\(P. 253\)](#)

[Gestion de l'historique de navigation Internet\(P. 253\)](#)

Onglet de gestion(P. 254)

Paramétrage de la fonction de navigateur Internet(P. 254)

Modification de signets

Les signets peuvent être enregistrés/édités/supprimés sur l'écran de gestion des signets.

- 1 Appuyez sur [★] dans la barre d'outils.
- 2 Touchez les rubriques souhaitées.

A Fermez l'écran de gestion des signets.

B Affiche l'URL de la dernière page affichée.

Appuyez pour éditer l'URL.

C Affiche le nom du signet pour la dernière page affichée.

Le nom du signet peut être modifié en appuyant dessus.

D Ajouter un signet avec le contenu entré dans **B** et **C**.

E Modifiez les signets.

F Supprimez les signets.

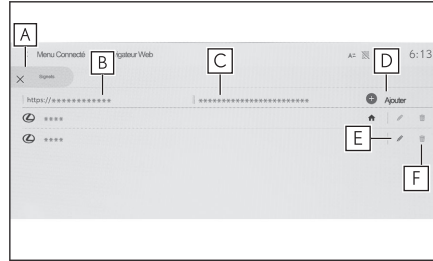

INFORMATION

Il est possible d'enregistrer jusqu'à 100 éléments comme signets.

Modification d'un signet

Vous avez la possibilité de modifier le nom de signet et son URL ainsi que de définir un signet comme écran d'accueil.

A Modifiez le nom de signet.

B Modifiez l'URL du signet.

C Si vous appuyez sur [**Définir**], la page enregistrée sur le signet peut être définie comme écran d'accueil.

L'icône [🏠] s'affiche pour le signet défini comme écran d'accueil.

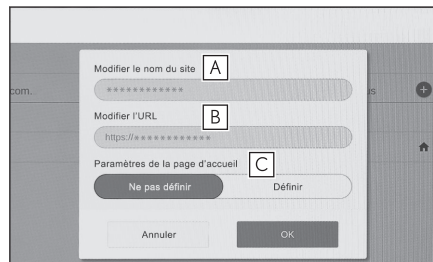

Lorsque vous avez terminé vos modifications, appuyez sur [OK] pour revenir à l'écran de gestion des signets.

Gestion de l'historique de navigation Internet

Vous pouvez supprimer l'historique de navigation sur l'écran de gestion de l'historique de navigation.

- 1 Appuyez sur [] dans la barre d'outils.
- 2 Touchez la rubrique souhaitée.

- A Fermez l'écran de gestion de l'historique de navigation.
- B Supprimer l'historique de navigation Internet.



INFORMATION

Vous pouvez afficher jusqu'à 100 éléments dans l'historique de navigation. Si l'historique de navigation dépasse 100 éléments, l'historique le plus ancien sera supprimé automatiquement.

Onglet de gestion

Des onglets peuvent être modifiés/ajoutés/fermés à l'écran de gestion des onglets.

- 1 Appuyez sur [] dans la barre d'outils.

Le numéro affiché dans [] indique le nombre d'onglets actuellement ouverts.

- 2 Touchez la rubrique souhaitée.

- A Fermez l'écran de gestion des onglets.
- B Ajoutez un nouvel onglet. Si vous avez appuyé sur l'onglet ajouté, l'écran d'accueil s'affiche.
- C Supprimez l'onglet.

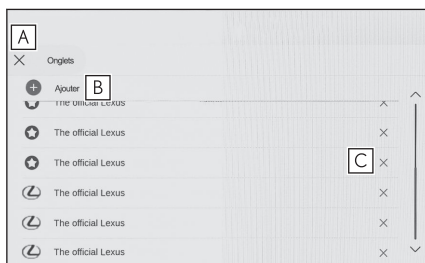

INFORMATION

- Vous pouvez ouvrir jusqu'à 10 onglets.
- Lorsqu'un nouvel onglet est ouvert, il est possible que la vidéo ou la musique en cours de lecture s'arrête.

Paramétrage de la fonction de navigateur Internet

Vous avez la possibilité de modifier les paramètres relatifs à la fonction de navigateur Internet.

- 1 Appuyez sur [] dans la barre d'outils.

2 Touchez la rubrique souhaitée.

- A** Appuyez pour activer/désactiver le fonctionnement du navigateur Internet en arrière-plan pendant que vous utilisez d'autres fonctions.
- B** Appuyez pour activer/désactiver l'enregistrement et le chargement des données de cookies, et pour bloquer/débloquer les cookies tiers.
- C** Appuyez pour activer/désactiver l'utilisation de JavaScript.
- D** Appuyez pour supprimer l'historique de navigation Internet, les cookies et d'autres données de site et les images et fichiers mis en cache.

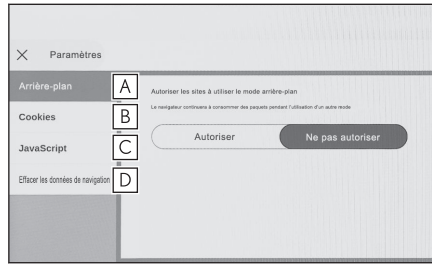

INFORMATION

Si vous avez réglé **[Arrière-plan]** sur **[Autoriser]**, les données sont transférées même quand vous utilisez d'autres fonctions.

8-1. Moniteur d'assistance au stationnement de Lexus

Fonctions du moniteur d'assistance au stationnement de Lexus	258
Affichage de l'écran de guidage.....	260
Modification du mode d'affichage des lignes de guidage.....	262
Précautions à prendre avec le moniteur d'assistance au stationnement de Lexus.....	267

8-2. Moniteur de vue panoramique

Fonctions du moniteur de vue panoramique	277
Mode d'affichage lorsque le levier de vitesses est sur "P"	281
Mode d'affichage lorsque le levier de vitesses est sur "D" ou "N"	283
Mode d'affichage lorsque le levier de vitesses est sur "R"	291
L'écran lorsque les rétroviseurs extérieurs sont rabattus	299
Zoom dans l'écran	300
Affichage de la vue de dessous par transparence	301
Alerte d'objets en mouvement	303
Modification des paramètres du moniteur de vue panoramique	305
Précautions relatives au moniteur de vue panoramique	307
Si vous remarquez des symptômes	324

Fonctions du moniteur d'assistance au stationnement de Lexus*1

Le moniteur d'assistance au stationnement de Lexus est un dispositif qui aide à faire marche arrière lors du stationnement et dans d'autres situations en affichant la vision de la caméra arrière installée sur le véhicule.

INFORMATION

Les illustrations des écrans utilisées dans les descriptions sont des exemples et peuvent différer de la vision réelle de la caméra en raison de l'éblouissement du véhicule et d'autres facteurs similaires.

AVERTISSEMENT

- Veuillez à toujours vérifier votre environnement du regard lorsque vous conduisez.
- La position et la distance réelles des personnes et des obstacles qui apparaissent à l'écran diffèrent en raison des caractéristiques de la lentille de la caméra.

Affichage de l'écran du moniteur d'assistance au stationnement de Lexus

Lorsque le levier de vitesses est placé sur "R" avec le contact d'alimentation sur ON, l'écran du moniteur d'assistance au stationnement de Lexus s'affiche.

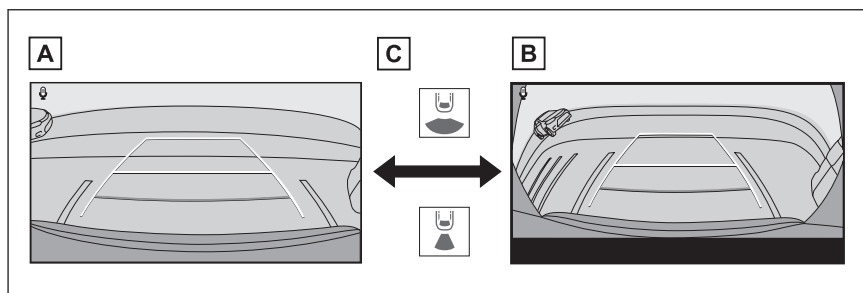

A Vue arrière

B Vue arrière élargie

C Appuyez sur le bouton de changement de mode d'affichage

INFORMATION

- Vous pouvez mémoriser les paramètres d'affichage, tels que le mode des lignes de guidage, en les enregistrant dans des profils utilisateur. Ils peuvent être rappelés lorsque le conducteur correspondant est reconnu.
- Le système de commande vocale peut être utilisé pour modifier le mode d'écran.*2

*1: Selon les modèles

*2: Cette fonction n'est pas disponible dans certaines régions.

Liens connexes

[Enregistrement d'un profil utilisateur\(P. 50\)](#)

[Démarrage de la commande vocale\(P. 41\)](#)

Affichage de l'écran de guidage

Placez le levier de vitesses en position "R".

Le mode change chaque fois que vous touchez le bouton de mode d'affichage.

■ Vue arrière

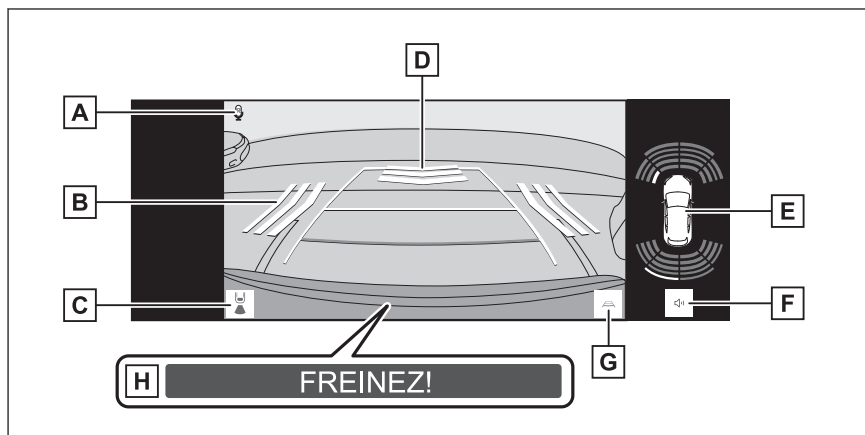

■ Vue arrière élargie

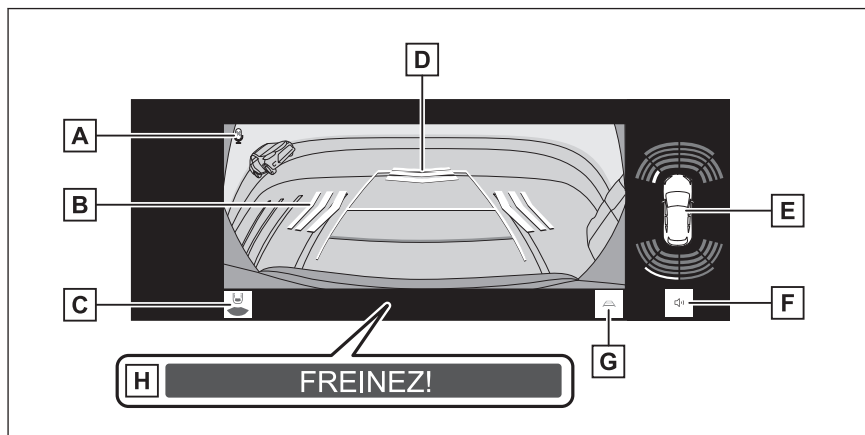

A Icône de reconnaissance vocale ^{**1}

Cette icône est affichée lorsque le système de commande vocale est en fonctionnement.

B RCTA (avertissement de trafic transversal arrière)/RCD (détection de caméra arrière)

Dans les situations suivantes, un indicateur est affiché à l'écran.

- Lorsque le radar arrière détecte un véhicule qui s'approche par l'arrière ou un objet.

- Lorsque la fonction de détection de caméra arrière détecte un piéton à l'arrière.

(Pour plus de détails sur le RCTA (avertissement de trafic transversal arrière)/RCD (détection de caméra arrière), reportez-vous au "MANUEL DU PROPRIÉTAIRE".)

*1: Cette fonction n'est pas disponible dans certaines régions.

C Bouton de changement de mode d'affichage

Permet de commuter le mode d'affichage entre la vue arrière et la vue arrière grand angle.

D RCD (Détection de caméra arrière)

Lorsque la fonction de détection de la caméra arrière détecte un piéton à l'arrière, un témoin s'affiche à l'écran. (Pour plus de détails sur RCD (Détection de caméra arrière), reportez-vous au "MANUEL DU PROPRIÉTAIRE".)

E Capteur d'assistance au stationnement de Lexus

Affiche un témoin sur l'écran et émet un signal sonore lorsqu'un objet est détecté par un capteur. (Pour plus de détails sur le capteur d'assistance au stationnement de Lexus, reportez-vous au "MANUEL DU PROPRIÉTAIRE".)

F Bouton de sourdine

Ce bouton met temporairement en sourdine les sons d'alerte du capteur d'assistance au stationnement de Lexus/RCTA (avertissement de trafic transversal arrière)/RCD (détection de caméra arrière). L'actionnement du changement de vitesses annule automatiquement la mise en sourdine.

G Bouton de commutation de lignes de guidage

Permet de commuter le mode de lignes de guidage.

H PKSB (frein d'assistance au stationnement)

Si un obstacle avec lequel vous pourriez entrer en collision est détecté, un message s'affiche à l'écran. (Pour plus de détails sur le PKSB (frein d'assistance au stationnement), reportez-vous au "MANUEL DU PROPRIÉTAIRE".)

▲ AVERTISSEMENT

- La position des lignes de guidage affichées sur l'écran peut changer en raison de facteurs tels que le nombre de passagers, de la charge et le gradient de la route. Veillez à bien observer derrière vous et vos environs lorsque vous conduisez.
- Dans la mesure où les affichages du capteur d'assistance au stationnement de Lexus, RCTA (avertissement de trafic transversal arrière), et RCD (détection de caméra arrière) sont superposés sur l'image de la caméra, la luminosité et les couleurs environnantes peuvent les rendre difficiles à distinguer.

Liens connexes

[Modification du mode d'affichage des lignes de guidage \(P. 262\)](#)

Désactivation du moniteur d'assistance au stationnement de Lexus

Le moniteur d'assistance au stationnement de Lexus se désactive quand le levier de vitesses est dans une position autre que "R".

Modification du mode d'affichage des lignes de guidage

Le mode d'affichage des lignes de guidage change chaque fois que vous appuyez sur le bouton de commutation de lignes de guidage.

■ Mode de ligne de trajectoire estimée

Ce mode affiche des lignes de trajectoire qui évoluent en fonction des actions du conducteur sur le volant.

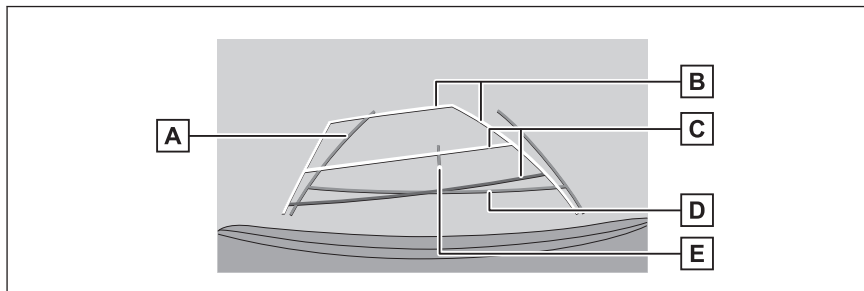

A Lignes de guidage de largeur du véhicule

Affiche les lignes de trajectoire quand le véhicule est en marche arrière en ligne droite.

- Ces lignes sont plus larges que la largeur réelle du véhicule.
- Quand le véhicule est en ligne droite, les lignes de guidage se chevauchent avec les lignes de trajectoire estimée.

B Lignes de trajectoire estimée

Affichent les lignes de trajectoire (jaunes) liées aux actions du volant.

C Lignes de guidage de distance

Affichent la distance derrière le véhicule.

- La ligne de guidage de distance est liée aux lignes de trajectoire estimée.
- Apparaît à environ 0,5 m (1,5 ft.) (rouge) et 1 m (3 ft.) (jaune) par rapport au centre à l'extrémité du pare-chocs arrière.

D Ligne de guidage de distance

Apparaît à environ 0,5 m (1,5 ft.) (bleu) par rapport à l'extrémité du pare-chocs arrière.

E Ligne de guidage centrale du véhicule

Affiche le centre des lignes de guidage de largeur du véhicule.

■ Mode des lignes de guidage de l'assistance au stationnement

Ce mode affiche les points de retour du volant (lignes de guidage de l'assistance au stationnement). Ce mode est recommandé pour les conducteurs qui ont une bonne perception de leur véhicule et qui sont capables de le garer sans l'aide des lignes de trajectoire estimée.

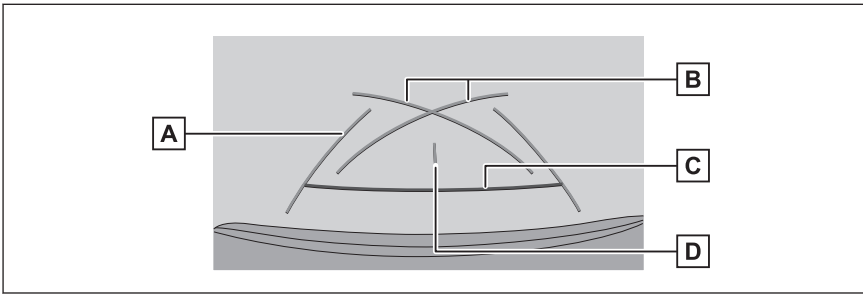

A Lignes de guidage de largeur du véhicule

Affiche les lignes de trajectoire quand le véhicule est en marche arrière en ligne droite.

- Ces lignes sont plus larges que la largeur réelle du véhicule.

B Lignes de guidage de l'assistance au stationnement

Affichent les lignes de trajectoire du plus petit virage possible derrière le véhicule.

- Utilisez cette position comme guide lors de manœuvres de stationnement.

C Ligne de guidage de distance

Affichent la distance derrière le véhicule.

- Apparaissent à environ 0,5 m (1,5 ft.) (rouge) par rapport au centre à l'extrémité du pare-chocs arrière.

D Ligne de guidage centrale du véhicule

Affiche le centre des lignes de guidage de largeur du véhicule.

■ **Mode de ligne de guidage de distance**

Ce mode affiche seulement la ligne de guidage de distance. Il est recommandé pour les personnes qui n'ont pas besoin des lignes de guidage.

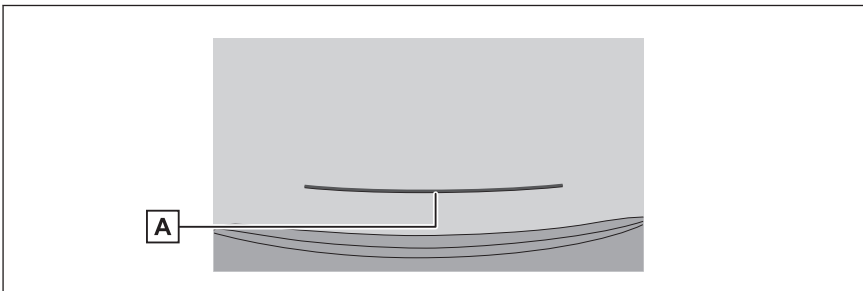

A Ligne de guidage de distance

Affichent la distance derrière le véhicule.

- Apparaissent à environ 0,5 m (1,5 ft.) (rouge) par rapport au centre à l'extrémité du pare-chocs arrière.

■ **Mode de ligne centrale de trajectoire estimée**

Ce mode affiche des lignes de trajectoire estimée et une ligne de guidage centrale du véhicule qui se déplace en fonction des manœuvres au volant.

Utilisez ce mode lorsque vous approchez d'un panneau ou d'un poteau de signalisation avec le centre du pare-chocs arrière.

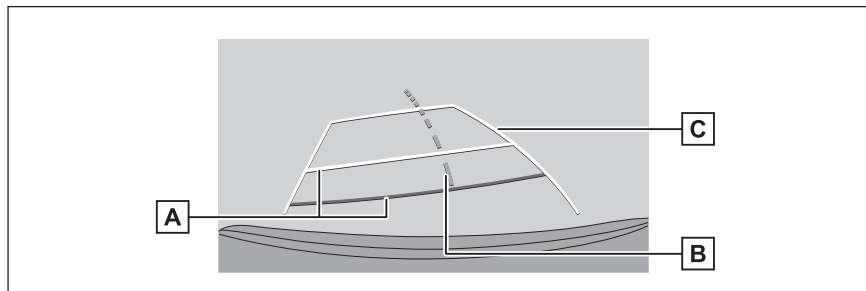

- A** Lignes de guidage de distance
Affichent la distance derrière le véhicule.
- La ligne de guidage de distance est liée aux lignes de trajectoire estimée.
 - Apparaît à environ 0,5 m (1,5 ft.) (rouge) et 1 m (3 ft.) (jaune) par rapport au centre à l'extrémité du pare-chocs arrière.
- B** Ligne centrale de trajectoire estimée
Affiche la ligne de guidage centrale du véhicule (verte) qui est liée aux actions du volant.
- C** Lignes de trajectoire estimée
Affichent les lignes de trajectoire (jaunes) liées aux actions du volant.

INFORMATION

- Les lignes de guidage ne s'affichent pas si le hayon n'est pas fermé. Si vous fermez le hayon mais que les lignes de guidage ne s'affichent toujours pas, faites inspecter le véhicule auprès d'un revendeur Lexus agréé ou d'un réparateur Lexus agréé, ou de tout autre réparateur digne de confiance.
- Le capteur d'assistance au stationnement de Lexus est une fonctionnalité qui signale au conducteur les objets à proximité et affiche à l'écran une image de la direction de l'objet détecté.
- La position d'affichage de capteur d'assistance au stationnement de Lexus et la position de l'objet affiché à l'image de la caméra peuvent ne pas correspondre.

AVERTISSEMENT

Les lignes de guidage de largeur de véhicule sont plus larges que la largeur réelle du véhicule. Veillez à bien observer derrière vous et vos environs lorsque vous effectuez une marche arrière.

Stationnement en utilisant le mode de lignes de trajectoire estimée

- 1 Placez le levier de vitesses en position "R".

- 2 Tournez le volant de sorte que les lignes de trajectoire estimée se trouvent dans l'espace de stationnement, puis reculez lentement.

- A** Lignes de trajectoire estimée
B Espace de stationnement

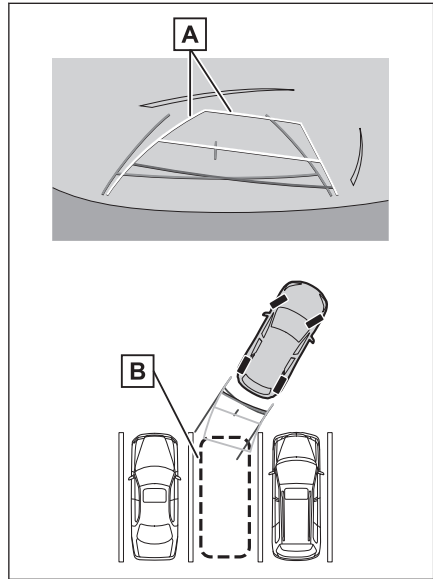

- 3 Lorsque l'arrière du véhicule est entré dans la place de stationnement, tournez le volant de sorte que les lignes de guidage de largeur du véhicule soient à l'intérieur des lignes de démarcation gauche et droite de l'espace de stationnement.

- A** Lignes de guidage de largeur du véhicule

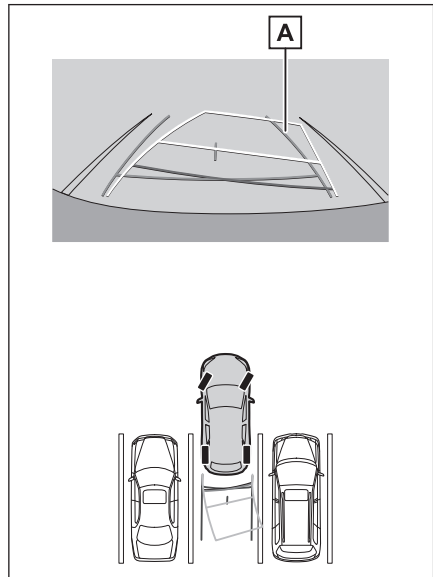

- 4 Une fois que les lignes de guidage de largeur du véhicule et les lignes d'espace de stationnement sont parallèles, redressez le volant et reculez lentement jusqu'à ce que le véhicule soit complètement entré dans l'espace de stationnement.
- 5 Arrêtez le véhicule dans un endroit approprié pour terminer de vous garer.

Stationnement en utilisant le mode des lignes de guidage de l'assistance au stationnement

- 1 Placez le levier de vitesses en position "R".
- 2 Faites marche arrière jusqu'à ce que les lignes de guidage de l'assistance au stationnement soient alignées avec la ligne de séparation de la place de stationnement.

- A** Ligne de démarcation de l'espace de stationnement
- B** Lignes de guidage de l'assistance au stationnement

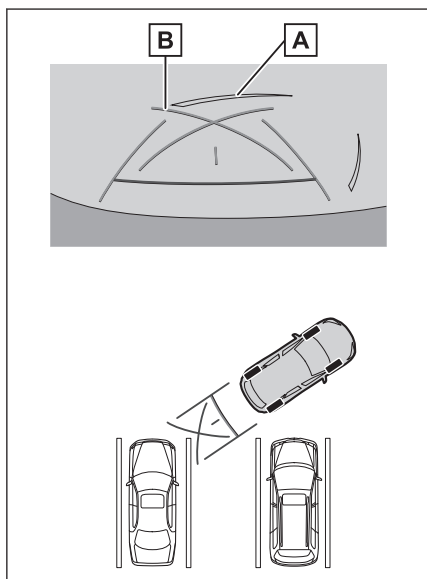

- 3 Tournez le volant complètement et reculez lentement.
- 4 Une fois que le véhicule est parallèle à l'espace de stationnement, redressez le volant et reculez lentement jusqu'à ce que le véhicule soit complètement entré dans l'espace de stationnement.
- 5 Arrêtez le véhicule dans un endroit approprié pour terminer de vous garer.

Précautions à prendre avec le moniteur d'assistance au stationnement de Lexus

Précautions relatives à la conduite

Le moniteur d'assistance au stationnement de Lexus est un équipement qui aide le conducteur pour effectuer une marche arrière. Veillez à bien observer derrière vous et vos environs lorsque vous effectuez une marche arrière. Sinon, vous pouvez entrer en collision avec d'autres véhicules ou être impliqué dans un accident imprévu. Observez les précautions suivantes lorsque vous utilisez le moniteur d'assistance au stationnement de Lexus.

AVERTISSEMENT

- N'effectuez jamais de marche arrière en ne regardant que l'écran. Les images affichées à l'écran peuvent différer de la situation réelle. Par conséquent, si vous regardez uniquement l'écran lorsque vous faites marche arrière, vous risquez d'entrer en collision avec un autre véhicule ou d'avoir un accident imprévu. En particulier, veillez à ne pas heurter d'autres véhicules stationnés à proximité ou d'autres objets. Veillez à toujours utiliser le rétroviseur et les rétroviseurs latéraux ainsi qu'à vérifier visuellement derrière vous et votre environnement lorsque vous faites marche arrière.
- Appuyez sur la pédale de frein pour régler votre vitesse et reculez lentement le véhicule.
- S'il y a risque de collision avec un véhicule, un obstacle ou une personne à proximité, ou si vous montez sur l'accotement, appuyez sur la pédale de frein pour arrêter le véhicule.
- Les instructions données pour les modes du moniteur d'assistance au stationnement de Lexus ne sont que des directives. Le moment et l'angle de braquage du volant lors d'un stationnement varient en fonction des conditions de circulation, de l'état de la surface du revêtement, de l'état du véhicule, etc. Vous devez être pleinement conscient de cela avant d'utiliser le moniteur d'assistance au stationnement de Lexus.
- Lors d'un stationnement, vérifiez que la place de stationnement peut contenir votre véhicule avant de reculer dans celle-ci.
- N'utilisez pas le moniteur d'assistance au stationnement de Lexus dans les cas suivants:
 - Sur des surfaces verglacées ou glissantes, ou sur de la neige
 - Lorsque vous utilisez des chaînes à neige ou des pneus de secours
 - Lorsque le hayon n'est pas complètement fermé
 - Sur des routes qui ne sont pas planes ou droites, telles que des virages ou des pentes
- Quand les températures extérieures sont basses, l'écran risque de s'assombrir ou l'image risque de s'estomper. L'image peut se déformer quand le véhicule se déplace, ou vous risquez de pas pouvoir voir l'image à l'écran. Par conséquent vérifiez toujours visuellement vos environs quand vous conduisez.
- Si la taille des pneus a changé, la position des lignes de guidage affichées sur l'écran risque d'être incorrecte.

⚠ AVERTISSEMENT

- La position et la distance réelles des personnes et des obstacles qui apparaissent à l'écran diffèrent en raison des caractéristiques de la lentille de la caméra.

⚠ NOTE

La caméra peut ne pas fonctionner correctement et l'image peut s'afficher à l'écran de la manière suivante:

- Lorsque la position de changement de vitesse est sur la position "R", une partie ou la totalité de l'écran peut apparaître en noir
- Lorsque la position de changement de vitesse est sur la position "R", l'écran peut ne pas changer à l'image de la caméra
- Lorsqu'une position de changement de vitesse autre que "R" est sélectionnée, il est possible que l'image de la caméra reste affichée
- Les lignes de guidage ne s'affichent pas à l'image de la caméra et des symboles et des avis de précaution et s'affichent

Zone affichée sur l'écran

■ Vue arrière

A Zone affichée sur l'écran

B Objets pas affichés à l'écran

Les zones proches des deux coins du pare-chocs n'apparaîtront pas à l'écran.

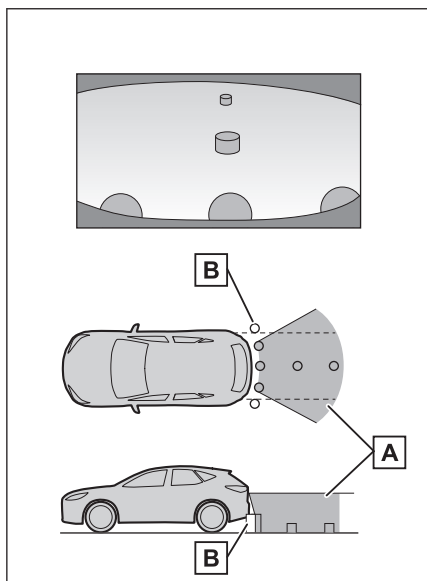

■ Vue arrière élargie

A Zone affichée sur l'écran

B Objets pas affichés à l'écran

Les zones proches des deux coins du pare-chocs n'apparaîtront pas à l'écran.

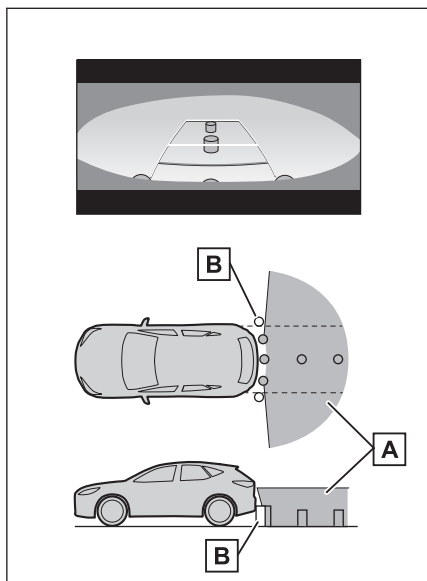

☐ INFORMATION

- La portée qui s'affiche à l'écran peut différer en raison de l'état du véhicule et de la surface de la route.
- Les zones proches des deux coins du pare-chocs et sous celui-ci n'apparaîtront pas à l'écran.
- La perception de la profondeur de l'image affichée à l'écran diffère de la distance réelle en raison des caractéristiques de la lentille de la caméra.
- Les objets qui sont plus hauts que la caméra peuvent ne pas apparaître à l'écran.

Position de la caméra

La caméra de moniteur d'assistance au stationnement de Lexus se trouve à l'endroit illustré.

■ Type A

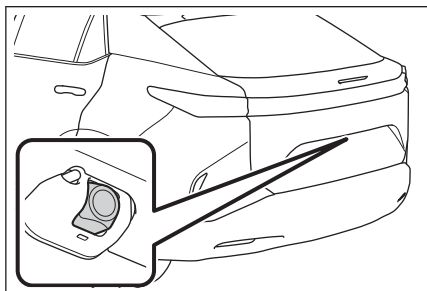

■ Type B

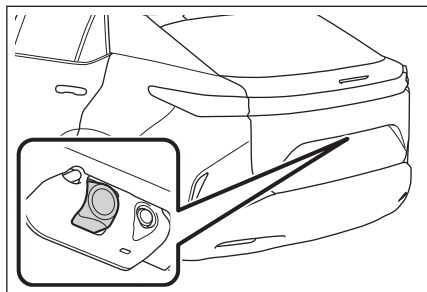

Nettoyage de la caméra

Si des saletés ou des corps étrangers, tels que des gouttes d'eau, de la neige ou de la boue, ont adhéré à le dispositif photo, vous ne pourrez pas voir l'image clairement. Si cela se produit, arrosez la caméra à grande eau, puis nettoyez la lentille de la caméra avec un chiffon doux et humide.

NOTE

- Le moniteur d'assistance au stationnement de Lexus peut cesser de fonctionner correctement. Notez les éléments suivants:
 - Ne frappez pas ou n'appliquez pas un choc violent sur la caméra. Cela pourrait modifier la position et l'angle de montage de la caméra.
 - La caméra est conçue pour être étanche. Ne la détachez pas, ne la démontez pas et ne la modifiez pas.
 - Pour laver la caméra, arrosez la caméra à grande eau, puis nettoyez la lentille de la caméra avec un chiffon doux et humide. Le fait d'appuyer en frottant la lentille de la caméra peut le rayer et vous pourriez ne plus pouvoir clairement les images.
 - Le cache de la caméra est en résine. Ne laissez pas de solvant organique, cire pour véhicule, nettoyant pour vitres ou apprêt pour verre, adhérer à la caméra. Dans ce cas, essuyez immédiatement.
 - Ne versez pas d'eau chaude sur le véhicule par temps froid et n'appliquez pas d'autres changements rapides de température.
 - Si vous lavez le véhicule avec un lave-auto à haute pression, ne dirigez pas le tuyau directement vers la caméra ou sa zone. L'application d'une forte pression d'eau peut entraîner un mauvais fonctionnement de la caméra.
- Si la caméra est heurtée, elle peut mal fonctionner. Si cela se produit, faites inspecter le véhicule auprès d'un revendeur Lexus agréé ou d'un réparateur Lexus agréé, ou de tout autre réparateur digne de confiance dès que possible.

■ Nettoyage de la caméra arrière avec du liquide lave-glace

La saleté sur la lentille de la caméra arrière peut être nettoyée en actionnant le lave-glace spécialement dédié à la caméra. Pour en savoir plus, reportez-vous au "MANUEL DU PROPRIÉTAIRE".

- Lors du nettoyage de la caméra, il peut être difficile de visualiser l'image du fait de la présence de liquide lave-glace. Lorsque vous reculez, veillez à vérifier visuellement autour du véhicule directement et à l'aide des rétroviseurs avant de continuer.
- Si du liquide lave-glace subsiste sur la surface de la lentille de caméra après le nettoyage, il peut être difficile de visualiser l'image de nuit, du fait de la hauteur ou de l'inclinaison des phares du véhicule qui suit.
- De la saleté peut rester incrustée après le nettoyage. Dans ce cas, rincez abondamment la lentille de la caméra avec de l'eau et nettoyez-la avec un chiffon doux imbibé d'eau.
- Le liquide lave-glace est pulvérisé sur la surface de la lentille de la caméra. Le givre, la neige, etc. qui adhéreraient autour de la caméra ne peuvent donc pas être éliminés.

NOTE

Ne pas heurter ou frapper la buse du lave-glace ni la soumettre à un choc violent, car cela peut entraîner un changement de sa position et de son angle d'installation.

Différences entre l'écran et la route réelle

- Les lignes de guidage de distance et les lignes de guidage de largeur du véhicule risquent de ne pas être parallèles aux lignes de démarcation de l'espace de stationnement, même lorsqu'elles semblent l'être. Veillez à vérifier visuellement.
- Les distances entre les lignes de guidage de largeur du véhicule et les lignes de démarcation gauche et droite de l'espace de stationnement peuvent ne pas être égales, même lorsqu'elles semblent l'être. Veillez à vérifier visuellement.
- Les lignes de guidage de distance indiquent un guidage de distance pour des routes planes. Par conséquent, il existe une marge d'erreur entre les lignes de guidage sur l'écran et la distance/trajectoire réelle sur la route.

■ Lorsque le sol derrière le véhicule monte brusquement

Les lignes de guidage de distance apparaissent plus proches du véhicule que la distance réelle. Ainsi, les objets situés sur des pentes ascendantes sembleront plus éloignés qu'ils ne le sont en réalité. De la même manière, il existe une marge d'erreur entre les lignes de guidage et la distance et la trajectoire réelle sur la route.

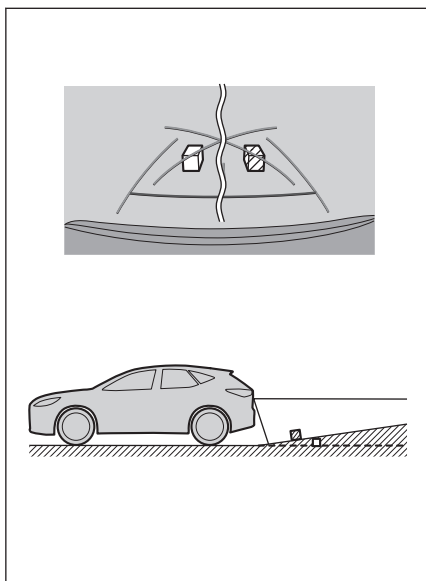

■ Lorsque le sol derrière le véhicule descend brusquement

Les lignes de guidage de distance apparaissent plus éloignées du véhicule que la distance réelle. Ainsi, les objets situés sur des pentes ascendantes sembleront plus proches qu'ils ne le sont en réalité. De la même manière, il existe une marge d'erreur entre les lignes de guidage et la distance et la trajectoire réelle sur la route.

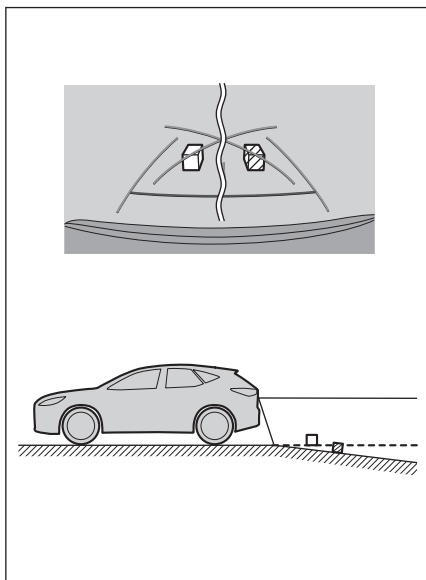

■ Lorsqu'une partie du véhicule s'affaisse

Lorsqu'une partie du véhicule s'affaisse en raison du nombre de passagers ou de la répartition de la charge, il existe une marge d'erreur entre les lignes de guidage sur l'écran et la distance et la trajectoire réelle sur la route.

A Marge d'erreur

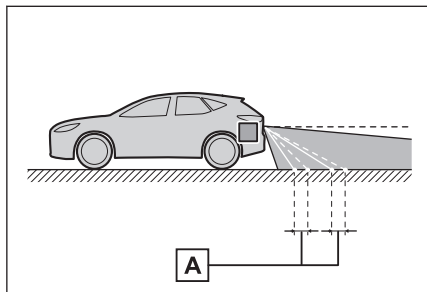

■ Ligne centrale de trajectoire estimée

Comme les lignes de guidage sont représentées dans l'air près du pare-chocs arrière, elles peuvent parfois sembler décentrées.

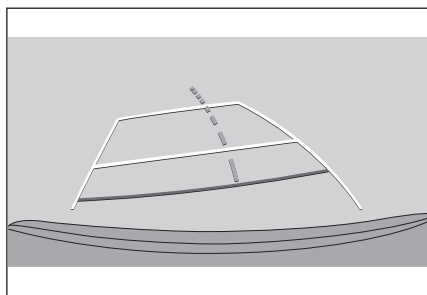

Différences entre l'écran et les objets 3D actuels

Dans la mesure où les lignes de trajectoire estimée et les lignes de guidage de distance sont affichées pour une surface de route plane, il n'est pas possible de déterminer la position d'objets en trois dimensions. Lorsque vous approchez d'un objet tridimensionnel qui se prolonge vers l'extérieur (tel que la plateforme d'un camion), veuillez à prendre les précautions suivantes.

■ Lignes de trajectoire estimée

Veillez à bien observer derrière vous et vos environs. À l'écran, la plate-forme d'un camion peut sembler être à l'extérieur des lignes de trajectoire estimée et le véhicule ne semble pas devoir entrer en collision avec le camion. Cependant, le plateau peut en fait traverser les lignes de trajectoire estimée et si vous faites marche arrière en suivant les lignes de trajectoire estimée, le véhicule peut heurter le camion.

A Lignes de trajectoire estimée

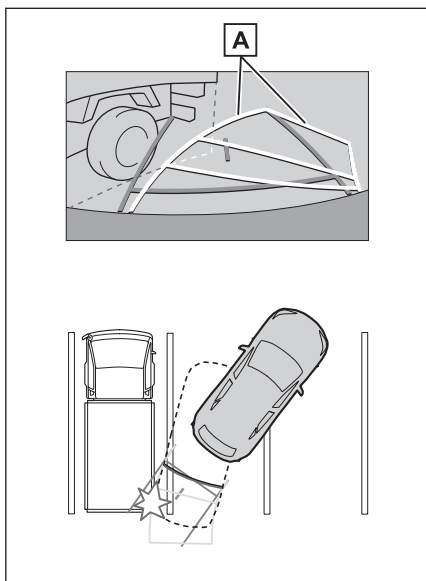

■ Lignes de guidage de distance

Veillez à bien observer derrière vous et vos environs. À l'écran, les lignes de guidage de distance indiquent qu'un camion se stationne au point **B**. Cependant, en réalité, si vous reculez au point **A**, vous vous heurterez au camion. À l'écran, il apparaît que le point **A** est le plus proche, suivi des points **B** et **C**. Toutefois, dans la réalité, la distance jusqu'aux points **A** et **C** est identique, et le point **B** est plus éloigné que **A** et **C**. La distance au point **D** est d'environ 1 m (3 ft.).

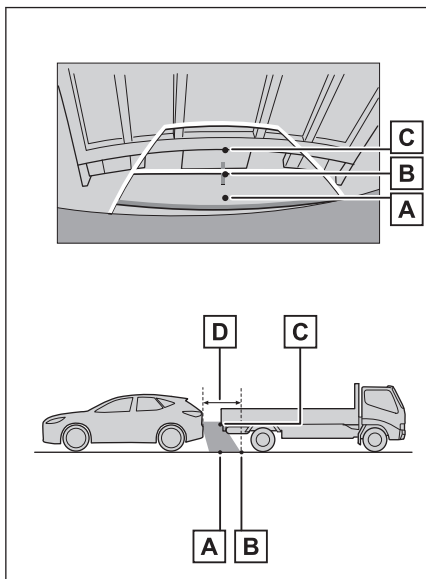

Si vous remarquez des symptômes

Si vous remarquez ou êtes ennuyé par l'un des symptômes ci-dessous, vérifiez à nouveau le problème en vous référant à la cause probable et à la solution.

Si la solution ne permet pas d'éliminer le symptôme, faites inspecter le véhicule auprès d'un revendeur Lexus agréé ou d'un réparateur Lexus agréé, ou de tout autre réparateur digne de confiance.

Symptôme	Cause possible	Solution
L'écran est difficile à visualiser	<ul style="list-style-type: none"> ● Le véhicule se trouve dans une zone sombre ou il fait nuit. ● La température autour de la lentille est élevée ou basse. ● La température extérieure est basse. ● Des gouttes d'eau sont présentes sur la caméra. ● Il pleut ou il fait humide. ● Un corps étranger (boue, etc.) est collé à la caméra. ● La lumière du soleil ou les phares se reflètent directement sur la caméra. ● Le véhicule se trouve sous des éclairages fluorescents, des éclairages au sodium, des éclairages au mercure, etc. 	<p>Vérifiez les alentours de votre véhicule du regard lorsque vous conduisez. (Utilisez à nouveau le moniteur d'assistance au stationnement de Lexus lorsque la caméra et les conditions se sont améliorées.)</p> <p>La procédure de réglage de la qualité de l'image du moniteur d'assistance au stationnement de Lexus est identique à la procédure de réglage de l'écran multimédia.</p>
L'image est floue	Des saletés ou des corps étrangers, tels que des gouttes d'eau, de la neige ou de la boue, ont adhéré à la lentille de la caméra.	<p>Rincez la caméra à grande eau, puis nettoyez la lentille de la caméra avec un chiffon doux et humide.</p> <p>Actionnez le lave-glacé spécialement dédié à la caméra et nettoyez la lentille de la caméra. Pour en savoir plus, reportez-vous au "MANUEL DU PROPRIÉTAIRE".</p>
L'écran est mal aligné	La caméra a reçu un choc important.	Faites inspecter le véhicule auprès d'un revendeur Lexus agréé ou d'un réparateur Lexus agréé, ou de tout autre réparateur digne de confiance.
Les lignes de guidage sont fortement désalignées	La position de la caméra est mal alignée.	Faites inspecter le véhicule auprès d'un revendeur Lexus agréé ou d'un réparateur Lexus agréé, ou de tout autre réparateur digne de confiance.

8.1. Moniteur d'assistance au stationnement de Lexus

Symptôme	Cause possible	Solution
Les lignes de guidage sont fortement désalignées	<ul style="list-style-type: none">● Le véhicule est incliné (une charge lourde se trouve dans le véhicule, la pression d'un pneu est basse à cause d'une perforation du pneu, etc.).● Le véhicule est utilisé sur une pente.	Vérifiez les alentours de votre véhicule du regard lorsque vous conduisez.
Les lignes de trajectoire estimée se déplacent même si le volant est droit (les lignes de guidage de largeur du véhicule et les lignes de trajectoire estimée ne sont pas alignées)	Les signaux émis par le capteur du volant présentent un dysfonctionnement.	Faites inspecter le véhicule auprès d'un revendeur Lexus agréé ou d'un réparateur Lexus agréé, ou de tout autre réparateur digne de confiance.
Les lignes de guidage ne s'affichent pas	La portière arrière est ouverte.	Fermez la portière arrière. Si cela ne résout pas le problème, faites inspecter le véhicule auprès d'un revendeur Lexus agréé ou d'un réparateur Lexus agréé, ou de tout autre réparateur digne de confiance.

Liens connexes

[Changement des paramètres d'affichage de l'écran\(P. 67\)](#)

Fonctions du moniteur de vue panoramique ^{*1}

Le moniteur de vue panoramique est un dispositif qui vous aide à conduire à basse vitesse en affichant une vision sans faille depuis le dessus du véhicule sur l'écran qui est un composite d'images provenant des caméras avant, latérales et arrière installées sur le véhicule.

INFORMATION

Les illustrations des écrans utilisées dans les descriptions sont des exemples et peuvent différer de la vision réelle de la caméra en raison de l'éblouissement du véhicule et d'autres facteurs similaires.

AVERTISSEMENT

- Le moniteur de vue panoramique est un dispositif conçu pour vous aider à contrôler les environs du véhicule. Veillez à toujours vérifier votre environnement du regard lorsque vous conduisez.
- La position et la distance réelles des personnes et des obstacles qui apparaissent à l'écran diffèrent en raison des caractéristiques de la lentille de la caméra.

Commande de la caméra

Affiche le moniteur de vue panoramique et permet de changer de mode d'affichage.

La fonction de personnalisation du véhicule permet d'utiliser la commande au volant pour modifier l'affichage et l'écran du moniteur de vue panoramique. Pour en savoir plus, reportez-vous au "MANUEL DU PROPRIÉTAIRE".

► Type A

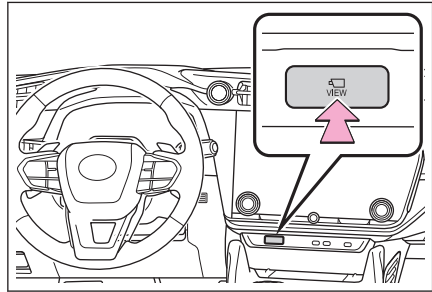

► Type B

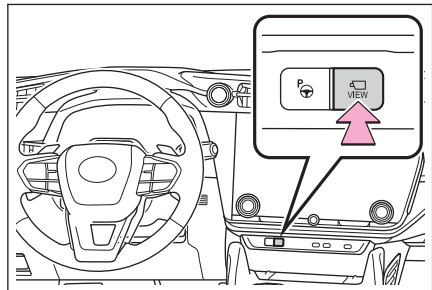

*1: Selon modèles

Affichage de l'écran du moniteur de vue panoramique

Lorsque vous appuyez sur la commande de la caméra ou que vous placez le levier de vitesses sur la position "R" lorsque le contact d'alimentation est sur la position ON, le moniteur de vue panoramique fonctionne.

■ Mode d'affichage lorsque le levier de vitesses est sur "P"

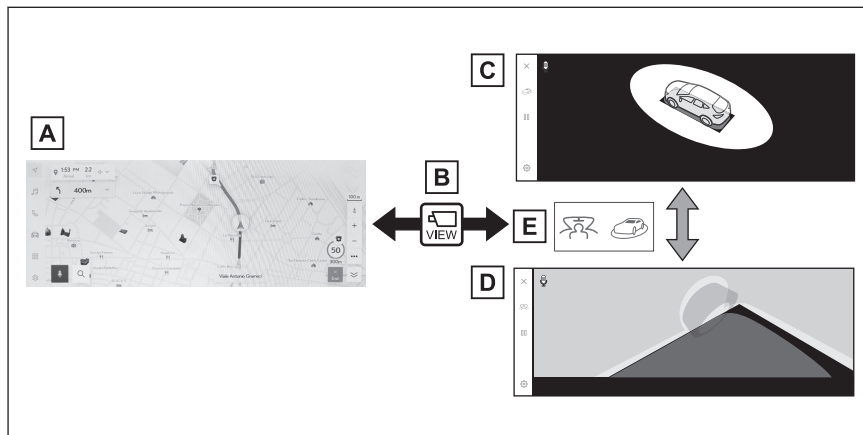

- A Écran de navigation, écran audio, etc.
- B Appuyer sur la commande de la caméra
- C Vue en mouvement
- D Vue par transparence
- E Appuyez sur le bouton de changement de mode d'affichage

■ Mode d'affichage lorsque le levier de vitesses est sur "D" ou "N"

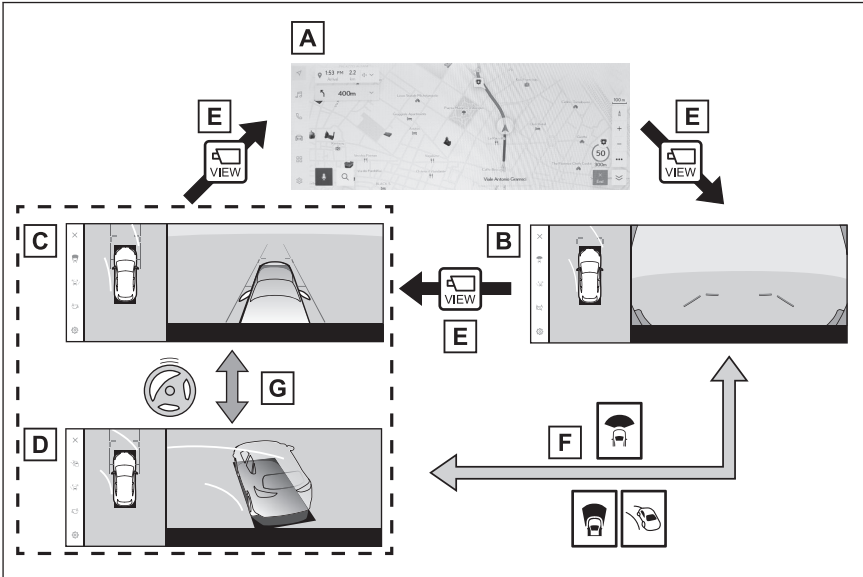

- A** Écran de navigation, écran audio, etc.
- B** Vue avant grand angle et vue panoramique
- C** Vue de dégagement latéral et vue panoramique
- D** Vue d'angle et vue panoramique
- E** Appuyer sur la commande de la caméra
- F** Appuyez sur le bouton de changement de mode d'affichage
- G** Lorsque le volant est tourné de 180 degrés ou plus par rapport à la position centrale (ligne droite)

■ Mode d'affichage lorsque le levier de vitesses est sur "R"

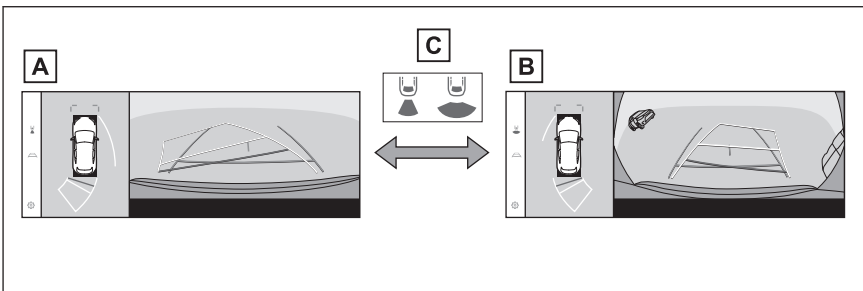

- A** Vue arrière et vue panoramique
- B** Vue arrière élargie et vue panoramique
- C** Appuyez sur le bouton de changement de mode d'affichage

INFORMATION

- Si vous appuyez sur la commande de la caméra lorsque le véhicule se déplace à environ 20 km/h (12 mph) ou moins, l'écran de moniteur de vue panoramique s'affiche. Lorsque le véhicule roule à environ 20 km/h (12 mph), l'écran de moniteur de vue panoramique disparaît et l'écran précédent s'affiche.
- Vous pouvez mémoriser les paramètres d'affichage, tels que le mode des lignes de guidage, en les enregistrant dans des profils utilisateur. Ils peuvent être rappelés lorsque le conducteur correspondant est reconnu.
- Le système de commande vocale peut être utilisé pour afficher l'écran du moniteur de vue panoramique, changer le mode d'écran et pour d'autres opérations.*¹

Liens connexes

[Enregistrement d'un profil utilisateur\(P. 50\)](#)

[Démarrage de la commande vocale\(P. 41\)](#)

*1: Cette fonction n'est pas disponible dans certaines régions.

Mode d'affichage lorsque le levier de vitesses est sur "P"

Il s'agit d'un mode qui affiche les images combinées des caméras pour vous permettre de vérifier les obstacles autour du véhicule. Les images sont affichées comme si elles étaient vues depuis le siège du conducteur et sous un angle au-dessus du véhicule.

1. Placez le levier de vitesses en position "P".
2. Appuyez sur la commande de la caméra.
 - Le mode change chaque fois que vous appuyez sur le bouton de changement de mode d'affichage.
 - Une nouvelle pression sur le bouton de commutation du mode d'affichage ramène l'affichage à l'écran précédent, tel que l'écran de navigation.

■ Vue par transparence

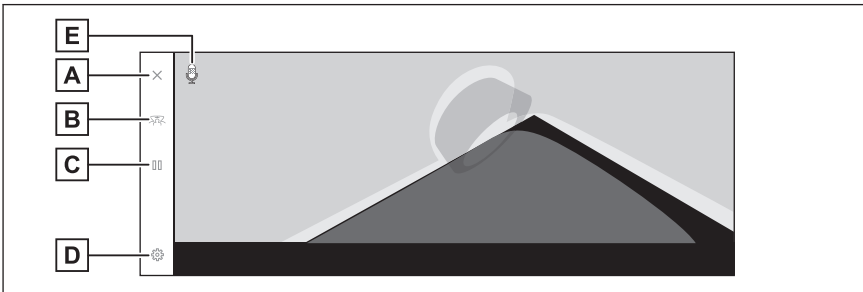

■ Vue en mouvement

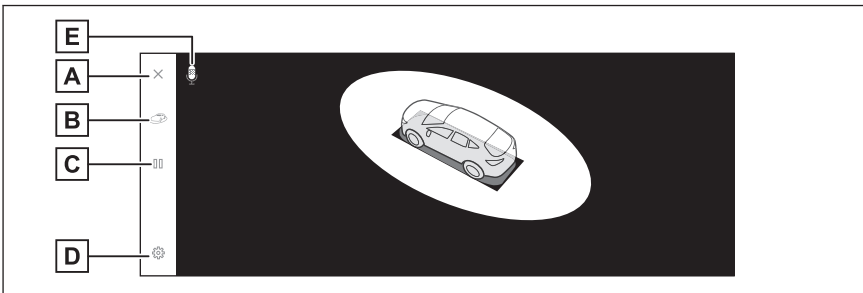

- A** Bouton de désactivation de l'écran
Désactive l'écran de la caméra et retourne à l'écran précédent, comme la navigation.
- B** Bouton de changement de mode d'affichage
Permet de passer de la vue par transparence à la vue en mouvement.
- C** Bouton de pause/reprise de rotation
Permet de mettre en pause et de reprendre la rotation de l'affichage.
- D** Bouton de personnalisation des paramètres

8-2. Moniteur de vue panoramique

Permet de modifier les paramètres, tels que l'affichage automatique de la vue en virage, la couleur de la carrosserie du véhicule, la distance de détection de l'assistance au stationnement intuitive de Lexus.

E Icône de reconnaissance vocale *1

Cette icône est affichée lorsque le système de commande vocale est en fonctionnement.

INFORMATION

- Lorsque le capteur d'assistance au stationnement de Lexus est activé, vous pouvez afficher la vue par transparence ou la vue en mouvement. (Pour plus de détails sur le capteur d'assistance au stationnement de Lexus, reportez-vous au "MANUEL DU PROPRIÉTAIRE".)
- Vous pouvez aussi mettre en pause et reprendre la rotation de l'écran de la vue par transparence et la vue en mouvement en appuyant sur n'importe quel point de l'écran.

Liens connexes

[Modification des paramètres du moniteur de vue panoramique\(P. 305\)](#)

*1: Cette fonction n'est pas disponible dans certaines régions.

Mode d'affichage lorsque le levier de vitesses est sur "D" ou "N"

Vous pouvez vérifier la présence de piétons, de vélos et de véhicules à proximité aux carrefours à faible visibilité et aux carrefours en T en affichant la vision de votre environnement à l'écran. Ce mode offre également une aide pour vérifier la sécurité des deux côtés du véhicule, éviter les collisions sur les routes étroites et se ranger sur le côté de la route.

1. Placez le levier de vitesses en position "D" ou "N".
2. Appuyez sur la commande de la caméra.
 - Le mode change chaque fois que vous appuyez sur la commande de la caméra.
 - Si le mode de vue en virage est activé et que vous tournez le volant de plus de 180 degrés par rapport à la position droite, l'affichage passe de vue de dégagement latéral et vue panoramique à vue d'angle et vue panoramique.

■ Vue avant grand angle et vue panoramique

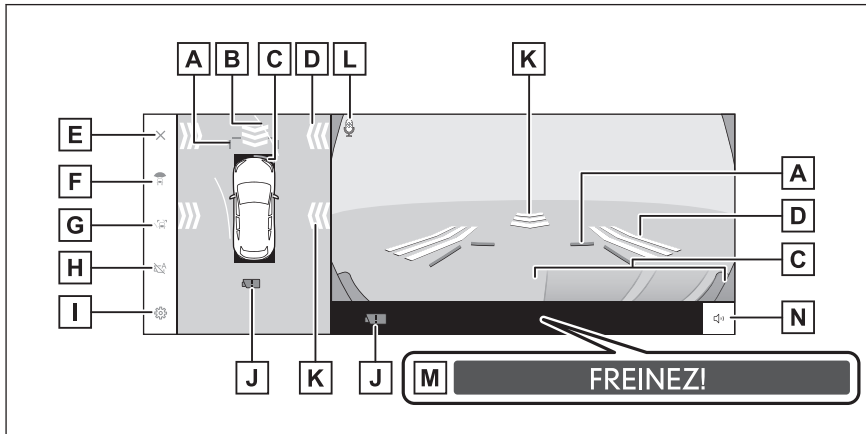

- A** Ligne de guidage de distance au devant
Apparaît à environ 1 m (3 ft.) devant le véhicule.
- B** Lignes de trajectoire estimée en marche avant
Affichent les lignes de trajectoire liées aux actions du volant. (Jaune)
Ces lignes s'affichent lorsque le volant est tourné de plus de 90 degrés par rapport à la position de ligne droite.
- C** Capteur d'assistance au stationnement de Lexus
Affiche un témoin sur l'écran et émet un signal sonore lorsqu'un objet est détecté par un capteur. (Pour plus de détails sur le capteur d'assistance au stationnement de Lexus, reportez-vous au "MANUEL DU PROPRIÉTAIRE".)
- D** FCTA (Avertissement de trafic transversal avant)^{*1}/Alerte d'objets en déplacement^{*1}
Dans les situations suivantes, un indicateur est affiché à l'écran.

*1: Selon les modèles

8-2. Moniteur de vue panoramique

- Lorsque le FCTA (Avertissement de trafic transversal avant) détecte un véhicule approchant par l'avant ou un objet.
- Si l'avertissement d'objets en mouvement détecte des véhicules à proximité et/ou des obstacles par l'avant ou l'arrière du véhicule.

E Bouton de désactivation de l'écran

Désactive l'écran de la caméra et retourne à l'écran précédent, comme la navigation.

F Bouton de changement de mode d'affichage

Change de mode d'affichage à chaque pression sur le bouton.

G Bouton de commutation de lignes de guidage

Change de mode de lignes de guidage à chaque pression sur le bouton

H Bouton d'affichage automatique

Active ou désactive le mode d'affichage automatique. Lorsque le levier de vitesses est sur "D" ou sur "N", la vue avant élargie et vue panoramique ou la vue de dégagement/vue d'angle et vue panoramique s'affichent automatiquement en fonction de la vitesse du véhicule.

I Bouton de personnalisation des paramètres

Permet de modifier les paramètres, tels que l'affichage automatique de la vue en virage, la couleur de la carrosserie du véhicule, la distance de détection de l'assistance au stationnement intuitive de Lexus.

J Icône de détection de saleté sur la caméra

Cet icône s'affiche quand de la saleté est détectée sur la caméra.

K Avertissement d'objets en mouvement*¹

Lorsque l'avertissement d'objets en mouvement détecte un véhicule ou un objet en approche depuis l'avant ou le côté du véhicule, un témoin s'affiche sur l'écran.

L Icône de reconnaissance vocale*²

Cette icône est affichée lorsque le système de commande vocale est en fonctionnement.

M PKSB (frein d'assistance au stationnement)

Si un obstacle avec lequel vous pourriez entrer en collision est détecté, un message s'affiche à l'écran. (Pour plus de détails sur le PKSB (frein d'assistance au stationnement), reportez-vous au "MANUEL DU PROPRIÉTAIRE".)

N Bouton de sourdine

Ce bouton coupe temporairement le son du capteur d'assistance au stationnement/avertissement d'objets en mouvement de Lexus.

*1: Selon les modèles

*2: Cette fonction n'est pas disponible dans certaines régions.

■ Vue de dégagement latéral et vue panoramique

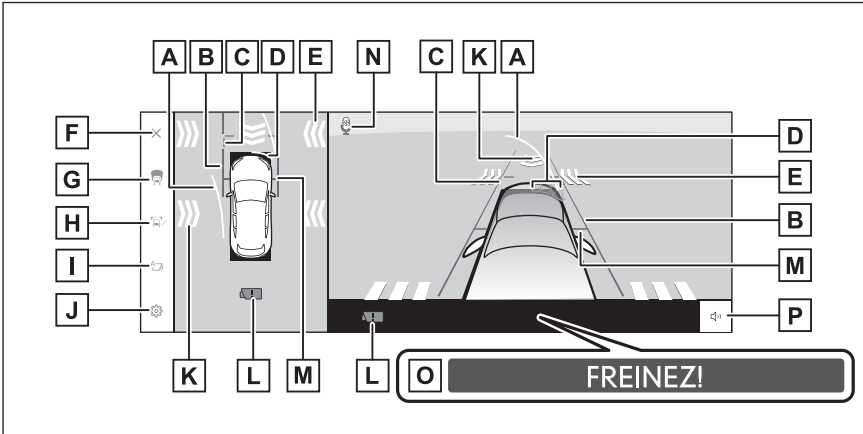

■ Vue d'angle et vue panoramique

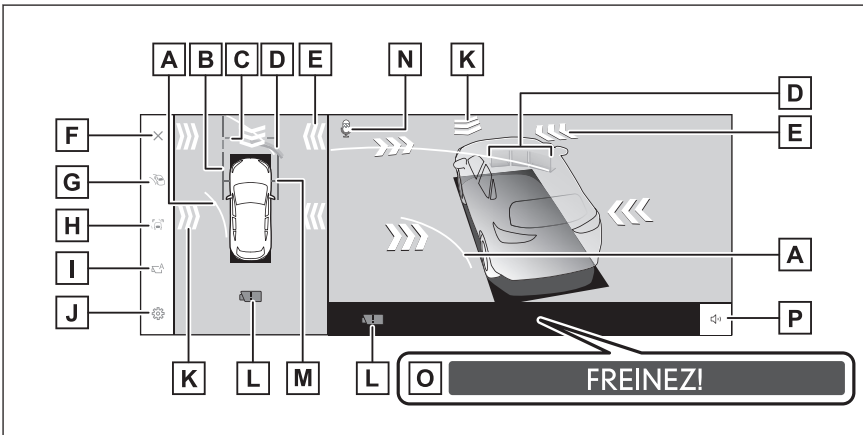

A Lignes de trajectoire estimée en marche avant

Affichent les lignes de trajectoire liées aux actions du volant. (Jaune)

Ces lignes s'affichent lorsque le volant est tourné de plus de 90 degrés par rapport à la position de ligne droite.

B Lignes de guidage de largeur du véhicule

Affiche les lignes de guidage de largeur du véhicule, y compris les rétroviseurs extérieurs.

C Ligne de guidage de distance au devant

Apparaît à environ 1 m (3 ft.) devant le véhicule.

D Capteur d'assistance au stationnement de Lexus

Affiche un témoin sur l'écran et émet un signal sonore lorsqu'un objet est détecté par un capteur. (Pour plus de détails sur le capteur d'assistance au stationnement de Lexus, reportez-vous au "MANUEL DU PROPRIÉTAIRE".)

E FCTA (Avertissement de trafic transversal avant)^{*1}/Alerte d'objets en déplacement^{*1}

Dans les situations suivantes, un indicateur est affiché à l'écran.

- Lorsque le FCTA (Avertissement de trafic transversal avant) détecte un véhicule approchant par l'avant ou un objet.
- Si l'avertissement d'objets en mouvement détecte des véhicules à proximité et/ou des obstacles par l'avant ou l'arrière du véhicule.

F Bouton de désactivation de l'écran

Désactive l'écran de la caméra et retourne à l'écran précédent, comme la navigation.

G Bouton de changement de mode d'affichage

Change de mode d'affichage à chaque pression sur le bouton.

H Bouton de commutation de lignes de guidage

Change de mode de lignes de guidage à chaque pression sur le bouton.

I Bouton d'affichage automatique

Active ou désactive le mode d'affichage automatique. Lorsque le levier de vitesses est sur "D" ou sur "N", la vue avant élargie et vue panoramique ou la vue de dégagement/vue d'angle et vue panoramique s'affichent automatiquement en fonction de la vitesse du véhicule.

J Bouton de personnalisation des paramètres

Permet de modifier les paramètres, tels que l'affichage automatique de la vue en virage, la couleur de la carrosserie du véhicule, la distance de détection de l'assistance au stationnement intuitive de Lexus.

K Avertissement d'objets en mouvement^{*1}

Lorsque l'avertissement d'objets en mouvement détecte un véhicule ou un objet en approche depuis l'avant ou le côté du véhicule, un témoin s'affiche sur l'écran.

L Icône de détection de saleté sur la caméra

Cet icône s'affiche quand de la saleté est détectée sur la caméra.

M Lignes de guidage des pneus avant

Affiche la position des pneus avant.

N Icône de reconnaissance vocale^{*2}

Cette icône est affichée lorsque le système de commande vocale est en fonctionnement.

O PKSB (frein d'assistance au stationnement)

Si un obstacle avec lequel vous pourriez entrer en collision est détecté, un message s'affiche à l'écran. (Pour plus de détails sur le PKSB (frein d'assistance au stationnement), reportez-vous au "MANUEL DU PROPRIÉTAIRE".)

P Bouton de sourdine

Ce bouton coupe temporairement le son du capteur d'assistance au stationnement/avertissement d'objets en mouvement de Lexus.

*1: Selon les modèles

*2: Cette fonction n'est pas disponible dans certaines régions.

INFORMATION

- Lorsque le capteur d'assistance au stationnement de Lexus est activé, vous pouvez afficher la vue de dégagement latéral et vue panoramique/vue d'angle. (Pour plus de détails sur le capteur d'assistance au stationnement de Lexus, reportez-vous au "MANUEL DU PROPRIÉTAIRE".)
- La position d'affichage du capteur d'assistance au stationnement de Lexus peut ne pas correspondre à la position de l'obstacle affiché à l'image de la caméra.

AVERTISSEMENT

- La position des lignes de guidage affichées sur l'écran peut changer en raison de facteurs tels que le nombre de passagers, de la charge et le gradient de la route. Veillez à bien observer derrière vous et vos environs lorsque vous conduisez.
- Le capteur d'assistance au stationnement Lexus, le FCTA (Avertissement de trafic transversal avant) et les affichages d'avertissement d'objets en mouvement sont superposés et affichés sur l'image de la caméra. Il peut donc être difficile de bien les distinguer, selon la luminosité et les couleurs environnantes.

Liens connexes

[Modification du mode d'affichage des lignes de guidage\(P. 287\)](#)

[Mode d'affichage automatique\(P. 288\)](#)

[Modification des paramètres du moniteur de vue panoramique\(P. 305\)](#)

[Alerte d'objets en mouvement\(P. 303\)](#)

Modification du mode d'affichage des lignes de guidage

Le mode d'affichage de lignes de guidage change chaque fois que vous appuyez sur le bouton de commande de lignes de guidage.

■ Mode de lignes de guidage de distance

Apparaît à environ 1 m (3 ft.) devant le véhicule. (bleu)

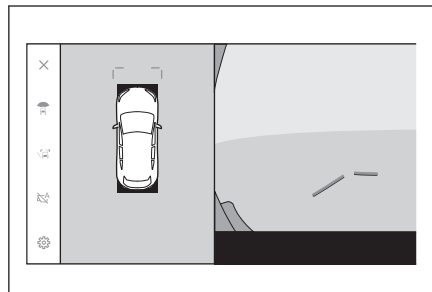

■ Mode de ligne de trajectoire estimée

Affichent les lignes de trajectoire liées aux actions du volant. (Jaunes) Ces lignes s'affichent lorsque le volant est tourné de plus de 90 degrés par rapport à la position de ligne droite.

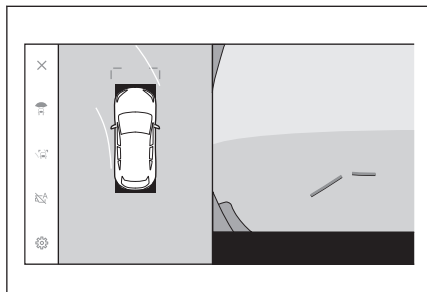

Mode d'affichage automatique

Même si vous pouvez afficher une vue avant grand angle et vue panoramique et une vue de dégagement latéral et vue panoramique/vue d'angle en appuyant sur la commande de la caméra, vous pouvez également régler le mode d'affichage automatique pour afficher les vues automatiquement en fonction de la vitesse du véhicule.

- Le fait d'appuyer sur le bouton d'affichage automatique [] active le mode d'affichage automatique.
- L'activation du mode d'affichage automatique affiche automatiquement les vues dans les situations suivantes:
 - Lorsque le levier de vitesses est placé sur la position "D" ou "N"
 - Le véhicule ralentit à moins de 10 km/h (6 mph) (le levier de vitesses est dans une position autre que "R")

Affichage automatique de la vue d'angle

Vous pouvez régler le mode d'affichage automatique de la vue d'angle de manière à afficher automatiquement la vue d'angle et vue panoramique en fonction de la manœuvre au volant.

- Lorsque le mode d'affichage automatique de la vue d'angle est activé et que le volant est tourné d'environ 180 degrés ou plus par rapport à la position centrale (ligne droite), la vue de dégagement latéral passe automatiquement à la vue d'angle.
- La vue d'angle s'affiche jusqu'à ce que le volant soit actionné à environ 90 degrés de la position centrale (ligne droite).

INFORMATION

- Vous pouvez modifier le mode d'affichage automatique de la vue d'angle dans les paramètres de personnalisation.
- La vue d'angle ne s'affiche pas lorsque la vitesse du véhicule est d'environ 12 km/h (7 mph) ou plus.

Liens connexes

[Modification des paramètres du moniteur de vue panoramique\(P. 305\)](#)

Affichage lié au capteur d'assistance au stationnement de Lexus

En fonction de l'état de détection du capteur d'assistance au stationnement de Lexus, la vue avant grand angle et vue panoramique/vue de dégagement latéral/vue d'angle et vue panoramique s'affichent.

- Les vues s'affichent automatiquement lorsque le capteur d'assistance au stationnement de Lexus détecte un obstacle (quand le levier de vitesses est placé en position "D" ou "N").
- L'affichage revient automatiquement à l'écran précédent lorsque le capteur d'assistance au stationnement de Lexus ne détecte plus d'obstacle.

INFORMATION

- Appuyez sur la commande de caméra lorsque l'écran est affiché pour revenir à l'écran original.
- Si l'écran du moniteur de vue panoramique est annulé lorsqu'un obstacle est détecté, l'écran du moniteur de vue panoramique peut être affiché à nouveau en touchant le repère du capteur d'aide au stationnement Lexus indiqué sur l'écran du système multimédia.

Utilisation des lignes de guidage de largeur du véhicule

■ Vue de dégagement latéral et vue panoramique

- Vérifiez la relation de position entre les lignes de guidage de la largeur du véhicule et un obstacle.
- Tournez le volant et avancez de manière à ce que les lignes de guidage de la largeur du véhicule ne recouvrent pas l'obstacle réel.

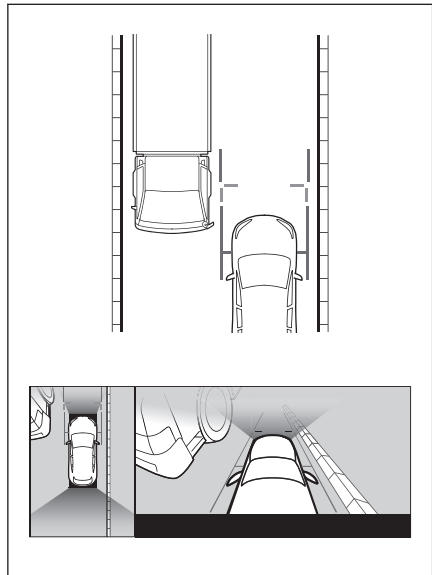

- Vérifiez la relation de position entre les lignes de guidage de la largeur du véhicule et un objet tel que des bordures sur l'accotement d'une route.
- Faites avancer le véhicule de manière à ce que les lignes de guidage de la largeur du véhicule ne recouvrent pas l'obstacle, comme indiqué sur la figure.
- En conduisant avec les lignes de guidage de la largeur du véhicule parallèles à l'objet, vous pouvez vous garer à côté de l'objet.

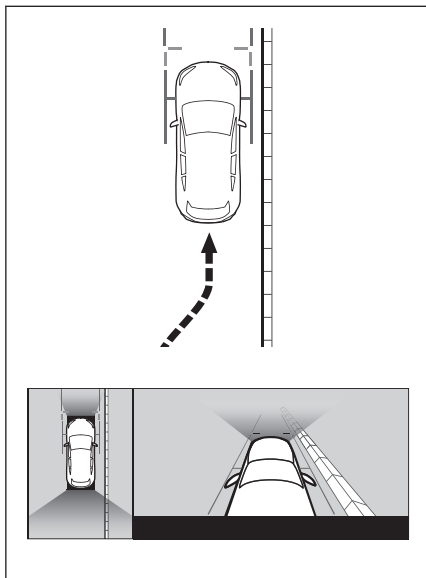

Utilisation des lignes de trajectoire estimée en marche avant

■ Vue d'angle et vue panoramique

- Vérifiez la relation de position entre les lignes de trajectoire estimée en marche avant et un obstacle.
- Tournez le volant et avancez de manière à ce que les lignes de trajectoire estimée en marche avant ne recouvrent pas l'obstacle réel.

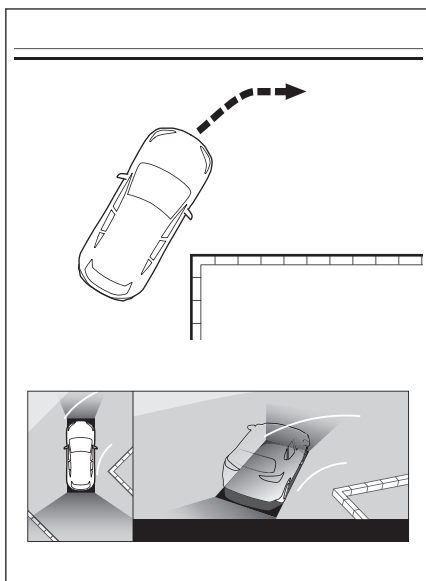

Mode d'affichage lorsque le levier de vitesses est sur "R"

Pour vérifier la sécurité lors du stationnement du véhicule, une image est affichée depuis le dessus du véhicule et depuis la caméra arrière.

1. Placez le levier de vitesses en position "R".

- Le mode change chaque fois que vous touchez le bouton de changement de mode d'affichage.

■ Vue arrière et vue panoramique

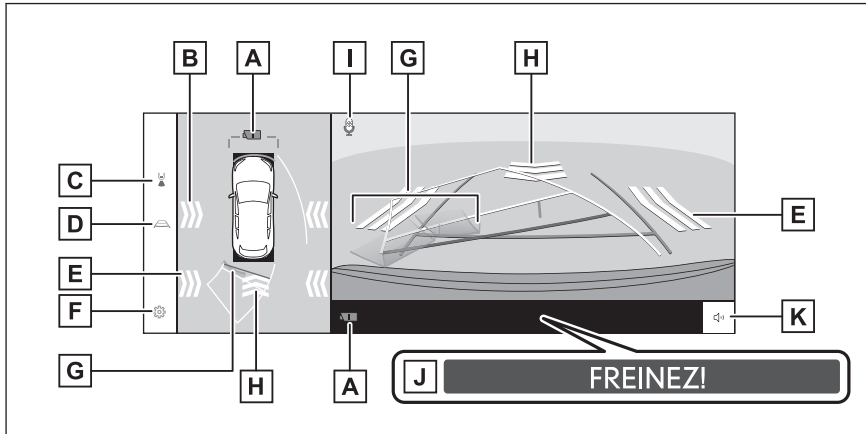

■ Vue arrière élargie et vue panoramique

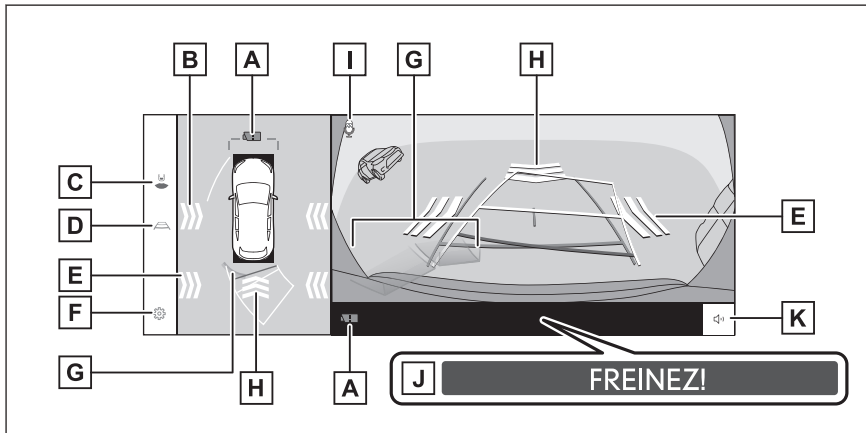

A Icône de détection de saleté sur la caméra

Cet icône s'affiche quand de la saleté est détectée sur la caméra.

B Avertissement d'objets en mouvement*1

*1: Selon les modèles

Lorsque l'alerte d'objets en mouvement détecte un véhicule ou un objet approchant par la côté du véhicule, un voyant s'affiche à l'écran.

C Bouton de changement de mode d'affichage

Change de mode d'affichage à chaque pression sur le bouton.

D Bouton de commutation de lignes de guidage

Change de mode de lignes de guidage à chaque pression sur le bouton.

E RCTA (avertissement de trafic transversal arrière)/RCD (détection de caméra arrière)^{*1}/Alerte d'objets en mouvement

Dans les situations suivantes, un indicateur est affiché à l'écran.

- Lorsque le radar arrière détecte un véhicule qui s'approche par l'arrière ou un objet.
- Lorsque la fonction de détection de caméra arrière détecte un piéton à l'arrière.
- Si la caméra arrière détecte un objet en mouvement.

(Pour plus de détails sur le RCTA (avertissement de trafic transversal arrière)/RCD (détection de caméra arrière), reportez-vous au "MANUEL DU PROPRIÉTAIRE".)

F Bouton de personnalisation des paramètres

Permet de modifier les paramètres, tels que l'affichage automatique de la vue en virage, la couleur de la carrosserie du véhicule, la distance de détection de l'assistance au stationnement intuitive de Lexus.

G Capteur d'assistance au stationnement de Lexus

Affiche un témoin sur l'écran et émet un signal sonore lorsqu'un objet est détecté par un capteur. (Pour plus de détails sur le capteur d'assistance au stationnement de Lexus, reportez-vous au "MANUEL DU PROPRIÉTAIRE".)

H RCD (Détection de caméra arrière)/Alerte d'objets en mouvement^{*1}

Dans les situations suivantes, un indicateur est affiché à l'écran.

- Lorsque la fonction de détection de caméra arrière détecte un piéton à l'arrière.
- Si la caméra arrière détecte un objet en mouvement.

(Pour plus de détails sur RCD (Détection de caméra arrière), reportez-vous au "MANUEL DU PROPRIÉTAIRE".)

I Icône de reconnaissance vocale^{*2}

Cette icône est affichée lorsque le système de commande vocale est en fonctionnement.

J PKSB (frein d'assistance au stationnement)

Si un obstacle avec lequel vous pourriez entrer en collision est détecté, un message s'affiche à l'écran. (Pour plus de détails sur le PKSB (frein d'assistance au stationnement), reportez-vous au "MANUEL DU PROPRIÉTAIRE".)

K Bouton de sourdine

Ce bouton met temporairement en sourdine le son du Capteur d'assistance au stationnement Lexus/RCTA (Avertissement de trafic transversal arrière)/RCD (Détection de caméra arrière).

*1: Selon les modèles

*2: Cette fonction n'est pas disponible dans certaines régions.

re)/Alerte d'objets en mouvement. L'actionnement du changement de vitesses annule automatiquement la mise en sourdine.

INFORMATION

La position d'affichage du capteur d'assistance au stationnement de Lexus peut ne pas correspondre à la position de l'obstacle affiché à l'image de la caméra.

AVERTISSEMENT

- La position des lignes de guidage affichées sur l'écran peut changer en raison de facteurs tels que le nombre de passagers, de la charge et le gradient de la route. Veillez à bien observer derrière vous et vos environs lorsque vous conduisez.
- Les affichages du Capteur d'aide au stationnement Lexus, du RCTA (Avertissement de trafic transversal arrière), du RCD (Détection de caméra arrière) et de l'alerte d'objets en mouvement sont superposés et affichés sur l'image de la caméra. Il peut donc être difficile de bien les distinguer, selon la luminosité et les couleurs environnantes.

Liens connexes

[Modification du mode d'affichage des lignes de guidage\(P. 293\)](#)

[Mode d'affichage automatique\(P. 288\)](#)

[Modification des paramètres du moniteur de vue panoramique\(P. 305\)](#)

[Alerte d'objets en mouvement\(P. 303\)](#)

Modification du mode d'affichage des lignes de guidage

Le mode d'affichage des lignes de guidage change chaque fois que vous appuyez sur le bouton de commutation de lignes de guidage.

■ Mode de ligne de trajectoire estimée

Ce mode affiche des lignes de trajectoire qui évoluent en fonction des actions du conducteur sur le volant.

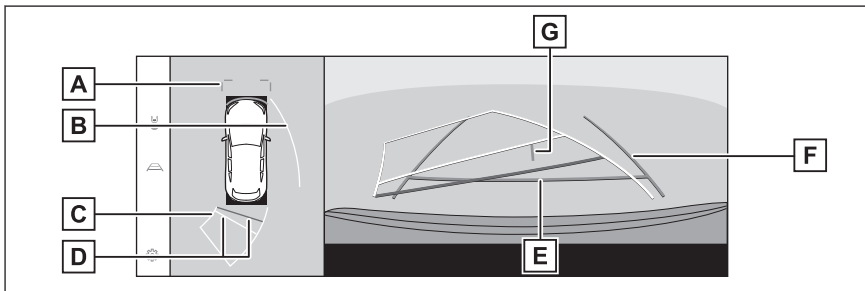

A Ligne de guidage de distance au devant

Apparaît à environ 1 m (3 ft.) (bleu) devant le véhicule.

- B** Lignes de trajectoire estimée sur les côtés
Affichent les lignes de trajectoire (jaunes) liées aux actions du volant.
- C** Lignes de trajectoire estimée en marche arrière
Affichent les lignes de trajectoire (jaunes) liées aux actions du volant.
- D** Lignes de guidage de guidage arrière
Affichent la distance derrière le véhicule.
- La ligne de guidage de distance est liée aux lignes de trajectoire estimée.
 - Apparaît à environ 0,5 m (1,5 ft.) (rouge) et 1 m (3 ft.) (jaune) par rapport au centre à l'extrémité du pare-chocs arrière.
- E** Ligne de guidage de guidage arrière
Apparaît à environ 0,5 m (1,5 ft.) (bleu) par rapport à l'extrémité du pare-chocs arrière.
- F** Lignes de guidage de largeur du véhicule
Affiche les lignes de trajectoire quand le véhicule est en marche arrière en ligne droite.
- Ces lignes sont plus larges que la largeur réelle du véhicule.
 - Quand le véhicule est en ligne droite, les lignes de guidage se chevauchent avec les lignes de trajectoire estimée.
- G** Ligne de guidage centrale du véhicule
Affiche le centre des lignes de guidage de largeur du véhicule.

■ Mode des lignes de guidage de l'assistance au stationnement

Ce mode affiche les points de retour du volant (lignes de guidage de l'assistance au stationnement). Ce mode est recommandé pour les conducteurs qui ont une bonne perception de leur véhicule et qui sont capables de le garer sans l'aide des lignes de trajectoire estimée.

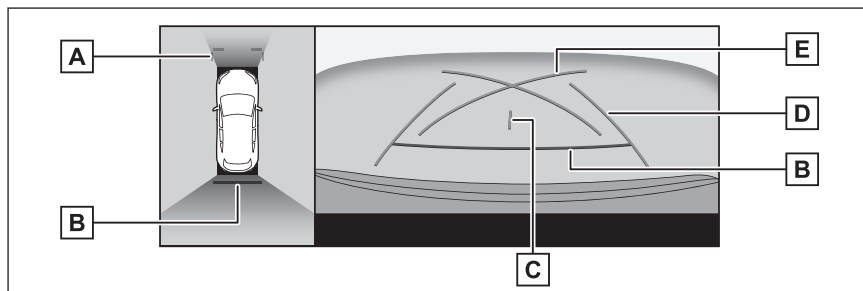

- A** Ligne de guidage de distance au devant
Apparaît à environ 1 m (3 ft.) (bleu) devant le véhicule.
- B** Lignes de guidage de guidage arrière
Affichent la distance derrière le véhicule.
- Apparaissent à environ 0,5 m (1,5 ft.) (rouge) par rapport au centre à l'extrémité du pare-chocs arrière.
- C** Ligne de guidage centrale du véhicule

Affiche le centre des lignes de guidage de largeur du véhicule.

D Lignes de guidage de largeur du véhicule

Affiche les lignes de trajectoire quand le véhicule est en marche arrière en ligne droite.

- Ces lignes sont plus larges que la largeur réelle du véhicule.

E Lignes de guidage de l'assistance au stationnement

Affichent les lignes de trajectoire du plus petit virage possible derrière le véhicule.

- Utilisez cette position comme guide lors de manœuvres de stationnement.

■ **Mode de lignes de guidage de distance**

Ce mode affiche seulement les lignes de guidage de distance. Il est recommandé pour les personnes qui n'ont pas besoin des lignes de guidage.

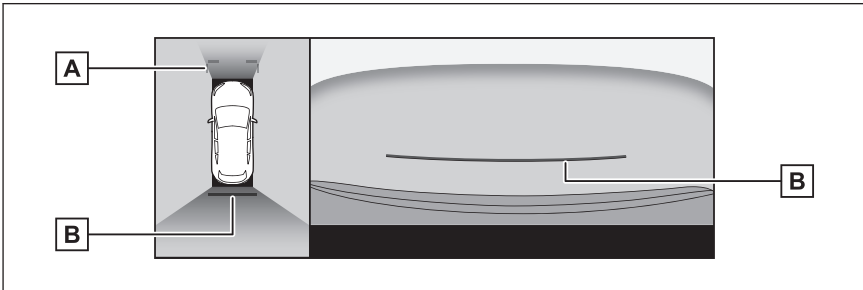

A Ligne de guidage de distance au devant

Apparaît à environ 1 m (3 ft.) (bleu) devant le véhicule.

B Lignes de guidage de guidage arrière

Affichent la distance derrière le véhicule.

- Apparaissent à environ 0,5 m (1,5 ft.) (rouge) par rapport au centre à l'extrémité du pare-chocs arrière.

■ **Mode de ligne centrale de trajectoire estimée**

Ce mode affiche des lignes de trajectoire estimée et une ligne de guidage centrale du véhicule qui se déplace en fonction des manœuvres au volant.

Utilisez ce mode à l'approche d'un panneau ou d'un poteau de signalisation avec le centre du pare-chocs arrière.

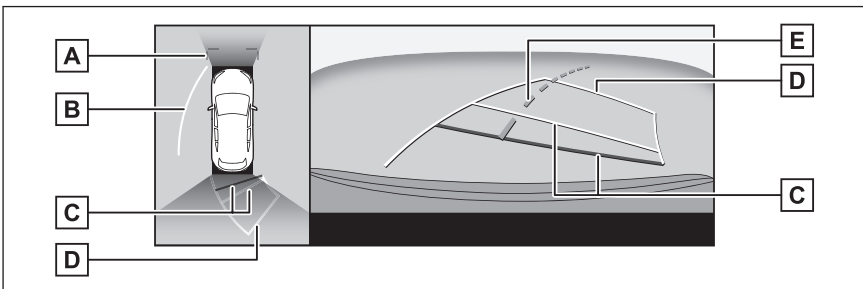

A Ligne de guidage de distance au devant

Apparaît à environ 1 m (3 ft.) (bleu) devant le véhicule.

- B** Lignes de trajectoire estimée sur les côtés
Affichent les lignes de trajectoire (jaunes) liées aux actions du volant.
- C** Lignes de guidage de guidage arrière
Affichent la distance derrière le véhicule.
 - La ligne de guidage de distance est liée aux lignes de trajectoire estimée.
 - Apparaît à environ 0,5 m (1,5 ft.) (rouge) et 1 m (3 ft.) (jaune) par rapport au centre à l'extrémité du pare-chocs arrière.
- D** Lignes de trajectoire estimée en marche arrière
Affichent les lignes de trajectoire (jaunes) liées aux actions du volant.
- E** Ligne centrale de trajectoire estimée
Affiche la ligne de guidage centrale du véhicule (verte) qui est liée aux actions du volant.

INFORMATION

Les lignes de guidage ne s'affichent pas si le hayon n'est pas fermé. Si le hayon est fermé mais que les lignes de guidage ne s'affichent toujours pas, faites inspecter le véhicule auprès d'un revendeur Lexus ou d'un réparateur Lexus agréé, ou de tout autre réparateur digne de confiance.

AVERTISSEMENT

Les lignes de guidage de largeur de véhicule arrière sont plus larges que la largeur réelle du véhicule. Veillez à bien observer derrière vous et vos environs lorsque vous effectuez une marche arrière.

Stationnement en utilisant le mode de lignes de trajectoire estimée

- 1 Placez le levier de vitesses en position "R".

- 2 Tournez le volant de sorte que les lignes de trajectoire estimée se trouvent dans l'espace de stationnement, puis reculez lentement.

- A** Espace de stationnement
B Lignes de trajectoire estimée

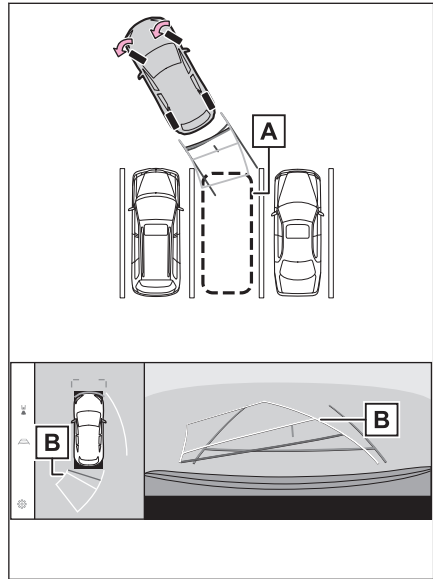

- 3 Lorsque l'arrière du véhicule est entré dans la place de stationnement, tournez le volant de sorte que les lignes de guidage de largeur du véhicule soient à l'intérieur des lignes de démarcation gauche et droite de l'espace de stationnement.

- A** Lignes de guidage de largeur du véhicule

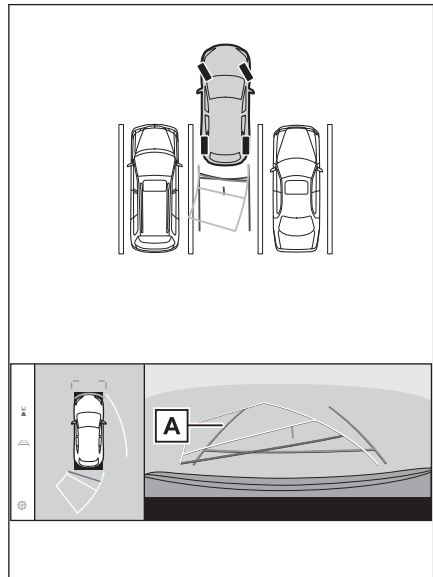

- 4 Une fois que les lignes de guidage de largeur du véhicule et les lignes d'espace de stationnement sont parallèles, redressez le volant et reculez lentement jusqu'à ce que le véhicule soit complètement entré dans l'espace de stationnement.
- 5 Arrêtez le véhicule dans un endroit approprié pour terminer de vous garer.

Stationnement en utilisant le mode des lignes de guidage de l'assistance au stationnement

- 1 Placez le levier de vitesses en position "R".
- 2 Faites marche arrière jusqu'à ce que les lignes de guidage de l'assistance au stationnement soient alignées avec la ligne de séparation de la place de stationnement.

- A Lignes de guidage de l'assistance au stationnement
- B Ligne de démarcation de l'espace de stationnement

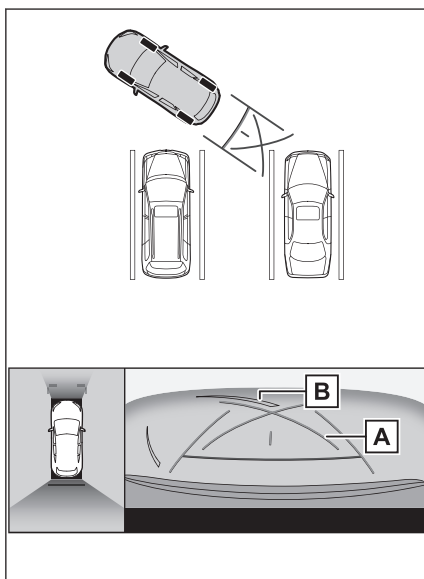

- 3 Tournez le volant complètement et reculez lentement.
- 4 Une fois que le véhicule est parallèle à l'espace de stationnement, redressez le volant et reculez lentement jusqu'à ce que le véhicule soit complètement entré dans l'espace de stationnement.
- 5 Arrêtez le véhicule dans un endroit approprié pour terminer de vous garer.

L'écran lorsque les rétroviseurs extérieurs sont rabattus

Lorsque les rétroviseurs extérieurs sont repliés, une image provenant des caméras latérales s'affiche au lieu de la vue panoramique. Cela peut vous aider à confirmer que la proximité du véhicule est sûre lorsque vous vous gardez dans un endroit étroit.

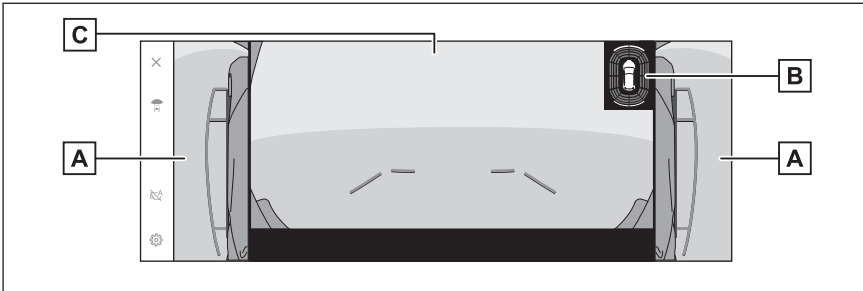

A Vues latérales

B Capteur d'assistance au stationnement de Lexus

Affiche un témoin sur l'écran et émet un signal sonore lorsqu'un objet est détecté par un capteur. (Pour plus de détails sur le capteur d'assistance au stationnement de Lexus, reportez-vous au "MANUEL DU PROPRIÉTAIRE".)

C Vue avant grand angle/Vue arrière/Vue arrière grand angle

INFORMATION

- Lorsque vous appuyez sur la commande de la caméra pendant l'affichage de la vue latérale et de la vue avant grand angle, l'écran précédent s'affiche.
- La position d'affichage du capteur d'assistance au stationnement de Lexus peut ne pas correspondre à la position de l'obstacle affiché à l'image de la caméra.

Zoom dans l'écran

Vous pouvez zoomer à l'écran si l'image à l'écran est trop petite et difficile à voir.

Appuyez sur la zone sur laquelle vous souhaitez zoomer dans la vue panoramique.

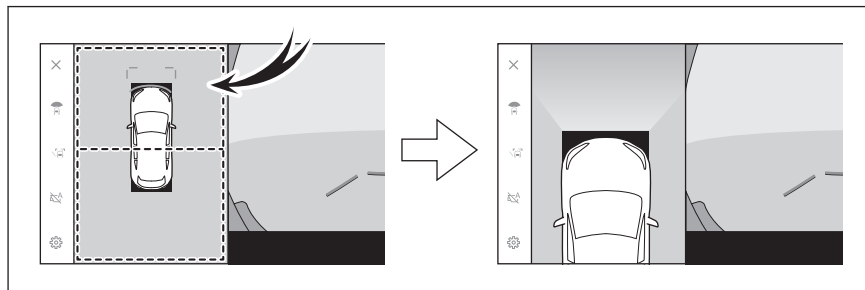

- La zone sélectionnée fait l'objet d'un zoom avant.
- Dans la vue panoramique, vous pouvez effectuer un zoom avant sur l'un des deux emplacements situés devant ou derrière du véhicule.
- Pour annuler le zoom, appuyez sur l'écran à nouveau.

INFORMATION

- La fonction de zoom est activée lorsque toutes les conditions suivantes sont réunies:
 - La vitesse du véhicule est inférieure à 12 km/h (7 mph)
 - Le capteur d'assistance au stationnement de Lexus est activé
- Dans l'une des situations suivantes, la fonction de zoom est automatiquement annulée:
 - La vitesse du véhicule est supérieure à 12 km/h (7 mph)
 - Le capteur d'assistance au stationnement de Lexus est désactivé
- Les lignes de guidage ne s'affichent pas quand vous avez zoomé dans la vue panoramique.

Affichage de la vue de dessous par transparence

Il est possible d'afficher un composite de la vision de la caméra capturée dans le passé à partir de la position actuelle du véhicule pour aider à la compréhension de la situation sous le véhicule, de la position des pneus, etc. La vision est affichée en vue panoramique, en vue de dégagement latéral ou en vue d'angle.

La vue de dessous par transparence s'affiche lorsque le paramètre de l'écran de paramètre personnalisé est activé et que le véhicule se déplace en avant ou en arrière.

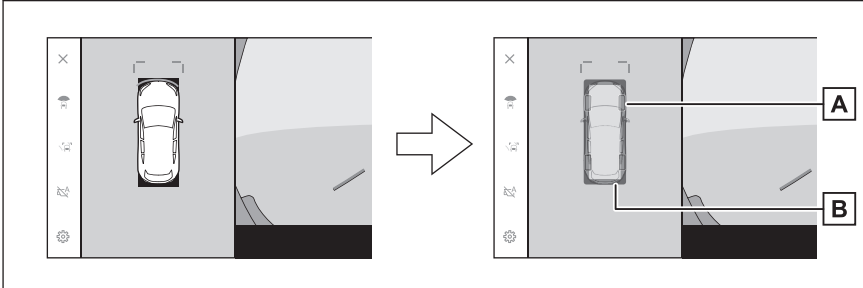

A Traces des pneus

Affiche les guides de position des pneus liés au volant.

B Lignes de guidage du véhicule

Affichent l'extérieur du véhicule.

INFORMATION

- La vue de dessous par transparence ne s'affiche pas dans les cas suivants:
 - La vitesse du véhicule est supérieure à 20 km/h (12 mph)
 - Le véhicule s'arrête et il s'écoule un certain temps
 - Si le véhicule ne se déplace pas une certaine distance après son démarrage
 - Les rétroviseurs latéraux sont rabattus
 - L'ABS est en fonctionnement
 - Le système ne fonctionne pas correctement
- Le système peut ne pas fonctionner correctement dans les situations suivantes:
 - Routes enneigées
 - Il y a des ombres de lumières et ainsi de suite
 - Il y a de la saleté ou un corps étranger sur la lentille de la caméra
 - Eau (rivière, mer, etc.)
 - Un équipement en option a été installé
 - Il se trouve un obstacle devant la caméra
 - Les pneus ont été remplacés

- Le hayon a été ouvert et la caméra n'est pas dans la bonne position
- Le revêtement routier est glissant ou les roues dérapent
- Le véhicule se trouve sur une colline ou sur d'autres routes escarpées
- Comme la vue qui a été capturée dans le passé est affichée, l'écran et la situation réelle peuvent différer dans les cas suivants:
 - Un obstacle apparaît ou se déplace après la capture de la vue
 - Du sable ou de la neige s'effrite et se déplace après la capture de la vue
 - De la boue ou des flaques d'eau se trouvent dans la zone d'affichage
 - Lorsque le véhicule dérape
- Tout ou partie de la vue de dessous par transparence peut paraître noire dans les cas suivants:
 - Le véhicule commence à se déplacer sans vue capturée
 - Le volant est tourné au-delà d'un certain angle
 - Le véhicule s'arrête et il s'écoule un certain temps
 - Les rétroviseurs extérieurs sont rabattus
 - L'ABS est en fonctionnement
 - Le système ne fonctionne pas correctement

AVERTISSEMENT

- Les lignes de guidage des pneus et du véhicule peuvent ne pas s'aligner correctement sur la position réelle du véhicule en raison du nombre de passagers, de la charge du véhicule, de la pente de la route, de l'état de la surface de la route, de la luminosité des environs, des équipements en option, du remplacement des pneus et d'autres raisons. Veuillez à toujours vérifier votre environnement lorsque vous conduisez.
- La vision affichée est une vision qui a été capturée dans le passé. Par conséquent, si des obstacles et d'autres objets se déplacent après avoir été capturés, la vue de dessous par transparence et la situation réelle peuvent ne pas toujours correspondre.

Liens connexes

[Modification des paramètres du moniteur de vue panoramique\(P. 305\)](#)

Alerte d'objets en mouvement^{*1}

Si un objet en mouvement est détecté autour du véhicule lorsque la vue panoramique s'affiche, une alarme retentit et un témoin s'affiche sur l'écran.

L'alerte d'objets en mouvement est opérationnelle lorsque les conditions suivantes sont réunies :

- Lorsque la position "D" ou "R" du levier de vitesses est sélectionnée
- Lorsque la vitesse du véhicule est inférieure ou égale à environ 15 km/h (9 mph)
- Lorsque les rétroviseurs extérieurs ne sont pas rabattus

INFORMATION

- Dans les situations suivantes, les capteurs de caméra peuvent ne pas détecter correctement un objet en mouvement :
 - Lorsque l'objet est une personne en mouvement
 - Lorsqu'une personne apparaît soudainement par l'arrière du véhicule ou d'un bâtiment
 - Quand l'objet est une personne sur un skateboard ou sur un transporteur personnel auto-équilibré
 - Lorsque l'objet est une personne habillée d'une couleur similaire à celle de l'environnement
 - Lorsqu'une partie du corps de la personne est cachée derrière un objet, comme un chariot ou un bagage
 - Lorsqu'il fait sombre après le coucher de soleil
 - En cas de mauvais temps, comme la pluie, la neige, le brouillard, etc.
 - Lorsqu'une lentille de la caméra est salie par de la boue, des produits chimiques utilisés pour la fonte de la neige, etc. ou qu'elle est endommagée
 - Lorsque des gouttelettes d'eau sont fixées sur la lentille de la caméra
 - Lorsqu'une lumière très vive atteint directement un capteur de la caméra
 - Lorsqu'il y a une différence entre la luminosité et l'obscurité, comme à proximité d'un volet ouvert d'un garage ou d'un parking souterrain
- Lorsqu'un objet, tel que le suivant, est détecté, le système peut fonctionner même s'il n'y a aucune possibilité de collision :
 - Objets/substances en mouvement tels qu'un drapeau, des gaz d'émission, de grosses gouttes de pluie, de la neige, de l'eau de pluie sur la route, etc.
 - Des motifs formés sur une route, tels que des lignes blanches, des passages piétons, des pavés en pierre, des rails de tramway, des traces de réparation de la route, des feuilles mortes, des graviers, des flaques d'eau, etc.
 - Des grilles ou un caniveau
 - Un bas-côté ou une bretelle

*1: Selon les modèles équipés

- Les réflexions d'un objet sur une flaque d'eau ou une surface de route mouillée
 - Ombres
 - Des objets ayant une hauteur/longueur élancée, tels que des poteaux, des cônes de circulation, des bouches d'incendie, etc.
 - Des piétons, des bicyclettes ou des véhicules immobiles
- Dans les situations suivantes, le système peut fonctionner même s'il n'y a aucune possibilité de collision :
- Lorsque le véhicule prend une bretelle
 - Lorsqu'il y a un changement de température
 - Lorsque le véhicule est incliné à un angle important, en raison du transport d'une charge ou d'un freinage brusque
 - Lorsque des pneus autres que ceux spécifiés sont installés
 - Lorsque la hauteur du véhicule a été modifiée de manière excessive (position cabrée ou piquée)
 - Lorsqu'une pièce qui n'est pas d'origine est installée près des capteurs de la caméra
 - Lorsqu'une protection de pare-chocs non d'origine, telle qu'une garniture de pare-chocs, est installée
 - Lorsqu'un bras est maintenu à l'extérieur d'une fenêtre
 - Lorsque les capteurs de la caméra sont déplacés en raison d'une réinstallation ou d'une collision
 - Lorsqu'un crochet de remorquage est installé
 - Lorsqu'une lentille de la caméra est salie par de la boue, des produits chimiques utilisés pour la fonte de la neige, etc.
 - Lorsque des gouttelettes d'eau sont fixées sur la lentille de la caméra
 - En présence d'une source de lumière clignotante, comme les feux de détresse

Modification des paramètres du moniteur de vue panoramique

Les paramètres relatifs au moniteur de vue panoramique tels que l'affichage automatique de la vue en virage et la couleur de la carrosserie du véhicule peuvent être modifiés.

1 Appuyez sur [].

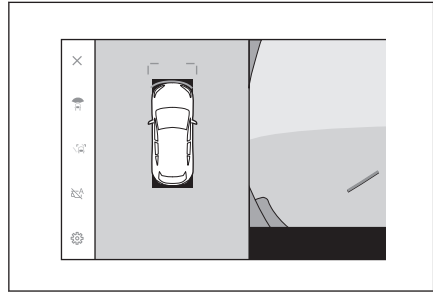

2 Appuyez sur [Panoramic View Monitor].

3 Sélectionnez l'élément souhaité.

● [Cornering View]

Activez et désactivez l'affichage automatique de la vue d'angle.

● [Vue sous le véhicule]

Activez ou désactivez le paramètre d'affichage de vue de dessous par transparence. Si vous l'activez et que vous déplacez le véhicule vers l'avant ou vers l'arrière, il est possible d'afficher une image composite de la vision de la caméra capturée dans le passé à partir de la position actuelle du véhicule pour aider à la compréhension de la situation sous le véhicule, de la position des pneus avant, etc. La vision est affichée en vue panoramique, en vue de dégagement latéral ou en vue d'angle.

● [Affichage 3D de LEXUS Park Assist]

Affichez ou masquez l'affichage du capteur d'assistance au stationnement de Lexus 3D.

● [Distance pour LEXUS Park Assist]

Modifiez la distance à laquelle le capteur d'assistance au stationnement de Lexus commence à détecter les obstacles.

● [Couleur de la carrosserie du véhicule]

Modifiez la couleur de carrosserie affichée à l'écran.

● [Alerte d'objets mobiles]*1

Activez ou désactivez l'alerte d'objets en mouvement.

● [Alerte mode d'affichage auto activé]*1

Sélectionnez pour activer/désactiver l'alerte quand le mode d'affichage automatique est activé.

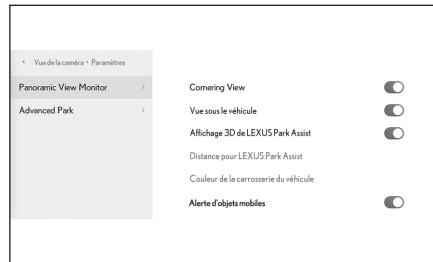

*1: Selon les modèles

INFORMATION

Pour des raisons de sécurité, vous ne pouvez pas afficher l'écran des paramètres personnalisés lorsque le véhicule est en mouvement.

Liens connexes

[Modification de la couleur de carrosserie\(P. 306\)](#)

[Modification de la distance de détection du capteur d'assistance au stationnement de Lexus\(P. 306\)](#)

Modification de la couleur de carrosserie

Modifiez la couleur de carrosserie affichée à l'écran.

- 1 Appuyez sur [Couleur de la carrosserie du véhicule].
- 2 Sélectionnez la couleur de carrosserie souhaitée.
- 3 Appuyez sur [OK].

Modification de la distance de détection du capteur d'assistance au stationnement de Lexus

Modifiez la distance à laquelle le capteur d'assistance au stationnement de Lexus commence à détecter les obstacles.

- 1 Appuyez sur [Distance pour LEXUS Park Assist].
- 2 Sélectionnez la distance à laquelle vous souhaitez commencer à détecter des objets.
- 3 Appuyez sur [OK].



Précautions relatives au moniteur de vue panoramique

Veillez à bien observer derrière vous et vos environs lorsque vous conduisez. Sinon, vous pouvez entrer en collision avec d'autres véhicules ou être impliqué dans un accident imprévu. Appliquez les précautions suivantes lorsque vous utilisez le moniteur de vue panoramique.

AVERTISSEMENT

- Ne vous fiez jamais complètement au moniteur de vue panoramique. Veillez à bien observer derrière vous et vos environs lorsque vous conduisez un autre véhicule. En particulier, veillez à ne pas heurter d'autres véhicules stationnés à proximité ou d'autres objets.
- Veillez à bien observer derrière vous et vos environs lorsque vous conduisez.
- Ne conduisez jamais en regardant uniquement l'écran. L'image sur l'écran peut différer des conditions réelles. En outre, la portée de l'image que la caméra peut capturer est limitée. Ne tournez jamais ou ne faites pas de marche arrière en regardant l'écran. Cela pourrait entraîner une collision avec un autre véhicule ou un autre accident imprévu. Veillez à vérifier visuellement les environs du véhicule et utilisez les rétroviseurs latéraux du véhicule.
- La position des lignes de guidage affichées sur l'écran peut changer en raison de facteurs tels que le nombre de passagers, de la charge et le gradient de la route. Veillez à bien observer derrière vous et vos environs lorsque vous conduisez.
- N'utilisez pas le moniteur de vue panoramique dans les cas suivants:
 - Sur des surfaces verglacées ou glissantes, ou sur de la neige
 - Lorsque vous utilisez des chaînes à neige ou des pneus de secours
 - Lorsqu'une ou les portes avant ou le hayon ne sont pas complètement fermés
 - Sur des routes non planes, telles que des vallons
 - Si le véhicule est équipé de pneus de dimensions autres que celle spécifiées par Lexus
 - Si la suspension a été modifiée
 - Si un produit qui n'est pas d'origine Lexus est installé dans la zone affichée sur l'écran
- Quand les températures extérieures sont basses, l'écran risque de s'assombrir ou l'image risque de s'estomper. L'image peut se déformer quand le véhicule se déplace, ou vous risquez de pas pouvoir voir l'image à l'écran. Par conséquent vérifiez toujours visuellement vos environs quand vous conduisez.
- Si vous remplacez vos pneus, la position des lignes de guidage affichées à l'écran peut être incorrecte.

NOTE

- La vue par transparence, la vue en mouvement, la vue panoramique, la vue de dégagement latéral et la vue d'angle produisent une image qui est un composite d'images capturées par la caméra avant, la caméra arrière et les caméras latérales. Comme il existe une limite à la portée et au contenu affichables, assurez-vous de bien comprendre les caractéristiques du moniteur de vue panoramique avant de l'utiliser.

NOTE

- Les 4 coins de la vue par transparence, de la vue en mouvement, de la vue panoramique, de la vue de dégagement latéral et de la vue d'angle ont une zone de traitement de composition vidéo centrée sur les bordures des caméras, et la netteté de l'image peut diminuer. Toutefois, il ne s'agit pas d'un défaut.
- En fonction des conditions d'éclairage à proximité de chaque caméra, des taches claires et sombres peuvent apparaître sur la vue par transparence, la vue en mouvement, la vue panoramique, la vue de dégagement latéral et la vue d'angle.
- La vue par transparence, la vue en mouvement, la vue panoramique, la vue de dégagement latéral et la vue d'angle ne dépassent pas la position d'installation et la portée de capture d'image de chaque caméra.
- Il existe des angles morts autour du véhicule et, par conséquent, des régions qui ne sont pas affichées sur le moniteur de vue panoramique.
- Les objets tridimensionnels affichés dans la vue avant large, la vue arrière, la vue arrière large ou la vue latérale peuvent ne pas être affichés dans la vue par transparence, la vue en mouvement, la vue panoramique, la vue de dégagement latéral et la vue d'angle.
- Les personnes et autres obstacles tridimensionnels peuvent apparaître différemment lorsqu'ils sont affichés sur le moniteur de vue panoramique. (Ces différences incluent les cas où les objets affichés semblent être tombés, disparaissent à proximité des zones de traitement d'image, apparaissent depuis les zones de traitement de composition vidéo centrée, ou lorsque la distance réelle jusqu'à un objet diffère de la position affichée.)
- Lorsque le hayon, qui est équipé de la caméra arrière, ou les portes avant, qui sont équipées de rétroviseurs extérieurs dotés de caméras latérales intégrées, sont ouverts, les images ne s'affichent pas correctement sur le moniteur de vue panoramique.
- L'icône du véhicule affichée dans la vue par transparence, la vue en mouvement, la vue panoramique, la vue de dégagement latéral et la vue d'angle est une image générée par ordinateur, la couleur, la forme et la taille peuvent donc différer du véhicule réel. Par conséquent, les objets tridimensionnels situés à proximité peuvent sembler toucher le véhicule, et les distances réelles jusqu'aux objets tridimensionnels peuvent différer de celles affichées.
- La caméra peut ne pas fonctionner correctement et l'image peut s'afficher à l'écran de la manière suivante:
 - Lorsque la position de changement de vitesse est sur la position "R", une partie ou la totalité de l'écran peut apparaître en noir
 - Lorsque la position de changement de vitesse est sur la position "R", l'écran peut ne pas changer à l'image de la caméra
 - Lorsqu'une position de changement de vitesse autre que "R" est sélectionnée, il est possible que l'image de la caméra reste affichée.
 - Les lignes de guidage ne s'affichent pas à l'image de la caméra et des symboles et des avis de précaution et s'affichent

Zone affichée sur l'écran

Il existe des angles morts autour du véhicule et, par conséquent, des régions qui ne sont pas affichées sur l'écran. Même si rien autour du véhicule n'est affiché à l'écran, il peut se trouver sur la route des obstacles avec lesquels vous pouvez entrer en collision. Veillez à toujours bien observer les environs.

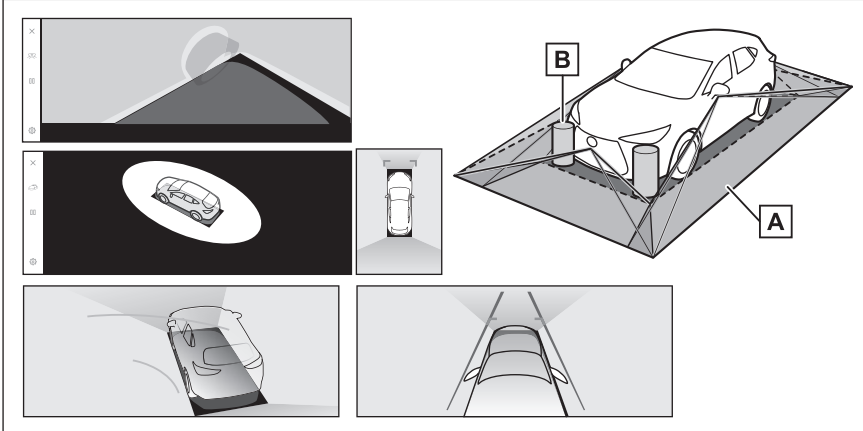

- A** Zone affichée sur l'écran
- B** Objets pas affichés à l'écran

Les objets se trouvant dans les zones noires n'apparaissent à l'écran.

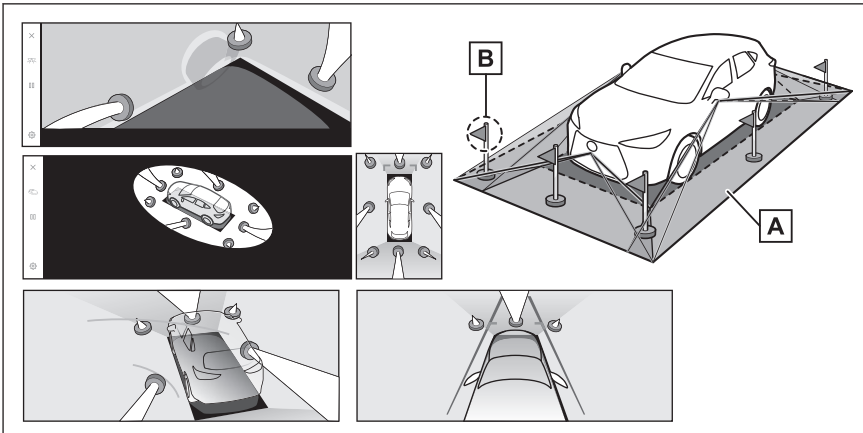

- A** Zone affichée sur l'écran
- B** Parties d'objets pas affichés à l'écran

Les parties plus hautes que la roue n'apparaissent pas à l'écran.

INFORMATION

- Les parties noires autour de l'icône du véhicule ne sont pas affichées par la caméra. Vérifiez ces zones du regard.
- Alors que les images obtenues à partir des 4 caméras sont traitées et affichées sur la base d'une surface de route plane, la vue par transparence, vue en mouvement, vue panoramique (y compris l'affichage agrandi)/vue de dégagement latéral et vue d'angle peut être affichée comme suit:
 - Les objets peuvent paraître réduits, plus fins ou plus grands que d'habitude.
 - Un objet avec une position plus élevée que la surface de la route peut paraître plus éloigné qu'il ne l'est en réalité ou peut ne pas s'afficher du tout.
 - Les objets hauts peuvent sembler dépasser des zones non affichées de l'image.
- Les variations de la luminosité de l'image peuvent apparaître pour chaque caméra du fait des conditions d'éclairage.
- L'image affichée peut être mal alignée en raison de l'inclinaison de la carrosserie du véhicule ou d'une variation de hauteur du véhicule en raison du nombre de passagers et de la charge du véhicule.
- Si les portes ne sont pas complètement fermées, l'image et les lignes de guidage peuvent ne pas s'afficher correctement.
- La relation de position de la surface de la route et des objets avec l'icône du véhicule affiché sur la vue par transparence, la vue en mouvement, la vue panoramique (y compris l'affichage par zoom), la vue de dégagement latéral et la vue d'angle peut différer des positions réelles.
- Les images indiquées par [○] dans la figure sont un composite, et donc certaines zones peuvent être difficiles à voir.

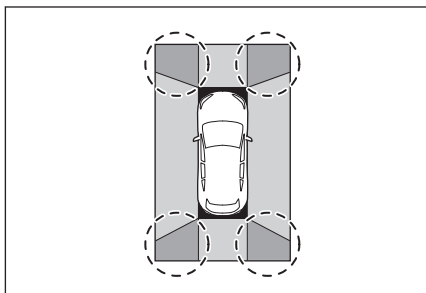

■ Vue avant grand angle

A Zone affichée sur l'écran

B Objets pas affichés à l'écran

Les zones proches des deux coins des pare-chocs n'apparaîtront pas à l'écran.

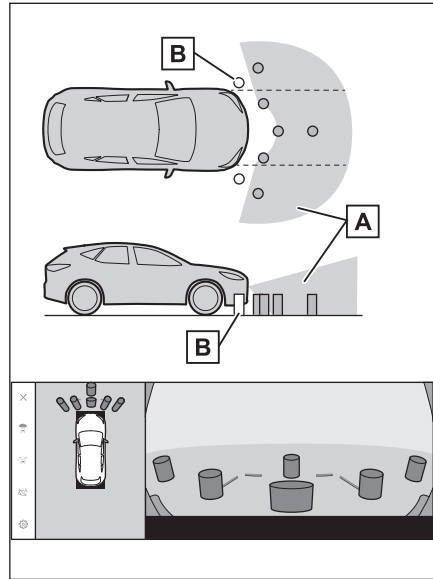

☐ INFORMATION

- La zone couverte par la caméra est limitée. Les objets situés à proximité des angles du pare-chocs ou sous ce dernier ne sont pas affichés à l'écran.
- La perception de la profondeur de l'image affichée à l'écran diffère de la distance réelle.
- La caméra à vision avant grand angle utilise une lentille spéciale, la perception de la profondeur de l'image affichée à l'écran diffère donc de la distance réelle.

■ Les deux vues latérales (quand les rétroviseurs latéraux sont rabattus)

A Zone affichée sur l'écran

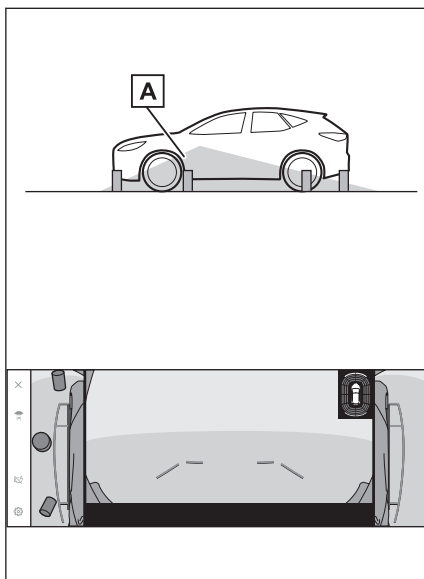

☐ INFORMATION

- La portée qui s'affiche à l'écran peut différer en raison de l'état du véhicule et de la surface de la route.
- La zone couverte par la caméra est limitée. Les objets qui sont proches du pare-chocs du côté passager ou sous le pare-chocs ne peuvent pas être affichés à l'écran.
- La perception de la profondeur de l'image affichée à l'écran diffère de la distance réelle.
- Les caméras des deux vues latérales utilisent une lentille spéciale, de sorte que la perception de la profondeur de l'image affichée à l'écran diffère de la distance réelle.

■ Vue arrière

A Zone affichée sur l'écran

B Objets pas affichés à l'écran

Les zones proches des deux coins des pare-chocs n'apparaîtront pas à l'écran.

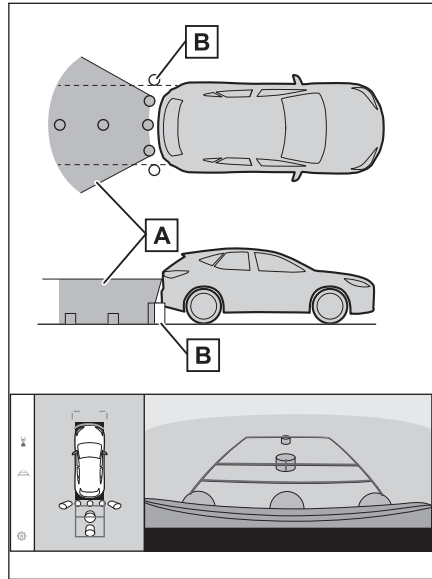

■ Vue arrière élargie

A Zone affichée sur l'écran

B Objets pas affichés à l'écran

Les zones proches des deux coins des pare-chocs n'apparaîtront pas à l'écran.

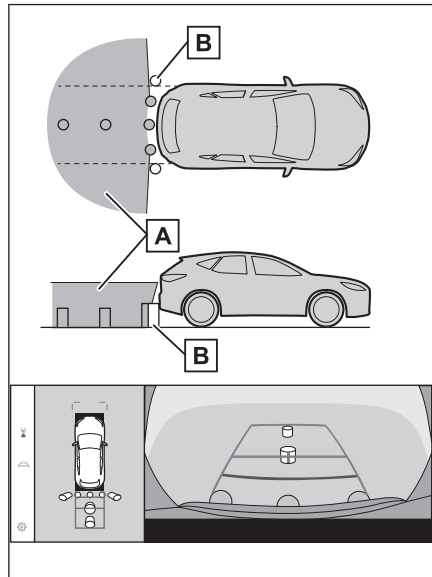

INFORMATION

- La portée qui s'affiche à l'écran peut différer en raison de l'état du véhicule et de la surface de la route.
- La zone couverte par la caméra est limitée. Les objets situés à proximité des angles du pare-chocs ou sous ce dernier ne sont pas affichés à l'écran.
- La perception de la profondeur de l'image affichée à l'écran diffère de la distance réelle.
- Les caméras de vue arrière et arrière grand angle utilisent une lentille spéciale, la perception de la profondeur de l'image affichée à l'écran diffère donc de la distance réelle.
- Les objets qui sont plus hauts que la caméra arrière peuvent ne pas apparaître à l'écran.

Position de la caméra

Les caméras de moniteur de vue panoramique se situent aux points illustrés.

■ Caméra avant

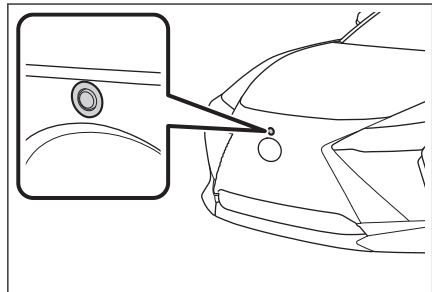

■ Caméras latérales

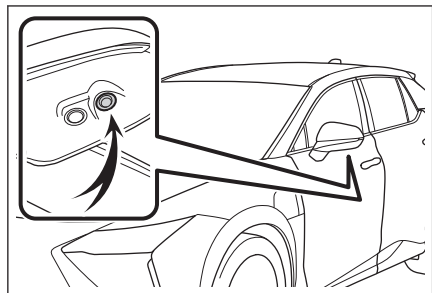

■ Caméra arrière

► Type A

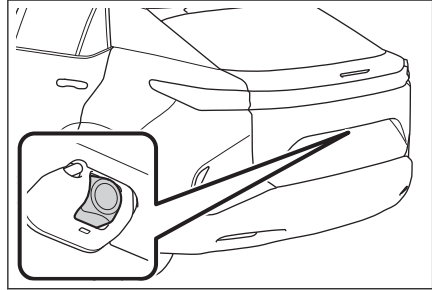

► Type B

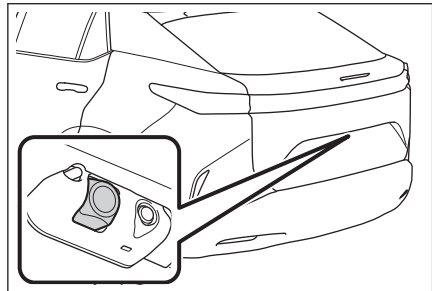

Nettoyage de la caméra

Si des saletés ou des corps étrangers, tels que des gouttes d'eau, de la neige ou de la boue, ont adhéré à le dispositif photo, vous ne pourrez pas voir l'image clairement. Si cela se produit, arrosez la caméra à grande eau, puis nettoyez la lentille de la caméra avec un chiffon doux et humide.

⚠ NOTE

- Le moniteur de vue panoramique peut cesser de fonctionner correctement. Notez les éléments suivants:
 - Ne frappez pas ou n'appliquez pas un choc violent sur la caméra. Cela pourrait modifier la position et l'angle de montage de la caméra.
 - La caméra est conçue pour être étanche. Ne la détachez pas, ne la démontez pas et ne la modifiez pas.
 - Pour laver la caméra, arrosez la caméra à grande eau, puis nettoyez la lentille de la caméra avec un chiffon doux et humide. Le fait d'appuyer en frottant la lentille de la caméra peut le rayer et vous pourriez ne plus pouvoir clairement les images.

NOTE

- Le cache de la caméra est en résine. Ne laissez pas de solvant organique, cire pour véhicule, nettoyant pour vitres ou apprêt pour verre, adhérer à la caméra. Dans ce cas, essuyez immédiatement.
 - Ne versez pas d'eau chaude sur le véhicule par temps froid et n'appliquez pas d'autres changements rapides de température.
 - Si vous lavez le véhicule avec un lave-auto à haute pression, ne dirigez pas le tuyau directement vers la caméra ou sa zone. L'application d'une forte pression d'eau peut entraîner un mauvais fonctionnement de la caméra.
- Si la caméra est heurtée, elle peut mal fonctionner. Si cela se produit, faites inspecter le véhicule auprès d'un revendeur Lexus agréé ou d'un réparateur Lexus agréé, ou de tout autre réparateur digne de confiance dès que possible.

■ Nettoyage de la caméra arrière avec du liquide lave-glace

La saleté sur la lentille de la caméra arrière peut être nettoyée en actionnant le lave-glace spécialement dédié à la caméra. Pour en savoir plus, reportez-vous au "MANUEL DU PROPRIÉTAIRE".

- Lors du nettoyage de la caméra, il peut être difficile de visualiser l'image du fait de la présence de liquide lave-glace. Lorsque vous reculez, veillez à vérifier visuellement autour du véhicule directement et à l'aide des rétroviseurs avant de continuer.
- Si du liquide lave-glace subsiste sur la surface de la lentille de caméra après le nettoyage, il peut être difficile de visualiser l'image de nuit, du fait de la hauteur ou de l'inclinaison des phares du véhicule qui suit.
- De la saleté peut rester incrustée après le nettoyage. Dans ce cas, rincez abondamment la lentille de la caméra avec de l'eau et nettoyez-la avec un chiffon doux imbibé d'eau.
- Le liquide lave-glace est pulvérisé sur la surface de la lentille de la caméra. Le givre, la neige, etc. qui adhéreraient autour de la caméra ne peuvent donc pas être éliminés.

NOTE

Ne pas heurter ou frapper la buse du lave-glace ni la soumettre à un choc violent, car cela peut entraîner un changement de sa position et de son angle d'installation.

Éclairages d'assistance au stationnement

Les éclairages d'assistance au stationnement du système du moniteur de vue panoramique se trouvent aux emplacements indiqués sur la figure.

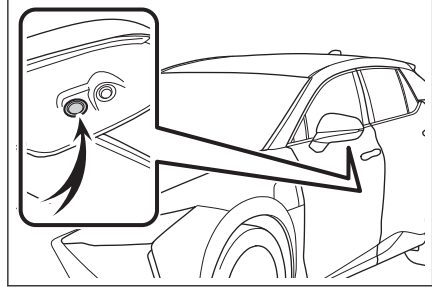

⚠ NOTE

- Veillez à observer les précautions suivantes, sinon le système du moniteur de vue panoramique peut ne pas fonctionner correctement:
 - N'appliquez pas une force excessive à un éclairage et ne le soumettez pas à un choc violent. Cela pourrait modifier la position et l'angle de montage de l'éclairage.
 - Ne déposez pas ni ne démontez ou modifiez les éclairages car ils sont assemblés de manière étanche.
 - Pour nettoyer les éclairages, lavez-les à grande eau, puis essuyez-les avec un chiffon doux et humide.
 - N'appliquez pas de solvants organiques, de cire, de solvants pour huile, de vernis pour verre, etc. sur les caches des éclairages, car ils sont en résine. Si cela était le cas, l'enlever immédiatement.
 - Ne pas exposer les éclairages à des variations soudaines de température, comme de verser de l'eau chaude lorsqu'ils sont froids.
 - Lorsque vous lavez le véhicule à haute pression, ne pulvérisez pas l'eau directement sur les éclairages ou leur zone. L'eau sous haute pression peut endommager les éclairages et provoquer leur dysfonctionnement.
- Si un éclairage a été soumis à un choc violent, il peut être endommagé. Faites inspecter le véhicule auprès d'un revendeur Lexus agréé ou d'un réparateur Lexus agréé, ou de tout autre réparateur digne de confiance dès que possible.

Différences entre l'écran et la route réelle

Les images composées sur le moniteur de vue panoramique et les lignes de guidage donnent un guide de distance pour les surfaces de route plates. Par conséquent, il existe une marge d'erreur entre les lignes de guidage sur l'écran et la distance/trajectoire réelle sur la route.

■ Lorsque le sol derrière le véhicule monte brusquement

Les lignes de guidage de distance apparaissent plus proches du véhicule que la distance réelle. Ainsi, les objets situés sur des pentes ascendantes sembleront plus éloignés qu'ils ne le sont en réalité. De la même manière, il existe une marge d'erreur entre les lignes de guidage et la distance et la trajectoire réelle sur la route.

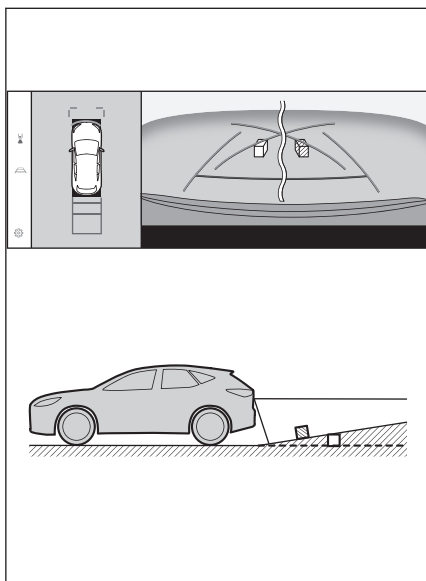

■ Lorsque le sol derrière le véhicule descend brusquement

Les lignes de guidage de distance apparaissent plus éloignées du véhicule que la distance réelle. Ainsi, les objets situés sur des pentes descendantes sembleront plus proches qu'ils ne le sont en réalité. De la même manière, il existe une marge d'erreur entre les lignes de guidage et la distance et la trajectoire réelle sur la route.

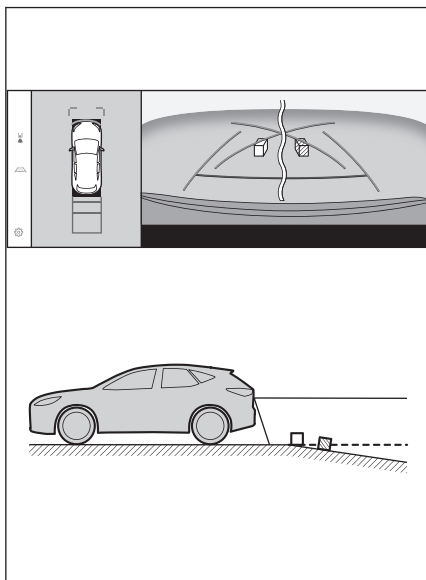

■ Lorsqu'une partie du véhicule s'affaisse

Lorsqu'une partie du véhicule s'affaisse en raison du nombre de passagers ou de la répartition de la charge, il existe une marge d'erreur entre les lignes de guidage sur l'écran et la distance et la trajectoire réelle sur la route.

A Marge d'erreur

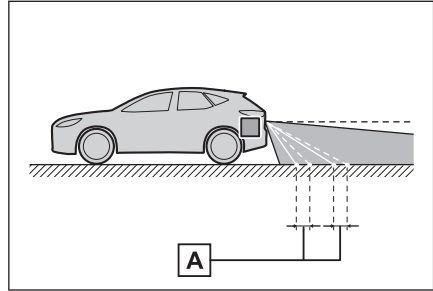

■ Ligne centrale de trajectoire estimée

Comme les lignes de guidage sont représentées dans l'air près du pare-chocs arrière, elles peuvent parfois sembler décentrées.

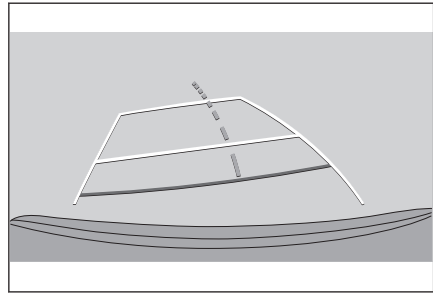

Différences entre l'écran et les objets 3D actuels

Étant donné que les lignes de guidage et affichées à l'écran le sont pour une surface de route plane, il n'est pas possible de déterminer la position des objets tridimensionnels. Lorsque vous approchez d'un objet tridimensionnel qui se prolonge vers l'extérieur (tel que la plateforme d'un camion), veillez à prendre les précautions suivantes.

⚠ AVERTISSEMENT

Lorsque l'affichage du capteur d'assistance au stationnement de Lexus est rouge, veillez à vérifier du regard avant de poursuivre la manœuvre. Vous risquez d'entrer en collision avec un autre véhicule ou d'avoir un autre accident imprévu.

■ Affichage de la vue panoramique (y compris l'affichage du zoom)

À l'écran, il apparaît qu'il y a un espace entre le pare-chocs du véhicule et un autre objet ou véhicule, et il ne semble pas que le véhicule va entrer en collision avec l'objet ou le véhicule. Cependant, le véhicule se trouve au-dessus des lignes de parcours, il peut donc entrer en collision avec l'objet ou le véhicule. Assurez-vous de vérifier visuellement votre environnement.

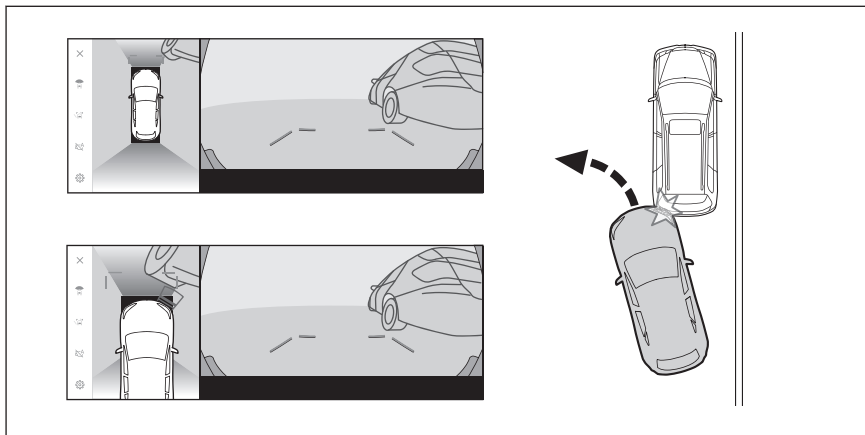

■ Lignes de trajectoire estimée

- À l'écran, il apparaît que le pare-chocs du véhicule se trouve à l'extérieur des lignes de trajectoire estimées, et il ne semble pas que le véhicule va entrer en collision avec l'objet ou le véhicule. Cependant, le véhicule se trouve au-dessus des lignes de parcours, il peut donc entrer en collision avec l'objet ou le véhicule. Assurez-vous de vérifier visuellement votre environnement.

A Lignes de trajectoire estimée

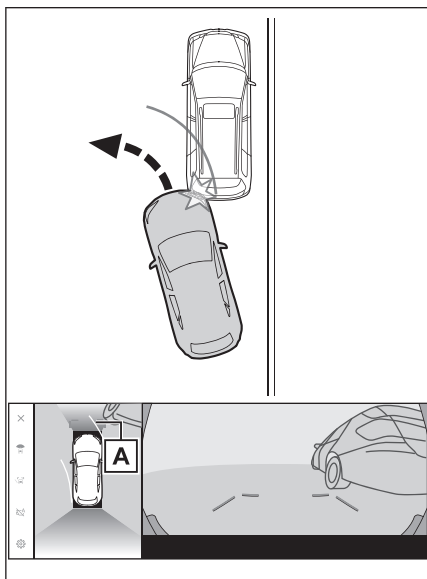

- Les objets tridimensionnels dans des positions élevées (tels que le surplomb d'un mur ou la plate-forme de chargement d'un camion en surplomb) peuvent ne pas apparaître à l'écran. Assurez-vous de vérifier visuellement votre environnement.

A Mur en surplomb

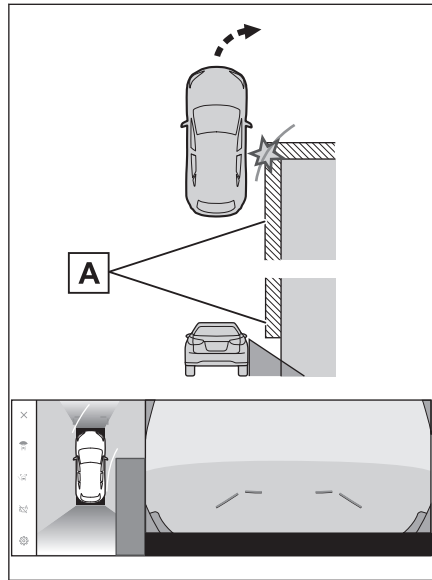

- À l'écran, la plate-forme d'un camion peut sembler être à l'extérieur des lignes de trajectoire estimée et le véhicule ne semble pas devoir entrer en collision avec le camion. Cependant, le plateau peut en fait traverser les lignes de trajectoire estimée et si vous faites marche arrière en suivant les lignes de trajectoire estimée, le véhicule peut heurter le camion. Assurez-vous de vérifier visuellement votre environnement.

A Lignes de trajectoire estimée

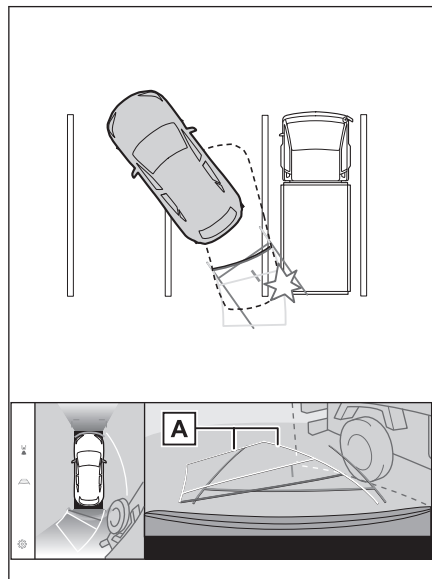

■ Lignes de guidage de distance

À l'écran, les lignes de guidage de distance indiquent qu'un camion se stationne au point **B**. Cependant, en réalité, si vous reculez au point **A**, vous vous heurterez au camion. À l'écran, il apparaît que le point **A** est le plus proche, suivi des points **B** et **C**. Toutefois, dans la réalité, la distance jusqu'aux points **A** et **C** est identique, et le point **B** est plus éloigné que **A** et **C**. Veillez à bien observer derrière vous et vos environs. La distance au point **D** est d'environ 1 m (3 ft.).

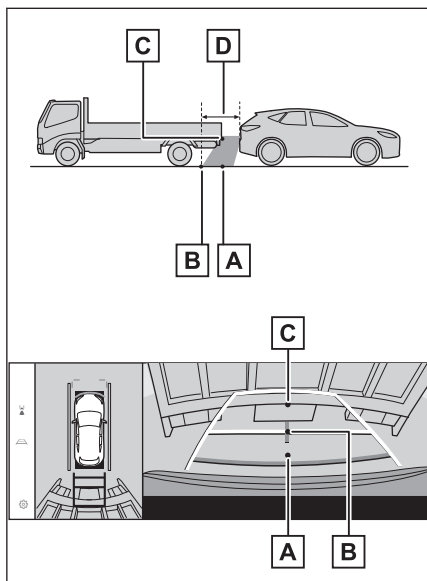

■ Surplomb d'une poutre diagonale

En vue panoramique, une poutre diagonale peut sembler droite et ne pas pouvoir être heurtée, mais comme la partie supérieure de la poutre est en surplomb, le véhicule peut la heurter. Veillez à vérifier visuellement l'arrière et les alentours.

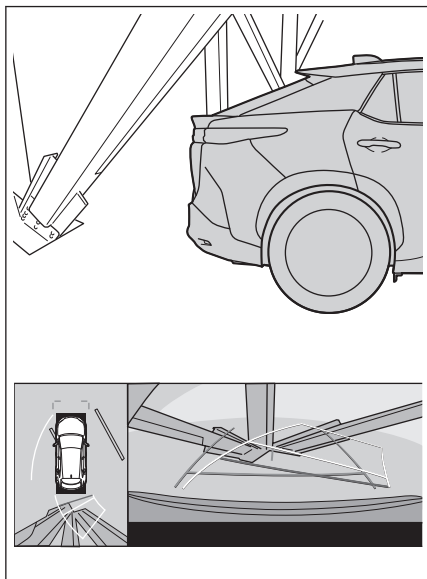

■ Fonction d'agrandissement

Contrairement à la vue panoramique normale, la fonction de grossissement de la vue panoramique effectue un zoom sur l'icône du véhicule. Par conséquent, les lignes blanches sur la route, les murs et d'autres objets peuvent paraître déformés.

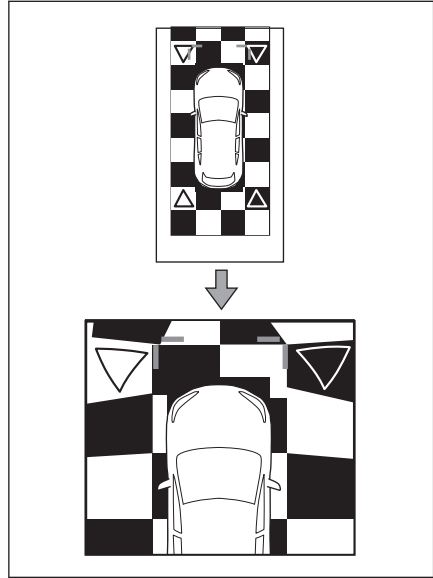

Si vous remarquez des symptômes

Si vous remarquez ou êtes ennuyé par l'un des symptômes ci-dessous, vérifiez à nouveau le problème en vous référant à la cause probable et à la solution.

Si la solution ne permet pas d'éliminer le symptôme, faites inspecter le véhicule auprès d'un revendeur Lexus agréé ou d'un réparateur Lexus agréé, ou de tout autre réparateur digne de confiance.

Symptôme	Cause possible	Solution
L'écran est difficile à visualiser	<ul style="list-style-type: none"> ● Le véhicule se trouve dans une zone sombre ou il fait nuit. ● La température autour de la lentille est élevée ou basse. ● La température extérieure est basse. ● Des gouttes d'eau sont présentes sur la caméra. ● Il pleut ou il fait humide. ● Un corps étranger (boue, etc.) est collé à la caméra. ● La lumière du soleil ou les phares se reflètent directement sur la caméra. ● Le véhicule se trouve sous des éclairages fluorescents, des éclairages au sodium, des éclairages au mercure, etc. 	<p>Vérifiez les alentours du véhicule du regard lorsque vous conduisez.</p> <p>Utilisez à nouveau le moniteur de vue panoramique lorsque la caméra et les conditions se sont améliorées.</p> <p>La procédure de paramètre de la qualité de l'image du moniteur de vue panoramique est identique à la procédure de paramètre de l'écran multimédia.</p>
L'image est floue	Des saletés ou des corps étrangers, tels que des gouttes d'eau, de la neige ou de la boue, ont adhéré à la lentille de la caméra.	<p>Rincez la caméra à grande eau, puis nettoyez la lentille de la caméra avec un chiffon doux et humide.</p> <p>Actionnez le lave-glace spécialement dédié à la caméra et nettoyez la lentille de la caméra. Pour en savoir plus, reportez-vous au "MANUEL DU PROPRIÉTAIRE".</p>
L'écran est mal aligné	La caméra a reçu un choc important.	Faites inspecter le véhicule auprès d'un revendeur Lexus agréé ou d'un réparateur Lexus agréé, ou de tout autre réparateur digne de confiance.

Symptôme	Cause possible	Solution
Les lignes de guidage sont fortement désalignées	La position de la caméra est mal alignée.	Faites inspecter le véhicule auprès d'un revendeur Lexus agréé ou d'un réparateur Lexus agréé, ou de tout autre réparateur digne de confiance.
	<ul style="list-style-type: none"> ● Le véhicule est incliné (une charge lourde se trouve dans le véhicule, la pression d'un pneu est basse à cause d'une perforation du pneu, etc.). ● Le véhicule est utilisé sur une pente. 	Vérifiez les alentours du véhicule du regard lorsque vous conduisez.
Les lignes de trajectoire estimée se déplacent même si le volant est droit (les lignes de guidage de largeur du véhicule et les lignes de trajectoire estimée ne sont pas alignées).	Les signaux émis par le capteur du volant présentent un dysfonctionnement.	Faites inspecter le véhicule auprès d'un revendeur Lexus agréé ou d'un réparateur Lexus agréé, ou de tout autre réparateur digne de confiance.
Les lignes de guidage ne s'affichent pas	La portière arrière est ouverte.	Fermez la portière arrière. Si cela ne résout pas le problème, faites inspecter le véhicule auprès d'un revendeur Lexus agréé ou d'un réparateur Lexus agréé, ou de tout autre réparateur digne de confiance.
L'affichage de la vue panoramique ne peut pas être agrandi. La vue par transparence/vue en mouvement, la vue de dégagement latéral et la vue d'angle ne peut pas être affichée.	Le capteur d'assistance au stationnement de Lexus peut être défectueux ou sale.	Suivez les procédures de correction pour les dysfonctionnements du capteur d'assistance au stationnement de Lexus. (Pour plus de détails sur le capteur d'assistance au stationnement de Lexus, reportez-vous au "MANUEL DU PROPRIÉTAIRE".)

Liens connexes

[Changement des paramètres d'affichage de l'écran \(P. 67\)](#)

Informations sur le logiciel libre/ouvert

Le présent produit contient un logiciel libre/ouvert.

Vous pouvez obtenir des informations sur les logiciels et/ou les codes sources libres/ouverts à partir de l'URL suivante:

<https://www.denso.com/global/en/opensource/svss/toyota>

9-1. Annexe

Informations relatives aux supports et données.....	328
Certification.....	337

Informations relatives aux supports et données

Informations relatives aux supports pouvant être utilisés

Les spécifications du média et d'autres dispositifs pouvant être utilisés sont les suivantes.

■ Formats et spécifications des lecteurs flash USB

Les formats et standards des lecteurs flash USB qui peuvent être utilisés et les restrictions d'utilisation, sont les suivants.

Format de communication USB	USB 2.0 HS (480MBITS/S)
Format de fichier	FAT 16/32
Catégorie de communication	Classe de stockage de masse
Nombre maximal de dossiers	3000 (y compris de la racine)
Nombre maximal de niveaux de dossiers	8
Nombre maximal de fichiers	9999 (maximum 255 fichiers par dossier)
Capacité de mémoire	Jusqu'à 32 Go
Taille maximale d'un fichier	2 Go

- Les fichiers autres que les formats ci-dessus peuvent ne pas être lus correctement, ou des informations telles que le nom du fichier ou du dossier peuvent ne pas s'afficher correctement.
- Veuillez comprendre à l'avance que ce dispositif peut ne pas être en mesure de lire votre clé USB.
- Selon l'ordinateur utilisé pour enregistrer les fichiers sur un lecteur flash USB, des fichiers en cache peuvent être enregistrés en plus des fichiers de lecture. La suppression de ces fichiers en cache est recommandée. Ils peuvent avoir un effet négatif pendant la lecture et empêcher la commutation correcte des fichiers.

Informations sur le format

Les spécifications des données de musique pouvant être utilisées sont les suivantes.

■ MP3

Norme prise en charge	MP3 (MPEG1 LAYER 3, MPEG2 LSF LAYER 3)
Fréquence d'échantillonnage prise en charge (kHz)	MPEG1 LAYER 3: 32, 44.1, 48 MPEG2 LSF LAYER 3: 16, 22.05, 24
Débit binaire pris en charge (kbits/s) ⁽¹⁾	MPEG1 LAYER 3: 32 à 320 MPEG2 LSF LAYER 3: 8 à 160

Mode de canal pris en charge	Stéréo, stéréo combiné, double canal, mono-phonique
Balise ID3	ID3 Ver. 1.0, 1.1, 2.2, 2.3 (nombre de caractères tel que spécifié par chaque version)

(1) VBR (débit binaire variable) est pris en charge.

■ WMA

Norme prise en charge	WMA Ver. 7, 8, 9 (9.1, 9.2)
Fréquence d'échantillonnage prise en charge (kHz)	32, 44.1, 48
Débit binaire pris en charge (kbits/s) ⁽¹⁾⁽²⁾	Ver. 7, 8: CBR (Débit binaire constant) 48 à 192 Ver. 9 (9.1/9.2): CBR 48 à 320

(1) VBR (débit binaire variable) pris en charge.

(2) Les sources audio multi-canaux sont converties à 2 canaux.

■ AAC

Norme prise en charge ⁽¹⁾	MPEG4 AAC-LC
Fréquence d'échantillonnage prise en charge (kHz)	11.025, 12, 16, 22.05, 24, 32, 44.1, 48
Débit binaire pris en charge (kbits/s) ⁽²⁾	8 à 320
Mode de canal pris en charge ⁽³⁾	1 canal (1/0), 2 canaux (2/0)

(1) ADIF non pris en charge.

(2) VBR (débit binaire variable) pris en charge.

(3) Double canal non pris en charge.

■ WAV(LPCM)

Fréquence d'échantillonnage prise en charge (kHz) ⁽¹⁾	8, 11.025, 12, 16, 22.05, 24, 32, 44.1, 48, 88.2, 96, 176.4, 192
Nombre acceptable de bits de quantification (bit) ⁽²⁾	16/24
Mode de canal pris en charge	1 canal (1/0), 2 canaux (2/0)

(1) Les sources audio de plus de 96 kHz/24 bits sont ramenées à 96 kHz/24 bits.

(2) Les sources audio multi-canaux sont converties à 2 canaux.

■ FLAC

Fréquence d'échantillonnage prise en charge (kHz) ⁽¹⁾	8, 11.025, 12, 16, 22.05, 24, 32, 44.1, 48, 88.2, 96, 176.4, 192
Nombre acceptable de bits de quantification (bit) ⁽²⁾	16/24

(1) Les sources audio de plus de 96 kHz/24 bits sont ramenées à 96 kHz/24 bits.

(2) Les sources audio multi-canaux sont converties à 2 canaux.

■ ALAC

Fréquence d'échantillonnage prise en charge (kHz) ⁽¹⁾	8, 11.025, 12, 16, 22.05, 24, 32, 44.1, 48, 64, 88.2, 96
Nombre acceptable de bits de quantification (bit) ⁽²⁾	16/24

(1) Les sources audio de plus de 96 kHz/24 bits sont ramenées à 96 kHz/24 bits.

(2) Les sources audio multi-canaux sont converties à 2 canaux.

■ Ogg Vorbis

Fréquence d'échantillonnage prise en charge (kHz) ⁽¹⁾	8, 11.025, 16, 22.05, 32, 44.1, 48
Débit binaire pris en charge (kbits/s) ⁽²⁾	32 à 500

(1) Les sources audio de plus de 96 kHz/24 bits sont ramenées à 96 kHz/24 bits.

(2) VBR (débit binaire variable) pris en charge.

■ Noms de fichiers

Les seuls fichiers qui peuvent être reconnus comme MP3/WMA/AAC/WAV(LPCM)/FLAC/ALAC/Ogg Vorbis et lus sont ceux portant l'extension ".mp3"/".wma"/".m4a"/".3gp"/".aac"/".wav"/".flac"/".fla"/".ogg"/".ogx"/".oga". Enregistrez les fichiers MP3/WMA/AAC/WAV(LPCM)/FLAC/ALAC/Ogg Vorbis avec une extension ".mp3"/".wma"/".m4a"/".3gp"/".aac"/".wav"/".flac"/".fla"/".ogg"/".ogx"/".oga".

■ À propos des balises ID3, des balises WMA, des balises AAC, des balises et commentaires Vorbis

- Les fichiers MP3 possèdent des informations auxiliaires appelées balises ID3 qui peuvent contenir les noms des artistes, les noms des titres, les noms des albums, etc.
- Les fichiers WMA contiennent des informations auxiliaires appelées balises WMA qui peuvent contenir les noms des artistes, les noms des titres, les noms des albums, etc.
- Les fichiers AAC contiennent des informations auxiliaires appelées balises AAC qui peuvent contenir les noms des artistes, les noms des titres, les noms des albums, etc.

- Les fichiers WAV (LPCM) ont des informations de caractère auxiliaire appelées tags qui peuvent stocker des noms d'artistes, des titres, des noms d'album, et bien plus.
- Les fichiers FLAC contiennent des informations auxiliaires appelées balises qui peuvent contenir les noms des artistes, les noms des titres, les noms des albums, etc.
- Les fichiers ALAC contiennent des informations auxiliaires appelées balises qui peuvent contenir les noms des artistes, les noms des titres, les noms des albums, etc.
- Les fichiers Ogg Vorbis ont des informations textuelles auxiliaires appelées commentaires Vorbis qui permettent d'enregistrer les noms des artistes, les titres, les noms des albums et bien plus encore.

■ Sources sonores haute résolution

Ce dispositif prend en charge les sources sonores haute résolution. La définition de haute résolution se fonde sur les normes de groupes tels que la CTA (Consumer Technology Association).

Les formats pris en charge et les médias lisibles sont les suivants.

Formats pris en charge

WAV, FLAC, ALAC, Ogg Vorbis

Médias lisibles

Lecteur flash USB

Informations sur les données vidéo lisibles à partir de clés USB

Les formats suivants sont pris en charge pour les fichiers vidéo enregistrés depuis un ordinateur sur un lecteur flash USB.

Format	Codec
Extension MPEG4 : ".mp4" ".m4v"	<ul style="list-style-type: none"> ● Codec vidéo: H.264, MPEG-4 AVC, MPEG-4 ● Codec audio: MP3, AAC
Extension du conteneur AVI : ".avi"	<ul style="list-style-type: none"> ● Codec vidéo: H.264, MPEG-4, MPEG-4 AVC, WMV9, WMV9 Advanced Profile ● Codec audio: MP3, AAC, WMA 9.2 (7, 8, 9.1, 9.2)
Extension Windows Media Video : ".wmv"	<ul style="list-style-type: none"> ● Codec vidéo: WMV9, Profil avancé WMV9 ● Codec audio: WMA 9.2 (7, 8, 9.1, 9.2)

- La taille maximale de l'image prise en charge est de 1920 x 1080 pixels.
- La fréquence d'images prise en charge est de 60i/30p maximum.
- La lecture vidéo peut ne pas être possible selon le type de dispositif d'enregistrement, les conditions d'enregistrement et le lecteur flash USB utilisé.

iPhone/iPod

■ Informations sur la certification des marques et des modèles



L'utilisation du badge Made for Apple signifie qu'un accessoire a été conçu pour être spécifiquement connecté à un ou des produit(s) Apple identifiés sur le badge, et a été certifié par le développeur comme étant conforme aux normes de performance d'Apple.

Apple ne peut pas être tenu responsable du fonctionnement de ce véhicule ou de sa conformité aux normes de sécurité et de réglementation.

Veuillez noter que l'utilisation de cet accessoire avec un produit Apple risque d'affecter les performances sans fil.

iPhone, iPod, iPod touch, Apple CarPlay, Siri et Lightning sont des marques déposées par Apple Inc., enregistrées aux États-Unis et dans d'autres pays.

Fabriqué pour

- iPhone 12 Pro Max
- iPhone 12 Pro
- iPhone 12
- iPhone 12 mini
- iPhone SE (2ème génération)
- iPhone 11 Pro Max
- iPhone 11 Pro
- iPhone 11
- iPhone XS Max
- iPhone XS
- iPhone XR
- iPhone X
- iPhone 8 Plus
- iPhone 8
- iPhone 7 Plus
- iPhone 7
- iPhone SE

- iPhone 6s Plus
- iPhone 6s
- iPod touch (7ème génération)

Apple CarPlay

■ Informations sur la certification des marques et des modèles



L'utilisation du logo Apple CarPlay signifie qu'une interface utilisateur du véhicule répond aux normes de performances d'Apple. Apple ne peut pas être tenu responsable du fonctionnement de ce véhicule ou de sa conformité aux normes de sécurité et de réglementation. Veuillez noter que l'utilisation de ce produit avec un iPhone, un iPod, ou un iPad peut affecter les performances sans fil.

Apple CarPlay est une marque déposée par Apple Inc., enregistrée aux États-Unis et dans d'autres pays.

Android et Android Auto

■ Informations sur la certification des marques et des modèles

androidauto

Android et Android Auto sont des marques commerciales de Google LLC.

Lecteur flash USB

■ Fichiers musicaux enregistrés à l'aide d'un ordinateur

Les fichiers musicaux suivants peuvent être lus.

- MP3
- WMA
- AAC

- FLAC
- WAV
- ALAC
- Ogg Vorbis

MP3/WMA/AAC

Certaines restrictions s'appliquent aux normes des fichiers MP3/WMA/AAC qui peuvent être utilisés, ainsi qu'aux supports et formats qui stockent ces fichiers. Microsoft, Windows, et Windows Media sont les marques commerciales déposées de Microsoft Corporation aux États-Unis et dans d'autres pays.

Les spécifications des données de musique pouvant être utilisées sont les suivantes.

MP3

MP3 (MPEG Audio LAYER 3) est le format standard lié à la technologie de compression audio. Lorsque le format MP3 est utilisé, le fichier peut être comprimé à environ 1/10 de la taille du fichier d'origine.

WMA

WMA (Windows Media Audio) est le format de compression audio de Microsoft Corporation. Il permet de compresser les fichiers à une taille encore plus petite que le MP3.

Ce produit est protégé par certains droits de propriété intellectuelle de Microsoft. L'utilisation ou la distribution d'une telle technologie en dehors de ce produit est interdite sans licence de Microsoft.

AAC

AAC (codage audio avancé) est le format standard lié à la technologie de compression audio qui est utilisé dans les normes MPEG2 et MPEG4.

Bluetooth®

Les spécifications et les profils Bluetooth® pouvant être utilisés sont les suivants.

Élément	Audio Bluetooth®
Spécifications Bluetooth® prises en charge	Spécifications essentielles Bluetooth® Ver. 5.0 ou ultérieure
Profils pris en charge	<ul style="list-style-type: none"> ● Profil A2DP (Profil de distribution audio avancée) pour la transmission de données musicales: Ver. 1.3.2 ou ultérieure ● Profil AVRCP (Profil de télécommande audio/vidéo) pour le contrôle (lecture, arrêt, etc.) d'un audio portable depuis un système de multimédia: Ver. 1.6.2 ou ultérieure

Élément	Audio Bluetooth®
Codecs pris en charge	LDAC™/AAC/SBC

INFORMATION

Cela ne garantit pas que tous les appareils Bluetooth® puissent se connecter au système multimédia.

■ Certification



Bluetooth est une marque déposée de Bluetooth SIG, Inc.

■ LDAC



LDAC et le logo LDAC sont des marques déposées de Sony Corporation.

Gracenote®

Lorsque de la musique est diffusée, la base de données du système multimédia recherche le nom de l'album, le nom de l'artiste, le genre et le nom de la piste. Si les informations correspondantes sont stockées dans la base de données, elles sont automatiquement attribuées. La base de données multimédia Gracenote® est utilisée pour le système multimédia.

■ Base de données multimédia Gracenote®

- Les informations sur le titre attribuées automatiquement peuvent différer des informations de titre réelles.
- L'exactitude du contenu des données fournies par la "Gracenote media database" n'est pas garantie à 100%.

- Gracenote, le logo Gracenote et son logotype, et le logo "Powered by Gracenote" sont soit une marque de commerce déposée soit une marque déposée de Gracenote, Inc. aux États-Unis et/ou dans d'autres pays.



Informations relatives à l'affichage d'informations textuelles

Il y a des limites au nombre de caractères qui peuvent être affichés comme information sur chaque écran. Le système peut ne pas être en mesure d'afficher toutes les informations. En outre, il existe des cas où les informations ne s'affichent pas correctement ou ne peuvent pas être affichées en fonction du contenu stocké.

Wi-Fi®

- Wi-Fi®, Miracast®, Wi-Fi Direct® et WMM® sont des marques déposées de Wi-Fi Alliance®.
- Wi-Fi Protected Setup™, Wi-Fi CERTIFIED™, WPA™, WPA2™ et WPA3™ sont des marques déposées de Wi-Fi Alliance®.

MPEG

This product is licensed under the MPEG-4 patent portfolio license, AVC patent portfolio license and VC-1 patent portfolio license for the personal use of a consumer or other uses in which it does not receive remuneration to (i) encode video in compliance with the MPEG-4 Visual Standard, AVC Standard and VC-1 Standard ("MPEG-4/AVC/VC-1 Video") and/or (ii) decode MPEG-4/AVC/VC-1 Video that was encoded by a consumer engaged in a personal activity and/or was obtained from a video provider licensed to provide MPEG-4/AVC/VC-1 Video. No license is granted or shall be implied for any other use. Additional information may be obtained from MPEG LA, L.L.C. See <http://www.mpegla.com>.

Certification

Toyota Motor Europe NV/SA, Avenue du Bourget 60 - 1140 Bruxelles, Belgique
www.toyota-europe.com

Toyota (GB) PLC, Grand Burgh, Burgh Heath, Epsom, Surrey, KT18 5UX, UK

Manufacturer

- Name : Panasonic Automotive Systems Co., Ltd.
- Address : 4261, Ikonobe-cho, Tsuzuki-ku, Yokohama-shi, Kanagawa-ken 224-8520, Japan

Specifications of Bluetooth

Frequency band : 2402-2480MHz

Maximum radio-frequency power : 10mW Max

Specifications of WLAN

Frequency band : 2412-2472MHz

Maximum radio-frequency power : 100mW Max

Model No.[*]

CN-SLGCE0AJ,CN-SLGCE1AJ,CN-SLGDE4AJ



Hereby, Panasonic Automotive Systems Co., Ltd. declares that the radio equipment type [*] is in compliance with Directive 2014/53/EU.

The full text of the EU declaration of conformity is available at the following internet address:

<https://www.ptc.panasonic.eu/>

С настоящото Panasonic Automotive Systems Co., Ltd. декларира, че този тип радиосъоръжение [*] е в съответствие с Директива 2014/53/ЕС.

Цялостният текст на ЕС декларацията за съответствие може да се намери на следния интернет адрес:

<https://www.ptc.panasonic.eu/>

Tímto Panasonic Automotive Systems Co., Ltd. prohlašuje, že typ rádiového

zařízení [*] je v souladu se směrnicí 2014/53/EU.

Úplné znění EU prohlášení o shodě je k dispozici na této internetové adrese:

<https://www.ptc.panasonic.eu/>

Hermed erklærer Panasonic Automotive Systems Co., Ltd. , at radioudstyrstypen [*] er i overensstemmelse med direktiv 2014/53/EU.

EU-overensstemmelseserklæringens fulde tekst kan findes på følgende internetadresse:

<https://www.ptc.panasonic.eu/>

Hiermit erklärt Panasonic Automotive Systems Co., Ltd. , dass der Funkanlagentyp [*] der Richtlinie 2014/53/EU entspricht.

Der vollständige Text der EU-Konformitätserklärung ist unter der folgenden Internetadresse verfügbar:

<https://www.ptc.panasonic.eu/>

Käesolevaga deklareerib Panasonic Automotive Systems Co., Ltd. ,
et käesolev raadioseadme tüüp

[*] vastab direktiivi 2014/53/EL nõuetele.

ELi vastavusdeklaratsiooni täielik tekst on kättesaadav järgmisel
internetiaadressil:

<https://www.ptc.panasonic.eu/>

Με την παρούσα ο/η Panasonic Automotive Systems Co., Ltd. ,
δηλώνει ότι ο ραδιοεξοπλισμός

[*] πληροί την οδηγία 2014/53/ΕΕ.

Το πλήρες κείμενο της δήλωσης συμμόρφωσης ΕΕ διατίθεται
στην ακόλουθη ιστοσελίδα στο διαδίκτυο:

<https://www.ptc.panasonic.eu/>

Por la presente, Panasonic Automotive Systems Co., Ltd.
declara que el tipo de equipo radioeléctrico [*] es conforme con la Directiva
2014/53/UE.

El texto completo de la declaración UE de conformidad está
disponible en la dirección Internet siguiente:

<https://www.ptc.panasonic.eu/>

Le soussigné, Panasonic Automotive Systems Co., Ltd. déclare que
l'équipement radioélectrique

du type [*] est conforme à la directive 2014/53/UE.

Le texte complet de la déclaration UE de conformité est
disponible à l'adresse internet suivante:

<https://www.ptc.panasonic.eu/>

Il fabbricante, Panasonic Automotive Systems Co., Ltd. ,
dichiara che il tipo di apparecchiatura radio

[*] è conforme alla direttiva 2014/53/UE.

Il testo completo della dichiarazione di conformità UE è
disponibile al seguente indirizzo Internet:

<https://www.ptc.panasonic.eu/>

Ar šo Panasonic Automotive Systems Co., Ltd. deklarē,
ka radioiekārta [*] atbilst Direktīvai 2014/53/ES.
Pilns ES atbilstības deklarācijas teksts ir pieejams šādā
interneta vietnē:
<https://www.ptc.panasonic.eu/>

Aš, Panasonic Automotive Systems Co., Ltd., patvirtinu,
kad radijo ierīcinių tipas [*] atitinka Direktīvu 2014/53/ES.
Visas ES atbilstības deklarācijās tekstas priekšā šiuo
interneto adresu:
<https://www.ptc.panasonic.eu/>

Panasonic Automotive Systems Co., Ltd. ovime izjaviļuje
da je radijska oprema tipa [*] u skladu s Direktivom 2014/53/EU.
Cjeloviti tekst EU izjave o sukladnosti dostupan je na sljedećoj internetskoj adresi:
<https://www.ptc.panasonic.eu/>

Panasonic Automotive Systems Co., Ltd. igazolja,
hogy a [*] típusú rádióberendezés megfelel
a 2014/53/EU irányelvnek.
Az EU-megfelelőségi nyilatkozat teljes szövege
elérhető a következő internetes címen:
<https://www.ptc.panasonic.eu/>

B'dan, Panasonic Automotive Systems Co., Ltd. ,
niddikjara li dan it-tip ta' tagħmir tar-radju [*] huwa konformi
mad-Direttiva 2014/53/UE.
It-test kollu tad-dikjarazzjoni ta' konformità tal-UE huwa
disponibbli f'dan l-indirizz tal-Internet li ġej:
<https://www.ptc.panasonic.eu/>

Hierbij verklaar ik, Panasonic Automotive Systems Co., Ltd. , dat het type radioapparatuur [*] conform is met Richtlijn 2014/53/EU.

De volledige tekst van de EU-conformiteitsverklaring kan worden geraadpleegd op het volgende internetadres:

<https://www.ptc.panasonic.eu/>

Panasonic Automotive Systems Co., Ltd. niniejszym oświadcza, że typ urządzenia radiowego [*] jest zgodny z dyrektywą 2014/53/UE.

Pełny tekst deklaracji zgodności UE jest dostępny pod następującym adresem internetowym:

<https://www.ptc.panasonic.eu/>

O(a) abaixo assinado(a) Panasonic Automotive Systems Co., Ltd. declara que o presente tipo de equipamento

de rádio [*] está em conformidade com a Diretiva 2014/53/UE.

O texto integral da declaração de conformidade está disponível no seguinte endereço de Internet:

<https://www.ptc.panasonic.eu/>

Prin prezenta, Panasonic Automotive Systems Co., Ltd.

declară că tipul de echipamente radio [*] este în conformitate cu Directiva 2014/53/UE.

Textul integral al declarației UE de conformitate este disponibil la următoarea adresă internet:

<https://www.ptc.panasonic.eu/>

Panasonic Automotive Systems Co., Ltd. týmto vyhlasuje,

že rádiové zariadenie typu [*] je v súlade so smernicou 2014/53/EÚ.

Úplné EÚ vyhlásenie o zhode je k dispozícii na tejto internetovej adrese:

<https://www.ptc.panasonic.eu/>

Panasonic Automotive Systems Co., Ltd. potrjuje, da je tip radijske opreme [*] skladen z Direktivo 2014/53/EU.

Celotno besedilo izjave EU o skladnosti je na voljo na naslednjem spletnem naslovu:

<https://www.ptc.panasonic.eu/>

Panasonic Automotive Systems Co., Ltd. vakuuttaa, että radiolaitetyyppi [*] on direktiivin 2014/53/EU mukainen.

EU-vaatimustenmukaisuusvakuutuksen täysimittainen teksti on saatavilla seuraavassa internetosoitteessa:

<https://www.ptc.panasonic.eu/>

Härmed försäkrar Panasonic Automotive Systems Co., Ltd. att denna typ av radioutrustning [*] överensstämmer med direktiv 2014/53/EU.

Den fullständiga texten till EU-försäkran om överensstämmelse finns på följande webbadress:

<https://www.ptc.panasonic.eu/>

Manufacturer

- Name : Panasonic Automotive Systems Co., Ltd.
- Address : 4261, Ikonobe-cho, Tsuzuki-ku, Yokohama-shi, Kanagawa-ken 224-8520, Japan

Specifications of Bluetooth

Frequency band : 2402-2480MHz

Maximum radio-frequency power : 10mW Max

Specifications of WLAN

Frequency band : 2412-2472MHz

Maximum radio-frequency power : 100mW Max

Model No.[*]

CN-SLGCE1AJ



Hereby, Panasonic Automotive Systems Co., Ltd. declares that the radio

equipment type[*] is in compliance with The Radio Equipment Regulations 2017.

The full text of the UK declaration of conformity is available at the following internet address:

<https://www.ptc.panasonic.eu/>

Bluetooth

смугу радіочастот, в якій працює радіообладнання; 2402-2480MHz
максимальну потужність випромінювання в смузі радіочастот, в якій
працює радіообладнання; 10mW

WLAN

смугу радіочастот, в якій працює радіообладнання; 2412-2472MHz
максимальну потужність випромінювання в смузі радіочастот, в якій
працює радіообладнання; 100mW

моделі №.[*]

CN-SLGCE8AJ

справжнім Panasonic Automotive Systems Co., Ltd. заявляє,
що тип радіообладнання [*] відповідає Технічному регламенту
радіообладнання;

повний текст декларації про відповідність доступний на
веб-сайті за такою адресою:

<https://service.panasonic.ua/>

(розділ «Технічне регулювання»)

Üretici firma

- İsim : Panasonic Automotive Systems Co., Ltd.
- Adres : 4261, Ikonobe-cho, Tsuzuki-ku, Yokohama-shi, Kanagawa-ken 224-8520, Japan

Bluetooth'un Özellikleri

Frekans bandı : 2402-2480MHz

Maksimum radyo frekansı gücü : 10 mW Maks

WLAN özellikleri

Frekans bandı : 2412-2472MHz

Maksimum radyo frekansı gücü : 100mW Maks.



Panasonic Automotive Systems Co., Ltd. , [*] tipi radyo ekipmanının 2014/53 / AB Yönetmeliğine uygun olduğunu beyan eder.

Uygunluk beyanının tam metnine aşağıdaki internet adresinden ulaşılabilir:

<https://www.ptc.panasonic.eu/>

Model No.[*]

CN-SLGCE3AJ

מספר אישור התאמה מטעם משרד התקשורת: 55-10477

חל איסור לבצע פעולות במכשיר שיש בהן כדי לשנות את תכונותיו האלחוטיות של המכשיר, ובכלל זה שינוי תוכנה, החלפת אנטנה מקורית או הוספת אפשרות לחיבור לאנטנה חיצונית, בלא קבלת אישור משרד התקשורת, בשל החשש להפרעות אלחוטיות.

Manufacturer : Continental Automotive Singapore Pte Ltd
Address : 80 Boon Keng Road, Continental Building Singapore 339780
Model : MCEU CBOX

Operation frequency (MHz) :

GSM 900 : Tx: 880 – 915 Rx: 925.0 – 960.0

GSM 1800 : Tx: 1710.2 – 1784.8 Rx: 1805.2 – 1879.8

WCDMA Band 1 : Tx: 1920 – 1980 Rx: 2110 – 2170

WCDMA Band 8 : Tx: 880 – 915 Rx: 925 – 960

LTE 1: Tx: 1920 – 1980 Rx: 2110 – 2170

LTE 3: Tx: 1710 – 1785 Rx: 1805 – 1880

LTE 7: Tx: 2500 – 2570 Rx: 2620 – 2690

LTE 8: Tx: 880 – 915 Rx: 925 – 960

LTE 20 : Tx: 832 – 862 Rx: 791 – 821

LTE 26: Tx: 814 – 849 Rx: 859 – 894

GNSS Receiver Frequency: 1559 – 1610

Maximum output power :

GSM 900 2W

GSM 1800 1W

WCDMA Band 1 : 0.25W

WCDMA Band 8 : 0.25W

LTE Band 1, 3, 7, 8, 20, 26 : 0.2W



The latest "DECLARATION of CONFORMITY" (DoC) is available at the following address:
<https://www.continental-homologation.com/>

Hereby, Continental Automotive Singapore declares that the radio equipment type is in compliance with Directive 2014/53/EU.

שם המוצר וייעודו המסחרי: יחידת תקשורת לרכב
שם היצרן וכתובתו: קונטיננטל אוטומוטיב רפובליקת צ'כיה
סימן מסחרי רשום: Continental
שם דגם: MCEU CBOX
ארץ ייצור: צ'כיה
שנת ייצור: 2021



Hereby, Continental Automotive Singapore Pte Ltd declares that the radio equipment type MCEU CBOX/MCEU NCBOX is in compliance with <Directive 2014/53/EU / RER 2017 (SI 2017/1206)>. The full text of the <EU/UK> declaration of conformity is available at the following internet address: <https://www.continental-homologation.com>

QR code

Le terme "QR Code" est une marque déposée de DENSO WAVE INCORPORATED au Japon et dans d'autres pays.

Données cartographiques

©2024 HERE

Consultez le lien ci-dessous pour la licence de données.

<https://legal.here.com/terms/general-content-supplier/terms-and-notices/>

END USER LICENSE AGREEMENT

<https://legal.here.com/en-gb/terms/end-user-license-agreement>

A

Affichage ACTIVÉ/DESACTIVÉ.....	67
Affichage cap en haut.....	31
Affichage d'informations pour un point.....	142
Affichage des icônes PDI.....	144
Affichage nord en haut.....	31
Ajout d'une étape.....	155
Ajuster le volume.....	33
Audio.....	33
Téléphone (sonnerie/récepteur).....	99,216,218
Volume de navigation.....	91
Volume du système.....	91
Android Auto.....	132
Antenne	
Radio.....	178
Appel/réception d'appels.....	226
Second appel.....	231
Apple CarPlay	
Smartphone enregistré.....	129
Smartphone non enregistré.....	126
Audio.....	172

B

Bluetooth® de mesures	
Supprimer.....	111
Boutons de commande de climatisation.....	16

C

Carte	
Changement de l'orientation.....	31
Changement de style de carte.....	79
Déplacement.....	32
Informations routières.....	79
Paramètres de vue 3D.....	79
Zoom avant/Zoom arrière.....	30
Carte de ville.....	30
Changement de l'itinéraire.....	162

Changement de l'échelle.....	30
Clavier	
Saisie de lettres et de chiffres.....	26
Commandes au volant	
Audio.....	33
Commande vocale.....	41
Mains libres (téléphone).....	216,218
Commandes vocales.....	44
Commutation des modes d'écran.....	94
Compte Lexus.....	50

Connexion

Dispositifs Bluetooth®.....	112
iPod.....	38
Miracast®.....	204
Port USB Type C.....	38
Wi-Fi®.....	120

Connexion de dispositifs compatibles Miracast®.....

204

Contraste et luminosité.....

67

D

Démonstration de guidage.....

160

Destination

Ajout.....	155
Recherche.....	150
Suppression.....	165
Supprimer la destination récente.....	87

Dispositifs Bluetooth®

Connexion.....	112
Définition comme dispositif principal.....	116
Définition comme dispositif secondaire.....	117
Enregistrer.....	108

Domicile

Enregistrement.....	152
---------------------	-----

Paramétrage du domicile en tant que destination.....	152
Données de contact (numéro de téléphone)	
Ajout.....	240
Modifier.....	240
Supprimer.....	241
Transfert.....	236

E

Échange de téléphones.....	235
Échelle.....	30
Écoute d'une radio DAB.....	175
Écoute de la radio.....	172
Écran de carte.....	27
Écran de carte de l'itinéraire complet	
Heure d'arrivée estimée.....	158
Écran tactile.....	21
Écrans d'affichage de voies.....	166
Enregistrement	
Dispositifs Bluetooth®.....	108
Identification faciale.....	63
Informations du concessionnaire.....	71
Liste des favoris.....	242
Paramètres du profil de l'utilisateur.....	57
Profil utilisateur.....	50
Envoi de nouveaux messages.....	245
Étapes.....	163
Éviter.....	81

F

Fonctionnement de l'écran.....	24
Fonctionnement du système avec la commande vocale.....	39

G

Gracenote®.....	179,328
Guidage d'itinéraire.....	165
Guide de dépannage	
Apple CarPlay/Android Auto.....	134

Mains libres (téléphone).....	212
Moniteur d'assistance au stationnement de Lexus.....	275
Moniteur de vue panoramique.....	324

H

Hub USB.....	38
--------------	----

I

 Icône de carte	
Caméra de vitesse.....	146
Icones d'état.....	19
Informations du concessionnaire.....	71
Informations sur le format.....	328
Internet.....	250
Écran.....	251
Utilisation.....	252

L

Langue de la carte.....	79
Lecture	
Android Auto.....	197
Apple CarPlay.....	193
Audio Bluetooth®.....	200
iPod/iPhone.....	189
Lecteur flash USB.....	182,185
Miracast®.....	205
Lecture Android Auto.....	197
Lecture audio Bluetooth®.....	200
Lecture d'un dispositif Apple CarPlay.....	193
Lecture d'un iPod/iPhone.....	189
Lecture d'un lecteur flash USB.....	182,185

M

Mains libres (téléphone).....	208
Menu principal.....	17
Message.....	243
Mettre fin à des appels.....	234

Qualité du son.....	96	Son d'ambiance.....	91
Réglage de la qualité d'image.....	95	Sources sonores haute résolution.....	328
Réglage de la qualité du son.....	96	Suggestion de stationnement dans la rue.....	79
Réglage du niveau sonore automatique.....	91	Suppression	
Réglages		Bluetooth® de mesures.....	111
Paramétrages des informations d'un concessionnaire.....	71	Destination.....	165
Paramètres d'affichage de carte.....	79,145	Destinations récentes.....	87
Paramètres d'affichage de l'écran.....	67	Données de contact (numéro de téléphone)...	241
Paramètres de confidentialité.....	72	Liste des favoris.....	242
Paramètres de guidage.....	84	Profil utilisateur.....	60
Paramètres de recherche d'itinéraire.....	81	Système audio sur marche/arrêt.....	33
Paramètres de reconnaissance vocale.....	69	Système de commande vocale.....	39
Paramètres de sécurité.....	72	Système de navigation.....	140
Paramètres de son et multimédia.....	91		
Paramètres de trafic.....	86		
Paramètres du dispositif Bluetooth®.....	99		
Paramètres du moniteur de vue panoramique	305		
Paramètres du profil de l'utilisateur.....	60		
Paramètres du système de navigation.....	78		
Paramètres généraux.....	64		
Paramètres radio.....	91		
Paramètres Wi-Fi®.....	97		
Réglages divers.....	55		
Réglages de l'heure.....	64		
Rejet d'appels.....	228		
Second appel.....	231		
Réponse à des messages.....	245		

S

Saisie des lettres.....	26
Saisie des numéros.....	26
Smartphone	
Connexion.....	112
Enregistrer.....	108
Paramétrage des destinations (NaviBridge)...	156
Supprimer.....	111

T

Téléphone portable

Connexion.....	112
Enregistrer.....	108
Supprimer.....	111

Transfert

Données de contact (numéro de téléphone)...	236
--	-----

V

Verrouillage de sécurité.....

72

W

Wi-Fi®.....

120