

<b>Guide rapide</b>	• Indication rapide du trajet à suivre	1
<b>Fonctions de base</b>	• Informations à lire avant toute opération • Réglage des paramètres initiaux avant toute opération • Connexion de l'appareil Bluetooth®	2
<b>Système de navigation</b>	• Utilisation de l'écran de carte • Recherche sur la carte • Activation des indications du trajet à suivre	3
<b>Système audio/ vidéo</b>	• Ecoute de la radio • Lecture de la musique et des vidéos	4
<b>Système de commande vocale</b>	• Fonctionnement du système de commande vocale	5
<b>Système de contrôle périphérique</b>	• Vérification des zones autour du véhicule	6
<b>Téléphone</b>	• Fonctionnement du téléphone (Système mains libres pour téléphones mobiles)	7
<b>Services connectés</b>	• Fonctionnement des services connectés	8
<b>Index</b>	• Recherche alphabétique	

## 2 TABLE DES MATIERES

Introduction.....	6	Réglages Bluetooth® détaillés.....	47
Lecture de ce manuel.....	8	Connexion à Internet/Miracast® via Wi-Fi®.....	54
<b>1 Guide rapide</b>		<b>2-3. Autres réglages</b>	
<b>1-1. Fonctions de base</b>		Réglages généraux.....	59
Affichage et contacteurs de fonction- nement.....	12	Configuration vocale.....	62
Remote Touch.....	14	Réglages du véhicule.....	63
Ecran de menu.....	16	<b>3 Système de navigation</b>	
Ecran partagé.....	20	<b>3-1. Fonctionnement de base</b>	
Ecran d'accueil.....	22	Navigation.....	66
Sous-menu.....	23	Fonctionnement de l'écran de carte.....	71
Icône d'état.....	24	Informations de l'écran de carte.....	74
Ecran "Configuration".....	26	Messages d'informations routières.....	79
Ecran d'informations.....	27	<b>3-2. Recherche de destination</b>	
<b>1-2. Fonctionnement du système de navi- gation</b>		Opération de recherche.....	82
Utilisation de l'écran de carte.....	28	Démarrage de l'indication du trajet à suivre.....	93
Guidage de l'itinéraire.....	29	<b>3-3. Indication du trajet à suivre</b>	
Enregistrement du domicile.....	31	Indication du trajet à suivre.....	97
<b>2 Fonctions de base</b>		Modification d'itinéraire.....	100
<b>2-1. Informations de base avant utilisation</b>		<b>3-4. Destinations favorites</b>	
Ecran de démarrage.....	34	Enregistrement d'une entrée.....	107
Comment utiliser le pavé tactile.....	34	Modification des informations d'entrée .....	110
Saisie de lettres et de chiffres/fonction- nement de l'écran de liste.....	37	<b>3-5. Configuration</b>	
Paramètres d'affichage (réglages de l'écran).....	40	Paramètres de carte.....	112
Association de l'écran multifonction avec le système.....	42	Paramètres des messages d'informa- tions routières.....	116
<b>2-2. Paramètres de connectivité</b>		Paramètres des préférences d'itinéraire .....	119
Enregistrement/connexion d'un appar- eil Bluetooth®.....	43		

- 3-6. **Conseils pour le fonctionnement du système de navigation**  
 GPS (système de positionnement par satellite).....121  
 Mises à jour de la base de données de navigation.....123

#### 4 **Système audio/vidéo**

- 4-1. **Fonctionnement de base**  
 Référence rapide.....126  
 Fonctions de base .....127
- 4-2. **Fonctionnement de la radio**  
 Radio AM/FM/DAB.....133
- 4-3. **Fonctionnement des supports**  
 CD.....138  
 DVD.....140  
 Périphérique de stockage USB .....143  
 iPod.....146  
 Audio Bluetooth® .....148  
 Miracast® .....151  
 AUX .....153
- 4-4. **Commandes à distance audio/vidéo**  
 Contacteurs au volant.....154
- 4-5. **Configuration**  
 Réglages audio.....156
- 4-6. **Conseils d'utilisation du système audio/vidéo**  
 Informations sur le fonctionnement.....162

#### 5 **Système de commande vocale**

- 5-1. **Fonctionnement du système de commande vocale**  
 Système de commande vocale ..... 178

Liste des commandes..... 180

- 5-2. **Fonctionnement de Mobile Assistant**  
 Mobile Assistant.....183

#### 6 **Système de contrôle périphérique**

- 6-1. **Moniteur d'aide au stationnement Lexus**  
 Moniteur d'aide au stationnement Lexus.....186  
 Mode d'affichage de la trajectoire estimée.....189  
 Mode d'affichage des lignes de guidage d'aide au stationnement .....191  
 Mode d'affichage des lignes de guidage de distance.....192  
 Précautions relatives au moniteur d'aide au stationnement Lexus.....192  
 Informations utiles.....197
- 6-2. **Moniteur de vue panoramique**  
 Moniteur de vue panoramique .....199  
 Vérification de la zone autour du véhicule.....205  
 Vérification des zones situées devant le véhicule et autour de celui-ci.....206  
 Vérification des zones latérales du véhicule .....209  
 Vérification des zones situées derrière le véhicule et autour de celui-ci...214  
 Lorsque les rétroviseurs extérieurs sont rabattus .....220  
 Fonction d'agrandissement .....221  
 Personnalisation du moniteur de vue panoramique .....222  
 Mesures de précaution relatives au moniteur de vue panoramique....223  
 Informations utiles.....232

1

2

3

4

5

6

7

8

**7 Téléphone**

- 7-1. **Fonctionnement du téléphone (système mains libres pour téléphones mobiles)**
  - Référence rapide.....**236**
  - Fonctions de base .....**237**
  - Emission d'un appel à l'aide du système mains libres Bluetooth® ..... **240**
  - Réception d'un appel à l'aide du système mains libres Bluetooth® .....**244**
  - Conversation via le système mains libres Bluetooth® .....**245**
  - Fonction de messagerie du téléphone Bluetooth® .....**247**
- 7-2. **Configuration**
  - Réglages du téléphone .....**253**
- 7-3. **Que faire si...**
  - Dépannage .....**263**

**8 Services connectés**

- 8-1. **Services connectés**
  - Services connectés..... **268**
  - Configuration requise pour utiliser le service.....**271**
  - Recherche en ligne.....**272**
  - Importation de favoris et d'itinéraires enregistrés .....**272**
  - Street View .....**274**
  - Météo.....**275**
  - Stationnement .....**276**
  - Prix du carburant.....**278**

**8-2. Configuration**

- Paramètres des services connectés ..... **280**

**Index**

- Index alphabétique .....**284**

1

2

3

4

5

6

7

8



## Introduction

### Manuel du propriétaire du système de navigation et multimédia

Ce manuel explique le fonctionnement du système. Veuillez lire avec attention le présent manuel pour une utilisation appropriée. Conservez en permanence ce manuel dans votre véhicule.

Les captures d'écran figurant dans ce document et les écrans réels du système varient selon les fonctions et/ou le contrat éventuellement en vigueur, ainsi que selon les données cartographiques disponibles au moment de la rédaction de ce document.

Les écrans figurant dans ce manuel diffèrent également si les réglages du thème d'écran ont été modifiés. (Réglage du thème : →P.59)

Dans certaines situations, lors d'un changement d'écran, l'opération peut prendre plus de temps que d'habitude, l'écran peut être momentanément vide ou afficher des parasites.

Gardez à l'esprit que le contenu du présent manuel peut différer du système dans certains cas, par exemple lors de la mise à jour du logiciel du système.

### Système de navigation (avec fonction de navigation)

Le système de navigation compte parmi les équipements automobiles les plus avancés technologiquement qui aient jamais été mis au point. Il reçoit les signaux satellites du GPS (système de positionnement par satellite) utilisé par le Ministère de la Défense des États-Unis. Au moyen de ces signaux et d'autres capteurs du véhicule, le

système vous indique votre position actuelle et vous aide à localiser une destination souhaitée.

Le système de navigation est conçu pour choisir les itinéraires les mieux adaptés pour vous mener de l'endroit où vous vous trouvez à l'endroit où vous souhaitez vous rendre. Le système est également conçu pour vous mener à une destination que vous connaissez mal de la meilleure manière possible. La base de données cartographiques reprend les cartes Harman International, elles-mêmes issues des cartes HERE. Les itinéraires proposés peuvent ne pas correspondre aux itinéraires les plus courts ou les moins encombrés. Votre propre connaissance des lieux ou d'un "raccourci" peut parfois s'avérer plus efficace en termes de gain de temps que les itinéraires proposés.

La base de données du système de navigation comprend des catégories de points d'intérêt pour vous permettre de sélectionner facilement une destination, comme un restaurant ou un hôtel. Si une destination ne figure pas dans la base de données, vous pouvez saisir le nom de la rue ou celui d'un croisement important environnant et le système vous y mènera.

Le système fournira une carte visuelle et des instructions audio. Les instructions audio annoncent le kilométrage restant ainsi que la direction à suivre lorsque vous approchez d'un croisement. Ces instructions vocales vous aident à vous concentrer sur la route et sont calculées de façon à vous laisser assez de temps pour vous permettre de manœuvrer, changer de file ou ralentir.

Sachez que tous les systèmes de navigation montés sur les véhicules actuels présentent certaines limites qui peuvent affecter leur capacité à opérer correcte-



ment. La précision de la position du véhicule dépend de l'état de fonctionnement du satellite, de la configuration de la route, de l'état du véhicule ou d'autres circonstances. Pour plus d'informations sur les limites du système, reportez-vous à la page 121.



TOYOTA MOTOR CORPORATION

## Lecture de ce manuel



### Explication des symboles utilisés dans ce manuel

### Symboles de ce manuel

Symboles	Significations
	<b>AVERTISSEMENT :</b> Indique que, si vous ne respectez pas les instructions mentionnées, cela peut entraîner des blessures graves, voire mortelles.
	<b>NOTE :</b> Indique que, si vous ne respectez pas les instructions mentionnées, le véhicule ou son équipement risque d'être endommagé ou de présenter un dysfonctionnement.
	Indique les procédures d'utilisation ou de fonctionnement. Suivez les étapes selon l'ordre numérique.

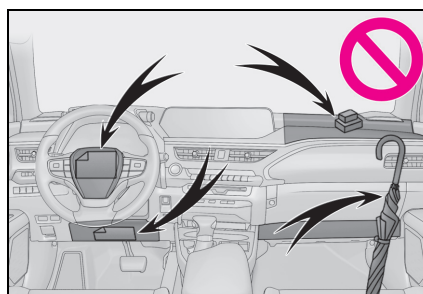
Symboles	Significations
	Indique l'action (appuyer, tourner, etc.) effectuée pour faire fonctionner les contacteurs et autres dispositifs.
	Indique le résultat d'une opération (ex. : un couvercle s'ouvre).



Symboles	Significations
	Indique l'élément ou la position qui est expliqué.
	Signifie <b>Ne pas</b> , <b>Ne pas faire</b> ou <b>A éviter</b> .

### Symboles utilisés dans les schémas

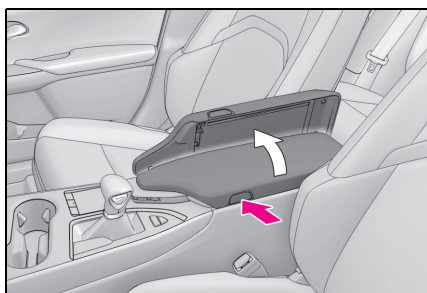

### Des styles d'écriture différents sont utilisés pour les véhicules à essence et les véhicules hybrides

Les informations concernant les véhicules hybrides sont écrites entre parenthèses à côté des informations concernant les véhicules à essence.

Exemple

Mettez le contacteur du moteur <sup>\*1</sup><contacteur d'alimentation> <sup>\*2</sup> en position ON.

<sup>\*1</sup>: UX200

<sup>\*2</sup>: UX250h

### Instructions de sécurité (sans fonction de navigation)

Pour utiliser ce système en toute sécurité, suivez tous les conseils de sécurité indiqués ci-dessous.

N'utilisez aucune fonction de ce système qui risquerait de vous distraire de votre conduite aux dépens de la sécurité. Vous devez toujours veiller en priorité à conduire votre véhicule en toute sécurité. Pendant la conduite, conformez-vous aux réglementations de la circulation.

Avant d'utiliser ce système, apprenez à vous en servir et à en connaître parfaitement le maniement. Lisez l'ensemble du manuel afin de vous assurer de bien comprendre le système. Ne laissez pas d'autres personnes utiliser le système sans que celles-ci n'aient lu et bien compris les instructions de ce manuel.

Pour des raisons de sécurité, certaines fonctions peuvent ne pas être disponibles lors de la conduite. Les touches d'écran non disponibles sont grisées.

#### AVERTISSEMENT

- Soyez très prudent lors de l'utilisation du système pendant la conduite. Ne pas prêter suffisamment attention à la route, à la circulation ou aux conditions météorologiques peut provoquer un accident.

### Instructions de sécurité (avec fonction de navigation)

Pour utiliser ce système en toute sécurité, suivez tous les conseils de sécurité indiqués ci-dessous.

Ce système a pour but de vous aider à rejoindre votre destination et, s'il est utilisé correctement, vous en offre effectivement la possibilité. En tant que conducteur, vous

êtes le seul responsable de l'utilisation sans danger de votre véhicule et de la sécurité de vos passagers.

N'utilisez aucune fonction de ce système qui risquerait de vous distraire de votre conduite aux dépens de la sécurité. Vous devez toujours veiller en priorité à conduire votre véhicule en toute sécurité. Pendant la conduite, conformez-vous aux réglementations de la circulation.

Avant d'utiliser ce système, apprenez à vous en servir et à en connaître parfaitement le maniement. Lisez l'ensemble du manuel afin de vous assurer de bien comprendre le système. Ne laissez pas d'autres personnes utiliser le système sans que celles-ci n'aient lu et bien compris les instructions de ce manuel.

Pour des raisons de sécurité, certaines fonctions peuvent ne pas être disponibles lors de la conduite. Les touches d'écran non disponibles sont grisées.

#### AVERTISSEMENT

- Soyez très prudent lors de l'utilisation du système pendant la conduite. Ne pas prêter suffisamment attention à la route, à la circulation ou aux conditions météorologiques peut provoquer un accident.
- Pendant la conduite, veillez à respecter les règles de circulation et gardez à l'esprit les conditions de circulation. Si un panneau de circulation a été modifié sur la route, il se peut que le guidage d'itinéraire ne dispose pas des données actualisées, par exemple pour le sens d'une rue à sens unique.

Pendant que vous conduisez, écoutez les instructions vocales autant que possible et ne jetez un regard furtif à l'écran que lorsque cela ne présente aucun risque. Cependant, ne vous fiez pas entièrement au guidage vocal. Ne l'utilisez qu'à titre indicatif. Si le système n'arrive pas à déter-

miner correctement la position actuelle du véhicule, il se peut que le guidage vocal soit incorrect, en retard ou inopérant.

Les données du système peuvent se révéler parfois incomplètes. Les conditions de circulation, y compris les restrictions de circulation (interdiction de tourner à gauche, routes barrées, etc.), changent fréquemment. Par conséquent, avant de suivre toute instruction du système, assurez-vous que celle-ci peut être exécutée en toute sécurité et que vous êtes en accord avec le code de la route.

Ce système n'est pas prévu pour vous avertir de la sécurité d'un endroit, de l'état des rues ou de la disponibilité de services de dépannage. Si vous n'êtes pas certain de la sécurité d'un endroit, ne vous y engagez pas.

Ce système n'est en aucun cas destiné à remplacer le jugement personnel du conducteur.

N'utilisez ce système que dans les régions où la loi vous y autorise. Certaines régions peuvent appliquer une législation qui interdit l'usage d'écrans de navigation à proximité du conducteur.

- 1-1. Fonctions de base
  - Affichage et contacteurs de fonctionnement ..... 12
  - Remote Touch..... 14
  - Ecran de menu..... 16
  - Ecran partagé..... 20
  - Ecran d'accueil..... 22
  - Sous-menu..... 23
  - Icône d'état..... 24
  - Ecran "Configuration" ..... 26
  - Ecran d'informations ..... 27
- 1-2. Fonctionnement du système de navigation
  - Utilisation de l'écran de carte ..... 28
  - Guidage de l'itinéraire..... 29
  - Enregistrement du domicile..... 31

## Affichage et contacteurs de fonctionnement

### Dénomination de chaque élément

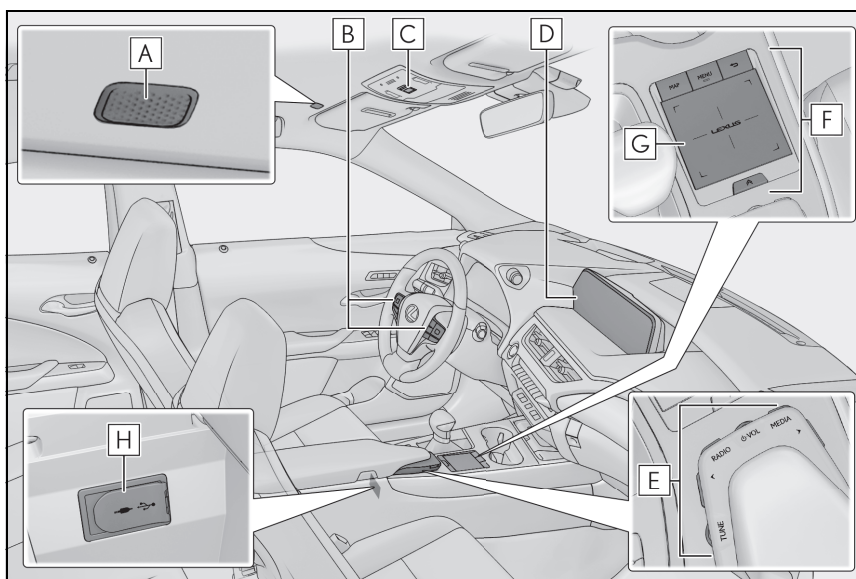

- A** Micro (→P.178, 238)
- B** Contacteurs au volant (→P.154, 178, 238)
- C** Bouton "SOS"\*
- D** Affichage
- E** Contacteur de commande audio (→P.126)
- F** Remote Touch (→P.14)
- G** Pavé tactile (→P.34)
- H** Port USB/AUX (→P.129)

\*: Si le véhicule en est équipé. Reportez-vous au "MANUEL DU PROPRIÉTAIRE".

- Lorsque la température est égale ou inférieure à -20 °C (-4 °F), le système peut ne pas fonctionner.
- Lorsque vous regardez l'écran LCD selon un certain angle, il peut sembler plus lumineux ou plus sombre.
- Lorsque la lumière du soleil ou d'une autre source externe touche l'écran, ce dernier est difficilement lisible.
- Lorsque vous portez des lunettes de soleil à verres polarisants, l'écran semble plus lumineux ou plus sombre.

- Le schéma ci-dessus représente un véhicule à conduite à gauche.

**AVERTISSEMENT**

- Pour des raisons de sécurité, les conducteurs doivent éviter le plus possible d'effectuer des opérations en conduisant. S'il effectue des opérations en conduisant, le conducteur risque de manier incorrectement le volant, ce qui peut entraîner un accident. Arrêtez le véhicule avant d'utiliser les commandes. De plus, évitez le plus possible de consulter l'écran en conduisant.
- Respectez toujours les réglementations de circulation en vigueur et roulez en fonction des conditions de la route. Les itinéraires affichés par le système de guidage jusqu'à destination peuvent comprendre des routes que le véhicule ne peut pas emprunter en raison de modifications des panneaux de limitation de vitesse et des routes dont le passage est trop étroit.

**NOTE**

- Pour éviter que la batterie 12 volts ne se décharge complètement, n'utilisez pas le Remote Touch pendant une longue période lorsque le moteur/système hybride est désactivé.

**Licence du logiciel pour l'écran  
10,3 pouces**

Informations relatives au logiciel  
libre/ouvert

Ce produit contient un logiciel libre/ouvert  
(FOSS).

Les informations relatives à la licence et/ou  
au code source du FOSS en question sont  
données à l'adresse Web suivante.

[http://www.globaldenso.com/en/  
opensource/ivi/toyota/](http://www.globaldenso.com/en/opensource/ivi/toyota/)

## Remote Touch

Le système de navigation/multimédia s'utilise principalement via le Remote Touch. Remote Touch est le nom du dispositif qui comprend le bouton "MAP" ("HOME"), le bouton "MENU", le bouton de retour, le pavé tactile et le bouton de sous-fonction.

### Dénomination et fonctionnement de chaque élément

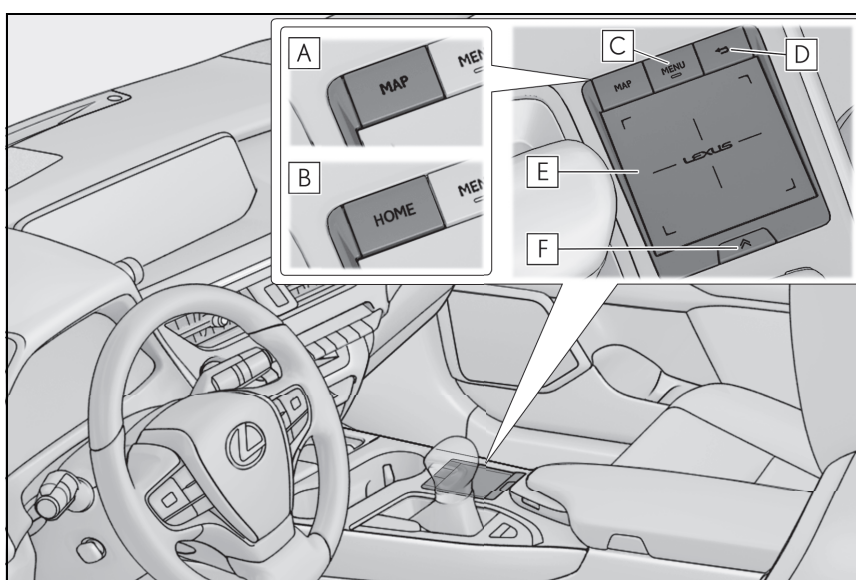

**A** Bouton "MAP" \*1

Appuyez pour afficher l'emplacement actuel. (→P.66, 71)

**B** Bouton "HOME"\*2

Appuyez pour afficher l'écran d'accueil. (→P.22)

**C** Bouton "MENU"

Appuyez pour afficher l'écran de menu. (→P.16)

**D** Bouton de retour

Appuyez pour afficher l'écran précédent.

**E** Pavé tactile

Utilisez-le pour sélectionner/confirmer une touche sur l'écran. (→P.34)

Utilisez-le pour faire défiler des écrans de liste et agrandir/réduire la carte.\*3 (→P.36)

**F** Bouton de sous-fonction

Lorsque  s'affiche sur l'écran, un écran de fonction attribué à l'écran peut s'afficher. (→P.15)



\*1: Modèle avec écran 10,3 pouces

\*2: Modèle avec écran 7 pouces

\*3: Avec fonction de navigation

### Utilisation du bouton de sous-fonction

Les fonctions optionnelles attribuées à cet écran peuvent être actionnées.

- 1 Lorsque  s'affiche à l'écran, appuyez sur le bouton  du Remote Touch.

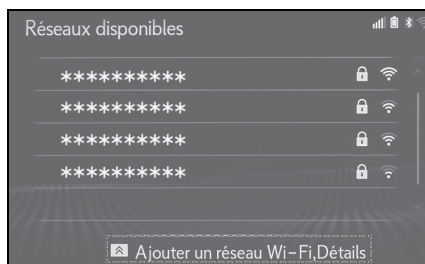

- 2 Sélectionnez l'élément souhaité.



## Ecran de menu

### Fonctionnement de l'écran de menu

Appuyez sur le bouton "MENU" du Remote Touch pour afficher l'écran de menu.

► Modèle avec écran 10,3 pouces

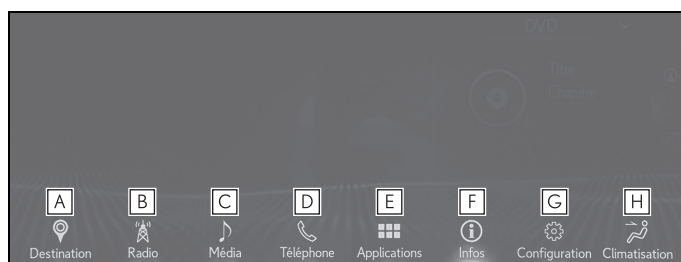

- A** Sélectionnez pour afficher l'écran de destination. (→P.66)
- B** Sélectionnez pour afficher l'écran de commande de la radio. (→P.126)
- C** Sélectionnez pour afficher l'écran de commande multimédia. (→P.126)
- D** Sélectionnez pour afficher l'écran de commande mains libres. (→P.236)
- E** Sélectionnez pour afficher l'écran "Applications".\*<sup>1,2</sup>
- F** Sélectionnez pour afficher l'écran du contrôleur d'énergie\*<sup>3</sup> ou de consommation de carburant.\*<sup>4</sup>
  - Déplacez le curseur sur l'icône de sous-menu pour afficher l'écran d'informations. (→P.27)
- G** Sélectionnez pour afficher l'écran des réglages généraux. (→P.59)
  - Déplacez le curseur sur l'icône de sous-menu pour afficher l'écran "Configuration". (→P.26)
- H** Sélectionnez pour afficher l'écran de commande de climatisation.\*<sup>4</sup>

\*<sup>1</sup>: Cette fonction n'est pas disponible dans certains pays ou certaines zones de vente.

\*<sup>2</sup>: Pour plus de détails concernant le fonctionnement et les services de cette application, consultez le site <http://my.lexus.eu>.

\*<sup>3</sup>: Véhicules avec système hybride

\*<sup>4</sup>: Reportez-vous au "MANUEL DU PROPRIÉTAIRE"

- Modèle avec écran 7 pouces (avec fonction de navigation)

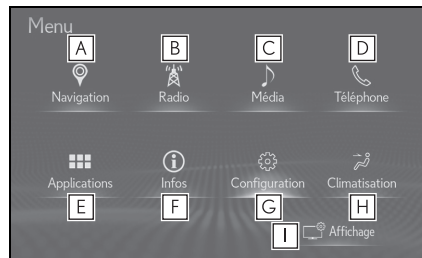

- A** Sélectionnez pour afficher l'écran de carte. (→P.66)
- B** Sélectionnez pour afficher l'écran de commande de la radio. (→P.126)
- C** Sélectionnez pour afficher l'écran de commande multimédia. (→P.126)
- D** Sélectionnez pour afficher l'écran de commande mains libres. (→P.236)
- E** Sélectionnez pour afficher l'écran "Applications".\*<sup>1,2</sup>
- F** Sélectionnez pour afficher l'écran du contrôleur d'énergie\*<sup>3</sup> ou de consommation de carburant.\*<sup>4</sup>
- Déplacez le curseur sur l'icône de sous-menu pour afficher l'écran d'informations. (→P.27)
- G** Sélectionnez pour afficher l'écran des réglages généraux. (→P.59)
- Déplacez le curseur sur l'icône de sous-menu pour afficher l'écran "Configuration". (→P.26)
- H** Sélectionnez pour afficher l'écran de commande de climatisation.\*<sup>4</sup>
- I** Sélectionnez pour régler le contraste et la luminosité des écrans, éteindre l'écran, etc. (→P.40)

\*<sup>1</sup>: Cette fonction n'est pas disponible dans certains pays ou certaines zones de vente.

\*<sup>2</sup>: Pour plus de détails concernant le fonctionnement et les services de cette application, consultez le site <http://my.lexus.eu>.

\*<sup>3</sup>: Véhicules avec système hybride

\*<sup>4</sup>: Reportez-vous au "MANUEL DU PROPRIÉTAIRE"

- Modèle avec écran 7 pouces (sans fonction de navigation)

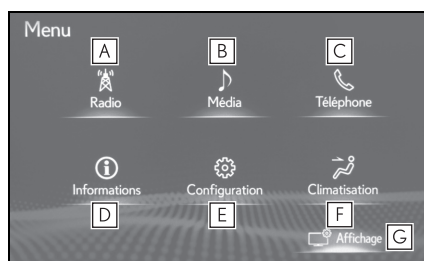

- A** Sélectionnez pour afficher l'écran de commande de la radio. (→P.126)
- B** Sélectionnez pour afficher l'écran de commande multimédia. (→P.126)
- C** Sélectionnez pour afficher l'écran de commande mains libres. (→P.236)
- D** Sélectionnez pour afficher l'écran du contrôleur d'énergie<sup>\*1</sup> ou de consommation de carburant.<sup>\*2</sup>
- Déplacez le curseur sur l'icône de sous-menu pour afficher l'écran d'informations. (→P.27)
- E** Sélectionnez pour afficher l'écran des réglages généraux. (→P.59)
- Déplacez le curseur sur l'icône de sous-menu pour afficher l'écran "Configuration". (→P.26)
- F** Sélectionnez pour afficher l'écran de commande de climatisation.<sup>\*2</sup>
- G** Sélectionnez pour régler le contraste et la luminosité des écrans, éteindre l'écran, etc. (→P.40)

\*1: Véhicules avec système hybride

\*2: Reportez-vous au "MANUEL DU PROPRIÉTAIRE"

#### Utilisation du "raccourci via le curseur" (modèle avec écran 10,3 pouces)

Lorsque vous déplacez le curseur sur un contacteur de l'écran de menu, les contacteurs de raccourci correspondants s'affichent.

Vous pouvez utiliser les contacteurs de raccourci pour effectuer les procédures d'utilisation plus rapidement.



**A** Raccourci via le curseur

1

Guide rapide

## Écran partagé\*

\* : Modèle avec écran 10,3 pouces

L'écran peut être utilisé en mode plein écran ou écran partagé. Le mode écran partagé permet d'afficher côte à côte différentes informations, à gauche et à droite de l'écran. Par exemple, l'écran du système de navigation peut être affiché et utilisé pendant que l'écran de radio est affiché.

### Vue d'ensemble de l'écran

#### ► Affichage en plein écran

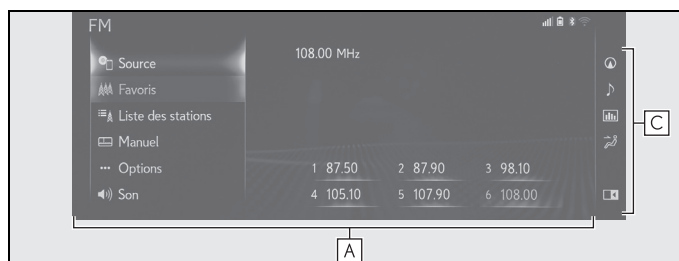

#### ► Affichage en écran partagé



#### **A** Affichage principal

Pour plus de détails sur les fonctions et le fonctionnement de l'affichage principal, reportez-vous à la section correspondante.

#### **B** Affichage latéral

Les fonctions suivantes peuvent être affichées et utilisées sur l'affichage latéral.

- Navigation
- Audio
- Informations sur le véhicule
- Climatisation

#### **C** Icônes de l'affichage latéral

Sélectionnez pour ouvrir/fermer l'affichage latéral et pour faire changer la fonction affichée.

### Affichage latéral

Pour modifier l'écran apparaissant sur l'affichage latéral, utilisez les touches d'écran situées sur le côté droit de l'affichage.



- A** Sélectionnez pour afficher l'écran de navigation. (→P.21)
- B** Sélectionnez pour afficher l'écran de commande audio. (→P.21)
- C** Sélectionnez pour afficher l'écran des informations sur le véhicule.\*
- D** Sélectionnez pour afficher l'écran de commande de climatisation.\*
- E** Sélectionnez pour afficher/masquer l'affichage latéral.

\*: Reportez-vous au "MANUEL DU PROPRIÉTAIRE"

### Fonctionnement de l'écran de navigation



- **Echelle de la carte**
  - 1 Faites un pincement avec les doigts pour zoomer lorsque le curseur se trouve sur une touche de l'écran de carte.
- **Orientation de la carte**
  - 1 Sélectionnez , ou pour modifier l'orientation de l'écran de carte.
- **Passage à un autre mode de carte**
  - 1 Sélectionnez ou pour modifier le mode de carte. (→P.75)

### Fonctionnement de l'écran de commande audio

- **Sélection d'une source audio**
  - 1 Sélectionnez .



2 Sélectionnez la source souhaitée.

#### ■ Fonctionnement de la radio

Sur l'affichage latéral, des stations présélectionnées peuvent être sélectionnées.

#### ■ Fonctionnement des supports

Les opérations telles que la sélection d'un chapitre, d'un fichier ou d'une plage s'effectuent sur l'écran.



**A** Sélectionnez pour choisir un chapitre/une plage/un fichier.

Sélectionnez sans relâcher pour effectuer un retour rapide.

**B** Sélectionnez pour arrêter l'écran vidéo.

**C** Sélectionnez pour lancer la lecture/mettre en pause.

**D** Sélectionnez pour choisir un chapitre/une plage/un fichier.

- Pendant la lecture : Sélectionnez sans relâcher pour avancer rapidement.
- Pendant une mise en pause : Sélectionnez sans relâcher pour avancer lentement.

● En fonction de la source audio, certaines fonctions peuvent ne pas être disponibles.

### Écran d'accueil\*

\* : Modèle avec écran 7 pouces

L'écran d'accueil peut afficher simultanément plusieurs écrans d'information tels que celui du système audio et de consommation de carburant.

#### Fonctionnement de l'écran d'accueil

1 Appuyez sur le bouton "HOME" du Remote Touch.

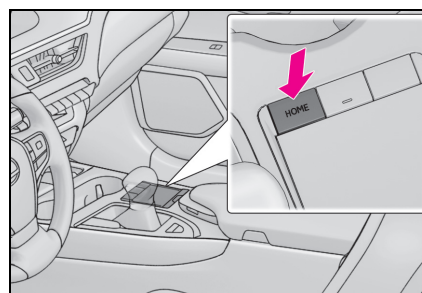

2 Assurez-vous que l'écran d'accueil est affiché.



● Lorsque vous sélectionnez un écran, celui-ci passe en affichage plein écran.

● Il est possible de personnaliser les informations et la zone d'affichage sur l'écran d'accueil.

### Personnalisation de l'écran d'accueil

Il est possible de modifier les informations/la zone d'affichage sur l'écran d'accueil.

- 1 Appuyez sur le bouton "MENU" du Remote Touch.
- 2 Sélectionnez "Configuration".
- 3 Sélectionnez "Personnaliser l'écran d'accueil".
- 4 Sélectionnez les éléments à définir.



- A** Sélectionnez pour modifier les informations et la zone d'affichage sur l'écran d'accueil.

### Sous-menu

Vous pouvez sélectionner différentes options à l'aide du sous-menu affiché du côté gauche de l'écran principal.

Déplacez le curseur sur l'icône de sous-menu pour afficher le sous-menu.

### Affichage du sous-menu

- 1 Placez le curseur sur l'icône du sous-menu.

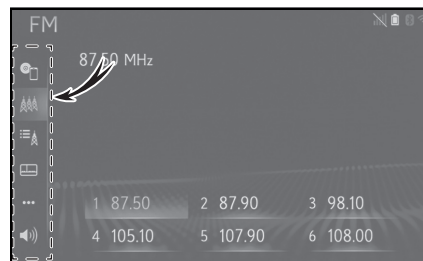

- 2 Sélectionnez l'option désirée dans le sous-menu.

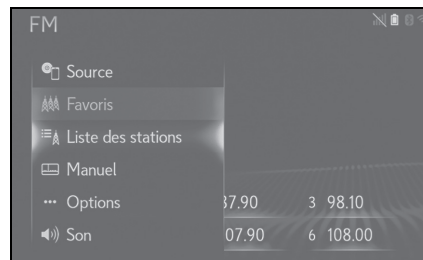

- Le sous-menu se ferme lorsque vous déplacez le curseur hors du sous-menu.
- Les éléments du sous-menu varient selon la fonction concernée.
- Dans l'affichage plein écran du modèle avec écran 10,3 pouces, le sous-menu reste ouvert en permanence.

## Icône d'état

Des icônes d'état sont affichées en haut de l'écran.

### Explication des icônes d'état

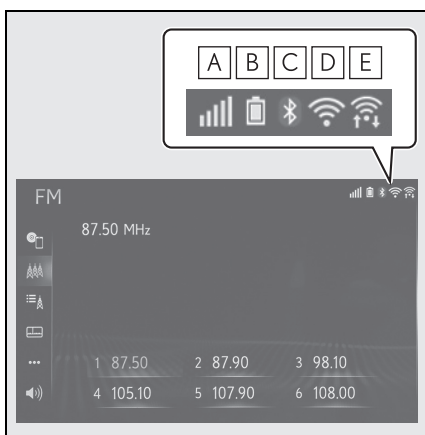

- A** Affichage du niveau de réception du téléphone connecté (→P.24)
- B** Affichage de la charge restante de la batterie (→P.25)
- C** Affichage de l'état de connexion du téléphone Bluetooth® (→P.25)
- D** Affichage de l'état de connexion du Wi-Fi® (→P.24)
- E** Apparaît pendant la communication de données effectuée via Miracast® (→P.24)

● Le nombre d'icônes d'état qui peuvent être affichées dépend de l'écran affiché.

## Affichage du niveau de réception



Le niveau de réception ne correspond pas toujours à celui qui est affiché sur le téléphone mobile. Le niveau de réception peut ne pas s'afficher en fonction du téléphone utilisé.

Quand le téléphone mobile se trouve en dehors de la zone de service ou dans un endroit inaccessible aux ondes radio,  s'affiche.



"Rm" s'affiche lorsque vous recevez un appel dans une zone d'itinérance. Lors de l'itinérance, "Rm" doit apparaître en haut à gauche de l'icône.

La zone de réception peut ne pas s'afficher en fonction du type de téléphone Bluetooth® utilisé.



► Lors d'une connexion avec le téléphone mobile

Niveau	Témoins
Faible	
Excellent	

► Lors de l'utilisation du Wi-Fi®

Niveau	Témoins
Pas de connexion	
Faible	
Excellent	

## ► Lors de l'utilisation de Miracast®

Niveau	Témoins
Pas de connexion	
Faible	
Excellent	



- Lorsque la fonction Wi-Fi®/Miracast® est désactivée, aucun élément ne s'affiche.

**Affichage de la charge restante de la batterie**

La capacité affichée ne correspond pas toujours à celle affichée sur l'appareil Bluetooth®.

L'état de charge de la batterie peut ne pas s'afficher en fonction du type d'appareil Bluetooth® connecté.

Ce système ne possède pas de fonction de charge.

Charge restante	Témoins
Déchargée	
Faible	
Chargée	

**Affichage de l'état de la connexion Bluetooth®**



Une antenne destinée à la connexion Bluetooth® est intégrée au panneau d'instruments.

L'état de la connexion Bluetooth® peut se détériorer et le système peut ne pas fonctionner lorsqu'un téléphone Bluetooth®

est utilisé dans les conditions et/ou endroits suivants :

- Le téléphone mobile est masqué par certains objets (lorsqu'il se trouve derrière le siège, dans la boîte à gants ou dans le boîtier de console, par exemple).
- Le téléphone mobile est en contact avec des objets métalliques ou est couvert par ceux-ci.

Laissez le téléphone Bluetooth® dans un endroit où la connexion Bluetooth® est satisfaisante.

Témoins	Conditions
 (bleu)	Indique que l'état de la connexion Bluetooth® est satisfaisant.
 (gris)	En pareille circonstance, la qualité sonore pendant des appels téléphoniques peut se détériorer.
	Indique que le téléphone mobile n'est pas connecté via Bluetooth®.

## Ecran "Configuration"

### Ecran "Configuration"

Pour afficher l'écran "Configuration", procédez comme suit :

- 1 Appuyez sur le bouton "MENU" du Remote Touch.
- 2 Sélectionnez "Configuration".
  - Déplacez le curseur sur l'icône de sous-menu pour afficher l'écran "Configuration".
- 3 Sélectionnez l'élément souhaité.

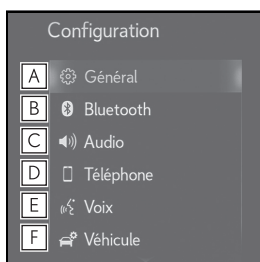

- A** Sélectionnez pour modifier la langue sélectionnée, les sons de fonctionnement, etc. (→P.59)
- B** Sélectionnez pour définir les paramètres de l'appareil Bluetooth® et du système Bluetooth®. (→P.47)
- C** Sélectionnez pour définir les paramètres audio. (→P.156)

- D** Sélectionnez pour définir le son du téléphone, les contacts, les réglages de messagerie, etc. (→P.253)
- E** Sélectionnez pour définir la configuration vocale. (→P.62)
- F** Sélectionnez pour définir la personnalisation du véhicule, etc. (→P.63)
- G** Sélectionnez pour définir les paramètres de carte, les informations routières, les paramètres de préférence d'itinéraire, etc.\*<sup>1</sup> (→P.112, 116, 119, 119)
- H** Sélectionnez pour définir les paramètres de connexion Wi-Fi®. (→P.54)
- I** Sélectionnez pour définir les réglages en ligne.\*<sup>1,2</sup> (→P.280)

\*<sup>1</sup>: Avec fonction de navigation

\*<sup>2</sup>: Cette fonction n'est pas disponible dans certains pays ou certaines zones de vente.

## Ecran d'informations

### Ecran d'informations

Pour afficher l'écran d'informations, utilisez l'une des méthodes suivantes :

- 1 Appuyez sur le bouton "MENU" du Remote Touch.
- 2 Sélectionnez "Infos".
  - Déplacez le curseur sur l'icône de sous-menu pour afficher l'écran d'informations.



- A** Sélectionnez pour afficher l'écran du contrôleur d'énergie<sup>\*1</sup> ou de consommation de carburant.<sup>\*2</sup>

<sup>\*1</sup>: Véhicules avec système hybride

<sup>\*2</sup>: Reportez-vous au "MANUEL DU PROPRIÉTAIRE"

### Utilisation de l'écran de carte \*

\* : Avec fonction de navigation

#### Affichage de la position actuelle du véhicule sur l'écran de carte

- ▶ Modèle avec écran 10,3 pouces
- 1 Appuyez sur le bouton "MENU" du Remote Touch et sélectionnez "Destination" sur l'écran de menu.
- ▶ Modèle avec écran 7 pouces
- 1 Appuyez sur le bouton "MENU" du Remote Touch, puis sélectionnez "Navigation" sur l'écran de menu.

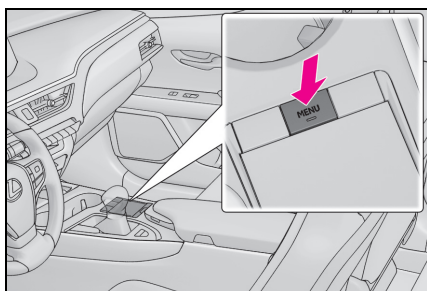

- 2 Après quelques instants, l'affichage passe automatiquement à l'écran de carte.

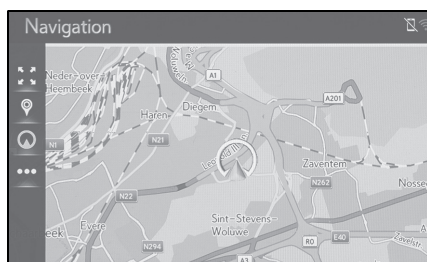

#### ■ Affichage de l'écran de carte

Vous pouvez également effectuer les opérations suivantes.

- Modification de l'orientation de la carte

(→P.73)

- Affichage de la carte 3D (→P.74)

#### Déplacement de l'écran de carte

- 1 Sélectionnez le point souhaité sur l'écran de carte.

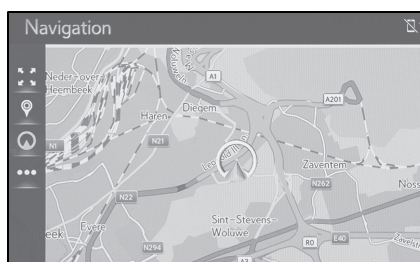

- Déplacez le point souhaité au centre de l'écran de carte.
- Après le défilement de la carte, vous pouvez effectuer un glissement de celle-ci ou un passage rapide du doigt grâce au pavé tactile.

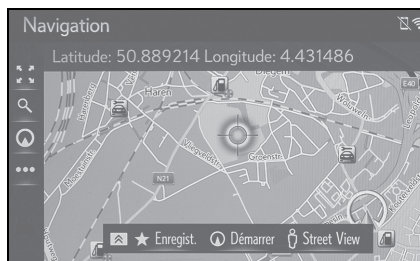

- Modèle avec écran 10,3 pouces : Appuyez sur le bouton "MAP" du Remote Touch pour revenir à la position actuelle.
- Modèle avec écran 7 pouces : Appuyez sur le bouton "MENU" du Remote Touch, puis sélectionnez "Navigation" sur l'écran de menu pour revenir à la position actuelle.
- Pour une description détaillée du déplacement de l'écran de carte : →P.72

### Zoom avant/arrière sur la carte

#### ■ Zoom avant sur la carte

- 1 Sélectionnez  sur la carte.
- 2 Sélectionnez "+" ou faites un pincement vers l'extérieur sur le pavé tactile du Remote Touch. (→P.72)

#### ■ Zoom arrière sur la carte

- 1 Sélectionnez  sur la carte.
- 2 Sélectionnez "-" ou faites un pincement vers l'intérieur sur le pavé tactile du Remote Touch. (→P.72)

### Guidage de l'itinéraire\*

\* : Avec fonction de navigation

#### Définition de la destination

- ▶ Modèle avec écran 10,3 pouces
- 1 Appuyez sur le bouton "MENU" du Remote Touch et sélectionnez "Destination" sur l'écran de menu.
- ▶ Modèle avec écran 7 pouces
- 1 Appuyez sur le bouton "MENU" du Remote Touch, puis sélectionnez "Navigation" sur l'écran de menu.

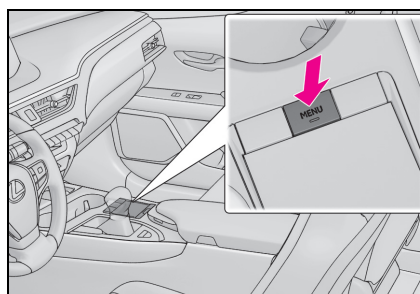

- 2 Différentes méthodes permettent de rechercher une destination. (→P.82)



- 3 Sélectionnez "Aller".
- Vérifiez que la vue d'ensemble de l'itinéraire s'affiche. (→P.93)
- 4 Sélectionnez "Destination".

Le trajet à suivre jusqu'à la destination est

indiqué sur l'écran et peut être entendu via le guidage vocal.

### Suppression de destinations

Lorsque le guidage n'est plus nécessaire, par exemple lorsque vous connaissez le reste de l'itinéraire jusqu'à votre destination, cette dernière peut être supprimée.

► Modèle avec écran 10,3 pouces

- 1 Quelques instants après avoir appuyé sur le bouton "MAP", l'affichage passe automatiquement à l'écran de carte. (→P.71)

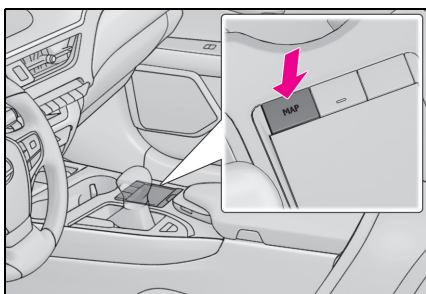

► Modèle avec écran 7 pouces

- 1 Appuyez sur le bouton "MENU" du Remote Touch. Quelques instants après avoir sélectionné "Navigation", l'affichage passe automatiquement à l'écran de carte. (→P.71)

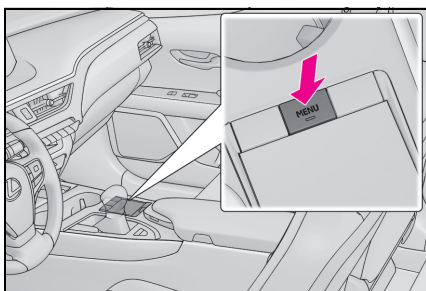

- 2 Sélectionnez  sur la carte.

- 3 Sélectionnez "Itinéraire"

- 4 Sélectionnez "Supprimer".



- Lorsque plusieurs destinations ont été définies, la "Liste des étapes" s'affiche à l'écran. Sélectionnez un ou plusieurs éléments à supprimer. (→P.100)
- 5 Sélectionnez "Oui" lorsque l'écran de confirmation s'affiche.

## Enregistrement du domicile\*

\* : Avec fonction de navigation

### Enregistrement du domicile

- ▶ Modèle avec écran 10,3 pouces
- 1 Appuyez sur le bouton "MENU" du Remote Touch et sélectionnez "Destination" sur l'écran de menu.
- ▶ Modèle avec écran 7 pouces
- 1 Appuyez sur le bouton "MENU" du Remote Touch, puis sélectionnez "Navigation" sur l'écran de menu.

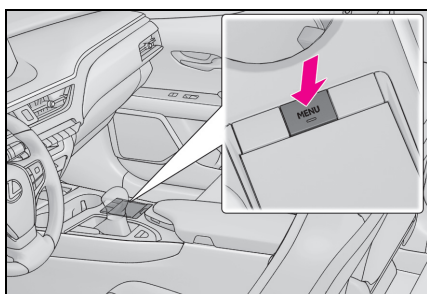

- 2 Sélectionnez "Favoris".
  - 3 Sélectionnez "Domicile".
  - 4 Sélectionnez "Oui".
  - 5 Différentes méthodes permettent de rechercher votre domicile. (→P.82)
  - 6 Sélectionnez "Saisir".
- L'enregistrement du domicile est terminé.
  - Modification du nom, de l'adresse et de l'itinéraire →P.110
  - Définition du domicile comme destination →P.31

### Définition du domicile comme destination

- ▶ Modèle avec écran 10,3 pouces
- 1 Appuyez sur le bouton "MENU" du Remote Touch et sélectionnez "Destination" sur l'écran de menu.
- ▶ Modèle avec écran 7 pouces
- 1 Appuyez sur le bouton "MENU" du Remote Touch, puis sélectionnez "Navigation" sur l'écran de menu.

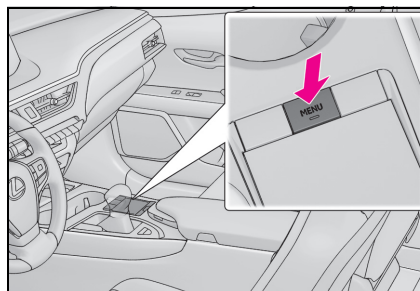

- 2 Sélectionnez "Favoris".
  - 3 Sélectionnez "Domicile".
  - 4 Sélectionnez "OK".
- Sélection d'itinéraires autres que celui recommandé (→P.93)
  - Le trajet à suivre jusqu'à la destination est indiqué sur l'écran et peut être entendu via le guidage vocal.



<b>2-1. Informations de base avant utilisation</b>	
Ecran de démarrage .....	<b>34</b>
Comment utiliser le pavé tactile ....	<b>34</b>
Saisie de lettres et de chiffres/fonctionnement de l'écran de liste .....	<b>37</b>
Paramètres d'affichage (réglages de l'écran) .....	<b>40</b>
Association de l'écran multifonction avec le système.....	<b>42</b>
<b>2-2. Paramètres de connectivité</b>	
Enregistrement/connexion d'un appareil Bluetooth® .....	<b>43</b>
Réglages Bluetooth® détaillés.....	<b>47</b>
Connexion à Internet/Miracast® via Wi-Fi® .....	<b>54</b>
<b>2-3. Autres réglages</b>	
Réglages généraux .....	<b>59</b>
Configuration vocale.....	<b>62</b>
Réglages du véhicule .....	<b>63</b>

Dans les véhicules vendus en dehors de l'Europe, certaines fonctions ne peuvent pas être activées pendant la conduite.

### Ecran de démarrage

Lorsque le contacteur du moteur <contacteur d'alimentation> est mis en position ACC ou ON, l'écran de démarrage s'affiche et le système se met en marche.

### Ecran de mise en garde

Après quelques secondes, l'écran de mise en garde s'affiche.

Après environ 5 secondes ou après sélection de "Continuer", l'écran passe automatiquement au dernier écran affiché.

#### ⚠ AVERTISSEMENT

- Lorsque le véhicule est arrêté et que le moteur tourne <le système hybride est activé>, engagez toujours le frein de stationnement par mesure de sécurité.

### Redémarrage du système

Lorsque la réponse du système est extrêmement lente, il est possible de redémarrer le système.

- 1 Appuyez sur le contacteur "⏻ VOL" et maintenez-le enfoncé pendant 3 secondes minimum.

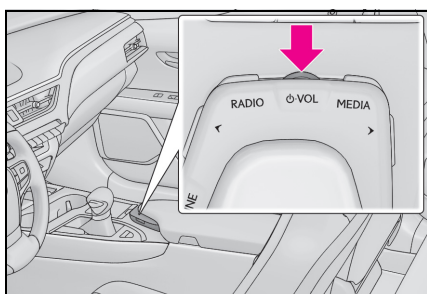

### Comment utiliser le pavé tactile

Ce système peut être actionné par le pavé tactile lorsque le contacteur du moteur <contacteur d'alimentation> est en position ACC ou ON.

### Fonctionnement du pavé tactile

- 1 Utilisez le pavé tactile du Remote Touch pour sélectionner la touche souhaitée sur l'écran.

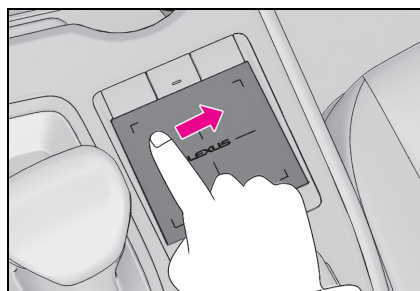

- 2 Les touches sur l'écran peuvent être sélectionnées en appuyant ou en tapant deux fois sur le pavé tactile. Une fois que vous avez sélectionné une touche, l'écran change.

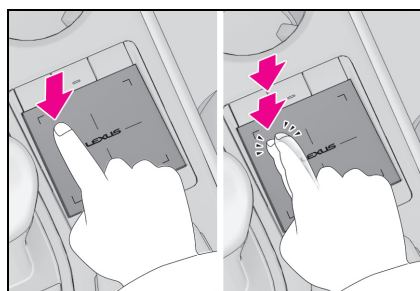

- Lorsque le pointeur se rapproche d'une touche, il s'ancre automatiquement à cette touche et la force de rétroaction

du Remote Touch (vibration) est générée par le pavé tactile.

Cette force de rétroaction peut être réglée. (→P.59)

- Effectuez les opérations sur le pavé tactile à l'aide d'un doigt. Evitez d'utiliser vos ongles ou d'autres objets comme des stylos, etc.
- Effectuez les opérations de déplacement du pointeur à l'aide d'un seul doigt. Le pointeur ne peut pas être actionné au moyen de plusieurs doigts.
- En présence d'eau ou de corps étrangers sur la surface du pavé tactile, un dysfonctionnement peut se produire. Dans ces cas, nettoyez l'eau ou les corps étrangers, puis patientez 30 secondes environ avant d'utiliser le pavé tactile.
- Dans les cas suivants, il est possible que le pavé tactile ne réagisse pas normalement :
  - Lorsque vous portez des gants, etc.
  - Lorsque vos mains sont mouillées.
  - Lorsqu'un film, une substance telle que de la peinture, etc. recouvre la surface du pavé tactile.
  - En présence d'eau ou de corps étrangers sur le pavé tactile
  - A proximité d'une tour TV, d'une centrale électrique, d'une station-service, d'un grand écran, d'un aéroport ou de toute autre installation générant de fortes ondes radio ou des parasites électriques.
  - A proximité d'appareils sans fil, tels que des radios portables et des téléphones mobiles.
  - Lorsque les objets métalliques suivants sont placés sur le pavé tactile :
    - Pièces de monnaie
    - Clés
    - Parties métalliques d'un portefeuille ou portemonnaie
    - Carte à laquelle une feuille d'aluminium, etc. est fixée
    - Paquet de cigarettes revêtu d'une feuille d'aluminium
    - Réchauffe-mains jetable
    - Supports tels que les disques CD/DVD, câbles USB, etc.
  - Lorsque la température est de -20 °C (-4 °F) ou inférieure
- Si vous placez une main ou un objet sur le

pavé tactile lorsque le contacteur du moteur <contacteur d'alimentation> est en position ACC ou ON, le pavé tactile peut ne pas réagir normalement. Dans ces cas, retirez l'élément placé sur le pavé tactile et réessayez après 30 secondes environ. Si le pavé tactile ne réagit toujours pas, désactivez le contacteur du moteur <contacteur d'alimentation>, puis mettez-le à nouveau en position ACC ou ON.

- Nettoyez régulièrement le pavé tactile, car la saleté peut affecter son fonctionnement. Pour éviter tout dysfonctionnement lors du nettoyage du pavé tactile, désactivez le contacteur du moteur <contacteur d'alimentation>.

#### NOTE

- Evitez que le Remote Touch n'entre en contact avec des aliments, des liquides, des autocollants ou des cigarettes allumées, car il pourrait être endommagé.
- N'exposez pas le Remote Touch à une pression excessive ou à un choc important, car il pourrait être endommagé.
- Evitez d'exercer une force excessive sur le pavé tactile ou de l'actionner au moyen d'objets pointus, car vous pourriez l'endommager.

#### Gestes du pavé tactile

Les opérations s'effectuent en touchant le pavé tactile du doigt.

- Tout réglage du pavé tactile, tel que la vitesse de déplacement du pointeur, peut être modifié. (→P.59)

#### Tracé du doigt

Tracez une ligne en laissant votre doigt en contact avec la surface du pavé tactile.

- Déplacement du curseur et du pointeur.

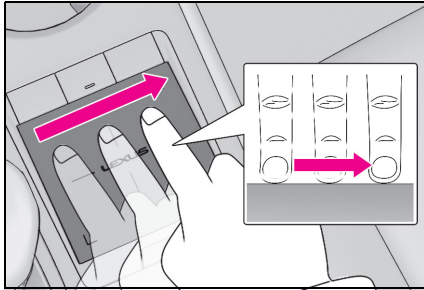

### Double tap

Tapez deux fois rapidement sur le pavé tactile.

- Sélection de la touche à l'écran.

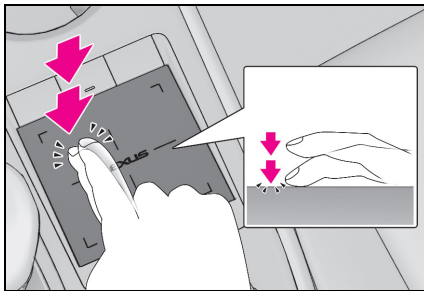

### Passage rapide avec le doigt

Mouvement rapide et ample effectué sur le pavé tactile avec votre doigt.

- Déplacement de l'écran de liste ou de l'écran de carte.\*

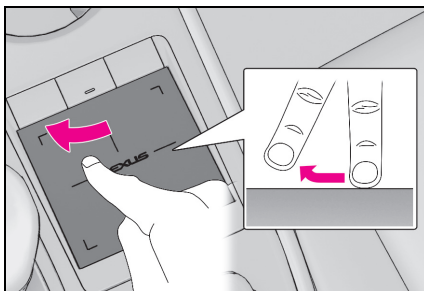

\* : Avec fonction de navigation

- Le résultat du passage rapide avec le doigt diffère selon que le véhicule est en mouvement ou arrêté.

### Pincement avec les doigts\*

\* : Avec fonction de navigation

Faites glisser vos doigts sur le pavé tactile en les rapprochant ou les éloignant l'un de l'autre.

- Changement d'échelle de la carte.

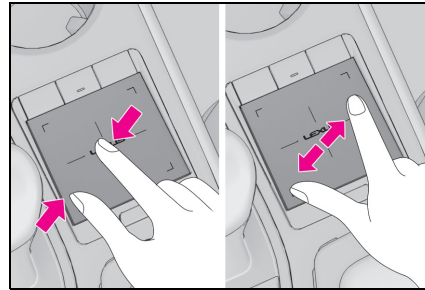

## Saisie de lettres et de chiffres/fonctionnement de l'écran de liste

### Saisie de lettres et de chiffres

Lors de la recherche d'une adresse, d'un nom, etc., ou de la saisie de données, les lettres et les chiffres peuvent être saisis directement à l'écran.

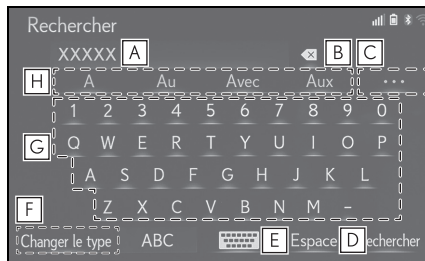

- A** Zone de texte. Le(s) caractère(s) saisi(s) est (sont) affiché(s).
- B** Sélectionnez la touche pour effacer un caractère.  
Sélectionnez sans relâcher pour continuer à effacer des caractères.
- C** Sélectionnez pour afficher une liste de propositions de texte prédictif lorsqu'il en existe plusieurs.\* (→P.37)
- D** Sélectionnez pour introduire un espace à hauteur du curseur.
- E** Sélectionnez pour changer les caractères et la disposition du clavier.
- F** Sélectionnez pour changer les types de caractères et de clavier. (→P.37)
- G** Sélectionnez pour saisir les caractères souhaités.
- H** Sélectionnez pour afficher des propo-

sitions de texte prédictif pour le texte saisi.\* (→P.37)

\*: Ces fonctions ne sont pas disponibles avec certaines langues.

### Modification du type de caractères et de clavier

- 1 Sélectionnez "Changer le type".



- 2 Sélectionnez les caractères et le clavier souhaités.

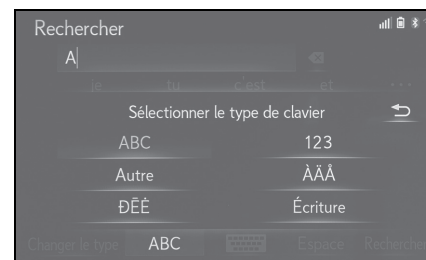

- En fonction de l'écran affiché, il ne sera peut-être pas possible de changer de caractères de clavier.

### Affichage des propositions de texte prédictif\*

Lorsque du texte est saisi, le système prédit le texte qui peut compléter le texte non encore confirmé et affiche des propositions de remplacement prédictives qui correspondent au début du texte.

- 1 Saisissez du texte.

## 2 Sélectionnez la proposition souhaitée.

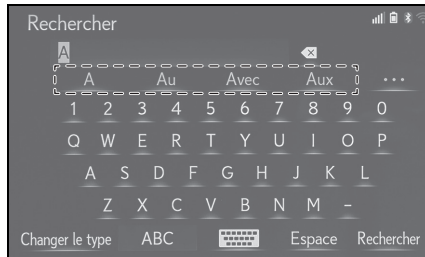

- Pour sélectionner une proposition qui n'est pas affichée, sélectionnez **...**, puis sélectionnez la proposition de remplacement prédictive souhaitée.

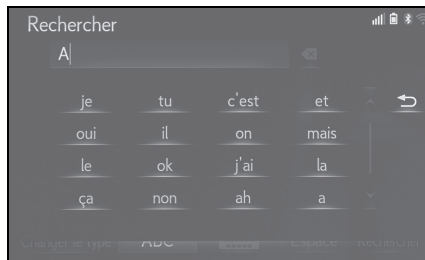

- \* : Ces fonctions ne sont pas disponibles avec certaines langues.

### Méthode d'écriture manuelle

Vous pouvez saisir des caractères en écrivant à la main.

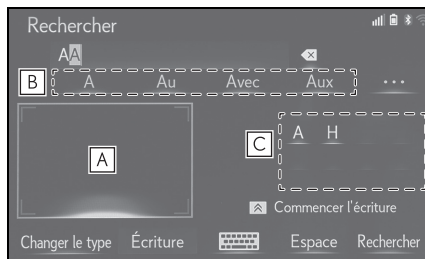

- A** Écrivez les caractères à saisir.
- B** Sélectionnez la proposition de caractères

correspondant au caractère écrit à la main.\*

- C** Sélectionnez la proposition de caractère qui s'affiche pour saisir le prochain caractère souhaité.

- Selon l'écran et les conditions de saisie, les opérations suivantes peuvent être effectuées.

- Retour : Dessinez une ligne droite allant du coin inférieur droit au coin inférieur gauche.
- Espace : Dessinez une ligne allant du coin supérieur gauche au coin inférieur gauche, puis continuez jusqu'au coin inférieur droit, formant ainsi un angle droit.
- Saut de ligne : Dessinez une ligne allant du coin supérieur droit au coin inférieur droit, puis continuez jusqu'au coin inférieur gauche, formant ainsi un angle droit.

- \* : Ces fonctions ne sont pas disponibles avec certaines langues.

- Pour désélectionner la plage de saisie d'écriture manuelle, appuyez sur le pavé tactile du Remote Touch ou sur le bouton de sous-fonction.

### Ecran de liste

Il se peut que l'écran de liste s'affiche après la saisie de caractères. Lorsqu'une liste est affichée, utilisez la touche d'écran appropriée pour la faire défiler.

### Défilement de l'écran de liste

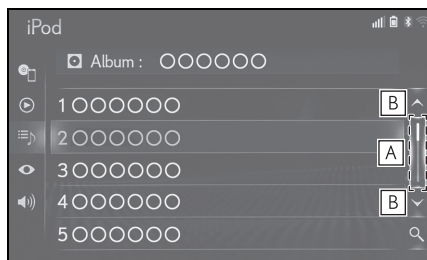

**A** Sélectionnez cette partie pour faire défiler la liste au moyen de la barre de défilement.

Pour arrêter de faire défiler la liste, sélectionnez à nouveau la barre de défilement.

**B** Sélectionnez pour faire défiler la liste.

- Avec fonction de navigation : Les éléments correspondants de la base de données sont indiqués dans la liste, même si l'adresse ou le nom saisi est incomplet.
- Avec fonction de navigation : La liste s'affiche automatiquement si le nombre maximum de caractères saisis a été atteint ou des éléments correspondants peuvent être affichés sur un écran de liste unique.
- Avec fonction de navigation : Le nombre d'éléments correspondants s'affiche sur le côté droit de l'écran. Si le nombre d'éléments correspondants est supérieur à 999, le système affiche "\*\*\*\*" à l'écran.

### Passage rapide du doigt sur l'écran de liste

Vous pouvez faire défiler la liste d'un passage rapide du doigt lorsque le curseur se trouve en haut ou en bas de la liste.

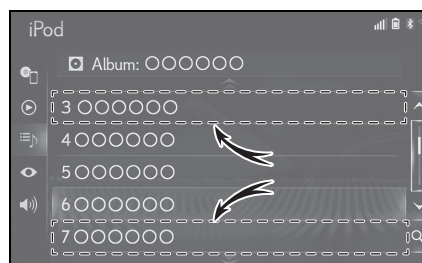

### Recherche dans une liste

Les éléments s'affichent dans la liste, les résultats de recherche les plus proches en tête.

1 Sélectionnez .

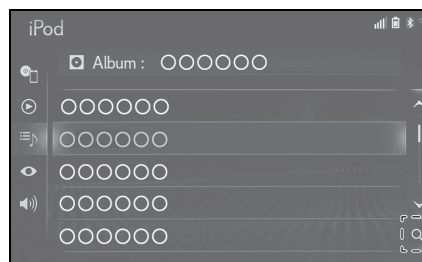

2 Saisissez du texte.



3 Sélectionnez "Rechercher".

2

Fonctions de base

#### 4 La liste s'affiche.

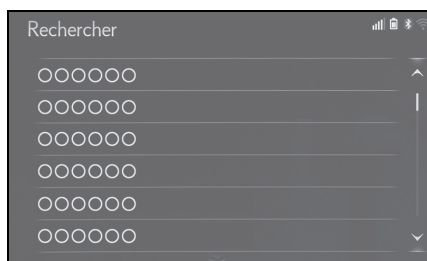

- Lorsque du texte est saisi, une liste de propositions d'éléments à rechercher s'affiche sur l'écran latéral.

### Paramètres d'affichage (réglages de l'écran)

Le contraste et la luminosité de l'écran, ainsi que l'image affichée par la caméra, peuvent être réglés. L'écran peut également être éteint et/ou mis en mode jour ou nuit.

(Pour plus d'informations sur le réglage de l'écran audio/vidéo : →P.156)

### Affichage de l'écran des paramètres d'affichage

- 1 Appuyez sur le bouton "MENU" du Remote Touch.

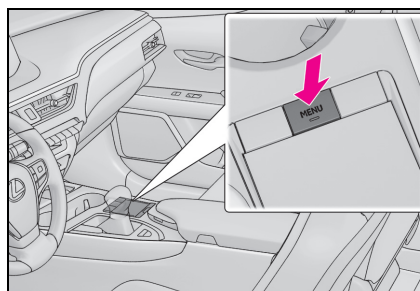

- ▶ Modèle avec écran 10,3 pouces
- 2 Sélectionnez "Configuration".
- 3 Sélectionnez "Affichage".
- 4 Sélectionnez les éléments que vous souhaitez définir.
- ▶ Modèle avec écran 7 pouces
- 2 Sélectionnez "Affichage".
- 3 Sélectionnez les éléments que vous souhaitez définir.

### Écran des paramètres d'affichage

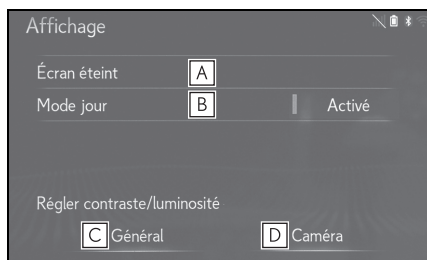

- A** Sélectionnez pour éteindre l'écran.  
Pour le rallumer, appuyez sur n'importe quelle touche du contacteur de commande audio ou du Remote Touch.
- B** Sélectionnez pour activer/désactiver le mode jour. (→P.41)
- C** Sélectionnez pour régler l'affichage de l'écran. (→P.41)
- D** Sélectionnez pour régler l'affichage de la caméra. (→P.41)

### Passage au mode jour ou nuit

En fonction de la position du contacteur des phares, l'écran passe au mode jour ou nuit. Cette fonction est disponible lorsque le contacteur des phares est activé.

- 1** Pour afficher l'écran en mode jour même avec le contacteur des phares activé, sélectionnez "Mode jour".
- Si l'écran est en mode jour et que le contacteur des phares est activé, cet état est mémorisé, même si le moteur < système hybride > est désactivé.

### Réglage du contraste/de la luminosité

Le contraste et la luminosité de l'écran

peuvent être réglés en fonction de la luminosité ambiante.

- 1** Sélectionnez "Général" ou "Caméra".
- 2** Sélectionnez l'élément souhaité.



- "Contraste"

Sélectionnez "+" ou "-" pour régler le contraste de l'écran.

- "Luminosité"

Sélectionnez "+" ou "-" pour régler la luminosité de l'écran.

- Ecran "Affichage (général)" uniquement :

Sélectionnez  ou  pour choisir l'écran souhaité.

### **Association de l'écran multifonction avec le système**

Les fonctions suivantes du système de navigation/multimédia sont associées à l'écran multifonction du combiné d'instruments :

- Navigation (avec fonction de navigation)
- Audio
- Téléphone

etc.

Ces fonctions peuvent être utilisées à l'aide des contacteurs de commande de l'écran multifonction situés sur le volant. Pour plus de détails, reportez-vous au "MANUEL DU PROPRIÉTAIRE".

### Enregistrement/connexion d'un appareil Bluetooth®

Pour utiliser le système mains libres, vous devez enregistrer un téléphone Bluetooth® dans le système.

Une fois le téléphone enregistré, vous pouvez utiliser le système mains libres.

Cette opération ne peut pas être effectuée lors de la conduite.

### Enregistrement d'un téléphone Bluetooth® pour la première fois

#### ■ Enregistrement à partir du système

- 1 Activez le paramètre de connexion Bluetooth® sur votre téléphone mobile.
- Cette fonction n'est pas disponible lorsque le paramètre de connexion Bluetooth® est désactivé sur votre téléphone mobile.
- 2 Appuyez sur le bouton "MENU" du Remote Touch.

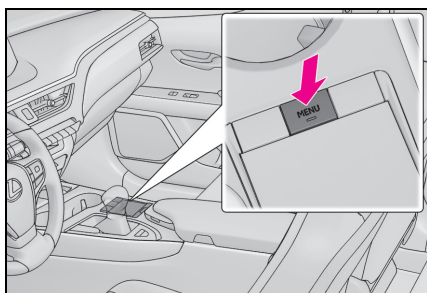

- 3 Sélectionnez "Téléphone".
- 4 Sélectionnez "Oui" pour enregistrer un téléphone.

- 5 Sélectionnez l'appareil Bluetooth® souhaité.

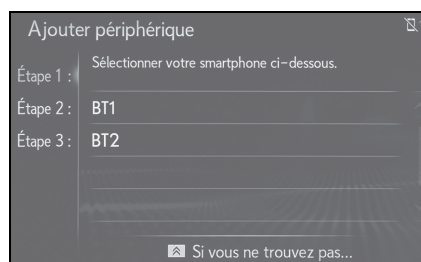

- 6 Enregistrez l'appareil Bluetooth® à l'aide de votre appareil Bluetooth®.
  - Pour obtenir plus de détails sur le fonctionnement de l'appareil Bluetooth®, reportez-vous au manuel qui l'accompagne.
  - Aucun code PIN n'est nécessaire pour les appareils Bluetooth® compatibles avec SSP (Secure Simple Pairing). En fonction du type d'appareil Bluetooth® connecté, un message confirmant l'enregistrement peut s'afficher sur l'écran de l'appareil Bluetooth®. Répondez et utilisez l'appareil Bluetooth® conformément au message de confirmation.
- 7 Assurez-vous que l'écran suivant est affiché, indiquant la réussite de l'appariement.



- Le système est en train de se connecter

à l'appareil enregistré.

- A ce stade, les fonctions Bluetooth® ne sont pas encore disponibles.
- 8 Assurez-vous que "Connecté" s'affiche et que l'enregistrement est terminé.

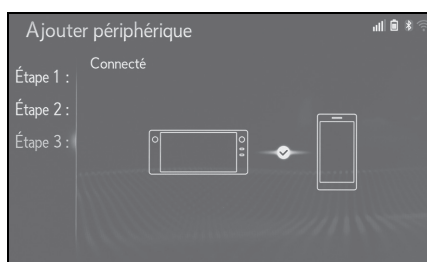

- Si un message d'erreur s'affiche, suivez les instructions à l'écran pour réessayer.
- Si un téléphone mobile ne fonctionne pas correctement après avoir été branché, éteignez et rallumez le téléphone mobile, puis branchez-le à nouveau.

#### ■ Enregistrement à partir du téléphone

Lorsque l'enregistrement à partir du système échoue, ou que le nom du téléphone n'apparaît pas sur l'écran d'enregistrement, vous devez connecter le téléphone Bluetooth® manuellement.

- 1 Appuyez sur le bouton "MENU" du Remote Touch.
- 2 Sélectionnez "Téléphone".
- 3 Sélectionnez "Oui" pour enregistrer un téléphone.
- 4 Appuyez sur le bouton  du Remote Touch pour sélectionner "Si vous ne trouvez pas..." au bas de l'écran.
- 5 Sélectionnez "Enregistrer à partir du tél."

- 6 Enregistrez l'appareil Bluetooth® à l'aide de votre appareil Bluetooth®.
- Pour obtenir plus de détails sur le fonctionnement de l'appareil Bluetooth®, reportez-vous au manuel qui l'accompagne.
- Aucun code PIN n'est nécessaire pour les appareils Bluetooth® compatibles avec SSP (Secure Simple Pairing). En fonction du type d'appareil Bluetooth® connecté, un message confirmant l'enregistrement peut s'afficher sur l'écran de l'appareil Bluetooth®. Répondez et utilisez l'appareil Bluetooth® conformément au message de confirmation.
- 7 Assurez-vous que l'écran suivant est affiché, indiquant la réussite de l'appariement.



- L'appareil enregistré est en train de se connecter au système.
- A ce stade, les fonctions Bluetooth® ne sont pas encore disponibles.

- 8 Assurez-vous que "Connecté" s'affiche et que l'enregistrement est terminé.

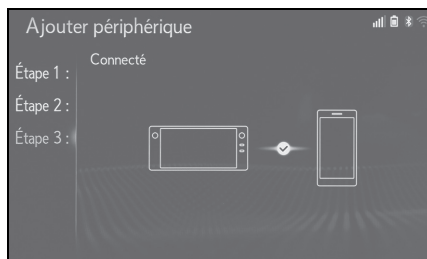

- Si un message d'erreur s'affiche, suivez les instructions à l'écran pour réessayer.
- Si un téléphone mobile ne fonctionne pas correctement après avoir été branché, éteignez et rallumez le téléphone mobile, puis branchez-le à nouveau.

### Enregistrement d'un lecteur audio Bluetooth® pour la première fois

Pour utiliser le système audio Bluetooth®, il est nécessaire d'enregistrer un lecteur audio dans le système.

Une fois le lecteur enregistré, vous pouvez utiliser le système audio Bluetooth®.

Cette opération ne peut pas être effectuée lors de la conduite.

Pour obtenir plus de détails sur l'enregistrement d'un appareil Bluetooth® : →P.49

- 1 Activez le paramètre de connexion Bluetooth® sur votre lecteur audio.
- Cette fonction n'est pas disponible lorsque le paramètre de connexion Bluetooth® est désactivé sur votre lecteur audio.

- 2 Appuyez sur le bouton "MENU" du Remote Touch.

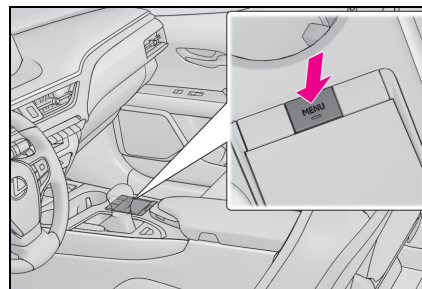

- 3 Sélectionnez "Média".
- 4 Sélectionnez "Source" dans le sous-menu.
- 5 Sélectionnez "Bluetooth".

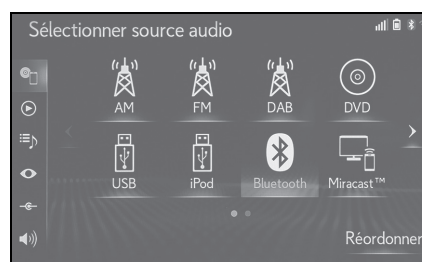

- 6 Sélectionnez "Oui" pour enregistrer un lecteur audio.

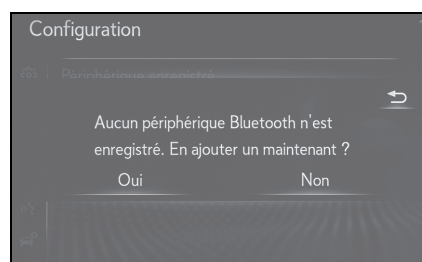

- 7 Suivez les étapes de la section "Enregistrement d'un téléphone Bluetooth® pour la première fois" à partir de l'étape 5. (→P.43)

## Profils

### ■ Caractéristiques de base Bluetooth®

- Ver. 2.0 (version recommandée : Ver. 4.1+EDR)
- Profils :
- HFP (Hands Free Profile) Ver. 1.0 (version recommandée : Ver. 1.7)
  - Ce profil permet de passer des appels mains libres en utilisant un téléphone mobile ou un casque. Il dispose des fonctions d'appels sortants et entrants.
- OPP (Object Push Profile) Ver. 1.1 (version recommandée : Ver. 1.2)
  - Ce profil permet de transférer les données de contacts.
- PBAP (Phone Book Access Profile) Ver. 1.0 (version recommandée : Ver. 1.2)
  - Ce profil permet de transférer les données du répertoire.
- MAP (Message Access Profile), version recommandée : Ver. 1.2
  - Ce profil permet d'utiliser les fonctions de messagerie téléphonique.
- SPP (Serial Port Profile) recommandé : Ver. 1.2
  - Ce profil permet d'utiliser la fonction "Services connectés".
- PAN (Personal Area Networking), version recommandée : Ver. 1.0
  - Ce profil permet d'utiliser la fonction "Services connectés".
- A2DP (Advanced Audio Distribution Profile) Ver. 1.0 (version recommandée : Ver. 1.3)
  - Ce profil permet de transmettre un son audio stéréo ou de haute qualité au système audio.
- AVRCP (Audio/Video Remote Control Profile) Ver. 1.0 (version recommandée :

Ver. 1.6)

- Ce profil permet de commander à distance l'équipement A/V.
- 
- Il n'est pas garanti que ce système fonctionne avec tous les appareils Bluetooth®.
  - Si votre téléphone mobile ne prend pas en charge le service HFP, vous ne pouvez ni enregistrer le téléphone Bluetooth®, ni utiliser les profils OPP, PBAP, MAP, SPP ou PAN individuellement.
  - Si la version de l'appareil Bluetooth® connecté est antérieure à la version recommandée, ou incompatible, il est possible que la fonction de l'appareil Bluetooth® ne fonctionne pas correctement.
  - Certification





Bluetooth est une marque déposée de Bluetooth SIG, Inc.

## Réglages Bluetooth® détaillés

### Affichage de l'écran de configuration Bluetooth®

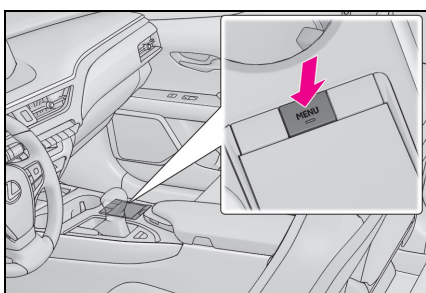
- 1 Appuyez sur le bouton "MENU" du Remote Touch.



- 2 Sélectionnez "Configuration".
- 3 Sélectionnez  "Bluetooth" dans le sous-menu.
- 4 Sélectionnez l'élément que vous souhaitez définir.

### Ecran de configuration Bluetooth®

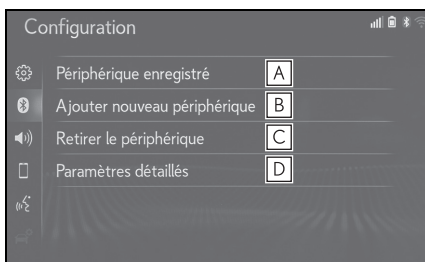

- A Connexion d'un appareil Bluetooth® et modification des informations relatives à l'appareil Bluetooth® (→P.47, 50)
- B Enregistrement d'un appareil

Bluetooth® (→P.49)

- C Suppression d'un appareil Bluetooth® (→P.49)
- D Configuration du système Bluetooth® (→P.50)

### Connexion d'un appareil Bluetooth®

Vous pouvez enregistrer jusqu'à 5 appareils Bluetooth® (téléphones (HFP) et lecteurs audio (AVP)).

Si plusieurs appareils Bluetooth® sont déjà enregistrés, sélectionnez l'appareil à connecter.

- 1 Affichage de l'écran de configuration Bluetooth® :
  - Bouton "MENU" → options "Configuration" →  "Bluetooth" du sous-menu
- 2 Sélectionnez "Périphérique enregistré".
- 3 Sélectionnez l'appareil à connecter.

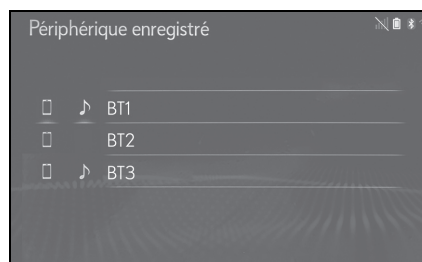

 : Téléphone

 : Lecteur audio

- L'icône du profil d'un appareil actuellement connecté est affichée en couleur.
- La sélection de l'icône d'un profil qui

n'est pas actuellement connecté entraîne la connexion à la fonction.

- Si l'appareil Bluetooth® souhaité ne figure pas sur la liste, sélectionnez "Ajouter nouveau périphérique" pour l'enregistrer. (→P.49)
- 4 Sélectionnez la connexion souhaitée.



- ▶ Si un autre appareil Bluetooth® est connecté
  - Pour déconnecter l'appareil Bluetooth®, sélectionnez "Oui".
  - 5 Vérifiez qu'un écran de confirmation indiquant la réussite de la connexion s'affiche.
  - Si un message d'erreur s'affiche, suivez les instructions à l'écran pour réessayer.
- 
- Cela peut prendre un certain temps si la connexion de l'appareil est effectuée pendant une lecture audio Bluetooth®.
  - En fonction du type d'appareil Bluetooth® connecté, il peut être nécessaire d'effectuer des étapes supplémentaires sur l'appareil.
  - Pour déconnecter tout appareil Bluetooth®, il est recommandé d'utiliser le système.

#### Autre méthode de connexion d'un appareil Bluetooth® (depuis l'écran de configuration du téléphone)

- 1 Appuyez sur le bouton "MENU" du Remote Touch.

- 2 Sélectionnez "Configuration".
- 3 Sélectionnez  "Téléphone" dans le sous-menu.
- 4 Sélectionnez "Connecter téléphone".
- 5 Sélectionnez l'appareil à connecter.

#### Autre méthode de connexion d'un appareil Bluetooth® (depuis l'écran du téléphone)

- 1 Appuyez sur le bouton "MENU" du Remote Touch.
- 2 Sélectionnez "Téléphone".
- 3 Sélectionnez  "Sélectionner un périphérique" dans le sous-menu.
- 4 Sélectionnez l'appareil à connecter.

#### Autre méthode de connexion d'un appareil Bluetooth® (depuis l'écran audio Bluetooth®)

- 1 Appuyez sur le bouton "MENU" du Remote Touch.
- 2 Sélectionnez "Média".
- 3 Sélectionnez  "Source" dans le sous-menu.
- 4 Sélectionnez "Bluetooth".
- 5 Sélectionnez "Connecter" dans le sous-menu.
- 6 Sélectionnez l'appareil à connecter.

#### ■ Mode de connexion automatique

Pour activer le mode de connexion automatique, activez "Bluetooth". (→P.52)

Conservez l'appareil Bluetooth® dans un endroit où la connexion peut être établie.

- Lorsque le contacteur du moteur <contacteur d'alimentation> est en position ACC ou ON, le système recherche un appareil enregistré situé à proximité.
- Le système se connecte à l'appareil enregistré connecté en dernier lieu, s'il se trouve à proximité. Lorsqu'une priorité de connexion automatique est activée et que plusieurs téléphones Bluetooth® enregistrés sont disponibles, le système se connecte automatiquement au téléphone Bluetooth® ayant la priorité la plus élevée. (→P.52)

#### ■ Connexion manuelle

Si la connexion automatique échoue ou si la fonction "Bluetooth" est désactivée, vous devez connecter le système Bluetooth® manuellement.

- 1 Affichage de l'écran de configuration Bluetooth® :
- Bouton "MENU" → options "Configuration" →  "Bluetooth" du sous-menu
- 2 Suivez la procédure de "Connexion d'un appareil Bluetooth®" à partir de l'étape 2. (→P.47)

#### ■ Nouvelle connexion du téléphone Bluetooth®

Si un téléphone Bluetooth® est déconnecté suite à une mauvaise réception du réseau Bluetooth® lorsque le contacteur du moteur <contacteur d'alimentation> est en position ACC ou ON, le système reconnecte automatiquement le téléphone Bluetooth®.

### Enregistrement d'un appareil Bluetooth®

Il est possible d'enregistrer jusqu'à 5 appareils Bluetooth®.

Les téléphones (HFP) et les lecteurs audio (AVP) compatibles avec Bluetooth® peuvent être enregistrés simultanément.

Cette opération ne peut pas être effectuée lors de la conduite.

- 1 Affichage de l'écran de configuration Bluetooth® :
- Bouton "MENU" → options "Configuration" →  "Bluetooth" du sous-menu
- 2 Sélectionnez "Ajouter nouveau périphérique".
  - ▶ Si un autre appareil Bluetooth® est connecté
  - Pour déconnecter l'appareil Bluetooth®, sélectionnez "Oui".
  - ▶ Lorsque 5 appareils Bluetooth® sont déjà enregistrés
  - Un appareil enregistré doit être remplacé. Sélectionnez "Oui", puis sélectionnez l'appareil à remplacer.
- 3 Suivez les étapes de la section "Enregistrement d'un téléphone Bluetooth® pour la première fois" à partir de l'étape 5. (→P.43)

### Suppression d'un appareil Bluetooth®

Cette opération ne peut pas être effectuée lors de la conduite.

- 1 Affichage de l'écran de configuration Bluetooth® :
- Bouton "MENU" → options "Configuration" →  "Bluetooth" du sous-menu
- 2 Sélectionnez "Retirer le périphérique".
- 3 Sélectionnez l'appareil souhaité.

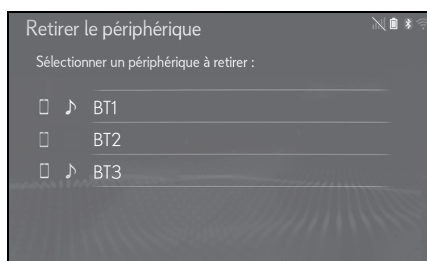

- 4 Sélectionnez "Oui" lorsque l'écran de confirmation s'affiche.
- 5 Assurez-vous qu'un écran de confirmation s'affiche une fois l'opération terminée.

- Lorsque vous supprimez un téléphone Bluetooth®, les données de contacts sont également supprimées.

### Modification des informations relatives à l'appareil Bluetooth®

Les informations relatives à l'appareil Bluetooth® peuvent être affichées à l'écran. Il est possible de modifier les informations affichées.

Cette opération ne peut pas être effectuée lors de la conduite.

- 1 Affichage de l'écran de configuration Bluetooth® :
- Bouton "MENU" → options "Configuration" →  "Bluetooth" du sous-

menu

- 2 Sélectionnez "Périphérique enregistré".
- 3 Sélectionnez l'appareil que vous souhaitez modifier.
- 4 Sélectionnez "Infos périphérique".

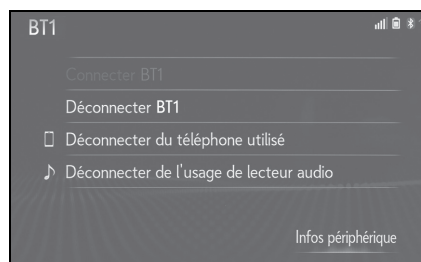

- 5 Confirmez et modifiez les informations relatives à l'appareil Bluetooth®.

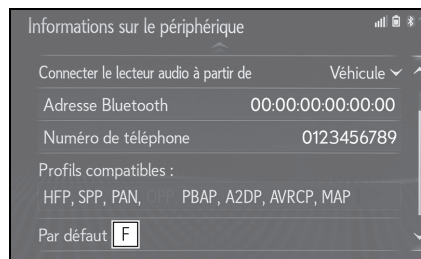
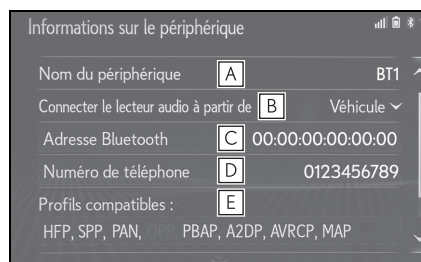

- A** Le nom de l'appareil Bluetooth® est affiché. Il peut être remplacé par le nom souhaité. (→P.51)
- B** Sélectionnez pour définir la méthode de connexion du lecteur audio Bluetooth®. (→P.51)

- C** L'adresse de l'appareil est spécifique à l'appareil et ne peut pas être modifiée.
- D** Le numéro de téléphone est spécifique au téléphone Bluetooth® et ne peut pas être modifié.
- E** Le profil de compatibilité est spécifique à l'appareil Bluetooth® et ne peut pas être modifié.
- F** Sélectionnez pour réinitialiser tous les éléments de configuration.

- Si 2 appareils Bluetooth® ont été enregistrés avec le même nom d'appareil, il est possible de les différencier en se référant à leur adresse d'appareil.
- En fonction du type de téléphone Bluetooth®, certaines informations peuvent ne pas être affichées.

#### Modification d'un nom d'appareil

- 1 Sélectionnez "Nom du périphérique".
- 2 Saisissez le nom, puis sélectionnez "OK".

- Même si vous modifiez le nom de l'appareil, le nom enregistré dans votre appareil Bluetooth® ne change pas.

#### Définition de la méthode de connexion du lecteur audio

- 1 Sélectionnez "Connecter le lecteur audio à partir de".

- 2 Sélectionnez la méthode de connexion souhaitée.

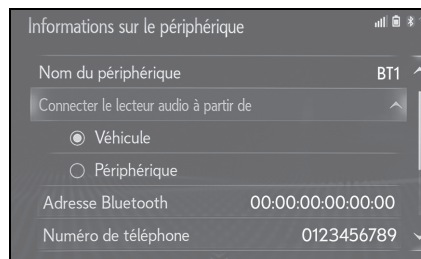

"Véhicule" : Sélectionnez pour connecter le lecteur audio depuis le système audio du véhicule.

"Périphérique" : Sélectionnez pour connecter le système audio du véhicule depuis le lecteur audio.

- Selon le lecteur audio, il peut être préférable d'utiliser la méthode de connexion "Véhicule" ou "Périphérique". Par conséquent, reportez-vous au manuel fourni avec le lecteur audio.

#### Ecran "Paramètres détaillés"

La configuration Bluetooth® peut être vérifiée et modifiée.

- 1 Affichage de l'écran de configuration Bluetooth® :
  - Bouton "MENU" → options "Configuration" → "Bluetooth" du sous-menu
- 2 Sélectionnez "Paramètres détaillés".

- 3 Sélectionnez l'élément que vous souhaitez définir.

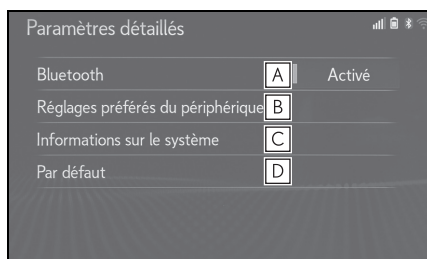

- A** Sélectionnez pour activer/désactiver la connexion Bluetooth®. (→P.52)
- B** Sélectionnez pour modifier la priorité de connexion automatique des appareils Bluetooth® enregistrés. (→P.52)
- C** Sélectionnez pour modifier les informations relatives au système. (→P.53)
- D** Sélectionnez pour réinitialiser tous les éléments de configuration.

#### Modification de "Bluetooth"

- 1 Sélectionnez "Bluetooth".

Quand "Bluetooth" est activé :

L'appareil Bluetooth® est automatiquement connecté lorsque le contacteur du moteur <contacteur d'alimentation> est en position ACC ou ON.

Quand "Bluetooth" est désactivé :

L'appareil Bluetooth® est déconnecté et le système ne s'y connectera pas la prochaine fois.

- Lors de la conduite, l'état de connexion automatique peut être modifié et passer de l'état désactivé à l'état activé, mais il ne peut pas passer de l'état activé à l'état désactivé.

#### Réglage de la priorité de connexion automatique

Il est possible de modifier la priorité de connexion automatique des appareils Bluetooth® enregistrés.

- 1 Sélectionnez "Réglages préférés du périphérique".
- 2 Sélectionnez l'élément que vous souhaitez définir.

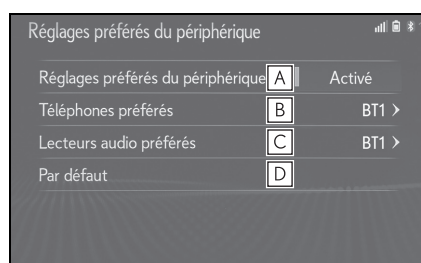

- A** Sélectionnez pour activer/désactiver la priorité de connexion automatique.
- B** Sélectionnez pour modifier la priorité de connexion automatique des téléphones Bluetooth® enregistrés. (→P.52)
- C** Sélectionnez pour modifier la priorité de connexion automatique des lecteurs audio Bluetooth® enregistrés. (→P.53)
- D** Sélectionnez pour réinitialiser tous les éléments de configuration.

#### Modification de la priorité de connexion automatique des téléphones

- 1 Sélectionnez "Téléphones préférés".
- 2 Sélectionnez l'appareil Bluetooth® souhaité, puis sélectionnez "Vers haut"

ou “Vers le bas” pour modifier l’ordre de préférence.

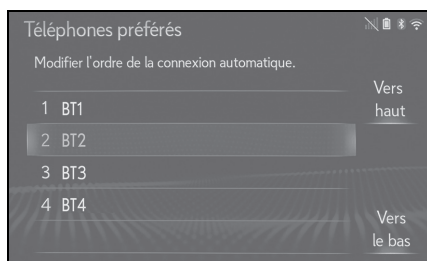

#### ■ Modification de la priorité de connexion automatique des lecteurs audio

- 1 Sélectionnez “Lecteurs audio préférés”.
- 2 Sélectionnez l’appareil Bluetooth® souhaité, puis sélectionnez “Vers haut” ou “Vers le bas” pour modifier l’ordre de préférence.

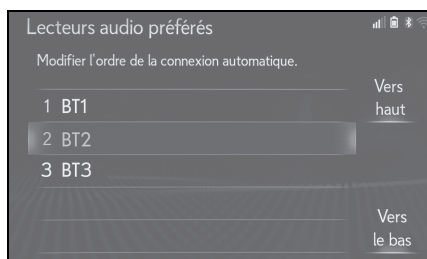

- Un appareil Bluetooth® récemment enregistré recevra automatiquement la première priorité de connexion automatique.

#### ■ Modification des informations relatives au système

- 1 Sélectionnez “Informations sur le système”.

- 2 Sélectionnez l’élément que vous souhaitez définir.

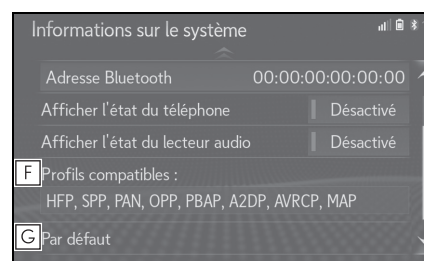
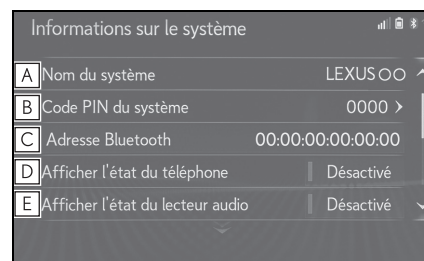

- A Affiche le nom du système. Celui-ci peut être remplacé par le nom souhaité. (→P.54)
- B Code PIN utilisé lors de l’enregistrement de l’appareil Bluetooth®. Celui-ci peut être remplacé par le code souhaité. (→P.54)
- C L’adresse de l’appareil est spécifique à l’appareil et ne peut pas être modifiée.
- D Sélectionnez pour activer/désactiver l’affichage de l’état de connexion du téléphone.
- E Sélectionnez pour activer/désactiver l’affichage de l’état de connexion du lecteur audio.
- F Profil de compatibilité du système
- G Sélectionnez pour réinitialiser tous les éléments de configuration.

**■ Modification du nom du système**

- 1 Sélectionnez "Nom du système".
- 2 Saisissez un nom, puis sélectionnez "OK".

**■ Modification du code PIN**

- 1 Sélectionnez "Code PIN du système".
- 2 Saisissez un code PIN et sélectionnez "OK".

**Connexion à Internet\* /Miracast® via Wi-Fi®**

\* : Avec fonction de navigation

La fonction Wi-Fi® permet à ce système de se connecter à Internet et d'utiliser les services connectés, les informations routières, etc.

**Affichage de l'écran des paramètres Wi-Fi®**

- 1 Appuyez sur le bouton "MENU" du Remote Touch.

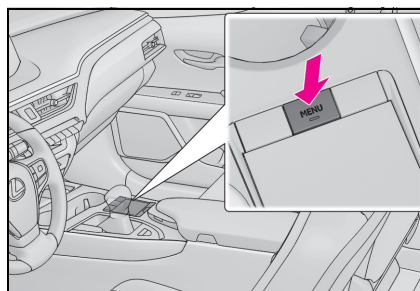

- 2 Sélectionnez "Configuration".
- 3 Sélectionnez  "Wi-Fi\*" dans le sous-menu.
- 4 Sélectionnez les éléments que vous souhaitez définir.

\* : Wi-Fi® est une marque déposée de Wi-Fi Alliance®.

### Écran des paramètres Wi-Fi®

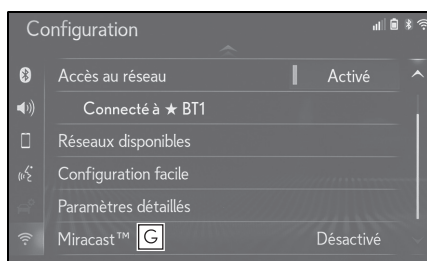
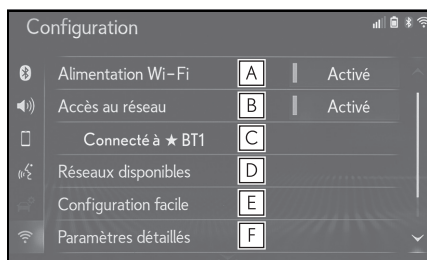

**A** Sélectionnez pour activer/désactiver la fonction Wi-Fi®. (→P.55)

**B** Sélectionnez pour activer/désactiver l'accès au réseau.\*

**C** Affiche le nom du réseau connecté\*

**D** Sélectionnez pour rechercher les réseaux disponibles pour la connexion.\* (→P.55)

**E** Sélectionnez pour une connexion rapide à un appareil Wi-Fi® compatible WPS.\* (→P.56)

**F** Sélectionnez pour définir la configuration Wi-Fi® détaillée.\* (→P.56)

**G** Permet d'afficher l'état de la connexion Miracast®.

"Activé" : Connexion

"Désactivé" : Pas de connexion

\* Avec fonction de navigation

- L'état de la fonction Miracast® ne doit s'afficher que pour les modèles pris en charge par Miracast®.

### Activation/désactivation de la fonction Wi-Fi®

Lorsque la fonction est activée, "Réseaux disponibles" et "Configuration facile" peuvent être sélectionnés.

**1** Affichez l'écran des paramètres Wi-Fi® :

- Bouton "MENU" → options "Configuration" →  "Wi-Fi\*" du sous-menu

**2** Sélectionnez "Alimentation Wi-Fi\*".

- A chaque sélection, la fonction "Alimentation Wi-Fi\*" est activée/désactivée.

\* Wi-Fi® est une marque déposée de Wi-Fi Alliance®.

### Connexion à un réseau

Vous pouvez rechercher les réseaux disponibles et vous y connecter.



**1** Affichez l'écran des paramètres Wi-Fi® :

- Bouton "MENU" → options "Configuration" →  "Wi-Fi\*" du sous-menu

**2** Sélectionnez "Réseaux disponibles".

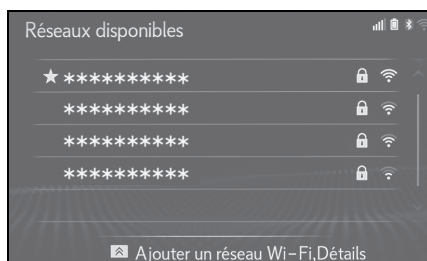
### 3 Sélectionnez le réseau souhaité.



- Lorsqu'un réseau avec  est sélectionné et que l'écran de saisie de mot de passe s'affiche, saisissez le mot de passe, puis sélectionnez "OK".
- Le réseau choisi comme Réseau préféré est marqué du symbole .
- Si vous appuyez sur le bouton  du Remote Touch alors que cet écran est affiché, vous pourrez configurer la fonction suivante.

"Détails" : Sélectionnez pour afficher les détails du réseau.

"Ajouter un réseau Wi-Fi\*": Sélectionnez pour ajouter un réseau Wi-Fi\* qui n'est pas actuellement affiché.

\*: Wi-Fi® est une marque déposée de Wi-Fi Alliance®.

#### ■ Ajout d'un réseau Wi-Fi®

Vous pouvez ajouter des réseaux disponibles qui ne s'affichent pas suite à une recherche.

- 1 Appuyez sur le bouton  du Remote Touch.
- 2 Sélectionnez "Ajouter un réseau Wi-Fi\*".
- 3 Saisissez le nom du réseau et sélectionnez "OK".

### 4 Sélectionnez le type de sécurité.

### 5 Saisissez le mot de passe et sélectionnez "OK".

\*: Wi-Fi® est une marque déposée de Wi-Fi Alliance®.

#### Connexion rapide

Si un appareil Wi-Fi® est compatible avec Wi-Fi Protected Setup™, il est possible de s'y connecter plus rapidement.

- 1 Affichez l'écran des paramètres Wi-Fi® :
  - Bouton "MENU" → options "Configuration" →  "Wi-Fi\*" du sous-menu
- 2 Sélectionnez "Configuration facile".
- 3 Sélectionnez "Code PIN" ou "Appuyer sur le bouton" en fonction de l'appareil.

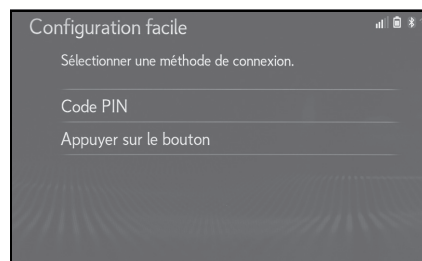

### 4 Activez l'appareil Wi-Fi® à connecter.

\*: Wi-Fi® est une marque déposée de Wi-Fi Alliance®.

#### Configuration Wi-Fi® détaillée

- 1 Affichez l'écran des paramètres Wi-Fi® :
  - Bouton "MENU" → options "Configuration" →  "Wi-Fi\*" du sous-menu

- 2 Sélectionnez "Paramètres détaillés".
- 3 Sélectionnez les éléments que vous souhaitez définir.

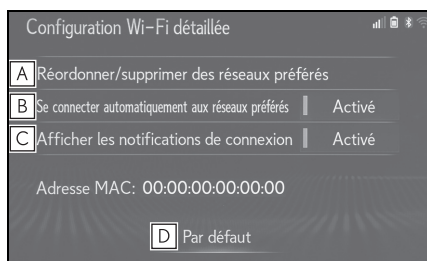

- A Sélectionnez pour modifier l'ordre de la liste de vos réseaux préférés et pour supprimer des réseaux de la liste. (→P.57)
- B Sélectionnez pour activer/désactiver la connexion automatique au réseau. Lorsque cette fonction est activée, le système se connecte automatiquement aux réseaux préférés qui ont été enregistrés.
- C Sélectionnez pour activer/désactiver l'affichage des messages de notification de connexion automatique.
- D Sélectionnez pour réinitialiser tous les éléments de configuration.

\* : Wi-Fi® est une marque déposée de Wi-Fi Alliance®.

### Paramètres des réseaux préférés

Tous les réseaux auxquels vous vous êtes déjà connecté sont configurés en tant que réseaux préférés. La priorité de connexion aux réseaux peut être modifiée.

- 1 Sélectionnez "Réordonner/supprimer des réseaux préférés".

- 2 Sélectionnez le réseau souhaité, puis "Vers haut" ou "Vers le bas" pour modifier la priorité de connexion au réseau.

"Retirer" : Sélectionnez pour supprimer un réseau.

- Si une connexion à un réseau est en cours, les paramètres de réseaux préférés ne peuvent pas être modifiés.

### Conseils d'utilisation de la fonction Wi-Fi®

#### ⚠ AVERTISSEMENT

- N'utilisez les appareils Wi-Fi® que lorsque vous pouvez le faire en toute sécurité et légalité.
- Votre unité audio est équipée d'antennes Wi-Fi®. Les personnes munies d'un pacemaker cardiaque implantable, d'un pacemaker de traitement par resynchronisation cardiaque ou d'un défibrillateur automatique implantable doivent se tenir à une distance raisonnable des antennes Wi-Fi®. Les ondes radio peuvent avoir des effets néfastes sur le fonctionnement de tels dispositifs.
- Avant d'utiliser des appareils Wi-Fi®, les personnes munies d'un dispositif médical électrique autre qu'un pacemaker cardiaque implantable, un pacemaker de traitement par resynchronisation cardiaque ou un défibrillateur automatique implantable doivent consulter le fabricant de ce dispositif pour s'assurer de son bon fonctionnement sous l'influence d'ondes radio. Les ondes radio peuvent avoir des effets inattendus sur le fonctionnement de tels dispositifs médicaux.

### Conditions affichées avec l'icône Wi-Fi®

Le niveau de réception s'affiche dans le

coin supérieur droit de l'écran. (→P.24)

#### Caractéristiques

- Normes de communication
  - IEEE 802.11b
  - IEEE 802.11g
  - IEEE 802.11n (2,4 GHz)
- Sécurité
  - WPA™
  - WPA2™
  - WEP
- WPA™ et WPA2™ sont des marques déposées de Wi-Fi Alliance®.

## Réglages généraux

Des réglages sont disponibles pour le changement automatique d'écran, les sons de fonctionnement, etc.

### Affichage de l'écran des réglages généraux

- 1 Appuyez sur le bouton "MENU" du Remote Touch.

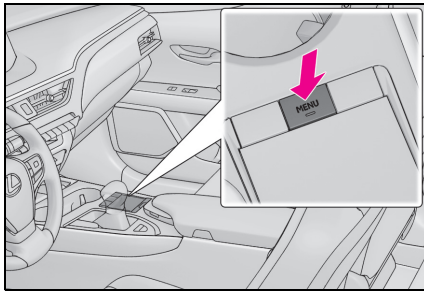

- 2 Sélectionnez "Configuration".
  - Si l'écran des réglages généraux ne s'affiche pas, sélectionnez  "Général" dans le sous-menu.
- 3 Sélectionnez les éléments que vous souhaitez définir.

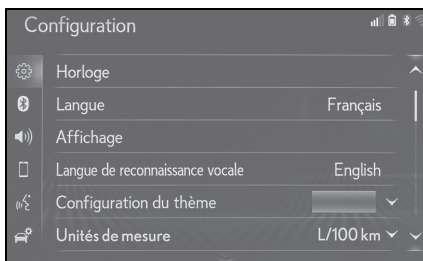

### Ecran des réglages généraux

- "Horloge"  
Sélectionnez pour modifier le fuseau

horaire, activer/désactiver l'heure d'été et activer/désactiver le réglage automatique de la montre de bord. (→P.60)

- "Langue"  
Sélectionnez pour modifier la langue.
- "Modifier la disposition"<sup>\*1</sup>  
Sélectionnez pour modifier les informations/la zone d'affichage de l'écran d'accueil et la disposition de l'écran d'accueil.
- "Affichage"<sup>\*2</sup>  
Sélectionnez pour régler le contraste et la luminosité des écrans, éteindre l'écran, etc. (→P.40)
- "Langue de reconnaissance vocale"  
Sélectionnez pour modifier la langue de reconnaissance vocale.
- "Configuration du thème"  
Sélectionnez pour modifier le réglage du thème d'écran.
- "Bip sonore"<sup>\*1</sup>  
Sélectionnez pour faire retentir les signaux sonores.
- "Unités de mesure"  
Sélectionnez pour modifier l'unité de mesure de la distance<sup>\*3</sup>/consommation de carburant.
- "Retour automatique à l'écran précédent"<sup>\*3</sup>  
Sélectionnez pour activer/désactiver le passage automatique de l'écran de commande audio/de climatisation à l'écran de carte. Lorsque cette fonction est activée, le passage automatique de l'écran de commande audio/de climatisation à l'écran de carte s'effectue après 20 secondes.
- "Son de sélection"<sup>\*2</sup>  
Sélectionnez pour activer/désactiver les sons émis lors de la sélection.

- "Son du pointeur"\*2  
Sélectionnez pour activer/désactiver les sons du pointeur.
- "Son d'erreur"\*2  
Sélectionnez pour activer/désactiver les sons émis en cas d'erreur.
- "Volume du son du pointeur"\*2  
Sélectionnez pour régler le volume des sons du pointeur.
- "Intensité du retour de force"  
Sélectionnez pour régler le niveau de la force de rétroaction (vibration) du pavé tactile pendant la sélection d'une touche d'écran.
- "Vitesse du curseur"  
Sélectionnez pour régler la vitesse du pointeur.
- "Commande multipoint"  
Sélectionnez pour activer/désactiver la commande multitouche.
- "Supprimer l'historique du clavier"  
Sélectionnez pour supprimer l'historique du clavier.
- "Mémoriser l'historique du clavier"  
Sélectionnez pour activer/désactiver la mémorisation de l'historique du clavier.
- "Animation"\*4  
Sélectionnez pour activer/désactiver les animations.
- "Supprimer l'historique de recherche"\*2  
Sélectionnez pour supprimer l'historique de recherche.
- "Supprimer les données personnelles"  
Sélectionnez pour supprimer des données personnelles. (→P.61)
- "Mise à jour du logiciel"  
Sélectionnez pour mettre à jour les versions de logiciel. Pour plus de détails, contactez un concessionnaire ou un

réparateur Lexus agréé, ou tout autre réparateur qualifié.

- "Mise à jour de la base de données Gracenote"  
Sélectionnez pour mettre à jour les versions de la base de données Gracenote. Pour plus de détails, contactez un concessionnaire ou un réparateur Lexus agréé, ou tout autre réparateur qualifié.
- "Informations logiciel"  
Sélectionnez pour afficher les informations sur le logiciel. Les avis relatifs au logiciel tiers utilisé dans ce produit sont indiqués ici. (Cela comprend les instructions pour l'obtention du logiciel, s'il y a lieu.)

\*1: Modèle avec écran 7 pouces

\*2: Modèle avec écran 10,3 pouces

\*3: Avec fonction de navigation

\*4: Sans fonction de navigation

#### Réglages de la montre de bord

Permettent de modifier le fuseau horaire et d'activer/désactiver l'heure d'été et le réglage automatique de l'heure.

1 Affichez l'écran des réglages généraux :

- Bouton "MENU" → options "Configuration" →  "Général" du sous-menu

2 Sélectionnez "Horloge".

- 3 Sélectionnez les éléments que vous souhaitez définir.

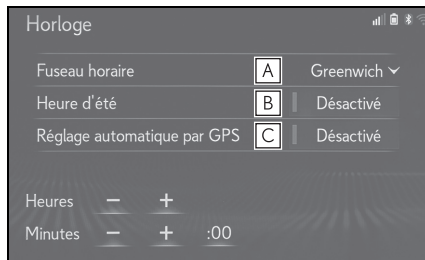

- A** Sélectionnez pour modifier le fuseau horaire. (→P.61)
- B** Sélectionnez pour activer/désactiver l'heure d'été.
- C** Sélectionnez pour activer/désactiver le réglage automatique de la montre de bord au moyen du GPS. Lorsqu'il est désactivé, la montre de bord peut être réglée manuellement. (→P.61)

#### Réglage du fuseau horaire

- 1 Sélectionnez "Fuseau horaire".
- 2 Sélectionnez le fuseau horaire souhaité.
  - Si "Autre" est sélectionné, le fuseau peut être réglé manuellement. Sélectionnez "+" ou "-" pour régler le fuseau horaire.

#### Réglage manuel de la montre de bord

Lorsque "Réglage automatique par GPS" est défini sur "Désactivé", la montre de bord peut être réglée manuellement.

- 1 Sélectionnez l'élément souhaité.

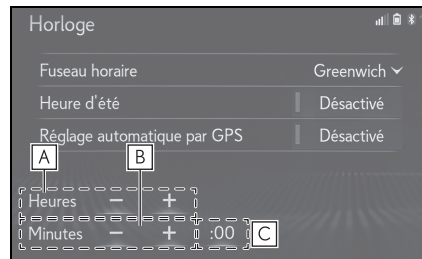

- A** Sélectionnez "+" pour avancer d'une heure et "-" pour reculer d'une heure.
- B** Sélectionnez "+" pour avancer d'une minute et "-" pour reculer d'une minute.
- C** Sélectionnez pour arrondir à l'heure pleine la plus proche.

ex.

1:00 à 1:29 → 1:00

1:30 à 1:59 → 2:00

#### Suppression de données personnelles

Les réglages personnels enregistrés ou modifiés sont alors supprimés ou rétablis sur leur valeur par défaut.

- 1 Affichez l'écran des réglages généraux :
  - Bouton "MENU" → options "Configuration" → "Général" du sous-menu
- 2 Sélectionnez "Supprimer les données personnelles".
- 3 Sélectionnez "Supprimer".
- 4 Sélectionnez "Oui" lorsque l'écran de confirmation s'affiche.

Exemples de réglages qui peuvent être rétablis sur leur valeur par défaut :

- Réglages généraux
- Paramètres de navigation \*
- Réglages audio
- Réglages du téléphone
- Paramètres des services connectés

etc.

\* : Avec fonction de navigation

## Configuration vocale

Le volume vocal, etc., peut être défini.

### Affichage de l'écran de configuration vocale

- 1 Appuyez sur le bouton "MENU" du Remote Touch.

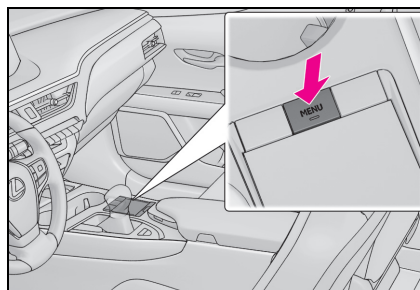

- 2 Sélectionnez "Configuration".
- 3 Sélectionnez  "Voix" dans le sous-menu.
- 4 Sélectionnez les éléments que vous souhaitez définir.

### Ecran de configuration vocale

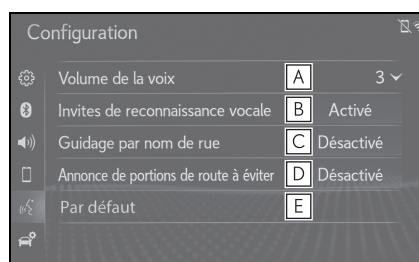

- A** Sélectionnez pour régler le volume du guidage vocal.
- B** Sélectionnez pour activer/désactiver les messages de reconnaissance

vocale.

- C** Sélectionnez pour activer/désactiver l'indication des noms de rue.\*<sup>1</sup>
- D** Sélectionnez pour activer/désactiver l'annonce des itinéraires à éviter.\*<sup>1</sup>
- E** Sélectionnez pour réinitialiser tous les éléments de configuration.\*<sup>2</sup>

\*<sup>1</sup>: Avec fonction de navigation

\*<sup>2</sup>: Sans fonction de navigation

## Réglages du véhicule

Des réglages sont disponibles pour la personnalisation du véhicule, etc.

## Affichage de l'écran des réglages du véhicule

- 1 Appuyez sur le bouton "MENU" du Remote Touch.

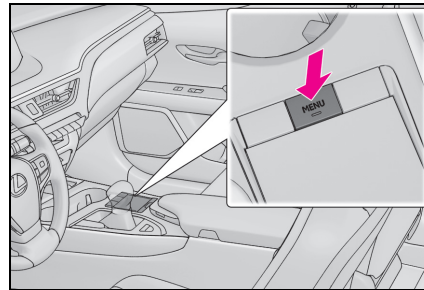

- 2 Sélectionnez "Configuration".
- 3 Sélectionnez  "Véhicule" dans le sous-menu.
- 4 Sélectionnez les éléments que vous souhaitez définir.

## Ecran des réglages du véhicule

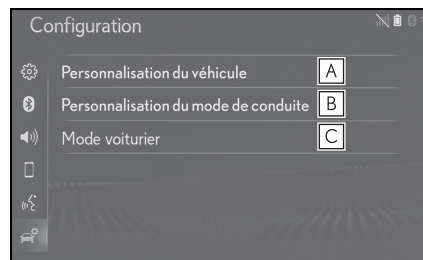

- A** Sélectionnez pour définir la personnalisation du véhicule.\*<sup>1</sup>
- B** Sélectionnez pour définir le mode de

2

Fonctions de base

conduite. <sup>\*1,2</sup>

**C** Sélectionnez pour définir le mode voiturier. (→P.64)

<sup>\*1</sup>: Reportez-vous au "MANUEL DU PROPRIÉTAIRE"

<sup>\*2</sup>: Si le véhicule en est équipé

### Réglage du mode voiturier

Vous pouvez activer le système de sécurité en saisissant un code de sécurité (numéro à 4 chiffres).

Lorsqu'il est activé, le système ne fonctionne plus après déconnexion de la source d'alimentation électrique, et ce jusqu'à ce que le code de sécurité soit saisi.

- 1** Affichez l'écran des réglages du véhicule :
  - Bouton "MENU" → options "Configuration" →  "Véhicule" du sous-menu
- 2** Sélectionnez "Mode voiturier".
- 3** Saisissez le code personnel à 4 chiffres, puis sélectionnez "OK".
- 4** Saisissez à nouveau le même code personnel à 4 chiffres, puis sélectionnez "OK".
  - Le système exige que vous saisissiez à nouveau le code de sécurité, pour vérifier que vous l'avez bien mémorisé.
  - Lorsque le mode voiturier s'active, le système s'arrête et un écran de veille à code de sécurité (numéro à 4 chiffres) s'affiche.

- 
- Si vous avez oublié le code personnel à 4 chiffres, contactez un concessionnaire ou un réparateur Lexus agréé, ou tout autre réparateur qualifié.

### Lorsque le mode voiturier a été activé

- 1** Saisissez le code personnel à 4 chiffres, puis sélectionnez OK.
  - Si un code de sécurité (numéro à 4 chiffres) incorrect est saisi à 6 reprises, le système n'accepte aucun autre code de sécurité (numéro à 4 chiffres) pendant 10 minutes.

<b>3-1. Fonctionnement de base</b>	
Navigation.....	66
Fonctionnement de l'écran de carte .....	71
Informations de l'écran de carte....	74
Messages d'informations routières	79
<b>3-2. Recherche de destination</b>	
Opération de recherche .....	82
Démarrage de l'indication du trajet à suivre.....	93
<b>3-3. Indication du trajet à suivre</b>	
Indication du trajet à suivre.....	97
Modification d'itinéraire.....	100
<b>3-4. Destinations favorites</b>	
Enregistrement d'une entrée.....	107
Modification des informations d'entrée.....	110
<b>3-5. Configuration</b>	
Paramètres de carte.....	112
Paramètres des messages d'informa- tions routières.....	116
Paramètres des préférences d'itiné- raire .....	119
<b>3-6. Conseils pour le fonctionnement du système de navigation</b>	
GPS (système de positionnement par satellite).....	121
Mises à jour de la base de données de navigation.....	123



Dans les véhicules vendus en dehors de l'Europe, certaines fonctions ne peuvent pas être activées pendant la conduite.

## Navigation\*

\* : Avec fonction de navigation

### Écran du menu de destination

Pour afficher l'écran du menu de destination, effectuez les opérations suivantes :

- ▶ Modèle avec écran 10,3 pouces
  - Appuyez sur le bouton "MENU" du Remote Touch et sélectionnez "Destination" sur l'écran de menu.
  - Sélectionnez  sur l'écran de carte.
- ▶ Modèle avec écran 7 pouces
  - Appuyez sur le bouton "MENU" du Remote Touch, puis sélectionnez "Navigation" sur l'écran de menu.
  - Sélectionnez  sur l'écran de carte.

Quelques instants après avoir appliqué les méthodes ci-dessus, l'affichage passe automatiquement à l'écran de carte normal.

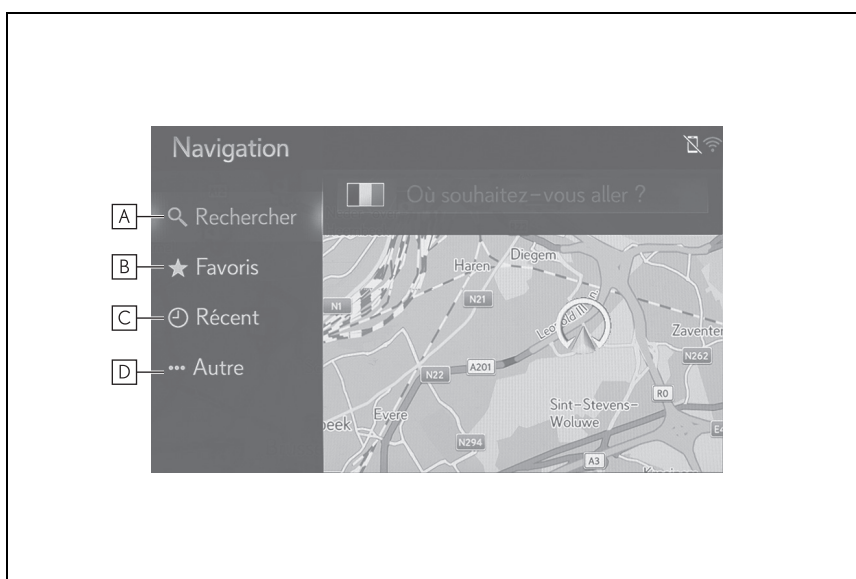

- A** Sélectionnez pour rechercher une destination par contact, favori, destination récente, adresse de rue et PDI. (→P.82)
- B** Sélectionnez pour définir une destination à partir des favoris. Les 4 premières destina-

tions favorites (domicile, travail et 2 autres favoris) sont affichées en tant que touches d'accès rapide. Tout favori de la liste peut servir à lancer directement l'indication du trajet à suivre. (→P.87)

- C** Sélectionnez pour rechercher une destination à partir de la liste des dernières destinations. (→P.87)
- D** Sélectionnez pour afficher l'autre méthode de recherche (par adresse, PDI, répertoire de l'appareil Bluetooth® connecté et coordonnées géographiques). (→P.87)

### Écran de carte

Quelques instants après avoir appliqué les méthodes suivantes, l'affichage passe automatiquement à l'écran de carte :

- ▶ Modèle avec écran 10,3 pouces
  - Appuyez sur le bouton "MAP" du Remote Touch.
  - Appuyez sur le bouton "MENU" du Remote Touch, puis sélectionnez "Destination" sur l'écran de menu.
- ▶ Modèle avec écran 7 pouces
  - Appuyez sur le bouton "MENU" du Remote Touch, puis sélectionnez "Navigation" sur l'écran de menu.
- **Après avoir calculé un itinéraire vers une nouvelle destination**

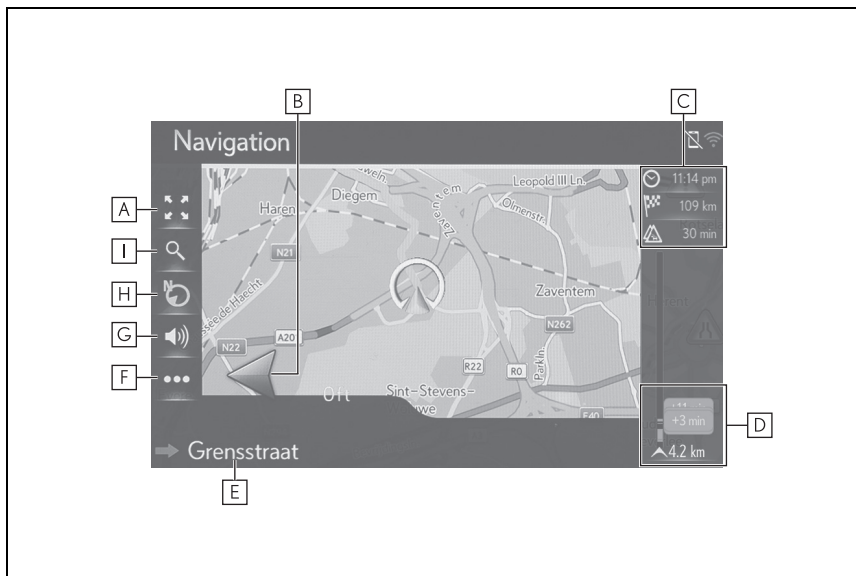

- A** Sélectionnez pour agrandir/réduire l'échelle de la carte. (→P.72)
  - B** Affiche la distance jusqu'au prochain changement de direction, avec une flèche indiquant le sens du changement de direction. Si l'icône de flèche est sélectionnée, la dernière annonce de navigation est répétée.
  - C** Affiche des informations sur la destination, telles que l'estimation de l'heure d'arrivée, la durée restante du trajet, la distance à parcourir et les détails de prévision de trafic.
    - A chaque sélection de cette zone, les informations alternent entre l'heure d'arrivée et la durée restante du trajet jusqu'à la destination.
  - D** Affiche les événements routiers sur l'itinéraire.
    - La distance et la durée du retard restantes s'affichent.
  - E** Affiche le nom de la rue actuelle ou suivante.
  - F** Sélectionnez pour afficher l'écran du menu d'action. (→P.69)
  - G** Sélectionnez pour activer/annuler la mise en sourdine du guidage vocal. (→P.98)
  - H** Sélectionnez pour modifier la disposition de la carte. (→P.113)
  - I** Sélectionnez pour afficher l'écran du menu de destination. (→P.66)
- Sauf pour le fonctionnement de l'indication du trajet à suivre

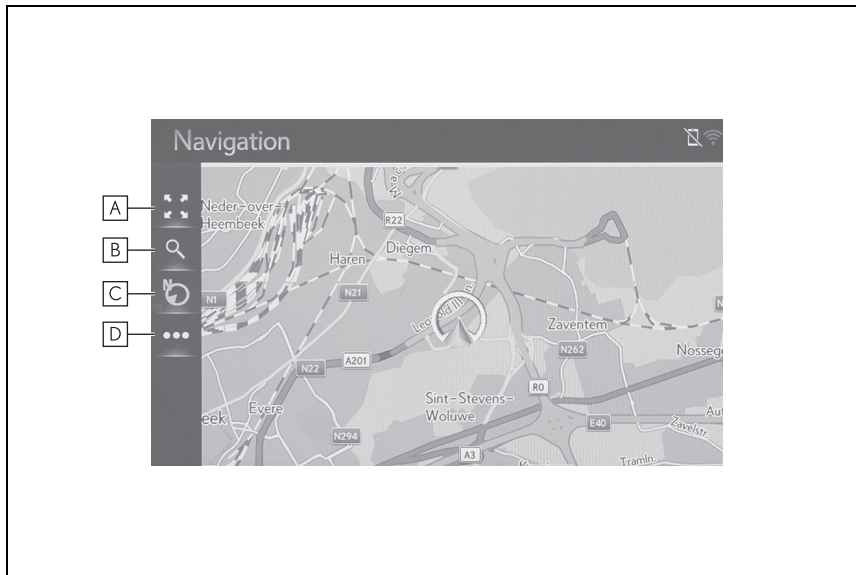

- A** Sélectionnez pour agrandir/réduire l'échelle de la carte. (→P.72)
- B** Sélectionnez pour afficher l'écran du menu de destination. (→P.66)

**C** Sélectionnez pour modifier la disposition de la carte. (→P.73)

**D** Sélectionnez pour afficher l'écran du menu d'action. (→P.69)

### Ecran du menu d'action

Pour afficher l'écran du menu d'action, affichez l'écran de carte normal (→P.66) et sélectionnez .

■ Pendant le fonctionnement de l'indication du trajet à suivre



**A** Sélectionnez pour suspendre ou reprendre l'indication du trajet à suivre.

**B** Sélectionnez pour afficher les messages d'informations routières. Cela permet d'afficher une liste des messages d'informations routières associés à l'itinéraire défini, ainsi que tous les messages et avertissements d'informations routières. (→P.79)

**C** Sélectionnez pour afficher les informations relatives aux stations-service. L'emplacement et le prix du carburant peuvent aussi être vérifiés. (→P.278)

**D** Sélectionnez pour afficher les informations de parking. L'emplacement, le prix et le nombre de places disponibles dans les parkings peuvent être vérifiés. (→P.276)

**E** Sélectionnez pour afficher l'écran d'informations d'itinéraire. Les options d'itinéraire pour les calculs d'itinéraire peuvent être sélectionnées. (→P.100)

## ■ Sauf pour le fonctionnement de l'indication du trajet à suivre

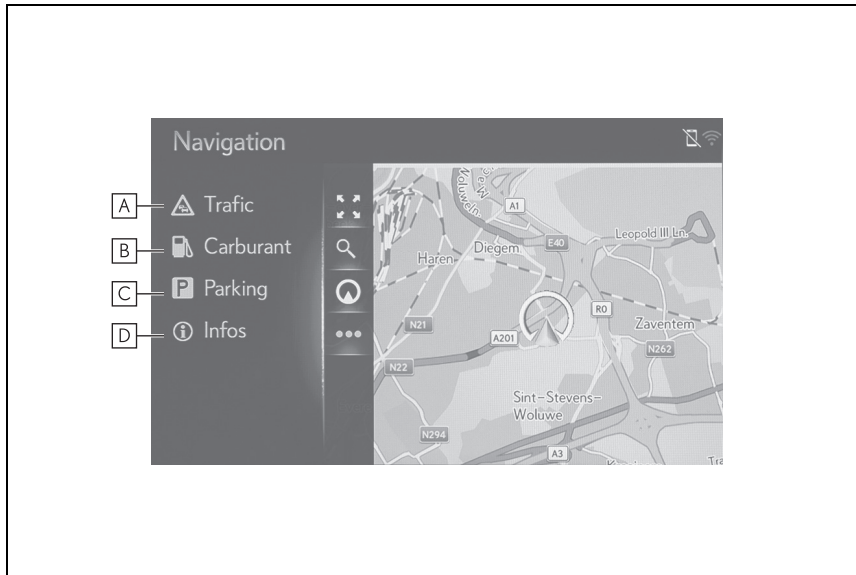

- A** Sélectionnez pour afficher les messages d'informations routières. (→P.79)
- B** Sélectionnez pour afficher les informations relatives aux stations-service. L'emplacement et le prix du carburant peuvent aussi être vérifiés. (→P.278)
- C** Sélectionnez pour afficher les informations de parking. L'emplacement, le prix et le nombre de places disponibles dans les parkings peuvent être vérifiés. (→P.276)
- D** Sélectionnez pour afficher l'écran des informations relatives à la position actuelle.

## Fonctionnement de l'écran de carte

### Affichage de l'écran de carte

- ▶ Modèle avec écran 10,3 pouces
- 1 Appuyez sur le bouton "MAP" du Remote Touch.

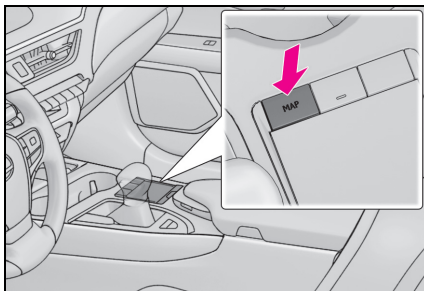

- ▶ Modèle avec écran 7 pouces
- 1 Appuyez sur le bouton "MENU" du Remote Touch, puis sélectionnez "Navigation" sur l'écran de menu.

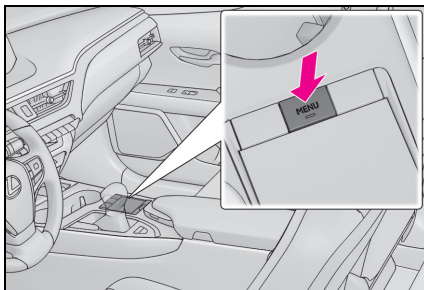

- 2 Sélectionnez "Continuer".

#### ⚠ Attention

Conduisez prudemment et respectez le code de la route. Regarder cet écran et effectuer des sélections pendant la conduite peut causer un accident grave. Certaines données cartographiques affichées sur cet écran ou sur d'autres écrans peuvent être incorrectes. Vérifiez les environs par sécurité. Lisez les consignes de sécurité de votre manuel d'utilisateur.

Continuer

- Au bout de quelques secondes, l'écran de mise en garde passe automatiquement à l'écran de carte.

### Affichage de la position actuelle du véhicule

Lors du démarrage du système de navigation, la position actuelle s'affiche en premier lieu. Cet écran affiche la position actuelle du véhicule et une carte de la zone environnante.

- ▶ Modèle avec écran 10,3 pouces
- 1 Quelques instants après la sélection du bouton "MAP" du Remote Touch, l'affichage passe automatiquement à l'écran de carte.
- ▶ Modèle avec écran 7 pouces
- 1 Appuyez sur le bouton "MENU" du Remote Touch. Quelques instants après avoir sélectionné "Navigation" sur l'écran de menu, l'affichage passe automatiquement à l'écran de carte.

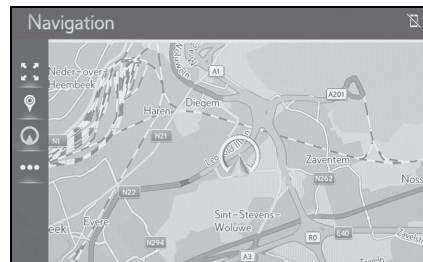

- Le repère de position actuelle du véhicule  apparaît au centre de l'écran de carte.

- Pendant la conduite, le repère de position actuelle du véhicule reste fixe à l'écran, tandis que la carte peut défiler.
- La position actuelle est automatiquement définie au fur et à mesure que le véhicule

reçoit les signaux du GPS (système de positionnement par satellite). Si la position actuelle n'est pas correcte, elle est automatiquement corrigée lorsque le véhicule reçoit les signaux du GPS.

- Il se peut que la position actuelle soit incorrecte après le débranchement de la batterie 12 volts ou dans le cas d'un véhicule neuf. Dès que le système reçoit des signaux provenant du GPS, la position actuelle correcte s'affiche.

### Fonctionnement du défilement de la carte

Vous pouvez faire défiler la carte pour afficher des emplacements distincts de votre position actuelle.

- 1 Sélectionnez le point souhaité sur l'écran de carte.
  - Déplacez le point souhaité au centre de l'écran de carte.
  - Après le défilement de la carte, vous pouvez effectuer un glissement de celle-ci ou un passage rapide du doigt grâce au pavé tactile.
- 2 Appuyez sur le bouton  du Remote Touch.

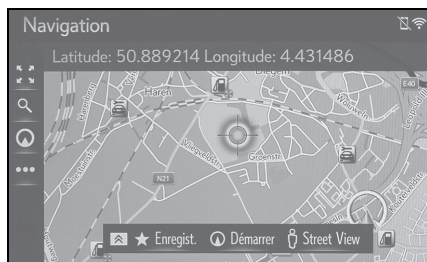

- Appuyez sur le pavé tactile pour revenir à la position actuelle.

- 3 Sélectionnez l'entrée souhaitée.



- A Sélectionnez pour enregistrer dans la liste des favoris. Pour modifier l'icône, le nom, etc. : (→P.110)
- B Sélectionnez pour définir comme destination. (→P.93)
- C Sélectionnez pour afficher Street View. (→P.274)

### Echelle de la carte

- 1 Sélectionnez  sur la carte.

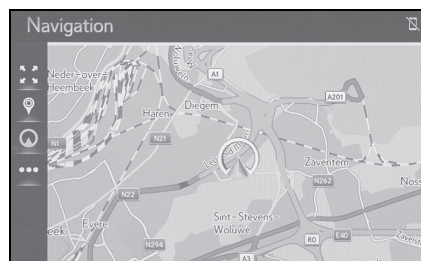

- 2 Sélectionnez "+" ou "-" pour modifier l'échelle de l'écran de carte.

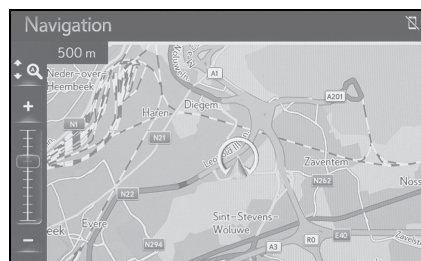

Vous pouvez aussi modifier l'échelle de l'écran de carte du doigt sur le pavé tactile du Remote Touch.

Faites un pincement vers l'extérieur du pavé tactile pour effectuer un zoom avant et un pincement vers l'intérieur pour un zoom arrière. (→P.36)

- L'échelle de la carte peut également être modifiée comme suit :
  - En faisant glisser le repère de barre d'échelle jusqu'au point souhaité.
- Chaque fois que "Zoom auto de la carte" est sélectionné, la fonction de zoom automatique est activée/désactivée.  
Le niveau de zoom automatique par défaut peut être sélectionné. (→P.115)
- La plage d'échelle se situe entre 10 m et 1000 km (10 yd et 600 miles).
- Après avoir modifié l'échelle, le nouvel indicateur d'échelle s'affiche pendant un moment.

### Disposition de la carte

Le choix de la disposition de la carte peut se faire entre Direction suivie vers le haut 3D, Direction suivie vers le haut 2D ou Nord vers le haut 2D en sélectionnant la touche de disposition de carte.

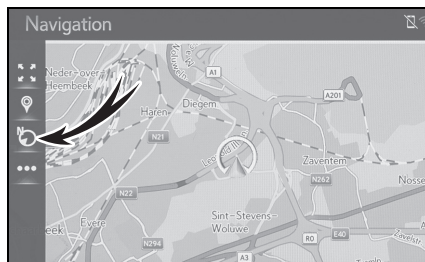

 : Symbole Direction suivie vers le haut 3D

La direction suivie par le véhicule au cours de son trajet se trouve toujours en haut.

 : Symbole Nord vers le haut  
Indépendamment de la direction suivie par le véhicule au cours de son trajet, le Nord

se trouve toujours en haut.

 : Symbole Direction suivie vers le haut  
La direction suivie par le véhicule au cours de son trajet se trouve toujours en haut.

- Chaque fois que vous sélectionnez la touche de disposition de carte, la disposition change de la manière suivante :  
Direction suivie vers le haut 3D → Nord vers le haut 2D → Direction suivie vers le haut 2D

### Informations de l'écran de carte

#### Affichage de diverses informations sur la carte

Diverses informations peuvent être affichées sur la carte.

#### Limitations de vitesse\*

La limitation de vitesse de la route actuellement parcourue peut être affichée.

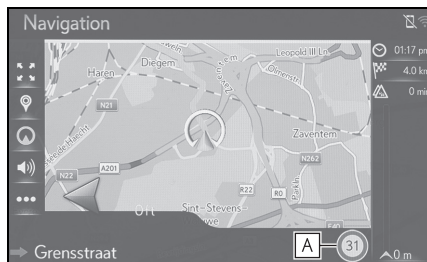

**A** Affiche des informations sur l'icône de limitation de vitesse et la vitesse limitée sur la route actuelle.

\* : Si le véhicule en est équipé

#### Immeubles en 3D

Vous pouvez afficher les immeubles en 3D sur la carte.



● Cette fonction s'affiche sur la carte avec des

échelles de zoom allant jusqu'à 50 m (50 yd).

#### Points de repère en 3D

Vous pouvez afficher les points de repère en 3D sur la carte.



● Cette fonction s'affiche sur la carte avec des échelles de zoom allant jusqu'à 50 m (50 yd).

#### Radars routiers

Les radars routiers peuvent être affichés sous forme d'icônes sur la carte.



**A** Emplacement du radar routier sur la carte.

**B** Affiche des informations sur l'icône de radar routier et la distance jusqu'au radar routier.

- L'affichage des éléments ci-dessus varie en fonction de l'échelle de la carte.
- L'affichage des éléments ci-dessus varie en fonction des données de carte disponibles.
- L'affichage des éléments ci-dessus peut être

désactivé. (→P.112)

### Passage à un autre mode de carte

Pour modifier le mode de carte affiché sur l'affichage latéral.

- 1 Sélectionnez  ou  pour modifier le mode de carte.

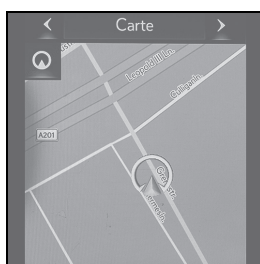

“Carte” : Affiche l'écran de carte simple.

“Boussole” : Affiche l'écran du mode boussole. (→P.75)

“Autoroute” : Affiche l'écran de liste d'informations d'autoroute.\* (→P.97)

\* : Disponible uniquement pendant l'indication active du trajet à suivre et sur autoroute

### Boussole

Des informations concernant la destination et la position actuelle, ainsi qu'une boussole, apparaissent à l'écran.

- Le repère de destination s'affiche dans le sens de la destination. Pendant la conduite, reportez-vous aux coordonnées de longitude et de latitude, ainsi qu'à la boussole, afin de vous assurer que le véhicule se dirige bien vers la destination.

## Icônes PDI

### Affichage des icônes PDI



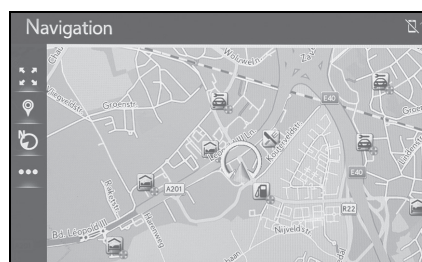



Les icônes PDI (points d'intérêt) telles que les stations-service et restaurants peuvent être affichées sur l'écran de carte. Leur emplacement peut également être défini comme destination.



- Un type particulier d'icônes PDI affichées à l'écran peut être sélectionné. (→P.115)

















### Liste des icônes PDI

#### ► Lieu public

icône	Nom
	Bibliothèque
	Ecole supérieure/université
	Ecole
	Office du Tourisme
	Cimetière, entrepreneur de pompes funèbres
	Bureau gouvernemental, organisme, hôtel de ville, communauté (général)
	Communauté

Icône	Nom
	Palais de justice
	Lieu de culte
	Logement, hôtel/motel
	Pharmacie
	Palais des congrès, parc des Expositions
	Finance, banque
	Distributeur de billets
	Bureau de poste
	Entreprise, entreprise commerciale, commercial (général), établissement de commerce
	Médical, docteur, soins et santé
	Ambulance, hôpital/polyclinique
	Caserne de pompiers
	Poste de police
	Cabine téléphonique, communication
	Dentiste
	Vétérinaire

## ► Trafic

Icône	Nom
	Concessionnaire/réparateur automobile, installation de réparation, réparation (générale), station de lavage, réparation de pneus
	Concessionnaire automobile
	Sortie d'autoroute
	Aéroport, départs/arrivées, transport terrestre, trafic international, intérieur
	Terminus d'autobus, arrêt d'autobus, transport, transports publics Arrêt, transport (général)
	Gare ferroviaire
	Train métropolitain
	Stations-service
	Entreprise de location de voitures, installations, aire de stationnement
	Gare maritime
	Stationnement, aire de stationnement extérieure, aire de stationnement (général)
	Parc de stationnement
	Aire de stationnement extérieure (P+R)
	Aire de repos
	Organisation automobile, club automobile
	Déménageur, entreprise de déménagement

Icône	Nom
	Concessionnaire de motos
	Marque Toyota
	Marque Lexus

## ► Clubs

Icône	Nom
	PDI multiples
	Bar, vie nocturne
	Loisirs, centre culturel, théâtre, centre de musique, salle de concert
	Cinéma
	Casino
	Café/bar, café
	Restaurant, français, belge, chinois, allemand, grec, végétarien, fast-food, grill, fruits de mer, sandwich, steak...



## ► Sports

Icône	Nom
	Sport, sport (général), activités sportives
	Terrain de golf
	Piste (course)
	Stade, centre sportif, hippodrome
	Sports nautiques

Icône	Nom
	Bowling
	Stations de ski

## ► Loisirs

Icône	Nom
	Parc d'attractions
	Entreprise vinicole
	Musée
	Shopping, marché, centre commercial, magasin d'usine
	Magasin, grand magasin, centre de boissons drive-in
	Attractions touristiques, attractions touristiques importantes
	Parc/aire récréative
	Port de plaisance, port
	Terrain de camping
	Epicerie
	Monument historique
	Parc pour caravanes, camping
	Librairie
	Coiffure et beauté
	Photographie
	Magasin de chaussures

Icône	Nom
	Vins et spiritueux
	Vêtements
	Nettoyage et blanchisserie

### Affichage des informations PDI

- 1 Sélectionnez l'icône PDI souhaitée sur la carte.
- 2 Appuyez sur le bouton  du Remote Touch.
- 3 Sélectionnez "Détails".

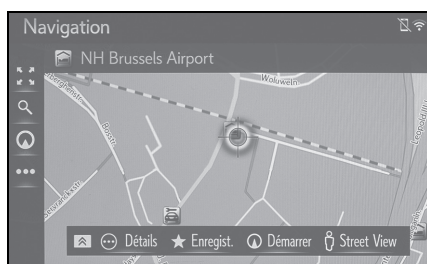

- Si plusieurs PDI sont disponibles pour l'icône sélectionnée, sélectionnez un nom de PDI à partir de la liste.



- 4 Vérifiez que les informations de PDI s'affichent.

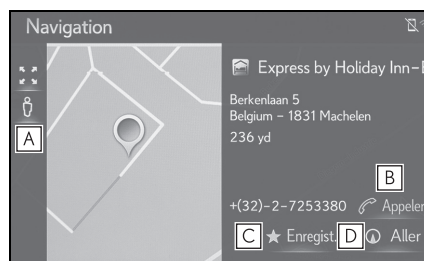

- A** Sélectionnez pour afficher Street View. (→P.274)
- B** Sélectionnez pour appeler le numéro de téléphone enregistré. (→P.245)
- C** Sélectionnez pour enregistrer le point dans la liste des favoris. (→P.107)
- D** Sélectionnez pour afficher l'écran de démarrage de l'indication du trajet à suivre. (→P.93)

## Messages d'informations routières

Les messages d'informations routières telles que les embouteillages, accidents et fermetures de routes s'affichent sur la carte ou la liste. Des données relatives au trafic peuvent être reçues par radiodiffusion ou Internet.

## Ecran des messages d'informations routières

- Icônes de messages d'informations routières sur la carte



- Liste de messages d'informations routières



## Icône de message d'informations routières sur la carte

- Affichage de message d'informations routières détaillées

- 1 Sélectionnez l'icône de message d'informations routières souhaitée sur la carte.



- 2 Vérifiez que le message d'informations routières détaillées s'affiche.

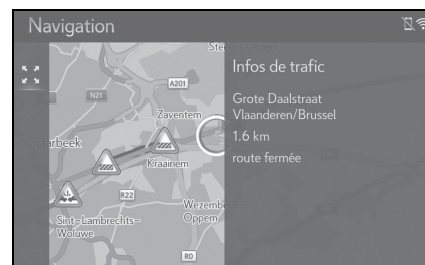

- Liste des icônes de messages d'informations routières

Icône	Nom
	Danger (noir)
	Météo
	Embouteillages
	Trafic à l'arrêt
	Accident

Icône	Nom
	Travaux routiers
	Route partiellement fermée
	Danger extrême (rouge)
	Route fermée
	Informations

### Liste de messages d'informations routières

- ▶ Modèle avec écran 10,3 pouces

1 Quelques instants après avoir appuyé sur le bouton "MAP", l'affichage passe automatiquement à l'écran de carte. (→P.71)

- ▶ Modèle avec écran 7 pouces

1 Appuyez sur le bouton "MENU" du Remote Touch. Quelques instants après avoir sélectionné "Navigation", l'affichage passe automatiquement à l'écran de carte. (→P.71)

2 Sélectionnez sur la carte.

3 Sélectionnez "Trafic".



4 Sélectionnez le message d'informations routières souhaité.

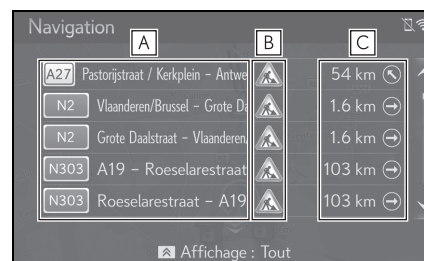

**A** Segment d'itinéraire

- Si le segment d'itinéraire n'est pas disponible, les informations telles que le nom de la rue, le nom de la ville, la région ou le pays s'affichent.

**B** : Icône d'incident

: Icône d'incident sur l'itinéraire

: Icône d'incident avec détour

**C** Distance jusqu'à l'incident et direction par rapport au véhicule

5 Vérifiez que le message d'informations routières détaillées s'affiche.



**A** Sélectionnez pour afficher le segment précédent ou suivant.

**B** Affiche les détails du message d'informations routières.

**C** Sélectionnez pour lancer la lecture du message d'informations routières.

- D** Sélectionnez pour éviter le segment sur l'itinéraire.

### Tri

Une liste affichée à l'écran peut être triée dans l'ordre suivant.

- 1 Appuyez sur le bouton  du Remote Touch et sélectionnez l'entrée souhaitée.

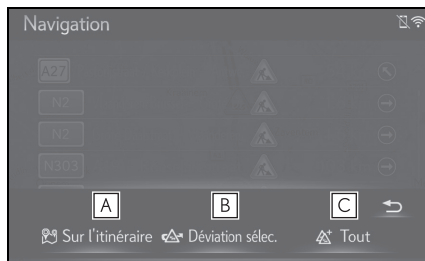

- A** Sélectionnez pour afficher les messages d'informations routières associés à l'itinéraire défini.
- B** Sélectionnez pour afficher les messages d'informations routières et les avertissements associés à l'itinéraire de détour.
- C** Sélectionnez pour afficher tous les messages d'informations routières.

## Opération de recherche

### Affichage de l'écran du menu de navigation

Vous pouvez effectuer des recherches de destination sur l'écran du menu de navigation.

- ▶ Modèle avec écran 10,3 pouces
- 1 Appuyez sur le bouton "MENU" du Remote Touch et sélectionnez "Destination" sur l'écran de menu.
- ▶ Modèle avec écran 7 pouces
- 1 Appuyez sur le bouton "MENU" du Remote Touch, puis sélectionnez "Navigation" sur l'écran de menu.

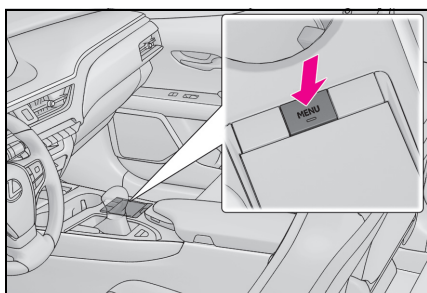

- 2 Vérifiez que le menu de navigation s'affiche.



- Différentes méthodes permettent de rechercher une destination.

## Recherche à partir de la zone de recherche

Vous pouvez sélectionner une destination en saisissant des termes de recherche.

La recherche localise le terme de recherche dans les bases de données suivantes :

- Favoris
- Destination récente
- Base de données de PDI
- Base de données du système de navigation (noms de rue, noms de ville, noms de pays)
- ▶ Modèle avec écran 10,3 pouces
- 1 Appuyez sur le bouton "MENU" du Remote Touch et sélectionnez "Destination" sur l'écran de menu.
- ▶ Modèle avec écran 7 pouces
- 1 Appuyez sur le bouton "MENU" du Remote Touch, puis sélectionnez "Navigation" sur l'écran de menu.
- Si la liste des termes de recherche (pays) est affichée, suivez la procédure décrite sous "Définition d'un pays comme zone de recherche" à partir de l'étape 3. (→P.83)
- 2 Saisissez les termes de recherche souhaités dans la zone de recherche.
- 3 Sélectionnez "Rechercher" pour afficher la liste des résultats.
- Sélectionnez  pour afficher l'écran des détails. (→P.83)
- La liste des résultats peut comporter jusqu'à 5 pages. Vous pouvez consulter davantage de résultats en cliquant sur "Plus de résultats" à la fin de la liste.
- L'entrée de liste est nommée "Recher-

cher un POI via XX”.

Chaque entrée “Rechercher un POI via XX” permet de lancer une recherche au moyen d’un fournisseur de recherche différent.

- Pour les paramètres détaillés de la recherche en ligne : →P.280

### Définition d’un pays comme zone de recherche

► Modèle avec écran 10,3 pouces

- 1 Appuyez sur le bouton “MENU” du Remote Touch et sélectionnez “Destination” sur l’écran de menu.

► Modèle avec écran 7 pouces

- 1 Appuyez sur le bouton “MENU” du Remote Touch, puis sélectionnez “Navigation” sur l’écran de menu.

- 2 Sélectionnez l’icône du drapeau du pays.



- 3 Saisissez le nom du pays souhaité.
- 4 Sélectionnez le pays souhaité lorsque son nom s’affiche parmi les pays proposés.

### Affichage de l’écran des détails

Si le résultat est un contact, une adresse de rue, un favori ou une destination récente, l’écran des détails correspondant s’affiche.

Tous les écrans de détails disposent de la touche “Aller” permettant de lancer le calcul d’itinéraire et d’afficher l’écran de calcul d’itinéraire.

- Si une destination a déjà été définie, “Remplacer”, “Ajouter” et “Annuler” s’affichent.

“Remplacer” : Sélectionnez pour supprimer la (les) destination(s) existante(s) et en définir une nouvelle.

“Ajouter” : Sélectionnez pour ajouter la destination à l’itinéraire actuel.

“Annuler” : Sélectionnez pour revenir à la destination actuelle.

- 1 Sélectionnez le  souhaité.



- 2 Vérifiez que les informations de PDI détaillées s’affichent.

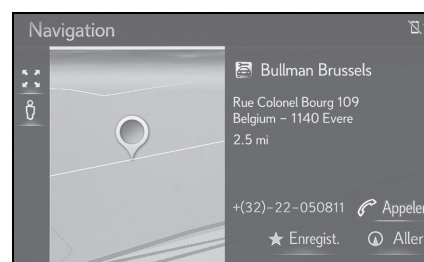

■ Si le résultat est un contact, un favori, une destination récente ou un PDI

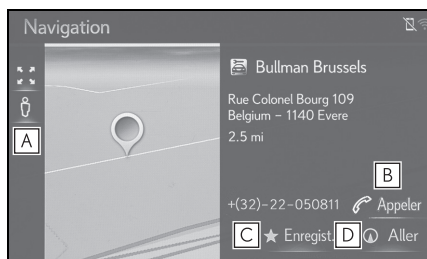

**A** Sélectionnez pour afficher Street View.

**B** Sélectionnez pour appeler le numéro de téléphone.

• Si aucun téléphone Bluetooth® n'est disponible, cette touche est grisée.

**C** Sélectionnez pour enregistrer l'entrée dans la liste des favoris.

**D** Sélectionnez pour afficher l'écran de démarrage de l'indication du trajet à suivre. (→P.93)

■ Si le résultat est une adresse de rue



**A** Sélectionnez pour afficher Street View.

**B** Sélectionnez pour saisir le numéro de maison.

**C** Sélectionnez pour saisir l'intersection.

**D** Sélectionnez pour enregistrer l'entrée dans la liste des favoris.

**E** Sélectionnez pour afficher l'écran de démarrage de l'indication du trajet à suivre. (→P.93)

### Recherche parmi les destinations à accès rapide

Les 4 destinations favorites (domicile, travail et 2 autres favoris) sont affichées en tant que touches d'accès rapide permettant de lancer directement l'indication du trajet à suivre lorsqu'elles sont sélectionnées.

► Modèle avec écran 10,3 pouces

**1** Appuyez sur le bouton "MENU" du Remote Touch et sélectionnez "Destination" sur l'écran de menu.

► Modèle avec écran 7 pouces

**1** Appuyez sur le bouton "MENU" du Remote Touch, puis sélectionnez "Navigation" sur l'écran de menu.

**2** Sélectionnez "Favoris".

**3** Sélectionnez les destinations à accès rapide souhaitées.



● Pour utiliser cette fonction, il est nécessaire d'enregistrer des destinations. (→P.107)

● La navigation automatique est disponible pour les 4 destinations favorites. Lorsque le favori est associé à une

adresse,  est activé. (→P.85)

### Navigation automatique pour faire la navette

Cette fonction propose automatiquement des indications de trajet à suivre vers la destination enregistrée lorsque vous faites démarrer le véhicule pendant le créneau journalier/horaire enregistré.

### Lorsque la destination n'est pas définie

- ▶ Créneau journalier/horaire enregistré
- 1 Sélectionnez "OK" pour lancer l'indication du trajet à suivre.

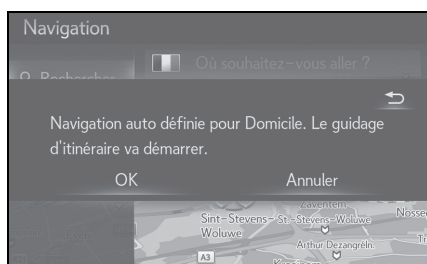

- Si vous sélectionnez "Annuler", le dernier écran actif s'affiche.
- ▶ Plusieurs créneaux journaliers/horaires enregistrés
- 1 Sélectionnez la destination souhaitée pour lancer l'indication du trajet à suivre.

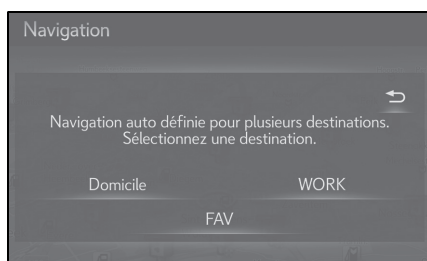

- Si vous sélectionnez , le dernier écran actif s'affiche.

### Lorsque la destination est définie

- ▶ Créneau journalier/horaire enregistré
- 1 Sélectionnez "Navigation auto" pour lancer l'indication du trajet à suivre.

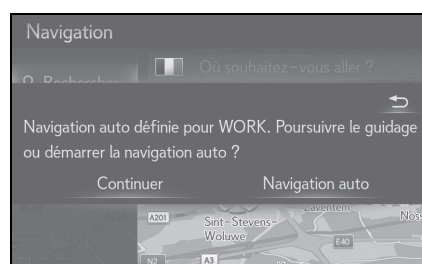

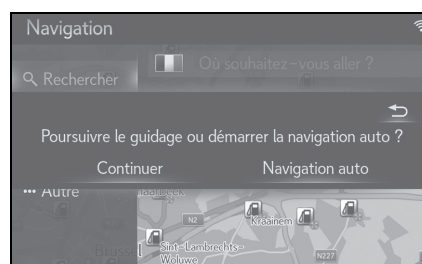

- Si vous sélectionnez "Continuer", l'indication active du trajet à suivre se poursuit.
- ▶ Plusieurs créneaux journaliers/horaires enregistrés
- 1 Sélectionnez "Navigation auto" pour lancer l'indication du trajet à suivre.

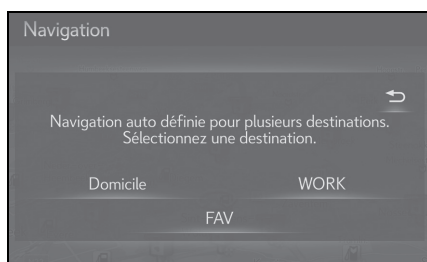

- Si vous sélectionnez "Continuer", l'indication active du trajet à suivre se poursuit.

- 2 Sélectionnez la destination souhaitée pour lancer l'indication du trajet à suivre.



- Si vous sélectionnez , le dernier écran actif s'affiche.
- Un message contextuel s'affiche lorsque vous faites démarrer le véhicule dans un créneau journalier/horaire enregistré.
- La navigation automatique est disponible pour les 4 destinations favorites (domicile, travail et 2 autres favoris) uniquement.
- Pour utiliser cette fonction, il est nécessaire d'enregistrer des créneaux journaliers/horaires pour les destinations.

#### Enregistrement de créneaux journaliers/horaires

Pour utiliser la navigation automatique, il est nécessaire d'enregistrer des créneaux journaliers/horaires pour les destinations.

- ▶ Modèle avec écran 10,3 pouces
- 1 Appuyez sur le bouton "MENU" du Remote Touch et sélectionnez "Destination" sur l'écran de menu.
- ▶ Modèle avec écran 7 pouces
- 1 Appuyez sur le bouton "MENU" du Remote Touch, puis sélectionnez "Navigation" sur l'écran de menu.

- 2 Sélectionnez "Favoris".



- 3 Sélectionnez  en regard de la destination souhaitée.

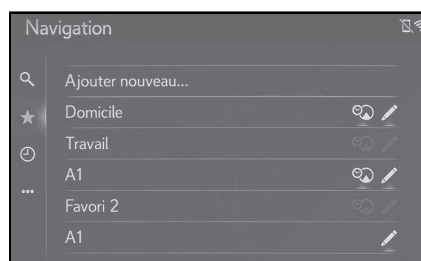

- 4 Saisissez les informations de jour et d'heure des navettes.

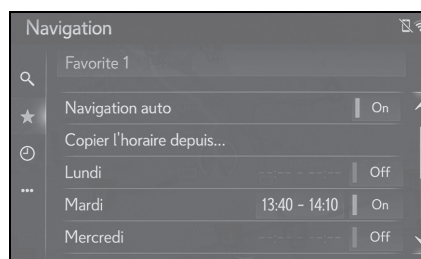



- Sélectionnez "Navigation auto" pour activer/désactiver la navigation automatique.
- Sélectionnez l'activation/la désactivation pour activer/désactiver le réglage de la navigation automatique pour certains jours.
- Sélectionnez "Copier l'horaire depuis..." pour copier vers tous les autres jours le créneau horaire défini pour un jour.

### Recherche dans la liste des favoris

Recherchez une destination et un itinéraire dans la liste des favoris enregistrée dans le système. Pour utiliser cette fonction, il est nécessaire d'enregistrer l'entrée. (→P.107)

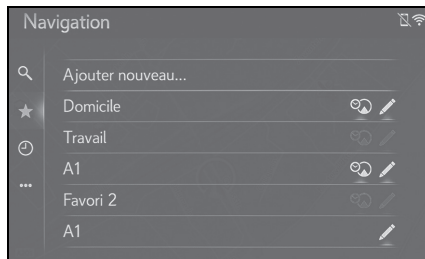
- ▶ Modèle avec écran 10,3 pouces
- 1 Appuyez sur le bouton "MENU" du Remote Touch et sélectionnez "Destination" sur l'écran de menu.
- ▶ Modèle avec écran 7 pouces
- 1 Appuyez sur le bouton "MENU" du Remote Touch, puis sélectionnez "Navigation" sur l'écran de menu.
- 2 Sélectionnez "Favoris".
- 3 Sélectionnez l'entrée souhaitée.





- Sélectionnez  pour afficher et modifier les informations d'entrée. (→P.110)
- 4 favoris principaux (domicile, travail et 2 autres favoris) sont affichés en tant que touches d'accès rapide sur l'écran du menu de navigation.
- Les PDI et itinéraires transférés à partir d'un appareil externe ou du serveur sont mémorisés dans cette liste. (→P.108, 109)
- Les itinéraires transférés sont marqués par une icône spécifique.

### Recherche parmi les dernières destinations

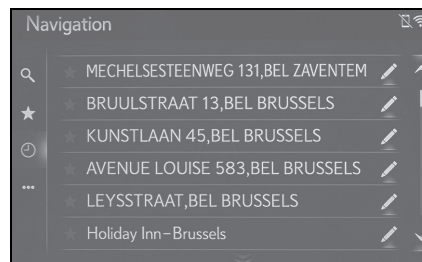
- ▶ Modèle avec écran 10,3 pouces
- 1 Appuyez sur le bouton "MENU" du Remote Touch et sélectionnez "Destination" sur l'écran de menu.
- ▶ Modèle avec écran 7 pouces
- 1 Appuyez sur le bouton "MENU" du Remote Touch, puis sélectionnez "Navigation" sur l'écran de menu.
- 2 Sélectionnez "Récent".
- 3 Sélectionnez l'entrée souhaitée.



- Sélectionnez  pour afficher et modifier les informations d'entrée. (→P.110)
- Sélectionnez  pour enregistrer l'entrée dans la liste des favoris.
- La liste peut contenir un maximum de 100 entrées. Si le maximum est atteint, la destination la plus ancienne est supprimée.

### Recherche via une autre méthode

La touche du sous-menu "Autre" () permet de saisir une destination de quatre manières différentes :

- Adresse obtenue de la base de données du système de navigation de bord
- PDI (base de données des PDI de bord et recherche de PDI en ligne)

- Contacts du répertoire
- Coordonnées géographiques
- ▶ Modèle avec écran 10,3 pouces
- 1 Appuyez sur le bouton "MENU" du Remote Touch et sélectionnez "Destination" sur l'écran de menu.
- ▶ Modèle avec écran 7 pouces
- 1 Appuyez sur le bouton "MENU" du Remote Touch, puis sélectionnez "Navigation" sur l'écran de menu.
- 2 Sélectionnez "Autre".
- 3 Sélectionnez la méthode de recherche souhaitée.

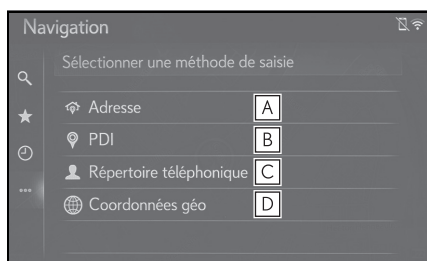

- A** Sélectionnez pour rechercher une destination par adresse. (→P.88)
- B** Sélectionnez pour rechercher une destination par point d'intérêt. (→P.89)
- C** Sélectionnez pour rechercher une destination par répertoire. (→P.92)
- D** Sélectionnez pour rechercher une destination par coordonnées géographiques. (→P.92)

### Recherche par adresse

- ▶ Modèle avec écran 10,3 pouces
- 1 Appuyez sur le bouton "MENU" du Remote Touch et sélectionnez "Destination" sur l'écran de menu.
- ▶ Modèle avec écran 7 pouces
- 1 Appuyez sur le bouton "MENU" du Remote Touch, puis sélectionnez "Navigation" sur l'écran de menu.
- 2 Sélectionnez "Autre".
- 3 Sélectionnez "Adresse".
- 4 Sélectionnez "Pays" pour saisir le pays souhaité.

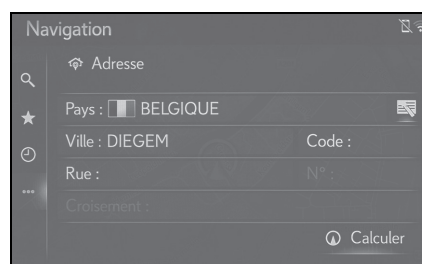

- 5 Sélectionnez "Rue" pour saisir le nom de la rue.
- 6 Sélectionnez "Ville" ou "Code" pour saisir le nom de la ville ou le code postal.
- 7 Sélectionnez "N°" ou "Croisement" pour saisir un numéro de bâtiment ou un nom d'intersection.
- Il n'est pas possible de saisir un numéro de maison et une intersection simultanément.
- 8 Sélectionnez "Calculer".

- Si vous saisissez un nom de rue unique (le seul qui existe dans le pays concerné), vous avez alors également la possibilité de sélectionner

“Calculer”. Si vous sélectionnez “Calculer” en ayant renseigné uniquement “Ville” ou “Code”, une recherche d’itinéraire débute avec le centre de la ville saisie comme destination.

- Lorsque  est sélectionné, les données saisies autres que pour “Pays” sont supprimées.

### Recherche par PDI

Recherchez une destination à partir de la base de données de PDI du système.

Lorsque le système est connecté à Internet, une recherche sur le Web est possible.

#### ► Modèle avec écran 10,3 pouces

- 1 Appuyez sur le bouton “MENU” du Remote Touch et sélectionnez “Destination” sur l’écran de menu.

#### ► Modèle avec écran 7 pouces

- 1 Appuyez sur le bouton “MENU” du Remote Touch, puis sélectionnez “Navigation” sur l’écran de menu.
- 2 Sélectionnez “Autre”.
- 3 Sélectionnez “PDI”.
- 4 Saisissez le nom de PDI, puis sélectionnez “Rechercher”.

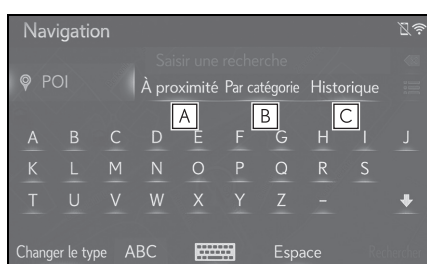

- A Sélectionnez pour modifier la zone de recherche. (→P.90)
- B Sélectionnez pour affiner la catégorie de PDI. (→P.91)

- C Sélectionnez pour afficher la liste des termes de recherche précédents. (→P.91)

- 5 Vérifiez que les résultats de la recherche s’affichent. Sélectionnez le PDI souhaité.



- A Sélectionnez pour afficher une vue complète de la liste. Il est possible de vérifier les distances jusqu’aux PDI.

- Lorsque vous appuyez sur le bouton  du Remote Touch, les touches de méthode de recherche s’affichent. Vous pouvez rechercher des PDI en utilisant la recherche Web.

- Pour les paramètres détaillés de la recherche en ligne : →P.280

- 6 Sélectionnez “Aller”.

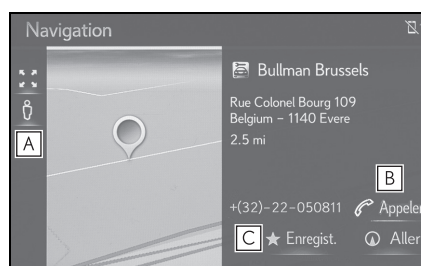

- A Sélectionnez pour afficher Street View. (→P.274)
- B Sélectionnez pour appeler le numéro de téléphone.

- Si aucun téléphone Bluetooth® n'est disponible, cette touche est grisée.

**C** Sélectionnez pour enregistrer l'entrée dans la liste des favoris. (→P.107)

- Si une destination a déjà été définie, "Remplacer", "Ajouter" et "Annuler" s'affichent.

"Remplacer" : Sélectionnez pour supprimer la (les) destination(s) existante(s) et en définir une nouvelle.

"Ajouter" : Sélectionnez pour ajouter la destination à l'itinéraire actuel.

"Annuler" : Sélectionnez pour revenir à la destination actuelle.

#### Paramétrage de la zone de recherche

- 1 Sélectionnez "À proximité", "À destination", "Sur le trajet", "Dans une ville" ou "Sélectionner sur la carte" sur l'écran des PDI.
- Le texte de cette touche affiche toujours les critères de recherche en cours.

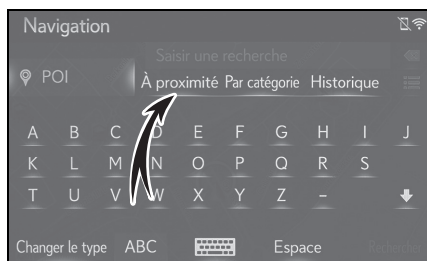

- 2 Sélectionnez la méthode de recherche souhaitée.

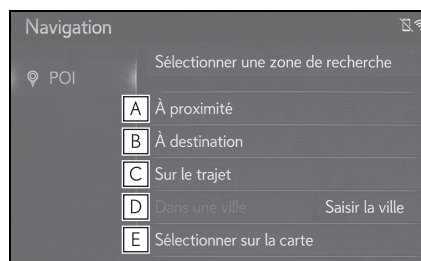

- A Sélectionnez pour définir la recherche autour de la position actuelle.
  - B Sélectionnez pour définir la recherche autour de la destination.
  - C Sélectionnez pour définir la recherche autour de l'itinéraire actuel.
  - D Sélectionnez pour définir la recherche autour de la ville souhaitée.
  - E Sélectionnez pour définir le point à partir de la carte.
- 3 Si l'écran de carte est disponible, sélectionnez le point souhaité sur la carte.
  - 4 Saisissez le nom de PDI et sélectionnez "Rechercher" ou la touche de liste.
  - 5 Vérifiez que les résultats de la recherche s'affichent. Sélectionnez le PDI souhaité.
  - 6 Sélectionnez "Aller".

### Recherche par catégorie

- 1 Sélectionnez "Par catégorie" sur l'écran des PDI.

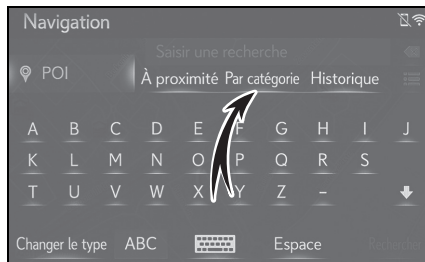

- 2 Sélectionnez la catégorie et les sous-catégories souhaitées.

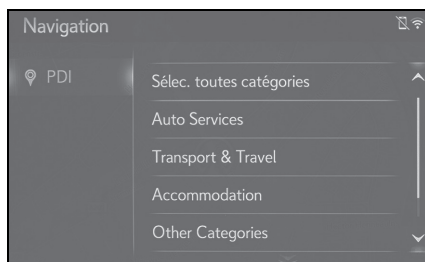

"Sélec. toutes catégories" : Sélectionnez pour afficher toutes les catégories de PDI.

- 3 Sélectionnez le PDI souhaité.
- 4 Sélectionnez "Aller".

### Saisie de mots clés à partir de la liste d'historique des termes de recherche

- 1 Sélectionnez "Historique" sur l'écran des PDI.



- 2 Sélectionnez le terme de recherche précédent souhaité.

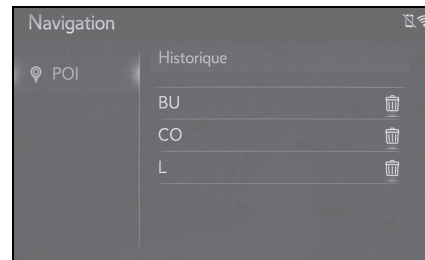

: Sélectionnez pour supprimer le terme de recherche.

- 3 Sélectionnez "Rechercher".
- 4 Vérifiez que les résultats de la recherche s'affichent. Sélectionnez le PDI souhaité.
- 5 Sélectionnez "Aller".

### Affichez les détails de PDI en ligne

Lorsque les résultats de la recherche en ligne s'affichent, les images s'affichent sur l'écran des détails.

- 1 Sélectionnez le PDI souhaité.
- 2 Vérifiez que les informations de PDI détaillées s'affichent. Sélectionnez ensuite "Détails".

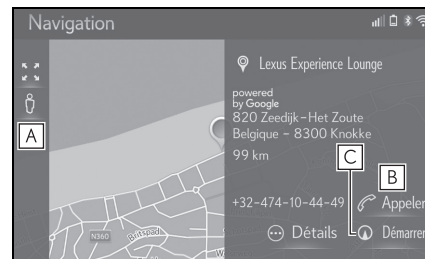

- A Sélectionnez pour afficher Street View.
- B Sélectionnez pour appeler le numéro de téléphone.

- Si aucun téléphone Bluetooth® n'est disponible, cette touche est grisée.

**C** Sélectionnez pour afficher l'écran de démarrage de l'indication du trajet à suivre. (→P.93)

**3** Sélectionnez .

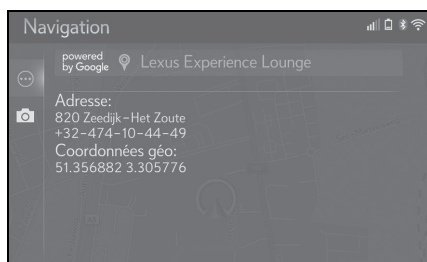

#### ■ Images

La sélection de la touche des images permet d'afficher jusqu'à 6 images sur l'écran sous forme de miniatures. La sélection d'une miniature agrandit l'image.

**1** Sélectionnez .

**2** Sélectionnez la miniature souhaitée.

- Les touches précédent/suivant apparaissent uniquement si plusieurs images sont disponibles. Si une image ne peut pas être agrandie, un message "L'image n'est pas disponible" s'affiche.

#### Recherche par répertoire

Avant d'utiliser cette fonction, il est nécessaire de connecter un téléphone Bluetooth®.

Si le contact n'est associé à aucune information d'adresse mémorisée, l'entrée s'affiche en grisé.

▶ Modèle avec écran 10,3 pouces

**1** Appuyez sur le bouton "MENU" du Remote Touch et sélectionnez "Destination" sur l'écran de menu.

▶ Modèle avec écran 7 pouces

**1** Appuyez sur le bouton "MENU" du Remote Touch, puis sélectionnez "Navigation" sur l'écran de menu.

**2** Sélectionnez "Autre".

**3** Sélectionnez "Répertoire téléphonique".

**4** Sélectionnez l'entrée souhaitée.

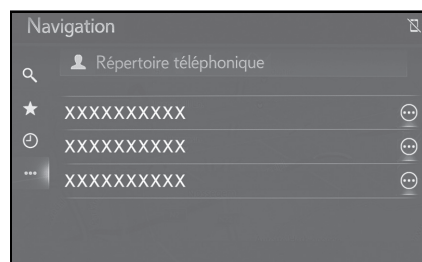

- Sélectionnez  pour afficher l'écran des détails. (→P.83)

#### Recherche par coordonnées

Les coordonnées géographiques peuvent être saisies au format DMS (degrés, minutes, secondes [° ; ' "] et décimal. Seules les valeurs de coordonnées susceptibles d'exister peuvent être saisies. Les valeurs de coordonnées invalides et les touches d'écran correspondantes s'affichent en grisé.

▶ Modèle avec écran 10,3 pouces

**1** Appuyez sur le bouton "MENU" du Remote Touch et sélectionnez "Destination" sur l'écran de menu.

- Modèle avec écran 7 pouces
- 1 Appuyez sur le bouton "MENU" du Remote Touch, puis sélectionnez "Navigation" sur l'écran de menu.
- 2 Sélectionnez "Autre".
- 3 Sélectionnez "Coordonnées géo".
- 4 Sélectionnez "Degrés" ou "Décimale".
- 5 Saisissez la latitude et la longitude.

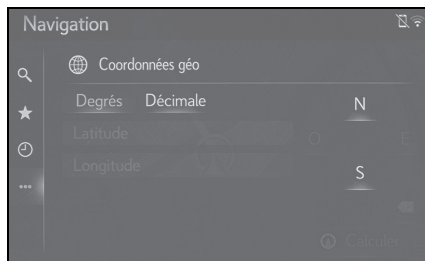

- 6 Sélectionnez "OK".
- 7 Sélectionnez "Calculer".

- Si vous définissez une destination qui ne se situe pas sur une route, le véhicule est guidé jusqu'au point d'une route le plus proche de la destination.
- Si vous définissez une destination qui ne peut être atteinte, une fenêtre contextuelle s'affiche pour vous en informer.

### Démarrage de l'indication du trajet à suivre

### Démarrage de l'indication du trajet à suivre

Lorsque la destination est définie, la vue d'ensemble de l'itinéraire depuis la position actuelle jusqu'à la destination s'affiche.

En fonction des paramètres de navigation, un seul itinéraire ou des itinéraires alternatifs s'affichent sur l'écran. (→P.119)

- Ecran de l'itinéraire recommandé

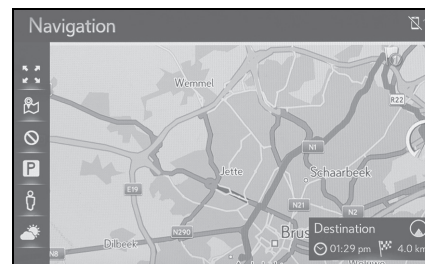

- Ecran des itinéraires alternatifs

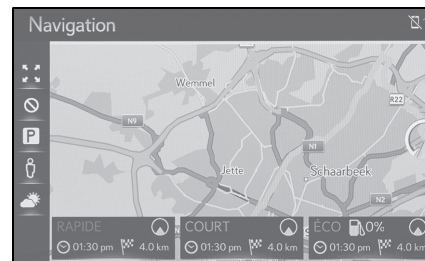

- L'écran de démarrage de l'indication du trajet à suivre s'affiche au format Nord vers le haut 2D.

**AVERTISSEMENT**

- Veillez à respecter les réglementations de la circulation et à tenir compte des conditions de la route pendant la conduite. Si un panneau de signalisation routière a été modifié, il se peut que ce changement ne soit pas pris en compte dans l'indication du trajet à suivre.

**Ecran de l'itinéraire recommandé**

L'itinéraire recommandé s'affiche sur la carte.

- 1 Sélectionnez "Destination" pour lancer l'indication du trajet à suivre.
  - Affiche des informations sur la destination, telles que l'estimation de l'heure d'arrivée et la distance à parcourir.

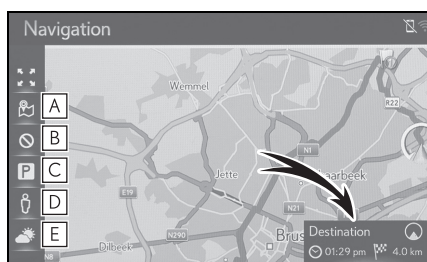

- A Sélectionnez pour afficher les trois méthodes de calcul d'itinéraire. Sélectionnez l'élément souhaité pour régler les préférences d'itinéraire. (→P.94)
- B Sélectionnez pour afficher les critères d'évitement. Sélectionnez l'élément souhaité pour régler les critères d'évitement. (→P.95)
- C Sélectionnez pour afficher les informations de parking. L'emplacement et le nombre de places disponibles dans les parkings autour de la destination peuvent être vérifiés. (→P.276)

- D Sélectionnez pour afficher Street View. Vous pouvez afficher les images Street View de la destination. (→P.274)
- E Sélectionnez pour afficher les informations météo. Les informations météo de la zone autour de la destination peuvent être consultées. (→P.275)

- Les critères de préférence et d'évitement d'itinéraire peuvent être sélectionnés. (→P.119)
- Si vous sélectionnez et maintenez "Destination" enfoncé, le mode démo démarre. Sélectionnez "Quitter" sur l'écran pour mettre fin au mode démo.

**Réglage du type d'itinéraire**

- 1 Sélectionnez .
- 2 Sélectionnez l'élément souhaité pour régler les préférences d'itinéraire.

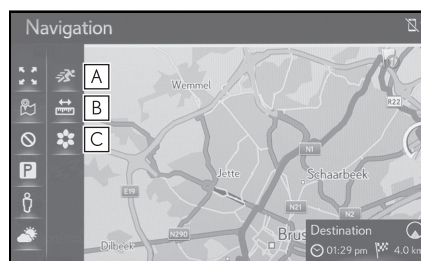

- A Sélectionnez pour afficher l'itinéraire le plus rapide.
- B Sélectionnez pour afficher l'itinéraire le plus court jusqu'à la destination définitive.
- C Sélectionnez pour afficher l'itinéraire à faible consommation de carburant.
  - L'itinéraire est recalculé, puis l'écran de démarrage de l'indication du trajet à suivre s'affiche.

### Réglage des critères d'évitement

- 1 Sélectionnez .
- 2 Sélectionnez les éléments que vous souhaitez éviter.

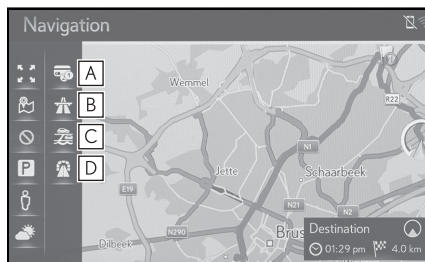

- A** Sélectionnez pour éviter les routes à péage.
  - B** Sélectionnez pour éviter toute autoroute.
  - C** Sélectionnez pour éviter tout transport par ferry/train.
  - D** Sélectionnez pour éviter tout tunnel.
- L'itinéraire est recalculé, puis l'écran de démarrage de l'indication du trajet à suivre s'affiche. Si l'itinéraire possible est excessivement long, le système propose un itinéraire incluant des éléments sélectionnés comme à éviter.
  - Les critères d'évitement par défaut peuvent être sélectionnés. (→P.119)

### Écran des itinéraires alternatifs

Trois types d'itinéraires alternatifs s'affichent sur la carte.

- 1 Sélectionnez un des trois types d'itinéraire alternatif.
- Affiche des informations sur la destination, telles que l'estimation de l'heure

d'arrivée et la distance à parcourir.

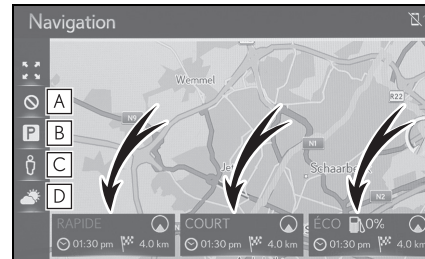

- A** Sélectionnez pour afficher les critères d'évitement. Sélectionnez l'élément souhaité pour régler les critères d'évitement. (→P.95)
  - B** Sélectionnez pour afficher les informations de parking. L'emplacement et le nombre de places disponibles dans les parkings autour de la destination peuvent être vérifiés. (→P.276)
  - C** Sélectionnez pour afficher Street View. Vous pouvez afficher les images Street View de la destination. (→P.274)
  - D** Sélectionnez pour afficher les informations météo. Les informations météo de la zone autour de la destination peuvent être consultées. (→P.275)
- L'estimation de l'heure d'arrivée et la distance de l'itinéraire complet s'affichent dans la liste.

### Réglage des critères d'évitement

- 1 Sélectionnez .

- 2 Sélectionnez les éléments que vous souhaitez éviter.

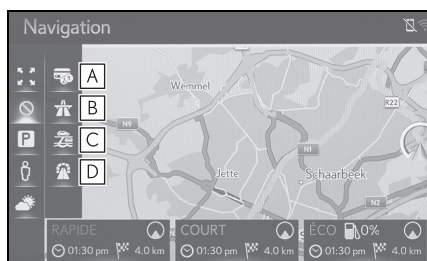

- A** Sélectionnez pour éviter les routes à péage.
- B** Sélectionnez pour éviter toute autoroute.
- C** Sélectionnez pour éviter tout transport par ferry/train.
- D** Sélectionnez pour éviter tout tunnel.
- L'itinéraire est recalculé, puis l'écran de démarrage de l'indication du trajet à suivre s'affiche.  
Si l'itinéraire possible est excessivement long, le système propose un itinéraire incluant des éléments sélectionnés comme à éviter.
  - Les critères d'évitement par défaut peuvent être sélectionnés. (→P.119)

## Indication du trajet à suivre

### Écran d'indication du trajet à suivre

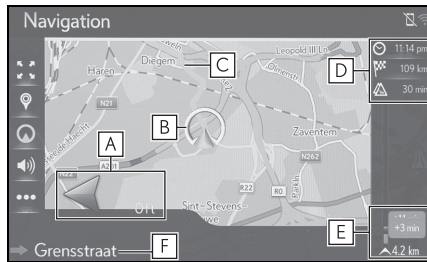

- A** Affiche la distance jusqu'au prochain changement de direction, avec une flèche indiquant le sens du changement de direction.  
Si l'icône de flèche est sélectionnée, la dernière annonce de navigation est répétée.
- B** Position actuelle
- C** Itinéraire à suivre
- D** Affiche des informations sur la destination, telles que l'estimation de l'heure d'arrivée, la durée restante du trajet, la distance à parcourir et les détails de prévision de trafic.  
Sélectionnez pour faire passer l'affichage de l'estimation de l'heure d'arrivée à la durée restante du trajet et vice versa.
- E** Affiche les événements routiers sur l'itinéraire. La distance et la durée du retard restantes s'affichent.
- F** Le nom de la rue actuelle ou de la prochaine rue (lorsque vous approchez d'un point de changement de direction)

- Véhicule avec affichage tête haute : Lorsque l'affichage tête haute est activé, des flèches de guidage étape par étape s'affichent sur le pare-brise.

### Pendant la conduite sur autoroute

Lors de la conduite sur autoroute, l'écran d'informations d'autoroute s'affiche.

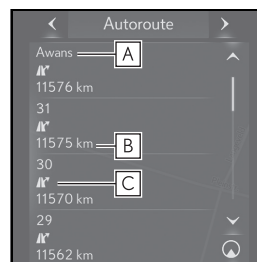

- A** Nom de la sortie/l'aire de repos d'autoroute.
- B** Distance entre la position actuelle et la sortie/l'aire de repos d'autoroute.
- C** PDI situés le long de l'autoroute ou à proximité d'une sortie d'autoroute.

- Sélectionnez les PDI souhaités pour afficher la carte sélectionnée des environs de la sortie.
- Sélectionnez une touche au bas de la liste pour revenir à l'affichage des sorties/aires de repos d'autoroute les plus proches.
- Pour visualiser les informations sur l'autoroute, ouvrez la section de navigation de l'affichage latéral et sélectionnez "Autoroute".

### Panneaux de signalisation \*

Lorsque vous approchez du changement de direction, un panneau de signalisation s'affiche automatiquement sur l'écran de carte principal.

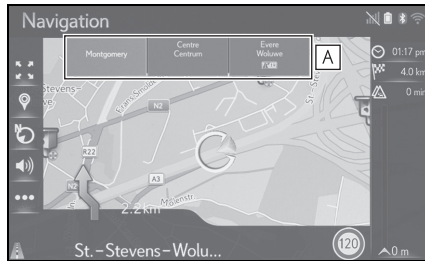

**A** Affiche les informations concernant les panneaux de signalisation.

\*: Si les données sont disponibles

#### Écran de bretelle d'autoroute

Lorsque vous approchez d'une bretelle d'autoroute, les images de la bretelle s'affichent automatiquement sur l'écran latéral.

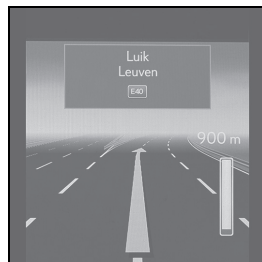

#### Recommandation de file

Lorsque vous approchez d'un point de changement de direction, la recommandation de file s'affiche automatiquement sous la carte.



**A** Affiche la recommandation de file.

- Si le véhicule sort de l'itinéraire indiqué, l'itinéraire est recalculé.
- Dans certaines zones, les routes n'ont pas encore été entièrement numérisées dans notre base de données. Soyez prudent lorsque vous suivez un itinéraire indiqué.
- L'affichage des éléments ci-dessus peut être désactivé. (→P.112)

#### Guidage vocal

Le guidage vocal fournit divers messages à l'approche d'une intersection ou d'autres points requérant une manœuvre.

- Il est possible de mettre en sourdine le guidage vocal en sélectionnant .

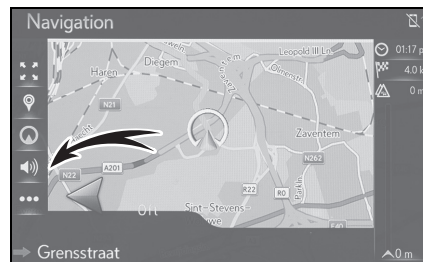

- La dernière annonce de navigation peut être répétée en sélectionnant l'icône de flèche.
- Le guidage vocal peut ne pas prononcer correctement ou clairement certains noms de rue ; ce phénomène est dû aux limites de la fonction de conversion du texte en commandes vocales.
- Sur les autoroutes, les routes interétatiques et autres routes nationales aux limitations de vitesse plus élevées, le guidage vocal s'active plus tôt que pour les routes urbaines, afin de laisser suffisamment de temps pour les manœuvres.
- Si le système est incapable de déterminer correctement la position actuelle du véhicule (en cas de mauvaise réception du signal GPS), il

se peut que le guidage vocal s'active plus tôt ou plus tard que prévu.

- Le volume du guidage vocal par défaut peut également être modifié. (→P.62)

- Vous pouvez reprendre l'indication du trajet à suivre en sélectionnant "Reprend. guidage".



#### AVERTISSEMENT

- Veillez à respecter les réglementations de la circulation et à tenir compte des conditions de la route, en particulier lorsque vous roulez sur des routes IPD (routes qui ne sont pas encore entièrement numérisées dans notre base de données). Il se peut que des données actualisées, pour le sens d'une rue à sens unique, par exemple, ne figurent pas dans l'indication du trajet à suivre.

#### Mise en pause de l'indication du trajet à suivre

- ▶ Modèle avec écran 10,3 pouces
  - 1 Quelques instants après avoir appuyé sur le bouton "MAP", l'affichage passe automatiquement à l'écran de carte. (→P.71)
- ▶ Modèle avec écran 7 pouces
  - 1 Appuyez sur le bouton "MENU" du Remote Touch. Quelques instants après avoir sélectionné "Navigation", l'affichage passe automatiquement à l'écran de carte. (→P.71)
  - 2 Sélectionnez  sur la carte.
  - 3 Sélectionnez "Pause du guidage".



## Modification d'itinéraire

### Affichage de l'écran de modification d'itinéraire

Pendant l'indication du trajet à suivre, l'itinéraire jusqu'à la destination peut être consulté et modifié.

► Modèle avec écran 10,3 pouces

**1** Quelques instants après avoir appuyé sur le bouton "MAP", l'affichage passe automatiquement à l'écran de carte. (→P.71)

► Modèle avec écran 7 pouces

**1** Appuyez sur le bouton "MENU" du Remote Touch. Quelques instants après avoir sélectionné "Navigation", l'affichage passe automatiquement à l'écran de carte. (→P.71)

**2** Sélectionnez  sur la carte.

**3** Sélectionnez "Itinéraire".



**4** Sélectionnez les éléments que vous souhaitez définir.

► Lorsqu'une destination est définie



**A** Sélectionnez pour afficher les trois méthodes de calcul d'itinéraire. Sélectionnez l'élément souhaité pour régler les préférences d'itinéraire. (→P.94)

**B** Sélectionnez pour afficher les critères d'évitement. Sélectionnez l'élément souhaité pour régler les critères d'évitement. (→P.95, 95)

**C** Sélectionnez pour bloquer une distance fixe sur la route empruntée. Un itinéraire bloqué est indiqué sur la carte. (→P.103)

**D** Sélectionnez pour afficher la liste des changements de direction jusqu'à la destination. (→P.104)

**E** Sélectionnez pour afficher les informations sur la destination. La destination peut être consultée et enregistrée. (→P.101)



**F** Sélectionnez pour supprimer une destination. (→P.102)

- ▶ Lorsqu'une destination et des étapes sont définies



- A** Sélectionnez pour afficher les trois méthodes de calcul d'itinéraire. Sélectionnez l'élément souhaité pour régler les préférences d'itinéraire. (→P.94)
- B** Sélectionnez pour afficher les critères d'évitement. Sélectionnez l'élément souhaité pour régler les critères d'évitement. (→P.95, 95)
- C** Sélectionnez pour bloquer une distance fixe sur la route empruntée. Un itinéraire bloqué est indiqué sur la carte. (→P.103)
- D** Sélectionnez pour afficher la liste des changements de direction jusqu'à la destination. (→P.104)
- E** Sélectionnez pour afficher les informations sur la destination. La destination et les étapes peuvent être consultées et enregistrées. (→P.101)
- F** Sélectionnez pour afficher les informations de destination et d'étape. La destination et les étapes peuvent être consultées et modifiées. (→P.102)

### Affichage des informations sur la destination

- ▶ Modèle avec écran 10,3 pouces
  - 1 Quelques instants après avoir appuyé sur le bouton "MAP", l'affichage passe automatiquement à l'écran de carte. (→P.71)
- ▶ Modèle avec écran 7 pouces
  - 1 Appuyez sur le bouton "MENU" du Remote Touch. Quelques instants après avoir sélectionné "Navigation", l'affichage passe automatiquement à l'écran de carte. (→P.71)
  - 2 Sélectionnez  sur la carte.
    - Si l'itinéraire est défini, sélectionnez "Itinéraire".
  - 3 Sélectionnez  / "Infos".
  - 4 Vérifiez que les informations sur la destination s'affichent.

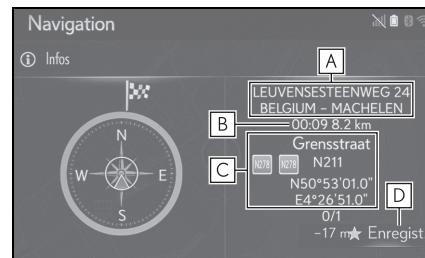



- A** Adresse de destination \*
- B** Heure d'arrivée, durée restante et distance jusqu'à la destination \*
- C** Informations sur l'emplacement actuel
- D** Sélectionnez pour enregistrer la position actuelle dans la liste des favoris.

\* : S'affiche uniquement pendant l'indication



active du trajet à suivre.

### Réorganisation des étapes

Lorsque plusieurs destinations ont été définies, l'ordre d'apparition des destinations peut être modifié.

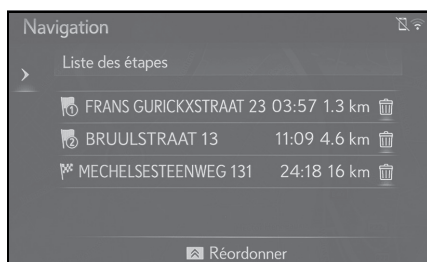
- ▶ Modèle avec écran 10,3 pouces
- 1 Quelques instants après avoir appuyé sur le bouton "MAP", l'affichage passe automatiquement à l'écran de carte. (→P.71)
- ▶ Modèle avec écran 7 pouces
- 1 Appuyez sur le bouton "MENU" du Remote Touch. Quelques instants après avoir sélectionné "Navigation", l'affichage passe automatiquement à l'écran de carte. (→P.71)
- 2 Sélectionnez  sur la carte.
- 3 Sélectionnez "Itinéraire"
- 4 Sélectionnez "Liste des étapes".
- 5 Appuyez sur le bouton  du Remote Touch.



- 6 Sélectionnez la destination souhaitée, puis  ou  pour modifier l'ordre d'apparition.

- 7 Appuyez sur le bouton  du Remote Touch.

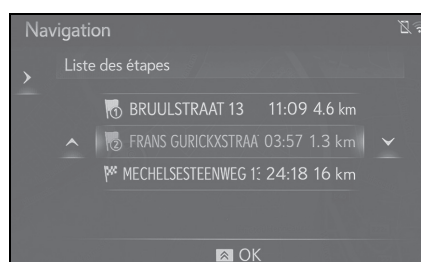

### Suppression des étapes et destinations

- ▶ Modèle avec écran 10,3 pouces
- 1 Quelques instants après avoir appuyé sur le bouton "MAP", l'affichage passe automatiquement à l'écran de carte. (→P.71)
- ▶ Modèle avec écran 7 pouces
- 1 Appuyez sur le bouton "MENU" du Remote Touch. Quelques instants après avoir sélectionné "Navigation", l'affichage passe automatiquement à l'écran de carte. (→P.71)
- 2 Sélectionnez  sur la carte.
- 3 Sélectionnez "Itinéraire"
- ▶ Lorsqu'une destination est définie
- 4 Sélectionnez "Supprimer".



- 5 Sélectionnez "Oui".

- ▶ Lorsqu'une destination et des étapes sont définies
- 4 Sélectionnez "Liste des étapes".



- 5 Sélectionnez .

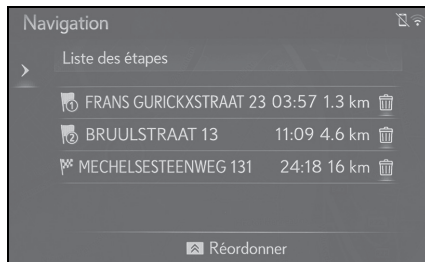

Après avoir sélectionné l'étape souhaitée, vous pouvez en afficher les informations. (→P.83)

- 6 Sélectionnez "Oui".
- 7 Appuyez sur le bouton  du Remote Touch.

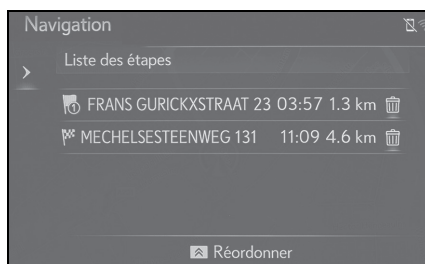

### Blocage de sections de route

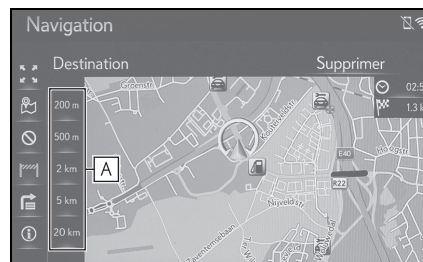

Pendant l'indication du trajet à suivre, vous pouvez modifier l'itinéraire pour contourner une difficulté.

- ▶ Modèle avec écran 10,3 pouces
- 1 Quelques instants après avoir appuyé sur le bouton "MAP", l'affichage passe automatiquement à l'écran de carte. (→P.71)
- ▶ Modèle avec écran 7 pouces
- 1 Appuyez sur le bouton "MENU" du Remote Touch. Quelques instants après avoir sélectionné "Navigation", l'affichage passe automatiquement à l'écran de carte. (→P.71)
- 2 Sélectionnez  sur la carte.
- 3 Sélectionnez "Itinéraire".
- 4 Sélectionnez "Block road".
- 5 Sélectionnez la distance de blocage souhaitée à éviter.



- A Sélectionnez pour bloquer une distance spécifiée sur l'itinéraire à partir de la position actuelle.
- Sélectionnez "Désactiver" pour annuler le réglage de blocage.
- L'itinéraire bloqué est indiqué sur la carte.
- Une fois l'itinéraire bloqué évité, la fonction d'itinéraire bloqué est automatiquement désactivée.

### Affichage de la liste de changements de direction

- ▶ Modèle avec écran 10,3 pouces
- 1 Quelques instants après avoir appuyé sur le bouton "MAP", l'affichage passe automatiquement à l'écran de carte. (→P.71)
- ▶ Modèle avec écran 7 pouces
- 1 Appuyez sur le bouton "MENU" du Remote Touch. Quelques instants après avoir sélectionné "Navigation", l'affichage passe automatiquement à l'écran de carte. (→P.71)
- 2 Sélectionnez  sur la carte.
- 3 Sélectionnez "Itinéraire".
- 4 Sélectionnez .
- 5 Sélectionnez l'élément souhaité pour afficher le segment.



- La flèche de guidage, le nom de la rue et la distance jusqu'au point s'affichent.

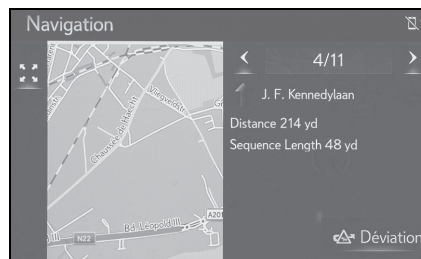

- 6 Vérifiez que les détails du segment s'affichent.



- "Déviation" : Sélectionnez pour éviter le segment. (→P.104)

### Définition d'un détour

#### Evitement d'un segment d'itinéraire à partir de la liste de changements de direction

- ▶ Modèle avec écran 10,3 pouces
- 1 Quelques instants après avoir appuyé sur le bouton "MAP", l'affichage passe automatiquement à l'écran de carte. (→P.71)
- ▶ Modèles avec écran 7 pouces
- 1 Appuyez sur le bouton "MENU" du Remote Touch. Quelques instants après avoir sélectionné "Navigation", l'affichage passe automatiquement à l'écran de carte. (→P.71)
- 2 Sélectionnez  sur la carte.
- 3 Sélectionnez "Itinéraire".
- 4 Sélectionnez .

- 5 Sélectionnez le segment d'itinéraire que vous souhaitez éviter.



- 6 Sélectionnez "Déviation".

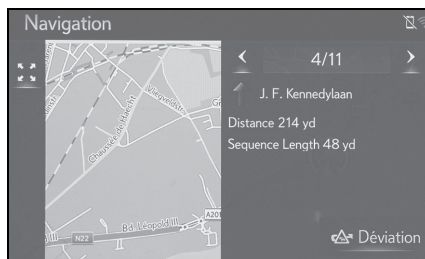

#### Annulation du réglage d'évitement

- ▶ Modèle avec écran 10,3 pouces
- 1 Quelques instants après avoir appuyé sur le bouton "MAP", l'affichage passe automatiquement à l'écran de carte. (→P.71)
- ▶ Modèle avec écran 7 pouces
- 1 Appuyez sur le bouton "MENU" du Remote Touch. Quelques instants après avoir sélectionné "Navigation", l'affichage passe automatiquement à l'écran de carte. (→P.71)
- 2 Sélectionnez sur la carte.
- 3 Sélectionnez "Itinéraire".
- 4 Sélectionnez .

- 5 Appuyez sur le bouton du Remote Touch.

- 6 Sélectionnez "Liste déviations".
- 7 Vérifiez que la liste des détours s'affiche. Sélectionnez le segment d'itinéraire souhaité.



- 8 Sélectionnez "Déviat.OFF" pour annuler le réglage d'évitement.

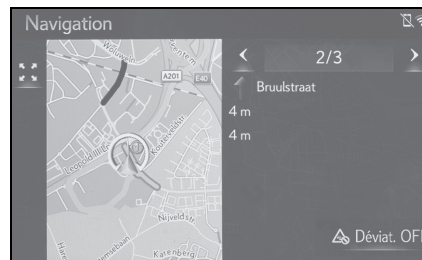

#### Changement dynamique d'itinéraire sur la base des messages d'informations routières

Cette fonction permet de choisir de changer d'itinéraire automatiquement ou manuellement lors de la réception de messages d'informations routières sur l'indication du trajet à suivre.

Il est possible de modifier les réglages de changement dynamique d'itinéraire. (→P.118)

**Changement d'itinéraire automatique**

L'itinéraire change automatiquement lors de la réception de messages d'informations routières concernant le trajet à suivre.

- Un message contextuel s'affiche à l'écran. L'itinéraire est recalculé automatiquement.

**Changement d'itinéraire manuel**

Lorsque des messages d'informations routières concernant le trajet à suivre ont été reçus, sélectionnez pour choisir manuellement de changer d'itinéraire ou de ne pas en changer.

- 1** Un message contextuel s'affiche à l'écran. Sélectionnez "Afficher la déviation" pour afficher l'itinéraire de détour sur la carte.
- Sélectionnez "Ignorer" pour revenir à l'écran précédent.
- 2** Sélectionnez "Déviation".
- Sélectionnez "Ignorer" pour revenir à l'écran précédent.

### Enregistrement d'une entrée

Des points et des itinéraires favoris sur la carte peuvent être enregistrés dans la liste des favoris. Il est possible d'enregistrer jusqu'à 200 entrées.

### Affichage de la liste des favoris

- ▶ Modèle avec écran 10,3 pouces
- 1 Appuyez sur le bouton "MENU" du Remote Touch et sélectionnez "Destination" sur l'écran de menu.
- ▶ Modèle avec écran 7 pouces
- 1 Appuyez sur le bouton "MENU" du Remote Touch, puis sélectionnez "Navigation" sur l'écran de menu.
- 2 Sélectionnez "Favoris".



- 3 Vérifiez que la liste des favoris s'affiche.



- Les 4 favoris principaux (domicile, travail et 2 autres favoris) sont affichés en

tant que touches d'accès rapide.

### Création d'une nouvelle entrée

- ▶ Modèle avec écran 10,3 pouces
- 1 Appuyez sur le bouton "MENU" du Remote Touch et sélectionnez "Destination" sur l'écran de menu.
- ▶ Modèle avec écran 7 pouces
- 1 Appuyez sur le bouton "MENU" du Remote Touch, puis sélectionnez "Navigation" sur l'écran de menu.
- 2 Sélectionnez "Favoris".
- 3 Sélectionnez "Ajouter...".



- 4 Sélectionnez la méthode souhaitée pour rechercher l'emplacement.

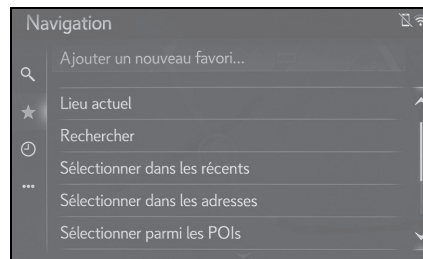

- 5 Saisissez le nom de l'entrée, puis sélectionnez "OK".
- 6 Vérifiez que l'entrée est enregistrée dans la liste des favoris.

### Enregistrement de destinations à accès rapide

Les 4 destinations favorites (domicile, travail et 2 autres favoris) sont affichées en tant que touches d'accès rapide permettant de lancer directement l'indication du trajet à suivre. La navigation automatique est disponible pour les 4 destinations favorites.

► Modèle avec écran 10,3 pouces

**1** Appuyez sur le bouton "MENU" du Remote Touch et sélectionnez "Destination" sur l'écran de menu.

► Modèle avec écran 7 pouces

**1** Appuyez sur le bouton "MENU" du Remote Touch, puis sélectionnez "Navigation" sur l'écran de menu.

**2** Sélectionnez "Favoris".

**3** Sélectionnez "Domicile", "Travail", "Favori 1" ou "Favori 2" si vous ne les avez pas déjà enregistrées.

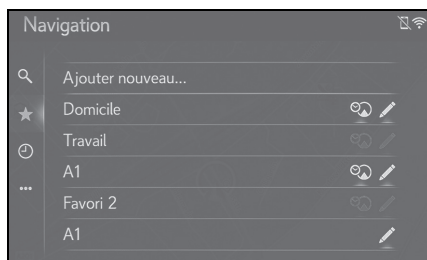

**4** Sélectionnez "Oui" si l'écran de confirmation s'affiche.

**5** Sélectionnez la méthode souhaitée pour saisir l'emplacement.

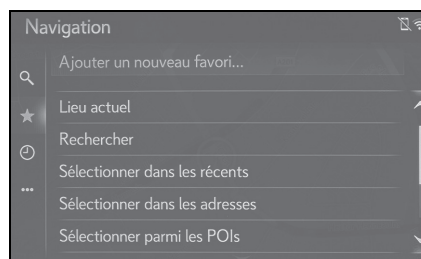

### Transfert des PDI et itinéraires via un périphérique de stockage USB

Les PDI et itinéraires qui sont enregistrés sur le portail Lexus peuvent être transférés via un périphérique de stockage USB. Ils seront stockés dans la liste des favoris.

**1** Appuyez sur le bouton pour déverrouiller et soulever l'accoudoir.

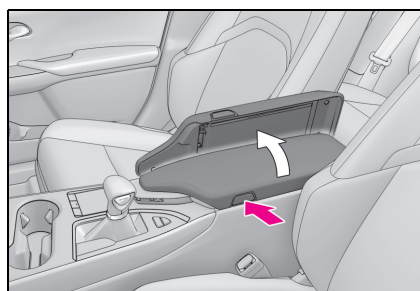

**2** Ouvrez le cache du port USB/AUX.

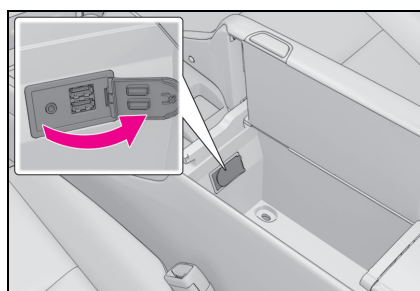

**3** Branchez un périphérique de stockage USB.

- 4 Sélectionnez "Oui" lorsque l'écran de confirmation s'affiche.

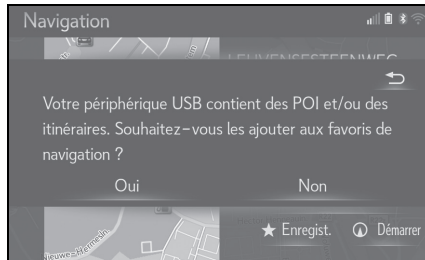

Pour plus de détails au sujet du téléchargement des PDI et des itinéraires : →P.272

- 5 Vérifiez qu'une barre de progression s'affiche lorsque le chargement des données est en cours d'exécution.
- Pour annuler cette fonction, sélectionnez "Annuler".
  - Un écran de confirmation s'affiche une fois l'opération terminée.
- 6 Vérifiez que l'entrée est enregistrée dans la liste des favoris.



#### NOTE

- En fonction de la taille et de la forme de l'appareil branché sur le système, l'accoudoir peut ne pas se fermer complètement. Dans ce cas, ne forcez pas la fermeture de l'accoudoir, car cela risque d'endommager l'appareil ou sa prise, etc.
- Ne débranchez et ne rebranchez pas le périphérique de stockage USB pendant la sauvegarde sur le périphérique de stockage USB. Si vous ne respectez pas cette consigne, cela peut entraîner un dysfonctionnement du périphérique de stockage USB.

### Téléchargement des PDI et itinéraires via Internet

Les PDI et itinéraires qui sont enregistrés sur le portail Lexus peuvent être téléchargés via Internet. Ils seront stockés dans la liste des favoris.

### Modification des informations d'entrée

#### Modification des informations d'entrée

- ▶ Modèle avec écran 10,3 pouces
- 1 Appuyez sur le bouton "MENU" du Remote Touch et sélectionnez "Destination" sur l'écran de menu.
- ▶ Modèle avec écran 7 pouces
- 1 Appuyez sur le bouton "MENU" du Remote Touch, puis sélectionnez "Navigation" sur l'écran de menu.
- 2 Sélectionnez "Favoris" ou "Récent".
- 3 Sélectionnez  en regard de l'entrée souhaitée.



- 4 Sélectionnez l'élément souhaité.
- ▶ Entrées dans la liste des favoris (Destination)

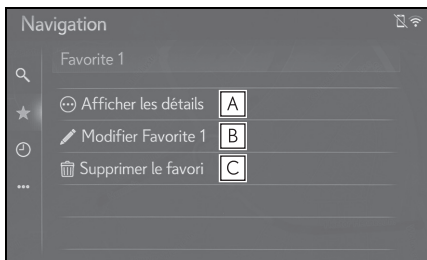

- A Sélectionnez pour afficher les informa-

tions d'entrée détaillées. (→P.111)

- B Sélectionnez pour modifier le nom/l'adresse de l'entrée.
- C Sélectionnez pour supprimer l'entrée.
- ▶ Entrées dans la liste des favoris (Itinéraire)

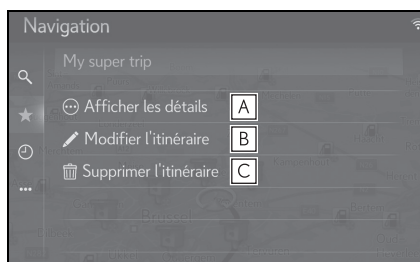

- A Sélectionnez pour afficher les informations d'entrée détaillées. (→P.111)
- B Sélectionnez pour modifier l'itinéraire. (→P.111)
- C Sélectionnez pour supprimer l'entrée.
- ▶ Entrées dans la liste des dernières destinations

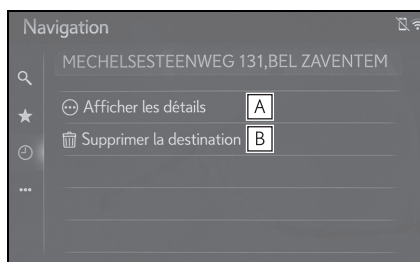

- A Sélectionnez pour afficher les informations d'entrée détaillées. (→P.111)
- B Sélectionnez pour supprimer l'entrée.

### Affichage des détails des informations d'entrée

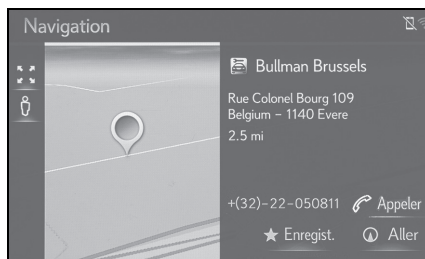

- ▶ Modèle avec écran 10,3 pouces
- 1** Appuyez sur le bouton "MENU" du Remote Touch et sélectionnez "Destination" sur l'écran de menu.
- ▶ Modèle avec écran 7 pouces
- 1** Appuyez sur le bouton "MENU" du Remote Touch, puis sélectionnez "Navigation" sur l'écran de menu.
- 2** Sélectionnez "Favoris" ou "Récents".
- 3** Sélectionnez  en regard de l'entrée souhaitée.
- 4** Sélectionnez "Afficher les détails".
- 5** Vérifiez les détails des informations d'entrée.



- L'adresse est indiquée sur la carte.

### Modification de l'itinéraire

- ▶ Modèle avec écran 10,3 pouces
- 1** Appuyez sur le bouton "MENU" du Remote Touch et sélectionnez "Destination" sur l'écran de menu.
- ▶ Modèle avec écran 7 pouces
- 1** Appuyez sur le bouton "MENU" du Remote Touch, puis sélectionnez "Navigation" sur l'écran de menu.

- 2** Sélectionnez "Favoris".
- 3** Sélectionnez  en regard de l'entrée souhaitée.
- 4** Sélectionnez "Modifier l'itinéraire".
- 5** Sélectionnez  en regard de l'entrée souhaitée.

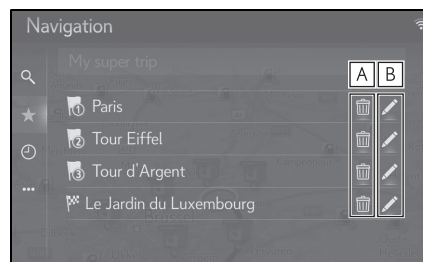

- A** Sélectionnez pour supprimer la destination et l'étape.
- B** Sélectionnez pour modifier l'adresse.
- 6** Sélectionnez l'élément souhaité.

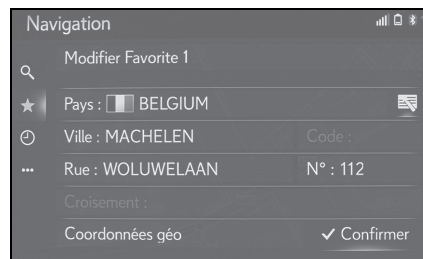

## Paramètres de carte

### Affichage de l'écran des paramètres de carte

- 1 Appuyez sur le bouton "MENU" du Remote Touch.
- 2 Sélectionnez "Configuration".
- 3 Sélectionnez  "Navigation" dans le sous-menu.
- 4 Sélectionnez "Carte".

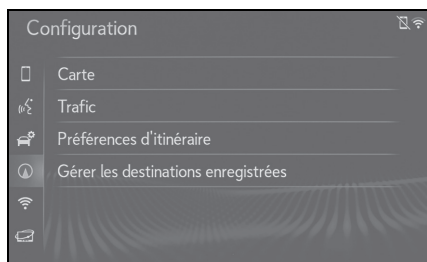

- 5 Sélectionnez l'élément que vous souhaitez définir.

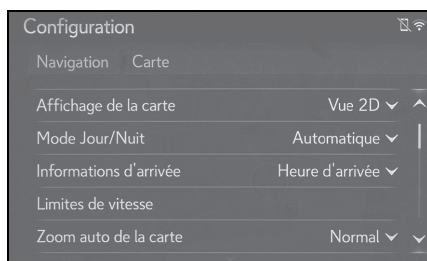

### Écran de réglage de carte

- "Affichage de la carte"

Sélectionnez pour définir la disposition de la carte sur Direction suivie vers le haut 3D, Direction suivie vers le haut 2D ou Nord vers le haut 2D. (→P.113)

- "Mode Jour/Nuit"

Sélectionnez pour modifier la luminosité de

l'écran de carte. (→P.113)

- "Informations d'arrivée"

Sélectionnez pour faire passer l'affichage des informations d'arrivée à l'estimation de l'heure d'arrivée ou à la durée du trajet et vice versa.

- "Limites de vitesse"

Sélectionnez pour activer/désactiver les informations de limitation de vitesse. (→P.114)

- "Zoom auto de la carte"

Sélectionnez pour modifier le niveau de zoom qui sera automatiquement utilisé à l'approche d'une zone où une attention particulière est requise. (→P.115)

- "PDI sur la carte"

Sélectionnez pour définir les catégories d'icônes PDI affichées. (→P.115)

- "Afficher les flèches de guidage"

Sélectionnez pour activer/désactiver l'affichage de la flèche d'indication du trajet à suivre. (→P.97)

- "Afficher le nom des rues"

Sélectionnez pour activer/désactiver l'affichage du nom de la rue actuelle ou de la prochaine rue. (→P.97)

- "Afficher les bâtiments en 3D"

Sélectionnez pour activer/désactiver l'affichage des immeubles en 3D. (→P.74)

- "Afficher les monuments en 3D"

Sélectionnez pour activer/désactiver l'affichage des points de repère en 3D. (→P.74)

- "Afficher les panneaux indicateurs"

Sélectionnez pour activer/désactiver l'affichage des panneaux de signalisation. (→P.97)

- "Afficher les sorties"

Sélectionnez pour activer/désactiver l'affichage de la vue des bretelles. (→P.98)

- "Afficher la voie recommandée"

Sélectionnez pour activer/désactiver l'affi-

chage de la recommandation de file. (→P.98)

- “Afficher la barre de trafic”

Sélectionnez pour activer/désactiver l’affichage de la barre de trafic. (→P.97)

- “Afficher les icônes de trafic”

Sélectionnez pour activer/désactiver l’affichage des icônes de messages d’informations routières. (→P.79)

- “Afficher les radars”

Sélectionnez pour activer/désactiver l’affichage des icônes de radars routiers. (→P.74)

- “Utiliser les données en ligne pour l’affichage des radars”

Sélectionnez pour activer l’utilisation de données en ligne pour afficher les icônes de radars routiers.

- “Enregistrer l’itinéraire récent”

Sélectionnez pour afficher le tracé des points parcourus sur la carte.

- “Afficher le mode Autoroute”

Sélectionnez pour activer/désactiver l’affichage du mode autoroute. (→P.97)

- “Infos sur le pays”

Cette fonction redirige vers un autre écran permettant :

- d’activer/désactiver l’écran des informations sur le pays lors du franchissement d’une frontière.
- de consulter les informations sur le pays pour tout pays figurant dans la base de données.

\* : Si le véhicule en est équipé

### Disposition de la carte

- 1 Affichez l’écran des paramètres de carte :
  - Bouton “MENU” → options “Configuration” →  “Navigation” du sous-menu → “Carte”

- 2 Sélectionnez “Affichage de la carte”.

- 3 Sélectionnez l’élément souhaité.

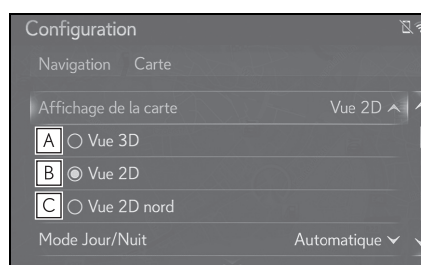

- A Sélectionnez pour afficher l’écran de carte en Direction suivie vers le haut en 3D.

- B Sélectionnez pour afficher l’écran de carte en Direction suivie vers le haut en 2D.

- C Sélectionnez pour afficher l’écran de carte en mode Nord vers le haut en 2D.

### Mode jour/nuit

- 1 Affichez l’écran des paramètres de carte :
  - Bouton “MENU” → options “Configuration” →  “Navigation” du sous-menu → “Carte”
- 2 Sélectionnez “Mode Jour/Nuit”.
- 3 Sélectionnez l’élément souhaité.

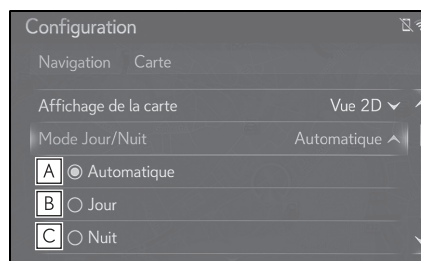

- A** Sélectionnez pour faire passer l'écran de carte en mode jour ou nuit en fonction de la position du contacteur des phares.
- B** Sélectionnez pour toujours afficher l'écran de carte en mode jour.
- C** Sélectionnez pour toujours afficher l'écran de carte en mode nuit.

#### Informations d'arrivée

- 1 Affichez l'écran des paramètres de carte :
  - Bouton "MENU" → options "Configuration" →  "Navigation" du sous-menu → "Carte"
- 2 Sélectionnez "Informations d'arrivée".
- 3 Sélectionnez l'élément souhaité.

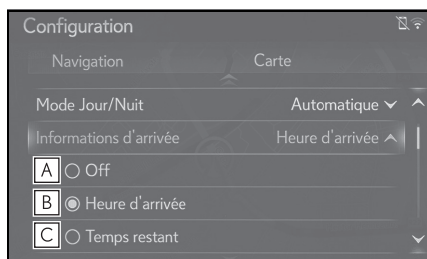

- A** Sélectionnez pour désactiver les informations d'arrivée.
- B** Sélectionnez pour afficher l'heure d'arrivée sur l'écran de carte.
- C** Sélectionnez pour afficher le temps restant sur l'écran de carte.

#### Limitations de vitesse \*

- 1 Affichez l'écran des paramètres de carte :
  - Bouton "MENU" → options "Configuration" →  "Navigation" du sous-menu → "Carte"
- 2 Sélectionnez "Limites de vitesse".
- 3 Sélectionnez l'élément souhaité.

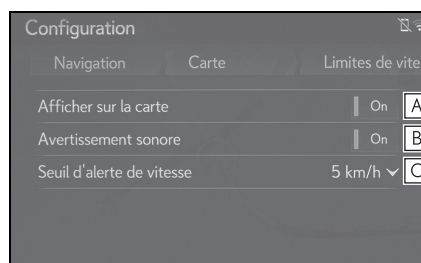

- A** Sélectionnez pour afficher les limitations de vitesse sur la carte.
- B** Sélectionnez pour recevoir un avertissement sonore lorsque la limitation de vitesse est dépassée au-delà d'une certaine plage.
- C** Sélectionnez pour définir le seuil d'avertissement de vitesse. (→P.114)

\* : Si le véhicule en est équipé

#### Seuil d'avertissement de vitesse

- 1 Affichez l'écran des paramètres de carte :
  - Bouton "MENU" → options "Configuration" →  "Navigation" du sous-menu → "Carte"
- 2 Sélectionnez "Limites de vitesse".

- 3 Sélectionnez "Seuil d'alerte de vitesse".
- 4 Sélectionnez l'élément souhaité.



### Zoom automatique

- 1 Affichez l'écran des paramètres de carte :
  - Bouton "MENU" → options "Configuration" → "Navigation" du sous-menu → "Carte"
- 2 Sélectionnez "Zoom auto de la carte".
- 3 Sélectionnez l'élément souhaité.

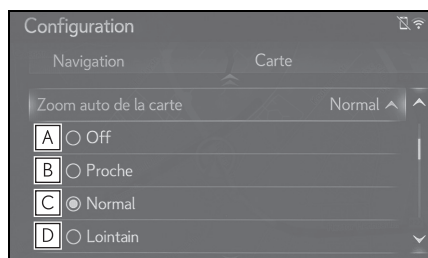

- A** Sélectionnez pour désactiver la fonction de zoom automatique.
- B** Sélectionnez pour définir la distance de rapprochement du zoom automatique.
- C** Sélectionnez pour définir la distance normale du zoom automatique.
- D** Sélectionnez pour définir la distance

d'éloignement du zoom automatique.

### PDI sur la carte

- 1 Affichez l'écran des paramètres de carte :
  - Bouton "MENU" → options "Configuration" → "Navigation" du sous-menu → "Carte"
- 2 Sélectionnez "PDI sur la carte".
- 3 Sélectionnez les catégories de PDI souhaitées.

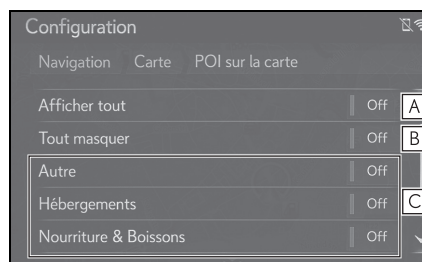

- A** Sélectionnez pour afficher toutes les catégories.
- B** Sélectionnez pour masquer toutes les icônes.
- C** Sélectionnez pour afficher les principales catégories et sous-catégories.

### Informations sur le pays

- 1 Affichez l'écran des paramètres de carte :
  - Bouton "MENU" → options "Configuration" → "Navigation" du sous-menu → "Carte"
- 2 Sélectionnez "Infos sur le pays".

- 3 Sélectionnez l'élément souhaité.

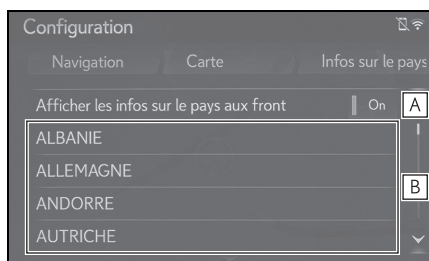

- A** Sélectionnez pour activer/désactiver l'affichage d'informations sur le pays lorsque le véhicule traverse une frontière.
- B** Sélectionnez pour afficher les informations sur le pays.

## Paramètres des messages d'informations routières

### Affichage de l'écran des paramètres d'informations routières

- 1 Appuyez sur le bouton "MENU" du Remote Touch.
- 2 Sélectionnez "Configuration".
- 3 Sélectionnez  "Navigation" dans le sous-menu.
- 4 Sélectionnez "Trafic".

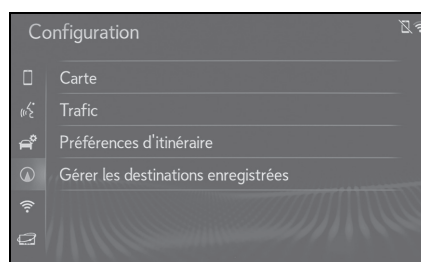

- 5 Sélectionnez l'élément que vous souhaitez définir.

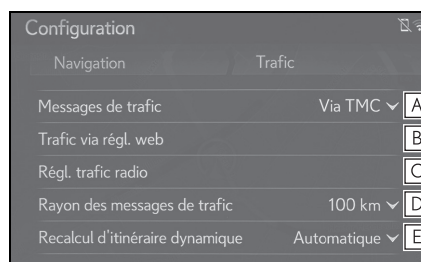

- A** Sélectionnez pour modifier la méthode de réception des messages d'informations routières. (→P.117)
- B** Sélectionnez pour modifier les paramètres des messages d'informations routières via Internet. (→P.117)
- C** Sélectionnez pour définir les para-

mètres TMC (Traffic message channel, canal d'informations routières).

- D** Sélectionnez pour définir le rayon d'affichage des messages d'informations routières. (→P.118)
- E** Sélectionnez pour définir la méthode de changement dynamique d'itinéraire. (→P.118)

#### Méthode de réception des messages d'informations routières

- 1 Affichez l'écran des paramètres des informations routières :
  - Bouton "MENU" → options "Configuration" →  "Navigation" du sous-menu → "Trafic"
- 2 Sélectionnez "Messages de trafic".
- 3 Sélectionnez l'élément souhaité.

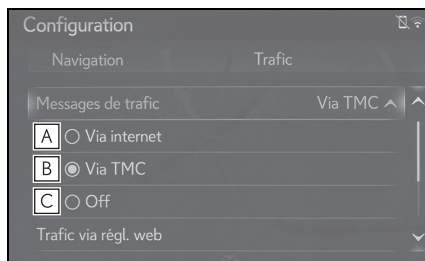

- A** Sélectionnez pour recevoir les messages d'informations routières via Internet.
- B** Sélectionnez pour recevoir les messages d'informations routières via le TMC (Traffic message channel, canal d'informations routières).
- C** Sélectionnez pour ne pas recevoir les messages d'informations routières.

#### Paramétrage de la réception des messages d'informations routières via Internet

- 1 Affichez l'écran des paramètres des informations routières :
  - Bouton "MENU" → options "Configuration" →  "Navigation" du sous-menu → "Trafic"
- 2 Sélectionnez "Trafic via les paramètres Internet".
- 3 Sélectionnez l'élément souhaité.

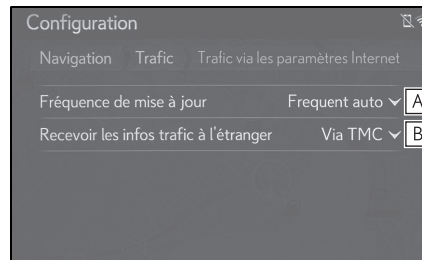

- A** Sélectionnez pour définir les fréquences d'actualisation des messages d'informations routières via Internet.
- B** Sélectionnez pour modifier la méthode de réception des messages d'informations routières lorsque la voiture est hors de son pays d'origine.

#### Paramétrage de la réception des messages d'informations routières via TMC

- 1 Affichez l'écran des paramètres des informations routières :
  - Bouton "MENU" → options "Configuration" →  "Navigation" du sous-menu → "Trafic"
- 2 Sélectionnez "Réglages trafic radio".

- 3 Sélectionnez l'élément souhaité.

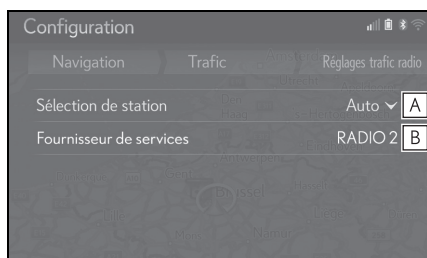

- A** Sélectionnez pour modifier les paramètres de réception de la radio FM sur automatique ou manuelle.
- B** La station radio permet à l'utilisateur de sélectionner manuellement la station TMC préférée à partir d'une liste de stations disponibles.

#### Paramétrage du filtre de rayon

- 1 Affichez l'écran des paramètres des informations routières :
- Bouton "MENU" → options "Configuration" → "Navigation" du sous-menu → "Trafic"
- 2 Sélectionnez "Rayon des messages de trafic".
- 3 Sélectionnez le rayon souhaité.

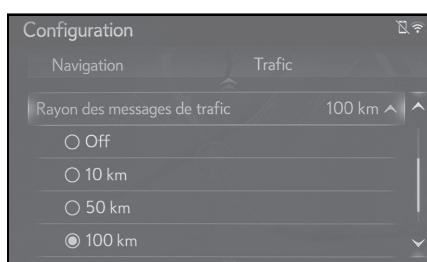

- Ce paramètre est destiné au calcul d'itinéraire. Seuls les messages d'informations routières se trouvant dans le rayon

concerné sont pris en compte pendant le calcul.

#### Paramétrage de la méthode de changement dynamique d'itinéraire

- 1 Affichez l'écran des paramètres des informations routières :
- Bouton "MENU" → options "Configuration" → "Navigation" du sous-menu → "Trafic"
- 2 Sélectionnez "Recalcul d'itinéraire dynamique".
- 3 Sélectionnez l'élément souhaité.

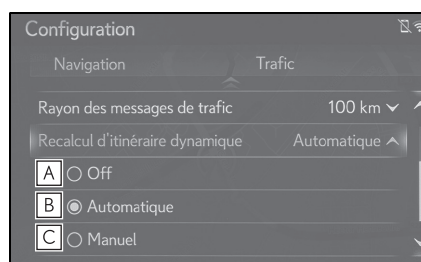

- A** Sélectionnez pour désactiver le changement d'itinéraire lors de la réception de messages d'informations routières concernant le trajet à suivre.
- B** Sélectionnez pour un changement automatique d'itinéraire. L'itinéraire est automatiquement modifié lors de la réception de messages d'informations routières concernant le trajet à suivre.
- C** Sélectionnez pour un changement manuel d'itinéraire. Lors de la réception de messages d'informations routières concernant le trajet à suivre, sélectionnez pour choisir manuellement de changer d'itinéraire ou de ne pas en changer.

## Paramètres des préférences d'itinéraire

### Affichage de l'écran des préférences d'itinéraire

- 1 Appuyez sur le bouton "MENU" du Remote Touch.
- 2 Sélectionnez "Configuration".
- 3 Sélectionnez  "Navigation" dans le sous-menu.
- 4 Sélectionnez "Préférences d'itinéraire".

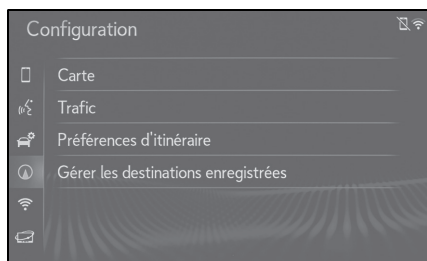

- 5 Sélectionnez l'élément que vous souhaitez définir.

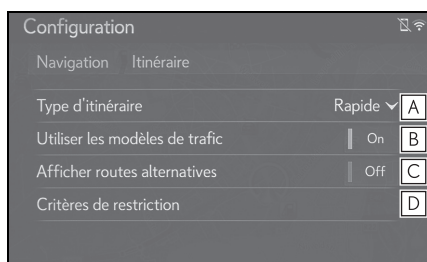

- A Sélectionnez pour modifier le type d'itinéraire recommandé sur l'itinéraire le plus rapide, le plus court ou le plus écologique.
- B Sélectionnez pour utiliser l'historique des informations routières dans le

calcul d'itinéraire.

- C Sélectionnez pour afficher les 3 itinéraires (le plus rapide, le plus court et l'itinéraire écologique) sur la carte après le calcul d'itinéraire. (→P.94)
- D Sélectionnez pour définir les critères d'évitement pour les calculs d'itinéraire. (→P.119)

### Paramétrage des critères d'évitement pour le calcul d'itinéraire

- 1 Affichez l'écran des préférences d'itinéraire :
  - Bouton "MENU" → options "Configuration" →  "Navigation" du sous-menu → "Préférences d'itinéraire"
- 2 Sélectionnez "Critères de restriction".
- 3 Sélectionnez les éléments que vous souhaitez éviter.

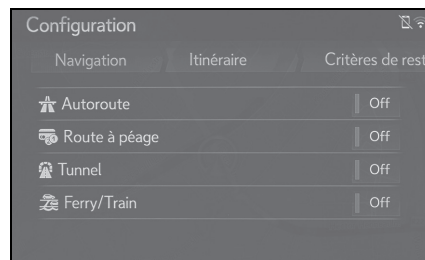

### Affichage de l'écran de gestion des destinations enregistrées

- 1 Appuyez sur le bouton "MENU" du Remote Touch.
- 2 Sélectionnez "Configuration".
- 3 Sélectionnez  "Navigation" dans le sous-menu.

- 4 Sélectionnez “Gérer les destinations enregistrées”.

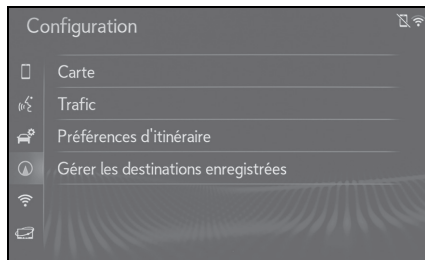

- 5 Sélectionnez l'élément souhaité.

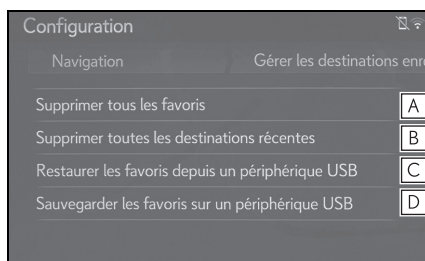

- A** Sélectionnez pour supprimer tous les favoris.
- B** Sélectionnez pour supprimer toutes les destinations récentes.
- C** La sauvegarde des favoris sur le périphérique de stockage USB sera chargée dans la liste des favoris du système de navigation.
- D** Les favoris du système de navigation seront envoyés au périphérique de stockage USB connecté.

### GPS (système de positionnement par satellite)

Le système de navigation calcule la position actuelle du véhicule à l'aide des signaux satellites, de divers signaux du véhicule, des données cartographiques, etc. Toutefois, la position précise peut ne pas s'afficher en fonction des conditions de réception, de la configuration de la route, de l'état du véhicule ou d'autres circonstances.

### Limites du système de navigation

Le système de positionnement par satellite (GPS), mis au point et utilisé par le Ministère de la Défense des États-Unis, indique avec précision la position actuelle d'un véhicule, en se basant normalement sur 4 satellites minimum et, dans certains cas, sur 3 satellites. Le système GPS présente un certain niveau d'imprécision. Bien que le système de navigation compense ce phénomène dans la plupart des cas, il faut s'attendre à des erreurs de positionnement occasionnelles pouvant aller jusqu'à 100 m (100 yards). Généralement, les erreurs de position sont corrigées en quelques secondes.

Le signal GPS peut être bloqué par un obstacle physique, ce qui se traduit par une position imprécise du véhicule sur l'écran de carte. Les tunnels, les bâtiments élevés, les camions ou même des objets placés sur le panneau d'instruments peuvent faire obstacle aux signaux GPS.

Les satellites GPS peuvent ne pas envoyer de signaux lorsqu'ils font l'objet de réparations ou d'améliorations.

Même lorsque le système de navigation

reçoit des signaux GPS clairs, il se peut que la position du véhicule ne s'affiche pas avec précision ou qu'une indication de trajet à suivre inappropriée se produise dans certains cas.



#### NOTE

- L'installation de vitres teintées peut faire obstacle aux signaux GPS. La plupart des vitres teintées sont constituées de composants métalliques qui entravent la réception des signaux GPS au niveau de l'antenne. Il est déconseillé d'utiliser des vitres teintées sur les véhicules équipés de systèmes de navigation.
- Il se peut que la position actuelle du véhicule ne s'affiche pas avec précision dans les cas suivants :
  - Lors de la conduite sur une route divergente dont les branches sont proches.
  - Lors de la conduite sur une route sinueuse.
  - Lors de la conduite sur une route glissante (sable, gravillons, neige, etc.).
  - Lors de la conduite sur une longue route droite.
  - Lorsqu'un tronçon d'autoroute et une rue adjacente sont parallèles.
  - Après un déplacement sur ferry ou transporteur de véhicule.
  - Lorsqu'un long itinéraire est recherché pendant une conduite à vitesse élevée.
  - Après avoir répété un changement de direction d'avant en arrière ou avoir tourné sur une plaque tournante dans un parking.
  - Après avoir quitté un parking ou un garage couvert.
  - Lorsqu'un porte-bagages de toit est installé sur le véhicule.
  - Lors de la conduite avec des chaînes à neige.
  - Lorsque les pneus sont usés.
  - Après le remplacement d'au moins un pneu.
  - Lors de l'utilisation de pneus plus petits ou plus grands que ceux spécifiés en usine.

- Lorsque la pression de gonflage de n'importe lequel des quatre pneus est incorrecte.
  - Une indication du trajet à suivre inappropriée peut se produire dans les situations suivantes :
  - Lorsque vous changez de direction à une intersection en dehors de l'indication du trajet à suivre.
  - Si vous définissez plusieurs destinations et en ignorez une, la fonction de changement automatique d'itinéraire affiche un itinéraire renvoyant à la destination de l'itinéraire précédent.
  - Lorsque vous changez de direction à une intersection pour laquelle il n'existe aucune indication du trajet à suivre.
  - Lorsque vous passez une intersection pour laquelle il n'y a pas d'indication du trajet à suivre.
  - Pendant le changement automatique d'itinéraire, l'indication du trajet à suivre peut ne pas être disponible pour le prochain changement de direction à gauche ou à droite.
  - Si vous roulez à vitesse élevée, le changement automatique d'itinéraire peut prendre un certain temps à être activé. Pendant le changement automatique d'itinéraire, un itinéraire de détour peut s'afficher.
  - Après le changement automatique d'itinéraire, l'itinéraire peut ne pas avoir été modifié.
  - Un demi-tour inutile peut être affiché ou annoncé.
  - Un lieu peut avoir plusieurs noms, et le système en annonce au moins un.
  - Certains itinéraires peuvent s'avérer impossibles à rechercher.
  - Si l'itinéraire vers votre destination inclut des routes ou allées gravillonnées ou sans revêtement, l'indication du trajet à suivre peut ne pas s'afficher.
  - Votre point de destination peut s'afficher sur le côté opposé de la rue.
  - Lorsqu'une section de l'itinéraire est associée à des réglementations interdisant l'entrée du véhicule, qui varient en fonction des heures, des saisons ou pour toute autre raison.
  - Les données routières et cartographiques enregistrées dans le système de navigation peuvent être incomplètes ou ne pas être de la dernière version.
- 
- Ce système de navigation utilise des données de rotation de pneu et est conçu pour fonctionner avec les pneus d'usine spécifiques au véhicule. Le fait de monter des pneus de taille plus petite ou plus grande que le diamètre d'origine peut provoquer un affichage imprécis de la position actuelle du véhicule. La pression de gonflage des pneus affecte également leur diamètre ; veillez donc à ce que la pression de chacun des quatre pneus soit correcte.

### Mises à jour de la base de données de navigation

La base de données de navigation qui contient le logiciel du système, les données cartographiques, etc. peut être mise à jour à l'aide d'un périphérique de stockage USB.

Pour plus de détails, contactez un concessionnaire Lexus ou consultez le portail Lexus ([www.my.lexus.eu](http://www.my.lexus.eu)).

### Mise à jour de la base de données de navigation

- 1 Appuyez sur le bouton pour déverrouiller et soulever l'accoudoir.

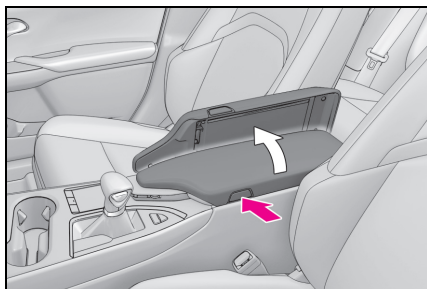

- 2 Ouvrez le cache et branchez le périphérique de stockage USB contenant les nouveaux fichiers de base de données de navigation.
- Le système vérifie la validité de vos

fichiers de base de données.

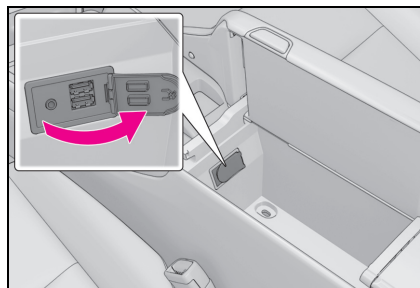

- 3 Sélectionnez "Oui" pour effectuer la mise à jour.
- 4 Saisissez le code d'activation, si nécessaire.
- Si le code d'activation n'est pas valide, la base de données de navigation n'est pas mise à jour.
- 5 Assurez-vous que le moteur tourne <le système hybride fonctionne> et sélectionnez "Confirmer" afin de poursuivre la mise à jour.
- Un écran de progression de la mise à jour s'affiche, suivi d'un message de confirmation de la réussite de la mise à jour de la base de données.
- 6 Retirez le périphérique de stockage USB lorsque le système vous le demande. Cela permet au système de redémarrer et achève l'opération de mise à jour.

- La mise à jour peut ne pas s'effectuer correctement dans les cas suivants :
  - Si le système est désactivé avant la fin de la mise à jour
  - Si le périphérique de stockage USB est retiré avant la fin de la mise à jour
- Le temps nécessaire pour terminer la mise à jour dépend de la taille des données.



## NOTE

- En fonction de la taille et de la forme de l'appareil branché sur le système, l'accoudoir peut ne pas se fermer complètement. Dans ce cas, ne forcez pas la fermeture de l'accoudoir, car cela risque d'endommager l'appareil ou sa prise, etc.
- Ne débranchez et ne rebranchez pas le périphérique de stockage USB pendant la sauvegarde sur le périphérique de stockage USB. Si vous ne respectez pas cette consigne, cela peut entraîner un dysfonctionnement du périphérique de stockage USB.

<b>4-1. Fonctionnement de base</b>	
Référence rapide .....	<b>126</b>
Fonctions de base .....	<b>127</b>
<b>4-2. Fonctionnement de la radio</b>	
Radio AM/FM/DAB.....	<b>133</b>
<b>4-3. Fonctionnement des supports</b>	
CD.....	<b>138</b>
DVD .....	<b>140</b>
Périphérique de stockage USB...	<b>143</b>
iPod.....	<b>146</b>
Audio Bluetooth® .....	<b>148</b>
Miracast® .....	<b>151</b>
AUX.....	<b>153</b>
<b>4-4. Commandes à distance audio/vidéo</b>	
Contacteurs au volant .....	<b>154</b>
<b>4-5. Configuration</b>	
Réglages audio .....	<b>156</b>
<b>4-6. Conseils d'utilisation du système audio/vidéo</b>	
Informations sur le fonctionnement .....	<b>162</b>

Dans les véhicules vendus en dehors de l'Europe, certaines fonctions ne peuvent pas être activées pendant la conduite.

## Référence rapide

Pour afficher l'écran de commande audio, utilisez l'une des méthodes suivantes :

- ▶ A l'aide du contacteur de commande audio

Appuyez sur le bouton "RADIO" ou "MEDIA".

- ▶ A l'aide du Remote Touch

Appuyez sur le bouton "MENU" du Remote Touch, puis sélectionnez "Radio" ou "Média".

Les fonctions suivantes sont disponibles sur le système :

- Utilisation de la radio (→P.133)
- Lecture d'un CD audio ou d'un disque MP3/WMA/AAC (→P.138)
- Lecture d'un DVD\* (→P.140)
- Lecture d'un périphérique de stockage USB (→P.143)
- Lecture d'un iPod (→P.146)
- Lecture d'un appareil Bluetooth® (→P.148)
- Utilisation de la fonction Miracast® (→P.151)
- Utilisation du port AUX (→P.153)
- Utilisation des contacteurs audio au volant (→P.154)
- Réglages du système audio (→P.156)

\* : Modèle avec écran 10,3 pouces

## Commandes

### ■ Ecran de commande

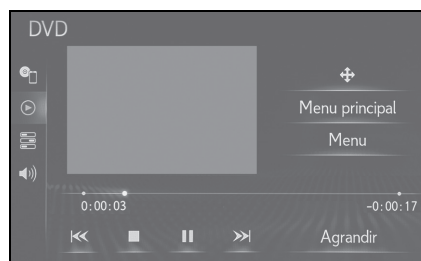

- Modèle avec écran 10,3 pouces : Les fonctions audio peuvent aussi être affichées et utilisées sur l'affichage latéral. (→P.21)

### ■ Contacteur de commande audio

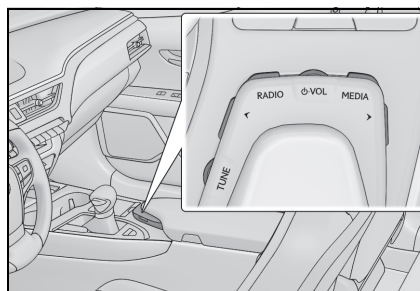

- La position et la forme des boutons peuvent varier légèrement entre les véhicules à conduite à droite et les véhicules à conduite à gauche.

## Fonctions de base

Cette section décrit quelques-unes des fonctions de base du système audio/vidéo. Il est possible que certaines informations ne s'appliquent pas à votre système.

Votre système audio/vidéo fonctionne lorsque le contacteur du moteur <contacteur d'alimentation> est en position ACC ou ON.

### ■ Certification

ATTENTION :  
CE PRODUIT EST UN PRODUIT LASER DE CLASSE 1. L'UTILISATION DE COMMANDES OU REGLAGES OU L'EXECUTION DE PROCEDURES AUTRES QUE CEUX SPECIFIES ICI PEUT ENTRAÎNER UNE EXPOSITION A DES RADIATIONS DANGEREUSES. N'OUVREZ PAS LES COUVERCLES ET N'EFFECTUEZ AUCUNE REPARATION VOUS-MEME. POUR L'ENTRETIEN, FAITES APPEL A DU PERSONNEL QUALIFIE.

### ⚠ NOTE

- Pour éviter que la batterie 12 volts ne se décharge, ne laissez pas le système audio/vidéo allumé plus longtemps que nécessaire lorsque le moteur ne tourne pas <le système hybride n'est pas activé>.

## Activation et désactivation du système

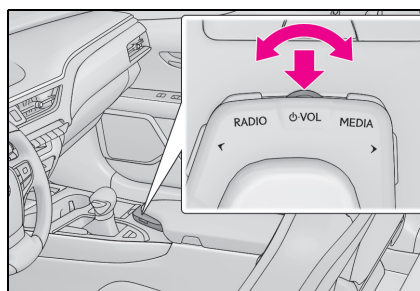

Contacteur "⏻•VOL" : Appuyez pour allumer ou éteindre le système audio/vidéo. Lorsqu'il s'active, le système est sur le dernier mode utilisé. Tournez ce contacteur pour régler le volume.

- Vous pouvez sélectionner une fonction qui vous permet de revenir automatiquement à l'écran de carte à partir de l'écran audio/vidéo. (→P.59)

## Sélection d'une source audio

▶ A l'aide du contacteur de commande audio

- 1 Appuyez sur le bouton "RADIO" ou "MEDIA".

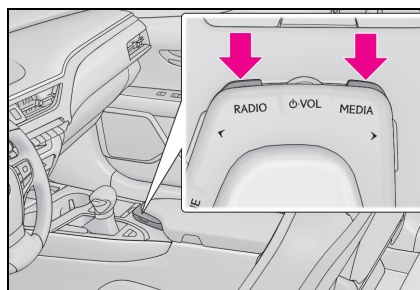



Bouton "RADIO" : Appuyez pour changer de mode radio.

Bouton "MEDIA" : Appuyez pour changer



de mode multimédia.

- Chaque fois que vous appuyez sur le bouton "RADIO" ou "MEDIA", la source audio change.
- ▶ A partir de l'écran de sélection de source audio
- 1 Affichez l'écran de commande audio.
- 2 Sélectionnez  "Source" dans le sous-menu.
- 3 Sélectionnez la source souhaitée.

● Les touches d'écran grisées ne peuvent pas être utilisées.

- Lorsqu'il y a deux pages, sélectionnez  ou  pour changer de page.

### Réorganisation de la source audio

- 1 Affichez l'écran de commande audio.
- 2 Sélectionnez  "Source" dans le sous-menu.
- 3 Sélectionnez "Réordonner".
- 4 Sélectionnez la source audio souhaitée, puis  ou  pour effectuer la réorganisation.

### Fente de disque

#### ■ Introduction d'un disque

- 1 Introduisez un disque dans la fente de disque.

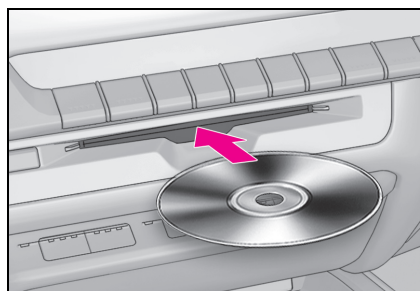

- Une fois introduit, le disque est automatiquement chargé.

#### ■ Ejection d'un disque

- 1 Appuyez sur la touche  et retirez le disque.

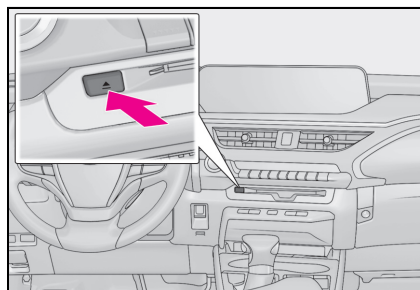

- Le lecteur est prévu pour la lecture de disques de 12 cm (4,7 in.) uniquement.
- Lors de l'introduction d'un disque, insérez délicatement le disque dans le lecteur, étiquette orientée vers le haut.

#### NOTE

- N'essayez jamais de démonter ou de lubrifier les pièces du lecteur de CD/DVD. N'introduisez aucun objet autre qu'un disque dans la fente.

## Port USB/AUX

Le boîtier de console comporte 2 ports USB et un port AUX.

- 1 Appuyez sur le bouton pour déverrouiller et soulever l'accoudoir.

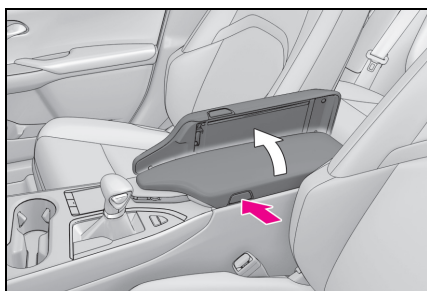

- 2 Ouvrez le cache et branchez un périphérique.

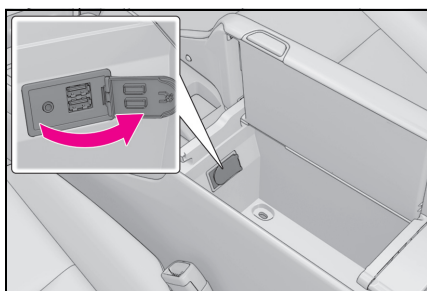

- Activez le périphérique, s'il ne l'est pas déjà.
- Le port AUX prend en charge uniquement l'entrée audio.
- Jusqu'à deux lecteurs portables peuvent être branchés sur le port USB simultanément.



### NOTE

- En fonction de la taille et de la forme de l'appareil branché sur le système, l'accoudoir peut ne pas se fermer complètement. Dans ce cas, ne forcez pas la fermeture de l'accoudoir, car cela risque d'endommager l'appareil ou sa prise, etc.

## Réglages du son

- 1 Affichez l'écran de commande audio.
- 2 Sélectionnez  "Son" dans le sous-menu.
- 3 Sélectionnez l'élément que vous souhaitez définir.

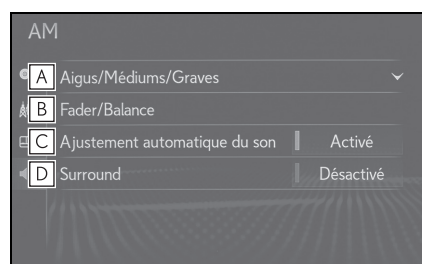

- A Sélectionnez pour régler les aigus/médiums/graves. (→P.129)
- B Sélectionnez pour régler l'équilibreur ou la balance. (→P.130)
- C Sélectionnez pour régler l'égaliseur sonore automatique.  
Le système règle le volume et la qualité acoustique au niveau optimal en fonction de la vitesse du véhicule pour compenser l'augmentation du niveau du bruit. (→P.130)
- D Sélectionnez pour activer/désactiver la fonction surround.  
Cette fonction peut créer une impression de présence. (→P.130)

### ■ Aigus/Médiums/Graves

La qualité acoustique d'un programme audio dépend, dans une large mesure, du mélange des aigus, des médiums et des graves. En fait, différents types de programmes musicaux et vocaux se règlent de préférence avec des niveaux différents

d'aigus, de médiums et de graves.

- 1 Sélectionnez "Aigus/Médiums/Graves", puis sélectionnez l'élément que vous souhaitez définir.

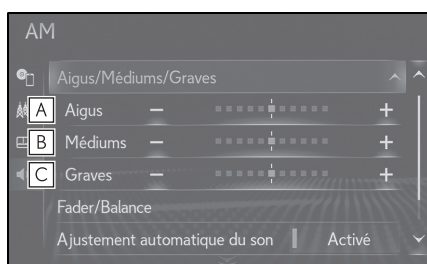

- A** Sélectionnez "+" ou "-" pour régler les aigus.
- B** Sélectionnez "+" ou "-" pour régler les médiums.
- C** Sélectionnez "+" ou "-" pour régler les graves.

#### ■ Équilibreur/Balance

Il est également important de bien régler la balance des canaux stéréo gauche et droit et des niveaux sonores avant et arrière.

N'oubliez pas que, lors de l'écoute d'un enregistrement ou d'une émission en stéréo, les modifications de la balance droite/gauche augmentent le volume d'un groupe de sons et diminuent celui d'un autre groupe.

- 1 Sélectionnez "Fader/Balance", puis sélectionnez l'élément que vous souhaitez définir.

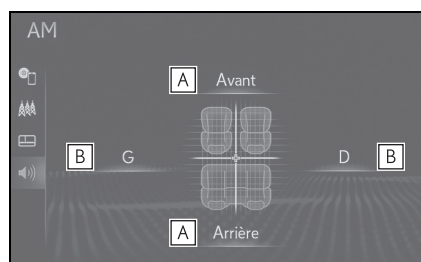

- A** Sélectionnez pour régler la balance sonore entre les haut-parleurs avant et arrière.
- B** Sélectionnez pour régler la balance sonore entre les haut-parleurs gauche et droit.

#### ■ Égaliseur sonore automatique

Le système règle le volume et la qualité acoustique au niveau optimal en fonction de la vitesse du véhicule pour compenser l'augmentation du niveau du bruit.

##### ► Type A

- 1 Sélectionnez "Ajustement automatique du son".
- 2 Sélectionnez "Élevé", "Moyen", "Faible" ou "Désactivé".

##### ► Type B

- 1 Sélectionnez pour activer/désactiver l'égaliseur sonore automatique.

#### ■ Surround\*

Cette fonction peut créer une impression de présence.

- 1 Sélectionnez pour activer/désactiver la fonction surround.

\* : Si le véhicule en est équipé

## Réglage de l'écran audio

### ■ Réglages de la taille d'écran

La taille de l'écran peut être sélectionnée pour chaque type de support.

- 1 Appuyez sur le bouton "MENU" du Remote Touch.
- 2 Sélectionnez "Configuration".
- 3 Sélectionnez  "Audio" dans le sous-menu.
- 4 Sélectionnez "Communs".
- 5 Sélectionnez "Format écran".
- 6 Sélectionnez l'élément que vous souhaitez définir.

#### ▶ Vidéo DVD\* /vidéo USB

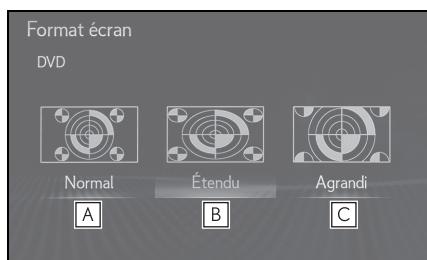

#### ▶ Miracast®

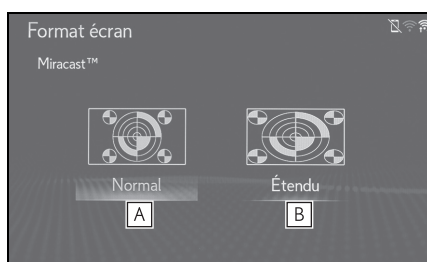

- A** Sélectionnez pour afficher un écran 4:3, avec les deux côtés en noir.
- B** Sélectionnez pour agrandir l'image horizontalement et verticalement en

plein écran.

- C** Sélectionnez pour agrandir l'image horizontalement et verticalement dans les mêmes proportions.

\* : Modèle avec écran 10,3 pouces

### ■ Réglage de la couleur, de la tonalité, du contraste et de la luminosité

La couleur, la tonalité, le contraste et la luminosité de l'écran peuvent être réglés.

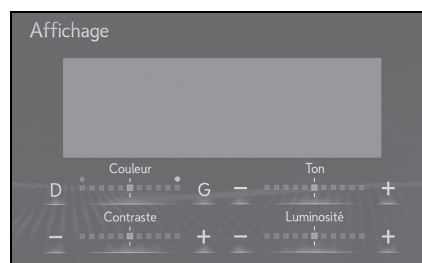

#### ▶ Vidéo DVD\* /vidéo USB/Miracast®

- 1 Appuyez sur le bouton "MENU" du Remote Touch.
- 2 Sélectionnez "Configuration".
- 3 Sélectionnez  "Audio" dans le sous-menu.
- 4 Sélectionnez "Communs".
- 5 Sélectionnez "Affichage".

\* : Modèle avec écran 10,3 pouces

#### ● "Couleur"

"D" : Sélectionnez pour renforcer la couleur rouge de l'écran.

"G" : Sélectionnez pour renforcer la couleur verte de l'écran.

#### ● "Ton"

"+" : Sélectionnez pour augmenter la tonalité de l'écran.

"-" : Sélectionnez pour diminuer la tonalité de l'écran.

- “Contraste”

“+” : Sélectionnez pour augmenter le contraste de l'écran.

“-” : Sélectionnez pour diminuer le contraste de l'écran.

- “Luminosité”

“+” : Sélectionnez pour éclaircir l'écran.

“-” : Sélectionnez pour assombrir l'écran.

- En fonction de la source audio, certaines fonctions peuvent ne pas être disponibles.

### Système de commande vocale

- 1 Appuyez sur ce contacteur pour activer le système de commande vocale.

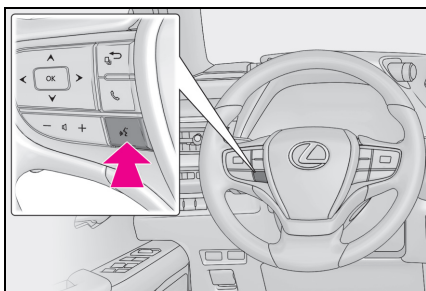

- Vous pouvez activer le système de commande vocale et sa liste de commandes. (→P.178)

## Radio AM/FM/DAB

### Vue d'ensemble

Pour afficher l'écran de commande de la radio, utilisez l'une des méthodes suivantes :

- ▶ A l'aide du contacteur de commande audio
- 1 Appuyez sur le bouton "RADIO".
- ▶ A l'aide du Remote Touch
- 1 Appuyez sur le bouton "MENU" du Remote Touch, puis sélectionnez "Radio".

### Ecran de commande

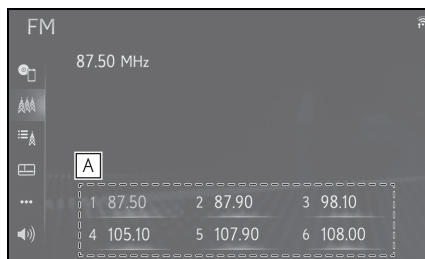

- A Sélectionnez pour rechercher des stations/ensembles présélectionnés. (→P.133)

### Contacteur de commande audio

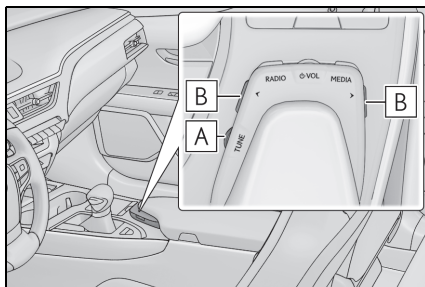

- A Ecran des favoris : Tournez pour sélectionner des stations/services présélectionnés.

Ecran de liste de stations/services :  
Tournez pour faire défiler les stations/services vers le haut/bas.

Ecran de recherche manuelle : Tournez pour lancer une recherche de fréquences/services.

Ecran de l'enregistrement différé DAB : Tournez pour avancer/reculer.

- B Ecran des favoris : Appuyez pour sélectionner des stations/services présélectionnés.

Ecran de liste de stations/services :  
Appuyez pour faire défiler les stations/services vers le haut/bas.

Ecran de recherche manuelle :  
Appuyez pour lancer une recherche des stations/services. Enfoncez et maintenez pour effectuer une recherche continue.

- La radio passe automatiquement en réception stéréo lorsqu'une émission diffusée en stéréo est reçue.
- Si l'intensité du signal devient faible, la radio réduit le degré de séparation des canaux pour empêcher le signal de générer des parasites. Si le signal est trop faible, la radio passe d'une réception en mode stéréo à une réception en mode mono.

### Présélection d'une station

Il est possible d'enregistrer jusqu'à 6 stations présélectionnées.

- 1 Recherchez la station souhaitée.

- 2 Sélectionnez sans relâcher l'une des touches d'écran (1 à 6) jusqu'à ce qu'un bip retentisse.

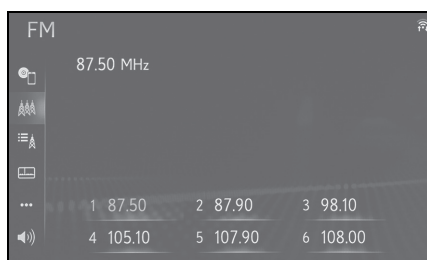

- La fréquence de la station apparaît ensuite sur la touche d'écran.
- Pour changer de station présélectionnée, suivez la même procédure.

### RDS (système de radiocommunication de données)

Cette fonction permet à votre radio de recevoir des informations sur les stations et les programmes diffusés par des stations de radio. En fonction de la disponibilité de l'infrastructure RDS, le service peut ne pas fonctionner correctement.

#### ■ Fonction AF (fréquence de remplacement) (FM/DAB)

Une station offrant une bonne réception est automatiquement sélectionnée en cas de détérioration de la réception.

#### ■ Fonction TA (radioguidage) (FM/DAB)

Le tuner recherche automatiquement une station qui diffuse régulièrement des informations routières et qui est active lorsque le programme d'informations routières commence.

- 1 Un message contextuel s'affiche à l'écran lorsque la radio recherche une station TP.

- 2 Sélectionnez "Continuer".

- Lorsque la fonction TA est définie sur "Activé" (→P.157), la radio lance la recherche d'une station TP.
- Une fois le programme terminé, le fonctionnement initial reprend.

#### ■ Fonction de volume du radioguidage

Le niveau du volume lors de la réception du radioguidage est mémorisé.

### Sous-menu

- ▶ AM

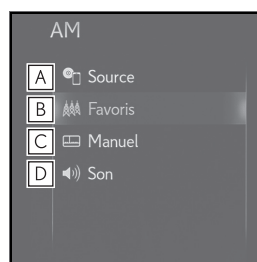

- A** Sélectionnez pour afficher l'écran de sélection de source audio. (→P.127)
- B** Sélectionnez pour afficher l'écran des stations présélectionnées.
- C** Sélectionnez pour afficher l'écran de recherche manuelle. (→P.135)
- D** Sélectionnez pour afficher l'écran de réglage du son. (→P.129)

## ► FM

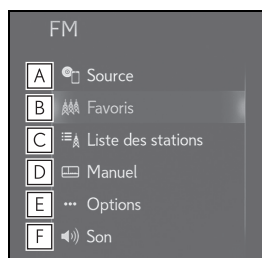

- A** Sélectionnez pour afficher l'écran de sélection de source audio. (→P.127)
- B** Sélectionnez pour afficher l'écran des stations présélectionnées. (→P.133)
- C** Sélectionnez pour afficher la liste de stations.
- D** Sélectionnez pour afficher l'écran de recherche manuelle. (→P.135)
- E** Sélectionnez pour afficher l'écran des options de la radio. (→P.136)
- F** Sélectionnez pour afficher l'écran de réglage du son. (→P.129)

## ► DAB

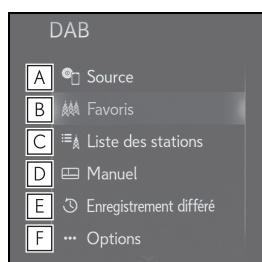

- A** Sélectionnez pour afficher l'écran de sélection de source audio. (→P.127)
- B** Sélectionnez pour afficher l'écran des stations présélectionnées. (→P.133)
- C** Sélectionnez pour afficher la liste de stations.
- D** Sélectionnez pour afficher l'écran de recherche manuelle. (→P.135)
- E** Sélectionnez pour afficher l'écran de commande de l'enregistrement différé. (→P.137)
- F** Sélectionnez pour afficher l'écran des options de la radio. (→P.136)
- G** Sélectionnez pour afficher l'écran de réglage du son. (→P.129)

Recherche manuelle

## ► AM/FM

- 1 Sélectionnez  "Manuel" dans le sous-menu.

- 2 Recherchez la station souhaitée.

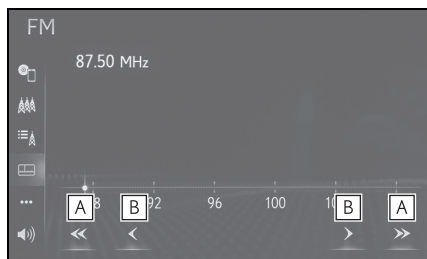

- A** Sélectionnez pour rechercher la station suivante/précédente.
- B** Sélectionnez pour passer à une fréquence supérieure/inférieure.

► DAB

- 1 Sélectionnez  "Manuel" dans le sous-menu.
- 2 Recherchez l'ensemble ou le service souhaité.



- A** Sélectionnez pour définir l'ensemble souhaité.
- B** Sélectionnez pour définir le service souhaité.

### Options de la radio

- 1 Sélectionnez  "Options" dans le sous-menu.

- 2 Sélectionnez l'élément que vous souhaitez définir.

► FM

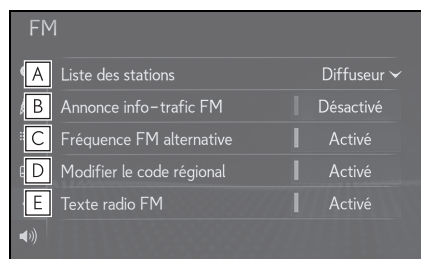

- A** Sélectionnez "Diffuseur" ou "Alphabétique" pour définir l'ordre de la liste des stations.
- B** Sélectionnez pour activer/désactiver le radioguidage FM. (→P.134)
- C** Sélectionnez pour activer/désactiver la fonction de fréquence de remplacement FM. (→P.134)
- D** Sélectionnez pour passer à une station appartenant au même réseau local.
- E** Sélectionnez l'option d'activation ou de désactivation pour la fonction de texte de radio FM.

► DAB

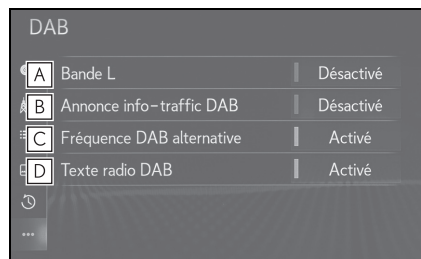





- A** Sélectionnez pour activer/désactiver la bande L dans la plage de recherche de stations. Lorsque "Désactivé" est

sélectionné, la plage de canaux physiques pour les opérations de recherche de stations est limitée à la bande III, et les opérations de présélection sont exclues. Lorsque "Activé" est sélectionné, la plage de canaux physiques pour les opérations de recherche de stations inclut la bande III et la bande L.

- B** Sélectionnez pour activer/désactiver le radioguidage DAB. (→P.134)
- C** Sélectionnez pour activer/désactiver la fonction de fréquence de remplacement DAB. (→P.134)
- D** Sélectionnez l'option d'activation ou de désactivation pour la fonction de texte DAB.

#### Fonctionnement de l'enregistrement différé (DAB)

Le service que vous écoutez actuellement peut être réécouté à tout moment.

- 1** Sélectionnez  "Enregistrement différé" dans le sous-menu.
- 2** Sélectionnez  ou  pour avancer/reculer de 10 secondes.  
Sélectionnez et maintenez  ou  pour effectuer une avance/un retour rapide.

- Les heures auxquelles la lecture est possible dépendent du débit binaire de la station DAB à enregistrer, de la quantité de mémoire du système DAB et de l'heure à laquelle la réception du programme a commencé.

**CD****Vue d'ensemble**

Pour afficher l'écran de commande du CD, utilisez l'une des méthodes suivantes :

- ▶ A l'aide du contacteur de commande audio

1 Appuyez sur le bouton "MEDIA".

- ▶ A l'aide du Remote Touch

1 Appuyez sur le bouton "MENU" du Remote Touch, puis sélectionnez "Média".

- Introduction d'un disque (→P.128)

**Ecran de commande**

- ▶ CD audio

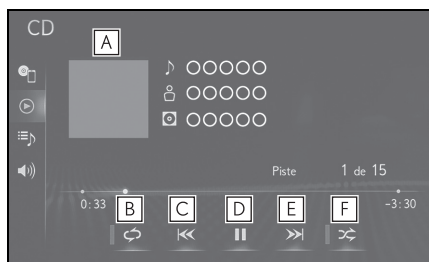

- A** Affiche la jaquette
- B** Sélectionnez pour définir la lecture répétée. (→P.138)
- C** Sélectionnez pour changer de plage. Sélectionnez sans relâcher pour effectuer un retour rapide.
- D** Sélectionnez pour lancer la lecture/mettre en pause.
- E** Sélectionnez pour changer de plage. Sélectionnez sans relâcher pour avan-

cer rapidement.

- F** Sélectionnez pour définir la lecture aléatoire. (→P.139)

- ▶ Disque MP3/WMA/AAC

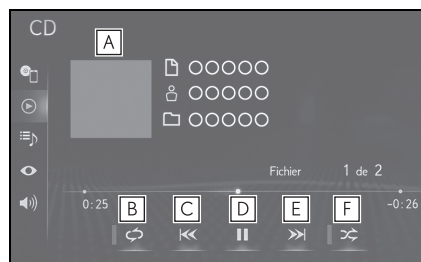

- A** Affiche la jaquette
- B** Sélectionnez pour définir la lecture répétée. (→P.138)
- C** Sélectionnez pour changer de fichier. Sélectionnez sans relâcher pour effectuer un retour rapide.
- D** Sélectionnez pour lancer la lecture/mettre en pause.
- E** Sélectionnez pour changer de fichier. Sélectionnez sans relâcher pour avancer rapidement.
- F** Sélectionnez pour définir la lecture aléatoire. (→P.139)

**Répétition**

La plage/le fichier ou le dossier qui est en cours d'écoute peut être répété.

- 1 Sélectionnez .

- Chaque fois que vous sélectionnez , le mode change de la manière suivante :
  - ▶ CD audio
  - répétition de la plage → désactivation

- ▶ Disque MP3/WMA/AAC
    - répétition du fichier → répétition du dossier → désactivation\*1
    - répétition du fichier → désactivation\*2
- \*1: Lorsque la lecture aléatoire est désactivée  
\*2: Lorsque la lecture aléatoire est activée

### Sélection aléatoire

Les plages/fichiers ou les dossiers peuvent être sélectionnés de manière automatique et aléatoire.

#### 1 Sélectionnez

- Chaque fois que vous sélectionnez , le mode change de la manière suivante :
  - ▶ CD audio
    - lecture aléatoire (lecture aléatoire 1 disque) → désactivation
  - ▶ Disque MP3/WMA/AAC
    - lecture aléatoire (lecture aléatoire 1 dossier) →  
Lecture aléatoire du dossier (lecture aléatoire de tous les dossiers) → désactivation

### Contacteur de commande audio

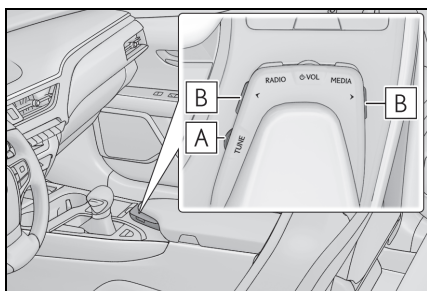

- A** Tournez pour sélectionner une plage/un fichier.
- B** Appuyez pour sélectionner une plage/un fichier.  
Appuyez sans relâcher pour effectuer une avance/un retour rapide.

- Si un disque contient des fichiers CD-DA et MP3/WMA/AAC, seuls les fichiers CD-DA peuvent être lus.
- Si un disque CD-TEXT est introduit, le titre du disque et le titre de la plage s'affichent.

### Sous-menu

#### ▶ CD audio



- A** Sélectionnez pour afficher l'écran de sélection de source audio. (→P.127)
- B** Sélectionnez pour revenir à l'écran de commande.
- C** Sélectionnez pour afficher l'écran de liste des plages.
- D** Sélectionnez pour afficher l'écran de réglage du son. (→P.129)

#### ▶ Disque MP3/WMA/AAC



- A** Sélectionnez pour afficher l'écran de sélection de source audio. (→P.127)
- B** Sélectionnez pour revenir à l'écran de

commande.

- C** Sélectionnez pour afficher un écran de liste des fichiers.
- D** Sélectionnez pour afficher une liste des dossiers.
- E** Sélectionnez pour afficher l'écran de réglage du son. (→P.129)

## DVD\*

\* : Modèle avec écran 10,3 pouces

**Pour des raisons de sécurité, les disques DVD vidéo ne peuvent être visionnés que si les conditions suivantes sont remplies :**

- (a) Le véhicule est complètement à l'arrêt.
- (b) Le contacteur du moteur <contacteur d'alimentation> est en position ACC ou ON.
- (c) Le frein de stationnement est engagé.

Si le mode DVD vidéo est activé lors de la conduite, seules les données audio du DVD peuvent être lues.

Les conditions de lecture de certains disques DVD peuvent être déterminées par le fabricant de logiciels de DVD. Ce lecteur de DVD lit un disque comme le fabricant de logiciels l'a prévu. Il est donc possible que certaines fonctions ne fonctionnent pas correctement. Veuillez à lire le mode d'emploi du disque DVD en question. (→P.163)

## Vue d'ensemble

Pour afficher l'écran de commande du DVD, utilisez l'une des méthodes suivantes :

- ▶ A l'aide du contacteur de commande audio
- 1** Appuyez sur le bouton "MEDIA".

- ▶ A l'aide du Remote Touch
- 1 Appuyez sur le bouton "MENU" du Remote Touch, puis sélectionnez "Média".
- Introduction d'un disque (→P.128)

### Ecran de commande



- A** Sélectionnez pour afficher la touche de commande de menu.
- B** Sélectionnez pour afficher l'écran de menu.
- C** Sélectionnez pour changer de chapitre.  
Sélectionnez sans relâcher pour effectuer un retour rapide.
- D** Sélectionnez pour arrêter l'écran vidéo.
- E** Sélectionnez pour lancer la lecture/mettre en pause.
- F** Sélectionnez pour changer de chapitre.  
  - Pendant la lecture : Sélectionnez sans relâcher pour avancer rapidement.
  - Pendant une mise en pause : Sélectionnez sans relâcher pour avancer lentement.
- G** Sélectionnez pour afficher la vidéo sur un écran plus grand.

### Contacteur de commande audio

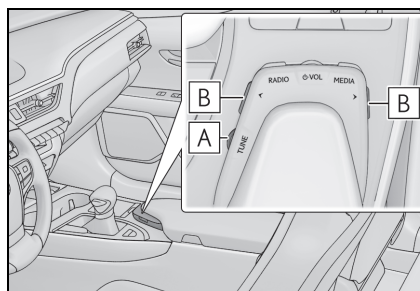

- A** Tournez pour sélectionner un chapitre.
- B** Appuyez pour sélectionner un chapitre.  
Appuyez sans relâcher pour effectuer une avance/un retour rapide.

- En fonction du disque DVD, il est possible de sélectionner certains éléments de menu directement. (Pour plus de détails, veuillez vous reporter au manuel accompagnant le disque DVD fourni séparément.)
- Si  s'affiche à l'écran lorsque vous sélectionnez une commande, l'opération correspondante n'est pas autorisée.

### ⚠ AVERTISSEMENT

- Les dialogues de certains DVD sont enregistrés à faible volume pour mettre en valeur l'impact des effets sonores. Si vous réglez le volume en estimant que les dialogues représentent le niveau de volume maximum lu par le DVD, il est possible que l'intensité des effets sonores ou le changement de la source audio vous fasse sursauter. Les sons forts peuvent avoir un impact important sur le corps humain ou représenter un risque pour la conduite. Gardez cela à l'esprit lorsque vous réglez le volume.

### Sous-menu

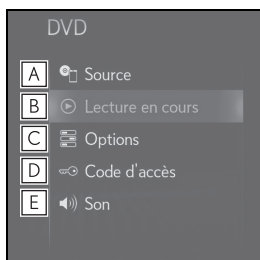

- A** Sélectionnez pour afficher l'écran de sélection de source audio. (→P.127)
- B** Sélectionnez pour revenir à l'écran de commande.
- C** Sélectionnez pour afficher l'écran des options. (→P.142)
- D** Sélectionnez pour afficher l'écran de saisie de code clé.
- E** Sélectionnez pour afficher l'écran de réglage du son. (→P.129)
- B** Sélectionnez pour modifier la langue audio. (→P.142)
- C** Sélectionnez pour modifier la langue des sous-titres. (→P.142)
- D** Sélectionnez pour afficher la scène présélectionnée à l'écran et commencer la lecture.
- E** Sélectionnez pour modifier l'angle. (→P.142)
- F** Sélectionnez pour afficher l'écran de recherche de titre. (→P.143)

### Options de DVD

- 1 Sélectionnez  "Options" dans le sous-menu.
- 2 L'écran suivant s'affiche.

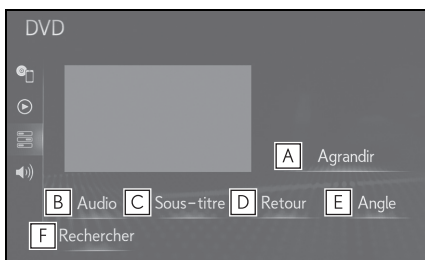

- A** Sélectionnez pour afficher la vidéo sur un écran plus grand.

### Modification de la langue audio

- 1 Sélectionnez "Audio".
- 2 Chaque fois que vous sélectionnez "Audio", la langue audio est modifiée.

- Les langues disponibles sont limitées à celles proposées sur le disque DVD.

### Modification de la langue des sous-titres

- 1 Sélectionnez "Sous-titre".
- 2 Chaque fois que vous sélectionnez "Changer", la langue d'affichage des sous-titres est modifiée.

- Les langues disponibles sont limitées à celles proposées sur le disque DVD.
- En sélectionnant "Masquer", vous pouvez masquer les sous-titres.

### Modification de l'angle

L'angle peut être sélectionné pour les disques compatibles multi-angles lorsque le repère d'angle () apparaît sur l'écran.

- 1 Sélectionnez "Angle".
- 2 Chaque fois que vous sélectionnez "Angle", l'angle est modifié.

- Les angles disponibles sont limités à ceux proposés sur le disque DVD.

#### Recherche par titre

- 1 Sélectionnez "Rechercher".
  - 2 Saisissez le numéro du titre et sélectionnez "OK".
- Le lecteur commence à lire la vidéo correspondant à ce numéro de titre.

## Périphérique de stockage USB

### Vue d'ensemble

Pour afficher l'écran de commande du périphérique de stockage USB, utilisez l'une des méthodes suivantes :

- ▶ A l'aide du contacteur de commande audio
  - 1 Appuyez sur le bouton "MEDIA".
- ▶ A l'aide du Remote Touch
  - 1 Appuyez sur le bouton "MENU" du Remote Touch, puis sélectionnez "Média".
- Branchement d'un périphérique de stockage USB (→P.129)

### Ecran de commande

- ▶ Audio USB

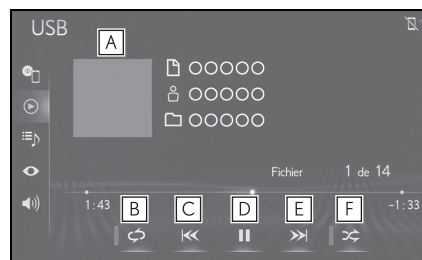

- A** Affiche la jaquette
- B** Sélectionnez pour définir la lecture répétée. (→P.144)
- C** Sélectionnez pour changer de fichier/plage.  
Sélectionnez sans relâcher pour effectuer un retour rapide.
- D** Sélectionnez pour lancer la lecture/mettre en pause.

**E** Sélectionnez pour changer de fichier/plage.  
Sélectionnez sans relâcher pour avancer rapidement.

**F** Sélectionnez pour définir la lecture aléatoire. (→P.144)

▶ Vidéo USB

**1** Sélectionnez  "Parcourir" dans le sous-menu.

**2** Sélectionnez "Vidéos".

**3** Sélectionnez le dossier et le fichier souhaités.

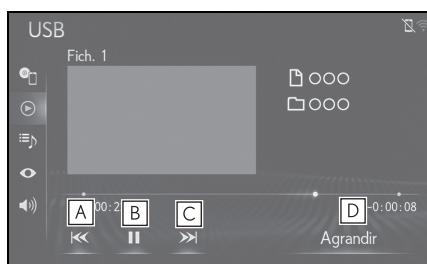

**A** Sélectionnez pour changer de fichier.  
Sélectionnez sans relâcher pour effectuer un retour rapide.

**B** Sélectionnez pour lancer la lecture/mettre en pause.

**C** Sélectionnez pour changer de fichier.  
Sélectionnez sans relâcher pour avancer rapidement.

**D** Sélectionnez pour afficher la vidéo sur un écran plus grand. (Modèle avec écran 10,3 pouces)  
Sélectionnez pour afficher la vidéo en mode plein écran. (Modèle avec écran 7 pouces)

### Répétition

Vous pouvez répéter le fichier/la plage ou le dossier/l'album en cours d'écoute.

**1** Sélectionnez .

● Chaque fois que vous sélectionnez , le mode change de la manière suivante :

- ▶ Lorsque la lecture aléatoire est désactivée
  - répétition du fichier/de la plage → répétition du dossier/de l'album → désactivation
- ▶ Lorsque la lecture aléatoire est activée
  - répétition du fichier/de la plage → désactivation

### Sélection aléatoire

Les fichiers/plages ou dossiers/albums peuvent être sélectionnés de manière automatique et aléatoire.

**1** Sélectionnez .

● Chaque fois que vous sélectionnez , le mode change de la manière suivante :

- lecture aléatoire (lecture aléatoire 1 dossier/album) → lecture aléatoire dossier/album (lecture aléatoire tous les dossiers/albums) → désactivation

### Contacteur de commande audio

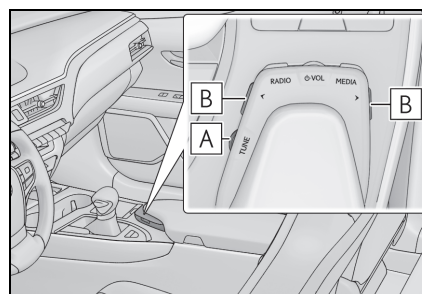

**A** Tournez pour sélectionner un fichier/une plage.

- B** Appuyez pour sélectionner un fichier/une plage.  
Appuyez sans relâcher pour effectuer une avance/un retour rapide.

- Si des étiquettes existent, les noms de fichier/dossier seront remplacés par les noms de plage/d'album.

#### AVERTISSEMENT

- N'actionnez pas les commandes du lecteur et ne branchez pas le périphérique de stockage USB lors de la conduite.

#### NOTE

- En fonction de la taille et de la forme du périphérique de stockage USB branché sur le système, l'accoudoir peut ne pas se fermer complètement. Dans ce cas, ne forcez pas la fermeture de l'accoudoir, car cela risque d'endommager le périphérique de stockage USB, la prise, etc.
- Ne laissez pas votre lecteur portable dans la voiture. En effet, les températures potentiellement élevées à l'intérieur du véhicule peuvent endommager le lecteur portable.
- N'appuyez pas sur votre lecteur portable et n'y appliquez pas de pression inutile lorsqu'il est branché, car cela pourrait endommager le lecteur ou sa prise.
- N'introduisez pas de corps étrangers dans le port, car cela pourrait endommager le lecteur portable ou sa prise.

#### Sous-menu

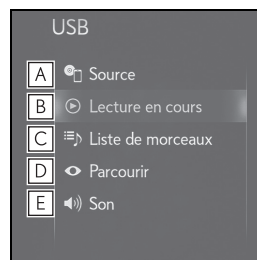

- A** Sélectionnez pour afficher l'écran de sélection de source audio. (→P.127)
- B** Sélectionnez pour revenir à l'écran de commande.
- C** Sélectionnez pour afficher un écran de liste des morceaux.
- D** Sélectionnez pour afficher l'écran de sélection de mode de lecture.
- E** Sélectionnez pour afficher l'écran de réglage du son. (→P.129)

## iPod

### Vue d'ensemble

Pour afficher l'écran de commande de l'iPod, utilisez l'une des méthodes suivantes :

- ▶ A l'aide du contacteur de commande audio
- 1 Appuyez sur le bouton "MEDIA".
- ▶ A l'aide du Remote Touch
- 1 Appuyez sur le bouton "MENU" du Remote Touch, puis sélectionnez "Média".
- Branchement d'un iPod (→P.129)

### Ecran de commande

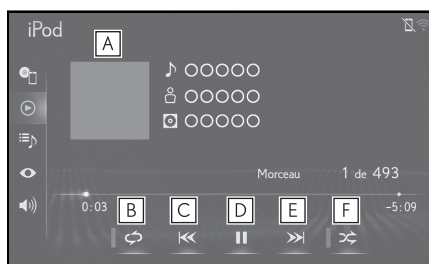

- A** Affiche la jaquette
- B** Sélectionnez pour définir la lecture répétée. (→P.146)
- C** Sélectionnez pour changer de plage. Sélectionnez sans relâcher pour effectuer un retour rapide.
- D** Sélectionnez pour lancer la lecture/mettre en pause.
- E** Sélectionnez pour changer de plage. Sélectionnez sans relâcher pour avancer rapidement.

- F** Sélectionnez pour définir la lecture aléatoire. (→P.146)

- Certaines fonctions peuvent ne pas être disponibles en fonction du type de modèle.

### Répétition

Vous pouvez répéter la plage qui est en cours de lecture.

- 1 Sélectionnez .

- Chaque fois que vous sélectionnez , le mode change de la manière suivante :
  - ▶ Lorsque le mode aléatoire est désactivé (iPhone 5 ou ultérieur)
    - répétition de la plage → répétition de l'album → désactivation
  - ▶ Lorsque le mode aléatoire est désactivé (iPhone 4s ou antérieur)
    - répétition de la plage → désactivation
  - ▶ Lorsque le mode aléatoire est activé
    - répétition de la plage → désactivation

### Sélection aléatoire

Les plages ou albums peuvent être sélectionnés de manière automatique et aléatoire.

- 1 Sélectionnez .

- Chaque fois que vous sélectionnez , le mode change de la manière suivante :
  - lecture aléatoire (lecture aléatoire de 1 album) → lecture aléatoire (lecture aléatoire de tous les albums) → désactivation

### Contacteur de commande audio

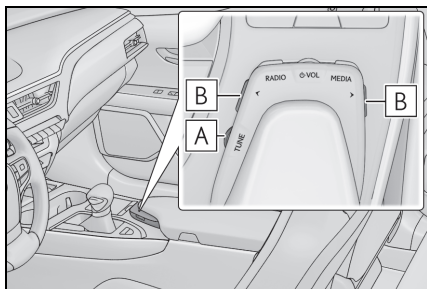

**A** Tournez pour sélectionner une plage.

**B** Appuyez pour sélectionner une plage.  
Appuyez sans relâcher pour effectuer une avance/un retour rapide.

- Dès qu'un iPod est branché à l'aide d'un câble iPod d'origine, sa batterie se recharge.
- En fonction de l'iPod et des morceaux qui y sont enregistrés, la jaquette d'iPod peut s'afficher. Cette fonction peut être définie sur "Activé" ou "Désactivé". (→P.156) L'affichage de la jaquette de l'iPod peut ne pas fonctionner lorsque l'affichage de la pochette est en cours.
- Lorsque vous branchez un iPod et que la source audio passe en mode iPod, l'iPod reprend la lecture à l'endroit où elle s'est arrêtée la dernière fois que le lecteur a été utilisé.
- En fonction de l'iPod connecté au système, certaines fonctions peuvent ne pas être disponibles.
- Le système peut ne pas fonctionner correctement si un adaptateur est utilisé pour brancher un appareil.



#### AVERTISSEMENT

- N'utilisez pas les commandes du lecteur et ne branchez pas l'iPod lors de la conduite.



#### NOTE

- En fonction de la taille et de la forme de l'iPod branché sur le système, l'accoudoir peut ne pas se fermer complètement. Dans ce cas, ne forcez pas la fermeture de l'accoudoir, car cela risque d'endommager l'iPod ou sa prise, etc.
- Ne laissez pas votre lecteur portable dans la voiture. En effet, les températures potentiellement élevées à l'intérieur du véhicule peuvent endommager le lecteur portable.
- N'appuyez pas sur votre lecteur portable et n'y appliquez pas de pression inutile lorsqu'il est branché, car cela pourrait endommager le lecteur ou sa prise.
- N'introduisez pas de corps étrangers dans le port, car cela pourrait endommager le lecteur portable ou sa prise.

#### Sous-menu

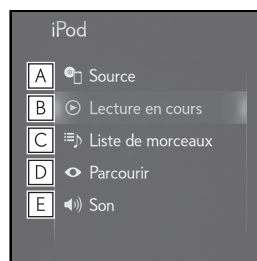

- A** Sélectionnez pour afficher l'écran de sélection de source audio. (→P.127)
- B** Sélectionnez pour revenir à l'écran de commande.
- C** Sélectionnez pour afficher un écran de liste des morceaux.
- D** Sélectionnez pour afficher l'écran de sélection de mode de lecture.
- E** Sélectionnez pour afficher l'écran de réglage du son. (→P.129)

## Audio Bluetooth®

Le système audio Bluetooth® permet aux utilisateurs d'écouter leurs morceaux à partir d'un lecteur portable via les haut-parleurs du véhicule, par le biais d'une communication sans fil.

Ce système audio prend en charge Bluetooth®, un système de transmission des données sans fil capable de lire des morceaux de musique audio sur un lecteur portable sans fil. Si votre appareil ne prend pas en charge Bluetooth®, le système audio Bluetooth® ne peut pas fonctionner.

## Vue d'ensemble

Pour afficher l'écran de commande audio Bluetooth®, utilisez l'une des méthodes suivantes :

- ▶ A l'aide du contacteur de commande audio
- 1 Appuyez sur le bouton "MEDIA".
- ▶ A l'aide du Remote Touch
- 1 Appuyez sur le bouton "MENU" du Remote Touch, puis sélectionnez "Média".
- Connexion d'un appareil audio Bluetooth® (→P.150)

## Ecran de commande

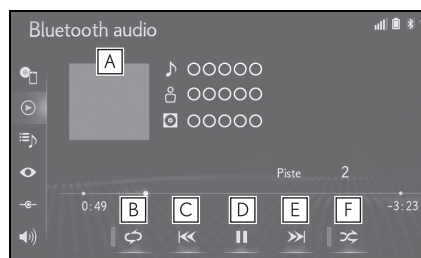

- A** Affiche la jaquette
- B** Sélectionnez pour définir la lecture répétée. (→P.148)
- C** Sélectionnez pour changer de plage. Sélectionnez sans relâcher pour effectuer un retour rapide.
- D** Sélectionnez pour lancer la lecture/mettre en pause.
- E** Sélectionnez pour changer de plage. Sélectionnez sans relâcher pour avancer rapidement.
- F** Sélectionnez pour définir la lecture aléatoire. (→P.149)

En fonction du type de lecteur portable connecté, certaines fonctions peuvent ne pas être disponibles et/ou l'écran peut différer des illustrations fournies dans ce manuel.

## Répétition

Vous pouvez répéter la plage ou l'album actuellement en cours de lecture.

- 1 Sélectionnez .

- Chaque fois que vous sélectionnez , le mode change de la manière suivante :

- ▶ Lorsque la lecture aléatoire est désactivée
  - répétition de la plage → répétition de l'album → désactivation
- ▶ Lorsque la lecture aléatoire est activée
  - répétition de la plage → désactivation

### Sélection aléatoire

Les plages ou albums peuvent être sélectionnés de manière automatique et aléatoire.



#### 1 Sélectionnez

- Chaque fois que vous sélectionnez , le mode change de la manière suivante :
  - aléatoire (lecture aléatoire de 1 album) → lecture aléatoire album (lecture aléatoire de tous les albums) → désactivation

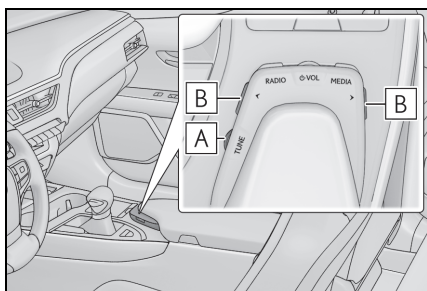
### Contacteur de commande audio



- A** Tournez pour sélectionner une plage.
- B** Appuyez pour sélectionner une plage. Appuyez sans relâcher pour effectuer une avance/un retour rapide.

- En fonction de l'appareil Bluetooth® connecté au système, il se peut que la lecture du morceau commence lorsque vous sélectionnez  en mode pause. Inversement, la lecture peut être mise en pause lorsque vous sélectionnez  en mode lecture.
- Il est possible que le système ne fonctionne

pas dans les conditions suivantes :

- L'appareil Bluetooth® est éteint.
- L'appareil Bluetooth® n'est pas connecté.
- La batterie de l'appareil Bluetooth® est presque déchargée.
- Si vous utilisez simultanément les fonctions Bluetooth® audio et Wi-Fi®, les problèmes suivants peuvent survenir :
  - La connexion à l'appareil Bluetooth® peut prendre plus de temps que d'habitude.
  - Le son peut être coupé.
- La connexion du téléphone peut prendre un certain temps lorsque le système audio Bluetooth® est en cours de lecture.
- Pour l'utilisation du lecteur portable, reportez-vous au mode d'emploi qui l'accompagne.
- Si l'appareil Bluetooth® est déconnecté suite à une mauvaise réception du réseau Bluetooth® lorsque le contacteur du moteur <contacteur d'alimentation> est en position ACC ou ON, le système reconnecte automatiquement le lecteur portable.
- Si l'appareil Bluetooth® est déconnecté volontairement, lorsque vous l'éteignez, par exemple, la reconnexion automatique n'est pas effectuée. Reconnectez le lecteur portable manuellement.
- Les informations sur l'appareil Bluetooth® sont enregistrées lorsque l'appareil Bluetooth® est connecté au système audio Bluetooth®. Lors de la vente ou de la mise au rebut du véhicule, supprimez les informations audio Bluetooth® du système. (→P.61)
- Dans certaines situations, le son émis via le système audio Bluetooth® risque de ne pas être synchronisé avec l'appareil connecté ou d'être émis de façon intermittente.



### AVERTISSEMENT

- N'actionnez pas les commandes du lecteur ou ne le branchez pas sur le système audio Bluetooth® pendant que vous conduisez.

**⚠ AVERTISSEMENT**

- Votre unité audio est équipée d'antennes Bluetooth®. Les personnes munies d'un pacemaker cardiaque implantable, d'un pacemaker de traitement par resynchronisation cardiaque ou d'un défibrillateur automatique implantable doivent se tenir à une distance raisonnable des antennes Bluetooth®. Les ondes radio peuvent avoir des effets néfastes sur le fonctionnement de tels dispositifs.
- Avant d'utiliser des appareils Bluetooth®, les personnes munies d'un dispositif médical électrique autre qu'un pacemaker cardiaque implantable, un pacemaker de traitement par resynchronisation cardiaque ou un défibrillateur automatique implantable doivent consulter le fabricant de ce dispositif pour s'assurer de son bon fonctionnement sous l'influence d'ondes radio. Les ondes radio peuvent avoir des effets inattendus sur le fonctionnement de tels dispositifs médicaux.



**⚠ NOTE**

- Ne laissez pas votre lecteur portable dans le véhicule. En effet, les températures potentiellement élevées à l'intérieur du véhicule peuvent endommager le lecteur portable.

**Connexion d'un appareil Bluetooth®**

Pour utiliser le système audio Bluetooth®, il est nécessaire d'enregistrer un appareil Bluetooth® dans le système.

- ▶ Enregistrement d'un appareil supplémentaire
- 1 Appuyez sur le bouton "MENU" du Remote Touch.
  - 2 Sélectionnez "Configuration".

- 3 Sélectionnez  "Bluetooth" dans le sous-menu.
  - 4 Sélectionnez "Ajouter nouveau périphérique".
  - 5 Pour plus d'informations : →P.49
- ▶ Sélection d'un appareil enregistré
- 1 Sélectionnez  "Connecter" dans le sous-menu.
  - 2 Sélectionnez l'appareil à connecter.

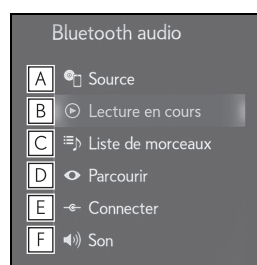
**Sous-menu**

- A Sélectionnez pour afficher l'écran de sélection de source audio. (→P.127)
- B Sélectionnez pour revenir à l'écran de commande.
- C Sélectionnez pour afficher un écran de liste des morceaux.
- D Sélectionnez pour afficher l'écran de sélection de mode de lecture.
- E Sélectionnez pour afficher l'écran de connexion d'appareil portable. (→P.150)
- F Sélectionnez pour afficher l'écran de réglage du son. (→P.129)

## Miracast®\*

\* : Miracast® est une marque déposée de Wi-Fi Alliance®.

**Miracast® est une fonction permettant à l'unité principale d'afficher l'écran de votre smartphone et d'en lire les fichiers audio lorsque le smartphone est relié à l'unité principale par une connexion Wi-Fi® (mode P2P).**

**Cette fonction n'est pas disponible si le smartphone n'est pas certifié par Wi-Fi Alliance® en tant qu'appareil Miracast®.**

**Ce système est prévu pour émettre du son uniquement lors de la conduite.**

- Miracast® effectue une communication sans fil en utilisant la même bande de fréquences radio de 2,4 GHz que Bluetooth®. En fonction de l'environnement d'utilisation, des interférences peuvent se produire dans les ondes radio, entraînant des déformations d'image ou des parasites audio. Dans ce cas, le fait de connecter un téléphone mobile ou un appareil portable Bluetooth® enregistré dans le système peut vous permettre de réduire ces effets indésirables.
- Si "Accès au réseau" (→P.54) est défini sur "Activé", la communication via la connexion réseau Wi-Fi® et la communication Miracast® peuvent entrer en conflit, entraînant des déformations d'image ou des parasites audio. Dans ce cas, le fait de définir "Accès au réseau" sur "Désactivé" peut vous permettre de réduire ces effets indésirables.

## Vue d'ensemble

Pour afficher l'écran de commande Miracast®, utilisez l'une des méthodes

suivantes :

- ▶ A l'aide du contacteur de commande audio
  - 1 Appuyez sur le bouton "MEDIA".
- ▶ A l'aide du Remote Touch
  - 1 Appuyez sur le bouton "MENU" du Remote Touch, puis sélectionnez "Média".
- Connexion d'un appareil Miracast® : →P.152

## Ecran de commande



- A** Sélectionnez pour déconnecter l'appareil Miracast®.
- B** Sélectionnez pour changer de taille d'écran. (→P.131)
- C** Sélectionnez pour afficher/masquer la touche de commande.
- D** Sélectionnez pour afficher l'écran de réglage de la qualité d'image. (→P.131)

- Le volume sonore de Miracast® tient compte à la fois du volume sonore du système et de celui de l'appareil connecté. Avant d'utiliser Miracast®, réglez le volume sonore de l'appareil connecté à un niveau approprié.
- Lorsqu'un appareil audio Bluetooth® est utilisé avec Miracast®, il se peut qu'aucun son ne soit émis via Miracast®. Dans ce cas, le fait

de désactiver l'audio Bluetooth® peut permettre l'émission du son Miracast®



#### AVERTISSEMENT

- Ne connectez pas votre appareil audio portable et n'en manipulez pas les commandes lors de la conduite.



#### NOTE

- Ne laissez pas d'appareil audio portable dans le véhicule. La température dans l'habitacle peut devenir élevée et endommager le lecteur.

### Connexion d'un appareil Miracast®

Miracast® est disponible lorsque la fonction Wi-Fi® est activée. (→P.55)

- 1 Activez la fonction Miracast® de votre smartphone.
- 2 Sélectionnez "Miracast™" sur l'écran de sélection de source audio. (→P.127)
- Le système lance automatiquement une recherche d'appareil compatible Miracast®.
- 3 Assurez-vous qu'un écran de confirmation s'affiche pour indiquer la détection de l'appareil.
- Si l'appareil a déjà été connecté au système par le passé, cet écran peut ne pas apparaître et la connexion Miracast® peut s'établir immédiatement.
- 4 Sélectionnez le nom du système sur votre smartphone.
- 5 Sélectionnez "Oui".
- 6 Assurez-vous que l'écran de fonctionnement Miracast® est affiché.

- En fonction de l'appareil connecté, il peut s'écouler environ 5 à 15 secondes avant que l'écran de fonctionnement Miracast® s'affiche.

- La force/l'état du signal de la connexion Wi-Fi® (mode P2P) s'affiche en haut à droite de l'écran. (→P.24)
- Pour vérifier le réglage de Miracast® sur l'écran de réglage Wi-Fi® (→P.55)

### Affichage de l'écran Miracast®

L'écran Miracast® affiche la même image que celle transmise par l'appareil externe. Si l'écran de l'appareil externe est orienté verticalement, l'écran peut également afficher une image dans le sens vertical.

## AUX

### Vue d'ensemble

Pour afficher l'écran de commande AUX, utilisez l'une des méthodes suivantes :

- ▶ A l'aide du contacteur de commande audio
- 1 Appuyez sur le bouton "MEDIA".
- ▶ A l'aide du Remote Touch
- 1 Appuyez sur le bouton "MENU" du Remote Touch, puis sélectionnez "Média".
- Branchement d'un appareil sur le port AUX (→P.129)

### Ecran de commande

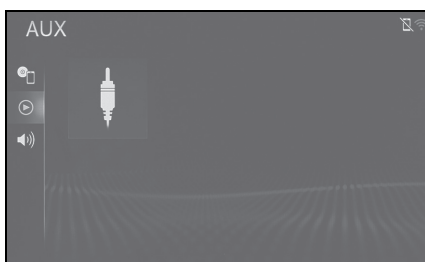

#### ⚠ AVERTISSEMENT

- Ne connectez pas votre appareil audio portable et n'en manipulez pas les commandes lors de la conduite.

#### ⚠ NOTE

- En fonction de la taille et de la forme de l'appareil audio portable branché sur le système, l'accoudoir peut ne pas se fermer complètement. Dans ce cas, ne forcez pas la fermeture de l'accoudoir, car cela risque d'endommager l'appareil audio portable, la prise, etc.

- Ne laissez pas d'appareil audio portable dans le véhicule. La température dans l'habitacle peut devenir élevée et endommager le lecteur.
- N'appuyez pas sur votre appareil audio portable et n'y appliquez pas de pression inutile lorsqu'il est branché, car cela pourrait endommager l'appareil audio portable ou sa prise.
- N'introduisez pas de corps étrangers dans le port, car cela pourrait endommager l'appareil audio portable ou sa prise.

### Sous-menu

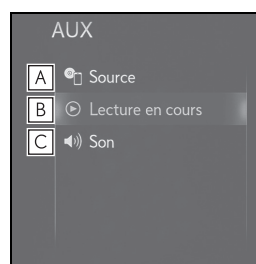

- A** Sélectionnez pour afficher l'écran de sélection de source audio. (→P.127)
- B** Sélectionnez pour revenir à l'écran de commande.
- C** Sélectionnez pour afficher l'écran de réglage du son. (→P.129)

## Contacteurs au volant

### Fonctionnement du contacteur au volant

Certaines fonctions du système audio/vidéo peuvent être réglées à l'aide des contacteurs situés sur le volant.

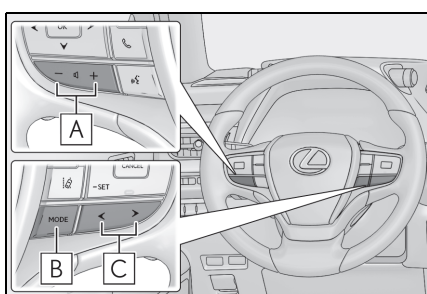

**A** Contacteur de commande du volume

**B** Contacteur "MODE"

**C** Contacteur ◀ ▶

#### ■ Contacteur de commande du volume

- Appuyez : Augmentation/diminution du volume
- Enfoncez et maintenez (pendant au moins 0,8 s) : Augmentation/diminution continue du volume

#### ■ Contacteur "MODE"

- ▶ AM/FM/DAB, AUX
- Appuyez : Changement de mode audio
- Enfoncez et maintenez (pendant au moins 0,8 s) : Mise en sourdine
- ▶ CD, disque MP3/WMA/AAC, DVD\*, USB, iPod, audio Bluetooth®
- Appuyez : Changement de mode audio
- Enfoncez et maintenez (pendant au moins 0,8 s) : Mise en pause

#### ▶ Miracast®

- Appuyez : Changement de mode audio

\* : Modèle avec écran 10,3 pouces

#### ■ Contacteur ◀ ▶

##### ▶ AM/FM/DAB

- Appuyez : Stations présélectionnées/services vers le haut/bas (écran des favoris)
- Stations/services vers le haut/bas (écran de liste de stations/services)
- Recherche de fréquence supérieure/inférieure (écran de recherche manuelle)
- Enfoncez et maintenez (pendant au moins 0,8 s) : Recherche ininterrompue de station suivante/précédente lorsque le contacteur est enfoncé (écran de recherche manuelle)

##### ▶ CD

- Appuyez : Plage suivante/précédente
- Enfoncez et maintenez (pendant au moins 0,8 s) : Avance/retour rapide
- ▶ Disque MP3/WMA/AAC
- Appuyez : Fichier suivant/précédent
- Enfoncez et maintenez (pendant au moins 0,8 s) : Avance/retour rapide

##### ▶ DVD\*

- Appuyez : Chapitre suivant/précédent
- Enfoncez et maintenez (pendant au moins 0,8 s) : Avance/retour rapide

##### ▶ USB

- Appuyez : Fichier/plage suivant(e)/précédent(e)
- Enfoncez et maintenez (pendant au moins 0,8 s) : Avance/retour rapide

##### ▶ iPod

- Appuyez : Plage suivante/précédente

- Enfoncez et maintenez (pendant au moins 0,8 s) : Avance/retour rapide
- ▶ Audio Bluetooth®
- Appuyez : Plage suivante/précédente
- Enfoncez et maintenez (pendant au moins 0,8 s) : Avance/retour rapide

## Réglages audio

Les réglages audio détaillés peuvent être programmés.

### Affichage de l'écran des réglages audio

- 1 Appuyez sur le bouton "MENU" du Remote Touch.

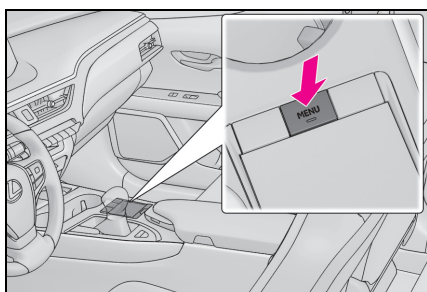

- 2 Sélectionnez "Configuration".
- 3 Sélectionnez  "Audio" dans le sous-menu.
- 4 Sélectionnez l'élément que vous souhaitez définir.

### Ecran des réglages audio

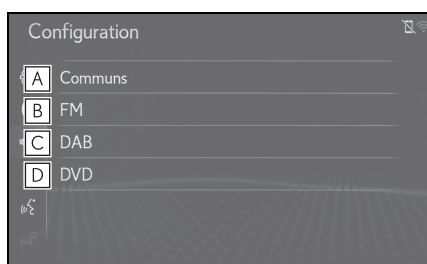

- A Sélectionnez pour définir les paramètres courants. (→P.156)
- B Sélectionnez pour définir les para-

mètres détaillés de radio FM. (→P.157)

- C Sélectionnez pour définir les paramètres DAB détaillés. (→P.157)
- D Sélectionnez pour définir les paramètres DVD détaillés.\* (→P.157)

\* : Modèle avec écran 10,3 pouces

### Réglages courants

- 1 Affichez l'écran des paramètres audio :
  - Bouton "MENU" → options "Configuration" →  "Audio" du sous-menu
- 2 Sélectionnez "Communs".
- 3 Sélectionnez l'élément que vous souhaitez définir.

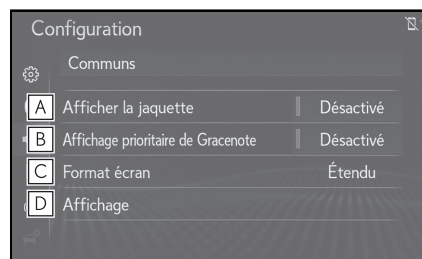

- A Sélectionnez pour activer/désactiver l'affichage des jaquettes.
- B Sélectionnez pour définir l'ordre de priorité des informations provenant de la base de données Gracenote.
- C Sélectionnez pour modifier la taille de l'écran.\* (→P.131)
- D Sélectionnez pour afficher l'écran de réglage de la qualité d'image.\* (→P.131)

\* : Uniquement en mode DVD vidéo, vidéo USB ou Miracast®.

### Réglages de radio FM

- 1 Affichez l'écran des paramètres audio :
  - Bouton "MENU" → options "Configuration" →  "Audio" du sous-menu
- 2 Sélectionnez "FM".
- 3 Sélectionnez la touche que vous souhaitez définir.

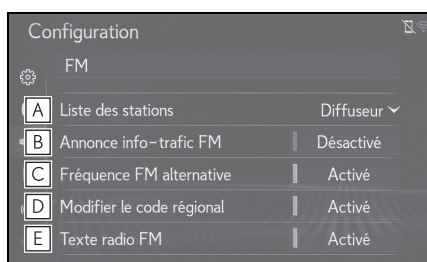

- A Sélectionnez "Diffuseur" ou "Alphabétique" pour définir l'ordre de la liste des stations.
- B Sélectionnez pour activer/désactiver le radioguidage FM. (→P.134)
- C Sélectionnez pour activer/désactiver la fonction de fréquence de remplacement FM. (→P.134)
- D Sélectionnez pour passer à une station appartenant au même réseau local.
- E Sélectionnez l'option d'activation ou de désactivation pour la fonction de texte de radio FM.

### Réglages DAB

- 1 Affichez l'écran des paramètres audio :
  - Bouton "MENU" → options "Configuration" →  "Audio" du sous-menu
- 2 Sélectionnez "DAB".

- 3 Sélectionnez la touche que vous souhaitez définir.

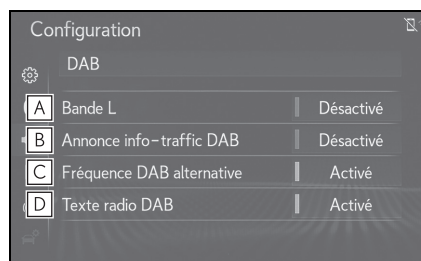

- A Sélectionnez pour activer/désactiver la bande L dans la plage de recherche de stations. Lorsque "Désactivé" est sélectionné, la plage de canaux physiques pour les opérations de recherche de stations est limitée à la bande III, et les opérations de présélection sont exclues. Lorsque "Activé" est sélectionné, la plage de canaux physiques pour les opérations de recherche de stations inclut la bande III et la bande L.
- B Sélectionnez pour activer/désactiver le radioguidage DAB. (→P.134)
- C Sélectionnez pour activer/désactiver la fonction de fréquence de remplacement DAB. (→P.134)
- D Sélectionnez l'option d'activation ou de désactivation pour la fonction de texte DAB.

### Réglages de DVD\*

- \*: Modèle avec écran 10,3 pouces
- 1 Affichez l'écran des paramètres audio :
    - Bouton "MENU" → options "Configuration" →  "Audio" du sous-menu

- 2 Sélectionnez "DVD".
- 3 Sélectionnez les éléments que vous souhaitez définir.

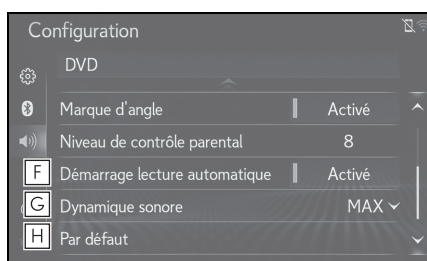
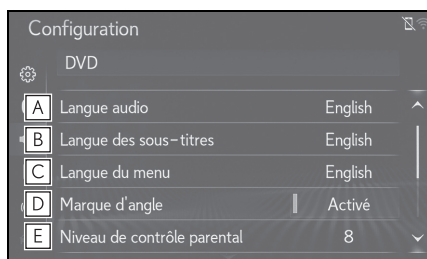

- A** Sélectionnez pour modifier la langue audio. (→P.158)
- B** Sélectionnez pour modifier la langue des sous-titres. (→P.158)
- C** Sélectionnez pour modifier la langue du menu DVD vidéo. (→P.158)
- D** Sélectionnez pour activer/désactiver le repère d'angle.
- E** Sélectionnez pour définir le niveau de contrôle parental. (→P.158)
- F** Sélectionnez pour activer/désactiver le démarrage automatique de la lecture. La lecture des disques insérés au cours de la conduite démarre automatiquement. La lecture de certains disques peut ne pas démarrer.
- G** Sélectionnez pour définir une plage

dynamique. (→P.159)

- H** Sélectionnez pour initialiser tous les menus.

#### Langue audio

- 1 Sélectionnez "Langue audio".
- 2 Sélectionnez la langue que vous souhaitez entendre.
  - Si la langue que vous souhaitez entendre ne figure pas sur cet écran, sélectionnez "Autre", puis saisissez un code de langue. (→P.159)

#### Langue des sous-titres

- 1 Sélectionnez "Langue des sous-titres".
- 2 Sélectionnez la langue que vous souhaitez afficher.
  - Si la langue que vous souhaitez afficher ne figure pas sur cet écran, sélectionnez "Autre", puis saisissez un code de langue. (→P.159)

#### Langue du menu

- 1 Sélectionnez "Langue du menu".
- 2 Sélectionnez la langue que vous souhaitez afficher.
  - Si la langue que vous souhaitez afficher ne figure pas sur cet écran, sélectionnez "Autre", puis saisissez un code de langue. (→P.159)

#### Niveau de contrôle parental

- 1 Sélectionnez "Niveau de contrôle parental".

- 2 Saisissez le code personnel à 4 chiffres.
- 3 Sélectionnez un niveau parental (1-8).

#### Plage sonore dynamique

L'écart entre le volume le plus faible et le volume le plus élevé peut être réglé.

- 1 Sélectionnez "Dynamique sonore".
- 2 Sélectionnez "MAX", "MOYEN" ou "MIN".

#### Saisie d'une langue audio/des sous-titres/de menu

Si vous sélectionnez "Autre" sur l'écran "Langue audio", "Langue des sous-titres" ou "Langue du menu", la langue que vous souhaitez entendre ou afficher peut être sélectionnée en saisissant un code de langue.

- 1 Saisissez le code de langue à 4 chiffres.
- 2 Sélectionnez "OK".

#### Liste des codes de langue

Code	Langue
0514	Anglais
1001	Japonais
0618	Français
0405	Allemand
0920	Italien
0519	Espagnol
2608	Chinois
1412	Néerlandais
1620	Portugais

Code	Langue
1922	Suédois
1821	Russe
1115	Coréen
0512	Grec
0101	Afar
0102	Abkhaze
0106	Afrikaans
0113	Amharique
0118	Arabe
0119	Assamais
0125	Aymara
0126	Azerbaïdjanais
0201	Bachkir
0205	Biélorusse
0207	Bulgare
0208	Bihari
0209	Bislama
0214	Bengali, bangla
0215	Tibétain
0218	Breton
0301	Catalan
0315	Corse
0319	Tchèque
0325	Gallois
0401	Danois
0426	Bhoutanais
0515	Espéranto
0520	Estonien
0521	Basque
0601	Perse

Code	Langue
0609	Finnois
0610	Fidjien
0615	Féroïen
0625	Frison
0701	Irlandais
0704	Gaélique écossais
0712	Galicien
0714	Guarani
0721	Goudjarati
0801	Haoussa
0809	Hindi
0818	croate
0821	Hongrois
0825	Arménien
0901	Interlingua
0905	Interlingue
0911	Inupiak
0914	Indonésien
0919	Islandais
0921	Inuktitut
0923	Hébreu
1009	Yiddish
1023	Javanais
1101	Géorgien
1111	Kazakh
1112	Groenlandais
1113	Cambodgien
1114	Kannara
1119	Cachemiri
1121	Kurde

Code	Langue
1125	Kirghize
1201	Latin
1214	Lingala
1215	Lao
1220	Lituanien
1222	Letton Letton
1307	Malgache
1309	Maori
1311	Macédonien
1312	Malayalam
1314	Mongol
1315	Moldave
1318	Marathe
1319	Malais
1320	Maltais
1325	Birman
1401	Nauruan
1405	Népalais
1415	Norvégien
1503	Occitan
1513	(Afan) Oromo
1518	Oriya
1601	Pendjabi
1612	Polonais
1619	Pachto
1721	Quechua
1813	Rhétro-roman
1814	Kirundi
1815	Roumain

Code	Langue
1823	Kinyarwanda
1901	Sanskrit
1904	Sindhi
1907	Sango
1908	Serbo-croate
1909	Cinghalais
1911	Slovaque
1912	Slovène
1913	Samoan
1914	Shona
1915	Somalien
1917	Albanais
1918	Serbe
1919	Siswati
1920	Sesotho
1921	Soundanais
1923	Swahili
2001	Tamoul
2005	Télougou
2007	Tadjik
2008	Thaï
2009	Tigrinya
2011	Turkmène
2012	Tagalog
2014	Setswana
2015	Tonguien
2018	Turc
2019	Tsonga
2020	Tatar

Code	Langue
2023	Twi
2107	Ouïghour
2111	Ukrainien
2118	Ourdou
2126	Ouzbek
2209	Vietnamien
2215	Volapük
2315	Wolof
2408	Xhosa
2515	Yorouba
2601	Zhuang
2621	Zoulou

### Informations sur le fonctionnement

- L'utilisation d'un téléphone mobile à l'intérieur ou à proximité du véhicule peut produire des parasites dans les haut-parleurs du système audio/vidéo que vous écoutez. Toutefois, cela n'est pas le signe d'un dysfonctionnement.



#### NOTE

- Pour éviter d'endommager le système audio/vidéo :
  - Évitez de renverser du liquide sur le système audio/vidéo.
  - N'introduisez aucun objet autre qu'un disque compatible dans la fente de disque.

### Radio

En général, un problème de réception ne signifie pas que la radio soit défectueuse — il peut être simplement dû à de mauvaises conditions à l'extérieur du véhicule.

Par exemple, la proximité d'immeubles et de relief peut entraver la réception des ondes FM. Les lignes électriques ou les câbles téléphoniques peuvent affecter les signaux AM. De plus, par nature, les signaux radio ont une portée limitée. Plus vous vous éloignez de la station émettrice, plus le signal est faible. En outre, les conditions de réception changent constamment lorsque le véhicule se déplace.

Voici la description de quelques problèmes de réception courants qui ne sont pas à prendre pour des signes de dysfonctionnement de la radio.

#### ■ FM

**Atténuation et instabilité des émissions :** En général, la zone de portée des ondes FM est d'environ 40 km (25 miles). Au-delà, le signal risque de devenir plus faible et ins-

table, et ces problèmes s'intensifient à mesure que le véhicule s'éloigne de l'émetteur radio. Dans ce cas, ils s'accompagnent souvent de distorsions.

**Propagation par trajets multiples :** Les signaux FM sont réfléchis, ce qui peut occasionner la réception simultanée de 2 signaux. Lorsque cela se produit, les signaux s'annulent mutuellement, provoquant momentanément un scintillement ou une perte de réception.

**Parasites et scintillement :** Ces phénomènes se produisent lorsque les signaux sont bloqués par des constructions, des arbres ou d'autres objets de grande taille. L'augmentation du niveau des graves peut permettre de réduire les parasites et le scintillement.

**Permutation de station :** Si le signal FM que vous recevez est interrompu ou affaibli et qu'une station plus puissante émet à proximité sur la bande FM, la radio risque de diffuser les programmes de cette seconde station jusqu'à ce que le signal initial soit à nouveau perceptible.

#### ■ AM

**Atténuation des émissions :** Les émissions AM sont réfléchies par les couches supérieures de l'atmosphère — surtout la nuit. Ces signaux réfléchis peuvent interférer avec ceux qui proviennent directement de la station émettrice, et l'intensité des signaux reçus peut alors être forte ou faible.

**Interférences de station :** Lorsque la fréquence d'un signal réfléchi est très proche de celle d'un signal provenant directement de la station émettrice, des interférences peuvent se produire, rendant le programme difficilement audible.

**Parasites :** Les ondes AM sont facilement perturbées par des sources électriques

externes telles que les lignes à haute tension, la foudre ou les moteurs électriques. Cela provoque des parasites.

#### Lecteur de CD/DVD et disque

- Ce lecteur de CD/DVD est prévu pour lire exclusivement des disques de 12 cm (4,7 in.).
- Des températures très élevées peuvent empêcher le lecteur de CD/DVD de fonctionner. Par temps chaud, utilisez le système de climatisation pour refroidir l'intérieur du véhicule avant d'utiliser le lecteur.
- Des routes en mauvais état ou d'autres sources de vibrations peuvent provoquer des sauts de plages lors de la lecture du CD/DVD.
- De l'humidité pénétrant à l'intérieur du lecteur de CD/DVD peut rendre la lecture des disques impossible. Dans ce cas, sortez les disques du lecteur et laissez-le sécher.



#### AVERTISSEMENT

- Le lecteur de CD/DVD utilise un rayon laser invisible, qui peut émettre des radiations nocives pour la santé s'il venait à être dirigé vers l'extérieur de l'unité. Veillez dès lors à utiliser correctement le lecteur.

#### ■ Lecteur de CD/DVD

Le logo DVD est une marque déposée de DVD Format/Logo Licensing Corporation.

CD audio	   
Disques DVD vidéo	
Disques DVD-R/RW	 

- Utilisez exclusivement les disques indiqués ci-dessus. Il est possible que votre lecteur ne puisse pas lire les disques suivants :

- SACD
- CD dts
- CD protégés contre la copie
- DVD audio
- CD vidéo
- DVD-RAM

## ▶ Disques de forme spéciale

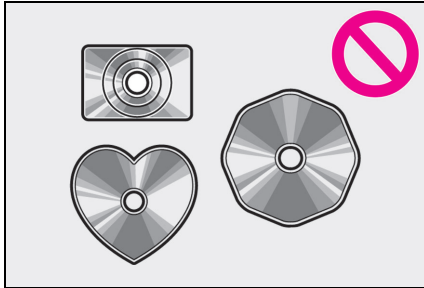

## ▶ Disques transparents/translucides

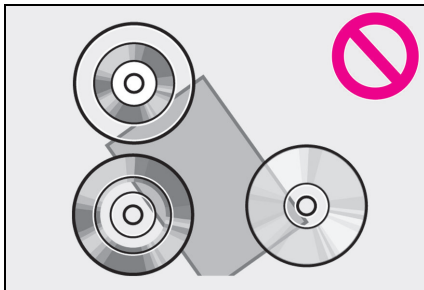

## ▶ Disques de mauvaise qualité

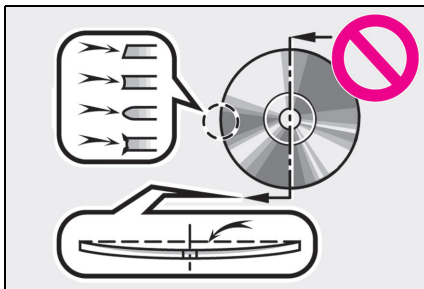

## ▶ Disques portant une étiquette

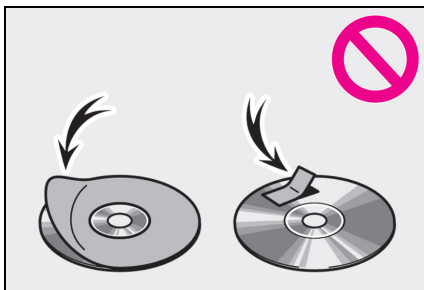

## ⚠ NOTE

- N'utilisez pas de disques de forme spéciale, transparents/translucides, de mauvaise qualité ou portant une étiquette, tels que ceux illustrés. L'utilisation de tels disques risque d'endommager le lecteur, ou leur éjection peut s'avérer impossible.
- Ce système n'est pas conçu pour l'utilisation de disques double face. N'utilisez pas de disques double face, car ils pourraient endommager le lecteur.
- N'utilisez pas de disques équipés d'une bague de protection. L'utilisation de tels disques risque d'endommager le lecteur, ou leur éjection peut s'avérer impossible.
- N'utilisez pas de disques imprimables. L'utilisation de tels disques risque d'endommager le lecteur, ou leur éjection peut s'avérer impossible.

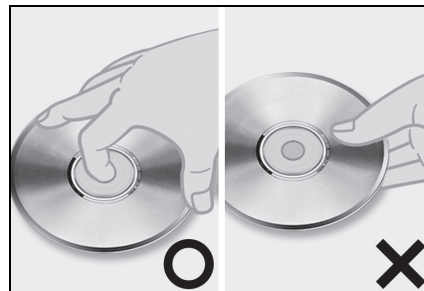

- Manipulez les disques avec précaution et plus particulièrement lors de leur introduction dans le lecteur. Tenez-les par le bord et ne les pliez pas. Évitez de laisser des empreintes sur les disques, en particulier sur la face de lecture.
- La présence de saleté, d'éraflures, de déformation, de piqûres ou de toute autre détérioration sur le disque peut provoquer des sauts de lecture ou la répétition d'une même section d'une plage. (Pour déceler les piqûres, observez le disque en le maintenant devant une source lumineuse.)

- Retirez les disques des lecteurs lorsque vous ne les utilisez pas. Rangez-les dans leur boîtier en plastique pour les protéger de l'humidité, de la chaleur et des rayons directs du soleil.

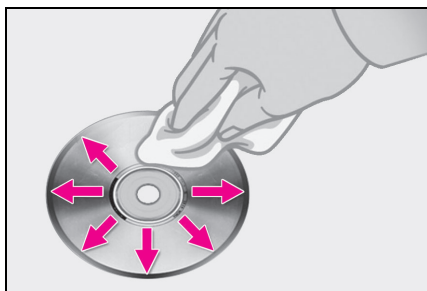

Pour nettoyer un disque : Essuyez la surface du disque avec un chiffon doux et non pelucheux, humecté d'eau. Nettoyez le disque en partant du centre vers les bords, en ligne droite (ne pas former de cercles). Séchez-le avec un autre chiffon doux, non pelucheux. N'utilisez pas de produits de nettoyage pour disques vinyles ou de produits antistatiques.

#### ■ Disques CD-R/RW et DVD-R/RW

- Les disques CD-R/CD-RW qui n'ont pas été soumis au "procédé de finalisation" (procédé permettant de lire les disques sur un lecteur de CD conventionnel) ne peuvent pas être lus.
- La lecture de disques CD-R/CD-RW enregistrés sur un enregistreur de CD de musique ou un ordinateur personnel (PC) peut s'avérer impossible à cause des caractéristiques mêmes du disque, de rayures ou de saletés sur le disque, de poussière ou de condensation, etc. sur la lentille du lecteur.
- La lecture de disques enregistrés sur un ordinateur personnel (PC) peut s'avérer impossible en fonction des réglages de l'application et de l'environnement. Veuillez enregistrer vos disques au for-

mat correct. (Pour plus de détails, veuillez prendre contact avec le fabricant concerné des applications.)

- Les disques CD-R/CD-RW peuvent être endommagés s'ils sont exposés directement aux rayons du soleil, à des températures élevées ou subissent de mauvaises conditions de rangement. Le lecteur risque de ne pas pouvoir lire certains disques endommagés.
- Si vous introduisez un disque CD-RW dans le lecteur, la lecture commencera plus lentement qu'avec un CD ou un CD-R classique.
- Les enregistrements sur un CD-R/CD-RW ne peuvent pas être lus à l'aide du système DDCCD (Double Density CD).







#### ■ Disques DVD vidéo

Ce lecteur de DVD est conforme aux formats TV NTSC/PAL couleur. Les disques DVD vidéo conformes à d'autres formats, tels que SECAM, ne peuvent pas être utilisés.

Codes régionaux : Certains disques DVD vidéo comportent le code régional ci-après, indiquant les pays dans lesquels le disque DVD vidéo peut être lu sur ce lecteur de DVD. Si vous essayez de lire un disque DVD vidéo inapproprié pour ce lecteur, un message d'erreur apparaît à l'écran. Même si le disque DVD vidéo ne comporte pas de code régional, vous ne pouvez pas l'utiliser dans certains cas.

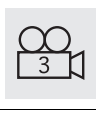
Code	Pays
ALL	Tous les pays
2	Europe
5	Europe de l'Est, Russie

► Symboles représentés sur les disques DVD vidéo

	Indique le format TV NTSC/PAL couleur.
	Indique le nombre de plages audio.
	Indique le nombre de langues pour les sous-titres.
	Indique le nombre d'angles de vision.
	Indique l'écran à sélectionner. Ecran large : 16:9 Standard : 4:3
	Indique le code régional pour savoir dans quels pays ce disque vidéo peut être lu. "ALL" : dans tous les pays Numéro : code régional
	
	

■ Glossaire relatif au disque DVD vidéo

Disque DVD vidéo : Disque numérique polyvalent contenant une vidéo. Les disques DVD vidéo ont adopté "MPEG2", l'une des normes mondiales de technologie de compression numérique. Les données d'image sont compressées en moyenne de 1/40, puis sont enregistrées. La technologie d'encodage à taux variable

selon laquelle le volume des données affectées à l'image est modifié en fonction du format d'image a également été adoptée. Les données audio sont enregistrées aux formats PCM et Dolby Digital, permettant ainsi une meilleure qualité du son. En outre, les fonctions multi-angles et multi-langues permettront aux utilisateurs de profiter de la meilleure technologie de pointe en matière de DVD vidéo.

Restrictions relatives au visionnage : Cette fonction limite ce qui peut être vu conformément au niveau de restriction du pays. Le niveau de restriction varie en fonction du disque DVD vidéo. Certains disques DVD vidéo ne peuvent pas du tout être lus, ou les scènes violentes sont évitées ou remplacées par d'autres scènes.

- Niveau 1 : Les disques DVD vidéo pour enfants peuvent être lus.
- Niveau 2 - 7 : Les disques DVD vidéo pour enfants et les films tous publics peuvent être lus.
- Niveau 8 : Les disques DVD vidéo de tous types peuvent être lus.

Fonction multi-angle : Vous pouvez regarder la même scène sous différents angles.

Fonction multi-langue : Vous pouvez sélectionner la langue des sous-titres et la langue audio.

Codes régionaux : Les codes régionaux sont fournis sur les lecteurs de DVD et les disques DVD. Si le disque DVD vidéo ne comporte pas le même code régional que le lecteur de DVD, vous ne pouvez pas lire le disque avec le lecteur de DVD. Pour les codes régionaux : (→P.165)

Audio : Ce lecteur de DVD peut lire des DVD au format PCM linéaire, Dolby Digital et MPEG audio. Les autres types de disques décodés ne peuvent pas être lus.

Titre et chapitre : Les programmes vidéo et

audio enregistrés sur les disques DVD vidéo sont divisés en parties, par titre et par chapitre.

**Titre :** La plus grande unité de programmes vidéo et audio enregistrée sur les disques DVD vidéo. Habituellement, un titre est attribué à un film, à un album ou à un programme audio.

**Chapitre :** Unité plus petite que celle du titre. Un titre comprend plusieurs chapitres.

#### ■ Certification

- Fabrication sous licence de Dolby Laboratories. Dolby, Dolby Audio et le symbole du double D sont des marques déposées de Dolby Laboratories.
- ▶ Modèle avec écran 10,3 pouces
- Ce produit intègre la technologie de protection des droits d'auteur qui est protégée par des brevets américains et d'autres droits de propriété intellectuelle de Rovi Corporation. L'ingénierie inverse et le démontage sont interdits.

### iPod

#### ■ Certification



- L'utilisation du badge "Made for Apple" signifie qu'un accessoire a été conçu spécifiquement pour être connecté aux produits Apple identifiés sur le badge et qu'il a été certifié conforme aux normes de performances d'Apple par le développeur.
- Apple n'est pas responsable du fonc-

tionnement de cet appareil, ni de sa conformité aux normes de sécurité et de réglementation. Veuillez noter que l'utilisation de cet accessoire avec un produit Apple peut entraver la performance du système sans fil.

- ▶ Modèle avec écran 10,3 pouces/modèle avec écran 7 pouces (avec fonction de navigation)
- iPhone, iPod, iPod nano, iPod touch et Lightning sont des marques commerciales d'Apple Inc., aux États-Unis et dans d'autres pays.
- ▶ Modèle avec écran 7 pouces
- iPhone, iPod, iPod classic, iPod nano, iPod touch et Lightning sont des marques commerciales d'Apple Inc., aux États-Unis et dans d'autres pays.
- Le connecteur Lightning est compatible avec l'iPhone SE, l'iPhone 6s, l'iPhone 6s Plus, l'iPhone 6, l'iPhone 6 Plus, l'iPhone 5s, l'iPhone 5c, l'iPhone 5, l'iPod touch (5e et 6e générations) et l'iPod nano (7e génération).
- Le connecteur à 30 broches est compatible avec l'iPhone 4s, l'iPhone 4, l'iPhone 3GS, l'iPhone 3G, l'iPhone, l'iPod touch (1re à 4e génération), l'iPod classic et l'iPod nano (1re à 6e génération).
- USB est compatible avec l'iPhone SE, l'iPhone 6s, l'iPhone 6s Plus, l'iPhone 6, l'iPhone 6 Plus, l'iPhone 5s, l'iPhone 5c, l'iPhone 5, l'iPhone 4s, l'iPhone 4, l'iPhone 3GS, l'iPhone 3G, l'iPhone, l'iPod touch (1re à 6e génération), l'iPod classic et l'iPod nano (1re à 7e génération).
- La technologie Bluetooth® est compatible avec l'iPhone SE, l'iPhone 6s, l'iPhone 6s Plus, l'iPhone 6, l'iPhone 6

Plus, l'iPhone 5s, l'iPhone 5c, l'iPhone 5, l'iPhone 4s, l'iPhone 4, l'iPhone 3GS, l'iPhone 3G, l'iPhone, l'iPod touch (2e à 6e génération) et l'iPod nano (7e génération).

#### ■ Modèles compatibles

- ▶ Modèle avec écran
  - 10,3 pouces/modèle avec écran
  - 7 pouces (avec fonction de navigation)

Les appareils iPod®, iPod nano®, iPod classic®, iPod touch® et iPhone® suivants sont compatibles avec ce système.

Convient pour

- iPhone SE
- iPhone 6s
- iPhone 6s Plus
- iPhone 6
- iPhone 6 Plus
- iPhone 5s
- iPhone 5c
- iPhone 5
- iPhone 4s
- iPhone 4
- iPhone 3GS
- iPhone 3G
- iPod touch (6e génération)
- iPod touch (5e génération)
- iPod touch (4e génération)
- iPod touch (3e génération)
- iPod touch (2e génération)
- iPod touch (1re génération)
- iPod nano (7e génération)
- iPod nano (6e génération)
- iPod nano (5e génération)
- iPod nano (4e génération)

- ▶ Modèle avec écran 7 pouces (sans fonction de navigation)

Les appareils iPod nano®, iPod touch® et iPhone® suivants sont compatibles avec ce système.

Convient pour

- iPhone SE
- iPhone 6s
- iPhone 6s Plus
- iPhone 6
- iPhone 6 Plus
- iPhone 5s
- iPhone 5c
- iPhone 5
- iPhone 4s
- iPod touch (6e génération)
- iPod touch (5e génération)
- iPod nano (7e génération)

- Ce système prend en charge uniquement la lecture audio.
- En fonction des différences entre les modèles ou des versions du logiciel, etc., certains modèles peuvent être incompatibles avec ce système.

#### Source sonore haute résolution

Cet appareil prend en charge les sources sonores haute résolution.

Les formats pris en charge et les supports pouvant être lus sont les suivants.

#### ■ Formats pris en charge

WAV, FLAC, ALAC, OGG Vorbis

#### ■ Supports pouvant être lus

USB

#### Informations sur les fichiers

#### Périphériques de stockage USB compatibles

Formats de communication USB	USB 2.0 HS (480 Mbps)
------------------------------	-----------------------

Formats de fichier	FAT 16/32
Catégorie de correspondance	Catégorie de mémoire auxiliaire

#### Format audio compatible

#### Fichiers compressés compatibles

##### ■ Format de fichier compatible (audio)

USB	DISQUE
MP3/WMA/AAC/WAV(LPCM)/FLAC/ALAC/OGG Vorbis	MP3/WMA/AAC

##### ■ Format de fichier compatible (vidéo)

USB	DISQUE
WMV/AVI/MP4/M4V	—

##### ■ Dossiers sur l'appareil

USB	DISQUE
3000 maximum	192 maximum

##### ■ Fichiers dans l'appareil

USB	DISQUE
9999 maximum	255 maximum

##### ■ Fichiers par dossier

USB	DISQUE
255 maximum	—

#### Taux d'échantillonnage correspondant

Type de fichier	Fréquence (kHz)
Fichiers MP3 : MPEG 1 LAYER 3	32/44,1/48
Fichiers MP3 : MPEG 2 LSF LAYER 3	16/22,05/24
Fichiers WMA : Ver. 7, 8, 9* <sup>1</sup> (9.1/9.2)	32/44,1/48
Fichiers AAC : MPEG4/AAC-LC	11,025/12/16/22,05/ 24/32/44,1/48
Fichiers WAV (LPCM)* <sup>2</sup>	8/11,025/12/16/22,0 5/24/32/44,1/48/8 8,2/96/176,4/192
FLAC* <sup>2</sup>	8/11,025/12/16/22,0 5/24/32/44,1/48/8 8,2/96/176,4/192
ALAC* <sup>2</sup>	8/11,025/12/16/22,0 5/24/32/44,1/48/64 /88,2/96
OGG Vorbis* <sup>2</sup>	8/11,025/16/22,05/ 32/44,1/48

\*<sup>1</sup>: Uniquement compatible avec Windows Media Audio Standard

\*<sup>2</sup>: Toute source sonore de 48 kHz ou plus est rétroconvertie à 48 kHz / 24 bits.

#### Débits binaires correspondants\*<sup>1</sup>

Type de fichier	Débit binaire (kbps)
Fichiers MP3 : MPEG 1 LAYER 3	32 - 320
Fichiers MP3 : MPEG 2 LSF LAYER 3	8 - 160

Type de fichier	Débit binaire (kbps)
Fichiers WMA : Ver. 7, 8	CBR 48 - 192
Fichiers WMA : Ver. 9 <sup>*2</sup> (9.1/9.2)	CBR 48 - 320
Fichiers AAC : MPEG4/AAC-LC	8 - 320
OGG Vorbis	32-500

\*1: Débit binaire variable (VBR) compatible

\*2: Uniquement compatible avec Windows Media Audio Standard

Type de fichier	Débit binaire de quantification (bit)
Fichiers WAV (LPCM)	16/24
FLAC	
ALAC	

#### Modes de canal compatibles

Type de fichier	Mode de canal
Fichiers MP3	Stéréo, stéréo commune, double canal et mono
Fichiers WMA	2 canaux
Fichiers AAC	1 canal, 2 canaux (le double canal n'est pas pris en charge)
WAV (LPCM) /FLAC/ALAC/OGG Vorbis	2 canaux

- MP3 (MPEG Audio Layer 3), WMA (Windows Media Audio) et AAC (Advanced Audio Coding) sont des normes de compression audio.
- Ce système peut lire des fichiers MP3/WMA/AAC à partir de disques

CD-R/CD-RW/DVD-R/DVD-RW et d'un périphérique de stockage USB.

- Ce système peut lire des enregistrements de disques compatibles avec les niveaux 1 et 2 de la norme ISO 9660 ainsi qu'avec le système de fichiers Romeo et Joliet et l'UDF (2.01 ou version inférieure).
- Lorsque vous nommez un fichier MP3/WMA/AAC, ajoutez une extension de fichier correspondante (.mp3/.wma/.m4a).
- Ce système reconnaît les fichiers dotés des extensions .mp3/.wma/.m4a comme des fichiers MP3/WMA/AAC, respectivement. Pour éviter le bruit et les erreurs de lecture, utilisez l'extension de fichier appropriée.
- Ce système peut lire uniquement la première session/piste en cas d'utilisation de disques compatibles multisessions/multipistes.
- Les fichiers MP3 sont compatibles avec les formats d'étiquette ID3 Ver. 1.0, Ver. 1.1, Ver. 2.2 et Ver. 2.3. Ce système ne peut pas afficher le titre du disque, le titre de la plage et le nom de l'artiste dans d'autres formats.
- Les fichiers WMA/AAC peuvent contenir une étiquette WMA/AAC utilisée de la même manière qu'une étiquette ID3. Les étiquettes WMA/AAC contiennent des informations telles que le titre de la plage et le nom de l'artiste.
- La fonction d'accentuation est disponible uniquement lors de la lecture de fichiers MP3.
- Ce système peut lire des fichiers AAC encodés par iTunes.
- La qualité sonore des fichiers MP3/WMA s'améliore généralement à des débits binaires plus élevés. Pour

bénéficier d'une qualité sonore de niveau acceptable, les disques enregistrés à un débit binaire d'au moins 128 kbps sont recommandés.

- Les listes d'écoute m3u ne sont pas compatibles avec le lecteur audio.
- Les formats MP3i (MP3 interactif) et MP3PRO ne sont pas compatibles avec le lecteur audio.
- Le lecteur est compatible avec le VBR (débit binaire variable).
- Lors de la lecture de fichiers enregistrés au format VBR (débit binaire variable), le temps de lecture ne s'affiche pas correctement en cas d'utilisation de la fonction d'avance ou de retour rapide.
- Il n'est pas possible de vérifier les dossiers qui ne contiennent pas de fichiers MP3/WMA/AAC.
- Les fichiers MP3/WMA/AAC peuvent être lus dans des dossiers contenant jusqu'à 8 niveaux. Cependant, le début de la lecture peut être retardé en cas d'utilisation de disques contenant de nombreux niveaux de dossiers. Nous vous recommandons donc de créer des disques ne contenant pas plus de 2 niveaux de dossiers.

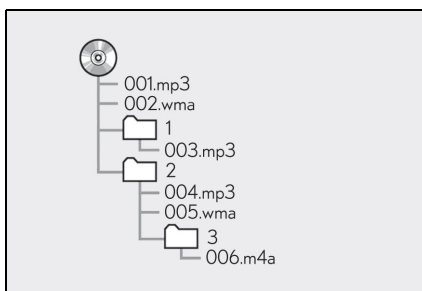

- L'ordre de lecture du disque compact structuré comme ci-dessus est le suivant :



- L'ordre change en fonction du PC et du logiciel de codage MP3/WMA/AAC que vous utilisez.

Format vidéo compatible	
Format	Codec
MPEG-4	Codec vidéo : <ul style="list-style-type: none"> <li>• H.264/MPEG-4 AVC</li> <li>• MPEG4</li> </ul> Codec audio : <ul style="list-style-type: none"> <li>• AAC</li> <li>• MP3</li> </ul> Taille d'écran correspondante : <ul style="list-style-type: none"> <li>• MAX 1920×1080</li> </ul> Fréquence de trame correspondante : <ul style="list-style-type: none"> <li>• MAX 60i/30p</li> </ul>

Format	Codec
Conteneur AVI	Codec vidéo : <ul style="list-style-type: none"> <li>• H.264/MPEG-4 AVC</li> <li>• MPEG4</li> <li>• WMV9</li> <li>• Profil avancé WMV9</li> </ul> Codec audio : <ul style="list-style-type: none"> <li>• AAC</li> <li>• MP3</li> <li>• WMA9.2 (7, 8, 9.1, 9.2)</li> </ul> Taille d'écran correspondante : <ul style="list-style-type: none"> <li>• MAX 1920×1080</li> </ul> Fréquence de trame correspondante : <ul style="list-style-type: none"> <li>• MAX 60i/30p</li> </ul>
Windows Media Video	Codec vidéo : <ul style="list-style-type: none"> <li>• WMV9</li> <li>• Profil avancé WMV9</li> </ul> Codec audio : <ul style="list-style-type: none"> <li>• WMA9.2 (7, 8, 9.1, 9.2)</li> </ul> Taille d'écran correspondante : <ul style="list-style-type: none"> <li>• MAX 1920×1080</li> </ul> Fréquence de trame correspondante : <ul style="list-style-type: none"> <li>• MAX 60i/30p</li> </ul>

### Terminologie

#### ■ Ecriture par paquets

- Terme général qui désigne le processus d'écriture des données à la demande sur un CD-R, etc. de la même manière que l'écriture des données sur une disquette ou un disque dur.

#### ■ Etiquette ID3

- Il s'agit d'une méthode d'incorporation des informations relatives à une plage dans un fichier MP3. Ces informations peuvent contenir le numéro de la plage, le titre de la plage, le nom de l'artiste, le titre de l'album, le genre de musique, l'année de sortie, certains commentaires, la pochette et d'autres données. Le contenu peut être librement modifié à l'aide d'un logiciel doté de fonctions d'édition d'étiquettes ID3. Même si les étiquettes ont un nombre limite de caractères, les informations qu'elles contiennent peuvent être visualisées lors de la lecture de la plage concernée.

#### ■ Etiquette WMA

- Les fichiers WMA peuvent contenir une étiquette WMA utilisée de la même manière qu'une étiquette ID3. Les étiquettes WMA contiennent des informations telles que le titre de la plage et le nom de l'artiste.

#### ■ Format ISO 9660

- Il s'agit de la norme internationale de formatage des dossiers et des fichiers de CD-ROM. Pour le format ISO 9660, il existe 2 niveaux de réglementation.
- Niveau 1 : Le nom du fichier est au format 8.3 (noms de fichiers à 8 caractères, avec une extension de fichier à 3 caractères. Les noms de fichiers doivent être composés de lettres majuscules et de numéros d'un bit. Ils peuvent également comprendre le symbole "\_").
- Niveau 2 : Le nom du fichier peut comporter 31 caractères maximum (y compris le signe de séparation "." et une extension de fichier). Chaque dossier doit contenir moins de 8 hiérarchies.

#### ■ MP3

- MP3 est une norme de compression audio fixée par un groupe de travail (MPEG) de l'ISO (Organisation internationale de normalisation). MP3 comprime les données audio à environ 1/10 de la taille de celles contenues sur des disques traditionnels.

#### ■ WMA

- Le format WMA (Windows Media Audio) est un format de compression audio développé par Microsoft®. Il comprime les fichiers à une taille inférieure à celle des fichiers MP3. Les formats de décodage des fichiers WMA sont ceux des Ver. 7, 8 et 9.

#### ▶ Modèle avec écran

10,3 pouces/modèle avec écran  
7 pouces (avec fonction de navigation)

- Ce produit est protégé par certains droits de propriété intellectuelle de Microsoft Corporation et de tiers. L'utilisation ou la distribution de cette technologie en dehors de ce produit est interdite sans licence de Microsoft ou d'une filiale agréée de Microsoft et de tiers.

#### ▶ Modèle avec écran 7 pouces (sans fonction de navigation)

- Avis relatif aux marques déposées  
Windows Media est soit une marque de commerce déposée soit une marque de commerce de Microsoft Corporation aux États-Unis et/ou dans d'autres pays. Ce produit inclut une technologie développée par Microsoft Corporation et ne peut pas être utilisé ou distribué sans licence accordée par Microsoft Licensing, Inc.

### ■ AAC

- AAC est l'acronyme de "Advanced Audio Coding" et se réfère à une norme technologique de compression audio utilisée avec les formats MPEG2 et MPEG4.

## Messages d'erreur

### ■ CD/DVD

Message	Explication
"Vérifier le disque"	Cela indique que le disque est sale, endommagé ou qu'il a été introduit à l'envers. Nettoyez le disque ou introduisez-le correctement.  Cela indique qu'un disque illisible a été introduit.
"Problème avec DISC"	Il y a un dysfonctionnement dans le système. Éjectez le disque.
"Problème avec le code régional"	Ce message indique que le code régional du DVD n'est pas défini correctement.

### ■ USB

Message	Explication
"Problème avec USB"	Ce message indique un problème au niveau du périphérique de stockage USB ou de son branchement.
"Aucun fichier musical trouvé."	Ce message indique que le périphérique de stockage USB ne contient pas de fichiers MP3/WMA/AAC.
"Aucun fichier vidéo détecté."	Ce message indique que le périphérique de stockage USB ne contient pas de fichiers vidéo.

### ■ iPod

Message	Explication
"Problème avec l'iPod"	Ce message indique un problème au niveau de l'iPod ou de son branchement.
"Aucun fichier musical trouvé."	Ce message indique que l'iPod ne contient pas de données musicales.
"Vérifier la version du micrologiciel de l'iPod."	Ce message indique que la version du micrologiciel n'est pas compatible. Effectuez les mises à jour du micrologiciel de l'iPod et réessayez.
"L'autorisation de l'iPod n'a pas pu être terminée."	Ce message indique que l'autorisation de l'iPod a échoué. Veuillez vérifier votre iPod.

**■ Audio Bluetooth®**

Message	Explication
"Pistes musicales non prises en charge. Vérifiez votre lecteur portable."	Ce message indique un problème au niveau de l'appareil Bluetooth®.

- Si le dysfonctionnement n'est pas résolu :  
Amenez le véhicule chez un concessionnaire ou un réparateur Lexus agréé, ou chez tout autre réparateur qualifié.



## Système de commande vocale

5

177

- 5-1. Fonctionnement du système de commande vocale
  - Système de commande vocale... 178
  - Liste des commandes..... 180
- 5-2. Fonctionnement de Mobile Assistant
  - Mobile Assistant..... 183

5

Système de commande vocale

## Système de commande vocale

Le système de commande vocale permet d'utiliser la radio, la composition de numéros de téléphones, etc. en prononçant des commandes vocales.

- Il est possible de modifier la langue de reconnaissance vocale. →P.59
- Cette fonction est compatible avec les langues suivantes :
  - Anglais
  - Français
  - Allemand
  - Espagnol
  - Italien
  - Néerlandais
  - Portugais
  - Polonais
  - Tchèque
  - Danois
  - Norvégien
  - Suédois
  - Finnois
  - Russe
  - Grec
  - Turc
  - Flamand

## Utilisation du système de commande vocale

### ■ Contacteur au volant

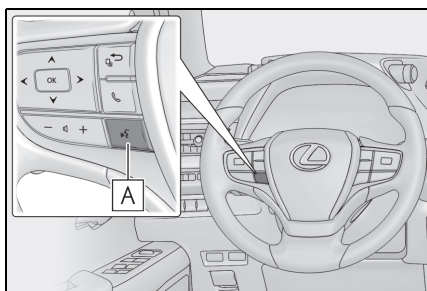

#### A Contacteur de commande vocale

- Appuyez sur le contacteur de commande

vocale pour activer le système de commande vocale.

- Appuyez sur le contacteur de commande vocale et maintenez-le enfoncé pour désactiver le système de commande vocale.

### ■ Micro

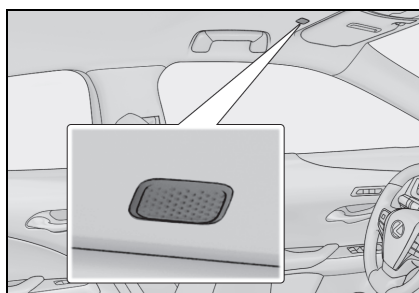

Il n'est pas nécessaire de parler directement dans le micro pour prononcer une commande.

- Attendez le bip de confirmation avant de prononcer une commande.
- Il se peut que des commandes vocales ne soient pas reconnues si :
  - Elles sont prononcées trop rapidement.
  - Elles sont prononcées à voix trop basse ou trop haute.
  - Les vitres sont ouvertes.
  - Des passagers parlent pendant que des commandes vocales sont prononcées.
  - La vitesse du ventilateur du système de climatisation est sur un réglage élevé.
  - Les registres de climatisation sont orientés vers le micro.
  - La commande n'est pas correcte ou n'est pas prononcée clairement. Notez que le système peut avoir des difficultés à reconnaître certains mots, accents ou intonations.
  - Il y a un bruit de fond excessif, comme le bruit du vent, par exemple.
- Ce système peut ne pas fonctionner immédiatement après la mise en position ACC ou ON du contacteur du moteur <contacteur d'alimentation>.

**NOTE**

- Ne touchez pas le micro et n'y introduisez pas d'objet pointu. Cela peut provoquer une panne.

**Fonctionnement du système de commande vocale**

- 1 Appuyez sur le contacteur de commande vocale.
  - Le système de commande vocale est activé.
  - En mode de reconnaissance vocale, si vous appuyez sur le contacteur de commande vocale et que vous le maintenez enfoncé pendant 1 seconde minimum, le mode de reconnaissance vocale est désactivé.
- 2 Après le bip, prononcez ou sélectionnez la commande souhaitée.

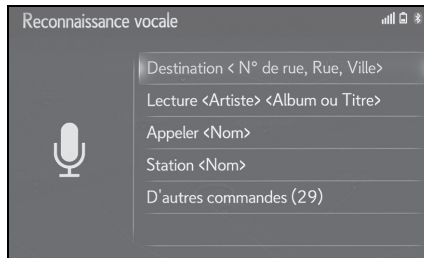

- Si vous appuyez sur le contacteur de commande vocale lorsqu'un message vocal est lu, le message de reconnaissance vocale s'arrête et cela lance la tonalité de début d'écoute.
- **Affichage de l'écran de liste de commandes**
- 1 Dites "D'autres commandes" ou sélectionnez "D'autres commandes" sur l'écran du menu principal de commande vocale.

- 2 Prononcez ou sélectionnez la commande souhaitée.

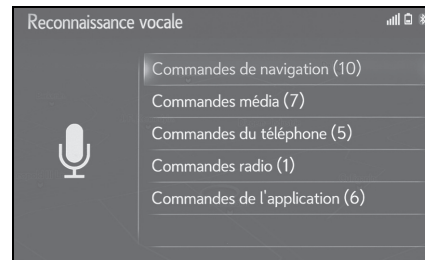

- La liste de commandes est lue à voix haute et la commande correspondante est mise en surbrillance. Pour annuler cette fonction, appuyez sur le contacteur de commande vocale ou sur le bouton  du Remote Touch.

## Liste des commandes

### Vue d'ensemble de la liste des commandes

Les commandes vocales identifiables et leurs actions sont indiquées ci-dessous.

- Les commandes les plus utilisées sont répertoriées dans les tableaux suivants.
- Pour les appareils qui ne sont pas installés dans le véhicule, les commandes s'y rapportant peuvent ne pas s'afficher à l'écran. De plus, en fonction d'autres conditions, telles que la compatibilité, certaines commandes peuvent ne pas s'afficher à l'écran.
- Les fonctions disponibles peuvent varier en fonction du système installé.

### Liste des commandes

#### ■ Courantes

Commande	Action
"Correction"	Revient à l'écran précédent
"Annuler"	Désactive le système de commande vocale

#### ■ Menu principal

Commande	Action
"D'autres commandes"	Affiche les commandes les plus courantes

#### ■ Navigation\*

Commande	Action
"Destination <adresse>"	Définissez une destination en prononçant l'adresse
"Saisir le pays <pays>"	Définissez une destination en prononçant le nom du pays
"Saisir la ville <ville>"	Définissez une destination en prononçant le nom de la ville
"Saisir le code postal <code postal>"	Définissez une destination en prononçant le code postal
"retour domicile"	Définissez le domicile comme destination
"Favori <Nom>"	Définissez <nom de favori> comme destination
"Trouver la <marque de POI> suivante"	Définissez <nom de POI> comme destination

Commande	Action
"Afficher la carte"	Affiche l'écran de carte
"Répéter les instructions"	Permet de répéter les dernières instructions de navigation

\* : Avec fonction de navigation

#### ■ Multimédia

Commande	Action
"Lecture <Artist> <Album or Song>" <sup>*1</sup>	Pour lire des plages de l'album/un morceau de l'artiste sélectionné
"Artiste <Nom>" <sup>*1</sup>	Pour lire des plages de l'artiste sélectionné
"Album <Nom>" <sup>*1</sup>	Pour lire des plages de l'album sélectionné
"Morceau <Nom>" <sup>*1</sup>	Pour lire la plage sélectionnée
"Écouter liste de lecture <Nom>" <sup>*1,2</sup>	Pour lire des plages de la liste d'écoute sélectionnée

<sup>\*1</sup>: L'appareil audio doit être connecté à l'aide d'un câble USB pour pouvoir utiliser cette fonctionnalité

<sup>\*2</sup>: Disponible uniquement pour iPod/iPhone

#### ■ Téléphone

Commande	Action
"Composer <numéro de téléphone>"	Pour appeler le numéro de téléphone sélectionné
"Recomposer"	Pour appeler le numéro de téléphone du dernier appel sortant
"Appeler <contacts>"	Pour appeler le contact téléphonique sélectionné
"Appeler <contacts> <type de téléphone>"	Pour appeler le contact téléphonique sélectionné sur le type de téléphone sélectionné

#### ■ Radio

Commande	Action
"Station <Nom>"	Pour passer à la station radio sélectionnée

## ■ App \*

Commande	Action
"Prix du carburant"	Affiche les informations relatives au carburant
"Prix du carburant sur le lieu de destination"	Affiche les informations relatives au carburant à votre destination actuelle
"Parking"	Affiche les informations relatives au stationnement
"Parking sur le lieu de destination"	Affiche les informations relatives au stationnement à votre destination actuelle
"Météo"	Affiche les informations météo
"Météo sur le lieu de destination"	Affiche les informations météo à votre destination actuelle

\* : Avec fonction de navigation

## Mobile Assistant

Mobile Assistant est une fonction d'assistance à saisie vocale. Mobile Assistant prend en charge le mode Siri Eyes Free et Google App. (Google App peut être utilisée uniquement avec l'appareil correspondant.) Il est possible de prononcer des instructions dans le micro du véhicule comme pour indiquer une commande au téléphone. Le contenu de la demande est alors interprété par le téléphone et le résultat est émis via les haut-parleurs du véhicule. Pour pouvoir utiliser Mobile Assistant, il est nécessaire d'enregistrer et de connecter un appareil compatible à ce système via Bluetooth®. (→P.43)

## Appareils pouvant être connectés et fonctions disponibles

Mobile Assistant prend en charge le mode Siri Eyes Free et Google App. Les fonctionnalités et fonctions disponibles peuvent varier selon la version iOS/Android installée sur l'appareil connecté.

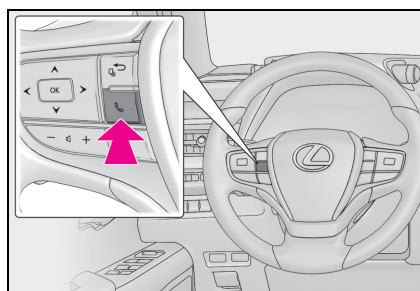

## Fonctionnement de Mobile Assistant

- 1 Appuyez sur ce contacteur et maintenez-le enfoncé jusqu'à ce que l'écran de Mobile Assistant s'affiche.

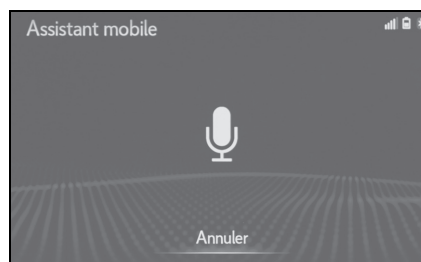

- 2 Mobile Assistant peut être utilisé uniquement lorsque l'écran suivant s'affiche.



- Pour désactiver Mobile Assistant, appuyez sur "Annuler" ou appuyez sur le contacteur  sur le volant et maintenez-le enfoncé.
- Pour redémarrer Mobile Assistant et prononcer d'autres commandes, appuyez sur le contacteur  sur le volant.
- Mobile Assistant peut uniquement être redémarré une fois que le système a répondu à une commande vocale.
- Après certaines commandes pour utiliser le téléphone et lire de la musique, la fonctionnalité Mobile Assistant prend fin automatique-

ment en exécutant l'action demandée.

- Le volume de Mobile Assistant peut être réglé à l'aide du contacteur "VOL" ou à l'aide des contacteurs au volant de commande de volume. Les volumes de Mobile Assistant et d'appel téléphonique sont synchronisés.
- 
- Lorsqu'un appel téléphonique est en cours, Mobile Assistant ne peut pas être utilisé.
  - Si vous souhaitez utiliser la fonctionnalité de navigation du téléphone mobile, vérifiez que la source audio active est définie sur audio Bluetooth® ou iPod pour pouvoir entendre les invites de changement de direction.
  - Attendez que les signaux sonores d'écoute retentissent avant d'utiliser Mobile Assistant.
  - Mobile Assistant peut ne pas reconnaître certaines commandes dans les situations suivantes :
    - Elles sont prononcées trop rapidement.
    - Elles sont prononcées à voix trop basse ou trop haute.
    - Des vitres sont ouvertes, ou le toit ouvrant est ouvert.
    - Des passagers parlent pendant l'utilisation de Mobile Assistant.
    - La vitesse du ventilateur du système de climatisation est sur un réglage élevé.
    - Les registres de climatisation sont orientés vers le micro.

<b>6-1. Moniteur d'aide au stationnement Lexus</b>	
Moniteur d'aide au stationnement Lexus.....	<b>186</b>
Mode d'affichage de la trajectoire estimée.....	<b>189</b>
Mode d'affichage des lignes de guidage d'aide au stationnement ....	<b>191</b>
Mode d'affichage des lignes de guidage de distance.....	<b>192</b>
Précautions relatives au moniteur d'aide au stationnement Lexus .	<b>192</b>
Informations utiles.....	<b>197</b>
<b>6-2. Moniteur de vue panoramique</b>	
Moniteur de vue panoramique ....	<b>199</b>
Vérification de la zone autour du véhicule.....	<b>205</b>
Vérification des zones situées devant le véhicule et autour de celui-ci	<b>206</b>
Vérification des zones latérales du véhicule.....	<b>209</b>
Vérification des zones situées derrière le véhicule et autour de celui-ci.....	<b>214</b>
Lorsque les rétroviseurs extérieurs sont rabattus .....	<b>220</b>
Fonction d'agrandissement .....	<b>221</b>
Personnalisation du moniteur de vue panoramique .....	<b>222</b>
Mesures de précaution relatives au moniteur de vue panoramique	<b>223</b>
Informations utiles.....	<b>232</b>

### Moniteur d'aide au stationnement Lexus\*

\* : Si le véhicule en est équipé

**Le moniteur d'aide au stationnement aide le conducteur en affichant une image de l'arrière du véhicule pendant la marche arrière, par exemple lors du stationnement.**

**Lorsque l'affichage est modifié sur le mode de vue arrière grand-angle, une vue élargie de la zone située derrière le véhicule apparaît.**

- Les schémas d'écran utilisés pour accompagner ce texte sont donnés à titre d'exemple et peuvent différer de l'image réellement affichée à l'écran.

### Précautions à prendre lors de la conduite

Le moniteur d'aide au stationnement est un dispositif supplémentaire destiné à aider le conducteur lors d'une marche arrière. Lors d'une marche arrière, veillez à examiner toute la zone autour du véhicule, en regardant par vous-même et en utilisant les rétroviseurs, avant de commencer la manœuvre. Sinon, vous pourriez heurter un autre véhicule et provoquer éventuellement un accident.

Prenez les mesures de précaution suivantes lors de l'utilisation du moniteur d'aide au stationnement.

### AVERTISSEMENT

- Lors d'une marche arrière, ne vous fiez pas uniquement au moniteur d'aide au stationnement. L'image et la position des lignes de guidage affichées à l'écran peuvent différer de la situation réelle. Soyez prudent, exactement comme vous le seriez au moment d'effectuer une marche arrière avec tout autre véhicule.
- Veillez à faire marche arrière lentement, en enfonçant la pédale de frein pour contrôler la vitesse du véhicule.
- Si le véhicule risque de heurter des véhicules, des obstacles, des piétons ou s'il risque de monter sur le bas-côté, enfoncez la pédale de frein pour arrêter le véhicule.
- Les instructions fournies sont uniquement des recommandations. Le moment où vous tournez le volant et l'amplitude du mouvement dépendent des conditions de circulation, de l'état du revêtement de la route, des conditions de fonctionnement du véhicule, etc. au moment précis de la manœuvre de stationnement. Il est indispensable de bien s'en rendre compte avant d'utiliser le système d'aide au stationnement.
- Lorsque vous gardez votre véhicule, assurez-vous que la place de stationnement est suffisante pour accueillir votre véhicule avant d'effectuer votre manœuvre.
- N'utilisez pas le moniteur d'aide au stationnement dans les cas suivants :
  - Sur route verglacée, glissante ou enneigée
  - En cas d'utilisation de chaînes à neige ou de roues de secours
  - Si la porte de coffre n'est pas complètement fermée
  - Sur des routes qui ne sont pas planes ou droites, telles que des virages ou des pentes
  - Si la suspension a été modifiée ou si des pneus d'une taille autre que celle qui est spécifiée sont montés

**AVERTISSEMENT**

- A basses températures, l'écran peut s'assombrir ou l'image peut devenir terne. L'image pourrait être déformée lors du déplacement du véhicule ou vous pourriez être dans l'incapacité de distinguer l'image sur l'écran. Veillez à examiner toute la zone autour du véhicule, en regardant par vous-même et en utilisant les rétroviseurs, avant toute manœuvre.
- Si la taille des pneus est modifiée, il est possible que la position des lignes de guidage affichées à l'écran change.
- La caméra utilise une lentille spéciale. Les distances entre les objets et les piétons qui apparaissent sur l'image affichée à l'écran diffèrent des distances réelles. (→P.194)

**Affichage de l'écran**

L'écran du moniteur d'aide au stationnement s'affiche si le levier de changement de vitesse est mis sur "R" alors que le contacteur du moteur <contacteur d'alimentation> est en position ON.

Chaque fois que vous appuyez sur la touche de changement de mode d'affichage, le mode change comme suit :

## ▶ Vue arrière

Affiche l'image de rétrovision du véhicule.

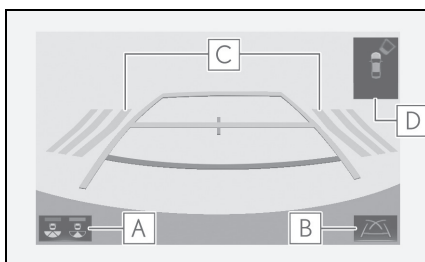
**A** Touche de changement de mode d'affichage

Chaque fois que cette touche est sélectionnée, l'écran passe du mode de vue arrière au mode

de vue arrière grand-angle et vice versa.

**B** Touche de changement des lignes de guidage

Sélectionnez pour changer de mode de lignes de guidage. (→P.188)

- Chaque fois que cette touche est sélectionnée, le mode d'affichage change dans l'ordre suivant :

Mode d'affichage de la trajectoire estimée → Mode d'affichage des lignes de guidage d'aide au stationnement → Mode d'affichage des lignes de guidage de distance.

**C** Alerte de croisement de trafic arrière \*

Lorsqu'un capteur détecte un véhicule qui s'approche de l'arrière, la direction de ce véhicule s'affiche et le signal sonore retentit.

**D** Capteur d'aide au stationnement Lexus

Lorsqu'un capteur détecte un objet immobile, la direction de cet objet et la distance approximative entre le véhicule et cet objet s'affichent et le signal sonore retentit.

\* : Si le véhicule en est équipé

## ▶ Vue arrière grand-angle

Affiche une image à environ 180° provenant de la caméra de rétrovision.

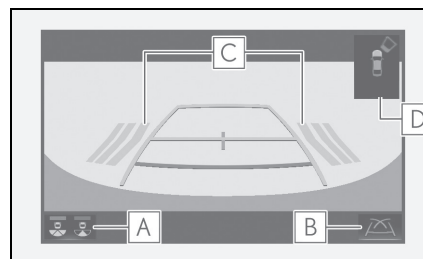
**A** Touche de changement de mode d'affichage

Chaque fois que cette touche est sélectionnée, l'écran passe du mode de vue arrière au mode de vue arrière grand-angle et vice versa.

### **B** Touche de changement des lignes de guidage

Sélectionnez pour changer de mode de lignes de guidage. (→P.188)

- Chaque fois que cette touche est sélectionnée, le mode d'affichage change dans l'ordre suivant :

Mode d'affichage de la trajectoire estimée →

Mode d'affichage des lignes de guidage d'aide au stationnement → Mode d'affichage des lignes de guidage de distance.

### **C** Alerte de croisement de trafic arrière \*

Lorsqu'un capteur détecte un véhicule qui s'approche de l'arrière, la direction de ce véhicule s'affiche et le signal sonore retentit.

### **D** Capteur d'aide au stationnement Lexus

Lorsqu'un capteur détecte un objet immobile, la direction de cet objet et la distance approximative entre le véhicule et cet objet s'affichent et le signal sonore retentit.

\* : Si le véhicule en est équipé

- Pour plus de détails sur la fonction d'alerte de croisement de trafic arrière et le capteur d'aide au stationnement Lexus, reportez-vous au "MANUEL DU PROPRIÉTAIRE".



#### **AVERTISSEMENT**

- Comme l'affichage de l'alerte de croisement de trafic arrière s'affiche au-dessus de la vue de la caméra, cet affichage peut parfois être difficile à distinguer en fonction de la couleur et de la luminosité de la zone environnante.

### **Désactivation du moniteur d'aide au stationnement Lexus**

Le moniteur d'aide au stationnement est désactivé lorsque le levier de changement de vitesse est mis dans une position autre

que "R".

### **Utilisation du système**

Utilisez l'un des modes suivants.

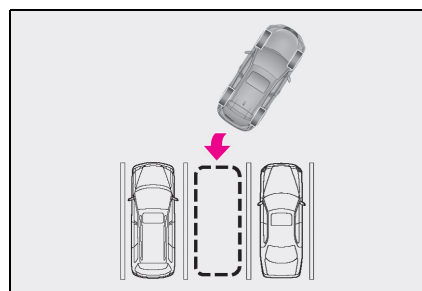

- ▶ Mode d'affichage de la trajectoire estimée (→P.189)

Les trajectoires estimées sont affichées et se déplacent en fonction des mouvements du volant.

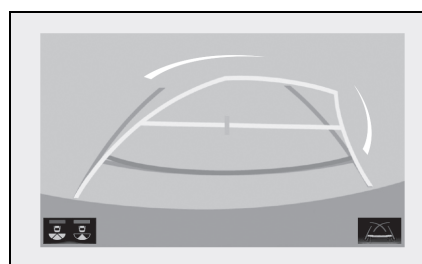

- ▶ Mode d'affichage des lignes de guidage d'aide au stationnement (→P.191)

Les points de retour de volant (lignes de guidage d'aide au stationnement) sont affichés.

Ce mode est recommandé pour les personnes qui n'ont pas de difficulté pour garer le véhicule sans l'aide des lignes de trajectoire estimée.

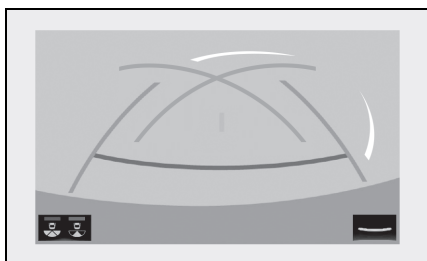

- Mode d'affichage des lignes de guidage de distance (→P.192)

Seules les lignes de guidage de distance sont affichées.

Ce mode est recommandé pour les personnes qui n'ont pas de difficulté pour garer le véhicule sans l'aide des lignes de guidage.

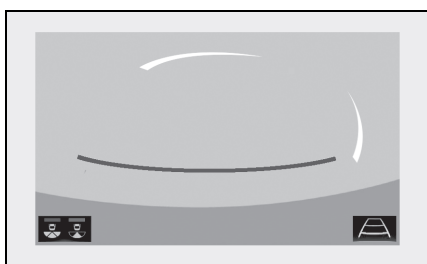

## Mode d'affichage de la trajectoire estimée

### Description de l'écran

- Vue arrière

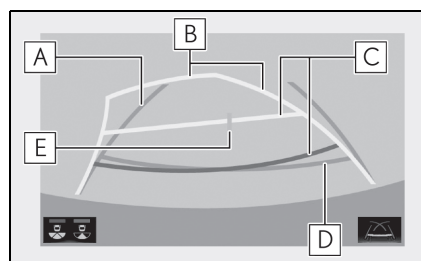

- A** Lignes de guidage de largeur du véhicule

Affiche une trajectoire de guidage lorsque le véhicule effectue une marche arrière en ligne droite.

- B** Trajectoires estimées

Affichent une estimation de la trajectoire lorsque le volant est tourné.

- C** Lignes de guidage de distance

Affichent la distance derrière le véhicule lorsque le volant est tourné.

- Les lignes de guidage se déplacent en même temps que les trajectoires estimées.
- Les lignes de guidage affichent des points à environ 0,5 m (1,5 ft.) (rouge) et 1 m (3 ft.) (jaune) du centre du bord du pare-chocs.

- D** Ligne de guidage de distance

Affiche la distance derrière le véhicule.

- Affiche un point situé à environ 0,5 m (1,5 ft.) (bleu) du bord du pare-chocs.

- E** Ligne de guidage centrale du véhicule

Indique la position estimée au sol du centre du véhicule.

## ▶ Vue arrière grand-angle

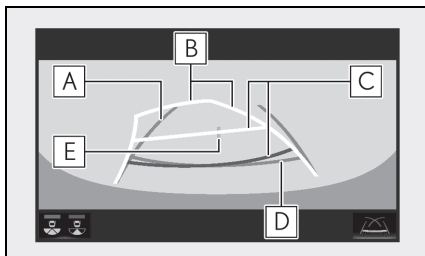
**A** Lignes de guidage de largeur du véhicule

Affiche une trajectoire de guidage lorsque le véhicule effectue une marche arrière en ligne droite.

**B** Trajectoires estimées

Affichent une estimation de la trajectoire lorsque le volant est tourné.

**C** Lignes de guidage de distance

Affichent la distance derrière le véhicule lorsque le volant est tourné.

- Les lignes de guidage se déplacent en même temps que les trajectoires estimées.
- Les lignes de guidage affichent des points à environ 0,5 m (1,5 ft.) (rouge) et 1 m (3 ft.) (jaune) du centre du bord du pare-chocs.

**D** Ligne de guidage de distance

Affiche la distance derrière le véhicule.

- Affiche un point situé à environ 0,5 m (1,5 ft.) (bleu) du bord du pare-chocs.

**E** Ligne de guidage centrale du véhicule

Indique la position estimée au sol du centre du véhicule.

**AVERTISSEMENT**

- Si le volant est droit et que les lignes de guidage de largeur du véhicule et les trajectoires estimées ne sont pas alignées, faites vérifier votre véhicule par un concessionnaire ou un réparateur Lexus agréé, ou par tout autre réparateur qualifié.

## Mode d'affichage des lignes de guidage d'aide au stationnement

### Description de l'écran

#### ► Vue arrière

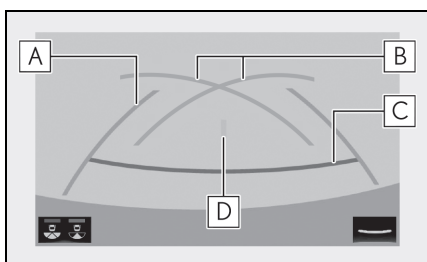

#### **A** Lignes de guidage de largeur du véhicule

Affiche une trajectoire de guidage lorsque le véhicule effectue une marche arrière en ligne droite.

- La largeur affichée est supérieure à la largeur réelle du véhicule.

#### **B** Lignes de guidage d'aide au stationnement

Indiquent la trajectoire du braquage le plus petit possible derrière le véhicule.

#### **C** Ligne de guidage de distance

Affiche la distance derrière le véhicule.

- Affiche des points situés à environ 0,5 m (1,5 ft.) (rouge) du bord du pare-chocs.

#### **D** Ligne de guidage centrale du véhicule

Indique la position estimée au sol du centre du véhicule.

#### ► Vue arrière grand-angle

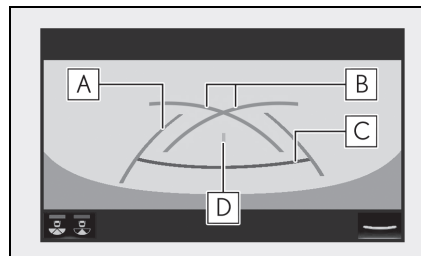

#### **A** Lignes de guidage de largeur du véhicule

Affiche une trajectoire de guidage lorsque le véhicule effectue une marche arrière en ligne droite.

- La largeur affichée est supérieure à la largeur réelle du véhicule.

#### **B** Lignes de guidage d'aide au stationnement

Indiquent la trajectoire du braquage le plus petit possible derrière le véhicule.

#### **C** Ligne de guidage de distance

Affiche la distance derrière le véhicule.

- Affiche des points situés à environ 0,5 m (1,5 ft.) (rouge) du bord du pare-chocs.

#### **D** Ligne de guidage centrale du véhicule

Indique la position estimée au sol du centre du véhicule.

### Mode d'affichage des lignes de guidage de distance

#### Description de l'écran

- Vue arrière

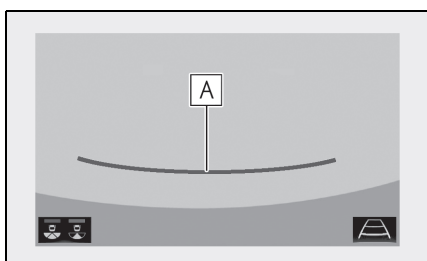

#### A Ligne de guidage de distance

Affiche la distance derrière le véhicule.

- Affiche des points situés à environ 0,5 m (1,5 ft.) (rouge) du bord du pare-chocs.

- Vue arrière grand-angle

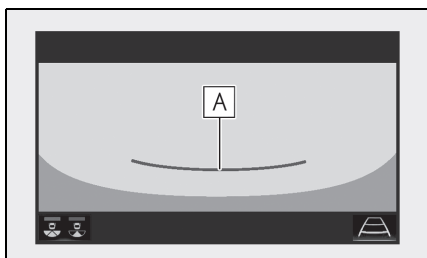

#### A Ligne de guidage de distance

Affiche la distance derrière le véhicule.

- Affiche des points situés à environ 0,5 m (1,5 ft.) (rouge) du bord du pare-chocs.

### Précautions relatives au moniteur d'aide au stationnement Lexus

#### Zone affichée à l'écran

Le moniteur d'aide au stationnement affiche une image de la zone située derrière le véhicule vue depuis le pare-chocs.

- Vue arrière

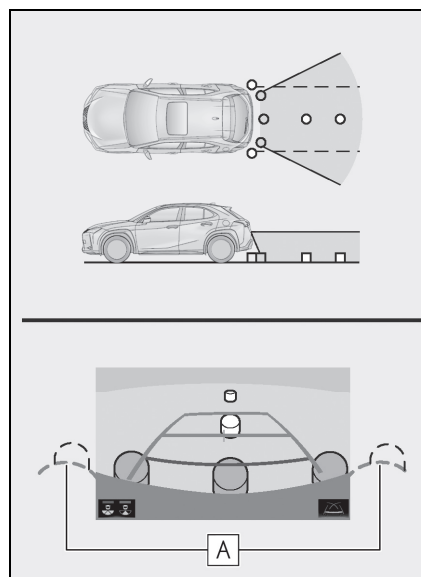

#### A Angles du pare-chocs

- La zone située autour des deux angles du pare-chocs ne sera pas affichée.

► Vue arrière grand-angle

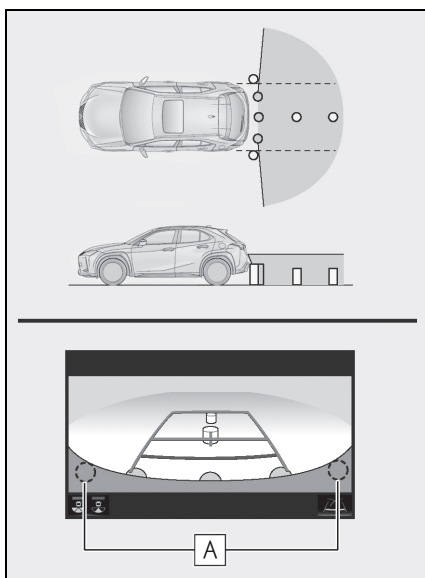

**A** Angles du pare-chocs

- La zone située autour des deux angles du pare-chocs ne sera pas affichée.

- La procédure de réglage de l'image sur l'écran du moniteur d'aide au stationnement est identique à celle qui permet de régler l'affichage de l'écran. (→P.40)
- La zone affichée à l'écran peut varier selon l'orientation du véhicule.
- Les objets se trouvant à proximité des angles du pare-chocs ou sous le pare-chocs ne peuvent pas être affichés.
- La caméra utilise une lentille spéciale. La distance de l'image qui apparaît à l'écran diffère de la distance réelle.
- Les éléments situés plus haut que la caméra peuvent ne pas être affichés sur le moniteur.

### La caméra

La caméra du moniteur d'aide au station-

nement est située à l'endroit indiqué sur le schéma.

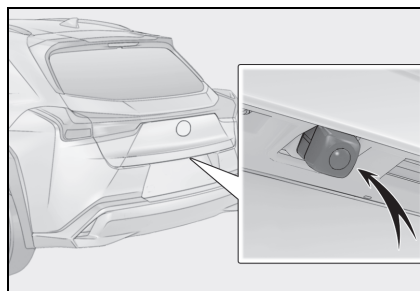

### ■ Utilisation de la caméra

L'image transmise par la caméra ne peut pas être de bonne qualité si de la saleté ou des corps étrangers (des gouttelettes d'eau, de la neige, de la boue, etc.) adhèrent à la caméra. Le cas échéant, rincez-la à grande eau et essuyez la lentille de la caméra avec un chiffon doux et humide jusqu'à ce qu'elle soit propre.



## NOTE

- Il se peut que le moniteur d'aide au stationnement ne fonctionne pas correctement dans les cas suivants.
- Si l'arrière du véhicule a subi un impact, la position et l'angle de fixation de la caméra risquent d'être modifiés.
- Comme la caméra dispose d'une structure étanche, ne la détachez pas, ne la démontez pas et ne la modifiez pas. Cela pourrait entraîner un mauvais fonctionnement.
- Pour nettoyer la lentille de la caméra, rincez la caméra à grande eau et essuyez-la avec un chiffon doux et humide. Si vous frottez fortement la lentille de la caméra, elle risque d'être rayée et de ne plus pouvoir transmettre une image nette.
- Ne versez pas de solvant organique, de cire pour voiture, de produit de nettoyage ou d'enduit pour vitres sur la caméra. Si cela se produit, essuyez la caméra le plus vite possible.
- En cas de changement brusque de température, notamment lorsque de l'eau chaude est versée sur le véhicule par temps froid, il est possible que le système ne fonctionne pas normalement.
- Lorsque vous lavez le véhicule, ne dirigez pas de jets d'eau violents sur la caméra ni sur la zone de la caméra. Cela pourrait entraîner un dysfonctionnement de la caméra.
- Ne soumettez pas la caméra à un choc violent, car cela risque de provoquer un dysfonctionnement. Si cela se produit, faites vérifier le véhicule dès que possible par un concessionnaire ou un réparateur Lexus agréé ou par tout autre réparateur qualifié.

### Différences entre la vue affichée à l'écran et les conditions réelles de la route

- Les lignes de guidage de distance et les lignes de guidage de largeur du véhicule peuvent sembler, à l'écran, paral-

lèles aux lignes de délimitation de la place de stationnement alors qu'elles ne le sont pas en réalité. Veillez à contrôler visuellement la situation par vous-même.

- Les distances entre les lignes de guidage de largeur du véhicule et les lignes de délimitation gauche et droite de la place de stationnement peuvent ne pas être identiques, même lorsque cela semble être le cas à l'écran. Veillez à contrôler visuellement la situation par vous-même.
- Les lignes de guidage de distance donnent une indication de distance pour les surfaces de route planes. Dans les situations suivantes, il existe une marge d'erreur entre les lignes de guidage affichées à l'écran et la distance/trajectoire réelle sur la route.

#### ■ Lorsque la route derrière le véhicule monte fortement

Les lignes de guidage de distance semblent plus proches du véhicule qu'elles ne le sont en réalité. Pour cette raison, les objets semblent plus éloignés qu'ils ne le sont réellement. De même, il existe une marge d'erreur entre les lignes de guidage et la distance/trajectoire réelle sur la route.

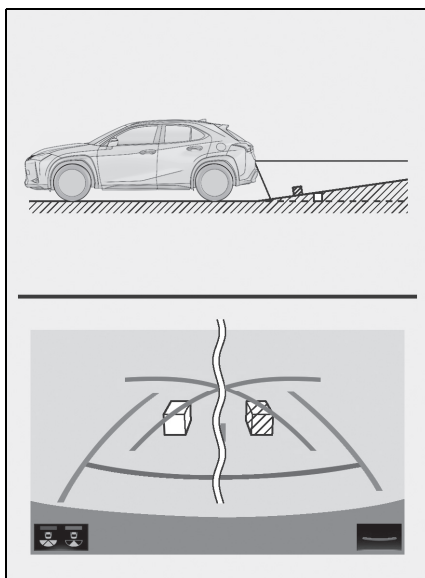

■ **Lorsque la route derrière le véhicule descend fortement**

Les lignes de guidage de distance semblent plus éloignées du véhicule qu'elles ne le sont en réalité. Pour cette raison, les objets semblent plus proches qu'ils ne le sont en réalité. De même, il existe une marge d'erreur entre les lignes de guidage et la distance/trajectoire réelle sur la route.

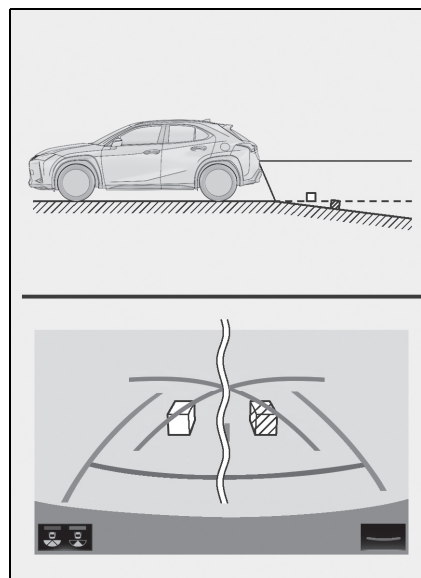

■ **Lorsqu'une partie du véhicule est affaissée**

Lorsqu'une partie du véhicule est affaissée en raison du nombre de passagers ou de la répartition du chargement, il existe une marge d'erreur entre les lignes de guidage affichées à l'écran et la distance/trajectoire réelle sur la route.

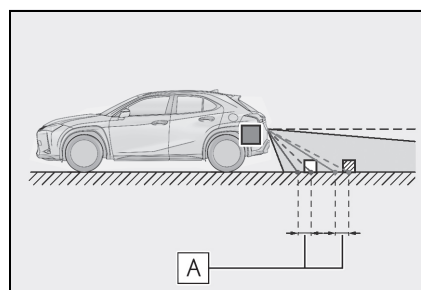

**A** Marge d'erreur

**Lorsque le véhicule s'approche d'objets tridimensionnels**

Les trajectoires estimées ciblent des objets

à surface plane (tels que la route). Il n'est pas possible de déterminer la position d'objets tridimensionnels (des véhicules, par exemple) à l'aide des trajectoires estimées et des lignes de guidage de distance. Lorsque le véhicule s'approche d'un objet tridimensionnel qui dépasse vers l'extérieur (comme le plateau d'un camion), faites attention aux points suivants.

#### ■ Trajectoires estimées

Contrôlez visuellement par vous-même les zones environnantes et la zone derrière le véhicule. Dans l'exemple illustré ci-dessous, il semble que le camion se trouve en dehors des trajectoires estimées et que le véhicule n'entrera pas en collision avec celui-ci. Cependant, la partie arrière du camion risque en fait de traverser les trajectoires estimées. En réalité, si vous faites marche arrière en suivant les trajectoires estimées, le véhicule risque de heurter le camion.

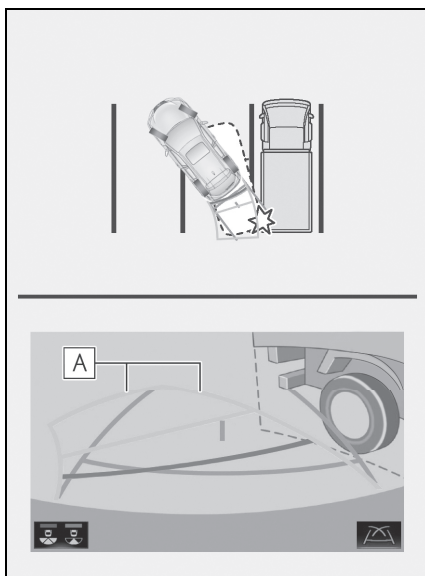

**A** Trajectoires estimées

#### ■ Lignes de guidage de distance

Contrôlez visuellement par vous-même les zones environnantes et la zone derrière le véhicule. Sur l'écran, il semble qu'un camion soit garé au point **B**. Toutefois, si vous faites marche arrière jusqu'au point **A**, vous allez en réalité heurter le camion. Sur l'écran, le point **A** semble le plus proche et le point **C** le plus éloigné. Cependant, en réalité, la distance jusqu'à **A** et **C** est identique, et **B** est plus éloigné que **A** et **C**.

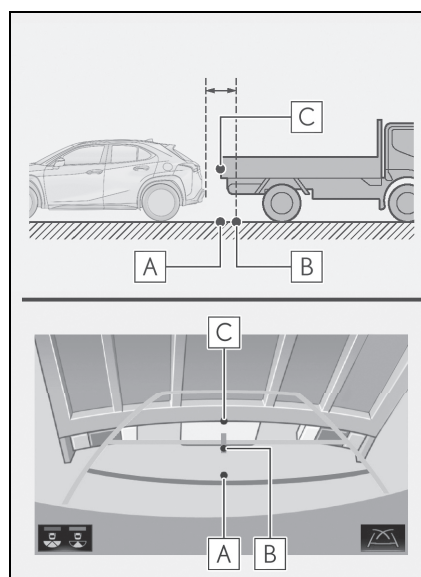

## Informations utiles

### Si vous remarquez un symptôme quelconque

Si vous remarquez l'un des symptômes suivants, référez-vous à la cause probable et à sa solution, puis revérifiez.

Si la solution ne permet pas de remédier au problème, faites vérifier le véhicule par un concessionnaire ou un réparateur Lexus agréé ou par tout autre réparateur qualifié.

Symptôme	Cause probable	Solution
L'image est difficile à distinguer	<ul style="list-style-type: none"> <li>• Le véhicule se trouve dans une zone sombre</li> <li>• La température autour de la lentille est élevée ou basse</li> <li>• La température extérieure est basse</li> <li>• Il y a des gouttelettes d'eau sur la caméra</li> <li>• Il pleut ou le temps est humide</li> <li>• Un corps étranger (boue, etc.) adhère à la caméra</li> <li>• Les rayons du soleil ou des phares sont directement orientés vers la caméra</li> <li>• Le véhicule est sous des éclairages fluorescents, des lampes au sodium, au mercure, etc.</li> </ul>	<p>Faites marche arrière en vérifiant visuellement les alentours du véhicule. (Utilisez de nouveau le moniteur dès que les conditions se sont améliorées.)</p> <p>La procédure de réglage de la qualité de l'image du moniteur d'aide au stationnement est identique à celle permettant de régler l'affichage de l'écran. (→P.40)</p>
L'image est floue	De la saleté ou des corps étrangers (des gouttelettes d'eau, de la neige, de la boue, etc.) adhèrent à la caméra.	Rincez la caméra à grande eau et essuyez la lentille de la caméra avec un chiffon doux et humide jusqu'à ce qu'elle soit propre.
L'image n'est plus alignée	La caméra ou la zone environnante a reçu un choc violent.	Faites vérifier le véhicule par un concessionnaire ou un réparateur Lexus agréé, ou par tout autre réparateur qualifié.

Symptôme	Cause probable	Solution
Les lignes de guidage présentent un très important défaut d'alignement	La position de la caméra est mal alignée.	Faites vérifier le véhicule par un concessionnaire ou un réparateur Lexus agréé, ou par tout autre réparateur qualifié.
	<ul style="list-style-type: none"> <li>Le véhicule penche (il y a une charge lourde sur le véhicule, la pression des pneus est basse en raison d'une crevaison, etc.)</li> <li>Le véhicule se trouve sur une pente.</li> </ul>	Si cela se produit pour ces raisons, cela n'est pas le signe d'un dysfonctionnement. Faites marche arrière en vérifiant visuellement les alentours du véhicule.
Les trajectoires estimées se déplacent alors que le volant reste droit	Il y a un dysfonctionnement dans les signaux envoyés par le capteur de direction.	Faites vérifier le véhicule par un concessionnaire ou un réparateur Lexus agréé, ou par tout autre réparateur qualifié.
Les lignes de guidage ne s'affichent pas	La porte de coffre est ouverte.	Fermez la porte de coffre. Si le symptôme persiste, faites vérifier le véhicule par un concessionnaire ou un réparateur Lexus agréé ou par tout autre réparateur qualifié.
 s'affiche	<ul style="list-style-type: none"> <li>La batterie 12 volts a été remise en place.</li> <li>Le volant a été actionné lors de la remise en place de la batterie 12 volts.</li> <li>La batterie 12 volts est déchargée.</li> <li>Le capteur de direction a été remis en place.</li> <li>Il y a un dysfonctionnement dans les signaux envoyés par le capteur de direction.</li> </ul>	Arrêtez le véhicule, puis tournez le volant aussi loin que possible vers la gauche et la droite. Si le symptôme persiste, faites vérifier le véhicule par un concessionnaire ou un réparateur Lexus agréé ou par tout autre réparateur qualifié.

## Moniteur de vue panoramique \*

\* : Si le véhicule en est équipé

**Le moniteur de vue panoramique aide le conducteur à surveiller les zones environnantes, lorsqu'il conduit à faible vitesse, en combinant les images des caméras avant, latérales et arrière pour afficher une vue de dessus complète du véhicule sur l'écran.**

**Si vous appuyez sur le contacteur de caméra ou que vous mettez le levier de changement de vitesse en position "R" alors que le contacteur du moteur <contacteur d'alimentation> est en position ON, le moniteur de vue panoramique est activé.**

**Le moniteur affiche différentes vues de l'emplacement et des zones environnantes du véhicule.**

- Les schémas d'écran utilisés pour accompagner ce texte sont donnés à titre d'exemple et peuvent différer de l'image réellement affichée à l'écran.

## Précautions à prendre lors de la conduite

Le moniteur de vue panoramique est un dispositif supplémentaire destiné à aider le conducteur à vérifier la zone autour du véhicule. Lors de son utilisation, veillez à examiner toute la zone autour du véhicule, en regardant par vous-même et en utilisant les rétroviseurs, avant d'effectuer toute manœuvre. Sinon, vous pourriez heurter un autre véhicule ou provoquer éventuellement un accident.

Prenez les mesures de précaution sui-

vantes lors de l'utilisation du moniteur de vue panoramique.



### AVERTISSEMENT

- Ne vous fiez jamais uniquement au moniteur de vue panoramique. L'image et la position des lignes de guidage affichées à l'écran peuvent différer de la situation réelle. Soyez prudent, exactement comme vous le seriez en conduisant tout autre véhicule.
- Veillez toujours à contrôler visuellement par vous-même toute la zone autour du véhicule lors de la conduite.
- Ne conduisez jamais en regardant uniquement l'écran, car l'image sur l'écran est différente des conditions réelles. Si vous conduisez en regardant uniquement l'écran, vous risquez de heurter une personne ou un objet et de provoquer un accident. Lors de la conduite, veillez à examiner les zones environnantes du véhicule en regardant par vous-même et en utilisant les rétroviseurs du véhicule.
- Selon les conditions du véhicule (nombre de passagers, quantité de bagages, etc.), la position des lignes de guidage affichées à l'écran peut varier. Veillez à contrôler visuellement par vous-même la zone autour du véhicule avant toute manœuvre.
- N'utilisez pas le système de moniteur de vue panoramique dans les cas suivants :
  - Sur route verglacée, glissante ou enneigée
  - En cas d'utilisation de chaînes à neige ou de roues de secours
  - Lorsque la porte avant ou la porte de coffre n'est pas complètement fermée
  - Sur des routes qui ne sont pas planes ou droites, telles que des virages ou des pentes
  - Si la suspension a été modifiée ou si des pneus d'une taille autre que celle qui est spécifiée sont montés
  - Si des pièces de rechange provenant du marché secondaire ont été montées dans la zone du pare-chocs affichée par la caméra

**AVERTISSEMENT**

- A basses températures, l'écran peut s'assombrir ou l'image peut devenir terne. L'image pourrait être déformée lors du déplacement du véhicule ou vous pourriez être dans l'incapacité de distinguer l'image sur l'écran. Veuillez à examiner toute la zone autour du véhicule, en regardant par vous-même et en utilisant les rétroviseurs, avant toute manœuvre.
- Si la taille des pneus est modifiée, il est possible que la position des lignes de guidage affichées à l'écran change.
- La caméra utilise une lentille spéciale. Les distances entre les objets et les piétons qui apparaissent sur l'image affichée à l'écran diffèrent des distances réelles. (→P.227)

**NOTE**

- Dans la vue panoramique/vue en mouvement/vue en transparence/vue du dégagement latéral/vue directionnelle, le système associe les images prises par les caméras avant et arrière, ainsi que les caméras latérales gauche et droite, pour constituer une seule image. Il y a des limites à la plage et au contenu pouvant être affichés. Familiarisez-vous avec les caractéristiques du système de moniteur de vue panoramique avant de l'utiliser.
- La clarté de l'image peut diminuer aux quatre angles de la vue panoramique/vue en mouvement/vue en transparence/vue du dégagement latéral/vue directionnelle. Cependant, ce n'est pas un dysfonctionnement, car il s'agit des zones situées le long du bord de chaque image de caméra, à l'endroit où les images sont combinées.
- Selon les conditions d'éclairage à proximité de chacune des caméras, des taches claires ou foncées peuvent apparaître sur la vue panoramique/vue en mouvement/vue en transparence/vue du dégagement latéral/vue directionnelle.

- L'affichage de vue panoramique/vue en mouvement/vue en transparence/vue du dégagement latéral/vue directionnelle ne s'étend pas au-delà de l'emplacement d'installation et de la portée de prise d'images de chaque caméra.
- Il existe des angles morts autour du véhicule. Par conséquent, certaines zones ne sont pas affichées dans la vue panoramique/vue en mouvement/vue en transparence/vue du dégagement latéral/vue directionnelle.
- Des objets tridimensionnels affichés dans la vue avant grand-angle, la vue arrière ou la vue latérale sont susceptibles de ne pas être affichés dans la vue panoramique/vue en mouvement/vue en transparence/vue du dégagement latéral/vue directionnelle.
- Les personnes et les autres obstacles tridimensionnels peuvent avoir une apparence différente lorsqu'ils sont affichés sur le moniteur de vue panoramique. (Ces différences comprennent, entre autres, les cas dans lesquels les objets affichés paraissent renversés, disparaissent près des zones de traitement d'image, apparaissent de zones de traitement d'image ou lorsque la distance réelle avec un objet diffère de la position affichée.)
- Lorsque le coffre, sur lequel est montée la caméra arrière, ou les portes avant, sur lesquelles sont montés les rétroviseurs qui intègrent les caméras latérales, sont ouverts, les images ne s'affichent pas correctement sur le moniteur de vue panoramique.

 NOTE

- L'icône du véhicule affichée dans la vue panoramique/vue en mouvement/vue en transparence/vue du dégagement latéral/vue directionnelle est une image créée par ordinateur. Par conséquent, certaines caractéristiques comme la couleur, la forme et la taille seront différentes de celles du véhicule réel. Pour cette raison, des objets tridimensionnels situés à proximité peuvent sembler toucher le véhicule et les distances réelles avec les objets tridimensionnels peuvent différer de celles affichées.

### Contacteur de caméra

Le contacteur de caméra est situé à l'endroit indiqué sur le schéma.

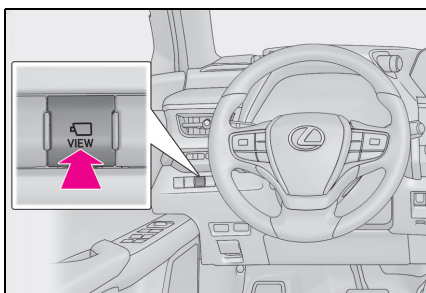

### Affichage

#### Vérification de la zone autour du véhicule

- ▶ Vue en mouvement

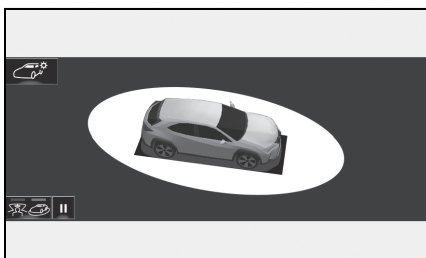

- ▶ Vue en transparence

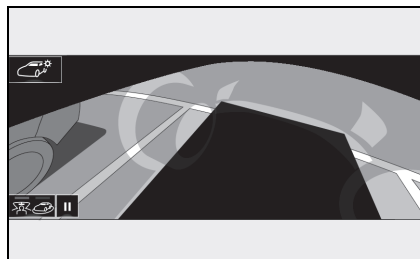

#### Vérification des zones situées devant le véhicule et autour de celui-ci

- ▶ Vue avant grand-angle et vue panoramique

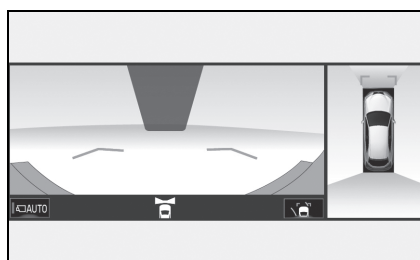

#### Vérification des zones sur les côtés et autour du véhicule

- ▶ Vue du dégagement latéral et vue panoramique

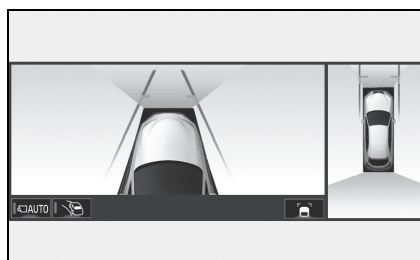

- ▶ Vue directionnelle et vue panoramique

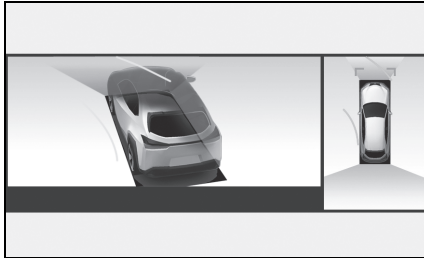

**Vérification des zones situées derrière le véhicule et autour de celui-ci**

- ▶ Vue arrière et vue panoramique

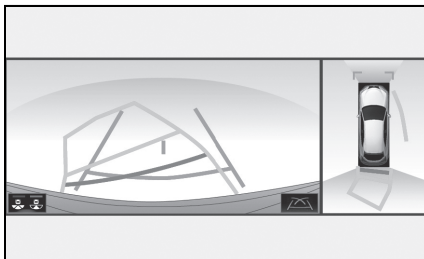

- ▶ Vue arrière grand-angle et vue panoramique

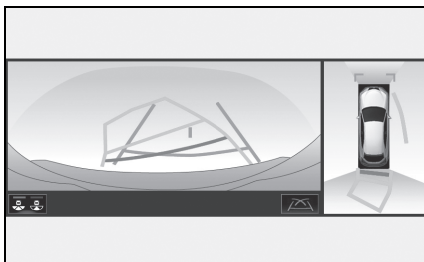

**Lorsque les rétroviseurs extérieurs sont rabattus**

- ▶ Vue avant grand-angle et vues latérales

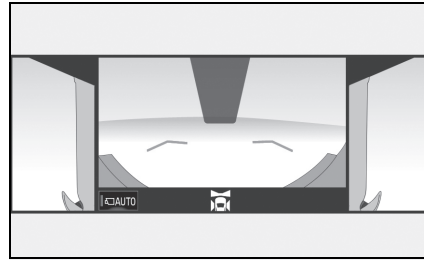

- ▶ Vue arrière et vues latérales

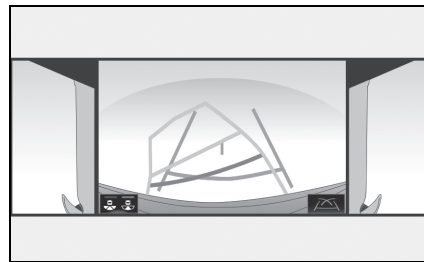

- ▶ Vue arrière grand-angle et vues latérales

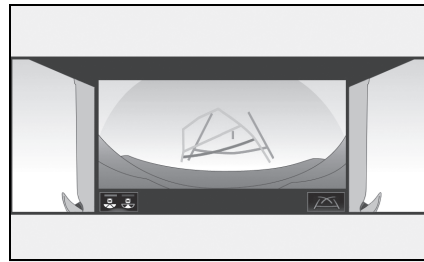

**Comment changer d'affichage**

Si vous appuyez sur le contacteur de caméra ou que vous mettez le levier de changement de vitesse en position "R" alors que le contacteur du moteur <contacteur d'alimentation> est en position ON, le moniteur de vue panoramique est activé.

Le moniteur affiche différentes vues de l'emplacement du véhicule. (ce qui suit est fourni à titre d'exemple)

Lorsque le levier de changement de vitesse est en position "P"

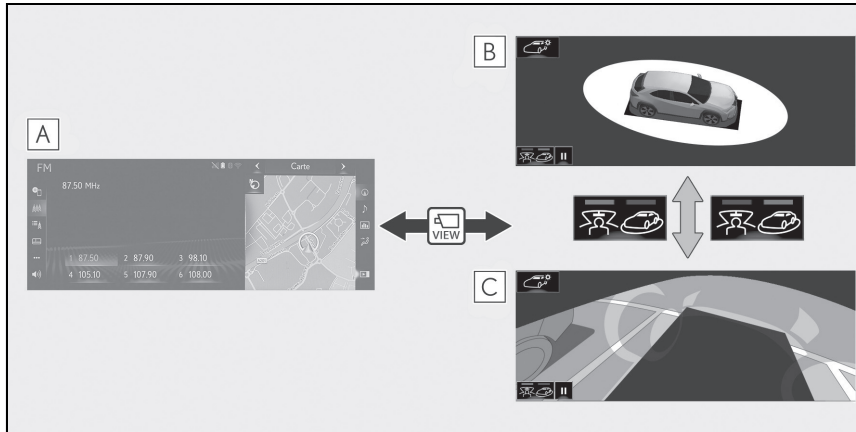

**A** Ecran de carte, écran audio, etc.

**B** Vue en mouvement

**C** Vue en transparence

Lorsque le levier de changement de vitesse est en position "D" ou "N"

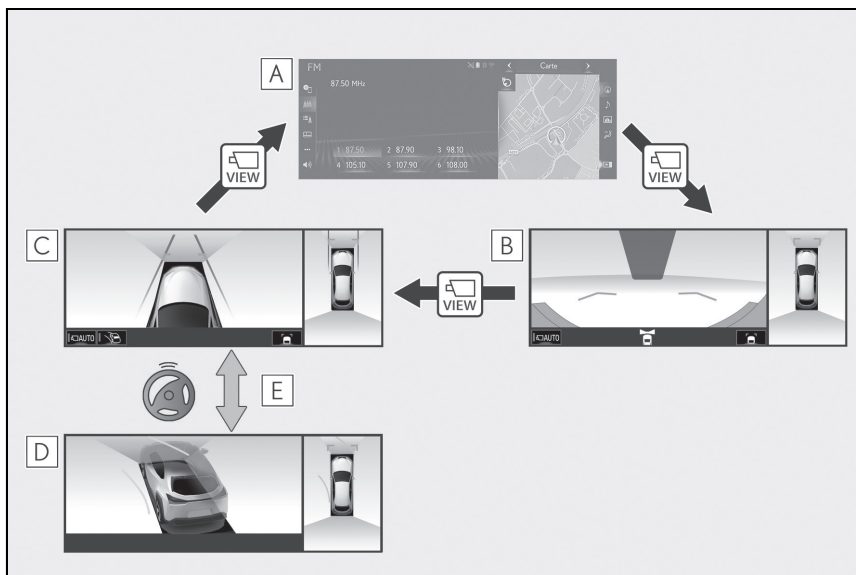

**A** Ecran de carte, écran audio, etc.

6

Système de contrôle périphérique

- B** Vue avant grand-angle et vue panoramique
- C** Vue du dégagement latéral et vue panoramique
- D** Vue directionnelle et vue panoramique
- E** Lorsque le volant est tourné de 180° ou davantage à partir de la position centrale (ligne droite)

Lorsque le levier de changement de vitesse est en position "R"

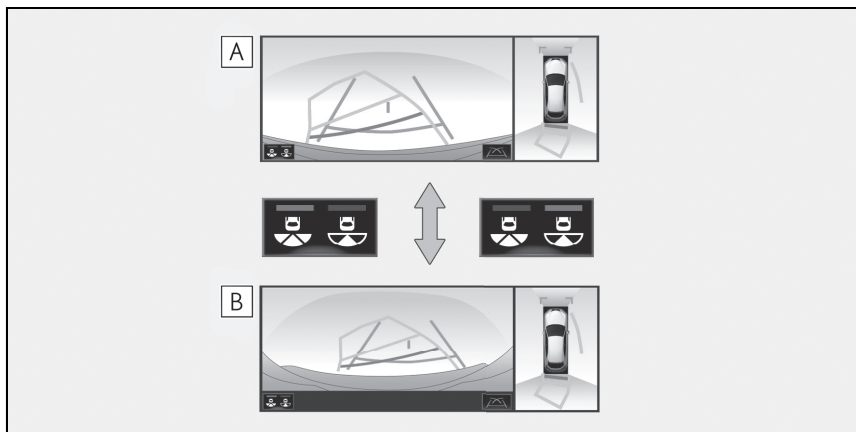

- A** Vue arrière et vue panoramique
- B** Vue arrière grand-angle et vue panoramique

### Vérification de la zone autour du véhicule

L'écran de vue en mouvement et l'écran de vue en transparence fournissent une aide pour vérifier les zones autour du véhicule lors du stationnement. Ces écrans affichent une image des alentours du véhicule, combinée à partir des 4 caméras. L'écran affiche une vue à 360° autour du véhicule, que ce soit une vue depuis l'intérieur du véhicule ou une vue d'ensemble selon un certain angle.

Pour afficher l'écran de vue en mouvement/vue en transparence, appuyez sur le contacteur de caméra lorsque le levier de changement de vitesse est en position "P" avec le capteur d'aide au stationnement Lexus activé.

### Affichage de l'écran

- Vue en mouvement

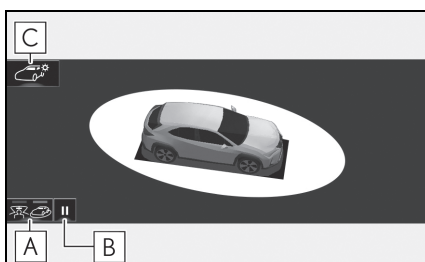

- A** Touche de changement de mode d'affichage

Sélectionnez pour faire basculer l'affichage entre le mode de vue en mouvement et le mode de vue en transparence.

- B** Contacteur de pause de la rotation

Sélectionnez pour mettre en pause la rotation de l'écran.

Pour reprendre la rotation, sélectionnez .

- C** Contacteur de réglage de la couleur de carrosserie

Sélectionnez pour afficher l'écran de réglage de la couleur de carrosserie et changer la couleur du véhicule affiché sur le moniteur de vue panoramique. (→P.222)

- Vue en transparence

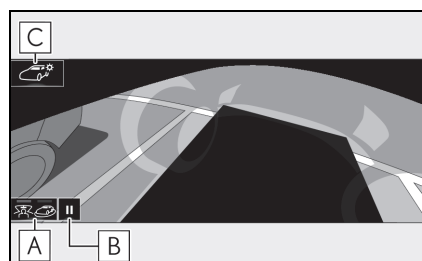

- A** Touche de changement de mode d'affichage

Sélectionnez pour faire basculer l'affichage entre le mode de vue en mouvement et le mode de vue en transparence.

- B** Contacteur de pause de la rotation

Sélectionnez pour mettre en pause la rotation de l'écran.

Pour reprendre la rotation, sélectionnez .

- C** Contacteur de réglage de la couleur de carrosserie

Sélectionnez pour afficher l'écran de réglage de la couleur de carrosserie et changer la couleur du véhicule affiché sur le moniteur de vue panoramique. (→P.222)

- Le fait d'appuyer de nouveau sur le contacteur de caméra fait revenir l'affichage à l'écran précédemment affiché, tel que l'écran de navigation.

### Vérification des zones situées devant le véhicule et autour de celui-ci

L'écran de vue avant grand-angle et vue panoramique fournit une aide pour vérifier les zones devant le véhicule et autour de celui-ci au moment de se mettre en route à des carrefours en T ou à d'autres carrefours à faible visibilité.

Pour afficher l'écran, appuyez sur le contacteur de caméra avec le levier de changement de vitesse en position "N" ou "D" lorsque le véhicule se déplace à environ 20 km/h (12 mph) maximum.

Cet écran s'affiche lorsque le capteur d'aide au stationnement Lexus détecte un objet devant votre véhicule (affichage associé au capteur d'aide au stationnement Lexus).

### Affichage de l'écran

- Vue avant grand-angle et vue panoramique

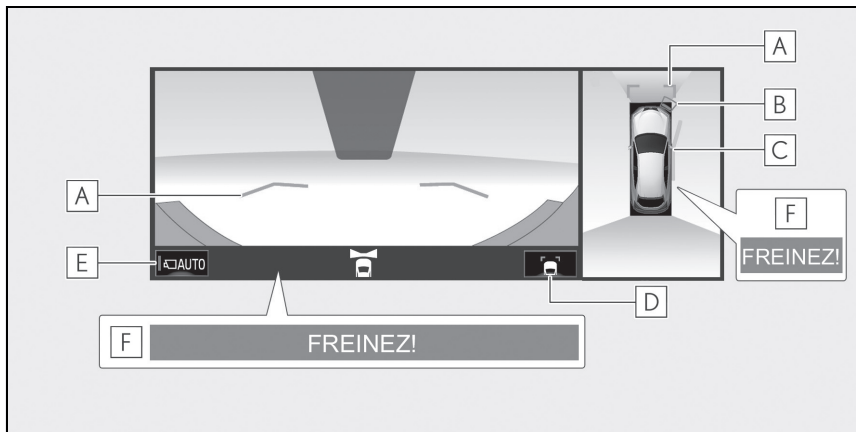

#### **A** Lignes de guidage de distance

Indiquent la distance devant le véhicule.

- Affichent des points situés à environ 1 m (3 ft.) du bord du pare-chocs.

#### **B** Capteur d'aide au stationnement Lexus\*

Lorsqu'un capteur détecte un objet immobile, la direction de cet objet et la distance approximative entre le véhicule et cet objet s'affichent et le signal sonore retentit.

#### **C** Trajectoires estimées

Indique une estimation de la trajectoire lorsque le volant est tourné.

- Cette ligne s'affiche lorsque le volant est tourné de 90° ou davantage à partir de la position centrale (ligne droite).

**D** Touche de changement des lignes de guidage

Sélectionnez pour changer de mode de lignes de guidage et alterner entre le mode de lignes de guidage de distance et le mode de trajectoire estimée. (→P.207)

**E** Touche d'affichage automatique

Sélectionnez pour activer/désactiver le mode d'affichage automatique. L'indicateur sur la touche s'allume pendant l'exécution du mode d'affichage automatique. (→P.208)

**F** Système de sécurité préventive et freinage d'aide au stationnement\*

Lorsque le système détermine que le risque de collision avec des objets cibles détectés est élevé, un message d'avertissement s'affiche.

\*: Si le véhicule en est équipé

- Le fait d'appuyer de nouveau sur le contacteur de caméra fait passer l'affichage à l'écran de vue du dégagement latéral et vue panoramique ou à l'écran précédemment affiché, tel que l'écran de navigation.
- Pour plus de détails concernant le capteur d'aide au stationnement Lexus, le système de sécurité préventive et la fonction de freinage d'aide au stationnement, reportez-vous au "MANUEL DU PROPRIÉTAIRE".
- La position sur l'affichage du capteur d'aide au stationnement Lexus et la position des obstacles affichés sur l'image de la camera ne correspondent pas.

**AVERTISSEMENT**

- Lorsqu'un témoin de capteur de l'affichage du capteur d'aide au stationnement Lexus s'allume en rouge ou qu'un signal sonore retentit de manière continue, veillez à vérifier immédiatement la zone autour du véhicule et à ne pas continuer sans vous être assuré de l'absence de danger, sinon un accident inattendu risque de se produire.
- Comme l'affichage du capteur d'aide au stationnement Lexus s'affiche au-dessus de la vue de la caméra, cet affichage peut parfois être difficile à distinguer en fonction de la couleur et de la luminosité de la zone environnante.

**Changement du mode de lignes de guidage**

Chaque fois que vous appuyez sur la touche de changement de lignes de guidage, le mode change comme suit :

## ▶ Ligne de guidage de distance

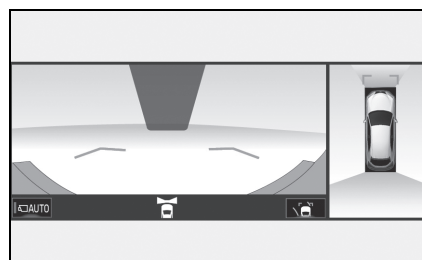

- Seules les lignes de guidage de distance sont affichées.

► Trajectoire estimée

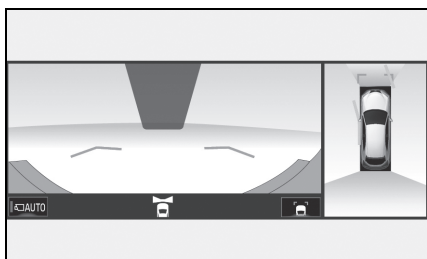

- Les trajectoires estimées sont affichées en plus des lignes de guidage de distance.

#### Mode d'affichage automatique

En plus du changement d'écran en utilisant le contacteur de caméra, le mode d'affichage automatique est disponible. Dans ce mode, le changement d'écran s'effectue automatiquement en fonction de la vitesse du véhicule.

En mode d'affichage automatique, le moniteur affiche automatiquement les images dans les situations suivantes :

- Lorsque le levier de changement de vitesse est mis en position "N" ou "D".
- Lorsque la vitesse du véhicule est réduite à environ 10 km/h (6 mph) ou moins.

## Vérification des zones latérales du véhicule

L'écran de vue du dégagement latéral et de vue panoramique et l'écran de vue directionnelle et de vue panoramique fournissent une aide pour vérifier les zones autour des côtés du véhicule lors de la conduite sur une route étroite.

Pour afficher l'écran de vue du dégagement latéral et de vue panoramique, appuyez plusieurs fois sur le contacteur de caméra avec le levier de changement de vitesse en position "N" ou "D" lorsque le véhicule se déplace à environ 20 km/h (12 mph) maximum.

L'écran de vue directionnelle et de vue panoramique s'affiche lorsque vous tournez le volant de 180° ou davantage à partir de la position centrale (ligne droite) lorsque le mode d'affichage automatique de la vue directionnelle est activé. Lorsque l'angle de braquage du volant revient à 45° ou moins à partir de la position centrale, l'écran de vue du dégagement latéral et de vue panoramique s'affiche de nouveau.

## Affichage de l'écran

- Vue du dégagement latéral et vue panoramique

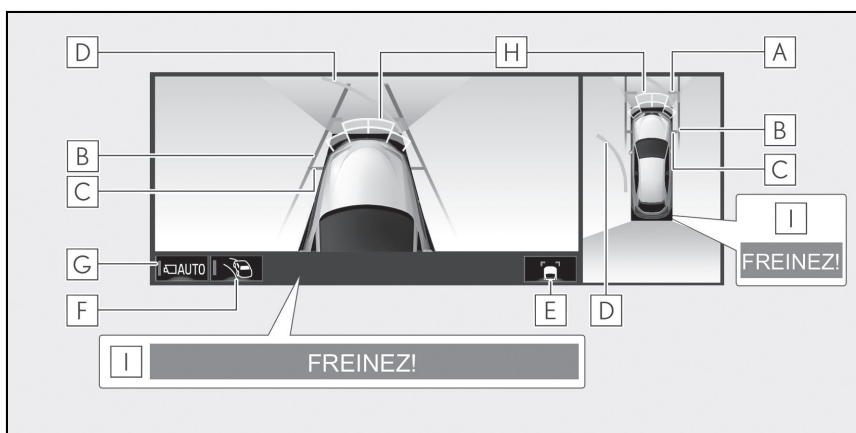

### **A** Lignes de guidage de distance

Indiquent la distance devant le véhicule.

- Affichent des points situés à environ 1 m (3 ft.) du bord du pare-chocs.

### **B** Lignes de guidage de largeur du véhicule

Indique les lignes de guidage de largeur du véhicule, rétroviseurs extérieurs compris.

### **C** Lignes de guidage des pneus avant

Indique les lignes de guidage correspondant au contact des pneus avant avec le sol.

**D** Trajectoires estimées

Indique une estimation de la trajectoire lorsque le volant est tourné.

- Cette ligne s'affiche lorsque le volant est tourné de 90° ou davantage à partir de la position centrale (ligne droite).

**E** Touche de changement des lignes de guidage

Sélectionnez pour changer de mode de lignes de guidage et alterner entre le mode de lignes de guidage de distance et le mode de trajectoire estimée. (→P.207)

**F** Touche d'affichage automatique de la vue directionnelle

Sélectionnez pour activer/désactiver le mode d'affichage automatique de la vue directionnelle. L'indicateur sur la touche s'allume pendant l'exécution du mode d'affichage automatique de la vue directionnelle. (→P.212)

**G** Touche d'affichage automatique

Sélectionnez pour activer/désactiver le mode d'affichage automatique. L'indicateur sur la touche s'allume pendant l'exécution du mode d'affichage automatique. (→P.211)

**H** Capteur d'aide au stationnement Lexus \*

Lorsqu'un capteur détecte un objet immobile, la direction de cet objet et la distance approximative entre le véhicule et cet objet s'affichent et le signal sonore retentit.

**I** Système de sécurité préventive et freinage d'aide au stationnement \*

Lorsque le système détermine que le risque de collision avec des objets cibles détectés est élevé, un message d'avertissement s'affiche.

\* : Si le véhicule en est équipé

► Vue directionnelle et vue panoramique

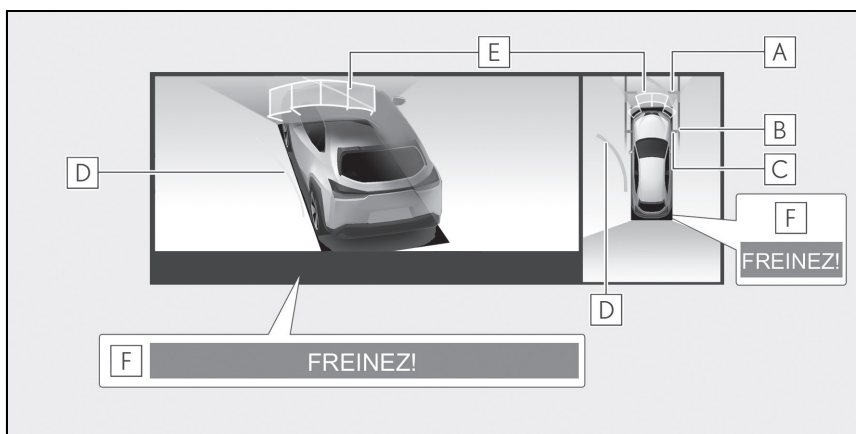

**A** Lignes de guidage de distance

Indiquent la distance devant le véhicule.

- Affichent des points situés à environ 1 m (3 ft.) du bord du pare-chocs.

#### **B** Lignes de guidage de largeur du véhicule

Indique les lignes de guidage de largeur du véhicule, rétroviseurs extérieurs compris.

#### **C** Lignes de guidage des pneus avant

Indique les lignes de guidage correspondant au contact des pneus avant avec le sol.

#### **D** Trajectoires estimées

Indique une estimation de la trajectoire lorsque le volant est tourné.

- Cette ligne s'affiche lorsque le volant est tourné de 90° ou davantage à partir de la position centrale (ligne droite).

#### **E** Capteur d'aide au stationnement Lexus

Lorsqu'un capteur détecte un objet immobile, la direction de cet objet et la distance approximative entre le véhicule et cet objet s'affichent et le signal sonore retentit.

#### **F** Système de sécurité préventive et freinage d'aide au stationnement \*

Lorsque le système détermine que le risque de collision avec des objets cibles détectés est élevé, un message d'avertissement s'affiche.

\* : Si le véhicule en est équipé

- Le fait d'appuyer sur le contacteur de caméra fait passer l'affichage à l'écran de vue avant grand-angle et de vue panoramique ou à l'écran précédemment affiché, tel que l'écran de navigation.
- Pour plus de détails concernant le capteur d'aide au stationnement Lexus, le système de sécurité préventive et la fonction de freinage d'aide au stationnement, reportez-vous au "MANUEL DU PROPRIÉTAIRE".
- La position sur l'affichage du capteur d'aide au stationnement Lexus et la position des objets cibles affichés sur l'image de la caméra ne correspondent pas.

#### AVERTISSEMENT

- Lorsqu'un témoin de capteur de l'affichage du capteur d'aide au stationnement Lexus s'allume en rouge ou qu'un signal sonore retentit de manière continue, veillez à vérifier immédiatement la zone autour du véhicule et à ne pas continuer sans vous être assuré de l'absence de danger, sinon un accident inattendu risque de se produire.
- Comme l'affichage du capteur d'aide au stationnement Lexus s'affiche au-dessus de la vue de la caméra, cet affichage peut parfois être difficile à distinguer en fonction de la couleur et de la luminosité de la zone environnante.

#### **Mode d'affichage automatique**

En plus du changement d'écran en utilisant le contacteur de caméra, le mode d'affichage automatique est disponible. Dans ce

mode, le changement d'écran s'effectue automatiquement en fonction de la vitesse du véhicule.

En mode d'affichage automatique, le moni-

teur affiche automatiquement les images dans les situations suivantes :

- Lorsque le levier de changement de vitesse est mis en position "N" ou "D".
- Lorsque la vitesse du véhicule est réduite à environ 10 km/h (6 mph) ou moins.

#### Mode d'affichage automatique de la vue directionnelle

Lorsque le mode d'affichage automatique de la vue directionnelle est activé, l'écran passe automatiquement de la vue du dégagement latéral à la vue directionnelle et vice versa en fonction de l'angle de braquage du volant.

Chaque fois que vous sélectionnez , le mode d'affichage automatique de la vue directionnelle est activé/désactivé.

En mode d'affichage automatique de la vue directionnelle, le moniteur affiche automatiquement les images de vue directionnelle dans les situations suivantes :

- Lorsque le levier de changement de vitesse est mis en position "N" ou "D".
- Lorsque la vitesse du véhicule est réduite à environ 10 km/h (6 mph) ou moins.
- Lorsque le volant est tourné de 180° ou davantage à partir de la position centrale (ligne droite).

Les images de vue directionnelle disparaissent lorsque l'angle de braquage du volant revient à 45° ou moins à partir de la position centrale (ligne droite) du volant.

#### Utilisation des lignes de guidage de largeur du véhicule

- ▶ Vue du dégagement latéral et vue panoramique

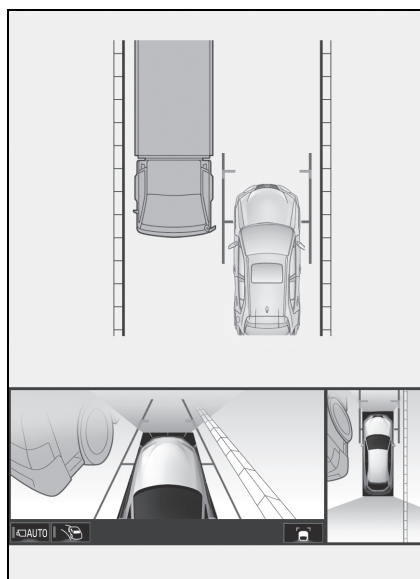

- Vérifiez les positions et la distance entre la ligne de guidage de largeur du véhicule et un objet cible tel qu'un obstacle ou le trottoir au bord de la route.

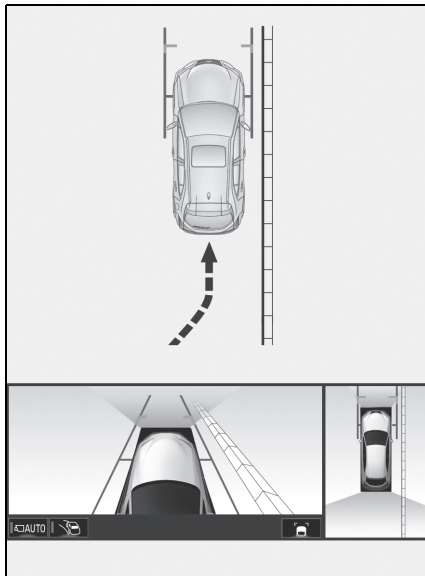

- Arrêtez-vous au niveau du trottoir comme illustré ci-dessus, en veillant à ce que la ligne de guidage de largeur du véhicule ne chevauche pas l'objet cible.
- Assurez-vous que la ligne de largeur du véhicule est parallèle à l'objet cible.

### Utilisation de la trajectoire estimée

- ▶ Vue directionnelle et vue panoramique

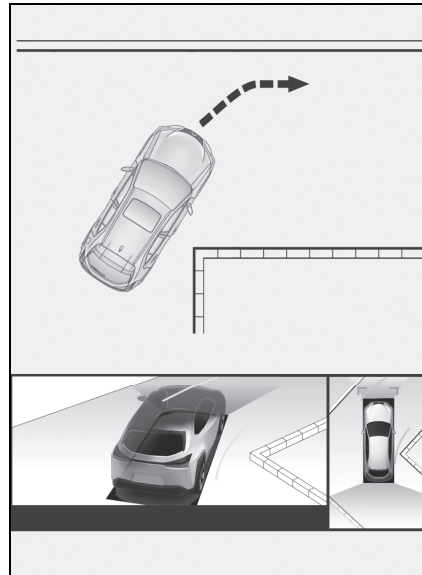

- Vérifiez les positions et la distance entre la ligne de trajectoire estimée intérieure et un objet cible tel qu'un obstacle ou le trottoir au bord de la route.
- Veillez à ce que la ligne de trajectoire estimée ne chevauche pas l'objet cible.

### Vérification des zones situées derrière le véhicule et autour de celui-ci

L'écran de vue arrière et vue panoramique et l'écran de vue arrière grand-angle et vue panoramique fournissent une aide pour vérifier les zones derrière le véhicule et autour de celui-ci au moment de faire marche arrière, par exemple pour se garer. Ces écrans s'affichent lorsque le levier de changement de vitesse est en position "R".

### Affichage de l'écran

Chaque fois que vous appuyez sur la touche de changement de mode d'affichage, le mode change comme suit :

- Vue arrière et vue panoramique

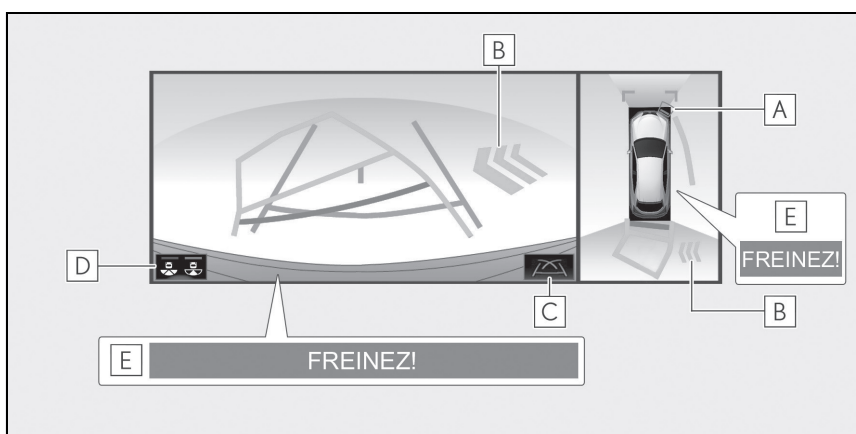

**A** Capteur d'aide au stationnement Lexus \*

Lorsqu'un capteur détecte un objet immobile, la direction de cet objet et la distance approximative entre le véhicule et cet objet s'affichent et le signal sonore retentit.

**B** Alerte de croisement de trafic arrière \*

Lorsqu'un capteur détecte un véhicule qui s'approche de l'arrière, la direction de ce véhicule s'affiche et le signal sonore retentit.

**C** Touche de changement des lignes de guidage

Sélectionnez pour changer de mode de lignes de guidage. (→P.216)

**D** Touche de changement de mode d'affichage

Chaque fois que vous sélectionnez la touche de changement de mode d'affichage, l'affichage passe du mode de vue arrière et vue panoramique au mode de vue arrière grand-angle et vue panora-

mique et vice versa.

### **E** Freinage d'aide au stationnement\*

Lorsque le système détermine que le risque de collision avec des objets cibles détectés est élevé, un message d'avertissement s'affiche.

\* : Si le véhicule en est équipé

#### ► Vue arrière grand-angle et vue panoramique

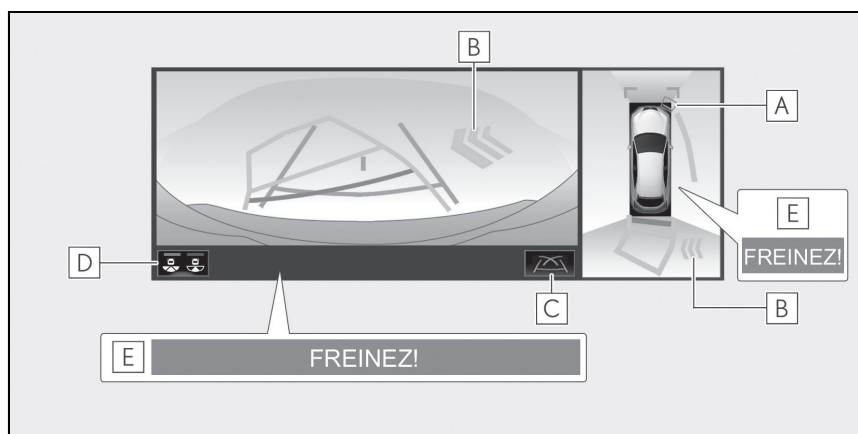

### **A** Capteur d'aide au stationnement Lexus\*

Lorsqu'un capteur détecte un objet immobile, la direction de cet objet et la distance approximative entre le véhicule et cet objet s'affichent et le signal sonore retentit.

### **B** Alerte de croisement de trafic arrière\*

Lorsqu'un capteur détecte un véhicule qui s'approche de l'arrière, la direction de ce véhicule s'affiche et le signal sonore retentit.

### **C** Touche de changement des lignes de guidage

Sélectionnez pour changer de mode de lignes de guidage. (→P.216)

### **D** Touche de changement de mode d'affichage

Chaque fois que vous sélectionnez la touche de changement de mode d'affichage, l'affichage passe du mode de vue arrière et vue panoramique au mode de vue arrière grand-angle et vue panoramique et vice versa.

### **E** Freinage d'aide au stationnement\*

Lorsque le système détermine que le risque de collision avec des objets cibles détectés est élevé, un message d'avertissement s'affiche.

\* : Si le véhicule en est équipé

● Le moniteur est désactivé lorsque le levier de changement de vitesse est mis dans une position

autre que "R".

- Pour plus de détails concernant le capteur d'aide au stationnement Lexus, la fonction d'alerte de croisement de trafic arrière, la fonction de freinage d'aide au stationnement, reportez-vous au "MANUEL DU PROPRIÉTAIRE".
- La position sur l'affichage du capteur d'aide au stationnement Lexus et la position des objets cibles affichés sur l'image de la caméra ne correspondent pas.

### **⚠ AVERTISSEMENT**

- Lorsqu'un témoin de capteur de l'affichage du capteur d'aide au stationnement Lexus s'allume en rouge ou qu'un signal sonore retentit de manière continue, veillez à vérifier immédiatement la zone autour du véhicule et à ne pas continuer sans vous être assuré de l'absence de danger, sinon un accident inattendu risque de se produire.
- Comme l'affichage du capteur d'aide au stationnement Lexus et de la fonction d'alerte de croisement de trafic arrière s'affichent au-dessus de la vue de la caméra, ces affichages peuvent parfois être difficiles à distinguer en fonction de la couleur et de la luminosité de la zone environnante.

### **Lignes de guidage affichées à l'écran**

Chaque fois que vous appuyez sur la touche de changement de lignes de guidage, le mode change comme suit :

#### ► Trajectoire estimée

Les trajectoires estimées sont affichées et se déplacent en fonction des mouvements du volant.

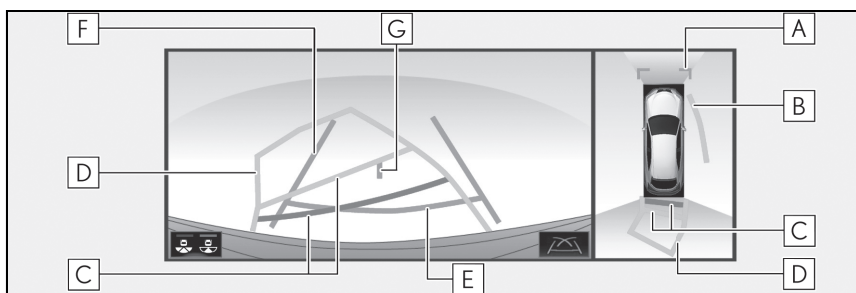

#### **A** Lignes de guidage de distance

Indiquent la distance devant le véhicule.

- Affichent des points situés à environ 1 m (3 ft.) du bord du pare-chocs.

#### **B** Trajectoire estimée

Indique une estimation de la trajectoire latérale lorsque le volant est tourné.

#### **C** Lignes de guidage de distance

Indiquent la distance derrière le véhicule lorsque le volant est tourné.

- Les lignes de guidage se déplacent en même temps que les trajectoires estimées.
- Les lignes de guidage affichent des points à environ 0,5 m (1,5 ft.) (rouge) et 1 m (3 ft.) (jaune) du centre du bord du pare-chocs.

**D** Trajectoire estimée

Indique une estimation de la trajectoire arrière lorsque le volant est tourné.

**E** Ligne de guidage de distance

Indique la distance derrière le véhicule.

- Affiche un point situé à environ 0,5 m (1,5 ft.) (rouge<sup>\*</sup>) du bord du pare-chocs.

**F** Lignes de guidage de largeur du véhicule

Affiche une trajectoire de guidage lorsque le véhicule effectue une marche arrière en ligne droite.

**G** Ligne de guidage centrale du véhicule

Indique la position estimée au sol du centre du véhicule.

\* : En mode de trajectoire estimée, cette ligne devient bleue.

► Ligne de guidage d'aide au stationnement

Les points de retour de volant (lignes de guidage d'aide au stationnement) sont affichés.

Ce mode est recommandé pour les personnes qui n'ont pas de difficulté pour garer le véhicule sans l'aide des lignes de trajectoire estimée.

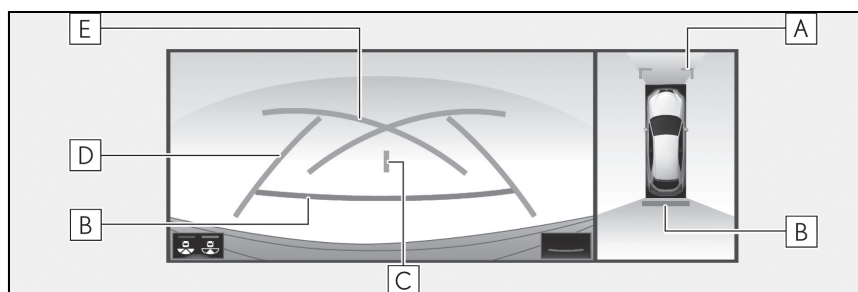

**A** Lignes de guidage de distance

Indiquent la distance devant le véhicule.

- Affichent des points situés à environ 1 m (3 ft.) du bord du pare-chocs.

**B** Ligne de guidage de distance

Indique la distance derrière le véhicule.

- Affiche un point situé à environ 0,5 m (1,5 ft.) (rouge<sup>\*</sup>) du bord du pare-chocs.

**C** Ligne de guidage centrale du véhicule

Indique la position estimée au sol du centre du véhicule.

**D** Lignes de guidage de largeur du véhicule

Affiche une trajectoire de guidage lorsque le véhicule effectue une marche arrière en ligne droite.

### **E** Lignes de guidage d'aide au stationnement

Indiquent la trajectoire du braquage le plus petit possible derrière le véhicule.

\* : En mode de trajectoire estimée, cette ligne devient bleue.

### ► Ligne de guidage de distance

Seule la ligne de guidage de distance est affichée.

Ce mode est recommandé pour les personnes qui n'ont pas de difficulté pour garer le véhicule sans l'aide des lignes de guidage.

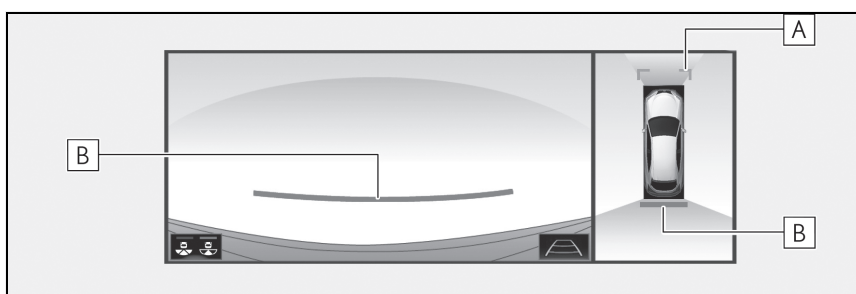

### **A** Lignes de guidage de distance

Indiquent la distance devant le véhicule.

- Affichent des points situés à environ 1 m (3 ft.) du bord du pare-chocs.

### **B** Ligne de guidage de distance

Indique la distance derrière le véhicule.

- Affiche un point situé à environ 0,5 m (1,5 ft.) (rouge\*) du bord du pare-chocs.

\* : En mode de trajectoire estimée, cette ligne devient bleue.

- La position sur l'affichage du capteur d'aide au stationnement Lexus et la position des objets cibles affichés sur l'image de la caméra ne correspondent pas.



### AVERTISSEMENT

- Selon les conditions du véhicule (nombre de passagers, quantité de bagages, etc.), la position des lignes de guidage affichées à l'écran peut varier. Veillez à contrôler visuellement par vous-même la zone autour du véhicule avant toute manœuvre.
- Si le volant est droit et que les lignes de guidage de largeur du véhicule et les trajectoires estimées ne sont pas alignées, faites vérifier votre véhicule par un concessionnaire ou un réparateur Lexus agréé, ou par tout autre réparateur qualifié.
- N'utilisez pas le système si l'affichage est incorrect en raison d'une route irrégulière (pentes) ou d'une route non rectiligne (virages).

## Stationnement

### Utilisation de la trajectoire estimée

Lors d'un stationnement sur une place située dans l'autre sens par rapport à la place décrite dans la procédure ci-dessous, les sens de braquage sont inversés.

- 1 Mettez le levier de changement de vitesse en position "R".
- 2 Tournez le volant de sorte que les trajectoires estimées soient dans la place de stationnement, puis faites lentement marche arrière.

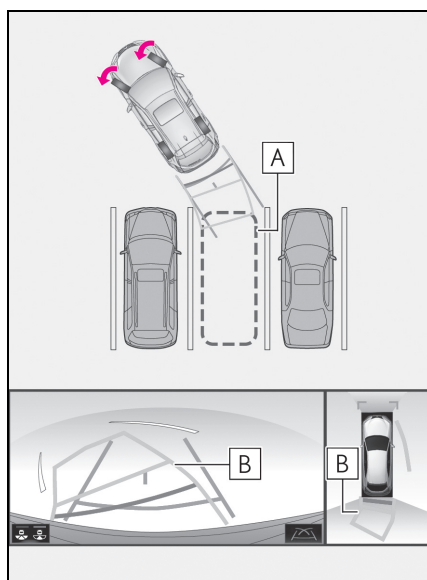

**A** Place de stationnement

**B** Trajectoires estimées

- 3 Lorsque la partie arrière du véhicule est engagée dans la place de stationnement, tournez le volant de sorte que les lignes de guidage de largeur du véhicule se trouvent entre les lignes de

délimitation gauche et droite de la place de stationnement.

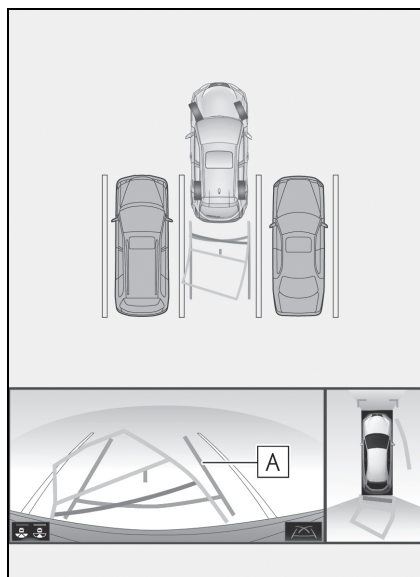

**A** Ligne de guidage de largeur du véhicule

- 4 Une fois les lignes de guidage de largeur du véhicule et les lignes de la place de stationnement parallèles, redressez le volant et reculez lentement jusqu'à ce que le véhicule soit complètement engagé dans la place de stationnement.
- 5 Arrêtez le véhicule à un emplacement approprié et achevez de vous garer.

### Utilisation de la ligne de guidage d'aide au stationnement

Lors d'un stationnement sur une place située dans l'autre sens par rapport à la place décrite dans la procédure ci-dessous, les sens de braquage sont inversés.

- 1 Mettez le levier de changement de vitesse en position "R".
- 2 Reculez jusqu'à ce que la ligne de guidage d'aide au stationnement rejoigne le bord de la ligne de délimitation de la place de stationnement.

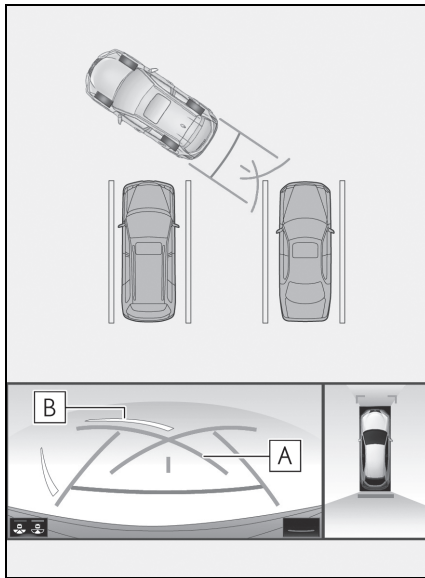

- A** Ligne de guidage d'aide au stationnement
- B** Ligne de délimitation de place de stationnement
- 3 Tournez le volant à fond vers la gauche et reculez lentement.
- 4 Une fois le véhicule parallèle à la place de stationnement, redressez le volant et reculez lentement jusqu'à ce que le véhicule soit complètement engagé dans la place de stationnement.
- 5 Arrêtez le véhicule à un emplacement approprié et achevez de vous garer.

### Lorsque les rétroviseurs extérieurs sont rabattus

Même si les rétroviseurs extérieurs sont rabattus, le moniteur peut afficher différentes images des alentours du véhicule et aider le conducteur à vérifier que les conditions sont sûres pour le stationnement, une place restreinte, etc.

### Affichage de l'écran

- ▶ Vue avant grand-angle et vues latérales

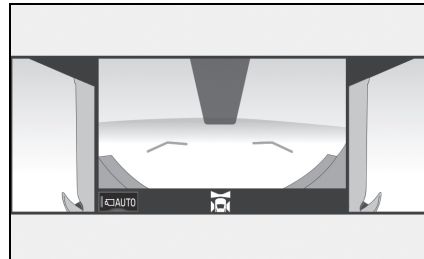

- ▶ Vue arrière et vues latérales



- ▶ Vue arrière grand-angle et vues latérales



- Pour plus de détails concernant la vue avant et la vue arrière : →P.206, 214
- Si le contacteur principal est enfoncé lorsque la vue latérale et la vue avant grand-angle sont affichées, l'écran de navigation ou l'écran de réglage des informations s'affiche.



#### AVERTISSEMENT

- Lorsqu'un témoin de capteur de l'affichage du capteur d'aide au stationnement Lexus s'allume en rouge ou qu'un signal sonore retentit de manière continue, veuillez à vérifier immédiatement la zone autour du véhicule et à ne pas continuer sans vous être assuré de l'absence de danger, sinon un accident inattendu risque de se produire.

### Fonction d'agrandissement

Si les objets affichés sont trop petits pour les distinguer clairement lorsque la vue panoramique est affichée, la zone autour du côté avant ou du côté arrière du véhicule peut être agrandie.

### Agrandissement de l'affichage

- 1 Activez le capteur d'aide au stationnement Lexus.
- 2 Sélectionnez la zone à agrandir sur l'écran de vue panoramique.

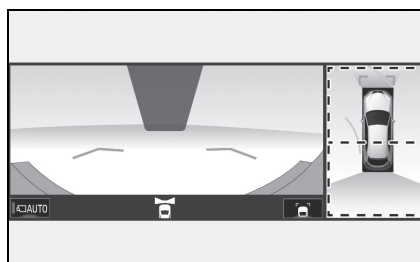

- La sélection d'une des 2 zones à l'intérieur des lignes pointillées agrandit la zone concernée. (Les lignes pointillées n'apparaissent pas sur l'écran réel.)
  - Pour revenir à l'affichage normal, sélectionnez de nouveau l'affichage de la vue panoramique.
- 
- La fonction d'agrandissement est activée lorsque toutes les conditions suivantes sont réunies :
    - La vue avant grand-angle et vue panoramique/vue du dégagement latéral et vue panoramique/vue arrière et vue panoramique/vue arrière grand-angle et vue panoramique est affichée.
    - La vitesse du véhicule est inférieure à environ 12 km/h (7 mph).
    - Le capteur d'aide au stationnement Lexus est disponible.

- Dans les situations suivantes, l'affichage agrandi est annulé automatiquement :
  - La vitesse du véhicule est supérieure ou égale à 12 km/h (7 mph) environ.
  - Le capteur d'aide au stationnement Lexus est indisponible.
- Si l'affichage est agrandi, les lignes de guidage ne sont pas affichées.

### Personnalisation du moniteur de vue panoramique

La couleur du véhicule affiché sur le moniteur de vue panoramique peut être modifiée.

### Modification de la couleur de carrosserie affichée sur le moniteur de vue panoramique

- 1 Affichez la vue en mouvement/vue en transparence. (→P.205)
- 2 Sélectionnez 
- 3 Sélectionnez la couleur voulue.



**Mesures de précaution relatives au moniteur de vue panoramique****Zone affichée à l'écran****Zone d'image de vue panoramique**

Le moniteur de vue panoramique affiche une image de la zone environnante du véhicule. Comme le système de vue panoramique traite et affiche des images basées sur des surfaces de route planes, il ne peut pas représenter l'emplacement d'objets tridimensionnels (tels que les pare-chocs de véhicule, etc.) situés en hauteur par rapport à la surface de la route. Même s'il semble rester de l'espace entre les pare-chocs des véhicules et qu'une collision n'est pas évidente sur l'image, les deux véhicules se trouvent en réalité sur une trajectoire de collision.

Vérifiez par vous-même la sécurité de la zone environnante.

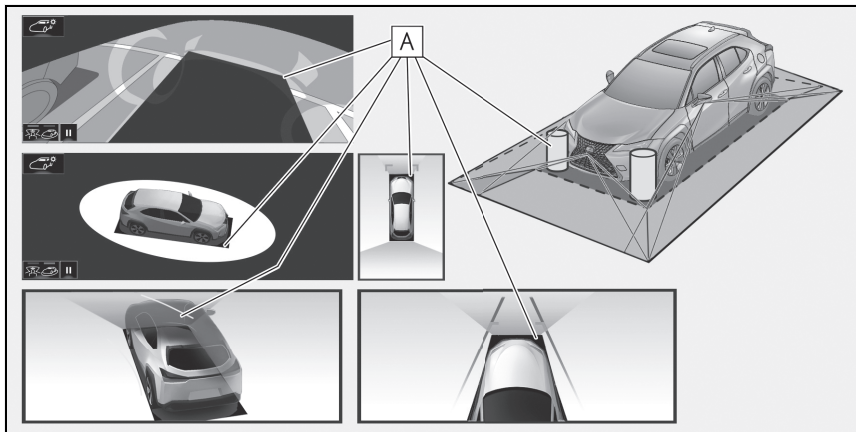

**A** Les objets situés dans les zones ombrées ne seront pas affichés à l'écran.

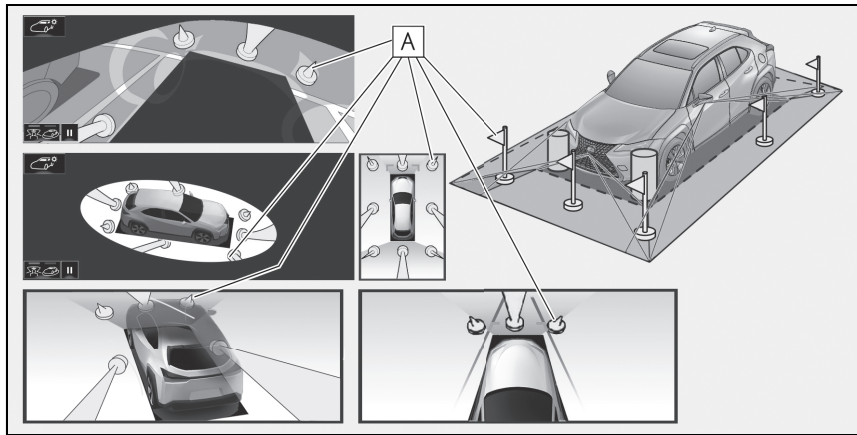

**A** La partie des objets qui dépasse une certaine hauteur ne peut pas être affichée à l'écran.

- Comme les images provenant de quatre caméras sont traitées et affichées sur la base d'une surface de route plane, la vue panoramique/vue en mouvement/vue en transparence/vue du dégagement latéral/vue directionnelle peut s'afficher comme ci-après.
  - Les objets peuvent sembler aplatis, plus fins ou plus grands qu'en réalité.
  - Un objet situé en hauteur par rapport à la surface de la route peut sembler plus éloigné qu'il n'est en réalité ou peut ne pas apparaître du tout.
  - Les objets hauts peuvent sembler sortir de zones non affichées de l'image.
- Des variations de luminosité de l'image peuvent se produire pour toutes les caméras.
- L'image affichée peut varier selon l'inclinaison de la carrosserie du véhicule, le changement de hauteur du véhicule, etc. en fonction du nombre de passagers, de la quantité de bagages, de la quantité de carburant, etc.
- Si les portes avant ou la porte de coffre ne sont pas complètement fermées, ni l'image, ni les lignes de guidages ne sont affichées.
- Les relations entre la position de l'icône de véhicule et un obstacle ou la surface de la route peuvent ne pas correspondre aux positions réelles.
- Les zones noires à proximité de l'icône du véhicule sont des zones hors du champ de la caméra.
- Des images telles que les suivantes sont combinées, par conséquent certaines zones peuvent être difficiles à voir.

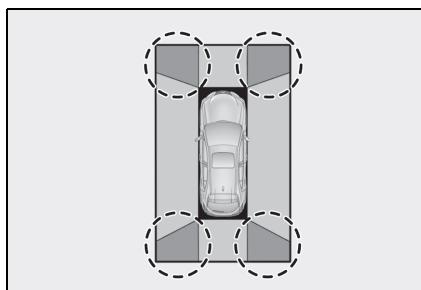

**⚠ AVERTISSEMENT**

- Lorsqu'un témoin de capteur de l'affichage du capteur d'aide au stationnement Lexus s'allume en rouge ou qu'un signal sonore retentit de manière continue, veuillez à vérifier immédiatement la zone autour du véhicule et à ne pas continuer sans vous être assuré de l'absence de danger, sinon un accident inattendu risque de se produire.

**Zone de l'image prise par la caméra**

► Vue avant grand-angle

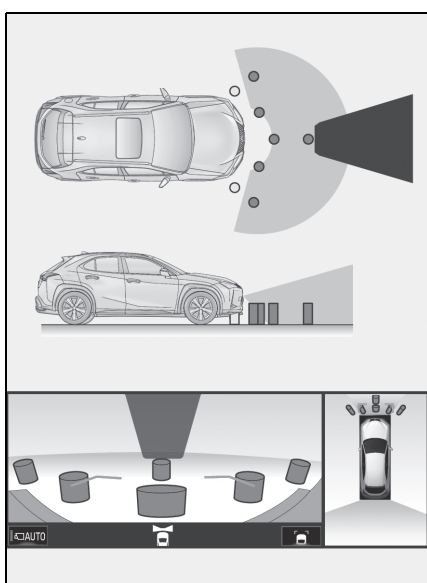

► Vue arrière

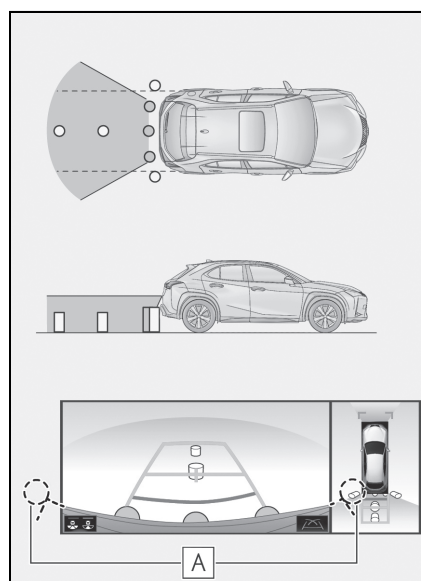

- A** La zone située autour des deux angles du pare-chocs ne sera pas affichée.

## ▶ Vue arrière grand-angle

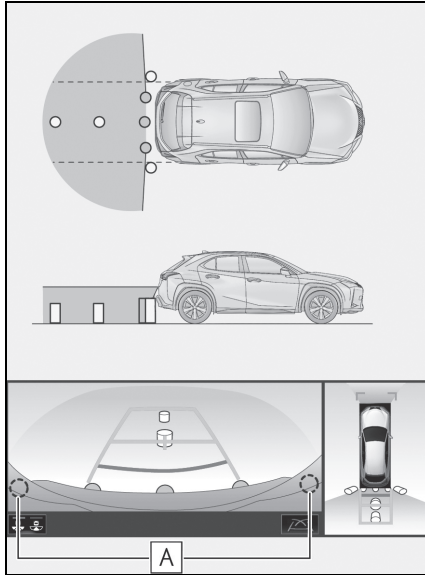

**A** La zone située autour des deux angles du pare-chocs ne sera pas affichée.

- Un masquage noir est appliqué en cas de différences de détection de distance vers l'avant du véhicule.
- La zone de vision de la caméra est limitée. Les objets proches des angles du pare-chocs ou situés sous le pare-chocs ne sont pas visibles à l'écran.
- La zone affichée à l'écran peut varier selon l'orientation du véhicule et l'état de la route.
- La caméra utilise une lentille spéciale. La distance apparaissant sur l'image affichée à l'écran diffère de la distance réelle.

### La caméra

Les caméras du moniteur de vue panoramique sont situées aux endroits indiqués sur les schémas.

## ▶ Caméra avant

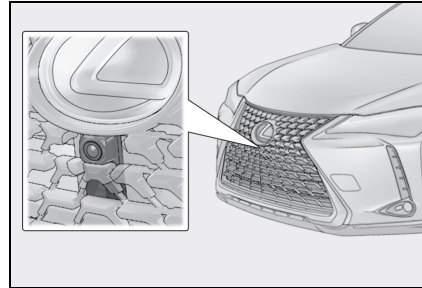

## ▶ Caméras latérales

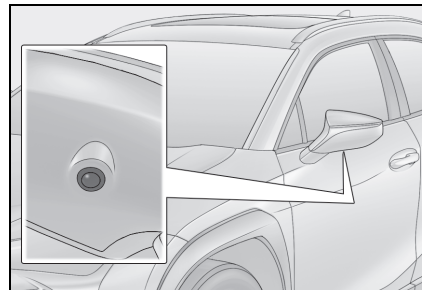

## ▶ Caméra arrière

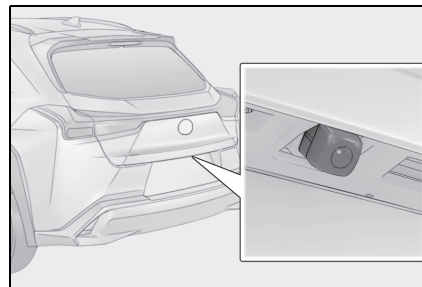

### Utilisation de la caméra

L'image transmise par la caméra ne peut pas être de bonne qualité si de la saleté ou des corps étrangers (des gouttelettes d'eau, de la neige, de la boue, etc.) adhèrent à la caméra. Le cas échéant, rincez-la à grande eau et essuyez la lentille de la caméra avec un chiffon doux et humide jusqu'à ce qu'elle soit propre.

**NOTE**

- Il se peut que le moniteur de vue panoramique ne fonctionne pas correctement dans les cas suivants.
- Si la caméra a subi un impact, la position et l'angle de fixation de la caméra risquent d'être modifiés.
- Comme la caméra dispose d'une structure étanche, ne la détachez pas, ne la démontez pas et ne la modifiez pas. Cela pourrait entraîner un mauvais fonctionnement.
- Pour nettoyer la lentille de la caméra, rincez la caméra à grande eau et essuyez-la avec un chiffon doux et humide. Si vous frottez fortement la lentille de la caméra, elle risque d'être rayée et de ne plus pouvoir transmettre une image nette.
- Ne laissez pas de solvant organique, de cire pour voiture, de produit de nettoyage ou d'enduit pour vitres adhérer à la caméra. Si cela se produit, essuyez la caméra le plus vite possible.
- En cas de changement brusque de température, notamment lorsque de l'eau chaude est versée sur le véhicule par temps froid, il est possible que le système ne fonctionne pas normalement.
- Lorsque vous lavez le véhicule, ne dirigez pas de jets d'eau violents sur la caméra ni sur la zone de la caméra. Cela pourrait entraîner un dysfonctionnement de la caméra.
- Ne soumettez pas la caméra à des chocs violents, car cela risque de provoquer un dysfonctionnement. Si cela se produit, faites vérifier le véhicule dès que possible par un concessionnaire ou un réparateur Lexus agréé ou par tout autre réparateur qualifié.

### Différence entre la vue affichée à l'écran et les conditions réelles de la route

- Les lignes de guidage de distance et les lignes de guidage de largeur du véhicule peuvent sembler, à l'écran, paral-

lèles aux lignes de délimitation de la place de stationnement alors qu'elles ne le sont pas en réalité. Veillez à contrôler visuellement la situation par vous-même.

- Les distances entre les lignes de guidage de largeur du véhicule et les lignes de délimitation gauche et droite de la place de stationnement peuvent ne pas être identiques, même lorsque cela semble être le cas à l'écran. Veillez à contrôler visuellement la situation par vous-même.
- Les lignes de guidage de distance donnent une indication de distance pour les surfaces de route planes. Dans les situations suivantes, il existe une marge d'erreur entre les lignes de guidage affichées à l'écran et la distance/trajectoire réelle sur la route.

#### Lorsque la route derrière le véhicule monte fortement

Les lignes de guidage de distance semblent plus proches du véhicule qu'elles ne le sont en réalité. Pour cette raison, les objets semblent plus éloignés qu'ils ne le sont réellement. De même, il existe une marge d'erreur entre les lignes de guidage et la distance/trajectoire réelle sur la route.

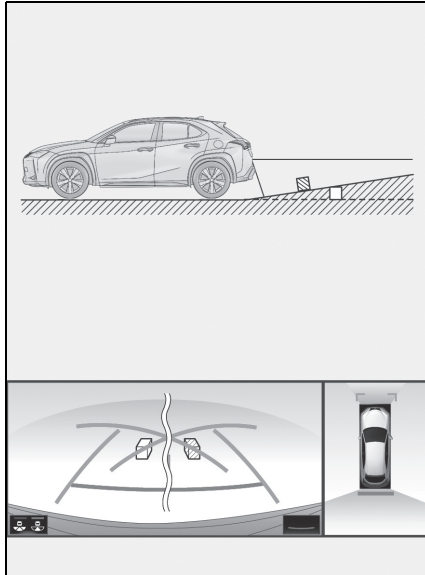

#### Lorsque la route derrière le véhicule descend fortement

Les lignes de guidage de distance semblent plus éloignées du véhicule qu'elles ne le sont en réalité. Pour cette raison, les objets semblent plus proches qu'ils ne le sont en réalité. De même, il existe une marge d'erreur entre les lignes de guidage et la distance/trajectoire réelle sur la route.

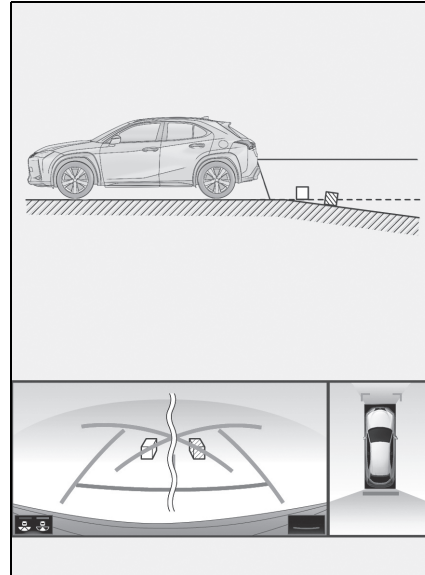

#### Lorsqu'une partie du véhicule est affaissée

Lorsqu'une partie du véhicule est affaissée en raison du nombre de passagers ou de la répartition du chargement, il existe une marge d'erreur entre les lignes de guidage affichées à l'écran et la distance/trajectoire réelle sur la route.

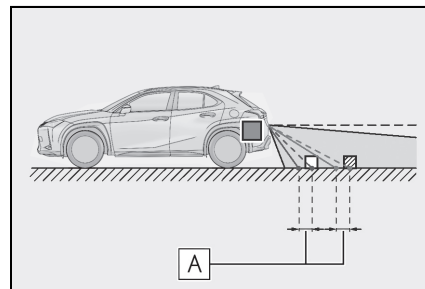

**A** Marge d'erreur

#### Déformation des objets tridimensionnels affichés à l'écran

Lorsque des objets tridimensionnels (tels que les pare-chocs de véhicule, etc.) à proximité

sont situés en hauteur par rapport à la surface de la route, faites particulièrement attention lorsque vous utilisez les fonctions suivantes :

#### Affichage de la vue panoramique (y compris l'affichage agrandi), affichage de la vue du dégagement latéral et de la vue directionnelle

Comme le système de vue panoramique, de vue du dégagement latéral et de vue directionnelle traite et affiche des images basées sur des surfaces de route planes, il ne peut pas représenter l'emplacement d'objets tridimensionnels (tels que les pare-chocs de véhicule, etc.) situés en hauteur par rapport à la surface de la route. Par exemple, même si un espace est visible entre les pare-chocs des deux véhicules dans l'illustration ci-dessous et qu'il semble qu'ils ne vont pas se toucher, une collision va se produire.

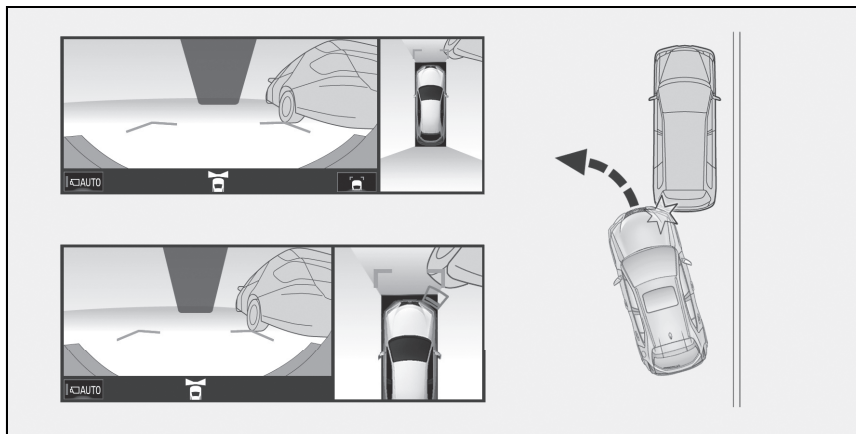

#### ⚠ AVERTISSEMENT

- Lorsqu'un témoin de capteur de l'affichage du capteur d'aide au stationnement Lexus s'allume en rouge ou qu'un signal sonore retentit de manière continue, veuillez à vérifier immédiatement la zone autour du véhicule et à ne pas continuer sans vous être assuré de l'absence de danger, sinon un accident inattendu risque de se produire.

#### Lorsque le véhicule s'approche d'objets tridimensionnels

Les trajectoires estimées ciblent des objets à surface plane (tels que la route). Il n'est pas possible de déterminer la position d'objets tridimensionnels (des véhicules, par exemple) à l'aide des trajectoires estimées et des lignes de guidage de distance. Lorsque le véhicule s'approche d'un objet tridimensionnel qui dépasse vers l'extérieur (comme le plateau d'un camion), faites attention aux points suivants.



### AVERTISSEMENT

- Lorsqu'un témoin de capteur de l'affichage du capteur d'aide au stationnement Lexus s'allume en rouge ou qu'un signal sonore retentit de manière continue, veillez à vérifier immédiatement la zone autour du véhicule et à ne pas continuer sans vous être assuré de l'absence de danger, sinon un accident inattendu risque de se produire.

### Trajectoires estimées

Comme la trajectoire estimée affichée est basée sur une surface de route plane, le système ne peut pas représenter l'emplacement d'objets tridimensionnels (tels que les pare-chocs de véhicule, etc.) situés en hauteur par rapport à la surface de la route. Même si le pare-chocs du véhicule semble en dehors de la trajectoire estimée sur l'image, les véhicules se trouvent en réalité sur une trajectoire de collision.

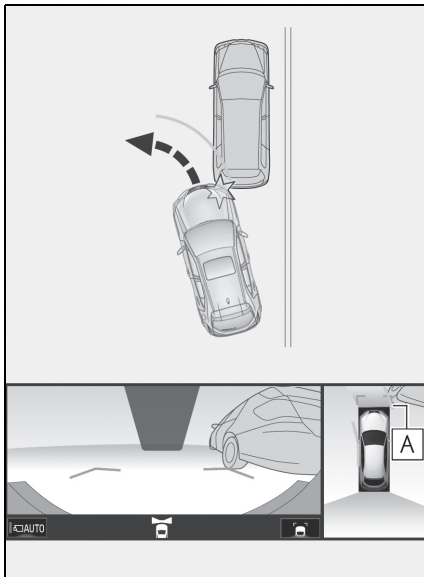

**A** Trajectoire estimée

Des objets tridimensionnels (tels que le porte-à-faux d'une paroi ou le plateau de chargement d'un camion) situés en hauteur peuvent ne pas être représentés à l'écran. Vérifiez par vous-même la sécurité

de la zone environnante.

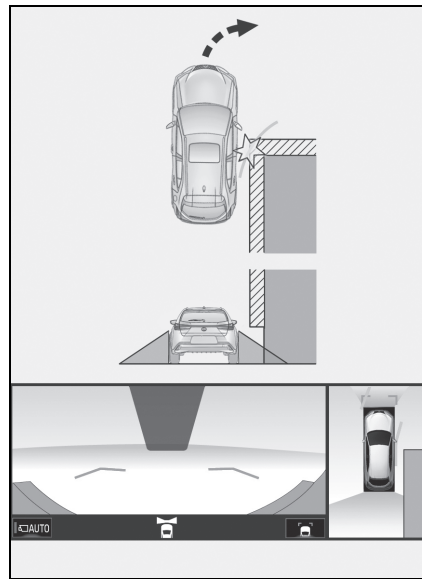

Contrôlez visuellement par vous-même les zones environnantes et la zone derrière le véhicule. Dans l'exemple illustré ci-dessous, il semble que le camion se trouve en dehors des trajectoires estimées et que le véhicule n'entrera pas en collision avec celui-ci. Cependant, la partie arrière du camion risque en fait de traverser les trajectoires estimées. En réalité, si vous faites marche arrière en suivant les trajectoires estimées, le véhicule risque de heurter le camion.

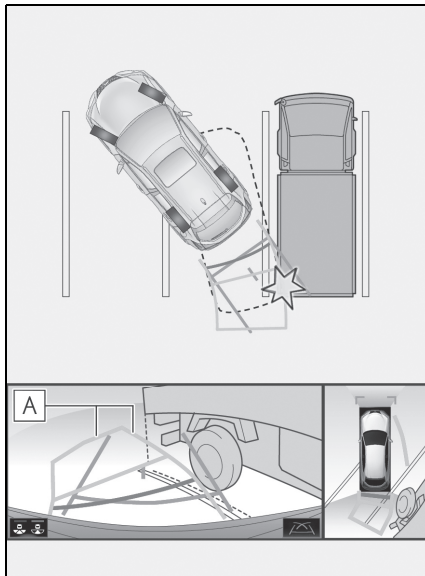

**A** Trajectoires estimées

#### Lignes de guidage de distance

Contrôlez visuellement par vous-même les zones environnantes et la zone derrière le véhicule. Sur l'écran, il semble qu'un camion soit garé au point **B**. Toutefois, si vous faites marche arrière jusqu'au point **A**, vous allez en réalité heurter le camion. Sur l'écran, le point **A** semble le plus proche et le point **C** le plus éloigné. Cependant, en réalité, la distance jusqu'à **A** et **C** est identique, et **B** est plus éloigné que **A** et **C**.

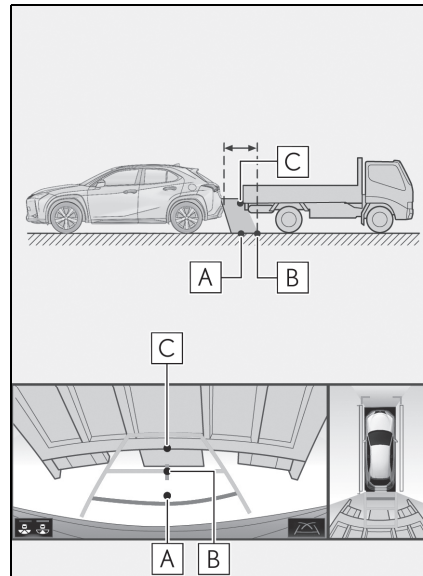

## Informations utiles

### Si vous remarquez un symptôme quelconque

Si vous remarquez l'un des symptômes suivants, référez-vous à la cause probable et à sa solution, puis revérifiez.

Si la solution ne permet pas de remédier au problème, faites vérifier le véhicule par un concessionnaire ou un réparateur Lexus agréé ou par tout autre réparateur qualifié.

Symptôme	Cause probable	Solution
L'image est difficile à distinguer	<ul style="list-style-type: none"> <li>• Le véhicule se trouve dans une zone sombre</li> <li>• La température autour de la lentille est élevée ou basse</li> <li>• La température extérieure est basse</li> <li>• Il y a des gouttelettes d'eau sur la caméra</li> <li>• Il pleut ou le temps est humide</li> <li>• Un corps étranger (boue, etc.) adhère à la caméra</li> <li>• Les rayons du soleil ou des phares sont directement orientés vers la caméra</li> <li>• Le véhicule est sous des éclairages fluorescents, des lampes au sodium, au mercure, etc.</li> </ul>	<p>Faites marche arrière en vérifiant visuellement les alentours du véhicule. (Utilisez de nouveau le moniteur dès que les conditions se sont améliorées.)</p> <p>La procédure de réglage de la qualité de l'image du système de moniteur de vue panoramique est identique à celle permettant de régler l'écran. (→P.40)</p>
L'image est floue	De la saleté ou des corps étrangers (des gouttelettes d'eau, de la neige, de la boue, etc.) adhèrent à la caméra.	Rincez la caméra à grande eau et essuyez la lentille de la caméra avec un chiffon doux et humide jusqu'à ce qu'elle soit propre.
L'image n'est plus alignée	La caméra ou la zone environnante a reçu un choc violent.	Faites vérifier le véhicule par un concessionnaire ou un réparateur Lexus agréé, ou par tout autre réparateur qualifié.

Symptôme	Cause probable	Solution
Les lignes de guidage présentent un très important défaut d'alignement	La position de la caméra est mal alignée.	Faites vérifier le véhicule par un concessionnaire ou un réparateur Lexus agréé, ou par tout autre réparateur qualifié.
	<ul style="list-style-type: none"> <li>Le véhicule est incliné. (Il y a une charge lourde sur le véhicule, la pression des pneus est basse en raison d'une crevaison, etc.)</li> <li>Le véhicule se trouve sur une pente.</li> </ul>	Si cela se produit pour ces raisons, cela n'est pas le signe d'un dysfonctionnement. Faites marche arrière en vérifiant visuellement les alentours du véhicule.
Les trajectoires estimées se déplacent alors que le volant reste droit	Il y a un dysfonctionnement dans les signaux envoyés par le capteur de direction.	Faites vérifier le véhicule par un concessionnaire ou un réparateur Lexus agréé, ou par tout autre réparateur qualifié.
Les lignes de guidage ne s'affichent pas	La porte de coffre est ouverte.	Fermez la porte de coffre. Si le symptôme persiste, faites vérifier le véhicule par un concessionnaire ou un réparateur Lexus agréé ou par tout autre réparateur qualifié.
 s'affiche	<ul style="list-style-type: none"> <li>La batterie 12 volts a été remise en place.</li> <li>Le volant a été actionné lors de la remise en place de la batterie 12 volts.</li> <li>La batterie 12 volts est déchargée.</li> <li>Le capteur de direction a été remis en place.</li> <li>Il y a un dysfonctionnement dans les signaux envoyés par le capteur de direction.</li> </ul>	Faites vérifier le véhicule par un concessionnaire ou un réparateur Lexus agréé, ou par tout autre réparateur qualifié.
L'affichage de vue panoramique ne peut pas être agrandi	Le capteur d'aide au stationnement Lexus est peut-être défectueux ou encrassé.	Suivez les procédures de correction des dysfonctionnements du capteur d'aide au stationnement Lexus. (Reportez-vous au "MANUEL DU PROPRIÉTAIRE")
La vue en transparence/vue en mouvement/vue du dégagement latéral/vue directionnelle ne peut pas être affichée		

**Licence de produit**

This product contains eT-Kernel Multi-Core Edition™ real-time OS of eSOL Co.,Ltd.  
Copyright (c) 2018 eSOL Co.,Ltd.

eT-Kernel Multi-Core Edition™ is a trademark of eSOL Co.,Ltd in Japan.

T-Kernel

This Product uses the Source Code of T-Kernel under T-License granted by the  
Tron Forum ([www.tron.org](http://www.tron.org)).

<b>7-1. Fonctionnement du téléphone (système mains libres pour téléphones mobiles)</b>	
Référence rapide .....	<b>236</b>
Fonctions de base .....	<b>237</b>
Emission d'un appel à l'aide du système mains libres Bluetooth® ..	<b>240</b>
Réception d'un appel à l'aide du système mains libres Bluetooth® ..	<b>244</b>
Conversation via le système mains libres Bluetooth® .....	<b>245</b>
Fonction de messagerie du téléphone Bluetooth® .....	<b>247</b>
<b>7-2. Configuration</b>	
Réglages du téléphone.....	<b>253</b>
<b>7-3. Que faire si...</b>	
Dépannage.....	<b>263</b>

Dans les véhicules vendus en dehors de l'Europe, certaines fonctions ne peuvent pas être activées pendant la conduite.

### Référence rapide

### Fonctionnement de l'écran du téléphone

Pour afficher l'écran du téléphone, utilisez la méthode suivante :

- 1 Appuyez sur le bouton "MENU" du Remote Touch.

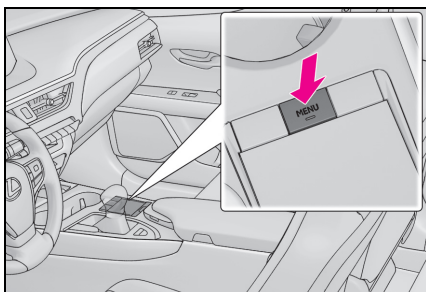

- 2 Sélectionnez "Téléphone".

### Ecran du sous-menu du téléphone

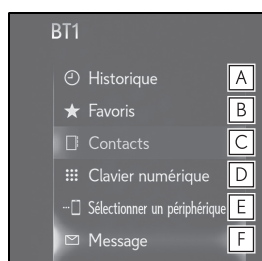

- A** Sélectionnez pour afficher l'écran "Historique". (→P.241)
- B** Sélectionnez pour afficher l'écran "Favoris". (→P.241)
- C** Sélectionnez pour afficher l'écran "Contacts". (→P.241)
- D** Sélectionnez pour afficher l'écran "Clavier numérique". (→P.243)

- E** Sélectionnez pour choisir l'appareil s'il existe plus de 1 téléphone enregistré.

- F** Sélectionnez pour afficher l'écran "Message". (→P.247)

### Système mains libres Bluetooth®

Les fonctions suivantes peuvent être utilisées pendant le fonctionnement du téléphone :

- Enregistrement/connexion d'un appareil Bluetooth® (→P.43)
- Emission d'un appel à l'aide du système mains libres Bluetooth® (→P.240)
- Réception d'un appel à l'aide du système mains libres Bluetooth® (→P.244)
- Conversation via le système mains libres Bluetooth® (→P.245)

### Fonction de messagerie

La fonction suivante peut être utilisée sur la fonction de messagerie :

- Utilisation de la fonction de messagerie du téléphone Bluetooth® (→P.247)

### Configuration d'un téléphone

Les réglages suivants peuvent être effectués dans le système :

- Réglages du téléphone (→P.253)
- Réglages Bluetooth® (→P.47)

## Fonctions de base

Le système mains libres permet de passer et de recevoir des appels sans avoir à retirer les mains du volant.

Ce système prend en charge la technologie Bluetooth®. Le système Bluetooth® est un système de données sans fil qui permet d'utiliser des téléphones mobiles sans qu'ils soient branchés par un câble ou placés sur un socle.

La procédure d'utilisation du téléphone est expliquée ci-après.

- Il n'est pas garanti que ce système fonctionne avec tous les appareils Bluetooth®.
- Si votre téléphone mobile ne prend pas en charge la technologie Bluetooth®, ce système ne peut fonctionner.
- Il est possible que le système ne fonctionne pas dans les conditions suivantes :
  - Le téléphone mobile est éteint.
  - La position actuelle est en dehors de la zone de communication.
  - Le téléphone mobile n'est pas connecté.
  - La batterie du téléphone mobile est presque déchargée.
- Si vous utilisez simultanément les fonctions du système mains libres ou Bluetooth® audio et Wi-Fi®, les problèmes suivants peuvent survenir :
  - La connexion Bluetooth® risque d'être coupée.
  - Des bruits peuvent être perçus lors de la lecture audio Bluetooth®.
  - Des bruits peuvent être perçus pendant les appels téléphoniques.

## ⚠ AVERTISSEMENT

- Lors de la conduite, n'utilisez pas le téléphone mobile.
- Votre unité audio est équipée d'antennes Bluetooth®. Les personnes munies d'un pacemaker cardiaque implantable, d'un pacemaker de traitement par resynchronisation cardiaque ou d'un défibrillateur automatique implantable doivent se tenir à une distance raisonnable des antennes Bluetooth®. Les ondes radio peuvent avoir des effets néfastes sur le fonctionnement de tels dispositifs.
- Avant d'utiliser des appareils Bluetooth®, les personnes munies d'un dispositif médical électrique autre qu'un pacemaker cardiaque implantable, un pacemaker de traitement par resynchronisation cardiaque ou un défibrillateur automatique implantable doivent consulter le fabricant de ce dispositif pour s'assurer de son bon fonctionnement sous l'influence d'ondes radio. Les ondes radio peuvent avoir des effets inattendus sur le fonctionnement de tels dispositifs médicaux.

## ⚠ NOTE

- Ne laissez pas votre téléphone mobile dans le véhicule. La température intérieure peut s'élever à un niveau susceptible d'endommager le téléphone.

## Enregistrement/connexion d'un téléphone Bluetooth®

Pour utiliser le système mains libres pour téléphones mobiles, il est nécessaire d'enregistrer un téléphone mobile dans le système. (→P.43)

### ■ Connexion d'un appareil Bluetooth®

(→P.24)

- ▶ Enregistrement d'un appareil supplémentaire
- 1 Appuyez sur le bouton "MENU" du Remote Touch.
- 2 Sélectionnez "Téléphone".
- 3 Sélectionnez  "Sélectionner un périphérique" dans le sous-menu.
- 4 Sélectionnez "Ajouter l'appareil".
- Si un autre appareil Bluetooth® est connecté, un écran de confirmation s'affiche. Pour déconnecter l'appareil Bluetooth®, sélectionnez "Oui".
- 5 Suivez les étapes de la section "Enregistrement d'un téléphone Bluetooth® pour la première fois" à partir de l'étape 5. (→P.43)

- ▶ Sélection d'un appareil enregistré
- 1 Appuyez sur le bouton "MENU" du Remote Touch.
- 2 Sélectionnez "Téléphone".
- 3 Sélectionnez  "Sélectionner un périphérique" dans le sous-menu.
- 4 Sélectionnez l'appareil que vous souhaitez connecter.
- 5 Vérifiez qu'un écran de confirmation indiquant la réussite de la connexion s'affiche.
- Si un message d'erreur s'affiche, suivez les instructions à l'écran pour réessayer.

### ■ Affichage de l'état du téléphone Bluetooth®

L'état du téléphone Bluetooth® apparaît dans la partie supérieure droite de l'écran.

### Utilisation du contacteur de téléphone/micro

#### ■ Contacteur au volant

En appuyant sur le contacteur de téléphone, vous pouvez recevoir un appel ou raccrocher sans retirer vos mains du volant.

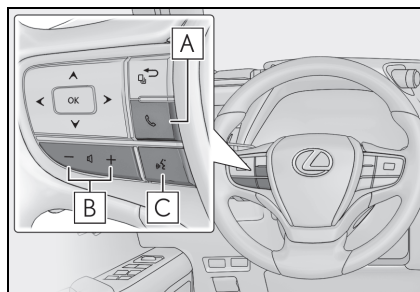

#### A Contacteur TEL

- Débuter la conversation
- Mettre fin à la conversation
- Mettre fin à la composition du numéro

#### B Contacteur de commande du volume

- Appuyez sur "+" pour augmenter le volume.
- Appuyez sur "-" pour diminuer le volume.

#### C Contacteur de commande vocale

- Appuyez sur le contacteur de commande vocale pour activer le système de commande vocale. (→P.178)
- Pour désactiver la reconnaissance vocale, appuyez sur le contacteur de commande vocale et maintenez-le enfoncé.

#### ■ Micro

Le micro est utilisé pour parler via le téléphone.

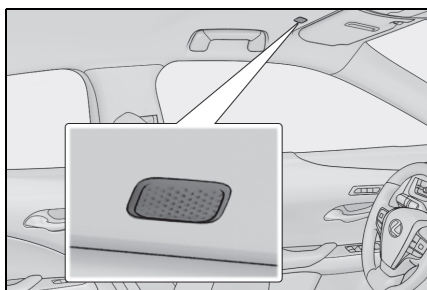

- La voix de votre interlocuteur proviendra des haut-parleurs avant. Le système audio/vidéo est mis en sourdine lors des appels téléphoniques ou lors de l'utilisation des commandes vocales mains libres.
- Parlez alternativement au téléphone avec votre interlocuteur. Si vous parlez en même temps, votre interlocuteur risque de ne pas vous entendre. (Il ne s'agit pas d'un dysfonctionnement.)
- Maintenez le volume d'appel à un niveau bas. Sinon, le phénomène d'écho peut augmenter et la voix de votre interlocuteur peut s'entendre à l'extérieur du véhicule. Au téléphone, parlez distinctement en direction du micro.
- Il est possible que votre interlocuteur ne vous entende pas clairement dans les cas suivants :
  - Le véhicule roule sur une route sans revêtement. (Bruit de roulage excessif.)
  - Le véhicule roule à une vitesse élevée.
  - Des vitres sont ouvertes, ou le toit ouvrant est ouvert.
  - Les registres de climatisation sont orientés vers le micro.
  - Le ventilateur de climatisation est bruyant.
  - La qualité sonore est altérée en raison du téléphone et/ou du réseau utilisé.

**NOTE**

- Ne touchez pas le micro et n'y introduisez pas d'objet pointu. Cela peut provoquer une panne.

**Système de commande vocale**

Appuyez sur ce contacteur pour activer le

système de commande vocale.

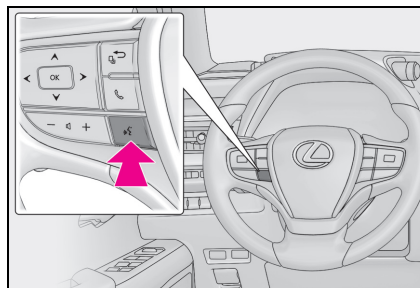

- Vous pouvez activer le système de commande vocale et sa liste de commandes. (→P.178)

**A propos des contacts de la liste de contacts**

- Les données suivantes sont mémorisées pour chaque téléphone enregistré. Lorsqu'un autre téléphone est connecté, vous ne pouvez pas lire les données enregistrées suivantes :
  - Données de contacts
  - Données du journal d'appels
  - Données de favoris
  - Données d'image
  - Tous les réglages du téléphone
  - Réglages de messagerie
- Lorsque vous supprimez l'enregistrement d'un téléphone, les données susmentionnées sont également supprimées.

**Lors de la vente ou de la mise au rebut du véhicule**

De nombreuses données personnelles sont enregistrées lorsque le système mains libres est utilisé. Lors de la vente ou de la mise au rebut du véhicule, initialisez les données. (→P.61)

- Les données suivantes du système

peuvent être initialisées :

- Données de contacts
- Données du journal d'appels
- Données de favoris
- Données d'image
- Tous les réglages du téléphone
- Réglages de messagerie

- Après l'initialisation, les données et les réglages seront effacés. Soyez particulièrement prudent lorsque vous initialisez les données.

### Emission d'un appel à l'aide du système mains libres Bluetooth®

Une fois le téléphone Bluetooth® enregistré, vous pouvez effectuer un appel en utilisant le système mains libres. Vous disposez de plusieurs méthodes, décrites ci-dessous, pour effectuer un appel.

### Méthodes d'appel à partir d'un téléphone Bluetooth®

- 1 Appuyez sur le bouton "MENU" du Remote Touch.

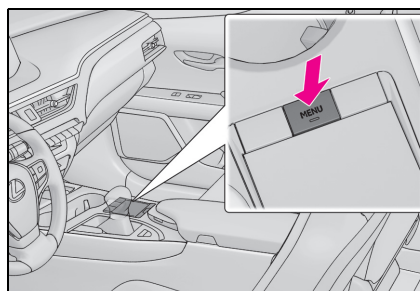

- 2 Sélectionnez "Téléphone".
- 3 Sélectionnez la méthode souhaitée pour effectuer l'appel.

#### ■ Méthodes d'appel depuis l'écran du téléphone

- En utilisant le journal d'appels (→P.241)
- En utilisant les favoris (→P.241)
- En utilisant les contacts (→P.241)
- En utilisant le pavé numérique (→P.243)
- En utilisant un message (→P.247)

### ■ Les listes suivantes sont également disponibles à partir de l'écran de chaque fonction

- Par appel à un PDI\* (→P.78)
- En utilisant le système de commande vocale (→P.178)
- SOS\* (→P.243)

\* : Avec fonction de navigation

### En utilisant le journal d'appels

Vous pouvez sélectionner jusqu'à 45 éléments parmi les plus récents du journal d'appels (manqués, entrants et sortants) à partir de "Historique".

- 1 Appuyez sur le bouton "MENU" du Remote Touch.
- 2 Sélectionnez "Téléphone".
- 3 Sélectionnez  "Historique" dans le sous-menu, puis sélectionnez le contact souhaité.
- Si le contact sélectionné n'est pas enregistré dans la liste de contacts, le nom s'affiche en tant que "Inconnu". Dans ce cas, sélectionnez le numéro pour émettre un appel correctement.
- 4 Assurez-vous que l'écran de composition de numéro est affiché.

- Les icônes de type d'appel sont affichées.

 : Appel manqué

 : Appel entrant

 : Appel sortant

- Lorsque vous appelez constamment le même numéro, seul l'appel le plus récent est indiqué dans le journal d'appels.
- Lorsque vous recevez un appel d'un numéro de téléphone enregistré dans la liste de

contacts, le nom s'affiche.

- Les appels des numéros masqués sont également mémorisés dans le système.
- Il est possible que des appels internationaux ne puissent pas être effectués, en fonction de votre type de téléphone Bluetooth®.
- La liste doit regrouper les entrées consécutives présentant le même numéro de téléphone et le même type d'appel. Par exemple, deux appels provenant du téléphone mobile de John seraient affichés comme suit : John (2)
- En appuyant sur le contacteur  situé sur le volant, vous pouvez effectuer un appel en utilisant l'élément le plus récent du journal d'appels.

### En utilisant la liste des favoris

Vous pouvez émettre des appels en sélectionnant des contacts enregistrés à partir d'une liste de contacts. (→P.260)

- 1 Appuyez sur le bouton "MENU" du Remote Touch.
- 2 Sélectionnez "Téléphone".
- 3 Sélectionnez  "Favoris" dans le sous-menu, puis sélectionnez le contact souhaité.
- 4 Sélectionnez le numéro souhaité.
- 5 Assurez-vous que l'écran de composition de numéro est affiché.

### En utilisant la liste de contacts

Vous pouvez effectuer des appels en utilisant les données de contacts transférées depuis un téléphone mobile enregistré. (→P.255)

Vous pouvez enregistrer jusqu'à 5000 contacts (4 numéros de téléphone et adresses e-mail maximum par contact)

dans la liste de contacts.

1 Appuyez sur le bouton "MENU" du Remote Touch.

2 Sélectionnez "Téléphone".

3 Sélectionnez  "Contacts" dans le sous-menu, puis sélectionnez le contact souhaité.

4 Sélectionnez le numéro souhaité.

"Adresses e-mail" : Sélectionnez pour afficher toutes les adresses e-mail du contact enregistrées.

5 Assurez-vous que l'écran de composition de numéro est affiché.

#### Lorsque la liste des contacts est vide

■ Pour les téléphones Bluetooth® compatibles avec PBAP, lorsque l'option "Transfert automatique" est activée (→P.256)

● Les contacts sont automatiquement transférés.

■ Pour les téléphones Bluetooth® compatibles avec PBAP, lorsque l'option "Transfert automatique" est désactivée (→P.256)

1 Sélectionnez l'élément souhaité.

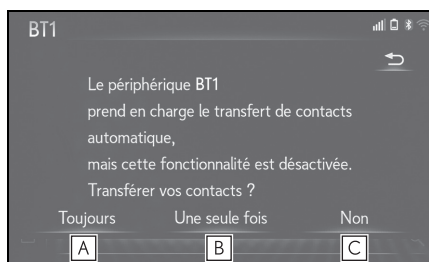

A Sélectionnez pour toujours transférer automatiquement tous les contacts d'un téléphone mobile connecté.

B Sélectionnez pour transférer tous les contacts d'un téléphone mobile connecté seulement une fois.

C Sélectionnez pour annuler le transfert.

2 Assurez-vous qu'un écran de confirmation s'affiche une fois l'opération terminée.

■ Pour les téléphones Bluetooth® non compatibles avec PBAP, mais compatibles avec OPP

1 Sélectionnez l'élément souhaité.

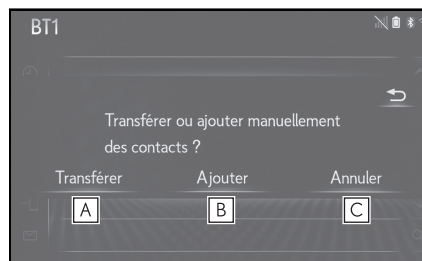

A Sélectionnez pour transférer les contacts à partir du téléphone mobile connecté. Transférez les données de contacts dans le système à l'aide d'un téléphone Bluetooth®.

B Sélectionnez pour ajouter manuellement un nouveau contact. Suivez les étapes de la section "Enregistrement d'un nouveau contact dans la liste de contacts" à partir de l'étape 2. (→P.259)



C Sélectionnez pour annuler le transfert.

● Si votre téléphone mobile n'est compatible ni avec PBAP, ni avec OPP, les contacts ne peuvent pas être transférés par Bluetooth®. Toutefois, les contacts peuvent être transférés

à partir d'un périphérique de stockage USB. (→P.258)

- En fonction du type de téléphone Bluetooth® :
- Il peut être nécessaire d'effectuer des étapes supplémentaires sur le téléphone lors du transfert des données de contacts.
- L'image enregistrée dans la liste de contacts peut ne pas être transférée, en fonction du type de téléphone Bluetooth® connecté.

### En utilisant le pavé numérique

- 1 Appuyez sur le bouton "MENU" du Remote Touch.
- 2 Sélectionnez "Téléphone".
- 3 Sélectionnez  "Clavier numérique" dans le sous-menu, puis saisissez le numéro de téléphone.
- 4 Sélectionnez  ou appuyez sur le contacteur  situé sur le volant.
- 5 Assurez-vous que l'écran de composition de numéro est affiché.

- En fonction du type de téléphone Bluetooth® connecté, il peut être nécessaire d'effectuer des étapes supplémentaires sur le téléphone.

### SOS\*

\* : Avec fonction de navigation

#### ■ Prise en charge des appels d'urgence 112

Cette fonction permet de passer un appel d'urgence 112. Elle n'est disponible que lorsque le système mains libres est connecté.

L'appel doit être passé depuis un pays où le service 112 est accessible.

- La fonction SOS utilise un système différent des systèmes eCall et ERA-GLONASS/EVAK (si le véhicule en est équipé).



- 1 Appuyez sur le bouton "MENU" du Remote Touch.
- 2 Sélectionnez "Téléphone".
- 3 Sélectionnez  "Clavier numérique" dans le sous-menu, puis sélectionnez "112".
- 4 Sélectionnez "112".
- 5 Assurez-vous que l'écran de composition de numéro est affiché.
- L'emplacement actuel du véhicule s'affiche au bas de l'écran.

#### ■ Assistance en bord de route

Cette fonction permet d'appeler le service d'assistance en bord de route Lexus.

L'appel doit être passé depuis un pays où le service d'assistance en bord de route Lexus est disponible.

Pour utiliser cette fonction, il est nécessaire d'enregistrer un pays. (→P.262)

- 1 Appuyez sur le bouton "MENU" du Remote Touch.
- 2 Sélectionnez "Téléphone".
- 3 Sélectionnez  "Favoris" dans le sous-menu.
- 4 Sélectionnez "Lexus Euro assistance 24".
- 5 Sélectionnez .
- 6 Assurez-vous que l'écran de composition de numéro est affiché.
- L'emplacement actuel du véhicule s'affiche au bas de l'écran.

### Réception d'un appel à l'aide du système mains libres Bluetooth®

Lorsque vous recevez un appel, l'écran suivant s'affiche et un son retentit.

Modèle avec écran 10,3 pouces : Cet écran peut aussi être affiché sur l'affichage latéral.

### Appels entrants

- 1 Sélectionnez "Répondre" ou appuyez sur le contacteur  situé sur le volant pour parler via le téléphone.

#### ► Affichage principal

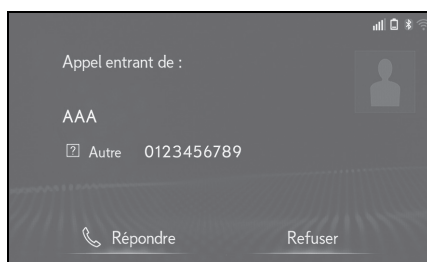

#### ► Affichage latéral\*

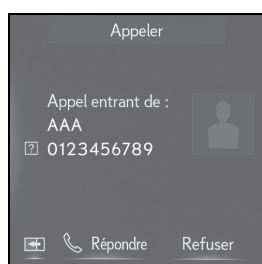

"Refuser" : Sélectionnez pour refuser l'appel.

Pour régler le volume d'un appel reçu : Tournez le contacteur "VOL" ou utilisez le contacteur de commande du volume situé sur le volant.

\* : Modèle avec écran 10,3 pouces

- Lors d'appels téléphoniques internationaux, le nom ou le numéro de l'interlocuteur peut ne pas être affiché correctement, en fonction du type de téléphone Bluetooth® que vous utilisez.
- La sonnerie qui a été définie sur l'écran des réglages du son retentit quand vous recevez un appel. En fonction du type de téléphone Bluetooth®, le système et le téléphone Bluetooth® peuvent retentir simultanément lors de la détection d'un appel entrant. (→P.253)
- Modèle avec écran 10,3 pouces : Le mode d'affichage des appels entrants peut être réglé sur l'affichage principal ou l'affichage latéral. (→P.254)

### Conversation via le système mains libres Bluetooth®

Lors de la conversation téléphonique, l'écran ci-après s'affiche. Vous pouvez effectuer les opérations décrites ci-dessous sur cet écran.

Modèle avec écran 10,3 pouces : Cet écran peut aussi être affiché sur l'affichage latéral.

### Fonctionnement de l'écran d'appel

#### ► Affichage principal

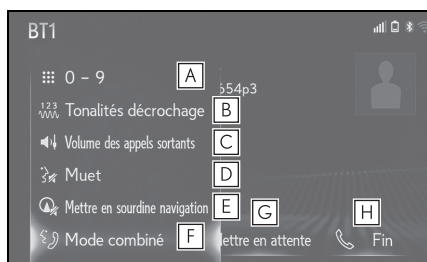

- A** Sélectionnez pour afficher le pavé numérique afin d'envoyer des tonalités. (→P.246)
- B** Sélectionnez pour envoyer des tonalités. Cette touche apparaît uniquement lorsque vous composez un numéro qui contient un (w) en mode mains libres. (→P.246)
- C** Sélectionnez pour régler le volume de votre voix que votre interlocuteur entend sur son haut-parleur. (→P.246)
- D** Sélectionnez pour que l'interlocuteur n'entende plus votre voix.
- E** Sélectionnez pour mettre en sourdine

l'indication du trajet à suivre par le système de navigation pendant un appel téléphonique.\*1

- F** Sélectionnez pour faire passer le mode d'appel de mains libres à téléphone mobile et vice versa.
- G** Sélectionnez pour mettre un appel en attente.  
Pour annuler cette fonction, sélectionnez "Activer".\*2 (→P.246)
- H** Sélectionnez pour raccrocher.

\*1: Avec fonction de navigation

\*2: Cette fonction peut ne pas être disponible en fonction du type de téléphone Bluetooth®.

#### ► Affichage latéral\*1



- A** Sélectionnez pour que l'interlocuteur n'entende plus votre voix.
- B** Sélectionnez pour faire passer le mode d'appel de mains libres à téléphone mobile et vice versa.
- C** Sélectionnez pour raccrocher.
- D** Sélectionnez pour mettre un appel en attente.  
Pour annuler cette fonction, sélectionnez "Activer".\*2 (→P.246)

**E** Sélectionnez pour passer de l'écran actuel à l'affichage principal.

\*1: Modèle avec écran 10,3 pouces

\*2: Cette fonction peut ne pas être disponible en fonction du type de téléphone Bluetooth®.

- Lorsque vous passez d'un appel par téléphone mobile à un appel mains libres, l'écran du mode mains libres s'affiche et vous pouvez l'utiliser via les touches d'écran.
- Vous pouvez passer d'un appel par téléphone mobile à un appel mains libres en utilisant directement le téléphone mobile.
- Les méthodes de transfert et le fonctionnement varient en fonction du type de téléphone mobile utilisé.
- Pour le fonctionnement du téléphone mobile, veuillez vous reporter au manuel qui l'accompagne.
- Modèle avec écran 10,3 pouces : Cet écran peut être affiché sur l'affichage principal ou l'affichage latéral. (→P.254)

### Envoi de tonalités

#### ■ En utilisant le pavé numérique

Cette opération ne peut pas être effectuée lors de la conduite.

- 1 Sélectionnez  "0-9" dans le sous-menu.
- 2 Saisissez le numéro souhaité.

#### ■ En sélectionnant "Tonalités décrochage"

"Tonalités décrochage" s'affiche lorsqu'un signal (des signaux) de tonalité continu(s) contenant un (w) est (sont) enregistré(s) dans la liste de contacts.

- 1 Sélectionnez  "Tonalités décrochage" dans le sous-menu.



● Un signal de tonalité continu est une chaîne de caractères qui se compose de numéros et des caractères "p" ou "w". (ex. 056133w0123p#1)

● Lorsque la tonalité de pause "p" est utilisée, les données de tonalité jusqu'à la tonalité de pause suivante sont automatiquement envoyées au bout de 2 secondes. Lorsque la tonalité de pause "w" est utilisée, les données de tonalité jusqu'à la tonalité de pause suivante sont automatiquement envoyées après une action de l'utilisateur.

● Vous pouvez utiliser la fonction d'envoi de tonalité lorsque vous souhaitez qu'un service téléphonique, comme un répondeur ou un service bancaire téléphonique, fonctionne de manière automatisée. Un numéro de téléphone avec des signaux de tonalité continus peut être enregistré dans la liste de contacts.

● Les données de tonalité après une tonalité de pause "w" peuvent être utilisées par la commande vocale pendant un appel.

### Réglage du volume d'émission

- 1 Sélectionnez  "Volume des appels sortants" dans le sous-menu.
- 2 Sélectionnez le niveau du volume d'émission souhaité.
- 3 Appuyez sur le bouton  du Remote Touch pour afficher l'écran précédent.

● La qualité sonore de la voix entendue par l'interlocuteur via son haut-parleur peut être altérée.

● "Volume des appels sortants" est grisé lorsque la mise en sourdine est activée.

### Passage d'un appel à l'autre au cours d'un appel

- Lorsqu'il n'y a pas d'appel en attente pendant un appel : "Mettre en attente"

s'affiche. Lorsque cette fonction est sélectionnée, l'appel en cours est placé en attente.

- Lorsqu'il n'y a pas d'appel en cours, mais qu'il y a un appel en attente : "Activer" s'affiche. Lorsque cette fonction est sélectionnée, le système passe à l'appel qui était en attente.
- Lorsqu'il y a un autre appel en attente pendant un appel : "Permuter appels" s'affiche. Lorsque cette fonction est sélectionnée, l'appel en cours est placé en attente et le système passe à l'appel qui était en attente.

- Cette fonction peut ne pas être disponible en fonction du type de téléphone Bluetooth®.
- Modèle avec écran 10,3 pouces : Cet écran peut être affiché sur l'affichage principal ou l'affichage latéral.

### Mise en attente d'un appel entrant

Si vous êtes interrompu pendant une conversation téléphonique par un appel provenant d'une tierce personne, l'écran des appels entrants s'affiche.

- 1 Sélectionnez "Répondre" ou appuyez sur le contacteur  situé sur le volant pour commencer à parler avec votre nouvel interlocuteur.
- Pour refuser l'appel : Sélectionnez "Refuser".
- Chaque fois que vous appuyez sur "Permuter appels", l'interlocuteur mis en attente change.

- Cette fonction peut ne pas être disponible en fonction du type de téléphone Bluetooth®.
- Modèle avec écran 10,3 pouces : Cet écran peut être affiché sur l'affichage principal ou l'affichage latéral.

### Fonction de messagerie du téléphone Bluetooth®

**Vous pouvez transférer des messages reçus ou envoyés depuis le téléphone Bluetooth® connecté, ce qui vous permet de les consulter et d'y répondre via le système.**

**En fonction du type de téléphone Bluetooth® connecté, les messages reçus peuvent ne pas être transférés vers le système.**

**Si le téléphone ne prend pas en charge la fonction de messagerie, cette fonction ne peut pas être utilisée. Même si vous utilisez un téléphone qui prend en charge cette fonction, il se peut que la fonction de réponse ne puisse pas être utilisée.**

### Affichage de l'écran de message

- 1 Appuyez sur le bouton "MENU" du Remote Touch.

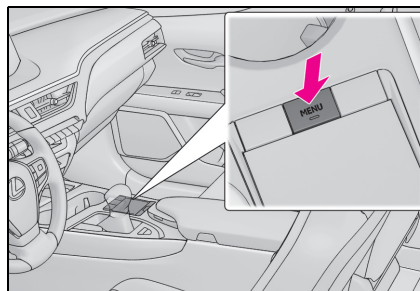

- 2 Sélectionnez "Téléphone".
- 3 Sélectionnez  "Message" dans le sous-menu.

**4** Sélectionnez un nom de compte souhaité qui est affiché à gauche de l'écran.

- Les noms de compte sont les noms des comptes présents sur le téléphone actuellement connecté.

**5** Assurez-vous que l'écran de message est affiché.

"Téléphone" : Sélectionnez pour passer au mode de téléphone.

- Les fonctions suivantes peuvent être utilisées via la fonction de messagerie :
  - Réception d'un message (→P.248)
  - Consultation des messages reçus (→P.248)
  - Consultation des messages envoyés (→P.249)
  - Réponse à un message (créer un nouveau message) (→P.250)
  - Réponse à un message (réponse rapide) (→P.250)
  - Appel vers l'expéditeur du message (→P.251)
  - Réglages de messagerie (→P.261)

### Réception d'un message

Lorsqu'un e-mail/SMS/MMS est reçu, l'écran de message entrant s'affiche et un signal retentit pour signaler qu'il est prêt à être utilisé sur l'écran.

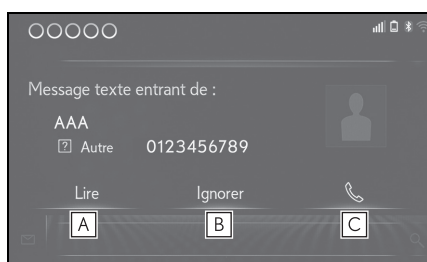

- A** Sélectionnez pour consulter le message.

**B** Sélectionnez pour ne pas ouvrir le message.

**C** Sélectionnez pour appeler l'expéditeur du message.

- Pour afficher l'écran ci-dessus, il doit être réglé sur "Plein écran" dans "Affichage SMS/MMS entrant" et "Affichage e-mail entrant". (→P.254) Le paramètre par défaut est "Faire défiler".

- En fonction du téléphone Bluetooth® utilisé pour recevoir des messages ou du statut de son enregistrement dans le système, certaines informations peuvent ne pas être affichées.

- L'écran contextuel est disponible séparément pour les messages e-mail et SMS/MMS entrants dans les conditions suivantes :

E-mail :

- "Pop-up de notification d'e-mail" est activé. (→P.254)

SMS/MMS :

- "Pop-up de notification SMS / MMS" est activé. (→P.254)

- En fonction du type de téléphone Bluetooth® connecté, il se peut que la fonction d'e-mails ne puisse pas être utilisée via Bluetooth®.

### Consultation des messages reçus

**1** Affichez l'écran de message :

- Bouton "MENU" → options "Téléphone" → "Message" du sous-menu

**2** Sélectionnez la boîte de réception souhaitée dans la liste affichée à gauche de l'écran.

**3** Sélectionnez le message souhaité dans la liste.

- 4 Assurez-vous que le message est affiché.

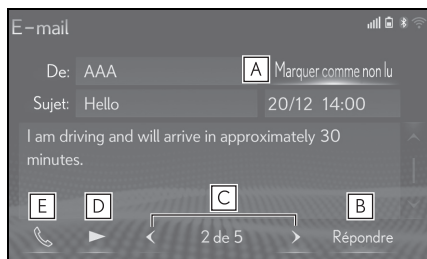

- A** Sélectionnez “Marquer comme non lu” ou “Marquer comme lu” pour indiquer un e-mail comme non lu ou lu sur l’écran de messages.

Cette fonction est disponible lorsque “Actualiser état de lecture messages sur téléphone” est activé. (→P.261)

Lorsque le message texte est de type SMS, elle n’apparaît pas.

- B** Sélectionnez pour répondre au message. (→P.250)

- C** Sélectionnez pour afficher le message précédent ou suivant.

- D** Sélectionnez pour que les messages soient lus à haute voix.

Pour annuler cette fonction, sélectionnez .

Lorsque “Lecture automatique de message” est activé, les messages sont automatiquement lus à haute voix.

(→P.261)

- E** Sélectionnez pour appeler l’expéditeur du message.

- En fonction du type de téléphone Bluetooth® connecté, il se peut que cette fonction ne puisse pas être utilisée.

- En fonction du type de téléphone Bluetooth® connecté, il peut être nécessaire d’effectuer des étapes supplémentaires sur le téléphone.

- Les messages sont affichés dans le dossier des adresses e-mail enregistrées du téléphone Bluetooth® connecté. Sélectionnez le nom du dossier que vous souhaitez afficher.

- Seuls les messages reçus sur le téléphone Bluetooth® connecté peuvent être affichés.

- Le texte du message n’est pas affiché pendant la conduite.

- Tournez le contacteur “VOL” ou utilisez le contacteur de commande du volume situé sur le volant pour régler le volume de la lecture à haute voix des messages.

### Consultation des messages envoyés\*

\* : Avec fonction de navigation

- 1 Affichez l’écran de message :

- Bouton “MENU” → options “Téléphone” →  “Message” du sous-menu

- 2 Sélectionnez la boîte d’envoi souhaitée dans la liste affichée à gauche de l’écran.

- 3 Sélectionnez le message souhaité dans la liste.



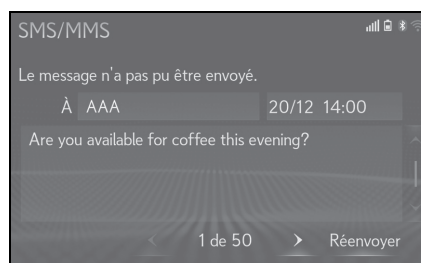

- 4 Assurez-vous que le message est affiché.



“Réenvoyer” : Sélectionnez pour envoyer à nouveau le message. Ce contacteur s’affiche si l’envoi du message texte a échoué.

### Création d’un nouveau message

Le type de message pouvant être créé est SMS uniquement.

- 1 Appuyez sur le bouton “MENU” du Remote Touch.
- 2 Sélectionnez “Téléphone”.
  - ▶ A partir de l’écran des contacts ou des favoris
- 3 Sélectionnez  “Contacts” ou  “Favoris” dans le sous-menu.
- 4 Sélectionnez le contact souhaité.
  - ▶ A partir de l’écran du journal d’appels
- 3 Sélectionnez  “Historique” dans le sous-menu.
- 4 Sélectionnez un contact qui n’est pas encore enregistré dans la liste de contacts.
- 5 Sélectionnez  correspondant au numéro souhaité.
- 6 Sélectionnez “Nouveau”.
- 7 Saisissez le message, puis sélectionnez “OK”.
- 8 Sélectionnez “Envoyer”.

“Annuler” : Sélectionnez pour annuler l’envoi du message.

- Pendant l’envoi du message, un écran d’envoi de message est affiché.
- 9 Assurez-vous qu’un écran de confirmation s’affiche une fois l’opération terminée.
- Si un message d’erreur s’affiche, suivez

les instructions à l’écran pour réessayer.

- Les messages courts peuvent contenir jusqu’à 160 caractères. Au-delà de 160 caractères, le texte sera envoyé incomplet.
- En fonction du téléphone Bluetooth<sup>®</sup> utilisé pour recevoir les messages, il se peut que la fonction de réponse ne puisse pas être utilisée.

### Réponse à un message (réponse rapide)

15 messages sont déjà enregistrés.

- 1 Affichez l’écran de message :
  - Bouton “MENU” → options “Téléphone” →  “Message” du sous-menu
- 2 Sélectionnez un nom de compte souhaité qui est affiché à gauche de l’écran.
- 3 Sélectionnez le message souhaité dans la liste.
- 4 Sélectionnez “Répondre”.
- 5 Sélectionnez “Message rapide”.
- 6 Sélectionnez le message souhaité.
- 7 Sélectionnez “Envoyer”.

“Annuler” : Sélectionnez pour annuler l’envoi du message.

- Pendant l’envoi du message, un écran d’envoi de message est affiché.
- 8 Assurez-vous qu’un écran de confirmation s’affiche une fois l’opération terminée.
- Si un message d’erreur s’affiche, suivez les instructions à l’écran pour réessayer.

### ■ Modification des messages de réponse rapide

Cette opération ne peut pas être effectuée lors de la conduite.

- 1 Sélectionnez "Répondre".
- 2 Sélectionnez "Message rapide".
- 3 Sélectionnez  en regard du message que vous souhaitez modifier.
- 4 Sélectionnez "OK" une fois les modifications effectuées.

- Pour réinitialiser les messages de réponse rapide modifiés, sélectionnez "Par défaut".
- Avec fonction de navigation : Message rapide 1 ("Je suis en route, j'arriverai dans [##] minutes environ.") :  
Ce message ne peut pas être modifié et sera saisi automatiquement [##] avec l'estimation de l'heure d'arrivée calculée par le système de navigation sur l'écran de confirmation de message.  
Si des points de cheminement sont définis, [##] jusqu'au point de cheminement suivant s'affiche.  
Si aucun itinéraire n'est actuellement défini dans le système de navigation, le message rapide 1 ne peut pas être sélectionné.
- En fonction du type de téléphone Bluetooth<sup>®</sup>, il se peut que la fonction de réponse ne puisse pas être utilisée.

### ■ Appel vers l'expéditeur du message



Vous pouvez émettre des appels vers le numéro de téléphone de l'expéditeur d'un e-mail/SMS/MMS.

Cette opération peut être effectuée lors de la conduite.

### ■ Appel depuis l'écran du message e-mail/SMS/MMS

- 1 Affichez l'écran de message :
  - Bouton "MENU" → options "Télé-

phone" →  "Message" du sous-menu

- 2 Sélectionnez un nom de compte souhaité qui est affiché à gauche de l'écran.
- 3 Sélectionnez le message souhaité.
- 4 Sélectionnez  ou appuyez sur le contacteur  situé sur le volant.
- S'il y a 2 numéros de téléphone ou plus, sélectionnez le numéro souhaité.
- 5 Assurez-vous que l'écran de composition de numéro est affiché.

### ■ Appel à partir d'un numéro indiqué dans un message

Vous pouvez émettre des appels vers un numéro identifié en bleu dans la zone de texte d'un message.

Cette opération ne peut pas être effectuée lors de la conduite.

- 1 Affichez l'écran de message :
  - Bouton "MENU" → options "Téléphone" →  "Message" du sous-menu
- 2 Sélectionnez un nom de compte souhaité qui est affiché à gauche de l'écran.
- 3 Sélectionnez le message souhaité.
- 4 Sélectionnez la zone de texte.

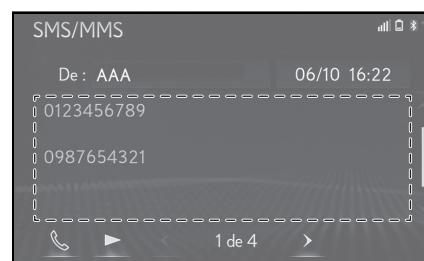

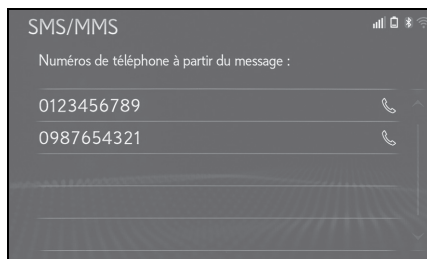
**5** Sélectionnez le numéro souhaité.

- Les numéros de téléphone identifiés contenus dans le message sont affichés.

**6** Assurez-vous que l'écran de composition de numéro est affiché.

- Une série de chiffres peut être reconnue comme numéro de téléphone. Par ailleurs, certains numéros de téléphone peuvent ne pas être reconnus, notamment ceux de pays étrangers.

**■ Appel à partir de l'écran des messages entrants**

Pour plus de détails, reportez-vous à "Réception d'un message". (→P.248)

**Réglages du téléphone****Affichage de l'écran des réglages du téléphone**

- 1 Appuyez sur le bouton "MENU" du Remote Touch.

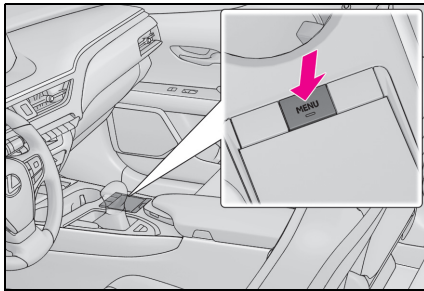

- 2 Sélectionnez "Configuration".
- 3 Sélectionnez  "Téléphone" dans le sous-menu.
- 4 Sélectionnez l'élément que vous souhaitez définir.

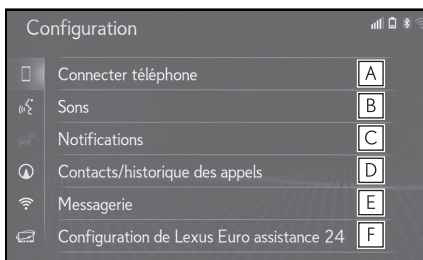
**Ecran des réglages du téléphone**

- A** Connexion d'un appareil Bluetooth® et modification des informations relatives à l'appareil Bluetooth® (→P.47, 50)
- B** Réglages du son (→P.253)

- C** Réglages des notifications (→P.254)
- D** Réglages des contacts/du journal d'appels (→P.255)
- E** Réglages de messagerie (→P.261)
- F** Paramètres du service d'assistance 24 h sur 24 Lexus Euro\* (→P.262)

\* : Avec fonction de navigation

**Ecran des réglages du son**

Vous pouvez régler le volume d'appel et de la sonnerie. Vous pouvez sélectionner une sonnerie.

- 1 Affichez l'écran des réglages du téléphone :
  - Bouton "MENU" → options "Configuration" →  "Téléphone" du sous-menu
- 2 Sélectionnez "Sons".
- 3 Sélectionnez l'élément que vous souhaitez définir.

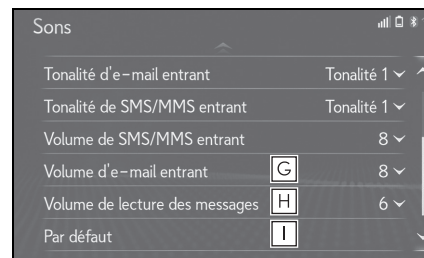
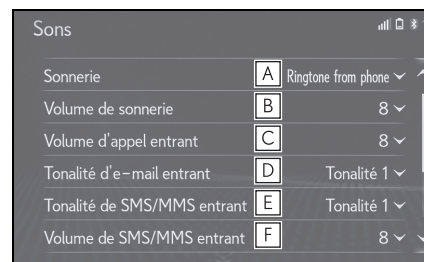

- A** Sélectionnez pour définir la sonnerie souhaitée.
- B** Sélectionnez “-” ou “+” pour régler le volume de la sonnerie.
- C** Sélectionnez “-” ou “+” pour régler le volume par défaut de la voix de votre interlocuteur.
- D** Sélectionnez pour définir la tonalité souhaitée pour les e-mails entrants.
- E** Sélectionnez pour définir la tonalité souhaitée pour les SMS/MMS entrants.
- F** Sélectionnez “-” ou “+” pour régler le volume de tonalité des messages SMS/MMS entrants.
- G** Sélectionnez “-” ou “+” pour régler le volume de tonalité des e-mails entrants.
- H** Sélectionnez “-” ou “+” pour régler le volume de lecture à voix haute du message.
- I** Sélectionnez pour réinitialiser tous les éléments de configuration.

● En fonction du type de téléphone Bluetooth<sup>®</sup>, certaines fonctions peuvent ne pas être disponibles.

### Écran des réglages des notifications

- 1** Affichez l'écran des réglages du téléphone :
  - Bouton “MENU” → options “Configuration” →  “Téléphone” du sous-menu

- 2** Sélectionnez “Notifications”.
- 3** Sélectionnez l'élément que vous souhaitez définir.

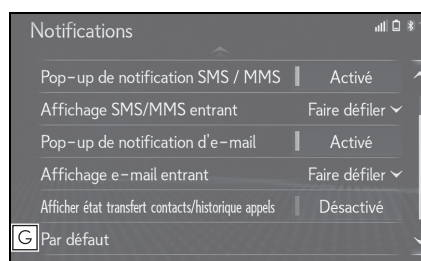
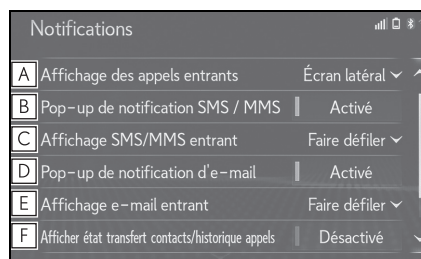

- A** Sélectionnez pour définir si l'écran s'affiche sur l'affichage principal ou sur l'affichage latéral.
  - Modèle avec écran 10,3 pouces :
    - “Écran principal” : Sélectionnez pour afficher et utiliser l'écran sur l'affichage principal.
    - “Écran latéral” : Sélectionnez pour afficher et utiliser l'écran sur l'affichage latéral. Pour plus de détails concernant l'écran : →P.244
  - Modèle avec écran 7 pouces :
    - “Plein écran” : Lorsqu'un appel est reçu, l'écran du mode mains libres s'affiche et peut être commandé depuis l'écran.
    - “Faire défiler” : Un message s'affiche en haut de l'écran, qui peut être utilisé uniquement à l'aide des contacteurs au volant.
- B** Sélectionnez pour activer/désactiver les messages contextuels de notification de SMS/MMS.

- C** Sélectionnez pour modifier l'affichage des SMS/MMS entrants.
- "Plein écran" : Lorsqu'un message SMS/MMS est reçu, l'écran d'affichage des SMS/MMS entrants apparaît et peut être commandé depuis l'écran.
  - "Faire défiler" : Lorsqu'un message SMS/MMS est reçu, un message s'affiche en haut de l'écran.
- D** Sélectionnez pour activer/désactiver les messages contextuels de notification d'e-mail.
- E** Sélectionnez pour modifier l'affichage des e-mails entrants.
- "Plein écran" : Lorsqu'un e-mail est reçu, l'écran d'affichage des e-mails entrants apparaît et peut être commandé depuis l'écran.
  - "Faire défiler" : Lorsqu'un e-mail est reçu, un message s'affiche en haut de l'écran.
- F** Sélectionnez pour activer/désactiver l'affichage du message de fin de transfert de contact/journal d'appels.
- G** Sélectionnez pour réinitialiser tous les éléments de configuration.

- En fonction du type de téléphone Bluetooth<sup>®</sup>, ces fonctions peuvent ne pas être disponibles.

### Écran des réglages des contacts/du journal d'appels

Les contacts peuvent être transférés depuis un téléphone Bluetooth<sup>®</sup> vers ce système. Des contacts et des favoris peuvent également être ajoutés, modifiés et supprimés. De plus, le journal d'appels peut être supprimé.

- 1 Affichez l'écran des réglages du téléphone :
  - Bouton "MENU" → options "Configuration" →  "Téléphone" du sous-menu
- 2 Sélectionnez "Contacts/historique des appels".
- 3 Sélectionnez l'élément que vous souhaitez définir.

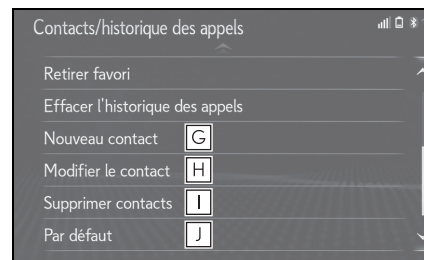
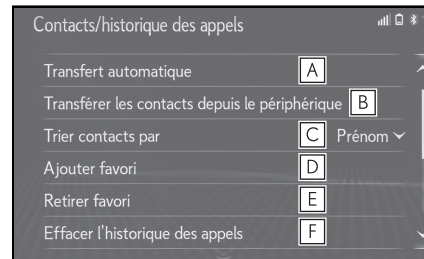

- A** Pour les téléphones Bluetooth<sup>®</sup> compatibles avec PBAP : Sélectionnez pour modifier les réglages de transfert des contacts/de l'historique. (→P.256)
- B** Sélectionnez pour mettre à jour les contacts à partir de l'appareil connecté. (→P.256)
- C** Sélectionnez pour trier les contacts en se référant au champ de prénom ou de nom.
- D** Sélectionnez pour ajouter des contacts à la liste des favoris.

(→P.260)

- E** Sélectionnez pour supprimer des contacts de la liste des favoris. (→P.260)
- F** Sélectionnez pour effacer le contenu du journal d'appels.\*
- G** Sélectionnez pour ajouter de nouveaux contacts à la liste de contacts.\* (→P.259)
- H** Sélectionnez pour modifier des contacts dans la liste de contacts.\* (→P.259)
- I** Sélectionnez pour supprimer des contacts de la liste de contacts.\* (→P.259)
- J** Sélectionnez pour réinitialiser tous les éléments de configuration.

\*: Pour les téléphones Bluetooth® compatibles avec PBAP, cette fonction est disponible lorsque "Transfert automatique" est désactivé. (→P.256)

- En fonction du type de téléphone Bluetooth®, certaines fonctions peuvent ne pas être disponibles.
- Les données de contacts sont gérées indépendamment pour chaque téléphone enregistré. Lorsqu'un téléphone est connecté, vous ne pouvez pas lire les données enregistrées d'un autre téléphone.

#### Réglage du transfert automatique des contacts/de l'historique

La fonction de transfert automatique des contacts/de l'historique est disponible uniquement pour les téléphones Bluetooth® compatibles avec PBAP.

- 1 Sélectionnez "Transfert automatique".
- 2 Sélectionnez l'élément que vous souhaitez définir.

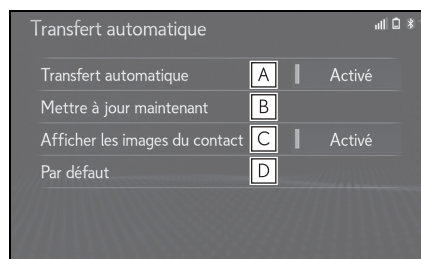

- A** Sélectionnez pour activer/désactiver le transfert automatique des contacts/du journal d'appels. Lorsque cette fonction est activée, les données de contacts et l'historique du téléphone sont automatiquement transférés.
  - B** Sélectionnez pour mettre à jour les contacts à partir du téléphone connecté. (→P.256)
  - C** Sélectionnez pour activer/désactiver l'affichage de l'image de contact transférée.
    - Lorsque cette fonction est désactivée, l'image du contact ne s'affiche pas sur l'affichage latéral lorsqu'un appel est reçu.
  - D** Sélectionnez pour réinitialiser tous les éléments de configuration.
- **Mise à jour des contacts depuis le téléphone**
- 1 Sélectionnez "Mettre à jour maintenant".
- Les contacts sont automatiquement transférés.
- 2 Assurez-vous qu'un écran de confirmation s'affiche une fois l'opération terminée.

- Cette opération peut être inutile, en fonction du type de téléphone Bluetooth®.
  - Si un autre appareil Bluetooth® est connecté lors du transfert des données de contacts, il peut s'avérer nécessaire de déconnecter l'appareil Bluetooth® connecté, en fonction du téléphone utilisé.
  - En fonction du type de téléphone Bluetooth® connecté, il peut être nécessaire d'effectuer des étapes supplémentaires sur le téléphone.
- **Autre méthode de mise à jour des contacts (depuis l'écran du journal d'appels)\***
- 1 Appuyez sur le bouton "MENU" du Remote Touch.
  - 2 Sélectionnez "Téléphone".
  - 3 Sélectionnez  "Historique" dans le sous-menu, puis sélectionnez un contact qui n'est pas encore enregistré dans la liste de contacts.
  - 4 Sélectionnez "Actualiser un contact".
  - 5 Sélectionnez le contact souhaité.
  - 6 Sélectionnez un type de téléphone pour le numéro de téléphone.

\*: Pour les téléphones Bluetooth® compatibles avec PBAP, cette fonction est disponible lorsque l'option "Transfert automatique" est désactivée. (→P.256)

### Transfert des contacts à partir de l'appareil

#### A partir du téléphone (téléphones Bluetooth® compatibles OPP uniquement)

- ▶ Si le contact n'est pas enregistré
- 1 Sélectionnez "Transférer les contacts depuis le périphérique".
  - 2 Sélectionnez "Depuis le téléphone (Bluetooth)".
  - 3 Transférez les données de contacts dans le système à l'aide d'un téléphone Bluetooth®.
- Cette opération peut être inutile, en fonction du type de téléphone Bluetooth®.
  - Pour annuler cette fonction, sélectionnez "Annuler".
- 4 Assurez-vous qu'un écran de confirmation s'affiche une fois l'opération terminée.
- ▶ Si le contact est enregistré
- 1 Sélectionnez "Transférer les contacts depuis le périphérique".
  - 2 Sélectionnez "Depuis le téléphone (Bluetooth)".
  - 3 Sélectionnez "Remplacer des contacts" ou "Ajouter un contact".

"Remplacer des contacts" : Sélectionnez pour transférer le contact du téléphone mobile connecté et remplacer le contact actuel.

"Ajouter un contact" : Sélectionnez pour transférer les données de contacts souhaitées à partir du téléphone mobile connecté et les ajouter aux données actuelles.

- 4 Transférez les données de contacts dans le système à l'aide d'un téléphone Bluetooth®.

  - Cette opération peut être inutile, en fonction du type de téléphone Bluetooth®.
  - Pour annuler cette fonction, sélectionnez "Annuler".

- 5 Assurez-vous qu'un écran de confirmation s'affiche une fois l'opération terminée.

#### A partir d'un périphérique de stockage USB

Les données de contact sauvegardées (au format "vCard") peuvent être transférées sur ce système depuis un périphérique de stockage USB ou un téléphone Bluetooth®.

- 1 Appuyez sur le bouton pour déverrouiller et soulever l'accoudoir.

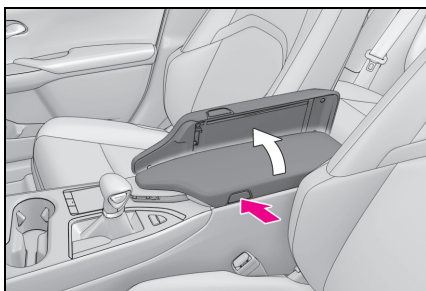

- 2 Ouvrez le cache et branchez un périphérique.

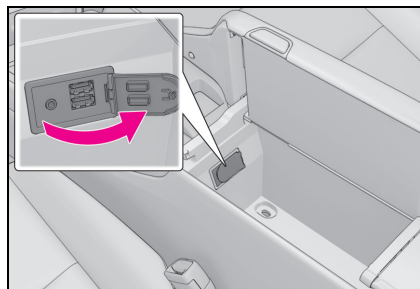

- Activez le périphérique de stockage USB ou le téléphone Bluetooth® s'il n'est pas déjà activé.
- 3 Sélectionnez "Transférer les contacts depuis le périphérique".
  - 4 Sélectionnez "Depuis l'USB".
  - 5 Sélectionnez "USB 1" ou "USB 2" lorsque plusieurs périphériques de stockage USB sont branchés. Si un périphérique de stockage USB est branché, ignorez cette procédure.
  - 6 Sélectionnez "Remplacer des contacts" ou "Ajouter un contact". Si le contact n'est pas enregistré, ignorez cette procédure.

"Remplacer des contacts" : Sélectionnez pour transférer le contact du périphérique de stockage USB ou du téléphone Bluetooth® connecté et remplacer le contact actuel.

"Ajouter un contact" : Sélectionnez pour transférer les données de contact souhaitées du périphérique de stockage USB ou du téléphone Bluetooth® connecté et les ajouter aux données actuelles.

- 7 Sélectionnez un fichier souhaité à partir de la liste des fichiers vCard.

- 8 Assurez-vous qu'un écran de confirmation s'affiche une fois l'opération terminée.

- En fonction du type de téléphone Bluetooth<sup>®</sup> utilisé et du nombre de fichiers, l'affichage des listes de fichier "vCard" et le téléchargement des contacts peut prendre du temps.
- Le téléchargement peut ne pas s'effectuer correctement dans les cas suivants :
  - Si le contacteur du moteur <contacteur d'alimentation> est désactivé pendant le téléchargement.
  - Si le périphérique de stockage USB ou le téléphone Bluetooth<sup>®</sup> est retiré avant la fin du téléchargement.

#### Enregistrement d'un nouveau contact dans la liste de contacts

Il est possible d'enregistrer les données d'un nouveau contact.

Vous pouvez enregistrer jusqu'à 4 numéros par personne.

- 1 Sélectionnez "Nouveau contact".
- 2 Saisissez le nom, puis sélectionnez "OK".
- 3 Saisissez le numéro de téléphone et sélectionnez "OK".
- 4 Sélectionnez le type de téléphone pour le numéro de téléphone.
- 5 Pour ajouter un autre numéro à ce contact, sélectionnez "Oui".

#### ■ Autre méthode d'enregistrement d'un nouveau contact (depuis l'écran de journal d'appels)

- 1 Appuyez sur le bouton "MENU" du Remote Touch.
- 2 Sélectionnez "Téléphone".

- 3 Sélectionnez  "Historique" dans le sous-menu, puis sélectionnez un contact qui n'est pas encore enregistré dans la liste de contacts.
- 4 Sélectionnez "Ajouter aux contacts".
- 5 Suivez les étapes de la section "Enregistrement d'un nouveau contact dans la liste de contacts" à partir de l'étape 2. (→P.259)

#### Modification des données de contacts

- 1 Sélectionnez "Modifier le contact".
- 2 Sélectionnez le contact souhaité.
- 3 Sélectionnez  en regard du nom ou du numéro souhaité.
- 4 Saisissez le nom ou le numéro de téléphone, puis sélectionnez "OK".

#### Suppression des données de contacts

- 1 Sélectionnez "Supprimer contacts".
- 2 Sélectionnez le contact souhaité et appuyez sur le bouton  du Remote Touch.

"Tout sélectionner" : Permet de sélectionner tous les éléments de la liste.

"Tout désélectionner" : Permet de désélectionner tous les éléments de la liste.

"Supprimer" : Permet de supprimer les éléments sélectionnés de la liste.

- 3 Sélectionnez "Supprimer".
- 4 Sélectionnez "Oui" lorsque l'écran de confirmation s'affiche.

- Plusieurs données peuvent être sélectionnées

et supprimées en même temps.

- Lorsqu'un téléphone Bluetooth® est supprimé, les données de contacts correspondantes sont également supprimées.

#### Réglage de la liste des favoris

Vous pouvez enregistrer jusqu'à 15 contacts (4 numéros maximum par contact) dans la liste des favoris.

##### ■ Enregistrement des contacts dans la liste des favoris

- 1 Sélectionnez "Ajouter favori".
  - 2 Sélectionnez le contact que vous souhaitez ajouter à la liste des favoris.
- Les contacts grisés sont déjà enregistrés en tant que favoris.
- 3 Assurez-vous qu'un écran de confirmation s'affiche une fois l'opération terminée.
- Lorsque 15 contacts sont déjà enregistrés dans la liste des favoris
- 1 Lorsque 15 contacts sont déjà enregistrés dans la liste des favoris, l'un des contacts enregistrés doit être remplacé.  
Sélectionnez "Oui" lorsque l'écran de confirmation s'affiche pour remplacer un contact.
  - 2 Sélectionnez le contact à remplacer.
  - 3 Assurez-vous qu'un écran de confirmation s'affiche une fois l'opération terminée.

##### ■ Autre méthode d'enregistrement de contacts dans la liste des favoris (depuis l'écran des détails des contacts)

- 1 Appuyez sur le bouton "MENU" du Remote Touch.
- 2 Sélectionnez "Téléphone".
- 3 Sélectionnez  "Contacts" dans le sous-menu, puis sélectionnez le contact souhaité.
- 4 Sélectionnez "Ajouter favori".
- 5 Assurez-vous qu'un écran de confirmation s'affiche une fois l'opération terminée.

##### ■ Suppression de contacts de la liste des favoris

- 1 Sélectionnez "Retirer les favoris".
- 2 Sélectionnez les contacts souhaités et appuyez sur le bouton  du Remote Touch.



"Tout sélectionner" : Permet de sélectionner tous les éléments de la liste.

"Tout désélectionner" : Permet de désélectionner tous les éléments de la liste.

"Retirer" : Permet de retirer les éléments sélectionnés de la liste.

- 3 Sélectionnez "Retirer".
- 4 Sélectionnez "Oui" lorsque l'écran de confirmation s'affiche.
- 5 Assurez-vous qu'un écran de confirmation s'affiche une fois l'opération terminée.

■ **Autre méthode de suppression de contacts dans la liste des favoris (depuis l'écran des détails des contacts)**

- 1 Appuyez sur le bouton "MENU" du Remote Touch.
- 2 Sélectionnez "Téléphone".
- 3 Sélectionnez  "Contacts" ou  "Favoris" dans le sous-menu, puis sélectionnez le contact que vous souhaitez supprimer.
- 4 Sélectionnez "Retirer les favoris".
- 5 Sélectionnez "Oui" lorsque l'écran de confirmation s'affiche.
- 6 Assurez-vous qu'un écran de confirmation s'affiche une fois l'opération terminée.

### Écran des réglages de messagerie

- 1 Affichez l'écran des réglages du téléphone :
  - Bouton "MENU" → options "Configuration" →  "Téléphone" du sous-menu
- 2 Sélectionnez "Messagerie".
- 3 Sélectionnez l'élément que vous souhaitez définir.

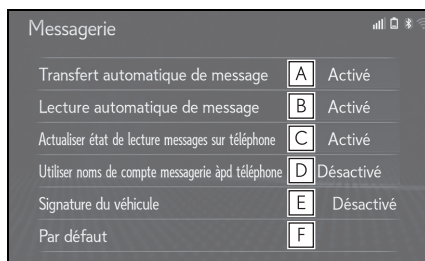

- A** Sélectionnez pour activer/désactiver le transfert automatique des messages.
- B** Sélectionnez pour activer/désactiver la lecture automatique à haute voix des messages.
- C** Sélectionnez pour activer/désactiver la mise à jour de l'état "lu" ou "non lu" des messages sur le téléphone.
- D** Sélectionnez pour activer/désactiver l'affichage des noms de compte de messagerie dans l'écran des messages. Lorsque cette fonction est activée, les noms de comptes de messagerie utilisés sur le téléphone mobile sont affichés.
- E** Sélectionnez pour modifier les paramètres de signature du véhicule. (→P.261)
- F** Sélectionnez pour réinitialiser tous les éléments de configuration.

● En fonction du téléphone, ces fonctions peuvent ne pas être disponibles.

### Paramètres de signature du véhicule

- 1 Sélectionnez "Signature du véhicule".
- 2 Sélectionnez l'élément que vous souhaitez définir.

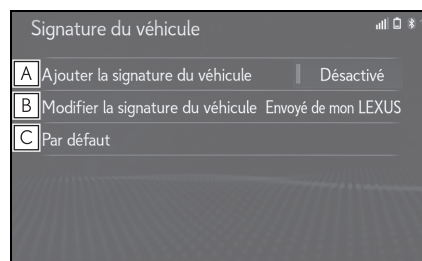

- A** Sélectionnez pour activer/désactiver l'ajout de la signature du véhicule aux messages sortants.
- B** Sélectionnez pour modifier la signature du véhicule. (→P.262)
- C** Sélectionnez pour réinitialiser tous les éléments de configuration.

#### ■ Modification de la signature du véhicule

- 1 Sélectionnez "Modifier la signature du véhicule".
- 2 Saisissez la signature souhaitée à l'aide du clavier.
- 3 Sélectionnez "OK".
- 4 Sélectionnez "OK" sur l'écran de confirmation ou sélectionnez "Modifier à nouveau" lorsque vous souhaitez effectuer d'autres modifications.

#### Écran "Configuration de Lexus Euro assistance 24"

\* : Avec fonction de navigation

#### ■ Enregistrement d'un pays

- 1 Affichez l'écran des réglages du téléphone :
  - Bouton "MENU" → options "Configuration" →  "Téléphone" du sous-menu
- 2 Sélectionnez "Configuration de Lexus Euro assistance 24".
- 3 Sélectionnez le pays.
- 4 Assurez-vous qu'un écran de confirmation s'affiche une fois l'opération terminée.

#### ■ Autre méthode d'enregistrement d'un pays

- 1 Appuyez sur le bouton "MENU" du Remote Touch.
- 2 Sélectionnez "Téléphone".
- 3 Sélectionnez  "Favoris" dans le sous-menu.
- 4 Sélectionnez "Lexus Euro assistance 24".
- 5 Sélectionnez la touche d'écran du pays enregistré.

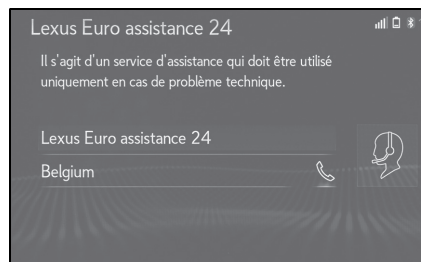

- 6 Sélectionnez le pays.
- 7 Sélectionnez "Oui" lorsque l'écran de confirmation s'affiche.

**Dépannage**

**Si vous remarquez l'un des symptômes suivants, référez-vous à la cause probable et à sa solution, puis revérifiez.**

**Dépannage**

■ **Lors de l'utilisation du système mains libres avec un appareil Bluetooth®**

Le système mains libres ou l'appareil Bluetooth® ne fonctionne pas.

Cause probable	Solution
Il se peut que l'appareil connecté ne soit pas un téléphone mobile Bluetooth® compatible.	Pour obtenir une liste des appareils spécifiques dont le fonctionnement a été confirmé avec ce système, adressez-vous à votre revendeur Lexus, à un réparateur Lexus agréé ou à tout autre réparateur qualifié.
La version Bluetooth® du téléphone mobile connecté est peut-être antérieure à la version spécifiée.	Utilisez un téléphone mobile avec une version Bluetooth® 2.0 ou supérieure (version recommandée : Ver. 4.1 +EDR). (→P.46)

■ **Lors de l'enregistrement/la connexion d'un téléphone mobile**

Un téléphone mobile ne peut pas être enregistré.

Cause probable	Solution
Un mot de passe incorrect a été saisi sur le téléphone mobile.	Saisissez le mot de passe correct sur le téléphone mobile.
L'opération d'enregistrement n'a pas été terminée du côté du téléphone mobile.	Terminez l'opération d'enregistrement sur le téléphone mobile (validez l'enregistrement sur le téléphone).
Il reste d'anciennes informations d'enregistrement sur ce système ou sur le téléphone mobile.	Supprimez les informations d'enregistrement existantes de ce système et du téléphone mobile, puis enregistrez le téléphone mobile que vous souhaitez connecter à ce système. (→P.49)



Impossible d'établir une connexion Bluetooth®.

Cause probable	Solution
Un autre appareil Bluetooth® est déjà connecté.	Connectez manuellement le téléphone mobile que vous souhaitez utiliser sur ce système. (→P.47)
La fonction Bluetooth® n'est pas activée sur le téléphone mobile.	Activez la fonction Bluetooth® sur le téléphone mobile.
La connexion automatique Bluetooth® est désactivée sur ce système.	Activez la connexion Bluetooth® automatique de ce système lorsque le contacteur du moteur <contacteur d'alimentation> est en position ACC ou ON. (→P.52)

Cause probable	Solution
La fonction de réglage de l'appareil favori est activée sur ce système.	Désactivez la fonction de réglage de l'appareil favori sur ce système. (→P.52)
	Définissez la priorité de connexion automatique la plus élevée pour le téléphone mobile souhaité.(→P.52)

■ **Lorsque vous émettez/recevez un appel**

Impossible d'émettre/de recevoir un appel.

Cause probable	Solution
Votre véhicule se trouve dans une zone  .	Déplacez votre véhicule jusqu'à ce que  disparaisse de l'écran.

■ **Lorsque vous utilisez le répertoire**

Les données du répertoire ne peuvent pas être transférées manuellement/automatiquement.

Cause probable	Solution
La version de profil du téléphone mobile connecté n'est peut-être pas compatible avec le transfert des données de répertoire.	Pour obtenir une liste des appareils spécifiques dont le fonctionnement a été confirmé avec ce système, adressez-vous à votre revendeur Lexus, à un réparateur Lexus agréé ou à tout autre réparateur qualifié.
La fonction de transfert automatique des contacts est désactivée sur ce système.	Activez la fonction de transfert automatique des contacts sur ce système. (→P.255)

Cause probable	Solution
Le code d'accès n'a pas été saisi sur le téléphone mobile.	S'il est requis, saisissez le code d'accès sur le téléphone mobile (code d'accès par défaut : 1234).
L'opération de transfert sur le téléphone mobile n'est pas terminée.	Terminez l'opération de transfert sur le téléphone mobile (validez l'opération de transfert sur le téléphone).

Les données du répertoire ne peuvent pas être modifiées.

Cause probable	Solution
La fonction de transfert automatique des contacts est activée sur ce système.	Désactivez la fonction de transfert automatique des contacts sur ce système. (→P.255)

■ **Lors de l'utilisation de la fonction de messagerie Bluetooth®**

Les messages ne peuvent pas être affichés.

Cause probable	Solution
Le transfert de messages n'est pas activé sur le téléphone mobile.	Activez le transfert de messages sur le téléphone mobile (validez le transfert de messages sur le téléphone).
La fonction de transfert automatique est désactivée sur ce système.	Activez la fonction de transfert automatique sur ce système. (→P.255)

Les notifications de nouveau message ne sont pas affichées.

Cause probable	Solution
La notification de réception de SMS/MMS/e-mail est désactivée sur ce système.	Activez la notification de réception de SMS/MMS/e-mail sur ce système. (→P.254)
La fonction de transfert automatique de messages n'est pas activée sur le téléphone mobile.	Activez la fonction de transfert automatique sur le téléphone mobile.

#### ■ Autres situations

L'état de la connexion Bluetooth® s'affiche en haut de l'écran chaque fois que le contacteur du moteur <contacteur d'alimentation> est en position ACC ou ON.

Cause probable	Solution
L'affichage de confirmation de connexion est activé sur ce système.	Pour désactiver cet affichage, désactivez l'option d'affichage de confirmation de connexion sur ce système. (→P.51)

Même après que toutes les mesures possibles ont été prises, le symptôme reste inchangé.

Cause probable	Solution
Le téléphone mobile n'est pas assez proche du système.	Rapprochez le téléphone mobile de ce système.
Des interférences radio sont produites.	Éteignez les appareils Wi-Fi® ou autres appareils susceptibles d'émettre des ondes radio.

Cause probable	Solution
Le téléphone mobile est la cause la plus probable du symptôme.	Éteignez le téléphone mobile, retirez et réinstallez les batteries, puis rallumez le téléphone mobile.
	Activez la connexion Bluetooth® du téléphone mobile.
	Désactivez la connexion Wi-Fi® du téléphone mobile.
	Arrêtez le logiciel de sécurité du téléphone mobile et fermez toutes les applications.
	Avant d'utiliser une application installée sur le téléphone mobile, vérifiez attentivement sa source et la façon dont son fonctionnement pourrait affecter ce système.

- Pour plus de détails, reportez-vous au manuel du propriétaire fourni avec le téléphone mobile.



<b>8-1. Services connectés</b>	
Services connectés .....	<b>268</b>
Configuration requise pour utiliser le service .....	<b>271</b>
Recherche en ligne .....	<b>272</b>
Importation de favoris et d'itinéraires enregistrés .....	<b>272</b>
Street View .....	<b>274</b>
Météo .....	<b>275</b>
Stationnement .....	<b>276</b>
Prix du carburant .....	<b>278</b>
<b>8-2. Configuration</b>	
Paramètres des services connectés .....	<b>280</b>

Il se peut que certains des services connectés ne soient pas disponibles dans certains pays.

## Services connectés\*

\* : Avec fonction de navigation (Cette fonction n'est pas disponible dans certains pays ou certaines zones de vente.)

Les services suivants sont disponibles en connectant le système au portail Lexus via Internet à l'aide d'un téléphone mobile ou d'un réseau Wi-Fi®.

- Recherche en ligne : Il est possible de définir comme destination de nouveaux établissements, tels que des restaurants, des bars, etc., qui ne sont pas enregistrés dans le système.
- Importation de favoris et d'itinéraires : Des établissements qui ont été recherchés à l'aide d'un ordinateur personnel peuvent être définis comme destination et enregistrés comme favoris.
- Street View : Vous pouvez afficher la vue Street View du lieu souhaité.
- Météo : Les informations météo peuvent être affichées pour un lieu souhaité.
- Prix du carburant : Les informations de prix du carburant peuvent être affichées pour un lieu souhaité.
- Stationnement : La disponibilité d'emplacements de stationnement et leur prix peuvent être affichés pour un lieu souhaité.
- Personnalisation à distance : La personnalisation à distance permet aux utilisateurs de définir leurs réglages de véhicule préférés à partir du portail Lexus.

## Dénomination et fonctionnement de chaque élément

- ▶ Recherche en ligne/Street View/Météo/Prix du carburant/Stationnement

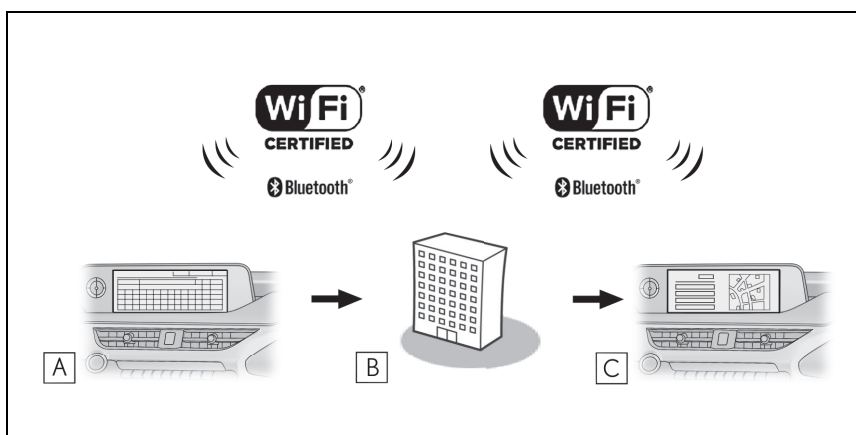

Le logo Wi-Fi CERTIFIED™ est une marque de certification de Wi-Fi Alliance®.

**A** Système

Saisissez un mot-clé.

**B** Portail Lexus\* /fournisseur de contenu

Le mot-clé est envoyé au moteur de recherche, les résultats sont reçus, puis transmis au système.

**C** Système

Les résultats s'affichent.

\* : Pour plus de détails concernant le portail Lexus, consultez le site [www.my.lexus.eu](http://www.my.lexus.eu).

► Importation de favoris et d'itinéraires : Téléchargement via Internet

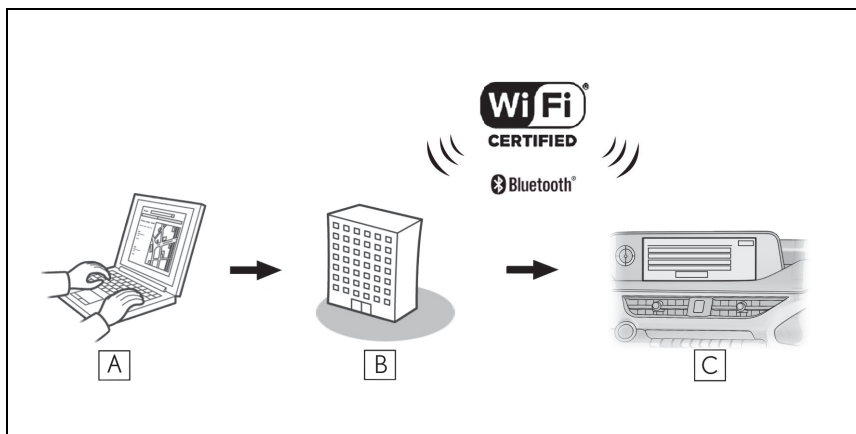

Le logo Wi-Fi CERTIFIED™ est une marque de certification de Wi-Fi Alliance®.

**A** Votre ordinateur personnel et le portail Lexus\*

Accédez au portail Lexus et recherchez des PDI et des itinéraires.

**B** Portail Lexus\*

Les PDI et itinéraires sont enregistrés sur le portail Lexus.

**C** Système

Via Internet, les PDI sont téléchargés sur le système.

\* : Pour plus de détails concernant le portail Lexus, consultez le site [www.my.lexus.eu](http://www.my.lexus.eu).

- ▶ Importation de favoris et d'itinéraires : Téléchargement à partir d'un périphérique de stockage USB

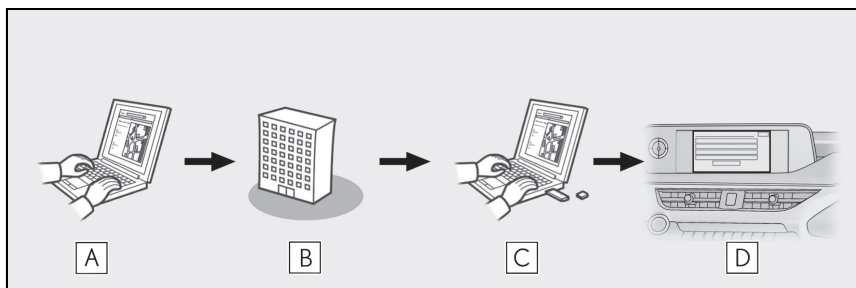

**A** Votre ordinateur personnel et le portail Lexus\*

Accédez au portail Lexus et recherchez des PDI et des itinéraires.

**B** Portail Lexus\*

Les PDI et itinéraires sont enregistrés sur le portail Lexus.

**C** Périphérique de stockage USB

Les PDI et les itinéraires sont enregistrés sur le périphérique de stockage USB.

**D** Système

Via le périphérique de stockage USB, les PDI et itinéraires sont téléchargés sur le système.

\* : Pour plus de détails concernant le portail Lexus, consultez le site [www.my.lexus.eu](http://www.my.lexus.eu).

**Avant d'utiliser les services connectés**

Respectez la précaution suivante :

- Avant d'utiliser ce service, il est nécessaire d'accéder au portail Lexus et de créer un compte. Il faut créer un nouveau compte avant d'utiliser un service connecté. Il existe 2 méthodes pour créer un nouveau compte. (→P.271)
- Obtention d'un compte via le portail Lexus. (→P.271)
- Obtention d'un compte via le système. (→P.271)

Lorsque vous utilisez un téléphone mobile pour la connexion à Internet, respectez les précautions suivantes :

- Pour utiliser ce type de service, il est nécessaire de disposer d'un téléphone mobile compatible avec le profil Bluetooth® PAN dont la couverture de réseau est suffisante et d'une carte SIM associée à un contrat autorisant l'accès à Internet.
- Lorsque vous utilisez les services connectés, certains frais annexes peuvent s'appliquer, en fonction de votre abonnement téléphonique.
- Lorsqu'un téléphone mobile est utilisé dans une zone d'itinérance (lorsque vous êtes en dehors de la zone de couverture géographique de votre fournisseur de réseau mobile), certains frais de connexion peuvent s'appliquer.

### Configuration requise pour utiliser le service

#### Obtention d'un compte sur le portail Lexus

#### Obtention d'un compte via le portail Lexus

Avant d'utiliser les services connectés, accédez au portail Lexus ([www.my.lexus.eu](http://www.my.lexus.eu)) par l'intermédiaire d'un ordinateur personnel ou autre, et créez un compte.

Ensuite, effectuez la procédure suivante sur le système.

- 1 Appuyez sur le bouton "MENU" du Remote Touch.

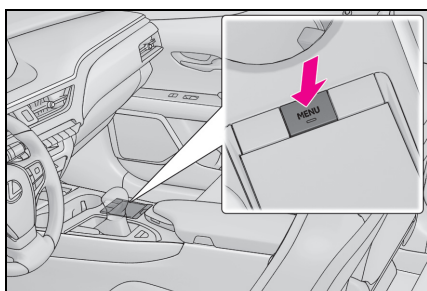

- 2 Sélectionnez "Configuration".
- 3 Sélectionnez  "En ligne" dans le sous-menu.
- 4 Sélectionnez "Lexus Online".
- 5 Sélectionnez "Compte Web Lexus".
- 6 Sélectionnez "Compte existant".
- 7 Saisissez les informations requises en suivant le message.

#### Obtention d'un compte via le système

- 1 Configurez la connexion Wi-Fi® ou Bluetooth® pour Internet.
- 2 Appuyez sur le bouton "MENU" du Remote Touch.
- 3 Sélectionnez "Configuration".
- 4 Sélectionnez  "En ligne" dans le sous-menu.
- 5 Sélectionnez "Lexus Online".
- 6 Sélectionnez "Compte Web Lexus".
- 7 Sélectionnez "Nouveau compte".
- 8 Saisissez toutes les données et appuyez sur Suivant.

#### Connexion à Internet

Le système doit être connecté à Internet pour utiliser ce service.

- Via un appareil Bluetooth® (→P.43)
- Via le Wi-Fi® (→P.54)

### Recherche en ligne

Il est possible de définir comme destination de nouveaux établissements ou des établissements qui ne sont pas enregistrés dans le système.

Pour effectuer une recherche en ligne, le système doit au préalable être connecté à Internet.

Les fonctions suivantes sont celles liées à la recherche en ligne.

- Zone de recherche →P.82
- Recherche par PDI →P.89
- Détails des PDI →P.91

### Importation de favoris et d'itinéraires enregistrés

Les PDI et itinéraires recherchés sur le portail Lexus peuvent être téléchargés sur le système et enregistrés comme favoris.

Il existe 2 méthodes pour télécharger des PDI et itinéraires sur le système :

(a) Après avoir enregistré les PDI et itinéraires sur le portail Lexus, vous pouvez les télécharger via Internet.

(b) Après avoir enregistré les PDI et itinéraires sur le portail Lexus, téléchargez-les sur un périphérique de stockage USB.

Les PDI et itinéraires peuvent ensuite être téléchargés via le périphérique de stockage USB.

Lorsque vous téléchargez des PDI et itinéraires sur le système, les deux procédures sont effectuées dans le véhicule.

Pour plus de détails concernant les recherches de PDI et d'itinéraires sur le portail Lexus et le téléchargement de PDI et d'itinéraires sur un périphérique de stockage USB, consultez le site [www.my.lexus.eu](http://www.my.lexus.eu).

### Enregistrement d'un point externe comme favori et d'itinéraires à partir d'Internet

Pour accéder au portail Lexus via Internet, le téléphone mobile ou le Wi-Fi® doit déjà être enregistré dans le système. (→P.271)

- 1 Appuyez sur le bouton "MENU" du Remote Touch.

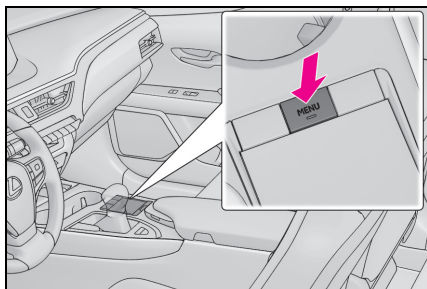

- 2 Sélectionnez "Configuration".
  - 3 Sélectionnez  "En ligne" dans le sous-menu.
  - 4 Sélectionnez "Lexus Online".
  - 5 Sélectionnez "Compte Web Lexus".
  - 6 Sélectionnez "Charger les POIs et les itinéraires à partir du serveur".
  - 7 Assurez-vous qu'un écran de confirmation s'affiche une fois l'opération terminée.
- Pour modifier des favoris et des itinéraires : →P.110

- Définir "Téléchargement auto" sur "Activé" déclenche le téléchargement automatique des points externes. (→P.280)
- Même si un favori du même nom existe déjà, il sera affiché dans la liste sans écraser l'autre.

### Procédure de téléchargement de favoris et d'itinéraires à partir d'un périphérique de stockage USB

- 1 Appuyez sur le bouton pour déverrouiller et soulever l'accoudoir.

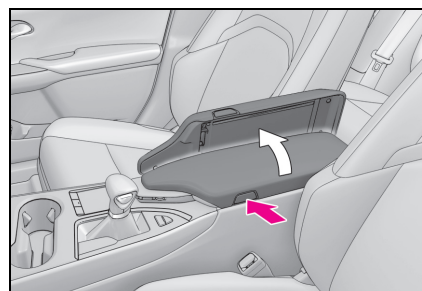

- 2 Ouvrez le cache et connectez un périphérique de stockage USB.

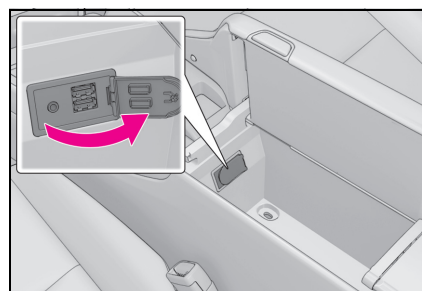

- Activez le périphérique de stockage USB s'il n'est pas déjà activé.
- 3 Sélectionnez "Oui" sur l'écran contextuel indiquant "Votre périphérique USB contient des PDI et/ou des itinéraires. Souhaitez-vous les ajouter aux favoris de navigation ?"
  - 4 Patientez le temps du traitement.
  - 5 Un écran s'affiche à la fin de l'opération.
- Tous les itinéraires et les favoris sont copiés.
- 6 Attendez que la copie soit terminée.

- Pour annuler cette fonction, sélectionnez "Annuler".
- 7 Assurez-vous qu'un écran de confirmation s'affiche une fois l'opération terminée.

- Les favoris situés hors de la plage de données de la carte ne peuvent pas être enregistrés.
- Vous pouvez enregistrer un maximum de 200 favoris.
- Dans certains cas, l'importation des favoris et des itinéraires peut s'avérer impossible. Si cela se produit, un message d'erreur plus détaillé s'affiche.



## NOTE

- En fonction de la taille et de la forme de l'appareil branché sur le système, l'accoudoir peut ne pas se fermer complètement. Dans ce cas, ne forcez pas la fermeture de l'accoudoir, car cela risque d'endommager l'appareil ou sa prise, etc.
- Ne débranchez et ne rebranchez pas le périphérique de stockage USB pendant la sauvegarde sur le périphérique de stockage USB. Si vous ne respectez pas cette consigne, cela peut entraîner un dysfonctionnement du périphérique de stockage USB.

## Street View

**Vous pouvez afficher la vue Street View du lieu souhaité, à condition que le système soit connecté à Internet. (→P.271)**

## Affichage de Street View

Street View peut être activé lorsque l'icône Street View est visible.

Par exemple :

- ▶ Modèle avec écran 10,3 pouces

- 1 Quelques instants après avoir appuyé sur le bouton "MAP", l'affichage passe automatiquement à l'écran de carte. (→P.71)

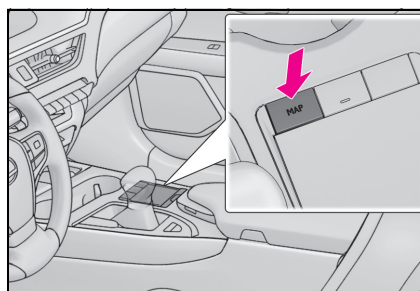

- ▶ Modèle avec écran 7 pouces

- 1 Appuyez sur le bouton "MENU" du Remote Touch. Quelques instants après avoir sélectionné "Navigation",

l'affichage passe automatiquement à l'écran de carte. (→P.71)

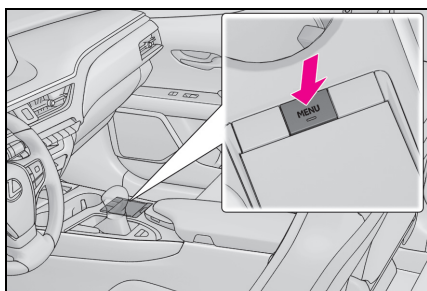

- 2 Sélectionnez un point de la carte.
- 3 Appuyez sur le bouton  du Remote Touch.
- 4 Sélectionnez "Street View".
- 5 Assurez-vous que l'image s'affiche.

"<", ">" : Sélectionnez pour modifier les images. Il est possible d'afficher jusqu'à 6 images par lieu.

- La fonction Street View peut également être sélectionnée à partir des écrans suivants :
  - Ecran de vue d'ensemble de l'itinéraire (→P.93)
  - Ecran de détails de PDI en ligne (sauf messages d'informations routières) (→P.78)
- Cette fonction n'est pas disponible pendant la conduite.

## Météo

Les informations météo peuvent être affichées pour un lieu souhaité, à condition que le système soit connecté à Internet. (→P.271)

### Affichage de l'écran de météo

- 1 Affichez l'écran de démarrage de l'indication du trajet à suivre. (→P.93)
- 2 Sélectionnez l'icône de météo.
- 3 Assurez-vous que l'écran "Météo" est affiché.

"Lieu" : Sélectionnez pour modifier le lieu pour lequel obtenir les informations météo. (→P.275)

"Prévisions" : Sélectionnez pour afficher les prévisions météo pour les 5 jours suivants.

"Actuel" : Sélectionnez pour afficher la météo à l'heure actuelle.

 : Sélectionnez pour actualiser les informations météo.

### Modification du lieu

- 1 Affichez l'écran de démarrage de l'indication du trajet à suivre. (→P.93)
- 2 Sélectionnez l'icône de météo.
- 3 Assurez-vous que l'écran "Météo" est affiché.
- 4 Sélectionnez "Lieu".
- 5 Sélectionnez l'élément de recherche de point souhaité.

"À destination" : Sélectionnez pour définir un lieu sur la base d'une destination actuelle.

"Lieu actuel" : Sélectionnez pour définir un lieu sur la base de la position actuelle.

"Rechercher un lieu" : Sélectionnez pour

rechercher un autre lieu.

"Définir un lieu" : Sélectionnez pour définir un nouveau lieu favori. (→P.276)

■ **Enregistrement des favoris**

- 1 Sélectionnez "Définir un lieu".
- 2 Saisissez le lieu souhaité en effectuant la recherche. Sélectionnez le lieu souhaité parmi les résultats de recherche.

- Il est possible d'enregistrer jusqu'à 20 lieux.

**Stationnement**

Les informations relatives au stationnement peuvent être affichées pour un lieu souhaité, à condition que le système soit connecté à Internet. (→P.271)

**Affichage de l'écran de liste des parkings**

- ▶ Modèle avec écran 10,3 pouces
- 1 Quelques instants après avoir appuyé sur le bouton "MAP", l'affichage passe automatiquement à l'écran de carte. (→P.71)

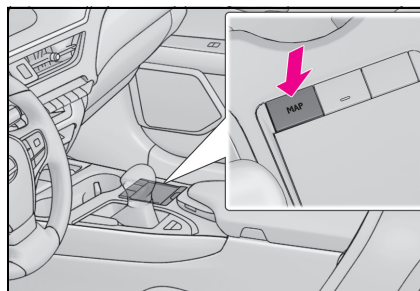

- ▶ Modèle avec écran 7 pouces
- 1 Appuyez sur le bouton "MENU" du Remote Touch. Quelques instants après avoir sélectionné "Navigation",

l'affichage passe automatiquement à l'écran de carte. (→P.71)

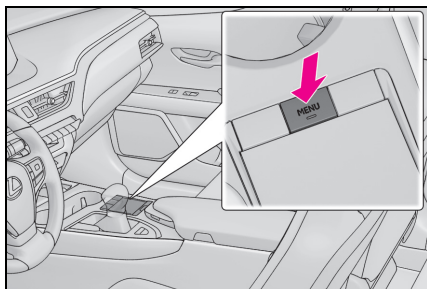

- 2 Sélectionnez  sur la carte.
- 3 Sélectionnez "Parking".
- 4 La liste des PDI avec stationnement s'affiche (s'il y a des informations dans la base de données hors ligne ou en ligne).

"Par distance" : Sélectionnez pour trier en fonction de la distance.

"By name" : Sélectionnez pour trier par ordre alphabétique de nom de PDI.

"Par prix" : Sélectionnez pour trier en fonction du prix.\*

\* : Cette fonction nécessite une connexion Internet et l'ouverture d'une session sur le serveur Lexus.

 : Sélectionnez pour afficher la liste avec la carte.

 : Sélectionnez pour actualiser les informations concernant le prix du carburant.

- 5 Vérifiez si les informations relatives au stationnement s'affichent.

"Aller" : Sélectionnez pour afficher l'écran de démarrage de l'indication du trajet à suivre. (→P.93)

"Appeler" : Sélectionnez pour appeler le numéro de téléphone enregistré. (→P.245)

"Street View" : Sélectionnez pour afficher Street View. (→P.274)

### Modification du lieu

- 1 Affichez l'écran de stationnement. (→P.276)
- 2 Appuyez sur le bouton  du Remote Touch.
- 3 Sélectionnez une zone de recherche.

"À proximité" : Sélectionnez pour trier en fonction de la proximité par rapport au lieu actuel.

"Destination" : Sélectionnez pour trier en fonction de la proximité par rapport à la destination.\*

"Sur l'itinéraire" : Sélectionnez pour trier en fonction de la proximité par rapport à l'itinéraire actuel.\*

\* : Uniquement disponible si la destination est définie.

## Prix du carburant

Les informations de prix du carburant peuvent être affichées pour un lieu souhaité, à condition que le système soit connecté à Internet. (→P.271)

### Affichage de l'écran de liste de prix du carburant

- Modèle avec écran 10,3 pouces

- 1 Quelques instants après avoir appuyé sur le bouton "MAP", l'affichage passe automatiquement à l'écran de carte. (→P.71)

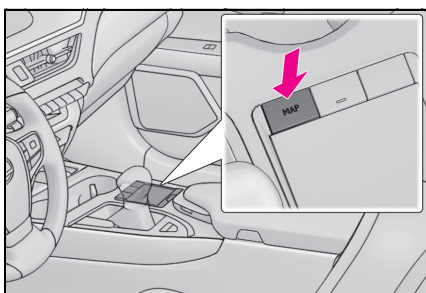

- Modèle avec écran 7 pouces

- 1 Appuyez sur le bouton "MENU" du Remote Touch. Quelques instants après avoir sélectionné "Navigation", l'affichage passe automatiquement à l'écran de carte. (→P.71)

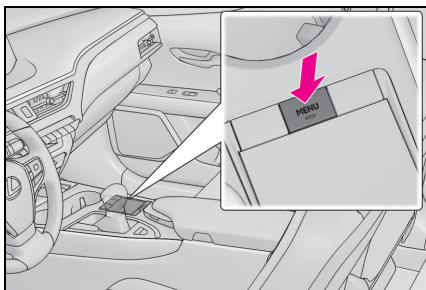

- 2 Sélectionnez  sur la carte.
- 3 Sélectionnez "Carburant".
- 4 La liste des PDI avec les prix du carburant s'affiche (s'il y a des informations dans la base de données hors ligne ou en ligne).

"Par distance" : Sélectionnez pour trier en fonction de la distance.

"Par marque" : Sélectionnez pour trier en fonction de la marque.

"Par prix" : Sélectionnez pour trier en fonction du prix.\*

\* : Cette fonction nécessite une connexion Internet et l'ouverture d'une session sur le serveur Lexus.

 : Sélectionnez pour afficher la liste avec la carte.

 : Sélectionnez pour actualiser les informations concernant le prix du carburant.

- 5 Assurez-vous que les informations concernant le prix du carburant s'affichent.

"Aller" : Sélectionnez pour afficher l'écran de démarrage de l'indication du trajet à suivre. (→P.93)

"Appeler" : Sélectionnez pour appeler le numéro de téléphone enregistré. (→P.245)

"Street View" : Sélectionnez pour afficher Street View. (→P.274)

### Modification du lieu

- 1 Affichez l'écran de prix du carburant. (→P.278)
  - 2 Appuyez sur le bouton  du Remote Touch.
  - 3 Sélectionnez une zone de recherche.
- "À proximité" : Sélectionnez pour trier en fonction de la proximité par rapport au lieu actuel.

“Destination” : Sélectionnez pour trier en fonction de la proximité par rapport à la destination.\*

“Sur l’itinéraire” : Sélectionnez pour trier en fonction de la proximité par rapport à l’itinéraire actuel.\*

\* : Uniquement disponible si la destination est définie.

### Paramètres des services connectés

Les paramètres détaillés des services connectés suivants peuvent être définis.

#### Affichage de l'écran des paramètres des services connectés

- 1 Appuyez sur le bouton "MENU" du Remote Touch.

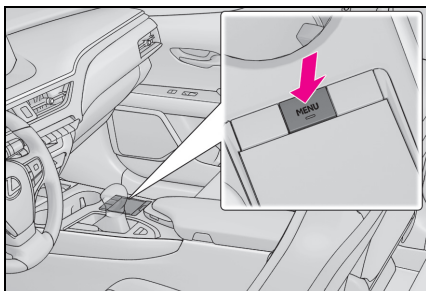

- 2 Sélectionnez "Configuration".
- 3 Sélectionnez  "En ligne" dans le sous-menu.
- 4 Sélectionnez "Lexus Online".
- 5 Sélectionnez les éléments à définir.

#### Ecran des paramètres des services connectés

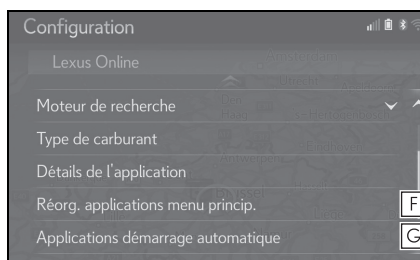
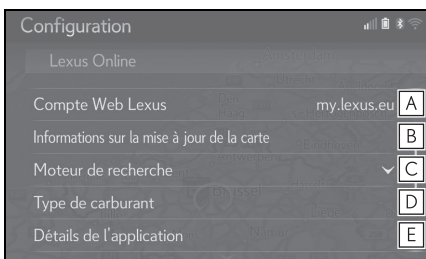

- A Sélectionnez pour créer un nouveau compte ou vous connecter avec un compte existant. (→P.280)
- B Sélectionnez pour afficher l'écran des informations relatives à la mise à jour de la carte.
- C Le fournisseur de recherche souhaité peut être sélectionné. (→P.281)
- D Sélectionnez pour définir le type de carburant.
- E Sélectionnez pour dresser la liste de toutes les applications qui ont été téléchargées sur le système.  
La sélection d'une application affiche l'écran d'informations sur l'application qui contient un bouton permettant de supprimer l'application concernée.
- F Sélectionnez pour modifier l'ordre des applications dans la liste.
- G Sélectionnez pour choisir l'application qui doit démarrer automatiquement suite au démarrage du système.

#### Définition du compte Web Lexus

- 1 Affichez l'écran de configuration de Lexus Online :
  - Bouton "MENU" → options "Configu-

ration" →  "En ligne" du sous-menu  
→ "Lexus Online"

## 2 Sélectionnez "Compte Web Lexus".

► Quand il n'y a aucun compte disponible  
"Nouveau compte" : Sélectionnez pour définir  
le nouveau compte.

"Compte existant" : Sélectionnez pour saisir les  
identifiants d'un compte existant.

► Quand il y a un compte existant dispo-  
nible

"Sélectionner un compte" : Sélectionnez pour  
modifier le compte ou ajouter un nouveau  
compte.

"Récupérer les paramètres" : Sélectionnez pour  
télécharger les paramètres du serveur Lexus  
vers le système.

"Envoyer les paramètres" : Sélectionnez pour  
télécharger les paramètres du système sur le  
serveur Lexus.

"Charger les POIs et les itinéraires à partir du  
serveur" : Sélectionnez pour ajouter des PDI et  
des itinéraires en les téléchargeant à partir du  
portail Lexus. Ils seront stockés dans la liste des  
favoris. (→P.272)

"Téléchargement auto" : Sélectionnez pour  
passer au téléchargement automatique des PDI  
et des itinéraires depuis le serveur.

### Sélection d'un moteur de recherche

Le moteur de recherche souhaité peut être  
défini. Avant d'utiliser un nouveau moteur  
de recherche, vous devez lire et approuver  
les conditions d'utilisation sur le portail  
Lexus. Selon les cas, certains moteurs de  
recherche ne peuvent pas être sélection-  
nés.

1 Affichez l'écran de configuration de  
Lexus Online :

● Bouton "MENU" → options "Configu-

ration" →  "En ligne" du sous-menu  
→ "Lexus Online"

2 Sélectionnez "Moteur de recherche".

3 Sélectionnez le moteur de recherche  
souhaité.

● Le témoin du moteur de recherche  
sélectionné s'allume.

### Sélection de la qualité du carburant

Il est possible de modifier la qualité de car-  
burant préférée utilisée pour obtenir des  
informations sur le prix.

1 Affichez l'écran de configuration de  
Lexus Online :

● Bouton "MENU" → options "Configu-  
ration" →  "En ligne" du sous-menu  
→ "Lexus Online"

2 Sélectionnez "Type de carburant".

3 Sélectionnez la qualité de carburant  
souhaitée.

### Réorganisation du menu principal des applications

Il est possible de modifier l'ordre du menu  
principal des applications.

1 Affichez l'écran de configuration de  
Lexus Online :

● Bouton "MENU" → options "Configu-  
ration" →  "En ligne" du sous-menu  
→ "Lexus Online"

2 Sélectionnez "Réorganiser applica-  
tions dans le menu principal".

3 L'ordre peut être modifié en sélection-  
nant la flèche vers le haut ou vers le  
bas.

### Sélection du démarrage automatique des applications

Il est possible d'activer/de désactiver le démarrage automatique des applications.

- 1 Affichez l'écran de configuration de Lexus Online :
  - Bouton "MENU" → options "Configuration" →  "En ligne" du sous-menu → "Lexus Online"
- 2 Sélectionnez "Démarrer automatiquement les applications".
- 3 Sélectionnez les applications souhaitées.

Index

283

Index alphabétique ..... 284



Vue d'ensemble .....140

## E

Ecran "Configuration" .....	26
Ecran d'accueil.....	22
Fonctionnement de l'écran d'accueil.....	22
Ecran d'informations.....	27
Ecran de démarrage.....	34
Ecran de mise en garde .....	34
Redémarrage du système.....	34
Ecran de menu .....	16
Fonctionnement de l'écran de menu.....	16
Ecran partagé.....	20
Affichage latéral.....	21
Vue d'ensemble de l'écran.....	20
Emission d'un appel à l'aide du système mains libres Bluetooth® .....	240
En utilisant la liste de contacts .....	241
En utilisant la liste des favoris .....	241
En utilisant le journal d'appels.....	241
En utilisant le pavé numérique .....	243
Méthodes d'appel à partir d'un téléphone Bluetooth® .....	240
SOS .....	243
Enregistrement/connexion d'un appareil Bluetooth® .....	43
Enregistrement d'un lecteur audio Bluetooth® pour la première fois.....	45
Enregistrement d'un téléphone Bluetooth® pour la première fois .....	43
Profils.....	46
Enregistrement d'une entrée .....	107
Affichage de la liste des favoris.....	107
Création d'une nouvelle entrée.....	107
Enregistrement de destinations à accès rapide .....	108
Téléchargement des PDI et itinéraires via Internet.....	109
Transfert des PDI et itinéraires via un périphé- rique de stockage USB.....	108

Enregistrement du domicile .....	31
Définition du domicile comme destination .	31

## F

Fonction d'agrandissement.....	221
Agrandissement de l'affichage.....	221
Fonction de messagerie du téléphone Bluetooth® .....	247
Affichage de l'écran de message.....	247
Appel vers l'expéditeur du message.....	251
Consultation des messages envoyés .....	249
Consultation des messages reçus.....	248
Création d'un nouveau message.....	250
Réception d'un message.....	248
Réponse à un message (réponse rapide) .....	250
Fonctionnement de base.....	66, 126
Fonctionnement de l'écran de carte .....	71
Affichage de l'écran de carte .....	71
Affichage de la position actuelle du véhicule .....	71
Disposition de la carte .....	73
Echelle de la carte.....	72
Fonctionnement du défilement de la carte	72
Fonctionnement de la radio.....	133
Fonctionnement des supports .....	138
Fonctionnement du système de navigation... 28	
Fonctionnement du téléphone (système mains libres pour téléphones mobiles).....	236
Fonctions de base .....	12, 127, 237
A propos des contacts de la liste de contacts .....	239
Activation et désactivation du système.....	127
Enregistrement/connexion d'un téléphone Bluetooth® .....	237
Fente de disque.....	128
Lors de la vente ou de la mise au rebut du véhicule.....	239
Port USB/AUX .....	129
Réglage de l'écran audio .....	131

- Réglages du son.....129  
 Réorganisation de la source audio.....128  
 Sélection d'une source audio.....127  
 Système de commande vocale.....132, 239  
 Utilisation du contacteur de téléphone/micro  
 .....238
- G**
- GPS (système de positionnement par satellite)**  
 .....121  
 Limites du système de navigation.....121  
**Guidage de l'itinéraire**.....29  
 Définition de la destination.....29  
 Suppression de destinations.....30
- I**
- Icône d'état**.....24  
 Explication des icônes d'état.....24  
**Importation de favoris et d'itinéraires enregistrés**  
 .....272  
 Enregistrement d'un point externe comme  
 favori et d'itinéraires à partir d'Internet..272  
 Procédure de téléchargement de favoris et  
 d'itinéraires à partir d'un périphérique de  
 stockage USB.....273  
**Indication du trajet à suivre**.....97  
 Ecran d'indication du trajet à suivre.....97  
 Guidage vocal.....98  
 Mise en pause de l'indication du trajet à suivre  
 .....99  
**Informations de base avant utilisation**.....34  
**Informations de l'écran de carte**.....74  
 Affichage de diverses informations sur la  
 carte.....74  
 Affichage des informations PDI.....78  
 Icônes PDI.....75  
 Passage à un autre mode de carte.....75  
**Informations sur le fonctionnement**.....162  
 Informations sur les fichiers.....168  
 iPod.....167
- Lecteur de CD/DVD et disque.....163  
 Messages d'erreur.....174  
 Radio.....162  
 Source sonore haute résolution.....168  
 Terminologie.....172  
**Informations utiles**.....197, 232  
 Licence de produit.....234  
 Si vous remarquez un symptôme quelconque  
 .....197, 232  
 iPod.....146  
 Sous-menu.....147  
 Vue d'ensemble.....146
- L**
- Liste des commandes**.....180  
 Vue d'ensemble de la liste des commandes  
 .....180  
**Lorsque les rétroviseurs extérieurs sont rabattus**  
 .....220  
 Affichage de l'écran.....220
- M**
- Messages d'informations routières**.....79  
 Ecran des messages d'informations routières  
 .....79  
 Icône de message d'informations routières  
 sur la carte.....79  
 Liste de messages d'informations routières  
 .....80  
**Mesures de précaution relatives au moniteur de  
 vue panoramique**.....223  
 Déformation des objets tridimensionnels affi-  
 chés à l'écran.....228  
 Différence entre la vue affichée à l'écran et les  
 conditions réelles de la route.....227  
 La caméra.....226  
 Lorsque le véhicule s'approche d'objets tridi-  
 mensionnels.....229  
 Zone affichée à l'écran.....223  
**Météo**.....275

Affichage de l'écran de météo.....	275
Modification du lieu.....	275
<b>Miracast®</b> .....	<b>151</b>
Affichage de l'écran Miracast®.....	152
Connexion d'un appareil Miracast®.....	152
Vue d'ensemble.....	151
<b>Mises à jour de la base de données de navigation</b> .....	<b>123</b>
Mise à jour de la base de données de navigation.....	123
<b>Mobile Assistant</b> .....	<b>183</b>
Appareils pouvant être connectés et fonctions disponibles.....	183
Fonctionnement de Mobile Assistant.....	183
<b>Mode d'affichage de la trajectoire estimée</b> .....	<b>189</b>
Description de l'écran.....	189
<b>Mode d'affichage des lignes de guidage d'aide au stationnement</b> .....	<b>191</b>
Description de l'écran.....	191
<b>Mode d'affichage des lignes de guidage de distance</b> .....	<b>192</b>
Description de l'écran.....	192
<b>Modification d'itinéraire</b> .....	<b>100</b>
Affichage de l'écran de modification d'itinéraire.....	100
Affichage de la liste de changements de direction.....	104
Affichage des informations sur la destination.....	101
Blocage de sections de route.....	103
Changement dynamique d'itinéraire sur la base des messages d'informations routières.....	105
Définition d'un détour.....	104
Réorganisation des étapes.....	102
Suppression des étapes et destinations.....	102
<b>Modification des informations d'entrée</b> .....	<b>110</b>
<b>Moniteur d'aide au stationnement Lexus</b> .....	<b>186</b>
Affichage de l'écran.....	187
Précautions à prendre lors de la conduite.....	186

Utilisation du système.....	188
<b>Moniteur de vue panoramique</b> .....	<b>199</b>
Affichage.....	201
Comment changer d'affichage.....	202
Contacteur de caméra.....	201
Précautions à prendre lors de la conduite.....	199

## N

<b>Navigation</b> .....	<b>66</b>
Ecran de carte.....	67
Ecran du menu de destination.....	66

## O

<b>Opération de recherche</b> .....	<b>82</b>
Affichage de l'écran des détails.....	83
Affichage de l'écran du menu de navigation.....	82
Recherche à partir de la zone de recherche.....	82
Recherche dans la liste des favoris.....	87
Recherche parmi les dernières destinations.....	87
Recherche parmi les destinations à accès rapide.....	84
Recherche via une autre méthode.....	87

## P

<b>Paramètres d'affichage (réglages de l'écran)</b> .....	<b>40</b>
Affichage de l'écran des paramètres d'affichage.....	40
Ecran des paramètres d'affichage.....	41
<b>Paramètres de carte</b> .....	<b>112</b>
Affichage de l'écran des paramètres de carte.....	112
<b>Paramètres de connectivité</b> .....	<b>43</b>
<b>Paramètres des messages d'informations routières</b> .....	<b>116</b>
Affichage de l'écran des paramètres d'informations routières.....	116

- Paramètres des préférences d'itinéraire..... 119  
 Affichage de l'écran de gestion des destinations enregistrées.....119  
 Affichage de l'écran des préférences d'itinéraire.....119
- Paramètres des services connectés.....280  
 Affichage de l'écran des paramètres des services connectés.....280  
 Ecran des paramètres des services connectés.....280
- Pavé tactile (Remote Touch)..... 14, 34
- Périphérique de stockage USB.....143  
 Sous-menu.....145  
 Vue d'ensemble.....143
- Personnalisation du moniteur de vue panoramique.....222  
 Modification de la couleur de carrosserie affichée sur le moniteur de vue panoramique.....222
- Précautions relatives au moniteur d'aide au stationnement Lexus.....192  
 Différences entre la vue affichée à l'écran et les conditions réelles de la route.....194  
 La caméra.....193  
 Lorsque le véhicule s'approche d'objets tridimensionnels.....195  
 Zone affichée à l'écran.....192
- Prix du carburant.....278  
 Affichage de l'écran de liste de prix du carburant.....278
- Q**
- Que faire si.....263
- R**
- Radio AM/FM/DAB..... 133  
 Présélection d'une station.....133  
 RDS (système de radiocommunication de données).....134  
 Sous-menu.....134
- Vue d'ensemble.....133
- Réception d'un appel à l'aide du système mains libres Bluetooth®..... 244  
 Appels entrants.....244
- Recherche de destination.....82
- Recherche en ligne.....272
- Référence rapide.....126, 236  
 Commandes.....126  
 Fonctionnement de l'écran du téléphone.....236
- Réglages audio.....156  
 Affichage de l'écran des réglages audio.....156  
 Ecran des réglages audio.....156
- Réglages Bluetooth® détaillés.....47  
 Affichage de l'écran de configuration Bluetooth®.....47  
 Connexion d'un appareil Bluetooth®.....47  
 Ecran "Paramètres détaillés".....51  
 Ecran de configuration Bluetooth®.....47  
 Enregistrement d'un appareil Bluetooth®.....49  
 Modification des informations relatives à l'appareil Bluetooth®.....50  
 Suppression d'un appareil Bluetooth®.....49
- Réglages de la montre de bord.....60
- Réglages du téléphone.....253  
 Affichage de l'écran des réglages du téléphone.....253  
 Ecran "Configuration de Lexus Euro assistance 24".....262  
 Ecran des réglages de messagerie.....261  
 Ecran des réglages des contacts/du journal d'appels.....255  
 Ecran des réglages des notifications.....254  
 Ecran des réglages du son.....253  
 Ecran des réglages du téléphone.....253
- Réglages du véhicule.....63  
 Affichage de l'écran des réglages du véhicule.....63  
 Ecran des réglages du véhicule.....63  
 Réglage du mode voiturier.....64

Réglages généraux.....	59
Affichage de l'écran des réglages généraux .....	59
Ecran des réglages généraux .....	59
Remote Touch .....	14
Dénomination et fonctionnement de chaque .....	14
élément.....	14

## S

Saisie de lettres et de chiffres/fonctionnement de l'écran de liste .....	37
Ecran de liste.....	38
Saisie de lettres et de chiffres.....	37
Services connectés.....	268
Avant d'utiliser les services connectés.....	270
Dénomination et fonctionnement de chaque .....	268
élément.....	268
Sous-menu .....	23
Affichage du sous-menu.....	23
Stationnement.....	276
Affichage de l'écran de liste des parkings.....	276
Street View .....	274
Affichage de Street View.....	274
Système de commande vocale .....	178
Fonctionnement du système de commande .....	179
vocale.....	179
Utilisation du système de commande .....	178
vocale.....	178

## T

Touche "Affichage" (écran Menu).....	16, 40
Touche "Applications" (écran Menu).....	16
Touche "Audio" (écran "Configuration").....	26, 156
Touche "Bluetooth" (écran "Setup").....	26, 47
Touche "Climatisation" (écran Menu).....	16
Touche "Configuration" (écran Menu).....	16, 26
Touche d'éjection.....	128
Touche "Destination" (écran Menu).....	16, 66
Touche "ECO" (écran d'informations).....	27
Touche "En ligne" (écran "Configuration").....	26,

280

Touche "Général" (écran "Configuration").....	26, 59
Touche "Infos" (écran Menu).....	16, 27
Touche "MEDIA" (contacteur de commande audio).....	127
Touche "Média" (écran Menu).....	16, 126
Touche "Navigation" (écran "Configuration") .....	26, 112
Touche "RADIO" (contacteur de commande audio).....	127
Touche "Radio" (écran Menu).....	16, 126
Touche "Téléphone" (écran "Configuration") .....	26, 253
Touche "Téléphone" (écran Menu).....	16, 236
Touche "TUNE" (contacteur de commande audio)	
Audio Bluetooth® .....	149
CD .....	139
DVD.....	141
iPod.....	147
Périphérique de stockage USB.....	144
Radio AM/FM/DAB.....	133
Touche "Véhicule" (écran "Configuration").....	26, 63
Touche "Voix" (écran "Configuration").....	26, 62
Touche "Wi-Fi" (écran "Configuration").....	26, 54
Touche "◀ ▶" (contacteur de commande audio)	
Audio Bluetooth® .....	149
CD .....	139
DVD.....	141
iPod.....	147
Périphérique de stockage USB.....	144
Radio AM/FM/DAB.....	133
Touche "⏻•VOL" (contacteur de commande audio).....	127

U

Utilisation de l'écran de carte ..... 28  
Affichage de la position actuelle du véhicule  
sur l'écran de carte ..... 28  
Déplacement de l'écran de carte ..... 28  
Zoom avant/arrière sur la carte ..... 29

V

Vérification de la zone autour du véhicule. 205  
Affichage de l'écran ..... 205  
Vérification des zones latérales du véhicule  
..... 209  
Affichage de l'écran ..... 209  
Vérification des zones situées derrière le véhi-  
cule et autour de celui-ci ..... 214  
Affichage de l'écran ..... 214  
Lignes de guidage affichées à l'écran ..... 216  
Stationnement ..... 219  
Vérification des zones situées devant le véhi-  
cule et autour de celui-ci ..... 206  
Affichage de l'écran ..... 206

---

---

**Pour plus d'informations sur les éléments suivants, reportez-vous au "MANUEL DU PROPRIÉTAIRE".**

- Climatisation
- Contrôleur d'énergie (UX250h)
- Consommation de carburant
- Personnalisation du véhicule

**Toyota Motor Europe NV/SA, Avenue du Bourget 60 - 1140 Bruxelles, Belgique [www.toyota-europe.com](http://www.toyota-europe.com)**



## End User Terms

The data ("Data") is provided for your personal, internal use only and not for resale. It is protected by copyright, and is subject to the following terms and conditions which are agreed to by you, on the one hand, and Toyota and its licensors (including their licensors and suppliers) on the other hand.

© 2017 HERE. All rights reserved.

**Personal Use Only.** You agree to use this Data together with the Toyota multimedia system for the solely personal, non-commercial purposes for which you were licensed. Accordingly, but subject to the restrictions set forth in the following paragraphs, you agree not to otherwise reproduce, copy, modify, decompile, disassemble, create any derivative works of, or reverse engineer any portion of this Data, and may not transfer or distribute it in any form, for any purpose, except to the extent permitted by mandatory laws.

**Restrictions.** Except where you have been specifically licensed to do so by Toyota, and without limiting the preceding paragraph, you may not (a) use this Data with any products, systems, or applications installed or otherwise connected to or in communication with vehicles, capable of vehicle navigation, positioning, dispatch, real time route guidance, fleet management or similar applications; or (b) with or in communication with any positioning devices or any mobile or wireless-connected electronic or computer devices, including without limitation cellular phones, palmtop and handheld computers, pagers, and personal digital assistants or PDAs.

**Warning.** The Data may contain inaccurate or incomplete information due to the passage of time, changing circumstances, sources used and the nature of collecting comprehensive geographic data, any of which may lead to incorrect results.

**No Warranty.** This Data is provided to you "as is," and you agree to use it at your own risk. Toyota and its licensors (and their licensors and suppliers) make no guarantees, representations or warranties of any kind, express or implied, arising by law or otherwise, including but not limited to, content, quality, accuracy, completeness, effectiveness, reliability, fitness for a particular purpose, usefulness, use or results to be obtained from this Data, or that the Data or server will be uninterrupted or error-free.

Disclaimer of Warranty: Toyota AND ITS LICENSORS (INCLUDING THEIR LICENSORS AND SUPPLIERS) DISCLAIM ANY WARRANTIES, EXPRESS OR IMPLIED, OF QUALITY, PERFORMANCE, MERCHANTABILITY, FITNESS FOR A PARTICULAR PURPOSE OR NON-INFRINGEMENT. Some States, Territories and Countries do not allow certain warranty exclusions, so to that extent the above exclusion may not apply to you.

Disclaimer of Liability: TOYOTA AND ITS LICENSORS (INCLUDING THEIR LICENSORS AND SUPPLIERS) SHALL NOT BE LIABLE TO YOU: IN RESPECT OF ANY CLAIM, DEMAND OR ACTION, IRRESPECTIVE OF THE NATURE OF THE CAUSE OF THE CLAIM, DEMAND OR ACTION ALLEGING ANY LOSS, INJURY OR DAMAGES, DIRECT OR INDIRECT, WHICH MAY RESULT FROM

THE USE OR POSSESSION OF THE INFORMATION; OR FOR ANY LOSS OF PROFIT, REVENUE, CONTRACTS OR SAVINGS, OR ANY OTHER DIRECT, INDIRECT, INCIDENTAL, SPECIAL OR CONSEQUENTIAL DAMAGES ARISING OUT OF YOUR USE OF OR INABILITY TO USE THIS INFORMATION, ANY DEFECT IN THE INFORMATION, OR THE BREACH OF THESE TERMS OR CONDITIONS, WHETHER IN AN ACTION IN CONTRACT OR TORT OR BASED ON A WARRANTY, EVEN IF TOYOTA OR ITS LICENSORS HAVE BEEN ADVISED OF THE POSSIBILITY OF SUCH DAMAGES. Some States, Territories and Countries do not allow certain liability exclusions or damages limitations, so to that extent the above may not apply to you.

Entire Agreement. These terms and conditions constitute the entire agreement between Toyota (and its licensors, including their licensors and suppliers) and you pertaining to the subject matter hereof, and supersede in their entirety any and all written or oral agreements previously existing between us with respect to such subject matter.

Governing Law. The above terms and conditions shall be governed by the laws of The Netherlands, without giving effect to (i) its conflict of laws provisions, or (ii) the United Nations Convention for Contracts for the International Sale of Goods, which is explicitly excluded. You agree to submit to the jurisdiction of The Netherlands for any and all disputes, claims and actions arising from or in connection with the Data provided to you hereunder.

Government End Users. If the Data is being acquired by or on behalf of the United States government or any other entity seeking or applying rights similar to those customarily claimed by the United States government, this Data is a "commercial item" as that term is defined at 48 C.F.R. ("FAR") 2.101, is licensed in accordance with these End-User Terms, and each copy of Data delivered or otherwise furnished shall be marked and embedded as appropriate with the following "Notice of Use," and shall be treated in accordance with such Notice:

**NOTICE OF USE**

CONTRACTOR (MANUFACTURER/ SUPPLIER) NAME: HERE

CONTRACTOR (MANUFACTURER/SUPPLIER) ADDRESS:

425 West Randolph Street, Chicago, Illinois 60606

This Data is a commercial item as defined in FAR 2.101 and is subject to these End-User Terms under which this Data was provided.

© 1987 - 2017 HERE – All rights reserved.

If the Contracting Officer, federal government agency, or any federal official refuses to use the legend provided herein, the Contracting Officer, federal government agency, or any federal official must notify HERE prior to seeking additional or alternative rights in the Data.

## Certification

Declaration of Conformity with regard to the Radio Equipment  
Directive 2014/53/EU  
Manufacturer: Pioneer Corporation  
28-8, Honkomagome 2-chome, Bunkyo-ku, Tokyo 113-0021, JAPAN  
EU Representative's: Pioneer Europe NV  
Haven 1087, Keetberglaan 1, 9120 Melsele, Belgium  
<http://www.pioneer-car.eu>

Wireless Lan:  
Output power .....+ 20 dBm Max.  
Frequency band(s).... 2412 - 2472 MHz

Bluetooth:  
Output power .....+ 4 dBm Max.  
Frequency band(s).... 2402 - 2480 MHz

[\*] CVH-9188, CVH-9288, CVH-8988, CVH-9088, CVH-9588,  
CVH-9688, CVH-9388, CVH-9488, D171G

Hereby, Pioneer declares that the radio equipment type [\*] is in compliance with Directive 2014/53/EU.

The full text of the EU declaration of conformity is available at the following internet address: <http://www.pioneer-car.eu/compliance>

Pioneer vakuuttaa, että radiolaitetyyppi [\*] on direktiivin 2014/53/EU mukainen.

EU-vaatimustenmukaisuusvakuutuksen täysimittainen teksti on saatavilla seuraavassa internetosoitteessa: <http://www.pioneer-car.eu/compliance>

Hierbij verklaar ik, Pioneer, dat het type radioapparatuur [\*] conform is met Richtlijn 2014/53/EU.

De volledige tekst van de EU-conformiteitsverklaring kan worden geraadpleegd op het volgende internetadres: <http://www.pioneer-car.eu/compliance>

Le soussigné, Pioneer, déclare que l'équipement radioélectrique du type [\*] est conforme à la directive 2014/53/UE.

Le texte complet de la déclaration UE de conformité est disponible à l'adresse internet suivante: <http://www.pioneer-car.eu/compliance>

Härmed försäkrar Pioneer att denna typ av radioutrustning [\*] överensstämmer med direktiv 2014/53/EU.  
Den fullständiga texten till EU-försäkran om överensstämmelse finns på följande webbadress: <http://www.pioneer-car.eu/compliance>

Hermed erklærer Pioneer, at radioudstyrstypen [\*] er i overensstemmelse med direktiv 2014/53/EU.  
EU-overensstemmelseserklæringens fulde tekst kan findes på følgende internetadresse: <http://www.pioneer-car.eu/compliance>

Hiermit erklärt Pioneer, dass der Funkanlagentyp [\*] der Richtlinie 2014/53/EU entspricht.  
Der vollständige Text der EU-Konformitätserklärung ist unter der folgenden Internetadresse verfügbar: <http://www.pioneer-car.eu/compliance>

Με την παρούσα ο/η Pioneer, δηλώνει ότι ο ραδιοεξοπλισμός [\*] πληροί την οδηγία 2014/53/ΕΕ.  
Το πλήρες κείμενο της δήλωσης συμμόρφωσης ΕΕ διατίθεται στην ακόλουθη ιστοσελίδα στο διαδίκτυο: <http://www.pioneer-car.eu/compliance>

Il fabbricante, Pioneer, dichiara che il tipo di apparecchiatura radio [\*] è conforme alla direttiva 2014/53/UE.  
Il testo completo della dichiarazione di conformità UE è disponibile al seguente indirizzo Internet: <http://www.pioneer-car.eu/compliance>

Por la presente, Pioneer declara que el tipo de equipo radioeléctrico [\*] es conforme con la Directiva 2014/53/UE.  
El texto completo de la declaración UE de conformidad está disponible en la dirección Internet siguiente: <http://www.pioneer-car.eu/compliance>

O(a) abaixo assinado(a) Pioneer declara que o presente tipo de equipamento de rádio [\*] está em conformidade com a Diretiva 2014/53/UE.  
O texto integral da declaração de conformidade está disponível no seguinte endereço de Internet: <http://www.pioneer-car.eu/compliance>

Tímto Pioneer prohlašuje, že typ rádiového zařízení [\*] je v souladu se směrnicí 2014/53/EU.

Úplné znění EU prohlášení o shodě je k dispozici na této internetové adrese: <http://www.pioneer-car.eu/compliance>

Käesolevaga deklareerib Pioneer, et käesolev raadioseadme tüüp [\*] vastab direktiivi 2014/53/EL nõuetele.

ELi vastavusdeklaratsiooni täielik tekst on kättesaadav järgmisel internetiaadressil: <http://www.pioneer-car.eu/compliance>

Pioneer igazolja, hogy a [\*] típusú rádióberendezés megfelel a 2014/53/EU irányelvnek.

Az EU-megfelelőségi nyilatkozat teljes szövege elérhető a következő internetes címen: <http://www.pioneer-car.eu/compliance>

Ar šo Pioneer deklarē, ka radioiekārta [\*] atbilst Direktīvai 2014/53/ES. Pilns ES atbilstības deklarācijas teksts ir pieejams šādā interneta vietnē: <http://www.pioneer-car.eu/compliance>

Aš, Pioneer, patvirtinu, kad radijo įrenginių tipas [\*] atitinka Direktyvą 2014/53/ES.

Visas ES atitikties deklaracijos tekstas prieinamas šiuo interneto adresu: <http://www.pioneer-car.eu/compliance>

B'dan, Pioneer, niddikjara li dan it-tip ta' tagħmir tar-radju [\*] huwa konformi mad-Direttiva 2014/53/UE.

It-test kollu tad-dikjarazzjoni ta' konformità tal-UE huwa disponibbli f'dan l-indirizz tal-Internet li ġej: <http://www.pioneer-car.eu/compliance>

Pioneer týmto vyhlasuje, že rádiové zariadenie typu [\*] je v súlade so smernicou 2014/53/EÚ.

Úplné EÚ vyhlásenie o zhode je k dispozícii na tejto internetovej adrese: <http://www.pioneer-car.eu/compliance>

Pioneer potvrjuje, da je tip radijske opreme [\*] skladen z Direktivo 2014/53/EU.

Celotno besedilo izjave EU o skladnosti je na voljo na naslednjem spletnem naslovu: <http://www.pioneer-car.eu/compliance>

Prin prezenta, Pioneer declară că tipul de echipamente radio [\*] este în conformitate cu Directiva 2014/53/UE.

Textul integral al declarației UE de conformitate este disponibil la următoarea adresă internet: <http://www.pioneer-car.eu/compliance>

С настоящото Pioneer декларира, че този тип радиосъоръжение [\*] е в съответствие с Директива 2014/53/ЕС.

Цялостният текст на ЕС декларацията за съответствие може да се намери на следния интернет адрес: <http://www.pioneer-car.eu/compliance>

Pioneer niniejszym oświadcza, że typ urządzenia radiowego [\*] jest zgodny z dyrektywą 2014/53/UE.

Pełny tekst deklaracji zgodności UE jest dostępny pod następującym adresem internetowym: <http://www.pioneer-car.eu/compliance>

Herved Pioneer erklærer at radioustyr type [\*] er i samsvar med direktiv 2014/53/EU.

Den fullstendige teksten i EU-samsvarserklæringen er tilgjengelig på følgende internettadresse: <http://www.pioneer-car.eu/compliance>

Hér með Pioneer lýsir yfir að tegund þráðlausan búnað [\*] er í samræmi við tilskipun 2014/53/ESB.

The fullur texti af ESB-samræmisýfirlýsingu er í boði á eftirfarandi veffangi: <http://www.pioneer-car.eu/compliance>

Pioneer ovime izjavljuje da je radijska oprema tipa [\*] u skladu s Direktivom 2014/53/EU.

Cjeloviti tekst EU izjave o sukladnosti dostupan je na sljedećoj internetskoj adresi: <http://www.pioneer-car.eu/compliance>

Burada. Pioneer radyo ekipmani turunun [\*] 2014/53/EU direktiflerine uyumlu oldugunu beyan eder.

Avrupa uyumluluk beyaninin tam metni belirtilen internet sitesinde mevcuttur: <http://www.pioneer-car.eu/compliance>

Ovim, PIONEER, izjavljuje da tip radio opreme [\*] je usklađen sa Direktivom 2014/53/EU.

Cijeli tekst EU deklaracije o usklađenosti je dostupan na sljedećoj internet adresi: <http://www.pioneer-car.eu/compliance>

Nëpërmjet kësaj, PIONEER deklaron se lloji i pajisjes radio [\*] është në përputhje me Direktivën 2014/53/EU.

Tekstin e plotë të deklaratës së përputhshmërisë me BE mund ta gjeni në adresën e mëposhtme të internetit: <http://www.pioneer-car.eu/compliance>

PIONEER ovim izjavljuje da je tip radio opreme [\*] usaglašen sa direktivom 2014/53/EU.

Kompletan tekst EU izjave o usaglašenosti dostupan je na sledećoj internet adresi: <http://www.pioneer-car.eu/compliance>

PIONEER овим изјављује да је тип радио опреме [\*] усаглашен са директивом 2014/53/EU.

Комплетан текст ЕУ изјаве о усаглашености доступан је на следећој интернет адреси: <http://www.pioneer-car.eu/compliance>

PIONEER ovim izjavljuje da je radio oprema tipa [\*] u skladu sa Direktivom 2014/53/EU.

Puni tekst EU deklaracije o usklađenosti je dostupan na sljedećoj internet adresi: <http://www.pioneer-car.eu/compliance>

Со ова, PIONEER изјавува дека радио-опремата од тип [\*] е во согласност со Директивата 2014/53/EU.

Целосниот текст од Декларацијата за сообразност на ЕУ е достапен на следнава интернет адреса: <http://www.pioneer-car.eu/compliance>

The optical disc drive unit installed to this vehicle is a Class 1 laser product classified under the safety standard, IEC 60825-1:2014.

**CLASS 1 LASER PRODUCT**

Tähän ajoneuvoon asennettu optinen levyasema on turvallisuusnormin IEC 60825-1: 2014 mukaan luokiteltu Luokan 1 lasertuote.

**LUOKAN 1 LASERTUOTE**

Het optische schijfstation dat in dit voertuig is geïnstalleerd, is een laserproduct van klasse 1 volgens de classificatie in de veiligheidsnorm IEC 60825-1:2014.

**LASERPRODUCT KLASSE 1**

Le lecteur optique monté sur ce véhicule est classifié comme produit laser de classe 1 selon la norme relative à la sécurité, CEI 60825-1:2014.

**PRODUIT LASER DE CLASSE 1**

Den optiska diskenhet som installerats i fordonet är en laserprodukt av klass 1 enligt säkerhetsstandard IEC 60825-1:2014.

**LASERPRODUKT AV KLASS 1**

Dette optiske diskdrev er et laserprodukt i klasse 1, der er klassificeret i henhold til sikkerhedsstandarderne, IEC 60825-1:2014.

**LASERPRODUKT I KLASSE 1**

Das in diesem Fahrzeug installierte optische Laufwerk ist ein Laserprodukt der Klasse 1 gemäß dem Sicherheitsstandard IEC 60825-1:2014.

LASERPRODUKT DER KLASSE 1

Η μονάδα οδηγού οπτικού δίσκου που είναι εγκατεστημένη σε αυτό το όχημα είναι ένα προϊόν λέιζερ Κατηγορίας 1 ταξινομημένο σύμφωνα με το πρότυπο, IEC 60825-1:2014.

ΠΡΟΪΟΝ ΛΕΪΖΕΡ ΚΑΤΗΓΟΡΙΑΣ 1

L'unità disco ottico installata in questo veicolo è classificata come prodotto laser di classe 1 in conformità con gli standard di sicurezza, IEC 60825-1:2014.

PRODOTTO LASER DI CLASSE 1

La unidad de disco óptico instalada en este vehículo es un producto láser de Clase 1, clasificado en la norma de seguridad IEC 60825-1:2014.

PRODUCTO LÁSER DE CLASE 1

A unidade de disco ótica instalada neste veículo é um produto laser de Classe 1 classificado de acordo com a norma de segurança IEC 60825-1:2014.

PRODUTO LASER DE CLASSE 1

Jednotka optického disku nainstalována v tomto vozidle je laserové zařízení třídy 1 podle klasifikace bezpečnostní normy IEC 60825-1:2014.

LASEROVÉ ZAŘÍZENÍ TŘÍDY 1

Sellele sõidukile paigaldatud optilise kettaajami seade on 1. klassi lasertoode, mis on klassifitseeritud ohutusstandardi IEC 60825-1:2014 kohaselt.

**1. KLASSI LASERTOODE**

A jármű optikai lemezmeghajtója az IEC 60825-1:2014 jelű biztonsági szabvány besorolása szerint 1 osztályú lézeres eszköz.

**1 OSZTÁLYÚ LÉZERES ESZKÖZ**

Šajā transportlīdzeklī iebūvētais optiskais diskdzinis atbilstīgi drošības standarta IEC 60825-1:2014 klasifikācijai ir 1. klases lāzeriekārta.

**1. KLASĒS LĀZERIEKĀRTA**

Šiame automobilyje įtaisytas optinis diskų įtaisas yra pagal saugos standartą IEC 60825-1:2014 klasifikuojamas 1-os klasės lazerinis gaminys.

**1-OS KLASĒS LAZERINIS GAMINYS**

L-unitá ottika tad-drajv tad-diski installata f'din il-vettura hija prodott tal-laser Klassi 1 ikklassifikata taħt l-istandard dwar is-sigurtà, IEC 60825-1:2014.

**PRODOTT TAL-LASER KLASSI 1**

Jednotka optického disku nainštalovaná v tomto vozidle je laserové zariadenie triedy 1 podľa klasifikácie bezpečnostnej normy IEC 60825-1:2014.

**LASEROVÉ ZARIADENIE TRIEDY 1**

Enota pogona optičnega diska, nameščena v tem vozilu, je laserski izdelek razreda 1, kot je opredeljeno v varnostnem standardu IEC 60825-1:2014.

**LASERSKI IZDELEK RAZREDA 1**

Unitatea de disc optică instalată pentru acest vehicul este un produs cu laser din Clasa 1, clasificat în conformitate cu standardul de siguranță IEC 60825-1:2014.

**PRODUS CU LASER DIN CLASA 1**

Оптичното дисково устройство, инсталирано в този автомобил, е лазерен продукт от клас 1 съгласно класификацията по стандарта за безопасност IEC 60825-1:2014.

**ЛАЗЕРЕН ПРОДУКТ ОТ КЛАС 1**

Napęd optyczny zamontowany w tym pojeździe jest urządzeniem laserowym klasy 1 zgodnie z normą bezpieczeństwa IEC 60825-1:2014.

**URZĄDZENIE LASEROWE KLASY 1**

Den optiske diskstasjonheten er et klasse 1-laserprodukt som er klassifisert i henhold til sikkerhetsstandard IEC 60825-1:2014.

**KLASSE 1-LASERPRODUKT**

Geisladrifið í ökutækinu er leysir í flokki 1 sem flokkaður er samkvæmt öryggisstaðlinum IEC 60825-1:2014.

**LEYSIR Í FLOKKI 1**

Jedinica optičkog diskovnog pogona koja je ugrađena u ovom vozilu laserski je proizvod klase 1 klasificiran prema sigurnosnoj normi HRN IEC 60825-1:2014.

LASERSKI PROIZVOD KLAZE 1

Bu araca monte edilen optik disk sürücü birimi IEC 60825-1:2014. güvenlik standardı altında Sınıf 1 lazerli ürün olarak sınıflandırılır.

SINIF 1 LAZERLİ ÜRÜN

Optički uređaj ugrađen u ovo vozilo je laserski proizvod klase 1 klasifikovan prema bezbjednosnom standardu IEC 60825-1:2014.

LASERSKI PROIZVOD KLAZE 1

Njësia e diskut optik e instaluar në këtë automjet është produkt lazeri i Klasit 1 i klasifikuar sipas standardit të sigurisë IEC 60825-1:2014.

PRODUKT LAZERI I KLASIT 1

Optički uređaj ugrađen u ovo vozilo je laserski proizvod klase 1 klasifikovan prema bezbednosnom standardu IEC 60825-1:2014.

LASERSKI PROIZVOD KLAZE 1

Оптички уређај уграђен у ово возило је ласерски производ класе 1 класификован према безбедносном стандарду IEC 60825-1:2014.

ЛАСЕРСКИ ПРОИЗВОД КЛАСЕ 1

Optički uređaj instaliran u ovom vozilu je laserski proizvod klase 1 klasifikovan prema bezbjednosnom standardu, IEC 60825-1:2014.

LASERSKI PROIZVOD KLAZE 1

Уредот за оптички дискови што е монтиран во возилото е ласерск и производ од класа 1 што е класифициран според стандардот за безбедност IEC 60825-1:2014.

ЛАСЕРСКИ ПРОИЗВОД ОД КЛАСА 1

**Declaration of Conformity (DoC)**

Hereby, Harman Becker Automotive Systems GmbH declares that the radio equipment type HM Extension Unit is in compliance with Directive 2014/53/EU. The full text of the EU declaration of conformity is available at the following internet address: (\*1)

Harman Becker Automotive Systems GmbH vakuuttaa, että radiolaitetyyppi HM Extension Unit on direktiivin 2014/53/EU mukainen. EU-vaatimustenmukaisuusvakuutuksen täysimittainen teksti on saatavilla seuraavassa internetosoitteessa: (\*1)

Hierbij verklaar ik, Harman Becker Automotive Systems GmbH, dat het type radioapparatuur HM Extension Unit conform is met Richtlijn 2014/53/EU. De volledige tekst van de EU-conformiteitsverklaring kan worden geraadpleegd op het volgende internetadres: (\*1)

Le soussigné, Harman Becker Automotive Systems GmbH, déclare que l'équipement radioélectrique du type HM Extension Unit est conforme à la directive 2014/53/UE. Le texte complet de la déclaration UE de conformité est disponible à l'adresse internet suivante: (\*1)

Härmed försäkrar Harman Becker Automotive Systems GmbH att denna typ av radioutrustning HM Extension Unit överensstämmer med direktiv 2014/53/EU. Den fullständiga texten till EU-försäkran om överensstämmelse finns på följande webbadress: (\*1)

Hermed erklærer Harman Becker Automotive Systems GmbH, at radioudstyrstypen HM Extension Unit er i overensstemmelse med direktiv 2014/53/EU. EU-overensstemmelseserklæringens fulde tekst kan findes på følgende internetadresse: (\*1)

Hiermit erklärt Harman Becker Automotive Systems GmbH, dass der Funkanlagentyp HM Extension Unit der Richtlinie 2014/53/EU entspricht. Der vollständige Text der EU-Konformitätserklärung ist unter der folgenden Internetadresse verfügbar: (\*1)

Με την παρούσα ο/η Harman Becker Automotive Systems GmbH, δηλώνει ό τι ο ραδιοεξοπλισμός HM Extension Unit πληροί την οδηγία 2014/53/ΕΕ. Το πλήρες κείμενο της δήλωσης συμμόρφωσης ΕΕ διατίθεται στην ακόλουθη ιστοσελίδα στο διαδίκτυο: (\*1)

Il fabbricante, Harman Becker Automotive Systems GmbH, dichiara che il tipo di apparecchiatura radio HM Extension Unit è conforme alla direttiva 2014/53/UE.

Il testo completo della dichiarazione di conformità UE è disponibile al seguente indirizzo Internet: (\*1)

Por la presente, Harman Becker Automotive Systems GmbH declara que el tipo de equipo radioeléctrico HM Extension Unit es conforme con la Directiva 2014/53/UE.

El texto completo de la declaración UE de conformidad está disponible en la dirección Internet siguiente: (\*1)

O(a) abaixo assinado(a) Harman Becker Automotive Systems GmbH declara que o presente tipo de equipamento de rádio HM Extension Unit está em conformidade com a Diretiva 2014/53/UE.

O texto integral da declaração de conformidade está disponível no seguinte endereço de Internet: (\*1)

B'dan, Harman Becker Automotive Systems GmbH, niddikjara li dan it-tip ta' tagħmir tar-radju HM Extension Unit huwa konformi mad-Direttiva 2014/53/UE.

It-test kollu tad-dikjarazzjoni ta' konformità tal-UE huwa disponibbli f'dan l-indirizz tal-Internet li ġej: (\*1)

Käesolevaga deklareerib Harman Becker Automotive Systems GmbH, et kä esolev raadioseadme tüüp HM Extension Unit vastab direktiivi 2014/53/EL nõuetele. ELi vastavusdeklaratsiooni täielik tekst on kättesaadav järgmisel internetiaadressil: (\*1)

Harman Becker Automotive Systems GmbH igazolja, hogy a HM Extension Unit típusú rádióberendezés megfelel a 2014/53/EU irányelvnek. Az EU-megfelelőségi nyilatkozat teljes szövege elérhető a következő internetes címen: (\*1)

Harman Becker Automotive Systems GmbH tímto vyhlasuje, že rádiové zariadenie typu HM Extension Unit je v súlade so smernicou 2014/53/EÚ. Úplné EÚ vyhlásenie o zhode je k dispozícii na tejto internetovej adrese: (\*1)

Tímto Harman Becker Automotive Systems GmbH prohlašuje, že typ rádiového zařízení HM Extension Unit je v souladu se směrnicí 2014/53/EU. Úplné znění EU prohlášení o shodě je k dispozici na této internetové adrese: (\*1)

Harman Becker Automotive Systems GmbH potrjuje, da je tip radijske opreme HM Extension Unit skladen z Direktivo 2014/53/EU. Celotno besedilo izjave EU o skladnosti je na voljo na naslednjem spletnem naslovu: (\*1)

Aš, Harman Becker Automotive Systems GmbH, patvirtinu, kad radijo įrenginių tipas HM Extension Unit atitinka Direktyvą 2014/53/ES. Visas ES atitikties deklaracijos tekstas prieinamas šiuo interneto adresu: (\*1)

Ar šo Harman Becker Automotive Systems GmbH deklarē, ka radioiekārta HM Extension Unit atbilst Direktīvai 2014/53/ES. Pilns ES atbilstības deklarācijas teksts ir pieejams šādā interneta vietnē: (\*1)

Harman Becker Automotive Systems GmbH niniejszym oświadcza, że typ urządzenia radiowego HM Extension Unit jest zgodny z dyrektywą 2014/53/UE. Pełny tekst deklaracji zgodności UE jest dostępny pod następującym adresem internetowym: (\*1)

Hér, Harman Becker Automotive Systems GmbH lýsir yfir að radióbúnaður tegund HM Extension Unit er í samræmi við tilskipun 2014/53 / EB. The fullur texti af ESB-samræmisýfirlýsing er í boði á eftirfarandi veffangi: (\*1)

Herved Harman Becker Automotive Systems GmbH erklærer at radioutstyr type HM Extension Unit er i samsvar med direktiv 2014/53 / EU. Den fullstendige teksten i EU-erklæring er tilgængelig på følgende internetadresse : (\*1)

С настоящото Harman Becker Automotive Systems GmbH декларира, че този тип радиосъоръжение HM Extension Unit е в съответствие с Директива 2014/53/ЕС. Цялостният текст на ЕС декларацията за съответствие може да се намери на следния интернет адрес: (\*1)

Harman Becker Automotive Systems GmbH ovime izjavljuje da je radijska oprema tipa HM Extension Unit u skladu s Direktivom 2014/53/EU. Cjeloviti tekst EU izjave o sukladnosti dostupan je na sljedećoj internetskoj adresi: (\*1)

(\*1) <http://www.harman.com/compliance>

Harman Becker Automotive Systems GmbH  
Infotainment Marketing  
Becker-Goering-Str.16  
D-76307 Karlsbad Germany

Manufacturer

•Name : Panasonic Corporation  
•Address : 4261 Ikonobe-cho, Tsuzuki-ku, Yokohama-shi, Kanagawa-ken, 224-8520, Japan

Specifications of Bluetooth

Frequency band : 2402-2480MHz  
Maximum radio-frequency power : 2.5mW Max

Specifications of WLAN

Frequency band : 2412-2472MHz  
Maximum radio-frequency power : 100mW Max

Model No. [ \* ]

CV-CL58E0AJ, CV-CL58E1AJ, CV-CL58E2AJ, CV-CL58E3AJ,  
CV-CL58E4AJ, CV-CL58E5AJ, CV-CL58E6AJ, CV-CL58E7AJ,  
CV-DL58E0AJ, CV-DL58E1AJ, CV-DL58E2AJ, CV-DL58E3AJ,  
CV-DL58E4AJ, CV-DL58E5AJ, CV-DL58E6AJ, CV-DL58E7AJ



Hereby, Panasonic Corporation declares that the radio equipment type [ \* ] is in compliance with Directive 2014/53/EU.

The full text of the EU declaration of conformity is available at the following internet address:

<http://www.ptc.panasonic.eu/>

С настоящото Panasonic Corporation декларира, че този тип радиосъоръжен ие [ \* ] е в съответствие с Директива 2014/53/ЕС.

Цялостният текст на ЕС декларацията за съответствие може да се намери н а следния интернет адрес:

<http://www.ptc.panasonic.eu/>

Tímto Panasonic Corporation prohlašuje, že typ rádiového zařízení [ \* ] je v souladu se směrnicí 2014/53/EU.

Úplné znění EU prohlášení o shodě je k dispozici na této internetové adrese:  
<http://www.ptc.panasonic.eu/>

Hermed erklærer Panasonic Corporation, at radioudstyrstypen [ \* ] er i overensstemmelse med direktiv 2014/53/EU.

EU-overensstemmelseserklæringens fulde tekst kan findes på følgende internetadresse:  
<http://www.ptc.panasonic.eu/>

Hiermit erklärt Panasonic Corporation, dass der Funkanlagentyp [ \* ] der Richtlinie 2014/53/EU entspricht.

Der vollständige Text der EU-Konformitätserklärung ist unter der folgenden Internetadresse verfügbar:  
<http://www.ptc.panasonic.eu/>

Käesolevaga deklareerib Panasonic Corporation, et käesolev raadioseadme tüüp [ \* ] vastab direktiivi 2014/53/EL nõuetele.

ELi vastavusdeklaratsiooni täielik tekst on kättesaadav järgmisel internetiaadressil:  
<http://www.ptc.panasonic.eu/>

Με την παρούσα ο/η Panasonic Corporation, δηλώνει ότι ο ραδιοεξοπλισμός [ \* ] πληροί την οδηγία 2014/53/ΕΕ.

Το πλήρες κείμενο της δήλωσης συμμόρφωσης ΕΕ διατίθεται στην ακόλουθη ιστοσελίδα στο διαδίκτυο:  
<http://www.ptc.panasonic.eu/>

Por la presente, Panasonic Corporation declara que el tipo de equipo radioeléctrico [ \* ] es conforme con la Directiva 2014/53/UE.

El texto completo de la declaración UE de conformidad está disponible en la dirección Internet siguiente:  
<http://www.ptc.panasonic.eu/>

Le soussigné, Panasonic Corporation, déclare que l'équipement radioélectrique du type [ \* ] est conforme à la directive 2014/53/UE.

Le texte complet de la déclaration UE de conformité est disponible à l'adresse internet suivante:

<http://www.ptc.panasonic.eu/>

Il fabbricante, Panasonic Corporation, dichiara che il tipo di apparecchiatura radio [ \* ] è conforme alla direttiva 2014/53/UE.

Il testo completo della dichiarazione di conformità UE è disponibile al seguente indirizzo Internet:

<http://www.ptc.panasonic.eu/>

Ar šo Panasonic Corporation deklarē, ka radioiekārta [ \* ] atbilst Direktīvai 2014/53/ES.

Pilns ES atbilstības deklarācijas teksts ir pieejams šādā interneta vietnē:

<http://www.ptc.panasonic.eu/>

Aš, Panasonic Corporation, patvirtinu, kad radijo iřrenginų tipas [ \* ] atitinka Direktivą 2014/53/ES.

Visas ES atitikties deklaracijos tekstas prieinamas šiuo interneto adresu:

<http://www.ptc.panasonic.eu/>

Panasonic Corporation ovime izjavljuje da je radijska oprema tipa [ \* ] u skladu s Direktivom 2014/53/EU.

Cjeloviti tekst EU izjave o sukladnosti dostupan je na sljedećoj internetskoj adresi:

<http://www.ptc.panasonic.eu/>

Panasonic Corporation igazolja, hogy a [ \* ] típusú rádióberendezés megfelel a 2014/53/EU irányelvnek.

Az EU-megfelelőségi nyilatkozat teljes szövege elérhető a következő internetes címen:

<http://www.ptc.panasonic.eu/>

B'dan, Panasonic Corporation, niddikjara li dan it-tip ta' tagħmir tar-radju [ \* ] huwa konformi mad-Direttiva 2014/53/UE.

It-test kollu tad-dikjarazzjoni ta' konformità tal-UE huwa disponibbli f'dan l-indirizz tal-Internet li ġej:

<http://www.ptc.panasonic.eu/>

Hierbij verklaar ik, Panasonic Corporation, dat het type radioapparatuur [ \* ] conform is met Richtlijn 2014/53/EU.

De volledige tekst van de EU-conformiteitsverklaring kan worden geraadpleegd op het volgende internetadres:

<http://www.ptc.panasonic.eu/>

Panasonic Corporation niniejszym oświadcza, że typ urządzenia radiowego [ \* ] jest zgodny z dyrektywą 2014/53/UE.

Pełny tekst deklaracji zgodności UE jest dostępny pod następującym adresem internetowym:

<http://www.ptc.panasonic.eu/>

O(a) abaixo assinado(a) Panasonic Corporation declara que o presente tipo de equipamento de rádio [ \* ] está em conformidade com a Diretiva 2014/53/UE.

O texto integral da declaração de conformidade está disponível no seguinte endereço de Internet:

<http://www.ptc.panasonic.eu/>

Prin prezenta, Panasonic Corporation declară că tipul de echipamente radio [ \* ] este în conformitate cu Directiva 2014/53/UE.

Textul integral al declarației UE de conformitate este disponibil la următoarea adresă internet:

<http://www.ptc.panasonic.eu/>

Panasonic Corporation týmto vyhlasuje, že rádiové zariadenie typu [ \* ] je v súlade so smernicou 2014/53/EÚ.

Úplné EÚ vyhlásenie o zhode je k dispozícii na tejto internetovej adrese:

<http://www.ptc.panasonic.eu/>

Panasonic Corporation potruje, da je tip radijske opreme [ \* ] skladen z Direktivo 2014/53/EU.

Celotno besedilo izjave EU o skladnosti je na voljo na naslednjem spletnem naslovu:

<http://www.ptc.panasonic.eu/>

Panasonic Corporation vakuuttaa, että radiolaitetyyppi [ \* ] on direktiivin 2014/53/EU mukainen.

EU-vaatimustenmukaisuusvakuutuksen täysimittainen teksti on saatavilla seuraavassa internetosoitteessa:

<http://www.ptc.panasonic.eu/>

Härmed försäkrar Panasonic Corporation att denna typ av radioutrustning [ \* ] ö  
verensstämmer med direktiv 2014/53/EU.

Den fullständiga texten till EU-försäkran om överensstämmelse finns på följande  
webbadress:

<http://www.ptc.panasonic.eu/>



Panasonic Corporation, [ \* ] türü telsiz ekipmanının 2014/53/EU  
Direktifine uygun olduğunu beyan etmektedir.

AB uygunluk beyanının tam metnine aşağıdaki internet adresinden  
ulaşılabilir:

<http://www.ptc.panasonic.eu/>

Model No.[ \* ]

CV-CL58E0AJ,CV-CL58E1AJ,CV-CL58E2AJ,CV-CL58E3AJ

CV-DL58E0AJ,CV-DL58E1AJ,CV-DL58E2AJ,CV-DL58E3AJ

- ▶ Modèle avec écran 10,3 pouces/modèle avec écran 7 pouces (avec fonction de navigation)
  - Gracenote, the Gracenote logo and logotype, "Powered by Gracenote", MusicID, Playlist Plus and MediaVOCs are either registered trademarks or trademarks of Gracenote, Inc. in the United States and/or other countries



#### Gracenote® End User License Agreement - Music

This application or device contains software from Gracenote, Inc. of Emeryville, California ("Gracenote"). The software from Gracenote (the "Gracenote Software") enables this application to perform disc and/or file identification and obtain music-related information, including name, artist, track, and title information ("Gracenote Data") from online servers or embedded databases (collectively, "Gracenote Servers") and to perform other functions. You may use Gracenote Data only by means of the intended End-User functions of this application or device.

This application or device may contain content belonging to Gracenote's providers. If so, all of the restrictions set forth herein with respect to Gracenote Data shall also apply to such content and such content providers shall be entitled to all of the benefits and protections set forth herein that are available to Gracenote.

You agree that you will use Gracenote Data, the Gracenote Software, and Gracenote Servers for your own personal non-commercial use only. You agree not to assign, copy, transfer or transmit the Gracenote Software or any Gracenote Data to any third party. **YOU AGREE NOT TO USE OR EXPLOIT GRACENOTE DATA, THE GRACENOTE SOFTWARE, OR GRACENOTE SERVERS, EXCEPT AS EXPRESSLY PERMITTED HEREIN.**

You agree that your non-exclusive license to use the Gracenote Data, the Gracenote Software, and Gracenote Servers will terminate if you violate these restrictions. If your license terminates, you agree to cease any and all use of the Gracenote Data, the Gracenote Software, and Gracenote Servers. Gracenote reserves all rights in Gracenote Data, the Gracenote Software, and the Gracenote Servers, including all ownership rights. Under no circumstances will Gracenote become liable for any payment to you for any information that you provide. You agree that Gracenote, Inc. may enforce its rights under this Agreement against you directly in its own name.

The Gracenote service uses a unique identifier to track queries for statistical purposes. The purpose of a randomly assigned numeric identifier is to allow the Gracenote service to count queries without knowing anything about who you are. For more information, see the web page for the Gracenote Privacy Policy for the Gracenote service.

The Gracenote Software and each item of Gracenote Data are licensed to you "AS IS." Gracenote makes no representations or warranties, express or implied, regarding the accuracy of any Gracenote Data from the Gracenote Servers. Gracenote reserves the right to delete data from the Gracenote Servers or to change data categories for any cause that Gracenote deems sufficient. No warranty is made that the Gracenote Software or Gracenote Servers are error-free or that functioning of Gracenote Software or Gracenote Servers will be uninterrupted. Gracenote is not obligated to provide you with new enhanced or additional data types or categories that Gracenote may provide in the future and is free to discontinue its services at any time.

**GRACENOTE DISCLAIMS ALL WARRANTIES EXPRESS OR IMPLIED, INCLUDING, BUT NOT LIMITED TO, IMPLIED WARRANTIES OF MERCHANTABILITY, FITNESS FOR A PARTICULAR PURPOSE, TITLE, AND NON-INFRINGEMENT. GRACENOTE DOES NOT WARRANT THE RESULTS THAT WILL BE OBTAINED BY YOUR USE OF THE GRACENOTE SOFTWARE OR ANY GRACENOTE SERVER. IN NO CASE WILL GRACENOTE BE LIABLE FOR ANY CONSEQUENTIAL OR INCIDENTAL DAMAGES OR FOR ANY LOST PROFITS OR LOST REVENUES.**

copyright © 2000 to present Gracenote

► Modèle avec écran 7 pouces (sans fonction de navigation)

Gracenote, the Gracenote logo and logotype, “Powered by Gracenote” and Gracenote MusicID are either registered trademarks or trademarks of Gracenote, Inc. in the United States and/or other countries.



**Gracenote® End User License Agreement**

This application or device contains software from Gracenote, Inc. of Emeryville, California (“Gracenote”). The software from Gracenote (the “Gracenote Software”) enables this application to perform disc and/or file identification and obtain music-related information, including name, artist, track, and title information (“Gracenote Data”) from online servers or embedded databases (collectively, “Gracenote Servers”) and to perform other functions. You may use Gracenote Data only by means of the intended End-User functions of this application or device.

You agree that you will use Gracenote Data, the Gracenote Software, and Gracenote Servers for your own personal non-commercial use only. You agree not to assign, copy, transfer or transmit the Gracenote Software or any Gracenote Data to any third party. **YOU AGREE NOT TO USE OR EXPLOIT GRACENOTE DATA, THE GRACENOTE SOFTWARE, OR GRACENOTE SERVERS, EXCEPT AS EXPRESSLY PERMITTED HEREIN.**

You agree that your non-exclusive license to use the Gracenote Data, the Gracenote Software, and Gracenote Servers will terminate if you violate these restrictions. If your license terminates, you agree to cease any and all use of the Gracenote Data, the Gracenote Software, and Gracenote Servers. Gracenote reserves all rights in Gracenote Data, the Gracenote Software, and the Gracenote Servers, including all ownership rights. Under no circumstances will Gracenote become liable for any payment to you for any information that you provide. You agree that Gracenote, Inc. may enforce its rights under this Agreement against you directly in its own name.

The Gracenote service uses a unique identifier to track queries for statistical purposes. The purpose of a randomly assigned numeric identifier is to allow the Gracenote service to count queries without knowing anything about who you are. For more information, see the web page for the Gracenote Privacy Policy for the Gracenote service.

The Gracenote Software and each item of Gracenote Data are licensed to you “AS IS.” Gracenote makes no representations or warranties, express or implied, regarding the accuracy of any Gracenote Data from in the Gracenote Servers. Gracenote reserves the right to delete data from the Gracenote Servers or to change data categories for any cause that Gracenote deems sufficient. No warranty is made that the Gracenote Software or Gracenote Servers are error-free or that functioning of Gracenote Software or Gracenote Servers will be uninterrupted. Gracenote is not obligated to provide you with new enhanced or additional data types or categories that Gracenote may provide in the future and is free to discontinue its services at any time.

**GRACENOTE DISCLAIMS ALL WARRANTIES EXPRESS OR IMPLIED, INCLUDING, BUT NOT LIMITED TO, IMPLIED WARRANTIES OF MERCHANTABILITY, FITNESS FOR A PARTICULAR PURPOSE, TITLE, AND NON-INFRINGEMENT. GRACENOTE DOES NOT WARRANT THE RESULTS THAT WILL BE OBTAINED BY YOUR USE OF THE GRACENOTE SOFTWARE OR ANY GRACENOTE SERVER. IN NO CASE WILL GRACENOTE BE LIABLE FOR ANY CONSEQUENTIAL OR INCIDENTAL DAMAGES OR FOR ANY LOST PROFITS OR LOST REVENUES.**

copyright © 2000 to present Gracenote







