

Fonctionnement de base	Fonctionnement de base du système multimédia	1
Réglages et enregistrement	Enregistrement et réglage de diverses fonctionnalités	2
Connexion d'un smartphone ou d'un appareil de communication	Utilisation de Bluetooth® ou du Wi-Fi®	3
Navigation	Utilisation de l'écran de carte Recherche sur la carte Activation du guidage d'itinéraire	4
Système audio	Ecoute de la radio Ecoute de la musique	5
Appels mains libres	Pour une utilisation mains libres du téléphone mobile	6
Services connectés	Fonctionnement des services connectés	7
Système d'aide au stationnement	Vérification des zones autour du véhicule	8
Annexe	Informations de référence Informations sur la certification et la marque déposée	9
Index	Recherche alphabétique	

UX 300e
PZ471-9A555-FR
L/O 13/03/2023

Pour votre information	8
Lecture de ce manuel	10

1 Fonctionnement de base

1-1. Fonctionnement de base du système multimédia	
Présentation des composants.....	12
Ecran et commande.....	13
Description de l'écran multimédia....	14
Menu principal	14
Icônes d'état	15
Utilisation de l'écran tactile.....	16
Fonctionnement de base de l'écran..	19
Saisie de lettres et de chiffres.....	20
1-2. Fonctionnement de base de la carte	
Ecran de carte	22
Affichage de la position actuelle du véhicule	24
Changement d'échelle de la carte...	24
Modification de l'orientation de la carte.....	25
Déplacement de la carte.....	26
1-3. Fonctionnement de base du système audio	
Activation/désactivation du système audio et réglage du volume.....	27
Changement de la source audio	28
Modification de la disposition de la liste sur l'écran de sélection de source	29
Branchement au port USB.....	29
1-4. Système de commande vocale	
Utilisation du système avec la commande vocale	31
Lancement d'une commande vocale	33

Enonciation d'une commande vocale	34
Recherche d'informations au moyen du clavier	37

2 Réglages et enregistrement

2-1. Configuration initiale du système multimédia	
Enregistrement d'un conducteur	40
2-2. Divers réglages	
Modification de divers réglages	45
2-3. Réglages du conducteur	
Modification et enregistrement d'un conducteur	47
Configuration de la manière d'identifier un conducteur	50
2-4. Réglages généraux	
Modification des réglages généraux du système multimédia	52
2-5. Réglages de l'écran	
Modification des réglages d'écran..	54
2-6. Réglages de la commande vocale	
Modification des réglages de la commande vocale	56
2-7. Réglages du véhicule	
Réglage des informations relatives au concessionnaire	57
Modification des réglages de sécurité	58
Mise à jour et vérification des informations relatives au logiciel.....	59
2-8. Réglages du système de navigation	
Réglages du système de navigation	63
Modification des réglages d'affichage de la carte.....	63

Paramètres d'itinéraire	65
Réglages du guidage	67
Paramètres des informations routières	68
Autres réglages.....	69
2-9. Réglages du son et du multimédia	
Modification des réglages du son et du multimédia	72
Modification du mode d'écran	75
Réglage de la qualité d'image.....	76
Réglage du son de chaque source ..	77
2-10. Paramètres Wi-Fi®	
Modification des paramètres Wi-Fi®	78
2-11. Réglages Bluetooth®	
Configuration d'appareils Bluetooth®	80

3

Connexion d'un smartphone ou d'un appareil de communication

3-1. Utilisation de la fonction Bluetooth®	
Précautions relatives à l'utilisation des appareils Bluetooth®	84
Spécifications Bluetooth® et profils compatibles	86
Enregistrement d'un appareil Bluetooth® depuis le système multi-média.....	87
Suppression d'un appareil Bluetooth® enregistré	89
Connexion à un appareil Bluetooth®	90
Configuration d'un appareil Bluetooth® en tant qu'appareil principal.....	92

Configuration d'un appareil Bluetooth® en tant qu'appareil secondaire	93
---	----

3-2. Connexion à un réseau Wi-Fi®	
Précautions relatives à l'utilisation des appareils Wi-Fi®	95
Connexion à un réseau au moyen du Wi-Fi®	96
3-3. Utilisation d'Apple CarPlay et d'Android Auto	
Précautions relatives à l'utilisation d'Apple CarPlay et d'Android Auto	99
Utilisation d'Apple CarPlay avec un smartphone non enregistré.....	101
Utilisation d'Apple CarPlay avec un smartphone enregistré.....	103
Utilisation d'Android Auto.....	105
Lorsque Apple CarPlay ou Android Auto risque de ne pas fonctionner correctement.....	106

4

Navigation

4-1. A propos du système de navigation	
A propos des services de fourniture d'informations cartographiques au moyen du Wi-Fi®	112
Navigation connectée	113
Navigation connectée (avec système de navigation intégré).....	113
4-2. A propos des informations cartographiques	
Affichage des informations pour un point.....	115
Ecran des options de carte	116

1

2

3

4

5

6

7

8

9

Affichage des icônes PDI.....	116
Réglages de l'affichage de la carte.....	117
A propos du mode autoroute.....	120
4-3. Recherche d'un emplacement à définir comme destination	
Recherche d'une destination.....	121
Ecran de recherche de destination.....	121
Ecran de liste de résultats de recherche.....	123
Ajout d'un point de cheminement.....	124
Définition de destinations à partir de votre smartphone.....	125
4-4. Définition de la destination	
Ecran de carte de l'itinéraire complet.....	127
Visualisation d'une démo de guidage d'itinéraire.....	128
Modification des options d'itinéraire.....	128
Modification de l'itinéraire.....	129
Définition de points de passage sur un itinéraire.....	129
Modification des points de cheminement.....	130
4-5. Guidage d'itinéraire	
Ecran du guidage d'itinéraire.....	131
Ecrans d'affichage des bandes de circulation.....	132
Nouvelle recherche d'un itinéraire.....	133
Messages de guidage vocal types.....	133
4-6. Mise à jour de la carte	
Version de la base de données cartographiques et zone couverte.....	134

5 Système audio

5-1. Fonctionnement de la radio	
Ecoute de la radio.....	136
Ecoute de la DAB.....	138
Manipulation de l'antenne de radio.....	140
5-2. Radio par Internet	
Utilisation de la radio par Internet.....	141
5-3. Utilisation d'une clé USB	
Précautions relatives à la lecture d'une clé USB.....	142
Lecture de fichiers de musique sur une clé USB.....	144
Lecture de fichiers vidéo sur une clé USB.....	146
5-4. Utilisation d'un iPod/iPhone	
Précautions relatives à la lecture à partir d'un iPod/iPhone.....	149
Lecture de l'iPod/iPhone.....	150
5-5. Fonctionnement d'Apple CarPlay	
Précautions relatives à la lecture à partir d'Apple CarPlay.....	152
Lecture à partir d'Apple CarPlay.....	153
5-6. Fonctionnement d'Android Auto	
Précautions relatives à la lecture à partir d'Android Auto.....	155
Lecture à partir d'Android Auto.....	156
5-7. Utilisation de l'audio Bluetooth®	
Précautions relatives à la lecture audio Bluetooth®.....	158
Lecture du système audio Bluetooth®.....	159

5-8. Fonctionnement de Miracast®

Précautions relatives à la lecture avec Miracast®	161
Connexion d'appareils compatibles Miracast®	162
Lecture avec Miracast®	163

6 Appels mains libres**6-1. Précautions relatives à l'utilisation des appels mains libres**

Précautions relatives aux appels mains libres	166
Précautions lors de la vente ou de la mise au rebut du véhicule.....	168
Lorsque les appels mains libres pourraient présenter un dysfonctionnement.....	169

6-2. Utilisation des appels mains libres grâce aux contacteurs au volant

Utilisation des contacteurs au volant	173
---	------------

6-3. Comment passer des appels

Emission d'appels à partir du journal d'appels	174
Emission d'appels à l'aide de la liste des favoris.....	175
Emission d'appels depuis les contacts	175
Emission d'appels depuis le pavé numérique.....	176
Emission d'un appel vers le service d'assistance en bord de route Lexus	176
Emission d'un appel utilisant un signal d'attente ou de pause.....	177

6-4. Comment recevoir des appels

Réponse à des appels.....	179
Refus d'appels.....	180

6-5. Opérations d'appels entrants

Effectuer des opérations à partir de l'écran d'appel.....	181
Réponse à un second appel.....	182
Emission d'un appel vers un autre interlocuteur pendant qu'un appel est en cours	183
Organisation de conférences téléphoniques.....	184
Fin d'un appel.....	184

6-6. Changement de téléphone pour les appels mains libres

Changement de téléphone pour les appels mains libres.....	185
---	------------

6-7. Modification des données de contact

Transfert des données de contact..	186
Ajout de nouvelles données de contact aux contacts	189
Enregistrement de favoris	191

6-8. Comment utiliser la fonction de messagerie

Précautions relatives à l'utilisation de la fonction de messagerie	192
Emission d'appels à l'aide de la fonction de messagerie	195

7 Services connectés**7-1. Navigateur Web**

A propos de la fonction de navigateur Web (Internet).....	198
Affichage de l'écran du navigateur Web.....	198

1

2

3

4

5

6

7

8

9

Utilisation de l'écran du navigateur
Web.....199

8

Système d'aide au stationnement

- 8-1. Moniteur d'aide au stationnement Lexus**
- Fonctions du moniteur d'aide au stationnement Lexus..... 204
- Affichage de l'écran de guidage... 205
- Modification du mode d'affichage des lignes de guidage 207
- Précautions pour le moniteur d'aide au stationnement Lexus.....211
- 8-2. Moniteur de vue panoramique**
- Fonctions du moniteur de vue panoramique.....219
- Mode d'affichage lorsque le rapport engagé est "P" 222
- Mode d'affichage lorsque le rapport engagé est "D" ou "N"..... 224
- Mode d'affichage lorsque le rapport engagé est "R" 231
- L'écran lorsque les rétroviseurs extérieurs sont rabattus..... 238
- Zoom avant sur l'écran 240
- Affichage d'une vue sous plancher transparent..... 241
- Modification des réglages du moniteur de vue panoramique.....243
- Précautions relatives au moniteur de vue panoramique 244
- Si vous remarquez un symptôme quelconque.....256

9 Annexe

9-1. Annexe

- Informations relatives aux supports et données qui peuvent être utilisés dans le système audio260
- Informations sur la certification et la marque déposée.....270

Index

- Index alphabétique 280

1

2

3

4

5

6

7

8

9

Pour votre information

Manuel multimédia du propriétaire

- Ce manuel décrit le fonctionnement du système multimédia. Veuillez lire avec attention le présent manuel et le "MANUEL DU PROPRIÉTAIRE" séparé pour garantir une utilisation appropriée.
- Ce manuel décrit le système multimédia avec fonction de navigation intégrée comme le système de navigation intégré et la fonction de navigation connectée du centre comme la navigation connectée.
Pour plus de détails, reportez-vous à la section "Navigation connectée" (→P.113).
- Gardez à l'esprit que le contenu du présent manuel peut différer du système dans certains cas, par exemple lors des mises à jour du logiciel et des modifications des spécifications.
- Ce manuel contient des informations relatives à la version 1040 et aux versions antérieures du logiciel du système. Pour les informations les plus récentes, reportez-vous aux URL suivantes. Avant d'utiliser ce système, veuillez à lire les informations relatives à la dernière version du logiciel. Reportez-vous à "Mise à jour et vérification des informations relatives au logiciel" (→P.59) pour la version du logiciel du système multimédia.

En fonction du pays ou de la région, le service de mise à jour du logiciel peut ne pas être disponible.

- URL :

<https://www.lexus.eu/manual?parameter=om9a556k.ux.2303.bev.mm>

- Code QR :



- Les écrans représentés dans ce manuel peuvent différer de l'écran réel du système en fonction de la disponibilité des fonctions, de l'état de l'abonnement et des données cartographiques disponibles au moment de la publication du présent manuel.
- Les noms de compagnies et les noms de produits apparaissant dans ce manuel sont des marques commerciales et/ou des marques déposées de leurs propriétaires respectifs.

Clause de non-responsabilité relative à la compensation des données

Ce système sauvegarde des données dans la mémoire interne. Les données sauvegardées dans la mémoire peuvent être corrompues ou perdues à la suite d'une panne du système, d'une réparation, d'un dysfonctionnement, de bogues ou pour d'autres causes.

Veuillez noter que Toyota n'assume aucune responsabilité pour les dommages directs et/ou indirects, et n'offre aucune compensation pour les données si les données qui ont été sauvegardées dans la mémoire interne n'ont pas pu être sauvegardées correctement.

A propos de la déconnexion de la batterie 12 volts

Le système multimédia sauvegarde différentes données dans le système multimédia chaque fois que le contacteur d'alimentation est désactivé. Si la borne de la batterie 12 volts est débranchée avant que la sauvegarde des données soit terminée, les données risquent de ne pas être sauvegardées correctement.

Pour un usage sûr

Pour utiliser ce système en toute sécurité, suivez tous les conseils de sécurité indiqués ci-dessous.

Ce système a pour but de vous aider à rejoindre votre destination et, s'il est utilisé correctement, vous en offre effectivement la possibilité. En tant que conducteur, vous êtes le seul responsable de l'utilisation sans danger du véhicule et de la sécurité de vos passagers. N'utilisez aucune fonction de ce système qui risquerait de vous distraire de votre conduite aux dépens de la sécurité. Vous devez toujours veiller en priorité à conduire votre véhicule en toute sécurité. Pendant la conduite, conformez-vous aux réglementations de la circulation. Si un panneau de circulation a été modifié sur la route, il se peut que le guidage d'itinéraire ne dispose pas des données actualisées, par exemple pour le sens d'une rue à sens unique.

Ne l'utilisez pas d'une manière qui nuise à la sécurité de la conduite. Conduisez avec prudence en respectant toujours le code de la route.

Pendant que vous conduisez, écoutez les instructions vocales autant que possible et ne jetez un regard furtif à l'écran que lorsque cela ne présente aucun risque.

Cependant, ne vous fiez pas entièrement au guidage vocal. Ne l'utilisez qu'à titre indicatif. Si le système n'arrive pas à déterminer correctement la position actuelle du véhicule, il se peut que le guidage vocal soit incorrect, en retard ou totalement absent.

Les données du système peuvent se révéler parfois incomplètes. Les conditions de circulation, y compris les restrictions de circulation (interdiction de tourner à gauche, routes barrées, etc.), changent fréquemment. Par conséquent, avant de suivre toute instruction du système, assurez-vous que celle-ci peut être exécutée en toute sécurité et que vous êtes en accord avec le code de la route.





AVERTISSEMENT

- Pour des raisons de sécurité, le conducteur ne doit pas utiliser le système pendant la conduite. Ne pas prêter suffisamment attention à la route et au trafic peut provoquer un accident.
- Pendant la conduite, veillez à respecter les règles de circulation et gardez à l'esprit les conditions de circulation.

Lecture de ce manuel

Explication des symboles utilisés dans ce manuel.

Symboles de ce manuel

Symboles	Significations
	AVERTISSEMENT : Indique que, si vous ne respectez pas les instructions mentionnées, cela peut entraîner des blessures graves, voire mortelles.
	NOTE : Indique que, si vous ne respectez pas les instructions mentionnées, le véhicule ou son équipement risque d'être endommagé ou de présenter un dysfonctionnement.
1 2 3...	Indique les procédures d'utilisation ou de fonctionnement.

Symboles utilisés dans les schémas

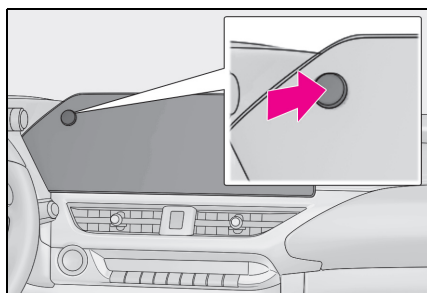

Symboles	Significations
	Indique l'action (appuyer, tourner, etc.) effectuée pour faire fonctionner les touches et autres dispositifs.

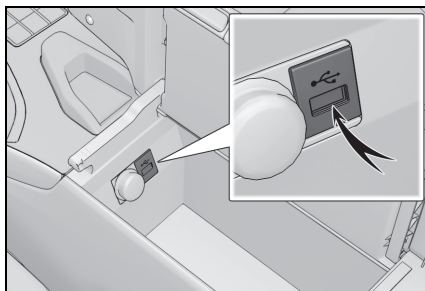

Symboles	Significations
	Indique l'élément ou la position qui est expliqué.

1-1. Fonctionnement de base du système multimédia

Présentation des composants 12

Ecran et commande 13

Description de l'écran multimédia. 14

Menu principal..... 14

Icônes d'état 15

Utilisation de l'écran tactile..... 16

Fonctionnement de base de l'écran
..... 19

Saisie de lettres et de chiffres 20

1-2. Fonctionnement de base de la carte

Ecran de carte 22

Affichage de la position actuelle du
véhicule..... 24

Changement d'échelle de la carte 24

Modification de l'orientation de la
carte 25

Déplacement de la carte 26

1-3. Fonctionnement de base du système audio

Activation/désactivation du système
audio et réglage du volume..... 27

Changement de la source audio... 28

Modification de la disposition de la
liste sur l'écran de sélection de
source 29

Branchement au port USB 29

1-4. Système de commande vocale

Utilisation du système avec la com-
mande vocale..... 31

Lancement d'une commande vocale
..... 33

Enonciation d'une commande vocale
..... 34

Recherche d'informations au moyen
du clavier 37

Présentation des composants

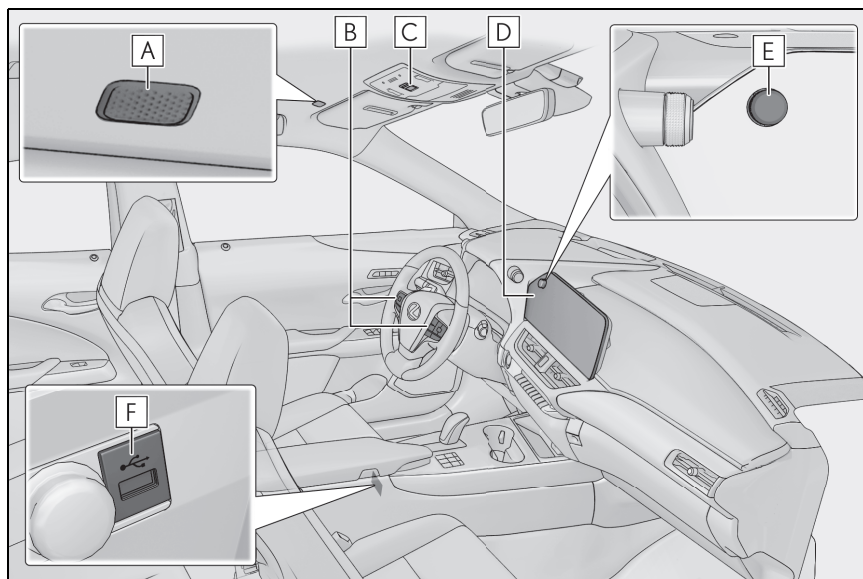

A Micro (→P.32)

B Contacteurs au volant

Commander le système audio (→P.27, 28)

Utilisation de la commande vocale (→P.33)

Emission d'un appel téléphonique (→P.173)

C Bouton SOS*

D Ecran (→P.13)

E Bouton POWER/VOLUME (→P.27)

F Port USB (→P.29)

* : Reportez-vous au "MANUEL DU PROPRIÉTAIRE" séparé.

Écran et commande

► Écran 12,3 pouces

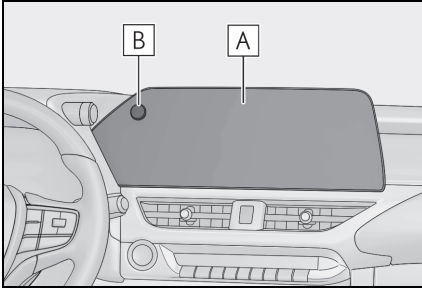

► Écran 8 pouces

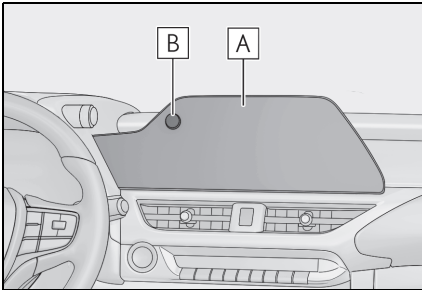

A Écran

Utilisez l'écran tactile en l'effleurant directement.

B Bouton POWER/VOLUME

Permet d'activer/désactiver le son et de régler le volume.

- L'écran LCD peut sembler délavé ou sombre en fonction de la zone environnante ou de l'angle depuis lequel il est regardé.
- L'écran peut être difficile à distinguer si la lumière du soleil ou une autre lumière extérieure frappe l'écran.
- L'écran peut sembler sombre ou difficile à distinguer si vous portez des lunettes de soleil polarisées.

! AVERTISSEMENT

- Pour des raisons de sécurité, le conducteur doit utiliser le moins possible l'écran pendant la conduite et il doit arrêter le véhicule pour ce faire. Utiliser l'écran pendant la conduite est dangereux, car le volant peut être tourné par erreur ou d'autres accidents imprévus peuvent se produire. De plus, ne regardez l'écran que si nécessaire et aussi brièvement que possible lorsque vous conduisez le véhicule.

! NOTE

- Ne l'utilisez pas pendant des périodes prolongées lorsque le système EV est arrêté. Cela peut décharger la batterie 12 volts.

Redémarrage du système

Lorsque la réactivité du système est extrêmement lente, vous pouvez le faire redémarrer.

- 1 Appuyez sur le bouton POWER/VOLUME et maintenez-le enfoncé pendant 3 s ou plus.

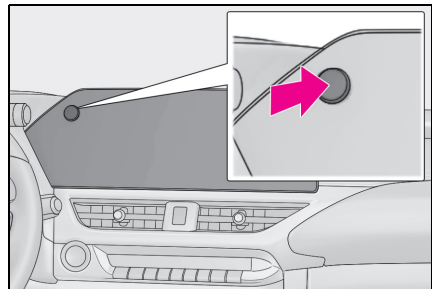

Description de l'écran multimédia

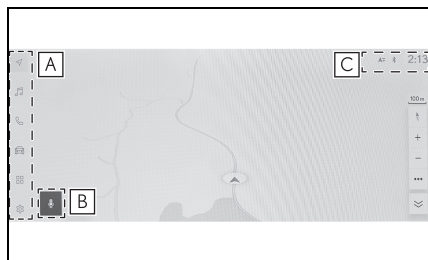

A Menu principal

La fonction affichée à l'écran peut être modifiée en sélectionnant une icône. (→P.14)

B Bouton du micro

Affiche l'écran de commande vocale, ce qui permet d'utiliser différentes fonctions, comme le système de navigation et le système audio, grâce à la voix. (→P.33)

C Icônes d'état

Des icônes sont affichées pour donner des informations comme l'heure et l'état de communication. (→P.15)

- Le contenu affiché peut varier en fonction de la taille de l'écran multimédia.
- [≡] n'est pas affiché pour ce véhicule.

Menu principal

La fonction à afficher à l'écran peut être modifiée en sélectionnant une icône.

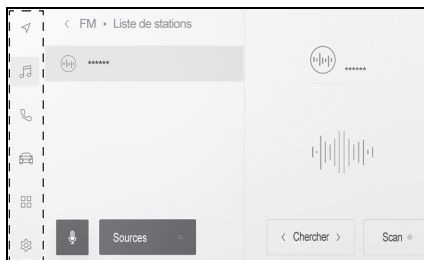

[🍏] : Apple CarPlay®

Affiche l'écran Apple CarPlay. (→P.101, 103)

[🤖] : Android Auto™

Affiche l'écran Android Auto. (→P.105)

[📍] : Système de navigation

Affiche l'écran de carte. Le système de navigation peut être utilisé pour rechercher une destination ou pour effectuer d'autres tâches liées au système de navigation. *1 (→P.22, 115)

[🎵] : Audio

Affiche l'écran de commande audio. La source souhaitée peut être sélectionnée pour lancer la lecture. (→P.28, 136)

[📞] : Téléphone

Affiche l'écran du téléphone. Un téléphone mobile connecté via Bluetooth® peut être utilisé pour passer des appels téléphoniques mains libres. (→P.166)

[🚗] : Informations sur le véhicule *2

Affiche l'écran des informations sur le véhicule. Le programme de charge peut

être défini et les équipements du véhicule peuvent être réglés.

[] : Connectées (Cette fonction n'est pas disponible dans certains pays ou certaines zones de vente.)

Affiche l'écran des applications.

[] : Réglages

Affiche l'écran des réglages. Vous pouvez modifier les réglages du système multimédia et du véhicule. (→P.45)

*1: Avec système de navigation intégré ou lors de l'utilisation de la navigation connectée

*2: Reportez-vous au "MANUEL DU PROPRIÉTAIRE" séparé

- Les icônes Apple CarPlay/Android Auto sont affichées lorsqu'un appareil pris en charge se connecte au système et que la fonction en question est activée.
- L'icône de navigation s'affiche lorsqu'un guidage d'itinéraire est effectué par l'intermédiaire d'Apple CarPlay.

Icônes d'état

L'heure et les icônes donnant des informations sur les états de communication sont affichées en haut de l'écran.

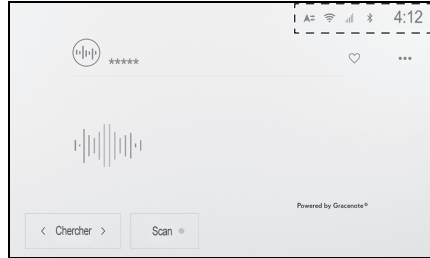

[4:12]

Affiche l'heure actuelle. Effleurez la montre de bord pour afficher l'écran de réglage de la date et de l'heure. (→P.52)

[]

Affiche l'état de connexion du téléphone mobile connecté via Bluetooth®. Effleurez l'icône pour afficher l'écran des réglages Bluetooth®. (→P.80)

[]

Affiche le niveau de réception du téléphone mobile connecté.

[]

Affiche le niveau de charge de la batterie du téléphone mobile connecté.

[]

Affiche l'état de partage des données avec le Toyota Center Server.

[]

Affiche l'état de réception du module de transmission de données (DCM). (Cette fonction n'est pas disponible dans certains pays ou certaines zones de vente.)



Affiche le niveau de réception du Wi-Fi®.



S'affiche lorsqu'un appel mains libres a été effectué alors qu'un écran autre que celui du téléphone était affiché.



S'affiche lorsque la radio par Internet fonctionne. (Cette fonction n'est pas disponible dans certains pays ou certaines zones de vente.)



Affiche l'état de fonctionnement du chargeur sans fil.*

* : Si le véhicule en est équipé

- Le niveau de charge affiché de la batterie du téléphone mobile peut ne pas correspondre à ce qui est affiché sur le téléphone mobile. De plus, il est possible que le niveau de charge de la batterie ne puisse pas être affiché en fonction du modèle du téléphone.
- Vous pourriez ne pas pouvoir utiliser le Wi-Fi® si le niveau de réception est faible.
- Si vous utilisez votre téléphone mobile à des endroits ou dans des situations similaires, vous pourriez ne pas pouvoir le connecter via Bluetooth® :
 - Le téléphone mobile se trouve derrière ou sous un siège, dans la boîte à gants ou dans le boîtier de console
 - Le téléphone mobile est en contact avec des objets métalliques ou couvert par ceux-ci
- Si le téléphone mobile est placé en mode d'économie d'énergie, la connexion Bluetooth® peut être automatiquement déconnectée. Si cela se produit, désactivez le mode d'économie d'énergie sur le téléphone mobile.

Utilisation de l'écran tactile

Utilisez l'écran tactile en l'effleurant directement avec un doigt.

Effleurer

Effleurez doucement l'écran. Vous pouvez sélectionner des éléments sur l'écran.

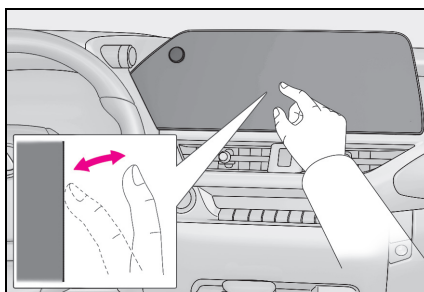

Faire glisser

Déplacez votre doigt pendant qu'il effleure l'écran. Vous pouvez faire défiler les écrans de liste et de carte en fonction du nombre de déplacements de votre doigt.

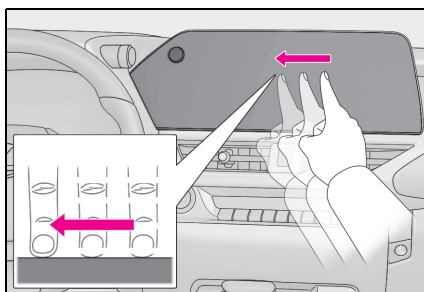

Passage rapide avec le doigt

Faites glisser rapidement votre doigt qui effleure l'écran. Vous pouvez faire défiler les écrans de liste et de carte de façon plus importante.

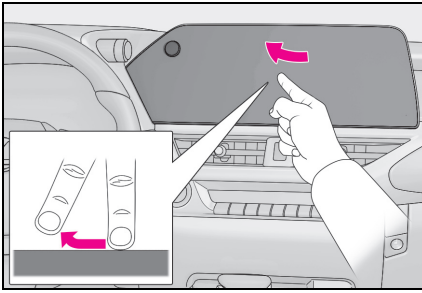

Pincement avec les doigts

Rapprochez ou écartez deux doigts en effleurant l'écran. Vous pouvez agrandir et réduire la taille des cartes.

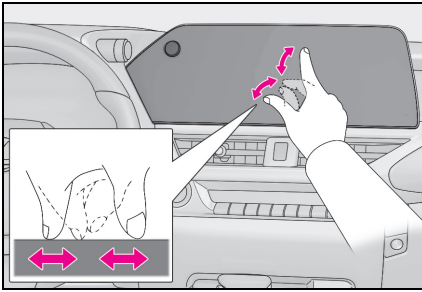

- Afin d'utiliser certaines fonctions, il peut être nécessaire d'effleurer l'écran et de maintenir le doigt dessus ou de le tapoter deux fois (l'effleurer 2 fois rapidement).
- Le niveau de sensibilité de l'écran peut être modifié. (→P.52)
- L'émission d'un son de réaction lorsqu'une touche d'écran est effleurée peut être activée ou désactivée. (→P.52)
- Les passages rapides avec le doigt peuvent ne pas fonctionner très bien à haute altitude.
- L'utilisation de l'écran est limitée pendant la conduite.

Remarques concernant l'utilisation de l'écran tactile

- Si les touches d'écran ne réagissent pas, reti-

rez votre doigt de l'écran et réessayez.

- Dans les situations suivantes, il est possible que les touches d'écran ne réagissent pas ou fonctionnent mal :
 - Si un gant est porté
 - Si l'écran est touché par un ongle
 - Si l'écran est simultanément effleuré avec un autre doigt ou toute la paume de la main
 - De la saleté ou de l'eau est présente sur l'écran
 - Si un film plastique ou un revêtement se trouve sur l'écran
 - Si le véhicule se trouve à proximité d'une tour TV, d'une centrale électrique, d'une station-service, d'une station radio, d'un grand écran, d'un aéroport ou de toute autre installation générant de fortes ondes radio ou des parasites électriques
 - Lorsque vous transportez ou chargez dans le véhicule un appareil de communication sans fil portable, comme une radio ou un téléphone mobile
- Si l'écran est effleuré ou couvert par un objet métallique similaire à ceux qui suivent, les touches d'écran peuvent ne pas réagir ou peuvent fonctionner mal :
 - Carte avec une partie métallique, comme une feuille d'aluminium
 - Paquet de cigarettes revêtu d'une feuille d'aluminium
 - Portefeuille, porte-monnaie ou sac avec des parties métalliques
 - Pièces de monnaie
 - Supports, tels que disques CD et DVD, câbles USB, etc.
- Si votre main effleure l'écran lorsque le système démarre, l'écran tactile peut ne pas réagir. Éloignez votre main de l'écran et essayez à nouveau. Si l'écran ne réagit toujours pas, désactivez le contacteur d'alimentation et faites redémarrer le système.
- L'application de carte Apple CarPlay ne prend pas en charge le pincement avec les doigts.



NOTE

- Pour protéger l'écran, effleurez-le doucement avec votre doigt quand vous l'utilisez.



NOTE

- N'utilisez pas l'écran tactile avec autre chose que votre doigt.
- Nettoyez doucement l'écran avec un chiffon de nettoyage pour lunettes ou un chiffon doux similaire. Toucher l'écran en exerçant beaucoup de force avec votre doigt ou avec un chiffon rêche peut rayer la surface de l'écran.
- N'utilisez pas d'essence ou une solution alcaline pour nettoyer l'écran. Vous pourriez endommager l'écran.
- Dans certaines conditions, l'écran peut sembler légèrement chaud. Faites preuve de prudence car, si vous le touchez longtemps, vous pourriez subir de légères brûlures.

Fonctionnement de base de l'écran

1

Fonctionnement de base

Un écran de liste s'affiche s'il y a plusieurs candidats, comme des réglages et des fichiers audio. Faites défiler la liste pour sélectionner l'élément désiré.

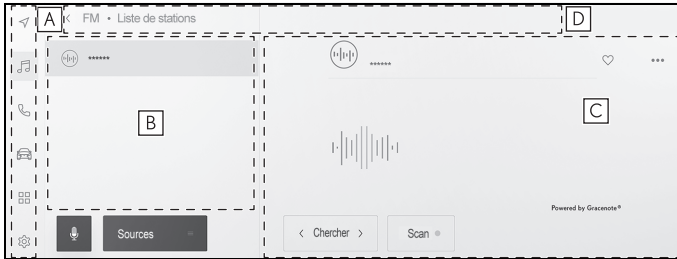

A Menu principal

Modifie la fonction à afficher à l'écran en effleurant une icône. (→P.14)

B Sous-menu

Affiche les éléments dans une liste. Vous pouvez faire défiler la liste en faisant glisser l'écran ou en passant rapidement dessus.

C Zone principale

Affiche des informations détaillées sur l'élément que vous avez sélectionné dans le sous-menu.

D Fil d'Ariane

Affiche les titres de l'écran sous la forme d'une hiérarchie. Effleurer [<] permet de revenir à l'écran précédent.

- L'utilisation de l'écran est limitée pendant la conduite.

Recherche dans une liste

Le fait d'effleurer du texte dans un index affiche l'élément souhaité de la liste.

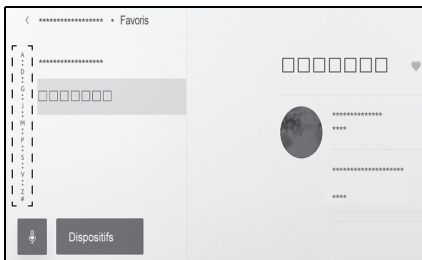

Activation ou désactivation des réglages

Effleurez un élément pour activer ou désactiver le réglage.



[] : ACTIVE

[] : DESACTIVE

Options de réglage multiples

Effleurer un élément suivi de [] permet de sélectionner un élément parmi de multiples options.



Réglage du niveau

Déplacer le curseur permet de régler le niveau du réglage.





Saisie de lettres et de chiffres

Les lettres et chiffres peuvent être saisis via le clavier. Saisir des lettres affiche un texte prédictif.

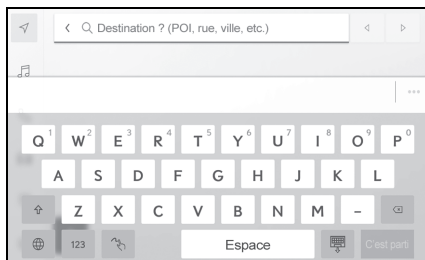
► Exemple d'écran



[] / [] : Ferme le clavier et revient à l'écran précédent.

[] : Affiche un texte suggéré sur la base du texte actuellement saisi.

[] : Efface un caractère.

[] : Modifie le clavier.

[] : Bascule entre les majuscules et les minuscules.

[C'est parti] : Effectue une recherche sur la base du texte saisi.

[] : Permet de fermer le clavier.

[123] : Passe au mode de saisie des chiffres et des symboles.

[ABC] : Passe au mode de saisie des caractères alphabétiques.

[] : Passe à l'écran de saisie manuscrite.

- Le type de clavier affiché peut différer selon la fonction.
- Effleurez et maintenez [] pour directement sélectionner le type de clavier.

- Tapotez deux fois [] pour garder les lettres en majuscule pendant la saisie.

Écran de carte

Les informations affichées sur l'écran de carte et leur utilité sont les suivantes. Effleurez [📍] dans le menu principal.

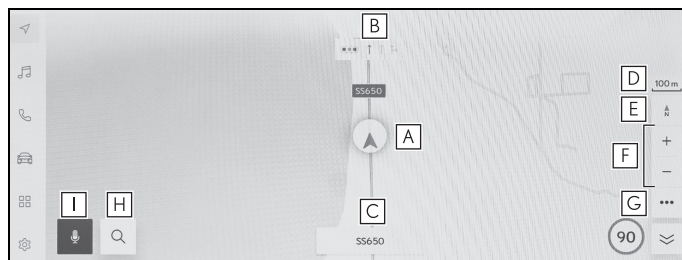

A Repère de la position actuelle (→P.24)

Affiche la position actuelle et l'orientation du véhicule.

B Affichage des informations sur les bandes de circulation

Affiche les bandes qui continuent et celles qui tournent à une intersection/jonction. (Uniquement disponible pour les intersections/jonctions dont les informations sont contenues dans les données cartographiques)

Pendant le guidage d'itinéraire, la bande que le système suggère d'emprunter sera mise en surbrillance.

C Affichage du nom

En fonction de la situation, ce qui suit peut s'afficher : (Uniquement disponible pour les points dont les informations sont contenues dans les données cartographiques)

- Noms des routes parcourues

D Affichage de l'échelle

Affiche l'échelle de la carte affichée.

E Repère d'orientation

Affiche l'orientation de la carte. Effleurez pour modifier l'orientation de la carte.

Pour plus de détails sur la modification de l'orientation de la carte, reportez-vous à (→P.25).

F Touche Zoom avant/arrière (→P.24)

Agrandit/réduit l'écran de carte.

G Touche de réglage de l'affichage (→P.117)

Affiche l'écran des paramètres d'affichage et permet de modifier les réglages de l'affichage des PDI proches, etc.

H Touche Destination (→P.121)

Affiche l'écran de recherche de destination.

I Bouton du micro (→P.31)

Affiche l'écran de reconnaissance vocale.

Affichage de la position actuelle du véhicule

La position actuelle est affichée avec le repère de position du véhicule [▲].



Lorsque vous avez fait défiler l'écran de carte, effleurez [▲] ou [↖] dans le menu principal pour ramener la carte sur la position actuelle du véhicule.

- Dans un véhicule neuf ou après avoir débranché et rebranché la borne de la batterie 12 volts, le repère de position du véhicule [▲] peut être affiché à un endroit différent de la position réelle actuelle (le repère de position du véhicule [▲] a dévié). Cependant, même si le repère de position du véhicule [▲] sur la carte a dévié, il sera automatiquement corrigé et se trouvera à la position actuelle grâce à la mise en correspondance sur carte et aux informations du GPS après avoir conduit un certain temps. (Dans certains cas, cela peut prendre plusieurs minutes.) Si les informations du GPS ne sont pas utilisées et que la position actuelle n'est pas corrigée automatiquement, arrêtez le véhicule dans un endroit sûr et corrigez la position actuelle. (→P.71)
- La forme du repère de position du véhicule [▲] change en fonction de la couleur de la carte.

Changement d'échelle de la carte

L'écran de carte peut être agrandi/réduit.

Effleurez [+] ou [-] sur l'écran de carte.



- L'échelle peut également être modifiée avec des mouvements de pincement des doigts sur l'écran ou avec des effleurements spécifiques.
- Double tapotement pour agrandir : Effleurez rapidement 2 fois l'écran
- Effleurement pour réduire la taille : Effleurez l'écran avec 2 doigts
- Effleurez [+]/[-] et maintenez votre doigt pour modifier l'échelle de la carte en continu.

Carte urbaine

Lorsque la carte est tout à fait agrandie, une carte urbaine peut être affichée.

Avec l'échelle de la carte sur 50 m (150 ft.), effleurez [+].

Pour annuler la carte urbaine, effleurez [-] ou effectuez un pincement en rapprochant les doigts.

- Si la zone actuelle n'est pas comprise dans les données cartographiques, la carte urbaine ne sera pas affichée.
- Si le véhicule se déplace, ou si vous faites défi-

ler la carte, vers une zone où la carte urbaine n'est pas disponible, cette dernière sera automatiquement annulée.

Modification de l'orientation de la carte

1

Fonctionnement de base

L'orientation de la carte peut être fixe ou modifiée pour correspondre à la direction que prend le véhicule. Modifiez l'orientation selon vos souhaits.

Chaque fois que vous effleurez [] sur l'écran de carte, l'orientation de l'écran de carte va alterner entre Nord vers le haut, Direction suivie vers le haut et affichage 3D.

- Affichage Nord vers le haut []

La carte est toujours affichée avec le Nord vers le haut, quel que soit le sens de déplacement du véhicule.

- Affichage Direction suivie vers le haut []

La carte est toujours affichée avec le sens de déplacement du véhicule vers le haut.

- Carte 3D []

Affiche une carte 3D. Lorsqu'une carte 3D est sélectionnée, la carte est toujours affichée avec le sens de déplacement du véhicule vers le haut.

-
- L'angle d'affichage de la carte 3D peut être réglé. (→P.65)
 - Lorsque l'orientation de la carte est Direction suivie vers le haut ou carte 3D, si la carte passe à un autre écran que celui de l'écran de position actuelle (écran de carte de réglage de la destination, écran de carte de l'itinéraire complet, etc.), l'orientation va passer au Nord vers le haut. Cependant, elle reviendra à la Direction suivie vers le haut ou à la carte 3D lorsque l'écran de position actuelle est affiché.

Déplacement de la carte

La carte peut être déplacée et un point effleuré peut être défini comme le centre de l'écran de carte.

- 1 Effleurez un point sur la carte.

 - Le centre de l'écran de carte sera déplacé vers le point effleuré.



- La position ou le PDI vers lesquels la carte a été déplacée peuvent être définis comme destination ou enregistrés comme favori. De même, si des informations sont disponibles pour le PDI, elles peuvent être affichées. (→P.115)
 - En effleurant [📍] après avoir fait défiler la carte vers un point quelconque, le point peut être défini comme nouvelle destination ou point de cheminement.
 - Effleurez [🏠] ou [📍] pour revenir à la position actuelle du véhicule.
-
- Vous pouvez faire défiler la carte en effleurant et faisant glisser l'écran, ou en passant rapidement le doigt dessus. (→P.16)

Activation/désactivation du système audio et réglage du volume

Le système audio peut être désactivé lorsqu'il n'est pas utilisé et le volume peut être réglé à un niveau approprié.

Le système peut être utilisé lorsque le contacteur d'alimentation est en position ACC ou ON.



NOTE

- N'utilisez pas le système audio de manière prolongée lorsque le système EV ne fonctionne pas. Cela peut décharger la batterie 12 volts.
- Réglez le son à un volume approprié qui n'empêche pas une conduite sûre.

Utilisation du bouton POWER/VOLUME

Le système audio s'active ou se désactive à chaque pression.

Tournez pour régler le volume.

- ▶ Ecran 12,3 pouces

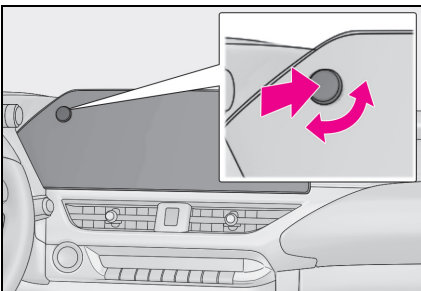

- ▶ Ecran 8 pouces

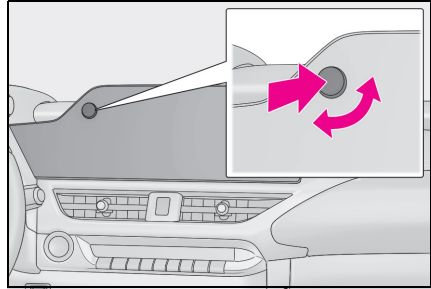

Utilisation des contacteurs au volant

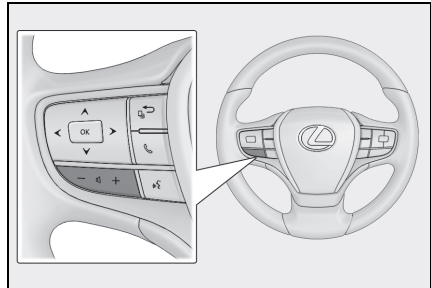

Contacteur [+]

Augmente le volume.

Appuyez sans relâcher pour régler le volume en continu.

Contacteur [-]

Diminue le volume.

Appuyez sans relâcher pour régler le volume en continu.

Changement de la source audio

La source peut être modifiée vers la radio, un support USB, etc.

- 1 Effleurez [] dans le menu principal.
- 2 Effleurez [Sources].
- 3 Effleurez la source que vous souhaitez sélectionner.

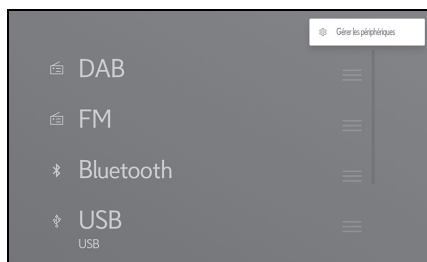

- Si un téléphone mobile est utilisé à l'intérieur du véhicule ou à proximité lors du fonctionnement du système audio, des parasites peuvent être émis par les haut-parleurs.
- Les fonctions suivantes ne peuvent pas être utilisées en fonction de la méthode de connexion pour Apple CarPlay.
 - iPod
 - Audio USB ou vidéo USB
 - Audio Bluetooth®
 - Miracast®
 - Android Auto
- Les fonctions suivantes sont indisponibles lors d'une connexion à Android Auto.
 - iPod
 - Audio USB ou vidéo USB
 - Apple CarPlay

Modification de la source au moyen du contacteur au volant

Il est possible de modifier la source au moyen du contacteur au volant.

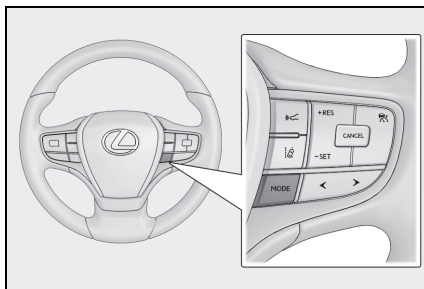

Contacteur [MODE]

Les sources vont alterner dans l'ordre.

Appuyez et maintenez enfoncé pour mettre en pause ou en sourdine.

Appuyez et maintenez enfoncé à nouveau pour annuler.

Si vous modifiez la disposition de la touche sur l'écran de sélection de source, l'ordre d'alternance sera également modifié.

Modification de la disposition de la liste sur l'écran de sélection de source

La disposition de la liste peut être modifiée comme vous le souhaitez pour la rendre plus facile à utiliser.

- 1 Effleurez [🎵] dans le menu principal.
- 2 Effleurez [Sources].
- 3 Modifiez la disposition de la liste en faisant glisser [☰] du côté droit de la source à repositionner.

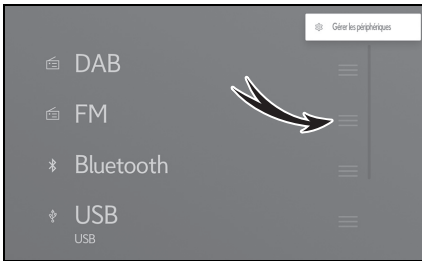

Branchement au port USB

Branchez un appareil comme un smartphone ou un lecteur portable.

- 1 Ouvrez le boîtier de console et branchez le câble USB au port.

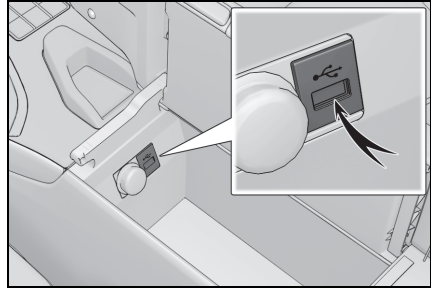

Pour brancher une clé USB, branchez-la directement au port USB.

- La lecture de fichiers peut être impossible, en fonction de votre appareil.
- Lorsqu'un concentrateur USB est utilisé pour connecter plusieurs appareils, les appareils autres que le premier reconnu ne peuvent pas être utilisés.
- Reportez-vous au manuel d'instructions du câble USB et de l'appareil à brancher.
- Utilisez une source d'alimentation comme la batterie fournie avec l'appareil branché. L'utilisation de la prise accessoire présente dans le véhicule peut occasionner l'émission de parasites. (Reportez-vous au "MANUEL DU PROPRIÉTAIRE" séparé pour plus de détails sur la prise accessoire.)



NOTE

- Il peut être impossible de fermer complètement le boîtier de console en fonction de la forme et de la taille de l'appareil branché. Dans ce cas, n'essayez pas de fermer le boîtier de console de force. Vous pourriez endommager l'appareil ou le port.



NOTE

- N'appuyez pas sur l'appareil et ne le soumettez pas à une pression inutile lorsqu'il est branché.
L'appareil ou son port risque d'être endommagé.
- Gardez le port exempt de corps étrangers.
L'appareil ou son port risque d'être endommagé.

Utilisation du système avec la commande vocale*

* : Cette fonction n'est pas disponible dans certains pays ou certaines zones de vente.

Différentes fonctions, comme la navigation, le système audio et les appels mains libres, peuvent être exécutées grâce au système de commande vocale. Lorsque Lexus Link* est utilisé, des informations peuvent aussi être recherchées en utilisant du contenu sur le cloud.

* : Cette fonction n'est pas disponible dans certains pays ou certaines zones de vente.

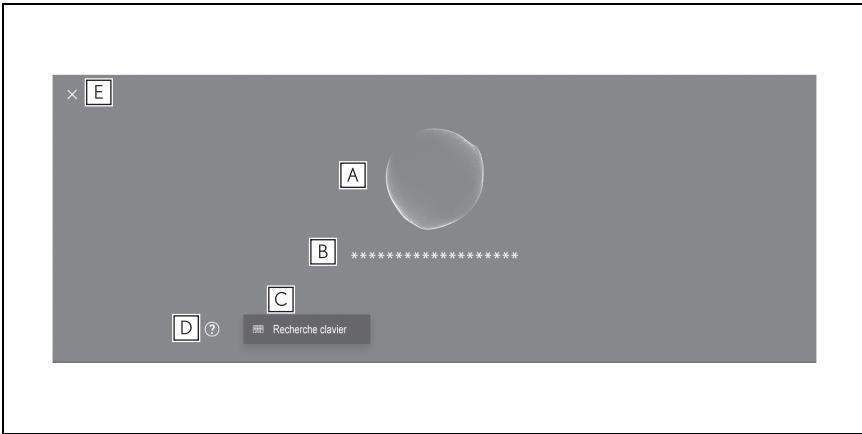

A Affiche l'état de reconnaissance vocale.

 : En attente d'une commande vocale

 : Ecoute

 : Traitement de reconnaissance vocale

B Affiche la réponse du système et les résultats de la reconnaissance sous la forme d'un texte.

C Affiche l'écran de clavier.

Cela vous permet de chercher différentes informations au moyen d'un clavier. (→P.37)

D Affiche des exemples de commandes vocales dans une liste.

Vous pouvez consulter des exemples de paroles souvent utilisées dans les commandes vocales par fonction.

E Ferme l'écran de commande vocale.

● L'état de connexion de Lexus Link* peut être affiché à l'écran.

[Aucun service en ligne] : Pas de contrat de service en ligne valable ou il n'y a pas de services en ligne disponibles pour la langue sélectionnée.

[Aucune connexion Internet] : Pas de connexion à Internet.

- L'écran de reconnaissance vocale est affiché sous la forme d'une bannière pendant la conduite.
- * : Cette fonction n'est pas disponible dans certains pays ou certaines zones de vente.

Micros

Des micros sont installés côté conducteur et côté passager.

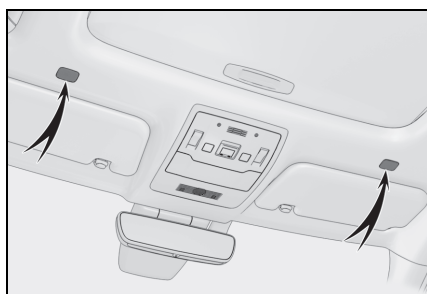

- Assistance de reconnaissance vocale dans le cloud : Anglais, allemand, français, espagnol, italien, russe, néerlandais, portugais, polonais, flamand, suédois, turc, tchèque, norvégien, danois
- Une commande vocale peut être émise à partir du siège du conducteur ou du siège du passager avant en activant le système de commande vocale au moyen du mot d'activation. Dans ce cas, les commandes vocales provenant de sièges autres que celui à partir duquel le système a été activé ne sont pas reconnues.
- Cependant, certaines fonctions ne sont pas accessibles par une commande vocale émises à partir du siège du passager avant.

Langues prises en charge

Cette fonction est compatible avec les langues suivantes :

■ Europe

- Assistance de reconnaissance vocale locale : Anglais, allemand, français, espagnol, italien, russe, néerlandais, portugais, polonais, flamand, suédois, turc, tchèque, norvégien, danois, finnois, grec, slovaque, hongrois

Lancement d'une commande vocale*

* : Cette fonction n'est pas disponible dans certains pays ou certaines zones de vente.

Une commande vocale peut être lancée par l'une des opérations suivantes :

Appuyez sur le contacteur de commande vocale

- 1 Appuyez sur le contacteur  (contacteur de commande vocale) sur le volant.

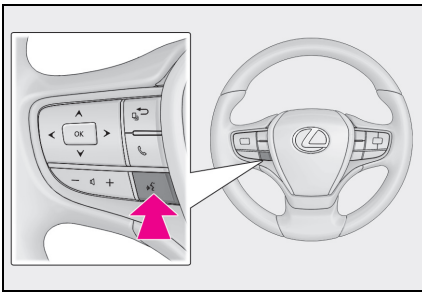

Prononcez le mot d'activation

- 1 Dites "Hey Lexus".
- Le mot d'activation peut être modifié à partir de l'écran des réglages. (→P.56)
 - Le mot d'activation peut être utilisé, puis être immédiatement suivi d'une commande vocale.

Exemple : "Hey Lexus" "Aller à <catégorie de PO> <sur la route>"

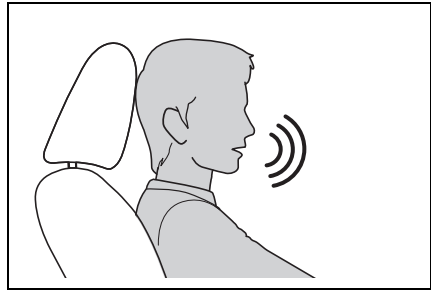

Appuyez sur la touche du micro

- 1 Appuyez sur  sur l'écran.



- Si le système de commande vocale a été activé à l'aide du contacteur  au volant ou de la touche du micro, les commandes vocales ne peuvent être émises qu'à partir du siège du conducteur.
- Le système de commande vocale peut ne pas reconnaître certaines commandes si elles ne sont pas prononcées clairement. Prenez en compte les points suivants lorsque vous l'utilisez :
 - Parlez de manière audible.
 - Fermez la fenêtre, car les commandes risquent de ne pas être reconnues correctement à cause du bruit (bruit du vent ou bruit extérieur).
 - Si la climatisation fonctionne fort, les commandes risquent de ne pas être reconnues correctement ; réduisez donc la vitesse du ventilateur.
 - Si de la musique fonctionne à un volume élevé pendant qu'une commande est émise, celle-ci risque de ne pas être reconnue ; abaissez donc le volume de la musique.

- Des commandes risquent de ne pas être reconnues si plusieurs personnes parlent à la fois.
- Vous pouvez interrompre le message vocal en prononçant une commande vocale.
- Vous pouvez activer ou désactiver le message vocal sur l'écran des réglages de commande vocale. (→P.56)
- Vous pouvez régler le volume du système sur l'écran des paramètres du son et du système multimédia. (→P.72)

Arrêt d'une commande vocale

1 Une commande vocale peut être arrêtée par l'une des opérations suivantes :

- Dites "Annuler".
- Effleurez [X] sur l'écran de commande vocale.
- Appuyez sur le contacteur [⏏] du volant et maintenez-le enfoncé.

Enonciation d'une commande vocale*

* : Cette fonction n'est pas disponible dans certains pays ou certaines zones de vente.

Lorsque l'écran de commande vocale est affiché, énoncez une commande vocale. Le système reconnaît une phrase naturelle.

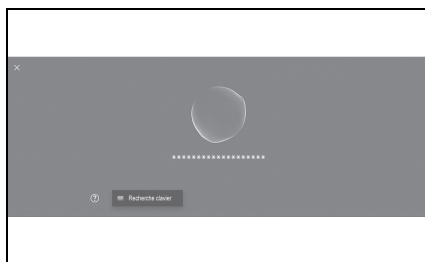

- Les commandes peuvent ne pas être reconnues si elles sont prononcées avec un accent ou une manière de parler non standard.
- Si le système de commande vocale ne reconnaît pas des alias ou des abréviations lorsqu'il recherche des noms de lieux et des infrastructures, utilisez le nom officiel.
- Parler en incluant ce que vous voulez faire permet au système de commande vocale de plus facilement reconnaître votre commande. Par exemple, lorsque vous recherchez une destination d'après son nom, ne prononcez pas uniquement ce nom. Prononcez plutôt une phrase qui inclut un nom et un verbe, comme "Aller à <catégorie de PO> <sur la route>".

Liste des fonctions

Voici une liste des principales fonctions qui peuvent être commandées verbalement et des exemples de commandes vocales.

Les fonctions disponibles peuvent varier en fonction du véhicule et du type de système.

■ Commandes fréquentes

Action	Exemple de commande vocale
Reprendre depuis le début	"Recommencer"
Arrêter une commande vocale	"Annuler"
Accéder à des conseils pour les commandes vocales	"Aide"
Revenir à l'écran précédent	"Revenir en arrière"
Sélectionner un numéro dans une liste	"Numéro <un>"
Modifier la page d'une liste	"Page suivante" "Page précédente"

■ Recherche de destination *

La destination peut être définie grâce à l'adresse, au nom de l'infrastructure ou à la catégorie de la destination.

Action	Exemple de commande vocale
Chercher une infrastructure	"Trouver un <catégorie/nom de POI>" "Aller à <catégorie de POI> <sur la route>"
Chercher une adresse	"Aller au <Adresse>"
Retourner à votre domicile	"Aller à la maison"

* : Avec système de navigation intégré ou lors de l'utilisation de la navigation connectée

■ Utilisation du système de navigation *

La carte peut être utilisée et une destination peut être effacée.

Action	Exemple de commande vocale
Modifier le type de carte	"Changer la carte en <3D>"
Modifier l'échelle de la carte	"Zoom avant" "Zoom arrière"
Afficher l'écran de carte	"Voir la carte"
Vérifier les informations sur l'itinéraire	"Voir la durée du trajet"
Supprimer la destination	"Supprimer une destination"
Afficher l'historique des destinations	"Afficher l'historique de recherche des destinations"

* : Avec système de navigation intégré ou lors de l'utilisation de la navigation connectée

■ Utilisation du système audio

Des opérations audio, relatives à la radio, à un périphérique de stockage USB ou à l'audio Bluetooth®, peuvent être effectuées.

Les noms des artistes, des albums, des morceaux enregistrés sur les supports peuvent être spécifiés.

Les noms de station radio peuvent aussi être spécifiés. *1

Action	Exemple de commande vocale
Régler le volume	"Monter le volume" "Baisser le volume"
Mettre en sourdine	"Couper le son"
Lire la chanson suivante/précédente	"Suivante" "Précédente"

Action	Exemple de commande vocale
Spécifier une chanson à écouter ^{*2}	"Écouter <Artiste>" "Jouer <Album>" "Écouter <Morceau>"
Sélection d'une station radio	"Écouter <fréquence fm>" "Écouter <nom de station fm>"
Modifier la source audio	"Changer pour <source audio>"

^{*1}: Cette fonction n'est pas disponible dans certains pays ou certaines zones de vente.

^{*2}: Vous pouvez lire de la musique stockée sur un appareil connecté via USB.

■ Utilisation du téléphone mains libres ^{*1}

Des appels téléphoniques peuvent être passés avec un téléphone mobile Bluetooth[®] connecté au véhicule.

Le nom et le type du téléphone, qui sont enregistrés dans les contacts, peuvent être spécifiés et, à partir de là, le numéro de téléphone peut être appelé.

Action	Exemple de commande vocale
Passer un appel à un contact de votre répertoire	"Appeler <contacts>"
Passer un appel à un numéro de téléphone	"Appeler <numéro de téléphone>"
Afficher le journal d'appels	"Voir mes appels récents"
Envoyer des messages ^{*2}	"Envoyer un message à <nom du contact>"

Action	Exemple de commande vocale
Lire des messages à voix haute	"Lire le message"
Afficher l'écran de connexion Bluetooth [®]	"Voir réglages de bluetooth et périphériques"

^{*1}: Seulement possible à partir du siège du conducteur.

^{*2}: La fonction de nouveau message n'est disponible que pour les SMS. La fonction de réponse à un message est disponible pour les SMS et les MMS.

■ Service de recherche d'informations ^{*1,2}

Des services en ligne peuvent être utilisés et une recherche d'informations peut être effectuée.

Action	Exemple de commande vocale
Vérifier les informations météo	"Dis-moi la météo aujourd'hui"

^{*1}: Si le véhicule en est équipé

^{*2}: Un contrat Lexus Link est nécessaire.

■ Commande de climatisation

La température de la climatisation et la vitesse du ventilateur peuvent être commandées.

Action	Exemple de commande vocale
Activer ou désactiver la climatisation	"Allumer la climatisation automatique avant" "Éteindre la climatisation automatique avant"
Régler la température de la climatisation	"Augmenter la température" "Diminuer la température" "Température <25> degrés"
Régler la vitesse du ventilateur de la climatisation	"Augmenter la vitesse du ventilateur avant" "Diminuer la vitesse du ventilateur avant" "Ventilateur à <3>"

■ Informations sur le véhicule

Des informations, comme la vitesse moyenne et l'autonomie, peuvent être vérifiées.

Action	Exemple de commande vocale
Vérifier l'autonomie	"Quelle est la distance d'autonomie"
Vérifier la vitesse moyenne	"Quelle est la vitesse moyenne"

■ Réponse orale aux notifications affichées

Des réponses peuvent être données oralement aux appels téléphoniques entrants et aux messages reçus. Les réglages relatifs aux réponses orales peuvent être modifiés à partir de l'écran de configuration vocale. (→P.56)

Recherche d'informations au moyen du clavier

Différentes informations peuvent être recherchées au moyen du clavier.

1 Effleurez .

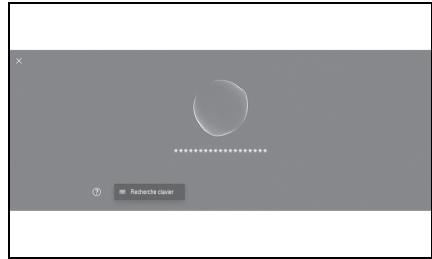

- Si un historique de recherche existe, l'écran d'historique s'affiche, ce qui vous permet d'effectuer une sélection à partir de l'historique.
- 2 Sélectionnez la catégorie pour laquelle vous souhaitez effectuer une recherche.

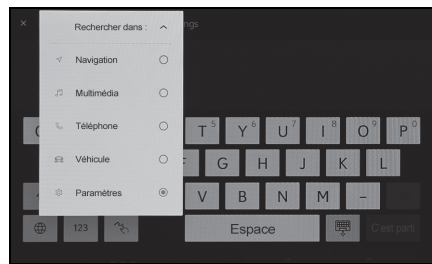

[Navigation]* : Saisissez une adresse, le nom d'une infrastructure, un numéro de téléphone, une région, un nom de route, un carrefour, etc.

[Multimédia] : Saisissez un album, un artiste, le nom d'une chanson, une liste de lecture, un genre, une station radio, etc.

[Téléphone] : Saisissez un nom, un numéro de téléphone ou un autre élément enregistré dans le répertoire.

[Véhicule] : Saisissez une information relative au véhicule que vous souhaitez afficher.

[Paramètres] : Saisissez le réglage que vous souhaitez configurer, comme le système audio, le téléphone ou l'appareil Bluetooth®.

* : Avec système de navigation intégré ou lors de l'utilisation de la navigation connectée

3 Saisissez le mot-clé de recherche et effleurez [C'est parti].

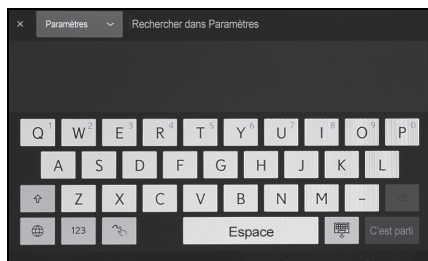

4 Lorsque la liste des résultats de la recherche est affichée, effleurez l'élément souhaité.

-
- L'utilisation de l'écran est limitée pendant le déplacement du véhicule.
 - La recherche n'est pas disponible lorsque vous êtes connecté à Apple CarPlay/Android Auto.

- 2.1. Configuration initiale du système multimédia**
 Enregistrement d'un conducteur .. **40**
- 2.2. Divers réglages**
 Modification de divers réglages **45**
- 2.3. Réglages du conducteur**
 Modification et enregistrement d'un conducteur **47**
 Configuration de la manière d'identifier un conducteur **50**
- 2.4. Réglages généraux**
 Modification des réglages généraux du système multimédia **52**
- 2.5. Réglages de l'écran**
 Modification des réglages d'écran **54**
- 2.6. Réglages de la commande vocale**
 Modification des réglages de la commande vocale **56**
- 2.7. Réglages du véhicule**
 Réglage des informations relatives au concessionnaire **57**
 Modification des réglages de sécurité **58**
 Mise à jour et vérification des informations relatives au logiciel **59**
- 2.8. Réglages du système de navigation**
 Réglages du système de navigation **63**
 Modification des réglages d'affichage de la carte **63**
 Paramètres d'itinéraire **65**
 Réglages du guidage **67**
- Paramètres des informations routières **68**
 Autres réglages **69**
- 2.9. Réglages du son et du multimédia**
 Modification des réglages du son et du multimédia **72**
 Modification du mode d'écran **75**
 Réglage de la qualité d'image **76**
 Réglage du son de chaque source **77**
- 2.10. Paramètres Wi-Fi®**
 Modification des paramètres Wi-Fi® **78**
- 2.11. Réglages Bluetooth®**
 Configuration d'appareils Bluetooth® **80**

Enregistrement d'un conducteur

Pour la configuration initiale du système multimédia, enregistrez un conducteur en tant qu'utilisateur principal.

En enregistrant un conducteur, vous pouvez sauvegarder les réglages multimédia en tant qu'ensemble Mes paramètres pour chaque conducteur. Vous pouvez conduire le véhicule sans devoir modifier les réglages d'autres conducteurs au cas où plusieurs conducteurs, comme vos amis ou des membres de votre famille, conduisent le véhicule.

Vous pouvez conduire le véhicule en mode invité si vous ne souhaitez pas utiliser Mes paramètres.

Cette fonction n'est pas disponible dans certains pays ou certaines zones de vente.

Mes paramètres

Les réglages multimédia peuvent être sauvegardés pour chaque conducteur et le conducteur au volant peut les charger quand il conduit le véhicule.

- Il est possible d'enregistrer jusqu'à 3 ensembles Mes paramètres.
- Les informations de réglage suivantes peuvent être sauvegardées dans l'ensemble Mes paramètres :
 - Certains réglages multimédia : Volume, navigation, audio (Ces réglages sont sauvegardés dans le cloud.*)
- Les réglages sont automatiquement

sauvegardés dans l'ensemble Mes paramètres en cours lorsqu'ils sont modifiés.

- L'historique de recherche, les réglages individuels et d'autres informations privées peuvent être protégés en définissant l'ensemble Mes paramètres.
- En enregistrant un smartphone pour identifier le conducteur, l'ensemble Mes paramètres est automatiquement chargé. (→P.50)

* : Cette fonction n'est pas disponible dans certains pays ou certaines zones de vente.

■ Association à un compte Application connectée Lexus*

- Un compte Lexus actif est nécessaire pour utiliser l'ensemble Mes paramètres.
- Si votre compte Lexus est associé à l'application Lexus, l'ensemble Mes paramètres peut être téléchargé depuis le cloud lorsque vous conduisez n'importe quel véhicule avec un contrat de service LEXUS Link valable et équipé du même modèle de système multimédia.
- L'ensemble Mes paramètres enregistré peut être consulté et modifié dans l'application Lexus.
- Le conducteur qui est enregistré en tant que propriétaire peut supprimer tous les conducteurs enregistrés dans le véhicule. Les conducteurs qui ne sont pas le propriétaire du véhicule ne peuvent pas supprimer l'ensemble Mes paramètres du propriétaire.
- Le même ensemble Mes paramètres ne peut pas être utilisé dans un autre véhicule au même moment.
- La modification de certains réglages multimédia met automatiquement à

jour l'ensemble Mes paramètres sauvegardé dans le cloud et un écran s'affiche pour avertir le conducteur que le profil a été mis à jour.

- Certains réglages multimédia sont sauvegardés dans le cloud donc, même si le profil conducteur est supprimé dans le véhicule, les réglages ne sont pas supprimés dans le cloud.

* : Cette fonction n'est pas disponible dans certains pays ou certaines zones de vente.

Enregistrement d'un conducteur pour la première fois (type A)

Un compte Lexus actif est nécessaire pour utiliser l'ensemble Mes paramètres.

- 1 Lorsque le contacteur d'alimentation est mis en position ACC ou ON, effleurez la langue souhaitée lorsque l'écran du sélecteur de langue s'affiche.

Sélectionnez la langue de l'affichage lorsque vous enregistrez le conducteur. Après avoir terminé l'enregistrement du conducteur, la langue du système revient à la langue par défaut.

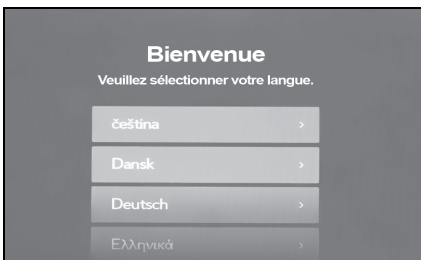

- 2 Pour utiliser l'application Lexus sur un smartphone pour enregistrer un conducteur, effleurez [Associer].
- Si vous n'avez pas installé l'application Lexus, effleurez [Obtenir l'application] et téléchargez-la au moyen du code

QR présent sur l'écran.

- Si vous ne souhaitez pas enregistrer de conducteur, effleurez [Ne pas associer maintenant]. Si vous effleurez [Ne plus montrer ce réglage], l'écran d'enregistrement du conducteur ne sera plus affiché.



- 3 Ouvrez l'application Lexus sur un smartphone, suivez les instructions à l'écran et scannez le code QR, ou saisissez le code de vérification pour enregistrer un conducteur.
 - 4 Effleurez [Paramétrage terminé de l'application].
- Une fois l'enregistrement terminé, un message est affiché et l'ensemble Mes paramètres est sauvegardé.
- 5 Après avoir enregistré l'ensemble Mes paramètres, enregistrez un appareil afin d'identifier le conducteur. Pour poursuivre la configuration, effleurez [Continuer].

Vous pouvez également enregistrer un appareil à un moment ultérieur.

- 6 Enregistrez un appareil sur l'écran des réglages du conducteur. En enregistrant un appareil pour identifier le conducteur, l'ensemble Mes paramètres est automatiquement chargé.
- Vous pouvez enregistrer un smartphone dans l'ensemble Mes paramètres.

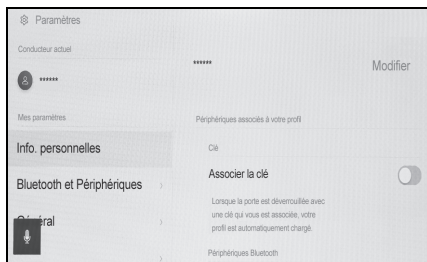

- Même si un appareil n'est pas enregistré dans l'ensemble Mes paramètres, son enregistrement peut être effectué depuis l'écran des réglages du conducteur.

Enregistrement d'un conducteur pour la première fois (type B)

- 1 Après le démarrage du véhicule, l'écran de sélection de langue s'affiche. Effleurez la langue souhaitée.

Sélectionnez la langue de l'affichage lorsque vous enregistrez le conducteur. Après avoir terminé l'enregistrement du conducteur, la langue du système revient à la langue par défaut.

Cet écran peut ne pas s'afficher dans certains pays ou certaines zones de vente.

- 2 Pour enregistrer un conducteur, effleurez [Créer].

Si vous ne souhaitez pas enregistrer de conducteur, effleurez [Ne pas créer maintenant]. Si vous effleurez [Ne plus montrer ce réglage], l'écran d'enregistrement du conducteur ne sera plus affiché.

- 3 Saisissez un nom de conducteur.

- 4 Saisissez le code PIN souhaité.

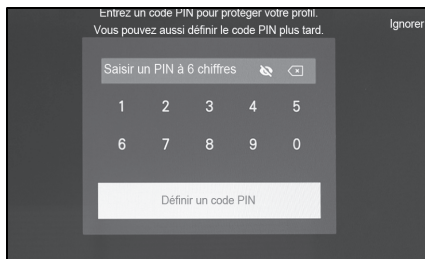

- Les codes PIN sont définis pour protéger la vie privée du conducteur.
- Pour enregistrer un profil sans définir un code PIN, effleurez [Ignorer].

- 5 Saisissez à nouveau le code PIN pour enregistrer le conducteur.

Une fois l'enregistrement terminé, un message est affiché et l'ensemble Mes paramètres est sauvegardé.

- 6 Après avoir enregistré le conducteur, enregistrez un appareil afin d'identifier le conducteur. Pour poursuivre la configuration, effleurez [Continuer]

Vous pouvez également enregistrer un appareil à un moment ultérieur.

- 7 Les appareils sont enregistrés depuis l'écran de liste des conducteurs.

L'ensemble Mes paramètres peut être automatiquement chargé en enregistrant un smartphone pour identifier le conducteur. (→P.50)

Chargement automatique de l'ensemble Mes paramètres

Amener un smartphone dans le véhicule pour identifier le conducteur permet de charger automatiquement l'ensemble Mes paramètres.

- Le véhicule détecte l'appareil enregistré dans Mes paramètres lorsque le

contacteur d'alimentation est mis en position ACC ou ON. Lorsqu'un appareil enregistré est détecté, l'ensemble Mes paramètres auquel l'appareil est lié est automatiquement chargé.

- Si l'appareil enregistré dans l'ensemble Mes paramètres n'est pas détecté, le véhicule est utilisé en mode conducteur invité.
- Effleurer [Paramètres] affiche l'écran de liste des conducteurs, ce qui vous permet de modifier l'ensemble Mes paramètres. (→P.47)
- Vous pouvez utiliser un smartphone comme appareil servant à identifier le conducteur. (→P.50)

Modification de l'ensemble Mes paramètres

Vous pouvez sélectionner l'ensemble Mes paramètres que vous voulez utiliser dans la liste des ensembles Mes paramètres enregistrée dans le véhicule.

- 1 Effleurez [⚙️] dans le menu principal.
- 2 Dans "Profils sauvegardés", sélectionnez le nom du conducteur auquel vous souhaitez passer.

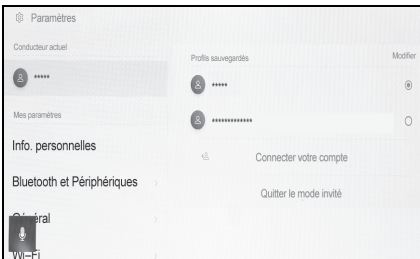

- 3 Saisissez le code PIN ou le mot de passe.
- Saisissez le mot de passe défini dans l'application Lexus lorsque le compte

Lexus a été créé.

- Saisissez le code PIN que vous avez défini lorsque vous avez créé l'ensemble Mes paramètres.
 - Une fois que l'ensemble Mes paramètres a été modifié, un message s'affiche à l'écran.
-
- Si le système multimédia détecte un appareil lié à un ensemble Mes paramètres différent, un écran contextuel s'affiche. Effleurer [👉] permet de modifier l'ensemble Mes paramètres.

Suppression des réglages du conducteur

Les réglages du conducteur enregistrés dans le véhicule peuvent être supprimés en effectuant l'une des opérations suivantes.

Suppression de conducteurs enregistrés dans la liste des conducteurs

- 1 Effleurez [⚙️] dans le menu principal.
 - 2 Effleurez [Modifier] dans [Profils sauvegardés] et sélectionnez le conducteur à supprimer.
 - 3 Effleurez [Supprimer].
- Le conducteur enregistré qui a été sélectionné sera supprimé du véhicule.

Suppression de conducteurs enregistrés à partir de Mes paramètres

- 1 Effleurez [⚙️] dans le menu principal.
- 2 Effleurez [Info. personnelles] dans le sous-menu.

3 Effleurez [Supprimer le conducteur].

4 Effleurez [Supprimer].

- Le conducteur enregistré qui est actuellement utilisé sera supprimé du véhicule.

- Lorsque le conducteur enregistré en tant que propriétaire du véhicule est supprimé, tous les autres conducteurs enregistrés sont supprimés.*

- Le conducteur enregistré en tant que propriétaire peut supprimer les réglages de tous les conducteurs enregistrés dans le véhicule. Les conducteurs autres que le propriétaire du véhicule ne peuvent pas supprimer les réglages de conducteur du propriétaire.*



* : Cette fonction n'est pas disponible dans certains pays ou certaines zones de vente.

Modification de divers réglages

Divers réglages liés au système multi-média peuvent être modifiés.

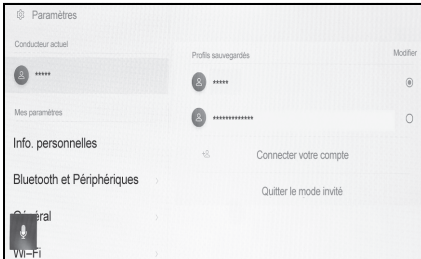
- 1 Effleurez [] dans le menu principal.
- 2 Sélectionnez l'élément souhaité.



Réglage	Description
"Conducteur actuel"	
[] (nom du conducteur ou du véhicule)	Affiche le nom du conducteur actuel. Effleurez pour passer à un autre ensemble
[] [Invité]	Mes paramètres ou pour en enregistrer un nouveau. (→P.47)
"Mes paramètres"	
[Info. personnelles]	Enregistrez un appareil pour identifier le conducteur. (→P.50)
[Bluetooth et Périphériques]	Enregistrez ou modifiez un appareil Bluetooth®. (→P.80)
[Général]	Modifiez les réglages de la montre de bord, la langue d'affichage et d'autres réglages généraux du système multimédia. (→P.52)

Réglage	Description
[Wi-Fi]	Configurez les réglages du Wi-Fi® et d'autres réglages avancés. (→P.78)
[Affichage]	Réglez le contraste et la luminosité de l'écran, etc. (→P.54)
[Son et multimédia]	Modifiez les réglages du volume du système vocal et de la source audio. (→P.72)
[Navigation]	Modifiez les réglages liés à l'affichage de carte et au guidage d'itinéraire. (→P.63)
[Voix et recherche]* ¹	Modifiez les réglages liés à la fonction de reconnaissance vocale. (→P.56)
"Véhicule"	
[Personnaliser le véhicule]	Modifiez les réglages liés aux appareils du véhicule.* ²
[Info. concessionnaire]* ¹	Enregistrez et supprimez les informations relatives au concessionnaire. (→P.57)
[Infos et sécurité]	Modifiez les réglages liés à la sécurité et à la confidentialité. (→P.58)
[MàJ du logiciel]	Vérifiez et mettez à jour les informations relatives au logiciel. (→P.59)

*¹: Cette fonction n'est pas disponible dans certains pays ou certaines zones de vente.

*2: Reportez-vous au "MANUEL DU PROPRIÉTAIRE" séparé.

-
- Pour des raisons de sécurité, ce sont des fonctions qui ne peuvent pas être utilisées lorsque le véhicule est en mouvement.

Modification et enregistrement d'un conducteur*

* : Cette fonction n'est pas disponible dans certains pays ou certaines zones de vente.

Le conducteur peut être enregistré ou modifié. En enregistrant un conducteur, des réglages multimédia peuvent être sauvegardés en tant qu'ensemble Mes paramètres pour chaque conducteur.

- 1 Effleurez [⚙️] dans le menu principal.
- 2 Effleurez [👤] <Nom du conducteur ou du véhicule> ou [👤] [Invité] dans le sous-menu.
- 3 Sélectionnez l'élément souhaité.

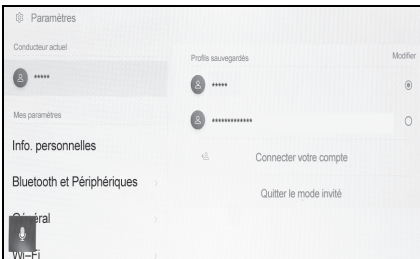

Réglage	Description
"Profils sauvegardés"	Les conducteurs enregistrés dans le véhicule sont affichés dans une liste. Les ensembles Mes paramètres peuvent être activés pour être utilisés en effleurant le nom du profil souhaité. Effleurez [Modifier] vous permet de supprimer un conducteur enregistré.*1

Réglage	Description
[][Connecter votre compte]/[Créer un profil]	Enregistrez un nouveau conducteur. Si le conducteur a été enregistré dans un autre véhicule, certains réglages multimédia enregistrés dans l'autre véhicule apparaissent.* ²



Réglage	Description
[Quitter le mode invité]	Sélectionnez pour passer au conducteur invité. En utilisant le conducteur invité, les réglages personnels peuvent être modifiés sans être sauvegardés dans un autre ensemble Mes paramètres. Lorsque vous remettez votre véhicule à une autre personne, effleurer [Quitter le mode invité] masquera les informations personnelles de l'appareil connecté. Cela peut servir à protéger les informations privées, comme l'historique de recherche ou les réglages personnels. Les valeurs de l'ensemble Mes paramètres autres que l'historique de recherche et les réglages personnels seront transférées vers le profil visiteur de l'ensemble Mes paramètres.

*¹: Ne s'affiche pas en mode invité

*²: Cette fonction n'est pas disponible dans certains pays ou certaines zones de vente.

- Pour des raisons de sécurité, ces réglages ne peuvent pas être utilisés lorsque le véhicule est en mouvement.

Création d'un nouveau conducteur (type A)

- 1 Effleurez [] dans le menu principal.
- 2 Effleurez [] (Nom du conducteur ou du véhicule) ou [] [Invité] dans le sous-menu.
- 3 Pour utiliser l'application Lexus sur un smartphone pour enregistrer un conducteur, effleurez [Connecter votre compte].
- 4 Effleurez [Associer].
 - Si vous n'avez pas installé l'application Lexus, effleurez [Obtenir l'application] et téléchargez-la au moyen du code QR présent sur l'écran.
 - Si vous ne souhaitez pas enregistrer de conducteur, effleurez [Ne pas associer maintenant]. Si vous effleurez [Ne plus montrer ce réglage], l'écran d'enregistrement du conducteur ne sera plus affiché.
- 5 Ouvrez l'application Lexus sur un smartphone, suivez les instructions à l'écran et scannez le code QR, ou saisissez le code de vérification pour enregistrer un conducteur.
- 6 Effleurez [Paramétrage terminé de l'application].





Une fois l'enregistrement terminé, un message est affiché et l'ensemble Mes paramètres est sauvegardé.

- 7 Après avoir enregistré le conducteur, enregistrez un appareil afin d'identifier le conducteur. Pour poursuivre la configuration, effleurez [Continuer].

Vous pouvez également enregistrer un appareil à un moment ultérieur.

- 8 Enregistrez un appareil sur l'écran des réglages du conducteur. En enregistrant un smartphone pour identifier le conducteur, l'ensemble Mes paramètres est automatiquement chargé.

Création d'un nouveau conducteur (type B)

- 1 Effleurez [] dans le menu principal.
- 2 Effleurez [] (Nom du conducteur ou du véhicule) ou [] [Invité] dans le sous-menu.
- 3 Effleurez [] [Créer un profil]
- 4 Saisissez le nom du conducteur.
- 5 Saisissez le code PIN souhaité.
 - Définissez un code PIN pour protéger la confidentialité de l'ensemble Mes paramètres.
 - Pour enregistrer un conducteur sans définir un code PIN, effleurez [Ignorer].
- 6 Saisissez à nouveau votre code PIN pour enregistrer le conducteur.

Une fois l'enregistrement terminé, un message est affiché et l'ensemble Mes paramètres est sauvegardé.

- 7 Après avoir enregistré l'ensemble Mes paramètres, enregistrez un appareil afin d'identifier le conducteur. Pour poursuivre la configuration, effleurez [Continuer]

Vous pouvez également enregistrer un appareil à un moment ultérieur.

- 8 Enregistrez un appareil sur l'écran des réglages du conducteur. En enregistrant un smartphone pour identifier le

conducteur, l'ensemble Mes paramètres est automatiquement chargé.

Configuration de la manière d'identifier un conducteur

Configurez un appareil pour identifier le conducteur. Lorsque le contacteur d'alimentation est mis en position ACC ou ON et qu'un smartphone enregistré est détecté, le profil Mes paramètres auquel l'appareil est lié est automatiquement chargé.

- 1 Effleurez [⚙️] dans le menu principal.
- 2 Effleurez [Info. personnelles] dans le sous-menu.
- 3 Sélectionnez l'élément souhaité.

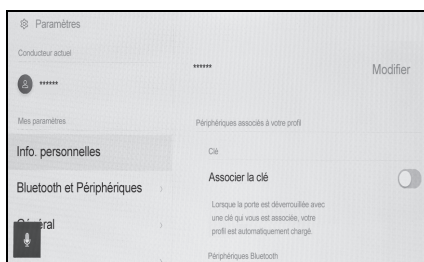

► Type A

Réglage	Description
"Nom de profil"*	Le nom du conducteur est affiché. Effleurez [Modifier] pour modifier le nom du conducteur.
"Périphériques associés à votre profil"	

Réglage	Description
"Périphériques Bluetooth"	L'identification du conducteur est effectuée au moyen d'un smartphone ou d'un autre appareil Bluetooth® et le profil en question est chargé. Effleurez [Associer des périphériques] pour l'enregistrer. (→P.92)
[Réinitialiser les paramètres]	Certains réglages multimédia de l'ensemble Mes paramètres sélectionné seront supprimés.
[Supprimer le conducteur]	Le profil Mes paramètres est supprimé du véhicule. La suppression du profil Mes paramètres qui est enregistré pour le propriétaire supprimera tous les profils Mes paramètres enregistrés dans le véhicule.

* : Ne s'affiche pas en mode invité

► Type B

Réglage	Description
"Nom de profil"	Le nom du conducteur est affiché. Effleurez [Modifier] pour modifier le nom du conducteur.
"Périphériques associés à votre profil"	

Réglage	Description
"PIN"	Identifie le conducteur au moyen de son code PIN et charge l'ensemble Mes paramètres. Effleurez [Définir un nouveau code PIN] pour l'enregistrer.
"Périphériques Bluetooth"	L'identification du conducteur est effectuée au moyen d'un smartphone ou d'un autre appareil Bluetooth® et l'ensemble Mes paramètres en question est chargé. Effleurez [Associer des périphériques] pour l'enregistrer. (→P.92)
[Réinitialiser les paramètres]	Certains réglages multimédia de l'ensemble Mes paramètres sélectionné seront supprimés.
[Supprimer le conducteur]	Le profil Mes paramètres est supprimé du véhicule.

* : Ne s'affiche pas en mode invité

Modification des réglages généraux du système multimédia

L'heure, la langue d'affichage et d'autres réglages généraux du système multimédia peuvent être modifiés.

- 1 Effleurez [] dans le menu principal.
- 2 Effleurez [Général] dans le sous-menu.
- 3 Sélectionnez l'élément souhaité.

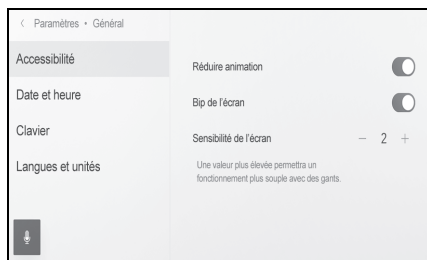

● [Accessibilité]

Réglage	Description
[Réduire animation]	Réduisez les animations affichées lorsque l'écran change.
[Bip de l'écran]	Activez ou désactivez le son émis lorsque vous effleurez l'écran.
[Sensibilité de l'écran]	Réglez la sensibilité de l'écran tactile.

● [Date et heure]

Réglage	Description
[Défini automatiquement]	Utilisez les informations GPS et les données cartographiques pour régler l'heure automatiquement. Si vous désactivez ce réglage, vous pouvez régler manuellement l'heure et le fuseau horaire.
"Heure"	
[format de 24 heures]	Altermnez entre l'affichage de l'heure au format 24 heures et 12 heures.
[Fuseau horaire]	Lorsque [Défini automatiquement] est désactivé, vous pouvez définir le fuseau horaire.
[Heure d'été]	Lorsque [Défini automatiquement] est désactivé, l'heure d'été peut être réglée sur [Auto], [Activé] ou [Désactivée].
[Définir l'heure automatiquement]	Lorsque [Défini automatiquement] est désactivé, vous pouvez décider de régler l'heure automatiquement au moyen du GPS. Si vous désactivez ce réglage, vous pouvez régler l'heure manuellement.

Réglage	Description
[Régler l'heure manuellement]	Lorsque [Définir l'heure automatiquement] est désactivé, vous pouvez régler l'heure manuellement.
"Date"	
[Format]	Modifiez le format d'affichage de la date. (MM/JJ/AAAA, JJ/MM/AAAA, AAAA/MM/JJ, etc.)

- [Clavier]

Réglage	Description
"Historique"	
[Mémoriser le clavier]	Autorisez le système à apprendre les résultats de saisie du clavier.
[Suppr. l'historique clavier]	Supprimez l'historique d'apprentissage de texte du clavier.
[Effacer l'historique de recherche]	Supprimez l'historique de recherche du clavier.

- [Langues et unités]

Réglage	Description
[Langue]*	Changez de langue. La langue affichée sur l'écran et la langue du système vocal changent toutes les deux.
[Langue du système]*	Changez la langue affichée sur l'écran.
[Langue de la voix]*	Changez la langue du système vocal.

Réglage	Description
"Mesures"	
[Défini automatiquement]	Règle automatiquement les unités affichées pour la distance, etc. sur la base des informations sur le pays.
[Unité d'infos trajet]	Lorsque [Défini automatiquement] est désactivé, vous pouvez régler manuellement l'unité d'affichage.

* : Cette fonction n'est pas disponible dans certains pays ou certaines zones de vente.

- Même si vous modifiez les réglages de langue, tout le contenu affiché et tout le guidage vocal ne passeront pas à la langue sélectionnée. De plus, certains guidages ne fonctionneront plus une fois que vous aurez modifié la langue.
- Réglez la langue d'Apple CarPlay/Android Auto sur l'appareil connecté.

Modification des réglages d'écran

Le contraste et la luminosité de l'écran peuvent être réglés.

- 1 Effleurez [] dans le menu principal.
- 2 Effleurez [Affichage] dans le sous-menu.
- 3 Sélectionnez l'élément souhaité.

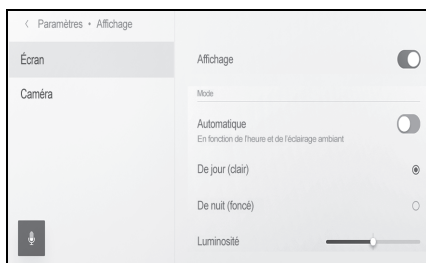

● [Écran]

Réglage	Description
[Affichage]	Choisissez d'allumer ou d'éteindre l'écran. Si l'écran est éteint, rien ne sera affiché sur l'écran et seul le son sera émis. Pour afficher l'écran à nouveau, effleurez l'écran puis la touche au centre de l'écran.
"Mode"	
[Automatique]*	L'écran peut alterner automatiquement entre le mode jour et le mode nuit lorsque les phares sont allumés ou éteints.

Réglage	Description
[De jour (clair)]	Lorsque [Automatique] est désactivé, l'écran peut être mis manuellement en mode jour.
[De nuit (foncé)]	Lorsque [Automatique] est désactivé, l'écran peut être mis manuellement en mode nuit.
[Luminosité]	Régalez la luminosité de l'écran.
[Contraste]	Régalez l'importance du contraste de l'écran.

* : Si vous utilisez la fonction d'allumage automatique des phares, les phares sont allumés et éteints en fonction de l'intensité lumineuse à l'extérieur. En fonction de l'endroit, le système peut ne pas alterner automatiquement entre le mode jour (clair) et le mode nuit (sombre).

● [Caméra]

Réglage	Description
"Écran de la caméra"	
[Luminosité]	Régalez la luminosité de l'écran de la caméra.
[Contraste]	Régalez l'importance du contraste de l'écran de la caméra.

● Pour plus de détails sur la manière de régler la qualité d'image du système audio, reportez-vous à "Réglage de la qualité d'image" (→P.76).

● Même si l'écran est éteint, le GPS continue à tracer l'emplacement actuel du véhicule.

● Écran

- Lorsque l'écran est éteint, s'il est effleuré, le bouton de déverrouillage va s'afficher. Si le bouton n'a pas été utilisé après 3 secondes, l'écran s'éteint à nouveau.
- Si l'écran est effleuré à un autre endroit que le bouton central, l'écran s'éteint à nouveau.
- Lorsque l'écran est éteint, il peut être affiché temporairement lorsque, par exemple, vous appuyez sur le contacteur  au volant ou lorsque l'écran de caméra est affiché après avoir déplacé le rapport engagé en position R. Une fois que cet écran est fermé, l'écran s'éteint à nouveau.

Modification des réglages de la commande vocale *

* : Cette fonction n'est pas disponible dans certains pays ou certaines zones de vente.

Les réglages liés à la fonction de commande vocale peuvent être modifiés.

- 1 Effleurez [] dans le menu principal.
- 2 Effleurez [Voix et recherche] dans le sous-menu.
- 3 Sélectionnez l'élément souhaité.

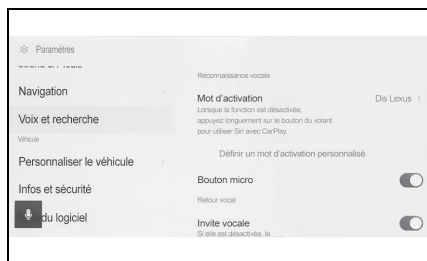

Réglage	Description
"Reconnaissance vocale"	
[Mot d'activation]	Modifiez le mot d'activation qui lance une commande vocale. (→P.56)
[Définir un mot d'activation personnalisé]	Modifiez le mot d'activation qui lance une commande vocale et choisissez n'importe quel mot.
[Bouton micro]	Montrez ou masquez le bouton  .
"Retour vocal"	
[Invite vocale]	Activez ou désactivez les messages vocaux.

Réglage	Description
"Notification"	
[Assistance vocale]	Vous pouvez répondre oralement à des appels téléphoniques entrants et à des messages.

Modification du mot d'activation qui lance le système de commande vocale

- 1 Effleurez [] dans le menu principal.
- 2 Effleurez [Voix et recherche] dans le sous-menu.
- 3 Effleurez [Mot d'activation].
- 4 Sélectionnez le mot d'activation souhaité dans la liste.

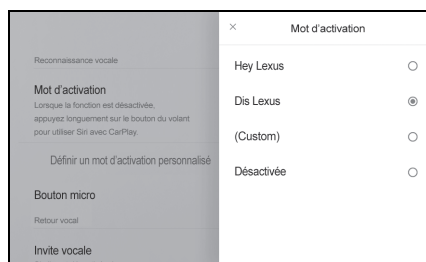

- Si vous voulez définir un mot personnalisé, effleurez [Définir un mot d'activation personnalisé] et saisissez le mot que vous souhaitez à l'aide du clavier.
- Si le mot d'activation est trop court, le système de commande vocale ne pourra pas le reconnaître. Veuillez définir un mot d'activation de plus de 3 syllabes.

Réglage des informations relatives au concessionnaire *

* : Cette fonction n'est pas disponible dans certains pays ou certaines zones de vente.

Vous pouvez enregistrer et supprimer les informations relatives au concessionnaire. Enregistrer les informations du concessionnaire chez lequel vous faites entretenir votre véhicule vous permet de le contacter depuis l'écran des réglages lorsque vous voulez réserver un entretien.

- 1 Effleurez [] dans le menu principal.
- 2 Effleurez [Info. concessionnaire] dans le sous-menu.
- 3 Sélectionnez l'élément souhaité.

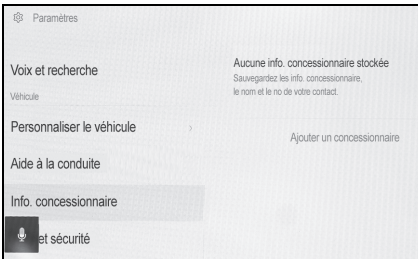

Réglage	Description
[Téléphone]	Enregistrez ou modifiez le numéro de téléphone du concessionnaire.
[Suppr. concessionnaire]	Supprimez les informations relatives au concessionnaire.

Réglage	Description
[Ajouter un concessionnaire]	Enregistrez le concessionnaire souhaité.
[Nom du concessionnaire]	Modifiez le nom du concessionnaire.
[Contact]	Enregistrez ou modifiez le nom de la personne responsable chez le concessionnaire.

Modification des réglages de sécurité

Les réglages liés à la sécurité et à la confidentialité peuvent être modifiés.

- 1 Effleurez [] dans le menu principal.
- 2 Effleurez [Infos et sécurité] dans le sous-menu.
- 3 Sélectionnez l'élément souhaité.

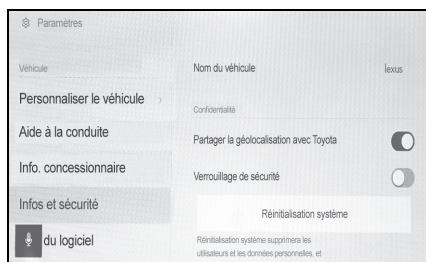

Réglage	Description
[Nom du véhicule]	Affiche le nom du système (nom du véhicule). C'est le nom de l'appareil affiché lorsque vous cherchez un appareil Bluetooth® depuis un appareil externe. Le nom peut être modifié en l'effleurant.
"Confidentialité"	

Réglage	Description
[Partager la géolocalisation avec Toyota]	Active ou désactive le partage de la géolocalisation lorsque vous utilisez des services de communication. Lorsqu'il est désactivé, certains services qui utilisent la géolocalisation ne seront pas disponibles.
[Verrouillage de sécurité]	Activez le verrouillage de sécurité protégé par mot de passe pour protéger vos informations personnelles. Lorsqu'il est activé, il faudra saisir le mot de passe lorsque la batterie 12 volts est remplacée ou que le système multimédia est retiré du véhicule.
[Réinitialiser le mot de passe de verrouillage de sécurité]	Réinitialisez le mot de passe défini pour le verrouillage de sécurité.
[Sécurité à distance]*	L'état de fonctionnement de la sécurité à distance est affiché.
[Réinitialisation système]	Réinitialisez toutes les données du système et restaurez les réglages d'usine par défaut.

* : Cette fonction n'est pas disponible dans certains pays ou certaines zones de vente.

- La communication peut être coupée après la réinitialisation du système. Dans ce cas, faites redémarrer le système.
- Après avoir réinitialisé toutes les informations,

toutes les données du système multimédia seront réinitialisées et ramenées aux valeurs d'usine par défaut. Elles ne peuvent pas être ramenées à l'état précédant l'initialisation.

Configuration du verrouillage de sécurité

- 1 Effleurez [⚙️] dans le menu principal.
- 2 Effleurez [Infos et sécurité] dans le sous-menu.
- 3 Effleurez [Verrouillage de sécurité].
- 4 Effleurez [OK].
- 5 Définissez un mot de passe qui contient entre 4 et 15 caractères alphanumériques.
- 6 Saisissez à nouveau votre mot de passe.

Un message s'affiche et le verrouillage de sécurité est activé.

- Une fois le mot de passe défini, il doit être saisi pour faire fonctionner le système multimédia par exemple lorsqu'il doit redémarrer après avoir remplacé la batterie 12 volts ou avoir débranché le système multimédia du véhicule, puis l'avoir rebranché. Saisissez le mot de passe défini. (→P.13)
- Si le mot de passe est saisi de manière incorrecte un certain nombre de fois, il ne sera plus possible de saisir un mot de passe. Si cela se produit, demandez à votre concessionnaire de déverrouiller le système.
- Pour garantir la sécurité, n'utilisez pas de manière répétée le même mot de passe ou un mot qui se trouve dans le dictionnaire.

Mise à jour et vérification des informations relatives au logiciel

Les informations relatives au logiciel peuvent être vérifiées ou mises à jour. Le logiciel est mis à jour dans le but d'améliorer les fonctions et les opérations du système multimédia pour une utilisation plus fluide.

- 1 Effleurez [⚙️] dans le menu principal.
- 2 Effleurez [MàJ du logiciel] dans le sous-menu.
- 3 Sélectionnez l'élément souhaité.

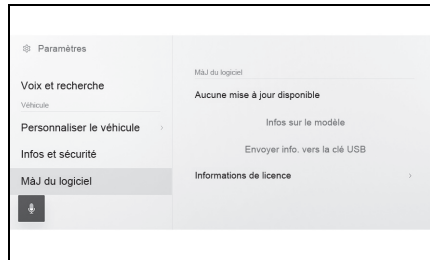

Réglage	Description
"MàJ du logiciel"	
[Mises à jour disponibles]*	<p>Effleurez [Afficher] pour vérifier les informations de mise à jour du logiciel.</p> <p>Après avoir vérifié si une mise à jour est disponible et le contenu de la mise à jour, les données mises à jour peuvent être téléchargées et la mise à jour du logiciel peut être installée.</p> <p>Si aucune donnée mise à jour n'est disponible, [Aucune mise à jour disponible] est affiché.</p>
[Infos sur le modèle]	Vérifiez la version actuelle du logiciel, etc.
[Actualiser le logiciel]*	Mise à jour du logiciel. Ce ne sera pas affiché si aucune donnée mise à jour n'est disponible.
[Historique]*	Vérifiez l'historique de mise à jour du logiciel. Ce réglage ne sera pas affiché s'il n'y a pas d'historique de mise à jour.

Réglage	Description
[Informations de licence]	Vérifiez les informations de licence du logiciel.
[Notification de mise à jour]*	Effleurez pour activer/désactiver la notification lorsqu'une mise à jour est disponible.

* : Cette fonction n'est pas disponible dans certains pays ou certaines zones de vente.

Mise à jour du logiciel

Utilisez l'une des méthodes suivantes pour mettre le logiciel à jour :

- Mettez le logiciel à jour au moyen du module de transmission de données (DCM)*
- Mettez le logiciel à jour à l'aide du Wi-Fi®

* : Cette fonction n'est pas disponible dans certains pays ou certaines zones de vente.

- Les données cartographiques ne peuvent pas être mises à jour au moyen de ce service.
- Certaines opérations ne peuvent pas être effectuées pendant la mise à jour du logiciel.
- Si vous avez des questions, adressez-vous à un concessionnaire ou un réparateur Lexus agréé, ou à tout autre réparateur qualifié.



NOTE

- Vous mettez le logiciel à jour à vos propres risques.
- La version précédente du logiciel ne peut pas être restaurée une fois qu'il a été mis à jour.



NOTE

- Le logiciel mis à jour peut uniquement être utilisé avec ce système. Il ne peut pas être utilisé sur un autre appareil.
- En fonction du contenu de la mise à jour du logiciel, certains réglages peuvent être réinitialisés. Si cela se produit, reconfigurez les réglages en question une fois que la mise à jour est terminée.
- Bien que des fonctions de base puissent être utilisées pendant la mise à jour du logiciel, le fonctionnement peut être lent. Si possible, n'utilisez pas le système.
- Une fois le logiciel mis à jour, le serveur de distribution de Toyota Motor Corporation sera automatiquement averti que la mise à jour est terminée. Veuillez noter que Toyota Motor Corporation n'utilise pas les informations qu'elle reçoit à d'autres fins que les mises à jour du logiciel. Des frais de communication peuvent vous être facturés en fonction de votre abonnement.

Mise à jour du logiciel à l'aide du DCM* ou du Wi-Fi®

*: Cette fonction n'est pas disponible dans certains pays ou certaines zones de vente.

Ce système accède régulièrement au serveur de distribution pour vérifier si des mises à jour du logiciel sont disponibles.

- 1 Effleurez le bouton sur la notification de mise à jour du logiciel.
- 2 Suivez les instructions affichées pour vérifier et accepter le contenu et les conditions de la mise à jour.
 - Le téléchargement des données de mise à jour va commencer. Une fois que les données ont été téléchargées, l'installation commence.
 - Le temps nécessaire pour le téléchargement et l'installation peut augmenter

en fonction de l'environnement de communication. Si le contacteur d'alimentation est désactivé pendant l'installation, celle-ci reprend la prochaine fois que le contacteur d'alimentation est mis en position ACC ou ON.

- Une fois que la mise à jour est terminée, un message s'affiche à l'écran.
- Si le système doit redémarrer, un message s'affiche. Effleurez [Oui] fait redémarrer le système.
- Pour vérifier l'historique de mise à jour du logiciel, effleurez [Historique] sur l'écran d'historique de mise à jour du logiciel.

■ Mise à jour manuelle du logiciel

- 1 Effleurez  dans le menu principal.
- 2 Effleurez [MàJ du logiciel] dans le sous-menu.
- 3 Effleurez [Afficher] ou "Mises à jour disponibles".
- 4 Suivez les instructions affichées pour vérifier et accepter le contenu et les conditions de la mise à jour.
 - Le téléchargement des données de mise à jour va commencer. Une fois que les données ont été téléchargées, l'installation commence.
 - Le temps nécessaire pour le téléchargement et l'installation peut augmenter en fonction de l'environnement de communication. Si le contacteur d'alimentation est désactivé pendant l'installation, celle-ci reprend la prochaine fois que le contacteur d'alimentation est mis en position ACC ou ON.
 - Une fois que la mise à jour est terminée, un message s'affiche à l'écran.
 - Si le système doit redémarrer, un mes-

sage s'affiche. Effleurez [Oui] fait redémarrer le système.

- Pour vérifier l'historique de mise à jour du logiciel, effleurez [Historique] sur l'écran d'historique de mise à jour du logiciel.
-
- Si des données de mise à jour cruciales sont disponibles sur le serveur de distribution, un message s'affiche. Effleurez [OK] pour télécharger les données de mise à jour.
 - Les conditions suivantes doivent être réunies pour utiliser le Wi-Fi[®] pour mettre à jour le logiciel :
 - La fonction Wi-Fi[®] est activée. (→P.78)
 - Le véhicule doit se trouver à un endroit où il peut accéder au Wi-Fi[®].
 - Le système doit être connecté à un point d'accès au Wi-Fi[®] (par ex. domicile, lieu de travail, etc.)

Réglages du système de navigation

Il est possible de modifier différents réglages du système de navigation, comme la couleur de la carte, la taille du texte, etc.

- 1 Effleurez [] dans le menu principal.
 - 2 Effleurez [Navigation].
 - 3 Effleurez l'élément souhaité.
- Réglages d'affichage de la carte (→P.63)
 - Paramètres d'itinéraire (→P.65)
 - Réglages du guidage (→P.67)
 - Réglages de la mise à jour de la carte * (→P.134)
 - Paramètres des informations routières (→P.68)
 - Autres réglages (→P.69)

* : Ecran 12,3 pouces

Modification des réglages d'affichage de la carte

- 1 Effleurez [] dans le menu principal.
- 2 Effleurez [Navigation].
- 3 Effleurez l'élément souhaité.

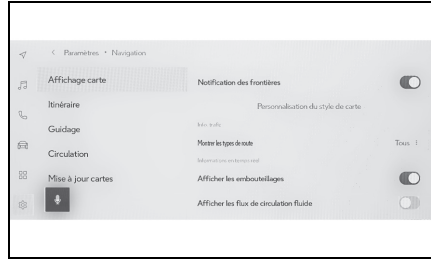

Réglage	Description
[Notification des frontières] ^{*1}	Effleurez pour activer/désactiver la notification des frontières. Lorsque ce réglage est activé, un guidage vocal sera émis lorsque des frontières nationales sont traversées. Des informations relatives aux limites de vitesse et aux limitations de conduite du pays dans lequel le véhicule entre sont également affichées. ^{*2}
[Personnalisation du style de carte]	Effleurez pour changer les réglages de personnalisation de l'affichage de la carte. (→P.64)
"Info. trafic"	

Réglage	Description
[Montrer les types de route]	Effleurez pour modifier le réglage du type de route pour l'affichage des informations routières. Après avoir effleuré le type de route souhaité, effleurez [OK].
[Afficher les embouteillages]	Effleurez pour activer/désactiver l'affichage des encombrements et embouteillages, sur la base des informations actuelles.
[Afficher les flux de circulation fluide]	Effleurez pour activer/désactiver l'affichage des routes où la circulation est fluide, sur la base des informations actuelles.
[Alerte d'incident de circulation]	Effleurez pour activer/désactiver l'affichage d'alertes d'incident de circulation.
[Afficher les paramètres des icônes POI]	Effleurez pour modifier les réglages des icônes des points d'intérêt (POI).
[Paramètres d'affichage 3D]	Effleurez pour modifier l'angle d'affichage de la carte 3D. (→P.65)

Réglage	Description
[Suggestion de stationnement dans la rue]*1	Effleurez pour activer/ désactiver les suggestions de stationnement dans la rue.
[Langue de la carte]	Effleurez pour modifier la langue de la carte. Après avoir effleuré [Région] ou [Langue du système], effleurez [OK].

*1: Cette fonction n'est pas disponible dans certains pays ou certaines zones de vente.

*2: Ecran 12,3 pouces uniquement

Réglages de personnalisation de l'affichage de la carte

La couleur de la carte et la taille du texte peuvent être modifiées.

- 1 Effleurez [⚙️] dans le menu principal.
- 2 Effleurez [Navigation].
- 3 Effleurez [Personnalisation du style de carte].
- 4 Effleurez l'élément souhaité.



A Effleurez pour modifier la taille du texte sur l'affichage de la carte.

B Effleurez pour modifier la couleur de la carte.

5 Effleurez [OK].

Réglage de l'angle d'affichage

L'angle d'affichage de la carte 3D peut être défini.

- 1 Effleurez [⚙️] dans le menu principal.
- 2 Effleurez [Navigation].
- 3 Effleurez [Paramètres d'affichage 3D].
- 4 Effleurez [▲] (augmenter l'angle) ou [▼] (réduire l'angle).
- 5 Effleurez [OK].

Paramètres d'itinéraire

- 1 Effleurez [⚙️] dans le menu principal.
- 2 Effleurez [Navigation].
- 3 Effleurez [Itinéraire].
- 4 Effleurez l'élément souhaité.

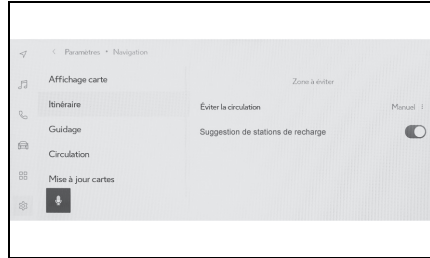

Réglage	Description
[Zone à éviter]	Effleurez pour enregistrer et modifier des zones à éviter. (→P.66)
[Éviter la circulation]*	Effleurez pour modifier le réglage de la fonction de contournement des événements routiers. Après avoir effleuré [Auto], [Manuel] ou [Désactivé], effleurez [OK].
[Suggestion de stations de recharge]	L'affichage automatique de la liste des bornes de recharge peut être activé/désactivé. (→P.123)

* : Cette fonction n'est pas disponible dans certains pays ou certaines zones de vente.

Réglages des zones à éviter

Si vous savez qu'une route est en chantier, fermée ou est fréquemment embouteillée, elle peut être enregistrée en tant que zone à éviter et des itinéraires qui évitent cette zone seront recherchés.

- 1 Effleurez [🔧] dans le menu principal.
- 2 Effleurez [Navigation].
- 3 Effleurez [Itinéraire].
- 4 Effleurez [Zone à éviter].
- 5 Effleurez l'élément souhaité.

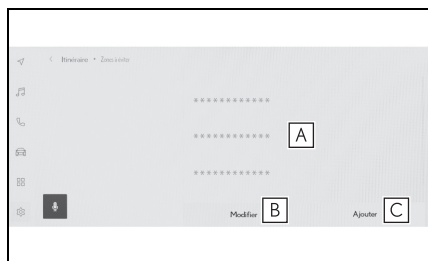

- A** Affiche une liste des zones à éviter enregistrées. Effleurez pour modifier la zone effleurée à éviter.
- B** Effleurez pour supprimer une zone à éviter enregistrée.
- C** Effleurez pour enregistrer une zone à éviter.

Enregistrement de zones à éviter

- 1 Effleurez [🔧] dans le menu principal.
- 2 Effleurez [Navigation].
- 3 Effleurez [Itinéraire].
- 4 Effleurez [Zone à éviter].
- 5 Effleurez [Ajouter].

- 6 Faites défiler la carte pour chercher une zone à éviter.

- 7 Effleurez [OK].

La taille de la zone à éviter est affichée sous la forme d'un carré jaune.

- 8 Effleurez [↕] (augmenter) ou [↔] (réduire) pour définir la taille de la zone à éviter, puis Effleurez [OK].

- 9 Après avoir modifié les éléments souhaités sur l'écran de modification, effleurez [OK].

Modification de zones à éviter

- 1 Effleurez [🔧] dans le menu principal.
- 2 Effleurez [Navigation].
- 3 Effleurez [Itinéraire].
- 4 Effleurez [Zone à éviter].
- 5 Effleurez la zone à éviter que vous souhaitez modifier.
- 6 Effleurez le réglage que vous souhaitez modifier.

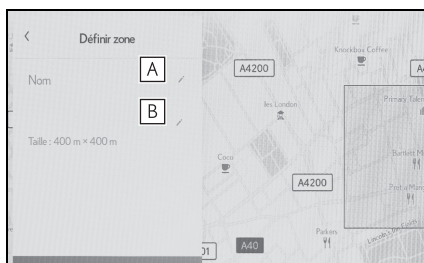

- A** Effleurez pour modifier le nom de la zone à éviter.
- B** Effleurez pour modifier la zone à éviter et la taille de la zone à éviter.
- 7 Effleurez [OK].

Suppression de zones à éviter

- 1 Effleurez [⚙️] dans le menu principal.
- 2 Effleurez [Navigation].
- 3 Effleurez [Itinéraire].
- 4 Effleurez [Zone à éviter].
- 5 Effleurez [Modifier].
- 6 Effleurez [⊖] pour la zone de détour à supprimer.
- [Tout supprimer] : Supprimez toutes les zones à éviter.
- [Annuler] : Annulez la suppression des zones à éviter.
- 7 Effleurez [OK].

Réglages du guidage

- 1 Effleurez [⚙️] dans le menu principal.
- 2 Effleurez [Navigation].
- 3 Effleurez [Guidage].
- 4 Effleurez l'élément souhaité.

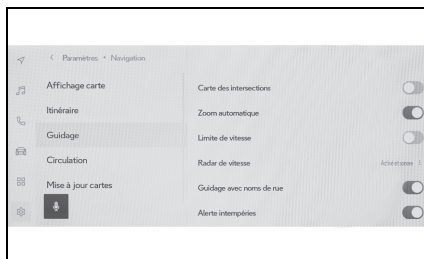

Réglage	Description
[Carte des intersections]	Effleurez pour activer/désactiver l'affichage des intersections agrandies. (→P.132)
[Zoom automatique]	Effleurez pour activer/désactiver le zoom automatique.
[Limite de vitesse] ^{*1}	Sélectionnez pour activer/désactiver les informations de limitation de vitesse.
[Radar de vitesse] ^{*1,2}	Effleurez pour modifier le réglage de l'affichage des icônes de radar de vitesse. (→P.118) Après avoir effleuré [Activé], [Activé et sonore] ou [Désactivé], effleurez [OK].

Réglage	Description
[Guidage avec noms de rue]	Sélectionnez pour activer/désactiver l'indication des noms de rue.
[Alerte intempéries]*2	Sélectionnez pour activer/désactiver l'alerte d'intempéries.
[Guidage alerte embouteillage]	Effleurez pour activer/désactiver le guidage vocal d'embouteillage.
[Guidage vocal points de repère]*1	Sélectionnez pour activer/désactiver le guidage vocal des points de repère.
[Langue guide]	<p>Effleurez pour modifier la langue de guidage vocal.</p> <ul style="list-style-type: none"> Après avoir effleuré la langue, effleurez [OK]. Bien que la langue du guidage vocal général puisse être modifiée, la langue pour les noms spécifiques à l'emplacement ne peut pas être modifiée.

*1: Ecran 12,3 pouces uniquement

*2: Cette fonction n'est pas disponible dans certains pays ou certaines zones de vente.

Paramètres des informations routières

Il est possible de disposer d'informations routières telles que des avertissements d'embouteillages ou d'incidents sur la route.

- 1 Effleurez [] dans le menu principal.
- 2 Effleurez [Navigation].
- 3 Effleurez [Info. trafic].
- 4 Effleurez l'élément souhaité.

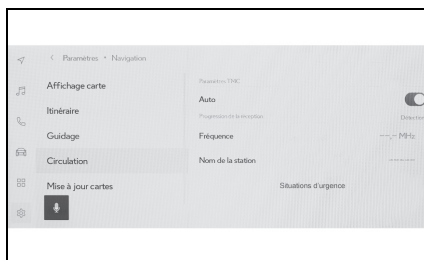

Réglage	Description
[Paramètres TMC]	
[Auto]	Effleurez pour modifier les réglages de réception des informations routières.
[Progression de la réception]	
[Fréquence]	Effleurez pour modifier la fréquence. (lorsque le réglage de réception automatique TMC est désactivé)

Réglage	Description
[Nom de la station]	Affiche le nom de la station.
[Situations d'urgence]	Effleurez pour afficher la liste des situations d'urgence. Effleurez la liste pour afficher les détails.

Autres réglages

- 1 Effleurez [] dans le menu principal.
- 2 Effleurez [Navigation].
- 3 Effleurez [Autre].
- 4 Effleurez l'élément souhaité.

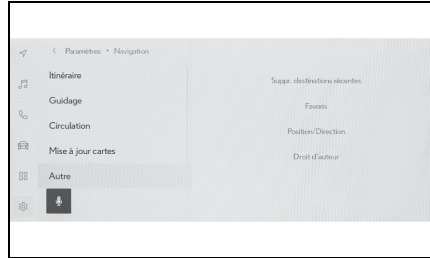

Réglage	Description
[Suppr. destinations récentes]	Effleurez pour effacer l'historique des destinations. Après avoir effleuré les destinations que vous voulez effacer, effleurez [OK]. Pour tout effacer, effleurez [Tout supprimer], puis effleurez [OK].
[Favoris]	Effleurez pour modifier les favoris. (→P.70)
[Position/Direction]	Effleurez pour corriger la position de votre véhicule. (→P.71)
[Droit d'auteur]	Effleurez pour afficher les droits d'auteur.
[Info. de données cartographiques]*	Effleurez pour afficher les informations légales.

* : Ecran 8 pouces

Réglages des favoris

- 1 Effleurez [⚙️] dans le menu principal.
- 2 Effleurez [Navigation].
- 3 Effleurez [Autre].
- 4 Effleurez [Favoris].
- 5 Effleurez l'élément souhaité.

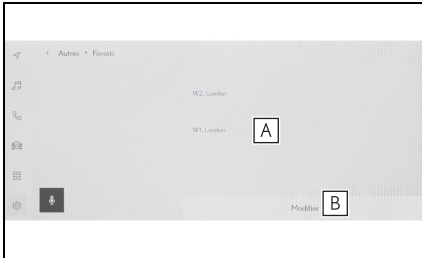

- A** Affiche une liste des favoris enregistrés. Effleurez pour modifier le favori effleuré.
- B** Effleurez pour supprimer un favori enregistré.

Enregistrement des favoris

Pour enregistrer un point en tant que favori, lorsque l'écran d'information pour un point est affiché sur l'écran de carte, effleurez [❤️] pour enregistrer le point.

Modification de la liste des favoris

- 1 Effleurez [⚙️] dans le menu principal.
- 2 Effleurez [Navigation].
- 3 Effleurez [Autre].
- 4 Effleurez [Favoris].
- 5 Effleurez le favori que vous souhaitez modifier.

6 Effleurez l'élément souhaité.

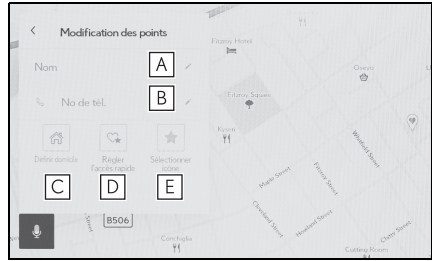

- A** Modifiez le nom de votre favori.
- B** Modifiez le numéro de téléphone.
- C** Effleurez pour enregistrer le point actuel en tant que domicile.
- D** Effleurez pour enregistrer le point actuel en tant que point fréquemment visité.
- E** Modifiez l'icône affichée sur la carte.

7 Effleurez [OK].

- Lorsqu'un point fréquemment visité est enregistré, il est affiché en haut de la liste des favoris lorsqu'une destination est définie.

Suppression des favoris

- 1 Effleurez [⚙️] dans le menu principal.
 - 2 Effleurez [Navigation].
 - 3 Effleurez [Autre].
 - 4 Effleurez [Favoris].
 - 5 Effleurez [Modifier].
 - 6 Effleurez [🗑️] pour les favoris à supprimer.
- [Tout supprimer] : Supprime tous les favoris.
 - [Annuler] : Annule la suppression des favoris.

7 Effleurez [OK].

Calibrage de position/direction

Pendant la conduite, le repère de position actuelle sera automatiquement corrigé par les signaux GPS. Si la réception GPS est mauvaise à l'endroit où vous vous trouvez, le repère de position actuelle du véhicule peut être réglé manuellement.

- 1 Effleurez [] dans le menu principal.
- 2 Effleurez [Navigation].
- 3 Effleurez [Autre].
- 4 Effleurez [Position/Direction].
- 5 Faites défiler la carte jusqu'au point souhaité et effleurez [OK].
- 6 Effleurez une flèche pour régler la direction du repère de position actuelle, puis effleurez [OK].

Modification des réglages du son et du multimédia

- 1 Effleurez [] dans le menu principal.
- 2 Effleurez [Son et multimédia].
- 3 Sélectionnez l'élément souhaité.

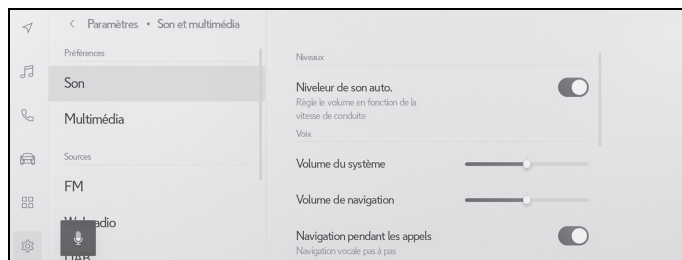

- [Son] > [Niveaux]

Réglage	Signification
[Niveleur de son auto.]	<p>Type A : Réglez automatiquement le volume sonore en fonction de la vitesse du véhicule.</p> <p>Type B : Le niveau auquel il faut automatiquement régler le volume sonore en fonction de la vitesse du véhicule peut être défini.</p> <p>Par rapport au réglage [Faible], le réglage [Élevé] augmente plus le volume et l'amène à un niveau optimal pour la conduite à vitesse élevée.</p>

- [Son] > [Voix]

Réglage	Signification
[Volume du système]	Réglez le volume du guidage vocal.
[Volume de navigation] ^{*1,2}	Réglez le volume du guidage vocal pour le système de navigation.
[Navigation pendant les appels] ^{*1,2}	Activez ou désactivez l'interruption du guidage vocal du système de navigation pendant un appel téléphonique.
[Contrôle adaptatif du volume] ^{*1,2}	Augmente automatiquement le volume du guidage vocal lorsque vous conduisez sur une route à accès réglementé.
[Volume aide à la conduite]	Règle le volume du système d'aide à la conduite.

*1: Avec système de navigation intégré

*2: Lors de l'utilisation de la navigation connectée

● [Son] > [Paramètres acoustiques]*

Réglage	Signification
[Son surround]	Définissez une qualité sonore immersive.

*: Si le véhicule en est équipé

● [Multimédia] > [Général]

Réglage	Signification
[Afficher la pochette]	Affiche la pochette, comme pour les albums de musique.

● [FM] > [FM]

Réglage	Signification
[Liste de stations]	Réarrange la liste des stations.
[Activer la radio FM]*	Masque la touche [FM] sur l'écran de sélection de source.
[Information routière FM]	Change automatiquement de station lorsque des informations routières commencent sur une station FM.
[Fréquence alternative FM]	Passé à une fréquence de remplacement offrant une meilleure réception lorsque le signal d'une station FM s'affaiblit.
[Changement de code régional]	Passé à une diffusion locale sur le même réseau de programmes.
[Texte radio FM]	Affiche le texte radio de la station FM.

*: Cette fonction n'est pas disponible dans certains pays ou certaines zones de vente.

● [Webradio]*

Réglage	Signification
[Activer la webradio]	Lorsque la réception radio se détériore, le système bascule vers la radio sur IP.

Réglage	Signification
[Passer au flux IP]	Des réglages peuvent être modifiés pour le passage à la radio sur IP. <ul style="list-style-type: none"> • Lorsque [Auto] est défini, le passage se fait automatiquement. • Définir [À la demande] signale une demande de passage.
[Métadonnées/illustrations améliorées]	Utilise la technologie de reconnaissance radio Gracenote. <ul style="list-style-type: none"> • Affiche les symboles des favoris et la liste de stations. • Modifie les noms de catégorie de la liste de stations. • Met automatiquement à jour la liste des stations.

* : Cette fonction n'est pas disponible dans certains pays ou certaines zones de vente.

● [DAB]*



Réglage	Signification
[Information routière]	Change automatiquement de station lorsque des informations routières commencent en DAB.
[Fréquence alternative]	Passe à une fréquence de remplacement offrant une meilleure réception lorsque le signal de DAB s'affaiblit.
[Texte radio]	Affiche le texte radio depuis le DAB.

* : Cette fonction n'est pas disponible dans certains pays ou certaines zones de vente.

- Tournez le bouton POWER/VOLUME pendant le guidage vocal du système pour régler le volume du guidage vocal.

Modification du mode d'écran

Pour les sources qui peuvent afficher des vidéos, alternez entre la vidéo normale et la vidéo en écran large.

- 1 Effleurez [] dans le menu principal.
 - 2 Effleurez [Sources].
 - 3 Effleurez la source pour laquelle le mode d'écran va être changé.
 - 4 Effleurez [].
 - 5 Effleurez [Écran].
- La touche s'affiche en mode vidéo.
- 6 Effleurez [Format de l'écran].
 - 7 Sélectionnez le mode souhaité.

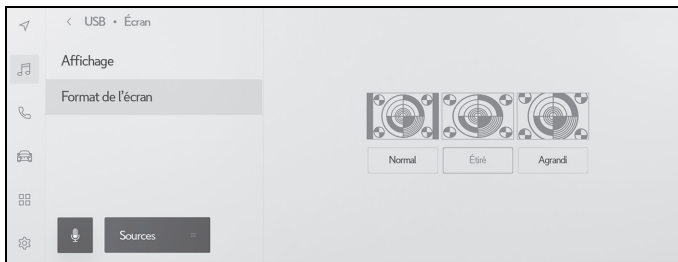

[Normal] : Affiche la vidéo d'entrée dans un rapport largeur/hauteur 4:3.



[Étiré] : Agrandit l'affichage de la vidéo d'entrée pour qu'elle remplisse l'écran.

[Agrandi] : Agrandit l'affichage de la vidéo d'entrée de manière identique dans le sens vertical et le sens horizontal.

- Le mode qui peut être défini varie en fonction du mode vidéo.
- Il n'y a pas de problèmes quand la diffusion de la vidéo est destinée à l'usage personnel des clients. Cependant, toute compression ou tout étirement de l'écran à des fins commerciales ou pour une diffusion publique peut enfreindre les droits du détenteur des droits d'auteur qui sont protégés par la loi sur les droits d'auteur.
- Il est possible que des bandes noires soient ajoutées pour limiter la surface d'affichage de la vidéo afin d'éviter qu'elle ait un aspect étrange.

Réglage de la qualité d'image

Règle le contraste et la luminosité de l'image.

- 1 Effleurez [] dans le menu principal.
- 2 Effleurez [Sources].
- 3 Effleurez la source pour laquelle la qualité d'image va être réglée.
- 4 Effleurez [].
- 5 Effleurez [Écran].
La touche s'affiche en mode vidéo.
- 6 Effleurez [Affichage].
- 7 Définissez chaque élément.

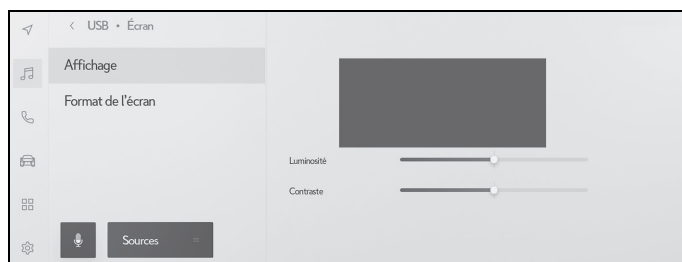



“Luminosité” : Règle la luminosité.

“Contraste” : Règle le contraste.

Réglage du son de chaque source

Règle la qualité sonore et la balance du volume de chaque source.

- 1 Effleurez [] dans le menu principal.
- 2 Effleurez [Sources].
- 3 Effleurez la source pour laquelle le son va être réglé.
- 4 Effleurez [].

En fonction de la source, passez à la procédure 6.

- 5 Effleurez [Son].
- 6 Définissez chaque élément.

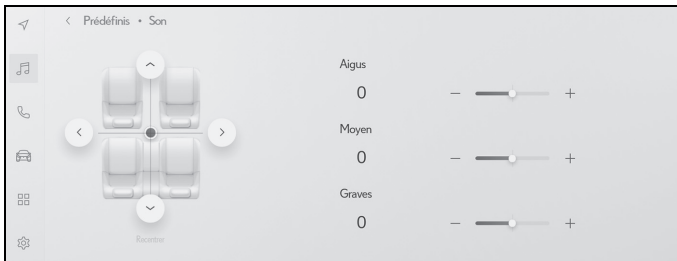

“Aigus” : Règle le niveau des aigus.

“Moyen” : Règle le niveau des médiums.

“Graves” : Règle le niveau des graves.

Fader et balance : Réglez le fader et la balance en déplaçant le [].

Effleurez [Recentrer] pour revenir au centre.

- Réglez les niveaux des aigus, des médiums et des graves indépendamment pour chaque source.

Modification des paramètres Wi-Fi®

Modifie les paramètres Wi-Fi®.

- 1 Effleurez [⚙️] dans le menu principal.
- 2 Effleurez [Wi-Fi] dans le sous-menu.
- 3 Définissez chaque élément.

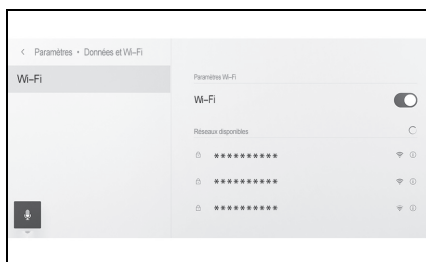

● "Paramètres Wi-Fi"

Réglage	Signification
[Wi-Fi]	Active ou désactive la fonction Wi-Fi®.

- Un message peut être affiché en fonction des réglages du système multimédia. Effectuez l'opération en fonction du guidage donné à l'écran.
- Activer [Wi-Fi] affiche les réseaux proches qui sont disponibles.
- Désactiver [Wi-Fi] déconnecte la connexion Wi-Fi®.

- "Réseaux disponibles" ("Réseaux disponibles" s'affiche quand [Wi-Fi] est activé.)

Réglage	Signification
Nom du réseau auquel se connecter (SSID du réseau)	Etablit la connexion avec le réseau effleuré.
Affichage du nom du réseau (SSID du réseau) [ⓘ]	Affiche les informations du réseau.

- Le nom du réseau peut s'afficher en double lorsque plus d'une adresse MAC partage le même réseau.
- Jusqu'à 30 réseaux peuvent être affichés. La liste est automatiquement mise à jour toutes les six secondes.
- Si des appareils utilisent le même nom de réseau (SSID de réseau), il n'est pas possible d'identifier l'appareil à utiliser. Si plusieurs appareils sont utilisés, employez des noms de réseau (SSID de réseau) différents pour chaque appareil.
- Affichage des informations du réseau (s'affiche quand [ⓘ] pour le nom du réseau est effleuré.)

Réglage	Signification
[Connexion auto]*	Active ou désactive le réglage permettant de se connecter automatiquement lors de la recherche de réseaux.
"SSID réseau"	Affiche le nom (SSID) du réseau.
"Adresse MAC"	Affiche l'adresse MAC du réseau.
"Sécurité"	Affiche le protocole de sécurité du réseau.

Réglage	Signification
"Bande de fréquences"	Affiche la fréquence du réseau.
[Oublier ce réseau]*	Supprime l'historique de connexion du réseau sélectionné dans le système multimédia. Le réseau supprimé sera reconnu comme un réseau qui n'a jamais été connecté au système auparavant.

*: Seuls les réseaux qui ont un historique de connexion au système multimédia sont affichés.

- [Oublier ce réseau] ne déconnecte pas la connexion actuelle au réseau Wi-Fi®. Les informations du réseau ne seront pas rappelées et il n'y aura pas de reconnexion à ce réseau Wi-Fi® lors du redémarrage du Wi-Fi®.
-
- L'historique de la connexion au réseau retient jusqu'à 20 éléments, en effaçant le plus ancien lorsqu'un nouveau est sauvegardé.
 - Les réseaux non sûrs ne sont pas enregistrés dans l'historique de connexion au réseau.

Configuration d'appareils Bluetooth®

Configure l'appareil Bluetooth® à utiliser avec le système multimédia.

- Les détails de réglage sont définis séparément pour chaque appareil Bluetooth® individuel.
- Le son peut sauter si un appel mains libres est sélectionné lorsqu'une lecture audio Bluetooth® est en cours.
- En fonction du modèle de l'appareil Bluetooth®, il peut être nécessaire d'effectuer des opérations sur l'appareil Bluetooth®.
- Un appareil Bluetooth® ne peut pas être sélectionné pendant un appel d'urgence.
- Les réglages ne peuvent pas être sélectionnés pendant la conduite.
- Il est possible que des réglages ne puissent pas être sélectionnés en fonction de l'état de l'appareil Bluetooth®.

- 1 Effleurez [⚙️] dans le menu principal.
- 2 Effleurez [Bluetooth et Périphériques].
- 3 Effleurez l'appareil Bluetooth® pour le configurer à partir du sous-menu.
- Rien ne s'affiche sauf si au moins un appareil Bluetooth® est enregistré.
- 4 Définissez chaque élément.

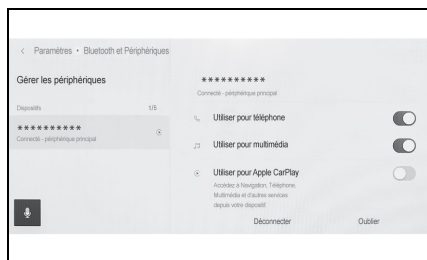

Réglage	Signification
[Utiliser pour téléphone]	Active ou désactive la fonction d'appels mains libres.*1
[Utiliser pour multimédia]	Active ou désactive la fonction audio.*1
[Utiliser pour Apple CarPlay]	Active ou désactive la fonction Apple CarPlay.*1
[Utiliser pour Android Auto]	Active ou désactive la fonction Android Auto.*1,2

*1: S'affiche uniquement lorsque l'appareil Bluetooth® peut effectuer cette fonction. L'activation/désactivation de la fonction affiche ou masque les fonctions liées ou les active ou les désactive. L'appareil ne peut pas être utilisé pour des appels ou une lecture audio lorsque Apple CarPlay ou Android Auto est activé. La même logique s'applique dans l'autre sens. La connexion ne se lance pas immédiatement après l'activation. Pour lancer la connexion, effleurez [Connecter].

*2: Si le réglage [Utiliser pour Android Auto] est désactivé lors de l'utilisation d'Android Auto, le réglage [Utiliser pour téléphone] sera activé.

- "Volume"

Réglage	Signification
[Sonnerie]	Permet de régler le volume de la sonnerie.
[Volume reçu]	Règle le volume du récepteur.
[Nouveau message]	Règle le volume pour les messages entrants.

● "Général"

Réglage	Description
[Sonnerie]	<p>La sonnerie pour les appels mains libres peut être définie comme suit.</p> <ul style="list-style-type: none"> • Définit la sonnerie réglée pour le téléphone mobile comme la sonnerie pour le système multimédia. • Définit la sonnerie existante. • Règle le système pour qu'il lise à voix haute le nom de la personne qui appelle.
[Tonalité message]	<p>La sonnerie pour les messages entrants peut être définie comme suit.</p> <ul style="list-style-type: none"> • Réglez sur la sonnerie entrante existante. • Réglez sur la sourdine. • Réglez pour lire à voix haute le nom de l'expéditeur.
[Trier les contacts par]	<p>L'affichage des noms enregistrés dans vos contacts peut être modifié comme suit.</p> <ul style="list-style-type: none"> • Triez les contacts par le prénom. • Triez les contacts par le nom de famille.

Réglage	Description
[Lecture auto. des messages]	Active ou désactive la fonction de lecture automatique des messages.
[Effacer l'historique des appels]	Supprime les données du journal d'appels mains libres. *

* : Affiché lorsqu'un téléphone mobile avec [Synchroniser les contacts] désactivé est connecté.

● "Synchronisation"

Réglage	Description
[Synchroniser les contacts]	<p>Active ou désactive le transfert automatique des contacts, des favoris et de l'historique vers le système multimédia. L'activation du réglage permet de lancer le transfert automatique du répertoire.</p> <p>Certains modèles de téléphone mobile n'autorisent pas le transfert des favoris.</p>
[Afficher les images des contacts]	<p>Active ou désactive l'affichage de l'image du contact.</p> <p>L'image du contact ne peut pas être téléchargée vers le système multimédia sauf si [Synchroniser les contacts] est activé.</p>
[Définir un périphérique secondaire]	Définit l'appareil en tant qu'appareil secondaire. * (→P.93)

Réglage	Description
[Suppr. le paramètre du périphérique secondaire]	Supprime l'appareil en tant qu'appareil secondaire.
[Connecter]	Connecte le système multimédia à un appareil Bluetooth®.
[Déconnecter]	Déconnecte un appareil Bluetooth® du système multimédia.
[Oublier]	Permet de supprimer des appareils Bluetooth® enregistrés.

* : Ceci peut être réglé lorsque le conducteur est identifié et que l'appareil Bluetooth® qui prend en charge HFP n'a pas été défini en tant qu'appareil principal. Effleurez [Définir un périphérique secondaire] pour définir l'appareil en tant qu'appareil secondaire. L'ordre de priorité pour la connexion des appareils Bluetooth® est le suivant : appareil principal, appareil secondaire et dernier appareil enregistré dans l'historique des connexions.

Connexion d'un smartphone ou d'un appareil de communication

3-1. Utilisation de la fonction Bluetooth®

Précautions relatives à l'utilisation des appareils Bluetooth® **84**

Spécifications Bluetooth® et profils compatibles..... **86**

Enregistrement d'un appareil Bluetooth® depuis le système multimédia..... **87**

Suppression d'un appareil Bluetooth® enregistré..... **89**

Connexion à un appareil Bluetooth® **90**

Configuration d'un appareil Bluetooth® en tant qu'appareil principal..... **92**

Configuration d'un appareil Bluetooth® en tant qu'appareil secondaire..... **93**

3-2. Connexion à un réseau Wi-Fi®

Précautions relatives à l'utilisation des appareils Wi-Fi® **95**

Connexion à un réseau au moyen du Wi-Fi® **96**

3-3. Utilisation d'Apple CarPlay et d'Android Auto

Précautions relatives à l'utilisation d'Apple CarPlay et d'Android Auto **99**

Utilisation d'Apple CarPlay avec un smartphone non enregistré..... **101**

Utilisation d'Apple CarPlay avec un smartphone enregistré..... **103**

Utilisation d'Android Auto..... **105**

Lorsque Apple CarPlay ou Android Auto risque de ne pas fonctionner correctement..... **106**

Précautions relatives à l'utilisation des appareils Bluetooth®

Faites particulièrement attention aux informations suivantes lorsque vous utilisez un appareil Bluetooth® avec le système multimédia.

- Bluetooth® est une fonction de type sans garantie qui établit une communication sans fil avec la bande de fréquence de 2,4 GHz.
- L'utilisation simultanée du Wi-Fi® avec la même bande de communication sans fil de 2,4 GHz que Bluetooth® peut causer des interférences mutuelles.
- Des interférences mutuelles entre Bluetooth® et le Wi-Fi® pourraient causer des problèmes comme une vidéo altérée, des sauts de son ou une vitesse de communication réduite. L'effet des interférences sera réduit si un appareil Bluetooth® est connecté. Si un appareil Bluetooth® a été enregistré, se connecter avec l'appareil enregistré pourrait améliorer ce problème. (La connexion d'un appareil Bluetooth® peut être vérifiée grâce à l'icône d'état sur l'écran du système multimédia.) (→P.15)
- L'utilisation d'un téléphone mobile Bluetooth® en même temps qu'un dispositif sans fil pourrait affecter la communication des deux.
- La fonction Bluetooth® ne peut pas être utilisée par le système multimédia pendant qu'Apple CarPlay est connecté sans fil.
- Les fonctions Wi-Fi® (Wi-Fi® et Miracast®) utilisent la même bande de 2,4 GHz pour la communication sans fil. L'utilisation simultanée d'un téléphone mobile Bluetooth® pourrait affecter la communication des deux. La désactivation de la fonction Wi-Fi® permet une utilisation sans problème.
- Lorsqu'un appareil Bluetooth® est connecté

via Bluetooth®, sa batterie se décharge plus rapidement que normalement.

- Les connexions Bluetooth® sont déconnectées pendant les appels d'urgence. Tout appareil Bluetooth® déconnecté sera reconnecté une fois que l'appel d'urgence est terminé.



AVERTISSEMENT

- Pour des raisons de sécurité, le conducteur ne devrait pas utiliser lui-même le téléphone mobile pour des appels mains libres pendant qu'il conduit.
- Arrêtez le véhicule dans un endroit sûr avant de passer un appel. Si un appel est reçu pendant la conduite, assurez-vous de conduire avec prudence et que l'appel soit aussi court que possible.



NOTE

- N'utilisez pas un appareil Bluetooth® près du système multimédia. S'approcher trop pourrait empirer la qualité sonore ou la connexion.
- Ne laissez pas de téléphone mobile dans le véhicule. L'intérieur du véhicule peut devenir brûlant, ce qui pourrait entraîner un dysfonctionnement du téléphone mobile.

Utilisateurs porteurs d'un pacemaker ou d'autres dispositifs médicaux électriques

Respectez les mesures de précaution suivantes relatives aux ondes radio pendant une communication Bluetooth®.



AVERTISSEMENT

- L'antenne du véhicule pour la communication Bluetooth® est intégrée au système multimédia.

**AVERTISSEMENT**

- Les personnes munies d'un pacemaker cardiaque implantable, d'un pacemaker de traitement par resynchronisation cardiaque ou d'un défibrillateur automatique implantable doivent se tenir à une distance raisonnable des antennes Bluetooth®. Les ondes radio peuvent avoir des effets néfastes sur le fonctionnement de tels dispositifs.
- Avant d'utiliser des appareils Bluetooth®, les personnes munies d'un dispositif médical électrique autre qu'un pacemaker cardiaque implantable, un pacemaker de traitement par resynchronisation cardiaque ou un défibrillateur automatique implantable doivent consulter le fabricant de ce dispositif pour s'assurer de son bon fonctionnement sous l'influence d'ondes radio. Les ondes radio peuvent avoir des effets inattendus sur le fonctionnement de tels dispositifs médicaux.

Lors d'une utilisation simultanée avec l'audio Bluetooth®

- Les comportements suivants se produisent si un appareil compatible Bluetooth® (téléphone mobile) est utilisé en mode mains libres et en même temps que l'audio Bluetooth®.
- La connexion Bluetooth® du téléphone mobile peut se déconnecter.
- Le son du téléphone mains libres peut présenter des parasites.
- Le fonctionnement des appels mains libres peut être ralenti.
- Le son peut sauter si l'appareil de communication sélectionné pour l'appel mains libres est modifié pendant la lecture audio Bluetooth®.
- La connexion de l'appareil portable peut être déconnectée lors du transfert

de données de contact. Elle sera rétablie une fois que le transfert est terminé. (La reconnexion peut ne pas être possible avec certains modèles)

- Il peut être impossible d'établir à la fois une connexion mains libres et une connexion audio, même pour les téléphones mobiles qui prennent en charge à la fois les connexions mains libres et les connexions audio.
- Pour obtenir une liste des appareils spécifiques dont le fonctionnement a été confirmé avec ce système, adressez-vous à un concessionnaire ou un réparateur Lexus agréé, ou à tout autre réparateur qualifié.

Spécifications Bluetooth® et profils compatibles

Le système multimédia prend en charge les spécifications et profils compatibles suivants. Le fonctionnement n'est pas garanti pour tous les appareils Bluetooth®.

Spécifications Bluetooth® prises en charge

Caractéristiques de base Bluetooth® ver. 5.0

Profils compatibles

- Profil pour associer des smartphones
 - Versions de l'A2DP (Advanced Audio Distribution Profile) prises en charge : Ver. 1.3.2
 - Ce profil permet de transmettre un son audio stéréo ou de haute qualité au système audio.
 - Versions de l'AVRCP (Audio/Video Remote Control Profile) prises en charge : Ver. 1.6.2
 - Profil pour contrôler le son à distance
-
- Versions du HFP (Hands Free Profile) prises en charge : Ver. 1.7.2
 - Ce profil permet de passer des appels mains libres en utilisant un téléphone mobile. Il dispose des fonctions d'appels sortants et entrants.
 - Versions du PBAP (Phone Book Access Profile) prises en charge : Ver. 1.2.3
 - Profil pour synchroniser les données comme les données de contact et le journal d'appels
 - Versions de l'OPP (Object Push Profile) prises en charge : Ver. 1.2.1
 - Profil pour transférer les données de contact
 - Versions du MAP (Message Access Profile) prises en charge : Ver. 1.4.2
 - Ce profil permet d'utiliser les fonctions de messagerie téléphonique.
 - Versions du SPP (Serial Port Profile) prises en charge : Ver. 1.2
 - Profil pour convertir des appareils équipés du Bluetooth® en ports sériels virtuels

Enregistrement d'un appareil Bluetooth® depuis le système multimédia

Un téléphone mobile ou un appareil portable doit être enregistré afin d'utiliser les appels mains libres ou l'audio Bluetooth®. Une fois l'enregistrement terminé, Bluetooth® est automatiquement connecté chaque fois que le système multimédia démarre.

Lorsque Apple CarPlay ou Android Auto est connecté via USB, l'appareil est automatiquement enregistré.

Si aucun appareil Bluetooth® n'est connecté, l'écran d'enregistrement peut également être affiché en appuyant sur le contacteur  du volant et en le maintenant enfoncé.

- Un téléphone mobile peut être enregistré à la fois en tant que téléphone mains libres et appareil audio Bluetooth®.
- Il est possible d'enregistrer jusqu'à 5 appareils Bluetooth®. Toutefois, maximum 2 appareils peuvent être utilisés en tant que téléphone mains libres. (Il est nécessaire de définir un conducteur pour connecter 2 téléphones mains libres.)
- Reportez-vous au manuel d'instructions de l'appareil Bluetooth® pour des informations sur la manière d'utiliser l'appareil Bluetooth®.
- L'enregistrement doit être réitéré une fois pour chaque appareil Bluetooth® si plusieurs appareils Bluetooth® sont utilisés.
- Un code PIN est un code de vérification utilisé lors de l'enregistrement d'un appareil Bluetooth® dans le système multimédia.
- Il est possible que la numérotation soit blo-

quée après la connexion, en fonction des réglages du téléphone mobile. Annulez la fonction de verrouillage automatique sur le téléphone mobile avant son utilisation.

- Si un autre appareil est enregistré alors qu'il est connecté à un téléphone mobile ou à un appareil portable, la connexion à l'appareil portable ou au téléphone mobile lisant une plage audio est déconnectée.
- L'audio Miracast® peut sauter si un appareil Bluetooth® est enregistré pendant l'utilisation de Miracast®.
- Pour des raisons de sécurité, aucun appareil ne doit être enregistré pendant la conduite.
- Si l'enregistrement d'un appareil Bluetooth® ne peut pas être terminé, faites redémarrer l'appareil Bluetooth®.

1 Effleurez  dans le menu principal.

2 Effleurez [Bluetooth et Périphériques].

- Si aucun appareil n'est enregistré, passez à la procédure 4.

3 Effleurez [Ajouter un autre dispositif].

- Pendant qu'un appareil est connecté au système multimédia, l'écran de confirmation pour déconnecter l'appareil peut s'afficher. Déconnectez l'appareil pour effectuer l'enregistrement.

4 Effleurez [S'il est introuvable].

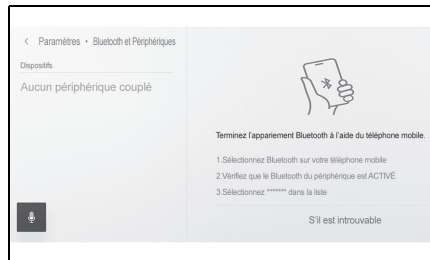

5 Effleurez l'appareil pour l'enregistrer à partir de la zone principale.

- L'adresse Bluetooth® peut être affi-

chée au lieu du nom de l'appareil.

- Si l'appareil à enregistrer n'est pas affiché dans la zone principale, essayez d'effectuer l'enregistrement à partir de l'appareil Bluetooth®.
 - Certains modèles d'appareils Bluetooth® peuvent ne pas être affichés dans la liste des appareils, à moins qu'un certain écran ne soit affiché sur l'appareil Bluetooth®. Reportez-vous au manuel d'instructions de l'appareil Bluetooth® pour plus de détails.
- 6 Vérifiez que le code PIN affiché correspond au code PIN affiché sur l'appareil Bluetooth®, puis effleurez [OK].
- Certains appareils Bluetooth® peuvent devoir être actionnés pour terminer l'enregistrement.
 - Les réglages de l'appareil principal peuvent être affichés. Effectuez l'opération en fonction du guidage donné à l'écran.
 - Les réglages Apple CarPlay peuvent être affichés. L'écran Apple CarPlay s'affiche si l'utilisation est activée.
 - Un message indiquant que la connexion est terminée s'affiche, et le nom de l'appareil Bluetooth® enregistré est affiché dans le sous-menu.
 - Si un écran d'échec de l'opération apparaît, suivez les instructions qui s'affichent à l'écran.

Enregistrement à partir d'un appareil Bluetooth®

Si l'appareil Bluetooth® ne peut pas être trouvé lorsque le système multimédia le

recherche, effectuez l'enregistrement en recherchant le système multimédia à partir de l'appareil Bluetooth®.

- 1 Effleurez [⚙️] dans le menu principal.
 - 2 Effleurez [Bluetooth et Périphériques].
- Si aucun appareil n'est enregistré, passez à la procédure 4.
- 3 Effleurez [Ajouter un autre dispositif].
- Pendant qu'un appareil est connecté au système multimédia, l'écran de confirmation pour déconnecter l'appareil peut s'afficher. Déconnectez l'appareil pour effectuer l'enregistrement.
- 4 Enregistrez le système multimédia à partir de l'appareil Bluetooth® à utiliser.



- Effectuez l'opération selon la procédure d'utilisation de l'appareil Bluetooth®.
 - Assurez-vous d'afficher cet écran de connexion Bluetooth® avant d'effectuer l'enregistrement sur l'appareil Bluetooth®.
- 5 Vérifiez que le code PIN affiché correspond au code PIN affiché sur l'appareil Bluetooth®, puis effleurez [OK].
- Certains appareils Bluetooth® peuvent devoir être actionnés pour terminer

l'enregistrement.

- Les réglages de l'appareil principal peuvent être affichés. Effectuez l'opération en fonction du guidage donné à l'écran.
- Les réglages Apple CarPlay peuvent être affichés. L'écran Apple CarPlay s'affiche si l'utilisation est activée.
- Un message indiquant que la connexion est terminée s'affiche, et le nom de l'appareil Bluetooth® enregistré est affiché dans le sous-menu.
- Si un écran d'échec de l'opération apparaît, suivez les instructions qui s'affichent à l'écran.

Suppression d'un appareil Bluetooth® enregistré

Des appareils Bluetooth® enregistrés peuvent être supprimés.

- 1 Effleurez [⚙️] dans le menu principal.
- 2 Effleurez [Bluetooth et Périphériques].
- 3 Effleurez l'appareil Bluetooth® pour le supprimer à partir du sous-menu.
- 4 Effleurez [Oublier].

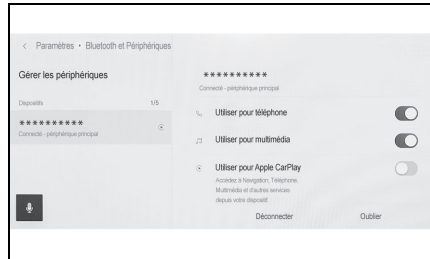

- Un appareil qui a été défini en tant qu'appareil principal d'un autre utilisateur ne peut pas être supprimé.
- 5 Effleurez [Oublier].
-
- Un téléphone mobile enregistré ne peut pas être supprimé pendant un appel d'urgence.
 - Il peut être impossible de le supprimer lors du premier essai, en fonction de l'état de l'appareil Bluetooth®.

Connexion à un appareil Bluetooth®

Une connexion à un appareil

Bluetooth® est nécessaire pour utiliser différentes fonctions du système multimédia. Il existe deux méthodes de connexion, automatique et manuelle.

- Reportez-vous au manuel d'instructions de l'appareil Bluetooth® pour des informations sur la manière d'utiliser l'appareil Bluetooth®.
- Si le comportement du système multimédia est instable lors de la connexion d'un téléphone mobile, mettez fin à l'appel et essayez de nouveau de le connecter.
- Aucune connexion ne peut être réalisée si le Bluetooth® n'est pas activé sur l'appareil Bluetooth®.
- Lorsque la connexion de l'appareil Bluetooth® est terminée, un message est affiché en haut de l'écran.
- Pendant que l'appareil Bluetooth® est connecté, l'icône d'état de la connexion Bluetooth® est affichée. (→P.15)
- La zone d'affichage peut s'allumer et rester activée lorsque le contacteur d'alimentation est activé, en fonction du modèle du téléphone mobile. Si cela se produit, éteignez l'éclairage du téléphone mobile. (Pour plus d'informations sur le réglage, reportez-vous au manuel d'instructions du téléphone mobile)
- La fonction Bluetooth® ne peut pas être utilisée sur l'appareil connecté en tant qu'Apple CarPlay.
- La fonction Bluetooth®, sauf la fonction mains libres, ne peut pas être utilisée sur l'appareil connecté en tant qu'Android Auto.
- L'audio Miracast® peut sauter si un appareil Bluetooth® est connecté pendant l'utilisation de Miracast®.

Reconnexion Bluetooth®

Si une connexion Bluetooth® qui était établie a été déconnectée alors que le contacteur d'alimentation est activé, une tentative de reconnexion aura automatiquement lieu.

Nombre de connexions d'appareils Bluetooth®

- Lorsqu'un conducteur est défini
 - Jusqu'à deux téléphones mains libres et un appareil audio sont connectés automatiquement. (Le téléphone mains libres et l'appareil audio peuvent aussi être définis comme le même appareil.)
 - Lorsqu'aucun conducteur n'est défini
 - Jusqu'à un téléphone mains libres et un appareil audio sont connectés automatiquement. (Le téléphone mains libres et l'appareil audio peuvent aussi être définis comme le même appareil.)
-
- Essayez une connexion manuelle si la reconnexion échoue. (→P.91)
 - Si Apple CarPlay est connecté, vous pourriez ne pas pouvoir reconnecter la connexion Bluetooth®.

Connexion automatique d'appareils Bluetooth®

Le système multimédia se connecte automatiquement dans l'ordre de priorité défini aux appareils Bluetooth® chaque fois que le contacteur d'alimentation passe de l'état désactivé à la position ON.

- Lorsqu'un conducteur est défini
 - Se connecte automatiquement, dans l'ordre, à l'appareil principal, à l'appareil secondaire

et puis aux autres appareils, en commençant par le dernier appareil connecté. (→P.92, 93)

- Jusqu'à deux téléphones mains libres et un appareil audio sont connectés automatiquement. (Le téléphone mains libres et l'appareil audio peuvent aussi être définis comme le même appareil.)
- Lorsqu'aucun conducteur n'est défini
- Se connecte automatiquement aux appareils, en commençant par le dernier appareil connecté.
- Jusqu'à un téléphone mains libres et un appareil audio sont connectés automatiquement. (Le téléphone mains libres et l'appareil audio peuvent aussi être définis comme le même appareil.)

Essayez une connexion manuelle si la reconnexion échoue. (→P.91)

- L'appareil Bluetooth® peut devoir être actionné, en fonction du modèle de l'appareil Bluetooth®.

Connexion manuelle d'appareils Bluetooth®

Afin de connecter un autre appareil Bluetooth®, ou si une connexion automatique échoue, il est possible de se connecter à des appareils Bluetooth® enregistrés.

- 1 Effleurez [⚙️] dans le menu principal.
- 2 Effleurez [Bluetooth et Périphériques] dans le sous-menu.
- L'écran de recherche d'appareil s'affiche sur le système multimédia si aucun appareil Bluetooth® n'est enregistré. Enregistrez l'appareil Bluetooth®.

- 3 Effleurez l'appareil Bluetooth® pour s'y connecter à partir du sous-menu.

- Si l'appareil Bluetooth® auquel il faut se connecter n'est pas repris dans la liste du sous-menu, enregistrez l'appareil Bluetooth®.

- 4 Effleurez [Connecter] dans la zone principale.

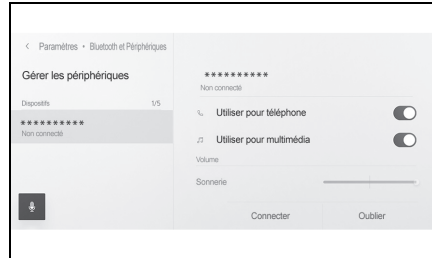

- Un écran de confirmation peut s'afficher si un autre appareil est déjà connecté.

- Il peut être impossible de se connecter lors du premier essai, en fonction de l'état de l'appareil Bluetooth®. Si cela se produit, essayez de le connecter à nouveau après un moment.

Déconnexion d'appareils Bluetooth®

Les appareils Bluetooth® connectés peuvent être déconnectés du système multimédia.

- 1 Effleurez [⚙️] dans le menu principal.
- 2 Effleurez [Bluetooth et Périphériques] dans le sous-menu.
- 3 Effleurez l'appareil Bluetooth® pour le déconnecter à partir du sous-menu.

- 4 Effleurez [Déconnecter] dans la zone principale.

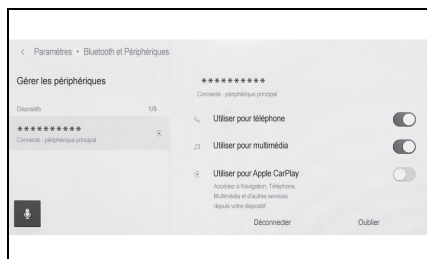

Configuration d'un appareil Bluetooth® en tant qu'appareil principal

Configurer un appareil Bluetooth® en tant qu'appareil principal en fait le premier à être connecté pendant une connexion automatique. (→P.90)

Il faut connecter au système multimédia un appareil Bluetooth® qui prend en charge le protocole HFP.

L'enregistrement d'un conducteur est nécessaire pour configurer un appareil en tant qu'appareil principal. (→P.47)

- Un appareil Bluetooth® configuré en tant qu'appareil principal d'un autre utilisateur ne peut pas être configuré en tant qu'appareil principal.

- 1 Effleurez [⚙️] dans le menu principal.
- 2 Effleurez [Info. personnelles].
- 3 Effleurez [Associer des périphériques] ou [Modifier les périphériques associés] dans la zone principale.

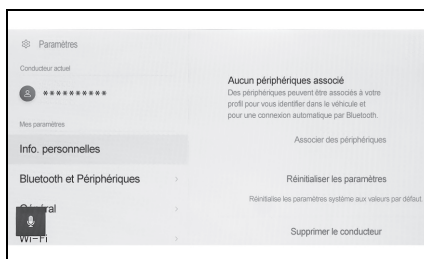

- L'écran de recherche d'appareil s'affiche s'il n'y a aucun appareil Bluetooth® qui peut être configuré en tant qu'appareil principal. Recherchez l'appareil Bluetooth® et enregistrez-le

dans le système multimédia. Une fois que l'appareil vient d'être enregistré, il peut être configuré en tant qu'appareil principal.

- 4 Sélectionnez l'appareil Bluetooth® à configurer en tant qu'appareil principal.
- Déconnectez l'appareil Bluetooth® actuellement connecté, puis connectez l'appareil principal et l'appareil secondaire.

Configuration d'un appareil Bluetooth® en tant qu'appareil secondaire

La configuration d'un appareil Bluetooth® en tant qu'appareil secondaire fera qu'il sera reconnu en tant qu'appareil secondaire lorsqu'il sera connecté.

Le même appareil Bluetooth® ne peut pas être configuré en tant qu'appareil principal et appareil secondaire pour un conducteur.

Il faut connecter au système multimédia un appareil Bluetooth® qui prend en charge le protocole HFP.

L'enregistrement d'un conducteur est nécessaire pour configurer un appareil en tant qu'appareil secondaire.
(→P.47)

- 1 Effleurez [] dans le menu principal.
- 2 Effleurez [Bluetooth et Périphériques] dans le sous-menu.
- L'écran de recherche d'appareil s'affiche si aucun appareil Bluetooth® n'est enregistré. Enregistrez un appareil Bluetooth®. (→P.87)
- 3 Effleurez l'appareil Bluetooth® à configurer en tant qu'appareil secondaire.
- Si l'appareil Bluetooth® à configurer n'est pas repris dans la liste, enregistrez l'appareil Bluetooth®. (→P.87)

- 4 Effleurez [Définir un périphérique secondaire] dans la zone principale.

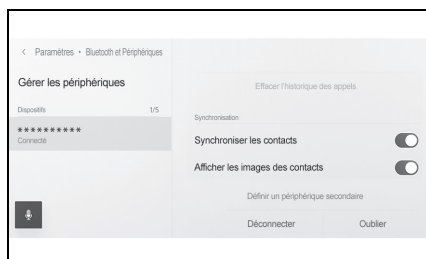

- Cette touche devient [Suppr. le paramètre du périphérique secondaire] si l'appareil est déjà configuré en tant qu'appareil secondaire.

Précautions relatives à l'utilisation des appareils Wi-Fi®

Faites particulièrement attention aux informations suivantes lorsque vous utilisez le Wi-Fi® du système multimédia.

Utilisateurs porteurs d'un pacemaker ou d'autres dispositifs médicaux électriques

Respectez les mesures de précaution suivantes relatives aux ondes radio pendant une communication Wi-Fi®.



AVERTISSEMENT

- N'utilisez les appareils Wi-Fi® que lorsque vous pouvez le faire en toute sécurité et légalité.
- L'antenne du véhicule pour la communication Wi-Fi® est intégrée au système multimédia.
- Les personnes munies d'un pacemaker cardiaque implantable, d'un pacemaker de traitement par resynchronisation cardiaque ou d'un défibrillateur automatique implantable doivent se tenir à une distance raisonnable des antennes Wi-Fi®. Les ondes radio peuvent avoir des effets néfastes sur le fonctionnement de tels dispositifs.

- Avant d'utiliser des appareils Wi-Fi®, les personnes munies d'un dispositif médical électrique autre qu'un pacemaker cardiaque implantable, un pacemaker de traitement par resynchronisation cardiaque ou un défibrillateur automatique implantable doivent consulter le fabricant de ce dispositif pour s'assurer de son bon fonctionnement sous l'influence d'ondes radio.

Les ondes radio peuvent avoir des effets inattendus sur le fonctionnement de tels dispositifs médicaux.

Utilisation simultanée du Wi-Fi® et de Bluetooth®

Le Wi-Fi® est une fonction de type sans garantie qui établit une communication sans fil avec la bande de fréquence de 2,4 GHz. L'utilisation simultanée de Bluetooth® avec la même bande de communication sans fil de 2,4 GHz que le Wi-Fi® peut causer des interférences mutuelles.

Choses à savoir à propos du Wi-Fi®

- Wi-Fi®, Miracast®, Wi-Fi Direct® et WMM® sont des marques déposées de Wi-Fi Alliance®.
- Wi-Fi Protected Setup™, Wi-Fi CERTIFIED™, WPA™, WPA2™ et WPA3™ sont des marques de Wi-Fi Alliance®.
- Il s'agit d'une fonction de type sans garantie.
- Utilisez cette fonction pour vous connecter à un appareil portable. Les connexions à des appareils autres que des appareils portables peuvent être déconnectées, en fonction de l'environnement.
- Si vous quittez la zone Wi-Fi®, la communication est déconnectée.

- Si le véhicule est à proximité d'une antenne de radio, d'une station de radio ou d'une autre source générant de fortes ondes radio ou des parasites électriques, la communication peut être ralentie ou impossible.
- La vitesse de communication peut chuter ou il peut même devenir impossible d'utiliser ce service dans certains environnements (à cause de facteurs tels que l'emplacement de l'antenne sans fil et l'utilisation à proximité d'un autre appareil sans fil).

■ Protocoles de communication compatibles avec le Wi-Fi®

IEEE 802.11b/g/n (2,4 GHz)

■ Protocoles de sécurité compatibles

- WEP
- WPA™
- WPA2™
- WPA3™

Connexion à un réseau au moyen du Wi-Fi®

Le système multimédia peut être connecté à Internet en le connectant à un réseau Wi-Fi®.

Cette fonction n'est pas disponible dans certains pays ou certaines zones de vente.

- Le niveau de réception s'affiche en haut de l'écran.
- Cette fonction ne peut pas être utilisée si Apple CarPlay est connecté sans fil.
- Certains modèles de smartphone peuvent exiger d'établir chaque fois une connexion.
- Si des réseaux sont détectés lorsque la fonction Wi-Fi® est activée, la connexion automatique va donner la priorité à une connexion au réseau le plus récemment utilisé.

Connexion au Wi-Fi® au moyen d'un smartphone

Reportez-vous à l'exemple d'utilisation suivant pour établir une connexion Wi-Fi® au moyen d'un smartphone qui prend en charge la connexion Wi-Fi®. Pour plus de détails sur la manière de configurer la connexion, reportez-vous à des documents comme le manuel d'instructions du smartphone. Certains modèles de smartphone peuvent exiger d'établir chaque fois une connexion.

- 1 Effleurez  dans le menu principal.
- 2 Effleurez [Wi-Fi] dans le sous-menu.

3 Activez [Wi-Fi] dans la zone principale.



- Un message peut être affiché en fonction des réglages du système multimédia. Effectuez l'opération en fonction du guidage donné à l'écran.
- Activer [Wi-Fi] affiche les réseaux proches qui sont disponibles.
- 4 Sélectionnez le nom du réseau qui correspond au nom diffusé par le smartphone.
- Le nom du réseau peut s'afficher en double lorsque plus d'une adresse MAC partage le même réseau.
- Jusqu'à 30 réseaux peuvent être affichés. La liste est automatiquement mise à jour toutes les six secondes.
- Si des appareils utilisent le même nom de réseau (SSID de réseau), il n'est pas possible d'identifier l'appareil à utiliser. Utilisez différents noms de réseau (SSID de réseau) si vous utilisez plusieurs appareils.
- Aucune sélection ne peut être effectuée pendant la conduite.
- 5 Saisissez le mot de passe correspondant pour ce réseau.
- Si aucun mot de passe n'est défini, la connexion sera établie après la sélection du réseau.
- Si des réseaux sont détectés lorsque la connexion automatique est activée,

l'appareil s'y connectera automatiquement.

- L'historique de la connexion au réseau retient jusqu'à 20 éléments, en effaçant le plus ancien lorsqu'un nouveau est sauvegardé.

Etablissement d'une connexion Wi-Fi® à un réseau disponible

Connectez-vous à Internet depuis un réseau proche au moyen du Wi-Fi®. Vérifiez par avance le mot de passe du réseau à utiliser.

- 1 Effleurez [⚙️] dans le menu principal.
- 2 Effleurez [Wi-Fi] dans le sous-menu.
- 3 Activez [Wi-Fi] dans la zone principale.

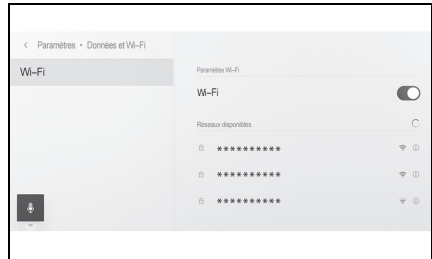

- Un message peut être affiché en fonction des réglages du système multimédia. Effectuez l'opération en fonction du guidage donné à l'écran.
- Activer [Wi-Fi] affiche les réseaux proches qui sont disponibles.
- 4 Effleurez le réseau auquel se connecter à partir de [Réseaux disponibles] de la zone principale.
- Le nom du réseau peut s'afficher en double lorsque plus d'une adresse MAC partage le même réseau.
- Jusqu'à 30 réseaux peuvent être affi-

chés. La liste est automatiquement mise à jour toutes les six secondes.

- Si des appareils utilisent le même nom de réseau (SSID de réseau), il n'est pas possible d'identifier l'appareil à utiliser. Utilisez différents noms de réseau (SSID de réseau) si vous utilisez plusieurs appareils.
 - Aucune sélection ne peut être effectuée pendant la conduite.
 - Effleurez [ⓘ] pour le réseau en question pour vérifier les détails du réseau.
- 5 Saisissez le mot de passe correspondant pour ce réseau.
 - Si aucun mot de passe n'est défini, la connexion sera établie après la sélection du réseau.
 - Si des réseaux sont détectés lorsque la connexion automatique est activée, l'appareil s'y connectera automatiquement.

- L'historique de la connexion au réseau retient jusqu'à 20 éléments, en effaçant le plus ancien lorsqu'un nouveau est sauvegardé.

Déconnexion du Wi-Fi®

Le Wi-Fi® peut être déconnecté en désactivant la fonction Wi-Fi®.

- 1 Effleurez [⚙] dans le menu principal.
- 2 Effleurez [Wi-Fi] dans le sous-menu.

- 3 Désactivez [Wi-Fi] dans la zone principale.

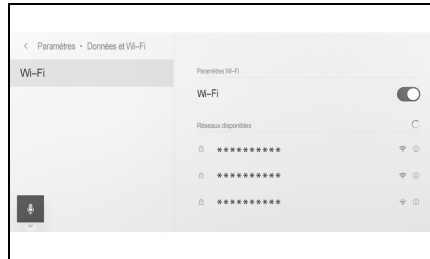

Précautions relatives à l'utilisation d'Apple CarPlay et d'Android Auto

Apple CarPlay et Android Auto permettent d'utiliser certaines applications (telles que Plans, Téléphone et Musique) sur le système multimédia. Lorsque vous êtes connecté à Apple CarPlay ou Android Auto, les applications prises en charge sont affichées. Faites particulièrement attention aux informations suivantes lorsque vous utilisez Apple CarPlay ou Android Auto.

Pour utiliser Android Auto dans votre voiture, installez l'application Android Auto à partir du Google Play Store™.

● Dispositifs compatibles

Les appareils iPhone Apple qui prennent en charge Apple CarPlay (iOS ver. 13.3 ou version ultérieure).

Pour plus de détails, consultez le site <https://www.apple.com/ios/carplay/>.*

Appareils Android™ qui prennent en charge Android Auto.

Pour plus de détails, consultez le site <https://www.android.com/auto/>.*

* : Le fonctionnement n'est pas garanti.



AVERTISSEMENT

- Pour des raisons de sécurité, les conducteurs ne doivent pas utiliser le smartphone lui-même pendant la conduite.



NOTE

- Ne laissez pas le smartphone dans le véhicule. L'intérieur du véhicule peut devenir brûlant, ce qui pourrait entraîner un dysfonctionnement du smartphone.
 - N'appuyez pas sur le smartphone et ne le soumettez pas à une pression inutile lorsqu'il est branché. Le smartphone ou le port risque d'être endommagé.
 - Gardez le port USB exempt de corps étrangers. Le smartphone ou le port risque d'être endommagé.
-
- Pour les connexions USB, utilisez un câble de données USB fourni par le fabricant du téléphone.
 - Certaines fonctions des touches du système vont changer pendant la connexion à Apple CarPlay ou Android Auto.
 - Les fonctions suivantes pour les appareils connectés à Apple CarPlay ou Android Auto seront remplacées par des fonctions similaires Apple CarPlay ou Android Auto ou elles seront désactivées.
 - Téléphone Bluetooth®
 - Audio Bluetooth®
 - La fonction Bluetooth® ne peut pas être utilisée par le système multimédia pendant qu'Apple CarPlay est connecté sans fil.
 - Faire démarrer Apple CarPlay ou Android Auto pendant l'utilisation de Miracast® peut arrêter Miracast®.
 - Le volume du guidage vocal peut être modifié à partir de l'écran de configuration vocale. Il peut aussi être modifié au moyen du bouton POWER/VOLUME. (→P.72)
 - Lorsque Apple CarPlay ou Android Auto d'un appareil est connecté, Apple CarPlay ou Android Auto d'un appareil différent ne peut pas être utilisé.
 - Apple CarPlay/Android Auto est une application développée par Apple Inc/Google LLC. Ses fonctions et services peuvent être interrompus ou modifiés sans préavis en fonction du système d'exploitation, de la configu-

ration matérielle et logicielle de l'appareil connecté, ou en raison de changements dans les spécifications d'Apple CarPlay/Android Auto.

- Pour connaître les applications qui prennent en charge Apple CarPlay ou Android Auto, consultez leur site Internet respectif.
- Lors de l'utilisation d'Apple CarPlay ou d'Android Auto, des informations relatives au véhicule et à l'utilisateur, telles que la position et la vitesse du véhicule, seront partagées avec l'éditeur de l'application et le fournisseur de services du téléphone mobile.
- Télécharger et utiliser une application signifie que vous acceptez ses conditions d'utilisation.
- Des données sont envoyées par Internet et cela peut entraîner des frais. Pour plus d'informations sur les frais de communication des données, contactez le fournisseur de services du téléphone mobile.
- Certaines fonctions comprenant la lecture de musique peuvent être limitées, en fonction de l'application.
- Chaque fonction est une application fournie par sa propre entreprise et elle peut être modifiée ou suspendue sans avis préalable. Pour plus de détails, reportez-vous au site Internet pour la fonction concernée.
- Si le système de navigation du véhicule est en cours d'utilisation pendant le guidage d'itinéraire et qu'un nouvel itinéraire est défini en utilisant l'application Plans d'Apple CarPlay ou d'Android Auto, le guidage d'itinéraire en utilisant le système de navigation du véhicule s'arrête. Si l'application Plans d'Apple CarPlay ou d'Android Auto est en cours d'utilisation pendant le guidage d'itinéraire et qu'un nouvel itinéraire est défini en utilisant le système de navigation du véhicule, le guidage d'itinéraire utilisant l'application Plans d'Apple CarPlay ou d'Android Auto s'arrête.
- Les appareils connectés via Apple CarPlay ne peuvent pas utiliser les fonctions Bluetooth®.
- Les appareils connectés via Android Auto ne peuvent pas utiliser les fonctions Bluetooth® autres que les appels mains libres.
- Dans le cas d'une connexion USB, si le câble USB est débranché, Apple CarPlay ou

Android Auto cesse de fonctionner. Le son s'arrête et l'écran passe à celui du système multimédia.

- Même si Android Auto est déconnecté, le système mains libres peut être utilisé car le téléphone est encore connecté.

Utilisation d'Apple CarPlay avec un smartphone non enregistré

Apple CarPlay peut être utilisé en connectant un smartphone non enregistré au système multimédia. La procédure est différente pour les smartphones enregistrés. (→P.103)

Cette fonction n'est pas disponible dans certains pays ou certaines zones de vente.

Utilisation d'Apple CarPlay avec une connexion USB

Apple CarPlay peut être utilisé en connectant un smartphone au système multimédia au moyen d'un câble de données USB.

- 1 Activez Siri à partir du menu des réglages de votre smartphone.
 - 2 Branchez le smartphone au port USB. (→P.29)
- L'écran d'accueil d'Apple CarPlay s'affiche.
 - Cela peut prendre trois à six secondes pour retourner à l'écran d'origine, en fonction du smartphone connecté.
 - Si un guidage est affiché sur l'écran du smartphone, respectez ces instructions d'utilisation.

3 Lancez Apple CarPlay.

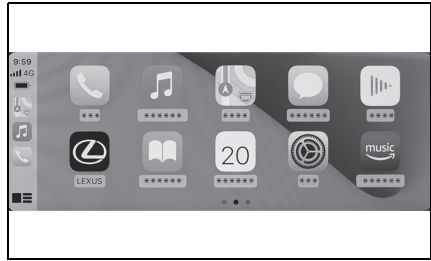

- Les applications iPhone qui prennent en charge Apple CarPlay peuvent être utilisées en étant effleurées.





Affiche l'écran du système multimédia.

Pour afficher à nouveau l'écran d'accueil d'Apple CarPlay, effleurez [] dans le menu principal.



Modifiez l'affichage de l'écran.

Effleurer et maintenir le doigt va lancer Siri.

- Lorsque Apple CarPlay est connecté, appuyez sur le contacteur [] au volant et maintenez-le enfoncé pour lancer Siri. Pour annuler, effectuez une courte pression sur le contacteur [] au volant.
- Lorsque [Mot d'activation] est activé et qu'Apple CarPlay est connecté, énoncer le mot d'activation de Siri va lancer Siri. * (→P.56)
La fonction de mot d'activation de Siri ne peut être utilisée que lorsque la langue définie est l'anglais. De plus, l'appareil connecté doit avoir la version d'iOS 14.3 ou une version ultérieure.
- Si une connexion sans fil est configurée pour être utilisée sur le smartphone lorsqu'il est enregistré par l'intermédiaire d'une connexion USB, l'appareil peut être connecté sans fil à partir de la tentative suivante.

* : Cette fonction n'est pas disponible dans cer-

tains pays ou certaines zones de vente.

Utilisation d'Apple CarPlay avec une connexion sans fil

Apple CarPlay peut être connecté sans fil au système multimédia en utilisant la capacité de connexion sans fil du véhicule.

- 1 Activez Siri à partir du menu des réglages de votre smartphone.
- 2 Effleurez [⚙️] dans le menu principal.
- 3 Effleurez [Bluetooth et Périphériques].
 - L'écran de recherche de l'appareil s'affiche si aucun smartphone n'est enregistré dans le système multimédia. Passez à la procédure 5.
- 4 Effleurez [Ajouter un autre dispositif].
- 5 Effleurez [S'il est introuvable].
- 6 Sélectionnez le smartphone à enregistrer.
- 7 Vérifiez que le code PIN affiché correspond au code PIN affiché sur le smartphone, puis effleurez [OK].
 - Effectuez l'opération en fonction du guidage donné à l'écran.
- 8 Si les réglages Apple CarPlay sont affichés, effleurez [Oui].
 - L'écran d'accueil d'Apple CarPlay s'affiche.
 - Cela peut prendre trois à six secondes pour retourner à l'écran d'origine, en fonction du smartphone connecté.
 - Si un écran d'échec de l'opération apparaît, suivez les instructions qui s'affichent à l'écran.
 - Si un guidage est affiché sur l'écran du smartphone, respectez ces instructions d'utilisation.

9 Lancez Apple CarPlay.

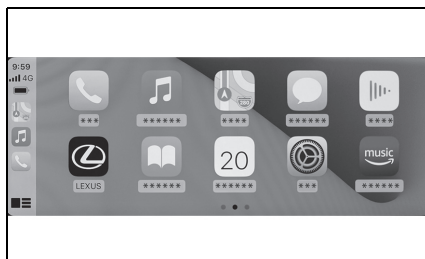

- Les applications iPhone qui prennent en charge Apple CarPlay peuvent être utilisées en étant effleurées.



Affiche l'écran du système multimédia.

Pour afficher à nouveau l'écran d'accueil d'Apple CarPlay, effleurez [▶️] dans le menu principal.



Modifiez l'affichage de l'écran.

Effleurer et maintenir le doigt va lancer Siri.

- Lorsque Apple CarPlay est connecté, appuyez sur le contacteur [🗨️] au volant et maintenez-le enfoncé pour lancer Siri. Pour annuler, effectuez une courte pression sur le contacteur [🗨️] au volant.
- Lorsque [Mot d'activation] est activé et qu'Apple CarPlay est connecté, énoncer le mot d'activation de Siri va lancer Siri. (* →P.56)
La fonction de mot d'activation de Siri ne peut être utilisée que lorsque la langue définie est l'anglais. De plus, l'appareil connecté doit avoir la version d'iOS 14.3 ou une version ultérieure.

*: Cette fonction n'est pas disponible dans certains pays ou certaines zones de vente.

Utilisation d'Apple CarPlay avec un smartphone enregistré



Apple CarPlay peut être utilisé en connectant un smartphone enregistré au système multimédia. La procédure est différente pour les smartphones non enregistrés. (→P.101)

Cette fonction n'est pas disponible dans certains pays ou certaines zones de vente.

Utilisation d'Apple CarPlay avec une connexion USB

Apple CarPlay peut être utilisé en connectant un smartphone au système multimédia au moyen d'un câble de données USB.

- Vérifiez que votre smartphone est connecté au système multimédia.
- 1 Activez Siri à partir du menu des réglages de votre smartphone.
- 2 Branchez le smartphone au port USB. (→P.29)
- L'écran d'accueil d'Apple CarPlay s'affiche.
- Cela peut prendre trois à six secondes pour retourner à l'écran d'origine, en fonction du smartphone connecté.
- Si un écran d'échec de l'opération apparaît, suivez les instructions qui s'affichent à l'écran.
- Si un guidage est affiché sur l'écran du smartphone, respectez ces instructions d'utilisation.
- Si l'écran d'accueil d'Apple CarPlay n'est pas affiché, vérifiez les points suivants.

- Effleurez [] dans le menu principal.
- Si [] du menu principal n'est pas affiché, sélectionnez le smartphone à utiliser avec Apple CarPlay et activez [Utiliser pour Apple CarPlay]. (→P.80)
- Après avoir confirmé les 2 éléments ci-dessus, effleurez [Connecter] dans les réglages Bluetooth® afin de connecter votre smartphone. (→P.80)

3 Lancez Apple CarPlay.

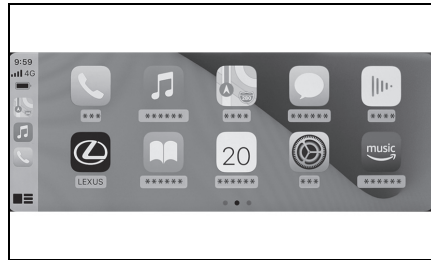

- Les applications iPhone qui prennent en charge Apple CarPlay peuvent être utilisées en étant effleurées.





Affiche l'écran du système multimédia.

Pour afficher à nouveau l'écran d'accueil d'Apple CarPlay, effleurez [] dans le menu principal.



Modifiez l'affichage de l'écran.

Effleurer et maintenir le doigt va lancer Siri.

- Lorsque Apple CarPlay est connecté, appuyez sur le contacteur [] au volant et maintenez-le enfoncé pour lancer Siri. Pour annuler, effectuez une courte pression sur le contacteur [] au volant.
- Lorsque [Mot d'activation] est activé et qu'Apple CarPlay est connecté, énoncer le mot d'activation de Siri va lancer Siri*.

(→P.56)

La fonction de mot d'activation de Siri ne peut être utilisée que lorsque la langue définie est l'anglais. De plus, l'appareil connecté doit avoir la version d'iOS 14.3 ou une version ultérieure.

* : Cette fonction n'est pas disponible dans certains pays ou certaines zones de vente.

Utilisation d'Apple CarPlay avec une connexion sans fil

Apple CarPlay peut être connecté sans fil au système multimédia en utilisant la capacité de connexion sans fil du véhicule.

- Vérifiez que votre smartphone est connecté au système multimédia.
- 1 Activez Siri depuis le menu des réglages sur le smartphone.
- 2 Effleurez [Réglages] dans le menu principal.
- 3 Effleurez [Bluetooth et Périphériques].
- 4 Sélectionnez le smartphone à utiliser avec Apple CarPlay et activez [Utiliser pour Apple CarPlay].
- 5 Si votre smartphone n'est pas connecté, effleurez [Connecter] pour le connecter.
- L'écran d'accueil d'Apple CarPlay s'affiche.
- Cela peut prendre trois à six secondes pour retourner à l'écran d'origine, en fonction du smartphone connecté.
- Si un écran d'échec de l'opération apparaît, suivez les instructions qui s'affichent à l'écran.
- Si un guidage est affiché sur l'écran du smartphone, respectez ces instructions d'utilisation.
- Si l'écran d'accueil d'Apple CarPlay

n'est pas affiché, effleurez [CarPlay] dans le menu principal.

6 Lancez Apple CarPlay.



- Les applications iPhone qui prennent en charge Apple CarPlay peuvent être utilisées en étant effleurées.



Affiche l'écran du système multimédia.

Pour afficher à nouveau l'écran d'accueil d'Apple CarPlay, effleurez [CarPlay] dans le menu principal.



Modifiez l'affichage de l'écran.

Effleurer et maintenir le doigt va lancer Siri.

- Lorsque Apple CarPlay est connecté, appuyez sur le contacteur [Siri] au volant et maintenez-le enfoncé pour lancer Siri. Pour annuler, effectuez une courte pression sur le contacteur [Siri] au volant.
- Lorsque [Mot d'activation] est activé et qu'Apple CarPlay est connecté, énoncer le mot d'activation de Siri va lancer Siri* (→P.56)
La fonction de mot d'activation de Siri ne peut être utilisée que lorsque la langue définie est l'anglais. De plus, l'appareil connecté doit avoir la version d'iOS 14.3 ou une version ultérieure.
- * : Cette fonction n'est pas disponible dans certains pays ou certaines zones de vente.

Utilisation d'Android Auto

Android Auto peut être utilisé en connectant un smartphone au système multimédia au moyen d'un câble de données USB.

Cette fonction n'est pas disponible dans certains pays ou certaines zones de vente.

- 1 Vérifiez que l'application Android Auto est installée sur le smartphone à connecter.
- 2 Branchez le smartphone au port USB. (→P.29)
 - L'écran d'accueil d'Android Auto s'affiche.
 - Cela peut prendre trois à six secondes pour retourner à l'écran d'origine, en fonction du smartphone connecté.
 - Si un écran d'échec de l'opération apparaît, suivez les instructions qui s'affichent à l'écran.
 - Si un guidage est affiché sur l'écran du smartphone, respectez ces instructions d'utilisation.
 - Si l'écran d'accueil d'Android Auto n'est pas affiché, vérifiez les points suivants.
 - Effleurez [▲] dans le menu principal.
 - Si [▲] du menu principal n'est pas affiché, sélectionnez le smartphone à utiliser avec Android Auto et activez [Utiliser pour Android Auto]. (→P.80)
 - Après avoir confirmé les 2 éléments ci-dessus, effleurez [Connecter] dans les réglages Bluetooth® afin de connecter votre smartphone. (→P.80)

3 Utilisez Android Auto.

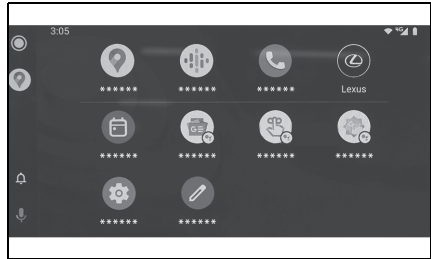

- Les applications qui prennent en charge Android Auto peuvent être utilisées en étant effleurées.



Affiche l'écran du système multimédia.

Pour afficher à nouveau l'écran d'accueil

d'Android Auto, effleurez [▲] dans le menu principal.



Lancez Google Assistant™.

- Lorsque Android Auto est connecté, appuyez sur le contacteur [🔊] au volant et maintenez-le enfoncé pour lancer Google Assistant™. Pour annuler, effectuez une courte pression sur le contacteur [🔊] au volant.

Lorsque Apple CarPlay ou Android Auto risque de ne pas fonctionner correctement

Si vous avez des problèmes avec Apple CarPlay ou Android Auto, consultez d'abord le tableau suivant.

Symptôme	Solution
Apple CarPlay ou Android Auto ne se lance pas.	<p>Vérifiez que le smartphone connecté prend en charge Apple CarPlay ou Android Auto.</p> <p>Vérifiez qu'Apple CarPlay ou Android Auto est activé sur le smartphone.</p> <p>Vérifiez que l'application Android Auto est installée sur le smartphone connecté.</p> <p>Pour plus de détails, reportez-vous aux URL suivantes.</p> <ul style="list-style-type: none">• Apple CarPlay : https://www.apple.com/ios/carplay/• Android Auto : https://www.android.com/auto/
	<p>Vérifiez que la fonction Apple CarPlay ou Android Auto du smartphone enregistré est activée dans le système multimédia. (→P.80)</p>

Symptôme	Solution
<p>Apple CarPlay ou Android Auto ne se lance pas.</p>	<p>En cas de connexion avec un câble USB, vérifiez que le câble USB est correctement branché au smartphone et au port USB. Branchez le smartphone directement au port USB. N'utilisez pas un concentrateur USB. (→P.29)</p> <p>Vérifiez que le port USB correct est utilisé pour la connexion d'Apple CarPlay et d'Android Auto. Un port USB utilisé exclusivement pour recharger un appareil ne peut pas être utilisé pour les applications d'un smartphone. Un chargeur sans fil^{*1} utilisé pour une recharge sans fil ne lancera pas la connexion sans fil Apple CarPlay ou Android Auto.</p> <p>Pour une connexion sans fil Apple CarPlay, vérifiez les éléments suivants.</p> <ul style="list-style-type: none"> • Vérifiez que le smartphone peut être connecté via Bluetooth[®] au système multimédia. • Vérifiez que le smartphone est configuré pour pouvoir utiliser le Wi-Fi[®]. <p>Pour Apple CarPlay : Vérifiez que le câble Lightning utilisé est certifié Apple.</p> <p>Vérifiez que Siri est activé.</p> <p>La fonction de liaison avec le smartphone ne peut pas être utilisée avec un câble USB servant uniquement à la charge.</p> <p>Utilisez un câble capable de transférer des données. Certains câbles peuvent ne pas être pris en charge.</p> <p>Les exigences recommandées pour le câble USB sont reprises dans la liste ci-dessous.</p> <ul style="list-style-type: none"> • iPhone : Utilisez un câble USB Apple officiel ou un câble USB qui a été certifié Apple MFi. • Android : Utilisez un câble de 1,8 m (6 ft.) ou plus court, et n'utilisez pas de rallonge. • Utilisez un câble présentant le logo USB . <p>Si la fonction de liaison avec le smartphone a fonctionné précédemment mais ne fonctionne plus, remplacer le câble USB peut résoudre le problème.</p> <p>Après avoir vérifié tout ce qui précède, connectez Apple CarPlay ou Android Auto.</p>

Symptôme	Solution
Si une connexion Apple CarPlay/Android Auto est établie et qu'une vidéo en cours de lecture ne s'affiche pas alors que le son est diffusé via le système.	Comme le système n'est pas conçu pour la lecture vidéo via Apple CarPlay/Android Auto, il ne s'agit pas d'un dysfonctionnement.
Le son n'est pas émis.	Le volume du système multimédia peut être mis en sourdine ou trop bas. Augmentez le volume sur le système multimédia.
	Assurez-vous que des applications prises en charge par Apple sont utilisées pour Apple CarPlay et que des applications prises en charge par Google™ sont utilisées pour Android Auto. Lire de la musique à partir d'un navigateur Web entraînera l'émission d'un son incorrect ou pas de son du tout.
L'écran scintille et le son présente des parasites.	Vérifiez si le câble USB connecté au système multimédia est endommagé. Pour vérifier si le câble USB présente un dommage interne, branchez le smartphone à un autre système comme un PC, puis vérifiez que la charge commence et qu'il est reconnu par le système.
	Remplacez le câble USB par un autre câble.
L'affichage de la carte ne peut pas être agrandi ou rétréci lors de l'utilisation de l'application Plans d'Apple CarPlay.	Les opérations de pincement ne sont pas prises en charge pour l'application Plans d'Apple CarPlay.
L'écran Apple CarPlay est affiché au centre et ne remplit pas tout l'écran.	L'affichage plein écran est pris en charge par iOS Ver. 10 ou une version ultérieure. Effectuez une mise à jour vers la dernière version d'iOS.
Pendant la lecture d'une application musicale Apple CarPlay, si une application non compatible avec Apple CarPlay ^{*2} est lancée sur l'iPhone, que du son est émis puis que le volume est modifié sur le système multimédia, le son de l'application non compatible s'arrête et le système reprend la lecture à partir de l'application musicale d'origine.	Ce fonctionnement est conforme aux spécifications du système multimédia, il ne s'agit pas d'un dysfonctionnement.

Symptôme	Solution
Pendant la lecture audio sur le système multimédia (comme la radio FM), si un élément audio est émis depuis une application non compatible avec Apple CarPlay ^{*2} , le système ne revient pas à la source audio d'origine.	Ce fonctionnement est conforme aux spécifications du système multimédia, il ne s'agit pas d'un dysfonctionnement. Changez manuellement de source audio. Comme alternative, n'utilisez pas d'applications non compatibles avec Apple CarPlay ^{*2} . Certaines application de navigation sont compatibles à partir de l'iOS 12. Mettez à jour l'iOS et les applications pour obtenir les versions les plus récentes.
Lors de l'utilisation d'Apple CarPlay, la flèche du guidage d'itinéraire et les instructions de navigation étape par étape n'apparaissent pas sur l'écran multifonction.	Cette fonction peut ne pas être affichée en fonction des spécifications de l'écran multifonction ou de l'application de carte utilisée.
Lors de l'utilisation d'Android Auto, la flèche du guidage d'itinéraire n'apparaît pas sur l'écran multifonction.	
Lors de l'utilisation d'Android Auto, les instructions de navigation étape par étape n'apparaissent pas sur l'écran multifonction ni sur l'écran du système multimédia.	Il ne s'agit pas d'un dysfonctionnement car l'affichage de ces éléments n'est pas possible avec cette fonction.
Lors de l'utilisation d'Android Auto, le son des appels en mode mains libres n'est pas audible via les haut-parleurs du véhicule.	Raccrochez. Débranchez le câble USB du smartphone et essayez d'utiliser l'appel mains libres. Vérifiez si le son est à présent audible.
	Augmentez le volume sur le système multimédia et vérifiez si le son de l'appel mains libres est audible. Essayez d'utiliser un autre smartphone. Vérifiez si le son est à présent audible.
Le téléphone a été connecté après avoir désactivé Android Auto.	Ce fonctionnement est conforme aux spécifications du système multimédia, il ne s'agit pas d'un dysfonctionnement.

*1: Si le véhicule en est équipé

*2: Les application non compatibles avec Apple CarPlay sont les applications installées sur un iPhone qui ne sont pas affichées dans la liste des applications sur l'écran Apple CarPlay.

- 4-1. A propos du système de navigation**
- A propos des services de fourniture d'informations cartographiques au moyen du Wi-Fi® **112**
 - Navigation connectée **113**
 - Navigation connectée (avec système de navigation intégré)..... **113**
- 4-2. A propos des informations cartographiques**
- Affichage des informations pour un point..... **115**
 - Ecran des options de carte **116**
 - Affichage des icônes PDI **116**
 - Réglages de l'affichage de la carte **117**
 - A propos du mode autoroute..... **120**
- 4-3. Recherche d'un emplacement à définir comme destination**
- Recherche d'une destination **121**
 - Ecran de recherche de destination **121**
 - Ecran de liste de résultats de recherche..... **123**
 - Ajout d'un point de cheminement **124**
 - Définition de destinations à partir de votre smartphone **125**
- 4-4. Définition de la destination**
- Ecran de carte de l'itinéraire complet **127**
 - Visualisation d'une démo de guidage d'itinéraire..... **128**
 - Modification des options d'itinéraire **128**
 - Modification de l'itinéraire **129**
 - Définition de points de passage sur un itinéraire..... **129**
 - Modification des points de cheminement..... **130**
- 4-5. Guidage d'itinéraire**
- Ecran du guidage d'itinéraire..... **131**
 - Ecrans d'affichage des bandes de circulation..... **132**
 - Nouvelle recherche d'un itinéraire **133**
 - Messages de guidage vocal types **133**
- 4-6. Mise à jour de la carte**
- Version de la base de données cartographiques et zone couverte..... **134**

A propos des services de fourniture d'informations cartographiques au moyen du Wi-Fi®

- Les services qui utilisent le Wi-Fi® (ci-après désignés "ces services") peuvent être utilisés gratuitement pendant une certaine période de validité*¹ qui commence lorsque le véhicule dans lequel ce système multimédia est installé est acheté pour la première fois.
- Ces services comprennent ceux fournis par des fournisseurs de services tiers comme suit.
- Informations sur les embouteillages : L'heure à laquelle le véhicule est connecté, etc. et des informations relatives à sa position sont envoyées à TomTom Global Content B.V. (ci-après désignée "TomTom"). Sur la base des informations reçues, TomTom fournit des services en ligne, y compris l'envoi d'informations sur les embouteillages, qui sont affichées sur ce système multimédia.
- Informations sur les infrastructures/informations sur les environs : Les noms des infrastructures recherchées et des informations de position sont envoyés à HERE Global B.V. (ci-après désignée "HERE"). Sur la base des informations reçues, HERE fournit des services en ligne, y compris l'envoi d'informations sur les infrastructures et les environs, qui sont affichées sur ce système multimédia.

- Pour utiliser ces services, après avoir connecté le système multimédia à un point d'accès Wi-Fi® et avoir pris connaissance des mesures de précaution, de la politique de confidentialités ou des conditions d'utilisation de chaque fournisseur de service*² affichées à l'écran, sélectionnez [J'accepte] sur l'écran contextuel.

TomTom	https://www.tomtom.com/en_gb/legal/eula-automotive/ https://www.tomtom.com/en_us/privacy/
HERE	https://legal.here.com/terms/ https://legal.here.com/privacy/policy

- Toyota Motor Corporation et ses filiales ne garantissent pas le fonctionnement, la qualité, la précision des informations fournies et ne donnent aucune autre garantie relative à ces services, et elles ne peuvent être tenues responsables d'aucun dommage causé à l'utilisateur par le contenu de ces services, leur retard ou leur interruption. Les services fournis par le biais de ce système multimédia peuvent être modifiés, abandonnés ou suspendus sans préavis.

*¹: La date d'expiration peut être vérifiée sur l'écran des réglages du système de navigation. Pour plus de détails, reportez-vous à l'écran des réglages du système de navigation. Si vous souhaitez continuer à utiliser les services après la date d'expiration, contactez votre concessionnaire Lexus.

*²: Pour obtenir les conditions d'utilisation des services de chaque fournisseur de services, reportez-vous aux URL suivantes.

Navigation connectée *1, 2

*1: Ecran 8 pouces uniquement

*2: Cette fonction n'est pas disponible dans certains pays ou certaines zones de vente.

La fonction de navigation pour les modèles avec navigation dans le cloud est un service à abonnement. Elle doit être valable pour le contrat d'utilisation du Toyota Smart Center. Si le contrat du service à abonnement a expiré, une notification est affichée à l'écran.

- Si [Ne plus montrer] est effleuré, le message ne sera plus affiché et l'écran de boussole est affiché.

Navigation connectée (avec système de navigation intégré) *1, 2

*1: Ecran 12,3 pouces uniquement

*2: Cette fonction n'est pas disponible dans certains pays ou certaines zones de vente.

La navigation connectée (avec système de navigation intégré) est un service de guidage d'itinéraire basé sur une communication sans fil qui combine la recherche d'itinéraire du système de navigation du véhicule et la recherche d'itinéraire optimal envoyée depuis le Toyota Smart Center.

- Le Toyota Smart Center utilise les informations communiquées par les sondes du véhicule pour rechercher l'itinéraire optimal en tenant compte des "informations routières autour de l'emplacement actuel" et des "informations sur la prévision des embouteillages", et il l'envoie au système de navigation du véhicule.
- Lorsque le véhicule se trouve dans un environnement où la communication est mauvaise et qu'il n'est pas possible de communiquer avec le Toyota Smart Center, la recherche d'itinéraire est effectuée par le système de navigation du véhicule. Si le véhicule entre dans un environnement où la communication est bonne, la communication avec le Toyota Smart Center commence automatiquement et l'itinéraire optimal est recherché.

Conditions d'utilisation

La navigation connectée (avec système de navigation intégré) doit être valable pour le contrat d'utilisation du Toyota Smart

Center.

-
- Lorsqu'une destination est définie, un itinéraire est automatiquement recherché par le Toyota Smart Center. Les itinéraires envoyés par le Toyota Smart Center sont indiqués par



Affichage des informations pour un point

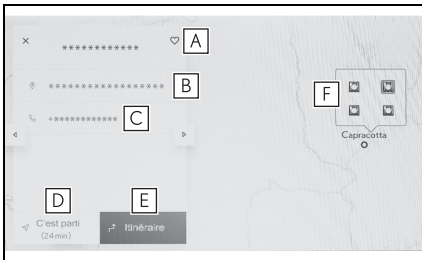

Il est possible de vérifier les informations pour un point sélectionné ou un PDI sur l'écran de carte.

- 1 Effleurez le PDI ou effleurez et maintenez le doigt sur un point souhaité.
 - Si un point souhaité est sélectionné, l'adresse du point est affichée. Effleurez [] pour enregistrer le point sélectionné en tant que favori.
- 2 Effleurez l'élément souhaité.



- A Effleurez pour enregistrer le point en tant que favori.
- B Affiche l'adresse du point sélectionné.
- C Effleurez pour appeler le numéro de téléphone enregistré pour le PDI.
- D Effleurez pour définir le point en tant que destination et pour lancer le guidage d'itinéraire.
- E Effleurez pour définir le point en tant que destination et pour afficher l'écran de carte de l'itinéraire complet. Si une autre destination a déjà été définie, des destinations peuvent être ajoutées en tant que points de cheminement.

F Si plusieurs PDI existent au même endroit, une liste des PDI est affichée.

- Effleurez pour modifier l'affichage et voir les informations du PDI correspondant. Cela peut aussi être modifié en passant de l'un à l'autre avec [] ou [] sur l'écran d'information.

Ecran des options de carte

Les informations affichées sur la carte, comme les icônes PDI, les informations routières, etc., peuvent être configurées.

- 1 Effleurez [⋮] sur l'écran de carte.



- 2 Effleurez [Points d'intérêt] ou [Afficher carte].

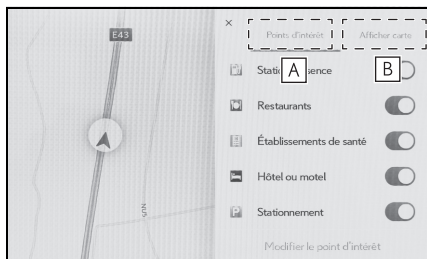

- A** Les icônes PDI affichées sur la carte peuvent être configurées. (→P.116)
- B** Les informations affichées sur la carte peuvent être configurées. (→P.117)

Affichage des icônes PDI

Les icônes PDI, telles que pour les restaurants, etc., peuvent être affichées sur la carte.

- 1 Effleurez [⋮] sur l'écran de carte.
- 2 Effleurez [Points d'intérêt].
- 3 Effleurez le PDI que vous souhaitez afficher sur l'écran de carte.

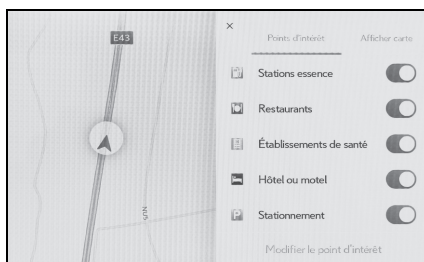

Pour définir une catégorie de PDI autre que celles affichées, effleurez [Modifier le point d'intérêt].

- Les PDI qui ne sont pas inclus dans les données cartographiques ne peuvent pas être affichés.
- Lorsque l'échelle de la carte est plus grande que 1 km (0,6 miles), les PDI ne sont pas affichés.
- Les PDI qui peuvent être affichés sont uniquement ceux qui se trouvent dans un rayon d'environ 10 km (6 miles) du repère de position du véhicule [▲] ou [⊙]. (Jusqu'à 200 éléments)
- Si l'échelle de la carte est définie sur 800 m (0,5 mile) ou une échelle inférieure, au lieu d'afficher densément chaque PDI dont la (les) catégorie(s) est (sont) définie(s) pour être affichée(s), une seule icône de PDI sera affichée dans la zone en tant qu'image représentative. (Les routes affichées sur la carte seront plus faciles à distinguer.)
L'icône affichée affiche le nombre de PDI

qu'elle représente dans le coin supérieur droit de l'icône (exemple : []). Effleurez l'icône pour tous les afficher.

- L'affichage des PDI proches peut aussi être configuré sur l'écran des réglages détaillés de navigation.

Configuration des icônes PDI affichées

Les modifications d'options sont limitées pendant la conduite.

- 1 Effleurez [] sur l'écran de carte.
- 2 Effleurez [Points d'intérêt].
- 3 Effleurez [Modifier le point d'intérêt].
- 4 Effleurez le PDI enregistré que vous souhaitez remplacer.
- 5 Effleurez un nouveau PDI à enregistrer.

Réglages de l'affichage de la carte

Les informations routières, etc., peuvent être affichées sur l'écran de carte.

- 1 Effleurez [] sur l'écran de carte.
- 2 Effleurez [Afficher carte].

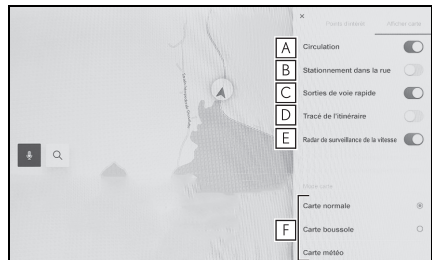

- A Effleurez pour afficher/masquer les informations routières.*¹ (→P.119)
- B Effleurez pour afficher/masquer le stationnement dans la rue à proximité.*¹ (→P.118)
- C Effleurez pour afficher/masquer les sorties d'autoroute.
- D Effleurez pour afficher/masquer l'itinéraire parcouru (tracé de l'itinéraire). Lorsque masqué est sélectionné, un écran contextuel demandant de confirmer la suppression des informations enregistrées s'affiche. (→P.118)
- E Effleurez pour afficher/masquer les radars de vitesse.*^{1,2} (→P.118)
- F Effleurez pour faire passer l'affichage de carte de carte normale à carte avec boussole ou carte météo.

*1: Cette fonction n'est pas disponible dans certains pays ou certaines zones de vente.

*2: Avec système de navigation intégré

Stationnement dans la rue

Si [Stationnement dans la rue] est activé dans les réglages de l'affichage de carte, le stationnement dans la rue à proximité du véhicule est affiché. S'il est désactivé, le stationnement dans la rue à proximité de la destination est affiché.

Cette fonction n'est pas disponible dans certains pays ou certaines zones de vente.

1 Effleurez [P] sur l'écran de carte.

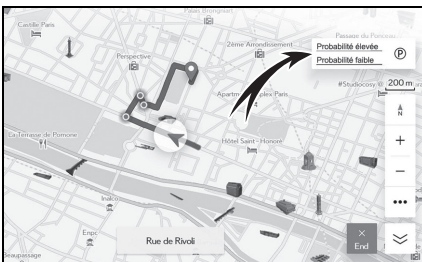

Le stationnement dans la rue est affiché sur la carte. La couleur affichée change en fonction de la disponibilité du stationnement.

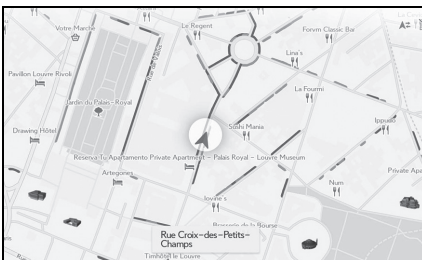

● Le stationnement dans la rue n'est pas affiché quand l'échelle de la carte est 1/5.000 ou plus (l'affichage de l'échelle est 50 m (150 ft.) ou plus).

Affichage de l'itinéraire parcouru (trajectoire du déplacement)

Environ 1000 km (600 miles) d'un itinéraire parcouru peuvent être sauvegardés et affichés.

- 1 Effleurez [...] sur l'écran de carte.
- 2 Effleurez [Afficher carte].
- 3 Effleurez [Tracé de l'itinéraire].

- Si la distance parcourue sauvegardée dépasse la limite, le plus ancien tracé de l'itinéraire est supprimé et le plus récent tracé de l'itinéraire est sauvegardé.
- L'itinéraire parcouru peut être affiché avec une échelle de la carte entre 1/2.500 et 1/5.120.000.

Radars de vitesse*

*: Ecran 12,3 pouces uniquement

Les radars de vitesse peuvent être affichés sous forme d'icônes sur la carte.

Cette fonction n'est pas disponible dans certains pays ou certaines zones de vente.

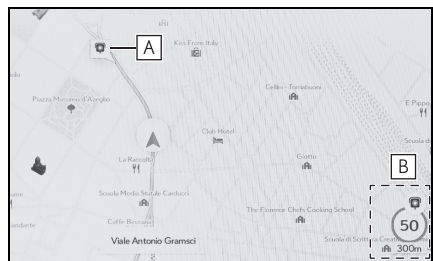

A Emplacement du radar de vitesse sur la carte.

B Affiche des informations sur l'icône de radar de vitesse et la distance jusqu'au radar de vitesse.

- L'affichage des éléments ci-dessus varie en

fonction de l'échelle de la carte.

- L'affichage des éléments ci-dessus varie en fonction des données de carte disponibles.
- L'affichage des éléments ci-dessus peut être désactivé.
- En fonction des conditions de gestion du contenu, l'emplacement réel des radars peut ne pas être affiché.

Informations routières

Des données relatives au trafic peuvent être reçues par IP-Traffic ou RDS-TMC afin d'afficher des informations routières sur l'écran de carte.

Pour utiliser cette fonction, il est nécessaire de disposer d'un contrat d'utilisation du Toyota Smart Center ou de la connexion Wi-Fi®. (→P.95)

Cette fonction n'est pas disponible dans certains pays ou certaines zones de vente.

- 1 Effleurez [...] sur l'écran de carte.
- 2 Effleurez [Afficher carte].
- 3 Effleurez [Circulation].

Les informations routières sont affichées sur l'écran de carte.

- Des icônes sont utilisées pour donner des informations routières, comme des travaux et des accidents.
- Les flèches indiquent le flux de trafic. La couleur change en fonction de la vitesse.

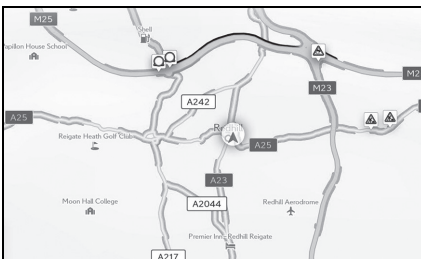

Si l'icône d'incident de circulation est sélectionnée, les détails relatifs à l'incident de circulation sélectionné peuvent être affichés.

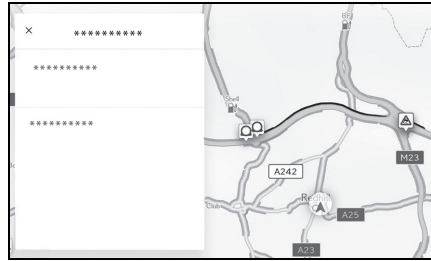

A propos du mode autoroute

Lorsque vous montez sur une autoroute ou une route à accès réglementé, l'affichage passe automatiquement au mode autoroute.

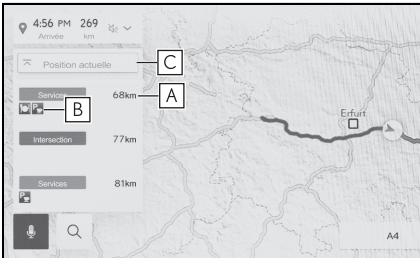

- A** Affiche la distance depuis la position actuelle du véhicule.
- B** Affiche jusqu'à 8 PDI pour une infrastructure.
 - S'il y a plus de 8 PDI, un repère indiquant les PDI non affichés est affiché.
- C** Lorsque le segment affiché a été modifié, effleurez pour ramener la carte au segment sur lequel vous circulez.

Recherche d'une destination

Une destination peut être recherchée et définie sur l'écran de recherche de destination.

- 1 Effleurez [🔍] sur l'écran de carte.
- 2 L'écran de recherche de destination s'affiche. Effleurez la méthode de recherche souhaitée.

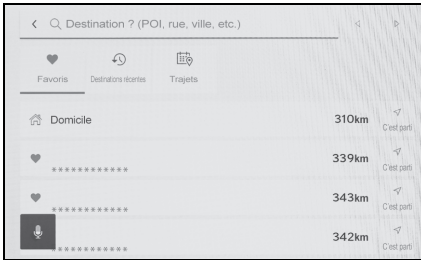

- 3 L'écran de la liste des résultats de recherche est affiché. Effleurez l'élément de la liste que vous souhaitez définir comme destination.
 - Si une destination a déjà été définie, effleurez [Nouvelle destination] (définir une nouvelle destination) ou [Ajouter à l'itinéraire].
 - Lorsque la navigation connectée est utilisée, des destinations peuvent aussi être recherchées en utilisant du contenu sur le cloud. (Cette fonction n'est pas disponible dans certains pays ou certaines zones de vente.)

Ecran de recherche de destination

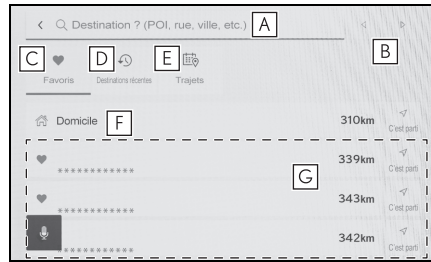

- Effleurez pour effectuer une recherche au moyen d'un nom de lieu, d'une adresse ou d'un numéro de téléphone. (→P.122)
- Effleurez pour déplacer le curseur du texte.
- Effleurez pour afficher une liste de la zone autour de tous les points enregistrés en tant que favoris. (→P.122)
 - Cette fonction ne peut être utilisée que si un point a été enregistré comme favori.
- Effleurez pour afficher une liste des points de l'historique des destinations (destinations précédemment définies). (→P.122)
 - Cette fonction ne peut être utilisée que si un historique des destinations existe.
- Effleurez pour afficher une liste des destinations du plan de conduite envoyé au préalable d'un smartphone.
- Lance une recherche d'itinéraire avec votre domicile comme destination. (→P.122)
 - Si le domicile n'est pas enregistré, effleurez [🏠] et enregistrez-le.

- G** Si le nom d'une destination est effleuré, l'écran de carte de l'itinéraire complet est affiché. Effleurez [C'est parti] pour lancer immédiatement le guidage d'itinéraire.

Recherche au moyen de la saisie de caractères

Une destination peut être recherchée en saisissant un nom de lieu, une adresse ou un numéro de téléphone.

- 1 Effleurez [🔍] sur l'écran de carte.
- 2 Effleurez [Destination ? (POI, rue, ville, etc.)].
- 3 Saisissez le nom de lieu, l'adresse, le numéro de téléphone, etc. et effleurez [C'est parti]. (→P.20)
 - Les destinations potentielles sont recherchées et affichées pour chaque caractère saisi.
 - En fonction des caractères saisis et sur la base des termes précédemment recherchés, de l'historique des destinations et des favoris, des termes de recherche prédictifs sont affichés.
 - Si une recherche ne renvoie aucun résultat à cause d'une faute de frappe potentielle, un terme de recherche potentiellement correct est affiché.
 - Si le nombre de caractères saisis dépasse la limite de caractères, les caractères excédentaires sont supprimés.

Définition du domicile comme destination

- 1 Effleurez [🔍] sur l'écran de carte.

- 2 Effleurez [🏠].

Effleurez [C'est parti] pour lancer immédiatement le guidage d'itinéraire.

Configuration du domicile

- 1 Effleurez [🔍] sur l'écran de carte.
- 2 Effleurez [🏠].
- 3 Déplacez la carte vers le lieu que vous souhaitez enregistrer et effleurez [OK].

Définition d'un favori comme destination

- 1 Effleurez [🔍] sur l'écran de carte.
- 2 Effleurez le favori souhaité.
 - Si le nom d'une destination est effleuré, l'écran de carte de l'itinéraire complet est affiché.

Effleurez [C'est parti] pour lancer immédiatement le guidage d'itinéraire.

- Les points favoris enregistrés peuvent aussi être recherchés en saisissant leur nom.

Recherche dans l'historique des destinations

- 1 Effleurez [🔍] sur l'écran de carte.
- 2 Effleurez [Destinations récentes].
- 3 Effleurez la destination souhaitée dans l'historique des destinations.
 - Si le nom d'une destination est effleuré, l'écran de carte de l'itinéraire complet est affiché.

Effleurez [C'est parti] pour lancer immédiatement le guidage d'itinéraire.

Recherche par le biais d'un plan de conduite

Lorsqu'un plan de conduite (destination, heure de départ, etc.) a été établi au moyen d'un smartphone, le système de navigation du véhicule est averti de l'existence du plan de conduite après que vous êtes entré dans le véhicule, et une destination peut être définie en sélectionnant le plan de conduite enregistré.

Pour utiliser cette fonction, un conducteur doit être enregistré. (→P.40)

Cette fonction n'est pas disponible dans certains pays ou certaines zones de vente.

- 1 Effleurez [🔍] sur l'écran de carte.
- 2 Effleurez [Trajets].
- 3 Effleurez le plan de conduite souhaité.
- Si le nom d'une destination est effleuré, l'écran de carte de l'itinéraire complet est affiché.

Effleurez [C'est parti] pour lancer immédiatement le guidage d'itinéraire.

- Si le véhicule est stationné loin de la destination, la destination définie dans le système de navigation du véhicule peut être envoyée à l'application de navigation du smartphone.

Ecran de liste de résultats de recherche

Lorsque vous recherchez une destination, s'il y a plusieurs résultats de recherche, une liste de destinations est affichée.

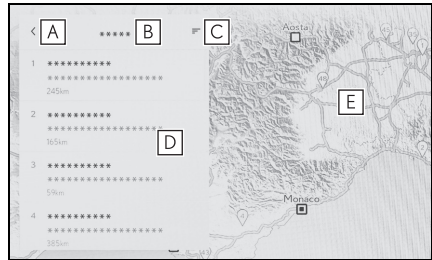

- A** Effleurez pour revenir à l'écran précédent.
- B** Affiche les caractères saisis pour la recherche.
- C** Effleurez pour afficher les options de recherche.
- D** Affiche la liste des résultats de la recherche.
 - Les destinations potentielles à l'intérieur d'un lieu sont aussi affichées.
- E** Affiche sur la carte la position des éléments de la liste actuellement affichée.
 - Après avoir fait défiler la carte, si [Rechercher dans cette zone] est effleuré, une destination peut être recherchée dans la zone vers laquelle vous avez fait défiler la carte.

Options de recherche

Le rayon d'affichage et l'ordre de la liste des résultats de la recherche peuvent être modifiés.

- 1 Effleurez [] sur l'écran de liste de résultats de recherche.
- 2 Définissez les options de recherche.
- 3 Effleurez [Terminé] pour terminer la modification des réglages.

Ajout d'un point de cheminement

Si une destination a déjà été définie, de nouvelles destinations peuvent être ajoutées en tant que points de cheminement.

- 1 Avec une destination déjà définie (→P.121), recherchez une destination.
 - Un message s'affiche lorsque vous essayez de définir une destination.
 - [Nouvelle destination] : Supprimez la destination actuellement définie et commencez à chercher un itinéraire jusqu'à la nouvelle destination.
 - [Ajouter à l'itinéraire] : Ajoutez le point sélectionné en tant que point de cheminement et commencez à chercher un itinéraire jusqu'à la destination.
-
- Un point de cheminement peut être ajouté en effleurant n'importe quel point sur l'écran de carte.
 - Il est possible d'enregistrer jusqu'à 10 destinations, y compris les points de cheminement.
 - Le point de cheminement ajouté le plus récemment est défini comme première destination. L'ordre des destinations peut être changé en modifiant les points de cheminement. (→P.130)

Définition de destinations à partir de votre smartphone

NaviBridge

NaviBridge* est une application "Send To Car" qui peut facilement envoyer au système de navigation de votre véhicule des destinations recherchées grâce à un mot-clé et une grande variété d'applications compatibles sur votre smartphone, et elle définit automatiquement cet élément comme la destination pour le système de navigation.

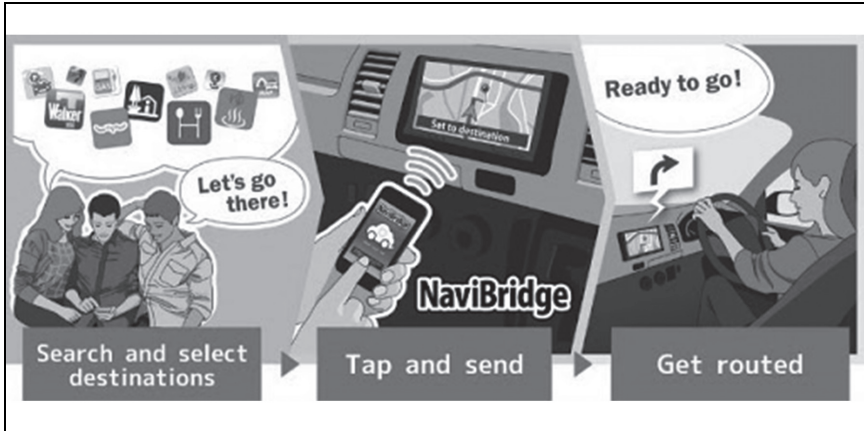

NaviBridge (pour iOS/Android) est disponible au téléchargement gratuit.

Reportez-vous au site Web suivant pour des informations détaillées comme les méthodes de téléchargement.

Site Web d'assistance de NaviBridge : <https://www.navicon.com/navibridge/support>



► Méthodes de connexion :

Méthode de connexion	Appareil iOS	Appareil Android
Bluetooth® (sans fil)	○	○
USB (avec câble)	○	×

► Fonctions disponibles :

Définition de la destination	Destinations multiples	Fonctionnement de la carte	Partage des emplacements avec des amis
o	o	×	×

* : NaviBridge est une marque déposée de DENSO Corporation.

Écran de carte de l'itinéraire complet

Après avoir défini une destination, l'écran de carte de l'itinéraire complet s'affiche. Sur l'écran de carte de l'itinéraire complet, l'itinéraire souhaité peut être sélectionné ou les informations sur l'itinéraire peuvent être vérifiées.

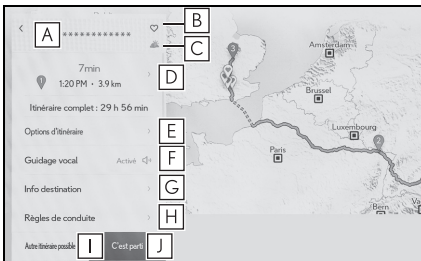

A Affiche le nom ou l'adresse de la destination.

B Effleurez pour enregistrer la destination en tant que favori.

C Affiche les conditions météo actuelles pour la destination. ^{*1}

D Affiche la distance, la durée du trajet et l'heure d'arrivée estimée depuis le point de départ jusqu'à la destination.

- Lorsque plusieurs destinations sont définies, effleurez pour afficher une liste des heures d'arrivée estimées pour chaque destination.

E Effleurez pour afficher les options d'itinéraire. (→P.128)

F Effleurez pour mettre en sourdine le guidage vocal.

G Effleurez pour afficher les informations concernant la destination.

H Affiche les informations de limitation de conduite. ^{*2}

S'il y a des limitations de conduite (limitations des gaz d'échappement ou segments où un autocollant de véhicule écologique est requis) le long d'un itinéraire, les détails des limitations peuvent être vérifiés. Vous pouvez passer d'une information de limitation à l'autre en effleurant [<] ou [>].

I Effleurez pour sélectionner un autre itinéraire. (→P.129)

J Effleurez pour lancer le guidage d'itinéraire. (→P.128) Effleurez et maintenez le doigt pour lancer une démo du guidage d'itinéraire jusqu'à la destination.

^{*1}: Cette fonction est affichée lors de l'utilisation de la navigation connectée.

^{*2}: Écran 12,3 pouces uniquement

Visualisation d'une démo de guidage d'itinéraire

Avant de lancer le guidage d'itinéraire, une démo du guidage peut être visualisée.

- 1 Effleurez et maintenez le doigt sur [C'est parti] sur l'écran de l'itinéraire complet.

Pour mettre fin à la démo, effleurez [, [Fin] ou commencez à rouler.

Modification des options d'itinéraire

Les critères de recherche d'itinéraire peuvent être modifiés, par exemple afin d'éviter des itinéraires qui comprennent des péages ou des routes à accès réglementé.

- 1 Effleurez [Options d'itinéraire] sur l'écran de carte de l'itinéraire complet.
- 2 Modifiez le réglage de l'élément pour le critère souhaité.

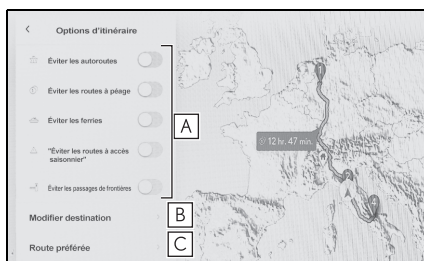

- A** Effleurez pour éviter/ne pas éviter des types spécifiques de route. Le guidage d'itinéraire sera effectué en évitant les types de route qui sont activés.
- B** Effleurez pour modifier l'ordre des points de cheminement définis. (→P.130)
- C** Effleurez pour ajouter, supprimer ou modifier des points de cheminement sur l'itinéraire.

Modification de l'itinéraire

Un itinéraire souhaité peut être sélectionné parmi plusieurs itinéraires avec différents critères.

- 1 Effleurez [Autre itinéraire possible] sur l'écran de carte de l'itinéraire complet.
- 2 Après avoir sélectionné l'itinéraire souhaité, effleurez [OK].

- De nouveaux itinéraires alternatifs sont fournis successivement.*
 - Vous pouvez modifier l'itinéraire et choisir celui que vous souhaitez en effleurant un autre itinéraire que celui qui est sélectionné sur l'écran de carte de l'itinéraire complet.
- * : Cette fonction est affichée uniquement lors de l'utilisation de la navigation connectée.

Définition de points de passage sur un itinéraire

Après avoir défini une destination, des points de passage peuvent être définis sur un itinéraire.

- 1 Effleurez [⊕] sur l'écran de réglage des points de passage.

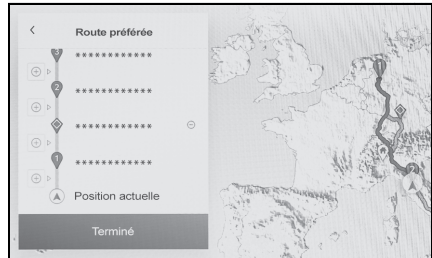

- 2 Effleurez sur la carte le point que vous souhaitez ajouter en tant que point de cheminement et Effleurez [Terminé].

[⊖] : Un point de cheminement effleuré peut être supprimé.

Modification des points de cheminement

Des points de cheminement peuvent être supprimés ou leur ordre sur l'itinéraire peut être modifié. (→P.121)

- 1 Effleurez pour afficher [Vers le haut] et [Vers le bas] et modifiez l'ordre des points de cheminement.

[] : Un point de cheminement effleuré peut être supprimé.

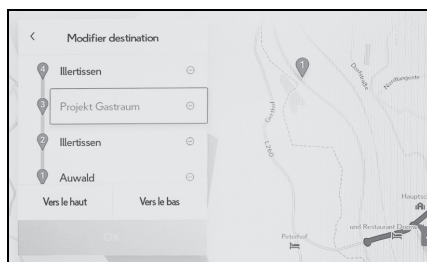

- 2 Effleurez [OK].

Ecran du guidage d'itinéraire

Pendant le guidage d'itinéraire, un guidage vocal et visuel facile à comprendre est fourni aux points importants, comme les intersections et les jonctions.

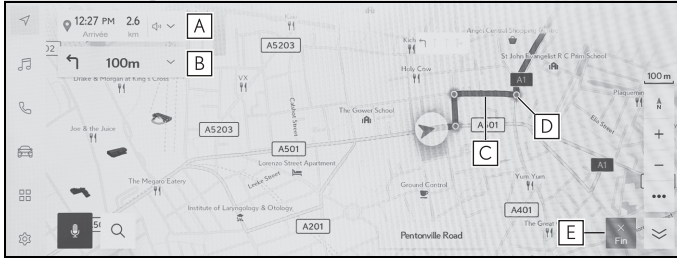

A Affiche la distance entre la position du véhicule et la destination ainsi que l'heure d'arrivée estimée. Si le véhicule dévie de l'itinéraire, l'heure d'arrivée estimée n'est pas affichée et la distance en ligne directe jusqu'à la destination est affichée.

Effleurez pour afficher l'écran de carte de l'itinéraire complet.

B Affiche la distance jusqu'au prochain changement de direction et le sens du changement de direction.

Effleurez pour afficher la liste des bandes de circulation jusqu'à la destination. (→P.132)

C Affiche l'itinéraire jusqu'à la destination.

Pour paramétrer la couleur d'affichage de l'itinéraire, reportez-vous à (→P.63).

D Affiche l'intersection/la jonction la plus proche où il faut tourner ou passer pendant le guidage d'itinéraire.

E Effleurez pour mettre fin au guidage d'itinéraire. Lorsque plusieurs destinations ont été définies, effleurez [Supprimer destination] pour supprimer toutes les destinations et arrêter le guidage d'itinéraire, et effleurez [Supprimer prochaine destination] pour ne supprimer que la destination suivante et poursuivre le guidage d'itinéraire.

- Si l'itinéraire ne peut pas être recherché, un message s'affiche à l'écran.

- Dans la situation suivante, un écran de boussole s'affiche : *

- Lorsque les données cartographiques ne sont pas disponibles

* : Uniquement lors de l'utilisation de la navigation connectée (sans système de navigation intégré)

Ecrans d'affichage des bandes de circulation

Pendant le guidage d'itinéraire, lorsque vous approchez d'une intersection/jonction où vous devez tourner, une vue agrandie de l'intersection est affichée.

Vue agrandie de l'intersection

Le guidage d'intersection est émis lorsque vous approchez d'une intersection où vous devez tourner. De même, une vue agrandie de l'intersection est affichée juste avant l'intersection.

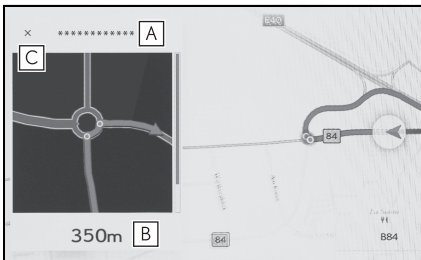

- A** Affiche les noms des routes qui sont empruntées ou dans lesquelles il faut tourner.
- B** Affiche la distance depuis la position actuelle.
- C** Ferme la vue agrandie de l'intersection.

- La vue agrandie de l'intersection n'est pas affichée pour les intersections pour lesquelles il n'y a pas d'informations dans les données cartographiques.
- La vue agrandie de l'intersection affichée peut être différente de l'intersection réelle.
- Le guidage d'intersection peut ne pas être

émis juste après avoir commencé le guidage d'itinéraire.

- La vue agrandie de l'intersection peut être affichée plus tard ou plus tôt.
- Lorsque des intersections auxquelles il faut tourner sont proches l'une de l'autre, la vue agrandie de l'intersection est affichée en continu.
- La vue agrandie de l'intersection est affichée pour les intersections auxquelles il faut tourner. Le guidage d'intersection n'est pas émis pour les intersections avant celle où il faut tourner.
- Les distances restantes affichées sur la vue agrandie de l'intersection et sur l'écran multifonction peuvent être différentes.
- Les vues agrandies de l'intersection affichées sur l'écran du système de navigation et sur l'écran multifonction peuvent être différentes.

Vue agrandie en 3D

Afin de rendre les changements de direction plus faciles à comprendre pendant le guidage d'itinéraire, une vue agrandie en 3D qui correspond aux alentours de l'intersection peut être affichée.

- Elle est affichée aux points pour lesquels des informations sont disponibles dans les données cartographiques.
- Effleurez [X] pour annuler la vue agrandie.

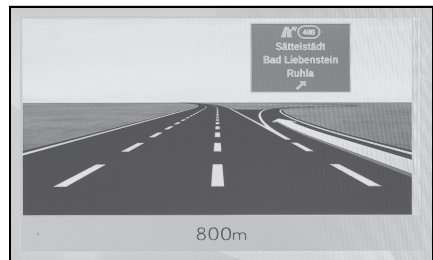

Nouvelle recherche d'un itinéraire

Pendant le guidage d'itinéraire (même lorsque vous vous êtes écarté de l'itinéraire), l'itinéraire peut à nouveau être recherché.

- 1 Effleurez [✓] sur l'écran de carte.

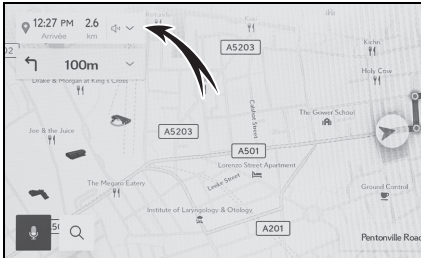

- 2 Effleurez [Options d'itinéraire] ou [Autre itinéraire possible].
- 3 Effleurez les critères de recherche.
- 4 Effleurez [OK].

Messages de guidage vocal types

Lorsque le véhicule approche d'une intersection ou d'un point où il nécessite d'être manœuvré, le guidage vocal du système de navigation (→P.72) émet différents messages.

- Le guidage vocal peut être effectué de manière anticipée ou différée.
- Si le système de navigation ne parvient pas à déterminer la position actuelle exacte, le guidage vocal peut ne pas s'effectuer ou l'intersection peut ne pas être agrandie à l'écran.



AVERTISSEMENT

- Veillez à respecter les réglementations de la circulation et à tenir compte des conditions de la route, en particulier lorsque vous roulez sur des routes IPD (routes qui ne sont pas encore entièrement numérisées dans notre base de données). Il se peut que des données actualisées, pour le sens d'une rue à sens unique, par exemple, ne figurent pas dans le guidage d'itinéraire.

Version de la base de données cartographiques et zone couverte *

* : Ecran 12,3 pouces uniquement

Les zones couvertes et les informations légales peuvent être affichées et les données cartographiques peuvent être mises à jour.

Affichage des informations cartographiques

- 1 Effleurez [] dans le menu principal.
- 2 Effleurez [Navigation].
- 3 Effleurez [Mise à jour cartes].
- 4 Vérifiez que l'écran d'informations cartographiques s'affiche.

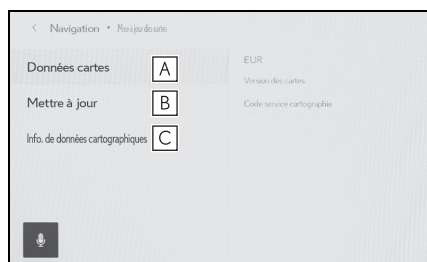

- A** Effleurez pour afficher les zones couvertes par la carte et la version de cette dernière.
- B** Effleurez pour mettre à jour la carte.
- C** Effleurez pour afficher les informations légales.

Pour les mises à jour des données cartographiques, contactez votre concessionnaire Lexus.

- 5-1. Fonctionnement de la radio**
 Ecoute de la radio 136
 Ecoute de la DAB 138
 Manipulation de l'antenne de radio
 140
- 5-2. Radio par Internet**
 Utilisation de la radio par Internet 141
- 5-3. Utilisation d'une clé USB**
 Précautions relatives à la lecture
 d'une clé USB 142
 Lecture de fichiers de musique sur
 une clé USB 144
 Lecture de fichiers vidéo sur une clé
 USB 146
- 5-4. Utilisation d'un iPod/iPhone**
 Précautions relatives à la lecture à
 partir d'un iPod/iPhone 149
 Lecture de l'iPod/iPhone 150
- 5-5. Fonctionnement d'Apple CarPlay**
 Précautions relatives à la lecture à
 partir d'Apple CarPlay 152
 Lecture à partir d'Apple CarPlay 153
- 5-6. Fonctionnement d'Android Auto**
 Précautions relatives à la lecture à
 partir d'Android Auto 155
 Lecture à partir d'Android Auto.. 156
- 5-7. Utilisation de l'audio Bluetooth®**
 Précautions relatives à la lecture
 audio Bluetooth® 158
 Lecture du système audio
 Bluetooth® 159
- 5-8. Fonctionnement de Miracast®**
 Précautions relatives à la lecture
 avec Miracast® 161
 Connexion d'appareils compatibles
 Miracast® 162
 Lecture avec Miracast® 163

Ecoute de la radio

Passez à votre fréquence préférée et écoutez la radio.

- Lorsqu'une émission diffusée en stéréo est reçue, la retransmission passe automatiquement à la diffusion en stéréo.
- Si l'intensité du signal devient faible, la radio réduit le degré de séparation des canaux pour empêcher le signal de générer des parasites. Si le signal est trop faible, la radio passe d'une réception en mode stéréo à une réception en mode mono.

- 1 Effleurez [🎵] dans le menu principal.
- 2 Effleurez [Sources].
- 3 Effleurez [FM].
- 4 Sélectionnez la méthode de sélection de la station selon les besoins.

[Prédéfinis] : Sélectionnez la station de diffusion parmi les stations prédéfinies.

[Liste de stations] : Sélectionnez la station de diffusion dans la liste des stations.

[Réglage direct] : Sélectionnez la station de diffusion en saisissant une fréquence au moyen du pavé numérique.

- 5 Contrôlez la station reçue selon les besoins.

- Effectuez les opérations depuis l'écran.

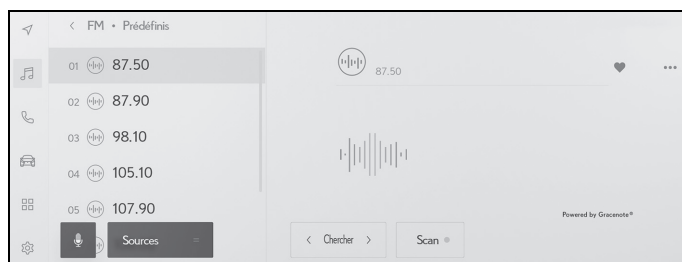

[Chercher] : Effleurez [<] ou [>] pour sélectionner automatiquement la station la plus proche de cette position avec la meilleure sensibilité de réception. Effleurez et maintenez le doigt pour passer à la fréquence suivante émettant un signal radio. Quand vous retirez le doigt, la station la plus proche de cette position avec la meilleure sensibilité de réception est automatiquement sélectionnée.

[Scan] : Recherchez des stations tout en passant automatiquement vers des fréquences plus élevées. Lorsqu'une station est reçue, elle peut être évaluée pendant environ 5 s. Effleurez pour continuer à écouter cette station.

[❤️] : Enregistre la station reçue dans les stations prédéfinies.

Lorsqu'un élément est enregistré, effleurez pour annuler.

[...] : Affiche les éléments réglables. (→P.77)

- [Texte radio] : Affiche le texte radio émis par la station FM.

Touches de présélection ou liste de stations du sous-menu : Reçoit la station sélectionnée.

- Utilisation des contacteurs au volant

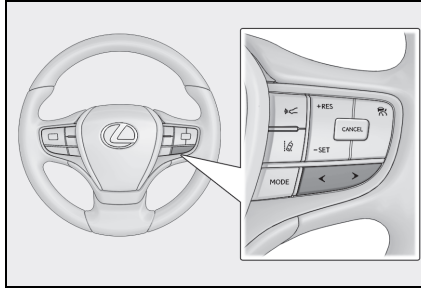

Contacteurs [<] / [>]

Quand ils sont utilisés à partir de l'écran "Prédéfinis", ils font alterner dans l'ordre les fréquences ou les stations enregistrées sous les touches de présélection.

Quand ils sont utilisés à partir de l'écran "Liste de stations", ils font alterner les stations affichées dans la liste des stations.

Quand ils sont utilisés à partir de l'écran "Réglage direct", ils sélectionnent automatiquement la station la plus proche de cette position avec la meilleure sensibilité de réception.

Appuyez et maintenez le doigt pour changer de fréquence. Quand vous retirez le doigt, la station la plus proche de cette position avec la meilleure sensibilité de réception est automatiquement sélectionnée.

Ecoute de la DAB

Passez à votre fréquence préférée et écoutez la DAB.

Cette fonction n'est pas disponible dans certains pays ou certaines zones de vente.

- La durée reproductible avec l'enregistrement différé varie en fonction du débit binaire enregistré de la DAB, de la taille de la mémoire de l'unité DAB et de l'heure de début de la réception.

- 1 Effleurez [] dans le menu principal.
- 2 Effleurez [Sources].
- 3 Effleurez [DAB].
- 4 Sélectionnez la méthode de sélection de la station selon les besoins.

[Prédéfinis] : Sélectionnez le service parmi les services prédéfinis.



[Liste de stations] : Sélectionnez le service dans la liste des services.

[Réglage manuel] : Sélectionnez manuellement la station. Sélectionnez la station en sélectionnant [Ensemble] ou [Service].

- 5 Contrôlez la station reçue selon les besoins.

- Utilisation à partir de l'écran



[]/[] : Utilisez la fonction d'enregistrement différé pour réécouter le service que vous êtes en train d'écouter. Effleurez pour faire avancer ou reculer de 10 sec. la lecture du service. Effleurez et maintenez le doigt pour reculer ou avancer rapidement.

[En direct] : Abandonnez l'enregistrement différé pour recevoir le service actuellement diffusé.

[] : Enregistre le service actuellement reçu sous une présélection.

Lorsqu'un élément est enregistré, effleurez pour annuler.

[] : Affiche les éléments réglables. (→P.77)

- [Texte radio] : Affiche le texte radio émis par la DAB.

Touches de présélection ou liste de stations du sous-menu : Reçoit le service sélectionné.

- Utilisation des contacteurs au volant

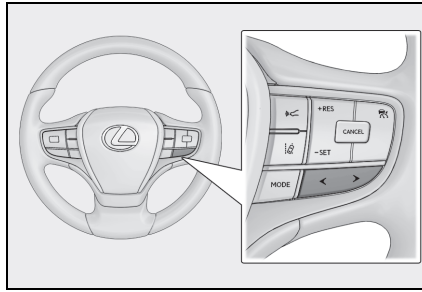

Contacteurs [◀]/[▶]

Quand ils sont utilisés à partir de l'écran "Prédéfinis", ils font alterner dans l'ordre les services enregistrés sous les touches de présélection.

Quand ils sont utilisés à partir de l'écran "Liste de stations", ils font alterner les services affichés dans la liste des stations.

Quand ils sont utilisés à partir de l'écran "Réglage manuel", ils sélectionnent automatiquement le service le plus proche de cette position avec la meilleure sensibilité de réception.

Appuyez et maintenez le doigt pour changer de service. Quand vous retirez le doigt, le service le plus proche de cette position avec la meilleure sensibilité de réception est automatiquement sélectionné.

Manipulation de l'antenne de radio

L'antenne qui reçoit les signaux radio est incorporée à l'aileron arrière et à la lunette arrière.



NOTE

- Nettoyez la vitre qui incorpore l'antenne (côté intérieur) en l'essuyant doucement avec un chiffon humide dans le sens du fil. N'utilisez pas de produit de nettoyage pour vitre ou d'autres détergents, car cela peut endommager l'antenne.
- Ne fixez pas les choses suivantes au fil d'antenne de l'aileron arrière et de la lunette arrière. Cela peut réduire la sensibilité de la réception ou générer des parasites.
 - Un film pour vitre contenant du métal
 - D'autres objets métalliques (comme des antennes autres que les pièces Lexus d'origine)

Utilisation de la radio par Internet

Des informations comme le nom du morceau, la pochette et le logo de la station sont disponibles lors de la diffusion de la plage à la radio lors de l'écoute de la FM/DAB. Ces informations peuvent être récupérées depuis le serveur Gracenote via DCM ou Wi-Fi[®] et être affichées.

Lorsqu'une connexion à Internet via DCM ou Wi-Fi[®] existe, la connexion à la diffusion peut passer à Internet si la réception du signal radio empire. Cela permet l'écoute en continu de la même émission.

Cette fonction n'est pas disponible dans certains pays ou certaines zones de vente.

- Toutes les stations ne sont pas nécessairement prises en charge.
- La radio par Internet peut être reçue quand la réception du signal radio se détériore.
- Lors de l'utilisation de la radio par Internet, la diffusion passe automatiquement à la diffusion analogique une fois que le signal radio est resté disponible en continu pendant un certain temps.
- Dans les réglages, il est possible d'activer et de désactiver la radio par Internet ou de rendre le passage automatique ou manuel lors de l'utilisation de la radio par Internet. (→P.72)

Précautions relatives à la lecture d'une clé USB

Faites particulièrement attention aux informations suivantes relatives à la lecture d'une clé USB. Reportez-vous aux "Informations relatives aux supports qui peuvent être utilisés" pour les périphériques de stockage USB qui peuvent être utilisés par le système multimédia. (→P.260)

- Le retrait d'une clé USB ou la déconnexion d'un appareil connecté pendant la lecture peut entraîner l'émission de parasites.
- Lorsqu'une clé USB est branchée et que la source passe d'une autre source à la clé USB, le premier fichier de la clé est lu. Si la même clé USB (dont le contenu n'a pas été modifié) est réinsérée, la lecture va commencer à partir du dernier morceau écouté.
- La lecture d'un fichier dont le format n'est pas pris en charge peut avoir un effet néfaste sur le fonctionnement. (→P.260)
- Lorsqu'un concentrateur USB est utilisé pour connecter plusieurs appareils, les appareils autres que le premier reconnu ne peuvent pas être utilisés.



AVERTISSEMENT

- Pour des raisons de sécurité, le conducteur ne doit pas manier la clé USB pendant la conduite.



NOTE

- Il peut être impossible de fermer complètement le boîtier de console en fonction de la forme et de la taille du périphérique de stockage USB branché. Dans ce cas, n'essayez pas de fermer le boîtier de console de force. Vous pourriez endommager le périphérique de stockage USB ou le port.

- Ne laissez pas de clé USB dans le véhicule. L'intérieur du véhicule peut devenir brûlant, ce qui pourrait entraîner un dysfonctionnement de la clé USB.
- N'appuyez pas sur la clé USB et ne la soumettez pas à une pression inutile lorsqu'elle est branchée. La clé USB ou le port risque d'être endommagé.
- Gardez le port exempt de corps étrangers. La clé USB ou le port risque d'être endommagé.

Lecture de fichiers

MP3/WMA/AAC/WAV/FLAC/ALAC/Ogg Vorbis

Lorsqu'une clé USB stockant des fichiers MP3/WMA/AAC/WAV/FLAC/ALAC/Ogg Vorbis est branchée, tous les fichiers repris sur la clé USB sont d'abord vérifiés. (→P.266)

Il est recommandé qu'aucun fichier autre que des fichiers MP3/WMA/AAC/WAV/FLAC/ALAC/Ogg Vorbis et qu'aucun dossier inutile ne soient enregistrés sur la clé USB. Cela garantit la réalisation rapide de la vérification de la clé USB.

- De nombreux types de logiciels d'encodage, notamment gratuits, sont disponibles sur le marché pour les fichiers MP3/WMA/AAC/WAV/FLAC/ALAC/Ogg Vorbis. Selon l'état de l'encodeur ou le format du fichier, une détérioration de la qualité audio ou des parasites au début de la lecture peuvent se produire, ou la lecture peut être impossible.



NOTE

- N'ajoutez pas une extension incorrecte à un fichier. L'ajout à un fichier d'une extension qui ne correspond pas au contenu du fichier peut entraîner qu'il ne soit pas bien reconnu et lu. Cela va émettre un fort bruit qui peut endommager les haut-parleurs.

Exemples d'erreur :

- Ajout de l'extension ".mp3" à un fichier qui n'est pas un fichier MP3
- Ajout de l'extension ".wma" à un fichier qui n'est pas un fichier WMA

Lecture de fichiers de musique sur une clé USB

Lisez des fichiers de musique sur une clé USB branchée au port USB pour profiter de la musique. Lorsqu'une clé USB est branchée, une touche portant le nom de l'appareil est affichée sur l'écran de sélection de source. Elle peut ne pas être affichée pour certains appareils.

Branchez la clé USB. (→P.29)

- 1 Effleurez [Musique] dans le menu principal.
- 2 Effleurez [Sources].
- 3 Effleurez le nom de l'appareil ou [USB].

Si il n'y a pas de fichiers vidéo sur la clé USB, passez à la procédure 5.

- 4 Effleurez [Musique].
 - 5 Actionnez la clé USB en cours de lecture selon les besoins.
- Utilisation à partir de l'écran

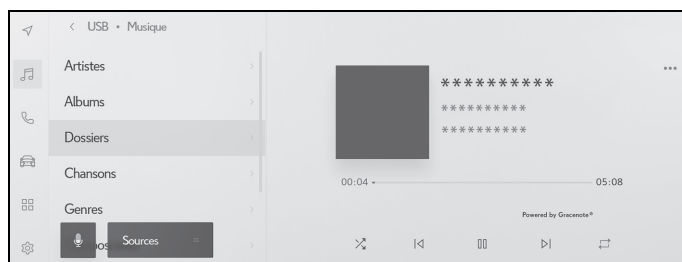

[Shuffle] : Effectue une lecture aléatoire.

Chaque fois que cette touche est effleurée, le mode alterne entre la lecture aléatoire de tous les fichiers ou pages, l'annulation de la lecture aléatoire et la lecture aléatoire du dossier ou de l'album en cours de lecture.

[First] : Lit le fichier ou la plage en cours de lecture depuis le début.

Si l'on est déjà au début du fichier ou de la plage, le fichier ou la plage qui précède est lu depuis le début.

Effleurez et maintenez le doigt pour effectuer un retour rapide. Relâchez pour commencer la lecture à partir de cette position.

[Pause] : Met la lecture en pause.

[Next] : Lit le titre.

[Previous/Next] : Change de fichier ou de plage.

Effleurez et maintenez le doigt pour effectuer une avance rapide. Relâchez pour commencer la lecture à partir de cette position.

[↺] : Effectue une lecture répétée.

Chaque fois que cette touche est effleurée, le mode alterne dans l'ordre entre la répétition de la lecture du fichier ou de la plage actuellement lue, la répétition de la lecture du dossier ou de l'album actuellement lu et la répétition de la lecture de tous les fichiers ou plages.

[⋮] : Affiche les éléments réglables. (→P.77)

Liste du sous-menu : Sélectionne une plage en fonction des critères suivants.

- [Artistes] : Sélectionne une plage en fonction du nom de l'artiste.
 - [Albums] : Sélectionne une plage en fonction du nom de l'album.
 - [Dossiers] : Sélectionne une plage en fonction du nom du dossier.
 - [Chansons] : Sélectionne une plage en fonction du nom du morceau.
 - [Genres] : Sélectionne une plage en fonction du genre.
 - [Compositeurs] : Sélectionne une plage en fonction du nom du compositeur.
- Utilisation des contacteurs au volant

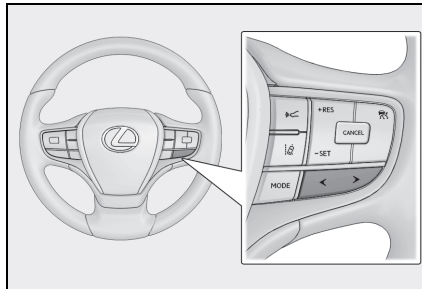

Contacteurs [◀]/[▶]

Permettent de changer de fichier ou de plage.

Appuyez sans relâcher pour effectuer une avance ou un retour rapide. Relâchez pour commencer la lecture à partir de cette position.

Lecture de fichiers vidéo sur une clé USB

Lisez des fichiers vidéo sur une clé USB branchée au port USB pour profiter de la musique ou des vidéos. Lorsqu'une clé USB est branchée, une touche portant le nom de l'appareil est affichée sur l'écran de sélection de source. Elle peut ne pas être affichée pour certains appareils.

Branchez la clé USB. (→P.29)

- 1 Effleurez [] dans le menu principal.
- 2 Effleurez [Sources].
- 3 Effleurez le nom de l'appareil ou [USB].
- 4 Effleurez [Vidéo].
- 5 Actionnez la clé USB en cours de lecture selon les besoins.

- Utilisation durant un affichage en plein écran

Effleurez l'écran pour afficher les touches de fonctionnement.



[] : Lit le fichier en cours de lecture depuis le début. Si l'on est déjà au début du fichier, le fichier qui précède est lu depuis le début.

Effleurez et maintenez le doigt pour effectuer un retour rapide dans la vidéo. Relâchez pour commencer la lecture à partir de cette position.

[] : Permet de mettre en pause la lecture de la vidéo.

[] : Lit la vidéo.

[] : Change de fichier.

Effleurez et maintenez le doigt pour effectuer une avance rapide dans la vidéo. Relâchez pour commencer la lecture à partir de cette position.

Effleurez et maintenez le doigt pendant que la vidéo est en pause pour effectuer une lecture lente.

[Déplacer] : Déplace les touches de fonctionnement.

Déplacez les touches de fonctionnement lorsqu'elles recouvrent la vidéo et la rendent difficile à voir.

[] : Affiche l'écran de fonctionnement.

- Utilisation à partir de l'écran de fonctionnement

Pour afficher l'écran de fonctionnement, effleurez [] sur l'affichage en plein écran.

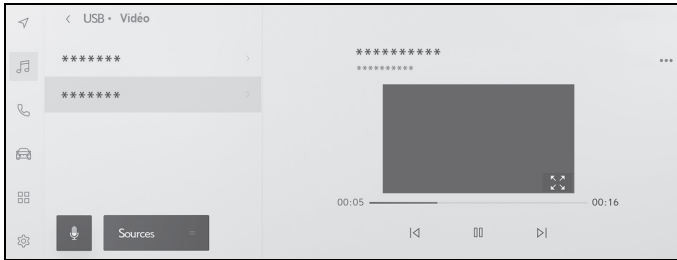

[] : Lit le fichier en cours de lecture depuis le début. Si l'on est déjà au début du fichier, le fichier qui précède est lu depuis le début.

Effleurez et maintenez le doigt pour effectuer un retour rapide dans la vidéo. Relâchez pour commencer la lecture à partir de cette position.

[] : Permet de mettre en pause la lecture de la vidéo.

[] : Lit la vidéo.

[] : Change de fichier.

Effleurez et maintenez le doigt pour effectuer une avance rapide dans la vidéo. Relâchez pour commencer la lecture à partir de cette position.

Effleurez et maintenez le doigt pendant que la vidéo est en pause pour effectuer une lecture lente.

[] : Passe à l'affichage en plein écran.

[] : Affiche les éléments réglables. (→P.75, 76, 77)

Noms de dossier ou de fichier dans le sous-menu : Effleurez un nom de dossier pour sélectionner un dossier et effleurez un nom de fichier pour changer le fichier de lecture.

- Utilisation des contacteurs au volant

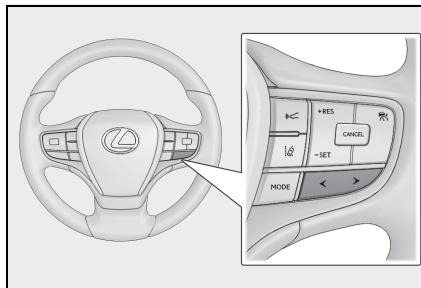

Contacteurs [<] / [>]

Permettent de changer de fichier.

Appuyez et maintenez enfoncé pour effectuer une avance ou un retour rapide dans la vidéo. Relâchez pour commencer la lecture à partir de cette position. Appuyez sur le contacteur [>] et maintenez-le enfoncé pendant que la vidéo en mode plein écran est en pause pour effectuer une lecture lente.

Précautions relatives à la lecture à partir d'un iPod/iPhone

Faites particulièrement attention aux informations suivantes relatives à la lecture à partir d'un iPod/iPhone.

Reportez-vous aux "Informations relatives à un iPhone/iPod" pour savoir quel iPod/iPhone peut être utilisé par le système multimédia. (→P.264)

- Débrancher un port ou un appareil connecté pendant que le mode iPod/iPhone est utilisé peut entraîner l'émission de parasites.
- Lorsqu'un concentrateur USB est utilisé pour connecter plusieurs appareils, les appareils autres que le premier reconnu ne peuvent pas être utilisés.
- Lorsque vous passez d'une source différente à un iPod/iPhone alors que l'iPod/iPhone est branché, la lecture va commencer à partir de la plage lue précédemment. Elle peut ne pas démarrer pour certains appareils.



AVERTISSEMENT

- Pour des raisons de sécurité, le conducteur ne doit pas manier l'iPod/iPhone pendant la conduite.



NOTE

- Il peut être impossible de fermer complètement le boîtier de console en fonction de la forme et de la taille de l'iPod/iPhone branché. Dans ce cas, n'essayez pas de fermer le boîtier de console de force. Vous pourriez endommager l'iPod/iPhone ou le port.
- Ne laissez pas l'iPod/iPhone dans le véhicule. L'intérieur du véhicule peut devenir brûlant, ce qui pourrait entraîner un dysfonctionnement de l'iPod/iPhone.

- N'appuyez pas sur l'iPod/iPhone et ne le soumettez pas à une pression inutile lorsqu'il est branché. L'iPod/iPhone, ou son port, risque d'être endommagé.
- Gardez le port exempt de corps étrangers. L'iPod/iPhone ou son port risque d'être endommagé.

Lecture de l'iPod/iPhone

Lisez des fichiers de musique sur un iPod/iPhone branché au port USB. Lorsqu'un iPod/iPhone est branché, une touche portant le nom de l'appareil est affichée sur l'écran de sélection de source. Elle peut ne pas être affichée pour certains appareils.

- En fonction de la génération et du modèle de l'iPod/iPhone branché, l'image de la pochette peut avoir un aspect granuleux ou le déroulement de la liste peut être lent.
- Certaines opérations peuvent ne pas être disponibles ou peuvent fonctionner différemment, en fonction de la génération et du modèle de l'iPod/iPhone branché.

Branchez un iPod ou un iPhone. (→P.29)

- 1 Effleurez [] dans le menu principal.
 - 2 Effleurez [Sources].
 - 3 Effleurez le nom de l'appareil ou [USB].
 - 4 Actionnez l'iPod/iPhone en cours de lecture selon les besoins.
- Utilisation à partir de l'écran

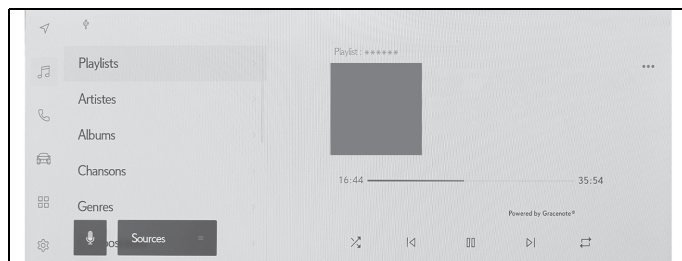



[] : Effectue une lecture aléatoire.

Chaque effleurement change le réglage de lecture aléatoire.*

[] : Lit la plage en cours de lecture depuis le début. Si l'on est déjà au début de la plage, la plage qui précède est lue depuis le début.

Effleurez et maintenez le doigt pour effectuer un retour rapide. Relâchez pour commencer la lecture à partir de cette position.

[] : Met la lecture en pause.

[] : Lit le titre.

[] : Change de plage.

Effleurez et maintenez le doigt pour effectuer une avance rapide. Relâchez pour commencer la lecture à partir de cette position.

[↺] : Effectue une lecture répétée.

Chaque effleurement change le réglage de répétition.*

[⋮] : Affiche les éléments réglables. (→P.77)

Liste du sous-menu : Sélectionne une plage en fonction des critères suivants.

- [Playlists] : Sélectionne une plage dans la liste de lecture.
- [Artistes] : Sélectionne une plage en fonction du nom de l'artiste.
- [Albums] : Sélectionne une plage en fonction du nom de l'album.
- [Chansons] : Sélectionne une plage en fonction du nom du morceau.
- [Genres] : Sélectionne une plage en fonction du genre.
- [Compositeurs] : Sélectionne une plage en fonction du nom du compositeur.
- [Radio] : Sélectionne une plage en fonction de la station de radio.
- [Livres audio] : Sélectionne une plage en fonction du nom du livre audio.
- [Podcasts] : Sélectionne une plage en fonction du nom du podcast.

* : L'ordre dans lequel les réglages de lecture aléatoire ou de répétition changent dépend de l'appareil connecté.

● Utilisation des contacteurs au volant

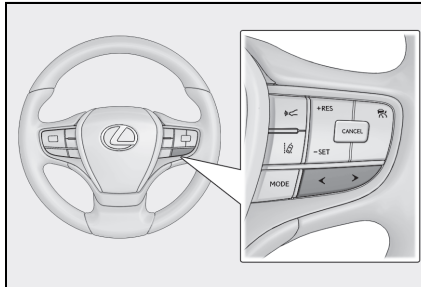

Contacteurs [◀]/[▶]

Permettent de changer de plage.

Appuyez sans relâcher pour effectuer une avance ou un retour rapide. Relâchez pour commencer la lecture à partir de cette position.

Précautions relatives à la lecture à partir d'Apple CarPlay

Faites particulièrement attention aux informations suivantes relatives à la lecture à partir d'Apple CarPlay.
(→P.99)

Cette fonction n'est pas disponible dans certains pays ou certaines zones de vente.

- Cette fonction ne peut pas être utilisée si Android Auto est connecté.
- Débrancher un appareil connecté pendant qu'Apple CarPlay est connecté via USB peut entraîner l'émission de parasites.
- Lorsque vous passez d'une source différente à Apple CarPlay alors qu'un iPhone est branché, la lecture va commencer à partir de la plage lue précédemment.



AVERTISSEMENT

- Pour des raisons de sécurité, le conducteur ne doit pas manier l'iPhone pendant la conduite.



NOTE

- Il peut être impossible de fermer complètement le boîtier de console en fonction de la forme et de la taille de l'iPhone branché. Dans ce cas, n'essayez pas de fermer le boîtier de console de force. Vous pourriez endommager l'iPhone ou le port.
- Ne laissez pas l'iPhone dans le véhicule. L'intérieur du véhicule peut devenir brûlant, ce qui pourrait entraîner un dysfonctionnement de l'iPhone.
- N'appuyez pas sur l'iPhone et ne le soumettez pas à une pression inutile lorsqu'il est branché. L'iPhone ou le port risque d'être endommagé.

- Gardez le port exempt de corps étrangers. L'iPhone ou le port risque d'être endommagé.

Lecture à partir d'Apple CarPlay

Lisez des fichiers de musique sur un iPhone branché au port USB ou un iPhone connecté sans fil. Lorsque Apple CarPlay est connecté, une touche portant le nom de l'appareil est affichée sur l'écran de sélection de source. Elle peut ne pas être affichée pour certains appareils.

- Certaines opérations peuvent ne pas être disponibles ou peuvent fonctionner différemment, en fonction de la génération et du modèle de l'iPhone branché.
- Lorsque la plage n'est pas lue normalement ou que le son saute, mettez l'iOS à jour avec la version la plus récente. La mise à jour peut résoudre ces problèmes.

Connectez Apple CarPlay. (→P.80, 101, 103)

- 1 Effleurez [🎵] dans le menu principal.
 - 2 Effleurez [Sources].
 - 3 Effleurez [Apple CarPlay] (nom de l'appareil).
 - 4 Utilisez l'écran de lecture Apple CarPlay selon les besoins.
- Effectuez les opérations depuis l'écran.

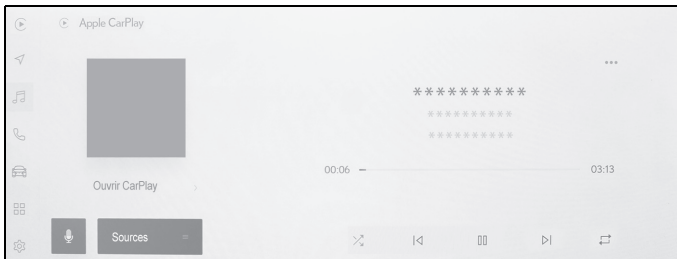

[🔀] : Effectue une lecture aléatoire.

Chaque effleurement change le réglage de lecture aléatoire.*

[⏮] : Lit la plage en cours de lecture depuis le début.

Si l'on est déjà au début de la plage, la plage qui précède est lue depuis le début.

Effleurez et maintenez le doigt pour effectuer un retour rapide. Relâchez pour commencer la lecture à partir de cette position.

[⏸] : Met la lecture en pause.

[▶] : Lit le titre.

[⏭] : Change de plage.

Effleurez et maintenez le doigt pour effectuer une avance rapide. Relâchez pour commencer la lecture à partir de cette position.

[↺] : Effectue une lecture répétée.

Chaque effleurement change le réglage de répétition.*

[⋮] : Affiche les éléments réglables. (→P.77)

[Ouvrir CarPlay] : Affiche l'écran Apple CarPlay.

* : L'ordre dans lequel les réglages de lecture aléatoire ou de répétition changent dépend de l'appareil connecté.

● Utilisation des contacteurs au volant

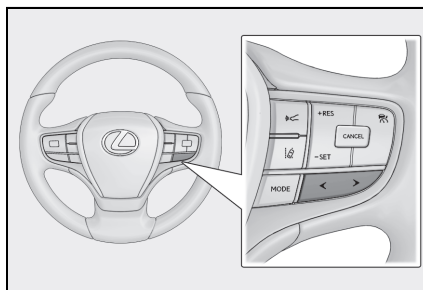

Contacteurs [◀]/[▶]

Permettent de changer de plage.

Appuyez sans relâcher pour effectuer une avance ou un retour rapide. Relâchez pour commencer la lecture à partir de cette position.

Précautions relatives à la lecture à partir d'Android Auto

Faites particulièrement attention aux informations suivantes relatives à la lecture à partir d'Android Auto.
(→P.99)

Cette fonction n'est pas disponible dans certains pays ou certaines zones de vente.

- Cette fonction ne peut pas être utilisée si Apple CarPlay est connecté.
- Débrancher un appareil connecté pendant qu'Android Auto est connecté peut entraîner l'émission de parasites.
- Lorsque vous passez d'une source différente à Android Auto alors qu'un appareil Android est branché, la lecture va commencer à partir de la plage lue précédemment.



AVERTISSEMENT

- Pour des raisons de sécurité, le conducteur ne doit pas manier l'appareil Android pendant la conduite.



NOTE

- Il peut être impossible de fermer complètement le boîtier de console en fonction de la forme et de la taille de l'appareil branché. Dans ce cas, n'essayez pas de fermer le boîtier de console de force. Vous pourriez endommager l'appareil ou le port.
- Ne laissez pas l'appareil Android dans le véhicule. L'intérieur du véhicule peut devenir brûlant, ce qui pourrait entraîner un dysfonctionnement de l'appareil Android.
- N'appuyez pas sur l'appareil Android et ne le soumettez pas à une pression inutile lorsqu'il est branché. L'appareil Android ou le port risque d'être endommagé.

- Gardez le port exempt de corps étrangers. L'appareil Android ou le port risque d'être endommagé.

Lecture à partir d'Android Auto

Lisez des fichiers de musique sur un appareil Android branché au port USB. Lorsqu'un appareil Android est branché, une touche portant le nom de l'appareil est affichée sur l'écran de sélection de source. Elle peut ne pas être affichée pour certains appareils.

Connectez Android Auto. (→P.80, 105)

- 1 Effleurez [] dans le menu principal.
 - 2 Effleurez [Sources].
 - 3 Effleurez [Android Auto] (nom de l'appareil).
 - 4 Utilisez l'écran de lecture d'Android Auto selon les besoins.
- Utilisation à partir de l'écran

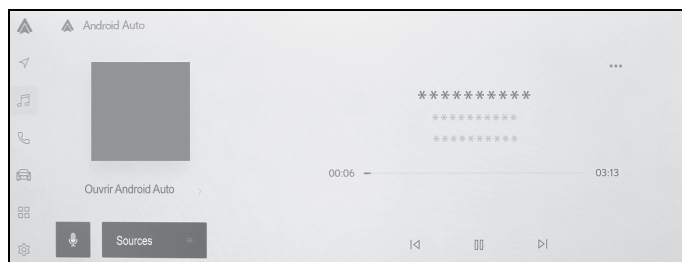

[] : Lit la plage en cours de lecture depuis le début. Si l'on est déjà au début de la plage, la plage qui précède est lue depuis le début.

[] : Met la lecture en pause.

[] : Lit le titre.

[] : Change de plage.

[] : Affiche les éléments réglables. (→P.77)

[Ouvrir Android Auto] : Affiche l'écran Android Auto.

- Utilisation des contacteurs au volant

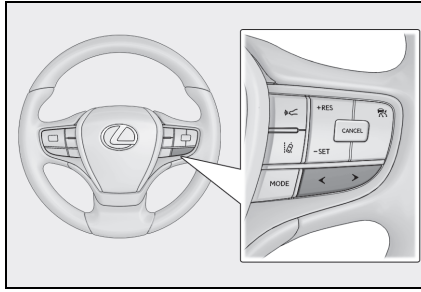

Contacteurs [◀]/[▶]

Permettent de changer de page.

Précautions relatives à la lecture audio Bluetooth®

Faites particulièrement attention aux informations suivantes lorsque vous utilisez la lecture audio Bluetooth®. (→P.84)

- L'enregistrement du téléphone mobile ou d'un autre lecteur audio portable Bluetooth® (ci-après désigné appareil portable) dans le système multimédia est nécessaire avant l'utilisation. (→P.87)
- Gardez à l'esprit que certaines fonctions peuvent être restreintes en fonction du modèle de lecteur portable. (→P.266)
- Cette fonction ne peut pas être utilisée si Apple CarPlay est connecté sans fil.
- L'utilisation en même temps qu'un dispositif sans fil pourrait affecter la communication des deux.
- Lorsque la fonction Wi-Fi® est activée dans les paramètres du système multimédia, le son de l'audio Bluetooth® risque d'être interrompu. (→P.78)



AVERTISSEMENT

- Pour des raisons de sécurité, le conducteur ne doit pas manier l'appareil portable pendant la conduite.
- L'antenne du véhicule pour la communication Bluetooth® est intégrée au système multimédia.
Les personnes munies d'un dispositif médical électrique autre qu'un pacemaker cardiaque implantable, un pacemaker de traitement par resynchronisation cardiaque ou un défibrillateur automatique implantable doivent avant usage consulter leur médecin et le fabricant de ce dispositif pour déterminer si les ondes électriques peuvent avoir une influence néfaste sur ce dernier.



NOTE

- Ne laissez pas d'appareil portable dans le véhicule. L'intérieur du véhicule peut devenir brûlant, ce qui pourrait entraîner un dysfonctionnement de l'appareil portable.
- N'utilisez pas un appareil portable près du système multimédia. Si vous l'approchez trop, cela pourrait entraîner une détérioration du son ou de la qualité de la connexion.

Lecture du système audio Bluetooth®

En connectant un appareil portable, celui-ci peut être utilisé sans être directement actionné.

- Les informations/touches suivantes peuvent ne pas s'afficher en fonction de l'appareil portable connecté.
 - Titre du dossier
 - Nom du morceau
 - Nom de l'album
 - Nom de l'artiste
 - Durée de la lecture
 - Durée totale
 - Lecture aléatoire
 - Répétition de la lecture
 - Lecture/pause
 - Plage suivante/précédente
- Les problèmes suivants peuvent se produire en fonction de l'appareil connecté.
 - L'appareil ne peut pas être utilisé depuis le système multimédia.
 - Le fonctionnement ou le volume est différent.
 - L'affichage de données comme des informations sur le morceau ou la durée peut être différent entre le système multimédia et l'appareil portable.
 - La connexion peut se déconnecter quand la lecture s'arrête.
- Lorsque la lecture dure longtemps, le son peut sauter.
- Le volume lorsque l'appareil est connecté peut être différent en fonction de l'appareil portable.

Un appareil portable peut être connecté au système multimédia. (→P.90)

- 1 Effleurez [] dans le menu principal.
 - 2 Effleurez [Sources].
 - 3 Effleurez le nom de l'appareil ou [Bluetooth].
 - 4 Utilisez l'écran de lecture audio Bluetooth® selon les besoins.
- Utilisation à partir de l'écran

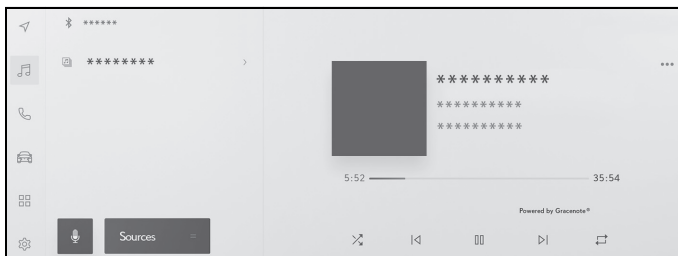

[] : Effectue une lecture aléatoire.

Chaque effleurement change le réglage de lecture aléatoire.*

[⏮] : Lit la plage en cours de lecture depuis le début. Si l'on est déjà au début de la plage, la plage qui précède est lue depuis le début.

Effleurez et maintenez le doigt pour effectuer un retour rapide. Relâchez pour commencer la lecture à partir de cette position.

[⏸] : Met la lecture en pause.

[⏭] : Lit le titre.

[⏪] : Change de plage.

Effleurez et maintenez le doigt pour effectuer une avance rapide. Relâchez pour commencer la lecture à partir de cette position.

[↺] : Effectue une lecture répétée.

Chaque effleurement change le réglage de répétition.*

[⋮] : Affiche les éléments réglables. (→P.77)

Noms de dossier ou de plage dans le sous-menu : Effleurez un nom de dossier pour sélectionner un dossier et effleurez un nom de fichier pour changer le fichier de lecture.

* : L'ordre dans lequel les réglages de lecture aléatoire ou de répétition changent dépend du modèle.

● Utilisation des contacteurs au volant

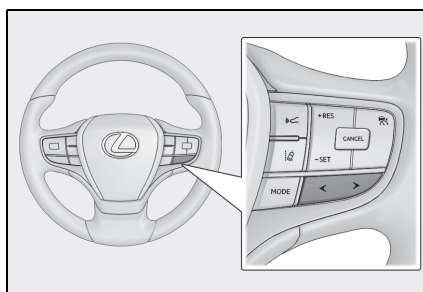

Contacteurs [<] / [>]

Permettent de changer de plage.

Appuyez sans relâcher pour effectuer une avance ou un retour rapide. Relâchez pour commencer la lecture à partir de cette position.

Précautions relatives à la lecture avec Miracast®

Faites particulièrement attention aux informations suivantes lorsque vous utilisez la lecture avec Miracast®.
(→P.95)

- L'appareil est connecté via Wi-Fi® (mode P2P).
- Cette fonction ne peut pas être utilisée si Apple CarPlay est connecté sans fil.
- Il s'agit d'une fonction de type sans garantie.
- Les noms affichés de Miracast® varient en fonction de l'appareil.
- Lorsque la connexion au réseau Wi-Fi® est activée, la communication par le biais de la connexion au réseau Wi-Fi® et la communication Miracast® peuvent entrer en conflit. Cela peut provoquer des déformations d'image ou des parasites audio.



AVERTISSEMENT

- Ne branchez et n'utilisez pas un smartphone ou une tablette lors de la conduite.



NOTE

- Ne laissez pas le smartphone ou la tablette dans le véhicule. L'intérieur du véhicule peut devenir brûlant, ce qui pourrait entraîner un dysfonctionnement du smartphone ou de la tablette.

Connexion d'appareils compatibles Miracast®

Des smartphones et des tablettes Android qui prennent en charge Miracast® peuvent être connectés.

Pour déterminer si un appareil utilisé prend en charge Miracast®, reportez-vous au manuel d'instructions et aux autres documents fournis avec l'appareil.

- 1 Effleurez [🎵] dans le menu principal.
- 2 Effleurez [Sources].
- 3 Effleurez [Miracast®].
- 4 Cela rend les appareils compatibles Miracast® capables de se connecter.



- Pour plus de détails sur la manière d'utiliser l'appareil, reportez-vous au manuel fourni avec l'appareil.
 - Si un écran d'échec de connexion est affiché, reprenez la procédure de connexion depuis le début.
- 5 Vérifiez le nom de l'appareil, puis effleurez [OK].

Lecture avec Miracast®

Vous pouvez profiter de la musique et des vidéos d'un smartphone ou d'une tablette grâce à leur reproduction sur le système multimédia.

- Le volume Miracast® peut être différent en fonction de l'appareil connecté.
- Le son se désactive lorsque la connexion Wi-Fi® est déconnectée.

Connectez un appareil compatible avec Miracast®.

- 1 Effleurez [🎵] dans le menu principal.
- 2 Effleurez [Sources].
- 3 Effleurez [Miracast®].
- 4 Utilisez le contenu Miracast® en cours de lecture selon les besoins.

- Utilisation durant un affichage en plein écran

Effleurez l'écran pour afficher les touches de fonctionnement.

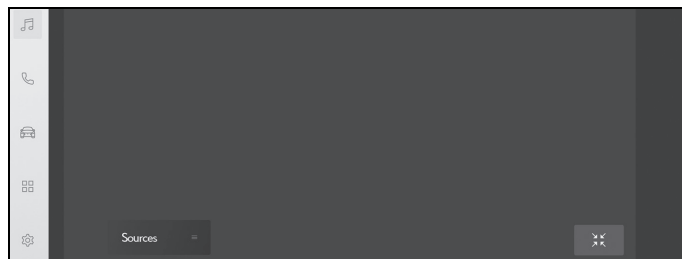

[🔍] : Affiche l'écran de fonctionnement.

- Utilisation à partir de l'écran de fonctionnement

Pour afficher l'écran de fonctionnement, effleurez [🔍] sur l'affichage en plein écran.

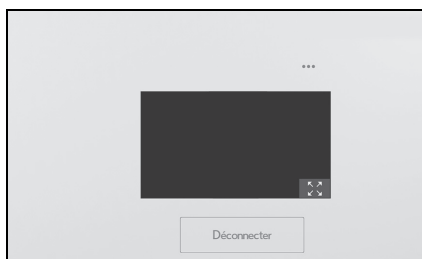

[⋮] : Affiche les éléments réglables. (→P.75, 76, 77)

[]: Passe à l'affichage en plein écran.

[Déconnecter]: Déconnectez Miracast®.

Le son se désactive.

- 6-1. Précautions relatives à l'utilisation des appels mains libres**
- Précautions relatives aux appels mains libres..... **166**
- Précautions lors de la vente ou de la mise au rebut du véhicule **168**
- Lorsque les appels mains libres pourraient présenter un dysfonctionnement..... **169**
- 6-2. Utilisation des appels mains libres grâce aux contacteurs au volant**
- Utilisation des contacteurs au volant **173**
- 6-3. Comment passer des appels**
- Emission d'appels à partir du journal d'appels..... **174**
- Emission d'appels à l'aide de la liste des favoris **175**
- Emission d'appels depuis les contacts **175**
- Emission d'appels depuis le pavé numérique..... **176**
- Emission d'un appel vers le service d'assistance en bord de route Lexus **176**
- Emission d'un appel utilisant un signal d'attente ou de pause..... **177**
- 6-4. Comment recevoir des appels**
- Réponse à des appels **179**
- Refus d'appels **180**
- 6-5. Opérations d'appels entrants**
- Effectuer des opérations à partir de l'écran d'appel..... **181**
- Réponse à un second appel **182**
- Emission d'un appel vers un autre interlocuteur pendant qu'un appel est en cours **183**
- Organisation de conférences téléphoniques..... **184**
- Fin d'un appel..... **184**
- 6-6. Changement de téléphone pour les appels mains libres**
- Changement de téléphone pour les appels mains libres **185**
- 6-7. Modification des données de contact**
- Transfert des données de contact **186**
- Ajout de nouvelles données de contact aux contacts..... **189**
- Enregistrement de favoris **191**
- 6-8. Comment utiliser la fonction de messagerie**
- Précautions relatives à l'utilisation de la fonction de messagerie **192**
- Emission d'appels à l'aide de la fonction de messagerie **195**

Précautions relatives aux appels mains libres

En connectant un téléphone mobile Bluetooth® (ci-après dénommé "téléphone mobile") qui a été vérifié avec le système, la fonction de téléphone peut être utilisée pour passer et recevoir des appels sans manipuler directement le téléphone mobile. C'est ce qu'on appelle un appel mains libres.

Un téléphone mobile doit prendre en charge les spécifications du système multimédia afin de se connecter au système. Cependant, gardez à l'esprit que certaines fonctions peuvent être restreintes en fonction du modèle de téléphone mobile.

Même en cas de connexion à Apple CarPlay ou Android Auto, l'écran de téléphone mains libres pour Apple CarPlay ou Android Auto peut ne pas s'afficher, en fonction des conditions.

- Observez les précautions suivantes lorsque vous utilisez le téléphone mobile avec la fonction mains libres.
- Un téléphone mobile doit être enregistré dans le système multimédia et connecté par Bluetooth® avant que les appels mains libres puissent être utilisés. Pour utiliser les appels mains libres, enregistrez d'abord un téléphone mobile. (→P.87)
- Assurez-vous que le téléphone mobile est capable d'utiliser la fonction Bluetooth®.
- Si vous tentez de passer ou de recevoir un appel pendant la lecture audio Bluetooth®, l'affichage de l'écran ou le son de la tonalité de numérotation ou de la sonnerie peut être retardé.
- Il n'est pas garanti que le système multimédia

fonctionne avec tous les appareils Bluetooth®.

Les problèmes suivants peuvent se produire en fonction du modèle de téléphone mobile.

- Lorsque le contacteur d'alimentation est utilisé pendant un appel mains libres, l'appel peut être déconnecté.
- L'écran de composition peut ne pas être affiché, ou l'écran d'appel peut être affiché avant que l'interlocuteur réponde au téléphone.
- Même si des chiffres sont saisis au moyen du pavé numérique sur l'écran de composition, le signal de tonalité peut ne pas être transmis, en fonction du fournisseur de services du téléphone mobile.
- Après la numérotation, il peut être nécessaire d'effectuer des opérations sur le téléphone mobile.
- Les appels mains libres peuvent ne pas être disponibles dans les situations suivantes.
- Lorsque vous vous trouvez en dehors de la zone d'appels
- Lorsque les appels sortants sont limités, comme lorsque les lignes sont saturées
- Pendant des appels d'urgence
- Lorsque les données de contact sont transférées depuis le téléphone mobile
- Lorsque le verrouillage de numérotation est activé sur le téléphone mobile
- Lorsque le téléphone mobile est utilisé, par exemple pour transmettre des données
- Lorsque le téléphone mobile présente un dysfonctionnement
- Lorsque le téléphone mobile n'est pas connecté
- Lorsque la batterie du téléphone mobile est presque déchargée
- Lorsque le téléphone mobile est éteint
- Lorsque les réglages du téléphone mobile l'empêchent d'être utilisé pour les appels mains libres
- Lorsque vous passez de la communication de données ou du transfert de contacts aux appels mains libres au moyen du système multimédia. (Pendant le passage, le statut de la connexion Bluetooth® pour le système multimédia n'est pas affiché)
- Lorsque le téléphone mobile lui-même ne peut pas être utilisé pour une autre raison quelconque
- Si les appels mains libres et la fonction Wi-Fi®

(Wi-Fi® ou Miracast®) sont utilisés simultanément, la connexion Bluetooth® du téléphone mobile peut se déconnecter.



AVERTISSEMENT

- Pour des raisons de sécurité, le conducteur ne doit pas manier le téléphone mobile lui-même pendant la conduite.
- Les personnes munies d'un pacemaker cardiaque implantable, d'un pacemaker de traitement par resynchronisation cardiaque ou d'un défibrillateur automatique implantable doivent se tenir à une distance raisonnable des antennes Bluetooth®. Les ondes radio peuvent avoir des effets néfastes sur le fonctionnement de tels dispositifs.
- Avant d'utiliser des appareils Bluetooth®, les personnes munies d'un dispositif médical électrique autre qu'un pacemaker cardiaque implantable, un pacemaker de traitement par resynchronisation cardiaque ou un défibrillateur automatique implantable doivent consulter le fabricant de ce dispositif pour s'assurer de son bon fonctionnement sous l'influence d'ondes radio. Les ondes radio peuvent avoir des effets inattendus sur le fonctionnement de tels dispositifs médicaux.



NOTE

- Ne laissez pas de téléphone mobile dans le véhicule. L'intérieur du véhicule peut devenir brûlant, ce qui pourrait entraîner un dysfonctionnement du téléphone mobile.

Précautions relative au son des appels

Lors d'un appel mains libres, le micro intégré à la voiture peut être utilisé. Faites particulièrement attention aux informations suivantes pour passer un appel mains libres.

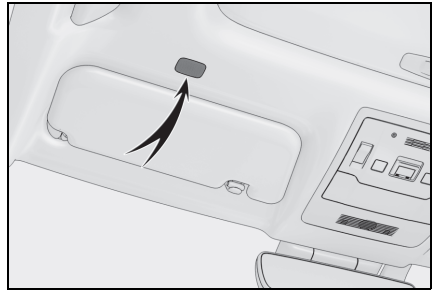

- Lors de la réception d'appels ou lorsque vous parlez pendant des appels, le son est émis par les haut-parleurs des deux côtés des sièges avant.
 - Le son est mis en sourdine lorsqu'une voix ou une sonnerie est émise par le système mains libres.
-
- Pendant les appels, chaque interlocuteur doit parler à tour de rôle. Si les deux interlocuteurs parlent en même temps, la conversation peut devenir difficile à entendre.
 - Si le volume du récepteur est trop élevé, la voix de l'interlocuteur peut être audible à l'extérieur du véhicule ou un écho peut être perçu.
 - Parlez clairement à voix haute.
 - Dans les cas suivants, il peut être difficile pour votre interlocuteur d'entendre votre voix.
 - Le véhicule roule sur une route sans revêtement.
 - Le véhicule roule à une vitesse élevée.
 - Des vitres sont ouvertes, ou le toit ouvrant est ouvert.
 - Les registres de climatisation sont orientés vers le micro.
 - Le ventilateur de climatisation est bruyant.
 - Le téléphone mobile est rapproché du micro.
 - La qualité sonore peut être altérée (parasites ou écho) en fonction du téléphone ou du réseau utilisé.
 - Si d'autres appareils Bluetooth® sont connectés en même temps, des parasites peuvent être émis dans le son du système mains libres.
 - Si le système multimédia a été configuré pour

utiliser la fonction Wi-Fi® (Wi-Fi® ou Miracast®), des parasites peuvent être émis dans le son du système mains libres.

**NOTE**

- Evitez de toucher ou d'introduire un objet pointu dans le micro. Cela peut provoquer un dysfonctionnement.

Précautions lors de la vente ou de la mise au rebut du véhicule

Beaucoup d'informations personnelles sont enregistrées lors de l'utilisation du système mains libres. Veillez à effacer toutes les informations avant de vendre le véhicule ou de le mettre au rebut. (→P.58)

Après avoir réinitialisé toutes les informations, toutes les données du système multimédia seront réinitialisées et ramenées aux valeurs d'usine par défaut. Elles ne peuvent pas être ramenées à l'état précédant l'initialisation.

Lorsque les appels mains libres pourraient présenter un dysfonctionnement

Si vous remarquez l'un des symptômes suivants, référez-vous au tableau ci-dessous pour trouver la cause possible et la solution, puis vérifiez à nouveau le symptôme.

Utilisation du système mains libres

Symptôme	Cause possible	Solution
Les appels mains libres ne peuvent pas être utilisés	Votre téléphone mobile ne prend pas en charge Bluetooth®.	Pour obtenir une liste des appareils spécifiques dont le fonctionnement a été confirmé avec le système multimédia, adressez-vous à un concessionnaire ou un réparateur Lexus agréé, ou à tout autre réparateur qualifié.
	Votre version de téléphone mobile n'est pas compatible avec Bluetooth®.	Utilisez un téléphone mobile compatible avec une spécification de base Bluetooth® ver. 5.0 ou version ultérieure. (→P.86)

Enregistrement et connexion du téléphone mobile

Symptôme	Cause possible	Solution
Votre téléphone mobile ne peut pas être enregistré	L'opération d'enregistrement du téléphone mobile n'a pas été effectuée jusqu'au bout.	Sélectionnez la touche d'authentification lorsqu'elle s'affiche sur votre téléphone mobile et poursuivez l'opération d'enregistrement.
	Il reste des informations relatives à l'enregistrement soit sur le téléphone mobile, soit sur le système multimédia.	Effectuez à nouveau l'opération d'enregistrement après avoir supprimé les informations d'enregistrement à la fois dans le système multimédia et dans le téléphone mobile. (→P.87, 89)

Symptôme	Cause possible	Solution
Impossible de se connecter via Bluetooth®	Un téléphone mobile autre que celui utilisé est déjà connecté via Bluetooth®.	Connectez manuellement le téléphone mobile à utiliser via Bluetooth® à partir du système multimédia. (→P.91)
	La fonction Bluetooth® du téléphone mobile n'est pas activée.	Lorsque le contacteur d'alimentation est en position ACC ou ON, activez la fonction Bluetooth® sur le téléphone mobile.
	Les informations d'enregistrement du téléphone mobile ont été supprimées.	Effectuez l'opération d'enregistrement après avoir supprimé les informations d'enregistrement à la fois dans le système multimédia et dans le téléphone mobile. (→P.87, 89)

Emission et réception d'appels

Symptôme	Cause possible	Solution
Impossible de passer ou de recevoir des appels	En dehors de la zone de service	Déplacez le véhicule dans une zone de couverture du service.
	La restriction des appels (verrouillage de numérotation) est activée sur le téléphone mobile.	Désactivez la restriction des appels (verrouillage de numérotation) pour le téléphone mobile.

Contacts

Symptôme	Cause possible	Solution
Impossible de transférer ou de transférer automatiquement des données de contact	Le profil du téléphone mobile ne prend pas en charge le transfert des données de contact.	Pour obtenir une liste des appareils spécifiques dont le fonctionnement a été confirmé avec le système multimédia, adressez-vous à un concessionnaire ou un réparateur Lexus agréé, ou à tout autre réparateur qualifié.
	[Synchroniser les contacts] est désactivé dans les réglages Bluetooth® dans le système multimédia.	Activez [Synchroniser les contacts] dans les réglages Bluetooth® dans le système multimédia. (→P.80)
	Le téléphone mobile attend une approbation pour transférer les contacts.	Sélectionnez la touche d'approbation du transfert des contacts sur le téléphone mobile.
Un écran de confirmation d'approbation est affiché sur le téléphone mobile.	“Toujours autoriser” n'a pas été sélectionné pendant l'approbation.	Sélectionnez “Toujours autoriser” et approuvez l'action sur le téléphone mobile.
Les données de contact sont enregistrées ailleurs	Les contacts ne sont pas enregistrés dans le téléphone mobile.	Veillez enregistrer les contacts dans le téléphone mobile.
Impossible de modifier les données de contact	[Synchroniser les contacts] est activé dans les réglages Bluetooth® dans le système multimédia.	Désactivez [Synchroniser les contacts] dans les réglages Bluetooth® dans le système multimédia. (→P.80)

Lors de l'utilisation de la fonction de messagerie Bluetooth®

Symptôme	Cause possible	Solution
Les messages ne peuvent pas être affichés.	Le transfert de messages n'est pas activé sur le téléphone mobile.	Activez le transfert de messages sur le téléphone mobile (validez le transfert de messages sur le téléphone).
Les notifications de nouveau message ne sont pas affichées.	La fonction de transfert automatique de messages n'est pas activée sur le téléphone mobile.	Activez la fonction de transfert automatique sur le téléphone mobile.

Autres conditions

Symptôme	Cause possible	Solution
Si les symptômes ne s'améliorent pas après avoir appliqué les solutions possibles.	Le téléphone mobile et le système multimédia sont trop éloignés l'un de l'autre.	Rapprochez le téléphone mobile du système multimédia.
	Une interférence magnétique est générée.	Désactivez tout appareil qui peut générer des ondes électromagnétiques, comme les appareils Wi-Fi®. Désactivez le réglage Wi-Fi® dans le système multimédia. (→P.98)
Si les symptômes ne s'améliorent pas après avoir appliqué les solutions possibles.	La cause se trouve dans le téléphone mobile.	Éteignez le téléphone mobile et retirez les batteries.
		Activez la connexion Bluetooth® du téléphone mobile.
		Désactivez la connexion Wi-Fi® du téléphone mobile.
		Arrêtez tout logiciel de sécurité ou application qui tourne en arrière-plan sur le téléphone mobile.
		Veillez à vérifier soigneusement le fournisseur et l'état de fonctionnement des applications installées sur le téléphone mobile avant de les utiliser.

- Pour plus de détails, reportez-vous au manuel d'instructions fourni avec le téléphone mobile.

Utilisation des contacteurs au volant

Certaines fonctions des appels mains libres peuvent être utilisées au moyen des contacteurs au volant, par exemple pour recevoir ou passer des appels. La fonction des contacteurs au volant change en fonction de l'état du système multimédia.

- Utilisez les contacteurs selon les besoins.

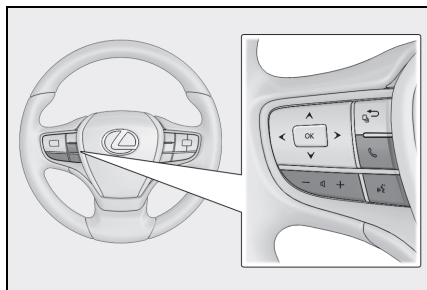

Contacteur [+]

Augmente le volume de la sonnerie ou du récepteur.

Appuyez sans relâcher pour régler le volume en continu.

Contacteur [-]

Réduit le volume de la sonnerie ou du récepteur.

Appuyez sans relâcher pour régler le volume en continu.

Contacteur [🗨️]*

Les appels peuvent être passés au moyen de la commande vocale. (→P.33)

Pour mettre fin au système de commande vocale, appuyez sur le contacteur de commande vocale et maintenez-le enfoncé.

Contacteur [📞]

- Lorsqu'un appel ne peut pas être passé, affiche l'écran du journal d'appels.
- Les appels peuvent être effectués lorsque [📞] s'affiche sur l'écran du téléphone.
- Pendant l'émission d'un appel ou pendant un appel, met fin à l'appel.
- Pendant la réception d'un appel ou pendant la mise en attente d'un appel, répond à l'appel.
- * : Cette fonction n'est pas disponible dans certains pays ou certaines zones de vente.

● Lorsque Apple CarPlay ou Android Auto est connecté, appuyez sur [📞] pour afficher l'écran de téléphone Apple CarPlay ou Android Auto sur le système multimédia.

● Lorsque Apple CarPlay et un téléphone mains libres sont connectés, appuyez sur [📞] pour afficher l'écran de téléphone Apple CarPlay ou du système multimédia. La fonction utilisée la dernière fois a la priorité. Si aucune des deux n'a été utilisée, l'appareil principal a la priorité.

● Lorsque Android Auto et un téléphone mains libres sont connectés, appuyez sur [📞] pour afficher l'écran de téléphone du système multimédia.

● Lors de la réception d'un appel, l'écran d'appel entrant pour le téléphone mobile (téléphone mains libres, Apple CarPlay ou Android Auto) est affiché.

Emission d'appels à partir du journal d'appels

Des appels peuvent être passés aux numéros de téléphone qui ont été enregistrés dans le journal d'appels en tant qu'appels émis ou reçus.

- 1 Effleurez [] dans le menu principal.
- 2 Effleurez [Historique].
- 3 Sélectionnez le contact.

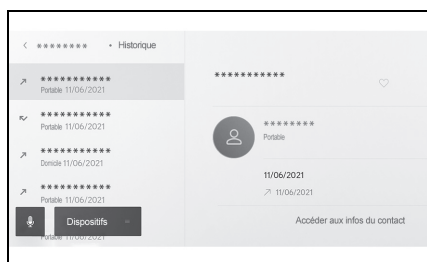

- 4 Effleurez le numéro de téléphone souhaité.
- Les 100 dernières entrées du journal d'appels sont affichées. Si le journal d'appels dépasse 100 entrées, les éléments du journal d'appels sont automatiquement supprimés en commençant par le plus ancien.
 - Le journal d'appels émis est enregistré comme suit, en fonction des conditions.
 - Si l'appel a été passé à un numéro de téléphone enregistré dans les contacts ou dans le système multimédia, les données du nom et de l'image sont également enregistrées si elles existent.
 - Si vous appelez le même numéro de téléphone, le nombre d'appels est affiché après le nom du destinataire.
 - Le journal d'appels reçus est enregistré comme suit, en fonction des conditions.
 - Si l'appel a été reçu d'un numéro de télé-

phone enregistré dans les contacts, les données du nom et de l'image sont également enregistrées si elles existent.

- Si plusieurs appels ont été reçus du même numéro de téléphone, tous sont enregistrés.
- Les appels manqués et refusés sont également enregistrés.
- Si l'interlocuteur ne prend pas en charge l'identification de l'appelant, l'appel est enregistré en tant que "Inconnu"
- Les appels qui ont été mis en attente sont également enregistrés dans le journal d'appels.
- Il se peut que vous ne puissiez pas émettre d'appels internationaux, en fonction du modèle de téléphone mobile.

Emission d'appels à l'aide de la liste des favoris

Passer un appel à partir de la liste de vos favoris en ajoutant vos contacts à vos favoris. (→P.186, 191)

- 1 Effleurez [📞] dans le menu principal.
- 2 Effleurez [Favoris].
- 3 Sélectionnez la personne que vous souhaitez appeler dans la liste de vos favoris.
- 4 Effleurez le numéro de téléphone souhaité.

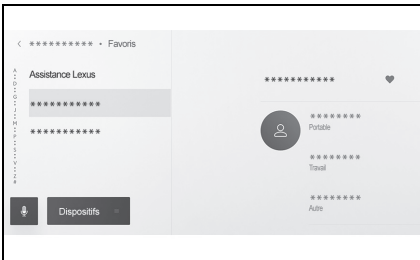

- Si [Synchroniser les contacts] est activé, les favoris du téléphone mobile sont automatiquement transférés au système multimédia. (→P.80)
- En fonction du modèle du téléphone mobile, il peut être impossible de transférer les favoris.
- Les données des favoris peuvent aussi être enregistrées à partir des données enregistrées dans les contacts dans le système multimédia.

Emission d'appels depuis les contacts

Des appels peuvent être émis depuis les contacts enregistrés dans le système multimédia.

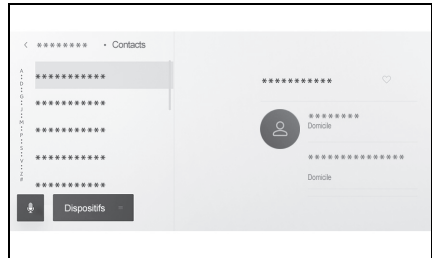

- 1 Effleurez [📞] dans le menu principal.
- 2 Effleurez [Contacts].
- 3 Sélectionnez un contact.
- 4 Effleurez le numéro de téléphone souhaité.



- Si la touche [Synchroniser les contacts] est affichée à l'écran, effleurez-la pour transférer les données de contact du téléphone mobile vers le système multimédia.
- Si aucune donnée de contact n'a été enregistrée, les données de contact doivent être transférées ou ajoutées au système multimédia.
- Les données de contact du téléphone mains libres connecté sont affichées sur le système multimédia. Lorsque le système mains libres est modifié lors d'une connexion avec 2 téléphones, les données de contact sont aussi modifiées.

Emission d'appels depuis le pavé numérique

Saisissez le numéro de téléphone sur le pavé numérique pour passer un appel.

- 1 Effleurez [] dans le menu principal.
- 2 Effleurez [Clavier].
- 3 Saisissez le numéro de téléphone.
- 4 Effleurez [] ou appuyez sur le contacteur [] sur le volant.

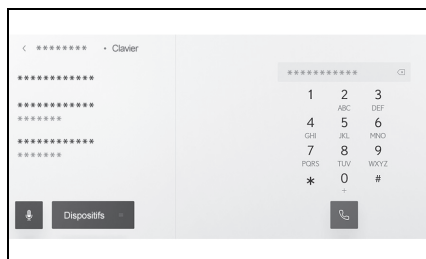

- Des appels peuvent aussi être émis en effleurant un contact affiché dans le sous-menu.
- En fonction du modèle de téléphone mobile, il peut être nécessaire d'effectuer des opérations sur le téléphone mobile.

Emission d'un appel vers le service d'assistance en bord de route Lexus*

* : Avec système de navigation intégré ou lors de l'utilisation de la navigation connectée

Le service d'assistance en bord de route Lexus peut être appelé à partir de la liste des favoris. L'appel peut être passé depuis un pays qui prend en charge l'utilisation du service d'assistance en bord de route Lexus. Le pays doit être enregistré afin de pouvoir utiliser cette fonction.

Cette fonction n'est pas disponible dans certains pays ou certaines zones de vente.

- 1 Effleurez [] dans le menu principal.
- 2 Effleurez [Favoris].
- 3 Effleurez [Assistance Lexus] dans la liste des favoris.
- 4 Effleurez le numéro de téléphone.

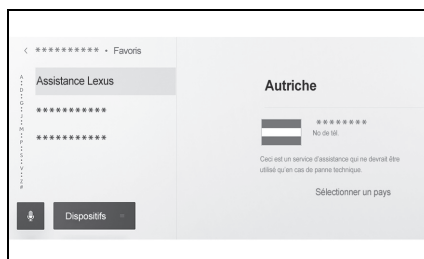

Enregistrement du pays dans l'assistance Lexus

Le pays doit être enregistré dans l'assistance Lexus afin de pouvoir utiliser le service d'assistance en bord de route Lexus.

- 1 Effleurez [] dans le menu principal.

- 2 Effleurez [Favoris].
- 3 Effleurez [Assistance Lexus] dans la liste des favoris.
- 4 Effleurez [Sélectionner un pays].
- 5 Sélectionnez le pays.

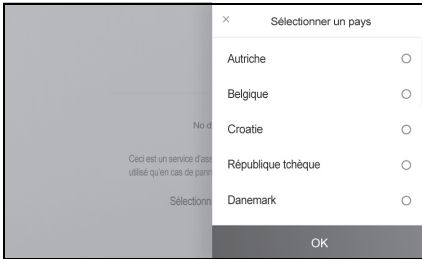

- 6 Effleurez [OK].

Emission d'un appel utilisant un signal d'attente ou de pause

Des numéros qui comprennent un signal d'attente (w) ou de pause (p) peuvent être appelés. La transmission des chiffres qui suivent le signal d'attente (w) ou de pause (p) est suspendue ou arrêtée pendant environ 2 secondes.

- Un signal d'attente (w) suspend la transmission du chiffre. La transmission reprend après une opération de l'utilisateur jusqu'au prochain signal d'attente (w). Lorsqu'un signal de pause (p) est émis à mi-chemin, la transmission s'arrête pendant 2 secondes avant d'envoyer le chiffre suivant.
- Un signal de pause (p) arrête la transmission du chiffre pendant environ 2 secondes.

- 1 Effleurez [📞] dans le menu principal.
- 2 Effleurez [Contacts].
- 3 Sélectionnez le contact.
- 4 Sélectionnez le numéro de téléphone qui comprend un signal d'attente (; ou w) ou de pause (, ou p).

- 5 Si le numéro de téléphone comprend un signal d'attente (w), sélectionnez [⋮].

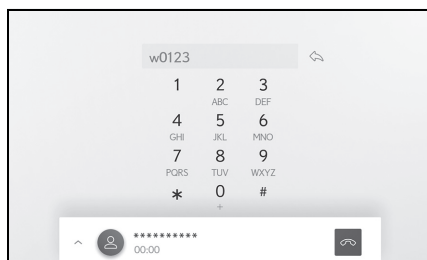

- Lorsque [↵] est effleuré, le numéro qui était suspendu par le signal d'attente (w) reprend sa transmission jusqu'au signal d'attente (w) suivant. Lorsqu'un signal de pause (p) est émis à mi-chemin, la transmission s'arrête pendant 2 secondes avant d'envoyer le chiffre suivant.
-
- En fonction du modèle de téléphone mobile, le signal d'attente peut être affiché sous la forme d'un point-virgule (;) et le signal de pause sous la forme d'une virgule (,) sur l'écran du téléphone mobile.
 - Cette fonction est utilisée pour passer des appels internationaux.
 - Vous pouvez utiliser la fonction d'envoi de tonalité lorsque vous souhaitez qu'un service téléphonique, comme un répondeur ou un service bancaire téléphonique, fonctionne de manière automatisée. Un numéro de téléphone avec des signaux d'attente (w) ou de pause (p) peut être enregistré dans la liste des contacts.

Réponse à des appels

Lorsqu'un appel est reçu, une sonnerie retentit et la notification d'appel entrant ou l'écran d'appel entrant est affiché.

Lorsque [Assistance vocale] est activé dans les réglages de commande vocale, le système de commande vocale démarre lorsqu'un appel est reçu.* (→P.56)

* : Cette fonction n'est pas disponible dans certains pays ou certaines zones de vente.

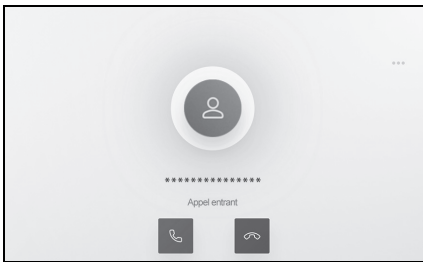

1 Répondez à l'appel en effectuant l'une des actions suivantes.

- Effleurez [Répondre].
- Appuyez sur le contacteur [Refuser] sur le volant.
- Énoncez une commande vocale pour répondre à l'appel au moyen du système de commande vocale.* (→P.31)

* : Cette fonction n'est pas disponible dans certains pays ou certaines zones de vente.

- L'écran d'appel entrant n'est pas affiché lorsque l'écran de contrôle périphérique est affiché. Une notification d'appel entrant est fournie par une sonnerie uniquement.
- Pendant un appel entrant, tous les sons autres que celui de l'appel mains libres sont mis en sourdine. Cependant, le guidage vocal qui a

une priorité plus élevée que l'appel mains libres n'est pas mis en sourdine.

- Même si la sonnerie du téléphone mobile est activée dans le système multimédia, ce dernier peut émettre une sonnerie différente en fonction des réglages du téléphone mobile.
- En fonction des réglages du téléphone mobile, comme le mode de conduite, vous pourriez ne pas pouvoir recevoir d'appels.
- En fonction du modèle du téléphone mobile, ce qui suit peut se produire.
 - La sonnerie peut être perçue à la fois depuis les haut-parleurs du véhicule et depuis le téléphone mobile.
 - Lors de la réception d'un appel, le numéro de téléphone de l'appelant peut ne pas être affiché.
 - Si un appel est reçu en utilisant directement le téléphone mobile, ou si le téléphone mobile a été paramétré pour répondre automatiquement aux appels, l'appel peut rester sur le téléphone mobile.
 - Si un appel entrant est reçu alors que le téléphone mobile transmet des données, l'écran d'appel entrant peut ne pas être affiché sur le système multimédia et la sonnerie peut ne pas retentir.
- Si le téléphone mobile prend en charge le transfert automatique des données de contact (PBAP), que les données d'image des contacts ont été transférées et que [Afficher les images des contacts] est activé, l'image des contacts sera affichée à côté de leur numéro de téléphone lorsqu'un appel est reçu. (→P.80)
- Si le réglage de la sonnerie dans le système multimédia a été placé sur autre chose que la sonnerie du téléphone mobile, la sonnerie qui a été enregistrée dans le système multimédia retentit, même si le téléphone mobile a été placé en mode silencieux (vibreur) ou que la sonnerie a été supprimée.
- L'appel est refusé lorsqu'il provient d'un numéro de téléphone défini comme à refuser dans les réglages du téléphone mobile.

Refus d'appels

Dans le système multimédia, les appels peuvent être refusés au moyen de plusieurs méthodes.

- 1 Lors de la réception d'un appel, effectuez l'une des opérations suivantes pour refuser l'appel.
 - Effleurez .
 - Utilisez directement le téléphone mobile.
 - Énoncez une commande vocale pour refuser l'appel au moyen du système de commande vocale. * (→P.31)
- * : Cette fonction n'est pas disponible dans certains pays ou certaines zones de vente.
-
- L'appel est refusé lorsqu'il provient d'un numéro de téléphone défini comme à refuser dans les réglages du téléphone mobile.

Effectuer des opérations à partir de l'écran d'appel

Pendant un appel, différentes opérations peuvent être effectuées depuis l'écran d'appel.

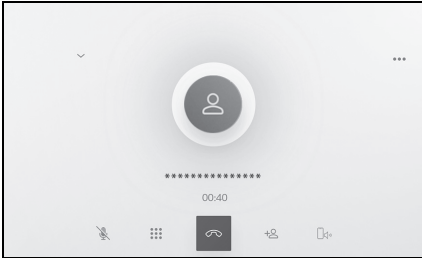

[🔇] : Coupe la transmission du son pour que l'interlocuteur ne puisse pas vous entendre parler. Pendant la mise en sourdine, la touche devient bleue. Pour désactiver, effleurez à nouveau la touche.

- Vous pouvez entendre ce que l'interlocuteur dit.

[☰] : Affiche l'écran de pavé numérique. L'écran d'appel est affiché en petit pendant que l'écran de pavé numérique est affiché.

[🔄] : Raccrochez pendant un appel.

[+👤] : Affichez la liste des contacts dans le sous-menu pour appeler une autre personne.

- Vous pouvez appeler une autre personne en effleurant le numéro de téléphone pendant un appel.

[📺] : Permet de faire passer l'appel du téléphone mobile au système multimédia et inversement. Pendant un appel sur le téléphone mobile, la touche devient bleue.

[⏸] : Annulez l'appel en attente. Uniquement affiché quand un appel est en attente.

[⏪] : Réduisez l'écran d'appel.

[⏪] : Affichez l'écran d'appel dans la zone principale.

[⋮] : Affiche l'écran des options. Les opérations suivantes peuvent être effectuées sur l'écran des options.

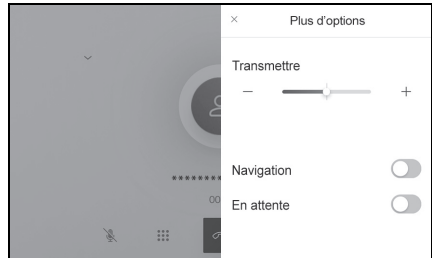

- [Transmettre] : Règle le volume de transmission. La modification du volume de transmission peut entraîner la détérioration de la qualité du son.

- [Navigation]* : Met en sourdine le guidage vocal du système de navigation. Activez [Navigation] pour désactiver.

- [En attente] : Met temporairement l'appel en attente. Désactivez [En attente] pour désactiver.

Il se peut que vous ne puissiez pas mettre des appels en attente, en fonction du modèle du téléphone mobile.

- [X] : Revient à l'écran d'appel. Si vous revenez à l'écran d'appel lorsqu'un appel est en attente, ce dernier peut être récupéré en affichant à nouveau l'écran des options.

* : Avec système de navigation intégré ou lors de l'utilisation de la navigation connectée

- En fonction de l'état du système multimédia, l'écran d'appel peut être réduit ou ne pas être affiché.

- Il peut ne pas être possible d'alterner entre les appels en fonction du modèle du téléphone

mobile.



- Les appels ne peuvent pas passer du système mains libres au téléphone mobile pendant la conduite. Il peut ne pas être possible d'alterner entre les appels en fonction du modèle du téléphone mobile.
- Si le téléphone mobile avec lequel vous appelez est connecté au système multimédia en tant que téléphone mains libres, l'écran d'appel est affiché. En fonction du modèle de téléphone mobile, l'appel peut soit se poursuivre sur le téléphone mobile, soit passer à un appel au système multimédia.
- Si vous utilisez le contacteur d'alimentation pendant un appel avec un téléphone mains libres, l'appel peut être déconnecté ou poursuivi sur le téléphone mobile en fonction du modèle du téléphone mobile. Si vous souhaitez poursuivre sur votre téléphone mobile, vous pouvez devoir actionner votre téléphone mobile.

Réponse à un second appel

Si vous recevez un second appel d'un autre interlocuteur pendant qu'un appel est en cours, la mise en attente d'un appel peut être utilisée pour traiter les deux appels. Lorsqu'un second appel est reçu, une notification d'appel entrant s'affiche en haut de l'écran.

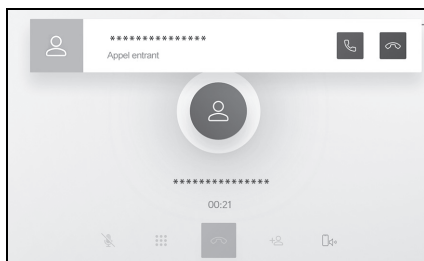
- Vous devez avoir un contrat de mise en attente d'un appel auprès de votre fournisseur de téléphonie mobile.
- Si le téléphone mobile ne prend pas en charge le HFP ver. 1.5 ou une version ultérieure, la mise en attente d'un appel n'est pas disponible.
- En fonction du modèle du téléphone mobile et des détails de votre abonnement, il peut être impossible d'utiliser cette fonction.



- 1 Lorsque vous recevez un second appel, effleurez [] sur l'écran ou appuyez sur le contacteur [] sur le volant.
- Répondre au second appel place le premier en attente.
- L'appelant change chaque fois que vous effleurez [Passer d'un appel à l'autre].

Refus d'un second appel

Lorsqu'un second appel est reçu pendant un autre appel, la mise en attente de l'appel peut être refusée.

- 1 Lorsque vous recevez un second appel, effleurez .

- En fonction du modèle du téléphone mobile, les deux appels peuvent être déconnectés. Reportez-vous au manuel d'instructions fourni avec le téléphone mobile.

Emission d'un appel vers un autre interlocuteur pendant qu'un appel est en cours

Vous pouvez appeler un nouvel interlocuteur pendant qu'un appel est en cours.

- 1 Effleurez  sur l'écran d'appel.

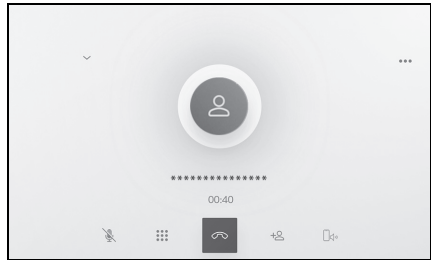

- 2 Sélectionnez le contact.
 - 3 Sélectionnez le numéro de téléphone.
- Cette fonction met l'autre interlocuteur en attente pendant l'appel.

- Vous devez avoir un contrat de mise en attente d'un appel auprès de votre fournisseur de téléphonie mobile.
- Si le téléphone mobile ne prend pas en charge le HFP ver. 1.5 ou une version ultérieure, la mise en attente d'un appel n'est pas disponible.
- En fonction du modèle du téléphone mobile et des détails de votre abonnement, il peut être impossible d'utiliser cette fonction.



Organisation de conférences téléphoniques

Ajoutez la personne en attente pendant que vous parlez à un interlocuteur lorsqu'un appel est en attente.

- 1 Effleurez [Fusionner les appels] pendant qu'un appel est en cours avec un interlocuteur.
 - Les appels en attente sont récupérés et ajoutés à une conférence téléphonique.
-
- Un abonnement pour conférences téléphoniques doit être acheté auprès du fournisseur de téléphonie mobile.
 - En fonction du modèle du téléphone mobile et des détails de votre abonnement, il peut être impossible d'utiliser cette fonction.
 - Lorsque la conférence téléphonique prend fin, l'appel se termine avec tous les membres de la conférence téléphonique.

Fin d'un appel

Plusieurs méthodes sont disponibles pour mettre fin à un appel mains libres.

- 1 Effectuez l'une des opérations suivantes pendant un appel.
 - Appuyez sur le contacteur  sur le volant.
Si le contacteur est enfoncé et maintenu enfoncé, tous les appels sont terminés, même les appels en attente.
 - Effleurez  pendant un appel ou sur l'écran d'appel.
 - Utilisez le téléphone mobile pour mettre fin à l'appel.

Changement de téléphone pour les appels mains libres

Si deux téléphones mobiles sont connectés en tant que téléphones mains libres, chaque téléphone mobile peut être utilisé. Le système mains libres offre la possibilité de changer le téléphone mobile à utiliser. L'écran du téléphone mains libres affiche les données du téléphone mobile sélectionné, comme ses contacts et son historique. Les fonctions comme les appels entrants peuvent aussi être utilisées avec le téléphone mobile non sélectionné.

Pour connecter deux téléphones mobiles en tant que téléphones mains libres, il est nécessaire d'enregistrer et de définir un conducteur. (→P.47)

- 1 Effleurez [] dans le menu principal.
- 2 Effleurez [Dispositifs].

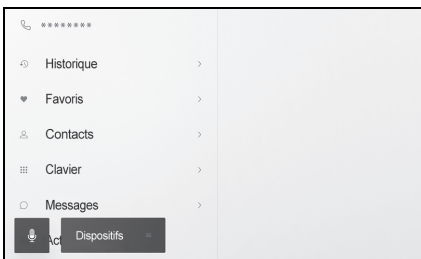

- 3 Sélectionnez le téléphone mobile que vous voulez utiliser.
- Vous ne pouvez pas sélectionner un autre téléphone mobile pendant un appel ou lors d'un appel entrant ou sortant.

que l'écran du téléphone mains libres, l'appel est passé en tant qu'appareil principal.

- Si vous passez un appel mains libres depuis l'un des appareils, vous ne pouvez pas passer d'appel depuis l'autre appareil.
- Lorsqu'un appel mains libres est passé par l'un des téléphones mains libres et qu'un autre téléphone mains libres répond à un appel entrant, le premier appel est déconnecté.
- Les fonctions suivantes sont aussi disponibles sur le téléphone mobile non sélectionné.
 - Fonction d'appel entrant
 - Fonctions de réception et d'envoi de messages (lors de la réception d'un message)
- L'appareil principal ne sera pas nécessairement changé même si le téléphone mobile est changé.

- Si vous passez un appel depuis un écran autre

Transfert des données de contact

Jusqu'à 5.000 contacts peuvent être enregistrés pour chaque téléphone mobile connecté. Seuls les contacts correspondant au téléphone mobile connecté peuvent être affichés. Dans les contacts, jusqu'à 4 numéros de téléphone peuvent être enregistrés pour chaque contact. Les contacts sont gérés pour chaque téléphone connecté.

Cette fonction peut uniquement être utilisée avec les téléphones mobiles qui prennent en charge soit le transfert manuel des données de contact (OPP), soit le transfert automatique des données de contact (PBAP). Reportez-vous au manuel d'instructions fourni ou aux profils compatibles du téléphone mobile connecté, pour déterminer s'il prend en charge l'un ou l'autre transfert. (→P.86)

Pour transférer les contacts avec le transfert automatique des données de contact (PBAP), [Synchroniser les contacts] doit être activé dans les réglages Bluetooth®. (→P.80)

- Lors du transfert des données de contact, chaque donnée est soumise aux restrictions suivantes.
- Lorsque cinq numéros de téléphone ou plus sont enregistrés pour un seul contact, tous les numéros de téléphone sont enregistrés dans le système multimédia en tant que contacts multiples avec le même nom.
- Le nom est envoyé avec le numéro de téléphone. En fonction du modèle, certaines

lettres, comme des symboles, ou toutes les lettres peuvent ne pas être transférées. De plus, si elles sont transférées, elles peuvent ne pas être affichées correctement.

- Généralement, la mémoire secrète n'est pas lue. (C'est possible dans certains cas, en fonction des spécifications du téléphone mobile)
- Les noms de groupes enregistrés dans le téléphone mobile ne sont pas transférés.
- Le type de numéro de téléphone indiqué dans les contacts du système multimédia est automatiquement assigné sur la base des informations provenant de l'appareil source. Toutefois, en fonction du modèle du téléphone mobile et de l'environnement d'utilisation, les icônes peuvent toutes être identiques.
- En fonction du modèle du téléphone mobile, le numéro PIN du téléphone mobile et un mot de passe d'authentification peuvent devoir être saisis lors du transfert des données de contact. Dans ce cas, veuillez saisir [1234] en tant que mot de passe d'authentification.
- Les contacts d'un téléphone mobile qui ne prend pas en charge le transfert manuel (OPP) ne peuvent pas être ajoutés ou enregistrés via Bluetooth®.
- Les modèles de téléphone mobile qui prennent en charge le transfert par lots ont les caractéristiques suivantes lorsqu'ils transfèrent des données de contact.
- Le transfert peut prendre jusqu'à 10 minutes.
- Même si l'écran de transfert des données de contact est affiché, il est possible de passer à un autre écran. Dans ce cas, le transfert des données de contact se poursuit.
- Les événements sont traités de la manière suivante pendant le transfert des données de contact.
- Si un appel est reçu pendant un transfert manuel des données de contact (OPP), l'appel est reçu sur le téléphone mobile lui-même. Les appels ne peuvent pas être émis depuis le système multimédia pendant un transfert manuel.
- Si le téléphone mobile ne prend en charge ni le transfert automatique de la liste des contacts (PBAP) ni le transfert manuel de la liste des contacts (OPP), les données de contact ne peuvent pas être transférées au moyen de Bluetooth®. Notez que les données de contact peuvent être transférées au

- moyen d'une clé USB.
- Si le contacteur d'alimentation est désactivé pendant le transfert des données de contacts, le transfert est annulé. Dans ce cas, faites démarrer le système EV et réexécutez l'opération de transfert.
- Dans les cas suivants, les données de contact transférées ne sont pas sauvegardées. (Certains des données transférées ne sont pas sauvegardées non plus.)
- Lorsque le transfert automatique (PBAP) s'arrête en plein milieu à cause de la capacité de la mémoire du système multimédia.
- Lorsque le transfert automatique (PBAP) est interrompu pour une raison quelconque.
- Les données de contact du système multimédia ne peuvent pas être transférées au téléphone mobile.
- Pendant le transfert des données de contact, la connexion audio Bluetooth® peut être déconnectée. Elle sera rétablie une fois que le transfert est terminé. (La reconnexion peut ne pas être possible avec certains modèles)
- Lors du transfert, assurez-vous que le système multimédia a démarré.
- La fonction de transfert automatique des données de contact (PBAP) permet le transfert des contacts, des favoris et du journal d'appels au système multimédia. Certains modèles de téléphone mobile n'autorisent pas le transfert des favoris.
- Si [Synchroniser les contacts] est activé, les favoris du téléphone mobile sont automatiquement transférés au système multimédia. (→P.80)
- En fonction du modèle, il peut être nécessaire d'effectuer des opérations sur le téléphone mobile lors du transfert des données de contact avec le transfert automatique des données de contact (PBAP).
- Si vous voulez transférer les contacts par un transfert automatique (PBAP), vous devez activer le réglage de partage des contacts sur votre téléphone mobile.
- Si le transfert automatique des données de contact (PBAP) ne démarre pas, il peut démarrer si vous mettez fin à toutes les autres fonctions.

- Pour afficher les images des contacts, activez [Afficher les images des contacts] dans les réglages Bluetooth®. Pour transférer les données des images des contacts, [Synchroniser les contacts] et [Afficher les images des contacts] doivent être activés dans les réglages Bluetooth®. (→P.80)

Transfert des données de contact du téléphone mobile au moyen du transfert manuel (OPP)

Les numéros de téléphone (données de contact) enregistrés dans le téléphone mobile peuvent être transférés au système multimédia au moyen du transfert manuel des données de contact (OPP).

- Lorsque [Synchroniser les contacts] est activé, [Synchroniser les contacts] se désactive lorsque le transfert du répertoire est terminé.
 - Les données de contact ne peuvent pas être transférées manuellement (grâce au profil OPP) sur un téléphone mobile qui utilise Apple CarPlay ou Android Auto.
- 1 Effleurez [] dans le menu principal.
 - 2 Effleurez [Actualiser les contacts].
 - 3 Faites votre choix parmi les méthodes de transfert suivantes.

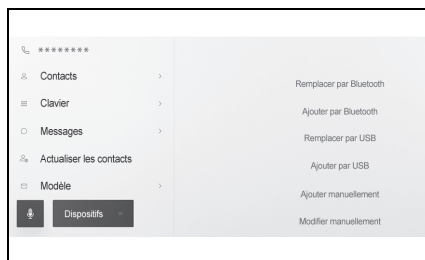

[Remplacer par Bluetooth] : Ecrasez les données de contact actuelles.

[Ajouter par Bluetooth] : Ajoutez aux données

de contact actuelles.

- 4 Utilisez le téléphone mobile pour transférer les données de contact.
 - Si un écran d'échec de transfert est affiché, reprenez depuis le début.

Transfert des données de contact du téléphone depuis une clé USB

Les numéros de téléphone (données de contact) enregistrés sur une clé USB peuvent être transférés vers le système multimédia.

- Lorsque [Synchroniser les contacts] est activé, [Synchroniser les contacts] se désactive lorsque le transfert du répertoire est terminé.
 - Cette fonction ne peut pas être utilisée lorsqu'une connexion à Apple CarPlay ou Android Auto est en cours.
 - Seules les données de contact sauvegardées sur une clé USB au format vCard (.vcf) peuvent être transférées.
 - Les clés USB ne permettent pas de transférer des données en tant que telles. Assurez-vous que le téléphone mobile peut être utilisé avec le système multimédia avant d'effectuer les opérations.
- 1 Branchez la clé USB au port USB.
 - 2 Effleurez [] dans le menu principal.
 - 3 Effleurez [Actualiser les contacts].

- 4 Faites votre choix parmi les méthodes de transfert suivantes.

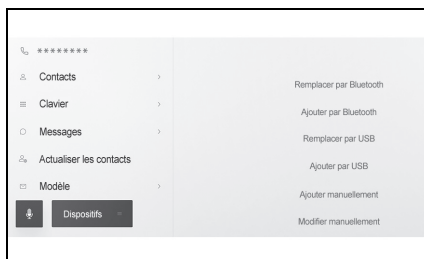

[Remplacer par USB] : Ecrivez les données de contact actuelles avec les données de contact de la clé USB.

[Ajouter par USB] : Ajoutez les données de contact de la clé USB aux données de contact actuelles.

- 5 Sélectionnez les fichiers que vous souhaitez transférer dans la liste des fichiers.
 - 6 Effleurez [OK].
- Si un écran d'échec de transfert est affiché, reprenez depuis le début.
-
- En fonction du type de téléphone mobile, des données vCard peuvent être transférées en tant qu'informations de contact à l'aide du téléphone mobile connecté via USB. Il peut aussi être possible de transférer des informations à partir de cartes SD connectées au téléphone mobile.

Ajout de nouvelles données de contact aux contacts

Des contacts peuvent être créés en saisissant directement des données dans les contacts sur le système multimédia. Pour chaque personne des contacts, le nom, les numéros de téléphone (jusqu'à 4) et les types de téléphone (1 pour chaque numéro de téléphone, comme le domicile ou le téléphone mobile) peuvent être enregistrés dans les contacts.

- De nouvelles données peuvent aussi être ajoutées à partir de [Modifier la liste de contacts] sur l'écran du journal pour afficher l'écran de modification des contacts.
 - Si [Synchroniser les contacts] est activé, de nouveaux contacts ne peuvent pas être ajoutés au système multimédia. Désactivez [Synchroniser les contacts] avant de le faire. (→P.80)
 - Cette fonction ne peut pas être utilisée lorsqu'une connexion à Apple CarPlay ou Android Auto est en cours.
- 1 Effleurez [📞] dans le menu principal.
 - 2 Effleurez [Actualiser les contacts].
 - 3 Effleurez [Ajouter manuellement].

- 4 Sélectionnez et saisissez chaque élément.

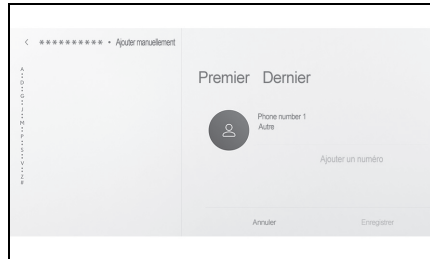

- Effleurez [Ajouter un numéro] pour ajouter des numéros de téléphone supplémentaires.
 - Si un numéro de téléphone n'a pas été saisi, il n'est pas possible d'ajouter un numéro de téléphone.
 - Sélectionnez le type de téléphone (comme le domicile ou le téléphone mobile) du numéro de téléphone.
- 5 Effleurez [Enregistrer].
- Un élément ne peut pas être enregistré à moins qu'un nom et un numéro de téléphone aient été saisis.

Modification des données des contacts

Des données de contact qui ont été enregistrées peuvent être modifiées.

- Si [Synchroniser les contacts] est activé, les contacts du système multimédia ne peuvent pas être modifiés. Désactivez [Synchroniser les contacts] avant de le faire. (→P.80)
 - Cette fonction ne peut pas être utilisée lorsqu'une connexion à Apple CarPlay ou Android Auto est en cours.
- 1 Effleurez [📞] dans le menu principal.
 - 2 Effleurez [Actualiser les contacts].
 - 3 Effleurez [Modifier manuellement].

- 4 Sélectionnez le contact que vous voulez modifier.
- 5 Sélectionnez et saisissez chaque élément.

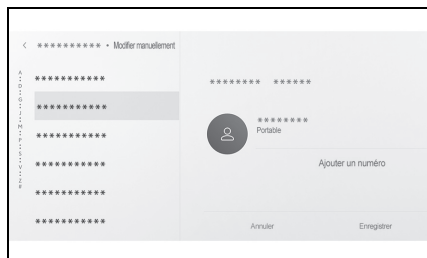

- Effleurez [Ajouter un numéro] pour ajouter des numéros de téléphone supplémentaires.
 - Effleurez le type (tel que le domicile ou le téléphone mobile) sous le numéro de téléphone pour choisir le type de téléphone (tel que le domicile ou le téléphone mobile) du numéro de téléphone.
- 6 Effleurez [Enregistrer].
 - Un élément ne peut pas être enregistré à moins qu'un nom et un numéro de téléphone aient été saisis.

Suppression de données dans les contacts

Des données de contact qui ont déjà été enregistrées peuvent être supprimées.

- Si [Synchroniser les contacts] est activé, les contacts du système multimédia ne peuvent pas être supprimés. Désactivez [Synchroniser les contacts] avant de le faire. (→P.80)
 - Cette fonction ne peut pas être utilisée lorsqu'une connexion à Apple CarPlay ou Android Auto est en cours.
- 1 Effleurez [📞] dans le menu principal.

- 2 Effleurez [Actualiser les contacts].
- 3 Effleurez [Suppr. Manuellement].
- 4 Sélectionnez les données que vous voulez supprimer.

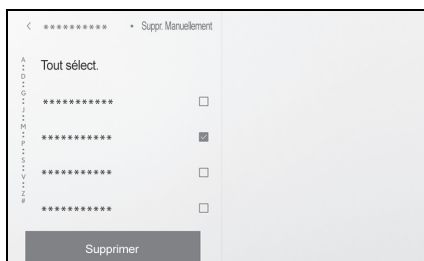

- 5 Effleurez [Supprimer] dans le bas du sous-menu.

Enregistrement de favoris

Les données de contact fréquemment utilisées peuvent être enregistrées dans les favoris.

Pour utiliser cette fonction, désactivez [Synchroniser les contacts]. (→P.80)

- 1 Effleurez [📞] dans le menu principal.
- 2 Effleurez [Contacts] ou [Historique].
- 3 Sélectionnez les données que vous voulez enregistrer.
- 4 Sélectionnez [❤️] pour l'élément de donnée à enregistrer.

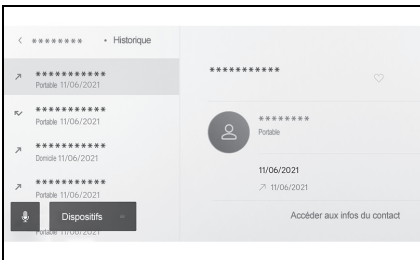

Suppression des favoris

Des favoris enregistrés peuvent être supprimés.

Pour utiliser cette fonction, désactivez [Synchroniser les contacts]. (→P.80)

- 1 Effleurez [📞] dans le menu principal.
- 2 Effleurez [Favoris], [Contacts] ou [Historique].
- 3 Sélectionnez les données que vous voulez supprimer.

- 4 Sélectionnez le [❤️] pour l'élément de donnée à supprimer.

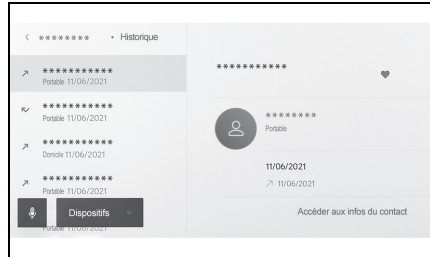

Précautions relatives à l'utilisation de la fonction de messagerie

Les messages sont transférés depuis le téléphone mobile connecté pour les appels mains libres. Le système multimédia peut être utilisé pour consulter des messages, y répondre et en envoyer. En fonction du modèle du téléphone mobile connecté, il peut être impossible de transférer des messages au système multimédia. Si le téléphone mobile ne prend pas en charge la fonction de messagerie, cette fonction ne peut pas être utilisée.

Cette fonction peut être utilisée avec les téléphones mobiles qui prennent en charge le HFP et le MAP. Pour vérifier si un téléphone mobile est compatible avec le profil HFP et le profil MAP, consultez le manuel d'utilisateur fourni avec le téléphone mobile ou ses profils compatibles.

- Vous devez activer le réglage de partage des messages dans les réglages de votre téléphone mobile.
- Cette fonction ne peut pas être utilisée pendant les appels d'urgence.
- En fonction du modèle du téléphone mobile, il peut être impossible d'utiliser la fonction d'e-mails.
- En fonction du modèle du téléphone mobile, il peut être impossible d'utiliser la fonction de réponse.
- Les messages du téléphone mobile sont automatiquement transférés lorsque chaque fonction de messagerie est utilisée.
- En fonction du modèle du téléphone mobile connecté, il peut être nécessaire d'effectuer

des opérations supplémentaires sur le téléphone mobile.

- Pour les messages SMS, le sujet n'est pas affiché.
- En fonction du modèle du téléphone mobile, le sujet d'un MMS reçu peut ne pas être affiché.
- Si [Lecture auto. des messages] est activé, les messages sont lus à voix haute. (→P.80)
- Certaines informations peuvent ne pas être affichées en fonction du modèle de votre téléphone mobile et de l'état d'enregistrement dans le système multimédia.

Consultation des messages

Les messages envoyés et reçus peuvent être consultés.

- 1 Effleurez [] dans le menu principal.
- 2 Effleurez [Messages].
- 3 Sélectionnez un compte.
- 4 Sélectionnez l'expéditeur du message.
- 5 Sélectionnez chaque élément selon les besoins.

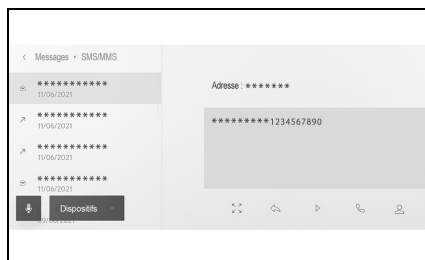

[] : Agrandit ou réduit l'écran de message.

[] : Affiche l'écran de réponse à un message.

[] : Lit le message à voix haute.

Pour arrêter la lecture du message à voix haute, effleurez à nouveau la touche.

[] : Appelle par téléphone l'expéditeur du

message.

En fonction de l'état d'enregistrement du contact, le numéro de téléphone doit être sélectionné.

[] : Affiche les informations de contact de l'autre partie.

- Lorsque l'écran de message est agrandi avec un e-mail, effleurez [Marquer non lu] ou [Marquer lu] pour marquer le message comme non lu ou lu.

Consultation de nouveaux messages

Lorsqu'un e-mail, un message SMS ou MMS est reçu, une notification de nouveau message s'affiche en haut de l'écran.

Lorsque [Assistance vocale] est activé, le système de commande vocale* démarre. (→P.56)

* Cette fonction n'est pas disponible pour l'e-mail. Cette fonction n'est pas disponible dans certains pays ou certaines zones de vente.

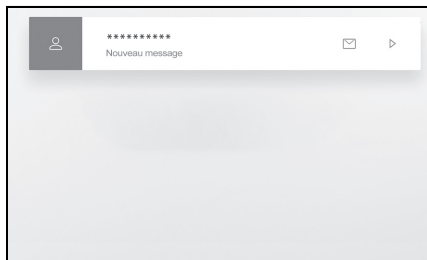



- 1 Les opérations suivantes peuvent être effectuées lorsqu'un message est reçu.

[] : Affiche le corps du message.

[] : Lit le message à voix haute.

Réponse à des messages

Des réponses peuvent être envoyées aux messages reçus.

- 1 Effleurez [] dans le menu principal.
- 2 Effleurez [Messages].
- 3 Sélectionnez un compte.
- 4 Sélectionnez l'expéditeur du message.
- 5 Effleurez [].
- 6 Saisissez chaque élément.



[Modèle] : Complétez le modèle de message sélectionné.

[] : Saisissez du texte au moyen du clavier.

- 7 Effleurez [Envoyer] pour répondre.

Envoi de nouveaux messages

De nouveaux e-mails ou messages SMS peuvent être envoyés. Les MMS ne sont pas pris en charge.

- 1 Effleurez [] dans le menu principal.
- 2 Effleurez [Contacts].
- 3 Sélectionnez les destinataires dans votre liste de contacts.

- 4 Sélectionnez le [✉] souhaité ou l'adresse e-mail.

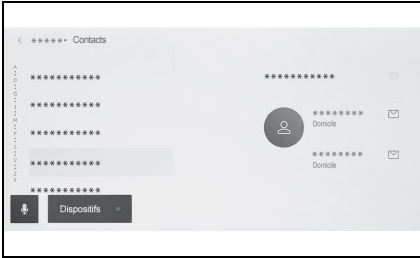

- Les modèles sont définis séparément pour chaque téléphone mobile.
- Il peut être impossible de modifier certains modèles.

- Pour les adresses e-mail, sélectionnez le compte de l'expéditeur.

- 5 Saisissez chaque élément.

[Modèle] : Complétez le modèle de message sélectionné.

[✍] : Saisissez du texte au moyen du clavier.

- 6 Effleurez [Envoyer].

Modification de modèles

Les modèles peuvent être modifiés.

- 1 Effleurez [📞] dans le menu principal.
- 2 Effleurez [Modèle].
- 3 Sélectionnez [✍] du modèle à modifier.

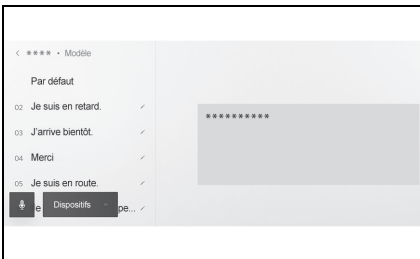

- 4 Saisissez le modèle et sauvegardez.
- Effleurez [Par défaut] pour réinitialiser tous les ensembles de modèle.

Emission d'appels à l'aide de la fonction de messagerie



Des appels mains libres peuvent être émis au moyen de la fonction de messagerie.

- 1 Effleurez le numéro bleu pour passer un appel.
- Des chiffres qui se suivent peuvent être reconnus comme un numéro de téléphone. De plus, certains numéros de téléphone, comme ceux d'autres pays, peuvent ne pas être reconnus.

Emission d'appels à partir de l'écran du message e-mail, SMS ou MMS

Les expéditeurs des e-mails, SMS et MMS peuvent être appelés.

- Pour l'e-mail, un numéro de téléphone doit être enregistré dans les mêmes données de contact.
 - Pour les MMS, le numéro de téléphone peut devoir être enregistré dans les mêmes données de contact.
- 1 Effleurez [] dans le menu principal.
 - 2 Effleurez [Messages].
 - 3 Sélectionnez un compte.
 - 4 Sélectionnez l'expéditeur du message.

- 5 Effleurez [] ou appuyez sur le contacteur [] sur le volant.

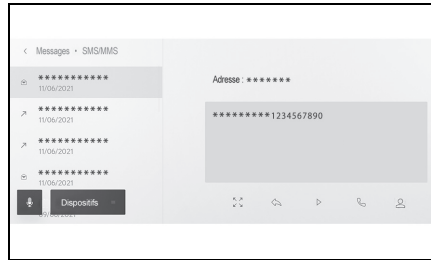

- En fonction de l'état d'enregistrement du contact, le numéro de téléphone doit être sélectionné.

7-1. Navigateur Web

A propos de la fonction de navigateur Web (Internet)..... 198

Affichage de l'écran du navigateur Web..... 198

Utilisation de l'écran du navigateur Web..... 199

A propos de la fonction de navigateur Web (Internet)*

* : Ecran 12,3 pouces uniquement

En se connectant à Internet, des sites Web (sites d'actualités, blogs, sites de musique en continu, sites de vidéos, etc.) peuvent être consultés.

Cette fonction n'est pas disponible dans certains pays ou certaines zones de vente.

- Pour utiliser la fonction de navigateur Web, il est nécessaire que le Wi-Fi® du véhicule soit connecté à un point d'accès.



AVERTISSEMENT

- Pour des raisons de sécurité, ne consultez des sites Web qu'une fois que le véhicule est entièrement arrêté et après avoir appliqué le frein de stationnement ou engagé le rapport P. (Seul le son est émis pendant la conduite.)

Affichage de l'écran du navigateur Web

- 1 Effleurez [] dans le menu principal.
- 2 Effleurez [Navigateur Web].

L'écran du navigateur Web est affiché.

- Vous pouvez uniquement accéder aux sites Web qui utilisent "HTTPS" (connexion sécurisée).
- En fonction du site Web, il peut ne pas être affiché correctement.
- Certains sites Web ne sont pas accessibles ou ne peuvent pas être affichés.
- Certains sites Web peuvent ne pas afficher certains caractères.
- En fonction du contenu, il peut être impossible de lire des fichiers vidéo ou audio.
- Il peut falloir un certain temps pour afficher le site, en fonction de la résolution de la vidéo et de l'image et de l'environnement de communication.
- Un contenu vidéo protégé par un droit d'auteur ne peut pas être lu.
- Ne saisissez aucune information comme celles de votre carte de crédit ou de votre compte bancaire.
- Certaines fonctions ne peuvent pas être utilisées, comme le téléchargement de fichiers et la connexion à des sites Web.

Utilisation de l'écran du navigateur Web

L'écran du navigateur Web peut être utilisé en effleurant les éléments affichés sur une page ou la barre d'outils en haut de l'écran du navigateur Web.

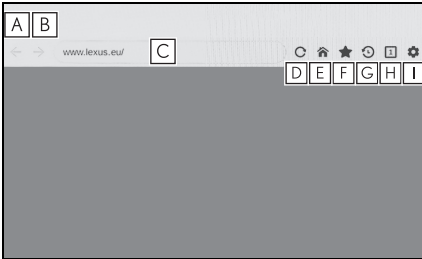

- A** Revenez à la page précédente.
- B** Passez à la page suivante.
- C** Affiche l'URL de la page.
Effleurez pour saisir une URL et afficher la page correspondante.
- D** Rafraîchissez la page affichée.
Pendant le rafraîchissement de la page, la touche devient [X]. Effleurez [X] pour arrêter le rafraîchissement de la page.
- E** Affichez la page d'accueil.
- F** Affichez l'écran de gestion des signets.
En effleurant le nom d'un signet sur l'écran de gestion, la page correspondante est affichée.
- G** Affichez l'écran de gestion de l'historique de navigation.
En effleurant le nom d'une page sur l'écran de gestion, la page correspondante est affichée.

- H** Affichez l'écran de gestion des onglets.
En effleurant le nom d'un onglet sur l'écran de gestion, l'onglet correspondant est affiché.

- I** Affichez l'écran des réglages.

- Lorsqu'une page est rafraîchie, l'état peut être vérifié grâce à la modification de la couleur de l'arrière-plan de la barre d'outils.
- En effleurant et en maintenant le doigt sur du texte à l'écran, le texte peut être sélectionné pour être copié. Pour copier le texte, effleurez la touche de copie. Le texte copié peut alors être collé dans la zone d'affichage de l'URL en l'effleurant.

Gestion des signets

Des signets peuvent être enregistrés/modifiés/supprimés sur l'écran de gestion des signets.

- 1 Effleurez [★] dans la barre d'outils.
- 2 Effleurez les éléments souhaités.

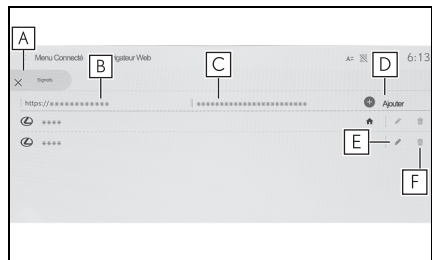

- A** Fermez l'écran de gestion des signets.
- B** Affiche l'URL de la page qui était affichée quand l'écran de gestion des signets a été ouvert.
Effleurez pour modifier l'URL.
- C** Affiche le nom du signet de la page qui était affichée quand l'écran de gestion des signets a été ouvert.

Le nom du signet peut être modifié en l'effleurant.

- D** Ajoutez un signet avec le contenu saisi dans **B** et **C**.
- E** Modifiez des signets.
- F** Supprimez des signets.

- Jusqu'à 100 éléments peuvent être enregistrés dans les signets.

Modification d'un signet

Le nom du signet et l'URL peuvent être modifiés et un signet peut être défini en tant que page d'accueil.

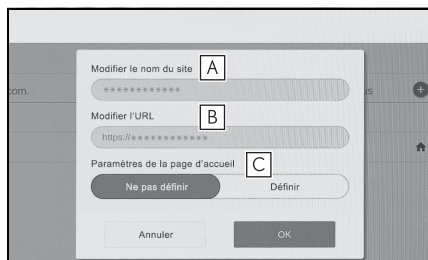

- A** Modifiez le nom du signet.
- B** Modifiez l'URL du signet.
- C** En effleurant [Définir], la page enregistrée sous le signet peut être définie en tant que page d'accueil.

L'icône [🏠] est affichée pour le signet défini en tant que page d'accueil.

Lorsque la modification est faite, effleurez [OK] pour revenir à l'écran de gestion des signets.

Gestion de l'historique de navigation

L'historique de navigation peut être supprimé sur l'écran de gestion de l'historique de navigation.

- 1 Effleurez [🔄] dans la barre d'outils.
- 2 Effleurez l'élément souhaité.



- A** Fermez l'écran de gestion de l'historique de navigation.
- B** Supprimez l'historique de navigation.

- Jusqu'à 100 éléments peuvent être enregistrés dans l'historique de navigation. Si l'historique de navigation dépasse 100 éléments, le plus ancien historique est automatiquement supprimé.

Gestion des onglets

Les onglets peuvent être modifiés/ajoutés/supprimés sur l'écran de gestion des onglets.

- 1 Effleurez [1] dans la barre d'outils.

Le nombre affiché dans [1] est le nombre d'onglets actuellement ouverts.

- 2 Effleurez l'élément souhaité.

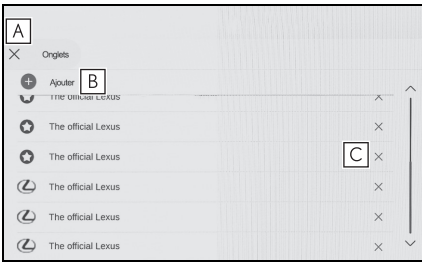

A Fermez l'écran de gestion des onglets.

B Ajoutez un nouvel onglet. Si l'onglet ajouté est effleuré, la page d'accueil est affichée.

C Supprimez l'onglet.

- Il est possible d'ouvrir jusqu'à 10 onglets.
- Lorsqu'un nouvel onglet est ajouté, il arrive que la vidéo ou la musique en cours de lecture s'arrête.

Configuration de la fonction de navigateur Web

Les réglages liés à la fonction de navigateur Web peuvent être modifiés.

- 1 Effleurez [🔧] dans la barre d'outils.
- 2 Effleurez l'élément souhaité.

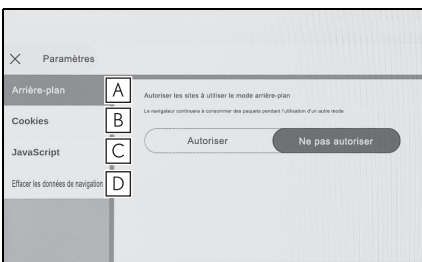

A Effleurez pour activer/désactiver le fonctionnement du navigateur Web en arrière-plan pendant l'utilisation d'autres fonctions.

B Effleurez pour activer/désactiver la sauvegarde et le chargement des données des cookies et pour bloquer/débloquer les cookies tiers.

C Effleurez pour activer/désactiver l'utilisation de JavaScript.

D Effleurez pour supprimer l'historique de navigation, les cookies et les données d'autres sites, ainsi que les images et fichiers en cache.

- Si [Arrière-plan] est défini sur [Autoriser], le transfert des données se fait même lorsque d'autres fonctions sont utilisées.

Système d'aide au stationnement

8

- 8-1. Moniteur d'aide au stationnement Lexus**
- Fonctions du moniteur d'aide au stationnement Lexus **204**
 - Affichage de l'écran de guidage **205**
 - Modification du mode d'affichage des lignes de guidage **207**
 - Précautions pour le moniteur d'aide au stationnement Lexus **211**
- 8-2. Moniteur de vue panoramique**
- Fonctions du moniteur de vue panoramique..... **219**
 - Mode d'affichage lorsque le rapport engagé est "P" **222**
 - Mode d'affichage lorsque le rapport engagé est "D" ou "N" **224**
 - Mode d'affichage lorsque le rapport engagé est "R" **231**
 - L'écran lorsque les rétroviseurs extérieurs sont rabattus **238**
 - Zoom avant sur l'écran..... **240**
 - Affichage d'une vue sous plancher transparent..... **241**
 - Modification des réglages du moniteur de vue panoramique..... **243**
 - Précautions relatives au moniteur de vue panoramique..... **244**
 - Si vous remarquez un symptôme quelconque **256**

Fonctions du moniteur d'aide au stationnement Lexus*

* : Si le véhicule en est équipé

Le moniteur d'aide au stationnement Lexus est un dispositif qui aide à faire marche arrière lors du stationnement et dans d'autres situations, en affichant ce que filme la caméra arrière montée sur le véhicule.

● Les illustrations des écrans utilisés dans les

descriptions sont des exemples et peuvent différer de la vue réelle de la caméra en raison de l'éblouissement du véhicule et d'autres facteurs similaires.

⚠ AVERTISSEMENT

- Assurez-vous toujours de vérifier visuellement les alentours pendant que vous conduisez.
- A cause des caractéristiques de l'objectif de la caméra, la position et la distance réelles des personnes et des obstacles diffèrent de ce qui apparaît à l'écran.

Affichage de l'écran du moniteur d'aide au stationnement Lexus

Lorsque le rapport engagé est "R" et que le contacteur d'alimentation en position ON, l'écran du moniteur d'aide au stationnement Lexus s'affiche.

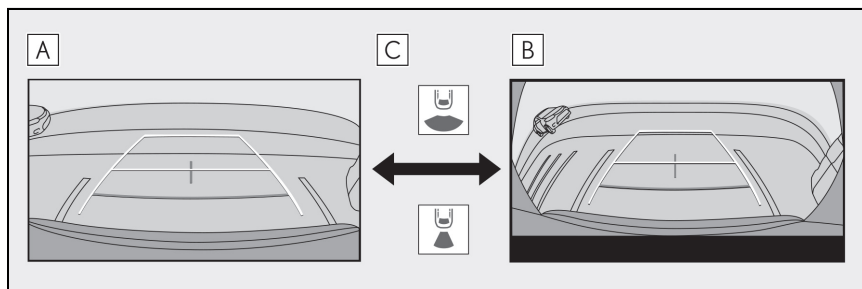

A Vue arrière

B Vue arrière grand-angle

C Effleurez le bouton de changement de mode d'affichage

Affichage de l'écran de guidage

Engagez le rapport "R".

Le mode change chaque fois que vous effleurez la touche de mode d'affichage.

► Vue arrière

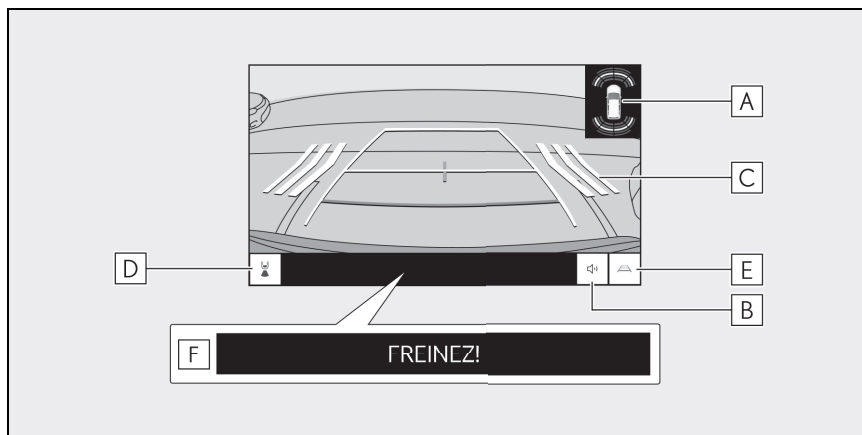

► Vue arrière grand-angle

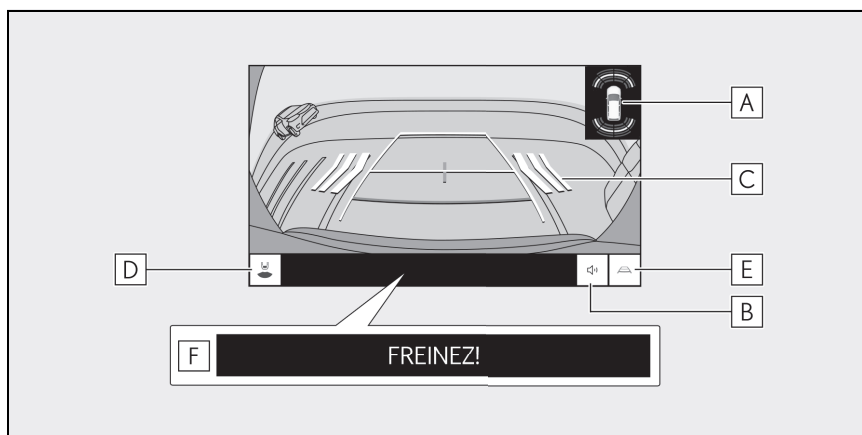

A Capteur d'aide au stationnement Lexus *

Affiche un témoin sur l'écran et fait retentir un signal sonore lorsqu'un objet est détecté par un capteur. (Pour plus de détails sur le capteur d'aide au stationnement Lexus, reportez-vous au "MANUEL DU PROPRIÉTAIRE" séparé)

B Touche de mise en sourdine du capteur d'aide au stationnement Lexus *

Met temporairement en sourdine le son émis par le capteur d'aide au stationnement Lexus. Le chan-

gement du rapport engagé annule automatiquement la mise en sourdine.

C RCTA (alerte de croisement de trafic arrière) *

Affiche un témoin sur l'écran lorsqu'un véhicule qui s'approche depuis l'arrière du véhicule est détecté par un capteur radar arrière. (Pour plus de détails sur la RCTA (alerte de croisement de trafic arrière), reportez-vous au "MANUEL DU PROPRIÉTAIRE" séparé.)

D Changement de mode d'affichage

Permet de changer le mode d'affichage entre la vue arrière et la vue arrière grand-angle.

E Changement des lignes de guidage

Permet de changer le mode de lignes de guidage.

F PKSB (freinage d'aide au stationnement) *

Si un obstacle que vous pourriez heurter est détecté, un message est affiché sur l'écran. (Pour plus de détails sur le PKSB (freinage d'aide au stationnement), reportez-vous au "MANUEL DU PROPRIÉTAIRE" séparé.)

* : Si le véhicule en est équipé



AVERTISSEMENT

- La position des lignes de guidage affichées sur l'écran peut changer à cause de facteurs comme le nombre de passagers, le poids de charge et l'inclinaison de la route. Assurez-vous toujours de vérifier visuellement derrière vous et autour de vous pendant que vous conduisez.
- Comme les affichages du capteur d'aide au stationnement Lexus et de l'alerte de croisement de trafic arrière (RCTA) se superposent à l'image de la caméra, la luminosité et les couleurs des alentours peuvent les rendre difficiles à voir.

Désactivation du moniteur d'aide au stationnement Lexus

Le moniteur d'aide au stationnement Lexus est désactivé lorsqu'un rapport autre que "R" est engagé.

Modification du mode d'affichage des lignes de guidage

Le mode d'affichage des lignes de guidage change chaque fois que vous effleurez la touche de changement des lignes de guidage.

► Mode des lignes de trajectoire estimée

Ce mode affiche les lignes de trajectoire estimée qui se déplacent en fonction des mouvements du volant.

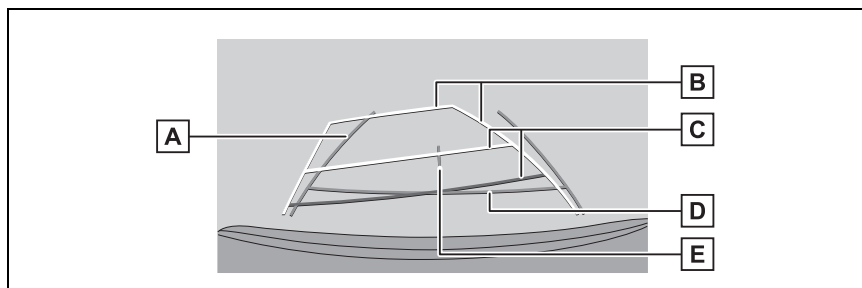

A Lignes de guidage de largeur du véhicule

Affichent les lignes de trajectoire lorsque le véhicule recule en ligne droite.

- Les lignes sont plus larges que la largeur réelle du véhicule.
- Lorsque le véhicule est droit, les lignes de guidage vont se superposer aux lignes de trajectoire estimée.

B Lignes de trajectoire estimée

Affichent les lignes de trajectoire (jaunes) qui sont associées au mouvement du volant.

C Lignes de guidage de distance

Indiquent la distance derrière le véhicule.

- Les lignes de guidage de distance sont associées aux lignes de trajectoire estimée.
- S'affichent à environ 0,5 m (1,5 ft.) (rouge) et à 1 m (3 ft.) (jaune) du centre du bord du pare-chocs arrière.

D Ligne de guidage de distance

S'affiche à environ 0,5 m (1,5 ft.) (bleue) de l'extrémité du pare-chocs arrière.

E Ligne de guidage centrale du véhicule

S'affiche au centre des lignes de guidage de largeur du véhicule.

► Mode des lignes de guidage d'aide au stationnement

Ce mode affiche les points de retour de volant (lignes de guidage d'aide au stationnement).

Ce mode est recommandé pour les personnes qui ont une bonne perception du véhicule et peuvent le garer sans l'aide des lignes de trajectoire estimée.

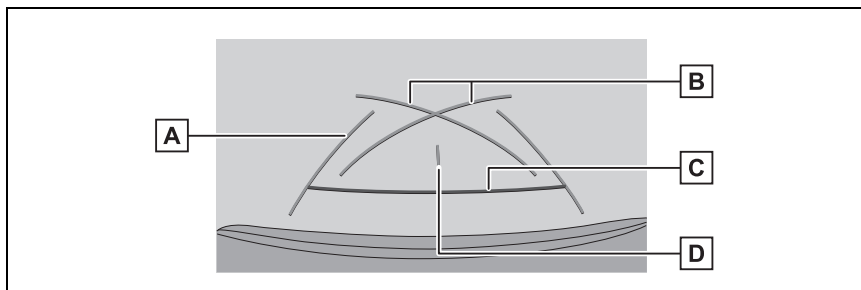

A Lignes de guidage de largeur du véhicule

Affichent les lignes de trajectoire lorsque le véhicule recule en ligne droite.

- Les lignes sont plus larges que la largeur réelle du véhicule.

B Lignes de guidage d'aide au stationnement

Affichent les lignes de trajectoire du braquage le plus petit possible derrière le véhicule.

- Utilisez-les en tant que guide de votre position pour déplacer le volant lorsque vous vous gardez.

C Ligne de guidage de distance

Indiquent la distance derrière le véhicule.

- S'affichent à environ 0,5 m (1,5 ft.) (rouge) du centre de l'extrémité du pare-chocs arrière.

D Ligne de guidage centrale du véhicule

S'affiche au centre des lignes de guidage de largeur du véhicule.

► Mode de ligne de guidage de distance

Ce mode affiche uniquement la ligne de guidage de distance. Il est recommandé pour ceux qui n'ont pas besoin des lignes de guidage.

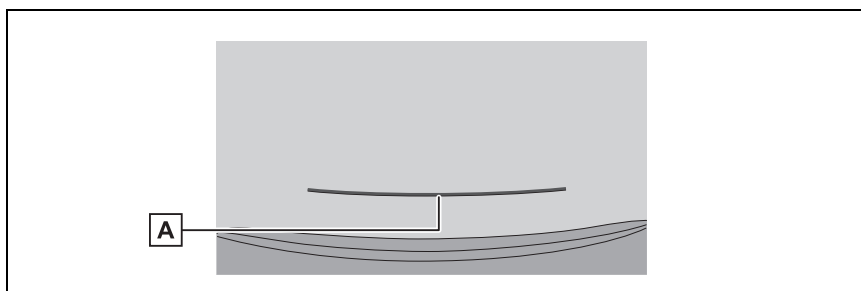

A Ligne de guidage de distance

Indiquent la distance derrière le véhicule.

- S'affichent à environ 0,5 m (1,5 ft.) (rouge) du centre de l'extrémité du pare-chocs arrière.

► Mode de ligne centrale de trajectoire estimée

Ce mode affiche les lignes de trajectoire estimée et une ligne de guidage centrale du véhi-

cule qui se déplacent en fonction des mouvements du volant.

Utilisez ce mode lorsque vous vous approchez d'un panneau de signalisation ou d'un poteau avec le centre du pare-chocs arrière.

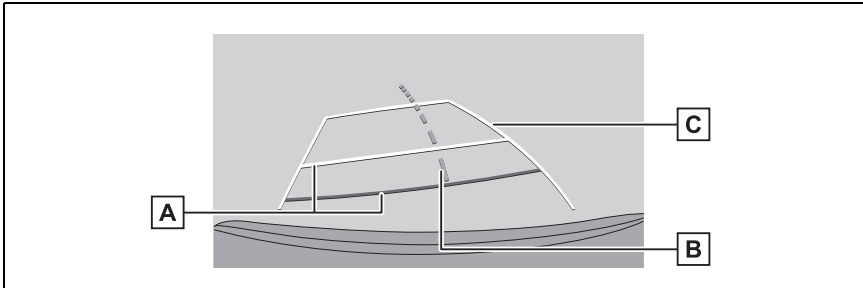

A Lignes de guidage de distance

Indiquent la distance derrière le véhicule.

- Les lignes de guidage de distance sont associées aux lignes de trajectoire estimée.
- S'affichent à environ 0,5 m (1,5 ft.) (rouge) et à 1 m (3 ft.) (jaune) du centre du bord du pare-chocs arrière.

B Ligne centrale de trajectoire estimée

Affiche la ligne de guidage centrale du véhicule (verte) qui est associée au mouvement du volant.

C Lignes de trajectoire estimée

Affichent les lignes de trajectoire (jaunes) qui sont associées au mouvement du volant.

- Les lignes de guidage ne sont pas affichées si la porte de coffre n'est pas fermée. Si la porte de coffre est fermée mais que les lignes de guidage ne sont toujours pas affichées, faites vérifier le véhicule par un concessionnaire ou un réparateur Lexus agréé, ou par tout autre réparateur qualifié.
- Le capteur d'aide au stationnement Lexus est un dispositif qui signale au conducteur les objets proches. Toutefois, aucune image réelle de la direction de l'objet détecté n'est affichée à l'écran.
- La position de l'affichage du capteur d'aide au stationnement Lexus et la position de l'objet affiché sur l'image de caméra peuvent ne pas correspondre.



AVERTISSEMENT

- Les lignes de guidage de la largeur du véhicule sont plus larges que la largeur réelle du véhicule. Assurez-vous toujours de vérifier visuellement derrière vous et autour de vous pendant que vous conduisez en marche arrière.

Stationnement au moyen du mode des lignes de trajectoire estimée

- 2 Tournez le volant de sorte que les lignes de trajectoire estimée soient

- 1 Engagez le rapport "R".

dans la place de stationnement puis faites lentement marche arrière.

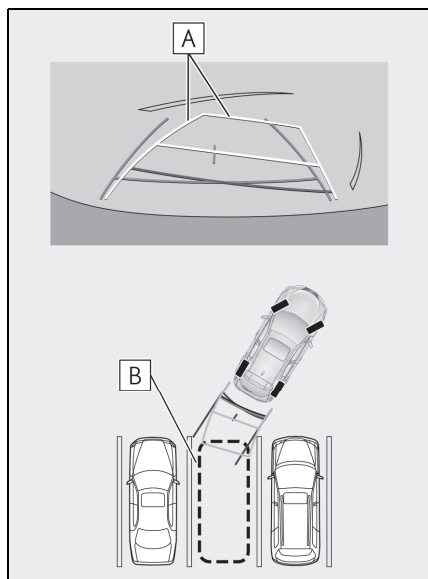

A Lignes de trajectoire estimée

B Place de stationnement

- 3** Lorsque l'arrière du véhicule est dans la place de stationnement, tournez le volant de sorte que les lignes de guidage de largeur du véhicule se trouvent entre les lignes de délimita-

tion gauche et droite de la place de stationnement.

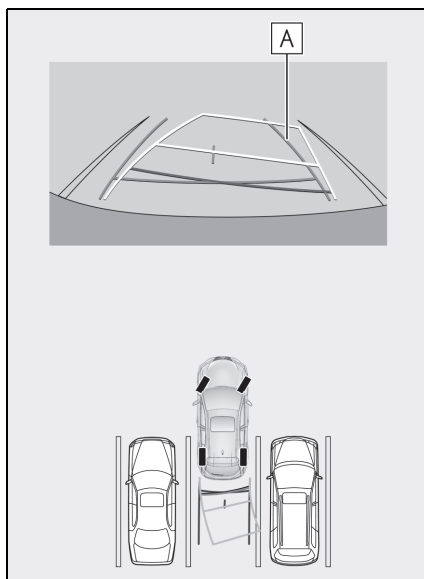

A Lignes de guidage de largeur du véhicule

- 4** Une fois les lignes de guidage de largeur du véhicule et les lignes de la place de stationnement parallèles, redressez le volant et reculez lentement jusqu'à ce que le véhicule soit complètement engagé dans la place de stationnement.
- 5** Arrêtez le véhicule à un emplacement approprié pour achever de vous garer.

Stationnement au moyen du mode des lignes de guidage d'aide au stationnement

- 1** Engagez le rapport "R".
- 2** Reculez jusqu'à ce que les lignes de guidage d'aide au stationnement

soient alignées sur la ligne de délimitation gauche de la place de stationnement.

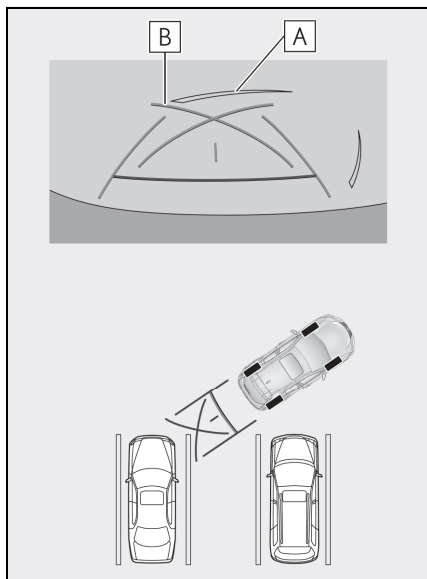

- A** Ligne de délimitation de place de stationnement
- B** Lignes de guidage d'aide au stationnement
- 3** Tournez le volant complètement vers la droite et reculez lentement.
 - 4** Une fois le véhicule parallèle à la place de stationnement, redressez le volant et reculez lentement jusqu'à ce que le véhicule soit complètement engagé dans la place de stationnement.
 - 5** Arrêtez le véhicule à un emplacement approprié pour achever de vous garer.

Précautions pour le moniteur d'aide au stationnement Lexus

Précautions à prendre lors de la conduite

Le moniteur d'aide au stationnement Lexus est un équipement qui aide le conducteur à conduire le véhicule en marche arrière. Assurez-vous toujours de vérifier visuellement derrière vous et autour de vous pendant que vous conduisez en marche arrière. Si vous ne le faites pas, vous risquez de heurter d'autres véhicules ou un accident inattendu pourrait se produire. Respectez les précautions ci-dessous lorsque vous utilisez le moniteur d'aide au stationnement Lexus.



AVERTISSEMENT

- Ne faites jamais marche arrière en regardant uniquement l'écran. Les images affichées sur l'écran peuvent différer de la situation réelle. Par conséquent, si vous ne regardez que l'écran lorsque vous faites marche arrière, vous risquez de heurter un autre véhicule ou d'avoir un accident imprévu. En particulier, veillez à ne pas heurter des véhicules stationnés à proximité ou d'autres objets. Veillez à toujours utiliser le rétroviseur intérieur et les rétroviseurs latéraux ainsi qu'à vérifier visuellement derrière vous et autour de vous lorsque vous faites marche arrière.
- Enfoncez la pédale de frein pour ajuster votre vitesse et faites lentement reculer le véhicule.
- Si une collision est probable avec un véhicule proche, des obstacles ou une personne, ou si vous risquez de monter sur le bas-côté de la route, enfoncez la pédale de frein pour arrêter le véhicule.

⚠ AVERTISSEMENT

- Les instructions fournies pour les modes du moniteur d'aide au stationnement Lexus ne sont que des recommandations. Le moment où vous tournez le volant et l'amplitude du mouvement dépendent des conditions de circulation, de l'état du revêtement de la route, des conditions de fonctionnement du véhicule, etc. au moment précis de la manœuvre de stationnement. Il est indispensable de bien s'en rendre compte avant d'utiliser le moniteur d'aide au stationnement Lexus.
- Lorsque vous gardez votre véhicule, assurez-vous que la place de stationnement est suffisante pour accueillir votre véhicule avant de faire marche arrière.
- N'utilisez pas le moniteur d'aide au stationnement Lexus dans les cas suivants :
 - Sur route verglacée, glissante ou enneigée
 - En cas d'utilisation de chaînes à neige ou de roues de secours
 - Si la porte de coffre n'est pas complètement fermée
 - Sur des routes qui ne sont pas planes ou droites, telles que des côtes ou des virages
- Lorsque les températures extérieures sont basses, l'écran peut s'assombrir ou l'image peut devenir terne. L'image peut être déformée lorsque le véhicule se déplace, ou vous pouvez ne pas être capable de voir l'image sur l'écran, donc vérifiez toujours visuellement les alentours lorsque vous conduisez.
- Si la taille des pneus est modifiée, il est possible que la position des lignes de guidage affichées à l'écran soit incorrecte.
- A cause des caractéristiques de l'objectif de la caméra, la position et la distance réelles des personnes et des obstacles diffèrent de ce qui apparaît à l'écran.

⚠ NOTE

- La caméra peut ne pas fonctionner correctement et l'image peut être affichée sur l'écran de la manière suivante :
 - Lorsque le rapport engagé est autre que R, l'image de la caméra peut continuer à être affichée.
 - Lorsque le rapport engagé est "R", une partie ou l'entièreté de l'écran peut être noire
 - Lorsque le rapport engagé est "R", l'écran peut ne pas passer à l'image de la caméra
 - Les lignes de guidage ne sont pas affichées sur l'image de la caméra, et des symboles d'attention et des avis de prudence sont affichés

Zone affichée à l'écran

■ Vue arrière

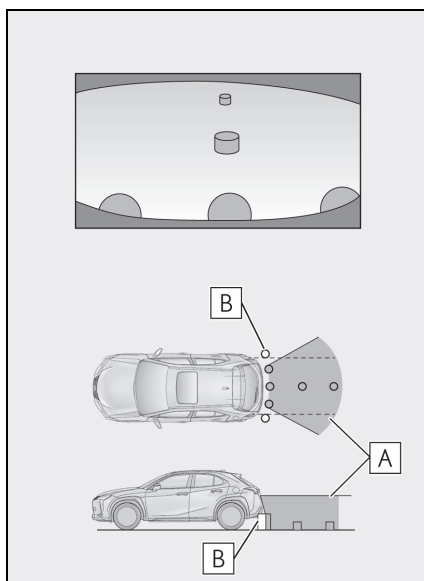

A Zone affichée à l'écran

B Objets qui ne sont pas affichés à l'écran

Les zones proches des deux angles du pare-chocs ne sont pas visibles à l'écran.

■ Vue arrière grand-angle

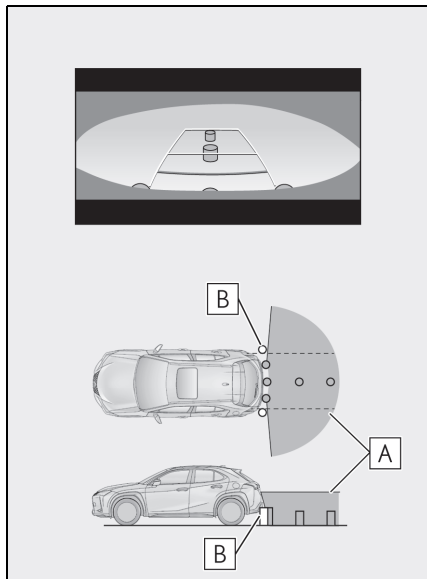

A Zone affichée à l'écran

B Objets qui ne sont pas affichés à l'écran

Les zones proches des deux angles du pare-chocs ne sont pas visibles à l'écran.

- La plage qui est affichée à l'écran peut différer en raison de l'état du véhicule et de la surface de la route.
- Les zones proches des deux angles du pare-chocs et sous le pare-chocs ne sont pas visibles à l'écran.
- La perception de la profondeur de l'image affichée à l'écran diffère de la distance réelle en raison des caractéristiques de l'objectif de la caméra.
- Les éléments situés plus haut que la caméra peuvent ne pas être affichés sur le moniteur.

Emplacement de la caméra

La caméra de moniteur d'aide au stationnement Lexus se trouve à l'emplacement indiqué sur l'illustration.

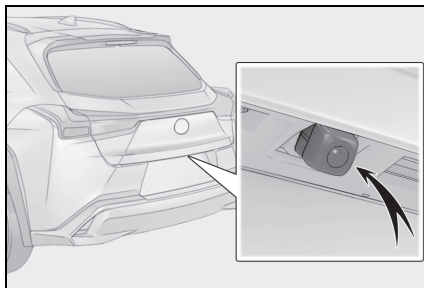

Nettoyage de la caméra

Si de la saleté ou un corps étranger, comme des gouttes d'eau, de la neige ou de la boue, adhère à la caméra, vous ne pourrez pas voir l'image clairement. Si cela se produit, aspergez la caméra avec une grande quantité d'eau puis essuyez l'objectif de la caméra avec un chiffon doux et humide, jusqu'à ce qu'il soit propre.



NOTE

- Le moniteur d'aide au stationnement Lexus peut cesser de fonctionner correctement. Prenez note des éléments suivants :
 - Ne heurtez pas la caméra et ne la soumettez pas à un impact important. Cela pourrait modifier la position et l'angle de fixation de la caméra.
 - La caméra est conçue pour être étanche. Ne la détachez pas, ne la démontez pas et ne la modifiez pas.
 - Pour laver l'objectif de la caméra, aspergez la caméra avec une grande quantité d'eau puis essuyez l'objectif de la caméra avec un chiffon doux et humide, jusqu'à ce qu'il soit propre. Frotter avec force l'objectif de la caméra peut le rayer et les images peuvent ne plus être claires.



NOTE

- Le couvercle de la caméra est en résine. Ne laissez pas de solvant organique, de cire pour voiture, de produit de nettoyage ou d'enduit pour vitres adhérer à la caméra. Si cela se produit, essuyez-le immédiatement.
- Ne versez pas d'eau brûlante sur le véhicule par temps froid et ne le soumettez pas à d'autres changements de température rapides.
- Si vous lavez le véhicule avec un nettoyeur à haute pression, ne dirigez pas directement le flexible vers la caméra ou sa zone. L'application d'une forte pression d'eau peut entraîner le dysfonctionnement de la caméra.
- Si la caméra est heurtée, cela peut provoquer un dysfonctionnement. Si cela se produit, faites vérifier le véhicule dès que possible par un concessionnaire ou un réparateur Lexus agréé ou par tout autre réparateur qualifié.

Différences entre la vue affichée à l'écran et les conditions réelles de la route

- Les lignes de guidage de distance et les lignes de guidage de largeur du véhicule peuvent sembler, à l'écran, parallèles aux lignes de délimitation de la place de stationnement alors qu'elles ne le sont pas en réalité. Veuillez à contrôler visuellement la situation par vous-même.
- Les distances entre les lignes de guidage de largeur du véhicule et les lignes de délimitation gauche et droite de la place de stationnement peuvent ne pas être identiques, même lorsque cela semble être le cas à l'écran. Veuillez à contrôler visuellement la situation par vous-même.

- Les lignes de guidage de distance donnent une indication de distance pour les surfaces de route planes. C'est pourquoi il existe une marge d'erreur entre les lignes de guidage affichées à l'écran et la distance et la trajectoire réelles sur la route.

■ Lorsque la route derrière le véhicule monte fortement

Les lignes de guidage de distance semblent plus proches du véhicule qu'elles ne le sont en réalité. Pour cette raison, les objets dans des montées semblent plus éloignés qu'ils ne le sont réellement. De même, il existe une marge d'erreur entre les lignes de guidage et la distance et la trajectoire réelles sur la route.

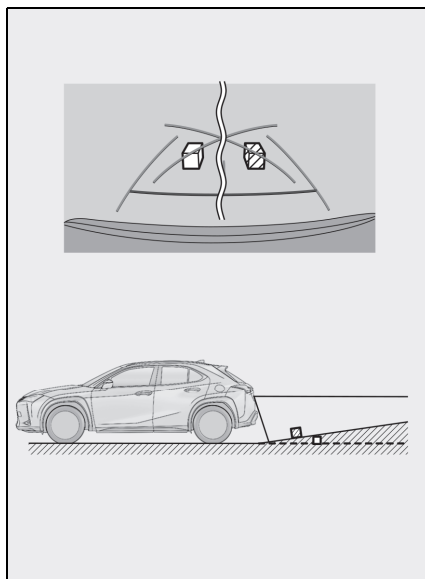

■ Lorsque la route derrière le véhicule descend fortement

Les lignes de guidage de distance semblent plus éloignées du véhicule qu'elles ne le sont en réalité. Pour cette raison, les objets dans des descentes semblent plus proches qu'ils ne le sont en

réalité. De même, il existe une marge d'erreur entre les lignes de guidage et la distance et la trajectoire réelles sur la route.

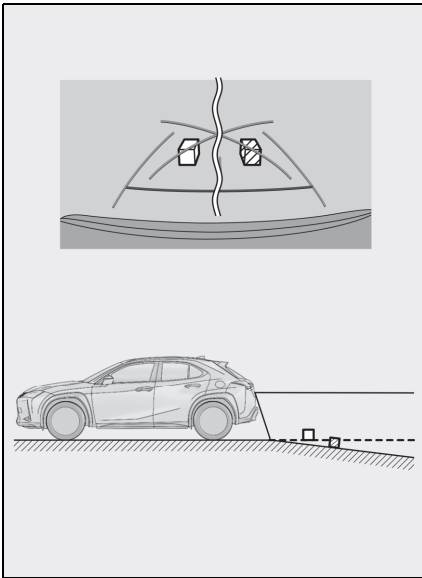

■ Lorsqu'une partie du véhicule est affaissée

Lorsqu'une partie du véhicule est affaissée en raison du nombre de passagers ou de la répartition du chargement, il existe une marge d'erreur entre les lignes de guidage affichées à l'écran et la distance et la trajectoire réelles sur la route.

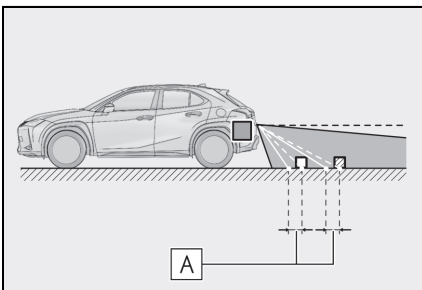

A Marge d'erreur

■ Ligne centrale de trajectoire estimée

Comme les lignes de guidage sont représentées dans les airs près du pare-chocs arrière, elles peuvent parfois sembler décentrées.

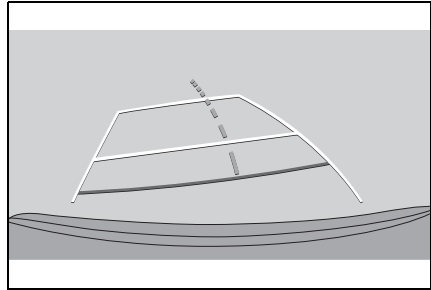

■ Différences entre la vue affichée à l'écran et les objets réels en 3D

Etant donné que les lignes de trajectoire estimée et les lignes de guidage de distance sont affichées pour une surface de route plane, il n'est pas possible de déterminer la position d'objets tridimensionnels. Lorsque le véhicule s'approche d'un objet tridimensionnel qui dépasse vers l'extérieur (comme le plateau d'un camion), faites attention aux points suivants.

■ Lignes de trajectoire estimée

Assurez-vous de vérifier visuellement derrière vous et autour de vous. A l'écran, il semble que le camion se trouve en dehors des lignes de trajectoire estimée et que le véhicule n'entrera pas en collision avec celui-ci. Cependant, le camion peut en réalité traverser les lignes de trajectoire estimée et, si vous faites marche arrière en étant guidé par les lignes de trajectoire estimée, le véhicule peut heurter le camion.

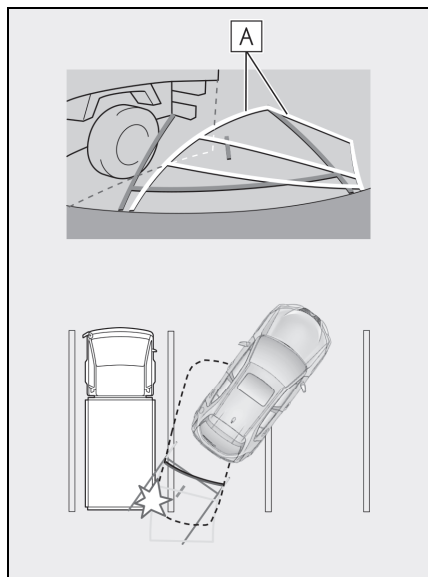

A Lignes de trajectoire estimée

■ Lignes de guidage de distance

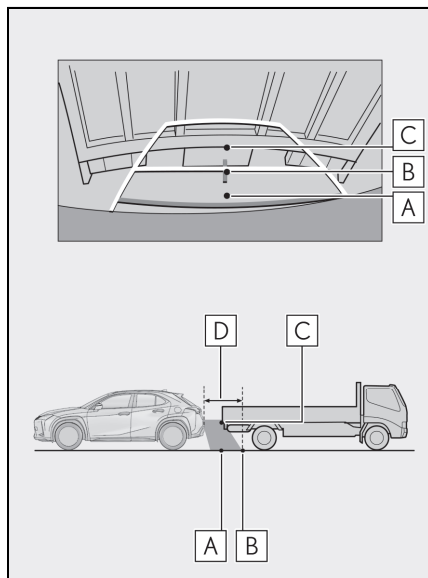

Assurez-vous de vérifier visuellement derrière vous et autour de vous. Sur l'écran, les lignes de guidage de distance montrent

qu'un camion est garé au point **B**. Toutefois, si vous faites marche arrière jusqu'au point **A**, vous allez en réalité heurter le camion. Sur l'écran, il semble que le point **A** est le plus proche, suivi des points **B** et **C**. Cependant, en réalité, la distance jusqu'aux points **A** et **C** est identique, et le point **B** est plus éloigné que **A** et **C**. La distance jusqu'au point **D** est d'environ 1 m (3 ft.)

Si vous remarquez un symptôme quelconque

Si vous remarquez un des symptômes ci-dessous et que cela vous perturbe, vérifiez à nouveau le problème en vous référant à la cause probable et à la solution.

Si la solution ne permet pas de remédier au problème, faites vérifier le véhicule par un concessionnaire ou un réparateur Lexus agréé ou par tout autre réparateur qualifié.

Symptôme	Cause probable	Solution
L'écran est difficile à distinguer	<ul style="list-style-type: none"> • Le véhicule se trouve dans une zone sombre ou il fait nuit. • La température autour de l'objectif est élevée ou basse. • La température extérieure est basse. • Il y a des gouttelettes d'eau sur la caméra. • Il pleut ou le temps est humide. • Un corps étranger (boue, etc.) adhère à la caméra. • Les rayons du soleil ou des phares sont directement orientés vers la caméra. • Le véhicule est sous des éclairages fluorescents, des lampes au sodium, au mercure, etc. 	<p>Vérifiez visuellement les alentours de votre véhicule pendant que vous conduisez. (Utilisez à nouveau le moniteur d'aide au stationnement Lexus une fois que la caméra et que les conditions se sont améliorées.)</p> <p>La procédure de réglage de la qualité de l'image du moniteur d'aide au stationnement Lexus est identique à la procédure de réglage de l'écran multimédia. (→P.54)</p>
L'image est floue	De la saleté ou des corps étrangers, comme des gouttelettes d'eau, de la neige ou de la boue, adhèrent à l'objectif de la caméra.	Aspergez la caméra avec une grande quantité d'eau puis essuyez l'objectif de la caméra avec un chiffon doux et humide, jusqu'à ce qu'il soit propre.
L'écran est mal aligné	La caméra a reçu un choc violent.	Faites vérifier le véhicule par un concessionnaire ou un réparateur Lexus agréé, ou par tout autre réparateur qualifié.
Les lignes de guidage sont significativement mal alignées	La position de la caméra est mal ajustée.	Vérifiez visuellement les alentours de votre véhicule pendant que vous conduisez.
	<ul style="list-style-type: none"> • Le véhicule penche (il y a une charge lourde sur le véhicule, la pression des pneus est basse en raison d'une crevaison, etc.). • Le véhicule se trouve sur une pente. 	

Symptôme	Cause probable	Solution
Les lignes de trajectoire estimée se déplacent alors que le volant reste droit (les lignes de guidage de la largeur du véhicule et les lignes de trajectoire estimée ne sont pas alignées)	Il y a un dysfonctionnement dans les signaux envoyés par le capteur de direction.	Faites vérifier le véhicule par un concessionnaire ou un réparateur Lexus agréé, ou par tout autre réparateur qualifié.
Les lignes de guidage ne s'affichent pas	La porte de coffre est ouverte.	Fermez la porte de coffre. Si cela ne résout pas le problème, faites vérifier le véhicule par un concessionnaire ou un réparateur Lexus agréé ou par tout autre réparateur qualifié.

Fonctions du moniteur de vue panoramique*

* : Si le véhicule en est équipé

Le moniteur de vue panoramique est un dispositif qui vous aide à rouler à basse vitesse en affichant sur l'écran une vue sans discontinuité du dessus du véhicule qui est composée d'images provenant des caméras avant, latérales et arrière montées sur le véhicule.

- Les illustrations des écrans utilisés dans les descriptions sont des exemples et peuvent différer de la vue réelle de la caméra en raison de l'éblouissement du véhicule et d'autres facteurs similaires.

⚠ AVERTISSEMENT

- Le moniteur de vue panoramique est un dispositif destiné à vous aider à vérifier la zone autour du véhicule. Assurez-vous toujours de vérifier visuellement les alentours pendant que vous conduisez.
- A cause des caractéristiques de l'objectif de la caméra, la position et la distance réelles des personnes et des obstacles diffèrent de ce qui apparaît à l'écran.

Contacteur de caméra

Affiche le moniteur de vue panoramique et permet de passer d'un mode d'affichage à un autre.

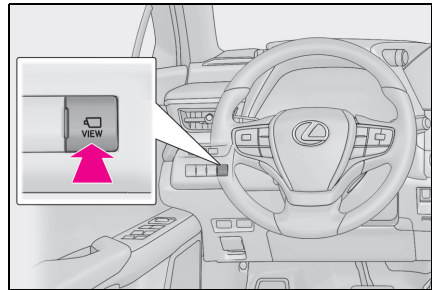

Affichage de l'écran du moniteur de vue panoramique

Si vous appuyez sur le contacteur de caméra ou que vous engagez le rapport "R" alors que le contacteur d'alimentation est en position ON, le moniteur de vue panoramique est activé.

■ Mode d'affichage lorsque le rapport engagé est "P"

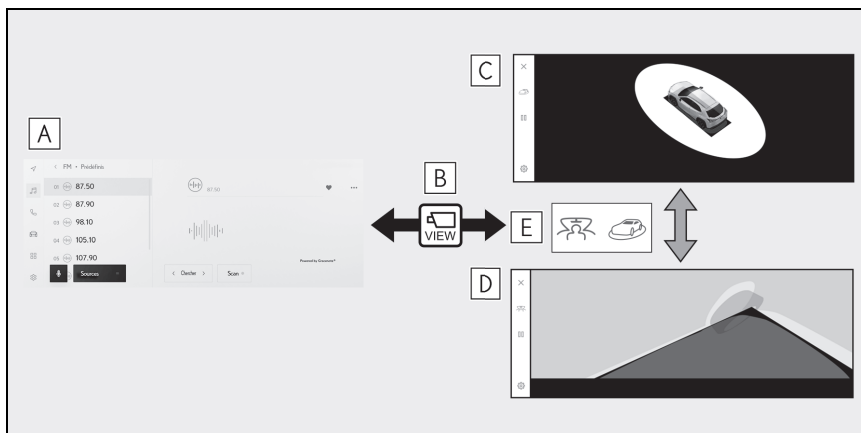

A Écran de navigation, écran audio, etc.

B Pression sur le contacteur de caméra

C Vue en mouvement

D Vue en transparence

E Effleurez le bouton de changement de mode d'affichage

■ Mode d'affichage lorsque le rapport engagé est "D" ou "N"

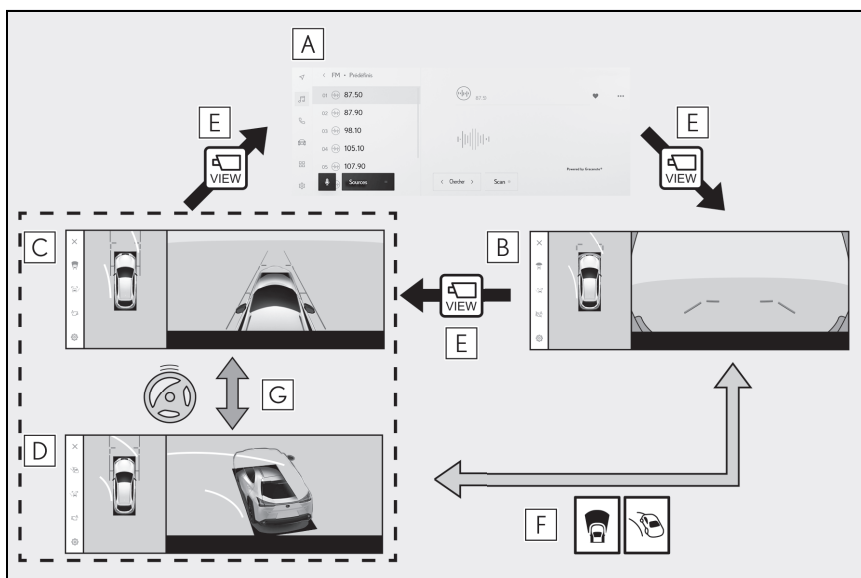

- A** Écran de navigation, écran audio, etc.
- B** Vue avant grand-angle et vue panoramique
- C** Vue du dégagement latéral et vue panoramique
- D** Vue directionnelle et vue panoramique
- E** Pression sur le contacteur de caméra
- F** Effleurez le bouton de changement de mode d'affichage
- G** Lorsque le volant est tourné de 180 degrés ou davantage à partir de sa position centrée (ligne droite)

■ **Mode d'affichage lorsque le rapport engagé est "R"**

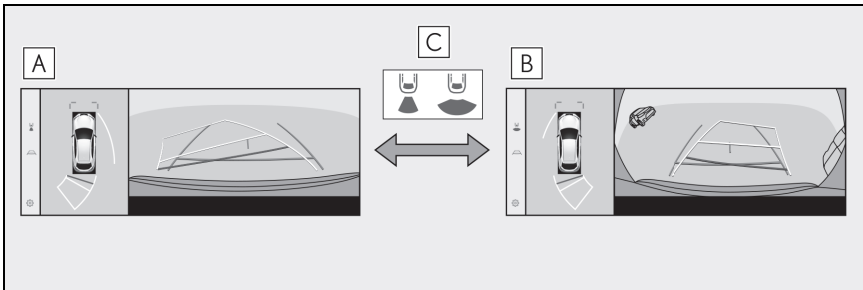

- A** Vue arrière et vue panoramique
- B** Vue arrière grand-angle et vue panoramique
- C** Effleurez le bouton de changement de mode d'affichage

- Si le contacteur de caméra est enfoncé lorsque le véhicule se déplace à environ 20 km/h (12 mph) maximum, l'écran du moniteur de vue panoramique est affiché. Si le véhicule dépasse environ 20 km/h (12 mph), l'écran du moniteur de vue panoramique disparaît et l'écran précédent s'affiche.

Mode d'affichage lorsque le rapport engagé est "P"

C'est un mode qui affiche des images combinées des caméras pour vous permettre de vérifier les obstacles autour du véhicule. Les images sont affichées comme si elles étaient vues depuis le siège du conducteur et depuis le dessus du véhicule.

- 1 Engagez le rapport "P".
 - 2 Appuyez sur le contacteur de caméra.
 - Le mode change chaque fois que la touche de changement de mode d'affichage est effleurée.
 - Le fait d'appuyer de nouveau sur le contacteur de caméra fait revenir l'affichage à l'écran précédent, tel que l'écran de navigation.
- Vue en transparence

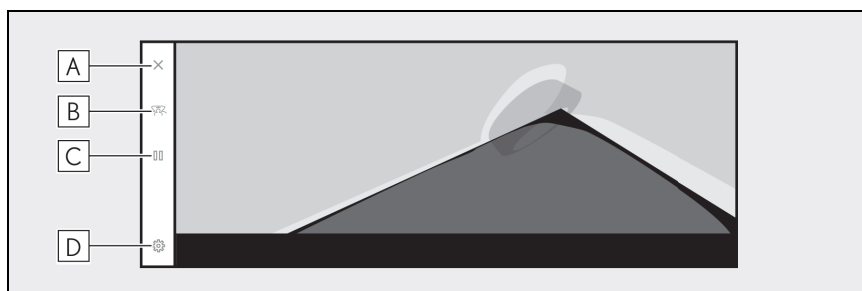

- Vue en mouvement



- A** Touche de désactivation de l'écran
Désactive l'écran de caméra et revient à l'écran précédent, comme l'écran de navigation.
- B** Touche de changement de mode d'affichage
Alterne entre la vue en transparence et la vue en mouvement.
- C** Touche de mise en pause/reprise de la rotation
Met en pause et reprend la rotation de l'affichage.

D Touche des réglages personnalisés

Modifie les réglages, comme l'affichage automatique de la vue directionnelle et la couleur de la carrosserie du véhicule. (→P.243)

-
- Lorsque le capteur d'aide au stationnement Lexus est activé, vous pouvez afficher la vue en transparence ou la vue en mouvement. (Pour plus de détails sur le capteur d'aide au stationnement Lexus, reportez-vous au "MANUEL DU PROPRIÉTAIRE" séparé)
 - Vous pouvez également mettre en pause et reprendre la rotation de l'écran de vue en transparence et de vue en mouvement en effleurant n'importe quel point sur l'écran.

Mode d'affichage lorsque le rapport engagé est "D" ou "N"

Vous pouvez vérifier si des piétons, des vélos et des véhicules se trouvent à proximité aux intersections offrant une faible visibilité et aux jonctions en T en affichant la vue des alentours sur l'écran. Ce mode vient aussi en aide pour vérifier les deux côtés du véhicule pour des raisons de sécurité, pour éviter les collisions sur des routes étroites et pour se ranger sur le côté de la route.

- 1 Engagez le rapport "D" ou "N".
 - 2 Appuyez sur le contacteur de caméra.
 - Le mode change chaque fois que vous appuyez sur le contacteur de caméra.
 - Si le mode de vue directionnelle est activé et que vous tournez le volant de plus de 180 degrés à partir de sa position centrée, l'affichage passe de la vue du dégagement latéral et vue panoramique à la vue directionnelle et vue panoramique.
- Vue avant grand-angle et vue panoramique

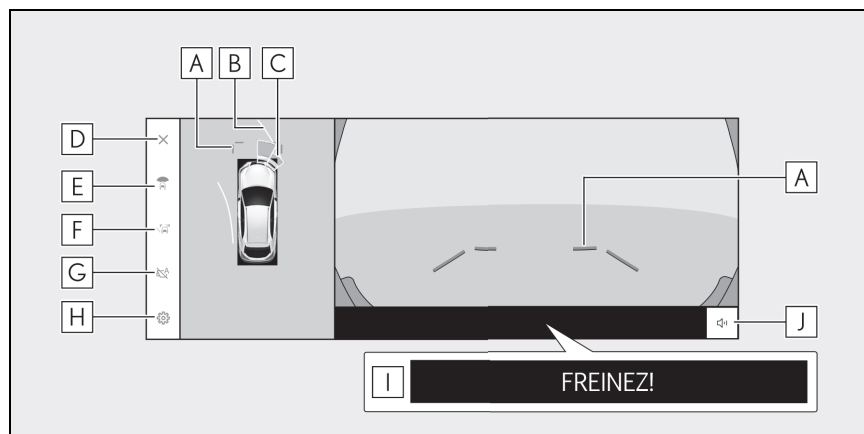

A Lignes de guidage de distance avant

S'affichent à environ 1 m (3 ft.) devant le véhicule.

B Lignes de trajectoire estimée vers l'avant

Affichent les lignes de trajectoire qui sont associées au mouvement du volant. (Jaune)

Ces lignes s'affichent lorsque le volant est tourné sur plus de 90 degrés à partir de sa position centrée.

C Capteur d'aide au stationnement Lexus*

Affiche un témoin sur l'écran et fait retentir un signal sonore lorsqu'un objet est détecté par un capteur. (Pour plus de détails sur le capteur d'aide au stationnement Lexus, reportez-vous au "MANUEL DU PROPRIÉTAIRE" séparé)

D Touche de désactivation de l'écran

Désactive l'écran de caméra et revient à l'écran précédent, comme l'écran de navigation.

E Touche de changement de mode d'affichage

Modifie le mode d'affichage chaque fois que vous effleurez la touche.

F Touche de changement de lignes de guidage

Modifie le mode de ligne de guidage chaque fois que vous effleurez la touche. (→P.228)

G Touche d'affichage automatique

Active ou désactive le mode d'affichage automatique. Lorsque le rapport engagé est "D" ou "N", la vue avant grand-angle et vue panoramique ou la vue du dégagement latéral/vue directionnelle et vue panoramique sont automatiquement affichées en fonction de la vitesse du véhicule. (→P.228)

H Touche des réglages personnalisés

Modifie les réglages, comme l'affichage automatique de la vue directionnelle et la couleur de la carrosserie du véhicule. (→P.243)

I PKSBS (freinage d'aide au stationnement)*

Si un obstacle que vous pourriez heurter est détecté, un message est affiché sur l'écran. (Pour plus de détails sur le PKSBS (freinage d'aide au stationnement), reportez-vous au "MANUEL DU PROPRIÉTAIRE" séparé.)

J Touche de mise en sourdine du capteur d'aide au stationnement Lexus*

Cette touche met temporairement en sourdine le son émis par le capteur d'aide au stationnement Lexus.

* : Si le véhicule en est équipé

▶ Vue du dégagement latéral et vue panoramique

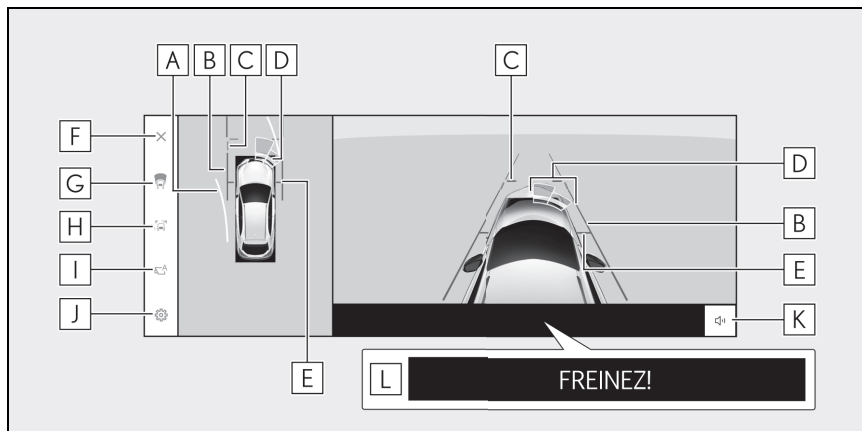

► Vue directionnelle et vue panoramique

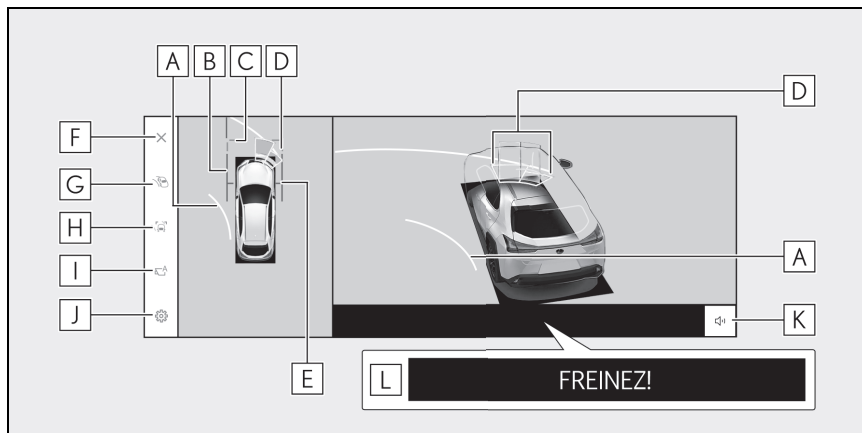
**A** Lignes de trajectoire estimée vers l'avant

Affichent les lignes de trajectoire qui sont associées au mouvement du volant. (Jaune)

Ces lignes s'affichent lorsque le volant est tourné sur plus de 90 degrés à partir de sa position centrée.

B Lignes de guidage de largeur du véhicule

Indiquent les lignes de guidage de largeur du véhicule, rétroviseurs extérieurs compris.

C Lignes de guidage de distance avant

S'affichent à environ 1 m (3 ft.) devant le véhicule.

D Capteur d'aide au stationnement Lexus*

Affiche un témoin sur l'écran et fait retentir un signal sonore lorsqu'un objet est détecté par un capteur. (Pour plus de détails sur le capteur d'aide au stationnement Lexus, reportez-vous au "MANUEL DU PROPRIÉTAIRE" séparé.)

E Lignes de guidage des pneus avant

Affichent la position des pneus avant.

F Touche de désactivation de l'écran

Désactive l'écran de caméra et revient à l'écran précédent, comme l'écran de navigation.

G Touche de changement de mode d'affichage

Modifie le mode d'affichage chaque fois que vous effleurez la touche.

H Touche de changement de lignes de guidage

Modifie le mode de ligne de guidage chaque fois que vous effleurez la touche. (→P.227)

I Touche d'affichage automatique

Active ou désactive le mode d'affichage automatique. Lorsque le rapport engagé est "D" ou "N", la vue avant grand-angle et vue panoramique ou la vue du dégagement latéral/vue directionnelle et vue panoramique sont automatiquement affichées en fonction de la vitesse du véhicule. (→P.228)

J Touche des réglages personnalisés

Modifie les réglages, comme l'affichage automatique de la vue directionnelle et la couleur de la carrosserie du véhicule. (→P.243)

K Touche de mise en sourdine du capteur d'aide au stationnement Lexus *

Cette touche met temporairement en sourdine le son émis par le capteur d'aide au stationnement Lexus.

L PKSB (freinage d'aide au stationnement) *

Si un obstacle que vous pourriez heurter est détecté, un message est affiché sur l'écran. (Pour plus de détails sur le PKSB (freinage d'aide au stationnement), reportez-vous au "MANUEL DU PROPRIÉTAIRE".)

* : Si le véhicule en est équipé

- Lorsque le capteur d'aide au stationnement Lexus est activé, vous pouvez afficher la vue du dégagement latéral et vue panoramique/vue directionnelle. (Pour plus de détails sur le capteur d'aide au stationnement Lexus, reportez-vous au "MANUEL DU PROPRIÉTAIRE" séparé)
- La position sur l'affichage du capteur d'aide au stationnement Lexus peut ne pas correspondre à la position de l'obstacle affichée sur l'image de la caméra.



AVERTISSEMENT

- La position des lignes de guidage affichées sur l'écran peut changer à cause de facteurs comme le nombre de passagers, le poids de charge et l'inclinaison de la route. Assurez-vous toujours de vérifier visuellement derrière vous et autour de vous pendant que vous conduisez.
- L'affichage du capteur d'aide au stationnement Lexus se superpose sur l'image de la caméra, et il peut donc être difficile à distinguer en fonction de la luminosité des alentours et des couleurs.

Modification du mode d'affichage des lignes de guidage

Le mode d'affichage des lignes de guidage change chaque fois que la touche du mode d'affichage des lignes de guidage est effleurée.

■ Mode de lignes de guidage de distance

S'affichent à environ 1 m (3 ft.) devant le véhicule. (bleues)

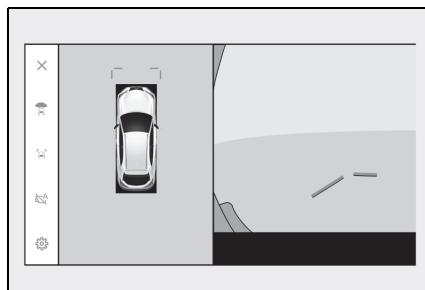

■ Mode des lignes de trajectoire estimée

Affichent les lignes de trajectoire qui sont

associées au mouvement du volant. (jaunes) Ces lignes s'affichent lorsque le volant est tourné sur plus de 90 degrés à partir de sa position centrée.

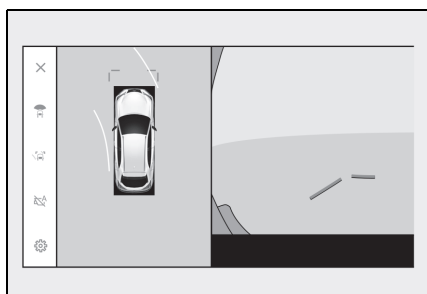

Mode d'affichage automatique

Bien que vous puissiez afficher la vue avant grand-angle et vue panoramique et la vue du dégagement latéral et vue panoramique/vue directionnelle en appuyant sur le contacteur de caméra, vous pouvez également configurer le mode d'affichage automatique pour afficher les vues automatiquement en fonction de la vitesse du véhicule.

- Effleurer la touche d'affichage automatique [CA] active le mode d'affichage automatique.
- L'activation du mode d'affichage automatique affiche automatiquement les vues dans les situations suivantes :
 - Lorsque le rapport engagé est "D" ou "N"
 - Le véhicule ralentit à moins de 10 km/h (6 mph) (le rapport engagé est dans une position autre que "R")

Affichage automatique de la vue directionnelle

Vous pouvez configurer le mode d'affichage automatique de la vue directionnelle pour afficher automatiquement la vue

directionnelle et vue panoramique en fonction du mouvement du volant.

- L'activation du mode d'affichage automatique de la vue directionnelle affiche automatiquement la vue directionnelle dans les situations suivantes :
 - Lorsque le rapport engagé est "D" ou "N"
 - La vitesse du véhicule descend jusqu'à moins de 10 km/h (6 mph)
 - Lorsque le volant est tourné de 180 degrés ou davantage à partir de sa position centrée (ligne droite)
- Vous pouvez modifier le mode automatique de vue directionnelle dans les réglages personnalisés.

Affichage associé au capteur d'aide au stationnement Lexus

En fonction de l'état de détection du capteur d'aide au stationnement Lexus, la vue avant grand-angle et vue panoramique/vue du dégagement latéral/vue directionnelle et vue panoramique est affichée.

- Les vues sont automatiquement affichées dans le cas suivant :
 - Lorsque le capteur d'aide au stationnement Lexus détecte un obstacle (lorsque le rapport engagé est "D" ou "N")
- L'affichage revient automatiquement à l'écran précédent dans le cas suivant :
 - Lorsque le capteur d'aide au stationnement Lexus arrête de détecter un obstacle
- Vous pouvez aussi revenir à l'écran précédent en appuyant sur le contacteur de caméra affiché à l'écran.

Utilisation des lignes de guidage de largeur du véhicule

- **Vue du dégagement latéral et vue panoramique**
- Vérifiez la position des lignes de guidage de largeur du véhicule par rapport à un obstacle.
- Tournez le volant et roulez en marche avant pour que les lignes de guidage de largeur du véhicule ne chevauchent pas l'obstacle réel.

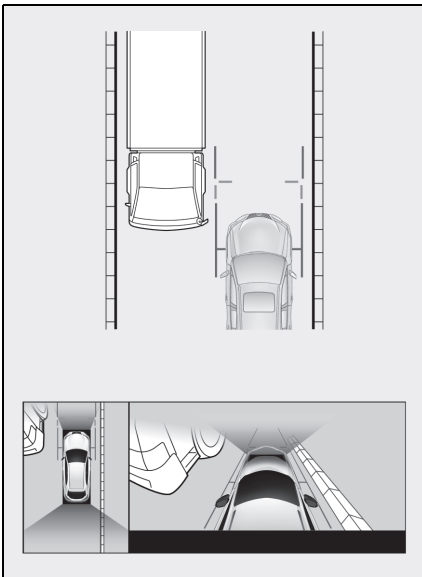

- Vérifiez la position des lignes de guidage de largeur du véhicule par rapport à un objet tel qu'un trottoir au bord de la route.
- Rangez le véhicule pour que les lignes de guidage de largeur du véhicule ne chevauchent pas l'obstacle, comme montré sur l'illustration.
- En conduisant avec les lignes de guidage de largeur du véhicule parallèles à l'objet, vous pouvez vous garer le long de l'objet.

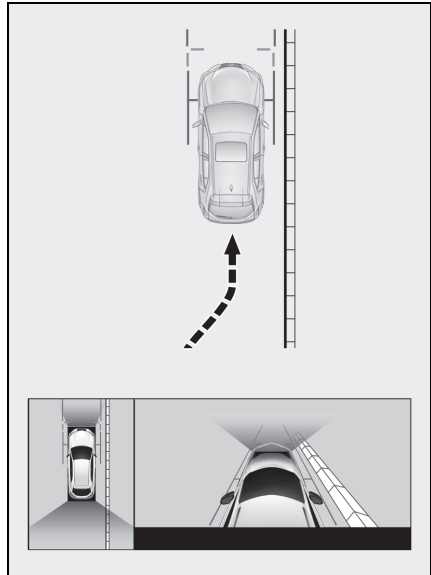

Utilisation des lignes de trajectoire estimée vers l'avant

- **Vue directionnelle et vue panoramique**
- Vérifiez la position des lignes de trajectoire estimée vers l'avant par rapport à un obstacle.
- Tournez le volant et roulez en marche avant pour que les lignes de trajectoire estimée vers l'avant ne chevauchent pas l'obstacle réel.

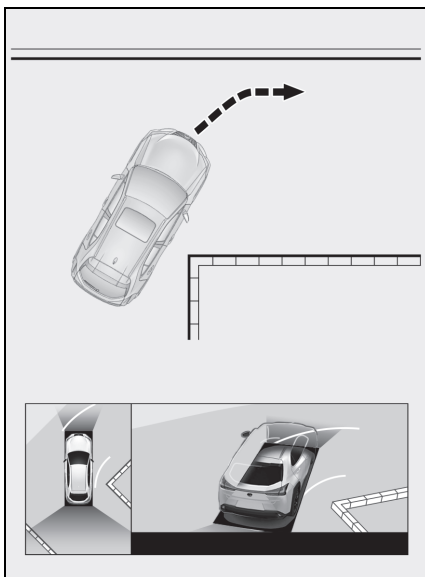

Mode d'affichage lorsque le rapport engagé est "R"

Pour vérifier la sécurité lorsque vous gardez le véhicule, une image est affichée depuis le haut du véhicule et depuis la caméra arrière.

- 1 Engagez le rapport "R".
 - Le mode change chaque fois que vous effleurez la touche de changement de mode d'affichage.
 - ▶ Vue arrière et vue panoramique

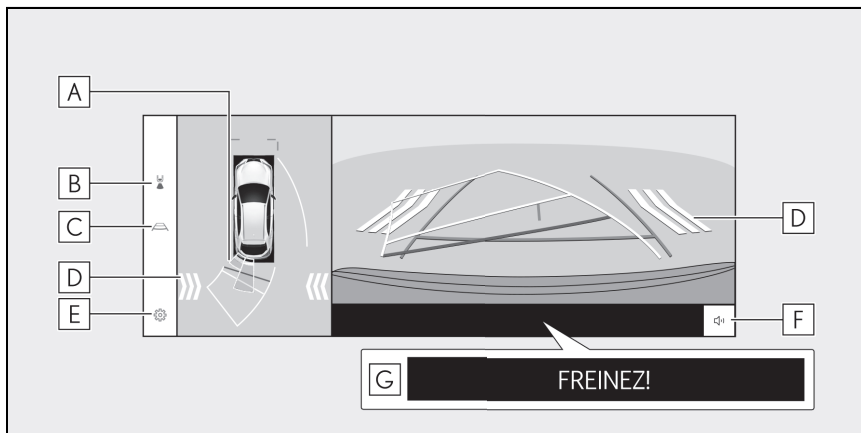

- ▶ Vue arrière grand-angle et vue panoramique

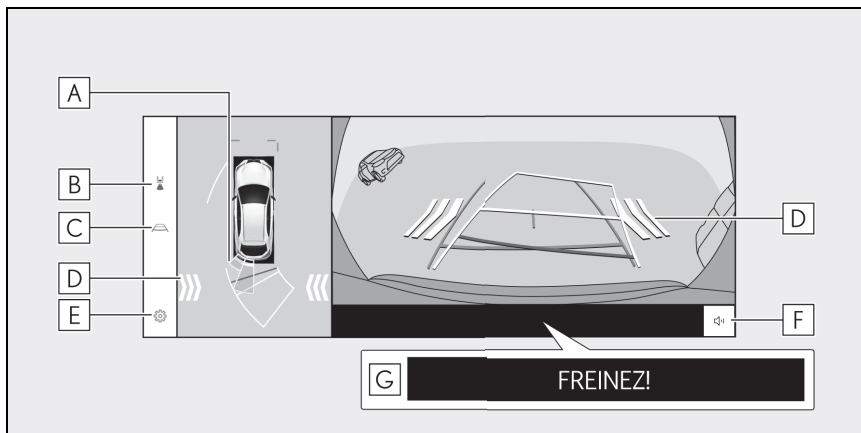

A Capteur d'aide au stationnement Lexus*

Affiche un témoin sur l'écran et fait retentir un signal sonore lorsqu'un objet est détecté par un capteur. (Pour plus de détails sur le capteur d'aide au stationnement Lexus, reportez-vous au "MANUEL

DU PROPRIÉTAIRE" séparé.)

B Touche de changement de mode d'affichage

Modifie le mode d'affichage chaque fois que vous effleurez la touche.

C Touche de changement de lignes de guidage

Modifie le mode de ligne de guidage chaque fois que vous effleurez la touche. (→P.232)

D RCTA (alerte de croisement de trafic arrière)*

Lorsque le radar arrière détecte qu'un véhicule s'approche à l'arrière, un témoin s'affiche sur l'écran. (Pour plus de détails sur la RCTA (alerte de croisement de trafic arrière), reportez-vous au "MANUEL DU PROPRIÉTAIRE" séparé.)

E Touche des réglages personnalisés

Modifie les réglages, comme l'affichage automatique de la vue directionnelle et la couleur de la carrosserie du véhicule. (→P.243)

F Touche de mise en sourdine du capteur d'aide au stationnement Lexus*

Cette touche met temporairement en sourdine le son émis par le capteur d'aide au stationnement Lexus.

G PKSB (freinage d'aide au stationnement)*

Si un obstacle que vous pourriez heurter est détecté, un message est affiché sur l'écran. (Pour plus de détails sur le PKSB (freinage d'aide au stationnement), reportez-vous au "MANUEL DU PROPRIÉTAIRE" séparé.)

* : Si le véhicule en est équipé

- Appuyer sur le contacteur de caméra lorsque le rapport engagé est "R" vous permet de passer à la vue panoramique et vue avant grand-angle.
- La position sur l'affichage du capteur d'aide au stationnement Lexus peut ne pas correspondre à la position de l'obstacle affichée sur l'image de la caméra.



AVERTISSEMENT

- La position des lignes de guidage affichées sur l'écran peut changer à cause de facteurs comme le nombre de passagers, le poids de charge et l'inclinaison de la route. Assurez-vous toujours de vérifier visuellement derrière vous et autour de vous pendant que vous conduisez.
- Les affichages du capteur d'aide au stationnement Lexus et de la RCTA (alerte de croisement de trafic arrière) se superposent à l'image de la caméra, et ils peuvent donc être difficiles à distinguer en fonction de la luminosité et des couleurs des alentours.

Modification du mode d'affichage des lignes de guidage

Le mode d'affichage des lignes de guidage change chaque fois que vous effleurez la touche de changement des lignes de guidage.

■ Mode des lignes de trajectoire estimée

Ce mode affiche les lignes de trajectoire estimée qui se déplacent en fonction des mouvements du volant.

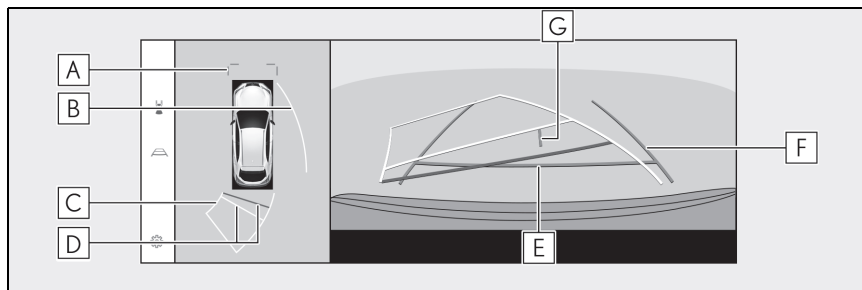

A Lignes de guidage de distance avant

S'affichent à environ 1 m (3 ft.) (bleues) devant le véhicule.

B Lignes de trajectoire estimée latérales

Affichent les lignes de trajectoire (jaunes) qui sont associées au mouvement du volant.

C Lignes de trajectoire estimée en marche arrière

Affichent les lignes de trajectoire (jaunes) qui sont associées au mouvement du volant.

D Lignes de guidage de distance arrière

Indiquent la distance derrière le véhicule.

- Les lignes de guidage de distance sont associées aux lignes de trajectoire estimée.
- S'affichent à environ 0,5 m (1,5 ft.) (rouge) et à 1 m (3 ft.) (jaune) du centre du bord du pare-chocs arrière.

E Ligne de guidage de distance arrière

S'affiche à environ 0,5 m (1,5 ft.) (bleue) de l'extrémité du pare-chocs arrière.

F Lignes de guidage de largeur du véhicule

Affichent les lignes de trajectoire lorsque le véhicule recule en ligne droite.

- Les lignes sont plus larges que la largeur réelle du véhicule.
- Lorsque le véhicule est droit, les lignes de guidage vont se superposer aux lignes de trajectoire estimée.

G Ligne de guidage centrale du véhicule

S'affiche au centre des lignes de guidage de largeur du véhicule.

Mode des lignes de guidage d'aide au stationnement

Ce mode affiche les points de retour de volant (lignes de guidage d'aide au stationnement).

Ce mode est recommandé pour les personnes qui ont une bonne perception du véhicule

et peuvent le garer sans l'aide des lignes de trajectoire estimée.

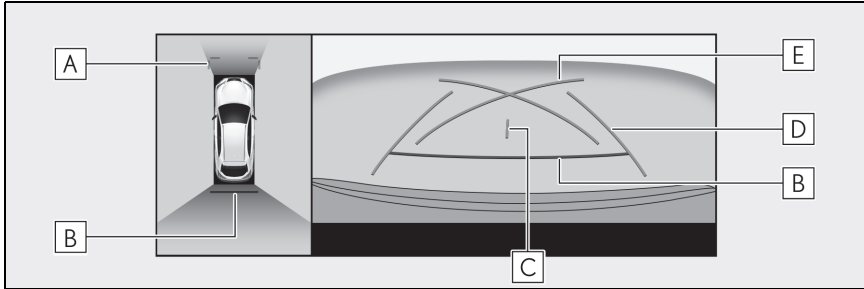

A Lignes de guidage de distance avant

S'affichent à environ 1 m (3 ft.) (bleues) devant le véhicule.

B Lignes de guidage de distance arrière

Indiquent la distance derrière le véhicule.

- S'affichent à environ 0,5 m (1,5 ft.) (rouge) du centre de l'extrémité du pare-chocs arrière.

C Ligne de guidage centrale du véhicule

S'affiche au centre des lignes de guidage de largeur du véhicule.

D Lignes de guidage de largeur du véhicule

Affichent les lignes de trajectoire lorsque le véhicule recule en ligne droite.

- Les lignes sont plus larges que la largeur réelle du véhicule.

E Lignes de guidage d'aide au stationnement

Affichent les lignes de trajectoire du braquage le plus petit possible derrière le véhicule.

- Utilisez-les en tant que guide de votre position pour déplacer le volant lorsque vous vous gardez.

Mode de lignes de guidage de distance

Ce mode affiche uniquement les lignes de guidage de distance. Il est recommandé pour ceux qui n'ont pas besoin des lignes de guidage.

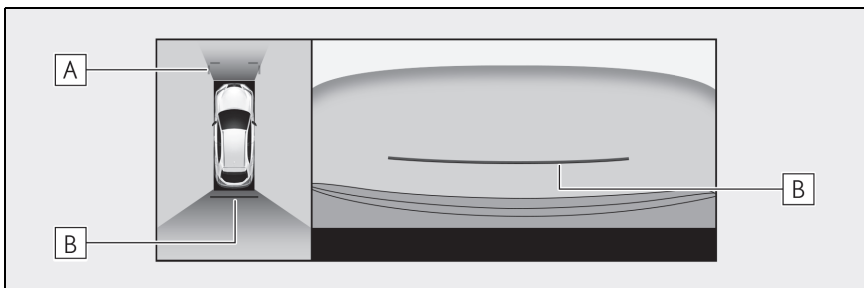

A Lignes de guidage de distance avant

S'affichent à environ 1 m (3 ft.) (bleues) devant le véhicule.

B Lignes de guidage de distance arrière

Indiquent la distance derrière le véhicule.

- S'affichent à environ 0,5 m (1,5 ft.) (rouge) du centre de l'extrémité du pare-chocs arrière.

Mode de ligne centrale de trajectoire estimée

Ce mode affiche les lignes de trajectoire estimée et une ligne de guidage centrale du véhicule qui se déplacent en fonction des mouvements du volant.

Utilisez ce mode lorsque vous approchez d'un panneau de signalisation ou d'un poteau avec le centre du pare-chocs arrière.

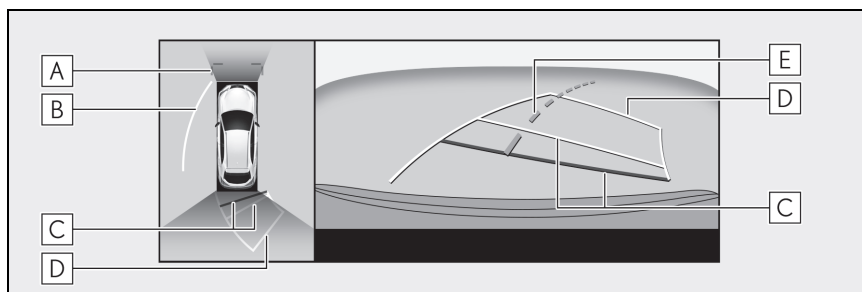

A Lignes de guidage de distance avant

S'affichent à environ 1 m (3 ft.) (bleues) devant le véhicule.

B Lignes de trajectoire estimée latérales

Affichent les lignes de trajectoire (jaunes) qui sont associées au mouvement du volant.

C Lignes de guidage de distance arrière

Indiquent la distance derrière le véhicule.

- Les lignes de guidage de distance sont associées aux lignes de trajectoire estimée.
- S'affichent à environ 0,5 m (1,5 ft.) (rouge) et à 1 m (3 ft.) (jaune) du centre du bord du pare-chocs arrière.

D Lignes de trajectoire estimée en marche arrière

Affichent les lignes de trajectoire (jaunes) qui sont associées au mouvement du volant.

E Ligne centrale de trajectoire estimée

Affiche la ligne de guidage centrale du véhicule (verte) qui est associée au mouvement du volant.

- Les lignes de guidage ne sont pas affichées si la porte de coffre n'est pas fermée. Si la porte de coffre est fermée mais que les lignes de guidage ne sont toujours pas affichées, faites vérifier le véhicule par un concessionnaire ou un réparateur Lexus agréé, ou par tout autre réparateur qualifié.

⚠ AVERTISSEMENT

- Les lignes de guidage de la largeur du véhicule arrière sont plus larges que la largeur réelle du véhicule. Assurez-vous toujours de vérifier visuellement derrière vous et autour de vous pendant que vous conduisez en marche arrière.

Stationnement au moyen du mode des lignes de trajectoire estimée

- 1 Engagez le rapport "R".
- 2 Tournez le volant de sorte que les lignes de trajectoire estimée soient dans la place de stationnement puis faites lentement marche arrière.

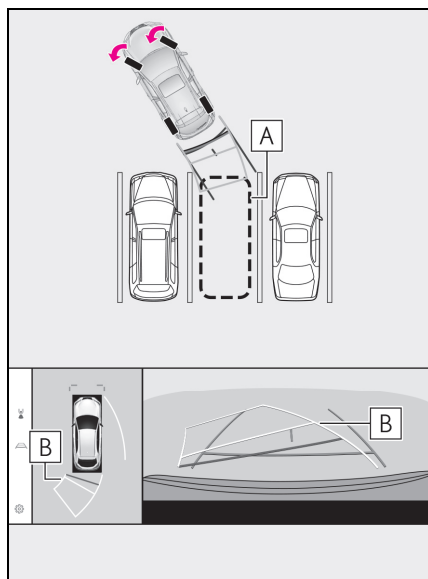

A Place de stationnement

B Lignes de trajectoire estimée

- 3 Lorsque l'arrière du véhicule est dans la place de stationnement, tournez le volant de sorte que les lignes de guidage de largeur du véhicule se trouvent entre les lignes de délimita-

tion gauche et droite de la place de stationnement.

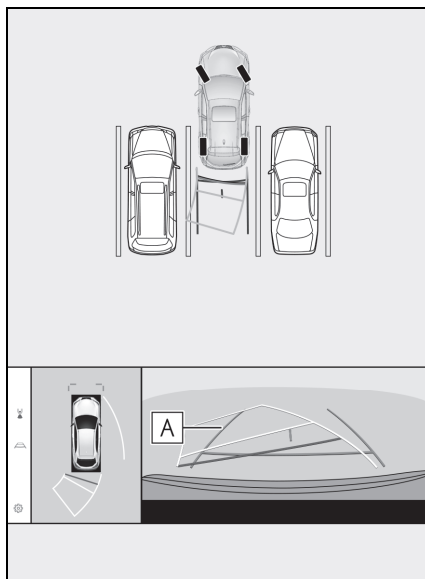

A Lignes de guidage de largeur du véhicule

- 4 Une fois les lignes de guidage de largeur du véhicule et les lignes de la place de stationnement parallèles, redressez le volant et reculez lentement jusqu'à ce que le véhicule soit complètement engagé dans la place de stationnement.
- 5 Arrêtez le véhicule à un emplacement approprié pour achever de vous garer.

Stationnement au moyen du mode des lignes de guidage d'aide au stationnement

- 1 Engagez le rapport "R".
- 2 Reculez jusqu'à ce que les lignes de guidage d'aide au stationnement soient alignées sur la ligne de délimitation gauche de la place de stationnement.

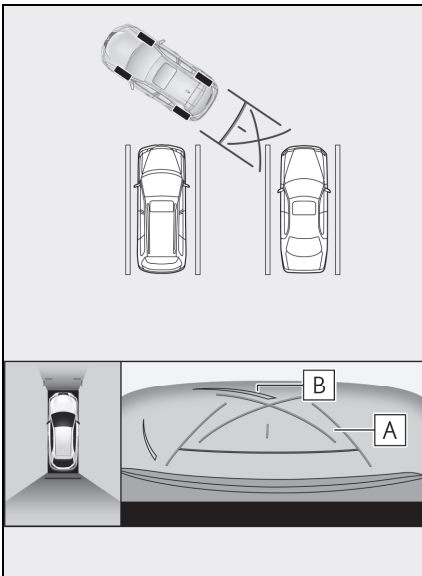

- A** Lignes de guidage d'aide au stationnement
- B** Ligne de délimitation de place de stationnement
- 3 Tournez le volant complètement vers la droite et reculez lentement.
- 4 Une fois le véhicule parallèle à la place de stationnement, redressez le volant et reculez lentement jusqu'à ce que le véhicule soit complètement engagé dans la place de stationnement.

- 5 Arrêtez le véhicule à un emplacement approprié pour achever de vous garer.

L'écran lorsque les rétroviseurs extérieurs sont rabattus

Lorsque les rétroviseurs extérieurs sont rabattus, une image des caméras latérales est affichée plutôt qu'une vue panoramique. Cela peut vous aider à vérifier que les alentours du véhicule sont sûrs quand vous vous gardez dans une place étroite.

- Vue latérale et vue avant grand-angle

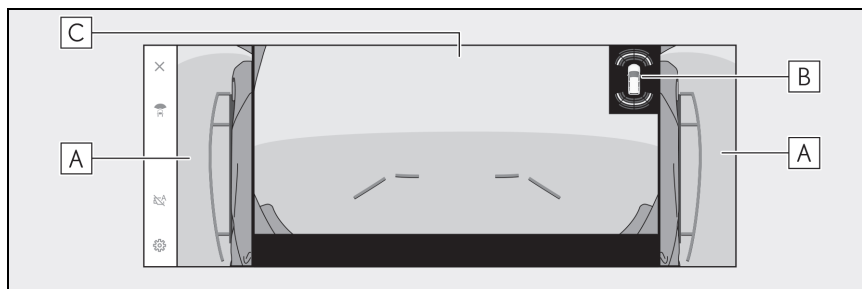

- Vue latérale et vue arrière

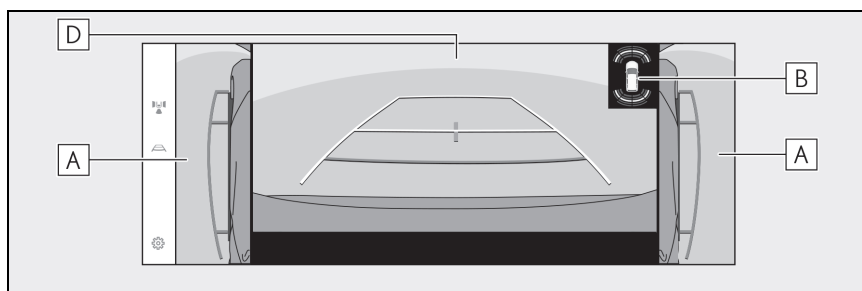

- Vue latérale et vue arrière grand-angle

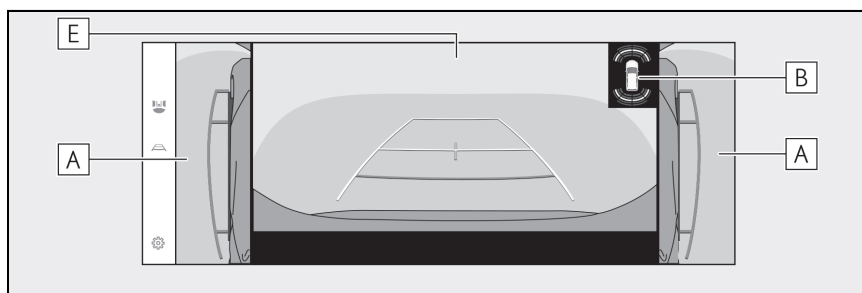

A Vues latérales

B Capteur d'aide au stationnement Lexus *

Affiche un témoin sur l'écran et fait retentir un signal sonore lorsqu'un objet est détecté par un cap-

teur. (Pour plus de détails sur le capteur d'aide au stationnement Lexus, reportez-vous au "MANUEL DU PROPRIÉTAIRE" séparé)

C Vue avant grand-angle

D Vue arrière

E Vue arrière grand-angle

* : Si le véhicule en est équipé

-
- La position sur l'affichage du capteur d'aide au stationnement Lexus peut ne pas correspondre à la position de l'obstacle affichée sur l'image de la caméra.

Zoom avant sur l'écran

Il est possible de faire un zoom avant sur l'écran si l'image sur l'écran est trop petite et difficile à distinguer.

Effleurez la zone que vous voulez agrandir sur la vue panoramique ou la vue avant grand-angle.

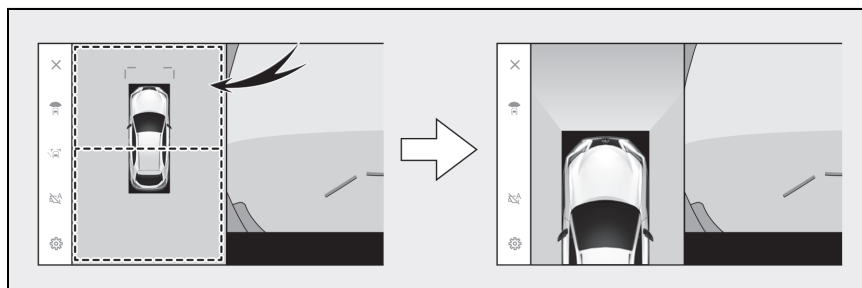

- La zone sélectionnée est agrandie.
 - Vous pouvez effectuer un zoom avant sur la zone devant ou derrière le véhicule sur la vue panoramique.
 - Pour annuler le zoom, effleurez à nouveau l'écran.
-
- La fonction de zoom est activée lorsque toutes les conditions suivantes sont réunies :
 - La vitesse du véhicule est inférieure à 12 km/h (7 mph).
 - Le capteur d'aide au stationnement Lexus est activé
 - Dans n'importe laquelle des situations suivantes, la fonction de zoom est annulée automatiquement :
 - La vitesse du véhicule est supérieure à 12 km/h (7 mph).
 - Le capteur d'aide au stationnement Lexus est désactivé
 - Les lignes de guidage ne sont pas affichées si la vue panoramique est agrandie.

Affichage d'une vue sous plancher transparent

Une vue composée de la position actuelle du véhicule que la caméra a filmée auparavant peut être affichée pour aider le conducteur à comprendre la situation sous le véhicule, la position des pneus, etc. La vue est affichée dans la vue panoramique, la vue du dégagement latéral ou la vue directionnelle.

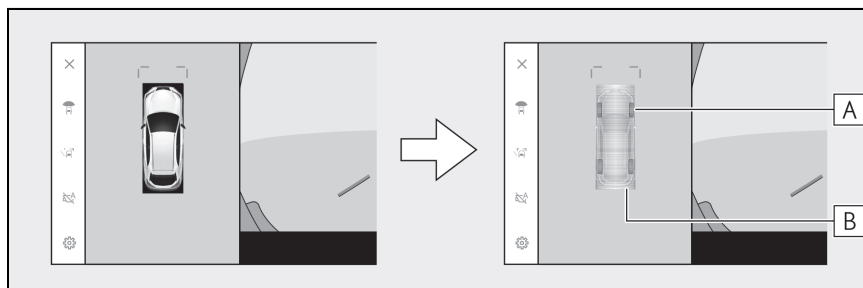

A Traces des pneus

Affichent les guides de position des pneus associés au volant.

B Lignes de guidage du véhicule

Affichent l'extérieur du véhicule.

- La vue sous plancher transparent est affichée quand le réglage est activé sur l'écran de réglage personnalisé et que le véhicule se déplace en marche avant ou en marche arrière.
- La vue sous plancher transparent n'est pas affichée dans les cas suivants :
 - La vitesse du véhicule est supérieure à 20 km/h (12 mph).
 - Le véhicule s'arrête et un certain laps de temps s'écoule
 - Si le véhicule ne se déplace pas sur une certaine distance après avoir démarré
 - Les rétroviseurs latéraux sont rabattus
 - L'ABS fonctionne
 - Le système ne fonctionne pas correctement
- Il se peut que le système ne fonctionne pas correctement dans les situations suivantes :
 - Routes couvertes de neige
 - Des éclairages projettent des ombres, etc.
 - De la saleté ou un corps étranger recouvre l'objectif de la caméra
 - Eau (fleuve, mer, etc.)
 - Un équipement en option a été installé
 - Il y a un obstacle devant la caméra
 - Les pneus ont été remplacés
 - La porte de coffre est ouverte et la caméra n'est pas dans sa position correcte
 - La surface de la route est glissante ou les roues dérapent
 - Le véhicule est sur une côte ou sur une autre route escarpée
- Comme la vue filmée auparavant est affichée, l'écran peut différer de la situation réelle dans les cas suivants :
 - Un obstacle apparaît ou se déplace après que la vue a été filmée

- Du sable ou de la neige s'effrite ou bouge après que la vue a été filmée
- De la boue ou des flaques se trouvent dans la plage d'affichage
- Lorsque le véhicule dérape
- Une partie ou l'entièreté de la vue sous plancher transparent peut être noire dans les cas suivants :
 - Le véhicule commence à se déplacer sans vue filmée
 - Le volant est tourné plus que selon un certain angle
 - Le véhicule s'arrête et un certain laps de temps s'écoule

**AVERTISSEMENT**

- Les lignes de guidage du véhicule et de position des pneus peuvent ne pas être alignées correctement avec la position réelle du véhicule à cause du nombre de passagers, du chargement du véhicule, de l'inclinaison de la route, de l'état du revêtement de la route, de la luminosité de la zone environnante, de l'équipement en option, du remplacement des pneus et d'autres raisons. Assurez-vous toujours de vérifier les alentours pendant que vous conduisez.
- La vue affichée est une vue qui a été filmée auparavant. C'est pourquoi, si des obstacles et d'autres objets se déplacent après avoir été filmés, la vue sous plancher transparent et la situation réelle peuvent ne pas toujours correspondre.

Modification des réglages du moniteur de vue panoramique

Les réglages liés au moniteur de vue panoramique comme l'affichage automatique de la vue directionnelle et la couleur de la carrosserie du véhicule peuvent être modifiés.

1 Effleurez [].

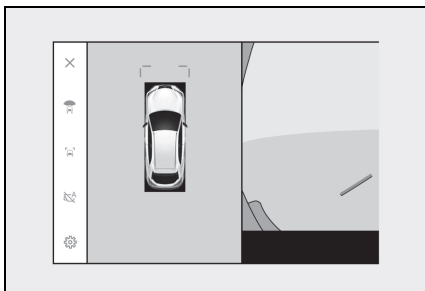

2 Sélectionnez l'élément souhaité.

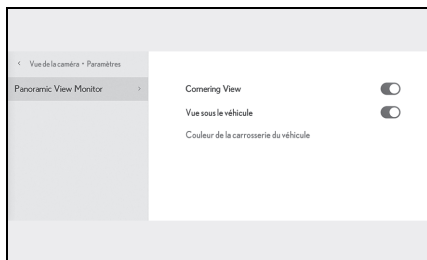

● [Cornering View]

Affichez automatiquement la vue directionnelle.

● [Vue sous le véhicule]

Activez ou désactivez le réglage de l'affichage de la vue sous plancher transparent. S'il est activé et que le véhicule est déplacé en marche avant ou en marche arrière, une vue composée de la position actuelle du véhicule que la caméra a filmée auparavant pour aider le conducteur à comprendre la situation sous le véhicule, la position des pneus avant, etc. est

affichée. La vue est affichée dans la vue panoramique, la vue du dégagement latéral ou la vue directionnelle.

● [Couleur de la carrosserie du véhicule]

Modifiez la couleur de la carrosserie du véhicule affichée sur l'écran. (→P.243)

● Pour des raisons de sécurité, vous ne pouvez pas afficher l'écran de personnalisation des réglages lorsque le véhicule est en mouvement.

Modification de la couleur de la carrosserie

Modifiez la couleur de la carrosserie du véhicule affichée sur l'écran.

1 Effleurez [Couleur de la carrosserie du véhicule].

2 Sélectionnez la couleur de carrosserie voulue.

3 Effleurez [OK].

Précautions relatives au moniteur de vue panoramique

Assurez-vous toujours de vérifier visuellement derrière vous et autour de vous pendant que vous conduisez. Si vous ne le faites pas, une collision avec d'autres véhicules ou un accident inattendu pourrait se produire.

Respectez les précautions ci-dessous lorsque vous utilisez le moniteur de vue panoramique.



AVERTISSEMENT

- Ne vous fiez jamais uniquement au moniteur de vue panoramique. Assurez-vous toujours de vérifier visuellement derrière vous et autour de vous comme vous le feriez au volant de n'importe quel autre véhicule. En particulier, veillez à ne pas heurter des véhicules stationnés à proximité ou d'autres objets.
- Assurez-vous toujours de vérifier visuellement derrière vous et autour de vous pendant que vous conduisez.
- Ne conduisez jamais en regardant uniquement l'écran. Les images sur l'écran peuvent différer des conditions réelles. De plus, la portée de l'image que la caméra peut filmer est limitée. Ne tournez jamais et ne faites jamais marche arrière en regardant uniquement l'écran. Cela pourrait entraîner une collision avec un autre véhicule ou un autre accident inattendu. Assurez-vous de vérifier visuellement les alentours du véhicule et d'utiliser les rétroviseurs latéraux et le rétroviseur intérieur.
- La position des lignes de guidage affichées sur l'écran peut changer à cause de facteurs comme le nombre de passagers, la capacité de charge et l'inclinaison de la route. Assurez-vous toujours de vérifier visuellement derrière vous et autour de vous pendant que vous conduisez.

- N'utilisez pas le moniteur de vue panoramique dans les cas suivants :
 - Sur route verglacée, glissante ou enneigée
 - En cas d'utilisation de chaînes à neige ou de roues de secours
 - Lorsque la ou les portes avant ou la porte de coffre ne sont pas complètement fermées
 - Sur des routes qui ne sont pas planes, telles que des côtes
 - Lorsque des pneus d'une taille autre que celle qui est spécifiée par Lexus sont montés
 - Si la suspension a été modifiée
 - Si un produit non Lexus est monté sur la zone affichée à l'écran
- Lorsque les températures extérieures sont basses, l'écran peut s'assombrir ou l'image peut devenir terne. L'image peut être déformée lorsque le véhicule se déplace, ou vous pouvez ne pas être capable de voir l'image sur l'écran, donc vérifiez toujours visuellement les alentours lorsque vous conduisez.
- Si vous remplacez vos pneus, il est possible que les lignes de guidage affichées à l'écran soient incorrectes.



NOTE

- La vue en transparence, la vue en mouvement, la vue panoramique, la vue du dégagement latéral et la vue directionnelle produisent une image qui est une composition d'images filmées par la caméra avant, la caméra arrière et les caméras latérales. Comme la portée et le contenu affichables sont limités, veillez à bien comprendre les fonctions du moniteur de vue panoramique avant de l'utiliser.



NOTE

- La clarté de l'image peut diminuer aux quatre angles de la vue en transparence, de la vue en mouvement, de la vue panoramique, de la vue du dégagement latéral et de la vue directionnelle, étant donné qu'il y a une zone de traitement pour créer la vue composée près du bord de l'image de la caméra. Cependant, il ne s'agit pas d'un dysfonctionnement.
- Selon les conditions d'éclairage à proximité de chaque caméra, des taches claires ou foncées peuvent apparaître sur la vue en transparence, la vue en mouvement, la vue panoramique, la vue du dégagement latéral et la vue directionnelle.
- La vue en transparence, la vue en mouvement, la vue panoramique, la vue du dégagement latéral et la vue directionnelle ne s'étendent pas au-delà de l'emplacement d'installation et de la portée de prise d'images de chaque caméra.
- Il existe des angles morts autour du véhicule et il y a donc des zones non affichées sur le moniteur de vue panoramique.
- Des objets tridimensionnels affichés dans la vue avant grand-angle, la vue arrière, la vue arrière grand-angle ou la vue latérale sont susceptibles de ne pas être affichés dans la vue en transparence, la vue en mouvement, la vue panoramique, la vue du dégagement latéral et la vue directionnelle.
- Les personnes et les autres obstacles tridimensionnels peuvent avoir une apparence différente lorsqu'ils sont affichés sur le moniteur de vue panoramique. (Ces différences comprennent les cas dans lesquels les objets affichés paraissent renversés, disparaissent près des zones de traitement d'image, apparaissent dans les zones de composition de l'image ou lorsque la distance réelle avec un objet diffère de la position affichée.)

- Lorsque la porte de coffre, sur laquelle est montée la caméra arrière, ou les portes avant, sur lesquelles sont montés les rétroviseurs latéraux qui intègrent les caméras latérales, sont ouvertes, les images ne s'affichent pas correctement sur le moniteur de vue panoramique.
- L'icône du véhicule affichée dans la vue en transparence, la vue en mouvement, la vue panoramique, la vue du dégagement latéral et la vue directionnelle est une image générée par ordinateur, donc sa couleur, sa forme et sa taille sont différentes de celles du véhicule réel. Par conséquent, les objets tridimensionnels à proximité peuvent sembler toucher le véhicule et les distances réelles avec les objets tridimensionnels peuvent différer de celles affichées.
- La caméra peut ne pas fonctionner correctement et l'image peut être affichée sur l'écran de la manière suivante :
 - Lorsque le rapport engagé est autre que R, l'image de la caméra peut continuer à être affichée.
 - Lorsque le rapport engagé est "R", une partie ou l'entièreté de l'écran peut être noire
 - Lorsque le rapport engagé est "R", l'écran peut ne pas passer à l'image de la caméra
 - Les lignes de guidage ne sont pas affichées sur l'image de la caméra, et des symboles d'attention et des avis de prudence sont affichés

Zone affichée à l'écran

Il existe des angles morts autour du véhicule et il y a donc des zones non affichées à l'écran. Même si rien n'est affiché à l'écran autour du véhicule, il peut en réalité y avoir des obstacles sur la route, que vous pourriez heurter.

Assurez-vous toujours de vérifier visuellement les alentours.

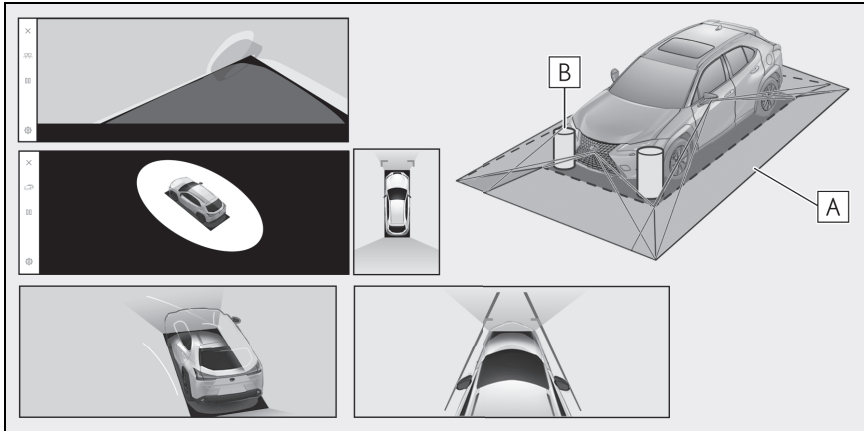

A Zone affichée à l'écran

B Objets qui ne sont pas affichés à l'écran

Les objets dans les zones noires ne sont pas affichés à l'écran.

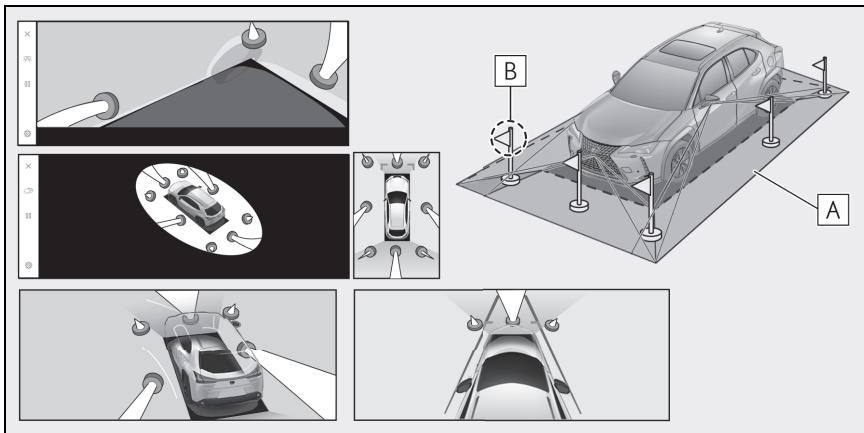

A Zone affichée à l'écran

B Parties des objets qui ne sont pas affichées à l'écran

Les parties plus hautes que la route ne sont pas affichées à l'écran.

- Les parties noires autour de l'icône du véhicule ne sont pas affichées par la caméra. Vérifiez visuellement ces zones.
- Comme les images provenant de quatre caméras sont traitées et affichées sur la base d'une surface de route plane, la vue en transparence, la vue en mouvement, la vue panoramique (y compris l'affichage agrandi), la vue du dégagement latéral et la vue directionnelle peuvent s'afficher comme suit :
 - Les objets peuvent sembler aplatis, plus fins ou plus grands qu'en réalité.
 - Un objet situé en hauteur par rapport à la surface de la route peut sembler plus éloigné qu'il n'est en réalité ou peut ne pas apparaître du tout.
 - Les objets hauts peuvent sembler sortir de zones non affichées de l'image.
- Des variations de luminosité de l'image peuvent se produire pour toutes les caméras à cause des conditions d'éclairage.
- L'image affichée peut être mal alignée en fonction de l'inclinaison de la carrosserie du véhicule ou d'un changement de hauteur du véhicule, à cause du nombre de passagers et du chargement du véhicule.
- Si les portes ne sont pas complètement fermées, l'image et les lignes de guidage peuvent ne pas être affichées correctement.
- La position de la surface de la route et des objets par rapport à l'icône du véhicule affichée dans la vue en transparence, la vue en mouvement, la vue panoramique (y compris l'affichage agrandi), la vue du dégagement latéral et la vue directionnelle peut différer des positions réelles.
- La lumière d'une plaque d'immatriculation rétro-éclairée peut apparaître à l'écran.
- Les images indiquées par [] sur l'illustration sont des images composées et certaines zones peuvent donc être difficiles à distinguer.

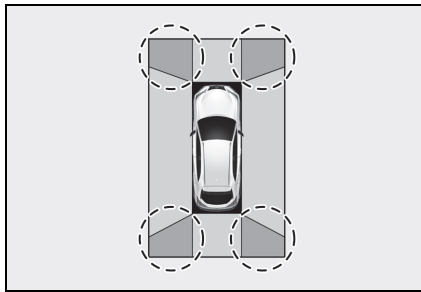

■ Vue avant grand-angle

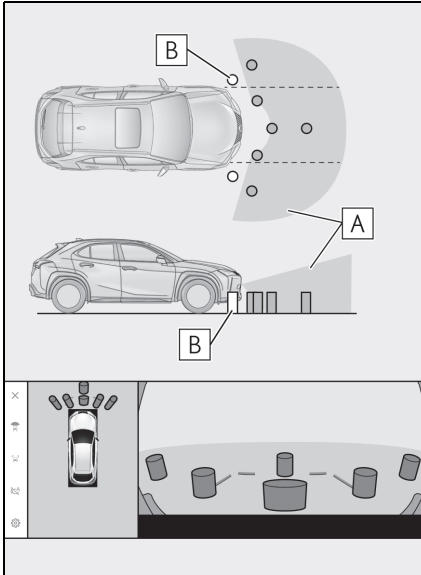

A Zone affichée à l'écran

B Objets qui ne sont pas affichés à l'écran

Les zones proches des deux angles des pare-chocs ne sont pas visibles à l'écran.

- La zone de vision de la caméra est limitée. Les objets proches des angles du pare-chocs ou situés sous le pare-chocs ne sont pas affichés à l'écran.
- La perception de la profondeur de l'image affichée à l'écran diffère de la distance réelle.
- La caméra de la vue avant grand-angle utilise un objectif spécial, de sorte que la perception de la profondeur de l'image affichée à l'écran diffère de la distance réelle.

■ Vue latérale et vue arrière (lorsque les rétroviseurs latéraux sont rabattus)

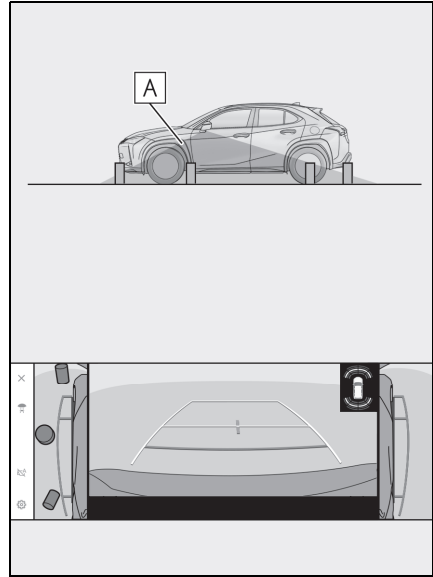

A Zone affichée à l'écran

- La plage qui est affichée à l'écran peut différer en raison de l'état du véhicule et de la surface de la route.
- La zone de vision de la caméra est limitée. Les objets proches du pare-chocs du côté passager ou situés sous le pare-chocs ne sont pas affichés à l'écran.
- La perception de la profondeur de l'image affichée à l'écran diffère de la distance réelle.
- Les caméras de la vue latérale et de la vue arrière utilisent un objectif spécial, ainsi la perception de la profondeur de l'image affichée à l'écran diffère de la distance réelle.

■ Vue arrière

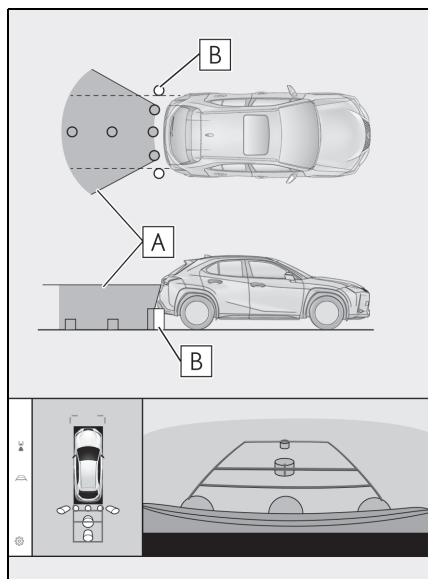

A Zone affichée à l'écran

B Objets qui ne sont pas affichés à l'écran

Les zones proches des deux angles des pare-chocs ne sont pas visibles à l'écran.

■ Vue arrière grand-angle

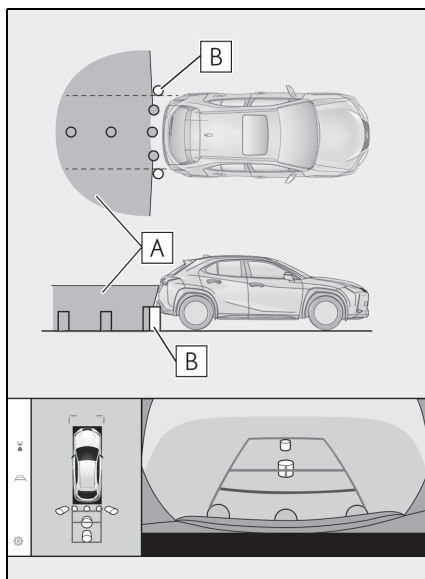

A Zone affichée à l'écran

B Objets qui ne sont pas affichés à l'écran

Les zones proches des deux angles des pare-chocs ne sont pas visibles à l'écran.

- La plage qui est affichée à l'écran peut différer en raison de l'état du véhicule et de la surface de la route.
- La zone de vision de la caméra est limitée. Les objets proches des angles du pare-chocs ou situés sous le pare-chocs ne sont pas affichés à l'écran.
- La perception de la profondeur de l'image affichée à l'écran diffère de la distance réelle.
- Les caméras de la vue arrière et de la vue arrière grand-angle utilisent un objectif spécial, de sorte que la perception de la profondeur de l'image affichée à l'écran diffère de la distance réelle.
- Les éléments situés plus haut que la caméra arrière peuvent ne pas être affichés sur le moniteur.

Emplacement de la caméra

Les caméras du moniteur de vue panoramique se trouvent aux emplacements indiqués sur les illustrations.

■ Caméra avant

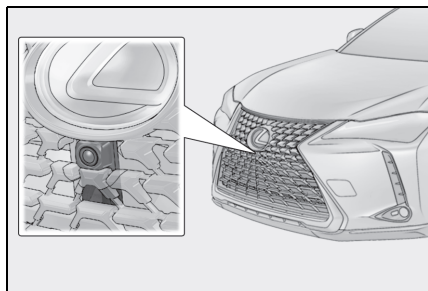

■ Caméras latérales

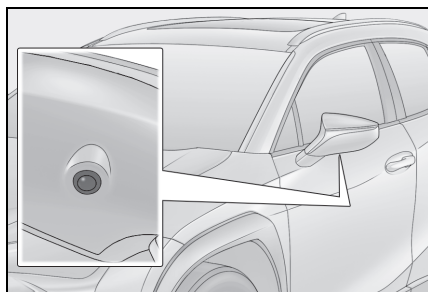

■ Caméra arrière

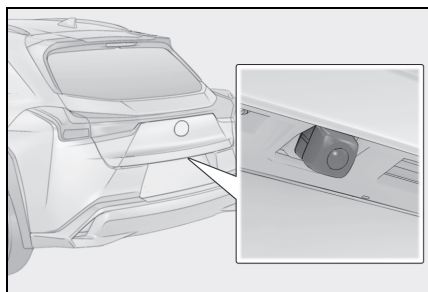

Nettoyage de la caméra

Si de la saleté ou un corps étranger, comme des gouttes d'eau, de la neige ou de la boue, adhère à la caméra, vous ne

pourrez pas voir l'image clairement. Si cela se produit, aspergez la caméra avec une grande quantité d'eau puis essuyez l'objectif de la caméra avec un chiffon doux et humide, jusqu'à ce qu'il soit propre.

⚠ NOTE

- Le moniteur de vue panoramique peut cesser de fonctionner correctement. Prenez note des éléments suivants :
 - Ne heurtez pas la caméra et ne la soumettez pas à un impact important. Cela pourrait modifier la position et l'angle de fixation de la caméra.
 - La caméra est conçue pour être étanche. Ne la détachez pas, ne la démontez pas et ne la modifiez pas.
 - Pour laver l'objectif de la caméra, aspergez la caméra avec une grande quantité d'eau puis essuyez l'objectif de la caméra avec un chiffon doux et humide, jusqu'à ce qu'il soit propre. Frotter avec force l'objectif de la caméra peut le rayer et vous pourriez ne plus voir clairement les images.
 - Le couvercle de la caméra est en résine. Ne laissez pas de solvant organique, de cire pour voiture, de produit de nettoyage ou d'enduit pour vitres adhérer à la caméra. Si cela se produit, essayez-le immédiatement.
 - Ne versez pas d'eau brûlante sur le véhicule par temps froid et ne le soumettez pas à d'autres changements de température rapides.
 - Si vous lavez le véhicule avec un nettoyeur à haute pression, ne dirigez pas directement le flexible vers la caméra ou sa zone. L'application d'une forte pression d'eau peut entraîner le dysfonctionnement de la caméra.
- Si la caméra est heurtée, cela peut provoquer un dysfonctionnement. Si cela se produit, faites vérifier le véhicule dès que possible par un concessionnaire ou un réparateur Lexus agréé ou par tout autre réparateur qualifié.

Différences entre la vue affichée à l'écran et les conditions réelles de la route

Les images composées sur le moniteur de vue panoramique et les lignes de guidage donnent un guidage de distance pour les surfaces de route planes. C'est pourquoi il existe une marge d'erreur entre les lignes de guidage affichées à l'écran et la distance et la trajectoire réelles sur la route.

■ Lorsque la route derrière le véhicule monte fortement

Les lignes de guidage de distance semblent plus proches du véhicule qu'elles ne le sont en réalité. Pour cette raison, les objets dans des montées semblent plus éloignés qu'ils ne le sont réellement. De même, il existe une marge d'erreur entre les lignes de guidage et la distance et la trajectoire réelles sur la route.

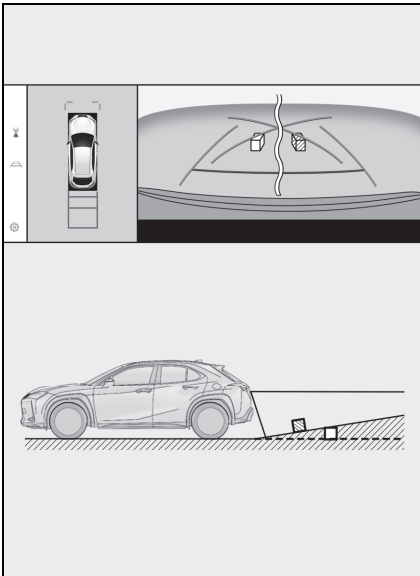

■ Lorsque la route derrière le véhicule descend fortement

Les lignes de guidage de distance

semblent plus éloignées du véhicule qu'elles ne le sont en réalité. Pour cette raison, les objets dans des descentes semblent plus proches qu'ils ne le sont en réalité. De même, il existe une marge d'erreur entre les lignes de guidage et la distance et la trajectoire réelles sur la route.

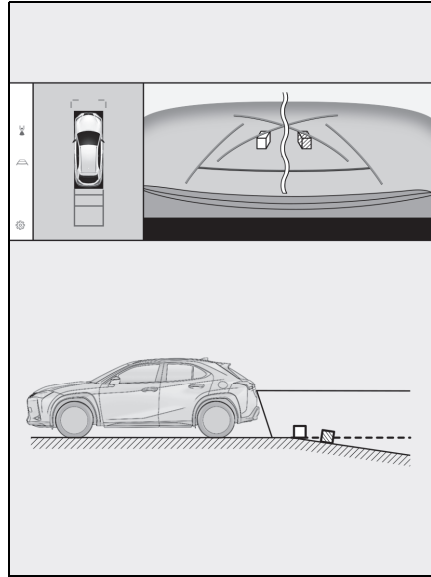

■ Lorsqu'une partie du véhicule est affaissée

Lorsqu'une partie du véhicule est affaissée en raison du nombre de passagers ou de la répartition du chargement, il existe une marge d'erreur entre les lignes de guidage affichées à l'écran et la distance et la trajectoire réelles sur la route.

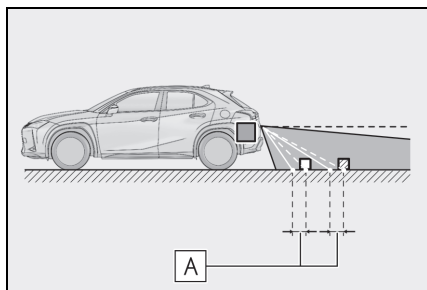

A Marge d'erreur

■ Ligne centrale de trajectoire estimée

Comme les lignes de guidage sont représentées dans les airs près du pare-chocs arrière, elles peuvent parfois sembler décentrées.

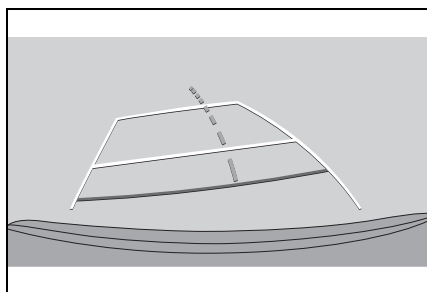

■ Affichage de la vue panoramique (y compris l'affichage agrandi)

A l'écran, il semble qu'il y a un écart entre le pare-chocs du véhicule et un autre objet ou véhicule, et que le véhicule ne va pas heurter l'objet ou le véhicule. Cependant, le véhicule est placé sur les lignes de la trajectoire, et le véhicule risque donc de heurter l'objet ou le véhicule. Assurez-vous de vérifier visuellement les alentours.

Différences entre la vue affichée à l'écran et les objets réels en 3D

Etant donné que les lignes de guidage affichées à l'écran sont valables pour une surface de route plane, il n'est pas possible de déterminer la position d'objets tridimensionnels.

Lorsque le véhicule s'approche d'un objet tridimensionnel qui dépasse vers l'extérieur (comme le plateau d'un camion), faites attention aux points suivants.



AVERTISSEMENT

- Lorsque l'affichage du capteur d'aide au stationnement Lexus passe au rouge, veillez à vérifier visuellement avant de continuer à déplacer le véhicule. Le risque existe que vous heurtiez un autre véhicule ou qu'un autre accident inattendu se produise.

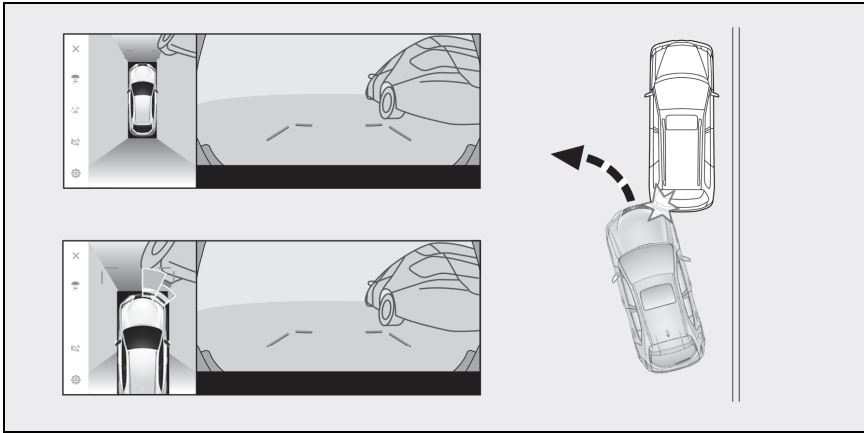

■ Lignes de trajectoire estimée

- A l'écran, il semble que le pare-chocs du véhicule se trouve en dehors des lignes de trajectoire estimée, et que le véhicule n'entrera pas en collision avec l'objet ou le véhicule. Cependant, le véhicule est placé sur les lignes de la trajectoire, et le véhicule risque donc de heurter l'objet ou le véhicule. Assurez-vous de vérifier visuellement les alentours.

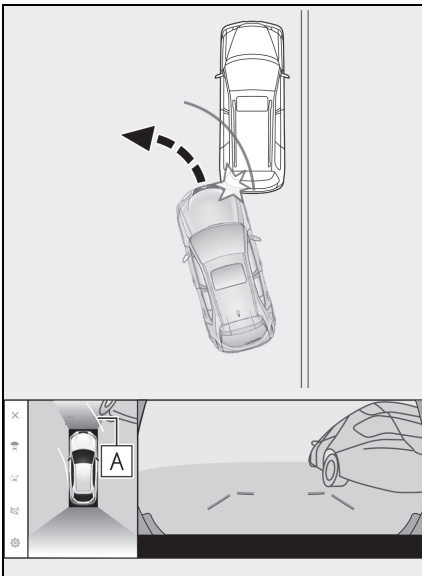

A Lignes de trajectoire estimée

- Des objets tridimensionnels situés en hauteur (tels que le porte-à-faux d'une paroi ou le plateau de chargement d'un camion) peuvent ne pas être représentés à l'écran. Assurez-vous de vérifier visuellement les alentours.

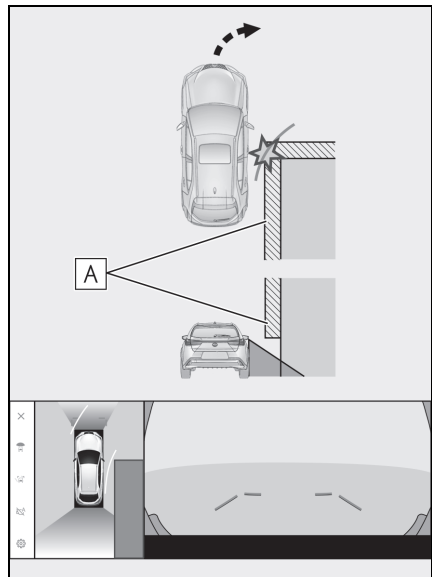

A Porte-à-faux d'une paroi

- A l'écran, il semble que le camion se

trouve en dehors des lignes de trajectoire estimée et que le véhicule n'entrera pas en collision avec celui-ci. Cependant, le camion peut en réalité traverser les lignes de trajectoire estimée et, si vous faites marche arrière en étant guidé par les lignes de trajectoire estimée, le véhicule peut heurter le camion. Assurez-vous de vérifier visuellement les alentours.

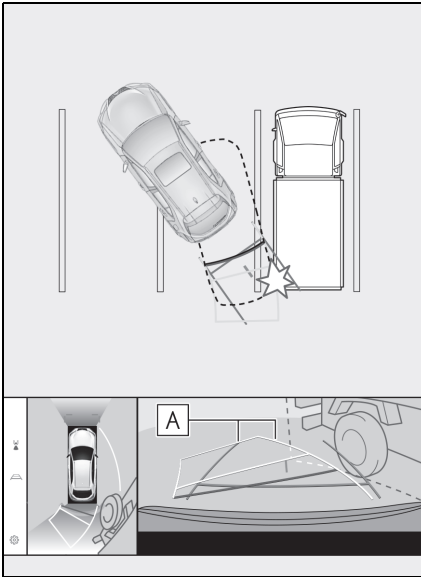

A Lignes de trajectoire estimée

■ Lignes de guidage de distance

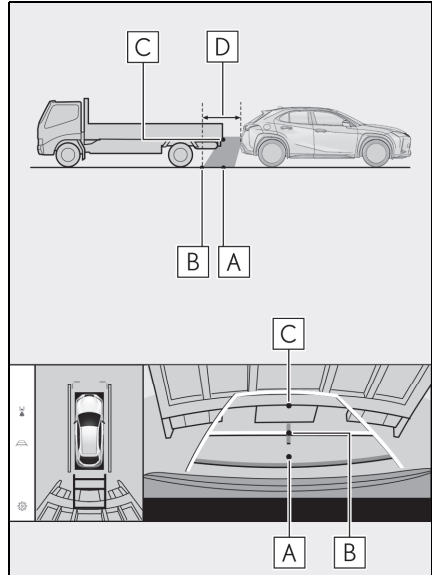

Sur l'écran, les lignes de guidage de distance montrent qu'un camion est garé au point **B**. Toutefois, si vous faites marche arrière jusqu'au point **A**, vous allez en réalité heurter le camion. Sur l'écran, il semble que le point **A** est le plus proche, suivi des points **B** et **C**. Cependant, en réalité, la distance jusqu'aux points **A** et **C** est identique, et le point **B** est plus éloigné que **A** et **C**. Assurez-vous de vérifier visuellement derrière vous et autour de vous. La distance jusqu'au point **D** est d'environ 1 m (3 ft.).

■ Porte-à-faux d'une poutre en diagonale

Dans la vue panoramique, une poutre en diagonale peut sembler droite et ne pas être heurtée ; cependant, étant donné que la partie supérieure est en réalité en porte-à-faux, le véhicule peut la heurter. Assurez-vous de vérifier visuellement derrière

vous et autour de vous.

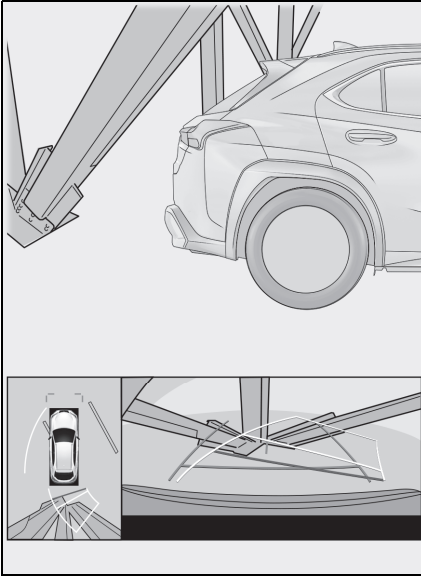

■ Fonction d'agrandissement

Contrairement à la vue panoramique normale, la fonction d'agrandissement de la vue panoramique agrandit l'icône du véhicule. Les lignes blanches sur la route, les murs et d'autres objets peuvent donc sembler tordus.

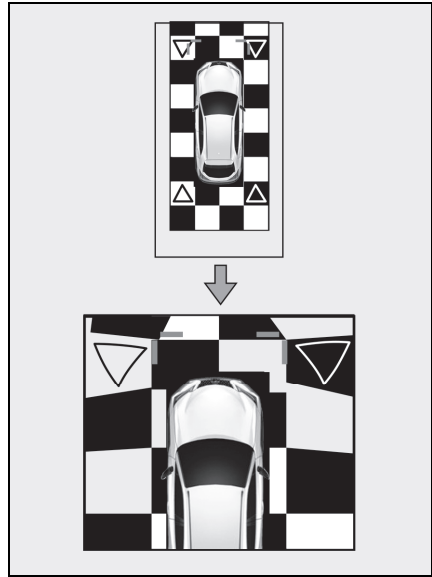

Si vous remarquez un symptôme quelconque

Si vous remarquez un des symptômes ci-dessous et que cela vous perturbe, vérifiez à nouveau le problème en vous référant à la cause probable et à la solution.

Si la solution ne permet pas de remédier au problème, faites vérifier le véhicule par un concessionnaire ou un réparateur Lexus agréé ou par tout autre réparateur qualifié.

Symptôme	Cause probable	Solution
L'écran est difficile à distinguer	<ul style="list-style-type: none"> • Le véhicule se trouve dans une zone sombre ou il fait nuit. • La température autour de l'objectif est élevée ou basse. • La température extérieure est basse. • Il y a des gouttelettes d'eau sur la caméra. • Il pleut ou le temps est humide. • Un corps étranger (boue, etc.) adhère à la caméra. • Les rayons du soleil ou des phares sont directement orientés vers la caméra. • Le véhicule est sous des éclairages fluorescents, des lampes au sodium, au mercure, etc. 	<p>Vérifiez visuellement les alentours du véhicule pendant que vous conduisez.</p> <p>Utilisez à nouveau le moniteur de vue panoramique une fois que la caméra et que les conditions se sont améliorées.</p> <p>La procédure de réglage de la qualité de l'image du moniteur de vue panoramique est identique à celle permettant de régler l'écran multimédia. (→P.54)</p>
L'image est floue	De la saleté ou des corps étrangers, comme des gouttelettes d'eau, de la neige ou de la boue, adhèrent à l'objectif de la caméra.	Aspergez la caméra avec une grande quantité d'eau puis essuyez l'objectif de la caméra avec un chiffon doux et humide, jusqu'à ce qu'il soit propre.
L'écran est mal aligné	La caméra a reçu un choc violent.	Faites vérifier le véhicule par un concessionnaire ou un réparateur Lexus agréé, ou par tout autre réparateur qualifié.

Symptôme	Cause probable	Solution
Les lignes de guidage sont significativement mal alignées	La position de la caméra est mal ajustée.	Faites vérifier le véhicule par un concessionnaire ou un réparateur Lexus agréé, ou par tout autre réparateur qualifié.
	<ul style="list-style-type: none"> Le véhicule penche (il y a une charge lourde sur le véhicule, la pression des pneus est basse en raison d'une crevaison, etc.). Le véhicule se trouve sur une pente. 	Vérifiez visuellement les alentours du véhicule pendant que vous conduisez.
Les lignes de trajectoire estimée se déplacent alors que le volant reste droit (les lignes de guidage de la largeur du véhicule et les lignes de trajectoire estimée ne sont pas alignées).	Il y a un dysfonctionnement dans les signaux envoyés par le capteur de direction.	Faites vérifier le véhicule par un concessionnaire ou un réparateur Lexus agréé, ou par tout autre réparateur qualifié.
Les lignes de guidage ne s'affichent pas	La porte de coffre est ouverte.	Fermez la porte de coffre. Si cela ne résout pas le problème, faites vérifier le véhicule par un concessionnaire ou un réparateur Lexus agréé ou par tout autre réparateur qualifié.
L'affichage de vue panoramique ne peut pas être agrandi. La vue en transparence/vue en mouvement, la vue du dégagement latéral et la vue directionnelle ne peuvent pas être affichées.	Le capteur d'aide au stationnement Lexus est peut-être défectueux ou encrassé.	Suivez les procédures de correction des dysfonctionnements du capteur d'aide au stationnement Lexus. (Pour plus de détails sur le capteur d'aide au stationnement Lexus, reportez-vous au "MANUEL DU PROPRIÉTAIRE" séparé)

Informations à propos du logiciel libre/ouvert

Ce produit contient un logiciel libre/ouvert.

Vous pouvez obtenir des informations relatives au logiciel source libre/ouvert et/ou aux codes sources au moyen de l'URL suivante :

<https://www.denso.com/global/en/opensource/svss/toyota>

9-1. Annexe

Informations relatives aux supports et
données qui peuvent être utilisés
dans le système audio..... 260

Informations sur la certification et la
marque déposée..... 270

Informations relatives aux supports et données qui peuvent être utilisés dans le système audio

Informations relatives aux supports qui peuvent être utilisés

Les spécifications des supports et autres appareils qui peuvent être utilisés sont les suivantes.

■ Formats et spécifications pour les clés USB

Les formats et les normes des clés USB qui peuvent être utilisés, ainsi que les restrictions d'utilisation, sont les suivants.

Format de communication USB	USB2.0 HS (480MBPS)
Format de fichier	FAT 16/32
Catégorie de communication	Catégorie de mémoire auxiliaire
Nombre maximum de dossiers	3000 (y compris dossier racine)
Nombre maximum de niveaux de dossiers	8
Nombre maximum de fichiers	9999 (maximum 255 fichiers par dossier)
Capacité de la mémoire	Jusqu'à 32 Go
Taille maximale d'un fichier	2 Go

- Les fichiers autres que les formats ci-dessus peuvent ne pas être lus correctement, ou des informations telles que le nom du fichier ou du dossier peuvent ne pas s'afficher correctement.
- Veuillez comprendre à l'avance que cet appareil peut ne pas être en mesure de lire votre clé USB.
- En fonction de l'ordinateur utilisé pour sauvegarder les fichiers sur une clé USB, des fichiers cachés peuvent être sauvegardés en plus des fichiers de lecture. La suppression de tels fichiers cachés est recommandée. Ils peuvent avoir un effet négatif pendant la lecture et empêcher la commutation correcte des fichiers.

Informations relatives au format

Les spécifications des données de musique qui peuvent être utilisées sont les suivantes.

■ MP3

Norme prise en charge	MP3 (MPEG1 LAYER 3, MPEG2 LSF LAYER 3)
Taux d'échantillonnage pris en charge (kHz)	MPEG1 LAYER 3: 32, 44,1, 48 MPEG2 LSF LAYER 3: 16, 22,05, 24

Débit binaire pris en charge (kbps)*	MPEG1 LAYER 3:32 à 320 MPEG2 LSF LAYER 3:8 à 160
Mode de canal pris en charge	Stéréo, stéréo commune, double canal, mono
Etiquette ID3	ID3 Ver. 1.0, 1.1, 2.2, 2.3 (nombre de caractères tel que spécifié par chaque version)

*: Le VBR (débit binaire variable) est pris en charge.

■ WMA

Norme prise en charge	WMA Ver. 7, 8, 9 (9.1, 9.2)
Taux d'échantillonnage pris en charge (kHz)	32, 44,1, 48
Débit binaire pris en charge (kbps)*1,2	Ver. 7, 8: CBR (débit binaire constant) 48 à 192 Ver. 9 (9.1/9.2): CBR 48 à 320

*1: Le VBR (débit binaire variable) est pris en charge.

*2: Les sources audio multi-canal sont converties à 2 canaux.

■ AAC

Norme prise en charge*1	MPEG4 AAC-LC
Taux d'échantillonnage pris en charge (kHz)	11,025, 12, 16, 22,05, 24, 32, 44,1, 48
Débit binaire pris en charge (kbps)*2	8 à 320
Mode de canal pris en charge*3	1 canal (1/0), 2 canaux (2/0)

*1: ADIF n'est pas pris en charge.

*2: Le VBR (débit binaire variable) est pris en charge.

*3: Le double canal n'est pas pris en charge.

■ WAV (LPCM)

Taux d'échantillonnage pris en charge (kHz)*1	8, 11,025, 12, 16, 22,05, 24, 32, 44,1, 48, 88,2, 96, 176,4, 192
Nombre pris en charge de bits de quantification (bit)*2	16/24
Mode de canal pris en charge	1 canal (1/0), 2 canaux (2/0)

*1: Les sources audio plus élevées que 96 kHz/24 bits sont ramenées à 96 kHz/24 bits.

*2: Les sources audio multi-canal sont converties à 2 canaux.

■ FLAC

Taux d'échantillonnage pris en charge (kHz) ^{*1}	8, 11,025, 12, 16, 22,05, 24, 32, 44,1, 48, 88,2, 96, 176,4, 192
Nombre pris en charge de bits de quantification (bit) ^{*2}	16/24

*1: Les sources audio plus élevées que 96 kHz/24 bits sont ramenées à 96 kHz/24 bits.

*2: Les sources audio multi-canal sont converties à 2 canaux.

■ ALAC

Taux d'échantillonnage pris en charge (kHz) ^{*1}	8, 11,025, 12, 16, 22,05, 24, 32, 44,1, 48, 64, 88,2, 96
Nombre pris en charge de bits de quantification (bit) ^{*2}	16/24

*1: Les sources audio plus élevées que 96 kHz/24 bits sont ramenées à 96 kHz/24 bits.

*2: Les sources audio multi-canal sont converties à 2 canaux.

■ Ogg Vorbis

Taux d'échantillonnage pris en charge (kHz) ^{*1}	8, 11,025, 16, 22,05, 32, 44,1, 48
Débit binaire pris en charge (kbps) ^{*2}	32 à 500

*1: Les sources audio plus élevées que 96 kHz/24 bits sont ramenées à 96 kHz/24 bits.

*2: Le VBR (débit binaire variable) est pris en charge.

■ Noms de fichier

Les seuls fichiers qui peuvent être reconnus en tant que MP3/WMA/AAC/WAV(LPCM)/FLAC/ALAC/Ogg Vorbis et lus sont ceux qui ont l'extension ".mp3"/".wma"/".m4a"/".3gp"/".aac"/".wav"/".flac"/".fla"/".ogg"/".ogx"/".oga".

Sauvegardez les fichiers MP3/WMA/AAC/WAV(LPCM)/FLAC/ALAC/Ogg Vorbis avec une extension

".mp3"/".wma"/".m4a"/".3gp"/".aac"/".wav"/".flac"/".fla"/".ogg"/".ogx"/".oga".

■ A propos des étiquettes ID3, des étiquettes WMA, des étiquettes AAC, des étiquettes et des commentaires Vorbis

- Les fichiers MP3 comportent des informations auxiliaires appelées étiquettes ID3, qui peuvent contenir les noms des artistes des chansons, les noms des titres, les noms des albums, etc.
- Les fichiers WMA comportent des informations auxiliaires appelées étiquettes WMA, qui peuvent contenir les noms des artistes des chansons, les noms des titres, les noms des albums, etc.

- Les fichiers AAC comportent des informations auxiliaires appelées étiquettes AAC, qui peuvent contenir les noms des artistes des chansons, les noms des titres, les noms des albums, etc.
- Les fichiers WAV (LPCM) comportent des informations auxiliaires appelées étiquettes, qui peuvent contenir les noms des artistes des chansons, les noms des titres, les noms des albums, etc.
- Les fichiers FLAC comportent des informations auxiliaires appelées étiquettes, qui peuvent contenir les noms des artistes des chansons, les noms des titres, les noms des albums, etc.
- Les fichiers ALAC comportent des informations auxiliaires appelées étiquettes, qui peuvent contenir les noms des artistes des chansons, les noms des titres, les noms des albums, etc.
- Les fichiers Ogg Vorbis comportent des informations auxiliaires appelées commentaires Vorbis, qui peuvent contenir les noms des artistes des chansons, les noms des titres, les noms des albums, etc.

■ Sources sonores haute résolution

Cet appareil prend en charge les sources sonores haute résolution. Le terme “haute résolution” est basé sur la définition de la Japan Electronics and Information Technology Industries Association (JEITA). Les formats pris en charge et les supports pouvant être lus sont les suivants.

- Formats pris en charge

WAV, FLAC, ALAC, Ogg Vorbis

- Supports pouvant être lus

Clé USB

Informations de données vidéo pouvant être lues depuis les clés USB

Les formats suivants sont pris en charge pour les fichiers vidéo enregistrés à partir d'un ordinateur sur une clé USB.

Format	Codec
Extension MPEG4 : “.mp4” “.m4v”	<ul style="list-style-type: none"> ● Codec vidéo : H.264, MPEG-4 AVC, MPEG-4 ● Codec audio : MP3, AAC
Extension de conteneur AVI : “.avi”	<ul style="list-style-type: none"> ● Codec vidéo : H.264, MPEG-4, MPEG-4 AVC, WMV9, profil avancé WMV9 ● Codec audio : MP3, AAC, WMA 9.2 (7, 8, 9.1, 9.2)
Extension Windows Media Video : “.wmv”	<ul style="list-style-type: none"> ● Codec vidéo : WMV9, profil avancé WMV9 ● Codec audio : WMA 9.2 (7, 8, 9.1, 9.2)

- La taille maximale d'image prise en charge est 1920 x 1080 pixels.

- La fréquence d'images prise en charge est au maximum de 60i/30p.
- Il se peut que la lecture de vidéos soit impossible en fonction du type d'appareil enregistreur, des conditions de l'enregistrement et de la clé USB utilisée.

Informations relatives à un iPhone/iPod

■ Informations relatives à la marque déposée et à la certification de la conception



L'utilisation du badge "Made for Apple" signifie qu'un accessoire a été conçu spécifiquement pour être connecté aux produits Apple identifiés sur le badge et qu'il a été certifié conforme aux normes de performances d'Apple par le développeur.

L'utilisation du logo Apple CarPlay signifie que l'interface utilisateur du véhicule répond aux normes de performance d'Apple.

Apple n'est pas responsable du fonctionnement de votre véhicule, ni de sa conformité aux normes de sécurité et de réglementation.

Veillez noter que l'utilisation de cet accessoire avec un produit Apple peut entraver la performance du système sans fil.

iPhone, iPod, iPod touch et Lightning sont des marques déposées d'Apple Inc. aux États-Unis et dans d'autres pays.

Apple CarPlay est une marque déposée d'Apple Inc.

Convient pour

- iPhone 12 Pro Max
- iPhone 12 Pro
- iPhone 12
- iPhone 12 mini
- iPhone SE (2e génération)
- iPhone 11 Pro Max
- iPhone 11 Pro
- iPhone 11
- iPhone XS Max
- iPhone XS
- iPhone XR

- iPhone X
- iPhone 8 Plus
- iPhone 8
- iPhone 7 Plus
- iPhone 7
- iPhone SE
- iPhone 6s Plus
- iPhone 6s
- iPod touch (7^e génération)

Informations relatives à Apple CarPlay

■ Informations relatives à la marque déposée et à la certification de la conception

Use of the Apple CarPlay logo means that a vehicle user interface meets Apple performance standards. Apple is not responsible for the operation of this vehicle or its compliance with safety and regulatory standards. Please note that the use of this product with iPhone, iPod, or iPad may affect wireless performance. Apple CarPlay is a trademark of Apple Inc.



Informations relatives à Android Auto

■ Informations relatives à la marque déposée et à la certification de la conception

androidauto

- Android et Android Auto sont des marques déposées de Google LLC.

Informations relatives aux périphériques de stockage USB

■ Fichiers de musique enregistrés au moyen d'un ordinateur

Les fichiers de musique suivants peuvent être lus.

- MP3
- WMA
- AAC
- FLAC
- WAV
- ALAC
- Ogg Vorbis

Spécifications MP3/WMA/AAC

Certaines restrictions s'appliquent aux normes des fichiers MP3/WMA/AAC qui peuvent être utilisés, et aux supports et formats qui stockent de tels fichiers. Microsoft, Windows et Windows Media sont des marques déposées de Microsoft Corporation aux États-Unis et dans d'autres pays.

Les spécifications des données de musique qui peuvent être utilisées sont les suivantes.

■ MP3

Le format MP3 (MPEG Audio LAYER 3) est un format standard relatif à la technologie de compression audio. Lorsque MP3 est utilisé, le fichier peut être comprimé jusqu'à environ 1/10 de la taille du fichier d'origine.

■ WMA

Le format WMA (Windows Media Audio) est le format de compression audio de Microsoft Corporation. Il peut compresser les fichiers jusqu'à une taille encore plus petite que MP3.

This product is protected by certain intellectual property rights of Microsoft. Use or distribution of such technology outside of this product is prohibited without a license from Microsoft.

■ AAC

Le format AAC (Advanced Audio Coding) est le format standard relatif à la technologie de compression audio utilisée dans MPEG2 et MPEG4.

Informations relatives à Bluetooth®

Les spécifications et profils Bluetooth® qui peuvent être utilisés sont les suivants.

Élément	Audio Bluetooth®
Spécifications Bluetooth® prises en charge	Caractéristiques de base Bluetooth® ver. 5.0 ou version ultérieure
Profils pris en charge	<ul style="list-style-type: none"> • Profil A2DP (Advanced Audio Distribution Profile) permettant de transmettre des données de musique : Ver. 1.3.2 ou version ultérieure • Profil AVRCP (Audio/Video Remote Control Profile) pour commander (lecture, arrêt, etc.) un lecteur audio portable depuis un système multimédia : Ver. 1.6.2 ou version supérieure
Codec pris en charge	LDAC, AAC, SBC

- Ce n'est pas une garantie que tous les appareils Bluetooth® peuvent se connecter au système multimédia.

■ Certification



Bluetooth® est une marque déposée de Bluetooth SIG, Inc.

■ LDAC

LDAC and LDAC logo are trademarks of Sony Corporation.



Informations relatives à Gracenote®

Lorsque de la musique est lue, le nom de l'album, le nom de l'artiste, le genre et le nom de la plage sont recherchés dans la base de données du système multimédia. Si les informations

correspondantes sont stockées dans la base de données, elles sont attribuées automatiquement. La base de données de médias Gracenote[®] est utilisée pour les informations stockées dans ce système multimédia.

Gracenote, the Gracenote logo and logotype, and the “Powered by Gracenote” logo are either a registered trademark or a trademark of Gracenote, Inc. in the United States and/or other countries.



■ Base de données de médias Gracenote[®]

- Les informations de titre attribuées automatiquement peuvent différer des informations de titre réelles.
- La précision du contenu des données fournies par la “base de données de médias Gracenote” n’est pas garantie à 100 %.

Informations relatives à l’affichage des informations textuelles

Le nombre de caractères pouvant être affiché pour les informations indiquées sur chaque écran est limité. Il se peut que le système ne puisse pas afficher toutes les informations. De plus, dans certains cas, les informations peuvent ne pas être correctement affichées ou peuvent ne pas s’afficher en fonction du contenu enregistré.

Informations relatives au Wi-Fi[®]

Wi-Fi[®], Miracast[®], Wi-Fi Direct[®] and WMM[®] are registered trademarks of Wi-Fi Alliance[®].

Wi-Fi Protected Setup[™], Wi-Fi CERTIFIED[™], WPA[™], WPA2[™] and WPA3[™] are trademarks of Wi-Fi Alliance[®].

Informations relatives au MPEG LA

This product is licensed under the MPEG-4 patent portfolio license, AVC patent portfolio license and VC-1 patent portfolio license for the personal use of a consumer or other uses in which it does not receive remuneration to

- (i) encode video in compliance with the MPEG-4 Visual Standard, AVC Standard and VC-1 Standard ("MPEG-4/AVC/VC-1 Video") and/or
- (ii) decode MPEG-4/AVC/VC-1 Video that was encoded by a consumer engaged in a personal activity and/or was obtained from a video provider licensed to provide MPEG-4/AVC/VC-1 Video.

No license is granted or shall be implied for any other use.

Additional information may be obtained from MPEG LA, L.L.C. See <http://www.mpegla.com>.

Informations relatives à QNX

This system contains software that is licensed to Panasonic Automotive Systems Co., Ltd. by one or more third parties pursuant to license agreement(s). Any removal, reproduction, reverse engineering or other unauthorized use of the software from this system in violation of the license agreement(s) is strictly prohibited.

Informations sur la certification et la marque déposée

Manufacturer

- Name : Panasonic Automotive Systems Co., Ltd.
- Address : 4261, Ikonobe-cho, Tsuzuki-ku, Yokohama-shi, Kanagawa-ken 224-8520, Japan

Specifications of Bluetooth

Frequency band : 2402-2480MHz

Maximum radio-frequency power : 10mW Max

Specifications of WLAN

Frequency band : 2412-2472MHz

Maximum radio-frequency power : 100mW Max

Model No.[*]

CN-SLDCE0AJ,CN-SLDCE8AJ,CN-SLDCE4AJ,CN-SLDCEAAJ

CN-SLDCE1AJ,CN-SLDCE9AJ,CN-SLDCE5AJ,CN-SLDCEBAJ

CN-SLDCE6AJ,CN-SLDCE7AJ



Hereby, Panasonic Automotive Systems Co., Ltd. declares that the radio equipment type [*] is in compliance with Directive 2014/53/EU. The full text of the EU declaration of conformity is available at the following internet address:
<https://www.ptc.panasonic.eu/>

С настоящото Panasonic Automotive Systems Co., Ltd. декларира, че този тип радиосъоръжение [*] е в съответствие с Директива 2014/53/ЕС. Цялостният текст на ЕС декларацията за съответствие може да се намери на следния интернет адрес:
<https://www.ptc.panasonic.eu/>

Tímto Panasonic Automotive Systems Co., Ltd. prohlašuje, že typ rádiového zařízení [*] je v souladu se směrnicí 2014/53/EU. Úplné znění EU prohlášení o shodě je k dispozici na této internetové adrese:
<https://www.ptc.panasonic.eu/>

Hermed erklærer Panasonic Automotive Systems Co., Ltd. , at radioudstyrstypen [*] er i overensstemmelse med direktiv 2014/53/EU. EU-overensstemmelseserklæringens fulde tekst kan findes på følgende internetadresse:
<https://www.ptc.panasonic.eu/>

Hiermit erklärt Panasonic Automotive Systems Co., Ltd. , dass der Funkanlagentyp [*] der Richtlinie 2014/53/EU entspricht. Der vollständige Text der EU-Konformitätserklärung ist unter der folgenden Internetadresse verfügbar:
<https://www.ptc.panasonic.eu/>

Käesolevaga deklareerib Panasonic Automotive Systems Co., Ltd. , et käesolev raadioseadme tüüp [*] vastab direktiivi 2014/53/EL nõuetele. ELi vastavusdeklaratsiooni täielik tekst on kättesaadav järgmisel internetiaadressil:
<https://www.ptc.panasonic.eu/>

Με την παρούσα ο/η Panasonic Automotive Systems Co., Ltd. , δηλώνει ότι ο ραδιοεξοπλισμός

[*] πληροί την οδηγία 2014/53/ΕΕ.

Το πλήρες κείμενο της δήλωσης συμμόρφωσης ΕΕ διατίθεται στην ακόλουθη ιστοσελίδα στο διαδίκτυο:

<https://www.ptc.panasonic.eu/>

Por la presente, Panasonic Automotive Systems Co., Ltd. declara que el tipo de equipo radioeléctrico [*] es conforme con la Directiva 2014/53/UE.

El texto completo de la declaración UE de conformidad está disponible en la dirección Internet siguiente:

<https://www.ptc.panasonic.eu/>

Le soussigné, Panasonic Automotive Systems Co., Ltd., déclare que l'équipement radioélectrique

du type [*] est conforme à la directive 2014/53/UE.

Le texte complet de la déclaration UE de conformité est disponible à l'adresse internet suivante:

<https://www.ptc.panasonic.eu/>

Il fabbricante, Panasonic Automotive Systems Co., Ltd. , dichiara che il tipo di apparecchiatura radio

[*] è conforme alla direttiva 2014/53/UE.

Il testo completo della dichiarazione di conformità UE è disponibile al seguente indirizzo Internet:

<https://www.ptc.panasonic.eu/>

Ar šo Panasonic Automotive Systems Co., Ltd. deklarē, ka radioiekārta [*] atbilst Direktīvai 2014/53/ES.

Pilns ES atbilstības deklarācijas teksts ir pieejams šādā interneta vietnē:

<https://www.ptc.panasonic.eu/>

Aš, Panasonic Automotive Systems Co., Ltd. , patvirtinu, kad radijo įrenginių tipas [*] atitinka Direktyvą 2014/53/ES.

Visas ES atitikties deklaracijos tekstas prieinamas šiuo interneto adresu:

<https://www.ptc.panasonic.eu/>

Panasonic Automotive Systems Co., Ltd. ovime izjavljuje da je radijska oprema tipa [*] u skladu s Direktivom 2014/53/EU.

Cjeloviti tekst EU izjave o sukladnosti dostupan je na sljedećoj internetskoj adresi:
<https://www.ptc.panasonic.eu/>

Panasonic Automotive Systems Co., Ltd. igazolja, hogy a [*] típusú rádióberendezés megfelel a 2014/53/EU irányelvnek.

Az EU-megfelelőségi nyilatkozat teljes szövege elérhető a következő internetes címen:

<https://www.ptc.panasonic.eu/>

B'dan, Panasonic Automotive Systems Co., Ltd. , niddikjara li dan it-tip ta' tagħmir tar-radju [*] huwa konformi mad-Direttiva 2014/53/UE.

It-test kollu tad-dikjarazzjoni ta' konformità tal-UE huwa disponibbli f'dan l-indirizz tal-Internet li ġej:

<https://www.ptc.panasonic.eu/>

Hierbij verklaar ik, Panasonic Automotive Systems Co., Ltd. , dat het type radioapparatuur [*] conform is met Richtlijn 2014/53/EU.

De volledige tekst van de EU-conformiteitsverklaring kan worden geraadpleegd op het volgende internetadres:

<https://www.ptc.panasonic.eu/>

Panasonic Automotive Systems Co., Ltd. niniejszym oświadcza, że typ urządzenia radiowego [*] jest zgodny z dyrektywą 2014/53/UE.

Pełny tekst deklaracji zgodności UE jest dostępny pod następującym adresem internetowym:

<https://www.ptc.panasonic.eu/>

O(a) abaixo assinado(a) Panasonic Automotive Systems Co., Ltd. declara que o presente tipo de equipamento

de rádio [*] está em conformidade com a Diretiva 2014/53/UE.

O texto integral da declaração de conformidade está disponível no seguinte endereço de Internet:

<https://www.ptc.panasonic.eu/>

Prin prezenta, Panasonic Automotive Systems Co., Ltd. declară că tipul de echipamente radio [*] este în conformitate cu Directiva 2014/53/UE. Textul integral al declarației UE de conformitate este disponibil la următoarea adresă internet:
<https://www.ptc.panasonic.eu/>

Panasonic Automotive Systems Co., Ltd. tímto vyhlasuje, že rádiové zariadenie typu [*] je v súlade so smernicou 2014/53/EÚ. Úplné EÚ vyhlásenie o zhode je k dispozícii na tejto internetovej adrese:
<https://www.ptc.panasonic.eu/>

Panasonic Automotive Systems Co., Ltd. potvrdzuje, da je tip radijske opreme [*] skladen z Direktivo 2014/53/EU. Celotno besedilo izjave EU o skladnosti je na voljo na naslednjem spletnem naslovu:
<https://www.ptc.panasonic.eu/>

Panasonic Automotive Systems Co., Ltd. vakuuttaa, että radiolaitetyyppi [*] on direktiivin 2014/53/EU mukainen. EU-vaatimustenmukaisuusvakuutuksen täysimittainen teksti on saatavilla seuraavassa internetosoitteessa:
<https://www.ptc.panasonic.eu/>

Härmed försäkrar Panasonic Automotive Systems Co., Ltd. att denna typ av radioutrustning [*] överensstämmer med direktiv 2014/53/EU. Den fullständiga texten till EU-försäkran om överensstämmelse finns på följande webbadress:
<https://www.ptc.panasonic.eu/>

Manufacturer

- Name : Panasonic Automotive Systems Co., Ltd.
- Address : 4261, Ikonobe-cho, Tsuzuki-ku, Yokohama-shi, Kanagawa-ken 224-8520, Japan

Specifications of Bluetooth

Frequency band : 2402-2480MHz

Maximum radio-frequency power : 10mW Max

Specifications of WLAN

Frequency band : 2412-2472MHz

Maximum radio-frequency power : 100mW Max

Model No.[*]

CN-SLDCE1AJ,CN-SLDCE9AJ,CN-SLDCE5AJ,CN-SLDCEBAJ



Hereby, Panasonic Automotive Systems Co., Ltd. declares that the radio equipment type[*] is in compliance with The Radio Equipment Regulations 2017. The full text of the UK declaration of conformity is available at the following internet address:
<https://www.ptc.panasonic.eu/>

Bluetooth

смугу радіочастот, в якій працює радіообладнання: 2402-2480MHz
максимальну потужність випромінювання в смузі радіочастот, в якій працює радіообладнання; 10mW

WLAN

смугу радіочастот, в якій працює радіообладнання: 2412-2472MHz
максимальну потужність випромінювання в смузі радіочастот, в якій працює радіообладнання; 100mW

моделі №.[*]

CN-SLDCR3AJ,CN-SLDCR4AJ,CN-SLDCR8AJ,CN-SLDCR9AJ
CN-SLDCRCAJ

справжнім Panasonic Automotive Systems Co., Ltd. заявляє, що тип радіообладнання [*] відповідає Технічному регламенту радіообладнання; повний текст декларації про відповідність доступний на веб-сайті за такою адресою:

<https://service.panasonic.ua/>

(розділ «Технічне регулювання»)

Üretici firma

- İsim : Panasonic Automotive Systems Co., Ltd.
- Adres : 4261, Ikonobe-cho, Tsuzuki-ku, Yokohama-shi, Kanagawa-ken 224-8520, Japan

Bluetooth'un Özellikleri

Frekans bandı : 2402-2480MHz

Maksimum radyo frekansı gücü : 10mW Maks

WLAN özellikleri

Frekans bandı : 2412-2472MHz

Maksimum radyo frekansı gücü : 100mW Maks.



Panasonic Automotive Systems Co., Ltd. , [*] tipi radyo ekipmanının 2014/53 / AB Yönetmeliğine uygun olduğunu beyan eder.

Uygunluk beyanının tam metnine aşağıdaki internet adresinden ulaşılabilir:

<https://www.ptc.panasonic.eu/>

Model No.[*]

CN-SLDCE7AJ,CN-SLDCRBAJ

מספר אישור התאמה מטעם משרד התקשורת: 51-79619

חל איסור לבצע פעולות במכשיר שיש בהן כדי לשנות את תכונותיו האלחוטיות של המכשיר, ובכלל זה שינויי תוכנה, החלפת אנטנה מקורית או הוספת אפשרות לחיבור לאנטנה חיצונית, בלא קבלת אישור משרד התקשורת, בשל החשש להפרעות אלחוטיות.

מספר אישור התאמה מטעם משרד התקשורת: 55-12987

חל איסור לבצע פעולות במכשיר שיש בהן כדי לשנות את תכונותיו האלחוטיות של המכשיר, ובכלל זה שינויי תוכנה, החלפת אנטנה מקורית או הוספת אפשרות לחיבור לאנטנה חיצונית, בלא קבלת אישור משרד התקשורת, בשל החשש להפרעות אלחוטיות.

Toyota Motor Europe NV/SA, Avenue du Bourget 60 - 1140 Bruxelles, Belgique
www.toyota-europe.com

Toyota (GB) PLC Great Burgh, Burgh Heath, Epsom, Surrey, KT18 5UX, UK

Code QR

Le terme Code QR est une marque déposée de DENSO WAVE INCORPORATED au Japon et dans d'autres pays.

Données cartographiques

©2022 HERE

Consultez le lien ci-dessous pour la licence sur les données.

<https://legal.here.com/terms/general-content-supplier/terms-and-notice/>

ACCORD DE LICENCE D'UTILISATION FINALE

<https://legal.here.com/en-gb/terms/end-user-license-agreement>

Index

Index alphabétique 280

Index alphabétique

A

Activation/désactivation du système audio...	27
Affichage des icônes PDI.....	116
Affichage des informations pour un point	115
Affichage Direction suivie vers le haut.....	25
Affichage Nord vers le haut.....	25
Ajout d'un point de cheminement.....	124
Android Auto.....	105, 156
Antenne	
Radio	140
Appareils Bluetooth®	
Connecter	90
Définition en tant qu'appareil principal	92
Définition en tant qu'appareil secondaire.....	93
Enregistrer	87
Supprimer.....	89
Appel refusé	
Deuxième appel.....	183
Apple CarPlay.....	153
Smartphone enregistré.....	103
Smartphone non enregistré	101
Audio.....	136
Audio Bluetooth®	159

C

Carte	
Carte urbaine.....	24
Déplacement.....	26
Modification de l'orientation.....	25
Zoom avant/arrière.....	24
Carte urbaine.....	24
Clavier	
Saisie de lettres et de chiffres.....	20
Clé USB	144, 146
Commandes vocales.....	34
Compte Lexus.....	40
Connexion	
Appareils Bluetooth®	90
iPod.....	29

Miracast®	162
Port USB.....	29
Wi-Fi®	96

Connexion d'appareils compatibles Miracast®
162

Contacteurs au volant

Commande vocale	33
Mains libres (téléphone).....	173

D

Démo de guidage	128
Dépannage	
Apple CarPlay/Android Auto.....	106
Mains libres (téléphone).....	169
Moniteur d'aide au stationnement Lexus.....	216
Moniteur de vue panoramique.....	256

Destination

Ajout.....	124
Recherche.....	121
Suppression d'une destination récente.....	69
Suppression.....	131

Domicile

Définition du domicile comme destination.....	122
Enregistrement	122

Données de contact (numéro de téléphone)

Ajouter	189
Modifier	189
Supprimer	190
Transférer	186

E

Ecoute de la DAB	138
Ecoute de la radio	136
Ecran de carte de l'itinéraire complet.....	127
Ecrans d'affichage des bandes de circulation	132
Ecran tactile.....	16
Effacer	
Informations personnelles.....	50

Effacer les informations personnelles.....	50
Egaliseur sonore automatique.....	72
Emission d'appels	
Appel entrant.....	183
Contacts enregistrés.....	175
Journal d'appels reçus ou émis.....	174
Liste des favoris.....	175
Message.....	195
Saisie sur le pavé numérique.....	176
Service d'assistance en bord de route Lexus.....	176
Signal de tonalité continu.....	177
Enregistrement	
Appareils Bluetooth®.....	87
Informations relatives au concessionnaire.....	57
Liste des favoris.....	191
Profil d'utilisateur.....	40
Profils sauvegardés.....	47
Réglages du profil d'utilisateur.....	47
Envoi de nouveaux messages.....	193

F

Favoris.....	69, 127
Fin d'un appel.....	184
Fonctionnement de base de l'écran.....	19

G

Gracenote®.....	141, 260
Guidage d'itinéraire.....	131

H

Heure d'arrivée estimée.....	127
------------------------------	-----

I

Icônes d'état.....	15
Informations relatives au concessionnaire.....	57
Informations relatives au format.....	260
Internet.....	198, 199

Ecran.....	198
Fonctionnement.....	199
iPod/iPhone.....	150

L

Lecture

Android Auto.....	156
Apple CarPlay.....	153
Audio Bluetooth®.....	159
Clé USB.....	144, 146
iPod/iPhone.....	150
Miracast®.....	163

M

Mains libres (téléphone).....	166
Menu principal.....	14
Message.....	192
Miracast®.....	163
Mode autoroute.....	120
Modification de l'échelle.....	24
Modification de l'itinéraire.....	129
Modification du mode d'écran.....	75
Moniteur d'aide au stationnement Lexus.....	204
Affichage de l'écran de guidage.....	205
Moniteur de vue panoramique.....	219

N

NaviBridge.....	125
Navigateur.....	198, 199
Ecran.....	198
Fonctionnement.....	199
Navigateur Web.....	198, 199
Ecran.....	198
Fonctionnement.....	199
Nettoyage de la caméra.....	211, 244
Nouvelle recherche d'un itinéraire.....	133

O

Opérations d'appels entrants	181
Options de carte	
Options de carte de navigation	116
Organisation de conférences téléphoniques	184

P

Paramètres des informations routières	68
Paramètres Wi-Fi®	78
Passage d'un téléphone à l'autre	185
Port USB	29
Position actuelle	
Affichage	24
Modification	69
Précautions pour le moniteur d'aide au stationnement Lexus	
Emplacement de la caméra	213
Profil d'utilisateur	
Enregistrer	40
Modification et enregistrement d'un profil	47

R

Radars de vitesse	118
Radio DAB	138
Radio FM	136
Radio par Internet	141
Réception d'appels ou réponse à un appel	
Deuxième appel	182
Recherche d'une destination	121
Applications compatibles avec le smartphone	125
Domicile	122
Historique des destinations	122
Plan de conduite	123
saisie de caractères	122
Recherche par mots-clés	37
Refus d'appels	180
Réglage	

Qualité de l'image	76
Qualité sonore	77
Réglages du guidage	67
Réglages du système de navigation	63
Réglage de la qualité de l'image	76
Réglage de la qualité sonore	77
Réglage du volume	27
Audio	27
Téléphone (volume de la sonnerie/du récepteur)	80
Volume du guidage vocal de navigation	72
Volume du système	72

Réglages

Divers réglages	45
Paramètres d'itinéraire	65
Paramètres des informations routières	68
Paramètres Wi-Fi®	78
Réglage des informations relatives au concessionnaire	57
Réglages de confidentialité	58
Réglages de l'affichage de l'écran	54
Réglages de l'affichage de la carte	63, 117
Réglages de l'appareil Bluetooth®	80
Réglages de la commande vocale	56
Réglages de la radio	72
Réglages de sécurité	58
Réglages du conducteur	50
Réglages du moniteur de vue panoramique	243
Réglages du son et du multimédia	72
Réglages généraux	52
Réglages de l'affichage de la carte	117
Réglages de sécurité	58
Réponse à des messages	193
Réponse à un appel/Réception d'appels	179

S

Smartphone

Connecter	90
Définition de destinations (NaviBridge)	125

Enregistrer	87
Supprimer	89
Sources sonores haute résolution.....	260
Stationnement dans la rue	118
Suppression	
Appareils Bluetooth®	89
Destination.....	131
Données de contact (numéro de téléphone)	190
Historique des destinations	69
Profil d'utilisateur	50
Surround	72
Système de commande vocale	31

T

Téléphone mobile	
Connecter	90
Enregistrer	87
Supprimer.....	89
Transfert	
Données de contact (numéro de téléphone)	186

U

Un favori comme destination.....	122
Utilisation d'Android Auto	105
Utilisation d'Apple CarPlay	
Smartphone enregistré	103
Smartphone non enregistré	101
Utilisation du système avec la commande vocale.....	31

W

Wi-Fi®	
Connexion.....	96

Pour plus d'informations sur les éléments suivants, reportez-vous au "MANUEL DU PROPRIÉTAIRE".

- Climatisation
- Chauffage de siège
- Ventilateur de siège
- Volant chauffé
- Personnalisation du véhicule

