



MASERATI

Ghibli



UTILISATION ET ENTRETIEN



MASERATI

Ghibli

Notice D'entretien



Cher client,

nous vous remercions d'avoir choisi une Maserati.

Cette voiture est issue de la grande expérience de Maserati dans la conception et la construction de voitures de sport, de tourisme et de compétition.

Cette notice vise à vous illustrer les dotations, les systèmes et les commandes de la voiture et à en expliquer le fonctionnement.

La consultation de cette notice est visée également à vous faire connaître mieux les caractéristiques des dotations et des optionnels de votre Maserati pour que vous profitiez pleinement de tout son potentiel.

Avant de conduire votre voiture pour la première fois, nous vous recommandons de lire attentivement le Guide Rapide pour vous accoutumer rapidement des commandes et des fonctions de votre voiture. Vous pouvez consulter cette Notice d'utilisation et d'entretien ainsi que le Guide au Maserati Touch Control contenu dans le DVD, directement depuis l'afficheur de votre voiture ou sur un ordinateur. Avec ceci, vous trouverez sur le DVD le dossier « Autre documentation » avec une copie des certifications et autres documents sous format pdf.

La version actualisée de la documentation de bord peut être consultée en accédant à la section « SERVICES » du site Web www.maserati.com ou en utilisant les applications spécifiques développées pour les Tablettes et Smartphones les plus courants.

Dans une partie spécialement dédiée de cette notice vous trouverez les opérations fondamentales d'entretien pour maintenir constantes les performances, la qualité et la sécurité de conduite de votre voiture.

Nous vous rappelons en outre qu'un entretien correct est fondamental pour maintenir la valeur de la voiture au fil du temps et pour assurer la protection de l'environnement.

Pour l'exécution des opérations d'« Entretien programmé » et pour toute autre opération, veuillez vous adresser au **Réseau d'Assistance Maserati**, dont le personnel suit régulièrement des cours d'actualisation technique et dispose des outillages nécessaires pour assurer l'exécution correcte et sûre de toute opération.

Le Guide Rapide et le DVD font partie intégrante de votre voiture et doivent toujours être gardés à bord.

Vous pouvez acheter une copie imprimée des documents disponibles sur le DVD directement chez un Concessionnaire du **Réseau d'Assistance Maserati**.

Maserati a déployé ses efforts pour la protection de l'environnement et des ressources naturelles ; voilà pourquoi nous avons décidé de développer la documentation du propriétaire en format numérique au lieu de l'imprimer, en réduisant ainsi la consommation des matériaux dérivant du bois.







Introduction	1
Avant de démarrer le véhicule	2
Pour connaître le véhicule	3
Instruments et commandes de la planche	4
Conduite	5
En cas d'urgence	6
Entretien et soin	7
Caractéristiques et spécifications	8
Index	9





1 – Introduction

Consultation de la Notice	8
Abréviations	8
Mise à jour	10
Entretien et garantie	10
Service pièces détachées	11
Symboles	11
Avertissements pour la conduite	13
Données d'identification du véhicule	14



Consultation de la Notice

Cette Notice d'utilisation et d'entretien illustre les informations d'entretien et d'utilisation concernant les modèles de motorisation essence, indiqués (Essence et/ou Essence-AWD) et le modèle de motorisation diesel (pour les marchés où il est prévu), indiqué (Diesel). Sauf autrement spécifié, les informations sont valables pour tous les modèles.

Pour faciliter la lecture de la notice et se repérer rapidement, les sujets ont été subdivisés en sections et chapitres. Chaque chapitre comprenant plusieurs paragraphes.

A l'intérieur de ceux-ci, les parties importantes exigeant une attention particulière sont faciles à trouver grâce à des icônes.



ATTENTION !

Le non-respect de ces instructions peut provoquer des SITUATIONS DANGEREUSES pour la sécurité personnelle et le véhicule.



ENVIRONNEMENT !

Cette remarque indique le bon

comportement à suivre pour utiliser le véhicule en protégeant l'environnement.



IMPORTANT !

Cela vise à prévenir tout dommage à la voiture ainsi que tout danger pour la sécurité des personnes.

REMARQUE :

Informations concernant le sujet et/ou le fonctionnement décrit.

- « Droite » et « Gauche » se réfèrent toujours au sens dans lequel le véhicule roule.
- Toutes les indications et illustrations de ce manuel se rapportent à un véhicule avec le volant à gauche. Pour les véhicules avec volant à droite, certaines commandes sont disposées différemment qu'indiqué dans les illustrations.
- Sauf autrement spécifié, le tableau de bord apparaissant dans les illustrations appartient au modèle de motorisation essence – toutefois, les indications données sont également valables pour le modèle de motorisation diesel.

Abréviations

Certains termes et descriptions abrégés se trouvant dans cette notice ont une signification particulière.

- A/C** (AIR CONDITIONING SYSTEM) - Système de climatisation.
- ABS** (ANTILOCK BRAKING SYSTEM) - Système antiblocage des roues pendant le freinage.
- AFS** (ADVANCED FRONTLIGHTING SYSTEM) - Système d'éclairage avant adaptatif.
- ALR** (AUTOMATIC LOCKING RETRACTOR) - Enrouleur à blocage automatique.
- ATC** (AUTOMATIC TEMPERATURE CONTROL) - Commande de température automatique.
- AWD** (ALL-WHEEL DRIVE) - Traction intégrale.
- BAS** (BRAKE ASSIST SYSTEM) - Système d'aide au freinage.
- BSA** (BLIND SPOT ALERT) - Alerte d'angle mort.
- CAN** CONTROLLER AREA NETWORK.
- DPF** (DIESEL PARTICULATE FILTER) - Filtre à particules.



DRL	(DAYTIME RUNNING LIGHTS) - Feux de jour.	I C E	(INCREASE CONTROL EFFICIENCY) - Régulation vitesse et économie de carburant accrus.	TCS	(TRACTION CONTROL SYSTEM) - Système antipatinage.
EBD	(ELECTRONIC BRAKE-FORCE DISTRIBUTION) - Répartiteur de freinage à contrôle électronique.	MIL	(MALFUNCTION INDICATOR LIGHT) - Témoin de panne.	TFT	(THIN FILM TRANSISTOR) - Transistor couches minces.
ECU	(ELECTRONIC CONTROL UNIT) - Boîtier électronique de contrôle.	MTC	MASERATI TOUCH CONTROL.	TPMS	(TIRE PRESSURE MONITORING SYSTEM) - Système de surveillance de la pression des pneus.
EOBD	EUROPEAN ON BOARD DIAGNOSTICS.	RAB	(READY ALERT BRAKING) - Mise en alerte du système de freinage.	VIN	(VEHICLE IDENTIFICATION NUMBER) - Numéro d'identification du véhicule.
EPB	(ELECTRIC PARKING BRAKE) - Frein de stationnement électrique.	RBS	(RAIN BRAKE SUPPORT) - Freinage par temps de pluie.		
ESC	(ELECTRONIC STABILITY CONTROL) - Commande de stabilité électronique.	RCP	(REAR CROSS PATH) - Détection d'obstacle transversal		
ETC	(ELECTRONIC THROTTLE CONTROL) - Commande électronique papillon.	RHD	(RIGHT-HAND DRIVE) - Conduite à droite.		
HSA	(HILL START ASSIST) - Aide au démarrage en côte.	RKE	(REMOTE KEYLESS ENTRY) - Commande à distance des serrures.		
HBA	(HYDRAULIC BRAKE ASSISTANCE) - Système d'assistance dans les freinages d'urgence.	RWD	(REAR-WHEEL DRIVE) - Traction arrière.		
		SBR	(SEAT BELT REMINDER) - Témoin de rappel de ceinture de sécurité.		
		SRS	(SUPPLEMENTAL RESTRAINT SYSTEM) - Système complémentaire de retenue.		



1 Mise à jour

L'excellent niveau de qualité du véhicule est garanti par de constantes améliorations. Ce manuel peut par conséquent présenter des différences par rapport à votre véhicule.

Maserati se réserve le droit d'entreprendre des modifications de la conception ou des fonctionnalités, et d'apporter ces modifications ou améliorations au véhicule sans que soit impliquée l'obligation de mettre à jour les véhicules précédemment fabriqués.

La Notice d'utilisation et d'entretien illustre et décrit toutes les versions actuelles du modèle. Votre véhicule peut donc être dépourvu de certains des équipements ou accessoires décrits dans le présent manuel. Veuillez ne tenir compte que des informations concernant votre véhicule.

Toutes les caractéristiques et illustrations contenues dans cette Notice sont celles en vigueur au moment de l'impression.

REMARQUE :

La version actualisée de la documentation de bord peut être consultée en accédant à la section « SERVICES » du site Web www.maserati.com ou en utilisant les applications spécifiques développées pour les Tablettes et Smartphones les plus courants.

Entretien et garantie

Les informations contenues dans cette notice se limitent au strict nécessaire pour assurer une utilisation et un entretien correct de la voiture.

Les observer scrupuleusement permettra au propriétaire d'être pleinement satisfait de sa voiture et d'en obtenir les meilleurs résultats.

Nous vous recommandons de faire effectuer tous les services d'entretien et de maintenance par le **Réseau d'Assistance**. Veuillez tenir compte du fait que Maserati recommande d'envoyer un rapport au **Réseau d'Assistance Agréé**, disponible sur le site web de Maserati (www.maserati.com).

Tous les dispositifs et accessoires installés sur le véhicules ont été conçus par les ingénieurs Maserati et ont passé avec succès des tests rigoureux, réalisés dans toutes les conditions d'utilisation.

L'installation de certains accessoires du commerce non approuvés par Maserati peut interférer avec l'électronique du véhicule et compromettre la sécurité de conduite.

Pour plus d'informations concernant la garantie, veuillez vous référer au « Carnet de Garantie ».



Le Réseau d'Assistance Maserati est à l'entière disposition des Clients pour toute information et tout conseil.

Service pièces détachées

Avec les Pièces d'origine, vous préservez sur le long terme la fiabilité, le confort et les performances de votre nouvelle voiture.

Pour la maintenance et les entretiens périodiques, Maserati vous suggère de toujours exiger des pièces d'origine, résultat d'un investissement pour la recherche et le développement de la fiabilité et de nouvelles technologies.

Pour toutes les raisons qui viennent d'être exposées et parce les pièces d'origine sont spécialement conçues pour ce véhicule, comptez sur les pièces d'origine.

Toujours demander et s'assurer qu'une pièce d'origine a été utilisée pour toutes les réparations.

Symboles

Des plaques colorées spécifiques sur certains composants de votre Maserati, ou juste à côté, portent des symboles qui attirent l'attention sur des précautions importantes à prendre. Les avertissements importants que l'utilisateur doit prendre en considération pour tous les dispositifs figurent sur l'étiquette apposée au centre à l'intérieur du capot moteur (Voir le chapitre « Données d'identification du véhicule » dans cette section). La liste qui suit résume tous les symboles étiquetés sur votre Maserati avec, en regard, le composant sur lequel le symbole attire l'attention. Ces symboles sont divisés en catégories selon leur signification.



1

Symboles de danger



Batterie
Liquide corrosif.



Batterie
Explosion.



Ventilateur
Peut démarrer automatiquement même moteur coupé.



Réservoir d'expansion
Ne pas enlever le bouchon quand le moteur est chaud.



Bobine - phares
Haute tension.



Courroies et poulies
Organes en mouvement ; ne pas s'approcher.



Tuyaux de la climatisation
Ne pas ouvrir. Gaz haute pression.

Symboles d'interdiction et d'obligation



Batterie
Ne pas approcher de flammes libres.



Batterie
Ne pas laisser les enfants s'approcher.



Carters de chaleur - courroies - poulies - ventilateurs
Ne pas poser les mains.



Batterie
Se protéger les yeux.



Batterie - Cric
Consulter la notice d'utilisation et d'entretien.

Symboles de mise en garde



Moteur - Bouchon de remplissage de l'huile moteur

Huile moteur. Nous vous recommandons d'utiliser une huile dont les caractéristiques sont indiquées au chapitre « Ravitaillements » en section 8.



Réservoir direction assistée hydraulique

Liquide de direction assistée. Ne pas dépasser le niveau maximum. Nous vous recommandons d'utiliser un liquide dont les caractéristiques sont indiquées au chapitre « Ravitaillements » en section 8.



Réservoir liquide de frein

Liquide de frein type DOT 4. Ne pas dépasser le niveau maximum. Nous vous recommandons d'utiliser un liquide dont les caractéristiques sont indiquées au chapitre « Ravitaillements » en section 8.



Réservoir d'expansion du liquide de refroidissement du radiateur (antigel)

Nous vous recommandons d'utiliser un liquide antigel pour les radiateurs dont les caractéristiques sont indiquées au chapitre « Ravitaillements » en section 8.



Réservoir liquide lave-glaces

Lave-glaces avant. Nous vous recommandons d'utiliser un liquide dont les caractéristiques sont indiquées au chapitre « Ravitaillements » en section 8.

Avertissements pour la conduite

Vos aptitudes s'améliorent avec la pratique, mais nous vous suggérons de faire particulièrement attention au début. Respectez toujours les lois en vigueur dans la région parcourue. Utilisez ce véhicule correctement sous peine d'en perdre le contrôle et de provoquer une collision.

Utiliser ce véhicule à une vitesse excessive ou s'il est en mauvais état ou si vous êtes en état d'ébriété peut entraîner une perte de contrôle, vous faire sortir de la route ou vous retourner. Dans toutes ces situations, une collision avec d'autres véhicules ou objets est plus que probable et risque de provoquer un accident pouvant causer de graves blessures. En cas d'accident, le non-port des ceintures de sécurité expose le conducteur et les passagers à un risque aggravé de blessures ou de décès.

Cette Notice contient des avertissements au sujet de méthodes d'utilisation susceptibles d'entraîner une collision, des blessures ou des dommages pour l'environnement. Elle contient également des mises en

garde au sujet de procédures qui peuvent endommager le véhicule. Si vous ne lisez pas cette notice dans son intégralité, des informations importantes risquent de vous échapper. Respectez tous les avertissements et toutes les mises en garde.



ATTENTION !

- **Il incombe au conducteur d'utiliser le véhicule en toute sécurité: si vous êtes distrait pendant la conduite, vous pouvez perdre le contrôle du véhicule et provoquer de graves accidents.**
- **Maserati recommande vivement d'être très attentif dans l'utilisation de fonctions ou de dispositifs pouvant distraire votre attention de la route.**
- **Les téléphones portables, les ordinateurs, les dispositifs audio portables ou d'autres fonctions activées pendant la conduite peuvent être très dangereux et provoquer de graves accidents.**
- **Il est très dangereux d'envoyer des messages pendant la conduite, vous pouvez le faire exclusivement la voiture à l'arrêt.**

(Suite)



(Suite)

- Dans certains pays, l'utilisation du téléphone portable est interdite pendant la conduite : la responsabilité du respect des réglementations locales revient uniquement au conducteur.



IMPORTANT !

Si la charge de la batterie est trop basse, le fonctionnement correct de certains composants électriques / électroniques ne peut être garanti. Il est indispensable de recharger la batterie de façon à permettre le fonctionnement correct de tous les composants et systèmes.

Données d'identification du véhicule

Numéro d'identification du véhicule

Le numéro d'identification du véhicule (VIN) est poinçonné sur le repose-pieds devant le siège passager avant.

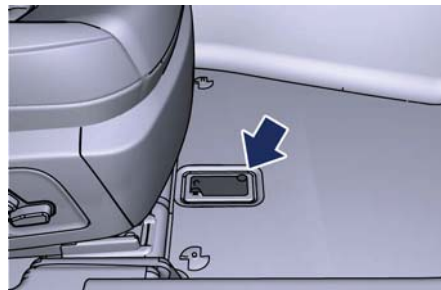

Pour pouvoir lire le numéro, soulevez le tapis de sol et faites glisser la protection.

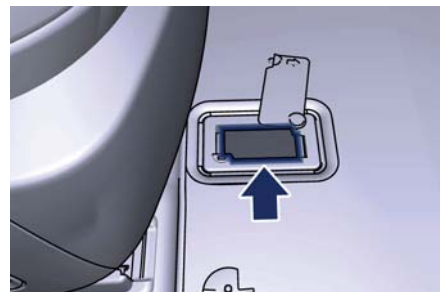

Le numéro VIN est également visible à l'extérieur par le pare-brise à l'angle avant gauche de la planche.



REMARQUE :

Lorsque vous commandez des pièces détachées ou faites une requête, mentionnez toujours le numéro d'identification du véhicule.

Plaques d'avertissement et d'identification

Étiquette générale comportant des remarques d'avertissement ou de précautions à prendre

Sur cette étiquette apposée au centre, à l'intérieur du capot moteur, vous pouvez identifier toutes les remarques de précautions ou d'avertissement, et les symboles qui sont également indiqués sur certaines pièces/ composants du véhicule.

Pour plus d'informations, consulter « Symboles » de cette section.



Étiquettes de l'airbag passager

Les étiquettes sont apposées sur la face externe du pare-soleil du passager et au-dessous, sur le plafonnier.

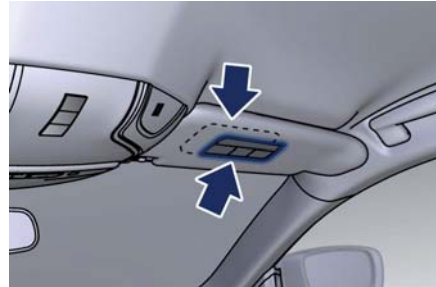

Étiquette du danger de redémarrer le moteur avec le capot ouvert

L'étiquette est apposée sur le côté inférieur droit du capot.

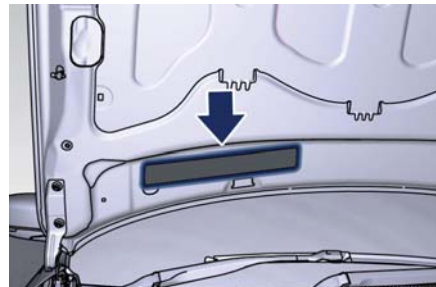

Plaquette d'identification du véhicule

La plaquette est installée sur le montant de la porte arrière droit et indique les détails suivants.

- Nom du constructeur.
- Numéro d'homologation.
- Numéro de série (V.I.N.).
- Masse limite admise.
- Masse limite admise sur le premier axe (avant).
- Masse limite admise sur le second axe (arrière).
- Type moteur.
- Code version véhicule.
- Numéro Assembly.

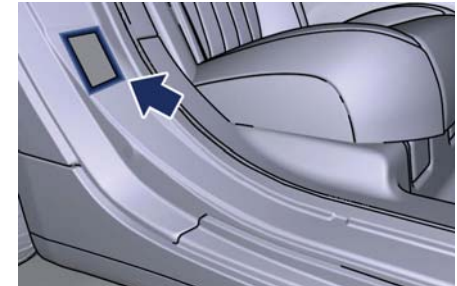



1

Plaque signalétique de la peinture

La plaque est apposée sur le capot du coffre à bagages.

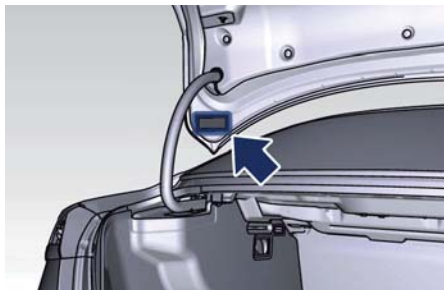

Étiquettes d'information de carburant

Les étiquettes sont placées à l'intérieur de la trappe du réservoir. Ces étiquettes sont spécifiques pour les moteurs à essence et diesel.



Étiquette d'informations sur les pneus

Sur les véhicules de certains marchés, cette étiquette en papier est apposée sur le montant de la porte arrière côté conducteur.





2 – Avant de démarrer le véhicule

Clés	18
Système antidémarrage Sentry Key	20
Alarme antivol du véhicule	22
Éclairage d'accès/sortie	24
Déverrouillage électrique des portes et du capot du coffre avec télécommande	28
Requérir et paramétrer des clés électroniques supplémentaires	30
Système de Démarrage à distance (pour les versions/marchés qui en sont équipés)	32
Verrouillage des portes	34
Système « Passive Entry »	37
Lève-glaces électriques	40
Lunette	43
Ouverture et fermeture du capot du coffre	44
Sécurité du coffre à bagages	49
Ouvrir et fermer le capot moteur	50
Systèmes de retenue des occupants	51
Système de protection complémentaire (SRS) - Airbags	60
Dispositifs de retenue pour enfants	71
Transport d'animaux domestiques	85
ParkSense Park Assist (en option)	86
Caméra de recul ParkView (sur demande)	91
Conseils de sécurité	93



Clés

Le véhicule est équipé d'une Commande à distance des serrures et d'un nœud d'allumage sans clé, pour entrer dans le véhicule, le démarrer et le protéger.



Dispositif d'allumage sans clé

Ce dispositif permet au conducteur d'actionner le commutateur d'allumage en appuyant sur un bouton quand la télécommande RKE se trouve dans l'habitacle.

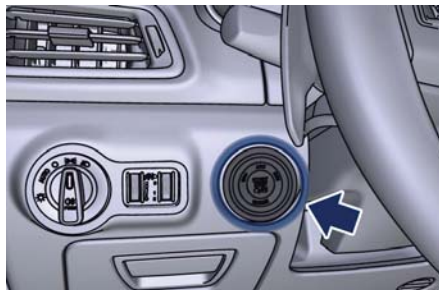

Le nœud d'allumage sans clé (KIN) possède trois paramètres de fonctionnement indiqués sur l'anneau extérieur. En pressant puis relâchant le bouton central, vous pouvez passer d'un paramétrage au suivant sans démarrer le moteur, l'indication « allumé » devient orange. Le moteur démarre en pressant le bouton central **START/STOP** (en fonction/hors fonction) lorsque la pédale de frein est poussée et que le dispositif est défini dans l'un des trois paramètres de fonctionnement.

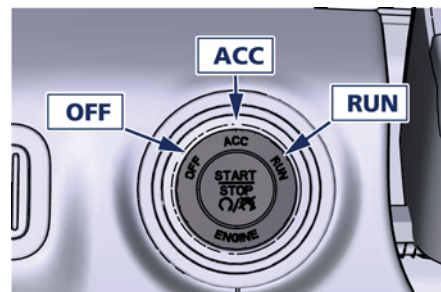

Si le commutateur d'allumage ne change pas à l'actionnement d'un bouton, la pile de la télécommande RKE (clé électronique) peut être faible ou déchargée. Dans ce cas, il est nécessaire de remplacer la pile pour pouvoir commander le commutateur d'allumage (voir « Requérir et paramétrer des clés électroniques supplémentaires »). Il reste possible d'actionner le dispositif d'allumage à l'aide de la télécommande RKE de la clé électronique même si la pile est déchargée en pressant le bouton **START/STOP** (en fonction/hors fonction) côté avant (côté opposé à celui de la clé de secours) de la clé électronique.

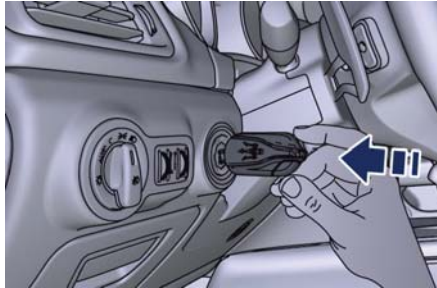

Clé électronique

Le véhicule est fourni avec deux clés électroniques programmées.

La clé contient également la télécommande RKE (Commande à distance des serrures) et une clé de secours intégrée à l'arrière.

La clé de secours permet l'ouverture du véhicule en l'insérant dans la serrure de la poignée d'ouverture côté conducteur, au cas où la pile de la clé électronique serait déchargée.

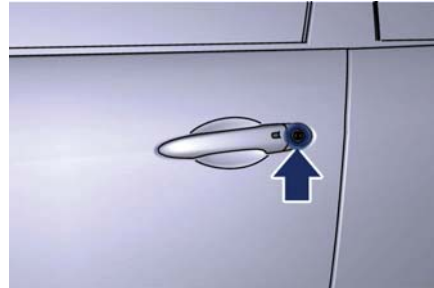

Vous pouvez conserver la clé d'urgence avec vous si vous devez faire appel à un voiturier. Pour déployer la clé de secours :

- tenir le blocage mécanique de chaque côté de l'arrière de la clé électronique ;
- déployer simultanément la clé de secours en faisant glisser latéralement en direction de l'extrémité de la télécommande.



REMARQUE :

Vous pouvez insérer la clé d'urgence dans les barilletts des serrures sans orientation particulière.

Alarme de mise du dispositif d'allumage sur OFF (hors fonction)

Quand vous ouvrez la porte du conducteur alors que l'allumage est sur **ACC** ou **RUN** (moteur éteint), une sonnerie retentit pour vous rappeler de mettre l'allumage en position **OFF** (hors fonction).

Outre le signal acoustique, un message spécifique est affiché au tableau de bord.

Si on positionne le dispositif d'allumage sur **ACC** ou **RUN**, lors du verrouillage de la voiture le système éteindra le tableau de bord et mettra automatiquement le dispositif d'allumage sur **OFF**.

Avec le système MTC, les commutateurs de lève-glaces électriques, la radio, le toit ouvrant motorisé (pour les versions/marchés qui en sont équipés) et les prises de courant restent actifs jusqu'à 10 minutes après que le commutateur d'allumage a été mis en position **OFF** (hors fonction). L'ouverture de l'une



Avant de démarrer le véhicule

des portes avant annule cette fonctionnalité, il est possible de programmer un délai pour cette fonctionnalité.

REMARQUE :

Se reporter à la section 4 « Réglages MTC » pour plus d'informations.



ATTENTION !

- Quand vous quittez le véhicule, retirez toujours la clé électronique du véhicule et verrouillez ce dernier.
 - Ne laissez jamais un enfant seul dans un véhicule et ne le laissez pas accéder à un véhicule non verrouillé.
 - Pour de nombreuses raisons, il est dangereux de laisser des enfants sans surveillance dans un véhicule. Ils pourraient être gravement voire mortellement blessés ou provoquer un accident impliquant des tiers. Ne laissez pas que les enfants touchent le frein de stationnement, la pédale de frein et le levier de vitesses.
- Ne laissez pas la clé électronique à l'intérieur ou à proximité du véhicule et ne laissez pas le commutateur de démarrage en mode ACC ou RUN. Un enfant risque d'actionner les lève-glaces électriques ou d'autres commandes, voire de déplacer le véhicule.
 - Par temps chaud, ne laissez ni d'enfants ni d'animaux dans le véhicule en stationnement. Une chaleur excessive dans l'habitacle peut provoquer un risque de déshydratation potentiellement mortel.
 - Une voiture non verrouillée est une cible facile pour les voleurs. Quand vous quittez le véhicule, retirez-en toujours la télécommande, placez le commutateur de démarrage sur OFF et verrouillez toutes les portes.

Système antidémarrage Sentry Key®

Le système antidémarrage Sentry Key® désactive le moteur pour éviter toute utilisation non autorisée du véhicule. Le système n'a pas besoin d'être armé ou activé. Son fonctionnement est automatique, que le véhicule soit verrouillé ou non.

Le système utilise une clé électronique avec télécommande RKE, un nœud d'allumage sans clé (KIN) et un récepteur RF (Radio fréquence) pour empêcher toute utilisation non autorisée du véhicule. Par conséquent, seuls les clés électroniques programmées pour le véhicule peuvent être utilisées pour le faire démarrer et le faire fonctionner.

Après avoir mis le commutateur d'allumage en position RUN, le témoin antivol s'allume (voir l'illustration) pendant trois secondes par mesure de vérification de l'ampoule.

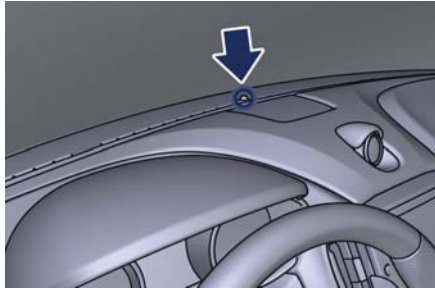

Si le témoin reste allumé après la vérification de l'ampoule, il signale la présence d'un problème électronique : cette condition entraîne l'arrêt du moteur au bout de deux secondes. Si le témoin antivol du véhicule s'allume au cours du fonctionnement normal du véhicule (moteur tournant depuis plus de 10 secondes), il peut signaler une panne électronique. Dans cette éventualité, demander assistance dès que possible auprès du **Réseau d'assistance Maserati**.



IMPORTANT !

Le système Antidémarrage Sentry Key® n'est pas compatible avec certains systèmes d'allumage à distance pouvant être installés en seconde monte.

L'utilisation de ces systèmes pourrait causer des problèmes de démarrage et

laisser le véhicule sans protection contre le vol.

Toutes les clés électroniques fournies avec le véhicule ont été programmées pour les dispositifs électroniques du véhicule et sont en mesure de garantir un fonctionnement et une protection corrects.

Renseignements généraux

Le système antidémarrage Sentry Key® fonctionne sur une fréquence porteuse de 433,92 MHz et est utilisé dans les pays européens suivants appliquant la Directive 1999/5/CE : Allemagne, Autriche, Belgique, Danemark, Espagne, Fédération de Russie, Finlande, France, Grèce, Hongrie, Irlande, Italie, Luxembourg, Norvège, Pays-Bas, Pologne, Portugal, République tchèque, Roumanie, Royaume-Uni, Slovaquie, Suède, Suisse et pays de l'ex-Yougoslavie. Leur fonctionnement est soumis aux exigences suivantes :

- Le dispositif ne doit pas causer d'interférences préjudiciables.
- Il doit accepter toutes les interférences reçues, y compris celles pouvant entraîner un fonctionnement indésirable.

Clés électroniques de rechange

REMARQUE :

Seuls les clés électroniques programmées pour les circuits électroniques du véhicule peuvent être utilisées pour le faire démarrer et fonctionner. Quand une clé électronique est programmée pour un véhicule, elle ne peut plus être reprogrammée pour un autre véhicule.



ATTENTION !

- Retirez toujours le porte-clés du véhicule et verrouillez toutes les portes avant de le laisser sans surveillance.
- Rappelez-vous de toujours mettre le commutateur de démarrage sur OFF.

La duplication de clés électroniques peut être effectuée chez le **Réseau d'assistance Maserati**.

Cette procédure consiste à programmer une nouvelle clé électronique n'ayant encore jamais été programmée pour les systèmes électroniques du véhicule.



REMARQUE :

- Pour toute intervention sur le système antidémarrage Sentry Key®, apportez tous les clés électroniques dont vous disposez au Réseau d'assistance Maserati.
- Lors de la vente du véhicule, il est indispensable de donner toutes les clés électroniques au nouveau propriétaire.

Alarme antivol du véhicule

L'alarme antivol du véhicule surveille les portes, le capot et le coffre du véhicule pour prévenir tout accès non autorisé et le bouton **START/STOP** empêche toute utilisation non autorisée.

Le système inclut également un capteur anti-intrusion à double fonction et un capteur anti-soulèvement du véhicule. Le capteur anti-intrusion surveille tout mouvement à l'intérieur du véhicule. Le capteur anti-soulèvement du véhicule surveille toute action de levage ou d'inclinaison (remorquage, dépose de pneu, transport en ferry, etc.). Une sirène (pour les versions / marchés où elle est fournie) avec batterie de sauvegarde, qui détecte les interruptions de l'alimentation et des communications, est également incluse.

Tant que l'alarme antivol du véhicule est active, les commutateurs intérieurs de verrouillage des portes, de déverrouillage du coffre et de la trappe du réservoir de carburant sont désactivés. Si un événement déclenche l'alarme, le système d'alarme antivol du véhicule émet les signaux sonores et visuels suivants : le vibreur retentit,

les feux de stationnement et/ou les clignotants clignotent et le témoin antivol de la planche clignote aussi. Ce témoin clignote rapidement pendant environ 15 secondes lorsque l'alarme antivol du véhicule est en cours d'armement puis clignote lentement jusqu'au désarmement du système.

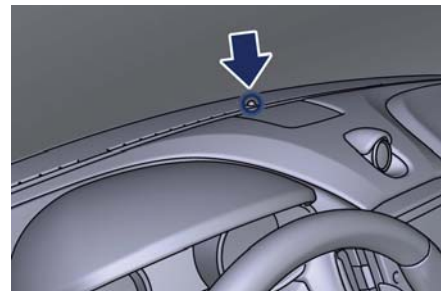

Réarmement du système

Si l'alarme se déclenche et qu'aucune action n'est entreprise rapidement pour la désarmer, l'alarme antivol du véhicule coupe l'avertisseur sonore au bout de 29 secondes et éteint tous les signaux visuels après 31 secondes supplémentaires, après quoi l'alarme antivol se réarme automatiquement.

Armement du système

Suivez ces étapes pour armer l'alarme antivol du véhicule.



- Assurez-vous d'avoir coupé le contact du véhicule (position **OFF**).
- Utilisez l'une des méthodes suivantes pour verrouiller le véhicule :
 - Appuyez sur  le commutateur intérieur de verrouillage électrique des portes sur le panneau de la porte du conducteur, avec la porte du conducteur et/ou du passager ouverte.

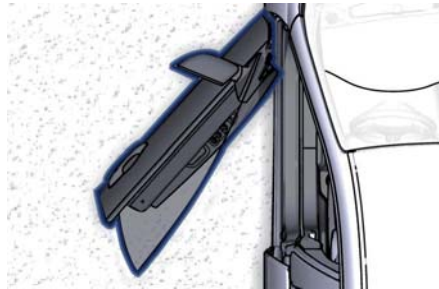

- Appuyez sur le commutateur de verrouillage de la poignée de porte du système « Passive Entry » extérieure ayant une télécommande RKE valide disponible dans la même zone extérieure (reportez-vous à « Système Passive Entry » pour plus d'informations).



- Appuyez sur  le bouton de verrouillage de la télécommande RKE.

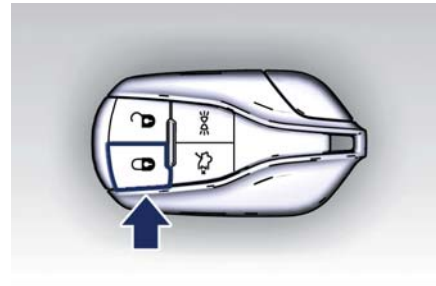

- Si des portes sont ouvertes, fermez-les.

Dans tous ces cas, si une ou plusieurs vitres sont ouvertes, elles resteront ouvertes. Pour fermer les vitres, appuyez de nouveau sur le bouton de verrouillage  et gardez l'appui jusqu'à leur complète fermeture.

Si le véhicule est équipé de capot du coffre motorisé/Mains libres (en option), lors de l'activation du système d'alarme antivol dans l'un des modes décrits, le capot du coffre restera ouvert, si laissé ouvert. Dans cet état, il sera nécessaire d'abord de fermer le capot du coffre comme décrit dans « Ouverture et fermeture du capot du coffre » dans cette section, et répéter l'opération d'activation, afin de pouvoir armer le système d'alarme antivol.

Les véhicules équipés de capot du coffre motorisé/de l'option Mains libres disposent d'un bouton (situé en bas du capot du coffre et montré dans la figure) à utiliser pour fermer complètement et verrouiller le capot du coffre et activer le système d'alarme antivol.

Voir le chapitre « Ouverture et fermeture du capot du coffre » dans cette section pour plus d'informations.

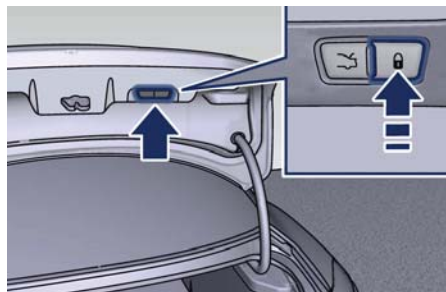

Chaque fois que l'alarme de sécurité est activée, les capteurs anti-intrusion et anti-soulèvement surveillent activement le véhicule. Lors de l'activation de l'alarme de sécurité, il est possible de désactiver ces capteurs en appuyant sur le bouton  situé sur la télécommande trois fois dans les 5 secondes qui suivent le moment d'activation du système (entretemps, le témoin lumineux de l'alarme clignote rapidement).

Pour désarmer le système

Suivez ces étapes pour désarmer l'alarme antivol du véhicule.

- Appuyez sur le bouton  de la télécommande RKE.
- Saisissez la poignée de déverrouillage de porte du système Passive Entry (reportez-vous à la section « Système d'accès passif » de

cette section pour plus d'informations).

- Placez le bouton **START/STOP** dans une position autre que **OFF**.

REMARQUE :

Quand l'alarme antivol du véhicule est armée, le commutateur intérieur de verrouillage électrique des portes ne déverrouille pas les portes.

L'alarme antivol est conçue pour protéger votre véhicule mais peut se déclencher à la suite d'une mauvaise manœuvre. Après l'une des séquences d'armement décrites, l'alarme antivol du véhicule est armée, que vous vous trouviez ou non à l'intérieur du véhicule. Si vous restez dans le véhicule et ouvrez une porte, l'alarme se déclenche. Dans ce cas, désarmez l'alarme antivol du véhicule. Si l'alarme antivol du véhicule est armée alors que la batterie est débranchée, elle reste armée quand la batterie est rebranchée ; les feux extérieurs clignotent et le vibreur retentit. Dans ce cas, désarmez l'alarme antivol du véhicule.

Éclairage d'accès/sortie

Les lampes s'éteignent lorsque vous entrez/sortez du véhicule et actionnez les boutons de la télécommande RKE et/ou le système « Passive Entry » de la façon suivante :

- Si la commande de verrouillage est activée en pressant le bouton spécifique  de la télécommande RKE ou du système « Passive Entry », le mode « éclairage d'accès » est activé. L'éclairage de courtoisie et le réglage de l'intensité de l'éclairage interne, l'éclairage de nuit des sièges avant, et les feux d'approche s'allument pendant 27 secondes.

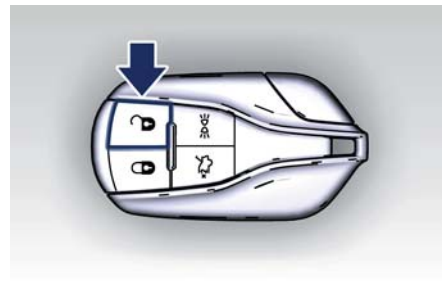



- Si la commande de verrouillage de la voiture est activée en pressant le bouton spécifique  sur la télécommande RKE ou par le système « Passive Entry », lorsque la télécommande RKE est hors de la plage de valeurs, tous les éclairages s'éteignent dans les 3 secondes s'ils étaient allumés.

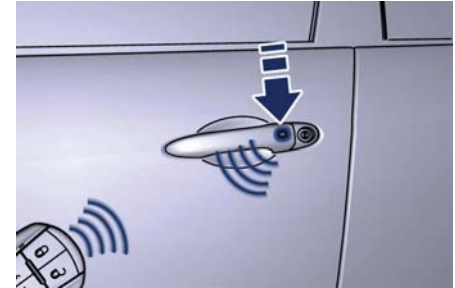
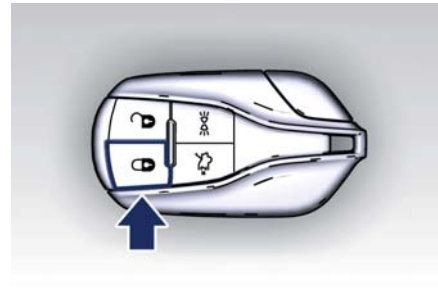

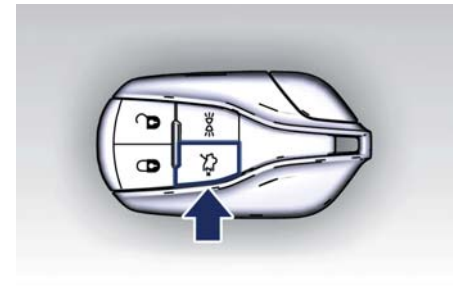

- Après l'activation de la commande d'ouverture du coffre selon les modes possibles (voir « Ouverture et fermeture du capot du coffre » dans cette section), la lampe de coffre intérieure s'allumera et restera allumée pendant 10 minutes, ensuite s'éteindra. La lampe s'éteindra immédiatement à la fermeture du coffre avant que les 10 minutes soient écoulées.



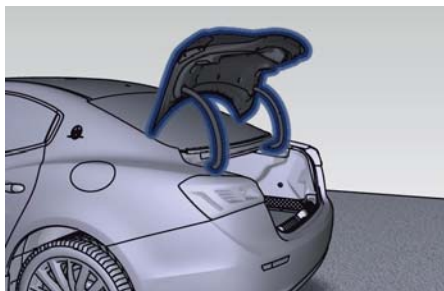
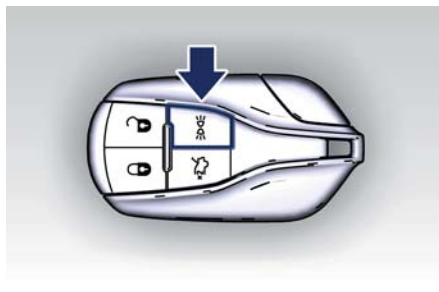
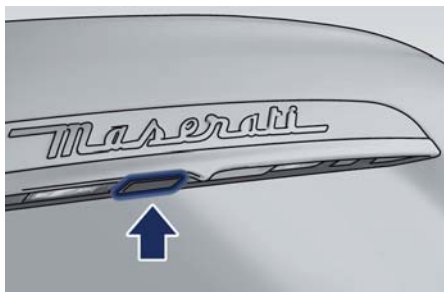

2



- Si le bouton d'éclairage  est pressé sur la télécommande RKE, l'éclairage de courtoisie et le réglage de l'intensité de l'éclairage ainsi que les feux d'approche s'allument, les portes restent verrouillées.







Éclairage du véhicule avec l'ouverture/fermeture des portes

- Si l'une ou plusieurs des portes sont ouvertes, la lumière centrale, les plafonniers avant/arrière (principal et local), le tableau de bord, l'écran MTC et les éclairages de nuit des sièges avant et le rétro-éclairage du commutateur d'allumage s'allument pendant 27 secondes.
- Si les portes sont fermées, tous les éclairages s'éteignent (dans les 3 secondes) à l'exception des écrans de la console et du rétro-éclairage du commutateur d'allumage, qui s'éteindront au bout de 27 secondes.

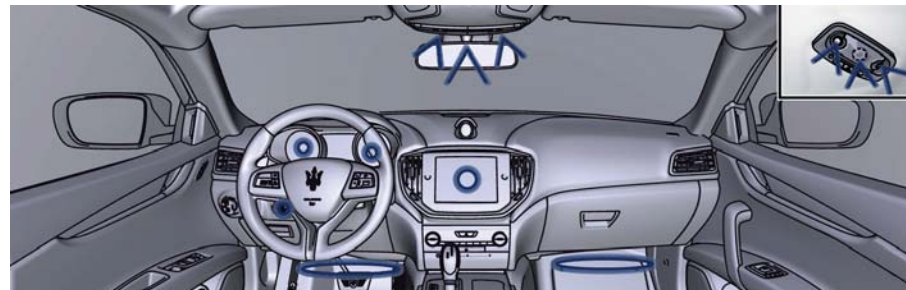
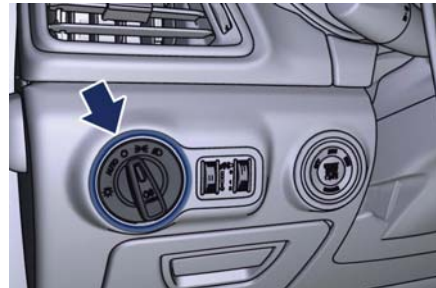
Fonctionnement de l'interrupteur du projecteur du véhicule

L'éclairage du véhicule peut être actionné par la télécommande RKE, le système « Passive Entry » et par l'interrupteur des projecteurs du côté gauche de la planche (se rapporter à « Feux et témoins » en section 3 pour plus d'informations).



- Si l'interrupteur des projecteurs est sur « 0 » (OFF - désactivé), tous les rétro-éclairages des interrupteurs et les éclairages de sièges avant s'éteignent.
- Si l'interrupteur des projecteurs est sur la position  (Mode stationnement) et que le commutateur d'allumage est sur **OFF** ou **ACC**, les leds avant de faible intensité du projecteur externe et la led guide feu de position/stationnement arrière s'allument.
- Si l'interrupteur des projecteurs est sur la  position (Mode stationnement) et que le commutateur d'allumage est sur **RUN** aucune fonctionnalité de l'éclairage du véhicule ne sera disponible.
- Si l'interrupteur du projecteur est sur la position  (mode feux de croisement), la LED du plafonnier avant (si activé), les rétro-éclairages des interrupteurs, l'afficheur du tableau de bord, l'éclairage de nuit des sièges avant s'allument. La LED du plafonnier avant et l'éclairage de nuit des sièges avant s'allument à l'intensité réglée par le régulateur situé sur la droite. Si le régulateur



est sur la position « 0 » (OFF - désactivé), l'éclairage de nuit s'éteint.

- Si le projecteur est sur la position « AUTO » (mode AUTO on/off) et que le commutateur d'allumage est sur la position **RUN**, comme pour le « Mode feux de croisement », tous les éclairages s'allument en mode « DAY » (jour) ou « NIGHT » (nuit) selon le capteur de luminosité. En mode « DAY » (jour), les rétro-éclairages des interrupteurs sont à 100 % d'intensité, en mode « NIGHT » (nuit), selon l'intensité définie par l'interrupteur de commande gauche.

REMARQUE :

En mode « DAY » (jour), les interrupteurs ne sont pas rétro-éclairés excepté les vitres et les interrupteurs du volant.

Commandes d'intensité de l'éclairage

Les commandes d'intensité de l'éclairage font partie des interrupteurs des phares et se situent derrière le commutateur lui-même (voir « Feux et témoins » en section 3 pour plus d'informations).



Déverrouillage électrique des portes et du capot du coffre avec télécommande

Le système RKE permet de déverrouiller ou verrouiller les portes et le volet du réservoir de carburant, d'ouvrir le coffre, d'allumer les lampes de courtoisie et d'approche jusqu'à une distance de 10 m. Il n'est pas nécessaire de pointer la télécommande RKE vers le véhicule pour activer le système. Reportez-vous à « Éclairage d'accès/sortie » de cette section pour plus d'informations.

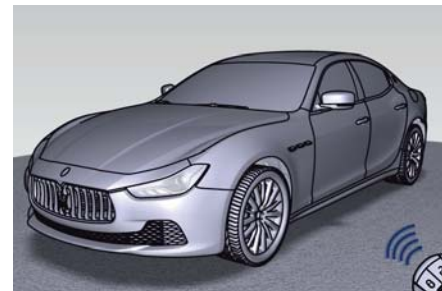

REMARQUE :

La conduite à une vitesse égale ou supérieure à 8 km/h empêche au système de réagir à tous les boutons de toutes les télécommandes RKE.



Déverrouiller les portes et le volet du réservoir de carburant

Pressez et relâchez le bouton  de la télécommande RKE une seule fois pour déverrouiller la porte du conducteur ou deux fois de suite en l'espace de cinq secondes pour déverrouiller toutes les portes et le volet du réservoir de carburant. Les clignotants s'allument pour accuser réception du signal. Le système d'éclairage d'accès/sortie est également mis en fonction. Reportez-vous à « Système d'accès passif » de cette section pour plus d'informations.

Déverrouiller la porte conducteur/ toutes les portes à la 1^{ère} pression sur la télécommande RKE

Cette fonction vous permet de programmer le système pour déverrouiller soit la porte du conducteur, soit toutes les portes et le volet du réservoir de carburant à la première pression sur le bouton de déverrouillage  de la télécommande RKE. Pour modifier le réglage actuel, voir la section 4 « Réglages MTC ».

Feux clignotants de verrouillage/ déverrouillage des portes

Cette fonction fait clignoter les clignotants quand les portes sont verrouillées ou déverrouillées au moyen de la télécommande RKE. Cette fonction peut être activée ou désactivée. Pour modifier le réglage actuel, voir la section 4 « Réglages MTC ».

Allumer les projecteurs avec la télécommande RKE

Cette fonction active les projecteurs jusqu'à 90 secondes quand les portes sont déverrouillées au moyen de la télécommande RKE. La temporisation peut être réglée selon les besoins. Pour modifier le réglage actuel, voir la section 4 « Réglages MTC ».

Pour Verrouiller les portes et le volet du réservoir de carburant

Appuyez sur le bouton de verrouillage  de la télécommande RKE pour verrouiller toutes les portes et le volet du réservoir de carburant. Les clignotants s'allument pour accuser réception du signal. Reportez-vous à « Système d'accès passif » de cette section pour plus d'informations.

Déverrouillage du coffre à bagages

Appuyez sur le bouton  de la télécommande RKE deux fois de suite en l'espace de cinq secondes pour déverrouiller le coffre. Reportez-vous à « Système d'accès passif » de cette section pour plus d'informations.



Requérir et paramétrer des clés électroniques supplémentaires

Des transmetteurs RKE supplémentaires peuvent être achetés auprès du **Réseau d'assistance Maserati** en vous munissant de :

Maserati en vous munissant de :

- toutes les télécommandes RKE en votre possession ;
- une pièce d'identité ;
- les documents d'identification et d'enregistrement prouvant la propriété du véhicule.

Le paramétrage des nouvelles télécommandes RKE ou le reparamétrage de celles d'origine ne peut être effectué que par le **Réseau d'assistance Maserati**.

REMARQUE :

Les codes de toute télécommande RKE non disponibles au moment de la nouvelle procédure de mémorisation seront supprimés de la mémoire pour empêcher que toute télécommande RKE perdue ou volée puisse servir à désarmer le dispositif d'alarme électronique.

Remplacement de la pile de la télécommande

REMARQUE :

Un bas niveau de charge de la pile de la télécommande sera affiché sur l'écran du tableau de bord.

La pile de remplacement conseillée est le modèle CR2032.

Pour remplacer la pile, procédez comme suit :

- Retirez la clé de secours comme indiqué au chapitre « Clés » de cette section.
- Désérrez la vis qui retient les deux faces latérales à l'aide d'un tournevis torx T6.



- Séparez les deux faces latérales du boîtier de la télécommande.



- Séparez les deux faces latérales du boîtier de la télécommande.



- Retirez la carte du circuit imprimé.

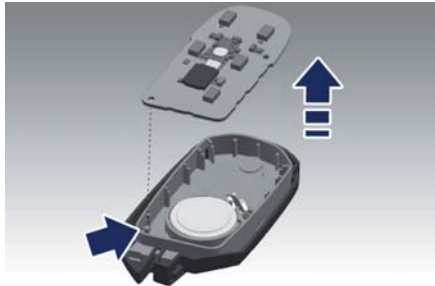

- Retirez la pile de son logement et remplacez-la par une nouvelle pile du type recommandé.

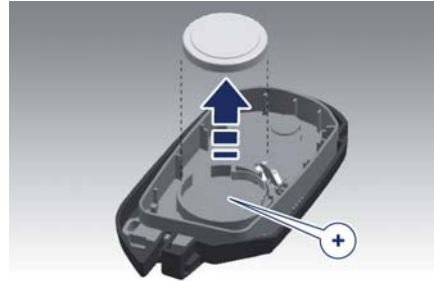

ENVIRONNEMENT !

Les batteries pourraient contenir des matériaux dangereux potentiellement nocifs pour l'environnement. Veuillez les éliminer conformément aux réglementations environnementales et locales ou les livrer au Réseau d'Assistance Maserati.

REMARQUE :

Évitez de toucher les piles neuves avec les doigts. Les sécrétions grasses de la peau peuvent endommager les piles. En cas de contact avec la peau, nettoyez la zone affectée avec de l'alcool.

- Lors du remplacement de la pile, faites correspondre le signe + de la pile au signe + à l'intérieur de la

fixation de la pile, située sur le couvercle arrière.

- Remettez en place la carte de circuit imprimé à l'aide de la broche indiquée pour la fermeture des deux faces.
- Assemblez le boîtier de la clé électronique et reposez les deux parties latérales : un déclic indique la fermeture.
- Remboîtez les faces en remettant les vis et remontez la clé de secours.

Récepteur RF RKE - Informations générales

La télécommande et les récepteurs dans le véhicule fonctionnent à une fréquence de 433,92 MHz, conformément aux exigences européennes. Ces dispositifs doivent être certifiés comme conformes à la réglementation nationale de chaque pays. Deux ensembles de règlements sont concernés : l'ETS (European Telecommunication Standard) 300-220, utilisé par la plupart des pays, et le règlement fédéral allemand BZT 225Z125, basé sur l'ETC 300-220 mais comportant des exigences particulières supplémentaires. D'autres exigences figurent dans l'ANNEXE VI



de la DIRECTIVE DE LA COMMISSION 95/56/CE.

Les fonctionnalités du dispositif actuel sont soumises aux conditions suivantes :

- Le dispositif ne doit pas causer d'interférences préjudiciables.
 - Il doit accepter toutes les interférences reçues, y compris celles pouvant entraîner un fonctionnement non souhaité.
- Si la télécommande RKE ne fonctionne pas à une distance normale, vérifiez les deux points suivants :
- Pile à plat dans la télécommande RKE. La durée de vie prévue de la pile est de trois ans au minimum en conditions normales d'utilisation.
 - La proximité d'un émetteur radio (station, tour de contrôle d'aéroport, radios mobiles ou CB).

Système de Démarrage à distance (pour les versions/marchés qui en sont équipés)

Ce système permet que la télécommande RKE démarre commodément le moteur depuis l'extérieur du véhicule tout en préservant la sécurité. Le système dispose d'une portée d'environ 91 m. Un obstacle entre le véhicule et la télécommande peut réduire la portée.

Fonctionnement du démarrage à distance

Toutes les conditions suivantes doivent être réunies pour que le moteur puisse être démarré à distance :

- Système non désactivé par des précédents démarrages à distance.
- Alarme de sécurité du véhicule désactivée.
- Portes fermées.
- Capot moteur fermé.
- Coffre à bagages fermé.
- Feux de détresse éteints.
- Pédale de freins non actionnée par un passager qui serait resté à l'intérieur du véhicule.

- Batterie ayant un niveau de charge acceptable.



ATTENTION !

- **Ne démarrez pas ou ne faites pas fonctionner un moteur dans un garage fermé ou un espace confiné. Les gaz d'échappement contiennent du monoxyde de carbone (CO) inodore et incolore.**
- **Tenez la télécommande RKE hors de portée des enfants. Le fonctionnement du système de démarrage à distance, des glaces, des serrures de porte ou des autres commandes peut provoquer des blessures graves voire mortelles.**

Message d'abandon du démarrage moteur à distance sur le tableau de bord

Les messages suivants s'affichent sur le tableau de bord si le démarrage à distance du véhicule échoue ou si la procédure de démarrage à distance est abandonnée prématurément :

- « Démarrage à distance annulé - Porte ouverte ».
- « Démarrage à distance annulé - Capot moteur ouvert ».





- « Démarrage à distance annulé - Coffre à bagages ouvert ».
- « Démarrage à distance annulé - Niveau de carburant bas ».
- « Démarrage à distance annulé - Délai expiré ».
- « Démarrage à distance désactivé - Démarrer le véhicule pour réinitialiser ».

Le message sur le tableau de bord reste activé tant que le commutateur de démarrage est sur la position **RUN**.

Pour entrer en Mode de démarrage à distance

REMARQUE :

Sur la télécommande des véhicules équipés de cette fonction, le bouton des feux extérieurs  est remplacé par le bouton de démarrage à distance .

Appuyez et relâchez le bouton  de la télécommande RKE deux fois dans cinq secondes. Les portes du véhicule se verrouillent, les feux de stationnement clignotent et l'avertisseur retentit deux fois (si il a été paramétré). Ensuite, le moteur démarre et le véhicule reste sur le mode « Démarrage à distance » pendant un cycle de 15 minutes.



REMARQUE :

- En cas de panne moteur ou de niveau de carburant trop bas, le véhicule démarre puis s'arrête au bout de 10 secondes.
- Les feux de stationnement s'allument et restent allumés tout au long du cycle de « Démarrage à distance ».
- Pour des raisons de sécurité, le fonctionnement du toit ouvrant et des lève-glaces (si présents) est désactivé tant que le véhicule est en cycle de « Démarrage à distance ».
- Le moteur peut être démarré deux fois consécutivement (deux cycles de 15 minutes) au moyen de la télécommande RKE. Toutefois, l'allumage doit être placé sur la position **RUN** avant de pouvoir

répéter la séquence de démarrage pour un troisième cycle.

Pour quitter le Mode de démarrage à distance sans faire rouler le véhicule

Appuyez et relâchez le bouton  une fois ou laissez tourner le moteur pendant les 15 minutes de durée du cycle.

REMARQUE :

Pour éviter des arrêts imprévus, le système désactive la fonction de « appuyer une fois sur le bouton »  pendant deux secondes après avoir reçu une requête de « Démarrage à distance » valide.

Pour quitter le Mode de démarrage à distance et rouler avec le véhicule

Avant la fin du cycle de 15 minutes, appuyez et relâchez le bouton  de la télécommande RKE pour déverrouiller les portes et désarmer l'alarme de sécurité du véhicule. Ensuite, avant la fin du cycle de 15 minutes, appuyez puis relâchez le bouton **START/STOP**.



REMARQUE :

Le message « Appuyez sur le bouton de démarrage » s'affiche au tableau de bord jusqu'à ce que vous appuyez sur le bouton **START/STOP**.

Confort auto-activé avec le Démarrage à distance

Le siège chauffé et ventilé du conducteur ainsi que le volant chauffant (si prévu) peuvent être programmés pour s'activer pendant le démarrage à distance. Pour plus de renseignements, e reporter à la fonction « Confort et télédémarr auto-activé » au chapitre « Réglages MTC », paragraphe 4.

Verrouillage des portes



ATTENTION !

- Pour plus de sécurité en cas d'accident ou de vol, verrouillez les portes du véhicule avant de conduire, de même qu'en cas de stationnement et avant de le laisser sans surveillance.
- Verrouillez-les même lorsque vous stationnez et quittez le véhicule.
- Ne laissez jamais un enfant seul dans un véhicule et ne le laissez pas accéder à un véhicule non verrouillé.
- Pour de nombreuses raisons, il est dangereux de laisser des enfants sans surveillance dans un véhicule. Ils pourraient être gravement voire mortellement blessés ou provoquer un accident impliquant des tiers. Ne laissez pas que les enfants touchent la commande de frein de stationnement, la pédale de frein et le levier de vitesses.
- Ne laissez pas la clé électronique à l'intérieur ou à proximité du véhicule et ne laissez pas le commutateur de démarrage en mode ACC ou RUN. Un enfant risque d'actionner les lave-glaces électriques ou d'autres

commandes, voire de démarrer le moteur et déplacer le véhicule.

Fermeture manuelle des portes

Pour verrouiller chaque porte, enfoncez le bouton de verrouillage de porte de chaque panneau de garnissage de porte.

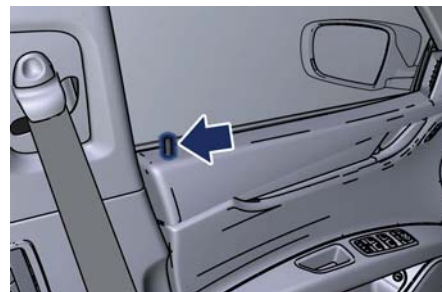

Pour déverrouiller les portes avant, tirez sur la poignée intérieure de porte jusqu'au premier cran.

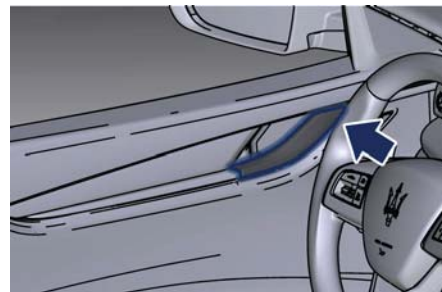





Pour déverrouiller les portes arrière, tirez en haut le bouton de verrouillage de porte du panneau de garnissage de porte.

Si le bouton est enfoncé quand vous fermez la porte, celle-ci se verrouille. Par conséquent, assurez-vous que la télécommande RKE n'est pas à l'intérieur du véhicule avant de fermer la porte.

Verrouillage/déverrouillage électrique des portes

Un commutateur de verrouillage électrique  et un commutateur de déverrouillage électrique  sont placés sur le panneau de garniture de la porte avant. Utilisez ces commutateurs pour verrouiller ou déverrouiller les portes.

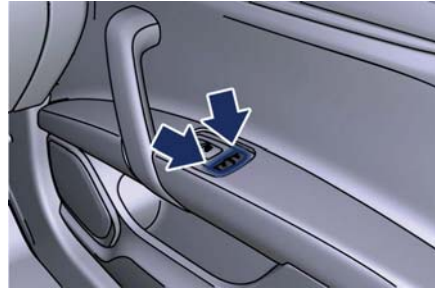

Si le véhicule a été verrouillé de l'intérieur avec les commutateurs dans la position qui figure ci-dessus, le volet du réservoir de carburant reste déverrouillé.

Si le capot du coffre motorisé / Mains libres (en option) est resté ouvert, il restera ouvert lors de l'appui sur le bouton  de verrouillage, et seulement les portes seront verrouillées.

Les portes peuvent aussi être verrouillées et déverrouillées avec le système « Passive Entry ».

Reportez-vous à « Système Passive Entry » de cette section pour plus d'informations.

Si vous appuyez sur le commutateur de verrouillage électrique des portes quand le contact est en position **ACC** ou **RUN** et qu'une porte avant est ouverte, le verrouillage électrique ne fonctionne pas. Cela vous empêche

d'enfermer accidentellement la télécommande RKE dans le véhicule. L'allumage en position **OFF** ou la fermeture de la porte permet d'actionner les portes et le volet du réservoir de carburant. Si une porte est ouverte alors que la télécommande RKE se trouve à l'intérieur de l'habitacle, avec la clé de contact sur **ACC** ou **RUN**, un bip sonore attire l'attention du conducteur.

Verrouillage automatique des portes

Par défaut, la fonction de verrouillage automatique des portes est désactivée. Lorsqu'elle est activée, les serrures de porte se verrouillent automatiquement dès que la vitesse du véhicule dépasse 24 km/h. La fonction de verrouillage automatique des portes peut être activée ou désactivée uniquement par le **Réseau d'assistance Maserati** qui peut également dépanner le véhicule.

Déverrouillage automatique des portes à la sortie

Les portes se déverrouillent automatiquement sur les véhicules équipés de serrures électriques si les conditions suivantes se vérifient :



- La fonction de déverrouillage automatique des portes à la sortie est activée.
- La transmission est embrayée et le véhicule est arrêté (0 km/h).
- La transmission est en position N (point mort) ou en position P (stationnement).
- La porte du conducteur est ouverte.
- Les portes n'étaient pas déverrouillées.
- Le véhicule est arrêté (0 km/h).

Réglage du déverrouillage automatique des portes à la sortie

Pour modifier le réglage actuel, voir la section 4 « Réglages MTC ».



REMARQUE :

Utilisez la fonction de déverrouillage automatique des portes à la sortie conformément à la législation locale.

Système de verrouillage des portes pour la sécurité des enfants - Portes arrière

Les portes arrière sont équipées d'un système de verrouillage des portes pour la sécurité des enfants assis à l'arrière.

Activer ou désactiver le système de verrouillage des portes pour la sécurité des enfants

- Ouvrez la porte arrière.
- Insérez la pointe de la clé d'urgence dans la serrure et tournez jusqu'à la position LOCK (verrouillage)  ou UNLOCK (déverrouillage) .
- Répétez les deux premières étapes sur la porte arrière opposée.

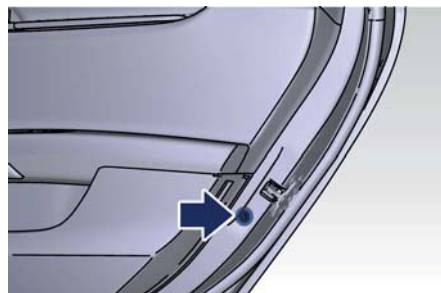

ATTENTION !

Évitez de verrouiller un occupant dans le véhicule en cas d'accident. Si le système de verrouillage pour la sécurité des enfants est en fonction (verrouillé), les portes arrière ne peuvent être ouvertes que de l'extérieur du véhicule.

REMARQUE :

En cas de sortie d'urgence depuis les sièges arrière lorsque le système de verrouillage de porte pour la sécurité des enfants est en fonction, relevez manuellement le bouton de verrouillage de porte à la position déverrouillée, abaissez la vitre et ouvrez la porte au moyen de la poignée extérieure de porte.



Système « Passive Entry »

Le système « Passive Entry » est une optimisation apportée au système de télécommande RKE. Cette fonctionnalité vous permet de verrouiller et de déverrouiller la ou les porte(s) du véhicule sans devoir appuyer sur les touches de verrouillage ou de déverrouillage de la télécommande RKE.

REMARQUE :

- Le système « Passive Entry » peut être programmé pour être activé/désactivé. Reportez-vous à la section « Réglages MTC » en section 4 pour plus d'informations.
- En cas de port de gants ou s'il a plu sur la poignée de la porte, la sensibilité de déverrouillage du système « Passive Entry » peut être altérée, ce qui risque d'entraîner un temps de réponse plus long.
- L'accès au véhicule à l'aide du système « Passive Entry » peut ne pas fonctionner correctement en cas d'interférences provenant de sources externes telles que des objets métalliques, des téléphones mobiles, les lignes électriques passant au-dessus, des antennes, etc. Dans de tels cas, utiliser les boutons de la

télécommande pour ouvrir et fermer le véhicule, ou la clé d'urgence en l'insérant dans la serrure de la porte côté conducteur.

- Le système « Passive Entry » ne verrouille et déverrouille pas directement et immédiatement les portes mais seulement après un bref délai (environ 2 secondes).

Déverrouiller les portes depuis le côté conducteur

À l'aide d'une télécommande RKE valide placée à 70 cm maximum de la poignée de porte du conducteur, saisissez la poignée extérieure de porte avant du conducteur pour déverrouiller automatiquement la porte. Le bouton de verrouillage du panneau de porte intérieur se soulève lorsque la porte est déverrouillée.



REMARQUE :

Si la fonction « Déverrouiller toutes les portes à la 1^{ère} pression » est programmée, toutes les portes se déverrouillent quand vous saisissez la poignée de porte avant du conducteur. Pour choisir entre « Déverrouiller la porte du conducteur à la 1^{ère} pression » et « Déverrouiller toutes les portes à la 1^{ère} pression », voir « Réglages MTC » en section 4.

Déverrouiller les portes depuis le côté passager

Placez une télécommande RKE valide à 70 cm de la poignée de porte du passager et saisissez la poignée de porte avant du passager pour déverrouiller automatiquement les quatre portes.



Le bouton de verrouillage du panneau de porte intérieur se soulève lorsque la porte est déverrouillée.

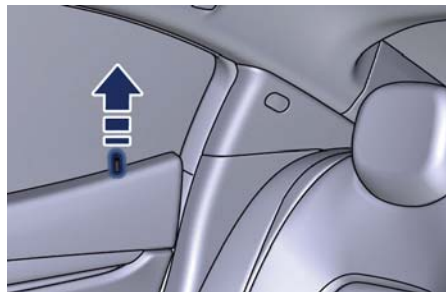

REMARQUE :

Toutes les portes se déverrouillent lorsqu'on saisit la poignée de porte du passager avant, quel que soit le réglage de préférence de déverrouillage de la porte du conducteur (« Déverrouiller la porte du conducteur à la 1^{ère} pression » ou « Déverrouiller toutes les portes à la 1^{ère} pression »).

Empêcher d'enfermer la télécommande RKE dans le véhicule par inadvertance

Pour minimiser la possibilité d'enfermer sans le vouloir une télécommande RKE dans votre véhicule, le système « Passive Entry » est équipé d'une fonction de déverrouillage automatique de porte qui fonctionne si le commutateur d'allumage est en position **OFF**. Si une des portes du véhicule est ouverte et que le commutateur du panneau de porte  est utilisé pour verrouiller le véhicule, une fois que vous avez fermé toutes les portes ouvertes, le système vérifie la présence de télécommandes RKE valides à l'intérieur et à l'extérieur du véhicule. Si une des télécommandes RKE du véhicule est détectée à l'intérieur du

véhicule et qu'aucune autre télécommande RKE n'est détectée hors du véhicule, le système « Passive Entry » déverrouille automatiquement toutes les portes du véhicule et fait retentir l'avertisseur sonore quatorze fois (à la quinzième tentative, TOUTES les portes se verrouillent et la télécommande RKE peut se trouver enfermée dans le véhicule). Ceci se produit sur les véhicules équipés d'un capot de coffre motorisé/Mains libres en appuyant sur le bouton DRT en bas du côté droit pour fermer et verrouiller le capot du coffre.

REMARQUE :

Le véhicule déverrouille les portes dans les conditions suivantes :

- les portes sont verrouillées manuellement avec les boutons de verrouillage de porte situés sur le panneau de porte ;



- une télécommande RKE valide se trouve à l'intérieur du véhicule ;
- une télécommande RKE non valide se trouve à l'extérieur du véhicule.

REMARQUE :

Le véhicule ne déverrouille pas les portes dans les conditions suivantes :

- les portes sont verrouillées avec la télécommande RKE ;
- les portes sont verrouillées à l'aide du bouton du système d'accès passif des poignées de porte avant ;

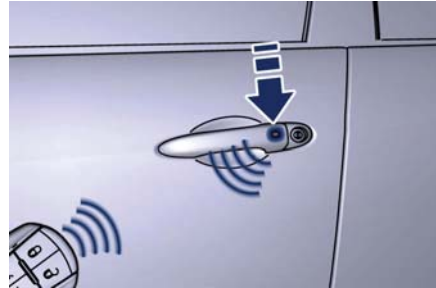

- il y a une télécommande RKE valide à l'extérieur du véhicule et à 70 cm maximum des poignées de porte avant à entrée passive ;
- les quinze tentatives sont effectuées pour verrouiller les portes à l'aide du panneau de porte et / ou du bouton DRT (sur les véhicules équipés d'un capot du coffre motorisé/Mains libres) puis ferme les portes.

Verrouillage de porte manuel depuis l'extérieur

Placez une des télécommandes RKE du véhicule à 70 cm maximum de la poignée de porte du conducteur ou du passager et appuyez sur le bouton des poignées de porte pour verrouiller les quatre portes.

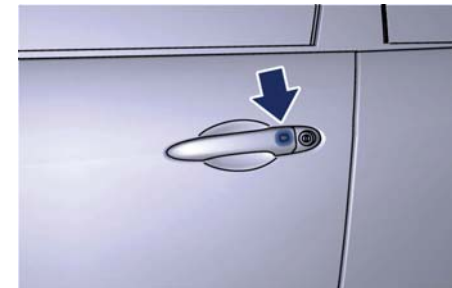

REMARQUE :

- Après avoir appuyé sur le bouton externe des poignées de porte, vous devez attendre deux secondes avant de pouvoir verrouiller ou déverrouiller les portes au moyen d'une poignée de porte. En tirant sur la poignée extérieure de la porte, vous pouvez vérifier si la voiture est bien fermée, sans que le système « Passive Entry » n'intervienne pour déverrouiller les portes.
- Le système « Passive Entry » ne fonctionne pas si la pile de la télécommande RKE est déchargée.
- Si le capot du coffre motorisé/Mains libres (en option) est resté ouvert, il restera ouvert lors de l'appui sur le bouton de la poignée de porte extérieure, et seulement les portes seront verrouillées.





Avant de démarrer le véhicule

Les portes du véhicule peuvent aussi être verrouillées en utilisant la touche de verrouillage de la télécommande RKE  ou le bouton de verrouillage  situé sur le panneau de porte intérieur du véhicule.

2

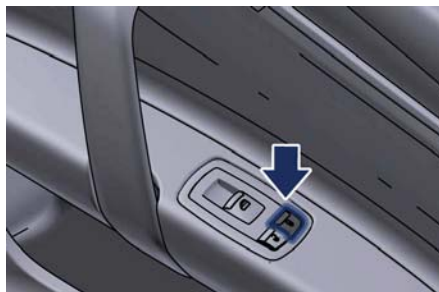
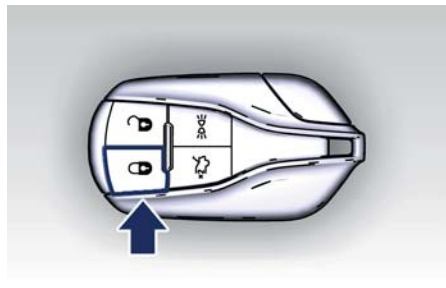

Lève-glaces électriques

Les commandes de lève-glaces de la porte du conducteur commandent toutes les vitres de porte.

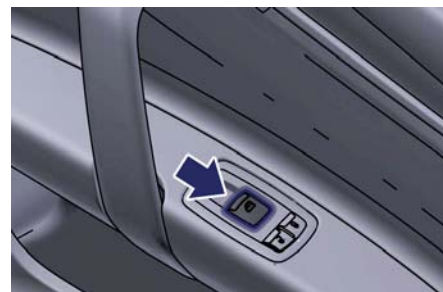
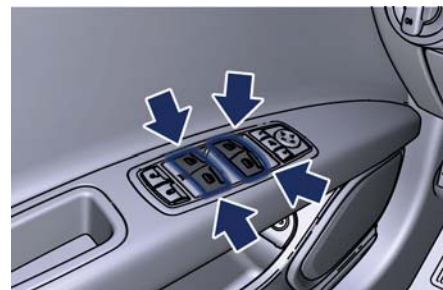

Le panneau de chaque porte de passager comporte une commande de lève-glace qui actionne la vitre de la porte correspondante. Les commandes des lève-vitres fonctionnent uniquement quand le commutateur



d'allumage se trouve en position **ACC** ou **RUN**.

REMARQUE :

- Les commutateurs de lève-glaces électriques restent actifs pendant environ 10 minutes après que le commutateur d'allumage a été mis en position **OFF**. L'ouverture d'une porte avant annule cette fonction. La temporisation de cette fonction est programmable. Se reporter à la section 4 « Réglages MTC » pour plus d'informations.
- L'activation fréquente des lève-glaces électriques pourrait engendrer le blocage temporaire de leurs actionneurs. Dans ce cas, attendre un peu avant l'activation successive.



ATTENTION !

Une utilisation inappropriée des lève-glaces et du toit ouvrant (si présents) peut toutefois être dangereuse, même en présence du système antipincement. Avant et pendant l'activation des lève-glaces, contrôlez toujours que les passagers ne sont pas exposés au risque de blessures à cause du mouvement des

glaces ou par les objets personnels qui pourraient être traînés ou les heurter. Ne laissez jamais d'enfants sans surveillance dans le véhicule lorsque la télécommande RKE est à l'intérieur. Lorsque vous quittez le véhicule, retirez toujours la télécommande RKE pour empêcher l'activation accidentelle des glaces, en mettant ainsi en danger les passagers qui restent à bord.

Dispositif d'abaissement automatique

Le commutateur de lève-glace électrique de la porte du conducteur et le commutateur de lève-glace électrique de la porte du passager de certains modèles possèdent un dispositif d'abaissement automatique. Appuyez sur le commutateur de lève-glace jusqu'au deuxième cran, la vitre s'abaisse automatiquement. Pour abaisser partiellement la glace, appuyez sur le commutateur jusqu'au premier cran et relâchez-le pour arrêter la glace. Pour empêcher l'abaissement complet de la vitre pendant l'abaissement automatique, tirez brièvement sur le commutateur.

Levage automatique avec protection anti-pincement

Soulevez le commutateur de lève-glace jusqu'au deuxième cran puis relâchez-le, la vitre se relève automatiquement jusqu'en haut. Pour empêcher la vitre de se relever entièrement pendant l'opération de levage automatique, poussez brièvement le commutateur vers le bas.

Pour remonter partiellement la glace, appuyez sur le commutateur jusqu'au premier cran et relâchez-le pour arrêter la vitre.

REMARQUE :

- Si la fermeture automatique de la vitre est entravée, le sens de déplacement s'inverse et la vitre redescend. Éliminez l'obstacle et utilisez de nouveau le commutateur de lève-glace pour remonter la vitre.
- Tout impact dû aux irrégularités de la chaussée peut déclencher la fonction d'inversion automatique de manière imprévue pendant la fermeture automatique. Dans ce cas, tirez légèrement le commutateur jusqu'au premier cran et

(Suite)



(Suite)

maintenez-le pour fermer la vitre manuellement.

- *L'activation fréquente de la fonction anti-pincement pourrait désactiver la fonction de ouverture et fermeture automatique des vitres. Pour réactiver cette fonction effectuez un cycle de remise à zéro comme décrit au paragraphe suivant.*



ATTENTION !

Il n'existe pas de protection contre le pincement quand la glace est presque fermée. Écartez tous les objets de cette zone avant la fermeture de la glace.

Réinitialisation du levage/abaissement automatique



En cas de panne du dispositif de levée automatique, la commande électrique de lève-glace doit être réinitialisée.

Pour réinitialiser le dispositif de levage/abaissement automatique, soulever le commutateur pour fermer complètement la vitre puis pousser le commutateur vers le bas pour ouvrir complètement la vitre.



Ouverture et fermeture des vitres avec la télécommande RKE et commutateur d'allumage sur Off

Quand le commutateur d'allumage est sur **OFF** position, les vitres peuvent être ouvertes ou fermées à l'aide des boutons sur la télécommande RKE.

Ouverture :

- appuyez sur le bouton  et relâchez-le ;
- appuyez de nouveau sur le bouton  et gardez l'appui jusqu'à l'ouverture complète de la vitre.

Fermeture :

- appuyez sur le bouton  et relâchez-le ;
- appuyez de nouveau sur le bouton  et gardez l'appui jusqu'à la fermeture complète de la vitre.

REMARQUE :

Si le toit ouvrant est ouvert, il se fermera automatiquement une fois effectuée la procédure de « Fermeture » susmentionnée. Au contraire, s'il est fermé, une fois la procédure d' « Ouverture » effectuée, il restera fermé (se référer au paragraphe « Toit ouvrant motorisé avec pare-soleil » de la Section 3 pour toute information supplémentaire).

Bouton de déverrouillage de la lunette et des rideaux arrière

Le bouton de verrouillage des vitres sur le panneau de la porte du conducteur permet de désactiver la commande des vitres des portes arrière et la commande du rideau arrière disponible en option qui se trouve à l'arrière de la console centrale, grâce à une simple pression sur le bouton de verrouillage des vitres (position vers le bas).

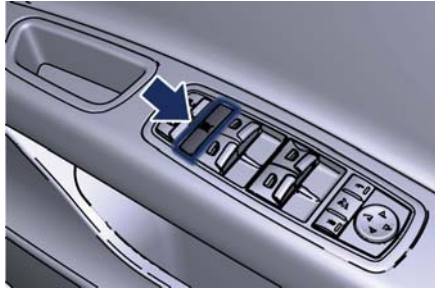

Pour activer les commandes décrites auparavant pressez de nouveau le bouton de verrouillage des vitres (position vers le haut).

Vibrations dues au vent

Les vibrations dues au vent peuvent être décrites comme la sensation d'une pression ou le bruit d'un hélicoptère. Votre véhicule peut provoquer ces vibrations lorsque les vitres sont ouvertes ou que le toit ouvrant (pour les versions/marchés qui en sont équipés) est complètement ou partiellement ouvert. Ce phénomène est normal mais peut être minimisé. En cas de remous lorsque les glaces arrière sont ouvertes, ouvrez toutes les glaces pour réduire les remous. Si les remous se produisent lorsque le toit ouvrant est ouvert, réglez l'ouverture du toit ouvrant afin de les atténuer.

Lunette

Dégivreur de lunette

La touche de dégivrage lunette se trouve sur le panneau de commande de climatisation. Consulter la section 4 « Commandes de la climatisation ».

Rideau motorisé (en option)

Votre véhicule peut être équipé d'un rideau motorisé qui réduit la quantité de lumière solaire entrant par la lunette.

Le pare-soleil est enroulé et rangé à l'intérieur du cache derrière les sièges arrière ; lorsqu'il est activé, il se déroule vers le haut.

Le rideau pare-soleil motorisé peut être actionné via le système MTC.

- Appuyez sur la touche de fonction « Commandes ».



- Appuyez sur la touche de fonction « Rideau arrière » dans 15 secondes pour lever le rideau motorisé.
- Appuyez une seconde fois sur la touche de fonction « Rideau arrière » dans 15 secondes pour abaisser le rideau.



Si le rideau est levé et le levier de vitesses est en position R (marche arrière), le rideau s'abaisse automatiquement complètement. Lorsque le levier de vitesses n'est plus en position R (marche arrière), le rideau revient automatiquement en position entièrement relevée après environ cinq secondes.

Les versions équipées de sièges arrière chauffants, disposent d'un bouton d'activation du rideau arrière, situé à l'arrière de la console centrale, qui peut être actionné par les passagers arrière.



Avant de démarrer le véhicule

- Appuyez sur le bouton pour lever le rideau.
- Appuyez une seconde fois sur le bouton pour abaisser le rideau.

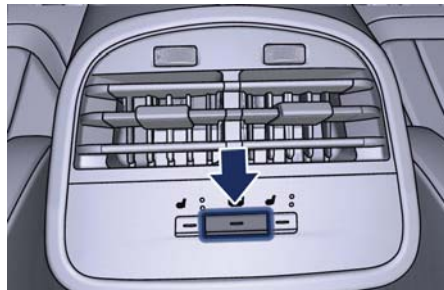

REMARQUE :

La commande des rideaux arrière et les commutateurs des lève-glaces électriques arrière peuvent être verrouillés en appuyant sur le bouton de verrouillage sur le panneau de porte côté conducteur.

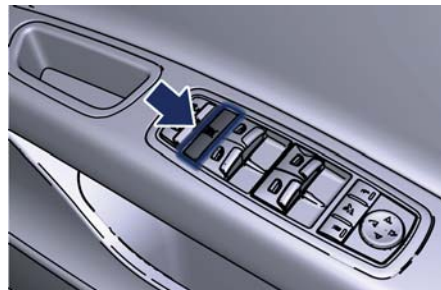

Ouverture et fermeture du capot du coffre

Le capot du coffre peut être relâché de l'intérieur du véhicule en appuyant sur le bouton de déverrouillage situé sur le panneau de porte.

REMARQUE :

La transmission doit se trouver en position P (Park) pour que le bouton fonctionne.



Le capot du coffre peut être déverrouillé depuis l'extérieur du véhicule en appuyant sur le bouton  de la télécommande RKE deux fois dans cinq secondes ou à l'aide du bouton extérieur de déverrouillage situé sur la partie inférieure du capot de coffre, entre les feux d'éclairage de la plaque minéralogique, lorsque le



véhicule a été déverrouillé à l'aide de la télécommande ou du système « Passive Entry ».

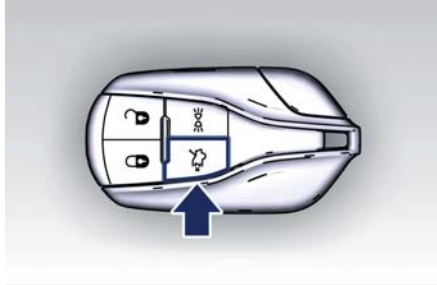

Pour refermer le capot de coffre, utilisez la poignée, comme indiqué à côté du dispositif de fermeture.



Le commutateur d'allumage étant en position **RUN**, le symbole rouge  s'affiche sur le tableau de bord avec le message indiquant que le capot du coffre est ouvert. Une fois le coffre à bagages refermé, le symbole et le message disparaissent de l'écran. Lorsque le dispositif d'allumage est en position **OFF**, le symbole du coffre à bagages ouvert et le message restent affichés jusqu'à la fermeture.





Voir « Système Passive Entry » dans cette section pour plus d'informations sur le fonctionnement du capot du coffre à bagages avec la fonctionnalité « Passive Entry ».

Capot du coffre motorisé/ Mains libres (en option)

L'ouverture et la fermeture automatiques du capot du coffre sont réalisées par effet d'actionneurs électriques et d'un loquet motorisé qui assure le verrouillage du capot à la fermeture.

Le capot du coffre peut être ouvert à l'aide du bouton  sur la télécommande RKE et du bouton sur le panneau de porte côté conducteur utilisé également pour la version non motorisée.

Le bouton  sur la télécommande et le bouton  sur le panneau de porte côté conducteur permettent l'ouverture complète du capot du coffre motorisé/Mains libres, mais également son arrêt dans n'importe quelle position intermédiaire, par un deuxième appui sur le bouton, chaque fois que l'on souhaite arrêter et reprendre le mouvement d'ouverture. Outre à ces commandes, il est possible d'ouvrir et fermer le capot du coffre motorisé/Mains libres simplement en



Avant de démarrer le véhicule

déplaçant votre pied au-dessous du pare-chocs arrière. Dans ce dernier cas, le capot s'ouvrira ou se fermera seulement si le Système « Passive Entry » reconnaît la présence de la télécommande RKE dans un rayon de 70 cm du capot du coffre.

Le capot du coffre motorisé/Mains libres utilise le bouton entre les feux de la plaque minéralogique, indiqué dans la figure, pour activer l'ouverture une fois que la voiture a été déverrouillée par la télécommande ou par la fonction « Passive Entry ». En appuyant sur ce bouton avec le capot du coffre motorisé/Mains libres fermé, vous pouvez l'ouvrir complètement ou arrêter le mouvement d'ouverture, inverser son mouvement et le fermer complètement.



Lorsque le capot du coffre motorisé/Mains libres est ouvert, pour le déplacer utiliser les deux boutons situés sur sa partie inférieure droite comme montrés dans la figure.

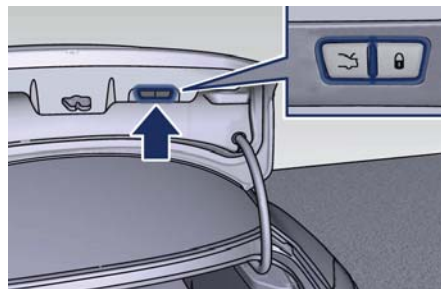

Si vous appuyez sur le bouton gauche et le relâchez, le capot de coffre motorisé/Mains libres effectuera :

- la fermeture complète mais pas le verrouillage, tandis que les portes ne seront pas verrouillées et le système d'alarme ne sera pas activé ;
- après une deuxième pression pendant la phase de fermeture, le capot s'arrêtera en position intermédiaire ;
- après une pression ultérieure, l'inversion du mouvement et l'ouverture complète si l'utilisateur ne l'arrête.

Si vous appuyez sur le bouton droit et le relâchez, le capot du coffre motorisé/Mains libres activera le système d'alarme, verrouillera les portes, et ensuite effectuera la fermeture complète et le verrouillage. Si, par contre, le Capot du coffre motorisé/Mains libres se trouve dans une position intermédiaire, si vous appuyez sur le bouton droit et le relâchez :

- si le capot du coffre est en phase de fermeture ou d'ouverture, il sera verrouillé dans la position actuelle ;
- si le capot de coffre est arrêté, il effectuera l'inversion du mouvement et l'ouverture complète si l'utilisateur ne l'arrête.

REMARQUE :

L'ordre des fonctions montré ne représente pas la séquence dans laquelle elles doivent être effectuées.

La fonction du capot de coffre et verrouillage de portes ne sera pas active si la télécommande se trouve à l'extérieur du véhicule :

- *si la télécommande se trouve à l'intérieur du véhicule, le capot de coffre se fermera mais sans le verrouillage des portes et l'activation du système d'alarme ;*



- *si la télécommande se trouve dans le coffre à bagages, le capot se fermera et s'ouvrira ensuite à nouveau dans les 6 secondes.*

Mouvement automatique sécurisé du capot du coffre motorisé/Mains libres

L'ouverture et la fermeture sécurisées du capot du coffre motorisé/Mains libres sont assurées par un système de protection capable d'arrêter les mouvements lors de la détection d'un obstacle sur le chemin : à l'ouverture ou fermeture il s'arrête automatiquement pour ensuite revenir doucement un peu en arrière. Après la commande de fermeture, quand le capot du coffre motorisé/Mains libres commence à se fermer, tous les indicateurs clignoteront pour mettre en garde quiconque se trouve aux alentours. Quand le bord du capot du coffre motorisé/Mains libres touche la coque de la voiture, l'actionneur du verrouillage du loquet s'active automatiquement. Si nécessaire, le coffre motorisé/Mains libres peut aussi être ouvert ou fermé manuellement, néanmoins, ceci peut entraîner une anomalie temporaire aux activations suivantes.



ATTENTION !

- **Activer le capot du coffre motorisé/Mains libres seulement lorsque le véhicule est à l'arrêt.**
- **Faire toujours la plus grande attention lors de l'ouverture et la fermeture du capot du coffre motorisé/Mains libres car le système de protection pourrait ne pas s'activer et causer des blessures aux personnes se trouvant à proximité.**
- **Après la commande de fermeture, s'assurer toujours que le capot de coffre motorisé/Mains libres est complètement fermé.**



IMPORTANT !

- **Dans des conditions météorologiques extrêmes, le joint du capot du coffre motorisé/Mains libres pourrait geler et compromettre l'ouverture et la fermeture automatiques du capot du coffre.**
- **Avant d'ouvrir le capot du coffre motorisé/Mains libres, assurez-vous qu'il n'y ait aucun objet ni de neige**

sur le capot du coffre pouvant le bloquer ou empêcher son ouverture.

Ouverture et fermeture du coffre motorisé Mains libres

Ce mode est commandé par le Système « Passive Entry » (voir le paragraphe « Système Passive Entry » dans cette section), qui ouvre et ferme automatiquement le capot du coffre motorisé/Mains libres en plaçant le pied dans la zone au-dessous du pare-chocs arrière.

Le système s'activera seulement lorsqu'il reconnaîtra la présence de la télécommande RKE à une distance de 70 cm du capot du coffre motorisé/Mains libres.

La plage des capteurs qui détectent le déplacement de votre pied s'étend sous la partie centrale du pare-chocs arrière.

Pour activer le capot du coffre motorisé/Mains libres, restez derrière le véhicule, près du capot du coffre, et déplacez votre pied au-dessous du pare-chocs comme si vous donniez un coup de pied à quelque chose. Ne placez pas votre pied trop près du pare-chocs et ne touchez pas le dessous de caisse.



ATTENTION !

- Faire très attention aux pots d'échappement car ils peuvent atteindre des températures élevées et, en cas de contact, causer de graves brûlures.
- S'il n'est pas nécessaire d'ouvrir le capot du coffre motorisé en mode Mains libres, s'assurer que la télécommande est hors de la portée d'utilisation (70 cm). Sinon, le capot du coffre motorisé/Mains libres pourrait être ouvert par inadvertance d'un mouvement imprévu du pied.



Pour que les capteurs puissent détecter le mouvement de votre pied, déplacez-le en direction du véhicule plutôt que vers les côtés et retirez-le

immédiatement : à partir de cet instant, le coffre motorisé/Mains libres va s'activer dans les deux secondes. Si le capot de coffre motorisé/Mains libres est fermé, le mouvement du pied en permet :

- le déverrouillage et l'ouverture complète ;
- après un autre coup de pied, l'arrêt ;
- après un autre coup de pied, l'inversion du mouvement et la fermeture complète si l'utilisateur ne l'arrête.

Si le capot de coffre motorisé/Mains libres est ouvert, le mouvement du pied en permet :

- la fermeture complète mais pas le verrouillage ;
- un autre coup de pied, l'arrêt du mouvement avant la fermeture complète ;
- après un autre coup de pied, si le mouvement a été arrêté, l'inversion de l'ouverture complète.

REMARQUE :

- Si le déplacement de votre pied ne suffit pas à activer le mouvement du capot du coffre motorisé/Mains libres, agiter votre pied au-dessous du pare-chocs n'aura aucun effet. Répétez entièrement le geste du coup de pied.
- Dans des situations particulières, des facteurs externes affectant la zone des capteurs peuvent déclencher la fonction mains libres d'ouverture du coffre motorisé. Par exemple, lorsque vous lavez la voiture, un jet d'eau visant la zone des capteurs pourrait déclencher la fonction « Mains libres » d'ouverture du coffre motorisé. Tenez la télécommande RKE hors du rayon de détection des capteurs (3 m) ou désactivez la fonction « Mains libres » depuis le menu MTC (voir « Réglages MTC » dans la section 4). Une télécommande RKE située dans la zone siège avant passager est considérée hors de la plage de valeurs du capteur d'ouverture du coffre à bagages / Mains libres.
- Si quelqu'un ou quelque chose heurte le capot du coffre motorisé/Mains libres pendant son mouvement, le système de sécurité

pourrait arrêter l'ouverture ou la fermeture.

Ouverture d'urgence du capot du coffre

Si vous accédez au coffre à bagages depuis les sièges arrière, actionnez le levier d'ouverture de secours (voir le chapitre « Sécurité du coffre à bagages » de cette section) de façon à pouvoir abaisser les dossiers des sièges arrière (voir « Zone de chargement » en section 3). Si la commande de relâchement électrique actionnée en appuyant sur le bouton du panneau de porte ne fonctionne pas, il se peut que la batterie soit à plat. Dans ce cas, il est possible d'alimenter temporairement le système à l'aide des bornes de batterie à distance situées à l'intérieur du compartiment moteur (voir « Procédure de démarrage par batterie auxiliaire » dans la section 6). Il devient ainsi possible d'ouvrir normalement le capot du coffre à l'aide de la télécommande RKE. Faites réviser le véhicule en conséquence par un centre du **Réseau d'assistance Maserati** pour résoudre ce problème.

Sécurité du coffre à bagages



ATTENTION !

Les enfants ne doivent pas avoir accès au coffre à bagages. Fermez toujours le capot du coffre quand votre véhicule est sans surveillance. Les enfants risqueraient de ne pas pouvoir sortir du coffre à bagages. Enfermés dans le coffre, les enfants risquent de mourir étouffés ou de coup de chaleur.

Ouverture d'urgence du capot de l'intérieur du coffre à bagages

Par mesure de sécurité, un levier interne d'ouverture de secours du coffre est intégré au mécanisme de verrouillage du capot de coffre. Si une personne est bloquée à l'intérieur, il lui est possible d'ouvrir le coffre simplement en tirant sur le levier luminescent montré dans les figures.

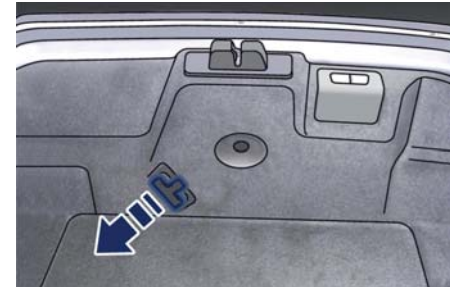

Avec l'option capot du coffre motorisé/Mains libres



Ouvrir et fermer le capot moteur

Ouverture

Deux loquets doivent être relâchés pour ouvrir le capot.

- Depuis l'intérieur du véhicule, tirer sur le levier de relâchement du capot moteur situé sous le côté inférieur gauche de la planche.

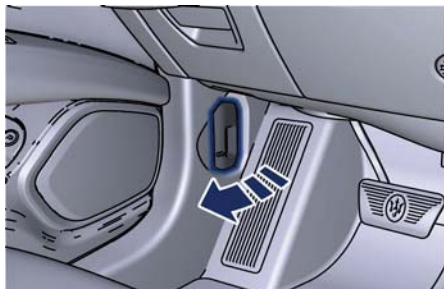

- Sortez du véhicule et placez vous devant la calandre avant.

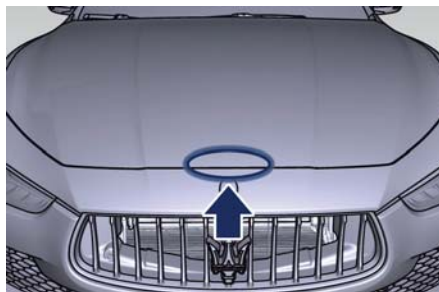

- Soulevez légèrement le capot et poussez le crochet de sécurité comme indiqué par la flèche. Ce crochet se trouve au centre du capot.



- Soulever complètement le capot moteur : cette opération est facilitée par les deux barres de maintien du capot en position ouverte.

Le commutateur d'allumage étant en position **RUN**, le symbole rouge  s'affiche sur le tableau de bord

avec le message indiquant que le capot moteur est ouvert.

Fermeture

Abaisser le capot moteur et le laisser tomber. Ceci devrait assurer l'engagement des deux loquets.



IMPORTANT !

Pour éviter tout dommage lors de la fermeture, évitez de claquer le capot moteur violemment.

**ATTENTION !**

- **Assurez-vous que le capot moteur est verrouillé correctement avant de prendre la route. Un capot mal verrouillé peut s'ouvrir et masquer votre champ de vision lorsque le véhicule est en mouvement. Le non-respect de cet avertissement peut provoquer des blessures graves, voire mortelles.**
- **Le passage des vitesses est toujours actif et peut être effectué même avec une ou plusieurs portes ouvertes, le capot moteur ou le capot du coffre soulevés. Dans de telles conditions, faites attention à ne pas bouger le levier de la boîte de vitesses pour ne pas embrayer accidentellement de vitesses.**

Systèmes de retenue des occupants

Les systèmes de retenue des occupants sont les dispositifs de sécurité les plus importants de votre véhicule :

- Ceintures de sécurité à trois points d'ancrage (également appelées ceintures de sécurité abdominales et épaulières) pour le conducteur et tous les passagers.
- Airbags avant optimisés pour le conducteur et le passager avant.
- Airbag rideaux latéraux supplémentaires (SABIC) pour le conducteur et les passagers assis à côté d'une vitre.
- Airbag latéral complémentaire de genou du conducteur.
- Airbags latéraux supplémentaires intégrés aux sièges.
- Colonne de direction et volant à absorption d'énergie.
- Les ceintures de sécurité des sièges avant comportent des pré-tendeurs doubles destinés à renforcer la protection des passagers en gérant l'énergie lors d'un impact.
- Les ceintures de sécurité de siège arrière intègrent des enrouleurs à blocage automatique (ALR) qui

bloquent la sangle de la ceinture en place après l'avoir étirée entièrement et ajustée à la longueur souhaitée pour maintenir un siège pour enfant ou fixer un gros objet sur un siège.

Pour transporter des enfants jusqu'à 12 ans et d'une taille inférieure à 1,5 m, vous devez utiliser un système de retenue enfants pouvant se fixer à la ceinture à trois points ou aux ancrages ISOFIX.

REMARQUE :

Les airbags avant optimisés sont dotés d'un gonfleur progressif. Il permet à l'airbag de se gonfler plus ou moins rapidement ou fermement en fonction de la gravité et du type de collision.

Lisez attentivement les informations contenues dans cette section. Vous saurez comment utiliser le système de retenue et comment protéger au mieux vos passagers et vous-même.

**ATTENTION !**

En cas d'accident, tous les occupants risquent d'être grièvement blessés s'ils ne sont pas correctement attachés. Vous pouvez heurter

(Suite)



(Suite)
l'intérieur du véhicule ou d'autres passagers ou être projeté hors du véhicule.

Assurez-vous que vos passagers et vous-même avez correctement bouclé votre ceinture.

Bouclez votre ceinture même si vous êtes un excellent conducteur, y compris pour de courts trajets. Un autre usager de la route peut être un mauvais conducteur et entrer en collision avec vous. Les accidents peuvent se produire aussi bien loin de chez vous que dans votre propre rue.

Les statistiques prouvent que les ceintures de sécurité épargnent des vies humaines et qu'elles réduisent la gravité des blessures en cas d'accident. La projection hors du véhicule est l'une des causes des blessures les plus graves. Les ceintures de sécurité réduisent ce risque, comme elles réduisent le risque de blessures dues à des chocs dans l'habitacle.

Tous les occupants du véhicule doivent porter leur ceinture de sécurité en permanence.

Ceintures de sécurité à trois points

Tous les sièges de votre véhicule sont équipés de ceintures de sécurité à trois points.

L'enrouleur de sangle de la ceinture est conçu pour se verrouiller en cas d'arrêt soudain ou de collision. Cette fonctionnalité permet à la partie épaulière de la ceinture de suivre librement vos mouvements en temps normal, en s'adaptant parfaitement au buste des occupants. Cependant, en cas d'accident, la ceinture de sécurité se bloque et réduit le risque de choc dans l'habitacle ou de projection hors du véhicule.

Le conducteur est responsable du respect des réglementations locales concernant l'utilisation des ceintures de sécurité, et de s'assurer qu'elles sont observées par tous les autres occupants. Toujours attacher les ceintures de sécurité avant de démarrer.



ATTENTION !

• Il est interdit et dangereux de demeurer dans l'espace de chargement intérieur. En cas d'accident, les risques de blessures

graves ou mortelles sont accrus.

- Ne permettez à aucun passager de rester dans une place qui n'est pas équipée de sièges et de ceintures de sécurité.
- Chaque occupant de votre véhicule doit être installé dans un siège et utiliser correctement sa ceinture de sécurité.
- Une ceinture de sécurité mal positionnée peut s'avérer dangereuse. Les ceintures de sécurité sont conçues pour passer à la hauteur des os les plus gros du corps humain. Ce sont les parties les plus fortes de votre corps et ce sont elles qui encaissent le mieux les chocs en cas d'accident.
- Une ceinture mal placée peut accroître la gravité des blessures en cas d'accident. Cela pourrait en effet provoquer des lésions internes ou faire glisser l'occupant ne pas le retenant convenablement. Il est donc important de respecter scrupuleusement ces normes garantissant le maximum de sécurité pour tous les occupants.
- N'utilisez jamais une seule ceinture de sécurité pour deux personnes. Deux personnes utilisant la même

ceinture risquent de se heurter violemment dans un accident et de se blesser mutuellement. N'utilisez jamais une ceinture à trois points pour plus d'une personne, quelle que soit sa taille.

- Rappelez-vous qu'en cas d'accident les passagers des sièges arrière ne portant pas de ceinture de sécurité ne sont pas seulement exposés au risque de blessures personnelles mais représentent également un grave danger pour les occupants des sièges avant.

Ceintures de sécurité à trois points - Mode d'emploi

- Montez à bord du véhicule et fermez la porte. Asseyez-vous et réglez le siège.
- La plaque de verrouillage se trouve au-dessus du dossier de votre siège, du côté extérieur.
- Tenez la plaque et verrouillage et étirez la ceinture autour de vous, puis, lorsqu'elle est assez longue, insérez la plaque de verrouillage dans la boucle jusqu'à ce que vous entendiez un déclic.

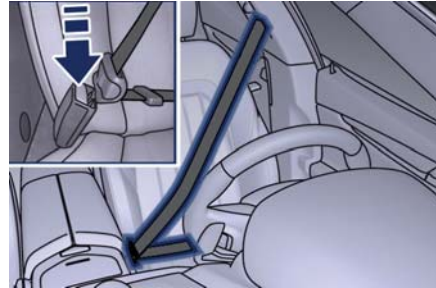

ATTENTION !

- Une ceinture dont la plaque de verrouillage est introduite dans la mauvaise boucle ne vous garantit pas une protection efficace. La sangle abdominale de la ceinture risque de se placer trop haut sur votre corps et de provoquer des lésions internes. Verrouillez toujours votre ceinture dans la boucle correspondante.
- Une ceinture trop lâche ne protège pas efficacement. En cas d'arrêt brutal, vous pourriez être projeté vers l'avant, ce qui augmenterait le risque de blessures. La ceinture de sécurité doit être bien ajustée.
- Une ceinture portée sous le bras est dangereuse. En cas d'accident, vous risqueriez de heurter les parois du

véhicule, ce qui augmenterait les risques de blessures à la tête et au cou. De plus, une ceinture portée sous votre bras peut causer des blessures internes. Les côtes sont moins résistantes que les épaules. Portez la ceinture sur l'épaule afin que vos os les plus robustes absorbent la force d'un éventuel impact.

- La partie inférieure doit reposer sur le bassin plutôt que sur l'abdomen de l'occupant. Pour ajuster le segment horizontal de la ceinture, tirez légèrement sur la partie diagonale. Pour relâcher la ceinture abdominale si elle est trop serrée, inclinez la plaque de verrouillage et tirez sur la ceinture. Une ceinture tendue correctement réduit le risque de glisser sous la ceinture en cas d'accident.



ATTENTION !

- Une ceinture abdominale portée trop haut peut augmenter le risque de blessures internes en cas d'accident. Les forces produites par la ceinture ne seraient pas absorbées par les os robustes des hanches et

(Suite)



(Suite)
du bassin, mais par votre abdomen. Portez toujours la sangle baudrier aussi bas que possible et maintenez-la ajustée.

- **Une ceinture tordue ne vous protégera pas correctement. Lors d'une collision, elle pourrait même se transformer en instrument tranchant. S'assurer donc que la ceinture est déployée de façon linéaire. Si vous ne parvenez pas à redresser une ceinture de votre véhicule, amenez immédiatement la voiture auprès d'un Centre d'Assistance Maserati.**
- **N'utilisez pas de dispositifs (agrafes, attaches, etc.) empêchant les ceintures de sécurité de rester près des corps des occupants.**
- **Ne portez pas d'enfants sur le ventre d'un passager en utilisant seulement une ceinture de sécurité pour protéger les deux.**
- **Placez la ceinture à trois points de manière confortable sur votre poitrine et non sur votre cou. L'enrouleur reprendra le jeu éventuel de la ceinture.**
- **Pour desserrer la ceinture, appuyez sur le bouton rouge de la boucle. La**

courroie se ré-enroule d'elle-même en position de rangement. Si nécessaire, guidez la ceinture avec la main pendant qu'elle se rétracte, pour lui empêcher de se retourner.



ATTENTION !
Une sangle effilochée ou déchirée peut se rompre en cas d'accident et vous laisser sans protection. Examinez régulièrement les ceintures de sécurité. Recherchez la présence d'éventuelles coupures, sangles effilochées et pièces desserrées. Remplacez immédiatement les pièces endommagées.

Ne démontez ni ne modifiez le système. Les ensembles de ceinture de sécurité/enrouleur doivent être remplacés par le Réseau d'assistance Maserati après un accident s'ils sont endommagés (enrouleur plié, sangle déchirée, etc.).

Réglage de la hauteur des ceintures de sécurité à trois points



La hauteur des ceintures de sécurité

ne doit être réglée que le véhicule à l'arrêt.

Le véhicule dispose d'un élément de réglage de la hauteur de ceinture au niveau de l'épaule pour les sièges du conducteur et du passager avant droit. Ajustez les guides de façon que la portion de ceinture qui repose sur l'épaule ne retombe pas. La ceinture doit être proche du cou mais sans entrer en contact avec lui. Poussez le bouton indiqué au-dessus du guide de ceinture d'épaule pour en relâcher l'ancrage, puis déplacez les guides vers le haut ou le bas dans la position qui vous convient le mieux.



ATTENTION !
Après le réglage, vérifiez toujours que la glissière à laquelle l'anneau oscillant est fixé, est verrouillée dans l'une des positions prévues. Avec la poignée d'ouverture relâchée, pousser à nouveau vers le bas pour permettre au dispositif d'ancrage de se fixer en place dans une des positions prévues.

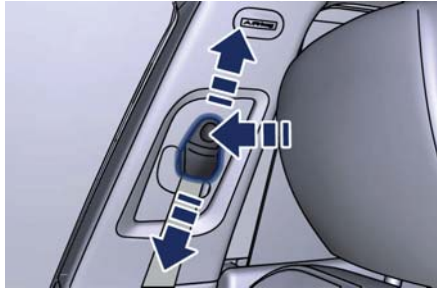

Lorsque vous relâchez l'ancrage, assurez-vous qu'il est verrouillé en essayant de déplacer des guides vers le haut et vers le bas.

Procédure pour désentortiller une ceinture de sécurité à trois points

Procédez de la manière suivante pour désentortiller une ceinture de sécurité à trois points.

- Placez la plaque de verrouillage aussi près que possible du point d'ancrage.
- À environ 15 à 30 cm au-dessus de la plaque de verrouillage, saisissez et tordez la sangle de 180° pour créer un pli juste au-dessus de la plaque de verrouillage.
- Faites glisser la plaque vers le haut, par-dessus la sangle pliée. La sangle pliée doit entrer dans la fente au

sommet de la plaque de verrouillage.

- Continuez à faire coulisser la plaque de verrouillage vers le haut pour libérer la sangle pliée.

Ceintures de sécurité des sièges des passagers

Les ceintures de sécurité des sièges des passagers arrière sont équipées d'un enrouleur à blocage automatique (ALR) pouvant servir à fixer un dispositif de retenue pour enfant. Pour de plus amples informations, reportez-vous à « Installation du système de retenue pour enfants à l'aide des ceintures de sécurité du véhicule équipées d'ALR » sous « Sièges pour enfant ».

Si les sièges passagers sont équipés d'un ALR et sont utilisés dans des conditions normales : étirez simplement la ceinture pour qu'elle s'applique de façon confortable autour de l'occupant pour ne pas activer l'ALR. Si l'ALR est activé, vous entendrez un cliquetis à mesure que la ceinture se rétracte. Dans ce cas, laissez la sangle se rétracter complètement, puis sortez uniquement la longueur de sangle nécessaire pour qu'elle s'enroule

confortablement autour de l'occupant.

Faites glisser la plaque de verrouillage dans la boucle jusqu'à ce que vous entendiez un déclic.



ATTENTION !

- **Rappelez-vous que, dans le cas d'un impact violent, les passagers des sièges arrière qui ne portent pas leur ceinture de sécurité sont non seulement sujets à des blessures personnelles, mais représentent aussi un danger pour les passagers des sièges avant.**
 - **Toujours boucler les ceintures de sécurité.**
 - **Voyager sans boucler les ceintures de sécurité augmente de façon significative le risque de blessure grave en cas de collision, même en présence des airbags.**
 - **En cas de collision, les ceintures de sécurité diminuent le risque que les occupants soient projetés contre les parois de l'habitacle ou hors du véhicule.**
 - **Les airbags sont conçus pour travailler de façon synchronisée avec**
- (Suite)*



(Suite)
les ceintures de sécurité, et non pour s'y substituer. Les airbags avant ne se déploient que dans le cas de certaines collisions frontales d'une intensité suffisante. Ils peuvent ne pas être activés si la voiture capote ou dans le cas d'une collision à l'arrière ou de collisions frontales mineures, ou de collisions non-frontales.

Ceinture de sécurité pour siège central arrière

Contrairement à toutes les autres ceintures de sécurité, cette-ci est équipée de deux boucles et deux plaques de verrouillage métalliques ; de cette façon, il est possible de la relâcher du siège et de replier la partie la plus longue (60) du dossier de siège (se référer à « Espace de chargement » dans la section 3 pour plus d'informations).

Pour boucler la ceinture de sécurité, procédez comme suit :

- placez-vous dans le siège central et sortez la sangle de l'enrouleur supérieur normalement, sans la tordre ;
- introduisez la première plaque de verrouillage située au bout de la partie baudrier de la sangle à l'intérieur de la

boucle gauche (celle sans le bouton rouge de déverrouillage au dessus de la fente) ;



- introduisez la plaque de verrouillage au bout de la partie abdominale de la ceinture à l'intérieur de la boucle droite.

Pour déboucler la ceinture de sécurité, relâchez la plaque droite de la partie abdominale en appuyant sur le bouton rouge.

Utilisation du mode avec enrouleur à blocage automatique (ALR)

Utilisez le mode de blocage automatique chaque fois qu'un siège pour enfant est installé sur une place équipée d'une ceinture de sécurité offrant cette fonction.

Les enfants jusqu'à 12 ans ou d'une taille inférieure à 1,50 m doivent être

correctement installés dans un dispositif de retenue pour enfant.

Enrouleur à blocage automatique

- Bouclez la ceinture abdominale et la partie diagonale.
- Saisissez la portion diagonale et tirez vers le bas jusqu'à ce que la ceinture soit extraite sur toute sa longueur.
- Laissez la ceinture se rétracter. Lorsque la ceinture se rétracte, vous entendrez un dé clic. Celui-ci indique que la ceinture de sécurité est maintenant en mode de blocage automatique.

Désactiver le mode de blocage automatique

Débouclez la ceinture à trois points et laissez-la se rétracter complètement pour désengager le mode de blocage automatique et activer le mode de blocage de secours.



ATTENTION !

- **Les ensembles de ceinture de sécurité et enrouleur doivent être contrôlés par le Réseau d'Assistance Maserati et remplacés si l'enrouleur à blocage automatique (ALR) ou d'autres fonctions ne marchent pas correctement.**



- **Le non-remplacement de la ceinture et de l'enrouleur peut accroître le risque de blessures lors d'un accident.**

Prétensionneurs de ceinture de sécurité

Les sièges avant de la voiture sont équipés de prétensionneurs, réduisant le jeu des ceintures en cas d'impact frontal grave. Ils garantissent une pression parfaite des ceintures de sécurité sur le torse des occupants avant que la force de rétention ne commence à s'exercer. Cette voiture peut également être équipée d'un second prétensionneur dans la zone de la plinthe. Son activation est signalée par le raccourcissement du câble métallique et par l'enroulement de sa gaine de protection.



Le dispositif fonctionne quelle que soit la taille de l'occupant, ainsi que pour les sièges pour enfant.

REMARQUE :

Pour obtenir le plus haut degré de protection par l'action du prétensionneur, ajustez les ceintures de sécurité à l'abdomen et au bassin.

Les prétensionneurs sont déclenchés par la Contrôleur de retenue des occupants (ORC). Un prétensionneur ne peut servir qu'une fois. Les prétensionneurs ne nécessitent aucun entretien ni lubrification : toute modification de leur état d'origine invalide leur efficacité. Si, en cas de catastrophe naturelle (inondation, cyclone etc.) le dispositif a été détérioré par l'eau et la boue, il doit être remplacé.



ATTENTION !

Il est strictement interdit d'enlever ou d'altérer les composants des prétensionneurs. Toute intervention doit être effectuée par du personnel qualifié et autorisé. Contactez toujours le Réseau d'Assistance Maserati.



IMPORTANT !

Les opérations amenant à des impacts, des vibrations ou de la chaleur localisée (au-dessus de 100 °C pendant 6 heures au maximum) dans la zone environnant les prétensionneurs peuvent les endommager ou les faire détendre de façon erronée. Ces dispositifs ne sont pas influencés par les vibrations provoquées par la chaussée déformée ou de petits obstacles. Contactez le Réseau d'Assistance Maserati pour toute intervention s'avérant nécessaire.

Système de rappel optimisé de bouclage de ceinture de sécurité (SBR)

Le système SBR a la fonction de rappeler au conducteur et aux passagers de boucler les ceintures de sécurité.

Le système surveille si les ceintures de sécurité du conducteur et des passagers sont bouclées ou non, et reporte la situation sur l'écran TFT au moyen des icônes de témoin  qui représentent les passagers à l'intérieur du véhicule.



État des ceintures de sécurité affiché à l'écran TFT

L'état de chaque ceinture de sécurité est affiché par une icône en haut de l'écran TFT.

La position de chaque icône représente la position des passagers à l'intérieur du véhicule : les icônes correspondant au conducteur et au passager avant sont situées à côté et celles des passagers arrière sont au centre.

Ces icônes sont affichées pendant 30 secondes à la place des éléments pouvant être sélectionnés et des éléments du menu principal disponibles au début de chaque cycle d'allumage. Pendant cette période, l'utilisateur peut également accéder au menu principal et au sous-menus mais il ne peut pas afficher l'élément sélectionné en haut de l'écran TFT (voir le chapitre « Tableau de bord » en section 4).

Les icônes de couleur rouge indiquent les ceintures de sécurité déboutées, tandis que les icônes de couleur vert représentent les ceintures bouclées. Une icône verte correspondant aux sièges avant s'éteint après 30 secondes de même que toutes les icônes vertes des sièges arrière ; si l'icône est rouge, elle reste allumée jusqu'à ce que la ceinture soit attachée.

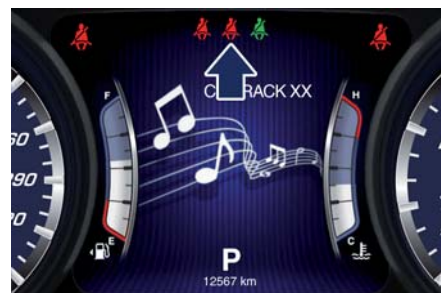

Pour ce qui concerne les sièges arrière, le système indique seulement si les ceintures de sécurité sont déboutées (icônes rouges) ou bouclées (icônes vertes) sans détecter la présence de passagers.

Fonction BeltAlert®



En plus des indications ci-dessus, lorsque le conducteur ou le passager avant n'ont pas bouclé leur ceinture, la fonction BeltAlert® s'active.

La fonction s'active avec le moteur en marche. Si la ceinture du conducteur ou du passager du siège avant n'est pas attachée, le témoin de rappel de ceinture de sécurité  et un message s'allument sur le tableau de bord et



restent allumés jusqu'à ce que les deux ceintures avant soient attachées.



La séquence d'avertissement de BeltAlert® se déclenche dès que la vitesse du véhicule dépasse 20 km/h ou lorsque le véhicule roule à une vitesse comprise entre 8 km/h et 20 km/h pendant plus de 5 secondes ; le témoin de rappel de ceinture de sécurité  clignote accompagné d'un message et un son intermittent retentit. Une fois la séquence lancée, elle s'arrête dès que toutes les ceintures sont attachées. Une fois la séquence terminée, le témoin de rappel de ceinture de sécurité  et le message restent allumés jusqu'à ce que les ceintures correspondantes soient attachées.

Si la porte avant côté conducteur ou passager est ouverte et qu'on la ferme, et que le capteur de présence

de l'occupant (si prévu) détecte une modification du statut, passant d'occupant absent à occupant présent, le système répètera la séquence d'avertissement.

Le conducteur doit demander à tous les autres occupants d'attacher leurs ceintures.

Si une ceinture de sécurité avant est déboutlée au cours d'un trajet à une vitesse supérieure à 8 km/h, BeltAlert® émet une notification sonore et visuelle sur le tableau de bord.

Le système BeltAlert® de siège de passager avant n'est pas actif lorsque le siège du passager avant est inoccupé. BeltAlert® peut être déclenché lorsqu'un animal ou un objet lourd se trouve sur le siège du passager avant. Il est recommandé d'attacher les animaux domestiques sur le siège arrière, au moyen de harnais ou de paniers fixés par les ceintures de sécurité et d'arrimer correctement toute charge.

Ceintures de sécurité et femmes enceintes

Les ceintures peuvent aussi être portées par les femmes enceintes : le risque de blessure en cas d'accident est fortement réduit pour elles et le fœtus si elles portent une ceinture de

sécurité. Le meilleur moyen de protéger le fœtus est de protéger la mère.

Les femmes enceintes doivent placer la partie abdominale de la ceinture très bas, de façon qu'elle passe par dessus les hanches et sous l'abdomen (voir la figure).



Lorsqu'une ceinture de sécurité est correctement placée, il est très probable que l'enfant ne soit pas blessé dans une collision. Pour les femmes enceintes, comme pour tout le monde, la clé de l'efficacité des ceintures de sécurité est de les placer correctement.



ATTENTION !

Les femmes enceintes doivent respecter scrupuleusement les indications ci-dessus, ainsi que les réglementations locales concernant l'utilisation des ceintures de sécurité.

Système de protection complémentaire (SRS) - Airbags

Ce véhicule est équipé d'airbags avant optimisés pour le conducteur et le passager avant, qui apportent une protection complémentaire à celle des ceintures de sécurité.

L'airbag avant optimisé du conducteur est placé au centre du volant dans la position indiquée en figure. Les inscriptions « SRS AIRBAG » y sont gravées pour l'identifier plus facilement.

L'airbag avant optimisé du passager est placé sur la planche en dessus de la boîte à gants, dans la position indiquée en figure. L'inscription « AIRBAG » y est gravée pour l'identifier plus facilement.

Par ailleurs, le véhicule est équipé d'un airbag complémentaire de genou côté conducteur monté dans la planche, en dessous de la colonne de direction.

REMARQUE :

Ces airbags sont certifiés conformes à la réglementation relative aux airbags optimisés.



Les airbags avant optimisés sont dotés d'un gonfleur progressif. Il permet à l'airbag de se gonfler plus ou moins rapidement ou fermement en fonction de la gravité et du type de collision. Ce véhicule peut être équipé d'un capteur de boucle de ceinture de sécurité conducteur et/ou passager avant, conçu pour détecter si la ceinture de sécurité du conducteur ou du passager avant est attachée. Ce capteur de boucle de ceinture de sécurité peut ajuster le gonflage des airbags avant.

Ce véhicule est également équipé d'airbags rideaux latéraux supplémentaires (SABIC) destinés à protéger la tête du conducteur et des passagers avant et arrière. Les airbags SABIC sont situés au-dessus des vitres latérales et leurs couvercles sont aussi étiquetés « AIRBAG ».



Ce véhicule est aussi équipé d'airbags latéraux complémentaires intégrés aux sièges (SAB) pour améliorer la protection des hanches, du thorax et de l'épaule des occupants lors d'un choc latéral. Les airbags latéraux complémentaires intégrés aux sièges sont situés sur le côté extérieur des sièges avant.

REMARQUE :

Après tout accident, amenez immédiatement le véhicule au Réseau d'assistance Maserati.

Composants du système d'airbags

Votre véhicule peut être équipé des éléments du système d'airbags suivants :

- Commande de retenue des occupants (ORC) ;
- Témoin d'airbag sur le tableau de bord ;
- Volant et colonne de direction ;
- Tableau de bord ;
- Airbag avant conducteur optimisé ;
- Airbag avant passager optimisé ;
- Airbag latéral complémentaire de genou du conducteur ;

- Airbags latéraux complémentaires intégrés aux sièges (SAB) ;
- Airbags rideaux latéraux supplémentaires (SABIC) ;
- Capteurs d'impact avant et latéraux ;
- Pré-tendeurs de ceinture de sécurité avant et commutateur de boucle de ceinture de sécurité ;
- L'amorce pyrotechnique de coupure de la batterie se trouve sur la borne positive de la batterie.

Caractéristiques avancées de l'airbag avant

Le système d'airbags avant est doté d'airbags progressifs pour le conducteur et le passager avant. Ce système fournit une réponse appropriée à la gravité et au type de collision, déterminé par la commande de retenue des occupants (ORC), qui peut recevoir des informations de la part des capteurs d'impact avant. Le gonfleur du premier étage est immédiatement déclenché lors d'un impact exigeant un déploiement de l'airbag. Cette faible intensité est utilisée dans les collisions moins graves. Une intensité supérieure est utilisée pour les collisions plus graves.



IMPORTANT !

- Le boîtier électronique fournit l'activation des prétensionneurs, des airbags avant ou latéraux (avant et arrière) sur la base de critères différents, en fonction du type d'impact. Le défaut d'activation d'un ou plusieurs systèmes n'est pas une indication de mauvais fonctionnement du système.
- Les airbags avant et/ou latéraux peuvent se gonfler si la voiture subit un impact violent impliquant la zone de dessous de caisse, par exemple en cas d'impacts violents contre des marches, des trottoirs, des ralentisseurs ou lorsque la voiture tombe dans des nids de poule ou des aspérités semblables.



ATTENTION !

- **GRAVE DANGER !**
N'utilisez pas de siège pour enfant orienté dos à la route sur un siège protégé par un airbag avant ! Le gonflage d'un airbag lors d'un accident pourrait provoquer des blessures mortelles au bébé,

(Suite)



(Suite)
indépendamment de la gravité de la collision. Désactivez donc l'airbag passager quand un système de retenue pour enfants orienté dos à la route est installé sur le siège passager. Le siège du passager avant doit également être placé le plus en arrière possible pour éviter que le système de retenue de l'enfant puisse venir au contact de la planche. Réactivez immédiatement l'airbag passager lorsque vous désinstallez le système de retenue pour enfants.

- Ne mettez jamais d'objets (tels que des téléphones portables, des jouets, des dossiers, des tablettes, etc.) dans la partie latérale de la planche côté passager car cela pourrait entraver le gonflage de l'airbag du passager et provoquer de graves blessures aux occupants.
- Ne posez aucun objet sur les couvercles d'airbag ou à proximité et ne tentez pas de les ouvrir manuellement. Vous pourriez endommager les airbags et vous blesser si les airbags ne fonctionnent plus. Les couvercles protecteurs des airbags sont conçus pour s'ouvrir uniquement lors du déploiement des airbags.

- Conduisez toujours avec vos mains dans le bord extérieur du volant, de sorte que l'airbag puisse gonfler librement si nécessaire. Pendant la conduite votre dos doit être aussi droit que le confort ne le permet et contre le dossier du siège avec la ceinture bouclée correctement.
- N'appliquez pas d'adhésifs ou d'autres objets sur le volant, sur la planche dans la zone latérale de l'airbag passager, sur les revêtements contournant le toit ou sur les sièges.
- Ne voyagez pas avec d'objets sur votre ventre, face à votre poitrine ou notamment avec une pipe, un crayon ou d'autres objets dans votre bouche. En cas de choc, l'intervention de l'airbag pourrait causer de graves blessures.

Airbag frontal du siège passager et systèmes de retenue pour enfant

Les sièges enfant orientés dos à la route ne doivent JAMAIS être placés sur le siège du passager avant d'un véhicule avec l'airbag correspondant activé.

Le déploiement de l'airbag lors d'un accident pourrait provoquer des blessures mortelles au bébé,

indépendamment de la gravité de la collision.

REMARQUE :

Il faut TOUJOURS se référer aux instructions figurant sur l'étiquette apposée sur le rideau côté passager et derrière celui-ci.

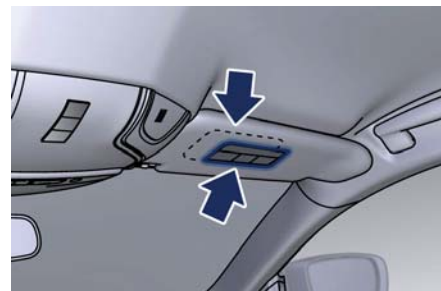



I	RISCHIO DI FERITE GRAVI O MORTALI. I seggiolini bambino che si montano nel verso opposto a quello di marcia non vanno installati sui sedili anteriori in presenza di air bag passeggero attivo.
GB	DEATH OR SERIOUS INJURY CAN OCCUR. NEVER use a rearward facing child restraint on a seat protected by an ACTIVE AIRBAG in front of it. DEATH or SERIOUS INJURY to the CHILD can occur
F	RISQUE DE MORT OU DE BLESSURES GRAVES. NE PAS positionner le siège pour enfant tourné vers l'arrière, en cas d'air bag passager actif.
D	Nichtbeachtung kann TOD oder SCHWERE VERLETZUNGEN zur Folge haben. Rückwärts gerichtete Kinderrückhaltesysteme (Babyschale) dürfen nicht in Verbindung mit aktiviertem Beifahrerairbag auf dem Beifahrersitz verwendet werden
NL	DIT KAN DODELIJK ZIJN OF ERNSTIGE ONGELUKKEN VEROORZAKEN. Plaats het kinderstoeltje niet ruggelings op de voorstoel wanneer er een airbag aanwezig is.
E	PUEDEN OCACIONAR MUERTE O HERIDAS GRAVES. NO ubicar el asiento para niños en sentido inverso al de marcha en el asiento delantero si hubiese airbag activo lado pasajero.
PL	MOŻE GROZIĆ ŚMIERCIĄ LUB CIĘŻKIMI OBRAŻENIAMI. NIE WOLNO umieszczać fotelika dziecięcego tyłem do kierunku jazdy na przednim siedzeniu w przypadku zainstalowanej aktywnej poduszki powietrznej pasażera.
TR	ÖLÜM VEYA AĞIR ŞEKİLDE YARALANMAYA SEBEP OLABİLİR. Yolcu airbağı aktif halde iken çocuk koltuğunu araç gidüş yönüne ters biçimde yerleştirmeyin.
DK	FARE FOR DØDELIGE KVÆSTELSER OG LIVSTRUENDE SKADER. Placer aldrig en bagudvendt barnestol på passagerersædet, hvis passager-airbagen er indstillet til at være aktiv (on).
EST	TAGAJÄRJELKS VÕIVAD OLLA TÕSISED KEHAVIGASTUSED VÕI SÜRM. Turvapadja olemasolu korral ärge asetage lapse turvaistet sõidusuuna vastassuunas.
FIN	KUOLEMANVAARA TAI VAKAVIEN VAMMOJEN UHKA. Älä aseta lasten turvaistuinta niin, että lapsi on selkä menosuuntaan, kun matkustajan airbag on käytössä.
P	RISCO DE MORTE OU FERIMENTOS GRAVES. Não posicionar o banco para crianças numa posição contrária ao sentido de marcha quando o airbag de passageiro estiver activo.
LT	GALI IŠTIKTI MIRTIS ARBA GALITE RIMTAI SUSIŽEISTI. Nedėkite vaiko sėdynės atgretžtos nugarą į priekinį automobilio stiklą ten, kur yra veikiančias keleivio oro pagalvė.
S	KAN VARA LIVSHOTANDE ELLER LEDA TILL ALLVARLIGA SKADOR. Placera aldrig en bakåtvänd barnstol i framsätet då passagerarsidans krockkudde är aktiv.
H	HALÁSOS VAGY SÚLYOS BALESET KÖVETKEZHET BE. Ne helyezzük a gyermekülést a menetiránnyal szembe, ha az utas oldalán légszák működik.
LV	VAR IZRAISĪT NĀVI VAI NOPIETNAS TRAUMAS. Nenovietot mazuļus sēdekļi pretēji braukšanas virzienam, ja pasažiera pusē ir uzstādīts gaisa spilvens.
CZ	HROZÍ NEBEZPEČÍ VÁŽNĚHO UBLIŽENÍ NA ZDRAVÍ NEBO DOKONCE SMRTI. Neumisťujte detskú sedačku do opačnej polohy včti smeru jazdy v prípade aktívneho airbagu spolujazdce.
SLO	LAHKO PRIDE DO SMRTI ALI HUDIH POŠKODB. Otroškega avtomobilskega sedeža ne nameščajte v obratni smeri vožnje, če ima vozilo vgrajene zračne blazine za potnike.
RO	SE POATE PRODUCÉ DECESUL SAU LEZIUNI GRAVE. Nu aşezaţi scaunul de maşină pentru bebeluşi în poziţie contrară direcţiei de mers atunci când airbag-ul pasagerului este activat.
GR	ΜΠΟΡΕΙ ΝΑ ΠΡΟΚΛΗΘΟΥΝ ΘΑΝΑΤΟΣ Η ΣΟΒΑΡΑ ΤΡΑΥΜΑΤΑ. Μην τοποθετείτε το καρεκλάκι αυτοκινήτου για παιδιά σε αντίθετη προς την φορά πορείας θέση σε περίπτωση που υπάρχει αερόσακος εν ενεργεία στη θέση συνεπιβάτη.
BG	ИМА ОПАСНОСТ ОТ СМЪРТ И СЕРИОЗНИ НАРАНЯВАНИЯ. Не поставяйте столчето за пренасяне на бебета в положение обратно на посоката на движение, при положение активно на въздушната възглавница за пътуване.
SK	MŮŽE NASTAŤ SMŤ ALEBO VÁŽNÉ ZRANENIA. Nedávajte autosedačku pre deti do polohy proti chodu vozidla, keď je aktívny airbag spolujazdca.
RUS	ТРАВМЫ И ЛЕТАЛЬНЫЙ ИСХОД. Детское кресло, устанавливающееся против направления движения, нельзя монтировать на месте переднего пассажира, если последнее оборудовано активной подушкой безопасности.
HR	OPASNOST OD TEŠKIH ILI SMRTONOSNIH OZLJEĀA. Sjedala za djecu koja se montiraju u smjeru suprotnom od vožnje ne smiju se instalirati na prednja sjedala ako postoji aktivni zračni jastuk suvozača.



Airbags complémentaires

Airbags latéraux complémentaires intégrés aux sièges (SAB)

Des airbags latéraux complémentaires intégrés aux sièges (SAB) protègent la zone du bassin, du torse et des épaules des occupants dans l'éventualité d'un impact latéral de gravité moyenne/élevée. Le SAB porte la mention « AIRBAG » cousue sur la face externe des sièges avant.



Lorsque l'airbag se déploie, il ouvre la couture entre les parties avant et latérale de la housse de garnissage du siège. Chaque airbag se déploie de façon indépendante ; un impact côté gauche déploie uniquement l'airbag gauche, et inversement.

Airbag rideau latéral supplémentaire (SABIC)

Les airbags SABIC sont conçus pour protéger la tête des occupants avant et arrière dans l'éventualité d'un impact latéral, grâce à la surface importante des coussins gonflables. Chaque airbag abrite des chambres de gonflage placées à côté de la tête de chaque occupant extérieur, ce qui réduit le risque de blessures à la tête provoquées par un choc latéral. Les SABIC se déploient vers le bas, couvrant les deux vitres du côté du choc.



ATTENTION !

- Les airbags latéraux ont eux-aussi besoin d'espace pour se gonfler. Ne posez pas votre tête, vos bras ou vos coudes sur la porte, la glace ou la zone où se trouve l'airbag latéral pour éviter toute blessure éventuelle pendant le gonflage de l'airbag. Asseyez-vous droit au centre du siège.
- Ne couvrez pas les dossiers des sièges avant avec des vêtements ou des couvertures. N'utilisez pas de housses supplémentaires de siège ou ne posez pas d'objets entre vous et

les airbags latéraux ; la protection des airbags serait sérieusement amoindrie et/ou les airbags pourraient provoquer de graves blessures.

- Ne placez pas de porte-bagages fixés en permanence sur le toit par des boulons ou des vis. Ne forez aucun trou dans le toit.

Airbag latéral complémentaire de genou du conducteur

L'airbag latéral complémentaire de genou du conducteur fournit une protection renforcée et fonctionne conjointement avec l'airbag frontal avancé côté conducteur lors d'un choc frontal.

Capteurs et commandes de déploiement d'airbags

Commande de retenue des occupants (ORC)

Le système ORC détermine si le déploiement des airbags avant (y compris l'Airbag latéral complémentaire de genou du conducteur) et/ou latéraux est nécessaire lors d'une collision frontale ou latérale. Selon les signaux du capteur d'impact, un boîtier centralisé ORC déploie les airbags avant



optimisés, l'airbag latéral complémentaire de genou du conducteur, les airbags SABIC et SAB et les prétensionneurs de ceinture de sécurité avant, selon les besoins, en fonction de la gravité et du type d'impact.

Suivant ce que l'on vient de décrire, les caractéristiques de la collision enregistrée par les capteurs et les informations transmises au boîtier électronique de l'ORC peuvent aussi bien être la cause d'une coupure imprévue de l'alimentation de la batterie, « fondant » l'amorce pyrotechnique sur la borne positive de la batterie.



IMPORTANT !

Après tout choc ayant déployé l'amorce pyrotechnique, la faire remplacer auprès d'un atelier du Réseau d'Assistance Maserati.

Les airbags frontaux avancés et l'airbag latéral complémentaire de genou du conducteur sont conçus pour fournir une protection supplémentaire en venant compléter l'action des ceintures de sécurité dans certains chocs frontaux, selon la sévérité et le type de l'accident. Les airbags avant avancés et l'airbag

latéral complémentaire de genou du conducteur ne sont pas supposés réduire le risque de blessure dans le cas de collisions arrière, latérales ou de retournement.

Les airbags avant ne se déploient pas dans toutes les collisions frontales, même celles qui pourraient produire des dommages importants au véhicule, par exemple, certaines collisions avec des poteaux, des camions et des collisions à un certain angle. D'un autre côté, selon le type et l'emplacement de l'impact, les airbags avant peuvent se déployer en cas de collision provoquant très peu de dommages à l'avant du véhicule mais qui produisent une décélération initiale importante.

Les airbags latéraux ne se déploient pas dans toutes les collisions latérales. Le déploiement d'airbag latéral dépend de la gravité et du type de collision. Comme les capteurs d'airbag mesurent la décélération du véhicule par rapport à la durée, la vitesse du véhicule et les dommages en soi ne sont pas de bons indicateurs pour déterminer si un airbag aurait dû ou non se déployer.

Les ceintures de sécurité sont indispensables pour garantir votre protection dans tous les accidents,

mais elles sont aussi utiles pour vous aider à adopter une position correcte, à bonne distance d'un airbag en déploiement. L'ORC surveille également la disponibilité des organes électroniques du système d'airbags quand le commutateur d'allumage est en position **RUN**. Si l'allumage est en position **OFF** ou **ACC**, ou non actif, le système d'airbag est désactivé et les airbags ne se gonflent pas.

L'ORC contient un système d'alimentation de secours qui peut déployer les airbags même en cas de perte d'alimentation ou de déconnexion de la batterie avant le déploiement. Au démarrage du véhicule, l'ORC allume le témoin d'alarme  du tableau de bord pour environ 4 à 8 secondes pour un test. Après le test, le témoin d'airbag s'éteint. Si l'ORC détecte un dysfonctionnement risquant d'affecter le système d'airbags pendant la phase de diagnostic, il allume le témoin d'alarme et le message « Réparer le système airbag » soit momentanément, soit continuellement. Les diagnostics enregistrent également la nature de la défaillance. Un bip retentit si le témoin s'allume après le démarrage initial.



Le témoin d'airbag surveille les circuits internes et le câblage de connexion des composants électriques du système d'airbag.



ATTENTION !

- Si le commutateur de démarrage est en position RUN, le moteur est arrêté et le véhicule complètement à l'arrêt, les airbags peuvent en tout cas se gonfler, si la voiture est heurtée par un autre véhicule en mouvement. Par conséquent, même si la voiture est à l'arrêt, quand un airbag passager actif est installé, N'installez PAS un système de retenue pour enfants orienté dos à la route sur le siège passager avant. Le gonflage d'un airbag suite à un impact pourrait provoquer des blessures mortelles à l'enfant. Il faut, donc,

toujours désactiver l'airbag passager (voir « Désactivation de l'airbag passager » (si envisagé) dans cette section) lorsqu'un système de retenue pour enfant orienté dos à la route est installé sur le siège passager avant. Le siège du passager avant doit également être placé le plus en arrière possible pour éviter que le système de retenue de l'enfant puisse venir au contact de la planche. Réactivez immédiatement l'airbag passager lorsque vous désinstallez le système de retenue pour enfants. Rappelez-vous également que, si le dispositif d'allumage est en position OFF, ACC ou éteint, aucun des dispositifs de sécurité (airbags ou prétensionneurs) ne sera déployé en cas de choc. Faute de déploiement de ces dispositifs n'indique pas une panne du système.

- Si vous ignorez le témoin d'airbag et le message du tableau de bord, vous pourrez ne pas avoir la protection des airbags en cas de choc. Si le témoin ne s'allume pas lors de la procédure de vérification de l'ampoule quand vous mettez le contact pour la première fois, s'il reste allumé après le démarrage du véhicule ou s'allume pendant la

conduite, faites immédiatement vérifier le système d'airbags par un Centre d'Assistance Maserati.

Gonfleurs d'airbags avant

Quand l'ORC détecte une collision qui exige le déploiement des airbags avant optimisés, il émet un signal vers les gonfleurs. Un grand volume de gaz non toxique est produit pour gonfler les airbags avant optimisés.

Le couvercle de garnissage du moyeu du volant et le côté supérieur droit de la planche se séparent en se repliant pour permettre aux airbags de se gonfler complètement. Les airbags se dégonflent ensuite rapidement tout en protégeant le conducteur et le passager avant. Le gaz de gonflage de l'airbag avant est évacué à travers les orifices latéraux de l'airbag. De cette façon, les airbags vous évitent de perdre la maîtrise du véhicule.

Gonfleur d'airbag latéral complémentaire de genoux du conducteur

Le gonfleur de l'airbag latéral complémentaire de genou du conducteur est situé dans le garnissage de la planche, en dessous de la colonne de direction. Quand l'ORC détecte un choc qui exige le



déploiement des airbags, il émet un signal vers les gonfleurs. Un grand volume de gaz non toxique est produit pour gonfler l'airbag latéral complémentaire de genou du conducteur. Le couvercle de garnissage s'ouvre et s'écarte pour libérer le coussin qui se gonfle complètement.

Gonfleurs d'airbag latéral complémentaire intégré au siège (SAB)

L'ORC détermine si une collision latérale requiert le déploiement des airbags latéraux en fonction de la gravité et du type de collision. Selon la gravité et le type de collision, il se peut que le gonfleur d'airbag latéral du côté où l'impact a lieu sur le véhicule se déclenche et relâche une certaine quantité de gaz non toxique. L'airbag latéral SAB se déploie à travers la couture du siège dans l'espace séparant l'occupant de la porte. Il se gonfle à une vitesse et avec une force telles que vous pourriez vous blesser si vous n'êtes pas bien assis dans le siège ou si des objets se trouvent dans la zone de gonflage de l'airbag. Ce risque vaut particulièrement pour les enfants.

Gonfleurs d'airbags rideaux latéraux supplémentaires (SABIC)

En cas de chocs dont l'impact est limité à une zone particulière du côté du véhicule, l'ORC peut déployer les airbags SABIC, selon la gravité et le type de l'accident. Dans ce cas, l'ORC déploie le SABIC uniquement du côté de l'impact sur le véhicule. Du gaz non toxique est généré pour gonfler le coussin latéral du rideau.

L'airbag rideau qui se gonfle pousse la tête des occupants assis sur les sièges extérieurs loin du revêtement du toit et recouvre la vitre. Le coussin se gonfle avec une force suffisante pour vous blesser si vous n'êtes pas assis et attaché correctement ou si des objets se trouvent dans la zone de gonflage de l'airbag rideau. Ce risque vaut particulièrement pour les enfants.

Capteurs d'impact avant et latéraux

En cas d'impacts frontaux et latéraux, les capteurs d'impact peuvent aider l'ORC à déterminer la réaction appropriée à un impact.

Système amélioré de réaction en cas d'accident

En cas d'impact provoquant le déploiement d'airbags, si le réseau de communication et l'alimentation du

véhicule sont intacts, en fonction de la nature de l'impact, l'ORC va déterminer si le système amélioré de réaction en cas d'accident doit ou non exécuter les fonctions suivantes :

- couper l'alimentation en carburant du moteur ;
- faire clignoter les feux de détresse tant que la batterie est chargée ou jusqu'à ce que la clé de contact soit tournée sur OFF ;
- déverrouiller les portes automatiquement ;
- débrancher la batterie avec une amorce pyrotechnique.

Action du déploiement des airbags

Les airbags avant optimisés sont conçus pour se dégonfler immédiatement après le déploiement. En cas de collision entraînant le déploiement des airbags, les conséquences suivantes peuvent se présenter :

- En se déployant et en se dépliant, le nylon des airbags peut parfois érafler ou faire rougir la peau du conducteur ou du passager avant. Ces conséquences ne sont pas dues au contact de produits chimiques. En général, elles disparaissent rapidement. Si les éraflures



Avant de démarrer le véhicule

2

subsistent après plusieurs jours ou en cas d'apparition de cloques, consultez immédiatement votre médecin.

- Le dégonflement des airbags peut s'accompagner d'une production de résidus poudreux comparable à de la fumée. Ces particules sont un sous-produit normal du gaz non toxique utilisé pour le gonflement des airbags. Ces particules en suspension dans l'air peuvent irriter la peau, les yeux, le nez ou la gorge. En cas d'irritation de la peau ou des yeux, rincez à l'eau froide. En cas d'irritation du nez ou de la gorge, sortez respirer de l'air frais. Si l'irritation se prolonge, consultez votre médecin. Si ces particules se déposent sur vos vêtements, suivez les instructions de leur fabricant pour obtenir des conseils de nettoyage. Ne conduisez pas votre véhicule après un déploiement des airbags. Une nouvelle collision vous priverait de la protection des airbags déjà déployés.



ENVIRONNEMENT !

Le gonflage des airbags relâche une petite quantité de poudre. Cette

poudre n'est pas nuisible pour l'environnement.



ATTENTION !

- Les airbags déployés et les prétensionneurs ne protègent plus en cas de collision ultérieure. Les airbags, les prétensionneurs de ceinture de sécurité et l'ensemble de enrouleur de ceinture de sécurité avant doivent être remplacés par un Centre d'Assistance Maserati. Le système de commande de retenue des occupants (ORC) doit également être remplacé.
- Faites contrôler, réparer et remplacer les airbags seulement par le Réseau d'Assistance Maserati.

Entretien du système d'airbags



ATTENTION !

- Des modifications à n'importe quelle partie du système d'airbag pourraient provoquer son défaut de fonctionnement lorsque vous en aurez besoin ; vous pourriez donc être blessé si le système d'airbag ne vous garantit pas la protection

appropriée. Ne modifiez ni les composants ni le câblage. Ne modifiez ni le pare-chocs avant, ni la structure de la caisse du véhicule ; n'ajoutez ni de marchepieds ni de barres de frottement d'occasion.

- Il est dangereux de tenter de réparer vous-même n'importe quelle pièce du système d'airbag sans les connaissances nécessaires.
- Ne tentez pas de modifier une partie quelconque de votre système d'airbag. L'airbag peut accidentellement se gonfler ou ne pas fonctionner correctement si des modifications y sont apportées. Faites contrôler le système d'airbags de votre véhicule par le Réseau d'Assistance Maserati. Si une intervention quelconque sur votre siège, y compris le revêtement et le coussin, s'avère nécessaire (notamment la dépose ou le desserrage/serrage des boulons de fixation du siège), faites-la exécuter par le Réseau d'Assistance Maserati.
- Seuls les accessoires de siège approuvés par le constructeur Maserati peuvent être utilisés. Si votre système d'airbags doit être modifié pour s'adapter à des personnes handicapées, veuillez



contacter le Réseau d'Assistance Maserati.

- Si le compteur de vitesse, le tachymètre ou d'autres indicateurs liés au moteur ne fonctionnent pas, la commande de retenue des occupants (ORC) peut également être désactivée. Les airbags peuvent ne pas être prêts à se gonfler pour assurer votre protection. Contrôlez rapidement le bloc-fusibles et recherchez d'éventuels fusibles fondus. Pour identifier le fusible d'airbag, faites référence à « Remplacement des fusibles » à la section 7. Consultez le Réseau d'Assistance Maserati si le fusible est en bon état.

Désactivation de l'airbag passager (si prévu)

Si vous devez transporter un enfant sur le siège passager avant, désactivez toujours l'airbag du côté passager avant d'y installer un siège pour enfant dos à la route.

Pour désactiver l'airbag, ouvrez le menu « Réglages véhicule » et allez jusqu'à « Airbag passager » (voir « Tableau de bord » en section 4).



Avec la touche de fonction ▼ sélectionnez l'option « Désactivé » et confirmez en appuyant sur la touche (▶).



Le symbole  s'affiche pendant 2 secondes avec le message correspondant.



Le témoin d'airbag  s'allumera sur l'écran TFT du tableau de bord.



L'affichage revient alors au menu « Réglages véhicule ».



Pour activer l'airbag passager, suivez la même procédure en sélectionnant l'option « Activé » dans le menu.



IMPORTANT !

Si le témoin d'avertissement  (airbag passager désactivé) fonctionne mal, son anomalie sera affichée sur l'écran. La désactivation de l'airbag du passager avant n'invalide pas les autres airbags et la ceinture de sécurité.



ATTENTION !

Nous vous recommandons d'installer toujours les sièges enfants dans les sièges arrière, comme il s'agit de la position la plus sûre en cas de choc. Lorsque l'airbag du passager est désactivé, le passager assis avant n'aura pas la protection additionnelle de cet airbag en cas de choc. Ne désactivez l'airbag que lorsque vous transportez une personne considérée à risque ; réactivez-le toujours à la fin du transport.

Transport de personnes handicapées

Si votre système d'airbags optimisé doit être modifié pour s'adapter à des personnes handicapées, veuillez contacter le Réseau d'Assistance Maserati.



ATTENTION !

- Le système avancé d'airbags de votre véhicule n'est pas conçu pour protéger des adultes handicapés qui requièrent une désactivation de l'airbag du passager ou du conducteur.
- Si vous ou un autre occupant est un adulte dont l'état médical nécessite la désactivation de l'airbag, veuillez contacter le Réseau d'assistance Maserati.
- Tant que l'airbag est activé, il est conseillé aux personnes handicapées de ne pas voyager sur le siège avant pour éviter le risque de blessures graves ou mortelles, même en cas d'accident pas grave.



Dispositifs de retenue pour enfants

Adulte, enfant ou bébé, chaque occupant de votre véhicule doit toujours porter sa ceinture de sécurité, ou être correctement retenu. Cette prescription est obligatoire dans tous les pays de la CE selon la Directive 2003/20/CE.

Les enfants jusqu'à 12 ans ou d'une taille inférieure à 1,5 m doivent être correctement installés dans un dispositif de retenue pour enfant.

Les statistiques d'accident montrent que les enfants sont plus en sécurité quand ils sont correctement retenus dans les sièges arrière qu'à l'avant.

REMARQUE :

Tous les états ont une réglementation régissant l'emplacement et la façon de transport des enfants dans un véhicule. Veuillez vous renseigner sur les réglementations en vigueur dans votre état.



ATTENTION !

• GRAVE DANGER !

N'utilisez pas de siège pour enfant orienté dos à la route sur un siège

protégé par un airbag avant ! Le gonflage d'un airbag lors d'un accident pourrait provoquer des blessures mortelles au bébé, indépendamment de la gravité de la collision.

- **Si l'airbag du passager est désactivé, contrôlez toujours que le témoin sur le tableau de bord confirme sa désactivation.**
- **Ne portez jamais d'enfants dans vos bras, des bébés non plus. Personne n'est en mesure de retenir un enfant en cas d'accident.**
- **Il faut utiliser un système de retenue pour chaque enfant ; n'attachez jamais deux enfants à un siège seulement.**
- **En cas d'accident, remplacez le siège enfant par un nouveau.**

Le choix du système de retenue pour enfant le plus adapté dépend du poids de l'enfant.

Il existe différents systèmes de retenue pour enfant. Reportez-vous toujours au manuel fourni avec le siège pour enfant pour vous assurer que c'est bien le type adapté au transport de l'enfant.

En Europe, les prescriptions des systèmes de retenue pour enfant sont

définis par le Standard Européen ECE-R44.

Les systèmes de retenue pour enfant sont classés en cinq groupes de poids :

- Groupe 0 : jusqu'à 10 kg de poids ;
- Groupe 0+ : jusqu'à 13 kg de poids ;
- Groupe 1 : 9 - 18 kg de poids ;
- Groupe 2 : 15 - 25 kg de poids ;
- Groupe 3 : 22 - 36 kg de poids.

Tous les dispositifs de fixation doivent comporter les données d'approbation, avec la marque de contrôle sir une étiquette fermement fixée au siège pour enfant ne devant jamais être enlevée.

Au delà de 1,5 m, en ce qui concerne les systèmes de retenue pour enfant, les enfants sont considérés comme des adultes et portent les ceintures de sécurité normalement.

Systèmes de retenue pour enfant du Groupe 0 et 0+

Les bébés en-dessous de 13 kg doivent être transportés avec les sièges face à l'arrière qui, soutenant la tête, ne produisent pas de contrainte sur le cou en cas d'accélération brusque.

Ces systèmes de retenue pour enfant sont fixés à la voiture par les ceintures de sécurité à trois points ou par les ancrages ISOFIX. Pour de plus amples



informations, reportez-vous à « Installation du système de retenue pour enfants à l'aide des ceintures de sécurité du véhicule équipées d'ALR » ou à « Système de retenue pour enfants universel ISOFIX » dans le présent chapitre.

REMARQUE :

Pour le Groupe 0/10+, des systèmes de fixation de siège pour enfant Semi Universel ISOFIX sont disponibles, vérifiez toujours la notice pour être sûr que le siège est approuvé spécifiquement pour votre voiture.



ATTENTION !

Les sièges enfant orientés dos à la route ne doivent jamais être placés sur le siège du passager avant d'un

véhicule avec l'airbag correspondant activé. Le déploiement d'un airbag peut causer des lésions graves ou même mortelles aux bébés placés dans cette position.

Systèmes de retenue pour enfant du Groupe 1

Les enfants pesant entre 9 kg et 18 kg peuvent utiliser des sièges tournés vers l'avant.

Ces systèmes de retenue pour enfant sont fixés à la voiture par les ceintures de sécurité à trois points ou par les ancrages ISOFIX. Pour de plus amples informations, reportez-vous à « Installation du système de retenue pour enfants à l'aide des ceintures de sécurité du véhicule équipées d'ALR » ou à « Système de retenue pour enfants universel ISOFIX » dans le présent chapitre.

REMARQUE :

Quel que soit le système de retenue pour enfant, vérifiez toujours que les ceintures de sécurité sont bien attachées en tirant dessus.



Systèmes de retenue pour enfant du Groupe 2

Les enfants de 15 kg à 25 kg peuvent directement utiliser les ceintures de sécurité. Ces systèmes de retenue pour enfant sont fixés à la voiture par les ceintures de sécurité à trois points ou par les ancrages ISOFIX. Pour de plus amples informations, reportez-vous à « Installation du système de retenue pour enfants à l'aide des ceintures de sécurité du véhicule équipées d'ALR » ou à « Système de retenue pour enfants universel ISOFIX » dans le présent chapitre.

Ce type de siège pour enfant est prévu pour placer correctement l'enfant dans les ceintures, de façon que la section diagonale traverse la poitrine de l'enfant et non son cou, et que la partie inférieure appuie sur les hanches et non sur l'abdomen.

Vérifiez toujours que les ceintures de sécurité n'appuient pas sur la gorge de l'enfant.



Systèmes de retenue pour enfant du Groupe 3

Pour les enfants d'un poids entre 22 kg et 36 kg des dispositifs sont disponibles pour positionner correctement la ceinture de sécurité.

- L'enfant doit être assis bien droit dans le siège.
- La partie abdominale de la ceinture doit être fixée aussi bas et aussi serrée que possible sur les hanches.
- Vérifiez régulièrement la tension de la ceinture. Un enfant remuant ou qui s'affaisse dans le siège peut déplacer sa ceinture.
- Vérifiez toujours que les ceintures de sécurité n'appuient pas sur la gorge de l'enfant.

- Ne laissez jamais un enfant porter une ceinture à trois points sous le bras ou derrière le dos.

Au-delà de 1,50 m un enfant doit utiliser les ceintures de sécurité comme un adulte.



ATTENTION !

Une mise en place incorrecte empêche un siège enfant de marcher convenablement. Le siège pourrait se desserrer en cas de collision. L'enfant pourrait alors être grièvement ou mortellement blessé. Suivez strictement les instructions du constructeur du siège enfant lors de l'installation d'un système de retenue pour enfants.

Quelques conseils pour optimiser l'utilisation de votre siège pour enfant

- Avant d'acheter un siège pour enfant, vérifiez s'il possède une étiquette certifiant qu'il répond aux normes de sécurité en vigueur. Maserati vous recommande également de vérifier si vous pouvez placer le siège pour enfant à l'emplacement souhaité avant de l'acheter.
- Le système de retenue pour enfant doit convenir à la taille et au poids de votre enfant.
- Respectez scrupuleusement les instructions fournies avec le siège pour enfant. Si le siège pour enfant est mal installé, il pourrait ne pas fonctionner lorsque ce sera nécessaire.
- Installez l'enfant dans le siège selon les directives du fabricant du siège pour enfant.



ATTENTION !

Lorsque le siège enfant n'est pas utilisé, fixez-le au moyen de la ceinture de sécurité ou retirez-le du véhicule. Ne le laissez pas détaché dans le véhicule. En

(Suite)



(Suite)
cas d'arrêt brutal ou d'accident, il pourrait heurter les occupants ou les dossiers de siège et provoquer de graves blessures.

Compatibilité des sièges passager aux systèmes universels de retenue pour enfants

Conformément à la Directive Européenne 2000/3/CE la compatibilité de chaque position des sièges passager à la fixation de systèmes universels de retenue pour enfants est représentée dans le tableau suivant :

Groupe	Siège du passager avant	Sièges extérieurs arrière	Siège central arrière
0 Jusqu'à 10 kg	U (*)	U	X
0+ Jusqu'à 13 kg	U (*)	U	X
I 9-18 kg	U (*)	U	X
II 15-25 kg	U (*)	U	X
III 22-36 kg	U (*)	U	X

U = Siège d'enfant classe « Universelle ». Un siège d'enfant conçu pour la fixation au siège à l'aide de la ceinture de sécurité.

(*) = Le siège doit être adapté.

X = Le siège central arrière n'est pas approprié pour la fixation d'aucun Système universel de retenue pour enfants.



Résumé des Réglementations de sécurité pour le transport des enfants :

Les enfants jusqu'à 12 ans et d'une taille inférieure à 1,50 m ne peuvent voyager que s'ils sont sécurisés par un dispositif de retenue pour enfant adéquat. Nous recommandons de toujours fixer les dispositifs de retenue pour enfant dans les sièges extérieurs arrière, puisque c'est l'endroit le plus sûr en cas de collision.

Ne placez aucun CRS (dispositifs de retenue pour enfant) en position centrale arrière.

Si le véhicule est équipé d'un airbag passager actif, ne pas placer le siège pour enfant dos à la route sur le siège avant.

Lors de la désactivation de l'airbag côté passager, vérifiez toujours que le témoin  sur l'écran TFT du tableau de bord est allumé, indiquant que l'airbag a bien été désactivé (voir « Système complémentaire de protection (SRS) – Airbags » dans cette section).

Suivez rigoureusement les instructions que le fabricant est dans l'obligation de vous fournir avec le siège pour enfant.

Conservez les instructions dans le véhicule avec les autres documents et

cette notice d'utilisation et d'entretien. N'utilisez pas de siège pour enfant n'ayant pas d'instructions d'utilisation.

Installation du système de retenue pour enfant à l'aide des ceintures de sécurité du véhicule équipées d'ALR

Les ceintures de sécurité des sièges arrière sont équipées d'un enrouleur à blocage automatique (ALR) conçu pour fixer un siège pour enfant (CRS). Ces types de ceinture de sécurité sont conçus pour maintenir la partie abdominale de la ceinture serrée autour du siège pour enfant afin d'éviter d'avoir à utiliser une agrafe de verrouillage.

L'ALR fait entendre un cliquetis si la totalité de la ceinture est tirée hors de l'enrouleur pour activer ensuite l'enroulement. Pour plus d'informations sur l'ALR, consulter « Utilisation du mode avec enrouleur à blocage automatique (ALR) » dans « Système de retenue des occupants ». Pour installer un siège pour enfant avec un ALR, commencez par tirer suffisamment la sangle de la ceinture de sécurité hors de l'enrouleur en l'acheminant tout le long du trajet du dispositif de protection. Faites glisser

la plaque de verrouillage dans la boucle jusqu'au dé clic. Retirez ensuite la totalité de la ceinture de sécurité de l'enrouleur pour qu'elle s'enroule. En s'enroulant, un dé clic indique que la ceinture de sécurité est maintenant en mode de blocage automatique. Exercez alors une traction sur la partie excédante de la ceinture de façon à l'ajuster autour du siège pour enfant. Toutes les ceintures de sécurité se relâchent au fil du temps, il faut par conséquent les vérifier périodiquement et les régler correctement.

Système de retenue pour enfants universel ISOFIX

Les sièges arrière de votre véhicule sont tous équipés de points d'ancrage ISOFIX.

Le système universel ISOFIX permet que les systèmes de retenue pour enfant soient fixés sans l'aide des ceintures de sécurité, fixant plutôt le siège pour enfant à la structure du véhicule, à l'aide des ancrages inférieurs **A** et des brides d'attache supérieures **B**.



REMARQUE :

Souvenez-vous qu'avec un siège pour enfant universel ISOFIX, vous ne pouvez utiliser que des sièges possédant l'indication ECE R44 « ISOFIX Universal » (édition 03 ou postérieure) (voir l'exemple dans la figure).



Des sièges pour enfant compatibles avec le système de retenue Universel ISOFIX sont maintenant disponibles.

N'installez jamais plusieurs sièges pour enfant Universels ISOFIX en leur faisant partager le même ancrage inférieur.

Si vos sièges pour enfant ne sont pas Universels ISOFIX vous pouvez installer les sièges pour enfant uniquement à l'aide des ceintures de sécurité du véhicule.

Installation du système de retenue pour enfants universel ISOFIX

Respectez scrupuleusement les instructions d'installation du fabricant fournies avec le système de fixation de siège pour enfant.

Les éléments d'ancrage inférieurs ISOFIX sont des anneaux métalliques en « U » situés sur le siège arrière entre le coussin et le dossier de siège et sont facilement identifiables par le symbole sur le couvercle extérieur.

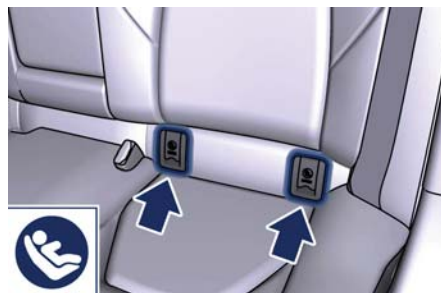

Sur les véhicules destinés au marché australien, ces ancrages sont situés juste en dessous du symbole correspondant indiqué dans l'illustration, mais ils ne sont pas visibles. Vous pouvez facilement les localiser en passant le doigt entre le dossier et le coussin.



Marché AUSTRALIEN uniquement

De plus, des ancrages pour la bride d'attache derrière le siège arrière extérieur et derrière chaque siège arrière sont prévus sur les véhicules destinés au marché Australien.



REMARQUE :

L'ancrage de la bride d'attache derrière le siège arrière central doit servir uniquement pour fixer un système de retenue pour enfants à l'aide des ceintures de sécurité du véhicule.

Les ancrages se situent dans le panneau entre le dossier de siège arrière et la vitre arrière, sous un cache en plastique (indiqué sur l'illustration) portant le symbole d'un ancrage.

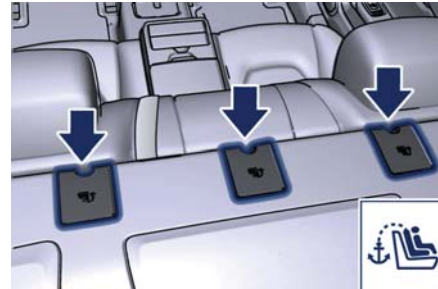

Marché AUSTRALIEN uniquement

Pour fixer un siège compatible ISOFIX pour enfant d'un poids du groupe 1, procéder comme suit.

- Levez le couvercle extérieur (si envisagé) et fixez le siège d'enfant aux anneaux métalliques en « U » inférieurs positionnés sur le siège arrière.

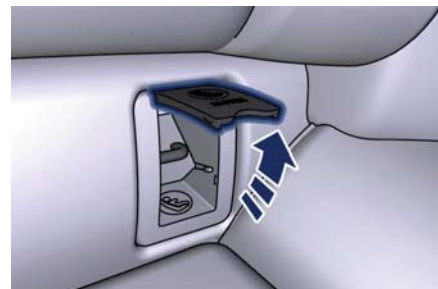

Continuez à attacher la ceinture supérieure, aussi dénommée Bride d'attache supérieure (fournie avec le

siège d'enfant) aux points de fixation situés sur la partie arrière du dossier.

- Levez le cache en plastique situé derrière le siège où vous désirez installer le siège pour enfant.



- Veillez à acheminer la ceinture de sécurité pour fournir le trajet le plus direct entre l'ancrage et le siège pour enfant en la passant par dessus l'appui-tête.
- Fixez le crochet au sommet de la bride d'attache (fournie avec le siège pour enfant) à l'ancrage.

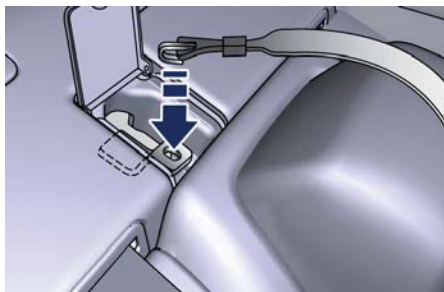

- Serrez la bride supérieure au niveau de tension recommandé par le fabricant du siège pour enfant.

Pour le marché AUSTRALIEN uniquement

Pour attacher un dispositif de retenue pour enfant sur la position d'assise centrale, acheminez l'extrémité en crochet de la bride d'attache entre le dossier et l'appui-tête réglable (appui-tête en position complètement relevée), puis attachez le crochet à l'ancrage d'attache situé dans le panneau entre le dossier de siège arrière et la lunette.



REMARQUE :

- Les autres groupes de poids sont abordés pour des sièges enfant ISOFIX spécifiques, utilisables uniquement s'ils ont été testés spécifiquement pour cette voiture (voir la liste des voitures fournies équipées de siège pour enfant).
- Pour plus de renseignements sur l'installation et/ou l'utilisation, se reporter aux instructions fournies avec le siège pour enfant.



ATTENTION !

- Réglez le siège enfant seulement lorsque la voiture est à l'arrêt. Le siège enfant est fixé correctement à ses ancrages lorsque vous entendez un déclic. Respectez les instructions de montage, démontage et

positionnement fournies par le constructeur du siège.

- Une bride d'attache mal ancrée peut contribuer à amplifier les mouvements de la tête et causer des blessures à l'enfant. N'utilisez que la position d'ancrage située directement derrière le siège enfant pour fixer la bride d'attache supérieure du siège enfant.

REMARQUE :

- Vérifiez que la bride d'attache ne glisse pas dans l'ouverture entre les dossiers de siège quand vous reprenez le jeu de la sangle.
- Lorsque le siège pour enfant est installé à l'aide du système de fixation de siège pour enfant ISOFIX, toutes les ceintures de sécurité inutilisées pour la protection des occupants doivent être arrimées et hors de portée des enfants.



ATTENTION !

L'installation incorrecte d'un dispositif de retenue d'enfant aux ancrages ISOFIX peut rendre inefficace un siège enfant. L'enfant pourrait alors être grièvement ou mortellement blessé.



Suivez strictement les instructions du constructeur du siège enfant lors de l'installation d'un siège pour enfant.



ATTENTION !

Les ancrages de retenue pour enfants sont conçus pour résister uniquement aux charges imposées par des sièges pour enfant correctement fixés. Ne les utilisez jamais comme ceintures de sécurité pour adultes ou harnais, ou pour attacher d'autres éléments ou équipements au véhicule.

Compatibilité des sièges passager aux systèmes ISOFIX de retenue pour enfants

Le tableau ci-dessous montre les différentes possibilités d'installation des systèmes de retenue pour enfants ISOFIX sur les sièges équipés d'éléments d'ancrage ISOFIX conformément à la Norme européenne ECE 16.



Groupe	Catégorie de taille du siège d'enfant (*)	Siège du passager avant	Sièges extérieurs arrière	Siège central arrière
0 Jusqu'à 10 kg	E	X	IL	X
0+ Jusqu'à 13 kg	E	X	IL	X
	D	X	IL	X
	C	X	IL	X
I 9-18 kg	D	X	IL	X
	C	X	IL	X
	B	X	IUF, IL	X
	B1	X	IUF, IL	X
	A	X	IUF, IL	X
II 15-25 kg		X	IL	X
III 22-36 kg		X	IL	X

(*) = La catégorie de taille est indiquée sur l'étiquette apposée sur le siège d'enfant.

IL = Le siège est adapté pour l'installation d'un siège d'enfant ISOFIX avec l'homologation « Semi-universelle ». La Catégorie « Semi-universelle » signifie que le siège d'enfant équipé du système ISOFIX est homologué pour votre véhicule. Respectez les informations dans la liste des véhicules qui est livrée avec le siège d'enfant.

IUF = Le siège convient pour l'installation d'un siège d'enfant ISOFIX avec l'homologation « Universelle » et la fixation avec la BRIDE D'ATTACHE supérieure.

X = Le siège n'est pas équipé de systèmes ISOFIX.



Systèmes de retenue pour enfants recommandés par Maserati pour ce véhicule

« Maserati Genuine Accessories » met à disposition une gamme complète de systèmes de retenue pour enfants pouvant être fixés avec les ceintures

de sécurité du véhicule ou à l'aide des éléments d'ancrage ISOFIX.

REMARQUE :

Veillez vérifier la disponibilité des sièges d'enfant dans votre pays.

<p>Groupe : 0+ (Jusqu'à 13 kg)</p>			
	<p>Maserati Peg Pérego Primo viaggio SL</p> <p>Numéro d'homologation avec Base ISOFIX : E24 040089 Siège d'enfant ISOFIX/Semi-Universel. Ce siège ne peut être installé qu'en position dos à la route à l'aide de la base ISOFIX (à acheter séparément) et des éléments d'ancrage ISOFIX. Maserati recommande ce siège pour ce groupe de poids.</p>	<p>Base Maserati Peg Pérego K ISOFIX</p>	<p>Maserati Peg Pérego Primo viaggio SL</p> <p>Numéro d'homologation : E24 040088 Siège d'enfant universel. Ce siège ne peut être installé qu'en position dos à la route à l'aide des ceintures de sécurité du véhicule (il peut également être utilisé en combinaison avec « Maserati Peg Pérego Pushchair »).</p>



Groupe : I
(9 – 18 kg)



Fair G0/1s ISOFIX

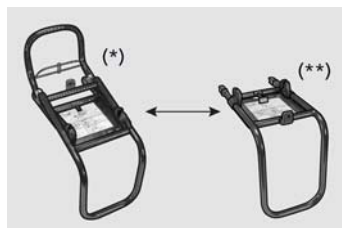

Plate-forme Fair ISOFIX RWF type « M » pour G0/1s ISOFIX (*)
ou
Plate-forme Fair ISOFIX FWF type « A » pour G0/1s ISOFIX ()**



Appui-tête rigide FAIR
(Référence pièce détachée FAIR : 124000)

Numéro d'homologation : E4 04443718

Siège d'enfant ISOFIX.

Il peut être installé en utilisant les éléments d'ancrage ISOFIX et la base ISOFIX type « M » RWF pour un positionnement dos à la route (*), ou la base ISOFIX type « A » FWF pour un positionnement dans le sens de la marche avant (**). Dans les deux cas Maserati recommande l'utilisation de l'appui-tête FAIR. Maserati recommande ce siège pour ce groupe de poids.



<p>Groupe : I (9 – 18 kg)</p>			
	<p>Maserati Peg Pérego Viaggio 1 Duo-Fix</p>	<p>Base Maserati Peg Pérego K ISOFIX</p>	<p>Maserati Peg Pérego Viaggio 1 Duo-Fix</p>
<p>Numéro d'homologation avec Base ISOFIX : E24 040058 Siège d'enfant ISOFIX. Ce siège ne peut être installé que dans le sens de la marche avant à l'aide de la base ISOFIX K (à acheter séparément) et des éléments d'ancrage ISOFIX.</p>		<p>Numéro d'homologation : E24 040057 Siège d'enfant universel. À installer dans le sens de la marche avant à l'aide des ceintures de sécurité du véhicule.</p>	



Groupe : II, III
(15 – 36 kg)



**Maserati Peg Pèrego Viaggio 2-3
Surefix**

Numéro d'homologation universelle : E24 040070

Numéro d'homologation semi-universelle : E24 040071

Ce siège ne peut être installé que dans le sens de la marche avant à l'aide des ceintures de sécurité du véhicule et éventuellement des éléments d'ancrage ISOFIX.

**ATTENTION !**

Maserati vous recommande d'installer le siège pour enfant selon les instructions du fabricant fournies avec le siège.

Avis de sécurité important pour le transport des enfants

- Installez le siège d'enfant sur le siège arrière, comme c'est la position la plus sûre en cas de choc.
- Utilisez le siège dans la position dos à la route aussi longtemps que possible, si réalisable, jusqu'à ce que l'enfant soit âgé de 3-4 ans.
- Lors de la désactivation de l'airbag du passager avant, assurez-vous que le voyant  reste allumé sur l'écran TFT pour indiquer une correcte désactivation.
- Conservez les instructions dans le véhicule avec les autres documents et cette notice d'utilisation et d'entretien. N'utilisez pas de siège pour enfant n'ayant pas d'instructions d'utilisation.
- Il faut utiliser un système de retenue pour chaque enfant ; n'attachez jamais deux enfants à un siège seulement.
- Si vous utilisez la ceinture de sécurité du véhicule, vérifiez toujours que la ceinture n'appuie pas sur la gorge de l'enfant.
- Tirez fermement la ceinture de sécurité afin de vérifier qu'elle est bouclée correctement.
- Ne permettez jamais à un enfant de s'asseoir de façon incorrecte ou de déboucler la ceinture de sécurité pendant la conduite.
- Ne permettez jamais à un enfant de mettre la portion diagonale de la sangle sous les bras ou derrière le dos.
- Ne portez jamais d'enfants dans vos bras, des bébés non plus. Personne n'est en mesure de retenir un enfant en cas d'accident.
- En cas d'accident, contrôlez soigneusement le siège d'enfant, s'il y a des dommages, remplacez le siège d'enfant par un nouveau siège.

Transport d'animaux domestiques

Le déploiement des airbags dans les sièges avant peut blesser votre animal domestique. Un animal libre non maintenu peut être projeté à travers l'habitacle et blessé, ou peut blesser un passager en cas de freinage d'urgence ou d'accident. Les animaux domestiques doivent être installés à l'arrière et maintenus par des harnais ou des dispositifs de sécurité fixés par les ceintures de sécurité du véhicule.



ParkSense® Park Assist (en option)

Le système d'aide au stationnement ParkSense® (ci après dénommé « Park Assist ») fournit une indication visuelle et sonore de la distance qui sépare les pare-chocs avant et/ou arrière d'un obstacle détecté lors d'une marche arrière ou avant, par exemple au cours d'une manœuvre de stationnement.

Reportez-vous à la section « Précautions d'utilisation du système Park Assist » pour les limitations de ce système et les recommandations.

Quand le commutateur d'allumage est placé en position **RUN** le système Park Assist se rappelle du dernier état du système (activé ou désactivé) lors du précédent cycle d'allumage.

Le système Park Assist est actif uniquement quand le levier de vitesses est en position R (marche arrière) ou D (marche avant).

Si le système Park Assist est activé dans l'une de ces positions du levier de vitesses, le système est actif jusqu'à une vitesse d'environ 11 km/h ou plus.

Le système est réactivé quand la vitesse du véhicule retombe à des vitesses inférieures à environ 9 km/h.

Capteurs d'aide au stationnement

Les quatre capteurs du système Park Assist, placés dans le pare-chocs arrière, surveillent la zone située à l'arrière du véhicule se trouvant dans le champ de détection des capteurs. Les capteurs peuvent détecter des obstacles jusqu'à environ 150 cm du pare-chocs arrière à l'horizontale, selon l'emplacement, le type et l'orientation de l'obstacle.

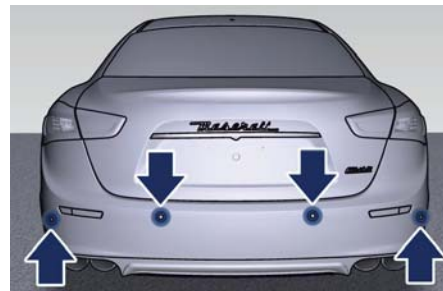

Les six capteurs du système Park Assist, placés dans le pare-chocs avant, surveillent la zone devant le véhicule se trouvant dans le champ de détection des capteurs.

Les capteurs peuvent détecter des obstacles jusqu'à environ 120 cm du pare-chocs avant à l'horizontale, selon l'emplacement, le type et l'orientation de l'obstacle.

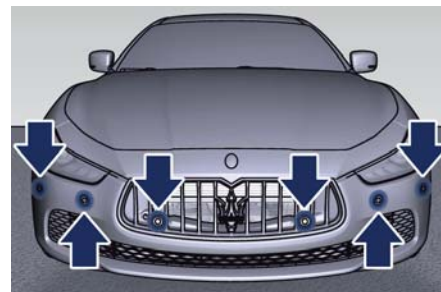



Affichage des messages d'avertissement du système d'aide au stationnement

L'avertissement du système d'aide au stationnement s'affiche seulement si l'option « Son+Affichage » est sélectionnée depuis le système MTC. Se reporter à la section 4 « Réglages MTC » pour plus d'informations.

L'écran d'avertissement du système d'aide au stationnement est situé dans l'afficheur du tableau de bord.

Il fournit des avertissements visuels pour indiquer la distance entre le pare-chocs arrière et/ou le pare-chocs avant et l'obstacle détecté.

L'écran d'avertissement se met en fonction et indique l'état du système (Prêt ou désactivé) lorsque la transmission est en R (Reverse) ou D (Drive) et qu'un obstacle a été détecté.



Le système indique qu'un obstacle a été détecté en affichant trois arcs de cercle permanents et en émettant une tonalité d'une demi-seconde. La couleur indique la distance et les arcs indiquent la position de l'obstacle détecté. La couleur ambre des arcs indique la distance maximum et intermédiaire, alors que la couleur rouge indique la distance minimale.

Quand le véhicule s'approche de plus en plus de l'objet, le tableau de bord affiche l'arc de cercle en le déplaçant vers le véhicule et la tonalité passe de lente à rapide, puis à continue. Le véhicule est proche de l'obstacle quand le tableau de bord affiche un seul arc de cercle rouge qui clignote et quand la tonalité retentit en continu.





2



Le tableau suivant indique la visualisation de l'alerte d'avertissement lorsque le système détecte un obstacle.

Alertes d'avertissement					
Distance arrière	Supérieure à 150 cm (60 in)	150-100 cm (60-40 in)	100-60 cm (40-24 in)	60-35 cm (24-14 in)	Inférieure à 35 cm (14 in)
Distance avant	Supérieure à 120 cm (50 in)	120-100 cm (50-40 in)			
Alerte sonore	Aucun	Unique (pour l'arrière seulement)	Lente (pour l'arrière seulement)	Rapide	Continu
Nombre d'arcs lumineux	Aucun	3 - Fixe	3 - Clignotant	2 - Clignotant	1 - Clignotant
Couleur de l'arc	-	Ambre	Ambre	Ambre	Rouge
Son radio	Active	Sourdine	Sourdine	Sourdine	Sourdine

REMARQUE :

Le système Park Assist éteint l'avertisseur sonore (sonnerie) d'aide au stationnement avant, après environ 4 secondes lorsqu'un obstacle a été détecté, que le véhicule est à l'arrêt et que la pédale de frein est enfoncée.

Activation et désactivation du système d'aide au stationnement

Le système d'aide au stationnement peut être activé et désactivé à l'aide du système MTC. Les choix disponibles sont : « Off », « Son » ou « Son+Affichage ». Se reporter à la section 4 « Réglages MTC » pour plus d'informations.

Quand vous appuyez sur la touche de fonction du système d'aide au stationnement pour désactiver le système, le tableau de bord affiche le message « Capteurs de stationnement désactivés » pendant environ cinq secondes. Se reporter à la section 4 « Tableau de bord » pour plus d'informations.

Lorsque le levier de vitesses est passé en position R (Reverse) ou D (Drive), à une vitesse inférieure ou égale à 11 km/h et que le système est désactivé, le tableau de bord affiche le

message « Système d'aide au stationnement désactivé » jusqu'à ce que le véhicule reste sur R (Reverse) ou lorsque le véhicule est sur D (Drive).

Réparation du système d'aide au stationnement

En cas de dysfonctionnement du système d'aide au stationnement, le tableau de bord génère une sonnerie simple, une fois par cycle d'allumage. Le tableau de bord affiche un message quand n'importe lequel des capteurs arrière ou avant est bloqué par de la neige, de la boue ou de la glace et le véhicule passe en R (Reverse) ou D (Drive).

Le tableau de bord affiche le message « Réparer les capteurs du Park Assist » lorsque l'un des capteurs arrière ou avant est endommagé et doit être réparé.

Lorsque le levier de vitesses est mis en position R (Reverse) ou D (Drive), et que le système a détecté une condition d'erreur, le tableau de bord affiche le message correspondant tant que le véhicule est en position R (Reverse) ou D (Drive) à une vitesse inférieure à 11 km/h. Dans ce cas, le système d'aide au stationnement ne fonctionne pas. Se reporter à la

section 4 « Tableau de bord » pour plus d'informations.

Si « ...Essayez...Capteurs » s'affiche dans le tableau de bord, vérifiez que la surface extérieure et le dessous du pare-chocs arrière et/ou du pare-chocs avant sont propres et exempts de neige, de glace, de boue, de saleté ou de toute autre obstruction, puis remettez le contact. Si le message continue à s'afficher, consultez le Réseau d'assistance Maserati.



Si « Réparer les capteurs d'aide au stationnement » ou « Assistance au stationnement non disponible - Réparation nécessaire » s'affiche sur le tableau de bord, contactez le Réseau d'assistance Maserati.



Nettoyage des capteurs Park Assist

Lors du nettoyage des capteurs, faites particulièrement attention à ne pas les rayer ni les endommager ; par conséquent, n'utilisez pas de chiffon sec, rugueux ou des chiffons raides. Les capteurs doivent être nettoyés avec de l'eau, en ajoutant éventuellement du shampoing pour voiture. Si vous devez faire des retouches de peinture sur les pare-chocs ou près des capteurs, veuillez contacter exclusivement le Réseau d'assistance Maserati. L'application incorrecte de peinture peut affecter le fonctionnement des capteurs de stationnement.

Précautions d'utilisation du système Park Assist

REMARQUE :

- Les marteaux pneumatiques, les gros camions et d'autres vibrations importantes peuvent altérer le fonctionnement du système Park Assist.
- Les objets tels que les porte-vélos, les attelages de remorque, etc., ne doivent pas se trouver à moins de 30 cm du pare-chocs arrière en conduite. Ces objets peuvent

entraîner une erreur d'interprétation de la proximité des objets qui peut être interprétée comme un problème de capteur, et déclencher l'affichage du message Réparer le ParkSense sur le tableau de bord.



IMPORTANT !

- Park Assist ne constitue qu'une aide au stationnement et n'est pas en mesure d'identifier tous les obstacles, notamment ceux de petite taille. Les bordures de parcs de stationnement ne pourraient être détectées que temporairement, voire ne l'être pas du tout. Les obstacles placés au-dessus ou en dessous des capteurs ne seront pas détectés à proximité immédiate.
- Roulez lentement lorsque vous utilisez le système d'aide au stationnement afin de pouvoir vous arrêter à temps quand un obstacle est détecté. En marche arrière, il est recommandé au conducteur de regarder par-dessus son épaule lors de l'utilisation du système Park Assist.



ATTENTION !

La prudence est de rigueur en marche arrière, même en cas d'utilisation du système Park Assist. **Observez toujours attentivement l'arrière de votre véhicule, regardez derrière vous et vérifiez l'absence de piétons, d'animaux, de véhicules, d'obstacles ou d'angles morts avant de reculer. Vous êtes responsable de la sécurité et devez veiller à la zone environnant le véhicule. Le non-respect de ces précautions peut entraîner des blessures graves, voire mortelles.**

Volume d'aide au stationnement

Le volume du signal acoustique émis par les capteurs de stationnement est réglé au niveau moyen. Il est possible de sélectionner un niveau différent de volume depuis le système MTC. Se reporter au chapitre « Réglages MTC » dans la section 4 pour plus d'informations.

Extinction ou mise au silence du signal acoustique du capteur de stationnement

Le signal acoustique d'aide au stationnement s'allumant lorsque les capteurs se déclenchent peut être éteint temporairement ou mis complètement au silence (voir le symbole dans la figure) en utilisant les commandes audio derrière le volant ou la molette sur le côté de l'écran MTC. Cette fonctionnalité est utile dans certaines conditions quand le signal acoustique du capteur de stationnement continue de s'activer même en absence de danger de choc actuel. Cela pourrait se produire normalement lors de la conduite en queue ou quand le véhicule est doublé par des motocycles ou d'autres véhicules de l'un ou des deux côtés en queue dans la circulation. Pour activer cette fonction, agir sur les commandes audio avec le signal acoustique du capteur actif.



Lorsque vous abaissez le volume ou mettez au silence, seulement le signal acoustique du capteur de stationnement sera concerné. La radio ou tout autre dispositif connecté au système audio du véhicule ne sera pas concerné. Ce réglage de volume bas du signal acoustique du capteur de stationnement n'est pas permanent. Le volume reviendra à sa configuration standard au prochain déclenchement des capteurs de stationnement.

Caméra de recul ParkView® (sur demande)

Votre véhicule pourrait être équipé de la caméra de recul ParkView® qui vous permet de voir à l'écran MTC une image de l'arrière de votre véhicule lorsque la position R (Reverse) du levier de vitesses est sélectionnée. L'image apparaît sur l'écran, avec un avertissement « Contrôler toutes les zones environnantes » affiché en haut de l'écran. Après cinq secondes, cet avertissement disparaît. La caméra ParkView® se trouve à l'arrière du véhicule, au-dessus de la plaque minéralogique arrière. Lorsque la position R (Reverse) est désélectionnée, le système quitte le mode de caméra arrière, et la page Navigation ou Audio réapparaît. Celle-ci affiche des lignes de grille statique illustrant la largeur du véhicule, une ligne centrale composée de tirets indiquant le centre du véhicule pour faciliter le stationnement ou l'alignement sur un récepteur/attelage. Les lignes de la grille statique montrent des zones séparées de différentes couleurs indiquant la distance à l'arrière du véhicule.



Avant de démarrer le véhicule

Le tableau suivant présente les distances approximatives pour chaque zone et couleur :

Zone	Distance à l'arrière du véhicule
Rouge	0 - 30 cm
Jaune	30 cm - 1 m
Vert	1 m ou plus



ATTENTION !

La prudence est de rigueur en marche arrière, même en cas d'utilisation du système de caméra de recul ParkView®. Surveillez toujours attentivement l'arrière de votre véhicule, et assurez-vous de l'absence de piétons, d'animaux, d'autres véhicules, d'obstructions et d'angles

morts avant de reculer. Vous êtes responsable de la sécurité de la zone environnante et devez continuer à faire attention en reculant. Le non-respect de ces précautions peut entraîner des blessures graves, voire mortelles.



IMPORTANT !

- Pour éviter d'endommager le véhicule, le système ParkView® ne doit être utilisé qu'en tant qu'aide au stationnement, comme la caméra ParkView® n'est pas en mesure d'afficher tout obstacle ou objet dans votre trajectoire.
- Pour éviter d'endommager le véhicule, vous devez conduire doucement lorsque vous utilisez le système ParkView® pour être capable de vous arrêter à temps en cas de détection d'un obstacle. Il est recommandé au conducteur de regarder fréquemment par-dessus son épaule lorsqu'il utilise le système ParkView®.

REMARQUE :

Si de la neige, de la glace, de la boue ou tout autre élément s'accumule sur la lentille de la caméra, nettoyez-la, rincez-la à l'eau et séchez-la à l'aide d'un chiffon doux. Ne recouvrez pas la lentille.



ParkView® ON/OFF (activé/désactivé)

- Allumez le MTC.
- Pressez et relâchez la touche de fonction « Réglages ».
- Appuyez sur la touche de fonction « Sécurité et aide conduite ».
- Appuyez sur la touche de fonction en case à cocher à côté de « Caméra recul stationn » pour l'activer/désactiver.



Conseils de sécurité

Transport de passagers



ATTENTION !

- **Par temps chaud, ne laissez ni d'enfants ni d'animaux dans le véhicule en stationnement. Une chaleur excessive dans l'habitacle peut provoquer de graves blessures.**
- **Il est extrêmement dangereux de demeurer dans l'espace de chargement intérieur d'une voiture pendant les trajets. En cas de choc, si des personnes restent dans ces endroits les risques de graves blessures sont accrus.**
- **Ne permettez à aucun passager de rester dans une place qui n'est pas équipée de sièges et de ceintures de sécurité.**
- **Chaque occupant de votre véhicule doit être assis sur un siège et utiliser correctement sa ceinture de sécurité.**



Gaz d'échappement



ATTENTION !

Les gaz d'échappement peuvent blesser. Ils contiennent du monoxyde de carbone (CO), un gaz incolore et inodore. L'inhalation de ce gaz peut vous faire perdre conscience et même vous empoisonner. Pour éviter d'inhaler du CO, respectez les conseils suivants :

- Ne faites tourner le moteur ni dans un garage fermé, ni dans un espace confiné au-delà du temps nécessaire au déplacement du véhicule.
- Si vous devez vous tenir dans un véhicule garé dont le moteur tourne, réglez la ventilation pour faire circuler l'air extérieur dans l'habitacle. Faites fonctionner la soufflerie à grande vitesse.
- Si le capot du coffre doit rester ouvert, fermez toutes les glaces et réglez le commutateur de soufflerie de climatisation sur la grande vitesse. **N'UTILISEZ PAS le mode Recyclage.**

Un entretien adéquat du circuit d'échappement du moteur constitue la meilleure protection contre

l'infiltration de monoxyde de carbone dans l'habitacle.

Si vous remarquez un changement dans le bruit de l'échappement ou si des fumées sont détectées dans l'habitacle, faites contrôler l'ensemble du circuit d'échappement et des pièces voisines par le **Réseau d'assistance Maserati** afin de vérifier l'absence de pièces cassées, endommagées, détériorées ou déplacées. Des soudures ouvertes ou des raccords desserrés peuvent causer des infiltrations de gaz d'échappement dans l'habitacle.

Vérifications de sécurité

Ceintures de sécurité

- Examinez régulièrement les ceintures de sécurité en recherchant les éventuelles coupures, sangles effilochées et pièces desserrées. Remplacez immédiatement les pièces endommagées.
- Ne démontez ni ne modifiez le système.
- Si la ceinture de sécurité a été tirée violemment, par exemple suite à un accident, la ceinture de sécurité, mais aussi les dispositifs d'ancrage, les vis de fixation du dispositif et les prétensionneurs (si équipé) doivent

être remplacés dans leur ensemble. Même si la ceinture ne présente pas de signes extérieurs d'usure ou de dommages, elle peut avoir perdu ses propriétés de retenue.

Témoin d'airbag

Le témoin  doit rester allumé pendant quelques secondes pour vérifier l'ampoule lorsque le commutateur est mis en position **RUN** (voir le chapitre « Système complémentaire de protection (SRS) - Airbags » dans cette section).

- Si la lampe  ne s'allume pas au démarrage, faire vérifier le système par le **Réseau d'assistance Maserati**.
- Si le témoin reste allumé, clignote ou s'allume pendant le trajet, faites vérifier le système par le **Réseau d'assistance Maserati**.

Dégivrage

Vérifiez le fonctionnement en sélectionnant le mode dégivrage et en mettant le système de ventilation en vitesse rapide (voir « Commandes de la climatisation » en section 4). Vous devriez sentir le souffle d'air projeté sur le pare-brise et les vitres latérales avant. Contactez le **Réseau d'assistance Maserati** pour une



intervention si le dégivreur ne fonctionne pas.

Tapis de sol

Veillez à toujours utiliser des tapis conçus pour s'ajuster à la zone de passage des jambes de votre véhicule. Utilisez uniquement des tapis laissant la zone de pédale dégagée et solidement fixés afin qu'ils ne puissent ni se déplacer ni gêner l'utilisation des pédales ou nuire autrement à votre sécurité.

REMARQUE :

Le Réseau d'Assistance Maserati peut vous fournir toutes les informations sur les tapis de sol Maserati disponibles faisant partie de la gamme d'accessoires d'origine.



ATTENTION !

Les pédales qui sont difficiles à actionner peuvent entraîner une perte du contrôle du véhicule et augmenter le risque de blessures graves.

- Veillez toujours à ce que les tapis soient fixés correctement aux agrafes correspondantes.
- Ne placez ni ne posez jamais de tapis ou d'autres revêtements de plancher qui ne peuvent pas être

fixés solidement, afin d'éviter tout déplacement susceptible de gêner le fonctionnement des pédales ou le contrôle du véhicule.

- **Ne mettez jamais de tapis ou d'autres revêtements de plancher sur un tapis déjà en place. Les tapis et d'autres revêtements supplémentaires réduisent l'espace autour de la pédale et gênent l'utilisation des pédales en général.**
- **Vérifiez régulièrement l'installation des tapis. Reposez et fixez toujours correctement les tapis retirés pour être nettoyés.**
- **Vérifiez toujours que des objets ne peuvent pas tomber dans la zone de passage des jambes du conducteur lorsque le véhicule est en mouvement. Des objets peuvent rester bloqués sous la pédale de frein et la pédale d'accélérateur et entraîner la perte du contrôle du véhicule.**
- **Les montants de fixation doivent être posés correctement s'ils n'ont pas été installés en usine. Une pose ou une fixation incorrecte des tapis peut gêner le fonctionnement de la pédale de frein et de la pédale d'accélérateur et entraîner ainsi une perte de contrôle du véhicule.**

Pneus

- Vérifiez la profondeur des sculptures et l'uniformité de l'usure de la bande de roulement.
- Recherchez toute présence éventuelle de cailloux, clous, morceaux de verre et d'autres objets pouvant s'être incrustés dans la sculpture ou le flanc.
- Recherchez d'éventuelles coupures et fissures sur la bande de roulement.
- Recherchez d'éventuelles coupures, fissures et bosses sur les flancs du pneu.
- Vérifiez le serrage des boulons de roue.
- Vérifiez les pneus (voir le chapitre « Pression de gonflage des pneus » en section 8 pour connaître la pression de gonflage à froid correcte).

Phares et indicateurs

- Demandez à quelqu'un d'observer le fonctionnement des feux extérieurs pendant que vous actionnez les commandes (voir le chapitre « Feux et témoins » en section 3).
- Vérifiez le fonctionnement des témoins des clignotants et des feux



Avant de démarrer le véhicule

de route sur le tableau de bord (voir « Tableau de bord » en section 4).

Loquets de porte

- Vérifiez le fonctionnement des mécanismes de fermeture, de verrouillage des portes et du capot du coffre (voir le chapitre « Déverrouiller le verrouillage électrique des portes et du coffre avec la clé électronique » dans cette section).

Fuites de liquides

- Examinez le sol sous le véhicule immobilisé pendant la nuit pour détecter des fuites de carburant, de liquide de refroidissement du moteur, (huile, carburant, etc.).
- Si des vapeurs d'essence sont détectées ou des fuites de liquides suspectées, contactez le **Réseau d'assistance Maserati**.



3 – Pour connaître le véhicule

Composants intérieurs	98
Sièges avant	101
Siège à mémoire du conducteur (pour les versions/marchés qui en sont équipés) . . .	107
Sièges arrière	110
Réglage de la position du volant.	112
Pédales réglables (pour les versions/marchés qui en sont équipés) . . .	114
Rétroviseurs	115
Feux et témoins	118
Essuie-glace et lave-glace avant	130
Équipements intérieurs	134
Espace de chargement	141
Toit ouvrant motorisé avec rideau (en option)	144
HomeLink (pour les versions/marchés qui en sont équipés) . . .	147
Distribution d'air climatisé	152



Composants intérieurs

Composants sur la planche et la console de plafonnier avant

3

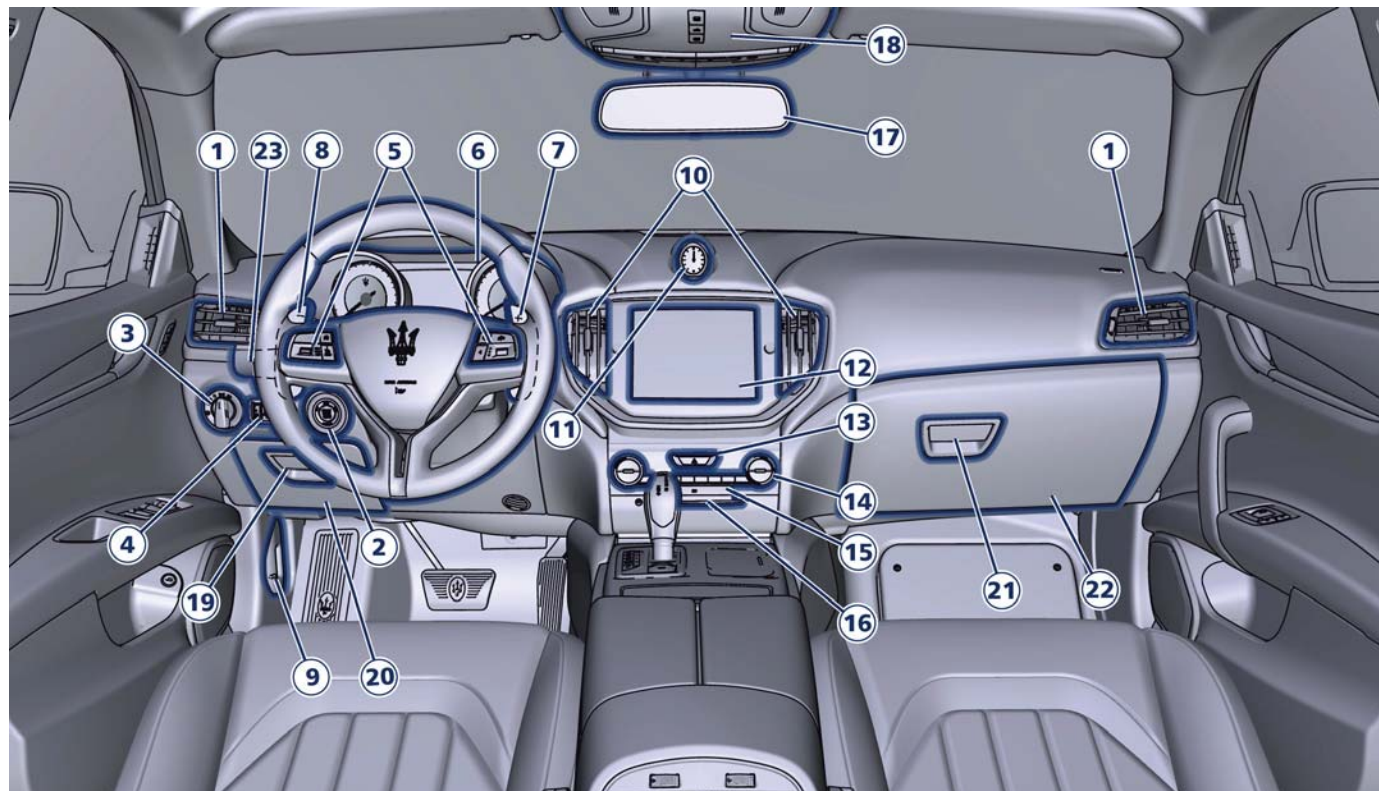

- 1 Bouches d'aération latérales réglables.
- 2 Bouton **START/STOP** du moteur.
- 3 Commutateur des projecteurs.
- 4 Commandes d'intensité de l'éclairage.
- 5 Commandes au volant.
- 6 Tableau de bord.
- 7* Palette de sélection de rapport droite +.
- 8* Palette de sélection de rapport gauche –.
- 9 Ouverture du capot moteur.
- 10 Bouches d'aération centrales réglables.
- 11 Horloge analogique.
- 12 Afficheur MTC.
- 13 Commutateur de feux de détresse.
- 14 Commandes de climatisation.
- 15 Emplacement pour carte Flash.
- 16 Emplacement CD/DVD.
- 17 Rétroviseur intérieur.
- 18 Console de plafonnier avant.
- 19 Poignée compartiment de rangement.
- 20 Compartiment de rangement.

- 21 Poignée de la boîte à gants de la planche.
- 22 Compartiment de rangement de la planche.
- 23 Levier multifonction (sélection essuie-glace, dispositif lave-phares et lave-glaces, clignotants).

(* Si prévu

Composants de la console centrale

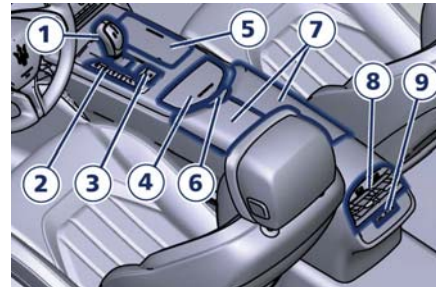

- 1 Levier boîte de vitesses automatique.
- 2 Commutateurs de sélection du mode de conduite.
- 3 Levier de frein de stationnement électrique.

- 4 Couvercle du compartiment des ports AUX et USB.
- 5 Couvercle du compartiment de porte-verre et prise électrique (certaines versions peuvent être équipées de compartiment avec porte-verre et prise électrique visible, sans couvercle d'accès).
- 6 Bouton de déverrouillage de la console centrale avec porte-verres et prise électrique.
- 7 Couvercles de console centrale avec fonction d'accoudoir.
- 8 Bouches d'aération (réglables).
- 9 Panneaux de commande de siège confort arrière et rideaux motorisés arrière (en option).



Composants entre les sièges arrière

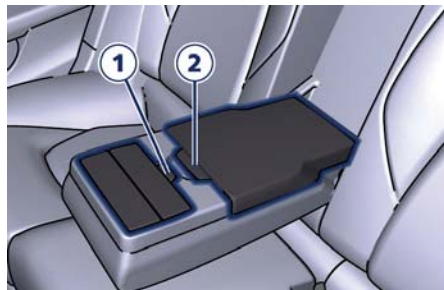

- 1 Bouton de déverrouillage des couvercles de porte-verres d'accoudoir (certaines versions peuvent avoir un porte-verre visible, sans couvercle d'accès).
- 2 Bouton de déverrouillage du compartiment d'accoudoir avec prose électrique.

Composants des portes avant

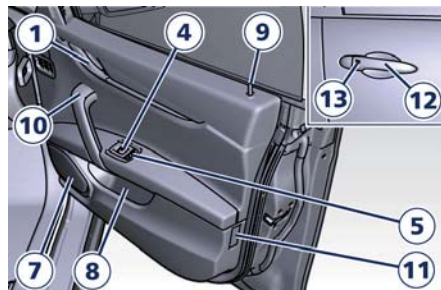
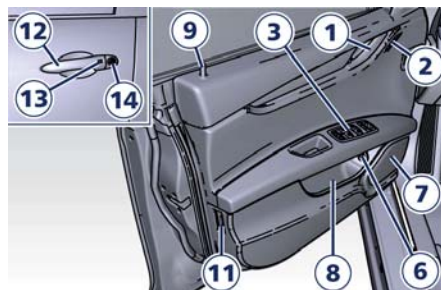

- 1 Poignée de porte intérieure.
- 2 Commutateur de mémoire des rétroviseurs et du siège conducteur.

- 3 Panneau des interrupteurs de verrouillage/déverrouillage de portes, des rétroviseurs et des lève-glaces électriques.
- 4 Commutateur de lève-glace électrique passager.
- 5 Verrouillage/déverrouillage électrique de la porte passager.
- 6 Bouton d'ouverture du capot du coffre.
- 7 Haut-parleurs.
- 8 Compartiment de rangement.
- 9 Bouton de verrouillage/déverrouillage de porte interne.
- 10 Poignée de panneau de porte.
- 11 Catadioptré.
- 12 Poignée de porte extérieure.
- 13 Bouton verrouillage de porte avec fonction « Passive Entry ».
- 14 Verrou d'ouverture extérieur de la porte.



Composants de la console du plafonnier arrière

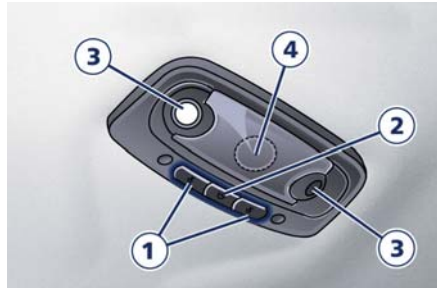

- 1 Bouton de réglage des lampes de lecture.
- 2 Bouton de réglage de la lampe centrale.
- 3 Lampes de lecture.
- 4 Lampe centrale.

Composants des portes arrière

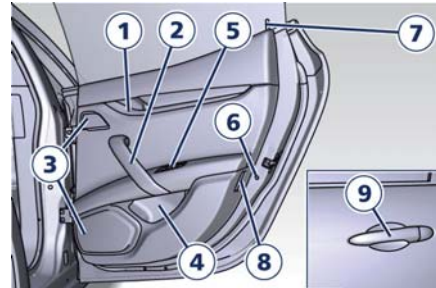

- 1 Poignée intérieure de porte arrière.
- 2 Poignée.
- 3 Haut-parleur.
- 4 Poches de rangement de porte.
- 5 Boutons de verrouillage/déverrouillage des portes et lève-glace électrique.
- 6 Loquet de porte « Système de sécurité pour enfants ».
- 7 Bouton rotatif de verrouillage/déverrouillage intérieur de porte.
- 8 Catadioptré.
- 9 Poignée de porte extérieure.

Sièges avant

Les sièges et les ceintures de sécurité font partie du système de retenue des occupants du véhicule.

Selon les divers marchés et versions, les sièges avant peuvent disposer de différentes commandes pour le réglage et les fonctionnalités en option. Les configurations décrites ci-dessous peuvent être différentes de celles de votre véhicule.

Tous les sièges passager avant sont équipés d'un capteur informant le système SBR (Système de rappel optimisé de bouclage de ceinture de sécurité) de la présence d'un occupant dans le siège.

Les ceintures de sécurité des sièges arrière sont équipées d'un capteur qui détecte la condition de la ceinture de sécurité bouclée. Pour plus d'informations, consulter le chapitre « Système de retenue des occupants » en section 2.



ATTENTION !

Chaque occupant de votre véhicule doit être assis sur un siège et utiliser correctement sa ceinture de sécurité.



Sièges avant électriques

Les commutateurs de sièges motorisés se trouvent sur le côté extérieur du coussin de siège.

Utilisez les deux commutateurs avant pour déplacer le siège conducteur vers le haut ou vers le bas, l'avant ou l'arrière, ou incliner le coussin de siège et le dossier.

Utilisez le commutateur arrière pour régler le soutien lombaire.

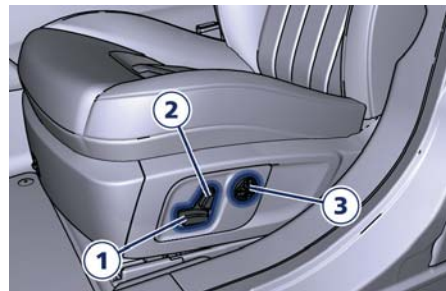

Réglage de siège vers l'avant et vers l'arrière

Le siège peut être réglé à la fois vers l'avant et vers l'arrière.

Poussez le commutateur du siège 1 vers l'avant ou l'arrière pour déplacer le siège dans le sens du commutateur. Relâchez le commutateur 1 lorsque vous avez atteint la position souhaitée.

Réglage de siège vers le haut et vers le bas

La hauteur des sièges peut être réglée vers le haut ou le bas.

Saisissez le commutateur 1 de l'arrière et poussez-le vers le bas ou vers le haut.

Relâchez le commutateur 1 lorsque vous avez atteint la position souhaitée.



IMPORTANT !

Si le siège ne se déplace pas, contrôler que le fusible du dispositif correspondant n'est pas fondu (se reporter au chapitre « Remplacement d'un fusible » dans la section 7).

Pour lever ou abaisser manuellement les repose-tête, pressez le bouton latéral indiqué.

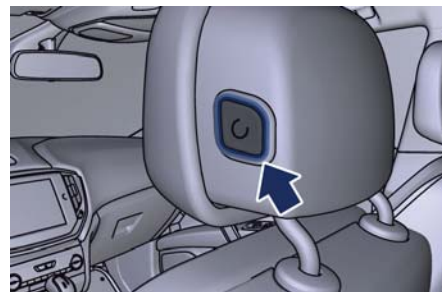

ATTENTION !

Souvenez-vous que l'appui-tête doit être positionné de façon à ce que le bord supérieur soit à la même hauteur que le haut de la tête de l'occupant. En fait, c'est seulement dans cette position qu'ils apportent le support requis en cas de collision pare-choc contre pare-choc.

Commande de basculement du siège (vers le haut/bas)

L'angle du coussin de siège peut être réglé en quatre directions.

Tirez vers le haut ou poussez sur l'avant du commutateur 1 pour déplacer le coussin de siège avant dans le sens du commutateur.

Relâchez le commutateur 1 lorsque vous avez atteint la position souhaitée.



Commande de basculement du dossier de siège de siège

L'angle du dossier de siège peut être réglé vers l'avant ou vers l'arrière. Poussez le commutateur du dossier 2 vers l'avant ou l'arrière pour déplacer le dossier dans le sens du commutateur. Relâchez le commutateur 2 lorsque vous avez atteint la position souhaitée.

Soutien lombaire motorisé

Poussez le commutateur 3 vers l'avant ou vers l'arrière pour augmenter ou réduire le soutien lombaire. Poussez le commutateur 3 vers le haut ou le bas pour lever ou abaisser le soutien lombaire.



ATTENTION !

- Ne réglez jamais le siège en conduisant. Vous pourriez perdre le contrôle de la voiture. Le mouvement du siège pourrait distraire le conducteur ou lui faire appuyer par inadvertance sur une pédale.
- Les sièges doivent être réglés avant d'attacher les ceintures et pendant que le véhicule est en stationnement.

- Ne roulez pas avec le siège incliné au point que la ceinture à trois points ne repose plus sur votre poitrine. Lors d'une collision, vous risquez de glisser sous la ceinture de sécurité, ce qui peut entraîner des blessures graves, voire mortelles.



IMPORTANT !

Ne placez aucun objet sous un siège motorisé et n'entrez pas son déplacement sous peine d'endommager les commandes. Le déplacement du siège peut être limité par des obstructions sur sa trajectoire.

Sièges avant manuels / motorisés

Sur ces sièges, le commutateur électrique 1 et le levier manuel d'inclinaison 2 se situent sur la partie extérieure du coussin de siège. Utilisez le commutateur électrique 1 pour déplacer le siège conducteur vers le haut ou vers le bas, en avant ou en arrière ou pour incliner le coussin du siège.



IMPORTANT !

Si le siège ne se déplace pas, contrôler

que le fusible du dispositif correspondant n'est pas fondu (se reporter au chapitre « Remplacement d'un fusible » dans la section 7).

Utilisez le levier manuel 2 pour l'inclinaison du dossier de siège.

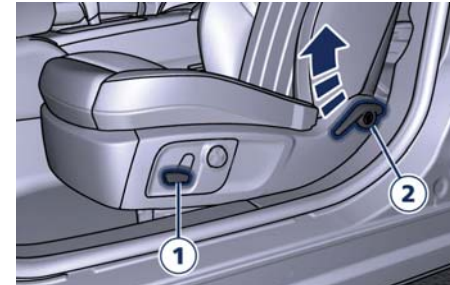

Réglage de siège vers l'avant / l'arrière

Le siège peut être réglé à la fois vers l'avant et vers l'arrière.



Pour connaître le véhicule

Poussez le commutateur du siège 1 vers l'avant ou l'arrière pour déplacer le siège dans le sens du commutateur. Relâchez le commutateur 1 lorsque vous avez atteint la position souhaitée. Sur quelques versions, le siège passager peut être réglé manuellement vers l'avant et vers l'arrière.

Pour régler le siège vers l'avant ou vers l'arrière, poussez le levier 3 situé sous le coussin du siège et déplacez manuellement le siège vers l'avant ou vers l'arrière.

Relâchez le levier une fois la position voulue atteinte.



Réglage de siège vers le haut et vers le bas

La hauteur des sièges peut être réglée vers le haut ou le bas.

Saisissez le commutateur 1 de l'arrière et poussez-le vers le bas ou vers le haut.

Relâchez le commutateur 1 lorsque vous avez atteint la position souhaitée. Pour lever ou abaisser manuellement les repose-tête, pressez le bouton latéral indiqué.



ATTENTION !

Souvenez-vous que l'appui-tête doit être positionné de façon à ce que le bord supérieur soit à la même hauteur que le haut de la tête de l'occupant. En fait, c'est seulement dans cette position qu'ils apportent le support requis en cas de collision pare-choc contre pare-choc.

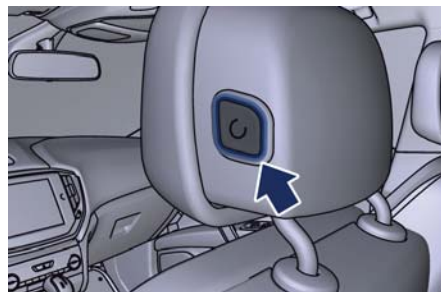

Commande de basculement du siège (vers le haut/bas)

L'angle du coussin de siège peut être réglé en quatre directions.

Tirez vers le haut ou poussez sur l'avant du commutateur 1 pour déplacer le coussin de siège avant dans le sens du commutateur.

Relâchez le commutateur 1 lorsque vous avez atteint la position souhaitée.

Commande manuelle du dossier de siège

L'angle du dossier de siège peut être réglé vers l'avant ou vers l'arrière.

Pour incliner le siège, penchez-vous légèrement vers l'avant, soulevez le levier 2, poussez du dos vers l'arrière jusqu'à la position souhaitée, puis relâchez le levier.

Penchez-vous vers l'avant et soulevez le levier 2 pour remettre le dossier à sa position normale. Utilisez la pression du corps pour vous pencher en avant et en arrière afin de vérifier le verrouillage du dossier.

Soutien lombaire motorisé (en option)

Poussez le commutateur 4 vers l'avant ou vers l'arrière pour augmenter ou réduire le soutien lombaire.

3

Poussez le commutateur **4** vers le haut ou le bas pour lever ou abaisser le soutien lombaire.

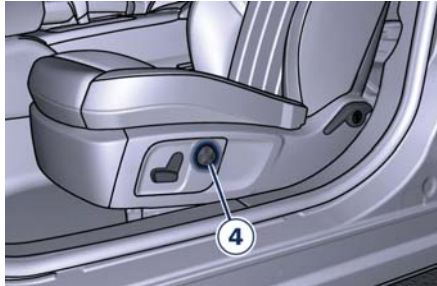

ATTENTION !

- **Ne réglez jamais le siège en conduisant. Vous pourriez perdre le contrôle de la voiture. Le mouvement du siège pourrait distraire le conducteur ou lui faire appuyer par inadvertance sur une pédale.**
- **Les sièges doivent être réglés avant d'attacher les ceintures et pendant que le véhicule est en stationnement.**
- **Ne roulez pas avec le siège incliné au point que la ceinture à trois points ne repose plus sur votre poitrine. Lors d'une collision, vous risquez de**

glisser sous la ceinture de sécurité, ce qui peut entraîner des blessures graves, voire mortelles.



IMPORTANT !

Ne placez aucun objet sous un siège motorisé et n'entravez pas son déplacement sous peine d'en endommager les commandes. Le déplacement du siège peut être limité par des obstructions sur sa trajectoire.

Sièges avant chauffés (en option)

Les sièges avant peuvent être équipés d'un système de chauffage dans les coussins et les dossiers de siège. Le chauffage de sièges avant est actionné via le système MTC.



ATTENTION !

- **Les personnes âgées, souffrant d'une maladie chronique, de diabète ou d'une blessure à la colonne vertébrale, sous traitement médicamenteux, sous l'emprise de l'alcool, sujettes à la fatigue ou présentant une autre condition physique qui les empêcherait de**

ressentir une douleur au niveau de la peau, doivent utiliser le chauffage de siège avec prudence. Le chauffage peut causer des brûlures, même à faible température, surtout s'il est utilisé pendant de longues périodes.

- **Ne placez sur le siège aucun objet qui puisse agir comme isolant, par exemple, une couverture ou un coussin, au risque de produire une surchauffe du siège. S'asseoir dans un siège qui a été surchauffé peut provoquer de graves brûlures en raison de l'augmentation de la température de la surface du siège.**

Fonction de chauffage des sièges avant

REMARQUE :

Le moteur doit tourner pour que les sièges chauffés fonctionnent.

- Appuyez sur la touche de fonction « Commandes » située en bas de l'écran MTC.
- Dans les 15 secondes, touchez une fois la touche de fonction de siège « Conducteur » ou « Passager » pour sélectionner le niveau de chauffage HI (puissant).



- Dans les 15 secondes, touchez la même touche de fonction une deuxième fois pour sélectionner le niveau de chauffage LO (modéré).
- Dans les 15 secondes, touchez la touche de fonction une troisième fois pour éteindre les éléments chauffants (OFF (désactivé)).



REMARQUE :

Une fois le paramètre de chauffage sélectionné, la chaleur est perçue dans les deux à cinq minutes qui suivent.

Quand le niveau de chauffage HI (puissant) est sélectionné, le dispositif de chauffage élève le niveau de réchauffement pendant les quatre premières minutes de fonctionnement. L'intensité du chauffage retombe ensuite au niveau HI (puissant) normal. Si le niveau de chauffage HI (puissant) est sélectionné, le système passe automatiquement au niveau LO (modéré) après un maximum de 60 minutes de fonctionnement continu. À ce moment, l'écran indique le changement entre HI et LO. Le réglage LO (modéré) se désactive automatiquement après maximum 45 minutes.

Sièges avant ventilés (sur demande)

REMARQUE :

Le moteur doit tourner pour que les sièges ventilés fonctionnent.

Pour améliorer le confort des occupants lors de températures extérieures élevées, les sièges du conducteur et du passager, sur demande, peuvent être ventilés. Le coussin et le dossier de siège contiennent de petits ventilateurs qui aspirent de l'air à la surface de siège par de fines perforations dans la housse de siège afin de rafraîchir le conducteur et le passager avant à des températures ambiantes élevées. La ventilation des sièges est actionnée via le système MTC.

Fonction de ventilation des sièges avant

- Appuyez sur la touche de fonction « Commandes » située en bas de l'écran MTC.
- Dans les 15 secondes, touchez une fois la touche de fonction de siège « Conducteur » ou « Passager » pour sélectionner le niveau de ventilation HI (puissant).



- Dans les 15 secondes, touchez la même touche de fonction une deuxième fois pour sélectionner le niveau de ventilation LO (modéré).
- Dans les 15 secondes, appuyez une troisième fois sur la touche de fonction pour éteindre la ventilation de siège.



Siège à mémoire du conducteur (pour les versions/marchés qui en sont équipés)

Cette fonction permet au conducteur de mémoriser jusqu'à deux profils différents pour un rappel aisé au moyen d'un commutateur de mémoire. Chaque profil de mémoire contient les réglages de position souhaités pour le siège conducteur, les rétroviseurs, les pédales réglables (pour les versions/marchés qui en sont équipés), l'inclinaison de la colonne de direction motorisée inclinable/télescopique et un ensemble de stations de radio programmées. Votre télécommande RKE peut également être programmée pour rappeler les mêmes positions quand vous appuyez sur le bouton .

REMARQUE :

- Seule une télécommande RKE peut être reliée à chacune des positions de mémoire.
- Les poignées de porte du système Passive Entry ne peuvent pas être reliées à la fonction de mémoire. Utilisez soit le commutateur de rappel de mémoire, soit la

télécommande RKE (si elle est reliée à la fonction de mémoire) pour rappeler la position de mémoire 1 ou 2.

Le commutateur de mémoire du siège se trouve sur le panneau de garnissage de porte du conducteur. Le commutateur se compose de trois boutons :

- La touche S (mémoriser) sert à activer la fonction de mémorisation.
- Les touches 1 et 2 servent à rappeler l'un des deux profils de mémoire pré-programmés.

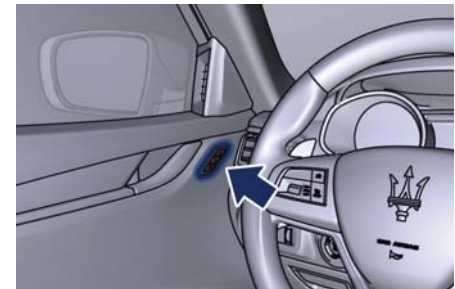

Réglages de profils mémorisés

REMARQUE :

La sauvegarde d'un nouveau profil de mémoire efface un profil existant.



Pour créer un nouveau profil de mémoire, effectuez les opérations suivantes :

- Placez le dispositif d'allumage en position **RUN**.
- Ajustez tous les réglages de mémoire de profil aux préférences souhaitées (c.-à-d. siège, rétroviseurs, pédales réglables (pour les versions/marchés qui en sont équipés), l'inclinaison de la colonne de direction motorisée inclinable/télescopique et les stations de radio programmées).
- Placez le dispositif d'allumage en position **OFF**.
- Pressez et relâchez la touche S (mémoriser) du commutateur de mémoire.
- Dans un délai de 5 secondes, pressez et relâchez la touche de mémoire « 1 » ou « 2 ».

Ces étapes terminées, la définition du profil sera mémorisée dans la position sélectionnée.

REMARQUE :

Les profils mémorisés peuvent être paramétrés sans que le véhicule soit en position P (Park), mais le véhicule doit être en position P (Park) lors du rappel du profil mémorisé.

Associer une télécommande RKE aux mémoires de siège



Vos télécommandes RKE peuvent être programmées pour rappeler l'un des deux profils mémorisés en appuyant sur le bouton  de la télécommande RKE.

REMARQUE :

Cette fonction peut être activée ou désactivée via le système MTC. Reportez-vous à « Réglages MTC » dans la section 4 pour plus d'informations.

Pour programmer votre télécommande RKE, effectuez les opérations suivantes :

- Placez le dispositif d'allumage en position **RUN**.
- Déplacez le siège et/ou les autres dispositifs réglables dans la position que vous souhaitez mémoriser, ou rappelez un profil précédemment enregistré à l'aide de la touche de mémoire correspondante « 1 » or « 2 ».
- Placez le dispositif d'allumage en position **OFF**.
- Appuyer et relâcher le bouton « S ».

- Dans un délai de 5 secondes, pressez et relâchez la touche de mémoire « 1 » ou « 2 ».
- Pressez et relâchez la touche  de la télécommande RKE.
- Dans les 3 secondes, appuyez sur la touche  de la télécommande RKE et relâchez-la.

Pour contrôler si le système a bien mémorisé le profil correct, on peut déplacer le siège et appuyer sur la touche  : le siège se déplacera jusqu'à la position mémorisée.

REMARQUE :

Vos télécommandes RKE peuvent être dissociées des réglages de mémoire en pressant la touche « S » puis la touche  de la télécommande RKE.

Rappel de position de mémoire

REMARQUE :

Le véhicule doit être en position P (Park) pour rappeler les positions mémorisées. Si un rappel de mémoire est tenté quand le véhicule n'est pas en position P (Park), un message s'affiche à l'écran du tableau de bord.

Pour rappeler les réglages mémorisés pour le conducteur, appuyez sur la touche de mémoire « 1 » ou « 2 » de la



porte du conducteur ou sur la touche  de la télécommande RKE, liée à la position mémorisée numéro « 1 » ou « 2 », lorsque le dispositif d'allumage est en position **RUN**.

Un rappel peut être annulé en appuyant sur n'importe quelle touche (« 5 », « 1 » ou « 2 ») pendant le rappel. Quand un rappel est annulé, le siège conducteur, les rétroviseurs, les pédales réglables (pour les versions/marchés qui en sont équipés) et l'inclinaison de la colonne de direction motorisée inclinable/ télescopique arrêtent de bouger. Attendez au moins une seconde avant de pouvoir sélectionner un autre rappel.

Siège à ENTRÉE / SORTIE aisée (en option pour le siège à mémoire conducteur uniquement)

Ce dispositif déplace automatiquement le siège du conducteur pour faciliter sa mobilité lorsqu'il entre et sort du véhicule. La distance de déplacement du siège conducteur dépend de son positionnement quand vous placez le dispositif d'allumage en position **OFF**.

- Lorsque vous mettez le dispositif d'allumage en position **OFF**, le siège :
 - se déplace d'environ 60 mm vers l'arrière si la position du siège conducteur est supérieure ou égale à environ 140 mm vers l'avant de la butée arrière ;
 - se déplace vers une position d'environ 80 mm vers l'arrière de la butée arrière si le siège conducteur est entre 140 mm et 80 mm vers l'avant de la butée arrière.
 - Le siège retourne à sa position précédemment réglée quand vous placez l'allumage en position **ACC** ou **RUN**.
 - La fonction Easy Entry/Easy Exit d'entrée/sortie facilitée est désactivée lorsque le siège conducteur est positionné à moins de 80 mm en avant de la butée arrière. Dans cette position, un déplacement du siège serait superflu.
- Chaque position mémorisée est associée à une position d'entrée/sortie aisées.

REMARQUE :

La fonction d'entrée/sortie facilitée peut être activée ou désactivée via le système MTC. Reportez-vous à la section « Réglages MTC » en section 4 pour plus d'informations.



Sièges arrière

Les sièges arrière peuvent accueillir trois passagers.

Les sièges et les ceintures de sécurité font partie du système de retenue des occupants du véhicule.



ATTENTION !

Chaque occupant de votre véhicule doit être assis sur un siège et utiliser correctement sa ceinture de sécurité.

REMARQUE :

Se reporter à la section 2 de « Systèmes de retenue des occupants » pour le positionnement des ceintures de sécurité.

Appui-têtes arrière

Les sièges arrière latéraux sont équipés d'appuis-tête fixes.

L'appui-tête central a deux positions, relevée ou abaissée.

Lorsque le siège central est occupé, l'appui-tête doit être en position relevée.

Quand le siège central est vide, l'appui-tête peut être abaissé pour une visibilité maximum pour le conducteur.

- Pour lever l'appui-tête, tirez dessus. Pour faciliter l'opération, abaissez l'accoudoir comme décrit au paragraphe suivant.



- Pour abaisser l'appui-tête, appuyez sur le bouton-poussoir situé à la base de l'appui-tête du côté gauche et poussez celui-ci vers le bas.

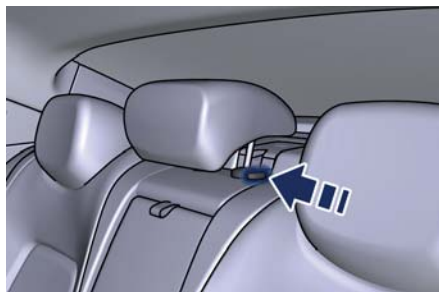

REMARQUE :

Pour retirer l'appui-tête du siège central, voir « Zone de chargement » dans cette section.

Accoudoir arrière

L'accoudoir arrière est mobile et peut être rabattu dans le dossier du siège.

- Pour l'abaisser, tirer sur la languette comme indiqué.

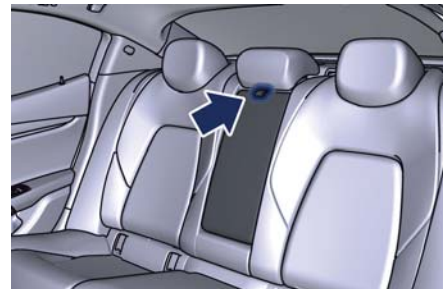

- Pour le refermer, soulevez-le et poussez-le dans son logement. Sur la partie avant de l'accoudoir se trouvent deux porte-verres (Voir « Équipements intérieurs » dans cette section).

L'intérieur de l'accoudoir constitue un compartiment pour ranger des gants ou des documents. En appuyant sur le bouton d'ouverture et en soulevant le couvercle de l'accoudoir, vous accédez



à un compartiment contenant, sur demande, une prise 12 V et un port USB pour la recharge.

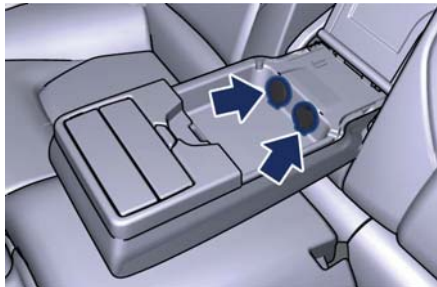

- Pour refermer le compartiment, abaisser le couvercle.



IMPORTANT !

L'accoudoir n'est pas conçu pour supporter le poids d'un adulte ou d'un enfant : ne l'utilisez que pour poser

des boissons, de petits objets ou des documents.

Sièges arrière latéraux chauffés (en option)

Les sièges arrière latéraux peuvent être équipés d'un système de chauffage dans les coussins et les dossiers de siège.

Les sièges arrière chauffés peuvent être réglés en actionnant les dispositifs de commande du panneau situé sur la partie arrière de la console centrale. Ce panneau comprend également les commandes du rideau de lunette arrière (voir « Lunettes arrière » en section 2).



ATTENTION !

- **Les personnes âgées, souffrant d'une maladie chronique, de diabète ou d'une blessure à la colonne vertébrale, sous traitement médicamenteux, sous l'emprise de l'alcool, sujettes à la fatigue ou présentant une autre condition physique qui les empêcherait de ressentir une douleur au niveau de la peau, doivent utiliser le chauffage de siège avec prudence. Le chauffage peut causer des brûlures,**

même à faible température, surtout s'il est utilisé pendant de longues périodes.

- **Ne placez sur le siège aucun objet qui puisse agir comme isolant, par exemple, une couverture ou un coussin, au risque de produire une surchauffe du siège. S'asseoir dans un siège qui a été surchauffé peut provoquer de graves brûlures en raison de l'augmentation de la température de la surface du siège.**

Les boutons du panneau représentant l'icône d'une résistance activent le chauffage sur un des sièges ou les deux.

- Appuyez une fois sur le bouton pour sélectionner le niveau de chauffage le plus élevé. La LED du haut sur le côté de l'icône s'allume.
- Poussez le même bouton une deuxième fois pour sélectionner le niveau le plus bas. La LED la plus basse s'allume.
- Poussez ce bouton une troisième fois pour éteindre les éléments chauffants. La LED s'éteint.



REMARQUE :

- Une fois le paramètre de chauffage sélectionné, la chaleur est perçue dans les deux à cinq minutes qui suivent.
- Le moteur doit tourner pour que les sièges chauffés fonctionnent.

Quand le niveau de chauffage HI (puissant) est sélectionné, le dispositif de chauffage élève le niveau de réchauffement pendant les quatre premières minutes de fonctionnement. L'intensité du chauffage retombe ensuite au niveau HI (puissant) normal. Si le niveau de chauffage HI (puissant) est sélectionné, le système passe automatiquement au niveau LO (modéré) après un maximum de 60 minutes de fonctionnement continu. Le réglage LO (modéré) se désactive automatiquement après maximum 45 minutes.

Réglage de la position du volant

Cette fonctionnalité vous permet de faire basculer la colonne de direction vers le haut ou vers le bas ou de l'allonger ou la raccourcir de façon à optimiser sa position. Le réglage du volant peut être manuel ou électrique.

Réglage manuel

La manette d'inclinaison/rétraction se trouve sous le volant, à l'extrémité de la colonne de direction.

Pour débloquer la colonne de direction, poussez la manette vers le bas . Pour incliner la colonne de direction, déplacez le volant vers le haut ou le bas selon les besoins. Pour allonger ou raccourcir la colonne de direction, tirez le volant vers vous ou poussez-le jusqu'à la position souhaitée.

Pour bloquer la colonne de direction en place , tirez la manette vers le haut jusqu'à son engagement complet.

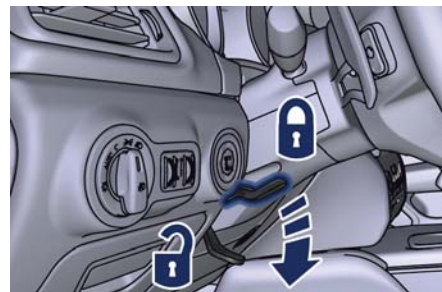

Réglage motorisé (pour les versions/marchés qui en sont équipés)

Le commutateur de colonne de direction motorisée inclinable/rétractable se trouve en bas à gauche de la colonne de direction. Pour incliner la colonne de direction/volant, déplacez le commutateur verticalement.

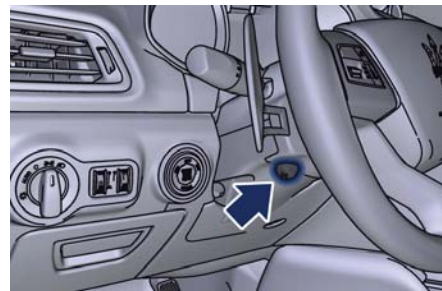



Pour allonger ou raccourcir la colonne de direction/volant, tirez le commutateur vers vous ou poussez-le loin de vous jusqu'à la position souhaitée.

REMARQUE :

Sur les véhicules équipés de siège à mémoire du conducteur, vous pouvez utiliser votre télécommande RKE ou les boutons de mémoire du panneau de revêtement de porte du conducteur pour déplacer la colonne de direction/volant inclinable/rétractable aux positions programmées. Voir « Siège à mémoire du conducteur » (pour les versions / marchés qui en sont équipés) en section 3.



ATTENTION !

Ne réglez pas la colonne de direction/volant en conduisant. Le fait de régler la colonne de direction/volant en conduisant peut entraîner une perte de contrôle du véhicule. Assurez-vous que la colonne de direction/volant est bien réglée avant de prendre la route. Le non-respect de

cet avertissement peut provoquer des blessures graves, voire mortelles.

Volant chauffé (en option)

REMARQUE :

Le moteur doit tourner pour que le chauffage du volant puisse être utilisé.

Le volant contient un élément chauffant sur la face interne destiné à réchauffer vos mains par temps froid. Le chauffage du volant dispose d'un seul réglage de température. Une fois le chauffage du volant allumé, il fonctionne pendant environ 58 à 70 minutes avant de s'éteindre automatiquement. Le chauffage du volant peut s'éteindre plus tôt ou ne pas s'allumer si le volant est déjà chaud. Le chauffage du volant peut être allumé et éteint avec le système MTC.

- Appuyez sur la touche de fonction « Commandes » située en bas de l'écran MTC.
- Dans 15 secondes, touchez la touche de fonction « Volant chauffé » pour activer cette fonction.
- Dans 15 secondes, touchez de nouveau la touche de fonction « Volant chauffé » pour la désactiver.



ATTENTION !

- Les personnes âgées, souffrant d'une maladie chronique, de diabète ou d'une blessure à la colonne vertébrale, sous traitement médicamenteux, sous l'emprise de l'alcool, sujettes à la fatigue ou présentant une autre condition physique qui les empêcherait de ressentir une douleur au niveau de la peau, doivent utiliser le chauffage de volant avec prudence. Le chauffage peut causer des brûlures, même à faible température, surtout s'il est utilisé pendant de longues périodes.

(Suite)



(Suite)

- Ne placez rien sur le volant pouvant l'isoler de la chaleur, comme une couverture ou une housse de volant de tout type ou de toute matière. Cela pourrait entraîner une surchauffe du volant.

Pédales réglables (pour les versions/marchés qui en sont équipés)

Le système de réglage de pédale est conçu pour favoriser le confort du conducteur en fonction de l'inclinaison du volant et de la position du siège. Cette fonction permet de rapprocher ou d'éloigner les pédales de frein et d'accélérateur du conducteur. Le commutateur se trouve à l'avant du couvercle latéral du coussin de siège du conducteur.



Pressez le commutateur vers le bas pour déplacer les pédales (vers l'avant du véhicule).

Pressez le commutateur vers le haut pour déplacer les pédales vers l'arrière (vers le conducteur).



ATTENTION !

Ne réglez pas la position des pédales quand le véhicule est en mouvement. Vous pourriez perdre le contrôle du véhicule et provoquer un accident. Réglez toujours la position des pédales quand le véhicule est en stationnement.

Les messages suivants s'affichent si le conducteur tente de régler les pédales lorsque le système est verrouillé :

- « Réglage des pédales désactivé - véhicule en marche arrière » ;
- ou « Réglage des pédales désactivé - véhicule en marche avant ».

REMARQUE :

Pour les véhicules équipés d'un siège à mémoire du conducteur, vous pouvez utiliser votre télécommande RKE ou les boutons de mémoire du panneau de revêtement de porte du conducteur pour replacer les pédales réglables aux positions programmées. Pour plus d'informations, voir « Siège à mémoire du conducteur » (pour les versions / marchés qui en sont équipés) en section 3.

**IMPORTANT !**

Ne placez aucun objet sous les pédales réglables et n'entravez pas leur déplacement sous peine d'endommager les commandes. La course des pédales peut être limitée par une obstruction sur leur trajectoire.

Rétroviseurs

Rétroviseurs extérieurs

Les rétroviseurs extérieurs peuvent être ajustés électriquement et sont équipés d'un dispositif de désembuage actionné par le système de climatisation (voir « Commandes de la climatisation » en section 4).

Les rétroviseurs peuvent être rabattus électriquement et se replieront dans toutes les directions en cas d'impact. Les rétroviseurs extérieurs sont chromoélectriques, ce qui signifie qu'ils actionnent automatiquement une fonction anti-éblouissement assombrissant graduellement au fur et à mesure que la luminosité réfléchie sur le rétroviseur augmente.

Le support des rétroviseurs extérieurs est équipé de LED s'allumant lors de l'activation des clignotants et des éclairages d'entrée/sortie du véhicule.

REMARQUE :

- Les rétroviseurs peuvent être réglés électriquement quand le dispositif d'allumage est sur **RUN**.
- Au démarrage du véhicule, le témoin d'avertissement BSA s'allume momentanément dans les deux rétroviseurs extérieurs pour faire

savoir au conducteur que le système (en option) est opérationnel. Pour plus de détails, voir le chapitre « Alerte d'angle mort » dans la section 5.

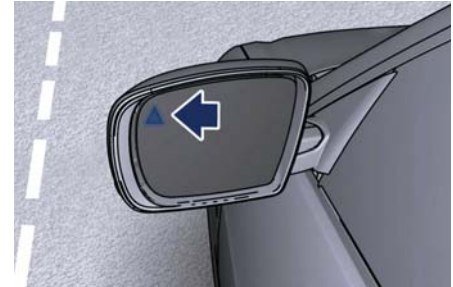

Positionnement des rétroviseurs

Les commandes des rétroviseurs à réglage électrique se trouvent sur le panneau de revêtement de la porte côté conducteur.

Les commandes des rétroviseurs motorisés comprennent des boutons de sélection de rétroviseur et un commutateur de commande de rétroviseur à quatre voies.

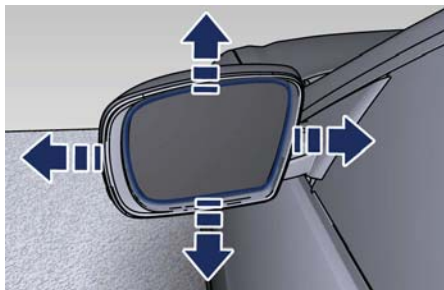

Pour régler un rétroviseur, appuyez sur le bouton L (gauche) ou R (droite) pour sélectionner le rétroviseur que vous voulez régler. Le bouton s'allume indiquant que le rétroviseur est activé et peut être réglé.

Pour régler la position souhaitée, appuyer sur le commutateur de commande à flèche indiquant la direction du rétroviseur.

Pour une vision optimale, orientez le(s) rétroviseur(s) extérieure(s) de façon à

cadrer la bande blanche adjacente et avoir un recouvrement partiel avec l'image du rétroviseur intérieur. Les positions préprogrammées de rétroviseur extérieur peuvent être réinitialisées en actionnant le dispositif d'option de siège à mémoire. Se reporter à la section 3 de « Siège à mémoire du conducteur » pour plus d'informations.



ATTENTION !
Les objets reflétés par le rétroviseur convexe à l'extérieur paraissent plus petits et plus éloignés qu'ils ne le sont en réalité. Ne vous fiez pas outre mesure à ce rétroviseur ou vous risquez d'entrer en collision avec un autre véhicule ou un objet. Basez-vous sur le rétroviseur intérieur pour évaluer la taille et l'éloignement d'un véhicule vu dans le rétroviseur à miroir convexe à l'extérieur.

Inclinaison des rétroviseurs en marche arrière

Cette fonctionnalité règle automatiquement la position des rétroviseurs extérieurs, permettant au conducteur de voir le sol derrière les portes avant. Les rétroviseurs

extérieurs s'inclinent légèrement vers le bas lorsque vous passez la marche arrière. Les rétroviseurs extérieurs reviennent ensuite à leur position d'origine quand le levier de vitesse quitte la position R (marche arrière). Chaque configuration mémoire de siège conducteur (Voir la section 3 de « Siège à mémoire du conducteur » (pour les versions / marchés qui en sont équipés) correspond à une position d'inclinaison des rétroviseurs en marche arrière.

REMARQUE :

L'inclinaison des rétroviseurs en marche arrière peut être activée ou désactivée via le système MTC. Reportez-vous à la section « Réglages MTC » en section 4.



Rétroviseurs rabattables

Le commutateur des rétroviseurs motorisés rabattables se trouve entre les commutateurs de rétroviseur.

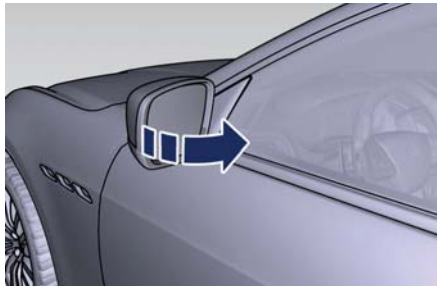

Appuyez sur le commutateur une fois pour replier les rétroviseurs. Appuyez de nouveau sur le commutateur pour replacer les rétroviseurs en position normale de conduite.

Si les rétroviseurs sont repliés et que la vitesse du véhicule est supérieure à

16 km/h, ils se déplient automatiquement.



IMPORTANT !

Ne rétractez ni n'ouvrez jamais les rétroviseurs à la main pour éviter d'endommager leur mécanisme d'activation électrique.

Rétroviseur intérieur

Le rétroviseur intérieur peut être ajusté manuellement, et est équipé d'un système de relâchement de prévention en cas d'accident se déclenchant en cas de collision.

Le rétroviseur intérieur est chromoélectrique : cette fonction est automatiquement désactivée en marche arrière pour assurer une visibilité des obstacles maximale.

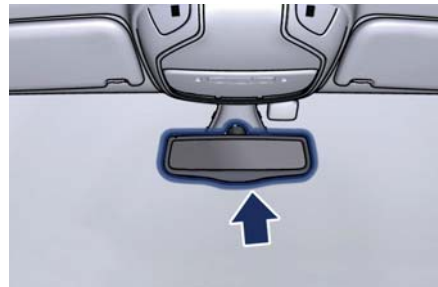

IMPORTANT !

Ne vaporisez jamais de solution de nettoyage directement sur le rétroviseur sous peine d'endommagement. Utilisez un chiffon propre humecté de cette solution et essuyez le rétroviseur.



Feux et témoins

Commutateur feux

Le commutateur des projecteurs situé sur la gauche de la planche est utilisé pour les feux de stationnement, les projecteurs et les feux antibrouillard. Les dispositifs de réglage à côté du commutateur peuvent avoir une configuration différente selon le type de phares installés. Ils peuvent régler respectivement :

- celui de gauche : la luminosité des témoins du tableau de bord, l'éclairage des commandes de porte arrière, l'éclairage intérieur et l'éclairage de nuit (voir « Éclairage intérieur » dans ce chapitre).
- celui de droite : mise à niveau des projecteurs (voir « Mise à niveau des projecteurs » dans ce chapitre) ou éclairage de nuit (voir « Éclairage intérieur » dans ce chapitre).

Faites tourner le commutateur des projecteurs dans le sens des aiguilles d'une montre jusqu'au premier déclencheur ☸ ou jusqu'au deuxième déclencheur ☹ . Le tableau de bord affiche l'indicateur correspondant.





REMARQUE :

- Dans certains pays européens, les feux de position ou de stationnement ne fonctionnent qu'avec la clé de contact en position **OFF** ou avec les projecteurs allumés. Quelle que soit la position du commutateur d'allumage, les feux de position/stationnement restent allumés tant que le commutateur feux est au premier cran ☸ .

- Si les projecteurs ou les feux de position/stationnement sont allumés lorsque le commutateur d'allumage est passé en position **OFF** (hors fonction), une sonnerie retentit à l'ouverture de la porte du conducteur.



Allumage des feux extérieurs selon la position du commutateur des phares, du dispositif d'allumage, de la transmission et de l'état du moteur

Position du dispositif d'allumage	État du moteur	Position de la transmission	Position du commut. des phares		
			0		
OFF	-	-	Tous les feux désactivés	Feux de position/ stationnement (1), latéraux et de plaque minéralogique en fonction	Feux de croisement, de position/stationnement (1), latéraux et de plaque minéralogique en fonction
ACC	Off	P (Park)	Tous les feux désactivés	Feux de position/ stationnement (1), latéraux et de plaque minéralogique en fonction (2)	Feux de croisement, de position/stationnement (1), latéraux et de plaque minéralogique en fonction (2)
RUN	Off	P (Park)	Tous les feux désactivés	Tous les feux désactivés	Feux de croisement, de position/stationnement (1), latéraux et de plaque minéralogique en fonction (2)
RUN	On	P (Park)	Tous les feux désactivés	Tous les feux désactivés	Feux de croisement, de position/stationnement (1), latéraux et de plaque minéralogique en fonction
RUN	On	Toutes les positions à l'exception de P (Park)	Feux de jour DRL (1) en fonction	Feux de jour DRL (1) en fonction	Feux de croisement, de position/stationnement (1), latéraux et de plaque minéralogique en fonction

(1) Le système d'éclairage utilise les mêmes LED à deux niveaux d'intensité : haute pour les feux de jour et basse pour les feux de position/stationnement.

(2) Les feux restent alimentés pendant 30 minutes pour préserver la charge de la batterie.



Allumage des feux internes selon la position du commutateur des phares et de démarrage

- Lorsque le commutateur des feux est en mode  et le commutateur d'allumage en position **RUN**, en plus des éclairages de porte, la LED du plafonnier arrière, l'éclairage du plafonnier avant (si activé), la commande de rétroéclairage, l'éclairage du tableau de bord et l'éclairage de nuit des sièges avant s'allument.
- En plus des feux externes, l'éclairage intérieur basé sur le mode JOUR ou NUIT indiqué dans l'étape précédente et établi par les détecteurs de lumière ambiante s'allume. En mode JOUR, les commandes de rétroéclairage ont une intensité de 100 %. En mode NUIT, l'intensité peut être ajustée par le régulateur de droite (voir « Feux intérieurs » dans ce chapitre).
- Lorsque le commutateur des phares est sur « 0 » et que le commutateur de démarrage est en mode RUN (marche), la commande de rétroéclairage et l'éclairage de nuit s'allument.

REMARQUE :

En mode « JOUR », les interrupteurs ne sont pas rétroéclairés excepté les interrupteurs des glaces et du volant.

Projecteurs automatiques

Ce système met automatiquement les projecteurs en fonction ou hors fonction selon le niveau de luminosité ambiante détecté par le capteur d'intensité lumineuse. Pour mettre le système en fonction, faites tourner le commutateur des projecteurs dans le sens inverse des aiguilles d'une montre jusqu'à la position « AUTO » (automatique).

Quand le système automatique est activé, la fonction de temporisation des projecteurs est également en fonction. Cela signifie que les projecteurs restent allumés pendant un maximum de 90 secondes après le passage du commutateur d'allumage en position **OFF** (hors fonction).

Pour désactiver le système automatique, déplacez le commutateur des projecteurs hors de la position « AUTO ».

REMARQUE :

Le moteur doit tourner avant que les projecteurs s'allument en mode automatique.



ATTENTION !

- **La responsabilité d'allumer les feux en fonction de la lumière de jour et des réglementations en vigueur dans le pays d'utilisation incombe toujours au conducteur. Le système d'allumage et d'extinction automatique des feux externes doit être considéré en tant qu'une aide pour le conducteur. Si nécessaire, allumer et éteindre manuellement les feux.**
- **En cas de brouillard pendant le jour, les feux de position et les feux de croisement s'allument automatiquement. Le conducteur doit toujours être prêt à allumer les feux manuellement, même les feux antibrouillard arrière.**

Projecteurs Allumés avec essuie-glace

Quand cette fonction est active, les projecteurs s'allument en mode « Mauvais temps » environ 120 secondes après que les



essuie-glaces sont mis en fonction, si le commutateur des phares est placé en position « AUTO ». Les phares de surcroît s'éteignent par la désactivation des essuie-glace s'ils ont été mis en route avec cette fonction.

REMARQUE :

La fonction d'allumage des phares avec essuie-glace peut être activée ou désactivée via le système MTC. Reportez-vous à la section « Réglages MTC » en section 4.

Délai d'extinction des projecteurs

Cette fonction de sécurité permet de bénéficier de l'éclairage des projecteurs pendant un maximum de 90 secondes (à programmer) après avoir quitté votre véhicule dans un endroit non éclairé. Pour activer la fonction de temporisation, placez le commutateur de démarrage en position OFF ou ACC lorsque les projecteurs sont encore allumés. Ensuite, éteignez les projecteurs dans les 45 secondes.

La temporisation commence quand le commutateur des projecteurs est mis en position hors fonction (position « 0 »). Si vous rallumez les projecteurs

ou les feux de stationnement ou si vous mettez le contact en position RUN, le système annule la temporisation.

Si vous éteignez les projecteurs (position « 0 ») avant de démarrer, les projecteurs s'éteignent normalement.

REMARQUE :

- Les projecteurs doivent être éteints (position « 0 ») dans les 45 secondes après avoir placé le commutateur de démarrage sur OFF ou ACC pour activer ce dispositif.
- La durée de la temporisation est programmable à l'aide du système MTC. Reportez-vous à « Réglages MTC » dans la section 4 pour plus d'informations.

Système SmartBeam™ (pour les versions/marchés qui en sont équipés)

Le système SmartBeam™ assure un éclairage avant plus intense de nuit en automatisant la commande de feu de route (fonction « Feux de route avec code auto ») au moyen d'une caméra numérique montée sur le rétroviseur intérieur.

Cette caméra détecte l'éclairage de véhicules et commute

automatiquement les feux de route en feux de croisement jusqu'à ce qu'aucun véhicule approchant ou devant ne soit plus visible.

REMARQUE :

- Cette fonction peut être activée ou désactivée via le système MTC. Reportez-vous à « Réglages MTC » dans la section 4 pour plus d'informations.
- Si les projecteurs et le feux de stationnement du véhicule se trouvant dans le champ de vision de la caméra sont cassés, sales ou masqués, les feux de route restent allumés plus longtemps, jusqu'à une position plus proche du véhicule se rapprochant ou devant. De la saleté, des impuretés et d'autres obstructions sur le pare-brise ou la lentille de la caméra peuvent causer un fonctionnement incorrect du système.
- Si le pare-brise ou le rétroviseur SmartBeam™ est remplacé, ce dernier doit être orienté de nouveau pour garantir de bonnes performances. Veuillez contacter exclusivement le Réseau d'Assistance Maserati pour le remplacement.



Feux de jour (DRL)

Le système d'éclairage utilise les mêmes LED à haute ou basse intensité des projecteurs respectivement pour l'éclairage diurne et les feux de position ou de stationnement. Les feux DRL s'allument dès que le moteur tourne et le levier de vitesses est placé hors de la position P (Park). De même, si un clignotant est activé, l'éclairage diurne du même côté du véhicule s'éteint tant que le clignotant reste actif. Une fois le clignotant désactivé, l'éclairage diurne se rallume.

REMARQUE :

Selon la réglementation de votre pays, les éclairages diurnes peuvent également être allumés et éteints.

Phares adaptatifs au Bi-Xénon

Les phares à décharge de gaz (xénon) fonctionnent avec un arc électrique saturé au gaz xénon sous pression au lieu d'un filament incandescent. La lumière produite est largement plus forte qu'avec une ampoule traditionnelle, en terme de qualité (lumière plus forte) et de portée et positionnement de la zone éclairée. Le système de phares AFS combine le faisceau lumineux avec l'angle de

direction pour assurer une meilleure visibilité de la surface de la route lors d'une courbe, d'un changement de direction ou dans le cas de déviations routières.

Fonctionnalité adaptative AFS (pour les versions/marchés qui en sont équipés)

Ces phares combinent la technologie « xénon » avec la fonctionnalité adaptative AFS (Système d'éclairage avant adaptatif) en utilisant une caméra placée devant le rétroviseur. Le système traite les signaux de la caméra et d'autres systèmes embarqués et entreprend en conséquence cinq étapes stratégiques dans les situations suivantes :

- « faisceau autoroute » ;
- « faisceau route » ;
- « faisceau ville » ;
- « faisceaux conditions climatiques défavorables » ;
- « faisceau touring ». Dans ce cas cette fonction doit être activée via le menu MTC (se reporter à la section 4 « Réglages MTC »).

Les avantages offerts par le système AFS sont particulièrement perceptibles en cas de mauvais temps, de brouillard et/ou de signalisation routière

insuffisante demandant un éclairage plus large des zones latérales, qui sont normalement laissées dans l'obscurité, et pour la conduite sur autoroute (voir le comparatif présenté ci-dessous). Ceci augmente évidemment la sécurité de conduite en réduisant le stress oculaire et en offrant au conducteur une orientation améliorée et une meilleure détection des personnes se trouvant sur les côtés de la route (piétons, cyclistes et motocyclistes). En outre, les projecteurs sont étudiés pour éviter l'éblouissement, en fournissant un éclairage optimal lors de la conduite temporaire de la voiture dans un pays avec conduite à droite.



Le tableau indique les valeurs d'éclairage (lux) et le flux lumineux (lumen) des projecteurs AFS.

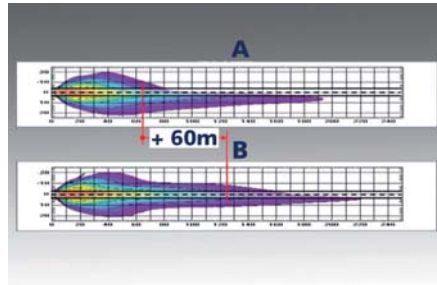

REMARQUE :

- Chaque fois que ce système de projecteurs adaptatifs est allumé, les projecteurs effectuent un cycle d'ajustement automatique.
- Le système de phares adaptatifs est actif seulement quand le véhicule s'avance.
- La fonction « Phares directionnels » peut être activée ou désactivée via le système MTC. Reportez-vous à « Réglages MTC » dans la section 4 pour plus d'informations.

	Éclairage	Flux lumineux
(A) Feux de croisement	75 lux	1200 lm
Feux de route	130 lux	1600 lm
(B) Autoroute	120 lux (côté conducteur) 140 lux (côté passager)	1200 lm

Le système de projecteurs AFS combine le faisceau lumineux avec l'angle de direction et la vitesse du véhicule pour assurer une meilleure visibilité de la surface de la route lors d'une courbe, d'un changement de direction ou dans le cas de déviations routières.



ATTENTION !

Si le remplacement des phares xénon s'impose, contactez exclusivement le Réseau d'Assistance Maserati : **DANGER - RISQUE DE CHOC ÉLECTRIQUE.**

Feux antibrouillard

Les projecteurs AFS, dans le mode « Mauvais temps » fonctionnent aussi comme dispositif antibrouillard (voir « Phares adaptatifs AFS » dans ce chapitre).

Le commutateur des feux antibrouillard est incorporé dans le commutateur des projecteurs. Pour activer les feux antibrouillard, tournez le commutateur des projecteurs en position feu de croisement ou « AUTO ». Appuyez sur le commutateur pour allumer les feux antibrouillard arrière.



3

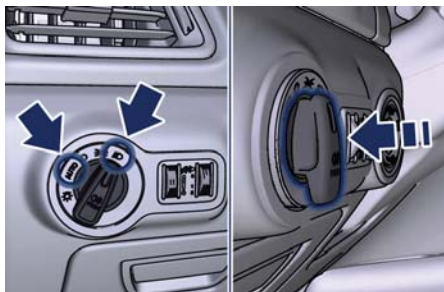

Appuyez de nouveau sur l'interrupteur de l'éclairage ☼ pour désactiver les feux antibrouillard arrière.

L'extinction des projecteurs (position « 0 ») désactive les feux antibrouillard arrière.

Un témoin du tableau de bord s'allume quand les feux antibrouillard arrière sont en fonction.



REMARQUE :

Les feux antibrouillard arrière NE sont PAS automatiquement activés lors de l'allumage des feux de croisement

☼ ou des phares « AUTO » s'ils ont été auparavant désactivés en éteignant le commutateur feux. Les feux antibrouillard arrière ne s'allument qu'en actionnant le commutateur comme décrit plus haut.

Levier multifonction

Le levier multifonction commande le fonctionnement des clignotants, de l'inverseur route/croisement et des appels de phare.

Le levier multifonction se trouve à gauche de la colonne de direction.

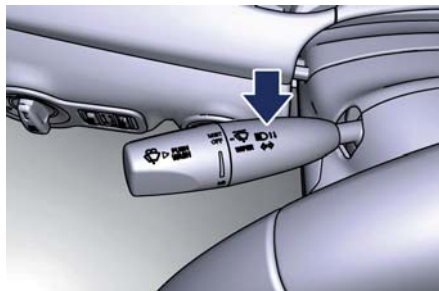

Clignotants

Déplacez le levier multifonction vers le haut ou le bas. Les flèches de chaque côté du tableau de bord clignotent respectivement sur le compte-tours et le tachymètre du tableau de bord pour indiquer le fonctionnement correct des clignotants avant et arrière.



Pour indiquer un changement de file, poussez le levier vers le haut ou vers le bas une fois, sans le déplacer au-delà

de la position de détente. Les clignotants (droits ou gauches) clignent trois fois puis s'éteignent automatiquement. Cette fonctionnalité est utile dans les dépassements ou changements de file.

REMARQUE :

- Si l'une des lampes reste allumée sans clignoter ou si le clignotement est très rapide, vérifiez l'état de l'ampoule des feux. Si un clignotant ne fonctionne pas en actionnant le levier, l'ampoule est probablement défectueuse.
- Un message « Feu de direction en fonction » s'affiche sur le tableau de bord et un signal sonore continu retentit si le véhicule est conduit pendant plus de 1,6 km avec l'un des clignotants en fonction.

Feux de route et clignotements

Pour allumer les feux de route avec le commutateur de phares en position Phares ou « AUTO », basculez le levier multifonctions vers l'avant. Le témoin correspondant s'allume sur le compte-tours. En tirant le levier vers l'arrière (en direction du volant) vous éteignez les feux de route et passez en feux de croisement.

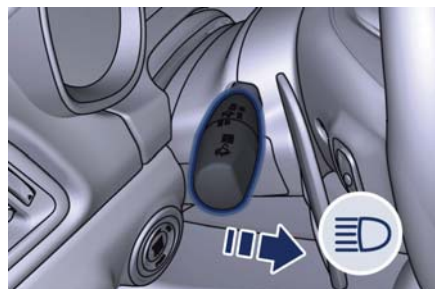
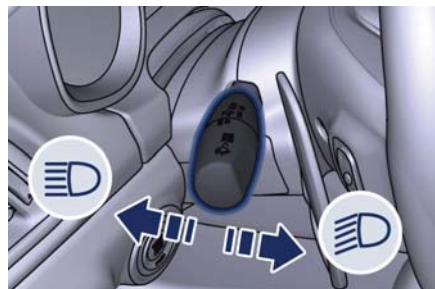

Vous pouvez adresser un signal aux autres véhicules au moyen de vos projecteurs en tirant légèrement le levier multifonction vers vous. Les feux de route restent allumés jusqu'à ce que le levier soit relâché. Des clignotements se produisent aussi lorsque les feux sont éteints (commutateur de phares en position « 0 » si le commutateur de démarrage est sur la position **RUN** (marche).



IMPORTANT !

Les feux de route ne peuvent être allumés que manuellement en poussant vers l'avant le levier multifonctions.



ATTENTION !

Si les feux de route sont activés, ils s'allumeront automatiquement chaque fois que les feux de croisement sont allumés manuellement ou automatiquement. Voilà pourquoi on recommande de toujours les désactiver lorsqu'ils ne sont plus nécessaires et chaque fois que le capteur crépusculaire désactive les feux externes.



Éclairage d'entrée/sortie

Il est possible d'allumer/éteindre les lampes de courtoisie de l'habitacle et les feux extérieurs en entrant ou en sortant du véhicule en pressant les boutons de la télécommande RKE et/ou à l'aide du système « Passive Entry ». Consulter « Éclairage d'accès/sortie » en section 2 pour plus d'informations.

Éclairage intérieur

Les feux intérieurs et externe d'approche s'allument en entrant/quittant le véhicule (voir « Éclairage d'accès/sortie » dans la section 2 pour plus d'informations). La luminosité des lampes du système peut être réglée manuellement avec le régulateur positionné à côté du levier multifonction.

Pour protéger la batterie, les lampes de l'habitacle s'éteignent automatiquement 10 minutes après que le commutateur de démarrage est déplacé en position **OFF**. Cela se produit si les lampes de l'habitacle ont été mises en fonction manuellement ou en ouvrant une porte. La lampe de la boîte à gants partage les mêmes caractéristiques, à l'exception de la lampe du coffre à bagages.

Pour régler l'éclairage intérieur, tournez le contact de démarrage hors de **OFF** ou faites tourner le levier multifonction hors de la position « 0 ».

Lampes de courtoisie temporisables

Les lampes de courtoisie temporisables suivantes peuvent être paramétrées par le dispositif de réglage :

- boutons du tableau de bord et écran ;
- plafonnier (avant/arrière) ;
- LED de poignée de porte intérieure ;
- LED des commandes de rétroéclairage du volant et des portes ;
- lampes de repose-pieds avant ;
- éclairage de nuit des sièges avant.

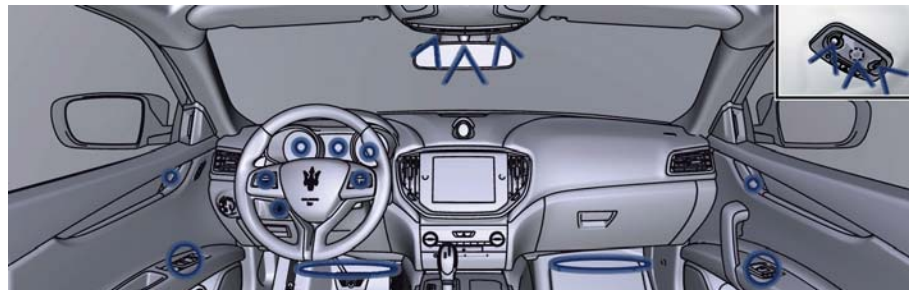



Régulateur de l'éclairage intérieur (uniquement sans des Phares adaptatifs AFS)

REMARQUE :

- Le régulateur de gauche ne fonctionne que lorsque les feux de position ou de croisement sont allumés.
- Celui de droite règle la mise à niveau des projecteurs : voir « Mise à niveau des projecteurs » dans ce chapitre.

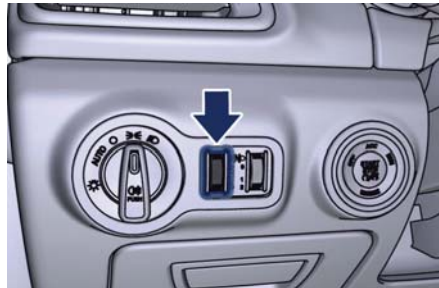

La molette de réglage tourne de la position « 0 », vers le haut et ensuite vers le bas pour atteindre des positions de réglage d'intensité stable et temporisable.

Ce régulateur dispose de 4 positions différentes :

- 0 (OFF) Position stable : abaisse le niveau de l'éclairage interne et de nuit.
- 1^{ère} Position temporisable : permet d'ajuster en continu l'éclairage, du minimum au maximum, pour le tableau de bord, l'écran, les interrupteurs de commande et le rétro-éclairage du MTC, y compris tous les messages affichés et l'éclairage de nuit.
- 2^{ème} Position stable : permet la luminosité maximum de la position précédente.
- 3^{ème} Position stable : permet d'allumer le plafonnier principal et les lampes de courtoisie du plafonnier avant.

Régulateurs de l'éclairage intérieur (uniquement avec des Phares adaptatifs AFS)



Les dispositifs de réglage tournent de la position « 0 », vers le haut et ensuite vers le bas pour atteindre des positions de réglage d'intensité stable et temporisable.



Le régulateur de gauche dispose de 4 positions différentes :

- 0 (OFF) Position stable : abaisse le niveau de luminosité interne.
- 1^{ère} Position temporisable : permet d'ajuster en continu l'éclairage, du minimum au maximum, pour le tableau de bord, l'écran, les interrupteurs de commande et le rétro-éclairage du MTC, y compris tous les messages affichés et l'éclairage de nuit.
- 2^{ème} Position stable : permet la luminosité maximum de la position précédente.
- 3^{ème} Position stable : permet d'allumer le plafonnier principal et les lampes de courtoisie du plafonnier avant.

REMARQUE :

Le régulateur de gauche ne fonctionne que lorsque les feux de position ou de croisement sont allumés.

Le régulateur de droite dispose de 2 positions différentes :

- 0 (OFF) Position stable : éclairage de nuit désactivé.
- 1^{ère} Position temporisable : permet d'ajuster du minimum au maximum la luminosité de la LED du plafonnier avant et de l'éclairage de nuit.

REMARQUE :

Le régulateur de droite n'est actif que lorsque l'interrupteur est sur « AUTO » ou en mode feux de croisement .

Système de mise à niveau des phares (uniquement sans des Phares adaptatifs AFS)

Pour la sécurité des occupants du véhicule et des autres usagers de la route, une mise à niveau des projecteurs correcte est cruciale. De plus, celui-ci fait partie des lois réglementant la circulation. Pour obtenir les meilleures conditions de visibilité tout en conduisant avec les phares allumés, le faisceau des phares doit avoir un niveau correct. La mise à niveau des projecteurs doit être ajustée à chaque modification de

la charge et de l'emplacement du passager et/ou de la charge transportée.

Un chargement lourd abaissera le véhicule, et par conséquent, le faisceau des phares sera plus dirigé vers le haut. Dans ce cas, il est important de régler le faisceau à un niveau correct à l'aide du régulateur situé sur le côté du commutateur des feux.



Le régulateur dispose de 3 positions différentes :

- 0 Une ou deux personnes sur les sièges avant.
- 1 Quatre ou cinq personnes dans le véhicule.
- 2 Quatre ou cinq personnes + la charge du coffre à bagages.



Pendant le réglage, les différentes positions (0, 1 et 2) sont visualisées sur l'écran TFT.



Lampes du plafonnier

Les parties arrière et avant du plafonnier incluent chacune une lampe centrale et deux lampes de lecture.

La lampe centrale s'allume automatiquement lorsqu'une des portes est ouverte et s'éteint après la fermeture de la porte (extinction temporisée). La lampe peut être allumée manuellement en appuyant sur le bouton central.

Les lampes de lecture sont commandées par les boutons latéraux respectifs.



Si elles sont allumées en appuyant sur le bouton, la lampe centrale et les lampes de lecture restent allumées pendant environ 10 minutes après

l'arrêt du moteur puis s'éteignent graduellement.

Lorsque les lampes extérieures sont allumées, les deux LED de nuit sur le côté des boutons s'allument pour faciliter l'utilisation du levier de vitesses et de la console centrale.

En ouvrant une ou plusieurs portes, les lampes du plafonnier avant et arrière s'allument pendant 27 secondes. Si la porte est fermée avant le temps écoulé, les lampes s'éteignent progressivement au bout de 3 secondes.

REMARQUE :

Les lampes du plafonnier s'allument également en appuyant sur le bouton  ou  pour un déverrouillage et verrouillage centralisé des portes avec la télécommande RKE. Se reporter à la section 2 « Éclairage d'accès/sortie » pour plus d'informations.



Dans le cas d'une collision provoquant une interruption automatique de l'alimentation en carburant, les lampes du plafonnier s'allument automatiquement et restent allumées pendant environ 15 minutes.

REMARQUE :

Les commandes du toit ouvrant et/ou les commandes HomeLink (si prévues) se trouvent sur le plafonnier avant.



Feux de détresse

Appuyez sur le bouton indiqué au centre du tableau de bord pour allumer les feux de détresse. Cette fonction est indépendante de la position de la clé de contact.

Appuyez sur le bouton de nouveau pour les éteindre.

Lorsque ces feux sont allumés, les témoins de clignotant, les témoins d'alarme du tableau de bord et le bouton clignotant.



Feux intégrés des rétroviseurs externes

Les rétroviseurs externes du conducteur et du passager montent des clignotants à LED intégrés dans le support.

Les clignotants à LED clignotent en même temps que les clignotants correspondants à l'avant et à l'arrière du véhicule. Le fait d'allumer les feux de détresse active aussi ces LED.

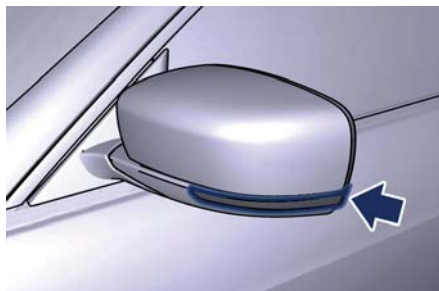

Essuie-glace et lave-glace avant

Le levier multifonction commande les essuie-glaces avant et le lave-glace lorsque le commutateur d'allumage est placé en position **RUN** ou **ACC**. Le levier multifonction se trouve à gauche de la colonne de direction.

Les essuie-glace et les lave-phares utilisent le même réservoir de liquide, et un niveau trop bas est indiqué par le même témoin  et par un message sur le tableau de bord.

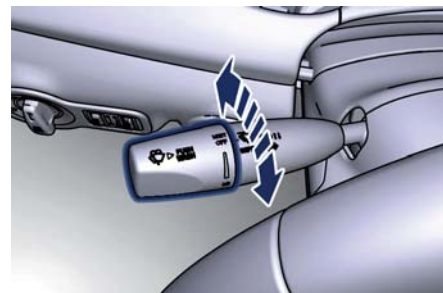



Pour ravitailler le liquide, voir « Opérations d'entretien » en section 7.

Essuie-glace avant

- Tournez l'extrémité du levier multifonction sur l'une des quatre positions pour activer ce dispositif automatique intermittent (voir « Essuie-glace à détection de pluie » de ce chapitre).
- Pour le fonctionnement à faible vitesse (position stable « LO ») : faire tourner l'extrémité du levier multifonction vers l'avant pour déclencher ensuite le fonctionnement intermittent.
- Tourner jusqu'au second déclenchement pour une vitesse plus élevée (position stable HI) des essuie-glace.

- Tournez l'extrémité du levier vers le bas en position de désembuage pour activer un cycle de balayage unique. Les essuie-glaces continuent à fonctionner jusqu'à ce que vous relâchiez le levier multifonction.
- Pour actionner les essuie-glace, ramenez le levier sur « OFF » (désactivé).



IMPORTANT !

- Désactivez les essuie-glaces lors du passage dans une station de lavage automatique. Ceux-ci peuvent en effet être endommagés si leur commande n'est pas hors fonction (OFF).
- En cas de temps froid, mettez toujours le commutateur d'essuie-glace en position OFF (désactivé) et laissez les balais revenir à leur position d'arrêt avant de couper le moteur. Si le commutateur d'essuie-glace est laissé sur ON (en fonction) et les balais gèlent sur le pare-brise, le moteur de l'essuie-glace peut être endommagé au moment du redémarrage.
- Éliminez toujours les dépôts de neige qui empêchent les balais

d'essuie-glace de revenir à la position d'arrêt. Si le commutateur d'essuie-glaces avant est mis en position OFF (hors fonction) et que les balais ne peuvent revenir à la position hors fonction, le moteur d'essuie-glaces peut être endommagé.

Essuie-glace à détection de pluie (pour les versions/marchés qui en sont équipés)

Cette fonction détecte l'humidité sur le pare-brise via un capteur intégré du rétroviseur intérieur qui active automatiquement les essuie-glace. Tournez l'extrémité du levier multifonction sur l'une des quatre positions pour régler le système de détection.

La position 1 est la moins sensible et la position 4 la plus sensible. La position 3 convient aux situations de pluie normales.

Les essuie-glaces à détection de pluie passent automatiquement d'un balayage intermittent à un balayage lent ou à un balayage rapide selon la quantité d'humidité détectée sur le pare-brise.

Placez le commutateur d'essuie-glace en position « OFF » (désactivé) pour



utiliser le système automatique intermittent.

Le couplage des projecteurs aux essuie-glaces peut être activé ou désactivé via le système MTC. Reportez-vous à la section « Réglages MTC » en section 4 pour plus d'informations.



IMPORTANT !

- Le dispositif de détection de pluie peut ne pas fonctionner correctement si de la glace ou des dépôts de sel sont présents sur le pare-brise.
- L'utilisation sur le pare-brise de Rain-X® ou de produits contenant de la cire ou du silicone peut réduire l'efficacité du capteur de pluie.

Le dispositif de détection de pluie possède une fonction de protection des balais et des bras d'essuie-glace. Il ne fonctionne pas dans les conditions suivantes :

- **Inhibition de balayage à basse température** - La détection de pluie ne fonctionne pas quand le commutateur de démarrage est placé en position **RUN** (marche), le véhicule est à l'arrêt et la température extérieure est inférieure à 0 °C. Pour

reprendre, placez le levier multifonction en fonctionnement automatique, démarrez et conduisez, ou attendez jusqu'à ce que la température extérieure dépasse celle de gel.

- **Inhibition de balayage au point mort** - La détection de pluie ne fonctionne pas quand le commutateur de démarrage est placé sur **RUN** (marche), le levier de transmission est en position N (point mort) et la vitesse du véhicule est inférieure à 8 km/h. Pour reprendre, placez le levier multifonction en fonctionnement automatique ou déplacez le levier de vitesse sur la position N (point mort).

Projecteurs allumés avec essuie-glace

Quand cette fonction est active, les projecteurs s'allument environ 10 secondes après que les essuie-glaces sont mis en fonction si le commutateur des projecteurs est placé en position « AUTO ». Les projecteurs peuvent également s'éteindre quand les essuie-glace sont mis hors fonction (position « OFF ») s'ils avaient été allumés par cette fonction. L'allumage des projecteurs avec les essuie-glace peut être activé ou désactivé via le

système MTC. Reportez-vous à « Réglages MTC » dans la section 4 pour plus d'informations.

Entretien des balais d'essuie-glace

Lorsque les bras des essuie-glace sont en position d'attente, il n'est pas possible de vérifier ou remplacer les balais (position entretien) qui sont repliés sous le capot moteur. Pour réparer les balais, il est nécessaire de basculer le levier multifonction sur « OFF » (désactivé) et le commutateur de démarrage sur la position **OFF** (arrêt).

Basculez le levier de commande dans les 15 secondes suivant la position « MIST » (sens horaire de l'interrupteur rotatif) et relâchez. Les balais arrivent dans une position permettant l'ouverture des bras et le remplacement des balais. Il est possible d'utiliser la position « MIST » pour 3 fois maximum dans un délai de deux minutes, qui correspondent aux différentes positions des balais sur le pare-brise. Lorsque c'est terminé, mettez le commutateur d'allumage sur **RUN** (marche) : les bras reprennent leur place. Il est indispensable de remettre le levier multifonction sur les autres positions adéquates.

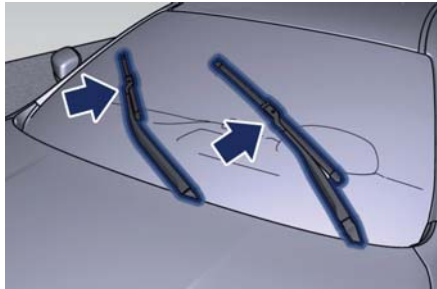
**ATTENTION !**

L'activation ou l'intervention sur les balais d'essuie-glace sans désactiver l'essuie-glace (position « OFF ») en laissant le commutateur d'allumage sur RUN peuvent être dangereuses pour l'opérateur car le capteur de pluie peut activer soudainement les essuie-glace. Utilisez toujours la position « Entretien » pour toute intervention sur les balais d'essuie-glace.

Dispositifs Lave-glace et Lave-phare

Pour utiliser le lave-glace, poussez le levier multifonction vers l'intérieur (vers la colonne de direction) et gardez-le enfoncé pendant la durée de pulvérisation souhaitée.

Si vous activez le lave-glace pendant que la commande d'essuie-glace est en position intermittent, l'essuie-glace fonctionne pour deux cycles de balayage après que le levier est relâché puis reprend l'intervalle intermittent sélectionné auparavant. Si vous activez le lave-glace pendant que l'essuie-glace est désactivé, l'essuie-glace effectue trois cycles de balayage puis s'arrête.

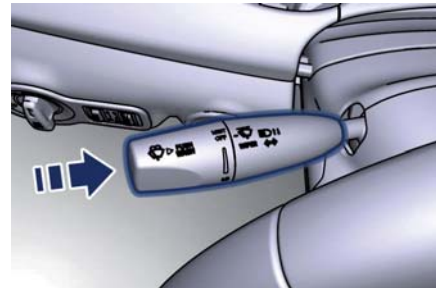
**ATTENTION !**

- N'activez pas le lave-glace pendant les mois d'hiver jusqu'à ce que le pare-brise n'aura chauffé. S'il n'a pas été réchauffé, le liquide pourrait geler sur la vitre, bouchant ainsi la vue.

- Une perte de visibilité soudaine au niveau du pare-brise peut provoquer une collision. Vous pourriez ne pas voir d'autres véhicules ou obstacles. Par temps froid, réchauffez le pare-brise au moyen du dégivreur avant et pendant l'utilisation du lave-glace pour éviter la formation soudaine de givre.

Dispositif lave-phares (si prévu)

Le levier multifonction actionne les lave-phares quand le commutateur d'allumage est en position RUN et que les phares sont en fonction. Les lave-phares vaporisent du liquide de lavage sous pression de manière temporisée sur chaque lentille de phare tous les 11 cycles de l'essuie-glace.

Buses Liquide Lave-glace Chauffés (sur demande)

Par températures extérieures basses, les gicleurs sont réchauffés par des résistances internes pour éviter que le liquide gèle.



Équipements intérieurs

Prises d'alimentation électrique

Le véhicule est équipé de trois ou quatre prises d'alimentation électrique à 12 V (13 Amp), une ou deux pour chaque siège avant, une pour les passagers des sièges arrière et une dans le coffre à bagages.

Dans les véhicules équipés de « Kit Fumeurs » l'une des prise électrique des sièges avant est remplacée par une prise allume-cigares.

Toutes les prises électriques sont alimentées uniquement lorsque le moteur est démarré et le commutateur de démarrage en position **ACC** ou **RUN**.

Les prises de courant sont protégées par un fusible. Insérez l'allume-cigares ou la prise d'accessoire dans les prises de courant pour en vérifier le fonctionnement. Sinon, vérifiez l'intégrité de leur fusible, voir « Remplacement de fusible » en section 7 pour plus d'informations.



IMPORTANT !

- Ne branchez pas d'accessoires dépassant la puissance maximale de 160 Watts (13 A) à 12 V.

- Les prises de courant sont conçues uniquement pour le branchement d'accessoires. N'insérez aucun autre objet dans les prises de courant sous risque d'endommager la prise et de faire fondre le fusible. Un usage incorrect de la prise de courant peut provoquer des dommages non couverts par la Garantie limitée des véhicules neufs.



ATTENTION !

Pour éviter de graves blessures, voire des blessures mortelles :

- Seuls les appareils conçus pour être utilisés avec ce type de prise doivent être insérés dans une prise 12 volts.
- Le remplacement des fusibles protégeant les prises électriques par d'autres ayant un ampérage plus élevé implique le risque d'incendie.
- Ne les touchez pas si vous avez les mains mouillées.
- Fermez les couvercles lorsque la prise n'est pas utilisée et en conduisant le véhicule.
- Si cette prise est mal utilisée, elle peut causer des chocs électriques et des pannes.

Prises de courant à l'intérieur du porte-verres

Pour accéder à la prise de courant à l'intérieur du porte-verres près du levier de vitesses, pressez le couvercle comme indiqué pour l'ouvrir complètement. Cette opération n'est pas nécessaire dans les versions sans couvercle d'accès.



ATTENTION !

Les appareils consommant beaucoup d'énergie qui sont branchés sur cette prise de courant pendant de longues périodes peuvent décharger la batterie et/ou empêcher le démarrage du moteur.

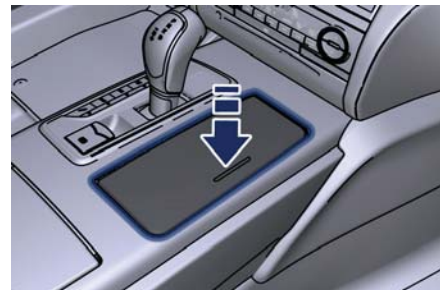

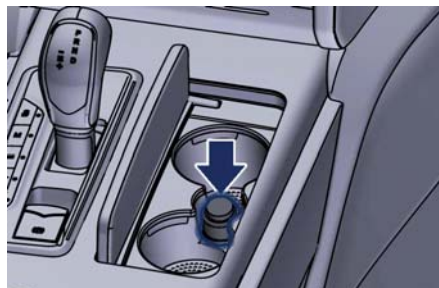

Prises de courant à l'intérieur de la console centrale

Pour accéder aux prises électriques à l'intérieur de la boîte à gants de la console centrale, vous devez ouvrir le demi-couvercle comme indiqué dans le paragraphe suivant.

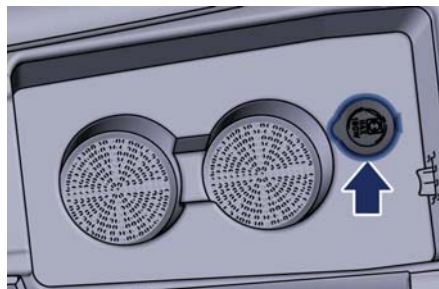

Prises de courant arrière

Une prise électrique 12 V à l'intérieur de l'accoudoir entre les sièges est disponible sur demande pour les

passagers des sièges arrière (voir « Sièges arrière » dans cette section).

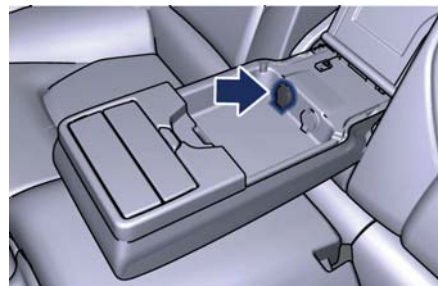

Prise de courant dans le coffre à bagages

La prise de courant est placée sur le côté droit du coffre à bagages.

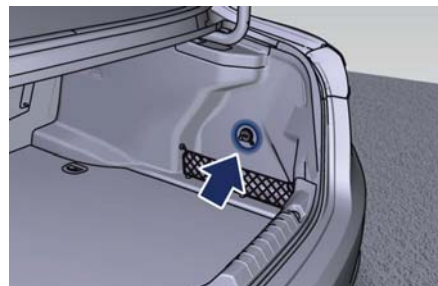

Porte-verres

Votre véhicule est équipé de plusieurs porte-verres.



IMPORTANT !

- Utilisez des récipients légers et incassables.
- N'insérez pas de récipients inadéquats les forçant dans les porte-verres pour éviter d'endommager les récipients.
- Ne posez pas de boissons chaudes.

Porte-verres des sièges avant

Les porte-verres avant se situent à côté du levier de vitesse à l'intérieur de la console centrale.

Pour accéder au porte-verres, poussez le couvercle comme indiqué pour l'ouvrir complètement.

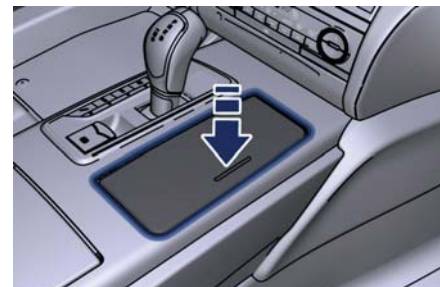

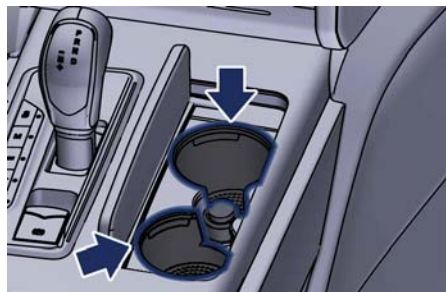

Certaines versions peuvent être équipées de compartiment avec porte-verre et prise électrique visible, sans couvercle d'accès.

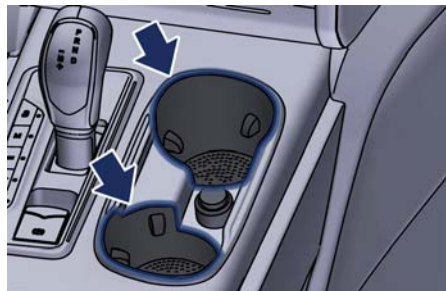

En appuyant sur le bouton de la console centrale indiqué, les demi-couvercles se soulèvent complètement permettant d'accéder au compartiment intérieur où se trouvent les deux porte-verres.



Le rangement et l'habitacle partagent la même climatisation mais vous pouvez arrêter la climatisation du compartiment porte-verres en appuyant sur le bouton indiqué.



Pour refermer l'une ou les deux moitiés de couvercle, poussez-les vers le loquet.

Porte-verres des sièges arrière

Sur la partie avant de l'accoudoir central des sièges arrière se trouvent deux porte-verres.

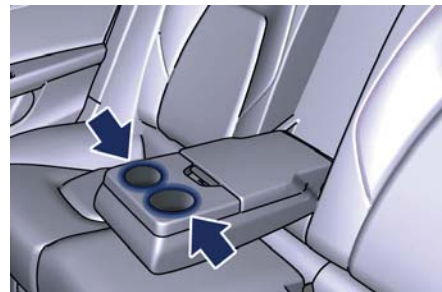

Version avec porte-verre visible

Sur les versions avec couvercle d'accès appuyer sur le bouton comme indiqué en figure pour accéder au porte-verres.



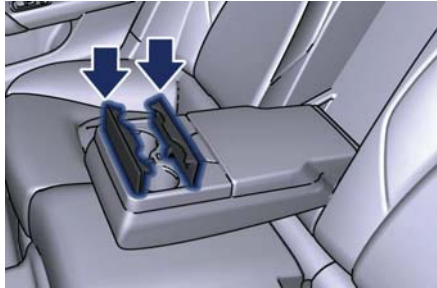

Ports AUX et USB

Les ports AUX et USB se trouvent dans le compartiment situé derrière le levier de vitesses. Pour accéder aux ports, poussez le couvercle comme indiqué pour l'ouvrir complètement.

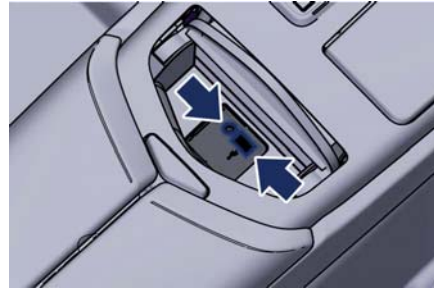

Le port AUX a les caractéristiques suivantes :

- entrée normale d'impédance entre AUX-IN et AUX_REF : 13 Kohm ;
- max. tension applicable : 0,75 Vrms à 1 kHz ;
- entrée compatible uniquement avec des connecteurs jack de 3,5 mm (non fournis).

Tout lecteur ayant ces caractéristiques et doté également d'une entrée audio analogique (de type casque) peut être alimentée par le système MTC. Le système peut, de façon autonome, reconnaître le branchement de la sortie d'un lecteur activant ainsi l'accès aux fonctions audio connectées à cette source.

Le port USB , disponible en retirant le cache de protection, permet l'échange de données et la charge de la source connectée. Il y a des fichiers

MP3 sur le dispositif USB, leur lecture commence automatiquement. Si vous écoutez déjà de la musique avec une source différente, vous devrez sélectionner la fonction USB pour commencer la lecture des contenus audio (voir le guide MTC).

REMARQUE :

Un autre port USB peut se trouver à l'intérieur de l'accoudoir entre les sièges arrière (voir « Sièges arrière » dans cette section).

Connexion iPod®

Il est possible de brancher un iPod® via les ports USB et AUX au moyen d'un câble spécial (en option). Le MTC gèrera ensuite les fonctions suivantes : lecture, pause, avance rapide, rembobinage, piste suivante, piste précédente, mode aléatoire ou répétition sélection et navigation dans liste lect/genre/artiste/album/Podcast.



IMPORTANT !

Ne laissez pas votre dispositif USB, votre iPod® ou toute autre source audio externe dans le véhicule pendant des laps de temps prolongés car il se peut que des températures

(Suite)



(Suite)
extrêmes et de l'humidité se produisent dans le véhicule.

Pare-soleils

Les pare-soleils peuvent être dépliés vers l'avant ou le côté du véhicule. Pour déplacer le pare-soleil latéralement, abaissez-le et libérez-le comme indiqué.

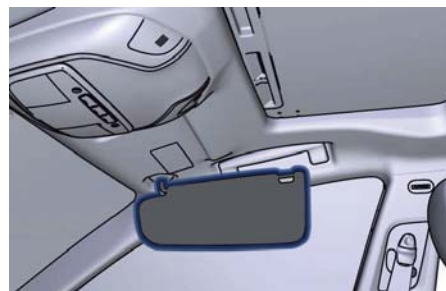
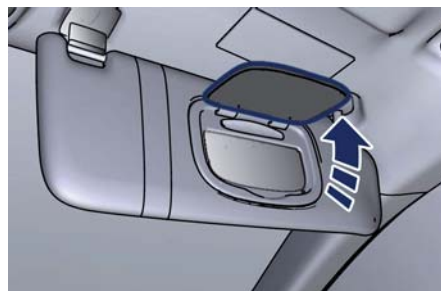
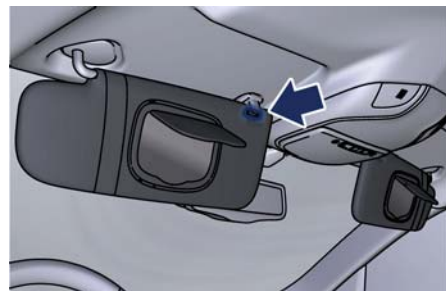

En abaissant le pare-soleil, vous accédez à un miroir de courtoisie avec éclairage incorporé s'allumant automatiquement (avec l'allumage en position **RUN** (marche) en soulevant le cache de protection du miroir. Avant de relever le pare-soleil, fermez le cache du miroir.

Un porte-papiers est disposé à l'intérieur de chaque pare-soleil.

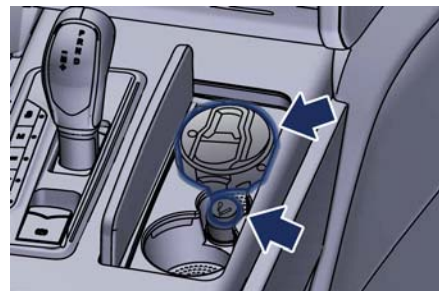
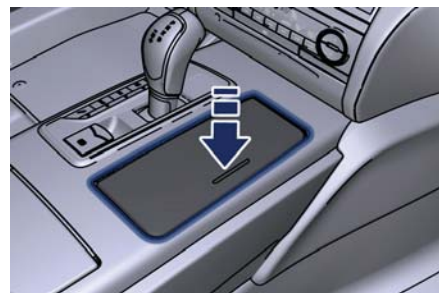

Kit fumeurs (en option)

Ce kit comprend un allume-cigares et un cendrier amovible avec un cache. Le kit fumeurs pour les sièges passagers avant se trouve dans le compartiment à côté du levier de vitesses et il est accessible en pressant le couvercle comme indiqué. Cette opération n'est pas nécessaire dans les versions sans couvercle d'accès.

Les passagers des sièges arrière peuvent utiliser le cendrier amovible en l'insérant dans le vide-poche des portes arrière, tandis que l'allume-cigares peut être inséré dans la prise électrique (si prévue) à l'intérieur de l'accoudoir entre les sièges arrière.

Appuyer sur le bouton central pour activer l'allume-cigares. Au bout de 20 secondes, le bouton revient automatiquement dans sa position

initiale et interrompt le chauffage : l'allume-cigares est prêt à être utilisé.



IMPORTANT !

Avant l'emploi, vérifiez toujours que l'allume-cigares est éteint.



ATTENTION !

- L'allume-cigares atteint des températures élevées. Maniez-le avec attention et ne permettez pas aux enfants de l'utiliser : risque d'incendie et brûlures !
- L'allume-cigares ne peut pas être utilisé en tant que prise de courant.

Poignées et crochets porte-cintre

Les poignées de support sont disposées au-dessus des portes passager. Une fois saisis, ils s'abaissent jusqu'à une position de blocage. Lorsqu'on les relâche, un ressort les referme en position normale.

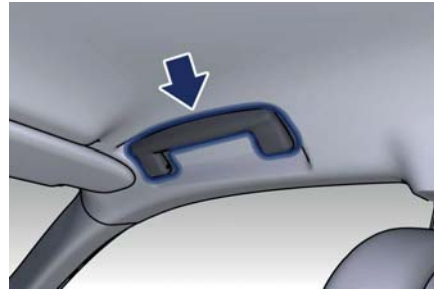

Les poignées arrière disposent également d'un crochet porte-cintre.

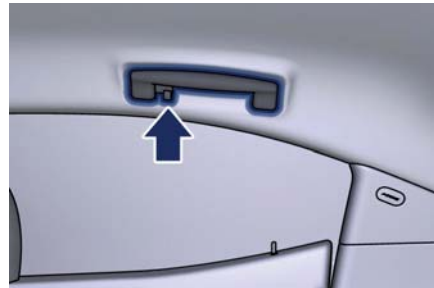

Poches porte-documents

Les sièges avant sont équipés de poches porte-documents sur l'arrière des dossiers, accessibles par les passagers arrière.



IMPORTANT !

Ne posez aucun objet lourd ou tranchant dans les poches porte-documents.

Support pour iPad (Accessoires d'origine)

Le Réseau d'Assistance Maserati peut vous fournir toutes les informations sur le « Support iPad Maserati » fixé à l'arrière des dossiers des sièges avant, disponible dans la gamme d'accessoires d'origine.



Connexion Wifi (en option)

Il est possible d'installer un boîtier de contrôle avec fonction routeur pour permettre l'accès à bord d'une connexion internet Wifi rapide. Cela permet de naviguer sur le Web ainsi que de relier plusieurs dispositifs en même temps.

Une fois la connexion activée, les passagers, qui utilisent leur smartphone, tablette ou ordinateur, peuvent naviguer sur l'Internet, contrôler leurs courriels, télécharger de la musique ou des films et partager leur statut sur les principaux réseaux sociaux.

Pour activer le boîtier de contrôle Wifi, vous devrez livrer à votre concessionnaire du **Réseau d'Assistance Maserati** votre carte SIM, son code PIN et les points d'accès (APN) de votre fournisseur.



IMPORTANT !

Adressez-vous à un centre du **Réseau d'Assistance Maserati** pour activer le boîtier de contrôle Wifi et, si besoin est, retirez ou remplacez le boîtier ou la carte SIM.

REMARQUE :

Pour accélérer les opérations d'installation et d'activation, en plus de ce qui précède, vous devrez créer un nouveau compte utilisateur en accédant au site du constructeur du système que Maserati a choisi pour ses modèles, indiqué ci-dessous : <https://signup.autonetmobile.com/>.

La connectivité Wifi couvre une aire d'env. 30 mètres, pour éliminer les intrusions le routeur est équipé de cryptographie WEP ou WPA2.

Au cours de l'activation, à confier aux soins de votre concessionnaire, il est recommandé de valider les options de sécurité disponibles en sélectionnant la version cryptographique (WPA2 est conseillée) et en saisissant un mot de passe. À ce stade, pour se connecter au boîtier de contrôle Wifi, il faudra saisir le mot de passe sur tout dispositif que vous désirez utiliser à bord.

Après quoi, vous devrez compléter le processus d'authentification et activer le système de sécurité sans fils pour empêcher tout accès illicite d'utilisateurs non-autorisés sur votre réseau Wifi avec comme conséquence des frais supplémentaires chargés par le fournisseur sur votre SIM.

À ce point, pour naviguer sur l'Internet il est nécessaire de jumeler le dispositif que vous désirez utiliser dans le véhicule à une connexion Wifi active ; pour ce faire, il faut rechercher les réseaux sans fils disponibles dans le menu « Réglage ».

Sélectionnez le réseau sans fils associé à votre SIM et choisissez « Connecter » pour démarrer la connexion.

Si la recherche auto du réseau sans fils est active, chaque fois que le dispositif est utilisé à l'intérieur ou à proximité du véhicule, le système se relie à la connexion prédéfinie.

REMARQUE :

- Pour plus d'informations sur la procédure de jumelage, se reporter à la notice d'instructions livrée avec votre appareil portable.
- Pour plus d'informations sur la connectivité Wifi et le boîtier de contrôle, veuillez contacter l'assistance à la Clientèle au numéro



1-800-977.2107 ou vous adresser à :
support@autonetmobile.com.



IMPORTANT !

Lors de la vente du véhicule, il s'impose de contacter le Service Après-vente, mentionné plus haut, pour éliminer votre appareil de la liste des dispositifs activés et reliés à votre véhicule. Sinon, le nouveau propriétaire n'arrivera pas à activer le boîtier de contrôle et à utiliser la connectivité Wifi, car elle résulterait encore enregistrée. De plus, l'ancien propriétaire pourrait, de manière illicite, contrôler l'utilisation de la connectivité Wifi et même localiser la position du véhicule avec l'achat d'une application de géolocalisation.

Espace de chargement



ATTENTION !

Pour éviter les blessures, les passagers ne doivent pas être assis dans l'espace de chargement arrière. L'espace de chargement arrière doit être réservé aux objets. Les passagers doivent être assis dans les sièges et utiliser les ceintures de sécurité.

Capacité de charge du véhicule

La capacité de charge de votre véhicule est mentionnée sur l'étiquette d'homologation du véhicule fixée sur le montant de la porte arrière droite.

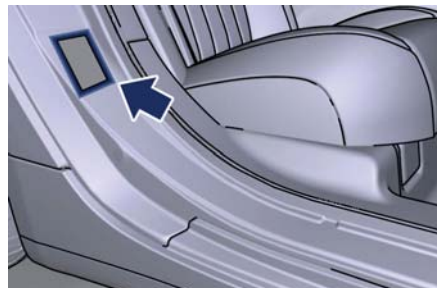

Les informations mentionnées sur l'étiquette concernent les passagers et

les opérations de chargement des bagages.

Ne dépassez pas le poids total maximum autorisé en charge (PTAC) ni la charge maximale admissible à l'essieu avant et arrière (GAWR). Le PTAC est le poids total admissible du véhicule. Il comprend le conducteur, les passagers et le chargement.

La charge totale doit être limitée pour ne pas dépasser le PTAC indiqué sur l'étiquette.



ATTENTION !

Après avoir chargé le véhicule, avant la mise en marche, réglez la mise à niveau du faisceau de phares à l'aide du régulateur spécifique (si disponible) comme décrit dans le chapitre « Feux » de cette section.

Chargement du véhicule



ATTENTION !

- Une répartition incorrecte peut fausser les réactions de la direction et des freins.

(Suite)



(Suite)

- **Ne conduisez jamais avec le coffre ouvert. Les gaz d'échappement peuvent rentrer dans l'habitacle.**
- **N'empilez pas d'objets plus haut que le dossier du siège. Ces objets pourraient gêner la visibilité et se transformer en dangereux projectiles en cas d'arrêt brutal ou de choc.**

Le coffre à bagages est l'endroit le plus approprié au transport des objets lourds et encombrants. La charge maximum autorisée sur le plancher du coffre à bagages est de 200 kg. Placez les objets les plus lourds vers le bas et répartissez leur poids aussi uniformément que possible. Fixez solidement tous les objets avant de partir, ils peuvent se déplacer pendant le trajet.

Les objets légers peuvent être rangés dans la pochette en filet, du côté droit du coffre à bagages.

Pour arrimer des bagages lourds et volumineux à l'intérieur du coffre, un filet à bagages avec crochets d'ancrage au plancher est disponible sur demande. Les œillets d'accrochage du filet sont disposés sur le plancher et sur la cloison arrière du coffre à bagages.

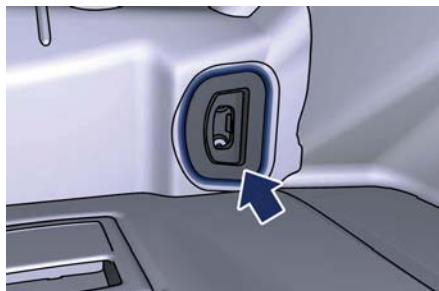
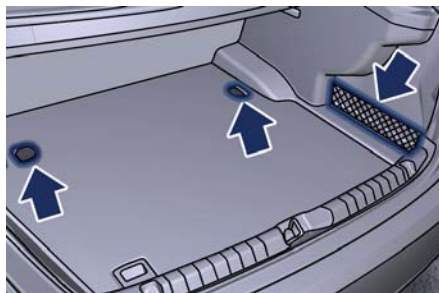

REMARQUE :

Le Réseau d'Assistance Maserati peut vous fournir des renseignements sur les Accessoires d'origine disponibles pour le coffre à bagages.

Chargement avec dossiers des sièges arrière baissés

Les dossiers de sièges arrière repliables 60/40 permettent de moduler le volume de chargement. Une fois rabattu, le dossier de siège fournit un prolongement continu pratiquement plat du plancher de chargement, pouvant recevoir des objets et équipements de grande taille (comme les « Sacs de ski et snowboard Maserati ») qui ne tiendraient pas dans un coffre à bagages de dimensions normales.

REMARQUE :

- *Pour ranger en sécurité le sac de ski et snowboard, basculer vers l'avant le côté court du dossier. Fixer le crochet arrière du sac sur l'œillet situé sur la face arrière du coffre à bagages. Enrouler la sangle autour du dossier du siège rabattu et accrocher la boucle de ceinture. Serrer la sangle autant qu'il est nécessaire pour empêcher que le sac se déplace.*
- *Les deux dossiers des sièges sont individuellement rabattables.*

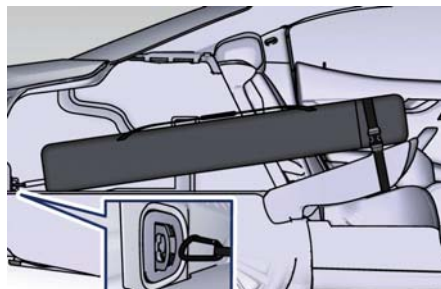

Replier le côté plus court (40) du dossier

Le côté court (40) du dossier de siège se rabat facilement en tirant la languette située entre le dossier de siège et la traverse latérale.

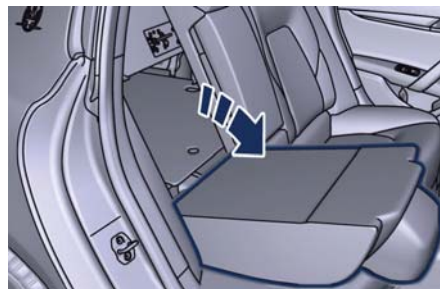

Replier le côté plus long (60) du dossier

• Appuyez sur le bouton rouge situé sur l'avant de la boucle à l'aide de la plaque de verrouillage libre pour décrocher la plaque de la boucle côté gauche.

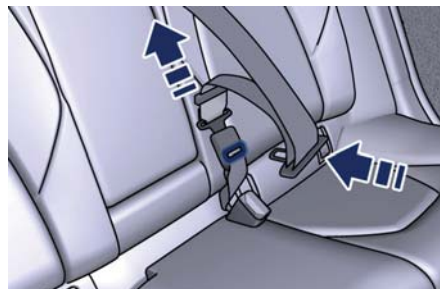

- Laissez la sangle se rétracter complètement dans son enrouleur derrière le dossier.
- Dégagez le côté plus long (60) du dossier en tirant sur la languette

située entre le dossier de siège et la traverse latérale.

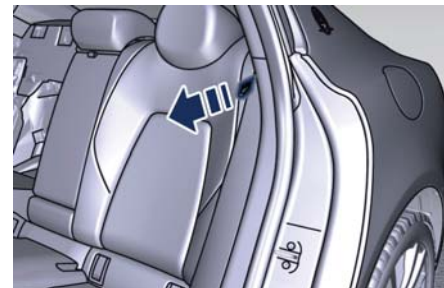

- Replier partiellement le côté long du dossier et retirer l'appui-tête du siège central en appuyant tout à la fois sur les boutons poussoirs situés en bas de l'appui-tête. Ce faisant, le dossier du siège ne peut pas toucher au bord de la console centrale même si complètement incliné.
- Placer l'appui-tête dans un endroit sûr.





ATTENTION !

Ne laissez pas l'appuie-tête du siège central de l'habitacle sans fermeture : en cas d'accident il peut s'avérer dangereux pour les passagers.

- Replier complètement la partie longue du dossier.

Quand le dossier court ou les deux dossiers de siège sont relevés, vérifiez qu'ils sont verrouillés en tirant fermement sur le haut du dossier au-dessus de la sangle de siège.

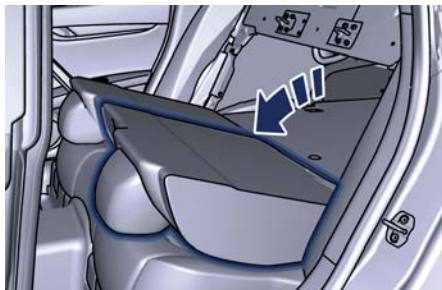

REMARQUE :

Lorsque le dossier est déplié et relevé, replacer le repose-tête du siège central et s'assurer que la ceinture du siège central arrière est placée de façon à pouvoir être utilisée.



ATTENTION !

- Le dossier de siège doit être correctement verrouillé, sans quoi, le siège risque de manquer de stabilité pour les sièges enfant et/ou les passagers. Un siège mal verrouillé peut provoquer de graves blessures.
- Pendant les trajets, ne laissez pas les enfants jouer dans l'espace de chargement situé à l'arrière du véhicule, avec les dossiers des sièges arrière abaissés. Ceux-ci pourraient être grièvement blessés en cas d'accident. Les enfants doivent rester assis et être protégés par un dispositif de retenue adéquat.

Toit ouvrant motorisé avec rideau (en option)

Le ventilateur est commandé électriquement et peut être actionné quand le commutateur de démarrage est en position **RUN** (marche). Il peut glisser tout le long et se soulever à l'arrière (basculant).

En ouvrant le toit, un déflecteur avant se soulève automatiquement de façon à dévier le flux d'air.



Le commutateur de toit ouvrant motorisé se trouve entre les pare-soleil, sur la console suspendue.

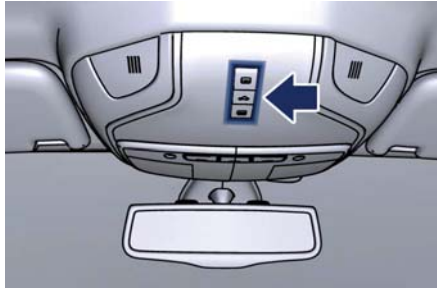

Le rideau pare-soleil peut être ouvert manuellement. Cependant, le rideau pare-soleil s'ouvre automatiquement à l'ouverture du toit ouvrant. Le rideau pare-soleil ne peut pas être fermé si le toit ouvrant est ouvert.



ATTENTION !

- Une utilisation inappropriée du toit ouvrant peut toutefois être dangereuse, même en la présence du système antipincement. Avant et pendant l'activation du toit ouvrant, contrôlez toujours que les passagers ne sont pas exposés au risque de blessures à cause du mouvement du toit ou par des objets personnels qui pourraient être trainés ou les heurter.
- Ne laissez jamais d'enfants dans un véhicule avec la télécommande RKE dans l'habitacle.

- En cas d'accident, il existe un risque important d'être projeté hors du véhicule quand le toit ouvrant est ouvert. Bouclez toujours votre ceinture de sécurité correctement et vérifiez que tous les passagers sont correctement sanglés.
- Ne laissez pas de jeunes enfants manœuvrer le toit ouvrant. Ne laissez pas dépasser vos doigts ou d'autres parties du corps, ni d'objets à travers l'ouverture du toit ouvrant.



IMPORTANT !

- En cas de pluie, fermez toujours le toit ouvrant pour empêcher toute infiltration d'eau de tacher les revêtements en tissu/cuir.
- N'ouvrez pas le toit si de la vitre est présente sur sa surface : risque de dommages.

Toit ouvrant avec ouverture par glissement

- **Ouverture rapide entièrement automatique**
Pressez le bouton arrière pendant plus d'une demi-seconde et le toit ouvrant s'ouvre automatiquement à partir d'une position quelconque. Le

toit ouvrant s'ouvre entièrement et s'arrête automatiquement. Pendant cette opération, toute impulsion sur le commutateur de toit ouvrant arrête ce dernier.

- **Ouverture manuelle complète ou partielle**
Pour ouvrir manuellement le toit ouvrant, appuyez sur le bouton arrière pendant moins d'une demi-seconde pour ouvrir graduellement le panneau de toit.

Position de ventilation du toit ouvrant

Pressez et relâchez le bouton central pour ouvrir le toit ouvrant en position de ventilation. C'est la position de « ventilation rapide », possible à toutes les positions de toit ouvrant. Pendant cette opération, toute impulsion sur le commutateur de toit ouvrant arrête ce dernier.

Fermeture du toit ouvrant

- **Fermeture rapide entièrement automatique**
Pressez le bouton avant pendant plus d'une demi-seconde et le toit ouvrant se ferme automatiquement à partir d'une position quelconque. Le toit ouvrant se ferme



entièrement, puis s'arrête automatiquement. Pendant cette opération, toute impulsion sur le commutateur de toit ouvrant arrête ce dernier.

• Fermeture manuelle complète ou partielle

Pour fermer manuellement le toit ouvrant, appuyez sur le bouton avant pendant moins d'une demi-seconde pour déplacer graduellement le panneau de toit.

Dispositif antipincement

Ce dispositif détecte une obstruction dans l'ouverture du toit ouvrant pendant la fermeture rapide. Si une obstruction est détectée, le toit ouvrant se rétracte automatiquement. Si cela se produit, retirez l'obstruction puis pressez le bouton vers l'avant et relâchez-le pour refermer rapidement.

REMARQUE :

Si trois tentatives consécutives de fermeture du toit ouvrant en modalité rapide entraînent l'inversion du dispositif antipincement, une quatrième tentative devra être effectuée manuellement dispositif antipincement désactivé.

Commande Dispositif antipincement



Si un obstacle connu (glace, débris, etc.) empêche la fermeture du toit ouvrant, pressez le commutateur vers l'avant et maintenez-le pressé pendant deux secondes après que l'inversion de marche s'est produite. Cela permet au toit ouvrant de se déplacer vers la position fermée.

REMARQUE :

La protection antipincement est désactivée quand le commutateur avant est pressé.

Fermeture du toit ouvrant motorisé avec la télécommande RKE et commutateur d'allumage sur Off

Quand le commutateur d'allumage est en position **OFF**, si le toit est ouvert, il est possible de le fermer en même temps que les vitres en appuyant sur le bouton  de la télécommande RKE (se reporter au paragraphe « Lève-glaces électriques » dans la Section 2).

- Appuyer et relâcher le bouton .
- Appuyez de nouveau sur le bouton  et gardez l'appui jusqu'à la fermeture complète du toit ouvrant.

REMARQUE :

L'appui sur le bouton  de la télécommande RKE permettra d'ouvrir uniquement les vitres, sans aucun effet sur le toit ouvrant.

Vibrations dues au vent

Les vibrations dues au vent peuvent être décrites comme la sensation d'une pression ou le bruit d'un hélicoptère. Votre véhicule peut présenter ces remous lorsque les vitres sont ouvertes ou le toit ouvrant totalement ou partiellement ouvert. Ce phénomène est normal mais peut être minimisé. En cas de remous lorsque les lunettes sont ouvertes, ouvrez-les toutes pour réduire les remous. Si les remous se produisent lorsque le toit ouvrant est ouvert, réglez l'ouverture du toit ouvrant afin de les atténuer.

Fonctionnement quand le contact est coupé

Les commandes de toit ouvrant motorisé restent actives pendant environ dix minutes après la mise en position **OFF** du commutateur de démarrage. L'ouverture d'une porte avant annule cette fonction. Le temporisateur du système d'allumage



peut être réglé avec le système MTC (voir la section 4 de « Réglages MTC »).

Entretien du toit ouvrant

Utilisez uniquement un produit de nettoyage non abrasif et un chiffon doux pour nettoyer le panneau vitré.

HomeLink® (pour les versions/marchés qui en sont équipés)

HomeLink® remplace jusqu'à trois télécommandes destinées à actionner des dispositifs automatiques d'ouverture de portes et de portails de garage, activer / désactiver l'éclairage ou des systèmes de sécurité. L'unité HomeLink® est alimentée par la batterie 12 volts de votre véhicule. Les boutons HomeLink® situés sur la console suspendue désignent les trois canaux HomeLink® différents. Le témoin HomeLink® se trouve au-dessus du bouton central.

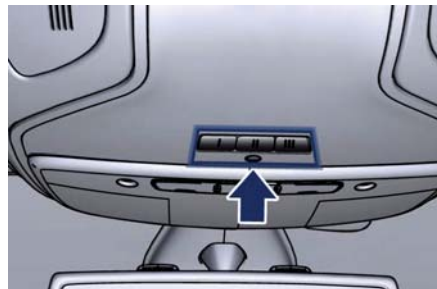

REMARQUE :

Le système HomeLink® est désactivé quand l'alarme antivol du véhicule est activée (veuillez consulter le chapitre « L'alarme antivol du véhicule », dans la section 2).



ATTENTION !

- La porte ou le portail motorisé s'ouvrira et se fermera lors de la programmation de la télécommande universelle. Ne programmez pas la télécommande si des personnes, des animaux ou des objets se trouvent dans la course de la porte ou du portail. N'utilisez cette télécommande que pour un ouvre-porte de garage pourvu d'un dispositif d'arrêt et retour. N'utilisez pas un ouvre-porte de garage dépourvu de ces dispositifs de sécurité. Aux États-Unis, appelez gratuitement le 1-800-355-3515 ou consultez le site internet www.HomeLink.com pour des informations de sécurité ou une assistance.
- Les gaz d'échappement du véhicule contiennent du monoxyde de

(Suite)



(Suite)
carbone, un gaz dangereux. Ne faites pas fonctionner votre véhicule dans le garage pendant la programmation du système. Les gaz d'échappement peuvent causer des blessures graves, voire mortelles.

3 Avant de commencer la programmation du système HomeLink®

Assurez-vous que le véhicule est parké à l'extérieur du garage avant de commencer la programmation. Pour une programmation plus efficace et une transmission exacte du signal de fréquence radio, il est recommandé d'installer une nouvelle batterie dans la télécommande qui sera programmée pour être en liaison avec le système HomeLink®.

Avant de commencer la programmation, il est nécessaire d'effacer les codes standard mémorisés dans le dispositif HomeLink® pendant la phase de production. Pour effacer ces codes :

- placer le dispositif d'allumage sur la position RUN sans démarrer le moteur ;

- maintenez appuyé les deux boutons HomeLink® extérieurs (I et III) jusqu'à ce que le témoin commence à clignoter (environ au bout de 20 secondes) ;
- relâchez les boutons.

REMARQUE :

- *L'effacement des codes standard ne doit être effectué que lorsque HomeLink® est programmé pour la première fois. Ne pas effectuer cette opération pour programmer des boutons supplémentaires.*
- *Si vous rencontrez des problèmes ou si vous avez besoin d'assistance, veuillez appeler le numéro gratuit 1-800-355-3515 ou, sur internet, à l'adresse : www.HomeLink.com pour obtenir des renseignements ou de l'assistance.*

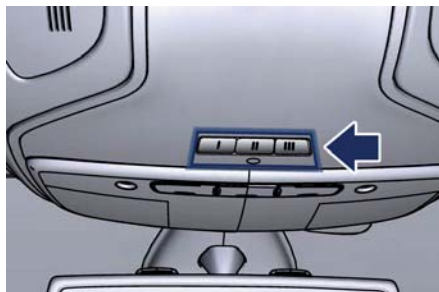

Système avec des dispositifs fournis avec les codes roulants

Programmation des télécommandes

Pour la programmation des ouvre-portes de garage / portails fabriqués après 1995.

Ces dispositifs peuvent être identifiés par le biais du bouton de programmation « ACQUISITION » ou « APPRENTISSAGE », situé à l'endroit où l'antenne est fixée à l'ouvre-porte / portail de garage. Ce n'est PAS le bouton qui est utilisé normalement pour ouvrir et fermer la porte. Le nom et la couleur du bouton peuvent varier selon le fabricant.

- Placez le dispositif d'allumage sur la position RUN sans démarrer le moteur.
- Placez la télécommande à une distance de 5 à 30 cm du bouton du bouton HomeLink® que vous souhaitez programmer.
- Appuyez sur et maintenez simultanément le bouton du système HomeLink® que vous souhaitez programmer ainsi que celui de la télécommande.
- Relâchez immédiatement le bouton HomeLink® que vous désirez programmer.



- Continuez à maintenir les boutons de la télécommande jusqu'à ce que le témoin commence à clignoter rapidement, puis relâchez le bouton. Le témoin qui clignote rapidement indique que le canal avec la nouvelle fréquence a été acquis par le système HomeLink® et programmé correctement.

REMARQUE :

La distance nécessaire entre la télécommande et le dispositif HomeLink® dans le véhicule dépend du système que vous désirez programmer. Il sera probablement nécessaire de procéder à plusieurs essais. À chaque tentative, maintenir la position de programmation pendant au moins 15 secondes avant d'essayer à nouveau.

Synchronisation des codes d'implémentation d'algorithme

À la fin de la programmation précédemment décrite, si HomeLink® a été programmé pour un système d'implémentation d'algorithme, il sera nécessaire de le synchroniser pour assurer un fonctionnement correct.

- Localisez les boutons de programmation « ACQUISITION » et « APPRENTISSAGE » de l'actionneur

d'ouverture. Appuyez fermement dessus puis relâchez-les. Sur certains dispositifs/ouvre-portes de garage, il peut y avoir un témoin qui clignote quand le dispositif/ouvre-porte du garage se trouve en mode ACQUISITION / APPRENTISSAGE.

REMARQUE :

Vous avez 30 secondes pour initialiser l'étape suivante, après avoir appuyé sur le bouton.

- Revenez au véhicule et appuyez sur le bouton programmé HomeLink® pendant deux secondes puis relâchez-le.
 - Répétez cette opération une seconde fois.
- Si le dispositif d'ouverture de porte de garage s'active, la phase de programmation / synchronisation est terminée.

REMARQUE :

Si le dispositif/d'ouverture de porte de garage ne s'active pas, appuyez sur le bouton une troisième fois pendant deux secondes pour terminer la phase de programmation / synchronisation.

- Pour programmer les deux boutons HomeLink® restants, veuillez répéter

chaque étape pour chacun des deux boutons restants. **N'effacez pas les canaux.**

Nouvelle programmation d'un seul bouton HomeLink®

Pour programmer à nouveau un canal qui a déjà été créé et configuré auparavant, veuillez suivre les étapes suivantes :

- Placez le dispositif d'allumage sur la position **RUN** sans démarrer le moteur.
- Appuyez sur le bouton HomeLink® souhaité et maintenez-le enfoncé.
- **Sans relâcher le bouton**, procédez à la « Programmation des télécommandes » à partir de la seconde étape et parcourez toutes les étapes restantes.

Système avec des dispositifs fournis sans codes roulants

Programmation des télécommandes

Pour la programmation d'ouvre-portes de garage fabriquées avant 1995.

- Tournez le dispositif d'allumage sur la position RUN sans démarrer le moteur.
- Placez la télécommande à une distance de 5 à 30 cm du bouton du



Pour connaître le véhicule

système HomeLink® que vous souhaitez programmer.

- Maintenez simultanément appuyés les deux boutons jusqu'à ce que le témoin commence à clignoter rapidement, puis relâchez les deux boutons.

Le témoin qui clignote rapidement indique que le canal avec la nouvelle fréquence a été acquis par le système HomeLink® et programmé correctement.

REMARQUE :

La distance nécessaire entre la télécommande et le dispositif HomeLink® dans le véhicule dépend du système que vous désirez programmer. Il sera probablement nécessaire de procéder à plusieurs essais. À chaque tentative, maintenir la position de programmation pendant au moins 15 secondes avant d'essayer à nouveau.

- Appuyez sur le bouton HomeLink® programmé et maintenez-le enfoncé. Si le dispositif/ouvre-porte du garage est activé, la programmation est achevée. Pour programmer les deux boutons HomeLink® restants, veuillez répéter chaque étape pour chacun des

deux boutons restants. **N'effacez pas les canaux.**

Nouvelle programmation d'un seul bouton HomeLink®

Pour programmer à nouveau un canal qui a déjà été créé et configuré auparavant, veuillez suivre les étapes suivantes :

- Placez le dispositif d'allumage sur la position **RUN** sans démarrer le moteur.
- Appuyez sur le bouton HomeLink® souhaité et maintenez-le enfoncé.
- **Sans relâcher le bouton**, procédez à la « Programmation des télécommandes » à partir de la seconde étape et parcourez toutes les étapes restantes.

Mode d'emploi du dispositif HomeLink®

Pour faire fonctionner ce dispositif, appuyez puis relâchez le bouton HomeLink® programmé. À présent, le dispositif programmé sera activé (c'est à dire, l'ouvre-porte du garage, l'actionneur du portail, le système de sécurité, le verrouillage de la porte d'entrée, l'éclairage du domicile ou du bureau etc.). Il est possible d'utiliser, en

même temps, la télécommande du dispositif à tout moment.

Sécurité

Il est conseillé de supprimer tous les canaux avant de revendre ou rendre votre véhicule.

Pour effacer les canaux, maintenir appuyés les deux boutons HomeLink® extérieurs (I et III) jusqu'à ce que le témoin commence à clignoter (environ au bout de 20 secondes).

La télécommande universelle HomeLink® est désactivée quand l'alarme antivol du véhicule est activée (veuillez vous reporter au chapitre « Alarme antivol du véhicule », dans la section 2).

Conseils de dépannage

Si vous rencontrez des difficultés au cours de la programmation du dispositif HomeLink®, voici quelques unes des solutions les plus fréquentes :

- Remettez la batterie dans la télécommande d'origine.
- Appuyez sur le bouton LEARN sur l'ouvre-porte du garage pour achever la création d'un code déroulant.
- Avez-vous débranché le dispositif pour effectuer la programmation et



avez-vous pensé à le brancher de nouveau au réseau d'électricité ?
Si vous rencontrez des problèmes ou si vous avez besoin d'assistance, veuillez appeler le numéro gratuit 1-800-355-3515 ou, sur internet, à l'adresse : www.HomeLink.com pour obtenir des renseignements ou de l'assistance.



Distribution d'air climatisé

3

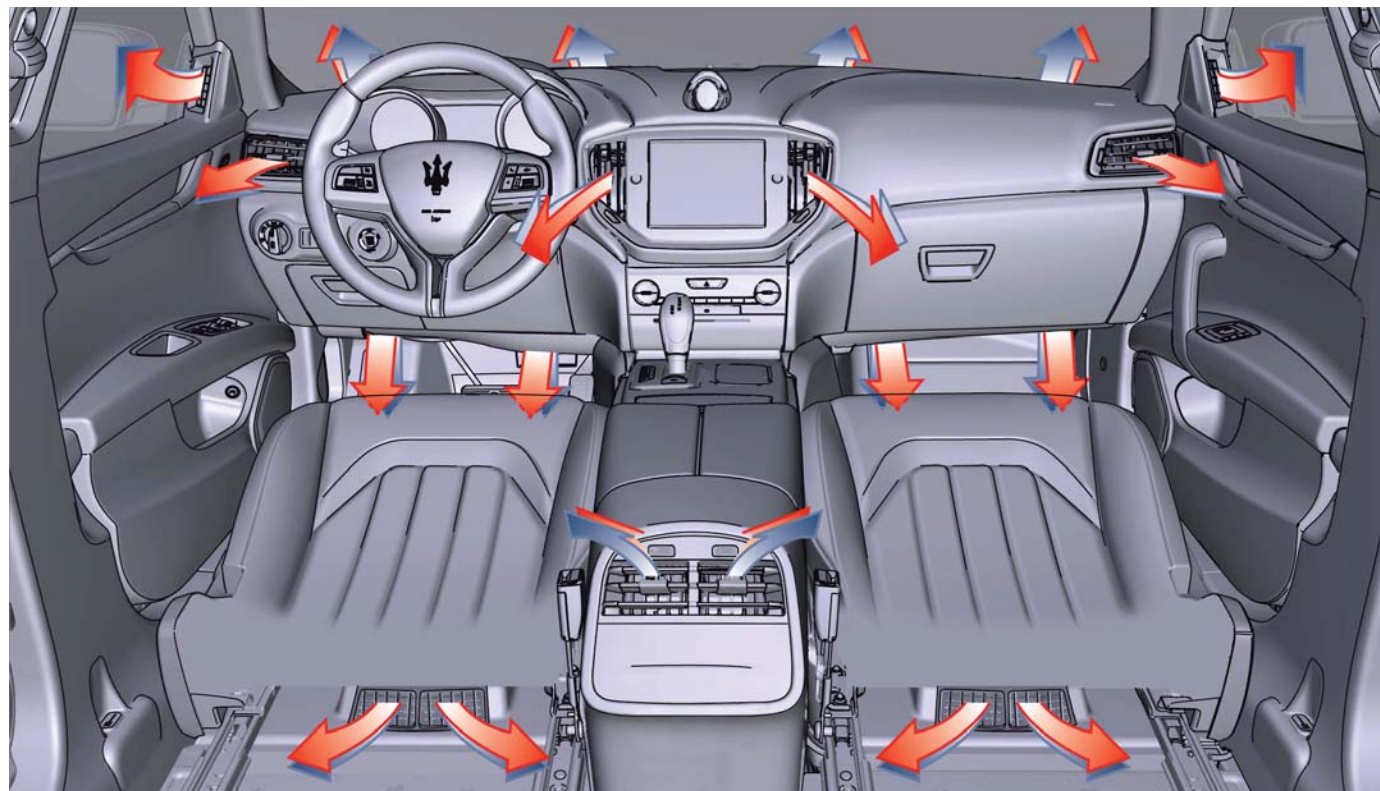



Les bouches d'air réglables et fixes permettent aux passagers d'avoir des conditions de confort optimales.

- Les bouches fixes, positionnées sur la partie supérieure de la planche, au-dessous du pare-brise et au-dessus de la partie frontale des panneaux des portes avant, garantissent le désembuage et le dégivrage du pare-brise et des vitres latérales.

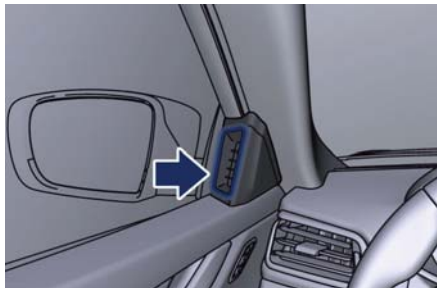
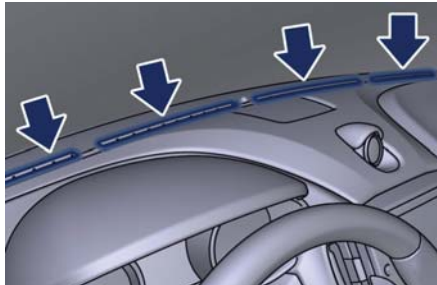

- Les bouches fixes au-dessous de la planche et des sièges avant assurent la ventilation dans la partie inférieure de l'habitacle.



- Les bouches d'air réglables sont positionnées au centre de la planche, de chaque côté de l'écran MTC et aux extrémités de la planche. Elles garantissent la ventilation de la partie supérieure de l'habitacle. D'autres bouches réglables sont

positionnées à l'extrémité postérieure de la console centrale. Ces bouches peuvent être réglées en direction horizontale et verticale en actionnant la poignée centrale **1**, comme montré dans les images suivantes. Le rotor **2**, positionné à proximité de chaque bouche permet de régler le flux d'air.

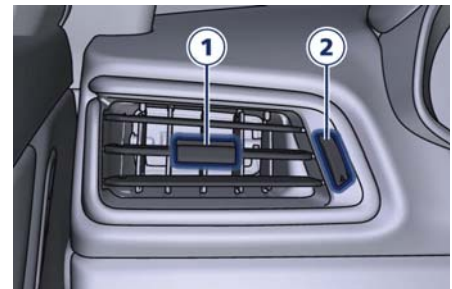
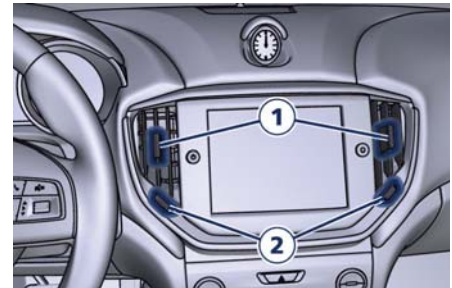

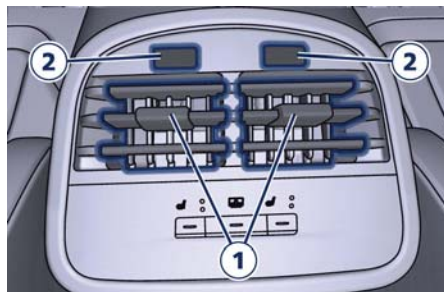

3

REMARQUE :

Pour que l'admission d'air de la climatisation, la fonction de dégivrage ou de désembuage des surfaces vitrées ne soient pas obstrués, évitez de recouvrir les bouches avec des vêtements ou des objets.



4 – Instruments et commandes de la planche

Tableau de bord	156
Système info-télématique	180
Commandes audio	183
Système audio	184
Réglages MTC	186
Emplacement pour Carte de mémoire SD et CD/DVD	195
Compartiments de la planche	196
Horloge analogique	197
Commandes de la climatisation	198
Commandes téléphonique et vocale au volant (si équipé)	204



Tableau de bord

Le tableau de bord est divisé en trois zones principales affichant des informations, des symboles et un texte et/ou des messages sous forme d'icônes.

- A. Compteur de vitesse analogique. Il indique la vitesse du véhicule.
- B. Tachymètre analogique.
- C. Écran TFT. Dans cette zone, l'afficheur du compteur kilométrique indique la distance totale parcourue par le véhicule.

Le compteur de vitesse et le tachymètre affichent les témoins principaux (voir « Témoins sur les instruments analogiques » de ce chapitre). Les autres témoins sont affichés dans la partie inférieure de l'écran TFT (voir « Témoins sur l'écran » de ce chapitre).

REMARQUE :

L'illustration montre le tableau de bord avant de démarrer le moteur.



Essence



Diesel



Témoins sur les instruments analogiques

Témoins du compteur de vitesse

Les indicateurs suivants sont affichés sur le compteur de vitesse et les messages correspondants restent visibles pendant 5 secondes dans le secteur 1 de l'afficheur, sauf autrement indiqué (consulter le paragraphe « Écran TFT » de ce chapitre).



Les messages d'avertissement de dysfonctionnement sont stockés dans « Messages enreg. » (voir exemple en figure).



Témoin de panne (MIL)



Le témoin de panne (MIL) fait partie du système d'autodiagnostic embarqué appelé EOBD qui surveille les systèmes de commande du moteur et de la boîte de vitesses automatique. Dans des conditions normales, ce témoin doit s'allumer lorsque le commutateur de démarrage est sur la position **RUN** et s'éteindre dès que le moteur démarre.

C'est signe que le témoin fonctionne correctement. Si le témoin reste allumé ou s'allume pendant le trajet, il y a une panne des systèmes qui commandent l'arrivée du carburant/l'allumage et le système antipollution.

Cette panne peut entraîner une forte émission de gaz d'échappement, un faible rendement, faible maniabilité

du véhicule et des niveaux de consommation élevés.

Dans ces conditions, vous pouvez continuer à rouler lentement, sans forcer sur le régime moteur.

Le témoin s'éteint dès que la problème est résolu.

Dans tous les cas, l'erreur est enregistrée par le système.



IMPORTANT !

- Lorsque le commutateur de démarrage est sur la position **RUN** et si le témoin ne s'allume pas ou s'il allume pendant la conduite, contactez dès que possible le **Réseau d'Assistance Maserati**.
- Un trajet prolongé avec le MIL allumé peut endommager le système de commande du moteur. Ceci peut également affecter la consommation de carburant et le comportement routier. Si le témoin MIL clignote, le convertisseur catalytique risque d'être gravement endommagé et vous constaterez rapidement une perte de puissance. Une intervention immédiate s'impose.



Témoin de clignotant gauche



Le témoin s'allume quand les clignotants gauches ou les feux de détresse sont allumés.

Le témoin clignote à la même fréquence que les clignotants qui sont commandés par le commutateur situé à l'extrémité du levier.

Si le système électronique du véhicule détecte que le véhicule parcourt plus de 1,6 km avec l'un des clignotants allumé, un signal sonore continu vous indique de le désactiver.

Si un des indicateurs clignote rapidement, vérifiez l'état de l'ampoule extérieure.

Témoin système de contrôle de la pression des pneus



Ce témoin d'alarme est connecté au Système de contrôle de la pression des pneus (TPMS).

Dans des conditions normales, le témoin d'alarme doit s'allumer lorsque le commutateur de démarrage est sur la position **RUN** et s'éteindre dès que le moteur démarre.

Si le témoin d'alarme reste allumé ou s'allume pendant le trajet, la pression d'un ou plusieurs pneus est trop basse, selon ce qui s'affiche sur le message qui suit.

Le témoin de panne du TPMS est connecté au témoin de contrôle de basse pression des pneus. Lorsque le système détecte une défaillance, le témoin clignote pendant une minute environ puis reste constamment allumé.

Cette séquence se poursuit jusqu'aux prochains démarrages du véhicule, tant que la panne est présente. Lorsque le témoin de panne est allumé, le système pourrait ne plus détecter ou signaler correctement une basse pression de pneu.

Se reporter à la section 5 « Système de contrôle de la pression des pneus (TPMS) » pour plus d'informations.

Témoin du système antiblocage des roues (ABS)



Ce témoin et le message qui lui est lié indiquent un éventuel dysfonctionnement du système antiblocage des roues (ABS).

Il s'allume quand le commutateur de démarrage est placé en position **RUN** et peut même rester allumé pendant 4 secondes. Si le témoin d'ABS reste allumé plus longtemps ou s'il s'allume pendant le trajet, cela indique que la section ABS du système de freinage est en panne et qu'une intervention

s'impose. Cependant, le système de freinage conventionnel continue à fonctionner normalement si le témoin ⓘ est éteint. Si le témoin ABS s'allume pendant le trajet ou s'il ne s'allume pas lorsque le commutateur de démarrage est sur la position **RUN**, veuillez vous rendre dès que possible chez un **Centre d'Assistance Maserati** pour que les fonctions d'antiblocage des roues soient rétablies.

Témoin d'activation / dysfonctionnement du Système de commande de stabilité électronique (ESC)



Le témoin d'activation/dysfonctionnement ESC du tableau de bord s'allume lorsque le commutateur de

démarrage est sur la position **RUN**. Il doit s'éteindre au démarrage du moteur.

Si le témoin reste allumé en continu alors que le moteur tourne, le système ESC présente un dysfonctionnement. Si ce témoin reste encore allumé après plusieurs cycles de démarrage, et si le véhicule a roulé plusieurs kilomètres à plus de 48 km/h, consultez le **Réseau d'Assistance Maserati** dès que possible pour faire un diagnostic et corriger le problème.



REMARQUE :

Chaque fois que le commutateur de démarrage est sur **RUN** :

- Le témoin ESC OFF (désactivé) et celui pour l'activation/dysfonctionnement de l'ESC s'allument temporairement.
- L'ESC est activé même s'il avait été désactivé précédemment. Le système ESC fait entendre un bourdonnement ou un déclic quand il est actif. Ce phénomène est normal ; les bruits s'arrêtent quand l'ESC est désactivé par la résolution du problème ayant provoqué l'activation de l'ESC.

Témoin ESC OFF (ESC hors fonction)



Ce témoin avertit que le système de commande de stabilité électronique (ESC) est désactivé ; le message

correspondant s'affiche.

Témoins sur le tachymètre

Les témoins suivants sont affichés sur le compte-tours et les messages correspondants s'affichent dans le secteur 1 de l'afficheur (consulter le paragraphe « Écran TFT » de ce chapitre).



Essence



Diesel

Les messages de dysfonctionnement sont stockés dans « Messages enregistrés » (voir exemple en figure).



Témoin de feux de brouillard arrière



Ce témoin s'allume lorsque les feux de brouillard arrière sont allumés.

Témoin des feux de route



Ce témoin s'allume lorsque les feux de route sont allumés ou pendant les appels de phare.

Poussez le levier multifonction gauche vers l'avant pour faire passer les phares en fonction feux de route et tirez-le vers vous (position normale) pour revenir en feux de croisement.

Témoin de freinage



Ce témoin surveille plusieurs composants du système de freinage, tels que le niveau de liquide de frein et le serrage

du frein à main.

Si le témoin de freinage s'allume, le frein de stationnement pourrait être



actionné, on pourrait avoir un niveau de liquide de freins trop bas ou un problème avec le réservoir du système antiblocage des roues (ABS).

Dans ces cas, le message correspondant sera affiché.

Si le témoin reste allumé alors que le frein de stationnement a été relâché et que le niveau de liquide atteint le repère Plein du réservoir du maître-cylindre, il indique un possible dysfonctionnement du circuit hydraulique de freinage ou un problème de servofrein détecté par le système ABS/ESC.

Dans ce cas, le témoin reste allumé jusqu'à ce que le problème soit résolu. Si le problème est lié au servofrein, la pompe ABS fonctionne lorsque vous appuyez le frein et une pulsation de la pédale de frein est perceptible à chaque arrêt du véhicule.

L'inefficacité de l'un des cycles du double circuit de freinage est signalée par le témoin d'alarme de freinage, qui s'allume lorsque le niveau de liquide de frein dans le maître-cylindre descend au-dessous d'un certain niveau.

Le témoin reste allumé jusqu'à ce que le problème soit résolu.

Si une panne du système de freinage a lieu, veuillez vous rendre dès que

possible chez un atelier du **Réseau d'assistance Maserati** pour contrôler le système de freinage.

En cas de panne du Répartiteur de freinage à contrôle électronique (EBD), le témoin de freinage et celui de l'ABS s'allument.

Une réparation immédiate de l'ABS s'impose.

Le fonctionnement du témoin d'alarme de freinage peut être vérifié en tournant le commutateur de démarrage de la position **OFF** à la position **RUN**.

Le témoin doit s'allumer pendant environ 2 secondes.

Le témoin doit ensuite s'éteindre, à moins que le frein de stationnement ne soit serré ou qu'un défaut dans le système de freinage ne soit détecté. S'il ne s'allume pas, faire vérifier le système par un atelier du **Réseau d'Assistance Maserati**.

Le témoin s'allume également lorsque le frein de stationnement est serré et que le commutateur de démarrage est en position **RUN**.

Ce témoin indique uniquement que le frein est engagé, mais non que la force de serrage du frein de stationnement est appliquée aux roues.



ATTENTION !

Il pourrait être dangereux de conduire un véhicule dont le témoin des freins reste allumé rouge. Une partie du système de freinage peut ne pas marcher correctement, avec des distances de freinage accrues et le risque d'accident. Faites contrôler votre véhicule dès que possible par le Réseau d'Assistance Maserati.

Témoin d'airbag



Ce témoin s'allume pendant quelques secondes à titre de vérification de l'ampoule quand le commutateur de démarrage est en position **RUN**. Si le témoin ne s'allume pas au démarrage ou reste allumé, ou s'il s'allume pendant le trajet, le système doit être vérifié par un atelier du **Réseau d'Assistance Maserati** dès que possible.

Dans ce dernier cas, le message reste affiché : pour le masquer, appuyer sur ◀ sur le côté droit du volant.

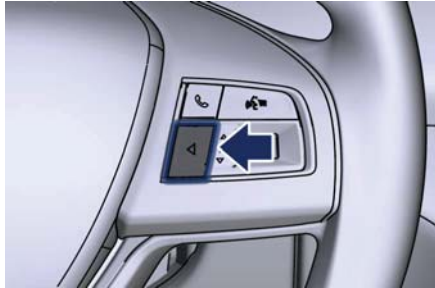

Consulter la Section 2 dans « Système complémentaire de retenue (SRS) – Airbags » pour de plus amples informations.



ATTENTION !

Si le témoin lumineux reste allumé ou s'il ne s'allume pas ou s'allume lors de la conduite, contactez votre Réseau d'Assistance Maserati dès que possible.

Témoin de clignotant droit



Ce témoin s'allume lorsque les clignotants droits ou les feux de détresse sont allumés.

Le témoin clignote à la même fréquence que les clignotants qui sont commandés par le commutateur situé à l'extrémité du levier.

Si le système électronique du véhicule détecte que le véhicule parcourt plus de 1,6 km avec l'un des clignotants allumé, un signal sonore continu vous indique de le désactiver.

Si le témoin clignote rapidement, vérifiez l'état de l'ampoule extérieure.

Témoin de rappel de ceinture de sécurité



Le système SBR (témoin de rappel de ceinture de sécurité) surveille si les ceintures de sécurité de tous les passagers sont bouclées ou non. Le système affiche un témoin à l'intérieur du tachymètre et des icônes témoin sur la partie supérieure du TFT.



ATTENTION !

Maserati vous recommande d'utiliser en permanence les ceintures de sécurité correctement attachées et réglées. L'utilisation correcte des ceintures de sécurité peut aider à réduire le risque de blessures graves en cas d'accident. Ne passez pas les ceintures de sécurité sur des bords coupants. Elles pourraient se déchirer. N'agrafez rien aux ceintures de sécurité. Ceci pourrait affaiblir leur

solidité initiale et pourrait entraîner leur rupture en cas de collision.

Se reporter à la section 2 « Systèmes de retenue des occupants » pour plus d'informations.

Indicateur Start&Stop actif



Ce témoin indique que le moteur a été coupé automatiquement par le système Start&Stop.

Lorsque le moteur redémarre, le témoin s'éteint.

Si le témoin commence de clignoter pendant la phase de « AutoStop », il est nécessaire de redémarrer le moteur normalement à l'aide du système **START/STOP** en gardant l'appui sur la pédale de frein. Pour plus d'informations, voir le chapitre « Démarrage normal du moteur » en section 5.



Écran TFT

En cours de fonctionnement, l'écran TFT est divisé en secteurs comprenant des menus et des sous-menus, les données en cours, les témoins et des messages.

Les différents secteurs suivants disposés sur l'écran sont représentés dans la figure.



- 1 Zone principale.
- 2 Informations à sélectionner (données, heure, température extérieure, boussole, etc.).
- 3 Titres du menu principal avec flèches de défilement (le numéro et le titre du menu principal sont toujours visibles lors du défilement du menu, et pendant les 5 secondes successives).

- 4 Titres des sous-menus.
- 5 Emplacement dans les sous-menus et flèches de défilement (exemple : 1 à 5). Il peut y avoir au maximum 9 emplacements de sous-menus affichables. Lorsque le nombre de points de sous-menus dépasse 9 (c.à.d. Messages enregistrés), les points sont remplacés par une valeur numérique au milieu des flèches de défilement (dans l'exemple : 12).
- 6 Menu d'instructions (escamotable).
- 7 Levier de vitesses (P, R, N, D, M) +/- et mode de conduite Sport ou Normal.
- 8-9 Témoin de passage de vitesse.
- 10 Compteur kilométrique (km parcourus).
- 11 Jauge de carburant.
- 12 Jauge de température du moteur.
- 13 Quarts distinctifs pour les témoins selon leur priorité et leur fonction (voir « Témoins sur l'écran » dans ce chapitre).

L'arrière plan de l'afficheur change selon le type de message affiché.

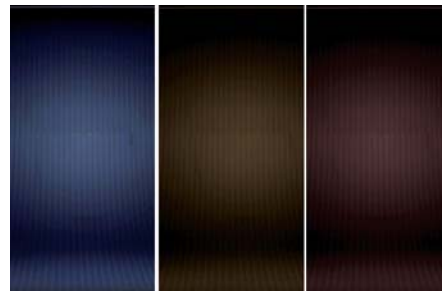

- Couleur bleue : conditions normales.
- Couleur jaune : avertissement de faible importance.
- Couleur rouge : avertissement de haute importance.

Menu principal et sous-menus

Gère les commandes se trouvant du côté droit du volant permettant de parcourir, modifier et programmer le menu principal et les sous-menus.

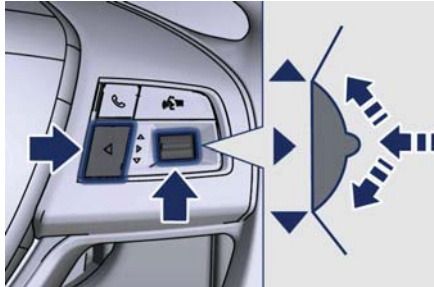

Appuyer et relâcher le commutateur multifonctions dans les directions des flèches ▲ ou ▼ pour parcourir les titres du menu principal vers le haut ou vers le bas.

Le secteur 1 de l'écran principal (Zone principale) est mis à jour et le titre sélectionné s'affiche dans le secteur 3 (titre du menu principal).

Appuyer sur la touche de sélection (►) puis relâcher pour entrer dans les écrans d'information ou un sous-menu. Appuyer sur la touche de sélection (►) pendant 2 secondes pour revenir aux fonctions de sélection/affichage.

Le titre de sous-menu sélectionné s'affiche dans le secteur 4 (Titre de sous-menu).

Appuyer sur les flèches de direction de la sélection ▲ ou ▼ puis relâcher pour parcourir le sous-menu.

Appuyer sur le bouton ◀ pour revenir au menu principal depuis un point d'intérêt ou un écran d'information.



Aperçu du contenu Sous-menu et Menu principal

1. MENU PRINCIPAL

- Depuis km/h vers mph ou vice versa

2. INFOS VÉHICULE

- Contrôle de la pression de chaque pneu
- Pression de l'huile moteur (seulement essence)
- Température de l'huile moteur
- Température de la transmission
- Tension Batterie
- Niveau d'AdBlue® (Diesel uniquement)
- Répartition du couple AWD (uniquement pour Essence-AWD)
- Opérations d'entretien

3. ÉCONOMIE CARBURANT

- Actuel, autonomie, moyenne

4. PARCOURS A – PARCOURS B

- Distance, Vitesse et consommation moyennes, Temps écoulé

5. START&STOP

- Messages dynamiques
- État de la fonction et désactivation de la fonction

6. AUDIO

- Source ou piste média actuelle

7. MESSAGES ENREGISTRÉS

- Exemple : Niveau de liquide de refroidissement bas

8. CONFIGURATION ÉCRAN

- Rest param def
- Informations en haut à gauche
- Informations en haut à droite
- Information première rangée
- Information deuxième rangée
- Rangée MPH km/h étaler

9. RÉGLAGES VÉHICULE

- Désactiver le frein de stationnement électrique
- Activer/désactiver applic auto airbag passager



1. MENU PRINCIPAL

Appuyer sur les flèches ▲ ou ▼ puis relâcher jusqu'à ce que « Menu principal » s'affiche.

Le fait d'appuyer sur le bouton de sélection (▶) permet à l'unité de mesure de basculer entre km/h et mph. Appuyer sur le bouton ◀ et relâcher pour revenir au menu principal.



2. INFOS VÉHICULE

Appuyer sur les flèches ▲ ou ▼ puis relâcher jusqu'à ce que « Infos Véhicule » s'affiche.

Appuyer sur la touche de sélection (▶) puis relâcher pour accéder au sous-menu.

Appuyer sur les flèches ▲ ou ▼ puis relâcher pour parcourir les écrans d'informations suivants et sur la touche de direction (▶) pour afficher l'information sélectionnée.

• Contrôle de la pression de chaque pneu

Indique la pression de chaque pneu (voir l'exemple ci-dessous). Se reporter à la section 5 « Système de contrôle de surveillance des pneus (TPMS) » pour plus d'informations.



• Pression de l'huile moteur (seulement essence)

Affiche la pression actuelle d'huile moteur (voir exemple).



• Température de l'huile moteur

Affiche la température actuelle de l'huile moteur.

• Température de la transmission

Affiche la température actuelle de la transmission.

• Tension Batterie

Affiche la tension actuelle de la batterie.

• Niveau d'AdBlue® (Diesel uniquement)

Affiche le niveau de l'agent AdBlue® présent dans le réservoir situé dans le coffre à bagages et, en cas de nécessité de ravitaillement, également l'autonomie restante. Pour plus de détails concernant le ravitaillement ou l'appoint, voir le chapitre « Ajouter l'agent réducteur AdBlue® (Diesel uniquement) » dans la section 5.



Diesel

• **Distribution de couple AWD (Essence — AWD)**

Affiche une icône du véhicule représentant la distribution du couple moteur entre l'essieu avant et l'essieu arrière et « AWD », si la traction intégrale est activée. Affiche « RWD », si la traction intégrale est désactivée.



Essence - AWD

• **Entretien**

Affiche le kilométrage ou les jours avant l'exécution des interventions d'entretien programmé.



Appuyer sur le bouton ◀ et relâcher pour revenir au menu principal.

3. ÉCONOMIE CARBURANT

Appuyer sur les flèches ▲ ou ▼ puis relâcher jusqu'à ce que « Économie carburant » s'affiche.



L'écran affichera ce qui suit :

• **Consommation actuelle de carburant en l/100 km ou en mpg**

Affiche la consommation de carburant instantanée.

• **Autonomie en km ou en milles**

Indique l'autonomie depuis la dernière réinitialisation de la consommation moyenne.

Quand l'indication de consommation de carburant est réinitialisée, l'écran affiche « réinitialisation » ou des tirets pendant deux secondes.

Ensuite, l'historique est effacé et le calcul de la consommation moyenne continue à s'effectuer à partir de la dernière moyenne indiquée avant la réinitialisation.

• **Consommation moyenne de carburant en l/100 km ou en mpg**

Affiche l'économie moyenne de carburant depuis la dernière réinitialisation.

Appuyer sur la touche de sélection centrale (►) pendant 1 seconde puis relâcher pour réinitialiser la « Consommation moyenne de carburant ».

Quand l'indication de consommation de carburant est



réinitialisée, l'écran affiche « réinitialisation » ou des tirets pendant deux secondes.

Ensuite, l'historique est effacé et le calcul de la consommation moyenne continue à s'effectuer à partir de la dernière moyenne indiquée avant la réinitialisation.

Appuyer sur le bouton ◀ et relâcher pour revenir au menu principal.

4. PARCOURS A - PARCOURS B

Appuyer sur les flèches ▲ ou ▼ puis relâcher jusqu'à ce que « Parcours A » ou « Parcours B » s'affichent.



L'écran affichera ce qui suit :

- **Distance parcourue en km ou miles**
Affiche la distance totale parcourue depuis la dernière réinitialisation.
- **Économie moyenne en L/100 km ou mpg**
Affiche la consommation moyenne de carburant depuis la dernière réinitialisation.
- **Vitesse moyenne en km/h ou mph**
Affiche la vitesse moyenne depuis la dernière réinitialisation.
- **Temps écoulé**

Indique le temps total écoulé depuis la dernière réinitialisation en « heures:minutes:secondes ». Le temps écoulé est incrémenté lorsque le commutateur de démarrage passe en position **RUN** ou **START**.

Appuyer sur la touche de sélection centrale (▶) pendant 1 seconde puis relâcher pour réinitialiser Parcours A ou Parcours B.

Appuyer sur le bouton ◀ et relâcher pour revenir au menu principal.

5. START & STOP

Appuyer sur les flèches ▲ ou ▼ puis relâcher jusqu'à ce que « Start&Stop » s'affiche.

L'écran affichera les informations suivantes :

- Messages dynamiques. Si aucun message n'est disponible, l'écran affiche la fenêtre figurant sur la photo.



- États de la fonction (voir exemple en figure). Pour modifier le statut de la fonction, veuillez consulter le paragraphe « Système Start&Stop Automatique » dans « Démarrage normal du moteur » de la section 5.



6. AUDIO

Appuyer sur les flèches ▲ ou ▼ puis relâcher jusqu'à ce que « Audio » s'affiche.



L'écran affiche le statut Audio (source et informations) tel qu'il a été défini sur le MTC. Il est possible d'afficher jusqu'à 13 caractères alphanumériques. Les affichages du statut Audio sont :

- AM : Fréquence ;
 - FM : Fréquence, informations fournies par la station ;
 - CD : Informations de piste.
- Appuyer sur le bouton ◀ et relâcher pour revenir au menu principal.



7. MESSAGES ENREGISTRÉS

Appuyer sur les flèches ▲ ou ▼ puis relâcher jusqu'à ce que « Messages enregistrés » s'affiche.

Le système affiche soit le nombre de messages enregistrés (s'il y en a) soit « Aucun message enregistré » comme le montre l'illustration.



Appuyer sur les flèches ▲ ou ▼ puis relâcher pour défiler les messages. Lorsque le nombre de messages dépasse 9, les points de sous-menu sont remplacés par une valeur numérique indiquant le numéro du message. Appuyer sur la touche de sélection centrale (▶) puis relâcher pour visualiser le message sélectionné (par exemple « Transmission trop chaude »). Appuyer sur le bouton ◀ et relâcher pour revenir au menu principal.



8. CONFIGURATION DE L'ÉCRAN

Appuyer sur les flèches ▲ ou ▼ puis relâcher jusqu'à ce que « Configuration écran » s'affiche.

Appuyer sur la touche de sélection (▶) puis relâcher pour accéder au sous-menu.

Si le véhicule dépasse 8 km/h, cette fonctionnalité est verrouillée et l'écran principal indique « Configuration de l'écran non disponible en marche ».



Utiliser cette fonction lorsque le véhicule est à l'arrêt et que le levier de vitesses est en position P (Park). Pour pouvoir entrer une fonction, appuyer sur la touche de sélection (▶) comme indiqué sur l'illustration.



Parcourir les positions dans le menu à l'aide des flèches ▲ ou ▼ :

- Restaurer Paramètres Défaut.
- Haut à droite (voir l'illustration).



- Haut à gauche.
- Première rangée.
- Deuxième rangée.
- MPH km/h étaler (rangée instructions).

Appuyer sur la touche de sélection centrale (▶) puis relâcher pour visualiser les options du menu sélectionné.

Le menu « Restaurer Paramètres défaut » dispose des options suivantes :

- Ok.
 - Annuler.
- Les menus « Haut à droite » et « Haut à gauche » disposent des options suivantes :
- Aucun.
 - Boussole.
 - Température extérieure.
 - Date.
 - Heure (voir l'illustration).



- Heure/Date.
- Autonomie.
- Consommation moyenne en L/100 km (ou MPG).
- Consommation actuelle en L/100 km (ou MPG).
- Parcours A Dist.
- Parcours B Dist.

Parcourir à l'aide des flèches ▲ ou ▼ en faisant défiler la liste des éléments à sélectionner. L'élément sélectionné précédemment reste coché jusqu'à une nouvelle sélection.

Appuyer sur la touche de sélection (►) puis relâcher pour sélectionner un élément. La notification contextuelle « Paramètre enregistré » s'affiche pendant 2 secondes puis l'affichage revient à l'élément précédemment modifié.



À propos de la ligne d'instruction « MPH km/h étaler », vous pouvez la sélectionner pour l'afficher dans le secteur 6 ou pas (option OFF). Dans ce dernier cas, la fonction de modification des unités reste active. Les illustrations indiquent les éléments par défaut, qui sont également affichés dans la partie supérieure du MTC.

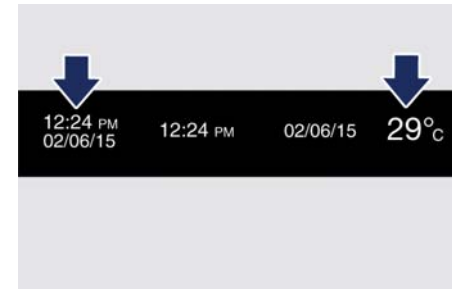

Appuyer sur le bouton ◀ et relâcher pour revenir au menu principal.



9. RÉGLAGES VÉHICULE

Commutateur d'allumage sur **RUN**, appuyer sur les flèches ▲ ou ▼ puis relâcher jusqu'à ce que « Réglages véhicule » s'affiche.

Appuyer sur la touche de sélection (▶) puis relâcher pour accéder au sous-menu.

Si le véhicule dépasse 8 km/h, cette fonctionnalité est verrouillée et l'écran principal indique « Réglages du véhicule non dispo. en marche ».



Utiliser cette fonction lorsque le véhicule est à l'arrêt et que le levier de vitesses est en position P (Park). Pour pouvoir entrer une fonction, appuyer sur la touche de sélection (▶) comme indiqué sur l'illustration.



Parcourir à l'aide des flèches ▲ ou ▼ en faisant défiler la liste des éléments à sélectionner.

- Frein de stationnement électrique.
- Sac gonfl passag.

REMARQUE :

- *Pour pouvoir modifier la fonction « Frein de stationnement électrique », veuillez consulter le chapitre « Frein de stationnement » de la section 5.*
- *Pour pouvoir modifier la fonction « Airbag passager », veuillez consulter le paragraphe « Désactivation de l'airbag passager (si équipé) » de « Système complémentaire de retenue (SRS) – Airbags » de la section 2.*

Message dans la zone principale de l'écran

La zone principale affiche aussi les messages contextuels. Ces messages contextuels sont répartis en plusieurs catégories :

• Messages enregistrés pendant cinq secondes

Lorsque les conditions adéquates sont réunies, ce type de message prend le contrôle de la zone d'affichage principale pendant cinq secondes puis revient à l'écran précédent. La plupart des messages de ce type sont alors enregistrés (tant que la condition qui les a activés existe) et peuvent être consultés dans l'option de menu principal « Messages enregistrés ». Tant qu'il existe un message enregistré, un « i » reste affiché dans le secteur boussole/temp. extérieure.

Un exemple de ce type de message est « Éclairage de plaque d'immatriculation hors fonction » (comme indiqué sur l'illustration).



• **Messages non enregistrés**

Ce type de message reste affiché en permanence ou jusqu'à ce que la condition qui l'a activé disparaisse.

Des exemples de ce type de message sont « Clignotant activé » (si un clignotant est resté activé) et « Feux allumés » si le conducteur quitte le véhicule.

• **Messages non enregistrés lorsque le commutateur d'allumage est sur RUN**

Ce type de message reste affiché jusqu'à ce que le commutateur d'allumage soit sur RUN. Un exemple de ce type de message est « Appuyez sur le frein et sur le bouton pour démarrer » (comme indiqué sur l'illustration).



• **Messages non enregistrés pendant cinq secondes**

Lorsque les conditions adéquates sont réunies, ce type de message prend le contrôle de la zone d'affichage principale pendant cinq secondes puis revient à l'écran précédent.

Des exemples de ce type de message sont « Mémoire non disponible Véhicule pas en posit stat » et « Feux de route automatiques actives ».

• **Messages de navigation affichés pendant cinq secondes**

Lorsque le menu de navigation est activé sur le MTC, les informations contextuelles sont affichées pendant 5 secondes lors d'un changement de direction ou à

l'approche d'un point de changement de direction.

Sur autoroute, le premier message contextuel sera affiché à partir de 3,2 km depuis le changement de direction, sur route, à 1,6 km.



À l'approche du changement de direction, d'autres messages contextuels s'affichent à partir de 400 m du point de changement de direction jusqu'à 0 mètres.

Témoins sur l'écran

REMARQUE :

- Dans le secteur 13 de l'afficheur, d'autres témoins sont affichés pendant que les messages correspondants apparaissent pendant 1 à 5 secondes, sauf autrement indiqué.

(Suite)



(Suite)

- Les messages de dysfonctionnement sont stockés dans « Messages enregistrés ».



Essence



Diesel

Témoin d'alarme du circuit de charge

 Cet indicateur indique l'état du circuit électrique de charge. Si l'indicateur reste allumé ou s'allume pendant le trajet, éteignez quelques appareils électriques non indispensables ou augmentez le régime du moteur (si vous êtes au ralenti). Si l'indicateur du circuit de charge reste allumé, cela

signifie que le véhicule est victime d'un problème du circuit de charge. Faites IMMÉDIATEMENT appel au Réseau d'Assistance Maserati.

Si un démarrage par batterie auxiliaire est nécessaire, reportez-vous à la section 6 « Procédures de démarrage par batterie auxiliaire ».

Témoin de panne boîte de vitesses automatique

 Ce témoin et le message correspondant affichés indiquent une panne de la transmission. Si la panne le permet, rouler lentement jusqu'au Centre d'Assistance Maserati le plus proche.

Témoin d'alarme de température du moteur

 Ce témoin d'alarme indique que le moteur surchauffe. Ce témoin d'alarme s'allume et le message correspondant s'affiche accompagné d'un signal sonore lorsque la température du moteur augmente et que la jauge affichée dans le secteur 12 approche la position « H ». Si le témoin s'allume en roulant, gardez-vous en lieu sûr et arrêtez le véhicule. Si la climatisation est en fonction, désactivez-la. Placez

4



également le levier de vitesses en position N (Neutral) et laissez tourner le moteur au ralenti. Si la température ne revient pas à la normale, coupez immédiatement le moteur et contactez le **Réseau d'Assistance Maserati**.

Pour plus d'informations vérifiez la section 6 « Surchauffe du moteur ».

Témoin de pression d'huile basse



Dans des conditions normales, le témoin doit s'allumer lorsque le dispositif

d'allumage est sur **RUN** et doit s'éteindre dès que le moteur a démarré.

Lorsque le témoin reste allumé ou s'allume pendant le trajet, il indique une pression d'huile trop basse. Le témoin est combiné à un message, et une alarme sonore retentit pendant 4 minutes. Dans ce cas, éteindre immédiatement le moteur et procéder aux vérifications qui s'imposent. Ne pas utiliser le véhicule tant que le problème n'a pas été résolu. Ce témoin n'indique pas le niveau d'huile. Le niveau d'huile doit être vérifié à l'aide de la jauge sous le capot moteur (voir section 7 « Opérations d'entretien »).

Si le problème persiste, contactez le **Réseau d'Assistance Maserati**.

Témoin de température d'huile moteur



N'ajoutez jamais de liquide antigel quand le moteur est surchauffé. L'activation du témoin lumineux

s'accompagne de l'affichage du message correspondant. Dans ce cas, rouler avec précaution jusqu'à ce que la température redescende à la normale et que le témoin s'éteigne. Si le problème persiste, contactez le **Réseau d'Assistance Maserati**.

Témoin de niveau bas d'huile moteur



Ce témoin allumé et le message correspondant affiché indiquent un niveau d'huile moteur bas.

Le niveau d'huile moteur doit être vérifié à l'aide de la jauge fixée sous le capot moteur (voir en section 7 « Opérations d'entretien »).

Témoin de panne de la direction assistée



Ce témoin s'allume et le message correspondant s'affiche quand la direction assistée électrique ne

fonctionne pas et doit être réparée.

Si le problème persiste, contactez le **Réseau d'Assistance Maserati**.

Témoin du Système électronique de commande du papillon des gaz (ETC)



Ce témoin combiné au message correspondant affiché dans le secteur 1 pendant 5 secondes signale

une panne du système électronique de commande du papillon des gaz (ETC). Si le témoin s'allume pendant le trajet, faire vérifier le système par le **Réseau d'Assistance Maserati**.

Si une panne est détectée, le témoin s'allume lorsque le moteur tourne. Actionnez le commutateur de démarrage quand le véhicule est complètement arrêté avec le levier de vitesses en position P (stationnement) : le témoin doit s'éteindre.

Si le témoin reste allumé pendant que le moteur tourne, votre véhicule peut continuer à rouler. Veuillez cependant contacter le **Réseau d'Assistance Maserati** dès que possible.

Si le témoin clignote pendant que le moteur tourne, une intervention immédiate s'impose. Il se peut que vous constatiez une perte de rendement, un régime de ralenti élevé ou irrégulier ou un calage du moteur.



Un remorquage du véhicule peut alors être nécessaire.

Témoin de surchauffe du catalyseur



Ce témoin d'alarme s'allume et le message correspondant s'affiche si le moteur tourne de façon irrégulière avec une élévation conséquente de la température du circuit d'échappement.



ATTENTION !

- Si le témoin est accompagné du message « Température du catalyseur se réchauffe, réduire la vitesse » : la température des convertisseurs catalytiques est trop élevée. Le conducteur doit décélérer immédiatement jusqu'à l'extinction du témoin.
- Si le message « Température du catalyseur élevée, arrêtez-vous en sécurité et att refroidiss » s'affiche après la décélération : la température dans les convertisseurs catalytiques a atteint un niveau dangereux et les convertisseurs catalytiques pourraient être endommagés. Conduisez doucement jusqu'à l'atelier le plus proche.

- Si le témoin s'allume 3 fois en permanence, le moteur s'arrêtera. Il sera possible de redémarrer le véhicule seulement après un cycle de key-off/key-on. Conduisez ensuite doucement au Centre d'Assistance Maserati le plus proche.
- Maserati décline toute responsabilité pour les dommages ou les blessures venant du non-respect des avertissements ci-dessus.

Témoin de porte ouverte



Ce témoin s'allume lorsqu'une ou plusieurs portes sont mal fermées. Le témoin indique quelles sont les portes mal fermées. Lorsqu'une ou plusieurs portes sont ouvertes, un message correspondant s'affiche si le véhicule roule à une vitesse de 8 km/h ou plus.

Témoins capot moteur et coffre ouverts



Ces témoins s'allument pour indiquer que le coffre à bagages ou le capot moteur est mal fermé.



Lorsque le coffre à bagages ou le capot moteur est ouvert, un message correspondant s'affiche en plus du témoin si le

véhicule roule à une vitesse de 8 km/h ou supérieure.

Indicateur de faible niveau de carburant



Lorsque le niveau de carburant atteint approximativement 16 litres, ce témoin s'allume, et le reste jusqu'à ce que du carburant soit ajouté ; le message correspondant est également affiché. Se reporter à la section 5 « Ravitaillement en carburant ».

Témoin de niveau bas du liquide lave-glace du pare-brise et des phares



Ce témoin s'allume pendant 5 secondes pour indiquer un niveau bas de liquide lave-glace du pare-brise et des phares. Le message correspondant s'affiche.

Se reporter à la section 7 de « Opérations d'entretien » pour le remplissage des liquides.

Témoin de panne du Système automatique directionnel des phares



Ce témoin, ainsi que le message correspondant, indique une panne du système automatique directionnel des phares.



Veillez contacter le Réseau d'Assistance Maserati pour faire vérifier le système.

Témoin de panne des suspensions



Ce témoin s'allume et le message correspondant s'affiche pendant le trajet s'il y a une panne du système de suspension.

Veillez contacter le Réseau d'Assistance Maserati pour faire vérifier le système.

Témoin de température de la transmission



Ce témoin et le message correspondant indiquent que la température du liquide de transmission devient trop

élevée.

Si le témoin s'allume en roulant, rangez-vous en lieu sûr et arrêtez le véhicule.

Placez ensuite le levier de vitesses en position P (Park) et laissez tourner le moteur au ralenti ou plus rapidement jusqu'à ce que le témoin s'éteigne. Si le problème persiste, contacter le Réseau d'Assistance Maserati.



IMPORTANT !

Si vous continuez à conduire avec le

témoin de température de la transmission allumé, vous risquez de causer de graves dommages à la transmission et même de provoquer une panne à la transmission.



ATTENTION !

Si le témoin de température de la transmission reste allumé et si vous continuez de conduire, dans certaines circonstances, vous risquez de provoquer un débordement liquide, susceptible d'entrer en contact avec le moteur ou des composants d'échappement chauds, et, donc, d'entraîner un incendie.

Témoin de risque de verglas



Lorsque la température extérieure chute en-dessous de 3 °C, la valeur de température indiquée clignote pendant quelques secondes, le témoin s'allume, un message est affiché et un signal sonore est déclenché pour avertir le conducteur du risque de chaussée verglacée.

En présence de ces conditions, nous recommandons d'utiliser le mode de conduite I C E (voir « Transmission automatique » en section 5), de

conduire avec précaution et ralentir car l'adhérence des pneus peut être sensiblement réduite. Le témoin clignote pendant 5 secondes puis s'éteint lorsque la température atteint ou dépasse 6 °C.

Témoin d'alarme de l'usure des plaquettes de frein



Ce témoin s'allume et le message correspondant s'affiche lorsque les plaquettes de frein ont atteint leur limite

d'usure.

Veillez contacter le Réseau d'Assistance Maserati pour les faire remplacer.

Témoin de panne du frein de stationnement automatique



Ce témoin d'alarme s'allume et le message correspondant s'affiche en cas de panne du système de frein de

stationnement automatique (EPB). La panne pourrait bloquer complètement ou partiellement le véhicule parce que le frein de stationnement pourrait rester activé aussi après sa désactivation automatique ou manuelle à l'aide des commandes correspondantes. Dans cette situation il est possible de relâcher le frein de stationnement en



suivant la procédure de relâchement d'urgence décrite dans le chapitre « Relâchement d'urgence du frein de stationnement » à la section 6. S'il est encore possible d'utiliser le véhicule (frein de stationnement non inséré) rendez-vous jusqu'à l'atelier du **Réseau d'Assistance Maserati** le plus proche et toujours gardez à l'esprit que le frein de stationnement électrique est en panne.

Témoin panne au système Start&Stop



Ce témoin s'allume lorsqu'il y a une panne dans le système Start&Stop. Allumer puis éteindre le moteur à l'aide du dispositif d'allumage **START/STOP** en suivant la procédure normale, et faire vérifier le véhicule dans le **Réseau d'Assistance Maserati**.

Témoin de vidange d'huile à effectuer (Diesel uniquement)



Le message « Vidange d'huile à effectuer » clignote sur l'afficheur pendant environ 5 secondes après qu'une alarme sonore ait retenti, indiquant le prochain intervalle de vidange d'huile prévu.

Le système de témoin pour la vidange d'huile moteur est basé sur les rapports cycliques, ce qui signifie que

les intervalles de vidange de l'huile moteur fluctuent en fonction de votre style de conduite personnel. S'il n'est pas réinitialisé, ce message continue à s'afficher chaque fois que la clé de contact passe sur la position **RUN**. Pour désactiver temporairement le message, appuyer puis relâcher la touche de sélection ◀. Pour réinitialiser le système de témoin de la vidange d'huile, veuillez contacter un **Service agréé Maserati**.

Témoin d'airbag passager désactivé



Ce témoin s'allume lorsque l'airbag passager est désactivé. Consulter la Section 2 dans « Système de retenue supplémentaire (SRS) – Airbags » pour de plus amples informations.

Témoin de désactivation Start&Stop



Ce témoin s'allume lorsque le système Start&Stop est désactivé au moyen des commandes situées du côté droit du volant. Pour plus d'informations, voir le paragraphe « Système automatique Start&Stop », au chapitre « Démarrage normal du moteur » en section 5.

Témoin de préchauffage (Diesel uniquement)



Ce témoin s'allume quand le commutateur d'allumage est tourné en position **RUN** pour la première fois.

Attendez l'extinction du témoin de préchauffage avant de démarrer le moteur. Pour plus d'informations, se reporter au chapitre « Démarrage normal du moteur » en section 5.

Témoin d'eau dans le carburant (Diesel uniquement)



Il indique la présence d'eau dans le filtre à carburant. Si ce témoin reste allumé, ne démarrez PAS le véhicule avant d'avoir vidangé l'eau du filtre à carburant pour éviter d'endommager le moteur.

S'adresser au **Réseau d'assistance Maserati** pour inspection et purge du filtre à carburant.



IMPORTANT !

La présence d'eau dans le circuit d'alimentation peut endommager le système d'injection et causer le dysfonctionnement du moteur. Si le témoin  s'allume, adressez-vous au **Réseau d'Assistance Maserati** dès que



possible pour le nettoyage du filtre de carburant. Si, après un ravitaillement, le témoin  s'allume, il se peut qu'il y ait de l'eau dans le réservoir de carburant : dans ce cas, il faut immédiatement éteindre le moteur et s'adresser au Réseau d'Assistance Maserati.

Indicateur de bas niveau du AdBlue® (Diesel uniquement)



L'indicateur s'allumera pour indiquer que le niveau de l'AdBlue® est bas (pour plus de détails, voir le paragraphe « Messages à propos du système d'injection AdBlue® (Diesel uniquement) » dans ce chapitre.

Témoin de régulateur de vitesse électronique activé



Ce témoin s'allume quand le régulateur de vitesse électronique est activé. Pour plus d'informations, consultez la section 5 « Limiteur de vitesse et Régulateur de vitesse électronique ».

Indicateur de régulateur de vitesse électronique en mode attente



Ce témoin s'allume quand le régulateur de vitesse électronique est en mode attente. Pour plus

d'informations, consultez la section 5 « Limiteur de vitesse et Régulateur de vitesse électronique ».

Témoin régulateur de vitesse électronique défini



Ce témoin s'allume quand le régulateur de vitesse électronique est défini. Pour plus d'informations, consultez la section 5 « Limiteur de vitesse et Régulateur de vitesse électronique ».

Indicateur de limiteur de vitesse



Ce témoin s'allume lorsque le fonctionnement du limiteur de vitesse a été activé ou défini. Pour plus d'informations, consultez la section 5 « Limiteur de vitesse et Régulateur de vitesse électronique ».

Témoin de feux de stationnement/projecteurs activés



Ce témoin s'allume quand les feux de stationnement ou les projecteurs sont allumés. Pour plus de renseignements, consulter la section 3 de « Feux et témoins ».

Indicateur de mise à niveau des projecteurs



Cet indicateur s'affiche du côté droit de l'écran TFT pendant le réglage de la mise à niveau des projecteurs. Se reporter à la section 3 de « Feux et témoins » pour de plus amples renseignements.

Témoin de passage de vitesse



Ce témoin s'allume pour indiquer un passage de vitesse de façon à optimiser la consommation de carburant. Se reporter à la section 5 « Mode de conduite » pour plus d'informations.



Message d'entretien du système de traction intégrale (Essence — AWD)

Le message sur l'écran TFT s'affiche lorsque la fonctionnalité de traction intégrale nécessite une réparation. Pour plus d'informations, consulter « Traction intégrale » dans la section 5.



Essence — AWD

Messages du système DPF (Diesel uniquement)

En cas de conduite exclusivement sur de courtes durées et de cycles de conduite à faible vitesse, le moteur et le système de post-traitement d'échappement peuvent ne jamais réunir les conditions nécessaires pour éliminer les particules de matières polluantes (PM) piégées. Si cela se vérifie, un message s'affiche sur l'écran TFT la première fois lors de la conduite pendant 10 secondes et il est répété à chaque démarrage du véhicule, avec un seul signal acoustique. En conduisant votre véhicule à la vitesse autoroutière pendant seulement 30 minutes, vous pouvez corriger cet état du système de filtre à particules en permettant aux particules piégées d'être éliminées pour restaurer l'état

de fonctionnement normal du système. Suivez attentivement les indications affichées à l'écran jusqu'à ce que la régénération soit terminée (voir les exemples).



Diesel



Diesel



Diesel

Si le système de post-traitement de l'échappement nécessite un dépannage, un message et le témoin de panne  s'affichent pour alerter le conducteur.



Diesel

En présence de ces conditions, la puissance du moteur est réduite pour prévenir des dommages permanents au système de post-traitement. Dans ce cas, il est nécessaire de faire réparer

4

votre véhicule par votre Réseau d'Assistance Maserati.

Messages à propos du système d'injection AdBlue® (Diesel uniquement)

Des messages spécifiques affichés sur l'écran TFT indiquent si le système nécessite une intervention d'entretien ou l'appoint du AdBlue® dans le réservoir du coffre à bagages. Lorsque le système nécessite une intervention d'entretien, en plus du message d'avertissement, le témoin de panne est également affiché . Dans ces cas, comme le message dans la figure le montre, s'adresser au Réseau d'Assistance Maserati.



Diesel



Diesel

Quand l'appoint du AdBlue® dans le réservoir est nécessaire, les messages spécifiques s'affichent la première fois lors de la conduite pendant 10 secondes et ils sont répétés à chaque démarrage du véhicule, avec un seul signal acoustique.

Le kilométrage reporté dans certains messages indique la quantité restante de AdBlue® qui vient constamment mise à jour et affichée à tout démarrage successif. Ce kilométrage est le résultat d'une consommation estimée qui est en fonction de la typologie d'utilisation du véhicule. Par conséquent il est conseillé de faire l'appoint dès que possible.

Lorsque le compteur kilométrique atteint 600 km, les messages seront affichés constamment jusqu'à 100 km, à moins que d'autres avertissements

ne soient affichés (par ex. messages de sécurité).

REMARQUE :

- En cas d'épuisement du AdBlue®, une fois arrêté le moteur, le véhicule ne démarrera plus : faire l'appoint du AdBlue® régulièrement (voir le chapitre « Ajouter l'agent réducteur AdBlue® (Diesel uniquement) » dans la section 5).
- Lorsque la quantité estimée du AdBlue® est inférieure au seuil de 2 400 km, le tableau de bord affiche un premier avertissement concernant un bas niveau du AdBlue® : il est conseillé de faire l'appoint du AdBlue® dès que possible.
- Lorsque la quantité estimée est inférieure à 1 600 km le témoin s'allume.
- Si l'autonomie est de 0 km, une fois le moteur éteint la voiture ne pourra plus être démarrée : dans ce cas il est conseillé de ne pas éteindre le moteur et de faire préventivement l'appoint du AdBlue®

Il est important de suivre scrupuleusement les instructions affichées, sinon le moteur ne pourra plus redémarrer après extinction. Dans



la figure, ils sont reportés des messages à titre d'exemple. Les messages sont stockés dans MESSAGES ENREGISTRÉS.



Diesel



Diesel

Système info-télématique

Le véhicule est doté du système info-télématique Maserati Touch Control (MTC), une interface utilisateur avancée qui combine des fonctionnalités techniques innovantes et exclusives intégrant les fonctionnalités de divertissement, réglages par l'utilisateur, climatisation, navigation, communication et information dans un unique système. Le système MTC est doté d'un système audio, dont l'acoustique a spécialement été optimisée pour ce véhicule.



ATTENTION !

Le système de navigation assiste le conducteur pendant la conduite, fournit des conseils et des suggestions, par guide vocal et informations graphiques, avec le trajet optimal pour rejoindre la destination saisie. Les suggestions fournies par le système de navigation ne soulèvent pas le conducteur de la responsabilité pour les manœuvres dans le trafic ou du respect des réglementations du code de la route et d'autres dispositions concernant la circulation routière. La personne conduisant ce véhicule est toujours et en toutes circonstances responsable pour une conduite routière en toute sécurité.

Le véhicule est fourni avec un ajout spécifique dans la Notice d'utilisation et d'entretien, contenant une description détaillée du système MTC et énumérant tous les avertissements et précautions d'emploi essentielles à l'utilisation sans risque du système. Maserati vous conseille de lire attentivement et minutieusement cet ajout.



Commandes MTC

Le système MTC dispose d'une série d'outils, de commandes et de touches de fonction permettant d'activer l'utilisation de ressources multimédia externes, de diverses options audio, de modifier des paramètres et d'autres fonctions.

Toutes les commandes sont situées dans la partie centrale du tableau de bord.

- 1 Commande MARCHE/ARRÊT et Volume.
- 2 Bouton rotatif Entrer/Parcourir et Syntonisation/Défilement.
- 3 Emplacement pour carte.
- 4 Emplacement CD/DVD.
- 5 Touche de fonction « Radio ».
- 6 Touche de fonction « Lecteur ».
- 7 Touche de fonction « Commandes ».
- 8 Touche de fonction « Climat ».
- 9 Touche de fonction « Nav ».
- 10 Touche de fonction « Téléphone ».
- 11 Touche de fonction « Réglages ».

Outils et commandes manuelles

- **Emplacement pour carte Flash**
Insérer une carte Flash contenant les éventuelles informations de navigation, utiliser les fonctions de navigation et lire des fichiers média (musique et images).
- **Emplacement CD/DVD**
À utiliser en mode Lecteur. Lors de l'insertion d'un disque, l'étiquette

doit être orientée vers le haut. Appuyer sur le bouton latéral pour éjecter le disque.

- **MARCHE/ARRÊT et Volume**

Appuyer sur le bouton central pour activer ou désactiver l'unité. Tourner le bouton régulateur externe pour ajuster le volume.

Si le contact est coupé (commutateur de démarrage sur **OFF**) pendant que la radio est en





mode d'attente, la radio mémorise le mode d'attente jusqu'à ce que le contact soit remis.

Appuyer sur le bouton central pour activer la radio.

Il est possible d'éjecter le CD et d'afficher l'heure si le système est désactivé.

Le logiciel de navigation fonctionne toujours quand le contact est mis, même si la radio est en mode d'attente.

• Entrer/Parcourir et Syntonisation/ Défilement

Appuyer sur le bouton central pour accepter la sélection surlignée à l'écran. Tourner le bouton régulateur pour faire défiler une liste ou pour syntoniser une station de radio.

Touches de l'écran tactile

Les touches de fonction sur la partie inférieure de l'écran MTC activent différents modes de fonction comme brièvement exposé ci-dessous. Pour de plus amples informations, lire le livret inclus dans la documentation du propriétaire.

• Touche de fonction Radio

Appuyer sur la touche de fonction Radio pour entrer en mode Radio.

Les différents modes de récepteur, FM/AM et DAB, peuvent être sélectionnés en appuyant sur les touches de fonction correspondantes en mode Radio.

• Touche de fonction Lecteur

Appuyer sur la touche de fonction Lecteur pour accéder à des sources multimédia telles que : Disque, Périphériques USB et AUX, tant que le média demandé est présent.

• Touche de fonction Commandes

Appuyer sur la touche de fonction Commandes pour accéder à la liste des réglages. Les commandes telles que Sièges chauffés, Volant chauffé, Sièges ventilés, etc., peuvent être sélectionnées ou activées/désactivées en appuyant sur la touche de fonction correspondante.

• Touche de fonction Climatisation

Appuyer sur la touche de fonction climatisation pour accéder aux paramètres de climatisation. Pour plus d'informations, voir « Commandes de climatisation » dans cette section.

• Touche de fonction Navigation

Appuyer sur la touche de fonction Nav pour accéder à la fonction de navigation.

• Touche de fonction Téléphone

Appuyer sur la touche de fonction Téléphone pour accéder à la fonctionnalité MTC Téléphone.

• Touche de fonction Réglages

Appuyer sur la touche de fonction Réglages pour accéder à la liste des réglages.

Commandes audio

Le véhicule est équipé de commandes audio permettant au conducteur et au passager avant de faire fonctionner le système audio. Ces commandes permettent de régler le volume audio, de changer la station ou le mode (AM, FM, CD, etc.).

Les commandes audio peuvent également être utilisées pour abaisser temporairement le volume ou mettre au silence le signal acoustique du capteur de stationnement (se référer à la Section 2, chapitre « Aide au stationnement », pour plus de détails).

Commandes audio au volant

Ces commandes du système audio sont du type commutateur à bascule avec bouton central, et sont situées dans la partie arrière du volant, juste derrière les commutateurs avant.

La commande du côté droit gère le volume et le mode du système audio. Une pression sur le haut du commutateur à bascule augmente le volume et une pression sur le bas du commutateur le diminue. Une pression sur le bouton central sélectionne le mode radio (FM, AM, CD, etc.). Les fonctions des commandes du côté gauche dépendent du mode en cours

défini avec la commande de droite, indiquées comme suit.

Fonctionnement Radio

Une pression sur le haut du commutateur permet de « rechercher » l'émetteur audible suivant et une pression sur le bas du commutateur permet de « rechercher » l'émetteur audible précédent.

Le bouton placé au centre de la commande du côté gauche permet d'atteindre l'émetteur présélectionné suivant programmé via le bouton-de-présélection MTC.

Lecteur CD

Une légère pression sur le commutateur lit la piste suivante sur le CD.

Une pression sur le bas du commutateur permet de passer au début de la piste actuelle ou au début de la piste précédente dans la première seconde qui suit le début de la lecture de la piste actuelle.

Si vous pressez le commutateur vers le haut ou le bas à deux reprises, c'est la deuxième piste qui est lue, si vous le pressez trois fois, c'est la troisième piste qui est lue, et ainsi de suite.

Le bouton central de la commande du côté gauche n'agit pas sur un lecteur

CD monodisque. Toutefois, quand le véhicule est équipé d'un lecteur CD multi-disques, le bouton central permet de sélectionner le disque suivant du lecteur.



Commandes audio côté MTC

De chaque côté de l'écran MTC se trouvent deux boutons rotatifs avec un bouton central.



Appuyer sur le bouton central du côté gauche pour activer et désactiver le



MTC : faire tourner le bouton rotatif pour régler le volume audio.

Faire tourner le bouton rotatif de réglage dans le sens des aiguilles d'une montre pour régler le volume, et dans le sens inverse des aiguilles d'une montre pour le diminuer.

Faire tourner le bouton rotatif vers la droite pour parcourir les menus et modifier les réglages utilisateur (voir « Réglages MTC » à la section 4).

Système audio

Votre véhicule est équipé d'un système audio offrant une qualité de son supérieure, un niveau de pression acoustique (SPL) plus élevé et une consommation d'énergie réduite.

Ce nouveau système accroît nettement les performances et l'efficacité propres aux composants et au système de l'amplificateur et du haut-parleur.

Le système audio de base est équipé de 8 haut-parleurs et il est capable de développer une sortie de son de 280 W.

Le système de base comprend :

- Quatre Woofers d'un diamètre de 165 mm, un par porte.
- Un haut-parleur Tweeter (haute fréquence) de 25 mm de diamètre, 2 sur les bords supérieurs de la planche et deux dans les portes arrières.



Le véhicule peut être équipé d'un système audio « Premium » doté de 10 haut-parleurs pouvant développer une sortie de son de 900 W.

Ce système comprend :

- Quatre Woofers d'un diamètre de 165 mm, un par porte.
- Un haut-parleur médium de 90 mm de diamètre, sur le dessus de la planche.



- Un haut-parleur Tweeter (haute fréquence) de 25 mm de diamètre, 2 sur le bords supérieurs de la planche et deux dans les portes arrière.
- Un Subwoofer de 315 x 200 mm sur la plage arrière sous la lunette.
- Un amplificateur à 12 canaux dans le coffre à bagages.



Le véhicule peut être équipé d'un système audio « High Premium » très haut de gamme comprenant 15

haut-parleurs et une puissance sonore de 1280 W, disponible sur demande.



Le système « High Premium » comprend :

- 2 Haut-parleurs de graves CFR 165 mm dans les portes avant.
- 2 Haut-parleurs de graves en Kevlar noir 165 mm dans les portes arrière.
- Haut-parleur médium en Kevlar jaune 100 mm : 1 au centre de la

planche, 2 dans les portes avant, 2 haut-parleurs Surround G/D.

- Tweeter MMX 25 mm : 1 central, 2 à G/D sur la planche, 2 dans les portes arrière.
- 1 Racetrack Sub Dual VC 315x200mm sur la plage arrière.
- Amplificateur à 16 canaux 1280 Watts de classe D dans le coffre à bagages.

Le système audio « Premium » peut être équipé d'un amplificateur 12 canaux par une alimentation de repérage de haute tension et une architecture de lecture des canaux 7.5. Ce système audio permet de choisir un son surround Logic 7® pour n'importe quelle source audio. La haute technologie de conception des haut-parleurs assure un niveau de pression acoustique (SPL) supérieur et une qualité de son dynamique exceptionnelle.

Les haut-parleurs sont réglés pour une efficacité optimale et sont parfaitement adaptés au niveau de sortie de l'amplificateur afin de garantir un traitement idéal du son surround. La technologie audio multicanaux Logic 7® procure la sensation d'un son enveloppant, hyper réaliste dans tout l'habitacle.



Cet effet surround est disponible quelle que soit la source audio, AM/FM/CD/radio satellite ou entrée AUX du tableau de bord et est activée via le système de commande MTC. Sélectionner « Surround audio » active le système audio à technologie Logic 7® multicanaux de votre véhicule.

Toutes les informations sur le mode de fonctionnement courant sont énumérées dans un document spécifique se trouvant parmi la documentation de bord.

Le mode « Surround vidéo » sélectionnable par le conducteur (DSS) est disponible uniquement pour les sources vidéo (DVD, CD vidéo ou autre source vidéo compatible avec l'autoradio). Certaines sources audio sont mieux reproduites en mode « DSS » et d'autres en mode « Stéréo ». En mode « Surround audio », la balance est réglée automatiquement. La commande Fondu est disponible en mode surround mais elle doit être réglée en position centrale pour des performances optimales.

Réglages MTC

Le système MTC dispose d'une combinaison de touches permettant d'accéder aux fonctionnalités programmables par l'utilisateur et de les modifier.

Les touches de l'écran tactile sont positionnées dans la partie inférieure de l'écran MTC, au centre de la planche. Un bouton de commande Défilement/Entrer est situé du côté droit de l'écran MTC.

Tourner le bouton de commande pour parcourir les menus et modifier des réglages (c.-à-d., 30, 60, 90), appuyer sur le bouton au centre du bouton de commande une ou plusieurs fois pour choisir ou modifier un réglage (c.-à-d. activé, désactivé).



REMARQUE :

Pour plus de renseignements, veuillez vous reporter au Guide Maserati Touch Control (Commande tactile Maserati).

Fonctionnalités programmables par l'utilisateur – Réglages MTC

Appuyer sur la touche de fonction Réglages pour afficher le menu des fonctionnalités programmables.



Dans ce mode, le système MTC vous permet d'accéder à des fonctions programmables (certaines sont en option et peuvent en pas être disponibles sur votre véhicule) telles que : Affichage, Horloge et date, Sécurité et aide, Feux, Portes et verrouillages, Confort et télé démarrage auto-activés, Options moteur arrêté, Audio, Téléphone/Bluetooth et Réglages Radio.



REMARQUE :

Seule une zone de l'écran tactile/touche peut être sélectionnée à la fois.

Pour effectuer une sélection et entrer dans la fonction désirée, presser la touche de fonction correspondante sur le menu (l'exemple montre « Portes et verrouillages »).



Pour parcourir les fonctions, déplacer le curseur vers le haut ou le bas, ou appuyer sur la flèche ▼ ou ▲. Une fois entré dans le mode désiré, appuyer puis relâcher la zone de l'écran tactile du paramètre que vous souhaitez modifier. Le nouveau paramètre sera mis en surbrillance avec une ou plusieurs cases à cocher indiquant un statut ou des variantes éventuelles du statut de la fonction. Une coche dans une case indique le statut actuel de la

fonction. Presser la coche pour annuler ou une case vide pour la sélectionner afin de modifier le statut de la fonction.



Une fois la procédure terminée (par exemple le mode Affichage), appuyer sur la touche de fonction de retour ◀ pour revenir au menu précédent ou appuyer sur la touche de fonction X en haut à droite pour quitter l'écran des réglages. Pour monter et descendre dans la liste des réglages/modes disponibles, presser les touches de fonction ▲ or ▼ et sur le curseur à droite dans l'écran.



Écran

Après avoir pressé la touche de fonction Affichage les réglages de mode suivants seront disponibles.

• Mode d'affichage

Dans cet écran, vous pouvez choisir un des réglages d'affichage auto. Pour modifier le statut du mode, appuyez la touche de fonction Jour, Nuit ou Auto.





• Luminosité affichage avec phares allumés

Dans cet écran, vous pouvez choisir la luminosité de l'écran quand les phares sont allumés. Ajustez la luminosité avec les touches de fonction + et - ou sélectionnez n'importe quel point sur la réglette entre les touches de fonction + et -.

• Luminosité affichage avec phares éteints

Dans cet écran, vous pouvez choisir la luminosité de l'écran quand les phares sont éteints. Effectuer le réglage de la luminosité comme expliqué pour le mode précédent.

• Régler langue

Cet écran vous permet de sélectionner une langue pour toute la nomenclature d'affichage, y compris les fonctions de parcours et le système de navigation. Les langues disponibles sont spécifiques pour les marchés de référence.

• Unités

Cet écran vous permet de sélectionner l'unité de mesure (impériale ou métrique) du tableau de bord, du compteur kilométrique et du système de navigation. L'unité de mesure de la vitesse, affichée en

format numérique sur l'écran TFT du tableau de bord, est définie et peut être modifiée à l'aide des commandes situées au côté droit du volant (voir « Écran TFT » dans le chapitre « Tableau de bord » de cette section).

• Longueur réponse vocale

Dans cet écran, vous pouvez changer le réglage de la longueur de la réponse vocale. Pour modifier le réglage de la longueur de la réponse vocale, utiliser la touche de fonction Bref ou Détaillé.

• Bip écran tactile

Dans ce menu, vous pouvez activer ou désactiver la sonnerie qui retentit lorsque l'on appuie sur un bouton de l'écran tactile (touche de fonction).

• Temporisation de l'écran « Commande »

Ce mode permet de temporiser l'écran « commande ».

• Navi Virage par virage affichée dans affichage

En sélectionnant cette fonctionnalité, les directions virage par virage s'affichent au tableau de bord avec une route programmée

jusqu'à destination (voir illustration).



Horloge et date

L'heure reste toujours visible sur l'horloge analogique de la planche, au format numérique sur le tableau de bord et sur l'écran du MTC.

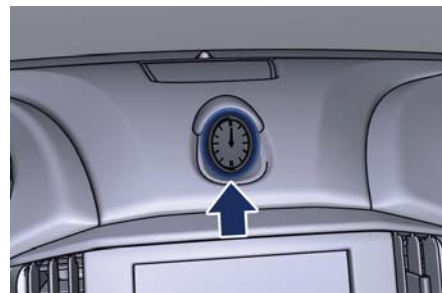



Cette fonctionnalité permet d'afficher et définir les modes suivants.

- **Synchronisation heure GPS ou Radio**
Dans ce mode, l'heure est automatiquement sélectionnée et synchronisée avec le signal du GPS ou de la radio
- **Régler heure - Heures**
Dans ce mode vous pouvez régler manuellement les heures. Pour sélectionner, appuyer sur les touches

de fonction + ou - pour régler les heures en avant/arrière.



• Régler heure - Minutes

Dans ce mode, vous pouvez régler manuellement les minutes. Pour sélectionner, appuyer sur les touches de fonction +, comme pour les heures.

• Format de l'heure

Dans ce mode, vous pouvez sélectionner le format d'affichage de l'heure. Pour modifier le réglage actuel, pressez puis relâchez le bouton 12 h or 24 h.

• Définition de la date au tableau de bord (JJ/MM/AA)

Dans ce mode, vous pouvez configurer la date manuellement dans la barre d'état de l'MTC et sur l'afficheur du tableau de bord.

Sécurité et aide à la conduite

Appuyer sur la touche de fonction « Sécurité et aide conduite » pour régler les modes suivants.

• Aide au stationnement

Le système d'aide au stationnement détecte les objets situés derrière le véhicule lorsque la transmission est en position R (Reverse) et que la vitesse du véhicule est inférieure à 18 km/h. Le système peut être activé avec Son seulement, Son + affichage, ou il peut être Désactivé. Se reporter à la section 2 « ParkSense® Aide au stationnement » pour plus d'informations.



• Volume d'aide au stationnement

Lorsque cette fonction est sélectionnée, le volume des capteurs d'aide au stationnement peut être



réglé au niveau bas, moyen ou haut. Le volume peut être également réglé depuis le bouton de commande du volume radio sur le côté de l'écran MTC ou depuis les commandes radio du volant (voir « Commandes audio » de cette section).

• InclIn rétrovis extérieurs marche arr

Si cette fonction est sélectionnée, les rétrovis extérieurs s'inclinent vers le bas lorsque l'allumage est en position **RUN** et que la transmission occupe la position R (Reverse). Les rétrovis retournent à leur position précédente quand la transmission quitte la position R (Reverse).

• Alerte d'angle mort

Lorsque cette fonction (BSA) est sélectionnée, elle peut être réglée sur Off, Témoins lumineux ou Témoins lumineux et sonnerie (mode par défaut). Lorsque cette fonction est activée en mode « Témoins lumineux », le système activera seulement un témoin dans les rétrovis extérieurs. Lorsque le mode « Témoins lumineux et sonnerie » est activé, le système activera un témoin dans les rétrovis extérieurs et une alerte

sonore quand le clignotant est actionné. Lorsque la position « Off » est sélectionnée, le système est désactivé. Pour la description de ce système, voir le chapitre « Alerte d'angle mort (pour les versions/marchés qui en sont équipés) » dans la section 5.

• ParkView® Caméra de recul

Votre véhicule peut être équipé de la caméra de recul arrière ParkView® qui vous permet de voir à l'écran MTC une image de l'arrière de votre véhicule lorsque la position R (Reverse) est sélectionnée. L'image apparaît sur l'écran MTC, avec une note d'avertissement « contrôler tout l'environnement ». Se reporter à la section 2 « ParkSense® Aide au stationnement » pour plus d'informations.

• Essuie-glace auto avec détection de pluie

En sélectionnant cette fonctionnalité, le système active automatiquement les essuie-glace s'il détecte de l'humidité sur le pare-brise.

Feux

Appuyer sur la touche de fonction Feux pour régler les modes suivants.

• Temporisation de la désactivation des phares

Quand cette fonction est sélectionnée, le conducteur peut choisir entre un délai d'extinction des phares de 0, 30, 60, ou 90 secondes après avoir quitté le véhicule. Pour changer le statut du délai d'extinction des phares, appuyez sur la touche de fonction 0, 30, 60 or 90 pour choisir l'intervalle de temps souhaité.

• Allumage phares à l'approche

Quand cette fonction est sélectionnée, le conducteur peut choisir entre un délai d'extinction ou d'allumage des phares de 0, 30, 60, ou 90 secondes après déverrouillage des portes avec la télécommande RKE.





- **Phares avec essuie-glace**

En sélectionnant cette fonctionnalité, quand le commutateur des projecteurs est en position « AUTO », les phares s'allument environ 10 secondes après la mise en fonction des essuie-glaces. Les phares peuvent également s'éteindre quand les essuie-glaces sont désactivés s'ils ont été activés dans le mode actuel.

- **Feux route avec code auto**

Lorsque cette fonctionnalité est sélectionnée, les feux de route se désactivent automatiquement dans certaines conditions. Se reporter à la section 3 de « Feux et témoins » pour plus d'informations.

- **Phares directionnels**

En sélectionnant cette fonctionnalité, les phares s'orientent suivant le changement de direction du volant et modifient leur intensité à des vitesses élevées, lorsque le véhicule entre dans une zone urbaine et lorsqu'il pleut.

- **Faisceau de phares (Changement de conditions de circulation)**

En sélectionnant cette fonctionnalité, la distribution de l'éclairage des phares est modifiée

lorsqu'un véhicule passe d'un pays où on roule à gauche à un pays où on roule à droite et vice-versa.

- **Clignotants avec verrouillage**

Cette fonctionnalité fait clignoter les phares quand les portes sont verrouillées ou déverrouillées au moyen de la télécommande RKE.

Portes et verrouillage

Appuyer sur la touche de fonction Portes et verrouillage pour régler les modes suivants.

- **Verrouillage automatique des portes**

Cette fonction vous permet de verrouiller la ou les porte(s) du véhicule sans devoir appuyer sur la touche  de la télécommande RKE. Consulter la section 2 « Système Passive Entry ».





- **Déverrouil. auto à la sortie**

En sélectionnant cette fonctionnalité, toutes les portes se déverrouillent quand le véhicule est arrêté et que la transmission occupe la position P (Park) ou N (Neutral) et que la porte du conducteur est ouverte.

- **Clignotants avec verrouillage**

Cette fonctionnalité fait clignoter les phares quand les portes sont verrouillées ou déverrouillées au moyen de la télécommande RKE.

- **Déverr 1^{er} appui porte-clé**

En sélectionnant cette fonctionnalité, vous ne devez configurer que le mode pour la porte conducteur sinon, toutes les portes se déverrouillent à la première pression sur le bouton  la télécommande RKE. Lorsque le mode « Porte conducteur » est sélectionné, vous devez appuyer deux fois sur le bouton  de déverrouillage de la télécommande RKE pour déverrouiller les portes des passagers. En mode de déverrouillage de toutes les portes à la 1^{ère} pression, toutes les portes se déverrouillent dès la première pression sur le bouton  de la télécommande RKE.



REMARQUE :

Si le véhicule est programmé sur Déverr 1^{er} appui porte-clé :

- toutes les portes se déverrouillent quel que soit la poignée de porte avec système « Passive Entry » utilisée ;
- seule la porte du conducteur se déverrouille en actionnant la poignée ;
- Avec le système « Passive Entry », le fait de toucher la poignée plusieurs fois entraîne l'ouverture de la porte du conducteur.

Si la porte du conducteur est sélectionnée en premier, une fois la porte du conducteur ouverte, le commutateur intérieur de verrouillage/déverrouillage de porte peut être utilisé pour déverrouiller toutes les portes (ou utiliser la télécommande RKE).

• Système « Passive Entry »

En sélectionnant cette fonctionnalité, il est possible d'activer ou désactiver le Système « Passive Entry ». Le paramètre par défaut est activé. Si la fonction « Passive Entry » est désactivée, la « Fonction Pré-Ouverture minimale » sera également

désactivée (voir le chapitre « Entretien et soin de la carrosserie » à la section 7 pour plus d'informations).

• Réglages personnels associés à la télécommande

La sélection de ce mode permet d'associer les paramètres de position du conducteur à la télécommande RKE. Ces paramètres seront appliqués en appuyant sur la touche  de la télécommande lorsque le dispositif d'allumage est en position RUN.

• Fonction « Mains libres »

Pour éviter toute ouverture accidentelle du capot du coffre motorisé/Mains libres (en option) d'un mouvement du pied, il est possible de désactiver la fonction « Mains libres ». Cette opération est recommandée en cas de lavage de la voiture (pour plus d'informations, consulter « Ouverture et fermeture du capot du coffre » dans la section 2).

Confort et télédémarrage auto-activés

Cette fonctionnalité permet d'activer les options de confort du siège conducteur au démarrage du moteur.

• Siège conducteur chauffé/ventilé et Volant chauffé auto-activé avec le démarrage véhicule

En sélectionnant cette fonctionnalité, le siège chauffé du conducteur et le volant chauffé (si prévu) seront automatiquement activés par des températures inférieures à 4 °C. Lorsque les températures sont au-dessus de 26 °C, la ventilation du siège conducteur sera activée.



Options moteur arrêté

Cette fonctionnalité permet de définir certaines fonctions après l'arrêt du moteur.

• Siège sortie facilitée

Ce dispositif déplace automatiquement le siège du conducteur pour faciliter sa mobilité lorsqu'il entre et sort du véhicule.



- **Temporisation contact coupé (Maintien de l'alimentation moteur éteint)**

Lorsque cette fonction est sélectionnée, les commutateurs des lave-glaces électriques, la radio, le système MTC, le système vidéo DVD (pour les versions/marchés qui en sont équipés), le toit ouvrant motorisé (pour les versions/marchés qui en sont équipés), et les prises d'alimentation restent actifs pendant encore 10 minutes après que le commutateur de démarrage revienne sur OFF. L'ouverture d'une porte avant désactive cette fonction.

Le délai de désactivation peut être supprimé (0 secondes) ou réduit à 5 minutes ou à 45 secondes.

- **Délai d'extinction des phares**
En sélectionnant cette

fonctionnalité, les phares restent allumés jusqu'à 90 secondes une fois le contact coupé.

Le délai de désactivation peut être supprimé (0 secondes) ou réduit à 60 minutes ou à 30 secondes.

Audio

Cette fonctionnalité permet d'afficher et définir les modes audio disponibles, selon le type de système audio installé sur la voiture.

Les modes suivants se réfèrent au système audio « High Premium ».

- **Balance/Fondu**

Cet écran permet de régler les paramètres Balance/Fondu.



- **Égaliseur**

Cet écran permet de régler les paramètres Basse, Moyen et Aigu. Régler avec les touches de fonction + et - ou sélectionner n'importe

quel point sur l'échelle entre les touches de fonction + et -.



- **Vol. réglé pour vitesse**

Cette fonctionnalité augmente ou diminue le volume en fonction de la vitesse du véhicule. Pour modifier le réglage du volume réglé pour vitesse, appuyer sur la touche de fonction Off (désactivé), 1, 2 ou 3.



- **Éliminer infos musique**

Cette fonctionnalité aide à



organiser les fichiers musicaux pour une navigation optimisée.



Téléphone/Bluetooth

Appuyer sur la touche de fonction Téléphone/Bluetooth pour sélectionner et connecter les sources téléphone et audio.

• Téléphones associés

• Périphériques audio associés

En sélectionnant l'une de ces options, vous verrez quelles sont les téléphones ou les sources audio associées au système Téléphone/Bluetooth. Pour chaque option, vous pouvez aussi ajouter un périphérique et modifier le code PIN de l'appareil à connecter. Pour plus d'informations, consulter le Guide MTC.

REMARQUE :

Vous pouvez consulter la liste des téléphones compatibles avec le système MTC, ainsi que leur niveau de compatibilité sur le site Maserati www.maserati.com, ou bien vous pouvez contacter le Réseau d'Assistance Maserati.



Réglage radio

Appuyez sur la touche de fonction Réglage radio pour régler quelques options d'écoute.

• FM

En sélectionnant ce type de fréquence, vous pouvez entendre les alertes info-traffic, une fréquence alternative ou régler sur une radio régionale. Pour plus d'informations, consulter le Guide MTC.

4

• Clari-fy (uniquement pour système audio « High Premium »)

Cette fonction améliore la qualité audio en perfectionnant les fichiers source comprimés numériquement, à savoir les fichiers MP3 et AAC et certaines pistes musicales reproduites par les stations radio. En cas de fichiers source haute définition comme ceux contenu dans un CD, Clari-fy n'apportera aucune amélioration. L'activation de Clari-fy est tout à fait automatique.

• Son Surround (uniquement pour système audio « High Premium »)

Cette fonctionnalité active le mode de simulation d'un son surround. Pour faire votre sélection, appuyez sur Stéréo, Public ou Scène.



supplémentaires s'affichent également à l'écran, comme le titre d'une chanson et le nom de l'artiste.



• DAB (Digital Audio Broadcasting)

En sélectionnant une fréquence de diffusion audio numérique, vous pouvez vous régler sur une fréquence alternative. La radio numérique élargit la sélection des stations, ajoutant aussi de nombreux canaux spécialisés. Elle représente la technologie de réception la plus moderne et est compatible DAB+ (radiodiffusion numérique). Des informations

Emplacement pour Carte de mémoire SD et CD/DVD

Les deux emplacements se trouvent au centre de la planche, sous les dispositifs qui commandent le système de climatisation.

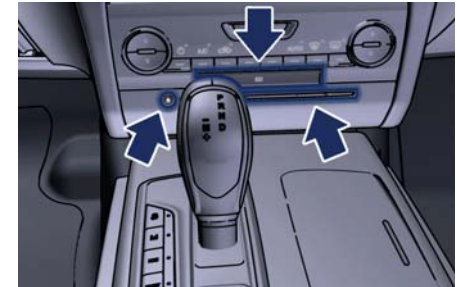

Pour insérer une carte flash dans son emplacement, soulever l'onglet portant l'indication « SD » (flash) et pousser la carte dans l'emplacement. Pour la retirer, pousser à nouveau sur la carte.

Pour insérer un CD/DVD, pousser le disque dans l'emplacement le plus bas, en gardant la jaquette du disque sur le dessus. Pour le retirer, presser le bouton sur la gauche de l'emplacement, comme indiqué. Les morceaux et vidéos lus à partir d'une carte flash ou d'un CD/DVD peuvent être sélectionnés à l'aide des



commandes de l'écran tactile du MTC (voir le guide MTC) ou les télécommandes sur le volant (voir « Commandes audio » dans cette section).

Compartiments de la planche

La planche comporte deux boîtes à gant pour ranger de petits objets ou des documents.



ATTENTION !

N'utilisez pas le véhicule si un couvercle de compartiment est ouvert. Pendant le trajet, les téléphones, les lecteurs de musique et les autres appareils électroniques portables doivent être rangés. L'utilisation de ces appareils en roulant peut causer un accident dû à la distraction et entraîner des blessures graves voire mortelles.



IMPORTANT !

Ne posez pas d'objets pesant plus de 10 kg dans le compartiment de la boîte à gants.

Boîte à gants côté conducteur

Pour ouvrir la boîte à gants côté conducteur, tirer sur la poignée comme indiqué.



Le compartiment a une profondeur d'environ 25-30 cm et est éclairé par deux lampes de courtoisie lorsqu'il est ouvert (l'éclairage s'éteint automatiquement à la fermeture du compartiment).

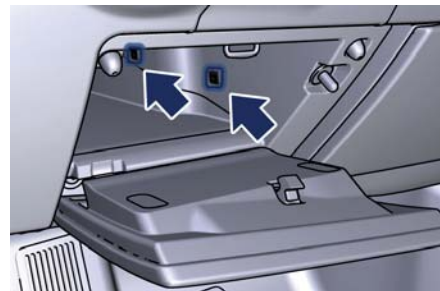

Boîte à gants côté passager

Pour ouvrir la boîte à gants, tirer sur la poignée comme indiqué dans la figure.



Le compartiment est divisé en deux parties : dans la partie inférieure se trouve la documentation du propriétaire, alors que la partie supérieure permet de ranger de petits objets.



Le compartiment est éclairé par une lampe de courtoisie lorsqu'il est ouvert (l'éclairage s'éteint automatiquement à la fermeture du compartiment), et de surcroît, ce compartiment est climatisé comme le reste de l'habitacle.

L'arrivée d'air à l'intérieur du compartiment est située du côté droit de la partie inférieure.

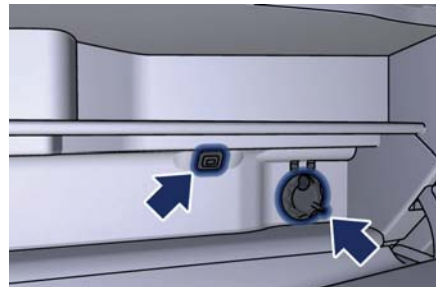

Horloge analogique

Pour régler l'horloge analogique située au centre de la planche entre les bouches d'air, utilisez le système MTC (voir « Réglages MTC » dans cette section).

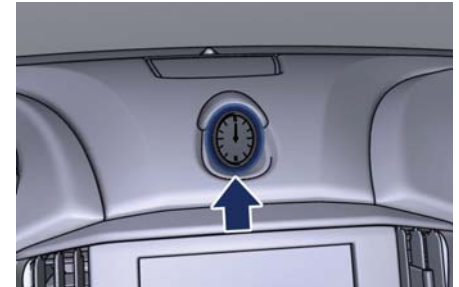

L'heure peut également être affichée sur la barre d'état de l'écran du tableau de bord (« Réglages MTC » dans cette section).

Le fonctionnement du rétro-éclairage horloge est combiné à l'écran MTC et au rétro-éclairage du commutateur d'allumage.



Commandes de la climatisation

Le véhicule est équipé d'une climatisation/chauffage bi-zone automatique qui règle séparément la température de l'habitacle pour le côté droit ou gauche.

Un système de désembuage peut « contrôler » une zone définie du pare-brise grâce à un capteur situé derrière le rétroviseur, et activer une fonction spéciale empêchant ou réduisant la formation de buée. Le capteur est activé à l'allumage et dès que l'utilisateur presse un des boutons des fonctions automatiques (AUTO).



IMPORTANT !

Afin d'assurer le bon fonctionnement du capteur, n'appliquez aucun adhésif de stationnement, etc. dans la zone de « contrôle » entre le capteur et le pare-brise. Il est donc nécessaire de garder le capteur et le pare-brise propres pour éviter l'accumulation de poussière ou d'autres impuretés.

Commandes de la climatisation bi-zone

Ce système peut être activé soit via les commandes automatiques de climatisation sur le tableau de bord, sous l'écran MTC, soit par les touches correspondantes de l'écran MTC.

Dans tous les autres modes du système MTC sauf le mode climatisation (Radio, Lecteur, Commandes, etc.), les réglages de température pour le conducteur et les passagers sont indiqués en haut de l'écran.

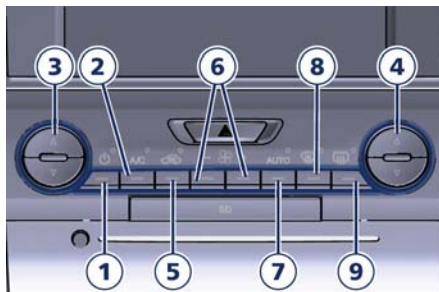

Description des commandes

Toutes les fonctions, excepté la distribution d'air, le mode Climat MAX et SYNC peuvent être réglées et modifiées à l'aide du panneau des commandes de climatisation ou de l'écran MTC.

1. Activation/désactivation de la climatisation

Appuyez sur le bouton  ou sur la touche OFF pour activer/désactiver la climatisation. La LED sur le bouton et la touche OFF s'allume lorsque la climatisation est en fonction.

**REMARQUE :**

Pour le véhicule équipé d'un démarrage à distance, le système de climatisation ne fonctionnera pas pendant le démarrage à distance si la climatisation est restée en position OFF.

2. Climatisation

Appuyer pour modifier le réglage de climatisation (A/C) actuel, le témoin s'allume lorsque la climatisation est en fonction. Cette fonction permet de basculer du mode automatique au mode manuel et le témoin/touche AUTO s'éteint.

3. Commande de température côté conducteur

Il permet au conducteur de contrôler indépendamment la température. Appuyez sur le bouton ▼ pour une température plus froide. Appuyez sur le bouton ▲ pour une température plus chaude. Les températures définies par le conducteur s'affichent sur l'écran MTC entre les flèches.

REMARQUE :

En mode SYNC, ce bouton règle simultanément et automatiquement la température du passager.

4. Commande de température côté passager

Il permet au passager de contrôler indépendamment la température. Appuyez sur le bouton ▼ pour une température plus froide. Appuyez sur le bouton ▲ pour une température plus chaude. Les températures définies par le passager s'affichent sur l'écran MTC entre les flèches.

REMARQUE :

Le fait d'appuyer sur le bouton 4 en mode SYNC interrompt automatiquement la synchronisation.

5. Recyclage

Appuyer sur ce bouton pour modifier le réglage actuel, le témoin à LED sur le bouton/la touche correspondante s'allume lorsque la fonction est active.

6. Commande de soufflerie



La commande de soufflerie permet de doser le débit d'air forcé dans le système de climatisation. La soufflerie compte sept vitesses. Le réglage de la soufflerie provoque le passage du mode automatique au mode manuel. Appuyer sur le bouton « + » sur le panneau de climatisation pour augmenter la vitesse de la soufflerie, ou bien sur le bouton « - » pour la réduire. Sur l'écran MTC, toucher la

petite icône de la soufflerie pour diminuer la vitesse, ou la grande icône pour l'augmenter. Entre les deux icônes des barres apparaissent représentant le numéro de la vitesse sélectionnée. La soufflerie peut aussi être activée/réglée en touchant la partie entre les deux icônes de la soufflerie.

7. AUTO

Cette fonction commande automatiquement la température à l'intérieur de l'habitacle par réglage de la répartition et du débit d'air. L'activation de la fonction AUTO fait passer le fonctionnement de l'ATC du mode manuel au mode automatique. La LED sur le bouton/la touche AUTO s'allume lorsque la fonction AUTO est activée. Voir « Commande de température automatique (ATC) » dans ce chapitre pour plus d'informations.



8. Dégivrage/désembuage RAPIDE

Appuyez sur le bouton  /la touche  pour changer le réglage de débit d'air et passer au mode de dégivrage/désembuage rapide du pare-brise et des vitres latérales avant. La LED sur le bouton/la touche s'allume lorsque cette fonction est activée. L'utilisation de cette fonction



fait basculer le fonctionnement de l'ATC en mode manuel : de cette façon le témoin/touche AUTO s'éteint ; la cinquième vitesse de soufflerie sera sélectionnée automatiquement, sauf si la soufflerie n'est pas déjà réglée à une vitesse supérieure. Si cette fonction est désactivé, le système de climatisation revient au réglage précédent.

9. Dégivrage/désembuage ARRIÈRE

Appuyez sur le bouton  / la touche  pour mettre en fonction le dégivrage de la lunette et le chauffage des rétroviseurs extérieurs. Un témoin à LED s'allume lorsque le dégivrage de la lunette et le chauffage des rétroviseurs extérieurs sont en fonction.

Le dégivrage de la lunette et le chauffage des rétroviseurs extérieurs se coupent automatiquement après 10 minutes.



IMPORTANT !

Le non-respect de ces précautions peut endommager le dispositif de dégivrage de la lunette.

- La prudence est de rigueur lors du nettoyage de la face interne de la lunette. N'utilisez pas de produits de nettoyage abrasifs sur la face interne

de la lunette. Utilisez un chiffon doux et un produit de nettoyage non agressif ; essuyez parallèlement aux éléments chauffants. Les étiquettes peuvent être enlevées après les avoir imbibées d'eau chaude.

- N'utilisez ni de grattoirs, ni d'outils tranchants, ni de produits de nettoyage abrasifs sur la face interne de la lunette.
- Maintenez tout objet dans le véhicule à l'écart de la vitre.

10. Mode de répartition du flux d'air

Il est possible de régler le mode de répartition du flux d'air pour qu'il arrive par les bouches de la planche, les bouches d'aération du plancher, les bouches de désembuage et les bouches de dégivrage.

Les touches de réglage du mode sont uniquement sur l'écran MTC et permettent les options de réglage suivantes :

• Mode « Planche »

L'air arrive par les quatre bouches réglables de la planche et par les deux bouches placées à l'arrière de la console centrale. Chaque bouche peut être réglée singulièrement. Les ailettes des bouches d'air peuvent être orientées vers le haut, vers le

bas ou à droite et à gauche pour régler la direction du flux d'air. Une molette de réglage placée à côté de chaque bouche permet de régler ou de fermer le flux d'air.

• Mode « Bi-Level »

L'air arrive par les bouches de la planche, les bouches réglables de la console centrale et celles fixes du plancher. Un léger flux d'air est dirigé à travers les bouches de dégivrage / désembuage.

REMARQUE :

Le mode Bi-Level délivre de l'air plus frais par les bouches de la planche et de la console centrale arrière et de l'air plus chaud par celles du plancher.

• Mode « Plancher »

L'air provient des bouches du plancher. Un léger flux d'air est dirigé à travers les bouches de dégivrage / désembuage.

• Mode « Mix »

L'air provient des bouches du plancher et de celles de dégivrage/désembuage. Ce mode est recommandé pour les climats froids, pour améliorer le confort et empêcher l'embuage.



11. Mode « SYNC »

Appuyez sur la touche de fonction SYNC du MTC pour activer/désactiver la fonction de synchronisation. Le témoin SYNCH s'allume quand cette fonction est activée. Cette fonction permet de synchroniser la température passager avec celle du conducteur.

La modification de la température passager en mode SYNC ferme automatiquement cette fonction.

12. CLIMAT MAX

En appuyant sur la touche CLIMAT MAX du MTC, le système passe automatiquement au niveau d'air froid maximum.

Fonctions de commande de la climatisation bi-zone

Climatisation (A/C)

Le bouton Climat permet d'activer ou de désactiver manuellement la climatisation. Quand le système de climatisation est allumé, de l'air froid déshumidifié soufflé à travers les bouches pénètre dans l'habitacle. Pour réduire la consommation de carburant, appuyez sur le bouton Climatisation pour éteindre la climatisation et régler manuellement la soufflerie et le débit d'air.

Quand les fonctions Climat et AUTO sont désactivées il n'est pas possible d'obtenir de l'air plus froid par rapport à la température extérieure.

Recyclage

Lorsque l'air extérieur contient de la fumée, des odeurs ou est très humide, ou si vous souhaitez un rafraîchissement rapide, vous pouvez décider de recycler l'air de l'habitacle en pressant le bouton de commande de recyclage. La LED sur le bouton/la touche recyclage s'allume lorsque cette fonction est sélectionnée. Appuyez une seconde fois sur le bouton pour désactiver le mode de recyclage et laisser l'air extérieur pénétrer dans le système de climatisation.

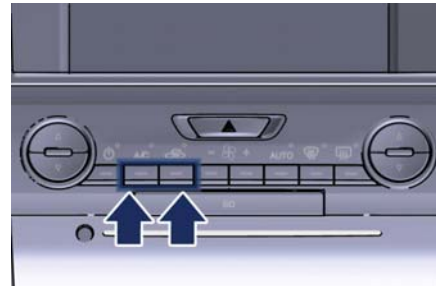

REMARQUE :

Par temps froid, l'utilisation du mode de recyclage risque d'entraîner une formation de buée sur les vitres.

Sélectionnez le mode MIX  et augmentez la vitesse de soufflerie pour empêcher l'embuage.

CLIMAT MAX

Lorsque cette fonction est activée, le système passe du mode AUTO au mode Climat et Recyclage. La température minimum (LO) dans les deux zones, la vitesse de soufflerie maximum, ainsi que la distribution de l'air  sont également sélectionnés. La vitesse de soufflerie peut être réglée et la distribution de l'air peut être modifiée sans sortir de la fonction Climat MAX. Pour sortir de la fonction Climat MAX appuyez sur la touche correspondante ou sortez de la



fonction Climat ou Recyclage. Il est possible de sortir de la fonction Climat MAX en sélectionnant , AUTO ou OFF.

Commande automatique de la température (ATC)

Fonctionnement automatique

- Appuyer sur la touche AUTO du panneau Climat ou sur la touche de fonction de l'écran MTC.
- Réglez ensuite la température que vous souhaitez que le système maintienne en réglant les touches manuelles ou de fonction de température du conducteur et/ou du passager. Quand la température souhaitée s'affiche, le système atteint ce niveau de confort et le maintient automatiquement.
- Une fois le système réglé selon votre niveau de confort, il n'est plus nécessaire de le modifier, laisser simplement le système fonctionner automatiquement.

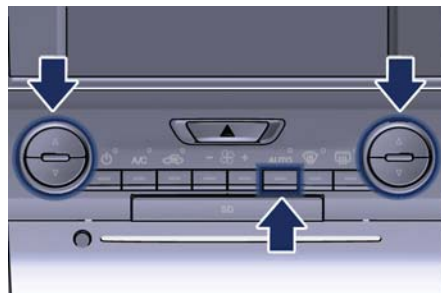

- Pour vous offrir un maximum de confort en mode automatique, lors des démarrages à froid, la soufflerie reste à basse vitesse jusqu'au réchauffement du moteur.

Fonctionnement manuel

Le système permet la sélection manuelle de la vitesse de soufflerie, du mode de distribution d'air, de l'état de la climatisation et de la commande de recyclage.

La vitesse du ventilateur de soufflerie peut être réglée sur toute vitesse fixe en ajustant le bouton de commande de soufflerie. Le ventilateur tournera maintenant à une vitesse fixe jusqu'à ce qu'une vitesse additionnelle soit sélectionnée. Cela permet aux passagers avant de contrôler le volume d'air circulant dans le véhicule et d'annuler le mode AUTO. L'utilisateur peut également choisir la direction du débit d'air en sélectionnant un des réglages disponibles. Le fonctionnement de climatisation et la commande de recyclage peuvent également faire l'objet d'une sélection manuelle en mode de fonctionnement manuel.

Conseils d'utilisation

- L'utilisation continue du mode de recyclage de l'air est déconseillée pendant l'hiver, avec la pluie ou dans des climats humides : il peut embuer les vitres.
- La buée de l'intérieur du pare-brise peut être rapidement éliminée en utilisant la fonction de dégivrage/désenneigement RAPIDE. Le mode « Mix » peut être utilisé pour maintenir un pare-brise désenneigé et fournir une chaleur suffisante. Si les



glaces latérales s'embuent, augmentez la vitesse de la soufflerie.

REMARQUE :

- *N'utilisez pas la fonction de recyclage sans climatisation sur une longue période sous peine de couvrir les glaces de buée.*
- *Si la température et l'humidité dans l'habitacle sont élevées, lors de l'allumage du compresseur A/C (bouton de l'écran tactile A/C allumé sur l'écran MTC ou LED du bouton A/C au tableau de climatisation sur ON) il pourrait y avoir de la vapeur froide à la sortie de la buse d'aération : il s'agit d'une situation normale n'indiquant aucune anomalie du système de climatisation.*
- *La commande automatique de la température (ATC) règle automatiquement la climatisation pour réduire ou éliminer la buée du pare-brise avant.*
- Assurez-vous que la prise d'air située directement devant le pare-brise est exempte d'obstructions comme des feuilles ou d'autres objets. Si celles-ci s'accumulent dans le circuit d'admission d'air, elles peuvent réduire le débit d'air et bloquer

l'évacuation d'eau de la gaine. En hiver, assurez-vous également que la prise d'air n'est pas obstruée par du givre, de la boue ou de la neige.

- Le système de commande de climatisation filtre l'air extérieur en retenant la poussière, le pollen et certaines odeurs. Les odeurs fortes ne peuvent pas être totalement filtrées. Se reporter à la section 7 de « Opérations d'entretien » pour les instructions sur le remplacement des filtres.
- La température peut être affichée en valeurs métriques ou impériales (U.S.) en sélectionnant la fonction M/US programmable par l'utilisateur. Voir « Réglages MTC » dans cette section.

- Chaque fois que vous souhaitez entreposer votre véhicule ou le mettre hors service pendant deux semaines ou plus (pendant les vacances par exemple), faites fonctionner la climatisation, moteur au ralenti, pendant environ cinq minutes à fond en mode d'admission d'air frais. Cette précaution permet de lubrifier correctement le système afin de réduire les risques d'endommagement du compresseur lors de la remise en route du système.



Commandes téléphonique et vocale au volant (si équipé)

Cette commande du côté droit du volant active/désactive le mode téléphone et les fonctions de commande vocale.

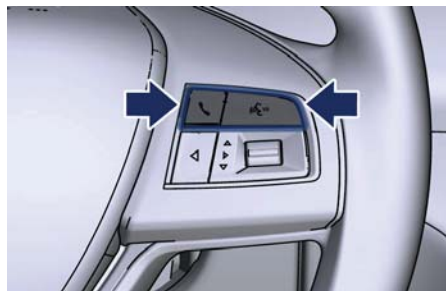

Ces fonctions ne sont disponibles que lorsqu'un ou plusieurs téléphones mobiles compatibles Bluetooth® sont associés aux connexions du système MTC : pour associer un téléphone et connaître toutes les fonctions disponibles, se reporter au guide MTC.

REMARQUE :

Vous pouvez consulter la liste des téléphones compatibles avec le système MTC, ainsi que leur niveau de compatibilité sur le site Maserati www.maserati.com, ou bien vous pouvez contacter le Réseau d'Assistance Maserati.



Le système de communication par commande vocale est entièrement intégré au système audio du véhicule. Le volume peut être réglé depuis le bouton de commande du volume radio sur le côté de l'écran MTC ou depuis les commandes radio du volant (voir « Commandes audio » de cette section).

Le système mettra automatiquement la radio en sourdine lors de l'utilisation du mode téléphone.

Lors de l'activation du mode téléphone à l'aide des commandes vocales avec un microphone, vous devez parler doucement avec un ton de conversation normal en gardant la position normale de conduite et en tournant le microphone du système de commande vocale situé devant le plafonnier.

L'aptitude du système vocal à reconnaître les commandes vocales de l'utilisateur peuvent être invalidées lorsque vous parlez trop rapidement ou trop fort.



ATTENTION !

Tout système à commande vocale ne doit être utilisé que dans des conditions de conduite sûres et conformément aux réglementations applicables. Toute votre attention doit être concentrée sur la conduite. Dans le cas contraire, vous risquez une collision pouvant entraîner des blessures graves, voire mortelles.

Mode Téléphone

En utilisant le bouton Téléphone , il est possible d'activer le mode téléphone, de passer un appel, d'afficher les appels entrants et



sortants récents, la liste des contacts, etc. Toutes ces fonctions sont accessibles par les commandes de l'écran tactile du MTC.

En pressant le bouton , un son se fait entendre vous invitant à transmettre une commande.

Commandes vocales

En utilisant les commandes vocales, après avoir appuyé sur le bouton , il est possible de contrôler la radio AM et FM, la radio satellite et toutes les supports ou périphériques connectés et gérés par le mode « Lecteur » (c.à.d. lecteur de CD, carte flash, lecteur USB/iPod).

En appuyant sur le bouton , un signal acoustique vous invite à transmettre une commande vocale.

REMARQUE :

Pour plus de renseignements, veuillez vous reporter au Guide Maserati Touch Control (Commande tactile Maserati).

Assistant personnel intelligent Siri

Quand un iPhone compatible ou un iPad supportant la reconnaissance vocale Siri, est jumelé au véhicule, le bouton  active également l'Assistant personnel intelligent Siri. Siri nécessite d'un accès au réseau internet mobile et ses fonctionnalités peuvent varier selon la zone géographique.

Au moyen de simples commandes vocales, tout en gardant vos yeux sur la route, il est possible d'envoyer des messages, faire des appels téléphoniques, écrire des notes et des mémorandum, etc.





5 – Conduite

Démarrage normal du moteur	208
Transmission automatique	214
Mode de conduite	221
Frein de stationnement	228
Stationnement	231
Commande de freins et de stabilité électronique	233
Usage des freins	236
Utilisation du moteur	237
Régulateur de vitesse électronique et Limiteur de vitesse	239
Pneus - Informations générales	244
Système de surveillance de la pression des pneus (TPMS)	248
Carburants exigés	253
Ravitaillement en carburant	256
Conditions de conduite	258
Alerte d'angle mort (pour les versions/marchés qui en sont équipés) . . .	263
Ajouter l'agent réducteur AdBlue (Diesel uniquement)	267



Démarrage normal du moteur



ATTENTION !

Il est dangereux de démarrer le moteur dans un local renfermé. Le moteur consomme de l'oxygène et émet de l'anhydride carbonique, du monoxyde de carbone et d'autres gaz toxiques dans l'atmosphère.

Lorsque les portes sont ouvertes, le tableau de bord affiche le logo Maserati en son centre et la totalité du compteur kilométrique plus le témoin « portes ouvertes » dans la partie inférieure du tableau de bord.



Avant de démarrer le moteur, fermez les portes, réglez votre siège, réglez les rétroviseurs intérieurs et extérieurs,

bouclez votre ceinture de sécurité et selon le cas, demandez aux autres occupants de boucler leur ceinture de sécurité.

Le levier de vitesses doit être en position P (Park) ou N (Neutral) pour pouvoir démarrer le moteur. Freinez toujours avant de mettre le levier de vitesses en prise (voir « Transmission automatique » dans cette section).



IMPORTANT !

- Avant de démarrer le moteur, éteignez les dispositifs électriques à forte consommation d'énergie (tels que les système de climatisation et chauffage, lunette chauffante, phares, etc.).
- Ne démarrez pas le moteur si le niveau d'essence est faible.

Le dispositif Keyless permet au conducteur d'actionner le commutateur d'allumage en poussant un bouton, tant que la télécommande RKE se trouve dans l'habitacle (consulter « Clés » en section 2 pour plus d'informations).

En appuyant sur la pédale de frein et en poussant le bouton START/STOP, le moteur démarre et la position du levier de vitesses, la température

moteur, les jauges de carburant, le logo Maserati et la totalité du compteur kilométrique s'affichent.



L'affichage actuel se règle ensuite sur les derniers page-écrans paramétrées. Si le moteur refuse de démarrer, le démarreur se désengage automatiquement après 10 secondes. Si vous souhaitez arrêter le lancement du moteur avant le démarrage de

celui-ci, appuyez de nouveau sur le bouton.

REMARQUE :

Vous n'avez ni à pomper ni à appuyer sur la pédale d'accélérateur pour démarrer un moteur chaud ou froid.

En poussant le bouton **START/STOP** sans appuyer sur la pédale de frein, le dispositif de démarrage passe en position **ACC** (voir « Clés » en section 2) et le tableau de bord affiche la dernière page-écran.

En poussant le bouton **START/STOP** à nouveau, le dispositif de démarrage passe en position **RUN** (voir « Clés » en section 2) et le tableau de bord affiche la dernière page-écran.

À la troisième pression du bouton **START/STOP**, le commutateur d'allumage revient en position **OFF** et l'affichage s'éteint.

À la quatrième pression sur le bouton **START/STOP**, l'écran affiche le message suivant : « Appuyez sur le Frein et sur le bouton pour démarrer ».

REMARQUE :

*Si le commutateur d'allumage est laissé en position **ACC** ou **RUN** (moteur arrêté) et que la transmission est en position **P** (Park), le système se désactive automatiquement après 30 minutes d'inactivité et le commutateur d'allumage passe à la position **OFF** (désactivé).*



Après le démarrage du moteur, le régime de ralenti est commandé automatiquement et diminue avec le réchauffement du moteur.

Remarques pour le démarrage du moteur diesel (Diesel uniquement)

Avec le moteur à froid et une température extérieure inférieure à 0 °C, l'allumage peut être retardé de quelques secondes afin de permettre le préchauffage des bougies d'allumage. Dans ce cas, le témoin ambre  et le message correspondant s'allument sur l'écran TFT et restent allumés pendant quelques secondes après le démarrage du moteur.



Précautions par temps froid (Diesel uniquement)

Si la température extérieure est très basse, le carburant diesel s'épaissit en raison de la formation de caillots de



paraffine et risque d'obstruer le filtre diesel. Pour éviter cela, différents types de carburant diesel sont distribués en fonction de la saison : le type été, le type hiver et le type arctique (zones très froides et montagneuses).

Si vous utilisez du carburant diesel dont les spécifications ne correspondent pas à la température extérieure trop basse, il est préférable d'ajouter au carburant de l'additif TUTELA DIESEL ART dans les proportions indiquées sur le récipient. Versez l'additif dans le réservoir avant le carburant à l'aide de l'entonnoir prévu.

Dysfonctionnement du démarrage du moteur



IMPORTANT !

- Ne tentez jamais de pousser ni de remorquer votre véhicule pour le démarrer. Les véhicules avec transmission automatique ne peuvent pas démarrer de cette manière. Le carburant non brûlé pourrait pénétrer dans le convertisseur catalytique et, après le démarrage, s'enflammer et endommager le convertisseur et le véhicule.

- Si la batterie du véhicule est déchargée, des câbles de démarrage peuvent être utilisés pour bénéficier de la batterie auxiliaire ou de celle d'un autre véhicule. Ce type de démarrage peut s'avérer dangereux s'il est mal effectué. Reportez-vous à « Procédure de démarrage par batterie auxiliaire » à la section 6 pour plus d'informations.

Réparation d'un moteur noyé

Si le moteur ne démarre pas après que vous avez suivi les procédures décrites, il se peut qu'il soit noyé. Pour supprimer l'excès de carburant, placer le levier de vitesses sur la position P (stationnement). Maintenez enfoncée la pédale de frein, enfoncez complètement la pédale d'accélérateur et maintenez-la, puis appuyez sur et relâchez une fois le bouton **START/STOP** (démarrage/arrêt du moteur). Le démarreur s'engage automatiquement, fonctionne pendant 10 secondes, puis se désengage. Après cela, relâchez la pédale d'accélérateur et la pédale de frein, attendez 10 à 15 secondes puis répétez la procédure de « Démarrage normal du moteur ».

Démarrer un moteur froid

Commencez à rouler doucement, en évitant les accélérations brusques et laissez tourner le moteur à un régime moyen-bas. La conduite sportive doit être évitée tant que la température n'a pas atteint 65-70 °C.

Arrêt du moteur

- Placez toujours le levier de vitesses en position P (Park) (voir « Transmission automatique » dans cette section).
- Moteur au ralenti, pressez puis relâchez le bouton **START/STOP**. Le commutateur d'allumage revient en position **OFF**. Un coup d'accélérateur avant d'éteindre le moteur ne présente aucun intérêt et augmente la consommation de carburant.
- Si le levier de vitesses n'est pas en position P (Park), le bouton **START/STOP** doit être maintenu enfoncé pendant deux secondes et la vitesse du véhicule doit être supérieure à 8 km/h avant que le moteur puisse s'arrêter. Le commutateur d'allumage reste en position **ACC** jusqu'à ce que le levier de vitesses soit en position P (Park) et que le bouton soit pressé deux fois en position **OFF**.



- Si le levier de vitesses n'est pas en position P (Park) et que le bouton **START/STOP** est appuyé une fois, le tableau de bord affiche un message « Véhicule pas en stationnement » et le moteur continue à tourner.



ATTENTION !

Ne quittez jamais un véhicule avant d'avoir enclenché la position P (Park) sans quoi il pourrait se déplacer.

REMARQUE :

*Si le commutateur d'allumage est laissé en position **ACC** ou **RUN** (moteur arrêté) et que la transmission est en position P (Park), le système se désactive automatiquement après 30 minutes d'inactivité et le commutateur d'allumage passe à la position **OFF**.*

Système Start&Stop Automatique

Le système Start&Stop Maserati permet de couper automatiquement le moteur lorsque le véhicule s'arrête et de le redémarrer pour reprendre la marche. Cette fonction permet de réduire la consommation de carburant

jusqu'à 6 % selon les différentes conditions de conduite. Pendant la phase de « Stop (AutoStop) », l'allumage est encore activé et toutes les fonctions de sécurité restent disponibles.

Pour permettre l'activation du système Start&Stop, le véhicule doit être à l'arrêt et la pédale de frein enfoncée de manière adéquate.

REMARQUE :

Si la pédale de frein n'est pas enfoncée de manière suffisante, le système Start&Stop n'est pas en mesure de fonctionner, même si le véhicule est à l'arrêt.

Lorsque le système Start&Stop éteint le moteur, le témoin correspondant  s'allume sur le tableau de bord. Dès que la pédale de frein est relâchée, le moteur roule.

Avec le véhicule à l'arrêt, le levier de vitesses peut être déplacé sur P (Park). Dans ce cas, il est possible de relâcher la pédale de frein et le véhicule reste en « AutoStop » le moteur arrêté. Appuyez sur la pédale de frein et placez la transmission sur D (Drive) ou R (Reverse) pour désactiver l'état « AutoStop » et redémarrer le moteur.



Start&Stop désactivé

La fonction Start&Stop est désactivée dans les conditions suivantes :

- Lorsque le mode de conduite **SPORT** est activé.
- Lorsque le mode de conduite  est activé.
- Si a été désactivée depuis la rubrique menu principal « Réglages du véhicule » (voir le chapitre « Tableau de bord » en section 4).

Start&Stop non actif

Pour la sécurité de conduite, le confort d'habitacle et un fonctionnement correct du moteur et du véhicule, la fonction Start&Stop ne s'active pas dans les conditions suivantes :

- Lorsque la ceinture de sécurité du conducteur est déboutlée.



- Lorsque le véhicule est à l'arrêt dans de routes très raides.
- Lorsque le véhicule est à l'arrêt avec les roues braquées.
- Lorsque le véhicule est en cours de manœuvres : levier de vitesses en R (Reverse).
- Lorsque les conditions de température dans le véhicule ne correspondent pas aux paramètres de climatisation.
- Lorsque la fonction « dégivreur » est activée.
- Lorsque le liquide de refroidissement moteur et les températures d'huile moteur ne sont pas au niveau de fonctionnement correct.
- Lorsque la température extérieure est trop froide.
- Lorsque la charge de batterie est inférieure à la valeur de sécurité (voir l'exemple).



- Lorsque l'arrêt précédent vient de se produire (peu de secondes) et la vitesse minimale n'est pas encore atteinte.
- Peu après la sélection de R (Reverse) ou en roulant au-dessous d'une certaine vitesse.
- Lorsque le capot moteur est ouvert.
- Lorsque les capteurs qui gèrent le système Start&Stop sont endommagés.
- En cas de pannes du système Start&Stop.

Redémarrage automatique du moteur

Le moteur peut redémarrer automatiquement, avant le relâchement de la pédale de frein, en présence d'une des conditions suivantes :

- Le mode de conduite SPORT ou  est en train d'être activé.

- Si la fonction Start&Stop a été désactivée depuis la rubrique menu principal « Réglages du véhicule » (voir le chapitre « Tableau de bord » en section 4).
- Si le levier de vitesses est déplacée sur R (Reverse).
- Si le volant est déplacé pour braquer les roues.
- Lorsque les conditions de température dans le véhicule ne correspondent pas aux paramètres de climatisation.
- Lorsque le réglage de la température de climatisation est modifié.
- Lorsque la fonction « dégivreur » est activée.
- Lorsque la charge de batterie est inférieure à la valeur de sécurité.
- Lorsque la pédale d'accélérateur est en train d'être enfoncée (en même temps que la pédale de frein).
- Si une longue période de temps s'est écoulée depuis le dernier arrêt automatique du moteur.

Fonction Sécurité Passagers

Pour améliorer la sécurité des passagers, le système Start&Stop vérifie si le conducteur est présent et ne permet pas un redémarrage automatique du moteur, si l'une des

manœuvres suivantes est en cours en condition de « AutoStop » :

- Le conducteur déboucle sa ceinture de sécurité et relâche la pédale de frein.
- Le conducteur ouvre la porte et relâche la pédale de frein.
- Le conducteur déboucle sa ceinture de sécurité et ouvre la porte.
- Le conducteur ouvre le capot moteur.

Toutes les conditions susmentionnées désactivent la fonction Start&Stop (la fonction « AutoStart » est désactivée et le moteur reste à l'arrêt) et le levier de vitesses est automatiquement déplacé sur P (Park).

Le témoin clignotera pour indiquer la désactivation de la fonction Start&Stop. Pour redémarrer le moteur il faut enfoncer la pédale de frein et appuyer sur le bouton de **START/STOP**.

Déplacer le levier de vitesses en D (Drive) pour reprendre la route.



ATTENTION !

- **Même lorsque le véhicule est à l'arrêt en phase de « Stop (AutoStop) », le conducteur est responsable de son véhicule et des**

passagers et il doit faire attention à ce qui se passe à l'intérieur et à l'extérieur de la voiture.

- **Même lorsque le véhicule est arrêté dans la phase « Stop (AutoStop) », le véhicule est sous la responsabilité du conducteur, ainsi que les occupants et la zone entourant le véhicule. Ne jamais laisser le véhicule sans surveillance avec le moteur qui tourne, ce qui expose à des risques. Il est prudent de toujours vérifier que le frein de stationnement est engagé et de placer le levier de vitesses en position P (Park) assurant que le véhicule ne se déplacera pas pendant les vérifications, procédures de maintenance et / ou d'entretien sur le véhicule.**

Désactivation de la fonction Start&Stop

Dans des conditions de conduite particulières, lorsque des arrêts et redémarrages fréquents du moteur peuvent résulter agaçants, il est possible de désactiver la fonction de Start&Stop.

Utilisez les commandes à la droite du volant (voir les instructions du chapitre « Tableau de bord » à la section 4) et sélectionnez la rubrique du menu

principal « Start & Stop » affichant l'état de la fonction : Start & Stop activé est l'état par défaut. Maintenir enfoncée la commande pour modifier l'état de la fonction. Lorsque la fonction Start&Stop est désactivée avec le message relatif, le témoin indiqué sur l'illustration s'allume.



Panne du système Start&Stop

Lorsque le témoin et le message correspondant s'allument sur l'écran TFT (voir le chapitre « Tableau de bord » en section 4), un dysfonctionnement dans le système Start&Stop s'est produit et le moteur ne peut pas être éteint et redémarré automatiquement. Pour éteindre et redémarrer le moteur il faut appuyer sur **START/STOP**. Faites contrôler votre véhicule par le **Réseau d'Assistance Maserati**.



Transmission automatique

Le levier de vitesses électronique remplace le levier mécanique conventionnel et ne possède aucune connexion mécanique avec la transmission. La transmission fonctionne grâce à des actionneurs électriques agissant sur le système hydraulique et toutes les commandes du système de contrôle sont envoyées par le réseau CAN. Le levier lui-même représente une simple interface utilisateur. Les positions des rapports sont simulées par solénoïdes à l'intérieur du corps du levier, contrôlés par ordinateur ; ils activent ou désactivent certains états du levier. Les solénoïdes à l'intérieur du levier empêchent que le levier s'engage sur des positions non valides. La transmission à commande électronique fournit un schéma précis de la sélection de rapport. Les composants électroniques de la transmission sont auto-calibrants, par conséquent, le comportement du levier de vitesses atteint la perfection qu'on en attend au bout de quelques centaines de km.



IMPORTANT !

Afin d'utiliser correctement la transmission automatique, il est fondamental que vous lisiez ce chapitre en entier, de sorte à comprendre dès le début quelles sont les opérations correctes et admises.

La transmission risque d'être endommagée si vous ne prenez pas les précautions suivantes :

- Ne sélectionnez la position P (Park) qu'après l'arrêt complet du véhicule. Celle-ci est la position par défaut du levier qui doit être utilisée chaque fois que le commutateur de démarrage est mis sur **OFF**.
- Ne sélectionnez ou ne quittez la position R (Reverse) qu'après l'arrêt complet du véhicule et lorsque le moteur tourne au ralenti.
- Ne vous déplacez pas entre les positions P (Park), R (Reverse), N (Neutral) ou D (Drive) si le moteur est au-dessus du régime de ralenti.
- Pour apporter toute modification à la position R (Reverse), D (Drive), 1^{ère} ou 2^{ème} vitesse, véhicule à l'arrêt, il faut garder toujours la pédale de frein enfoncée.



ATTENTION !

- Il est dangereux de placer le levier de vitesses hors de la position P (Park) ou N (Neutral) lorsque le régime moteur est supérieur au ralenti. Si votre pied ne repose pas fermement sur la pédale de frein, le véhicule pourrait accélérer rapidement vers l'avant ou vers l'arrière. Vous pourriez perdre le contrôle du véhicule et heurter quelqu'un ou quelque chose. Ne passez de vitesse que lorsque le moteur tourne au ralenti normal et quand votre pied appuie fermement sur la pédale de frein.
- Un déplacement intempestif du véhicule peut blesser les occupants ou les personnes situées à proximité du véhicule. Comme pour tous les véhicules, ne quittez jamais votre véhicule lorsque le moteur tourne. Avant de sortir d'un véhicule, insérez toujours le frein de stationnement électronique, placez la transmission en position P (Park) et coupez le moteur. Le levier de la boîte de vitesses se bloque par conséquent sur P (Park) pendant quelques secondes, il se relâche ensuite ; la



boîte de vitesses est ainsi en mesure de prévenir le déplacement de la voiture.

- **Ne laissez jamais un enfant seul dans un véhicule et ne le laissez pas accéder à un véhicule non verrouillé. Pour de nombreuses raisons, il est dangereux de laisser des enfants sans surveillance dans un véhicule. Ils pourraient être gravement voire mortellement blessés ou provoquer un accident impliquant des tiers. Ne laissez pas des enfants toucher le frein de stationnement, la pédale de frein et le levier de vitesses.**
- **Quand vous quittez le véhicule, retirez toujours la clé électronique du véhicule et verrouillez ce dernier.**
- **Ne laissez pas la clé électronique dans le véhicule ou près de celui-ci. Un enfant risque d'actionner les lave-glaces électriques ou d'autres commandes, voire de déplacer le véhicule.**

Ce véhicule est équipé d'un dispositif qui exige que le levier de vitesses soit placé en position P (Park) avant que le moteur puisse être éteint. Cela empêche que le conducteur oublie de placer la transmission en position P (Park) avant de quitter le véhicule. Ce système verrouille aussi le levier de

vitesses en position P (Park) quand le commutateur d'allumage est sur la position OFF (désactivé).

Commandes de transmission automatique



La transmission automatique est actionnée par un levier de sélection avec bouton de verrouillage et par une série de boutons situés sur la console centrale.

Le levier de sélection permet de choisir les positions suivantes, indiquées sur le dessus du levier : la position sélectionnée s'éclaire en orangé.

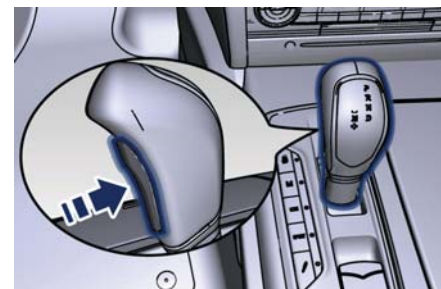
- P (Park) ;
- R (Reverse) ;
- N (Neutral) ;
- D (Drive) vitesses automatiques en marche avant (8 plages) ;
- +/- pour monter ou descendre les sélections lorsque D (Drive) est en mode manuel, ou déjà mis en mode M (Manual).



Les boutons de la console centrale ont les fonctions suivantes :

-  pour désactiver/réactiver le système ESC.
- M (Manual) : pour passer du mode de conduite automatique au mode de conduite manuel.
- I C E : pour activer/désactiver le mode de conduite sur route glissante.
- SPORT : pour activer/désactiver un mode de conduite plus sportif.
-  pour basculer entre les deux modes de réglage des suspensions (pour les versions/marchés qui en sont équipés).

En sélectionnant l'une de ces fonctions, la LED à l'intérieur du bouton s'allume.

Le levier de frein de stationnement électrique fait partie du tableau de



bord du levier de vitesses (voir « Frein de stationnement » en section 5).

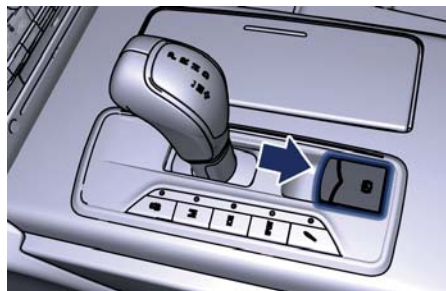

Le statut de la transmission est visible sur le levier et sur la partie inférieure de l'écran du tableau de bord.

actionnez le levier, la nouvelle plage sera indiquée dans le champ et dans la partie inférieure de l'écran.



En pressant le bouton qui relâche le levier, le champ des positions de la transmission s'affiche : si vous relâchez le bouton sans déplacer le levier, le champ disparaît au bout de 2 secondes. Si au contraire vous

Si le véhicule est temporairement en mode manuel, en statut D (Drive) ou en mode M (Manual), la position de la transmission est indiquée à côté du statut du levier, dans la partie inférieure de l'écran.

En condition normale, le levier de sélection est toujours déverrouillé. En mode D (Drive), il est possible de monter ou descendre les rapports en passant automatiquement en mode M (Manual) temporairement. Vous devez aussi appuyer sur la pédale de frein pour désengager le levier de transmission de la position P (Park). Le passage de la position D (Drive) à la position P (Park) ou R (Reverse) doit uniquement avoir lieu quand la pédale

d'accélérateur est relâchée et quand le véhicule est en stationnement. Gardez bien le pied sur la pédale de frein pendant ces changements de position. N'emballez PAS le moteur en passant des positions P (Park) ou N (Neutral) à une autre gamme de vitesses.

Gamme de transmission automatique

P (Stationnement)

Utilisez cette position pour le stationnement du véhicule. Pour désengager la position P (stationnement), il faut appuyer sur la pédale de frein. Pour déplacer le levier de vitesses vers la position P (stationnement), le moteur doit être allumé. Le moteur peut démarrer de façon régulière sur la gamme P (stationnement). Ne tentez jamais de passer en position P (stationnement) quand le véhicule se déplace. En stationnant sur une surface horizontale, vous pouvez d'abord placer le levier de vitesses en position P (stationnement) et appliquer ensuite le frein de stationnement électronique en tirant le déclencheur vers le haut. Le tableau de bord affiche le témoin lumineux  et le message correspondant pendant 5 secondes.

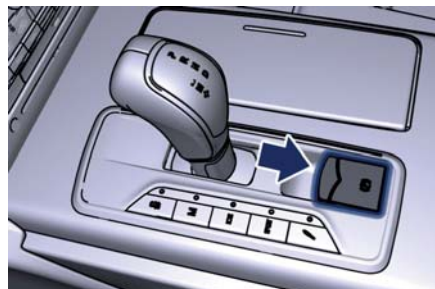

Lorsque vous stationnez sur une pente, appliquez le frein de stationnement avant de placer le levier de vitesses sur P (stationnement). Une précaution complémentaire consiste, en descente, à tourner les roues avant vers le bord de la route et, en côte, à les tourner vers le milieu de la route.



ATTENTION !

- N'utilisez jamais la position P (Park) à la place du frein de stationnement électronique. En stationnement, serrez toujours complètement le frein à main afin de prévenir tout déplacement du véhicule et tout risque de blessure ou d'endommagement.
- Assurez-vous que la transmission est en position P (Park) avant de quitter le véhicule.



IMPORTANT !

- N'emballez PAS le moteur en passant des positions P (Park) ou N (Neutral) à une autre gamme de vitesses, car ceci pourrait endommager la transmission.
- Observez les recommandations suivantes pour vous assurer que le levier de vitesses est bien placé en position P (Park) :
 - quand vous passez à la position P (Park), appuyez sur le bouton de verrouillage sur le levier de vitesses et poussez le levier à fond vers

(Suite)



(Suite)

l'avant jusqu'à son arrêt. Une fois relâché, le levier revient à sa position initiale ;

- avec la pédale de frein relâchée, vérifiez que la position P (Park) soit éclairée sur le levier de vitesses.

R (Marche arrière)

Ce rapport est utilisé pour déplacer le véhicule vers l'arrière.

Ne sélectionnez la position R (marche arrière) qu'après l'arrêt complet du véhicule.

- Véhicule arrêté : pour passer de P (stationnement), R (marche arrière) et à D (marche avant), il est nécessaire d'appuyer sur le bouton de déverrouillage du levier de vitesses et sur la pédale de frein : passer en N (point mort) ne nécessite que de déverrouiller le bouton sur le levier.
- Véhicule en train de rouler : le conducteur peut passer de R (marche arrière) à N (point mort) ou vice versa en pressant le bouton de déverrouillage du levier de vitesses.

N (Point mort)

- Véhicule garé et moteur démarré : passer de la position N (point mort) à R (marche arrière), P (stationnement)

et/ou D (marche avant) nécessite l'utilisation de la pédale de frein et de déverrouiller le bouton.

- Véhicule en déplacement : passer de la position N (point mort) à R (marche arrière), et/ou D (marche avant) nécessite de déverrouiller le bouton. Passer de R (marche arrière) en commençant à partir de N (point mort) n'est possible que si le véhicule se déplace en marche arrière, alors que passer de D (marche avant) en commençant à partir de N (point mort) n'est possible que si le véhicule se déplace vers l'avant.

Serrez le frein de stationnement et déplacez la transmission en position P (stationnement) si vous devez quitter le véhicule.

REMARQUE :

Pour déplacer le véhicule à l'intérieur d'un tunnel de lavage, ou plus généralement pour se déplacer avec le moteur éteint, utilisez si possible le mode « Station de lavage » (voir la section 7 du chapitre « Entretien et soin de la carrosserie »).



ATTENTION !

Ne mettez pas en position N (Neutral) et/ou ne coupez jamais le contact pour rouler dans une pente. Ces comportements sont dangereux et limitent la capacité de réaction du conducteur en cas de changement des conditions de route ou de trafic. Il est possible de perdre le contrôle du véhicule et avoir un accident.



IMPORTANT !

Remorquer le véhicule, rouler en roue libre ou en position N (Neutral) pour n'importe quelle raison que ce soit peut endommager sérieusement la transmission. Reportez-vous à « Remorquage d'un véhicule en panne » à la section 6 pour plus d'informations.

D (Drive)

Utilisez cette gamme pour la plupart des trajets urbains et routiers. C'est la gamme la plus économique en carburant et celle qui procure les changements de rapport les plus confortables. La transmission passe automatiquement les vitesses en accélérant ou décélérant. La position D



(Drive) procure les caractéristiques optimales de conduite dans toutes les conditions normales de circulation du véhicule.

- Stationnement du véhicule : passer de D (Drive) à R (Reverse) et/ou à P (Park) nécessite d'actionner la pédale de frein et le déverrouillage du bouton enfoncé : atteindre la position N (Neutral) depuis la position D (Drive) n'est possible qu'en pressant le bouton de déverrouillage sur le levier de vitesses.
- Pour activer un fonctionnement particulier alors que le véhicule roule à faible vitesse, par exemple pour se sortir de la boue ou de la neige, il est possible d'exécuter une succession rapide de passages de D (Drive) à R (Reverse), et vice versa en appuyant sur le bouton de réinitialisation du levier de vitesses.
- Véhicule en train de rouler : passer de N (Neutral) à D (Drive) nécessite de presser le bouton de déverrouillage sur le levier de vitesses.
- Quand le mode D (Drive) est sélectionné, il est toujours possible de passer à M (Manual) en pressant le bouton M (Manual) : le témoin à

LED à côté du bouton s'allume ; pour revenir en position D (Drive), la même action doit être effectuée et la LED s'éteint.

- En mode D (Drive), déplacer le levier vers l'avant ou vers l'arrière pour passer à l'étape suivante sans presser le bouton de déverrouillage sur le levier entraîne une mise en fonction du système temporaire et l'activation du mode de transmission manuel. Cette amplitude est indiquée par les symboles « +/- » à droite et à gauche de la lettre « D » dans le champ affichant la gamme de vitesses sur l'écran. Le système revient en mode automatique selon le temps du mode « temporaire » écoulé et les conditions de conduite.

À des températures extrêmement froides (-30 °C ou inférieures), le fonctionnement de la transmission peut être affecté par la température basse du moteur et de la transmission. Le fonctionnement normal reprend quand la température de la transmission est remontée à un niveau adéquat.

Traction intégrale (Essence — AWD)

Ce véhicule est équipé d'un système qui active sur demande la traction intégrale (AWD), offrant ainsi une

traction optimale pour une grande variété de types de routes et de conditions de conduite. Ce système minimise le patinage en redirigeant automatiquement le couple vers les roues avant et arrière si nécessaire. Pour une consommation de carburant optimale, votre véhicule à traction intégrale (AWD) se met par défaut automatiquement en mode traction arrière (RWD) lorsqu'il y a peu de risque de patinage au vu des conditions routières et atmosphériques. Si les conditions routières et l'environnement particuliers nécessitent un niveau de traction accru, le véhicule passe automatiquement en mode de traction intégrale. Le mode de traction, RWD ou AWD, est affiché sur l'écran TFT. Consulter le paragraphe « Écran TFT » dans le chapitre « Tableau de bord » en section 4 pour plus d'informations.



ATTENTION !

Il peut y avoir un léger décalage entre le moment où le véhicule patine et l'engagement de la traction intégrale.



Essence — AWD

REMARQUE :

Si le message d'avertissement « REPARER LE SYSTEME AWD » s'affiche après le démarrage du moteur ou pendant la conduite, cela signifie que le système de traction intégrale ne fonctionne pas correctement. Il est recommandé de s'adresser à un atelier autorisé si le message d'avertissement s'affiche souvent sur l'écran.

conducteur de ne pas conduire en tout-terrain dans des zones qui requièrent l'AWD ou sur des routes couvertes de neige.



Essence — AWD





ATTENTION !

Quand le message « Réparer le système AWD » est activé, le conducteur doit faire attention pendant la conduite et réduire la vitesse. Le message « Réparer le système AWD » informe également le



Mode de conduite



Les touches (boutons) sur le côté du levier de vitesses n'ont que deux états : OFF (désactivé) et ON (activé). L'état OFF (bouton relâché) est le mode de fonctionnement standard. L'état ON est activé en pressant le bouton, la LED correspondante s'allume. Il faut appuyer sur le bouton  pendant au moins 3 secondes. Le tableau indique les divers modes de conduite selon le statut des touches.

Touche	OFF – Bouton relâché	ON – Bouton pressé (LED ALLUMÉE)
	Système de commande de stabilité électronique (ESC) activé	Système de commande de stabilité électronique (ESC) partiellement désactivé
M	Mode de changement de vitesse automatique (Auto)	Mode transmission manuelle (Manuel)
I C E	Mode I C E OFF (désactivé)	Mode I C E ON (activé) (*)
SPORT	Mode Conduite normale (Normal)	Mode Conduite sportive (SPORT)
 (**)	Réglage Suspensions souples (Soft)	Réglage Suspensions dures (Hard)







(*) I C E (Increased Control and Efficiency) agit sur l'alimentation du moteur de façon à réduire la consommation en carburant, l'émission de gaz d'échappement, le bruit en tempérant les réactions du véhicule. Ce mode est également efficace en cas de faible adhérence.

(**) Pour les versions/marchés qui en sont équipés.







Les tableaux ci-dessous résument les réglages de la transmission et des paramètres du moteur selon le(s) mode(s) de conduite défini(s).  est le seul mode qui ne dépend pas de











l'activation ou de la désactivation des autres modes. Les tableaux montrent les configurations avec le bouton  NON enfoncé, et avec le bouton  enfoncé.













 Bouton NON enfoncé					
<i>Bouton enfoncé</i>		 M	 M ICE	 M ICE SPORT	 M ICE SPORT  
<i>Configuration</i>	Normal + Auto + Suspen. souples	Normal + Manuel + Suspen. souples	ICE + Auto + Suspen. souples	Sport + Auto + Suspen. souples	Sport+ Auto + Suspensions dures
Commande de stabilité	Active	Active	Active	Active-Sport	Active-Sport
Paramétrage suspensions	Normal	Normal	Normal	Normal	Dur
Commande du moteur	Normal	Normal	Confort	Performance	Performance
Suralimentation du moteur	Suralimentation normale	Suralimentation	Suralimentation faible	Suralimentation	Suralimentation
Bruit de l'échappement	Faible jusqu'à 3 000 tr/mn (Essence) Faible (Diesel)	Faible jusqu'à 3 000 tr/mn (Essence) Faible (Diesel)	Faible	Toujours élevé	Toujours élevé
Point d'embr. transmission	Normal	-	Confort	Performance	Performance
Rétrograder	Oui	Oui	Oui - Léger	Oui - Fort	Oui - Fort
Limiteur de tours moteur	6 200 tr/mn (Essence) 4 400 tr/mn (Diesel)	6 200 tr/mn (Essence) 4 400 tr/mn (Diesel)	6000 tr/mn (Essence) 4000 tr/mn (Diesel)	6500 tr/mn (Essence) 4500 tr/mn (Diesel)	6500 tr/mn (Essence) 4 400 tr/mn (Diesel)



 Bouton NON enfoncé					
<i>Bouton enfoncé</i>		 M	 M ICE	 M ICE SPORT	 M ICE SPORT  
Rétrogradage automatique	Normal	Anti-calage	Confort	Performance	Performance
Vitesse de transmission	Normal	Rapide - Normale	Confort	Sport	Sport

 Bouton enfoncé					
<i>Bouton enfoncé</i>	 ESC OFF	 ESC OFF  M	 ESC OFF M  ICE	 ESC OFF M ICE  SPORT	 ESC OFF M ICE SPORT  
<i>Configuration</i>	Normal + Auto + Suspen. souples	Normal + Manuel + Suspen. souples	ICE + Auto + Suspen. souples	Sport + Auto + Suspen. souples	Sport+ Auto + Suspensions dures
Commande de stabilité	OFF	OFF	OFF (désactivé)- Selon la vitesse	OFF	OFF
Paramétrage suspensions	Normal	Normal	Normal	Normal	Dur
Commande du moteur	Normal	Normal	Confort	Performance	Performance



 Bouton enfoncé					
<i>Bouton enfoncé</i>	 ESC OFF	 ESC OFF  M	 ESC OFF M  ICE	 ESC OFF M ICE  SPORT	 ESC OFF M ICE SPORT  
Suralimentation du moteur	Suralimentation normale	Suralimentation	Suralimentation faible	Suralimentation	Suralimentation
Bruit de l'échappement	Faible jusqu'à 3 000 tr/mn (Essence) Faible (Diesel)	Faible jusqu'à 3 000 tr/mn (Essence) Faible (Diesel)	Faible	Toujours élevé	Toujours élevé
Point d'embr. transmission	Normal	-	Confort	Performance	Performance
Rétrograder	Oui	Oui	Oui - Léger	Oui - Fort	Oui - Fort
Limiteur de tours moteur	6 200 tr/mn (Essence) 4 400 tr/mn (Diesel)	6 200 tr/mn (Essence) 4 400 tr/mn (Diesel)	6000 tr/mn (Essence) 4000 tr/mn (Diesel)	6500 tr/mn (Essence) 4500 tr/mn (Diesel)	6500 tr/mn (Essence) 4 400 tr/mn (Diesel)
Rétrogradage automatique	Normal	Anti-calage	Confort	Performance	Performance
Vitesse de transmission	Normal	Rapide - Normale	Confort	Sport	Sport



Activation/désactivation du mode Marche avant

Pour entrer dans un mode de conduite, presser brièvement le bouton correspondant. La LED à côté du bouton s'allume en même temps que le témoin de l'écran, en association avec un message spécifique pendant 5 secondes ou bien le symbole spécifique du mode défini (voir l'exemple dans la figure).



Pour activer le bouton , appuyez sur le bouton correspondant pendant au moins 3 secondes.

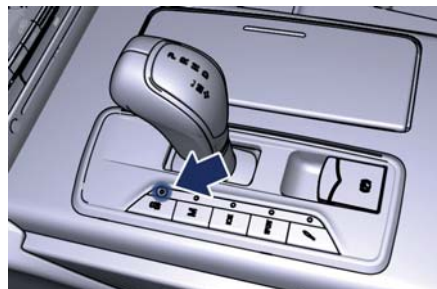

Pour désactiver le mode, appuyez à nouveau sur la touche : la LED ou le symbole sur le tableau de bord s'éteint.

Mode de conduite M (Manuel)

Dans ce mode, la transmission interagit avec le conducteur de façon à permettre l'enclenchement manuel des rapports et assurer un contrôle accru du véhicule. Ce mode permet au système de transmission d'optimiser l'action du frein moteur, de supprimer les passages indésirables à un rapport plus long ou plus court et d'améliorer les performances générales du véhicule.

Ce mode vous permet de monter (-) ou descendre (+) les rapports étape par étape sans appuyer sur le bouton de verrouillage. Le rapport actuel s'affiche sur le tableau de bord à côté du « M ».



En utilisant les palettes de sélection de rapport derrière le volant (si prévues), l'icône correspondante s'affiche à côté de l'indication « M » et du rapport actuel.

Tirer la palette droite (+) vers le volant et la relâcher pour sélectionner le rapport supérieur ; effectuer la même opération avec la palette gauche (-) pour sélectionner le rapport inférieur.

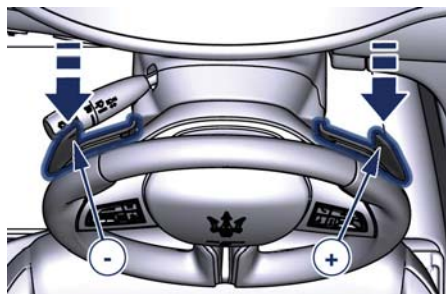

Le mode manuel peut être activé à n'importe quel moment, sans qu'il soit nécessaire de relâcher la pédale de frein.

Même si le bouton de débrayage est poussé et le levier de vitesses est basculé en position R (marche arrière), P (stationnement) ou N (point mort), le mode manuel sélectionné sera maintenu.

En mode manuel, la transmission montera ou descendra les rapports

(+/-) s'ils sont sélectionnés de façon manuelle par le conducteur à l'aide du levier de vitesses, ou avec les palettes au volant (si présentes). La transmission reste engagée jusqu'à ce que le conducteur passe au rapport suivant ou précédent, excepté dans les cas suivants.

- Un manque d'activité sur la pédale d'accélérateur entraînera le retour de la transmission en mode automatique. La transmission passe automatiquement à la vitesse supérieure si le régime moteur maximum est atteint.
- En mode SPORT, la transmission reste dans le rapport choisi même quand le régime moteur maximum est atteint. La transmission passe à la vitesse supérieure seulement si le conducteur le commande. Rétrograder ou embrayer les rapports supérieurs manuellement reste maintenu tant que le mode SPORT est sélectionné, même en appuyant à fond sur la pédale.

Remarque pour la version diesel
Si la transmission est en mode SPORT, le système passera automatiquement les vitesses lorsque la limite trlmn programmée (limiteur) est atteinte.

- En mode M (manuel) ou en mode SPORT, la transmission rétrograde automatiquement lorsque le véhicule ralentit pour s'arrêter (pour empêcher la surcharge du moteur) et le rapport actuel s'affiche sur le tableau de bord. Ramener le levier vers l'arrière (+) ou déplacer la sélection de rapport droite (+) en direction du volant à l'arrêt fera démarrer le véhicule en seconde. Si la vitesse du véhicule est trop basse, le système ignorera les prochains changements de rapport. Évitez d'utiliser la régulation de vitesse lorsque le mode M (Manuel) est engagé.

Témoin de passage de vitesse

Pour améliorer l'économie de carburant, nous vous recommandons de changer de rapport de transmission lorsque le système vous avertit de le faire. Ceci vous aidera à réduire la consommation de carburant sans affecter fortement les performances du véhicule.

Le témoin à côté du rapport affiché s'allume juste avant d'atteindre la vitesse adaptée à rétrograder ▼ ou bien à passer à un rapport supérieur ▲.



Lorsque ce nouveau rapport est engagé, le témoin s'éteint. Si le rapport tarde à être passé ou n'est pas du tout passé, le témoin reste allumé pendant quelques secondes puis s'éteint. Dès que de nouvelles conditions se présentent nécessitant un nouveau changement de rapport, le témoin s'allume à nouveau.

REMARQUE :

Le témoin de passage de vitesse ne fonctionne que si la transmission est sur le mode M (Manual).

Mode I C E excluant l'ESC

Pour soulager le véhicule dans des conditions glissantes (par ex. amas de neige, boue, sable, etc.) il est possible de faire passer la transmission sur un mode de conduite particulier requis dans ces situations, en pressant le bouton I C E et en excluant totalement le système de contrôle de trajectoire et de patinage, en appuyant sur le bouton  pendant deux secondes.

Anomalie de la transmission et conditions de surchauffe

Commande de transmission d'urgence

Le fonctionnement de la transmission est surveillé électroniquement pour la détection des conditions anormales. En cas de détection d'une condition qui pourrait endommager la boîte de vitesses, le mode de secours de la transmission est activé. Dans cette situation, la transmission peut fonctionner seulement dans certains rapports, ou ne pas bouger du tout. Les performances du véhicule peuvent être considérablement altérées et le

moteur peut caler. Dans certaines situations, le système de transmission peut ne pas se réengager si le moteur est éteint et redémarré. Le témoin de panne de transmission automatique  pourrait s'allumer.

Un message dans le tableau de bord informe le conducteur des conditions de transmission les plus graves, et indique quelles actions peuvent être nécessaires.



Surchauffe de l'huile de transmission

Si la température de l'huile de transmission dépasse les limites de fonctionnement, le témoin de couleur ambre  s'allume au tableau de bord.



Dans ce cas, ralentir jusqu'à ce que la température revienne au niveau normal (le témoin s'éteint). Si ce n'est pas suffisant, nous recommandons d'arrêter le véhicule,



de mettre le levier de vitesses en position P (Park) ou N (Neutral) et de laisser le moteur tourner au ralenti jusqu'à ce que le témoin d'alarme de température  s'éteigne et que le message disparaisse de l'écran. Reprenez la route sans trop tirer sur le moteur. Si le témoin  et le message relatif s'allume à nouveau, il est plus prudent d'arrêter le véhicule, de couper le moteur et d'attendre que l'ensemble moteur/transmission refroidisse complètement. Si le message sur le tableau de bord indique que la transmission ne peut pas se réengager après l'arrêt du moteur, effectuez la procédure suivante de préférence dans un **Centre d'Assistance Maserati**.

Si le problème était momentané, la transmission peut être réinitialisée pour accéder à nouveau à tous les rapports avant en effectuant les opérations suivantes :

- Arrêtez le véhicule.
- Placez la transmission en position P (Park), si possible.
- Arrêtez le moteur.
- Attendez 30 secondes environ.
- Redémarrez le moteur.

- Placez la transmission sur D (Drive) puis sur la gamme de rapports désirée. Si le problème n'est plus détecté, la transmission retourne au fonctionnement normal.

REMARQUE :

Même si la transmission peut être réinitialisée, nous vous recommandons de rendre visite dès que possible au Réseau d'Assistance Maserati qui dispose de l'équipement de diagnostic permettant de déterminer si le problème risque de se produire à nouveau.

Désengagement manuel de la boîte de vitesses de la position P (Park)

Consulter le chapitre « Désengagement manuel de la transmission de la position P (Park) » dans la section 6.

Frein de stationnement

Le véhicule est équipé d'un frein de stationnement électrique automatique, également appelé EPB (Electric Parking Brake - Frein de stationnement automatique).

Il est engagé automatiquement lorsque le moteur est éteint et désengagé lorsque le moteur tourne et que la porte du conducteur est fermée, tout en pressant la pédale de frein et en actionnant le levier de vitesses. Lorsque le frein de stationnement est appliqué, le témoin  s'allume sur l'écran du compte tours et le message correspondant s'affiche sur le tableau de bord pendant 5 secondes (Voir « Tableau de bord » en section 4).



Pendant les procédures d'engagement et de désengagement, le témoin  clignote jusqu'à ce que le frein de

stationnement soit serré à fond ou soit relâché complètement.

Dans les conditions mentionnées ci-dessus, la fonction d'engagement automatique peut être activée/désactivée à l'aide de la commande « Réglages véhicule » du menu principal (se reporter au paragraphe « Désactivation du fonctionnement automatique » de ce chapitre).

Engagement/désengagement manuel

Le frein de stationnement peut aussi être engagé ou désengagé manuellement lorsque le moteur tourne ou si le commutateur de démarrage est en position RUN, en appuyant sur la pédale de frein et en soulevant le levier situé derrière le levier de vitesses.

Lorsque le frein de stationnement est appliqué, le témoin ⓘ s'allume sur l'écran du compte tours et le message correspondant s'affiche sur le tableau de bord pendant 5 secondes.

Si vous tentez d'engager/désengager le frein de stationnement sans avoir appuyé sur la pédale de frein, un message s'affiche vous avertissant de le faire.

Si le moteur a été éteint alors que le dispositif d'engagement automatique

était désactivé (voir « Désactivation du fonctionnement automatique » de ce chapitre), il est possible d'enclencher le frein de stationnement simplement en tirant le levier vers le haut dans les 3 minutes qui suivent l'arrêt du moteur.



IMPORTANT !

La fonction principale de l'EPB est d'assurer le stationnement du véhicule en conditions de sécurité ; elle doit donc être utilisée quand la voiture est à l'arrêt. Si l'EPB est utilisé avec le véhicule en mouvement et en décélération jusqu'à une vitesse inférieure à 5 km/h et notamment jusqu'à son arrêt complet (normalement en cas de freinage d'urgence), il est nécessaire de faire contrôler le système EPB par un atelier

du Réseau d'Assistance Maserati.



ATTENTION !

- Gardez toujours la pédale de frein enfoncée pendant l'activation et la désactivation du frein de stationnement.
- L'activation de la commande EPB pendant la marche produit une décélération du véhicule avec un grand freinage (freinage dynamique). Il est donc recommandé d'utiliser cette fonction uniquement en cas d'urgence. La stabilité de la voiture est garantie par l'action du système ESC.

Désactivation du fonctionnement automatique

La fonction automatique de l'engagement peut être désactivée/réactivée en sélectionnant la commande « Réglages véhicule » du menu principal, cette commande est également accessible par l'intermédiaire du commutateur sur le côté droit du volant (se reporter à « Tableau de bord » en section 4).



Appuyer sur la touche de sélection ► puis relâcher pour sélectionner « Frein de stationnement électrique ».



Appuyer à nouveau sur la touche de sélection (►) puis relâcher pour afficher les options correspondant à cette fonction.

- Application automatique activée ;
- Application automatique désactivée (réglage par défaut).



Parcourir les options programmables à l'aide des flèches ▲ ou ▼.

Appuyer sur la touche de sélection (►) puis relâcher pour définir l'option sélectionnée. L'élément sélectionné précédemment reste coché jusqu'à une nouvelle sélection.



La notification contextuelle de sélection « Paramètre enregistré » s'affiche pendant 2 secondes puis l'affichage revient à la fonction modifiée.



Pour désactiver le fonctionnement automatique, suivez les mêmes procédures en sélectionnant l'autre option.



IMPORTANT !

- Dans certains cas lorsque la batterie est faible, le système de frein de stationnement électrique automatique peut être temporairement désactivé pour des raisons de sécurité. Normalement avant de démarrer le moteur, lorsque la tension de la batterie diminue, un message sera donc affiché, avec l'indication de l'invalidation temporaire du fonctionnement automatique.
- En cas de demande de réinitialisation répétée de l'EPB par les messages affichés à l'écran TFT, veuillez



contacter le Réseau d'Assistance Maserati.

Indication de panne

En cas de panne du système de frein de stationnement électrique, le témoin (P) s'allume sur l'écran et le message correspondant s'affiche pendant 5 secondes.



ATTENTION !

En cas de défaillance du système EPB, amenez dès que possible votre véhicule auprès du Centre du Réseau d'Assistance Maserati le plus proche.



Débrayage d'urgence

En cas de blocage du frein avec panne complète du système électrique, il faut relâcher le frein manuellement (voir la procédure complète au chapitre « Débrayage d'urgence du frein de stationnement » en section 6).

Fonctionnement du frein de stationnement automatique (EPB) avec freins surchauffés

La conduite sur des routes de montagne avec des pentes abruptes ou la conduite sportive du véhicule peuvent entraîner une surchauffe des composants du système de freinage. Dans ces conditions, le frein de stationnement ne doit pas être utilisé puisque la poussée sur l'actionneur électrique peut ne pas suffire à assurer le freinage du véhicule, particulièrement sur une pente. Conduisez normalement sans freiner pour permettre aux freins de refroidir quelques minutes avant de vous arrêter. De cette façon, l'activation automatique ou manuelle du frein de stationnement assurera le freinage du véhicule.

Stationnement

Avant de quitter le véhicule, assurez-vous que le frein à main est serré à fond et placez le levier de vitesses en position P (stationnement).



ATTENTION !

- Contrôlez toujours d'avoir verrouillé le véhicule avant de le quitter.
- Ne laissez jamais un enfant sans surveillance dans un véhicule.
- Ne garez pas le véhicule sur du papier, de l'herbe ou d'autres matériaux inflammables. Ils pourraient s'enflammer en entrant au contact des parties chaudes du système d'échappement.
- Ne laissez pas le moteur en marche si le véhicule est sans surveillance.



IMPORTANT !

Lorsque vous devez garer la voiture sur une pente, aussi bien avec le moteur en marche qu'à l'arrêt, il n'est pas seulement recommandé d'insérer le frein de stationnement, mais aussi de mettre le levier de la boîte de

(Suite)



(Suite) vitesses sur P (Park) avant de quitter le véhicule.

Lorsque vous stationnez sur une route en pente, il est important de tourner les roues avant vers le bord de la route en descente et vers le milieu de la route en côte.

Serrez le frein de stationnement avant de placer le levier de vitesses en position P (stationnement), sinon la charge du mécanisme de verrouillage de la transmission peut rendre difficile la sortie du levier de la position P (stationnement).

Dans certaines conditions, il est toutefois conseillé de désengager le frein de stationnement manuellement et d'utiliser légèrement le frein de service pour commencer à rouler. C'est conseillé particulièrement dans le cas d'obstacles très proches du véhicule se trouvant dans la direction où vous avez l'intention de vous déplacer.

Stratégie « Inhiber le départ »

Dans le but d'éviter la situation dangereuse d'un départ du véhicule non « freiné » alors que le moteur

tourne et sans que le conducteur soit à bord, la stratégie « Inhiber le départ » avertit le conducteur par des messages sur le tableau de bord et un carillon qui retentit, puis met ensuite la transmission sur P (Stationnement). Le tableau indique la situation du véhicule et l'action que le système exécute pour sortir d'une situation dangereuse.

5

Situation du véhicule		Action du conducteur		
<ul style="list-style-type: none"> • Moteur qui tourne et vitesse inférieure à 3 km/h. • Transmission sur une position autre que P (Park). • Ceinture de sécurité du conducteur non bouclée. • Porte du conducteur ouverte. • Pédale de frein enfoncée. 	▶	<p>Le conducteur relâche la pédale de frein pour sortir du véhicule.</p>	▶	<p>Le système met la transmission sur la position P (Park)</p>
Avertissements		Avertissements		
<ul style="list-style-type: none"> • Carillon lent et continu. • Message « Véhicule non en stationnement » affiché à l'écran. 		<ul style="list-style-type: none"> • Carillon rapide. • Message « Sécuriser le véhicule pour empêcher tout mouvement » affiché à l'écran. 		



Commande de freins et de stabilité électronique

Le véhicule est doté d'un système de Commande de stabilité électronique (ESC) qui aide à maintenir le contrôle de la direction en cas de perte d'adhérence des pneus. Le système est en mesure de détecter les situations dangereuses potentielles concernant la stabilité du véhicule, et règle les freins sur le quatre roues de manière différente de façon à fournir un couple de stabilisation du véhicule. L'ESC comprend les sous-systèmes suivants :

- EBD (Répartiteur de freinage à contrôle électronique) ;
- ABS (Système anti-blocage des roues) ;
- TCS (Système antipatinage) ;
- BAS (Système d'aide au freinage) ;
- HSA (Aide au démarrage en côte).



ATTENTION !

- **Ces systèmes ne peuvent ni empêcher l'action des lois physiques sur le véhicule, ni améliorer la capacité de braquage ou de freinage au-delà des possibilités offertes par**

l'état des freins et des pneus du véhicule ou de l'adhérence.

- **Ces systèmes n'empêchent pas les accidents, y compris ceux résultant d'une vitesse excessive en virage, d'une proximité excessive avec le véhicule qui vous précède ou de l'hydroplanage.**
- **Les possibilités d'un véhicule équipé de ces systèmes n'autorisent ni la témérité ni l'imprudence, sous peine de compromettre la sécurité du conducteur et des passagers du véhicule ainsi que celle des tiers.**

Système antiblocage des roues (ABS)

Le système antiblocage des roues (ABS) augmente la stabilité du véhicule et la capacité de freinage dans la plupart des circonstances de freinage. En cas de freinage dans des conditions difficiles, le système « pompe » automatiquement les freins pour empêcher le blocage des roues. Le répartiteur de freinage à contrôle électronique (EBD) empêche les roues arrière de freiner excessivement et augmente le contrôle des forces de freinage disponibles appliquées à l'essieu arrière.



ATTENTION !

L'ABS aide à empêcher que les roues se bloquent, mais n'augmente pas les limites d'adhérence entre les pneus et la route. Par conséquent, maintenez toujours une distance de sécurité avec le véhicule vous précédant et réduisez votre vitesse en entrant dans une courbe.

REMARQUE :

- *Quand vous roulez à plus de 11 km/h, vous risquez d'entendre un léger cliquetis accompagné de bruits de moteur. Ces bruits indiquent que le système est en train d'effectuer un cycle d'autodiagnostic pour déterminer si l'antiblocage fonctionne bien.*
- *Cet autodiagnostic se déroule chaque fois que le véhicule est mis en marche et que sa vitesse dépasse 11 km/h.*

L'ABS s'enclenche dans certaines conditions de freinage ou d'état de la route. Les conditions pour l'enclenchement de l'ABS comprennent verglas, neige, gravillons, bosses, voie ferrée, débris.



Il se peut que vous constatiez les phénomènes suivants, lorsque le système de freinage passe au mode antiblocage :

- Le moteur ABS fonctionne (il est possible qu'il continue à tourner pendant une courte période après l'arrêt du véhicule).
- Un cliquetis des électrovannes.
- Des pulsations de la pédale de frein.
- Une légère baisse ou dépression de la pédale de frein à la fin du freinage. Il s'agit-là de caractéristiques normales du fonctionnement de l'ABS.



ATTENTION !

- **L'ABS comporte des circuits électroniques complexes qui peuvent être sensibles aux interférences induites par l'installation incorrecte d'un émetteur radio ou la présence d'un émetteur haute puissance. Ces interférences risquent d'empêcher le fonctionnement du système antiblocage. L'installation d'un tel équipement doit être effectuée par un personnel qualifié Maserati.**
- **Le pompage des freins ABS diminue leur efficacité et peut provoquer une collision. Le pompage allonge la**

distance de freinage. Enfoncez fermement la pédale de frein lorsque vous devez ralentir ou arrêter le véhicule.

Système antipatinage (TCS)

Ce dispositif fait partie intégrante du système ESC. Il fonctionne automatiquement en réduisant la puissance transmise par le moteur en cas de dérapage, de perte d'adhérence sur route mouillée (hydroplanage), d'accélération sur des surfaces couvertes de neige ou de verglas, etc. Activation des divers systèmes de commande dans des conditions glissantes :

- si le dérapage affecte les roues motrices, en réduisant la puissance transmise par le moteur ;
- si le dérapage n'affecte qu'une seule des roues motrices, en freinant automatiquement la roue qui dérape.

Système d'aide au freinage (BAS)

Ce système complète l'ABS en optimisant la capacité de freinage du véhicule pendant les manœuvres de freinage d'urgence. Le système détecte une situation de freinage d'urgence en

détectant l'intensité du freinage et en appliquant une pression optimale aux freins de façon à aider à réduire les distances de freinage.

Le couplage rapide des freins est optimal avec les performances BAS. Pour tirer complètement profit du système, appliquer une pression continue sur la pédale de frein durant toute la séquence de freinage du véhicule. Ne réduisez pas la pression sur la pédale de frein plus tôt que nécessaire. Lorsque la pédale de frein est relâchée, le BAS est désactivé.

Commande de stabilité électronique (ESC)

Ce système améliore la stabilité directionnelle et la stabilité du véhicule dans différentes circonstances de trajet. L'ESC corrige le survirage et le sous-virage du véhicule en appliquant le frein à la roue concernée. L'énergie du moteur peut également être réduite pour contrecarrer les conditions d'instabilité et maintenir la trajectoire souhaitée du véhicule. Le système peut aussi diminuer le régime du moteur. Grâce à des capteurs installés sur le véhicule, le système ESC détecte la direction choisie par le conducteur en la comparant à celle qui a été



maintenue en roulant. En cas de discordance entre la trajectoire requise et la trajectoire du moment, le système de freinage ESC freine la roue appropriée pour contrecarrer les conditions de sur ou sous-virage.

- **Survirage** - quand le véhicule tourne plus que prévu par rapport à la position du volant.
- **Sous-virage** - quand le véhicule tourne moins que prévu par rapport à la position du volant.

Le système ESC possède deux modes de fonctionnement.

ESC activé



C'est le mode de fonctionnement normal de l'ESC. À chaque démarrage du véhicule, le système ESC est réglé sur ce mode et doit être utilisé pour la plupart des conditions de circulation. L'ESC ne peut être désactivé que pour des raisons spécifiques précisées dans les paragraphes suivants.

ESC OFF

Le mode « ESC désactivé » est destiné à une conduite plus nerveuse mais est aussi indiqué pour la conduite en neige profonde ou sur du gravier. Ce mode désactive la portion TCS de l'ESC et relève le seuil d'activation de l'ESC, ce qui autorise un patinage plus important des roues que ce que l'ESC

permet normalement. Le commutateur  est à côté du levier de vitesses : pour désactiver le système, vérifiez le « Mode Conduite » dans « Boîte de vitesses automatique » de cette section.

REMARQUE :

- *En mode « ESC désactivé », la fonctionnalité TCS de l'ESC, (à l'exception de la fonction de patinage limité décrite au paragraphe relatif au système TCS de ce chapitre), a été désactivée. Toutes les autres fonctions d'aide à la stabilité de l'ESC fonctionnent normalement.*
- *Pour améliorer l'adhérence du véhicule lorsque vous roulez avec des chaînes pour la neige ou lorsque vous démarrez dans de la neige profonde, du sable ou du gravier, il peut être souhaitable de passer en mode « ESC désactivé » en appuyant momentanément sur le bouton  et en ne restant dans ce mode que le temps nécessaire. Dès que la situation n'exige plus le mode « ESC désactivé », remettez l'ESC en fonction en appuyant sur le bouton . Ceci peut se faire également lorsque le véhicule roule.*

Aide au démarrage en côte (HSA)

Le système HSA est conçu pour aider le conducteur en cas de démarrage en côte. Le HSA maintient le niveau de pression de freinage appliqué par le conducteur pendant une courte période après le retrait du pied de la pédale de frein.

Si le conducteur n'appuie pas sur l'accélérateur pendant cette courte période, le système relâche la pression sur les freins et le véhicule redescend la pente. Le système relâche la pression des freins proportionnellement au volume d'accélération appliqué lorsque le véhicule commence à bouger dans le sens de déplacement prévu.

Critères d'activation du HSA (Aide au démarrage en côte)

Les critères suivants doivent être réunis pour que le HSA soit activé :

- Le véhicule doit être stationnaire.
- La sélection de rapport doit correspondre au sens du véhicule dans la pente [c.-à-d. véhicule face à la pente montante en marche avant ; véhicule reculant sur la pente en position R (marche arrière)].



Le HSA fonctionne en position R (marche arrière) et dans tous les rapports avant lorsque les critères d'activation sont réunis.

Le système n'est pas activé si le véhicule est en position N (point mort) ou P (stationnement).

Usage des freins



IMPORTANT !

Pour obtenir un bon fonctionnement des plaquettes et des disques des freins, éviter les freinages brusques pendant les 300 premiers km.

La limite d'usure des plaquettes de freins est indiquée par le témoin , sur le tableau de bord.

Dans cette éventualité, veuillez contacter le Réseau d'Assistance Maserati.



ATTENTION !

En maintenant le pied sur la pédale de frein vous risquez de provoquer une panne des freins, voire un accident. En roulant avec le pied sur la pédale de

frein, vous risquez de surchauffer les freins, d'user les garnitures et d'endommager les freins. La capacité totale de freinage peut être altérée en cas d'urgence.

Plaquettes de frein et disques de frein

L'usure des plaquettes et des disques de frein dépend en grande partie du style de conduite et des conditions d'utilisation et par conséquent ne peut pas être exprimée en nombre de kilomètres effectivement parcourus sur la route.

Le système de freinage haute performance est conçu pour une action de freinage optimisée à toutes les vitesses et températures.

À certaines vitesses, les forces de freinage et les conditions d'environnement (par ex. température et humidité) peuvent par conséquent provoquer un « crissement » des pneus.

Plaquettes de frein et / ou disques de frein neufs

Les nouvelles plaquettes de frein doivent être « rodées », et par conséquent n'atteindre le seuil de friction optimal sur le disque de frein,



qu'une fois que le véhicule a parcouru plusieurs centaines de km.

Pendant la première période, l'aptitude au freinage légèrement réduite doit être compensée en appuyant plus fort sur la pédale de frein. C'est le cas chaque fois que les plaquettes de freins et / ou les disques de freins sont remplacés.

Surchauffe des freins

La conduite sur des routes de montagne avec des pentes abruptes ou la conduite sportive du véhicule peuvent entraîner une surchauffe des composants du système de freinage. Dans ces conditions, le frein de stationnement ne doit pas être utilisé puisque la poussée sur l'actionneur électrique peut ne pas suffire à assurer le freinage du véhicule, particulièrement sur une pente. Conduisez normalement sans freiner pour permettre aux freins de refroidir quelques minutes avant de vous arrêter. De cette façon, l'activation automatique ou manuelle du frein de stationnement assurera le freinage du véhicule.

Utilisation du moteur

Rodage (Essence uniquement)

Les méthodes actuelles de production les plus modernes permettent un construction et un assemblage des composants de haute précision. Toutefois, les pièces en mouvement subissent un processus d'ajustage, essentiellement pendant les premières heures d'utilisation du véhicule.

Éviter de dépasser 5 000 tr/mn pendant les 1 000 premiers km. Après avoir démarré le véhicule, ne pas dépasser 4 000 tr/mn tant que le moteur n'a pas suffisamment chauffé (température des liquides de refroidissement : 65-70 °C). Ne pas laisser tourner le moteur à un régime élevé constant pendant trop longtemps.

De brèves accélérations (dans les limites autorisées) contribuent au rodage. L'accélération à pleins gaz dans les rapports inférieurs de la boîte de vitesses peut provoquer des dommages et doit être évitée. L'huile moteur d'origine est un lubrifiant de haute qualité et à économie d'énergie. Lors des vidanges, tenez compte des conditions climatiques des régions parcourues.

Pour la qualité et la viscosité recommandées, reportez-vous à la rubrique « Opérations d'entretien » en section 7.

Un moteur neuf peut consommer une certaine quantité d'huile pendant les premiers milliers de kilomètres. Cette consommation est normale lors d'un rodage et ne représente pas un symptôme alarmant.

Exigences spécifiques pour moteur diesel

Pendant les 1 500 premiers kilomètres, évitez les charges lourdes, comme conduire à plein régime, par exemple. Ne dépassez pas les 2/3 du régime moteur maximum acceptable pour chaque rapport. En mode de conduite M (Manual), passez les vitesses au bon moment. Ne rétrogradez pas manuellement pour freiner.

En roulant

Ne jamais rouler avec le compte tours approchant de la limite supérieure du nombre de tr/min, pas même en descente. Lorsque le compte tours approche de la limite supérieure (zone en rouge), prendre les mesures de précaution pour éviter de dépasser cette limite.



Essence



Diesel

S'assurer du fonctionnement correct des divers éléments en vérifiant les témoins correspondants.



IMPORTANT !

- En conditions normales, tous les témoins rouges de l'afficheur multi-fonction du tableau de bord

devraient être éteints. Lorsqu'ils s'allument, ils indiquent un dysfonctionnement du système correspondant. Veuillez consulter « Tableau de bord » à la section 4.

- Si vous continuez à conduire avec les témoins rouges allumés, vous pourriez provoquer de graves dommages au véhicule et compromettre ses performances.



ATTENTION !

Ne roulez pas le moteur arrêté sur une pente comme le frein hydraulique ne fonctionne plus à cause de la diminution du vide, donc après quelques tentatives de freinage, le système devient complètement inefficace. La direction assistée perdra elle aussi son efficacité dans de telles conditions.

On Board Diagnostic System

Votre véhicule est équipé d'un système d'autodiagnostic perfectionné appelé EOBD. Ce système surveille le circuit antipollution, le moteur et les commandes de la transmission automatique. Quand ces systèmes fonctionnent correctement, votre

véhicule offre un rendement optimal et une consommation de carburant minimale et est conforme aux normes antipollution dans divers pays. Si l'un de ces systèmes exige une intervention, le système EOBD allume le témoin de panne (MIL). Il enregistre en outre un code de diagnostic et d'autres informations qui aident votre **Centre d'Assistance Maserati** lors de la réparation. Bien que votre véhicule puisse généralement rouler sans être remorqué, consultez au plus vite votre **Réseau d'Assistance Maserati** pour une intervention dès que possible.



IMPORTANT !

- Une conduite prolongée avec le témoin de panne (MIL)  allumé



peut endommager encore davantage le système antipollution. Ceci peut également affecter la consommation de carburant et le comportement routier. Une intervention est requise avant d'effectuer tout essai antipollution.

- Si le témoin de panne (MIL)  clignote alors que le moteur tourne, le convertisseur catalytique risque d'être gravement endommagé et vous constaterez rapidement une perte de puissance. Il est nécessaire de faire intervenir immédiatement le **Réseau d'Assistance Maserati**.
- Après l'élimination du problème, le personnel du **Réseau d'Assistance Maserati** devra exécuter des tests sur le banc d'essai pour le contrôle complet du système et, le cas échéant, même des tests sur route pouvant exiger de longues distances.

Régulateur de vitesse électronique et Limiteur de vitesse

À l'aide des boutons à gauche du volant, le conducteur peut sélectionner une limite de vitesse maximale (SL) ou maintenir une vitesse constante (CC) sans utiliser la pédale d'accélérateur. Si sélectionnées, les deux fonctions SL et CC s'excluent mutuellement en fonction des manœuvres du conducteur.

Limiteur de vitesse (SL)

Avec cette fonction le conducteur peut régler la limite de vitesse maximale que le véhicule peut atteindre. Il est possible de dépasser la limite de vitesse maximale en appuyant fermement sur la pédale d'accélérateur. Ensuite, si la fonction SL est encore active, une fois que la vitesse de conduite revient en dessous de la valeur sélectionnée, la fonction SL continuera de limiter la vitesse.

Cruise Control (CC)

Le régulateur de vitesse électronique permet au conducteur de conserver la vitesse du véhicule souhaitée sans appuyer sur la pédale d'accélération,

réduisant ainsi la fatigue de la conduite sur autoroute, particulièrement sur les longs trajets, puisque la vitesse sélectionnée est maintenue. En appuyant fermement sur la pédale d'accélérateur ou sur la pédale de frein, la fonction de Cruise Control sera temporairement désactivée.



IMPORTANT !

Le dispositif ne peut être activé qu'à des vitesses dépassant 30 km/h et se désactive automatiquement lorsqu'on appuie sur la pédale de frein ou sur la pédale d'accélérateur.



ATTENTION !

La fonction du Régulateur de vitesse ne peut être activée que lorsque la circulation et la route permettent de maintenir une vitesse constante en toute sécurité pendant une distance suffisamment longue.



Commandes

Les commandes se trouvent à gauche du volant.

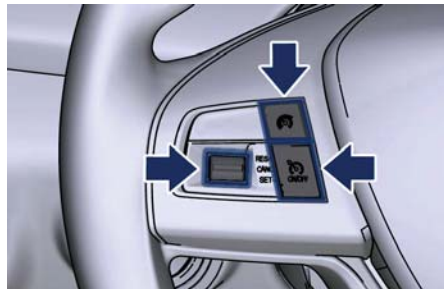

Les boutons de commande ont les fonctions suivantes :



Bouton d'activation/désactivation de la fonction SL ;



bouton ON/OFF de la fonction CC : engage/désengage ;

**RES+
CANC
SET-**

commutateur multifonctions (commun aux deux fonctions) :

- placée sur (RES+) vers le haut : règle la vitesse de conduite actuelle ou revient à la vitesse précédemment sélectionnée (si le système est en « pause ») / augmente la vitesse ;
- placée sur (CANCEL) en mode SL : pause (SL désactivée). La limite fixée n'est pas supprimée (voir le paragraphe « Désactivation temporaire (SL et CC) » dans ce chapitre / en mode CC supprime la vitesse sélectionnée ;
- enfoncée vers le bas (SET-) : sélectionne la vitesse / vitesse inférieure.

Fonctionnement du limiteur de vitesse

Activation limiteur de vitesse

Appuyez sur le bouton d'activation/désactivation pour activer le système.

Le témoin blanc  du secteur 13 du tableau de bord s'allume et le message correspondant s'affiche pendant 5 secondes.



Pour désactiver le système, appuyez une deuxième fois sur le même bouton. Le témoin  s'éteint et un nouveau message s'affiche pour 5 secondes, puis l'affichage revient au paramètre précédent.





Lorsque la fonction SL est activée, le système désactive automatiquement la fonction CC, si active.

REMARQUE :

Le système doit toujours être hors fonction lorsqu'il n'est pas utilisé.

Réglage limiteur de vitesse

Activez la fonction SL quand le véhicule atteint la vitesse souhaitée, appuyez sur le commutateur multifonctions vers le bas (SET) puis relâchez-le : le système sélectionne et affiche dans le message et au-dessus du témoin blanc  la limite de vitesse actuelle (dans cet exemple : 30 km/h).



Pour augmenter la limite de vitesse par unités simples, appuyez sur le commutateur multifonctions (RES) vers le haut ; pour la réduire appuyez sur le commutateur multifonctions (SET) vers

le bas. Maintenez la commande enfoncée pour augmenter ou réduire la vitesse par 5 unités.

La nouvelle valeur de vitesse est affichée par le message et au-dessus du témoin blanc pendant le réglage - elle ne sera plus affichée après 5 secondes d'inactivité.

La mémoire de vitesse sélectionnée peut être effacée uniquement en appuyant sur le bouton ON/OFF ou en désactivant l'allumage.

Désactivation temporaire

Une pression unique ou continue sur le bouton CANCEL, la fonction SL activée, efface la vitesse mémorisée, qui était affichée au-dessus du témoin blanc  et un message s'affiche pendant 5 secondes.



Une pression sur la pédale de frein désactive temporairement la fonction CC, si active, et pas la fonction SL.

Revenir à la vitesse sélectionnée

Pour revenir à une vitesse précédemment sélectionnée, poussez le bouton multifonctions (RES) et relâchez-le.

Si l'on revient à la vitesse sélectionnée, mais en conduisant à une vitesse supérieure, le message montré dans la figure ci-dessous s'affiche sur le tableau de bord et le vibreur alerte le conducteur. Le système réduit le couple moteur et le témoin blanc  clignote.



Si le conducteur appuie sur la pédale d'accélérateur pour dépasser un autre véhicule et dépasse la limite de vitesse réglée, un message s'affiche pendant 5 secondes et le témoin blanc  clignote jusqu'à ce que vous retourniez en dessous de la limite fixée à l'écran pour alerter le conducteur.



Cette opération est possible à n'importe quelle vitesse de conduite, étant donné qu'il est possible de régler une vitesse minimum de 30 km/h.

Fonctionnement Cruise Control

Activation Cruise Control

Pour activer le système, appuyez sur le bouton ON/OFF (activé/désactivé). Le témoin de couleur ambre  dans le secteur 13 du tableau de bord s'allumera.



Pour désactiver le système, appuyez une deuxième fois sur le bouton ON/OFF (activé/désactivé). Le témoin couleur ambre  s'éteindra.

REMARQUE :

Le système devrait toujours être hors fonction lorsqu'il n'est pas utilisé.



Il est dangereux de maintenir le système Cruise Control en fonction quand il n'est pas utilisé. Vous risquez d'actionner le système accidentellement ou de rouler plus vite que vous le souhaitez. Laissez le système hors fonction quand il n'est pas utilisé.

Sélectionner la vitesse souhaitée

Activez la fonction Cruise Control électronique. Lorsque le véhicule a atteint la vitesse souhaitée, (dans l'exemple : 90 km/h), appuyez sur le commutateur multifonctions vers le bas (SET) puis relâchez-le. Le témoin vert  affichant la vitesse souhaitée s'allumera au tableau de bord.



Relâchez l'accélérateur. Le véhicule continue à rouler à la vitesse sélectionnée.

REMARQUE :

Le véhicule doit se déplacer à vitesse constante et sur une surface plane avant d'enfoncer le commutateur vers le bas.

Une pression sur le bouton ON/OFF (activé/désactivé) ou le fait de couper le commutateur d'allumage annule la vitesse mémorisée.

Modifier la vitesse sélectionnée

Lorsque le régulateur de vitesse électronique est configuré, la vitesse peut être augmentée en appuyant sur le commutateur multifonctions (RES) vers le haut. Tant que le commutateur est maintenu enfoncé, la vitesse sélectionnée continue à augmenter jusqu'à ce que le bouton soit relâché.



La nouvelle vitesse sélectionnée est maintenue et mémorisée. Pour réduire la vitesse, appuyez sur le commutateur (SET) vers le bas. Si le bouton est maintenu en permanence en position basse, la vitesse sélectionnée continue à diminuer jusqu'à ce que le commutateur soit relâché. Relâchez le commutateur quand vous avez atteint la vitesse souhaitée, la nouvelle vitesse sélectionnée est conservée et mémorisée.

Appuyez une fois sur le commutateur multifonctions (RES) vers le haut ou vers le bas (SET) pour augmenter ou diminuer la vitesse sélectionnée de 1,0 km/h.

Chaque impulsion sur le commutateur multifonctions augmente ou diminue la vitesse sélectionnée de 1,0 km/h.

Désactivation temporaire

Une légère pression sur la pédale de frein, une pression sur le bouton CANCEL (Annuler), ou une pression normale sur la pédale de frein pendant le ralentissement du véhicule désactivent temporairement le Cruise Control sans effacer la vitesse sélectionnée de la mémoire qui s'affiche au-dessus du témoin couleur ambre  (dans l'exemple : 90 km/h).



Si le conducteur appuie sur la pédale d'accélérateur alors que le régulateur de vitesse est activé, comme pour dépasser un autre véhicule, et dépasse la vitesse sélectionnée, le système désactive temporairement le Cruise Control.

Lorsque la pédale d'accélérateur est relâchée, le véhicule revient à la vitesse sélectionnée et le témoin couleur ambre devient vert.

Une pression sur la pédale de frein désactive temporairement la fonction CC et pas la fonction SL si elle était active.

Revenir à la vitesse sélectionnée

Pour revenir à une vitesse précédemment sélectionnée, poussez le bouton multifonctions (RES) vers le haut et relâchez-le. Le témoin vert  affichant la vitesse sélectionnée s'allumera au tableau de bord. La

vitesse peut être reprise à n'importe quelle vitesse supérieure à 30 km/h.

Utilisation du régulateur de vitesse électronique dans les pentes

La transmission peut rétrograder dans les pentes pour maintenir la vitesse mémorisée. Le régulateur de vitesse électronique maintient la vitesse sélectionnée en montée et en descente. Une légère modification de la vitesse sur les reliefs est normale. Sur une forte montée, une perte ou une augmentation de la vitesse peut se produire, nous recommandons par conséquent de rouler sans régulateur de vitesse électronique.



ATTENTION !

Le Régulateur de vitesse électronique peut s'avérer dangereux quand les conditions de circulation ne permettent pas de maintenir une vitesse constante. Votre véhicule pourrait rouler trop vite en fonction des circonstances et vous pourriez en perdre le contrôle et avoir un accident. N'utilisez pas le Régulateur de vitesse électronique lorsque la circulation est dense ou lorsque vous roulez sur des routes sinueuses, verglacées, enneigées ou glissantes.



Pneus - Informations générales

Pression des pneus

Les pneus doivent être gonflés à la pression correcte, sous peine de réduire la sécurité et l'efficacité du véhicule. Le système de contrôle « TPMS » de la pression des pneus paramétrée pour le véhicule (voir « Système de surveillance de la pression des pneus » dans cette section) peut alerter le conducteur d'un problème de pression insuffisante même si le conducteur reste le seul responsable chargé de vérifier si la pression des pneus est correcte.

Les pneus à carcasse radiale peuvent sembler gonflés alors qu'ils sont dégonflés. Un examen visuel ne suffit pas à déterminer la pression correcte. Trois facteurs principaux liés à la conduite sont affectés par une pression incorrecte :

Sécurité



ATTENTION !

- **Des pneus mal gonflés sont dangereux et peuvent provoquer une collision.**

- **Un gonflage insuffisant augmente la flexibilité des pneus et peut les faire surchauffer et les endommager.**
- **Une pression excessive réduit la capacité d'amortissement du pneu. Des objets se trouvant sur la route et les nids-de-poule peuvent endommager les pneus.**
- **Une pression excessive ou insuffisante des pneus peut affecter la maniabilité du véhicule et entraîner une défaillance subite des pneus, en provoquant ainsi une perte de contrôle du véhicule.**
- **Une pression inégale des pneus peut poser des problèmes de direction. Vous risquez de perdre le contrôle de votre véhicule.**
- **Des pressions inégales entre les deux côtés du véhicule peuvent provoquer une dérive du véhicule vers la droite ou vers la gauche.**
- **Roulez toujours avec chaque pneu gonflé à la pression recommandée à froid.**

Économie

Des pressions de gonflage incorrectes peuvent causer une usure inégale de la bande de roulement des pneus. Une telle usure réduit la durée de vie des pneus qui doivent alors être remplacés

prématurément. Une pression insuffisante augmente également la résistance au roulement et donc la consommation de carburant.

Confort et stabilité directionnelle du véhicule

Le gonflage correct des pneus contribue au confort des occupants. Une pression excessive produit des secousses et réduit le confort.

Vérification de la pression des pneus

La pression de gonflage à froid préconisée est indiquée dans le tableau « Pression de gonflage des pneus » en section 8.

Les pressions de gonflage spécifiées dans le tableau se réfèrent toujours à une « pression de gonflage pneus à froid ». La pression de gonflage des pneus à froid est celle d'un véhicule à l'arrêt depuis au moins trois heures ou qui a roulé sur moins de 1,6 km en trois heures.

Vérifier fréquemment la pression des pneus en cas de variations significatives de la température extérieur, la pression variant avec les fluctuations de la température. La pression doit être vérifiée et réglée si nécessaire et les pneus doivent être



examinés à la recherche de signes d'usure ou de dommages au moins une fois par mois. Les pressions des pneus varient d'environ 0,07 bar par tranche de 7 °C de changement de température de l'air extérieur. Gardez cela à l'esprit lorsque vous vérifiez la pression des pneus à l'intérieur d'un garage, particulièrement en hiver. Exemple : si la température du garage = 20 °C et la température extérieure est 0 °C, la pression de gonflage à froid doit être augmentée de 0,21 bar, pour toute tranche de 7 °C d'écart avec la température extérieure.

La pression des pneus peut augmenter de 0,13 à 0,4 bar pendant les trajets. NE réduisez PAS la pression à chaud sous peine d'obtenir une pression à froid insuffisante. Après examen ou réglage de la pression des pneus, remplacez toujours le capuchon de la tige de valve. Cette précaution évite la pénétration d'humidité et de saleté dans la tige de la valve ce qui peut endommager la tige ainsi que le capteur TPMS qui lui est connecté.

Indicateurs d'usure des pneus

Les pneus d'origine comportent des indicateurs d'usure de la bande de roulement pour vous aider à

déterminer le moment auquel les pneus doivent être remplacés. Ces indicateurs sont moulés dans le fond des sculptures de la bande de roulement. Ils apparaissent sous forme de bandes quand la profondeur des bandes de roulement atteint 1,6 mm. En cas d'usure jusqu'à un des indicateurs, le pneu doit être remplacé.



ATTENTION !

Les performances sur un fond mouillé (résistance à l'aquaplanage) diminuent proportionnellement à l'épaisseur de la bande de roulement.

Longévité des pneus

La durée de vie des pneus dépend de plusieurs facteurs, parmi lesquels :

- le style de conduite ;
- la pression des pneus ;
- la distance parcourue.



ATTENTION !

Les pneus, y compris celui de la roue de secours (si présente), doivent être remplacés après six ans, quelle que soit leur usure. Sinon, les pneus

risquent une panne soudaine. Vous pourriez perdre le contrôle de votre véhicule et avoir une collision grave, voire mortelle.

Pneus de remplacement

REMARQUE :

Pour conserver des performances élevées et un niveau de sécurité quelles que soient les conditions de conduite, Maserati recommande fortement de respecter toujours les tailles des pneus indiquées sur le certificat d'immatriculation et d'utiliser des pneus équivalant à la taille, la qualité et la performance d'origine lorsque leur remplacement est nécessaire.

Pour les références de la taille de vos pneus, voir « Roues » en section 8. Les symboles de vitesse et d'indice de charge pour votre pneu sont indiqués sur le flanc du pneu d'origine.

REMARQUE :

Maserati recommande d'utiliser les pneus d'origine Maserati portant le logo « MGT » et spécialement conçus pour ses modèles.

Il est recommandé de remplacer les deux pneus avant ou les deux pneus



arrière simultanément. Remplacer un seul pneu peut affecter gravement la maniabilité du véhicule.

Si vous devez remplacer un ensemble de roues, assurez-vous que les spécifications de la roue (valve, capteur de TPMS et pneu) correspondent à celles des roues d'origine. La pose de pneus de remplacement présentant des caractéristiques différentes peut réduire la sécurité, la maniabilité et le confort du véhicule.

Le Réseau d'Assistance Maserati est à votre disposition pour apporter des suggestions sur le type de pneus le mieux adapté à l'utilisation envisagée par le client.



ATTENTION !

- **N'utilisez pas un pneu ou une roue de dimension ou d'indice autres que ceux prescrits pour votre véhicule. Certaines combinaisons de pneus et de roues non approuvées peuvent modifier les dimensions de la suspension et ses performances, altérant ainsi la direction, la maniabilité et le freinage du véhicule. Les organes de direction et de suspension peuvent en être affectés et réagir de manière**

imprévisible. Vous pourriez perdre le contrôle de votre véhicule et avoir une collision grave, voire mortelle. Utilisez uniquement les tailles de roues et de pneus, ainsi que les indices de charge approuvés pour votre véhicule.

- **N'utilisez jamais de pneus dont l'indice de charge ou la capacité est inférieur(e) à ceux des pneus d'origine de votre véhicule. L'utilisation d'un pneu à indice de charge inférieur peut entraîner une surcharge et une défaillance du pneu. Vous risquez de perdre le contrôle de votre véhicule et d'avoir un accident.**
- **Contrôlez toujours la vitesse maximum spécifiée sur le flanc de chaque pneu monté sur la voiture.**
- **Ne jamais dépasser la vitesse maximum spécifiée sur les pneus. Risque d'accident ou de dommages corporels graves à cause d'une vitesse excessive.**
- **N'utilisez que des pneus avec une capacité de vitesse adéquate afin d'éviter une défaillance soudaine des pneus et une perte de contrôle du véhicule.**



IMPORTANT !

Si vous remplacez les pneus d'origine par des pneus de taille différente, les indications du compteur de vitesses et du compteur kilométrique risquent d'être erronées.

Pneus d'hiver

Ces pneus sont spécialement conçus pour la conduite sur la neige et la glace et viennent en remplacement de ceux fournis avec le véhicule. Les pneus Hiver ou Toutes saisons peuvent être identifiés par la désignation M+S (Mud & Snow) (Boue et neige) sur le flanc du pneu.

Avant de monter les pneus d'hiver, s'adresser au Réseau d'Assistance Maserati afin de recevoir les informations techniques nécessaires concernant la compatibilité des jantes et des pneus.

Pour le type de pneus à utiliser, les pressions de gonflage et les spécifications relatives aux pneus d'hiver, suivre soigneusement les indications telles que rapportées aux chapitres « Données techniques » et « Pression de gonflage des pneus » en section 8.



Les fonctionnalités de ces pneus sont nettement réduites en hiver lorsque les sculptures de la bande de roulement sont inférieures à 4 mm. Dans ce cas, ils doivent être remplacés. Par rapport aux pneus standard, les fonctionnalités spécifiques des pneus d'hiver entraînent des performances inférieures dans des conditions environnementales normales ou sur de longs parcours sur autoroute. Leur utilisation doit par conséquent être limitée à la performance pour laquelle les pneus ont été approuvés.



ATTENTION !

Le profil et le mélange des pneus standard sont optimisés pour la conduite sur des fonds mouillés et secs. Les pneus standards ne se conviennent pas pour la conduite sur la neige : installez des pneus d'hiver avant de conduire dans ces conditions afin d'éviter tout risque de perte de contrôle et d'endommagement du véhicule, ainsi que de blessures graves.

REMARQUE :

Les pneus d'hiver doivent avoir la même capacité de charge que le pneu d'origine et ils doivent être montés sur toutes les quatre roues.

Chaînes à neige

L'utilisation de chaînes de neige est soumise à la politique de sécurité de chaque pays.

Utilisez de chaînes de neige de dimensions réduites, avec une projection maximum de 6 mm hors de la bande de roulement.

Les chaînes peuvent être mises en place uniquement sur les roues motrices de 18 et 19 pouces.

Vérifier la tension des chaînes après avoir parcouru une distance d'environ 50 m après leur mise en place.

Lorsque les chaînes sont installées, il est préférable de désactiver le système ESC (voir le chapitre « Transmission automatique » de cette section).



IMPORTANT !

- Les chaînes brisées peuvent provoquer de graves dommages. Arrêtez immédiatement si un bruit signale un risque de bris de chaîne. Retirez les parties endommagées de

la chaîne avant de la remettre en service.

- Ne dépassez pas 50 km/h.
- Roulez prudemment en évitant les virages serrés et les grosses bosses, surtout si le véhicule est chargé.
- Évitez les trous sur la chaussée, ne conduisez pas sur les marches ou bordures de trottoir ainsi que sur de longs traits sans neige. Ceci empêche les dommages au véhicule et à la chaussée.

REMARQUE :

Maserati fournit sur demande une version de chaînes à neige en araignée, conçue spécialement pour ce véhicule. Ce type de chaîne est facile à installer et peut être rapidement retiré sans risque d'endommager les jantes des roues. Le Réseau d'Assistance Maserati peut vous fournir toutes les informations sur les différentes « Chaînes à neige version en araignée Maserati » disponibles dans la gamme d'accessoires d'origine.



Roue de secours compacte (si fournie)

La roue de secours à usage limité ou roue de secours compacte ne doit servir qu'en cas d'urgence. Ce pneu est identifié par une étiquette indiquant la vitesse d'utilisation à respecter lors de l'utilisation du pneu de rechange.

Gardez-le gonflé à la pression à froid listée dans le tableau « Pression de gonflage des pneus » en section 8. L'utilisation de cette roue de secours modifie le comportement du véhicule. Remplacez (ou réparez) le pneu d'origine dès que possible et remplacez-le sur votre véhicule. Ne posez pas plus d'une roue de secours compacte à la fois sur le véhicule.



ATTENTION !

Avec ces roues de secours, ne conduisez pas à plus de 80 km/h. Les roues de secours temporaires ont une durée de vie limitée.

Système de surveillance de la pression des pneus (TPMS)

Le système de surveillance de la pression des pneus (TPMS) avertit le conducteur d'une baisse de pression d'un pneu par rapport à la pression à froid recommandée sur le tableau « Pression de gonflage des pneus » en section 8 et sur l'étiquette apposée sur le montant arrière de la porte conducteur (pour les versions/marchés qui en sont équipés).

La pression des pneus varie avec la température d'environ 0,07 bar tous les 7 °C. Quand la température extérieure diminue, la pression des pneus diminue également. La pression doit toujours être basée sur la pression des pneus à froid. La pression de gonflage à froid est celle d'un véhicule à l'arrêt depuis au moins 3 heures ou qui a roulé sur moins de 1,6 km après 3 heures. La pression de gonflage à froid ne peut dépasser la pression de gonflage maximale moulée dans le flanc du pneu. Reportez-vous à la section 5 de « Pneus - Informations générales » pour plus d'informations sur le gonflage correct des pneus.

La pression des pneus augmente aussi quand le véhicule roule. Ce phénomène est normal et n'exige pas de réglage.

Le système TPMS avertit le conducteur de la baisse de pression d'un pneu quand cette pression descend en dessous de la limite d'avertissement pour une raison quelconque, y compris suite à une baisse de température extérieure ou une perte naturelle de pression du pneu.

Le TPMS continue à avertir le conducteur de la basse pression des pneus aussi longtemps que la situation perdure et ne s'arrête pas tant que la pression du pneu ne correspond pas à une pression supérieure ou égale à la pression à froid conseillée. Une fois le témoin d'avertissement de basse pression des pneus (⚠) allumé, vous devez augmenter la pression jusqu'à la valeur à froid recommandée pour que le témoin de TPMS (⚠) s'éteigne. Le système se met automatiquement à jour et, quand il reçoit la pression actualisée, le témoin TPMS (⚠) s'éteint. Il peut être nécessaire de rouler pendant à 20 minutes à plus de 24 km/h pour que le TPMS reçoive l'information et procède à la mise à jour.



Par exemple : Si votre véhicule (stationnaire depuis plus de trois heures) peut avoir une pression de gonflage à froid recommandée de 2,1 bar. Si la température ambiante est de 20 °C et si la pression du pneu mesurée est de 1,8 bar, une baisse de température jusqu'à 7 °C réduira la pression du pneu à environ 1,6 bar. Cette pression est suffisamment faible pour activer le témoin TPMS (⚠). Le fait de conduire le véhicule peut entraîner une augmentation de la pression des pneus jusqu'à environ 1,8 bar, mais le témoin TPMS (⚠) reste allumé. Dans ce cas, le témoin TPMS (⚠) s'éteint uniquement après le gonflage des pneus à la pression à froid recommandée pour le véhicule.



ATTENTION !

Le TPMS prévient le conducteur de la diminution de la pression des pneus. Cet avertissement ne soulève pas le conducteur du contrôle périodique des pneus et du respect des valeurs de pression prescrites.



IMPORTANT !

• Le TPMS a été optimisé pour les roues et pneus d'origine du véhicule. Les pressions et le témoin du TPMS ont été établis en fonction de la taille des pneus équipant votre véhicule à l'origine. L'utilisation d'équipements de remplacement de taille, type ou style différent de celui des équipements d'origine peut provoquer un fonctionnement

indésirable du système ou endommager les capteurs. Les roues d'occasion peuvent endommager le capteur. N'utilisez pas de produits d'étanchéité pour pneus dans le commerce ni de talons d'équilibrage si votre véhicule est équipé d'un TPMS, afin de ne pas endommager les capteurs.

- Le système peut subir temporairement des interférences radio-électriques venant de dispositifs avec des fréquences semblables.
- Après examen ou réglage de la pression des pneus, remplacez toujours le capuchon de la tige de valve. Cela évite la pénétration de l'humidité et de la saleté dans la tige de la valve, ce qui aurait pour conséquence d'endommager le capteur interne TPMS.



REMARQUE :

- *Conduire avec des pneus considérablement dégonflés peut entraîner une surchauffe et une défaillance. Un gonflage insuffisant augmente en outre la consommation de carburant et réduit la durée de vie des pneus, tout en affectant la maniabilité du véhicule et la distance de freinage.*
- *Le TPMS ne supprime pas la nécessité d'un entretien correct des pneus, et il incombe au conducteur de maintenir une pression des pneus correcte à l'aide d'un manomètre précis, même si le sous-gonflage n'a pas atteint le seuil d'activation du témoin TPMS (🚗).*
- *Les changements saisonniers de température affectent la pression des pneus. Le TPMS surveille la pression effective des pneus.*

Système Premium

Le système TPMS utilise la technologie sans fil avec capteurs électroniques montés sur la jante de la roue pour surveiller la pression des pneus. Les capteurs montés sur chaque roue dans la tige de valve transmettent la valeur de pression du pneu au module de réception.

Le TPMS comprend les éléments suivants :

- module de réception ;
- quatre capteurs de TPMS ;
- divers messages TPMS qui s'affichent sur le tableau de bord ;
- témoin (🚗) .

Avertissement de basse pression des pneus

Le témoin TPMS (🚗) s'allume dans le tableau de bord et une sonnerie retentit quand la pression est basse dans un ou plusieurs des quatre pneus.



Le tableau de bord affiche également une page-écran rapportant les valeurs de pression de chacun des pneus avec clignotement des valeurs de pression trop basses.



Dans ce cas, vous devez vous arrêter dès que possible et gonfler le/s pneu ayant une pression faible (ceux qui clignotent sur le graphique du tableau de bord) à la pression à froid recommandée indiquée sur le tableau « Pression de gonflage des pneus » en section 8. Quand le système reçoit les pressions de pneu mises à jour, il se met automatiquement à jour, l'afficheur du tableau de bord cesse de clignoter et le témoin TPMS (🚗) s'éteint. Il peut être nécessaire de rouler pendant 20 minutes à plus de 24 km/h pour que le TPMS reçoive l'information et procède à la mise à jour.

Témoin « Réparer le système de pression des pneus »

Si une panne du système est détectée, le témoin du TPMS (🚗) clignote pendant 75 secondes et reste allumé,



suivi par un bip sonore. En outre, le tableau de bord affiche le message « Réparer le système de pression des pneus » pendant au moins cinq secondes puis affiche des tirets (--) à la place des valeurs de pression indiquant quel est le capteur inefficace.

Si le commutateur de démarrage est actionné et que la panne subsiste, cette séquence se répète. Si la panne disparaît, le témoin TPMS (⚠) arrête de clignoter et le message « Réparer le système de pression des pneus » s'efface de l'écran. Une valeur de pression s'affiche au lieu des tirets. Une panne du système peut se produire dans l'un des cas suivants :

- Perturbations dues à des appareils électroniques ou en passant à proximité d'installations émettant les mêmes fréquences radio que les capteurs TPMS.
- Installation de certains films adhésifs en commerce pour teinter les vitres lesquels contiennent des matériaux pouvant perturber les ondes radio.
- Accumulation de neige ou de glace autour des roues ou dans les passages de roue.
- Utilisation de chaînes sur les pneus du véhicule.

- Utilisation de roues/pneus dépourvus de capteurs TPMS.

Le tableau de bord affiche également le message « Réparer le système de pression des pneus » pendant au moins cinq secondes lorsqu'une panne du système liée à un emplacement de capteur erroné est détectée. Dans ce cas, le message « Réparer le système de pression des pneus » est suivi par l'affichage des valeurs de pression. Il indique les valeurs de pression qui sont toujours reçues à partir des capteurs TPMS, mais il est possible que leur emplacement dans le véhicule ne soit pas bon. Le message « Réparer le système de pression des pneus » s'affiche tant que le système n'a pas été réparé.



Véhicules avec roue de secours compacte

- La roue de secours compacte ne possède pas de capteur TPMS. Par conséquent, le TPMS ne surveille pas la pression de la roue de secours compacte.
- Si vous remplacez un pneu ayant une pression inférieure à la limite de pression basse par un pneu compact, au prochain cycle du commutateur de démarrage, le témoin du TPMS (⚠) s'allume, suivi d'un bip sonore. En outre, le tableau de bord continue à afficher une valeur de pression clignotante, correspondant à l'emplacement de la roue de secours compacte.



- Après avoir roulé pendant 20 minutes à plus de 24 km/h, le témoin TPMS (⚠) clignote pendant 75 secondes puis reste constamment allumé. Le tableau de bord affiche alors le message « Réparer le système de pression des pneus » pendant au moins cinq secondes puis affiche des tirets (--) à la place des valeurs de pression.
- Chaque cycle du commutateur de démarrage suivant est suivi d'un bip sonore, le voyant de TPMS (⚠) clignote pendant 75 secondes puis reste constamment allumé. Le tableau de bord affiche alors le message « Réparer le système de pression des pneus » pendant au moins cinq secondes puis affiche des tirets (--) à la place des valeurs de pression.



- Après réparation, emplacement ou remise en place d'un pneu par une roue de secours compacte, le TPMS se met automatiquement à jour. Le témoin TPMS (⚠) s'éteint et le graphique du tableau de bord affiche une nouvelle valeur de pression à la place des tirets (--), à condition qu'aucune des quatre roues ne présente une valeur de pression inférieure à la limite d'avertissement de basse pression. Il peut être nécessaire de rouler pendant 20 minutes à plus de 24 km/h pour que le TPMS reçoive l'information et procède à la mise à jour.

Désactivation du TPMS

Le TPMS peut être désactivé en cas de remplacement des quatre jantes par des ensembles de roue et pneu qui ne

possèdent pas de capteur TPMS, comme dans le cas de l'installation d'ensembles de roues et pneus d'hiver. Après avoir remplacé l'ensemble des quatre roues et pneus (pneus route) par des pneus ne correspondant pas à celle des capteurs TPMS, faire rouler le véhicule pendant environ 20 minutes à plus de 24 km/h. Le TPMS retentit et le témoin TPMS (⚠) clignote pendant 75 secondes, puis reste allumé et le tableau de bord affiche le message « Réparer le système de pression des pneus », puis affiche des tirets (--) à la place des valeurs de pression. Au prochain cycle du commutateur de démarrage, le TPMS ne sonne plus et n'affiche plus le message « Réparer le système de pression des pneus » sur le tableau de bord mais des tirets (--) remplacent les valeurs de pression.





Pour réactiver la fonction TPMS, remplacez les quatre ensembles de roue (de route) par des ensembles de roue dont les pneus sont équipés de capteurs TPMS. Roulez ensuite pendant 20 minutes à plus de 24 km/h. Le TPMS retentit, le témoin TPMS (⚠) clignote pendant 75 secondes puis s'éteint. Le tableau de bord affiche ensuite le message « Réparer le système de pression des pneus ». Le tableau de bord affiche aussi des valeurs de pression au lieu des tirets (-). Au prochain cycle de démarrage, le message « Réparer le système de pression des pneus » ne s'affiche plus tant que le système ne présente aucune panne.



Carburants exigés

Carburants exigés - Moteurs essence

Ces moteurs sont conçus conformément à toutes les réglementations environnementales et offrent d'excellents niveaux de consommation de carburant et de rendement avec une essence sans plomb de haute qualité à l'indice d'octane minimum de 95. De légers cliquetis de démarrage à bas régime sont sans danger pour le moteur. Cependant, un fort cliquetis de démarrage à grande vitesse peut entraîner des dommages et exige une intervention immédiate.

L'essence de qualité médiocre peut entraîner des problèmes de démarrage difficile, de calage et de soubresauts. Si vous rencontrez ces symptômes, changez de marque d'essence avant d'envisager une réparation du véhicule dans le Réseau d'Assistance Maserati.

Plus de 40 producteurs automobiles dans le monde ont produit et recommandé des spécifications relatives à l'essence (Charte mondiale des carburants, WWFC), qui définissent les propriétés nécessaires

aux carburants pour diminuer les émissions polluantes, tout en augmentant les performances et la longévité de votre véhicule. Maserati recommande, dans la mesure du possible, l'utilisation d'une essence qui répond aux spécifications WWFC. Nous vous conseillons d'utiliser une essence sans plomb de l'indice d'octane correct qui contient des additifs détergents, anticorrosion et stabilisants. L'utilisation d'essence contenant ces additifs peut vous aider à réduire la consommation de carburant et les émissions polluantes et à maintenir un rendement optimal de votre véhicule.



IMPORTANT !

- Maserati recommande vivement d'utiliser SEULEMENT de l'essence sans plomb haute qualité. L'utilisation de carburant avec indice inférieur (autre que haute qualité) peut mener à la perte des performances du moteur et à une économie de carburant réduite, et le témoin de Contrôle moteur (⚠) s'allumera sur le tableau de bord. L'utilisation continue de carburant avec indice inférieur

(Suite)



(Suite)

(autre que haute qualité) peut causer des ratés d'allumage au moteur et des dommages au convertisseur catalytique.

- Les dispositifs antipollution de la voiture imposent de n'utiliser que de l'essence sans plomb. Il ne sera jamais possible, en cas d'urgence non plus, d'ajouter de l'essence au plomb dans le réservoir à carburant, même pas en petite quantité. Cela pourrait endommager de façon irréparable les pots d'échappements catalytiques. Un convertisseur catalytique inefficace implique des émissions nocives à l'échappement et la pollution environnementale qui en découle.

Essence contenant d'alcool et d'éthers (Carburants enrichis en oxygène)

Les carburants, dans certaines zones géographiques contiennent des « oxygénants », habituellement des alcools ou des éthers. Les pompes des stations service délivrant des carburants enrichis en oxygène doivent clairement indiquer la présence d'alcools ou d'éthers.

Veuillez vous rappeler que dans certaines zones géographiques, les carburants peuvent avoir des pompes à

essence non signalées. Si vous ne savez pas si le carburant que vous mettez dans votre véhicule contient de l'alcool ou de l'éther, demandez au pompiste ou cherchez une autre station service.



IMPORTANT !

Dans certaines zones géographiques, il est demandé d'utiliser des carburants « oxygénés » pour respecter les standards saisonniers de qualité de l'air.

- Alcool - Éthanol : il est possible d'utiliser SEULEMENT jusqu'à 10 % d'éthanol par volume (l'éthanol peut également être appelé alcool éthylique ou « Gazohol »).
- Éthers - MTBE : il est possible d'utiliser de l'essence contenant SEULEMENT jusqu'à 15 % de MTBE. Ne pas utiliser d'essences contenant du plomb en tant qu'inhibiteur de détonation et NE PAS utiliser d'additifs au plomb.

L'utilisation de carburants détergents est efficace dans la minimisation des dépôts sur les injecteurs et les soupapes d'admission.

L'emploi de systèmes/liquides de

nettoyage pour injecteurs N'est PAS recommandé.

MMT dans l'essence

Le MMT (Méthylcyclopentadiényl Manganèse Tricarbone) est un manganèse contenant un additif métallique mélangé dans de certaines essences pour accroître l'indice d'octane. L'essence mélangée à du MMT ne procure aucun avantage en termes de performance par rapport aux carburants de même indice d'octane qui en sont dépourvus.

Maserati préconise l'utilisation de carburant dépourvu de MMT dans votre véhicule.

La teneur en MMT de l'essence peut ne pas être indiquée sur la pompe à essence ; par conséquent, renseignez-vous auprès de votre fournisseur de carburant afin de savoir si l'essence qu'il vend contient ou non du MMT.

Carburants exigés - Moteur diesel

Utilisez du diesel de bonne qualité provenant d'un fournisseur de bonne réputation. Si le véhicule est exposé à un froid extrême (en dessous de -7 °C) ou doit fonctionner dans des conditions de froid inférieures à la



normale pendant des périodes prolongées, utilisez du carburant diesel n° 2 acclimaté ou mélangez 50 % de diesel n° 2 avec 50 % de diesel n° 1. Cela offrira une meilleure protection contre le gel du carburant ou l'obstruction des filtres à carburant par la paraffine.

Ce véhicule doit utiliser uniquement un diesel de haute qualité répondant à la norme EN 590 (comme indiqué sur l'étiquette placée à l'intérieur de la trappe du réservoir). Les mélanges de biodiesel conformes aux exigences EN 590 peuvent également être utilisés.



IMPORTANT !

- Maserati recommande vivement d'utiliser SEULEMENT du carburant diesel haute qualité. L'utilisation de carburant avec indice inférieur (autre que haute qualité) peut mener à la perte des performances du moteur et à une économie de carburant réduite, et le témoin de Contrôle moteur  s'allumera sur le tableau de bord. L'utilisation continue de carburant avec indice inférieur (autre que diesel haute qualité) peut endommager le système d'injection de carburant et

des problèmes de fonctionnement du moteur

- Pour le marché Indien, les véhicules Maserati nécessitent l'utilisation d'huile diésel première qualité UNIQUEMENT. L'utilisation de carburant avec indice inférieur (autre que haute qualité) peut mener à la perte des performances du moteur et à une économie de carburant réduite, et le témoin de Contrôle moteur  s'allumera sur le tableau de bord. L'utilisation continue de carburant avec indice inférieur (autre que diesel haute qualité) peut endommager le système d'injection de carburant et des problèmes de fonctionnement du moteur
- Pour ce véhicule, le constructeur exige l'utilisation de diesel à très faible teneur en soufre (maximum de 15 ppm de soufre) et interdit l'usage de diesel à faible teneur en soufre (maximum de 500 ppm de soufre) pour éviter d'endommager le système antipollution.





ATTENTION !

N'utilisez pas d'alcool ou d'essence comme agents de mélange du carburant. Ils peuvent se montrer instables dans certaines conditions et dangereux ou explosifs quand ils sont mélangés à du diesel.

Il est rare que le diesel soit complètement dépourvu d'eau. Pour empêcher tout problème du système d'alimentation, purgez l'eau accumulée dans le séparateur eau/carburant au moyen de son purgeur. Si vous achetez du carburant de bonne qualité et si vous suivez les recommandations en cas de temps froid décrites plus haut, votre véhicule n'a normalement besoin d'aucun additif. L'utilisation d'un diesel de haute qualité à l'indice de cétane élevé, dont la disponibilité varie suivant les régions, peut améliorer les capacités de démarrage à froid et de mise en température.



Ravitaillement en carburant

Pour accéder au goulot du réservoir, la trappe du réservoir doit être déverrouillée. Depuis l'extérieur du véhicule, ce n'est possible qu'en pressant le bouton de déverrouillage  ou de verrouillage  de la télécommande RKE, comme pour ouvrir ou fermer les portes. Si l'une des commandes de verrouillage des portes est pressée depuis l'intérieur du véhicule, la trappe du réservoir reste déverrouillée, permettant de ravitailler.

Une fois la trappe du réservoir déverrouillée, procéder comme suit :

- Presser la zone de la trappe du réservoir indiquée, qui se trouve du côté arrière gauche du véhicule : la trappe s'ouvre complètement.
Il n'y a pas de bouchon de goulot du réservoir. Le système est fermé hermétiquement par une languette de fermeture qui se trouve à l'intérieur du goulot.
- Insérez entièrement le pistolet à carburant dans le goulot - le pistolet ouvre et maintient la porte pendant le ravitaillement en carburant.

REMARQUE :

Seuls les pistolets de taille correcte ouvrent les loquets permettant l'ouverture du goulot.

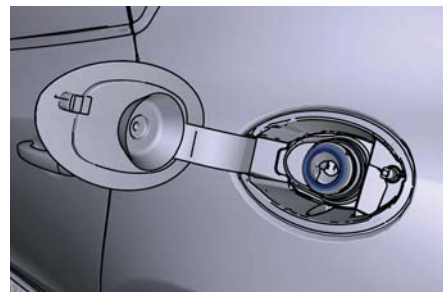

- ATTENTION !**
- Ne portez jamais de flammes nues ou de cigarettes allumées près de la trappe afin d'éviter tout risque d'incendie !

- Évitez d'approcher votre visage de la trappe ouverte pour ne pas inhaler de vapeurs nocives.
- Ne fumez jamais dans le véhicule ou à proximité de celui-ci lorsque le bouchon à essence est ouvert ou lors d'un appoint de carburant.
- Arrêtez toujours le moteur lors d'un appoint de carburant. Ceci est prescrit par la plupart des réglementations contre les incendies et peut provoquer l'activation du témoin de panne  (consultez « Tableau de bord » à la section 4).

Ravitailler le véhicule. La capacité du réservoir de carburant est indiquée sur le tableau « Ravitaillements en carburant » en section 8.

Lorsque le pistolet à carburant fait un déclic ou se ferme, le réservoir est théoriquement plein : il est possible d'obtenir un supplément de carburant en permettant au pistolet à carburant de faire un double clic. Après les deux clics supplémentaires, la quantité de carburant admise par le système est très basse, nous vous recommandons de ne pas insister.



Attendez environ 10 secondes avant de retirer le pistolet à carburant de façon à garantir un remplissage complet du carburant résiduel et

minimiser le risque de refoulement du carburant autour du goulot du réservoir.

Retirez le pistolet et fermez la trappe du réservoir.



IMPORTANT !

- Pour éviter les débordements, n'ajoutez pas de carburant à un réservoir déjà plein.
- Diesel uniquement : la présence d'eau dans le circuit d'alimentation peut endommager le système d'injection et causer le dysfonctionnement du moteur. Si le témoin  s'allume, adressez-vous au Réseau d'Assistance Maserati dès que possible pour le nettoyage du filtre de carburant. Si, après un ravitaillement, le témoin  s'allume, il se peut qu'il y ait de l'eau dans le réservoir de carburant : dans ce cas, il faut immédiatement éteindre le moteur et s'adresser au Réseau d'Assistance Maserati.

Entonnoir de secours pour le ravitaillement en carburant

Un entonnoir est fourni (situé dans le coffre, dans la boîte à outils) en cas de ravitaillement d'urgence avec un bidon.

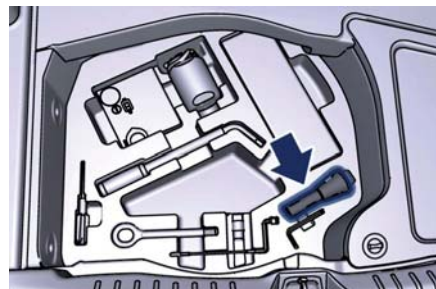

Essence



Essence

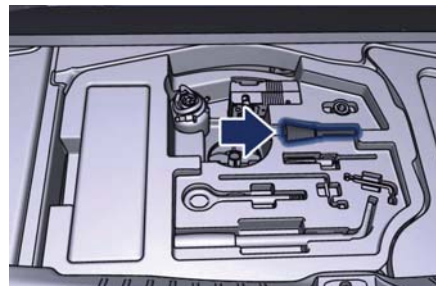

Diesel

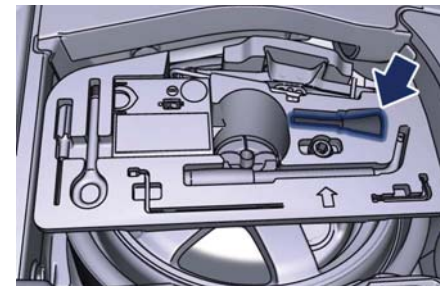

Diesel

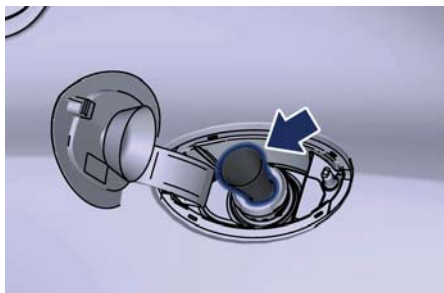

ATTENTION !

Si de l'essence est pompée dans un récipient qui se trouve à l'intérieur d'un véhicule, un incendie pourrait se déclarer. Vous risqueriez d'être brûlé. Placez toujours les récipients à carburant par terre hors de la voiture lors du remplissage.

Déverrouillage d'urgence de la trappe du réservoir

Si vous ne parvenez pas à ouvrir la trappe du réservoir à l'aide de la télécommande RKE, utilisez le déverrouillage d'urgence situé dans le coffre à bagages.

- Ouvrez le coffre à bagages (voir « Ouverture et fermeture du capot du coffre » en section 2).

- Soulevez le couvercle d'accès à gauche dans le coffre à bagages.

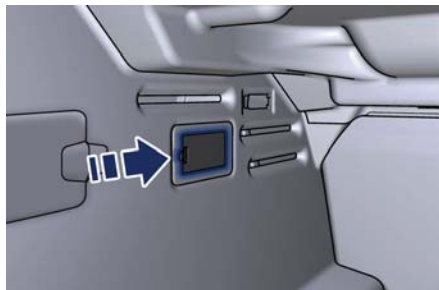

- Tirer légèrement le câble de dégagement pour éviter de le déchirer. Il n'est pas possible de ressentir ou ouïr le déclenchement de l'actionneur de la trappe du réservoir.

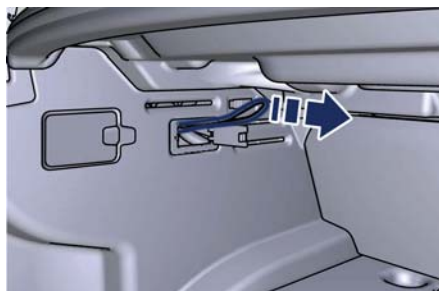

- Par la suite, ouvrez normalement la trappe du réservoir.

Conditions de conduite

Avant de se mettre en route

Vérifiez ce qui suit à intervalles réguliers et toujours avant de longs trajets :

- pression et état des pneus ;
- niveau des liquides et lubrifiants ;
- l'état des balais d'essuie-glace ;
- nettoyez les verres sur les feux extérieurs et les autres surfaces vitrées ;
- le bon fonctionnement des feux de détresse et des feux extérieurs.



IMPORTANT !

Toutefois, il est recommandé d'exécuter ces contrôles au moins tous les 1 000 km toujours dans le respect du plan d'entretien dont à la section 7.

Avant de démarrer :

- réglez la position des sièges, du volant, les pédales réglables (si présentes) et les rétroviseurs pour avoir une bonne position de conduite ;
- assurez-vous que rien n'entrave la course des pédales (tapis de sol, etc.) ;



- rangez et arrimez soigneusement tout objet dans le coffre à bagages pour empêcher qu'il soit projeté vers l'avant en cas de coup de frein brusque ;
- évitez les repas copieux avant un trajet. Une légère collation aide à conserver de bons réflexes. Plus particulièrement, évitez de boire de l'alcool.



ATTENTION !

Au-delà d'être interdit par les réglementations en vigueur, il est extrêmement dangereux de voyager dans le coffre à bagages ou sur le capot avant. En cas d'accident, les personnes transportées de cette façon sont exposées davantage au risque de blessures. Les passagers ne peuvent voyager qu'assis sur les sièges du véhicule, avec les ceintures bouclées correctement. Contrôlez toujours que le conducteur et tous les passagers soient bien attachés avec la ceinture de sécurité.

Conduite sûre

Bien que le véhicule soit équipé de dispositifs de sécurité passive et active, le comportement du conducteur reste

toujours un facteur décisif pour la sécurité routière. Quelques règles simples pour conduire en sécurité dans diverses conditions sont énumérées ci-dessous. Certaines d'entre elles peuvent vous sembler familières, mais en tout cas, il est utile de les relire avec attention.

Conduite de nuit

Les principales directives à suivre pour conduire de nuit sont comme suit.

- Conduire avec précaution. Conduire de nuit demande plus de concentration et d'attention.
- Réduisez votre vitesse, particulièrement sur les routes non éclairées.
- Dès les premiers signes de somnolence, arrêtez vous. Continuer à conduire présente un risque pour vous-même et les autres. Ne reprenez la route qu'après vous être reposé.
- Maintenez une distance plus grande que vous conserveriez de jour entre vous et les véhicules qui vous précèdent : il est difficile d'évaluer la vitesse des autres véhicules dont vous ne voyez que les phares.
- Vérifiez si les phares sont correctement réglés : s'ils sont trop

bas, ils réduisent la visibilité et font plisser les yeux. S'ils sont trop hauts, ils peuvent gêner les conducteurs des autres véhicules.

- N'utilisez les feux de route qu'en dehors des zones d'habitation et lorsque vous êtes certain qu'ils ne dérangeront pas les autres conducteurs.
- À l'approche d'un autre véhicule, passez de feux de route en feux de croisement (le cas échéant).
- Gardez les phares et projecteurs propres.
- Hors des zones d'habitation, méfiez-vous des animaux pouvant traverser la route.

Conduite sous la pluie

La pluie et les routes mouillées sont dangereuses. Sur route mouillée, toutes les manœuvres sont plus difficiles à cause d'une adhérence notablement réduite. Cela signifie des distances de freinage nettement plus longues et une tenue de route diminuée.

Quelques conseils pour conduite sous la pluie sont énumérés ci-dessous.

- Réduisez votre vitesse et conservez une distance de sécurité plus grande par rapport aux véhicules devant



vous. Une vitesse élevée peut entraîner une perte de contrôle du véhicule.

- Si la chaussée est mouillée ou couverte de neige fondue, l'eau peut s'accumuler entre les pneus et la chaussée. Ce phénomène, appelé hydroplanage, peut vous faire perdre partiellement ou complètement le contrôle du véhicule et même toute possibilité de freinage. Pour minimiser ce risque : ralentissez si de l'eau stagne sur la route ou il y a des flaques d'eau.
- Les pluies violentes réduisent fortement la visibilité. Dans ces circonstances, même en plein jour, allumez les feux de croisement pour être plus visible pour les autres conducteurs.
- Positionnez la climatisation et le chauffage en position de désembuage pour éviter tout problème de visibilité.
- Vérifiez périodiquement l'état des balais d'essuie-glace.
- Dans des conditions de faible adhérence, utilisez le mode I C E (voir le chapitre « Transmission automatique » dans cette section).

Conduite dans le brouillard

Si le brouillard est épais, évitez si possible de prendre la route. En conduisant dans la brume, les nappes de brouillard ou lorsqu'il y a un risque de rencontrer des bancs de brouillard, veuillez tenir compte des conseils énumérés ci-dessous.

- Modérez votre vitesse.
- Même en plein jour, allumez les feux de croisement, les feux de brouillard avant et arrière. N'utilisez pas les feux de route.
- N'oubliez pas que le brouillard rend la chaussée humide, par conséquent, tout type de manœuvre est plus difficile et les distances de freinage sont allongées.
- Conservez une distance de sécurité par rapport au véhicule devant vous.
- Évitez autant que possible les modifications brusques de votre vitesse.
- Autant que possible, évitez le dépassement.
- Si vous êtes contraint d'arrêter votre véhicule (fatigue, impossibilité de continuer par manque de visibilité, etc.) essayez avant toute chose de vous arrêter hors des voies de circulation. Allumez ensuite les feux

de détresse, et si possible les feux de croisement.

- Klaxonnez à intervalles réguliers si vous entendez un autre véhicule approcher.



IMPORTANT !

Faites attention car les feux antibrouillard arrière peuvent déranger les conducteurs derrière vous : en cas de visibilité normale, éteignez ces feux.

Conduite en montagne

Les routes de montagne présentent habituellement de nombreux virages et courbes serrés, des tunnels et des descentes et des montées : veuillez tenir compte des quelques conseils énumérés ci-dessous.

- Conduisez à vitesse modérée en évitant de « couper » les virages.
- En conduisant à l'intérieur d'un tunnel de jour, allumez les feux de croisement à l'avance, évitez les feux de route et préparez vous aux brusques changements de luminosité. Évitez les manœuvres brusques qui pourraient présenter un danger pour le véhicule suivant.



- Ne dévalez jamais une descente avec le moteur éteint ou au point mort.
- N'oubliez pas que le dépassement des autres véhicules en côte est plus lent et nécessitera par conséquent une plus grande distance sur la route. Si vous êtes doublé dans une côte, ralentissez pour permettre à l'autre véhicule de vous dépasser.

Conduite sur la neige ou le verglas

Veuillez prendre en considération quelques conseils d'ordre général énumérés ci-dessous pour conduire dans ces conditions.

- Conservez une vitesse très modérée.
- Montez des chaînes à neige ou des pneus spécifiques si la route est couverte de neige : Consulter les paragraphes « Pneus – Informations générales » de cette section.
- Nous vous recommandons d'activer le mode I C E (voir le chapitre « Transmission automatique » dans cette section.
- Pendant la saison hivernale, même des routes apparemment sèches peuvent comporter des sections verglacées. Soyez attentifs lorsque vous traversez des ponts, des viaducs et des routes peu exposées au soleil

et bordées d'arbres et de rochers. Ils peuvent être verglacés.

- Conservez une large distance de sécurité par rapport aux véhicules devant vous.
- Évitez les coups de frein brusques, les brusques changements de direction et les accélérations brutales. L'accélération rapide sur une route enneigée, humide ou glissante, peut vous faire dévier de façon aléatoire vers la droite ou la gauche. Ce phénomène survient en cas de différence d'adhérence au-dessous des roues arrière (motrices).



ATTENTION !

Il est dangereux d'accélérer sur une route glissante. Une traction inégale peut provoquer un tirage subit des roues motrices arrière. Vous pourriez perdre le contrôle du véhicule et avoir un accident. Accélérez doucement et avec précaution dès que l'adhérence est susceptible de diminuer (gel, neige, humidité, boue, sable mou, etc.).

Conduite dans des zones inondées

Rouler sur des portions de chaussées recouvertes de plus d'un centimètre d'eau stagnante exige une attention supplémentaire pour garantir la sécurité des passagers et préserver l'état de votre véhicule.



ATTENTION !

Ne roulez pas sur une route ou ne traversez pas un chemin recouvert d'eau mouvante et/ou dont le niveau augmente (comme après un orage). L'eau mouvante peut éroder la surface de la route ou du chemin et provoquer l'enfoncement de votre véhicule dans l'eau plus profonde. En outre, de l'eau mouvante et/ou dont le niveau augmente peut rapidement emporter votre véhicule. Le non-respect de ces avertissements peut entraîner des blessures graves, voire mortelles, pour vous et vos passagers, ainsi que pour d'autres personnes situées à proximité du véhicule.

Bien que votre véhicule soit capable de traverser des étendues d'eau stagnante peu profondes, tenez



compte des mises en garde et précautions suivantes avant de poursuivre.



IMPORTANT !

- Contrôlez toujours la profondeur de l'eau stagnante avant de vous y engager. Ne jamais conduire dans de l'eau stagnante dont la profondeur dépasse 150 mm.
- Déterminez l'état de la route ou du chemin recouvert d'eau et vérifiez s'il n'y a pas d'obstacles sur la trajectoire avant de traverser cette étendue d'eau.
- Ne dépassez pas 8 km/h en roulant dans de l'eau stagnante. Cela minimisera les effets de vague.
- Rouler dans de l'eau stagnante peut endommager les composants de la transmission de votre véhicule. Après avoir roulé dans de l'eau stagnante, ne conduisez pas si vous n'êtes pas sûr de l'état de la transmission. De tels dommages ne sont pas couverts par la Garantie des véhicules neufs.
- La pénétration d'eau dans le moteur du véhicule peut entraîner son blocage, son calage, ainsi que de graves dommages au moteur. De tels

dommages ne sont pas couverts par la Garantie des véhicules neufs.

- Après la conduite dans de l'eau stagnante, faites toujours contrôler les liquides (huile moteur, huile de la transmission, etc.) par le Réseau d'Assistance Maserati pour toute contamination.



ATTENTION !

- Rouler dans de l'eau stagnante limite les capacités de traction de votre véhicule. Ne dépassez pas 8 km/h en roulant dans de l'eau stagnante.
- Rouler dans de l'eau stagnante limite les capacités de freinage de votre véhicule, ce qui accroît les distances d'arrêt. Après avoir roulé dans de l'eau stagnante, roulez doucement et exercez plusieurs petites pressions sur la pédale de frein pour sécher progressivement les disques et les plaquettes des freins.
- La pénétration d'eau dans le moteur du véhicule peut entraîner son blocage, un calage ainsi des pannes.

- Le non-respect de ces avertissements peut entraîner des blessures graves, voire mortelles, pour le conducteur, les occupants ou d'autres personnes situées à proximité du véhicule.



Alerte d'angle mort (pour les versions/marchés qui en sont équipés)

Système BSA

Le système d'Alerte d'angle mort (BSA) utilise deux capteurs à radar, situés dans le carénage du pare-choc arrière, afin de détecter les véhicules autorisés sur route (automobiles, camions, motos, etc.) qui entrent dans les zones d'angle mort de l'arrière/l'avant/le côté du véhicule. L'exemple dans l'image montre les angles morts sur les deux côtés de la voiture lorsque d'autres véhicules s'approchent par l'arrière.

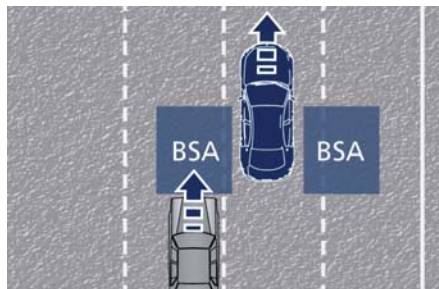

Au démarrage du véhicule, le témoin d'avertissement BSA s'allume momentanément dans les deux rétroviseurs extérieurs pour faire

savoir au conducteur que le système est opérationnel. Les capteurs du système BSA fonctionnent lorsque le véhicule est dans n'importe quel rapport avant ou en position MARCHÉ ARRIÈRE et passent au mode d'attente lorsque la boîte de vitesses est en P (Park).



La zone de détection du BSA couvre à peu près une voie de chaque côté du véhicule (environ 3,3 m). La zone s'étend du rétroviseur extérieur à environ 6 m à l'arrière du véhicule. Le système BSA surveille les zones de détection des deux côtés du véhicule lorsque la vitesse de ce dernier atteint ou dépasse environ 10 km/h et alerte le conducteur si des véhicules se trouvent dans ces zones.



ATTENTION !

Le système BSA n'alerte PAS le conducteur si des véhicules se trouvant en dehors des zones de détection s'approchent rapidement.

REMARQUE :

Si votre véhicule a été endommagé dans la zone où se trouve le capteur sans que le carénage n'ait été endommagé, le capteur peut être mal réglé. Amenez le véhicule chez le Réseau d'Assistance Maserati afin de vérifier le réglage des capteurs. Un capteur mal réglé peut entraîner un fonctionnement du système BSA non conforme aux spécifications.

La zone du carénage arrière où sont situés les capteurs à radar doit rester exempte de neige, de glace et de saletés de la route pour permettre au système BSA de fonctionner correctement. Ne pas couvrir ni bloquer la zone du pare-chocs arrière où sont situés les capteurs à radar avec tous objets étrangers (autocollants de pare-chocs, spoilers, porte-bicyclettes, etc.).

Le système BSA prévient le conducteur de la présence de véhicules ou d'objets



dans les zones de détection en allumant le témoin d'avertissement BSA situé dans les rétroviseurs extérieurs, en faisant retentir une alerte sonore et en réduisant le volume de la radio (si elle est allumée). Pour d'ultérieures informations, veuillez consulter « Modes de fonctionnement du BSA et du RCP » dans ce chapitre.

Le système BSA surveille la zone de détection à partir de trois points d'entrée différents (côté, arrière, véhicules en dépassement) durant la conduite pour vérifier si une alerte est nécessaire. Le système BSA lancera une alerte à chaque fois qu'un véhicule entrera dans sa zone de détection, comme décrit ci-dessous.

Entrée depuis le côté

Véhicules passant dans les voies adjacentes d'un côté ou de l'autre de votre véhicule.

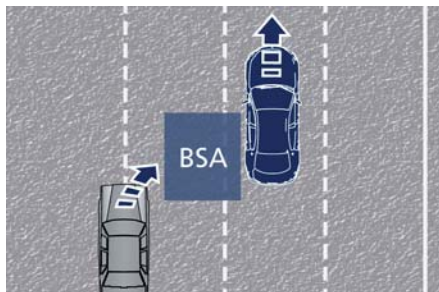

Entrée depuis l'arrière

Véhicules arrivant par l'arrière d'un côté ou de l'autre de votre véhicule et entrant dans la zone de détection arrière à une vitesse relative de moins de 48 km/h.

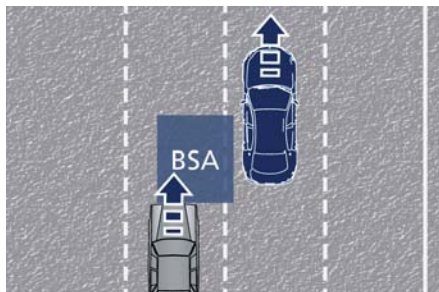

Dépassement

Les images montrent le véhicule s'approchant (A) d'un autre véhicule et le dépassant (O) sur la voie de dépassement.

Si vous dépassez lentement un autre véhicule (à une vitesse relative de moins de 16 km/h) et que le véhicule reste dans l'angle mort pendant environ 1,5 seconde, le témoin d'avertissement BSA qui se trouve sur les rétroviseurs extérieurs s'allumera. Si la différence de vitesse entre les deux véhicules est supérieure à 16 km/h, le témoin d'avertissement ne s'allumera pas.

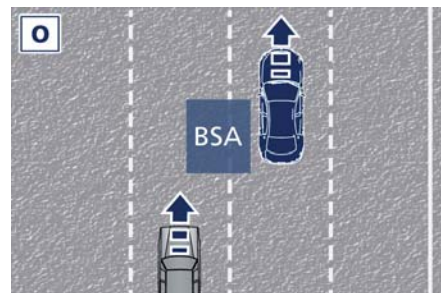
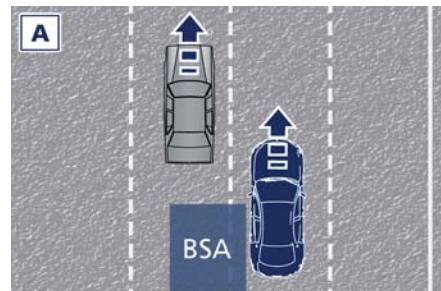



Dans d'autres cas

Le système BSA est conçu de façon à ne pas lancer d'alerte pour des objets à l'arrêt tels que les barrières de sécurité, les poteaux, les murs, le feuillage, les talus, etc. Cependant, il peut arriver que le système déclenche une alerte de temps en temps en présence de tels objets. Ce phénomène est normal et n'indique pas de dysfonctionnement de votre véhicule.

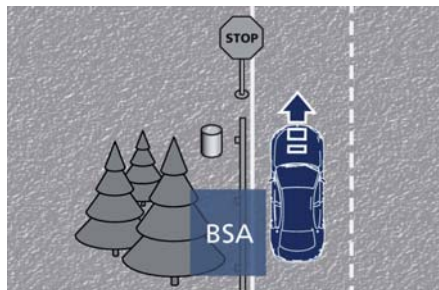

Le système BSA ne vous signalera pas la présence d'objets se déplaçant dans le sens opposé sur les voies adjacentes au véhicule.

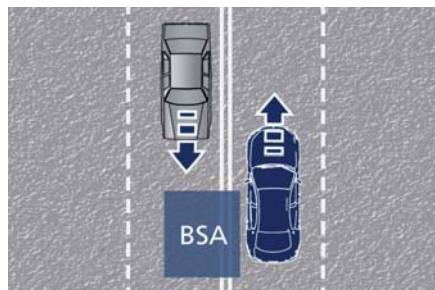

ATTENTION !

- Le système BSA est uniquement un moyen permettant de détecter les véhicules situés dans les zones d'angle mort.
- Le système BSA n'est pas conçu pour détecter les piétons, les cyclistes ou les animaux.
- Même si votre véhicule est équipé d'un système BSA, regardez toujours les rétroviseurs extérieurs pour vérifier la présence de voitures s'approchant ou en phase de dépassement.
- Utilisez le clignotant avant de changer de file.

Le non-respect de ces précautions peut entraîner des blessures graves, voire mortelles.

Détection d'obstacle Transversal - RCP (pour les versions/marchés qui la prévoient)

La détection d'obstacle transversal (RCP) est conçue pour aider le conducteur à sortir en reculant d'une place de parking d'où il n'a pas de visibilité sur les véhicules approchant. Le système RCP surveille les zones de détection arrière sur les deux côtés du véhicule. À l'aide de capteurs situés sur les deux côtés du pare-chocs arrière, le RCP détecte tous véhicules ou objets qui se déplacent vers le côté du véhicule à une vitesse minimale d'environ 1 km/h à 3 km/h et à une vitesse maximale d'environ 16 km/h, comme dans les parkings.

REMARQUE :

Dans un parking, les véhicules garés de chaque côté de votre véhicule peuvent vous empêcher de voir les véhicules qui approchent. Si les capteurs sont bloqués par d'autres structures ou d'autres véhicules, le système ne sera pas en mesure de vous alerter.

Manœuvrez lentement et prudemment pour sortir de la place de



parking, jusqu'à ce que l'arrière du véhicule soit moyennement exposé. Le système RCP verra alors clairement la circulation transversale. Si un véhicule à l'approche est détecté, le système RCP alertera le conducteur à l'aide d'un avertissement visuel ainsi que d'un signal sonore. Si la radio est allumée, il en réduira également le volume.

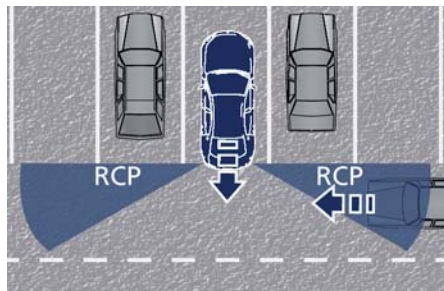

ATTENTION !

Le RCP n'est pas un système d'assistance au recul. Plus spécifiquement, il est conçu pour aider un conducteur à détecter un véhicule approchant dans un parking. La prudence est de rigueur lors d'une manœuvre de recul, même en utilisant le système RCP. Observez toujours attentivement l'arrière de votre

véhicule, regardez derrière vous et vérifiez l'absence de piétons, d'animaux, de véhicules, d'obstacles ou d'angles morts avant de reculer. Le non-respect de ces précautions peut entraîner des blessures graves, voire mortelles.

Modes de fonctionnement du BSA et du RCP

Il est possible de sélectionner trois modes de fonctionnement depuis le système MTC. Se reporter au chapitre « Réglages MTC » dans la section 4 pour plus d'informations.

Alerte d'angle mort

En mode Alerte d'angle mort, le système BSA émettra une alerte visuelle dans le rétroviseur latéral approprié après avoir détecté un véhicule ou un objet dans les zones de détection surveillées par ses capteurs. Cependant, en mode RCP, le système réagit au moyen d'alertes visuelles et sonores lorsqu'il détecte la présence d'un véhicule ou d'un objet se rapprochant du côté arrière du véhicule. À chaque demande d'alerte sonore, la radio est mise en sourdine (si elle est allumée).

Mode « témoin/signal sonore » d'Alerte d'angle mort

En mode « témoin/signal sonore » d'Alerte d'angle mort, le système BSA fournit une alerte visuelle dans le rétroviseur latéral approprié, en fonction du côté de détection d'un véhicule ou un objet.

Si le feu de direction est alors actionné et qu'il correspond à une alerte présente sur ce côté du véhicule, un signal sonore retentit.

Chaque fois qu'un feu de direction et qu'un véhicule ou un objet détecté sont présents conjointement du même côté, les alertes visuelles et sonores se déclenchent. Outre l'alerte sonore, le volume de la radio sera réduit (si elle est activée).

REMARQUE :

Si les feux de détresse sont allumés, le système BSA émet uniquement l'alerte visuelle appropriée.

Lorsque le système est en mode RCP, le système réagit au moyen d'alertes visuelles et sonores lorsqu'il détecte la présence d'un véhicule ou d'un objet. À chaque demande d'alerte sonore, la radio est mise en sourdine (si elle est activée).



L'état du signal de direction/détresse droit/gauche est ignoré ; le mode RCP demande toujours le signal sonore.

Alerte d'angle mort hors fonction

Lorsque cette fonction est désactivée depuis le MTC, aucune alerte, ni sonore, ni visuelle, n'est émise par les sous-systèmes BSA ou RCP.

REMARQUE :

Le système BSA enregistre le mode de fonctionnement en cours lorsque le contact est coupé. À chaque démarrage du véhicule, le mode précédemment enregistré est rappelé et utilisé.

Silence Radio/Zone Astronomie - Système temporairement indisponible

Lorsque le véhicule entre dans une telle zone, le système d'angle mort devient temporairement indisponible et l'afficheur du tableau de bord visualise le message « Alerte d'angle mort temporairement indisponible » ou bien « Zone Blanche Astronomique - Alerte d'angle mort temporairement indisponible ».

Les témoins d'avertissement des rétroviseurs latéraux s'allument et restent allumés jusqu'à ce que le véhicule quitte cette zone.

Ajouter l'agent réducteur AdBlue® (Diesel uniquement)

Caractéristiques techniques de l'agent réducteur AdBlue®

AdBlue® est une marque déposée appartenant à VDA (Verband der Automobilindustrie), l'Union de l'industrie automobile allemande. L'agent réducteur AdBlue® doit satisfaire aux critères de qualité de la norme ISO 22241-1.



IMPORTANT !

- AdBlue® est une solution non toxique et incolore à base d'urée synthétique pure et d'eau déminéralisée. Si AdBlue® est contaminé à cause d'une manipulation inadéquate ou d'une mauvaise condition de stockage, cela pourrait engendrer une panne du système de post-traitement des gaz d'échappement.
- Dans son récipient scellé, AdBlue® peut être conservé pendant un an au moins, s'il est gardé à une température variable entre 30° C et

-11° C, à l'abri de la lumière directe du soleil.

Faites le plein ou l'appoint d'AdBlue® auprès d'un atelier du Réseau d'Assistance Maserati. Ici, des professionnels toujours à votre service ont l'équipement et le savoir-faire nécessaires pour effectuer cette opération en toute sécurité, surtout en évitant tout endommagement du véhicule ou de l'environnement. Des messages spécifiques affichés sur l'écran TFT indiquent quand il faut remplir le réservoir AdBlue® (voir chapitre « Tableau de bord » à la section 4). Vous pouvez vérifier à tout moment le niveau de liquide dans le réservoir AdBlue® depuis le sous-menu INFOS VÉHICULE à l'aide des boutons sur la droite du volant de direction (voir le chapitre « Tableau de bord » à la section 4). En conditions d'utilisation normales, il n'est pas nécessaire de faire l'appoint d'AdBlue® entre une révision et l'autre. En conditions d'usage très intensives, en utilisation sportive ou si la température est inférieure à -5° C, il pourrait s'avérer nécessaire de faire l'appoint d'AdBlue® entre deux entretiens programmés successifs.



Avant de vous rendre dans des pays où il peut être difficile de se procurer de l'AdBlue®, vérifiez que le niveau d'agent de réduction dans le réservoir est suffisant pour couvrir la distance à parcourir. Si ce n'est pas le cas, faire l'appoint par vous-même ou faites-le faire par le **réseau d'assistance Maserati**.



IMPORTANT !

- L'AdBlue® gèle à des températures extérieures approchant de -11 °C mais le véhicule peut aussi être utilisé à des températures plus basses s'il est équipé d'un système de préchauffage de l'AdBlue®.
- Au-dessous de -11° C, le capteur de niveau d'AdBlue® pourrait ne plus assurer une indication précise à transmettre au tableau de bord. Portez le véhicule en conditions de fonctionnement normal avant de vérifier le niveau du liquide au moyen de la fonction « Niveau AdBlue », dans le menu INFOS VÉHICULE (voir chapitre « Tableau de bord » à la section 4).

Les propriétaires pourraient faire l'appoint d'agent réducteur AdBlue® pour atteindre le niveau suffisant

après l'achat d'AdBlue® auprès d'une station de service qui en possède. Il est disponible en boîtes de différentes tailles et en bouteilles monodoses (ce dernier étant le choix recommandé par Maserati).



Si le réservoir AdBlue® est rempli avec le mauvais liquide (par exemple carburant diesel, liquide de refroidissement, etc.), le témoin de panne  s'active et le tableau de bord affiche le message montré dans la figure la première fois lors de la conduite pendant 10 secondes, avec un seul signal acoustique. Dans ce cas, faites réparer votre véhicule par un atelier du **Réseau d'Assistance Maserati** dès que possible.



Avertissements importants si vous faites l'appoint d'AdBlue® vous-mêmes

L'appoint n'est pas une opération compliquée, pourvu que vous suiviez les instructions décrites dans le paragraphe suivant et les mesures de sécurité de base, pour éviter le contact direct avec le liquide AdBlue® ou pour prévenir quelconque déversement dans l'environnement ou sur le véhicule, qui puisse en endommager la carrosserie ou les coques de protections. Mettez des gants et des lunettes de protection et effectuez cette opération à l'extérieur ou dans un endroit bien aéré, car des fumées désagréables pourraient être dégagées et inhalées.

**ATTENTION !**

- Gardez l'AdBlue® loin de la peau ou des yeux : en cas de contact accidentel, nettoyez la partie concernée avec de l'eau et rincez les yeux à l'eau courante, en gardant les paupières ouvertes. En cas d'ingestion du produit, rincez votre bouche et buvez de l'eau en abondance.
- Garder les récipients AdBlue® hors de la portée des enfants.

**IMPORTANT !**

Si du AdBlue® se renverse sur le revêtement du coffre à bagages ou sur des parties de la carrosserie du véhicule recouverte de peinture de finition, lavez la zone concernée avec de l'eau savonneuse en abondance, si possible avant que le liquide se cristallise. Après avoir enlevé toute trace d'AdBlue®, laissez sécher la zone ou séchez-la à l'air comprimé.

Comment faire l'appoint d'AdBlue® vous-mêmes

Quand l'indication de bas niveau est affichée, la quantité d'AdBlue® restante dans le réservoir vous laisse une autonomie d'environ 2000 km dans des conditions de conduite normales.

Maserati vous recommande d'utiliser des bouteilles monodoses pour faire l'appoint d'AdBlue®. Ces bouteilles contiennent environ 2 litres de produit : assez pour augmenter l'autonomie du véhicule d'au moins 2000 km. Ces bouteilles sont généralement disponibles dans des stations de service fournissant ce genre de produits.

Le réservoir AdBlue®, placé au fond du coffre à bagages, possède une chambre dotée d'un bouchon de remplissage.

- Pour avoir accès au réservoir, soulevez le tapis de sol et attachez le crochet en fil métallique au joint de contour du coffre à bagages sur la carrosserie du véhicule.
- Dévissez la molette de blocage et ôtez le récipient à l'aide de la trousse à outils et d'autres équipements de premier secours.

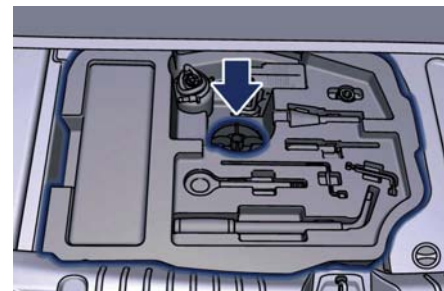

Configuration avec kit de réparation des pneus

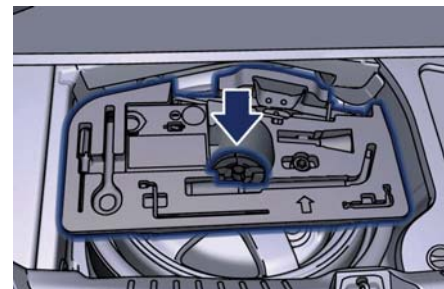

Configuration avec roue de secours compacte

- Déposer la roue de secours compacte (si montée).

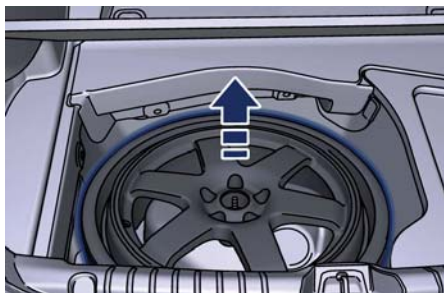

- Faites glisser le bouchon externe en caoutchouc en dehors du réservoir.

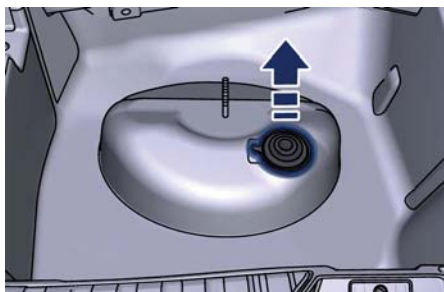

- Tournez le capuchon interne bleu en sens antihoraire jusqu'à le dégager.

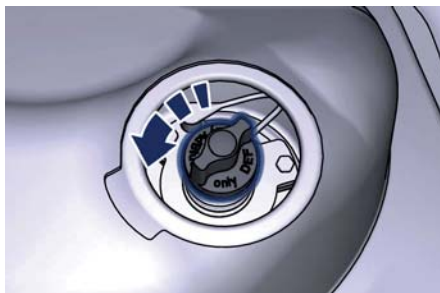

- Insérez la bouteille monodose dans le goulot de remplissage et tournez dans le sens des aiguilles d'une montre jusqu'à entendre un déclic.
- Appuyer sur le fond de la bouteille pour libérer le joint de façon à ce que le liquide puisse couler dans le réservoir.



- Si vous utilisez un canister d'AdBlue® à la place d'une bouteille, veuillez noter qu'il est également doté d'une rallonge pour bec de la même forme

que l'extrémité de la bouteille, pour rentrer dans le goulot de remplissage. Montez la rallonge pour bec sur le goulot de remplissage du réservoir, en suivant les mêmes instructions que pour la bouteille ; puis, vissez l'autre extrémité au canister et versez le contenu dans le réservoir.

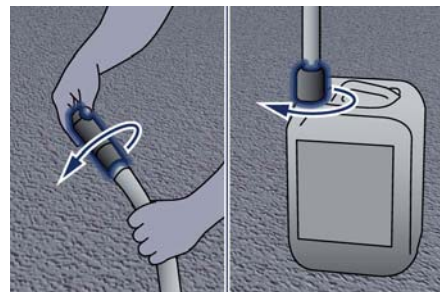

IMPORTANT !

Pour éviter toute contamination, utilisez du produit AdBlue® conservé dans des récipients scellés ou des canisters, et nettoyez toujours la rallonge pour bec avant de l'insérer dans le goulot de remplissage.

- Tournez la bouteille ou la rallonge pour bec du canister en sens antihoraire (après avoir détaché le



canister) pour la dégager du goulot de remplissage du réservoir.

- Insérez le capuchon interne dans le goulot de remplissage et tournez-le dans le sens des aiguilles d'une montre pour le verrouiller.
- Remettez le bouchon externe du réservoir à sa place.
- Remontez la roue de secours compacte (le cas échéant) et la trousse à outils et d'autres équipements de premier secours dans sa boîte, puis la fixer à l'aide de la molette centrale. Abaissez le tapis de sol du coffre à bagages.



ENVIRONNEMENT !

Les bouteilles ou les récipients vides peuvent être éliminés auprès du Réseau d'Assistance Maserati ou dans des bacs d'ordures ménagères là où cela est autorisé par la réglementation locale de protection de l'environnement.

Lorsque le moteur est démarré immédiatement après un appoint, le message de bas niveau sur l'écran devrait disparaître après quelques secondes. S'ils ont été rajoutés moins de 2 litres d'AdBlue® lors de l'appoint, le message est susceptible de s'afficher

à nouveau dans un délai plus long avant que l'inhibition du moteur ne démarre.





6 – *En cas d'urgence*

Trousse à outils	274
Feux de détresse	275
En cas d'accident	276
Surchauffe du moteur	278
En cas de crevaison	278
Relâchement d'urgence du frein de stationnement . .	284
Désengagement manuel de la transmission de la position P (Park)	286
Désembouement du véhicule	287
Procédure de démarrage par batterie auxiliaire	288
Remorquage d'un véhicule en panne	291



Trousse à outils

Les outils et d'autres équipements de premiers secours sont rangés dans le coffre à bagages à l'intérieur d'une boîte préformée et sont accessibles en soulevant le tapis de sol.

La disposition des outils dans la boîte dépend de la configuration du coffre à bagages du véhicule, du marché de destination et des exigences des clients.

- A** Configuration avec kit de réparation des pneus.
- B** Configuration avec roue de secours compacte.

Les outils se trouvant dans le coffre à bagages sont les suivants :

Réf.	Description	Disposition
1	Tournevis double avec tête torx + cruciforme	A, B
2	Clé Allen 8 mm pour dévisser l'écrou de fixation sur le tableau de bord et pour le désenclenchement manuel du toit ouvrant (*)	A, B
3	Outil pour relâcher l'actionneur électrique de frein de stationnement	A, B
4	Clé à rallonge avec poignée revêtue en caoutchouc pour visser/dévisser les boulons de roue	A, B
5	Adaptateur pour clé à rallonge de roue	A, B
6	Crochet de remorquage	A, B
7	Entonnoir de secours	A, B
8	Trousse de premiers secours (**)	A
9	Kit de réparation des pneus	A
10	Cric	B
11	Un compresseur électrique, complété d'un manomètre de pression pour gonfler la roue de secours compacte	B

(*) Pour le désengagement manuel du toit ouvrant (si équipé), s'adresser au **Réseau d'Assistance Maserati**

(**) Pour les versions/marchés qui en sont équipés

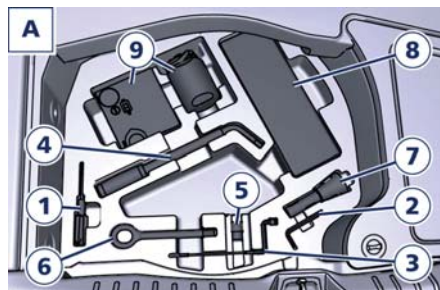

Essence

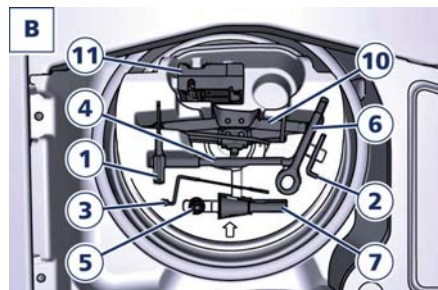

Essence

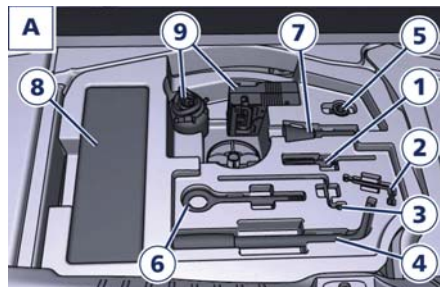

Diesel

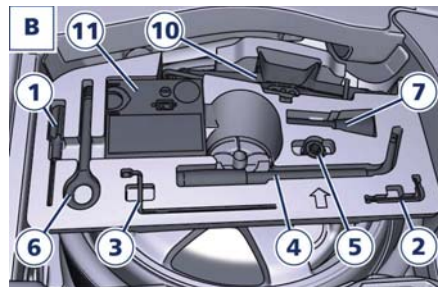

Diesel

Feux de détresse

Le commutateur des feux de détresse se trouve au centre de la planche, sous l'écran MTC.

Appuyez sur le commutateur pour allumer les feux de détresse et avertir d'une urgence le trafic qui approche. Lorsque ces feux sont allumés, les clignotants, les témoins correspondants du tableau de bord et le bouton commencent à clignoter.

Appuyez sur le commutateur une deuxième fois pour éteindre les feux de détresse.

Ce système de signalisation est réservé aux cas d'urgence et ne doit être utilisé lorsque le véhicule se déplace. Utilisez le système en cas de panne du véhicule et lorsque ce dernier constitue un danger pour les autres conducteurs.

Lorsque vous quittez le véhicule pour chercher de l'aide, les feux de détresse continuent à fonctionner même si le commutateur de démarrage est en position **OFF** (désactivé).



IMPORTANT !

- Lorsque les feux de détresse sont activés, la commande des clignotants est invalidée.
- Un fonctionnement prolongé des feux de détresse peut décharger la batterie.

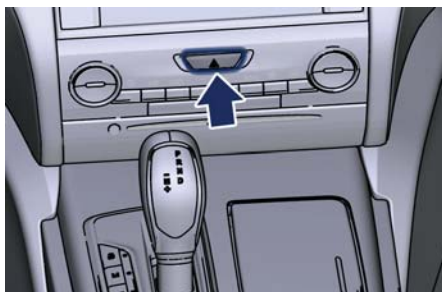

En cas d'accident

Il est important de toujours garder son calme.

- Si vous n'êtes pas directement impliqué, arrêtez-vous à une distance de sécurité d'au moins dix mètres du lieu de l'accident.
- Sur autoroute, arrêtez-vous sans obstruer la bande d'arrêt d'urgence et soyez particulièrement attentif si vous devez sortir du véhicule.
- Éteignez le moteur et allumez les feux de détresse.
- De nuit, éclairez la zone de l'accident avec vos projecteurs.
- Agissez toujours avec prudence pour éviter le risque d'être percuté par d'autres conducteurs.
- Signalez qu'un accident a eu lieu en plaçant le triangle d'urgence (si prévu) dans un endroit bien visible et à la distance prescrite.
- Appelez les services d'urgence, en donnant autant de renseignements que possible. Sur autoroute, utilisez les bornes d'appel spéciales.
- Retirez la clé de contact (le cas échéant) des véhicules impliqués.
- Si une odeur de carburant ou d'autres produits chimiques est

perceptible, ne pas inhaler et demandez aux personnes présentes d'éteindre leur cigarette.

- Pour éteindre des incendies, même de faible importance, utilisez un extincteur, des couvertures, du sable ou de la terre. N'utilisez jamais d'eau.
- En cas de carambolage sur autoroute, particulièrement par visibilité réduite, il y a un risque important d'être impliqué dans d'autres collisions. Quittez immédiatement le véhicule et éloignez-vous de la zone.

En présence de personnes blessées

- Ne laissez jamais seule une personne blessée. Les personnes n'étant pas directement impliquées dans l'accident sont priées de porter assistance elles aussi.
- Ne vous attouchez pas autour des personnes blessées.
- Rassurez la personne blessée, dites-lui que les secours sont en route et restez à proximité pour l'aider en cas de crise de panique.
- Détachez ou coupez les ceintures de sécurité retenant les personnes blessées.



- Ne donnez pas à boire aux personnes blessées.
- Ne déplacez jamais une personne blessée.
- Ne retirez la personne blessée du véhicule qu'en cas d'urgence, par exemple s'il y a risque d'incendie, de sombrer dans l'eau ou de tomber en contrebas.
- En retirant du véhicule une personne blessée, ne tirez pas ses membres, ne tournez jamais sa tête et dans la mesure du possible, laissez son corps en position horizontale.

Kit d'urgence (pour les versions/marchés qui en sont équipés)

Le kit d'urgence fournit les premiers secours en cas d'une panne de la voiture ou de toute autre situation d'urgence. Le kit est livré dans une boîte sur le côté gauche du coffre à bagages. Le kit comprend les éléments suivants :

- un triangle de signalisation d'état d'urgence ;
- un gilet phosphorescent ;
- des tubes luminescents produisant de la lumière chimique ;
- une torche à dynamo ;
- un kit de premiers secours ;
- des gants ;
- un grattoir pour enlever le givre ;
- boîte avec ampoules et fusibles de réserve.

REMARQUE :

- *Ces éléments du kit sont sujet à modification selon les réglementations en vigueur dans les différents pays.*
- *Sur demande, un extincteur à base de potassium de la même taille et du même poids qu'une torche électrique standard peut être inclus. Il garantit une efficacité supérieure par rapport aux extincteurs de 10 kg conventionnels et prévient tout dommage au cuir et aux tapis.*

Trousse de secours (pour les versions/marchés qui en sont équipés)

La trousse de secours se trouve dans le coffre à bagages à l'intérieur de la boîte du kit d'urgence (si envisagé) ou dans les positions ci-dessous :

- sur les véhicules équipés de kit de réparation des pneus (voir « Trousse à outils » dans cette section) ce kit est situé dans la boîte à outils ;
- sur les véhicules équipés de roue de secours compacte ce kit est situé au côté droit du coffre à bagages. Ce kit contient ce qui suit :
 - gaze stérile pour recouvrir et nettoyer les plaies ;
 - bandages de diverses tailles ;
 - rubans adhésifs traités de diverses tailles ;
 - un rouleau de sparadrap ;
 - une paire de ciseaux à bout rond ;
 - des gants ;
 - couverture de survie.



Surchauffe du moteur

Pour diminuer un risque potentiel de surchauffe du moteur dans une circulation urbaine, lorsque vous êtes stationnaire, placez le levier de vitesses sur N (point mort), mais n'augmentez pas le ralenti du moteur.

REMARQUE :

En cas de surchauffe imminente, vous pouvez agir comme suit :

- *Si le climatiseur est en fonction, désactivez-le. Le circuit de climatisation augmente la chaleur au niveau du circuit de refroidissement du moteur. Coupez la climatisation pour évacuer cette chaleur excessive.*
- *Vous pouvez également placer la commande de température sur la position de chaleur maximale, la commande de mode sur Plancher et la commande de soufflerie sur Fort. Le radiateur de chauffage renforce l'action du radiateur et contribue à abaisser la température du circuit de refroidissement du moteur.*



IMPORTANT !

Rouler avec un circuit de refroidissement trop chaud peut

endommager votre véhicule. Si l'indicateur de température est sur « H » (rapportez-vous à « Tableau de bord » à la section 4), garez-vous et arrêtez le véhicule. Laissez tourner le moteur au ralenti, le climatiseur arrêté, jusqu'à ce que l'indicateur ne retourne dans la plage normale. Si l'indicateur de température reste sur « H », coupez immédiatement le moteur et contactez le Réseau d'Assistance Maserati.



ATTENTION !

Le liquide de refroidissement du moteur (antigel) et la vapeur s'échappant du radiateur sont très chauds et peuvent causer de graves brûlures. Si vous voyez de la vapeur ou entendez un bruit de vapeur s'échappant de sous le capot, attendez le refroidissement du radiateur pour ouvrir le capot.

N'essayez jamais d'ouvrir un bouchon à pression du réservoir à liquide de refroidissement lorsque le radiateur est chaud (consultez « Procédures d'entretien » à la section 7).

En cas de crevaison

Le véhicule peut être équipé d'un kit de réparation des pneus ou d'une roue de secours compacte, selon le marché de destination ou les exigences des clients.

Utilisation du kit de réparation des pneus

De petites crevaisons jusqu'à 6 mm dans la bande de roulement peuvent être rebouchées à l'aide du kit de réparation des pneus, situé sous le tapis de sol du coffre à bagages. Le kit se compose de deux pièces :

- un compresseur électrique avec manomètre de pression, tuyau flexible de liaison à la bouteille et câble d'alimentation ;
- une bouteille contenant le mastic avec tuyau flexible à relier au pneu crevé.

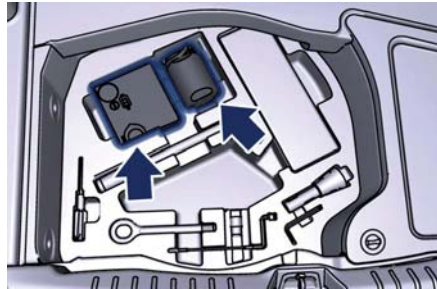

Essence

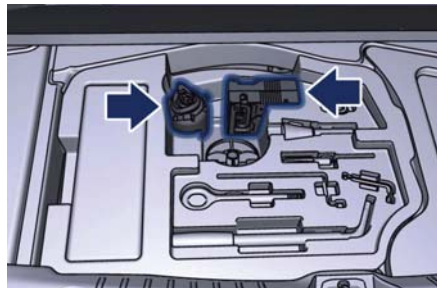

Diesel

Ce kit fournit le rebouchage temporaire du pneu vous permettant de conduire votre véhicule jusqu'à 10 km à une vitesse maximale de 80 km/h. Après avoir parcouru cette distance, vous pouvez continuer encore pour 10 km en utilisant le kit de réparation des pneus une seconde fois.

**IMPORTANT !**

- Les corps étrangers (tels que des vis ou des clous) ne doivent pas être retirés du pneu, car cela pourrait compromettre la réparation à l'aide du kit de réparation.
- N'utilisez pas le kit de réparation si le pneu présente des dommages latéraux et/ou la jante est endommagée par la conduite avec le pneu dégonflé.
- Le kit de réparation peut être utilisé si la température extérieure ne descend pas en dessous de -20 °C environ.
- Remplacez la bouteille de mastic du kit de réparation avant la date de péremption (imprimée sur l'étiquette de la bouteille) afin de garantir le fonctionnement optimal du système.

REMARQUE :

- La prise d'alimentation du compresseur peut être insérée soit dans le connecteur 12 V du coffre à bagage, soit dans l'habitacle (voir « Équipements intérieurs » en section 3).

- Pour les procédures d'utilisation du kit de réparation des pneus, consultez les instructions livrées avec le kit.
- Au moment d'amener le pneu en réparation, informez le concessionnaire Maserati ou le centre d'assistance que le pneu a été rebouché avec le kit de réparation.

Utilisation de la roue de secours compacte**REMARQUE :**

La roue de secours compacte est livrée en aluminium ou acier : les images présentent une roue en aluminium.

La roue de secours compacte se range dans le coffre à bagages et est fournie dégonflée de façon à limiter l'espace occupé. L'équipement de dotation comprend également un compresseur de gonflage électrique. En cas de crevaison, procéder comme suit.

- Arrêtez le véhicule dans un endroit ne présentant pas de danger pour le trafic et où la roue peut être remplacée en toute sécurité. Le véhicule doit se trouver sur un plan nivelé ainsi que sur un sol compact.



En cas d'urgence

- Sélectionnez le mode P (Park) puis engagez manuellement le frein de stationnement électrique et placez le commutateur d'allumage sur la position **OFF**.
- Si nécessaire, allumez les feux de détresse et placez le triangle de signalisation à la distance requise.



ATTENTION !

- Le cric doit être utilisé sur un sol ferme horizontal lorsque c'est possible.
- Il est recommandé que les roues du véhicule soient bloquées et que personne ne se trouve dans le véhicule pendant le levage.
- Si le véhicule est arrêté sur une pente ou une surface non nivelée, mettez des cales ou d'autres objets appropriés devant ou derrière les roues pour empêcher au véhicule de bouger.
- N'actionnez jamais le démarreur et ne faites jamais tourner le moteur lorsque le véhicule est sur cric.
- Aucune personne ne doit placer une partie de son corps sous un véhicule levé par un cric.

- Soulevez le tapis de sol du coffre à bagages.
- Prenez dans la boîte les outils (indiqués dans la figure) pour changer de roue.

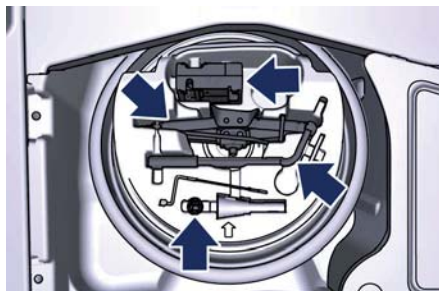

Essence

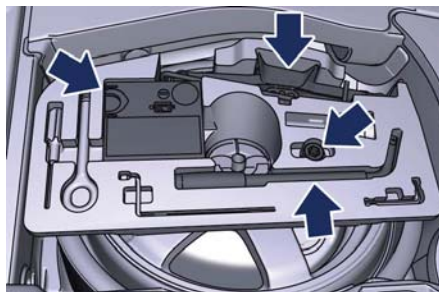

Diesel



Essence

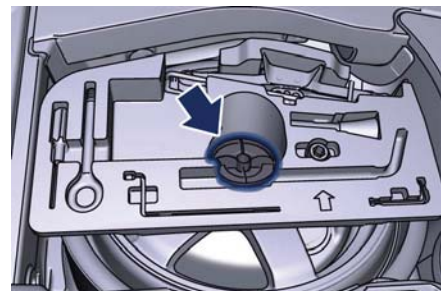

Diesel

- Dévissez et retirez les écrous qui tiennent la roue.

- Sortez la boîte et la roue de secours compacte du coffre à bagages.
- Retirez du boîtier du compresseur le tuyau de gonflage et le câble d'alimentation équipé de fiche à brancher sur la prise d'alimentation.
- Dévissez le capuchon de valve de la roue de secours compacte et vissez



l'embout du tuyau de gonflage sur la roue.

- Insérez la prise dans l'une des prises d'alimentation électrique dans le coffre à bagages ou l'habitacle.
- Allumez le compresseur en appuyant sur le bouton.
- Arrêtez le compresseur en appuyant à nouveau sur le bouton, lorsque la pression indiquée par le manomètre de pression atteint le niveau recommandé (voir « Pression de gonflage des pneus » en section 8) et vissez le capuchon de valve de la roue de secours compacte.

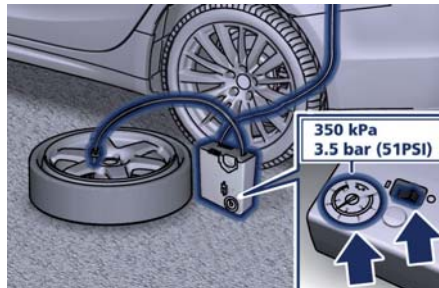

IMPORTANT !

- Afin d'obtenir une lecture plus soignée, le compresseur doit être éteint lors du contrôle de la pression de la roue de secours sur l'indicateur correspondant.
- Ne faites pas marcher le compresseur pendant plus de 20 minutes : risque de surchauffe. De plus, l'absorption prolongée de courant peut décharger la batterie au risque d'empêcher le démarrage du moteur.
- Le compresseur a été conçu expressément pour le gonflage des roues de secours ; ne l'utilisez pas pour gonfler des matelas, des canots, etc.
- Déposez le couvercle central de la jante de roue (si équipé) en faisant levier sur la gorge prévue sur la partie en saillie du couvercle.

- Fixez l'adaptateur sur la clé à molette. Déployez la clé comme indiqué, puis désérrez d'environ un tour les cinq écrous de la roue à remplacer.



- Placez le cric près de la roue à changer comme illustré.
- Assurez-vous que le haut du cric est correctement inséré dans une des encoches sous le longeron.



ATTENTION !

Le véhicule levé peut tomber et endommager la carrosserie si le cric n'est pas positionné correctement.

- Tournez le levier du cric jusqu'à ce que la roue soit soulevée du sol de quelques centimètres.

- Dévisser complètement les cinq écrous et déposez la roue. Dans le cas où un « Goujon de roue de secours » est déjà en place, celui-ci ne peut être déposé qu'en utilisant la clé s'y adaptant spécifiquement, fournie avec le « Kit pour goujon de roue de secours », disponible dans la gamme d'accessoires d'origine.
- Montez la roue de secours compacte avec la valve face à l'extérieur, en la

fixant avec les cinq écrous retirés précédemment.

- Faites tourner le levier du cric pour abaisser le véhicule et retirez le cric.
- Serrez fermement les écrous en alternant diamétralement l'ordre de serrage.



ATTENTION !

- **POUR LES ROUES DE SECOURS EN ALUMINIUM**

Respectez le couple de serrage des boulons fixant les roues de secours (98 ± 10 Nm). Cela équivaut à une charge de 20 kg environ appliquée sur la poignée de la clé fournie et rallongée pour cet emploi.

- **POUR LES ROUES DE SECOURS EN ACIER**

Respectez le couple de serrage des boulons fixant les roues de secours (86 ± 10 Nm). Cela équivaut à une charge de 18 kg environ appliquée sur la poignée de la clé fournie et rallongée pour cet emploi.

- **Ne serrez pas les boulons à fond avant d'avoir abaissé le véhicule, sous peine que ce dernier ne tombe du cric. Le non-respect de cet avertissement peut entraîner des**

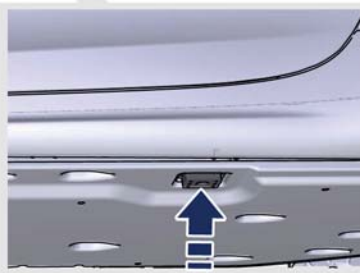
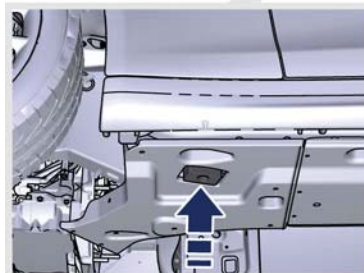
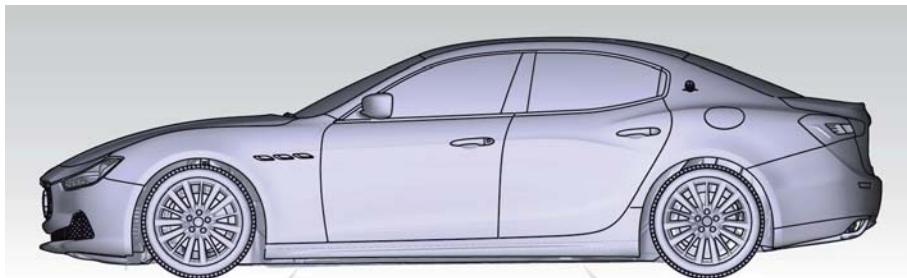



blessures.

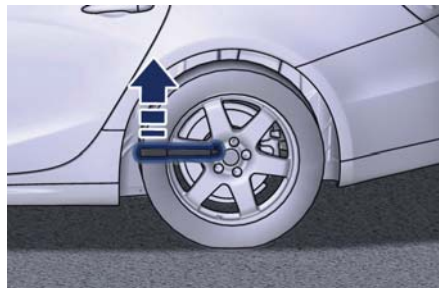

ATTENTION !

- La roue de secours est plus étroite que les roues standard et ne doit être utilisée que pour parcourir la distance nécessaire pour rejoindre une station de service, où le pneu crevé sera réparé ou remplacé.
- Ne dépassez pas la vitesse de 80 km/h lorsque vous utilisez la roue de secours ; si cette limite est dépassée, la stabilité, la tenue de route et la réponse de freinage seront compromises. Évitez d'accélérer à fond, de freiner brusquement ou de prendre les virages à haute vitesse.
- La roue de secours doit être gonflée à la pression recommandée (voir

« Pression de gonflage des pneus » à la section 8).

- Pour des raisons de sécurité, il est strictement interdit de conduire avec plus d'une roue de secours montée sur le véhicule.
- Les chaînes de neige ne peuvent pas être montées sur une roue de secours.
- La roue de secours peut rouler jusqu'à 3000 km au maximum.

Pour replacer une roue standard avec un pneu réparé ou de remplacement

- En suivant la procédure et les précautions décrites plus haut, soulevez le véhicule et déposez la roue de secours compacte en utilisant à nouveau la clé à molette avec adaptateur fournie, ouverte à la dimension requise.
- Remplacez la roue standard avec le pneu réparé ou de remplacement.
- Serrez les boulons d'origine de la roue.
- Rabaissez le véhicule et retirez le cric.
- Serrez fermement les écrous en alternant diamétralement l'ordre de serrage.

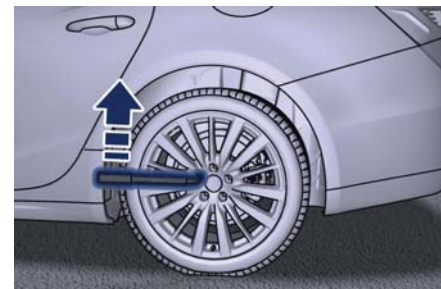

ATTENTION !

Respectez le couple de serrage des boulons de fixation des roues (98 ± 10 Nm). Cela équivaut à une charge de 20 kg environ appliquée sur la poignée de la clé fournie et rallongée pour cet emploi.

- Rassemblez le couvercle central (si prévu) sur la jante de roue. Une fois terminé :
- dégonflez totalement la roue de secours compacte en pressant la languette qui dépasse du bouchon de la valve ;
- placez la roue de secours compacte et la boîte à outils dans le coffre à bagages ;
- fixez le tout en serrant le boulon de blocage ;



Essence

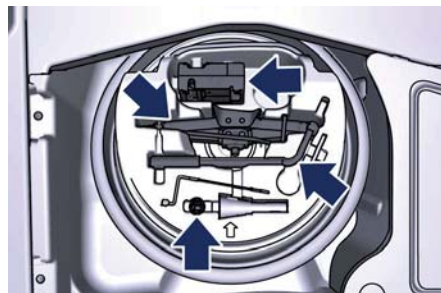

Essence

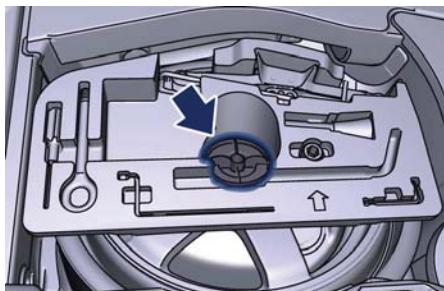

Diesel

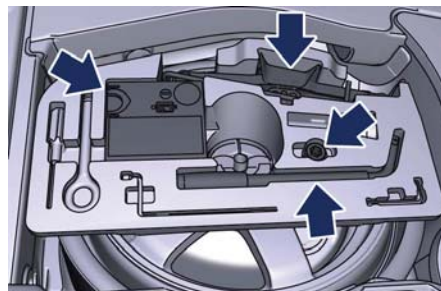

Diesel

- repliez le câble d'alimentation et le tuyau de gonflage dans le boîtier du compresseur ;
- placez le compresseur, le cric et la clé à molette avec l'adaptateur dans la boîte à côté de la roue de secours compacte ;

- remettez les autres outils en place ;
- abaissez le tapis de sol sur le fond du coffre à bagages.

Relâchement d'urgence du frein de stationnement

Dans l'éventualité où le frein de stationnement soit bloqué par une panne du système (voir « Frein de stationnement » en section 5), vous devez le débloquer à l'aide d'une ou deux des procédures décrites plus loin pour pouvoir utiliser le véhicule.

Déverrouillage manuel

Pour relâcher manuellement le frein de stationnement, il est indispensable d'utiliser l'outil spécial fourni avec la trousse à outils située sous le tapis de sol du coffre à bagages (voir « Trousse à outils » dans cette section).

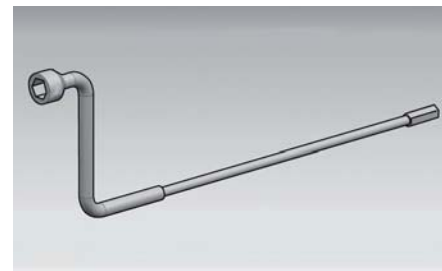

Pour relâcher manuellement le frein, ouvrir le capot du coffre (voir « Pour accéder au coffre à bagages » en section 2) et procéder comme suit :



- Soulevez l'extrémité avant du tapis du coffre à bagages en détachant les deux boutons indiqués et repliez-le en arrière.

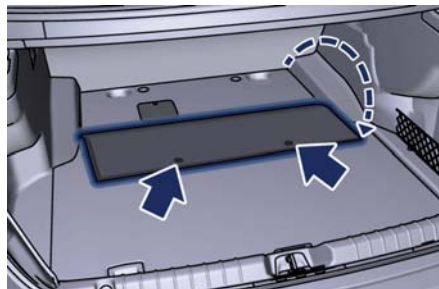

- Soulevez le rabat du revêtement du plancher du coffre comme indiqué.

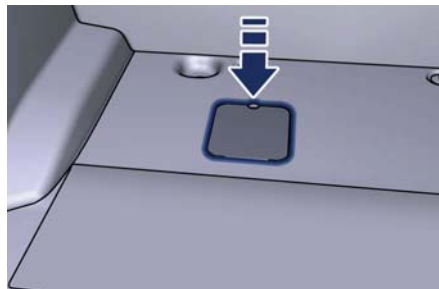

- Retirez la couche d'isolation acoustique qui se trouve dessous en soulevant les deux prises de côté.

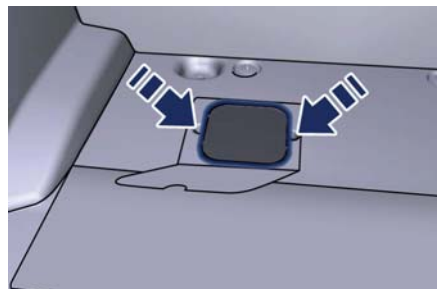

- Retirer le couvercle d'inspection en caoutchouc en tirant sur la languette de façon à accéder à l'actionneur électrique qui commande le système de verrouillage et de déverrouillage du frein de stationnement.



- Retirez le bouchon de protection en le dévissant dans le sens inverse des aiguilles d'une montre à l'aide de l'extrémité hexagonale de l'outil spécial.

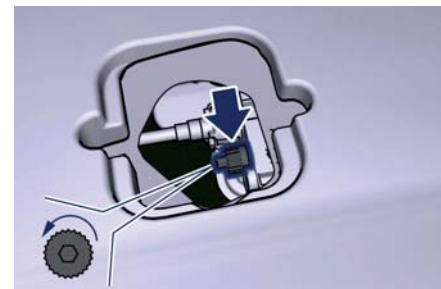

- Insérez l'embout hexagonal de la partie flexible de l'outil spécial à l'intérieur de la partie mise en évidence.
- Tournez la poignée de l'outil spécial dans le sens des aiguilles d'une montre jusqu'à ce qu'il soit libéré.

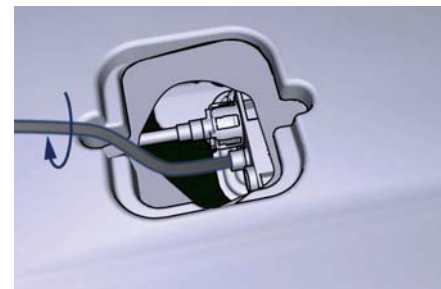

- Retirer l'outil spécial de son logement et remettez le couvercle.
- Remettez en place tous les éléments qui ont été retirés pour cette opération.



Relâchement après déconnexion de la batterie

La manœuvre suivante ne permet pas de relâcher complètement le frein de stationnement mais permet encore de déplacer le véhicule, par ex. pour le remorquer sur des dépanneuses.

- Dans les 3 minutes suivant l'arrêt du moteur (dispositif de démarrage sur OFF (désactivé), reconnectez la batterie.
- Tournez le commutateur de démarrage en position RUN.
- Appuyez sur la pédale de frein en soulevant simultanément la commande EPB pendant 5 secondes : les câbles se relâchent permettant que le véhicule soit déplacé.



ATTENTION !

Après chaque ouverture d'urgence, le témoin  et le message correspondant seront affichés dans le tableau de bord. Le système de frein de stationnement automatique reste inefficace et doit être réparé par le Réseau d'Assistance Maserati pour recommencer à fonctionner.

Désengagement manuel de la transmission de la position P (Park)

Le relâchement manuel du levier de la position P (Park) a pour but de permettre de pousser ou remorquer le véhicule, s'il n'est pas possible de le faire normalement à l'aide du levier de vitesses (comme l'impossibilité de démarrer le moteur). Ce dispositif est prévu exclusivement pour les situations d'urgence, et non pour un usage fréquent.



ATTENTION !

Immobilisez toujours votre véhicule en insérant entièrement le frein de stationnement avant d'activer le déverrouillage de stationnement manuel. L'activation du déverrouillage de stationnement manuel permet à votre véhicule de rouler s'il n'est pas immobilisé par le frein de stationnement. L'activation du déverrouillage de stationnement manuel sur un véhicule non sécurisé peut causer de graves blessures, voire la mort des personnes se trouvant à l'intérieur ou à proximité du véhicule.

Le cordon permettant de relâcher manuellement le frein de stationnement est situé sous la partie gauche de l'emplacement des pieds du conducteur.

- Soulevez le tapis de sol côté conducteur pour accéder au cordon.

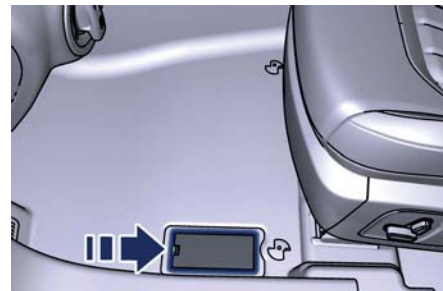

- Sortez le cordon de son emplacement.
- À l'aide de la pointe d'un tournevis appuyez sur le loquet indiqué sur l'encadré de l'illustration et soulevez le cordon pour libérer la transmission de la position P (Park). La nouvelle position permet le remorquage du véhicule.
- Relâchez le frein de stationnement uniquement quand le véhicule est solidement connecté à un véhicule tracteur.

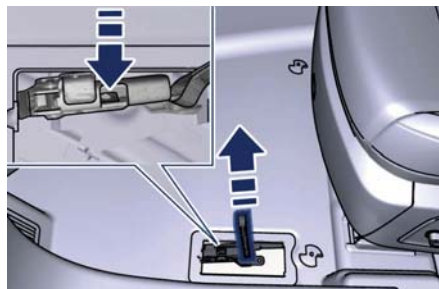

Désembouement du véhicule

Si le véhicule est pris dans la boue, le sable ou la neige, il est souvent possible de le dégager par un mouvement de va-et-vient. Faites tourner le volant vers la gauche et la droite pour dégager l'espace qui entoure les roues avant. Passez de D (Drive) ou M (Manual) à R (Reverse) (voir le chapitre « Transmission automatique » en section 5). En passant sur M (Manual), essayez de libérer la voiture en démarrant en seconde vitesse. À faible vitesse, vous pouvez passer rapidement de D (Drive) à R (Reverse) et vice versa simplement en pressant le bouton de déverrouillage du levier de vitesses.

Pour plus d'efficacité appuyez modérément sur la pédale d'accélérateur de façon à éviter de faire patiner les roues.

Si vous n'arrivez pas à libérer le véhicule comme décrit précédemment, passez en mode faible adhérence, en appuyant sur I C E et en excluant complètement le système de contrôle de trajectoire et de patinage en appuyant sur le bouton  pendant 2 secondes. Actionnez le levier de

vitesses entre D (Drive) et R (Reverse) pour démarrer.

Remarques concernant les modèles AWD (traction intégrale)

Sur ces véhicules, le patinage produit par des conditions de faible adhérence active automatiquement le mode AWD. En utilisant le mode de conduite M (Manual), l'activation du mode AWD se produit immédiatement lors de l'enclenchement d'un rapport avant.



IMPORTANT !

L'emballement du moteur ou le patinage des roues motrices peuvent provoquer une surchauffe et une défaillance de la transmission. Laissez le moteur tourner au ralenti avec le levier de vitesses en position N (Neutral) pendant au moins une minute tous les cinq cycles de désembourbement. Ceci limite la surchauffe et réduit le risque de panne de transmission si le désembourbement devait se prolonger.



ATTENTION !

Le patinage des roues à une vitesse élevée peut être dangereux. Les forces produites par une vitesse excessive des roues peuvent endommager, ou même provoquer la défaillance de la transmission et des pneus. Un pneu peut exploser et blesser quelqu'un. Ne faites pas tourner les roues du véhicule en continu sans vous arrêter quand vous êtes embourbé et ne laissez personne s'approcher de la roue qui patine, quelle que soit la vitesse de la roue.

Procédure de démarrage par batterie auxiliaire

Si la batterie de votre véhicule est déchargée, vous pouvez le démarrer à l'aide d'un jeu de câbles de démarrage et de la batterie d'un autre véhicule, ou d'un kit portatif de démarrage par batterie auxiliaire. Il est indispensable d'avoir des câbles adaptés pour pouvoir brancher la batterie auxiliaire de démarrage aux bornes distantes de la batterie déchargée. Les câbles de démarrage ont habituellement des pinces positives et négatives différenciées grâce au couleur de la gaine (rouge = positif, noir = négatif). Maserati fournit sur demande des câbles de démarrage spécifiques pour ses modèles et contenus dans une boîte conviviale.

REMARQUE :

Le Réseau d'Assistance Maserati peut vous fournir toutes les informations sur le « Kit de câbles de démarrage Maserati », disponibles dans la gamme d'accessoires d'origine.

Le démarrage par batterie auxiliaire peut s'avérer dangereux s'il n'est pas effectué correctement. Par conséquent, veuillez respecter

scrupuleusement les procédures décrites dans cette section.

REMARQUE :

Si vous utilisez un kit portatif de démarrage par batterie auxiliaire, veuillez respecter scrupuleusement les instructions et les précautions du fabricant.



IMPORTANT !

- Pour le démarrage d'urgence, n'utilisez jamais une batterie portable, un booster de démarrage de secours ni aucune autre source dont la tension de système serait supérieure à 14 volts. Dans le cas contraire, vous risquez d'endommager la batterie, le démarreur, l'alternateur ou le circuit électrique du véhicule ayant la batterie déchargée.
- N'utilisez pas de chargeur à batterie pour le démarrage d'urgence dans n'importe quelle circonstance. Vous pourriez endommager les systèmes électroniques, notamment les boîtiers électroniques gérant les fonctions d'allumage et de fourniture d'essence.



- Si la batterie est complètement à plat quand les vitres sont en position entièrement relevée, ouvrir la porte avec beaucoup de soin ; ne pas fermer encore la porte tant qu'il ne sera pas possible de baisser la vitre.

**ATTENTION !**

- L'utilisation d'un booster de démarrage de secours qui n'a pas été contrôlé, pouvant donc livrer une tension de charge trop élevée (au-delà de 14 V), dans des conditions environnementales extrêmes (par exemple : endroits clos ou sans aération appropriée et à des températures supérieures à 50 °C ou inférieures à -20 °C) peut créer les conditions pour un amorçage ayant comme retombée l'explosion de la batterie. Vous devez, donc, toujours effectuer tout démarrage par batterie auxiliaire à l'aide d'outils adéquats, dans des conditions environnementales optimales et en prenant les précautions nécessaires.
- N'essayez pas de faire démarrer le véhicule au moyen d'une batterie auxiliaire si la batterie déchargée est gelée. La batterie pourrait se fendre

ou exploser pendant la procédure de démarrage d'urgence et provoquer des blessures.

- **N'accomplissez pas cette procédure si vous n'avez pas l'expérience nécessaire : de manœuvres incorrectes peuvent provoquer des secousses électriques élevées ainsi que l'explosion de la batterie.**
- **Ne portez jamais de flammes nues ou de cigarettes allumées près de la trappe pouvant enclencher d'étincelles afin d'éviter tout risque d'incendie !**

REMARQUE :

S'il est nécessaire de débrancher la batterie du système électrique de votre véhicule, voir le paragraphe « Batterie sans entretien » de la section 7.

Position des bornes de batterie distantes

Pour une utilisation plus facile, les bornes à distance destinées à un démarrage à l'aide d'une batterie auxiliaire sont situées dans le compartiment moteur, alors que la batterie se trouve dans le coffre à bagages.

Ouvrir le capot moteur (voir « Ouvrir et fermer le capot moteur » en section 2), la borne distante positive (+) et la borne distante négative (-) sont facilement reconnaissables par l'icône figurant sur le module d'alimentation électrique intégré.

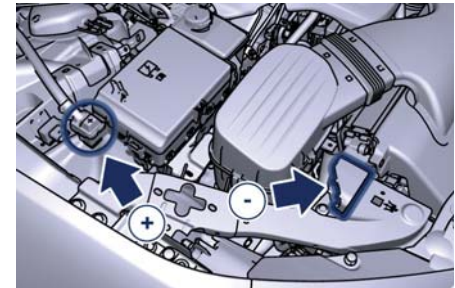
**Procédure de démarrage par batterie auxiliaire****ATTENTION !**

- **Gardez vos distances des ventilateurs de refroidissement du radiateur quand le capot moteur est levé. Le radiateur peut tourner à tout moment quand le contact est mis. En déplaçant les pales de ventilateur, vous risquez de vous blesser.**

(Suite)



(Suite)

- Retirez tout bijou métallique, tel qu'un bracelet ou une montre, susceptible de causer un contact électrique accidentel. Vous risqueriez de vous blesser.
- Veillez à ce que les véhicules impliqués dans le démarrage d'urgence ne se touchent pas pour ne pas risquer d'établir une connexion à la masse qui pourrait entraîner des blessures.
- Coupez le chauffage, l'autoradio et tous les autres équipements électriques non indispensables.
- Serrez le frein de stationnement, mettez la transmission automatique en position P (stationnement) et le contact sur **OFF** (désactivé).
- Si vous souhaitez démarrer votre véhicule à l'aide de la batterie auxiliaire, stationnez ce dernier à une distance inférieure à la longueur des câbles de démarrage, serrez le frein de stationnement et assurez-vous d'avoir coupé le contact.
- Après avoir soulevé le capuchon de protection du câble repéré sur la face externe du module d'alimentation électrique intégré, connectez une

pince du câble de démarrage positif à la borne positive (+) à distance du véhicule dont la batterie est à plat.

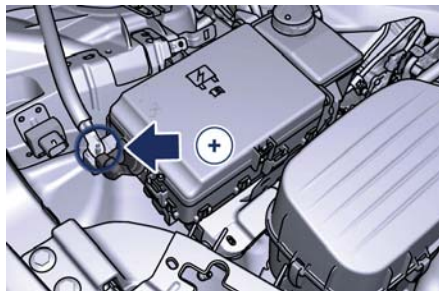

- Branchez la pince opposée du câble de démarrage positif (+) sur la borne positive (+) de la batterie auxiliaire.
- Connectez une pince du câble de démarrage négatif sur la borne négative (-) de la batterie auxiliaire.
- Branchez la pince opposée du câble de démarrage négatif (-) à la borne négative (-) à distance du véhicule dont la batterie est à plat, comme représenté.

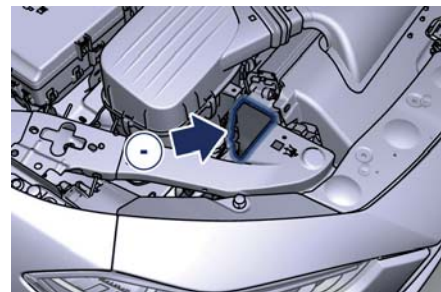

- Dans le véhicule dépanneur, démarrez le moteur et laissez-le tourner au ralenti quelques minutes, puis démarrez le moteur du véhicule dont la batterie est déchargée. Si vous utilisez un booster de batterie portable, attendez quelques secondes après avoir branché les câbles avant de démarrer le véhicule de démarrage.
- Après avoir démarré le moteur, retirez les câbles de démarrage dans l'ordre inverse de la pose.
- Débranchez une pince du câble de démarrage négatif (-) de la borne négative (-) à distance du véhicule dont la batterie est à plat.
 - Débranchez la pince opposée du câble de démarrage négatif de la borne négative (-) de la batterie auxiliaire.



- Débranchez une pince du câble de démarrage positif (+) de la borne positive (+) de la batterie auxiliaire.
- Débranchez la pince du câble de démarrage positif de la borne positive (+) à distance du véhicule dont la batterie est à plat.

REMARQUE :

Si vous devez démarrer fréquemment votre véhicule à l'aide de la batterie auxiliaire, faites contrôler la batterie et le circuit de charge de votre véhicule par le Réseau d'Assistance Maserati.

Remorquage d'un véhicule en panne

Vous devez utiliser un équipement de remorquage ou de levage adéquat pour protéger votre véhicule des dommages. Utilisez uniquement les barres de remorquage et autres équipements prévus à cet effet, en suivant les instructions du constructeur sur l'équipement.

Les chaînes de sécurité sont obligatoires.

Excepté pour le siège avant fileté servant à fixer l'anneau fourni (voir le chapitre « Trousse à outils » dans cette section), il n'y a pas d'autres points de connexion dans la voiture pouvant servir aux opérations de remorquage avec un camion.

En situation d'urgence, comme secourir un véhicule immobilisé hors de la route, les barres ou autres dispositifs doivent être fixés aux éléments de la structure principale du véhicule, et non aux pare-chocs ou à leurs crochets.

Assurez-vous de respecter les réglementations locales sur le remorquage.

- Si la batterie du véhicule est déchargée, reportez-vous au

paragraphe suivant pour la façon de basculer la transmission automatique en position P (Park) et relâcher le frein de stationnement.

- Si la batterie du véhicule est encore chargée, éteignez le moteur et désengagez manuellement le frein de stationnement (s'il a été engagé automatiquement) à l'aide de la commande située derrière le levier de vitesses (voir le chapitre « Frein de stationnement » en section 5). Basculez ensuite manuellement la transmission hors de la position P (Park) comme décrit au chapitre « Désengagement manuel de la boîte de vitesses de la position P (Park) » de cette section. Si vous devez utiliser des accessoires (tels que l'essuie-glace ou le dégivreur, etc.) en étant remorqué, la clé doit être placée en position RUN et non en position ACC.

Relâchement manuel de la transmission et du frein de stationnement

Pour pouvoir pousser ou remorquer le véhicule quand il est impossible de sortir la transmission de la position P (Park) (p.ex. en cas de batterie déchargée), un déverrouillage de



stationnement manuel est disponible. Dans ce cas, il est nécessaire de relâcher manuellement le levier de vitesses et le frein de stationnement en appliquant une procédure de secours (voir « Relâchement d'urgence du frein de stationnement » dans cette section).

Suivez les étapes indiquées dans « Désengagement manuel de la boîte de vitesses de la position P (Park) » de cette section pour désenclencher la transmission manuellement.

Conditions de remorquage du véhicule

Le fabricant déconseille le remorquage avec un chariot de remorquage, ce qui pourrait endommager le véhicule. À la place, il est recommandé que le remorquage de votre véhicule soit effectué avec ses quatre roues soulevées du sol à l'aide d'un camion à plateau.

Si vous ne disposez pas d'un camion à plateau et si la transmission est encore fonctionnelle, un véhicule RWD peut être remorqué à plat (les quatre roues au sol) dans les conditions suivantes.

- Le levier de vitesses doit être en position N (Neutral).

- La distance à parcourir ne doit pas dépasser 50 km.
- La vitesse de remorquage ne doit pas dépasser 50 km/h.



IMPORTANT !

Le véhicule AWD à traction intégrale peut être remorqué avec les deux essieux sur le terrain sans aucune limitation, le remorquage sur un seul essieu est interdit étant donné qu'il peut gravement endommager le couple d'entraînement du système à traction intégrale.

Si la transmission n'est pas fonctionnelle, ou si le véhicule à traction arrière doit être remorqué à une vitesse supérieure à 50 km/h ou sur une distance supérieure à 50 km, il doit être remorqué avec les roues motrices arrières soulevées du sol et sur la plate-forme d'un camion de remorquage, ou soulevées par un dispositif de levage des roues arrières.



IMPORTANT !

Si vous devez remorquer le véhicule RWD (à traction arrière) avec 2 roues levées, vérifiez que le commutateur d'allumage se trouve sur OFF. Si cela n'est pas le cas, lorsque l'ESC est actif,

le boîtier électronique de contrôle mémorisera un dysfonctionnement et le témoin correspondant  s'allumera sur l'afficheur du tableau de bord. Cela demande l'intervention du Réseau d'Assistance Maserati pour la remise à zéro du système.

Utilisation de l'anneau de la trousse à outils pour le remorquage du véhicule

L'anneau pour le remorquage peut servir aussi à monter le véhicule sur un camion de remorquage à plateforme. Il est indispensable de renseigner les opérateurs du moyen de remorquage sur la hauteur minimum du véhicule depuis le sol pour éviter, au cours du chargement, tout contact des extrémités du pare-chocs avant avec la rampe de chargement du camion de remorquage.

L'anneau pour le remorquage de la voiture est fourni dans la trousse à outils (voir « Trousse à outils » dans cette section) et doit être vissé dans son support sous la calandre avant, du côté droit.

Nettoyez avec soin le siège fileté avant de serrer l'anneau.

Vissez l'anneau pour le remorquage de la voiture dans son siège d'au moins 11 tours.



REMARQUE :

Angle de travail maximum du câble de remorquage : 15°.

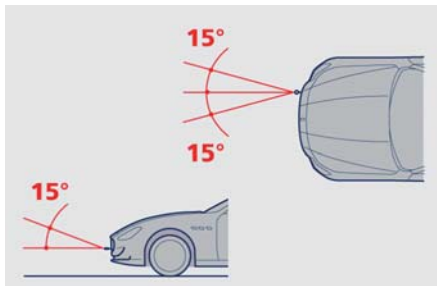





7 – *Entretien et soin*

Service d'entretien programmé	296
Plan d'entretien programmé	297
Procédures d'entretien	303
Batterie sans entretien	314
Remplacement d'un fusible	318
Remplacement d'ampoules	323
Entretien du système de climatisation	329
Entretien des roues	329
Entretien et soin de la carrosserie	331
Entretien et soin de l'habillage intérieur	335
Véhicule entreposé pendant de longues périodes	335
Spécifications de la batterie	336



Service d'entretien programmé

Un entretien correct est clairement la meilleure façon de garantir les performances du véhicule et les fonctionnalités de sécurité, de garantir le respect de l'environnement et de faibles coûts d'utilisation.

REMARQUE :

Souvenez-vous aussi qu'un respect scrupuleux des opérations d'entretien est essentiel au bon fonctionnement de votre véhicule. Le non-respect du Plan d'entretien programmé peut impacter la garantie de votre véhicule.

Maserati a par conséquent prévu une série de vérifications et d'opérations d'entretien impliquant une 1^{ère} révision lorsque le compteur kilométrique atteint :

- **Moteurs Essence** : 20 000 km ou au bout de 2 ans après la mise en service du véhicule, et par la suite tous les 20 000 km ou tous les deux ans.
- **Moteur Diesel** : 20 000 km ou au bout de 1 an après la mise en service du véhicule, et par la suite tous les 20 000 km ou tous les ans. Les coupons d'intervalle de fonctionnement pour les véhicules

du marché Indien sont tous les 10 000 km ou 1 an. Après la 6^e révision, le plan d'entretien programmé doit être recommencé en programmant les 1^{ère}, 2^{nde} et 3^{ème} opérations de révision.



IMPORTANT !

Les interventions d'entretien programmé sont prescrites par le Constructeur. La non-exécution de ces opérations peut compromettre la validité de la garantie.

L'intervention d'entretien programmé est assurée par tout le Réseau d'Assistance Maserati. Dans cette éventualité, lorsqu'une intervention a lieu, les remplacements ou réparations nécessaires en plus des opérations programmées ne doivent être effectuées qu'avec le consentement spécifique du client.



IMPORTANT !

Nous vous recommandons de communiquer au Réseau d'Assistance Maserati tout problème de fonctionnement mineur, sans attendre la révision programmée suivante.

REMARQUE :

- Vidangez l'huile de votre véhicule si 2 années (moteurs essence) ou 1 année (moteur diesel) se sont écoulées depuis la dernière vidange.
- Augmentez la fréquence de vidange d'huile moteur si vous effectuez de longs trajets hors route pendant une longue période ou de courts trajets ne permettant pas d'atteindre la température de fonctionnement.
- Les intervalles entre les vidanges d'huile ne peuvent jamais dépasser 20 000 km ou au moins au bout de 2 ans (Moteurs essence) ou 1 an (Moteur diesel). Les coupons d'intervalle de fonctionnement pour les véhicules du marché Indien sont tous les 10 000 km ou 1 an (moteur diesel).



IMPORTANT !

Le non-respect des étapes du programme d'entretien peut endommager le véhicule.

Témoin de vidange d'huile (Diesel uniquement)

L'indicateur de vidange d'huile vous rappelle l'échéance du plan d'entretien programmé.



Le témoin  sur le tableau de bord clignote pendant environ 5 secondes affichant le message « Échéance de vidange d'huile » doublé d'un bip sonore indiquant que la vidange est nécessaire (voir le chapitre « Tableau de bord » en section 4 pour plus d'infos).

Le message de vidange d'huile apparaît environ 19 200 km après la dernière vidange.

Conduisez votre véhicule à l'entretien dès que possible, avant d'avoir parcouru 800 km.

REMARQUE :

L'indicateur de vidange d'huile ne surveille pas le temps écoulé depuis la dernière vidange d'huile. Vidangez l'huile de votre véhicule si 1 année s'est écoulée depuis la dernière vidange, même si le message de l'indicateur de vidange d'huile N'EST PAS allumé sur le tableau de bord.

Votre Réseau d'Assistance Maserati réinitialisera le message de remplacement d'huile après avoir effectué la vidange d'huile programmée.

Plan d'entretien programmé

Les interventions d'entretien programmées énumérées dans ce manuel doivent être effectuées aux intervalles ou aux kilométrages spécifiés afin de préserver votre garantie et d'assurer une performance et une fiabilité optimales du véhicule.

Augmentez la fréquence des opérations d'entretien en cas d'utilisation dans des conditions rigoureuses, dans des régions poussiéreuses par exemple ou pour des trajets très courts.

Une inspection et une intervention doivent également être effectuées dès qu'une défaillance est suspectée.

Le constructeur recommande d'effectuer cet entretien périodique à l'atelier de votre concessionnaire. Les techniciens de votre concessionnaire connaissent très bien votre véhicule et ont accès à des informations du constructeur, aux pièces Maserati d'origine et à un outillage électronique et mécanique spécialement conçu pour éviter de coûteuses réparations ultérieures.



Plan d'entretien programmé — Moteurs Essence

Coupons de révision	1°	2°	3°	4°	5°	6°
Opérations principales	Intervalles de validité des coupons : tous les 20 000 km ou 2 ans					
Courroie d'alternateur, pompe à eau, compresseur de climatisation et pompe direction assistée		I		R		I
	Remplacer au moins tous les 80 000 km ou tous les 4 ans et après chaque dépose					
Huile moteur et filtre	R	R	R	R	R	R
	Remplacer au moins tous les 2 ans					
Vérifiez l'absence de fuites du moteur	I	I	I	I	I	I
Filtre à air		R		R		R
Bougies de démarrage			R			R
Niveau du liquide hydraulique de direction assistée	I	I	I	I	I	I
Niveau du liquide de refroidissement moteur		I		I		I
Vérifiez l'absence de fuites sur l'échangeur de chaleur intermédiaire (intercooler)	I	I	I	I	I	I
Liquide de frein		R		R		R
	Remplacez tous les 2 ans à cause d'une utilisation de frein fréquente et intense (usage sur piste)					
Système de freinage, étriers	I	I	I	I	I	I
Joint, bielles des suspensions avant et arrière, dessous du châssis avant et arrière		I		I		I
Filtre anti-pollen		R		R		R
Commandes et systèmes de réglage en général, charnières, portes, capot avant et arrière	I			I		



Coupons de révision	1°	2°	3°	4°	5°	6°
Opérations principales	Intervalles de validité des coupons : tous les 20 000 km ou 2 ans					
Fonctionnement correct et fiable des sièges et ceintures de sécurité	I		I		I	
Orientation des feux	I	I	I	I	I	I
Condition de l'habillage intérieur en cuir		I		I		I
Test du véhicule sur route		I		I		I
Vérifications avec diagnostics Maserati	I	I	I	I	I	I
I = Inspecter et effectuer toute intervention nécessaire R = Remplacer						

Plan d'entretien programmé — Moteur Diesel

Coupons de révision	1°	2°	3°	4°	5°	6°
Opérations principales	Coupons d'intervalle de fonctionnement : tous les 20 000 km ou 1 an (*)					
Courroie d'alternateur, pompe à eau, compresseur de climatisation et pompe direction assistée				I	R	
	Remplacer au moins tous les 100 000 km ou tous les 5 ans et après chaque dépose					
Huile moteur et filtre	R	R	R	R	R	R
	Remplacez au moins tous les ans					
Filtre à air	R	R	R	R	R	R
Filtre de carburant		R		R		R
Niveau du liquide hydraulique de direction assistée	I	I	I	I	I	I
Niveau du liquide lave-glace — Liquide lave-glace et lave-phares	I		I		I	



Coupons de révision	1°	2°	3°	4°	5°	6°
Opérations principales	Coupons d'intervalle de fonctionnement : tous les 20 000 km ou 1 an (*)					
Niveau du liquide de refroidissement moteur	I	I	I	I	I	I
Liquide de freins	I	I	R	I	I	R
	Remplacez tous les 2 ans à cause d'une utilisation de frein fréquente et intense (utilisation sur piste)					
Système de freinage, étriers	I	I	I	I	I	I
Filtre anti-pollen		R		R		R
Commandes et systèmes de réglage en général, charnières, portes, capot avant et arrière	I				I	
Orientation des feux	I	I	I	I	I	I
Condition de l'habillage intérieur en cuir		I		I		I
Test du véhicule sur route		I		I		I
Contrôle des émissions	I	I	I	I	I	I
Vérifications avec Maserati Diagnosi	I	I	I	I	I	I
Niveau d'AdBlue®	I	I	I	I	I	I
(*) Les coupons d'intervalle de fonctionnement pour les véhicules du marché Indien sont tous les 10 000 km ou 1 an. I = Inspectez et effectuez toute intervention nécessaire R = Remplacez						

Entretien de routine

Tous les 1 000 km ou avant de longs trajets

Vérifiez :

- le liquide de refroidissement du moteur ;

- le liquide de frein ;
- le niveau de liquide de lave-glace ;
- la pression de gonflage et l'état des pneus ;
- le fonctionnement du système d'éclairage (projecteurs, clignotants, feux de détresse, etc.) ;

- le fonctionnement du système de lave-glace/essuie-glace et la position/l'usure de balais d'essuie-glace.

Tous les 3 000 km

Vérifiez le niveau d'huile moteur et faites l'appoint si nécessaire.



Utilisation intensive du véhicule

Si vous utilisez la voiture principalement dans l'une des conditions suivantes :

- hors routes ;
- trajets courts (moins de 7 à 8 km) et répétés par des températures extérieures en dessous de zéro ;
- moteur tournant souvent au ralenti ou conduite sur de longues distances à petite vitesse ou longues périodes d'inutilisation.

Vous devez effectuer les inspections suivantes plus fréquemment qu'indiqué dans le « Intervention d'entretien programmé » :

- vérifiez l'état et l'usure des plaquettes de disque de frein avant ;
- vérifiez la propreté des serrures du capot et du coffre, la propreté et la lubrification de la tringlerie ;
- vérifiez visuellement l'état du moteur, de la transmission, des tuyaux et flexibles (échappement - circuit d'alimentation - freins) et des pièces en caoutchouc (soufflets - manchons - bagues - etc.) ;
- vérifiez la charge de la batterie ;

- vérifiez visuellement l'état des courroies d'entraînement des accessoires ;
- vérifiez et, si nécessaire, vidangez l'huile moteur et remplacez le filtre à huile ;
- vérifiez et, si nécessaire, remplacez le filtre à pollen du système de climatisation ;
- vérifiez et, si nécessaire, remplacez le filtre à air.



IMPORTANT !

Toute opération d'entretien du véhicule doit être exécutée par le Réseau d'Assistance Maserati. Pour les opérations de routine ou les interventions les moins difficiles que vous pouvez exécuter vous-même, assurez-vous d'abord de posséder l'expérience nécessaire ainsi que les outils appropriés, les pièces détachées d'origine Maserati et les liquides recommandés. Si cela n'est pas le cas, n'exécutez aucune opération tout seul et contactez un Centre d'Assistance Maserati.

On Board Diagnostic System — EOBD II

Votre véhicule est équipé d'un système d'autodiagnostic perfectionné appelé OBD II. Ce système surveille le circuit antipollution, le moteur et les commandes de la transmission automatique. Quand ces systèmes fonctionnent correctement, votre véhicule offre un rendement optimal et une consommation de carburant minimale et est conforme aux normes gouvernementales antipollution. Si l'un de ces systèmes exige une intervention, le système EOBD II allume le « Témoin de panne »  du tableau de bord (se reporter à « Tableau de bord » en section 4). Il enregistre en outre des codes de diagnostic et d'autres informations qui aident le technicien lors des réparations. Bien que votre véhicule puisse généralement rouler sans être remorqué, consultez au plus vite votre Réseau d'Assistance Maserati pour une intervention dès que possible.



IMPORTANT !

- Une conduite prolongée avec  allumé peut endommager

(Suite)



(Suite)

davantage le système antipollution. Ceci peut également affecter la consommation de carburant et le comportement routier. Une intervention est requise avant d'effectuer tout essai antipollution.

- Si  clignote alors que le moteur tourne, des dommages importants au convertisseur catalytique et une perte de puissance se produiront à brève échéance. Il est nécessaire de faire intervenir immédiatement le Réseau d'Assistance Maserati.

Stratégies du système de post-traitement des gaz d'échappement (Diesel uniquement)

Ce véhicule est équipé d'un moteur ultramoderne, ainsi que d'un système d'échappement doté d'un filtre à particules diesel (DPF) et d'un pot d'échappement catalytique SCR (réduction catalytique sélective) intégré dans une système injectant une solution d'urée inoffensive (agent réducteur AdBlue®) dans les gaz d'échappement. Une fois vaporisée, la solution transforme les oxydes d'azote (NOx), qui contribuent à la formation du smog, en azote (N₂), inoffensif, et

vapeur d'eau (H₂O), deux composants naturels de l'air que l'on respire. Ce système comprend les éléments suivants :

- réservoir AdBlue® avec pompe ;
- injecteur avec catalyseurs chauffés électroniquement ;
- capteurs NOx ;
- capteurs de température ;
- catalyseur SCR.

Le moteur et le système de post-traitement d'échappement se combinent pour répondre aux normes d'émission. Le système gère la combustion du moteur pour permettre au pot catalytique du circuit d'échappement de piéger et de brûler les particules de matières polluantes. Le système d'injection AdBlue® réduit les émissions d'oxydes d'azote (NOx) au minimum, se conformant ainsi aux normes Euro VI.

L'injection d'AdBlue®, ainsi que le catalyseur SCR contribuent à réduire la pollution, sans affecter la consommation de carburant, les performances du véhicule ou le confort de conduite.

REMARQUE :

- Le système d'injection pourrait parfois produire un léger bruit de

cliquetis, audible uniquement quand le véhicule s'arrête. Ce phénomène est normal.

- La pompe sera en fonction pendant un certain temps après l'arrêt du moteur afin de purger le système d'injection. Cette opération est tout à fait normale et le bruit qu'elle produit peut être aperçu à l'arrière du véhicule.

Le système de contrôle affiche les messages sur l'écran TFT pour alerter le conducteur lorsque une intervention de régénération et/ ou une recharge d'AdBlue® s'avèrent nécessaires ou lorsque le véhicule doit être amené au Réseau d'Assistance Maserati. Se reporter au chapitre « Tableau de bord » à la section 4 pour plus d'informations.

Pièces détachées

Utilisez des pièces d'origine pour toute intervention d'entretien normale ou de réparation afin de préserver les performances de votre véhicule. Les dommages et les pannes dus à l'utilisation de pièces qui ne sont pas d'origine lors des entretiens et des réparations ne sont pas couverts par la garantie du fabricant.



Procédures d'entretien

Les pages suivantes contiennent les opérations d'entretien standard « requises » déterminées par les ingénieurs Maserati.

Outre les éléments d'entretien spécifiés dans le « Plan d'entretien programmé », d'autres composants peuvent nécessiter dans le futur une révision ou un remplacement.

Pour réaliser la plupart des révisions, il est nécessaire d'ouvrir le capot moteur (voir « Ouvrir et fermer le capot moteur » en section 2).

Les illustrations suivantes indiquent l'emplacement de tous les composants impliqués dans les opérations d'entretien.

Moteurs Essence

- | | | |
|---|--|--|
| <ul style="list-style-type: none"> 1 Jauge d'huile moteur. 2 Goulot de réservoir d'huile moteur. 3 Réservoir du liquide de direction assistée. 4 Réservoir de liquide de refroidissement du moteur. | <ul style="list-style-type: none"> 5 Réservoir de liquide de refroidissement du système de transmission et de direction assistée. 6 Réservoir de liquide lave-glace. 7 Couvercle d'accès au réservoir de liquide de freins. | <ul style="list-style-type: none"> 8 Couvercle d'accès au filtre à pollen de la climatisation. 9 Module d'alimentation électrique intégré (fusibles). 10 Filtres à air. |
|---|--|--|

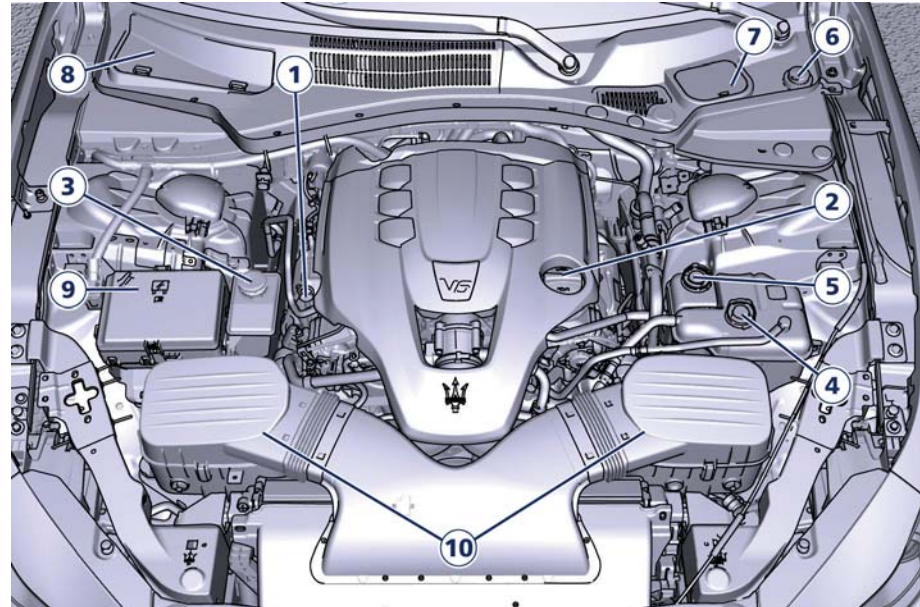

Essence



Moteur diesel

- | | | | |
|---|--|---|---|
| 1 | Jauge d'huile moteur. | 5 | Réservoir de liquide lave-glace. |
| 2 | Trappe d'inspection du goulot de réservoir d'huile moteur. | 6 | Couvercle d'accès au réservoir de liquide de frein. |
| 3 | Réservoir du liquide de direction assistée. | 7 | Couvercle d'accès au filtre à pollen de la climatisation. |
| 4 | Réservoir de liquide de refroidissement du moteur. | 8 | Module d'alimentation électrique intégré (fusibles). |
| | | 9 | Filtre à air. |

10 Filtre de carburant.

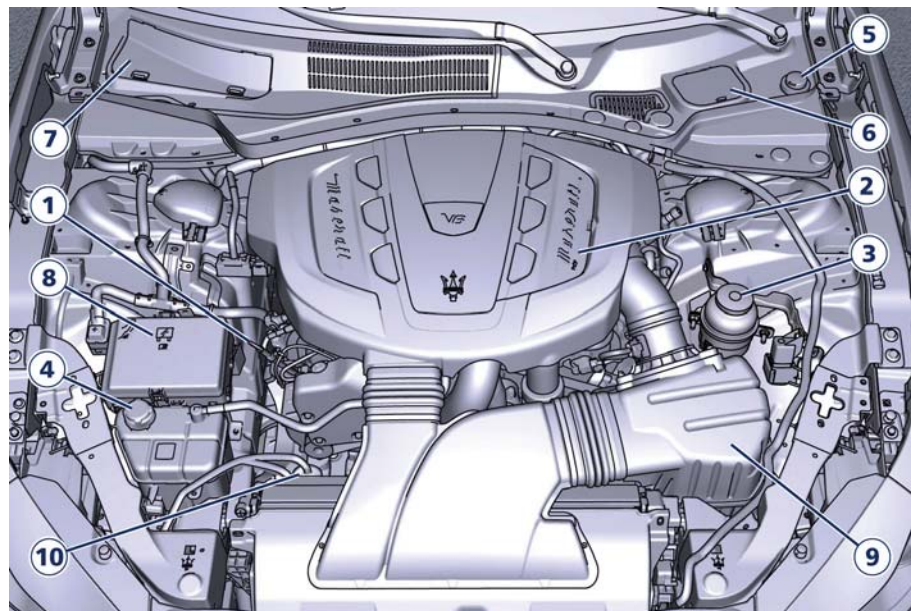

IMPORTANT !

- Le défaut d'entretien approprié du véhicule, de réparation (quand cela est nécessaire) et d'interventions régulières peut mener à des réparations plus coûteuses, endommager d'autres composants ou nuire aux performances du véhicule. Faites immédiatement examiner tout dysfonctionnement potentiel par le **Réseau d'Assistance Maserati** ou un centre de réparation qualifié.
- Votre véhicule a été muni de liquides améliorés qui protègent les performances et la durabilité de votre véhicule, tout en prolongeant les intervalles d'entretien. N'utilisez pas de produits chimiques de lavage, car ces produits peuvent endommager moteur, transmission, direction assistée ou climatisation de votre véhicule. De tels dommages ne sont pas couverts par la Garantie limitée des véhicules neufs. Si un rinçage est nécessaire en raison d'une panne d'un composant, utilisez

Diesel



uniquement le liquide spécifié pour la procédure de rinçage.

Contrôles de niveau



ENVIRONNEMENT !

- Les huiles et les liquides utilisés dans le moteur contiennent des substances dangereuses pour l'environnement. Pour leur vidange, nous vous recommandons de contacter le Réseau d'Assistance Maserati qui dispose de tous les équipements nécessaires pour éliminer les huiles et les liquides usagés conformément aux réglementations en vigueur et dans le respect de l'environnement.
- La totalité des équipements utilisés pour la vidange des liquides (tels que les gants, les chiffons, les récipients, etc.) doit être éliminée conformément aux réglementations en vigueur.

Contrôle du niveau du liquide de refroidissement du moteur

Votre véhicule a été pourvu d'un liquide de refroidissement du moteur (antigel) amélioré offrant une protection élevée contre la corrosion

et le gel, permettant d'espacer les entretiens. Pour éviter de réduire cet entretien de routine, il convient d'utiliser le liquide de refroidissement du moteur (antigel) d'origine tout au long de la vie du véhicule. En ajoutant le liquide de refroidissement (antigel), utilisez uniquement de l'eau très pure telle que de l'eau distillée ou déminéralisée en mélangeant la solution eau/liquide de refroidissement du moteur (antigel). Une eau de qualité médiocre réduirait la protection anticorrosion du circuit de refroidissement du moteur.

- Mélangez une solution minimale de 50 % de liquide de refroidissement du moteur (antigel) et d'eau distillée. Utilisez de plus fortes concentrations (sans toutefois dépasser 70 %) si des températures inférieures à -37°C sont prévues.

Le propriétaire du véhicule est responsable du maintien du niveau correct de protection antigel, en fonction des températures du climat des régions parcourues. Le niveau du liquide de refroidissement est visible à travers le vase d'expansion, permettant une vérification rapide. Aussi longtemps que la température de

fonctionnement du moteur est satisfaisante, une vérification mensuelle du niveau du vase d'expansion suffit.

Le moteur étant arrêté et froid, le niveau du vase d'expansion doit se situer entre les limites indiquées sur le vase et à l'intérieur du goulot du réservoir.

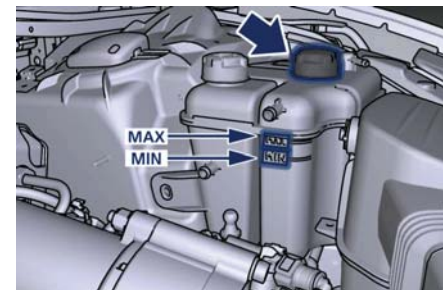

Essence

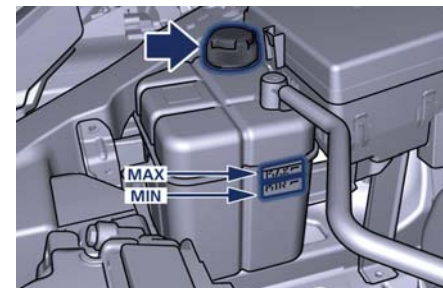

Diesel



Essence

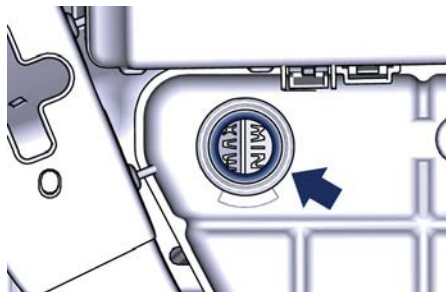

Diesel

- Si un appoint de liquide de refroidissement du moteur (antigel) s'avère nécessaire, ajoutez le liquide dans le vase d'expansion après avoir retiré le bouchon. Ne remplissez pas outre mesure.
- Lorsque le niveau souhaité est atteint, refermez fermement le bouchon du vase d'expansion.

- En cas d'appoints fréquents de liquide de refroidissement (antigel) ou si le niveau du vase d'expansion ne baisse pas quand le moteur refroidit, l'étanchéité du circuit de refroidissement doit être vérifiée sous pression par un **Centre d'Assistance Maserati**.
- La face avant du radiateur et du condensateur doit rester propre.



ATTENTION !

- **N'ajoutez jamais de liquide de refroidissement (antigel) quand le moteur est en surchauffe. N'ouvrez ni ne desserrez jamais le bouchon du réservoir à liquide de refroidissement pour faire refroidir un moteur surchauffé. La chaleur augmente la pression dans le circuit de refroidissement. Ne débouchez pas le radiateur quand le circuit est chaud ou sous pression sous peine d'être ébouillanté.**
- **Lors de l'appoint de liquide de refroidissement, n'utilisez pas d'autres bouchons à pression que celui spécifié pour votre véhicule. Vous pourriez vous blesser ou endommager le moteur.**

Contrôle du niveau de liquide des freins

Vérifiez le niveau de liquide immédiatement si le témoin ⓘ du système de freins s'allume et le message correspondant indique que le niveau de liquide de freins est bas.

- Retirez le couvercle d'accès au réservoir de liquide de freins.

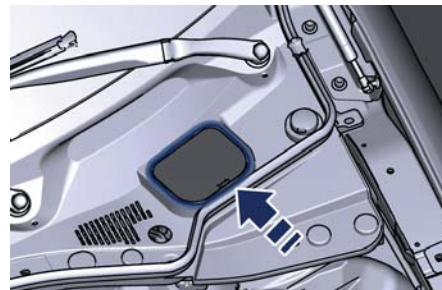

- Nettoyez le dessus du maître-cylindre avant de le déboucher.
- Ajoutez du liquide pour rétablir le niveau au repère « MAX » indiqué sur le côté du réservoir de maître-cylindre. Utilisez uniquement le liquide de freins recommandé par le fabricant (voir « Ravitaillements en carburant » en section 8).
- Ajoutez suffisamment de liquide pour atteindre le niveau « MAX »



indiqué sur le réservoir de liquide de freins.

- Lorsque le niveau souhaité est atteint, refermez fermement le bouchon.

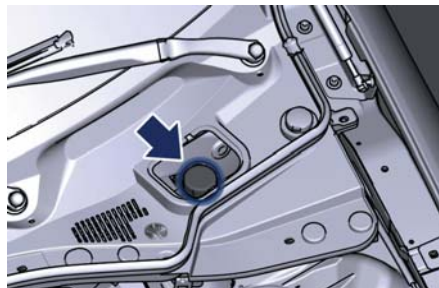

L'usure des plaquettes de freins peut entraîner une chute du niveau de liquide de freins. Cependant, un niveau insuffisant peut être dû à une fuite et peut justifier une révision du système de freinage.



IMPORTANT !

Le symbole  sur le bouchon à réservoir identifie le type synthétique de liquide de freins, le différenciant du type minéral. L'utilisation de liquides minéraux endommage les garnitures spéciales en caoutchouc du

système de freinage sans possibilité de réparation.



ATTENTION !

- Pour éviter toute contamination par des corps étrangers ou par l'humidité, utilisez uniquement du liquide de frein neuf ou du liquide qui a été stocké dans un récipient étanche. Maintenez le bouchon du réservoir du maître-cylindre fermé en permanence. Le liquide de frein dans un récipient ouvert absorbe l'humidité de l'air, ce qui entraîne un point d'ébullition plus bas. Il peut alors bouillir subitement lors d'un freinage brutal ou prolongé et entraîner une panne soudaine des freins. Un accident pourrait en résulter.
- En cas de remplissage excessif du réservoir, le liquide de frein peut déborder et risque de s'enflammer au contact des organes chauds du moteur. Le liquide de frein peut également endommager les surfaces peintes et en vinyle : prenez soin d'éviter tout contact avec ces surfaces.
- Ne laissez pas de liquide à base de

pétrole contaminer le liquide de freins. Les composants de joint des freins pourraient s'endommager et provoquer une panne partielle ou complète des freins. Un accident pourrait en résulter.

Appoint de liquide lave phare / lave-glace

Pendant les opérations d'entretien programmées ou lorsque le message « Niveau de lave-glace bas » s'affiche en même temps que le témoin correspondant , ajoutez du liquide le plus vite possible : le réservoir peut contenir presque 4 litres de liquide ou presque 3 litres de liquide lave-glace/lave-phares.

- Retirez le bouchon du réservoir dans le compartiment moteur et tirez le goulot du réservoir.

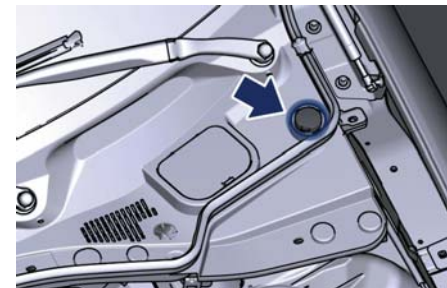

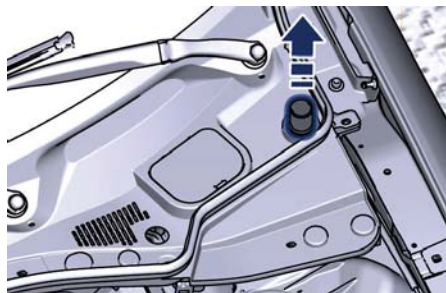

- Remplissez le réservoir de solvant pour liquide de lave-glace (se reporter à « Ravitaillements en carburant » en section 8 et faites fonctionner le système pendant quelques secondes pour éliminer l'eau résiduelle.
- En remplissant le réservoir de liquide de lave-glace, appliquez un peu de liquide sur un chiffon ou une serviette et nettoyez les balais d'essuie-glace. Le rendement des balais s'en trouve amélioré.

Pour prévenir le gel de votre circuit de lave-glace par temps froid, choisissez une solution ou un mélange adapté aux plages de température de votre région. Cette information se trouve sur la plupart des réservoirs de liquide lave-glace.

REMARQUE :

Le Réseau d'Assistance Maserati peut vous fournir toutes les informations sur le liquide lave-glace avec antigel recommandé par Maserati, disponible dans la gamme d'accessoires d'origine.



ATTENTION !

- **Les solvants pour lave-glace disponibles dans le commerce sont inflammables. Ces produits peuvent prendre feu et vous brûler. La prudence est de rigueur lors du remplissage ou lorsque du liquide de lave-glace se trouve à proximité.**
- **Ne conduisez pas avec le réservoir du lave-glace vide : l'action des lave-glace est fondamentale pour améliorer la visibilité pendant la conduite.**

Contrôle du niveau d'huile moteur

Une lubrification correcte du moteur nécessite un niveau d'huile suffisant. Si le témoin  s'allume alors que le message correspondant sur le niveau d'huile s'affiche, ou si pendant les révisions programmées (voir « Intervention d'entretien

programmé » dans cette section), il est nécessaire de vérifier le niveau d'huile. C'est cinq minutes après l'arrêt d'un moteur complètement réchauffé, ou le matin avant de démarrer, que l'indication de la jauge est la plus précise. Dans les deux cas, le véhicule doit être garé sur un sol plat pour améliorer la précision de la lecture des niveaux.

- Retirez la jauge d'huile et nettoyez-la avec un chiffon propre et sec.

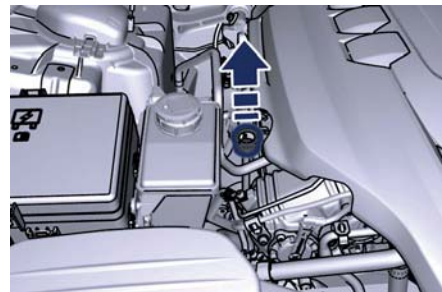

Essence

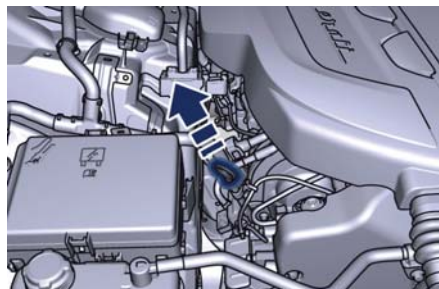

Diesel

- Réinsérez complètement la jauge de niveau et retirez-la : le niveau d'huile doit se situer entre les références de niveau MAX et MIN (niveau de sécurité SAFE).

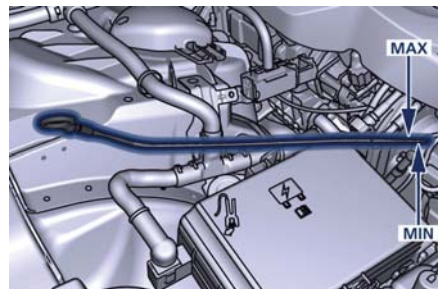

Diesel

- Si un appoint est nécessaire, dévissez le bouchon du goulot du réservoir (Essence) ou ouvrez la trappe d'inspection et dévissez le bouchon du goulot du réservoir (Diesel).

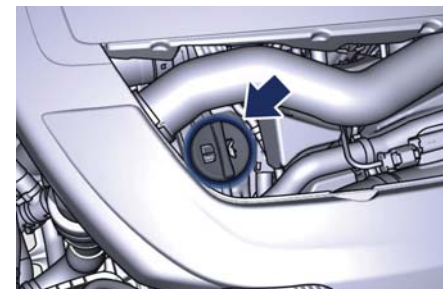

Diesel

- Ajoutez 1 litre d'huile lorsque le niveau est au bas de la plage de niveau de sécurité (SAFE) pour revenir en haut de la plage de niveau de sécurité (SAFE).
- Remettez le bouchon et la jauge d'huile en place et attendez quelques minutes pour laisser l'huile atteindre le carter.
- Vérifiez à nouveau le niveau.

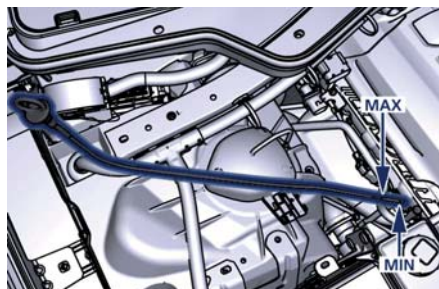

Essence



Essence

**IMPORTANT !**

- Ne faites pas l'appoint avec de l'huile ayant des caractéristiques autres que celles de l'huile déjà utilisée dans le moteur (consultez « Ravitaillements en carburant » à la section 8).

(Suite)



(Suite)

- Un remplissage excessif ou insuffisant du carter peut provoquer une aération ou une perte de pression d'huile. Ceci peut endommager le moteur.
- N'ajoutez aucun additif (à l'exception des colorants de détection de fuites) à l'huile moteur. L'huile moteur est un produit sophistiqué et ses performances peuvent être altérées par l'usage d'additifs.

Remplacement du filtre à huile moteur

Le filtre à huile moteur doit être remplacé à chaque vidange d'huile. Veuillez contacter le Réseau d'Assistance Maserati pour cette opération.

Entretien filtre de carburant (Diesel uniquement)

Veuillez contacter le Réseau d'Assistance Maserati pour cette opération.

Remplacement filtre DPF (Diesel uniquement)

Veuillez contacter le Réseau d'Assistance Maserati pour cette opération.

Contrôle d'huile de la transmission automatique

Veuillez contacter le Réseau d'Assistance Maserati pour la vérification du niveau d'huile.

Contrôle du liquide de direction assistée

Une fois le véhicule garé sur un sol plat et moteur refroidi, vérifiez le niveau dans le réservoir du liquide de direction assistée.

- Pour effectuer le contrôle, dévissez le bouchon, nettoyez la jauge avec un chiffon propre et sec.

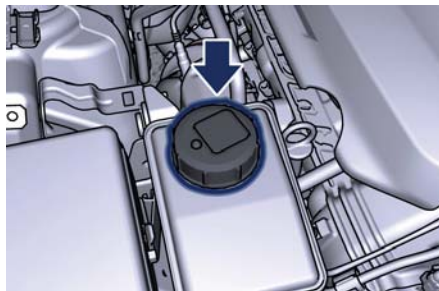

Essence

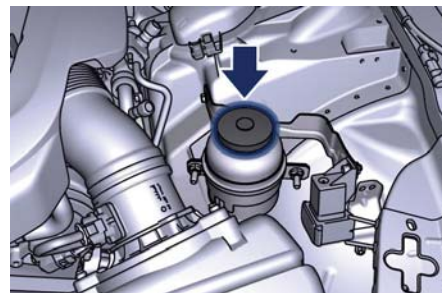

Diesel

- Resserrez le bouchon puis dévissez-le à nouveau et vérifiez le niveau : il doit correspondre à l'encoche de niveau MAX de la jauge. Si l'huile est chaude, le niveau peut dépasser l'encoche MAX.

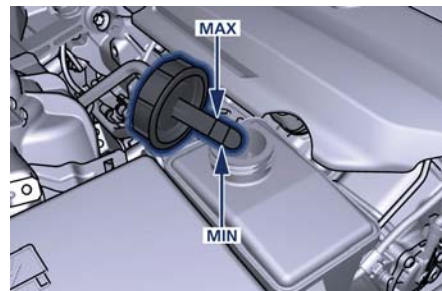

- Si nécessaire, faites l'appoint du liquide en vous assurant qu'il a les mêmes caractéristiques que celui qui a déjà été utilisé (se reporter à



« Ravitaillements en carburant » en section 8).



IMPORTANT !

- Vérifiez que le liquide de la direction assistée ne vient pas au contact des parties chaudes du moteur car il est inflammable.
- Lorsque le moteur tourne, ne laissez pas le volant complètement tourné pendant plus de 8 secondes sauf nécessité absolue. Ceci provoque un bruit et également la surchauffe du liquide de direction assistée et peut endommager le système de direction assistée.

Contrôle du niveau du liquide de refroidissement de la transmission et du système de direction assistée (Essence uniquement)

Le liquide de refroidissement contenu dans le vase d'expansion est le même que celui utilisé pour le système de refroidissement du moteur. Procédez comme indiqué dans le paragraphe « Contrôle du niveau du liquide de refroidissement du moteur » de ce chapitre pour la préparation du mélange d'eau et antigel ainsi que pour le contrôle du niveau.

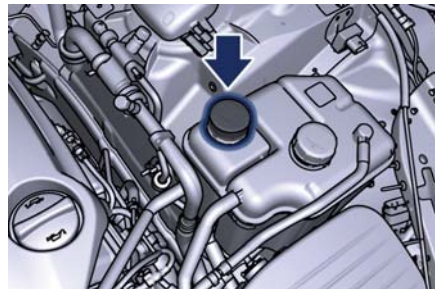

Essence

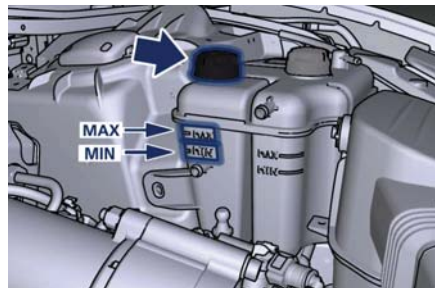

Essence

Remplacement des filtres à air moteur

Veillez contacter le Réseau d'Assistance Maserati pour faire remplacer les filtres à air.

Remplacement du filtre à air de climatisation

Ce filtre utilise un procédé mécanique/électrostatique de filtrage, dans la mesure où les portes et les glaces sont parfaitement closes. Le filtre se trouve dans l'entrée d'air frais du système de climatisation placée sous le capot, du côté passager du véhicule, près de l'essuie-glace avant.

Pour remplacer le filtre lors des services d'entretien programmés ou après que le véhicule a été utilisé de façon intensive sur des routes poussiéreuses, procéder comme suit :

- Déposez le volet d'accès dans l'écran d'aument en appuyant sur les agrafes de retenue indiquées.

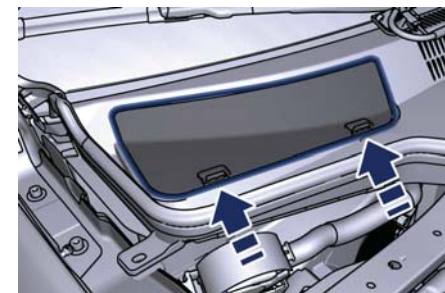



- Déboîtez les deux extrémités et soulevez le couvercle d'accès au filtre.

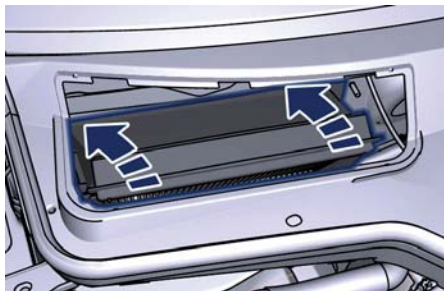

- Retirez le filtre en le dégageant de l'arrivée d'air.
- Posez le filtre neuf avec les flèches en direction du débit d'air, c'est-à-dire vers l'arrière du véhicule (le texte et les flèches du filtre indiquent la direction correcte).

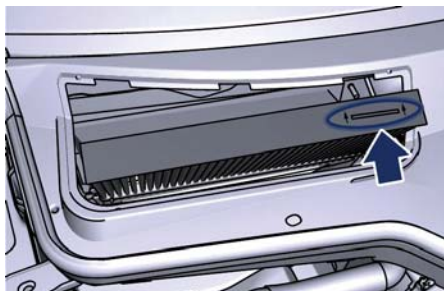

- Refermez le couvercle d'accès au filtre et remettez le volet en place.



IMPORTANT !

Le défaut de remplacement du filtre peut réduire considérablement l'efficacité du système de climatisation et de chauffage.

Entretien des essuie-glace et remplacement des balais

Lorsque les bras des essuie-glace sont en position « Stationnement », il n'est pas possible de vérifier ou remplacer les balais qui reposent sous le capot moteur. Pour faire la révision des balais d'essuie-glace, il est nécessaire de les placer en position « Entretien » (voir le chapitre « Essuie-glace et lave-glace » en section 3). De cette façon, il est possible de faire pivoter et soulever les bras dans la position désirée.



ATTENTION !

Il est dangereux de faire fonctionner ou de réparer les balais d'essuie-glace sur une position active (autre que « OFF ») avec le commutateur de démarrage sur RUN. Les capteurs de pluie peuvent activer soudainement

les essuie-glace. Utilisez toujours la position « Entretien » pour toute intervention sur les balais d'essuie-glace.

Entretien d'essuie-glace

La durée de vie des balais d'essuie-glace varie selon les conditions météorologiques de la zone géographique où la voiture est utilisée et la fréquence d'utilisation. Une mauvaise performance des balais d'essuie-glace peut se traduire par des broutages, des marques, des traces d'eau ou des endroits qui restent mouillés. Si l'une de ces situations se présente, nettoyez les balais d'essuie-glace ou remplacez-les si nécessaire.

Nettoyez régulièrement les lames de caoutchouc des balais d'essuie-glace et le pare-brise avec une éponge ou un chiffon doux et un nettoyant doux non abrasif. Vous éliminerez ainsi les accumulations de sel ou de saleté. Ne prolongez pas le fonctionnement des essuie-glaces quand le pare-brise est sec, sous peine d'endommager les balais.

Humidifiez toujours un pare-brise sec au moyen du lave-glace avant d'actionner les essuie-glaces pour éliminer les traces de sel ou de saleté.

Évitez d'utiliser les essuie-glaces pour éliminer le givre ou le gel du pare-brise. Les balais d'essuie-glace ne doivent jamais entrer en contact avec des produits pétroliers tels que l'huile moteur, l'essence, etc.

Gicleurs de liquide lave-glace

Si les gicleurs ne fonctionnent pas, vérifiez d'abord s'il reste du liquide (voir le paragraphe « Contrôle des niveaux » dans cette section) puis regardez si les gicleurs ne sont pas bouchés.

Remplacement des balais d'essuie-glace

- Placez les essuie-glace en position « Entretien », (voir le chapitre « Essuie-glace et lave-glace avant » en section 3) et puis soulevez-les.
- Appuyez sur le bouton indiqué, faites coulisser les supports de balais hors des bras et remplacez-les.

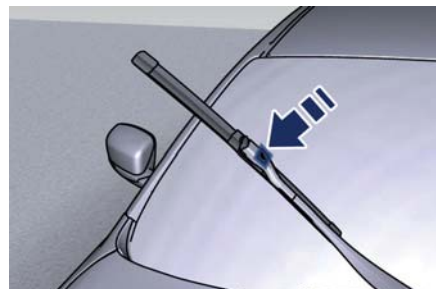

- Remettez l'essuie-glace dans sa position d'origine sur le pare-brise.
- Placez le levier multifonctions sur l'une des positions automatiques (voir le chapitre « Essuie-glace et lave-glace » en section 3) et placez le commutateur de démarrage sur la position **RUN** : les bras des essuie-glace reprennent leur position de repos.

REMARQUE :

À cause des difficultés de cette opération, nous vous recommandons de contacter le **Réseau d'Assistance Maserati** pour le remplacement des balais d'essuie-glace.

Graissage des mécanismes de la carrosserie

Les serrures et tous les points de pivot de caisse, comme les glissières de siège, cylindres et points de pivot de charnière de porte, charnières de hayon, portes coulissantes et capot, doivent être périodiquement lubrifiés avec une graisse à base de lithium pour garantir un fonctionnement silencieux et facile, et assurer la protection contre la rouille et l'usure. Essuyez les pièces et éliminez-en la rouille et la poussière avant tout graissage. Après le graissage, essuyez l'excédent de lubrifiant. Vérifiez tout particulièrement le fonctionnement des organes de verrouillage du capot. Nettoyez et lubrifiez le loquet, le mécanisme de déverrouillage et le crochet de sûreté lors des interventions dans le compartiment moteur. Lubrifiez le barillet des serrures extérieures des portes avant deux fois par an, si possible en automne et au printemps. Appliquez une petite quantité de lubrifiant de qualité supérieure directement dans le barillet de serrure.



Batterie sans entretien

Votre véhicule est équipé d'une batterie de type sans entretien. Vous n'aurez jamais à ajouter de l'eau, ni à faire des entretiens périodiques.



ATTENTION !

- L'électrolyte de la batterie contient un acide corrosif qui peut brûler et endommager vos yeux. Veillez à ne pas le laisser entrer en contact avec la peau, les yeux ou les vêtements. N'approchez pas votre visage de la batterie. En cas de projection d'acide sur les yeux ou la peau, rincez immédiatement à grandes eaux.
- Les gaz de batterie sont inflammables et explosifs. N'approchez ni flamme ni étincelle de la batterie. N'utilisez pas de batterie auxiliaire ni aucune autre source d'alimentation ayant une tension supérieure à 12 V. Les pinces de câble ne doivent pas se toucher.
- Les bornes de batterie, les cosses et tous les accessoires connectés contiennent du plomb et des composés au plomb. Lavez toujours vos mains après avoir manipulé la batterie.

- La batterie de ce véhicule possède un flexible de ventilation qui ne peut pas être débranché et qui doit être remplacé par une pièce du même type (ventilée).

REMARQUE :

Les bornes distantes de batterie pour le démarrage sont situées dans le compartiment moteur pour pouvoir utiliser les câbles de pontage pour la batterie auxiliaire ou la batterie d'un autre véhicule (voir le chapitre « Procédure de démarrage avec des câbles de secours » en section 6.

Pour débrancher la batterie

La batterie est fixée du côté intérieur droit du coffre à bagages. Pour accéder à la batterie, il faut soulever le tapis de sol du coffre à bagages et retirer le couvercle d'accès en tournant le loquet d'ouverture comme indiqué.

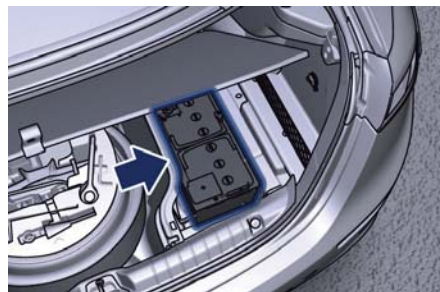
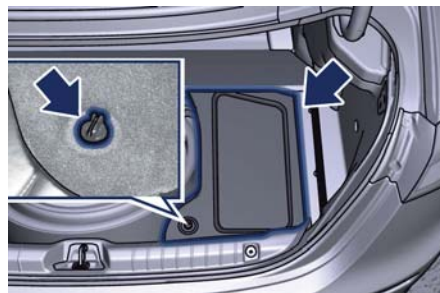

IMPORTANT !

- Avant de débrancher la batterie, ouvrir le coffre à bagages et abaisser les vitres de quelques centimètres, pour éviter d'endommager le joint lors de l'ouverture et fermeture de la porte. Une fois la batterie branchée, cette opération sera effectuée automatiquement lors de l'ouverture



et fermeture de la porte. Les vitres doivent restées abaissées jusqu'à ce que la batterie ne soit pas rebranchée.

- Arrêtez toujours le moteur avant de débrancher la batterie du système électrique.
- Pour déconnecter temporairement le système électrique du véhicule de la batterie, il faut simplement retirer l'extrémité du câble avec couplage rapide de la borne négative (-) de la batterie.
- Si la batterie doit être retirée de son logement, il faut tout d'abord déconnecter la borne négative (-) et ensuite débrancher celle positive (+), après avoir déposé la couverture de protection. La polarité des bornes de batterie (+) et (-) est marquée sur le boîtier de la batterie.

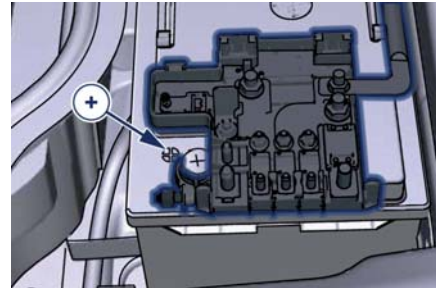

REMARQUE :

Une fois la batterie débranchée et le frein de stationnement électrique engagé, il est possible de déplacer manuellement le véhicule suivant la procédure décrite au paragraphe « Déverrouillage après avoir débranché la batterie » dans le chapitre « Relâchement d'urgence du frein de stationnement » de la section 6.

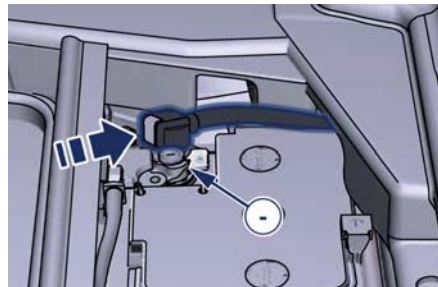

Pour rebrancher la batterie

REMARQUE :

Lorsque les câbles de la batterie ont été débranchés et que le coffre à bagages a été refermé, il est nécessaire de tirer le levier d'ouverture de secours pour pouvoir l'ouvrir à nouveau. Pour accéder au coffre à bagages et actionner le dispositif d'ouverture de secours, replier le dossier de siège arrière (voir le chapitre « Zone de chargement » en section 3).



IMPORTANT !

- Lors du remplacement des câbles sur la batterie, il est essentiel de fixer respectivement le câble positif à la borne positive (+) et le câble négatif à la borne négative (-).
- Les pinces de câble doivent être serrées sur les bornes et exemptes de corrosion.

Après que la batterie a été déconnectée puis reconnectée et avant de démarrer le moteur, il est nécessaire de procéder comme suit :



- Déverrouillez et verrouillez les portes à l'aide de la télécommande RKE.
- Déverrouillez le capot du coffre avec la télécommande RKE puis verrouillez-le manuellement. Si le véhicule est équipé du capot du coffre motorisé/Mains libres, effectuez la fermeture manuelle complète. Déplacez ensuite le capot automatiquement à l'aide des boutons situés sur le capot lui-même, en effectuant un cycle complet d'ouverture et de fermeture.
- Démarrez le système de commande de la climatisation en activant le compresseur (voir le chapitre « Commandes de la climatisation » en section 4).
- Mettez en route le MTC et réglez la date et l'heure en suivant les instructions du manuel du MTC.
- Soulevez, relâchez et soulevez de nouveau le levier logé derrière le levier de vitesses pour initialiser le frein de stationnement électrique. De cette façon, le témoin (ⓘ) sur le tableau de bord s'éteint.

Conseils utiles pour allonger la durée de vie de la batterie

En garant le véhicule, assurez-vous que les portes, le capot avant et arrière et

les volets sont correctement fermés. Toutes les lampes intérieures doivent être éteintes. Lorsque le moteur est coupé, ne garder aucun des appareils branchés allumés pour une longue période (comme la radio, les feux de détresse, les ventilateurs, etc.).



IMPORTANT !

Si la charge de la batterie reste en dessous de 50 % pendant longtemps, elle sera endommagée par le sulfatage ; ses performances et la puissance de démarrage seront réduites et elle sera plus sujette à la congélation (cela peut arriver même à -10 °C).

Nous conseillons de faire contrôler la charge de la batterie, de préférence au début de la saison froide, pour éviter que l'électrolyte ne gèle. Effectuer ce contrôle plus souvent si la voiture est principalement utilisée pour des parcours brefs ou si elle est dotée d'appareils à forte consommation électrique devant rester allumés en permanence même lorsque le contacteur de démarrage est coupé. Ceci s'applique à tous les appareils, même s'ils ont été montés après

fabrication (voir services « En commerce »).

Si le véhicule n'est pas utilisé pendant de longues périodes, veuillez consulter le chapitre « Véhicule à l'arrêt pour une longue période » dans cette section.

Recharge de la batterie



ATTENTION !

Le processus de charge et recharge d'une batterie produit de l'hydrogène, un gaz inflammable qui peut exploser et provoquer de graves blessures. Pendant la charge ou la recharge de la batterie, toujours garder à l'esprit ces précautions.

- Avant l'utilisation d'un chargeur, assurez-vous toujours que ce dispositif est adapté à la batterie installée, à tension constante (inférieure à 14,8 V) et à bas ampérage (limite maximum 15 A).
- Rechargez la batterie dans un endroit bien ventilé.
- Ne chargez ou rechargez jamais une batterie congelée : elle peut exploser à cause de l'hydrogène se trouvant dans les cristaux de glace.



- Assurez-vous que toute étincelle ou flamme nue soit tenue loin de la batterie pendant son chargement.
- Avant d'utiliser un chargeur pour charger ou maintenir la charge de la batterie, suivez attentivement les instructions pour vérifier que le chargeur est connecté à la batterie de façon sûre et correcte.

Il est possible de recharger la batterie sans déconnecter les câbles du système électrique du véhicule.

- Pour accéder à la batterie, il faut soulever le tapis de sol du coffre à bagages et retirer le couvercle d'accès comme montré précédemment (voir le paragraphe « Pour débrancher la batterie » de ce chapitre).
- Retirez la couverture de protection et reliez la pince du câble positif du chargeur (normalement rouge) à la borne positive (+) de la batterie.
- Reliez la pince du câble négatif du chargeur (normalement noire) à la borne négative (-) de la batterie, comme indiqué en figure.

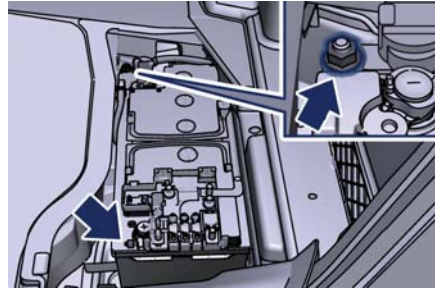

Le véhicule est équipé d'un capteur de batterie intelligent (IBS) qui mesure les courants de charge et décharge et calcule l'état de charge et d'usure de la batterie. Ce capteur est situé au niveau de la borne négative (-) de la batterie.

Afin que la procédure de charge/recharge de la batterie soit menée à bonne fin, il faut que le courant traverse le capteur IBS comme montré en figure.

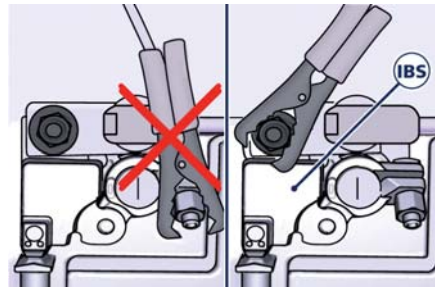

- Allumez le chargeur et suivez les instructions sur le manuel correspondant pour compléter la recharge de la batterie.
- Quand la batterie est rechargée, éteignez le chargeur avant de le débrancher de la batterie.
- Tout d'abord déconnectez de la batterie la pince du câble noir du chargeur et ensuite celle du câble rouge.
- Reposez la couverture de protection sur la borne positive de la batterie et le couvercle d'accès du logement de la batterie.



Remplacement d'un fusible

Spécifications des fusibles utilisés

Lorsqu'un appareil électrique ne fonctionne pas, vérifiez que le fusible correspondant fonctionne correctement (intact).

- A Fusible intact
- B Fusible fondu

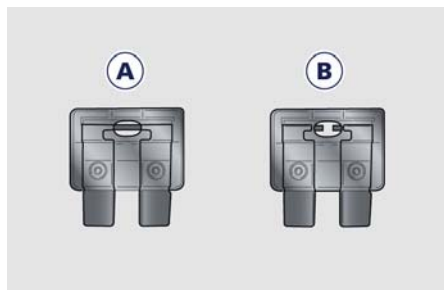

Remplacez le fusible défectueux par un neuf présentant la même valeur, en utilisant les pinces appropriées fournies dans le module intégré et à l'intérieur du couvercle du boîtier de distribution électrique arrière.

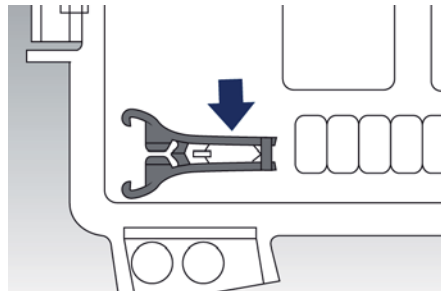

Les couleurs servent à repérer l'ampérage des fusibles qui est également indiqué sur eux. Le véhicule est doté principalement de mini fusibles et de maxi fusibles. Outre ces fusibles il existe des fusibles spéciaux (« Disjoncteur » ou «

disjoncteurs non cycliques» identifiés par CB dans la description) pour lesquels il n'est pas possible de détecter visuellement l'état de « fusible fondu ». Ces fusibles contenus dans le boîtier de distribution électrique arrière sont actifs tant que les circuits sont alimentés. Ils protègent les actionneurs des sièges : en cas de panne d'un siège, sortez le fusible correspondant, puis réinsérez-le. Si l'anomalie persiste, s'adresser au **Réseau d'Assistance Maserati**. Le tableau montre la correspondance entre la couleur et l'ampérage des mini-fusibles et des maxi-fusibles.

Typologie	Couleur / Ampérage						
Mini-fusible	Beige - 5	Marron - 7,5	Rouge - 10	Bleu - 15	Jaune - 20	Blanc - 25	Vert - 30
Maxi-fusible	Jaune - 20	Vert - 30	Orange - 40	Rouge - 50	Bleu - 60		

**IMPORTANT !**

- Ne remplacez jamais un fusible grillé par d'autres éléments qu'un fusible intact (avec la même valeur).
- Après le remplacement d'un fusible, si le problème persiste, consultez le Réseau d'Assistance Maserati.

Emplacement des fusibles

Les fusibles se situent à trois endroits du véhicule, respectivement :

- à l'intérieur du module d'alimentation électrique intégré, du côté droit dans le compartiment moteur (les images montrent un moteur essence) ;



- à l'intérieur du boîtier de distribution électrique arrière,

derrière la batterie, au côté droit du coffre à bagages ;

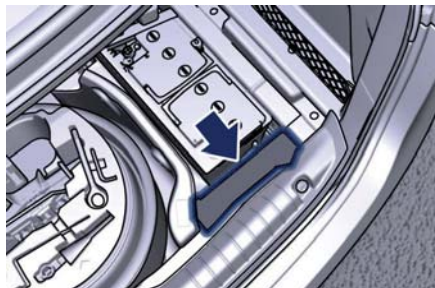

- sur la boîte à fusibles et de relais dans une zone couverte, derrière la boîte à gants sur le côté gauche du tableau de bord.

Module d'alimentation électrique intégré

- Pour accéder au module, il est nécessaire d'ouvrir le capot moteur (voir « Ouverture et fermeture du capot du moteur » en section 2).
- Pour accéder aux fusibles, retirer le cache du module en décrochant les ailettes latérales comme indiqué dans l'illustration.

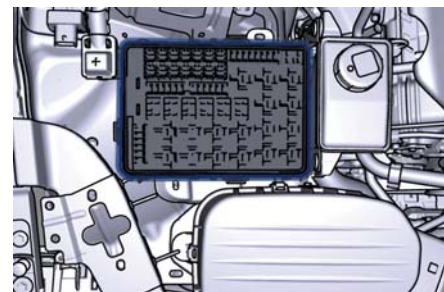
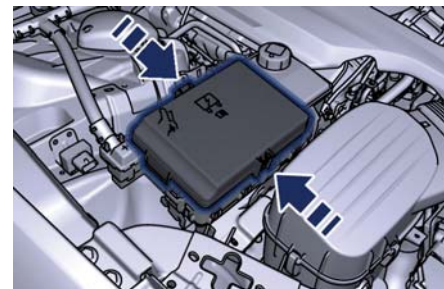

Le tableau indique l'emplacement tel qu'il est montré dans l'illustration, le type et la fonction des fusibles inclus dans le module d'alimentation électrique.

**IMPORTANT !**

- Après le remplacement, remettez en place la couverture de protection du module.

(Suite)



(Suite)

- Si vous devez laver le compartiment moteur, ne dirigez pas le jet d'eau trop longtemps directement sur le module.

Réf.	Typologie	Fonction
10	Mini – 15A	Verrouillage électrique de la direction
11	Mini – 20A	Entrée relais avertisseur sonore
12	Mini – 10A	Entrée relais compresseur A/C

Réf.	Typologie	Fonction
14	Mini – 7,5A	Sirène alarme
19	Maxi – 30A	Entrée de relais de lave-phare
20	Maxi – 30A	Sortie de relais du moteur de lave-glaces
21	Maxi – 20A	Entrée relais feu de croisement gauche
22	Maxi – 20A	Entrée relais feu de croisement droit
28	Mini – 7,5A	Commande du tableau de bord IPC (Essence uniquement)
33	Mini – 10A	Phares HDLP

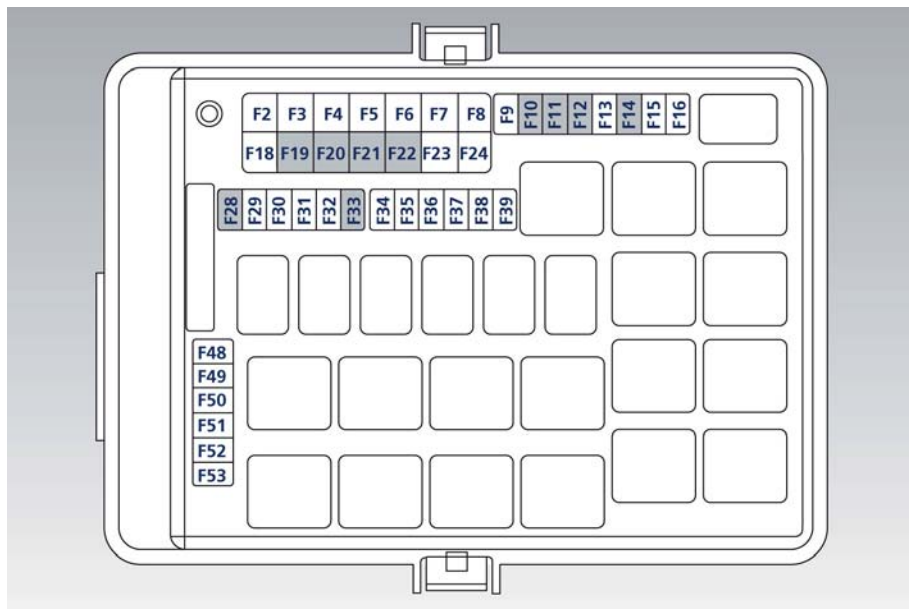



Boîtier de distribution électrique arrière

- Pour accéder au boîtier de distribution, il faut soulever le tapis de sol du coffre à bagages et retirer le couvercle d'accès (se reporter à « Batterie sans entretien » dans cette section).
- Pour accéder aux fusibles, retirer le verrouillage du couvercle comme indiqué dans l'illustration.

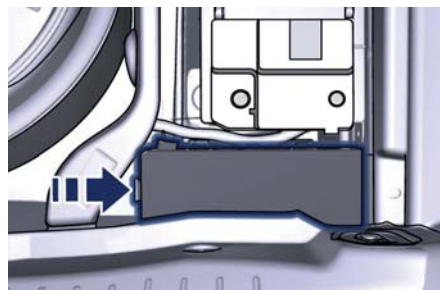

- Soulevez le cache sur le côté du loquet et pousser vers la droite pour relâcher les loquets comme indiqué sur le module.

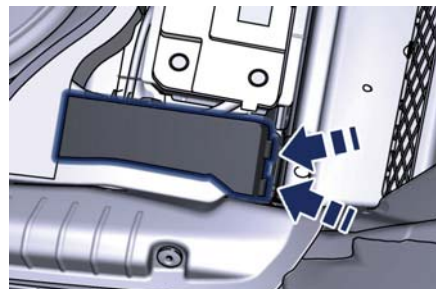

Le tableau indique l'emplacement tel qu'il est montré dans l'illustration, le type et la fonction des fusibles inclus dans le module de commande de la distribution électrique arrière.

Réf.	Typologie	Fonction
6	Maxi – 20A	Toit ouvrant
7	Maxi – 30A	Module de porte conducteur
8	Maxi – 30A	Module de porte passager
11	Maxi – 40A	Unité d'amplificateur stéréo High Premium

Réf.	Typologie	Fonction
15	Maxi – 40A	Bobinage de relais de soufflerie HVAC avant
17	Maxi – 30A	Module de porte GCHE arrière
18	Maxi – 30A	Module de porte DRTE arrière
31	Mini – 25A	Déplacement siège avant gauche
37	Mini – 20A	Radio (Essence uniquement)
38	Mini – 25A	Déplacement siège avant droit
45	Mini – 10A	Miroir de courtoisie, toit ouvrant
46	Mini – 5A	Caméra de recul



Réf.	Typologie	Fonction
61	Mini – 25A	Prise d'alimentation de la console avant et de l'allume-cigares
68	Mini – 20A	Module de rideau arrière

Réf.	Typologie	Fonction
69	Mini – 25A	Prise d'alimentation de la console arrière et de l'allume-cigares

Réf.	Typologie	Fonction
70	Mini – 10A	Module HVAC, Module de projecteurs AFLM, Module d'aide au stationnement PAM

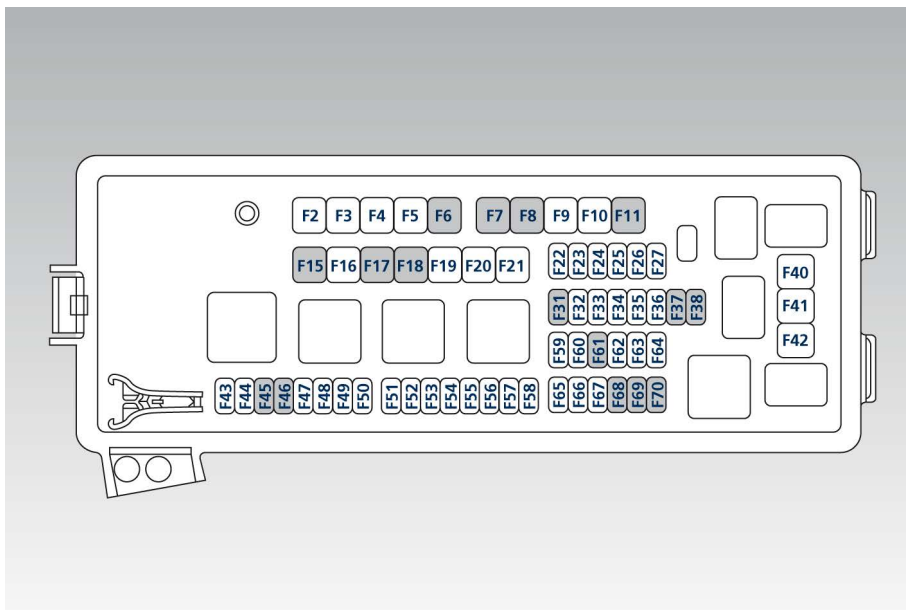

Boîte à fusibles sous la planche

Cette boîte est placée dans une zone interne à laquelle on peut accéder uniquement en déposant la boîte à gants du côté gauche du tableau de bord. Vu la complexité de cette opération, nous recommandons de faire remplacer les fusibles par le Réseau d'assistance Maserati

Le tableau indique l'emplacement tel qu'il est montré dans l'illustration, le type et la fonction des fusibles dans le boîtier sous la planche.

Réf.	Typologie	Fonction
6	Mini – 25A	Radio (Diesel uniquement)

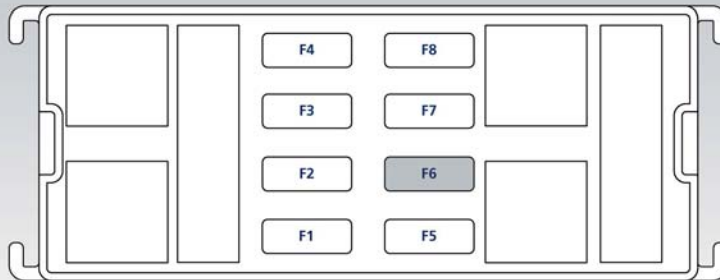
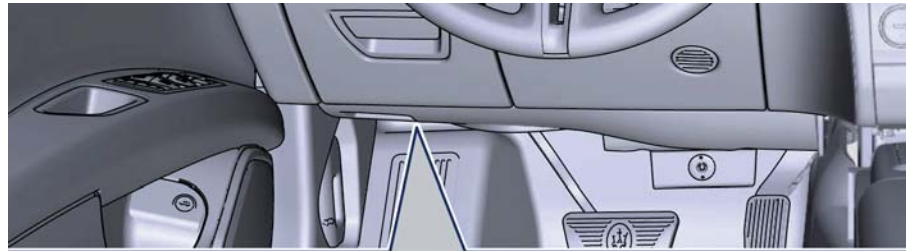

Remplacement d'ampoules

Le signal de panne d'un éclairage externe (clignotant, feu de croisement, feu de route, éclairage de plaque d'immatriculation, feu de recul et témoin des freins) est communiqué au tableau de bord qui affiche sur l'écran TFT, sous forme graphique et avec le texte d'un message, quelle est la lampe en panne (voir l'exemple sur la figure).





Phares avant

Les ampoules des tableaux de projecteurs sont organisés comme suit :

- 1 Lampe feu de croisement/de route au bi-xénon (25W-sans AFS, 35W-avec AFS).
- 2 Feux de stationnement/position et diurnes à LED.
- 3 LED clignotant.
- 4 LED de feu side-marker.
- 5 Catadioptré latéral.

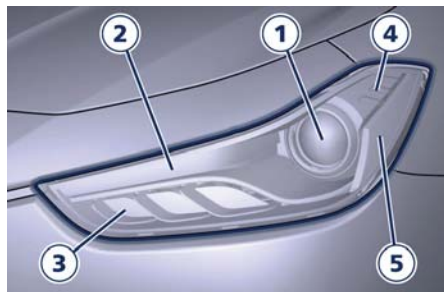

IMPORTANT !

À cause de la complexité de l'opération, pour le remplacement des ampoules du groupe des phares avant, nous vous conseillons de contacter le **Réseau d'Assistance Maserati**. Si vous le faites vous-même, avant de remplacer une ampoule, vérifiez que le fusible correspondant est intact. Pour le remplacement, n'utilisez que de nouvelles ampoules d'origine ayant les mêmes caractéristiques de l'ampoule à remplacer.

Ampoules d'éclairage des feux arrière

Les différentes ampoules sont organisées comme suit :

- 1 Led guide feu de position/stationnement.
- 2 LED de feu stop.
- 3 LED clignotant.
- 4 Ampoule de marche arrière (W16W).
- 5 Ampoule des feux antibrouillard arrière (W16W).

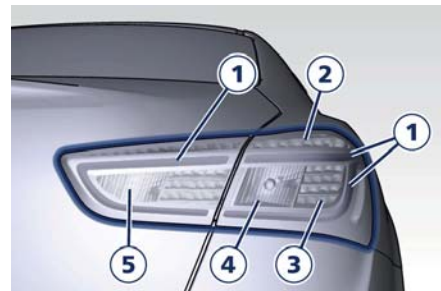



Remplacement des ampoules d'éclairage



ATTENTION !

Les projecteurs sont de type à tube à décharge haute tension. Une haute tension peut demeurer dans le circuit même quand les projecteurs sont éteints et que le commutateur d'allumage est coupé. À cause de cela, vous ne devez pas essayer de remplacer vous-même une ampoule de phare, veuillez amener votre véhicule auprès d'un centre du Réseau d'Assistance Maserati.

La plupart des lampes de l'arrière et certaines de l'avant et celles intégrées dans les rétroviseurs sont à LED et ne peuvent pas être remplacées individuellement. Les seules exceptions concernent les ampoules des feux antibrouillard arrière et de recul dont vous trouverez ci-dessous la procédure de remplacement. Veuillez contacter le **Réseau d'Assistance Maserati** pour déterminer correctement les pièces et les remplacer.

Feux de recul

Pour remplacer l'ampoule des feux de recul (opération possible uniquement pour les véhicules avec couvercle d'inspection), ouvrez le capot de coffre et procédez comme suit :

- Retirez le couvercle des vis de fixation en faisant levier en dessous sur le point indiqué.

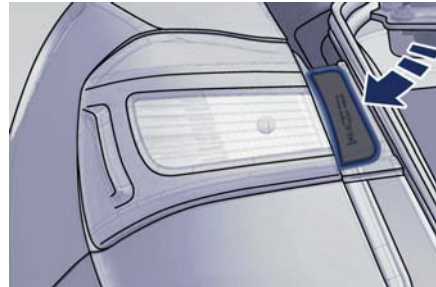

- À l'aide du tournevis torx de la trousse à outils (voir chapitre « Trousse à outils » de la section 6), dévissez et retirez les deux vis de fixation indiquées.

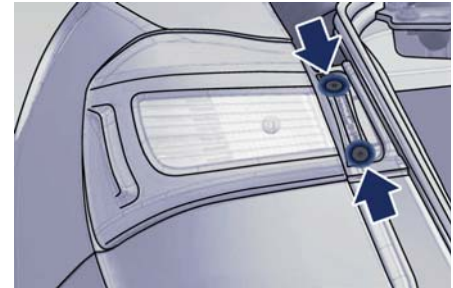

- Retirez le couvercle d'inspection (si prévu) du coffre à bagages en faisant levier sur le point spécifique.
- À l'aide de la clé Allen de 8 mm de la trousse à outils (voir chapitre « Trousse à outils » de la section 6), dévissez et retirez l'écrou de fixation de l'ampoule.

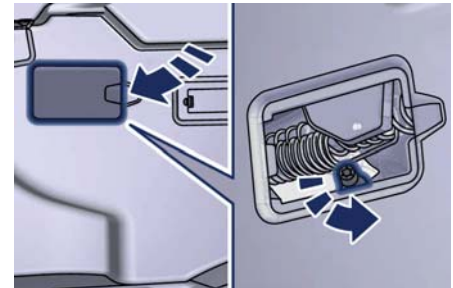

- De l'arrière du véhicule, séparez l'ensemble de lampe du corps en le sortant doucement ; ne tendez pas le câble de raccordement.

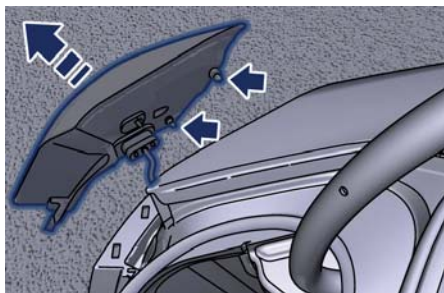

- Tournez le porte-lampe dans le sens anti-horaire et retirez-le de l'ensemble de lampe.
- Retirez l'ampoule du porte-lampe et remplacez-la par une correspondante.

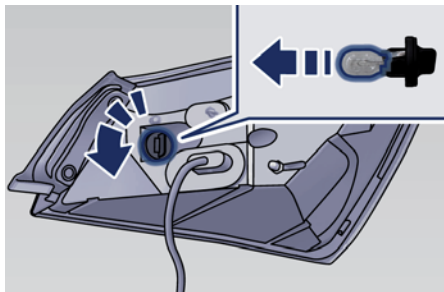

REMARQUE :

- L'ensemble de lampe comporte deux goupilles de centrage ; lors de la repose elles doivent être insérées dans leurs sièges dans le corps. Dans cette phase, portez une attention particulière à ce que le câble de raccordement ne reste pas coincé entre l'ensemble de lampe et le corps pour empêcher toute coupure électrique.
- Pour éviter d'abîmer l'ensemble de lampe, ne serrez pas trop les deux vis de fixation Torx.

Feu antibrouillard arrière

Pour remplacer l'ampoule des feux antibrouillard arrière, ouvrez le capot de coffre et procédez comme suit :

- Retirez le couvercle d'accès en tournant le dispositif de déverrouillage dans le sens anti-horaire, comme indiqué en figure.

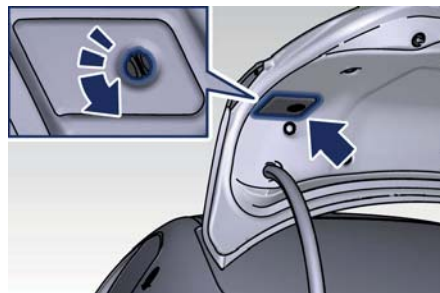

- Tournez le porte-lampe dans le sens anti-horaire et retirez-le de l'ensemble de lampe.
- Retirez l'ampoule du porte-lampe et remplacez-la.

REMARQUE :

Lors de la repose du couvercle d'accès, insérez d'abord la languette latérale dans l'ouverture du capot de coffre indiquée en figure, puis tournez le dispositif de déverrouillage dans le sens horaire.

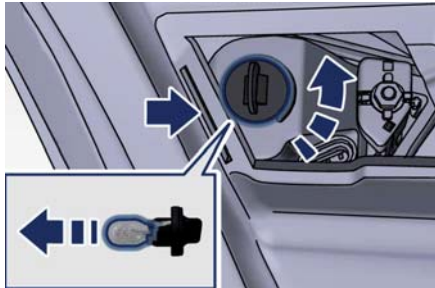

Feux de la plaque d'immatriculation

Pour remplacer les feux de la plaque d'immatriculation (C 5W) :

- utilisez un tournevis aux emplacements indiqués pour soulever le cadre de fixation de la lampe ;



- remplacez les ampoules fixées par pression ;
- remplacez le support de l'ampoule en insérant d'abord le côté connecteur électrique puis en pressant l'autre côté pour engager le clip.



Feux intérieurs



IMPORTANT !

Avant de remplacer une ampoule, vérifiez que le fusible correspondant est intact. Pour le remplacement, n'utilisez que de nouvelles ampoules d'origine ayant la même valeur de l'ampoule à remplacer.

Les lampes à l'intérieur de la boîte à gants du tableau de bord sont à LED et ne peuvent pas être remplacées par le propriétaire. Veuillez contacter le

Réseau d'Assistance Maserati pour les faire remplacer.

Lampes de courtoisie (sous les portes)

Pour remplacer l'ampoule (W5W) :

- utilisez un tournevis aux emplacements indiqués pour soulever le cadre de fixation de la lampe ;

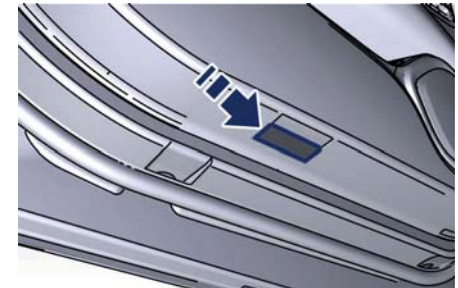

- faites tourner le support de l'ampoule et retirez-la ;

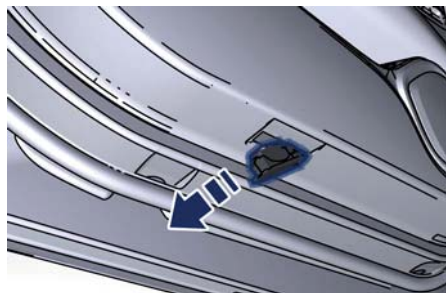

- remplacez les ampoules fixées par pression ;

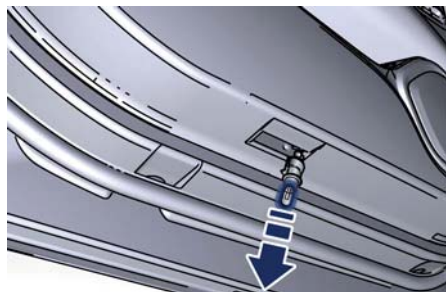

- remplacez le support de l'ampoule en insérant d'abord le côté connecteur électrique puis en pressant l'autre côté pour engager le clip.

Éclairage du coffre à bagages

Pour remplacer les ampoules (W5W) à l'intérieur du coffre à bagages, procédez comme suit après avoir ouvert le coffre.

- Retirez le cadre de fixation de la lampe en le soulevant doucement aux points indiqués à l'aide d'un tournevis.

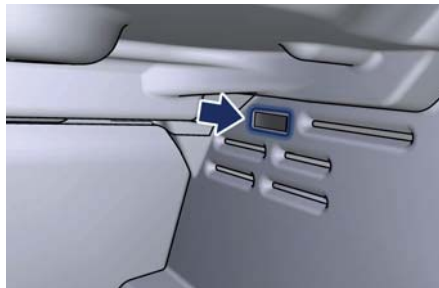

- Soulevez le couvercle de la lentille.

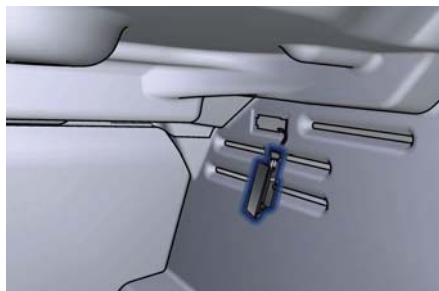

- Remplacez l'ampoule fixée par pression.
- Remplacez le couvercle de la lentille en insérant d'abord le côté connecteur électrique puis en pressant l'autre côté.

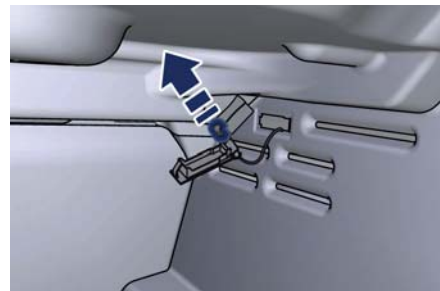



Entretien du système de climatisation

Pour optimiser son rendement, votre système de climatisation doit être inspecté et réparé par le **Réseau d'Assistance Maserati** au début de chaque été.

Cette révision doit consister à nettoyer les ailettes du condenseur et à vérifier le bon fonctionnement du système. La tension de la courroie d'entraînement doit également être vérifiée.

Pendant l'hiver, le système de climatisation doit être utilisé au moins une fois par moi pendant environ 10 minutes.



IMPORTANT !

N'utilisez pas de produits chimiques de rinçage dans votre système de climatisation car ils en peuvent endommager les composants. De tels dommages ne sont pas couverts par la **Garantie limitée des véhicules neufs**.



ATTENTION !

- **N'utilisez que des réfrigérants et lubrifiants de compresseur approuvés par le constructeur pour votre système de climatisation. Certains liquides de refroidissement sont inflammables et peuvent exploser, provoquant des blessures. D'autres produits peuvent causer la défaillance du système et entraîner des réparations coûteuses.**
- **Le système de climatisation contient un réfrigérant sous haute pression. Les interventions d'appoint ou de réparation qui impliquent le débranchement des conduites sont du ressort exclusif d'un technicien qualifié sous peine d'entraîner des blessures ou d'endommager le système.**

Entretien des roues

Entretien des pneus



IMPORTANT !

Pour obtenir les meilleures performances ainsi que le kilométrage le plus long avec vos pneus, respectez les précautions ci-dessous pendant les 500 premiers km :

- ne roulez pas à la vitesse maximale du véhicule ;
- conduisez à basse vitesse dans les virages ;
- évitez de braquer soudainement ;
- évitez de freiner soudainement ;
- évitez d'accélérer soudainement ;
- ne roulez pas à vitesse élevée pendant trop longtemps.

La pression de gonflage des pneus doit correspondre aux valeurs prescrites (voir le chapitre « Pression de gonflage des pneus » en section 8) et doit être vérifiée uniquement lorsque les pneus ont refroidi. En fait, la pression augmente au fur et à mesure que leur température augmente.



Ne diminuez jamais la pression de pneus chauds (voir « Pneus – Informations générales » en section 5). Une pression de gonflage insuffisante peut entraîner la surchauffe du pneu et éventuellement des dommages internes, pouvant même conduire à la destruction du pneu.



IMPORTANT !

Après examen ou réglage de la pression des pneus, remplacez toujours le capuchon de la tige de valve. Cette précaution évite la pénétration d'humidité et de saleté dans la tige de valve et la protège contre les dommages.

Les impacts dans les bordures, les trous et les obstacles sur la route ainsi que les trajets prolongés sur des routes en mauvais état peuvent endommager un pneu de façon invisible à l'œil nu. Vérifiez régulièrement si vos pneus sont endommagés (par ex. éraflures, coupures, fissures, bosses, etc.). Si des objets pointus pénètrent dans les pneus, ils peuvent entraîner un dommage structurel visible uniquement si le pneu est déposé. Dans tous les cas, tout dommage éventuel doit être inspecté par un réparateur de pneus expérimenté,

puisqu'il peut gravement réduire la durée de vie du pneu. N'oubliez pas que les pneus se détériorent avec le temps, même s'ils ne sont pas ou peu utilisés. Des craquelures sur les sculptures et les côtés, en même temps que d'éventuelles bosses sont le signe d'une détérioration.



ATTENTION !

- **Contrôlez la pression de gonflage des pneus à froid, au moins toutes les deux semaines et avant de longs trajets.**
- **Faites contrôler les vieux pneus par un technicien expérimenté pour vérifier qu'ils puissent être encore utilisés en toute sécurité. Si le même pneu est resté sur votre véhicule pendant 4 ou 5 ans, faites-le contrôler quand même par un technicien expérimenté.**
- **Ne montez jamais de pneus ayant une origine incertaine.**
- **Les pneus « directionnels » ont une flèche sur le côté pour montrer le sens de rotation. Pour garder des performances optimales lors du remplacement d'un pneu, assurez-vous que le sens de rotation**

correspond à celui qui est indiqué par la flèche.

- **Pendant la durée de vie du pneu, il faut toujours respecter le sens de rotation du premier montage, même en cas de pneus « non-directionnels ».**
- **Vérifiez par intervalles réguliers le niveau de la bande de roulement des pneus. La valeur minimale admise est de 1,6 mm au point où les indicateurs d'usure sur le pneu sont visibles (voir « Pneus – informations générales » à la section 5). Plus fin sera le niveau et plus grand sera le risque de dérapage.**
- **Conduisez avec attention sur les routes mouillées pour diminuer le risque d'aquaplanage.**

Pneus d'hiver

Ces pneus sont spécialement conçus pour la conduite sur la neige et la glace et viennent en remplacement de ceux fournis avec le véhicule. Les fonctionnalités de ces pneus sont nettement réduites en hiver lorsque les sculptures de la bande de roulement sont inférieures à 4 mm. Dans ce cas, ils doivent être remplacés. Par rapport aux pneus standard, les fonctionnalités spécifiques des pneus



d'hiver entraînent des performances inférieures dans des conditions environnementales normales ou sur de longs parcours sur autoroute. Leur utilisation doit par conséquent être limitée aux situations et à l'utilisation pour laquelle leur type été approuvé.

Le **Réseau d'Assistance Maserati** peut fournir toutes les informations nécessaires sur la mise en place de pneus d'hiver sur le véhicule.

Entretien des jantes

Toutes les jantes doivent être nettoyées régulièrement au savon doux et à l'eau.

Pour éliminer les souillures importantes et/ou l'excès de poussière de frein, utilisez un produit de nettoyage non abrasif et non acide. N'utilisez pas de tampons à récurer, de laine d'acier, de goupillons ou de polisseurs métalliques.

N'utilisez pas de nettoyant pour four pouvant endommager les étriers de freins.

Évitez les stations de lavage automatique qui utilisent des solutions acides ou des brosses dures susceptibles d'endommager la couche de finition de la jante.

Entretien et soin de la carrosserie

Protection contre les agents atmosphériques

Les principales causes de corrosion sont :

- la pollution atmosphérique ;
- la salinité et l'humidité de l'atmosphère (zones maritimes ou climat humide) ;
- conditions environnementales saisonnières ;
- sel répandu sur la chaussée pour faire fondre la neige et la glace.

L'action abrasive des poussières atmosphériques et du sable transportés par le vent, la boue et les pierres ne doit pas être sous-estimée. Sur ce véhicule, Maserati a adopté les meilleurs solutions technologiques pour protéger la carrosserie de la corrosion.

Les principales mesures sont :

- les peintures et les systèmes apportant à la voiture une résistance particulière à la corrosion et à l'abrasion ;
- l'utilisation de plaques de métal galvanisées (ou pré-traitées) qui

résistent hautement à la corrosion sur les parties les plus exposées ;

- la vaporisation du dessous de caisse, du compartiment moteur, l'intérieur des passages de roues et d'autres structures de cire à fort pouvoir de protection ;
- la vaporisation de matières plastiques ayant une fonction protectrice dans les points les plus exposés : dessous des portes, parties intérieures de garde-boue, rebords etc. ;
- l'utilisation de sections de boîte ventilées, recouvertes de cire protectrice, pour éviter la condensation et l'eau emprisonnée qui favoriserait la formation de rouille interne.

Conseils pour garder la carrosserie en bon état

Peinture

La peinture ne joue pas seulement un rôle esthétique mais sert aussi à protéger les plaques de métal qu'elle recouvre. En cas d'abrasion ou de rayures profondes, nous recommandons de faire immédiatement des retouches pour éviter la formation de rouille. Les retouches ne présentent pas de



difficultés particulières, même sur les peintures métallisées.

Pour toutes les retouches de peinture, utilisez uniquement les produits d'origine figurant sur la plaque apposée sur le capot du coffre à bagages.

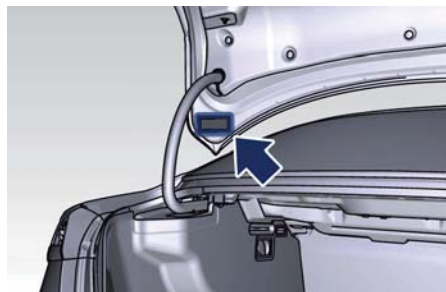

L'entretien normal de la peinture consiste en nettoyages, leur fréquence dépend des conditions d'utilisation et de l'environnement. Par exemple, pour utiliser le véhicule dans des zones à forte pollution atmosphérique, ou sur des routes gorgées de sel contre le verglas, il est prudent de nettoyer plus fréquemment le véhicule.



ENVIRONNEMENT !

Les détergents polluent les eaux. Par conséquent, le véhicule doit être lavé dans des endroits équipés pour la

récolte et l'épuration des liquides de lavage.

REMARQUE :

L'utilisation de produits à base d'alcool pour nettoyer les plaques métalliques dans le compartiment moteur et/ou dans le coffre à bagages peut détériorer les surfaces peintes. Il est conseillé d'utiliser des produits à base d'eau et de tensioactifs neutres.

Lavage de la voiture

Pour un nettoyage correct :

- mouiller la carrosserie avec un jet à faible pression ;
- passez une éponge contenant une solution détergente légère sur la carrosserie, en rinçant fréquemment l'éponge ;
- rincez bien à l'eau et séchez avec un jet d'air ou une peau de chamois.

Lors du séchage, faites particulièrement attention aux pièces les moins visibles, comme les portières et baies vitrées, les rebords des projecteurs dans lesquels l'eau peut plus facilement rester emprisonnée. Nous vous recommandons de ne pas mettre le véhicule immédiatement dans un environnement fermé, mais de

le laisser en plein air pour permettre à l'eau de s'évaporer.

Ne pas laver le véhicule après l'avoir laissé au soleil ou si le coffre moteur est chaud : la peinture pourrait être altérée.

Les pièces extérieures en plastique doivent être nettoyées de la même façon que pour un nettoyage normal du véhicule.

Évitez autant que possible de garer le véhicule sous des arbres, les substances résineuses tombant souvent des feuilles donne à la peinture un aspect éteint et augmentent l'apparition éventuelle de processus de corrosion. Il est important que les trous d'écoulement du bas des portes, du plancher et du hayon soient débouchés s'ils sont obstrués.



IMPORTANT !

- Les excréments des oiseaux doivent être lavés immédiatement avec soin, car leur acidité est très corrosive.
- Pour une meilleure protection de la peinture, polissez le véhicule de temps à autre avec un produit approprié pour qu'une pellicule de protection reste sur la surface.



- Si le véhicule est lavé à l'aide de jets d'eau haute pression ou de nettoyeurs, il est important que la buse du jet soit gardée à une distance de 40 cm au moins de la carrosserie pour ne pas l'endommager.

Surfaces vitrées

Nettoyez régulièrement toutes les surfaces vitrées au moyen d'un produit ménager pour vitres.

N'utilisez jamais de produit abrasif. Prenez soin lors du nettoyage de la lunette de ne pas endommager la partie interne dotée d'une grille de dégivrage électrique. N'utilisez ni grattoir ni autre instrument tranchant susceptible de rayer les résistances chauffantes.

Lors du nettoyage du rétroviseur, vaporisez du produit de nettoyage sur une serviette ou un chiffon. Ne vaporisez pas directement le produit de nettoyage sur le rétroviseur. Les étiquettes peuvent être enlevées après les avoir imbibées d'eau chaude. Maintenez tout objet à l'écart de la glace.

Nettoyage des phares

La lentille des projecteurs de ce véhicule est réalisée dans une matière

plastique légère qui diffuse mieux la lumière et qui résiste mieux aux chocs que le verre.

Cependant, ce plastique est plus sensible aux rayures que le verre et exige des précautions lors de l'entretien.

N'essuyez pas les lentilles au moyen d'un chiffon sec, sous peine de les rayer et de réduire leur transparence. Utilisez une solution savonneuse douce suivie d'un rinçage, pour éliminer la saleté de la route.

N'utilisez ni produits abrasifs, ni solvants, ni paille de fer ni autre matériau agressif pour nettoyer les lentilles.

Compartment moteur

À la fin de chaque hiver, nettoyez soigneusement le compartiment moteur, souvenez-vous d'éviter un jet d'eau direct prolongé sur les parties électriques.

Pour cette opération, veuillez contacter le **Réseau d'Assistance Maserati**.

Mode « Car Wash » (Station de lavage) (si prévu)

Pour déplacer le véhicule dans les tunnels de lavage, ou plus généralement pour déplacer le véhicule lorsque le moteur est éteint,

vous pouvez utiliser les modes suivants.

- Basculez le levier de vitesses sur N (point mort).
- Insérer manuellement le frein de stationnement en appuyant sur la pédale de frein et en soulevant le levier situé derrière le levier de vitesses.
- Éteignez le moteur en appuyant sur le bouton **START/STOP** pendant 5 secondes.
- Dans les 3 minutes suivant l'arrêt du moteur, désengager manuellement le frein de stationnement en appuyant sur la pédale de frein et en soulevant le levier situé derrière le levier de vitesses.

Pendant ces opérations, la porte du conducteur doit être fermée. Ces conditions durent environ 25 minutes, ensuite le levier de vitesses passe en P (stationnement).

En cas de batterie déchargée le levier de vitesses peut être positionné sur P (stationnement) avant que ce temps se soit écoulé.



REMARQUE :

Il est également conseillé de désactiver la fonction « Passive Entry » depuis le système MTC de façon à ce que la fonction de Pré-Ouverture minimale ne soit pas activée. Ceci prévient toute infiltration d'eau dans l'habitacle pendant le lavage du véhicule.



ATTENTION !

- Une fois cette procédure exécutée, le véhicule restera sur la position N (Neutral) ou sans freins. Afin d'éviter tout mouvement accidentel, contrôlez toujours que le véhicule ne soit déplacé que sur une surface plate.
- N'UTILISEZ PAS cette fonction pour déplacer le véhicule parce que après un certain temps le levier de vitesses sera positionné automatiquement en position P (Park). Si cela se produit quand le véhicule est en mouvement, la transmission peut être endommagée. Pour déplacer le véhicule, relâchez manuellement le frein de stationnement (consulter « Désengagement manuel de la boîte de vitesses de la position P (Park) » dans la section 6).

Fonction Pré-Ouverture minimale

Lorsque l'on se trouve dans une station de lavage de voitures, si le conducteur garde la télécommande RKE dans sa poche, ou à l'extérieur du véhicule dans un rayon de 70 cm de distance, les vitres avant procéderont à une pré-ouverture minimale. Il s'agit d'une ouverture plus courte que l'ouverture minimale qui est normalement le résultat de la fonction de Passive Entry en saisissant la poignée de porte pour entrer dans le véhicule.

Ceci empêche que l'eau ne puisse entrer dans le véhicule entre le bord supérieur de la vitre et la garniture de porte.

REMARQUE :

Si vous souhaitez garder la télécommande RKE avec vous ou n'importe où à l'extérieur du véhicule pendant que celui-ci passe au lavage, il est conseillé de désactiver la fonction Passive Entry depuis le système MTC ; pour de plus amples informations, reportez-vous au chapitre « Réglages MTC » dans la section 4.

La désactivation de la fonction « Passive Entry » engendre également la désactivation de la fonction de pré-ouverture minimale.



Entretien et soin de l'habillage intérieur

Le nettoyage de l'habillage de l'habitacle doit commencer avec un chiffon humide. N'utilisez pas de produits de nettoyage agressifs. Nettoyez régulièrement l'habillage de cuir au moyen d'un chiffon doux humidifié pour mieux le préserver. La poussière est abrasive et peut endommager l'habillage en cuir ; éliminez-la rapidement au moyen d'un chiffon humide.

Éliminez les souillures tenaces au moyen d'un chiffon doux et d'un produit nettoyant adapté. N'imbibez le cuir d'aucun liquide. N'utilisez ni cires, ni huiles, ni liquides de nettoyage, ni solvants, ni détergents ni produits à base d'ammoniaque pour le nettoyage de l'habillage en cuir. Il n'est pas nécessaire d'utiliser un produit d'entretien pour le cuir. Vérifiez à intervalles réguliers qu'il n'y a pas d'eau emprisonnée sous les tapis de sol (à cause de l'usure faite par les chaussures, les parapluies, etc.) pouvant entraîner l'oxydation des parties métalliques.



IMPORTANT !

N'utilisez pas d'alcool, d'essence ou de solvant pour nettoyer la partie transparente du tableau de bord, l'écran MTC, l'horloge analogique et les revêtements en cuir. Nous recommandons l'utilisation de produits « Car Care » approuvés par Maserati pour l'entretien et les soins de l'intérieur.

Traitement de la sellerie en cuir

Ne confiez l'entretien de la sellerie en cuir, comme prévu par le plan d'entretien programmé, qu'au Réseau d'Assistance Maserati qui dispose des produits spécifiques.

Pièces en bois de première qualité

Retirez toute saleté avec une peau de chamois ou un chiffon humide.

REMARQUE :

Le Réseau d'Assistance Maserati peut vous fournir toutes les informations sur les « Produits d'entretien », disponibles dans la gamme d'accessoires d'origine.

Véhicule entreposé pendant de longues périodes

Si le véhicule doit rester à l'arrêt pour plus d'un mois, suivez les précautions ci-dessous :

- Lavez et séchez soigneusement le véhicule.
- Entreposez le véhicule dans un endroit couvert, sec et si possible ventilé.
- Sélectionnez P (Park) et éteignez le moteur.
- Déconnectez la batterie (reportez-vous à « Batterie sans entretien » dans cette section) ou branchez un chargeur de batterie (reportez-vous au paragraphe « Maintenir la charge de la batterie » de ce chapitre).
- Vérifiez la charge de la batterie. Pendant le stationnement, cette vérification doit être faite toutes les trois semaines. Rechargez la batterie si la tension de circuit ouvert est inférieure à 12,2 V.
- Vérifiez que le frein de stationnement ne soit PAS serré.
- Ne videz pas le système de refroidissement du moteur.



- Nettoyez et protégez les parties peintes en appliquant une cire protectrice.
- Nettoyez et protégez les pièces en métal poli avec les produits spéciaux disponibles dans le commerce.
- Talquez les balais d'essuie-glaces et soulevez-les du pare-brise.
- Recouvrez le véhicule d'une longue pièce de tissu respirant (disponible auprès du **Réseau d'Assistance Maserati**). Ne pas utiliser de feuilles de plastique épais, qui ne permettent pas que l'humidité à la surface du véhicule s'évapore.
- Gonflez les pneus à une pression qui doit être supérieure de 1 bar à celle normale prescrite, et vérifiez-la à intervalles réguliers.

REMARQUE :

Le Réseau d'Assistance Maserati peut vous fournir toutes les informations sur les « Housse de protection pour l'intérieur et pour l'extérieur », disponibles dans la gamme d'accessoires d'origine.



ATTENTION !

La pression des pneus doit être ramenée à la valeur recommandée avant de réutiliser la voiture (voir « Pression de gonflage des pneus » à la section 8).

Spécifications de la batterie

Spécifications état de charge de la batterie

Pour éviter les problèmes de démarrage et/ou du système électrique en général lorsque vous conduisez, l'état de charge de la batterie est maintenu constant et garanti par le circuit de charge du véhicule, dont le composant essentiel est l'alternateur. Le circuit ne peut apporter de tension à la batterie que lorsque le véhicule est en marche.

Le témoin  du tableau de bord indique tout dysfonctionnement du circuit de charge ou un état de charge de la batterie insuffisant (indiqué sur l'illustration).





Le véhicule est équipé de systèmes électroniques de pointe, comme par exemple le système d'alarme et divers modules de commande électroniques qui utilisent de l'électricité même lorsque le commutateur d'allumage est sur la position **OFF** et que le véhicule n'est pas utilisé.

Par conséquent, il est fondamental que la batterie soit correctement chargée pour garantir que le moteur démarre correctement et que tous les systèmes électriques/électroniques du véhicule fonctionnent correctement.

Maintenir la charge de la batterie

Lorsque le véhicule ne doit pas être utilisé pendant une semaine ou plus, ou si vous voyagez environ 16 km par jour et/ou 6 000 km par an, Maserati recommande de brancher la batterie à un chargeur, pour vous éviter l'inconvénient d'avoir à recharger la batterie. Ce dispositif contribuera à garder la batterie chargée ainsi qu'à conserver les bons niveaux de tension des utilisateurs à bord de la voiture. Avant d'utiliser le mainteneur de charge de la batterie, suivre attentivement les instructions fournies avec le dispositif. Pour connecter le dispositif à la batterie, se reporter à

« Recharge de la batterie » dans Batterie sans entretien » dans cette section.

Si vous n'utilisez pas de chargeur de batterie pour empêcher qu'elle ne se décharge lorsque vous n'allez pas utiliser le véhicule pendant une longue période, vous devez vérifier et recharger la batterie au moins une fois toutes les trois semaines (ou si vous voyagez environ 16 km par jour et/ou 6 000 km par an). Garder à l'esprit que le fait de décharger la batterie à plusieurs reprises peut engendrer une détérioration précoce des cellules internes et réduire beaucoup sa durée de vie, avec les problèmes qui en découlent au système d'allumage et aux autres systèmes électriques/électroniques de bord.

Le **Réseau d'Assistance Maserati** est à votre disposition pour vous aider à recharger correctement la batterie et vous donner les informations utiles sur les soins et l'entretien de la batterie.

REMARQUE :

Le Réseau d'Assistance Maserati peut vous fournir toutes les informations sur les « Chargeurs et conditionneurs de batterie », disponibles dans la gamme d'accessoires d'origine.



ATTENTION !

Le processus de charge et recharge d'une batterie produit de l'hydrogène, un gaz dangereux qui peut exploser et provoquer de graves blessures. Pendant la charge ou la recharge de la batterie, toujours garder à l'esprit ces précautions :

- **chargez ou rechargez toujours la batterie dans un endroit bien ventilé ;**
- **ne chargez ou rechargez jamais une batterie congelée : elle peut exploser à cause de l'hydrogène se trouvant dans les cristaux de glace ;**
- **assurez-vous que toute étincelle ou flamme nue soit tenue loin de la batterie pendant son chargement ;**
- **avant d'utiliser un chargeur pour charger ou maintenir la charge de la batterie, suivez attentivement les instructions pour vérifier que le chargeur est connecté à la batterie de façon sûre et correcte.**

Redémarrage du véhicule

Avant de redémarrer le véhicule après une longue période d'inactivité, nous



vous recommandons d'effectuer les opérations suivantes.

- Vérifiez la pression des pneus et s'ils comportent des dommages, des coupures ou des fissures. Dans ce cas, faites-les remplacer.
- Ne frottez pas à sec la surface extérieure du véhicule.
- Inspectez visuellement s'il y a des fuites de liquides (huile, liquide de freins et embrayage, liquide de refroidissement, etc.).
- Remplacez le filtre à huile et vidangez l'huile moteur.
- Vérifiez le niveau du liquide de freins ainsi que celui du liquide de l'antigel moteur.
- Vérifiez le filtre à air et faites-le remplacer si nécessaire.
- Reconnectez la batterie après avoir vérifié son état de charge (se reporter à « Batterie sans entretien » dans cette section) et effectuez les procédures de réinitialisation, si applicables. Vous pouvez consulter le paragraphe « Reconnexion de la batterie » dans ce chapitre pour de plus amples renseignements sur ce sujet.

- Avec le levier de vitesse en position N (point mort), laissez le moteur tourner non embrayé pendant plusieurs minutes.



ATTENTION !



Le moteur doit marcher au ralenti à l'extérieur. Les gaz d'échappement contiennent de l'anhydride carbonique étant très toxique et potentiellement mortelle.

Reconnexion de la batterie

- Connectez la batterie (voir « Batterie sans entretien » dans cette section).
- Déverrouillez et verrouillez les portes à l'aide de la télécommande RKE.
- Démarrez le système de commande de la climatisation en activant le compresseur et en pressant la commande AUTO comme décrit au chapitre « Commandes de la climatisation » en section 4.
- Mettez en route le MTC et réglez la date et l'heure en suivant les instructions du manuel dédié.



IMPORTANT !

- Chaque fois que vous rebranchez la batterie, attendez pendant 30 secondes au moins avec le commutateur de démarrage sur **RUN** avant de démarrer le moteur, pour permettre au système électronique gérant les papillons motorisés d'effectuer un cycle d'auto-apprentissage. Entre temps, vous pouvez entamer la procédure de réglage de la date et de l'heure pour le MTC.
- Chaque fois que la batterie est rebranchée, les témoins  et  clignotent pendant 10 secondes environ pour s'éteindre ensuite.



8 – Caractéristiques et spécifications

Ravitaillements en carburant	340
Consommation de carburant	343
Émissions à l'échappement	344
Données techniques	345
Pression de gonflage des pneus	352



Ravitaillements en carburant

Ravitaillements en carburant et produits recommandés



IMPORTANT !

Pour garantir l'intégrité du véhicule et garder ses performances inchangées, utilisez toujours des pièces d'origine approuvées et recommandées par Maserati.

Pièces à ravitailler	Quantité	Spécifications de produit
Réservoir à carburant (Essence)	80 litres (avec une réserve de 16 litres)	Essence sans plomb haute qualité avec au moins 95 RON/85 MON (91 CLC ou AKI).
Réservoir à carburant (Diesel)	70 litres (avec une réserve de 16 litres)	Diesel de haute qualité conforme aux exigences de la norme EN590. Les mélanges de biodiesel conformes aux exigences EN590 peuvent également être utilisés.
Réservoir de l'agent réducteur AdBlue® (Diesel)	20,5 litres	Solution d'urée pure (32,5 %) dans de l'eau déminéralisée (67,5 %) conforme aux spécifications des normes DIN 70070 et ISO 22241, obtenue par synthèse. Liquide recommandé : BRENNTAG AdBlue®.
Moteur (Essence)	7,2 litres (maxi) (Différence entre les niveaux MIN et MAX : 1 litre)	Lubrifiants multigrades complètement synthétiques SAE 5W/40 satisfaisant les spécifications API SL/CF et ACEA A3, B3, B4. Huile recommandée : SHELL Helix Ultra 5W-40.
Moteur (Essence - AWD)	8,3 litres (maxi) (Différence entre les niveaux MIN et MAX : 1 litre)	
Moteur (Diesel)	8,8 litres (maxi) (Différence entre les niveaux MIN et MAX : 1 litre)	



Pièces à ravitailler	Quantité	Spécifications de produit
Réservoir de liquide lave-glace et lave-phares	5 litres	Mélange d'eau et de liquide détergent, dans les proportions indiquées sur l'emballage du produit. Si la température est inférieure à -20 °C, utiliser du liquide détergent pur. Liquide détergent : mélange d'agents de surface et d'alcool CUNA NC 956-II. Liquide recommandé : Wuerth Windshield Washer Fluid avec antigel ou Arexons DP1.
Réservoir de liquide de lave-glace	3,5 litres	
Circuit de refroidissement du moteur (Essence)	9,2 litres	Mélange d'eau et de liquide de refroidissement, en proportion de 50/50 %. Liquide de refroidissement : action protectrice, antigel et à base d'éthylène glycol avec inhibiteurs organiques conformes aux réglementations : <ul style="list-style-type: none"> • ASTM D 3306, ASTM D 2570 • ASTM D 4340, ASTM D 2809 • SAE J 1034 • CUNA NC 956/16. Liquide recommandé : PETRONAS Paraflu UP ou SHELL Long Life OAT.
Circuit de refroidissement du moteur (Diesel)	13 litres	
Circuit de refroidissement direction assistée hydraulique et transmission automatique (Essence)	2,5 litres	
Direction assistée hydraulique	1,45 litres +/- 4 %	Huile ATF Type A - MB 236.2. Huile recommandée : SHELL Spirax S1 ATF TASA.
(*) Transmission Automatique	Essence : 7,6 litres Diesel : 7,7 litres	Huile de première monte : SHELL ATF L- 12108.
(*) Différentiel	1,3 litres	Lubrifiant synthétique pour essieux SAE 75W-90 – FE Hypoid Gear Lubricant.
(*) Différentiel avant (Essence – AWD)	0,45 litres	Huile de première monte : SHELL TF 0951B.
(*) Boîte de transfert (Essence – AWD)	0,62 litres	Huile de première monte : SHELL TF 0870.



Caractéristiques et spécifications

Pièces à ravitailler	Quantité	Spécifications de produit
Circuit de freinage	0,88 litres +/-4 %	Liquide synthétique : USA FMVSS n° 116 DOT 4, ISO 4925 Classe 4, JIS K 2233 Classe 5, AS/NZ 1960 Classe 3, SAE J1704, CUNA NC 956-01. Liquide recommandé : PETRONAS Tutela TOP 4/S.
 IMPORTANT ! Pour chaque appoint d'huile et / ou remplacement, veuillez contacter le Réseau d'Assistance Maserati.		
Système de climatisation	700 g +/-20 g 1,543 lb +/-0,044 lb	Liquide de refroidissement : r1234yf.
(*) Aucune vidange et/ou remise à niveau n'est prévue par l'entretien programmé.		



Consommation de carburant

REMARQUE :

Les données techniques, les valeurs et les spécifications de ce Notice d'utilisation ne sont fournies qu'à titre indicatif. Les données spécifiques du véhicule peuvent différer des informations fournies, par exemple, en raison de l'équipement en optionnel ou spécial commandé avec le véhicule, les charges du véhicule, et les méthodes de mesure spécifiques à chaque pays.

Les valeurs de consommation de carburant ci-dessous (en litres par 100 km) ont été établies sur la base des tests d'homologation imposés par les Directives Européennes qui suivent : Directives CEE 715/2007 et CEE 692/2008.

	Ghibli S (Essence)	Ghibli S Q4 (Essence - AWD)	Ghibli (Essence)	Ghibli Diesel (Diesel)
Cycle urbain	13,8 l/100 km	14,1 l/100 km	12,6 l/100 km	7,7 l/100 km
Cycle extra-urbain	7,1 l/100 km	7,1 l/100 km	6,8 l/100 km	4,9 l/100 km
Cycle combiné	9,6 l/100 km	9,7 l/100 km	8,9 l/100 km	5,9 l/100 km

Voici les procédures d'essai adoptées pour la mesure de la consommation de carburant.

- **Cycle urbain** : ce test commence avec démarrage à froid, suivi par une simulation de route urbaine.
- **Cycle extra-urbain** : ce test implique de fréquentes accélérations dans toutes les vitesses, en simulant ainsi l'utilisation de la voiture sur route extra-urbaine ; la vitesse varie entre 0 et 120 km/h.
- **Cycle combiné** : cela est calculé en considérant une route qui consiste à 37 % environ de cycle urbain et à 63 % de cycle extra-urbain.



IMPORTANT !

Le type de route, les conditions de circulation routière et climatiques, le style de conduite, l'état général du véhicule, l'équipement/accessoires dans la voiture, l'usage du système de climatisation, la charge du véhicule ainsi que tous les autres aspects ou situations pouvant influencer négativement l'aérodynamisme de la voiture ou la résistance au vent amènent à des consommations autres que celles qui sont indiquées.



Émissions à l'échappement

REMARQUE :

Les données techniques, les valeurs et les spécifications de ce Notice d'utilisation ne sont fournies qu'à titre indicatif. Les données spécifiques du véhicule peuvent différer des informations fournies, par exemple, en raison de l'équipement en optionnel ou spécial commandé avec le véhicule, les charges du véhicule, et les méthodes de mesure spécifiques à chaque pays.

Les valeurs d'émissions de CO₂ à l'échappement ci-dessous (en grammes par km) ont été établies sur la base des tests d'homologation imposés par les Directives Européennes qui suivent : Directives CEE 715/2007 et CEE 692/2008.

	Ghibli S (Essence)	Ghibli S Q4 (Essence - AWD)	Ghibli (Essence)	Ghibli Diesel (Diesel)
Cycle urbain	321 g/km	328 g/km	292 g/km	204 g/km
Cycle extra-urbain	165 g/km	165 g/km	158 g/km	132 g/km
Cycle combiné	223 g/km	226 g/km	207 g/km	158 g/km



Données techniques

Moteur

REMARQUE :

Les données techniques, les valeurs et les spécifications de ce Notice d'utilisation ne sont fournies qu'à titre indicatif. Les données spécifiques du véhicule peuvent différer des informations fournies, par exemple, en raison de l'équipement en optionnel ou spécial commandé avec le véhicule, les charges du véhicule, et les méthodes de mesure spécifiques à chaque pays.

Données	Ghibli S / Ghibli S Q4 (Esence / Esence - AWD)	Ghibli (Esence)	Ghibli Diesel (Diesel)
Nombre et position des cylindres	6 - 60° V	6 - 60° V	6 - 60° V
Nombre de soupapes par cylindre	4	4	4
Alésage x course	86,5 x 84,5 mm	86,5 x 84,5 mm	83 x 92 mm
Cylindrée totale	2979 cm ³	2979 cm ³	2987 cm ³
Rapport de compression	9,7 : 1	9,7 : 1	16,5 : 1
Puissance maximale en sortie (CE) - TR/MN correspondants	302 kW – 410 CV 5 500 tr/min	243 kW – 330 CV 4 750 tr/min	202 kW – 275 CV (*) 4000 tr/min
Couple maximum (EC) - TR/MN correspondants	550 Nm – 56 kgm 4 500-5 000 tr/min	500 Nm – 51 kgm 4 500 tr/min	600 Nm – 61,2 kgm 2 000 – 2 600 tr/min
Couple de suralimentation - TR/MN correspondants	550 Nm – 56 kgm 1750-5 000 tr/min	500 Nm – 51 kgm 1 600 – 4 500 tr/min	
(*) 184 kW – 250 CV pour le marché italien uniquement.			



Propriétés	
Calage	Le système de distribution exploite deux arbres à cames en tête. Les cames des moteurs à essence sont équipées de variateur de calage.
Commande du système de distribution	Chaîne de distribution.
Alimentation	Suralimenté avec turbocompresseur et refroidisseur correspondant (intercooler) pour chaque rangée.
Injection – Allumage (Essence)	Système d'injection directe haute pression (200 bars). Allumage statique avec système de contrôle électronique numérique intégré et commandé par un boîtier électronique à mono microprocesseur.
Injection – Allumage (Diesel)	Injection directe Common Rail avec injecteurs à temporisation réduite. Équipé de système d'injection multipoint séquentielle avec pilote et après injection pour fournir une performance de réponse élevée et réduire les émissions brutes, supporté par un système de recirculation des gaz d'échappement perfectionné. La pression d'injection maximale du système common rail est de 2000 bars.

Transmission

Transmission automatique ZF à 8 vitesses, convertisseur de couple avec embrayage de blocage et réglage d'antipatinage.

Commande séquentielle et traditionnelle.

Type de transmission BOÎTE-PONT.

Système de traction équipé de différentiel arrière à blocage automatique.



Freins

Disques de frein auto-ventilés sur les quatre roues. Le frein de stationnement électrique (EPB) agit sur les roues arrière.

	Ghibli S / Ghibli S Q4 (Essence / Essence AWD)	Ghibli / Ghibli Diesel (Essence / Diesel)
Diamètre de disque avant	360 mm	345 mm (*)
Diamètre de disque arrière	350 mm	320 mm (*)
(*) En option : diamètre de disque avant de 360 mm et de disque arrière de 350 mm		

Suspensions

Suspensions avant avec roues indépendantes à double triangle.
Suspensions arrière avec système Multilink sur roues indépendantes.
Amortisseur Skyhook avec contrôle électronique d'amortissement en option.

Direction assistée

Direction hydraulique asservie à la vitesse avec système de refroidissement à échangeur.
Diamètre de braquage = 11,7 m.
N°. de tours du volant = 1,37 (à gauche et à droite).



Roues

REMARQUE :

- Maserati recommande d'utiliser les pneus d'origine Maserati portant le logo « MGT » et spécialement conçus pour ses modèles.
- Afin de garder des performances et un niveau de sécurité élevés, Maserati recommande d'utiliser des pneus d'une taille équivalente à celle d'origine.

Uniquement pour le montage avant et arrière avec le même pneu 235/50 ZR 18 :

- Les jantes avant et arrière sont différentes et elles ne sont pas interchangeables.
- Les pneus avant et arrière de taille « 235/50 ZR 18 » sont interchangeables.



ATTENTION !

- La vitesse maximale pouvant être atteinte avec les pneus est indiquée par le fabricant des pneus. Respectez toujours les réglementations en vigueur du pays dans lequel vous êtes en train de conduire.
- Ne dépassez jamais la vitesse maximale indiquée pour les pneus : le non-respect de cette vitesse maximale peut endommager les pneus. Danger : risque d'accident !

Tailles de pneus admises avec jantes de roues standards	Ghibli S / Ghibli S Q4 (Essence / Essence AWD)	Ghibli / Ghibli Diesel (Essence / Diesel)
Jantes en alliage léger	18" x 8,5J (à l'avant) 18" x 10J (à l'arrière)	18" x 7,5J (à l'avant) 18" x 8,5J (à l'arrière)
- Pneus avant	235/50 ZR 18 (101Y)	235/50 ZR 18 (101Y)
- Pneus arrière	275/45 ZR 18 (107Y)	235/50 ZR 18 (101Y)
- Pneus d'hiver avant	235/50 ZR 18 101V XL	235/50 ZR 18 101V XL
- Pneus d'hiver arrière	275/45 ZR 18 107V XL	235/50 ZR 18 101V XL
Jante roue de secours en alliage léger	18" x 6J	18" x 6J
- Roue de secours	175/50 R 18	175/50 R 18



Tailles de pneus admises avec jantes de roues en option	Pour tous les modèles
Jantes en alliage léger	19" x 8,5J (à l'avant) 19" x 10J (à l'arrière)
- Pneus avant	245/45 ZR 19 (98Y)
- Pneus arrière	275/40 ZR 19 (101Y)
- Pneus d'hiver avant	245/45 ZR 19 102W XL M+S
- Pneus d'hiver arrière	275/40 ZR 19 101V M+S
Jantes en alliage léger	20" x 8,5J (à l'avant) 20" x 10,5J (à l'arrière)
- Pneus avant	245/40 ZR 20 (99Y) XL
- Pneus arrière	285/35 ZR 20 (100Y)
- Pneus d'hiver avant	245/40 R 20 99W XL M+S
- Pneus d'hiver arrière	285/35 R 20 100W M+S
Jantes en alliage léger	21" x 8,5J (à l'avant) 21" x 10,5J (à l'arrière)
- Pneus avant	245/35 ZR 21 (96Y) XL
- Pneus arrière	285/30 ZR 21 (100Y) XL
- Pneus d'hiver avant	245/35 R 21 96W XL M+S
- Pneus d'hiver arrière	285/30 R 21 100W XL M+S



Performance

	Ghibli S (Essence)	Ghibli S Q4 (Essence-AWD)	Ghibli (Essence)	Ghibli Diesel (Diesel)
Vitesse maximale	285 km/h	284 km/h	263 km/h	250 km/h 240 km/h (*)
Accélération de 0 à 100 km/h	5,0 secondes	4,8 secondes	5,6 secondes	6,3 secondes 6,7 secondes (*)
(*) Pour le marché italien uniquement.				

Poids

	Ghibli S (Essence)	Ghibli S Q4 (Essence-AWD)	Ghibli (Essence)	Ghibli Diesel (Diesel)
Poids à vide de la voiture (avec réservoirs remplis, outils et accessoires)	1875 kg (*)	1935 kg (*)	1850 kg (*)	1915 kg (*)
Poids total maximum autorisé	2470 kg (1130 kg essieu avant – 1340 kg essieu arrière)	2530 kg (1190 kg essieu avant – 1340 kg essieu arrière)	2450 kg (1110 kg essieu avant – 1340 kg essieu arrière)	2 540 kg (essieu avant 1 200 kg – essieu arrière 1 340 kg)
(*) Configuration de base sans optionnels.				



Dimensions

Empattement	2998 mm
Longueur totale	4971 mm
Largeur sans rétroviseurs	1945 mm
Largeur avec rétroviseurs	2 100 mm
Voie avant	1635 mm
Voie arrière	1653 mm
Porte-à-faux avant	935 mm
Porte-à-faux arrière	1038 mm
Hauteur (*)	1461 mm
Volume du coffre à bagages	500 l
(*) Avec des jantes et des pneus standard.	



Pression de gonflage des pneus

Valeur de gonflage des pneus à **froid** aux conditions de charge indiquées dans le tableau ci-dessous :

- PLC (Condition de charge partielle) : en considérant 2 passagers + bagages.
- FLC (Condition de charge complète) : en considérant 4 ou 5 passagers + bagages.

			(*) Vitesse de conduite supérieure à 200 km/h
Charge	PLC	FLC	PLC - FLC
Roue	Avant et arrière	Avant et arrière	Avant et arrière
Pression	220 kPa – 2,2 bars	260 kPa – 2,6 bars	260 kPa – 2,6 bars
Pression (**)	230 kPa – 2,3 bars	270 kPa – 2,7 bars	270 kPa – 2,7 bars
Pression de la roue de secours	350 kPa – 3,5 bars		
(*) Non applicable aux pneus d'hiver et toutes saisons.			
(**) Uniquement pour le montage avant et arrière avec le même pneu 235/50 ZR 18.			

REMARQUE :

- Pour plus d'informations sur les méthodes de contrôle de la pression, voir « Pneus – Informations générales » à la section 5.
- Sur les véhicules de certains marchés, la valeur de pression de gonflage des pneus est aussi indiquée sur le montant de la porte arrière côté conducteur.



ATTENTION !

- Des pneus mal gonflés sont dangereux et peuvent provoquer une collision.
- Un gonflage insuffisant augmente la flexibilité des pneus et peut les faire surchauffer et les endommager.
- Une pression excessive réduit la capacité d'amortissement du pneu. Des objets se trouvant sur la route et les nids-de-poule peuvent endommager les pneus.



- Une pression excessive ou insuffisante des pneus peut affecter la maniabilité du véhicule et entraîner une défaillance subite des pneus, en provoquant ainsi une perte de contrôle du véhicule.
- Une pression inégale des pneus peut poser des problèmes de direction. Vous risquez de perdre le contrôle de votre véhicule.
- Des pressions inégales entre les deux côtés du véhicule peuvent provoquer une dérive du véhicule vers la droite ou vers la gauche.
- Roulez toujours avec chaque pneu gonflé à la pression recommandée à froid.





9 – Index





Abréviations	8	Entretien du système d'airbags	68	Mode de conduite, Traction intégrale	219
ABS (Système antiblocage des roues)	233	Étiquettes de l'airbag passager	15	BAS (Système d'aide au freinage)	234
Accident, en cas d'accident	276	Gonfleurs d'airbags avant	66	Batterie	314
AdBlue, ajout (Diesel uniquement)	267	Résultat du déploiement d'airbags	67	Batterie sans entretien	314
Indicateur de bas niveau d'AdBlue	177	Système de retenue supplémentaire (SRS)	60	Position des bornes de batterie distantes	289
Messages du système d'injection AdBlue	179	Témoin d'airbag	94	Pour débrancher la batterie	314
Afficheur TFT	162	Témoin d'airbag passager désactivé	176	Pour rebrancher la batterie	315
Menu principal et sous-menus	162	Alarme, sécurité du véhicule	22	Procédure de démarrage par batterie auxiliaire	288
Messages dans la zone principale de l'écran	170	Alerte d'angle mort	263	Bluetooth	194
Témoins sur l'écran	171	Modes de fonctionnement du BSA et du RCP	266	Capot du coffre	28
Agent réducteur, ajout (Diesel uniquement)	267	RCP - Détection d'obstacle transversal	265	Capot du coffre motorisé/Mains libres (en option)	45
Aide au stationnement	86	Système BSA	263	Ouverture d'urgence du capot de l'intérieur du coffre à bagages	49
Airbag	60	ALR (Enrouleur à blocage automatique)	56	Témoins capot moteur et coffre ouverts	174
Airbag latéral complémentaire de genou du conducteur	64	Animaux de compagnie, transport	85	Capot moteur Ouverture et fermeture du capot moteur	50
Airbag rideau latéral complémentaire (SABIC)	64	Antidémarrage (Sentry Key)	20	Témoins capot moteur et coffre ouverts	174
Airbags latéraux complémentaires intégrés aux sièges (SAB)	64	Appuie-tête	102	Carburant Carburants exigés	253
Capteurs et commandes de déploiement d'airbags	12	ATC (Commande de température automatique)	202	Consommation de carburant	343
Caractéristiques avancées de l'airbag avant	61	Avertissements pour la conduite	13	Déverrouillage d'urgence de la trappe du réservoir carburant	258
Composants du système d'airbags	61	AWD Distribution de couple AWD - traction intégrale (Essence — AWD)	164	Entretien filtre de carburant	308
Désactivation de l'airbag passager	69	Message d'entretien du système de traction intégrale (Essence — AWD)	177		



Indicateur de niveau de carburant bas	174	Capacité de charge du véhicule .141	Conduite à la montagne	260
Carte de mémoire flash et CD/DVD .195		Chargement avec dossiers des sièges arrière baissés	Conduite dans des zones inondées	261
CD / DVD	195	Chargement du véhicule	Conduite dans le brouillard	260
Fente CD/DVD	181	Clé électronique	Conduite de nuit	259
Lecteur CD.	183	Comment empêcher d'enfermer la télécommande RKE dans le véhicule par inadvertance	Conduite sous la pluie	259
Ceinture de sécurité.	51	38	Conduite sûre	259
Ceintures de sécurité à trois points.	52	Demande et réglage des clés électroniques supplémentaires.	Conduite sur la neige ou le verglas	261
Ceintures de sécurité Femmes enceintes	59	30	Connexion iPod	137
Ceintures de sécurité passagers	55	Déverrouillage électrique des portes et du capot du coffre avec clé électronique	Connexion Wifi	140
Mode d'emploi des ceintures de sécurité à trois points	53	28	Console	98
Mode d'enrouleur à blocage automatique (ALR)	56	Remplacement.	Composants/caractéristiques de la console centrale.	99
Prétensionneurs de ceinture de sécurité.	57	21	Composants de la console avant.	98
Procédure pour désentortiller une ceinture de sécurité à trois points.	55	Remplacement de la pile de la télécommande.	Prise de courant dans la console centrale	135
Réglage de la hauteur de la ceinture de sécurité à trois points	54	30	Contrôles de niveau	305
Système de rappel optimisé de bouclage de ceinture de sécurité (SBR)	57	Clés	Contrôle de l'huile de la transmission	310
Témoïn de rappel de ceinture de sécurité.	161	Coffre à bagages	Contrôle du niveau de liquide de direction	310
Utilisation des ceintures de sécurité en mode d'enrouleur à blocage automatique (ALR)	56	Capot du coffre motorisé/Mains libres (en option)	Contrôle du niveau de liquide de refroidissement de la transmission et du système de direction assistée	311
Chaînes de neige	247	45	Contrôle du niveau d'huile moteur	305
Chargement du véhicule.	141	Ouverture d'urgence du capot de l'intérieur du coffre à bagages.	Contrôle du niveau du liquide de refroidissement du moteur	305
		49	Vérification Niveau de Liquide des Freins	306
		Ouverture et fermeture du capot du coffre		
		44		
		Pour déverrouiller le coffre à bagages		
		29		
		Prise de courant dans le coffre à bagages		
		135		
		Sécurité du coffre à bagages		
		49		
		Commande de climatisation		
		198		
		Commandes audio		
		183		
		Commandes vocales		
		205		
		Conditions de conduite.		
		258		



Dégivrage	43	Projecteurs allumés avec essuie-glace	132	Essuie-glace et lave-glace avant . . .	130
Démarrage	208	Projecteurs automatiques.	120	Appoint de liquide lave-phare et essuie-glace	307
Démarrage normal du Moteur . .	208	Remplacement d'ampoules	323	Entretien des balais d'essuie-glace	132
Panne de démarrage du moteur	210	Système SmartBeam	121	Entretien d'essuie-glace avant . .	312
Démarrage à distance.	32	Émissions,Échappement	344	Essuie-glace à détection de pluie.	131
Désengagement manuel de la boîte de vitesses de la position P (Park) . .	286	Entretien	5	Essuie-glace avant.	131
Dispositif d'allumage par télécommande	18	Entretien des roues	329	Lave-glaces et lave-phares	133
Données techniques	345	Entretien du système d'airbags. . .	68	Projecteur allumé avec essuie-glace	132
DRL (Feux de jour)	122	Entretien du système de climatisation	329	Filtres Remplacement du filtre à air du moteur	311
Éclairage et témoins	118	Entretien du toit ouvrant.	147	Remplacement du filtre à air du système de climatisation	311
Clignotant	124	Entretien et soin de la carrosserie	331	Fonctionnement Cruise Control . .	242
Commandes d'intensité de l'éclairage	127	Entretien et soin de l'habillage intérieur	335	Fonctionnement limiteur de vitesse	240
Commutateur des feux	118	Entretien périodique	300	Frein de stationnement.	228
Délai d'extinction des projecteurs.	121	Plan d'entretien programmé . . .	297	Déverrouillage manuel du frein de stationnement	284
DRL, Feux de jour	122	Procédures d'entretien	303	Freins Déverrouillage manuel du frein de stationnement	284
Éclairage d'entrée/sortie	126	Service d'entretien programmé. .	296	Frein de stationnement	228
Éclairage intérieur.	126	Entretien et soin de la carrosserie .	331	Freins et système de commande de stabilité électronique (ESC)	233
Feux antibrouillard	123	Conseils pour garder la carrosserie en bon état	331	Surchauffe des freins.	237
Feux de détresse/clignotants. . .	130	Fonction Pré-Ouverture minimale	334	Système de freinage	233
Feux de route et appel de phare	125	Protection contre les agents atmosphériques	331	Utilisation des freins	236
Feux extérieurs.	118	EOBD (Système contrôle moteur) .	238		
Feux intégrés des rétroviseurs extérieurs	130	EPB (Electric Parking Brake) - Frein de stationnement électrique	228		
Lampes du plafonnier	129	ESC (Système de commande de stabilité électronique).	233		
Mise à niveau des projecteurs. . .	128				
Phares.	120				
Phares adaptatifs au Bi-Xénon . .	122				



Vérification Niveau de Liquide des Freins	306	Installation du système de retenue pour enfants universel ISOFIX . . .	76	Utilisation du moteur	237
Fusibles	318	Schéma des positions ISOFIX du véhicule sur les sièges passager . .	79	Numéro d'identification de la voiture (VIN)	14
Position des fusibles	319	Système de retenue pour enfants universel ISOFIX	75	ORC (Commande de retenue des occupants)	64
Remplacement des fusibles	318				
Garantie	10	Kit de réparation des pneus	278	ParkSense	86
Accessoires	10	Kit fumeurs	138	ParkView (Caméra)	91
Garer la voiture	231			Pédales, réglables	114
Glaces	40	Limiteur de vitesse et Régulateur de vitesse électronique	239	Planche	
Bouton de verrouillage des vitres et des rideaux	42	Fonctionnement Cruise Control .	242	Composants	98
Dégivrage	43	Fonctionnement limiteur de vitesse	240	Plan d'entretien programmé	297
Fonction de lève/baisse-glace automatique	41			Plaques signalétiques	15
Lève-glaces électrique	40	Maintenance	10	Pneus	
Lunette	43	Messages (Écran TFT)	162	Avertissement pression des pneus basse	250
Réinitialisation du levage/abaissement automatique	42	MIL (Témoin de panne)	157	Chaînes de neige	247
		Mise à jour	10	Kit de réparation des pneus	278
Habillage intérieur	134	Moteur		Pneu crevé	278
Composants habillage intérieur . .	98	Arrêt du moteur	210	Pneus d'hiver	246
Entretien et soin de l'habillage .	335	Capot moteur	50	Pression des pneus	244
HomeLink	147	Contrôle du niveau d'huile moteur	308	Pressions de gonflage	352
Conseils de dépannage	150	Contrôle du niveau du liquide de refroidissement du moteur	305	Remplacement	245
Sécurité	150	Démarrage normal du Moteur . .	208	Remplacement d'un pneu	278
Utilisation de HomeLink	150	Panne de démarrage du moteur	210	Renseignements généraux	244
Horloge, analogique	188	Remplacement du filtre à air du moteur	311	Roue de secours	248
HSA (Aide au démarrage en côte) .	235	Surchauffe du moteur	278	TPMS Système de contrôle de la pression des pneus	248
				Portes	28
Icônes d'avertissement	8			Blocage/déblocage des lampes des portes	29
ISOFIX					



Composants des portes arrière . . .101	Procédure de démarrage par batterie auxiliaire289	Service d'entretien programmé . . .296
Composants des portes avant . . .100	Ravitaillement256	Service pièces détachées11
Déverrouillage de la porte du conducteur/de toutes les portes par 1 press. sur la télécommande29	Ravitaillements340	Entretien programmé11
Déverrouillage électrique des portes et du capot du coffre avec clé électronique28	Réglage Radio194	Pièces d'origine11
Déverrouiller les portes et la trappe du réservoir de carburant29	Remorquage291	Sièges101
Portes à verrouillage automatique35	Conditions de remorquage du véhicule292	Accoudoir arrière110
Système de sécurité enfant avec fermeture des portes.36	Remorquage du véhicule291	Appuie-têtes arrière110
Verrouillage des portes34	Remplacement d'ampoules323	Porte-verres de siège arrière136
Verrouillage/déverrouillage électrique des portes.35	Rétroviseurs.115	Porte-verres de siège avant135
Verrouillage manuel des portes . .34	Feux intégrés des rétroviseurs extérieurs130	Réglage des sièges102
Porte-verres135	Inclinaison des rétroviseurs en marche arrière116	Siège à mémoire du conducteur .107
Porte-verres de siège arrière . . .136	Positionnement des rétroviseurs .115	Sièges arrière110
Porte-verres de siège avant . . .135	Rétroviseurs115	Sièges arrière chauffés.111
Prise de courant à l'intérieur du porte-verres134	Rétroviseurs extérieurs.115	Sièges avant électriques.102
Ports Aux et USB137	Rétroviseurs intérieurs.117	Sièges avant manuels / motorisés.103
Prises de courant134	Rétroviseurs pliants117	Sièges avec système Easy Entry/Exit.109
Prise de courant dans la console centrale.135	Témoin surveillance d'angle mort263	Sièges chauffants avant105
Prise de courant dans le coffre à bagages.135	Rideaux144	Sièges de soutien lombaire motorisés.103
Prise de courant dans le porte-verres134	Rideaux motorisés43	Sièges ventilés avant106
	Roues329	SRS (Système complémentaire de retenue).60
	Entretien des roues329	Stockage, Véhicule335
	Sécurité93	Stratégie « Inhiber le départ » . . .232
	Système de retenue des occupants51	Symboles11
	Systèmes de retenue pour enfants71	Symboles de danger12
		Symboles de mise en garde12
		Symboles d'interdiction et mesures obligatoires.12
		Système audio184
		Audio193



Lecteur CD.	183	Lecteur CD.	183	Témoin de désactivation	
Système de climatisation (système A/C)	198	Options moteur arrêté	192	Start&Stop.	176
Commandes Bi-zone	198	Outils et commandes manuelles .	181	Témoin panne au système	
Commandes climatisation	198	Portes et verrouillage	191	Start&Stop.	176
Distribution d'air climatisé.	152	Réglages MTC	186	Système TPMS	248
Entretien du système de climatisation	329	Réglages radio	194	Avertissement pression des pneus basse	250
Remplacement du filtre.	311	Sécurité et aide conduite.	189	Désactivation de la fonction TPMS	252
Système de retenue	51	Système audio	184		
Système de retenue des occupants	51	Téléphone/Bluetooth	194		
Systèmes de retenue pour enfants	71	Touches à écran tactile	182	Tableau de bord	156
Système DPF		Système Passive Entry.	37	TCS (Système de contrôle de la traction)	234
Messages système DPF.	178	Systèmes de retenue pour enfants	71	Télécommande, RKE	
Remplacement du filtre DPF.	308	Compatibilité des sièges passager aux systèmes ISOFIX de retenue pour enfants	79	Comment empêcher d'enfermer la télécommande RKE dans le véhicule par inadvertance	38
Système info-télématique	180	Compatibilité des sièges passager aux systèmes universels de retenue pour enfants	74	Télécommande RKE à radio-fréquence.	31
Système MTC (Maserati Touch Control)	180	Installation des systèmes de retenue pour enfant à l'aide des ceintures de sécurité du véhicule équipées d'ALR	75	Télécommande RKE (Remote Keyless Entry)	18
Audio	193	Installation du système de retenue pour enfants universel ISOFIX	76	Téléphone.	194
Commandes.	181	Système de retenue pour enfants universel ISOFIX.	75	Commandes de téléphone et vocales au volant	204
Commandes audio	183	Systèmes de retenue pour enfants recommandés par Maserati pour ce véhicule	81	Commandes vocales	205
Commandes audio au volant	183	Système SmartBeam.	121	Mode téléphone	204
Commandes audio MTC latérales	183	Système Start&Stop	211	Téléphone/Bluetooth	194
Confort et télédémarr auto-activés.	192	Indicateur Start&Stop actif.	161	Réglages radio	194
Éclairage et témoins	190	Menu Start&Stop	166	Témoin d'eau dans le carburant.	176
Écran	187			Témoin de préchauffage.	176
Fonctionnement de la radio.	183			Témoins	
Fonctions programmables par le client	186			Afficheur TFT.	162
				Témoin d'airbag.	94



Témoins du compteur de vitesse .157	En cas d'accident.276
Témoins sur instrument	Feux de détresse/clignotants. . . .130
analogique157	Kit d'urgence277
Témoins sur l'écran171	Remorquage d'un véhicule en
Témoins sur le tachymètre159	panne291
Toit ouvrant144	Trousse à outils.274
Dispositif antipincement146	Trousse de premier secours. . . .277
Entretien du toit ouvrant.147	
Fermeture du toit ouvrant145	Véhicule coincé, dégagement. . . .287
Position de ventilation du toit	Volant112
ouvrant.145	Commandes de téléphone et
Toit ouvrant avec ouverture par	vocales au volant204
glissement145	Réglage électrique112
Toit ouvrant électrique avec	Réglage manuel112
rideau144	Volant chauffé113
Transmission Automatique214	
Commandes de transmission	Zone de chargement.141
automatique215	
Déverrouillage manuel de la	
transmission291	
Drive Mode (Mode de conduite) .221	
Dysfonctionnement de la	
transmission.227	
Gamme de transmission	
automatique217	
Trousse à outils274	
Trousse de premier secours277	
Urgence5	
Démarrage par batterie	
auxiliaire288	
Déverrouillage d'urgence de la	
trappe du réservoir carburant. . .258	

Pour l'évolution du produit MASERATI, en tant qu'objet de processus de perfectionnement constants, MASERATI S.p.A. se réserve la faculté d'apporter des modifications à la forme de cette notice, ainsi qu'aux contenus concernant les spécifications techniques, les fonctions et les équipements du véhicule livré.

Par conséquent, il n'est pas possible de faire valoir quel droit que ce soit s'appuyant sur le contenu (textes, données, images, explications et normes) de ce catalogue, étant axé sur les données à jour à la fin de la rédaction.

L'impression, la reproduction et la traduction, même partielles, sont interdites sans l'autorisation préalable écrite de MASERATI S.p.A.



WWW.MASERATI.COM
MASERATI SPA · VIALE CIRO MENOTTI, 322 · I-41121 MODENA