



***Ghibli***

Utilisation et Entretien





Cher client,

nous vous remercions d'avoir choisi une Maserati.

Cette voiture est issue de la grande expérience de Maserati dans la conception et la construction de voitures de sport, de tourisme et des véhicules de course.

L'objectif de ce manuel et des autres documents qui se trouvent dans le kit de documentation de bord qui vous a été remis, est de porter à votre connaissance les systèmes et les commandes de la voiture et de vous en expliquer le fonctionnement.

La consultation de cette notice a également pour but de vous faire mieux connaître les caractéristiques des dotations et des optionnels de votre Maserati pour que vous profitiez pleinement de tout son potentiel.

La description de tous les systèmes et dispositifs de sécurité embarqués et les données techniques du véhicule sont reportées dans cette notice.

Avant de conduire votre voiture pour la première fois, nous vous recommandons de lire attentivement ce manuel pour vous accoutumer rapidement aux commandes et aux fonctions de votre voiture.

Dans une partie spécialement dédiée de cette notice vous trouverez les opérations fondamentales d'entretien pour maintenir à un niveau constant les performances, la qualité et la sécurité de conduite de votre voiture.

Nous vous rappelons en outre qu'un entretien correct est fondamental pour maintenir la valeur de la voiture au fil du temps et pour assurer la protection de l'environnement.

Pour l'exécution des opérations d'« Entretien programmé » et pour toute autre opération, nous vous recommandons de contacter le **Réseau d'Assistance Maserati**, : vous pouvez vous reposer en toute confiance sur la formation de notre personnel qui suit régulièrement des cours d'actualisation technique et dispose des équipements nécessaires pour assurer l'exécution correcte et sûre de toute opération.

Tous les documents contenus dans le kit de la documentation de bord font partie intégrante du véhicule et doivent toujours être gardés à bord.

Toute la documentation est également disponible sur le site <https://ownerdocumentation.maserati.com>.





<b>Introduction</b>	<b>1</b>
<b>Pour connaître le véhicule</b>	<b>2</b>
<b>Avant de démarrer le véhicule</b>	<b>3</b>
<b>Instruments et commandes de la planche</b>	<b>4</b>
<b>Systemes d'aide à la conduite et au conducteur</b>	<b>5</b>
<b>En cas d'urgence</b>	<b>6</b>
<b>Entretien et soin</b>	<b>7</b>
<b>Données techniques</b>	<b>8</b>
<b>Index alphabétique</b>	<b>9</b>





## 1 - Introduction

Kit de documentation de bord .....	6
Mise à jour .....	6
Informations du propriétaire en ligne .....	7
Consultation du manuel .....	7
Abréviations .....	8
Entretien et garantie .....	10
Vehicle Identification Number (Numéro d'identification du véhicule) .....	12
Numéro d'identification du moteur .....	12
Avertissements et homologation / étiquettes d'informations .....	13
Symbole sur/près des composants .....	16



## Kit de documentation de bord

---

Plusieurs documents sont disponibles à bord du véhicule pour fournir à l'utilisateur toutes les informations nécessaires sur la garantie du fabricant, les demandes d'assistance ainsi que les différents dispositifs montés sur le véhicule et leurs fonctions, afin d'utiliser le plein potentiel du véhicule.

Ces documents sont rangés dans un kit placé dans la boîte à gants de la planche.

Le kit contient la carte de garantie, le livret du Programme d'assistance Maserati (sur les versions/marchés concernés) et le Guide rapide.

En fonction de l'équipement choisi, du marché, etc., le kit peut contenir d'autres documents supplémentaires.

### REMARQUE:

**Une fois que vous aurez fini de consulter le manuel, remettez-le dans son étui pour éviter de le perdre.**

Toutes les caractéristiques et illustrations contenues dans ces documents sont celles en vigueur au moment de l'impression. La version actualisée de la documentation de bord et les « Informations réglementaires » sont à votre disposition et peuvent être consultées en accédant au site <https://ownerdocumentation.maserati.com>.

En cas de perte, à l'exception de la carte de garantie, il est possible d'acheter une copie de ces documents en la demandant au **Réseau d'assistance**.

## Mise à jour

---

L'excellent niveau de qualité du véhicule est garanti par de constantes améliorations. Ce manuel peut par conséquent présenter des différences par rapport à votre véhicule.

Maserati se réserve le droit d'entreprendre des modifications de la conception ou des fonctionnalités, et d'apporter ces modifications ou améliorations au véhicule sans que soit impliquée l'obligation de mettre à jour les véhicules précédemment fabriqués.

Ce manuel illustre et décrit toutes les versions du modèle actuel. Votre véhicule peut donc être dépourvu de certains des équipements ou accessoires décrits dans le présent manuel. Veuillez ne tenir compte que des informations concernant votre véhicule. Toutes les caractéristiques et illustrations contenues dans cette Notice sont celles en vigueur au moment de l'impression.

### REMARQUE:

**Le Manuel du propriétaire ne peut être consulté qu'en accédant au site Web <https://ownerdocumentation.maserati.com>.**

## Informations du propriétaire en ligne



Tous les documents embarqués peuvent également être consultés en ligne au format PDF en accédant au site <https://ownerdocumentation.maserati.com>. Le site Internet est disponible sur la plupart des marchés.

Il se peut que les documents en ligne soient plus à jour que ceux fournis avec la voiture.

L'accès au site Internet

[www.maserati.com](http://www.maserati.com) permet de voir des vidéos et de trouver d'autres informations utiles sur votre Maserati et tous les services disponibles.

## Consultation du manuel

Ce manuel illustre les informations d'entretien et d'utilisation concernant les modèles de motorisation essence (3.8 V8 version Ghibli 334 - Ultima ) , 3.0 V6 version AWD ) et 2.0 L4 MHEV). Sauf autrement spécifié, les informations sont valables pour tous les modèles. Pour faciliter la lecture de ce manuel et se repérer rapidement, les sujets ont été subdivisés en sections et chapitres : chaque chapitre peut contenir plusieurs paragraphes.

### Signification des symboles Avertissement et Remarque

À l'intérieur de ceux-ci, les avertissements et remarques importantes sont facilement identifiables grâce à des icônes.



#### ATTENTION !

**Le non-respect de ces instructions peut provoquer des SITUATIONS DANGEREUSES pour la sécurité personnelle et le véhicule.**



#### ATTENTION !

**Remarque relative aux risques liés aux composants électriques du modèle MHEV. Toute mauvaise utilisation ou intervention inadaptée sur les composants du système peut provoquer de sérieux courts-circuits électriques et des blessures graves, voire mortelles, en cas de non-respect des instructions préconisées.**



#### ENVIRONNEMENT !

**Cette remarque indique le bon comportement à suivre pour utiliser le véhicule en protégeant l'environnement.**



#### IMPORTANT !

**Cela vise à prévenir tout dommage à la voiture ainsi que tout danger pour la sécurité des personnes.**

#### REMARQUE:

Informations concernant le sujet et/ou le fonctionnement décrits.

### Validité des équipements en option et versions/marchés



En plus des équipements standard, ce manuel décrit également les composants et accessoires en option identifiés dans



## Introduction

le titre et/ou le texte par ce symbole correspondant entre parenthèses.



Les équipements en option et certaines fonctions ou systèmes ne sont pas disponibles sur toutes les versions et ne sont proposés que sur certains marchés. Dans ce cas, l'équipement ou la fonction/système seront identifiés dans le titre et/ou le texte par ce symbole correspondant entre parenthèses.

### Autres indications générales

- Les images représentent la version base du véhicule. Dans les autres versions, certaines pièces ou dotations peuvent être différentes de celles montrées dans les images.
- « Droite » et « Gauche » se réfèrent toujours au sens dans lequel le véhicule roule.
- Toutes les indications et illustrations de ce manuel se rapportent à un véhicule avec le volant à gauche. Pour les véhicules avec volant à droite, certaines commandes sont disposées différemment qu'indiqué dans les illustrations.
- Sauf autrement spécifié, le tableau de bord apparaissant dans les illustrations appartient au modèle de motorisation 3.0 V6 essence – toutefois, les indications données sont également

valables pour les autres modèles de motorisation.

- Sauf autrement spécifié, le tableau de bord apparaissant dans les illustrations est la version avec l'indicateur de vitesse en km/h – toutefois, les indications données sont également valables pour la version en mph.

## Abréviations

Certains termes et descriptions abrégés se trouvant dans cette notice ont une signification particulière.

<b>A/C</b>	Air-Conditioning system (Système de climatisation).
<b>ABA</b>	Advanced Brake Assist (Système d'aide au freinage avancé).
<b>ABS</b>	Anti-Lock Braking System (Système antiblocage des roues).
<b>ABSA</b>	Active Blind Spot Assist (Système actif d'avertissement d'angle mort).
<b>ACC</b>	Adaptive Cruise Control (Régulateur de vitesse adaptatif).
<b>ADA</b>	Active Driving Assist (Assistance active à la conduite).
<b>ADAS</b>	Advanced Driver Assistance Systems (Systèmes avancés d'aide à la conduite).
<b>AEB</b>	Autonomous Emergency Braking (Freinage automatique d'urgence).
<b>AFS</b>	Advanced Frontlighting System (Système d'éclairage avant adaptatif).
<b>ALR</b>	Automatic Locking Retractor (Enrouleur à blocage automatique).



<b>AQS</b>	Air Quality Sensor (Capteur de qualité de l'air).	<b>ESC</b>	Electronic Stability Control (Commande de stabilité électronique).	<b>PEB</b>	Freinage d'urgence piétons (Pedestrian Emergency Braking).
<b>ATC</b>	Automatic temperature Control (Commande de température automatique).	<b>FCW</b>	Forward Collision Warning (Alerte collision frontale).	<b>RAB</b>	Ready Alert Braking (Mise en alerte du système de freinage).
<b>AWD</b>	Traction intégrale.	<b>GPF</b>	Gasoline Particulate Filter (Filtre à particules essence).	<b>RCP</b>	Rear Cross Path (Détecteur d'obstacle transversal arrière).
<b>BAS</b>	Brake Assist System (Système d'aide au freinage).	<b>HBA</b>	Hydraulic Brake Assistance (Système d'assistance dans les freinages d'urgence).	<b>RHD</b>	Right-Hand Drive (Conduite à droite).
<b>BSA</b>	Blind Spot Assist (Avertisseur d'angle mort).	<b>HSA</b>	Hill Start Assist	<b>RKE</b>	Remote Keyless Entry (Commande à distance des serrures).
<b>BSG</b>	Belt Starter Generator (Alternodémarrreur à courroie).	<b>I.C.E.</b>	Increased Control Efficiency (Régulation vitesse et économie de carburant accrus).	<b>RWD</b>	Rear-Wheel Drive (Traction arrière).
<b>BTO</b>	Brake Throttle Override (Priorité des freins sur les gaz).	<b>LKA</b>	Lane Keeping Assist (Aide au maintien sur la voie).	<b>SAB</b>	Side Air Bag (Airbag latéral).
<b>CAN</b>	Controller Area Network (Contrôleur de zone réseau).	<b>MHEV</b>	Mild Hybrid Electric Vehicle (Véhicules électriques hybrides légers).	<b>SABIC</b>	Supplemental Side Air Bag Inflatable Curtains (Airbags rideaux latéraux supplémentaires).
<b>CC</b>	Cruise Control (Régulateur de vitesse).	<b>MIL</b>	Malfunction Indicator Light (Témoin de panne).	<b>SBR</b>	Seat Belt Reminder (Témoin de rappel de ceinture de sécurité).
<b>CRS</b>	Système de retenue pour enfants.	<b>MIA</b>	Maserati Intelligent Assistant (Assistant intelligent Maserati).	<b>SL</b>	Speed Limiter (Limiteur de vitesse).
<b>DRL</b>	Daytime Running Lights (Feux de jour).	<b>OBD</b>	On Board Diagnostics (Système de diagnostics embarqué).	<b>SRS</b>	Supplemental Restraint System (Système de retenue supplémentaire).
<b>EBD</b>	Electronic Brake-force Distribution (Répartiteur de freinage à contrôle électronique).	<b>ORC</b>	Occupant Restraint Controller (Commande de retenue des occupants).	<b>SVT</b>	Stolen Vehicle Tracker (Suivi du véhicule volé).
<b>ECU</b>	Electronic Control Unit (Boîtier électronique de contrôle).	<b>ORS</b>	Systèmes de retenue des occupants-	<b>TCS</b>	Traction Control System (Système antipatinage).
<b>EPB</b>	Electric Parking Brake (Frein de stationnement électrique).			<b>TFT</b>	Thin Film Transistor (Transistor couches minces).
<b>EPS</b>	Electric Power Steering (Direction assistée électrique).				



## Introduction

- TPMS** Tire Pressure Monitoring System (Système de surveillance de la pression des pneus).
- TSA** Traffic Sign Assist.
- VIN** Vehicle Identification Number (Numéro d'identification du véhicule).

## Entretien et garantie

Les informations contenues dans cette notice se limitent au strict nécessaire pour assurer une utilisation et un entretien correct de la voiture.

Les observer scrupuleusement permettra au propriétaire d'être pleinement satisfait de sa voiture et d'en obtenir les meilleurs résultats.

Nous vous recommandons de faire effectuer tous les services d'entretien et de maintenance par le **Réseau d'Assistance**. Veuillez tenir compte du fait que Maserati recommande de s'adresser au **Réseau d'Assistance Agréé**, disponible sur le site web de Maserati ([www.maserati.com](http://www.maserati.com)).

Tous les accessoires et les fonctions installés sur le véhicule ont été conçus par les ingénieurs Maserati et ont passé avec succès des tests rigoureux, réalisés dans toutes les conditions d'utilisation. L'installation de certains accessoires du commerce non approuvés par Maserati peut interférer avec l'électronique du véhicule et compromettre la sécurité de conduite.

Pour plus d'informations concernant la garantie, veuillez vous référer au « Carnet de Garantie ».

Le **Réseau d'Assistance Maserati** est à l'entière disposition des Clients pour toute information et tout conseil.

## Suggestions relatives à l'entretien

### Préparer le rendez-vous

Au cas où votre véhicule nécessiterait des travaux couverts par la garantie, veuillez vous assurer de disposer de tous les documents requis et veuillez vous munir de votre dossier-garantie. Tous les travaux effectués ne sont pas forcément couverts par la garantie : c'est pourquoi, veuillez discuter avec le conseiller du service après-vente au sujet des frais supplémentaires. Il est recommandé de garder un carnet portant l'historique de l'entretien de votre véhicule, puisque ceci peut souvent procurer un indice clé au sujet du problème en cours.

### Préparer une liste

Veuillez établir une liste des problèmes présentés par votre véhicule ou des travaux spécifiques que vous souhaitez faire réaliser. Si votre véhicule a eu un accident ou s'il a été l'objet de travaux qui ne figurent pas parmi ceux indiqués dans le carnet d'entretien, veuillez en informer votre conseiller d'entretien.

### Optimisation des travaux demandés

Si un certain nombre d'éléments nécessitent une attention particulière,



nous vous recommandons d'en discuter avec votre conseiller d'entretien afin de convenir de l'ordre de priorités.

Dans de nombreux centres du **Réseau d'assistance**, il est possible d'obtenir un véhicule de courtoisie ou de location à un tarif journalier minimal. Si vous avez besoin d'un véhicule de location, nous vous recommandons d'en faire la démarche avant la visite, par exemple, quand vous appelez pour prendre rendez-vous.

### Si vous avez besoin d'aide

Le constructeur/Maserati, et ses centres du **Réseau d'assistance**, accordent la priorité absolue à la satisfaction du client vis à vis des produits et services qu'ils lui fournissent.

L'entretien sous garantie doit être effectué par un centre du **Réseau d'assistance**.

En cas de problèmes, quels qu'ils soient, veuillez vous rappeler que la plupart des questions peuvent être résolues selon le processus suivant.

- Si, pour quelque raison que ce soit, vous n'êtes toujours pas satisfaits, veuillez contacter le directeur général ou le propriétaire du Centre d'Assistance. Vous assister incombe à leur responsabilité.
- Si un Centre d'assistance est incapable de résoudre le problème, vous

pouvez contacter par téléphone ou e-mail le **Service client Maserati** en vous rendant sur le site Internet **www.maserati.com** et en sélectionnant « Service client Maserati » dans le menu « Service & Assistance ».

Toute communication doit contenir les informations suivantes :

- Le nom et l'adresse du propriétaire.
- Le numéro de téléphone du propriétaire (domicile et lieu de travail).
- Le nom du Centre d'Assistance Maserati.
- Numéro d'identification du véhicule (VIN).
- La date de livraison du véhicule et le kilométrage.

### Renseignements sur la Garantie

Pour les conditions générales des garanties Maserati applicables au véhicule et au marché concernés, veuillez consulter le livret de Garantie compris dans le kit de documentation du propriétaire.

### Service pièces détachées

Avec les Pièces d'origine, vous préservez sur le long terme la fiabilité, le confort et les performances de votre nouvelle voiture.

Pour la maintenance et l'entretien programmé, Maserati vous suggère de toujours exiger des pièces d'origine, étant le résultat d'une recherche et

développement constants, de tests de fiabilité et de nouvelles technologies, et spécialement conçues pour ce véhicule.

### Accessoires d'origine

Les Accessoires d'origine Maserati sont la parfaite combinaison entre le design et la fonctionnalité. Chaque détail et caractéristique des produits sont faits sur mesure avec la plus grande qualité représentée par le Trident de Maserati. Des tests techniques et liés à la qualité très stricts sont réalisés pour approuver chaque produit.

Afin d'exploiter pleinement les performances et la polyvalence du véhicule, découvrez la large gamme d'accessoires approuvés qui peuvent être ajoutés à la voiture.

Le **Réseau d'Assistance Maserati** est à votre entière disposition pour toute information concernant cette gamme d'« Accessoires d'origine ».



## Introduction

### Vehicle Identification Number (Numéro d'identification du véhicule)

Le numéro d'identification du véhicule (VIN) est poinçonné sur le repose-pied, devant le siège avant droit.

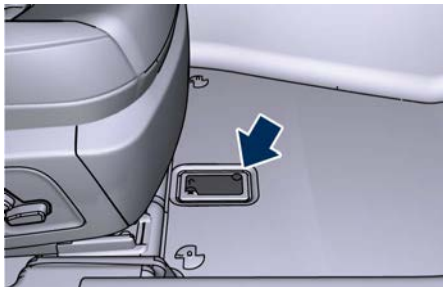

Pour pouvoir lire le numéro, soulevez le tapis de sol et faites glisser la protection.

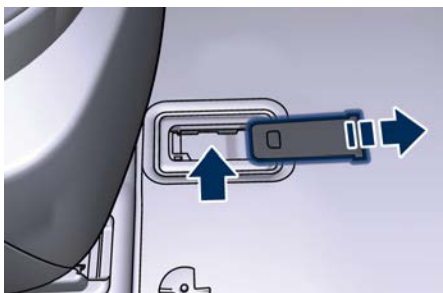

Le numéro VIN est également visible à l'extérieur par le pare-brise à l'angle avant gauche de la planche.



**REMARQUE:**  
Lorsque vous commandez des pièces détachées ou faites une requête, mentionnez toujours le numéro d'identification du véhicule.

### Numéro d'identification du moteur

#### 3,8 V8

Le numéro d'identification du moteur est poinçonné à l'arrière du carter, dans la partie inférieure du côté droit, près du carter de transmission.

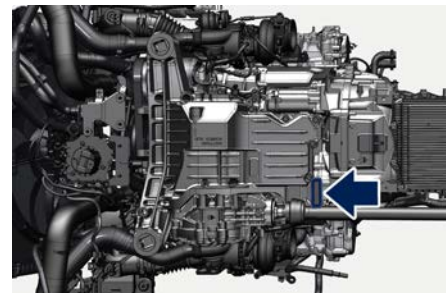

3,8 V8

#### Version 3.0 V6 AWD

Le numéro d'identification du moteur est poinçonné à l'arrière du carter, derrière la culasse droite, près du carter de transmission.

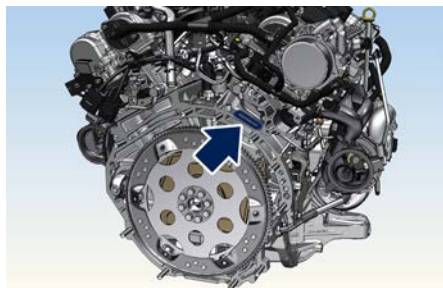

Version 3.0 V6 AWD

**MHEV 2.0 L4**

Le numéro d'identification du moteur est poinçonné à deux endroits du carter :

- position **A** : derrière la culasse, près du carter de transmission ;
- position **B** : à l'avant, en bas, du côté gauche.

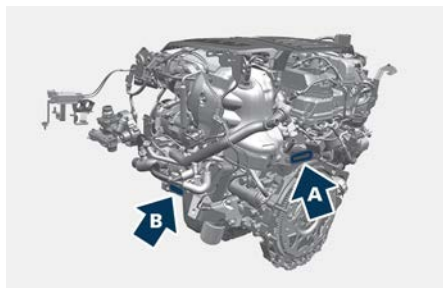

MHEV 2.0 L4

## Avertissements et homologation / étiquettes d'informations

### Étiquette générale comportant des remarques d'avertissement et des précautions à prendre

Sur cette étiquette apposée à l'intérieur du capot, vous pouvez identifier toutes les remarques de précautions ou d'avertissement, et les symboles qui sont également indiqués sur certaines pièces/composants du véhicule.

Pour plus d'informations, consulter « Symboles sur/près des composants » dans cette section.

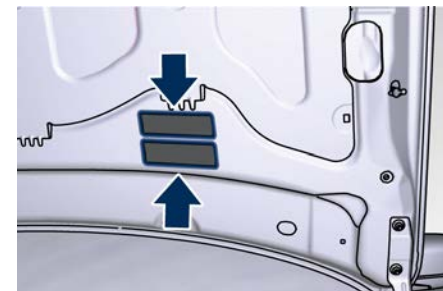

### Étiquette de la Commission économique pour l'Europe (CEE)



L'étiquette est apposée sur le montant de porte arrière côté conducteur, en entrant par la porte arrière gauche côté passager.



### Étiquettes airbag passager

Les étiquettes sont apposées sur la face externe du pare-soleil du passager et au-dessous, sur le plafonnier.



# Introduction

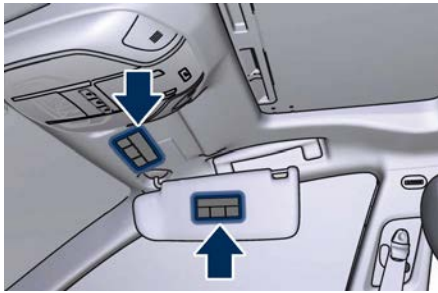

L'étiquette indiquant l'incompatibilité de l'airbag avec un siège d'enfant est apposée du côté passager de la planche.



## Étiquette du danger de redémarrer le moteur avec le capot ouvert

L'étiquette est apposée sur le côté inférieur droit du capot.

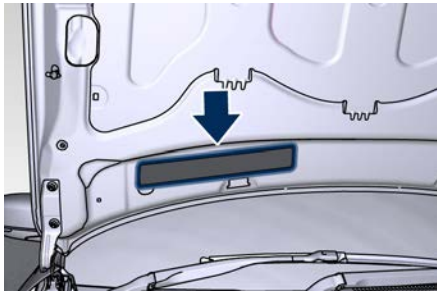

## Plaque d'identification du véhicule (E)

L'étiquette est installée sur le montant de la porte arrière côté conducteur et elle contient les détails suivants.

- Nom du constructeur.
- Numéro d'homologation.
- Numéro de série (V.I.N.).
- Charge limite admise.
- Charge limite admise sur le premier axe (avant).
- Charge limite admise sur le second axe (arrière).
- Type moteur.
- Code version véhicule.
- Numéro de montage.
- Informations quant à la peinture.

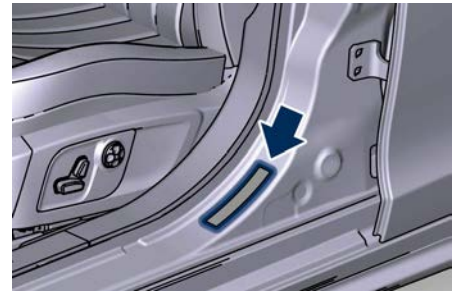

## Étiquette d'informations sur la peinture (E)

L'étiquette est apposée sur le côté inférieur gauche du capot.

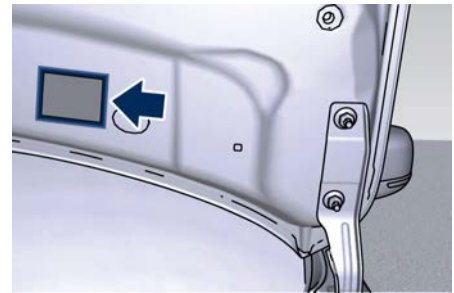

## Étiquettes d'information de carburant

Les étiquettes sont placées à l'intérieur de la trappe du réservoir.

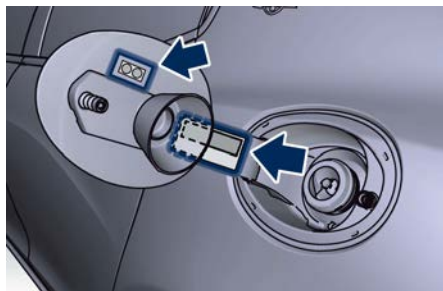

### Étiquette de pression de gonflage des pneus (marché australien et néo-zélandais)

Cette étiquette en papier est apposée sur le montant de la porte arrière côté passager.



### Étiquette du liquide du système de climatisation (☞)

L'étiquette est apposée sur le côté gauche du compartiment moteur.

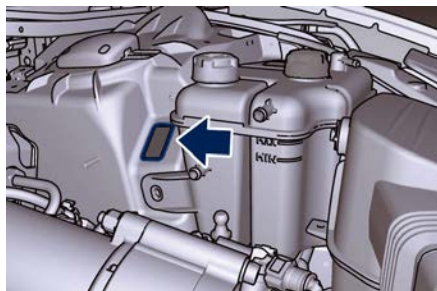

Moteur MHEV (véhicules électriques hybrides légers)

### Étiquettes de liquide de refroidissement moteur

L'étiquette est appliquée sur le vase d'expansion du liquide de refroidissement du moteur, près du capuchon.



## 1 Symbole sur/près des composants

Des étiquettes colorées spécifiques sur certains composants de votre Maserati, ou juste à côté, portent des symboles qui attirent l'attention sur des précautions importantes à prendre. Les avertissements importants que l'utilisateur doit prendre en considération pour tous les dispositifs figurent sur l'étiquette apposée à l'intérieur du capot (Voir « Avertissements et homologation/étiquettes d'informations » dans cette section). La liste qui suit résume tous les symboles étiquetés sur votre Maserati avec, en regard, le composant sur lequel le symbole attire l'attention. Ces symboles sont divisés en catégories selon leur signification.



### ATTENTION !

Ne pas enlever les étiquettes d'avertissement de la voiture. Si ces étiquettes d'avertissement sont enlevées, ceux qui travaillent sur la voiture peuvent ne pas être conscients des dangers des pièces mobiles, des pièces en surchauffe ou d'un contact possible avec des fluides ou des gazes

qui pourraient causer une blessure grave.

### Symboles de danger



**Batterie**  
Liquide corrosif.



**Batterie**  
Explosion.



**Ventilateur du radiateur**  
Peut démarrer automatiquement même moteur coupé.



**Réservoir d'expansion**  
Ne pas enlever le bouchon quand le moteur est chaud.



**Bobine - Phares**  
Haute tension.



**Courroies et poulies**  
Organes en mouvement ; ne pas s'approcher.



**Tuyaux de la climatisation**  
Ne pas ouvrir. Gaz haute pression.

### Symboles d'interdiction et Mesures obligatoires



**Batterie**  
Ne pas approcher de flammes libres.



**Batterie**  
Ne pas laisser les enfants s'approcher.



**Carters de chaleur - courroies - poulies - ventilateurs**  
Ne pas poser les mains.



**Batterie**  
Se protéger les yeux.



**Batterie - Cric**  
Consulter la notice d'utilisation et d'entretien.

### Symboles de liquide de remplissage



**Moteur - Bouchon de remplissage de l'huile moteur**  
Huile moteur. Nous vous recommandons d'utiliser une huile dont les caractéristiques sont indiquées au chapitre « Tableau de ravitaillement » dans la section « Données techniques ».



**Réservoir liquide de frein**  
Liquide de frein type DOT 4. Ne pas dépasser le niveau maximal de liquide dans le réservoir. Nous vous recommandons d'utiliser un liquide dont les caractéristiques sont indiquées au chapitre « Tableau de ravitaillement » dans la section « Données techniques ».



### **Réservoir d'expansion du radiateur**

Nous vous recommandons d'utiliser un liquide antigel pour les radiateurs dont les caractéristiques sont indiquées au chapitre « Tableau de ravitaillement » dans la section « Données techniques ».



### **Réservoir liquide lave-glaces**

Lave-glaces avant. Nous vous recommandons d'utiliser un liquide dont les caractéristiques sont indiquées au chapitre « Tableau de ravitaillement » dans la section « Données techniques ».





## 2 - Pour connaître le véhicule

Présentation des commandes principales .....	20
Informations sur le système hybride léger (MHEV 2.0 L4 uniquement) .....	23
Système de Sécurité Active et Passive .....	28
Systèmes de retenue des occupants (ORS) .....	29
Système de retenue complémentaire (SRS) - Airbags .....	37
Système de retenue pour enfants( CRS) .....	51
Informations sur les pneus .....	63
Système de surveillance de la pression des pneus (TPMS) .....	68
Freins et systèmes de commande de stabilité .....	73
Système d'alarme antivol .....	76
Éclairage extérieur .....	81
Éclairage intérieur .....	87
Éclairage d'accès/sortie .....	89
Mise à niveau projecteur .....	92
Équipements intérieurs .....	92
Zone de chargement .....	101
Sécurité du coffre .....	104
Système audio .....	105
Distribution d'air climatisé .....	106
HomeLink®  .....	108



# Présentation des commandes principales

## Sur la planche

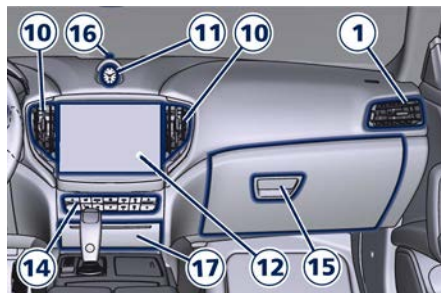
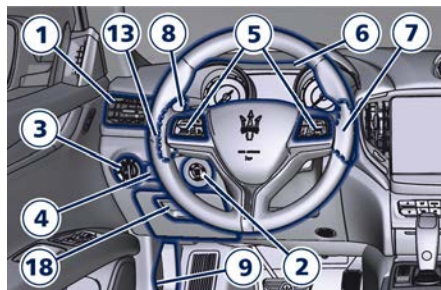

- 1 Bouches(page 107) d'aération latérales réglables(page 107)
- 2 Bouton **START/STOP** du moteur(page 118) et (page 243)
- 3 Commutateur(page 219) feux(page 219)
- 4 Commandes(page 224) d'intensité de l'éclairage(page 224)

- 5 Commandes(page 215) au volant(page 215)
- 6 Tableau(page 168) de bord(page 168)
- 7 Palette de sélection de rapport droite +, si prévue (page 259)
- 8 Palette de sélection de rapport gauche -, si prévue (page 259)
- 9 Ouverture(page 161) du capot(page 161)
- 10 Bouches(page 107) d'aération centrales réglables(page 107)
- 11 Horloge(page 230) analogique(page 230)
- 12 Écran MIA (page 195)
- 13 Levier multifonction (essuie-glace, sélection des phares et clignotants)(page 225))(page 225)
- 14 Commandes(page 230) de climatisation(page 230)
- 15 Poignée(page 162) de la boîte à gants côté passager(page 162)
- 16 Témoin(page 77) antivol(page 77)
- 17 Couvercle du compartiment des ports multimédias (type A et type C USB) et tiroir coulissant pour téléphone avec chargeur(page 96) sans fil(page 96)
- 18 Poignée(page 162) de la boîte à gants côté conducteur(page 162)

## Sur la console centrale

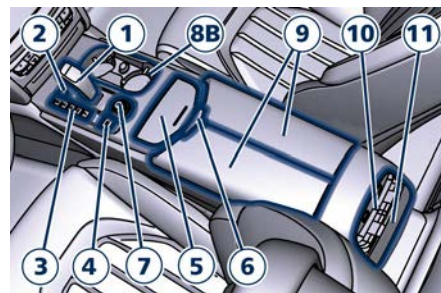
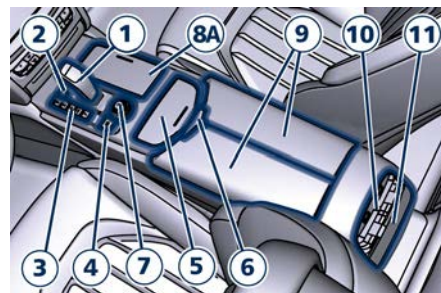

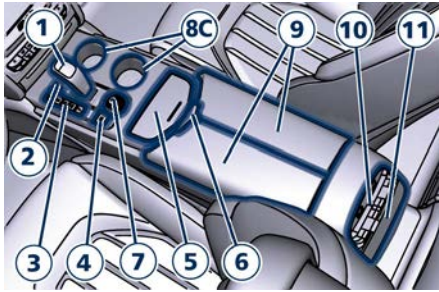

- 1 Levier (page 252) de vitesses transmission automatique (page 252)
- 2 Commutateur (page 355) de feux de détresse (page 355)
- 3 Commutateurs (page 262) de sélection du mode de conduite (page 262)
- 4 Levier (page 278) de frein de stationnement électrique (page 278)
- 5 Couvercle d'accès à la boîte à gants
- 6 Bouton de déverrouillage de la console centrale avec porte-verres et prise (page 94) électrique (page 94)
- 7 Sélecteurs et boutons rotatifs pour la navigation (page 195) multimédia (page 195)
- 8 **A** - Porte-verres et couvercle d'accès au compartiment de la prise de courant (page 94) (page 94)

- B** - Compartiment (page 94) du porte-verres et des prises électriques (page 93) (page 93)
- C** - Compartiment (page 94) du porte-verre (page 93) (page 93)
- 9 Couvercles de console centrale avec fonction (page 94) d'accoudoir (page 94)
- 10 Bouches d'aération (réglables) (page 107)
- 11 Panneau de commandes du pare-soleil arrière (page 147) et confort des sièges arrière (page 139) (page 139)

### Sur la console de plafonnier avant

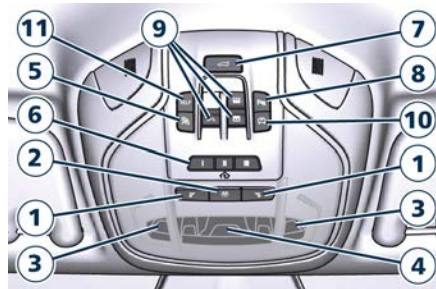

- 1 Bouton de réglage des lampes de lecture (page 87)
- 2 Bouton de réglage de la lampe centrale (page 87)
- 3 Lampes de lecture (page 87)

- 4 Lampe centrale (page 87)
- 5 Témoin de désactivation de l'airbag passager (page 47) (page 47)
- 6 Commandes HomeLink (page 108) (page 108)
- 7 Bouton de déverrouillage manuel du capot du coffre ou pour ouvrir complètement/partiellement le capot du coffre motorisé (page 155)
- 8 Bouton d'activation/désactivation des capteurs avant du système d'aide au stationnement Park Assist (page 291)
- 9 Commandes toit ouvrant (page 153) (page 153)
- 10 Bouton pour éteindre les lumières de l'habitacle (page 88)
- 11 Bouton d'activation de l'appel HELP (page 348) ou de l'appel d'urgence SOS (page 351) (page 351)

## Sur les portes avant

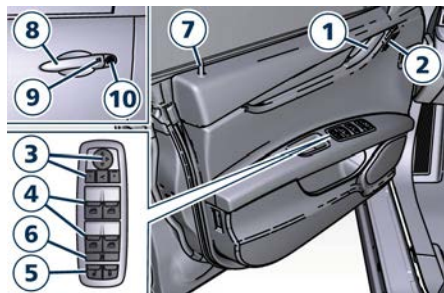

Porte du conducteur

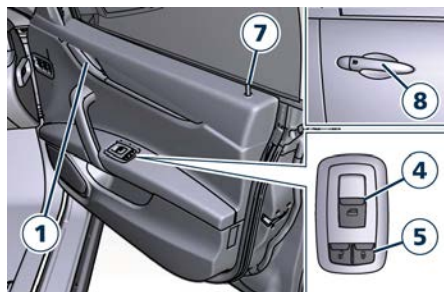

Porte du passager

- 1 Poignée (page 130) de porte intérieure (page 130)
- 2 Commutateur de mémoire du siège conducteur, du volant et des rétroviseurs (si équipé) (page 143)
- 3 Commutateurs (page 150) de rétroviseurs (page 150)
- 4 Commutateur (page 145) de lève-vitre électrique (page 145)

- 5 Commande électrique de verrouillage (page 130) / déverrouillage de porte (page 130)
- 6 Bouton (page 147) de déverrouillage du rideau et des vitres arrière (page 147)
- 7 Bouton (page 130) de verrouillage / déverrouillage de porte interne (page 130)
- 8 Poignée (page 130) de porte extérieure (page 130)
- 9 Bouton de verrouillage de porte avec fonction (page 126) « Passive Entry » (page 126)
- 10 Verrou (page 118) d'ouverture manuelle extérieur de la porte (page 118)

## Entre les sièges arrière

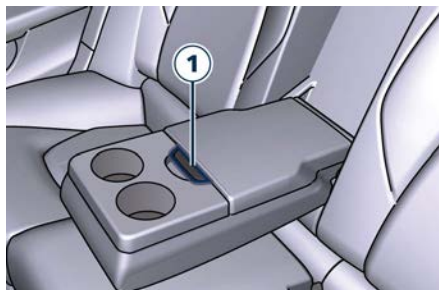

- 1 Bouton de déverrouillage pour accéder au compartiment de l'accoudoir équipé d'une prise de

courant et d'un port USB (page 139) et (page 94)

## Sur la console de plafonnier arrière

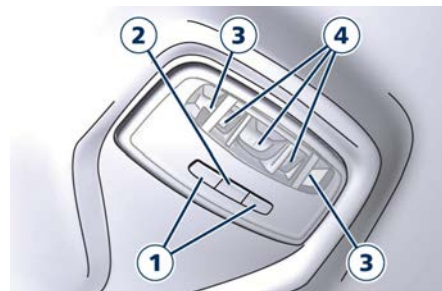

- 1 Bouton de réglage des lampes de lecture (page 87)
- 2 Bouton de réglage de la lampe centrale (page 87)
- 3 LED de lampe de lecture (page 87)
- 4 LED éclairage central (page 87)

## Sur les portes arrière

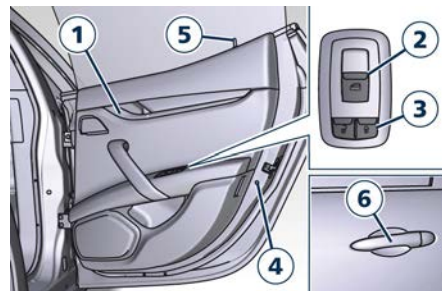

- 1 Poignée intérieure de porte arrière (page 130)
- 2 Commutateur de lève-vitre électrique (page 145)
- 3 Boutons de verrouillage/déverrouillage électrique des portes (page 130)
- 4 Loquet de porte « Système de sécurité pour enfants » (page 130)
- 5 Bouton rotatif de verrouillage/déverrouillage intérieur de porte (page 130)
- 6 Poignée de porte extérieure (page 126)

## Informations sur le système hybride léger (MHEV 2.0 L4 uniquement)

### Composants du système

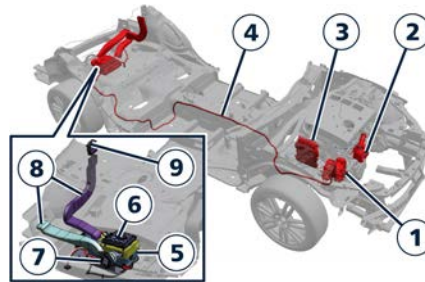

Le système hybride léger monté sur le modèle MHEV est constitué des principaux composants suivants, en plus du moteur thermique essence traditionnel :

- 1 Alternateur à courroie (BSG) 48 V monté sur le moteur thermique du côté droit.
- 2 eBooster 48 V avec clapet anti-retour devant le moteur thermique.
- 3 ECU du système hybride dans le compartiment moteur du côté droit.
- 4 Câble de connexion 48 V.
- 5 Batterie Li-Ion 48 V logée dans le coffre à bagages.
- 6 Convertisseur CC/CC 48 V/12 V sur la batterie 48 V.

- 7 Ventilateur de refroidisseur de la batterie.
  - 8 Conduites de refroidissement.
  - 9 Grille d'admission d'air.
- La batterie 48 V contient douze éléments au lithium ion sans entretien. Le logement de la batterie contient également un système de contrôle de la batterie et une unité de supervision, un relais, un fusible, une résistance shunt, deux capteurs de température et une unité d'équilibrage de la pression. Les principales fonctions du système de la batterie consistent à stocker l'énergie électrique fournie par l'alimentation 48 V pendant un freinage et à la renvoyer dans le système quand le moteur électrique commence à fonctionner parallèlement au moteur thermique. Quand la batterie 48 V est en fonctionnement, elle peut dégager de la chaleur qui est dissipée par un ventilateur et une série de conduites. Le ventilateur aspire l'air de l'habitacle par une grille d'admission d'air situé du côté gauche de la plage arrière puis le dirige par des conduites vers la batterie. Pour garantir le refroidissement de la batterie 48 V, il est crucial que l'admission d'air ne soit pas entravée.



## Pour connaître le véhicule

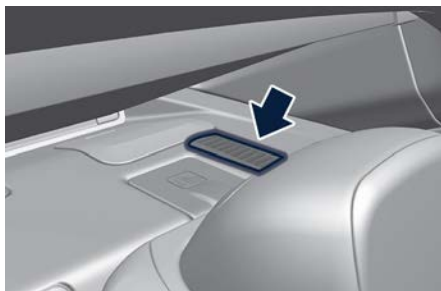

Le BSG est commandé par le vilebrequin grâce à une courroie et peut à la fois remplir la fonction de générateur de courant et de moteur électrique, ainsi que celle de démarreur du moteur thermique dans certaines circonstances, notamment pendant les phases de Start&Stop. Dans ce dernier cas, si le véhicule est arrêté par exemple à un stop et que le moteur s'est éteint automatiquement sous l'action du système Start&Stop, le redémarrage se produit par le biais du BSG. Le démarreur traditionnel ne sert qu'au premier démarrage du véhicule, quand la batterie 12 V peut alimenter le circuit du fait qu'elle est sûrement chargée et que davantage de puissance est nécessaire. Quand il sert de moteur électrique, le système hybride léger offre de la puissance supplémentaire au moteur thermique en cas de démarrage à l'arrêt, de demande de couple supérieure ou aux

moments les plus exigeants en termes de consommation et d'émissions. D'après les informations en provenance des capteurs embarqués, l'ECU du système hybride décide du moment le mieux adapté pour récupérer de l'énergie, notamment quand un véhicule précède le vôtre, car il s'agit d'une phase pendant laquelle le système ralentit le véhicule et le BSG génère de l'énergie à stocker dans la batterie 48 V ou alimente les composants électriques du véhicule. Dans certaines conditions de conduite, l'ECU du système hybride régule également le flux d'énergie en prenant en considération le niveau de charge de la batterie 48 V. Cette gestion est optimale, notamment en cas d'utilisation de certains systèmes ADAS, parce que la récupération d'énergie démarre automatiquement, même si un véhicule est détecté devant le vôtre, en ralentissant ce dernier grâce à l'activation du BSG.

L'eBooster sert de support au turbocompresseur principal et améliore l'accélération et la maniabilité du véhicule.

Le convertisseur bidirectionnel CC/CC sert à relier le réseau de bord de 48 V et de 12 V. En mode Marche avant, il fonctionne comme un convertisseur d'alimentation du réseau de 12 V ; en

mode Précharge, il fonctionne comme un convertisseur de précharge du réseau de 48 V avec du courant limité.

Le câble de raccordement entre la batterie 48 V et le BSG est suffisamment protégé et est situé dans une position inaccessible par l'utilisateur.

## Consignes de sécurité générales sur le système de batterie de 48 V

Bien qu'il ne s'agisse pas d'un système de batterie haute tension (les tensions restent en dessous de 60 V), toute mauvaise utilisation ou intervention inadaptée sur les composants du système à l'aide d'outils insuffisamment isolés peut provoquer des courts-circuits et des blessures suite au passage de forts courants et/ou aux températures élevées qui en résultent. Pour éviter ces problèmes, respectez à la lettre les recommandations ci-dessous.



### ATTENTION !

- **Les composants du système de batterie peuvent avoir été endommagés au cours d'un accident, même si ces dommages ne sont pas visibles. Si vous touchez ou déplacez les composants endommagés du**

système de batterie, vous risquez d'être électrocuté.

- Ne modifiez jamais les composants du système de batterie.
- Seuls des techniciens dotés de l'expérience et de l'équipement nécessaires sont autorisés à intervenir sur le système de batterie. Si le système de batterie est confronté à des problèmes, n'intervenez pas mais contactez le Réseau d'Assistance.
- N'ouvrez pas le logement de la batterie et ne démontez pas le système de batterie.
- Évitez de percer, heurter, écraser, secouer ou déformer le système de batterie.
- Ne touchez pas le logement de la batterie étant donné que sa surface peut être chaude pendant et après utilisation.
- Ne mettez pas en contact le système de batterie avec du liquide.
- N'exposez pas le système de batterie à une source de chaleur externe.
- Ne couvrez/fermez pas la grille d'admission d'air du côté gauche de la plage arrière avec un système d'obturation. Le système de batterie doit pouvoir « respirer » à tout moment.

### En cas de dommage de la batterie de 48 V

La batterie de 48 V est équipée d'un logement métallique fermé hermétiquement et ne constitue pas de danger pour la santé si la batterie est utilisée correctement.

Si le système de batterie est utilisé de manière incorrecte, endommagée, en surchauffe, malmenée ou employée dans des conditions environnementales inhabituelles, les éléments risquent de fuir et de dégager des vapeurs d'électrolyte inflammables. Dans ce cas, le véhicule avertit l'utilisateur par le biais du voyant de défaillance du système hybride et d'un message qui invite les passagers à quitter le véhicule. Après cet événement, la batterie 48 V doit être remplacée **auprès du Réseau d'assistance.**











### Surchauffe des composants du système : Défaillances et stratégies de réduction de puissance

Si la température des composants du système 48 V augmente, un message s'affiche vous demandant de vérifier que la grille sur la plage arrière de la conduite de refroidissement n'est pas obstruée.

Quand la température ne se trouve pas dans la plage de fonctionnement ou qu'une erreur se produit, les stratégies reportées dans le tableau suivant sont adoptées :

Composant du système	Voyant de défaillance (*)	Fenêtre contextuelle de défaillance	Fenêtre contextuelle de réduction de puissance
Alternateur à courroie (BSG) et convertisseur CC/CC 48 V/12 V	 	Hybride Système non disponible S'adresser au concessionnaire (Hybrid System Unavailable See Dealer)	
Batterie Li-Ion 48 V	  	Hybride Système non disponible S'adresser au concessionnaire (Hybrid System Unavailable See Dealer)	
eBooster 48 V		eBooster non disponible S'adresser au concessionnaire (eBooster Unavailable See Dealer)	ebooster temporairement non disponible (eBooster Temporarily Unavailable)
Ventilateur de batterie		Refroidiss. Hybride Système non disponible S'adresser au concessionnaire (Hybrid System Cooling Unavailable See Dealer)	



Composant du système	Voyant de défaillance (*)	Fenêtre contextuelle de défaillance	Fenêtre contextuelle de réduction de puissance
(*) Voir chapitre « Témoins et indicateurs » de la section « Instruments et commandes de la planche »			



## Si la batterie de 48 V est déchargée

Le système hybride ne permet pas de recharger la batterie de 48 V à partir de dispositifs ou de sources externes. De ce fait, ce n'est pas nécessaire de l'empêcher de se décharger au-delà de la limite minimale parce qu'ensuite, elle ne pourrait plus être utilisée.

Le niveau de charge de la batterie 48 V peut être surveillé sur l'écran TFT en accédant au menu « Info véhic. » (Vehicule Info) et en sélectionnant le sous-menu « Infos hybride » (Hybrid Info) (voir « Écran TFT : Contenu des menus et sous-menus » de la section « Instruments et commandes de la planche »).

Quand la charge de la batterie est proche du seuil minimal, le moteur le rétablira à un niveau sûr lorsque vous conduirez normalement le véhicule. Avant d'immobiliser la voiture pour une période de temps prolongée, respectez les instructions figurant dans le chapitre « Véhicule immobilisé pendant de longues périodes » de la section « Entretien et soin du véhicule ».

## Système de Sécurité Active et Passive

---

### Sécurité passive

Le système de sécurité passive est conçu pour réduire les risques de subir de graves blessures en cas d'accident. Les ceintures de sécurité avec prétensionneur et limiteur de charge, les airbags et d'autres composants auxiliaires des systèmes de retenue des occupants décrits dans les chapitres spécifiques de cette section sont des composants essentiels de ce système. En plus de ces composants, la carrosserie à déformation contrôlée est particulièrement importante pour la sécurité passive. Elle est en mesure d'absorber l'énergie qui se dégage pendant un impact et de la distribuer sur l'ensemble de la structure, ce qui se traduit par une décélération progressive du véhicule.

Pour protéger les occupants dans ces situations, l'habitacle est une cellule de survie capable de conserver une résistance maximale sans se déformer.

### Sécurité active

Le système de sécurité active permet d'éviter les accidents ou de réduire leur sévérité. Pour ce faire, il utilise les systèmes/composants suivants.

### Freins et systèmes de commande de stabilité

En plus du système de frein hydraulique qui actionne les étriers, le véhicule est équipé du système électronique ESC et des sous-systèmes correspondants. Ceux-ci permettent, en phase de freinage, d'éviter que les roues ne se bloquent tout en préservant une bonne maniabilité et une excellente stabilité du véhicule. Même en phase d'accélération, le système TCS peut servir à éviter le patinage des roues motrices.

### Feux extérieurs

Pour conduire en toute sécurité, il est indispensable de pouvoir voir parfaitement la route et d'être bien vu par les autres ; c'est la raison pour laquelle le véhicule est équipé des systèmes d'éclairage les plus sophistiqués.

### Système de climatisation

Même la climatisation de l'habitacle évite l'embuage et améliore le confort à bord, donc la rapidité des réflexes.

## Systèmes de retenue des occupants (ORS)

Les ORS répertoriés font partie des fonctions de sécurité les plus importantes de votre véhicule :

- Ceintures de sécurité à trois points d'ancrage (également appelées ceintures de sécurité abdominales et épaulières) pour le conducteur et tous les passagers.
- Airbags avant optimisés pour le conducteur et le passager avant.
- Airbag rideaux latéraux supplémentaires (SABIC) pour le conducteur et les passagers assis à côté d'une vitre.
- Airbag latéral complémentaire de genou du conducteur.
- Airbags latéraux supplémentaires intégrés aux sièges.
- Colonne de direction et volant à absorption d'énergie.
- Les ceintures de sécurité des sièges avant comportent des prétensionneurs doubles destinés à renforcer la protection des passagers en gérant l'énergie lors d'un impact.
- Toutes les ceintures de sécurité de siège arrière intègrent des enrouleurs à blocage automatique (ALR) qui bloquent la sangle de la ceinture en place après l'avoir étirée entièrement et ajustée à la longueur souhaitée pour

maintenir un siège pour enfant ou fixer un gros objet sur un siège.

Pour transporter des enfants jusqu'à 12 ans et d'une taille inférieure à 1,5 m, vous devez utiliser un système de retenue enfants pouvant se fixer à la ceinture à trois points ou aux ancrages Isofix.

### REMARQUE:

**Les airbags avant optimisés sont dotés d'un gonfleur progressif. Il permet à l'airbag de se gonfler plus ou moins rapidement ou fermement en fonction de la gravité et du type de collision.**

Lisez attentivement les informations contenues dans cette section. Vous saurez comment utiliser le système de retenue et comment protéger au mieux vos passagers et vous-même.



### ATTENTION !

**En cas d'accident, tous les occupants risquent d'être grièvement blessés s'ils ne sont pas correctement attachés. Vous pouvez heurter l'intérieur du véhicule ou d'autres passagers ou être projeté hors du véhicule. Assurez-vous toujours du bouclage correct de toutes les ceintures de sécurité, y compris la vôtre. Bouclez votre ceinture même si vous êtes un excellent conducteur, y compris pour de courts trajets. Un autre**

**usager de la route peut être un mauvais conducteur et entrer en collision avec vous. Les accidents peuvent se produire aussi bien loin de chez vous que dans votre propre rue.**

Les statistiques prouvent que les ceintures de sécurité épargnent des vies humaines et qu'elles réduisent la gravité des blessures en cas d'accident. La projection hors du véhicule est l'une des causes des blessures les plus graves. Les ceintures de sécurité réduisent ce risque, comme elles réduisent le risque de blessures dues à des chocs dans l'habitacle. Tous les occupants du véhicule doivent porter leur ceinture de sécurité en permanence.

### Ceintures de sécurité à trois points

Tous les sièges de votre véhicule sont équipés de ceintures de sécurité à trois points.

L'enrouleur de sangle de la ceinture est conçu pour se verrouiller en cas d'arrêt soudain ou de collision. Cette fonction permet à la partie épaulière de la ceinture de suivre librement vos mouvements en temps normal, en s'adaptant parfaitement au buste des occupants. Cependant, en cas d'accident, la ceinture de sécurité se bloque et réduit le risque de choc dans



## Pour connaître le véhicule

l'habitacle ou de projection hors du véhicule.

Le conducteur est responsable du respect des réglementations locales concernant l'utilisation des ceintures de sécurité, et de s'assurer qu'elles sont observées par tous les autres occupants. Toujours attacher les ceintures de sécurité avant de démarrer.



### ATTENTION !

- Il est interdit et dangereux de voyager dans l'espace de chargement intérieur. En cas d'accident, les personnes voyageant dans ces zones risquent des blessures graves ou mortelles.
- N'autorisez personne à voyager dans une zone de votre véhicule qui n'est pas équipée de sièges et de ceintures de sécurité.
- Chaque occupant de votre véhicule doit être installé dans un siège et utiliser correctement sa ceinture de sécurité.
- Une ceinture de sécurité mal positionnée peut s'avérer dangereuse. Les ceintures de sécurité sont conçues pour passer à la hauteur des os les plus gros du corps humain. Ce sont les parties les plus fortes de votre corps et ce sont elles qui encaissent le mieux les chocs en cas d'accident.

- Une ceinture mal placée peut accroître la gravité des blessures en cas d'accident. Cela pourrait en effet provoquer des lésions internes ou faire glisser l'occupant ne pas le retenant convenablement. Il est donc important de respecter scrupuleusement ces normes garantissant le maximum de sécurité pour tous les occupants.
- N'utilisez jamais une seule ceinture de sécurité pour deux personnes. Deux personnes utilisant la même ceinture risquent de se heurter violemment dans un accident et de se blesser mutuellement. N'utilisez jamais une ceinture à trois points pour plus d'une personne, quelle que soit sa taille.
- Rappelez-vous qu'en cas d'accident les passagers des sièges arrière ne portant pas de ceinture de sécurité ne sont pas seulement exposés au risque de blessures personnelles mais représentent également un grave danger pour les occupants des sièges avant.

### Mode d'emploi des ceintures de sécurité à trois points

- Montez à bord du véhicule et fermez la porte. Asseyez-vous et réglez le siège.
- La plaque de verrouillage de ceinture de sécurité est située sur le montant de porte arrière, au-dessus du siège côté extérieur.

- Tenez la plaque et verrouillage et étirez la ceinture autour de vous, puis, lorsqu'elle est assez longue, insérez la plaque de verrouillage dans la boucle jusqu'à ce que vous entendiez un déclic.

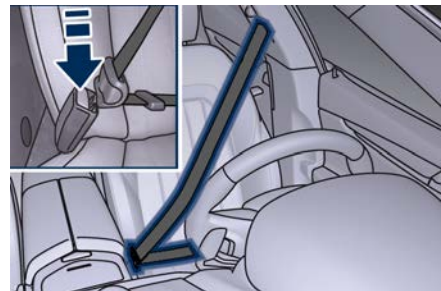

### ATTENTION !

- Une ceinture dont la plaque de verrouillage est introduite dans la mauvaise boucle ne vous garantit pas une protection efficace. La sangle abdominale de la ceinture risque de se placer trop haut sur votre corps et de provoquer des lésions internes. Verrouillez toujours votre ceinture dans la boucle correspondante.
- Une ceinture trop lâche ne protège pas efficacement. En cas d'arrêt brutal, vous pourriez être projeté vers l'avant, ce qui augmenterait le risque

de blessures. La ceinture de sécurité doit être bien ajustée.

- Une ceinture portée sous le bras est dangereuse. En cas d'accident, vous risqueriez de heurter les parois du véhicule, ce qui augmenterait les risques de blessures à la tête et au cou. De plus, une ceinture portée sous votre bras peut causer des blessures internes. Les côtes sont moins résistantes que les épaules. Portez la ceinture sur l'épaule afin que vos os les plus robustes absorbent la force d'un éventuel impact.
- La partie inférieure doit reposer sur le bassin plutôt que sur l'abdomen de l'occupant. Pour ajuster le segment horizontal de la ceinture, tirez légèrement sur la partie diagonale. Pour relâcher la ceinture abdominale si elle est trop serrée, inclinez la plaque de verrouillage et tirez sur la ceinture. Une ceinture tendue correctement réduit le risque de glisser sous la ceinture en cas d'accident.



### ATTENTION !

- Une ceinture abdominale portée trop haut peut augmenter le risque de blessures internes en cas d'accident. Les forces produites par la ceinture ne seraient pas absorbées par les os robustes des hanches et du bassin, mais par votre abdomen. Portez toujours la sangle baudrier aussi bas que possible et maintenez-la ajustée.
- Une ceinture tordue ne vous protégera pas correctement. Lors d'une collision, elle pourrait même se transformer en instrument tranchant. S'assurer donc que la ceinture est déployée de façon linéaire. Si vous ne pouvez pas attacher une ceinture de sécurité du véhicule, rendez-vous immédiatement dans un centre d'assistance.
- N'utilisez pas de dispositifs (agrafes, attaches, etc.) empêchant les ceintures de sécurité de rester près des corps des occupants.
- Ne portez pas d'enfants sur le ventre d'un passager en utilisant seulement une ceinture de sécurité pour protéger les deux.
- Placez la ceinture à trois points de manière confortable sur votre poitrine et non sur votre cou. L'enrouleur reprendra le jeu éventuel de la ceinture.

- Pour desserrer la ceinture, appuyez sur le bouton rouge de la boucle. La courroie se ré-enroule d'elle-même en position de rangement. Si nécessaire, guidez la ceinture avec la main pendant qu'elle se rétracte, pour lui empêcher de se retourner.



### ATTENTION !

Une sangle effilochée ou déchirée peut se rompre en cas d'accident et vous laisser sans protection. Examinez régulièrement les ceintures de sécurité. Recherchez la présence d'éventuelles coupures, sangles effilochées et pièces desserrées. Remplacez immédiatement les pièces endommagées. Ne démontez ni ne modifiez le système. Les ensembles ceinture de sécurité/enrouleur doivent être remplacés par le Réseau d'Assistance après un accident s'il ont été endommagés (enrouleur déformé, ceinture déchirée, etc.).

## Pour connaître le véhicule

### Réglage de la hauteur des ceintures de sécurité à trois points



#### ATTENTION !

La hauteur des ceintures de sécurité ne doit être réglée que le véhicule à l'arrêt.

Le véhicule dispose d'un élément de réglage de la hauteur de ceinture au niveau de l'épaule pour les sièges du conducteur et du passager avant droit. Ajustez les guides de façon que la portion de ceinture qui repose sur l'épaule ne retombe pas. La ceinture doit être proche du cou mais sans entrer en contact avec lui.

Poussez le bouton indiqué au-dessus du guide de ceinture d'épaule pour en relâcher l'ancrage, puis déplacez les guides vers le haut ou le bas dans la position qui vous convient le mieux.



#### ATTENTION !

Après le réglage, vérifiez toujours que la glissière à laquelle l'anneau oscillant est fixé, est verrouillée dans l'une des positions prévues. Avec la poignée d'ouverture relâchée, pousser à nouveau vers le bas pour permettre au dispositif d'ancrage de se fixer en place dans une des positions prévues.



Lorsque vous relâchez l'ancrage, assurez-vous qu'il est verrouillé en essayant de déplacer des guides vers le haut et vers le bas.

### Procédure pour désentortiller une ceinture de sécurité à trois points

Procédez de la manière suivante pour désentortiller une ceinture de sécurité à trois points.

- Placez la plaque de verrouillage aussi près que possible du point d'ancrage.
- À environ 15 à 30 cm au-dessus de la plaque de verrouillage, saisissez et tordez la sangle de 180° pour créer un pli juste au-dessus de la plaque de verrouillage.
- Faites glisser la plaque vers le haut, par-dessus la sangle pliée. La sangle pliée doit entrer dans la fente au sommet de la plaque de verrouillage.

- Continuez à faire coulisser la plaque de verrouillage vers le haut pour libérer la sangle pliée.

### Ceintures de sécurité passagers

Toutes les ceintures de sécurité des sièges des passagers sont équipées d'un enrouleur à blocage automatique (ALR) conçu pour fixer un dispositif de retenue pour enfant. Pour de plus amples informations, reportez-vous à « Installation des systèmes de retenue pour enfant à l'aide des ceintures de sécurité du véhicule équipées d'ALR » sous « Système de retenue pour enfants (CRS) » dans cette section.

Si la position du siège passager ne doit pas être utilisée pour placer un système de retenue pour enfants, vous n'avez qu'à dérouler suffisamment la sangle pour qu'elle s'applique de façon confortable autour de l'occupant pour ne pas activer l'ALR. Si l'ALR est activé, vous entendrez un cliquetis à mesure que la ceinture se rétracte. Dans ce cas, laissez la sangle se rétracter complètement, puis sortez uniquement la longueur de sangle nécessaire pour qu'elle s'enroule confortablement autour de l'occupant.

Faites glisser la plaque de verrouillage dans la boucle jusqu'à ce que vous entendiez un déclic.

**ATTENTION !**

- **Rappelez-vous que, dans le cas d'un impact violent, les passagers des sièges arrière qui ne portent pas leur ceinture de sécurité sont non seulement sujets à des blessures personnelles, mais représentent aussi un danger pour les passagers des sièges avant.**
- **Toujours boucler les ceintures de sécurité.**
- **Voyager sans boucler les ceintures de sécurité augmente de façon significative le risque de blessure grave en cas de collision, même en présence des airbags.**
- **En cas de collision, les ceintures de sécurité diminuent le risque que les occupants soient projetés contre les parois de l'habitacle ou hors du véhicule.**
- **Les airbags sont conçus pour travailler de façon synchronisée avec les ceintures de sécurité, et non pour s'y substituer. Les airbags avant ne se déploient que dans le cas de certaines collisions frontales d'une intensité suffisante. Ils peuvent ne pas être activés si la voiture capote ou dans le cas d'une collision à l'arrière ou de**

**collisions frontales mineures, ou de collisions non-frontales.**

**Ceinture de sécurité du siège arrière central**

Différemment de tous les autres sièges, la ceinture de sécurité de siège central arrière a deux boucles et deux plaques métalliques de verrouillage ; il est donc possible de la dégager du siège et de rabattre la partie longue (60) du dossier (voir le chapitre « Zone de chargement » dans cette section).

Pour boucler la ceinture de sécurité, procédez comme suit :

- Prenez place dans le siège central et sortez la ceinture de l'enrouleur supérieur normalement, sans la tordre.
- Insérez la première plaque de verrouillage située à l'extrémité de la portion diagonale de la sangle dans la boucle gauche (celle qui n'a pas de bouton rouge de déverrouillage sur la partie supérieure de la fente).



- Insérez la plaque de verrouillage située à l'extrémité de la partie abdominale de la sangle dans la boucle droite. Pour déboucler la ceinture de sécurité, libérez la plaque droite de la partie abdominale en appuyant sur le bouton rouge.

**Utilisation des ceintures de sécurité en mode avec enrouleur à blocage automatique (ALR)**

Utilisez le mode de blocage automatique chaque fois qu'un siège pour enfant est installé sur une place équipée d'une ceinture de sécurité offrant cette fonction.

Les enfants jusqu'à 12 ans et d'une taille inférieure à 1,5 m doivent être correctement installés dans un siège pour enfant.



## Pour connaître le véhicule

### Enrouleur à blocage automatique

- Bouclez la ceinture abdominale et la partie diagonale.
- Saisissez la portion diagonale et tirez vers le bas jusqu'à ce que la ceinture soit extraite sur toute sa longueur.
- Laissez la ceinture se rétracter. Lorsque la ceinture se rétracte, vous entendrez un déclic. Celui-ci indique que la ceinture de sécurité est maintenant en mode de blocage automatique.

### Désactiver le mode de blocage automatique

Débouclez la ceinture à trois points et laissez-la se rétracter complètement pour désengager le mode de blocage automatique et activer le mode de blocage de secours.



### ATTENTION !

- **L'ensemble ceinture et enrouleur doit être vérifié par le Réseau d'assistance et remplacé si la fonction d'enrouleur à blocage automatique (ALR) ou toute autre fonction de ceinture ne fonctionne pas correctement.**
- **Un non-remplacement de l'ensemble composé de la ceinture et de l'enrouleur peut augmenter le risque de blessure lors d'une collision.**

### Prétensionneurs de ceinture de sécurité

La voiture est équipée de prétensionneurs de ceinture de sécurité avant, réduisant le jeu des ceintures en cas d'impact frontal grave. Ils garantissent une pression parfaite des ceintures de sécurité sur le torse des occupants avant que la force de rétention ne commence à s'exercer. Cette voiture est également équipée d'un deuxième prétensionneur logé dans la zone de la plinthe. Son activation est signalée par le raccourcissement du câble en métal et l'enroulement de sa gaine de protection.

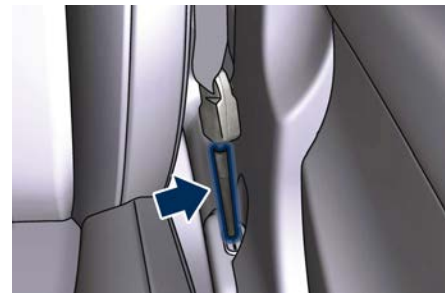

Le dispositif fonctionne quelle que soit la taille de l'occupant, ainsi que pour les sièges pour enfant.

### REMARQUE:

Pour obtenir le plus haut degré de protection par l'action du prétensionneur, ajustez les ceintures de sécurité à l'abdomen et au bassin.

Les prétensionneurs sont déclenchés par la Contrôleur de retenue des occupants (ORC). Un prétensionneur ne peut être utilisé qu'une seule fois puisqu'il est un dispositif pyrotechnique.

Les prétensionneurs ne nécessitent aucun entretien ni lubrification : toute modification de leur état d'origine invalide leur efficacité. Si, en cas de catastrophe naturelle (inondation, cyclone etc.) le dispositif a été détérioré par l'eau et la boue, il doit être remplacé.



### ATTENTION !

**Il est strictement interdit d'enlever ou d'altérer les composants des prétensionneurs. Toute intervention doit être effectuée par du personnel qualifié et autorisé. Contactez toujours le Réseau d'Assistance.**

**IMPORTANT !**

Les opérations amenant à des impacts, des vibrations ou de la chaleur localisée (au-dessus de 100 °C pendant 6 heures au maximum) dans la zone environnant les prétensionneurs peuvent les endommager ou les faire détendre de façon erronée. Ces dispositifs ne sont pas influencés par les vibrations provoquées par la chaussée déformée ou de petits obstacles. Contactez le **Réseau d'Assistance** pour toute information qui peut être utile.

### Utilisation du système de rappel de ceinture de sécurité (SBR)

Le système SBR a la fonction de rappeler au conducteur et aux passagers de boucler les ceintures de sécurité.

Le système surveille si le conducteur et les passagers ont bouclé ou non leur ceinture de sécurité et avertit grâce à des icônes de témoin .

### Visualisation de l'état des ceintures de sécurité arrière sur l'écran TFT

L'état de chacune des ceintures de sécurité arrière est visualisé par une icône en haut de l'écran TFT qui est activé par le commutateur de boucle sur chaque ceinture de sécurité arrière.

La position de chaque icône représente l'emplacement des occupants arrière à l'intérieur du véhicule.

Ces icônes s'allument pendant 65 secondes à la place des éléments pouvant être sélectionnés et des éléments du menu principal disponibles au début de chaque cycle d'allumage. Pendant cette période, l'utilisateur peut également accéder au menu principal et aux sous-menus mais il ne peut pas afficher l'élément sélectionné en haut de l'écran TFT.

Les icônes de couleur rouge indiquent les ceintures de sécurité débouclées, tandis que les icônes de couleur vert représentent les ceintures bouclées.

Lorsqu'une ceinture de sécurité est détachée, toute la rangée avec les icônes  recouvre la zone de titre du menu principal ou des informations d'aide à la signalisation routière (TSA).

Une icône verte correspondant aux sièges arrière s'éteint après 65 secondes ; si l'icône est rouge, elle reste allumée jusqu'à ce que la ceinture correspondante soit attachée.

Le système indique seulement si les ceintures de sécurité ne sont pas attachées (icônes rouges) ou sont attachées (icônes vertes) mais n'indiquent pas qu'un occupant est présent.



### Fonction SBR pour le conducteur et le passager avant

En plus des indications susmentionnées, lorsque le conducteur ou le passager avant n'ont pas bouclé leur ceinture, la fonction SBR s'active.

La fonction s'active avec le moteur en marche. Si la ceinture du conducteur ou du passager du siège avant n'est pas attachée, le témoin SBR  s'allume sur le tableau de bord et reste allumé jusqu'à ce que les deux ceintures avant soient attachées.



## Pour connaître le véhicule

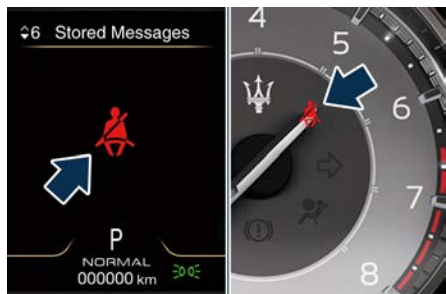

La séquence d'avertissement SBR se déclenche dès que la vitesse du véhicule est supérieure ou égale à 10 km/h pendant plus de 5 secondes ou supérieure à 19 km/h ; le témoin SBR  clignote, un message s'affiche et un carillon intermittent retentit.

Une fois la séquence lancée, elle se poursuit jusqu'à la fin. Une fois la séquence terminée, le témoin SBR  reste allumé jusqu'à ce que toutes les ceintures soient attachées, et le message persiste pendant 5 secondes. Si la porte avant côté conducteur ou passager est ouverte et qu'on la ferme, et que le capteur de présence de l'occupant détecte une modification du statut, passant d'occupant absent à occupant présent, le système répètera la séquence d'avertissement.

Le conducteur doit demander à tous les autres occupants d'attacher leurs ceintures. Si une ceinture de sécurité

avant est débouclée au cours d'un trajet à une vitesse supérieure à 10 km/h, le SBR émet une notification sonore et visuelle sur le tableau de bord.

Le SBR du siège passager avant n'est pas actif lorsque ce siège n'est pas occupé. Le SBR peut se déclencher lorsqu'un animal ou un objet lourd se trouvent sur le siège du passager avant. Il est recommandé d'attacher les animaux domestiques sur le siège arrière, au moyen de harnais ou de paniers fixés par les ceintures de sécurité et d'arrimer correctement toute charge.

### Ceintures de sécurité et femmes enceintes

Les ceintures peuvent aussi être portées par les femmes enceintes : le risque de blessure en cas d'accident est fortement réduit pour elles et le fœtus si elles portent une ceinture de sécurité. Le meilleur moyen de protéger le fœtus est de protéger la mère.

Les femmes enceintes doivent placer la partie abdominale de la ceinture très bas, de façon qu'elle passe par dessus les hanches et sous l'abdomen (voir la figure).



Lorsqu'une ceinture de sécurité est correctement placée, il est près probable que l'enfant ne soit pas blessé dans une collision. Pour les femmes enceintes, comme pour tout le monde, la clé de l'efficacité des ceintures de sécurité est de les placer correctement.

 **ATTENTION !**  
**Les femmes enceintes doivent respecter scrupuleusement les indications ci-dessus, ainsi que les réglementations locales concernant l'utilisation des ceintures de sécurité.**

## Système de retenue complémentaire (SRS) - Airbags

Ce véhicule est équipé d'airbags avant optimisés pour le conducteur et le passager avant, qui apportent une protection complémentaire à celle des ceintures de sécurité.

L'airbag avant optimisé du conducteur est placé au centre du volant dans la position indiquée en figure. Les inscriptions « SRS AIRBAG » y sont gravées pour l'identifier plus facilement. L'airbag avant optimisé du passager est placé sur la planche en dessus de la boîte à gants, dans la position indiquée en figure. L'inscription « AIRBAG » y est gravée pour l'identifier plus facilement. Par ailleurs, le véhicule est équipé d'un airbag complémentaire de genou côté conducteur monté dans la planche, en dessous de la colonne de direction.

### REMARQUE:

Ces airbags sont certifiés conformes à la réglementation relative aux airbags optimisés.

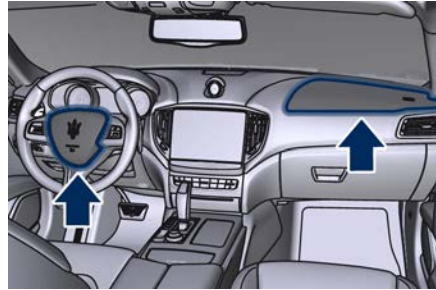

Les airbags avant optimisés sont dotés d'un gonfleur progressif. Il permet à l'airbag de se gonfler plus ou moins rapidement ou fermement en fonction de la gravité et du type de collision.

Ce véhicule peut être équipé d'un capteur de boucle de ceinture de sécurité conducteur et/ou passager avant, conçu pour détecter si la ceinture de sécurité du conducteur ou du passager avant est attachée. Ce capteur de boucle de ceinture de sécurité peut ajuster le gonflage des airbags avant.

Ce véhicule est également équipé d'airbags rideaux latéraux supplémentaires (SABIC) destinés à protéger la tête du conducteur et des passagers avant et arrière. Les airbags SABIC sont situés au-dessus des vitres latérales et leurs couvercles sont aussi étiquetés « AIR bag ».

Ce véhicule est aussi équipé d'airbags latéraux complémentaires intégrés aux

sièges (SAB) pour améliorer la protection des hanches, du thorax et de l'épaule des occupants lors d'un choc latéral. Les airbags latéraux complémentaires intégrés aux sièges sont situés sur le côté extérieur des sièges avant.

### REMARQUE:

Après tout accident, le véhicule doit être amené au Réseau d'Assistance immédiatement.

### Composants du système d'airbag

Votre véhicule peut être équipé des éléments du système d'airbags suivants :

- Commande de retenue des occupants (ORC) ;
- Témoin d'airbag sur le tableau de bord ;
- Volant et colonne de direction ;
- Tableau de bord ;
- Airbag avant conducteur optimisé ;
- Airbag avant passager optimisé ;
- Airbag latéral complémentaire de genou du conducteur ;
- Airbags latéraux complémentaires intégrés aux sièges (SAB) ;
- Airbags rideaux latéraux supplémentaires (SABIC) ;
- Capteurs d'impact avant et latéraux ;
- Pré-tendeurs de ceinture de sécurité avant et commutateur de boucle de ceinture de sécurité ;
- L'amorce pyrotechnique de coupure de la batterie se trouve sur la borne positive de la batterie.



## Pour connaître le véhicule

### Caractéristiques avancées des airbags avant

Le système d'airbags avant est doté d'airbags progressifs pour le conducteur et le passager avant. Ce système fournit une réponse appropriée à la gravité et au type de collision, déterminé par la commande de retenue des occupants (ORC), qui peut recevoir des informations de la part des capteurs d'impact avant.

Le gonfleur du premier étage est immédiatement déclenché lors d'un impact exigeant un déploiement de l'airbag. Cette faible intensité est utilisée dans les collisions moins graves. Une intensité supérieure est utilisée pour les collisions plus graves.



#### IMPORTANT !

- Le boîtier électronique fournit l'activation des prétensionneurs, des airbags avant ou latéraux (avant et arrière) sur la base de critères différents, en fonction du type d'impact. Le défaut d'activation d'un ou plusieurs systèmes n'est pas une indication de mauvais fonctionnement du système.
- Les airbags avant et/ou latéraux peuvent se gonfler si la voiture subit un impact violent impliquant la zone de

dessous de caisse, par exemple en cas d'impacts violents contre des marches, des trottoirs, des ralentisseurs ou lorsque la voiture tombe dans des nids de poule ou des aspérités semblables.



#### ATTENTION !

- **Ne mettez jamais d'objets (tels que des téléphones portables, des jouets, des dossiers, des tablettes, etc.) dans la partie latérale de la planche côté passager car cela pourrait entraver le gonflement de l'airbag du passager et provoquer de graves blessures aux occupants.**
- **Ne posez aucun objet sur les couvercles d'airbag ou à proximité et ne tentez pas de les ouvrir manuellement. Vous pourriez endommager les airbags et vous blesser si les airbags ne fonctionnent plus. Les couvercles protecteurs des airbags sont conçus pour s'ouvrir uniquement lors du déploiement des airbags.**
- **Conduisez toujours avec vos mains dans le bord extérieur du volant, de sorte que l'airbag puisse gonfler librement si nécessaire. Pendant la conduite votre dos doit être aussi droit que le confort ne le permet et contre**

**le dossier du siège avec la ceinture bouclée correctement.**

- **N'appliquez pas d'adhésifs ou d'autres objets sur le volant, sur la planche dans la zone latérale de l'airbag passager, sur les revêtements entourant le toit ou sur les sièges.**
- **Ne voyagez pas avec d'objets sur votre ventre, face à votre poitrine ou notamment avec une pipe, un crayon ou d'autres objets dans votre bouche. En cas de choc, l'intervention de l'airbag pourrait causer de graves blessures.**

### Airbag passager avant et Système de retenue pour enfants (NON valable pour le marché taïwanais)



#### ATTENTION !

Les sièges enfant orientés dos à la route ne doivent JAMAIS être placés sur le siège du passager avant d'un véhicule avec l'airbag correspondant activé. Le gonflement de l'airbag lors d'un accident pourrait provoquer des blessures mortelles au bébé, indépendamment de la gravité de la collision.

Avant d'installer un Système de retenue pour enfants sur le siège passager avant

devant l'airbag, lisez attentivement tout ce qui est reporté dans le chapitre « Système de retenue pour enfants (CRS) » de cette section.

**REMARQUE:**

Il faut **TOUJOURS** se référer aux instructions figurant sur l'étiquette apposée sur le rideau côté passager et derrière celui-ci.

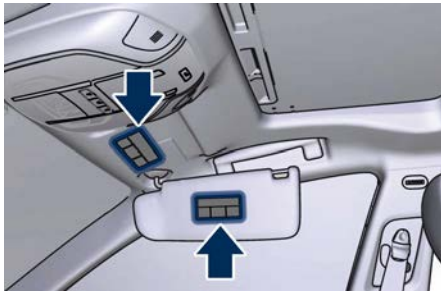



## Pour connaître le véhicule

<b>I</b>	RISCHIO DI FERITE GRAVI O MORTALI. I seggiolini bambino che si montano nel verso opposto a quello di marcia non vanno installati sui sedili anteriori in presenza di air bag passeggero attivo.
<b>GB</b>	DEATH OR SERIOUS INJURY CAN OCCUR. NEVER use a rearward facing child restraint on a seat protected by an ACTIVE AIRBAG in front of it, DEATH or SERIOUS INJURY to the CHILD can occur
<b>F</b>	RISQUE DE MORT OU DE BLESSURES GRAVES. NE PAS positionner le siège pour enfant tourné vers l'arrière, en cas d'air bag passager actif.
<b>D</b>	Nichtbeachtung kann TOD oder SCHWERE VERLETZUNGEN zur Folge haben. Rückwärts gerichtete Kinderrückhaltesysteme (Babyschale) dürfen nicht in Verbindung mit aktiviertem Beifahrerairbag auf dem Beifahrersitz verwendet werden
<b>NL</b>	DIT KAN DODELIJK ZIJN OF ERNSTIGE ONGELUKKEN VEROORZAKEN. Plaats het kinderstoeltje niet ruggelings op de voorstoel wanneer er een airbag aanwezig is.
<b>E</b>	PUEDE OCACIONAR MUERTE O HERIDAS GRAVES. NO ubicar el asiento para niños en sentido inverso al de marcha en el asiento delantero si hubiese airbag activo lado pasajero.
<b>PL</b>	MOŻE GROZIĆ ŚMIERCIĄ LUB CIĘŻKIMI OBRAŻENIAMI. NIE WOLNO umieszczać fotelika dziecięcego tyłem do kierunku jazdy na przednim siedzeniu w przypadku zainstalowanej aktywnej poduszki powietrznej pasażera.
<b>TR</b>	ÖLÜM VEYA AĞIR ŞEKİLDE YARALANMAYA SEBEP OLABİLİR. Yolcu airbağı aktif halde iken çocuk koltuğunu araç gidis yönüne ters biçimde yerleştirmeyin.
<b>DK</b>	FARE FOR DØDELIGE KVÆSTELSER OG LIVSTRUENDE SKADER. Placer aldrig en bagudvendt barnestol på passagersædet, hvis passager-airbagen er indstillet til at være aktiv (on).
<b>EST</b>	TAGAJÄRJEKS VÕIVAD OLLA TÕSISED KEHAVIGASTUSED VÕI SURM. Turvapadija olemasolu korral ärge asetage lapse turvaistet sõidusuunaga vastassuunas.
<b>FIN</b>	KUOLEMANVAARA TAI VAKAVIEN VAMMOJEN UHKA. Älä aseta lasten turvaistuinta niin, että lapsi on selkää menosuuntaan, kun matkustajan airbag on käytössä.
<b>P</b>	RISCO DE MORTE OU FERIMENTOS GRAVES. Não posicionar o banco para crianças numa posição contrária ao sentido de marcha quando o airbag de passageiro estiver activo.
<b>LT</b>	GALI ĮŠTIKTI MIRTIS ARBA GALITE RIMTAI SUSIŽEISTI. Nedėkite vaiko sėdynės atgretžtos nugarą į priekinį automobilio stiklą ten, kur yra veikiant keleivio oro pagalvė.
<b>S</b>	KAN VARA LIVSHOTANDE ELLER LEDA TILL ALLVARLIGA SKADOR. Placera aldrig en bakåtvänd barnstol i framsätet då passagerarsidans krockkudde är aktiv.
<b>H</b>	HALÁSOS VAGY SÚLYOS BALESET KÖVETKEZHET BE. Ne helyezzük a gyermekülést a menetiránytól szembe, ha az utas oldalon légszák működik.
<b>LV</b>	VAR IZRAISĪT NĀVI VAI NOPIETNAS TRAUMAS. Nenovietot mazulja sēdekli pretēji braukšanas virzienam, ja pasažiera pusē ir uzstādīts gaisa spilvens.
<b>CZ</b>	HROZÍ NEBEZPEČÍ VÁŽNĚHO UBLIŽENÍ NA ZDRAVÍ NEBO DOKONCE SMRTI. Neumísťujte detskú sedačku do opačnej polohy vŕti smeru jazdy v prípade aktívneho airbagu spolujazdce.
<b>SLO</b>	LAHKO PRIDE DO SMRTI ALI HUDIH POŠKODB. Otroškega avtomobilskega sedeža ne nameščajte v obratni smeri vožnje, če ima vozilo vgrajene zračne blazine za potnike.
<b>RO</b>	SE POATE PRODUCE DECESUL SAU LEZIUNI GRAVE. Nu aşezaţi scaunul de maşină pentru bebeluşi în poziţie contrară direcţiei de mers atunci când airbag-ul pasagerului este activat.
<b>GR</b>	ΜΠΟΡΕΙ ΝΑ ΠΡΟΚΛΗΘΟΥΝ ΘΑΝΑΤΟΣ Ή ΣΟΒΑΡΑ ΤΡΑΥΜΑΤΑ. Μην τοποθετείτε το καρεκλάκι αυτοκινήτου για παιδιά σε αντίθετη προς την φορά πορείας θέση σε περίπτωση που υπάρχει αερόσακος εν ενεργεία στη θέση συνεπιβάτη.
<b>BG</b>	ИМА ОПАСНОСТ ОТ СМЪРТ И СЕРИОЗНИ НАРАНЯВАНИЯ. Не поставяйте столчето за пренасяне на бебета в положение обратно на посоката на движение, при положение активно на въздушната възглавница за пътника.
<b>SK</b>	MOŽE NASTAŤ SMŔŤ ALEBO VÁŽNE ZRANENIA. Neďavajte autoseďadku pre deti do polohy proti chodu vozidla, keď je aktívny airbag spolujazdca.
<b>RUS</b>	ТРАВМЫ И ЛЕТАЛЬНЫЙ ИСХОД. Детское кресло, устанавливающееся против направления движения, нельзя монтировать на месте переднего пассажира, если последнее оборудовано активной подушкой безопасности.
<b>HR</b>	OPASNOST OD TEŠKIH ILI SMRTONOSNIH OZLJEDA. Sjedala za djecu koja se montiraju u smjeru suprotnom od vožnje ne smiju se instalirati na prednja sjedala ako postoji aktivni zračni jastuk suvozača.

## Airbag passager avant et Système de retenue pour enfants (valable pour le marché taiwanais)



### ATTENTION !

- NE transportez PAS de bébés ou d'enfants sur le siège passager avant.
- Les sièges enfant orientés dos à la route ne doivent JAMAIS être placés sur le siège du passager avant d'un véhicule avec l'airbag correspondant activé.
- Le gonflage de l'airbag lors d'un accident pourrait provoquer des blessures mortelles au bébé, indépendamment de la gravité de la collision.
- Bien que certains systèmes de sécurité (comme les airbags) aient été testés pour qu'ils assurent le plus haut niveau de protection possible, ils peuvent quand même présenter des risques en cas d'irrespect des instructions livrées par Maserati de la part du conducteur ou du passager. Tous les occupants du véhicule doivent rester toujours attentifs en prenant soin de veiller sur les passagers exposés davantage au risque de blessures, tels que les enfants, les personnes handicapés et

âgés. **NE transportez PAS de bébés ou enfants sur le siège du passager avant (voir la plaque d'avertissement au-dessus et derrière le pare-soleil du passager avant, indiquée en figure).**

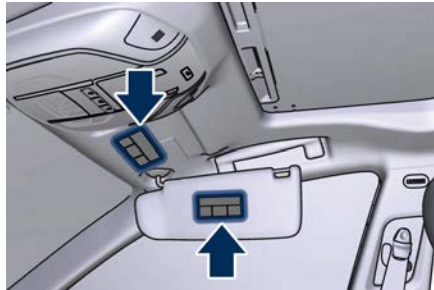

### Airbags complémentaires

#### Airbags latéraux complémentaires intégrés aux sièges (SAB)

Des airbags latéraux complémentaires intégrés aux sièges (SAB) protègent la zone du bassin, du torse et des épaules des occupants dans l'éventualité

d'un impact latéral de gravité moyenne/élevée. Le SAB porte la mention « AIRBAG » cousue sur la face externe des sièges avant.



Lorsque l'airbag se déploie, il ouvre la couture entre les parties avant et latérale de la housse de garnissage du siège. Chaque airbag se déploie de façon indépendante ; un impact côté gauche déploie uniquement l'airbag gauche, et inversement.

#### Airbag rideau latéral complémentaire (SABIC)

Les airbags SABIC sont conçus pour protéger la tête des occupants avant et arrière dans l'éventualité d'un impact latéral, grâce à la surface importante des coussins gonflables.

Chaque airbag abrite des chambres de gonflage placées à côté de la tête de chaque occupant extérieur, ce qui réduit le risque de blessures à la tête



## Pour connaître le véhicule

provoquées par un choc latéral. Les SABIC se déploient vers le bas, couvrant les deux vitres du côté du choc.



### ATTENTION !

- Les airbags latéraux ont eux-aussi besoin d'espace pour se gonfler. **Ne posez pas votre tête, vos bras ou vos coudes sur la porte, la vitre ou la zone où se trouve l'airbag latéral pour éviter toute blessure éventuelle pendant le gonflage de l'airbag. Asseyez-vous droit au centre du siège.**
- **Ne couvrez pas les dossiers des sièges avant avec des vêtements ou des couvertures. N'utilisez pas de housses supplémentaires de siège ou ne posez pas d'objets entre vous et les airbags latéraux ; la protection des airbags serait sérieusement amoindrie et/ou les airbags pourraient provoquer de graves blessures.**
- **Ne placez pas de porte-bagages fixés en permanence sur le toit par des boulons ou des vis. Ne forez aucun trou dans le toit.**

### Airbag latéral de genou du conducteur complémentaire

L'airbag latéral complémentaire de genou du conducteur fournit une protection renforcée et fonctionne conjointement avec l'airbag frontal

avancé côté conducteur lors d'un choc frontal.

### Capteurs et commandes de déploiement des airbags

#### Commande de retenue des occupants (ORC)

L'ORC détermine si le déploiement des airbags avant et/ou latéraux est nécessaire lors d'une collision frontale ou latérale ou d'un retournement. Selon les signaux du capteur d'impact, un boîtier centralisé ORC déploie les airbags avant optimisés, les airbags complémentaires SABIC et SAB, et les prétensionneurs de ceinture de sécurité avant, selon les besoins, en fonction de la gravité et du type d'impact.

Selon les signaux du capteur d'impact, un boîtier centralisé ORC déploie les airbags avant optimisés, l'airbag latéral complémentaire de genou du conducteur, les airbags SABIC et SAB et les prétensionneurs de ceinture de sécurité avant, selon les besoins, en fonction de la gravité et du type d'impact.

Suivant ce que l'on vient de décrire, les caractéristiques de la collision enregistrée par les capteurs et les informations transmises au boîtier électronique de l'ORC peuvent aussi bien être la cause d'une coupure improvisée de l'alimentation de la batterie 12 V,

« fondant » l'amorce pyrotechnique sur la borne positive de la batterie.



### ATTENTION !

**Le boîtier électronique de l'ORC ne peut pas activer uniquement la charge pyrotechnique mais, si les conditions l'exigent, il active simultanément la charge pyrotechnique et les airbags. Après cet événement, la batterie 48 V doit être remplacée, même en l'absence de signes évidents de dommages.**



### IMPORTANT !

- Après une collision ayant déployé l'amorce pyrotechnique, celle-ci doit être remplacée dans un centre du **Réseau d'Assistance**.
- Sur les modèles 2.0 L4 MHEV, après une collision n'ayant pas déployé l'amorce pyrotechnique, il est nécessaire de patienter 15 minutes minimum avec le dispositif d'allumage positionné sur **OFF** pour permettre au système de rétablir le fonctionnement correct de la batterie 48 V avant de redémarrer le moteur.

Les airbags frontaux avancés et l'airbag latéral complémentaire de genou du conducteur sont conçus pour fournir une protection supplémentaire en venant compléter l'action des ceintures de

sécurité dans certains chocs frontaux, selon la sévérité et le type de l'accident. Les airbags avant avancés et l'airbag latéral complémentaire de genou du conducteur ne sont pas supposés réduire le risque de blessure dans le cas de collisions arrière, latérales ou de retournement.

Les airbags avant ne se déploient pas dans toutes les collisions frontales, même celles qui pourraient produire des dommages importants au véhicule, par exemple, certaines collisions avec des poteaux, des camions et des collisions à un certain angle. Par contre, selon le type et l'emplacement de l'impact, les airbags avant optimisés peuvent se déployer en cas de collision provoquant très peu de dommages à l'avant du véhicule mais qui produisent une décélération initiale importante.

Les airbags latéraux ne se déploient pas dans toutes les collisions latérales. Le déploiement d'airbag latéral dépend de la gravité et du type de collision. Comme les capteurs d'airbag mesurent la décélération du véhicule par rapport à la durée, la vitesse du véhicule et les dommages en soi ne sont pas de bons indicateurs pour déterminer si un airbag aurait dû ou non se déployer. Les ceintures de sécurité sont indispensables pour garantir votre

protection dans tous les accidents, mais elles sont aussi utiles pour vous aider à adopter une position correcte, à bonne distance d'un airbag en déploiement. L'ORC surveille également la disponibilité des organes électroniques du système d'airbags quand le dispositif d'allumage est en position **RUN**. Si le dispositif d'allumage est en position **OFF**, **ACC** ou n'est pas actif, le système d'airbag est désactivé et les airbags ne se gonflent pas.

### Témoin d'airbag (NON valable pour le marché taïwanais)

L'ORC contient un système d'alimentation de secours qui peut déployer les airbags même en cas de perte d'alimentation ou de déconnexion de la batterie avant le déploiement. Au démarrage du véhicule, l'ORC allume le témoin de l'airbag  du tableau de bord pendant environ 4 à 8 secondes pour un test. Après le test, le témoin d'airbag s'éteint. Si l'ORC détecte un dysfonctionnement risquant d'affecter le système d'airbags pendant la phase de diagnostic, il allume le témoin d'alarme et le message « Réparer système airbag » (Service Airbag System) soit momentanément, soit continuellement. Les diagnostics enregistrent également la nature de la

défaillance. Un bip retentit si le témoin s'allume après le démarrage initial.

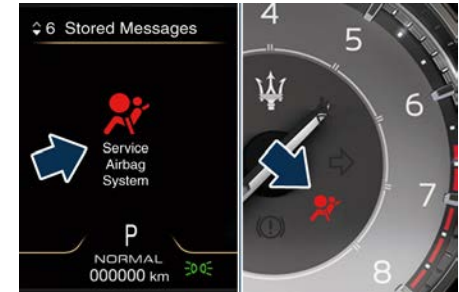

Le témoin d'airbag surveille les circuits internes et le câblage de connexion des composants électriques du système d'airbag.



### ATTENTION !

- Si le dispositif d'allumage est en position **RUN**, le moteur est arrêté et le véhicule complètement à l'arrêt ; les airbags peuvent en tout cas se gonfler si la voiture est heurtée par un autre véhicule en mouvement. Par conséquent, même si la voiture est à l'arrêt, quand un airbag passager actif est installé, N'installez PAS un système de retenue pour enfants orienté dos à la route sur le siège passager avant. Le gonflage d'un airbag suite à un impact pourrait



## Pour connaître le véhicule

provoquer des blessures mortelles à l'enfant. Par conséquent, si le véhicule est équipé de ce dispositif, Il faut toujours désactiver l'airbag passager (voir « Désactivation de l'airbag passager » dans ce chapitre) lorsqu'un système de retenue pour enfant orienté dos à la route est installé sur le siège passager avant. Le siège du passager avant doit également être placé le plus en arrière possible pour éviter que le système de retenue de l'enfant puisse venir au contact de la planche. Réactivez immédiatement l'airbag passager lorsque vous désinstallez le système de retenue pour enfants. Rappelez-vous également que, si le dispositif d'allumage est en position OFF, ACC ou éteint, aucun des dispositifs de sécurité (airbags ou prétensionneurs) ne sera déployé en cas de choc. Faute de déploiement de ces dispositifs n'indique pas une panne du système.

- Si vous ignorez le témoin d'airbag et le message du tableau de bord, vous pourriez ne pas avoir la protection des airbags en cas de choc. Si le témoin ne s'allume pas lors de la procédure de vérification de l'ampoule quand vous mettez le contact pour la première fois, s'il reste allumé après le démarrage

du véhicule ou s'allume pendant la conduite, faites immédiatement vérifier le système d'airbags par un Centre d'Assistance Maserati.

### Témoin d'airbag (valable pour le marché taiwanais)

L'ORC contient un système d'alimentation de secours qui peut déployer les airbags même en cas de perte d'alimentation ou de déconnexion de la batterie avant le déploiement. Au démarrage du véhicule, l'ORC allume le témoin de l'airbag  du tableau de bord pendant environ 4 à 8 secondes pour un test.

Après le test, le témoin d'airbag s'éteint. Si l'ORC détecte un dysfonctionnement risquant d'affecter le système d'airbags pendant la phase de diagnostic, il allume le témoin d'alarme et le message « Réparer système airbag » (Service Airbag System) soit momentanément, soit continuellement. Les diagnostics enregistrent également la nature de la défaillance. Un bip retentit si le témoin s'allume après le démarrage initial.

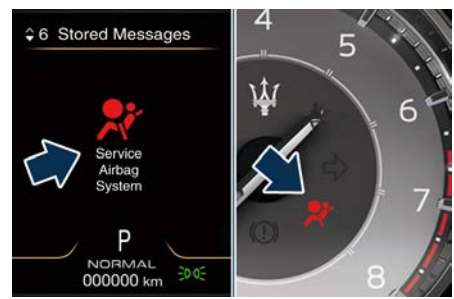

Le témoin d'airbag surveille les circuits internes et le câblage de connexion des composants électriques du système d'airbag.



### ATTENTION !

- Si le dispositif d'allumage est en position RUN, le moteur est arrêté et le véhicule complètement à l'arrêt ; les airbags peuvent en tout cas se gonfler si la voiture est heurtée par un autre véhicule en mouvement. C'est pourquoi, même si la voiture est à l'arrêt, NE permettez PAS aux enfants de s'asseoir sur les sièges avant lorsque un airbag passager actif est monté. Le gonflage d'un airbag suite à un impact pourrait provoquer des blessures mortelles à l'enfant. NE transportez PAS de bébés ou enfants sur le siège du passager avant. Rappelez-vous

**également que, si le dispositif d'allumage est en position OFF, ACC ou éteint, aucun des dispositifs de sécurité (airbags ou prétensionneurs) ne sera déployé en cas de choc. Faute de déploiement de ces dispositifs n'indique pas une panne du système.**

- **Si vous ignorez le témoin d'airbag et le message du tableau de bord, vous pourriez ne pas avoir la protection des airbags en cas de choc. Si le témoin ne s'allume pas lors de la procédure de vérification de l'ampoule quand vous mettez le contact pour la première fois, s'il reste allumé après le démarrage du véhicule ou s'allume pendant la conduite, faites immédiatement vérifier le système d'airbags par un Centre d'Assistance Maserati.**

### **Gonfleurs d'airbags avant**

Quand l'ORC détecte une collision qui exige le déploiement des airbags avant optimisés, il émet un signal vers les gonfleurs. Un grand volume de gaz non toxique est produit pour gonfler les airbags avant optimisés.

Le couvercle de garnissage du moyeu du volant et le côté supérieur droit de la planche se séparent en se repliant pour permettre aux airbags de se gonfler complètement.

Les airbags se dégonflent ensuite rapidement tout en protégeant le

conducteur et le passager avant. Le gaz de gonflage de l'airbag avant est évacué à travers les orifices latéraux de l'airbag. De cette façon, les airbags vous évitent de perdre la maîtrise du véhicule.

### **Gonfleur d'airbag latéral complémentaire de genou du conducteur**

Le gonfleur de l'airbag latéral complémentaire de genou du conducteur est situé dans le garnissage de la planche, en dessous de la colonne de direction. Quand l'ORC détecte un choc qui exige le déploiement des airbags, il émet un signal vers les gonfleurs. Un grand volume de gaz non toxique est produit pour gonfler l'airbag latéral complémentaire de genou du conducteur. Le couvercle de garnissage s'ouvre et s'écarte pour libérer le coussin qui se gonfle complètement.

### **Gonfleurs d'airbag latéral complémentaire intégré au siège (SAB)**

L'ORC détermine si une collision latérale requiert le déploiement des airbags latéraux en fonction de la gravité et du type de collision. Selon la gravité et le type de collision, il se peut que le gonfleur d'airbag latéral du côté où l'impact a lieu sur le véhicule se déclenche et relâche une certaine quantité de gaz non toxique.

L'airbag latéral SAB se déploie à travers la couture du siège dans l'espace séparant l'occupant de la porte. Il se gonfle à une vitesse et avec une force telles que vous pourriez vous blesser si vous n'êtes pas bien assis dans le siège ou si des objets se trouvent dans la zone de gonflage de l'airbag. Ce risque vaut particulièrement pour les enfants.

### **Gonfleurs d'airbags rideaux latéraux supplémentaires (SABIC)**

En cas de chocs dont l'impact est limité à une zone particulière du côté du véhicule, l'ORC peut déployer les airbags SABIC, selon la gravité et le type de l'accident. Dans ce cas, l'ORC déploie le SABIC uniquement du côté de l'impact sur le véhicule. Du gaz non toxique est généré pour gonfler le coussin latéral du rideau.

L'airbag rideau qui se gonfle pousse la tête des occupants assis sur les sièges extérieurs loin du revêtement du toit et recouvre la vitre. Le coussin se gonfle avec une force suffisante pour vous blesser si vous n'êtes pas assis et attaché correctement ou si des objets se trouvent dans la zone de gonflage de l'airbag rideau. Ce risque vaut particulièrement pour les enfants. Les SABIC peuvent aussi aider à réduire le risque d'éjection partielle ou complète des passagers de la voiture par le



## Pour connaître le véhicule

vitres latérales dans l'éventualité d'un retournement (grâce au système de détection de retournement en dotation).

### Capteurs d'impact avant et latéraux

En cas d'impacts frontaux et latéraux, les capteurs d'impact peuvent aider l'ORC à déterminer la réaction appropriée à un impact.

### Système amélioré de réaction en cas d'accident

En cas d'impact provoquant le déploiement d'airbags, si le réseau de communication et l'alimentation du véhicule sont intacts, en fonction de la nature de l'impact, l'ORC va déterminer si le système amélioré de réaction en cas d'accident doit ou non exécuter les fonctions suivantes :

- couper l'alimentation en carburant du moteur ;
- faire clignoter les feux de détresse tant que la batterie est chargée ou jusqu'à ce que le dispositif d'allumage soit sur OFF ;
- déverrouiller les portes automatiquement ;
- débrancher la batterie avec une amorce pyrotechnique.

### Action du déploiement des airbags

Les airbags avant optimisés sont conçus pour se dégonfler immédiatement après le déploiement.

En cas de collision entraînant le déploiement des airbags, les conséquences suivantes peuvent se présenter :

- En se déployant et en se dépliant, le nylon des airbags peut parfois érafler ou faire rougir la peau du conducteur ou du passager avant. Ces conséquences ne sont pas dues au contact de produits chimiques. En général, elles disparaissent rapidement. Si les éraflures subsistent après plusieurs jours ou en cas d'apparition de cloques, consultez immédiatement votre médecin.
- Le dégonflement des airbags peut s'accompagner d'une production de résidus poudreux comparable à de la fumée. Ces particules sont un sous-produit normal du gaz non toxique utilisé pour le gonflement des airbags. Ces particules en suspension dans l'air peuvent irriter la peau, les yeux, le nez ou la gorge. En cas d'irritation de la peau ou des yeux, rincez à l'eau froide. En cas d'irritation du nez ou de la gorge, sortez respirer de l'air frais. Si l'irritation se prolonge, consultez votre médecin. Si ces particules se déposent sur vos vêtements, suivez les instructions de leur fabricant pour obtenir des conseils de nettoyage. Ne conduisez pas votre véhicule après un déploiement des airbags. Une nouvelle collision vous

priverait de la protection des airbags déjà déployés.



### ENVIRONNEMENT !

Le gonflage des airbags relâche une petite quantité de poudre. Cette poudre n'est pas nuisible pour l'environnement.



### ATTENTION !

- Les airbags déployés et les prétensionneurs ne protègent plus en cas de collision ultérieure. Les airbags, les prétensionneurs de ceinture de sécurité et l'ensemble de enrouleur de ceinture de sécurité avant doivent être remplacés par un Centre d'Assistance Maserati. Le système de commande de retenue des occupants (ORC) doit également être remplacé.
- Faites vérifier, maintenir et remplacer l'airbag uniquement dans un centre du Réseau d'Assistance.

## Entretien du système d'airbags



### ATTENTION !

- Des modifications à n'importe quelle partie du système d'airbag pourraient provoquer son défaut de fonctionnement lorsque vous en aurez besoin ; vous pourrez donc être blessé si le système d'airbag ne vous garantit pas la protection appropriée. Ne modifiez ni les composants ni le câblage. Ne changez pas le pare-chocs avant, la carrosserie du véhicule ou n'ajoutez pas de marches ou de marchepieds latéraux achetés chez un autre vendeur.
- Il est dangereux de tenter de réparer vous-même n'importe quelle pièce du système d'airbag sans les connaissances nécessaires.
- Ne tentez pas de modifier une partie quelconque de votre système d'airbag. L'airbag peut accidentellement se gonfler ou ne pas fonctionner correctement si des modifications y sont apportées. Emmenez votre véhicule dans un centre du réseau d'assistance pour toute maintenance du système d'airbags. Si votre siège comprenant le revêtement de votre garniture et le coussin a besoin d'une maintenance de tout type (comprenant

le retrait ou le relâchement/serrage des boulons de fixation), emmenez le véhicule dans un centre du Réseau d'Assistance.

- Seuls les accessoires de siège approuvés par le constructeur Maserati peuvent être utilisés. Si votre système d'airbags doit être modifié pour s'adapter à des personnes handicapées, veuillez contacter le Réseau d'Assistance Maserati.
- Si le compteur de vitesse, le tachymètre ou d'autres indicateurs liés au moteur ne fonctionnent pas, la commande de retenue des occupants (ORC) peut également être désactivée. Les airbags peuvent ne pas être prêts à se gonfler pour assurer votre protection. Vérifiez rapidement le disjoncteur pour détecter les fusibles grillés. Pour identifier le fusible d'airbag, voir le chapitre « En cas de fusible grillé » dans la section « En cas d'urgence ». Rendez-vous dans un centre du Réseau d'Assistance si le fusible est efficace.

## Désactivation de l'airbag passager (☞), NON valable pour le marché taïwanais)

Si vous devez transporter un enfant sur le siège passager avant, désactivez toujours l'airbag du côté passager avant

d'y installer un siège pour enfant dos à la route.

Pour désactiver l'airbag, ouvrez le menu « Régl. véhicule » (Vehicle Settings) et accédez à « Airbag passager » (Passenger Airbag) (: chapitre « Écran TFT : Contenu des menus et sous-menus » de la section « Instruments et commandes de la planche »).



L'airbag passager est normalement activé (On).





## Pour connaître le véhicule

Appuyez sur le commutateur multifonctions  $\nabla$  des commandes au volant, sélectionnez l'option « Off » et confirmez en appuyant sur le commutateur multifonctions  $\triangleleft$  (: chapitre « Présentation du réglage et des menus de l'écran TFT » dans la section « Instruments et commandes de la planche »).



Confirmez la sélection en appuyant sur le commutateur multifonctions  $\triangleleft$  : une boîte de confirmation demandera à l'utilisateur de sélectionner « Oui » (Yes) ou « Non » (No). Sélectionnez « Non » (No) pour revenir à l'écran de sélection précédent.

Sélectionnez « Oui » (Yes) pour confirmer la désactivation : le symbole  $\text{Airbag}$  s'affichera pendant 2 secondes avec le message correspondant.



Le témoin d'airbag  $\text{Airbag}$  s'allumera sur l'écran du tableau de bord et sur la console suspendue avant.



L'écran revient alors au menu « Régl. véhicule » (Vehicle Settings). Pour activer l'airbag passager, veuillez suivre la même procédure en sélectionnant l'option « Activé » (On) du menu.



**IMPORTANT !**

Si le témoin d'avertissement  (airbag passager désactivé) sur le tableau de bord de la climatisation fonctionne mal, son anomalie sera affichée sur l'écran. La désactivation de l'airbag du passager avant n'invalide pas les autres airbags et la ceinture de sécurité.

**ATTENTION !**

- **Nous vous recommandons d'installer toujours les sièges enfant dans les sièges arrière, comme il s'agit de la position la plus sûre en cas de choc.**
- **Lorsque l'airbag du passager est désactivé, le passager assis avant n'aura pas la protection additionnelle de cet airbag en cas de choc.**
- **Ne désactivez l'airbag que lorsque vous transportez une personne considérée à risque ; réactivez-le toujours à la fin du transport.**

## Désactivation de l'airbag passager (valable pour le marché taïwanais)

**ATTENTION !**



**NE transportez PAS de bébés ou d'enfants sur le siège passager avant.**

Pour désactiver l'airbag, ouvrez le menu « Régl. véhicule » (Vehicle Settings) et accédez à « Airbag passager » (Passenger Airbag) ( : chapitre « Écran TFT : Contenu des menus et sous-menus » de la section « Instruments et commandes de la planche »).



L'airbag passager est normalement activé (On).



Appuyez sur le commutateur multifonctions  des commandes au volant, sélectionnez l'option « Off » et confirmez en appuyant sur le commutateur multifonctions  ( : chapitre « Présentation du réglage et des menus de l'écran TFT » dans la section « Instruments et commandes de la planche »).



Confirmez la sélection en appuyant sur le commutateur multifonctions  : une boîte de confirmation demandera à



## Pour connaître le véhicule

l'utilisateur de sélectionner « Oui » (Yes) ou « Non » (No). Sélectionnez « Non » (No) pour revenir à l'écran de sélection précédent.

Sélectionnez « Oui » (Yes) pour confirmer la désactivation : le symbole  s'affichera pendant 2 secondes avec le message correspondant.



Le témoin d'airbag  s'allumera sur l'écran du tableau de bord et sur la console suspendue avant.



L'écran revient alors au menu « Régl. véhicule » (Vehicle Settings). Pour activer l'airbag passager, veuillez suivre la même procédure en sélectionnant l'option « Activé » (On) du menu.



### IMPORTANT !

Si le témoin d'avertissement  (airbag passager désactivé) sur le tableau de bord de la climatisation fonctionne mal, son anomalie sera affichée sur l'écran. La désactivation de l'airbag du passager avant n'invalide pas les autres airbags et la ceinture de sécurité.



### ATTENTION !

- **NE transportez PAS de bébés ou enfants sur le siège de passager avant : fixez toujours les dispositifs de retenue pour enfant dans les sièges arrière, puisque c'est l'endroit le plus sûr en cas de collision.**
- **Lorsque l'airbag du passager est désactivé, le passager assis avant n'aura pas la protection additionnelle de cet airbag en cas de choc.**
- **Ne désactivez l'airbag que lorsque vous transportez une personne considérée à risque ; réactivez-le toujours à la fin du transport.**

### Transport de personnes handicapées

Si votre système d'airbags optimisé doit être modifié pour s'adapter à des personnes handicapées, veuillez

contacter le **Réseau d'Assistance Maserati**.



### ATTENTION !

- **Le système avancé d'airbags de votre véhicule n'est pas conçu pour protéger des adultes handicapés qui requièrent une désactivation de l'airbag du passager ou du conducteur.**
- **Si un des occupants adultes du véhicule, y compris vous, a des problèmes de santé nécessitant la désactivation de l'airbag, veuillez contacter le Réseau d'Assistance.**
- **Tant que l'airbag est activé, il est conseillé aux personnes handicapées de ne pas voyager sur le siège avant pour éviter le risque de blessures graves ou mortelles, même en cas d'accident pas grave.**

## Système de retenue pour enfants( CRS)

Adulte, enfant ou bébé, chaque occupant de votre véhicule doit toujours porter sa ceinture de sécurité, ou être correctement retenu. Cette prescription est obligatoire dans tous les pays de la CE selon la Directive 2003/20/CE. Les enfants jusqu'à 12 ans et d'une taille inférieure à 1,5 m doivent être correctement installés dans un siège pour enfant. Les statistiques d'accident montrent que les enfants sont plus en sécurité quand ils sont correctement retenus dans les sièges arrière qu'à l'avant.

### REMARQUE:

**Tous les pays ont une réglementation régissant l'emplacement et la façon dont les enfants doivent être transportés dans un véhicule. Veuillez vous renseigner sur les réglementations en vigueur dans votre pays.**

Le choix du système de retenue pour enfant le plus adapté dépend du poids de l'enfant.

Il existe différents systèmes de retenue pour enfants. Reportez-vous toujours au manuel fourni avec le siège pour enfant pour vous assurer que c'est bien le type adapté au transport de l'enfant.

En Europe, les prescriptions des systèmes de retenue pour enfants sont définies par la norme européenne ECE-R44.

Les systèmes de retenue pour enfants sont classés en cinq groupes de poids :

- Groupe 0 : jusqu'à 10 kg de poids ;
- Groupe 0 + : jusqu'à 13 kg de poids ;
- Groupe 1 : 9 - 18 kg de poids ;
- Groupe 2 : 15 - 25 kg de poids ;
- Groupe 3 : 22 - 36 kg de poids.

Tous les dispositifs de fixation doivent comporter les données d'approbation, avec la marque de contrôle sur une étiquette fermement fixée au siège pour enfant ne devant jamais être enlevée. Au-delà de 1,5 m, en ce qui concerne les systèmes de retenue pour enfants, les enfants sont considérés comme des adultes et portent les ceintures de sécurité normalement.



## Pour connaître le véhicule

### Avertissements importants pour l'UTILISATION des CRS (NON valide pour le marché taïwanais)



#### ATTENTION !

- **GRAVE DANGER !** Les sièges enfant orientés dos à la route ne doivent jamais être placés sur le siège du passager avant d'un véhicule avec l'airbag correspondant activé. Le gonflage d'un airbag peut causer des lésions graves ou même mortelles aux bébés placés dans cette position.
- Sur les véhicules équipés d'un dispositif de désactivation de l'airbag passager, si l'airbag passager a été désactivé, vérifiez toujours que le témoin sur le tableau de bord confirme sa désactivation.
- Une mise en place incorrecte empêche un siège enfant de marcher convenablement. Le siège pourrait se desserrer en cas de collision. L'enfant pourrait alors être grièvement ou mortellement blessé. Suivez strictement les instructions du constructeur du siège enfant lors de l'installation de systèmes de retenue pour enfants (CRS).
- Ne portez jamais d'enfants dans vos bras, des bébés non plus. Personne

n'est en mesure de retenir un enfant en cas d'accident.

- Il faut utiliser un CRS pour chaque enfant ; n'attachez jamais deux enfants à un seul siège.
- En cas d'accident, remplacez le siège enfant par un nouveau.
- Lorsque le CRS n'est pas utilisé, fixez-le au moyen de la ceinture de sécurité ou retirez-le du véhicule. Ne le laissez pas détaché dans le véhicule. En cas d'arrêt brutal ou d'accident, il pourrait heurter les occupants ou les dossiers de siège et provoquer de graves blessures.

### Avertissements importants pour l'UTILISATION des CRS (valide pour le marché taïwanais)



#### ATTENTION !

- **GRAVE DANGER ! NE** transportez PAS de bébés ou enfants sur le siège du passager avant.
- Si l'airbag du passager est désactivé, contrôlez toujours que le témoin sur le tableau de bord confirme sa désactivation.
- Une mise en place incorrecte empêche un siège enfant de marcher convenablement. Le siège pourrait se desserrer en cas de collision.

L'enfant pourrait alors être grièvement ou mortellement blessé. Suivez strictement les instructions du constructeur du siège enfant lors de l'installation de systèmes de retenue pour enfants (CRS).

- Ne portez jamais d'enfants dans vos bras, des bébés non plus. Personne n'est en mesure de retenir un enfant en cas d'accident.
- Il faut utiliser un système de retenue pour chaque enfant ; n'attachez jamais deux enfants à un siège seulement.
- En cas d'accident, remplacez le siège enfant par un nouveau.
- Lorsque le CRS n'est pas utilisé, fixez-le au moyen de la ceinture de sécurité ou retirez-le du véhicule. Ne le laissez pas détaché dans le véhicule. En cas d'arrêt brutal ou d'accident, il pourrait heurter les occupants ou les dossiers de siège et provoquer de graves blessures.

### CRS Groupe 0 et 0+

Les bébés en-dessous de 13 kg doivent être transportés avec les sièges face à l'arrière qui, soutenant la tête, ne produisent pas de contrainte sur le cou en cas d'accélération brusque.

Ces CRS sont fixés à la voiture par les ceintures de sécurité à trois points ou par les ancrages Isofix. Pour de plus amples informations, reportez-vous

à « Installation d'un CRS en utilisant les ceintures de sécurité du véhicule équipés d'un ALR » ou à « CRS Isofix universel » dans ce chapitre.

#### REMARQUE:

Pour le Groupe 0/0+, des CRS Isofix semi-universel sont disponibles ; vérifiez toujours la notice pour être sûr que le siège est approuvé spécifiquement pour votre voiture.



### CRS Groupe 1

Les enfants pesant entre 9 kg et 18 kg peuvent utiliser des sièges tournés vers l'avant.

Ces CRS sont fixés à la voiture par les ceintures de sécurité à trois points ou par les ancrages Isofix. Pour de plus amples informations, reportez-vous à « Installation d'un CRS en utilisant les ceintures de sécurité du véhicule équipés d'un ALR » ou à « CRS Isofix universel » dans ce chapitre.

#### REMARQUE:

Quel que soit le CRS, vérifiez toujours que les ceintures de sécurité sont bien attachées en tirant dessus.



### CRS Groupe 2

Les enfants de 15 kg à 25 kg peuvent directement utiliser les ceintures de sécurité. Ces CRS sont fixés à la voiture par les ceintures de sécurité à trois points ou par les ancrages Isofix. Pour de plus amples informations, reportez-vous à « Installation d'un CRS en utilisant les ceintures de sécurité du véhicule équipés d'un ALR » ou à « CRS Isofix universel » dans ce chapitre.

Ce type de siège pour enfant est prévu pour placer correctement l'enfant dans les ceintures de façon que la section diagonale traverse la poitrine de l'enfant et non son cou, et que la partie inférieure appuie sur les hanches et non sur l'abdomen.

Vérifiez toujours que les ceintures de sécurité n'appuient pas sur la gorge de l'enfant.



### CRS Groupe 3

Pour les enfants d'un poids entre 22 kg et 36 kg des dispositifs sont disponibles pour positionner correctement la ceinture de sécurité.

- L'enfant doit être assis bien droit dans le siège.
- La partie abdominale de la ceinture doit être fixée aussi bas et aussi serrée que possible sur les hanches.
- Vérifiez régulièrement la tension de la ceinture. Un enfant remuant ou qui s'affaisse dans le siège peut déplacer sa ceinture.
- Vérifiez toujours que les ceintures de sécurité n'appuient pas sur la gorge de l'enfant.



## Pour connaître le véhicule

- Ne laissez jamais un enfant porter une ceinture à trois points sous le bras ou derrière le dos.
- Installez l'enfant dans le siège selon les directives du fabricant du CRS.

Au-delà de 1,50 m un enfant doit utiliser les ceintures de sécurité comme un adulte.



## Quelques conseils pour optimiser l'utilisation de votre CRS

- Avant d'acheter un CRS, vérifiez qu'il possède une étiquette certifiant qu'il répond aux normes de sécurité en vigueur. Maserati vous recommande également de vérifier si vous pouvez placer le siège pour enfant à l'emplacement souhaité avant de l'acheter.
- Le CRS doit convenir à la taille et au poids de votre enfant.
- Respectez scrupuleusement les instructions du mode d'emploi du CRS. Si le CRS est mal installé, il pourrait manquer d'efficacité.

## Compatibilité des sièges passager à l'utilisation d'un CRS « universel » (NON valide pour le marché taïwanais)

Conformément à la Directive Européenne 2003/20/CE la compatibilité de chaque position des sièges passager à la fixation de CRS universels est représentée dans le tableau suivant :

Groupe	Groupes de poids	Siège du passager avant	Sièges arrière latéraux	Siège arrière central
<b>0</b>	Jusqu'à 10 kg	U (*)	U	X
<b>0+</b>	Jusqu'à 13 kg	U (*)	U	X
<b>1</b>	9–18 kg	U (*)	U	X
<b>2</b>	15-25 kg	U (*)	U	X
<b>3</b>	22-36 kg	U (*)	U	X

U = Siège d'enfant classe « Universelle ». Un siège d'enfant conçu pour la fixation au siège à l'aide de la ceinture de sécurité.  
 (\*) = Le siège doit être adapté.  
 X = Le siège central arrière est inadapté à la fixation de tout type de CRS « universel ».

## Compatibilité des sièges passager à l'utilisation d'un CRS « universel » (valide pour le marché taïwanais)

Conformément à la Règlementation de la Circulation Routière dans la République de Chine, fixez toujours tout siège enfant sur le siège arrière.

Conformément à la Directive Européenne 2003/20/CE la compatibilité de chaque position des sièges passager à la fixation de CRS universels est représentée dans le tableau suivant :

Groupe	Groupes de poids	Sièges arrière latéraux	Siège arrière central
<b>0</b>	Jusqu'à 10 kg	U	X
<b>0+</b>	Jusqu'à 13 kg	U	X
<b>1</b>	9–18 kg	U	X
<b>2</b>	15-25 kg	U	X
<b>3</b>	22-36 kg	U	X

U = Siège d'enfant classe « Universelle ». Un siège d'enfant conçu pour la fixation au siège à l'aide de la ceinture de sécurité.  
 X = Le siège central arrière est inadapté à la fixation de tout type de CRS « universel ».



## Pour connaître le véhicule

### Résumé des réglementations de sécurité pour le transport des enfants :

Les enfants jusqu'à 12 ans et d'une taille inférieure à 1,5 m ne peuvent voyager que s'ils sont protégés par un CRS adéquat.

Nous recommandons de toujours fixer les dispositifs de retenue pour enfant dans les sièges extérieurs arrière, puisque c'est l'endroit le plus sûr en cas de collision.

Ne placez aucun CRS (dispositifs de retenue pour enfant) en position centrale arrière.

Si le véhicule est équipé d'un airbag passager actif, ne placez pas le siège pour enfant dos à la route sur le siège passager avant.

Sur les véhicules équipés de ce dispositif, lors de la désactivation de l'airbag côté passager, vérifiez toujours que le témoin d'alarme  au centre de la planche est allumé, indiquant que l'airbag a bien été désactivé (voir « Système complémentaire de protection (SRS) – Airbags » dans cette section).

Suivez rigoureusement les instructions que le fabricant est dans l'obligation de vous fournir avec le CRS.

Conservez les instructions dans le véhicule avec les autres documents et cette notice d'utilisation et d'entretien.

N'utilisez pas de CRS n'ayant pas d'instructions d'utilisation.

### Installation d'un CRS en utilisant les ceintures de sécurité du véhicule équipés d'un ALR

Les ceintures de sécurité passager sont équipées d'un enrouleur à blocage automatique (ALR) conçu pour fixer un siège pour enfant (CRS). Ces types de ceinture de sécurité sont conçus pour maintenir la partie abdominale de la ceinture serrée autour du siège pour enfant afin d'éviter d'avoir à utiliser une agrafe de verrouillage.

L'ALR fait entendre un cliquetis si la totalité de la ceinture est tirée hors de l'enrouleur pour activer ensuite l'enroulement. Pour plus d'informations sur l'ALR, voir « Utilisation du mode avec enrouleur à blocage automatique (ALR) » dans « Système de retenue des occupants (ORS) » dans cette section. Pour installer un siège pour enfant avec un ALR, commencez par tirer suffisamment la sangle de la ceinture de sécurité hors de l'enrouleur en l'acheminant tout le long du trajet du dispositif de protection.

Faites glisser la plaque de verrouillage dans la boucle jusqu'au déclic. Retirez ensuite la totalité de la ceinture de sécurité de l'enrouleur pour qu'elle

s'enroule. En s'enroulant, un déclic indique que la ceinture de sécurité est maintenant en mode de blocage automatique.

Exercez alors une traction sur la partie excédante de la ceinture de façon à l'ajuster autour du siège pour enfant. Toutes les ceintures de sécurité se relâchent au fil du temps, il faut par conséquent les vérifier périodiquement et les régler correctement.

### CRS Isofix universel

Les sièges arrière latéraux de votre véhicule sont équipés de points d'ancrage Isofix.

Le système Isofix universel permet de fixer le CRS non pas à l'aide des ceintures de sécurité, mais directement à la structure du véhicule, par le biais des ancrages supérieurs **A** et des brides d'attache supérieures **B**.



**REMARQUE:**

Souvenez-vous qu'avec un siège pour enfant universel Isofix, vous ne pouvez utiliser que des sièges possédant l'indication ECE R44 « Isofix universel » (édition 03 ou postérieure) (voir l'exemple dans la figure).

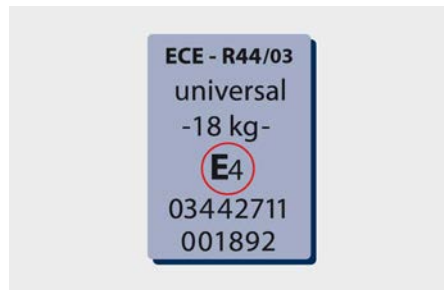

N'installez jamais plusieurs sièges pour enfant Isofix Universel en leur faisant partager le même ancrage inférieur. Si vos CRS ne sont pas Isofix Universel, installez les sièges pour enfant à l'aide des ceintures de sécurité du véhicule.

**Installation d'un CRS Isofix Universel**

Respectez les instructions du fabricant fournies avec le CRS.

Les éléments d'ancrage inférieurs Isofix sont des anneaux métalliques en « U » situés sur le siège arrière entre le coussin et le dossier de siège et sont facilement identifiables par le symbole sur le couvercle extérieur.

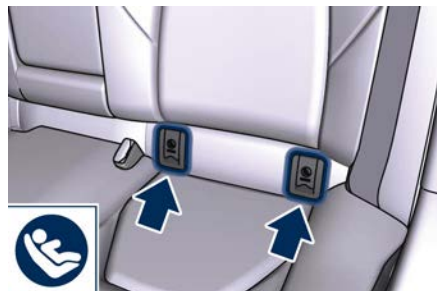

Sur les véhicules destinés au marché australien et néo-zélandais, ces ancrages sont situés juste en dessous du symbole correspondant indiqué dans l'illustration, mais ils ne sont pas visibles. Vous pouvez facilement les localiser en passant le doigt entre le dossier et le coussin.



**Marchés AUSTRALIE et NOUVELLE ZÉLANDE uniquement**

De plus, des ancrages pour la bride d'attache derrière le siège arrière

extérieur et derrière chaque siège arrière sont prévus sur les véhicules destinés au marché australien et néo-zélandais.

**REMARQUE:**

Sur les véhicules du marché australien et néo-zélandais, l'élément d'ancrage supérieur de la sangle situé derrière le siège central arrière doit être utilisé uniquement pour sécuriser un système de retenue pour enfants avec les ceintures de sécurité du véhicule.

Les ancrages se situent dans le panneau entre le dossier de siège arrière et la vitre arrière, sous un cache en plastique (indiqué sur l'illustration) portant le symbole d'un ancrage.





## Pour connaître le véhicule

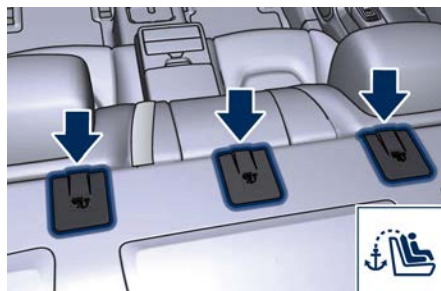

Marchés AUSTRALIE et NOUVELLE  
-ZÉLANDE uniquement

Pour fixer un CRS universel Isofix pour enfant d'un **pooids du groupe 1**, procédez comme suit.

- Levez le couvercle extérieur (si envisagé) et fixez le siège d'enfant aux anneaux métalliques en « U » inférieurs positionnés sur le siège arrière.

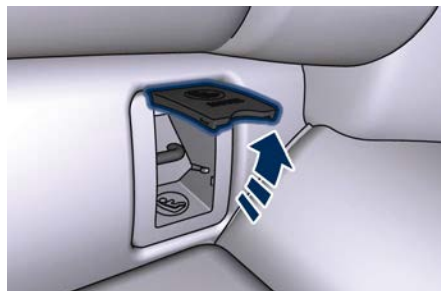

Poursuivez la procédure de fixation en fixant la ceinture supérieure, également appelée bride d'attache supérieure

(fournie avec le siège d'enfant), aux fixations situées derrière l'appui-tête.

- Levez le cache en plastique situé derrière le siège où vous désirez installer le CRS.



- Veillez à acheminer la ceinture de sécurité pour fournir le trajet le plus direct entre l'ancrage et le CRS en la passant par-dessus l'appui-tête.
- Fixez le crochet au sommet de la bride d'attache (fourni avec le siège pour enfant) à l'ancrage.

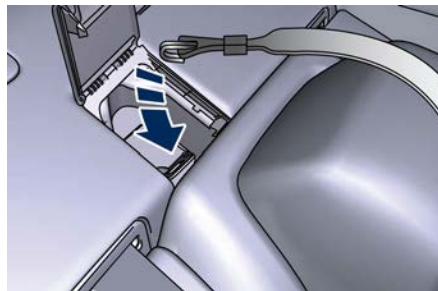

- Serrez la bride supérieure au niveau de tension recommandée par le fabricant du siège pour enfant.

### Pour les marchés AUSTRALIE et NOUVELLE -ZÉLANDE uniquement

Pour attacher un dispositif de retenue pour enfant sur la position d'assise centrale, acheminez l'extrémité en crochet de la bride d'attache entre le dossier et l'appui-tête réglable (appui-tête en position complètement relevée), puis attachez le crochet à l'ancrage d'attache situé dans le panneau entre le dossier de siège arrière et la lunette.



Marchés AUSTRALIE et NOUVELLE  
-ZÉLANDE uniquement

### REMARQUE:

- Les autres groupes de poids sont abordés pour des CRS Isofix spécifiques, utilisables uniquement s'ils ont été testés spécifiquement pour cette voiture

voitures fournies équipées de siège pour enfant).

- Pour plus de renseignements sur l'installation et/ou l'utilisation, se reporter aux instructions fournies avec le siège pour enfant.



### ATTENTION !

- Réglez le siège enfant seulement lorsque la voiture est à l'arrêt. Le siège enfant est fixé correctement à ses ancrages lorsque vous entendez un déclic. Respectez les instructions de montage, démontage et positionnement fournies par le constructeur du siège.
- Une bride d'attache mal ancrée peut contribuer à amplifier les mouvements de la tête et causer des blessures à l'enfant. N'utilisez que la position d'ancrage située directement derrière le siège enfant pour fixer la bride d'attache supérieure du siège enfant.

### REMARQUE:

- Vérifiez que la bride d'attache ne glisse pas dans l'ouverture entre les dossiers de siège quand vous reprenez le jeu de la sangle.
- Lorsque le CRS est installé à l'aide du système de fixation de siège pour enfant Isofix, toutes les ceintures de

sécurité inutilisées pour la protection des occupants doivent être arrimées et hors de portée des enfants.



### ATTENTION !

L'installation incorrecte d'un dispositif de retenue pour enfant (CRS) au niveau de l'ancrage Isofix peut rendre le siège pour enfant inefficace en cas de collision. L'enfant pourrait alors être grièvement ou mortellement blessé. Suivez strictement les instructions du constructeur lors de l'installation d'un siège pour bébé ou d'un CRS.

Les ancrages des CRS sont conçus pour résister uniquement aux charges imposées par des CRS correctement fixés. Ne les utilisez jamais comme ceintures de sécurité pour adultes ou harnais, ou pour la fixation d'autres éléments ou équipements au véhicule.



## Pour connaître le véhicule

### Compatibilité des sièges passager à l'utilisation d'un CRS Isofix (NON valide pour le marché taïwanais)

Le tableau ci-dessous montre les différentes possibilités d'installation des CRS Isofix sur les sièges équipés d'éléments d'ancrage Isofix conformément à la Norme européenne ECE 16.

Groupe	Groupes de poids	Catégorie de taille du siège d'enfant (*)	Siège du passager avant	Sièges arrière latéraux	Siège arrière central
0	Jusqu'à 10 kg	E	X	IL	X
0+	Jusqu'à 13 kg	E	X	IL	X
		D	X	IL	X
		C	X	IL	X
1	9-18 kg	D	X	IL	X
		C	X	IL	X
		B	X	IUF, IL	X
		B1	X	IUF, IL	X
		A	X	IUF, IL	X
2	15-25 kg		X	IL	X
3	22-36 kg		X	IL	X

(\*) = La catégorie de taille est indiquée sur l'étiquette apposée sur le siège d'enfant.

IL = Le siège est adapté pour l'installation d'un siège d'enfant Isofix avec l'homologation « Semi-universelle ». La Catégorie « Semi-universelle » signifie que le siège d'enfant équipé du système Isofix est homologué pour votre véhicule. Respectez les informations dans la liste des véhicules qui est livrée avec le siège d'enfant.

IUF = Le siège convient pour l'installation d'un siège d'enfant Isofix avec l'homologation « Universelle » et la fixation avec la bride d'attache supérieure.

X = Le siège n'est pas équipé de systèmes Isofix.

### Compatibilité des sièges passager à l'utilisation d'un CRS Isofix (valide pour le marché taïwanais)

Le tableau ci-dessous montre les différentes possibilités d'installation des CRS Isofix sur les sièges équipés d'éléments d'ancrage Isofix conformément à la Norme européenne ECE 16.



Groupe	Groupes de poids	Catégorie de taille du siège d'enfant (*)	Sièges arrière latéraux	Siège arrière central
0	Jusqu'à 10 kg	E	IL	X
0+	Jusqu'à 13 kg	E	IL	X
		D	IL	X
		C	IL	X
1	9-18 kg	D	IL	X
		C	IL	X
		B	IUF, IL	X
		B1	IUF, IL	X
		A	IUF, IL	X
2	15-25 kg		IL	X
3	22-36 kg		IL	X

(\*) = La catégorie de taille est indiquée sur l'étiquette apposée sur le siège d'enfant.

IL = Le siège est adapté pour l'installation d'un siège d'enfant Isofix avec l'homologation « Semi-universelle ». La Catégorie « Semi-universelle » signifie que le siège d'enfant équipé du système Isofix est homologué pour votre véhicule. Respectez les informations dans la liste des véhicules qui est livrée avec le siège d'enfant.

IUF = Le siège convient pour l'installation d'un siège d'enfant Isofix avec l'homologation « Universelle » et la fixation avec la bride d'attache supérieure.

X = Le siège n'est pas équipé de systèmes Isofix.



## Pour connaître le véhicule

### CRS recommandés par Maserati pour ce véhicule

« Maserati Genuine Accessories » met à disposition une gamme complète de systèmes de retenue (CRS) pour enfants pouvant être fixés avec les ceintures de sécurité du véhicule ou à l'aide des éléments d'ancrage Isofix.

Le **Réseau d'Assistance Maserati** peut vous fournir toute information concernant les sièges pour enfants Maserati approuvés, disponibles dans la gamme « Accessoires d'origine ».

#### REMARQUE:

Veuillez vérifier la disponibilité des sièges d'enfant dans votre pays.





#### ATTENTION !

**Maserati vous recommande d'installer le siège pour enfant selon les instructions du fabricant fournies avec le siège.**

### Avis de sécurité important pour le transport des enfants

- Installez le siège d'enfant sur le siège arrière, comme c'est la position la plus sûre en cas de choc.
- Utilisez le CRS sur les sièges arrière dans la position dos à la route aussi longtemps que possible, si réalisable, jusqu'à ce que l'enfant soit âgé de 3-4 ans.

- Sur les véhicules équipés de ce dispositif, quand vous désactivez l'airbag du passager avant () , vérifiez que le témoin  est allumé sur la console suspendue avant reste allumé pour indiquer qu'il a été désactivé correctement.
  - Conservez les instructions dans le véhicule avec les autres documents et cette notice d'utilisation et d'entretien. N'utilisez pas de CRS non accompagnés d'instructions d'utilisation.
  - Il faut utiliser un CRS pour chaque enfant ; n'attachez jamais deux enfants à un seul CRS.
  - Si vous utilisez la ceinture de sécurité du véhicule, vérifiez toujours que la ceinture n'appuie pas sur la gorge de l'enfant.
  - Tirez fermement la ceinture de sécurité afin de vérifier qu'elle est bouclée correctement.
  - Ne permettez jamais à un enfant de s'asseoir de façon incorrecte ou de déboucler la ceinture de sécurité pendant la conduite.
  - Ne permettez jamais à un enfant de mettre la portion diagonale de la sangle sous les bras ou derrière le dos.
  - Ne portez jamais d'enfants dans vos bras, des bébés non plus. Personne n'est en mesure de retenir un enfant en cas d'accident.
- En cas d'accident, remplacez le CRS par un nouveau.

## Informations sur les pneus

### Marquages sur le flanc du pneu

Toutes les informations standardisées relatives au pneu sont marquées sur son flanc.

La législation fédérale en vigueur dans certains pays exige que les fabricants de pneus marquent sur ceux-ci des informations qui ne sont peut-être pas disponibles sur les pneus de votre voiture.

Les principaux indicateurs qui définissent les dimensions et l'utilisation du pneu sont reportés dans cet exemple de l'illustration et sur la liste correspondante.

#### REMARQUE:

Le pneu suivant « 235/50 ZR18 101Y » n'est donné qu'à titre indicatif et il se peut que ce pneu ne soit pas disponible sur votre véhicule.

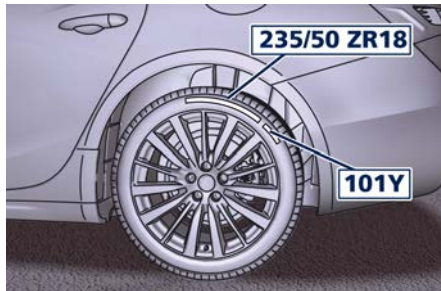

Marque	Signification
<b>235</b>	Largeur en millimètres (mm)
<b>50</b>	Ratio d'aspect en pourcentage (%) - Ratio de la hauteur par la largeur du pneu
<b>ZR</b>	Code de construction • Z : indique un pneu utilisable à des vitesses supérieures à 300 km/h • R : indique une construction radiale
<b>18</b>	Diamètre de jante en pouces (in)
<b>101 (*)</b>	Indice de charge - Un code numérique associé à la charge maximum supportée par un pneu

Marque	Signification
<b>Y (*)</b>	Indice de vitesse - Une lettre indiquant la plage de vitesses à laquelle un pneu peut supporter une charge correspondant à son indice de charge sous certaines conditions de fonctionnement. La vitesse maximum correspondant à l'indice de vitesse ne doit être atteinte que sous certaines conditions (c'est-à-dire, pression des pneus, charge du véhicule, profil routier et limitations de vitesse autorisées).
(*) Il se peut que les indices de charge et de vitesse du pneu ne soient pas indiqués sur le flanc du pneu parce qu'ils ne sont pas exigés par la législation.	

#### REMARQUE:

Avant de choisir un type de pneu, veuillez contacter le Réseau d'assistance car il saura vous indiquer les pneus adaptés et compatibles avec les jantes de votre voiture.

### Pression des pneus (Tire pressure)

Les pneus doivent être gonflés à la pression correcte, sous peine de réduire la sécurité et l'efficacité du véhicule. Le



## Pour connaître le véhicule

système de contrôle « TPMS » de la pression des pneus paramétrée pour le véhicule (voir « Système de surveillance de la pression des pneus (TPMS) » dans cette section) peut alerter le conducteur d'un problème de pression insuffisante même si le conducteur reste le seul responsable chargé de vérifier si la pression des pneus est correcte. Les pneus à carcasse radiale peuvent sembler gonflés alors qu'ils sont dégonflés. Un examen visuel ne suffit pas à déterminer la pression correcte. Trois facteurs principaux liés à la conduite sont affectés par une pression incorrecte :

### Sécurité



#### ATTENTION !

- **Des pneus mal gonflés sont dangereux et peuvent provoquer une collision.**
- **Un gonflage insuffisant augmente la flexibilité des pneus et peut les faire surchauffer et les endommager.**
- **Une pression excessive réduit la capacité d'amortissement du pneu. Des objets se trouvant sur la route et les nids-de-poule peuvent endommager les pneus et entraîner une défaillance de ceux-ci.**
- **Une pression excessive ou insuffisante des pneus peut affecter la maniabilité**

**du véhicule et entraîner une défaillance subite des pneus, en provoquant ainsi une perte de contrôle du véhicule.**

- **Une pression inégale des pneus peut poser des problèmes de direction. Vous risquez de perdre le contrôle de votre véhicule.**
- **Des pressions inégales entre les deux côtés du véhicule peuvent provoquer une dérive du véhicule vers la droite ou vers la gauche.**
- **Roulez toujours avec chaque pneu gonflé à la pression recommandée à froid.**

### Économie

Des pressions de gonflage incorrectes peuvent causer une usure inégale de la bande de roulement des pneus. Une telle usure réduit la durée de vie des pneus qui doivent alors être remplacés prématurément. Une pression insuffisante augmente également la résistance au roulement et donc la consommation de carburant.

### Confort et stabilité directionnelle du véhicule

Le gonflage correct des pneus contribue au confort des occupants. Une pression excessive produit des secousses et réduit le confort.

## Vérification de la pression des pneus

La pression de gonflage à froid préconisée est indiquée dans le tableau « Pression de gonflage des pneus » en section « Données techniques ». Les pressions de gonflage spécifiées dans le tableau se réfèrent toujours à une "pression de gonflage pneus à froid". La pression de gonflage des pneus à froid est celle d'un véhicule à l'arrêt depuis au moins trois heures ou qui a roulé sur moins de 1,6 km en trois heures. Vérifier fréquemment la pression des pneus en cas de variations significatives de la température extérieure, la pression variant avec les fluctuations de la température.

La pression doit être vérifiée et réglée si nécessaire et les pneus doivent être examinés à la recherche de signes d'usure ou de dommages au moins une fois par mois. Les pressions des pneus varient d'environ 0,07 bar par tranche de 7°C de changement de température de l'air extérieur. Gardez cela à l'esprit lorsque vous vérifiez la pression des pneus à l'intérieur d'un garage, particulièrement en hiver. Exemple : si la température du garage est 20 °C et la température extérieure est 0 °C, la pression de gonflage à froid doit être augmentée de 0,21 bar, pour

toute tranche de 7 °C d'écart avec la température extérieure.

La pression des pneus peut augmenter de 0,13 à 0,4 bar pendant les trajets. NE réduisez PAS la pression à chaud sous peine d'obtenir une pression à froid insuffisante.

Après examen ou réglage de la pression des pneus, remplacez toujours le capuchon de la tige de valve. Cette précaution évite la pénétration d'humidité et de saleté dans la tige de la valve ce qui peut endommager la tige ainsi que le capteur TPMS qui lui est connecté.

### Indicateurs d'usure des pneus

Les pneus d'origine comportent des indicateurs d'usure de la bande de roulement pour vous aider à déterminer le moment auquel les pneus doivent être remplacés.

Ces indicateurs sont moulés dans le fond des sculptures de la bande de roulement. Ils apparaissent sous forme de bandes quand la profondeur des bandes de roulement atteint 1,7 mm ou 1,86 mm. En cas d'usure jusqu'à un des indicateurs, le pneu doit être remplacé.



### ATTENTION !

**Les performances sur un fond mouillé (résistance à l'aquaplanage) diminuent proportionnellement à l'épaisseur de la bande de roulement.**

### Longévité des pneus

La durée de vie des pneus dépend de plusieurs facteurs, parmi lesquels :

- le style de conduite ;
- la pression des pneus ;
- la distance parcourue.



### ATTENTION !

**Les pneus, y compris celui de la roue de secours (si présente), doivent être remplacés après quatre ans, quelle que soit leur usure. Tout manquement à respecter cet avertissement peut entraîner une panne. Vous pourriez perdre le contrôle de votre véhicule et avoir une collision grave, voire mortelle.**

### Pneus de remplacement

#### REMARQUE:

**Pour conserver des performances élevées et un niveau de sécurité quelles que soient les conditions de conduite, Maserati recommande fortement de respecter toujours les tailles des pneus indiquées sur le certificat**

**d'immatriculation et d'utiliser des pneus équivalant à la taille, la qualité et la performance d'origine lorsque leur remplacement est nécessaire.**

Pour les références de la taille de vos pneus, voir « Roues et pneus » dans la section « Données techniques ».

Le symbole des indices de charge et de vitesse pour votre pneu est reporté sur le flanc du pneu d'origine.

#### REMARQUE:

**Maserati recommande d'utiliser les pneus d'origine Maserati portant le logo "MGT" et spécialement conçus pour ses modèles.**

Il est recommandé de remplacer les deux pneus avant ou les deux pneus arrière simultanément.

Remplacer un seul pneu peut affecter gravement la maniabilité du véhicule. Si vous devez remplacer un ensemble de roues, assurez-vous que les spécifications de la roue (valve, capteur de TPMS et pneu) correspondent à celles des roues d'origine. La pose de pneus de remplacement présentant des caractéristiques différentes peut réduire la sécurité, la maniabilité et le confort du véhicule.

Le **Réseau d'Assistance** est disponible pour fournir des suggestions tels que



## Pour connaître le véhicule

les types de pneus les mieux adaptés à l'utilisation prévue par le client.



### ATTENTION !

- **N'utilisez pas un pneu ou une roue de dimension ou d'indice autres que ceux prescrits pour votre véhicule. Certaines combinaisons de pneus et de roues non approuvées peuvent modifier les dimensions de la suspension et ses performances, altérant ainsi la direction, la maniabilité et le freinage du véhicule. Les organes de direction et de suspension peuvent en être affectés et réagir de manière imprévisible. Vous pourriez perdre le contrôle de votre véhicule et avoir une collision grave, voire mortelle. Utilisez uniquement les tailles de roues et de pneus, ainsi que les indices de charge approuvés pour votre véhicule.**
- **N'utilisez jamais de pneus dont l'indice de charge ou la capacité est inférieur(e) à ceux des pneus d'origine de votre véhicule indiqué dans le document d'enregistrement. L'utilisation d'un pneu à indice de charge inférieur peut entraîner une surcharge et une défaillance du pneu. Vous risquez de perdre le contrôle de votre véhicule et d'avoir un accident.**

- **Contrôlez toujours la vitesse maximum spécifiée sur le flanc de chaque pneu monté sur la voiture.**
- **Ne jamais dépasser la vitesse maximum spécifiée sur les pneus. Risque d'accident ou de dommages corporels graves à cause d'une vitesse excessive.**
- **N'utilisez que des pneus avec une capacité de vitesse adéquate afin d'éviter une défaillance des pneus et une perte de contrôle du véhicule.**



### IMPORTANT !

Si vous remplacez les pneus d'origine par des pneus de taille différente, les indications du compteur de vitesses et du tachymètre risquent d'être erronées.

## Types de pneus



### IMPORTANT !

Avant de monter tout type de pneus, contactez le **Réseau d'Assistance** pour obtenir les informations techniques nécessaires et les conseils sur la compatibilité des roues et des pneus.

Pour le type de pneus à utiliser, les pressions de gonflage et les spécifications relatives aux pneus, veuillez respecter soigneusement les

indications telles que rapportées à la section « Données techniques ».

### Pneus d'été

Les pneus d'été offrent une traction adéquate autant sur chaussée mouillée que sèche. Ils ne sont pas conçus pour être utilisés lorsque les routes sont recouvertes de neige ou de glace.

Si votre véhicule est équipé de pneus d'été, sachez que ces pneus ne sont pas conçus pour affronter les conditions routières hivernales ou le froid. Installez des pneus d'hiver sur votre véhicule lorsque la température ambiante est inférieure à 5 °C ou si les routes sont recouvertes de neige ou de glace. Pour plus d'informations, contactez le **Réseau d'Assistance**.

Les pneus d'été ne présentent pas le symbole d'une montagne/d'un flocon de neige sur le flanc du pneu.

Utilisez uniquement des pneus d'été en jeu de quatre. Si vous ne respectez pas cette recommandation, les caractéristiques de sécurité et de roulement de votre véhicule risquent d'être défavorablement affectées.

**ATTENTION !**

**Le profil et le mélange des pneus d'été sont optimisés pour la conduite sur des fonds mouillés et secs. Les pneus d'été ne se conviennent pas pour la conduite sur la neige : installez des pneus d'hiver avant de conduire dans ces conditions afin d'éviter tout risque de perte de contrôle et d'endommagement du véhicule, ainsi que de blessures graves.**

**Pneus toutes saisons (si équipés)**

Les pneus toute saison offrent une traction adéquate quelle que soit la saison (printemps, été, automne et hiver). Les niveaux de traction peuvent varier d'un pneu toute saison à l'autre. Les pneus toutes saisons peuvent être identifiés par la désignation M+S (Mud + Snow) (Boue + Neige), M&S, M/S ou MS sur le flanc du pneu.

Utilisez uniquement des pneus toute saison en jeu de quatre. Si vous ne respectez pas cette recommandation, les caractéristiques de sécurité et de roulement de votre véhicule risquent d'être défavorablement affectées.

**Pneus neige (si équipés)**

Certaines régions du pays nécessitent l'utilisation de pneus neige en hiver.

Les pneus neige peuvent être identifiés par le symbole d'une montagne/d'un flocon de neige  sur le flanc du pneu.

Si vous avez besoin de pneus neige, choisissez des pneus dont la taille est équivalente à celle des pneus d'équipement d'origine. Utilisez uniquement des pneus neige en jeu de quatre. Si vous ne respectez pas cette recommandation, les caractéristiques de sécurité et de roulement de votre véhicule risquent d'être défavorablement affectées.

Les pneus neige ont généralement des indices de vitesse inférieurs à celui de l'équipement d'origine de votre véhicule. Le tableau suivant présente la liste des indices de vitesse des pneus neige « MGT » avec la vitesse maximale pouvant être atteinte.

Indice de vitesse	Vitesse maximale
T	190 km/h
V	240 km/h
W	270 km/h

Reportez-vous à la documentation d'origine ou à un distributeur agréé de pneus pour connaître les pressions de gonflage à froid en fonction de la vitesse et de la charge du véhicule.

Même si les pneus à crampons sont plus efficaces sur la glace, les capacités antidérapage et de traction qu'ils offrent sur des surfaces mouillées ou sèches peuvent être inférieures à celles des pneus sans crampons. Dans certaines régions, l'utilisation de pneus à crampons est interdite. Vérifier la législation locale avant d'utiliser ce type de pneus.

**Chaînes à neige**

Les dispositifs de traction approuvés par Maserati (ou chaînes à neige) peuvent être utilisés pour améliorer la traction sur la neige compacte dans des conditions de fort enneigement.

L'utilisation de chaînes à neige est soumise à la politique de sécurité de chaque pays.

Utilisez de chaînes de neige de dimensions réduites, avec une projection maximum de 6 mm hors de la bande de roulement.

Les chaînes à neige peuvent être mises en place uniquement sur les roues arrière de 19 pouces.

Veillez s'il vous plaît contacter votre Réseau d'assistance pour plus d'informations.

Vérifiez la tension des chaînes à neige après avoir conduit sur une distance d'environ 50 m après les avoir posées.



## Pour connaître le véhicule

Lorsque les chaînes à neige sont fixées, il est conseillé de désactiver le système ESC (voir le chapitre « Mode de conduite » dans la section « Systèmes d'aide à la conduite et au conducteur »).



### IMPORTANT !

- L'utilisation de chaînes à neige non recommandées peut endommager le véhicule.
- Les chaînes à neige peuvent provoquer de graves dommages. Arrêtez immédiatement si un bruit signale un risque de bris de chaîne à neige. Remplacez les parties endommagées de la chaîne à neige avant de la remettre en service.
- Ne dépassez pas 50 km/h.
- Roulez prudemment en évitant les virages serrés et les grosses bosses, surtout si le véhicule est chargé.
- Évitez les trous sur la chaussée, ne conduisez pas sur les marches ou bordures de trottoir ainsi que sur de longs traits sans neige. Ceci empêche les dommages au véhicule et à la chaussée.

### Roue de secours compacte (si fournie)

La roue de secours à usage limité ou roue de secours compacte ne doit servir qu'en cas d'urgence.

Ce pneu est identifié par une étiquette indiquant la vitesse d'utilisation à respecter lors de l'utilisation du pneu de rechange.

Gonflez la roue de secours à la pression à froid listée dans le tableau « Pression de gonflage des pneus » de la section « Données techniques ».

L'utilisation de cette roue de secours modifie le comportement du véhicule. Remplacez (ou réparez) le pneu d'origine dès que possible et remplacez-le sur votre véhicule. Ne posez pas plus d'une roue de secours compacte à la fois sur le véhicule.



### IMPORTANT !

Avec ces roues de secours, ne conduisez pas à plus de 80 km/h. Les roues de secours temporaires ont une durée de vie limitée.

## Système de surveillance de la pression des pneus (TPMS)

Le système de surveillance de la pression des pneus (TPMS) avertit le conducteur d'une baisse de pression d'un pneu par rapport à la pression à froid recommandée dans le tableau « Pression de gonflage des pneus » de la section « Données techniques » et sur l'étiquette apposée sur le montant de porte arrière côté passager (uniquement pour les véhicules du marché australien et néo-zélandais).

La pression doit toujours être basée sur la pression des pneus à froid. La pression de gonflage à froid ne peut dépasser la pression de gonflage maximale moulée dans le flanc du pneu.

Voir « Informations sur les pneus » dans cette section pour plus d'informations sur le gonflage correct des pneus.

La pression des pneus augmente aussi quand le véhicule roule. Ce phénomène est normal et n'exige pas de réglage.

Le système TPMS avertit le conducteur de la baisse de pression d'un pneu quand cette pression descend en dessous de la limite d'avertissement pour une raison quelconque, y compris suite à une baisse de température

extérieure ou une perte naturelle de pression du pneu.



Le TPMS continue à avertir le conducteur de la basse pression des pneus aussi longtemps que la situation perdure et ne s'arrête pas tant que la pression du pneu ne correspond pas à une pression supérieure ou égale à la pression à froid conseillée. Une fois que le témoin d'avertissement de basse pression des pneus (⚠) s'allume, vous devez augmenter la pression des pneus à la pression de gonflage à froid recommandée pour que le témoin TPMS (⚠) s'éteigne. Le système se met automatiquement à jour et, quand il reçoit la pression actualisée, le témoin TPMS (⚠) s'éteint.



Il peut être nécessaire de rouler pendant à 20 minutes à plus de 24 km/h pour que le TPMS reçoive l'information et procède à la mise à jour.

Par exemple : Si votre véhicule (stationnaire depuis plus de trois heures) peut avoir une pression de gonflage à froid recommandée de 2,1 bar. Si la température ambiante est de 20 °C et si la pression du pneu mesurée est de 1,8 bar, une baisse de température jusqu'à 7 °C réduira la pression du pneu à environ 1,6 bar. Cette pression est suffisamment faible pour activer le témoin TPMS (⚠). Le fait de conduire le véhicule peut entraîner une augmentation de la pression des pneus jusqu'à environ 1,8 bar, mais le témoin TPMS (⚠) reste allumé. Dans ce cas, le témoin TPMS (⚠) s'éteint uniquement après le gonflage des pneus à la pression à froid recommandée pour le véhicule.



**ATTENTION !**  
Le TPMS prévient le conducteur de la diminution de la pression des pneus. Cet avertissement ne soulève pas le conducteur du contrôle périodique des pneus et du respect des valeurs de pression prescrites.



- IMPORTANT !**
- Le TPMS a été optimisé pour les roues et pneus d'origine du véhicule. Les pressions et le témoin du TPMS ont été établis en fonction de la taille des pneus équipant votre véhicule à l'origine. L'utilisation d'équipements de remplacement de taille, type ou style différent de celui des équipements d'origine peut provoquer un fonctionnement indésirable du système ou endommager les capteurs. Les roues d'occasion peuvent endommager le capteur. N'utilisez pas de produits d'étanchéité pour pneus dans le commerce ni de talons d'équilibrage si votre véhicule est équipé d'un TPMS, afin de ne pas endommager les capteurs.
  - Le système peut subir temporairement des interférences radio-électriques



## Pour connaître le véhicule

venant de dispositifs avec des fréquences semblables.

- Après examen ou réglage de la pression des pneus, remplacez toujours le capuchon de la tige de valve. Cela évite la pénétration de l'humidité et de la saleté dans la tige de la valve, ce qui aurait pour conséquence d'endommager le capteur interne TPMS.
- Sur la version Ghibli 334 - Ultima, en cas de remplacement d'un pneu, d'une jante ou d'une valve, il est nécessaire d'utiliser une valve et un capteur neufs dotés des mêmes caractéristiques techniques.

### REMARQUE:

- Conduire avec des pneus considérablement dégonflés peut entraîner une surchauffe et une défaillance. Un gonflage insuffisant augmente en outre la consommation de carburant et réduit la durée de vie des pneus, tout en affectant la maniabilité du véhicule et la distance de freinage.
- Le TPMS ne supprime pas la nécessité d'un entretien correct des pneus, et il incombe au conducteur de maintenir une pression des pneus correcte à l'aide d'un manomètre précis, même si le sous-gonflage n'a pas atteint le seuil d'activation du témoin TPMS (!).

- Les changements saisonniers de température affectent la pression des pneus. Le TPMS surveille la pression effective des pneus.

### Système Premium

Le système TPMS utilise la technologie sans fil avec capteurs électroniques montés sur la jante de la roue pour surveiller la pression des pneus. Les capteurs montés sur chaque roue dans la tige de valve transmettent la valeur de pression du pneu au module de réception.

Le TPMS comprend les éléments suivants :

- module de réception ;
- quatre capteurs de TPMS ;
- divers messages TPMS qui s'affichent sur le tableau de bord ;
- témoin (!).

### Avertissement basse pression pneus

Le témoin TPMS (!) s'allume dans le tableau de bord et une sonnerie retentit quand la pression est basse dans un ou plusieurs des quatre pneus.

Le tableau de bord affiche également une page-écran rapportant les valeurs de pression de chacun des pneus avec clignotement des valeurs de pression trop basses.



Dans ce cas, il est conseillé de s'arrêter dès que possible pour gonfler le(s) pneu(s) à plat (celui ou ceux clignotant sur le graphique du tableau de bord) à la pression recommandée à froid. Quand le système reçoit les pressions de pneu mises à jour, il se met automatiquement à jour, l'afficheur du tableau de bord cesse de clignoter et le témoin TPMS s'éteint. Il peut être nécessaire de rouler pendant 20 minutes à une vitesse entre 24 km/h (15 mph) et 130 km/h (80 mph) pour que le TPMS reçoive l'information et procède à la mise à jour.

En cas de remplacement des jantes de roues et/ou la valve relative avec capteur TPMS, ou si la disposition des roues est changée, si l'on utilise de nouveau le véhicule il peut être nécessaire d'attendre 20 minutes que le TPMS reçoive et traite les nouveaux composants et/ou la nouvelle configuration.

## Panne du système de pression des pneus

Si une panne du système est détectée, le témoin du TPMS (⚠) clignote pendant 75 secondes et reste allumé, suivi par un bip sonore. En outre, le tableau de bord affiche le message « Réparer le système de pression des pneus » (Service Tire Pressure System) pendant au moins cinq secondes puis affiche des tirets (--) à la place des valeurs de pression indiquant quel est le capteur inefficace.

Si le dispositif d'allumage est actionné et que la panne subsiste, cette séquence se répète. S'il n'y a plus de panne sur le système, le témoin TPMS (⚠) ne clignotera plus, le message « Réparer le système de pression des pneus » (Service Tire Pressure System) ne s'affichera plus et une pression s'affichera à la place des tirets.

Une panne du système peut se produire dans l'un des cas suivants :

- Perturbations dues à des appareils électroniques ou en passant à proximité d'installations émettant les mêmes fréquences radio que les capteurs TPMS.
- Installation de certains films adhésifs en commerce pour teinter les vitres lesquels contiennent des matériaux pouvant perturber les ondes radio.

- Accumulation de neige ou de glace autour des roues ou dans les passages de roue.
- Utilisation de chaînes sur les pneus du véhicule.
- Utilisation de roues/pneus dépourvus de capteurs TPMS.

Le tableau de bord affichera également le message « Réparer le système de pression des pneus » (Service Tire Pressure System) pendant au moins cinq secondes lorsqu'une panne du système liée à un mauvais emplacement du capteur est détectée. Dans ce cas, le message « Réparer le système de pression des pneus » (Service Tire Pressure System) est ensuite suivi d'un écran graphique avec les pressions encore affichées. Il indique les valeurs de pression qui sont toujours reçues à partir des capteurs TPMS, mais il est possible que leur emplacement dans le véhicule ne soit pas bon. Le système nécessite une maintenance tant que le message « Réparer le système de pression des pneus » (Service Tire Pressure System) est affiché.



## Véhicules avec roue de secours compacte

La roue de secours compacte ne possède pas de capteur TPMS. Par conséquent, le TPMS ne surveille pas la pression de la roue de secours compacte.

Si vous remplacez un pneu ayant une pression inférieure à la limite de pression basse par un pneu compact, au prochain cycle du dispositif d'allumage, le témoin du TPMS (⚠) s'allume, suivi d'un bip sonore. En outre, le tableau de bord continue à afficher une valeur de pression clignotante, correspondant à l'emplacement de la roue de secours compacte.

Après avoir roulé pendant 20 minutes à plus de 24 km/h, le témoin du TPMS (⚠) clignote pendant 75 secondes puis reste constamment allumé. En outre, le tableau de bord affiche le message « Réparer le système de pression des pneus »



## Pour connaître le véhicule

(Service Tire Pressure System) pendant au moins cinq secondes puis affiche des tirets (--) à la place des valeurs de pression.

Chaque cycle du dispositif d'allumage consécutif est suivi d'un bip sonore, le voyant de TPMS (⚠) clignote pendant 75 secondes puis reste constamment allumé. Le tableau de bord affiche alors le message « Réparer le système de pression des pneus » (Service Tire Pressure System) pendant au moins cinq secondes puis affiche des tirets (--) à la place des valeurs de pression.

Après réparation, emplacement ou remise en place d'un pneu par une roue de secours compacte, le TPMS se met automatiquement à jour. Le témoin de TPMS (⚠) s'éteint et le graphique du tableau de bord affiche une nouvelle valeur de pression à la place des tirets (--), à condition qu'aucune des quatre roues ne présente une valeur de pression inférieure à la limite d'avertissement de basse pression. Il peut être nécessaire de rouler pendant 20 minutes à plus de 24 km/h pour que le TPMS reçoive l'information et procède à la mise à jour.

### Désactivation de la fonction TPMS

Le TPMS peut être désactivé en cas de remplacement des quatre jantes par des ensembles de roue et pneu qui

ne possèdent pas de capteur TPMS, comme dans le cas de l'installation d'ensembles de roues et pneus d'hiver. Après avoir remplacé l'ensemble des quatre roues et pneus (pneus route) par des pneus ne correspondant pas à celle des capteurs TPMS, faire rouler le véhicule pendant environ 20 minutes à plus de 24 km/h. Le TPMS sonnera, le témoin TPMS (⚠) clignotera pendant 75 secondes, restera allumé et le tableau de bord affichera le message « Réparer le système de pression des pneus » (Service Tire Pressure System) puis les tirets (--) à la place des pressions. En commençant par le prochain cycle du dispositif d'allumage, le TPMS ne sonnera plus et le message « Réparer le système de pression des pneus » (Service Tire Pressure System) ne s'affichera plus sur le tableau de bord mais des tirets (--) resteront à la place des valeurs de pression.

Pour réactiver la fonction TPMS, remplacez les quatre ensembles de roue (de route) par des ensembles de roue dont les pneus sont équipés de capteurs TPMS.

Roulez ensuite pendant 20 minutes à plus de 24 km/h. Le TPMS retentit, le témoin TPMS (⚠) clignote pendant 75 secondes puis s'éteint. Le tableau de bord affichera ensuite le message

« Réparer le système de pression des pneus » (Service Tire Pressure System). Le tableau de bord affiche aussi des valeurs de pression au lieu des tirets (--). Lors du prochain cycle du dispositif d'allumage, le message « Réparer le système de pression des pneus » (Service Tire Pressure System) ne s'affichera plus tant qu'aucune panne ne sera détectée dans le système.

### Télécommande à radio-fréquence - Informations réglementaires

Les « Informations réglementaires » pour tous les dispositifs à radio-fréquence et radar peuvent être consultées en accédant à la section « Services » du site [www.maserati.com](http://www.maserati.com).



## Freins et systèmes de commande de stabilité

Le véhicule est doté d'un système de Commande de stabilité électronique (ESC) qui aide à maintenir le contrôle de la direction en cas de perte d'adhérence des pneus. Le système est en mesure de détecter les situations dangereuses potentielles concernant la stabilité du véhicule, et règle les freins sur les quatre roues de manière différente de façon à fournir un couple de stabilisation du véhicule.

L'ESC comprend les sous-systèmes suivants :

- ABS (Anti-lock Braking System) ;
- EBD (Electronic Brake-force Distribution) ;
- TCS (Traction Control System) ;
- BAS (Brake Assist System) ;
- BTO (Brake Throttle Override) ;
- HSA (Hill Start Assist).



### ATTENTION !

- **Ces systèmes ne peuvent ni empêcher l'action des lois physiques sur le véhicule, ni améliorer la capacité de braquage ou de freinage au-delà des possibilités offertes par l'état des freins et des pneus du véhicule ou de l'adhérence.**

- **Ces systèmes n'empêchent pas les accidents, y compris ceux résultant d'une vitesse excessive en virage, d'une proximité excessive avec le véhicule qui vous précède ou de l'aquaplaning.**
- **Les possibilités d'un véhicule équipé de ces systèmes n'autorisent ni la témérité ni l'imprudence, sous peine de compromettre la sécurité du conducteur et des passagers du véhicule ainsi que celle des tiers.**

### Commande de stabilité électronique (ESC)

Ce système améliore la stabilité directionnelle et la stabilité du véhicule dans différentes circonstances de trajet. L'ESC corrige le survirage et le sous-virage du véhicule en appliquant le frein à la roue concernée.

L'énergie du moteur peut également être réduite pour contrecarrer les conditions d'instabilité et maintenir la trajectoire souhaitée du véhicule. Le système peut aussi diminuer le régime du moteur.

Grâce à des capteurs installés sur le véhicule, le système ESC détecte la direction choisie par le conducteur en la comparant à celle qui a été maintenue en roulant. En cas de discordance entre la trajectoire requise et la trajectoire du moment, le système de freinage

ESC freine la roue appropriée pour contrecarrer les conditions de sur ou sous-virage.

- **Survirage** - quand le véhicule tourne plus que prévu par rapport à la position du volant.
- **Sous-virage** - quand le véhicule tourne moins que prévu par rapport à la position du volant.

Le système ESC possède deux modes de fonctionnement.

#### ESC en fonction

C'est le mode de fonctionnement normal de l'ESC. À chaque démarrage du véhicule, le système ESC est réglé sur ce mode et doit être utilisé pour la plupart des conditions de circulation.

L'ESC ne peut être désactivé que pour des raisons spécifiques précisées dans les paragraphes suivants.

#### ESC OFF (ESC hors fonction)

Le mode « ESC Off » est destiné à une conduite plus nerveuse mais est aussi indiqué pour la conduite en neige profonde, dans le sable ou sur du gravier. Ce mode désactive la portion TCS de l'ESC et relève le seuil d'activation de l'ESC, ce qui autorise un patinage plus important des roues que ce que l'ESC permet normalement. Le bouton (ESC Off)  est fixé à côté du levier de vitesses : pour désactiver le système,



## Pour connaître le véhicule

voir le chapitre « Mode de conduite » dans la section « Systèmes d'aide à la conduite et au conducteur ».



### ATTENTION !

En mode **SPORT** les seuils de déclenchement de la commande ESC sont supérieurs pour maximiser les performances sur des routes sèches. Pour assurer une sécurité maximum de l'ESC, il est recommandé de ne pas activer le mode **SPORT** sur des surfaces d'adhérence moyenne ou faible (par ex. neige, eau, poussière, etc.) si le système ESC est actif (bouton  (ESC Off) non appuyé).

### REMARQUE:

- En mode « ESC off », la fonction TCS de l'ESC, (à l'exception de la fonction de patinage limité décrite au paragraphe relatif au système TCS de ce chapitre), a été désactivée. Toutes les autres fonctions d'aide à la stabilité de l'ESC fonctionnent normalement.
- Pour améliorer l'adhérence du véhicule lorsque vous roulez avec des chaînes à neige ou lorsque vous démarrez dans de la neige profonde, du sable ou du gravier, il peut être souhaitable de passer en mode « ESC off » en appuyant sur le bouton  (ESC

Off) et en ne restant dans ce mode opérationnel que le temps nécessaire. Dès que la situation n'exige plus le mode « ESC off », remettez l'ESC en fonction en appuyant sur le bouton  (ESC Off). Ceci peut se faire également lorsque le véhicule roule.

## Système antiblocage des roues (ABS) et Répartiteur de freinage à contrôle électronique (EBD)

Le système antiblocage des roues (ABS) augmente la stabilité du véhicule et la capacité de freinage dans la plupart des circonstances de freinage. En cas de freinage dans des conditions difficiles, le système « pompe » automatiquement les freins pour empêcher le blocage des roues.

Le répartiteur de freinage à contrôle électronique (EBD) empêche les roues arrière de freiner excessivement et augmente le contrôle des forces de freinage disponibles appliquées à l'essieu arrière.



### ATTENTION !

L'ABS aide à empêcher que les roues se bloquent, mais n'augmente pas les limites d'adhérence entre les pneus et la route. Par conséquent, maintenez toujours une distance de sécurité avec le véhicule vous précédant et réduisez votre vitesse en entrant dans une courbe.

### REMARQUE:

- Quand vous roulez à plus de 11 km/h, vous risquez d'entendre un léger cliquetis accompagné de bruits de moteur. Ces bruits indiquent que le système est en train d'effectuer un cycle d'autodiagnostic pour déterminer si l'antiblocage fonctionne bien.
- Cet autodiagnostic se déroule chaque fois que le véhicule est mis en marche et que sa vitesse dépasse 11 km/h.

L'ABS s'enclenche dans certaines conditions de freinage ou d'état de la route. Les conditions pour l'enclenchement de l'ABS comprennent verglas, neige, gravillons, bosses, voie ferrée, débris.

Il se peut que vous constatiez les phénomènes suivants, lorsque le système de freinage passe au mode antiblocage :

- Le moteur ABS fonctionne (il est possible qu'il continue à tourner

pendant une courte période après l'arrêt du véhicule).

- Un cliquetis des électrovannes.
- Des pulsations de la pédale de frein.
- Une légère baisse ou dépression de la pédale de frein à la fin du freinage. Il s'agit-là de caractéristiques normales du fonctionnement de l'ABS.



### ATTENTION !

- **L'ABS comporte des circuits électroniques complexes qui peuvent être sensibles aux interférences induites par l'installation incorrecte d'un émetteur radio ou la présence d'un émetteur haute puissance. Ces interférences risquent d'empêcher le fonctionnement du système antiblochage. L'installation d'un tel équipement doit être effectuée par un personnel qualifié Maserati.**
- **Le pompage des freins ABS diminue leur efficacité et peut provoquer une collision. Le pompage allonge la distance de freinage. Enfoncez fermement la pédale de frein lorsque vous devez ralentir ou arrêter le véhicule.**

### Système d'antipatinage (TCS)

Ce dispositif fait partie intégrante du système ESC. Il fonctionne automatiquement en réduisant la

puissance transmise par le moteur en cas de dérapage, de perte d'adhérence sur route mouillée (hydroplanage), d'accélération sur des surfaces couvertes de neige ou de verglas, etc. Activation des divers systèmes de commande dans des conditions glissantes :

- si le dérapage affecte les roues motrices, en réduisant la puissance transmise par le moteur ;
- si le dérapage n'affecte qu'une seule des roues motrices, en freinant automatiquement la roue qui dérape.

### Système d'aide au freinage (BAS)

Ce système complète l'ABS en optimisant la capacité de freinage du véhicule pendant les manœuvres de freinage d'urgence. Le système détecte une situation de freinage d'urgence en détectant l'intensité du freinage et en appliquant une pression optimale aux freins de façon à aider à réduire les distances de freinage.

Le couplage rapide des freins est optimal avec les performances BAS. Pour tirer complètement profit du système, appliquer une pression continue sur la pédale de frein durant toute la séquence de freinage du véhicule. Ne réduisez pas la pression sur la pédale de frein plus tôt que

nécessaire. Lorsque la pédale de frein est relâchée, le BAS est désactivé.

### Priorité des freins sur les gaz (BTO)

Pour compléter la gamme des systèmes d'assistance au freinage, le véhicule est équipé du système de priorité des freins sur les gaz (BTO) conçu pour arrêter le véhicule même si l'accélérateur est sollicité. Si la pédale de frein est actionnée en même temps que l'accélérateur, le système ne considère pas l'utilisation des pédales selon la séquence « freinage d'abord puis accélération » comme étant conflictuelle, et n'engagera pas le BTO. Lorsque le système reconnaît que la pédale d'accélérateur est bloquée dans la position enfoncée et que la séquence « accélération d'abord puis freinage » est « conflictuelle », la puissance du moteur est réduite automatiquement et, si le conducteur continue à appuyer sur l'accélérateur, le système peut amener le véhicule à un arrêt complet.

De surcroît, si la pédale de frein est relâchée alors que l'accélérateur est encore bloqué dans la position enfoncée, le couple moteur correspondant augmente graduellement jusqu'à une valeur sans danger. Pendant ces événements, l'icône sur l'ETC s'allume.



## Pour connaître le véhicule

Le système sort de cette stratégie lorsque la pédale de frein est complètement relâchée.

### Assistance au démarrage en côte (HSA)

Le système HSA est conçu pour aider le conducteur en cas de démarrage en côte. Le HSA maintient le niveau de pression de freinage appliqué par le conducteur pendant une courte période après le retrait du pied de la pédale de frein.

Si le conducteur n'appuie pas sur l'accélérateur pendant cette courte période, le système relâche la pression sur les freins et le véhicule redescend la pente. Le système relâche la pression des freins proportionnellement au volume d'accélération appliqué lorsque le véhicule commence à bouger dans le sens de déplacement prévu.

#### Critères d'activation du HSA (Aide au démarrage en côte)

Les critères suivants doivent être réunis pour que le HSA soit activé :

- Le véhicule doit être stationnaire.
- La sélection de rapport doit correspondre au sens du véhicule dans la pente [c.-à-d. véhicule face à la pente montante en marche avant ; véhicule reculant sur la pente en position R (Reverse)].

Le HSA fonctionne en position R (Reverse) et dans tous les rapports avant lorsque les critères d'activation sont remplis.

Le système n'est pas activé si la transmission est en position N (Neutral) ou P (Park).

## Système d'alarme antivol

### Système de verrouillage moteur

Le système antidémarrage (Sentry Key®) désactive le moteur pour éviter toute utilisation non autorisée du véhicule.

Le système n'a pas besoin d'être armé ou activé. Son fonctionnement est automatique, que le véhicule soit verrouillé ou non.

Le système utilise une clé électronique avec télécommande RKE, un dispositif d'allumage et un récepteur RF (Radio fréquence) pour empêcher toute utilisation non autorisée du véhicule.

Par conséquent, seules les clés électroniques programmées pour le véhicule peuvent être utilisées pour le faire démarrer et le faire fonctionner.

Après avoir mis l'allumage en position **RUN**, le témoin antivol s'allume (voir l'illustration) pendant trois secondes pour vérification de l'ampoule.

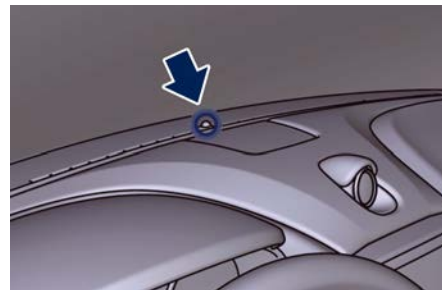

Si le témoin reste allumé après la vérification de l'ampoule, il signale la présence d'un problème électronique : cette condition entraîne l'arrêt du moteur au bout de deux secondes.

Si le témoin antivol du véhicule s'allume au cours du fonctionnement normal du véhicule (moteur tournant depuis plus de 10 secondes), il peut signaler une panne électronique. Dans cette éventualité, demander assistance dès que possible auprès du **Réseau d'Assistance**.



### IMPORTANT !

Le système Antidémarrage n'est pas compatible avec certains systèmes de démarrage à distance pouvant être installés en deuxième monte.

L'utilisation de ces systèmes pourrait causer des problèmes de démarrage et laisser le véhicule sans protection contre le vol.

Toutes les clés électroniques fournies avec le véhicule ont été programmées pour les dispositifs électroniques du véhicule et sont en mesure d'offrir un fonctionnement et une protection corrects.

### Télécommande RKE à radio-fréquence - Informations réglementaires

Remarque : les « Informations réglementaires » pour tous les dispositifs

à radio-fréquence et radar peuvent être consultées en accédant à la section « Services » du site [www.maserati.com](http://www.maserati.com).

### Télécommandes de rechange

#### REMARQUE:

Seules les clés électroniques programmées pour les circuits électroniques du véhicule peuvent être utilisées pour le faire démarrer et fonctionner.



### ATTENTION !

- Retirez toujours le porte-clés du véhicule et verrouillez toutes les portes avant de le laisser sans surveillance.
- Rappelez-vous de toujours mettre le dispositif d'allumage sur OFF.

La duplication de clés électroniques peut être effectuée chez le **Réseau d'Assistance**.

Cette procédure consiste à programmer une nouvelle clé électronique n'ayant encore jamais été programmée pour les systèmes électroniques du véhicule.

#### REMARQUE:

- Pour toute intervention sur le système antidémarrage, apportez toutes les télécommandes dont vous disposez au **Réseau d'assistance Maserati**.

- Lors de la vente du véhicule, il est indispensable de donner toutes les clés électroniques au nouveau propriétaire.

### Alarme antivol du véhicule

L'alarme antivol du véhicule surveille les portes, le capot et le coffre du véhicule pour prévenir tout accès non autorisé et le bouton **START/STOP** empêche toute utilisation non autorisée.

Le système inclut également un capteur anti-intrusion à double fonction et un capteur anti-soulèvement du véhicule. Le capteur anti-intrusion surveille tout mouvement à l'intérieur du véhicule.

Le capteur anti-soulèvement du véhicule surveille toute action de levage ou d'inclinaison (remorquage, dépose de pneu, transport en ferry, etc.). Une sirène avec batterie de sauvegarde, qui détecte les interruptions de l'alimentation et des communications, est également incluse.

Tant que l'alarme antivol du véhicule est active, les commutateurs intérieurs de verrouillage des portes, de déverrouillage du coffre et de la trappe du réservoir de carburant sont désactivés. Si un événement déclenche l'alarme, le témoin du système d'alarme antivol du véhicule émet les signaux sonores et visuels suivants : le vibreur retentit, les feux de position et/ou les clignotants clignotent et le témoin



## Pour connaître le véhicule

d'alarme antivol de la planche clignote aussi.

Ce témoin clignote rapidement pendant environ 15 secondes lorsque le témoin d'alarme antivol du véhicule est en cours d'armement puis clignote lentement jusqu'au désarmement du système.



### Réarmement du système

Si l'alarme se déclenche et qu'aucune action n'est entreprise rapidement pour la désarmer, le témoin d'alarme antivol du véhicule coupe l'avertisseur sonore au bout de 29 secondes et éteint tous les signaux visuels après 31 secondes supplémentaires, après quoi le témoin d'alarme antivol se réarme automatiquement.

### Armement du système

Suivez ces étapes pour armer l'alarme antivol du véhicule.

1. Vérifiez que le dispositif d'allumage est sur **OFF**.

2. Utilisez l'une des méthodes suivantes pour verrouiller le véhicule :

• Appuyez sur le commutateur intérieur de verrouillage électrique des portes  sur le panneau de la porte du conducteur, avec la porte du conducteur et/ou du passager ouverte.

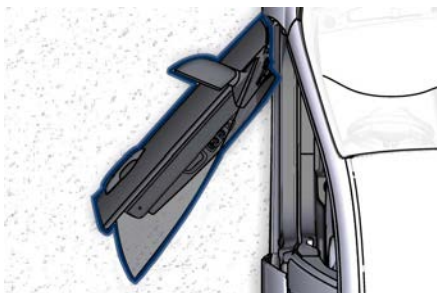

• Appuyez sur le commutateur de verrouillage de la poignée de porte du système « Passive Entry » extérieure en ayant une télécommande valide disponible dans la même zone

extérieure (voir le chapitre « Système Passive Entry » dans la section « Avant de démarrer »).



• Appuyez sur le bouton de verrouillage  de la télécommande.

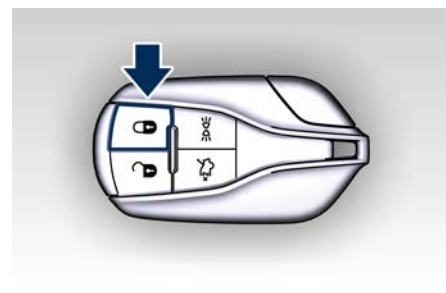

3. Si des portes sont ouvertes, fermez-les.

Dans tous ces cas, si une ou plusieurs vitres sont ouvertes, elles resteront ouvertes. Pour fermer les vitres, appuyez de nouveau sur le bouton de verrouillage

 et maintenez-le jusqu'à leur complète fermeture.

Si le véhicule est équipé d'un capot du coffre motorisé / Mains libres, lors de l'activation du système d'alarme antivol dans l'un des modes décrits, le capot du coffre restera ouvert, s'il n'a pas été fermé. Dans cette condition, il sera nécessaire de fermer d'abord le capot du coffre ( : chapitre « Ouverture et fermeture du capot du coffre » dans la section « Avant de démarrer ») et de répéter la même opération d'activation pour pouvoir activer le système d'alarme. Les véhicules équipés d'un bouton pour capot du coffre motorisé / Mains libres situé en bas du capot du coffre et indiqué dans la figure - à utiliser pour fermer complètement et verrouiller le capot du coffre, pour verrouiller toutes les portes et activer le système d'alarme antivol si toutes les portes et le capot du coffre sont fermés.

Pour de plus amples informations, voir le chapitre « Ouverture et fermeture du capot du coffre » dans la section « Avant de démarrer ».

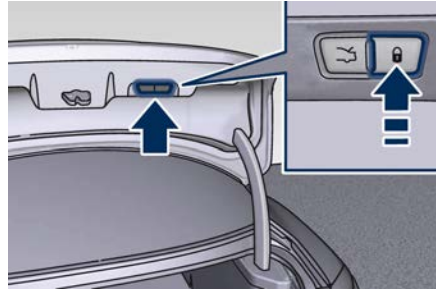



Chaque fois que l'alarme de sécurité est activée, les capteurs anti-intrusion et anti-soulèvement surveillent activement le véhicule. Lors de l'activation du système d'alarme, il est possible de désactiver ces capteurs en appuyant sur le bouton  de la télécommande trois fois en 5 secondes à partir du moment où le système a été activé (et pendant que le témoin de l'alarme antivol clignote rapidement).

### Pour désarmer le système

Suivez ces étapes pour désarmer l'alarme antivol du véhicule.

- Enfoncez la touche  de la télécommande.
- Saisissez la poignée de porte de déverrouillage « Passive Entry » (voir le chapitre « Système Passive Entry » de la section « Avant de démarrer »).
- Placez le bouton **START/STOP** dans une position autre que **OFF**.

### REMARQUE:

- Quand l'alarme antivol du véhicule est armée, le commutateur intérieur de verrouillage électrique des portes ne déverrouille pas les portes.
- L'utilisation de la clé d'urgence dans la serrure de la porte du conducteur et du bouton  de la télécommande ne pourra pas activer ni désactiver l'alarme antivol du véhicule.
- L'alarme antivol du véhicule reste armée lors de l'utilisation du capot du coffre motorisé/mains libres . Appuyer sur le bouton situé entre les feux de la plaque minéralogique ne désactivera pas l'alarme antivol du véhicule. Si une personne entre dans le véhicule par le capot de coffre et ouvre une porte, l'alarme antivol se déclenchera.

L'alarme antivol est conçue pour protéger votre véhicule mais peut se déclencher à la suite d'une mauvaise manœuvre. Après l'une des séquences d'armement décrites, l'alarme antivol du véhicule est armée, que vous vous trouviez ou non à l'intérieur du véhicule. Si vous restez dans le véhicule et ouvrez une porte, l'alarme se déclenche. Dans ce cas, désarmez l'alarme antivol du véhicule.

Si l'alarme antivol du véhicule est armée alors que la batterie est débranchée,



## Pour connaître le véhicule

elle reste armée quand la batterie est rebranchée ; les feux extérieurs clignotent et le vibreur retentit. Dans ce cas, désarmez l'alarme antivol du véhicule.

### Suivi du véhicule volé (Stolen Vehicle Tracker, SVT) (uniquement valable pour le marché britannique)

Suivi du véhicule volé (Stolen Vehicle Tracker, SVT) est un système antivol par satellite qui comprend une unité de contrôle supplémentaire montée sur le véhicule et 2 cartes conducteur. Le service CVT permet de géolocaliser la voiture lorsqu'un signal d'alarme est envoyé au centre des opérations de sécurité.

#### REMARQUE:

- 2 cartes conducteur au moins doivent se trouver dans le véhicule lorsque la clé de contact est tournée. Si ce n'est pas le cas, le centre d'opérations de sécurité recevra le signal d'alarme et vérifiera que la voiture a été démarrée par la personne autorisée. Le centre d'opérations de sécurité sera également activé si le retrait de la carte conducteur est enregistré lorsque le véhicule est en route.
- Le centre d'opérations de sécurité n'avertit pas la police avant d'avoir contacté le propriétaire de la voiture.

Lorsque le niveau de charge de la batterie de la carte conducteur est faible ou nul, il est recommandé de la remplacer.

- Dévisser le boîtier et l'ouvrir avec précaution en suivant la séquence indiquée sur l'illustration ;
- Remplacer la batterie en respectant la polarité ;

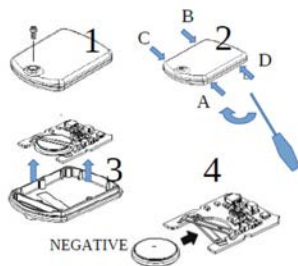

- Remettre la carte conducteur en place en appliquant une pression et en resserrant la vis.



#### ENVIRONNEMENT !

Les batteries pourraient contenir des matériaux dangereux potentiellement nocifs pour l'environnement. Veuillez les éliminer conformément à la réglementation locale ou dans un centre du Réseau d'Assistance.



#### ATTENTION !

- Ne pas ingérer la batterie, risque de brûlures chimiques. Ce produit contient une pile bouton. En cas d'ingestion de la pile bouton, de graves brûlures internes risquent de se produire en l'espace de 2 heures et de provoquer la mort.
- Ne pas laisser les batteries neuves et usagées à portée des enfants. Si le compartiment de la batterie ne ferme pas correctement, cesser d'utiliser le produit et le tenir à l'écart des enfants. Si vous pensez que des batteries ont été ingérées ou introduites dans le corps, consultez immédiatement un médecin.

#### Télécommande RKE à radio-fréquence - Informations réglementaires

Les « Informations réglementaires » pour tous les dispositifs à radio-fréquence et radar peuvent être consultées en accédant à la section « Services » du site [www.maserati.com](http://www.maserati.com).

## Éclairage extérieur

### Équipement des feux extérieurs

Le véhicule est équipé de systèmes d'éclairage et de fonctions qui dépendent du type d'équipement et du marché. Certains sont entièrement automatiques, d'autres peuvent être activés et désactivés par le biais du commutateur feux et du levier multifonctions situé sur la planche, ou du menu « Commandes » (Controls) et « Réglages » (Settings) de la page « Véhicule » (Vehicle) du MIA.

Ce chapitre traite uniquement des systèmes susceptibles d'être installés ou pas compte tenu des diverses options disponibles.

Pour activer et désactiver les feux extérieurs par le biais du commutateur feux et du levier multifonctions situé derrière le volant, consultez le chapitre « Commandes d'éclairage » dans la section « Instruments et commandes de la planche ».

### Groupe des feux extérieurs

Les feux situés à l'avant sont disposés de la manière suivante :

#### Version Bi-Xénon

- 1 Feux de route/feux de croisement : Ampoules Bi-Xénon 25W.
- 2 LED feux de position et DRL.
- 3 LED des clignotants.

- 4 DEL Feux de gabarit.
- 5 Catadioptré latéral.

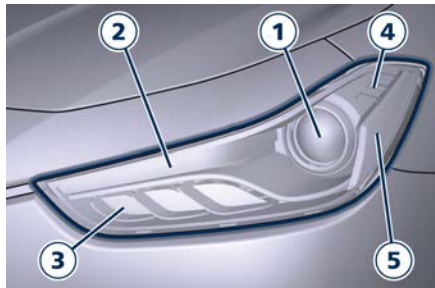

Version Bi-Xénon

#### Version Full-LED

- 1 Feux de croisement à LED.
- 2 LED feux de position et DRL.
- 3 LED clignotants
- 4 LED de feu side-marker.
- 5 Catadioptré latéral.
- 6 Phare directionnel à LED.
- 7 Feux de route à matrice à LED.

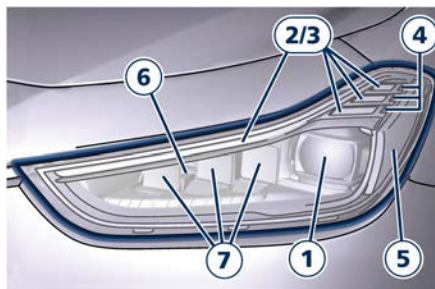

Version Full-LED

Les feux arrière sont disposés de la manière suivante :

- 1 LED guide feu de position.
- 2 LED de feu stop.
- 3 LED des clignotants.
- 4 LED des feux de marche arrière.
- 5 LED des feux de brouillard arrière.
- 6 LED catadioptré latéral

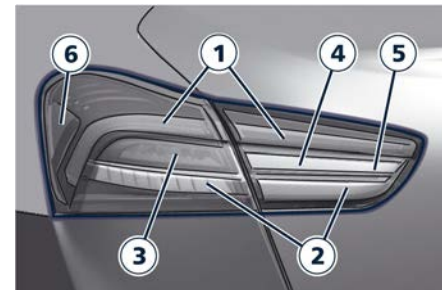

### Feux intégrés des rétroviseurs externes

Des clignotants à LED sont intégrés au support des rétroviseurs externes.





## Pour connaître le véhicule

Les clignotants à LED clignent en même temps que les clignotants correspondants à l'avant et à l'arrière du véhicule. Le fait d'allumer les feux de détresse active aussi ces LED.

Sur les véhicules équipés du « Système de caméra panoramique », les rétroviseurs extérieurs sont aussi équipés d'un éclairage LED d'approche et de courtoisie, s'allumant lorsque les lampes d'entrée/sortie sont activées.

### Système SmartBeam™

Le Système SmartBeam™ fournit un éclairage accru à l'avant pour une conduite plus confortable et plus sûre, sans éblouir les autres véhicules dans plusieurs configurations de circulation. Le système SmartBeam™ utilise une caméra numérique tournée vers l'avant, située sur le pare-brise derrière le rétroviseur intérieur, et un contrôleur de projecteurs électronique pour adapter dynamiquement la distribution de l'éclairage avant en fonction du scénario de circulation.

La caméra numérique fonctionne comme un œil humain, elle est capable d'identifier le contexte du trafic pendant que le contrôleur de projecteurs électronique agit comme un cerveau humain, utilisant les informations provenant de la caméra pour commander une réaction des projecteurs

apportant au conducteur la « meilleure » distribution de l'éclairage (meilleure fait toujours référence à l'environnement spécifique du trafic).

La caméra donne des informations au contrôleur de projecteurs électronique sur la luminosité environnante, les véhicules participant au trafic, et sur la luminosité des obstacles, leur distance et leur vitesse. En utilisant une combinaison appropriée de toutes ces données, le système SmartBeam™ est en mesure de modifier de façon dynamique le spectre lumineux produit par l'abaissement du faisceau des projecteurs ainsi que des pleins phares, pour rendre la visibilité du conducteur aussi confortable que possible en toute situation sans éblouir les autres usagers.

### Limites du système

Dans certains cas, le système SmartBeam™ peut temporairement ne pas fonctionner correctement et provoquer un éblouissement pour les autres véhicules, particulièrement lorsque la fonction « Feux de route avec code auto » (Auto Dim High Beams) est activée sur l'écran « Réglages » (Settings) du MIA (voir « Fonctions du menu Commandes sur le MIA » dans la section « Instruments et commandes de la planche »).

Ces situations peuvent être liées à :

- Des phares et/ou feux arrière de véhicules (ou les deux) n'apparaissant pas dans le champ de vision de la caméra.
- De très fortes pluies.
- Un brouillard très dense.
- Des chutes de neige.
- De la poussière ou des impuretés sur la lentille de la caméra.
- La lentille de la caméra obstruée ou bouchée.

Dans toutes ces situations, il est de la responsabilité du conducteur d'éviter cet éblouissement en agissant manuellement sur le système, en éteignant les feux de route au moyen du levier multifonctions situé sur le volant.

### Projecteurs bi-xénon (pour les projecteurs sans AFS)

Les phares à décharge de gaz (xénon) fonctionnent avec un arc électrique saturé au gaz xénon sous pression au lieu d'un filament incandescent.

La lumière produite est largement plus forte qu'avec une ampoule traditionnelle, en termes de qualité (lumière plus forte) et de portée et positionnement de la zone éclairée.

**ATTENTION !**

Si le remplacement des phares xénon s'impose, contactez exclusivement le Réseau d'Assistance : **DANGER - RISQUE DE CHOC ÉLECTRIQUE.**

### Projecteurs « Full-LED » avec AFS

Ces phares combinent la technologie « Full LED » aux fonctions du système d'éclairage avant adaptatif (AFS), en utilisant une caméra placée dans le sens de la marche avant sur le pare-brise derrière le rétroviseur intérieur.

#### Technologie « Full LED »

Cette technologie permet d'obtenir une construction simplifiée des projecteurs et une taille plus compacte par rapport à ceux qui sont équipés des ampoules au xénon ou traditionnelles.

Les autres avantages sont :

- un faisceau de projecteurs plus lumineux, avec une tonalité blanche froide permettant une meilleure perception des contrastes, rendant ainsi la vision nocturne plus efficace et moins fatigante ;
- une durée de vie plus longue équivalant au moins à celle du véhicule ;
- une consommation de courant réduite.

Ces fonctionnalités affectent positivement certains aspects de la

gestion économique du véhicule en éliminant / réduisant le remplacement des ampoules et la consommation de carburant.

#### Fonctionnalités de l'éclairage avant adaptatif AFS

Le système traite les signaux de systèmes embarqués et entreprend en conséquence cinq étapes stratégiques dans les situations suivantes :

- « faisceau autoroute » ;
- « faisceau route » ;
- « faisceau ville » ;
- « faisceaux conditions climatiques défavorables » ;
- « faisceau touring » (par exemple dans des pays où l'on roule à gauche). Dans ce cas, cette fonction doit être activée à l'aide du menu MIA (veuillez vous référer aux « Fonctions du menu Réglages sur le MIA » dans la section « Instruments et commandes de la planche »).

Les avantages offerts par le système AFS sont particulièrement perceptibles en cas de mauvais de temps, de brouillard et/ou de signalisation routière insuffisante, en garantissant un éclairage plus large des zones latérales, qui sont normalement laissées dans l'obscurité, et pour la conduite sur autoroute.

Ceci augmente évidemment la sécurité de conduite en réduisant le stress

oculaire et en offrant au conducteur une orientation améliorée et une meilleure détection des personnes se trouvant sur les côtés de la route (piétons, cyclistes et motocyclistes). De plus, les phares préviennent l'éblouissement et fournissent un éclairage optimal lors d'une conduite dans un pays où l'on circule à gauche.

Le tableau indique les valeurs d'éclairage (lux) et le flux lumineux (lumen) des projecteurs AFS.

#### REMARQUE:

Les valeurs rapportées dans les tableaux peuvent varier en fonction du marché de destination du véhicule.

	Éclairage (à 25 m)
<b>Feux de croisement</b>	60 lux
<b>Feux de croisement (basse vitesse)</b>	45 lux
<b>Feux de croisement (vitesse élevée)</b>	63 lux
<b>Feux de croisement (chaussée humide)</b>	40 lux
<b>Feux de route</b>	155 lux



## Pour connaître le véhicule

	Flux lumineux
Feux de croisement	750 lm
Feux de croisement (basse vitesse)	600 lm
Feux de croisement (vitesse élevée)	790 lm
Feux de croisement (chaussée humide)	700 lm
Feux de route	1450 lm

Le système assure une meilleure visibilité de la surface de la route dans les virages, pendant la conduite ou dans l'éventualité d'une déviation routière, optimisant la répartition lumineuse verticale en fonction du trajet actuel. L'augmentation de l'éclairage latéral est accrue par une projection fixe du faisceau ou orientée (selon le marché) élaborant les informations sur l'angle de braquage, la vitesse du véhicule et les clignotants. L'éclairage vertical, en cas d'accélération et/ou de décélération rapide, assure une distance d'éclairage plus profonde au moyen d'une adaptation dynamique du comportement vertical du phare.

### REMARQUE:

- Chaque fois que ce système de projecteurs adaptatifs est allumé, le réglage des projecteurs effectue un cycle d'ajustement automatique.
- Toutes les fonctions de l'éclairage avant adaptatif AFS ne sont disponibles que si le véhicule se déplace en marche avant.
- La fonction « Éclairage avant adaptatif » (Adaptive Front Light) peut être activée ou désactivée à l'aide du système MIA ; consultez le chapitre « Fonctions du menu Réglages sur le MIA » dans la section « Instruments et commandes de la planche » pour de plus amples informations.

### Défaillance du Système d'éclairage avant adaptatif AFS

En cas d'indisponibilité du système AFS, les témoins s'allument et un message s'affiche sur l'écran TFT. Apportez votre véhicule au Centre du **Réseau d'assistance** le plus proche dès que possible pour faire vérifier le système.



### Feu de route automatique (👉)

Le système de commande des feux de route automatiques apporte de nuit un éclairage accru en automatisant la commande des feux de route au moyen d'une caméra numérique montée derrière le rétroviseur, qui est par exemple utilisée par le système d'Aide au maintien sur la voie LKA des véhicules équipés des systèmes avancés d'aide à la conduite.

Cette caméra détecte la luminosité de l'environnement, les phares des véhicules arrivant en sens inverse et les feux arrière des véhicules qui précèdent à l'avant. Dans ces cas, le système bascule automatiquement des feux de route aux feux de croisement jusqu'à ce que le véhicule approchant soit hors de vue.

De plus, la caméra numérique est capable de détecter les zones urbaines

et les lieux habités et d'éteindre les feux de route lors de leur approche.

Le fonctionnement correct de ce système (si toutes les autres conditions sont réunies) est assuré entre 35 km/h (21,7 mi/h) et 250 km/h (155 mi/h).

### Mode de mise en marche

Pour activer la fonction Feux de route automatique :

- Basculez le levier multifonctions vers l'avant .
- Placez le commutateur feux sur la position « AUTO ».
- Appuyez sur la touche « Véhicule » (Vehicle) sur la barre de rubrique principale de l'écran MIA pour accéder au menu « Réglages » (Settings).
- Sélectionnez la fonction « Feux de route avec code auto » (Auto Dim High Beams) dans le sous-menu « Feux » (Lights) et cochez la case correspondante pour activer la fonction.
- Pour désactiver la fonction, décochez la case.

Après ces étapes, le témoin vert s'allume dans l'angle supérieur droit de l'écran TFT.



### REMARQUE:

- La fonction n'est activée que si le capteur de luminosité détecte des conditions d'éclairage appropriées et allume ensuite les feux de croisement.
- Les projecteurs restent allumés plus longtemps (plus près du véhicule) en présence de projecteurs cassés, boueux ou encombrés et de feux arrière d'autres véhicules dans le champ de vision. De même, la saleté, la poussière et autres obstructions sur le pare-brise ou la lentille de la caméra peuvent entraîner un fonctionnement erroné du système.

### Feux de route avec fonction « Anti-éblouissement » (pour projecteurs « Full-LED » avec éclairage avant adaptatif AFS)

Le système « Anti-éblouissement » associé à des phares « Full LED » assiste le conducteur lorsqu'il circule sur une

route hors de la ville, avec un éclairage environnant insuffisant autorisant l'utilisation des feux de route parmi les autres usagers sans problème d'éblouissement.

L'effet sans éblouissement est obtenu au moyen de matrices LED dynamiquement allumées et éteintes de façon à créer une zone d'ombre correspondant aux feux de chaque autre usager de la route (voitures ainsi que motos à moteur), en fonction des informations sur l'éclairage des autres véhicules provenant de la caméra numérique faisant face à la marche, située sur le pare-brise derrière le rétroviseur intérieur.

Le système sans éblouissement est un système « multi-ombres » puisqu'il est capable de créer jusqu'à quatre tunnels de lumière simultanés, chaque zone de tunnel étant aussi grande que l'obstacle ne devant pas être ébloui.

La figure représente une voiture circulant dans les scénarios suivants :



## Pour connaître le véhicule

2

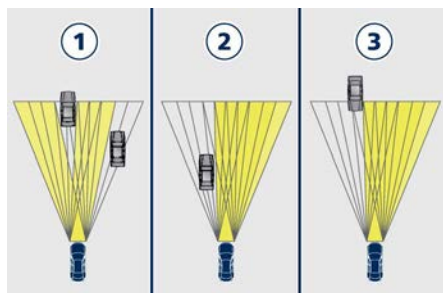

- 1 deux véhicules à l'avant allant dans la même direction ;
- 2 un autre véhicule en train de dépasser ;
- 3 un autre véhicule approchant dans la direction opposée.

Le système est capable de détecter des véhicules à partir d'une distance de 400 m en deux secondes et de réagir. À l'opposé, en cas de véhicules allant dans le même sens à l'avant, le système est capable de les détecter à une distance d'environ 100 m et de réagir.

### Mode de mise en marche

La caméra numérique est la même que celle utilisée pour les feux de route automatiques, et également, comme les feux de route automatiques, pour la fonction « Anti-éblouissement » (Glare Free) qui nécessite d'être activée par le biais du menu « Réglages » (Settings) de la page « Véhicule » (Vehicle) du

MIA, en cochant la case « Feux de route avec code auto » (Auto Dim High Beams) (voir le chapitre « Fonctions du menu Commandes sur le MIA » dans la section « Instruments et commandes de la planche »).

La fonction « Anti-éblouissement » (Glare Free) sera activée après avoir entrepris les actions suivantes :

- Moteur en marche.
- Fonction activée par le MIA.
- Feux de croisement activés.
- Commutateur feux intérieur en position « Auto ».
- Levier multifonctions en position « Feux de route » activée.

La fonction « Anti-éblouissement » (Glare Free) marchera si :

- La vitesse du véhicule est égale ou supérieure à 35 km/h dans la phase d'engagement de la fonction.
- La luminosité environnante est insuffisante pour une conduite en sécurité et confortable.
- Le scénario de circulation n'est pas un contexte urbain.

Une fois le système activé, deux icônes lumineuses s'affichent simultanément au tableau de bord : une bleue et une verte. L'icône verte indique que la fonction « Feux de route avec code auto » (Auto Dim High Beams) est activée sur le MIA ; l'icône bleue indique que toutes ou seulement quelques-unes des LED

des feux de route sont physiquement allumées à ce moment.

Quand en revanche on désirera désactiver la totalité du module feux de route pour supprimer l'effet anti-éblouissement, il n'y aura plus qu'une seule icône allumée au tableau de bord : la verte.

Quand le scénario permet l'utilisation totale ou partielle du feu de route sans problème d'éblouissement, l'icône bleue apparaîtra encore.



### REMARQUE:

- Certaines conditions imprévisibles, telles que de la saleté, un film de poussière ou toute autre obstruction dans la zone de l'objectif de la caméra, peuvent affecter la fonction « Anti-éblouissement » et l'empêcher de fonctionner correctement.
- De fortes pluies et du brouillard peuvent affecter les performances

du système, laissant les pleins phares allumés plus longtemps que ne l'exigeraient les conditions de fonctionnement normales. Ceci peut provoquer des éblouissements gênants pour les autres véhicules et pour l'éviter, le conducteur doit manuellement désactiver les feux de route.

- En phase de désactivation de la fonction, la vitesse minimum doit être de 25 km/h.
- Le fonctionnement correct de la fonction « Anti-éblouissement » est garanti si la vitesse du véhicule est au moins inférieure ou égale à 250 km/h.

### Panne des feux de route automatiques / feux de route anti-éblouissement

En cas de panne du système des feux de route (automatiques ou équipés d'un système anti-éblouissement), le témoin ambre correspondant s'allume sur l'écran TFT.

Apportez votre véhicule au Centre du **Réseau d'assistance** le plus proche dès que possible en évitant d'utiliser ce système.

## Éclairage intérieur

Les feux intérieurs et externes d'approche s'allument en entrant/quittant le véhicule (pour plus de détails, voir « Éclairage d'accès/sortie » dans cette section).

La luminosité de l'éclairage ambiant, des commandes et des instruments peut être réglée manuellement à l'aide du régulateur situé derrière le commutateur feux, comme indiqué dans le chapitre « Commandes des feux » dans la section « Instruments et commandes de la planche ».

En ce qui concerne le rétroéclairage, voir le paragraphe « Réglage de l'éclairage ambiant et du rétroéclairage » du chapitre « Éclairage d'accès/sortie » dans cette section.

### Lampes du plafonnier

Les parties arrière et avant du plafonnier incluent chacune une lampe centrale et deux lampes de lecture.

La lampe centrale s'allume automatiquement lorsqu'une des portes est ouverte et s'éteint après la fermeture de la porte (extinction temporisée). La lampe peut être allumée manuellement en appuyant sur le bouton central.

Les lampes de lecture sont commandées par les boutons latéraux respectifs.

Si elles sont allumées en appuyant sur le bouton, la lampe centrale et les lampes de lecture restent allumées pendant environ 10 minutes après l'arrêt du moteur puis s'éteignent graduellement. Lorsque les lampes extérieures sont allumées, les deux LED de nuit sur le côté des boutons s'allument pour faciliter l'utilisation du levier de vitesses et de la console centrale.





En ouvrant une ou plusieurs portes, les lampes du plafonnier avant et arrière



## Pour connaître le véhicule

s'allument pendant 27 secondes. Si la porte est fermée avant le temps écoulé, les lampes s'éteignent progressivement au bout de 3 secondes.

### REMARQUE:

Les lampes du plafonnier s'allument également en appuyant sur le bouton  ou  pour un déverrouillage et verrouillage centralisé des portes avec la télécommande. Reportez-vous à « Éclairage d'accès/sortie » ("Illuminated Entry/Exit") de cette section pour plus d'informations.

Dans le cas d'une collision provoquant une interruption automatique de l'alimentation en carburant, les lampes du plafonnier s'allument automatiquement et restent allumées pendant environ 15 minutes.

### Bouton pour éteindre les lumières de l'habitacle

En plus des commutateurs spécifiques servant à allumer ou à éteindre les lumières de la console comme cela a été précédemment décrit, vous trouverez un bouton sur la console avant qui vous permettra d'éteindre toutes ces lumières.



## Fonctionnement de l'éclairage intérieur

Pour protéger la batterie, les lampes de l'habitacle s'éteignent automatiquement 10 minutes après que le dispositif d'allumage est déplacé en position **OFF**. Cela se produit si les lampes de l'habitacle ont été mises en fonction manuellement ou en ouvrant une porte. La lampe de la boîte à gants partage les mêmes caractéristiques, à l'exception de la lampe du coffre à bagages.

### Lampes de courtoisie temporisables

Les lampes de courtoisie temporisables suivantes peuvent être ajustées à l'aide du dispositif de réglage (voir « Commandes des feux » dans la section « Instruments et commandes de la planche » :

- boutons du tableau de bord et écran ;
- plafonnier (avant/arrière) ;
- LED de poignée de porte intérieure ;

- LED des commandes de rétro-éclairage du volant et des portes ;
- lampes de repose-pieds avant ;
- éclairage de nuit des sièges avant.

## Éclairage de l'espace de chargement

Deux lampes éclairent l'espace de chargement à l'intérieur du coffre à bagages, une de chaque côté. Ces lampes s'allument lorsque le capot du coffre est ouvert et s'éteignent lorsqu'il est fermé.

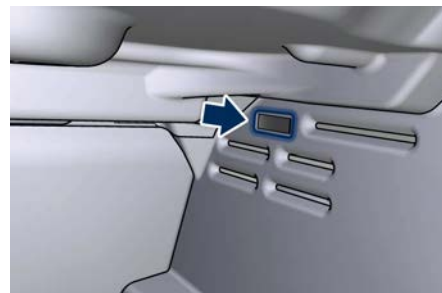

Si le capot de coffre est laissé ouvert pendant longtemps, les lampes s'éteignent après 30 minutes pour économiser la charge de la batterie.

## Éclairage d'accès/sortie

Les lampes s'allument et s'éteignent lorsque vous entrez/sortez du véhicule et actionnez les boutons de la télécommande et/ou le système « Passive Entry » de la façon suivante :

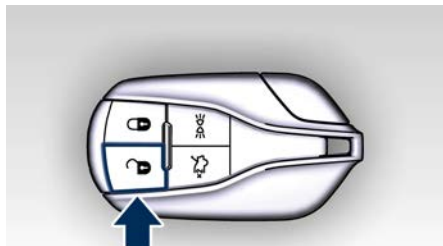

- Si la commande de déverrouillage est activée en appuyant sur le bouton spécifique  de la télécommande ou par le système « Passive Entry », le mode « Éclairage d'accès » est activé.

L'éclairage de courtoisie et le réglage de l'intensité de l'éclairage interne, l'éclairage de nuit des sièges avant, et les feux d'approche s'allument pendant 27 secondes.

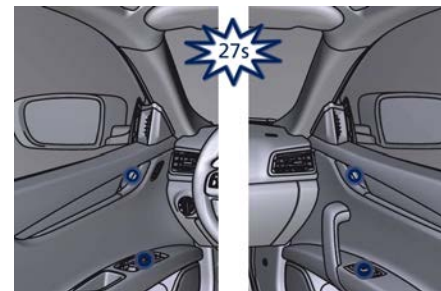
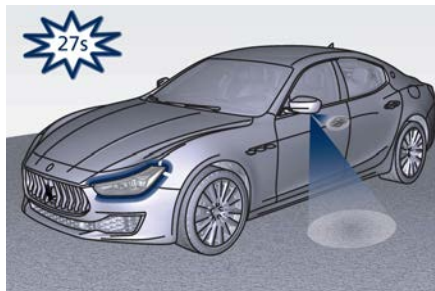

- Si la commande de verrouillage de la voiture est activée en appuyant sur le bouton spécifique  de la télécommande ou par le système « Passive Entry », toutes les lumières s'éteignent pendant 3 secondes si elles étaient allumées quand la télécommande se trouve hors de portée.

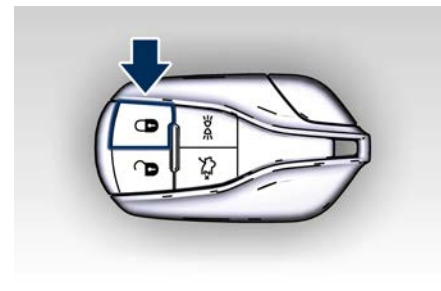





## Pour connaître le véhicule

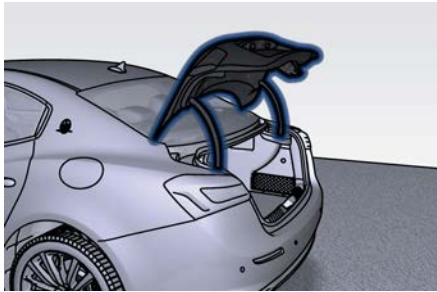

- Après l'activation de la commande d'ouverture du coffre selon les modes possibles (voir « Ouverture et fermeture du capot du coffre » dans la section Avant de démarrer), la lampe de coffre intérieure s'allumera et restera allumée pendant 10 minutes, ensuite s'éteindra. La lampe s'éteindra immédiatement à la fermeture du coffre avant que les 10 minutes soient écoulées.



Si le bouton d'éclairage  est enfoncé sur la télécommande, l'éclairage de courtoisie et le réglage de l'intensité de l'éclairage ainsi que les feux d'approche s'allument, les portes restent verrouillées.

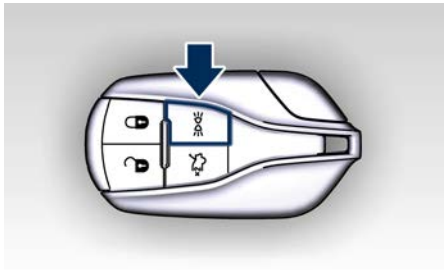

### REMARQUE:

L'éclairage de la poignée de porte extérieure et l'éclairage de sol à proximité de la porte avant sont disponibles uniquement avec les rétroviseurs en option (SVC).

### Éclairage du véhicule avec l'ouverture/fermeture des portes

- Si une ou plusieurs portes sont ouvertes, le plafonnier central, les plafonniers avant/arrière (principal et liseuse), le tableau de bord, l'écran MIA, les éclairages de nuit des sièges avant et le rétro-éclairage du dispositif d'allumage s'allument pendant 27 secondes.
- Si les portes sont fermées, tous les éclairages s'éteignent (dans les 3 secondes) à l'exception des écrans de la console et du rétro-éclairage du dispositif d'allumage, qui s'éteindront au bout de 27 secondes.

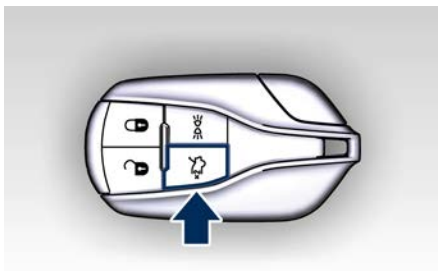

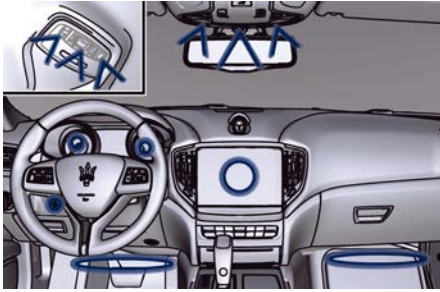

### Lampe de courtoisie avec logo

Une lampe de courtoisie avec le logo Maserati peut être installée sur la partie inférieure des portes avant. Le logo reste allumé jusqu'à ce que la porte soit fermée.

### REMARQUE:

Le Réseau d'Assistance Maserati peut vous fournir toutes les informations sur la « lampe de courtoisie avec logo », disponible dans la gamme d'accessoires d'origine.

### Utilisation du Commutateur feux pour l'éclairage du véhicule

En plus de la télécommande et du système « Passive Entry », il est aussi possible d'actionner l'éclairage du véhicule à partir du commutateur feux situé du côté gauche de la planche. Se reporter à « Commandes des feux » dans la section « Instruments et commandes de la planche » où cette fonction est

représentée avec les feux extérieurs allumés en fonction des positions du commutateur feux.



### Éclairage ambiant et réglage rétro-éclairage

L'éclairage ambiant et le rétro-éclairage des commandes et des instruments ne dépendent pas de la position du commutateur feux mais de la détection de la luminosité ambiante donnée par le capteur solaire RLS.

En mode « DAY » (jour), le rétro-éclairage des instruments sera à 100 % de son intensité, tandis que le rétro-éclairage des commutateurs sera au minimum. En mode « NIGHT » (nuit), le rétro-éclairage sera ajusté via la commande gauche à côté du commutateur feux.

L'éclairage ambiant peut être réglé dans les mêmes conditions permettant l'ajustage du rétro-éclairage (en mode

nuit « NIGHT » seulement) au moyen de la commande gauche.

Dans toutes les autres conditions, vous pouvez activer l'éclairage ambiant uniquement dans le mode « tous allumés » (Parade), en tournant la commande gauche vers le haut jusqu'au second cran.

### Commandes d'intensité de l'éclairage

Les commandes d'intensité de l'éclairage sont complémentaires au commutateur feux et se situent derrière le commutateur lui-même (voir « Commutateur feux » dans la section « Instruments et commandes de la planche » pour plus d'informations).

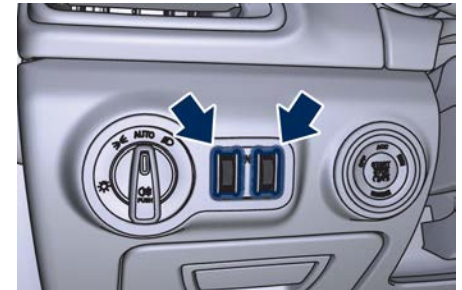



### Mise à niveau projecteur

Pour la sécurité des occupants du véhicule et des autres usagers de la route, une mise à niveau des phares correcte est cruciale.

De plus, celui-ci fait partie des lois réglementant la circulation.

Pour obtenir les meilleures conditions de visibilité tout en conduisant avec les phares allumés, le faisceau des phares doit avoir un niveau correct, dans toutes les conditions de chargement du véhicule.

Sur les véhicules équipés de phares avec fonction AFS, la mise à niveau du faisceau des phares est réglée automatiquement en fonction des conditions de chargement du véhicule.

Sur les modèles qui ne sont pas équipés de la fonction AFS, la mise à niveau des phares doit être ajustée à chaque modification du poids charge et de l'emplacement du passager et/ou du chargement transporté.

Un chargement lourd abaissera le véhicule, et par conséquent, le faisceau des phares sera plus dirigé vers le haut. Dans ce cas, si le véhicule n'est pas équipé de la fonction AFS, il est important de régler le faisceau à un niveau correct à l'aide du régulateur situé sur le côté du commutateur des feux.

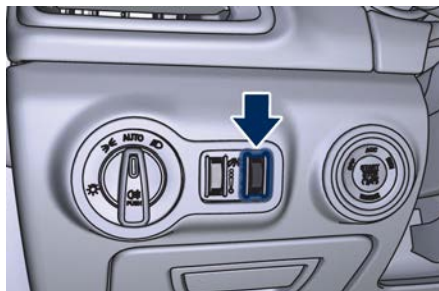

Le régulateur dispose de 3 positions différentes :

- 0 Une ou deux personnes sur les sièges avant.
- 1 Quatre ou cinq personnes dans le véhicule.
- 2 Quatre ou cinq personnes + la charge du coffre à bagages.

Pendant le réglage, les différentes positions (0, 1 et 2) sont visualisées sur l'écran TFT.



### Équipements intérieurs

#### Prises de courant

Le véhicule est équipé de deux, trois ou quatre prises électriques en 12 volts (13 A) :

- une prise de courant pour allume-cigare est disponible au niveau du siège avant (☞) ;
- une prise de courant pour allume-cigare à l'intérieur de la console centrale ;
- une prise électrique 12 volts pour les passagers arrière (☞) ;
- une prise électrique 12 Volts installée dans le coffre.

Toutes les prises électriques sont alimentées uniquement lorsque le moteur est démarré et le commutateur de démarrage en position **ACC** ou **RUN**. Les prises de courant sont protégées par un fusible.

Branchez une fiche d'accessoire sur les prises de courant pour en vérifier le bon fonctionnement.

Sinon, vérifiez l'intégrité de leur fusible, voir « En cas de fusible grillé » dans la section « En cas d'urgence » pour plus d'informations.

**IMPORTANT !**

- Ne branchez pas d'accessoires dépassant la puissance maximale de 160 Watts (13 A) à 12 V.
- Les prises de courant sont conçues uniquement pour le branchement d'accessoires. N'insérez aucun autre objet dans les prises de courant sous risque d'endommager la prise et de faire fondre le fusible. Un usage incorrect de la prise de courant peut provoquer des dommages non couverts par la Garantie limitée des véhicules neufs.

**ATTENTION !**

Pour éviter de graves blessures, voire des blessures mortelles :

- Seuls les appareils conçus pour être utilisés avec ce type de prise doivent être insérés dans une prise 12 volts.
- Le remplacement des fusibles protégeant les prises électriques par d'autres ayant un ampérage plus élevé implique le risque d'incendie.
- Ne les touchez pas si vous avez les mains mouillées.
- Fermez les couvercles lorsque la prise n'est pas utilisée et en conduisant le véhicule.

- Si cette prise est mal utilisée, elle peut causer des chocs électriques et des pannes.

**Prise de courant pour allume-cigare dans le compartiment du porte-verres**



Pour accéder à la prise de courant à l'intérieur du porte-verres près du levier de vitesses, pressez le couvercle (👉) comme indiqué pour l'ouvrir complètement.

**REMARQUE:**

Cette prise est conçue spécialement pour alimenter l'allume-cigare. Il n'est pas conseillé de s'en servir pour charger des appareils : veuillez utiliser les autres prises de courant pour cette fonction.

**ATTENTION !**

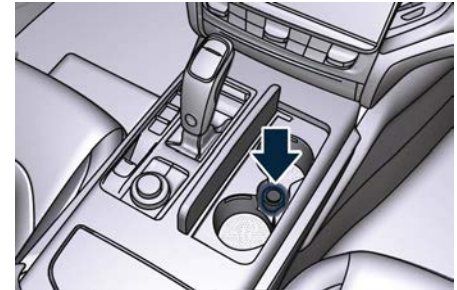
Les appareils consommant beaucoup d'énergie qui sont branchés sur cette prise de courant pendant de longues périodes peuvent décharger la batterie et/ou empêcher le démarrage du moteur.



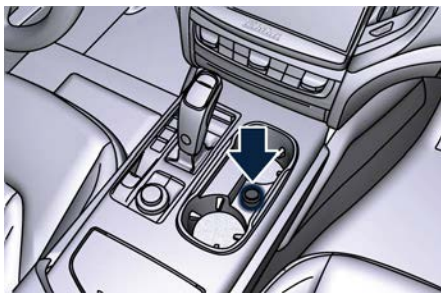

### Prises de courant pour allume-cigare dans la console centrale

Pour accéder aux prises électriques à l'intérieur de la boîte à gants de la console centrale, vous devez ouvrir le demi-couvercle comme indiqué dans le paragraphe suivant.

#### REMARQUE:

Cette prise est conçue spécialement pour alimenter l'allume-cigare. Il n'est pas conseillé de s'en servir pour charger des appareils : veuillez utiliser les autres prises de courant pour cette fonction.



### Prise de courant arrière

Une prise électrique 12 V à l'intérieur de l'accoudoir entre les sièges est disponible sur demande pour les passagers des sièges arrière (voir « Sièges arrière » dans la section « Avant de démarrer »).

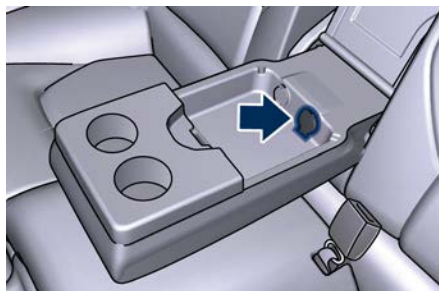

### Prise de courant dans le coffre

La prise de courant est placée sur le côté droit du coffre à bagages.



### Porte-gobelet

Votre véhicule est équipé de plusieurs porte-gobelet.



#### IMPORTANT !

- Utilisez des récipients légers et incassables.
- N'insérez pas de récipients inadéquats les forçant dans les porte-verres pour éviter d'endommager les récipients.
- Ne posez pas de boissons chaudes.

### Porte-gobelet pour les passagers avant

Les porte-verres avant se situent à côté du levier de vitesse et peuvent être visibles ou avec couvercle d'accès. Pour accéder au porte-verres, poussez le couvercle  comme indiqué pour l'ouvrir complètement.

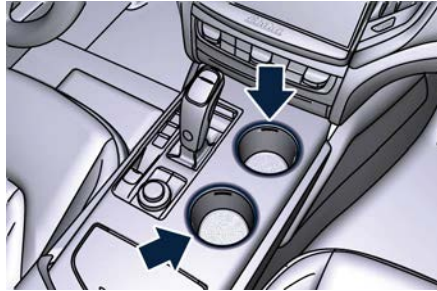
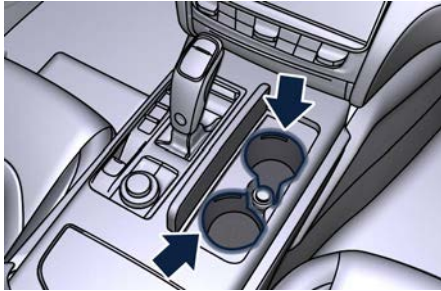
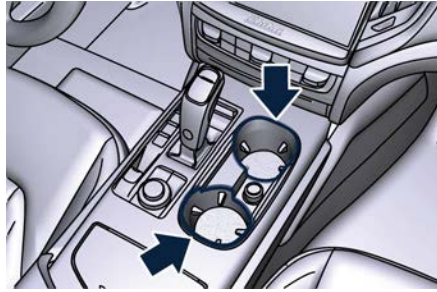

En appuyant sur le bouton de la console centrale indiqué, les demi-couvercles se soulèvent complètement permettant d'accéder au compartiment intérieur où se trouvent les deux porte-verres.

Le rangement et l'habitacle partagent la même climatisation mais vous pouvez arrêter la climatisation du compartiment porte-verres en appuyant sur le bouton indiqué.



Pour refermer l'une ou les deux moitiés de couvercle, poussez-les vers le loquet.

**Porte-verres pour les passagers arrière**  
Sur la partie avant de l'accoudoir central des sièges arrière se trouvent deux porte-verres.



## Pour connaître le véhicule

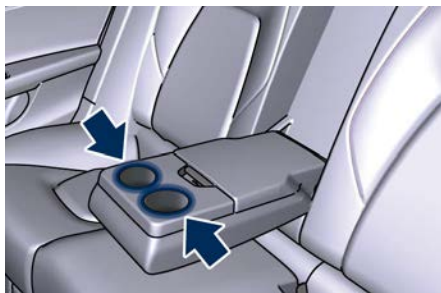

### Ports multimédias et compartiment du chargeur sans fil

Les ports multimédias et le tiroir coulissant pour le téléphone mobile se situent à l'intérieur du compartiment de la planche sous le panneau de climatisation.

Ce compartiment, en plus des composants indiqués, peut être équipé d'un chargeur sans fil qui vous permet de recharger votre téléphone mobile (s'il prend en charge cette technologie) sans devoir le connecter au port de charge par un câble.

#### Utilisation du chargeur sans fil

Le système de chargeur sans fil est destiné à la recharge des téléphones portables (puissance maximale disponible 15 W) compatibles avec la norme Qi®. Le système est automatiquement activé lorsque le

téléphone portable est placé dans son tiroir et la porte du compartiment est fermée.

Si le téléphone portable est retiré du compartiment du chargeur sans fil en cours de recharge, celle-ci est automatiquement interrompue.

Le système de chargeur sans fil permet la mise en charge de votre téléphone lorsque toutes les portes du véhicule sont correctement fermées et le dispositif d'allumage positionné sur **ACC** ou **RUN**.



#### IMPORTANT !

- La télécommande ne doit pas être placée sur le compartiment du chargeur sans fil. Cela risque de provoquer une surchauffe excessive et d'endommager la télécommande. Évitez de laisser la télécommande à proximité du chargeur sans fil au risque d'empêcher le démarrage du moteur. Le cas échéant, un message dédié s'affiche sur l'écran MIA pour alerter le conducteur de la nécessité d'éloigner la télécommande du compartiment.
- Ne placez aucun autre type d'objet métallique ou magnétisé (cartes de crédit, pièces de monnaie, badge, etc. par exemple) à l'intérieur du compartiment du chargeur sans fil.

- Veillez à ce que votre téléphone portable soit correctement positionné (écran orienté vers le haut) dans le tiroir réservé à cet effet : une mauvaise position peut nuire à sa mise en charge.
- Pour éviter toute interférence avec le dispositif de localisation de la télécommande, le système de chargeur sans fil s'arrête dès lors qu'une porte est ouverte.
- Veillez à ce qu'il n'y ait pas d'objets métalliques entre le téléphone portable et le système de chargeur sans fil pendant la mise en charge. De tels objets risqueraient de surchauffer.

#### REMARQUE:

- Le chargeur sans fil est équipé d'une antenne NFC, la fonction « Apple Pay Wallet » pourrait donc être activée sur les téléphones Iphone : dans tous les cas, cela n'entraînera aucune transaction économique ni interruption de la charge.
- Certains smartphones, en raison de leurs caractéristiques de fabrication (par exemple leur corps métallique interne), pourraient présenter des problèmes de charge dans certaines conditions de conduite. Dans ce cas, le message "Détection d'objet étranger (FOD)" peut apparaître.



- En fonction du mode de conduite, de brèves interruptions dans le processus de chargement (accompagnées de l'affichage des messages contextuels correspondants) peuvent se produire en raison du déplacement du smartphone dans la zone de chargement. Il ne s'agit pas d'un comportement anormal et le processus de chargement reprendra correctement dès que les conditions de conduite le permettront.
- Lorsque l'on utilise des étuis pour smartphones, l'efficacité du chargement sans fil peut être réduite ou impossible. Dans ce cas, il suffira de retirer le boîtier du smartphone et de vérifier le rétablissement des conditions de charge correctes, en tenant compte des conditions et exceptions décrites dans les paragraphes précédents.
- Pendant le processus de charge, il se peut que le téléphone mobile surchauffe et arrête la recharge parce que des applications sont ouvertes ou certaines fonctions sont utilisées. Il ne s'agit pas d'un comportement anormal. Le processus de charge reprendra dès que la température de l'appareil redescendra à des valeurs normales.

- Il est possible de désactiver les fenêtres contextuelles relatives au chargeur sans fil en supprimant l'indicateur sur l'écran MIA (voir « Fenêtres contextuelles état sans fil » dans le chapitre « Fonctions du menu Réglages sur le MIA » de la section « Instruments et commandes du tableau de bord »).
- Dans tous les cas de déconnexion, pour rétablir des conditions de charge normales, il suffit de placer le téléphone en position centrale dans le tiroir.

L'icône de l'état de charge du téléphone mobile situé dans le compartiment du chargeur sans fil est toujours visible sur la page « Accueil » (Home) et « Téléphone » (Phone) de l'écran MIA. Cette icône devient bleue si le téléphone mobile est en charge, verte s'il est entièrement chargé et clignote de couleur rouge en cas de défaillance du système ou en présence d'un objet étranger dans le compartiment. Le clignotement s'achève au bout d'un délai de 5 secondes et l'icône reste fixe jusqu'à ce que le problème soit résolu.

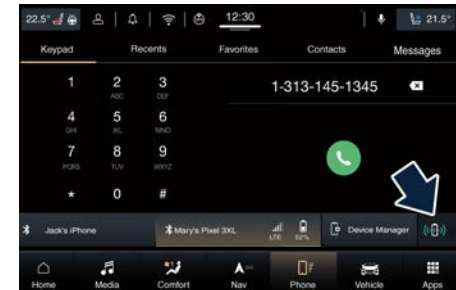

Vous pouvez également faire glisser et déposer l'icône du chargeur sans fil de la page de raccourci afin de l'insérer dans la barre d'état supérieure.



Pour accéder aux ports multimédias et au compartiment du chargeur sans fil, vérifiez que le couvercle du porte-verre (le cas échéant) est fermé, puis poussez sur la porte, comme indiqué sur la figure : il va s'ouvrir complètement.

Poussez doucement et relâchez le tiroir qui sortira automatiquement de son logement et s'immobilisera dans la première position. Si nécessaire, sortez le tiroir complètement.

### REMARQUE:

- Pour éviter d'endommager le mécanisme coulissant, ne pas forcer sur le tiroir une fois extrait.
- Avant de refermer la porte du compartiment, s'assurer que le tiroir est complètement rentré dans son logement.

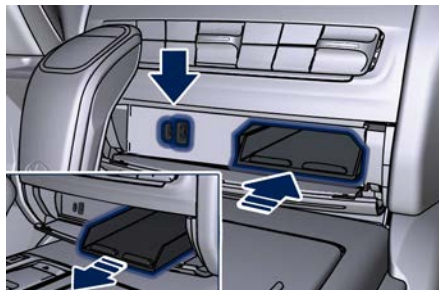
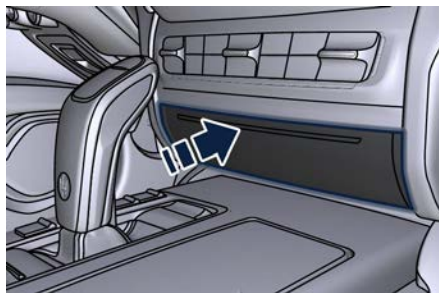

### Utilisation des ports multimédia

Les ports USB (type A et type C)  situé à l'intérieur du compartiment du chargeur sans fil peut être utilisé pour l'échange de données et la recharge de la source connectée (consultez le guide « Maserati Intelligent Assistant™ (MIA) » pour plus de détails).

Par ces ports USB, il est possible de mettre en charge le dispositif connecté pour environ une heure à partir du moment où le dispositif d'allumage est

placé sur **OFF** (fonction « Rechargement actif »). Lorsque cette fonction est activée, le port USB sera rétroéclairé.

### REMARQUE:

Seulement un port USB à la fois peut être utilisé comme source média : donc si tous les deux ont un périphérique attaché, seulement un fonctionnera comme source média, l'autre ne peut être pas sélectionné à partir du média source et fonctionnera seulement comme port de chargement.

Un autre port USB  pour les passagers arrière se trouve à l'intérieur de l'accoudoir entre les sièges arrière. Pour accéder au port USB, ouvrez le couvercle externe (voir « Sièges arrière » dans la section « Avant de conduire »). Ce port USB permet de recharger la source connectée.

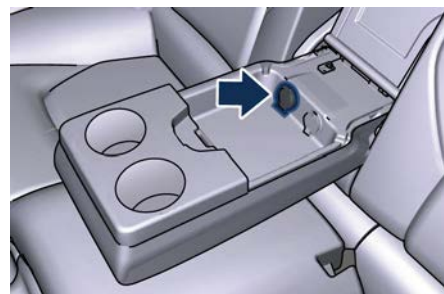

Les conditions suivantes peuvent endommager les entrées USB ou provoquer une anomalie :

- Utilisation de connecteurs lightning non d'origine.
- Utilisation de dispositifs rechargeables défectueux (smartphone, tablette, périphériques de stockage de masse ou n'importe quel autre dispositif USB).
- Insérez un support média dans votre véhicule **UNIQUEMENT** si son origine est fiable.
- Utilisation de connecteurs endommagés ou défectueux.

### Connexion iPod®

Il est possible de brancher un iPod® au système via les ports USB. Le système MIA contrôlera alors les fonctions suivantes : lecture, pause, avance rapide, rembobinage, piste suivante, piste précédente, mode aléatoire ou répétition, sélection et navigation dans liste lect/genre/artiste/album/Podcast.



#### IMPORTANT !

Ne laissez pas votre dispositif USB, votre iPod® ou toute autre source audio externe dans le véhicule pendant des laps de temps prolongés car il se peut que des températures extrêmes et de l'humidité se produisent dans le véhicule.

### Pare-soleils

Les pare-soleils peuvent être dépliés vers l'avant ou le côté du véhicule. Pour déplacer le pare-soleil latéralement, abaissez-le et libérez-le comme indiqué.

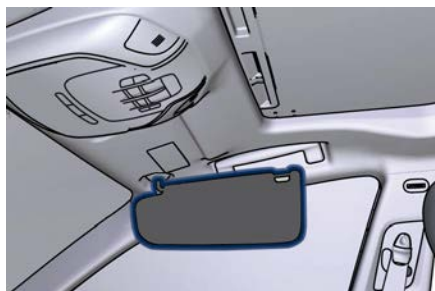
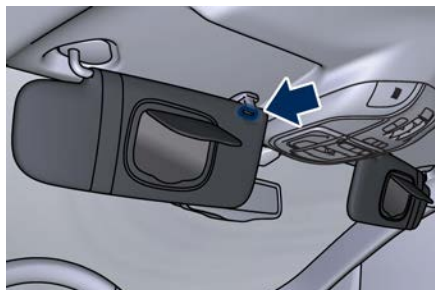

En abaissant le pare-soleil, vous accédez à un miroir de courtoisie avec éclairage incorporé s'allumant automatiquement (avec le dispositif d'allumage en position **ACC** or **RUN** en soulevant le cache de protection du miroir. Avant de relever le pare-soleil, fermez le cache du miroir.

Un porte-papiers est disposé à l'intérieur de chaque pare-soleil.

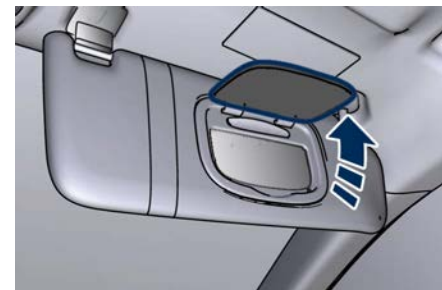

### Allume-cigare

#### Utiliser l'allume-cigares

Appuyer sur le bouton central pour activer l'allume-cigares. Au bout de 20 secondes, le bouton revient automatiquement dans sa position initiale et interrompt le chauffage : l'allume-cigares est prêt à être utilisé.



#### IMPORTANT !

Avant l'emploi, vérifiez toujours que l'allume-cigares est éteint.



## Pour connaître le véhicule

### **ATTENTION !**

- L'allume-cigares atteint des températures élevées. Maniez-le avec attention et ne permettez pas aux enfants de l'utiliser.
- L'allume-cigares ne peut pas être utilisé en tant que prise de courant.

### Poignées et crochets porte-cintre

Les poignées de support sont disposées au-dessus des portes passager. Une fois saisis, ils s'abaissent jusqu'à une position de blocage. Lorsqu'on les relâche, un ressort les referme en position normale.

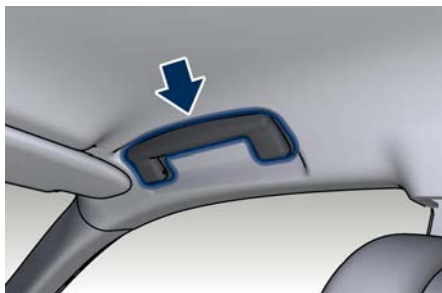

Les poignées arrière disposent également d'un crochet porte-cintre.

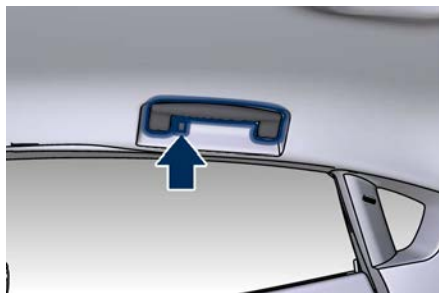

### Filets

Les sièges avant sont équipés de poches porte-documents sur l'arrière des dossiers, accessibles par les passagers arrière.



### **IMPORTANT !**

Ne placez aucun objet lourd ou tranchant dans les poches porte-documents.

### Support pour iPad (Accessoires d'origine)

Le Réseau d'Assistance Maserati peut vous fournir toutes les informations sur le « Support iPad Maserati » fixé à l'arrière des dossiers des sièges avant, disponible dans la gamme « Accessoires d'origine ».



## Zone de chargement



### ATTENTION !

Pour éviter les blessures, les passagers ne doivent pas être assis dans l'espace de chargement arrière. L'espace de chargement arrière doit être réservé aux objets. Les passagers doivent être assis dans les sièges et utiliser les ceintures de sécurité.

### Capacité de charge du véhicule

La capacité de charge de votre véhicule est mentionnée sur la plaque d'identification du véhicule fixée sur le montant de la porte arrière conducteur.



Les informations mentionnées sur l'étiquette concernent les passagers et les opérations de chargement des bagages.

Ne dépassez pas le poids total maximum autorisé en charge (PTAC) ni la charge

nominale brute admissible à l'essieu avant et arrière (GAWR).

Le PTAC est le poids total admissible du véhicule. Il comprend le conducteur, les passagers et le chargement. La charge totale doit être limitée pour ne pas dépasser le PTAC indiqué sur l'étiquette.



### ATTENTION !

- **Après avoir chargé le véhicule, avant la mise en marche, réglez la mise à niveau du faisceau de phares à l'aide du régulateur spécifique (si disponible) comme décrit dans le chapitre « Feux extérieurs » de cette section.**
- **Une répartition incorrecte peut fausser les réactions de la direction et des freins.**
- **Ne conduisez jamais avec le coffre ouvert. Les gaz d'échappement peuvent rentrer dans l'habitacle.**
- **Ne pas disposer de bagages sur le capot de la zone de chargement. Dans cette position, tout bagage peut non seulement gêner la visibilité du conducteur, mais en cas de collision ou d'arrêt inattendu, peut blesser tous les occupants.**

Le coffre à bagages est l'endroit le plus approprié au transport des objets lourds et encombrants. La charge maximum

autorisée sur le plancher du coffre à bagages est de 200 kg.

Placez les objets les plus lourds vers le bas et répartissez leur poids aussi uniformément que possible.

Fixez solidement tous les objets avant de partir, ils peuvent se déplacer pendant le trajet.

Les objets légers peuvent être rangés dans la pochette en filet, du côté droit du coffre à bagages.

Pour arrimer des bagages lourds et volumineux à l'intérieur du coffre, un filet à bagages avec crochets d'ancrage au plancher est disponible sur demande. Les œilletons d'accrochage du filet sont disposés sur le plancher et sur la cloison arrière du coffre à bagages.

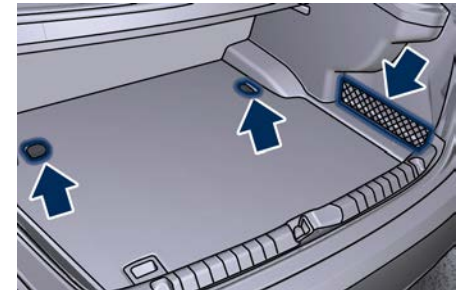



## Pour connaître le véhicule

2

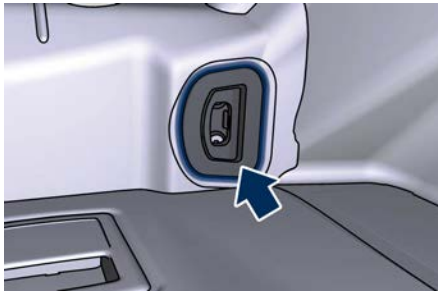

### REMARQUE:

Le Réseau d'Assistance Maserati peut vous fournir les informations relatives aux « Accessoires d'origine » pour le compartiment du coffre.

### Chargement avec dossiers des sièges arrière repliés

Les dossiers de sièges arrière repliables 60/40 permettent de moduler le volume de chargement.

Une fois rabattu, le dossier de siège fournit un prolongement continu pratiquement plat du plancher de chargement, pouvant recevoir des objets et équipements de grande taille (comme les « Sacs de ski et snowboard Maserati ») qui ne tiendraient pas dans un coffre à bagages de dimensions normales.

### REMARQUE:

Les deux dossiers des sièges sont individuellement rabattables.

### Replier le côté plus court (40) du dossier

Le côté plus court (40) du dossier des sièges se rabat facilement en tirant les languettes situées entre le dossier de siège et la structure de support latéral.



### Coffre pour sac à skis et à snowboard

Pour ranger en sécurité le sac à ski et à snowboard :

- basculer vers l'avant le côté court du dossier.
- Fixer le crochet arrière du sac sur l'œillet situé sur la face arrière du coffre à bagages.
- Enrouler la sangle autour du dossier du siège rabattu et accrocher la boucle de ceinture.
- Serrer la sangle autant qu'il est nécessaire pour empêcher que le sac se déplace.

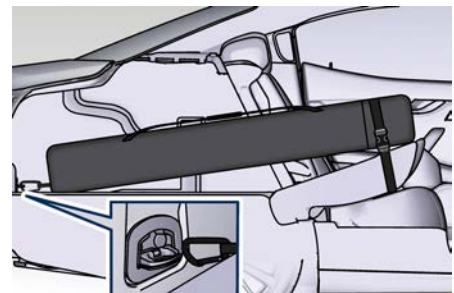

Si vous suivez ces instructions, le sac sera fixé de manière sûre à la structure du véhicule et restera en place, même en cas de collision ou de coup de frein inattendu.

Le sac à skis et à snowboard approuvé par Maserati est disponible dans la gamme « Accessoires d'origine » et peut aussi être fixé en rabattant le dossier.

**REMARQUE:**

Le Réseau d'Assistance Maserati peut vous fournir les informations relatives aux « Accessoires d'origine » pour le compartiment du coffre.

**Replier le côté plus long (60) du dossier**

Appuyez sur le bouton rouge situé sur l'avant de la boucle à l'aide de la plaque de verrouillage libre pour décrocher la plaque de la boucle côté gauche.

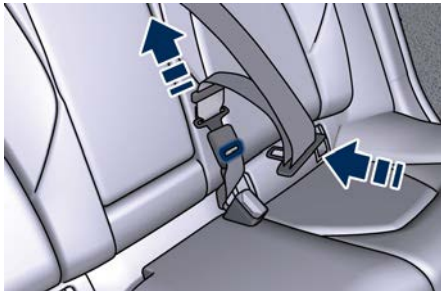

- Laissez la sangle se rétracter complètement dans son enrouleur derrière le dossier.
- Dégagez le côté plus long (60) du dossier en tirant sur la languette située entre le dossier de siège et la structure de support latéral.



- Replier partiellement le côté long du dossier et retirer l'appui-tête du siège central en appuyant tout à la fois sur les boutons poussoirs situés en bas de l'appui-tête. Ce faisant, le dossier du siège ne peut pas toucher au bord de la console centrale même si complètement incliné.



- Placez l'appui-tête dans un endroit sûr.

**ATTENTION !**

Ne laissez pas l'appui-tête du siège central de l'habitacle sans fermeture : en cas d'accident il peut s'avérer dangereux pour les passagers.

- Replier complètement la partie longue du dossier.

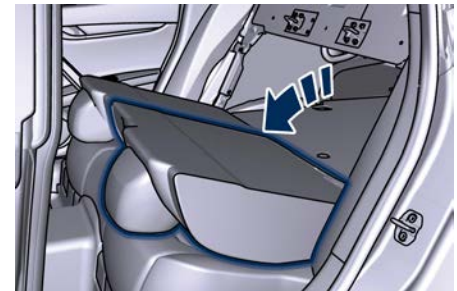

Quand le dossier court ou les deux dossiers de siège sont relevés, vérifiez qu'ils sont verrouillés en tirant fermement sur le haut du dossier au-dessus de la sangle de siège.

**REMARQUE:**

Lorsque le dossier est déplié et relevé, replacer l'appui-tête du siège central et s'assurer que la ceinture du siège central arrière est placée de façon à pouvoir être utilisée (pour de plus amples informations, voir le chapitre « Système (suite)



## Pour connaître le véhicule

(suite)  
de retenue des occupants » dans cette section).

### ATTENTION !

- Le dossier de siège doit être correctement verrouillé. Si le dossier de siège n'est pas fermement verrouillé en position, le siège ne pourra pas fournir la stabilité adéquate aux sièges pour enfant et/ou aux passagers. Un siège mal verrouillé peut provoquer de graves blessures.
- Pendant les trajets, ne laissez pas les enfants jouer dans l'espace de chargement situé à l'arrière du véhicule, avec les dossiers des sièges arrière abaissés. Ceux-ci pourraient être grièvement blessés en cas d'accident. Les enfants doivent rester assis et être protégés par un dispositif de retenue adéquat.

## Sécurité du coffre

### ATTENTION !

Les enfants ne doivent pas avoir accès au coffre à bagages. Fermez toujours le capot du coffre quand votre véhicule est sans surveillance. Les enfants risqueraient de ne pas pouvoir sortir du coffre à bagages. Enfermés dans le coffre, les enfants risquent de mourir étouffés ou de coup de chaleur.

### Ouverture d'urgence du capot de l'intérieur du coffre à bagages

Par mesure de sécurité, un levier interne d'ouverture de secours du coffre est intégré au mécanisme de verrouillage du capot de coffre. Si une personne est bloquée à l'intérieur, il lui est possible d'ouvrir le coffre simplement en tirant sur le levier lumineux montré dans les figures.

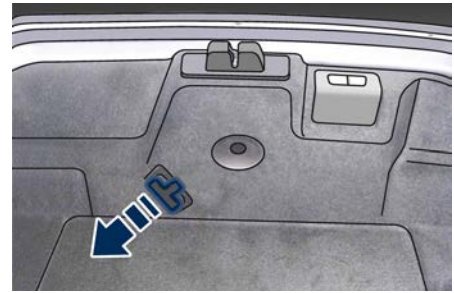

## Système audio

Votre véhicule est équipé d'un système audio offrant une qualité de son supérieure, un niveau de pression acoustique (SPL) plus élevé et une consommation d'énergie réduite.

Ce nouveau système accroît nettement les performances et l'efficacité propres aux composants et au système de l'amplificateur et du haut-parleur.

### Système de base

Le système audio de base est équipé de 8 haut-parleurs et il est capable de développer une sortie de son de 280 W.

Le système de base comprend :

- Quatre Woofers d'un diamètre de 165 mm, un par porte.
- Quatre haut-parleurs d'aigus de 25 mm de diamètre : un situé à la base des montants latéraux du pare-brise et un sur chaque porte arrière.



Système de base

### Système Premium

Ce véhicule peut être équipé d'un système audio « Premium » qui offre 14 haut-parleurs et qui peut développer une sortie audio de 900 W.

Ce système comprend :

- Quatre haut-parleurs de 165 mm : un sur chaque porte.
- Cinq haut-parleurs médium de 100 mm : un au centre de la planche, un

sur chaque porte avant et deux sur la planche arrière.

- Cinq haut-parleurs Tweeter (haute fréquence) de 25 mm de diamètre : un au centre de la planche, deux sur les bords supérieurs de la planche et un dans chaque porte arrière.
- 1 Racetrack Sub Dual VC 315 x 200 mm sur la planche arrière.
- Un amplificateur à 8 canaux dans le coffre à bagages.



Système Premium



Pour connaître le véhicule

## Distribution d'air climatisé

2

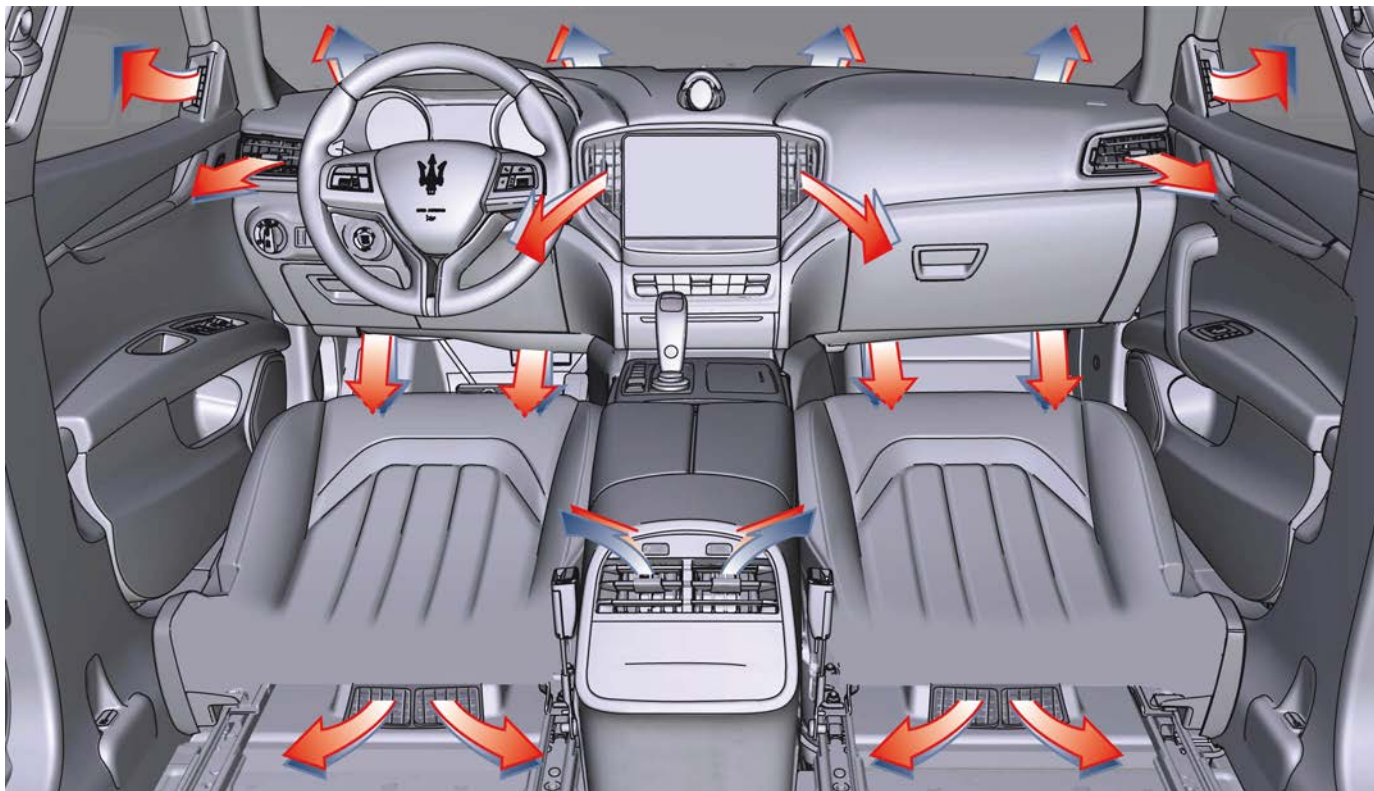

Les prises d'air réglables et fixes permettent aux passagers d'avoir des conditions de confort optimales.

### Bouches d'air fixes

- Les bouches d'air fixes, positionnées sur la partie supérieure de la planche, au-dessous du pare-brise et au-dessus de la partie frontale des panneaux des portes avant, assurent le désembuage et le dégivrage du pare-brise et des vitres latérales.

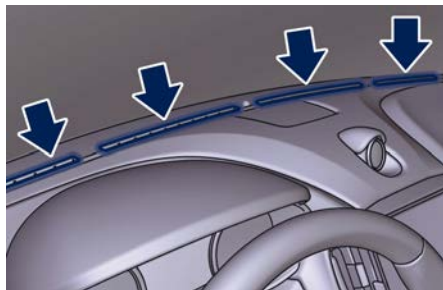

- Les bouches d'air fixes sous la planche sont destinées à ventiler la partie inférieure de l'habitacle avant.



- La ventilation de la partie inférieure de l'habitacle arrière est effectuée grâce à des bouches fixes placées sous les sièges avant.

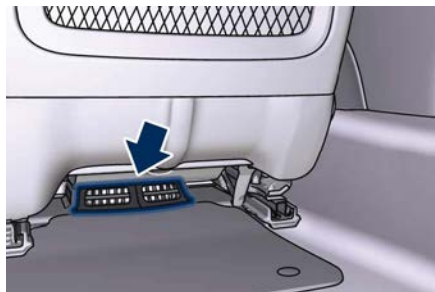

### Bouches d'air réglables

- Les bouches d'air réglables sont positionnées au centre de la planche, de chaque côté de l'écran MIA et aux extrémités de la planche. Elles

garantissent la ventilation de la partie supérieure de l'habitacle. D'autres bouches réglables sont positionnées à l'extrémité postérieure de la console centrale. Ces bouches peuvent être réglées en direction horizontale et verticale en actionnant la poignée centrale **1**, comme montré dans les images suivantes. Le rotor **2**, positionné à proximité de chaque bouche permet de régler le flux d'air.

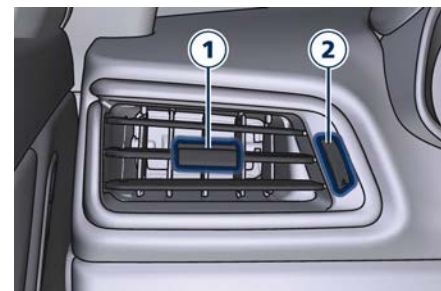
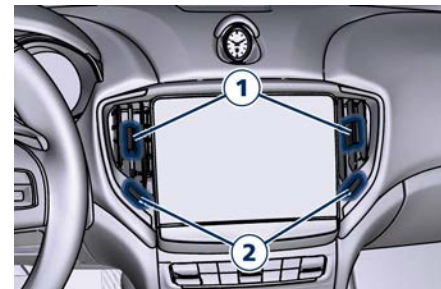

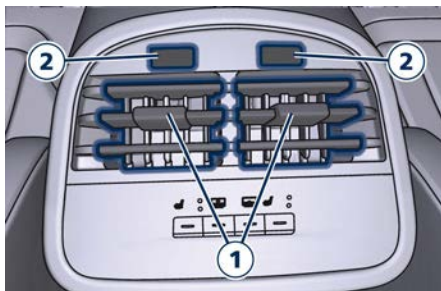

**REMARQUE:**

Pour que l'admission d'air de la climatisation, la fonction de dégivrage ou de désembuage des surfaces vitrées ne soient pas obstruées, évitez de recouvrir les bouches avec des vêtements ou des objets.

## HomeLink® (📶)

HomeLink® remplace jusqu'à trois télécommandes destinées à actionner des dispositifs automatiques d'ouverture de portes et de portails de garage, activer / désactiver l'éclairage ou des systèmes de sécurité. L'unité HomeLink® est alimentée par la batterie 12 volts de votre véhicule. Les boutons HomeLink® situés sur la console suspendue désignent les trois canaux HomeLink® différents. Le témoin HomeLink® est situé derrière les boutons.



**REMARQUE:**

Le système HomeLink® est désactivé quand l'alarme antivol du véhicule est activée (veuillez consulter le chapitre « L'alarme antivol du véhicule », dans la section « Systèmes d'alarme antivol »).



**ATTENTION !**

- La porte ou le portail motorisé s'ouvrira et se fermera lors de la programmation de la télécommande universelle. Ne programmez pas la télécommande si des personnes, des animaux ou des objets se trouvent dans la course de la porte ou du portail. N'utilisez cette télécommande que pour un ouvre-porte de garage pourvu de la fonction d'arrêt et retour. N'utilisez pas un ouvre-porte de garage dépourvu de ces fonctions de sécurité. Aux États-Unis, appelez gratuitement le 1-800-355-3515 ou consultez le site internet [www.HomeLink.com](http://www.HomeLink.com) pour des informations de sécurité ou une assistance.
- Les gaz d'échappement du véhicule contiennent du monoxyde de carbone, un gaz dangereux. Ne faites pas fonctionner votre véhicule dans le garage pendant la programmation du système. Les gaz d'échappement peuvent causer des blessures graves, voire mortelles.

## Avant de commencer la programmation du système HomeLink®

Assurez-vous que le véhicule est parké à l'extérieur du garage avant de commencer la programmation.

Pour une programmation plus efficace et une transmission exacte du signal de fréquence radio, il est recommandé d'installer une nouvelle batterie dans la télécommande qui sera programmée pour être en liaison avec le système HomeLink®.

Avant de commencer la programmation, il est nécessaire d'effacer les codes standard mémorisés dans le dispositif HomeLink® pendant la phase de production. Pour effacer ces codes :

- placer le dispositif d'allumage sur la position **RUN** sans démarrer le moteur ;
- maintenez appuyé les deux boutons HomeLink® extérieurs (I et III) jusqu'à ce que le témoin commence à clignoter (environ au bout de 20 secondes) ;
- relâchez les boutons.

### REMARQUE:

- L'effacement des codes standard ne doit être effectué que lorsque HomeLink® est programmé pour la première fois. Ne pas effectuer cette

opération pour programmer des boutons supplémentaires.

- Si vous rencontrez un problème ou avez besoin d'aide, veuillez appeler le numéro vert 1-800-355-3515 ou allez sur Internet à l'adresse [www.HomeLink.com](http://www.HomeLink.com) pour des renseignements ou obtenir de l'assistance.



## Système doté de dispositifs avec codes roulants

### Programmation des télécommandes fabriquées après 1995

Ces dispositifs peuvent être identifiés par le biais du bouton de programmation « ACQUISITION » ("TRAIN") ou « APPRENTISSAGE » ("LEARN"), situé à l'endroit où l'antenne est fixée à l'ouvre-porte / portail de garage. Ce n'est PAS le bouton qui est utilisé normalement pour ouvrir et fermer la porte.

Le nom et la couleur du bouton peuvent varier selon le fabricant.

- Placez le dispositif d'allumage sur la position **RUN** sans démarrer le moteur.
- Éloignez la télécommande d'ouverture de porte de garage de 3 à 8 cm du bouton HomeLink® que vous souhaitez programmer tout en restant en vue du voyant indicateur HomeLink®.
- Appuyez et maintenez le bouton HomeLink® que vous voulez programmer pendant que vous appuyez et maintenez le bouton de la télécommande ouvre-porte de garage que vous essayez de reproduire.

Le témoin qui clignote rapidement indique que le canal avec la nouvelle fréquence a été acquis par le système HomeLink® et programmé correctement.

### REMARQUE:

La distance nécessaire entre la télécommande et le dispositif HomeLink® dans le véhicule dépend du système que vous désirez programmer. Il sera probablement nécessaire de procéder à plusieurs essais. À chaque tentative, maintenir la position de programmation pendant au moins 15 secondes avant d'essayer à nouveau.

### Synchronisation des codes roulants

À la fin de la programmation précédemment décrite, si HomeLink® a été programmé pour un système



## Pour connaître le véhicule

d'implémentation d'algorithme, il sera nécessaire de le synchroniser pour assurer un fonctionnement correct.

- Localisez les boutons de programmation « ACQUISITION » et « APPRENTISSAGE » de l'actionneur d'ouverture. Appuyez fermement dessus puis relâchez-les. Sur certains dispositifs/ouvre-portes de garage, il peut y avoir un témoin qui clignote quand le dispositif/ouvre-porte du garage se trouve en mode ACQUISITION / APPRENTISSAGE.

### REMARQUE:

**Vous avez 30 secondes pour initialiser l'étape suivante, après avoir appuyé sur le bouton.**

- Revenez au véhicule et appuyez sur le bouton programmé HomeLink® pendant deux secondes puis relâchez-le.
- Répétez cette opération une seconde fois.

Si le dispositif d'ouverture de porte de garage s'active, la phase de programmation / synchronisation est terminée.

### REMARQUE:

**Si le dispositif/d'ouverture de porte de garage ne s'active pas, appuyez sur le bouton une troisième fois pendant deux secondes pour terminer la phase de programmation / synchronisation.**

- Pour programmer les deux boutons HomeLink® restants, veuillez répéter chaque étape pour chacun des deux boutons restants. **N'effacez PAS les canaux.**

### Nouvelle programmation d'un seul bouton HomeLink®

Pour programmer à nouveau un canal qui a déjà été créé et configuré auparavant, veuillez suivre les étapes suivantes :

- Placez le dispositif d'allumage sur la position **RUN** sans démarrer le moteur.
- Appuyez sur le bouton HomeLink® souhaité et maintenez-le enfoncé.
- **Sans relâcher le bouton**, procédez à la « Programmation des télécommandes » à partir de la seconde étape et parcourez toutes les étapes restantes.

### Système doté de dispositifs sans codes roulants

#### Programmation des télécommandes fabriquées avant 1995

- Tournez le dispositif d'allumage sur la position **RUN** sans démarrer le moteur.
- Placez la télécommande à une distance de 1 à 8 cm du bouton du système HomeLink® que vous souhaitez programmer.
- Maintenez simultanément appuyés les deux boutons jusqu'à ce que le témoin commence à clignoter rapidement, puis relâchez les deux boutons.

Le témoin qui clignote rapidement indique que le canal avec la nouvelle fréquence a été acquis par le système HomeLink® et programmé correctement.

### REMARQUE:

**La distance nécessaire entre la télécommande et le dispositif HomeLink® dans le véhicule dépend du système que vous désirez programmer. Il sera probablement nécessaire de procéder à plusieurs essais. À chaque tentative, maintenir la position de programmation pendant au moins 15 secondes avant d'essayer à nouveau.**

- Appuyez sur le bouton HomeLink® programmé et maintenez-le enfoncé. Si le dispositif/ouvre-porte du garage est activé, la programmation est achevée. Pour programmer les deux boutons HomeLink® restants, veuillez répéter chaque étape pour chacun des deux boutons restants. **N'effacez pas les canaux.**

### Nouvelle programmation d'un seul bouton HomeLink®

Pour programmer à nouveau un canal qui a déjà été créé et configuré auparavant, veuillez suivre les étapes suivantes :

- Placez le dispositif d'allumage sur la position **RUN** sans démarrer le moteur.
- Appuyez sur le bouton HomeLink® souhaité et maintenez-le enfoncé.



accédant à la section « Services » du site [www.maserati.com](http://www.maserati.com).

- **Sans relâcher le bouton**, procédez à la « Programmation des télécommandes » à partir de la seconde étape et parcourez toutes les étapes restantes.

### Utilisation de HomeLink®

Pour le faire fonctionner, appuyer puis relâcher le bouton programmé HomeLink®. À présent, le dispositif programmé sera activé (c'est à dire, l'ouvre-porte du garage, l'actionneur du portail, le système de sécurité, le verrouillage de la porte d'entrée, l'éclairage du domicile ou du bureau etc.) La télécommande du dispositif est désormais utilisable à tout moment.

### Sécurité

Il est préférable de supprimer tous les canaux avant de revendre ou rendre votre véhicule.

Pour effacer les canaux, maintenir appuyés les deux boutons HomeLink® extérieurs (I et III) jusqu'à ce que le témoin commence à clignoter (environ au bout de 20 secondes).

La télécommande universelle HomeLink® est désactivée quand l'alarme antivol du véhicule est activée (veuillez vous reporter au chapitre « Alarme antivol du véhicule », dans la section « Systèmes d'alarme antivol du véhicule »).

### Conseils de dépannage

Si vous rencontrez des difficultés au cours de la programmation du dispositif HomeLink®, voici quelques unes des solutions les plus fréquentes :

- Remettez la batterie dans la télécommande d'origine.
- Appuyez sur le bouton LEARN sur l'ouvre-porte du garage pour achever la création d'un code roulant.
- Avez-vous débranché le dispositif pour effectuer la programmation et avez-vous oublié de le brancher de nouveau au réseau d'électricité ?

Si vous rencontrez des problèmes ou si vous avez besoin d'assistance, veuillez appeler le numéro gratuit 1-800-355-3515 ou, sur internet, à l'adresse : [www.HomeLink.com](http://www.HomeLink.com) pour obtenir des renseignements ou de l'assistance.

#### REMARQUE:

**Vous pouvez consulter la liste des appareils compatibles avec le système HomeLink®, ainsi que leur niveau de compatibilité, sur le site [www.HomeLink.com](http://www.HomeLink.com).**

### Télécommande à radio-fréquence - Informations réglementaires

Les « Informations réglementaires » pour tous les dispositifs à radio-fréquence et radar peuvent être consultées en



## Pour connaître le véhicule



### 3 - Avant de démarrer le véhicule

Conseils de sécurité .....	114
Clés .....	118
Déverrouillage du véhicule avec la télécommande .....	123
Demande et réglage des télécommandes supplémentaires .....	124
Système Passive Entry .....	126
Verrouillage de sécurité des portes .....	130
Réglage des sièges .....	133
Mémoriser la position du siège du conducteur (👉) .....	143
Lève-glaces électriques .....	145
Lunette .....	147
Réglage de la position du volant .....	148
Rétroviseurs arrière .....	150
Toit ouvrant motorisé avec rideau (👉) .....	153
Ouverture et fermeture du capot du coffre .....	155
Ouverture et fermeture du capot .....	161
Boîte à gants .....	162



## Conseils de sécurité

### Transport de passagers



#### ATTENTION !

- Par temps chaud, ne laissez ni d'enfants ni d'animaux dans le véhicule en stationnement. Une chaleur excessive dans l'habitacle peut provoquer de graves blessures.
- Il est extrêmement dangereux de voyager dans l'espace de chargement intérieur d'une voiture pendant les trajets. En cas de choc, si des personnes voyagent dans ces endroits risquent de graves blessures.
- Ne permettez à aucun passager de voyager dans une zone qui n'est pas équipée de sièges et de ceintures de sécurité.
- Chaque occupant de votre véhicule doit être assis sur un siège et utiliser correctement sa ceinture de sécurité.

### Gaz d'échappement



#### ATTENTION !

Les gaz d'échappement peuvent blesser. Ils contiennent du monoxyde de carbone (CO), un gaz incolore et inodore. L'inhalation de ce gaz peut vous faire perdre conscience et même vous empoisonner. Pour éviter d'inhaler du CO, respectez les conseils suivants :

- Ne faites tourner le moteur ni dans un garage fermé, ni dans un espace confiné au-delà du temps nécessaire au déplacement du véhicule.
- Si vous devez vous tenir dans un véhicule garé dont le moteur tourne, réglez la ventilation pour faire circuler l'air extérieur dans l'habitacle. Faites fonctionner la soufflerie à grande vitesse.
- Si le capot de coffre doit rester ouvert, fermez toutes les vitres et réglez le commutateur des ventilateurs de climatisation sur la vitesse élevée. **N'UTILISEZ PAS le mode Recyclage.**

Un entretien adéquat du circuit d'échappement du moteur constitue la meilleure protection contre l'infiltration de monoxyde de carbone dans l'habitacle.

Si vous remarquez un changement dans le bruit de l'échappement ou si des fumées d'échappement sont détectées

dans l'habitacle, faites contrôler l'ensemble du circuit d'échappement et des pièces voisines par le **Réseau d'Assistance** afin de vérifier l'absence de pièces cassées, endommagées, détériorées ou déplacées.

Des soudures ouvertes ou des raccords desserrés peuvent causer des infiltrations de gaz d'échappement dans l'habitacle.

### Système de batterie 48 V

Bien qu'il ne s'agisse pas d'un système de batterie haute tension (les tensions restent en dessous de 60 V), toute mauvaise utilisation ou intervention inadaptée sur les composants du système à l'aide d'outils insuffisamment isolés peut provoquer des courts-circuits et des blessures suite au passage de forts courants et/ou aux températures élevées qui en résultent. Pour éviter ces problèmes, le câble de raccordement entre la batterie 48 V et le BSG est suffisamment protégé et est situé dans une position inaccessible par l'utilisateur. Respectez à la lettre les recommandations ci-dessous.



### ATTENTION !

- Les composants du système de batterie peuvent avoir été endommagés au cours d'un accident, même si ces dommages ne sont pas visibles. Si vous touchez ou déplacez les composants endommagés du système de batterie, vous risquez d'être électrocuté.
- Ne modifiez jamais les composants du système de batterie.
- Seuls des techniciens dotés de l'expérience et de l'équipement nécessaires sont autorisés à intervenir sur le système de batterie. Si le système de batterie est confronté à des problèmes, n'intervenez pas mais contactez le Réseau d'Assistance.
- N'ouvrez pas le logement de la batterie et ne démontez pas le système de batterie.
- Évitez de percer, heurter, écraser, secouer ou déformer le système de batterie.
- Ne touchez pas le logement de la batterie étant donné que sa surface peut être chaude pendant et après utilisation.
- Pour limiter les risques de surchauffe des composants du système, n'entreposez pas d'objets ni de

chargements chauds dans le coffre à bagages, sur le tapis de sol.

- Ne mettez pas en contact le système de batterie avec du liquide.
- N'exposez pas le système de batterie à une source de chaleur externe.
- Ne couvrez/fermez pas la grille d'admission d'air du côté gauche de la plage arrière avec un système d'obturation. Le système de batterie doit pouvoir « respirer » à tout moment.

### En cas de dommage de la batterie de 48 V

La batterie de 48 V est équipée d'un logement métallique fermé hermétiquement et ne constitue pas de danger pour la santé si la batterie est utilisée correctement.

Si le système de batterie est utilisé de manière incorrecte, endommagée, en surchauffe, malmenée ou employée dans des conditions environnementales inhabituelles, les éléments risquent de fuir et de dégager des vapeurs d'électrolyte inflammables. Dans ce cas, le véhicule adopte une stratégie qui pousse le ventilateur de refroidissement de la batterie à la vitesse maximale et avertit l'utilisateur par le biais du voyant de défaillance de la batterie et d'un message qui invite les passagers à quitter le véhicule et à contacter

le Réseau d'Assistance. Après cet événement, la batterie 48 V doit être remplacée.



### Vérifications de sécurité

#### Ceintures de sécurité

- Examinez régulièrement les ceintures de sécurité en recherchant les éventuelles coupures, sangles effilochées et pièces desserrées. Remplacez immédiatement les pièces endommagées.
- Ne démontez ni ne modifiez le système.
- Si la ceinture de sécurité a été tirée violemment, par exemple suite à un accident, la ceinture de sécurité, mais aussi les dispositifs d'ancrage, les vis de fixation du dispositif et les prétensionneurs (si équipé) doivent être remplacés dans leur ensemble. Même si la ceinture ne présente pas de signes extérieurs d'usure ou de dommages,



## Avant de démarrer le véhicule

elle peut avoir perdu ses propriétés de retenue.

### Témoin d'airbag

Le témoin  doit rester allumé pendant quelques secondes pour vérifier l'ampoule lorsque le dispositif d'allumage est mis en position **RUN** (voir le chapitre « Système de retenue complémentaire (SRS) - Airbags » dans la section « Pour connaître le véhicule »).

- Si le témoin  ne s'allume pas lors du démarrage, veuillez contacter le **Réseau d'Assistance**.
- Si le témoin reste allumé, scintille, ou s'allume lors de la conduite, faites vérifier le système par le **Réseau d'Assistance**.

### Dégivreur

Vérifiez le fonctionnement en sélectionnant le mode dégivrage et en mettant le système de ventilation en vitesse rapide (voir le chapitre « Commandes de la climatisation » dans la section « Instruments et commandes de la planche »).

Vous devriez sentir le souffle d'air projeté sur le pare-brise et les vitres latérales avant. Contactez le **Réseau d'Assistance** pour une maintenance si votre dégivrage est hors-service.

### Tapis de sol

Veillez à toujours utiliser des tapis conçus pour s'ajuster à la zone de passage des jambes de votre véhicule. Utilisez uniquement des tapis laissant la zone de pédale dégagée et solidement fixés afin qu'ils ne puissent ni se déplacer ni gêner l'utilisation des pédales ou nuire autrement à votre sécurité.

#### REMARQUE:

Le **Réseau d'Assistance Maserati** peut vous fournir toute information concernant les tapis de sol Maserati inclus dans la gamme « Accessoires d'origine ».



#### ATTENTION !

**Les pédales qui sont difficiles à actionner peuvent entraîner une perte de contrôle du véhicule et augmenter le risque de blessures graves.**

- **Veillez toujours à ce que les tapis soient fixés correctement aux agrafes correspondantes.**
- **Ne placez ni ne posez jamais de tapis ou d'autres revêtements de plancher qui ne peuvent pas être fixés solidement, afin d'éviter tout déplacement susceptible de gêner le**

**fonctionnement des pédales ou le contrôle du véhicule.**

- **Ne mettez jamais de tapis ou d'autres revêtements de plancher sur un tapis déjà en place. Les tapis et d'autres revêtements supplémentaires réduisent l'espace autour de la pédale et gênent l'utilisation des pédales en général.**
- **Vérifiez régulièrement l'installation des tapis. Reposez et fixez toujours correctement les tapis retirés pour être nettoyés.**
- **Vérifiez toujours que des objets ne peuvent pas tomber dans la zone de passage des jambes du conducteur lorsque le véhicule est en mouvement. Des objets peuvent rester bloqués sous la pédale de frein et la pédale d'accélérateur et entraîner la perte de contrôle du véhicule.**
- **Les montants de fixation doivent être posés correctement s'ils n'ont pas été installés en usine. Une pose ou une fixation incorrecte des tapis peut gêner le fonctionnement de la pédale de frein et de la pédale d'accélérateur et entraîner ainsi une perte de contrôle du véhicule.**

### Pneus

- Vérifiez la profondeur des sculptures et l'uniformité de l'usure de la bande de roulement.

- Recherchez toute présence éventuelle de cailloux, clous, morceaux de verre et d'autres objets pouvant s'être incrustés dans la sculpture ou le flanc.
- Recherchez d'éventuelles coupures et fissures sur la bande de roulement.
- Recherchez d'éventuelles coupures, fissures et bosses sur les flancs du pneu.
- Vérifiez le serrage des boulons de roue.
- Vérifiez les pneus (voir le chapitre « Pression de gonflage des pneus » dans la section « Données techniques ») pour connaître la pression de gonflage à froid correcte.

### Phares et indicateurs

- Demandez à quelqu'un d'observer le fonctionnement des feux extérieurs pendant que vous actionnez les commandes (voir le chapitre « Commandes des feux » dans la section « Instruments et commandes de la planche »).
- Vérifiez le fonctionnement des témoins des clignotants et des feux de route sur le tableau de bord (voir le chapitre « Témoins et indicateurs » dans la section « Instruments et commandes de la planche »).

### Loquets de porte

- Contrôlez la fermeture et le verrouillage des portes et du capot du coffre (voir

les chapitres spécifiques dans cette section).

### Fuites de liquides

- Examinez le sol sous le véhicule garé pendant la nuit pour détecter des fuites de carburant, de liquide de refroidissement du moteur, (huile, carburant, etc.).
- Si des vapeurs de carburant sont détectées ou des fuites de liquide suspectées, veuillez contacter le **Réseau d'assistance**.

### Nettoyage et désinfection du véhicule

Conformément aux prescriptions des autorités sanitaires dans chaque pays, il faut nettoyer toutes les surfaces susceptibles d'avoir été touchées par d'autres personnes après toute utilisation du véhicule (exemple : volant, levier de transmission, bouches d'aération, ceintures de sécurité, clés, poignées, etc.).

Quelques conseils utiles sont reportés ci-après pour effectuer cette opération correctement et en toute sécurité, en essayant d'éviter d'endommager les surfaces internes du véhicule :

- exécutez cette opération si possible à l'extérieur ou, dans tous les cas, dans une zone suffisamment ventilée ;

- portez des équipements de protection personnelle : gants, masque et lunettes en utilisant des dispositifs neufs ou désinfectés ;
- nettoyez les surfaces avec un chiffon microfibre imbibé d'une solution hydroalcoolique, en évitant d'appliquer ou de pulvériser cette solution directement sur la surface. L'utilisation de peroxyde d'hydrogène, d'eau de Javel et de désinfectant n'est pas conseillée car ces substances risquent d'avoir une action trop agressive sur le cuir et le plastique ;
- contrôlez le filtre de la climatisation et désinfectez les bouches de circulation de l'air dans l'habitacle ;
- aspirez la poussière sur la garniture et les tapis ou lavez-les avec les produits détergents appropriés.

Une bonne habitude à prendre consiste à avoir toujours les mains propres, tant avant qu'après la conduite, car cela permet de préserver la propreté du volant et des autres surfaces internes du véhicule touchées le plus fréquemment.

### Transport d'animaux de compagnie

Le déploiement des airbags dans les sièges avant peut blesser votre animal domestique. Un animal libre non maintenu peut être projeté à travers l'habitacle et blessé, ou peut



## Avant de démarrer le véhicule

blessé un passager en cas de freinage d'urgence ou d'accident. Les animaux domestiques doivent être installés à l'arrière et maintenus par des harnais ou des dispositifs de sécurité fixés par les ceintures de sécurité du véhicule.

3

## Clés

Le véhicule est équipé d'une Commande à distance des serrures (RKE) et d'un nœud d'allumage sans clé (KIN), pour entrer dans le véhicule, le démarrer et le protéger.



## Boutons sur la télécommande

La télécommande est active jusqu'à environ 10 m de la voiture. Il n'est pas nécessaire de la pointer vers la voiture. Pour entrer et sortir du véhicule à l'aide du système « Passive Entry », il suffit que la télécommande se trouve dans un rayon de 1 m.

Symbole	Fonction
	<ul style="list-style-type: none"> <li>Appuyer une fois pour déverrouiller la porte du conducteur ou deux fois en 5 secondes pour déverrouiller toutes les portes. Dans les deux cas, la trappe du réservoir carburant se déverrouillera, le système antivol se désactivera et le système d'éclairage à l'entrée ou la sortie s'activera.</li> <li>Appuyez de nouveau sur le bouton et gardez l'appui jusqu'à l'ouverture complète des vitres et/ou du toit ouvrant (si équipé), s'ils étaient fermés.</li> </ul>
	<ul style="list-style-type: none"> <li>Avec un appui, on verrouille toutes les portes, la trappe du réservoir carburant et on active le système antivol. Chaque fois que le système antivol est activé, les capteurs anti-intrusion et les capteurs anti-soulèvement surveilleront activement le véhicule.</li> <li>Appuyez de nouveau sur le bouton et gardez l'appui jusqu'à la fermeture complète des vitres et/ou du toit ouvrant (si équipé), s'ils étaient ouverts.</li> <li>Après la commande de fermeture, le capot du coffre motorisé/mains libres  restera ouvert, s'il a été laissé ouvert. Fermer le capot du coffre et répéter la commande pour verrouiller le véhicule.</li> </ul>
	Appuyer deux fois en 5 secondes pour déverrouiller le capot de coffre manuelle. Si un capot du coffre motorisé/Mains libres est présent, appuyer sur le bouton de la même façon permet d'ouvrir complètement le capot du coffre, mais également pour arrêter son mouvement en appuyant sur le même bouton.
	Appuyer sur le bouton pour allumer les feux extérieurs d'encombrement de la voiture et les lumières de courtoisie réglables dans l'habitacle : les portes restent verrouillées.
	<p>Sur la télécommande des véhicules équipés de la fonction « Démarrage à distance », le bouton  est remplacé par le bouton .</p> <p>Appuyez deux fois sur le bouton dans 5 secondes : les portes du véhicule se verrouillent, le moteur démarre et le véhicule reste sur le mode « Démarrage à distance » pendant un cycle de 15 minutes.</p> <p>Avant la fin du cycle de 15 minutes, appuyer sur le bouton  de la télécommande pour déverrouiller les portes et désarmer le système antivol du véhicule. Ensuite, avant la fin du cycle de 15 minutes, appuyer puis relâcher le bouton <b>START/STOP</b>.</p>

### **ATTENTION !**

Tenez la télécommande hors de portée des enfants. Le fonctionnement du capot de coffre, des glaces, des serrures de porte ou des autres commandes peut provoquer des blessures graves voire mortelles.

### **IMPORTANT !**

L'usage de dispositifs de seconde monte comprenant les téléphones portables, les lecteurs MP3, les systèmes GPS ou les chargeurs de batterie peut influencer les performances des fonctions de bord sans fils (ex. : déverrouillage des portes et du coffre, démarrage de la voiture, etc.). En cas de difficultés dans l'utilisation des fonctions sans fils, essayer de déconnecter les dispositifs de seconde monte pour vérifier si la situation s'améliore. Si les problèmes persistent, s'adresser au **Réseau d'Assistance**.

#### **REMARQUE:**

- Il est possible de programmer le système pour le déverrouillage de toutes les portes à la première pression sur le bouton  : dans ce cas aussi, en saisissant la poignée du côté conducteur, on aura le déverrouillage

de toutes les portes. Il est également possible de régler les phares pour qu'ils restent allumés pendant 90 secondes après le déverrouillage des portes (voir le chapitre « Fonctions du menu Réglages sur le MIA » dans la section « Instruments et commandes de la planche »).

- Lorsque la/les serrure(s) a/ont été déverrouillée(s) tirer la poignée de la porte vers l'extérieur et ouvrir la porte. Si la porte ne s'ouvre pas, il est possible que la batterie de la voiture ou celle de la télécommande soit déchargée.

### **Dispositif d'allumage par télécommande**

Ce dispositif permet au conducteur d'actionner le dispositif d'allumage en appuyant sur un bouton quand la télécommande RKE se trouve dans l'habitacle.

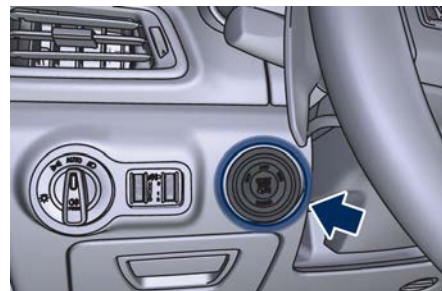

Le dispositif d'allumage possède trois paramétrages de fonctionnement indiqués sur l'anneau extérieur. En enfonçant puis relâchant le bouton central, vous pouvez passer d'un paramétrage au suivant sans démarrer le moteur, l'indication allumée devient ambre.

Le moteur démarre en pressant le bouton central **START/STOP** (en fonction/hors fonction) lorsque la pédale de frein est poussée et que le dispositif est défini dans l'un des trois paramétrages de fonctionnement.

Si le dispositif d'allumage ne change pas à l'actionnement d'un bouton, il se peut que la pile de la télécommande RKE, communément appelée « Télécommande » soit faible ou déchargée. Dans ce cas, il est nécessaire de remplacer la pile pour pouvoir commander le dispositif d'allumage

(voir « Demande et réglage des télécommandes supplémentaires »).  
Il reste possible d'actionner le dispositif d'allumage à l'aide de la télécommande même si la pile est déchargée en appuyant sur le bouton **START/STOP** (en fonction/hors fonction) côté avant (côté opposé à celui de la clé de secours) de la télécommande.

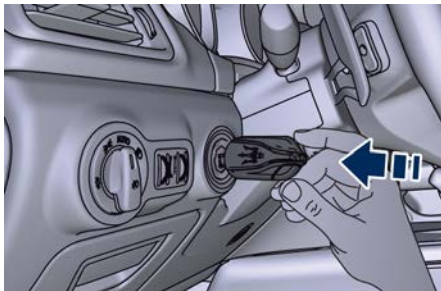

### Positions du dispositif d'allumage

Le dispositif d'allumage a trois états de fonctionnement et on peut l'actionner en appuyant seulement sur le bouton central.

- En appuyant et en relâchant le bouton central, on peut passer d'un état au successif sans faire démarrer le moteur : l'indication de l'état actif s'illuminera sur la couronne extérieure.
- En appuyant sur le bouton central **START/STOP**, alors que la pédale de frein est enfoncée et que le dispositif est dans l'un des trois états prévus,

le moteur démarrera (pour de plus amples informations, voir le chapitre « Démarrage normal du moteur » dans la section « Systèmes d'aide à la conduite et au conducteur »).

**OFF** : est l'état de départ qui permet le verrouillage centralisé des portes de l'intérieur de la voiture, à condition que toutes les portes soient fermées.

**ACC** : est l'état réservé à l'utilisation de dispositifs accessoires.



### IMPORTANT !

Ne laissez pas le dispositif d'allumage trop longtemps sur **ACC** avant une longue période d'inactivité pour éviter de décharger davantage la batterie.

**RUN** : est l'état pendant lequel tous les dispositifs et les commandes dont est équipée la voiture s'allument.

Après 30 minutes d'inactivité avec le dispositif d'allumage en **RUN** ou **ACC**, le levier de vitesses en position P (Park) et moteur éteint, pour économiser la batterie, le système se porte automatiquement en **OFF**.

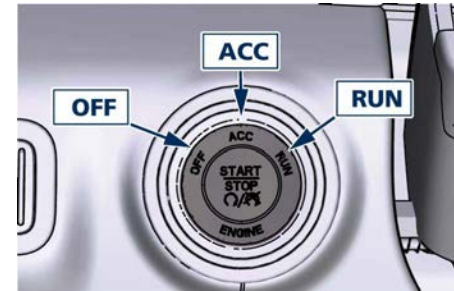

### Télécommande

Le véhicule est fourni avec deux clés électroniques programmées.

En plus du transmetteur RKE, la télécommande contient également une clé d'urgence.

La clé de secours permet l'ouverture du véhicule en l'insérant dans la serrure de la poignée d'ouverture côté conducteur, au cas où la pile de la clé électronique serait déchargée.

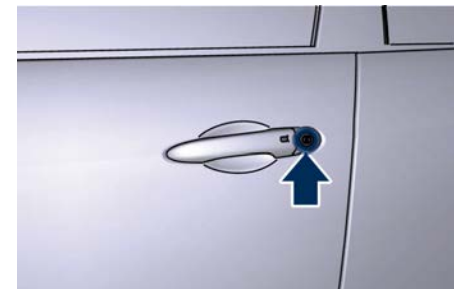



## Avant de démarrer le véhicule

Vous pouvez conserver la clé d'urgence avec vous si vous devez faire appel à un voiturier.

Pour déployer la clé de secours :

- tenir le blocage mécanique de chaque côté de l'arrière de la clé électronique ;
- déployer simultanément la clé de secours en faisant glisser latéralement en direction de l'extrémité de la télécommande.



### REMARQUE:

Vous pouvez insérer la clé d'urgence dans les barillets des serrures sans orientation particulière.

### Alarme de mise du dispositif d'allumage sur OFF (hors fonction)

Quand vous ouvrez la porte du conducteur alors que l'allumage est sur **ACC** ou **RUN** (moteur éteint), une sonnerie retentit pour vous rappeler de

mettre l'allumage en position **OFF** (hors fonction).

Outre le signal acoustique, un message spécifique est affiché au tableau de bord.

Si on positionne le dispositif d'allumage sur **ACC** ou **RUN**, lors du verrouillage de la voiture le système éteindra le tableau de bord et mettra automatiquement le dispositif d'allumage sur **OFF**.

Avec le système MIA, les commutateurs de lève-vitres électriques, la radio, le toit ouvrant motorisé (OPT) et les prises de courant restent actifs pendant 10 minutes après le passage en position **OFF** du dispositif d'allumage. L'ouverture de l'une des portes avant annule cette fonction ; il est possible de programmer un délai pour cette fonction.

### REMARQUE:

Pour plus d'informations, se reporter au chapitre « Fonctions du menu Réglages sur le MIA » de la section « Instruments et commandes de la planche ».



### ATTENTION !

- Quand vous quittez le véhicule, retirez toujours la clé électronique du véhicule et verrouillez ce dernier.
- Ne laissez jamais un enfant seul dans un véhicule et ne le laissez pas accéder à un véhicule non verrouillé.
- Pour de nombreuses raisons, il est dangereux de laisser des enfants sans surveillance dans un véhicule. Ils pourraient être gravement voire mortellement blessés ou provoquer un accident impliquant des tiers. Ne laissez pas que les enfants touchent le frein de stationnement, la pédale de frein et le levier de vitesses.
- Ne laissez pas la télécommande à l'intérieur ou à proximité du véhicule et ne laissez pas le dispositif d'allumage en mode ACC ou RUN. Un enfant risque d'actionner les lève-glaces électriques ou d'autres commandes, voire de déplacer le véhicule.
- Par temps chaud, ne laissez ni d'enfants ni d'animaux dans le véhicule en stationnement. Une chaleur excessive dans l'habitacle peut provoquer un risque de déshydratation potentiellement mortel.
- Une voiture non verrouillée est une cible facile pour les voleurs. Quand

vous quittez le véhicule, retirez-en toujours la télécommande, placez le dispositif d'allumage sur OFF et verrouillez toutes les portes.



### ATTENTION !

- **Ne pas ingérer la batterie, risque de brûlures chimiques. Ce produit contient une pile bouton. En cas d'ingestion de la pile bouton, de graves brûlures internes risquent de se produire en l'espace de 2 heures et de provoquer la mort.**
- **Ne pas laisser les batteries neuves et usagées à portée des enfants. Si le compartiment de la batterie ne ferme pas correctement, cesser d'utiliser le produit et le tenir à l'écart des enfants. Si vous pensez que des batteries ont été ingérées ou introduites dans le corps, consultez immédiatement un médecin.**

## Déverrouillage du véhicule avec la télécommande

Le système RKE (Remote Keyless Entry) permet de déverrouiller ou verrouiller les portes et le volet du réservoir de carburant, d'ouvrir le coffre, d'allumer les lampes de courtoisie et d'approche jusqu'à une distance de 10 m. Il n'est pas nécessaire de pointer la télécommande vers le véhicule pour activer le système. Pour plus d'informations, consultez « Éclairage d'accès/sortie » dans la section « Pour connaître le véhicule ».

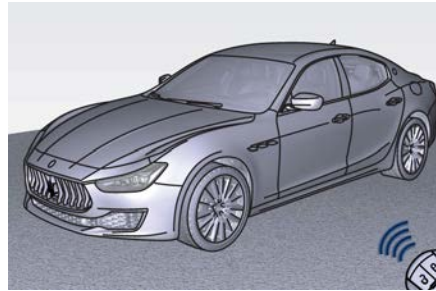

### REMARQUE:

La conduite à une vitesse égale ou supérieure à 8 km/h empêche au système de réagir à tous les boutons de toutes les télécommandes.

## Déverrouiller les portes, la trappe du réservoir et le coffre à bagages

Appuyez sur le bouton de déverrouillage  de la télécommande et relâchez-le une fois pour déverrouiller la porte du conducteur ou deux fois en cinq secondes pour déverrouiller toutes les portes, le volet du réservoir et le capot du coffre. Les clignotants s'allument pour accuser réception du signal de déverrouillage. Le système d'éclairage d'accès/sortie est également mis en fonction. Reportez-vous à « Système Passive Entry » dans cette section pour plus d'informations.

## Déverrouiller la porte conducteur/toutes les portes au 1<sup>er</sup> appui sur la télécommande

Cette fonction vous permet de programmer le système pour déverrouiller soit la porte du conducteur, soit toutes les portes et le volet du réservoir de carburant à la première pression sur le bouton de déverrouillage  de la télécommande. Pour modifier le réglage actuel, voir « Fonctions du menu Réglages sur le MIA » dans la section « Instruments et commandes de la planche ».



## Avant de démarrer le véhicule

### Feux clignotants de verrouillage/déverrouillage des portes

Cette fonction fait clignoter les clignotants quand les portes sont verrouillées ou déverrouillées au moyen de la télécommande. Cette fonction peut être activée ou désactivée. Pour modifier le réglage actuel, voir « Fonctions du menu Réglages sur le MIA » dans la section « Instruments et commandes de la planche ».

### Allumage des projecteurs au moyen de la télécommande

Cette fonction active les projecteurs jusqu'à 90 secondes quand les portes sont déverrouillées au moyen de la télécommande. La temporisation peut être réglée selon les besoins. Pour modifier le réglage actuel, voir « Fonctions du menu Réglages sur le MIA » dans la section « Instruments et commandes de la planche ».

### Déclenchement de l'avertisseur sonore lors du verrouillage avec la télécommande

Lorsque cette fonction est activée, l'avertisseur sonore retentit au moment du verrouillage des portes avec la télécommande. Cette fonction peut être activée ou désactivée. Pour modifier le réglage actuel, voir « Fonctions du menu Réglages sur le MIA » dans la section

« Instruments et commandes de la planche ».

### Déverrouillage du capot du coffre

Appuyer sur le bouton  de la télécommande deux fois en cinq secondes pour déverrouiller le capot du coffre en fonctionnement manuel. Voir les chapitres « Système Passive Entry » et « Ouverture et fermeture du capot du coffre » de cette section pour obtenir de plus amples informations.

## Demande et réglage des télécommandes supplémentaires

---

Des télécommandes supplémentaires peuvent être achetées auprès du **Réseau d'Assistance Maserati** en vous munissant de :

- toutes les télécommandes en votre possession ;
- une carte d'identité ;
- les documents d'identification et d'enregistrement prouvant la propriété du véhicule.

Le paramétrage des nouvelles télécommandes ou le reparamétrage de celles d'origine ne peut être effectué que par le **Réseau d'Assistance Maserati**.

### REMARQUE:

Les codes de toute télécommande non disponibles au moment de la nouvelle procédure de mémorisation seront supprimés de la mémoire pour empêcher que toute télécommande perdue ou volée puisse servir à désarmer le dispositif d'alarme électronique.

## Remplacement de la pile de la télécommande

### REMARQUE:

Un bas niveau de charge de la pile de la télécommande sera affiché sur l'écran du tableau de bord.

La pile de remplacement conseillée est le modèle : CR2032.

Pour remplacer la pile, procédez comme suit :

- Retirez la clé de secours comme indiqué au chapitre « Clés » de cette section.
- Desserrez la vis qui retient les deux faces latérales à l'aide d'un tournevis torx T6.



- Séparez les deux faces latérales du boîtier de la télécommande.



- Séparez les deux faces latérales du boîtier de la télécommande.



- Retirez la carte du circuit imprimé.

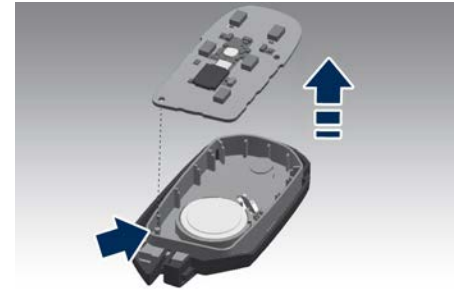

- Retirez la pile de son logement et remplacez-la par une nouvelle pile du type recommandé.

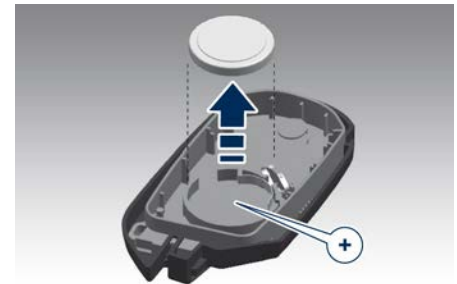



## Avant de démarrer le véhicule



### ENVIRONNEMENT !

Les batteries pourraient contenir des matériaux dangereux potentiellement nocifs pour l'environnement. Veuillez les éliminer conformément à la réglementation locale ou dans un centre du Réseau d'Assistance.

#### REMARQUE:

Évitez de toucher les piles neuves avec les doigts. Les sécrétions grasses de la peau peuvent endommager les piles. En cas de contact avec la peau, nettoyez la zone affectée avec de l'alcool.

- Lors du remplacement de la pile, faites correspondre le signe + de la pile au signe + à l'intérieur de la fixation de la pile, située sur le couvercle arrière.
- Remettez en place la carte de circuit imprimé à l'aide de la broche indiquée pour la fermeture des deux faces.
- Assemblez le boîtier de la clé électronique et reposez les deux parties latérales : un déclic indique la fermeture.
- Remboîtez les faces en remettant les vis et remontez la clé de secours.

### Télécommande RKE à radio-fréquence - Informations réglementaires

Les « Informations réglementaires » pour tous les dispositifs à radio-fréquence

et radar peuvent être consultées en accédant à la section « Services » du site [www.maserati.com](http://www.maserati.com).

## Système Passive Entry

Le système « Passive Entry » est une optimisation apportée au système de télécommande RKE. Cette fonction vous permet de verrouiller et de déverrouiller la ou les porte(s) du véhicule sans devoir appuyer sur les touches de verrouillage ou de déverrouillage de la télécommande.

#### REMARQUE:

- Le système Passive Entry peut être programmé pour être activé/désactivé ; voir le chapitre « Fonctions du menu Réglages sur le MIA » dans la section « Instruments et commandes de la planche » pour de plus amples informations.
- En cas de port de gants ou s'il a plu sur la poignée de la porte, la sensibilité de déverrouillage du système « Passive Entry » peut être altérée, ce qui risque d'entraîner un temps de réponse plus long.
- L'accès au véhicule avec le système Passive Entry peut ne pas fonctionner correctement en cas d'interférences dues à des sources externes telles que des objets métalliques, téléphones mobiles, lignes de tension aériennes, antennes, etc. Dans ce cas, utiliser les boutons de la télécommande pour le déverrouillage et le verrouillage du



véhicule ou bien la clé d'urgence, en l'introduisant dans la serrure de porte côté conducteur.

- Le système Passive Entry ne verrouille et ne déverrouille pas les portes directement et immédiatement mais avec un léger délai (environ 2 secondes).

### Déverrouiller les portes depuis le côté conducteur

À l'aide d'une télécommande valide placée à 1 m maximum de la poignée de porte du conducteur, saisissez la poignée extérieure de porte avant du conducteur pour déverrouiller automatiquement la porte. Le bouton de verrouillage du panneau de porte intérieur se soulève lorsque la porte est déverrouillée.



#### REMARQUE:

Si la fonction « Déverrouillage premier appui télécommande » (1<sup>st</sup> Press of Key Fob Unlocks) est programmée, toutes les portes se déverrouillent quand vous saisissez la poignée de porte avant du conducteur. Pour choisir entre « Porte conducteur » (Driver Door) et « Toutes les portes » (All Doors), voir le chapitre « Fonctions du menu Réglages sur le MIA » dans la section « Instruments et commandes de la planche ».

### Comment empêcher d'enfermer la télécommande dans le véhicule par inadvertance

Pour minimiser la possibilité d'enfermer sans le vouloir une télécommande dans votre véhicule, le système « Passive Entry » est équipé d'une fonction de déverrouillage automatique de porte qui fonctionne si le dispositif d'allumage est en position **OFF**.

Si une des portes du véhicule est ouverte et que le commutateur du panneau de porte  est utilisé pour verrouiller le véhicule, une fois que vous avez fermé toutes les portes ouvertes, le système vérifie la présence de télécommandes valides à l'intérieur et à l'extérieur du véhicule.

Si l'une des télécommandes du véhicule est détectée à l'intérieur du véhicule et qu'aucune autre télécommande n'est détectée hors du véhicule, le système « Passive Entry » déverrouille automatiquement toutes les portes du véhicule et fait retentir l'avertisseur sonore quatorze fois (à la quinzième tentative, TOUTES les portes se verrouillent et la télécommande peut se trouver enfermée dans le véhicule). Ceci se produit sur les véhicules équipés d'un capot de coffre motorisé/Mains libres en appuyant sur le bouton DRT  en bas du côté droit pour fermer et verrouiller le capot du coffre.

#### REMARQUE:

Le véhicule déverrouille automatiquement les portes dans les conditions suivantes :

- les portes sont verrouillées manuellement avec les boutons de verrouillage de porte situés sur le panneau de porte ;

(suite)



## Avant de démarrer le véhicule

(suite)

- une télécommande valide se trouve à l'intérieur du véhicule ;
- une télécommande non valide se trouve à l'extérieur du véhicule.



### REMARQUE:

Le véhicule ne déverrouille pas automatiquement les portes dans les conditions suivantes :

- les portes sont verrouillées avec la télécommande ;
- les portes sont verrouillées en appuyant sur le bouton « Passive Entry » des poignées de porte ;
- il y a une télécommande valide à l'extérieur du véhicule et à 1 m maximum des poignées de porte « Passive Entry » ;
- les quinze tentatives sont effectuées pour verrouiller les portes à l'aide du panneau de porte et / ou du bouton DRT  (sur les véhicules équipés d'un

capot du coffre motorisé/Mains libres) puis ferme les portes.





Si la télécommande est dans l'habitacle et qu'une des portes est verrouillée uniquement au premier cran (par conséquent pas complètement fermée), lorsque la fonction de verrouillage du véhicule avec système d'alarme antivol pour le capot du coffre et les portes est activée au moyen du bouton DRT  au bas du capot du coffre, ladite fonction sera activée exactement de la même façon.

Dans cette condition, toute tentative pour fermer complètement la porte qui est partiellement ouverte annulera le verrouillage du véhicule et l'armement du système d'alarme antivol, laissant ainsi le véhicule déverrouillé.

Puisque dès lors les portes sont verrouillées, le système « Passive Entry » attend pendant environ 16 secondes

avant de vérifier si une télécommande se trouve à l'intérieur du véhicule.

- Si pendant ce laps de temps vous appuyez sur le bouton DRT  dans la partie inférieure droite du capot du coffre motorisé / Mains libres  pour fermer le capot du coffre et activer l'alarme, si une télécommande est restée dans le coffre à bagages, le système va fermer le capot du coffre motorisé et activer le système d'alarme. Cette option est recommandée lorsque vous désirez laisser l'autre télécommande à l'intérieur du véhicule.
- En appuyant sur le même bouton au bout de 16 secondes, si une télécommande est restée dans le coffre, le capot du coffre motorisé se ferme et se rouvre partiellement. Si le système « Passive Entry » ne détecte pas de télécommande dans le coffre à bagages, ferme le capot du coffre motorisé et active le système d'alarme.

### Relâcher le capot et accéder au coffre à bagages

Pour les véhicules équipés d'un capot de coffre manuel : avec la télécommande se trouvant dans un rayon de 1 m autour du capot, appuyer sur le bouton situé entre les feux de la plaque minéralogique et le soulever manuellement.

Pour les véhicules équipés d'un capot du coffre motorisé/Mains libres : avec

une télécommande se trouvant dans un rayon de 1 m autour du capot, appuyer sur le bouton situé entre les feux de la plaque minéralogique ; le capot motorisé s'ouvre automatiquement à son maximum si vous n'appuyez pas sur le même bouton pour l'arrêter (pour obtenir de plus amples informations, voir le chapitre « Ouverture et fermeture du capot du coffre motorisé » dans cette section).

Si le véhicule a déjà été déverrouillé grâce à la télécommande ou au système « Passive Entry », la présence de la télécommande n'est pas nécessaire ; il suffit d'utiliser le bouton situé entre les feux de la plaque d'immatriculation pour déverrouiller le hayon manuel ou ouvrir automatiquement le hayon motorisé/Mains libres.

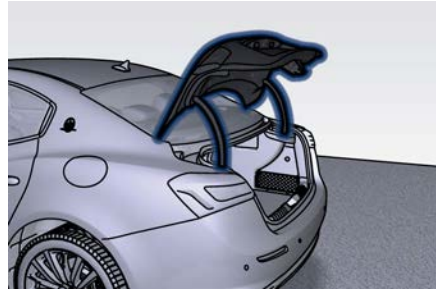

### Verrouillage de porte manuel depuis l'extérieur

Avec une des télécommandes du véhicule à 1 m maximum de la poignée de porte avant côté conducteur ou passager, appuyez sur le bouton de porte extérieur pour verrouiller les quatre portes.

#### REMARQUE:

- Après avoir appuyé sur le bouton externe des poignées de porte, vous devez attendre deux secondes avant de pouvoir verrouiller ou déverrouiller les portes au moyen d'une poignée de porte. En tirant sur la poignée de porte extérieure, vous pouvez vérifier si la voiture reste verrouillée, sans que le système « Passive Entry » n'intervienne pour déverrouiller les portes.

- Le système « Passive Entry » ne fonctionne pas si la pile de la télécommande est déchargée.
- Si le capot du coffre motorisé/Mains libres (si équipé) a été laissé ouvert, il restera ouvert jusqu'à ce que vous appuyiez sur le bouton de la poignée de porte extérieure, et la fonction de verrouillage ne sera prise en compte qu'après la fermeture du capot du coffre motorisé.



Les portes du véhicule peuvent aussi être verrouillées en utilisant la touche de verrouillage de la télécommande ou le bouton de verrouillage situé sur le panneau de porte intérieur du véhicule.

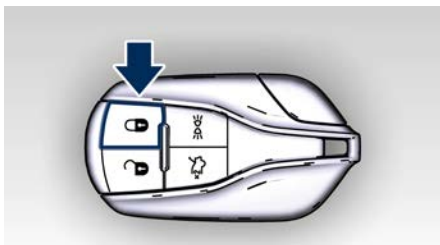

### Télécommande RKE à radio-fréquence - Informations réglementaires

Les « Informations réglementaires » pour tous les dispositifs à radio-fréquence et radar peuvent être consultées en accédant à la section « Services » du site [www.maserati.com](http://www.maserati.com).



### Verrouillage de sécurité des portes



#### ATTENTION !

- Pour plus de sécurité en cas d'accident ou de vol, verrouillez les portes du véhicule avant de conduire, de même qu'en cas de stationnement et avant de le laisser sans surveillance.
- Quand vous quittez le véhicule, retirez toujours la clé électronique du véhicule et verrouillez ce dernier.
- Ne laissez jamais un enfant seul dans un véhicule et ne le laissez pas accéder à un véhicule non verrouillé.
- Pour de nombreuses raisons, il est dangereux de laisser des enfants sans surveillance dans un véhicule. Ils pourraient être gravement voire mortellement blessés ou provoquer un accident impliquant des tiers. Ne laissez pas que les enfants touchent la commande de frein de stationnement, la pédale de frein et le levier de vitesses.
- Ne laissez pas la clé électronique à l'intérieur ou à proximité du véhicule et ne laissez pas le dispositif d'allumage en mode ACC ou RUN. Un enfant risque d'actionner les lève-glaces électriques ou d'autres commandes,

**voire de démarrer le moteur et déplacer le véhicule.**

### Verrouillage manuel des portes

Pour verrouiller chaque porte, enfoncez le bouton de verrouillage de porte de chaque panneau de garnissage de porte.



Pour déverrouiller les portes avant, tirez sur la poignée intérieure de porte jusqu'au premier cran.





Pour déverrouiller les portes arrière, tirez en haut le bouton de verrouillage

de porte du panneau de garnissage de porte.



Si le bouton est enfoncé quand vous fermez la porte, celle-ci se verrouille. Par conséquent, assurez-vous que la télécommande n'est pas à l'intérieur du véhicule avant de fermer la porte.

### Verrouillage/déverrouillage électrique des portes

Un commutateur de verrouillage électrique  et un commutateur de déverrouillage électrique  sont placés sur le panneau de garniture de la porte avant. Utilisez ces commutateurs pour verrouiller ou déverrouiller les portes.



Si le véhicule a été verrouillé de l'intérieur avec les commutateurs dans la position qui figure ci-dessus, le volet du réservoir de carburant reste déverrouillé.

Si le capot du coffre motorisé/Mains libres  a été laissé ouvert, il restera ouvert jusqu'à ce que vous appuyiez sur le bouton de verrouillage , et la fonction de verrouillage ne sera prise en compte qu'après la fermeture du capot du coffre motorisé.

Les portes peuvent aussi être verrouillées et déverrouillées avec le système « Passive Entry ». Pour plus de détails, voir le chapitre « Système Passive Entry » dans cette section.

Si vous appuyez sur le commutateur de verrouillage électrique des portes quand le dispositif d'allumage est en position **ACC** ou **RUN** et qu'une porte avant est ouverte, le verrouillage électrique ne fonctionne pas. Cela vous



## Avant de démarrer le véhicule

empêche d'enfermer la télécommande accidentellement dans le véhicule.

L'allumage en position **OFF** ou la fermeture de la porte permet d'actionner les portes et le volet du réservoir de carburant. Si une porte est ouverte alors que la télécommande se trouve à l'intérieur de l'habitacle, avec la clé de contact sur **ACC** ou **RUN**, un bip sonore attire l'attention du conducteur.

### Verrouillage automatique des portes

Par défaut, la fonction de verrouillage automatique des portes est désactivée. Lorsqu'elle est activée, les serrures de porte se verrouillent automatiquement dès que la vitesse du véhicule dépasse 24 km/h. La fonction de verrouillage automatique des portes peut être activée ou désactivée par l'utilisateur grâce aux fonctions de réglage du MIA (voir le chapitre « Fonctions du menu Réglages(Setting) sur le MIA » dans la section « Instruments et commandes de la planche »).

### Déverrouillage automatique des portes à la sortie

Les portes se déverrouillent automatiquement sur les véhicules équipés de serrures électriques si les conditions suivantes se vérifient :

- La fonction de déverrouillage automatique des portes à la sortie est activée.
- La transmission est embrayée et le véhicule est arrêté (0 km/h).
- La transmission est en position N (Neutral) ou en position P (Park).
- La porte du conducteur est ouverte.
- Les portes n'étaient pas déverrouillées.
- Le véhicule est arrêté (0 km/h).

### Réglage du déverrouillage automatique des portes à la sortie

Pour modifier le réglage actuel, voir le chapitre « Fonctions du menu Réglages (Settings) sur le MIA » dans la section « Instruments et commandes de la planche ».

#### REMARQUE:



Utilisez la fonction de déverrouillage automatique des portes à la sortie conformément à la législation locale.

### Système de verrouillage des portes pour la sécurité des enfants - Portes arrière

Les portes arrière sont équipées d'un système de verrouillage des portes pour la sécurité des enfants assis à l'arrière.

#### Activer ou désactiver le système de verrouillage des portes pour la sécurité des enfants

- Ouvrez la porte arrière.

- Insérez la pointe de la clé d'urgence dans la serrure et tournez jusqu'à la position LOCK (verrouillage)  ou UNLOCK (déverrouillage) .
- Répétez les deux premières étapes sur la porte arrière opposée.



#### ATTENTION !

Évitez de verrouiller un occupant dans le véhicule en cas d'accident. Si le système de verrouillage pour la sécurité des enfants est en fonction (verrouillé), les portes arrière ne peuvent être ouvertes que de l'extérieur du véhicule.

#### REMARQUE:

En cas de sortie d'urgence depuis les sièges arrière lorsque le système de verrouillage de porte pour la sécurité des enfants est en fonction, relevez manuellement le bouton de verrouillage de porte à la position déverrouillée,

abaissez la vitre et ouvrez la porte au moyen de la poignée extérieure de porte.

### Système de fermeture amortie des portes (si équipé)

Ce système facilite la fermeture des portes sans qu'il soit nécessaire de les claquer si elles ne se ferment pas du premier coup. Il augmente la sécurité et le confort du véhicule, particulièrement pour les enfants sur les sièges arrière puisqu'il n'est pas nécessaire de claquer la porte, et il évite aussi le risque de circuler avec une porte entrouverte et d'avoir à s'arrêter pour la refermer.

Le système fonctionne grâce à un capteur pour détecter une porte entrouverte, et un actionneur électrique pour la refermer. Le capteur détecte votre tentative pour fermer la porte, et une fois que le verrou capture la poignée, l'actionneur électrique tire fermement sur la porte pour la ramener dans la position complètement fermée.

Pendant que le système effectue la fermeture amortie des portes, il est possible d'intervenir manuellement pour ouvrir ou fermer la porte.

Si vous poussez la porte en la fermant normalement, le système continue à fonctionner, mais uniquement pour

vérifier si la porte est correctement fermée.



#### ATTENTION !

**Le système fonctionne correctement si la porte entrouverte est entrebâillée, entre la surface du panneau de porte et de la carrosserie au niveau de la fermeture, de 6 mm max. En présence d'un espacement plus important, le système n'est pas en mesure de fermer la porte au risque de circuler avec la porte entrouverte ou même ouverte.**

## Réglage des sièges

### Sièges avant

Les sièges, les appuie-tête et les ceintures de sécurité font partie du système de retenue des occupants (ORS) du véhicule. Pour plus d'informations, consultez le chapitre « Système de retenue des occupants » à la section « Connaître le véhicule » et « Appuie-tête » dans cette section. Selon les divers marchés et versions, les sièges avant peuvent disposer de différentes commandes pour le réglage et les fonctions en option. Les configurations décrites ci-dessous peuvent être différentes de celles de votre véhicule.

Le siège du passager avant est équipé d'un capteur qui informe le système SBR de la présence d'un occupant sur le siège.

Les ceintures de sécurité arrière sont équipées d'un capteur qui détecte leur bouclage.

**ATTENTION !**

Chaque occupant de votre véhicule doit être assis sur un siège et utiliser correctement sa ceinture de sécurité.

**Sièges avant motorisés**

Les commutateurs de sièges motorisés se trouvent sur le côté extérieur du coussin de siège.

Utilisez le commutateur avant **1** pour déplacer le siège vers le haut ou vers le bas, vers l'avant ou l'arrière ou pour incliner le coussin de siège.

Utilisez le commutateur **2** pour incliner le dossier.

Utilisez le commutateur arrière **3** pour ajuster le soutien lombaire.

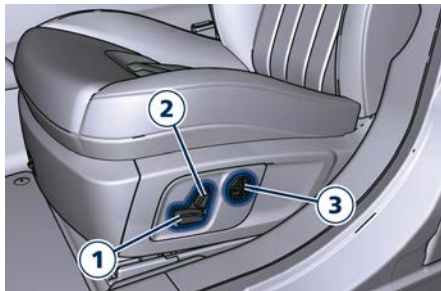

**Ajustement de la profondeur du siège**

Le siège peut être réglé à la fois vers l'avant et vers l'arrière.

Poussez le commutateur du siège **1** vers l'avant ou l'arrière pour déplacer le siège dans le sens du commutateur.

Relâchez le commutateur **1** lorsque vous avez atteint la position souhaitée.

**Ajustement du siège vers le haut/vers le bas**

La hauteur des sièges peut être réglée vers le haut ou le bas.

Saisissez le commutateur **1** de l'arrière et poussez-le vers le bas ou vers le haut.

Relâchez le commutateur **1** lorsque vous avez atteint la position souhaitée.

**IMPORTANT !**

Si le siège ne se déplace pas, vérifiez que le fusible du dispositif correspondant n'a pas fondu (voir le chapitre « En cas de fusible grillé » dans la section « En cas d'urgence »).

**Commande de basculement du siège (vers le haut/bas)**

L'angle du coussin de siège peut être réglé en quatre directions.

Tirez vers le haut ou poussez sur l'avant du commutateur **1** pour déplacer le coussin de siège avant dans le sens du commutateur. Relâchez le commutateur **1** lorsque vous avez atteint la position souhaitée.

**Commande de basculement du dossier de siège**

L'angle du dossier de siège peut être réglé vers l'avant ou vers l'arrière.

Poussez le commutateur du dossier **2** vers l'avant ou l'arrière pour déplacer le dossier dans le sens du commutateur. Relâchez le commutateur **2** lorsque vous avez atteint la position souhaitée.

### Lombaire électrique

Poussez le commutateur **3** vers l'avant ou vers l'arrière pour augmenter ou réduire le soutien lombaire.

Poussez le commutateur **3** vers le haut ou le bas pour lever ou abaisser le soutien lombaire.



### ATTENTION !

- **Ne réglez jamais le siège en conduisant. Il pourrait faire perdre le contrôle de la voiture. Le mouvement du siège pourrait distraire le conducteur ou lui faire appuyer par inadvertance sur une pédale.**
- **Les sièges doivent être réglés avant d'attacher les ceintures et pendant que le véhicule est en stationnement.**
- **Ne roulez pas avec le siège incliné au point que la ceinture au niveau de l'épaule ne repose plus sur votre poitrine. Lors d'une collision, vous risquez de glisser sous la ceinture de sécurité, ce qui peut entraîner des blessures graves, voire mortelles.**



### IMPORTANT !

Ne placez aucun objet sous un siège motorisé et n'entravez pas son déplacement sous peine d'en endommager les commandes. Le déplacement du siège peut être limité par des obstructions sur sa trajectoire.

### Sièges avant manuels/motorisés

Sur ces sièges, le commutateur électrique **1** et le levier manuel d'inclinaison **2** se situent sur la partie extérieure du coussin de siège.

Utilisez le commutateur électrique **1** pour monter ou baisser le siège, l'avancer ou le reculer ou pour incliner le coussin.



### IMPORTANT !

Si le siège ne se déplace pas, vérifiez que le fusible du dispositif correspondant n'a pas fondu (voir le chapitre « En cas de fusible grillé » dans la section « En cas d'urgence »).

Utilisez le levier manuel **2** pour l'inclinaison du dossier de siège.

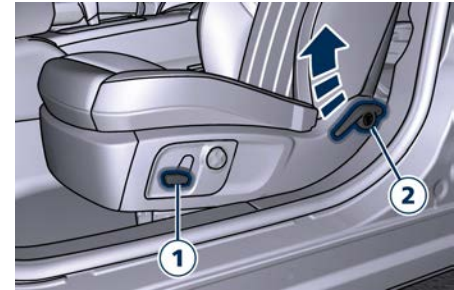

### Ajustement de la profondeur du siège

Le siège peut être réglé à la fois vers l'avant et vers l'arrière.

Poussez le commutateur du siège **1** vers l'avant ou l'arrière pour déplacer le siège dans le sens du commutateur.

Relâchez le commutateur **1** lorsque vous avez atteint la position souhaitée.

Sur quelques versions, le siège passager peut être réglé manuellement vers l'avant et vers l'arrière.



## Avant de démarrer le véhicule

Pour régler le siège vers l'avant ou vers l'arrière, poussez le levier **3** situé sous le coussin du siège et déplacez manuellement le siège vers l'avant ou vers l'arrière.

Relâchez le levier une fois la position voulue atteinte.



### Ajustement de la hauteur du siège

La hauteur des sièges peut être réglée vers le haut ou le bas.

Saisissez le commutateur **1** de l'arrière et poussez-le vers le bas ou vers le haut.

Relâchez le commutateur **1** lorsque vous avez atteint la position souhaitée.

### Commande de basculement du siège (vers le haut/bas)

L'angle du coussin de siège peut être réglé en quatre directions.

Tirez vers le haut ou poussez sur l'avant du commutateur **1** pour déplacer le coussin de siège avant dans le sens du commutateur.

Relâchez le commutateur **1** lorsque vous avez atteint la position souhaitée.

### Commande manuelle du dossier de siège

L'angle du dossier de siège peut être réglé vers l'avant ou vers l'arrière.

Pour incliner le siège, penchez-vous légèrement vers l'avant, soulevez le levier **2**, poussez du dos vers l'arrière jusqu'à la position souhaitée, puis relâchez le levier.

Penchez-vous vers l'avant et soulevez le levier **2** pour remettre le dossier à sa position normale. Utilisez la pression du corps pour vous pencher en avant et en arrière afin de vérifier le verrouillage du dossier.

### Soutien lombaire électrique (↔)

Poussez le commutateur **4** vers l'avant ou vers l'arrière pour augmenter ou réduire le soutien lombaire.

Poussez le commutateur **4** vers le haut ou le bas pour lever ou abaisser le soutien lombaire.



### ATTENTION !

- Ne réglez jamais le siège en conduisant. Il pourrait faire perdre le contrôle de la voiture. Le mouvement du siège pourrait distraire le conducteur ou lui faire appuyer par inadvertance sur une pédale.
- Les sièges doivent être réglés avant d'attacher les ceintures et pendant que le véhicule est en stationnement.
- Ne roulez pas avec le siège incliné au point que la ceinture au niveau de l'épaule ne repose plus sur votre poitrine. Lors d'une collision, vous risquez de glisser sous la ceinture de sécurité, ce qui peut entraîner des blessures graves, voire mortelles.



### IMPORTANT !

Ne placez aucun objet sous un siège motorisé et n'entravez pas son déplacement sous peine d'en endommager les commandes. Le déplacement du siège peut être limité par des obstructions sur sa trajectoire.

### Sièges chauffants avant

Les sièges avant peuvent être équipés d'un système de chauffage dans les coussins et les dossiers de siège.

Le chauffage de sièges avant est actionné via le système MIA.

Les icônes de réglage du siège se trouvent dans la barre d'état supérieure quelle que soit la configuration de l'écran MIA.

Appuyez sur l'icône du siège chauffant/ventilé située à côté de la valeur de température pour ouvrir le menu contextuel qui permet d'activer et de régler cette fonction du siège conducteur et/ou du siège passager.



Pour activer et régler les fonctions du chauffage/ventilation des sièges avant et le chauffage du volant (le cas échéant), en plus des fonctions indiquées, il est possible d'accéder au sous-menu « Sièges et volant » (Seats and Wheel) de la page « Confort » (Comfort) sur laquelle est représentée l'icône des sièges et du volant.



### ATTENTION !

- Les personnes âgées, souffrant d'une maladie chronique, de diabète ou d'une blessure à la colonne vertébrale, sous traitement médicamenteux, sous l'emprise de l'alcool, sujettes à la fatigue ou présentant une autre condition physique qui les empêcherait de ressentir une douleur au niveau de la peau, doivent utiliser le chauffage de siège avec prudence. Le chauffage peut causer des brûlures, même à faible température, surtout s'il est utilisé pendant de longues périodes.
- Ne placez sur le siège aucun objet qui puisse agir comme isolant, par exemple, une couverture ou un coussin, au risque de produire une surchauffe du siège. S'asseoir dans un siège qui a été surchauffé peut provoquer de graves brûlures en raison de l'augmentation de la température de la surface du siège.

### Fonction de chauffage des sièges avant

#### REMARQUE:

Le moteur doit tourner pour que les sièges chauffés fonctionnent.

Si la fonction n'est pas activée (« OFF »), les éléments dynamiques de l'icône sont gris : pour activer la fonction, veuillez suivre la procédure ci-dessous :



## Avant de démarrer le véhicule

- À partir de l'état « OFF » de cette fonction, appuyez une fois dans les 15 secondes sur la touche du siège conducteur ou passager pour sélectionner le niveau de chauffage Hi (puissant) représenté au niveau de l'icône du siège par 2 flèches et 2 lignes rouges.
- Appuyez une seconde fois dans les 15 secondes sur la touche de fonction du siège conducteur ou du passager pour sélectionner le niveau de chauffage LO (modéré) représenté au niveau de l'icône du siège par 1 flèche et 1 ligne rouge.
- Appuyez une troisième fois dans les 15 secondes sur la même touche de fonction pour désactiver le chauffage de siège.

### REMARQUE:

Une fois le paramètre de chauffage sélectionné, la chaleur est perçue dans les 2 à 5 minutes qui suivent.

Quand le niveau de chauffage HI (puissant) est sélectionné, le dispositif de chauffage élève le niveau de réchauffement pendant les 4 premières minutes de fonctionnement.

L'intensité du chauffage retombe ensuite au niveau HI (puissant) normal.

Si le niveau de chauffage HI (puissant) est sélectionné, le système passe automatiquement au niveau LO (modéré)

après un maximum de 60 minutes de fonctionnement continu.

À ce moment, l'écran indique le changement entre HI et LO.

Le réglage LO (modéré) se désactive automatiquement après maximum 45 minutes.

### Sièges ventilés avant

Pour améliorer le confort des occupants lors de températures extérieures élevées, les sièges du conducteur et du passager, sur demande, peuvent être ventilés.

Le coussin et le dossier de siège contiennent de petits ventilateurs qui aspirent de l'air à la surface du siège par de fines perforations dans la housse afin de rafraîchir le conducteur et le passager avant lorsque la température ambiante est élevée. La ventilation des sièges est actionnée via le système MIA.

Les icônes de réglage du siège se trouvent dans la barre d'état supérieure quelle que soit la configuration de l'écran MIA.

Appuyez sur l'icône du siège chauffant/ventilé située à côté de la valeur de température pour ouvrir le menu contextuel qui permet d'activer et de régler cette fonction du siège conducteur et/ou du siège passager.



### Fonction de ventilation des sièges avant

#### REMARQUE:

Le moteur doit tourner pour que les sièges ventilés fonctionnent.

Si la fonction n'est pas activée (« OFF »), les éléments dynamiques de l'icône sont gris : pour activer la fonction, veuillez suivre la procédure ci-dessous :

- À partir de l'état « OFF » de cette fonction, appuyez une fois dans les 15 secondes sur la touche du siège conducteur ou passager pour sélectionner le niveau de ventilation Hi (puissant) représenté au niveau de l'icône du siège par le ventilateur et 2 lignes bleues.
- Appuyez une seconde fois dans les 15 secondes sur la touche de fonction du siège conducteur ou du passager pour sélectionner le niveau de ventilation LO (modéré) représenté au niveau de

l'icône du siège par le ventilateur et 1 ligne bleue.

- Dans les 15 secondes, appuyez une troisième fois sur la touche logicielle pour éteindre la ventilation de siège.

## Sièges arrière

Les sièges arrière peuvent accueillir trois passagers. Les sièges, les appuie-tête et les ceintures de sécurité font partie du système de retenue des occupants du véhicule.



### ATTENTION !

**Chaque occupant de votre véhicule doit être assis sur un siège et utiliser correctement sa ceinture de sécurité.**

#### REMARQUE:

Pour plus d'informations, consulter le chapitre « Systèmes de retenue des occupants » à la section « Avant de démarrer » et « Appuie-tête » dans cette section.

#### Accoudoir arrière

L'accoudoir arrière est mobile et peut être rabattu dans le dossier du siège.

- Pour l'abaisser, tirer sur la languette comme indiqué.



- Pour le refermer, soulevez-le et poussez-le dans son logement. Sur la partie avant de l'accoudoir se trouvent deux porte-verres (Voir « Équipements intérieurs » dans la section « Pour connaître le véhicule »). L'intérieur de l'accoudoir constitue un compartiment pour ranger des gants ou des documents. Pour accéder à ce compartiment éclairé, appuyez sur le bouton d'ouverture et soulevez le couvercle.



### IMPORTANT !

L'accoudoir n'est pas conçu pour supporter le poids d'un adulte ou d'un enfant : ne l'utilisez que pour poser des boissons, de petits objets ou des documents.

#### Sièges arrière latéraux chauffés (si équipé)

Les sièges arrière latéraux peuvent être équipés d'un système de chauffage dans les coussins et les dossiers de siège. Les sièges arrière chauffés peuvent être réglés en actionnant les dispositifs de commande du panneau situé sur la partie arrière de la console centrale. Ce panneau comprend également les commandes du rideau de lunette arrière (voir « Lunettes arrière » dans cette section).



### ATTENTION !

- Les personnes âgées, souffrant d'une maladie chronique, de diabète ou d'une blessure à la colonne vertébrale, sous traitement médicamenteux, sous l'emprise de l'alcool, sujettes à la fatigue ou présentant une autre condition physique qui les empêcherait de ressentir une douleur au niveau de la peau, doivent utiliser le chauffage



## Avant de démarrer le véhicule

de siège avec prudence. Le chauffage peut causer des brûlures, même à faible température, surtout s'il est utilisé pendant de longues périodes.

- Ne placez sur le siège aucun objet qui puisse agir comme isolant, par exemple, une couverture ou un coussin, au risque de produire une surchauffe du siège. S'asseoir dans un siège qui a été surchauffé peut provoquer de graves brûlures en raison de l'augmentation de la température de la surface du siège.

Les boutons du panneau représentant l'icône d'une résistance activent le chauffage sur un des sièges ou les deux.

- Appuyez une fois sur le bouton pour sélectionner le niveau de chauffage le plus élevé. Les deux LEDs sur le côté de l'icône s'allument.
- Poussez le même bouton une deuxième fois pour sélectionner le niveau le plus bas. Seulement la LED la plus basse reste allumée.
- Poussez ce bouton une troisième fois pour éteindre les éléments chauffants. La LED s'éteint.



### REMARQUE:

- Une fois le paramètre de chauffage sélectionné, la chaleur est perçue dans les deux à cinq minutes qui suivent.
- Le moteur doit tourner pour que les sièges chauffés fonctionnent.

Quand le niveau de chauffage HI (puissant) est sélectionné, le dispositif de chauffage élève le niveau de réchauffement pendant les quatre premières minutes de fonctionnement. L'intensité du chauffage retombe ensuite au niveau HI (puissant) normal. Si le niveau de chauffage HI (puissant) est sélectionné, le système passe automatiquement au niveau LO (modéré) après un maximum de 60 minutes de fonctionnement continu. Le réglage LO (modéré) se désactive automatiquement après maximum 45 minutes.

## Appuie-tête

### Appuie-tête avant (pour sièges Confort uniquement)

Les appuie-tête sont conçus pour réduire le risque de blessure en limitant le mouvement de tête en cas d'impact arrière. Les appuie-tête doivent être réglés de sorte que le haut de l'appuie-tête soit situé au-dessus du haut de votre oreille.

### REMARQUE:

Les appuie-tête avant ne sont pas amovibles.



### ATTENTION !

- Un appuie-tête desserré projeté en avant lors d'une collision ou d'un arrêt brutal peut causer des blessures graves ou mortelles aux occupants du véhicule.
- Ne placez pas d'objets sur le dessus de l'appuie-tête, tels que des manteaux, des housses de siège ou des lecteurs de DVD portables. Ces objets peuvent interférer avec le fonctionnement de l'appuie-tête en cas de collision et peuvent entraîner des blessures graves ou la mort.

### Réglage des appuie-tête avant

Les appuie-tête avant peuvent être réglés en hauteur. Pour les régler, procédez comme suit :

- Réglage vers le haut : soulevez l'appuie-tête jusqu'à entendre un déclic indiquant qu'il est en place.
- Réglage vers le bas : appuyez sur le bouton de réglage et poussez l'appuie-tête vers le bas pour l'abaisser.

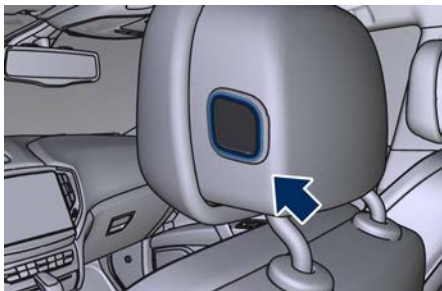
**ATTENTION !**

- Pour minimiser le risque de blessure cervicale en cas d'accident, tout passager, y compris le conducteur, doit éviter d'utiliser le véhicule ou de s'asseoir sur un des sièges tant que les appuie-tête ne sont pas à leur place.
- Les appuie-tête ne doivent jamais être réglés lorsque le véhicule se déplace. En cas de collision, la conduite d'un véhicule sans que les appuie-tête soient correctement mis en place peut entraîner des blessures graves ou la mort.

**REMARQUE:**

Pour assurer un maximum de visibilité au conducteur, l'appuie-tête d'un siège passager inoccupé peut être abaissé complètement.

**Appuie-tête avant (pour sièges Sport uniquement)**

Le dossier d'un siège Sport est équipé d'un appuie-tête non réglable. Les appuie-tête non réglables sont composés d'un garnissage en mousse recouvrant la structure supérieure des dossiers de siège, et sont destinés à contribuer à la protection des occupants contre les blessures cervicales. Régler les dossiers de siège en position relevée sur route de façon que l'appuie-tête soit placé aussi près que possible de l'arrière de la tête de l'occupant.

**ATTENTION !**

Assurez-vous que le dossier du siège est bien verrouillé en place. Dans le cas contraire, le dossier du siège n'offrirait pas une stabilité suffisante aux passagers. Un dossier de siège mal verrouillé peut provoquer de graves blessures.

**Appuie-tête arrière**

Les sièges arrière latéraux sont équipés d'appuie-tête non réglables. L'appuie-

tête du siège central peut être réglé sur deux positions, haute ou basse.

**ATTENTION !**

- Pour minimiser le risque de blessure cervicale en cas d'accident, tout passager, y compris le conducteur, doit éviter d'utiliser le véhicule ou de s'asseoir sur un des sièges tant que les appuie-tête ne sont pas à leur place.
- Les appuie-tête ne doivent jamais être réglés lorsque le véhicule se déplace. Conduire un véhicule sans les appuie-tête ou avec des appuie-tête mal réglés peut provoquer des blessures graves voire mortelles en cas de collision.

**Réglage appuie-tête arrière central**

Lorsque le siège central est occupé, l'appuie-tête doit être en position relevée. Quand le siège central est vide, l'appuie-tête peut être abaissé pour une visibilité maximum pour le conducteur.

- Pour lever l'appuie-tête, tirez dessus.



## Avant de démarrer le véhicule

3



- Pour abaisser l'appui-tête, appuyez sur le bouton de réglage situé à la base de l'appui-tête et poussez celui-ci vers le bas.

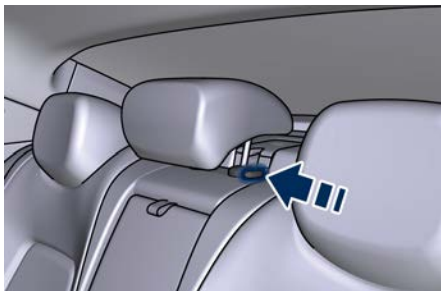

### Dépose de l'appui-tête arrière central

Pour retirer l'appui-tête du siège central, il faut incliner partiellement le long dossier de siège vers l'arrière (voir le chapitre « Zone de chargement » dans la section « Pour connaître le véhicule »). Pour déposer l'appui-tête, procédez comme suit :

- Soulevez l'appui-tête dans sa position la plus haute.
- Simultanément, appuyez sur le bouton de réglage à gauche et sur le bouton de déverrouillage à droite situés sur le côté des deux supports.



- Retirez l'appui-tête en les tirant vers le haut.
- Pour remettre l'appui-tête en place, procédez comme suit :
- Avec le long dossier du siège partiellement incliné, maintenez vers le bas à la fois le bouton de réglage et le bouton de déverrouillage tout en mettant l'appui-tête en place dans les orifices.
  - Faites basculer le dossier de siège en position relevée (voir le chapitre « Zone de chargement » dans la section « Pour connaître le véhicule »).
  - Repositionnez l'appui-tête à la bonne hauteur pour le passager.



### ATTENTION !

- Un appui-tête desserré projeté en avant lors d'une collision ou d'un arrêt brutal peut causer des blessures graves ou mortelles aux occupants du véhicule. Rangez toujours les appui-tête retirés dans un endroit sûr extérieur à l'habitacle.
- Pour protéger les passagers, TOUS les appui-tête DOIVENT être remis en place dans le véhicule. Suivez les instructions de remise en place ci-dessus avant de vous servir du véhicule ou d'occuper un des sièges.

### REMARQUE:

Pour assurer un maximum de visibilité au conducteur, l'appui-tête d'un siège passager inoccupé peut être abaissé complètement.

## Mémoriser la position du siège du conducteur

Cette fonction permet au conducteur de mémoriser jusqu'à deux profils différents pour un rappel aisé au moyen d'un commutateur de mémoire. Chaque profil de mémoire contient les paramètres de position voulus pour le siège conducteur, les rétroviseurs extérieurs latéraux, l'inclinaison de la colonne de direction motorisée télescopique, ainsi qu'un ensemble de stations de radio programmées.

Votre télécommande peut également être programmée pour rappeler les mêmes positions quand vous appuyez sur le bouton .

### REMARQUE:

- Seule une télécommande peut être reliée à chacune des positions de mémoire.
- Les poignées de porte du système « Passive Entry » ne peuvent pas être reliées à la fonction de mémoire. Utilisez soit le commutateur de rappel de mémoire, soit la télécommande (si elle est reliée à la fonction de mémoire) pour rappeler la position de mémoire 1 ou 2.

Le commutateur de mémoire du siège se trouve sur le panneau de garnissage de

porte du conducteur. Le commutateur se compose de trois boutons :

- La touche « S » (SET) sert à activer la fonction de mémorisation.
- Les touches « 1 » et « 2 » servent à rappeler l'un des deux profils de mémoire pré-programmés.

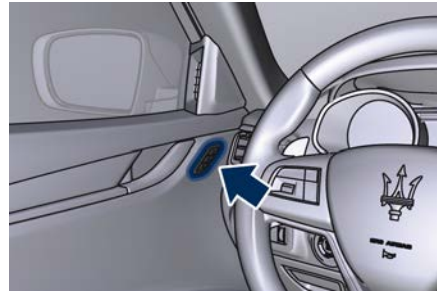

## Réglages de profils mémorisés

### REMARQUE:

La sauvegarde d'un nouveau profil de mémoire efface un profil existant.

Pour créer un nouveau profil de mémoire, effectuez les opérations suivantes :

- Placez le dispositif d'allumage en position **ACC** ou **RUN**.
- Réglez tous les paramètres du profil mémorisé aux préférences désirées (c.-à-d., le siège, les rétroviseurs extérieurs, la colonne de direction motorisée inclinable/télescopique et les stations de radio présélectionnées).

- Pressez et relâchez la touche « S » (mémoriser) du commutateur de mémoire.
- Dans un délai de 5 secondes, pressez et relâchez la touche de mémoire « 1 » ou « 2 ».
- Contrôler la réponse positive des actions « Profil réglé mémoire 1 (ou 2) » (Memory 1 (or 2) profile set) sur le tableau de bord.

Ces étapes terminées, la définition du profil sera mémorisée dans la position sélectionnée.

### REMARQUE:

Les profils mémorisés peuvent être paramétrés sans que le véhicule soit en position P (Park), mais le véhicule doit être en position P (Park) lors du rappel du profil mémorisé.

## Associer une télécommande RKE aux mémoires de siège

Votre télécommande peut être programmée pour rappeler l'un des deux profils mémorisés en appuyant sur le bouton  de la télécommande.

### REMARQUE:

Cette fonction peut être activée ou désactivée grâce au système MIA. Veuillez vous référer au chapitre « Fonctions du menu Réglages sur le MIA » dans la section « Instruments et (suite)





## Avant de démarrer le véhicule

(suite)

commandes de la planche » pour de plus amples informations.

Pour programmer vos télécommandes, effectuez les opérations suivantes :

- Placez le dispositif d'allumage en position **RUN**.
- Déplacez le siège et/ou les autres dispositifs réglables dans la position que vous souhaitez mémoriser, ou rappelez un profil précédemment enregistré à l'aide de la touche de mémoire correspondante « 1 » ou « 2 ».
- Placez le dispositif d'allumage en position **OFF**.
- Appuyer et relâcher le bouton « S ».
- Dans un délai de 5 secondes, pressez et relâchez la touche de mémoire « 1 » ou « 2 ».
- Enfoncez et relâchez la touche  de la télécommande.
- Dans les 3 secondes, appuyez sur la touche  de la télécommande et relâchez-la.

Pour contrôler si le système a bien mémorisé le profil correct, vous pouvez déplacer le siège et appuyer sur la touche  : le siège se déplacera jusqu'à la position mémorisée.

### REMARQUE:

Votre télécommande peut être dissociée des réglages de votre mémoire en

appuyant sur le bouton « S » puis sur le bouton  de la télécommande.

## Rappel de position de mémoire

### REMARQUE:

Le véhicule doit être en position P (Park) pour rappeler les positions mémorisées. Si un rappel de mémoire est tenté quand le véhicule n'est pas en position P (Park), un message s'affiche à l'écran du tableau de bord.

Pour rappeler les réglages mémorisés pour le conducteur, appuyez sur la touche de mémoire « 1 » ou « 2 » de la porte du conducteur ou sur la touche  de la télécommande, liée à la position mémorisée numéro « 1 » ou « 2 », lorsque le dispositif d'allumage est en position **RUN**.

Un rappel peut être annulé en appuyant sur n'importe quelle touche (« S », « 1 » ou « 2 ») pendant le rappel. Quand un rappel est annulé, le siège conducteur, les rétroviseurs extérieurs latéraux et la colonne de direction motorisée inclinable/télescopique cessent de bouger.

Attendez au moins une seconde avant de pouvoir sélectionner un autre rappel.

## Siège Easy ENTRY/EXIT

Cette fonction déplace automatiquement le siège du conducteur pour faciliter sa mobilité lorsqu'il entre et sort du véhicule.

La distance de déplacement du siège conducteur dépend de son positionnement quand vous placez le dispositif d'allumage en position **OFF**.

- Lorsque vous mettez le dispositif d'allumage en position **OFF**, le siège :
  - se déplace d'environ 60 mm vers l'arrière si la position du siège conducteur est supérieure ou égale à environ 140 mm vers l'avant de la butée arrière ;
  - se déplace vers une position d'environ 80 mm vers l'arrière de la butée arrière si le siège conducteur est entre 140 mm et 80 mm vers l'avant de la butée arrière.
- Le siège retourne à sa position précédemment réglée quand vous placez l'allumage en position **ACC** ou **RUN**.
- La fonction d'entrée/sortie aisée est désactivée lorsque la position du siège conducteur est située à moins de 80 mm de la butée arrière. Dans cette position, un déplacement du siège serait superflu pour faciliter l'entrée ou la sortie.

Chaque réglage de mémoire stockée disposera d'une position d'entrée/sortie aisée associée.

**REMARQUE:**

La fonction d'entrée/sortie aisée « Easy Entry/Easy Exit » peut être activée ou désactivée grâce au système MIA. Consultez le chapitre « Fonctions du menu Réglages sur le MIA » dans la section « Instruments et commandes de la planche » pour de plus amples informations.

## Lève-glaces électriques

Les commandes de lève-glaces de la porte du conducteur commandent toutes les vitres de porte.

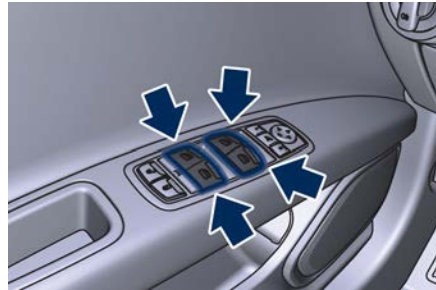

Le panneau de chaque porte de passager comporte une commande de lève-glace qui actionne la vitre de la porte correspondante.

Les commandes des lève-vitres fonctionnent uniquement quand le

dispositif d'allumage se trouve en position **ACC** ou **RUN**.

**REMARQUE:**

- Après avoir mis le dispositif d'allumage en position **OFF**, les interrupteurs des lève-vitres électriques restent actifs pendant une période de temps maximum de 10 minutes. L'ouverture d'une porte avant annule cette fonction. La temporisation de cette fonction est programmable. Pour plus d'informations, voir le chapitre « Fonctions du menu Réglages sur le MIA » dans la section « Instruments et commandes de la planche ».
- L'activation fréquente des lève-glaces électriques pourrait engendrer le blocage temporaire de leurs actionneurs. Dans ce cas, attendre un peu avant l'activation successive.



**ATTENTION !**

Une utilisation inappropriée des lève-glaces et du toit ouvrant (si présents) peut toutefois être dangereuse, même en présence du système antipincement. Avant et pendant l'activation des lève-glaces, contrôlez toujours que les passagers ne sont pas exposés au risque de blessures à cause du mouvement des vitres ou par les objets personnels qui



## Avant de démarrer le véhicule

**pourraient être traînés ou les heurter. Ne laissez jamais d'enfants sans surveillance dans le véhicule lorsque la télécommande est à l'intérieur. Lorsque vous quittez le véhicule, retirez toujours la télécommande pour empêcher l'activation accidentelle des vitres, en mettant ainsi en danger les passagers qui restent à bord.**

### Fonction d'abaissement automatique

Le commutateur de lève-glace électrique de la porte du conducteur et le commutateur de lève-glace électrique de la porte du passager de certains modèles possèdent une fonction d'abaissement automatique.

Appuyez sur le commutateur de lève-glace jusqu'au deuxième cran, la vitre s'abaisse automatiquement. Pour abaisser partiellement la vitre, appuyez sur le commutateur jusqu'au premier cran et relâchez-le pour arrêter la vitre. Pour empêcher l'abaissement complet de la vitre pendant l'abaissement automatique, tirez brièvement sur le commutateur.

### Fonction de levage automatique avec protection anti-pincement

Soulevez le commutateur de lève-glace jusqu'au deuxième cran puis relâchez-

le, la vitre se relève automatiquement jusqu'en haut.

Pour empêcher la vitre de se relever entièrement pendant l'opération de levage automatique, poussez brièvement le commutateur vers le bas.

Pour remonter partiellement la vitre, appuyez sur le commutateur jusqu'au premier cran et relâchez-le pour arrêter la vitre.

#### REMARQUE:

- Si la fermeture automatique de la vitre est entravée, le sens de déplacement s'inverse et la vitre redescend. Éliminez l'obstacle et utilisez de nouveau le commutateur de lève-glace pour remonter la vitre.
- Tout impact dû aux irrégularités de la chaussée peut déclencher la fonction d'inversion automatique de manière imprévue pendant la fermeture automatique. Dans ce cas, tirez légèrement le commutateur jusqu'au premier cran et maintenez-le pour fermer la vitre manuellement.
- L'activation fréquente de la fonction anti-pincement pourrait désactiver la fonction d'ouverture et fermeture automatique des vitres. Pour réactiver cette fonction effectuez un cycle de remise à zéro comme décrit au paragraphe suivant.



#### ATTENTION !

**Il n'existe pas de protection contre le pincement quand la vitre est presque fermée. Écartez tous les objets de cette zone avant la fermeture de la vitre.**

### Réinitialiser Levage/Abaissement Auto



En cas de panne de la fonction de levage/abaissement automatique, la commande électrique de lève-glace doit être réinitialisée.

Pour réinitialiser le levage/abaissement automatique, soulevez le commutateur de lève-glace pour refermer complètement la vitre et abaissez le commutateur lève-glace pour ouvrir complètement la vitre.



### Ouverture et fermeture des vitres et du toit ouvrant avec la télécommande et dispositif d'allumage sur Off

Quand le dispositif d'allumage est sur **OFF**, les vitres et le toit ouvrant (si équipé) peuvent être ouverts ou fermés en appuyant sur les boutons de la télécommande.

### Ouverture :

- appuyez sur le bouton  et relâchez-le ;
- appuyez de nouveau sur le bouton  et maintenez-le appuyé jusqu'à l'ouverture complète des vitres et du toit ouvrant, s'ils étaient fermés.

### Fermeture :

- appuyez sur le bouton  et relâchez-le ;
- appuyez de nouveau sur le bouton  et maintenez-le appuyé jusqu'à la fermeture complète des vitres et du toit ouvrant, s'ils étaient ouverts.

### Bouton de déverrouillage de la lunette et du pare-soleil arrière

Le bouton de verrouillage des vitres sur le panneau de la porte du conducteur permet de désactiver les commandes de lève-glace des portes arrière et la commande du rideau arrière qui se trouve à l'arrière de la console centrale, grâce à une simple pression sur le bouton de verrouillage du lève-glaces (position vers le bas).

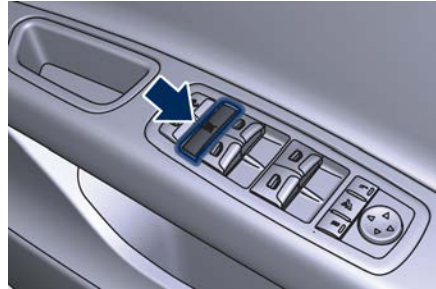

Pour activer les commandes décrites auparavant pressez de nouveau le bouton de verrouillage des vitres (position vers le haut).

### Vibrations dues au vent

Les vibrations dues au vent peuvent être décrites comme la sensation d'une pression ou le bruit d'un hélicoptère. Votre véhicule peut provoquer ces turbulences lorsque les glaces sont ouvertes ou que le toit ouvrant (si équipé) est totalement ou partiellement ouvert. Ce phénomène est normal mais peut être minimisé. En cas de turbulences lorsque les glaces arrière sont ouvertes, ouvrez toutes les glaces pour réduire les remous. Si les remous se produisent lorsque le toit ouvrant est ouvert, réglez l'ouverture du toit ouvrant afin de les atténuer.

## Lunette

### Dégivreur de lunette

La touche de dégivrage lunette se trouve sur le panneau de commande de climatisation. Se reporter aux « Commandes de climatisation » de la section « Instruments et commandes de la planche ».

### Pare-soleil motorisé

Votre véhicule peut être équipé d'un rideau motorisé qui réduit la quantité de lumière solaire entrant par la lunette. Le pare-soleil est enroulé et rangé à l'intérieur du cache derrière les sièges arrière ; lorsqu'il est activé, il se déroule vers le haut. Le pare-soleil motorisé peut être actionné via le système MIA.

- Appuyez sur la touche « Véhicule » (Vehicle) sur la barre de catégorie principale de l'écran MIA et sélectionnez le menu « Commandes » (Controls).
- Dans les 15 secondes, appuyez sur la touche de fonction « Pare-soleil arrière » (Rear Sunshade) pour lever le pare-soleil motorisé.
- Dans les 15 secondes, appuyez une deuxième fois sur la touche de fonction « Pare-soleil arrière » (Rear Sunshade) pour abaisser le pare-soleil.



Si le rideau est levé et le levier de vitesses est en position R (Reverse), le rideau s'abaisse automatiquement complètement.

Lorsque le levier de vitesses n'est plus en position R (Reverse), le rideau revient automatiquement en position entièrement relevée après environ cinq secondes.

Les versions équipées de sièges arrière chauffants, disposent des boutons du rideau arrière, situé à l'arrière de la console centrale, qui peut être actionné par les passagers arrière.

- Appuyez sur le bouton gauche pour lever complètement le rideau.
- Appuyez sur le bouton droit pour baisser complètement le rideau.



### REMARQUE:

La commande des rideaux arrière et les commutateurs des lève-glaces électriques arrière peuvent être verrouillés en appuyant sur le bouton de verrouillage sur le panneau de porte côté conducteur.

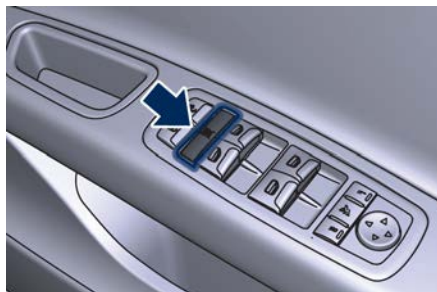

## Réglage de la position du volant

Cette fonction vous permet de faire basculer la colonne de direction vers le haut ou vers le bas et de l'allonger ou la raccourcir de façon à optimiser sa position.

### Réglage électrique

Le commutateur de colonne de direction motorisée inclinable/rétractable se trouve en bas à gauche de la colonne de direction.

Pour incliner la colonne de direction/volant, déplacez le commutateur verticalement.

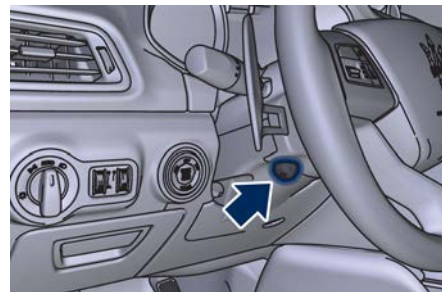

Pour allonger ou raccourcir la colonne de direction/volant, tirez-le loin de vous ou poussez-le loin de vous jusqu'à la position souhaitée.

**REMARQUE:**

Sur les véhicules équipés de siège à mémoire du conducteur, vous pouvez utiliser votre télécommande ou les boutons de mémoire du panneau de revêtement de porte du conducteur pour déplacer la colonne de direction/volant inclinable/rétractable aux positions programmées. Voir « Mémorisation de la position du siège du conducteur » dans la présente section.

**ATTENTION !**

**Ne réglez pas la colonne de direction/volant en conduisant. Le fait de régler la colonne de direction/volant en conduisant peut entraîner une perte de contrôle du véhicule. Assurez-vous que la colonne de direction/volant est bien réglée avant de prendre la route. Le non-respect de cet avertissement peut provoquer des blessures graves, voire mortelles.**

**Volant chauffé**

Le volant peut contenir un élément chauffant sur la face interne destiné à réchauffer vos mains par temps froid. Le chauffage du volant dispose d'un seul réglage de température. Une fois le chauffage du volant allumé, il fonctionne pendant environ 58 à 70 minutes avant de s'éteindre automatiquement.

Le chauffage du volant peut s'éteindre plus tôt ou ne pas s'allumer si le volant est déjà chaud.

Le chauffage du volant peut être allumé et éteint avec le système MIA. L'icône du volant chauffé se trouve dans la barre d'état supérieure quelle que soit la configuration de l'écran MIA.

Appuyez sur l'icône du volant située à proximité de la valeur de température côté conducteur pour ouvrir la fenêtre contextuelle qui permet d'activer la fonction de chauffage.



Pour activer la fonction de chauffage, en plus des fonctions indiquées, il est possible d'accéder au sous-menu « Sièges et volant » (Seats and Wheel) de la page « Confort » (Comfort) sur laquelle est représentée l'icône du volant.

**REMARQUE:**

**Le moteur doit tourner pour que le chauffage du volant puisse être utilisé.**

Si la fonction n'est pas activée (« OFF »), les éléments dynamiques de l'icône sont gris : pour activer la fonction, veuillez suivre la procédure ci-dessous :

- Pour activer la fonction représentée par l'icône du volant avec les flèches et la ligne rouge, appuyez dans les 15 secondes sur la touche de fonction du volant chauffant.
- Dans les 15 secondes, appuyez une deuxième fois sur la touche du volant chauffé pour éteindre la fonction : les éléments dynamiques de l'icône deviennent gris.



### ATTENTION !

- Les personnes âgées, souffrant d'une maladie chronique, de diabète ou d'une blessure à la colonne vertébrale, sous traitement médicamenteux, sous l'emprise de l'alcool, sujettes à la fatigue ou présentant une autre condition physique qui les empêcherait de ressentir une douleur au niveau de la peau, doivent utiliser le chauffage de volant avec prudence. Le chauffage peut causer des brûlures, même à faible température, surtout s'il est utilisé pendant de longues périodes.
- Ne placez rien sur le volant pouvant l'isoler de la chaleur, comme une couverture ou une housse de volant de tout type ou de toute matière. Cela pourrait entraîner une surchauffe du volant.

## Rétroviseurs arrière

### Rétroviseurs extérieurs

Les rétroviseurs extérieurs peuvent être ajustés électriquement et sont équipés d'un dispositif de désembuage actionné par le système de climatisation (voir « Commandes climatisation » en section « Instruments et commandes de la planche »).

Les rétroviseurs peuvent être rabattus électriquement et se replieront dans toutes les directions en cas d'impact. Le rétroviseur extérieur côté conducteur est chromoélectrique, ce qui actionne automatiquement une fonction anti-éblouissement qui l'assombrit graduellement au fur et à mesure que la luminosité réfléchie sur le rétroviseur augmente.

Le rétroviseur extérieur chromoélectrique fonctionne en coordination avec le rétroviseur chromoélectrique intérieur.

#### REMARQUE:

- Les rétroviseurs peuvent être ajustés électriquement uniquement si le dispositif d'allumage est sur les positions **ACC** et **RUN**.
- Lorsque vous démarrez le véhicule, le témoin indiqué sur la photo s'allumera momentanément sur les deux rétroviseurs extérieurs pour aviser le

conducteur que le système BSA  fonctionne. Pour plus de détails, voir le chapitre « Avertissement d'angle mort - BSA » ou « Système actif d'avertissement d'angle mort - ABSA » dans la section « Systèmes d'aide à la conduite et au conducteur ».

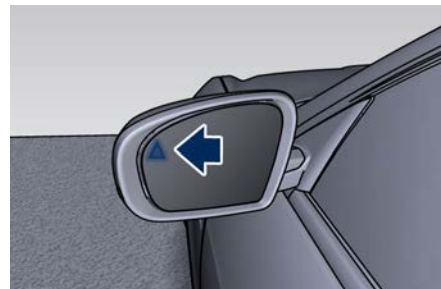

Le support des rétroviseurs extérieurs est équipé de LED s'allumant lors de l'activation des clignotants et des éclairages d'accès/sortie du véhicule.

#### REMARQUE:

L'éclairage de la poignée de porte extérieure et l'éclairage de sol à proximité de la porte avant sont disponibles uniquement avec les rétroviseurs en option (SVC).

Lorsque le système de caméra panoramique est installé, la caméra de vue latérale se trouve sur le côté inférieur externe du rétroviseur (se référer au

« Système de caméra panoramique » dans la section « Systèmes d'aide à la conduite et au conducteur »).

### Positionnement des rétroviseurs

Les commandes des rétroviseurs à réglage électrique se trouvent sur le panneau de revêtement de la porte côté conducteur.

Les commandes des rétroviseurs motorisés comprennent des boutons de sélection de rétroviseur et un commutateur de commande de rétroviseur à quatre voies.

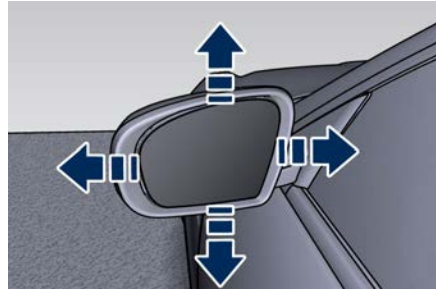

Pour régler un rétroviseur, appuyez sur le bouton L (gauche) ou R (droite) pour sélectionner le rétroviseur que vous voulez régler. Le bouton s'allume indiquant que le rétroviseur est activé et peut être réglé.

Pour régler la position souhaitée, appuyer sur le commutateur de commande à flèche indiquant la direction du rétroviseur.

Pour une vision optimale, orientez le(s) rétroviseur(s) extérieure(s) de façon à cadrer la bande blanche adjacente et avoir un recouvrement partiel avec l'image du rétroviseur intérieur.

Les positions préprogrammées des rétroviseurs extérieurs peuvent être réinitialisées en actionnant le dispositif d'option de siège à mémoire. Consultez le chapitre « Mémorisation de la position du siège du conducteur » dans la présente section pour de plus amples informations.



**ATTENTION !**  
Les objets reflétés par le rétroviseur convexe à l'extérieur paraissent plus petits et plus éloignés qu'ils ne sont en réalité. Ne vous fiez pas outre mesure à ce rétroviseur ou vous risquez d'entrer en collision avec un autre véhicule ou un objet. Basez-vous sur le rétroviseur intérieur pour évaluer la taille et l'éloignement d'un véhicule vu dans le rétroviseur à miroir convexe à l'extérieur.

### Inclinaison des rétroviseurs en marche arrière

Cette fonctionnalité règle automatiquement la position des rétroviseurs extérieurs, permettant au conducteur de voir le sol derrière les portes avant.

Les rétroviseurs extérieurs s'inclinent légèrement vers le bas lorsque vous passez la marche arrière. Les rétroviseurs extérieurs reviennent ensuite à leur position d'origine quand le levier de vitesse quitte la position R (Reverse). Chaque configuration mémoire de siège conducteur (Voir le chapitre « Mémorisation de la position du siège du conducteur ») correspond à une inclinaison d'un rétroviseur en marche arrière.



## Avant de démarrer le véhicule

### REMARQUE:

L'inclinaison des rétroviseurs en marche arrière peut être activée ou désactivée via le système MIA. Reportez-vous à la section « Fonctions du menu Réglages sur le MIA » dans la section « Instruments et commandes de la planche ».

### Rétroviseurs rabattables

En sélectionnant cette fonction sur MIA, les rétroviseurs arrière se rabattent automatiquement lorsque le véhicule est verrouillé par la télécommande et quand le capot du coffre motorisé (si équipé) est fermé et verrouillé en appuyant sur le bouton  en bas du côté droit du capot.

Quand le véhicule et le capot du coffre seront déverrouillés et le dispositif d'allumage sera placé sur la position **ACC** ou **RUN**, les rétroviseurs arrière seront automatiquement ouverts dans la position qu'ils avaient avant le verrouillage.

Le commutateur des rétroviseurs motorisés rabattables se trouve entre les commutateurs de rétroviseur.



Appuyez sur le commutateur une fois pour replier les rétroviseurs. Appuyez de nouveau sur le commutateur pour replacer les rétroviseurs en position normale de conduite.

Il existe une possibilité de repli / déploiement automatique des rétroviseurs extérieurs.

- Si la fonction est disponible, elle doit être activée par le MIA (veuillez vous référer aux « Fonctions du menu Réglages sur le MIA » dans la section

« Instruments et commandes de la planche »).

- Si les rétroviseurs sont repliés automatiquement après la dernière action de verrouillage, ils se déploieront automatiquement lorsque le dispositif d'allumage sera placé sur la position **ACC** ou **RUN**.
- Si les rétroviseurs ont été repliés manuellement à l'aide du bouton sur le panneau de la porte côté conducteur, avant un verrouillage, ils devront être dépliés manuellement pour réactiver la fonction automatique.



### IMPORTANT !

Ne rétractez ni n'ouvrez jamais les rétroviseurs à la main pour éviter d'endommager leur mécanisme d'activation électrique.

### Rétroviseur intérieur

La position du rétroviseur intérieur peut être ajusté manuellement et dispose d'un système de déclenchement de prévention d'accident fonctionnant en cas de collision.

Le rétroviseur intérieur est chromoélectrique : cette fonction anti-éblouissement est automatiquement désactivée en marche arrière pour assurer une visibilité des obstacles maximale.

**IMPORTANT !**

Ne vaporisez jamais de solution de nettoyage directement sur le rétroviseur sous peine d'endommagement. Utilisez un chiffon propre humecté de cette solution et essuyez le rétroviseur.

**Fonction « Obscurcissement du rétroviseur »**

La fonction d'obscurcissement automatique peut être activée ou désactivée en appuyant sur le bouton on/off à la base du rétroviseur.

Un cas typique est la conduite de nuit quand l'obscurcissement automatique peut être excessif (faible réflectance). La désactivation de cette fonction augmente la réflectance du rétroviseur intérieur, ce qui améliore la visibilité.

**Toit ouvrant motorisé avec rideau (☞)**

Le toit ouvrant est commandé électriquement et peut être actionné quand le dispositif d'allumage est en position **RUN**.

Il peut glisser tout le long et se soulever à l'arrière (basculant). En ouvrant le toit, un déflecteur avant se soulève automatiquement de façon à dévier le flux d'air.



Le commutateur de toit ouvrant motorisé se trouve entre les pare-soleil, sur la console suspendue.

Les deux boutons de droite gèrent le mouvement du toit ouvrant, tandis que les boutons de gauche commandent l'ouverture du toit ouvrant pour la ventilation.



Le rideau peut être ouvert manuellement. Cependant, le rideau s'ouvre automatiquement à l'ouverture du toit ouvrant.

Le rideau ne peut pas être fermé si le toit ouvrant est ouvert.

**ATTENTION !**

- Une utilisation inappropriée du toit ouvrant peut toutefois être dangereuse, même en la présence du système antipincement. Avant et pendant l'activation du toit ouvrant, contrôlez toujours que les passagers ne sont pas exposés au risque de blessures à cause du mouvement du toit ou par des objets personnels qui pourraient être trainés ou les heurter.
- Ne laissez jamais d'enfants dans un véhicule avec la télécommande dans l'habitacle.



## Avant de démarrer le véhicule

- **En cas d'accident, il existe un risque important d'être projeté hors du véhicule quand le toit ouvrant est ouvert. Bouclez toujours votre ceinture de sécurité correctement et vérifiez que tous les passagers sont correctement sanglés.**
- **Ne laissez pas de jeunes enfants manœuvrer le toit ouvrant. Ne laissez pas vos doigts ou d'autres parties du corps, ni d'objets dépasser par l'ouverture du toit ouvrant.**



### IMPORTANT !

- **En cas de pluie, fermez toujours le toit ouvrant pour empêcher toute infiltration d'eau de tacher les revêtements en tissu/cuir.**
- **N'ouvrez pas le toit si de la vitre est présente sur sa surface : risque de dommages.**

### Toit ouvrant avec ouverture par glissement

- **Ouverture rapide entièrement automatique**

Pressez le bouton arrière droit pendant plus d'une demi-seconde et le toit ouvrant s'ouvre automatiquement à partir d'une position quelconque. Le toit ouvrant s'ouvre entièrement et s'arrête automatiquement. Pendant cette opération, toute impulsion sur le

commutateur de toit ouvrant arrête ce dernier.

- **Ouverture manuelle complète ou partielle**

Pour ouvrir manuellement le toit ouvrant, appuyez sur le bouton arrière droit pendant moins d'une demi-seconde pour ouvrir graduellement le panneau de toit.

### Position de ventilation du toit ouvrant

Pressez et relâchez le bouton gauche pour ouvrir le toit ouvrant en position de ventilation. C'est la position de « ventilation rapide », possible à toutes les positions de toit ouvrant. Pendant cette opération, toute impulsion sur le commutateur de toit ouvrant arrête ce dernier.

### Fonction antipincement

Cette fonction détecte une obstruction dans l'ouverture du toit ouvrant pendant la fermeture rapide. Si une obstruction est détectée, le toit ouvrant se rétracte automatiquement. Si cela se produit, retirez l'obstruction puis pressez le bouton avant droit et relâchez-le pour refermer rapidement.

#### REMARQUE:

**Si trois tentatives consécutives de fermeture du toit ouvrant en modalité**

rapide entraînent l'inversion du dispositif antipincement, une quatrième tentative devra être effectuée manuellement, fonction antipincement désactivée.

#### Commande Dispositif antipincement

Si un obstacle connu (glace, débris, etc.) empêche la fermeture du toit ouvrant, pressez le commutateur avant droit et maintenez-le pressé pendant deux secondes après que l'inversion de marche s'est produite. Cela permet au toit ouvrant de se déplacer vers la position fermée.

#### REMARQUE:

**La protection antipincement est désactivée quand le commutateur avant droit est pressé.**

### Fermeture et ouverture du toit ouvrant motorisé avec la télécommande et le dispositif d'allumage sur Off

Lorsque le dispositif d'allumage est en position **OFF** et si le toit ouvrant est ouvert, il peut être fermé en même temps que les vitres en appuyant sur le bouton  de la télécommande (veuillez vous référer au chapitre « Lève-vitres électriques » dans cette section).

- Appuyez sur le bouton  et relâchez-le.

- Appuyez une seconde fois sur le bouton  et maintenez-le enfoncé jusqu'à la fermeture totale du toit ouvrant.

Pour ouvrir complètement le toit ouvrant depuis l'extérieur, appuyez de la même façon sur le bouton  de la télécommande.

### Vibrations dues au vent

Les vibrations dues au vent peuvent être décrites comme la sensation d'une pression ou le bruit d'un hélicoptère. Votre véhicule peut présenter ces remous lorsque les vitres sont ouvertes ou le toit ouvrant totalement ou partiellement ouvert. Ce phénomène est normal mais peut être minimisé. En cas de remous lorsque les lunettes sont ouvertes, ouvrez-les toutes pour réduire les remous. Si les remous se produisent lorsque le toit ouvrant est ouvert, réglez l'ouverture du toit ouvrant afin de les atténuer.

### Fonctionnement quand le contact est coupé

Les commandes de toit ouvrant motorisé restent actives pendant environ dix minutes après la mise en position **OFF** du dispositif d'allumage. L'ouverture d'une porte avant annule cette fonction. Le temporisateur du système d'allumage peut être réglé avec le système MIA

(voir le chapitre « Fonctions du menu Réglages sur le MIA » dans la section « Instruments et commandes de la planche »).

### Entretien du toit ouvrant

Utilisez uniquement un produit de nettoyage non abrasif et un chiffon doux pour nettoyer le panneau vitré.

#### REMARQUE:

Pour le déverrouillage manuel du toit ouvrant (si équipé), s'adresser au Réseau d'Assistance.

## Ouverture et fermeture du capot du coffre

### Fonctionnement du capot du coffre manuel

Le capot de coffre manuel peut être déverrouillé depuis l'intérieur du véhicule en appuyant sur le bouton situé sur la console de plafonnier avant.

#### REMARQUE:

La transmission doit se trouver en position P (Park) pour que le bouton fonctionne.

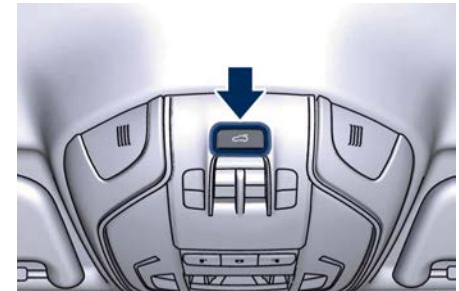

Le capot du coffre manuel peut être déverrouillé de l'extérieur du véhicule en appuyant sur le bouton  de la télécommande deux fois dans les cinq secondes ou à l'aide du bouton extérieur de déverrouillage situé sur la partie inférieure du rebord du capot du coffre, entre les feux d'éclairage de la plaque d'immatriculation, lorsque le



## Avant de démarrer le véhicule

véhicule a été déverrouillé à l'aide de la télécommande ou du système « Passive Entry ».

3

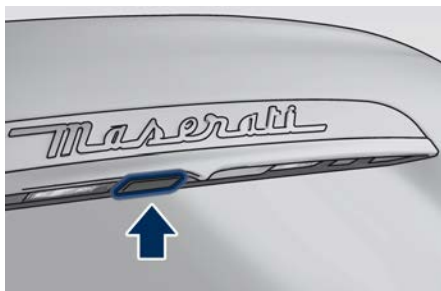
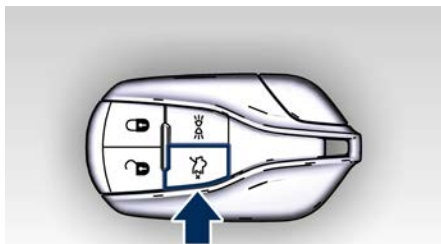

Pour refermer manuellement le capot de coffre, utilisez la poignée, comme indiqué à côté du dispositif de fermeture.



Quand le dispositif d'allumage est sur la position **RUN**, le symbole rouge  et l'image de la voiture avec le capot du coffre ouvert seront affichés sur le tableau de bord. Une fois le capot du coffre refermé, le symbole et l'image disparaissent de l'écran.



Lorsque le dispositif d'allumage est en position **OFF**, le symbole du capot du coffre ouvert et le message restent affichés jusqu'à la fermeture.

Voir « Système Passive Entry » dans cette section pour plus d'informations sur le fonctionnement du capot du coffre à bagages avec la fonction « Passive Entry ».

## Fonctionnement du capot du coffre motorisé/Mains libres

L'ouverture et la fermeture automatiques du hayon motorisé/Mains libres sont réalisées par effet d'actionneurs électriques et d'un loquet motorisé qui assure le verrouillage du capot à la fermeture.

Le capot du coffre motorisé/Mains libres peut être ouvert de l'extérieur en appuyant deux fois dans les cinq secondes sur le bouton  de la télécommande ou depuis l'habitacle en appuyant sur le bouton de la console de plafonnier avant.

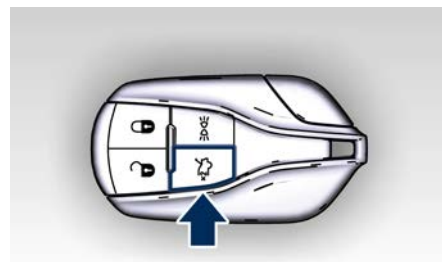

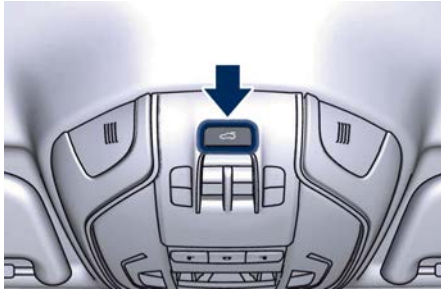

Le bouton  situé sur la télécommande et celui de la console de plafonnier avant ne permettent pas seulement à l'utilisateur d'ouvrir complètement le capot du coffre motorisé / Mains libres, mais ils l'arrêtent également à toute position intermédiaire en appuyant à nouveau sur le bouton lorsque vous souhaitez arrêter le processus d'ouverture.

Outre ces commandes, il est possible d'ouvrir et fermer le capot du coffre motorisé/Mains libres simplement en déplaçant votre pied au-dessous du pare-chocs arrière. Dans ce dernier cas, le capot s'ouvrira ou se fermera seulement si le Système « Passive Entry » reconnaîtra la présence de la télécommande dans un rayon d'1 m du capot du coffre.

Le capot du coffre motorisé / Mains libres utilise le bouton entre les feux de la plaque minéralogique, indiqué dans

la figure, pour activer l'ouverture une fois que la voiture a été déverrouillée par la télécommande ou par la fonction « Passive Entry ».



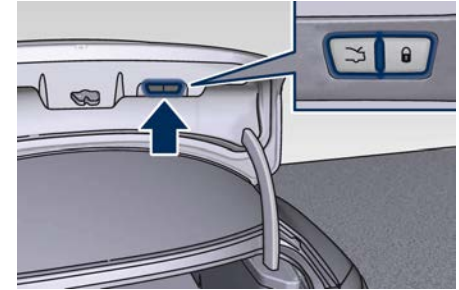

En appuyant sur ce bouton lorsque le capot du coffre motorisé / Mains libres est fermé, vous pouvez l'ouvrir complètement ou, en enfonçant de nouveau le bouton, arrêter le processus d'ouverture.

Lorsque le capot du coffre motorisé / Mains libres est ouvert, pour le déplacer utiliser les deux boutons situés sur sa partie inférieure droite comme montrés dans la figure.



Lorsque le capot du coffre motorisé est complètement ouvert, en appuyant le bouton GCHE  et en le relâchant, le capot du coffre motorisé se fermera complètement si l'utilisateur ne l'arrête.



- Si, au contraire, le capot du coffre motorisé se trouve dans une position intermédiaire, quand vous appuyez sur le bouton GCHE  et le relâchez, pendant sa course d'ouverture ou de fermeture, il s'arrêtera.
- Si, au contraire, le capot du coffre motorisé est arrêté dans une position intermédiaire, quand vous appuyez sur le bouton GCHE  et le relâchez, il effectuera l'inversion du mouvement et l'ouverture ou la fermeture complète si l'utilisateur ne l'arrête.

En tout cas, quand vous appuyez sur le bouton GCHE , les portes ne seront pas verrouillées et le système d'alarme ne sera pas armé.



## Avant de démarrer le véhicule

Lorsque le capot du coffre motorisé est complètement ouvert, en appuyant le bouton DRT  et en le relâchant, le capot du coffre motorisé se fermera complètement si l'utilisateur ne l'arrête.

- Si, au contraire, le capot du coffre motorisé se trouve dans une position intermédiaire, quand vous appuyez sur le bouton DRT  et le relâchez, pendant sa course d'ouverture ou de fermeture, il s'arrêtera.
- Si, au contraire, le capot du coffre motorisé est arrêté dans une position intermédiaire, quand vous appuyez sur le bouton DRT  et le relâchez, il effectuera l'inversion du mouvement et l'ouverture ou la fermeture complète si l'utilisateur ne l'arrête.

En tout cas, quand vous appuyez sur le bouton DRT , les portes ne seront pas verrouillées et le système d'alarme ne sera pas armé immédiatement, mais seulement quand le capot du coffre motorisé aura atteint la position de fermeture complète, sur la base de n'importe quelle commande de mouvement reçue depuis les deux entrées disponibles.

### REMARQUE:

- L'ordre des fonctions montré ne représente pas la séquence dans laquelle elles doivent être effectuées.

- Les boutons du capot du coffre motorisé / Mains libres ne fonctionnent pas si une vitesse est enclenchée ou si le véhicule avance à plus de 0 km/h.
- Le capot du coffre motorisé / Mains libres ne fonctionne pas avec des températures inférieures à  $-30\text{ }^{\circ}\text{C}$  ou supérieures à  $65\text{ }^{\circ}\text{C}$ .
- Si les boutons ou la poignée d'ouverture sont actionnés pendant la fermeture du capot du coffre motorisé / Mains libres, l'entraînement du capot est interrompu. En appuyant à nouveau sur la même commande, il inverse le mouvement et s'ouvre complètement.
- Si les boutons ou la poignée d'ouverture sont actionnés pendant l'ouverture du capot du coffre motorisé / Mains libres, le moteur du capot sera désactivé pour permettre un fonctionnement manuel.
- Si le capot du coffre motorisé / Mains libres trouve plusieurs obstacles pendant le même cycle de fonctionnement, il s'arrête automatiquement et doit être ouvert ou fermé manuellement.
- Si le capot du coffre motorisé / Mains libres se ferme et qu'une vitesse est embrayée, le capot poursuivra sa fermeture. Dans cette condition, il est

possible que pendant la fermeture, il rencontre un obstacle et s'arrête.

Puisque dès lors les portes sont verrouillées, le système « Passive Entry » attend pendant environ 16 secondes avant de vérifier si une télécommande se trouve à l'intérieur du véhicule.

- Si pendant ce laps de temps vous appuyez sur le bouton DRT  dans la partie inférieure droite du capot du coffre motorisé / Mains libres pour fermer le capot du coffre et activer l'alarme, si une télécommande est restée dans le coffre à bagages, le système va fermer le capot du coffre motorisé et activer le système d'alarme. Cette option est recommandée lorsque vous désirez laisser l'autre télécommande à l'intérieur du véhicule.
- En appuyant sur le même bouton au bout de 16 secondes, si une télécommande est restée dans le coffre, le capot du coffre motorisé se ferme et se rouvre partiellement. Si le système « Passive Entry » ne détecte pas de télécommande dans le coffre à bagages, ferme le capot du coffre motorisé et active le système d'alarme.

**ATTENTION !**



- Activer le capot du coffre motorisé/Mains libres seulement lorsque le véhicule est à l'arrêt.
- Faire toujours la plus grande attention lors de l'ouverture et la fermeture du capot du coffre motorisé/Mains libres car le système de protection pourrait ne pas s'activer et causer des blessures aux personnes se trouvant à proximité.
- Après la commande de fermeture, s'assurer toujours que le capot du coffre motorisé/Mains libres est complètement fermé.

**IMPORTANT !**

- Dans des conditions météorologiques extrêmes, le joint du capot du coffre motorisé/Mains libres pourrait geler et compromettre l'ouverture et la fermeture automatique du capot du coffre.
- Avant d'ouvrir le capot du coffre motorisé/Mains libres, assurez-vous qu'il n'y a pas d'objet ni de neige sur le capot du coffre pouvant le bloquer ou empêcher son ouverture.

### Réglage de la position d'ouverture maximale du Capot de coffre motorisé/Mains libres

La position d'ouverture maximale du capot de coffre motorisé peut être modifiée en utilisant les boutons précédemment décrits du côté inférieur droit du capot.

1. Activez le capot de coffre motorisé et arrêtez-le dans la nouvelle position d'ouverture maximale à établir, en appuyant sur le bouton GCHE .
2. Appuyez simultanément sur les boutons GCHE  et DRT  et gardez-les enfoncés pendant 3 secondes.
3. Relâchez les deux touches. Selon les commandes d'ouverture suivantes, le capot de coffre motorisé s'arrêtera dans la position mémorisée.

Si vous souhaitez réinitialiser la position d'ouverture maximale du capot de coffre motorisé, suivez la procédure ci-dessous à partir de la position d'ouverture précédemment établie.

1. Tirez manuellement le capot de coffre motorisé jusqu'à la position d'ouverture maximale.
2. Répétez les étapes 2 et 3 effectuées auparavant.

### Mouvement automatique sécurisé du capot du coffre motorisé/Mains libres

L'ouverture et la fermeture sécurisées du capot du coffre motorisé/Mains libres sont assurées par un système de protection capable d'arrêter les mouvements lors de la détection d'un obstacle sur le chemin : à l'ouverture ou fermeture il s'arrête automatiquement pour ensuite revenir doucement en arrière.

Après la commande de fermeture, quand le capot du coffre motorisé / Mains libres commence à se fermer, tous les indicateurs clignotent pour mettre en garde quiconque se trouve aux alentours. Quand le bord du capot du coffre motorisé / Mains libres touche la coque de la voiture, l'actionneur du verrouillage du loquet s'active automatiquement. Si nécessaire, le capot du coffre motorisé/Mains libres peut être également ouvert ou fermé manuellement. Cette opération peut être nécessaire lorsque le capot du coffre reste ouvert pendant longtemps.



## Avant de démarrer le véhicule

### Ouverture et fermeture du coffre motorisé Mains libres

Ce mode est commandé par le Système « Passive Entry » (voir le chapitre « Système Passive Entry » dans cette section), qui ouvre et ferme automatiquement le capot du coffre motorisé / Mains libres en plaçant le pied dans la zone au-dessous du pare-chocs arrière.

Le système s'activera seulement lorsqu'il reconnaîtra la présence de la télécommande à une distance de 1 m du capot du coffre motorisé/Mains libres. La plage des capteurs qui détectent le déplacement de votre pied s'étend sous la partie centrale du pare-chocs arrière. Pour activer le capot du coffre motorisé / Mains libres, restez derrière le véhicule, près du capot du coffre, et déplacez votre pied au-dessous du pare-chocs comme si vous donniez un coup de pied à quelque chose. Ne placez pas votre pied trop près du pare-chocs et ne touchez pas le dessous de caisse.



- ATTENTION !**
- **Faire très attention aux pots d'échappement car ils peuvent atteindre des températures élevées et, en cas de contact, causer de graves brûlures.**
  - **S'il n'est pas nécessaire d'ouvrir le capot du coffre motorisé en mode « Mains libres », s'assurer que la télécommande est hors de la portée d'utilisation (1 m). Sinon, le capot du coffre motorisé/Mains libres pourrait être ouvert accidentellement d'un mouvement imprévu du pied.**

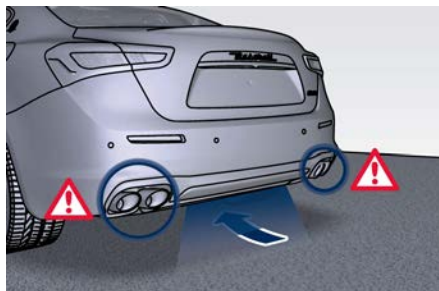

Pour que les capteurs puissent détecter le mouvement de votre pied, déplacez-le en direction du véhicule plutôt que vers les côtés et retirez-le immédiatement : à partir de cet instant, le coffre motorisé / Mains libres va s'activer dans les deux secondes.

Si le capot du coffre motorisé / Mains libres est fermé, le mouvement du pied permet :

- se déverrouille et s'ouvre complètement ;
- après un autre coup de pied, il s'arrête ;
- après un autre coup de pied, il inverse le mouvement et se referme complètement à moins d'être à nouveau arrêté.

Si le capot du coffre motorisé / Mains libres est ouvert, le mouvement du pied permet :

- la fermeture complète mais pas le verrouillage ;
- un autre coup de pied, l'arrêt du mouvement avant la fermeture complète ;
- après un autre coup de pied, si le mouvement a été arrêté, l'inversion de l'ouverture complète.

### REMARQUE:

- Si le déplacement de votre pied ne suffit pas à activer le mouvement du capot du coffre motorisé / Mains libres, agiter votre pied au-dessous du pare-chocs n'aura aucun effet. Répétez entièrement le geste du coup de pied.
- Dans des situations particulières, des facteurs externes affectant la zone des capteurs peuvent déclencher la fonction d'ouverture du capot

motorisé/mains libres. Par exemple, lorsque vous lavez le véhicule, un jet d'eau dirigé vers la zone des capteurs peut déclencher la fonction d'ouverture du capot motorisé/mains libres.

Tenez la télécommande hors du rayon de détection (3 m) ou désactivez la fonction « Mains libres » à partir du menu MIA (voir « Fonctions du menu Réglages sur le MIA » dans la section « Instruments et commandes de la planche »). Une télécommande située dans la zone du siège passager avant est considérée hors de portée du capteur d'ouverture du capot Mains libres.

- Si quelqu'un ou quelque chose heurte le capot du coffre motorisé / Mains libres pendant son mouvement, le système de sécurité pourrait arrêter le mouvement d'ouverture ou de fermeture.

### Ouverture d'urgence du capot du coffre

Pour accéder au coffre à bagages depuis les sièges arrière, tirez la languette du levier de desserrage d'urgence située entre le dossier et le support afin d'abaisser le dossier des sièges arrière (voir « Zone de chargement » dans la section « Pour connaître le véhicule »). Ouvrez le capot du coffre de l'intérieur en

tirant sur la poignée phosphorescente (voir le chapitre « Sécurité du coffre » dans la section « Pour connaître le véhicule »).

Si la commande de relâchement électrique actionnée par la télécommande ou en appuyant sur le bouton de la console de plafonnier est défaillante, la batterie du véhicule est probablement dans une condition de basse tension ou débranchée.

Si les portes sont toujours verrouillées, utilisez la clé mécanique d'urgence insérée dans la serrure de la porte du conducteur pour entrer dans le véhicule et ouvrir le capot. Dans ce cas, il est possible d'alimenter temporairement le système à l'aide des bornes de batterie à distance situées à l'intérieur du compartiment moteur (voir « Procédure de démarrage par batterie auxiliaire » dans la section « En cas d'urgence »). Il est ainsi possible de déverrouiller et d'ouvrir normalement le capot du coffre à l'aide de la télécommande ou du bouton situé sur la console de plafonnier. Faites réviser votre véhicule dans un centre du **Réseau d'Assistance** afin de résoudre la panne.

## Ouverture et fermeture du capot

### Ouverture

Deux loquets doivent être relâchés pour ouvrir le capot.

- Depuis l'intérieur du véhicule, tirer sur le levier de décrochage du capot situé sous le côté inférieur gauche de la planche.

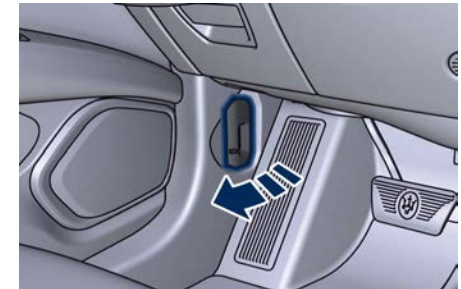

- Sortez du véhicule et placez-vous devant la calandre avant.

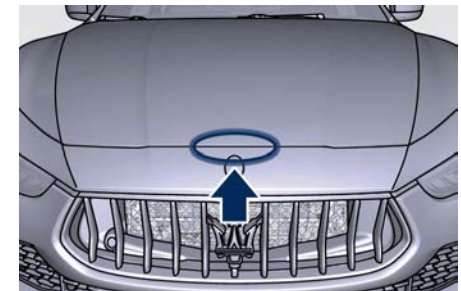



## Avant de démarrer le véhicule

- Soulevez légèrement le capot et poussez le crochet de sécurité comme indiqué par la flèche. Ce crochet se trouve au centre du capot.



- Soulever complètement le capot : cette opération est facilitée par les deux pistons amortisseurs maintenant le capot en position ouverte.

Avec le dispositif d'allumage en position **RUN**, le symbole rouge  s'affichera sur le tableau de bord avec le message indiquant que le capot est ouvert.

### Fermeture

Abaisser le capot et le laisser tomber. Ceci devrait assurer l'engagement des deux loquets.



### IMPORTANT !

Pour éviter tout dommage lors de la fermeture, évitez de claquer le capot violemment.



### ATTENTION !

- **Assurez-vous que le loquet du capot est correctement verrouillé avant de prendre la route. Un capot mal verrouillé peut s'ouvrir et masquer votre champ de vision lorsque le véhicule est en mouvement. Un non-respect de cet avertissement peut être fatal ou provoquer des blessures graves.**
- **Le passage des vitesses est toujours actif et peut être effectué même quand une ou plusieurs portes, le capot moteur ou le capot du coffre sont ouverts. Dans de telles conditions, faites attention à ne pas bouger le levier de la boîte de vitesses pour ne pas embrayer accidentellement de vitesses.**

## Boîte à gants

La planche comporte deux boîtes à gants pour ranger des périphériques, de petits objets ou des documents.



### ATTENTION !

**N'utilisez pas le véhicule si le couvercle de la boîte à gants est ouvert. Rangez les objets ou appareils dans ce compartiment ou tout autre compartiment du véhicule pour assurer qu'ils ne se déplaceront pas pendant le trajet et les empêcher de heurter les personnes se trouvant à bord.**



### IMPORTANT !

Ne posez pas d'objets pesant plus de 10 kg dans le compartiment de la boîte à gants.

### Boîte à gants côté conducteur

Pour ouvrir la boîte à gants côté conducteur, tirer sur la poignée comme indiqué.



Le compartiment a une profondeur d'environ 15 cm et est éclairé par deux lampes de courtoisie lorsqu'il est ouvert (l'éclairage s'éteint automatiquement à la fermeture du compartiment).



Le compartiment est divisé en deux parties : dans la partie inférieure se trouve un kit de documentation de bord, tandis que la partie supérieure permet de ranger de petits objets.



### Fonctions « Verr. confid. » (Privacy Lock)

La boîte à gants côté passager est équipée d'un actionneur électrique d'ouverture/fermeture qui peut être verrouillé et déverrouillé à partir du MIA, en saisissant un code PIN à 4 chiffres. Ces fonctions sont utiles, par exemple si vous devez laisser le véhicule à un autre conducteur (notamment pour le service voiturier).

La fonction « Boîte à gants » (Glove Box) vous permet uniquement de verrouiller la boîte à gants et est disponible dans le menu « Commandes » (Controls) de la page « Véhicule » (Vehicle) et sur la page « Applis » (Apps).

La fonction « Mode Valet » (Valet Mode) n'est disponible que sur la page « Profils » (Profiles) et vous permet de verrouiller non seulement la boîte à gants, mais aussi tous les profils du

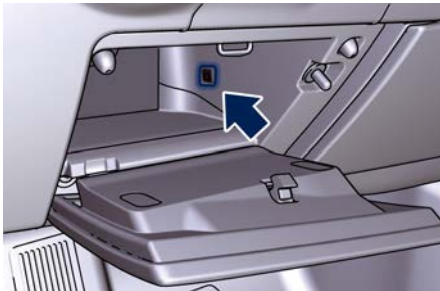

### Boîte à gants côté passager

Pour ouvrir la boîte à gants, tirez la poignée comme indiqué sur l'illustration.



Le compartiment est éclairé par une lampe de courtoisie lorsqu'il est ouvert (l'éclairage s'éteint automatiquement à la fermeture du compartiment).



## Avant de démarrer le véhicule

conducteur relatifs à l'écoute et à la conduite.

Il est important de mémoriser et de prendre note du code PIN ; en cas de perte il faut s'adresser au **Réseau d'Assistance Maserati** qui réinitialisera cette fonction.

### REMARQUE:

• « Mode B. à gants » (Glove Box Mode) et « Mode Valet » (Valet Mode) ne peuvent pas être activés en même temps.

• Les fonctions de verrouillage du « Mode B. à gants » (Glove Box Mode) et du « Mode Valet » (Valet Mode) doivent être activées lorsque la boîte à gants est déjà refermée. Si vous activez l'une de ces fonctions de verrouillage lorsque celle-ci est ouverte, la boîte à gants ne fermera pas correctement et ne sera pas verrouillée.

### Procédure d'activation du mode Boîte à gants

• Accédez à l'écran « Commandes » (Controls) et appuyez sur la touche de fonction « Boîte à gants » (Glove Box).



• Effleurez la touche « Oui » (Yes) sur l'écran de description de la fonction pour activer la fonction.



• En utilisant le clavier, entrez les quatre chiffres du code PIN et appuyez sur « OK ». Le système vous invite à entrer à nouveau le code PIN pour le confirmer.



### REMARQUE:

• Pour activer et désactiver la fonction, l'utilisateur dispose de 10 essais de saisie d'un PIN à 4 chiffres avant que le système supprime la désactivation. L'utilisateur peut réessayer au bout de 30 minutes.

• Si l'on ne saisit pas tous les chiffres du code PIN, une invite vous demande de le faire.

• En cas d'appel entrant lors de la saisie du code PIN, le système MIA arrête temporairement la fonction d'ouverture. Dès que l'appel est terminé, l'écran du clavier sera affiché à nouveau pour saisir le code PIN.

• Lorsque la page suivante indiquée sur la figure s'affiche, effleurez « OK ».



La boîte à gants est maintenant verrouillée et le MIA revient à la page « Commandes » (Controls). Dans cette condition, l'utilisation du système est réduite et seules les fonctions « Clim » (Climate), « Commandes » (Controls) et « Réglages » (Settings) sont actives.

### Procédure de désactivation du mode Boîte à gants

Pour déverrouiller la boîte à gants qui a été verrouillée par un code PIN, appuyez sur la touche de catégorie « Véhicule » (Vehicle) et ouvrez le menu « Commandes » (Controls).

- Appuyez sur la touche « Boîte à gants » (Glove Box) pour accéder à cette page.
- Déverrouiller la boîte à gants en saisissant le code de verrouillage comme indiqué précédemment.
- Touchez « OK » pour désactiver la fonction.



### Déverrouillage manuel du vide-poches

Si la batterie est à plat, il est nécessaire de déverrouiller manuellement l'actionneur du côté GCH du vide-poches pour pouvoir l'ouvrir si celui-ci a été verrouillé à l'aide du code PIN.

Pour effectuer cette opération, vous devez retirer la moulure inférieure de la planche pour accéder au câble de déblocage de l'actionneur.

Étant donné la complexité de cette opération, nous vous recommandons de contacter le **Réseau d'Assistance**.

### Procédure d'activation du Mode Valet

- Accédez à l'écran « Profils » (Profiles) et appuyez sur la touche « Mode Valet » (Valet Mode).



- Effleurez la touche « Oui » (Yes) sur l'écran de description de la fonction pour activer la fonction.



- En utilisant le clavier, entrez les quatre chiffres du code PIN et appuyez sur « OK » (GO).



## Avant de démarrer le véhicule

3



### REMARQUE:

- Pour activer et désactiver la fonction, l'utilisateur dispose de 10 essais de saisie d'un PIN à 4 chiffres avant que le système supprime la désactivation. L'utilisateur peut réessayer au bout de 30 minutes.
- Si l'on ne saisit pas tous les chiffres du code PIN, une invite vous demande de le faire.
- En cas d'appel entrant lors de la saisie du code PIN, le système MIA arrête temporairement la fonction d'ouverture. Dès que l'appel est terminé, l'écran du clavier sera affiché à nouveau pour saisir le code PIN.

L'activation du « Mode Valet » (Valet Mode) sera indiquée dans la barre d'état principale par un symbole de verrouillage  associé à l'icône Profil. Dans ces conditions, si l'utilisateur appuie sur l'icône Profils dans la barre d'état principale, une fenêtre contextuelle

lui signale que la fonction n'est pas disponible en Mode Valet.

### Pour quitter la fonction du Mode Valet

Pour quitter la fonction du Mode Valet, appuyez sur la touche « Quitter Mode Valet » (Exit Valet Mode) dans la fenêtre contextuelle « Bienvenue » (Welcome) qui s'affiche quand vous mettez le contact.

Désactivez la fonction en saisissant le code PIN de verrouillage comme indiqué précédemment.

### REMARQUE:

La fonction « Mode Valet » (Valet Mode) ne peut pas être désactivée lorsque le véhicule est en mouvement.



## 4 - Instruments et commandes de la planche

Présentation du tableau de bord .....	168
Zones de l'afficheur TFT .....	169
Messages contextuels de l'écran TFT .....	170
Présentation du réglage et des menus de l'écran TFT .....	172
Écran TFT : Contenu des menus et sous-menus .....	176
Témoins et indicateurs .....	183
Fonctionnement du MIA (Maserati Intelligent Assistant™) .....	195
Fonctions du menu Commandes sur le MIA .....	200
Fonctions du menu Réglages sur le MIA .....	201
Association d'un téléphone cellulaire .....	213
Commandes au volant .....	215
Commandes des feux .....	219
Commande d'essuie-glace et de lave-glace .....	227
Horloge analogique .....	230
Commandes climatisation .....	230



## Présentation du tableau de bord

Le tableau de bord est subdivisé en trois zones principales.

**A** - Indicateur de vitesse analogique. Il indique la vitesse du véhicule et affiche certains témoins d'avertissements principaux (voir « Témoins et indicateurs » dans cette section).

**B** - Tachymètre analogique. Il indique nombre de tours moteur et affiche certains témoins d'avertissements principaux (voir « Témoins et indicateurs » dans cette section).

**C** - Écran TFT. Il affiche tous les autres témoins et indicateurs (voir « Témoins et indicateurs » dans cette section), des informations, des messages constitués de signes et de texte et/ou d'icônes.

### REMARQUE

L'illustration montre le tableau de bord avant de démarrer le moteur.



V8 version Ghibli 334 - Ultima



V6 version AWD

## Zones de l'afficheur TFT

En cours de fonctionnement, l'écran TFT est divisé en secteurs comprenant des menus et des sous-menus, les données en cours, les voyants et des messages représentés sur l'exemple d'illustration.



La présence de certaines zones dépend du type d'équipement et du marché. Les différents secteurs suivants disposés sur l'écran sont représentés dans la figure.

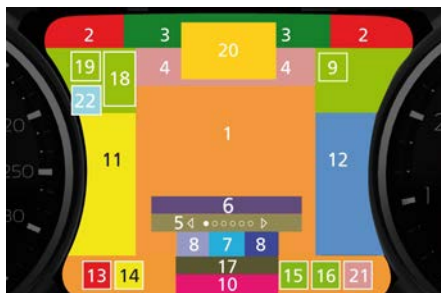

- 1 Zone principale.
- 2 Informations à sélectionner (données, heure, température extérieure, boussole, etc.). Lors du paramétrage de la fonctionnalité « Feux de route avec code auto » (Auto Dim High Beams), l'indicateur correspondant s'affiche du côté droit de cette zone.
- 3 Les titres et numéros du menu principal avec flèches de défilement (le numéro et le titre du menu principal restent toujours visibles lors du défilement du menu, et pendant les 5 secondes suivantes). Les icônes du système de Rappel de ceintures de sécurité (SBR) sont également affichées dans cette zone, représentant également la position des passagers à l'arrière du véhicule.
- 4 Titres des sous-menus.
- 5 Emplacement dans les sous-menus et flèches de défilement (exemple : 1 à 5). Il peut y avoir au maximum 9 emplacements de sous-menus affichables. Lorsque le nombre de points de sous-menus dépasse 9, les points sont remplacés par une valeur numérique au milieu des flèches de défilement.
- 6 Menu d'instructions (escamotable).
- 7 Position du levier de vitesses (P, R, N, D, M, 1, 2, 3, etc.).
- 8 Témoin et palette du changement de vitesse (si le véhicule en est équipé).
- 9 Témoin de réglage « hard »/« soft » des suspensions et Launch Control (version Ghibli 334 - Ultima uniquement).
- 10 Odomètre complet (distance totale parcourue par le véhicule).
- 11 Jauge de carburant.
- 12 Jauge de température du moteur.
- 13 Cadran reconfigurable pour témoins rouges.
- 14 Cadran reconfigurable pour témoins orange.
- 15 Feux de croisement/position.
- 16 Témoin d'avertissement de la vitesse (texte dynamique).
- 17 Feu de direction modes NORMAL, I.C.E., SPORT et CORSA (version Ghibli 334 - Ultima uniquement).
- 18 Témoin combiné des états ACC, LKA et ADA (régulateur de vitesse adaptatif, aide au maintien sur la voie et Assistance active à la conduite). Ils s'affichent au tableau de bord lorsqu'un (ou plus) de ces systèmes est activé, et un menu différent de « Assist. cond. » (Drive assist) est affiché dans la zone principale.



- 19 Fonction des statuts SL, CC et ACC.
- 20 Icônes de l'Aide à la signalisation routière : limitation de vitesse conditionnée et non conditionnée et/ou interdiction de dépassement. Pour plus de détails, voir « Assistant de signalisation routière - TSA » dans la section « Systèmes d'aide à la conduite et au conducteur ».
- 21 Témoin de panne du frein de stationnement automatique (EPB).
- 22 État des systèmes BSA et ABSA.

### Messages contextuels de l'écran TFT

La zone principale de l'écran TFT est celle dédiée aux messages « contextuels ». Ces messages contextuels sont répartis en plusieurs catégories.

L'arrière-plan de l'afficheur change selon le type de message affiché.



- Sans couleur : conditions normales.
- Couleur jaune : avertissement de faible importance.
- Couleur rouge : avertissement de haute importance.

### Messages enregistrés pendant cinq secondes

Lorsque les conditions adéquates sont réunies, ce type de message prend le contrôle de la zone d'affichage principale pendant cinq secondes puis revient à l'écran précédent. La plupart

des messages de ce type sont alors enregistrés (tant que la condition qui les a activés reste active) et peuvent être consultés dans l'option de menu principal « Messages Enreg. » (Stored Messages). Un exemple de ce type de message est celui indiqué sur l'illustration.



### Messages non enregistrés

Ce message s'affichera jusqu'à ce que la configuration qui a activé le message soit effacée (voir exemple sur l'image).



## Messages non enregistrés lorsque le dispositif d'allumage est sur RUN

Ce type de message reste affiché jusqu'à ce que le dispositif d'allumage soit sur **RUN**. Un exemple de ce type de message est celui indiqué sur l'image.



## Messages non enregistrés pendant cinq secondes

Lorsque les conditions adéquates sont réunies, ce type de message prend le contrôle de la zone d'affichage principale pendant cinq secondes puis revient à l'écran précédent.

## Messages de navigation (📍)

Lorsque le menu de navigation est activé dans le système MIA, les informations contextuelles sont affichées pendant 5 secondes lors d'un changement de direction ou à l'approche d'un point de changement de direction.

Sur autoroute, le premier message contextuel sera affiché à partir de 3,2 km depuis le changement de direction, sur route, à 1,6 km.

À l'approche du virage, d'autres messages contextuels s'affichent à partir de 400 m du point de changement de direction et jusqu'à 0 mètres.



Lorsque vous vous approchez d'un virage, les sections correspondant à la distance déjà parcourue s'éteindront alors que celles correspondant à la distance restant à parcourir resteront actives.

### REMARQUE:

- Des boîtes info-bulle peuvent occuper l'espace normalement utilisé pour afficher les éléments du menu principal et les sous-menus correspondants.

- La distance indiquée sous le nom de la route est exprimée dans l'unité de mesure configurée par l'utilisateur.



### Présentation du réglage et des menus de l'écran TFT

#### Commandes de réglage

Gère les commandes se trouvant du côté droit du volant permettant de parcourir, modifier et programmer le menu principal et les sous-menus.

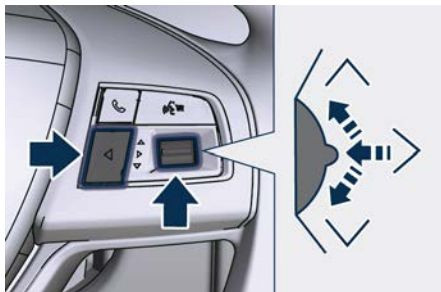

Appuyez et relâchez le commutateur multifonctions dans la direction de la flèche  $\wedge$  ou  $\vee$ , correspondant aux mêmes symboles sur l'écran TFT, pour parcourir les titres du menu principal vers le haut ou vers le bas.

La zone de l'écran dans le secteur 1 (zone principale) sera mise à jour et le titre sélectionné s'affichera dans le secteur 3 (numéro et titre du menu principal).

Appuyez et relâchez le commutateur multifonctions  $\triangleright$ , correspondant au même symbole et l'indication

« SELECT » sur l'écran TFT, pour accéder aux écrans ou à un sous-menu d'information. Appuyez sur la touche de sélection  $\triangleright$  pendant 2 secondes pour revenir aux fonctions de sélection/affichage.

Le titre du sous-menu sélectionné s'affiche dans le secteur 4 (titres de sous-menu).

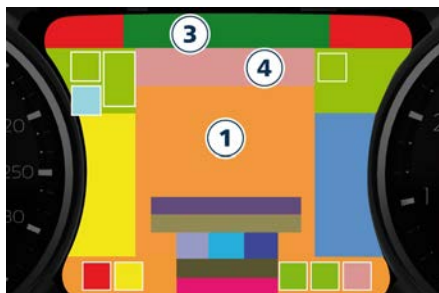

Appuyez et relâchez le commutateur multifonctions dans le sens de la flèche  $\wedge$  ou  $\vee$  pour parcourir le sous-menu.

Appuyez sur le bouton  $\triangleleft$ , correspondant au même symbole et l'indication « Quit » (EXIT) sur l'écran TFT, pour revenir au menu principal à partir d'une rubrique ou d'un écran d'information.

Lorsque le conducteur sélectionne une page du menu principal et que la fonction d'Aide à la signalisation routière (TSA) sur la page « Véhicule » (Vehicle)

du MIA est désactivée (voir « Fonctions du menu Réglages sur le MIA » dans cette section), le titre du menu principal, son numéro et les flèches de défilement disparaissent après 2 secondes.

Lorsque le conducteur sélectionne un menu principal, si la fonction d'Aide à la signalisation routière (TSA) est activée et qu'une icône de panneau routier et/ou de limitation de vitesse est affichée dans le secteur 20, seul le numéro du menu et les flèches de défilement restent affichés dans le secteur 3 côté gauche.



#### Présentation des menus

##### 1. Menu pr. (MAIN MENU)

- Affichage vitesse en km/h ou mph

##### 2. Info véhic. (VEHICLE INFO)

- Info hybride (Hybrid Info) (MHEV 2.0 L4 uniquement)
- M. Conduc. (Drive Mode)
- Pression des pneus (Tire pressure)
- Indicateurs (Gauges) : Température de la transmission (Transmission)



Temperature), Température de l'huile (Oil Temperature) et Press. l'huile (Oil Pressure)

- Huile moteur (Engine oil) (MHEV 2.0 L4 uniquement)
- Charge batterie (Battery Voltage)
- Entretien (Maintenance)

### 3. Assist. cond. (DRIVER ASSIST)

- Affiche une information spécifique qui se rapporte uniquement aux systèmes d'aide à la conduite ACC, LKA et ADA (pour chacun de ces systèmes, voir la section « Systèmes d'aide à la conduite et au conducteur »)
- État LKA (LaneSense)

### 4. Trip et Cons. Carb. (TRIP & FUEL ECONOMY)

- Trip A : Distance, Moy (Cons. Carb.) (Average (fuel economy)), Moy (vitesse) (Average (speed)), Temps écoulé (Elapsed time)
- Trip B : Distance, Moy (Cons. Carb.) (Average (fuel economy)), Moy (vitesse) (Average (speed)), Temps écoulé (Elapsed time)
- Cons. Carb. (Fuel Economy) : Graphique à barres de la consommation actuelle de carburant, Autonomie (Range), Moy (Cons. Carb.) (Average (fuel economy))

### 5. START&STOP

- Messages associés à la fonction Start & Stop

### 6. Messages Enreg. (STORED MESSAGES)

### 7. Régl. véhicule (VEHICLE SETTINGS)

- Bip vitesse (Speed Warning) : active, désactive ou configure la vitesse limite représentée dans l'icône dynamique de l'écran TFT
- Appl. auto Off/On (Auto apply Off/On) du frein de stationnement électrique
- Activation/désactivation de l'airbag passager
- Conf. écran (Screen Setup)
  - Sup. G (Upper Left)
  - Sup. D (Upper Right)
  - Menu pr. (Main Menu) : Ligne 1
  - Menu pr. (Main Menu) : Ligne 2
  - Menu pr. (Main Menu) : Ligne 3
  - Aff. MPH km/h (MPH km/h Display) Activé/Désactivé
  - Menu pr. Navigation (Main Menu Navigation)
  - Audio : Radio, Média et mode Projection
  - Display Key-On (Key-On Display)
  - Display Key-Off (Key-Off Display)
  - P/déf. (Defaults)

### Modalités de réglage de l'écran TFT

Pour régler l'écran TFT, il faut sélectionner le sous-menu « Conf. écran » (Screen Setup) depuis le menu « Régl. véhicule » (Vehicle Settings), en procédant de la manière suivante. Une fois dans le menu « Régl. véhicule » (Vehicle Settings), appuyez et relâchez le commutateur multifonctions dans le

sens des flèches directionnelles  $\wedge$  ou  $\vee$  jusqu'à l'affichage de « Conf. écran » (Screen Setup).

Appuyez sur le commutateur multifonctions  $\gt$  et relâchez-le pour accéder aux éléments disponibles dans ce sous-menu.

Si le véhicule dépasse 8 km/h, cette fonction est indisponible et l'écran principal affiche en gris les options possibles (non activables).

Utiliser cette fonction lorsque le véhicule est à l'arrêt et que le levier de vitesses est en position P (Park).

Pour pouvoir accéder à une fonction, appuyez sur le commutateur multifonctions  $\gt$ .

Le répertoire suivant affiche les éléments disponibles dans ce sous-menu :

#### Sup. G (Upper Left)

- Auc. (None)
- Boussole (Compass) (uniquement avec le système de navigation)
- Température extérieure (Outside Temperature) (P/déf. : Sup. D (Upper Right))
- Date
- Hre (Time)
- Heure/date (Time/Date) (P/déf. : Sup. G) (Upper Left)
- Autonomie (Range to Empty)
- Moy L/100km (Average L/100km) ou km/L (ou mpg)



## Instruments et commandes de la planche

- L/100km actuel (Current L/100km) ou km/L (ou mpg)
- Trip A Dist (Trip A Distance)
- Trip B Dist (Trip B Distance)

### Sup. D (Upper Right) (exemple illustré)

- Auc. (None)
- Boussole (Compass) (uniquement avec le système de navigation)
- Température extérieure (Outside Temperature) (P/déf. : Sup. D (Upper Right))
- Date
- Hre (Time)
- Heure/date (Time/Date) (P/déf. : Sup. G) (Upper Left)
- Autonomie (Range to Empty)
- Moy L/100km (Average L/100km) ou km/L (ou mpg)
- L/100km actuel (Current L/100km) ou km/L (ou mpg)
- Trip A Dist (Trip A Distance)
- Trip B Dist (Trip B Distance)



**Menu pr. (Main Menu) : Ligne 1** (s'affiche seulement dans le Menu principal)

- Auc. (None) (état P/déf.)
- Boussole (Compass) (uniquement avec le système de navigation)
- Temp. extérieure
- Date
- Hre (Time)
- Heure/date (Time/Date)
- Autonomie (Range to Empty)
- Moy L/100km (Average L/100km) ou km/L (ou mpg)
- L/100km actuel (Current L/100km) ou km/L (ou mpg)
- Trip A Dist (Trip A Distance)
- Trip B Dist (Trip B Distance)
- Audio

**Menu pr. (Main Menu) : Ligne 2** (s'affiche seulement dans le Menu principal)

- Mêmes options de configuration comme la Ligne 1

**Menu pr. (Main Menu) : Ligne 3** (s'affiche seulement dans le Menu principal)

- Mêmes options de configuration comme la Ligne 1

**Aff. MPH km/h (MPH km/h Display)** (ligne d'instructions)

- On
- Off

**Menu pr. Navigation (Main Menu Navigation)**

- On

- Off

**Audio**

- Radio : fréquences FM/AM
- Média : USB et Bluetooth® (étiquette textuelle uniquement)
- Mode Projection : Apple CarPlay™ et Android Auto™ ou Baidu CarLife™ (📱) (étiquette textuelle uniquement)

**Display Key-On (Key-On Display)**

- On
- Off

**Display Key-Off (Key-Off Display)**

- On : RESUM TRIP (Trip summary)
- Off : écran avec le logo et le trident Maserati

**P/déf. (Defaults)**

- Rest. (Restore)
- Annuler (Cancel)

Faites défiler avec le commutateur multifonctions dans le sens des flèches  $\wedge$  ou  $\vee$  pour visualiser les éléments sélectionnables (dans l'exemple, l'élément « Hre » (Time) est sélectionné). L'élément sélectionné précédemment reste coché jusqu'à une nouvelle sélection.



Appuyez sur le commutateur multifonctions **>** puis relâchez pour sélectionner un élément. La notification du réglage sauvegardé apparaît dans une fenêtre info-bulle pendant 2 secondes, puis l'écran affichera le dernier élément modifié.

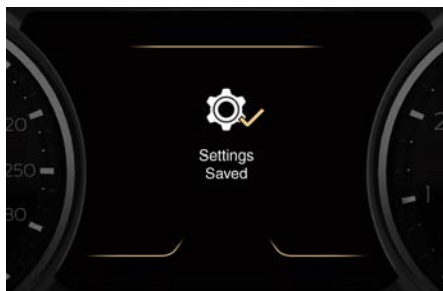

Appuyez sur le bouton **<** et relâchez-le pour revenir au sous-menu « Conf. écran » (Screen Setup). Les paramètres du sous-menu « Conf. écran » (Screen Setup) établis par

l'utilisateur comme ceux à afficher sont également indiqués dans la partie supérieure du système MIA (voir l'exemple sur les schémas).

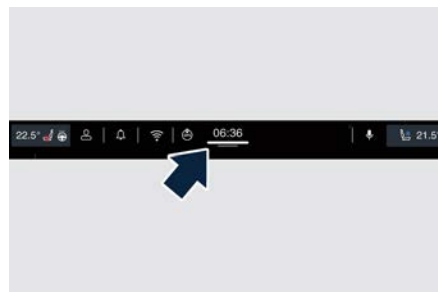

Concernant la ligne d'instruction « Aff. MPH km/h » (MPH km/h Display), vous pouvez choisir de l'afficher dans le secteur 6 ou pas (option « Off »). Si vous choisissez de ne pas l'afficher, la fonction des unités changeantes reste active dans tous les cas.

Si le « Menu pr. Navigation » (Main Menu Navigation) est configuré sur « On », les informations relatives à la navigation s'afficheront dans la partie principale de l'écran seulement si une destination a été configurée sur le navigateur du système MIA. Si la fonction est configurée sur « Off », les informations relatives à la navigation ne s'afficheront pas (🔕).

Les éléments « Display Key-On » (Key-On Display) et « Display Key-Off » (Key-Off Display) permettent à l'utilisateur de configurer l'écran pendant la mise et la coupure du contact.

Le « Display Key-On » (Key-On Display) est généralement configuré sur « On ». Lorsque vous montez dans le véhicule, l'écran affichera les informations relatives à la séquence de démarrage du moteur après l'écran de bienvenue. Lorsqu'il est sur « Off » (exemple indiqué sur l'illustration), l'écran affichera les informations présentes avant la dernière coupure du contact du véhicule.



Lorsque le moteur tourne et qu'on appuie sur le dispositif d'allumage pour l'arrêter, il est possible de configurer « Display Key-Off » (Key-Off Display) sur « On » ou « Off » pour obtenir les réglages de l'écran suivants :

- « On » : Écran RESUM TRIP (Trip B est réinitialisé après chaque cycle key-on/key-off) ;
- « Off » : écran avec le logo et le trident Maserati.

L'élément « P/déf. » (Defaults) du sous-menu « Conf. écran » (Screen Setup) permet de rétablir les réglages par défaut Maserati.

## Écran TFT : Contenu des menus et sous-menus

### 1. Menu pr. (MAIN MENU)

Appuyez et relâchez le commutateur multifonction vers le ^ ou le v jusqu'à l'affichage de cette rubrique du menu. Le fait d'appuyer sur le commutateur multifonctions > et de le relâcher permet à l'unité de mesure de basculer entre km/h et mph.



En plus de la vitesse, la zone principale peut indiquer trois lignes qui peuvent être associées aux mêmes options dans la partie supérieure droite ou gauche. Lorsque ces trois lignes sont présentes et que la navigation étape par étape, l'espace du menu principal affichera automatiquement les informations liées à la navigation. Pour plus de détails, veuillez vous référer au guide « Maserati Intelligent Assistant™ (MIA) ».

Appuyez sur le bouton < et relâchez-le pour revenir au menu principal.

### 2. Info véhic. (VEHICLE INFO)

Appuyez et relâchez le commutateur multifonction vers le ^ ou le v jusqu'à l'affichage de cette rubrique du menu. Appuyez sur le commutateur multifonctions > et relâchez-le pour accéder aux sous-menus. Appuyez sur le commutateur multifonctions dans le sens des flèches ^ ou v puis relâchez-le pour faire défiler les informations suivantes affichées en appuyant sur le commutateur multifonctions > et en le relâchant pour afficher les informations sélectionnées.

### Info hybride (Hybrid Info) (MHEV 2.0 L4 uniquement)

Ce sous-menu contient les paramètres suivants représentés sous la forme de symboles et de barres dynamiques relatives à la fonctionnalité du système hybride :

#### • Freinage régénératif (indication

« Charge ») : la barre de récupération de l'énergie se remplit de manière linéaire en vert de droite à gauche pendant la charge et se vide de gauche à droite en l'absence de récupération de charge.

- **État de charge de la batterie 48 V (représenté par le symbole d'une batterie)** : le niveau de charge de la batterie 48 V est représenté par le remplissage linéaire en vert du symbole de bas en haut, et vice versa ; son comportement est identique aux paramètres Charge et eBoost/eAssist. Il est crucial d'éviter de décharger entièrement la batterie 48 V. Si l'état de charge affiché sur la page-écran « Info hybride » (Hybrid Info) est inférieur à 50 % (valeur représentée sur l'illustration), évitez si possible d'arrêter le moteur et conduisez le véhicule sur quelques kilomètres pour permettre au BSG de recharger la batterie 48 V, au moins jusqu'à 50 %. Avant d'immobiliser la voiture pour une période de temps prolongée, procédez comme indiqué dans le chapitre « Véhicule immobilisé pendant de longues périodes » de la section « Entretien et soin du véhicule ».
- **Suralimentation en énergie obtenue du BSG (indication « eBoost »)**: la barre se remplit de manière linéaire en blanc de gauche à droite et se vide dans le sens contraire si une suralimentation n'est pas nécessaire.



- **État de défaillance du système** : dans cet état, les barres « Charge » et « eBoost » sont vides, les indications correspondantes sont grisées et un témoin de défaillance général s'affiche à l'intérieur du symbole de la batterie (voir l'exemple sur l'illustration). De plus, des messages et des symboles spécifiques de défaillance s'affichent dans la zone dédiée au système (voir « Témoins et indicateurs » dans cette section).



### M. Conduc. (Drive mode)

Appuyez et relâchez le commutateur multifonction vers le  $\wedge$  ou le  $\vee$  jusqu'à l'affichage de cette rubrique du menu. L'écran montre graphiquement le mode conduite : I.C.E., NORMAL, SPORT et CORSA (version Ghibli 334 - Ultima uniquement) et  $\text{pen}$  (Suspension) défini par l'utilisateur grâce aux commandes correspondantes.

La zone principale de l'écran affichera une image du véhicule avec les paramètres et les composants dotés d'un code couleur en fonction du mode de conduite sélectionné.

L'image affichera les paramètres suivants :

- le pourcentage de distribution de couple indiqué sous la flèche située devant les roues (sur la version AWD uniquement) ;
  - mode de conduite sélectionné (l'exemple montre : SPORT).
- Pour tout composant doté d'un code couleur, la couleur dépend des réglages de :
- ESC : identifié par la couleur de la roue.
  - Groupe motopropulseur : identifié par la couleur de l'unité de transmission et du moteur.
  - Suspension  $\text{pen}$  : identifiée par la couleur des quatre amortisseurs.



## Instruments et commandes de la planche



Pour chaque mode de conduite, fonction (ESC, groupe motopropulseur et suspension) et couleur des composants affichés coïncident de la manière suivante :

Drive Mode	ESC	PT	
I.C.E.			
NORMAL			
SPORT			S
CORSA (*)			
(*) TROFEO version only.			

### REMARQUE:

Pour configurer les paramètres en fonction de ses propres besoins et de son propre parcours, se référer au chapitre « Mode de conduite » dans la

section « Systèmes d'aide à la conduite et au conducteur ».

Appuyez sur le bouton < et relâchez-le pour revenir au menu principal.

### Pression des pneus (Tire pressure)

Indique la pression de chaque pneu (voir l'exemple ci-dessous). Pour plus de détails, voir le chapitre « Système de contrôle de pression de pneu (TPMS) » dans la section « Pour connaître le véhicule ».



### Indicateurs (Gauges)

Cet écran affiche les paramètres suivants sous la forme d'un graphique à barres.

#### ● Press. huile (Oil Pressure)

Affiche le niveau de pression actuel de l'huile moteur.

#### ● Température de l'huile moteur (Oil temperature)

Affiche la température actuelle de l'huile moteur.

Le témoin et le remplissage de la jauge (si cela est applicable) sont surlignés en rouge pour mettre en relief le fait que le paramètre se trouve à un niveau critique.

### REMARQUE:

Cette stratégie est également applicable pour l'écran d'informations « Température de la transmission » (Transmission Temperature) et « Press. huile » (Oil Pressure).

#### ● Température de la transmission (Transmission temperature)

Affiche la température actuelle de la transmission.



#### Huile moteur (Engine oil) (MHEV 2.0 L4 uniquement)

L'écran affiche un graphique à barres contenant les tout derniers relevés du

niveau d'huile et un message indiquant comment l'obtenir (voir l'exemple sur l'illustration).



Pour obtenir les meilleures performances et les conditions de fonctionnement correctes du moteur, le niveau doit être situé entre les repères « min » et « max » indiqués à l'extrémité des barres. Si le niveau d'huile ne se trouve dans cette plage de remplissage, les points critiques et les défaillances éventuelles qui peuvent se produire en référence à ce paramètre seront affichés par le biais de voyants et de messages contextuels (voir les exemples sur l'illustration).

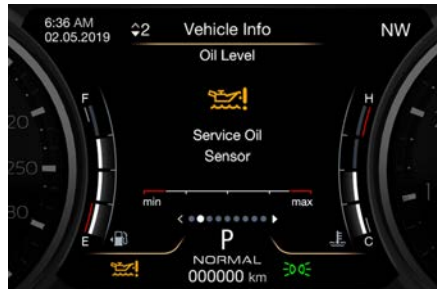

### IMPORTANT !

- Si le niveau d'huile moteur est bas ou proche du niveau « min », faites l'appoint avec l'huile préconisée en respectant les instructions reportées dans le chapitre « Procédures d'entretien » de la section « Entretien et soin ».
- Si le niveau est trop haut ou en présence d'un message de défaillance,

évités d'utiliser le véhicule et contactez le Réseau d'Assistance.

### Charge batterie (Battery Voltage)

Affiche la tension de la batterie 12 V.



### Entretien (Maintenance) (service)

Affiche le kilométrage et les jours restant jusqu'au prochain entretien programmé.



Appuyez sur le bouton < et relâchez-le pour revenir au menu principal.



### 3. Assist. cond. (DRIVER ASSIST)

Appuyez et relâchez le commutateur multifonction vers le  $\wedge$  ou le  $\vee$  jusqu'à l'affichage de cette rubrique du menu. L'écran affiche graphiquement l'état actuel des systèmes d'aide à la conduite activés : la figure montre un exemple avec le régulateur de vitesse adaptatif (ACC) et l'assistance active à la conduite (ADA) prêts et l'aide au maintien sur la voie (LKA) engagée.



#### REMARQUE:

Pour paramétrer ces systèmes, voir les chapitres « Régulateur de vitesse adaptatif - ACC », « Assistance active à la conduite - ADA » et « Aide au maintien sur la voie - LKA » dans la section « Systèmes d'aide à la conduite et au conducteur ».

Appuyez sur le bouton  $\leftarrow$  et relâchez-le pour revenir au menu principal.

### 4. Trip et Cons. Carb. (TRIP & FUEL ECONOMY)

Appuyez et relâchez le commutateur multifonction vers le  $\wedge$  ou le  $\vee$  jusqu'à l'affichage de cette rubrique du menu.

Pour chaque sous-menu « Trip A » et « Trip B », l'écran affichera ce qui suit :

- « **Distance** » parcourue en km ou en miles. Affiche la distance totale parcourue depuis la dernière réinitialisation.
- Consommation « **Moy** » (Average) en L/100km ou en MPG (US ou UK). Affiche la consommation moyenne de carburant depuis la dernière réinitialisation.
- Vitesse « **moyenne** » (Average) en km/h en ou MPH. Affiche la vitesse moyenne depuis la dernière réinitialisation.
- « **Temps écoulé** » (Elapsed Time). Indique en « heures, minutes et secondes » le temps de circulation total depuis la dernière réinitialisation. Le temps écoulé augmente lorsque le dispositif d'allumage est sur la position **RUN** ou **START**.

Appuyez sur le commutateur multifonctions  $\triangleright$  pendant 1 seconde et relâchez-le pour réinitialiser le « Trip A » ou le « Trip B ».

Le « Trip B » est réinitialisé après chaque cycle de mise et de coupure du contact.



L'écran « Cons. Carb. » (Fuel Economy) affichera ce qui suit :

#### Consommation de carburant actuelle en L/100km ou en MPG (US ou UK)

Affiche sous la forme d'un graphique à barres la consommation de carburant actuelle. Lors de l'étape d'AutoStop réalisée à l'aide du système Start&Stop (voir « Démarrage normal du moteur » dans la section « Systèmes d'aide à la conduite et au conducteur »), un tiret s'affichera à la place de la valeur.

#### Autonomie en km ou en milles (Range in km or miles)

Indique l'autonomie depuis la dernière réinitialisation de la consommation moyenne.

Quand l'indication de consommation de carburant est réinitialisée, l'écran affiche « Réinit » (Reset) ou des tirets pendant deux secondes.

Ensuite, l'historique est effacé et le calcul de la consommation moyenne continue à s'effectuer à partir de la dernière moyenne indiquée avant la réinitialisation.

### Consommation moyenne de carburant (« Moy ») (Avg.) en L/100km ou en MPG (US ou UK)

- Affiche la consommation moyenne de carburant depuis la dernière réinitialisation.

Appuyez sur le commutateur multifonctions  $\triangleright$  pendant 1 seconde et relâchez-le pour réinitialiser la consommation moyenne de carburant. Quand l'indication de consommation de carburant est réinitialisée, l'écran affiche « Réinit » (Reset) ou des tirets pendant deux secondes.

Ensuite, l'historique est effacé et le calcul de la consommation moyenne continue à s'effectuer à partir de la dernière moyenne indiquée avant la réinitialisation.



Appuyez sur le bouton  $\triangleleft$  et relâchez-le pour revenir au menu principal.

### 5. START & STOP

Appuyez et relâchez le commutateur multifonction vers le  $\wedge$  ou le  $\vee$  jusqu'à l'affichage de cette rubrique du menu. Avec le dispositif d'allumage en position **RUN**, l'écran affichera les états de la fonction (voir exemple sur l'image). Pour modifier l'état de la fonction, veuillez consulter le chapitre « Système Start&Stop Automatique » de la section « Systèmes d'aide à la conduite et au conducteur ».



### 6. Messages Enreg. (STORED MESSAGES)



Appuyez et relâchez le commutateur multifonction vers le  $\wedge$  ou le  $\vee$  jusqu'à l'affichage de cette rubrique du menu. Le système affichera le nombre de messages enregistrés (s'il y en a) ou « Aucun message enregistré » (No Stored Messages) en l'absence de messages enregistrés.

Appuyez sur le commutateur multifonctions dans le sens des flèches  $\wedge$  ou  $\vee$  puis relâchez-le pour faire défiler les messages enregistrés. Lorsque le nombre de messages dépasse 9, les points de sous-menu sont remplacés par une valeur numérique indiquant le numéro du message. Appuyez sur le commutateur multifonctions  $\triangleright$  et relâchez-le pour visualiser le message sélectionné (voir l'exemple sur l'illustration).





Appuyez sur le bouton  et relâchez-le pour revenir au menu principal.

### 4 7. Régl. véhicule (VEHICLE SETTINGS)

Avec le dispositif d'allumage en position **RUN** et le véhicule à l'arrêt, appuyez sur le commutateur multifonctions dans le sens des flèches  ou  jusqu'à l'affichage de la rubrique du menu.

Appuyez sur le commutateur multifonctions  et relâchez-le pour accéder aux sous-menus.

Parcourez à l'aide du commutateur multifonctions dans le sens des flèches  ou  en faisant défiler la liste des éléments à sélectionner :

- Bip vitesse (Speed Warning) : pour régler cette fonction, voir l'exemple ci-dessous.
- Frein de stationnement électrique (Electric Parking Brake) : permet de modifier l'état du frein de

stationnement électrique ; voir le chapitre « Frein de stationnement » dans la section « Systèmes d'aide à la conduite et au conducteur ».



- Airbag passager (Passenger Air bag) (le cas échéant) : permet de modifier l'état de l'airbag passager, : paragraphe « Désactivation de l'airbag passager » dans la rubrique « Systèmes de retenue supplémentaire (SRS) – Airbag » de la section « Pour connaître le véhicule ».
- Conf. écran (Screen Setup) : voir le chapitre « Présentation du réglage et des menus de l'écran TFT » dans cette section.

### Exemple de la façon de modifier l'état « Bip vitesse » (Speed Warning)

#### REMARQUE:

- Vitesse minimum définie : 30 km/h.
- Vitesse maximum définie : 280 km/h.

Lorsque le véhicule avance (vitesse supérieure à 8 km/h), cette fonction est disponible et affichée dans la liste du menu « Régl. véhicule » (Vehicle Settings).

Parcourez à l'aide du commutateur multifonctions dans le sens des flèches  ou  en faisant défiler la liste des éléments à sélectionner.



Appuyez sur le commutateur multifonctions  et relâchez-le pour

sélectionner « Bip vitesse » (Speed Warning).



Appuyez à nouveau sur le commutateur multifonctions  puis relâchez-le pour afficher les options correspondantes : « OFF » est le statut par défaut.



Parcourez à l'aide du commutateur multifonctions dans le sens des flèches  ou  en faisant défiler la liste des options à sélectionner.

Les valeurs de vitesse s'affichent en boucle, gardez le commutateur

multifonctions enfoncé dans le sens des flèches  $\wedge$  ou  $\vee$  pour augmenter la vitesse de défilement par incréments de 5 km/h.

Appuyez sur le commutateur multifonctions ( $>$ ) puis relâchez-le pour sélectionner l'option. L'élément sélectionné précédemment reste coché jusqu'à une nouvelle sélection.



Une notification de sauvegarde du réglage apparaît dans une fenêtre info-bulle pendant 2 secondes et un témoin blanc indiquant la limite de vitesse configurée apparaîtra à l'écran.

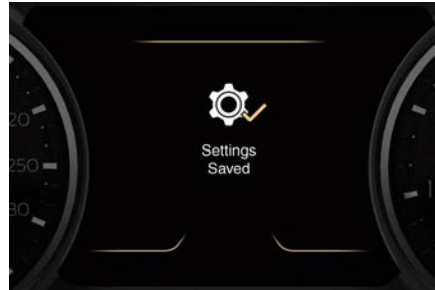

Ensuite, l'écran affichera le dernier élément modifié.

Lorsque la vitesse configurée est dépassée, le conducteur est alerté par un signal sonore et le témoin indiquant la vitesse limite devient orange.

Un message info-bulle indiquant que la limite a été dépassée apparaîtra à l'écran.



Le message info-bulle et le témoin s'afficheront pendant 5 secondes puis le système reviendra à l'écran précédent.

## Témoins et indicateurs

### Témoins et indicateurs sur l'indicateur de vitesse

Les témoins suivants sont affichés sur l'indicateur de vitesse et les messages correspondants sont visibles pendant 5 secondes dans le secteur central de l'écran, sauf indication contraire.



### Témoin de panne (MIL)



Le témoin de panne (MIL) fait partie du système d'autodiagnostic embarqué qui surveille les systèmes de commande du moteur et de la boîte de vitesses automatique.

Dans des conditions normales, ce témoin doit s'allumer lorsque le dispositif d'allumage est sur la position **RUN** et s'éteindre dès que le moteur démarre. C'est signe que le témoin fonctionne correctement. Si le témoin reste allumé ou s'allume pendant le trajet, il y a une



## Instruments et commandes de la planche

panne des systèmes qui commandent l'arrivée du carburant/l'allumage et le système antipollution.

Cette panne peut entraîner une forte émission de gaz d'échappement, un faible rendement, faible maniabilité du véhicule et des niveaux de consommation élevés.

Dans ces conditions, vous pouvez continuer à rouler lentement, sans forcer sur le régime moteur. Le témoin s'éteint dès que le problème est résolu.

Dans tous les cas, l'erreur est enregistrée par le système.



### IMPORTANT !

- Lorsque le dispositif d'allumage se trouve en position **RUN** et si le témoin ne s'allume pas ou qu'il s'allume lors de la marche du véhicule, contactez le **Réseau d'Assistance** dès que possible.
- Un trajet prolongé avec le MIL allumé peut endommager le système de commande du moteur. Ceci peut également affecter la consommation de carburant et le comportement routier. Si le témoin MIL clignote, le convertisseur catalytique risque d'être gravement endommagé et une perte de puissance pourrait se produire. Une intervention immédiate s'impose.

### Témoin de clignotant gauche



Ce témoin s'allume quand les clignotants gauches ou les feux de détresse sont allumés.

Le témoin clignote à la même fréquence que les clignotants qui sont commandés par le commutateur situé à l'extrémité du levier.

Si le système électronique du véhicule détecte que le véhicule parcourt plus de 1,6 km avec l'un des clignotants allumé, un signal sonore continu vous indique de le désactiver.

Si l'un des indicateurs clignote rapidement, vérifiez l'état de l'ampoule extérieure à LED.

### Témoin système de contrôle de la pression des pneus



Ce témoin d'alarme est connecté au Système de contrôle de la pression des pneus (TPMS).

Dans des conditions normales, le témoin d'alarme doit s'allumer lorsque le dispositif d'allumage est sur la position **RUN** et s'éteindre dès que le moteur démarre.

Si le témoin d'alarme reste allumé ou s'allume pendant le trajet, la pression d'un ou plusieurs pneus est trop basse, selon ce qui s'affiche sur le message qui suit.

Le témoin de panne du TPMS est connecté au témoin de contrôle de basse pression des pneus.

Lorsque le système détecte une défaillance, le témoin clignote pendant une minute environ puis reste constamment allumé.

Cette séquence se poursuit jusqu'aux prochains démarrages du véhicule, tant que la panne est présente.

Lorsque le témoin de panne est allumé, le système pourrait ne plus détecter ou signaler correctement une basse pression de pneu.

Pour plus de détails, voir le chapitre « Système de contrôle de pression de pneu (TPMS) » dans la section « Pour connaître le véhicule ».

### Témoin d'anomalie du système antiblocage des roues (ABS)



Ce témoin d'avertissement et le message qui le concerne indiquent une éventuelle anomalie du système anti-blocage des roues (ABS).

Il s'allume quand le dispositif d'allumage est placé en position **RUN** et peut rester allumé pendant 4 secondes. Si le témoin d'avertissement de l'ABS reste allumé plus longtemps ou s'il s'allume pendant le trajet, cela indique que la section ABS du système de freinage est en panne et qu'une intervention s'impose.

Cependant, le système de freinage conventionnel continuera à fonctionner normalement si le témoin  est éteint. Si le témoin d'avertissement de l'ABS s'allume lors de la conduite, ou qu'il ne s'allume pas lorsque le dispositif d'allumage est position **RUN**, veuillez vous rendre dès que possible dans un **Centre d'Assistance** afin de rétablir les fonctions anti-blocage des roues.

### Témoin d'activation / dysfonctionnement du Système de commande de stabilité électronique (ESC)



Le témoin d'activation/dysfonctionnement ESC du tableau de bord s'allume lorsque le dispositif d'allumage est sur la position **RUN**. Il doit s'éteindre au démarrage du moteur.

Si le témoin reste allumé en continu alors que le moteur tourne, le système ESC présente un dysfonctionnement. Si le témoin reste allumé après plusieurs cycles d'allumage, et que le véhicule a parcouru plusieurs kilomètres à une vitesse supérieure à 48 km/h, rendez-vous dans un centre du **Réseau d'Assistance** dès que possible afin de diagnostiquer le problème et de réparer la panne.

### REMARQUE:

Chaque fois que le dispositif d'allumage est sur **RUN** :

- Le témoin ESC OFF  et celui d'activation/dysfonctionnement de l'ESC s'allument temporairement.
- L'ESC est activé même s'il avait été désactivé précédemment. Le système ESC fait entendre un bourdonnement ou un déclic quand il est actif. Ce phénomène est normal ; les bruits s'arrêtent quand l'ESC est désactivé par la résolution du problème ayant provoqué l'activation de l'ESC.

### Témoin ESC OFF (ESC hors fonction)



Ce témoin avertit que le système de commande de stabilité électronique (ESC) est désactivé ; le message correspondant s'affiche.

### Témoins et indicateurs sur le tachymètre

Les témoins suivants sont affichés sur le tachymètre et les messages correspondants sont visibles pendant 5 secondes dans le secteur central de l'écran, sauf indication contraire.



### Témoin Start&Stop actif



Ce témoin indique que le moteur a été coupé automatiquement par le système Start&Stop.

Lorsque le moteur redémarre, ce témoin s'éteint.

Si le témoin commence à clignoter pendant une phase d'extinction automatique du moteur (AutoStop), vous devez redémarrer le moteur normalement à l'aide du dispositif d'allumage tout en maintenant la pédale de frein enfoncée. Pour plus d'informations, voir le chapitre « Démarrage normal du moteur » dans la section « Systèmes d'aide à la conduite et au conducteur ».

### Témoin de feu de brouillard arrière



Ce témoin s'allume lorsque les feux de brouillard arrière sont allumés.



### Témoin des feux de route



Ce témoin s'allume lorsque les feux de route sont allumés ou pendant les appels de phare.

### Témoin des freins



Ce témoin surveille plusieurs composants du système de freinage, tels que le niveau de liquide de frein et le serrage du frein à main.

Si le témoin de freinage s'allume, il se peut que le frein de stationnement soit engagé, que le niveau de liquide de freins soit trop bas ou qu'il y ait un problème avec le réservoir du système anti-blocage des roues (ABS). Dans ces cas, le message correspondant sera affiché.

Si le témoin reste allumé alors que le frein de stationnement a été relâché et que le niveau de liquide atteint le repère Plein du réservoir du maître-cylindre, il indique un possible dysfonctionnement du circuit hydraulique de freinage ou un problème de servofrein détecté par le système ABS/ESC.

Dans ce cas, le témoin reste allumé jusqu'à ce que le problème soit résolu. Si le problème est lié au servofrein, la pompe ABS fonctionne lorsque vous appliquez le frein et une pulsation de la pédale de frein est perceptible à chaque arrêt du véhicule.

L'inefficacité de l'un des cycles du double circuit de freinage est signalée par le témoin d'alarme de freinage, qui s'allume lorsque le niveau de liquide de frein dans le maître-cylindre descend au-dessous d'un certain niveau. Le témoin reste allumé jusqu'à ce que le problème soit résolu. Si le témoin des freins clignote pendant 10 secondes alors que le témoin du frein de stationnement électrique et le message correspondant sont affichés, une défaillance du système EPB s'est produite. Si une panne de frein se produit, veuillez vous rendre dans un centre du **Réseau d'Assistance** dès que possible afin de faire une vérification du système de freinage. En cas de panne du Répartiteur de freinage à contrôle électronique (EBD), le témoin de freinage et celui de l'ABS s'allument.

Une réparation immédiate de l'ABS s'impose.

Le fonctionnement du témoin d'alarme de freinage peut être vérifié en tournant le dispositif d'allumage de la position **OFF** à la position **RUN**.

Le témoin doit s'allumer pendant environ 2 secondes.

Le témoin doit ensuite s'éteindre, à moins que le frein de stationnement ne soit serré ou qu'un défaut dans le système de freinage ne soit détecté. Si le témoin ne s'allume pas, faites

contrôler le système d'éclairage dans un centre du **Réseau d'Assistance**.

Le témoin s'allume également lorsque le frein de stationnement est serré et que le dispositif d'allumage est en position **RUN**. Ce témoin indique uniquement que le frein est engagé, mais non que la force de serrage du frein de stationnement est appliquée aux roues.



### ATTENTION !

**Il peut être dangereux de conduire un véhicule dont le témoin des freins rouge reste allumé rouge. Une partie du système de freinage peut ne pas marcher correctement, avec des distances de freinage accrues et le risque d'accident. Faites contrôler votre véhicule dès que possible par un Concessionnaire agréé Maserati.**

### Témoin d'airbag



Ce témoin s'allume pendant quelques secondes à titre de vérification de l'ampoule quand le dispositif d'allumage est en position **RUN**. Si le témoin ne s'allume pas lors du démarrage du moteur, reste allumé ou s'allume lors de la marche du véhicule, faites vérifier le système par un centre du **Réseau d'Assistance** dès que possible.

Dans le deuxième cas, le message restera affiché : pour le masquer,

appuyez sur le bouton  situé sur le côté droit du volant.

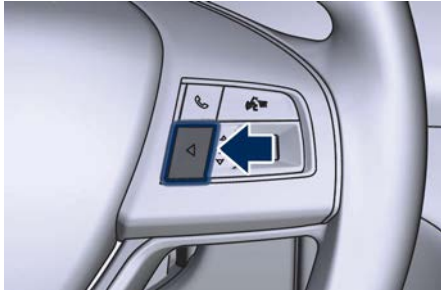

Pour plus d'informations consulter le chapitre « Système de retenue supplémentaire (SRS) - Airbags » dans la section « Pour connaître le véhicule ».



### ATTENTION !

**Si le témoin reste sur ON ou s'il ne s'allume pas ou qu'il s'allume pendant la marche du véhicule, contactez le Réseau d'Assistance dès que possible.**

### Témoin de clignotant droit



Ce témoin s'allume lorsque les clignotants droits ou les feux de détresse sont allumés. Le témoin clignote à la même fréquence que les clignotants et est commandé par le levier multifonctions derrière le volant. Si le système électronique du véhicule détecte que le véhicule parcourt plus de

1,6 km avec l'un des clignotants allumé, un signal sonore continu vous indique de le désactiver.

Si l'un des indicateurs clignote rapidement, vérifiez l'état de l'ampoule extérieure à LED.

### Témoin de rappel de ceinture de sécurité



Lorsque le dispositif d'allumage est en position **RUN**, le témoin de rappel de ceinture de sécurité s'allume pendant quelques secondes à titre de vérification de l'ampoule. Pendant la vérification de l'ampoule, vous entendrez un signal acoustique si l'une ou les deux ceintures des sièges avant ne sont pas attachées. Après la vérification de l'ampoule ou pendant la conduite, si la ceinture de sécurité du conducteur ou du passager avant n'est pas bouclée, le témoin de rappel de ceinture de sécurité s'ajoute au signal sonore.

Le système SBR (témoin de rappel de ceinture de sécurité) surveille si les ceintures de sécurité de tous les passagers sont bouclées ou non. Le système affiche ce témoin à l'intérieur du tachymètre et l'état de chaque ceinture de sécurité arrière est représenté par le même symbole de couleur rouge ou verte dans la partie supérieure de l'écran TFT.



### ATTENTION !

**Maserati vous recommande d'utiliser en permanence les ceintures de sécurité correctement attachées et réglées. L'utilisation correcte des ceintures de sécurité peut aider à réduire le risque de blessures graves en cas d'accident. Ne passez pas les ceintures de sécurité sur des bords coupants : elles pourraient s'user. N'agrafez rien aux ceintures de sécurité. Ceci pourrait affaiblir leur solidité initiale et pourrait entraîner leur rupture en cas de collision.**

Pour plus de détails, voir le chapitre « Systèmes de retenue des occupants (ORS) » dans la section « Pour connaître le véhicule ».

### Témoins et indicateurs sur l'écran TFT

Les messages associés s'afficheront dans la zone principale pendant 5 secondes, sauf en cas de spécification contraire. Les messages par défaut seront stockés dans la rubrique « Messages enreg. » (Stored messages).

### Témoin d'alarme du circuit de charge



Ce témoin indique le statut du circuit électrique de charge. Si le témoin reste allumé ou s'allume pendant le trajet, éteignez certains dispositifs électriques qui ne sont pas



## Instruments et commandes de la planche

indispensables ou augmentez le régime moteur (au ralenti). Si le témoin du circuit de charge reste allumé, cela signifie que le véhicule rencontre un problème avec le circuit de charge. Demandez une intervention IMMÉDIATE au **Réseau d'Assistance**. Si un démarrage par batterie auxiliaire est nécessaire, reportez-vous à la section « Procédure de démarrage par batterie auxiliaire » du chapitre « En cas d'urgence ».

### Témoin de température de la transmission



Ce témoin et le message correspondant indiquent que la température du liquide de transmission devient trop élevée. Si le témoin s'allume en roulant, rangez-vous en lieu sûr et arrêtez le véhicule. Placez ensuite le levier de vitesses en position P (Park) et laissez tourner le moteur au ralenti jusqu'à ce que la température baisse et le témoin s'éteigne. Si le problème persiste, contactez le **Réseau d'Assistance**.



### IMPORTANT !

**Si vous continuez à conduire avec le témoin de température de la transmission allumé, vous risquez de causer de graves dommages à la transmission et même de provoquer une panne à la transmission.**



### ATTENTION !

**Si le témoin de température de la transmission reste allumé et si vous continuez de conduire, dans certaines circonstances, vous risquez de provoquer un débordement liquide, susceptible d'entrer en contact avec le moteur ou des composants d'échappement chauds, et, donc, d'entraîner un incendie.**

### Témoin d'alarme température du moteur



Ce témoin d'alarme indique que le moteur surchauffe. Si la température atteint des niveaux critiques et que la jauge affichée dans la zone 12 située à gauche du tachymètre devient rouge, ce témoin se trouvant sous la jauge de température du moteur s'allumera en rouge avec le message associé à l'écran. Lorsque la température atteint la limite établie, un signal sonore retentit.

Si le témoin s'allume en roulant, gardez-vous en lieu sûr et arrêtez le véhicule. Si la climatisation est en fonction, désactivez-la. Placez également le levier de vitesses en position N (Neutral) et laissez tourner le moteur au ralenti. Si la température ne revient pas à la normale, coupez immédiatement le moteur et contactez le **Réseau d'Assistance**. Pour plus d'informations vérifiez la section « Surchauffe du moteur » dans la section « En cas d'urgence ».

### Témoin pression de l'huile insuffisante



Dans des conditions normales, le témoin doit s'allumer lorsque le dispositif d'allumage est sur **RUN** et doit s'éteindre dès que le moteur a démarré. Lorsque le témoin reste allumé ou s'allume pendant le trajet, il indique une pression d'huile moteur trop basse. Le témoin est combiné à un message, et une alarme sonore retentit pendant 4 minutes. Dans ce cas, éteindre immédiatement le moteur et procéder aux vérifications qui s'imposent. Ne pas utiliser le véhicule tant que le problème n'a pas été résolu. Ce témoin n'indique pas le niveau d'huile. Le niveau d'huile moteur doit être vérifié à l'aide de la jauge sous le capot moteur (voir « Opérations d'entretien » dans la section « Entretien et soin »). Si le

problème persiste, contactez le **Réseau d'Assistance**.

#### Témoin température excessive de l'huile moteur



Le témoin indique quand le moteur est en surchauffe. Le témoin est accompagné de l'affichage du message correspondant. Dans ce cas, rouler avec précaution jusqu'à ce que la température redescende à un niveau normal et que le témoin s'éteigne. Si le problème persiste, contactez le **Réseau d'Assistance**.

#### Témoin niveau insuffisant de l'huile moteur



Ce témoin allumé et le message correspondant affiché indiquent un niveau d'huile moteur insuffisant. Le niveau d'huile moteur doit être vérifié à l'aide de la jauge située sous le capot moteur (voir « Opérations d'entretien » dans la section « Entretien et soin »).

#### Témoin de panne de la direction assistée électrique



Ce témoin s'allume et le message correspondant s'affiche quand la direction assistée électrique ne fonctionne pas et doit être réparée.

Si le témoin est allumé, la direction assistée peut ne pas être disponible.



#### ATTENTION !

**Après une déconnexion de la batterie, le témoin peut s'allumer. Dans ce cas démarrez le moteur et tournez le volant à fond dans les deux sens.**

Si le problème persiste, contactez le **Réseau d'Assistance**.

#### Témoin de surchauffe du catalyseur



Ce témoin d'alarme s'allume et le message correspondant s'affiche si le moteur tourne de façon irrégulière avec une élévation consécutive de la température du circuit d'échappement.



#### ATTENTION !

- **Si le témoin est accompagné du message « Température du catalyseur se réchauffe, réduire la vitesse », la température des convertisseurs catalytiques est trop élevée. Le conducteur doit décélérer immédiatement jusqu'à l'extinction du témoin.**
- **Si le message « Température du catalyseur élevée, arrêtezvous en sécurité et att refroidiss » s'affiche**

**après la décélération : la température dans les convertisseurs catalytiques a atteint un niveau dangereux et les convertisseurs catalytiques pourraient être endommagés. Conduisez doucement jusqu'au Réseau d'Assistance le plus proche.**

- **Si le témoin s'allume 3 fois en permanence, le moteur s'arrêtera. Il sera possible de redémarrer le véhicule seulement après un cycle de key-off/key-on. Conduisez lentement jusqu'au Centre d'Assistance le plus proche.**
- **Maserati décline toute responsabilité pour les dommages ou les blessures venant du non-respect des avertissements ci-dessus.**

#### Témoin de porte entrouverte



Ce témoin s'allume lorsqu'une ou plusieurs portes sont mal fermées. Le témoin indique quelles sont les portes mal fermées. Lorsqu'une ou plusieurs portes sont ouvertes, un message correspondant s'affiche si le véhicule roule à une vitesse de 8 km/h ou plus.

### Témoins de capot moteur et coffre entrouverts



Ces témoins s'allument pour indiquer que le capot moteur et/ou le coffre à bagages sont entrouverts.



Lorsque le coffre à bagages ou le capot moteur sont ouverts, un message correspondant s'affiche en plus du témoin si le véhicule roule à une vitesse de 8 km/h ou supérieure.

### Témoins de l'Aide à la signalisation routière (TSA)



Signes de limite de vitesse non conditionnée (dans l'exemple : 130 km/h), condition limitative reconnue (dans l'exemple : neige), les signes de limite de vitesse conditionnée et l'interdiction de dépassement sont affichés quand la fonction TSA est active.

Pour plus de détails, voir « Assistant de signalisation routière - TSA » dans la section « Systèmes d'aide à la conduite et au conducteur ».

### Témoin de rappel de ceinture de sécurité pour les passagers arrière



Au début de chaque cycle d'allumage, ce témoin s'allume pendant 65 secondes en rouge



pour signaler que les ceintures de sécurité ne sont pas bouclées à l'arrière, ou en vert pour indiquer celles qui sont bouclées.

Pour plus de détails, voir le chapitre « Systèmes de retenue des occupants (ORS) » dans la section « Pour connaître le véhicule ».

### Témoin de la commande électronique du papillon des gaz (ETC)



Ce témoin indique une panne du système de Commande de papillon électronique (ETC). Si le témoin s'allume pendant la conduite (une baisse du couple est possible), faites vérifier le système par le **Réseau d'Assistance**.

Si une panne est détectée, le témoin s'allume lorsque le moteur tourne. Si le témoin reste allumé pendant que le moteur tourne, votre véhicule peut continuer à rouler. Cependant, contactez le **Réseau d'Assistance** dès que possible. Si le témoin clignote pendant que le moteur tourne, une intervention immédiate s'impose. Il se peut que vous constatiez une perte de rendement, un

régime de ralenti élevé ou irrégulier ou un calage du moteur. Un remorquage du véhicule peut alors être nécessaire.

### Défaillance de la batterie 48 V (MHEV 2.0 L4 uniquement)



Ce voyant s'allume en cas de détection d'une défaillance de la batterie 48 V.

Ce voyant s'allume également, accompagné d'un message, quand une mauvaise utilisation ou un chauffage excessif et durable déclenche le mécanisme de ventilation des éléments de la batterie.

Dans ce cas, contactez le **Réseau d'assistance** dès que possible.

### Témoin de défaillance du système hybride (MHEV 2.0 L4 uniquement)



Le système hybride n'est pas disponible ou est temporairement indisponible et ses fonctions peuvent être restreintes.

Dans ce cas, contactez le **Réseau d'assistance** dès que possible.

### Défaillance de l'eBooster (MHEV 2.0 L4 uniquement)



Le système hybride n'est pas disponible ou est temporairement indisponible et ses fonctions peuvent être restreintes suite à une défaillance de l'eBooster.

Ce voyant s'allume pour indiquer que l'eBooster n'est pas disponible. Dans ce cas, contactez le **Réseau d'assistance** dès que possible.

#### Témoin réserve de carburant



Lorsque le niveau de carburant atteint environ 16 litres, ce témoin situé sous le témoin de la jauge de carburant s'allumera et restera allumé avec le message associé jusqu'à l'appoint de carburant. Dans ces conditions, la couleur indiquant la quantité de carburant dans le réservoir, dans le témoin affiché, passera de la couleur blanche à orange. Pour le ravitaillement, voir « Ravitaillement en carburant » dans la section « Systèmes d'aide à la conduite et au conducteur ».

#### Témoin de niveau bas du liquide lave-glace avant



Ce témoin s'allume pendant 5 secondes pour indiquer un niveau bas de liquide lave-glace avant. Le message correspondant s'affiche.

Se reporter à « Opérations d'entretien » dans la section « Entretien et soin » pour le remplissage des liquides.

#### Témoin de panne du système directionnel des phares



Ce témoin, ainsi que le message correspondant, indique une panne de la mise à niveau horizontal ou du pivotement électromécanique du système de projecteurs. Veuillez contacter le **Réseau d'Assistance** pour faire vérifier le système.

#### Témoin de panne du Système d'éclairage avant adaptatif (AFS)



Ce témoin s'allume avec le message correspondant pour avertir d'une panne du système d'éclairage avant adaptatif (AFS). Contactez le **Réseau d'assistance** dès que possible.

#### Témoin de panne des Feux de route automatiques



Ce témoin et le message correspondant s'allument signalant une panne des feux de route automatiques. Contactez le **Réseau d'assistance** dès que possible.

#### Témoin de panne des suspensions



Ce témoin s'allume et le message correspondant s'affiche pendant la conduite s'il y a une panne du système de suspension Skyhook .

Veuillez contacter le **Réseau d'Assistance** pour faire vérifier le système.

#### Témoin de risque de verglas



Lorsque la température extérieure chute en-dessous de 3°C, la valeur de température indiquée clignote pendant quelques secondes, le témoin s'allume, un message est affiché et un signal sonore est déclenché pour avertir le conducteur du risque de chaussée verglacée. En présence de ces conditions, nous recommandons d'utiliser le mode de conduite I.C.E. (voir « Transmission automatique » dans la section « Systèmes d'aide à la conduite et au conducteur »), de conduire avec précaution et de ralentir car l'adhérence des pneus peut être sensiblement réduite.

Le témoin clignote pendant 5 secondes puis s'éteint lorsque la température atteint ou dépasse 6 °C.

#### Témoin d'alarme de l'usure des plaquettes de frein



Ce témoin s'allume et le message correspondant s'affiche lorsque les plaquettes de frein ont atteint leur limite d'usure. Veuillez contacter le **Réseau d'Assistance** pour les faire remplacer.

### Témoin de panne du frein de stationnement électrique

 Ce témoin d'alarme s'allume et le message correspondant s'affiche en cas de panne du système de frein de stationnement électrique (EPB). La panne pourrait bloquer complètement ou partiellement le véhicule parce que le frein de stationnement pourrait rester activé aussi après sa désactivation automatique ou manuelle à l'aide des commandes correspondantes.

S'il est encore possible d'utiliser le véhicule (frein de stationnement non enclenché), rendez-vous au **Réseau d'Assistance** le plus proche et souvenez-vous en réalisant toute opération/commande que le frein de stationnement électrique ne fonctionne pas.

### Témoin Start&Stop désactivé

 Ce témoin s'allume lorsque le système Start&Stop n'est pas disponible dans les conditions décrites à la section « Start&Stop non actif » du chapitre « Système Start&Stop Automatique » ou lorsqu'il est désactivé au moyen du bouton sur la console centrale ou des commandes situées sur le côté droit du volant ou de la touche de fonction correspondante sur le MIA. Pour plus de détails, voir le chapitre « Système Start&Stop Automatique »

dans la section « Systèmes d'aide à la conduite et au conducteur ».

### Témoin de panne Start&Stop

 Ce témoin s'allume lorsqu'il y a une panne dans le système Start&Stop. Allumez ou éteignez le moteur en utilisant la procédure normale avec le dispositif d'allumage **START/STOP** et faites réviser votre véhicule dans un centre du **Réseau d'Assistance**.



### Témoin d'entretien programmé (Maintenance)

 Ce témoin s'allume et un message clignote sur l'écran après le signal sonore pour indiquer que la date du prochain entretien programmé est arrivée à échéance ou a déjà été dépassée. Sauf s'ils sont réinitialisés, le témoin et le message s'afficheront à chaque fois que vous mettez le dispositif d'allumage en position **RUN**. Pour éteindre le message temporairement, appuyez sur le bouton  situé sur le volant et relâchez-le. Pour réinitialiser le système de témoin d'entretien, veuillez vous rendre dans un **Centre d'Assistance**.

### Témoin d'airbag passager désactivé (si équipé)

 Ce témoin s'allume lorsque l'airbag passager est désactivé. Pour plus de détails, voir le chapitre « Système de retenue supplémentaire (SRS) - Airbags » dans la section « Pour connaître le véhicule ».

### Témoins d'état des Systèmes avancés d'aide à la conduite (ADAS)

 Lorsque vous n'êtes pas en train de visualiser la page « Aide à la conduite », les  témoins dans l'angle supérieur gauche de l'écran indiquent individuellement l'état des systèmes avancés d'aide à la conduite (ADAS) ou une combinaison de ceux-ci (voir exemples).

Pour plus de détails, voir « Régulateur de vitesse adaptatif - ACC, « Aide au maintien sur la voie - LKA » et « Assistance active à la conduite - ADA » dans la section « Systèmes d'aide à la conduite et au conducteur ».

### Alerte collision frontale (FCW) désactivé

 Ce témoin informe le conducteur que l'Alerte collision frontale (FCW) est désactivé. Cela peut se produire lorsque le capteur avant et/ou les capteurs du système ACC/FCW présentent un dysfonctionnement et ont besoin d'un

nettoyage ou d'une maintenance et lorsque le système ACC/FCW n'est pas disponible en raison d'une erreur du système (pour plus de détails, voir « Régulateur de vitesse adaptatif - ACC » dans la section « Systèmes d'aide à la conduite et au conducteur »). Ce témoin s'allume même lorsque l'activation de la fonction d'une autre aide à la conduite ou d'un autre mode de conduite (tel que «  - ESC OFF ») désactive l'Alerte collision frontale (FCW).

### Défaillance de l'Alerte collision frontale (FCW) et du Système de Freinage d'urgence piétons (PEB)



Ce témoin signale que le FCW et/ou le PEB est défaillant et que le freinage automatique ne peut pas être garanti. Si cela s'est produit simultanément à d'autres messages spécifiques, cela peut signifier une panne système nécessitant une maintenance dans un **Réseau d'Assistance**.

Il est cependant possible de conduire le véhicule sans utiliser cette fonction (pour plus de détails, voir « Alerte collision frontale - FCW » dans la section « Systèmes d'aide à la conduite et au conducteur »).

### Témoin de panne de traction intégrale (version AWD uniquement)



Ce témoin s'allume pour indiquer une panne du système AWD ou une panne ou une surchauffe due à un patinage excessif des roues. Contactez le **Réseau d'Assistance** dès que possible et évitez d'utiliser le véhicule dans des conditions difficiles.

### Réglage de la vitesse limite passive



Ce témoin indique la limite de vitesse passive configurée à l'aide des commandes situées sur le côté droit du volant (pour plus de détails, référez-vous à « Présentation du réglage et des menus de l'écran TFT » dans cette section).

### Vitesse limite passive dépassée



Le témoin indique au conducteur le dépassement de la vitesse limite configurée.

### Témoin de réglage de suspension



Ce témoin indique le réglage de suspensions activé (souple « S » ou dur « H »). Pour plus de détails, voir « Mode de conduite » dans la section « Systèmes d'aide à la conduite et au conducteur ».

### Témoin du mode de conduite



Le mode de conduite configuré par le conducteur grâce aux commandes situés sur la console

centrale s'affiche au-dessus du témoin du levier de vitesses (exemple sur l'image : NORMAL). Pour plus de détails, voir « Mode de conduite » dans la section « Systèmes d'aide à la conduite et au conducteur ».

### Régulateur de vitesse (CC) Prêt ou Annulé



Ce témoin de couleur blanche s'allume lorsque le régulateur de vitesse est prêt à être réglé (avec trois tirets au-dessous) et, une fois réglé, lorsqu'il est temporairement annulé (vitesse sélectionnée en blanc au-dessous). Pour plus de détails, voir « Régulateur de vitesse - CC » dans la section « Systèmes d'aide à la conduite et au conducteur ».

### Configuration du régulateur de vitesse (CC)



Ce témoin de couleur verte s'allume avec la vitesse sélectionnée lorsque le régulateur de vitesse est activé et lors d'une commande par le conducteur. Pour plus de détails, voir « Régulateur de vitesse - CC » dans la section « Systèmes d'aide à la conduite et au conducteur ».



### Avertissement d'angle mort (BSA) ou Système actif d'avertissement d'angle mort (ABSA) prêt et activé



Ce témoin blanc indique que le système BSA est en veille (prêt) : s'il est allumé de couleur verte, cela signifie que le système est actif.



### Intervention du Système actif d'avertissement d'angle mort (ABSA)



Si ce témoin est de couleur orange, cela indique l'intervention du système sur le volant pour éviter un changement de voie potentiellement dangereux. Pour plus d'informations, voir « Système actif d'avertissement d'angle mort - ABSA » dans la section « Systèmes d'aide à la conduite et au conducteur ».

### Indicateur de limiteur de vitesse (SL)



Cet indicateur blanc ou vert s'allume lorsque la fonction Limiteur de vitesse (SL) est activée, ou déjà réglée et en



Commande par le conducteur (avec la vitesse sélectionnée en vert au-dessous), ou temporairement annulée (vitesse sélectionnée en blanc au-dessous). Pour plus de détails, voir « Limiteur de vitesse - SL » dans la section « Systèmes d'aide à la conduite et au conducteur ».

### Panne de l'Aide au maintien sur la voie (LKA)



Ce témoin indique que le système d'aide au maintien sur la voie - LKA est en panne.

Si le témoin et le message associé ne s'éteignent pas après quelques manœuvres, et éventuellement un cycle d'allumage, contactez le **Réseau d'assistance**.

### Défaut de l'Assistance active à la conduite (ADA)



Ce témoin s'allume pour indiquer un défaut du système ADA.

Contactez le **Réseau d'assistance** dès que possible en évitant d'utiliser ce système.

### Régulateur de vitesse adaptatif (ACC) Prêt ou Annulé



Ce témoin de couleur blanche indique que le régulateur de vitesse adaptatif est prêt à être réglé (avec trois tirets au-dessous) et, une fois réglé, lorsqu'il est temporairement annulé (vitesse sélectionnée en blanc au-dessous). Pour plus de détails, voir « Régulateur de vitesse adaptatif - ACC » dans la section « Systèmes d'aide à la conduite et au conducteur ».

### Régulateur de vitesse adaptatif (ACC) Réglé



Le témoin vert avec la vitesse configurée indiquée en dessous s'allume lorsque l'ACC est activé (pour plus de détails, voir « Régulateur de vitesse adaptatif (ACC) » dans la section « Systèmes d'aide à la conduite et au conducteur ») et le véhicule gardera la vitesse configurée.

### Panne du régulateur de vitesse adaptatif (ACC)



Ce témoin s'allume lorsque le régulateur de vitesse adaptatif (ACC) ne fonctionne pas ou nécessite une maintenance. Pour plus de détails, voir le chapitre « Régulateur de vitesse adaptatif - ACC » dans la section « Systèmes d'aide à la conduite et au conducteur ».

### Défaillance de l'Avertissement d'angle mort (BSA) et du Système actif d'avertissement d'angle mort (ABSA)



Ce témoin et le message correspondant s'allument pour signaler une panne du système d'Avertisseur d'angle mort - BSA. Par conséquent, sur les véhicules également équipés du Système actif d'avertissement d'angle mort (ABSA), ce dernier ne fonctionnera pas ou présentera des anomalies.

Contactez le **Réseau d'assistance** dès que possible en évitant d'utiliser ce système.

### Témoin de panne du limiteur de vitesse (SL)



Ce témoin s'allume lorsque le système de limitation de vitesse - SL ne fonctionne pas ou nécessite un entretien.

Contactez le **Réseau d'assistance** dès que possible en évitant d'utiliser ce système.

### Témoin des feux de croisement allumés



Ce témoin s'allume quand les feux de croisement sont allumés. Pour plus de renseignements, voir « Feux extérieurs » dans la section « Pour connaître le véhicule ».

### Défaillance du capteur de niveau d'huile (MHEV 2.0 L4 uniquement)



Ce voyant s'allume pour signaler une défaillance du capteur de détection du niveau d'huile moteur.

Contactez le **Réseau d'assistance** dès que possible.

### Témoin de phares allumés



Ce témoin s'allume quand les feux de position ou les phares sont allumés. Pour plus de renseignements, voir « Feux extérieurs »

dans la section « Pour connaître le véhicule ».

### Témoin de feux de route automatiques allumés



Ce témoin s'allume lorsque la fonction « Feux de route avec code auto » est activée dans le MIA (voir « Fonctions du menu Réglages sur le MIA » dans la présente section).

### Témoin de passage de vitesse



Ce témoin s'allume pour indiquer un passage de vitesse de façon à optimiser la consommation de carburant.



Pour plus de détails, voir « Mode de conduite » dans la section « Systèmes d'aide à la conduite et au conducteur ».

### Témoin performance « Launch Control » (version Ghibli 334 - Ultima uniquement)



Ce témoin s'allume quand la voiture est lancée dans la procédure de démarrage de performance « Launch Control ». Pour la procédure d'activation, voir le chapitre « Mode Commande de Lancement » dans la section « Systèmes d'aide à la conduite et au conducteur ».

## Fonctionnement du MIA (Maserati Intelligent Assistant™)

### Remarques générales

Le véhicule est doté du système d'infodivertissement Maserati Intelligent Assistant™ (MIA), une interface utilisateur avancée qui combine des fonctions techniques innovantes et exclusives intégrant dans un seul système le divertissement, les réglages par l'utilisateur, la climatisation, la navigation et la communication. Le système MIA est doté d'un système audio, dont l'acoustique a spécialement été optimisée pour ce véhicule. Seules les fonctions MIA relatives à la conduite et au confort à bord réglables par l'utilisateur sont décrites dans le présent manuel ; toutes les autres fonctions de divertissement et de communication sont présentées dans un guide spécifique intitulé « Maserati Intelligent Assistant™ (MIA) ». Ce guide indique également tous les avertissements et les précautions indispensables à une utilisation en toute sécurité du système MIA. Maserati vous conseille de lire attentivement et minutieusement ce guide.



### Dispositifs et commandes manuels

L'écran MIA est situé sur la partie centrale de la planche. Les commandes manuelles et les dispositifs de navigation multimédia et de connexion de sources externes se trouvent pour leur part sur la console centrale.

Ces commandes manuelles représentent une interface supplémentaire pour le conducteur et le passager avant et s'ajoutent aux touches de l'écran MIA.

En utilisant les commandes manuelles, l'écran MIA fonctionne comme un écran graphique des entrées à partir des commandes.

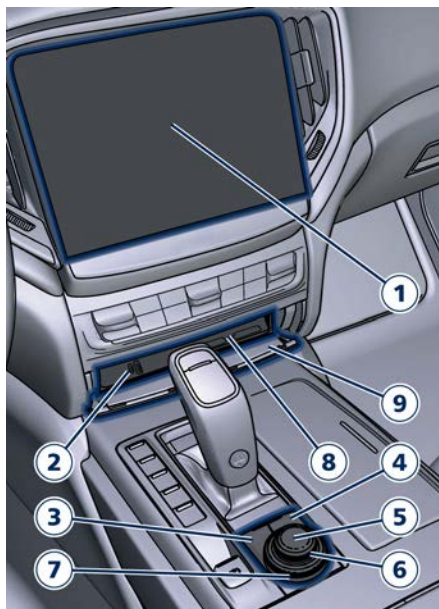

#### 1 Écran tactile MIA

Les touches de l'écran tactile permettent d'accéder à toutes les fonctions disponibles.

Quand vous touchez une zone active de l'écran, une réaction visuelle de cette zone active est liée à son contact. Cela s'applique à toutes les zones actives dotées ou non d'une fonction d'appui long. Cette réaction associée au contact éclaire l'icône ou la zone de texte et applique une forme graphique

supplémentaire. Cette stratégie concerne toutes les zones actives de l'écran (touches, barre de catégorie principale, etc.), à l'exception des listes, de la barre d'état et des zones que vous pouvez faire glisser.

Pour sélectionner un élément dans une liste, touchez l'écran ou appuyez sur le bouton « NAVIGUER/ENTRER » sur la console centrale.

#### 2 Ports multimédias

Pour plus de renseignements, voir « Équipements intérieurs » dans la section « Pour connaître le véhicule ».

#### 3 Bouton « NAVIGUER/ENTRER »

Sur l'écran de la radio/média, après avoir sélectionné une fonction à l'aide du bouton rotatif Syntonisation/Défilement ou à l'aide des touches de fonction de l'écran MIA, appuyez sur ce bouton pour visualiser les détails des éléments/options de la fonction sélectionnée. Si vous êtes sur la page « Téléphone » (Phone), il ouvre le défilement du répertoire.

#### 4. Bouton « MUET »

Appuyez sur ce bouton pour couper le son des sources actives.

#### 5 Bouton ON/OFF « »

Appuyez sur ce bouton pour mettre en marche ou éteindre le système MIA.

## 6 Commande « VOLUME »

Indépendamment de ce qui est affiché sur l'écran MIA, tournez ce bouton dans le sens horaire pour augmenter le volume, et dans le sens anti-horaire pour le diminuer.

Quand le volume est réglé à l'aide du bouton « VOLUME » ou de la commande au volant, une fenêtre contextuelle d'alerte relative au volume s'affiche en haut de l'écran MIA. L'alerte du volume affiche l'icône de la source active, la barre de niveau du volume avec une valeur numérique et les touches - et +. Vous pouvez appuyer sur ces touches, effleurer n'importe quel endroit de l'écran ou faire glisser la barre de progression pour diminuer/augmenter le volume de la source mise en évidence. Touchez la flèche déroulante du côté droit de l'alerte relative au volume pour afficher et modifier éventuellement le niveau du volume des autres sources (Média, Téléphone, Navigation et Reconnaissance vocale).

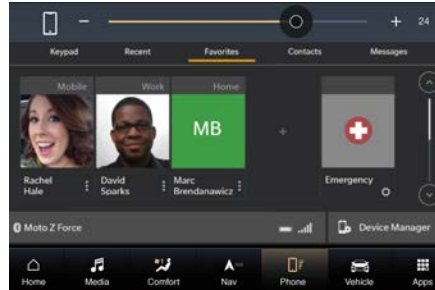

La fenêtre contextuelle de contrôle du volume peut être fermée 5 secondes après l'avoir effleurée pour la dernière fois, en touchant n'importe où en dehors de la fenêtre contextuelle ou en tapant sur la touche « X » dans l'angle supérieur droit.

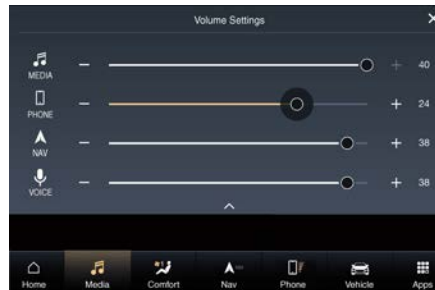

## 7 Commande

### « SYNTONISATION/DÉFILEMENT »

Lorsque vous naviguez sur une liste, tournez ce bouton dans le sens horaire pour déplacer le curseur vers le bas

ou dans le sens anti-horaire pour le déplacer vers le haut. Sur tous les écrans principaux, tournez ce bouton pour faire défiler les stations radio vers le haut ou vers le bas et pour sauter le morceau précédent ou suivant de la source média.

### REMARQUE:

Pour de plus amples informations sur les autres fonctions, voir le guide « Maserati Intelligent Assistant™ (MIA) » inclus dans la documentation de bord.

### 8 Tiroir pour téléphone

Tiroir coulissant pour téléphone.

### 9 Ports multimédias et compartiment abritant le téléphone

Volet d'accès aux ports multimédias et au boîtier du téléphone avec chargeur sans fil.

## Barre d'état principale sur l'écran MIA

Maserati configure la barre d'état principale : certaines touches constitutives de la barre peuvent être personnalisées en fonction des exigences personnelles, comme cela est expliqué dans la partie « Personnalisation de la barre d'état et de catégorie principale » dans ce chapitre.

La composition de la barre d'état principale est indiquée brièvement ci-dessous. Pour de plus amples



## Instruments et commandes de la planche

informations, voir le guide « Maserati Intelligent Assistant™ (MIA) » inclus dans la documentation de bord.



- 1 Fonctions de température côté conducteur et de confort du siège et du volant (si le véhicule en est équipé).
- 2 Profils (personnalisables).
- 3 Notifications (personnalisables).
- 4 Connexion Wi-Fi (personnalisable).
- 5 Géolocalisation.
- 6 Horloge.
- 7 Case d'alerte d'état.
- 8 Reconnaissance vocale passager - VR (personnalisable).
- 9 Fonctions de température côté passager et de confort du siège (si le véhicule en est équipé).

### REMARQUE:

Les images peuvent représenter une barre d'état principale autre que celle de votre MIA.

### Barre de catégorie principale sur l'écran MIA

Les touches de fonction situées sur la partie inférieure de l'écran MIA représentent les catégories principales par défaut et sont brièvement indiquées ci-dessous. La figure illustre la barre de menu principale d'une voiture équipée d'un navigateur.



Maserati configure la barre de catégorie principale : elle peut être personnalisée en fonction des exigences individuelles, comme cela est expliqué dans la partie « Personnalisation de la barre d'état et de catégorie principale » dans ce chapitre.

Pour afficher le nom des touches de fonction dans la barre de catégorie principale, il est nécessaire d'activer la fonction « Afficher les noms dans la barre de catégorie principale » (Show Main Category Labels) dans le sous-menu « Affichage » (Display) de l'écran « Réglages » (Settings) à la page « Véhicule » (Vehicle).

### REMARQUE:

Les images peuvent représenter une barre de catégorie principale autre que celle de votre MIA.

Pour de plus amples informations sur « Accueil » (Home), « Média » (Media), « Nav », « Téléphone » (Phone) et « Applis » (Apps), voir le guide « Maserati Intelligent Assistant™ (MIA) » inclus dans la documentation de bord. Appuyez sur ces touches de fonction pour accéder à la liste des fonctions pouvant être configurées par l'utilisateur.

- 1 Touche « **Accueil** » (Home)  
Appuyez sur cette touche pour entrer sur la page d'accueil à partir de laquelle vous pouvez choisir parmi tous les « widgets » (applications) disponibles celui correspondant à la fonction à afficher.
- 2 Touche « **Média** » (Media)  
Appuyez sur cette touche de fonction pour accéder aux sources

- multimédia telles que : Radio, périphérique USB et Bluetooth dans la mesure où le média requis est présent.
- 3 Touche « **Confort** » (Comfort)  
Appuyez sur cette touche pour accéder aux réglages de la climatisation et aux autres commandes liées au confort, notamment : Sièges chauffés, volant chauffé et sièges ventilés. Pour plus d'informations, voir « Commandes de climatisation » dans cette section.
  - 4 Touche « **Nav** » (si le véhicule en est équipé)  
Appuyez sur cette touche pour accéder à la fonction de Navigation.
  - 5 Touche « **Téléphone** » (Phone)  
Appuyez sur cette touche pour accéder à la fonction Téléphone du système MIA qui peut être configurée ou contrôlée grâce au système MIA.
  - 6 Touche « **Véhicule** » (Vehicle)  
Appuyez sur cette touche pour accéder aux menus « Commandes » (Controls) et « Réglages » (Settings) à partir desquels sélectionner les fonctions programmables par l'utilisateur ou certains systèmes d'aide à la conduite (ADAS) à paramétrer.

Les fonctions peuvent être sélectionnées et réglées ou allumées/éteintes en appuyant sur la touche de fonction concernée (voir « Fonctions du menu Commandes sur le MIA » dans la présente section).

- 7 Touche « **Applis** » (Apps)  
Appuyez sur cette touche pour accéder à la page des applications à partir de laquelle sélectionner l'application à afficher parmi celles qui sont proposées, à savoir : « Favoris » (Favorites), « Récent » (Recent), « Catégories » (Categories) et « Tous » (All).

#### Extinction du rétro-éclairage de l'écran tactile

Si le rétro-éclairage de l'écran devient gênant pendant la conduite, il est possible de l'éteindre en appuyant sur le bouton ON/OFF  décrit dans « Dispositifs et commandes manuels » de ce chapitre.

Pour éteindre l'écran tactile MIA, effleurez la touche de fonction « Écran Off » dans le menu « Commandes » (Controls) de la page « Véhicule » (Vehicle).

#### Avertissements de l'écran tactile



#### ATTENTION !

- **NE fixer AUCUN objet sur l'écran tactile, ce qui risquerait de l'endommager.**
- **N'utilisez aucun objet dur ou tranchant (stylo, clé USB, bijou, etc.) pour appuyer sur l'écran tactile : vous pourriez rayer sa surface.**
- **Ne vaporisez aucun liquide ni produit chimique caustique directement sur l'écran ! Utilisez un chiffon microfibre propre et sec pour nettoyer l'écran tactile.**
- **Au besoin, utilisez un chiffon non pelucheux imbibé d'une solution de nettoyage telle que de l'alcool isopropylique ou un mélange 50/50 d'alcool isopropylique et d'eau. Veillez à respecter les précautions et consignes d'utilisation du fabricant du solvant.**

#### Personnalisation de la barre d'état et de catégorie principale

Vous pouvez facilement personnaliser les touches des fonctions principales du système MIA indiquées dans la partie inférieure de l'écran MIA, et certaines de celles de la barre d'état principale, en fonction de vos exigences, de la manière suivante :



- glissez-déposez la touche pour l'insérer dans la barre ;
- appuyez sur la touche « Applis » (Apps) pour ouvrir l'écran des applications/réglages ou accédez à l'écran par le biais du symbole de la fonction à insérer dans la barre ;
- glissez-déposez l'icône correspondant à la fonction sélectionnée et déplacez-la jusqu'à ce qu'elle chevauche celle à remplacer en haut de la barre inférieure.

Une fois configurée dans la barre de catégorie, la nouvelle connexion sera immédiatement opérationnelle.

## Fonctions du menu Commandes sur le MIA

Le système MIA utilise une combinaison de touches de fonction capable d'accéder et de modifier les fonctions programmables par l'utilisateur présentes dans le menu « Commandes » (Controls) ou « Réglages » (Settings) de la page-écran « Véhicule » (Vehicle). Un raccourci pour régler les fonctions programmables par l'utilisateur est disponible sur la page-écran « Applis » (Apps).

Une fois sur l'écran « Commandes » (Controls), utilisez les touches de fonction ou tournez la molette « SYNTONISATION/DÉFILEMENT » et modifiez les paramètres des fonctions programmables par l'utilisateur. Appuyez sur la touche ou sur le bouton « NAVIGUER/ENTRER » pour confirmer la sélection.

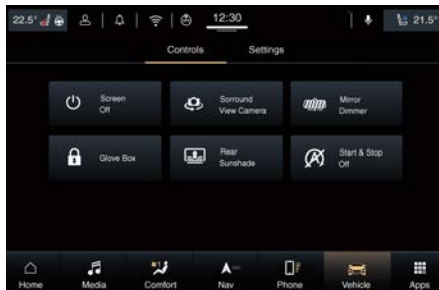

Certaines fonctions ne peuvent être activées/désactivées qu'avec la touche correspondante, laquelle sera surlignée en jaune (exemple : « Start & Stop désactivé » (Start&Stop Off)).

D'autres fonctions peuvent avoir une ou plusieurs pages d'instructions/paramètres auxquels on accède en appuyant sur la touche de fonction correspondante (exemple : « Boîte à gants »).

### REMARQUE:

- Tous les réglages doivent être édités avec le dispositif d'allumage sur la position **RUN**.
- Certaines fonctions programmables par l'utilisateur sont en option ou concernent un modèle/une version spécifiques et peuvent ne pas être disponibles sur votre véhicule.
- Seule une touche ou zone de l'écran tactile peut être sélectionnée à la fois.
- **Screen Off (écran désactivé)**

Cette fonction vous permet d'éteindre le rétroéclairage de l'écran du MIA si celui-ci devient gênant pour la conduite.

- **Caméra panoram. (Surround View Camera)**

En activant cette fonction, le système utilise les quatre caméras pour surveiller la zone entourant le véhicule lorsque le levier de vitesse est placé



sur la position P (Park), N (Neutral) ou D (Drive).

Lorsque la fonction est activée par le biais de la touche de fonction « Caméra panoram. » sur l'écran « Commandes » ou en déplaçant le levier de vitesses sur la position R (Reverse), la vue initialisée sera la vue par défaut (associée à la sélection actuelle du levier de vitesses). Pour plus de détails, voir « Système de caméra panoramique » dans la section « Systèmes d'aide à la conduite et au conducteur ».

#### • **Obscur. rétroviseur (Mirror Dimmer)**

Cette touche de fonction permet de désactiver ou réactiver la fonction d'obscurcissement automatique. Pour plus de détails, voir « Rétroviseurs » dans la section « Avant de démarrer ».

#### • **Boîte à gants (Glove box)**

Cette fonction vous permet de saisir un code PIN à 4 chiffres pour verrouiller et déverrouiller la boîte à gants de la planche côté passager.

Pour plus de détails, voir « Compartiment de la boîte à gants » dans « Avant de conduire ».

#### • **Rideau arrière**

Cette fonction vous permet d'ouvrir et fermer le rideau de la lunette.

Pour plus de détails, voir « Lunette » dans la section « Avant de démarrer ».

#### • **Start & Stop désactivé (Start&Stop Off)**

Cette fonction vous permet de désactiver la fonction Start&Stop lorsque de fréquents arrêts et redémarrages du moteur peuvent devenir agaçants.

Pour plus de détails, voir « Système Start&Stop Automatique » sous « Systèmes d'aide à la conduite et au conducteur ».

## Fonctions du menu Réglages sur le MIA

Le système MIA utilise une combinaison de touches de fonction capable d'accéder et de modifier les fonctions programmables par l'utilisateur présentes dans le menu « Commandes » (Controls) ou « Réglages » (Settings) de la page-écran « Véhicule » (Vehicle). Un raccourci pour régler les fonctions programmables par l'utilisateur est disponible sur la page-écran « Applis » (Apps).

Une fois sur l'écran « Réglages » (Settings), utilisez les touches de fonction ou tournez la molette « SYNTONISATION/DÉFILEMENT » et modifiez les paramètres des fonctions programmables par l'utilisateur.

#### REMARQUE:

- **Tous les réglages doivent être édités avec le dispositif d'allumage sur la position RUN.**
- **Certaines fonctions programmables par l'utilisateur sont en option ou concernent un modèle/une version spécifiques et peuvent ne pas être disponibles sur votre véhicule.**
- **Seule une touche ou zone de l'écran tactile peut être sélectionnée à la fois.**



### Modes de réglage d'une fonction

Pour entrer dans la fonction désirée, appuyez sur la touche correspondante dans la liste latérale (l'exemple montre « Affichage » (Display)).

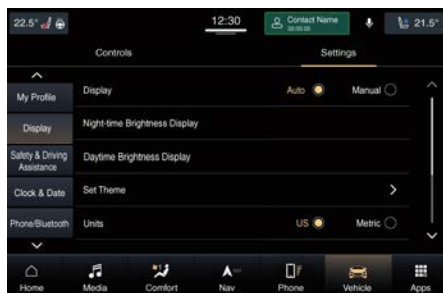

Pour parcourir les fonctions de la liste, déplacez le curseur vers le haut ou le bas, ou touchez la flèche  $\nabla$  ou  $\blacktriangle$  jusqu'à ce que la fonction à paramétrer soit affichée. Pour monter et descendre dans la liste des options de réglage disponibles, appuyez sur les touches  $\blacktriangle$  ou  $\nabla$  et le curseur à droite de l'écran. Sur cette page-écran, une ou plusieurs cases peuvent indiquer l'état ou les variantes possibles de la fonction. Une case cochée indique que la fonction correspondante est active.

En présence d'une ligne de réglage avec de nombreuses options :

- le fait d'appuyer sur l'option qui n'est pas sélectionnée (pas de coche au

niveau de l'option) déplace le sélecteur et modifie l'option en conséquence ;

- si vous appuyez sur une option déjà sélectionnée (coche de sélection), aucune action ne se produit (maintien de la sélection de l'option).

En présence d'une ligne de réglage avec une seule option :

- s'il s'agit d'un réglage marche/arrêt (exemple : « Bip écran tactile » (Touchscreen Beep)), le fait d'appuyer sur l'option permet de la sélectionner/désélectionner (la coche apparaît/disparaît). Le même comportement se produit quand vous appuyez sur toute la zone de la ligne ;
- en cas de réglage d'une option parmi tant d'autres (exemple : « Anglais » (English) sous la fonction « Langue » (Language)), le fait de toucher l'option ne déclenche aucune action (maintien de la coche). Dans ce cas également, le même comportement se produit quand vous appuyez sur toute la zone de la ligne.

Quand vous êtes dans une fonction associée aux touches +/- :

- appuyez sur la touche +/- pour augmenter ou diminuer la valeur. Le fait d'appuyer en dehors de la zone +/- ne déclenche aucune action ;
- quand la valeur maximale +/- est atteinte, la touche de fonction +/- devient grise.

Une fois la procédure terminée, effleurez la flèche de retour  $\leftarrow$  pour revenir au menu précédent ou effleurez la touche « X » en haut à droite pour quitter l'écran des réglages.

Dans ce mode, le système MIA vous permet d'accéder aux fonctions programmables suivantes : Affichage, Aide sécurité et conduite, Horloge et Date, Téléphone/Bluetooth, Reconnaissance vocale, Navigation, Caméra, Rétroviseurs & essuie-glaces, Feux, Portes & verr., Sièges et confort, Options avec contact coupé, Audio, Notifications, Réglage radio, Géolocalisation, Mises à jour du logiciel, Informations du système et Réinitialiser.

### Affichage (Display)

Effleurez cette touche logicielle pour régler les modes suivants.

#### • Language (Langue)

Cet écran vous permet de sélectionner une langue pour toute la nomenclature d'affichage, y compris les fonctions de parcours et le système de navigation (si équipé). Les langues disponibles sont spécifiques pour les marchés de référence.

#### • Mode affich. (Display Mode)

Cet écran vous permet de sélectionner au choix le mode « Auto » ou « Manuel ».

#### • Affichage de la luminosité de nuit

Lorsque le mode « Manuel » est activé sous « Mode affich. », vous pouvez choisir la luminosité (conduite de nuit). Ajustez la luminosité de 0 à 10 avec les touches de fonction « + » et « - » ou sélectionnez n'importe quel point sur la réglette entre les touches de fonction « + » et « - ».

#### • Affichage de la luminosité de jour

Lorsque le mode « Manuel » est activé sous « Mode affich. », vous pouvez choisir la luminosité (conduite de jour). Ajustez la luminosité comme expliqué précédemment sur le réglage « Nuit » (Night).

#### • Unités (Units)

Après avoir effleuré les touches de fonction « Unit. » (Units) et « Personnalisé » (Custom) sur l'écran tactile, vous pouvez sélectionner au choix l'unité de mesure « Métrique » (Metric) ou « US ». Chaque unité de mesure peut être affichée indépendamment sur l'écran TFT et dans le système de navigation (si équipé). Les unités pouvant être sélectionnées sont énumérées ci-dessous :

- Unité de **Vitesse** :  
choisir entre : « km/h » ou « MPH ».
- Unité de **Distance** :  
choisir entre : « km » ou « mi ».
- **Unité de consommation de carburant** :

choisir entre : « L/100km », « km/L », « MPG (UK) » et « MPG (US) ».

#### - Unité de **Pression** :

choisir entre : « kPa », « bar » ou « psi ».

#### - Unité de **Température** :

choisir entre : « °C » ou « °F ».

#### - Unité de **Puissance** :

choisir entre : « kW », « HP (UK) » ou « HP (US) ».

#### - Unité de **Couple** :

choisir entre : « Nm » ou « lb-ft ».

#### • **Bip écran tactile (Touchscreen Beep)**

Dans ce menu, vous pouvez activer ou désactiver le signal sonore qui retentit lorsque l'on effleure une touche logicielle de l'écran tactile.

#### • **Montrer étiquettes barre catégorie principale (Show Main Category Bar Labels)**

Cette fonction permet d'afficher le nom des touches de fonction de la barre de catégorie principale.

#### • **Navigation virage par virage affichée sur le tableau de bord (Navigation Turn-by-Turn Displayed in Cluster)**

En sélectionnant cette fonction, la direction du prochain virage s'affiche au tableau de bord en même temps qu'une route programmée jusqu'à la destination (voir illustration).

#### • **Pop-up téléphone affichés sur tableau de bord (Phone Pop-ups Displayed in Cluster)**

Quand ce mode est sélectionné, un message contextuel s'affiche en cas d'appel entrant. Les informations associées à l'appel en cours sont disponibles en entrant dans le menu « Audio » à l'aide des boutons sur le côté droit du volant.



#### • **Aide sécurité et conduite (Safety & Driving Assistant)**

Effleurez cette touche logicielle pour régler les modes suivants.

#### • **Alerte collision frontale / Freinage d'urgence piétons (Forward Collision Warning / Pedestrian Emergency Braking)**

La fonction d'Alerte collision frontale (FCW) se base sur l'utilisation du radar avant et de la caméra tournée face à l'avant pour détecter un véhicule et un



piéton (si la voiture est équipée de la fonction PEB - Freinage d'urgence piétons) vers l'avant, donne un avertissement au conducteur et peut effectuer des freinages et des coups de frein (si paramétré).

L'Alerte collision frontale - FCW est toujours activée : il est possible de définir les avertissements, la sensibilité et l'aide du freinage actif.

Les avertissements FCW peuvent être paramétrés dans « Off » « Seulement freinage actif » (Only Active Braking) (mode par défaut) et « Avertissement et freinage actif » (Warning + Active).

La sensibilité de l'Alerte collision frontale (FCW) peut être réglée sur « Près » (Near), « Moy » (Medium) ou sur « Éloigné » (Far).

L'état par défaut de la sensibilité du système FCW est « Moy » (Med).

L'Alerte collision frontale - FCW avec freinage actif peut être réglée sur « On » (activé) ou « Off » (désactivé). Pour plus de détails, voir « Alerte collision frontale - FCW » dans la section « Systèmes d'aide à la conduite et au conducteur ».

### • **Traffic Sign Assist**

En activant cette fonction, la caméra numérique tournée vers l'avant, aidée par les cartes du système de navigation, est en mesure de détecter

les panneaux routiers (Défense de dépasser, etc.) et les limitations de vitesse. Ces panneaux routiers sont affichés par le système d'Aide à la signalisation routière (TSA) sur l'écran du tableau de bord ainsi qu'une éventuelle alarme lorsque le véhicule dépasse la vitesse autorisée.

Pour plus de détails, voir « Assistant de signalisation routière - TSA » dans la section « Systèmes d'aide à la conduite et au conducteur ».

### • **Lane Keeping Assist**

En activant cette fonction, le système d'Aide au maintien sur la voie (LKA) tente de maintenir le véhicule sur sa voie et peut intervenir directement sur le système de direction assistée électrique pour modifier la trajectoire du véhicule.

Les avertissements du conducteur sont « visuels et haptiques » (mode par défaut).

La réponse du système peut être paramétrée sur « Tôt » (Early), « Moyen » (Medium) (mode par défaut) et « Tard » (Late).

La force de réaction du système peut être réglée sur « Bas » (Low), « Moyen » (Medium) (mode par défaut) et « Haut » (High).

Pour plus de détails, voir « Aide au maintien sur la voie - LKA » dans la

section « Systèmes d'aide à la conduite et au conducteur ».

### • **Alerte d'angle mort**

En activant cette fonction, le système tente d'éviter une collision entre le véhicule hôte et le danger potentiel d'une collision dans l'angle mort.

Cette fonction peut être réglée dans « Arrêt » ("Off"), « Lampes » ("Lights") ou « Lampes + Carillon » ("Lights + Chime").

Pour plus de détails, voir « Système d'avertissement d'angle mort - BSA » dans la section « Systèmes d'aide à la conduite et au conducteur ».

### • **Blind Spot Assist activé (Active Blind Spot Assist)**

En activant cette fonction, le système tente d'éviter une collision entre le véhicule hôte et le danger potentiel d'une collision dans l'angle mort. Le système applique des entrées directes dans le système de direction assistée électrique pour modifier la direction du véhicule et éviter une collision.

Les avertissements au conducteur peuvent être uniquement « Visuels » (Visual), « Visuels et acoustiques » (Visual & Acoustic) (mode par défaut) ou « Visuels et haptiques » (Visual & Haptic).

La réponse du système peut être paramétrée sur « Tôt » (Early), « Moyen

» (Medium) (mode par défaut) et « Tard » (Late).

La force de réaction du système peut être réglée sur « Bas » (Low), « Moyen » (Medium) (mode par défaut) et « Haut » (High).

Pour plus de détails, voir « Système d'avertissement actif d'angle mort - ABSA » dans la section « Systèmes d'aide à la conduite et au conducteur ».

#### • Aide au stationnement Park Assist

Le système d'aide au stationnement Park Assist détecte les objets situés devant et derrière le véhicule lorsque le levier de vitesses est en position R (Reverse) et que la vitesse du véhicule est inférieure à 12 km/h. Le système peut être activé avec « Son seulement » (Sound Only), « Son et Affichage » (Sound+Display) ou désactivé « Off ». Pour plus de détails, voir « Aide au stationnement » dans la section « Systèmes d'aide à la conduite et au conducteur ».

#### • Capteurs avant Actifs ParkSense en « Drive » (ParkSense Front Sensors Active in Drive)

Si cette fonction est activée, lorsque le conducteur passe le levier de vitesses de la position P (Park) ou N (Neutral) à la position D (Drive), les capteurs de stationnement avant sont activés. Si cette fonction n'est pas active,

lorsque le conducteur passe le levier de vitesses de la position P (Park) ou N (Neutral) à la position D (Drive), les capteurs de stationnement avant ne sont PAS activés.

#### • Volume du signal de détection avant ParkAssist (Front ParkAssist Volume)

Lorsque cette fonction est sélectionnée, le volume du carillon des capteurs d'aide au stationnement (Park Assist) avant peut être réglé au niveau « Bas » (Low), « Moyen » (Medium) ou « Haut » (High). « Moy. » (Medium) est le réglage par défaut. Le système garde en mémoire la dernière configuration connue au fil des cycles d'allumage.

#### • Volume du signal de détection arrière ParkAssist (Rear ParkAssist Volume)

Lorsque cette fonction est sélectionnée, le volume du carillon des capteurs d'aide au stationnement (Park Assist) arrière peut être réglé au niveau « Bas » (Low), « Moyen » (Medium) ou « Haut » (High). « Moy. » (Medium) est le réglage par défaut. Le système garde en mémoire la dernière configuration connue au fil des cycles d'allumage.

#### Horloge et date

L'heure est toujours visible sur l'horloge analogique de la planche (voir « Horloge analogique » dans cette section) et en format numérique sur le tableau de bord et sur l'écran MIA.



Cette fonction permet d'afficher et de définir les modes suivants.

#### • Synchroniser l'heure avec le GPS

Le signal radio synchronise l'heure automatiquement. Il est toutefois possible de régler le Mode de synchronisation automatique par l'intermédiaire du signal GPS.

#### • Régl. heures (Set Time Hours)

En sélectionnant ce mode et en décochant la fonction « Synchronisation heure GPS », vous



pouvez régler les heures manuellement de 1 à 24. Pour sélectionner, effleurez les touches de fonction « + » ou « - » pour régler les heures.

### • Réglage minutes (Set Time Minutes)

En sélectionnant ce mode et en décochant la fonction « Synchronisation heure GPS », vous pouvez régler les minutes manuellement de 0 à 59. Pour sélectionner, effleurez les touches de fonction « + » ou « - », comme pour les heures.

### • Format de l'heure (Time Format)

Dans ce mode, vous pouvez sélectionner le format d'affichage de l'heure. Pour modifier le réglage actuel, touchez puis relâchez la touche logicielle « 12 h » ou « 24 h ».

### • Heure dans barre d'état (Show Time In Status Bar)

Cette fonction vous permet d'activer/désactiver l'horloge numérique dans la barre d'état.

### • Réglage Date (sur le tableau de bord)

Dans ce mode, vous pouvez configurer la date manuellement dans la barre d'état supérieure du MIA et sur l'afficheur du tableau de bord. Effleurez les touches de fonction « + » ou « - » pour régler le jour, le mois et l'année.

## Téléphone/Bluetooth (Phone/Bluetooth)

Appuyez sur cette touche pour sélectionner la fonction ayant trait aux téléphones connectés.

### • Gestionnaire de périphérique (Device Manager)

En sélectionnant cette fonction par le biais de la touche « Téléphone » (Phone) dans la barre de catégorie principale, le système ouvre la page « Gestionnaire de périphérique » (Device Manager) afin de gérer les périphériques connectés.

### • Ne pas déran.-Ts (Do Not Disturb All)

Lorsqu'elle est sélectionnée, cette fonction bloque les messages, les appels entrants ou les deux.

### • Enable Two Active Phones (Activer deux tél. actifs)

En sélectionnant cette fonction, le système MIA active deux téléphones connectés par Bluetooth.

### REMARQUE:

Vous pouvez consulter la liste des téléphones compatibles avec le système MIA, ainsi que leur niveau de compatibilité sur le site Maserati [www.maserati.com](http://www.maserati.com), ou bien contacter le Réseau d'Assistance Maserati.

### • Pop-up téléphone affichés sur tableau de bord (Phone Pop-ups Displayed in Cluster)

Quand ce mode est sélectionné, un message contextuel s'affiche en cas d'appel entrant. Les informations associées à l'appel en cours sont disponibles en entrant dans le menu "Audio" à l'aide des boutons sur le côté droit du volant.

## Voix

Effleurez la touche de fonction « Voix » (Voice) pour accéder aux modes de commande vocale suivants.

### • Opt. vocales (Voice Options)

Sélectionnez au choix des commandes vocales « Femme » ou « Homme ».

### • Wake Up Word

Lorsque les micros sont en mode écoute, cette fonction permet de sélectionner le message réveil à partir des options disponibles.

### • Voice Barge-in

Cette fonction permet de répondre à une réponse vocale avant qu'elle ne soit terminée.

### • Aff. liste des comm. (Show Command List)

Lorsque cette fonction est sélectionnée, il est possible de sélectionner les options suggérées au



cours d'une session de commandes vocales.

## Navigation

Effleurez cette touche logicielle pour régler les modes suivants.

- **Afficher**
- **Affichage de la carte**
- **Trajets**
- **Sons & Alertes**
- **Autre**

## Caméra

Effleurez cette touche logicielle pour régler les modes suivants.

- **Retard Camera Surround View**  
Cette fonction permet d'afficher la prise de vue de la caméra panoramique sur l'écran MIA.
- **Lignes de guidage caméra Surround View**  
Cette fonction permet d'afficher les lignes de guidage sur l'écran de la caméra panoramique.
- **Ret. ParkView Backup Camera (ParkView Backup Camera Delay)**  
En sélectionnant cette fonction, lorsque le levier de vitesses quitte la position R (Reverse), l'image de la caméra de vue arrière reste affichée pendant 10 secondes après le changement de rapport, à moins que la vitesse du véhicule vers l'avant ne dépasse 12 km/h.

## • Lignes directrices actives de la caméra de recul ParkView

Cette fonction permet d'afficher les lignes de guidage actives sur l'écran de la caméra de recul ParkView.

## Rétroviseurs & essuie-glaces

Effleurez cette touche logicielle pour régler les modes suivants.

- **Incl. rétrov. en marche arr. (Tilt Side Mirrors In Reverse)**  
Si cette fonction est sélectionnée, les rétroviseurs extérieurs s'inclinent vers le bas lorsque le dispositif d'allumage est en position **RUN** et que la transmission occupe la position R (Reverse). Les rétroviseurs retournent à leur position précédente quand la transmission quitte la position R (Reverse).
- **Rétrov. extér. rabattables (Auto Folding Side Mirrors)**  
En sélectionnant cette fonction, les rétroviseurs arrière se replient automatiquement quand le véhicule est verrouillé par la télécommande et quand le capot de coffre motorisé (si équipé) est fermé et verrouillé en appuyant sur le bouton  sur la garniture du bord extérieur du compartiment du coffre à bagages gauche. Quand le véhicule et le capot de coffre seront déverrouillés, les rétroviseurs arrière seront

automatiquement ouverts dans la position qu'ils avaient avant le verrouillage.

Si les rétroviseurs ont été repliés manuellement à l'aide du bouton sur le panneau de la porte côté conducteur, avant un verrouillage, ils devront être dépliés manuellement pour réactiver le comportement automatique.

- **Activ. essuie-g. si pluie (Rain Sensing Auto Wipers)**  
En sélectionnant cette fonction, le système active automatiquement les essuie-glaces si le capteur de pluie détecte de l'humidité sur le pare-brise.
- **Phares avec essuie-g. (Headlights with Wipers)**  
En sélectionnant cette fonction, quand le commutateur des projecteurs est en position « AUTO », les phares s'allument environ 10 secondes après la mise en fonction des essuie-glaces. Les phares peuvent également s'éteindre quand les essuie-glaces sont désactivés s'ils ont été activés dans le mode actuel.

## Phares (Lights)

Appuyez sur la touche logicielle « Phares » pour régler les modes suivants.

- **Ret. extinc.phares (Headlight Off Delay)**



## Instruments et commandes de la planche

En sélectionnant cette fonction, le conducteur peut choisir entre un délai d'extinction des phares de 30, 60 ou 90 secondes après l'arrêt du moteur. Pour modifier le statut du délai d'extinction des phares, touchez puis relâchez la touche logicielle « 0 », « 30 », « 60 » ou « 90 » pour choisir l'intervalle de temps souhaité.

### • Phares adaptatifs (Adaptive Front Lights)

En sélectionnant cette fonction, le conducteur peut régler le capteur de lumière sur « marche » ou sur « arrêt ».

### • Allumage phares à l'approche (Headlights Illuminated on Approach)

Quand cette fonction est sélectionnée, le conducteur peut choisir entre un délai d'extinction ou d'allumage des phares de 30, 60 ou 90 secondes après le déverrouillage des portes avec la télécommande.

### • Phares avec essuie-g. (Headlights with Wipers)

En sélectionnant cette fonction, quand le commutateur des projecteurs est en position « AUTO », les phares s'allument environ 10 secondes après la mise en fonction des essuie-glaces. Les phares peuvent également s'éteindre quand les essuie-glaces sont désactivés s'ils ont été activés dans le mode actuel.

### • Allumage automatique phares

Lorsque cette fonction est sélectionnée, les feux de route se désactivent automatiquement dans certaines conditions. Pour plus d'informations, voir « Feux extérieurs » dans la section « Pour connaître le véhicule ».

### • Variation phares (selon conduite à droite ou à gauche)

En sélectionnant cette fonction, la distribution de l'éclairage des phares est modifiée lorsqu'un véhicule passe d'un pays où on roule à gauche à un pays où on roule à droite et vice versa.

### • Clign. phares au verr. (Flash Lights with Lock)

Cette fonction fait clignoter les phares quand les portes sont verrouillées ou déverrouillées au moyen de la télécommande ou lors de l'utilisation de la fonction « Passive Entry ».

### Porte & verr. (Doors & Locks)

Effleurez cette touche logicielle pour régler les modes suivants.

#### • Autoclose (Auto Door Locks)

Lorsque cette fonction est sélectionnée, toutes les portes se verrouillent automatiquement lorsque le véhicule roule.



#### • Dév. portes à sortie (Auto Unlock on Exit)

En sélectionnant cette fonction, toutes les portes se déverrouillent quand le véhicule est arrêté, la transmission occupe la position P (Park) ou N (Neutral) et la porte du conducteur est ouverte.

### • Clign. phares au verr. (Flash Lights with Lock)

Cette fonction fait clignoter les phares quand les portes sont verrouillées ou déverrouillées au moyen de la télécommande ou lors de l'utilisation de la fonction « Passive Entry ».

### • Klaxon lors du verrouill. (Sound Horn with Lock) (si disponible)

Lorsque cette fonction est sélectionnée, l'avertisseur sonore retentit au moment du verrouillage des portes avec la télécommande. Vous pouvez choisir entre les options suivantes : « OFF » (aucun son), « 1er appui » (1<sup>st</sup> Press) (son à la première pression sur le bouton ) et « 2e appui » (2<sup>nd</sup> Press) (son à la deuxième pression sur le bouton ).



### • Klaxon lors du démarrage à distance (Sound Horn with Remote Start)

Lorsque cette fonction est sélectionnée, l'avertisseur sonore retentit si vous utilisez la télécommande pour démarrer le moteur. Pour plus de détails, voir « Système de démarrage à distance »





sous « Systèmes d'aide à la conduite et au conducteur ».

- **Déverrouillage premier appui télécommande (1st Press of Key Fob Unlocks)**

En sélectionnant cette fonction, vous ne devez configurer que le mode pour la porte conducteur sinon, toutes les portes se déverrouillent à la première pression sur le bouton  de la télécommande. Lorsque le mode « Porte conducteur » (Driver Door) est sélectionné, vous devez appuyer deux fois sur le bouton  de la télécommande pour déverrouiller les portes du passager. En mode de déverrouillage « Toutes les portes » (All Doors) au 1er appui, toutes les portes se déverrouillent dès la première pression sur le bouton  de la télécommande.

- **Passive Entry**

Cette fonction vous permet de verrouiller et de déverrouiller la ou les porte(s) du véhicule sans devoir appuyer sur les boutons  ou  de la télécommande. En sélectionnant cette fonction, il est possible d'activer ou désactiver le Système « Passive Entry ». Le paramètre par défaut est « On ». Si la fonction « Passive Entry » est désactivée, la fonction « Pré-Ouverture minimale » (Pre-Short

Drop) sera également désactivée (voir le chapitre « Entretien et soin de la carrosserie » à la section « Entretien et soin » pour plus d'informations).

- **Réglages personnels liés à la télécommande (Personal Settings Linked to Key Fob)**

La sélection de ce mode permet d'associer les paramètres de position du conducteur à la télécommande RKE. Ces paramètres seront appliqués en appuyant sur la touche  de la télécommande lorsque le dispositif d'allumage est en position **RUN**.

- **Hayon élect. mains-libres (Hands Free Power Liftgate)**

Pour éviter toute ouverture accidentelle du capot du coffre motorisé avec la fonction Mains libres d'un mouvement du pied, il est possible de désactiver cette fonction. Cette opération est recommandée quand vous devez laver votre voiture (pour de plus amples informations, se référer à la partie « Ouverture et fermeture du capot du coffre motorisé » dans la section « Avant de démarrer »).

## Sièges et confort

Appuyez sur cette touche de fonction pour régler les modes suivants.

- **Sièges à Accès facile (Easy Exit Seats)**

Lorsque cette fonction est sélectionnée, le siège conducteur est

automatiquement déplacé vers l'arrière lorsque le moteur est éteint pour permettre une sortie aisée du véhicule.

- **Siège conducteur et volant chauffés/ventilés automat. (Auto-on Driver Heated/Vented Seat & Steering Wheel)**

Cette fonction permet d'activer les options de confort du siège conducteur au démarrage du moteur.

Le siège chauffé/ventilé du conducteur et/ou le volant chauffé seront automatiquement activés par des températures inférieures à 4 °C.

Lorsque les températures sont au-dessus de 26 °C, la ventilation du siège conducteur sera activée.

Si le véhicule est équipé d'un système de démarrage à distance, vous pouvez choisir parmi les options suivantes : « Off », « Démarrage à distance » (Remote Start) (activation de cette fonction lorsque vous utilisez la télécommande pour démarrer le moteur) et « Chaque démar » (All starts) (activation de cette fonction dans tous les modes lors du démarrage du moteur).



### Options avec contact coupé (Key Off Options)

Cette fonction permet de définir certaines fonctions après l'arrêt du moteur.

#### • Sièges à Accès facile (Easy Exit Seats)

Lorsque cette fonction est sélectionnée, le siège conducteur est automatiquement déplacé vers l'arrière lorsque le moteur est éteint pour permettre une sortie aisée du véhicule.

#### • Retard arrêt alim. (Key Off Power Delay) (maintien de l'alimentation moteur éteint)

Lorsque cette fonction est sélectionnée, les commutateurs des lave-glaces électriques, la radio, le système MIA Phone, le toit ouvrant motorisé (selon modèle), et les prises électriques restent actifs pendant encore 10 minutes après l'arrêt du moteur. L'ouverture d'une porte avant désactive cette fonction.

Le délai de désactivation peut être supprimé (0 secondes) ou vous pouvez choisir 45 secondes, 5 minutes ou 10 minutes.

#### • Ret. extinc.phares (Headlight Off Delay)

En sélectionnant cette fonction, les phares restent allumés jusqu'à 90 secondes une fois le contact coupé.

Le délai d'extinction peut être supprimé (0 secondes) ou réduit à 60 ou 30 secondes.

### Audio

Cette fonction permet d'afficher et définir les modes audio disponibles, selon le type de système audio installé sur la voiture.

#### • Paramétrages audio

Cette fonction permet d'accéder au sous-écran et à l'ensemble des éléments de paramétrage audio.

#### • Balance/Fondu (Balance/Fade)

Cet écran permet de régler les paramètres de balance et de fondu. Toucher et faire glisser l'icône du haut-parleur, utilisez les flèches pour le réglage ou touchez l'icône « C » pour revenir au milieu.

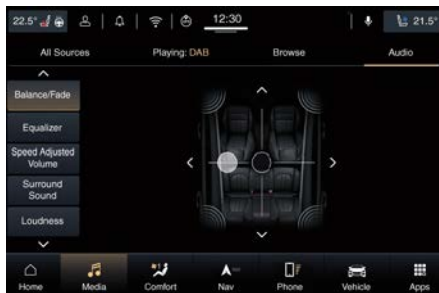

#### • Égaliseur (Equalizer)

Cet écran permet de paramétrer les réglages « Basses » (Bass), « Moyens »

(Mid) et « Aigus » (Treb). Effectuez les réglages avec les touches « + » et « - » ou faites défiler et appuyez sur n'importe quel point de l'échelle entre les touches « + » et « - ».



#### • Volume adapté selon la vitesse (Speed Adjusted Volume)

Cette fonction augmente ou diminue le volume en fonction de la vitesse du véhicule. Pour modifier le réglage du volume en fonction de la vitesse, effleurer la touche logicielle « Off », « 1 », « 2 » ou « 3 ».

#### • Surround Sound

Cette fonction active le mode de simulation d'un son surround. Réglages disponibles : « On » et « Off ».



### • Lecture auto (Auto Play)

Lorsqu'un dispositif portable est connecté au système MIA via un chargeur sans fil ou un port USB, il lit automatiquement les morceaux si la fonction est sur « On ».

### • Clari-Fi

Cette fonction améliore la qualité audio en perfectionnant les fichiers source comprimés numériquement, à savoir les fichiers MP3 et AAC et certaines pistes musicales reproduites par les stations radio. En cas de fichiers source haute définition, Clari-Fi n'apportera aucune amélioration. L'intervention de Clari-Fi est tout à fait automatique.

## Notifications

Effleurez cette touche logicielle pour régler les modes suivants.

### • Fenêtre textuelle des tiroirs d'applications favorites (App Drawer Favoriting Popups)

Cette fonction permet d'activer ou de désactiver les applis que vous souhaitez visualiser dans la fenêtre textuelle « Applis favorites » (App Favorited).

### • Fenêtre textuelle des tiroirs d'applications non favorites (App Drawer Unfavoriting Popups)

Cette fonction permet d'activer ou de désactiver les applis dans la fenêtre textuelle « Applis non favorites » (App Unfavorited).

### • Nouveaux pop-up message texte (New Text Message Popups)

Cette fonction permet d'activer et de désactiver la réception / stockage d'un pop-up pour les nouveaux messages texte de n'importe quel téléphone connecté.

### • Msg Appels manqués (Missed Calls Message)

Cette fonction permet d'activer et de désactiver la réception / stockage d'un pop-up pour les appels manqués de n'importe quel téléphone connecté.

### • Pop-up de navigation (Navigation Popups)

Cette fonction permet d'activer et de désactiver la réception / stockage de pop-up de navigation prédictifs et de tout autre popup de navigation pouvant être désactivé.

### • Pop-ups État chargeur sans fil (Wireless Charger Status Pop-ups)

Affichage des fenêtres contextuelles du chargeur sans fil sur l'écran MIA.

### • Fenêtres de changement de mode de conduite (Drive Mode Transition Popups)

## Réglage radio (Radio Setup)

Cette touche de fonction permet de paramétrer certaines options d'écoute.

### • Messages de trafic routier

En sélectionnant cette fonction, le système interrompt temporairement les systèmes de réception ainsi que tout bulletin d'information routière.

### • Annonces DAB (DAB Announcement) (si prises en charge)

La radio numérique élargit la sélection des stations, ajoutant aussi de nombreux canaux spécialisés.

En sélectionnant le type de fréquence DAB, vous pouvez entendre des annonces de type connexion et des catégories d'annonces.

### • Catég. annonces DAB (DAB Announcement Categories)

En sélectionnant « Catég. annonces DAB » (DAB Announcements Categories) (si prises en charge) des catégories supplémentaires sont affichées, telles que : alarmes, trafic-info, etc.



## Instruments et commandes de la planche

Tous ces éléments peuvent être réglés sur « On » ou « Off ».

### • Régional

En sélectionnant cette fonction, le système donne la priorité aux services régionaux permettant la commutation automatique vers les stations en réseau.

### Géolocalisation

Effleurez cette touche logicielle pour régler les modes suivants.

#### • Géolocalisation

Cette fonction permet de désactiver ou de réactiver le suivi GPS à l'intérieur du véhicule.

### Mises à jour du logiciel

Effleurez cette touche logicielle pour régler les modes suivants.

#### • Télécharg. logiciel via Wi-Fi (Software Downloads over Wi-Fi)

Cette fonction vous permet de télécharger le logiciel MIA par Wi-Fi.

### Informations du système

Effleurez cette touche logicielle pour régler les modes suivants.

#### • Informations sur la version (Version Information)

Cette fonction permet d'accéder à la page de données relatives à la version du logiciel installé sur le MIA.

#### • Informations sur la licence

### Réinitialisation

Appuyez sur cette touche pour paramétrer les fonctions vous permettant de réinitialiser les données, les applications et le mot de passe utilisés par le système MIA.

#### • Redémarrer radio

#### • Réin. App Drawer à ordre pr défaut (Reset App Drawer to Default Order)

En sélectionnant cette fonction, l'utilisateur est invité à confirmer la réinitialisation aux paramètres par défaut du tiroir d'applications par une fenêtre contextuelle. Sélectionnez « Oui » (Yes) pour restaurer les applis ou « Annuler » (Cancel) et « X » pour fermer la fenêtre contextuelle sans réinitialiser le tiroir d'applications.

#### • Restaur. app. (Restore Apps)

En sélectionnant cette fonction, une fenêtre contextuelle informe l'utilisateur que la fonction n'est pas disponible à une vitesse supérieure à 8 km/h. Si la vitesse du véhicule est inférieure à 8 km/h ou que le véhicule est à l'arrêt et que vous souhaitez restaurer toutes les applications suite à un problème survenu en cours d'utilisation ou d'installation, appuyez sur la touche de fonction « Suivant » (Next) puis sur « Oui » (Yes). Sinon, sélectionnez l'option « Annuler »

(Cancel) ou « Retour » (Back) pour annuler l'opération.

#### • Rest. param. par défaut (Restore Setting to Default)

Lorsque cette fonction est sélectionnée, « Horloge » (Clock), « Audio » et « Réglages radio » (Radio Settings) reviennent aux paramètres par défaut.

Lors de l'exécution de cette fonction, une fenêtre contextuelle s'affiche demandant à l'utilisateur de confirmer la réinitialisation aux paramètres par défaut. Pour réinitialiser les paramètres par défaut, sélectionnez « Oui » (Yes) ; pour quitter la fonction « Annuler » (Cancel) et « X ». Une fois les paramètres réinitialisés, une fenêtre contextuelle s'affiche confirmant que les paramètres ont été réinitialisés à leur valeur par défaut, après quoi le système MIA redémarre.

#### • Effacer données personnelles (Clear Personal Data)

Lorsque cette fonction est sélectionnée, elle supprime les données personnelles concernant les réglages et/ou options ayant été modifiées par rapport aux paramètres d'usine et elle supprime aussi de la mémoire système les périphériques Bluetooth, les applis et les préférences.

Pour supprimer les informations personnelles, sélectionnez cette fonction ; une fenêtre contextuelle s'affiche alors vous demandant de confirmer la suppression de toutes les données personnelles. Pour effacer les paramètres par défaut, sélectionnez « Oui » (Yes) ; pour quitter la fonction « Annuler » (Cancel) et « X ». Une fois les données effacées, une fenêtre contextuelle s'affiche confirmant que les données personnelles ont été effacées, après quoi le système MAI redémarre.

- **Réin. Mot de passe Wi-Fi pour proj. (Reset Wi-Fi Password for Projection)**

En sélectionnant cette fonction, une fenêtre contextuelle invite l'utilisateur à confirmer son intention de modifier le mot de passe de la Wi-Fi. Cliquez sur « Oui » (Yes) puis « OK » pour réinitialiser le mot de passe ou sur « Annuler » (Cancel) et « X » pour fermer la fenêtre contextuelle sans réinitialiser le mot de passe de la Wi-Fi.

- **Réinit. usine (Factory Reset)**

En sélectionnant cette fonction, une fenêtre contextuelle invite l'utilisateur à confirmer son intention de réinitialiser le MIA aux paramètres d'usine par défaut. En cas de réponse positive « Oui » (Yes), Le MIA est redémarré et la caméra de recul, la radio, l'appel

SOS et les fonctions d'aide à la conduite ne sont plus disponibles. Cette opération peut prendre plusieurs minutes. Sélectionnez « Annuler » (Cancel) ou « X » pour fermer la fenêtre contextuelle sans réinitialiser les paramètres par défaut.

## Association d'un téléphone cellulaire

### REMARQUE:

Cette opération n'est possible que si le véhicule est à l'arrêt parce que la fonction « Ajouter dispositif » (Add Device) est désactivée quand la voiture est en mouvement.

1. Vérifier que la fonction Bluetooth® est activée sur le téléphone à associer.
2. Effleurez la touche « Téléphone » (Phone) sur la barre de catégorie principale du MIA. Si aucun appareil n'est appairé, une fenêtre contextuelle vous invite à le sélectionner.

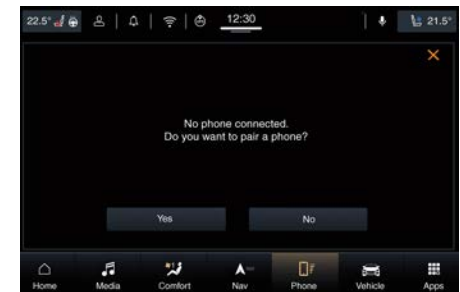

3. Si vous choisissez « Oui » (Yes), le système recherchera les dispositifs disponibles sur votre téléphone mobile ayant la fonction Bluetooth® activée (passez à l'étape 7).

4. Si au contraire vous avez sélectionné « Non » (No) et vous désirez choisir entre l'un des téléphones déjà associés ou bien en associer un nouveau, le système chargera l'écran suivant.
5. Effleurez la touche « Device Manager » pour afficher les appareils associés.



6. Pour associer un nouvel appareil, effleurez la touche « Ajouter dispositif » (Add Device) pour lancer le processus d'association.



### REMARQUE:

Continuer la procédure en agissant sur le téléphone cellulaire à associer.

7. L'écran « Assoc. Bluetooth » (Bluetooth Pairing) sur lequel s'affiche un code PIN généré de façon aléatoire apparaît. Appuyez sur la touche « Chercher des disp. Bluetooth » (Search for Bluetooth Devices). Sur votre téléphone, les appareils disponibles se trouvent en général dans les menus « Réglages » (Settings) ou « Options Bluetooth » (Bluetooth Options). Dans le cas contraire, consulter la notice d'utilisation du téléphone cellulaire. Un code PIN généré de façon aléatoire s'affiche.



8. Si votre téléphone en cours d'association utilise l'Appairage SSP, l'écran change et affiche un code PIN à 6 chiffres généré de façon aléatoire après

que vous avez sélectionné « Uconnect » sur votre appareil.

9. À ce stade, pour lancer le processus d'association, il faut confirmer que le code PIN correspond à celui affiché sur votre téléphone en effleurant la touche « Oui » (Yes).



10. Si le processus d'association s'est déroulé avec succès, l'écran suivant s'affiche. À partir de cette page-écran, vous pouvez ajouter l'appareil couplé à vos favoris ou connecter Apple CarPlay™ (voir le guide « Maserati Intelligent Assistant™ (MIA) » pour de plus amples informations).



## Commandes au volant

### Commandes ADAS

Les commandes situées du côté gauche du volant sont dédiées aux systèmes ADAS ; leur présence et leur agencement dépend des options dont dispose le véhicule.

La « Configuration standard », en plus du commutateur multifonctions **1**, comprend la commande des systèmes Speed limiter (Limiteur de vitesse) (SL) **2** et Cruise Control (Régulateur de vitesse) (CC) **3**.

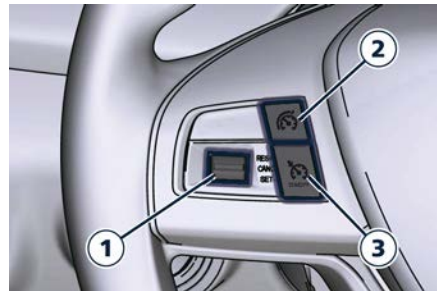

Configuration standard

La « Configuration option », en plus du commutateur multifonctions **1** et de la touche SL**2**, comprend la touche marche/arrêt du Régulateur de vitesse adaptatif (ACC) **4**, la touche **5** de réglage de l'intervalle de temps ACC par rapport au véhicule qui précède et éventuellement la touche marche/arrêt

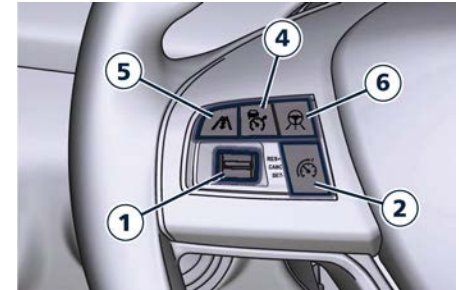

de l'Assistance active à la conduite (ADA) **6**. Les deux commandes ACC permettent également d'activer et de désactiver le CC.



Configuration optionnelle

Pour de plus amples informations sur l'utilisation de ces commandes, voir les chapitres sur les systèmes individuels ADAS dans la section « Systèmes d'aide à la conduite et au conducteur ».

### Commandes vocales et du téléphone

Les commandes du côté droit du volant activent/désactivent le mode téléphone (Phone) (  ) et les fonctions de reconnaissance vocale (Voice Recognition) (  ).

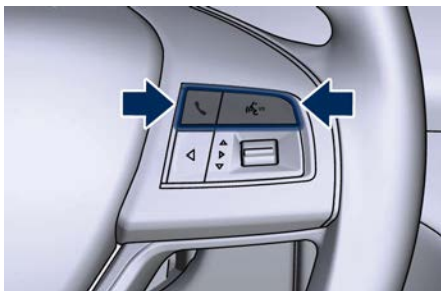

Ces fonctions sont disponibles seulement si un ou plusieurs téléphones compatibles Bluetooth® sont couplés au système MIA.

Pour coupler un téléphone et découvrir toutes les fonctions disponibles, voir le guide « Maserati Intelligent Assistant™ (MIA) ».

### REMARQUE:

Vous pouvez consulter la liste des téléphones compatibles avec le système MIA, ainsi que leur niveau de compatibilité sur le site Maserati [www.maserati.com](http://www.maserati.com), ou bien contacter le Réseau d'Assistance Maserati.

Le système de communication par commande vocale est entièrement intégré au système audio du véhicule. Le volume peut être réglé à partir de la molette supérieure « VOLUME » de la console centrale (voir « Fonctionnement du MIA (Maserati Intelligent

Assistant™) » dans la présente section) ou à partir des commandes audio au volant décrites dans ce chapitre.

Le système mettra automatiquement la radio en sourdine lors de l'utilisation du mode téléphone. Lors de l'activation du mode téléphone en utilisant les commandes vocales du haut-parleur, parlez tranquillement avec un ton de conversation normal en gardant la position de conduite et en vous tournant vers le micro du système de commande vocale situé dans le rétroviseur intérieur. L'aptitude du système vocal à reconnaître les commandes vocales de l'utilisateur peut être invalidée lorsque vous parlez trop rapidement ou trop fort.



### ATTENTION !

**Tout système à commande vocale ne doit être utilisé que dans des conditions de conduite sûres et conformément aux réglementations applicables. Toute votre attention doit être concentrée sur la conduite. Dans le cas contraire, vous risquez une collision pouvant entraîner des blessures graves, voire mortelles.**

### Bouton du mode Téléphone

En appuyant sur le bouton « Téléphone » (Phone)  situé sur le volant, vous pouvez : activer le mode téléphone, passer un appel, afficher les appels

entrants et sortants récents, afficher la liste des contacts, etc.



Si vous appuyez sur la touche d'appel actif sur la barre de catégorie principale, la page « Téléphone » (Phone) s'ouvre (voir l'exemple sur l'illustration).

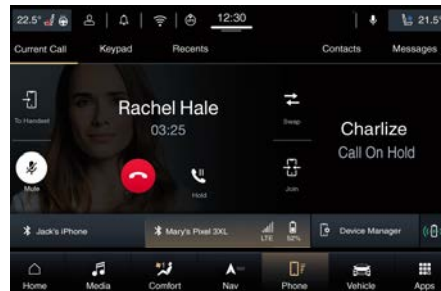



En appuyant sur le bouton « Téléphone » (Phone) , un son se fait entendre vous invitant à transmettre une commande. L'information sur l'appel entrant est indiquée dans une fenêtre contextuelle dans la zone principale de l'afficheur

du tableau de bord si cette fonction est cochée sur le MIA (voir « Fonctions du menu Réglages sur le MIA » dans la présente section). Ces dernières s'afficheront jusqu'à l'exécution d'une commande (par exemple : répondre, rejeter, etc.) pour l'appel entrant.

L'écran affichera seulement le numéro de téléphone ou le nom du correspondant (s'il est disponible) tant qu'il respecte les spécifications du système en termes de police et de nombre de caractères. Les détails de l'appel peuvent s'afficher à tout moment dans la rubrique du sous-menu « Audio ». « Téléphone : détails de l'appel » (Phone: call details) grâce aux boutons situés sur le côté droit du volant. Sur l'écran, ces détails remplaceront momentanément ceux de la source média en cours d'utilisation.

#### **Bouton « Reconnaissance Vocale » (Voice Recognition)**

Une pression brève sur le bouton VR  du volant vous permet de passer des commandes vocales dédiées à toutes les fonctions natives du MIA (radio, médias, navigateur, climatisation, etc.). Sont exclues les fonctions qui interagissent avec les applis : « Apple CarPlay », « Android Auto », et « Baidu CarLife » () ou celles des assistants vocaux : Siri, Google Voice, etc., prises

en charge sur le portable couplé via Bluetooth® au MIA.

L'assistant vocal de Baidu n'est pas disponible avec un portable couplé via Bluetooth® au MIA du fait que Baidu CarLife™ () est une application en mode de projection.

Une pression prolongée sur le bouton VR  permet d'attribuer, en plus de celles qui sont natives sur le MIA, des commandes vocales dédiées aux applications mentionnées plus haut et aux assistants vocaux.



#### **REMARQUE:**

**La différence de pression sur le bouton VR  (courte ou longue) est effective uniquement lorsque le portable est couplé via Bluetooth® au MIA.**

Sur les marchés où elle est disponible, une fois la reconnaissance vocale activée via le bouton VR  sur le volant, un écran « téléprompteur » s'affiche sur le MIA avec une liste de commandes spécifiques à chaque touche de fonction active figurant sur la barre du menu verticale à gauche de l'écran.

L'écran du téléprompteur doit toujours s'ouvrir dans le menu « Suggestions » (Suggested) (voir l'exemple sur l'image). En cas de sélection d'un menu différent, les commandes apparaîtront dans ce menu.

Les mots clés pour activer le dialogue sont blancs, ceux qui sont variables en gris entre les symboles « < > » et ceux qui sont alternatifs sont après la barre oblique « / ».

Appuyez sur la touche de fonction Aide vocale  pour reproduire la réponse. Il s'agit d'une fonction identique à une demande d'aide. Si le dialogue est temporairement interrompu à la fin de la demande d'aide  le téléprompteur revient au mode d'écoute.

Appuyez sur la touche de réglage  ; la session de commandes vocales est annulée et la page des paramètres de commande vocale s'ouvre.

En haut au centre de l'écran du téléprompteur, une animation représentant les modes d'écoute, de gestion et de parole s'affiche. En mode d'écoute, cette animation réagit à l'entrée du microphone ; en mode de parole, elle réagit à l'invite.

Appuyez sur la touche de fonction « Annuler » (Cancel) pour terminer la séquence de dialogue vocale et fermer l'écran téléprompteur.

En appuyant sur l'une des touches de fonction de la barre de catégorie principale, la session est annulée et affiche l'écran de la catégorie sélectionnée.

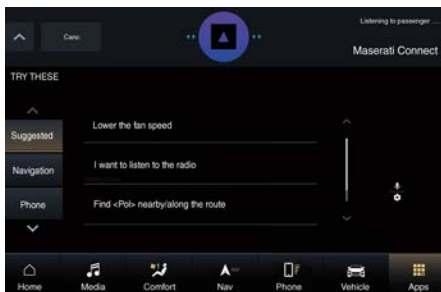

En appuyant sur le bouton VR , un signal sonore vous invite à transmettre une commande vocale.

### REMARQUE:

Pour plus de détails, veuillez vous référer au guide « Maserati Intelligent Assistant™ (MIA) ».

### Assistant personnel intelligent Siri

Lorsqu'un iPhone® ou un iPad® compatible prenant en charge la reconnaissance vocale Siri est associé au véhicule via Bluetooth®, une pression prolongée sur le bouton VR  active l'assistant personnel intelligent Siri. Siri nécessite d'un accès au réseau internet mobile et ses fonctionnalités peuvent varier selon la zone géographique.

Au moyen de simples commandes vocales, tout en gardant vos yeux sur la route, il est possible d'envoyer des messages, faire des appels

téléphoniques, écrire des notes et des mémorandums, etc.

### Commandes du système audio

Le véhicule est équipé de commandes audio permettant au conducteur de faire fonctionner le système audio. Vous pouvez régler le volume audio, changer de station radio ou de mode (FM, AM, USB, etc.) à l'aide de ces commandes.

Ces commandes audio sont du type commutateur à bascule avec bouton central, et sont situées dans la partie arrière du volant, juste derrière les commutateurs avant.



Appuyez sur n'importe quel bouton pour afficher au tableau de bord des informations sur la station radio ou sur la piste en cours de lecture dans une fenêtre contextuelle pendant 2 secondes.

La commande à droite gère le volume.

Une pression sur le haut du commutateur à bascule augmente le volume et une pression sur le bas du commutateur le diminue. Appuyez sur le bouton au centre pour mettre en mode « Muet ». Les fonctions de commande à gauche dépendent de la source en cours d'utilisation. Pour changer de source, appuyez sur le bouton au centre.

En mode « Radio », appuyez sur la partie supérieure du commutateur pour « Rechercher » (Seek) la station disponible suivante et appuyez sur la partie inférieure pour « Rechercher » (Seek) la station disponible précédente.

Lorsqu'une source externe est connectée au MIA, une légère pression sur le dessus du commutateur permettra la lecture de la piste suivante sur le périphérique connecté.

Appuyez sur le bas du commutateur pour passer au début de la piste actuelle ou au début de la piste précédente dans la première seconde qui suit le début de la lecture de la piste actuelle.

Si vous appuyez deux fois sur le commutateur vers le haut ou le bas, la seconde piste est lue ; si vous appuyez trois fois, la troisième piste est lue, etc.

## Commandes des feux

### Commutateur feux

Le commutateur feux situé sur la gauche de la planche peut servir à allumer ou éteindre les feux de position/diurnes, les phares, les feux de gabarit, de plaque d'immatriculation et les feux de brouillard.

Il est possible de mettre le commutateur feux sur les positions suivantes :

Feux de position/diurnes, latéraux et de plaque d'immatriculation ;

**AUTO** Phares automatiques ;

Phares manuels.

Le commutateur feux peut également être enfoncé ( ) pour allumer et éteindre les feux de brouillard arrière.



En tournant le commutateur feux sur la position ou , le tableau de bord affiche le témoin associé (dans l'exemple : feux de position/diurnes).





Quand le moteur est à l'arrêt et que les feux sont allumés automatiquement par le capteur de luminosité ou manuellement à l'aide du commutateur feux, le système d'éclairage éteint les feux au bout de 30 minutes. Dans le cas contraire, ils resteraient allumés et risqueraient de décharger la batterie.



## Instruments et commandes de la planche

Le tableau suivant indique l'état on/off de l'éclairage extérieur en fonction de la position du dispositif d'allumage, de l'état du moteur, du mode du capteur crépusculaire et de la position du commutateur feux.

Position du dispositif d'allumage	État du moteur	Mode capteur crépusculaire	Position du commutateur feux		
				AUTO	
OFF	–	–	Feux de position (1), latéraux et de plaque minéralogique en fonction (4).	Tous les feux désactivés.	Feux de croisement, de position (1), latéraux et de plaque minéralogique en fonction.
ACC	Off	–	Feux de position (1), latéraux et de plaque minéralogique en fonction (2).	Tous les feux désactivés.	Feux de croisement, de position (1), latéraux et de plaque minéralogique en fonction (2).
RUN	Off	–	Feux de position (1), latéraux et de plaque minéralogique en fonction (2).	Tous les feux désactivés.	Feux de croisement, de position (1), latéraux et de plaque minéralogique en fonction (2).
RUN	On	DAY	DRL (1) allumés.	DRL (1) allumés.	Feux de croisement, de position (1), latéraux et de plaque minéralogique en fonction.
RUN	On	NIGHT	Feux de croisement, de position (1), latéraux et de plaque minéralogique en fonction (3).	Feux de croisement, de position (1), latéraux et de plaque minéralogique en fonction.	Feux de croisement, de position (1), latéraux et de plaque minéralogique en fonction.



- (1) Le système d'éclairage utilise les mêmes LED pour les feux DRL et les feux de position avant avec deux niveaux d'intensité : élevé pour les feux DLR et bas pour les feux de position.
- (2) Les feux restent alimentés pendant 30 minutes pour préserver la charge de la batterie.
- (3) Dans certains pays, un message sur l'écran TFT avertit l'utilisateur d'utiliser la position  pour le stationnement puisque les feux de position s'allument au démarrage du moteur, ainsi qu'en condition de faible luminosité ambiante ou de nuit.
- (4) Ne laissez pas ces feux allumés pendant longtemps pour préserver la charge de la batterie.



### Feux de position et Feux de jour (DRL)

Le système d'éclairage utilise respectivement les mêmes phares à LED à haute ou basse intensité pour l'éclairage diurne (DLR) et les feux de position.

Quand le commutateur feux est sur , les feux de position s'allument lorsque le dispositif d'allumage est dans n'importe quelle position et que le moteur est arrêté ou bien lorsque le moteur est en marche et que le capteur de luminosité est en mode « NUIT » (NIGHT).

Les feux de position sont toujours allumés quand le commutateur feux est sur la position .

Les DRL s'allument lorsque le capteur de luminosité est en mode « JOUR » (DAY), le moteur tourne et le commutateur feux est sur  ou « AUTO ».

#### REMARQUE:

- Dans certains pays européens, les feux de position ne fonctionnent qu'avec le dispositif d'allumage en position OFF ou avec les projecteurs allumés. Quelle que soit la position du dispositif d'allumage, les feux de position/DLR restent allumés tant que le commutateur feux est sur la position .

- Si les phares ou les feux de position/DRL sont encore allumés après avoir placé le dispositif d'allumage sur la position OFF, un vibreur alerte le conducteur lorsque celui-ci ouvre sa porte, pour quitter la voiture. Quand le véhicule est verrouillé, le témoin du tableau de bord s'éteindra.

Si un clignotant est activé, l'éclairage diurne à LED du même côté s'éteint pendant la durée d'activation du clignotant. Une fois le clignotant désactivé, l'éclairage diurne à LED se rallume.

#### REMARQUE:

Selon la réglementation de votre pays, les éclairages diurnes peuvent également être allumés et éteints.

#### Phares automatiques

Ce système met automatiquement les projecteurs en fonction ou hors fonction selon le niveau de luminosité ambiante détecté par le capteur d'intensité lumineuse positionné sur la surface interne du pare-brise, en dessus du rétroviseur. Pour allumer le système, tournez le commutateur feux dans le sens des aiguilles d'une montre jusqu'à la position « AUTO ». Quand le système automatique est activé, la fonction de temporisation des projecteurs est

également en fonction. Cela signifie que les projecteurs restent allumés pendant un maximum de 90 secondes après le passage du commutateur d'allumage en position OFF (hors fonction). Pour éteindre le système automatique, modifiez la position « AUTO » du commutateur feux.

#### REMARQUE:

Le moteur doit tourner et le capteur crépusculaire doit être en mode « Nuit » (NIGHT) pour que les projecteurs passent en mode automatique.



#### ATTENTION !

La responsabilité d'allumer les feux en fonction de la lumière de jour et des réglementations en vigueur dans le pays d'utilisation incombe toujours au conducteur. Le système d'allumage et d'extinction automatique des feux externes doit être considéré en tant qu'une aide pour le conducteur. Si nécessaire, allumez puis éteignez manuellement les phares y compris les feux antibrouillard.

#### Projecteurs allumés avec essuie-glace

Quand cette fonction est active, les projecteurs s'allument en mode « Mauvais temps » environ 10 secondes après que les essuie-glaces sont mis en fonction, si le commutateur des phares

est placé en position « AUTO ». Les phares de surcroît s'éteignent par la désactivation des essuie-glaces s'ils ont été mis en route avec cette fonction.

#### REMARQUE:

Les phares avec la fonction essuie-glaces peuvent être allumés et éteints à l'aide du système MIA. Reportez-vous à la section « Fonctions du menu Réglages sur le MIA » dans cette section.

#### Délai d'extinction des projecteurs

Cette fonction de sécurité permet de bénéficier de l'éclairage des projecteurs pendant un maximum de 90 secondes (à programmer) après avoir quitté votre véhicule dans un endroit non éclairé. Pour activer automatiquement la fonction de temporisation avec le commutateur feux sur la position « AUTO », placez le dispositif d'allumage en position **OFF** ou **ACC** lorsque les projecteurs sont encore allumés.

L'intervalle de temporisation débute quand le dispositif d'allumage est placé sur la position **OFF** ou **ACC**.

Pour activer manuellement la fonction de temporisation, les projecteurs doivent être allumés avant de placer le dispositif d'allumage sur la position **OFF** ou **ACC** et le commutateur feux sur la position « AUTO ».

Si vous placez l'allumage sur **RUN**, le système annule la temporisation.

#### REMARQUE:

- Pour activer cette fonction, le commutateur feux doit se trouver sur la position, « AUTO » dans les 45 secondes suivant la mise en position **OFF** ou **ACC** du dispositif d'allumage.
- Une fois la fonction de temporisation active, tout changement de position du commutateur feux annule cette fonction.
- Le délai de temporisation des phares est programmable en utilisant le système MIA : voir « Fonctions du menu Réglages sur le MIA » dans cette section.
- Si les LED des feux de croisement restent actives parce que « Phares avec essuie-glaces » est activé, la fonction de délai d'extinction ne sera pas activée lorsque le dispositif d'allumage sera placé sur la position « **OFF** ».

#### Phares manuels

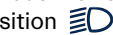
Si vous mettez le commutateur feux en position , vous allumez les feux de croisement, les feux de position, les feux de gabarit et le feu de la plaque d'immatriculation, indépendamment de l'état du dispositif d'allumage et du mode « JOUR » (DAY) ou « NUIT » (NIGHT) détecté par le capteur de luminosité (voir le tableau dans le

paragraphe « Commutateur feux » de ce chapitre).

Le témoin correspondant  s'affichera sur le tableau de bord.

#### Feux antibrouillard

Le commutateur des feux antibrouillard est incorporé dans le commutateur des projecteurs.

Pour activer les feux de brouillard arrière, tournez le commutateur feux en position feu de croisement  ou « AUTO ».

Appuyez sur le commutateur  pour allumer les feux de brouillard arrière.

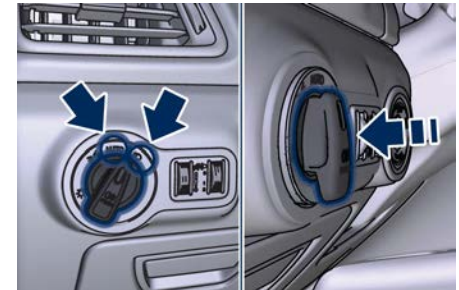

Appuyez de nouveau sur le commutateur feux  pour désactiver les feux de brouillard arrière.

Un témoin du tableau de bord s'allume quand les feux antibrouillard arrière sont en fonction.



### REMARQUE:

Après un cycle key-on/key-off, les feux de brouillard arrière NE s'activent PAS automatiquement lors de l'allumage des feux de croisement  ou des projecteurs « AUTO ». Les feux antibrouillard arrière ne s'allument qu'en actionnant le commutateur feux comme décrit plus haut.

L'éclairage avant adaptatif (AFS), en mode « Mauvais temps » actionne également un dispositif antibrouillard (voir paragraphe « Projecteurs Full LED avec Système d'éclairage avant adaptatif (AFS) », chapitre « Feux extérieurs » dans la section « Pour connaître le véhicule »).

### Commandes d'intensité de l'éclairage

Les dispositifs de réglage à côté du commutateur feux peuvent avoir une configuration différente selon le type

de phares installés. Ils peuvent régler respectivement :

- celui de gauche : la luminosité des voyants du tableau de bord, l'éclairage des commandes de porte arrière, l'éclairage intérieur et l'éclairage de nuit.
- celui de droite : réglage du faisceau des projecteurs ou de la luminosité de l'éclairage de nuit.

### Régulateur de l'éclairage intérieur (uniquement sans des Phares adaptatifs AFS)

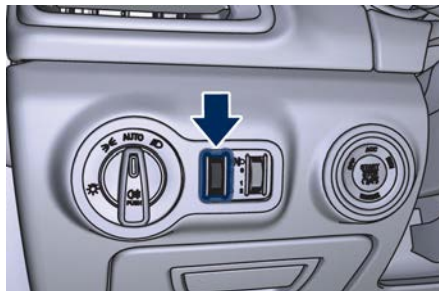

La molette de réglage tourne de la position « 0 », vers le haut et ensuite vers le bas pour atteindre des positions de réglage d'intensité stable et temporisable.

Ce régulateur dispose de 4 positions différentes :

- |       |                               |
|-------|-------------------------------|
| 0     | Position stable : abaisse le  |
| (OFF) | niveau de luminosité interne. |

- |                  |  |
|------------------|--|
| 1 <sup>ère</sup> | Position temporisable : permet d'ajuster la luminosité en continu, du minimum au maximum, pour le tableau de bord, l'écran, les interrupteurs de commande et le rétro-éclairage du MIA, y compris tous les messages affichés et l'éclairage de nuit. |
| 2 <sup>ème</sup> | Position stable : permet la luminosité maximum de la position précédente.  |
| 3 <sup>ème</sup> | Position stable : permet d'allumer le plafonnier principal et les lampes de courtoisie du plafonnier avant.  |

### REMARQUE:

Sur les véhicules sans phares AFS, le dispositif de réglage de droite permet d'ajuster la mise à niveau des projecteurs (voir le chapitre « Mise à niveau manuelle des projecteurs » dans la section « Pour connaître le véhicule »).

### Régulateurs de l'éclairage intérieur (uniquement avec des Phares adaptatifs AFS)

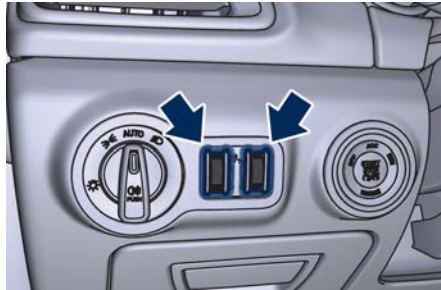

Les dispositifs de réglage tournent de la position « 0 », vers le haut et ensuite vers le bas pour atteindre des positions de réglage d'intensité stable et temporisable.

Le régulateur de gauche dispose de 4 positions différentes :

- 0 Position stable : abaisse le niveau de luminosité interne.
- (OFF)
- 1<sup>ère</sup> Position temporisable : permet d'ajuster en continu l'éclairage, du minimum au maximum, pour le tableau de bord, l'affichage, les interrupteurs de commande et le rétro-éclairage du MIA, y compris tous les messages affichés.

- 2<sup>ème</sup> Position stable : permet la luminosité maximum de la position précédente.
- 3<sup>ème</sup> Position stable : permet d'allumer le plafonnier principal et les lampes de courtoisie du plafonnier avant.

Le régulateur de droite dispose de 2 positions différentes :

- 0 Position stable : éclairage de nuit désactivé.
- 1<sup>ère</sup> Position temporisable : permet d'ajuster du minimum au maximum la luminosité de la LED du plafonnier avant et de l'éclairage de nuit.

### Levier multifonction

Le levier multifonction se trouve à gauche de la colonne de direction. Le levier multifonction commande le fonctionnement des clignotants, de l'inverseur route/croisement et des appels de phare. Ce levier commande également le fonctionnement des essuie-glaces et des lave-glaces sur le pare-brise (pour ce contenu, voir le chapitre « Commande d'essuie-glace et de lave-glace » de cette section).

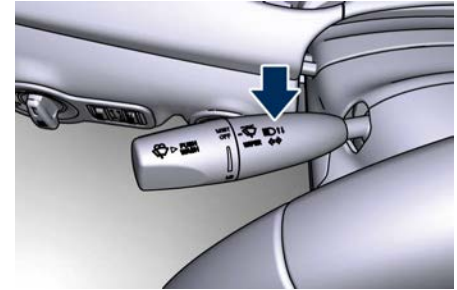

### Clignotants

Déplacez le levier multifonction vers le haut ou le bas. Les flèches de chaque côté du tableau de bord clignotent respectivement sur le compte-tours et le tachymètre du tableau de bord pour indiquer le fonctionnement correct des clignotants avant et arrière.





## Instruments et commandes de la planche



Pour activer la fonction de maintien de voie, poussez le levier vers le haut ou vers le bas une fois, sans le déplacer au-delà de la position de détente. Les clignotants (droits ou gauches) clignotent trois fois puis s'éteignent automatiquement. Cette fonctionnalité est utile dans les dépassements ou changements de file.

### REMARQUE:

- Si l'une des lampes reste allumée sans clignoter ou si le clignotement est très rapide, vérifiez si une des lampes extérieures n'est pas défectueuse. Si un indicateur du tableau de bord ne s'allume en bougeant, le clignotant est probablement défectueux.
- Le message indiquant qu'un clignotant est en fonction s'affiche sur le tableau de bord et un signal sonore continu retentit si le véhicule est conduit

pendant plus de 1,6 km avec l'un des clignotants en fonction.

### Feux de route et appel de phares

Pour allumer les feux de route avec le commutateur feux en position Phares  ou « AUTO », poussez le levier multifonction vers l'avant.

Un témoin correspondant  s'allume sur le tachymètre.



En tirant le levier vers l'arrière (en direction du volant) vous éteignez les feux de route et passez en feux de croisement.



Vous pouvez adresser un signal aux autres véhicules au moyen de vos projecteurs en tirant légèrement le levier multifonction vers vous. Les feux de route restent allumés jusqu'à ce que le levier soit relâché.

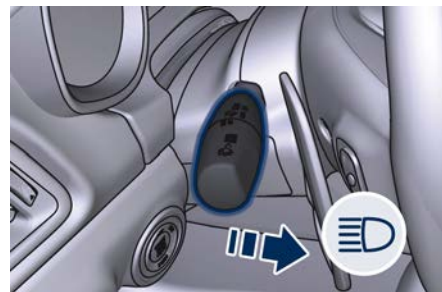

Des clignotements se produisent aussi lorsque les feux sont éteints si le dispositif d'allumage est sur la position **RUN**.

**IMPORTANT !**

Les feux de route ne peuvent être allumés que manuellement en poussant vers l'avant le levier multifonctions.

**ATTENTION !**

**Si les feux de route sont activés, ils s'allumeront automatiquement chaque fois que les feux de croisement sont allumés manuellement ou automatiquement. Voilà pourquoi on recommande de toujours les désactiver lorsqu'ils ne sont plus nécessaires et chaque fois que le capteur crépusculaire désactive les feux externes.**

## Commande d'essuie-glace et de lave-glace

Le levier multifonction se trouve à gauche de la colonne de direction. Le levier multifonction commande les essuie-glaces avant et le lave-glace lorsque le dispositif d'allumage est placé en position **RUN** ou **ACC**.

Un niveau de liquide lave-glace insuffisant est indiqué par le témoin  et par le message correspondant sur le tableau de bord.



Pour ravitailler le liquide, voir « Procédures d'entretien » dans la section « Entretien et soin ».

**IMPORTANT !**

- Désactivez les essuie-glaces lors du passage dans une station de lavage automatique. Ceux-ci peuvent en effet être endommagés si leur commande n'est pas hors fonction (OFF).
- En cas de temps froid, mettez toujours le commutateur d'essuie-glace en position OFF (désactivé) et laissez les balais revenir à leur position d'arrêt avant de couper le moteur. Si le commutateur d'essuie-glace est laissé sur ON (en fonction) et les balais gèlent sur le pare-brise, le moteur de l'essuie-glace peut être endommagé au moment du redémarrage.
- Éliminez toujours les dépôts de neige qui empêchent les balais d'essuie-glace de revenir à la position d'arrêt. Si le commutateur d'essuie-glaces avant est mis en position OFF (hors fonction) et que les balais ne peuvent revenir à la position hors fonction, le moteur d'essuie-glaces peut être endommagé.

### Essuie-glaces

- Tournez l'extrémité du levier multifonction sur l'une des quatre positions pour activer ce dispositif automatique intermittent (voir « Essuie-glace à détection de pluie » de ce chapitre).



## Instruments et commandes de la planche

- Pour le fonctionnement à faible vitesse (position stable « LO » : faire tourner l'extrémité du levier multifonction vers l'avant pour déclencher ensuite le fonctionnement intermittent.
- Tourner jusqu'au second déclenchement pour une vitesse plus élevée (position stable HI) des essuie-glace.
- Tournez l'extrémité du levier vers le bas en position de désembuage pour activer un cycle de balayage unique. Les essuie-glaces continuent à fonctionner jusqu'à ce que vous relâchiez le levier multifonction.
- Pour actionner les essuie-glaces, ramenez le levier sur « OFF » (désactivé).

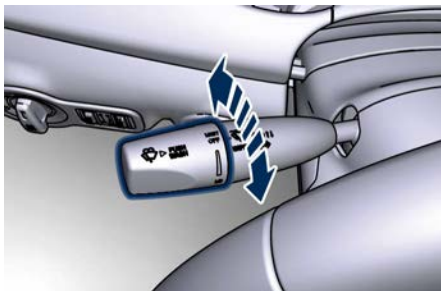

### Essuie-glace avec détection de pluie

Cette fonction détecte l'humidité sur le pare-brise via un capteur

intégré au rétroviseur intérieur qui active automatiquement les essuie-glaces. Tournez l'extrémité du levier multifonction sur l'une des quatre positions pour régler le système de détection.

La première position latente de l'essuie-glace est la moins sensible, et la quatrième position est la plus sensible. La troisième position doit être utilisée dans des conditions de pluie normales. Les essuie-glaces à détection de pluie passent automatiquement d'un balayage intermittent à un balayage lent ou à un balayage rapide selon la quantité d'humidité détectée sur le pare-brise. Placez le commutateur d'essuie-glace en position « OFF » (désactivé) pour utiliser le système automatique intermittent. La fonction de détection de pluie peut être activée ou désactivée en utilisant le système MIA. Voir le chapitre « Fonctions du menu Réglages sur le MIA » dans cette section pour de plus amples informations.



### IMPORTANT !

- Le dispositif de détection de pluie peut ne pas fonctionner correctement si de la glace ou des dépôts de sel sont présents sur le pare-brise.
- L'utilisation de RainX® ou de produits contenant de la cire ou du silicone sur le pare-brise peut réduire les performances du capteur de pluie.

Le dispositif de détection de pluie possède des fonctions de protection des balais et des bras d'essuie-glace. Il ne fonctionne pas dans les conditions suivantes :

- **Inhibition de balayage à basse température** : le dispositif de détection de pluie ne fonctionne pas quand le dispositif d'allumage est placé en position **RUN**, le véhicule est à l'arrêt et la température extérieure est inférieure à 0 °C. Pour reprendre, placez le levier multifonctions en fonctionnement automatique, démarrez et conduisez, ou attendez jusqu'à ce que la température extérieure dépasse celle de gel.
- **Inhibition de l'essuie-glace sur N (Neutral)** : la détection de pluie ne fonctionne pas si le dispositif d'allumage est en position **RUN**, le levier de vitesses est en position **N** (Neutral) et la vitesse du véhicule est

inférieure à 8 km/h. Pour reprendre, placez le levier multifonction en fonctionnement automatique ou déplacez le levier de vitesse sur la position N (Neutral).

### Projecteurs allumés avec essuie-glace

Quand cette fonction est active, les projecteurs s'allument environ 10 secondes après la mise en fonction de tous les essuie-glaces si le commutateur feux est placé en position « AUTO ». Les projecteurs peuvent également s'éteindre quand les essuie-glaces sont mis hors fonction (position « OFF ») s'ils avaient été allumés par cette fonction. L'allumage des phares avec les essuie-glaces peut être activé ou désactivé à l'aide du système MIA. Voir le chapitre « Fonctions du menu Réglages sur le MIA » dans cette section pour de plus amples informations.

### Entretien des balais d'essuie-glace

Lorsque les bras des essuie-glaces sont en position d'attente, il n'est pas possible de vérifier ou remplacer les balais (position entretien) qui sont repliés sous le capot moteur. Pour réparer les balais, il est nécessaire de basculer le levier multifonction sur « OFF »

(désactivé) et le dispositif d'allumage sur la position **OFF** (arrêt).

Basculez le levier de commande dans les 15 secondes sur la position « MIST » (rotation vers l'avant de l'interrupteur rotatif) et relâchez. Les balais arrivent dans une position permettant l'ouverture des bras et le remplacement des balais.

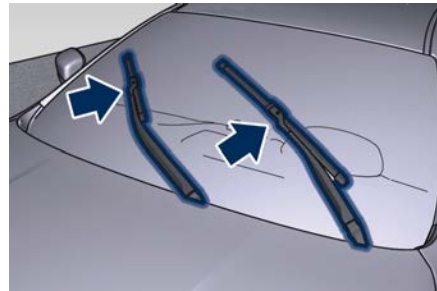

Il est possible d'utiliser la position « MIST » 3 fois au maximum dans un délai de deux minutes, ce qui correspond aux différentes positions des balais sur le pare-brise. Lorsque c'est terminé, mettez le dispositif d'allumage sur **RUN** : les bras reprennent leur place. Il est indispensable de remettre le levier multifonction sur les autres positions adéquates.



### ATTENTION !

**L'activation ou l'intervention sur les balais d'essuie-glace sans désactiver l'essuie-glace (position « OFF ») en laissant le dispositif d'allumage sur RUN peuvent être dangereuses pour l'opérateur car le capteur de pluie peut activer soudainement les essuie-glaces. Utilisez toujours la position « Entretien » pour toute intervention sur les balais d'essuie-glace.**

### Lave-glaces

Pour utiliser le lave-glace, poussez le levier multifonction vers l'intérieur (vers la colonne de direction) et gardez-le enfoncé pendant la durée de pulvérisation souhaitée.

Si vous activez le lave-glace pendant que la commande d'essuie-glace est en position intermittent, l'essuie-glace fonctionne pour deux cycles de balayage après que le levier est relâché puis reprend l'intervalle intermittent sélectionné auparavant.

Si vous activez le lave-glace pendant que l'essuie-glace est désactivé, l'essuie-glace effectue trois cycles de balayage puis s'arrête.

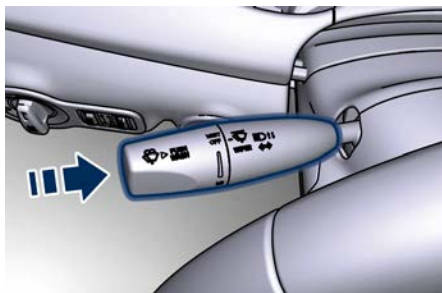

### ATTENTION !

- **N'activez pas le lave-glace pendant les mois d'hiver jusqu'à ce que le pare-brise ne soit chaud. Autrement, le liquide distribué pourrait geler sur la vitre, en empêchant ainsi de voir.**
- **Une perte de visibilité soudaine au niveau du pare-brise peut provoquer une collision. Vous pourriez ne pas voir d'autres véhicules ou obstacles. Par temps froid, réchauffez le pare-brise au moyen du dégivreur avant et pendant l'utilisation du lave-glace pour éviter la formation soudaine de givre.**

### Buses Liquide Lave-glace Chauffés

Pour éviter que le liquide ne gèle à l'intérieur par des températures extérieures basses, les gicleurs d'alimentation en liquide peuvent être chauffés par les résistances internes.

## Horloge analogique

Pour régler l'horloge analogique située au centre de la planche entre les bouches d'air, utilisez le système MIA (voir « Fonctions du menu Réglages sur le MIA » dans la présente section).



L'heure peut également être visualisée sur la barre d'état supérieure de l'écran du tableau de bord (voir « Fonctions du menu Réglages sur le MIA » dans la présente section).

L'éclairage de l'horloge fonctionne de la même manière que le rétro-éclairage des commandes et du tableau de bord (veuillez vous référer à la partie « Éclairage intérieur » dans la section « Pour connaître le véhicule »).

## Commandes climatisation

Le véhicule est équipé d'un système de climatisation automatique bi-zone permettant de régler la température et la distribution du débit d'air séparément du côté gauche et droit de l'habitacle, selon les exigences du conducteur et du passager avant.

Un capteur d'humidité, positionné sur la surface du pare-brise, en dessus du rétroviseur, permet au système de climatisation d'empêcher ou réduire la formation d'embrume sur le pare-brise et les vitres latérales.

L'efficacité optimale dans la prévention de la formation de buée est obtenue en sélectionnant la fonction "AUTO", décrite par la suite. Un capteur solaire bi-zone aide à atteindre un confort optimal en cas de rayonnement solaire.

### Commandes de Climatisation

Ce système peut être activé en utilisant les commandes du panneau de commande de la climatisation situé sur la planche, ou les touches de fonction de l'écran MAI en mode « Confort » (Comfort).

Pour surveiller les paramètres relatifs au confort à bord, vous pouvez également accéder à la page des widgets depuis la page-écran « Accueil » (Home) et

sélectionner le widget « Clim » (Climate) (voir l'exemple sur l'illustration).



Pour naviguer sur l'écran MIA, vous pouvez utiliser la molette « SYNTONISATION/DÉFILEMENT » sur la console centrale afin de parcourir les touches de chaque fonction : le curseur apparaîtra dans un contour gris sur la première fonction disponible. Appuyez sur le bouton « NAVIGUER/ENTRER » pour accéder à la fonction sélectionnée et pour la modifier à l'aide du bouton « NAVIGUER/ENTRER ».

Sur l'écran « Clim » (Climate) du MIA, les touches de fonction des paramètres de confort des sièges avant et du volant peuvent être présents (équipement en option). L'état "OFF" des paramètres de confort des sièges avant est indiqué sur leur touche de fonction.

Il se peut que les touches de réglage du confort des sièges avant et du volant soient présentes dans la barre d'état

supérieure si le véhicule est équipé de ces dispositifs. Lorsqu'ils sont actifs, l'icône correspondante est de couleur rouge ou bleue : quand ils ne sont pas actifs, elle est grise (pour de plus amples informations, voir « Sièges avant » et/ou « Réglage de la position du volant » dans la section « Avant de démarrer »).

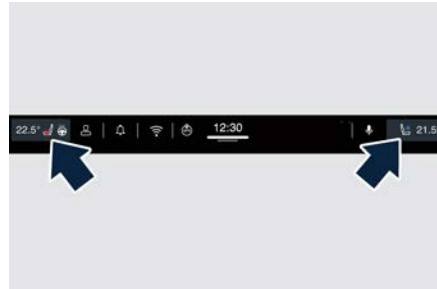

Les touches de fonction des paramètres de confort des sièges avant et du volant sont présents même lorsque la climatisation est désactivée. Quand le système MIA se trouve dans une catégorie différente de « Confort » (Comfort), (« Accueil » (Home), « Média » (Media), « Téléphone » (Phone), etc.), la température côté conducteur et passager est toujours visible dans la barre d'état supérieure, parallèlement aux fonctions de confort des sièges avant et du volant (selon modèles).

### Description des commandes

Toutes les fonctions décrites peuvent être configurées et modifiées à l'aide du panneau de commande de la climatisation ou des touches de l'écran MIA.

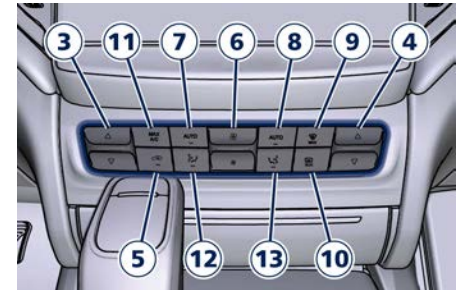

Appuyez sur n'importe quelle commande du panneau de commande de la climatisation pour faire apparaître l'écran « Confort » (Comfort).

Afin d'ajuster la température et la vitesse du ventilateur du conducteur et



du passer, le tableau de bord de la climatisation dispose de commutateurs à bascule que vous devez pousser vers le haut pour augmenter la température/vitesse ou vers le bas pour les diminuer.

Quand le MIA se trouve dans une autre catégorie que le mode « Confort » (Comfort), en appuyant sur la commande de répartition d'air ou de soufflerie sur le tableau de climatisation, une petite fenêtre contextuelle apparaît pendant 3 secondes au-dessus de l'icône « Confort » (Comfort) dans la barre de catégorie principale (voir l'exemple sur l'illustration).



**1. Commande de climatisation On/Off**  
Après avoir accédé à l'écran « Climat » (Climate), effleurez la touche de fonction « ON » pour activer / désactiver la climatisation.



La touche « OFF » s'affichera à la place de « ON » lorsque la climatisation sera allumée. Si le système de climatisation a été éteint, les valeurs de la température dans la barre d'état supérieure seront masquées dans tous les modes MIA.

### REMARQUE:

**Pour les véhicules équipés d'un démarrage à distance, le système de climatisation ne fonctionnera pas pendant le démarrage à distance si la climatisation est restée en position « OFF ».**

### 2. A/C

Effleurez la touche logicielle A/C pour modifier le réglage de climatisation actuel ; la touche logicielle s'allume lorsque la climatisation est activée. Utiliser cette fonction peut provoquer son passage au mode manuel et l'extinction de la LED « AUTO » située sur les boutons et sur la touche MIA.

### 3. Commande de température côté conducteur

Elle permet au conducteur de contrôler indépendamment la température. Appuyez sur la touche  $\checkmark$  bleue pour une température plus fraîche. Appuyez sur la touche  $\wedge$  rouge pour une température plus chaude. Le réglage de la température du conducteur s'affichera dans la barre d'état supérieure, du côté gauche.

La température peut également être réglée en touchant et en faisant glisser la barre vers la touche de fonction  $\wedge$ , pour augmenter la température, ou vers la touche de fonction  $\checkmark$  pour la baisser. Pendant cette phase, la température correspondante sera affichée dans la barre d'état supérieure.

Vous pouvez régler la température côté conducteur et passager même si vous n'êtes pas sur la page-écran « Confort » (Comfort) en appuyant tout simplement sur l'indication de température affichée dans la barre d'état supérieure. Une fenêtre contextuelle apparaît en dessous contenant la barre et les flèches  $\checkmark/\wedge$  qui permettent de modifier la température, ainsi que la touche « Sync » de synchronisation de la température côté conducteur avec celle côté passager (voir l'exemple sur l'illustration).



Vous pouvez également augmenter ou diminuer la température en utilisant le commutateur à bascule sur le panneau de commande de la climatisation.

#### REMARQUE:

En mode « Sync », cette commande règle simultanément et automatiquement la température du passager.

#### 4. Commande de température côté passager

Il permet au passager de contrôler indépendamment la température.

Appuyez sur la touche logique  $\checkmark$  pour une température plus fraîche. Appuyez sur la touche logique  $\wedge$  pour une température plus chaude. Le réglage de la température du passager s'affichera dans la barre d'état supérieure.

La température peut également être réglée en touchant et en faisant glisser la barre vers la touche de fonction  $\wedge$ ,

pour augmenter la température, ou vers la touche de fonction  $\checkmark$  pour la baisser. Pendant cette phase, la température correspondante sera affichée dans la barre d'état supérieure, comme celle côté conducteur.

Vous pouvez augmenter ou diminuer la température en utilisant le commutateur à bascule sur le panneau de bord de la climatisation.

#### REMARQUE:

Appuyer sur le bouton / touche de fonction 4 en étant en mode « SYNC » fera quitter automatiquement le mode « SYNC ».

#### 5. Recirculation

Appuyez pour modifier le réglage actuel : le témoin LED situé sur le bouton et sur la touche associés s'allume pour indiquer quelle fonction de recirculation est activée. Pour plus de détails, voir le paragraphe « Fonctions de commande de la climatisation » dans ce chapitre.

#### 6. Commande de soufflerie

La commande de soufflerie permet de régler le débit d'air forcé dans le système de climatisation. Huit niveaux de vitesse de soufflerie peuvent être sélectionnés. Le réglage de la soufflerie provoque le passage du mode automatique au mode manuel.

Sur le panneau de commande de la climatisation, appuyez sur le

commutateur à bascule vers le haut pour augmenter la vitesse de la soufflerie.

Appuyez sur le commutateur à bascule vers le bas pour diminuer la vitesse de la soufflerie. En appuyant vers le bas sur le commutateur à bascule, avec la soufflerie réglée sur la première vitesse, entraîne l'extinction du système de climatisation (état OFF).

Sur l'écran MIA, appuyez sur le numéro correspondant à la vitesse du ventilateur à régler.

Quand l'écran MIA affiche une catégorie autre que « Clim » (Climate), la vitesse du ventilateur est indiquée par un numéro dans la touche « Confort » (Comfort) de la barre de catégorie principale.

#### 7 - 8. AUTO

Cette fonction commande automatiquement la température intérieure de l'habitacle par réglage de la répartition et du débit d'air respectivement dans la zone conducteur et passager. Si vous appuyez sur "AUTO" l'ATC passera du mode manuel au mode automatique. La LED située sur le bouton et la touche « AUTO » s'allument lorsque la fonction automatique est activée.

Voir « Commande de température automatique (ATC) » dans ce chapitre pour plus d'informations.



### 9. Dégivrage/désembuage MAX

Appuyez sur le bouton  ou la touche MIA pour diriger le flux d'air sur le pare-brise et les vitres latérales avant afin d'obtenir un dégivrage/désembuage rapide. Les LED situées sur le bouton et la touche MIA s'allument lorsque cette fonction est activée. Cette fonction permet à l'ATC de basculer au mode manuel, de sorte que les LED « AUTO » situées sur le bouton et les touches MIA s'éteindront. Avec le moteur éteint, la soufflerie fonctionnera à la vitesse minimale (niveau 1) et peut être augmentée manuellement : avec le moteur allumé, la vitesse de la soufflerie augmentera progressivement jusqu'à la vitesse la plus élevée (niveau 8). Le dégivrage/désembuage MAX impliquera également la fonction dégivrage/désembuage ARRIÈRE. Si cette fonction est sur la position OFF, le système de climatisation retourne au réglage précédent, en passant sur A/C (LED « A/C » sur le bouton et la touche MIA éclairés).

### 10. Dégivrage/désembuage ARRIÈRE

Appuyez sur le bouton  ou la touche MIA pour activer le dégivrage de la vitre arrière et le chauffage des rétroviseurs extérieurs. Les LED sur le bouton et la touche de fonction MIA s'allument lorsque le dégivrage de la vitre arrière et

le chauffage des rétroviseurs extérieurs sont activés. Le dégivrage de la lunette et le chauffage des rétroviseurs extérieurs se coupent automatiquement après 15 minutes.

Pour toute demande ultérieure après la première (dans le cycle de démarrage actuel), le système active la fonction pendant 5 minutes. La temporisation décrite ci-dessus est automatiquement réinitialisée et la fonction dégivrage/désembuage est désactivée à chaque fois que l'on coupe le contact.



#### IMPORTANT !

Le non-respect de ces précautions peut endommager le dispositif de dégivrage de la lunette.

- La prudence est de rigueur lors du nettoyage de la face interne de la lunette. N'utilisez pas de produits de nettoyage abrasifs sur la face interne de la lunette. Utilisez un chiffon doux et un produit de nettoyage non agressif ; essuyez parallèlement aux éléments chauffants. Les étiquettes peuvent être enlevées après les avoir imbibées d'eau chaude.
- N'utilisez ni de grattoirs, ni d'outils tranchants, ni de produits de nettoyage abrasifs sur la face interne de la lunette.

- Maintenez tout objet dans le véhicule à l'écart de la vitre.

### 11. MAX A/C

En appuyant sur le bouton ou la touche MIA « MAX A/C », le système s'enclenche pour envoyer le flux d'air froid le plus important dans les deux zones.

### 12 - 13. Modes de répartition du flux d'air

Le mode de répartition du flux d'air, respectivement dans la zone conducteur et passager, peut être réglé afin que l'air sorte des bouches de la planche, des bouches sous la planche en direction du plancher, des bouches de dégivrage/désembuage, des bouches sous les sièges avant et des bouches réglables à l'arrière de la console centrale pour les passagers arrière uniquement.

Le panneau de commande de la climatisation comprend un seul bouton pour chaque zone : appuyez dessus plusieurs fois pour sélectionner et régler le mode de distribution d'air requis.

Le cycle de combinaison des modes du flux d'air est le suivant : « Planche » (Dashboard) → « Bi-Level » → « Plancher » (Floor) → « Mix » → « Dégivrage » (Defrost) → « Hi-Level » → « Tri-Level ». Lorsque le MIA ne se trouve pas sur la page « Confort » (Comfort), une fenêtre contextuelle s'affiche

indiquant le mode de flux d'air activé chaque fois que vous appuyez sur le bouton.

Quand la page-écran de la catégorie « Confort » (Comfort) est ouverte, le MIA affiche les touches correspondantes pour régler ces modes individuellement en fonction de chaque zone.

La flèche sur la touche avec le symbole indique l'état : actif en blanc et inactif en gris.

Les réglages disponibles sont comme suit :

• **Mode « Planche »**

L'air pour chaque zone est distribué par les quatre bouches réglables de la planche et les deux placées à l'extrémité arrière de la console centrale. Chaque bouche peut être réglée singulièrement. Les grilles ou ailettes d'air peuvent être déplacées pour régler la direction de l'air. Une molette de réglage placée à côté de chaque bouche permet de régler ou de fermer le flux d'air.

• **Mode « Bi-Level »**

L'air pour chaque zone arrive par les bouches réglables de la planche et de la console centrale et les bouches fixes du plancher décrites en mode « Plancher ». Un léger flux d'air est dirigé à travers les bouches de

dégivrage / désembuage pour éviter la formation de buée sur les vitres.

**REMARQUE:**

Le mode « Bi-Level » est conçu pour souffler de l'air plus frais vers la planche et la partie arrière des bouches situées sur la console centrale ainsi que de l'air plus chaud des bouches du plancher.

• **Mode « Plancher »**

L'air pour chaque zone arrive par les bouches fixes avant situées sous la planche et sous les sièges avant pour les passagers arrière. Un léger flux d'air est dirigé à travers les bouches de dégivrage / désembuage pour éviter la formation de buée sur les vitres.

• **Mode « Mix »**

L'air pour chaque zone arrive par la bouche de dégivrage/désembuage, par la bouche fixe sous la planche et par la bouche du plancher décrite dans le mode « Plancher ».

Ce mode est recommandé pour les climats froids, pour améliorer le confort et empêcher la formation de buée sur les vitres.

• **Mode « Dégivrage »**

L'air pour chaque zone vient des bouches de la planche de dégivrage/désembuage pour éviter la formation de buée sur les vitres.

• **Mode « Hi-Level »**

L'air pour chaque zone arrive par les bouches de dégivrage/désembuage de la planche, par les bouches réglables de la console centrale et de la planche et par les bouches fixes du plancher décrites dans le mode « Plancher ».

• **Mode « Tri-Level »**

L'air pour chaque zone vient de toutes les bouches réglables/fixes et de dégivrage/désembuage.

**14. Mode "SYNC"**

Effleurez la touche logicielle « Sync » du MIA pour activer/désactiver la fonction de synchronisation. La touche logicielle « Sync » s'allume quand cette fonction est activée. Cette fonction permet de synchroniser le réglage de la température passager avec celui du conducteur.

Il est possible d'activer cette fonction même quand le MIA se trouve dans une catégorie autre que « Confort » (Comfort) par le biais de la fenêtre contextuelle qui s'ouvre quand vous effleurez la touche de température côté conducteur sur la barre d'état supérieure. Modifier le réglage température du passager en mode « Sync » vous fera sortir automatiquement de cette fonction.



### COMMANDES DE CLIMATISATION

#### Climatisation (A/C)

La touche logicielle « A/C » permet d'activer ou de désactiver manuellement le système de climatisation. Quand le système de climatisation est allumé, de l'air froid déshumidifié soufflé à travers les bouches pénètre dans l'habitacle. Pour améliorer les économies de carburant, effleurez la touche logicielle « A/C » pour éteindre la climatisation et régler manuellement la soufflerie et le mode de ventilation.

Lorsque les fonctions A/C et automatique sont éteintes, il n'est pas possible d'avoir de l'air à une température plus basse qu'à l'extérieur.

#### Capteur de qualité de l'air (AQS) et recirculation

Lorsque l'air extérieur contient de la fumée, des odeurs, une humidité élevée, ou si vous souhaitez un refroidissement rapide, vous pouvez vouloir recycler l'air en appuyant sur le bouton de commande de recirculation ou sur la touche logicielle correspondante pour activer les deux fonctionnalités.

La fonction de recirculation, permettant d'ouvrir/fermer l'entrée d'air de climatisation en agissant sur le bouton  sur le panneau de commande de

la climatisation ou la touche de fonction MIA, comprend un Capteur de qualité de l'air (AQS).

Ce capteur, situé en amont du filtre de climatisation, devant l'entrée d'air du système, détecte la présence de substances polluantes et envoie un signal électrique à l'unité de commande de la climatisation, qui arrête l'aspiration de l'air extérieur en activant la recirculation de l'air.

Le bouton  ou la touche MIA peut activer 3 modes de fonctionnement commutables de manière séquentielle : « Auto » (Auto), « Manuel » (Manual) et « Ouvert » (Open).

À partir de l'état Air extérieur (mode « Ouvert » (Open)), avec la LED éteinte sur le bouton et la touche logicielle MIA non en surbrillance, où l'air est aspiré par le système de climatisation et traité afin d'être admis dans l'habitacle, tout appui successif sur le bouton  ou sur la touche MIA modifie l'état de la manière suivante.

• Première pression - Mode « Auto » (Auto) : le système de climatisation active la commande de recirculation automatique par le biais du signal transmis par l'AQS. Le symbole « A » sur le bouton  s'allume et la touche MIA avec le symbole « A » en blanc s'éclaire.

• Deuxième pression - Mode « Manuel » (Manual) : le système de climatisation active la recirculation, les LED du bouton  s'allument et la touche MIA avec le symbole « A » en blanc s'éclaire. Le système de climatisation reste dans cet état jusqu'à un nouvel actionnement, ou tant que l'humidité augmentée n'entraîne l'embuage du pare-brise : dans ce cas la recirculation commute automatiquement sur l'air extérieur.

• Troisième pression - Mode « Ouvert » (Open) : le système de climatisation commute sur l'air extérieur (mode opérationnel par défaut).

La pression successive du bouton  ou de la touche MIA redémarre le cycle de fonctionnement que l'on vient de décrire.

#### REMARQUE:

Pour éviter le risque d'embuage, l'AQS est désactivé quand la température extérieure chute en dessous de 2 °C ou est supérieure à 26 °C.

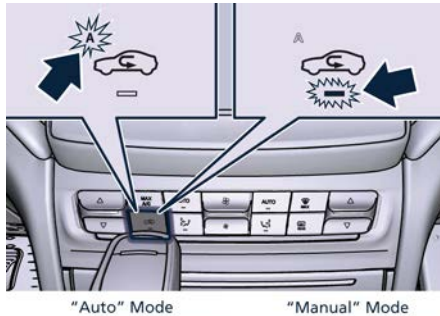

#### REMARQUE:

Par temps froid, l'utilisation du mode de recyclage risque d'entraîner une formation de buée sur les vitres. Sélectionnez le mode MIX et augmentez la vitesse de soufflerie pour empêcher l'embuage.

#### MAX A/C

Lorsque cette fonction est activée, le système quitte le mode Automatique et entre en mode Climat et Recirculation. La température minimum (LO) dans les deux

zones, la vitesse de soufflerie maximum, ainsi que le mode de distribution de l'air « Planche » (Dashboard) sont également sélectionnés.

La vitesse de la soufflerie peut être ajustée et la distribution de l'air peut être modifiée en sortant du mode « Max A/C ». Pour sortir du mode « Max A/C », effleurez la touche MIA associée ou sortez du mode climatisation ou recirculation.

En sélectionnant « AUTO », ou « OFF », vous sortirez également du mode « Max A/C ».

### Commande de température automatique (ATC)

#### Fonctionnement automatique

Le système active le mode automatique de la manière suivante :

- Appuyez sur la touche « AUTO » de la zone conducteur et/ou passager sur le panneau de commande de climatisation ou sur la touche de fonction correspondante sur l'écran MIA. Le texte « Auto » et le ventilateur de couleur blanche apparaissent à l'intérieur de la zone habituellement occupée par la vitesse des ventilateurs.



- Réglez ensuite la température que vous souhaitez que le système maintienne en réglant les boutons de commande ou les touches logicielles de température du conducteur et/ou du passager. Le système fonctionne automatiquement pour maintenir le meilleur niveau de confort dans l'habitacle.
- Une fois le système réglé selon votre niveau de confort, il n'est plus nécessaire de le modifier, laisser simplement le système fonctionner automatiquement.

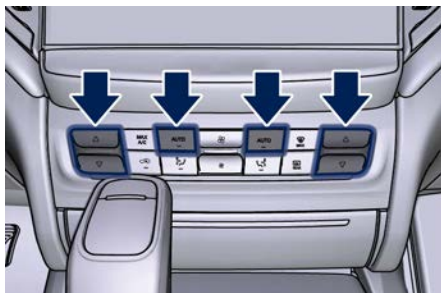

- Pour vous offrir un maximum de confort en mode automatique, lors des démarrages à froid, la soufflerie reste à basse vitesse jusqu'au réchauffement du moteur.
- Le mode AUTO peut être désactivé en actionnant n'importe quelle commande du débit d'air ou de la soufflerie et en appuyant sur « AUTO », « A/C », « MAX A/C », «  », sur le bouton « OFF » ou sur la même touche MIA.

### Fonctionnement manuel

Le système permet une sélection manuelle de la vitesse de la soufflerie, du mode de distribution de l'air, du statut de la climatisation et de la commande de la recirculation.

La vitesse du ventilateur de la soufflerie peut être réglée sur n'importe quelle vitesse en utilisant la commande de la soufflerie. Le ventilateur tournera maintenant à une vitesse fixe jusqu'à ce qu'une vitesse différente soit

sélectionnée. Cela permet aux passagers avant de contrôler le volume d'air soufflé dans le véhicule en sortant du mode automatique.

L'utilisateur peut également choisir la direction du débit d'air en sélectionnant un des réglages disponibles. Le fonctionnement de la climatisation, la commande de recirculation et le mode SYNC peuvent également être sélectionnés manuellement.

### Conseils d'utilisation

- L'utilisation continue du mode de recyclage de l'air est déconseillée pendant l'hiver, avec la pluie ou dans des climats humides : il peut embuer les vitres.
- La formation de buée intérieure sur le pare-brise peut être rapidement éliminée par le dégivrage/désembuage rapide. Le mode "Mix" peut être utilisé pour maintenir un pare-brise désembué et fournir une chaleur suffisante. Si les glaces latérales s'embuent, augmentez la vitesse de la soufflerie.

### REMARQUE:

- **N'utilisez pas la fonction de recyclage sans climatisation sur une longue période sous peine de couvrir les glaces de buée.**
- **Si la température et l'humidité sont élevées à l'intérieur de l'habitacle,**

il peut y avoir une formation de buée froide à la sortie de la ventilation lorsque le compresseur de la climatisation est allumé (touche de l'écran MIA ou LED du bouton de climatisation du panneau de commande allumée) : cette situation est normale et n'indique pas un dysfonctionnement du système de climatisation.

- **La commande automatique de la température (ATC) règle automatiquement la climatisation pour empêcher ou éliminer la buée du pare-brise avant.**
- Assurez-vous que la calandre de prise d'air extérieure située directement devant le pare-brise est exempte d'obstructions comme des feuilles mortes ou d'autres objets. Si celles-ci s'accumulent dans le circuit d'admission d'air, elles peuvent réduire le débit d'air et bloquer l'évacuation d'eau de la gaine. En hiver, assurez-vous également que la prise d'air n'est pas obstruée par du givre, de la boue ou de la neige.
- La température peut être affichée en valeurs métriques ou US en sélectionnant la fonction « Unit. » (Unit) programmable par l'utilisateur. Voir le



chapitre « fonctions du menu Réglages sur le MIA » dans la présente section.

- Chaque fois que vous souhaitez entreposer votre véhicule ou le mettre hors service pendant deux semaines ou plus (pendant les vacances par exemple), faites fonctionner la climatisation, moteur au ralenti, pendant environ cinq minutes à fond en mode d'admission d'air frais. Cette précaution permet de lubrifier correctement le système afin de réduire les risques d'endommagement du compresseur lors de la remise en route du système.

### **Filtre Climatisation**

Le système de commande de climatisation filtre l'air extérieur en retenant la poussière, le pollen et certaines odeurs. Les odeurs fortes ne peuvent pas être totalement supprimées par le filtre de la climatisation à l'entrée d'air du système. Se reporter à « Opérations d'entretien » à la section « Entretien et soin » pour les instructions sur le remplacement des filtres.



## 5 - Systèmes d'aide à la conduite et au conducteur

Avertissements pendant la conduite .....	242
Démarrage normal du moteur .....	243
Système de démarrage à distance (🔑) .....	245
Système Start&Stop Automatique .....	248
Transmission Automatique .....	251
Traction intégrale (version AWD uniquement) .....	261
M. Conduc. (Drive Mode) .....	262
Mode « Launch Control » (version Ghibli 334 - Ultima uniquement) .....	276
Frein de stationnement .....	278
Utilisation des freins .....	284
Utilisation du moteur .....	285
Aide au stationnement Park Assist .....	287
Caméra de recul .....	293
Système de caméra panoramique (📷) .....	294
Limiteur de vitesse - SL .....	297
Régulateur de vitesse - CC .....	300
Régulateur de vitesse adaptatif (Adaptive Cruise Control) - ACC (🚗) .....	303
Alerte collision frontale - FCW (🚗) .....	314
Aide au maintien sur la voie - LKA (🚗, avec le régulateur de vitesse adaptatif uniquement) .....	318
Avertisseur d'angle mort - BSA (🚗) .....	322
Système actif d'avertissement d'angle mort - ABSA (🚗) .....	327
Assistance active à la conduite - ADA (🚗) .....	332
Aide à la signalisation routière - TSA (🚗) .....	337
Ravitaillements .....	339
Conditions de conduite .....	341



### Avertissements pendant la conduite

Vos aptitudes s'améliorent avec la pratique, mais nous vous suggérons de faire particulièrement attention au début. Respectez toujours les lois en vigueur dans la région parcourue.

Utilisez ce véhicule correctement sous peine d'en perdre le contrôle et de provoquer une collision.

Utiliser ce véhicule à une vitesse excessive ou s'il est en mauvais état ou si vous êtes en état d'ébriété peut entraîner une perte de contrôle, vous faire sortir de la route ou vous retourner. Dans toutes ces situations, une collision avec d'autres véhicules ou objets est plus que probable et risque de provoquer un accident pouvant causer de graves blessures.

En cas d'accident, le non-port des ceintures de sécurité expose le conducteur et les passagers à un risque aggravé de blessures ou de décès. Ce manuel contient des avertissements au sujet de méthodes d'utilisation susceptibles d'entraîner une collision, des blessures ou des dommages pour l'environnement. Elle contient également des mises en garde au sujet de procédures qui peuvent endommager le véhicule.

Si vous ne lisez pas cette notice dans son intégralité, des informations importantes risquent de vous échapper. Respectez tous les avertissements et toutes les mises en garde.



#### ATTENTION !

- **Il incombe au conducteur d'utiliser le véhicule en toute sécurité : si vous êtes distrait pendant la conduite, vous pouvez perdre le contrôle du véhicule et provoquer de graves accidents.**
- **Maserati recommande vivement d'être très attentif dans l'utilisation de fonctions ou de dispositifs pouvant distraire votre attention de la route.**
- **Les téléphones portables, les ordinateurs, les dispositifs audio portables ou d'autres fonctions activées pendant la conduite peuvent être très dangereux et provoquer de graves accidents.**
- **Il est très dangereux d'envoyer des messages pendant la conduite, vous pouvez le faire exclusivement la voiture à l'arrêt.**
- **Dans certains pays, l'utilisation du téléphone portable est interdite pendant la conduite : la responsabilité du respect des réglementations locales revient uniquement au conducteur.**



#### IMPORTANT !

En cas de charge trop faible de la batterie 12 V, l'utilisation correcte de certains composants électriques / électroniques peut ne pas être assurée. Il faut recharger la batterie pour une utilisation correcte de tous les composants et les systèmes du véhicule.

## Démarrage normal du moteur



### ATTENTION !

Il est dangereux de démarrer le moteur dans un local renfermé. Le moteur consomme de l'oxygène et émet de l'anhydride carbonique, du monoxyde de carbone et d'autre gaz toxiques dans l'atmosphère.

Lorsque les portes sont ouvertes le tableau de bord affiche au centre le logo du modèle et le compteur kilométrique complet ainsi que le témoin des portes ouvertes  dans la partie inférieure du groupe d'instruments.



Avant de démarrer le moteur, fermez les portes, réglez votre siège, réglez les rétroviseurs intérieurs et extérieurs, bouclez votre ceinture de sécurité et selon le cas, demandez aux autres

occupants de boucler leur ceinture de sécurité.

Le levier de vitesses doit être en position P (Park) ou N (Neutral) pour pouvoir démarrer le moteur. Freinez toujours avant de mettre le levier de vitesses en prise (voir « transmission automatique » dans cette section).



### IMPORTANT !

- Avant de démarrer le moteur, éteignez les dispositifs électriques à forte consommation d'énergie (tels que le système de climatisation et chauffage, lunette chauffante, phares, etc.).
- Ne démarrez pas le moteur si le niveau d'essence est faible.

L'allumage sans clé permet au conducteur de commander le dispositif d'allumage en appuyant sur le bouton central, tant que la télécommande se trouve dans l'habitacle (voir « Clés » dans la section « Avant de démarrer » pour de plus amples informations). En appuyant sur la pédale de frein et sur le bouton **START/STOP**, le moteur démarre. Le tableau de bord affiche la séquence initiale avec le témoin et la procédure de test des instruments analogiques, il allume ensuite les témoins indiquant la température du moteur et le niveau de carburant. Cela se

produit si l'option « Display Key-On » (Key-On Display) a été configurée dans le sous-menu « Conf. écran » (Screen Setup) pour l'allumage de l'écran (voir le chapitre « Présentation du réglage et des menus de l'afficheur TFT » dans la section « Instruments et commandes de la planche »).



L'écran qui s'affiche se configure ensuite avec la dernière capture d'écran. Si le moteur refuse de démarrer, le démarreur se désengage automatiquement après 10 secondes. Si vous souhaitez arrêter le lancement du moteur avant de le démarrer, appuyez à nouveau sur le bouton.

### REMARQUE:

**Vous n'avez ni à pomper ni à appuyer sur la pédale d'accélérateur pour démarrer un moteur chaud ou froid.**

En appuyant sur le bouton **START/STOP** sans enfoncer la pédale de frein, le



dispositif de démarrage passe en position **ACC** (voir « Clés » dans la section « Avant de démarrer ») et le tableau de bord affiche la dernière page-écran.

À la troisième pression du bouton **START/STOP**, le dispositif d'allumage revient en position **OFF** et l'affichage s'éteint.

Lors de la quatrième pression du bouton **START/STOP**, l'écran affichera le message qui vous invite à enfoncer la pédale de frein et à appuyer sur le bouton **START/STOP** pour démarrer le moteur.

### REMARQUE:

Si le dispositif d'allumage est laissé en position **ACC** ou **RUN** (moteur arrêté) et que la transmission est en position **P (Park)**, le système se désactive automatiquement après 30 minutes d'inactivité et le dispositif d'allumage passe à la position **OFF** (désactivé).

Après le démarrage du moteur, le régime de ralenti est commandé automatiquement et diminue avec le réchauffement du moteur.

### Remarques pour le démarrage du moteur MHEV (MHEV uniquement)

Il se peut que le moteur ne démarre pas si la température extérieure est inférieure à -35 °C (-31 °F).

## Panne de démarrage du moteur



### IMPORTANT !

- Ne tentez jamais de pousser ni de remorquer votre véhicule pour le démarrer. Les véhicules avec transmission automatique ne peuvent pas démarrer de cette manière. De plus, le carburant non brûlé pourrait entrer dans le pot d'échappement catalytique et une fois le moteur démarré, enflammer et endommager le pot catalytique ainsi que le moteur.
- Si la batterie du véhicule est déchargée, des câbles de démarrage peuvent être utilisés pour bénéficier de la batterie auxiliaire ou de celle d'un autre véhicule. Ce type de démarrage peut s'avérer dangereux s'il est mal effectué. Reportez-vous à « Procédure de démarrage par batterie auxiliaire » à la section « En cas d'urgence » pour plus d'informations.

### Réparation d'un moteur noyé

Si le moteur ne démarre pas après que vous avez suivi les procédures décrites, il se peut qu'il soit noyé. Pour éliminer l'excès de carburant, placer le levier de vitesses en position **P (Park)**. Maintenez enfoncée la pédale de frein, enfoncez complètement la pédale d'accélérateur et maintenez-la, puis

enfoncez et relâchez une fois le bouton **START/STOP**. Le démarreur s'engage automatiquement, fonctionne pendant 10 secondes, puis se désengage. Après cela, relâchez la pédale d'accélérateur et la pédale de frein, attendez 10 à 15 secondes puis répétez la procédure de démarrage normal du moteur.

### Rouler avec le moteur à froid

Commencez à rouler doucement, en évitant les accélérations brusques et laissez tourner le moteur à un régime moyen-bas. La conduite sportive doit être évitée tant que la température n'a pas atteint 65-70 °C.

### Arrêt du moteur

- Avec le levier de vitesses sur la position **P (Park)**, **D (Drive)** ou **R (Reverse)** (voir « Transmission automatique » dans cette section) et le véhicule à l'arrêt, appuyez puis relâchez le bouton **START/STOP** pour couper le moteur. Un coup d'accélérateur avant d'éteindre le moteur ne présente aucun intérêt et augmente la consommation de carburant.
- Si le levier de vitesses est en position **N (Neutral)** et que le bouton **START/STOP** est enfoncé une fois, le tableau de bord affiche un message « Levier de vitesses pas en position

P » (Vehicle Not in Park) et le moteur continue à tourner.



### ATTENTION !

**Ne quittez jamais un véhicule avant d'avoir enclenché la position P (Park) sans quoi il pourrait se déplacer.**

#### REMARQUE:

Si le dispositif d'allumage est laissé en position **ACC** ou **RUN** (moteur arrêté) et que la transmission est en position **P (Park)**, le système se désactive automatiquement après 30 minutes d'inactivité et le dispositif d'allumage passe à la position **OFF**.

#### Arrêt du moteur avec Start&Stop automatique

Lorsque le moteur a été coupé par le système Start & Stop, appuyez puis relâchez le bouton **START/STOP**. Le dispositif d'allumage revient sur la position **OFF** et le véhicule est désactivé.

#### Stratégie « Arrêt brusque » ("Panic Stop")

Dans des conditions de panique, si le conducteur arrête le moteur de façon non conforme tout en roulant à une vitesse dépassant 8 km/h (5 mi/h), la stratégie « Arrêt brusque » ("Panic Stop") peut gérer la situation en vérifiant la position du levier de vitesses au moment

où le contact a été coupé, l'action du conducteur sur le frein, le profil routier (plat ou en pente) de façon à ajuster la boîte de vitesses de la façon la plus appropriée à la situation.

## Système de démarrage à distance

Ce système permet que la télécommande démarre commodément le moteur depuis l'extérieur du véhicule tout en préservant la sécurité. Le système dispose d'une portée d'environ 91 m. Un obstacle entre le véhicule et la télécommande peut réduire la portée.

### Fonctionnement du démarrage à distance

Toutes les conditions suivantes doivent être réunies pour que le moteur puisse être démarré à distance :

- Système non désactivé par des précédents démarrages à distance.
- Alarme antivol du véhicule désactivée.
- Portes fermées.
- Capot moteur fermé.
- Coffre à bagages fermé.
- Feux de détresse éteints.
- Pédale de freins non actionnée par un passager qui serait resté à l'intérieur du véhicule.
- Batterie ayant un niveau de charge acceptable.
- Le levier de vitesses se trouve en position **P (Park)**.
- La transmission du véhicule se trouve en mode automatique.



- Le système de démarrage à distance n'a pas encore été activé deux fois consécutives.

Si l'EPB (Frein de stationnement électrique) n'est pas activé, en état de key-off dans certaines conditions le système de démarrage à distance pourrait ne pas autoriser le démarrage du moteur. On vous conseille de paramétrer la fonction « Appl. Auto On » (Auto Apply On) à l'aide du commutateur situé à droite du volant (voir « Frein de stationnement » dans cette section).

### REMARQUE:

Pour la version MHEV uniquement, si le mode « Appl. Auto On » (Auto Apply On) n'est pas réglé sur l'EPB, le démarrage à distance ne fonctionne pas.



### ATTENTION !

- **Ne démarrez pas ou ne faites pas fonctionner un moteur dans un garage fermé ou un espace confiné. Les gaz d'échappement contiennent du monoxyde de carbone (CO) inodore et incolore.**
- **Tenez la télécommande hors de portée des enfants. Le fonctionnement du système de démarrage à distance, des vitres, des serrures de porte ou des**

**autres commandes peut provoquer des blessures graves voire mortelles.**

### Message d'abandon du démarrage moteur à distance sur le tableau de bord



Les messages suivants s'affichent sur le tableau de bord si le démarrage à distance du véhicule échoue ou si la procédure de démarrage à distance est abandonnée prématurément :

- « Démarrage à distance annulé porte ouverte » (Remote Start Cancelled Door Open).
- « Démarrage à distance annulé Coffre ouvert » (Remote Start Cancelled Boot Open).
- « Démarrage à distance annulé Carburant insuffisant » (Remote Start Cancelled Fuel Low).
- « Démarrage à distance annulé Temps expiré » (Remote Start Cancelled Time Expired).
- « Démarrage à distance désactivé Démarrer le véhicule pour réinitialiser » (Remote Start Disabled Start Vehicle to Reset).

Le message sur le tableau de bord reste activé tant que le dispositif d'allumage est sur la position **RUN**.

### Pour entrer en Mode de démarrage à distance

#### REMARQUE:

Sur la télécommande des véhicules équipés de cette fonction, le bouton des feux d'approche  est remplacé par le bouton de démarrage à distance .

Appuyez et relâchez le bouton  de la télécommande deux fois dans les cinq secondes. Les portes du véhicule se verrouilleront, les feux de position clignoteront et le klaxon retentira deux fois (si la fonction « Klaxon lors du démarrage à distance » (Sound Horn with Remote Start) du sous-menu « Porte & verr. » (Doors & Locks) est activée à l'aide du système MIA, voir les « Fonctions du menu Réglages sur le MC » de la section « Instruments et commandes de la planche »). Ensuite, le moteur démarre et le véhicule reste sur le mode "Démarrage à distance" pendant un cycle de 15 minutes.

**REMARQUE:**

- En cas de panne moteur ou de niveau de carburant trop bas, le véhicule démarre puis s'arrête au bout de 10 secondes.
- Les feux de position s'allument et restent allumés tout au long du cycle de « Démarrage à distance ».
- Pour des raisons de sécurité, le fonctionnement du toit ouvrant et des lève-glaces (si présents) est désactivé tant que le véhicule est en cycle de « Démarrage à distance ».
- Le moteur peut être démarré deux fois consécutivement (deux cycles de 15 minutes) au moyen de la télécommande. Toutefois, le dispositif d'allumage doit être placé sur la position **RUN** avant de pouvoir répéter la séquence de démarrage pour un troisième cycle.

### Pour quitter le Mode de démarrage à distance sans faire rouler le véhicule

Appuyez sur le bouton (x2) et relâchez-le une fois ou faites tourner le moteur pendant tout le cycle de 15 minutes.

**REMARQUE:**

Pour éviter les arrêts non voulus, le système désactivera la pression unique du bouton (x2) pendant deux secondes après avoir reçu une demande de « Démarrage à distance » valide.

### Pour quitter le Mode de démarrage à distance et rouler avec le véhicule

Avant la fin de ce cycle de 15 minutes, appuyez sur le bouton  situé sur la télécommande et relâchez-le pour déverrouiller les portes et désactiver l'alarme antivol du véhicule. Ensuite, avant la fin du cycle de 15 minutes, appuyez puis relâchez le bouton **START/STOP**.

**REMARQUE:**

Le message « Démarrage à distance activé Appuyer sur bouton Start » (Remote Start Active Push Start Button) s'affichera sur le tableau de bord jusqu'à ce que vous appuyiez sur le bouton **START/STOP**.

### Siège conducteur Confort avec Démarrage à distance

Le siège chauffé et ventilé du conducteur ainsi que le volant chauffant (si prévu) peuvent être programmés pour s'activer pendant le démarrage à distance. Reportez-vous à la fonction « Au démarrage » (With Vehicle Start) dans le sous-menu « Sièges et confort » (Seats & Comfort) de la page « Réglages » (Settings) (voir le chapitre « Fonctions du menu Réglages sur le MIA de la section « Instruments et commandes de la planche » pour plus d'informations).

### Télécommande RKE à radio-fréquence - Informations réglementaires

Les « Informations réglementaires » pour tous les dispositifs à radio-fréquence et radar peuvent être consultées en accédant à la section « Services » du site [www.maserati.com](http://www.maserati.com).



## Système Start&Stop Automatique

Le système Start&Stop Maserati permet de couper automatiquement le moteur lorsque le véhicule s'arrête et de le redémarrer pour reprendre la marche. Cette fonction permet de réduire la consommation de carburant. Pendant la phase de « Stop (AutoStop) », l'allumage est encore activé et toutes les fonctions de sécurité restent disponibles. Pour permettre l'activation du système Start&Stop, le véhicule doit être à l'arrêt et la pédale de frein enfoncée de manière adéquate.

### REMARQUE:

Si la pédale de frein n'est pas enfoncée de manière suffisante, le système Start&Stop n'est pas en mesure de fonctionner, même si le véhicule est à l'arrêt.

Lorsque le système Start&Stop coupe le moteur, le témoin correspondant  s'allume au tableau de bord.

Dès que la pédale de frein est relâchée, le moteur roule.

Lorsque le véhicule est à l'arrêt, la transmission peut être placée en position P (Park) en enfonçant le bouton « P » sur le levier de vitesses.

Dans ce cas, il est possible de relâcher la pédale de frein et le véhicule restera

en mode « AutoStop » avec le moteur éteint.

Appuyez sur la pédale de frein et placez la transmission sur D (Drive) ou R (Reverse) pour désactiver l'état « AutoStop » et redémarrer le moteur.

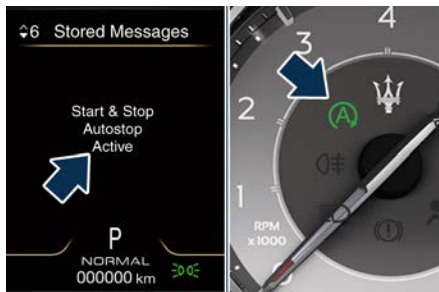

## Start&Stop désactivé

La fonction Start&Stop est désactivée dans les conditions suivantes :

- Lorsque le mode de conduite SPORT est activé.
- Lorsque le mode de conduite  (ESC Off) est activé.
- S'il a été désactivé au moyen de l'élément principal du menu « Start&Stop » via les commandes situées du côté droit du volant, ou le bouton physique Start & Stop sur la console centrale (voir chapitre « Mode de conduite » dans cette section) ou via le MIA dans la page « Commandes » (voir « Fonctions du menu Commandes

sur le MIA » de la section « Instruments et commandes de la planche »).

## Start & Stop non actif

Afin de garder des conditions de conduite sûres, le confort intérieur ainsi qu'un fonctionnement correct du moteur et du véhicule, la fonction Start & Stop ne s'activera pas sous ces conditions :

- Lorsque la ceinture de sécurité du conducteur est déboutée (voir exemple).
- 
- Lorsque la porte du conducteur est ouverte.
  - Lorsque le niveau de carburant est trop bas.
  - Lorsque le véhicule est à l'arrêt sur une route très en pente.
  - Lorsque le véhicule est à l'arrêt avec les roues braquées (plus de 135° de l'angle du volant de chaque côté).

- Lorsque le véhicule est en cours de manœuvre : levier de vitesses sur R (Reverse).
- Lorsque les conditions de température dans le véhicule ne correspondent pas aux paramètres de climatisation.
- Lorsque la fonction « dégivrage » avant et arrière est activée.
- Lorsque le liquide de refroidissement moteur et la température de l'huile moteur ne se trouvent pas à leur niveau de fonctionnement normal.
- Lorsque la température extérieure est trop froide.
- Lorsque la charge de batterie est inférieure à la valeur de sécurité.
- Lorsque l'arrêt précédent vient de se produire (peu de secondes) et la vitesse minimale n'est pas encore atteinte.
- Peu après la sélection de R (Reverse) ou en roulant au-dessous d'une certaine vitesse.
- Lorsque le capot est ouvert.
- Lorsque les capteurs qui gèrent le système Start & Stop sont endommagés.
- En cas de pannes du système Start & Stop.
- Lorsque le régulateur de vitesse adaptatif (ACC) et/ou le système d'Assistance active à la conduite (ADA) sont engagés.

## Redémarrage automatique du moteur

Le moteur peut redémarrer automatiquement, avant le relâchement de la pédale de frein, en présence d'une des conditions suivantes :

- Le mode de conduite SPORT ou  (ESC Off) est en cours d'activation.
- Si la fonction Start&Stop a été désactivée à partir du bouton Start&Stop situé sur la console centrale (voir le chapitre « Mode de conduite » dans la présente section) ou à partir de la page « Commandes » du MIA (voir « Fonctions du menu Commandes sur le MIA » dans la section « Instruments et commandes de la planche »).
- Si le levier de vitesses est déplacé sur R (Reverse).
- Si le volant est déplacé pour braquer les roues.
- Lorsque les conditions de température dans le véhicule ne correspondent pas aux paramètres de climatisation.
- Lorsque le réglage de la température de climatisation est modifié.
- Lorsque la fonction « dégivreur » est activée.
- Lorsque la charge de batterie est inférieure à la valeur de sécurité.
- Lorsque la pédale d'accélérateur est en train d'être enfoncée (en même temps que la pédale de frein).

- Si une longue période de temps s'est écoulée depuis le dernier arrêt automatique du moteur.

## Fonction Sécurité Passagers

Afin d'améliorer la sécurité des passagers, le système Start&Stop contrôle que le conducteur soit bien présent et n'autorise pas de redémarrage automatique du moteur si une des manœuvres suivantes est réalisée en mode « AutoStop » :

- Le conducteur déboucle sa ceinture de sécurité et relâche la pédale de frein.
- Le conducteur ouvre la porte et relâche la pédale de frein.
- Le conducteur déboucle sa ceinture de sécurité et ouvre la porte.
- Le conducteur ouvre le capot.

Toutes les conditions mentionnées ci-dessus désactivent la fonction Start&Stop (fonction « AutoStart » désactivée et moteur éteint) et la transmission passe automatiquement à la position P (Park).

Le témoin  clignotera pour indiquer la désactivation de la fonction Start&Stop. Pour redémarrer le moteur il faut enfoncer la pédale de frein et appuyer sur le bouton de **START/STOP**. Déplacer le levier de vitesses en D (Drive) pour reprendre la route.

## ATTENTION !

- **Même lorsque le véhicule est à l'arrêt en phase de « Stop (AutoStop) », le conducteur est responsable de son véhicule et des passagers et il doit faire attention à ce qui se passe à l'intérieur et à l'extérieur de la voiture.**
- **Même lorsque le véhicule est à l'arrêt en mode « Stop (AutoStop) », le conducteur est responsable du véhicule, des occupants et de la zone environnante. Ne jamais laisser le moteur en marche avec la voiture sans surveillance, sinon cela peut entraîner un risque de danger. C'est une bonne pratique de s'assurer toujours d'avoir serré le frein de stationnement et d'avoir mis le levier de sélection de vitesse en position de P (Park), pour éviter tout mouvement du véhicule en cas de contrôles, interventions d'entretien et/ou procédures de réparation sur le véhicule.**

## Désactivation de la fonction Start & Stop

Start & Stop activé est l'état par défaut. Sous certaines conditions de conduite, lorsque de fréquents arrêts et redémarrages du moteur peuvent devenir gênants, il est possible de

désactiver la fonction Start & Stop de plusieurs manières.

- Appuyez sur le bouton Start & Stop sur la console centrale pour désactiver la fonction (voir les instructions du chapitre « Mode de conduite » dans cette section).
- Utilisez les commandes à la droite du volant (voir les instructions du chapitre « Présentation du réglage et des menus de l'écran TFT » dans la section « Instruments et commandes de la planche ») et maintenez le commutateur multifonctions > enfoncé pour changer l'état de la fonction.

Lorsque la fonction Start & Stop est désactivée, en plus du message relatif, le témoin orange  de l'écran TFT indiqué sur l'illustration et le même symbole dans la barre d'état supérieure du MIA s'allument.



La fonction Start & Stop peut également être désactivée via le MIA en accédant au menu « Véhicule » (Vehicle) ou « Applis » (Apps).

- Accédez à la page « Véhicule » (Vehicle) et appuyez sur la touche « Commandes » (Controls).
- Appuyez sur la touche de fonction « Start & Stop désactivé » pour désactiver la fonction.
- Appuyez une seconde fois sur la même touche de fonction pour réactiver la fonction.



## REMARQUE:

La touche de fonction jaune mise en surbrillance indique l'état désactivé du système Start & Stop et vice versa.

- Appuyez sur la touche « Applis » (Apps) dans la barre de catégorie principale ou ouvrez la page de raccourci (indiquée sur l'illustration).

- Appuyez sur la touche de fonction « Start & Stop désactivé » pour désactiver la fonction.



Pour désactiver rapidement la fonction Start&Stop, vous pouvez l'insérer dans la barre d'état ou de catégorie principale de l'écran MIA (voir le chapitre « Fonctionnement du MIA (Maserati Intelligent Assistant™) » dans la section « Instruments et commandes de la planche »). Une fois configuré dans la barre, le nouveau menu sera immédiatement opérationnel.

Si les conditions de conduite le permettent, l'utilisateur peut réactiver la fonction Start&Stop à tout moment en utilisant une des modes précédents.

#### REMARQUE:

Après l'intervention de l'utilisateur, le système Start&Stop mettra automatiquement à jour l'état de la

fonction dans tous les contextes dans lesquels il peut être modifié.

### Panne du système Start & Stop

Lorsque le témoin (A) et le message correspondant s'allument sur l'écran TFT (voir le chapitre « Témoins et indicateurs » dans la section « Instruments et commandes de la planche »), un dysfonctionnement dans le système Start&Stop s'est produit et le moteur ne peut pas être éteint et redémarré automatiquement. Pour éteindre et redémarrer le moteur il faut appuyer sur **START/STOP**. Faites réviser votre véhicule dans un centre du **Réseau d'Assistance**.

## Transmission Automatique

Le véhicule est équipé d'une transmission automatique à 8 rapports à commande électronique, qui change automatiquement de vitesse en fonction des paramètres d'utilisation instantanée du véhicule (vitesse du véhicule, inclinaison de la route et position de la pédale d'accélérateur).

Il est possible de changer de vitesse manuellement grâce à la position « M +/- » (Manual) du levier de vitesses.

Le levier de vitesses électronique remplace le levier mécanique conventionnel et ne possède aucune connexion mécanique avec la transmission. La transmission fonctionne grâce à des actionneurs électriques agissant sur le système hydraulique et toutes les commandes du système de contrôle sont envoyées par le réseau CAN. Le levier lui-même représente une simple interface utilisateur. Les positions des rapports sont simulées par solénoïdes à l'intérieur du corps du levier, contrôlés par ordinateur ; ils activent ou désactivent certains états du levier. Les solénoïdes à l'intérieur du levier de vitesses l'empêchent de s'engager sur des positions non valides. La transmission à commande électronique fournit un schéma précis de la sélection de rapport. Les composants



## Systèmes d'aide à la conduite et au conducteur

électroniques de la transmission sont auto-calibrants, par conséquent, le comportement du levier de vitesses atteint la perfection qu'on en attend au bout de quelques centaines de km.



### IMPORTANT !

Afin d'utiliser correctement la transmission automatique, il est fondamental que vous lisiez ce chapitre en entier, de sorte à comprendre dès le début quelles sont les opérations correctes et admises.

La transmission risque d'être endommagée si vous ne prenez pas les précautions suivantes :

- Ne sélectionnez la position P (Park) qu'après l'arrêt complet du véhicule : c'est la position par défaut du levier de vitesses. P (Park) étant engagé, il est possible de régler le dispositif d'allumage sur **OFF**.
- Ne sélectionnez ou ne quittez la position R (Reverse) qu'après l'arrêt complet du véhicule et lorsque le moteur tourne au ralenti.
- Ne vous déplacez pas entre les positions P (Park), R (Reverse), N (Neutral) ou D (Drive) si le moteur est au-dessus du régime de ralenti.
- Pour apporter toute modification à la position R (Reverse), D (Drive), 1<sup>ère</sup>

ou 2<sup>ème</sup> vitesse, véhicule à l'arrêt, il faut garder toujours la pédale de frein enfoncée.



### ATTENTION !

- **Il est dangereux de placer le levier de vitesses hors de la position P (Park) ou N (Neutral) lorsque le régime moteur est supérieur au ralenti. Si votre pied ne repose pas fermement sur la pédale de frein, le véhicule pourrait accélérer rapidement vers l'avant ou vers l'arrière. Vous pourriez perdre la maîtrise du véhicule et percuter une personne ou un objet. Ne passez de vitesse que lorsque le moteur tourne au ralenti normal et quand votre pied appuie fermement sur la pédale de frein.**
- **Un déplacement intempestif du véhicule peut blesser les occupants ou les personnes situées à proximité du véhicule. Comme pour tous les véhicules, ne quittez jamais votre véhicule lorsque le moteur tourne. Avant de sortir d'un véhicule, insérez toujours le frein de stationnement électronique, placez la transmission en position P (Park) et coupez le moteur.**
- **Ne laissez jamais un enfant seul dans un véhicule et ne le laissez pas**

**accéder à un véhicule non verrouillé.**

**Pour de nombreuses raisons, il est dangereux de laisser des enfants sans surveillance dans un véhicule.**

**Ils pourraient être gravement voire mortellement blessés ou provoquer**

**un accident impliquant des tiers. Ne laissez pas des enfants toucher le frein de stationnement, la pédale de frein et le levier de vitesses.**

- **Quand vous quittez le véhicule, retirez toujours la clé électronique du véhicule et verrouillez ce dernier.**
- **Ne laissez pas la télécommande dans ou à proximité du véhicule. Un enfant risque d'actionner les lève-glaces électriques ou d'autres commandes, voire de déplacer le véhicule.**

Ce véhicule est équipé d'un dispositif qui exige que la transmission soit placée en position P (Park) avant que le moteur puisse être éteint. Cela empêche que le conducteur oublie de placer la transmission en position P (Park) avant de quitter le véhicule. Ce système verrouille aussi la transmission en position P (Park) quand le dispositif d'allumage est sur la position **OFF** (désactivé).

### Levier de vitesses automatique

La transmission automatique s'effectue par un levier de vitesses muni d'un

bouton de déverrouillage situé sur la console centrale, qui peut avoir les positions opérationnelles suivantes :

- P (Park) : bouton de commande ;
- R (Reverse) ;
- N (Neutral) ;
- D (Drive) vitesses automatiques en marche avant ;
- M +/- (Manual) : « + » pour passer à une vitesse supérieure ou « - » pour passer à une vitesse inférieure en mode manuel (voir « Mode de conduite » dans cette section).

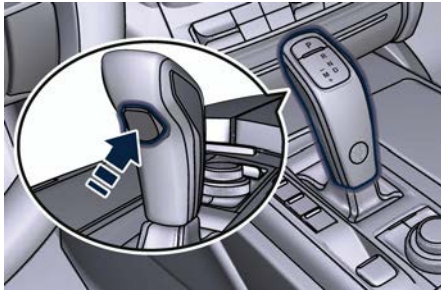

Le statut de la transmission est visible sur le levier et sur la partie inférieure de l'écran du tableau de bord.



### Mouvements du levier de vitesses

Le levier de vitesses a deux positions principales avec une sélection à pas simple (vers l'arrière/vers l'avant) : deux positions instables (2) et (3) et deux positions stables (1) et (4).

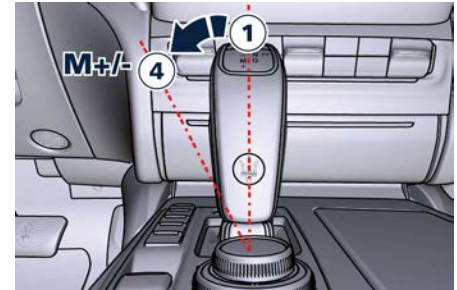
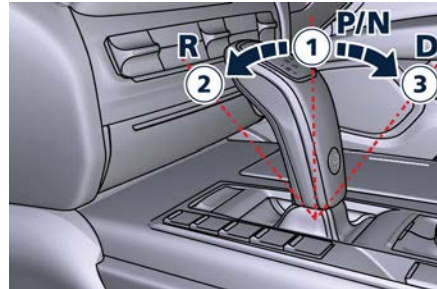

- Voie automatique (« R », « N », « D ») comme position centrale principale.
- Voie manuelle (« M +/- ») sur la position de gauche : avancez pour « - » et reculez pour « + ».
- « P » est un bouton sur le dessus du levier.

### Rétro-éclairage du levier de vitesses

- Rétro-éclairage blanc pour « P », « R », « N », « D » et « M +/- » : plus lumineux lorsque sélectionné et moins lumineux lorsque pas sélectionné.
- Lorsque le mode P (Park) est sélectionné, la lettre « P » devient plus lumineuse et « P » apparaît plus lumineux près de « N ».

Le rétro-éclairage du levier de vitesses dépend du statut du dispositif d'allumage.

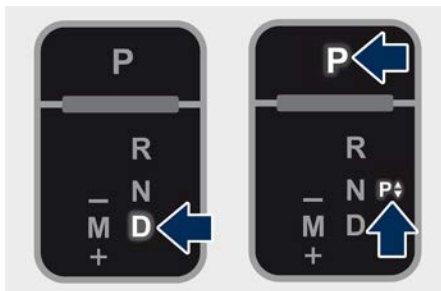

### Pour choisir un mode (brièvement)

Pour sélectionner un des modes opérationnels, déplacer le levier comme indiqué précédemment et appuyer sur la pédale de frein en même temps.

Pour sélectionner le mode « P », le conducteur doit appuyer sur le bouton « P ».

Pour sélectionner le mode « R » ou « D », le conducteur doit déplacer le levier de vitesses en appuyant sur le bouton de déverrouillage. Si le bouton de déverrouillage n'est pas enfoncé, le tableau de bord indique le message contextuel illustré sur l'image.



Le levier fonctionne comme une manette, donc en la libérant après avoir donné la commande, il revient automatiquement aux deux positions stables (verticalement en ligne avec « R », « N » et « D » ou en ligne avec « - » et « + » en mode « M +/- »).

- Pour enclencher le mode N (Neutral) en étant sur R (Reverse) ou sur D (Drive), l'utilisateur doit uniquement déplacer le levier de vitesses et appuyer sur la pédale de frein.
- Normalement, pour sélectionner le mode R (Reverse), appuyez simultanément sur la pédale de frein et le bouton de déverrouillage.
- Pour passer directement du mode P (Park) au mode D (Drive), en plus d'appuyer sur la pédale de frein, il est également nécessaire d'appuyer sur le bouton de déverrouillage.
- Normalement, pour passer directement du mode R (Reverse) au mode

D (Drive) et vice versa, en plus d'appuyer sur la pédale de frein, il est nécessaire d'appuyer sur le bouton de déverrouillage.

- Le mode P (Park) peut être automatiquement activé en appuyant sur le bouton « P » : si le levier de vitesses était en position « M +/- », il se mettra automatiquement en position centrale stable.
- Pour quitter le mode P (Park), ou pour passer de la position N (Neutral) à D (Drive) ou R (Reverse) quand la voiture et à l'arrêt ou se déplace à basse vitesse, il faut enfoncer la pédale de frein et le bouton de déverrouillage.
- Si vous utilisez le levier de vitesses en mode M +/- (Manual), vous pouvez l'activer en déplaçant le levier de D (Drive) vers la gauche puis vers l'avant vers le symbole « - » ou vers l'arrière vers le symbole « + » et la vitesse est changée.



### IMPORTANT !

- N'accélérez PAS en passant du mode P (Park) ou N (Neutral) à un autre mode.
- Après avoir sélectionné un mode de transmission, attendez quelques secondes avant d'accélérer. Cette précaution est particulièrement importante avec un moteur froid.

### Statut de transmission sur l'écran du tableau de bord

En pressant le bouton qui déverrouille le levier, le champ des positions de la transmission s'affiche : si vous relâchez le bouton sans déplacer le levier, le champ disparaît au bout de 2 secondes. Si au contraire vous actionnez le levier, la nouvelle plage sera indiquée dans le champ et dans la partie inférieure de l'écran.



Si le véhicule est en statut D (Drive), en M +/- (Manual) ou temporairement en mode manuel, la position de la transmission est indiquée à côté du statut du levier (« D » ou « M »), dans la partie inférieure de l'écran.



### Entretien Levier de vitesses

En cas d'anomalie du levier de vitesses, un message sur le tableau de bord invitera à arrêter la voiture en toute sécurité et à éteindre le moteur.

De cette manière, le système déplace la transmission sur la position P (Park).



### Gamme de transmission automatique

#### P (Park)

Utilisez cette position pour le stationnement du véhicule. La transmission peut changer de la position « P » seulement après avoir enfoncé la pédale de frein et le bouton de déverrouillage : déplacez alors le levier de vitesses. Pour déplacer le levier de vitesses de la position « P » vers toute autre position, le moteur doit être allumé. Le moteur peut démarrer de façon régulière sur la gamme P (Park). Ne tentez jamais de passer en position P (Park) quand le véhicule se déplace. En stationnant sur une surface horizontale, vous appuyer d'abord sur le bouton « P » et appliquer ensuite le frein de



## Systèmes d'aide à la conduite et au conducteur

stationnement électronique en tirant le déclencheur vers le haut.

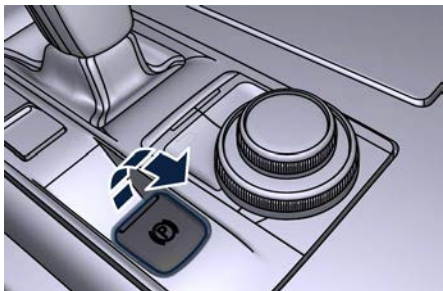

Le tableau de bord affiche le témoin lumineux  et le message correspondant pendant 5 secondes.



Lorsque vous stationnez sur une pente, appliquez le frein de stationnement avant d'appuyer sur le bouton « P ». Pour une sécurité renforcée, orientez les roues avant en direction du bord de la route dans les descentes et dans la direction opposée dans une côte.

### ATTENTION !

- **N'utilisez jamais le mode P (Park) à la place du frein de stationnement électrique. En stationnement, serrez toujours complètement le frein à main afin de prévenir tout déplacement du véhicule et tout risque de blessure ou d'endommagement.**
- **Assurez-vous que la transmission est en position P (Park) avant de quitter le véhicule.**

### IMPORTANT !

N'emballiez PAS le moteur en passant des positions P (Park) ou N (Neutral) à une autre gamme de vitesses, car ceci pourrait endommager la transmission. Observez les recommandations suivantes pour vous assurer que le levier de vitesses est bien placé en position « P » :

- pendant le passage à P (Park), enfoncez le bouton « P » sur le levier de vitesses.
- avec la pédale de frein relâchée, vérifiez que la position « P » soit éclairée sur le levier de vitesses et sur l'écran du tableau de bord.

### R (Reverse)

Ce rapport est utilisé pour déplacer le véhicule vers l'arrière.

Le passage à R (Reverse) à partir de N (Neutral) n'est possible que si le véhicule recule. Ne sélectionnez la position R (Reverse) qu'après l'arrêt complet du véhicule.

- Véhicule à l'arrêt : pour commuter de R (Reverse) à D (Drive), en passant par N (Neutral), en plus d'actionner le levier de vitesses, il faut enfoncer la pédale de frein et le bouton de déverrouillage.
- Véhicule en train de rouler : le conducteur peut passer de R (Reverse) à N (Neutral) en actionnant le levier de vitesses sans enfoncer le bouton de déverrouillage et la pédale de frein.

### N (Neutral)

- Véhicule stationnaire et moteur démarré : passer de N (Neutral) à P (Park) nécessite du bouton « P » seulement enfoncé. Passer de la position N (Neutral) à R (Reverse), et/ou D (Drive) nécessite d'enfoncer la pédale de frein et le bouton de déverrouillage ainsi que d'actionner le levier de vitesses.
- Véhicule en train de rouler : passer de la position N (Neutral) à R (Reverse), et/ou D (Drive) nécessite de presser le bouton de déverrouillage et d'actionner le levier de vitesses. Passer de R (Reverse) en commençant à partir de N (Neutral) n'est possible que si le véhicule se déplace en marche arrière, alors que

passer de D (Drive) en commençant à partir de N (Neutral) n'est possible que si le véhicule se déplace vers l'avant.

Serrez le frein de stationnement et déplacez la transmission dans le mode P (Park) si vous devez quitter le véhicule.

#### REMARQUE:

Pour avancer la voiture dans un tunnel de lavage automatique ou plus généralement pour la déplacer avec le moteur éteint (si cela est prévu) utilisez le mode « Station de lavage » (voir chapitre « Entretien et soin de la carrosserie » dans la section « Entretien et soin »).



#### ATTENTION !

**Ne mettez pas en position N (Neutral) et/ou ne coupez jamais le contact pour rouler dans une pente. Ces comportements sont dangereux et limitent la capacité de réaction du conducteur en cas de changement des conditions de route ou de trafic. Il est possible de perdre le contrôle du véhicule et avoir un accident.**



#### IMPORTANT !

**Remorquer le véhicule, rouler en roue libre ou en position N (Neutral) pour n'importe quelle raison que ce soit peut endommager la transmission. Reportez-vous à « Remorquage d'un véhicule en panne » à la section « En cas d'urgence » pour plus d'informations.**

#### D (Drive)

Utilisez cette gamme pour la plupart des trajets urbains et routiers. C'est la gamme la plus économique en carburant et celle qui procure les changements de rapport les plus confortables. La transmission passe automatiquement les vitesses en accélérant ou décélérant. Le mode D (Drive) offre les caractéristiques optimales de conduite dans toutes les conditions normales de circulation du véhicule.

- Véhicule stationnaire : passer de D (Drive) à R (Reverse) nécessite d'actionner la pédale de frein, d'enfoncer le bouton de déverrouillage et d'actionner le levier de vitesses : atteindre la position N (Neutral) depuis la position D (Drive) n'est possible qu'en actionnant le levier de vitesses.
- Pour activer un fonctionnement particulier alors que le véhicule roule à faible vitesse, par exemple pour se sortir de la boue ou de la neige, il est

possible d'exécuter une succession rapide de passages de D (Drive) à R (Reverse), et vice versa en appuyant sur le bouton de déverrouillage et en actionnant le levier de vitesses en passant par la position N (Neutral).

- Véhicule en train de rouler : en passant de N (Neutral) à D (Drive), il n'est pas nécessaire d'appuyer sur la pédale de frein.
  - Depuis le mode sélectionné D (Drive), il est toujours possible de passer au mode M +/- (Manual) en déplaçant le levier de vitesses vers la gauche (voir le paragraphe suivant) ; pour retourner à la position « D », déplacer le levier de vitesses vers la droite. Il est possible de passer du mode D (Drive) au mode M +/- (Manual) indépendamment de la vitesse de la voiture.
  - En mode D (Drive), utiliser les palettes derrière le volant (si équipé) entraîne une mise en fonction du système temporaire et active le mode de transmission manuel. Cette amplitude est indiquée par les symboles « +/- » au-dessus et au-dessous de la lettre « D » dans le champ affichant la gamme de vitesses sur l'écran. Le système revient en mode automatique selon le temps du mode « temporaire » écoulé et les conditions de conduite.
- À des températures extrêmement froides (-30°C ou inférieures), le fonctionnement



## Systèmes d'aide à la conduite et au conducteur

de la transmission peut être affecté par la température basse du moteur et de la transmission. Le fonctionnement normal reprend quand la température de la transmission est remontée à un niveau adéquat.

### M +/- (Manual)

Ce mode est obtenu en déplaçant le levier de vitesses vers la gauche en position « M +/- ».

Dans ce mode, la transmission interagit avec le conducteur de façon à permettre l'enclenchement manuel des rapports et assurer un contrôle accru du véhicule. Ce mode permet au système de transmission d'optimiser l'action du frein moteur, de supprimer les passages indésirables à un rapport plus long ou plus court et d'améliorer les performances générales du véhicule. Ce mode vous permet de déplacer le levier de vitesses étape par étape vers l'avant « - » ou vers l'arrière « + » sans appuyer sur le bouton de déverrouillage. Le rapport actuel s'affiche sur le tableau de bord à côté du « M ».



Le mode manuel peut être activé à n'importe quel moment, sans qu'il soit nécessaire de relâcher la pédale de frein. En mode M +/- (Manual), la transmission monte ou descend les rapports (+/-) s'ils sont sélectionnés manuellement par le conducteur à l'aide du levier de vitesses, ou avec les palettes sur le volant (si prévu). La transmission reste engagée jusqu'à ce que le conducteur passe au rapport suivant ou précédent, excepté dans les cas suivants.

- Un manque d'activité sur la pédale d'accélérateur entraînera le retour de la transmission en mode automatique. La transmission passe automatiquement à la vitesse supérieure si le régime moteur maximum est atteint.
- En mode SPORT, la transmission restera dans la même position lorsque la vitesse maximale du moteur est atteinte. La transmission passe à la vitesse supérieure seulement si

le conducteur le commande. Le passage d'une vitesse supérieure ou le rétrogradage sont maintenus tant que le mode SPORT est sélectionné, même si vous donnez un coup de frein.

- En mode « M +/- » ou SPORT, la transmission rétrogradera automatiquement lors du ralentissement du véhicule pour s'arrêter (pour éviter la pleine charge du moteur) et la transmission en cours s'affichera sur le tableau de bord. Si vous déplacez le levier de vitesses vers l'arrière « + » ou que vous poussez la palette de droite « + » vers le volant à l'arrêt, le véhicule démarrera en seconde. Si la vitesse du véhicule est trop basse, le système ignorera les prochains changements de rapport. Évitez d'utiliser la régulation de vitesse lorsque le mode M +/- (Manual) est engagé.

Quand la voiture s'arrête au mode M +/- (Manual), la transmission déplace automatiquement le levier de vitesses et insère P (Park).

Si vous entrez dans le mode de conduite I.C.E. quand le changement de rapport est dans la position « M +/- », le système active le retour automatique du levier de vitesses au mode D (Drive).

### Palettes de sélection de rapport (si prévu)

Le conducteur peut changer les rapports avec les palettes de sélection derrière le volant dans le mode D (Drive) et M +/- (Manual).

En utilisant les palettes de sélection de rapport, l'icône correspondante s'affichera sur le tableau de bord à côté de l'indication « M » et du rapport actuel.

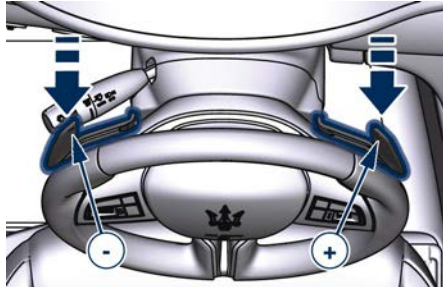

Tirer la palette droite « + » vers le volant et la relâcher pour sélectionner le

rapport supérieur ; effectuer la même opération avec la palette gauche « - » pour sélectionner le rapport inférieur.

- En mode D (Drive), en appuyant sur la palette « - », la transmission passe au mode temporaire « D1 - D2 » (ou la « Launch Control » sur la version Ghibli 334 - Ultima).
- Tirer simultanément les deux palettes pour désactiver le mode temporaire D (Drive) (ou la « Launch Control » sur la version Ghibli 334 - Ultima).

### Témoin de passage de vitesse (GSI)

Pour améliorer les économies de carburant, nous vous recommandons de changer de rapport de transmission lorsque le système GSI vous avertit de le faire. Ceci vous aidera à réduire la consommation de carburant sans affecter fortement les performances du véhicule.

Quand le véhicule est en mode « M +/- » (Manual), le système GSI indique s'il faut changer de vitesse de deux façons selon que vous utilisez les palettes ou le levier de transmission pour changer de vitesse.

- Si vous utilisez les palettes, le système GSI vous indique quand il faut changer de vitesse en colorant la palette correspondante en blanc : vers le haut (du côté droit) ou vers le bas (du côté gauche) et affichage de « SHIFT »

renforcé par une flèche vers le haut/bas selon le côté.



- Si vous utilisez le levier de transmission pour changer de vitesse, le système GSI vous indique quand changer de rapport en affichant juste « SHIFT » du côté correspondant, accompagné d'une flèche orientée vers le haut/bas selon le côté.



Lorsque ce nouveau rapport est engagé, le système GSI s'éteint. Si le rapport tarde à être passé ou n'est pas du tout

passé, le système GSI reste allumé pendant quelques secondes puis s'éteint. Dès que de nouvelles conditions se présentent nécessitant un nouveau changement de rapport, le témoin GSI s'allume à nouveau.

### REMARQUE:

Le système GSI ne fonctionne que si la transmission est sur le mode M +/- (Manual).

### Anomalie de la transmission et conditions de surchauffe

#### Commande de transmission d'urgence

Le fonctionnement de la transmission est surveillé électroniquement pour la détection des conditions anormales. En cas de détection d'une condition qui pourrait endommager la boîte de vitesses, le « Mode de secours de la transmission » est activé. Dans cette situation, la transmission peut fonctionner seulement dans certains rapports, ou ne pas bouger du tout. Les performances du véhicule peuvent être considérablement altérées et le moteur peut caler. Dans certaines situations, le système de transmission peut ne pas se réengager si le moteur est éteint et redémarré.

Un message dans le tableau de bord informe le conducteur des conditions de transmission les plus graves, et



indique quelles actions peuvent être nécessaires.

#### Surchauffe de l'huile de transmission

Si la température de l'huile de transmission dépasse les limites de fonctionnement, le témoin de couleur rouge  s'allume au tableau de bord.



Dans ce cas, ralentir jusqu'à ce que la température revienne au niveau normal (le témoin s'éteint).

Si ce n'est pas suffisant, nous recommandons d'arrêter le véhicule, de mettre le levier de vitesses en position P (Park) ou N (Neutral) et de laisser le moteur tourner au ralenti jusqu'à ce que le témoin d'alarme de température rouge  s'éteigne et que le message disparaisse de l'écran. Reprenez la route sans trop tirer sur le moteur. Si le témoin rouge  et le message relatif s'allument à nouveau, il est plus prudent d'arrêter le véhicule, de couper

le moteur et d'attendre que l'ensemble moteur/transmission refroidisse complètement.

Si le message du tableau de bord indique que la transmission peut ne pas se réenclencher après l'extinction du moteur, réalisez la procédure suivante de préférence dans un **Centre d'Assistance**.

Si le problème était momentané, la transmission peut être réinitialisée pour accéder à nouveau à tous les rapports avant en effectuant les opérations suivantes.

- Arrêtez le véhicule.
- Placez la transmission en position P (Park), si possible.
- Arrêtez le moteur.
- Attendez 30 secondes environ.
- Redémarrez le moteur.
- Placez la transmission sur D (Drive) puis sur la gamme de rapports désirée. Si le problème n'est plus détecté, la transmission retourne au fonctionnement normal.

### REMARQUE:

Même si la transmission peut être réinitialisée, nous vous recommandons de vous rendre dès que possible dans un centre du **Réseau d'Assistance** qui possède tous les équipements afin de déterminer si le problème peut se représenter.

## Désengagement manuel de la boîte de vitesses de la position P (Park)

Consulter le chapitre « Désengagement manuel de la boîte de vitesses de la position P (Park) » dans la section « En cas d'urgence ».

## Traction intégrale (version AWD uniquement)

Le système de transmission intégrale active sur demande (AWD) fournit une traction optimale disponible pour une grande variété de types de routes et de conditions de conduite. Ce système minimise le patinage en redirigeant automatiquement le couple vers les roues avant et arrière si nécessaire. Afin d'optimiser l'économie de carburant, le système AWD désengage automatiquement la distribution de couple sur l'essieu avant lorsque les conditions météorologiques et de route sont telles qu'un dérapage est peu probable. Lorsque les conditions météorologiques et de route nécessitent des niveaux élevés de traction sur route, le système AWD répartit automatiquement le couple sur l'essieu avant et sur l'essieu arrière de façon à assurer les meilleures conditions de conduite. La distribution de couple est affichée sur l'écran TFT dans le menu principal « Mode de conduite ». Reportez-vous au paragraphe « Écran TFT : Contenu des menus et sous-menus » de la section « Instruments et commandes de la planche » pour plus d'informations.



### ATTENTION !

Il peut y avoir un léger décalage entre le moment où le véhicule patine et l'engagement de la traction intégrale.



### REMARQUE:

Si le message d'avertissement de maintenance du système AWD s'affiche après l'extinction du moteur, ou en conduisant, cela signifie que le système AWD ne fonctionne pas correctement ou qu'il est en mode de récupération dû à une surchauffe causée par un patinage excessif des roues. Dans cette condition, le véhicule peut continuer à rouler mais seule la traction postérieure fonctionne. Si le message d'avertissement est souvent activé, il est recommandé de faire réviser votre véhicule dans un centre du Réseau d'Assistance.



## M. Conduc. (Drive Mode)

### Aperçu des commandes

Les modes de conduite peuvent être configurés grâce aux boutons situés sur la console centrale.



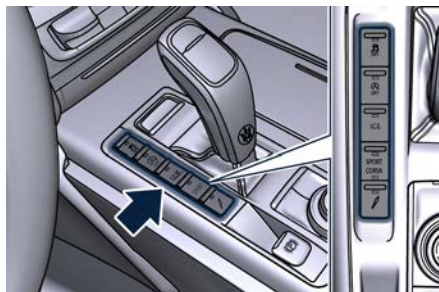

### IMPORTANT !

« NORMAL » est le mode de conduite par défaut, optimisé pour obtenir le meilleur compromis entre performances, consommation de carburant et émissions de gaz d'échappement, dans des conditions d'utilisation normales de la voiture.



Les boutons de la console centrale ont les fonctions suivantes :

-  (ESC Off) : pour désactiver/réactiver le système ESC.
-  (Start & Stop désactivé) : pour désactiver/réactiver le système Start & Stop.

- I.C.E. : pour activer ou désactiver le mode de conduite afin d'obtenir un meilleur contrôle sur surfaces glissantes ainsi qu'un meilleur rendement énergétique (voir « Surveillance des réglages sur l'écran » dans ce chapitre).
- SPORT (PAS pour la version Ghibli 334 - Ultima) : pour activer/désactiver un mode de conduite plus sportif. Dans ce mode, le véhicule dispose d'une réponse des gaz plus rapide et d'un calibrage sport ESC (déconseillé sur des surfaces humides/glissantes). L'activation de ce mode de conduite change également la configuration de la Direction assistée électrique (EPS).
- SPORT et CORSA (version Ghibli 334 - Ultima uniquement) : pour activer/désactiver le mode de conduite plus sportif et course. En mode de conduite « SPORT », le véhicule dispose d'une réponse des gaz plus rapide et d'un calibrage sport ESC (déconseillé sur des surfaces humides/glissantes). L'activation de ce mode de conduite change également la configuration de la Direction assistée électrique (EPS). En mode de conduite « CORSA », en plus de ce qui est indiqué pour le mode sport, la transmission utilise un modèle de changement de vitesse spécifique et la traction est plus déplacée sur les



roues arrière avec un comportement de survirage accru. La commande de traction avec calibrage dédié pour maximiser la traction par rapport à la stabilité et le mode de démarrage « Launch Control ».

-  (Suspension) : permet de commuter entre les deux modes de réglage des suspensions : souple (LED éteinte et « S » sur le témoin de l'écran TFT) et dur (LED allumée et « H » sur le témoin de l'écran TFT). L'activation de ce mode de conduite change également la configuration de la Direction assistée électrique (EPS).



En sélectionnant un de ces modes de conduite, la LED jaune ou blanche située sur le bouton s'allume et, pour quelques-uns d'entre eux, la configuration du véhicule obtenue est affichée sous forme de graphique sur le tableau de bord. Le même écran est également obtenu en sélectionnant le menu "M. Conduc." (Drive mode) et en utilisant les boutons situés sur le volant.

Pour plus d'informations, voir le chapitre « Présentation du réglage et des menus de l'afficheur TFT » dans la section « Instruments et commandes de la planche ».

## Configuration du Mode de conduite

Les modes de conduite peuvent être configurés grâce aux boutons situés sur la console centrale.

Les touches (boutons) n'ont que deux états : OFF (désactivé) et ON (activé). L'état OFF (bouton relâché) est le mode de fonctionnement standard. L'état ON est activé en appuyant sur le bouton, la LED correspondante s'allume. Il faut appuyer sur le bouton  (ESC Off) pendant au moins 3 secondes. À chaque contact, la voiture démarre toujours en mode de conduite NORMAL (toutes les LED sont éteintes) et le conducteur peut sélectionner un mode de conduite différent selon le tableau suivant.



Bouton	ON - Bouton enfoncé (LED ON)
	Système de commande de stabilité électronique (ESC) partiellement désactivé.
	Fonction Start&Stop désactivée.
I.C.E.	Mode Increased Control and Efficiency ON (*).

Bouton	ON - Bouton enfoncé (LED ON)
<b>SPORT</b>	Mode Conduite plus sportive (SPORT) ON.
<b>SPORT CORSA</b> (Version Ghibli 334 - Ultima uniquement)	<ul style="list-style-type: none"> <li>• Première pression du bouton (LED supérieure ON) : mode de conduite plus sportif (SPORT) ON.</li> <li>• Deuxième pression du bouton (LED supérieure et inférieure ON) : mode de conduite course (CORSA) ON, ESC partiellement désactivé (ON) et réglage de la dureté des suspensions (« S »).</li> <li>• Lorsque vous appuyez une troisième fois sur le bouton, le mode est désactivé et le bouton relâché.</li> </ul>
 (**)	Réglage de la suspension Soft/Hard.



















Bouton	ON - Bouton enfoncé (LED ON)
	<p>(*) I.C.E. (Increased Control and Efficiency) agit sur l'alimentation du moteur de façon à réduire la consommation en carburant, l'émission de gaz d'échappement, le bruit en tempérant les réactions du véhicule (commande). Ce mode est également efficace en cas de faible adhérence.</p> <p>(**) Avec suspensions actives Skyhook uniquement.</p>











Les tableaux ci-dessous résument les réglages de la transmission et des paramètres du moteur selon le(s) mode(s) de conduite défini(s).  (ESC Off) est le seul mode qui ne dépend pas de l'activation ou la désactivation des autres modes. Les tableaux montrent les deux configurations avec :

-  Bouton (ESC Off) NON pressé ;
-  Bouton (ESC Off) pressé.













 (ESC Off) Bouton PAS enfoncé (PAS pour la version Ghibli 334 - Ultima)

 Bouton enfoncé : LED ON  Bouton non enfoncé : LED OFF	 OFF  OFF I.C.E. SPORT 	 OFF  ON I.C.E. SPORT 	 OFF  ON I.C.E. SPORT 	 OFF  ON I.C.E. SPORT 	 OFF  ON I.C.E. SPORT 
<b>Configuration</b>	NORMAL + Auto + S&S activé + suspensions Soft	NORMAL + Auto + S&S désactivé + suspensions Soft	I.C.E. + Auto + S&S activé + suspensions Soft	SPORT + Auto + S&S désactivé + suspensions Soft	NORMAL + Auto + S&S désactivé + suspensions Hard
Commande de stabilité	Active	Active	Active	Actif-Sport (*)	Actif-Sport (*)
Direction assistée électrique (EPS)	Normal	Normal	Normal	Sport	Sport
Paramétrage suspensions	Normal	Normal	Normal	Normal	Dur
Commande du moteur	Normal	Normal	Confort	Performance	Performance
Suralimentation du moteur	Suralimentation normale	Suralimentation	Suralimentation faible	Suralimentation	Suralimentation
Bruit de l'échappement	Bas (Seuil Rev.)	Bas (Seuil Rev.)	Faible	Toujours élevé	Toujours élevé
Point d'embr. transmission	Normal	–	Confort	Performance	Performance
Rétrograder	Oui	Oui	Oui - Léger	Oui - Fort	Oui - Fort
Limiteur du nbre de tours passage au rapport supérieur	Oui	Oui	Oui	Oui (Non, en mode M+/-)	Oui (Non, en mode M+/-)











































<p><b>■ Bouton enfoncé : LED ON</b>  <b>□ Bouton non enfoncé : LED OFF</b></p>	<p> OFF   OFF  <b>I.C.E.</b>  <b>SPORT</b></p>	<p> OFF   OFF  <b>I.C.E.</b>  <b>SPORT</b></p>	<p> OFF   OFF  <b>I.C.E.</b>  <b>SPORT</b></p>	<p> OFF   OFF  <b>I.C.E.</b>  <b>SPORT</b></p>	<p> OFF   OFF  <b>I.C.E.</b>  <b>SPORT</b></p>
Rétrogradage automatique	Normal	Anti-calage	Confort	Performances (Anti-calage en mode M+/-)	Performances (Anti-calage en mode M+/-)
Changement de vitesse	Normal	Rapide - Normale	Confort	Sport (Rapide - Sport en mode M +/-)	Sport (Rapide - Sport en mode M +/-)

(\* En conditions de basse et moyenne adhérence (chaussée mouillée, neige, verglas, sable, etc.), il est plus prudent de ne pas activer le mode SPORT, même si le système ESC est activé (bouton  (ESC OFF) non pressé).

## (ESC Off) Bouton enfoncé (PAS sur la version Ghibli 334 - Ultima)

<p><b>■ Bouton enfoncé : LED ON</b>  <b>□ Bouton non enfoncé : LED OFF</b></p>	<p> OFF   OFF  <b>I.C.E.</b>  <b>SPORT</b></p>	<p> OFF   OFF  <b>I.C.E.</b>  <b>SPORT</b></p>	<p> OFF   OFF  <b>I.C.E.</b>  <b>SPORT</b></p>	<p> OFF   OFF  <b>I.C.E.</b>  <b>SPORT</b></p>	<p> OFF   OFF  <b>I.C.E.</b>  <b>SPORT</b></p>
Configuration	NORMAL + Auto + S&S désactivé + suspensions Soft	NORMAL + Auto + S&S désactivé + suspensions Soft	I.C.E. + Auto + S&S désactivé + suspensions Soft	SPORT + Auto + S&S désactivé + suspensions Soft	NORMAL + Auto + S&S désactivé + suspensions Hard
Commande de stabilité	OFF	OFF	OFF	OFF	OFF
Direction assistée électrique (EPS)	Normal	Normal	Normal	Sport	Sport
Paramétrage suspensions	Normal	Normal	Normal	Normal	Dur









































 <b>Bouton enfoncé : LED ON</b>  <b>Bouton non enfoncé : LED OFF</b>	     <b>I.C.E.</b>  <b>SPORT</b>  	     <b>I.C.E.</b>  <b>SPORT</b>  	     <b>I.C.E.</b>  <b>SPORT</b>  	     <b>I.C.E.</b>  <b>SPORT</b>  	     <b>I.C.E.</b>  <b>SPORT</b>  
Commande du moteur	Normal	Normal	Confort	Performance	Performance
Suralimentation du moteur	Suralimentation normale	Suralimentation	Suralimentation faible	Suralimentation	Suralimentation
Bruit de l'échappement	Bas (Seuil Rev.)	Bas (Seuil Rev.)	Faible	Toujours élevé	Toujours élevé
Point d'embr. transmission	Normal	–	Confort	Performance	Performance
Rétrograder	Oui	Oui	Oui - Léger	Oui - Fort	Oui - Fort
Limiteur du nbre de tours passage au rapport supérieur	Oui	Oui	Oui	Oui (Non, en mode M+/-)	Oui (Non, en mode M+/-)
Rétrogradage automatique	Normal	Anti-calage	Confort	Performances (Anti-calage en mode M+/-)	Performances (Anti-calage en mode M+/-)
Changement de vitesse	Normal	Rapide - Normale	Confort	Sport (Rapide - Sport en mode M +/-)	Sport (Rapide - Sport en mode M +/-)

**ATTENTION !**

Sur la version Ghibli 334 - Ultima, lorsque le mode de conduite CORSA est activé, l'indicateur  (ESC OFF) sur le tableau de bord est allumé, car l'intervention du système de commande de stabilité électronique (ESC) est inférieure aux autres modes, mais toujours présente pour permettre une conduite sportive.

Vous pouvez toujours appuyer sur le bouton (ESC OFF)  pour désactiver complètement le système ESC. En raison de la puissance de sortie élevée du moteur, il peut être potentiellement dangereux de conduire la voiture sur des routes mouillées ou glissantes avec ESC désactivé et le mode de conduite CORSA réglé.

































 (ESC OFF) Bouton PAS enfoncé (pour la version Ghibli 334 - Ultima uniquement)

<p> Bouton enfoncé : LED ON</p> <p> Bouton non enfoncé : LED OFF</p>	<p> OFF</p> <p> OFF</p> <p> I.C.E.</p> <p> SPORT</p> <p> CORSA</p> <p></p>	<p> OFF</p> <p> OFF</p> <p> I.C.E.</p> <p> SPORT</p> <p> CORSA</p> <p></p>	<p> OFF</p> <p> OFF</p> <p> I.C.E.</p> <p> SPORT</p> <p> CORSA</p> <p></p>	<p> OFF</p> <p> OFF</p> <p> I.C.E.</p> <p> SPORT</p> <p> CORSA</p> <p></p>	<p> OFF</p> <p> OFF</p> <p> I.C.E.</p> <p> SPORT</p> <p> CORSA</p> <p></p>	<p> OFF</p> <p> OFF</p> <p> I.C.E.</p> <p> SPORT</p> <p> CORSA</p> <p></p>
Configuration	NORMAL + Auto + S&S activé + suspensions Soft	NORMAL + Auto + S&S désactivé + suspensions Soft	I.C.E. + Auto + S&S activé + suspensions Soft	SPORT + Auto + S&S désactivé + suspensions Soft	CORSA + Auto + S&S désactivé + Manuel + suspensions Corsa	NORMAL + Auto + S&S désactivé + suspensions Corsa
Commande de stabilité	Active	Active	Active	Actif-Sport (*)	Actif-Corsa (*)	Actif-Sport (*)
Direction assistée électrique (EPS)	Normal	Normal	Normal	Sport	Corsa	Sport
Paramétrage suspensions	Normal	Normal	Normal	Normal	Dur	Dur















<input checked="" type="checkbox"/> <b>Bouton enfoncé : LED ON</b> <input type="checkbox"/> <b>Bouton non enfoncé : LED OFF</b>	<input type="checkbox"/> <input type="checkbox"/> OFF <input type="checkbox"/> I.C.E. <input type="checkbox"/> SPORT <input type="checkbox"/> CORSA <input type="checkbox"/>	<input type="checkbox"/> <input checked="" type="checkbox"/> OFF <input type="checkbox"/> I.C.E. <input type="checkbox"/> SPORT <input type="checkbox"/> CORSA <input type="checkbox"/>	<input type="checkbox"/> <input type="checkbox"/> OFF <input checked="" type="checkbox"/> I.C.E. <input type="checkbox"/> SPORT <input type="checkbox"/> CORSA <input type="checkbox"/>	<input type="checkbox"/> <input type="checkbox"/> OFF <input type="checkbox"/> I.C.E. <input checked="" type="checkbox"/> SPORT <input type="checkbox"/> CORSA <input type="checkbox"/>	<input type="checkbox"/> <input type="checkbox"/> OFF <input type="checkbox"/> I.C.E. <input type="checkbox"/> SPORT <input checked="" type="checkbox"/> CORSA <input checked="" type="checkbox"/>	<input type="checkbox"/> <input type="checkbox"/> OFF <input type="checkbox"/> I.C.E. <input type="checkbox"/> SPORT <input type="checkbox"/> CORSA <input checked="" type="checkbox"/>
Commande du moteur	Normal	Normal	Confort	Performance	Performance	Performance
Suralimentation du moteur	Suralimentation normale	Suralimentation	Suralimentation faible	Suralimentation	Suralimentation	Suralimentation
Bruit de l'échappement	Bas (Seuil Rev.)	Bas (Seuil Rev.)	Faible	Toujours élevé	Toujours élevé	Toujours élevé
Point d'embr. transmission	Normal	-	Confort	-	Performance	Performance
Rétrograder	Oui	Oui	Oui - Léger	Oui - Fort	Non	Oui - Fort
Limiteur du nombre de tours passage au rapport supérieur	Oui	Oui	Oui	Oui (Non, en mode M+/-)	Non	Oui (Non, en mode M+/-)
Rétrogradage automatique	Normal	Anti-calage	Confort	Performances (Anti-calage en mode M+/-)	Anti-calage	Performances (Anti-calage en mode M+/-)
Changement de vitesse	Normal	Rapide - Normale	Confort	Sport (Rapide - Sport, en mode M+/-)	Rapide - Corsa	Sport (Rapide - Sport, en mode M+/-)
(*) En conditions de basse et moyenne adhérence (chaussée mouillée, neige, verglas, sable, etc.), il est plus prudent de ne pas activer le mode SPORT ou CORSA, même si le système ESC est activé (bouton  (ESC OFF) non enfoncé).						

 (ESC OFF) Bouton enfoncé (version Ghibli 334 - Ultima uniquement)

 Bouton enfoncé : LED ON  Bouton enfoncé : LED OFF	 OFF  I.C.E.  SPORT  CORSA 	 OFF  I.C.E.  SPORT  CORSA 	 OFF  I.C.E.  SPORT  CORSA 	 OFF  I.C.E.  SPORT  CORSA 	 OFF  I.C.E.  SPORT  CORSA 	 OFF  I.C.E.  SPORT  CORSA 
Configuration	NORMAL + Auto + S&S désactivé + suspensions Soft	NORMAL + Auto + S&S désactivé + suspensions Soft	I.C.E. + Auto + S&S désactivé + suspensions Soft	SPORT + Auto + S&S désactivé + suspensions Soft	CORSA + Auto + S&S désactivé + Manuel + suspensions Corsa	NORMAL + Auto + S&S désactivé + suspensions Corsa
Commande de stabilité	OFF	OFF	OFF	OFF	OFF	OFF
Direction assistée électrique (EPS)	Normal	Normal	Normal	Sport	Corsa	Sport
Paramétrage suspensions	Normal	Normal	Normal	Normal	Dur	Dur
Commande du moteur	Normal	Normal	Confort	Performance	Performance	Performance
Suralimentation du moteur	Suralimentation normale	Suralimentation	Suralimentation faible	Suralimentation	Suralimentation	Suralimentation
Bruit de l'échappement	Bas (Seuil Rev.)	Bas (Seuil Rev.)	Faible	Toujours élevé	Toujours élevé	Toujours élevé
Point d'embr. transmission	Normal	-	Confort	Performance	Performance	Performance
Rétrograder	Oui	Oui	Oui - Léger	Oui - Fort	Non	Oui - Fort



<p><b>■ Bouton enfoncé : LED ON</b>  <input type="checkbox"/> Bouton enfoncé : LED OFF</p>	<p> OFF  <input type="checkbox"/> I.C.E.  <input type="checkbox"/> SPORT  <input type="checkbox"/> CORSA  <input type="checkbox"/> </p>	<p> OFF  <input type="checkbox"/> I.C.E.  <input type="checkbox"/> SPORT  <input type="checkbox"/> CORSA  <input type="checkbox"/> </p>	<p> OFF  <input type="checkbox"/> I.C.E.  <input type="checkbox"/> SPORT  <input type="checkbox"/> CORSA  <input type="checkbox"/> </p>	<p> OFF  <input type="checkbox"/> I.C.E.  <input checked="" type="checkbox"/> SPORT  <input type="checkbox"/> CORSA  <input type="checkbox"/> </p>	<p> OFF  <input type="checkbox"/> I.C.E.  <input type="checkbox"/> SPORT  <input checked="" type="checkbox"/> CORSA  <input type="checkbox"/> </p>	<p> OFF  <input type="checkbox"/> I.C.E.  <input type="checkbox"/> SPORT  <input type="checkbox"/> CORSA  <input checked="" type="checkbox"/> </p>
<p>Limiteur du nombre de tours passage au rapport supérieur</p>	<p>Oui</p>	<p>Oui</p>	<p>Oui</p>	<p>Oui (Non, en mode M+/-)</p>	<p>Non</p>	<p>Oui (Non, en mode M+/-)</p>
<p>Rétrogradage automatique</p>	<p>Normal</p>	<p>Anti-calage</p>	<p>Confort</p>	<p>Performances (Anti-calage en mode M+/-)</p>	<p>Anti-calage</p>	<p>Performances (Anti-calage en mode M+/-)</p>
<p>Changement de vitesse</p>	<p>Normal</p>	<p>Rapide - Normale</p>	<p>Confort</p>	<p>Sport (Rapide - Sport, en mode M+/-)</p>	<p>Rapide - Corsa</p>	<p>Sport (Rapide - Sport, en mode M+/-)</p>



### REMARQUE:

Un mode de conduite différent peut être configuré avec le moteur en marche et le véhicule en mouvement.

Pour activer un mode de conduite, appuyez sur le bouton correspondant comme indiqué ci-dessous. La LED sur le bouton s'allume et l'écran du mode de conduite sélectionné s'affiche (exemple dans l'illustration : NORMAL) pendant 5 secondes.



### Activer/Désactiver le mode de conduite (ESC OFF)

Pour activer le mode de conduite (ESC OFF), appuyez sur le bouton correspondant pendant au moins 3 secondes : la LED jaune sur le bouton s'allumera.



Pour désactiver le mode de conduite, appuyez brièvement sur le même bouton : la LED s'éteindra et l'écran affichera le message indiquant que le mode de conduite (ESC OFF) est désactivé et que le Système ESC est activé.

### Désactiver/Réactiver le mode de conduite (Start & Stop désactivé)

Pour désactiver la fonction Start & Stop normalement activée, appuyez une fois brièvement sur le bouton correspondant : la LED jaune située sur le bouton s'allume.

Pour réactiver la fonction Start & Stop, appuyez à nouveau brièvement sur ce bouton : la LED s'éteint.

### Activer/Désactiver les modes de conduite I.C.E. et SPORT

Pour activer l'un de ces modes de conduite, appuyez une fois brièvement

sur le bouton correspondant : la LED blanche située sur le bouton s'allume.



Pour désactiver le mode de conduite activé, appuyez à nouveau brièvement sur ce bouton : la LED s'éteint.

Si vous désactivez le mode SPORT en appuyant brièvement sur le bouton correspondant quand il est activé (LED allumée), il désactive le mode (Suspension) s'il était activé (LED allumée).

### Activation/Désactivation du mode de conduite SPORT et CORSA (version Ghibli 334 - Ultima uniquement)

Pour activer le mode de conduite SPORT, appuyez une fois brièvement sur le bouton correspondant : la LED blanche supérieure sur le bouton s'allumera. Le mode de conduite CORSA peut être activé en appuyant de nouveau sur le même bouton pendant plus d'une seconde (environ 1,2 secondes) : la

LED inférieure sur le bouton s'allumera également. Pour activer le mode de conduite SPORT, appuyez de nouveau brièvement sur le bouton SPORT/CORSA.

En mode de conduite « CORSA », le mode de conduite (Suspension) Hard ne peut pas être réglé et vous pouvez lancer la procédure de démarrage « Launch Control » (voir « Mode de Launch Control » dans cette section).



Pour désactiver le mode SPORT sans activer le mode CORSA, appuyez à nouveau brièvement sur ce bouton : la LED double s'éteint.

#### Activation/Désactivation du mode de conduite Suspension hard (dure)

Appuyez brièvement sur le bouton « » (Suspension) de la console centrale pour activer le réglage de suspension dure reconnaissable par la couleur verte des 4 amortisseurs, quand le véhicule est

en mode de conduite NORMAL, I.C.E. ou SPORT. Quand vous quittez la page-écran du mode de conduite, le réglage est toujours visible grâce à l'icône avec un « S » (Soft) ou un « H » (Hard) près de la partie supérieure droite de l'écran TFT (zone 9).



#### Surveillance des réglages sur l'écran

En ayant accès au menu "M. Conduc." (Drive mode) grâce aux boutons situés sur le côté droit du volant, il est possible de surveiller les réglages de la conduite. La liste et le schéma montrent les paramètres du véhicule correspondants à chaque mode de conduite. Le mode de conduite et ses paramètres sont identifiés par une couleur différente (exemple dans l'illustration : SPORT).

**A** Groupe motopropulseur.

**B** Mode conduite/ESC.

**C** Distribution de couple (version AWD uniquement).

#### D Rigidité des suspensions.









SPORT







## Systèmes d'aide à la conduite et au conducteur

Le tableau ci-dessous spécifie le paramétrage par défaut de chaque mode de conduite.

M. Conduc. (Drive Mode)	Configuration par défaut	
 <p>I.C.E.</p>	ESC	I.C.E.
		Normal
 <p>NORMAL</p>	ESC	Normal
		Normal
 <p>SPORT</p>	ESC	Sport
		Normal



M. Conduc. (Drive Mode)	Configuration par défaut	
<p data-bbox="395 161 448 174">CORSA</p> 	<p data-bbox="903 172 956 194">ESC</p>	<p data-bbox="1275 172 1342 194">Corsa</p>
		<p data-bbox="1275 292 1342 314">Corsa</p>
<p data-bbox="300 396 507 418">Suspension (in Sport Mode)</p> 	<p data-bbox="903 407 956 430">ESC</p>	<p data-bbox="1275 407 1342 430">Sport</p>
		<p data-bbox="1275 521 1342 544">Sport</p>



### I.C.E. Mode désactivant le système ESC

Pour soulager le véhicule dans des conditions de faible adhérence (par ex. congères, boue, sable, etc.), il est possible de faire passer la fonction de transmission sur un mode de conduite particulier adapté à ces situations en pressant le bouton I.C.E. et en excluant totalement le système de contrôle de trajectoire et de patinage, en appuyant sur le bouton  pendant au moins trois secondes (ESC OFF).

### Mode « Launch Control » (version Ghibli 334 - Ultima uniquement)

---

Le mode « Launch Control » est une procédure de démarrage de performance. En activant cette procédure, vous obtenez la meilleure accélération possible de l'arrêt de la voiture.

Ce mode vous permet de mettre à la terre le couple nécessaire pour éviter que les roues ne glissent pendant la performance d'accélération.

Pour démarrer une performance en mode « Launch Control », les conditions suivantes doivent être remplies :

- La température de l'eau et de transmission dans la plage appropriée.
- Aucune panne de moteur et des systèmes embarqués.
- Le véhicule doit avoir parcouru plus de 700 km.
- Le mode de conduite « COURSE » doit être activé.
- Le levier de vitesses dans la position « D » ou « M +/- ».
- Le véhicule doit être stationnaire sur une surface de route plane.
- La porte du conducteur doit être fermée et la ceinture de sécurité doit être bouclée.

### Séquence de « Launch Control »

#### REMARQUE:

- Toutes les conditions mentionnées ci-dessus doivent être vérifiées afin de mettre en marche la procédure de démarrage de performance « Launch Control ».
- Pendant la « Launch Control », ACC, FCW et ADA (si équipé) sont temporairement désactivés.
- Chaque étape affichée sur le tableau de bord s'éteint approximativement après 5 secondes.
- La « Launch Control » nécessite l'utilisation des deux pieds : le pied gauche sur la pédale de frein et le pied droit sur l'accélérateur, en même temps.
- Avec le moteur allumé, le frein de stationnement désengagé, la pédale de frein enfoncée et le volant droit, tirer sur la palette de gauche « - ». Le tableau de bord indique la page « Launch Control » activée.



- Pour confirmer la procédure, tirez de nouveau sur la palette « - ». Pour abandonner la procédure, tirer sur la palette droite « + ».
- Pour confirmer la séquence de « Launch Control », enfoncer complètement la pédale de frein comme indiqué sur le message sur le tableau de bord.



- Appuyez à fond sur la pédale de frein avec le pied gauche et sur la pédale de l'accélérateur avec le pied droit,

comme indiqué sur le message sur le tableau de bord.



- Relâchez la pédale de frein. Le lancement du véhicule commence avec ESC qui gère la performance maximale et le couple moteur étalonné pour maximiser la performance. Pour atteindre une performance maximale, le conducteur doit laisser fonctionner le moteur à une vitesse de décrochage supérieure à 2 300 tr/min avant de relâcher la pédale de frein.

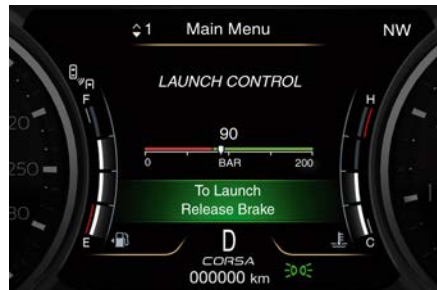

Pendant la phase d'accélération, le symbole « Launch Control » apparaît dans le coin supérieur droit de l'écran TFT.



### Frein de stationnement

Le véhicule est équipé d'un frein de stationnement électrique automatique, également appelé EPB (Electric Parking Brake - Frein de stationnement électrique). Le fonctionnement de l'EPB sur les modèles avec le circuit de freinage « Base » (équipé d'étrier flottant arrière) est assuré par un actionneur électrique qui agit directement sur la plaquette de freins dans chaque étrier du système de freinage arrière.

Tous les autres modèles avec circuit de freinage « Dual Cast » sont équipés d'un étrier dédié agissant sur chaque disque de frein arrière.

Il peut être engagé automatiquement lorsque le moteur est éteint et désengagé lorsque le moteur tourne et que la ceinture de sécurité du conducteur est bouclée, que la porte du conducteur est fermée, tout en pressant la pédale de frein et en actionnant le levier de vitesses.

De surcroît, au-dessus d'un certain seuil de pente, le frein de stationnement électrique (EPB) peut être engagé automatiquement avec la transmission en position de stationnement pour éviter d'endommager le véhicule. Le frein de stationnement électrique (EPB) peut être désengagé avant d'éteindre le moteur.

Lorsque le frein de stationnement est appliqué, le témoin (ⓘ) s'allume sur l'écran du tachymètre et le message correspondant s'affiche sur le tableau de bord pendant 5 secondes (Voir « Témoins et indicateurs » dans la section « Instruments et commandes de la planche »).

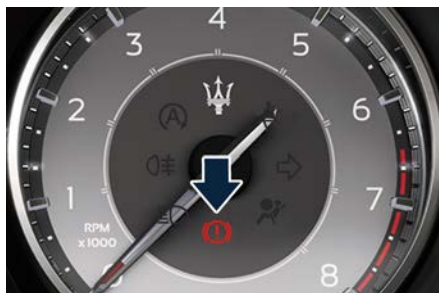

Lors des procédures d'enclenchement et de désenclenchement, le témoin (ⓘ) clignote jusqu'à ce que le frein de stationnement soit serré à fond ou soit relâché complètement.

Dans les conditions mentionnées ci-dessus, la fonction d'enclenchement automatique peut être activée ou désactivée en sélectionnant la rubrique du menu « Régl. véhicule » (Vehicle settings) dans le menu principal (veuillez vous référer au paragraphe « Désactivation du fonctionnement automatique » dans ce chapitre).

### Engagement/désengagement manuel

Le frein de stationnement peut aussi être engagé ou désengagé manuellement lorsque le moteur tourne ou si le dispositif d'allumage est en position **RUN**, en appuyant sur la pédale de frein et en soulevant le levier situé derrière le levier de vitesses.

Lorsque le frein de stationnement est inséré, le témoin (ⓘ) s'allume sur l'écran du tachymètre et le message correspondant s'affiche sur le tableau de bord pendant 5 secondes.

Si vous tentez d'engager/désengager le frein de stationnement sans avoir appuyé sur la pédale de frein, un message s'affiche vous avertissant de le faire.

Si le moteur a été éteint alors que le dispositif d'engagement automatique était désactivé (voir « Désactivation du fonctionnement automatique » de ce chapitre), il est possible d'enclencher le frein de stationnement simplement en tirant le levier vers le haut dans les 3 minutes qui suivent l'arrêt du moteur.

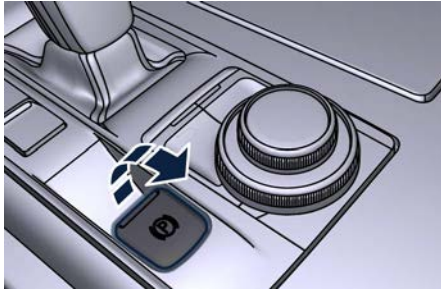
**IMPORTANT !**

La fonction principale de l'EPB est d'assurer le stationnement du véhicule en conditions de sécurité ; elle doit donc être utilisée quand la voiture est à l'arrêt. Si l'EPB est utilisé lorsque le véhicule se déplace et ralentit jusqu'à une vitesse inférieure à 5 km/h et, en particulier, jusqu'à l'arrêt complet (généralement lors d'un coup de frein), il est nécessaire de faire vérifier le système EPB dans un centre du **Réseau d'Assistance**.

**ATTENTION !**

- **Gardez toujours la pédale de frein enfoncée pendant l'activation et la désactivation du frein de stationnement.**
- **L'activation de la commande EPB pendant la marche produit une**

décélération du véhicule avec un grand freinage (freinage dynamique). Il est donc recommandé d'utiliser cette fonction uniquement en cas d'urgence. La stabilité de la voiture est garantie par l'action du système ESC.

- **Il est conseillé de garder la fonction « Application automatique » toujours active (ON) de façon que le véhicule reste protégé par le frein de stationnement électrique.**

**Désactivation du fonctionnement automatique**

La fonction d'enclenchement automatique peut être désactivée/réactivée en sélectionnant la rubrique du menu « Régl. véhicule » (Vehicle settings) grâce au commutateur situé à droite du volant (voir « Présentation du réglage et des menus de l'écran TFT » dans la section « Instruments et commandes de la planche »).

Appuyez sur le commutateur multifonctions vers la flèche > et relâchez-le pour sélectionner « Frein stat. électr. » (Electric Park Brake).



Rappuyez sur le commutateur vers la flèche > et relâchez-le pour visualiser les options connectées à cette fonction.

- Appl. auto On (Auto Apply On) (paramètre recommandé) ;
- Appl. auto Off (Auto Apply Off).

**ATTENTION !**

**Il est conseillé de garder la fonction « Application automatique » toujours active (ON) de façon que le véhicule reste protégé par le frein de stationnement électrique.**



## Systèmes d'aide à la conduite et au conducteur



Parcourez les options programmables avec le commutateur multifonctions à l'aide des flèches  $\wedge$  ou  $\vee$ .

Appuyez sur le commutateur multifonctions vers la flèche  $\>$  et relâchez-le pour configurer l'option sélectionnée. L'élément sélectionné précédemment reste coché jusqu'à une nouvelle sélection.



La notification de sélection « Réglage enregistré » (Setting Saved) apparaît dans une fenêtre contextuelle pendant

2 secondes puis l'écran affiche de nouveau la fonction modifiée.

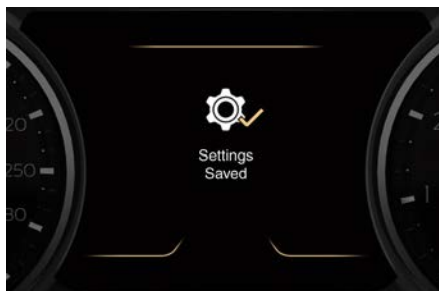

Pour désactiver le fonctionnement automatique, suivez les mêmes procédures en sélectionnant l'autre option.



### IMPORTANT !

- Dans certains cas lorsque la batterie est faible, le système de frein de stationnement électrique automatique peut être temporairement désactivé pour des raisons de sécurité. Normalement avant de démarrer le moteur, lorsque la tension de la batterie diminue, un message sera donc affiché, avec l'indication de l'invalidation temporaire du fonctionnement automatique.
- En cas de demandes répétées de l'EPB par des messages affichés sur l'écran

TFT, veuillez contacter le **Réseau d'Assistance**.

### Indication de panne

En cas de panne du système de frein de stationnement électrique, le témoin  $(P)!$  s'allume sur l'écran et le message correspondant s'affiche tant que la défaillance est présente.

De plus, le témoin  $(!)$  clignote pendant 10 secondes.



### ATTENTION !

**Dans l'éventualité d'une panne du système EPB, emmenez votre véhicule dans le Centre du Réseau d'Assistance le plus proche dès que possible.**



### Initialiser le système de frein de stationnement électrique (EPB) après avoir rebranché la batterie du véhicule.

Après une déconnexion et reconnexion de la batterie, le témoin (P)! s'allumera sur l'écran du tableau de bord.

Pour démarrer le système EPB, soulevez, relâchez et soulevez de nouveau le levier logé derrière le levier de vitesses.

Après avoir initialisé le système EPB, les messages d'erreur concernant l'indisponibilité des fonctions radar indiquées dans les images seront affichés sur le tableau de bord. Dans le prochain cycle de contact, les messages ne seront plus présents.



### Débrayage d'urgence

Dans le cas d'un verrouillage du frein avec une panne totale du système électrique, il est nécessaire d'agir sur l'actionneur électrique pour supprimer la pression sur les étriers arrière (voir le chapitre « Relâchement d'urgence du frein de stationnement » dans la section « En cas d'urgence »).

### Fonctionnement du frein de stationnement automatique (EPB) avec freins surchauffés

La conduite sur des routes de montagne avec des pentes abruptes ou la conduite sportive du véhicule peuvent entraîner une surchauffe des composants du système de freinage. Dans ces conditions, le frein de stationnement ne doit pas être utilisé puisque la poussée sur l'actionneur électrique peut ne pas suffire à assurer le freinage du véhicule, particulièrement sur une pente.

Conduisez normalement sans freiner pour permettre aux freins de refroidir quelques minutes avant de vous arrêter. De cette façon, l'activation automatique ou manuelle du frein de stationnement assurera le freinage du véhicule.

### En stationnement

Avant de quitter le véhicule, **assurez-vous que le frein à main est serré à fond** en automatique ou en manuel et placez le levier de vitesses en position P (Park) en appuyant sur le bouton « P ».



### ATTENTION !

- **Contrôlez toujours d'avoir verrouillé le véhicule avant de le quitter.**
- **Ne laissez jamais un enfant sans surveillance dans un véhicule.**
- **Ne garez pas le véhicule sur du papier, de l'herbe ou d'autres matériaux inflammables. Ils pourraient s'enflammer en entrant au contact des parties chaudes du système d'échappement.**
- **Ne laissez pas le moteur en marche si le véhicule est sans surveillance.**



## Systèmes d'aide à la conduite et au conducteur



### IMPORTANT !

Lorsque vous devez stationner le véhicule sur une pente accentuée, que le moteur soit arrêté ou éteint, il est recommandé de ne pas seulement engager le frein de stationnement, mais aussi d'engager la transmission sur P (PARK) avant de quitter le véhicule. Il se peut qu'un message d'avertissement s'affiche sur le tableau de bord en cas de stationnement sur une pente accentuée pour rappeler au conducteur que le frein de stationnement ne sera peut-être pas suffisant pour maintenir le véhicule immobile.

Lorsque vous stationnez sur une route en pente, il est important de tourner les roues avant vers le bord de la route en descente et vers le milieu de la route en côte.

Serrez le frein de stationnement avant de placer le levier de vitesses en position P (Park), sinon la charge du mécanisme de verrouillage de la transmission peut rendre difficile la sortie du levier de la position P (Park).

Dans certaines conditions, il est toutefois conseillé de désengager le frein de stationnement manuellement et d'utiliser légèrement le frein de service pour commencer à rouler. C'est conseillé particulièrement dans le cas d'obstacles

très proches du véhicule se trouvant dans la direction où vous avez l'intention de vous déplacer.



### Stratégie « Inhiber le départ »

Dans le but d'éviter la situation dangereuse d'un départ du véhicule « non freiné » alors que le moteur tourne et sans que le conducteur soit à bord, la stratégie « Inhiber le départ » ("Drive Away Inhibit") avertit le conducteur par des messages sur le tableau de bord et un carillon qui retentit, puis met ensuite la transmission sur P (Park).

Le tableau indique la situation du véhicule et l'action que le système exécute pour sortir d'une situation dangereuse.

Situation du véhicule	Action du conducteur	
<ul style="list-style-type: none"> <li>• Moteur qui tourne et vitesse inférieure à 3 km/h.</li> <li>• Transmission sur une position autre que P (Park).</li> <li>• Ceinture de sécurité du conducteur non bouclée.</li> <li>• Porte du conducteur ouverte.</li> <li>• Pédale de frein enfoncée.</li> </ul>	<p style="text-align: center;">▶</p> <p>Le conducteur relâche la pédale de frein pour sortir du véhicule.</p>	<p style="text-align: center;">▶</p> <p>Le système met la transmission sur la position P (Park).</p>
Avertissements	Avertissements	
<ul style="list-style-type: none"> <li>• Carillon lent et continu.</li> <li>• La transmission du véhicule dans une autre position que P (Park) sera signalée par un message sur l'écran.</li> </ul>	<ul style="list-style-type: none"> <li>• Carillon rapide.</li> <li>• Un message qui vous invite à serrer le frein de stationnement afin d'éviter le mouvement du véhicule s'affichera sur l'écran.</li> </ul>	



### Utilisation des freins



#### IMPORTANT !

Pour obtenir un bon fonctionnement des plaquettes et des disques des freins, évitez les freinages brusques pendant les 300 premiers km.

La limite d'usure des plaquettes de freins est indiquée par le témoin  sur le tableau de bord. Dans ce cas, veuillez contacter le Réseau d'Assistance.



#### ATTENTION !

En maintenant le pied sur la pédale de frein vous risquez de provoquer une panne des freins, voire un accident. En roulant avec le pied sur la pédale de frein, vous risquez de surchauffer les freins, d'user les garnitures et d'endommager les freins. La capacité

totale de freinage peut être altérée en cas d'urgence.

### Plaquettes de frein et disques de frein

L'usure des plaquettes et des disques de frein dépend en grande partie du style de conduite et des conditions d'utilisation et par conséquent ne peut pas être exprimée en nombre de kilomètres effectivement parcourus sur la route.

Le système de freinage est conçu pour une action de freinage optimisée à toutes les vitesses et températures. Certaines vitesses, forces de freinage et conditions ambiantes (par exemple la température, l'humidité et de longues périodes d'immobilité en extérieur) peuvent par conséquent provoquer un crissement des freins. Ce phénomène est normal et cessera après quelques freinages.

### Plaquettes de frein et / ou disques de frein neufs

Les nouvelles plaquettes de frein doivent être « rodées », et par conséquent n'atteindre le seuil de friction optimal sur le disque de frein qu'une fois que le véhicule a parcouru plusieurs centaines de km.

Pendant la première période, l'aptitude au freinage légèrement réduite doit être compensée en appuyant plus fort sur la pédale de frein. C'est le cas chaque fois que les plaquettes de freins et / ou les disques de freins sont remplacés.

### Surchauffe frein

La conduite sur des routes de montagne avec des pentes abruptes ou la conduite sportive du véhicule peuvent entraîner une surchauffe des composants du système de freinage. Dans ces conditions, le frein de stationnement ne doit pas être utilisé puisque la poussée sur l'actionneur électrique peut ne pas suffire à assurer le freinage du véhicule, particulièrement sur une pente.

Conduisez normalement sans freiner pour permettre aux freins de refroidir quelques minutes avant de vous arrêter. De cette façon, l'activation automatique ou manuelle du frein de stationnement assurera le freinage du véhicule.

La surchauffe des freins peut aussi provoquer des crissements et vibrations.

## Utilisation du moteur

### Rodage

Les méthodes actuelles de production les plus modernes permettent une construction et un assemblage des composants de haute précision. Toutefois, les pièces en mouvement subissent un processus d'ajustage, essentiellement pendant les premières heures d'utilisation du véhicule.

Ne pas laisser tourner le moteur à un régime élevé constant pendant trop longtemps.

De brèves accélérations (dans les limites autorisées) contribuent au rodage. L'accélération à plein gaz dans les rapports inférieurs de la boîte de vitesses peut provoquer des dommages et doit être évitée.

L'huile moteur d'origine est un lubrifiant de haute qualité et à économie d'énergie. Lors des vidanges, tenez compte des conditions climatiques des régions parcourues. Pour la qualité et la viscosité recommandées, reportez-vous au "Tableau de ravitaillement" dans la section « Données techniques ».

Un moteur neuf peut consommer une certaine quantité d'huile pendant les premiers milliers de kilomètres. Cette consommation est normale lors

d'un rodage et ne représente pas un symptôme alarmant.

### Exigences spécifiques

Éviter de dépasser 5 000 tr/mn pendant les 1 000 premiers km. Après avoir démarré le véhicule, ne pas dépasser 4 000 tr/mn tant que le moteur n'a pas suffisamment chauffé (température du liquide de refroidissement : 65-70 °C).

### En roulant

Ne jamais rouler avec le tachymètre approchant de la limite supérieure du nombre de tr/mn, pas même en descente. Lorsque le tachymètre approche de la limite supérieure du nombre de tr/mn (zone en rouge), prendre les mesures de précaution pour éviter de dépasser cette limite.



S'assurer du fonctionnement correct des divers dispositifs en vérifiant les indicateurs correspondants.



### IMPORTANT !

- En conditions normales, tous les témoins rouges de l'écran du tableau de bord devraient être éteints. Lorsqu'ils s'allument, ils indiquent un dysfonctionnement du système correspondant. Pour plus d'informations, se reporter à « Témoins et indicateurs » de la section « Instruments et commandes de la planche ».
- Si vous continuez à conduire avec les témoins rouges allumés, vous pourrez provoquer de graves dommages au véhicule et compromettre ses performances.



### ATTENTION !

Ne roulez pas le moteur arrêté sur une pente comme le frein hydraulique ne fonctionne plus à cause de la diminution du vide, donc après quelques tentatives de freinage, le système devient complètement inefficace. La direction assistée électrique n'apportera aucune assistance.

### Système de diagnostics embarqué (OBD)

Votre véhicule est équipé d'un système d'autodiagnostic embarqué sophistiqué. Ce système surveille



## Systèmes d'aide à la conduite et au conducteur



le circuit antipollution, le moteur et les commandes de la transmission automatique. Quand ces systèmes fonctionnent correctement, votre véhicule offre un rendement optimal et une consommation de carburant minimale et est conforme aux normes antipollution dans divers pays.

Si l'un de ces systèmes exige une intervention, le système allume le témoin de panne (MIL) .

Il stockera également les codes de diagnostic et les autres informations afin d'apporter une aide et que le **Centre d'Assistance** utilisera pour effectuer une maintenance sur votre véhicule. Même si vous pourrez toujours conduire le véhicule et que vous n'aurez pas besoin de remorquage, contactez le **Réseau d'Assistance** pour effectuer une maintenance le plus tôt possible.



### IMPORTANT !

- Une conduite prolongée avec le  témoin de panne (MIL) allumé peut endommager encore davantage le système antipollution. Ceci peut également affecter la consommation de carburant et le comportement routier. Une intervention est requise avant d'effectuer tout essai antipollution.
- Si le témoin de panne (MIL)  clignote alors que le moteur tourne, le pot d'échappement catalytique risque d'être gravement endommagé et une perte de puissance peut se produire. Réalisez immédiatement une maintenance dans un centre du **Réseau d'Assistance**.
- Après avoir résolu le problème, le personnel d'atelier du **Réseau d'Assistance** réalisera des essais spécifiques sur le banc d'essai pour une vérification complète du système et, le cas échéant, des essais sur route, y compris sur de longues distances.

### Filtere à particules essence (GPF)



Pour réduire les émissions de particules, le système d'échappement est équipé d'un filtre à particules optimisé pour la

contre-pression et d'une efficacité de filtration élevée.

Ce filtre est sans entretien et autorégulateur et ne nécessite donc pas d'une procédure de régénération lors de l'utilisation de la voiture. Cette performance est rendue possible par l'amélioration du support de filtration entre le moteur et le silencieux.

### Messages concernant la vie résiduelle de l'huile du moteur essence (modèle MHEV uniquement)

En fonction du niveau de dégradation de l'huile moteur et des conditions d'utilisation du véhicule, le tableau de bord peut indiquer qu'il est nécessaire de procéder à la vidange plus tôt que la date à laquelle l'entretien était prévu. Un premier avertissement indiquera qu'il est nécessaire de procéder à la vidange dès que possible, et un deuxième avertissement indiquera qu'il est nécessaire de procéder à la vidange immédiatement. Après ce dernier avertissement, si la vidange n'est pas faite, le message d'avertissement indiqué sur l'illustration apparaîtra également.



### IMPORTANT !

Si les témoins de la vie résiduelle de l'huile moteur apparaissent sur le tableau de bord, il est conseillé de se rendre au Réseau d'Assistance dès que possible pour que les vérifications nécessaires soient effectuées.

### Pièces détachées

L'utilisation de pièces d'origine pour un entretien et des réparations programmés ou classiques est grandement recommandée pour assurer d'excellentes performances.

Les dommages et les pannes dus à l'utilisation de pièces qui ne sont pas d'origine lors des entretiens et des réparations ne sont pas couverts par la garantie du fabricant.

## Aide au stationnement Park Assist

Le système d'aide au stationnement (également appelé « ParkSense ») fournit des indications visuelles et sonores concernant la distance entre le pare-chocs arrière et/ou avant et un obstacle détecté en reculant ou avançant (par exemple lors d'une manœuvre de stationnement).

En plus de l'utilisation des capteurs disponibles sur les pare-chocs, le véhicule est équipé de Caméras Panoramiques (CPT) pour aider le conducteur lors des manœuvres dans des impasses et aux intersections. Pour obtenir plus de détails sur cette option, veuillez vous référer au chapitre « Système de caméra panoramique » dans cette section.

Reportez-vous à la section « Précautions d'utilisation du système Park Assist » dans ce chapitre pour les limitations de ce système et les recommandations. Quand le dispositif d'allumage est placé en position **RUN** le système Park Assist se rappelle du dernier état du système (activé ou désactivé) lors du précédent cycle d'allumage.

Le système Park Assist est actif uniquement quand le levier de vitesses est en position R (Reverse) ou D (Drive).

Si l'aide au stationnement Park Assist est activée avec l'une de ces vitesses enclenchées, le système restera actif jusqu'à ce que la vitesse du véhicule atteigne environ 12 km ou plus. Le système est réactivé quand la vitesse du véhicule retombe à des vitesses inférieures à environ 10 km/h.

### Capteurs d'aide au stationnement

Les quatre capteurs du système Park Assist, placés dans le pare-chocs arrière, surveillent la zone située à l'arrière du véhicule se trouvant dans le champ de détection des capteurs. Les capteurs peuvent détecter des obstacles jusqu'à environ 200 cm du pare-chocs arrière en direction horizontale, selon l'emplacement, le type et l'orientation de l'obstacle.

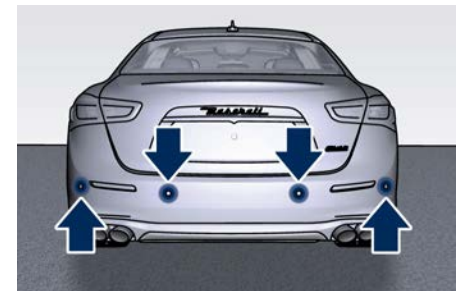

Les six capteurs du système Park Assist, placés dans le pare-chocs avant,



## Systèmes d'aide à la conduite et au conducteur

surveillent la zone devant le véhicule se trouvant dans le champ de détection des capteurs.

Les capteurs peuvent détecter des obstacles jusqu'à environ 120 cm du pare-chocs avant à l'horizontale, selon l'emplacement, le type et l'orientation de l'obstacle.

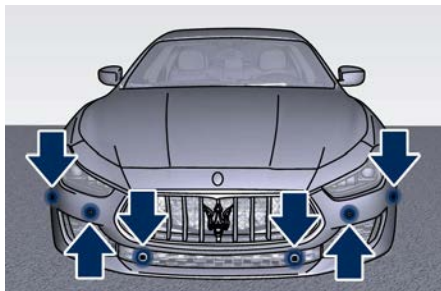

### Affichage des messages d'avertissement du système d'aide au stationnement Park Assist

L'avertissement du système d'aide au stationnement Park Assist s'affiche seulement si l'option « Son+Affichage » (Sound + Display) est sélectionnée depuis le système MIA.

Pour plus d'informations, se reporter au chapitre « Fonctions du menu Réglages sur le MIA » de la section « Instruments et commandes de la planche ». L'écran d'avertissement du système d'aide au

stationnement Park Assist est situé dans l'afficheur du tableau de bord.

Il fournit des avertissements visuels pour indiquer la distance entre le pare-chocs arrière et/ou le pare-chocs avant et l'obstacle détecté.

L'écran de mise en garde s'allumera, indiquant le statut du système (prêt ou éteint) lorsque la transmission est en R (Reverse) ou D (Drive) et qu'un obstacle a été détecté.

La zone de détection située à l'avant du véhicule est divisée en deux parties avec quatre arcs alors que les deux zones de détection situées derrière la voiture sont divisées en cinq arcs.

Le système indiquera un obstacle détecté en affichant des arcs avec des lumières fixes ou clignotantes et un son caractéristique en fonction de la distance de l'obstacle. La couleur indique la distance et les arcs indiquent la position de l'obstacle détecté. La couleur grise de l'arc extérieur indique une distance maximale, la couleur orange des arcs situés au milieu indique une distance moyenne et la couleur rouge de l'arc le plus proche indique la distance minimale.

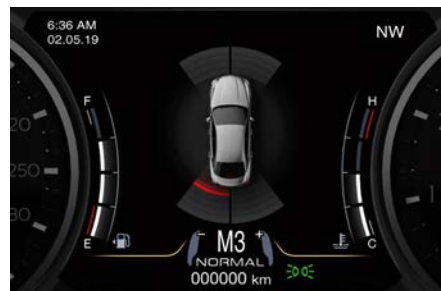
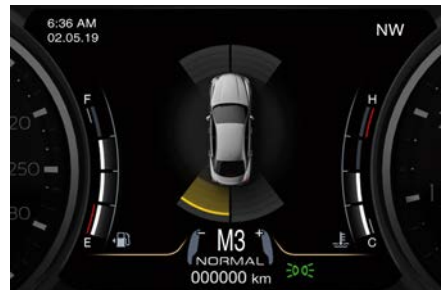

Pendant que le véhicule se déplace vers l'objet, le tableau de bord affichera



l'arc se déplaçant vers le véhicule et la tonalité passera d'unique à lente, rapide puis continue.

Le véhicule est proche de l'obstacle quand le tableau de bord affiche un seul arc de cercle rouge qui clignote et quand la tonalité retentit en continu.



Les graphiques suivants montrent la visualisation de mise en garde lorsque le système détecte un obstacle.

<b>Capteurs avant - Alertes</b>					
Distance avant	Supérieure à 120 cm	120-101 cm	100-61 cm	60-31 cm	Inférieure à 30 cm
Alerte sonore	Auc. (None)	Auc. (None)	Lent (5 Hz)	Rapide (8 Hz)	Continu
Arc dans les zones droite et gauche	Auc. (None)	4 <sup>ème</sup>	3 <sup>ème</sup>	2 <sup>ème</sup>	1 <sup>ère</sup> (la plus à l'intérieur)
Lumière type	Auc. (None)	Fixe	Fixe	Clignotant	Clignotant
Couleur arc	–	Vert	Ambre	Ambre	Rouge
Son radio	Active	Active	Sourdine	Sourdine	Sourdine

<b>Capteurs arrière - Alertes</b>						
Distance arrière	Supérieure à 200 cm	200-151 cm	150-101 cm	100-61 cm	60-31 cm	Inférieure à 30 cm
Alerte sonore	Auc. (None)	Unique	Lent (2 Hz)	Lent (5 Hz)	Rapide (8 Hz)	Continu
Arc dans les zones droite et gauche	Auc. (None)	5 <sup>ème</sup>	4 <sup>ème</sup>	3 <sup>ème</sup>	2 <sup>ème</sup>	1 <sup>ère</sup> (la plus à l'intérieur)
Lumière type	Auc. (None)	Fixe	Fixe	Fixe	Clignotant	Clignotant
Couleur arc	–	Vert	Ambre	Ambre	Ambre	Rouge
Son radio	Active	Sourdine	Sourdine	Sourdine	Sourdine	Sourdine

**REMARQUE:**

Le système Park Assist éteint l'avertisseur sonore (sonnerie) d'aide au stationnement avant, après environ 4 secondes lorsqu'un obstacle a été détecté, que le véhicule est à l'arrêt et que la pédale de frein est enfoncée.

### Activation et désactivation du système d'aide au stationnement Park Assist

En accédant au sous-menu « Aide sécurité et conduite » (Safety & Driving Assistant) depuis l'écran du MIA, le système « Park Assist » peut être désactivé (option « Off »). Les options disponibles liées aux alertes de mise en garde sont les suivantes : « Son » (Sound) ou « Son + Affichage » (Sound + Display). Pour plus d'informations, se reporter au chapitre « Fonctions du menu Réglages sur le MIA » de la section « Instruments et commandes de la planche ».

Les capteurs avant peuvent être activés ou désactivés à tout moment en appuyant sur le bouton situé sur la console de plafonnier avant.



Après avoir appuyé sur le bouton, le tableau de bord affichera l'état des capteurs de stationnement avant pendant environ cinq secondes. La LED du bouton s'allume lorsque les capteurs avant sont désactivés. La LED du bouton s'éteint lorsque les capteurs avant sont activés. Si vous appuyez sur le bouton et que le système nécessite une maintenance, la LED clignotera momentanément et s'allumera.

Lorsque le levier de vitesses est passé en position R (Reverse) ou D (Drive), à une vitesse inférieure ou égale à 11 km/h et que le système est désactivé, le tableau de bord affiche le message « PARK ASSIST désactivé » (PARK ASSIST Off) pendant 5 secondes jusqu'à ce que le levier reste sur R (Reverse) ou lorsqu'il est déplacé sur D (Drive).

### Réparation du système d'aide au stationnement Park Assist

En cas de dysfonctionnement du système d'aide au stationnement Park Assist, le tableau de bord génère une sonnerie simple, une fois par cycle d'allumage. Le tableau de bord affiche un message quand n'importe lequel des capteurs arrière ou avant est bloqué par de la neige, de la boue ou de la glace et le véhicule passe en R (Reverse) ou D (Drive).

Le tableau de bord affichera un message lorsqu'un des capteurs avant ou arrière est endommagé et nécessite une maintenance.

Lorsque le levier de vitesses est mis en position R (Reverse) ou D (Drive), et que le système a détecté une condition d'erreur, le tableau de bord affiche le message correspondant tant que le véhicule est en position R (Reverse) ou D (Drive) à une vitesse inférieure à 11 km/h. Dans ce cas, le système d'aide au stationnement Park Assist ne fonctionne pas. Pour plus d'informations, voir « Témoins et indicateurs » dans la section « Instruments et commandes de la planche ».

Si le tableau de bord affiche un message vous invitant à nettoyer les capteurs, assurez-vous que la surface extérieure et le dessous du pare-chocs avant



## Systèmes d'aide à la conduite et au conducteur

et/ou arrière sont propres et dégagés de toute neige, glace, boue, saleté ou autre obstruction, puis enclenchez le dispositif d'allumage. Si le message s'affiche toujours, contactez le **Réseau d'Assistance**.



Si un message de panne s'affiche sur le tableau de bord, veuillez contacter le **Réseau d'Assistance**.

### Nettoyage des capteurs du système Park Assist

Lors du nettoyage des capteurs, faites particulièrement attention à ne pas les rayer ni les endommager ; par conséquent, n'utilisez pas de chiffon sec, rugueux ou des chiffons raides.

Les capteurs doivent être nettoyés avec de l'eau, en ajoutant éventuellement du shampoing pour voiture. Si vous devez repeindre le pare-chocs ou faire une retouche dans la zone du capteur,

veuillez contacter exclusivement le **Réseau d'Assistance**.

L'application incorrecte de peinture peut affecter le fonctionnement des capteurs de stationnement.

### Précautions d'utilisation du système Park Assist

#### REMARQUE:

- Les marteaux pneumatiques, les gros camions et autres vibrations importantes peuvent altérer le fonctionnement du système Park Assist.
- Les objets tels que les porte-vélos, les attelages de remorque, etc., ne doivent pas se trouver à moins de 30 cm du pare-chocs arrière en conduite. Ces objets peuvent entraîner une erreur d'interprétation de la proximité des objets qui peut être interprétée comme un problème de capteur, et déclencher l'affichage du message Réparer le ParkSense sur le tableau de bord.



#### IMPORTANT !

- Park Assist ne constitue qu'une aide au stationnement et n'est pas en mesure d'identifier tous les obstacles, notamment ceux de petite taille. Les bordures de parcs de stationnement ne pourraient être détectées que

temporairement, voire ne l'être pas du tout. Les obstacles situés au-dessus et en dessous des capteurs ne seront pas détectés lorsqu'ils sont proches.

- Roulez lentement lorsque vous utilisez le système d'aide au stationnement afin de pouvoir vous arrêter à temps quand un obstacle est détecté. Lors d'une marche arrière, il est conseillé de regarder au-dessus de son épaule avec l'option Park Assist activée.



#### ATTENTION !

**La prudence est de rigueur en marche arrière, même en cas d'utilisation du système Park Assist. Surveillez toujours attentivement l'arrière de votre véhicule, et assurez-vous de l'absence de piétons, d'animaux, d'autres véhicules, d'obstructions et d'angles morts avant de reculer. Vous êtes responsable de la sécurité et devez veiller à la zone environnant le véhicule. Un non-respect de cette opération peut être fatal ou provoquer des blessures graves.**

### Volume Park Assist

Le volume du signal acoustique émis par les capteurs de stationnement avant et arrière est réglé au niveau moyen. Trois différents niveaux de volume peuvent être sélectionnés dans le sous-menu « Aide sécurité et conduite »

(Safety & Driving Assistant) de la page « Réglages » (Settings) du MIA.

Le niveau bas est utile dans certaines conditions quand le signal acoustique du capteur de stationnement continue de s'activer même si aucun risque de collision n'est présent. Cela pourrait se produire normalement lors de la conduite en queue ou quand le véhicule est doublé par des motocycles ou d'autres véhicules de l'un ou des deux côtés en queue dans la circulation. Lorsque vous réglez le volume, seul le signal acoustique du capteur de stationnement sera concerné. La radio ou tout autre dispositif connecté au système audio du véhicule ne sera pas concerné. Pour plus d'informations, voir le chapitre « Fonctions du menu Réglages sur le MIA » de la section « Instruments et commandes de la planche ».

## Caméra de recul

Votre véhicule peut être équipé d'une caméra de recul qui vous permet de visualiser la zone arrière du véhicule sur l'écran MIA lorsque le levier de vitesses est enclenché sur R (Reverse).

Lorsque le mode « Ret. ParkView Backup Camera » (Parkview Backup Camera Delay) est activé, l'image de la vue arrière s'affichera pendant 10 secondes après avoir passé le levier de vitesses sur la position R (Reverse).

Afin d'assister le conducteur lors de manœuvres dans des impasses et aux intersections, le véhicule peut être équipé d'un système de caméra panoramique optionnel. Le cas échéant, la caméra de recul est intégrée dans le système de caméra panoramique. Dans les deux configurations (caméra de recul seulement ou système de caméra panoramique), il est toujours possible de surveiller la vue arrière. Pour obtenir plus de détails sur cette option, veuillez vous référer au chapitre « Système de caméra panoramique » dans cette section. L'image apparaît sur l'écran, avec un avertissement « Contrôler toutes les zones environnantes » affiché en haut de l'écran. Après cinq secondes, cet avertissement disparaît.

La caméra de recul se trouve à l'arrière du véhicule, au-dessus de la plaque minéralogique arrière.

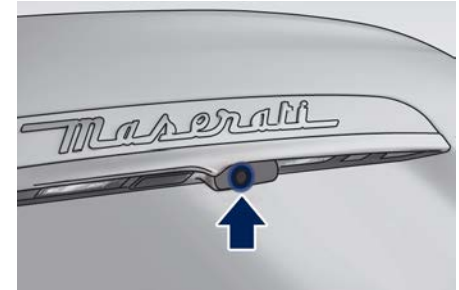

Lorsque la position R (Reverse) est désélectionnée, le mode caméra de recul est désactivé et l'écran de navigation ou audio réapparaît.

Lorsqu'elles sont affichées, les lignes de la grille dynamique (si la fonction est réglée sur le MIA par le biais du menu « Réglages » (Settings) de la page « Véhicule » (Vehicle)) illustreront la largeur du véhicule afin d'aider au stationnement ou à l'alignement sur un attelage/récepteur. Les lignes de la grille dynamique afficheront des zones séparées dans différentes couleurs qui aideront à indiquer la distance à l'arrière du véhicule.

Le tableau suivant présente les distances approximatives pour chaque zone et couleur :



Zone	Distance à l'arrière du véhicule
Rouge	28 - 30 cm
Jaune	30 cm - 2 m
Vert	2 - 4 m

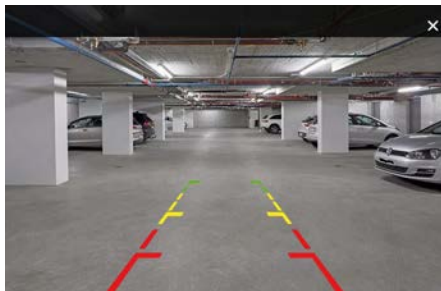

## ATTENTION !

La prudence est de rigueur en marche arrière, même en cas d'utilisation du système de caméra de recul. Surveillez toujours attentivement l'arrière de votre véhicule, et assurez-vous de l'absence de piétons, d'animaux, d'autres véhicules, d'obstructions et d'angles morts avant de reculer. Vous êtes responsable de la sécurité de la zone environnante et devez continuer à faire attention en reculant. Un non-respect

de cette opération peut être fatal ou provoquer des blessures graves.



## IMPORTANT !

- Pour éviter d'endommager le véhicule, la caméra de recul ne doit être utilisée qu'en tant qu'aide au stationnement, comme la caméra n'est pas en mesure d'afficher tout obstacle ou objet dans votre trajectoire.
- Pour ne pas endommager le véhicule, celui-ci doit rouler lentement en cas d'utilisation de la caméra de recul, afin de pouvoir s'arrêter à temps en cas de détection d'un obstacle. Il est recommandé au conducteur de regarder fréquemment par-dessus son épaule lorsqu'il utilise la caméra de recul.

## REMARQUE:

Si de la neige, de la glace, de la boue ou tout autre élément s'accumule sur la lentille de la caméra, nettoyez-la, rincez-la à l'eau et séchez-la à l'aide d'un chiffon doux. Ne recouvrez pas la lentille.

## Système de caméra panoramique

### Composants du système

Pour surveiller la zone entourant le véhicule, le système utilise quatre caméras placées sur la grille avant, sous les rétroviseurs latéraux et sur le capot du coffre entre les feux de plaque minéralogique.

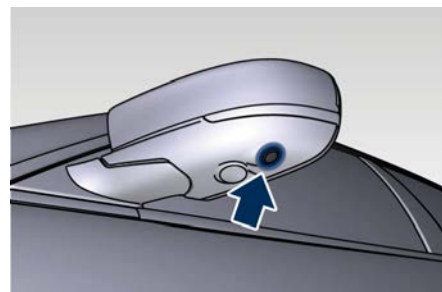



Lorsque vous changez de vitesse en position R (Reverse), la vue arrière et supérieure des espaces environnants s'affichera automatiquement sur l'écran MIA.

Une représentation avec des lignes directrices actives s'affiche lorsque le levier est dans cette position et que la vitesse du véhicule reste inférieure à 12 km/h.





Lorsqu'un rapport différent est engagé, l'image reste affichée pendant 10 secondes ou jusqu'à ce que le véhicule passe en position P (Park) ou jusqu'à ce que la vitesse du véhicule dépasse 12 km/h, point auquel elle est annulée immédiatement et le système revient au dernier écran visualisé.

À l'inverse, lorsque le levier de vitesses passe sur les positions P (Park), N (Neutral) ou D (Drive), il est possible d'activer/désactiver le système en appuyant sur la touche « Caméra

panoramique » (Surround View Camera) dans le menu « Commandes » (Controls) de la page « Véhicule » (Vehicle).



Une fois l'écran « caméra panoramique » (Surround View Camera) affiché, il est possible de choisir l'affichage de la vue en fonction de 4 paramètres possibles.

-  Vue arrière et supérieure
-  Vue transversale arrière
-  Vue transversale avant
-  Vue avant et supérieure

Quelle que soit la position du levier de vitesses, lorsque l'écran « caméra panoramique » (Surround View Camera) s'affiche, un message contextuel apparaîtra dans la partie supérieure pendant 5 secondes afin de prévenir le conducteur de contrôler l'espace

environnant avant d'effectuer une manœuvre.

Lorsque vous passez sur P (Park), N (Neutral) ou D (Drive), l'angle supérieur droit de l'écran affiche la touche « X » : appuyez sur cette touche pour revenir à la page-écran précédente de l'écran MIA, avant d'accéder à la fonction « Commandes » (Controls).

La désactivation de la visualisation arrière via la touche de fonction "X" n'est pas possible lorsque la transmission est sur la position R (Reverse).

Choisissez le réglage le mieux adapté à la situation et à la manœuvre que vous effectuez ou que vous allez effectuer, en appuyant sur le bouton adéquat présent sous les images : les bords du bouton enfoncé vont s'éclairer. Le bouton s'allumera et le type de vue sélectionné apparaîtra sur chaque image.

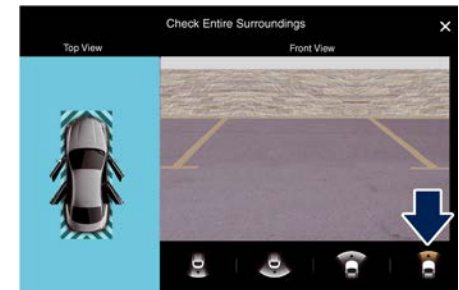

Dans la vue supérieure, le véhicule est représenté comme lors des manœuvres



## Systèmes d'aide à la conduite et au conducteur

(voir exemple sur la figure), par conséquent, les portes ouvertes seront visibles sur l'image.

Pour afficher les lignes dynamiques de la trajectoire que vous réglez, il est nécessaire de configurer cette fonction en accédant au menu « Réglages » (Settings) sur la page « Véhicule » (Vehicle) du MIA, dans la rubrique « Aide sécurité et conduite » (Safety & Driving Assistance) en utilisant le menu d'activation des lignes dynamiques. Une fois le menu affiché, il est également possible de régler la fonction qui reporte la sortie de cet écran dans des situations particulières lorsque le levier de vitesses est en position D (Drive), N (Neutral) et P (Park) en utilisant le menu de Retard Camera Surround View (surround view camera delay). Pour plus d'informations, se reporter aux « Fonctions du menu Réglages sur le MIA » de la section « Instruments et commandes de la planche ».

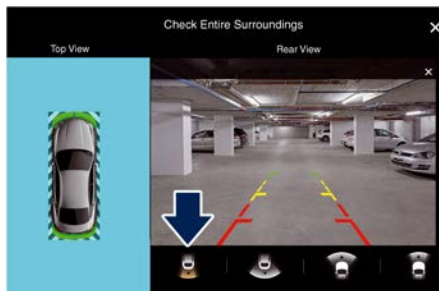

### ATTENTION !

**Le non-respect des mesures de sécurité détaillées ci-dessous peut être fatal ou entraîner des blessures graves.**

- **Les conducteurs doivent faire extrêmement attention lors de manœuvres mais également en utilisant le système de caméra avec vue panoramique.**
- **Vérifiez toujours avec une grande attention les zones autour de votre véhicule, avant d'avancer ou de reculer.**
- **Assurez-vous de toujours vérifier la présence de piétons, d'animaux, d'autres véhicules, d'obstructions ou de points morts.**
- **Le conducteur doit toujours être très attentif lors de l'utilisation du système pour éviter d'endommager des biens**

**ou de provoquer des blessures corporelles.**

- **Le système de caméra avec vue panoramique est conçu pour une utilisation de jour ou dans de bonnes conditions lumineuses. Ne pas utiliser et se fier au système dans de mauvaises conditions de luminosité.**
- **Les lignes de distance et de trajectoire doivent être utilisées uniquement comme référence et si le véhicule se trouve sur une surface plane. La distance qui s'affiche sur l'écran MIA doit être utilisée à titre de référence et peut être différente de la distance réelle entre le véhicule et tout objet affiché.**
- **Tout obstacle situé au-dessus des caméras ne pourra pas être détecté.**



### IMPORTANT !

- **Afin d'éviter d'endommager le véhicule, le système de caméras avec vue panoramique ne doit être utilisé qu'en tant qu'aide au stationnement, car ces dernières ne peuvent pas détecter tout obstacle ou objet situé sur votre trajectoire.**
- **Afin d'éviter d'endommager le véhicule, celui-ci doit être conduit doucement lors de l'utilisation du système de**

caméra avec vue panoramique, pour pouvoir l'arrêter à temps lorsqu'un obstacle est détecté. Nous recommandons au conducteur de regarder fréquemment au-dessus de son épaule lors de l'utilisation de ce système.

#### REMARQUE:

Si de la neige, de la glace, de la boue ou tout autre élément s'accumule sur la lentille de la caméra, nettoyez-la, rincez-la à l'eau et séchez-la à l'aide d'un chiffon doux. Ne recouvrez pas la lentille.

## Limiteur de vitesse - SL

À l'aide des commandes situées à gauche du volant, le conducteur peut sélectionner une limite de vitesse maximale (fonction SL) ou maintenir une vitesse constante (fonction CC) sans utiliser la pédale d'accélérateur. Si sélectionnées, les deux fonctions SL et CC s'excluent mutuellement en fonction des manœuvres du conducteur.

La fonction SL permet au conducteur de régler la limite de vitesse maximale que le véhicule peut atteindre.

Il est possible de dépasser la limite de vitesse maximale en appuyant fermement sur la pédale d'accélérateur. Ensuite, si la fonction SL est encore active, une fois que la vitesse de conduite revient en dessous de la valeur sélectionnée, la fonction SL continuera de limiter la vitesse.

### Commandes

Les commandes se trouvent à gauche du volant.

La configuration de la commande dépend de quels systèmes d'aide à la conduite sont installés sur le véhicule.

Dans la configuration standard et option, vous trouverez un bouton spécifique pour activer et désactiver le système SL.

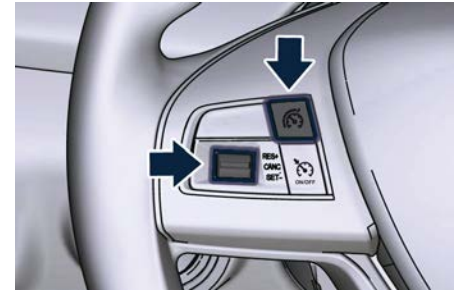

Configuration standard

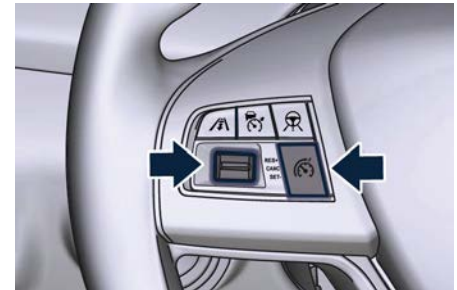

Configuration optionnelle

Les boutons de commande ont les fonctions suivantes :



Bouton ON / OFF pour engager / désengager le limiteur de vitesse SL.

RES+  
CANC  
SET-

Commutateur multifonction :

- Poussé vers le haut (indiqué « RES + ») : augmente la vitesse, configure la vitesse actuelle ou rétablit la vitesse précédemment configurée quand le statut du système se trouve sur « Annulé » ;
- Poussé (indiqué CANC) : pause (SL désactivé). La limite fixée n'est pas supprimée (voir le paragraphe « Désactivation temporaire » dans ce chapitre).
- Appuyer vers le bas (indiqué SET -) : régler vitesse/réduire vitesse.

## REMARQUE:



Les chiffres affichent uniquement la configuration standard.

## Informations affichées

En plus des messages contextuels au centre de l'écran, l'état du système SL est représenté par des icônes en haut à gauche de l'écran TFT, dans la zone dédiée. Se reporter aux « Zones de l'afficheur TFT » de la section « Instruments et commandes de la planche ».

Les informations affichées dépendent des états du système : prêt, paramétré, temporairement annulé ou outrepassé.

## Activation

Appuyez sur le bouton  ON/OFF pour activer le système. Le témoin blanc  situé dans la zone gauche supérieure de l'écran TFT s'illuminera.



Pour désactiver le système, appuyez une deuxième fois sur le même bouton. Le témoin  s'éteint et un nouveau message s'affiche pendant 5 secondes, puis l'affichage revient au paramètre précédent.

Lorsque la fonction SL est activée, le système désactive automatiquement la fonction CC, si active. Pour plus de renseignements, voir le chapitre « Régulateur de vitesse - CC » dans cette section.

## REMARQUE:

Le système doit toujours être hors fonction lorsqu'il n'est pas utilisé.

## Plage de vitesse utile

Vitesse	Km/h
Minimum	0
Engagé / activé	30 (18)
Maximum	250 (155)

## Réglage

Activez la fonction SL quand le véhicule a atteint la vitesse souhaitée, poussez le commutateur multifonctions vers le bas (SET-) puis relâchez-le : le système sélectionne et affiche la limite de vitesse actuelle sous le témoin vert  (dans cet exemple : 30 km/h).



Pousser le commutateur vers le haut (RES +) ou vers le bas (SET -) une fois, ou le maintenir vers le bas, permettra

d'augmenter ou de réduire la vitesse configurée d'une unité (1 km/h).

Si la voiture est équipée de systèmes automatiques d'aide à la conduite (ADAS), la seule pression du commutateur multifonction augmentera ou diminuera la vitesse réglée de 1 km/h ; une pression continue de celui-ci augmentera ou diminuera la vitesse réglée de 10 km/h.

Relâchez le commutateur lorsque la vitesse souhaitée est atteinte, et la nouvelle vitesse s'affichera sous le témoin vert.

La mémoire de vitesse sélectionnée peut être effacée uniquement en appuyant sur le bouton ON/OFF (🚦) ou en désactivant l'allumage.

### Désactivation temporaire

Une pression unique ou continue sur le commutateur multifonctions (CANC) quand la fonction de limitation de vitesse SL est activée, efface temporairement la vitesse mémorisée, qui reste affichée sous le témoin blanc (🚦).



Si la pédale de frein est enfoncée, la fonction SL reste engagée tandis que la fonction CC, si elle était active, sera temporairement désactivée.

### Revenir à la vitesse sélectionnée

Pour revenir à une vitesse précédemment sélectionnée, poussez le bouton multifonctions vers le haut (RES+) et relâchez-le.

Si l'on revient à la vitesse sélectionnée, mais en conduisant à une vitesse supérieure, le message montré dans la figure ci-dessous s'affiche sur l'écran TFT et le vibreur alerte le conducteur.



Le système coupe le couple moteur et le témoin vert (🚦) s'allume avec au-dessous la vitesse sélectionnée.

### Priorité de commande du conducteur

Si le conducteur appuie sur l'accélérateur pour dépasser un autre véhicule et dépasse ainsi la vitesse autorisée, un message d'alerte s'affiche pour 5 secondes jusqu'à ce que la vitesse retombe dans la limite autorisée. Le témoin vert (🚦) reste allumé.

Cette opération est possible quelle que soit la vitesse de conduite, étant donné qu'il est possible de régler une vitesse minimum de 30 km/h.



## Régulateur de vitesse - CC

À l'aide des commandes situées du côté gauche du volant, le conducteur peut maintenir un vitesse constante par le biais du régulateur de vitesse (fonction CC), sans utiliser la pédale d'accélérateur, ou régler une limite de vitesse maximum (fonction SL). Si sélectionnées, les deux fonctions CC et SL s'excluent mutuellement en fonction des manœuvres du conducteur.

Le système CC permet au conducteur de conserver la vitesse du véhicule souhaitée sans appuyer sur la pédale d'accélération, réduisant ainsi la fatigue de la conduite sur autoroute, particulièrement sur les longs trajets, puisque la vitesse sélectionnée est automatiquement maintenue. En appuyant fermement sur la pédale d'accélérateur ou sur la pédale de frein, la fonction de Cruise Control sera temporairement désactivée.



### IMPORTANT !

Le dispositif ne peut être activé qu'à une vitesse dépassant 30 km/h et se désactive automatiquement lorsque la pédale de frein ou l'accélérateur sont actionnés.



### ATTENTION !

La fonction du Régulateur de vitesse ne peut être activée que lorsque la circulation et la route permettent de maintenir une vitesse constante en toute sécurité pendant une distance suffisamment longue.

### Commandes

Les commandes se trouvent à gauche du volant.

La configuration de la commande dépend de quels systèmes d'aide à la conduite sont installés sur le véhicule. Dans la configuration standard, vous trouverez un bouton spécifique pour activer et désactiver le système CC.

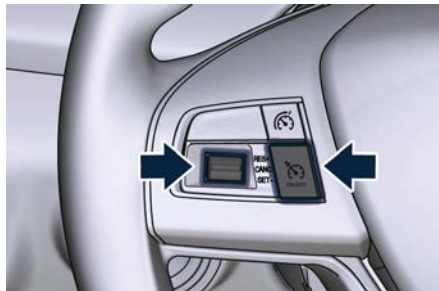

Configuration standard

Dans la configuration optionnelle, il n'y a pas de bouton spécifique pour activer et désactiver le système CC, car

le conducteur utilise les boutons de commande ACC.

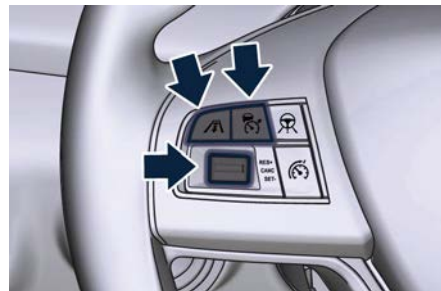

Configuration optionnelle

Les boutons de commande ont les fonctions suivantes :

### Configuration standard



ON/OFF

Bouton ON / OFF pour engager / désengager le régulateur de vitesse CC.

### Configuration optionnelle



Appuyez sur le bouton de l'intervalle de temps ACC et maintenez-le enfoncé pendant 2 secondes pour activer le régulateur de vitesse.



Appuyez sur le bouton ACC pour désactiver le régulateur de vitesse.

## Partagé par toutes les configurations

RES+  
CANC  
SET-

- Commutateur multifonction :
- Poussé vers le haut (indiqué « RES + ») : augmente la vitesse, configure la vitesse actuelle ou rétablit la vitesse précédemment configurée quand le statut du système se trouve sur « Annulé » ;
  - Enfoncé (indication CANC) : supprime la vitesse configurée.
  - Appuyer vers le bas (indiqué SET -) : régler vitesse/réduire vitesse.

### REMARQUE:

- Les chiffres affichent uniquement la configuration standard.
- Afin d'assurer une utilisation correcte, le système du régulateur de vitesse (CC) a été conçu pour s'éteindre si plusieurs systèmes sont utilisés en même temps (exemple : ACC et FCW). Lorsque les conditions le permettent, le système de régulateur de vitesse (CC) peut être réactivé en appuyant sur le bouton « ON/OFF » du système ou sur le bouton de l'intervalle de temps ACC (dans la configuration optionnelle) et en réinitialisant la vitesse du véhicule configurée à votre préférence.

## Informations affichées

En plus des messages contextuels au centre de l'écran TFT, l'état du système CC est représenté par des icônes en haut à gauche de l'écran TFT, dans la zone dédiée. Se reporter aux « Zones de l'afficheur TFT » de la section « Instruments et commandes de la planche ».

Les informations affichées dépendent des états du système : prêt, paramétré, temporairement annulé ou outrepassé.

## Activation

Pour activer le système, appuyez sur le bouton « ON/OFF » ou sur le bouton de l'intervalle de temps ACC pendant 2 secondes (dans la configuration optionnelle). Le témoin blanc avec trois tirets au-dessous s'allume sur l'écran TFT.



Pour éteindre le système, appuyez sur le bouton « ON/OFF » une deuxième

fois ou sur le bouton ACC (dans la configuration optionnelle). Le témoin blanc s'éteint.

### REMARQUE:

Le système CC doit être éteint lorsqu'il n'est pas en cours d'utilisation.



### ATTENTION !

**Ne laissez jamais le système Cruise Control en fonction quand il n'est pas utilisé. Vous risquez d'actionner le système accidentellement ou de rouler plus vite que vous le souhaitez. Laissez le système hors fonction quand il n'est pas utilisé.**

## Plage de vitesse utile

Vitesse	Km/h
Minimum	30 (20)
Engagé / activé	30 (20)
Maximum	210 (130)

## Sélectionner la vitesse souhaitée

Activez la fonction CC. Lorsque le véhicule a atteint la vitesse souhaitée, (dans l'exemple : 100 km/h), poussez le commutateur multifonctions vers le bas (SET -) et relâchez-le.

Le témoin vert avec la vitesse souhaitée en dessous s'allume sur l'écran TFT.



Relâchez l'accélérateur. Le véhicule continue à rouler à la vitesse sélectionnée.

### REMARQUE:

Le véhicule doit se déplacer à vitesse constante et sur une surface plane avant d'enfoncer le commutateur vers le bas.

En appuyant sur le bouton « ON/OFF »  ou sur le bouton de l'intervalle de temps ACC pendant 2 secondes (dans la configuration optionnelle) ou en plaçant le dispositif d'allumage en position OFF, la vitesse configurée s'efface.

### Modifier la vitesse sélectionnée

Pousser le commutateur vers le haut (RES +) ou vers le bas (SET -) une fois, ou le maintenir vers le bas, permettra d'augmenter ou de réduire la vitesse configurée d'une unité (1 km/h).

Si la voiture est équipée de systèmes automatiques d'aide à la conduite (ADAS), la seule pression du

commutateur multifonction augmentera ou diminuera la vitesse réglée de 1 km/h ; une pression continue de celui-ci augmentera ou diminuera la vitesse réglée de 10 km/h.

Relâchez le commutateur lorsque la vitesse souhaitée est atteinte, et la nouvelle vitesse s'affichera sous le témoin vert.

Chaque pression ultérieure du commutateur multifonction augmentera ou réduira la vitesse de 1 km/h.

### Désactivation temporaire

Une pression légère sur la pédale de frein, en appuyant sur le commutateur multifonction (CANC), ou une pression normale sur le frein en ralentissant le véhicule désactivera momentanément le système CC, effaçant la vitesse configurée enregistrée. Le témoin blanc  s'allume et au-dessous la vitesse sélectionnée s'affiche sur l'écran TFT.



### Priorité de commande du conducteur

Si le conducteur appuie sur la pédale d'accélérateur alors que système CC est allumé, comme lors d'un dépassement, et que la vitesse limite configurée est dépassée, le système désactivera momentanément le système CC. Au cours de l'événement, l'indication de la vitesse sous le témoin vert  clignote.



Lorsque la pédale d'accélérateur est relâchée, le véhicule revient à la vitesse configurée et le témoin vert  avec en dessous la vitesse configurée et le témoin fixe s'affiche.

### Revenir à la vitesse sélectionnée

Pour revenir à la vitesse configurée précédemment, poussez le commutateur multifonction (RES +) vers le haut puis relâchez-le. Le témoin vert  situé au-dessus de la vitesse configurée s'allume sur le tableau de bord. La vitesse peut

être reprise à n'importe quelle vitesse supérieure à 30 km/h.

## Utilisation du régulateur de vitesse dans les pentes

La transmission peut rétrograder dans les pentes pour maintenir la vitesse mémorisée. Le système CC maintient la vitesse configurée dans les montées et les descentes. Une légère modification de la vitesse sur les reliefs est normale. Sur les pentes raides, une plus grande perte ou un plus grand gain de vitesse peut se produire. Nous vous recommandons par conséquent de conduire sans le système CC dans ces situations.



### ATTENTION !

**Le Régulateur de vitesse (CC) peut s'avérer dangereux quand les conditions de circulation ne permettent pas de maintenir une vitesse constante. Votre véhicule pourrait rouler trop vite en fonction des circonstances et vous pourriez en perdre le contrôle et avoir un accident. N'utilisez pas le Régulateur de vitesse (CC) lorsque la circulation est dense ou lorsque vous roulez sur des routes sinueuses, verglacées, enneigées ou glissantes.**

## Régulateur de vitesse adaptatif (Adaptive Cruise Control) - ACC

Le Régulateur de vitesse adaptatif (ACC) fait partie des équipements ADAS et n'est monté que sur les véhicules équipés du système d'Alerte collision frontale (FCW).

### REMARQUE:

L'aide au maintien sur la voie (LKA), le système actif d'avertissement d'angle mort (ABSA) et tous les autres systèmes ADAS sont décrits dans les chapitres pertinents de cette section.

### Avertissements et mises en garde

L'ACC améliore encore le confort de conduite offert par le régulateur de vitesse (CC). L'ACC peut fonctionner sur n'importe quel type de routes : toutefois, son utilisation n'est pas conseillée en ville.

Prenez toujours en compte que le système ACC n'est pas un dispositif de sécurité et n'est pas conçu afin de prévenir d'éventuels accidents. Il permet au conducteur de garder le CC actif dans des conditions de conduite limitées ou modérées sans avoir besoin de réinitialiser sans cesse le CC.

Le système ACC utilise un capteur de radar situé sur la calandre avant devant le trident ainsi que la caméra située derrière le rétroviseur intérieur, pour détecter la présence d'un véhicule proche à l'avant et qui va dans la même direction.



Ce véhicule, dans ce chapitre, sera indiqué comme « Véhicule cible » ou « Véhicule devant ».

### REMARQUE:

- Si le capteur ne détecte aucun véhicule devant, le système ACC maintiendra la vitesse configurée de manière constante.
- Dès que les capteurs de l'ACC détectent un véhicule cible, le système maintient l'intervalle de temps sélectionné par le conducteur. De la même manière, l'ACC adapte la vitesse du véhicule en fonction de

(suite)



(suite)

l'intervalle de temps et règle la vitesse sélectionnée par le conducteur.



### ATTENTION !

- Le Régulateur de vitesse Adaptatif (ACC) est conçu pour augmenter le confort de conduite du véhicule. Il ne doit pas être considéré comme moyen de relâcher l'attention du conducteur. Le conducteur est toujours tenu de conduire prudemment. Le conducteur doit toujours prêter la plus grande attention aux conditions (route, circulation, conditions météorologiques) et style de conduite (vitesse, distance par rapport au véhicule détecté à l'avant, utilisation des freins). Le conducteur est pleinement responsable du véhicule, par conséquent son attention est cruciale pour garder le contrôle du véhicule et plus particulièrement à l'approche de virages, ronds-points et dans des situations de circulation dense. Le non-respect de ces avertissements peut provoquer un accident et des blessures graves ou mortelles.
- Dans certaines conditions de conduite, l'ACC peut avoir des problèmes de détection. Dans de

telles circonstances, l'ACC peut se déclencher en retard ou de façon imprévisible. Le conducteur doit être attentif puisque son intervention peut être nécessaire.

- Il relève toujours de la responsabilité du conducteur de respecter les limitations de vitesse et de conserver la distance réglementaire avec le véhicule qui précède en vigueur dans le pays spécifique.
- Le système ACC ne peut décélérer qu'avec un freinage limité, il ne peut pas exécuter de freinage d'urgence.

Limitations du système ACC :

- Ne pas l'activer/ réagir en présence de piétons, bicyclettes ou de véhicules généralement sans permis, trafic entrant depuis le sens inverse et d'objets fixes tels qu'un véhicule coincé dans un embouteillage ou en panne.
- Il est prévu pour une utilisation sur autoroute et routes bien structurées, pas pour la circulation urbaine ou les routes de montagne.
- Il peut ne pas avoir le temps de réagir et/ou de décélérer suffisamment les véhicules lorsque la voie est modifiée trop brusquement ou la vitesse relative trop élevée. Dans de tels cas, le conducteur se doit de réagir correctement même sans aucun avertissement visuel ou acoustique.

- Le système ne peut pas prendre en compte la route, les conditions de circulation et météorologiques et peut se révéler limité dans de mauvaises conditions de visibilité.
- Il ne reconnaît pas toujours les conditions de circulations compliquées, ce qui peut provoquer une mauvaise évaluation de la distance de sécurité requise.

Il est recommandé de désactiver le système ACC dans les cas suivants :

- Lors d'une conduite dans de la neige brouillard, la neige épaisse, la neige fondue, une circulation dense et des situations similaires complexes telles que par exemple des portions d'autoroute sur lesquelles des personnes travaillent.
- Lors de l'entrée sur un embranchement ou une bretelle d'accès pour quitter l'autoroute, lors d'une conduite sur des routes étroites, verglacées, enneigées ou glissantes, ou dans des montées et descentes raides.
- Dans des conditions qui ne permettent pas une conduite sûre à une vitesse constante.

### Informations affichées

Les conditions de l'ACC, ainsi que l'état des systèmes LKA et HAS sont affichés sur l'afficheur TFT après avoir sélectionné le menu « Ass. Conduc.

» (Driver Assist) (voir « Écran TFT : Contenu des menus et sous-menus » de la section « Instruments et commandes de la planche »).

Les informations affichées dépendent des états du système : prêt, paramétré, temporairement annulé ou outrepassé. En plus de l'image située au centre de l'écran, l'état des systèmes ADAS est représenté par des icônes dans l'angle supérieur droit et gauche de l'écran TFT. Ces icônes restent affichées même lorsque vous quittez l'écran « Assist. cond. » (Driver Assist).

Le(s) véhicule(s) et les barres horizontales représentent l'état du système ACC : prêt (en blanc) ou véhicule détecté devant (en vert) ; les lignes blanches, grises ou jaunes représentent les systèmes LKA et ADA. L'écran du système ACC peut s'afficher à chaque fois que le conducteur change le statut ou les réglages du système. Après 5 secondes d'inactivité du système ACC, l'affichage revient au dernier écran.

### Commandes du système et conditions d'activation

Les boutons situés à droite du volant commandent le fonctionnement du système ACC et les autres

fonctions/systèmes d'aide à la conduite installés sur ce véhicule.

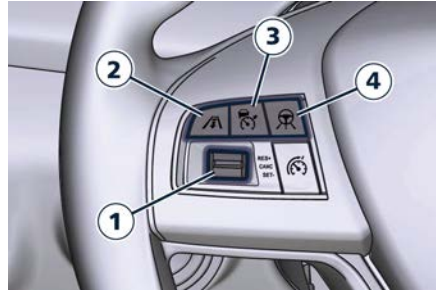

1. Commande multifonction partagée par toutes les fonctions et tous les systèmes d'aide à la conduite :
  - Poussé vers le haut (indiqué « RES + ») : augmente la vitesse, configure la vitesse actuelle ou rétablit la vitesse précédemment configurée quand le statut du système se trouve sur « Annulé ».
  - Poussé (indiqué « CANC ») : annule la fonction si elle était sur le statut « configuré », allant vers l'état « prêt » mais en sauvegardant la vitesse configurée précédemment.
  - Enfoncé (indiqué « SET - ») : configure la vitesse/réduit la vitesse.
2. Bouton à double fonction avec le système ACC activé :

- Intervalle de temps ACC : en appuyant dessus et en relâchant, le système configure la distance qui sépare le véhicule du véhicule détecté devant avec des barres horizontales (le cycle de configuration commence à 3 barres).

- Bouton CC allumé : appuyez dessus pendant 2 secondes pour activer le système CC. Pour plus de renseignements, voir le chapitre « Régulateur de vitesse - CC » dans cette section.

- Appuyer pour passer de CC à ACC.

3. Bouton ACC ON/OFF. Si activé, appuyer sur ce bouton pour désactiver CC.
4. Bouton ADA ON/OFF uniquement **avec ACC configuré**. Pour plus de détails, voir « Assistance active à la conduite - ADA » dans cette section.

#### REMARQUE:

Toute modification apportée à la dimension des pneus affecte les performances du régulateur de vitesse adaptatif et du système d'Alerte collision frontale.

Le système ACC n'est pas activé dans les conditions suivantes :

- Lors d'un freinage.



- Lorsque le frein de stationnement est activé.
- Lorsque la transmission automatique est en position P (Park), R (Reverse) ou N (Neutral).
- Lorsque la vitesse du véhicule est hors de la plage de valeurs de vitesse préconfigurée.
- Lorsque les freins sont en surchauffe.
- Lorsque la porte conducteur est ouverte.
- Lorsque la ceinture de sécurité du conducteur est déboutlée.
- Lorsque la route est particulièrement pentue, (en montée comme en descente) à basse vitesse.
- Lorsque le mode de conduite  (ESC OFF) est sélectionné.
- Lorsque la porte du conducteur est entrouverte à vitesse faible.
- Lorsqu'il y a eu un événement ESC dans les 5 dernières secondes, ou s'il est encore activé.
- Lorsqu'un objet se trouve trop près à l'avant du véhicule.

Il est possible que plusieurs systèmes soient actifs simultanément comme ACC et ABSA pour n'en citer que quelques-uns.

Toutefois, l'activation simultanée de ACC et CC est impossible.



### Plage de vitesse utile

Vitesse	Km/h
Minimum	0
Engagé / activé	30 (20)
Maximum	210 (130)

### Activation/Désactivation

#### REMARQUE:

Les illustrations montrent l'état des systèmes ACC et LKA.

Appuyez sur le bouton  ON/OFF et relâchez-le pour activer l'ACC et accédez à la page « Ass. Conduc. » (Driver Assist). L'écran affiche le symbole blanc  avec 3 tirets au-dessous dans l'angle supérieur gauche et celui-ci s'allume pour indiquer que le système est prêt à être configuré.

Dans la zone principale, le symbole de l'autre système ADAS réglé s'affiche.

Quand vous quittez la page « Ass. Conduc. » (Driver Assist), seul le symbole ADAS reste dans l'angle supérieur gauche.



Si un véhicule est détecté trop proche, l'écran affichera un message pendant 5 secondes et une sonnerie retentira pour avertir le conducteur que les conditions ne permettent pas l'activation du système ACC. Dans tous les cas, le système restera sur le statut « prêt ».



Appuyez sur le bouton ON/OFF une seconde fois et relâchez-le pour éteindre le système. Un message pop-up s'affiche pendant 2 secondes

pour indiquer que le système ACC a été désactivé.



### ATTENTION !

**Il est dangereux de laisser la régulation de vitesse adaptative (ACC) en fonction quand le système n'est pas utilisé. Vous risquez d'activer le système accidentellement ou celui-ci peut vous faire rouler plus vite que vous le souhaitez. Laissez le système hors fonction quand il n'est pas utilisé.**

### Configuration de la vitesse

Lorsque le véhicule atteint la vitesse souhaitée, poussez la commande multifonctions vers le bas et relâchez-la (SET -). L'écran affichera la vitesse configurée correspondant à la vitesse du véhicule.

La vitesse sera indiquée sous le symbole  de couleur verte et au-dessus des barres de distance, au centre de l'écran.



Retirez votre pied de la pédale d'accélérateur et le véhicule continuera d'avancer à la vitesse configurée.

### Priorité de commande du conducteur

Si le conducteur accélère au-delà de la vitesse configurée ou plus rapide que celle qu'aurait la voiture en étant autonome, la vitesse sélectionnée au-dessous du témoin vert  clignote et les barres représentant l'espace de temps disparaissent pour rappeler que dans ces conditions, le système ne peut pas contrôler la distance entre le véhicule et le véhicule détecté vers l'avant. La vitesse du véhicule peut être déterminée seulement par la position de la pédale d'accélérateur.

### Modifier la vitesse sélectionnée

Une fois la vitesse configurée, le conducteur peut l'augmenter ou la réduire en poussant respectivement la commande multifonctions vers le haut (RES +) ou vers le bas (RES -). La vitesse peut être augmentée ou réduite de deux manières différentes :

- En appuyant sur la commande une fois, la vitesse configurée augmentera ou sera réduite d'une unité correspondant à 1 km/h.
- Maintenez la commande enfoncée pour augmenter ou réduire la vitesse configurée de 10 km/h à chaque fois.

### REMARQUE:

- Lorsque vous appuyez sur la commande multifonctions vers le haut (RES +) ou vers le bas (RES -), la nouvelle vitesse configurée sera la vitesse du véhicule au moment de la pression.
  - Lorsque vous utilisez la commande (RES -) pour décélérer, le système de freinage ralentira automatiquement le véhicule si la puissance du freinage du moteur ne ralentit pas suffisamment le véhicule pour atteindre la vitesse configurée.
  - Le système ACC freine le véhicule jusqu'à l'arrêt complet si vous suivez un véhicule cible. Si le véhicule hôte
- (suite)



(suite)

équipé du système ACC suit un véhicule cible jusqu'à son arrêt, le système ne sera plus, au bout de deux secondes, en mesure de reprendre la conduite de façon autonome. À ce point, l'intervention du conducteur sur la commande multifonctions est nécessaire (appuyer sur SET ou RES+) ou appuyer sur la pédale d'accélérateur (voir « Fonctionnement du système avant et pendant l'arrêt » dans ce chapitre).

- Le système ACC maintient la vitesse réglée dans les montées et les descentes. Cependant, une légère modification de la vitesse sur les reliefs est normale. En outre, une rétrogradation peut se produire en montée ou en descente. Cela est normal et est nécessaire pour maintenir la vitesse réglée. Lors d'une conduite en montée ou en descente, le système ACC s'annulera si la température du système de freinage dépasse la valeur normale.

### Désactivation temporaire

Une légère pression sur la pédale de frein en appuyant sur la commande multifonctions (CANC), ou une pression normale sur le frein en ralentissant le véhicule désactivera temporairement le système ACC sans effacer la vitesse

configurée enregistrée. Le témoin blanc  apparaît à l'écran TFT et au-dessous la vitesse sélectionnée.

### Conditions de désactivation

En plus des cas mentionnés dans le paragraphe précédent, les conditions suivantes désactiveront le système :

- Système antiblocage des roues (ABS) activé.
- Levier de vitesse pas en position D (Drive).
- Système de commande de stabilité électronique et Système antipatinage (ESC/TCS) activés.
- Frein de stationnement du véhicule actionné.
- Ceinture de sécurité du conducteur pas bouclée à vitesse faible.
- Porte conducteur entrouverte à vitesse faible.
- Le conducteur a désactivé la stabilité électronique (ESC) à l'aide du bouton  (ESC Off) sur la console centrale.
- La route est trop pentue, en montée comme en descente à basse vitesse.

Le système est désactivé et la vitesse configurée est supprimée de la mémoire du système, si le bouton ACC ON/OFF est actionné ou si le dispositif d'allumage est sur **OFF**.

### Reprendre la vitesse

Si un réglage de vitesse est stocké dans la mémoire du système, appuyez sur la commande multifonctions vers le haut (RES +) et retirez votre pied de la pédale d'accélérateur. La dernière vitesse configurée s'affichera.



### ATTENTION !

**La fonction Resume (reprise) ne peut être utilisée que si les conditions de circulation le permettent. Reprendre le contrôle à une vitesse trop élevée ou trop basse pour le trafic et le profil routier peut provoquer une très forte accélération ou décélération du véhicule pouvant compromettre la sécurité de la conduite et risquant de provoquer des accidents graves.**

### Réglage de l'intervalle de temps

L'intervalle de temps indiqué peut être réglé sur quatre valeurs différentes, identifiées par 4 barres horizontales qui représentent 4 intervalles de temps différents :

- Temps maximum (le plus long) : 4 barres.
- Temps long : 3 barres (temps par défaut).
- Temps moyen : 2 barres.
- Temps court : 1 barre.

En s'appuyant sur l'intervalle de temps sélectionné par le conducteur et la vitesse réelle du véhicule, l'ACC calcule la distance à respecter par rapport au véhicule qui le précède.

Si d'autres informations qui couvrent l'affichage de l'ADAS dans la zone principale (fenêtres contextuelles de texte, informations NAVI, appel téléphonique, etc.) sont affichées, le symbole de l'intervalle de temps ACC sera affiché dans l'angle supérieur gauche pendant le temps de couverture de l'ADAS dans la zone principale (voir le détail sur l'illustration).

Si le système ne détecte aucune présence de véhicule devant, seules les barres correspondant à l'intervalle de temps configuré s'afficheront.

Lorsque le système détecte la présence d'un véhicule devant, celui-ci est affiché devant les barres (voir exemple sur le schéma).



Pour augmenter ou réduire le nombre de barres correspondant à l'intervalle de temps qui vous sépare du véhicule de devant, appuyez sur le bouton du réglage correspondant et relâchez-le.

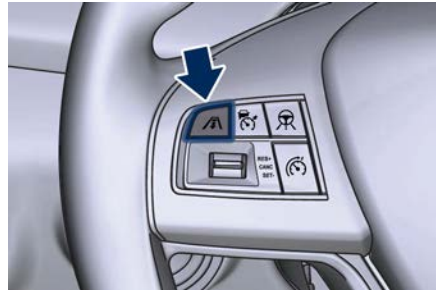

Chaque pression et relâchement du bouton modifie l'intervalle de temps en commençant à 3 barres (temps par défaut) et séquentiellement vers le temps minimum : 3→2→1→4→3→2→1→4 et ainsi de suite.

En l'absence de véhicule devant vous, le système maintient la vitesse réglée. Si un véhicule avançant plus lentement est détecté sur la même voie de circulation, le système affiche l'icône du véhicule cible avant les barres.

À partir de ce moment, le système ajuste automatiquement la vitesse du véhicule afin d'obtenir le réglage de l'intervalle de temps, quelle que soit la vitesse configurée.

Le véhicule maintient ensuite l'intervalle de temps réglé sauf dans les cas suivants :

- le véhicule qui vous précède accélère à une vitesse supérieure à la vitesse réglée ;
- le véhicule qui vous précède change de voie ou n'est plus détecté par le capteur.
- Le réglage de l'intervalle de temps est modifié.
- Le conducteur désactive le système.

Le freinage maximum appliqué par l'ACC est limité. Cependant, le conducteur peut toujours appliquer les freins manuellement selon les besoins. À chaque fois que le système ACC fait fonctionner les freins, les feux stop s'allumeront comme si le conducteur freinait.

Un avertissement de proximité alertera le conducteur sur l'écran si le système ACC prévoit que son niveau de freinage maximal n'est pas suffisant pour maintenir l'intervalle de temps configuré. Si cela se produit, une alerte visuelle clignotera sur l'écran et une sonnerie retentira pendant l'application maximale de la puissance du frein par le système ACC.



### REMARQUE:

L'avertissement affiché est destiné au conducteur afin qu'il réagisse et ne signifie pas nécessairement que le système d'Alerte collision frontale est en train d'actionner les freins de manière autonome.

### Aide au dépassement

Lors d'une conduite avec le système ACC enclenché et en suivant un véhicule cible, le système fournira une accélération supplémentaire pour aider le dépassement des véhicules se trouvant devant.

Cette accélération supplémentaire est déclenchée lorsque le conducteur met le clignotant gauche pour commencer le dépassement. Dans des pays où l'on roule à gauche, l'aide au dépassement est uniquement activée lorsque votre véhicule passe à gauche du véhicule cible.

Lorsqu'un véhicule d'un pays où l'on roule à gauche se rend dans un pays où l'on roule à droite, le système ACC détectera automatiquement le sens de circulation. Dans ces conditions, l'aide au dépassement est uniquement activée lors du passage à droite du véhicule cible. Cette accélération supplémentaire est déclenchée lorsque le conducteur met le clignotant droit pour commencer le dépassement. Dans ces conditions, le système ACC ne fournira plus d'aide au dépassement à gauche jusqu'à ce qu'il détermine que le véhicule est revenu dans un pays où l'on roule à gauche.

### Fonctionnement du système avant et pendant l'arrêt

Si le véhicule hôte équipé du système ACC suit un véhicule cible jusqu'à son arrêt, le système ne sera plus, au bout de deux secondes, en mesure de reprendre. Dans ces conditions, l'écran TFT affiche un message contextuel pendant 5 secondes et le conducteur doit appuyer sur la pédale d'accélérateur ou rétablir la vitesse de l'ACC en actionnant la commande multifonctions (RES + ou SET -).

Lorsque le système ACC avec la fonction Stop garde votre véhicule à l'arrêt, le système ESC activera le système EPB si le conducteur déboucle sa ceinture ou ouvre la porte. Avec le véhicule à

l'arrêt, le système ACC surveille les signaux de détection des passagers : si la ceinture de sécurité du conducteur est débouclée, le système ACC devra être annulé lorsque le système EPB est activé.



### ATTENTION !

- Lorsque le système du Régulateur de Vitesse Adaptatif (ACC) est repris, le conducteur doit s'assurer qu'il n'y a pas de piétons, de véhicules ou d'objets sur la trajectoire du véhicule. Le non-respect de ces avertissements peut provoquer un accident et des blessures graves ou mortelles.
- Pendant l'arrêt automatique derrière un véhicule, dans de rares cas, il peut arriver que le système ne reconnaisse pas le point le plus à l'arrière du véhicule qui précède mais une cible sous ce véhicule (par ex. l'essieu arrière d'un camion ayant un bord de chargement élevé ou le pare-chocs d'un véhicule dont le chargement dépasse de l'arrière). Le système ne garantit pas la distance d'arrêt dans ces cas, menant dans le pire des cas à une collision. Pour cette raison, le conducteur doit rester attentif et prêt à freiner lors des arrêts automatiques.

## Avertissements affichés et entretien des systèmes ACC et FCW

### Avertissement du capteur du radar avant de l'essuie-glace.

Cet avertissement s'affichera et une sonnerie retentira pour indiquer que les conditions limitent temporairement les performances du système en raison d'une réception de signal faible ou nulle. Cela se produit le plus souvent en cas de visibilité insuffisante, comme sous la neige ou sous une forte pluie. Les systèmes ACC et FCW peuvent également être momentanément bloqués à cause d'obstructions comme de la boue, de la saleté ou de la glace présentes sur le capteur du radar. Dans ces cas, le système sera désactivé. Ce message peut parfois s'afficher lors d'une conduite dans des zones à fort potentiel réfléchissant (par exemple dans des tunnels avec carreaux réfléchissants, sur glace ou neige). Les systèmes ACC et FCW reprendront leur fonctionnement normal après la sortie du véhicule de ces zones. Dans des cas rares, quand le radar ne détecte aucun véhicule ou objet sur son chemin, cet avertissement peut s'afficher temporairement.

Si les conditions météorologiques ne sont pas en cause, le conducteur doit

examiner le capteur. Un nettoyage ou l'élimination d'une obstruction peuvent s'avérer nécessaires. Le capteur est situé au centre de la grille avant, derrière le trident Maserati.

Pour maintenir le système ACC opérationnel, il est important de noter les opérations d'entretien nécessaires :

- Veillez à maintenir le capteur toujours propre. Procédez avec précaution lors du nettoyage de la lentille du capteur avec un chiffon doux. Soyez prudent pour ne pas l'endommager.
- Ne déposez aucune vis du capteur. En effet, cela pourrait entraîner un dysfonctionnement ou une défaillance de l'ACC et pourrait exiger un réalignement du capteur.
- Si le capteur ou l'extrémité avant du véhicule sont endommagés en raison d'une collision, rendez-vous chez votre concessionnaire pour obtenir une maintenance.
- Ne fixez près du capteur aucun accessoire comme un matériau transparent ou des calandres du commerce. Cela pourrait entraîner une défaillance ou un dysfonctionnement de l'ACC. Lorsque l'état est désactivé, le système n'est plus présent, il revient à l'état « Régulateur de vitesse adaptatif désactivé » et recommencera

à fonctionner simplement en le réactivant.

### REMARQUE:

**Si le message de mise en garde du capteur de l'essuie-glace s'affiche fréquemment (plus d'une fois par trajet par exemple) sans aucune présence de neige, de pluie, de boue ou d'autre type d'obstruction, faites réaligner le capteur du radar dans un centre du Réseau d'Assistance.**

### Avertissement de l'essuie-glace avant

Cet avertissement s'affichera et une sonnerie indiquera que les conditions limitent momentanément les performances du système en raison d'une réception faible ou nulle du signal de la caméra. Cela se produit le plus souvent dans des conditions de faible visibilité, comme par temps de neige ou par pluie battante et brouillard. Les systèmes ACC et FCW peuvent également être bloqués par des obstructions telles que de la boue, de la saleté ou de la glace sur le pare-brise et de la buée à l'intérieur de la vitre ou encore lors d'une conduite avec de mauvaises conditions météorologiques. Dans ces conditions, le système aura des performances amoindries. Les systèmes ACC et FCW reprendront leur fonctionnement normal après la sortie du véhicule de ces zones.



## Systèmes d'aide à la conduite et au conducteur

Dans des conditions difficiles, lorsque la caméra ne détecte aucun véhicule ou objet sur sa trajectoire, cet avertissement peut apparaître temporairement.

Si les conditions météorologiques ne sont pas en cause, il est recommandé que le conducteur inspecte le pare-brise et la caméra. Ils peuvent avoir besoin d'un nettoyage ou d'un retrait de tout objet pouvant constituer une obstruction.

Lorsque l'objet qui a créé un fonctionnement limité n'est plus présent, les systèmes ACC et FCW reprendront un fonctionnement normal.

### REMARQUE:

Si le message des essuie-glaces survient fréquemment (par ex. plus d'une fois par trajet) sans qu'il y ait de la neige, de la pluie, de la boue ou autre obstruction, faites inspecter le pare-brise et la caméra tournée vers l'avant par le Réseau d'Assistance.

### Avertissement de maintenance ACC/FCW

Si les systèmes FCW et ACC s'éteignent, et que le système affiche un avertissement de maintenance, il peut y avoir une panne du système interne ou un dysfonctionnement temporaire qui limite le fonctionnement.

Même si vous pouvez encore conduire le véhicule dans des conditions normales, les systèmes ACC et FCW seront momentanément indisponibles. Si cela se produit, essayez de réactiver les deux systèmes ACC et FCW plus tard, en suivant un cycle d'allumage.

Si le problème persiste, contactez le Réseau d'Assistance.



### Précautions en roulant avec l'ACC

#### Conduite décalée

Le système ACC peut ne pas détecter un véhicule circulant sur la même voie qui est décalé par rapport à votre trajectoire directe ou un véhicule s'insérant depuis une voie latérale. Il peut ne pas y avoir une distance suffisante entre votre véhicule et celui de devant. Le véhicule décalé peut se déplacer par rapport à votre trajectoire et faire freiner ou

accélérer votre véhicule de manière imprévue.

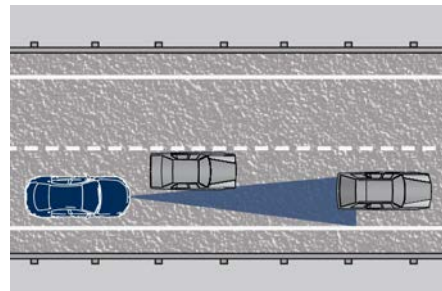

### Virages et courbes

Lors d'une conduite dans un virage avec le système ACC enclenché, le système peut réduire la vitesse du véhicule et l'accélération pour des raisons de stabilité, sans véhicule cible détecté. Une fois que le véhicule n'est plus dans le virage, le système reprendra sa vitesse configurée initialement. Cela fait partie du fonctionnement du système ACC. De plus, le capteur du radar peut détecter un véhicule à proximité sur une voie proche ou ne plus détecter le véhicule cible.

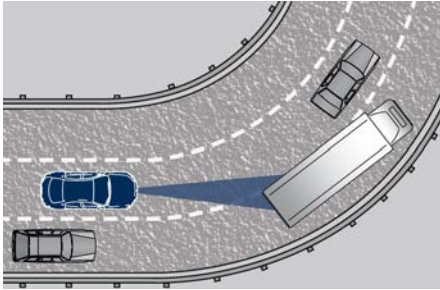

### Utilisation du système ACC en pente

Lors d'une conduite sur des pentes raides, le système ACC peut ne pas détecter un véhicule sur votre voie quand vous atteignez le sommet. En fonction de la vitesse, de la charge du véhicule, des conditions de circulation et du degré de la pente, les performances de l'ACC peuvent être limitées.

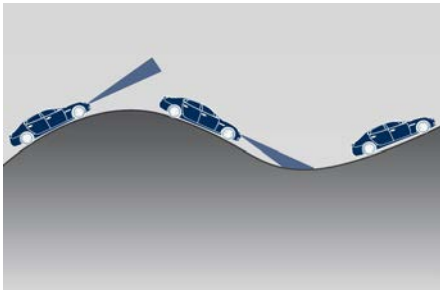

### Changement de voie

Le système ACC peut ne pas détecter un véhicule jusqu'à ce qu'il se trouve entièrement sur la même voie que vous. Sur l'illustration affichée, le système ACC n'a pas encore détecté le véhicule changeant de voie et peut ne pas le détecter jusqu'à ce qu'il soit trop tard d'agir pour le conducteur. Le système ACC peut ne pas détecter un véhicule jusqu'à ce qu'il se trouve entièrement sur la voie. Il peut ne pas y avoir une distance suffisante pour le véhicule changeant de voie.

Soyez toujours vigilant et prêt à freiner en cas de besoin.

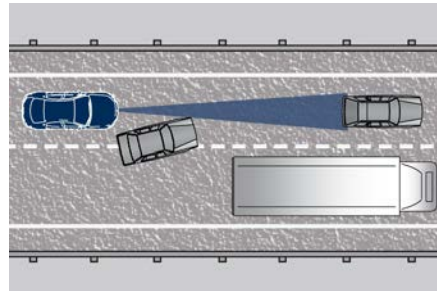

### Véhicules étroits

Certains véhicules étroits (tels que les motos) circulant près des bords extérieurs de la voie ou s'approchant de la voie ne sont pas détectés jusqu'à ce qu'ils soient totalement sur la voie.

Il peut ne pas y avoir une distance suffisante entre votre véhicule et celui de devant.

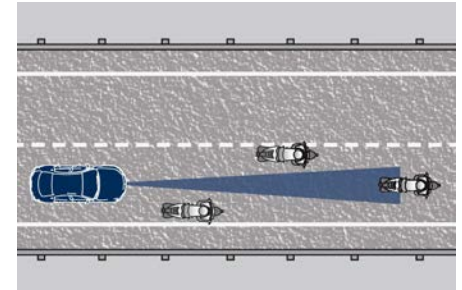

### Objets fixes et véhicules à l'arrêt

L'ACC ne réagit pas aux objets et aux véhicules immobiles. Par exemple, l'ACC ne réagit pas si le véhicule qui vous précède quitte votre voie de circulation pour éviter un véhicule arrêté devant lui. Soyez toujours vigilant et prêt à freiner en cas de besoin.

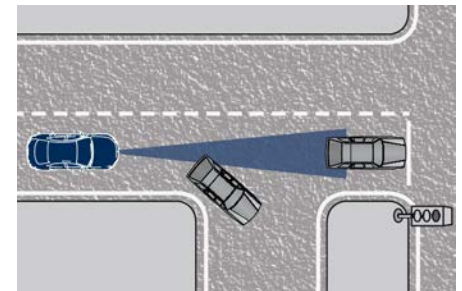



### Dispositif radar - Informations réglementaires

Les « Informations réglementaires » pour tous les dispositifs à radio-fréquence et radar peuvent être consultées en accédant à la section « Services » du site [www.maserati.com](http://www.maserati.com).

### Alerte collision frontale - FCW (🚗)

Le système d'Alerte collision frontale (FCW) avec action du frein utilise les mêmes pièces déjà décrites pour le Régulateur de Vitesse Adaptatif (ACC) pour détecter le véhicule de devant (ci-après « véhicule cible ») ainsi qu'une partie des messages/avertissements sur l'état du système et le statut de l'activation.

Le plein potentiel des performances ne peut être atteint que lorsque les deux systèmes ont détecté un véhicule ou, si la voiture est équipée d'un système de freinage d'urgence piétons (PEB), un piéton également.

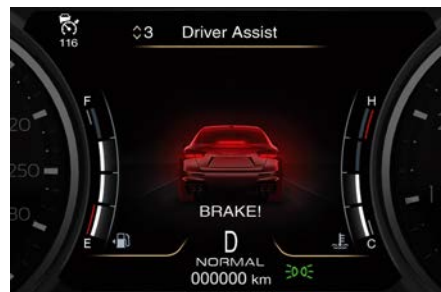

La différence entre performances réduites et complètes n'est pas perceptible par le conducteur.

### Système de Freinage d'urgence piétons (PEB) (si équipé)

Le PEB est un sous-système de FCW qui fournit au conducteur des avertissements sonores et visuels sur l'écran du tableau de bord et peut appliquer un freinage automatique lorsqu'il détecte une collision frontale potentielle avec un piéton.

#### REMARQUE:

La fonction PEB est active uniquement jusqu'à 60 km/h (37 mph).





## ATTENTION !

**Le freinage d'urgence piéton (PEB) n'a pas pour but d'éviter une collision à lui seul, et le PEB ne peut pas non plus détecter chaque type de collision potentielle avec un piéton. Le conducteur a la responsabilité d'éviter tout choc en contrôlant le véhicule au moyen du freinage et de la direction. Le non-respect de cet avertissement peut provoquer des blessures graves, voire mortelles.**

### Limites du système PEB

Le freinage d'urgence piétons (PEB) peut être gêné ou peut ne pas fonctionner dans les situations suivantes :

- Si la visibilité est médiocre, par exemple pour cause d'éclairage insuffisant de la route, s'il y a de fortes variations entre l'ombre et la lumière ou par temps de pluie, de neige ou de brouillard.
- S'il y a une lumière éblouissante, par ex. provenant du trafic opposé, la lumière du soleil direct ou des lumières réfléchies par les autres véhicules.
- Si le pare-brise est sale dans la zone de la caméra, ou si elle est embuée, endommagée ou recouverte.

### Fonctionnement du système

L'Alerte collision frontale (FCW) fournit un signal auditif et visuel lorsqu'une collision potentielle est détectée. Un coup de frein et un braquage limité peuvent aussi être appliqués dans des conditions spécifiques.

Le système FCW surveille les informations depuis le capteur du radar avant ainsi que le contrôleur de frein électronique (EBC), pour calculer la probabilité d'une collision frontale. Lorsque le système prévoit qu'une collision frontale est probable, le conducteur recevra des mises en garde sonores et visuelles et un coup de frein peut être appliqué. Si le conducteur n'agit pas en se basant sur ces avertissements progressifs, alors le système fournira un niveau limité de freinage actif pour aider à ralentir le véhicule et éviter la potentielle collision frontale. Si le conducteur réagit aux avertissements en freinant et que le système constate que le conducteur essaie d'éviter la collision en freinant mais n'a pas appuyé suffisamment sur la pédale de frein, le système compensera et fournira une force de freinage supérieure, comme cela est requis. Lorsque le système détermine qu'une collision avec le véhicule situé devant

vous n'est plus possible, les messages de mise en garde seront désactivés.

### REMARQUE:

- De mauvaises conditions météorologiques, comme une pluie torrentielle, de la neige, etc. peuvent causer une baisse des performances du système. Dans de telles conditions, les objets pertinents ne seront pas détectés par le système ou le seront trop tard.
- Le FCW est conçu pour réagir à des situations spécifiques, dans des scénarios de circulation typiques, avec des objets situés sur la même voie de circulation et allant dans le même sens, mais dans certaines conditions, il peut aussi réagir à des objets à l'arrêt sur la même voie. Il n'est pas conçu pour réagir au trafic arrivant en sens inverse ou perpendiculaire.
- Les avertissements du système FCW peuvent être déclenchés sur des objets autres que des véhicules tels que des glissières de sécurité ou des panneaux de signalisation en fonction de la trajectoire prévue. Cela peut se produire mais ne fait pas partie de l'activation ni des fonctionnalités normales du système FCW.
- Il est dangereux de tester le système FCW. Pour éviter une telle utilisation (suite)



(suite)

inadéquate du système, la partie du freinage actif du système FCW sera désactivée jusqu'au prochain cycle d'allumage après quatre freinages actifs dans le même cycle. La limite des quatre événements s'applique aussi au coup de frein.

- Le FCW sera automatiquement désactivé lorsque le bouton  (ESC Off) est enfoncé (LED allumée).



## ATTENTION !

- Le système Alerte collision frontale (FCW) n'a pas pour but d'éviter une collision à lui seul, et le FCW ne peut pas non plus détecter chaque type de collision potentielle. Le conducteur a la responsabilité d'éviter tout choc en contrôlant le véhicule au moyen du freinage et de la direction. Le non-respect de cet avertissement peut provoquer des blessures graves, voire mortelles. Le conducteur a toujours à charge de conduire prudemment et d'éviter les situations dangereuses en ne se fiant pas à l'assistance du système. Le conducteur doit garder à l'esprit que le système, et a fortiori son intervention sont toujours sujets aux limitations physiques existantes.**

- En général, le FCW n'est pas conçu pour alerter le conducteur ni fournir une aide/intervention au freinage en cas de collision avec des piétons (si la voiture n'est pas équipée d'un sous-système Freinage d'urgence piétons - PEB), des vélos et des véhicules de petite taille.**

## Plage de vitesse utile

Vitesse	Km/h
Minimum	0
Engagé / activé	2 (1,24)
Maximum	250 (155)

Lorsque la vitesse est au-delà des limites spécifiées, le système se désactive automatiquement sans activer le témoin correspondant au tableau de bord.

## System Status (état du système)

Le conducteur peut régler la sensibilité de l'Alerte collision frontale (FCW) ou activer/désactiver le coup de frein ainsi que les autres freinages d'urgence en appuyant sur la touche « Avertiss. Forward Collision » (Forward Collision Warning) de la page « Applis » (Apps) ou de la liste « Réglages » (Settings) de la page « Véhicule » (Vehicle).

Les options de configuration sont décrites dans le paragraphe suivant.

Lorsque l'état FCW passe sur Off pour quelque raison que ce soit, le témoin orange correspondant s'allume sur le tableau de bord.



Ce témoin informe le conducteur que l'Alerte collision frontale (FCW) est désactivé. Ce témoin s'allume même lorsque l'activation d'une autre fonction d'aide au conducteur ou un autre mode de conduite (exemple :  (ESC Off)) désactive le FCW.

## REMARQUE:

**Le réglage du système FCW choisi par l'utilisateur est uniquement mémorisé pour le cycle d'allumage en cours.**

## Réglage du système

L'avertissement FCW peut être paramétré dans « Freinage actif » (Active Braking) (mode par défaut), « Avertissement » (Warning) ou « Avertissement et freinage actif » (Warning & Active Braking).

L'état par défaut de la sensibilité du système FCW est le paramètre « Moy. » (Medium). Lorsque le paramètre de la fonction « Freinage actif Avertiss. Forward Collision » (Forward Collision Warning Active Braking) est également sur « On », le système vous avertit d'une possible collision avec le véhicule devant vous lorsque vous êtes le plus loin possible et applique un freinage limité. Cela vous donne un temps de réaction plus important afin d'éviter une possible collision.

Modifier l'état de la sensibilité en position « Near » (Près) permet au système de vous avertir d'une possible collision avec le véhicule situé en face de vous lorsque vous vous trouvez beaucoup plus près. Ce réglage fournit un temps de réaction moins important que le réglage « Avertissement et freinage actif » (Warning & Active Braking), qui permet un style de conduite plus dynamique.

L'état « Moy. » (Med) est l'état l'intermédiaire entre les deux états décrits ci-dessus.

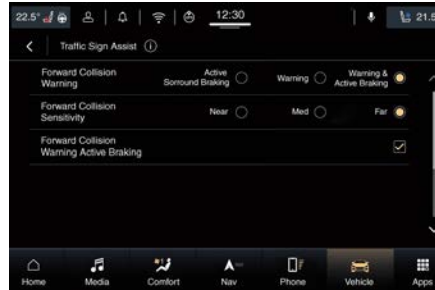

#### REMARQUE:

- La valeur par défaut apparaît à chaque nouveau cycle d'allumage : Sensibilité = « Moy » et « Freinage actif » = on.
- Le système FCW peut ne pas réagir aux objets non pertinents tels que des objets qui ne sont pas situés sur la trajectoire de la voiture, des objets fixes qui sont éloignés, des véhicules entrants ou des véhicules du trafic se croisant, des véhicules de tête avec la même vitesse ou une vitesse plus élevée.
- Le freinage actif (freinage autonome/aide au freinage) ne s'engage pas en cas de choc potentiel avec d'objets statiques tels que les glissières de sécurité, les murs, etc.
- Le FCW sera désactivé comme l'ACC (se reporter à « Régulateur de vitesse adaptatif - ACC » dans cette section).

Mettre le statut du freinage actif sur « Off » évite au système d'appliquer un

freinage autonome limité, ou une aide au freinage supplémentaire si le conducteur ne freine pas correctement dans l'éventualité d'une possible collision frontale.

Dans cet état, le système désactive le coup de frein.

#### Fonctionnement limité et avertissement de maintenance

Les messages indiquant sur l'écran le fonctionnement limité ou une maintenance requise dans un centre du Réseau d'Assistance sont les mêmes que pour le système ACC. Pour plus de détails, se référer à la partie « Régulateur de vitesse adaptatif – ACC » dans cette section.

#### REMARQUE:

- Le réglage du capteur peut être affecté par des chocs violents ou de légères collisions. Ceci peut affecter le système en réduisant ses performances ou peut augmenter le taux de faux positifs. Le réglage du système radar doit être étalonné ou un nouveau réglage doit être effectué par un Réseau d'assistance.
- Le système radar nécessite une fonction spécifique pour détecter les objets. La détection peut aussi être perturbée/réduite par l'environnement, (suite)



(suite)

par exemple par le champ électrique ou l'objet lui-même. Les objets à faibles propriétés de réflexion radar peuvent ne pas être détectés ou l'être trop tard.

- En mode « CORSA » (version TROFEO uniquement), la fonction d'Alerte collision frontale (FCW) est désactivée.

### Dispositif radar - Informations réglementaires

Les « Informations réglementaires » pour tous les dispositifs à radio-fréquence et radar peuvent être consultées en accédant à la section « Services » du site [www.maserati.com](http://www.maserati.com).

## Aide au maintien sur la voie - LKA (📷, avec le régulateur de vitesse adaptatif uniquement)

Ce système a été spécialement conçu pour la conduite sur autoroute ou voies publiques pour réduire le risque que le véhicule, dans ces circonstances particulières, quitte accidentellement la voie qu'il utilise. Lorsque cela se produit, des instructions graphiques s'affichent sur le tableau de bord avec le couple de braquage appliqué et les vibrations du volant (en fonction de la distance jusqu'à la ligne et du réglage choisi par le conducteur dans le menu « Réglages » (Settings) du MIA comme indiqué dans la section « Réglages personnalisés » de ce chapitre) pour avertir le conducteur que le véhicule est en train de quitter la voie, déclenchant une manœuvre pour tenter de l'en empêcher.

Pour détecter les lignes de la voie, le système utilise la caméra tournée vers l'avant située derrière le rétroviseur intérieur, qui est également utilisée par le système d'éclairage gérant les feux de route automatiques. Le noyau logique est situé dans le radar avant.

Le système d'aide au maintien sur la voie (LKA) garde en mémoire la configuration

dans laquelle il était avant l'arrêt du moteur.

Pour plus d'informations, se reporter au chapitre « Fonctions du menu Réglages sur le MIA » de la section « Instruments et commandes de la planche ».

### REMARQUE:

**En cas de chaussée mouillée ou par temps de pluie, la fonction peut être désactivée par le système de façon à minimiser les risques.**

### Plage de vitesse utile

Vitesse	Km/h
Minimum	60
Engagé / activé	60
Maximum	180

### Réglages personnalisés

Le système d'aide au maintien sur la voie (LKA) est configurable par l'utilisateur de façon à optimiser son efficacité à partir du style de conduite du conducteur et de ce que celui-ci attend du système, réduisant par là même son caractère invasif éventuel.

En accédant au menu « Réglages » (Settings) de la page « Véhicule » (Vehicle) sur l'écran MIA, le conducteur peut voir la configuration actuelle à côté de la touche de fonction « Lane Keeping Assist ».

Effleurez la touche « Lane Keeping Assist » pour accéder à la page de configuration.

Les avertissements du conducteur sont « Visuels et haptiques » (Visual & Haptic) (mode par défaut).

La réponse du système peut être réglée sur « Tôt » (Early), « Moyen » (Medium) (mode par défaut) et « Tard » (Late).

La force de réaction du système peut être configurée sur « Bas » (Low), « Moyen » (Medium) et « Haut » (High).

### Signification des paramètres

« Visuel et haptique » (Visual & Haptic) : le système applique un couple de direction lorsqu'un départ de la voie est détecté, indiquant simultanément l'indication correcte au tableau de bord, en y ajoutant une vibration du volant lorsque le départ de la voie est imminent. Lorsque « Visuel et haptique » (Visual & Haptic) est sélectionné, et que bien entendu l'aide au maintien sur la voie (LKA) est activée, les deux menus suivants sont alors utilisés par le système.

- « Sensibilité LKA » (LKA Sensitivity) : elle évalue la distance jusqu'à la limite de la voie en question dans laquelle le système commencera à appliquer le couple de direction.
- « Force LKA » (LKA Strength) : elle évalue la valeur du couple de direction

et la valeur de vitesse en l'augmentant ou en la diminuant pour obtenir une correction/déviaton de trajectoire plus forte ou plus faible.



### ATTENTION !

**Dans de rares cas, l'aide au maintien sur la voie (LKA) peut ne pas appliquer le couple de direction approprié. L'aide au maintien sur la voie (LKA) peut être interrompue à tout moment en contrebraquant. Le manque d'attention peut entraîner de graves blessures ou la mort.**

### Disponibilité du système

Les systèmes ADAS aident le conducteur pendant la conduite. Ces systèmes peuvent être configurés et surveillés simultanément sur l'écran, après avoir ouvert le menu « Ass. Conduc. » (Driver Assist) (voir « Écran TFT : Contenu des menus et sous-menus » de la section « Instruments et commandes de la planche »). Si vous n'êtes pas sur la page « Ass. Conduc. » (Driver Assist), l'état du système est indiqué par un témoin dans l'angle supérieur gauche de l'écran TFT. L'Aide au maintien sur la voie (LKA) est conçu pour les conducteurs attentifs, par conséquent, le système n'est disponible que lorsque ses mains sont sur le volant

ou s'il ou elle retire ses mains pour un temps très limité. Lorsque le système est activé, il déclenche un avertissement au tableau de bord au cas où au-moins une des mains ne serait plus détectée sur le volant.

L'application de couple ainsi que la vibration sont supprimées / inhibées en cas de : couple élevé du conducteur sur le volant, forte accélération latérale, remorque connectée au module de commande approprié, mains non détectées sur le volant pendant plus qu'un temps déterminé.

Des comportements fortement dynamiques, une conduite sur le bord de la voie empêchent bien entendu le système de fonctionner.

L'Alerte collision frontale (FCW), les interventions du système pour le freinage et la stabilité (ESC - stabilité électronique et ABS - antiblocage des roues) empêchent également le système de fonctionner.

Changer de voie entraîne une inhibition du système pour un certain temps. De plus, la configuration de la route doit respecter quelques caractéristiques comme la largeur maximum et minimum, une voie clairement encadrée par deux lignes, et au moins une, uniquement dans certains cas pendant un laps de temps limité.



Le système LKA est actif non seulement quand les deux lignes sont visibles et disponibles, mais aussi quand une seule ligne est disponible sur la route.

Chaque intervention du LKA est signalée au conducteur par l'affichage de graphiques correspondants pendant toute la durée d'intervention du système et pendant 1 seconde au minimum.

Plusieurs interventions sont autorisées, tant sur le plan de signaux visuels et sonores que du couple de direction.

Si plus de trois interventions consécutives sont nécessaires sur une période de 180 secondes, à partir de la deuxième intervention, le signal sonore dure 10 secondes de plus que le précédent.

À partir du troisième signal sonore, le système émet un son continu et un message sur l'écran TFT indique au conducteur de respecter la ligne centrale.

### REMARQUE:

- En cas de chaussée mouillée ou par temps de pluie, la fonction peut être désactivée par le système de façon à minimiser les risques.
- Le système a été mis au point pour fonctionner uniquement avec des lignes peintes sur la surface de la route, mais il se peut que des ombres, des

traces d'anciennes lignes, des virages, etc. soient également interprétés comme telles.

Cette fonction servant à empêcher un changement de voie/embranchement imprévu, elle sera temporairement supprimée/inhibée par l'activation d'un clignotant, par conséquent, l'avertissement graphique, l'application du couple de direction et les vibrations s'arrêteront. Dans ces conditions, les graphiques deviennent gris.

### Description de la fonction et du mode opératoire

Le but de la fonction est d'empêcher le départ de la voie en avertissant le conducteur au moyen d'indications au tableau de bord et, si c'est configuré, en appliquant un couple de direction et des vibrations. Le but du graphique est de représenter en un coup d'œil la saisie du système de la voie en face de la voiture, l'état de suppression du système et un avertissement.

À ce but un code couleur simple a été adopté pour chaque ligne (sur les deux représentées) :

- Les deux lignes grises signifient que l'activation du système n'est pas en mesure de fonctionner (condition de suppression présente ou système de

détection de voie incapable d'estimer correctement la voie) ;

- Ligne droite/gauche grise : le système de détection de voie n'est pas en mesure de détecter cette limite de voie spécifique ;
- Ligne jaune : il y a une intervention par couple de direction en cours qui tente d'empêcher un départ de ce côté, dans cette situation, l'avertissement doit augmenter l'attention du conducteur, nécessitant de reprendre correctement la situation en main ;
- Ligne jaune clignotante : le graphique s'affiche chaque fois que le système détecte un départ de la voie très imminent, auquel peut s'ajouter un coup de volant et une vibration du volant, si ces fonctionnalités ont été configurées par le conducteur.

Les lignes blanches (une ou les deux) indiquent que les bords correspondant à la voie sont détectés et que le système est en mesure d'intervenir.

Si le système est activé, il y aura un graphique sur l'écran dédié de la page « Ass. Conduc. » (Driver Assist). Ce graphique sera disponible sous la forme de symboles (voir les détails sur l'illustration) dans l'angle supérieur gauche de l'écran du tableau de bord. Un exemple de cet écran, avec seulement le système LKA activé et

les systèmes LKA et ACC activés, est reporté sur les illustrations suivantes. Sur le premier, seul le système d'aide au maintien sur la voie (LKA) est activé, couple de direction en cours pour corriger la trajectoire par rapport au centre de la voie.

Sur le second, les systèmes d'aide au maintien sur la voie (LKA) et du régulateur de vitesse adaptatif (ACC) sont activés, la voiture traverse le bord de la voie, le couple de direction et les vibrations sont en cours lorsque le graphique s'affiche.



Les icônes représentant l'état des systèmes automatiques d'aide à la conduite (ADAS) restent affichées lorsque vous quittez l'écran « Ass. Conduc. ».

### Limites du système

En raison de limites physiques, le système a besoin pour opérer d'une bonne visibilité (il peut ne pas fonctionner ou ne pas fonctionner correctement par forte pluie, neige, chassées mouillées, brouillard, soleil direct sur la caméra, etc.).

#### REMARQUE:

Les capteurs ne sont pas en mesure de détecter la présence des mains sur les zones du volant recouvertes de bois, d'enjoliveurs en plastique ou d'inserts en carbone (si présents).

Les virages serrés, les pentes et les modifications de la pente, des bords de voie estompés, ainsi que des zones de

construction et tous les scénarios décrits dans ce paragraphe peuvent entraver le système, par conséquent, soyez toujours prêt(e) à empêcher tout comportement indésirable de la voiture.

Un pare-chocs avant endommagé, un pare-brise remplacé sans une intervention technique appropriée peuvent aussi entraîner un dysfonctionnement ou une indisponibilité du système. D'autres conditions telles qu'une panne, n'étant pas indiquées ici en détail, peuvent également empêcher / interrompre l'intervention du système.



### ATTENTION !

**Si le conducteur ne réussit pas à adapter son style de conduite, l'aide au maintien sur la voie (LKA) ne peut en aucune manière réduire le risque d'accident ni contourner les lois de la physique. Il ne peut pas prendre en compte la route, la météo ou les conditions de circulation. L'aide au maintien sur la voie actif n'est qu'une aide. Le conducteur est toujours responsable de la distance avec le véhicule qui précède, de la vitesse, du freinage à temps et de rester sur la voie.**



### Système en panne

Lorsque le système d'aide au maintien sur la voie (LKA) ne fonctionne pas correctement en raison d'une panne de ses composants ou parce que le pare-brise devant la caméra face à l'avant est sale, le témoin orange s'allumera et/ou le message correspondant s'affichera.



Si la suggestion du message ne permet pas de résoudre la panne, évitez d'utiliser le système et faites inspecter le véhicule dans un centre du **Réseau d'Assistance**.

### Dispositif radar - Informations réglementaires

Les « Informations réglementaires » pour tous les dispositifs à radio-fréquence et radar peuvent être consultées en accédant à la section « Services » du site [www.maserati.com](http://www.maserati.com).

### Avertisseur d'angle mort - BSA

#### Fonctionnement du système

Le système d'avertissement d'angle mort (BSA) utilise deux capteurs de radar situés dans le carénage du pare-chocs arrière, afin de détecter les véhicules autorisés sur route (voitures, camions, motos, etc.) qui entrent dans les zones d'angle mort depuis l'arrière/l'avant/le côté du véhicule sur des lignes adjacentes.

L'exemple sur l'image montre les angles morts des deux côtés de la voiture lorsque d'autres véhicules qui dépassent s'approchent par l'arrière.

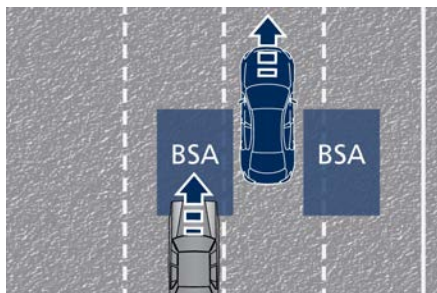

Au démarrage du véhicule, le témoin d'avertissement d'angle mort (BSA) s'allume momentanément dans les deux rétroviseurs extérieurs pour faire savoir au conducteur que le système est

opérationnel et activé. Les capteurs du système BSA fonctionnent lorsque le véhicule est dans n'importe quel rapport avant et passent au mode d'attente lorsque la boîte de vitesses est en P (Park).

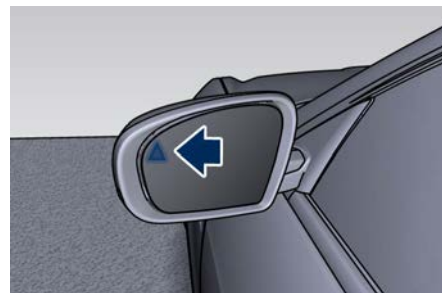

La zone de détection du BSA indiquée dans la figure couvre à peu près une voie de chaque côté du véhicule (environ 3,3 m). L'étendue de la zone d'angle mort va de la zone immédiatement derrière les rétroviseurs extérieurs jusqu'à environ 7 m derrière le pare-chocs arrière.

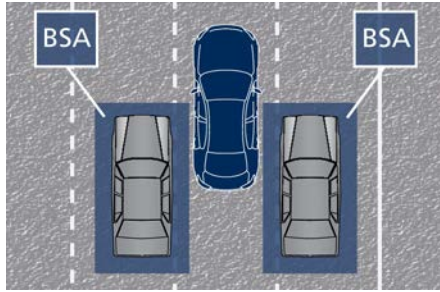

Le système BSA surveille les zones de détection des deux côtés du véhicule afin de détecter la présence de véhicules et commence à avertir le conducteur en faisant clignoter les témoins sur le rétroviseur lorsque la vitesse du véhicule atteint environ 6 km/h ou plus.



### ATTENTION !

- Le système d'Avertisseur d'angle mort (BSA) n'alerte PAS le conducteur si des véhicules se trouvent en dehors des zones de détection s'approchent rapidement.
- L'avertisseur d'angle mort (BSA) peut alerter trop tard le conducteur, particulièrement en cas d'approche rapide d'un véhicule.



### ATTENTION !

Risque d'accident malgré l'avertisseur d'angle mort (BSA).

L'avertisseur d'angle mort (BSA) ne détecte / réagit pas à ce qui suit :

- Dépassement de véhicules trop proches sur le côté, les plaçant dans la zone d'angle mort. En conséquence, le BSA ne peut ni émettre d'avertissement, ni intervenir dans cette situation.
- Surveillez toujours attentivement la circulation et conservez une distance de sécurité sur le côté de votre véhicule.

### REMARQUE:

Si votre véhicule a été endommagé dans la zone où se trouve le capteur sans que le carénage n'ait été endommagé, le capteur peut être mal réglé. Amenez votre véhicule dans un centre du Réseau d'Assistance pour faire vérifier l'alignement du capteur. Un capteur mal réglé peut entraîner un fonctionnement du système BSA non conforme aux spécifications.

La zone du carénage arrière où sont situés les capteurs à radar doit rester exempte de neige, de glace et de saletés de la route pour permettre au système BSA de fonctionner correctement. Ne

pas couvrir ni bloquer la zone du pare-chocs arrière où sont situés les capteurs à radar avec tous objets étrangers (autocollants de pare-chocs, spoilers, porte-bicyclettes, etc.).

Le système BSA prévient le conducteur de la présence de véhicules ou d'objets dans les zones de détection en allumant le témoin d'avertissement BSA situé dans les rétroviseurs extérieurs, en faisant retentir une alerte sonore et en réduisant le volume de la radio (si elle est allumée). Pour plus d'informations, se reporter à « Réglages de l'avertissement d'angle mort (BSA) et de la Détection d'obstacle transversal (RCP) » dans ce chapitre.

Le système BSA surveille la zone de détection à partir de trois points d'entrée différents (côté, arrière, véhicules en dépassement) durant la conduite pour vérifier si une alerte est nécessaire. Le système BSA lancera une alerte à chaque fois qu'un véhicule entrera dans sa zone de détection, comme décrit ci-dessous.

### Plage de vitesse utile

Vitesse	Km/h
Minimum	10 (6)
Engagé / activé	10 (6)
Maximum	–



## Systèmes d'aide à la conduite et au conducteur

### Entrée depuis le côté

Véhicules passant dans les voies adjacentes d'un côté ou de l'autre de votre véhicule.

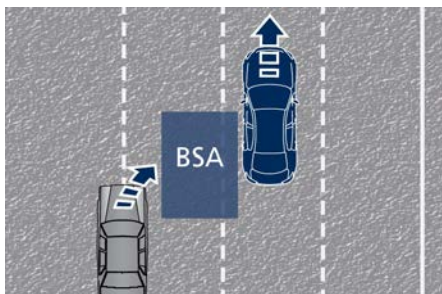

### Entrée depuis l'arrière

L'alarme va s'activer quand les véhicules arrivant par l'arrière d'un côté ou de l'autre de votre véhicule vont entrer dans la zone de détection arrière à une vitesse relative de plus de 43 km/h.

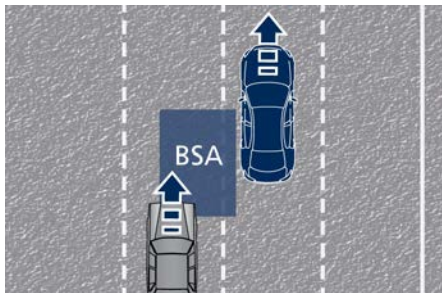

### Dépassement

Les images montrent le véhicule s'approchant (A) d'un autre véhicule et le dépassant (O) sur la voie de dépassement. Si vous dépassez lentement un autre véhicule, celui-ci demeure dans l'angle mort pendant environ 2 secondes, le témoin d'avertissement d'angle mort (BSA) s'allume dans le rétroviseur extérieur au bout de 1,5 secondes.

Si la différence de vitesse entre les deux véhicules est supérieure, le témoin ne s'allume pas.

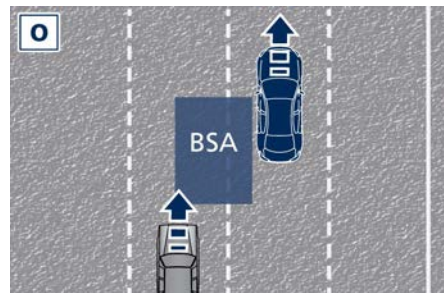
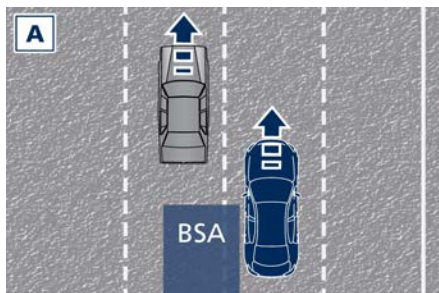

### Dans d'autres cas

Le système BSA est conçu de façon à ne pas lancer d'alerte pour des objets à l'arrêt tels que les barrières de sécurité, les poteaux, les murs, le feuillage, les talus, etc. Cependant, il peut arriver que le système déclenche une alerte de temps en temps en présence de tels objets. Ce phénomène est normal et n'indique pas de dysfonctionnement de votre véhicule.

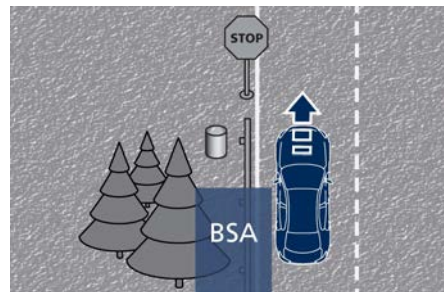

Le système BSA ne vous signalera pas la présence d'objets se déplaçant dans le sens opposé sur les voies adjacentes au véhicule.

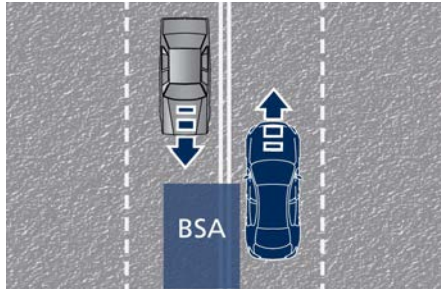

### ATTENTION !

- Le système d'Avertisseur d'angle mort (BSA) est uniquement un moyen permettant de détecter les véhicules situés dans les zones d'angle mort.
- Le système BSA n'est pas conçu pour détecter les piétons, les cyclistes ou les animaux.
- Même si votre véhicule est équipé d'un système BSA, regardez toujours les rétroviseurs extérieurs pour vérifier la présence de voitures s'approchant ou en phase de dépassement.
- Utilisez le clignotant avant de changer de file.

## Surveillance du système sur l'écran TFT

Si le système BSA a été activé par l'utilisateur, un témoin spécifique s'affiche dans l'angle supérieur gauche de l'écran TFT (zone 22). Ce témoin peut être de différentes couleurs en fonction de l'état du système :



en veille (icône blanche) ;



actif (icône verte).

## RCP - Détection d'obstacle transversal

La détection d'obstacle transversal (RCP) est conçue pour aider le conducteur à sortir en reculant d'une place de parking d'où il n'a pas de visibilité sur les véhicules approchant.

Le système RCP surveille les zones de détection arrière sur les deux côtés du véhicule. À l'aide de capteurs situés sur les deux côtés du pare-chocs arrière, le RCP détecte les véhicules ou objets qui se déplacent vers le côté du véhicule à une vitesse minimale d'environ 1 km/h à 3 km/h et à une vitesse maximale d'environ 16 km/h, comme dans les parkings.

### REMARQUE:

Dans un parking, les véhicules garés de chaque côté de votre véhicule peuvent vous empêcher de voir les véhicules qui approchent. Si les capteurs sont bloqués par d'autres structures ou d'autres véhicules, le système ne sera pas en mesure de vous alerter.

Manœuvrez lentement et prudemment pour sortir de la place de parking, jusqu'à ce que l'arrière du véhicule soit moyennement exposé.

Le système RCP verra alors clairement la circulation transversale. Si un véhicule à l'approche est détecté, le système RCP alertera le conducteur à l'aide d'un avertissement visuel ainsi que d'un signal sonore. Si la radio est allumée, il en réduira également le volume.

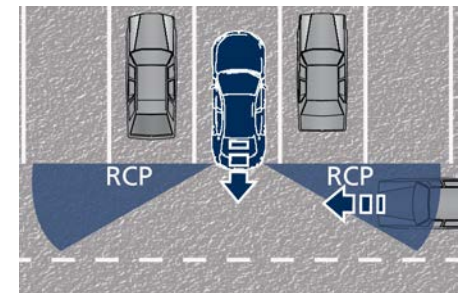



### ATTENTION !

**Le système de Détection d'obstacle transversal (RCP) n'est pas un système d'assistance au recul. Plus spécifiquement, il est conçu pour aider un conducteur à détecter un véhicule approchant dans un parking. La prudence est de rigueur lors d'une manœuvre de recul, même en utilisant le système RCP. Surveillez toujours attentivement l'arrière de votre véhicule, et assurez-vous de l'absence de piétons, d'animaux, d'autres véhicules, d'obstructions et d'angles morts avant de reculer. Un non-respect de cette opération peut être fatal ou provoquer des blessures graves.**

### Configuration de l'Avertissement d'angle mort (BSA) et de la Détection d'obstacle transversal (RCP)

Les modes de configuration peuvent être sélectionnés à partir du système MIA. Appuyez sur la touche « Réglages » (Settings) de la page « Véhicule » (Vehicle), puis sélectionnez la touche « Avertissement d'angle mort » (Blind Spot Assist) pour accéder à la page de configuration.

Pour plus d'informations, voir le chapitre « Fonctions du menu Commandes sur

le MIA » de la section « Instruments et commandes de la planche ».

#### Avertissement d'angle mort (BSA) en mode Visuel

En mode « Visuel », le système d'Avertissement d'angle mort - BSA émettra une alerte visuelle dans le rétroviseur latéral approprié après avoir détecté un véhicule ou un objet dans les zones de détection surveillées par ses capteurs : en fonction de l'état du clignotant correspondant, le témoin peut être fixe ou clignoter.

Cependant, en mode RCP, le système réagit au moyen d'alertes visuelles et sonores lorsqu'il détecte la présence d'un véhicule ou d'un objet se rapprochant du côté arrière du véhicule. À chaque demande d'alerte sonore, la radio est mise en sourdine (si elle est allumée).

#### Avertisseur d'angle mort (BSA) en mode Visuel et Acoustique

En mode « Visuel et acoustique » (Visual & Acoustic), le système d'avertissement d'angle mort émet une alerte visuelle dans le rétroviseur extérieur approprié se basant sur le véhicule ou l'objet détecté. Si le clignotant est activé à ce moment-là, et qu'il correspond à une alerte présente du même côté du véhicule, un carillon se fait aussi entendre : au même

moment le témoin va commencer à clignoter.

Chaque fois qu'un feu de direction et qu'un véhicule ou un objet détecté sont présents conjointement du même côté, les alertes visuelles et sonores se déclenchent. Outre l'alerte sonore, le volume de la radio sera réduit (si elle est activée).

#### REMARQUE:

**Si les feux de détresse sont allumés, le système BSA émet uniquement l'alerte visuelle appropriée.**

Lorsque le système est en mode RCP, le système réagit au moyen d'alertes visuelles et sonores lorsqu'il détecte la présence d'un véhicule ou d'un objet. À chaque demande d'alerte sonore, la radio est mise en sourdine (si elle est activée).

L'état du signal de direction/détresse droit/gauche est ignoré ; l'état du RCP requiert toujours le carillon, si nécessaire.

#### Avertissement d'angle mort désactivé

Lorsque cette fonction est désactivée depuis le système MIA, il n'y a plus d'alerte visuelle ou sonore en provenance des sous-systèmes BSA ou RCP.

**REMARQUE:**

Le système BSA enregistre le mode de fonctionnement en cours lorsque le contact est coupé. À chaque démarrage du véhicule, le mode précédemment enregistré est rappelé et utilisé.

**Système temporairement indisponible**

Le système d'avertissement d'angle mort (BSA) devient temporairement indisponible et le tableau de bord affiche le message « Détection des angles morts temporairement non disponible » lorsque le véhicule entre dans la zone de silence radio (par ex. les zones entourant les télescopes radio).

Le témoin sur le rétroviseur extérieur s'allume et reste présent jusqu'à ce que le véhicule quitte la zone.

**Système en panne**

Le système d'Avertissement d'angle mort (BSA) ne peut pas fonctionner correctement à cause d'une panne d'un de ses composants, ou parce que la zone de carrossage du pare-chocs arrière où se trouvent les capteurs de radar est sale. Dans ce cas, le témoin orange et le message correspondant s'affichent au tableau de bord.



Évitez dans ce cas d'utiliser le système et faites vérifier le véhicule dans le **Réseau d'assistance**.

**Dispositif radar - Informations réglementaires**

Les « Informations réglementaires » pour tous les dispositifs à radio-fréquence et radar peuvent être consultées en accédant à la section « Services » du site [www.maserati.com](http://www.maserati.com).

**Système actif d'avertissement d'angle mort - ABSA (🚗)**

Le système actif d'avertissement d'angle mort (ABSA) complète l'Avertissement d'angle mort (BSA) précédemment décrit (voir le chapitre « Avertissement d'angle mort - BSA » dans cette section).

Le système ABSA améliore les possibilités de l'Avertissement d'angle mort (BSA) dans certaines circonstances pour éviter ou atténuer les collisions latérales avec les véhicules arrivant sur les voies adjacentes en modifiant la trajectoire de la voiture de façon à la maintenir dans la voie estimée / détectée. Une vibration du volant sert de rappel pour avertir le conducteur que le changement de voie n'est pas sûr.

Le principal noyau logique est le radar avant, alors que les entrées de détection proviennent des radars du carrossage du pare-chocs arrière servant à détecter la présence d'un véhicule dans l'angle mort et de la caméra face à l'avant placée derrière le rétroviseur intérieur, qui au contraire sert à détecter et estimer la voie.

L'ABSA a été conçu pour éviter et/ou limiter les risques de collision. L'application d'un couple de direction et



des vibrations du volant est cependant disponible dans l'intervalle de vitesse de 60 à 180 km/h. Tous les seuils de vitesse concernant l'avertissement d'angle mort (BSA) restent valides puisque le système actif ABSA, comme il a été mentionné, n'est qu'une extension de l'Avertissement d'angle mort (BSA). Le système ABSA est une fonction « interactive » signifiant que le conducteur est tenu de rester en permanence engagé dans la conduite en gardant les mains sur le volant, au cas où les mains ne reposeraient plus sur le volant pendant un certain temps, il n'y a plus d'application de couple ou de vibration (voir « Surveillance du système sur l'écran TFT » dans ce chapitre).

### Disponibilité du système

L'ABSA est conçu pour les conducteurs attentifs, par conséquent le système n'est disponible que lorsque ses mains sont sur le volant ou s'il ou elle retire ses mains pour un temps très limité. Lorsque le système est activé, il déclenche un avertissement au tableau de bord au cas où au-moins une des mains ne serait plus détectée sur le volant.

L'application de couple ainsi que la vibration sont supprimées / inhibées en cas de : couple élevé du conducteur sur le volant, forte accélération latérale, remorque connectée au module de

commande approprié, mais non détectées sur le volant pendant plus qu'un temps déterminé.

Des comportements fortement dynamiques, une conduite sur le bord de la voie empêchent bien entendu le système de fonctionner.

L'Alerte collision frontale (FCW), les interventions du système pour le freinage et la stabilité (ESC - stabilité électronique et ABS - antiblocage des roues) empêchent également le système de fonctionner. Changer de voie entraîne une inhibition du système pour un certain temps.

De plus, la configuration de la route doit respecter quelques caractéristiques comme la largeur maximum et minimum, une voie clairement encadrée par deux lignes, et au moins une, uniquement dans certains cas pour un temps limité.

Chaque déclenchement du système ABSA est toujours notifié au conducteur par un signal sonore et visuel, et chaque signalement a la même durée que l'intervention, avec un minimum d'une seconde.

Plusieurs interventions de la direction ne sont autorisées que si le système détecte les deux lignes.

Plusieurs interventions sont autorisées, tant sur le plan de signaux visuels et sonores que du couple de direction.

Si plus de trois interventions consécutives sont nécessaires sur une période de 180 secondes, à partir de la deuxième intervention, le signal sonore dure 10 secondes de plus que le précédent.

À partir du troisième signal sonore, le système émet un son continu et un message sur l'écran TFT indique au conducteur de respecter la ligne centrale.

S'il n'y a qu'une seule ligne sur la chaussée, une fois correctement détectée par le système ABSA, seule une correction de trajectoire accompagnée du signal sonore correspondant sera possible. Jusqu'à ce que deux lignes soient de nouveaux affichées, il n'y aura pas de correction de trajectoire mais seulement des signaux sonores et visuels.

De plus, en présence d'une ligne unique et très large, si le système intervient en braquant dans le sens opposé à la ligne, cela risque de forcer le véhicule à rester légèrement hors alignement par rapport au centre de la voie, vers la seule ligne disponible. Ce comportement permet de prévenir l'intervention du système susceptible de déporter le véhicule hors de la voie du côté où la ligne n'est pas disponible.

**REMARQUE:**

- En cas de chaussée mouillée ou par temps de pluie, la fonction peut être désactivée par le système de façon à minimiser les risques.
- Le système a été mis au point pour fonctionner uniquement avec des lignes peintes sur la surface de la route, mais il se peut que des ombres, des traces d'anciennes lignes, des virages, etc. soient également interprétés comme telles.

**Plage de vitesse utile**

Vitesse	Km/h
Minimum	60
Engagé / activé	60
Maximum	180

**Limites du système**

En raison de limites physiques, le système a besoin pour opérer d'une bonne visibilité (il peut ne pas fonctionner ou ne pas fonctionner correctement par forte pluie, neige, route mouillée, brouillard, soleil direct sur la caméra, un pare-brise sale, un faible éclairage, etc.).

Les virages serrés, les pentes et les modifications de la pente, des bords de voie estompés, ainsi que des zones de construction et tous les scénarios décrits dans ce paragraphe peuvent

entraver le système, par conséquent, soyez toujours prêt(e) à empêcher tout comportement indésirable de la voiture. Un pare-chocs avant endommagé, un pare-brise remplacé sans une intervention technique appropriée peuvent aussi entraîner un dysfonctionnement ou une indisponibilité du système. D'autres conditions telles que des pannes, n'étant pas indiquées ici en détail, peuvent également empêcher / interrompre l'intervention du système.

**Réglage du système**

L'ABSA est configurable par l'utilisateur de façon à optimiser son efficacité en se basant sur le style de conduite du conducteur et ce qu'il attend du système, réduisant par là même son caractère invasif éventuel. Les modes de configuration peuvent être sélectionnés depuis le système MIA (voir « Fonctions du menu Réglages sur le MIA » dans la section « Instruments et commandes de la planche » pour de plus amples informations).

Appuyez sur la touche « Réglages » (Settings) de la page « Véhicule » (Vehicle), puis sélectionnez la fonction « Système actif d'avertissement d'angle mort » (Active Blind Spot Assist) pour accéder à la page de configuration.

Les avertissements au conducteur peuvent être uniquement « Visuels » (Visual), « Visuels et acoustiques » (Visual & Acoustic) (mode par défaut) ou « Visuels et haptiques » (Visual & Haptic). Quand le feed-back « Haptique » (haptic) a été sélectionné, un signal sonore d'avertissement du conducteur se déclenche toujours à chaque fois qu'une correction de la direction est effectuée.

La sensibilité du système peut être réglée sur « Early » (prompte), « Medium » (moyenne) (mode par défaut) et « Late » (tardive).

La force du système peut être configurée sur « Bas » (Low), « Moyen » (Medium) (mode par défaut) et « Haut » (High).

**REMARQUE:**

**Le système ABSA enregistre le mode de fonctionnement en cours lorsque le contact est coupé. À chaque démarrage du véhicule, le mode précédemment enregistré est rappelé et utilisé.**

**Signification des paramètres**

Lorsque « Visuel et haptique » est sélectionné, et que bien entendu le Système actif d'avertissement d'angle mort (ABSA) est activé, les deux menus suivants sont alors utilisés par le système.

- « Sensibilité » ABSA : elle évalue la distance jusqu'à la limite de la voie



## Systèmes d'aide à la conduite et au conducteur

concernée dans laquelle le système commencera à appliquer le couple de direction.

- « Force » ABSA : elle évalue la valeur du couple de direction en l'augmentant ou en le diminuant pour obtenir une correction / déviation de trajectoire plus forte ou plus faible.

### Système en mode « Visuel et haptique » (Visual & Haptic)

Lorsque le système est activé et que « Visuel et haptique » (Visual & Haptic) est configuré, le Système actif d'avertissement d'angle mort (ABSA) est activé parce que les avertissements visuels conventionnels s'ajoutent à la vibration et au couple du volant.

Dans ce mode, le système fournira une alerte visuelle dans le rétroviseur extérieur approprié lorsqu'il détecte un véhicule ou un objet dans les zones de détection surveillées par ses capteurs. En cas d'activation d'un clignotant du côté correspondant, le système réagit avec un couple sur le volant pour tenter d'empêcher le changement de voie et par conséquent d'éviter / atténuer la collision. Le couple sur le volant est appliqué en tant que rappel supplémentaire lorsque la voiture est très proche du bord de la voie pour avertir le conducteur que la manœuvre n'est pas sûre.

### REMARQUE:

Le couple de direction n'est pas appliqué si le système n'est pas en mesure d'évaluer la voie et si le clignotant n'est pas appliqué du côté approprié.



### ATTENTION !

- **Risque d'accident malgré l'application d'un couple de direction par le système actif d'avertissement d'angle mort (ABSA).**
- **L'application d'un couple de direction correcteur de trajectoire ne peut pas toujours empêcher une collision.**
- **Le conducteur doit toujours conduire, freiner ou accélérer lui-même, particulièrement si le système actif d'avertissement d'angle mort (ABSA) avertit ou effectue une correction de trajectoire.**
- **Gardez toujours une distance de sécurité sur les côtés.**
- **Dans de rares cas, le système peut appliquer un couple de direction inapproprié. Cette application peut être interrompue à tout moment par un contre coup de volant.**
- **Le manque d'attention peut entraîner de graves blessures ou la mort.**

### Surveillance du système sur l'écran TFT

Si le système ABSA a été activé par l'utilisateur, un témoin spécifique s'affiche dans l'angle supérieur gauche de l'écran TFT (zone 24). Ce témoin peut être de différentes couleurs en fonction de l'état du système :



en veille (icône blanche) ;



actif (icône verte) ;



intervention (icône orange).

### En cas d'intervention

L'ABAS appliquera un couple sur le volant en cas de détection d'un véhicule dans l'angle mort. Si le conducteur n'a pas les mains sur le volant, un graphique contextuel s'affiche sur l'écran TFT pour l'inviter à les remettre sur le volant. Dans ce cas, un seul carillon se répète jusqu'à ce qu'il reprenne les commandes du véhicule.



### Fonctionnement de la détection d'obstacle transversal - RCP

Le fonctionnement de la RCP (si équipé) est le même que celui décrit dans le chapitre « Avertissement d'angle mort - BSA ».

Les alertes visuelles ou sonores du sous-système RCP se déclenchent également si l'ABSA est éteint à partir du menu « Réglages » (Settings) de la page « Véhicule » (Vehicle) sur l'écran MIA.

Lorsque l'ABSA est activé, quel que soit le paramétrage, le sous-système RCP répond avec les alertes visuelles et auditives en présence d'un véhicule ou un objet détecté. À chaque demande d'alerte sonore, la radio est mise en sourdine (si elle est activée).

L'état du signal de direction/détresse droit/gauche est ignoré ; le statut RCP demande toujours le carillon.

### Système temporairement indisponible

Le système d'avertissement d'angle mort (BSA) devient temporairement indisponible et le tableau de bord affiche le message « Détection des angles morts temporairement non disponible » lorsque le véhicule entre dans la zone de silence radio (par ex. les zones entourant les télescopes radio).

Le témoin sur le rétroviseur extérieur s'allume et reste présent jusqu'à ce que le véhicule quitte la zone.

### Système en panne

Le système ABSA ne peut pas fonctionner correctement à cause d'une panne d'un de ses composants, ou parce que la zone du pare-brise où se trouve la caméra tournée vers l'avant ou sur le carrossage du pare-chocs arrière où se trouvent les capteurs de radar est sale. Dans ce cas, le témoin orange et le message correspondant s'affichent au tableau de bord.



Évitez dans ce cas d'utiliser le système et faites vérifier le véhicule dans le **Réseau d'assistance**.

### Dispositif radar - Informations réglementaires

Les « Informations réglementaires » pour tous les dispositifs à radio-fréquence et radar peuvent être consultées en accédant à la section « Services » du site [www.maserati.com](http://www.maserati.com).



### Assistance active à la conduite - ADA (🚗)

Le système d'Assistance active à la conduite (ADA) est un système autonome de niveau 2 (en référence aux normes SAE) conçu pour aider le conducteur dans les fonctions de conduite, l'accélération et le freinage du véhicule.

L'ADA peut fonctionner sur n'importe quel type de routes. Toutefois, son utilisation n'est pas conseillée en ville. L'ADA centre le véhicule en contrôlant le système basé sur les informations de dérive de trajectoire de l'EPS provenant de la caméra face à l'avant et des données du capteur radar de l'avant.

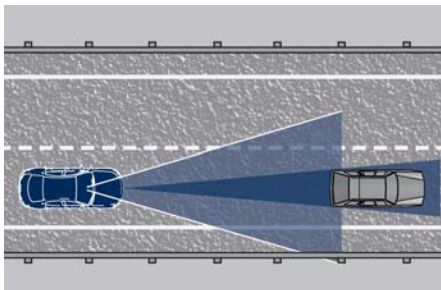

L'ADA combine le Régulateur de vitesse adaptatif (ACC) et l'Aide au maintien sur la voie (LKA) pour gérer la direction et la vitesse du véhicule dans des conditions spécifiques. Les conditions pour engager

l'ADA sont énumérées dans le prochain paragraphe. Si un franchissement de la voie est imminent, le volant vibre et un graphique s'affiche au tableau de bord.



#### ATTENTION !

- Dans le cas où le véhicule approche d'une courbe trop serrée par rapport à la vitesse en cours, le système se désengage, le conducteur doit par conséquent être prêt à tout instant à reprendre immédiatement le contrôle du véhicule. Pour éviter cette situation, il est important que la vitesse du véhicule ne soit pas réglée plus haut que la limite de vitesse en cours sur la route.
- L'Assistance active à la conduite (ADA) est une fonction interactive ! Vous devez toujours garder vos mains sur le volant. Le système ADA se désengage et l'ACC s'annule si vous retirez vos mains du volant pendant un certain temps.
- L'aide à la conduite sur autoroute (ADA) est destinée uniquement aux autoroutes ou aux voies publiques à accès limité avec un conducteur attentif. Tenez le volant lorsque vous utilisez l'ADA et gardez à l'esprit les conditions de circulation et l'état de la route. Soyez toujours prêt à reprendre

**en main les commandes du véhicule sur le système ADA. Un non-respect de ces instructions peut être fatal ou provoquer des blessures graves.**

- La liste suivante ne représente pas entièrement la totalité des situations dans lesquelles l'ADA peut ne pas fonctionner comme prévu. **NE comptez PAS uniquement sur le système ADA pour contrôler le véhicule. Le conducteur est tenu de rester éveillé et de contrôler le véhicule en sécurité à tout moment.**
- Si le pare-brise est remplacé, vous devez faire remonter la caméra et la faire aligner dans un centre du Réseau d'assistance.

De nombreux facteurs peuvent impacter les performances de l'ADA en l'empêchant de fonctionner comme il devrait. Ils comprennent (mais ne sont pas limités à) :

- Routes étroites, sinueuses ou tortueuses.
- Visibilité médiocre (pour cause de forte pluie, neige, brouillard, etc.).
- Lumière vive (provenant des phares approchant ou de la lumière directe du soleil) ou ombres.
- Dommages ou obstructions dus à de la boue, de la glace, de la neige, etc.
- Un pare-chocs endommagé ou désaligné.

- Un autre équipement générant des interférences électromagnétiques.
- Routes mouillées, couvertes ou partiellement couvertes de neige.
- Zones de construction.

### Fonctionnement du système

Une fois le régulateur de vitesse adaptatif (ACC) réglé (voir « Régulateur de vitesse adaptatif - ACC » dans cette section, l'ADA s'active simplement en appuyant sur le bouton  sur le volant. Une fois ces conditions réunies, l'ADA s'engage.



#### ATTENTION !

**Le système d'Assistance active à la conduite (ADA) peut mettre jusqu'à 5 secondes à s'engager une fois toutes les conditions réunies.**

Les conditions pour que le système ADA s'engage sont les suivantes :

- L'ADA doit être allumé ou activé.

#### REMARQUE:

**En cas de chaussée mouillée ou par temps de pluie, la fonction peut être désactivée par le système de façon à minimiser les risques.**

- Le véhicule doit être sur une autoroute, une route publique d'accès limité ou une route extra-urbaine.
- L'ACC doit être engagé.

- Les lignes gauche et droite de la voie doivent être visibles.
- La vitesse du véhicule doit se situer entre 0 et 145 km/h.
- Aucune anomalie sur la caméra dans le sens de la marche avant, le radar, le système de direction électrique assistée (EPS) ou le MIA.
- Largeur de la voie entre 2,8 m et 4,2 m.
- Le clignotant non activé.
- Aucune panne en relation avec ce système.

### Plage de vitesse utile

Vitesse	Km/h
Minimum	0
Engagé / activé (avec le régulateur de vitesse adaptatif (ACC) engagé)	0
Engagé / activé (avec le régulateur de vitesse adaptatif (ACC) non engagé)	30 (20)
Maximum	145 (90)

- S'il a été configuré au-dessus de la vitesse maximum, l'ADA ne fonctionnera pas au-delà de cette vitesse maximum.
- S'il a été configuré au-dessous de la vitesse maximum et que la vitesse du régulateur de vitesse adaptatif (ACC) est augmentée, l'ADA fonctionnera

- jusqu'à la vitesse maximum puis se désactivera automatiquement.
- Lorsque la vitesse ACC cible est diminuée alors que la vitesse est inférieure à la vitesse maximum, le système démarrera automatiquement.
- Si la vitesse ACC cible est configurée en dessous de la vitesse maximum, l'ADA est actif et que la vitesse du véhicule augmente au-dessus de la vitesse maximum à cause d'une pente, l'ADA continuera à fonctionner.

### Surveillance sur l'écran TFT

Les conditions du système d'Assistance active à la conduite (ADA) et des autres équipements automatiques d'aide à la conduite (ADAS) peuvent être surveillés sur l'écran TFT en accédant à la page « Assist. cond. » (Driver Assist) avec les boutons situés sur le volant (voir « Présentation du réglage et des menus de l'écran TFT » dans la section « Instruments et commandes de la planche »).

Le symbole  en gris indique que l'ADA est activé mais non engagé et s'affiche au centre de l'écran TFT lorsque la page « Assist. cond. » (Driver Assist) est affichée.

Les informations de l'ACC et l'ADA sont indiquées par un témoin dans l'angle supérieur gauche de l'écran TFT lorsque d'autres informations (fenêtres



## Systèmes d'aide à la conduite et au conducteur

contextuelles de texte, informations NAVI, appel téléphonique, etc.) couvrent celles de l'ADA (voir le détail sur l'illustration). Le témoin de l'ADA utilise l'icône du volant et les lignes d'angle pour indiquer son état.

En quittant la page « Assist. cond. » (Driver Assist), dans l'angle supérieur gauche du TFT, le symbole gris  s'affiche parmi plusieurs témoins actifs des équipements automatiques d'aide à la conduite (ADAS).



En plus de ces symboles, sur le bord supérieur et inférieur du TFT, un halo de couleur peut apparaître (mentionné plus loin en tant que « couleur du niveau d'attention »). La couleur du niveau d'attention avec le soulignement du symbole  représentent une indication supplémentaire de l'état du système.



En quittant la page « Assist. cond. » (Driver Assist), la couleur du niveau d'attention est toujours affichée jusqu'à ce que le système soit désactivé en appuyant sur le bouton au volant.

L'ADA utilise des capteurs dans la couronne extérieure du volant pour détecter si les mains du conducteur sont sur le volant. Si les mains du conducteur ne sont pas détectées sur le volant, le tableau de bord va afficher une série d'avertissements pour prévenir le conducteur qu'il doit remettre ses mains sur le volant. Il y aura également des carillons. Au bout d'un certain temps, l'ADA se désactive si le conducteur ne remet pas les mains sur le volant.

Lorsque le système ne détecte pas les mains sur le volant pendant quelques secondes (3 à 5 secondes) ou plus (jusqu'à 10 secondes), il tente d'attirer l'attention du conducteur en indiquant, même si l'écran n'est pas sur la page

« Assist. cond. » (Driver Assist), le symbole  avec la figure des mains au centre de l'écran. En fonction du temps imparti, le système modifie la couleur du niveau d'attention, met la radio du véhicule en sourdine (si elle est activée) et émet des carillons pour indiquer au conducteur qu'il doit reprendre le contrôle du véhicule. C'est la seule façon de réengager le système.

### Détection des mains sur le volant

Les capteurs situés sur la couronne externe du volant peuvent détecter la présence des mains sur le volant. Pour pouvoir utiliser le système ADA, placez vos mains autour de la couronne externe du volant.

#### REMARQUE:

**Les capteurs ne sont pas en mesure de détecter la présence des mains sur les zones du volant recouvertes de bois, d'enjoliveurs en plastique ou d'inserts en carbone (si présents).**

Le système ADA est désactivé si le volant n'est plus en contact avec les mains.

### États du système

L'état actif du système ADA est indiqué par une couleur de niveau d'attention verte, maintenue même si le conducteur relâche le volant jusqu'à 3 secondes.

Les informations graphiques changent (max 1 seconde) dès que le conducteur lâche le volant :

- halo de couleur : vert ;
- lignes : vertes ;
- voiture : centrée ;
- volant : petit, en jaune, au centre (voir illustration).



La couleur de niveau d'attention jaune apparaît lorsque le conducteur retire ses mains du volant pendant 3 à 5 secondes et le symbole  avec la figure des mains occupe toute la partie centrale de l'écran TFT.



La couleur de niveau d'attention rouge apparaît lorsque le conducteur relâche le volant pendant 5 secondes et jusqu'à 10 secondes : dans ce cas, un seul carillon est répété jusqu'à ce qu'il(elle) reprenne à nouveau le contrôle du véhicule.

La couleur de niveau d'attention rouge et le signal sonore persistent même lorsque le volant est relâché pendant plus de 10 secondes.



Lorsque le système désenclenche l'ADA, une séquence de 3 signaux sonores

retentit accompagnée d'un message invitant l'utilisateur à reprendre le volant. Le symbole  sur l'écran TFT devient gris.



Si le conducteur ne remet pas les mains sur le volant (au bout de 8 à 10 secondes), le Régulateur de vitesse adaptatif (ACC) est également désactivé (symbole ACC blanc  sur l'écran) et devra être réinitialisé. Le système d'aide au maintien sur la voie (LKA) sera aussi désactivé. Dans ces cas, le tableau de bord n'indique plus la couleur de niveau d'attention et le véhicule n'est plus contrôlé que par le conducteur.

### Désengagement du système

Pour désengager l'ADA, vous pouvez choisir l'une des actions suivantes :

- Appuyer sur le bouton d'activation de l'ADA  sur le volant.
- Être en conduite manuelle.
- Appuyer sur la pédale de frein.



## Systèmes d'aide à la conduite et au conducteur

- Désactiver le régulateur de vitesse adaptatif (ACC).
- Détacher la ceinture de sécurité du conducteur.
- Appuyer sur le bouton de l'intervalle de temps du régulateur de vitesse adaptatif (ACC) pendant plus de deux secondes pour activer le régulateur de vitesse.
- Quitter le rapport (D) Drive.
- Entrer dans un événement de freinage automatique d'urgence (AEB) (voir le chapitre « Alerte collision frontale - FCW » dans cette section.
- Clignotant activé.

### Annulation du système

Le système ADA s'annule si l'une ou l'autre des actions suivantes a lieu (sans intervention du conducteur) :

- Un virage trop serré.
- Lorsque le conducteur lâche le volant des mains.
- Les marquages au sol de la voie ne sont pas détectés par la caméra face à l'avant.
- Intersection ou rond-point (carrefour giratoire).
- Toute panne des systèmes d'aide à la conduite sur autoroute (ADAS).
- L'annulation du régulateur de vitesse adaptatif.
- La vitesse du véhicule dépasse la limite maximum.

- L'accélération latérale dépasse les limites.

### REMARQUE:

Lorsque l'ADA est désactivé, le symbole  devient rouge puis gris.

### Limites du système

L'aide à la conduite sur autoroute est incapable de guider le véhicule lorsque les conditions suivantes se présentent :

- Le marquage de la voie n'est pas clair ou la visibilité est médiocre (par ex. forte pluie, neige, brouillard, etc.).
- Caméra dans le sens de la marche avant ou capteur obstrués, couverts ou endommagés.
- Conduite en côte ou dans des virages serrés.
- À l'approche des postes de péage.
- Lorsque la largeur de l'accès ou la sortie de l'autoroute dépasse 6 mètres.
- Une lumière vive (par ex. lumière du soleil directe ou réfléchie) face à la caméra dans le sens de la marche.



### ATTENTION !

**De nombreuses conditions imprévisibles peuvent se produire et affecter les performances de l'Assistance active à la conduite (ADA). Gardez toujours ceci à l'esprit et conduisez avec vigilance.**

**Soyez préparé à reprendre le contrôle du véhicule immédiatement à tout moment.**

### Système en panne

Le système ADA ne peut pas fonctionner correctement suite à une défaillance de ses composants ou parce que ces composants ou leur zone de détection est obstrués.

Dans ce cas, le témoin orange et le message correspondant s'affichent au tableau de bord.

Évitez dans ces conditions d'utiliser le système et faites vérifier le véhicule dans le **Réseau d'assistance**.

### Dispositif radar - Informations réglementaires

Les « Informations réglementaires » pour tous les dispositifs à radio-fréquence et radar peuvent être consultées en accédant à la section « Services » du site **www.maserati.com**.

## Aide à la signalisation routière - TSA (📡)

L'Aide à la signalisation routière (TSA) détecte les panneaux routiers à l'aide d'une caméra numérique dans le sens de la marche avant, montée sur le pare-brise derrière le rétroviseur intérieur et assiste le conducteur en affichant les limitations de vitesse détectées et les interdictions de dépasser sur le tableau de bord. La caméra détecte aussi les panneaux routiers comportant une restriction indiquée par un signe supplémentaire (par ex. en conditions d'enneigement). Le TSA utilise également les données du système de navigation de façon à apporter des informations au conducteur dans toutes les situations dans lesquelles la caméra n'est pas en mesure de détecter les panneaux routiers présents sur la route que parcourt la voiture.

Quelques exemples de ces situations sont dues à : une visibilité médiocre, une réverbération lumineuse, des panneaux endommagés, des panneaux routiers dans une mauvaise position comme tournés dans l'autre sens ou tombés.

### REMARQUE:

- Le signal d'outrepassement de la restriction ne s'affiche que sur les marchés où il est autorisé.
- Le TSA donne un avertissement visuel au conducteur lorsque celui-ci atteint la vitesse maximum permise ou quand il dépasse la valeur de « Sensibilité » réglée.
- Les performances du TSA dépendent du degré de mise à jour des cartes du système de navigation.

### Réglages personnalisés

TSA est configurable par le client en ce qui concerne le mode d'affichage sur le tableau de bord et la sensibilité d'avertissement.

Accédez à la page « Véhicule » (Vehicle) sur l'écran MIA et sélectionnez la touche « Traffic Sign Assist » du menu « Réglages » (Settings) pour accéder à la page de configuration.

La coche de la case « Mode Avertissement » (Warning Mode) indique que la fonction d'avertissement est active.

L'affichage des panneaux de signalisation peut clignoter ou être statique.

Le système peut être réglé pour afficher les panneaux de signalisation lorsque la vitesse du véhicule est égale à la limite

de vitesse permise ou lorsqu'elle est supérieure à 5 ou 10 km/h.

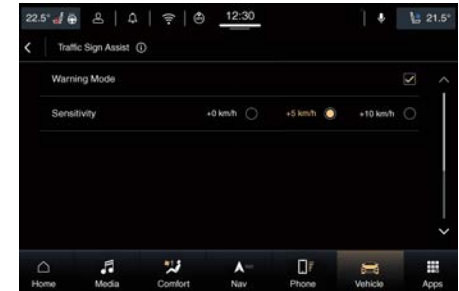

### Surveillance des signaux sur le tableau de bord

Si la fonctionnalité TSA est configurée et qu'un panneau de limitation de vitesse est détecté, les icônes correspondantes s'affichent dans la zone supérieure du tableau de bord, à côté du numéro de menu principal et des flèches de défilement.

La zone affichée se divise en trois secteurs différents :

1. Zone de limitation de vitesse conditionnée.
2. Zone de limitation de vitesse non conditionnée.
3. Outrepassement de la zone de restriction.



## REMARQUE:

Le signal d'outrepassement de la restriction ne s'affiche que sur les marchés où il est autorisé.

Si le mode d'avertissement « Clign. On » est réglé, lorsque l'avertissement visuel est fourni, seule la limite de vitesse non conditionnée (dans le secteur 2) clignote lorsque la vitesse du véhicule dépasse la limite de vitesse non conditionnée détectée (option « +0 km/h ») ou quand elle dépasse la valeur de sensibilité réglée (options « +5 km/h » ou « +10 km/h »). Si la vitesse du véhicule reste au-dessus de la limite de vitesse non conditionnée pendant plusieurs secondes, le signe de limite de vitesse non conditionnée cesse de clignoter parce que la manœuvre est considérée comme non intentionnelle. Si le TSA n'est pas en mesure de déterminer un type de limitation de vitesse valide ni depuis la caméra ni

depuis la cartographie digitale, l'image suivante s'affiche dans le secteur 2.



Puisque le TSA utilise les données fournies par le système de navigation, il peut tenir à jour le secteur 2 de l'écran dans les situations suivantes sans détecter de signalisation routière :

- Lorsque le véhicule change de route.
- Entrée / sortie d'autoroute.
- Entrée / sortie d'une zone urbaine stockée dans la cartographie digitale.

## Limites du système



Le fonctionnement de l'aide à la signalisation routière (TSA) peut être gêné ou peut ne pas fonctionner dans les situations suivantes :

- Si la visibilité est médiocre, par exemple pour cause d'éclairage insuffisant de la route, s'il y a de fortes variations entre l'ombre et la lumière ou par temps de pluie, de neige ou de brouillard.

- S'il y a une lumière éblouissante, par ex. provenant du trafic opposé, la lumière du soleil direct ou des lumières réfléchies par les autres véhicules.
- Si le pare-brise est sale dans la zone de la caméra, ou si elle est embuée, endommagée ou recouverte.
- Si la signalisation routière est difficile à détecter, par ex. à cause de la poussière ou de la neige, ou parce qu'elle est insuffisamment éclairée.
- Si les informations données par la cartographie digitale du système de navigation sont incorrectes ou périmées.
- Si la signalisation est ambiguë, par ex. des panneaux routiers sur des sites de construction ou des voies adjacentes.
- Lorsqu'on double un bus ou un camion avec l'autocollant de restriction de vitesse.

## Ravitaillements

### Accès au goulot de remplissage du réservoir

Pour accéder au goulot du réservoir, la trappe du réservoir doit être déverrouillée. Depuis l'extérieur du véhicule, ce n'est possible qu'en appuyant sur le bouton de déverrouillage  ou de verrouillage  de la télécommande, comme pour ouvrir ou fermer les portes. Si l'une des commandes de verrouillage des portes est pressée depuis l'intérieur du véhicule, la trappe du réservoir reste déverrouillée, permettant de ravitailler.

- Presser la zone de la trappe du réservoir indiquée, qui se trouve du côté arrière gauche du véhicule : la trappe s'ouvre complètement.

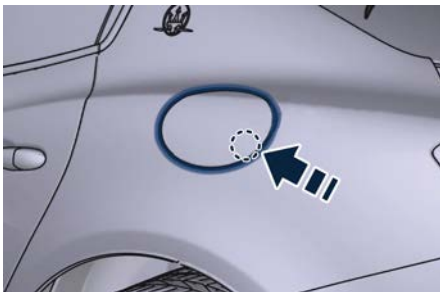

#### REMARQUE:

Afin de garantir une ouverture facile de la trappe de remplissage de carburant, elle doit être enfoncée dans le côté inférieur droit ; si elle est enfoncée dans une autre position, elle peut rester verrouillée.

Pour aider l'utilisateur à choisir le carburant compatible avec la voiture, l'étiquette montrée dans l'image est apposée à l'intérieur de la trappe du réservoir.



L'étiquette comprend un ou deux symboles graphiques identifiant le type de carburant devant être utilisé, conforme à la norme **EN16942** et reporté dans le tableau suivant.

	Du carburant sans plomb contenant jusqu'à 2,7% (m/m) d'oxygène et un maximum de 5,0% (V/V) d'éthanol conforme à la norme <b>EN228</b>
	Du carburant sans plomb contenant jusqu'à 3,7% (m/m) d'oxygène et un maximum de 10,0% (V/V) d'éthanol conforme à la norme <b>EN228</b>

### Faire le plein

Le goulot du réservoir est hermétique grâce à une languette de fermeture interne, qui est ouverte par la buse de carburant de la station-service lors du plein.

Seul une buse de la bonne taille peut ouvrir la languette de fermeture.

- Introduire complètement le pistolet du distributeur de carburant dans le goulot de remplissage.

#### REMARQUE:

**Vous pouvez faire le plein uniquement avec la buse de la bonne taille.**

### **ATTENTION !**

- **Ne portez jamais de flammes nues ou de cigarettes allumées près de la trappe afin d'éviter tout risque d'incendie !**
- **Évitez d'approcher votre visage de la trappe ouverte pour ne pas inhaler de vapeurs nocives.**
- **Ne fumez jamais dans le véhicule ou à proximité de celui-ci lorsque le bouchon à essence est ouvert ou lors d'un appoint de carburant.**
- **Arrêtez toujours le moteur lors d'un appoint de carburant. Ceci viole la plupart des réglementations contre les incendies et peut provoquer l'activation du témoin de panne MIL  (consultez « Témoins et indicateurs » à la section « Instruments et commandes de la planche »).**
- Ravitailler le véhicule. La capacité du réservoir de carburant est indiquée dans le « Tableau des ravitaillements » dans la section « Données techniques ». Lorsque le pistolet à carburant fait un déclic ou se ferme, le réservoir est théoriquement plein : il est possible d'obtenir un supplément de carburant en permettant au pistolet à carburant de faire un double clic. Après les deux clics supplémentaires, la quantité de

carburant admise par le système est très faible, nous vous recommandons de ne pas insister.

- Attendez environ 10 secondes avant de retirer le pistolet à carburant de façon à garantir un remplissage complet du carburant résiduel et minimiser le risque de souiller la zone autour du goulot du réservoir.
- Retirez la buse de carburant.
- Fermez la trappe du réservoir.

### **IMPORTANT !**

Pour éviter les débordements, n'ajoutez pas de carburant à un réservoir déjà plein.

#### **Entonnoir de secours pour le ravitaillement en carburant**

Un entonnoir est fourni dans la boîte à outils (l'image représente la boîte à outils d'un modèle essence avec roue de secours compacte) pour le ravitaillement de secours en carburant avec un jerrycan (voir le chapitre « Trousse à outils » dans la section « En cas d'urgence »).

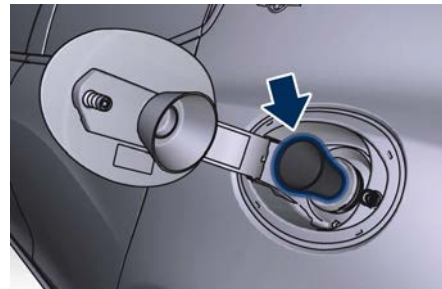
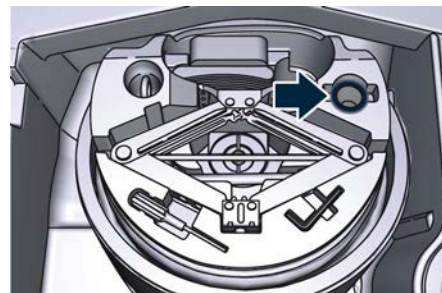

### **ATTENTION !**

**Un incendie peut se produire si le carburant est pompé dans un réservoir portable situé à l'intérieure du véhicule. Vous risqueriez d'être brûlé. Placez toujours les réservoirs de gaz en dehors du véhicule lors du ravitaillement.**

## Ouverture d'urgence de la trappe du réservoir

Si vous ne parvenez pas à ouvrir la trappe du réservoir à l'aide de la télécommande, utilisez le déverrouillage d'urgence situé dans le coffre à bagages.

- Ouvrez le capot du coffre (voir « Ouverture et fermeture du capot du coffre » en section « Avant de démarrer »).
- Soulevez le couvercle d'accès à gauche dans le coffre à bagages.

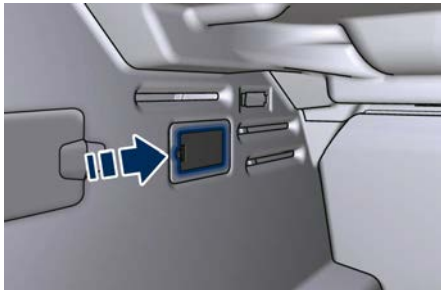

- Tirer légèrement le câble de dégagement pour éviter de le déchirer. Il n'est pas possible de ressentir ou ouïr le déclenchement de l'actionneur de la trappe du réservoir.

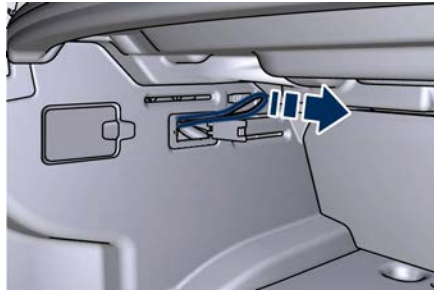

- Par la suite, ouvrez normalement la trappe du réservoir.

## Conditions de conduite

### Avant de se mettre en route

Vérifiez ce qui suit à intervalles réguliers et toujours avant de longs trajets :

- pression et état des pneus ;
- niveau des liquides et lubrifiants ;
- l'état des balais d'essuie-glace ;
- nettoyez les verres des feux extérieurs et les autres surfaces vitrées ;
- le bon fonctionnement des feux de détresse et des feux extérieurs.



### IMPORTANT !

Toutefois, il est recommandé d'exécuter ces contrôles au moins tous les 1 000 km toujours dans le respect du plan d'entretien dont à la section « Entretien et soin ».

Avant de démarrer :

- réglez la position du siège, du volant et les rétroviseurs pour avoir une bonne position de conduite ;
- assurez-vous que rien n'entrave la course des pédales (tapis de sol, etc.) ;
- rangez et arrimez soigneusement tout objet dans le coffre à bagages pour empêcher qu'il soit projeté vers l'avant en cas de coup de frein brusque ;
- évitez les repas copieux avant un trajet. Une légère collation aide à conserver de bons réflexes. Plus particulièrement, évitez de boire de l'alcool.



### ATTENTION !

**Au-delà d'être interdit par la loi, il est extrêmement dangereux de voyager dans le coffre à bagages ou sur le capot avant. En cas d'accident, les personnes transportées de cette façon sont exposées davantage au risque de blessures. Les passagers ne peuvent voyager qu'assis sur les sièges du véhicule, avec les ceintures bouclées correctement. Contrôlez toujours que le conducteur et tous les passagers soient bien attachés avec la ceinture de sécurité.**

### Conduite en sécurité

Bien que le véhicule soit équipé de dispositifs de sécurité passive et active, le comportement du conducteur reste toujours un facteur décisif pour la sécurité routière.

Quelques règles simples pour conduire en sécurité dans diverses conditions sont énumérées ci-dessous. Certaines d'entre elles peuvent vous sembler familières, mais en tout cas, il est utile de les relire avec attention.

#### Conduite de nuit

Les principales directives à suivre pour conduire de nuit sont comme suit.

- Conduire avec précaution. Conduire de nuit demande plus de concentration et d'attention.
- Réduisez votre vitesse, particulièrement sur les routes non éclairées.
- Dès les premiers signes de somnolence, arrêtez vous. Continuer à conduire présente un risque pour vous-même et les autres. Ne reprenez la route qu'après vous être reposé.
- Maintenez une distance plus grande que vous conserveriez de jour entre vous et les véhicules qui vous précèdent : il est difficile d'évaluer la vitesse des autres véhicules dont vous ne voyez que les phares.
- N'utilisez les feux de route qu'en dehors des zones d'habitation et lorsque vous être certain qu'ils ne dérangeront pas les autres conducteurs.
- À l'approche d'un autre véhicule, passez de feux de route en feux de croisement (le cas échéant).
- Gardez les phares et projecteurs propres.
- Hors des zones d'habitation, méfiez vous des animaux pouvant traverser la route.

#### Conduite sous la pluie

La pluie et les routes mouillées sont dangereuses. Sur route mouillée, toutes les manœuvres sont plus difficiles à cause d'une adhérence notablement

réduite. Cela signifie des distances de freinage nettement plus longues et une tenue de route diminuée.

Quelques recommandations pour conduite sous la pluie sont énumérées ci-dessous.

- Réduisez votre vitesse et conservez une distance de sécurité plus grande par rapport aux véhicules devant vous. Une vitesse élevée peut entraîner une perte de contrôle du véhicule.
- Si la chaussée est mouillée ou couverte de neige fondue, l'eau peut s'accumuler entre les pneus et la chaussée. Ce phénomène, appelé hydroplanage, peut vous faire perdre partiellement ou complètement le contrôle du véhicule et même toute possibilité de freinage. Pour minimiser ce risque : ralentissez si de l'eau stagne sur la route ou il y a des flaques d'eau.
- Les pluies violentes réduisent fortement la visibilité. Dans ces circonstances, même en plein jour, allumez les feux de croisement pour être plus visible pour les autres conducteurs.
- Positionnez la climatisation et le chauffage en position de désembuage pour éviter tout problème de visibilité.
- Vérifiez périodiquement l'état des balais d'essuie-glace.
- Dans des conditions de faible adhérence, utilisez le mode de conduite

« I.C.E. » (voir le chapitre « Modes de conduite » dans cette section).

- Évitez de conduire avec l'ESC DÉSACTIVÉ, car cela pourrait entraîner une perte de contrôle du véhicule.

### Conduite dans le brouillard

Si le brouillard est épais, évitez si possible de prendre la route.

En conduisant dans la brume, les nappes de brouillard ou lorsqu'il y a un risque de rencontrer des bancs de brouillard, veuillez tenir compte des conseils énumérés ci-dessous.

- Modérez votre vitesse.
- Même en plein jour, allumez les feux de croisement, les feux de brouillard avant et arrière. N'utilisez pas les feux de route.
- N'oubliez pas que le brouillard rend la chaussée humide, par conséquent, tout type de manœuvre est plus difficile et les distances de freinage sont allongées.
- Conservez une distance de sécurité par rapport au véhicule devant vous.
- Évitez autant que possible les modifications brusques de votre vitesse.
- Autant que possible, évitez le dépassement.
- Si vous êtes contraint d'arrêter votre véhicule (fatigue, impossibilité de continuer par manque de visibilité, etc.)

essayez avant toute chose de vous arrêter hors des voies de circulation. Allumez ensuite les feux de détresse, et si possible les feux de croisement.

- Klaxonnez à intervalles réguliers si vous entendez un autre véhicule approcher.



### IMPORTANT !

Faites attention car les feux antibrouillard arrière peuvent déranger les conducteurs derrière vous : en cas de visibilité normale, éteignez ces feux.

### Conduite en montagne

Les routes de montagne présentent habituellement de nombreux virages et courbes serrés, des tunnels et des descentes et des montées : veuillez tenir compte des quelques conseils énumérés ci-dessous.

- Conduisez à vitesse modérée en évitant de « couper » les virages.
- En conduisant à l'intérieur d'un tunnel de jour, allumez les feux de croisement à l'avance, évitez les feux de route et préparez vous aux brusques changements de luminosité. Évitez les manœuvres brusques qui pourraient présenter un danger pour le véhicule suivant.
- Ne dévalez jamais une descente avec le moteur éteint ou au point mort.
- N'oubliez pas que le dépassement des autres véhicules en côte est plus lent

et nécessitera par conséquent une plus grande distance sur la route. Si vous êtes doublé dans une côte, ralentissez pour permettre à l'autre véhicule de vous dépasser.

### Conduite sur la neige ou le verglas

Veuillez prendre en considération quelques conseils d'ordre général énumérés ci-dessous pour conduire dans ces conditions.

- Conservez une vitesse très modérée.
- Montez des chaînes à neige ou des pneus spécifiques si la route est couverte de neige, voir le chapitre « Informations sur les pneus » dans la section « Pour connaître le véhicule ».
- Nous vous recommandons d'activer le mode « I.C.E. » (voir chapitres « Modes de conduite » dans cette section).
- Pendant la saison hivernale, même des routes apparemment sèches peuvent comporter des sections verglacées. Soyez attentifs lorsque vous traversez des ponts, des viaducs et des routes peu exposées au soleil et bordées d'arbres et de rochers. Ils peuvent être verglacés.
- Conservez une large distance de sécurité par rapport aux véhicules devant vous.
- Évitez les coups de frein brusques, les brusques changements de direction et les accélérations brutales.



## Systèmes d'aide à la conduite et au conducteur

L'accélération rapide sur une route enneigée, humide ou glissante, peut vous faire dévier de façon aléatoire vers la droite ou la gauche. Ce phénomène survient en cas de différence d'adhérence au-dessous des roues arrière (motrices).



### ATTENTION !

Il est dangereux d'accélérer sur une route glissante. Une traction inégale peut provoquer un tirage subit des roues motrices arrière. Vous pourriez perdre le contrôle du véhicule et avoir un accident. Accélérez doucement et avec précaution dès que l'adhérence est susceptible de diminuer (gel, neige, humidité, boue, sable mou, etc.).

### Conduite dans des zones inondées

Rouler sur des portions de chaussées recouvertes de plus d'un centimètre d'eau stagnante exige une attention supplémentaire pour garantir la sécurité des passagers et préserver l'état de votre véhicule.



### ATTENTION !

**Ne roulez pas sur une route ou ne traversez pas un chemin recouvert d'eau mouvante et/ou dont le niveau augmente (comme après un orage). L'eau mouvante peut éroder la surface de la route ou du chemin et provoquer l'enfoncement de votre véhicule dans l'eau plus profonde. En outre, de l'eau mouvante et/ou dont le niveau augmente peut rapidement emporter votre véhicule. Le non-respect de ces avertissements peut entraîner des blessures graves, voire mortelles, pour vous et vos passagers, ainsi que pour d'autres personnes situées à proximité du véhicule.**

Bien que votre véhicule soit capable de traverser des étendues d'eau stagnante peu profondes, tenez compte des mises en garde et précautions suivantes avant de poursuivre.



### IMPORTANT !

- Contrôlez toujours la profondeur de l'eau stagnante avant de vous y engager. Ne jamais conduire dans de l'eau stagnante dont la profondeur dépasse 150 mm.

- Déterminez l'état de la route ou du chemin recouvert d'eau et vérifiez s'il n'y a pas d'obstacles sur la trajectoire avant de traverser cette étendue d'eau.
- Ne dépassez pas 8 km/h en roulant dans de l'eau stagnante. Cela minimisera les effets de vague.
- Rouler dans de l'eau stagnante peut endommager les composants de la transmission de votre véhicule. Après avoir roulé dans de l'eau stagnante, ne conduisez pas si vous n'êtes pas sûr de l'état de la transmission. De tels dommages ne sont pas couverts par la Garantie des véhicules neufs.
- La pénétration d'eau dans le moteur du véhicule peut entraîner son blocage, son calage, ainsi que de graves dommages au moteur. De tels dommages ne sont pas couverts par la Garantie des véhicules neufs.
- Après la conduite dans de l'eau stagnante, faites toujours contrôler les liquides (huile moteur, huile de transmission, etc.) par un **Concessionnaire agréé Maserati** pour toute contamination.

**ATTENTION !**

- Rouler dans de l'eau stagnante limite les capacités de traction de votre véhicule. Ne dépassez pas 8 km/h en roulant dans de l'eau stagnante.
- Rouler dans de l'eau stagnante limite les capacités de freinage de votre véhicule, ce qui accroît les distances d'arrêt. Après avoir roulé dans de l'eau stagnante, roulez doucement et exercez plusieurs petites pressions sur la pédale de frein pour sécher progressivement les disques et les plaquettes des freins.
- La pénétration d'eau dans le moteur du véhicule peut entraîner son blocage, un calage ainsi des pannes.
- Le non-respect de ces avertissements peut entraîner des blessures graves, voire mortelles, pour le conducteur, les occupants ou d'autres personnes situées à proximité du véhicule.





## 6 - En cas d'urgence

Appel Help et Assist (📞)	348
Fonction SOS-Appel d'urgence (marché russe uniquement)	351
En cas d'accident	354
Feux de détresse	355
Trousse à outils	357
Surchauffe du moteur	358
Dans le cas d'un pneu crevé	359
En cas de fusible grillé	366
En cas de signal de panne des feux extérieurs	373
Relâchement d'urgence du frein de stationnement	373
Désengagement manuel de la boîte de vitesses de la position P (Park)	374
Pour désembourber le véhicule	375
Procédure de démarrage par batterie auxiliaire	376
Remorquage d'un véhicule en panne	379

## Appel Help et Assist (📞)

Le véhicule peut être équipé de fonctions d'assistance embarquées conçues pour offrir toute l'aide nécessaire en cas d'accident et/ou dans une situation d'urgence (appel Help) ou de panne du véhicule (appel Assist).

### REMARQUE:

Pour les fonctions d'appel Help et Assist, la géolocalisation (GPS) doit toujours être activée : toute désactivation rendrait ces services indisponibles.

### Appel Help

L'appel Help est transmis à un standard téléphonique privé (il ne s'agit pas d'un système d'appel d'urgence électronique prévu par la législation applicable aux nouveaux types de véhicules homologués). L'appel fonctionne sur une batterie autonome rechargeable afin d'assurer son fonctionnement même lorsque la batterie du véhicule est faible ou débranchée.

En cas de faible niveau de batterie, l'écran du tableau de bord affiche un message et envoie une notification par le biais d'une application mobile.

### REMARQUE:

L'absence de remplacement de la batterie du système d'appel ou le fait d'ignorer les avertissements du

système peut compromettre ou exclure complètement le fonctionnement des services.

### En cas d'urgence

Indépendamment de l'état de charge, la batterie du système d'appel doit être remplacée tous les 5 ans auprès du Réseau d'assistance.

L'appel d'aide (Help) ne doit être utilisé que si la santé des personnes est en jeu. Le cas échéant, l'opérateur du centre d'appel d'urgence vérifie l'état des systèmes de sécurité du véhicule et définit avec le conducteur le type d'assistance d'urgence nécessaire (ambulance, pompiers, etc.). L'appel Help s'effectue automatiquement dans le cas d'un accident avec déploiement de l'airbag si le dispositif d'allumage est en position **RUN** et si les airbags fonctionnent (témoin de dysfonctionnement 🚫 éteint).

L'appel Help peut être activé manuellement par l'utilisateur de 3 manières différentes :

- à l'aide du bouton situé sur la console de plafonnier
- à l'aide de la touche de fonction « HELP call » de la page « Applis » (Apps) sur l'écran MIA

- à l'aide de l'application pour smartphone MIA (uniquement en vigueur dans les pays européens).

### à l'aide du bouton situé sur la console de plafonnier

Appuyez sur le bouton d'appel Help sur la console de plafonnier en le maintenant enfoncé pendant quelques secondes ; la LED verte sur le bouton clignote puis devient fixe indiquant que l'appel a été passé.



L'appel Help peut être passé en manuel quand le dispositif d'allumage est sur la position **RUN** ou **ACC** et sur **OFF** jusqu'à ce que le rétro-éclairage reste allumé, ce qui constitue un bon moyen d'entrer en contact avec un opérateur en cas d'urgence. Lorsque la connexion entre le véhicule et un opérateur de sécurité est établie, votre véhicule transmettra automatiquement la position

et les informations liées au véhicule à l'opérateur du service.

#### REMARQUE:

- Si vous appuyez accidentellement sur le bouton d'appel Help, vous disposez de 10 secondes avant que l'appel ne soit effectué. Le système vous avertira verbalement que l'appel est sur le point d'être passé. Afin d'annuler la connexion de l'appel, appuyez de nouveau sur le bouton situé sur la console de plafonnier.
- Il se peut que la fonction d'appel Help ne soit pas disponible pendant la minute suivant le démarrage du véhicule.

L'appel Help sera prioritaire sur les autres sources audio, qui seront mises en mode muet. Si vous possédez un téléphone connecté via Bluetooth®, il sera déconnecté et de nouveau reconnecté à la fin de l'appel. Une voix vous guidera pendant l'appel Help. Si une connexion est réalisée entre un opérateur du service et votre véhicule, vous comprenez et acceptez que les opérateurs peuvent, comme lors de tout autre appel d'aide, enregistrer la conversation et les sons à l'intérieur et près de votre véhicule lors de la connexion.

Seul un opérateur de sécurité peut interrompre à distance l'appel Help, et si

nécessaire, rappeler le système eCall du véhicule. Une fois l'appel terminé, vous pouvez toujours appeler l'opérateur du service d'urgence pour donner des informations supplémentaires en appuyant à nouveau sur le bouton. En cas d'urgence, la connexion et l'appel d'un opérateur du centre d'assistance Help sont immédiatement activés et l'écran suivant s'affiche sur l'appli. MIA.

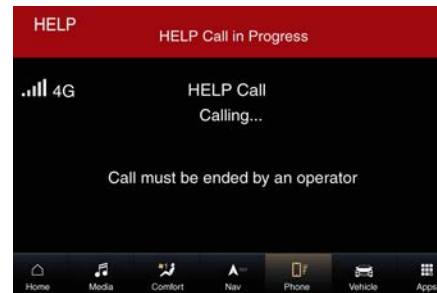
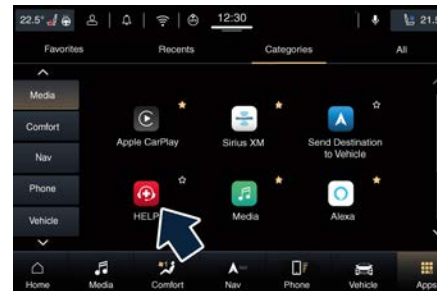

Pendant l'appel Help, si l'occupant du véhicule ouvre une autre page et quitte

l'écran, la barre d'état de l'appel Help sera affichée sur tous les autres écrans, avec le message « Appel d'urgence en cours » (Emergency Call in Progress) accompagné de la durée de l'appel, le cas échéant.

Pour de plus amples informations, consultez le guide « Maserati Intelligent Assistant™ (MIA) ».

#### Messages « Appel Help non disponible »

L'appel Help n'est pas disponible dans les cas suivants :

- mise à jour du système ;
- en présence d'une erreur système (défaillance générale, défaillance SIM, antenne, connexion USB, etc.) ;
- si l'abonnement au service n'est pas actif ou a expiré. Le cas échéant, il peut arriver que l'appel Help soit temporairement indisponible.

#### REMARQUE:

Si le client n'a pas souscrit aux Services connectés Maserati, l'appel Help n'est pas disponible. Pour de plus amples détails, consultez le site Internet officiel Maserati.

#### Appel d'assistance

Le service d'appel d'assistance n'est disponible que dans les zones où l'utilisateur dispose d'une couverture d'assistance active.



## En cas d'urgence

L'appel Assist nécessite que le dispositif d'allumage soit positionné sur **RUN** ou **ACC** avec un circuit électrique fonctionnant correctement. Le propriétaire du véhicule peut activer deux types d'appels Assist :

### • Appel d'assistance routière (Roadside Assistance Call)

L'assistance routière offre une assistance 24 heures sur 24, 7 jours sur 7, en cas de problème relatif au véhicule (remorquage, crevaison, etc.) et envoi de l'aide à l'endroit où se trouve le véhicule. Accédez au menu « Assist Call » (Appel Assist) sur la page « Apps » (Applis) et appuyez sur la touche de fonction « Road Assistance » (Assistance routière).

### REMARQUE:

Lorsque l'utilisateur sélectionne la touche de fonction « Road Assistance » (Assistance routière), la géolocalisation du véhicule est transmise au centre d'appel.

### • Appel Service à l'assuré

Le service à l'assuré fournit une assistance et de l'aide pour les requêtes d'ordre général. Accédez au menu « Assist Call » (Appel Assist) sur la page « Apps » (Applis) et appuyez sur la touche de fonction « Service à l'assuré » (Customer Service).

### REMARQUE:

- Lorsque l'utilisateur sélectionne la touche de fonction « Service à l'assuré » (Customer Service), le véhicule est géolocalisé.
- Si le client n'a pas souscrit aux Services connectés Maserati, l'appel d'assistance n'est pas disponible. Pour de plus amples détails, consultez le site Internet officiel Maserati.

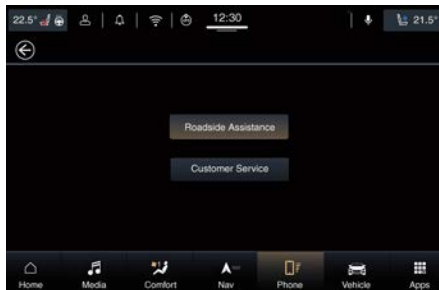

## En cas d'urgence

### REMARQUE:

- Il se peut que la fonction Appel d'assistance dépannage (Roadside Assistance Call) ou Appel d'assistance à l'assuré (Customer Service Call) ne soit pas disponible pendant la minute suivant le démarrage du véhicule.
- Si la touche de fonction Appel d'assistance dépannage ou Appel d'assistance à l'assuré est enfoncée par mégarde sur l'écran MIA, il est

possible d'interrompre l'appel en appuyant sur la touche de fin d'appel.

- En cas d'appel Help actif, ni l'Appel Assistance routière ni l'Appel Assistance à l'assuré ne peuvent être activés. Pour de plus amples informations, consultez le guide « Maserati Intelligent Assistant™ (MIA) ».

### Messages Appel d'assistance non disponibles (Assist Call Not Available)

Les appels d'assistance ne sont pas disponibles dans les cas suivants :

- l'abonnement au service n'est pas actif ou a expiré ;
- en présence de problèmes de connexion au réseau. Le cas échéant, l'opérateur est averti que l'appel ne peut être passé via l'écran TFT.

## Fonction SOS-Appel d'urgence (marché russe uniquement)



### ATTENTION !

La fonction SOS appel d'urgence est disponible uniquement pour l'Union douanière eurasiatique et ne fonctionne qu'avec un opérateur réseau actif. Votre véhicule dispose de fonctions embarquées qui sont activées automatiquement par l'actionnement des airbags ou par l'activation du bouton situé sur la console de plafonnier conçue pour apporter de l'aide en cas d'accident et d'urgence.

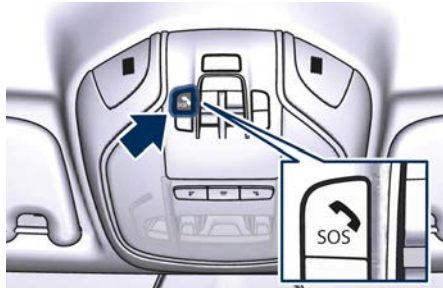

### Description

SOS-Appel d'urgence est une fonction qui, au moyen d'une pression sur un bouton, permet de contacter les services

d'urgence dans la mesure où le système d'Appel d'urgence-SOS fonctionne et que le dispositif d'allumage est sur la position **RUN** ou **ACC**.

L'appel d'urgence manuel est également possible lorsque le dispositif d'allumage est sur la position **OFF** tant que le rétro-éclairage reste allumé. C'est un bon moyen d'entrer en contact avec un opérateur en cas d'urgence.

Lorsque la connexion entre le véhicule et un opérateur de sécurité public est établie, votre véhicule transmettra automatiquement la position et les informations liées au véhicule à l'opérateur du service d'urgence. L'Appel d'urgence-SOS s'effectue automatiquement dans le cas d'un accident avec déploiement de l'airbag si le dispositif d'allumage est en position **RUN** et si les airbags fonctionnent (témoin de dysfonctionnement éteint).

Seul un opérateur de sécurité public peut interrompre à distance le SOS-Appel d'urgence, et si nécessaire, rappeler le système eCall du véhicule.

Une fois l'appel terminé, vous pouvez toujours appeler l'opérateur du service d'urgence pour donner des informations supplémentaires en appuyant à nouveau sur le bouton.

### Comment cela fonctionne

Appuyez sur le bouton SOS-Appel d'urgence sur la console de plafonnier en maintenant quelques secondes ; la LED verte sur le bouton clignote puis devient fixe indiquant que l'appel a été passé.

#### REMARQUE:

Si vous appuyez accidentellement sur le bouton SOS-Appel d'urgence, vous disposez de 10 secondes avant que l'appel ne soit effectué.

Le système vous avertira verbalement que l'appel est sur le point d'être passé.

Afin d'annuler la connexion de l'appel, appuyez sur le bouton SOS-Appel d'urgence situé sur la console. Une fois la connexion effectuée entre le véhicule et l'opérateur du service d'urgence, le système SOS-Appel d'urgence transmettra les informations importantes suivantes concernant le véhicule à l'opérateur :

- L'indication disant que l'occupant a passé un Appel d'urgence-SOS ;
- le Numéro d'identification du véhicule (VIN) ;
- les dernières coordonnées GPS connues du véhicule.

Vous devriez pouvoir parler à l'opérateur du service d'urgence pour déterminer si une assistance supplémentaire est nécessaire.



## En cas d'urgence

L'Appel d'urgence-SOS sera prioritaire sur les autres sources audio, qui seront automatiquement coupées. Si vous possédez un téléphone connecté via Bluetooth®, il est déconnecté et reconnecté à la fin de l'Appel d'urgence-SOS.

Une voix vous guidera pendant l'Appel d'urgence-SOS.

Si une connexion est réalisée entre un opérateur du service d'urgence et votre véhicule, vous comprenez et acceptez que les opérateurs peuvent, comme lors de tout autre appel d'urgence, enregistrer la conversation et les sons à l'intérieur et près de votre véhicule lors de la connexion.

### Limites du système

Lorsque le conducteur commute le dispositif d'allumage sur la position **RUN**, le système exécute une routine de contrôle. Au cours de cette étape, le témoin rouge s'allume pendant environ 3 secondes : ce signal ne doit pas être confondu avec un avertissement de panne, car dans cette éventualité le témoin rouge resterait allumé fixe.

Si le système SOS-Appel d'urgence détecte une anomalie, les événements suivants peuvent se produire au moment où l'anomalie est détectée :

- La DEL sur le bouton de la console de plafonnier reste allumée en rouge en continu.
- Le système est alimenté par une batterie autonome rechargeable afin d'assurer son fonctionnement même lorsque la batterie du véhicule est à plat ou débranchée. Lorsque la batterie du système se décharge, l'écran du tableau de bord affiche un message spécial, différent de tous les autres messages se rapportant à d'autres types de pannes. Dans ce cas, le système ne fonctionne que s'il est alimenté par la batterie du véhicule.
- Le tableau de bord affiche un message vous avertissant de contacter le **Réseau d'assistance** tandis que le témoin d'avertissement de panne s'allume. Même si le système SOS-Appel d'urgence est entièrement opérationnel, des facteurs externes ou imprévus peuvent empêcher ou interrompre l'appel.

Ils peuvent inclure les facteurs suivants, mais n'y sont pas limités :

- La télécommande a été retirée du véhicule et le mode de temporisation des accessoires est actif.
- Le dispositif d'allumage est en position **OFF**.
- Les circuits électriques du véhicule sont endommagés.

- Le logiciel du système SOS-Appel d'urgence et / ou le matériel ont été endommagés lors d'un accident.
- Il y a des problèmes de réseau pouvant limiter ou entraver le fonctionnement du service (par ex. erreur de l'opérateur, réseau saturé, mauvaises conditions météorologiques, etc.). Si une connexion de la batterie du véhicule est défaillante suite à une collision ou un accident, le système peut prendre en charge un SOS-Appel d'urgence pendant un temps limité.

Si la batterie est débranchée pour des raisons de maintenance, le système se désactive. Dans ce cas, il n'est possible d'effectuer un SOS-Appel d'urgence qu'une fois la batterie reconnectée au circuit électrique du véhicule.

### Conditions requises

#### REMARQUE:

Cette fonction n'est disponible que sur les véhicules vendus sur le marché de l'Union Douanière Eurasiatique.

- Le véhicule doit disposer d'une connexion utilisable à l'opérateur de réseau mobile ERA-Glonass active.
- Le véhicule doit être alimenté par un circuit électrique fonctionnant correctement.
- Le dispositif d'allumage doit être sur la position **RUN** ou **ACC** et sur **OFF**



jusqu'à ce que le rétro-éclairage reste allumé.



### ATTENTION !

- Ne posez jamais un objet sur ou à proximité des antennes 3G (données) et GPS du véhicule. Vous pourriez bloquer la réception des signaux 3G (données) et GPS et empêcher votre véhicule de lancer un appel d'urgence. Une connexion au réseau 3G (données) utilisable et un signal GPS sont requis pour que le système d'Appel d'Urgence-SOS fonctionne correctement.
- N'ajoutez pas d'équipement électrique du commerce au circuit électrique du véhicule. Ceci peut empêcher votre véhicule d'envoyer un signal d'appel d'urgence. Afin d'éviter toute interférence susceptible de conduire à une défaillance du système d'Appel d'Urgence-SOS, n'ajoutez jamais d'équipement de seconde monte (radio mobile bidirectionnelle, radio CB, enregistreur de données, etc.) au circuit électrique de votre véhicule et ne modifiez jamais les antennes. **SI VOTRE VÉHICULE PERD DU NIVEAU DE BATTERIE (Y COMPRIS PENDANT OU APRÈS L'ACCIDENT), LES FONCTIONS DE CONNEXION,**

### APPLICATIONS ET SERVICES MASERATI, ENTRE AUTRES, NE SERONT PAS OPÉRATIONNELS.

- La Commande de retenue des occupants (ORC) allume le témoin d'airbag du tableau de bord si une anomalie quelconque du système d'airbag est détectée. Si le témoin du système d'airbag est allumé, il se peut que le système d'airbag soit défaillant et que le système d'Appel d'Urgence-SOS ne puisse pas envoyer de signal à l'opérateur du centre de service d'urgence. Si le témoin des airbags est allumé, contactez le Réseau d'assistance pour faire vérifier le système immédiatement.

### En cas d'urgence

- Ignorer la LED sur le bouton de la console de plafonnier peut signifier que vous n'aurez plus accès au service d'appel d'urgence en cas de besoin. Si la LED du bouton situé sur la console de plafonnier est allumée en rouge, contactez le **Réseau d'assistance** pour faire vérifier le système d'appel d'urgence immédiatement.
- Si une personne se trouvant dans le véhicule court un danger (par exemple, des flammes ou de la fumée sont visibles, les conditions routières ou l'emplacement sont dangereux), n'attendez pas pour appeler un

opérateur d'un service d'urgence. Tous les occupants doivent immédiatement quitter le véhicule et se rendre dans un lieu sûr.

- Le fait de ne pas effectuer l'entretien programmé et l'inspection régulière de votre véhicule peut endommager le véhicule, entraîner un accident ou des blessures.

### Questions fréquentes

#### Que se passe-t-il si je pousse accidentellement le bouton SOS-Appel d'Urgence situé sur la console du plafonnier ?

Vous disposez de 10 secondes pour annuler l'appel après avoir poussé le bouton d'appel d'urgence. Pour annuler l'appel appuyer à nouveau sur le bouton.

#### Quel est le type des informations envoyées lorsque j'appelle l'opérateur du service d'appel d'urgence depuis mon véhicule ?

Le système transmet certaines informations relatives au véhicule, comme le VIN du modèle concerné, ainsi que la dernière position GPS connue. Noter également que les opérateurs de service d'urgence peuvent enregistrer les conversations et les sons provenant de l'intérieur de votre véhicule une fois que la connexion est établie, et qu'en utilisant ce service, vous donnez votre



## En cas d'urgence

consentement pour que ces informations soient partagées.

### **Dans quelles circonstances dois-je utiliser le bouton SOS-Appel d'urgence ?**

Vous pouvez utiliser le bouton d'urgence pour appeler si vous ou une autre personne avez besoin d'une assistance d'urgence.

## **En cas d'accident**

---

Il est important de toujours garder son calme.

- Si vous n'êtes pas directement impliqué, arrêtez-vous à une distance de sécurité d'au moins dix mètres du lieu de l'accident.
- Sur autoroute, arrêtez-vous sans obstruer la bande d'arrêt d'urgence et soyez particulièrement attentif si vous devez sortir du véhicule.
- Coupez le moteur et allumez les feux de détresse.
- De nuit, éclairez la zone de l'accident avec vos projecteurs.
- Agissez toujours avec prudence pour éviter le risque d'être percuté par d'autres conducteurs.
- Signalez qu'un accident a eu lieu en plaçant le triangle d'urgence (si équipé) dans un endroit bien visible et à la distance prescrite.
- Appelez les services d'urgence, en donnant autant de renseignements que possible. Sur autoroute, utilisez les bornes d'appel spéciales.
- Retirez la clé de contact (le cas échéant) des véhicules impliqués.
- Si une odeur de carburant ou d'autres produits chimiques est perceptible, ne pas inhaler et demandez aux personnes présentes d'éteindre leur cigarette.

- Pour éteindre des incendies, même de faible importance, utilisez un extincteur, des couvertures, du sable ou de la terre. N'utilisez jamais d'eau.
- En cas de carambolage sur autoroute, particulièrement par visibilité réduite, il y a un risque important d'être impliqué dans d'autres collisions. Quittez immédiatement le véhicule et éloignez-vous de la zone.

## **En présence de personnes blessées**

- Ne laissez jamais seule une personne blessée. Les personnes n'étant pas directement impliquées dans l'accident sont obligées de porter assistance elles aussi.
- Ne vous attoupez pas autour des personnes blessées.
- Rassurez la personne blessée, dites-lui que les secours sont en route et restez à proximité pour l'aider en cas de crise de panique.
- Détachez ou coupez les ceintures de sécurité retenant les personnes blessées.
- Ne donnez pas à boire aux personnes blessées.
- Ne déplacez jamais une personne blessée.
- Ne retirez la personne blessée du véhicule qu'en cas d'urgence, par exemple s'il y a un risque d'incendie, de



somber dans l'eau ou de tomber en contrebas.

- En retirant du véhicule une personne blessée, ne tirez pas ses membres, ne tournez jamais sa tête et dans la mesure du possible, laissez son corps en position horizontale.

### Kit d'urgence

Le kit d'urgence fournit les premiers secours en cas d'une panne de la voiture ou de toute autre situation d'urgence.

Le kit est livré dans une boîte sur le côté gauche du coffre à bagages.

Le kit comprend les éléments suivants :

- un triangle de signalisation d'état d'urgence ;
- un gilet phosphorescent ;
- des tubes luminescents produisant de la lumière chimique ;
- une torche à dynamo ;
- une trousse de secours ;
- des gants ;
- un grattoir pour enlever le givre.

### REMARQUE:

Ces éléments du kit sont sujets à modification selon les réglementations en vigueur dans les différents pays.

### Trousse de premiers secours

La trousse de secours se trouve dans le coffre à bagages à l'intérieur de la boîte du kit d'urgence (si envisagé) ou dans les positions ci-dessous :

- sur les véhicules équipés de kit de réparation des pneus (voir « Trousse à outils » dans cette section) ce kit est situé dans la boîte à outils ;
- sur les véhicules équipés de roue de secours compacte ce kit est situé au côté droit du coffre à bagages.

Ce kit contient ce qui suit :

- gaze stérile pour recouvrir et nettoyer les plaies ;
- bandages de diverses tailles ;
- rubans adhésifs traités de diverses tailles ;
- un rouleau de sparadrap ;
- une paire de ciseaux à bout rond ;
- des gants ;
- couverture de survie.

## Feux de détresse

Le commutateur des feux de détresse est situé dans la console centrale, devant le levier de vitesses.



Appuyez sur le commutateur pour allumer les feux de détresse et avvertir d'une urgence le trafic qui approche. Lorsque ces feux sont allumés, les clignotants, les témoins correspondants du tableau de bord et le bouton commencent à clignoter.

Appuyez sur le commutateur une deuxième fois pour éteindre les feux de détresse.

Ce système de signalisation est réservé aux cas d'urgence et ne doit être utilisé lorsque le véhicule se déplace. Utilisez le système en cas de panne du véhicule et lorsque ce dernier constitue un danger pour les autres conducteurs.

Lorsque vous quittez le véhicule pour chercher de l'aide, les feux de détresse



## En cas d'urgence

continuent à fonctionner même si le commutateur d'allumage est en position **OFF** (désactivé).



### **IMPORTANT !**

- Lorsque les feux de détresse sont activés, la commande des clignotants est désactivée.
- Un fonctionnement prolongé des feux de détresse peut décharger la batterie.



## Trousse à outils

Les outils et d'autres équipements de premiers secours sont rangés dans le coffre à bagages à l'intérieur d'une boîte préformée et sont accessibles en soulevant le tapis de sol.

La disposition des outils dans la boîte dépend de la configuration du coffre à bagages du véhicule, du marché de destination et des exigences des clients.

**A** Configuration avec kit de réparation des pneus.

**B** Configuration avec roue de secours compacte.

Les outils se trouvant dans le coffre à bagages sont les suivants :

Réf.	Description	Disposition
1	Tournevis double avec tête torx + cruciforme	A, B
2	clé Allen de 8 mm pour visser/dévisser le boulon de fixation du groupe des feux de marche arrière	A, B
3	Un compresseur électrique, complété d'un manomètre de pression pour gonfler la roue de secours compacte	B
4	Clé pour desserrer/serrer les écrous de la roue et pour utiliser le cric	B
5	Cale à positionner devant ou derrière la roue	B
6	Crochet de remorquage	A, B
7	Entonnoir de secours	A, B
8	Trousse de premiers secours (👉)	A
9	Kit de réparation des pneus	A
10	Cric	B

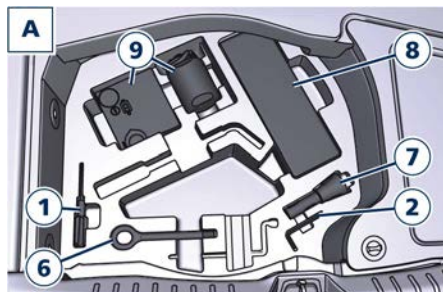

PAS MHEV 2.0 L4

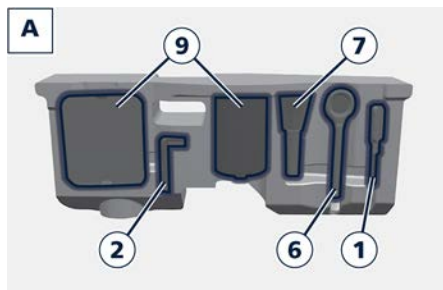

MHEV 2.0 L4

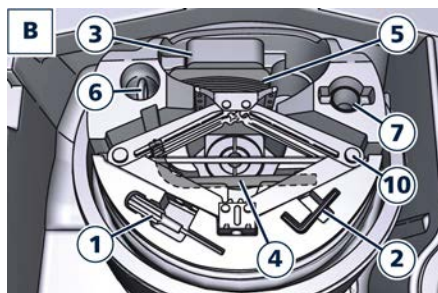

PAS MHEV 2.0 L4



MHEV 2.0 L4

## Surchauffe du moteur



Pour diminuer un risque potentiel de surchauffe du moteur dans une circulation urbaine, lorsque vous êtes stationnaire, placez le levier de vitesses sur N (Neutral), mais n'augmentez pas le ralenti du moteur.

### REMARQUE:

En cas de surchauffe imminente, vous pouvez agir comme suit :

- Si la climatisation (A/C) est allumée, éteignez-la. Le circuit de climatisation augmente la chaleur au niveau du circuit de refroidissement du moteur. Coupez la climatisation pour évacuer cette chaleur excessive.
- Vous pouvez également placer la commande de température sur la position de chaleur maximale, la commande de mode sur Plancher et la commande de soufflerie sur Fort. Le radiateur de chauffage renforce l'action du radiateur et contribue à abaisser la température du circuit de refroidissement du moteur.

**IMPORTANT !**

Rouler avec un circuit de refroidissement trop chaud peut endommager votre moteur. Si l'indicateur de température est positionné sur la zone rouge « H » (voir « Zones de l'afficheur TFT » dans la section « Instruments et commandes de la planche ») et que le témoin rouge  s'allume, garez-vous et arrêtez le véhicule. Laissez tourner le moteur au ralenti, le climatiseur arrêté, jusqu'à ce que l'indicateur ne retourne dans la plage normale. Si la jauge de température reste sur la zone rouge « H » et que le témoin rouge  reste allumé, coupez immédiatement le moteur et contactez le Réseau d'Assistance.

**ATTENTION !**

Le liquide de refroidissement du moteur (antigel) et la vapeur s'échappant du radiateur sont très chauds et peuvent causer de graves brûlures. Si vous voyez de la vapeur ou entendez un bruit de vapeur s'échappant de sous le capot, attendez le refroidissement du radiateur pour ouvrir le capot. N'essayez jamais d'ouvrir un bouchon à pression du réservoir à liquide de refroidissement lorsque le radiateur est chaud (consultez

« Procédures d'entretien » à la section « Entretien et soin »).

**Dans le cas d'un pneu crevé**

Le véhicule peut être équipé d'un kit de réparation des pneus ou d'une roue de secours compacte, selon le marché de destination ou les exigences des clients.

**Utilisation du kit de réparation des pneus**

De petites crevaisons jusqu'à 6 mm dans la bande de roulement peuvent être rebouchées à l'aide du kit de réparation des pneus, situé sous le tapis de sol du coffre à bagages.

Pour accéder aux composants du kit sur les voitures MHEV 2.0 L4, il faut enlever du coffre à bagages le conteneur préformé dans lequel ils se trouvent.



MHEV 2.0 L4

Le kit se compose de deux pièces :

- un compresseur électrique avec jauge de pression et câble d'alimentation ;



## En cas d'urgence

- une bouteille contenant le mastic avec tuyau flexible à relier au pneu crevé.

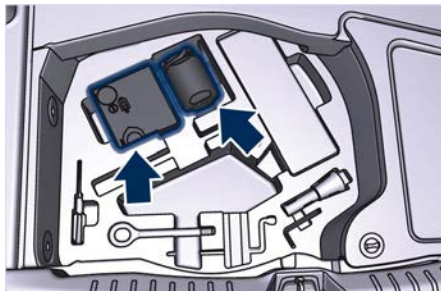

PAS MHEV 2.0 L4

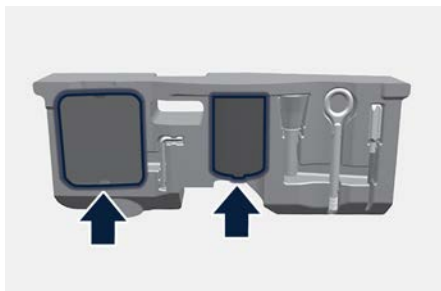

MHEV 2.0 L4

### REMARQUE:

Pour les procédures d'utilisation du kit de réparation des pneus, consultez les instructions livrées avec le kit.

Ce kit fournit le rebouchage temporaire du pneu vous permettant de conduire votre véhicule jusqu'à 10 km à une vitesse maximale de 80 km/h.



### IMPORTANT !

- Les corps étrangers (tels que des vis ou des clous) ne doivent pas être retirés du pneu, car cela pourrait compromettre la réparation à l'aide du kit de réparation.
- N'utilisez pas le kit de réparation si le pneu présente des dommages latéraux et/ou la jante est endommagée par la conduite avec le pneu dégonflé.
- Le kit de réparation peut être utilisé si la température extérieure ne descend pas en dessous de -20 °C environ.
- Remplacez le flacon de mastic du kit de réparation pneus avant la date de péremption (imprimée sur l'étiquette du flacon) afin de garantir un fonctionnement optimal du système.

### REMARQUE:

- La prise d'alimentation du compresseur peut être insérée soit dans la prise 12 V du coffre à bagage, soit dans l'habitacle (voir « Équipements intérieurs » dans la section « Pour connaître le véhicule »).
- Au moment d'amener le pneu en réparation, informez le concessionnaire Maserati ou le centre d'assistance que le pneu a été rebouché avec le kit de réparation.

## Utilisation de la roue de secours compacte

### REMARQUE:

La roue de secours compacte est livrée en aluminium ou acier : les images présentent une roue en aluminium.

La roue de secours compacte se range dans le coffre à bagages et est fournie dégonflée de façon à limiter l'espace occupé. L'équipement de dotation comprend également un compresseur de gonflage électrique. En cas de crevaison, procéder comme suit.

- Arrêtez le véhicule dans un endroit ne présentant pas de danger pour le trafic et où la roue peut être remplacée en toute sécurité.
- Sélectionnez le mode P (Park) puis engagez manuellement le frein de stationnement électrique et placez le dispositif d'allumage sur la position **OFF**.
- Si nécessaire, allumez les feux de détresse et placez le triangle de signalisation à la distance requise.

## ATTENTION !

- Le véhicule doit se trouver sur un sol nivelé et compact, pendant les opérations de levage. L'utilisation des cales présentes dans la trousse à outils est toujours obligatoire. Si la pente est légère (moins de 10 %), placez la cale devant (en descente) ou derrière (en montée) la roue diagonalement en face de celle qui doit être remplacée. Si la pente est plus élevée (supérieure à 10 %), appelez le service d'assistance et évitez toute opération.
- Le cric doit être utilisé sur un sol ferme horizontal lorsque c'est possible.
- Il est recommandé que les roues du véhicule soient bloquées et que personne ne se trouve dans le véhicule pendant le levage.
- N'actionnez jamais le démarreur et ne faites jamais tourner le moteur lorsque le véhicule est sur cric.

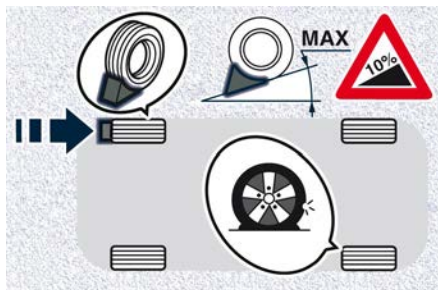

- Avant de placer la cale, il est nécessaire de l'ouvrir comme un livre, comme indiqué sur l'image.

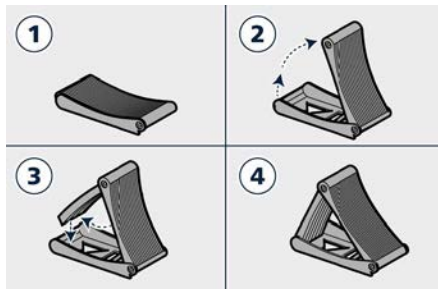

### Procédure NON valide pour le modèle MHEV 2.0 L4

- Soulevez le tapis de sol du coffre à bagages.
- Prenez dans la boîte les outils indiqués dans la figure pour changer de roue.

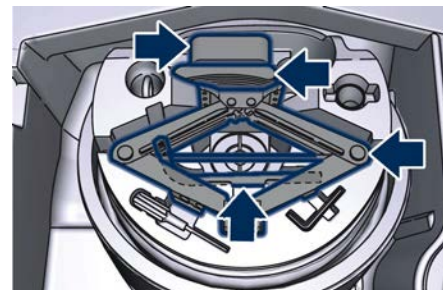

- Dévisser et ôter la molette de blocage de la roue de secours.
- Sortir du coffre la boîte à outils et la roue de secours compacte.

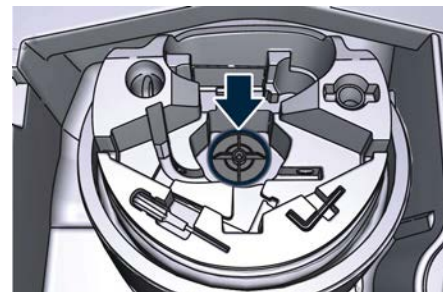

### Procédure valide pour le modèle MHEV 2.0 L4

- Libérez les sangles de fixation du sac de la roue de secours compacte sur le plancher du coffre à bagages.
- Retirez le sac du coffre à bagages.



## En cas d'urgence

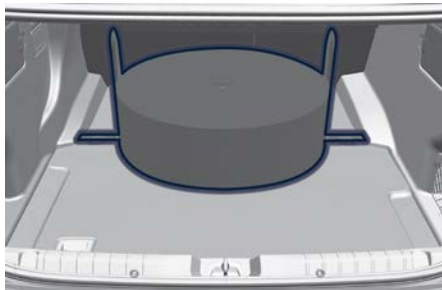

MHEV 2.0 L4

- Soulevez le tapis de sol du coffre à bagages.
- Faites coulisser vers le haut le conteneur préformé contenant le compresseur de l'arrière du coffre à bagages.



MHEV 2.0 L4

- Enlevez le compresseur du conteneur préformé.

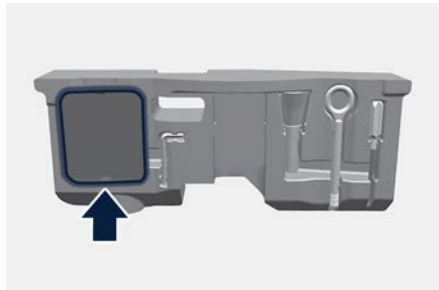

MHEV 2.0 L4

- Sortez la roue de secours compacte et les autres outils du sac.

### Installation de la roue de secours compacte

- Utilisez la clé du kit et desserrez d'environ un tour, dans le sens inverse des aiguilles d'une montre, les cinq écrous de la roue à remplacer. Dans le cas d'une installation d'un « goujon de sécurité de roue », il ne peut être desserré et retiré qu'avec l'insert pour clé adapté fourni avec le « Kit pour goujon de roue de secours », disponible dans la gamme « Accessoires d'origine ». Dans ce cas, l'insert doit être installé sur la clé du kit.

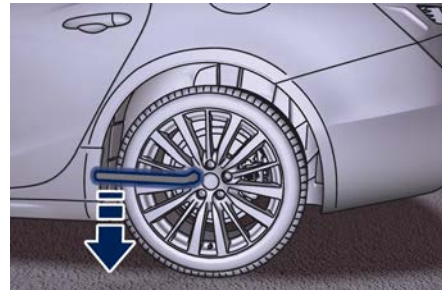

- Placez le cric près de la roue à changer comme illustré. Vérifiez que le haut du cric est bien inséré dans l'un des logements **1** ou **2** spécialement prévus sous le longeron.

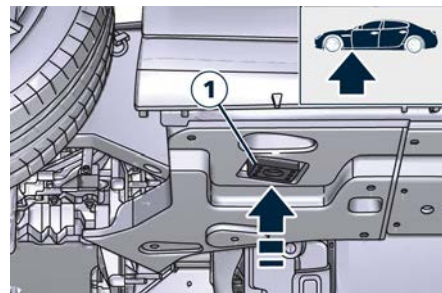

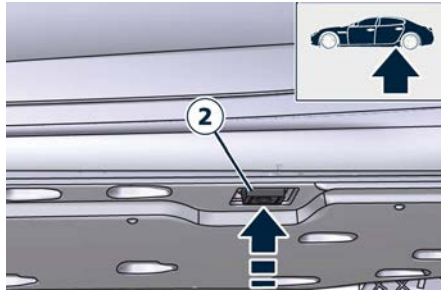
**ATTENTION !**

- **Ne jamais se placer sous un véhicule sur cric.**
- **Le positionnement erroné du cric peut provoquer la chute accidentelle de la voiture soulevée en mettant en grave danger l'opérateur avec le risque de dommages au châssis de la voiture.**
- **Ne jamais utiliser le cric pour exécuter toute opération d'entretien ou toute réparation sous la voiture.**
- Insérez la clé du kit sur l'extrémité hexagonale du cric et tournez-la dans le sens des aiguilles d'une montre jusqu'à ce que le support du cric soit fermement inséré dans le logement sous le longeron.

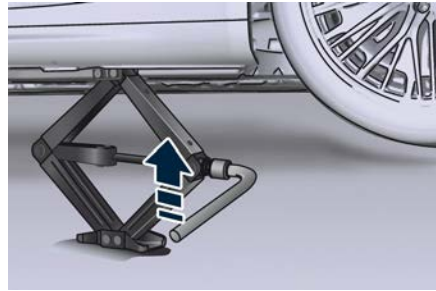

- Tournez le levier du cric jusqu'à ce que la roue soit soulevée du sol de quelques centimètres.
- Dévissez complètement les cinq écrous et déposez la roue.
- Vérifiez que les surfaces de contact situées entre la roue de secours et le moyeu sont propres et exemptes de toute impureté.
- Montez la roue de secours compacte, le côté avec la tige de la valve à l'extérieur, et fixez-la par les cinq boulons qui viennent d'être retirés, sans les serrer.
- Retirez du boîtier du compresseur le tuyau de gonflage et le câble d'alimentation équipé de fiche à brancher sur la prise d'alimentation.
- Dévissez le capuchon de valve de la roue de secours compacte et vissez l'embout du tuyau de gonflage sur la roue.

- Insérez la prise dans l'une des prises d'alimentation électrique disponibles dans le coffre à bagages ou l'habitacle.
- Placez le dispositif d'allumage sur la position **ACC** ou **RUN**.
- Allumez le compresseur en appuyant sur le bouton.
- Arrêtez le compresseur en appuyant à nouveau sur le bouton, lorsque la pression indiquée par le manomètre atteint le niveau recommandé de 350 kPa - 3,5 bar - 51 PSI (voir chapitre « Pression de gonflage des pneus » dans la section « Données techniques ») et vissez le capuchon de valve de la roue de secours compacte.





### IMPORTANT !

- Afin d'obtenir une lecture plus soignée, le compresseur doit être éteint lors du contrôle de la pression de la roue de secours sur l'indicateur correspondant.
- Ne faites pas marcher le compresseur pendant plus de 20 minutes : risque de surchauffe. De plus, l'absorption prolongée de courant peut décharger la batterie au risque d'empêcher le démarrage du moteur.
- Le compresseur a été conçu expressément pour le gonflage des roues de secours ; ne l'utilisez pas pour gonfler des matelas, des canots, etc.
- À l'aide de la clé du kit, faites tourner l'extrémité hexagonale du cric dans le sens inverse des aiguilles d'une montre pour abaisser le véhicule et retirez le cric.
- Serrez fermement les écrous en alternant diamétralement l'ordre de serrage.



### ATTENTION !

- **POUR LES ROUES DE SECOURS EN ALUMINIUM** Respectez le couple de serrage des boulons fixant les roues de secours ( $98 \pm 10$  Nm).
- **POUR LES ROUES DE SECOURS EN ACIER** Respectez le couple de serrage des boulons fixant les roues de secours ( $86 \pm 10$  Nm).
- Le serrage à fond des boulons de la roue devra être exécuté après avoir ramené au sol les roues, pour éviter que la force à exercer sur les boulons n'engendre pas la chute de la voiture du cric. Le non-respect de cette précaution peut provoquer des lésions personnelles à l'opérateur.

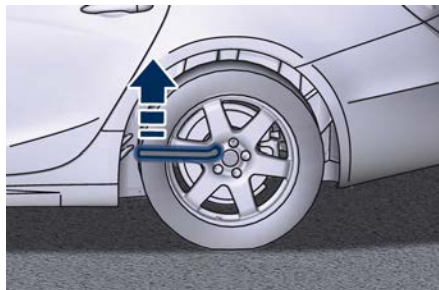

### ATTENTION !

- La roue de secours compacte est plus étroite que les roues standard et ne doit être utilisée que pour parcourir la distance nécessaire pour rejoindre une station de service, où le pneu crevé sera réparé ou remplacé.
- Ne dépassez pas la vitesse de 80 km/h lorsque vous utilisez la roue de secours ; si cette limite est dépassée, la stabilité, la tenue de route et la réponse de freinage seront compromises. Évitez d'accélérer à fond, de freiner brusquement ou de prendre les virages à haute vitesse.
- La roue de secours doit être gonflée à la pression recommandée (voir chapitre « Pression de gonflage des pneus » à la section « Données techniques »).
- Pour des raisons de sécurité, il est strictement interdit de conduire avec plus d'une roue de secours montée sur le véhicule.
- Les chaînes de neige ne peuvent pas être montées sur une roue de secours.
- La roue de secours compacte peut rouler jusqu'à 3 000 km au maximum.
- Sur la version Ghibli 334 - Ultima, en cas de remplacement d'un pneu, d'une jante ou d'une valve, il est nécessaire



**d'utiliser une valve et un capteur neufs dotés des mêmes caractéristiques techniques.**

### Pour remplacer une roue standard avec un pneu réparé ou de remplacement

- En suivant la procédure et les précautions décrites plus haut, soulevez le véhicule et déposez la roue de secours compacte en utilisant à nouveau la clé fournie.
- Remplacez la roue standard avec le pneu réparé ou de remplacement.
- Serrez les boulons d'origine de la roue.
- Rabaissez le véhicule et retirez le cric.
- Serrez fermement les écrous en alternant diamétralement l'ordre de serrage.

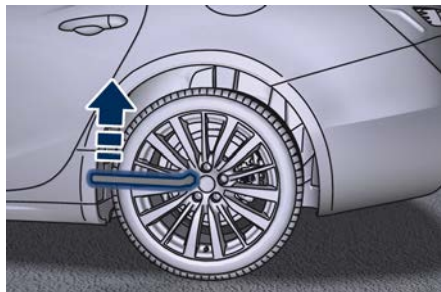

**Remise en place de la roue de secours compacte et des outils (NON Valide pour le modèle MHEV 2.0 L4)**



**ATTENTION !**

**Respectez le couple de serrage des boulons de fixation des roues ( $98 \pm 10$  Nm).**

- Dégonfler totalement la roue de secours compacte en pressant la languette qui dépasse du bouchon de la valve.
- Placez la roue de secours compacte et la boîte à outils dans le coffre et fixez tout en place à l'aide de la molette de blocage.

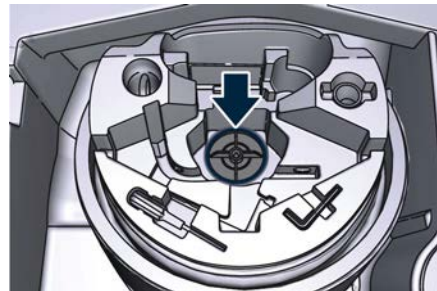

PAS MHEV 2.0 L4

- Repliez le câble d'alimentation et le tuyau de gonflage dans le boîtier du compresseur.

- Placez le compresseur, la clé et le cric dans le conteneur situé au-dessus de la roue de secours compacte.
- Retirez la cale positionnée devant ou derrière la roue et placez-la dans le conteneur.

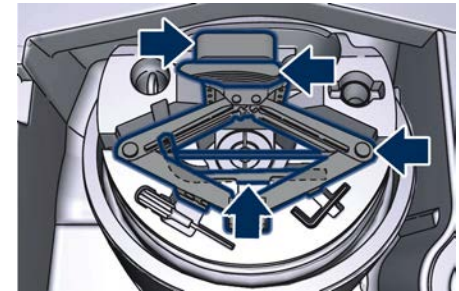

PAS MHEV 2.0 L4

- Abaissez le tapis de sol sur le fond du coffre à bagages.
- Remise en place de la roue de secours compacte et des outils (Valide pour le modèle MHEV 2.0 L4)**
- Sur les voitures MHEV 2.0 L4, placez tous les outils utilisés dans le conteneur et insérez-le dans la roue de secours compacte.
  - Insérez l'ensemble dans le sac et fermez la fermeture éclair supérieure.
  - Installez et fixez le sac sur le tapis de sol du coffre à bagages à l'aide des sangles appropriées.

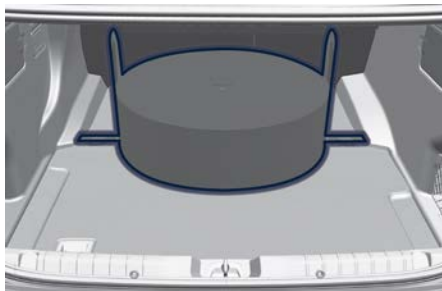

MHEV 2.0 L4



**IMPORTANT !**

Vérifiez que la fermeture éclair est bien fermée pour empêcher que les outils sortent du sac pendant la conduite et endommagent les revêtements du coffre à bagages.

## En cas de fusible grillé

### Spécifications des fusibles utilisés

Lorsqu'un appareil électrique ne fonctionne pas, vérifiez que le fusible correspondant fonctionne correctement (intact).

**A** Fusible intact

**B** Fuse grillé

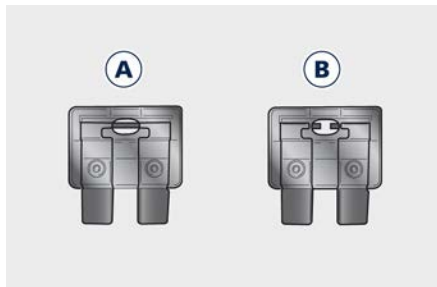

Des mini et maxi fusibles à lame sont principalement utilisés sur le véhicule. En dehors de ceux-ci, il y a d'autres types de fusibles comportant des orifices pour fixer le câble de connexion. Pour le remplacement de ces fusibles, contactez le **Réseau d'assistance**. Remplacez le fusible défectueux par un neuf présentant la même valeur, en utilisant les pinces appropriées fournies dans le module intégré et à l'intérieur

du couvercle du boîtier de distribution électrique arrière.

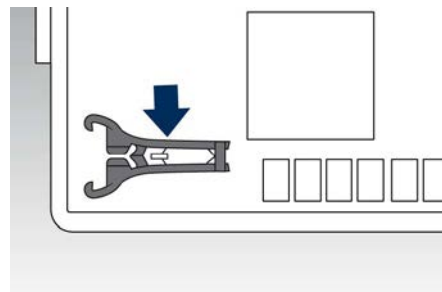

Les couleurs identifient la valeur des fusibles en ampères, qui est également indiquée sur eux.

Le tableau montre la correspondance entre la couleur et l'ampérage des mini-fusibles et des maxi-fusibles.

Typologie	
Mini-fusible	Maxi- fusible
Beige - 5	Jaune - 20
Marron - 7,5	Vert - 30
Rouge - 10	Orange - 40
Bleu - 15	Rouge - 50
Jaune - 20	Bleu - 60
Blanc - 25	
Vert - 30	



### IMPORTANT !

- Ne remplacez jamais un fusible grillé par autre chose qu'un fusible neuf et adapté (ayant la même valeur).
- Après avoir remplacé un fusible, contactez le **Réseau d'Assistance** si la panne se reproduit.

### Emplacement des fusibles

Les fusibles se situent à trois endroits du véhicule, respectivement :

- à l'intérieur du module d'alimentation électrique intégré, du côté droit dans le compartiment moteur ;

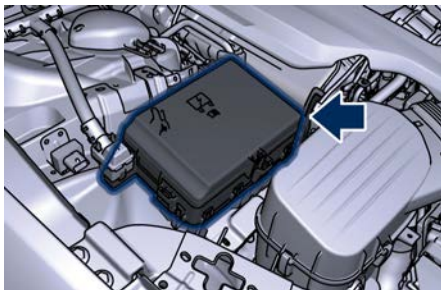

- à l'intérieur du boîtier de distribution électrique arrière, derrière la batterie, au côté droit du coffre à bagages ;

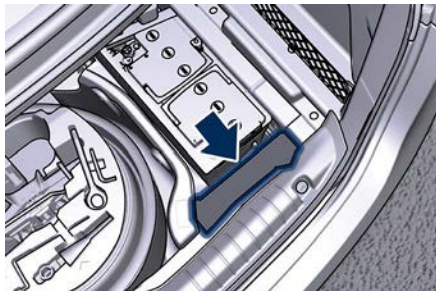

- sur la boîte à fusibles et de relais dans une zone couverte, derrière la boîte à gants sur le côté gauche du tableau de bord.

### Module d'alimentation électrique intégré

- Pour accéder au module, il est nécessaire d'ouvrir le capot moteur (voir « Ouverture et fermeture du capot » en section « Avant de démarrer »).
- Pour accéder aux fusibles, retirer le cache du module en décrochant les ailettes latérales comme indiqué dans l'illustration. Pour reconnaître le numéro de référence des fusibles dans le tableau ci-dessous, consultez le schéma à l'intérieur du couvercle que vous venez d'enlever.

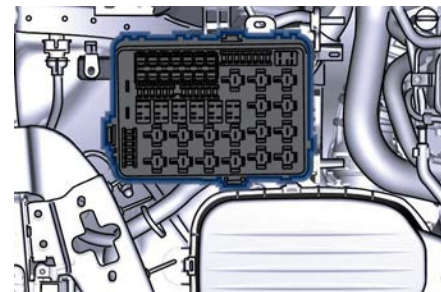
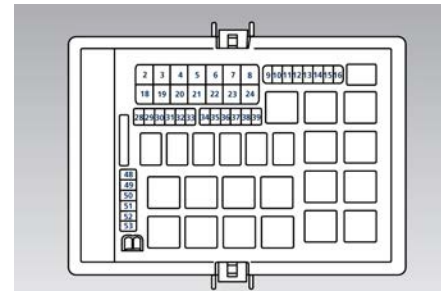



## En cas d'urgence

Le tableau indique l'emplacement tel qu'il est montré dans le couvercle, le type et la fonction des fusibles inclus dans le module d'alimentation électrique.



### IMPORTANT !

- Après le remplacement, remettez en place la couverture de protection du module.
- Si vous devez laver le compartiment moteur, ne dirigez pas l'eau trop longtemps directement sur le module.

Réf.	Typologie	Fonction
2	Maxi – 50A	Entrée du relais de pompe d'air secondaire (V8 uniquement)
4	Maxi – 30A	Entrée du relais de démarreur et alimentation de l'électrovanne du démarreur
5	Maxi – 40A	Alimentation de la pompe ABS-ESP
6	Maxi – 30A	Module AWD (version AWD uniquement)

Réf.	Typologie	Fonction
8	Maxi – 40A	Alimentation de la valve ABS-ESP
11	Mini – 20A	Entrée relais avertisseur sonore
12	Mini – 10A	Entrée relais alimentation compresseur A/C
13	Mini – 15A	Alternodémarreur à courroie (BSG)
14	Mini – 7,5A	Sirène alarme
15	Mini – 10A	Entrée du relais des gicleurs de lave-glace chauffés
16	Mini – 10A	Activation de l'entrée du relais de ventilateur de refroidissement et activation de l'entrée du relais de pompe à huile de refroidissement

Réf.	Typologie	Fonction
16	Mini – 20A	Entrée d'alimentation pompe LT (MHEV uniquement)
18	Maxi – 30A	Entrée de la pompe à vide du servofrein (MHEV uniquement)
19	Maxi – 30A	Entrée du relais lave-phares HDLP
20	Maxi – 30A	Sortie du relais marche/arrêt des essuie-glaces et LOW/HI des essuie-glaces
21	Maxi – 20A	Entrée du relais feu de croisement GCHE
22	Maxi – 20A	Entrée du relais feu de croisement DRT
28	Mini – 7,5A	Module Système Assistance Conduc-teur (DASM)



Réf.	Typologie	Fonction
29	Mini – 10A	Module PCM - Bobine relais de l'électrovanne démarreur - Tension carrosserie et planche, bobine relais PTC
30	Mini – 5A	Module airbag - ORC
31	Mini – 5A	Module ABS-ESP
32	Mini – 5A	Module AWD (version AWD uniquement), EPS et AQS
33	Mini – 20A	Phares LED/Xénon HDLP - AFLS
34	Mini – 15A	Charge principale vers le câblage moteur côté GCHE
	Mini – 30A	Charge principale vers le câblage moteur (MHEV uniquement)

Réf.	Typologie	Fonction
35	Mini – 15A	Charge principale vers le câblage moteur côté DRT
		Ventilateur de batterie 48 V (MHEV uniquement)
36	Mini – 30A	Charge principale du module PCM
37	Mini – 15A	Charge auxiliaire moteur
38	Mini – 15A	Sonde Lambda)
39	Mini – 7,5A	Fuites de réservoir, cartouche, vanne de dérivation d'échappement bobine du relais et volet d'air

Réf.	Typologie	Fonction
39	Mini – 7,5A	Vanne de dérivation d'échappement, bobine du relais, activation du ventilateur de refroidissement, GPF et eBooster (MHEV uniquement)
49	Mini – 10A	Module TCM de l'interrupteur de pédale de frein
50	Mini – 15A	Module PCM +30
51	Mini – 30A	Entrée du relais haute vitesse de pompe à carburant
52	Mini – 5A	Signal de l'électrovanne démarreur pour PCM et stabilisateur de tension
53	Mini – 10A	Module AWD (version AWD uniquement)



## En cas d'urgence

Réf.	Typologie	Fonction
53	Mini – 10A	Alimentation réveil hybride (MHEV uniquement)

### Boîtier de distribution électrique arrière

- Pour accéder au boîtier de distribution, il faut soulever le tapis de sol du coffre à bagages et retirer le couvercle d'accès (se reporter à « État et entretien de la batterie » dans la section « Entretien et soin »).
- Pour accéder aux fusibles libérez le loquet du couvercle indiqué sur l'illustration.

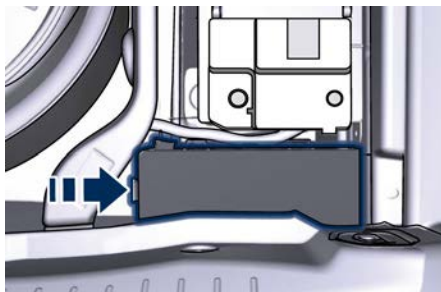

- Appuyer sur le loquet de dégagement et soulever le couvercle sur ce côté.
- Pousser le couvercle sur le côté droit pour relâcher les loquets indiqués sur l'unité. Pour reconnaître le numéro de

référence des fusibles dans le tableau ci-dessous, consultez le schéma à l'intérieur du couvercle que vous venez d'enlever.

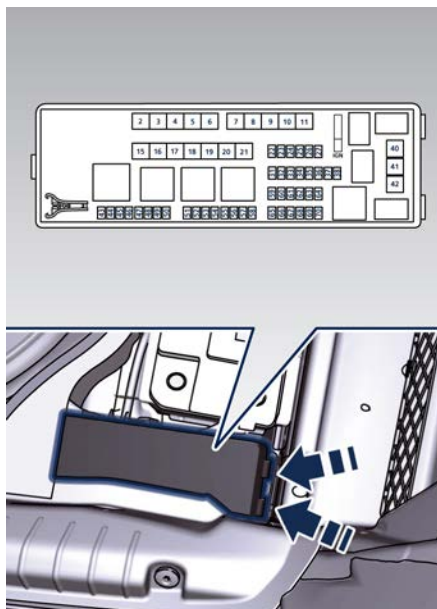

Le tableau indique l'emplacement tel qu'il est montré dans le couvercle, le type et la fonction des fusibles inclus dans le module de commande de la distribution électrique arrière.

Réf.	Typologie	Fonction
2	Maxi – 40A	Module BCM
3	Maxi – 40A	Module BCM
4	Maxi – 30A	Module BCM
5	Maxi – 30A	Module BCM
6	Maxi – 20A	Module de toit ouvrant
7	Maxi – 30A	Module de porte conducteur
8	Maxi – 30A	Module de porte passager
9	Maxi – 40A	Start&Stop : stabilisateur de tension, planche
10	Maxi – 40A	Start&Stop : stabilisateur de tension, carrosserie
11	Maxi – 40A	Unité d'amplificateur stéréo « High Premium »
	Maxi – 20A	Unité d'amplificateur stéréo « Premium » (1)



Réf.	Typologie	Fonction
15	Maxi – 40A	Bobinage de relais de soufflerie HVAC avant
16	Maxi – 40A	Bobine de relais du dégivrage de la lunette (module HVAC)
17	Maxi – 30A	Module de porte GCHE arrière
18	Maxi – 30A	Module de porte DRTE arrière
20	Maxi – 20A	Unité d'amplificateur stéréo « Premium » (2)
21	Maxi – 40A	Eldor - pompe à carburant
23	Mini – 10A	Relais de trappe du réservoir et module du hub RF
24	Mini – 10A	Module ITM, boîtier d'éclairage plafonniers (avant et arrière), capteur de pluie / lumière

Réf.	Typologie	Fonction
27	Mini – 10A	Batterie 48 V, convertisseur CC/CC 48 V/12 V (MHEV uniquement)
31	Mini – 25A	Déplacement du siège avant GCHE
34	Mini – 20A	Loquet de fermeture amortie des portes
36	Mini – 10A	Levier de transmission, Navtrak, module d'accès mains libres
37	Mini – 25A	Module de hayon/capot de coffre motorisé
38	Mini – 25A	Déplacement du siège avant DRT
40	Maxi – 20A	Prise électrique du coffre à bagages
43	Mini – 20A	Module de chauffage siège passager

Réf.	Typologie	Fonction
46	Mini – 5A	Caméra de recul
47	Mini – 5A	Navtrak
48	Mini – 5A	Caméra panoramique
49	Mini – 10A	Capteur de température intérieure, capteur d'humidité, rétroviseur intérieur et HALF
51	Mini – 25A	Module de chauffage de volant et de siège arrière
54	Mini – 7,5A	Module d'angle mort
56	Mini – 7,5A	Relais de bobinage soufflerie avant HVAC
59	Mini – 10A	Module SDC, levier de transmission, pompe à carburant Eldor, ASBM, interrupteur de support de tunnel arrière
60	Mini – 10A	Module SDC



Réf.	Typologie	Fonction
61	Mini – 25A	Prise d'alimentation de la console avant et de l'allume-cigares
62	Mini – 7,5A	Module HVAC avant
64	Mini – 10A	Wi-fi
65	Mini – 10A	Capteur de batterie intelligent
66	Mini – 10A	Wi-fi
67	Mini – 7,5A	Prise de charge USB, toit ouvrant
68	Mini – 20A	Module de rideau arrière
69	Mini – 25A	Prise d'alimentation de la console arrière et de l'allume-cigares
70	Mini – 10A	Module HVAC avant, module d'aide au stationnement (PAM), batterie 48 V, convertisseur CC/CC 48 V/12 V

### Boîte à fusibles sous la planche

Cette boîte est située dans une zone interne dont l'accès est possible uniquement en déposant la boîte à gants du côté gauche de la planche. Étant donné la complexité de cette opération, nous recommandons de faire remplacer les fusibles par le **Réseau d'Assistance**.

Le tableau indique l'emplacement tel qu'il est montré dans l'illustration, le type et la fonction des fusibles dans le boîtier sous la planche.

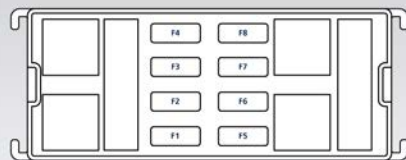
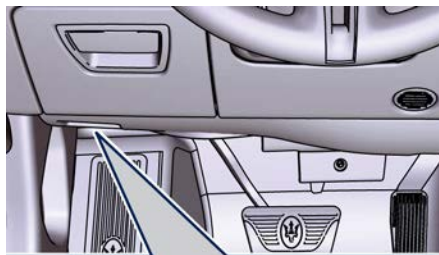

Réf.	Typologie	Fonction
1	Mini – 7,5A	Module tableau de bord, CSS, SGW et DSRC (version pour le Japon uniquement)
2	Mini – 15A	Module du tableau de bord, horloge
3	Mini – 10A	Système DTV et SDRC (version pour le Japon uniquement)
4	Mini – 5A	Appel électronique
5	Mini – 7,5A	Gateway de sécurité
6	Mini – 25A	Radio
7	Mini – 10A	Module du logiciel de colonne, CSS, port USB auxiliaire
8	Mini – 10A	Commutateur Start & Stop, prise de diagnostic

## En cas de signal de panne des feux extérieurs

Le signal de panne des feux extérieurs est communiqué au tableau de bord qui affiche sur l'écran TFT, sous forme graphique et avec le texte d'un message, quelle est la lampe en panne (voir l'exemple sur la figure).



## Remplacement des ampoules/voyants à LED



### IMPORTANT !

En raison de la complexité de l'opération, nous vous recommandons de contacter le **Réseau d'Assistance** pour le remplacement des ampoules/LED du bloc optique avant.



### ATTENTION !

**Le véhicule peut être équipé d'ampoules bi-xénon : ces ampoules sont constituées d'un tube de décharge haute tension. Une haute tension peut demeurer dans le circuit même quand les projecteurs sont éteints et que le dispositif d'allumage est coupé. Pour cette raison, il est déconseillé d'essayer de remplacer l'ampoule du phare Bi-Xénon vous-même, emmenez plutôt le véhicule dans un centre du Réseau d'Assistance pour une réparation.**

La plupart des ampoules des autres dispositifs sont à LED et ne peuvent pas être remplacées par le propriétaire. Contactez le **Réseau d'Assistance** pour les remplacer.

## Relâchement d'urgence du frein de stationnement

En cas de blocage du frein de stationnement électrique en raison d'une panne du système (voir le chapitre « Frein de stationnement » dans la section « Systèmes d'aide à la conduite et au conducteur »), il est impossible de déplacer le véhicule car l'action de butée de l'actionneur électrique qui agit sur la plaquette de frein dans chaque étrier bloquera les roues arrière.

Après avoir vérifié que la batterie est suffisamment chargée (sinon utilisez une source d'énergie externe connectée au système électrique du véhicule pour faire fonctionner le levier de commande EPB et essayez de déverrouiller le frein de stationnement), il est nécessaire d'agir sur l'étrier ou l'actionneur électrique pour relâcher la pression sur les plaques des étriers de frein arrière pour pouvoir déplacer le véhicule. Contacter le **Réseau d'Assistance** pour réaliser cette opération.



### IMPORTANT !

Si le frein de stationnement a été activé en mode manuel ou automatique et qu'il n'est pas possible de le relâcher en actionnant le levier de la console centrale, ne pas déplacer le véhicule ce qui risquerait d'endommager les étriers de freins arrière. Pour déplacer le véhicule, le charger sur une dépanneuse en évitant de le déplacer. Dans le cas d'un véhicule à traction intégrale (AWD), évitez de le déplacer avec seulement l'essieu arrière soulevé, puisque le convertisseur de couple du système AWD risquerait d'être sérieusement endommagé. Pour plus d'informations sur le remorquage du véhicule voir le chapitre « Remorquage d'un véhicule en panne » dans cette section.

## Désengagement manuel de la boîte de vitesses de la position P (Park)

Le relâchement manuel du levier de la position P (Park) a pour but de permettre de pousser ou remorquer le véhicule, s'il n'est pas possible de le faire normalement à l'aide du levier de vitesses (comme dans le cas d'une batterie insuffisamment chargée avec impossibilité de démarrer le moteur). Cette procédure est prévue exclusivement pour les situations d'urgence, et non pour une utilisation fréquente.



### ATTENTION !

**Avant de désengager manuellement la position P (Park), si possible, sécurisez toujours votre véhicule en appliquant à fond le frein de stationnement. Sinon, cette opération laisserait à votre véhicule la possibilité de s'éloigner en roulant s'il n'est pas sécurisé par le frein de stationnement. Le désengagement manuel de la position P (Park) sur un véhicule non sécurisé peut provoquer de graves blessures ou la mort pour les personnes dans ou entourant le véhicule.**

Le cache permettant de relâcher manuellement le frein de stationnement est situé sous la partie gauche de l'emplacement des pieds du conducteur.

- Soulevez le tapis de sol côté conducteur pour accéder au cordon.
- Sortez le cache de son emplacement.

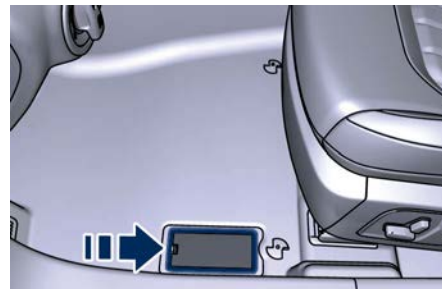

- Retirez la sangle de son logement.
- À l'aide de la pointe d'un tournevis appuyez sur le loquet indiqué sur l'encadré de l'illustration et soulevez le cordon pour libérer la transmission de la position P (Park). La nouvelle position permettra au véhicule de se déplacer et de remorquer.
- Relâchez le frein de stationnement uniquement quand le véhicule est solidement connecté à un véhicule tracteur.

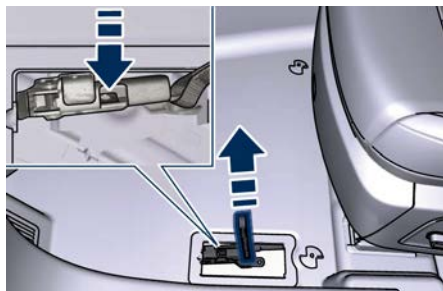

## Pour désembourber le véhicule

Si votre véhicule est bloqué dans de la boue, du sable ou de la neige, il peut probablement être déplacé vers l'arrière et vers l'avant par un simple mouvement de basculement.

Faites tourner le volant vers la gauche et la droite pour dégager l'espace qui entoure les roues avant. Passez entre les modes marche avant D (Drive) ou manuel M (Manual) et arrière R (Reverse) (voir le chapitre « Transmission automatique » dans la section « Systèmes d'aide à la conduite et au conducteur »). En passant sur M +/- (Manual), essayez de libérer la voiture en démarrant en seconde vitesse. À faible vitesse, vous pouvez passer rapidement de D (Drive) à R (Reverse) et vice versa simplement en appuyant sur le bouton de déverrouillage du levier de vitesses.

Pour plus d'efficacité, appuyez légèrement sur la pédale d'accélérateur afin d'éviter un patinage des roues.

Si vous ne parvenez pas à sortir le véhicule d'une des manières décrites ci-dessus, entrez dans le mode de conduite dans des conditions de faible adhérence, en appuyant sur le bouton « I.C.E. » et désactivez complètement le système de contrôle d'embarquée et de glissement,

en appuyant sur le bouton  pendant au moins 3 secondes. Actionnez le levier de vitesses entre D (Drive) et R (Reverse) pour démarrer.

### Remarques concernant la version AWD

Sur ces véhicules, le patinage produit par des conditions de faible adhérence active automatiquement le mode AWD. En utilisant le mode de sélection M +/- (Manual), l'activation du mode AWD se produit immédiatement lors de l'enclenchement d'un rapport avant.



### IMPORTANT !

L'emballement du moteur ou le patinage des roues motrices peuvent provoquer une surchauffe et une défaillance de la transmission. Laissez le moteur tourner au ralenti avec le levier de vitesses en position N (Neutral) pendant au moins une minute tous les cinq cycles de désembourbement. Ceci limite la surchauffe et réduit le risque de panne de transmission pendant des efforts prolongés pour libérer un véhicule embourbé.



### ATTENTION !

Le patinage des roues à une vitesse élevée peut être dangereux. Les forces produites par une vitesse excessive des roues peuvent endommager, ou même provoquer la défaillance de la transmission et des pneus. Un pneu peut exploser et blesser quelqu'un. Ne faites pas tourner les roues du véhicule en continu sans vous arrêter quand vous êtes embourbé et ne laissez personne s'approcher de la roue qui patine, quelle que soit la vitesse de la roue.

## Procédure de démarrage par batterie auxiliaire

En cas de batterie 12 V déchargée, vous pouvez démarrer votre véhicule à l'aide d'un jeu de câbles de démarrage et de la batterie d'un autre véhicule, ou d'un kit portatif de démarrage par batterie auxiliaire. Il est indispensable d'avoir des câbles adaptés pour pouvoir brancher la batterie auxiliaire de démarrage aux bornes distantes de la batterie déchargée. Les câbles de démarrage ont habituellement des pinces positives et négatives différenciées grâce au couleur de la gaine (rouge = positif, noir = négatif). Maserati fournit sur demande des câbles de démarrage spécifiques pour ses modèles et contenus dans une boîte conviviale.

### REMARQUE:

**Le Réseau d'Assistance Maserati peut vous fournir toutes les informations sur le « Kit de câbles de démarrage Maserati », disponibles dans la gamme d'accessoires d'origine.**

Le démarrage par batterie auxiliaire peut s'avérer dangereux s'il n'est pas effectué correctement. Par conséquent, veuillez respecter scrupuleusement les procédures décrites dans cette section.

### REMARQUE:

Si vous utilisez un kit portatif de démarrage par batterie auxiliaire, veuillez respecter scrupuleusement les instructions et les précautions du fabricant.



### IMPORTANT !

- Pour le démarrage d'urgence, n'utilisez jamais une batterie portable, un booster de démarrage de secours ni aucune autre source dont la tension de système serait supérieure à 14 volts. Dans le cas contraire, vous risquez d'endommager la batterie, le démarreur, l'alternateur ou le circuit électrique du véhicule ayant la batterie déchargée.
- N'utilisez pas de chargeur à batterie pour le démarrage d'urgence dans n'importe quelle circonstance. Vous pourriez endommager les systèmes électroniques, notamment les boîtiers électroniques gérant les fonctions d'allumage et de fourniture d'essence.
- Si la batterie est complètement déchargée quand les vitres sont en position entièrement relevée, ouvrir la porte avec beaucoup de soin ; ne pas fermer encore la porte tant qu'il ne sera pas possible de baisser la vitre.

**ATTENTION !**

- L'utilisation d'un booster de démarrage de secours qui n'a pas été contrôlé, pouvant donc livrer une tension de charge trop élevée (au-delà de 14 V), dans des conditions environnementales extrêmes (par exemple : endroits clos ou sans aération appropriée et à des températures supérieures à 50°C ou inférieures à -20°C) peut créer les conditions pour un amorçage ayant comme conséquence l'explosion de la batterie. Vous devez, donc, toujours effectuer tout démarrage par batterie auxiliaire à l'aide d'outils adéquats, dans des conditions environnementales optimales et en prenant les précautions nécessaires.
- N'essayez pas de faire démarrer le véhicule au moyen d'une batterie auxiliaire si la batterie déchargée est gelée. La batterie pourrait se fendre ou exploser pendant la procédure de démarrage d'urgence et provoquer des blessures.
- N'accomplissez pas cette procédure si vous n'avez pas l'expérience nécessaire : de manœuvres incorrectes peuvent provoquer des secousses

électriques élevées ainsi que l'explosion de la batterie.

- Ne portez jamais de flammes nues ou de cigarettes allumées près de la trappe pouvant enclencher d'étincelles afin d'éviter tout risque d'incendie.

**REMARQUE:**

S'il est nécessaire de débrancher la batterie du système électrique de votre véhicule, voir le paragraphe « État et entretien de la batterie » de la section « Entretien et soin ».

**Position des bornes de batterie à distance**

Pour une utilisation plus facile, les bornes à distance destinées à un démarrage à l'aide d'une batterie auxiliaire sont situées dans le compartiment moteur, alors que la batterie se trouve dans le coffre à bagages. Ouvrir le capot (voir « Ouvrir et fermer le capot » en section « Avant de démarrer »), la borne distante positive (+) et la borne distante négative (-) sont facilement reconnaissables par l'icône figurant sur le module d'alimentation électrique intégré.

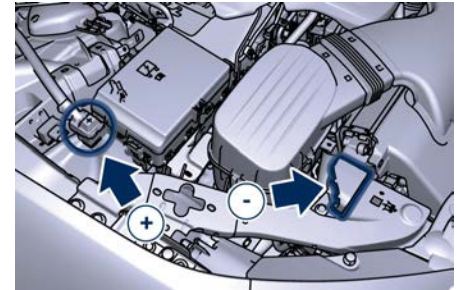
**Procédure de démarrage par batterie auxiliaire****ATTENTION !**

- Gardez vos distances du ventilateur de refroidissement du radiateur quand le capot est levé. Il peut démarrer à tout moment dès que le dispositif d'allumage est activé. En déplaçant les pales de ventilateur, vous risquez de vous blesser.
- Retirez tout bijou métallique, tel qu'un bracelet ou une montre, susceptible de causer un contact électrique accidentel. Vous risqueriez de vous blesser.
- Veillez à ce que les véhicules impliqués dans le démarrage d'urgence ne se touchent pas pour ne pas risquer d'établir une connexion à



## En cas d'urgence

### la masse qui pourrait entraîner des blessures.

- Coupez le chauffage, l'autoradio et tous les autres équipements électriques non indispensables.
- Serrez le frein de stationnement, mettez la transmission automatique en position P (Park) et réglez le dispositif d'allumage sur **OFF** (désactivé).
- Si vous souhaitez démarrer votre véhicule à l'aide de la batterie auxiliaire, stationnez ce dernier à une distance inférieure à la longueur des câbles de démarrage, serrez le frein de stationnement et assurez-vous d'avoir laissé la clé de contact sur OFF.
- Connectez une des bornes à l'extrémité du câble positif (+) de la borne distante du véhicule dont la batterie est déchargée, après avoir soulevé le capuchon de protection du câble repéré sur la face externe du module d'alimentation électrique intégré (les figures représentent un modèle essence).

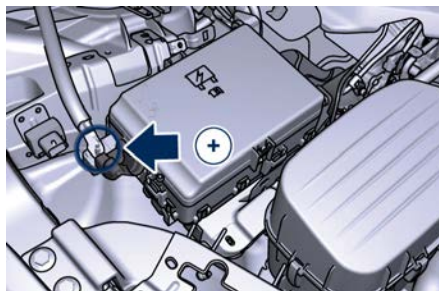

- Branchez la pince opposée du câble de démarrage positif (+) sur la borne positive (+) de la batterie auxiliaire.
- Connectez une pince du câble de démarrage négatif (-) sur la borne négative (-) de la batterie auxiliaire.
- Branchez la pince opposée du câble de démarrage négatif (-) à la borne négative (-) à distance du véhicule dont la batterie est à plat, comme représenté.



- Dans le véhicule dépanneur, démarrez le moteur et laissez-le tourner au ralenti quelques minutes, puis démarrez le moteur du véhicule dont la batterie est déchargée. Si vous utilisez un booster de batterie portatif, attendez quelques secondes après avoir branché les câbles avant de démarrer le véhicule de démarrage.

Après avoir démarré le moteur, retirez les câbles de démarrage dans l'ordre inverse de la pose.

- Débranchez une pince du câble de démarrage négatif (-) de la borne négative (-) du véhicule dont la batterie est déchargée.
- Débranchez la pince opposée du câble de démarrage négatif de la borne négative (-) de la batterie auxiliaire.
- Débranchez une pince du câble de démarrage positif (+) de la borne positive (+) de la batterie auxiliaire.
- Débranchez la pince du câble de démarrage positif de la borne positive (+) à distance du véhicule dont la batterie est à plat.

### REMARQUE:

Si vous devez fréquemment démarrer votre moteur avec une batterie auxiliaire, il est conseillé de faire inspecter votre batterie et le système de chargement dans un centre du Réseau d'Assistance.



## Remorquage d'un véhicule en panne

Vous devez utiliser un équipement de remorquage ou de levage adéquat pour protéger votre véhicule des dommages. Utilisez uniquement les barres de remorquage et autres équipements prévus à cet effet, en suivant les instructions du constructeur sur l'équipement.

Les chaînes de sécurité sont obligatoires.

Mis à part les sièges filetés avant pour fixer le crochet fourni (voir chapitre « Trousse à outils » dans cette section), les véhicules ne sont pas équipés d'autres points de connexion pour des opérations de remorquage avec une dépanneuse.



### IMPORTANT !

Toute manœuvre incorrecte et toute utilisation d'outils inappropriés afin de récupérer le véhicule en cas d'urgence lors d'une conduite tout-terrain peut endommager sérieusement le véhicule. Adressez-vous au **Réseau d'Assistance** ou à toute personne possédant les outils appropriés et les compétences nécessaires à exécuter les opérations

indispensables de manière correcte et en toute sécurité.

Assurez-vous de respecter la législation locale relative au remorquage.

- **Si la batterie du véhicule est déchargée**, veuillez vous référer au paragraphe suivant concernant la transmission automatique sur une autre position que la position P (Park) et desserrez le frein de stationnement.
- **Si la batterie du véhicule est encore chargée**, coupez le moteur et desserrez le frein de stationnement manuellement (si serré automatiquement) en utilisant la commande située derrière le levier de vitesses (voir chapitre « Frein de stationnement » dans la section « Systèmes d'aide à la conduite et au conducteur »). Basculez ensuite manuellement la transmission hors de la position P (Park) comme décrit au chapitre « Désengagement manuel de la boîte de vitesses de la position P (Park) » de cette section. Si vous devez utiliser des accessoires (tels que l'essuie-glace ou le dégivreur, etc.) en étant remorqué, le dispositif d'allumage doit être placé en position **RUN** et non en position **ACC**.

## Déverrouillage manuel de la transmission avec batterie faible

Pour pouvoir pousser ou remorquer le véhicule quand il est impossible de sortir la transmission de la position P (Park) (p.ex. en cas de batterie déchargée), un déverrouillage de stationnement manuel est disponible. Dans ce cas, il est nécessaire de relâcher le levier de vitesses et de desserrer le frein de stationnement manuellement s'il est enclenché (voir partie « Relâchement d'urgence du frein de stationnement » dans cette section). Suivez les étapes indiquées dans « Désengagement manuel de la boîte de vitesses de la position P (Park) » de cette section pour désenclencher la transmission manuellement.

## Conditions de remorquage du véhicule

Maserati autorise uniquement le remorquage du véhicule sur un plateau ou avec quatre roues surélevées.

### Remorquage d'un véhicule RWD

Si vous ne disposez pas d'un camion à plateau et si la transmission est encore fonctionnelle, un véhicule RWD peut être remorqué à plat (les quatre roues au sol) dans les conditions suivantes.

- Le levier de vitesses doit être en position N (Neutral).



## En cas d'urgence

- La distance à parcourir ne doit pas dépasser 50 km.
- La vitesse de remorquage ne doit pas dépasser 50 km/h.



### IMPORTANT !

Si vous devez remorquer le véhicule RWD (à traction arrière) avec 2 roues levées, vérifiez que le dispositif d'allumage se trouve sur **OFF**. Si cela n'est pas le cas, lorsque l'ESC est actif, le boîtier électronique de contrôle mémoriserait un dysfonctionnement et le témoin correspondant  s'allumera sur l'afficheur du tableau de bord. Cela demande l'intervention du **Réseau d'Assistance** pour la remise à zéro du système.



### IMPORTANT !

Il est interdit de remorquer tout autre type de véhicule avec cette voiture.

## Remorquage d'un véhicule AWD



### ATTENTION !

- Il est interdit de remorquer avec un essieu simple ou un chariot de remorquage car cela endommagerait sérieusement les composants d'un véhicule AWD.
- L'utilisation d'un chariot de remorquage sur les roues avant est strictement interdite car celles-ci peuvent encore recevoir une quantité résiduelle de couple, le véhicule peut se retirer du chariot de remorquage et nuire sérieusement à la sécurité des secouristes ainsi qu'aux autres usagers de la route.

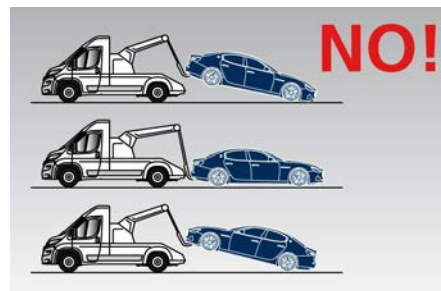
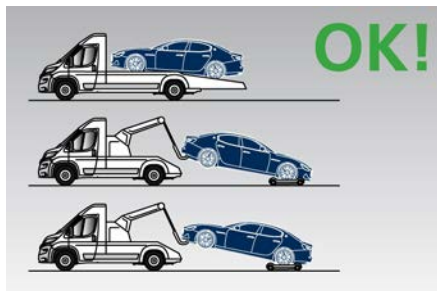

## Utilisation de l'anneau de remorquage inclus dans la caisse à outils



### IMPORTANT !

L'anneau de remorquage ne peut être utilisé que pour remorquer la voiture sur des routes planes. Ne pas l'utiliser pour sortir une voiture bloquée sur des traits tout-terrain.

L'anneau de remorquage peut également être utilisé pour remorquer le véhicule sur la plate-forme d'une dépanneuse. Il est nécessaire de conseiller les opérateurs du véhicule secouru, concernant la hauteur minimale, d'éviter tout contact des extrémités inférieures des pare-chocs avant ou arrière avec la rampe de chargement de la dépanneuse pendant le chargement.

L'anneau pour le remorquage de la voiture est fourni dans la trousse à outils (voir « Trousse à outils » dans cette section) et doit être vissé dans son support sous la calandre avant, du côté droit, après avoir retiré le capuchon de protection.



- Nettoyez avec soin le siège fileté avant de visser l'anneau.
- Vissez l'anneau pour le remorquage de la voiture dans son siège avec au moins 11 tours.

**REMARQUE:**

Angle maximal de travail du câble ou de la barre de remorquage : 15°.

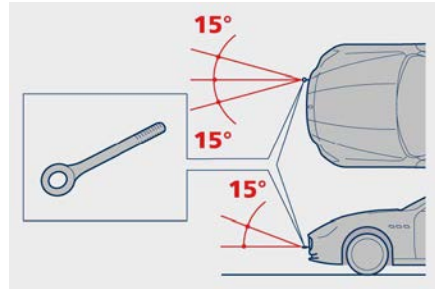



En cas d'urgence



## 7 - Entretien et soin

Service d'entretien programmé .....	384
Plan d'entretien programmé .....	385
Composants de l'entretien .....	408
Procédures d'entretien .....	411
État et entretien de la batterie .....	419
Entretien de la climatisation (système A/C) .....	425
Entretien des roues .....	425
Entretien et soin de la carrosserie .....	427
Entretien et soin de l'habillage intérieur .....	431
Véhicule entreposé pendant de longues périodes .....	433
Redémarrage du véhicule après une longue période d'inactivité .....	434



## Service d'entretien programmé

Un entretien correct est clairement la meilleure façon de garantir les performances du véhicule et les fonctionnalités de sécurité, de garantir le respect de l'environnement et de faibles coûts d'utilisation.

### REMARQUE:

Souvenez-vous également que le respect scrupuleux des procédures de maintenance est essentiel pour assurer un fonctionnement normal de votre véhicule. Le non-respect du « Plan d'entretien programmé » peut avoir des conséquences sur la garantie de votre véhicule.

### Coupons d'entretien programmé

Maserati a par conséquent prévu une série de vérifications et d'opérations d'entretien impliquant la 1<sup>ère</sup> révision et les suivantes lorsque le véhicule atteint le kilométrage / années reportées sur le « Plan d'entretien programmé » de cette section.

Après la dernière révision, l'entretien doit être recommencé en programmant les 1<sup>ère</sup>, 2<sup>nde</sup> et 3<sup>ème</sup> opérations de révision.



### IMPORTANT !

Les interventions d'entretien programmé sont prescrites par le Constructeur. La non-exécution de ces opérations peut compromettre la validité de la garantie.

La maintenance programmée est fournie par tout le **Réseau d'Assistance**. Dans l'éventualité où, lors d'une maintenance, des remplacements ou réparations supplémentaires sont nécessaires en plus des opérations programmées, ces derniers ne peuvent être réalisés qu'avec le consentement spécifique du client.



### IMPORTANT !

Nous vous conseillons d'aviser le **Réseau d'Assistance** de tout problème de fonctionnement mineur, sans attendre le prochain entretien programmé.

### REMARQUE:

- Augmentez la fréquence de vidange d'huile moteur si vous effectuez de longs trajets hors route pendant une longue période ou de courts trajets ne permettant pas d'atteindre la température de fonctionnement. Même l'utilisation du véhicule à des températures ambiantes extrêmement élevées ou basses peuvent rendre une vidange plus souvent nécessaire.

- Les intervalles entre les vidanges ne doivent en aucun cas dépasser le kilométrage / années mentionnés sur le « Plan d'entretien programmé » de cette section.



### IMPORTANT !

Un manquement dans la réalisation de l'entretien requis peut avoir pour conséquence d'endommager le véhicule.

### Indicateur d'entretien programmé (Maintenance)

Le système de l'indicateur de l'entretien vous rappellera la date limite de l'entretien programmé.

Le témoin  situé sur le tableau de bord clignote pendant environ 5 secondes affichant le message accompagné d'un avertissement sonore, indiquant que la date du prochain entretien programmé est arrivée ou est déjà passée.



Lorsque la date de l'entretien programmé est dépassée, l'indicateur  et le message correspondant s'affichent sur le tableau de bord.

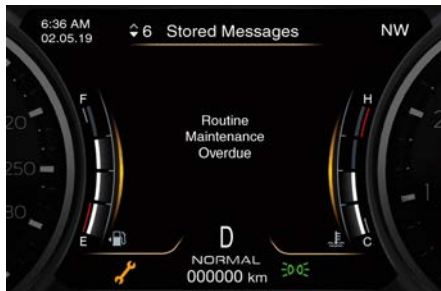

L'indicateur de l'entretien et le message s'allumeront à partir d'environ 1000 km ou 30 jours du prochain entretien programmé.

Faites réviser votre véhicule dès que possible.

#### REMARQUE:

L'indicateur de l'entretien ne surveillera pas le temps écoulé depuis le dernier entretien programmé.

Pour vérifier les km et les jours qui restent à l'origine du prochain entretien programmé, consultez le sous-menu « Entretien » (Maintenance) du menu principal « Info véhic. » (Vehicle Info) (voir « Écran TFT : Contenu des menus et sous-menus » dans la section « Instruments et commandes de la planche » pour de plus amples informations).

Le **Réseau d'Assistance** réinitialisera le message de l'indicateur d'entretien après avoir terminé les opérations d'entretien programmé.

## Plan d'entretien programmé

Les interventions d'entretien programmées énumérées dans ce chapitre doivent être effectuées aux intervalles ou aux kilométrages spécifiés afin de préserver votre garantie et d'assurer une performance et une fiabilité optimales du véhicule.

Un entretien programmé plus fréquent peut être nécessaire en cas d'utilisation dans des conditions rigoureuses, dans des zones poussiéreuses, des températures ambiantes extrêmement chaudes ou froides et des parcours très courts.

Une inspection et une intervention doivent également être effectuées dès qu'une défaillance est suspectée. Maserati recommande de réaliser ces entretiens programmés dans un centre du **Réseau d'Assistance**. Les techniciens de votre concessionnaire connaissent très bien votre véhicule et ont accès à des informations du constructeur, aux pièces Maserati d'origine et à un outillage électronique et mécanique spécialement conçu pour éviter de coûteuses réparations ultérieures.

**Opérations principales/Coupons de révision - sauf moteurs essence 2.0 L4 MHEV (NON valable pour les marchés japonais Hong Kong et Taïwan)**

Coupons de révision	1°	2°	3°	4°	5°	6°
<b>Opérations principales</b>	<b>Coupons d'entretiens programmés : tous les 20 000 km ou tous les 2 ans (*)</b>					
Test du véhicule sur route		I		I		I
Vérifications avec Maserati Diagnosi	I	I	I	I	I	I
Huile moteur et filtre	R	R	R	R	R	R
Niveau du liquide de refroidissement moteur	I	I	I	I	I	I
	Remplacer tous les 10 ans ou tous les 240 000 km					
Vérifier l'absence de fuites du moteur	I	I	I	I	I	I
Raccords et tuyaux du système de refroidissement (vérifier les fuites)		I		I		I
Filtre à air		R		R		R
Courroie d'alternateur, pompe à eau et compresseur de climatisation (Moteur 3.8 V8)	I	I	I	R	I	I
	Remplacer après chaque dépose de la pièce					
Courroie d'alternateur, courroie de la pompe à eau et compresseur de climatisation (moteur 3.0 V6)	I	I	I	R	I	I
	Remplacer après chaque dépose de la pièce					
Bougies de démarrage			R			R
Vérifier l'absence de fuites sur l'échangeur de chaleur intermédiaire	I	I	I	I	I	I
Liquide de freins	I	I	I	I	I	I
	Remplacer tous les 2 ans					
Système de freinage (tuyaux, étriers, raccords) - Efficacité voyants tableau de bord - Fonctionnement du frein de stationnement	I	I	I	I	I	I



Coupons de révision	1°	2°	3°	4°	5°	6°
<b>Opérations principales</b>	<b>Coupons d'entretiens programmés : tous les 20 000 km ou tous les 2 ans (*)</b>					
Usure des pneus, vérification de la pression des pneus et de la roue de secours (le cas échéant)	I	I	I	I	I	I
Joints, bielles des suspensions avant et arrière, dessous du châssis avant et arrière		I		I		I
Fonctionnement correct et fiable des sièges et ceintures de sécurité	I	I	I	I	I	I
Filtre anti-pollen	R	R	R	R	R	R
Niveau de liquide lave-glace – Lave-glace avant	I	I	I	I	I	I
Réglage du faisceau des projecteurs	I	I	I	I	I	I
Module E-Call (☎) : remplacement de la batterie	(1)					
Commandes et systèmes de réglage en général, charnières, portes, capot moteur et coffre à bagages	I		I		I	
Condition de l'habillage intérieur en cuir	I		I		I	
(*) L'intervalle d'utilisation des coupons de révision pour l'Australie, la Nouvelle-Zélande, le Maroc, le Liban, la Jordanie et le Ghana est de tous les 20 000 km ou 1 an, et pour le Chili, l'Argentine, le Brésil, le Mexique, la Colombie, le Guatemala, la République Dominicaine, l'Uruguay, le Costa Rica, le Panama, le Pérou, l'Équateur, la Bolivie, le Venezuela et le Paraguay tous les 10 000 km ou 1 an. I = Inspecter et effectuer toute intervention nécessaire R = Remplacer (1) La batterie du module E-call doit être remplacée tous les 5 ans.						

**Opérations principales/Coupons de révision - Moteurs essence sauf MHEV 2.0 L4 (Valide pour le marché japonais)**

Coupons de révision	1°	2°	3°	4°	5°	6°
<b>Opérations principales</b>	<b>Intervalles de validité des révisions : tous les 20 000 km ou 1 an</b>					
Test du véhicule sur route		I		I		I
Vérifications avec Maserati Diagnosi	I	I	I	I	I	I
Huile moteur et filtre	R	R	R	R	R	R
Niveau du liquide de refroidissement moteur	I	I	I	I	I	I
	Remplacer tous les 10 ans ou tous les 240 000 km					
Vérifier l'absence de fuites du moteur	I	I	I	I	I	I
Raccords et tuyaux du système de refroidissement (vérifier les fuites)	I	I	I	I	I	I
Filtre à air		R		R		R
Courroie d'alternateur, pompe à eau et compresseur de climatisation (Moteur 3.8 V8)	I	I	I	R	I	I
	Remplacer après chaque dépose de la pièce					
Courroie d'alternateur, pompe à eau et compresseur de climatisation (Moteur 3.0 V6)	I	I	I	R	I	I
	Remplacer après chaque dépose de la pièce					
Bougies de démarrage			R			R
Vérifier l'absence de fuites sur l'échangeur de chaleur intermédiaire	I	I	I	I	I	I
Liquide de freins	I	I	I	I	I	I
	Remplacer tous les 2 ans					
Système de freinage (tuyaux, étriers, raccords) - Efficacité voyants tableau de bord - Fonctionnement du frein de stationnement	I	I	I	I	I	I



Coupons de révision	1°	2°	3°	4°	5°	6°
<b>Opérations principales</b>	<b>Intervalles de validité des révisions : tous les 20 000 km ou 1 an</b>					
Usure des pneus, vérification de la pression des pneus et de la roue de secours (le cas échéant)	I	I	I	I	I	I
Joints, bielles des suspensions avant et arrière, dessous du châssis avant et arrière		I		I		I
Fonctionnement correct et fiable des sièges et ceintures de sécurité	I	I	I	I	I	I
Filtre anti-pollen		R		R		R
Niveau de liquide lave-glace – Lave-glace avant	I	I	I	I	I	I
Mise à niveau projecteur	I	I	I	I	I	I
Module E-Call (DPT) : remplacement de la batterie	(1)					
Commandes et systèmes de réglage en général, charnières, portes, capot moteur et coffre à bagages	I		I		I	
Condition de l'habillage intérieur en cuir	I		I		I	
I = Inspecter et effectuer toute intervention nécessaire R = Remplacer (1) La batterie du module E-call doit être remplacée tous les 5 ans.						



## Opérations principales/Coupons de révision - sauf moteurs essence 2.0 L4 MHEV (valable pour les marchés Hong Kong et Taïwan)

Coupons de révision	1°	2°	3°	4°	5°	6°	7°	8°	9°	10°	11°	12°
<b>Opérations principales</b>	<b>Intervalles de validité des coupons d'entretien : tous les 10 000 km ou 1 an</b>											
Test du véhicule sur route	I	I	I	I	I	I	I	I	I	I	I	I
Vérifications avec Maserati Diagnosi	I	I	I	I	I	I	I	I	I	I	I	I
Huile moteur et filtre	R	R	R	R	R	R	R	R	R	R	R	R
Niveau du liquide de refroidissement moteur	I	I	I	I	I	I	I	I	I	I	I	I
	Remplacer tous les 10 ans ou tous les 240 000 km											
Vérifier l'absence de fuites du moteur	I	I	I	I	I	I	I	I	I	I	I	I
Raccords et tuyaux du système de refroidissement (vérifier les fuites)	I	I	I	I	I	I	I	I	I	I	I	I
Filtre à air	R	R	R	R	R	R	R	R	R	R	R	R
Courroie d'alternateur, pompe à eau et compresseur de climatisation (Moteur 3.8 V8)	I	I	I	I	I	I	I	R	I	I	I	I
	Remplacer après chaque dépose de la pièce											
Courroie d'alternateur, pompe à eau et compresseur de climatisation (Moteur 3.0 V6)	I	I	I	I	I	I	I	R	I	I	I	I
	Remplacer après chaque dépose de la pièce											
Bougies de démarrage			R				R			R		R
Vérifier l'absence de fuites sur l'échangeur de chaleur intermédiaire	I	I	I	I	I	I	I	I	I	I	I	I
Liquide de freins	I	I	I	I	I	I	I	I	I	I	I	I



Coupons de révision	1°	2°	3°	4°	5°	6°	7°	8°	9°	10°	11°	12°
<b>Opérations principales</b>	<b>Intervalles de validité des coupons d'entretien : tous les 10 000 km ou 1 an</b>											
Liquide de freins	Remplacer tous les 2 ans											
Système de freinage (tuyaux, étriers, raccords) - Efficacité voyants tableau de bord - Fonctionnement du frein de stationnement												
Organes de direction, protection des articulations, coiffes de la crémaillère sur les leviers de direction et les arbres des roues												
Usure des pneus, contrôle de la pression de gonflage des pneus et de la roue de secours												
Joints, bielles des suspensions avant et arrière, dessous du châssis avant et arrière												
Fonctionnement correct et fiable des sièges et ceintures de sécurité												
Filtre anti-pollen	R	R	R	R	R	R	R	R	R	R	R	R
Niveau du liquide lave-glace - Liquide lave-glace et lave-phares												
Mise à niveau projecteur												
Module E-Call (DPT) : remplacement de la batterie	(1)											



## Entretien et soin

Coupons de révision	1°	2°	3°	4°	5°	6°	7°	8°	9°	10°	11°	12°
<b>Opérations principales</b>	<b>Intervalles de validité des coupons d'entretien : tous les 10 000 km ou 1 an</b>											
Commandes et systèmes de réglage en général, charnières, portes, capot moteur et coffre à bagages												
Intégrité du châssis et des zones protégées												
Condition de l'habillage intérieur en cuir												
= Inspecter et effectuer toute intervention nécessaire R = Remplacer <b>(1)</b> La batterie du module E-call doit être remplacée tous les 5 ans.												



## Opérations principales/Coupons de révision - Moteur MHEV 2.0 L4 (NON valable pour les marchés japonais, d'Amérique latine (\*), de la zone SEAP (\*\*\*) MEA (\*\*\*), Hong Kong et Taïwan)

Coupons de révision	1°	2°	3°	4°	5°	6°	7°	8°
<b>Opérations principales</b>	<b>Intervalle d'utilisation des coupons : tous les 15 000 km ou tous les ans</b>							
Test du véhicule sur route								
Vérifications avec Maserati Diagnosi								
Huile moteur et filtre (1)	R	R	R	R	R	R	R	R
Niveau du liquide de refroidissement moteur								
Vérifier l'absence de fuites du moteur								
Raccords et tuyaux du système de refroidissement (vérifier les fuites)								
Filtre à air	(2)							
Courroie de l'alternateur-démarrateur à courroie - (BSG)	(3)							
Courroie ou pompe à eau et compresseur de climatisation	(3)							
Bougies de démarrage	(4)							
Liquide de freins								
	Remplacer tous les 2 ans							
Pompe à vide (5)								
Système de freinage (tuyaux, étriers, raccords) - Efficacité voyants tableau de bord - Fonctionnement du frein de stationnement								
Usure des pneus, vérification de la pression des pneus et de la roue de secours (le cas échéant)								
Joints, bielles des suspensions avant et arrière, dessous du châssis avant et arrière								



Coupons de révision	1°	2°	3°	4°	5°	6°	7°	8°
<b>Opérations principales</b>	<b>Intervalle d'utilisation des coupons : tous les 15 000 km ou tous les ans</b>							
Fonctionnement correct et fiable des sièges et ceintures de sécurité								
Filtre anti-pollen	(2)							
Niveau de liquide lave-glace – Lave-glace avant								
Module E-Call (☎) : remplacement de la batterie	(6)							
Mise à niveau projecteur								
Commandes et systèmes de réglage en général, charnières, portes, capot moteur et coffre à bagages								
Condition de l'habillage intérieur en cuir								



Coupons de révision	1°	2°	3°	4°	5°	6°	7°	8°
<b>Opérations principales</b>	<b>Intervalle d'utilisation des coupons : tous les 15 000 km ou tous les ans</b>							
<p>(*) les marchés d'Amérique latine (LATAM) englobent les pays suivants : Chili, Argentine, Brésil, Mexique, Colombie, Guatemala, République Dominicaine, Paraguay, Uruguay, Costa Rica, Panama, Pérou, Équateur, Bolivie, Venezuela et Paraguay.</p> <p>(**) les marchés de la zone SEAP englobent les pays suivants : Philippines, Vietnam, Cambodge, Indonésie, Malaisie, Singapour, Thaïlande, Australie et Nouvelle-Zélande.</p> <p>(***) les marchés de la zone MEA englobent les pays suivants : Ghana, Jordanie, Liban, Maroc et Afrique du Sud.</p> <p>I = Inspecter et effectuer toute intervention nécessaire</p> <p>R = Remplacer</p> <p><b>(1)</b> L'intervalle de vidange d'huile moteur et de remplacement du filtre à huile moteur dépend des conditions d'utilisation du véhicule et est signalé par un témoin ou un message sur le tableau de bord. Dans tous les cas, il ne faut jamais dépasser 1 an ou 15000 km (9321 mi). Si le taux de dégradation de l'huile (pouvant être mesuré par le dispositif de diagnostic) est supérieur à 80 % (qualité de l'huile inférieure à 20 %), il est conseillé de vidanger l'huile moteur et de remplacer le filtre.</p> <p><b>(2)</b> L'intervalle de remplacement du filtre à air moteur et du filtre anti-pollen dans des zones non poussiéreuses est de 30 000 km ou tous les 2 ans. En cas d'utilisation du véhicule dans les marchés d'Azerbaïdjan, de Biélorussie, de Géorgie, d'Israël, du Kazakhstan, de la Russie, de la Slovaquie et de la Turquie, le filtre doit être remplacé tous les 15 000 km ou tous les ans.</p> <p><b>(3)</b> Si le véhicule est utilisé dans des endroits exempts de poussière, le kilométrage maximum préconisé est de 60 000 km. Indépendamment du kilométrage, la courroie doit être remplacée tous les 4 ans. En cas d'utilisation du véhicule dans les marchés d'Azerbaïdjan, de Biélorussie, de Géorgie, d'Israël, du Kazakhstan, de la Russie, de la Slovaquie et/ou dans des conditions difficiles (ex. : climats froids, ville, longues périodes de fonctionnement au ralenti, etc.), le kilométrage maximum préconisé est de 30 000 km. Indépendamment du kilométrage, la courroie doit être remplacée tous les 2 ans.</p> <p><b>(4)</b> L'intervalle de remplacement des bougies d'allumage est uniquement basé sur le kilométrage (45 000 km). Il n'existe pas d'intervalles annuels.</p> <p><b>(5)</b> L'intervalle de remplacement actuel de la pompe à vide est signalé par l'allumage d'un témoin ou un message sur le tableau de bord.</p> <p><b>(6)</b> La batterie du module E-call doit être remplacée tous les 5 ans.</p>								

**Opérations principales/Coupons de révision - Moteur MHEV 2.0 L4 (valable pour le marché japonais)**

Coupons de révision	1°	2°	3°	4°	5°	6°	7°	8°
<b>Opérations principales</b>	<b>Intervalles de validité des révisions : tous les 15 000 km ou 1 an</b>							
Test du véhicule sur route		I		I		I		I
Vérifications avec Maserati Diagnosi	I	I	I	I	I	I	I	I
Huile moteur et filtre (1)	R	R	R	R	R	R	R	R
Niveau du liquide de refroidissement moteur	I	I	I	I	I	I	I	I
Vérifier l'absence de fuites du moteur	I	I	I	I	I	I	I	I
Raccords et tuyaux du système de refroidissement (vérifier les fuites)		I		I		I		I
Filtre à air	R	R	R	R	R	R	R	R
Courroie de l'alternateur-démarrateur à courroie - (BSG)		R		R		R		R
Courroie ou pompe à eau et compresseur de climatisation		R		R		R		R
Bougies de démarrage	(2)							
Liquide de freins	I	I	I	I	I	I	I	I
	Remplacer tous les 2 ans							
Pompe à vide (3)	I	I	I	I	I	I	I	I
Système de freinage (tuyaux, étriers, raccords) - Efficacité voyants tableau de bord - Fonctionnement du frein de stationnement	I	I	I	I	I	I	I	I
Usure des pneus, vérification de la pression des pneus et de la roue de secours (le cas échéant)	I	I	I	I	I	I	I	I
Joints, bielles des suspensions avant et arrière, dessous du châssis avant et arrière		I		I		I		I



Coupons de révision	1°	2°	3°	4°	5°	6°	7°	8°
<b>Opérations principales</b>	<b>Intervalles de validité des révisions : tous les 15 000 km ou 1 an</b>							
Fonctionnement correct et fiable des sièges et ceintures de sécurité	I	I	I	I	I	I	I	I
Filtre anti-pollen	R	R	R	R	R	R	R	R
Niveau de liquide lave-glace – Lave-glace avant	I	I	I	I	I	I	I	I
Mise à niveau projecteur	I	I	I	I	I	I	I	I
Module E-Call (eCall) : remplacement de la batterie	(4)							
Commandes et systèmes de réglage en général, charnières, portes, capot moteur et coffre à bagages	I		I		I		I	
Condition de l'habillage intérieur en cuir	I		I		I		I	
<p><b>I</b> = Inspecter et effectuer toute intervention nécessaire  <b>R</b> = Remplacer</p> <p><b>(1)</b> L'intervalle de vidange d'huile moteur et de remplacement du filtre à huile moteur dépend des conditions d'utilisation du véhicule et est signalé par un témoin ou un message sur le tableau de bord. Dans tous les cas, il ne faut jamais dépasser 1 an ou 15 000 km. Si le taux de dégradation de l'huile (pouvant être mesuré par le dispositif de diagnostic) est supérieur à 80 % (qualité de l'huile inférieure à 20 %), il est conseillé de vidanger l'huile moteur et de remplacer le filtre.</p> <p><b>(2)</b> L'intervalle de remplacement des bougies d'allumage est uniquement basé sur le kilométrage (45 000 km). Il n'existe pas d'intervalles annuels.</p> <p><b>(3)</b> L'intervalle de remplacement actuel de la pompe à vide est signalé par l'allumage d'un témoin ou un message sur le tableau de bord.</p> <p><b>(4)</b> La batterie du module E-call doit être remplacée tous les 5 ans.</p>								

**Opérations principales/Coupons de révision - Moteur MHEV 2.0 L4 (valide pour les marchés de la zone SEAP (\*))**

Coupons de révision	1°	2°	3°	4°	5°	6°	7°	8°
<b>Opérations principales</b>	<b>Intervalle d'utilisation des coupons : tous les 15 000 km ou tous les ans</b>							
Test du véhicule sur route		I		I		I		I
Vérifications avec Maserati Diagnosi	I	I	I	I	I	I	I	I
Huile moteur et filtre (1)	R	R	R	R	R	R	R	R
Niveau du liquide de refroidissement moteur	I	I	I	I	I	I	I	I
Vérifier l'absence de fuites du moteur	I	I	I	I	I	I	I	I
Raccords et tuyaux du système de refroidissement (vérifier les fuites)		I		I		I		I
Filtre à air	R	R	R	R	R	R	R	R
Courroie de l'alternateur-démarrateur à courroie - (BSG)		R		R		R		R
Courroie ou pompe à eau et compresseur de climatisation		R		R		R		R
Bougies de démarrage	(2)							
Liquide de freins	I	I	I	I	I	I	I	I
	Remplacer tous les ans							
Pompe à vide (3)	I	I	I	I	I	I	I	I
Système de freinage (tuyaux, étriers, raccords) - Efficacité voyants tableau de bord - Fonctionnement du frein de stationnement	I	I	I	I	I	I	I	I
Usure des pneus, vérification de la pression des pneus et de la roue de secours (le cas échéant)	I	I	I	I	I	I	I	I
Joints, bielles des suspensions avant et arrière, dessous du châssis avant et arrière		I		I		I		I



Coupons de révision	1°	2°	3°	4°	5°	6°	7°	8°
<b>Opérations principales</b>	<b>Intervalle d'utilisation des coupons : tous les 15 000 km ou tous les ans</b>							
Fonctionnement correct et fiable des sièges et ceintures de sécurité	I	I	I	I	I	I	I	I
Filtre anti-pollen	R	R	R	R	R	R	R	R
Niveau de liquide lave-glace – Lave-glace avant	I	I	I	I	I	I	I	I
Module E-Call (☎) : remplacement de la batterie	(4)							
Mise à niveau projecteur	I	I	I	I	I	I	I	I
Commandes et systèmes de réglage en général, charnières, portes, capot moteur et coffre à bagages	I		I		I		I	
Condition de l'habillage intérieur en cuir	I		I		I		I	
<p>(*) les marchés de la zone SEAP englobent les pays suivants : Philippines, Vietnam, Cambodge, Indonésie, Malaisie, Singapour, Thaïlande, Australie et Nouvelle-Zélande.</p> <p><b>I</b> = Inspecter et effectuer toute intervention nécessaire</p> <p><b>R</b> = Remplacer</p> <p><b>(1)</b> L'intervalle de vidange d'huile moteur et de remplacement du filtre à huile moteur dépend des conditions d'utilisation du véhicule et est signalé par un témoin ou un message sur le tableau de bord. Dans tous les cas, il ne faut jamais dépasser 1 an ou 15000 km (9321 mi). Si le taux de dégradation de l'huile (pouvant être mesuré par le dispositif de diagnostic) est supérieur à 80 % (qualité de l'huile inférieure à 20 %), il est conseillé de vidanger l'huile moteur et de remplacer le filtre.</p> <p><b>(2)</b> L'intervalle de remplacement des bougies d'allumage est uniquement basé sur le kilométrage (45 000 km). Il n'existe pas d'intervalles annuels.</p> <p><b>(3)</b> L'intervalle de remplacement actuel de la pompe à vide est signalé par l'allumage d'un témoin ou un message sur le tableau de bord.</p> <p><b>(4)</b> La batterie du module E-call doit être remplacée tous les 5 ans.</p>								

**Opérations principales/Coupons de révision - Moteur MHEV 2.0 L4 (valide pour les marchés d'Amérique latine (\*))**

	Coupons de révision					
	1°	2°	3°	4°	5°	6°
<b>Opérations principales</b>	<b>Intervalles de validité des coupons d'entretien : tous les 10 000 km ou 1 an</b>					
Test du véhicule sur route		I		I		I
Vérifications avec Maserati Diagnosi	I	I	I	I	I	I
Huile moteur et filtre (1)	R	R	R	R	R	R
Niveau du liquide de refroidissement moteur	I	I	I	I	I	I
Vérifier l'absence de fuites du moteur	I	I	I	I	I	I
Raccords et tuyaux du système de refroidissement (vérifier les fuites)			I			I
Filtre à air	(2)					
Courroie de l'alternateur-démarrateur à courroie - (BSG)	(3)					
Courroie ou pompe à eau et compresseur de climatisation	(3)					
Bougies de démarrage	(4)					
Liquide de freins	I	I	I	I	I	I
	Remplacer tous les 2 ans					
Pompe à vide (5)	I	I	I	I	I	I
Système de freinage (tuyaux, étriers, raccords) - Efficacité voyants tableau de bord - Fonctionnement du frein de stationnement	I	I	I	I	I	I
Usure des pneus, vérification de la pression des pneus et de la roue de secours (le cas échéant)	I	I	I	I	I	I
Joints, bielles des suspensions avant et arrière, dessous du châssis avant et arrière			I			I
Fonctionnement correct et fiable des sièges et ceintures de sécurité	I	I	I	I	I	I
Filtre anti-pollen	R	R	R	R	R	R



Coupons de révision	1°	2°	3°	4°	5°	6°
<b>Opérations principales</b>	<b>Intervalles de validité des coupons d'entretien : tous les 10 000 km ou 1 an</b>					
Niveau de liquide lave-glace – Lave-glace avant						
Mise à niveau projecteur						
Module E-Call (E) : remplacement de la batterie	(6)					
Commandes et systèmes de réglage en général, charnières, portes, capot moteur et coffre à bagages						
Condition de l'habillage intérieur en cuir						
<p>(* les marchés d'Amérique latine (LATAM) englobent les pays suivants : Chili, Argentine, Brésil, Bolivie, Mexique, Colombie, Guatemala, République Dominicaine, Paraguay, Uruguay, Costa Rica, Panama, Pérou et Équateur  <b>I</b> = Inspecter et effectuer toute intervention nécessaire  <b>R</b> = Remplacer</p> <p><b>(1)</b> L'intervalle de vidange d'huile moteur et de remplacement du filtre à huile moteur dépend des conditions d'utilisation du véhicule et est signalé par un témoin ou un message sur le tableau de bord. Quoi qu'il en soit, il ne faut jamais dépasser 1 an ou 10 000 km. Si le taux de dégradation de l'huile (pouvant être mesuré par le dispositif de diagnostic) est supérieur à 80 % (qualité de l'huile inférieure à 20 %), il est conseillé de vidanger l'huile moteur et de remplacer le filtre.</p> <p><b>(2)</b> L'intervalle de remplacement du filtre à air au Costa Rica, Panama et Venezuela est de 20 000 km ou tous les 2 ans. Pour tout autre marché, le filtre doit être remplacé tous les 10 000 km ou tous les ans.</p> <p><b>(3)</b> Si le véhicule est utilisé au Costa Rica, Panama et Venezuela, le kilométrage maximum préconisé est de 60 000 km. Indépendamment du kilométrage, la courroie doit être remplacée tous les 4 ans. En cas d'utilisation du véhicule dans d'autres marchés et/ou dans des conditions difficiles (ex. : climats froids, ville, longues périodes de fonctionnement au ralenti, etc.), le kilométrage maximum préconisé est de 30 000 km. Indépendamment du kilométrage, la courroie doit être remplacée tous les 2 ans.</p> <p><b>(4)</b> L'intervalle de remplacement des bougies d'allumage est uniquement basé sur le kilométrage (45 000 km). Il n'existe pas d'intervalles annuels.</p> <p><b>(5)</b> L'intervalle de remplacement actuel de la pompe à vide est signalé par l'allumage d'un témoin ou un message sur le tableau de bord.</p> <p><b>(6)</b> La batterie du module E-call doit être remplacée tous les 5 ans.</p>						

**Opérations principales/Coupons de révision - Moteur MHEV 2.0 L4 (valable pour le marché de la zone MEA(\*))**

Coupons de révision	1°	2°	3°	4°	5°	6°	7°	8°
<b>Opérations principales</b>	<b>Intervalle d'utilisation des coupons : tous les 15 000 km ou tous les ans</b>							
Test du véhicule sur route	I	I	I	I	I	I	I	I
Vérifications avec Maserati Diagnosi	I	I	I	I	I	I	I	I
Huile moteur et filtre (1)	R	R	R	R	R	R	R	R
Niveau du liquide de refroidissement moteur	I	I	I	I	I	I	I	I
Vérifier l'absence de fuites du moteur	I	I	I	I	I	I	I	I
Raccords et tuyaux du système de refroidissement (vérifier les fuites)	I	I	I	I	I	I	I	I
Filtre à air	R	R	R	R	R	R	R	R
Courroie de l'alternateur-démarrateur à courroie - (BSG)		R		R		R		R
Courroie ou pompe à eau et compresseur de climatisation		R		R		R		R
Bougies de démarrage	(2)							
Liquide de freins	I	I	I	I	I	I	I	I
	Remplacer tous les 2 ans							
Pompe à vide (3)	I	I	I	I	I	I	I	I
Système de freinage (tuyaux, étriers, raccords) - Efficacité voyants tableau de bord - Fonctionnement du frein de stationnement	I	I	I	I	I	I	I	I
Usure des pneus, contrôle de la pression de gonflage des pneus et de la roue de secours	I	I	I	I	I	I	I	I
Joints, bielles des suspensions avant et arrière, dessous du châssis avant et arrière	I	I	I	I	I	I	I	I



Coupons de révision	1°	2°	3°	4°	5°	6°	7°	8°
<b>Opérations principales</b>	<b>Intervalle d'utilisation des coupons : tous les 15 000 km ou tous les ans</b>							
Fonctionnement correct et fiable des sièges et ceintures de sécurité	I	I	I	I	I	I	I	I
Filtre anti-pollen	R	R	R	R	R	R	R	R
Niveau de liquide lave-glace – Lave-glace avant	I	I	I	I	I	I	I	I
Module E-Call (☎) : remplacement de la batterie	(4)							
Mise à niveau projecteur	I	I	I	I	I	I	I	I
Commandes et systèmes de réglage en général, charnières, portes, capot moteur et coffre à bagages	I		I		I		I	
<p>(* les marchés de la zone MEA englobent les pays suivants : Ghana, Jordanie, Liban, Maroc et Afrique du Sud.  I = Inspecter et effectuer toute intervention nécessaire  R = Remplacer  <b>(1)</b> L'intervalle de vidange d'huile moteur et de remplacement du filtre à huile moteur dépend des conditions d'utilisation du véhicule et est signalé par un témoin ou un message sur le tableau de bord. Dans tous les cas, il ne faut jamais dépasser 1 an ou 15000 km (9321 mi). Si le taux de dégradation de l'huile (pouvant être mesuré par le dispositif de diagnostic) est supérieur à 80 % (qualité de l'huile inférieure à 20 %), il est conseillé de vidanger l'huile moteur et de remplacer le filtre.  <b>(2)</b> L'intervalle de remplacement des bougies d'allumage est uniquement basé sur le kilométrage (45 000 km). Il n'existe pas d'intervalles annuels.  <b>(3)</b> L'intervalle de remplacement actuel de la pompe à vide est signalé par l'allumage d'un témoin ou un message sur le tableau de bord.  <b>(4)</b> La batterie du module E-call doit être remplacée tous les 5 ans.</p>								

**Opérations principales/Coupons de révision - sauf 2.0 L4 MHEV (valable pour les marchés Hong Kong et Taïwan)**

Coupons de révision	1°	2°	3°	4°	5°	6°
<b>Opérations principales</b>	<b>Intervalles de validité des coupons d'entretien : tous les 10 000 km ou 1 an</b>					
Test du véhicule sur route						
Vérifications avec Maserati Diagnosi						
Huile moteur et filtre (1)	R	R	R	R	R	R
Niveau du liquide de refroidissement moteur						
	Remplacer tous les 10 ans ou tous les 240 000 km					
Vérifier l'absence de fuites du moteur						
Raccords et tuyaux du système de refroidissement (vérifier les fuites)						
Filtre à air	R	R	R	R	R	R
Courroie de l'alternateur-démarrateur à courroie - (BSG)	(2)					
Courroie ou pompe à eau et compresseur de climatisation	(2)					
Bougies de démarrage			R			R
Liquide de freins						
	Remplacer tous les 2 ans					
Pompe à vide (3)						
Système de freinage (tuyaux, étriers, raccords) - Efficacité voyants tableau de bord - Fonctionnement du frein de stationnement						
Contrôle de l'usure des pneus et de la pression de gonflage des pneus						
Joint, bielles des suspensions avant et arrière, dessous du châssis avant et arrière						



Coupons de révision	1°	2°	3°	4°	5°	6°
<b>Opérations principales</b>	<b>Intervalles de validité des coupons d'entretien : tous les 10 000 km ou 1 an</b>					
Fonctionnement correct et fiable des sièges et ceintures de sécurité	I	I	I	I	I	I
Filtre anti-pollen	R	R	R	R	R	R
Niveau de liquide lave-glace – Lave-glace avant	I	I	I	I	I	I
Mise à niveau projecteur	I	I	I	I	I	I
Module E-Call (ePT) : remplacement de la batterie	(4)					
Commandes et systèmes de réglage en général, charnières, portes, capot moteur et coffre à bagages	I			I		
Condition de l'habillage intérieur en cuir	I			I		
<p><b>I</b> = Inspecter et effectuer toute intervention nécessaire  <b>R</b> = Remplacer</p> <p><b>(1)</b> L'intervalle de vidange d'huile moteur et de remplacement du filtre à huile moteur dépend des conditions d'utilisation du véhicule et est signalé par un témoin ou un message sur le tableau de bord. Quoi qu'il en soit, il ne faut jamais dépasser 1 an ou 10 000 km. Si le taux de dégradation de l'huile (pouvant être mesuré par le dispositif de diagnostic) est supérieur à 80 % (qualité de l'huile inférieure à 20 %), il est conseillé de vidanger l'huile moteur et de remplacer le filtre.</p> <p><b>(2)</b> Le kilométrage maximum recommandé pour le remplacement de la courroie est de 30 000 km ; quel que soit le kilométrage, la courroie doit être remplacée tous les 2 ans.</p> <p><b>(3)</b> L'intervalle de remplacement de la pompe à vide est signalé par un témoin ou un message sur le tableau de bord.</p> <p><b>(4)</b> La batterie du module E-call doit être remplacée tous les 5 ans.</p>						



### Entretien périodique

#### Tous les 1 000 km ou avant de longs trajets

Vérifiez :

- le liquide de refroidissement du moteur ;
- le liquide de frein ;
- le niveau de liquide de lave-glace ;
- la pression de gonflage et l'état des pneus ;
- le fonctionnement du système d'éclairage (projecteurs, clignotants, feux de détresse, etc.) ;
- le fonctionnement du système de lave-glace/essuie-glace et la position/l'usure de balais d'essuie-glace.

#### Tous les 3 000 km

Vérifiez le niveau d'huile moteur et faites l'appoint si nécessaire.

### Utilisation intensive du véhicule

Si vous utilisez la voiture principalement dans l'une des conditions suivantes :

- tout-terrain ;
- trajets courts (moins de 7 à 8 km) et répétés par des températures extérieures en dessous de zéro ;
- moteur tournant souvent au ralenti ou conduite sur de longues distances à petite vitesse ou longues périodes d'inutilisation.

vous devriez réaliser les inspections suivantes plus fréquemment que ce

qui est recommandé dans le « Plan d'entretien programmé ».

- vérifiez l'état et l'usure des plaquettes de disque de frein avant ;
- vérifiez la propreté des serrures du capot et du coffre, la propreté et la lubrification de la tringlerie ;
- vérifiez visuellement l'état du moteur, de la transmission, des tuyaux et flexibles (échappement - circuit d'alimentation - freins) et des pièces en caoutchouc (soufflets - manchons - bagues - etc.) ;
- contrôlez la charge de la batterie 12 V ;
- vérifiez visuellement l'état des courroies d'entraînement des accessoires ;
- vérifiez et, si nécessaire, vidangez l'huile moteur et remplacez le filtre à huile ;
- vérifiez et, si nécessaire, remplacez le filtre à pollen du système de climatisation ;
- vérifiez et, si nécessaire, remplacez le filtre à air.



### IMPORTANT !

Toute opération d'entretien du véhicule doit être exécutée par le **Réseau d'Assistance**. Pour les opérations de routine ou les interventions les moins difficiles que vous pouvez exécuter vous-même, assurez-vous d'abord de posséder l'expérience nécessaire ainsi que les outils appropriés, les pièces détachées d'origine Maserati (ou équivalentes) et les liquides recommandés. Si ce n'est pas le cas, n'entreprenez aucune opération tout seul et contactez un **Centre d'Assistance**.

### Système de diagnostics embarqué (OBD)

Votre véhicule est équipé d'un système de diagnostic embarqué qui surveille les émissions polluantes, les performances du moteur et des systèmes de commande de la transmission automatique. Pour plus de détails, voir « Utilisation du moteur » dans la section « Systèmes d'aide à la conduite et au conducteur ».

Si l'un de ces systèmes nécessite un entretien, le système activera le témoin de panne (MIL)  situé sur le tableau de bord (veuillez vous référer à la partie « Témoins et indicateurs » dans la



section « Instruments et commandes de la planche »).

### **Pièces détachées**

L'utilisation de pièces d'origine pour un entretien et des réparations programmés ou classiques est grandement recommandée pour assurer d'excellentes performances.

Les dommages et les pannes dus à l'utilisation de pièces qui ne sont pas d'origine lors des entretiens et des réparations ne sont pas couverts par la garantie du fabricant.



## Composants de l'entretien

Les illustrations suivantes indiquent l'emplacement de tous les composants impliqués dans les opérations d'entretien.

### Moteur 3.8 V8

1. Tige de niveau de l'huile moteur.
2. Goulot de réservoir d'huile moteur.
3. Filtres à air.
4. Bouchon du réservoir d'expansion du liquide de refroidissement moteur.
5. Bouchon du réservoir de liquide de refroidissement pour la transmission et le système de refroidissement.
6. Bouchon du réservoir du liquide du dispositif lave-glace.
7. Couvercle d'accès au réservoir de liquide de freins.
8. Couvercle d'accès au filtre à pollen de la climatisation.
9. Module d'alimentation électrique intégré (fusibles).

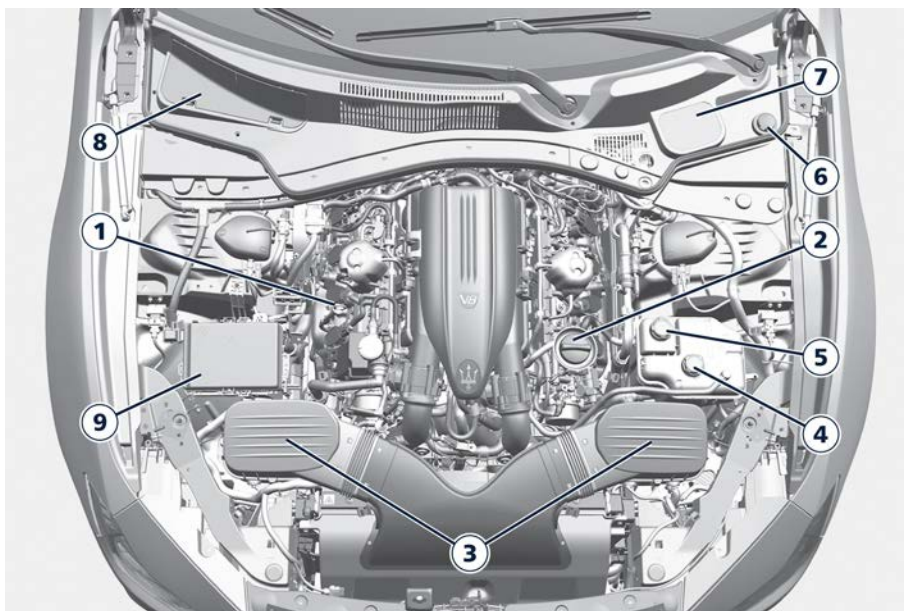

Moteur 3.8 V8

### Moteur 3.0 V6

1. Jauge d'huile moteur.
2. Goulot de réservoir d'huile moteur.
3. Filtres à air.
4. Bouchon du réservoir d'expansion du liquide de refroidissement du moteur.
5. Bouchon du réservoir de liquide de refroidissement pour la transmission et le système de refroidissement.
6. Bouchon du réservoir de liquide lave-glaces.
7. Couverture d'accès au réservoir de liquide de freins.
8. Couverture d'accès au filtre à pollen de la climatisation.
9. Module d'alimentation électrique intégré (fusibles).

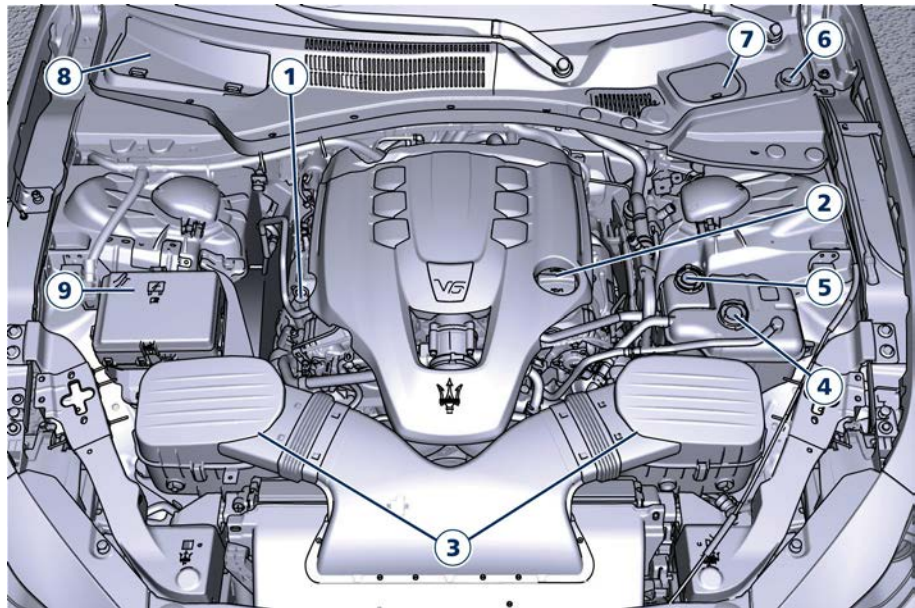

Moteur 3.0 V6



## Entretien et soin

### Moteur MHEV 2.0 L4

1. Module d'alimentation électrique intégré (fusibles).
2. Goulot de réservoir d'huile moteur.
3. Filtres à air.
4. Réservoir d'expansion du liquide de refroidissement moteur.
5. Bouchon du réservoir de liquide de refroidissement pour la transmission et le système de refroidissement.
6. Bouchon du réservoir du liquide du dispositif lave-phares/pare-brise.
7. Couvercle d'accès au réservoir de liquide de freins.
8. Couvercle d'accès au filtre à pollen de la climatisation.

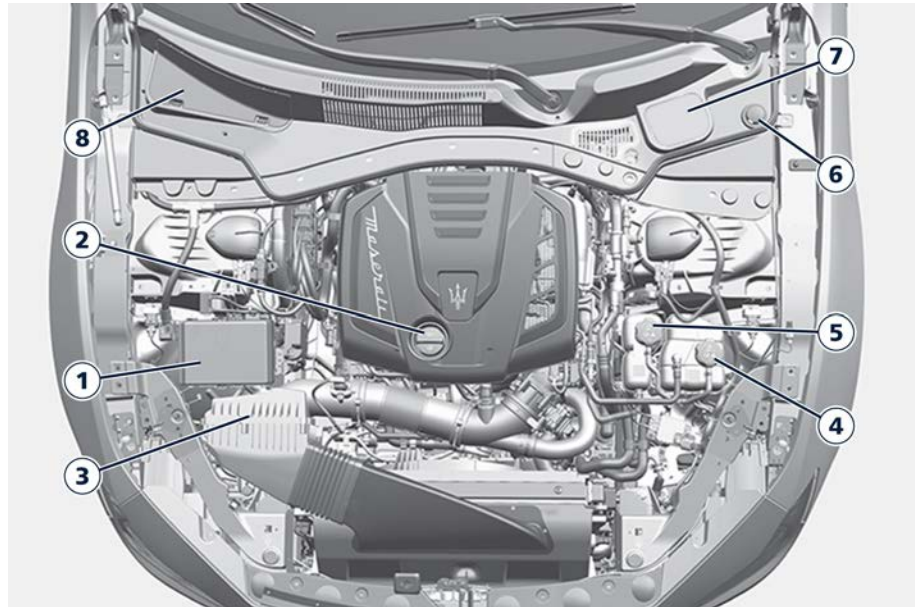

Moteur MHEV 2.0 L4



## Procédures d'entretien

Les pages suivantes contiennent les opérations d'entretien standard « requises » déterminées par les ingénieurs Maserati.

Outre les éléments d'entretien spécifiés dans le « Plan d'entretien programmé », d'autres composants peuvent nécessiter dans le futur une révision ou un remplacement.

Pour réaliser la plupart des révisions, il est nécessaire d'ouvrir le capot moteur (voir « Ouverture et fermeture du capot » en section « Avant de démarrer »).



### IMPORTANT !

- Le défaut d'entretien approprié du véhicule, ou de réparation et de maintenance quand cela est nécessaire peut mener à des réparations plus coûteuses, endommager d'autres composants ou nuire aux performances du véhicule. Faites immédiatement vérifier toute anomalie potentielle par le **Réseau d'Assistance** : veuillez tenir compte du fait que Maserati recommande de faire un rapport au **Réseau d'Assistance Officiel**.
- Votre véhicule a été muni de liquides améliorés qui protègent les performances et la durabilité de votre

véhicule, tout en prolongeant les intervalles d'entretien. N'utilisez pas de produits chimiques de lavage, car ces produits peuvent endommager moteur, transmission, direction électrique assistée ou climatisation de votre véhicule. De tels dommages ne sont pas couverts par la Garantie limitée des véhicules neufs. Si un rinçage est nécessaire en raison d'une panne d'un composant, utilisez uniquement le liquide spécifique à la procédure de rinçage.

## Vérifications des niveaux



### ENVIRONNEMENT !

- Les huiles et les liquides utilisés dans le moteur contiennent des substances dangereuses pour l'environnement. Pour leur vidange, nous vous conseillons de contacter le Réseau d'Assistance, où tous les équipements nécessaires sont disponibles pour vous éliminer les liquides et huiles usagés en respectant la réglementation en vigueur et de manière écologique.
- La totalité des équipements utilisés pour la vidange des liquides (tels que les gants, les chiffons, les récipients,

etc.) doit être éliminée conformément aux réglementations en vigueur.

## Vérification du niveau du liquide de refroidissement moteur

Votre véhicule a été pourvu d'un liquide de refroidissement du moteur (antigel) amélioré offrant une protection élevée contre la corrosion et le gel, permettant d'espacer les entretiens. Pour éviter de réduire cet entretien de routine, il convient d'utiliser le liquide de refroidissement du moteur (antigel) d'origine tout au long de la vie du véhicule.

En ajoutant le liquide de refroidissement (antigel), utilisez uniquement de l'eau très pure telle que de l'eau distillée ou déminéralisée en mélangeant la solution eau/liquide de refroidissement du moteur (antigel). Une eau de qualité médiocre réduirait la protection anticorrosion du circuit de refroidissement du moteur.

- Mélangez une solution minimale de 50 % de liquide de refroidissement du moteur (antigel) et d'eau distillée. Utilisez de plus fortes concentrations (sans toutefois dépasser 70 %) si des températures inférieures à  $-37^{\circ}\text{C}$  sont prévues.

Le propriétaire du véhicule est responsable du maintien du niveau correct de protection antigel, en fonction



## Entretien et soin

des températures du climat des régions parcourues.

Le niveau du liquide de refroidissement est visible à travers le réservoir, permettant une vérification rapide.

Aussi longtemps que la température de fonctionnement du moteur est satisfaisante, une vérification mensuelle du niveau du réservoir suffit. Le moteur étant arrêté et froid, le niveau du réservoir doit se situer entre les limites indiquées sur le réservoir et à l'intérieur du goulot.

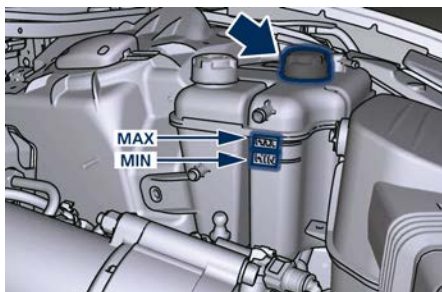

PAS modèle MHEV



PAS modèle MHEV

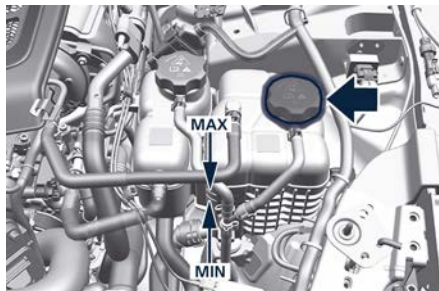

Modèle MHEV

- Si un appoint de liquide de refroidissement du moteur (antigel) s'avère nécessaire, ajoutez le liquide dans le réservoir après avoir retiré le bouchon. Ne remplissez pas outre mesure.
- Lorsque le niveau souhaité est atteint, refermez fermement le bouchon du réservoir.
- Si des ajouts de liquide de refroidissement du moteur (antigel)

s'avèrent nécessaires, ou si le niveau du réservoir de liquide de refroidissement ne baisse pas lorsque le moteur refroidit, il est conseillé de tester la pression du système de refroidissement dans un **Centre d'Assistance** pour détecter d'éventuelles fuites.

- La face avant du radiateur et du condensateur doit rester propre.



### ATTENTION !

- **N'ajoutez jamais de liquide de refroidissement (antigel) quand le moteur est chaud. N'ouvrez ni ne desserrez jamais le bouchon du réservoir à liquide de refroidissement pour faire refroidir un moteur chaud. La chaleur augmente la pression dans le circuit de refroidissement. Ne débouchez pas le radiateur quand le circuit est chaud ou sous pression sous peine d'être ébouillanté.**
- **Lors de l'appoint de liquide de refroidissement, n'utilisez pas d'autres bouchons à pression que celui spécifié pour votre véhicule. Vous pourriez vous blesser ou endommager le moteur.**

### Contrôle du niveau de liquide de freins

Vérifiez le niveau de liquide immédiatement si le témoin



du système de freinage s'allume et le message correspondant apparaît indiquant que le niveau de liquide de freins est bas.

- Retirez le couvercle d'accès au réservoir de liquide de freins.

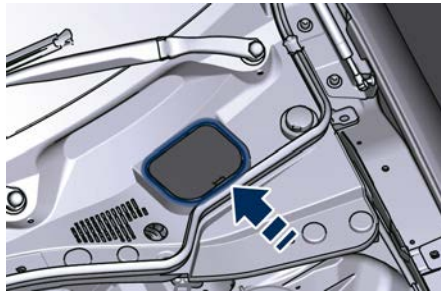

- Nettoyez le dessus du maître-cylindre avant de le déboucher.
- Ajoutez du liquide pour rétablir le niveau au repère « MAX » indiqué sur le côté du réservoir de maître-cylindre. Utilisez uniquement le liquide de freins recommandé par le fabricant (voir "Tableau des ravitaillements" dans la section "Données techniques").
- Lorsque le niveau souhaité est atteint, refermez fermement le bouchon.

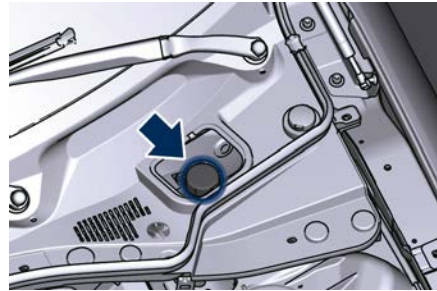

L'usure des plaquettes de freins peut entraîner une chute du niveau de liquide de freins. Cependant, un niveau insuffisant peut être dû à une fuite et peut justifier une révision du système de freinage.



### IMPORTANT !

Le symbole  sur le bouchon à réservoir identifie le type synthétique de liquide de freins, le différenciant du type minéral. L'utilisation de liquides minéraux endommage les garnitures spéciales en caoutchouc du système de freinage sans possibilité de réparation.



### ATTENTION !

- Pour éviter toute contamination par des corps étrangers ou par l'humidité, utilisez uniquement du liquide de frein neuf ou du liquide qui a été stocké dans un récipient étanche. Maintenez le bouchon du réservoir du maître-cylindre fermé en permanence. Le liquide de frein dans un récipient ouvert absorbe l'humidité de l'air, ce qui entraîne un point d'ébullition plus bas. Il peut alors bouillir subitement lors d'un freinage brutal ou prolongé et entraîner une panne soudaine des freins. Un accident pourrait en résulter.
- En cas de remplissage excessif du réservoir, le liquide de frein peut déborder et risque de s'enflammer au contact des organes chauds du moteur. Le liquide de frein peut également endommager les surfaces peintes et en vinyle : prenez soin d'éviter tout contact avec ces surfaces.
- Ne laissez pas de liquide à base de pétrole contaminer le liquide de freins. Les composants de joint des freins pourraient s'endommager et provoquer une panne partielle ou complète des freins. Un accident pourrait en résulter.



## Entretien et soin

### Ajout de liquide lave-glace

Le réservoir situé à gauche du compartiment moteur contient le liquide pour laver le pare-brise.

Lors des entretiens programmés ou quand un message de niveau faible du liquide du dispositif de lave-glace apparaît avec le témoin associé , ajoutez du liquide dès que possible. Le réservoir de liquide peut contenir presque 3,5 litres de liquide lave-glace.

- Retirez le bouchon du réservoir dans le compartiment moteur et tirez le goulot du réservoir.

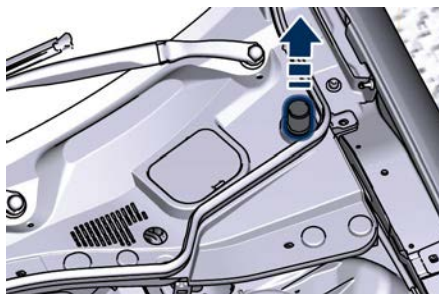

- Remplissez le réservoir avec du solvant pour dispositif lave-glace (voir le "Tableau de ravitaillement" dans la section "Données techniques") et faites fonctionner le système pendant quelques secondes pour vidanger l'eau résiduelle.
- En remplissant le réservoir de liquide de lave-glace, appliquez un peu de liquide sur un chiffon ou une serviette et nettoyez les balais d'essuie-glace. Le rendement des balais s'en trouve amélioré.

Pour prévenir le gel de votre circuit de lave-glace par temps froid, choisissez une solution ou un mélange adapté aux plages de température de votre région. Cette information se trouve sur la plupart des réservoirs de liquide lave-glace.



### ATTENTION !

- Les solvants pour lave-glace disponibles dans le commerce sont inflammables. Ces produits peuvent prendre feu et vous brûler. La prudence est de rigueur lors du remplissage ou en travaillant autour du système lave-glace.
- Ne conduisez pas avec le réservoir du lave-glace vide : l'action des lave-glace est fondamentale pour améliorer la visibilité pendant la conduite.

### Contrôle du niveau d'huile moteur

Une lubrification correcte du moteur nécessite un niveau d'huile suffisant. Si le témoin  s'allume et que le message correspondant sur le niveau d'huile s'affiche, ou si pendant les révisions programmées (voir « Intervention d'entretien programmé » dans cette section) il est nécessaire de vérifier le niveau d'huile.

Le moteur du **modèle MHEV** n'est pas équipé d'une jauge d'huile mais il y a un capteur qui peut détecter le niveau d'huile. Pour le consulter sur l'écran TFT, accédez au menu « Info véhic. » (Vehicle Info) et sélectionnez le sous-menu « Niveau d'huile » (Engine Oil). Une condition critique (ex. : niveau critique, défaillance du capteur d'huile, etc.) est signalée par l'allumage du

voyant correspondant et l'affichage de messages contextuels (voir « Écran TFT : Contenu des menus et sous-menus » de la section « Instruments et commandes de la planche »).

C'est cinq minutes après l'arrêt d'un moteur complètement réchauffé, ou le matin avant de démarrer, que l'indication de la jauge est la plus précise. Dans les deux cas, le véhicule doit être garé sur un sol plat pour améliorer la précision de la lecture des niveaux.



### IMPORTANT !

- Ne faites pas l'appoint avec de l'huile ayant des caractéristiques autres que celles de l'huile déjà utilisée dans le moteur (consultez "Tableau des ravitaillements" dans la section "Données techniques").
- Un remplissage excessif ou insuffisant du carter peut provoquer une aération ou une perte de pression d'huile. Ceci peut endommager le moteur.
- N'ajoutez aucun additif à l'huile moteur, à l'exception des colorants de détection de fuites. L'huile moteur est un produit sophistiqué et ses performances peuvent être altérées par l'usage d'additifs.
- Sur les moteurs équipés de ce dispositif (voir « Composants de

l'entretien » dans cette section), enlevez la jauge et nettoyez-la avec un chiffon propre et sec (la figure représente un moteur 3.0 V6).

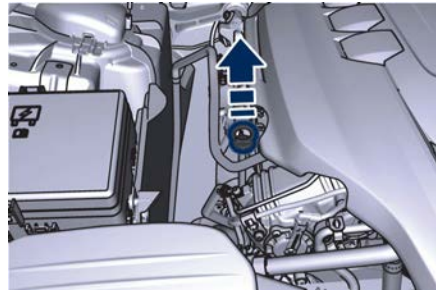

- Réinsérez complètement la jauge de niveau et retirez-la : le niveau d'huile devra être maintenu entre les fourchettes de référence « MIN » et « MAX » (fourchette de sécurité).

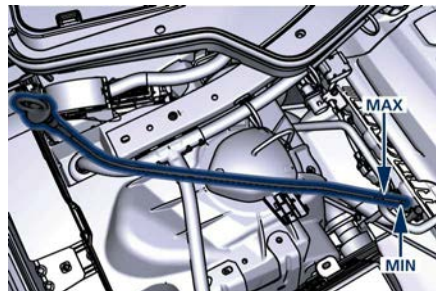

- Sur le **modèle MHEV**, le niveau d'huile doit rester entre les repères « min » et « max » indiqués aux extrémités de la

barre du sous-menu « Huile moteur » (Engine Oil) (voir « Écran TFT : Contenu des menus et sous-menus » de la section « Instruments et commandes de la planche »).

- Si un appoint est nécessaire, dévissez le bouchon du goulot du réservoir.



Moteur 3.8 V8



Moteur 3.0 V6



Moteur MHEV 2.0 L4

- Ajoutez 1,4 litre (moteur 3.8 V8) ou 1 litre (moteur 3.0 V6) d'huile quand le niveau est au minimum.
- Remettez le bouchon et la jauge d'huile en place et attendez quelques minutes pour laisser l'huile atteindre le carter.
- Vérifiez à nouveau le niveau.

### Remplacement du filtre à huile moteur

Le filtre à huile moteur doit être remplacé à chaque vidange d'huile.

Contactez le **Réseau d'Assistance** pour réaliser cette maintenance.

### Contrôle du niveau d'huile de la transmission automatique

Contactez le **Réseau d'Assistance** pour la vérification du niveau d'huile.

### Vérification du niveau de liquide du système de refroidissement de la transmission

Le liquide de refroidissement contenu dans le réservoir est le même que

celui utilisé pour le système de refroidissement du moteur. Procédez comme indiqué dans le paragraphe « Contrôle du niveau du liquide de refroidissement du moteur » de ce chapitre pour la préparation du mélange d'eau et antigel ainsi que pour le contrôle du niveau.

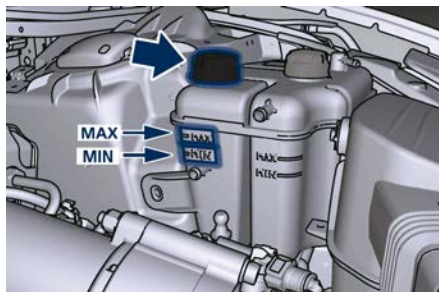

PAS modèle MHEV

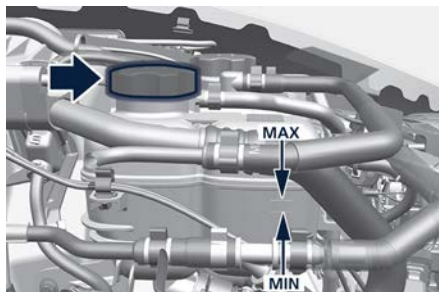

Modèle MHEV

### Remplacement des filtres à air moteur

Contactez le **Réseau d'Assistance** afin de faire remplacer les filtres à air.

### Remplacement du filtre à air de la climatisation (A/C)

Ce filtre utilise un procédé mécanique/électrostatique de filtrage, dans la mesure où les portes et les glaces sont parfaitement closes.

Le filtre se trouve dans l'entrée d'air frais du système de climatisation placée sous le capot, du côté passager du véhicule, près de l'essuie-glace avant.

Pour remplacer le filtre lors des services d'entretien programmés ou après que le véhicule a été utilisé de façon intensive sur des routes poussiéreuses, procéder comme suit :

- Déposez le volet d'accès dans l'écran d'auvent en appuyant sur les agrafes de retenue indiquées.

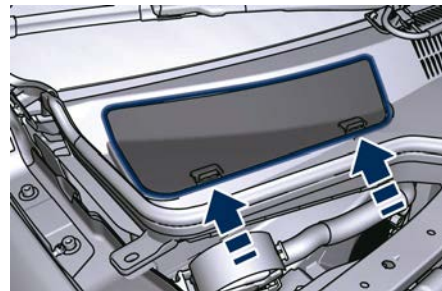

- Déboîtez les deux extrémités et soulevez le couvercle d'accès au filtre.



- Retirez le filtre en le dégageant de l'arrivée d'air.
- Posez le filtre neuf avec les flèches en direction du débit d'air, c'est-à-dire vers l'arrière du véhicule (le texte et les flèches du filtre indiquent la direction correcte).



- Refermez le couvercle d'accès au filtre et remettez le volet en place.



### IMPORTANT !

Le défaut de remplacement du filtre peut réduire considérablement l'efficacité du système de climatisation et de chauffage.

### Remplacement de la pompe à vide (MHEV 2.0 L4 uniquement)

La pompe à vide qui fait partie du système du servofrein dispose d'une durée de vie bien définie reportée dans le « Plan d'entretien programmé » ; au-delà de ce délai, la pompe doit être remplacée.

Le rôle de la pompe à vide à commande électrique est particulièrement important pendant les phases de récupération d'énergie lors des freinages.

L'intervention de la pompe à vide peut être décelée de l'extérieur du véhicule mais il ne s'agit en aucun cas d'un dysfonctionnement.

Le message sur le tableau de bord illustré sur la figure avertit l'utilisateur lorsqu'il est temps de remplacer la pompe à vide. Dans ce cas, contactez le **Réseau d'Assistance** pour la faire remplacer.

En plus du message indiqué précédemment, d'autres messages peuvent s'afficher sur l'écran TFT quand l'ECU du système ESC détecte une

défaillance ou si la pompe à vide ne marche pas. Dans ce cas, contactez le **Réseau d'Assistance** et, si le message l'indique, coupez le moteur et évitez d'utiliser le véhicule dans ces conditions.



### Entretien de l'essuie-glace et remplacement des balais

#### Levage des balais des essuie-glaces avant

Lorsque les bras des essuie-glaces avant sont en position de repos, il est impossible de vérifier ou de remplacer les balais car ils restent sous le capot. Pour réaliser une maintenance des balais, il est nécessaire de mettre les essuie-glaces en position « Entretien » (voir le chapitre « Commande d'essuie-glace et de lave-glace » dans la section « Instruments et commandes de la planche »).



## Entretien et soin

De cette façon, il est possible de faire pivoter et soulever les bras dans la position désirée.



### ATTENTION !

**Il est dangereux de faire fonctionner ou de réparer les balais d'essuie-glace sur une position active (autre que « OFF ») avec le dispositif de démarrage sur RUN. Les capteurs de pluie peuvent activer soudainement les essuie-glaces. Utilisez toujours la position « Entretien » pour toute intervention sur les balais d'essuie-glace.**

### Entretien des balais d'essuie-glace

La durée de vie des balais d'essuie-glace varie selon les conditions météorologiques de la zone géographique où la voiture est utilisée et la fréquence d'utilisation. Une mauvaise performance des balais d'essuie-glace peut se traduire par des brouillages, des marques, des traces d'eau ou des endroits qui restent mouillés. Si l'une de ces situations se présente, nettoyez les balais d'essuie-glace ou remplacez-les si nécessaire.

Nettoyez régulièrement les lames de caoutchouc des balais d'essuie-glace et le pare-brise avec une éponge ou un chiffon doux et un nettoyant doux

non abrasif. Vous éliminerez ainsi les accumulations de sel ou de saleté.

Ne prolongez pas le fonctionnement des essuie-glaces quand le pare-brise est sec, sous peine d'endommager les balais.

Humidifiez toujours un pare-brise sec au moyen du lave-glace avant d'actionner les essuie-glaces pour éliminer les traces de sel ou de saleté.

Évitez d'utiliser les essuie-glaces pour éliminer le givre ou le gel du pare-brise. Les balais d'essuie-glace ne doivent jamais entrer en contact avec des produits pétroliers tels que l'huile moteur, l'essence, etc.

### Gicleurs de liquide lave-glace

Si les gicleurs ne fonctionnent pas, vérifiez d'abord s'il reste du liquide (voir le paragraphe « Contrôle des niveaux » dans cette section) puis regardez si les gicleurs ne sont pas bouchés.

### Remplacement des balais d'essuie-glace

- Placez les essuie-glaces en position « Entretien », (voir le chapitre « Commande d'essuie-glace et de lave-glace » dans la section « Instruments et commandes de la planche ») puis soulevez-les.
- Appuyez sur le bouton indiqué, faites coulisser les supports de balais hors des bras et remplacez-les.

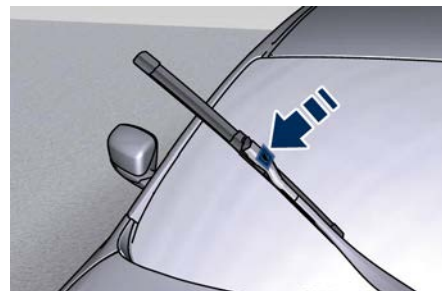

- Remettez l'essuie-glace dans sa position d'origine sur le pare-brise.
- Placez le levier multifonctions sur l'une des positions automatiques (voir le chapitre « Commande d'essuie-glace et de lave-glace » dans la section « Instruments et commandes de la planche ») et placez le dispositif d'allumage sur la position **RUN** : les bras des essuie-glaces reprennent leur position de repos.

### REMARQUE:

En raison de la difficulté de cette opération, nous vous recommandons de contacter le Réseau d'Assistance pour remplacer les balais.

### Graissage des mécanismes de la carrosserie

Les verrous et tous les points de pivot de la carrosserie, comprenant des éléments tels que les rails de fixation des sièges, les points de pivot et les charnières de



portes, capot de coffre et moteur, les pièces coulissantes du toit ouvrant (s'il est prévu) et les charnières du capot, doivent être graissés régulièrement à l'aide d'une graisse à base de lithium. Cette action est essentielle pour préserver le fonctionnement d'origine de ces composants et pour les protéger de la rouille et de l'usure.

Essayez les pièces et éliminez-en la rouille et la poussière avant tout graissage. Après le graissage, essayez l'excédent de lubrifiant. Vérifiez tout particulièrement le fonctionnement des organes de verrouillage du capot. Lors de l'entretien du compartiment moteur, la fermeture du capot, le mécanisme d'ouverture et le cran de sureté doivent être nettoyés et graissés. Lubrifiez le barillet des serrures sur le montant arrière de la porte conducteur au moins deux fois par an, si possible en automne et au printemps. Appliquez une petite quantité de lubrifiant de qualité supérieure directement dans le barillet de serrure.

## État et entretien de la batterie

Votre véhicule est équipé d'une batterie 12 V de type sans entretien. Vous n'aurez jamais à ajouter de l'eau, ni à faire des entretiens périodiques.

En plus de la batterie 12 V, le **modèle MHEV** est équipé d'une autre batterie Li-Ion 48 V sans entretien. Pour consulter son état de charge, accédez au menu « Info véhic. » (Vehicule Info) et sélectionnez le menu « Info hybride » (Hybrid Info).

Toute intervention sur cette batterie doit être effectuée par les techniciens du **Réseau d'Assistance**.

### REMARQUE:

Toutes les descriptions/opérations de ce chapitre se réfèrent uniquement à la batterie 12 V, que nous désignerons tout simplement par le mot « batterie ».



### ATTENTION !

- **L'électrolyte de la batterie contient un acide corrosif qui peut brûler et endommager vos yeux. Veillez à ne pas le laisser entrer en contact avec la peau, les yeux ou les vêtements. N'approchez pas votre visage de la batterie. En cas de projection**

**d'acide sur les yeux ou la peau, rincez immédiatement à grandes eaux.**

- **Les gaz de batterie sont inflammables et explosifs. N'approchez ni flamme ni étincelle de la batterie. N'utilisez pas de batterie auxiliaire ni aucune autre source d'alimentation ayant une tension supérieure à 12 V. Les pinces de câble ne doivent pas se toucher.**
- **Les bornes de batterie, les cosses et tous les accessoires connectés contiennent du plomb et des composés au plomb. Lavez toujours vos mains après avoir manipulé la batterie.**
- **La batterie de ce véhicule possède un flexible de ventilation qui ne peut pas être débranché et qui doit être remplacé par une pièce du même type (ventilée).**

### REMARQUE:

Les bornes distantes de batterie pour le démarrage sont situées dans le compartiment moteur pour pouvoir utiliser les câbles de pontage pour la batterie auxiliaire ou la batterie d'un autre véhicule (voir le chapitre « Procédure de démarrage par batterie auxiliaire » en section « En cas d'urgence »).



### État de charge de la batterie

Pour éviter les problèmes de démarrage et/ou du système électrique en général lorsque vous conduisez, l'état de charge de la batterie est maintenu constant et garanti par le circuit de charge du véhicule, dont le composant essentiel est l'alternateur. Le circuit ne peut apporter de tension à la batterie que lorsque le véhicule est en marche.

Le témoin  du tableau de bord indique tout dysfonctionnement du circuit de charge ou un état de charge de la batterie insuffisant (indiqué sur l'illustration).



Le véhicule est équipé de systèmes électroniques de pointe, comme par exemple le système d'alarme et divers modules de commande électroniques qui utilisent de l'électricité même lorsque le dispositif d'allumage est sur la

position **OFF** et que le véhicule n'est pas utilisé.

Par conséquent, il est fondamental que la batterie soit correctement chargée pour garantir que le moteur démarre correctement et que tous les systèmes électriques/électroniques du véhicule fonctionnent correctement.

### Pour débrancher la batterie

La batterie est fixée du côté intérieur droit du coffre à bagages.

Pour accéder à la batterie, il faut soulever le tapis de sol du coffre à bagages et retirer le couvercle d'accès en tournant le loquet d'ouverture comme indiqué.



PAS modèle MHEV

Contrairement aux autres, le **modèle MHEV** est équipé d'un simple capot qu'il suffit d'enlever pour accéder au compartiment où se trouvent les batteries de 12 V et 48 V.

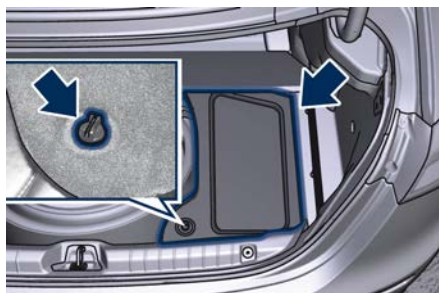

PAS modèle MHEV



Modèle MHEV



Modèle MHEV

**IMPORTANT !**

- Avant de débrancher la batterie, ouvrez le capot du coffre et abaissez les vitres de quelques centimètres, pour éviter d'endommager le joint et le verre lors de l'ouverture et fermeture de la porte. Une fois la batterie branchée, cette opération sera effectuée automatiquement lors de l'ouverture et fermeture de la porte. Le Capot du coffre doit rester ouvert et les vitres abaissées jusqu'à ce que la batterie chargée soit rebranchée.
- Arrêtez toujours le moteur avant de débrancher la batterie du système électrique.
- Pour déconnecter temporairement le système électrique du véhicule de la batterie, il faut simplement retirer l'extrémité du câble avec couplage

rapide de la borne négative (–) de la batterie.

- Si la batterie doit être retirée de son logement, il faut tout d'abord déconnecter la cosse de la borne négative (–) et ensuite débrancher celle du positif (+), après en avoir retiré la protection. La polarité des bornes de batterie (+) et (–) est marquée sur le boîtier de la batterie.

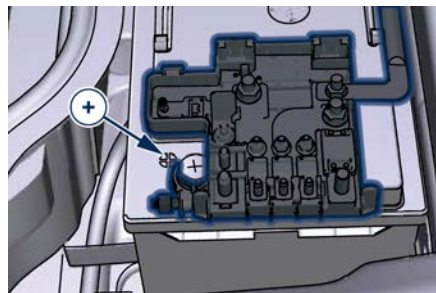
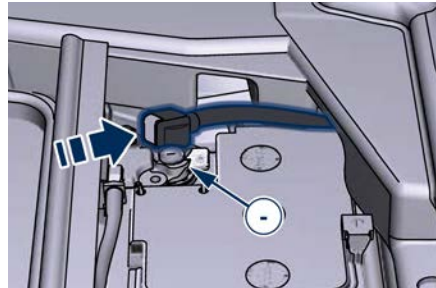
**Pour rebrancher la batterie****REMARQUE:**

Lorsque les câbles de la batterie ont été débranchés et que le coffre à bagages a été refermé, il est nécessaire de tirer le levier d'ouverture de secours pour pouvoir l'ouvrir à nouveau. Pour accéder au coffre et actionner l'ouverture d'urgence, rabattez le dossier de siège arrière (voir le chapitre « Zone de chargement » dans la section « Pour connaître le véhicule »).

**IMPORTANT !**

- Au moment de rebrancher les câbles sur la batterie, il est essentiel de fixer respectivement le câble positif à la borne positive (+) et le câble négatif à la borne négative (–).
- Les cosse des câbles doivent être serrées sur les bornes et exemptes de corrosion.

Après que la batterie a été déconnectée puis reconnectée et avant de démarrer le moteur, il est nécessaire de procéder comme suit :

- Déverrouillez et verrouillez les portes à l'aide de la télécommande RKE.
- Fermez manuellement le capot du coffre, déverrouillez-le avec la télécommande, puis verrouillez-le manuellement une fois de plus. Si le



véhicule est équipé du capot du coffre motorisé/Mains libres, effectuez la fermeture manuelle complète. Déplacez ensuite le capot automatiquement à l'aide des boutons situés sur le capot lui-même, en effectuant un cycle complet d'ouverture et de fermeture. Si la limite de l'ouverture maximum du capot du coffre motorisé a été réglée, il est nécessaire de la réinitialiser (voir « Ouverture et fermeture du capot du coffre » en section « Avant de démarrer »).

- Initialisez le système de contrôle de la température en activant et en appuyant sur le contrôle « AUTO » comme cela est décrit dans le chapitre « Commandes climatisation » dans la section « Instruments et commandes de la planche ».
- Allumez le MIA et réglez la date et l'heure (voir « Présentation du réglage et des menus de l'écran TFT » dans la section « Instruments et commandes de la planche »).
- Soulevez, relâchez et soulevez de nouveau le levier logé derrière le levier de vitesses pour initialiser le frein de stationnement électrique. Après cette opération, lors du prochain cycle de contact, le témoin (P) sur le tableau de bord s'éteindra et les messages d'erreur concernant l'indisponibilité des

fonctions radar ne seront plus présents non plus.

- Pour activer correctement les feux d'approche des rétroviseurs extérieurs, appuyez au moins une fois sur le bouton de réglage inclinaison sur le panneau de porte côté conducteur, de sorte que le mode porte reconnaisse la position des rétroviseurs.
- Démarrez le moteur et lancez l'apprentissage de la butée de la direction assistée électrique en tournant complètement le volant vers la gauche puis vers la droite. Le témoin lumineux et le message d'avertissement de défaillance de la direction assistée électrique devraient disparaître de l'écran TFT.



### IMPORTANT !

- Chaque fois que vous rebranchez la batterie, attendez pendant 30 secondes au moins avec le dispositif d'allumage sur **RUN** avant de démarrer le moteur, pour permettre au système électronique gérant les papillons motorisés d'effectuer un cycle d'auto-apprentissage. Dans le même temps, vous pouvez entamer la procédure de réglage de la date et de l'heure pour le MIA.

- Chaque fois que la batterie est rebranchée, les témoins (!) et (P) clignotent pendant 10 secondes environ pour s'éteindre ensuite.

### Conseils utiles pour allonger la durée de vie de la batterie

En garant le véhicule, assurez-vous que les portes, le capot avant et arrière et les volets sont correctement fermés. Toutes les lampes intérieures doivent être éteintes.

Lorsque le moteur est coupé, ne garder aucun des appareils branchés allumé pour une longue période (comme la radio, les feux de détresse, les ventilateurs, etc.).



### IMPORTANT !

Si la charge de la batterie reste en dessous de 50 % pendant longtemps, elle sera endommagée par le sulfatage ; ses performances et la puissance de démarrage seront réduites et elle sera plus sujette à la congélation (cela peut arriver même à -10 °C).

Nous conseillons de faire contrôler la charge de la batterie, de préférence au début de la saison froide, pour éviter que l'électrolyte ne gèle.

Effectuez ce contrôle plus souvent si la voiture est principalement utilisée

pour des parcours brefs ou si elle est dotée d'appareils à forte consommation électrique devant rester allumés en permanence même lorsque le dispositif d'allumage est coupé. Ceci s'applique à tous les appareils, même s'ils ont été montés après fabrication (voir services « En commerce »). Si le véhicule n'est pas utilisé pendant de longues périodes, veuillez consulter le chapitre « Véhicule à l'arrêt pour une longue période » dans cette section.

## Recharge de la batterie



### ATTENTION !

**Le processus de charge et recharge d'une batterie produit de l'hydrogène, un gaz inflammable qui peut exploser et provoquer de graves blessures. Pendant la charge ou la recharge de la batterie, toujours garder à l'esprit ces précautions.**

- Avant l'utilisation d'un chargeur, assurez-vous toujours que cet outil est adapté à la batterie installée, à tension constante (inférieure à 14,8 V) et à bas ampérage (limite maximum 15 A).
- Rechargez la batterie dans un endroit bien ventilé.
- Ne chargez ou rechargez jamais une batterie congelée : elle peut exploser à

**cause de l'hydrogène se trouvant dans les cristaux de glace.**

- Assurez-vous que toute étincelle ou flamme nue soit tenue loin de la batterie pendant son chargement.
- Avant d'utiliser un chargeur pour charger ou maintenir la charge de la batterie, suivez attentivement les instructions pour vérifier que le chargeur est connecté à la batterie de façon sûre et correcte.

Il est possible de recharger la batterie sans déconnecter les câbles du système électrique du véhicule.

- Pour accéder à la batterie, il faut soulever le tapis de sol du coffre à bagages et retirer le capot d'accès à la batterie (voir le paragraphe « Pour débrancher la batterie » de ce chapitre).
- Retirez la couverture de protection et reliez la pince du câble positif du chargeur (normalement rouge) à la borne positive (+) de la batterie.
- Reliez la pince du câble négatif du chargeur (normalement noire) à la borne négative (-) de la batterie, comme indiqué en figure.

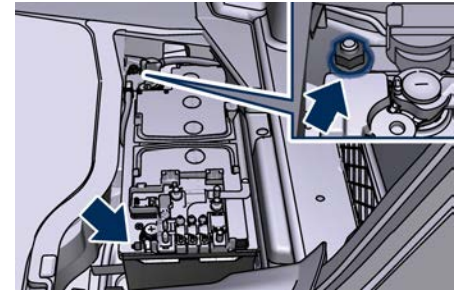

Le véhicule est équipé d'un capteur IBS (Capteur de Batterie Intelligent) capable de mesurer les courants de chargement et de déchargement ainsi que de calculer l'état de la charge et l'état de santé de la batterie. Ce capteur est situé au niveau de la borne négative (-) de la batterie.

Afin que la procédure de charge/recharge de la batterie soit menée à bonne fin, il faut que le courant traverse le capteur IBS comme montré en figure.

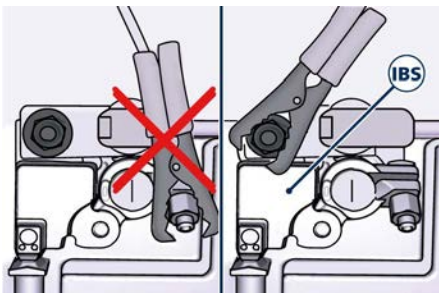

- Allumez le chargeur et suivez les instructions sur le manuel correspondant pour compléter la recharge de la batterie.
- Quand la batterie est rechargée, éteignez le chargeur avant de le débrancher de la batterie.
- Tout d'abord déconnectez de la batterie la pince du câble noir du chargeur et ensuite celle du câble rouge.
- Remplacez le couvercle de protection de la borne positive de la batterie et les autres pièces retirées pour cette opération.

### Maintenir la charge de la batterie

Si vous réalisez de petits trajets quotidiens (environ 16 km), ce qui correspond à un total de 6 000 km par an, ou lorsque le véhicule ne sera pas utilisé pendant une semaine ou plus, Maserati recommande de connecter le véhicule à un chargeur de batterie

afin d'éviter de devoir la recharger. Le chargeur de batterie maintiendra cette dernière en charge ainsi que les niveaux de voltage corrects requis par les systèmes et les dispositifs du véhicule. Avant d'utiliser le chargeur de batterie, suivre attentivement les instructions fournies avec le dispositif.

Si vous n'utilisez pas de chargeur de batterie pour empêcher qu'elle ne se décharge lorsque vous n'allez pas utiliser le véhicule pendant une longue période, vous devez vérifier et recharger la batterie au moins une fois toutes les trois semaines. Faites-la vérifier si vous réalisez de petits trajets quotidiens (environ 16 km), ce qui correspond à un total de 6 000 km par an.

Garder à l'esprit que le fait de décharger la batterie à plusieurs reprises peut engendrer une détérioration précoce des cellules internes et réduire beaucoup sa durée de vie, avec les problèmes qui en découlent au système d'allumage et aux autres systèmes électriques/électroniques de bord.

Le **Réseau d'Assistance** est disponible à indiquer la façon correcte de recharger la batterie ainsi qu'à donner des suggestions utiles pour le soin et l'entretien.

### REMARQUE:

Le **Réseau d'Assistance Maserati** peut vous fournir toutes les informations sur les « Chargeurs et conditionneurs de batterie », disponibles dans la gamme d'accessoires d'origine.



### ATTENTION !

**Le processus de charge et recharge d'une batterie produit de l'hydrogène, un gaz dangereux qui peut exploser et provoquer de graves blessures. Pendant la charge ou la recharge de la batterie, toujours garder à l'esprit ces précautions :**

- chargez ou rechargez toujours la batterie dans un endroit bien ventilé ;
- ne chargez ou rechargez jamais une batterie congelée : elle peut exploser à cause de l'hydrogène se trouvant dans les cristaux de glace ;
- assurez-vous que toute étincelle ou flamme nue soit tenue loin de la batterie pendant son chargement ;
- Avant d'utiliser un chargeur pour charger ou maintenir la charge de la batterie, suivez attentivement les instructions pour vérifier que le chargeur est connecté à la batterie de façon sûre et correcte.



## Entretien de la climatisation (système A/C)

Afin d'obtenir de meilleures performances, le système de climatisation doit être vérifié et maintenu dans un centre du **Réseau d'Assistance** au début de la saison chaude.

Cette révision doit consister à nettoyer les ailettes du condenseur et à vérifier le bon fonctionnement du système. La tension de la courroie d'entraînement doit également être vérifiée.

Pendant l'hiver, le système de climatisation doit être utilisé au moins une fois par moi pendant environ 10 minutes.



### IMPORTANT !

N'utilisez pas de produits chimiques de rinçage dans votre système de climatisation car ils peuvent endommager les composants. De tels dommages ne sont pas couverts par la Garantie limitée des véhicules neufs.



### ATTENTION !

- N'utilisez que des réfrigérants et lubrifiants de compresseur approuvés par le constructeur pour votre système de climatisation. Certains liquides de refroidissement sont inflammables et peuvent exploser, provoquant des blessures. D'autres produits peuvent causer la défaillance du système et entraîner des réparations coûteuses.
- Le système de climatisation contient un réfrigérant sous haute pression. Les interventions d'appoint ou de réparation qui impliquent le débranchement des conduites sont du ressort exclusif d'un technicien qualifié sous peine d'entraîner des blessures ou d'endommager le système.

Retirez régulièrement toutes les feuilles et tous les insectes qui peuvent s'être accumulés et obstruer l'entrée d'air extérieur dans le système de climatisation par la calandre située sous le capot

Pour accéder à la calandre, soulevez le capot comme cela est décrit dans la partie « Ouverture et fermeture du capot » dans la section « Avant de démarrer ».

## Entretien des roues

### Entretien des pneus



### IMPORTANT !

Pour obtenir les meilleures performances ainsi que le kilométrage le plus long avec vos pneus, respectez les précautions ci-dessous pendant les 500 premiers km :

- ne roulez pas à la vitesse maximale du véhicule ;
- conduisez à basse vitesse dans les virages ;
- évitez de braquer soudainement ;
- évitez de freiner soudainement ;
- évitez d'accélérer soudainement ;
- ne roulez pas à vitesse élevée pendant trop longtemps.

La pression de gonflage des pneus doit correspondre aux valeurs prescrites (voir le chapitre « Pression de gonflage des pneus » dans la section « Données techniques ») et doit être vérifiée uniquement lorsque les pneus ont refroidi. En fait, la pression augmente au fur et à mesure que leur température augmente.

Ne diminuez jamais la pression de pneus à chaud (voir « Pneus - Informations générales » dans la section « Pour connaître le véhicule »).



## Entretien et soin

Une pression de gonflage insuffisante peut entraîner la surchauffe du pneu et éventuellement des dommages internes, pouvant même conduire à la destruction du pneu.



### IMPORTANT !

Après examen ou réglage de la pression des pneus, remplacez toujours le capuchon de la tige de valve.

Cette précaution évite la pénétration d'humidité et de saleté dans la tige de valve et la protège contre les dommages.

Les impacts dans les bordures, les trous et les obstacles sur la route ainsi que les trajets prolongés sur des routes en mauvais état peuvent endommager un pneu de façon invisible à l'œil nu.

Vérifiez régulièrement si vos pneus sont endommagés (par ex. éraflures, coupures, fissures, bosses, etc.). Si des objets pointus pénètrent dans les pneus, ils peuvent entraîner un dommage structurel visible uniquement si le pneu est déposé.

Dans tous les cas, tout dommage éventuel doit être inspecté par un réparateur de pneus expérimenté, puisqu'il peut gravement réduire la durée de vie du pneu.

N'oubliez pas que les pneus se détériorent avec le temps, même s'ils ne sont pas ou peu utilisés.

Des craquelures sur les sculptures et les côtés, en même temps que d'éventuelles bosses sont le signe d'une détérioration.



### ATTENTION !

- **Contrôlez la pression de gonflage des pneus à froid, au moins toutes les deux semaines et avant de longs trajets.**
- **Faites contrôler les vieux pneus par un technicien expérimenté pour vérifier qu'ils peuvent être encore utilisés en toute sécurité. Si le même pneu est resté sur votre véhicule pendant 4 ans, faites-le contrôler quand même par un technicien expérimenté.**
- **Ne montez jamais de pneus ayant une origine incertaine.**
- **Les pneus « directionnels » ont une flèche sur le côté pour montrer le sens de rotation. Afin de garder les meilleures performances lors du remplacement d'un pneu, assurez-vous que la direction de roulement corresponde à celle indiquée par la flèche.**
- **Pendant la durée de vie du pneu, il faut toujours respecter le sens de rotation du premier montage, même en cas de pneus « non-directionnels ».**

- **Vérifiez par intervalles réguliers le niveau de la bande de roulement des pneus. La valeur minimale autorisée est de 1,7 mm (0,067 po) ou 1,86 mm (0,073 po) ; à ce stade, les indicateurs d'usure du pneu seront visibles (voir le chapitre « Pneus - Informations » dans la section « Pour connaître le véhicule »). Plus fin sera le niveau et plus grand sera le risque de dérapage.**
- **Conduisez avec attention sur les routes mouillées pour diminuer le risque d'aquaplanage.**

### Pneus d'hiver

Ces pneus sont spécialement conçus pour la conduite sur la neige et la glace et viennent en remplacement de ceux fournis avec le véhicule.

Les fonctions de ces pneus sont nettement réduites en hiver lorsque la profondeur des sculptures des bandes de roulement est inférieure à 1,86 mm (0,073 po). Dans ce cas, ils doivent être remplacés.

Par rapport aux pneus standard, les fonctions spécifiques des pneus d'hiver entraînent des performances inférieures dans des conditions environnementales normales ou sur de longs parcours sur autoroute.

Leur utilisation doit par conséquent être limitée aux situations et à l'utilisation pour laquelle leur type a été approuvé.



Le **Réseau d'Assistance** peut fournir toutes les informations nécessaires concernant le montage de pneus hiver sur votre véhicule.

#### REMARQUE:

- Nous vous conseillons de mettre des pneus hiver sur le véhicule à partir de 7 °C puisque l'efficacité des pneus été est réduite par températures basses. Les pneus été peuvent être définitivement endommagés à des températures extrêmement basses.
- Se conformer aux lois de tous les états et aux lois locales réglementant les pneus d'hiver et la profondeur des sculptures des bandes de roulement requise.

### Entretien des jantes

Toutes les antes doivent être nettoyées régulièrement au savon doux et à l'eau. Pour éliminer les souillures importantes et/ou l'excès de poussière de frein, utilisez un produit de nettoyage non abrasif et non acide.

N'utilisez pas de tampons à récurer, de laine d'acier, de goupillons ou de polisseurs métalliques. N'utilisez pas de nettoyant pour four pouvant endommager les étriers de freins.

Évitez les stations de lavage automatique qui utilisent des solutions acides ou des brosses dures

susceptibles d'endommager la couche de finition de la jante.

## Entretien et soin de la carrosserie

### Protection contre les agents atmosphériques

Les principales causes de corrosion sont :

- la pollution atmosphérique ;
- la salinité et l'humidité de l'atmosphère (zones maritimes ou climat humide) ;
- conditions environnementales saisonnières ;
- sel répandu sur la chaussée pour faire fondre la neige et la glace.

L'action abrasive des poussières atmosphériques et du sable transportés par le vent, la boue et les pierres ne doit pas être sous-estimée.

Sur ce véhicule, Maserati a adopté les meilleurs solutions technologiques pour protéger la carrosserie de la corrosion.

Les principales mesures sont :

- les peintures et les systèmes apportant à la voiture une résistance particulière à la corrosion et à l'abrasion ;
- l'utilisation de plaques de métal galvanisées (ou pré-traitées) qui résistent hautement à la corrosion sur les parties les plus exposées ;
- la vaporisation du dessous de caisse, du compartiment moteur, l'intérieur des passages de roues et d'autres



## Entretien et soin

- structures de cire à fort pouvoir de protection ;
- la vaporisation de matières plastiques ayant une fonction protectrice dans les points les plus exposés : dessous des portes, parties intérieures de garde-boue, rebords etc. ;
- l'utilisation de sections de boîte ventilées, recouvertes de cire protectrice, pour éviter la condensation et l'eau emprisonnée qui favoriserait la formation de rouille interne.

### Conseils utiles pour garder la carrosserie en bon état

#### Peinture

La peinture ne joue pas seulement un rôle esthétique mais sert aussi à protéger les plaques de métal qu'elle recouvre. En cas d'abrasion ou de rayures profondes, nous recommandons de faire immédiatement des retouches pour éviter la formation de rouille.

Les retouches ne présentent pas de difficultés particulières, même sur les peintures à finition métallisée ou mate. Pour toutes les retouches de peinture, utilisez uniquement les produits d'origine figurant sur la plaque apposée sur le côté inférieur gauche du capot.

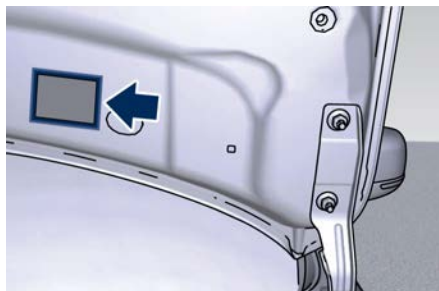

L'entretien normal de la peinture consiste en nettoyages, leur fréquence dépend des conditions d'utilisation et de l'environnement. Par exemple, pour utiliser le véhicule dans des zones à forte pollution atmosphérique, ou sur des routes gorgées de sel contre le verglas, il est prudent de nettoyer plus fréquemment le véhicule.



**ENVIRONNEMENT !**  
Les détergents polluent les eaux. Par conséquent, le véhicule doit être lavé dans des endroits équipés pour la récolte et l'épuration des liquides de lavage.

#### REMARQUE:

L'utilisation de produits à base d'alcool pour nettoyer les plaques métalliques dans le compartiment moteur et/ou dans le coffre à bagages peut détériorer

les surfaces peintes. Il est conseillé d'utiliser des produits à base d'eau et de tensioactifs neutres.

#### Lavage de la voiture

Pour un nettoyage correct :

- mouiller la carrosserie avec un jet à faible pression ;
- prenez une éponge contenant une solution détergente légère sur la carrosserie, en rinçant fréquemment l'éponge ;
- rincez bien à l'eau et séchez avec un jet d'air ou une peau de chamois.

Lors du séchage, faites particulièrement attention aux pièces les moins visibles, comme les portières et baies vitrées, les rebords des projecteurs dans lesquels l'eau peut plus facilement rester emprisonnée.

Nous vous recommandons de ne pas mettre le véhicule immédiatement dans un environnement fermé, mais de le laisser en plein air pour permettre à l'eau de s'évaporer.

Ne pas laver le véhicule après l'avoir laissé au soleil ou si le capot est chaud : la peinture pourrait être altérée.

Les pièces extérieures en plastique doivent être nettoyées de la même façon que pour un nettoyage normal de la carrosserie.



Évitez autant que possible de garer le véhicule sous des arbres, les substances résineuses tombant souvent des feuilles donne à la peinture un aspect éteint et augmentent l'apparition éventuelle de processus de corrosion.

Il est important que les trous d'écoulement du bas des portes, du plancher et du hayon soient débouchés s'ils sont obstrués.



### IMPORTANT !

- Les excréments des oiseaux doivent être lavés immédiatement avec soin, car leur acidité est très corrosive.
- Pour une meilleure protection de la peinture, polissez le véhicule de temps à autre avec un produit approprié pour qu'une pellicule de protection reste sur la surface.
- Si le véhicule est lavé à l'aide de jets d'eau haute pression ou de nettoyeurs, il est important que la buse du jet soit maintenue à une distance de 40 cm au moins de la carrosserie pour éviter de l'endommager.

### Lavage des véhicules avec une peinture à finition mate

- Il est recommandé de laver à la main les véhicules avec une peinture à finition mate.

- Avant le lavage, enlever de la carrosserie la poussière et autres particules qui pourraient endommager la peinture. Utiliser de préférence un jet d'air à pression.
- Lorsque des taches de graisses ou des traces de doigts sont présentes, il est recommandé d'utiliser un nettoyant spécial pour peinture à finition mate. Appliquer le produit à l'aide d'un tissu micro-fibre. Afin d'éviter d'endommager la surface de la peinture, ne pas utiliser une pression trop importante.
- Arroser la carrosserie à grande eau et la nettoyer à l'aide d'une éponge douce et d'un savon neutre sans cire, en allant du haut vers le bas. Sécher la carrosserie avec un jet d'air à pression.
- Rincer toutes les parties du véhicule à grande eau. Conserver l'éponge ou le gant de nettoyage toujours humide et propre.
- Finalement, en utilisant une éponge ou un gant de nettoyage différent, nettoyer les roues, les rebords de porte et les autres parties qui sont moins visibles.



### IMPORTANT !

- Il est recommandé de ne pas laver le véhicule en plein soleil. Les petites gouttes d'eau, agissant comme de petites lentilles de focalisation, pourraient endommager la peinture.
- Nettoyer toujours le véhicule uniquement à la main. Éviter d'utiliser des éponges ou gants abrasifs qui pourraient endommager la peinture à finition mate.
- Ne jamais polir et ne jamais utiliser d'agents de polissage sur le véhicule avec une peinture à finition mate ou sur des parties de celle-ci.
- De l'eau dure (à plus de 30 °C) pourrait laisser des résidus de calcaire.

### Surfaces vitrées

Nettoyez régulièrement toutes les surfaces vitrées au moyen d'un produit ménager pour vitres. N'utilisez jamais de produit abrasif. Prenez soin lors du nettoyage de la lunette de ne pas endommager la partie interne dotée d'une grille de dégivrage électrique. N'utilisez ni grattoir ni autre instrument tranchant susceptible de rayer les résistances chauffantes. Lors du nettoyage du rétroviseur, vaporisez du produit de nettoyage sur une serviette ou un chiffon. Ne vaporisez



pas directement le produit de nettoyage sur le rétroviseur.

Les étiquettes peuvent être enlevées après les avoir imbibées d'eau chaude. Maintenez tout objet à l'écart de la glace.

### Nettoyage des phares

La lentille des projecteurs de ce véhicule est réalisée dans une matière plastique légère qui diffuse mieux la lumière et qui résiste mieux aux chocs que le verre.

Cependant, ce plastique est plus sensible aux rayures que le verre et exige des précautions lors de l'entretien.

N'essuyez pas les lentilles au moyen d'un chiffon sec, sous peine de les rayer et de réduire leur transparence. Utilisez une solution savonneuse douce suivie d'un rinçage, pour éliminer la saleté de la route.

N'utilisez ni produits abrasifs, ni solvants, ni paille de fer ni autre matériau agressif pour nettoyer les lentilles.

### Formation de condensation et de buée sur les Blocs Optiques

Quand il fait froid ou humide, après une pluie abondante ou après avoir lavé la voiture, la surface des blocs optiques avant et arrière peut présenter de la buée et/ou des gouttes de condensation peuvent se former à l'intérieur. Il s'agit d'un phénomène naturel dû à la différence de température et d'humidité

entre la surface intérieure et la surface extérieure de la lentille. Ce phénomène n'est pas dû à un défaut et ne compromet pas le bon fonctionnement des phares. La buée/condensation disparaît lorsqu'on allume les phares. Elle commence à disparaître au milieu, puis elle disparaît graduellement aussi sur les côtés.

### Moules et bordures en aluminium

- Pour nettoyer les moules et les bordures en aluminium, évitez d'utiliser des agents nettoyants acides ou alcalins qui peuvent endommager le traitement de la surface de protection.
- Après avoir lavé la bordure en aluminium avec de l'eau chaude, appliquez l'agent nettoyant avec un tissu propre ou une éponge douce sur la surface. N'utilisez aucun autre objet tel que brosses, pailles de fer, abrasifs ou tout autre matériel de nettoyage.
- Après le nettoyage, veuillez rincer abondamment la bordure en aluminium avec de l'eau chaude.
- Pendant le nettoyage dans la station de lavage, veuillez vous assurer que les moules et les bordures en aluminium ne rentrent en contact qu'avec des brosses ou des textiles doux.

### Compartiment moteur

À la fin de chaque hiver, nettoyez soigneusement le compartiment

moteur, souvenez-vous d'éviter un jet d'eau direct prolongé sur les parties électriques.

Pour réaliser cette opération, vous devez contacter le **Réseau d'Assistance**.

### Mode « Station de lavage » (si prévu)

Pour déplacer le véhicule dans les tunnels de lavage, ou plus généralement pour déplacer le véhicule lorsque le moteur est éteint, vous pouvez utiliser le mode suivant.

- Le véhicule doit se trouver sur un plan nivelé, à l'arrêt ou bien roulant à 1 km/h au maximum.
- Si elle est activée, désactivez la fonction d'enclenchement automatique du frein de stationnement électrique (voir « Frein de stationnement » dans la section « Systèmes d'aide à la conduite et au conducteur »).
- Déplacez le levier de vitesses sur N (Neutral).
- La pédale de frein peut être enfoncée ou pas.
- Éteignez le moteur en appuyant sur le bouton **START/STOP** pendant 5 secondes.

Pendant ces opérations, la porte du conducteur doit être fermée. Ces conditions durent environ 25 minutes, ensuite le levier de vitesses passe en P (Park).



En cas de batterie déchargée le levier de vitesses peut être positionné sur P (Park) avant que ce temps se soit écoulé.

#### REMARQUE:

Il est également conseillé de désactiver la fonction « Passive Entry » depuis le système MIA de façon à ce que la fonction de « Pré-ouverture minimale » ne soit pas activée. Ceci peut prévenir toute infiltration d'eau dans l'habitacle pendant le lavage du véhicule.



#### ATTENTION !

- Une fois cette procédure exécutée, le véhicule restera sur la position N (Neutral) ou sans freins. Afin d'éviter tout mouvement accidentel, contrôlez toujours que le véhicule ne soit déplacé que sur une surface plate.
- N'UTILISEZ PAS ce mode pour déplacer le véhicule parce que après un certain temps le levier de vitesses sera positionné automatiquement en position P (Park). Si cela se produit quand le véhicule est en mouvement, la transmission peut être endommagée. Pour déplacer le véhicule, relâchez manuellement le frein de stationnement (consulter « Désengagement manuel de la boîte

**de vitesses de la position P (Park) » dans la section « En cas d'urgence ».**

#### Fonction Pré-ouverture minimale

Lorsque l'on se trouve dans une station de lavage de voitures, si le conducteur garde la télécommande dans sa poche, ou à l'extérieur du véhicule dans un rayon de 1 m de distance, les vitres avant procéderont à une pré-ouverture minimale. Il s'agit d'une ouverture plus courte que l'ouverture minimale qui est normalement le résultat de la fonction de « Passive Entry » en saisissant la poignée de porte pour entrer dans le véhicule.

Pour empêcher que de l'eau entre dans le véhicule entre le bord supérieur de la vitre et le bord de la portière sur la carrosserie, pendant le lavage de la voiture, il est conseillé de désactiver la fonction « Passive Entry » depuis le système MIA. Pour plus de renseignements, voir le chapitre « Fonctions du menu Réglages sur le MIA » dans la section « Instruments et commandes de la planche ». La désactivation de la fonction « Passive Entry » désactive également la fonction de « Pré-ouverture minimale ».

## Entretien et soin de l'habillage intérieur

Le nettoyage de l'habillage de l'habitacle doit commencer avec un chiffon humide. N'utilisez pas de produits de nettoyage agressifs.

Nettoyez régulièrement l'habillage de cuir au moyen d'un chiffon doux humidifié pour mieux le préserver.

La poussière est abrasive et peut endommager l'habillage en cuir ; éliminez-la rapidement au moyen d'un chiffon humide.

Éliminez les souillures tenaces au moyen d'un chiffon doux et d'un produit nettoyant adapté. N'imbibez le cuir d'aucun liquide.

N'utilisez ni cires, ni huiles, ni liquides de nettoyage, ni solvants, ni détergents ni produits à base d'ammoniaque pour le nettoyage de l'habillage en cuir.

Il n'est pas nécessaire d'utiliser un produit d'entretien pour le cuir.

Vérifiez à intervalles réguliers qu'il n'y a pas d'eau emprisonnée sous les tapis de sol (à cause de l'usure faite par les chaussures, les parapluies, etc.) pouvant entraîner l'oxydation des parties métalliques.



### IMPORTANT !

N'utilisez pas d'alcool, d'essence ou de solvant pour nettoyer le dôme transparent du tableau de bord, l'écran MIA, l'horloge analogique et la garniture en cuir. Nous recommandons l'utilisation de produits « Car Care » approuvés par Maserati pour l'entretien et les soins de l'intérieur.

### Traitement de la sellerie en cuir

Ne confiez l'entretien de la sellerie en cuir, comme prévu par le plan d'entretien programmé, qu'au Réseau d'Assistance qui dispose des produits spécifiques.

### Pièces en bois de première qualité

Retirez toute saleté avec une peau de chamois ou un chiffon humide.

#### REMARQUE:

Le Réseau d'Assistance peut vous fournir toutes les informations sur les « Produits d'entretien » approuvés par Maserati, disponibles dans la gamme « Accessoires d'origine ».

### Écran tactile Maserati Intelligent Assistant™

- NE fixer AUCUN objet sur l'écran tactile, ce qui risquerait de l'endommager.

- Ne touchez pas l'écran avec des objets durs ou tranchants (stylo, clé USB, bijou, etc.) qui risqueraient de rayer la surface de l'écran tactile.
- Ne vaporisez aucun liquide ni produit chimique caustique directement sur l'écran ! Utilisez un chiffon microfibre propre et sec pour nettoyer l'écran tactile. Au besoin, utilisez un chiffon non pelucheux imbibé d'une solution de nettoyage telle que de l'alcool isopropylique ou un mélange 50/50 d'alcool isopropylique et d'eau. Veillez à respecter les précautions et consignes d'utilisation du fabricant du solvant.
- Évitez toute pénétration de liquide dans le système, car cela pourrait l'endommager au-delà de toute réparation.

#### REMARQUE:

Le Réseau d'Assistance Maserati peut vous fournir toutes les informations concernant le chiffon microfibre approuvé par Maserati, disponible dans la gamme « Accessoires d'origine ».

### Nettoyage et désinfection du véhicule

Conformément aux prescriptions des autorités sanitaires dans chaque pays, il faut nettoyer toutes les surfaces susceptibles d'avoir été touchées par d'autres personnes après toute utilisation du véhicule (exemple :

volant, levier de transmission, bouches d'aération, ceintures de sécurité, clés, poignées, etc.).

Quelques conseils utiles sont reportés ci-après pour effectuer cette opération correctement et en toute sécurité, en essayant d'éviter d'endommager les surfaces internes du véhicule :

- exécutez cette opération si possible à l'extérieur ou, dans tous les cas, dans une zone suffisamment ventilée ;
- portez des équipements de protection personnelle : gants, masque et lunettes en utilisant des dispositifs neufs ou désinfectés ;
- nettoyez les surfaces avec un chiffon microfibre imbibé d'une solution hydroalcoolique, en évitant d'appliquer ou de pulvériser cette solution directement sur la surface. L'utilisation de peroxyde d'hydrogène, d'eau de Javel et de désinfectant n'est pas conseillée car ces substances risquent d'avoir une action trop agressive sur le cuir et le plastique ;
- contrôlez le filtre de la climatisation et désinfectez les bouches de circulation de l'air dans l'habitacle ;
- aspirez la poussière sur la garniture et les tapis ou lavez-les avec les produits détergents appropriés.

Une bonne habitude à prendre consiste à avoir toujours les mains propres, tant avant qu'après la conduite, car cela

permet de préserver la propreté du volant et des autres surfaces internes du véhicule touchées le plus fréquemment.

## Véhicule entreposé pendant de longues périodes

Si le véhicule doit être entreposé sur une longue période, vous devez d'abord contrôler l'état de charge de la batterie 12 V et celui de la batterie 48 V sur le **modèle MHEV** (voir « Écran TFT : Contenu des menus et sous-menus » de la section « Instruments et commandes de la planche »). Si l'état de charge de la batterie 48 V est inférieur à 50 % (valeur représentée sur l'illustration), évitez d'arrêter le moteur dans cet état ; laissez-le tourner au ralenti afin de recharger la batterie jusqu'à 50 % minimum (en cas d'immobilisation dans les 3 mois) ou à 100 % pour une période d'immobilisation plus longue.



Après ce contrôle, respectez les précautions suivantes :

- Lavez et séchez soigneusement le véhicule.
- Entreposez le véhicule dans un endroit couvert, sec et si possible ventilé.
- Sélectionnez P (Park) et éteignez le moteur.
- Vérifiez que le frein de stationnement ne soit PAS serré.
- Déconnectez la batterie 12 V ou branchez un chargeur de batterie (reportez-vous au paragraphe « Maintenir la charge de la batterie » du chapitre « État et entretien de la batterie » dans cette section).
- Pendant le stationnement, la vérification de l'état de charge de la batterie doit être faite toutes les trois semaines. Rechargez la batterie 12 V si la tension de circuit ouvert est inférieure à 12,2 V.
- Ne videz pas le système de refroidissement du moteur.
- Nettoyez et protégez les parties peintes en appliquant une cire protectrice.
- Nettoyez et protégez les pièces en métal poli avec les produits spéciaux disponibles dans le commerce.
- Taillez les balais d'essuie-glaces et soulevez-les du pare-brise.
- Recouvrez le véhicule d'une longue pièce de tissu respirant (disponible auprès du **Réseau d'Assistance**). Ne pas utiliser de feuilles de plastique



## Entretien et soin

épais, qui ne permettent pas que l'humidité à la surface du véhicule s'évapore.

- Gonflez les pneus à une pression qui doit être supérieure de 1 bar à celle normale prescrite, et vérifiez-la à intervalles réguliers.

### REMARQUE:

Le Réseau d'Assistance peut vous fournir toutes les informations sur les « Housse de protection pour l'intérieur et pour l'extérieur », disponibles dans la gamme « Accessoires d'origine ».



### ATTENTION !

La pression des pneus doit être ramenée à la valeur recommandée avant de réutiliser la voiture (voir le chapitre « Pression de gonflage des pneus » dans la section « Données techniques »).

## Redémarrage du véhicule après une longue période d'inactivité

Avant de remettre en marche le véhicule après une longue période d'inactivité, nous vous recommandons d'effectuer les opérations suivantes.

- Vérifiez la pression des pneus et s'ils comportent des dommages, des coupures ou des fissures. Dans ce cas, faites-les remplacer.
- Ne frottez pas à sec la surface extérieure du véhicule.
- Inspectez visuellement s'il y a des fuites de liquides (huile, liquide de freins et embrayage, liquide de refroidissement, etc.).
- Remplacez le filtre à huile et vidangez l'huile moteur.
- Vérifiez le niveau du liquide de freins ainsi que celui du liquide de l'antigel moteur.
- Vérifiez le filtre à air et faites-le remplacer si nécessaire.
- Reconnectez la batterie après avoir vérifié son état de charge (se reporter à « État et entretien de la batterie » dans cette section) et effectuez les procédures de réinitialisation, si applicables.

- Avec le levier de vitesses en position N (Neutral), laissez le moteur tourner non embrayé pendant plusieurs minutes.



### ATTENTION !

Le moteur doit marcher au ralenti à l'extérieur. Les gaz d'échappement contiennent de l'anhydride carbonique étant très toxique et potentiellement mortel.



## 8 - Données techniques

Dimensions .....	436
Poids .....	437
Données moteur .....	438
Données du véhicule .....	439
Consommation de carburant et émission de gaz d'échappement .....	440
Données relatives aux performances .....	441
Roues et pneus .....	442
Pression de gonflage des pneus .....	444
Tableau de ravitaillement .....	446
Carburants exigés .....	449





## Dimensions

	<b>Ghibli</b>
Empattement	2998 mm
Longueur totale	4971 mm
Largeur sans rétroviseurs	1945 mm
Largeur avec rétroviseurs	2128 mm
Voie avant (*)	1635 mm
Voie arrière (*)	1634 ÷ 1659 mm
Porte-à-faux avant	935 mm
Porte-à-faux arrière	1038 mm
Hauteur (*)	1459 ÷ 1481 mm
Volume du coffre à bagages	500 l
(*) Taille variable selon la motorisation, la taille des pneus et les optionnels installés.	



## Poids

### Données relatives au poids

	Ghibli 334 - Ultima 	Ghibli MODENA (version AWD) 	Ghibli GT (version hybride)
Poids à vide de la voiture (avec réservoirs remplis, outils et accessoires)	1960 kg (*)	1935 kg (*)	1878 kg (*)
Poids total maximum autorisé (GVWR)	2540 kg (Essieu avant 1200 kg – Essieu arrière 1340 kg)	2530 kg (Essieu avant 1190 kg – Essieu arrière 1340 kg)	2530 kg (Essieu avant 1190 kg – Essieu arrière 1340 kg)
(*) Configuration de base sans optionnels.			





## Données moteur

## REMARQUE:

Les données techniques, les valeurs et les spécifications de cette publication ne sont fournies qu'à titre indicatif. Les données spécifiques du véhicule peuvent différer des informations fournies, par exemple, en raison de l'équipement en optionnel ou spécial commandé avec le véhicule, les charges du véhicule, et les méthodes de mesure spécifiques à chaque pays.

## Modèles essence

Données	Ghibli 334 - Ultima 	Ghibli MODENA (version AWD) 	Ghibli GT (version hybride)
Nombre et position des cylindres	8 - 90° V	6 - 60° V	4 - L
Nombre de soupapes par cylindre	4	4	4
Alésage par course	86,5 x 80,8 mm	86,5 x 84,5 mm	84 x 90 mm
Cylindrée totale	3798 cm <sup>3</sup>	2 979 cm <sup>3</sup>	1995 cm <sup>3</sup>
Rapport de compression	9,44:1	9,7: 1	9,5: 1
Type de conduite	RWD	AWD	RWD
Puissance maximale en sortie (CE) - TR/MN correspondants	427 kW - 580 CV 6750 tr/mn	316 kW - 430 CV 5750 tr/mn	243 kW - 330 CV 5750 tr/mn
Couple maximum et de suralimen- tation (CE) - TR/MN correspondants	730 Nm – 74,4 kgm 2250 – 5250 tr/mn	580 Nm – 59 kgm 2250 – 4000 tr/mn	450 Nm – 45,8 kgm 2250 – 4500 tr/mn

## Propriétés moteur (Valide pour le moteur 3.8 V8 et 3.0 V6)

Calage	Le système de distribution exploite deux arbres à cames en tête avec variateur de calage.
Commande du système de distribution	Chaîne de distribution.
Alimentation	Suralimenté avec turbocompresseur et échangeur de chaleur intermédiaire correspondant pour chaque banc.
Injection – Allumage	Système d'injection directe haute pression (200 bars). Allumage statique avec système de contrôle électronique numérique intégré et commandé par un boîtier électronique à mono microprocesseur.



## Données du véhicule

### Freins

Disques de frein auto-ventilés sur les quatre roues. Le frein de stationnement électrique (EPB) agit sur les roues arrière.

	Circuit de freinage		
	Performance Dual Cast (version Ghibli 334 - Ultima uniquement) 	Dual Cast	Base
<b>Diamètre de disque avant</b>	Disque perforé : 380 mm	Disque perforé : 360 mm	345 mm
<b>Diamètre de disque arrière</b>	Disque perforé : 345 mm	Disque perforé : 345 mm	330 mm

### Transmission (Valide pour les modèles avec motorisation 3.8 V8 et 3.0 V6)

Transmission automatique ZF à 8 vitesses, convertisseur de couple avec embrayage de blocage et réglage d'antipatinage.

Commande séquentielle et traditionnelle.

Type de transmission BOÎTE-PONT.

Système de traction équipé de différentiel arrière à blocage automatique.

### Suspension

Suspensions avant avec roues indépendantes à double triangle.

Suspensions arrière avec système Multilink sur roues indépendantes.

Suspensions actives Skyhook avec contrôle électronique d'amortissement (en option).

### Direction

Système de direction assistée électrique (EPS), de type axes parallèles.

Diamètre de braquage = 11,75 m.

N°. de tours du volant = 1,37 (à gauche et à droite).



## Consommation de carburant et émission de gaz d'échappement

---

Les chiffres de consommation de carburant et d'émissions de CO<sub>2</sub> déclarés par le constructeur sont déterminés à partir d'essais d'homologation conformes aux normes en vigueur dans le pays d'immatriculation du véhicule.



Le type de route, les conditions de circulation, les conditions météorologiques, le style de conduite, l'état général du véhicule, les options / équipements / accessoires, l'utilisation du système de contrôle de la température, le niveau de chargement du véhicule, la présence d'une galerie de toit et d'autres situations peuvent affecter l'aérodynamique ou la résistance au vent et aboutir à des valeurs de consommation de carburant différentes de celles obtenues lors des essais.

La consommation de carburant ne se régularisera qu'après avoir parcouru les 3000 premiers kilomètres.

Pour savoir où se trouvent les chiffres de consommation de carburant et d'émissions de CO<sub>2</sub> du véhicule, veuillez vous référer aux données du Certificat de conformité et à la documentation associée fournie avec le véhicule.



## Données relatives aux performances

	Ghibli 334 - Ultima 	Ghibli MODENA (version AWD) 	Ghibli GT (version hybride)
Vitesse maximale	326 km/h	286 km/h	255 km/h
Accélération de 0 à 100 km/h	4,3 secondes	4,7 secondes	5,6 secondes
Valeurs obtenues avec essence sans plomb RON 98			



## Roues et pneus

### REMARQUE:

- Pour de plus amples informations sur les jantes et les pneus qui peuvent être montés sur la voiture, veuillez contacter le Réseau d'assistance Maserati ou le Service client.
- Maserati recommande d'utiliser les pneus d'origine Maserati portant le logo « MGT » et spécialement conçus pour ses modèles.
- Afin de garder des performances et un niveau de sécurité élevés, Maserati recommande d'utiliser des pneus d'une taille équivalente à celle d'origine.
- En cas de pneus décalés, les jantes avant et arrière ne sont pas interchangeables.
- Seuls les pneus arrière 19" peuvent être équipés de chaînes spéciales avec un élément d'ancrage avant. Les chaînes à neige ne peuvent pas être utilisées (sur tous les pneus).





### ATTENTION !

- La vitesse maximale pouvant être atteinte avec les pneus est indiquée par le fabricant des pneus. Respectez toujours les réglementations en vigueur du pays dans lequel vous êtes en train de conduire.
- Ne dépassez jamais la vitesse maximale indiquée pour les pneus : le non-respect de cette vitesse maximale peut endommager ces pneus. Danger : risque d'accident !

### Pneus approuvés

Roues			Ghibli		
Dimension et type de jantes	Pneus Dimension	Index de charge et de vitesse (*)	Ghibli 334 - Ultima	MODENA (version AWD)	GT (Version hybride)
19 po	245/45 (avant)	98Y (avant)	-	-	STD
	275/40 (arrière)	101Y (arrière)			
20 po	245/40 (avant)	99Y (avant)	-	STD	
	285/35 (arrière)	100Y (arrière)			
21 po	245/35 (avant)	96Y (avant)	STD		
	285/30 (arrière)	100Y (arrière)			



Roues			Ghibli		
Dimension et type de jantes	Pneus Dimension	Index de charge et de vitesse (*)	Ghibli 334 - Ultima 	MODENA (version AWD) 	GT (Version hybride)

STD : Pneu standard.

(\*) L'indice de charge et de vitesse correspond aux exigences minimales d'homologation : il se peut que le véhicule soit équipé de pneus dotés d'un indice supérieur. Vérifiez toujours sur le certificat d'immatriculation les pneus qui peuvent être installés (taille, indice de charge, symbole de vitesse).



## Pression de gonflage des pneus

### REMARQUE:

- Pour plus de détails sur les méthodes de contrôle de la pression, voir « Informations sur les pneus » dans la section « Pour connaître le véhicule ».
- Sur les véhicules du marché australien et néo-zélandais, les valeurs de pression de gonflage des pneus sont aussi indiquées sur le montant arrière de la porte arrière côté passager.
- Pour la roue de secours compacte, veuillez envisager une pression de gonflage de 350 kPa (3,5 bars). Ne dépassez pas 80 km/h.





### ATTENTION !

- Des pneus mal gonflés sont dangereux et peuvent provoquer une collision.
- Un gonflage insuffisant augmente la flexibilité des pneus et peut les faire surchauffer et les endommager.
- Une pression excessive réduit la capacité d'amortissement du pneu. Des objets se trouvant sur la route et les nids-de-poule peuvent endommager les pneus et entraîner une défaillance de ceux-ci.
- Une pression excessive ou insuffisante des pneus peut affecter la maniabilité du véhicule et entraîner une défaillance subite des pneus, en provoquant ainsi une perte de contrôle du véhicule.
- Une pression inégale des pneus peut poser des problèmes de direction. Vous risquez de perdre le contrôle de votre véhicule.
- Des pressions inégales entre les deux côtés du véhicule peuvent provoquer une dérive du véhicule vers la droite ou vers la gauche.
- Roulez toujours avec chaque pneu gonflé à la pression recommandée à froid.

Valeur de pression de gonflage des pneus à froid aux conditions de charge indiquées dans le tableau ci-dessous :

Roues		Ghibli 334 - Ultima			GT (Version hybride) MODENA (Version AWD)		
Dimension et type de jantes	Essieu	PLC (*)	FLC (*)	PLC- FLC (**)	PLC (*)	FLC (*)	PLC- FLC (**)
19 po	Avant et arrière	–	–	–	220 kPa 2,2 bars 32 psi	270 kPa 2,7 bars 39 psi	270 kPa 2,7 bars 39 psi



Roues		Ghibli 334 - Ultima 			GT (Version hybride) MODENA (Version AWD) 		
Dimension et type de jantes	Essieu	PLC (*)	FLC (*)	PLC- FLC (**)	PLC (*)	FLC (*)	PLC- FLC (**)
20 po	Avant et arrière	–	–	–	220 kPa 2,2 bars 32 psi	270 kPa 2,7 bars 39 psi	270 kPa 2,7 bars 39 psi
21 po	Avant	250 kPa 2,5 bars 36 psi	320 kPa 3,2 bars 46 psi	320 kPa 3,2 bars 46 psi	250 kPa 2,5 bars 36 psi	320 kPa 3,2 bars 46 psi	320 kPa 3,2 bars 46 psi
	Arrière	250 kPa 2,5 bars 36 psi	300 kPa 3,0 bars 44 psi	300 kPa 3,0 bars 44 psi	250 kPa 2,5 bars 36 psi	300 kPa 3,0 bars 44 psi	300 kPa 3,0 bars 44 psi
PLC (Condition de charge partielle) : en considérant 2 passagers + bagages. FLC (Condition de charge complète) : en considérant 4 ou 5 passagers + bagages. (*) Vitesse de conduite inférieure à 200 km/h. (**) Vitesse de conduite supérieure à 200 km/h.							



## Tableau de ravitaillement

### REMARQUE:

Maserati se réserve le droit de modifier ou réviser les spécifications sans préavis.



### IMPORTANT !

Afin de garantir l'intégrité du véhicule et de maintenir le niveau de performances, Maserati recommande d'utiliser les produits d'origine Maserati.

### Ravitaillement en carburant et produits recommandés

Pièces à ravitailler	Quantité	Spécifications de produit
Réservoir à carburant	80 litres (avec une réserve de 16 litres)	Essence sans plomb haute qualité avec au moins 95 RON/85 MON (91 CLC ou AKI).
Moteur (3.8 V8) : capacité en huile y compris la cartouche filtrante	8,3 litres (maxi) (Différence entre MIN - MAX : 1,4 litre)	Lubrifiants synthétiques multigrades SAE 5W-40 satisfaisant aux spécifications API SN/SP et ACEA A3, B3, B4. Huile recommandée : SHELL Helix Ultra Racing Maserati 5W-40 (1).
Moteur (version AWD 3.0 V6) : capacité en huile y compris la cartouche du filtre	8,3 litres (maxi) (Différence entre MIN - MAX : 1 litres/0,22 UK gal)	Lubrifiants synthétiques multigrades SAE 10W-60 satisfaisant aux spécifications API SN/CF et ACEA A3, B3, B4. Huile recommandée : SHELL Helix Ultra Maserati 10W-60 (2).
Moteur (MHEV 2.0 L4) : capacité en huile y compris la cartouche filtrante	5,0 litres (maxi)	Lubrifiants synthétiques multigrades SAE 0W-30 satisfaisant aux spécifications API SN et ACEA C2. Huile recommandée : SHELL Helix Ultra Maserati Hybrid 0W-30 (3).
Réservoir de liquide de lave-glace pour le pare-brise	3,5 litres	Mélange d'eau et de liquide détergent, dans les proportions indiquées sur l'emballage du produit. Si la température est inférieure à -20°C, utilisez du liquide détergent pur. Liquide détergent : mélange d'agents de surface et d'alcool CUNA NC 956-II. Liquide recommandé : Liquide lave-glace WUERTH avec antigel ou AREXONS DP1.



Pièces à ravitailler	Quantité	Spécifications de produit
Circuit du liquide de refroidissement (3.8 V8)	14,3 litres	Mélange d'eau et de liquide de refroidissement, en proportion de 50/50 %.
Circuit de refroidissement moteur (version 3.0 V6 AWD)	9,2 litres	Liquide de refroidissement : action protectrice, antigel et à base d'éthylène glycol avec inhibiteurs organiques conformes aux réglementations :
Circuit du liquide de refroidissement (MHEV 2.0 L4)	15,9 litres	<ul style="list-style-type: none"> <li>• ASTM D 3306, ASTM D 2570</li> <li>• ASTM D 4340, ASTM D 2809</li> <li>• SAE J 1034</li> <li>• CUNA NC 956/16.</li> </ul>
Circuit de refroidissement de la transmission automatique	2,5 litres	Liquide recommandé : Liquide de refroidissement PETRONAS Paraflu UP/OAT conforme à la norme MS.90032.
(4) Transmission automatique (3.8 V8 - 3.0 V6 AWD)	7,6 litres	Huile première monte : SHELL ATF L- 12108 ou ZF Lifeguard 8.
(4) Automatic transmission (MHEV 2.0 L4)	9,4 litres	
(4) Différentiel (3.8 V8 - 3.0 V6 AWD)	1,3 litre	Lubrifiant synthétique pour essieux SAE 75W-90 – FE à engrenage hypoïde.
(4) Différentiel (MHEV 2.0 L4)	0,9 litre	
(4) Différentiel avant (version AWD 3.0 V6)	0,45 litre	Huile première monte : SHELL TF 0951B.
(4) Boîte de transfert (version AWD 3.0 V6)	0,62 litre	Huile première monte : SHELL TF 0870.



## Données techniques

Pièces à ravitailler	Quantité	Spécifications de produit
Circuit de freinage	0,88 litre +/- 4 %	Liquide synthétique : FMVSS 116 DOT 4, ISO 4925 Classe 4, EN-SAYOS INTA-UNE 26-109-88, SAE J1703, SAE J1704, CUNA NC 956-01. Liquide recommandé : PETRONAS Tutela TOP 4/S.  <b>IMPORTANT !</b> Pour chaque appoint d'huile et/ou vidange, veuillez contacter le Réseau d'Assistance.
Système de climatisation (3.0 V6 AWD et 2.0 L4 MHEV)	620 g +/- 20 g (r1234yf) ; 680 g +/- 20 g (r134a)	Liquide de refroidissement : R1234yf (pour le marché européen). r134a (pour les autres marchés).
	180 ml	Huile première monte : Daphne Hermetic Oil PS-D1 (4) (3.0 V6 AWD)
	130 ml	Huile première monte : Denso ND-12 (4) (2.0 L4 MHEV)
Système de climatisation (3.8 V8)	560 g +/- 20 g (r1234yf) ; 620 g +/- 20 g (r134a)	Liquide de refroidissement : R1234yf (pour le marché européen). r134a (pour les autres marchés).
	180 ml	Huile première monte : Daphne Hermetic Oil PS-D1 (4)
<p>(1) Dans les pays où celle-ci n'est pas disponible, l'huile recommandée est "SHELL Helix Ultra 5W-40".</p> <p>(2) Dans les pays où celle-ci n'est pas disponible, l'huile recommandée est "SHELL Helix Ultra Racing 10W-60".</p> <p>(3) Dans les pays où celle-ci n'est pas disponible, l'huile recommandée est « SHELL Helix Ultra AT- L 0W/30 » ou « SHELL Helix Ultra ECT C2/C3 0w30 ».</p> <p>(4) Aucune vidange et/ou remise à niveau n'est prévue par l'entretien programmé.</p>		



## Carburants exigés

### Exigences pour véhicules à essence

Ces moteurs sont conçus conformément à toutes les réglementations environnementales et offrent d'excellents niveaux de consommation de carburant et de rendement avec une essence sans plomb de haute qualité à l'indice d'octane minimum de 95.

Pour obtenir des performances de haut niveau du véhicule, utilisez de l'essence sans plomb avec un taux d'octane de pas moins de 98.

De légers cliquetis de démarrage à bas régime sont sans danger pour le moteur. Cependant, un fort cliquetis de démarrage à grande vitesse peut entraîner des dommages et exige une intervention immédiate.

L'essence de qualité médiocre peut entraîner des problèmes de démarrage difficile, de calage et de soubresauts. Si vous constatez ces problèmes, essayez une autre marque d'essence avant de considérer la maintenance du véhicule dans un centre du **Réseau d'Assistance**.

Plus de 40 producteurs automobiles dans le monde ont produit et recommandé des spécifications relatives à l'essence (Charte mondiale des carburants, WWFC), qui définissent les

propriétés nécessaires aux carburants pour diminuer les émissions polluantes, tout en augmentant les performances et la longévité de votre véhicule.

Maserati recommande, dans la mesure du possible, l'utilisation d'une essence qui répond aux spécifications WWFC.

Nous vous conseillons d'utiliser une essence sans plomb de l'indice d'octane correct qui contient des additifs détergents, anticorrosion et stabilisants. L'utilisation d'essence contenant ces additifs peut vous aider à réduire la consommation de carburant et les émissions polluantes et à maintenir un rendement optimal de votre véhicule.



#### IMPORTANT !

- Maserati recommande vivement d'utiliser SEULEMENT de l'essence sans plomb haute qualité. L'utilisation de carburant avec indice inférieur (autre que haute qualité) peut mener à la perte des performances du moteur et à une économie de carburant réduite, et le témoin de panne  s'allumera sur le tableau de bord. L'utilisation continue de carburant avec indice inférieur (autre que haute qualité) peut causer des ratés d'allumage au moteur et des

dommages possibles au convertisseur catalytique.

- Les dispositifs antipollution de la voiture imposent de n'utiliser que de l'essence sans plomb. Il ne sera jamais possible, en cas d'urgence non plus, d'ajouter de l'essence au plomb dans le réservoir à carburant, même pas en petite quantité. Cela pourrait endommager de façon irréparable les pots d'échappements catalytiques. Un convertisseur catalytique inefficace implique des émissions nocives à l'échappement et la pollution environnementale qui en découle.

#### Essence contenant d'alcool et d'éthers (Carburants enrichis en oxygène)

Les carburants, dans certaines zones géographiques contiennent des « oxygénants », habituellement des alcools ou des éthers. Les pompes des stations service délivrant des carburants enrichis en oxygène doivent clairement indiquer la présence d'alcools ou d'éthers.

Veillez vous rappeler que dans certaines zones géographiques, les carburants peuvent avoir des pompes à essence non signalées. Si vous ne savez pas si le carburant que vous mettez dans votre véhicule contient de l'alcool ou de l'éther, demandez au pompiste ou cherchez une autre station service.



### IMPORTANT !

L'usage d'essences détergentes résulte utile pour minimiser la formation de dépôts dans les injecteurs et dans les soupapes d'admission.

L'emploi de systèmes/liquides de nettoyage pour injecteurs N'est PAS recommandé.

Dans certaines zones géographiques, il est demandé d'utiliser des carburants « oxygénés » pour respecter les standards saisonniers de qualité de l'air.

- Alcool - Éthanol : il est possible d'utiliser SEULEMENT jusqu'à 10 % d'éthanol par volume (l'éthanol peut également être appelé alcool éthylique ou « Gazohol »).
- Éthers - MTBE : il est possible d'utiliser de l'essence contenant SEULEMENT jusqu'à 15 % de MTBE. Ne pas utiliser d'essence contenant du plomb en tant qu'inhibiteur de détonation et NE PAS utiliser d'additifs au plomb.

### MMT dans l'essence

Le MMT (Méthylcyclopentadiényl Manganèse Tricarbonyle) est un manganèse contenant un additif métallique mélangé à de l'essence pour accroître l'indice d'octane. L'essence mélangée à du MMT ne procure aucun avantage en termes de performance

par rapport aux carburants de même indice d'octane qui en sont dépourvus. Maserati préconise l'utilisation de carburant **dépourvu de MMT** dans votre véhicule.

La teneur en MMT de l'essence peut ne pas être indiquée sur la pompe à essence ; par conséquent, renseignez-vous auprès de votre fournisseur de carburant afin de savoir si l'essence qu'il vend contient ou non du MMT.



## Index alphabétique

- A**bréviations ..... 8
- Adaptive Cruise Control (Régulateur de vitesse adaptatif) - ACC
- Conditions de désactivation ... 308
  - Dispositif radar - Informations réglementaires ..... 314
  - Priorité de commande du conducteur ..... 307
  - Reprendre la vitesse ..... 308
- Aide à la signalisation routière - TSA
- Limites du système ..... 338
- Aide à la signalisation routière – TSA
- Réglages personnalisés ..... 337
  - Surveillance des signaux sur le tableau de bord ..... 337
- Aide au maintien sur la voie - LKA . 318
- Description de la fonction et du mode opératoire ..... 320
  - Disponibilité du système ..... 319
  - Dispositif radar - Informations réglementaires ..... 322
  - Limites du système ..... 321
  - Plage de vitesse utile ..... 318
  - Réglages personnalisés ..... 318
  - Système en panne ..... 322
- Aide au stationnement Park Assist 287
- Activation et désactivation du système d'aide au stationnement Park Assist ..... 291
- Affichage des messages d'avertissement du système d'aide au stationnement Park Assist ..... 288
- Réparation du système d'aide au stationnement Park Assist .... 291
  - Volume Park Assist ..... 292
- Alerte collision frontale - FCW ... 314
- Fonctionnement du système .. 315
  - Fonctionnement limité et avertissement de maintenance ..... 317
  - Plage de vitesse utile ..... 316
  - Réglage du système ..... 316
  - System Status (état du système) ..... 316
  - Système de Freinage d'urgence piétons (PEB) ..... 314
- Appel Help et Assist ..... 348
- Assistance active à la conduite - ADA ..... 332
- Annulation du système ..... 336
  - Désengagement du système .. 335
  - Détection des mains sur le volant ..... 334
  - Dispositif radar - Informations réglementaires ..... 336
  - États du système ..... 334
  - Fonctionnement du système .. 333
  - Limites du système ..... 336
  - Plage de vitesse utile ..... 333
  - Surveillance sur l'écran TFT ... 333
  - Système en panne ..... 336
- Association d'un téléphone cellulaire ..... 213
- Avertissement de collision avant - FCW
- Dispositif radar - Informations réglementaires ..... 318
- Avertissements et homologation / étiquettes d'informations ..... 13
- Avertissements pendant la conduite ..... 242
- Avertisseur d'angle mort - BSA ... 322
- Configuration de l'Avertissement d'angle mort (BSA) et de la Détection d'obstacle transversal (RCP) ..... 326
  - Dispositif radar - Informations réglementaires ..... 327
  - Fonctionnement du système .. 322
  - RCP - Détection d'obstacle transversal ..... 325
  - Surveillance du système sur l'écran TFT ..... 325
- B**oîte à gants ..... 162
- Boîte à gants côté conducteur ..... 162
  - Boîte à gants côté passager ... 163
  - Fonctions « Verr. confid. » (Privacy Lock) ..... 163
- C**améra de recul ..... 293
- Carburants exigés ..... 449



## Index alphabétique

Clés . . . . .	118	Conditions de conduite . . . . .	341	Panne de démarrage du	
Alarme de mise du dispositif		Avant de se mettre en route . . .	341	moteur . . . . .	244
d'allumage sur OFF (hors		Conduite en sécurité . . . . .	342	Stratégie « Arrêt brusque »	
fonction) . . . . .	122	Sections . . . . .	344	("Panic Stop") . . . . .	245
Boutons sur la		Conseils de sécurité . . . . .	114	Désengagement manuel de la boîte	
télécommande . . . . .	119	Gaz d'échappement . . . . .	114	de vitesses de la position P	
Dispositif d'allumage par		Nettoyage et désinfection du		(Park) . . . . .	374
télécommande . . . . .	120	véhicule . . . . .	117	Déverrouillage du véhicule avec la	
Télécommande . . . . .	121	Transport d'animaux de		télécommande . . . . .	123
Commande d'essuie-glace et de		compagnie . . . . .	117	Déverrouillage du capot du	
lave-glace . . . . .	227	Transport de passagers . . . . .	114	coffre . . . . .	124
Entretien des balais d'essuie-		Vérifications de sécurité . . . . .	115	Déverrouiller les portes, la	
glace . . . . .	229	Consommation de carburant		trappe du réservoir et le coffre à	
Essuie-glace avec détection de		et émission de gaz		bagages . . . . .	123
pluie . . . . .	228	d'échappement . . . . .	440	Dimensions . . . . .	436
Essuie-glaces . . . . .	227	Consultation du manuel . . . . .	7	Distribution d'air climatisé . . . . .	106
Lave-glaces . . . . .	229	<b>D</b> ans le cas d'un pneu crevé . . . . .	359	Bouches d'air fixes . . . . .	107
Projecteur allumé avec essuie-		Utilisation de la roue de secours		Bouches d'air réglables . . . . .	107
glace . . . . .	229	compacte . . . . .	360	Données du véhicule . . . . .	439
Commandes au volant . . . . .	215	Utilisation du kit de réparation		Direction . . . . .	439
Commandes du système		des pneus . . . . .	359	Freins . . . . .	439
audio . . . . .	218	Demande et réglage des clés		Suspension . . . . .	439
Commandes vocales et du		électroniques supplémentaires		Transmission . . . . .	439
téléphone . . . . .	215	Remplacement de la pile de la		Données moteur . . . . .	438
Commandes climatisation . . . . .	230	télécommande . . . . .	125	Modèles essence . . . . .	438
Commande de température		Télécommande RKE à radio-		Données relatives aux	
automatique (ATC) . . . . .	237	fréquence . . . . .	126	performances . . . . .	441
Commandes de		Demande et réglage		<b>É</b> clairage d'accès/sortie	
Climatisation . . . . .	230, 236	des télécommandes		Commandes d'intensité de	
Conseils d'utilisation . . . . .	238	supplémentaires . . . . .	124	l'éclairage . . . . .	91
Filtre Climatisation . . . . .	239	Démarrage normal du moteur . . . . .	243	Éclairage ambiant et réglage	
Commandes des feux . . . . .	219	Arrêt du moteur . . . . .	244	rétro-éclairage . . . . .	91
Commutateur feux . . . . .	219				
Composants de l'entretien . . . . .	408				



Utilisation du Commutateur feux pour l'éclairage du véhicule . . . . .	91	En cas de signal de panne des feux extérieurs . . . . .	373	Prises de courant . . . . .	92
Éclairage extérieur . . . . .	81	Entretien de la climatisation (système A/C) . . . . .	425	Support pour iPad (Accessoires d'origine) . . . . .	100
Équipement des feux extérieurs . . . . .	81	Entretien des roues . . . . .	425	État et entretien de la batterie . . . . .	419
Feu de route automatique . . . . .	84	Entretien des jantes . . . . .	427	Conseils utiles pour allonger la durée de vie de la batterie . . . . .	422
Feux de route avec fonction « Anti-éblouissement » . . . . .	85	Entretien des pneus . . . . .	425	État de charge de la batterie . . . . .	420
Phare Bi-Xénon . . . . .	82	Entretien et garantie . . . . .	10	Maintenir la charge de la batterie . . . . .	424
Projecteurs Full LED avec éclairage avant adaptatif AFS . . . . .	83	Entretien et soin de la carrosserie . . . . .	427	Pour débrancher la batterie . . . . .	420
Système SmartBeam . . . . .	82	Conseils utiles pour garder la carrosserie en bon état . . . . .	428	Pour rebrancher la batterie . . . . .	421
Éclairage intérieur . . . . .	87	Fonction Pré-ouverture minimale . . . . .	431	Recharge de la batterie . . . . .	423
Éclairage de l'espace de chargement . . . . .	88	Protection contre les agents atmosphériques . . . . .	427	<b>F</b> eux de détresse . . . . .	355
Lampes du plafonnier . . . . .	87	Entretien et soin de l'habillage intérieur . . . . .	431	Fonction SOS-Appel d'urgence (marché russe uniquement) . . . . .	351
Écran TFT : Contenu des menus et sous-menus . . . . .	176	Écran tactile Maserati Intelligent Assistant™ . . . . .	432	Fonctionnement du MIA (Maserati Intelligent Assistant™)	
En cas d'accident . . . . .	354	Nettoyage et désinfection du véhicule . . . . .	432	Barre de catégorie principale sur l'écran MIA . . . . .	198
En présence de personnes blessées . . . . .	354	Pièces en bois de première qualité . . . . .	432	Barre d'état principale sur l'écran MIA . . . . .	197
Kit d'urgence . . . . .	355	Traitement de la sellerie en cuir . . . . .	432	Dispositifs et commandes manuels . . . . .	196
Trousse de premier secours . . . . .	355	Équipements intérieurs . . . . .	92, 99	Personnalisation de la barre d'état et de catégorie principale . . . . .	199
En cas de fusible grillé . . . . .	366	Connexion iPod® . . . . .	99	Fonctionnement du MIA (Maserati Intelligent Assistant™) . . . . .	195
Boîte à fusibles sous la planche . . . . .	372	Filets . . . . .	100	Fonctions du menu Commandes sur le MIA . . . . .	200
Boîtier de distribution électrique arrière . . . . .	370	Pare-soleils . . . . .	99	Fonctions du menu Réglages sur le MIA . . . . .	201
Emplacement des fusibles . . . . .	367	Poignées et crochets porte-cintre . . . . .	100	Affichage (Display) . . . . .	202
Module d'alimentation électrique intégré . . . . .	367	Port multimédia et compartiment du chargeur sans fil . . . . .	96		
Spécifications des fusibles utilisés . . . . .	366	Porte-gobelet . . . . .	94		



## Index alphabétique

Audio . . . . .	210	Freins et systèmes de commande de stabilité . . . . .	73	Informations sur le système hybride léger (MHEV 2.0 L4 uniquement) . . . . .	23
Caméra . . . . .	207	Assistance au démarrage en côte (HSA) . . . . .	76	Informations sur les pneus . . . . .	63
Géolocalisation . . . . .	212	Commande de stabilité électronique (ESC) . . . . .	73	Chaînes à neige . . . . .	67
Horloge et date . . . . .	205	Priorité des freins sur les gaz (BTO) . . . . .	75	Indicateurs d'usure des pneus . . . . .	65
Informations du système . . . . .	212	Système antiblocage des roues (ABS) et Répartiteur de freinage à contrôle électronique (EBD) . . . . .	74	Longévité des pneus . . . . .	65
Mises à jour du logiciel . . . . .	212	Système d'aide au freinage (BAS) . . . . .	75	Pneus de remplacement . . . . .	65
Navigation . . . . .	207	Système d'antipatinage (TCS) . . . . .	75	Pression des pneus (Tire pressure) . . . . .	63
Notifications . . . . .	211	<b>H</b> omeLink® . . . . .	108	Roue de secours compacte . . . . .	68
Options avec contact coupé (Key Off Options) . . . . .	210	Avant de commencer la programmation du système HomeLink® . . . . .	109	Types de pneus . . . . .	66
Phares (Lights) . . . . .	207	Conseils de dépannage . . . . .	111	Vérification de la pression des pneus . . . . .	64
Porte & verr. (Doors & Locks) . . . . .	208	Système doté de dispositifs avec codes roulants . . . . .	109	<b>K</b> it de documentation de bord . . . . .	6
Réglage radio (Radio Setup) . . . . .	211	Système doté de dispositifs sans codes roulants . . . . .	110	<b>L</b> ève-glaces électriques . . . . .	145
Réinitialisation . . . . .	212	Télécommande à radio-fréquence - Informations réglementaires . . . . .	111	Bouton de déverrouillage de la lunette et du pare-soleil arrière . . . . .	147
Rétroviseurs & essuie-glaces . . . . .	207	Utilisation de HomeLink . . . . .	111	Fonction d'abaissement automatique . . . . .	146
Sécurité et aide conduite . . . . .	203	Horloge analogique . . . . .	230	Fonction de levage automatique avec protection anti-pincement . . . . .	146
Sièges et confort . . . . .	209	<b>I</b> nformations du propriétaire en ligne . . . . .	7	Ouverture et fermeture des vitres et du toit ouvrant avec la télécommande et dispositif d'allumage sur Off . . . . .	146
Téléphone/Bluetooth (Phone/Bluetooth) . . . . .	206			Réinitialiser	
Voix . . . . .	206			Levage/Abaissement Auto . . . . .	146
<b>F</b> rein de stationnement . . . . .	278			Vibrations dues au vent . . . . .	147
Désactivation du fonctionnement automatique . . . . .	279				
En stationnement . . . . .	281				
Engagement/désengagement manuel . . . . .	278				
Fonctionnement du frein de stationnement automatique (EPB) avec freins surchauffés . . . . .	281				
Indication de panne . . . . .	280				



Limiteur de vitesse - SL . . . . .	297	Ouverture et fermeture du capot du coffre . . . . .	155	Opérations principales/Coupons de révision - Moteur MHEV 2.0 L4 (valable pour les marchés de la zone SEAP (*)) . . . . .	398
Commandes . . . . .	297	Fonctionnement du capot du coffre motorisé/Mains libres . . . . .	156	Opérations principales/Coupons de révision - Moteurs essence sauf MHEV 2.0 L4 (Valide pour le marché japonais) . . . . .	388
Informations affichées . . . . .	298	Ouverture d'urgence du capot du coffre . . . . .	161	Opérations principales/Coupons de révision - sauf 2.0 L4 MHEV (valable pour les marchés Hong Kong et Taïwan) . . . . .	404
Lunette . . . . .	147			Principales opérations/coupons d'entretien - Moteurs essence . . . . .	386, 390
Dégivreur de lunette . . . . .	147			Système de diagnostics embarqué (OBD) . . . . .	406
Pare-soleil motorisé . . . . .	147			Utilisation intensive du véhicule . . . . .	406
<b>M</b> Conduc. (Drive Mode) . . . . .	262	<b>P</b> ark Assist		Poids . . . . .	437
Aperçu des commandes . . . . .	262	Capteurs d'aide au stationnement . . . . .	287	Pour désembourber le véhicule . . . . .	375
Configuration du Mode de conduite . . . . .	263	Nettoyage des capteurs du système Park Assist . . . . .	292	Présentation des commandes principales . . . . .	20
Mémoriser la position du siège du conducteur . . . . .	143	Précautions d'utilisation du système Park Assist . . . . .	292	Entre les sièges arrière . . . . .	22
Associer une télécommande RKE aux mémoires de siège . . . . .	143	Plan d'entretien programmé . . . . .	385	Sur la console centrale . . . . .	20
Rappel de position de mémoire . . . . .	144	Entretien périodique . . . . .	406	Sur la console de plafonnier arrière . . . . .	22
Réglages de profils mémorisés . . . . .	143	Opérations principales/Coupons de révision - Moteur MHEV 2.0 L4 (NON valable pour les marchés japonais, d'Amérique latine, de la zone SEAP MEA, Hong Kong et Taïwan) . . . . .	393	Sur la console de plafonnier avant . . . . .	21
Sièges avec système Easy Entry/Exit . . . . .	144	Opérations principales/Coupons de révision - Moteur MHEV 2.0 L4 (valable pour le marché de la zone MEA(*)) . . . . .	402	Sur la planche . . . . .	20
Messages contextuels de l'écran TFT . . . . .	170	Opérations principales/Coupons de révision - Moteur MHEV 2.0 L4 (valable pour le marché japonais) . . . . .	396	Sur les portes arrière . . . . .	22
Mise à jour . . . . .	6	Opérations principales/Coupons de révision - Moteur MHEV 2.0 L4 (valable pour les marchés d'Amérique latine) . . . . .	400	Sur les portes avant . . . . .	22
Mise à niveau projecteur . . . . .	92				
Mode « Launch Control » (version Ghibli 334 - Ultima uniquement) . . . . .	276				
<b>N</b> uméro d'identification du moteur . . . . .	12				
<b>O</b> uverture et fermeture du capot . . . . .	161				



## Index alphabétique

Présentation du réglage et des menus de l'écran TFT . . . . .	172	Redémarrage du véhicule après une longue période d'inactivité . . . .	434	Commandes du système et conditions d'activation . . . . .	305
Modalités de réglage de l'écran TFT . . . . .	173	Réglage de la position du volant . .	148	Configuration de la vitesse . . . .	307
Présentation des menus . . . . .	172	Réglage électrique . . . . .	148	Désactivation temporaire . . . . .	308
Présentation du tableau de bord . . . . .	168	Volant chauffé . . . . .	149	Fonctionnement du système avant et pendant l'arrêt . . . . .	310
Pression de gonflage des pneus . . . . .	444	Réglage des sièges . . . . .	133	Informations affichées . . . . .	304
Procédure de démarrage par batterie auxiliaire . . . . .	376	Appui-tête . . . . .	140	Modifier la vitesse sélectionnée . . . . .	307
Position des bornes de batterie à distance . . . . .	377	Sièges arrière . . . . .	139	Plage de vitesse utile . . . . .	306
Procédure de démarrage par batterie auxiliaire . . . . .	377	Sièges avant . . . . .	133	Précautions en roulant avec l'ACC . . . . .	312
Procédures d'entretien . . . . .	411	Régulateur de vitesse - CC . . . . .	300	Réglage de l'intervalle de temps . . . . .	308
Entretien de l'essuie-glace et remplacement des balais . . . . .	417	Activation . . . . .	301	Relâchement d'urgence du frein de stationnement . . . . .	373
Remplacement de la pompe à vide (MHEV 2.0 L4 uniquement) . . . . .	417	Commandes . . . . .	300	Remorquage d'un véhicule en panne	
Remplacement des filtres à air moteur . . . . .	416	Désactivation temporaire . . . . .	302	Déverrouillage manuel de la transmission . . . . .	379
Remplacement du filtre à air de la climatisation (A/C) . . . . .	416	Informations affichées . . . . .	301	Utilisation de l'anneau de remorquage inclus dans la caisse à outils . . . . .	380
Vérifications des niveaux . . . . .	411	Modifier la vitesse sélectionnée . . . . .	302	Remorquage d'un véhicule en panne	379
<b>R</b> avitaillements . . . . .	339	Plage de vitesse utile . . . . .	301	Conditions de remorquage du véhicule . . . . .	379
Accès au goulot de remplissage du réservoir . . . . .	339	Priorité de commande du conducteur . . . . .	302	Rétroviseurs arrière . . . . .	150
Faire le plein . . . . .	339	Revenir à la vitesse sélectionnée . . . . .	302	Rétroviseur intérieur . . . . .	152
Ouverture d'urgence de la trappe du réservoir . . . . .	341	Sélectionner la vitesse souhaitée . . . . .	301	Rétroviseurs extérieurs . . . . .	150
		Utilisation du régulateur de vitesse dans les pentes . . . . .	303	Roues et pneus . . . . .	442
		Régulateur de Vitesse Adaptatif - ACC . . . . .	303		
		Activation/Désactivation . . . . .	306	<b>S</b> écurité du coffre . . . . .	104
		Aide au dépassement . . . . .	310	Ouverture d'urgence du capot de l'intérieur du coffre à bagages . . . . .	104
		Avertissements affichés et entretien des systèmes ACC et FCW . . . . .	311		
		Avertissements et mises en garde . . . . .	303		



Service d'entretien programmé . . . . .	384	Système de caméra		Transport de personnes	
Coupons d'entretien		panoramique . . . . .	294	handicapées . . . . .	50
programmé . . . . .	384	Système de démarrage à distance	245	Système de retenue pour enfants . . .	51
Indicateur d'entretien		Message d'abandon du		Avis de sécurité important pour le	
programmé (Maintenance) . . . . .	384	démarrage moteur à distance		transport des enfants . . . . .	62
Sièges avant		sur le tableau de bord . . . . .	246	Compatibilité des sièges	
Sièges avant		Pour entrer en Mode de		passager à l'utilisation d'un CRS	
manuels/motorisés . . . . .	135	démarrage à distance . . . . .	246	« universel » (NON valide pour le	
Surchauffe du moteur . . . . .	358	Pour quitter le Mode de		marché taïwanais) . . . . .	55
Symbole sur/près des		démarrage à distance et rouler		Compatibilité des sièges	
composants . . . . .	16	avec le véhicule . . . . .	247	passager à l'utilisation d'un CRS	
Système actif d'avertissement		Siège conducteur Confort avec		« universel » (valide pour le	
d'angle mort - ABSA . . . . .	327	Démarrage à distance . . . . .	247	marché taïwanais) . . . . .	55
Disponibilité du système . . . . .	328	Système de retenue complémentaire		CRS Groupe 0 et 0+ . . . . .	52
Dispositif radar - Informations		(SRS) - Airbags . . . . .	37	CRS Groupe 1 . . . . .	53
réglementaires . . . . .	331	Airbag passager avant et		CRS Groupe 2 . . . . .	53
Fonctionnement de la détection		Système de retenue pour enfants		CRS Groupe 3 . . . . .	53
d'obstacle transversal - RCP . . .	331	(NON valable pour le marché		CRS Isofix universel . . . . .	56
Limites du système . . . . .	329	taïwanais) . . . . .	38	CRS recommandés par Maserati	
Plage de vitesse utile . . . . .	329	Airbag passager avant et Système		pour ce véhicule . . . . .	62
Réglage du système . . . . .	329	de retenue pour enfants (valable		Installation d'un CRS en utilisant	
Surveillance du système sur		pour le marché taïwanais) . . . . .	41	les ceintures de sécurité du	
l'écran TFT . . . . .	330	Airbags complémentaires . . . . .	41	véhicule équipés d'un ALR . . . . .	56
Système en panne . . . . .	331	Capteurs et commandes de		Quelques conseils pour optimiser	
Système temporairement		déploiement des airbags . . . . .	42	l'utilisation de votre CRS . . . . .	54
indisponible . . . . .	331	Caractéristiques avancées de		Système de Sécurité Active et	
Système audio . . . . .	105	l'airbag avant . . . . .	38	Passive . . . . .	28
Système de base . . . . .	105	Composants du système		Système de surveillance de la	
Système Premium . . . . .	105	d'airbag . . . . .	37	pression des pneus (TPMS) . . . . .	68
Système d'alarme antivol . . . . .	76	Désactivation de l'airbag		Désactivation de la fonction	
Alarme antivol du véhicule . . . . .	77	passager . . . . .	47	TPMS . . . . .	72
Système de verrouillage		Désactivation de l'airbag		Système Premium . . . . .	70
moteur . . . . .	76	passager (valide pour le marché		Télécommande à radio-fréquence	
		taïwanais) . . . . .	49	- Informations réglementaires . . .	72



## Index alphabétique

Système Passive Entry . . . . .	126	Procédure pour désentortiller une ceinture de sécurité à trois points . . . . .	32	Traffic sign assist – TSA . . . . .	337
Comment empêcher d'enfermer la télécommande dans le véhicule par inadvertance . . . . .	127	Utilisation des ceintures de sécurité en mode d'enrouleur à blocage automatique (ALR) . . . . .	33	Transmission Automatique . . . . .	251
Déverrouiller les portes depuis le côté conducteur . . . . .	127	Utilisation du système de rappel de ceinture de sécurité (SBR) . . . . .	35	Anomalie de la transmission et conditions de surchauffe . . . . .	260
Relâcher le capot et accéder au coffre à bagages . . . . .	128	<b>T</b> ableau de ravitaillement . . . . .	446	Entretien Levier de vitesses . . . . .	255
Télécommande RKE à radio-fréquence - Informations réglementaires . . . . .	130	Ravitaillement en carburant et produits recommandés . . . . .	446	Gamme de transmission automatique . . . . .	255
Verrouillage de porte manuel depuis l'extérieur . . . . .	129	Témoins et indicateurs . . . . .	183	Levier de vitesses automatique . . . . .	252
Système Start&Stop Automatique	248	Témoins et indicateurs sur l'écran TFT . . . . .	187	Trousse à outils . . . . .	357
Désactivation de fonction		Témoins et indicateurs sur l'indicateur de vitesse . . . . .	183	<b>U</b> tilisation des freins . . . . .	284
Start&Stop . . . . .	250	Témoins et indicateurs sur le tachymètre . . . . .	185	Plaquettes de frein et disques de frein . . . . .	284
Fonction Sécurité Passagers . . . . .	249	Toit ouvrant motorisé avec rideau . . . . .	153	Plaquettes de frein et / ou disques de frein neufs . . . . .	284
Panne du système Start & Stop . . . . .	251	Entretien du toit ouvrant . . . . .	155	Surchauffe frein . . . . .	284
Redémarrage automatique du moteur . . . . .	249	Fermeture et ouverture du toit ouvrant motorisé avec la télécommande et le dispositif d'allumage sur Off . . . . .	154	Utilisation du moteur . . . . .	285
Start & Stop non actif . . . . .	248	Fonction antipincement . . . . .	154	En roulant . . . . .	285
Start&Stop désactivé . . . . .	248	Fonctionnement quand le contact est coupé . . . . .	155	Filtre à particules essence (GPF) . . . . .	286
Systèmes de retenue des occupants	29	Position de ventilation du toit ouvrant . . . . .	154	Messages concernant la vie résiduelle de l'huile du moteur essence (modèle MHEV uniquement) . . . . .	286
Ceintures de sécurité à trois points . . . . .	29	Toit ouvrant avec ouverture par glissement . . . . .	154	Pièces détachées . . . . .	287, 407
Ceintures de sécurité et femmes enceintes . . . . .	36	Vibrations dues au vent . . . . .	155	Rodage . . . . .	285
Ceintures de sécurité passagers . . . . .	32	Traction intégrale . . . . .	261	Système de diagnostics embarqué (OBD) . . . . .	285
Prétensionneurs de ceinture de sécurité . . . . .	34			<b>V</b> ehicule Identification Number (Numéro d'identification du véhicule) . . . . .	12



Véhicule entreposé pendant de	
longues périodes . . . . .	433
Verrouillage de sécurité des portes	130
Système de fermeture amortie	
des portes . . . . .	133
Système de sécurité enfant avec	
fermeture des portes . . . . .	132
Verrouillage manuel des	
portes . . . . .	131
Verrouillage/déverrouillage	
électrique des portes . . . . .	131
<b>Z</b> one de chargement . . . . .	101
Capacité de charge du	
véhicule . . . . .	101
Chargement avec dossiers des	
sièges arrière baissés . . . . .	102
Zones de l'afficheur TFT . . . . .	169

Pour l'évolution du produit MASERATI, en tant qu'objet de processus de perfectionnement constants, MASERATI S.p.A. se réserve la faculté d'apporter des modifications à la forme de cette notice, ainsi qu'aux contenus concernant les spécifications techniques, les fonctions et les équipements du véhicule livré.

Par conséquent, il n'est pas possible de faire valoir quelque droit que ce soit s'appuyant sur le contenu (textes, données, images, explications et normes) de ce catalogue, étant axé sur les données à jour à la fin de la rédaction.

Publication n° 910044440 - 1ère Édition - 05/2023

Ce document ne doit pas être reproduit, même partiellement, sans l'autorisation écrite de Maserati S.p.A.



\*910044440\*



WWW.MASERATI.COM

MASERATI SPA · VIALE CIRO MENOTTI, 322 · I-41121 MODENA