



MASERATI

Maserati Touch Control





MASERATI

**Maserati Touch Control Plus**



Le véhicule est équipé du système d'info-télématique Maserati Touch Control Plus (MTC+), une interface conducteur à la pointe de la technologie qui associe des caractéristiques techniques innovantes et exclusives à la fois, alliant des fonctions de divertissement, réglages personnalisés, navigation, communication et information au sein d'un système unique.

Le système MTC+ est livré équipé d'un système audio, à l'acoustique optimisée pour ce véhicule.

Le véhicule est fourni avec cet ajout spécifique dans la Notice d'utilisation et d'entretien, contenant une description détaillée du système MTC+ et énumérant tous les avertissements et précautions d'emploi essentielles à l'utilisation sans risque du système. Maserati vous recommande de lire ce supplément de manière attentive et approfondie.

Les informations contenues dans la présente publication sont accompagnées d'exemples concrets, vous permettant une compréhension claire et sans difficulté.

Maserati peut modifier les spécifications du système décrites dans cette publication pour des raisons techniques ou commerciales à tout moment.



#### **ATTENTION !**

- **Conduisez TOUJOURS prudemment avec les mains sur le volant. Vous êtes entièrement responsable et devez assumer tous les risques liés à l'utilisation des fonctions MTC+ et aux applications de ce véhicule. N'utilisez MTC+ qu'en toute sécurité. Dans le cas contraire, vous risquez d'avoir un accident aux conséquences graves ou fatales.**
- **Le système de navigation offre au conducteur une assistance au cours de ses trajets, en lui procurant des conseils et suggestions, par le biais de guidage vocal et d'informations iconographiques et textuelles, au sujet du meilleur itinéraire à suivre pour atteindre la destination définie. Les suggestions fournies par le système de navigation ne soulèvent pourtant pas le conducteur de la pleine responsabilité venant des manœuvres qu'il accomplit dans la circulation en conduisant sa voiture, du respect des normes du code de la route, ainsi que de toute autre disposition en matière de circulation routière. La personne conduisant ce véhicule est toujours responsable d'une conduite routière en toute sécurité.**



<b>Consignes de sécurité</b>	<b>1</b>
<b>Appareils, Commandes et Boutons</b>	<b>2</b>
<b>Mode radio</b>	<b>3</b>
<b>Mode média</b>	<b>4</b>
<b>Modes Contrôles et Voyage</b>	<b>5</b>
<b>Mode Navigation</b>	<b>6</b>
<b>MTC+ System Phone</b>	<b>7</b>
<b>Index alphabétique</b>	<b>8</b>





## **1 – Consignes de sécurité**

Informations générales sur les consignes de sécurité .....	6
Références en matière de sécurité .....	6
Application .....	7
Système de navigation - Précautions de sécurité et informations importantes .....	7
Entretien du système .....	8



### Informations générales sur les consignes de sécurité

Assurez-vous que toutes les personnes concernées lisent attentivement cette notice avant d'utiliser le système MTC+. Il contient des instructions relatives à l'utilisation sûre et efficace du système.



#### ATTENTION !

**Veillez lire et suivre ces consignes de sécurité. Le non-respect de ces consignes peut provoquer des blessures ou des dommages matériels.**

- Consultez l'affichage uniquement quand cela est nécessaire et peut être fait en toute sécurité. Si vous devez consulter l'affichage longuement, gardez le véhicule dans un endroit sûr.
- Arrêtez immédiatement l'utilisation en cas de problème. Le non-respect de ces consignes peut provoquer des blessures ou endommager le système. Rapportez-le à votre concessionnaire agréé pour les réparations nécessaires.

- Assurez-vous que le volume du système est réglé à un niveau qui permet d'entendre le trafic extérieur et les véhicules de secours.



#### ATTENTION !

**Ce manuel contient des AVERTISSEMENTS sur les procédures d'utilisation susceptibles d'entraîner un accident ou des blessures corporelles. Si vous ne lisez pas cette notice en entier, des informations importantes risquent de vous échapper. Observez tous les AVERTISSEMENTS !**

#### REMARQUE :

*Les informations fournies dans cette notice sont susceptibles de changer.*

### Références en matière de sécurité

Avant d'utiliser ce système pour la première fois, veuillez lire cette notice avec attention. Prenez en compte les consignes de sécurité décrites dans cette notice. Si vous avez des questions, veuillez contacter la société Maserati ou votre concessionnaire agréé.



## Application

Les règles de la technologie radio généralement reconnues ont été respectées pendant le développement et la fabrication de ce système. Quand vous utilisez ce produit, soyez informé au sujet des normes et directives spécifiques de l'état ou de la province.

## Système de navigation - Précautions de sécurité et informations importantes

Lisez attentivement ces informations avant de commencer à utiliser le système de navigation et suivez les instructions contenues dans cette notice. Maserati ne saurait être tenu pour responsable des problèmes ou accidents résultant du non-respect des instructions contenues dans ce manuel.

Le non-respect des mesures visant à éviter les situations potentiellement dangereuses suivantes est susceptible de provoquer un accident ou une collision pouvant entraîner des blessures graves, voire mortelles.

- Ayez toujours recours à votre meilleur jugement et adoptez la conduite la plus sûre. Veillez à ne pas être distrait par le système de navigation lorsque vous conduisez et à toujours être pleinement concentré sur les conditions de conduite. Réduisez au minimum le temps consacré à observer l'écran du système de navigation lorsque vous conduisez et utilisez les commandes vocales dès que possible.

- N'entrez pas de destinations, ne modifiez pas les réglages et n'accédez pas à des fonctions nécessitant d'utiliser les commandes du système de navigation pendant une période prolongée lorsque vous conduisez. Arrêtez le véhicule en procédant de manière sécurisée et conformément à la législation avant de tenter d'effectuer ces opérations.
- Lorsque vous naviguez, comparez attentivement les informations affichées par le système de navigation à toutes les sources de navigation disponibles y compris les panneaux de signalisation, la fermeture de routes, l'état de la chaussée, les embouteillages, les conditions climatiques et d'autres facteurs pouvant affecter la sécurité lorsque vous conduisez. Pour des raisons de sécurité, efforcez-vous de toujours élucider toute divergence d'information avant de continuer la navigation, et remettez-vous à la signalisation routière et aux conditions de la circulation.
- Le système de navigation est conçu pour vous proposer des suggestions d'itinéraire. Ce système de navigation n'est pas un substitut de la vigilance et de la bonne



perception indispensables au conducteur.

- Veillez à tenir compte de la température ambiante. Une utilisation du système de navigation à des températures extrêmes peut entraîner un dysfonctionnement ou un endommagement du système. Notez également que l'unité peut être endommagée par de fortes vibrations, des objets en métal ou la pénétration d'eau dans le système.



### **ATTENTION !**

**Le Système de Navigation est conçu pour vous fournir des suggestions d'itinéraire. Il ne signale pas les routes barrées et n'indique pas l'état des routes, les conditions météorologiques ou d'autres facteurs susceptibles d'affecter la sécurité ou la durée de conduite.**

**Utilisez le Système de Navigation uniquement comme une aide de navigation. N'essayez pas d'utiliser le système de navigation à quelque fin que ce soit qui nécessiterait une mesure précise de la direction, de la distance, de la position ou de la topographie.**

**Le système de navigation satellite**

**mondial est soumis à des modifications qui pourraient affecter la précision et le fonctionnement de tous les équipements GPS, y compris le système de navigation.**

## Entretien du système

### Utilisation sûre du système MTC+

Lisez toutes les consignes de cette notice avec attention avant d'utiliser votre système pour une utilisation correcte ! Votre système est un appareil électronique sophistiqué. Ne laissez pas de jeunes enfants l'utiliser. Une perte d'audition définitive peut se produire si vous écoutez de la musique ou utilisez le système à un volume élevé. Agissez avec prudence lorsque vous réglez le volume du système. La conduite est une activité complexe qui exige toute votre attention. Si vous êtes engagé dans la conduite ou dans une activité qui exige toute votre attention, nous vous conseillons de ne pas utiliser le système.

**REMARQUE :**

*De nombreuses fonctions de ce système dépendent de la vitesse. Pour votre propre sécurité, il n'est pas possible d'utiliser le clavier de l'écran tactile lorsque le véhicule est en mouvement. Les boissons, la pluie et les autres sources d'humidité doivent être maintenues à distance de votre système. L'humidité peut endommager votre système, mais également causer des chocs électriques, comme pour tout appareil électronique.*

**Connexions**

Ne forcez jamais les connecteurs dans les ports de votre système. Assurez-vous que la forme et la taille des connecteurs sont adaptées avant de les brancher. Tout câble fixé doit être acheminé de manière à n'appliquer aucune pression sur la connexion et ne pas entraver les mouvements du conducteur.

**Écran tactile**

NE fixer AUCUN objet sur l'écran tactile, ce qui risquerait de l'endommager.

Ne touchez pas l'écran avec des objets durs ou tranchants (stylo, clé USB,

bijou, etc.) qui risqueraient de rayer la surface de l'écran tactile !

**REMARQUE :**

*Ne vaporisez aucun liquide ni produit chimique caustique directement sur l'écran ! Utilisez un chiffon microfibre propre et sec pour nettoyer l'écran tactile. Au besoin, utilisez un chiffon non pelucheux imbibé d'une solution de nettoyage telle que de l'alcool isopropylique ou un mélange 50/50 d'alcool isopropylique et d'eau. Veillez à respecter les précautions et consignes d'utilisation du fabricant du solvant.*

**Navigation GPS et Antenne Radio Satellite**

La navigation GPS et l'antenne Radio Satellite sont intégrées dans l'ailette sur le toit (pour la version coupé) ou dans le logement de la roue arrière droite (pour la version décapotable) du véhicule. Ne placez aucun objet à proximité du logement de l'antenne : cela pourrait compromettre les performances.

Ne placez aucun objet directement sur l'antenne ou au-dessus de celle-ci.

**Autres appareils électroniques**

Vous pouvez utiliser d'autres appareils électroniques dans votre véhicule (par exemple, PDA, iPod, etc.). Certains de ces appareils peuvent provoquer des interférences électromagnétiques avec le GPS. En cas de dégradation du système de navigation, mettez les appareils hors fonction ou éloignez-les autant que possible de l'antenne GPS.





## ***2 – Appareils, Commandes et Boutons***

Généralités . . . . .	12
Description rapide . . . . .	14
Barre de menu personnalisée . . . . .	18
Menu principal Applis . . . . .	18
Connexion du périphérique et conseils pratiques audio sur MTC+ . . .	19



## Généralités

Le système MTC+ dispose d'une série de touches de fonction, de commande et de dispositifs au moyen desquels il est possible de définir différentes options audio, d'effectuer des modifications des paramètres / des fonctions et d'utiliser des sources multimédia externes.

1. Bouton « Téléphone »
2. Bouton « Reconnaissance Vocale » (VR)
3. Commandes audio au volant
4. Microphone
5. Commande de volume
6. Commande Syntonisation/Défilement
7. Bouton « Entrer »
8. Bouton « Explorer/Muet »
9. Bouton « Retour »
10. Ports Média (AUX, USB et Carte mémoire SD)
11. Prise de courant
12. Affichage de l'écran tactile

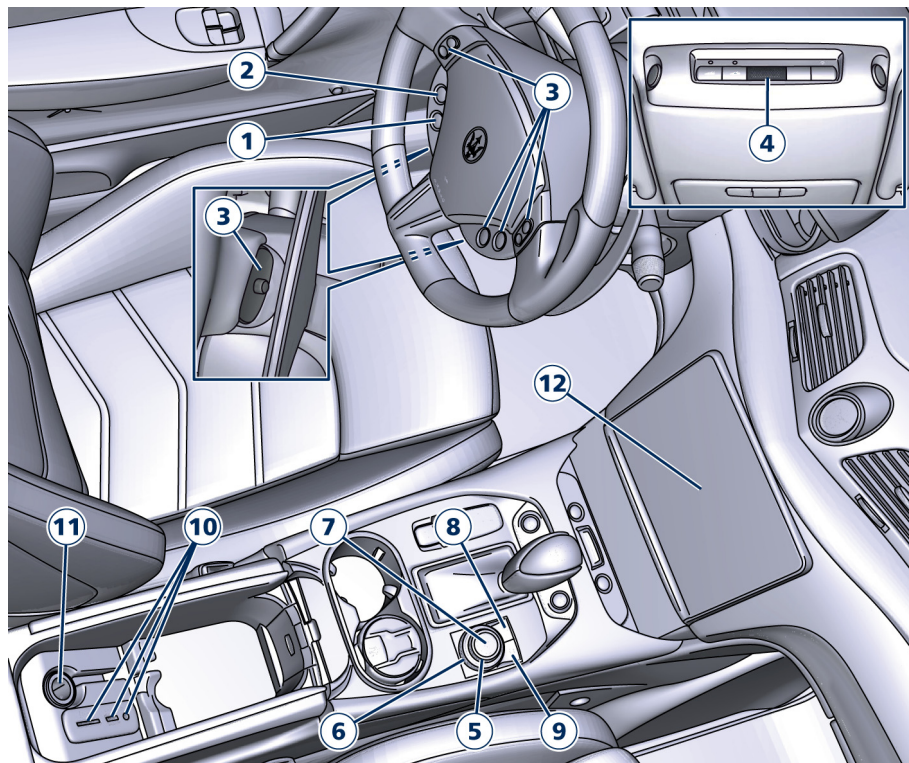

Version coupé

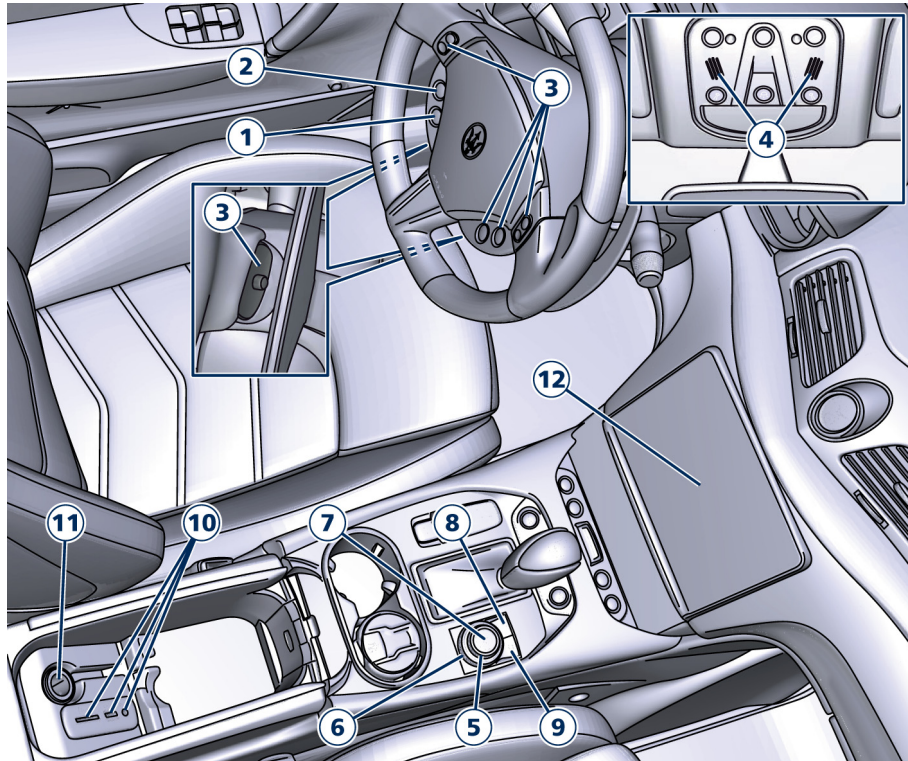

Version décapotable



## Description rapide

### Bouton « Téléphone » ☎

En appuyant sur le bouton « Téléphone » ☎ on peut : activer le mode téléphone, passer un appel, afficher les appels entrants et sortants récents, afficher la liste des contacts, etc.

Toutes ces fonctions sont accessibles en utilisant les commandes tactiles sur l'écran MTC+ en mode « Téléphone ». En pressant le bouton ☎, un son se fait entendre vous invitant à transmettre une commande.

### Bouton « Reconnaissance Vocale » (VR)

En utilisant les commandes vocales, après avoir pressé le bouton VR , il est possible de contrôler la radio AM et FM, la radio satellite et tous les appareils branchés et gérés par le mode « Média » (c.à.d. carte SD, lecteur USB / iPod).

En pressant le bouton VR , un son se fait entendre vous demandant de transmettre une commande.

## Commandes audio au volant

### Au côté avant

Les commandes audio sont des commutateurs et boutons du type à bascule, situés dans la partie avant du volant.

La fonction de ces commandes est la suivante :

- + Augmente le volume du système audio.
- Baisse le volume du système audio.

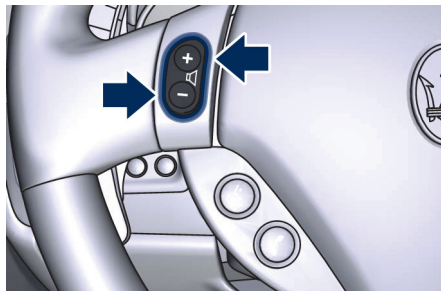

Mode « Radio » : si enfoncé brièvement, cherche la première station audible avec fréquence plus haute.

Mode « Média » : si enfoncé brièvement, avance rapidement.



Mode « Radio » : si enfoncé brièvement, cherche la première station audible avec fréquence plus basse sur laquelle se syntonner.

Mode « Média » : si enfoncé brièvement, passe à la piste précédente si sélectionné pendant les 3 premières secondes de la lecture de la piste. Sinon, la piste est lue à nouveau dès le début.

Mode « Média » : si enfoncé plus longtemps, avance rapidement.

**SRC** Sélection de mode : « Radio » ou « Média ».



Fonction Muet on/off.

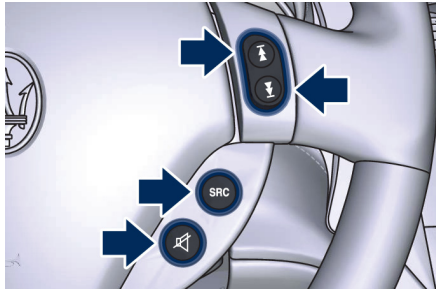

### Au côté arrière

Ces commandes audio sont du type commutateur à bascule avec bouton central, et sont situées dans la partie arrière du volant, juste derrière les commutateurs audio avant (la figure montre les commandes audio au côté gauche).

Ces commandes répliquent les fonctions de la molette rotative inférieure de syntonisation/défilement sur la console centrale. Les fonctions sont les mêmes sur les deux commutateurs du type à bascule. En actionnant ces commutateurs à bascule en mode « Radio » ou « Média », l'utilisateur peut passer les stations radio ou faire défiler les pistes des appareils externes branchés et confirmer la sélection en appuyant sur le bouton central.

Dans tous les autres modes du MTC+, utilisez ces commandes pour parcourir la liste des options disponibles, ou pour gérer le déplacement du curseur dans la barre inférieure des menus principaux. Pressez ensuite le bouton central pour confirmer la fonction ou le paramètre en surbrillance sur l'écran MTC+.

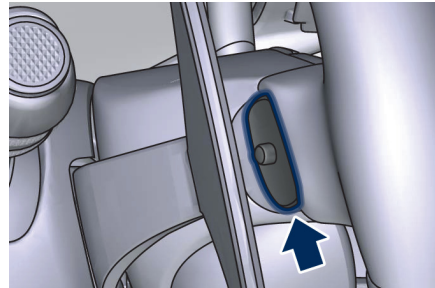

### Microphone

Le/s microphone/s placé/s sur la console de dôme central permet/permettent de passer des commandes vocales avec la fonction « Conseils rapides pour la Reconnaissance vocale » en section « MTC+ System Phone ».

### Commande de volume

En utilisant cette molette en mode « Radio » ou « Média », l'utilisateur peut régler le volume de la radio des fichiers audio, du niveau minimum au maximum et vice versa. Tourner le bouton dans le sens des aiguilles d'une montre pour augmenter le volume, et dans le sens inverse des aiguilles d'une montre pour baisser le volume. Le volume sera indiqué dans la partie supérieure de l'écran MTC+.

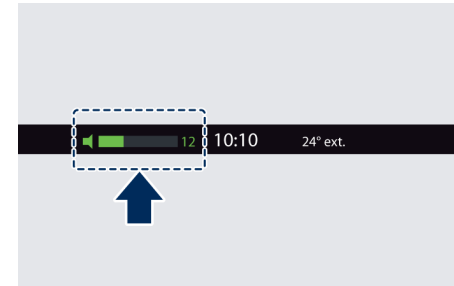

### Commande Syntonisation/ Défilement

En actionnant ce bouton rotatif en mode « Radio » ou « Média », l'utilisateur peut passer les stations radio ou faire défiler les pistes des appareils externes branchés et



confirmer la sélection en appuyant sur le bouton « Entrer ».

Dans tous les autres modes du MTC+, utilisez ce bouton rotatif pour parcourir la liste des options disponibles, ou pour gérer le déplacement du curseur dans la barre inférieure du Menu principal. Pressez ensuite le bouton « Entrer » pour confirmer la fonction ou le paramètre en surbrillance sur l'écran MTC+.

### Bouton « Entrer »

Pressez ce bouton pour confirmer la fonction ou le paramètre en surbrillance sur écran MTC+. Avec la clé non insérée dans le commutateur d'allumage ou en position **STOP**, maintenez ce bouton enfoncé pendant 2-3 secondes pour éteindre le système MTC+. Appuyez et maintenez le bouton enfoncé à nouveau pendant 2-3 secondes pour rallumer le système MTC+.

En mode « Radio » avec la clé insérée dans le commutateur d'allumage sur la position **MAR**, et en maintenant enfoncé ce bouton, vous pouvez sauvegarder les stations préselectionnées.

### Bouton « Explorer/Muet » ≡

Après avoir sélectionné une fonction à l'aide du bouton rotatif Syntonisation / Défilement ou à l'aide des touches de fonction de l'écran MTC+, appuyer sur ce bouton pour visualiser les détails des éléments / options de la fonction sélectionnée. Ce bouton est également un raccourci pour afficher le répertoire téléphonique lorsque le Menu « Téléphone » est sélectionné, ou pour afficher les favoris lorsque le Menu « Nav (Navigation) » est sélectionné. Maintenez ce bouton enfoncé pendant 2-3 secondes pour régler le volume ou mettre en sourdine la radio ou les fichiers média.

Le volume muet sera indiqué dans la partie supérieure de l'écran MTC+.

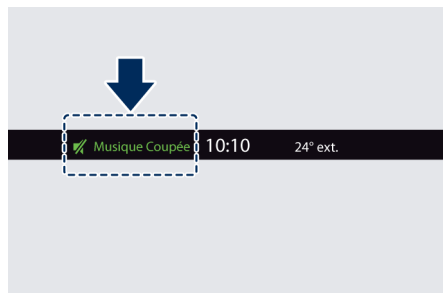

### Bouton « Retour » ↶

Pressez ce bouton pour revenir au menu précédent ou à l'écran précédent.

Appuyez sur ce bouton pour revenir en arrière d'un niveau dans la navigation sur l'écran MTC+. Si ce bouton est maintenu appuyé pendant au moins 2 secondes, le curseur revient dans la barre inférieure du Menu principal.

### Ports média

Les ports média pour les passagers avant sont situés dans la boîte à gants de la console centrale. Pour y avoir accès, soulevez le couvercle avec la fonction accouder en appuyant sur la poignée interne.

À l'intérieur de la boîte, il y a un port AUX, compatible uniquement avec des connecteurs jack de 3,5 mm (non fournis), un port USB ↔ pour l'échange de données (voir la section « Mode Média » pour plus de précisions) et un emplacement pour carte de mémoire SD.

Pour insérer une carte flash dans son emplacement, soulever l'onglet portant l'indication « SD » (flash) et pousser la carte dans l'emplacement. Pour la retirer, pousser à nouveau sur la carte.

Pour les passagers des sièges arrière, il y a aussi deux ports USB dans la partie arrière de la console centrale. Ces ports USB permettent de recharger la source connectée.

## Prise de courant

Pour avoir accès à la prise de courant dans la boîte à gants de la console centrale, soulevez le couvercle avec la fonction accoudoir en appuyant sur la poignée interne.

Retirer l'allume cigare (si équipé) et utiliser sa prise comme prise de courant.

Une autre prise de courant est logée dans le coffre à bagages.

## Affichage de l'écran tactile

Les touches logicielles situées sur la partie inférieure de l'écran MTC+ représentent les modes / fonctions du Menu principal, et sont brièvement représentées ci-dessous.



### 1. Touche logicielle « Radio »

Effleurez cette touche logicielle pour entrer en mode « Radio ». Les différents modes de récepteur : FM, AM et l'application « Aha » (pour les pays où elle est prise en charge), peuvent être sélectionnés en appuyant sur les touches de fonction respectives en mode Radio.

### 2. Touche logicielle « Média »

Effleurez cette touche logicielle pour accéder aux sources média telles que : Périphérique USB, AUX, Bluetooth® et carte Flash dans la mesure où le média requis est présent.

### 3. Touche logicielle « Contrôles »

Effleurez cette touche logicielle pour accéder aux fonctions « Écran Off » et « Réglages ». Les fonctions peuvent être sélectionnées et

activées/désactivées ou ajustées en appuyant sur les touches de fonction respectives. Pour plus de détails, consulter le Manuel de l'utilisateur.

### 4. Touche logicielle « Applis »

Effleurez cette touche logicielle pour accéder aux options de connexion du téléphone connecté et aux paramètres des fonctions utilisateur.

### 5. Touche logicielle « Voyage »

Effleurez cette touche logicielle pour accéder aux fonctions de voyage. Veuillez vous référer à la section « Modes Commandes et Voyage » pour plus de détails.

### 6. Touche logicielle « Nav »

Effleurez cette touche logicielle pour accéder à la fonctionnalité Navigation. Pour plus de détails, se reporter à la section « Mode Navigation ».

### 7. Touche logicielle « Téléphone »

Effleurez l'une de ces touches logicielles pour accéder aux fonctionnalités du téléphone MTC+ pouvant être paramétrées et surveillées via le MTC+.

Appuyez sur ces touches de fonction pour accéder à la liste des fonctions



pouvant être configurées par l'utilisateur.

La barre du Menu principal est paramétrée par Maserati : elle peut être personnalisée en fonction de critères personnels, comme expliqué dans « Barre de menu personnalisée » de cette section.

### Barre de menu personnalisée

Les caractéristiques et services de MTC+ dans la barre du Menu principal peuvent facilement être modifiées à votre convenance. Il suffit de suivre ces étapes :

- Effleurez la touche logicielle  « Applis » pour ouvrir l'écran Applis.
- Maintenir appuyé, puis faire glisser l'icône de l'application sélectionnée pour remplacer un raccourci existant dans la barre du Menu principal.
- Le raccourci remplacé est désormais une App / raccourci actif dans la barre du Menu principal.



### Menu principal Applis

Effleurez la touche logicielle  « Applis » de l'écran tactile pour ouvrir le Menu principal Applis, dans cet écran vous pouvez accéder à toutes vos applications disponibles. Pour accéder directement à une application, effleurez la touche logicielle correspondante pour être dirigé vers cette application. Pour visualiser le reste de vos applications, effleurez la touche logicielle « Page suivante » ou « Page précédente ».

Si votre smartphone est correctement relié au véhicule via le port USB, dans l'écran (Applis)  à la place de la touche logicielle « Téléphone » et dans la liste des sources de la page « Média » vous pouvez trouver la touche logicielle d'application « Apple CarPlay » (exemple sur l'illustration) ou bien « Android Auto ».

L'application « Android Auto » doit être téléchargée sur votre smartphone.



Ces applications utilisent l'écran MTC+ comme dispositif d'affichage des fonctions disponibles sur le périphérique de connexion. En plus, dans la liste des stations du menu « Radio », la touche logicielle « Aha » est ajoutée (pour les pays où elle est prise en charge). Pour plus de détails, voir « Applis via mobile » dans la section « Mode média ».

## Connexion du périphérique et conseils pratiques audio sur MTC+

- Plusieurs périphériques peuvent être jumelés à votre véhicule. Le périphérique connecté ayant la plus haute priorité est celui qui sera utilisé. Pour les transmissions entre périphériques, sélectionnez la touche logicielle « Téléphone » > « Réglages », puis touchez le périphérique désiré.
- Plusieurs périphériques peuvent être simultanément connectés. Par exemple, un périphérique peut être jumelé et connecté pour les appels mains libres et la mise en texte vocale pendant qu'une source média USB est connectée pour l'audio. Toutefois, il n'est possible d'utiliser que deux seules connexions Bluetooth® à la fois : l'une pour les appels mains libres et la mise en texte vocale et l'autre pour écouter les fichiers média.
- Les appels par périphérique ont toujours la priorité la plus haute quelle que soit la connexion qui est active. Par exemple, si une application est lancée et que l'utilisateur reçoit un appel, celui-ci sera exclu de l'application puis remis dans l'application lorsque l'appel est terminé.
- Une fois tous les périphériques connectés / jumelés, au passage à une source audio différente, le système audio lira automatiquement sur la nouvelle source.
- La station audio en cours (AM/FM/AUX/SD/Aha, si supportée) continuera à être diffusée lors du passage à une application non média.
- Les périphériques d'appel mettent en sourdine toutes les systèmes audio excepté les invites Navigateur (Nav) si un guidage GPS est en cours (la diffusion audio reprend à la fin de l'appel).
- Tous les périphériques d'appel entrant secondaires seront pris en compte de la même façon qu'un « Appel en attente ».
- Tous les appels entrants reçus pendant l'entrée d'une destination dans le Navigateur (Nav) (avant d'appuyer sur « GO ») annuleront l'entrée dans le Navigateur (Nav). L'utilisateur est convié à recommencer lorsque le périphérique d'appel a terminé.





### **3 – Mode radio**

Commandes radio .....	22
Réglage des présélections .....	23
Audio .....	24
Appli « Aha » par Harman (si équipé) .....	25



### Commandes radio

La radio est équipée avec les modes de fonctionnement suivants :

- FM
- AM.

Effleurez la touche logicielle « Radio », située dans le coin inférieur gauche de l'écran tactile, pour activer le mode Radio. Les différents modes de récepteur : FM et AM peuvent être sélectionnés en appuyant sur les touches correspondantes du mode Radio.

- Application « Aha » par Harman (pour les pays où elle est prise en charge).

### Commande de volume

La molette de commande volume sur la console centrale peut tourner indéfiniment (360 degrés) dans les deux sens, sans interruption. Tournez la molette de commande volume dans le sens des aiguilles d'une montre pour augmenter le volume et dans le sens inverse des aiguilles d'une montre pour le diminuer.

Lorsque le système audio est activé, le volume sonore est celui de la dernière utilisation.

### Commande Syntonisation/ Défilement

Tournez la molette « Syntonisation/ Défilement » dans le sens des aiguilles d'une montre pour augmenter la fréquence radio ou dans le sens inverse des aiguilles d'une montre pour la diminuer. Appuyez sur le bouton « Entrer » pour confirmer une sélection.

Effleurer la touche logicielle « GO » (Aller) sur l'écran tactile confirme la sélection, syntonise immédiatement la radio sur la station ou le canal sélectionné et ferme la page « Syntonisation directe ».

### Fermeture d'écran

La touche logicielle « X » située en haut à droite de l'écran tactile fournit un moyen de fermer l'écran « Syntonisation directe ». L'écran « Syntonisation directe » se ferme également automatiquement si aucune activité ne se produit dans les 10 secondes.

### Fonctions « Recherche » et « Caler direct. »

Les fonctions de recherche vers le haut et vers le bas sont activées appuyant sur les boutons à double flèche (▶◀),

◀◀) de l'écran tactile sur la droite et la gauche de l'affichage de station radio, ou en appuyant vers le haut ou le bas sur la commande audio à gauche du volant.

#### **Recherche vers le haut ▶▶**

Touchez et maintenez la touche logicielle ▶▶ « Recherche vers le haut » de l'écran tactile puis relâchez-la pour régler la radio sur la prochaine station audible ou canal disponible. Pendant une recherche vers le haut, si la radio atteint la station de début après avoir parcouru l'ensemble de la bande à deux reprises, la radio s'arrête à la station à laquelle la recherche a commencé.

#### **Recherche rapide vers le haut ▶▶**

Touchez et maintenez la touche logicielle ▶▶ « Recherche vers le haut » de l'écran tactile pour passer plus rapidement d'une station de radio ou d'un canal disponible à l'autre, la radio s'arrête à la station ou au canal disponible suivant, lorsque la touche logicielle est relâchée.

#### **Recherche vers le bas ◀◀**

Touchez et maintenez la touche logicielle ◀◀ « Recherche vers le bas » de l'écran tactile puis relâchez-la pour régler la radio sur la prochaine station audible ou canal disponible. Pendant



une recherche vers le bas, si la radio atteint la station de début après avoir parcouru l'ensemble de la bande à deux reprises, la radio s'arrête à la station à laquelle la recherche a commencé.

#### **Recherche rapide vers le bas** ⏪

Touchez et maintenez la touche logicielle ⏪ « Recherche vers le bas » de l'écran tactile pour passer plus rapidement d'une station de radio ou d'un canal disponible à l'autre, la radio s'arrête à la station ou au canal disponible suivant, lorsque la touche logicielle est relâchée.

#### **Syntonisation directe**

Effleurez la touche logicielle « Syntonisation » de l'écran tactile située en bas de l'écran Radio. La touche logicielle « Synt » de l'écran tactile est disponible dans les modes radio FM, AM et Aha (si supporté) et cette touche peut être utilisée pour régler la radio directement sur la station ou le canal souhaité. Effleurez la touche logicielle correspondant au numéro disponible pour commencer à sélectionner une station souhaitée. Le numéro entré, les numéros ne pouvant plus être sélectionnés (stations ne pouvant pas être atteintes) sont désactivés / grisés.

#### **Undo (Annuler)**

Vous pouvez effectuer un retour arrière sur une entrée en effleurant la touche logicielle « Annuler » située dans le coin inférieur gauche de l'écran tactile.

#### **GO (Aller)**

Une fois que le dernier chiffre d'une station a été entré, la page-écran « Syntonisation Directe » se ferme et le système se syntonise automatiquement sur cette station. Le numéro de station ou de canal sélectionné est affiché dans la zone de texte « Syntonisation directe ».

## Réglage des présélections

Les présélections sont disponibles pour tous les modes radio et sont activées en appuyant sur n'importe laquelle des touches logicielles « Présélection », situées en haut de l'écran.

Lorsque vous recevez une station que vous souhaitez mettre en mémoire, touchez et maintenez sur l'écran tactile la touche logicielle numérotée souhaitée pendant plus de deux secondes ou jusqu'au signal sonore de confirmation.

Avec la clé de contact dans le commutateur d'allumage sur la position **MAR**, vous pouvez sauvegarder la station présélectionnée en appuyant et en gardant la pression sur le bouton d'entrée de la console centrale.

La radio mémorise jusqu'à 12 présélections dans chacun des modes « Radio ». Un ensemble de 4 présélections est visible en haut de l'écran de la radio.

Vous pouvez passer d'une présélection à l'autre en posant le doigt sur la touche logicielle fléchée « > » située en haut à droite de l'écran radio.



### Fonction « Explorer » dans les modes Radio

Dans n'importe quel mode radio, l'écran « Explorer » permet d'éditer la « Liste des présélections » ; il est activé en appuyant sur le bouton « Entrer ».

### Défilement d'une liste de présélections

Une fois l'écran « Explorer les présélections » activé, vous pouvez faire défiler la liste des présélections en faisant tourner le bouton de commande « Syntonisation/ Défilement », ou en appuyant sur les touches fléchées ▲ et ▼, situées sur la droite de l'écran.

### Choix d'une présélection dans la liste

Une présélection peut être choisie en appuyant sur n'importe laquelle des « Présélections » répertoriées, ou en appuyant sur le bouton « Entrer » de la console centrale pour choisir la présélection actuellement en surbrillance.

Une fois la sélection effectuée, la radio se règle sur la station enregistrée dans les présélections et revient à l'écran Radio principal.

### Suppression de présélections

Une présélection peut être supprimée de l'écran « Explorer les présélections » en appuyant sur l'icône Corbeille de la présélection correspondante.

### Retour à l'écran principal de la radio

Vous pouvez revenir à l'écran Radio principal en effleurant la touche logicielle « X » lorsque la page-écran « Explorer les présélections » est activée.

## Audio

Effleurez la touche logicielle « Audio » sur l'écran tactile pour activer l'écran des réglages Audio pour ajuster « Balance/Fondu », « Égaliseur », « Vol. réglé pour vitesse » et « Lecture automatique ».

### REMARQUE :

*Pour les détails de réglage « Audio », voir le chapitre « Contrôles : Fonctionnalités programmables par l'utilisateur - Réglages » dans la section « Modes Contrôles et Voyage ».*



## Appli « Aha » par Harman (si équipé)

En plus des bandes radio disponibles, si votre smartphone est correctement relié au véhicule via Bluetooth®, l'écran « Radio » affiche la touche de l'application « Aha ». Effleurez cette touche logicielle, ou la même touche sur l'écran  $\Psi$  (Applis), pour entrer dans l'application « Aha ».



« Aha » facilite l'accès instantané à votre contenu Web favori en direct. Choisissez parmi plus de 40 000 stations couvrant radio internet, musique personnalisée, actualités, divertissement, hôtels, infos météo, livres audio, Twitter, et beaucoup d'autres.

### Description

Aha vous permet d'accéder et d'organiser facilement votre contenu Web favori sur votre périphérique, puis intègre parfaitement l'expérience à votre véhicule.

- Écoutez les mises à jour audio depuis Twitter.
- Organisez votre contenu favori à partir du Web dans vos stations de radio personnalisées à la demande.
- « Aha » donne à l'utilisateur la flexibilité de créer jusqu'à 30 stations pré-réglées depuis l'intérieur du véhicule, sur le site Web « Aha » (aharadio.com), ou par l'intermédiaire de l'application mobile « Aha ».
- Les touches de fonction « J'aime » et « J'aime pas » sur l'écran tactile sont disponibles pour peaufiner les offres des stations à votre goût.
- La possibilité d'effectuer des recherches locales (par ex. « Hungry » - Gourmand et « Coffee » - Café) et le trajet jusqu'à un point d'intérêt en envoyant l'adresse au système de navigation (si équipé).
- Les rapports infotrafic en temps réel et les livres audio (lus à voix haute).

- L'accès à vos podcasts favoris, à la radio internet, la musique à la demande, les infotrafic et les recommandations restaurant.
- Actualités, sports, discussions, social, comédie et podcasts d'intérêt particulier.

Chaque fois que vous désirez utiliser l'application Via mobile dans votre véhicule (voir « Applis via mobile » en section 4), le périphérique doit être connecté au MTC+ via le port Bluetooth®.

Un message s'affiche pour vous rappeler que les applications via un mobile utilisent les données d'abonnement de votre périphérique connecté afin de fournir du contenu. Effleurez la touche logicielle « OK » pour poursuivre ou « X » pour quitter.

### REMARQUE :

*De nombreux périphériques ont une limitation sur la quantité de données qu'ils peuvent utiliser avant des coûts supplémentaires. La quantité de données utilisées varie selon les périphériques, le fournisseur d'accès et les applications spécifiques. Pour plus de détails, vérifiez votre abonnement aux services de votre périphérique.*



Vous pouvez associer votre compte « Aha » à vos comptes personnels Twitter. Si l'application « Aha » est déjà téléchargée sur votre périphérique, visitez l'écran des paramètres « Aha » et cherchez « Associer des comptes ». Vous pouvez aussi associer votre compte « Aha » depuis aharadio.com.

### Questions fréquentes

#### **Pourquoi est-ce que je n'arrive pas à faire fonctionner « Aha » Via Mobile ?**

Vérifiez si vous avez correctement connecté votre périphérique compatible à l'écran tactile du véhicule. L'application « Aha » doit être ouverte et vous devez avoir ouvert une session. Un témoin vert indique que des données sont transmises à votre véhicule.

#### **Comment « Aha » m'aide-t-elle à affiner mes options musique ?**

Elle organise votre contenu favori dans des stations radio personnalisées à la demande. Vous pouvez accéder à des podcasts, à la radio par Internet, aux infotrafic personnalisées et même aux recommandations sur les restaurants. Elle assemble du contenu pour vous déterminé par l'utilisation des touches de fonction « J'aime » et « J'aime pas » sur l'écran tactile.

#### **Quelles sont les sources de la fonction de recherche ?**

La fonction de recherche fournit des résultats basés sur l'emplacement de votre véhicule. Pendant que vous conduisez, les résultats de la recherche sont actualisés pour correspondre à l'emplacement de votre véhicule.

#### **Comment synchroniser mon compte « Aha » avec Twitter ?**

Associez votre compte Aha avec les services de Twitter sur aharadio.com, ou depuis l'application périphérique « Aha ». Depuis l'application périphérique « App », visitez l'écran des paramètres « Aha » et cherchez « Associer des comptes ».

#### **Si j'entre des préférences personnalisées sur le Web, est-ce que les réglages sont aussi enregistrés lorsque je suis dans le véhicule ?**

Oui, vos sélections personnalisées sont enregistrées dans une zone commune, elles seront ainsi reflétées quel que soit l'endroit où vous accédez à « Aha » dans le véhicule, sur l'écran tactile du véhicule, sur le périphérique ou sur le site Web « Aha » aharadio.com.

#### **Pourquoi est-ce que je n'arrive pas à faire fonctionner « Aha » Via Mobile ?**

Assurez-vous d'avoir correctement connecté votre périphérique compatible à l'écran tactile du MTC+ via Bluetooth®. Une lumière verte indique que des données sont envoyées au véhicule.

#### **Comment est-ce que je configure un compte « Aha » ?**

Vous pouvez créer un compte Aha en visitant aharadio.com. Pour apporter des modifications à un compte « Aha » existant, visitez le site Web « Aha ».

#### **Comment bloquer le contenu explicite ?**

Par défaut, « Aha » filtre et bloque pour vous automatiquement le contenu explicite. Si vous désirez activer la possibilité d'écouter des podcasts explicites, ainsi que des comédies ou des invites générées par l'utilisateur, vous devez vous rendre sur l'écran « Réglages » et mettre le paramètre « Autoriser le contenu explicite » sur « ON ».



**Est-ce que l'application « Aha » doit être téléchargée sur mon périphérique pour pouvoir utiliser « Aha » Via Mobile ?**

L'application « Aha » doit être téléchargée sur votre périphérique pour pouvoir utiliser Aha Via Mobile.

**Comment savoir quelle est la quantité de données utilisée ?**

L'utilisation des données varie en fonction du téléphone / périphérique, contenu (par ex. vidéos), audio haute qualité et plusieurs autres facteurs. Veuillez vous reporter à votre fournisseur d'accès pour les détails spécifiques.





## **4 – Mode média**

Mode USB/iPod .....	30
Mode AUX .....	31
Mode Carte flash .....	32
Mode Bluetooth .....	33
Applis via mobile .....	34



### Mode USB/iPod

#### Généralités

Le mode USB/iPod est activé soit en insérant une clé USB ou un câble d'iPod dans le port USB de la boîte à gants de la console centrale.

#### Recherche vers le haut / Recherche vers le bas

Touchez puis relâchez la touche logicielle de recherche ►► vers le haut sur l'écran tactile pour passer à la sélection suivante sur le périphérique USB/iPod. Effleurez la touche logicielle ◀◀ vers le bas de l'écran tactile pour revenir au début de la sélection actuelle, ou revenir au début de la sélection précédente si le périphérique USB/iPod en est aux trois premières secondes de la sélection en cours.

Vous pouvez exécuter les mêmes fonctions à l'aide du commutateur à bascule au côté droit du volant (voir le chapitre « Description rapide » dans la section « Appareils, Commandes et Boutons »).

#### Explorer

Effleurez la touche « Explorer » de l'écran tactile ou appuyez sur le bouton ≡ « Explorer/Muet » de la

console centrale pour afficher la fenêtre correspondante. La partie gauche de la fenêtre « Explorer » affiche une liste des méthodes que vous pouvez utiliser pour parcourir le contenu du périphérique USB/iPod. Si cette fonction est prise en charge par le périphérique, vous pouvez parcourir par Dossiers, par Artistes, par Listes de lecture, par Albums, par Morceaux, etc. Appuyez sur la touche logicielle souhaitée sur le côté gauche de l'écran. La partie centrale de la fenêtre « Explorer » affiche des éléments ainsi que leurs sous-fonctions, qui peuvent être parcourus en appuyant sur les touches de fonction ▲ et ▼ vers la droite. La molette de commande « Défilement / Syntonisation » peut également être utilisée pour faire défiler les éléments.

#### Mode Média

Effleurez la touche logicielle « Média » sur l'écran tactile pour sélectionner la source désirée (USB dans ce cas).

#### Répéter

Effleurez la touche logicielle ↺ sur l'écran tactile pour activer/désactiver la fonction de répétition selon deux modes différents. Appuyez sur la même touche logicielle de manière

cyclique pour modifier le mode et le désactiver. Cette touche logicielle est en surbrillance lorsqu'elle est active.



Dans ce mode, la radio continue à lire toutes les pistes en cours du même dossier, de manière répétée, tant que la répétition est active.



Dans ce mode, la radio continue à lire la piste en cours, de manière répétée, tant que la répétition est active.

#### Aléatoire

Effleurez la touche logicielle ⌘ de l'écran tactile pour lire les sélections sur le périphérique USB/iPod dans un ordre aléatoire, ceci afin de renouveler l'intérêt de l'écoute. Effleurez de nouveau cette touche logicielle pour désactiver cette fonction.

#### Info

Effleurez la touche logicielle « Info » pour afficher les informations sur la piste actuelle. Effleurez à nouveau cette touche logicielle pour annuler cette fonction.

#### Pistes

Effleurez la touche logicielle « Pist » pour afficher une fenêtre contextuelle avec la liste des morceaux. Le morceau



en cours de lecture est indiqué par une flèche et des lignes au-dessus et en dessous du titre de la chanson. Une fois dans l'écran de la liste des pistes, vous pouvez tourner la molette Syntonisation/Défilement pour mettre une piste en évidence (indiquée par la ligne au-dessus et au-dessous du nom de la piste) puis pousser le bouton « Enter » pour commencer la lecture d'une piste.

Effleurez la touche logicielle « Pist » pendant que la fenêtre contextuelle est affichée pour fermer la fenêtre contextuelle.

### Auto Play

Pour lire automatiquement les pistes lorsqu'un dispositif portable est connecté au système MTC+ via un port USB, il faut régler sur « On » la fonction « Lecture automatique ». Voir « Audio » dans la section « Contrôles et Modes de réglage ».

### Audio

Reportez-vous au mode « Radio » pour effectuer les réglages audio.

## Mode AUX

### Généralités

Le mode auxiliaire est activé en insérant un périphérique AUX à l'aide d'un câble équipé d'une prise audio de 3,5 mm dans le port AUX ou en appuyant sur la touche logicielle « AUX » située à gauche de l'écran.

### Insertion d'un périphérique auxiliaire

Insérez délicatement le câble du périphérique auxiliaire dans le port AUX. Si vous insérez un périphérique auxiliaire alors que le contact est sur la position **MAR** et que la radio est allumée, l'unité passe en mode AUX et commence à lire lorsque vous insérez le câble du périphérique.

### Contrôle du périphérique auxiliaire

Le contrôle du périphérique auxiliaire (tel que la sélection de listes de lecture, la lecture, l'avancement rapide, etc.) ne peut pas être fourni par la radio. Utilisez les commandes du périphérique. Ajustez le volume à l'aide de la molette du volume ou du volume du périphérique raccordé.

### REMARQUE :

*L'unité radio du véhicule sert d'amplificateur pour la sortie audio du périphérique auxiliaire. Par conséquent, si la commande de volume du périphérique auxiliaire est réglée sur un niveau trop faible, le signal audio sera insuffisant pour que l'unité de radio lise la musique du périphérique.*

### Mode Média

Effleurez la touche logicielle « Média » sur l'écran tactile pour sélectionner la source désirée : dans ce cas, AUX (dispositif auxiliaire).

### Audio

Reportez-vous au mode « Radio » pour effectuer les réglages audio.



### Mode Carte flash

#### Généralités

Le mode Carte flash est activé en insérant une carte Flash dans la fente ou en effleurant la touche logicielle « Carte Flash » du côté gauche de l'écran.

#### Recherche vers le haut / Recherche vers le bas

Touchez puis relâchez la touche logicielle de recherche ►► vers le haut sur l'écran tactile pour passer à la sélection suivante sur le périphérique Carte Flash. Touchez puis relâchez la touche logicielle de recherche ◄◄ vers le bas de l'écran tactile pour revenir au début de la sélection actuelle, ou revenir au début de la sélection précédente si la Carte Flash en est aux trois premières secondes de la sélection en cours.

Vous pouvez exécuter les mêmes fonctions à l'aide du commutateur à bascule au côté droit du volant (voir le chapitre « Description rapide » dans la section « Appareils, Commandes et Boutons »).

#### Explorer

Effleurez la touche « Explorer » de l'écran tactile ou appuyez sur le bouton ≡ « Explorer/Muet » de la console centrale pour afficher la fenêtre correspondante. La partie gauche de la fenêtre Explorer affiche une liste des méthodes que vous pouvez utiliser pour parcourir le contenu de la Carte de mémoire SD. Si cette fonction est prise en charge par le périphérique, vous pouvez parcourir par Dossiers, par Artistes, par Listes de lecture, par Albums, par Morceaux, etc. Effleurez la touche logicielle souhaitée sur le côté gauche de l'écran. La partie centrale de la fenêtre « Explorer » affiche des éléments ainsi que leurs sous-fonctions, qui peuvent être parcourus en effleurant les touches de fonction ▲ et ▼ vers la droite de l'écran. La molette de commande « Défilement / Syntonisation » peut également être utilisée pour faire défiler les éléments.

#### Mode Média

Effleurez la touche logicielle « Média » sur l'écran tactile pour sélectionner la source désirée (carte SD dans ce cas).

#### Répéter

Effleurez la touche logicielle  sur l'écran tactile pour activer/désactiver la fonction de répétition selon deux modes différents. Appuyez sur la même touche logicielle de manière cyclique pour modifier le mode et le désactiver. Cette touche logicielle est en surbrillance lorsqu'elle est active.



Dans ce mode, la radio continue à lire toutes les pistes en cours du même dossier, de manière répétée, tant que la répétition est active.



Dans ce mode, la radio continue à lire la piste en cours, de manière répétée, tant que la répétition est active.

#### Aléatoire

Effleurez la touche logicielle  de l'écran tactile pour lire les sélections sur le périphérique Carte Flash dans un ordre aléatoire, ceci afin de renouveler l'intérêt de l'écoute. Effleurez de nouveau cette touche logicielle pour désactiver cette fonction.

#### Info

Effleurez la touche logicielle « Info » pour afficher les informations sur la piste actuelle. Effleurez à nouveau



cette touche logicielle pour annuler cette fonction.

## Pistes

Effleurez la touche logicielle « Pist » pour afficher une fenêtre contextuelle avec la liste des morceaux. Le morceau en cours de lecture est indiqué par une flèche et des lignes au-dessus et en dessous du titre de la chanson. Une fois dans l'écran de la liste des pistes, vous pouvez tourner la molette Syntonisation/Défilement pour mettre une piste en évidence (indiquée par la ligne au-dessus et au-dessous du nom de la piste) puis pousser le bouton « Enter » pour commencer la lecture d'une piste.

Effleurez la touche logicielle « Pist » pendant que la fenêtre contextuelle est affichée pour fermer la fenêtre contextuelle.

## Audio

Reportez-vous au mode « Radio » pour effectuer les réglages audio.

## Mode Bluetooth®

### Généralités

Le mode Bluetooth® Streaming Audio (BTA) ou mode Bluetooth® est activé en appariant un périphérique Bluetooth®, contenant de la musique, avec le système MTC+.

Avant de commencer, le périphérique Bluetooth® doit être jumelé au téléphone pour pouvoir communiquer avec le système MTC+.

### REMARQUE :

*Pour plus de détails, reportez-vous à la procédure de jumelage dans la section « MTC+ System Phone ».*

Pour accéder au mode Bluetooth®, effleurez la touche logicielle « Bluetooth » du côté gauche de l'écran.

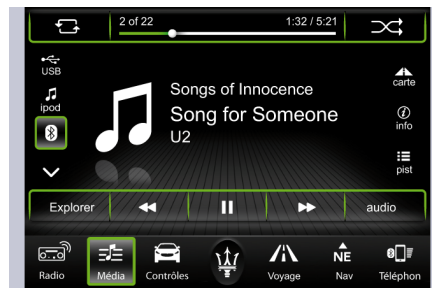

## Recherche vers le haut/bas

Touchez puis relâchez la touche logicielle de recherche ►► vers le haut sur l'écran tactile pour passer à la sélection suivante sur le périphérique Bluetooth®. Touchez puis relâchez la touche logicielle de recherche vers le bas ◀◀ de l'écran tactile pour revenir au début de la sélection actuelle, ou revenir au début de la sélection précédente si le périphérique Bluetooth® en est à la première seconde de la sélection en cours. Vous pouvez exécuter les mêmes fonctions à l'aide du commutateur à bascule au côté droit du volant (voir le chapitre « Description rapide » dans la section « Appareils, Commandes et Boutons »).

## Mode Média

Effleurez la touche logicielle « Média » sur l'écran tactile pour sélectionner la source audio désirée : Bluetooth®.

## Pistes

Si le périphérique Bluetooth® prend en charge cette fonctionnalité, effleurez la touche logicielle « Pist » pour afficher une fenêtre contextuelle avec la liste des morceaux. Le morceau en cours de lecture est indiqué par



une flèche et des lignes au-dessus et en dessous du titre de la chanson.

Appuyez sur la touche logicielle « Pist » pendant que la fenêtre contextuelle est affichée pour fermer la fenêtre contextuelle.

### Audio

Reportez-vous au mode « Radio » pour effectuer les réglages audio.

## Applis via mobile

Les applications via mobile sont des applications de streaming audio nécessitant un smartphone connecté (appelé ci-après « Dispositif de projection ») via un port USB. Ces applications sont des sources audio disponibles, si elles sont configurées, à utiliser pendant qu'un dispositif de projection est actif.

Les informations de la barre d'état du dispositif de projection pour les infos média sont affichées chaque fois qu'un processus du dispositif de projection prend place en arrière-plan pendant que les fonctionnalités MTC+ natives (ci-après nommées « Natif ») sont en cours de mise au point.

Les infos média des dispositifs de projection sont affichées de la même façon que les autres sources audio dans le système natif. Par exemple, si vous écoutez un média depuis le dispositif de projection et que la radio native est sélectionnée, la source audio est modifiée et le contenu de la barre d'état audio n'est pas affichée pendant le mode radio. Si vous écoutez un média depuis le dispositif de projection et que les paramètres natifs sont sélectionnés, le contenu audio de la barre d'état est affiché.

## Configuration de l'affichage automatique du dispositif de projection

Dans la configuration native, les utilisateurs peuvent définir s'ils désirent que l'interface de projection soit affichée lorsque le dispositif d'interface de projection est connecté via un port USB.

La fonctionnalité d'affichage automatique est un élément du sous-menu « Affichage ». Le statut est désactivé par défaut (pas de coche).

## Dispositif de projection et paramètres natifs du téléphone

### Paramètres Bluetooth® du téléphone

- Le dispositif de projection prend le pas sur la connexion native Bluetooth® du téléphone (profil mains libres).
- Pendant qu'un dispositif de projection est connecté :
  - Les paramètres du téléphone sont accessibles par les paramètres de configuration natifs et la source média Bluetooth® native.
  - La liste des périphériques audio jumelés est disponible et n'est pas modifiée par le dispositif de projection.



- L'onglet des dispositifs audio jumelés n'indique pas la liste des périphériques jumelés, il affiche un message englobant la totalité de la liste et des boutons associés. Le message indique que la fonction n'est pas disponible pendant l'utilisation de dispositifs d'affichage utilisant un smartphone.
- Un onglet supplémentaire « Options d'affichage Smartphone » dans les paramètres natifs du téléphone est affiché. Tous les dispositifs de projection connectés s'affichent dans la liste. Le statut « Connecté » est indiqué pour le dispositif actuellement actif. L'utilisateur peut basculer entre les dispositifs en touchant la ligne du dispositif de projection qu'il/elle désire activer. Lorsque le dispositif est sélectionné dans la liste, il indique l'interface du dispositif de projection. Le dispositif de projection actif prend le pas sur l'interface du téléphone.
- Si l'affichage automatique est activé, et qu'un autre périphérique d'affichage smartphone est connecté, une fenêtre contextuelle native doit s'afficher. La fenêtre contextuelle indique qu'un

nouveau périphérique d'affichage smartphone est connecté et vous demande si vous désirez intervertir les dispositifs. Si « Oui » est sélectionné, l'onglet des options d'affichage des paramètres du smartphone s'affiche. Si « Non » est sélectionné, la fenêtre contextuelle est éliminée et le périphérique de projection actuellement utilisé continue.

- Tout dispositif en cours de projection qui n'est pas actif reste disponible en tant que périphérique de lecture.
- Pendant qu'un dispositif de projection est connecté, il est possible de connecter un périphérique Bluetooth® supplémentaire à la source média Bluetooth®.

### Entrée-Sortie du dispositif de projection

#### Entrée avec le paramètre d'affichage automatique activé

Lorsque le dispositif de projection est connecté, le dernier écran natif (dans l'exemple : « Téléphone ») dans le menu principale « Téléphone » dans le menu principal, est remplacé par l'interface du dispositif de projection avec la nouvelle touche logicielle de

l'application (dans l'exemple : Apple CarPlay).



#### Entrée avec le paramètre d'affichage automatique désactivé

Lorsque le dispositif de projection est connecté, le dernier écran natif reste affiché, mais la touche logicielle « Téléphone » du menu principal est remplacée par la touche logicielle de l'application (dans l'exemple : Apple CarPlay) du dispositif de projection.

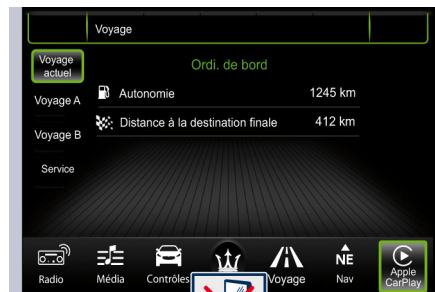
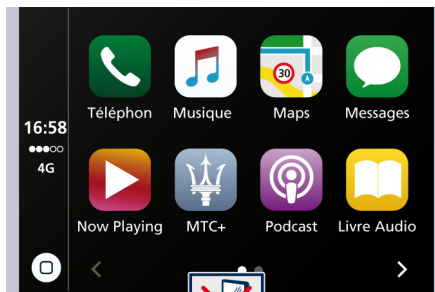
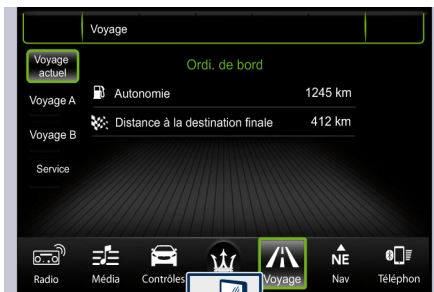

4

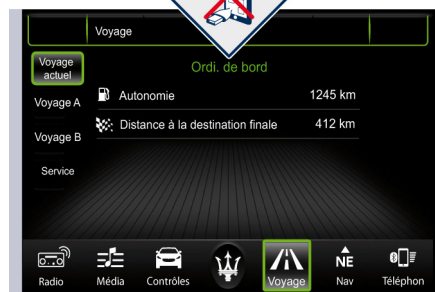

## Sortie du dispositif de projection

Si le dernier écran était l'écran d'interface du dispositif de projection et que l'utilisateur déconnecte le dispositif de projection, l'écran MTC+ conserve l'écran en cours et restaure la touche logicielle « Téléphone » dans le menu principal. Si un appel téléphonique est en cours, et que l'utilisateur déconnecte le dispositif de projection, MTC+ affiche l'écran « Téléphone ».

Si le dernier écran natif était « Voyage » ou tout autre écran et que l'utilisateur déconnecte le dispositif de projection, l'écran MTC+ revient à l'écran natif.

## Barres d'état natives dans le mode Projection

- À part quelques exceptions, les barres d'état natives (en haut et en bas) sont toujours affichées lors de la visualisation de l'interface du dispositif de projection.
- La barre de volume apparaissant lors de la modification du volume est affichée dans sa position standard.



- Toutes les alertes dans la barre d'état du haut sont affichées dans leur mode standard. Si une alerte est affichée dans la barre d'état et que l'utilisateur ne la sélectionne pas dans les 10 secondes, l'alerte n'est plus affichée jusqu'à l'affichage d'une autre alerte, ou jusqu'à ce que l'utilisateur quitte l'interface du dispositif de projection.
- Pendant que l'interface du dispositif de projection est activée, le système MTC+ masque les informations redondantes de la barre d'état native (comme l'horloge ou la boussole) affichées sur un périphérique de projection.
- Si le dispositif de projection est en navigation active, en lecture audio ou en train de gérer un appel téléphonique en arrière-plan, cela sera indiqué dans la zone d'informations média de la barre d'état (voir les exemples illustrés). En touchant cette indication, l'interface du dispositif de projection affiche la fonctionnalité indiquée dans les indications de la barre d'état.

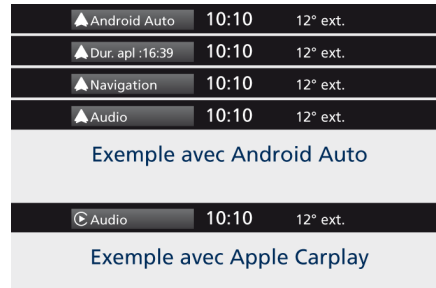

### Exception pour Android Auto uniquement

En plus de masquer les informations redondantes comme décrit précédemment, une fois dans l'application Android Auto, l'écran natif affiche au-dessus de la barre de menu les informations non redondantes, telles que la température de l'habitacle. Toutes les fenêtres contextuelles temporaires, telles que les alertes et le volume s'affichent en haut de l'écran.

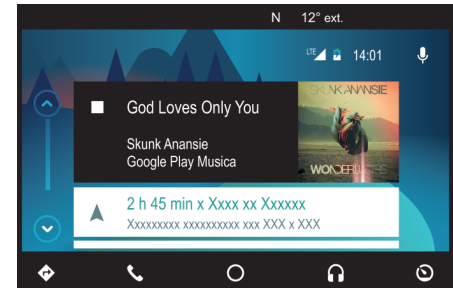

### Exceptions pour Apple CarPlay uniquement

- Si le mode natif « Nav » est déjà activé (« activé » se rapportant au guidage du trajet), lorsqu'un dispositif de projection est connecté au véhicule avec une session de navigation active ou si la navigation à l'aide du dispositif de projection est déjà en cours, la session de navigation native doit être annulée et l'affichage de la navigation sur le smartphone va commencer.
- Si le système natif affiche actuellement « Radio » ou « Média », et que la fonctionnalité audio provient du dispositif de projection connecté, la source audio et la mise au point de l'écran est modifiée sur le dispositif de projection, sans tenir compte des



paramètres d'affichage automatique.

- Si un appel est en cours sur le dispositif de projection, la source audio et la mise au point de l'écran sont modifiées sur le dispositif de projection sans tenir compte du paramètre d'affichage automatique.
- Si le dispositif de projection est seulement en train de gérer un appel téléphonique, la barre d'état sur l'écran natif affiche l'icône CarPlay sans le minuteur d'appel.

### Dispositif de projection dans Média natif

Si l'utilisateur sélectionne la source USB d'un dispositif de projection inactif connecté, il/elle peut accéder à la musique stockée sur ce dispositif, comme il/elle le ferait normalement avec n'importe quel autre périphérique de lecture USB. L'interface média USB native standard est affichée.

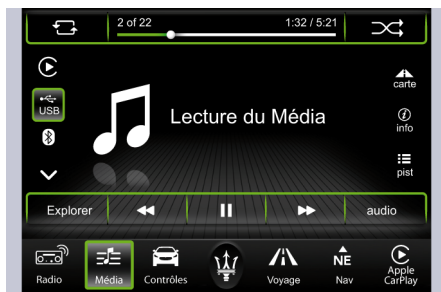

Si l'utilisateur sélectionne la source USB du dispositif de projection actif connecté, les touches logicielles « EXPLORER » et « Pist » ne sont pas disponibles et sont grisées (voir l'exemple de l'application Apple CarPlay).

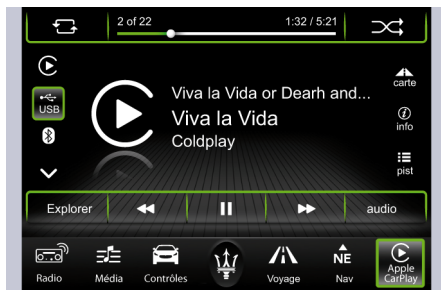

Si l'utilisateur sélectionne la touche logicielle « Carte », une carte native s'affiche.

### Navigation avec le dispositif de projection et navigation native

- Si le dispositif de projection est en cours de navigation au moment d'être connecté au véhicule, le service de navigation du dispositif de projection est automatiquement activé. Si le paramètre d'affichage automatique est activé, l'interface de navigation du dispositif de projection sera l'écran par défaut affiché dans cette séquence.
- Si le mode natif « Nav » est déjà activé lorsqu'un dispositif de projection est connecté au véhicule lors d'une session de navigation active ou si la navigation à l'aide du dispositif de projection est déjà en cours, la session de navigation native doit être annulée et l'écran natif affiche une fenêtre contextuelle. Les fenêtres contextuelles avertissent l'utilisateur que la navigation native va s'interrompre et que l'affichage de la navigation sur le smartphone va commencer. Cette fenêtre contextuelle s'efface après 2 secondes. Si « Oui » est sélectionné, la navigation par le dispositif de projection prend la priorité. Si « Non » est sélectionné, la navigation native se poursuit.



- Si la navigation par le dispositif de projection est déjà activée lorsqu'une « Nav » native est sélectionnée, l'écran natif affiche une fenêtre contextuelle posant une question. Si « Oui » est sélectionné, la navigation native s'interrompt et la navigation par le dispositif de projection démarre. Si « Non » est sélectionné, la navigation native se poursuit et la navigation par le dispositif de projection s'arrête.
- Si l'affichage automatique est activé, l'interface du dispositif de projection est affichée.

## Flux des événements de connexion du dispositif de projection

### Connexion d'un dispositif de projection

- Lorsque vous connectez un dispositif de projection, la touche logicielle « Téléphone » native dans la barre d'état du bas est remplacée par la touche logicielle d'application Android Auto ou Apple CarPlay.
- Si l'affichage automatique est désactivé, l'écran natif est maintenu. Sélectionner la touche logicielle « Téléphone » native pour afficher l'interface du dispositif de projection.



### Après la connexion du dispositif de projection

Le tableau suivant indique la correspondance des actions effectuées

sur l'écran natif ou sur le véhicule et celles sur l'interface du dispositif de projection.



4

Fonctionnalité native sélectionnée		Afficher la fonctionnalité. Si un dispositif de projection audio, navigation ou appel téléphonique se poursuit en arrière-plan, les indications de la barre d'état sont affichées.
Mode « Média » natif sélectionné		Affiche la source média en cours d'utilisation. Si le dispositif de projection lit de la musique, il affiche le média USB et lit le contenu audio du dispositif de projection.
Nouvelle source sélectionnée en mode « Média » natif		Affiche le nouveau média, bascule sur la source audio
Mode « Radio » natif ou application audio sélectionnée	▶	Affiche la fonctionnalité, bascule sur la source audio
Véhicule placé sur R (Reverse)		Affiche la caméra de stationnement arrière
Navigation commencée à partir du mode « Nav » natif		Affiche une notification
Reconnaissance vocale « <sup>SR</sup> invites système		Affiche une fenêtre contextuelle
Dispositif de projection déconnecté		Affiche l'écran « Téléphone » natif

















































## Mise au point de l'écran et du système audio

Les tableaux suivants affichent les sources « Écran » et « Audio » (du

dispositif de projection  ou du système MTC+  ) avec un smartphone connecté au MTC+ via le port USB, une session ouverte ou bien un dispositif (Tableau A) ou le système

MTC+ (Tableau B) en cours de fonctionnement.

**Tableau A : Dispositif en cours de fonctionnement**

Action 	Système MTC+  : Mode actif				
	 Radio	 Média	 Navigation	 Téléphone	 Reconnaissance vocale
Aucune Appli active	Écran :  Audio : 	Écran :  Audio : 	Écran :  Audio : 	Écran :  Audio : 	Écran :  Audio : 
Activer Lecteur Média	Écran :  Audio : 	Écran :  Audio : 	Écran :  Audio :  + 		Écran :  Audio : 
Activer Navigation	Écran :  Audio :  + Priorité Audio	Écran :  Audio :  + Priorité Audio	Écran :  Audio : 		Écran :  Audio :  + Priorité Audio
Effectuer Appel téléphonique	Écran :  Audio : 				
Activer VR 	Écran :  Audio : 	Écran :  Audio : 	Écran :  Audio : 	Écran :  Audio : 	Écran :  Audio : 



## Tableau B : Système MTC+ en cours de fonctionnement

Action	Dispositif  : Mode actif				
	Aucune Appli active	Média	Navigation	Appel téléphonique	Reconnaissance vocale
Allumer Radio	Écran : Audio :	Écran : Audio :	Écran : Audio principal :  + mix invite nav.	Écran : Audio :	Écran : Audio :
Activer Lecteur Média	Écran : Audio :	Écran : Audio :	Écran : Audio principal : + Priorité Audio	Écran : Audio :	Écran : Audio :
Activer Navigation	Écran : Audio :	Écran : Audio principal : + Priorité Audio	Écran : Audio :	Écran : Audio : + Priorité Audio	Écran : Audio : + Priorité Audio
Effectuer Appel téléphonique	Écran : Audio :				
Activer VR	Écran : Audio :	Écran : Audio : + Priorité Audio	Écran : Audio : + Priorité Audio	Impossible d'activer VR pendant un Appel	Écran : Audio :
Démarrer la caméra de stationnement arrière	Écran : Audio :	Écran : Audio :	Écran : Audio :	Écran : Audio :	Écran : Audio :



## **5 – Modes Contrôles et Voyage**

Écran des contrôles .....	44
Commandes : Fonctionnalités programmables par l'utilisateur – Réglages .....	44
Écran Voyage .....	53



### Écran des contrôles

Effleurez la touche logicielle « Contrôles » pour accéder à l'écran des réglages.

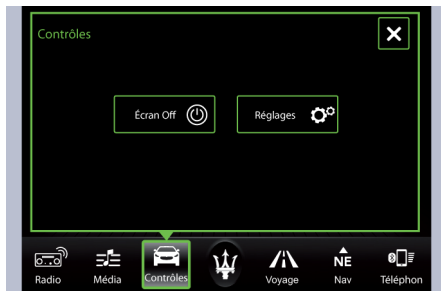

l'utilisateur - Réglages » dans cette section).

### Commandes : Fonctionnalités programmables par l'utilisateur – Réglages

#### REMARQUE :

Tous les réglages doivent être édités avec la clé de contact dans le commutateur d'allumage sur la position **MAR**.

Pour afficher le menu des fonctions programmables sur le MTC+, appuyez sur la touche de fonction « Réglages » dans l'écran « Commandes ».

#### REMARQUE :

Tous les réglages doivent être édités avec la clé de contact dans le commutateur d'allumage sur la position **MAR**.

#### • Écran Off

Cette fonctionnalité vous permet d'éteindre le rétroéclairage de l'écran du MTC+ si celui-ci devient gênant pour la conduite.

#### • Réglages

Ce menu permet d'accéder aux fonctionnalités programmables par l'utilisateur (voir « Contrôles : Fonctionnalités programmables par



Dans ce mode, le système MTC+ vous permet d'accéder aux fonctions programmables suivantes (certaines sont en option et peuvent ne pas être disponibles sur votre véhicule) :



Affichage, Unités, Commandes vocales, Sécurité et Assistance Conduite, Phares, Portes et verrouillages, Audio, Téléphone/Bluetooth®, Réglage Radio, Restaurer paramètres, Effacer les données personnelles et Informations système.

### REMARQUE :

- *Seule une touche ou zone de l'écran tactile peut être sélectionnée à la fois.*
- *Les indications du menu de navigation se rapportent à l'utilisation des touches de fonction sur l'écran MTC+ : les mêmes opérations peuvent être effectuées à l'aide des commandes manuelles sur la console centrale.*

Pour effectuer une sélection et entrer dans l'option désirée, presser la touche de fonction correspondante sur le menu (l'exemple montre « Portes et verrouillages »).



Pour parcourir les fonctionnalités, déplacer le curseur vers le haut ou le bas, ou appuyer sur la flèche ▼ ou ▲. Une fois entré dans le mode désiré, appuyer puis relâcher la zone de l'écran tactile du paramètre que vous souhaitez modifier. Le nouveau paramètre sera mis en surbrillance avec une ou plusieurs cases à cocher indiquant l'état ou des variantes éventuelles de l'état de la fonctionnalité. Une coche dans une case indique l'état actuel de la fonctionnalité. Effleurer la coche pour annuler ou une case vide pour la sélectionner afin de modifier l'état de la fonctionnalité.



Une fois la procédure terminée (par exemple le mode Affichage), appuyer sur la touche de fonction de retour ◀ pour revenir au menu précédent ou appuyer sur la touche de fonction X en haut à droite pour quitter l'écran des réglages. Pour monter et descendre dans la liste des réglages/modes disponibles, presser les touches de fonction ▲ or ▼ et sur le curseur à droite dans l'écran.





## Écran

Après avoir effleuré la touche logicielle « Affichage » les réglages de mode suivants sont disponibles.

### • Mode d'affichage

Dans cet écran, vous pouvez choisir un des réglages d'affichage auto. Pour modifier l'état du mode, cocher « Manuel » ou « Auto ».

### • Luminosité affichage de Nuit

Dans cet écran, vous pouvez choisir la luminosité de l'écran quand les phares sont allumés.

Ajustez la luminosité de 0 à 5 avec les touches de fonction « + » et « - » ou sélectionnez n'importe quel point sur la réglette entre les touches de fonction « + » et « - ».



### • Luminosité affichage de Jour

Dans cet écran, vous pouvez choisir

la luminosité de l'écran quand les phares sont éteints. Ajustez la luminosité comme expliqué précédemment sur le réglage « Nuit ».

### • Définir la Langue

Cet écran vous permet de sélectionner une langue pour toute la nomenclature d'affichage, y compris les fonctionnalités de parcours et le système de navigation. Les langues disponibles sont spécifiques pour les marchés de référence.

### • Clavier

En sélectionnant cette fonction, l'écran montre le clavier alphanumérique pour entrer l'adresse, les stations, etc.

### • Bip écran tactile

Dans ce menu, vous pouvez activer ou désactiver le signal sonore qui retentit lorsque l'on effleure une touche logicielle de l'écran tactile.

### • Les contrôles de l'écran s'éteignent

Dans ce mode, l'écran « Contrôles » reste affiché pendant 5 secondes. Si ce mode n'a pas été sélectionné, l'écran reste affiché jusqu'à ce qu'il soit fermé manuellement.

### • Nav : prochains tours affichés sur l'écran

En sélectionnant cette fonctionnalité, la direction du prochain virage s'affiche au tableau de bord en même temps qu'une route programmée jusqu'à la destination (voir illustration).



### • Pop-up téléphone affichés à l'écran

Lorsque ce mode est sélectionné, l'écran affiche les messages des fenêtres contextuelles ainsi que le numéro et l'état de l'appel en cours.

### • Écran Smartphone s'affiche lors de la connexion

Cette fonctionnalité permet d'utiliser l'écran MTC+ comme dispositif de projection connecté via un port USB de façon à parcourir les applications Apple CarPlay et Android Auto. En sélectionnant

cette fonctionnalité, un basculement automatique de l'écran natif vers le dispositif de projection se produit chaque fois que vous connectez votre smartphone.

## Unités

Après avoir effleuré les touches de fonction « Unités » et « Person. » sur l'écran tactile, vous devez choisir des unités de mesure Métriques ou Impériales.

Chaque unité de mesure peut être affichée indépendamment sur l'écran TFT et dans le système de navigation. Les unités pouvant être sélectionnées sont énumérées ci-dessous :

- **Unités de Vitesse.**  
choisir entre : « km/h » ou « mph ».
- **Unités de Consommation.**  
choisir entre : « L/100 km », « km/L ».
- **Unités de Distance.**  
choisir entre : « km » ou « mi ».
- **Unités de Pression.**  
choisir entre : « BAR » ou « PSI ».
- **Unités de Température.**  
choisir entre : « °C » ou « °F ».

## Commandes vocales

Effleurez la touche logicielle « Recon. vocale » pour accéder aux réglages suivants.

- **Longueur commandes voc.**  
Dans cet écran, vous pouvez changer le réglage de la longueur de la réponse vocale. Pour modifier le réglage de la longueur de la réponse vocale, utiliser la touche de fonction « Bref » ou « Détaillé ».
- **Afficher la liste des Commandes**  
Lorsque cette fonctionnalité est sélectionnée, il est possible de sélectionner des options au cours d'une session de commandes vocales. Les options pour les commandes disponibles sont : « Toujours », « Aide » ou « Jamais ».

## Horloge

L'heure reste toujours visible sur l'horloge analogique de la planche, au format numérique sur le tableau de bord et sur l'écran du MTC+.

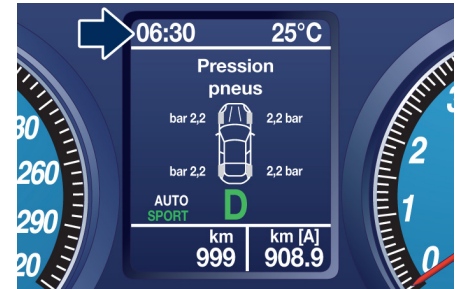

Cette fonctionnalité permet d'afficher et définir les modes suivants.

- **Synchronisation heure GPS**  
Le signal radio synchronise l'heure automatiquement. Il est toutefois possible de régler le Mode de synchronisation automatique par l'intermédiaire du signal GPS.



## • Régler l'heure

En sélectionnant ce Mode et en cochant l'option « Synchronisation heure GPS », vous pouvez régler les heures manuellement de 1 à 24. Pour sélectionner, effleurez les touches de fonction « + » ou « - » pour régler les heures.

## • Régler les minutes

En sélectionnant ce Mode et en cochant l'option « Synchronisation heure GPS », vous pouvez régler les minutes manuellement de 0 à 59. Pour sélectionner, effleurez les touches de fonction « + » ou « - », comme pour les heures.

## • Format de l'heure

Dans ce mode, vous pouvez sélectionner le format d'affichage de l'heure. Pour modifier le réglage actuel,

touchez puis relâchez la touche logicielle « 12 h » ou « 24 h ».

## • Heure dans la barre d'état

Cette fonctionnalité vous permet d'activer/désactiver l'horloge numérique dans la barre d'état.

## • Définir la date au tableau de bord

Dans ce mode, vous pouvez configurer la date manuellement sur l'afficheur du tableau de bord. Appuyez sur la touche programmable pour activer la fonction et entrez la page de réglage. Effleurez ensuite les touches de fonction « + » ou « - » pour régler le jour, le mois et l'année.



## Sécurité et aide à la conduite

### REMARQUE :

Pour plus de détails sur cette fonctionnalité, se reporter à la Notice d'utilisation et d'entretien.

Effleurez cette touche logicielle pour régler les modes suivants.

## • Capteurs de parking Stop & Go

Cette fonctionnalité vous permet de désactiver les signaux des capteurs de parking dans des conditions particulières de circulation.

## • Directives dynamiques pour la caméra ParkView

Lorsque cette fonctionnalité est sélectionnée, en positionnant le levier de vitesses sur R (Reverse), l'image de la vue arrière avec directives dynamiques sera affichée sur l'écran MTC+.

Cette fonctionnalité peut être réglée sur « ON » ou « OFF ».

## • Délai d'extinction caméra ParkView

En sélectionnant cette fonctionnalité, lorsque le levier de vitesses quitte la position R (Reverse), l'image de la vue arrière avec directives dynamiques reste affichée pendant 10 secondes après le changement de rapport à moins



que la vitesse du véhicule vers l'avant dépasse 12 km/h, ou que le levier de vitesses soit placé sur P (Park) ou que la clé dans le dispositif d'allumage soit commutée sur la position **STOP**.

Cette fonctionnalité peut être réglée sur « ON » ou « OFF ».

#### • Volume vibreur instrumentation

Cette fonctionnalité vous permet de régler le volume du signal acoustique qui accompagne certains voyants du tableau de bord (surchauffe EPB, mémorisation de la position du siège et du rétroviseur intérieur).

Le volume peut être réglé sur 7 niveaux identifiés par des numéros de 1 à 7, en effleurant les touches logicielles « + » ou « - ».

#### • Capteur de phares

Cette fonctionnalité permet de régler la sensibilité du capteur crépusculaire pour l'allumage des phares.

Cette fonctionnalité peut être réglée sur 3 niveaux : « Faible », « Moyen » (réglage par défaut) et « Élevé ».



#### • Limite vit.

Cette fonctionnalité permet d'établir une limitation de vitesse et d'activer un signal d'alarme qui retentira lorsqu'on dépasse la vitesse maximale réglée.

Appuyez sur la touche pour activer cette fonction.

Ensuite appuyez sur les touches logicielles « + » ou « - » pour augmenter ou diminuer la limite de vitesse. Chaque pression fait augmenter/diminuer la valeur de 5 unités.

#### Phares

Appuyer sur la touche logicielle « Phares » pour régler les modes suivants.

#### • Feux de jour (DRL, pour les versions/marchés qui en sont équipés)

Si activée, cette fonctionnalité permet d'allumer automatiquement les feux DRL et d'éteindre en même temps les feux de position et vice versa.

Quand les feux de position sont allumés, les feux DRL sont éteints.

#### Portes et verrouillage

Effleurer la touche logicielle « Portes et verrouillage » pour régler les modes suivants.

#### • (Verrouillage Automatique) Autoclose

Lorsque cette fonctionnalité est sélectionnée, toutes les portes se verrouillent automatiquement lorsque le véhicule roule.

Cette fonctionnalité peut être réglée sur « ON » ou « OFF ».





## • Déverrouillage coffre indépendant

Quand cette fonctionnalité est sélectionnée et validée, seulement le capot du coffre à bagages reste déverrouillé et peut être ouvert en appuyant sur le bouton entre les feux de la plaque minéralogique.

Lorsque la fonction n'est pas active, le capot de coffre suit la logique des portes.

## • Déverrouillage par télécommande

En sélectionnant cette fonctionnalité, vous ne devez configurer que le mode pour la porte conducteur sinon, toutes les portes se déverrouillent en appuyant sur le bouton  sur le bloc de commande à distance (télécommande). Lorsque le mode « Porte Conducteur » est sélectionné, vous devez appuyer deux fois sur le bouton  pour

déverrouiller la porte du passager aussi. À l'appui sur le mode de déverrouillage « Toutes les portes », toutes les portes se déverrouillent dès qu'on appuie sur le bouton  de la commande à distance.

## Audio

Cette fonctionnalité permet d'afficher et définir les modes audio disponibles.

### • Balance/Fade

Cet écran permet de régler les paramètres de balance et de fondu. Toucher et faire glisser l'icône du haut-parleur, utilisez les flèches pour le réglage ou touchez l'icône « C » pour revenir au milieu.



### • Égaliseur

Cet écran permet de paramétrer les réglages « Basses », « Moyens » et « Aigus ». Effectuez les réglages

avec les touches « + » et « - » ou faites défiler et appuyez sur n'importe quel point de l'échelle entre les touches « + » et « - ».



### • Volume adapté à la vitesse

Cette fonctionnalité augmente ou diminue le volume en fonction de la vitesse du véhicule. Pour modifier le réglage du volume en fonction de la vitesse, effleurer la touche logicielle « OFF », « 1 », « 2 » ou « 3 ».



### • Auto Play

Lorsqu'un dispositif portable est connecté au système MTC+ via un port USB, il lit automatiquement les morceaux si la fonction est sur « On ».



Voir aussi « Mode USB/iPod » dans la section « Mode média ».

## Téléphone/Bluetooth®

Effleurer cette touche logicielle pour sélectionner et connecter les téléphones et sources audio.

### • Téléphones jumelés et périphériques audio

En sélectionnant cette fonction, vous recevrez une notification vous informant des sources audio qui sont jumelés au système téléphone/Bluetooth®.



Pour chaque option, vous pouvez aussi ajouter un périphérique et modifier le code PIN de l'appareil à connecter.

### REMARQUE :

*Vous pouvez consulter la liste des téléphones compatibles avec le système MTC+, ainsi que leur niveau de compatibilité sur le site Maserati [www.maserati.com](http://www.maserati.com), ou bien vous pouvez contacter le Réseau d'Assistance Maserati.*

### • Ne pas déranger

Réglages disponibles pour cette fonctionnalité :

#### • Réponse automatique

Pour modifier le statut du mode, appuyez sur la touche « Texte », « Appel » ou « Les deux ».

#### • Message de réponse automatique

Pour modifier le statut du mode, appuyez sur la touche « Personnaliser » ou « Par défaut ».

#### • Personnaliser message de réponse automatique

Cette fonctionnalité vous permet de personnaliser le « Message de réponse automatique ».

Les messages de texte sont limités à 160 caractères (le clavier n'est pas accessible pendant que le véhicule roule).



## Réglage Radio

Appuyez sur la touche de fonction « Réglage radio » pour régler quelques options d'écoute.

### • Annonce trafic

En sélectionnant le type de fréquence FM, vous pouvez entendre les alertes info-traffic.



## Restaurer les paramètres

Lorsque cette fonctionnalité est sélectionnée, « Affichage » « Horloge », « Audio » et « Réglage Radio » reviennent aux paramètres par défaut.

Lors de l'exécution de cette fonctionnalité, une fenêtre contextuelle s'affiche demandant à l'utilisateur de confirmer la réinitialisation aux paramètres par défaut.

Sélectionner « Oui » pour confirmer ou « Annuler » pour quitter.

Une fois les paramètres réinitialisés, une fenêtre contextuelle s'affiche confirmant que les paramètres ont été réinitialisés à leur valeur par défaut et ensuite le système MTC+ redémarre.

## Effacer les données personnelles

Lorsque cette fonctionnalité est sélectionnée, elle supprime les données personnelles concernant les réglages et / ou options ayant été modifiées par rapport aux paramètres d'usine et elle supprime aussi de la mémoire système les périphériques Bluetooth® et pré-réglages.

Pour supprimer les informations personnelles, sélectionner cette

fonctionnalité et une fenêtre contextuelle s'affiche demandant de confirmer la suppression de toutes les données personnelles.

Sélectionner « OK » pour effacer ou « Annuler » pour quitter.

Une fois les données effacées, une fenêtre contextuelle s'affiche confirmant que les données personnelles ont été effacées et ensuite le système MTC+ redémarre.

## Informations système

Lorsqu'on sélectionne cette fonctionnalité, l'écran affiche une page d'information de la version logicielle installée sur MTC+.

## Écran Voyage

Les pages-écran de l'ordinateur de bord sont accessibles en appuyant sur la touche logicielle « Voyage » dans la barre inférieure des menus principaux de MTC+.

Les sous-menus sélectionnables sont les suivants :

- Voyage actuel.
- Voyage A.
- Voyage B.
- Service.

### Voyage actuel

Dans cette page sont affichés le trajet et la distance pour arriver à la destination pour le voyage actuel. L'unité de ces sous-menus peut être réglée par l'utilisateur à partir du menu de réglage de l'MTC+ (voir « Contrôles : Fonctionnalités programmables par l'utilisateur - Réglages » dans cette section).



### Voyage A - Voyage B

Dans ces pages sont affichées les données détaillées sur « Voyage A » et « Voyage B ». Ces données sont également affichées dans les pages Voyage du tableau de bord (pour plus de détails se reporter à la Notice d'utilisation et d'entretien). Pour chacun de ces sous-menus, l'écran affichera les données suivantes :

- Distance parcourue
- Consommation moyenne de carburant.
- Vitesse moyenne.
- Durée.



L'unité de ces sous-menus peut être réglée par l'utilisateur à partir du menu de réglage de l'MTC+ (voir « Contrôles : Fonctionnalités programmables par l'utilisateur - Réglages » dans cette section). De plus, la touche logicielle « reset » permet de réinitialiser le « Voyage A » et/ou le « Voyage B ».





## Maintenance

Lorsqu'on contrôle cet élément, MTC+ affiche le kilométrage et les jours restant avant d'effectuer l'entretien programmé et vous avertit de son expiration.

5

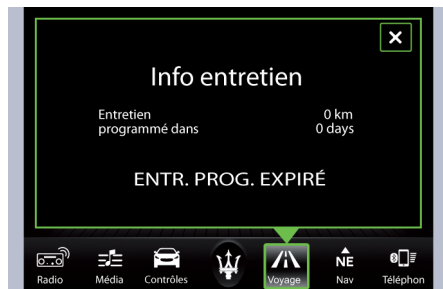
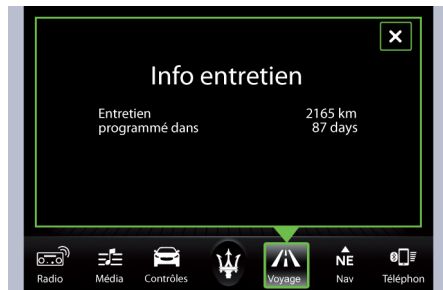

Pour plus de détails, se reporter à la Notice d'utilisation et d'entretien.



## **6 – Mode Navigation**

Menu principal . . . . .	56
Destination ? . . . . .	56
Voir carte . . . . .	70
Informations. . . . .	75
Urgence . . . . .	76
Mises à jour des cartes . . . . .	78



## Menu principal

Une fois le système de navigation activé, depuis le Réseau d'assistance Maserati, effleurez la touche logicielle « Nav » en bas de l'écran tactile.

- Touchez « Destination ? » pour chercher ou établir le trajet vers une destination.
- Touchez « Voir carte » pour afficher la carte.
- Touchez « Informations » pour afficher les informations « Trafic », « Où suis-je ? » et « Ordinateur de bord ? ».
- Touchez « Urgence » pour chercher des hôpitaux, des commissariats et des pompiers près de votre position actuelle. Vous pouvez également afficher votre position actuelle et enregistrer n'importe quelle position d'établissement d'urgences dans vos favoris.
- Touchez « Arrêter » pour arrêter un itinéraire.
- Touchez « Détour » pour dévier un itinéraire.



## Destination ?

### Destination ? — Menu principal

Depuis le menu principal « Nav. », effleurez la touche logicielle « Destination ? » sur l'écran tactile et sélectionnez l'une des méthodes suivantes pour programmer un guidage de trajet.



### REMARQUE :

*Reportez-vous individuellement à la section de l'option choisie pour plus d'informations.*

#### • Adresse

Effleurez cette touche logicielle sur l'écran tactile pour faire une recherche par adresse ou nom de rue avec numéro de rue.



- **Récent**

Effleurez cette touche logicielle sur l'écran tactile pour accéder aux adresses ou emplacements précédemment parcourues.

- **Point d'intérêt**

Effleurez cette touche logicielle sur l'écran tactile lorsque vous voulez faire route vers un point d'intérêt. La base de données des points d'intérêt (POI) vous permet de sélectionner une destination dans une liste d'emplacements et de lieux publics ou points d'intérêt.

- **Favoris**

Effleurez cette touche logicielle sur l'écran tactile pour accéder aux adresses ou emplacements précédemment enregistrés.

- **Carrefours**

Effleurez cette touche logicielle sur l'écran tactile pour entrer les deux noms de rue en tant que destination.

- **Retour maison**

Effleurez cette touche logicielle sur l'écran tactile pour programmer ou confirmer un trajet vers l'adresse de domicile enregistrée.

- **Voyages**

Effleurez cette touche logicielle sur l'écran tactile pour programmer un nouveau voyage ou rappeler un voyage enregistré.

- **Coordonnées GEO**

Effleurez cette touche logicielle sur l'écran tactile pour faire route vers une « Coordonnée GEO ». Les coordonnées géographiques sont utilisées en géographie. Vous pouvez déterminer des coordonnées géographiques à l'aide d'un récepteur GPS portable, d'une carte ou du système de navigation.

- **Pt sur carte**

Effleurez cette touche logicielle sur l'écran tactile pour sélectionner une destination directement sur l'écran « Carte ». En sélectionnant une portion de rue ou une icône, il est possible d'entrer rapidement une destination sans avoir à entrer le nom de la rue ou de la ville.

- **Centre-ville**

Effleurez cette touche logicielle sur l'écran tactile pour faire route vers une ville en particulier. Le système de navigation calcule un itinéraire avec la destination au centre de la ville.

- **Traçage**

Effleurez cette touche logicielle sur l'écran tactile et sélectionnez l'option pour commencer à enregistrer le traçage du trajet que vous effectuez. Sélectionnez « Arrêter l'enregistrement du traçage » pour terminer le traçage. Ceci vous donne en cas de besoin un point de référence sur un trajet particulier.

- **Ville la plus proche**

Effleurez cette touche logicielle sur l'écran tactile pour faire route vers une ville proche. L'écran affiche une liste alphabétique des villes proches. Le système de navigation calcule un itinéraire avec la destination au centre de la ville proche.

- **Numéro de téléphone**

Effleurez cette touche logicielle sur l'écran tactile pour faire route vers un emplacement ou un point d'intérêt d'après le numéro de téléphone.



## REMARQUE :

Vous pouvez effleurer la touche logicielle ← flèche de retour sur l'écran tactile pour revenir à l'écran précédent ou la touche logicielle « X » pour quitter.

## Destination ? — Adresse

Pour entrer une destination par « Adresse », suivez ces étapes :

1. Dans le menu principal, effleurez la touche logicielle « Destination ? » sur l'écran tactile, puis effleurez la touche logicielle « Point d'intérêt » sur l'écran tactile.



2. Touchez « Épeler la ville » ou « Épeler la rue » pour commencer à entrer l'adresse de votre destination.



Si vous touchez « Épeler la ville », vous devez entrer et sélectionner / toucher le nom de ville souhaité, suivi du nom de rue souhaité puis le numéro de rue.



Si vous touchez « Épeler la rue », vous devez entrer et sélectionner / toucher le nom de rue souhaité dans la bonne ville puis le numéro de rue. Pour modifier l'État et/ou le pays, appuyer sur la touche « État, pays » sur

l'écran tactile et suivez les invites pour modifier l'État et/ou le pays.

3. Après avoir entré la ville, la rue et le numéro corrects, vous serez invité à confirmer votre destination en touchant « OK ».
4. Effleurez la touche logicielle « Oui » sur l'écran tactile pour confirmer votre destination et commencer votre trajet.

Si vous suivez déjà un trajet par GPS et que vous sélectionnez un « Récent », le système vous demande de choisir parmi ce qui suit :

- Annuler route précédente.
  - Ajouter comme première destination.
  - Ajouter comme destination finale.
- Vous pouvez effleurer la touche logicielle ← flèche de retour sur l'écran tactile pour revenir à l'écran précédent ou la touche logicielle « X » pour quitter.

## Destination ? — Récent

Pour faire le trajet vers une destination récente, suivez ces étapes :

1. Dans le menu principal « Nav. », effleurez la touche logicielle « Destination ? » sur l'écran tactile, puis effleurez la touche



logicielle « Récent » sur l'écran tactile.



2. Effleurez sur l'écran tactile la touche logicielle comportant le nom de la destination désirée.

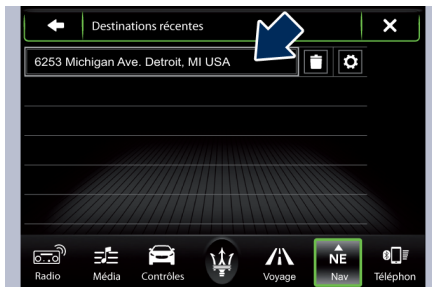

3. Confirmez le trajet par « Oui » pour commencer le guidage de votre trajet.

Pour supprimer une destination de la liste, effleurez la touche logicielle

icône représentant une corbeille sur l'écran tactile.

Pour afficher les options pour une destination, effleurez la touche logicielle « Options » sur l'écran tactile représentant une roue dentée.



Les options suivantes sont disponibles pour chaque destination :

- Éditer nom
- Ajouter numéro de téléphone
- Déplacer plus haut dans la liste
- Déplacer plus bas dans la liste
- Placer marqueur (enregistre le point sur la liste)

Vous pouvez effleurer la touche logicielle ← flèche de retour sur l'écran tactile pour revenir à l'écran précédent ou la touche logicielle « X » pour quitter.

## Destination ? — Point d'intérêt

Pour entrer une destination par Point d'intérêt (POI), effleurez la touche logicielle « Destination ? » dans le menu principal « Nav. », puis effleurez la touche logicielle « Point d'intérêt » sur l'écran tactile.

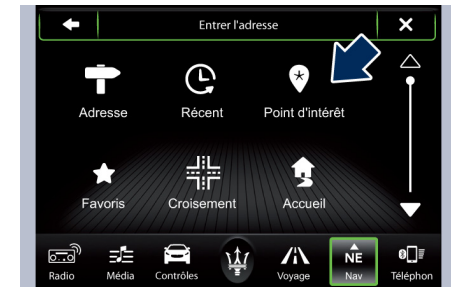

La base de données des points d'intérêt vous permet de sélectionner une destination dans une liste d'emplacements et de places publiques ou un point d'intérêt. Choisissez parmi les POI suivants :

- Station essence
- Restaurants
- Hôtels/Motels
- DAB / Banque
- Tous les PI
- Entrer nom

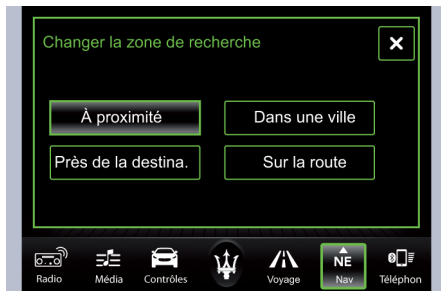

Vous pouvez aussi modifier votre zone de recherche par POI en effleurant la touche logicielle « Modifier la zone de recherche » sur l'écran tactile. Vous disposez des options suivantes pour modifier votre zone de recherche :

- Autour de moi
- Dans une ville
- Destination proche (disponible uniquement pendant un guidage de trajet)
- Sur le trajet (disponible uniquement pendant un guidage de trajet)

Vous pouvez effleurer la touche logicielle ← flèche de retour sur l'écran tactile pour revenir à l'écran précédent ou la touche logicielle « X » pour quitter.

### POI — Stations essence, Restaurants, Hôtels/Motels et DAB/Banque

1. Pour sélectionner un POI se rapportant à une station essence, des restaurants, des hôtels / motels ou des DAB / Banques, effleurez la touche logicielle « Destination ? » sur l'écran tactile, puis effleurez la touche logicielle « Point d'intérêt » sur l'écran tactile.

2. Pour effectuer une recherche, effleurez sur l'écran tactile la touche logicielle concernant le POI désiré (Station essence, restaurants, etc.).



Vous pouvez rechercher un POI selon les catégories suivantes qui sont les onglets de fonction en haut de l'écran.

- Nom
- Distance



- Typologie
- ABC (recherche)

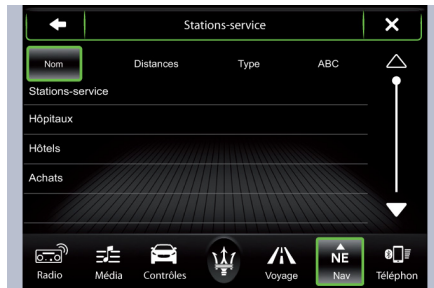

3. Touchez le POI désiré puis touchez « Oui » pour confirmer la destination.

Si vous suivez déjà un trajet par GPS et que vous sélectionnez un POI, le système vous demande de choisir parmi ce qui suit :

- Annuler route précédente.
  - Ajouter comme première destination.
  - Ajouter comme destination finale.
- Vous pouvez effleurer la touche logicielle ← flèche de retour sur l'écran tactile pour revenir à l'écran précédent ou la touche logicielle « X » pour quitter.

### Tous les PI

1. Pour sélectionner un POI, effleurez la touche logicielle « Destination ? » sur l'écran tactile, puis effleurez la touche logicielle « Point d'intérêt » sur l'écran tactile.
2. Effleurez la touche logicielle « Tous les PI » sur l'écran tactile.



Vous pouvez faire une recherche parmi les catégories de POI disponibles pour trouver celui que vous souhaitez.

Les catégories disponibles sont :

- Aéroport
- DAB / Banque
- Automobile
- Cafés
- Communauté
- Divertissement
- Station essence
- Hygiène et beauté
- Sortie d'autoroute
- Hôpital
- Hôtels/Motels
- Autre
- En stationnement
- Loisirs
- Restaurants
- Magasins
- Voyage
- Dépanneuse

3. Sélectionnez une catégorie puis une sous-catégorie si nécessaire. Effleurez la touche logicielle « ABC » sur l'écran tactile pour activer un clavier avec des caractères alphabétiques pour faire



une recherche dans les catégories de POI.

4. Touchez le POI désiré puis touchez « Oui » pour confirmer la destination.

Si vous suivez déjà un trajet par GPS et que vous sélectionnez un POI, le système vous demande de choisir parmi ce qui suit :

- Annuler route précédente.
- Ajouter comme première destination.
- Ajouter comme destination finale. Vous pouvez effleurer la touche logicielle ← flèche de retour sur l'écran tactile pour revenir à l'écran précédent ou la touche logicielle « X » pour quitter.

### PI — Entrer nom

1. Pour sélectionner un POI spécifique, effleurez la touche logicielle « Vers où ? » sur l'écran tactile, puis effleurez la touche logicielle « Point d'intérêt » sur l'écran tactile.
2. Effleurez la touche logicielle « Épeler un nom » sur l'écran tactile.



3. Un clavier s'affiche à l'écran. Tapez le type de POI que vous recherchez et effleurez la touche logicielle « Liste » sur l'écran tactile pour afficher les éléments disponibles.
4. Touchez le POI désiré puis touchez « Oui » pour confirmer la destination.

Si vous suivez déjà un trajet par GPS et que vous sélectionnez un POI, le système vous demande de choisir parmi ce qui suit :

- Annuler route précédente.
- Ajouter comme première destination.
- Ajouter comme destination finale. Vous pouvez effleurer la touche logicielle ← flèche de retour sur l'écran tactile pour revenir à l'écran précédent ou la touche logicielle « X » pour quitter.

## Destination ? — Destinations favorites

Pour faire le trajet vers une destination favorite, suivez ces étapes :

1. Dans le menu principal « Nav. », effleurez la touche logicielle « Destination ? » sur l'écran tactile, puis effleurez la touche logicielle « Favoris » sur l'écran tactile.

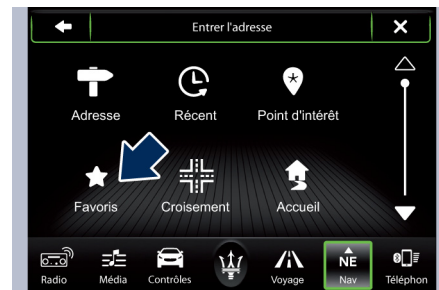

2. Effleurez sur l'écran tactile la touche logicielle portant le nom de la destination favorite désirée et confirmez l'itinéraire par « Oui » pour commencer le guidage de votre trajet.
3. Pour supprimer une destination de la liste, effleurez la touche logicielle icône représentant une corbeille sur l'écran tactile.



- Pour enregistrer une destination favorite, effleurez la touche logicielle « Ajouter favori » sur l'écran tactile et suivez les étapes pour établir le trajet vers une destination.
- Pour afficher les options pour une destination favorite, effleurez la touche logicielle « Options » sur l'écran tactile représentant une roue dentée.

Les options suivantes sont disponibles pour chaque destination favorite :

- Éditer nom
  - Ajouter numéro de téléphone
- Si vous suivez déjà un trajet par GPS et que vous sélectionnez un Favori, le système vous demande de choisir parmi ce qui suit :
- Annuler route précédente.
  - Ajouter comme première destination.
  - Ajouter comme destination finale.
- Vous pouvez effleurer la touche logicielle ← flèche de retour sur l'écran tactile pour revenir à l'écran précédent ou la touche logicielle « X » pour quitter.

## Destination ? - Croisement

Pour entrer une destination par jonction / intersection, suivez ces étapes :

- Dans le menu principal « Nav. », effleurez la touche logicielle « Destination ? » sur l'écran tactile, puis effleurez la touche logicielle « Jonction » sur l'écran tactile.

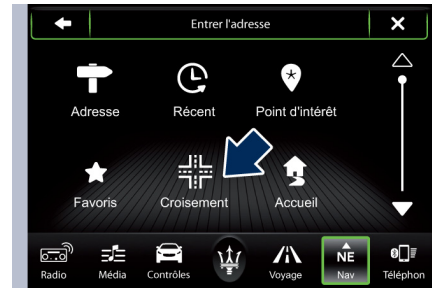

- Effleurez la touche logicielle « Épeler une intersection » sur l'écran tactile.



Ce menu affiche les paramètres par défaut du pays et de l'État.

### REMARQUE :

*Pour modifier l'État et/ou le pays, appuyer sur la touche « État, pays » sur l'écran tactile et suivez les invites pour modifier l'État et/ou le pays.*

- Si vous touchez « Épeler la ville », entrez et touchez le nom de ville souhaité, suivi du nom de rue souhaité puis entrez la rue de l'intersection.

Si vous touchez « Épeler la rue », entrez et touchez le nom de rue souhaité dans la ville appropriée, puis entrez la rue de l'intersection.



4. Après avoir entré la ville et l'intersection corrects, vous serez invité à confirmer votre destination.
5. Effleurez la touche logicielle « Oui » sur l'écran tactile pour confirmer votre destination et commencer votre trajet.

Si vous suivez déjà un trajet par GPS et sélectionnez une intersection, le système vous demande de choisir parmi ce qui suit :

- Annuler route précédente.
- Ajouter comme première destination.
- Ajouter comme destination finale. Vous pouvez effleurer la touche logicielle ← flèche de retour sur l'écran tactile pour revenir à l'écran précédent ou la touche logicielle « X » pour quitter.

## Destination ? — Domicile

Pour entrer l'adresse de votre domicile, suivez ces étapes :

1. Dans le menu principal « Nav. », effleurez la touche logicielle « Destination ? » sur l'écran tactile, puis effleurez la touche logicielle « Domicile » sur l'écran tactile.



Si aucune adresse n'est entrée pour le domicile, touchez « Oui » pour l'entrer maintenant.

2. Pour définir l'adresse de votre domicile, choisissez l'une des options suivantes :
  - Adresse
  - Récent
  - Point d'intérêt
  - Favoris

- Intersection
- Coordonnées GEO
- Pt sur carte
- Centre-ville
- Villes proches
- Numéro de téléphone

Une fois votre adresse de domicile générée, vous serez invité à l'enregistrer.

### REMARQUE :

*Reportez-vous individuellement à la section de l'option choisie pour plus d'informations.*

3. Effleurez la touche logicielle « Enregistrer » sur l'écran tactile pour confirmer votre destination et commencer le trajet vers votre adresse de domicile.
4. Cette adresse est enregistrée en tant que votre adresse de domicile et est accessible en effleurant la touche logicielle « Domicile » dans le menu « Destination ? ».

### Modifier / supprimer votre adresse de domicile

Pour modifier et supprimer votre adresse de domicile actuelle, effectuez ce qui suit :

1. Effleurez la touche logicielle



« Domicile » dans le menu  
« Destination ? ».

2. Effleurez la touche logicielle « Options » au bas de la carte affichée.
3. Touchez « Effacer maison » puis « Oui » pour effacer / annuler l'adresse de votre domicile.
4. Pour entrer une nouvelle adresse de domicile, suivez les procédures « Destination ? » et « Retour maison ».

Vous pouvez effleurer la touche logicielle ← flèche de retour sur l'écran tactile pour revenir à l'écran précédent ou la touche logicielle « X » pour quitter.

## Destination ? — Voyages

Pour faire le trajet d'un voyage enregistré, suivez ces étapes :

1. Dans le menu principal « Nav. », effleurez la touche logicielle « Destination ? » sur l'écran tactile, puis effleurez la touche logicielle « Récent » sur l'écran tactile.
2. Effleurez la touche logicielle « Voyage » sur l'écran tactile.



3. Effleurez sur l'écran tactile la touche logicielle comportant le nom du voyage désiré et touchez la première destination dans la liste.
4. Confirmez le trajet en touchant « Oui » pour commencer le guidage de votre voyage.

Pour ajouter un voyage, suivez ces étapes :

1. Effleurez la touche logicielle « Créer nouveau voyage » sur l'écran tactile.
2. Tapez le nom du nouveau voyage.
3. Touchez « Ajouter destination » pour ajouter des destinations à votre voyage.
4. Choisissez parmi les options suivantes pour ajouter une destination
  - Adresse
  - Récent

- Point d'intérêt
- Favoris
- Intersection
- Coordonnées GEO
- Pt sur carte
- Centre-ville
- Villes proches
- Numéro de téléphone

### REMARQUE :

Reportez-vous individuellement à la section de l'option choisie pour plus d'informations.

5. Ajouter plus de destinations à votre voyage.

### REMARQUE :

Chaque destination sera ajoutée dans l'ordre à la liste, la dernière destination étant la destination finale.

6. Votre nouveau voyage s'affiche dans la liste « Voyages ». Pour supprimer un voyage de la liste, effleurez la touche logicielle icône représentant une corbeille sur l'écran tactile. Pour afficher les options d'un voyage, effleurez la touche logicielle icône « Options » sur l'écran tactile représentant une roue dentée.



Les options suivantes sont disponibles pour chaque voyage :

- Éditer nom
- Déplacer plus haut dans la liste
- Déplacer plus bas dans la liste

Vous pouvez effleurer la touche logicielle ← flèche de retour sur l'écran tactile pour revenir à l'écran précédent ou la touche logicielle « X » pour quitter.

## Destination ? — Coordonnées GEO

Pour faire le trajet d'un voyage enregistré, suivez ces étapes :

1. Dans le menu principal « Nav. », effleurez la touche logicielle « Destination ? » sur l'écran tactile, puis effleurez la touche logicielle « Coordonnées GEO » sur l'écran tactile.

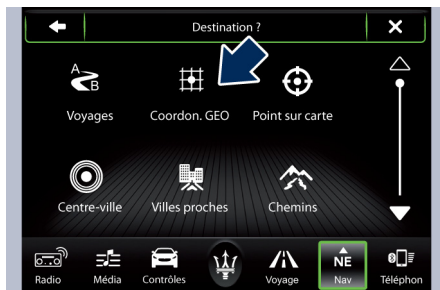

2. Entrez la latitude en saisissant les nombres. Utilisez les flèches droit et gauche pour sélectionner les nombres spécifiques dans l'emplacement indiqué.
3. Effleurez la touche logicielle « OK » sur l'écran tactile.
4. Entrez la longitude en saisissant les nombres. Utilisez les flèches droit et gauche pour sélectionner les nombres spécifiques dans l'emplacement indiqué.
5. Touchez « OK » pour confirmer la destination.

### REMARQUE :

*Effleurez la touche logicielle « Format » sur l'écran tactile pour modifier le format d'entrée pour Latitude / Longitude.*

6. Effleurez la touche logicielle « Oui » sur l'écran tactile pour confirmer votre destination et commencer votre trajet.

Si vous suivez déjà un trajet par GPS et que vous sélectionnez « Coordonnées GEO », le système vous demande de choisir parmi ce qui suit :

- Annuler route précédente.
- Ajouter comme première destination.

- Ajouter comme destination finale. Vous pouvez effleurer la touche logicielle ← flèche de retour sur l'écran tactile pour revenir à l'écran précédent ou la touche logicielle « X » pour quitter.

## Destination ? — Point sur carte

Pour entrer une destination par « Point sur carte », suivez ces étapes :

1. Dans le menu principal « Nav. », effleurez la touche logicielle « Destination ? » sur l'écran tactile, puis effleurez la touche logicielle « Point sur carte » sur l'écran tactile.



2. Utilisez l'écran tactile pour faire glisser le centre de la croix jusqu'au-dessus de la destination désirée.



3. Touchez soit la barre d'adresse au centre en haut de l'écran pour confirmer votre position, soit effleurez la touche logicielle « Détails » dans le coin supérieur droit pour afficher les emplacements disponibles autour de ce point sur la carte.
4. Effleurez la touche logicielle « Oui » sur l'écran tactile pour confirmer votre destination et commencer votre trajet.

Si vous suivez déjà un trajet par GPS et sélectionnez un « Point sur carte », le système vous demande de choisir parmi ce qui suit :

- Annuler route précédente.
  - Ajouter comme première destination.
  - Ajouter comme destination finale.
- Vous pouvez effleurer la touche logicielle ← flèche de retour sur

l'écran tactile pour revenir à l'écran précédent ou la touche logicielle « X » pour quitter.

## Destination ? — Centre-ville

Pour entrer une destination par « Centre-ville », suivez ces étapes :

1. Dans le menu principal « Nav », effleurez la touche logicielle « Destination ? » sur l'écran tactile, puis effleurez la touche logicielle « Centre-ville » sur l'écran tactile.



2. Entrez le nom de la ville où vous aimeriez vous diriger.



3. Sélectionnez la ville souhaitée dans la liste.
4. Effleurez la touche logicielle « Oui » sur l'écran tactile pour confirmer votre destination et commencer votre trajet.

Si vous suivez déjà un trajet par GPS et que vous sélectionnez « Centre-ville », le système vous demande de choisir parmi ce qui suit :

- Annuler route précédente.
  - Ajouter comme première destination.
  - Ajouter comme destination finale.
- Vous pouvez effleurer la touche logicielle ← flèche de retour sur l'écran tactile pour revenir à l'écran précédent ou la touche logicielle « X » pour quitter.



## Destination ? — Villes proches

Pour entrer une destination par « Villes proches », suivez ces étapes :

1. Dans le menu principal « Nav. », effleurez la touche logicielle « Destination ? » sur l'écran tactile, puis effleurez la touche logicielle « Villes proches » sur l'écran tactile.

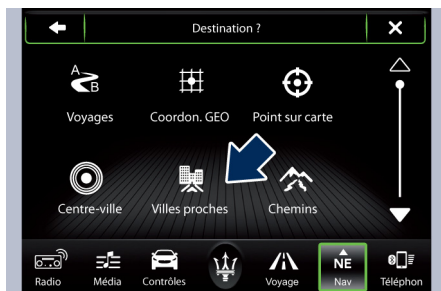

2. Sélectionnez la ville souhaitée dans la liste.
3. Effleurez la touche logicielle « Oui » sur l'écran tactile pour confirmer votre destination et commencer votre trajet.

Si vous suivez déjà un trajet par GPS et que vous sélectionnez « Villes proches », le système vous demande de choisir parmi ce qui suit :

- Annuler route précédente.

- Ajouter comme première destination.
- Ajouter comme destination finale. Vous pouvez effleurer la touche logicielle ← flèche de retour sur l'écran tactile pour revenir à l'écran précédent ou la touche logicielle « X » pour quitter.

## Destination ? — Trajets

En commençant un trajet que vous désirez enregistrer, suivez ces étapes :

1. Dans le menu principal « Nav. », effleurez la touche logicielle « Destination ? » sur l'écran tactile, puis effleurez la touche logicielle « Trajets » sur l'écran tactile.



2. Effleurez la touche logicielle « Commencer enregistrement trajet » sur l'écran tactile.

3. Lorsque vous désirez terminer l'enregistrement d'un trajet, effleurez la touche logicielle « Arrêter enregistrement trajet » sur l'écran tactile.

Le trajet que vous enregistrez est ajouté à la liste des « Trajets récents ».

## Destination ? — Numéro de tél.

Pour entrer une destination par numéro de téléphone, suivez ces étapes :

1. Dans le menu principal « Nav. », effleurez la touche logicielle « Destination ? » sur l'écran tactile, puis effleurez la touche logicielle « Numéro de téléphone » sur l'écran tactile.



2. Entrez le numéro de téléphone de la destination où vous aimeriez vous rendre.



3. Touchez la destination souhaitée dans la liste.
4. Effleurez la touche logicielle « Oui » sur l'écran tactile pour confirmer votre destination et commencer votre trajet.

Si vous suivez déjà un trajet par GPS et sélectionnez une destination par numéro de téléphone, le système vous demande de choisir parmi ce qui suit :

- Annuler route précédente.
  - Ajouter comme première destination.
  - Ajouter comme destination finale.
- Vous pouvez effleurer la touche logicielle ← flèche de retour sur l'écran tactile pour revenir à l'écran précédent ou la touche logicielle « X » pour quitter.

## Avant le trajet par GPS

Avant de confirmer l'itinéraire avec la touche logicielle « Oui » sur l'écran tactile, il est possible de sélectionner différentes options parmi les configurations d'itinéraire par défaut.

- Options – Effleurez la touche logicielle « Options » sur l'écran tactile pour afficher une liste d'options pour modifier votre trajet. Pour faire une sélection, touchez et

relâchez le paramètre désiré jusqu'à ce qu'une coche apparaisse.

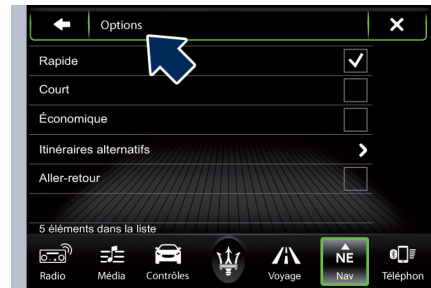

- Éviter – Effleurez la touche logicielle « Éviter » sur l'écran tactile pour choisir le type de route à éviter pendant votre trajet. Pour faire une sélection, touchez et relâchez le paramètre désiré jusqu'à ce qu'une coche apparaisse.

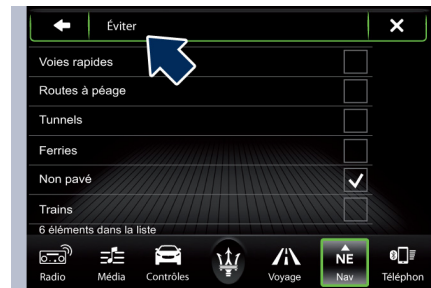

## REMARQUE :

*Les routes à péage, les tunnels et les bacs étant construits dans le but de raccourcir les trajets, le fait d'éviter ce type d'itinéraires peut augmenter la distance et la durée du trajet.*

- Enregistrer – Effleurez la touche logicielle « Enregistrer » de l'écran tactile pour enregistrer la destination dans vos favoris. Effleurez la touche logicielle « Oui » sur l'écran tactile pour confirmer votre destination et commencer le guidage de votre trajet. Vous pouvez effleurer la touche logicielle ← flèche de retour sur l'écran tactile pour revenir à l'écran précédent ou la touche logicielle « X » pour quitter.



## Voir carte

### Voir carte – Menu principal

Effleurez la touche logicielle « Voir carte » dans le menu principal « Nav » pour afficher la carte de votre position actuelle.



Une fois la carte affichée, les fonctionnalités suivantes sont disponibles :

#### Menu

Effleurez cette touche logicielle sur l'écran tactile pour revenir au menu principal « Nav ».

#### Agrandir + / Réduire –

Effleurez les touches logicielles « Agrandir + » ou « Réduire – » sur l'écran tactile pour modifier le niveau de zoom. Les routes à classification fonctionnelle inférieure ne sont pas indiquées dans les niveaux de zoom

plus élevés (par exemple, rues résidentielles, routes locales peu fréquentées).

#### Heure d'arrivée / Temps vers dest. / Distance (uniquement pendant un trajet GPS)

Effleurez la touche logicielle dans le coin supérieur droit de l'écran de navigation pour afficher les éléments disponibles. Effleurez la touche logicielle de l'option désirée sur l'écran tactile.

- Heure d'arrivée
- Temps vers dest.
- Distance

#### Liste des virages (uniquement pendant un trajet GPS)

Touchez la zone au centre de la partie supérieure de l'écran affichant votre prochain virage pour consulter la « Liste des virages » de votre trajet actuel.

Touchez un virage dans la « Liste de Manœuvres » affichée pour les options suivantes :

- Indiquer sur la carte
- Éviter rue

#### Options (uniquement pendant un trajet GPS)

Effleurez la touche logicielle « Options » sur l'écran tactile pour

afficher les options suivantes. Effleurez la touche logicielle désirée sur l'écran tactile.

- **Vers Nord 2D / Map View 2D / Map View 3D** – Effleurez cette touche logicielle sur l'écran tactile pour faire défiler les trois options de visualisation.
- **Réglages** – Effleurez cette touche logicielle sur l'écran tactile pour visualiser les réglages disponibles. Voir « Voir carte – Réglages » pour plus d'informations.
- **Répéter** – Effleurez cette touche logicielle sur l'écran tactile pour répéter l'invite vocale en cours.
- **Liste des virages** – Effleurez cette touche logicielle sur l'écran tactile pour afficher la liste des virages pour le trajet en cours.
- **Arrêter le guidage** – Effleurez cette touche logicielle sur l'écran tactile pour arrêter le guidage du trajet.

#### Où suis-je ?

Touchez la zone centrale inférieure de l'écran affichant votre position actuelle pour visualiser « Où suis-je ? ». « Où suis-je ? » affiche l'adresse et les « Coordonnées GEO » de votre position actuelle.



- Effleurez la touche logicielle « GPS » pour afficher les informations du Système mondial de navigation par satellite.
- Effleurez la touche logicielle « Enregistrer » de l'écran tactile pour enregistrer la position actuelle dans vos favoris.



Vous pouvez effleurer la touche logicielle ← flèche de retour sur l'écran tactile pour revenir à l'écran précédent ou la touche logicielle « X » pour quitter.

## Voir carte – Réglages



La carte étant affichée, effleurez la touche logicielle « Options » sur l'écran tactile puis effleurez la touche logicielle « Réglages » sur l'écran tactile. Vous pouvez aussi accéder à ce menu en effleurant la touche logicielle dans la partie inférieure du menu principal « Nav. ».

Les réglages de la carte suivants sont disponibles :

- **Configuration carte** – Effleurez cette touche logicielle sur l'écran tactile pour afficher les éléments servant à personnaliser la visualisation de votre carte. Voir « Réglages - Configuration de la carte » pour plus d'informations.
- **Limite de vitesse** – Effleurez cette touche logicielle sur l'écran tactile pour activer / désactiver les alertes

de limite de vitesse et entrer une limite de vitesse prédéfinie pour votre trajet.

- **Options de guidage** – Effleurez cette touche logicielle sur l'écran tactile pour afficher les éléments servant à personnaliser votre trajet. Voir « Réglages - Options de guidage » pour plus d'informations.
- **Unités** – Effleurez cette touche logicielle pour modifier l'affichage des unités. Effleurez la touche logicielle désirée sur l'écran tactile.
  - Métrique (mètre)
  - Impériale (mile/yard)
- **GPS** – Effleurez cette touche logicielle pour modifier l'affichage du Système mondial de navigation par satellite. Effleurez la touche logicielle désirée sur l'écran tactile.

- Décimal
- DMS
- DM

### Copier les informations du périphérique sur une clé USB ? (si équipé)

– Effleurez cette touche logicielle sur l'écran tactile pour copier vos informations radio sur une clé USB par le port USB disponible.



### Réglages — Configuration de la carte

La carte étant affichée, effleurez la touche logicielle « Options » sur l'écran tactile puis effleurez la touche logicielle « Réglages » puis « Configuration de la carte » sur l'écran tactile. Vous pouvez aussi accéder à ce menu en effleurant la touche logicielle « Réglages » dans la partie inférieure droite du menu principal « Nav ».



Les options de « Configuration de la carte » suivantes sont disponibles :

#### Affichage de la carte

Effleurez cette touche logicielle sur l'écran tactile pour modifier la façon dont la visualisation de la carte est affichée. Effleurez la touche logicielle désirée sur l'écran tactile.

- 3D (vous devez sélectionner « Modèles de villes en 3D » ou

« Repères en 3D » pour que la visualisation de la carte s'affiche en 3D).

- 2D

#### Orientation

Effleurez cette touche logicielle sur l'écran tactile pour modifier la façon dont « Orientation de la carte » est affichée. Effleurez la touche logicielle désirée sur l'écran tactile.

- Nord en haut
- Dans le sens de la marche

#### Rue actuelle

Effleurez cette touche logicielle sur l'écran tactile pour activer / désactiver l'affichage de la rue actuelle sur le centre de la carte visualisée. Effleurez la touche logicielle sur l'écran tactile jusqu'à ce qu'une coche apparaisse, indiquant le réglage sélectionné.

#### Informations de destination

Effleurez cette touche logicielle sur l'écran tactile pour modifier les « Informations de destination » affichées dans le coin supérieur droit de la carte visualisée. Effleurez la touche logicielle désirée sur l'écran tactile.

- Heure d'arrivée
- Temps vers dest.
- Distance

#### Zoom auto

Effleurez cette touche logicielle sur l'écran tactile pour modifier la façon dont la fonctionnalité « Zoom Auto » règle le niveau de zoom du guidage sur la carte visualisée. Effleurez la touche logicielle désirée sur l'écran tactile.

- Éloigné
- Normal
- Proche
- Off

#### Icône Véhicule

Effleurez cette touche logicielle sur l'écran tactile pour modifier l'icône véhicule affichée pendant la visualisation de la carte. Touchez « Précédent » ou « Suivant » pour afficher les icônes disponibles. Touchez l'icône « Retour » sur l'écran tactile une fois la sélection effectuée.

#### Afficher les icônes POI

Effleurez cette touche logicielle sur l'écran tactile pour modifier l'icône POI affichée pendant la visualisation de la carte. Effleurez la touche logicielle sur l'écran tactile jusqu'à ce qu'une coche apparaisse, indiquant le réglage sélectionné.



### Liste des icônes POI

Effleurez cette touche logicielle sur l'écran tactile pour afficher les icônes POI que vous aimeriez afficher pendant la visualisation de la carte. Effleurez la touche logicielle désirée sur l'écran tactile jusqu'à ce qu'une coche apparaisse, indiquant que le réglage est sélectionné.

### Incidents Trafic (si équipé)

Effleurez cette touche logicielle sur l'écran tactile pour indiquer les « Incidents TMC » (Canal infotrafic) pendant la visualisation de la carte. Effleurez la touche logicielle sur l'écran tactile jusqu'à ce qu'une coche apparaisse, indiquant le réglage sélectionné.

### Vitesse et fluidité

Effleurez cette touche logicielle sur l'écran tactile pour indiquer la « Vitesse et fluidité du trafic » pendant la visualisation de la carte. Effleurez la touche logicielle sur l'écran tactile jusqu'à ce qu'une coche apparaisse, indiquant le réglage sélectionné.

### Modélisation de la ville en 3D

Effleurez cette touche logicielle sur l'écran tactile pour afficher les « Modèles de ville 3D » pendant la visualisation de la carte. Effleurez la

touche logicielle sur l'écran tactile jusqu'à ce qu'une coche apparaisse, indiquant le réglage sélectionné.

### Points de repère 3D

Effleurez cette touche logicielle sur l'écran tactile pour afficher les « Repères en 3D » pendant la visualisation de la carte. Effleurez la touche logicielle sur l'écran tactile jusqu'à ce qu'une coche apparaisse, indiquant le réglage sélectionné. Ensuite, changez l'affichage de la carte en 3D en sélectionnant : « Options de navigation » > « Réglages » > « Configuration de la carte » > « Affichage de la carte ».

### Modélisation numérique du terrain

Effleurez cette touche logicielle sur l'écran tactile pour afficher le terrain des zones pendant la visualisation de la carte. Effleurez la touche logicielle sur l'écran tactile jusqu'à ce qu'une coche apparaisse, indiquant le réglage sélectionné.

### Zones de stationnement

Effleurez cette touche logicielle sur l'écran tactile pour afficher les zones de stationnement pendant la visualisation de la carte. Effleurez la touche logicielle sur l'écran tactile jusqu'à ce qu'une coche apparaisse, indiquant le réglage sélectionné.

### Voies ferrées

Effleurez cette touche logicielle sur l'écran tactile pour afficher les voies ferrées pendant la visualisation de la carte. Effleurez la touche logicielle sur l'écran tactile jusqu'à ce qu'une coche apparaisse, indiquant le réglage sélectionné.

### Zones résidentielles

Effleurez cette touche logicielle sur l'écran tactile pour afficher les zones résidentielles pendant la visualisation de la carte. Effleurez la touche logicielle sur l'écran tactile jusqu'à ce qu'une coche apparaisse, indiquant le réglage sélectionné.

### Nom des rivières

Effleurez cette touche logicielle sur l'écran tactile pour afficher les noms des rivières pendant la visualisation de la carte. Effleurez la touche logicielle sur l'écran tactile jusqu'à ce qu'une coche apparaisse, indiquant le réglage sélectionné.

Vous pouvez effleurer la touche logicielle ← flèche de retour sur l'écran tactile pour revenir à l'écran précédent ou la touche logicielle « X » pour quitter.

### Réglages — Guidage

La carte étant affichée, effleurez la touche logicielle « Options » sur



l'écran tactile puis effleurez la touche logicielle « Réglages » puis « Guidage » sur l'écran tactile. Vous pouvez aussi accéder à ce menu en effleurant la touche logicielle dans la partie inférieure du menu principal « Nav. ».

Les options de guidage suivantes sont disponibles.

- **Lire les invites de guidage** – Effleurez cette touche logicielle sur l'écran tactile pour activer les invites de guidage pendant un trajet GPS. Effleurez la touche logicielle sur l'écran tactile jusqu'à ce qu'une coche apparaisse, indiquant le réglage sélectionné.
- **Réglage du volume Nav.** – Effleurez les touches logicielles « + » ou « - » sur l'écran tactile pour ajuster le volume des invites « Nav ».
- **Recommandations sur les trajectoires** – Effleurez cette touche logicielle pour activer les recommandations sur les trajectoires pendant le trajet GPS. Effleurez la touche logicielle sur l'écran tactile jusqu'à ce qu'une coche apparaisse, indiquant le réglage sélectionné.
- **Affichage des intersections** – Effleurez cette touche sur l'écran tactile pour activer l'affichage des

intersections pendant un trajet GPS. Effleurez la touche logicielle sur l'écran tactile jusqu'à ce qu'une coche apparaisse, indiquant le réglage sélectionné.

- **Navigation virage par virage affichée au tableau de bord** – Effleurez cette touche logicielle sur l'écran tactile pour activer la navigation virage par virage sur le tableau de bord du véhicule pendant un trajet GPS. Effleurez la touche logicielle sur l'écran tactile jusqu'à ce qu'une coche apparaisse, indiquant le réglage sélectionné.
- **Mode trajet TMC (si équipé)** – Effleurez cette touche logicielle sur l'écran tactile pour modifier la façon dont le fonctionnement de « Mode de trajet avec Canal infotrafic (Traffic Message Channel - TMC) » pendant un trajet GPS. Sélectionnez parmi :
  - Automatique
  - Temps de latence
  - Manuel
  - Off
- **Types de TMC évités (si équipé)** – Effleurez cette touche logicielle sur l'écran tactile pour afficher les types de Modes de trajet avec Canal messages infotrafic (TMC) à éviter pendant un trajet GPS. Effleurez la

touche logicielle désirée sur l'écran tactile jusqu'à ce qu'une coche apparaisse, indiquant que le réglage est sélectionné.

- **Éviter** – Effleurez la touche logicielle « Éviter » sur l'écran tactile pour choisir le type de route à éviter pendant votre trajet. Pour faire une sélection, touchez le réglage désiré jusqu'à ce qu'une coche apparaisse. Vous pouvez effleurer la touche logicielle ← flèche de retour sur l'écran tactile pour revenir à l'écran précédent ou la touche logicielle « X » pour quitter.



## Informations

Depuis le menu principal « Nav », effleurez la touche logicielle « Informations » sur l'écran tactile et sélectionnez l'une des options suivantes pour afficher les informations supplémentaires.

- Circulation
- Où suis-je ?
- Ordinateur de bord



### Informations — Où suis-je ?

Pour sélectionner les informations « Où suis-je ? », suivez ces étapes :

1. Dans le menu principal « Nav », effleurez la touche logicielle « Informations » de l'écran tactile.
2. Effleurez la touche logicielle « Où suis-je ? » sur l'écran tactile.

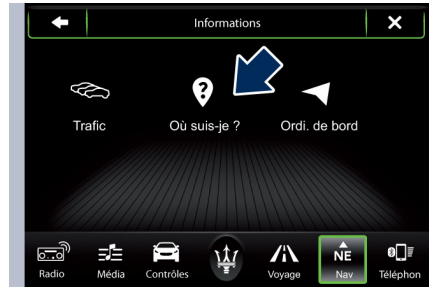

« Où suis-je ? » affiche l'adresse et les coordonnées de géolocalisation de votre position actuelle.

3. Effleurez la touche logicielle « GPS » pour afficher les informations du Système mondial de navigation par satellite.
4. Effleurez la touche logicielle « Enregistrer » de l'écran tactile pour enregistrer la position actuelle dans vos favoris.

Vous pouvez effleurer la touche logicielle ← flèche de retour sur l'écran tactile pour revenir à l'écran précédent ou la touche logicielle « X » pour quitter.

### Informations — Ordinateur de bord

Pour sélectionner les informations « Ordinateur de bord », suivez ces étapes :

1. Dans le menu principal « Nav », effleurez la touche logicielle « Informations » de l'écran tactile.

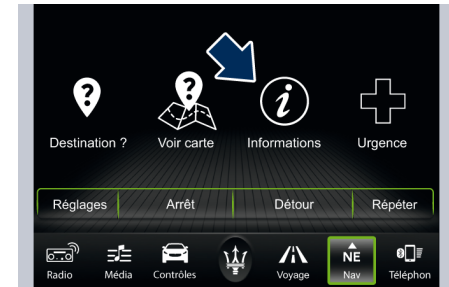

2. Effleurez la touche logicielle « Ordinateur de bord » sur l'écran tactile.



L'ordinateur de bord affiche les informations de trajet depuis votre dernier trajet :

- La direction du trajet



- Distance jusqu'à la destination finale
- Vitesse du véhicule
- Distance parcourue
- Vitesse moyenne générale
- Vitesse moyenne de déplacement
- Vitesse maximum atteinte
- Durée totale du parcours
- Temps en déplacement
- Temps passé à l'arrêt

Vous pouvez effleurer la touche logicielle ← flèche de retour sur l'écran tactile pour revenir à l'écran précédent ou la touche logicielle « X » pour quitter.

## Urgence

### Urgence — Menu principal

Depuis le menu principal « Nav », effleurez la touche logicielle « Urgence » sur l'écran tactile et touchez l'une des options suivantes pour rechercher et établir le trajet vers un endroit spécifique.

- Hôpital – Recherche et établit un trajet vers un hôpital proche de votre position actuelle
- Police – Recherche et établit un trajet vers un commissariat proche de votre position actuelle



Effleurez la touche logicielle « Position » pour afficher les informations sur votre position actuelle exacte.  
Effleurez la touche logicielle « Enregistrer » de l'écran tactile pour

enregistrer votre position actuelle dans les favoris.

Vous pouvez effleurer la touche logicielle ← flèche de retour sur l'écran tactile pour revenir à l'écran précédent ou la touche logicielle « X » pour quitter.

### Urgence — Hôpital

Pour rechercher un hôpital à proximité de votre position actuelle, suivez ces étapes :

1. Dans le menu principal « Nav », effleurez la touche logicielle « Urgence » de l'écran tactile.
2. Effleurez la touche logicielle « Hôpital » sur l'écran tactile.

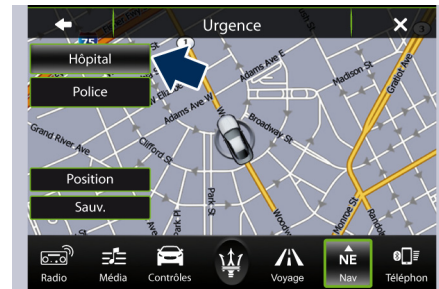

Vous pouvez rechercher un hôpital selon les catégories suivantes, qui sont les onglets de fonctions en haut de l'écran.



- Nom
- Distance
- ABC (Recherche)

### REMARQUE :

*En cas d'urgence, veuillez contacter l'établissement pour vérifier sa disponibilité avant de vous y rendre.*

3. Touchez l'hôpital désiré puis touchez « Oui » pour confirmer la destination.

Si vous suivez déjà un trajet par GPS et que vous sélectionnez « Hôpital », le système vous demande de choisir parmi ce qui suit :

- Annuler route précédente.
- Ajouter comme première destination.
- Ajouter comme destination finale.

Vous pouvez effleurer la touche logicielle ← flèche de retour sur l'écran tactile pour revenir à l'écran précédent ou la touche logicielle « X » pour quitter.

## Urgence — Police

Pour rechercher un commissariat à proximité de votre position actuelle, suivez ces étapes :

1. Dans le menu principal « Nav », effleurez la touche logicielle « Urgence » de l'écran tactile.
2. Effleurez la touche logicielle « Police » sur l'écran tactile.

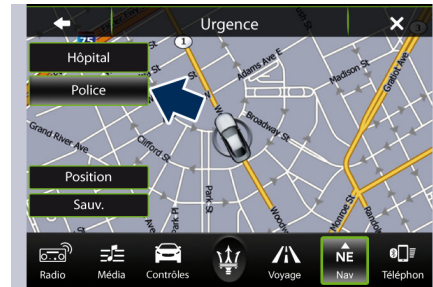

Vous pouvez rechercher un commissariat selon les catégories suivantes, qui sont les onglets de fonction en haut de l'écran.

- Nom
- Distance
- ABC (Recherche)

### REMARQUE :

*En cas d'urgence, veuillez contacter l'établissement pour vérifier sa disponibilité avant de vous y rendre.*

3. Touchez le commissariat désiré puis touchez « Oui » pour confirmer la destination.

Si vous suivez déjà un trajet par GPS et que vous sélectionnez un commissariat, le système vous demande de choisir parmi ce qui suit :

- Annuler route précédente.
- Ajouter comme première destination.
- Ajouter comme destination finale.

Vous pouvez effleurer la touche logicielle ← flèche de retour sur l'écran tactile pour revenir à l'écran précédent ou la touche logicielle « X » pour quitter.



### Mises à jour des cartes

---

Les données carte disponibles dans votre véhicule contiennent les informations les plus récentes disponibles au moment de la construction de votre véhicule. Les données carte sont mises à jour périodiquement au fur et à mesure de la modification des informations. Pour mettre à jour le logiciel du système de navigation et les données de la carte, s'adresser au **Réseau d'Assistance Maserati**.



## **7 – MTC+ System Phone**

Téléphone – Informations générales . . . . .	80
Conseils rapides pour la reconnaissance vocale . . . . .	94



### Téléphone – Informations générales

Le système MTC+ System Phone est un système de communication embarqué, mains libres, à activation vocale. Ce système vous permet de composer un numéro de téléphone avec votre téléphone mobile.

Le système MTC+ System Phone prend en charge les fonctionnalités suivantes :

#### Fonctions de commande vocale

- Composition mains libres par commande vocale (« Appeler mobile de Jean Dupont » ou « Composer 248-555-1212 »).
- Écoute de la lecture vocale en mains libres de vos messages SMS entrants.
- Réponse mains libres de messages texte (transférer l'un des 18 messages SMS prédéfinis en messages SMS / Appels entrants).
- Composer à nouveau les derniers numéros composés (« Recom »).
- Rappel du dernier numéro d'appel entrant (« Rappel »).
- Consultation des journaux d'appels à l'écran (« Afficher appels entrants », « Afficher appels sortants »),

« Afficher appels manqués »,  
« Afficher appels récents »).

- Recherche d'un numéro dans les contacts (« Chercher mobile de Jean Dupont »).

#### REMARQUE :

*Des exemples de commandes vocales sont fournis tout au long de ce manuel. Pour une utilisation rapide, allez au chapitre « Conseils rapides pour la reconnaissance vocale » dans cette section.*

#### Fonctions accessibles via l'écran tactile

- Composition via le clavier de l'écran tactile.
- Visualisation et appel des contacts depuis les répertoires affichés sur l'écran tactile.
- Définition des numéros des contacts favoris pour qu'ils soient facilement accessibles sur l'écran principal du téléphone.
- Consultation et appel de contacts figurant dans des journaux d'appels récents.
- Consultation des derniers SMS reçus.
- Écoute de musique sur votre périphérique Bluetooth® via l'écran tactile.

- Jumelage de 10 téléphones/périphériques audio maximum pour un accès facilité et une connexion rapide.

#### REMARQUE :

*Votre téléphone doit prendre en charge la messagerie SMS via Bluetooth® pour que les fonctionnalités de messagerie fonctionnent correctement.*

Le son de votre téléphone mobile est transmis via le système audio du véhicule ; le système met automatiquement la radio en sourdine en cas d'utilisation des fonctionnalités du système MTC+ System Phone. Pour plus d'informations sur la prise en charge utilisateur, consultez votre concessionnaire local Maserati agréé. Le système MTC+ System Phone vous permet de transférer des appels entre le système et votre téléphone mobile lorsque vous entrez dans votre véhicule ou en sortez et vous permet également de couper le micro du système pour tenir des conversations privées.

Le système MTC+ System Phone est commandé via votre téléphone mobile Bluetooth® « Profil mains libres ». MTC+ utilise la technologie Bluetooth® - la norme mondiale permettant de



connecter différents appareils électroniques sans fil ni station d'accueil, de sorte que le système MTC+ System Phone fonctionne quel que soit l'endroit où vous placez votre téléphone mobile (sac à mains, poche ou porte-documents), pourvu que le téléphone soit allumé et ait été jumelé au système MTC+ Connect Phone du véhicule. Le système MTC+ System Phone permet la connexion de jusqu'à dix téléphones mobiles ou périphériques audio au système. Seuls un téléphone mobile et un périphérique audio connectés (ou jumelés) peuvent être utilisés simultanément avec le système.

### Bouton « Téléphone »



Le bouton  « Téléphone » sur le volant permet de passer en mode téléphone et de passer des appels, d'afficher les appels récents, reçus et sortants, consulter le répertoire téléphonique, etc. Lorsque vous appuyez sur le bouton, un signal sonore retentit. Le signal sonore est le signal indiquant que vous pouvez énoncer une commande.

### Bouton Commande « Reconnaissance Vocale » (VR)



Le bouton de reconnaissance vocale  sur le volant est uniquement utilisé pour procéder à une « interruption » et lorsque vous êtes déjà en conversation et que vous voulez envoyer des mélodies ou passer un autre appel.

Le bouton VR  sur le volant permet aussi d'accéder aux commandes vocales des fonctionnalités de commande vocale MTC+. Le système de téléphonie MTC+ System Phone est entièrement intégré au système audio du véhicule. Le volume du système téléphonique MTC+ System Phone se règle à partir du bouton de commande de volume de la radio ou depuis la commande de radio au volant (interrupteur droit).

### Téléphone – Fonctionnement Renseignements généraux

Les commandes vocales peuvent être utilisées pour faire fonctionner le système MTC System Phone et naviguer dans la structure de son menu. Des commandes vocales sont requises après la plupart des invites du système MTC+ System Phone. Il existe

deux méthodes générales pour utiliser une commande vocale :

1. énoncer des commandes composées comme « Appeler mobile de Jean Dupont » ;
2. Énoncer des commandes individuelles, puis laissez-vous guider par le système pour effectuer la tâche.

Vous êtes invité à énoncer une commande spécifique, puis les options disponibles vous sont présentées.

- Avant d'énoncer une commande vocale, il convient d'attendre le signal qui suit le message « Parler » ou toute autre invite.
- Dans le cadre de certaines opérations, des commandes composées peuvent être utilisées. Par exemple, au lieu de dire « Appeler » puis « Jean Dupont » et enfin « Mobile », vous pouvez utiliser la commande composée suivante : « Appeler mobile de Jean Dupont ».
- Seule la commande vocale sous forme composée est donnée pour chaque explication de fonction de cette section. Vous pouvez aussi découper la commande en plusieurs éléments et énoncer chaque élément lorsque vous y êtes invité. Par



exemple, vous pouvez utiliser la commande vocale composée « Chercher Jean Dupont » ou découper la commande combinée en deux commandes vocales : « Chercher Contact », puis « Jean Dupont ». N'oubliez pas que le système MTC+ System Phone fonctionne mieux lorsque vous parlez sur le ton d'une conversation normale, comme si vous parliez à une personne assise à quelques mètres de vous.

### Langage naturel

Votre système à commande vocale MTC+ System Phone utilise un système de reconnaissance vocale (VR) en langage naturel.

Le langage naturel permet à l'utilisateur d'énoncer des commandes sous forme de morceaux de phrases ou de phrases complètes. Le système élimine certains éléments qu'il ne considère pas comme des mots ainsi que les sons tels que « ah » et « eh ». Le système gère les mots de remplissage comme « J'aimerais ». Le système gère plusieurs entrées dans la même phrase ou partie de phrase comme « Effectuer un appel téléphonique » et « à Madame Dupont ». Quand une phrase ou partie

de phrase comporte plusieurs entrées, le système identifie le sujet ou le contexte et énonce l'invite logique associée comme « Qui voulez-vous appeler ? » si un appel téléphonique a été demandé mais que le nom spécifique n'a pas été reconnu. Le système utilise le dialogue continu ; lorsque le système nécessite plus d'informations de la part de l'utilisateur, il pose une question à laquelle l'utilisateur peut répondre sans appuyer sur le bouton VR  situé sur le volant.

### Jumelage (liaison) de MTC+ System Phone avec un téléphone mobile

Pour commencer à utiliser votre système MTC+ System Phone, vous devez jumeler votre téléphone mobile compatible alors que sa fonction Bluetooth® est activée. Le jumelage de téléphone mobile est le processus établissant une connexion sans fil entre un portable et le système MTC+. Pour effectuer le jumelage, vous devez vous reporter à la Notice d'utilisation et d'entretien de votre téléphone mobile. Veuillez visiter [www.maserati.com](http://www.maserati.com) pour compléter les informations sur la compatibilité des téléphones mobiles.

### REMARQUE :

- La fonction Bluetooth® doit être activée sur votre téléphone pour effectuer cette procédure.
  - Le véhicule doit être en P (Park).
1. Placez la clé dans le commutateur d'allumage sur la position **ACC** ou **MAR**.
  2. Effleurez la touche logicielle « Téléphone » dans la barre du menu de l'écran tactile. Si aucun téléphone n'est actuellement jumelé avec le système, une fenêtre contextuelle s'affiche demandant si vous désirez jumeler un téléphone mobile.
  3. Sélectionnez « Oui » pour lancer le processus de jumelage.
  4. Recherchez les périphériques disponibles sur votre téléphone mobile (fonction Bluetooth® activée).
    - Appuyez sur le bouton Réglages de votre téléphone mobile.
    - Sélectionnez Bluetooth® et assurez-vous qu'il est activé. Une fois activé, le téléphone mobile commence par rechercher des connexions Bluetooth®.



5. Si vous sélectionnez « Non » et que vous souhaitez encore jumeler un téléphone portable, appuyez sur « Réglages » de l'écran principal MTC+ System Phone.



- Sélectionnez les « Téléphones jumelés » puis appuyez sur la touche logicielle « Ajouter un périphérique » de l'écran tactile.
  - Recherchez les périphériques disponibles sur votre téléphone mobile avec fonction Bluetooth® activée (voir ci-dessous). Après l'invite sur le téléphone, sélectionnez « MTC+ » et acceptez la demande de connexion.
6. Le système MTC+ Connect Phone affiche un écran de traitement en cours pendant la connexion.
7. Lorsque votre téléphone mobile a

trouvé le système MTC+, sélectionnez « MTC+ ».

8. Après l'invite sur le téléphone portable, acceptez la demande de connexion de la part de MTC+ System Phone.

#### REMARQUE :

*Certains téléphones mobiles nécessitent l'entrée d'un code PIN.*

9. Une fois le processus de jumelage terminé avec succès, le système vous invite à choisir si le téléphone concerné est votre téléphone préféré. Sélectionner « Oui » accorde la priorité à ce téléphone. Ce téléphone a la priorité sur les autres téléphones jumelés situés à portée et se connecte automatiquement au système MTC+ à l'entrée dans le véhicule. Seul le téléphone mobile et / ou le dispositif audio Bluetooth® peuvent être connectés simultanément au système MTC+. Si « Non » est sélectionné, sélectionnez simplement « MTC+ » de l'écran du téléphone mobile / périphérique audio Bluetooth®, pour que le système MTC+ se reconnecte au périphérique Bluetooth®.



#### Jumelage de téléphones mobiles supplémentaires

1. Appuyez sur la touche logicielle « Réglages » dans l'écran principal « Téléphone ».
2. Effleurez la touche logicielle « Téléphone / Bluetooth » sur l'écran tactile.

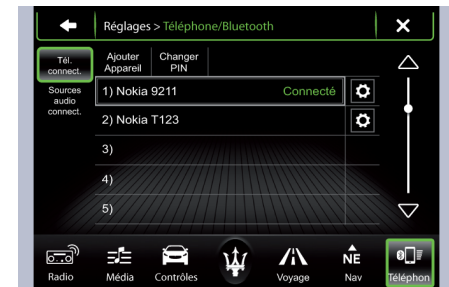

3. Effleurez la touche logicielle « Ajouter périphérique » sur l'écran tactile.



4. Recherchez les périphériques disponibles sur votre téléphone mobile (fonction Bluetooth® activée). À l'invite sur le téléphone, entrez le nom et le code PIN affichés sur l'écran tactile du système MTC+.
5. Le système MTC+ System Phone affiche un écran de traitement en cours pendant la connexion.
6. Une fois le processus de jumelage terminé avec succès, le système vous invite à choisir si le téléphone concerné est votre téléphone préféré. Sélectionner « Oui » accorde la priorité à ce téléphone. Ce téléphone sera prioritaire sur les autres téléphones jumelés situés à portée.

### REMARQUE :

*L'ordre de priorité des téléphones qui ne sont pas définis comme téléphone favoris est déterminé par l'ordre dans lequel ils ont été jumelés. Le dernier téléphone jumelé est prioritaire.*

Vous pouvez également utiliser les commandes de reconnaissance vocale (VR) suivantes pour afficher la liste des « Téléphones jumelés » à partir de n'importe quel écran sur la radio :

- « Afficher téléphones jumelés » ou
- « Connecter mon téléphone ».

### Jumelage d'un périphérique audio Bluetooth® en streaming

1. Pour commencer, effleurez la touche logicielle « Média » sur l'écran tactile.
2. Changez la source en Bluetooth®.
3. Effleurez la touche logicielle « Téléphone/Bluetooth » sur l'écran tactile pour afficher l'écran des périphériques jumelés.
4. Effleurez la touche logicielle « Ajouter périphérique » sur l'écran tactile.

### REMARQUE :

*Si aucun périphérique n'est actuellement jumelé avec le système, une fenêtre contextuelle s'affiche.*

5. Recherchez les périphériques disponibles sur votre périphérique audio (fonction Bluetooth® activée). Lorsque le périphérique vous y invite, entrez le code PIN affiché sur l'écran MTC+.
6. Le système MTC+ System Phone affiche un écran de traitement en cours pendant la connexion.
7. Une fois le processus de jumelage

terminé avec succès, le système vous invite à choisir si le périphérique concerné est votre périphérique préféré. Sélectionner « Oui » accorde la priorité à ce périphérique. Ce périphérique sera prioritaire sur les autres périphériques jumelés situés à portée.

8. Effleurez la touche logicielle « Ajouter périphérique » sur l'écran tactile.

### REMARQUE :

*L'ordre de priorité des périphériques qui ne sont pas définis comme périphérique préféré est déterminé par l'ordre dans lequel il ont été jumelés. Le dernier périphérique jumelé a la plus haute priorité.*

Vous pouvez également utiliser la commande de reconnaissance vocale (VR) suivante pour afficher une liste des périphériques audio jumelés.

- « Afficher téléphones jumelés » ou
- « Connecter mon téléphone ».

### Connexion après un jumelage à un téléphone mobile ou un périphérique audio particulier

Le système MTC+ System Phone se connecte automatiquement au



téléphone et/ou au périphérique audio jumelés situés à portée ayant la plus haute priorité. Si vous devez choisir un téléphone ou un périphérique audio particulier, suivez ces étapes :

1. Effleurez la touche logicielle « Réglages » sur l'écran tactile.
2. Effleurez la touche logicielle « Téléphones jumelés » ou « Sources audio jumelés » sur l'écran tactile.
3. Touchez pour sélectionner le téléphone ou le périphérique particulier.
4. Touchez le « X » pour sortir de l'écran « Réglages ».

#### **Déconnexion d'un téléphone ou d'un périphérique audio**

1. Effleurez la touche logicielle « Réglages » sur l'écran tactile.
2. Effleurez la touche logicielle « Téléphones jumelés » ou « Sources audio jumelés » sur l'écran tactile.
3. Appuyez sur la touche logicielle « Réglages » située à la droite du nom du périphérique.
4. La fenêtre contextuelle des options s'affiche.
5. Effleurez la touche logicielle

« Déconnecter périphérique » sur l'écran tactile.

6. Touchez le « X » pour sortir de l'écran « Réglages ».

#### **Suppression d'un téléphone ou d'un périphérique audio**

1. Effleurez la touche logicielle « Réglages » sur l'écran tactile.
2. Effleurez la touche logicielle « Jumeler des téléphones » ou « Sources audio jumelés » sur l'écran tactile.
3. Appuyez sur la touche logicielle icône située à la droite du nom du périphérique pour un téléphone ou un périphérique audio autre que le périphérique actuellement connecté.
4. La fenêtre contextuelle des options s'affiche.
5. Effleurez la touche logicielle « Supprimer périphérique » sur l'écran tactile.
6. Touchez le « X » pour sortir de l'écran « Réglages ».

#### **Définir un téléphone ou un périphérique audio comme favori**

1. Effleurez la touche logicielle « Réglages » sur l'écran tactile.
2. Effleurez la touche logicielle

« Téléphones jumelés » ou « Sources audio jumelés » sur l'écran tactile.

3. Effleurez la touche logicielle icône des réglages située à la droite du nom du périphérique.
4. La fenêtre contextuelle des options s'affiche.
5. Appuyez sur la touche de fonction « Définir comme favori » ; le périphérique sélectionné passe en haut de la liste.
6. Touchez le « X » pour sortir de l'écran « Réglages ».

#### **Téléchargement du répertoire téléphonique (Transfert automatique du répertoire téléphonique depuis un téléphone mobile, si équipé)**

Selon l'équipement et les fonctions spécifiques prises en charge par votre téléphone, le système MTC+ System Phone télécharge automatiquement les noms (texte) et les entrées par numéros depuis le répertoire de votre téléphone mobile. Les téléphones Bluetooth® spécifiques avec profil d'accès au répertoire peuvent prendre en charge cette fonctionnalité. Visitez le site Web [www.maserati.com](http://www.maserati.com) pour les téléphones pris en charge.



- Pour appeler un nom depuis un répertoire téléchargé, suivez la procédure du chapitre « Conseils pratiques rapides de reconnaissance vocale » dans cette section.
- Le téléchargement et la mise à jour automatiques d'un répertoire téléphonique, s'ils sont pris en charge, commencent dès que la connexion téléphonique sans fil Bluetooth® est établie avec le système MTC+ System Phone, par exemple, après le démarrage du véhicule.
- Un maximum de 1000 noms de contacts avec quatre numéros de téléphone par contact sont téléchargés et mis à jour chaque fois qu'un téléphone est connecté au système MTC+ System Phone.
- En fonction du nombre maximal d'entrées téléchargées, il peut y avoir un petit délai avant de pouvoir utiliser les derniers noms téléchargés. En attendant, si disponible, le précédent répertoire téléphonique téléchargé peut être utilisé.
- Seul le répertoire téléphonique du téléphone mobile connecté est accessible.
- Ce répertoire téléchargé ne peut être ni modifié ni supprimé sur le système

MTC+ System Phone. Il peut être modifié uniquement sur le téléphone mobile. Les modifications sont transférées et mises à jour sur le système MTC+ System Phone lors de la connexion suivante du téléphone.

### Gérer vos favoris

Il existe trois manières d'ajouter une entrée à vos favoris.

1. Pour créer un numéro favori pendant un appel actif, maintenez appuyé la touche logicielle de présélection de l'écran tactile en haut de l'écran principal du téléphone.
2. Après avoir chargé le répertoire du téléphone mobile, sélectionnez le répertoire sur l'écran principal « Téléphone », puis sélectionnez le numéro approprié. Effleurez la touche logicielle « Réglages » à côté du numéro sélectionné pour afficher la fenêtre contextuelle des options. Sélectionnez « Ajouter aux favoris » dans la fenêtre contextuelle.

### REMARQUE :

*Si la liste des favoris est pleine, vous êtes invité à supprimer un favori existant.*

3. Dans l'écran principal « Téléphone », sélectionnez « Répertoire téléphonique ». Dans l'écran du répertoire téléphonique, sélectionnez la touche logicielle « Favoris » sur l'écran tactile puis sélectionnez la touche logicielle icône des réglages de l'écran tactile sur la droite du rapport de répertoire téléphonique.
4. Sélectionnez une entrée vide et effleurez la touche logicielle « Réglages » au niveau de cette entrée. Lorsque la fenêtre contextuelle « Options » s'affiche, appuyez sur « Ajouter depuis un mobile ». Vous êtes ensuite invité à indiquer quel contact et quel numéro sélectionner dans le répertoire de votre téléphone mobile. Une fois l'opération terminée, le nouveau favori s'affiche.

### Pour supprimer un favori

1. Pour supprimer un favori, sélectionnez « Répertoire téléphonique » dans l'écran principal « Téléphone ».
2. Ensuite, sélectionnez « Favoris » à gauche de l'écran, puis effleurez la touche logicielle icône des réglages sur l'écran tactile.



3. Effleurez la touche logicielle icône des réglages à côté du favori que vous voulez supprimer.
4. La fenêtre contextuelle « Options » s'affiche. Appuyez sur « Supprimer des favoris ».

## Téléphone – Fonctions d'appel

### Renseignements généraux

Les fonctions suivantes sont accessibles via le système MTC+ System Phone si elles sont disponibles et prises en charge par Bluetooth® dans votre abonnement de service de mobile. Si, par exemple, votre abonnement aux services de votre mobile fournit l'appel à trois voies, cette fonction est accessible via le système MTC+ System Phone. Consultez votre fournisseur de service mobile pour connaître les fonctions dont vous disposez.

### Méthodes permettant de lancer un appel téléphonique

Vous trouverez ci-dessous toutes les méthodes permettant de lancer un appel téléphonique avec MTC+ System Phone.

- Recomposition
- Composition en tapant sur le numéro

- Commandes Reconnaissance Vocale (VR) (Appeler par nom, Appeler par nom de répertoire, Recomposer ou Rappeler)
- Favoris
- Répertoire du téléphone mobile
- Journal des appels récents
- Visionneuse de messages SMS

### Appel par numéro

1. Pour commencer, appuyez sur le bouton  « Téléphone » situé sur le volant.
2. Après l'invite « Écoute » et le signal sonore qui suit, dites « Composer 151-123-4444 ».
3. Le système MTC+ System Phone compose le numéro 151-123-4444.

### Appel en énonçant un nom du répertoire

1. Pour commencer, appuyez sur le bouton  « Téléphone » situé sur le volant.
2. Après l'invite « Écoute » et le signal sonore qui suit, dites « Appeler mobile de Jean Dupont ».
3. Le système téléphonique MTC+ Système Phone compose le numéro associé à Jean Dupont ou, s'il y a plusieurs numéros, il vous demandera d'indiquer le numéro

de Jean Dupont que vous souhaitez appeler.

### Contrôle des appels

L'écran tactile vous permet de contrôler les fonctions d'appel suivantes :

- Répondre
- Raccrocher
- Ignorer
- Mettre en attente/reprendre
- Activer/désactiver sourdine
- Transférer l'appel vers/depuis le téléphone
- Commuter deux appels actifs
- Joindre 2 appels actifs

### Entrée de numéro avec le clavier tactile

1. Effleurez la touche logicielle « Téléphone » sur l'écran tactile.
2. Effleurez la touche logicielle « Comp. » sur l'écran tactile.
3. L'écran du clavier tactile s'affiche.
4. Utilisez les touches de fonction numérotées sur l'écran tactile pour entrer le numéro et effleurez « Appeler ».

Appuyez sur le bouton VR  situé sur le volant pour envoyer un numéro tactile pendant un appel et dites



« Envoyer 1234# » ou « Envoi mot de passe boîte vocale » si le mot de passe de messagerie vocale est enregistré dans le répertoire de votre téléphone mobile.

### Appels récents

Vous pouvez parcourir jusqu'à 31 appels récents parmi les types suivants :

- Tous les appels
- Appels entrants
- Appels sortants
- Appels manqués

Vous pouvez y accéder en appuyant sur la touche logicielle « Appels récents » sur l'écran principal « Téléphone ».

Vous pouvez aussi appuyer sur la touche logicielle  « Téléphone » et dire « Afficher mes appels entrants » depuis n'importe quelle page-écran pour afficher les appels entrants.

### REMARQUE :

« Entrant » peut être aussi remplacé par « Sortant », « Récent » ou « Manqué ».

### Répondre ou ignorer un appel - Pas de conversation en cours

Lorsque vous recevez un appel sur votre téléphone mobile, MTC+ System Phone coupe le système audio du véhicule. Pour accepter l'appel, appuyez sur le bouton  « Téléphone » situé sur le volant. Vous pouvez aussi effleurer la touche logicielle « Répondre » à l'écran tactile ou la case d'identification de l'appelant.

### Répondre ou ignorer un appel — Conversation en cours

Si un appel est en cours et que vous en recevez un autre, vous entendez la même tonalité d'appel en attente que lorsque vous utilisez votre téléphone mobile. Appuyez sur le bouton  « Téléphone » sur le volant, sur le bouton de réponse de l'écran tactile ou sur la case d'identification de l'appelant pour mettre l'appel en attente et répondre à l'appel entrant.

### REMARQUE :

Les téléphones compatibles avec le système MTC+ System Phone actuellement disponibles sur le marché actuel ne prennent pas en charge le rejet d'appel lorsqu'un autre appel est en cours. Par conséquent, l'utilisateur ne peut que répondre à l'appel entrant ou l'ignorer.

### Mise en attente d'un appel/reprise d'un appel en attente

Pendant un appel actif, effleurez la touche logicielle « Pause » sur l'écran principal « Téléphone ».

### Passer un second appel alors qu'un appel est en cours

Vous pouvez également mettre un appel en attente en appuyant sur la touche logicielle « Pause » sur l'écran principal « Téléphone », puis composer un numéro sur le clavier, à partir des appels récents, de la boîte de réception SMS ou à partir des répertoires téléphoniques. Pour revenir au premier appel, reportez-vous à la rubrique « Passage d'un appel à un autre » de cette section. Pour combiner deux appels, reportez-vous à la rubrique « Joindre des Appels » dans cette section.



### Passage d'un appel à un autre



Si deux appels sont en cours (un actif et un en attente), effleurez la touche « Commuter » sur l'écran principal « Téléphone ». Un seul appel à la fois peut être mis en attente.

Vous pouvez aussi appuyer sur le bouton  « Téléphn » situé sur le volant pour basculer entre l'appel téléphonique actif et celui en attente.

### Joindre des appels

Lorsque deux appels sont en cours (un actif et un en attente), effleurez la touche logicielle « Joindre des appels » sur l'écran principal « Téléphone » pour regrouper tous les appels d'une conférence téléphonique.

### Interruption d'appel

Pour terminer un appel en cours, effleurez momentanément le bouton  « Terminé » de l'écran tactile ou appuyez sur le bouton  « Téléphone » situé sur le volant. Seul l'appel actif est interrompu et si un appel est en attente, il devient actif.

### Recomposition

Effleurez la touche logicielle « Recomp » de l'écran tactile, ou appuyez sur le bouton  « Téléphn »

au volant, puis après avoir entendu l'invite « À l'écoute » et le signal sonore qui suit, dites « Recomp ». MTC+ System Phone appelle le dernier numéro ayant été composé avec votre téléphone mobile.

### Continuation d'appel

La continuation d'appel est la poursuite d'un appel sur MTC+ System Phone après que la clé de contact ait été mise sur la position **STOP**.

### REMARQUE :

*L'appel reste sur le système audio du véhicule jusqu'à ce que le téléphone soit hors de portée pour la connexion Bluetooth®. Nous vous conseillons d'appuyer sur la touche logicielle « Transfert » à l'écran tactile quand vous quittez le véhicule.*

## Appel pour assistance

### Assistance routière

Si vous avez besoin d'un service de dépannage :

- Pour commencer, appuyez sur la touche logicielle  « Téléphone » située sur le volant.
- Après l'invite « Écoute » et le signal sonore qui suit, dites « Assistance routière ».

### REMARQUE :

- *L'appel à l'assistance routière d'urgence peut, également, être lancé à partir de l'écran tactile.*
- *Le numéro d'assistance routière appelé est fonction du pays d'achat du véhicule. Le numéro composé peut ne pas fonctionner avec le service mobile disponible dans la zone d'utilisation.*
- *Le système MTC+ System Phone diminue légèrement vos chances d'obtenir une communication par rapport à un appel passé directement à l'aide du téléphone mobile.*

### Appel de boîte vocale

Pour savoir comment accéder à votre boîte vocale, reportez-vous à la section « Utilisation de systèmes automatisés ».



### Utilisation des systèmes automatisés

Cette méthode est utilisée lorsqu'une personne doit généralement appuyer sur des numéros du clavier d'un téléphone mobile tout en naviguant dans un système de téléphone automatisé.

Vous pouvez utiliser le système MTC+ System Phone pour accéder à une



boîte vocale ou à des services automatisés, comme un bippeur ou un service automatisé à la clientèle. Certains services requièrent une sélection immédiate de la réponse. Dans certains cas, le délai peut s'avérer trop court pour utiliser le système MTC System Phone.

Pour effectuer un appel avec le système MTC+ System Phone, qui exige normalement une séquence de touches sur le clavier de votre téléphone mobile, vous pouvez utiliser l'écran tactile ou appuyer sur le bouton VR  et dire « Envoyer », puis énoncer la séquence que vous souhaitez entrer. Par exemple, si vous devez entrer votre code PIN suivi d'un dièse (3 7 4 6 #), vous pouvez appuyer sur le bouton VR  et dire « Envoi 3 7 4 6 # ». Prononcer le mot « Envoi » suivi d'un numéro ou d'une séquence de numéros est une méthode également utilisée pour naviguer dans un menu de centre automatisé de service à la clientèle et pour laisser un numéro sur un bippeur.



Vous pouvez aussi envoyer des entrées de répertoire mémorisées sous forme de tonalités afin d'accélérer et de faciliter l'accès à la boîte vocale et au bippeur. Pour utiliser cette fonction, composez le numéro que vous voulez

appeler puis appuyez sur le bouton VR  et dites par exemple « Envoyer mot de passe de boîte vocale ». Le système vous invite à indiquer le nom ou le numéro, dites le nom de l'entrée de répertoire à envoyer. MTC+ System Phone envoie le numéro de téléphone correspondant associé à l'entrée de répertoire sous forme de tonalités.

### REMARQUE :

- *Le premier numéro trouvé pour ce contact est envoyé. Tous les autres numéros entrés pour ce contact sont ignorés.*
- *Il se peut que vous n'entendiez pas toutes les tonalités en raison des configurations du réseau de téléphone mobile. Ce phénomène est normal.*
- *Certains systèmes de bippeurs ou de boîtes vocales ont des paramètres d'extinction trop courts et peuvent empêcher l'utilisation de cette fonction.*
- *Les pauses, l'attente ou d'autres caractères pris en charge par certains téléphones ne le sont pas sur Bluetooth®. Ces symboles supplémentaires sont ignorés lors de la composition d'une séquence numérotée.*

### Interruption - Outrepasser les invites

Vous pouvez utiliser le bouton VR  quand vous désirez passer une invite et énoncer tout de suite votre commande. Par exemple, à l'invite « Il y a 2 numéros avec le nom Jean. Dites le nom complet. », vous pouvez appuyer sur le bouton VR  et dire « Jean Dupont » pour choisir cette option sans devoir écouter le reste de l'invite vocale.

### Longueur réponse vocale

Il vous est possible de choisir entre une longueur de réponse vocale « Détaillée » ou « Courte ».

- Effleurez la touche logicielle « Contrôles » sur l'écran tactile.
- Effleurez la touche logicielle « Commandes Vocales », puis faites défiler jusqu'à « Longueur commandes voc. ».
- Sélectionnez « Courte » ou « Détaillée » en touchant la case située à côté de la sélection. Une coche apparaît pour indiquer votre sélection.

### Témoins d'état du téléphone et du réseau

MTC+ System Phone affiche une notification pour vous informer de



l'état de votre téléphone et du réseau quand vous tentez de passer un appel avec MTC+ System Phone. L'état de l'itinérance, de la force du signal du réseau et de la puissance de la batterie est indiqué.

### **Appel à l'aide du clavier du téléphone mobile**

Vous pouvez composer un numéro de téléphone sur le clavier de votre mobile et encore utiliser le système MTC+ System Phone (lors de la numérotation au clavier, l'utilisateur doit faire attention et prendre des mesures de précaution). Si vous composez le numéro à l'aide du téléphone mobile Bluetooth® jumelé, le son passe par le circuit audio du véhicule. Le système MTC+ System Phone fonctionne de la même manière que si vous aviez composé le numéro à l'aide de la commande vocale.

#### **REMARQUE :**

*Certaines marques de téléphone mobile ne transmettent pas les tonalités au système MTC+ System Phone pour qu'elles soient émises sur le système audio du véhicule, vous ne les entendez donc pas. Dans ce cas,*

*après avoir effectué une numérotation correcte, l'utilisateur peut croire que l'appel est interrompu alors qu'il est en cours. Vous aurez du son lorsque votre correspondant répondra.*

### **Activation/désactivation de la sourdine**

Lorsque vous mettez le système MTC+ System Phone en sourdine, vous continuez d'entendre la conversation entrante mais votre correspondant ne vous entend plus. Afin de mettre le système MTC+ System Phone en sourdine, vous n'avez qu'à effleurer la touche logicielle « Muet » située sur l'écran principal « Téléphone ».

### **Connectivité avancée du téléphone**

#### **Transfert d'appel depuis et vers le téléphone mobile**

Le système MTC+ System Phone permet de transférer les appels en cours depuis votre téléphone mobile vers le système MTC+ System Phone sans interruption d'appel. Pour transférer un appel en cours depuis votre téléphone mobile connecté avec le système MTC+ System Phone vers ce dernier ou inversement, appuyez sur

la touche logicielle « Transfert » sur l'écran principal « Téléphone ».

### **Connexion ou déconnexion de la liaison entre le système MTC+ Phone et le téléphone mobile**

Si vous voulez connecter ou déconnecter la liaison Bluetooth® entre un téléphone jumelé avec le système MTC+ System Phone et ce dernier, suivez les instructions décrites dans la notice d'utilisation et d'entretien de votre téléphone.

### **Ce que vous devriez savoir au sujet de MTC+ System Phone**

#### **Commande vocale**

Pour obtenir le meilleur résultat :

- Attendez toujours le signal sonore avant de parler.
- Parlez normalement sans faire de pause, comme vous le feriez avec une personne assise devant vous, à quelques mètres de vous.
- Veillez à ce que personne d'autre ne parle durant la période de commande vocale.

Les performances sont au maximum quand :

- La ventilation est basse à moyenne
- La vitesse du véhicule est lente à moyenne



- Le bruit routier est faible
- La surface de la route est plane
- Les vitres sont complètement remontées
- Le temps est sec

Bien que le système soit conçu pour plusieurs langues et accents différents, il peut ne pas toujours comprendre dans certains cas. Lors de la navigation dans un système automatisé comme une boîte vocale, ou lors de l'envoi d'une page, n'oubliez pas de dire « Envoyer » avant de prononcer la suite de chiffres.

### **REMARQUE :**

*Il est conseillé de ne pas enregistrer de noms dans les favoris de votre répertoire téléphonique pendant que le véhicule roule.*

La vitesse de reconnaissance des noms du répertoire (Mobile et Favoris) est optimisée lorsque les entrées ne sont pas similaires. Vous pouvez dire « O » (lettre O) pour « 0 » (zéro). Bien que la numérotation internationale de la plupart des combinaisons de numéros soit prise en charge, certaines combinaisons raccourcies pourraient ne pas l'être. Sur les versions équipées de toit ouvrant, les performances pourraient

être dégradées quand le toit est ouvert.

### **Performances sonores**

La qualité du son est maximale lorsque :

- La ventilation est basse à moyenne
- La vitesse du véhicule est lente à moyenne
- Le bruit routier est faible
- La surface de la route est plane
- Les vitres sont complètement remontées
- Le temps est sec
- Le système est utilisé depuis le siège conducteur

Les performances comme la clarté du son, l'écho, la puissance, dépendent largement du téléphone et du réseau et pas du système MTC+ System Phone. L'écho final peut parfois être réduit en abaissant le volume audio dans l'habitacle.

Sur les versions équipées de toit ouvrant, les performances pourraient être dégradées quand le toit est ouvert.

### **Réponse texte/vocale**

Créez un message texte à l'aide des commandes vocales. La radio identifie

par commande vocale 18 messages SMS prédéfinis.

### **Lecture des messages**

En cas de réception d'un nouveau message écrit au cours d'une connexion du téléphone au système MTC+ System Phone, l'écran affichera le message correspondant. Une fois le message reçu, visualisé et écouté, les options suivantes sont disponibles :

- Envoyer une réponse
- Transférer
- Appeler

### **Envoi de messages avec les touches de fonction**

Avec le système MTC+ System Phone, il est possible d'envoyer des messages SMS. Pour envoyer un nouveau message :

- Sélectionnez la touche logicielle « Téléphone ».
- Sélectionnez la touche logicielle « Texto », puis « Nouveau message ».
- Sélectionnez l'un des 18 messages préprogrammés, puis sélectionnez la personne à laquelle vous souhaitez envoyer le message.
- Si plusieurs numéros sont disponibles pour le destinataire, sélectionnez le



numéro auquel vous souhaitez envoyer le message.

- Touchez « Envoyer » ou « Annuler ».

### Envoi de message par commande vocale

- Effleurez la touche logicielle  « Téléphone » de l'écran tactile ou appuyez sur le même bouton situé sur le volant.

- Après avoir entendu le message « Écoute » et le signal sonore qui suit, dites « Envoyer un message au mobile de Jean Dupont ».

- Lorsque le système indique le message à envoyer, transmettez le message souhaité ou dites « Liste ». Il y a 18 messages préprogrammés.

En parcourant la liste de messages définis, vous pouvez interrompre le système en appuyant sur le bouton VR  et transmettre le message que vous désirez.

Après la confirmation par le système de votre souhait d'envoyer votre message à Jean Dupont, votre message sera envoyé.

Liste des messages préprogrammés :

1. Oui
2. Non
3. D'accord
4. Je ne peux pas parler maintenant
5. Appelez-moi
6. Je t'appellerai plus tard
7. Je suis en route
8. Merci
9. Je serai en retard
10. J'aurai (nombre) minutes de retard
11. Je te rejoins dans (ombre) minutes
12. Bloqué par la circulation
13. Commencez sans moi
14. Où êtes-vous ?
15. Êtes-vous déjà sur place ?
16. J'ai besoin d'instructions
17. Je me suis perdu
18. Je te rejoins plus tard

### Liaison de communication Bluetooth®

Il est arrivé à des téléphones mobiles de perdre la connexion avec MTC+ System Phone. Lorsque cela se produit, la liaison peut généralement être rétablie en éteignant puis en rallumant le téléphone. Il est recommandé de laisser activé le Mode Bluetooth® de votre téléphone mobile.

### Démarrage

Après avoir tourné la clé de contact de la position **STOP** à la position **MAR** ou **ACC**, ou après un changement de langue, vous devez attendre au moins 15 secondes avant d'utiliser le système à nouveau.



## Conseils rapides pour la reconnaissance vocale

### Introduction à MTC+

Commencez à utiliser la Reconnaissance vocale MTC+ avec ces quelques conseils utiles rapides. Ils donnent les Commandes vocales clés et des conseils que vous devez savoir pour commander votre système MTC+.

### Pour commencer

- Visitez [www.maserati.com](http://www.maserati.com) pour vérifier la compatibilité du téléphone mobile et des fonctionnalités et pour trouver des instructions sur le jumelage du téléphone.
- Réduire le bruit provenant de l'extérieur. Le vent et les conversations des passagers sont des exemples de bruits pouvant impacter la reconnaissance vocale.
- Articulez clairement à un rythme et d'une voix normale tout en étant tourné vers l'avant. Le/s microphone/s est/sont positionné/s sur la console de dôme et orienté/s vers le conducteur et le passager avant.
- Chaque fois que vous passez une commande vocale, vous devez

d'abord appuyer soit sur le bouton VR soit sur , attendez après le signal sonore, puis dites votre commande vocale.

- Vous pouvez interrompre le message d'aide ou les invites du système en appuyant sur le bouton VR ou et en énonçant une commande vocale de la catégorie actuelle.

Les boutons sur votre volant sont tout ce dont vous avez besoin pour commander votre système MTC+ avec votre voix.

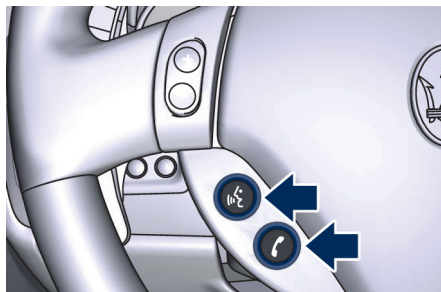

1. Appuyez sur le bouton « Téléphone » pour commencer, pour répondre ou pour terminer un appel téléphonique, envoyer ou recevoir un texte.
2. Appuyez sur le bouton VR pour lancer les fonctions radio, média, navigation et Applis.

## Commandes vocales de base

Les commandes vocales de base peuvent être données pour n'importe quel point à l'aide du système MTC+. Appuyez sur le bouton VR . Après le signal sonore, dites...

- « Annuler » : pour arrêter la session vocale en cours.
- « Aide » : pour entendre une liste de commandes vocales suggérées.
- « Répéter » : pour entendre à nouveau l'invite du système.

Le signal contextuel vous informant que le statut de votre système de reconnaissance vocale s'affiche sur l'écran tactile au-dessus de la barre des icônes principales.



## Radio

Utilisez votre voix pour obtenir rapidement la station AM ou FM que vous aimeriez écouter.

Appuyez sur le bouton VR . Après le signal sonore, dites « Connex à » : quatre-vingts-quinze point cinq FM.

### REMARQUE :

À tout moment, si vous n'êtes pas sûr de ce qu'il faut dire ou si vous voulez apprendre une commande vocale, appuyez sur le bouton VR et dites « Aide ». Le système vous fournit une liste de commandes.



## Média

Le système MTC+ offre des connexions via des ports auxiliaires USB, carte Flash et Bluetooth®. Le

fonctionnement par commande vocale n'est disponible que pour les périphériques USB et les iPods connectés.

Appuyez sur le bouton VR . Après le signal sonore, dites l'une des commandes suivantes et suivez les invites pour basculer sur votre source média ou choisir un artiste.

- « Changer la source » : pour Bluetooth®.
- « Changer la source » : pour iPod.
- « Changer la source » : pour USB.
- « Lire l'artiste » : Beethoven.
- « Lire l'album » : Greatest Hits.
- « Lire le morceau » : Sonate au clair de lune.
- « Lire le genre » : Classique.

### REMARQUE :

Effleurez la touche logicielle « EXPLORER » sur l'écran tactile pour voir la musique sur votre iPod ou votre périphérique USB. Votre commande vocale doit correspondre exactement à la façon dont l'artiste, l'album, le morceau et le genre sont affichés.



## Téléphone

Passer et répondre à un appel mains libres avec la touche logicielle « Téléphone » est facile avec le système MTC+. Lorsque le « Répertoire » est éclairé sur votre écran tactile, votre système est prêt. Vérifiez la compatibilité de votre téléphone mobile et les instructions de jumelage sur [www.maserati.com](http://www.maserati.com).

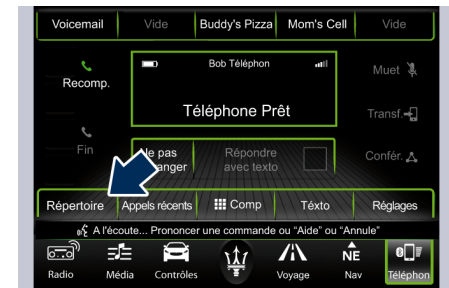



Appuyez sur le bouton  « Téléphn » situé sur le volant.

Après le signal sonore, dites l'une des commandes suivantes...

- « Appeler » : Jean Dupont.
- « Composer » : 123-456-7890 et suivre les invites du système.
- « Recom » : appeler le numéro sortant précédent.
- « Rappel » : appeler le numéro entrant précédent.

### REMARQUE :

En effectuant une commande vocale, appuyez sur le bouton  « Téléphn » au volant et dites « Appeler », puis prononcez le nom **exactement** comme il apparaît sur votre répertoire téléphonique. Lorsqu'un contact a plusieurs numéros de téléphone, vous pouvez dire « Appeler bureau de <nom> ».

## Réponse texte vocale

Le système MTC+ annonce les messages texte entrants. Appuyez sur le bouton « Téléphn »  situé sur le volant et dites « Écouter » (Vous devez avoir un téléphone compatible jumelé au système MTC+).

- Après avoir entendu le message texte, appuyez sur le bouton  « Téléphn ». Après le signal sonore, dites « Répondre ».
- Écoutez les invites MTC+. Après le signal sonore, répétez l'un des messages prédéfinis et suivez les invites du système.

Réponses texte vocale prédéfinies		
Oui	Bloqué par la circulation	Je te rejoins plus tard
Je ne peux pas parler maintenant	Commencez sans moi	Je serai en retard
D'accord	À dans <nombre> minutes.	J'aurais <nombre> minutes de retard
Appelez-moi		
Je t'appellerai plus tard	J'ai besoin d'instructions	Où êtes-vous ?
Je suis en route	Êtes-vous déjà sur place ?	Non
Je suis perdu.		Merci

### REMARQUE :

Votre téléphone mobile doit avoir les implémentations complètes de Profil d'accès aux messages (MAP) pour tirer le meilleur parti de cette fonctionnalité.

L'iPhone Apple OS 6 ou ultérieur prend en charge la lecture des messages texte entrants uniquement.

## Navigation

Si ce véhicule est équipé du système de navigation, la fonctionnalité de navigation MTC+ vous aide à économiser du temps et devenir plus productif lorsque vous savez exactement comment obtenir l'endroit où vous voulez aller.

Pour entrer une destination, appuyez sur le bouton VR . Après le signal sonore, dites...

- « Entrer l'État <.....> » : sur le système MTC+ sans navigation.
- « Naviguer vers <.....> » : sur le système MTC+ avec navigation. Suivez ensuite les invites du système.

### REMARQUE :

Pour commencer une recherche PI, appuyez sur le bouton VR . Après le signal sonore, dites « Trouver le < Café > le plus proche ».



## Assistant personnel intelligent Siri

Quand un iPhone compatible ou un iPad supportant la reconnaissance vocale Siri, est jumelé au véhicule, le bouton VR  active également l'Assistant personnel intelligent Siri. Siri nécessite d'un accès au réseau internet mobile et ses fonctionnalités peuvent varier selon la zone géographique.

Au moyen de simples commandes vocales, tout en gardant vos yeux sur la route, il est possible d'envoyer des messages, faire des appels téléphoniques, écrire des notes et des mémorandum, etc.

## Ne pas déranger

Avec la fonction « Ne pas déranger », vous pouvez désactiver les notifications des appels et des SMS

entrants, ce qui permet de ne pas quitter la route des yeux et de garder les mains sur le volant. Pour vous faciliter la tâche, un écran Compteur d'appels conserve la trace de vos appels et SMS manqués lorsque vous utilisez la fonction « Ne pas déranger ».

Accédez à la page « Commandes » et effleurez la touche logicielle « Réglages », choisissez « Téléphone / Bluetooth », puis « Ne pas déranger » pour configurer les options de cette fonction.

La fonction « Ne pas déranger » peut répondre automatiquement (option « Rép. Automatique ») avec un SMS, un appel ou les deux lorsque vous déclinez un appel entrant et le redirigez sur la boîte vocale.

Les messages de réponse automatique peuvent être :

- « Je suis actuellement en train de conduire et vous rappelle dès que possible » (option « P.défaut » de « Message de réponse autom. »).
- Créer un message de réponse automatique comportant jusqu'à 160 caractères (option « Person. »).

### REMARQUE :

Seuls 25 caractères sont visibles sur l'écran tactile pendant la saisie du message personnalisé lorsqu'on choisit l'option « Personnaliser message de réponse automatique ».

Pendant que la fonction « Ne pas déranger » est activée, la conférence téléphonique peut être sélectionnée pour permettre de passer un second appel sans être interrompu par les appels entrants.

### REMARQUE :

- La réponse par SMS n'est compatible avec les iPhones.
- Une réponse automatique par SMS n'est possible que sur des téléphones prenant en charge Bluetooth® MAP.





## **8 – *Index alphabétique***



Affichage de l'écran tactile . . . . .	17	Configuration de l'affichage automatique du dispositif de projection . . . . .	34	Commandes (Appareils, Commandes et Boutons). . . . .	12
Antenne		Dispositif de projection dans Média natif . . . . .	38	Commandes vocales (fonctionnalité programmable) . . . . .	47
Navigation GPS et Antenne Radio Satellite . . . . .	9	Dispositif de projection et paramètres natifs du téléphone . . . . .	34	Conseils rapides pour la reconnaissance vocale. . . . .	94
Appareils, Commandes et Boutons . . . . .	12	Entrée-Sortie du dispositif de projection . . . . .	35	Assistant personnel intelligent Siri . . . . .	97
Barre de menu personnalisée . . . . .	18	Flux des événements de connexion du dispositif de projection . . . . .	39	Commandes vocales de base . . . . .	94
Connexion du périphérique et conseils pratiques audio sur MTC+ . . . . .	19	Mise au point de l'écran et du système audio . . . . .	41	Introduction à MTC+ . . . . .	94
Description rapide . . . . .	14	Navigation avec le dispositif de projection et navigation native. . . . .	38	Média . . . . .	95
Généralités . . . . .	12	Audio (fonctionnalité programmable) . . . . .	50	Navigation. . . . .	96
Menu principal Applis . . . . .	18	Barre de menu. . . . .	17	Ne pas déranger. . . . .	97
Appel pour assistance. . . . .	89	Barre de menu personnalisée . . . . .	17	Pour commencer . . . . .	94
Activation/désactivation de la sourdine . . . . .	91	Bluetooth® (fonctionnalité programmable) . . . . .	51	Radio . . . . .	95
Appel à l'aide du clavier du téléphone mobile. . . . .	91	Boutons (Appareils, Commandes et Boutons). . . . .	12	Réponse texte vocale . . . . .	96
Appel de boîte vocale . . . . .	89	Boutons). . . . .	12	Téléphone . . . . .	95
Assistance routière . . . . .	89	Barre de menu personnalisée . . . . .	18	Consignes de sécurité. . . . .	6
Interruption - Outrepasser les invites. . . . .	90	Connexion du périphérique et conseils pratiques audio sur MTC+ . . . . .	19	Application . . . . .	7
Longueur commandes voc.. . . . .	90	Description rapide . . . . .	14	Autres appareils électroniques . . . . .	9
Témoins d'état du téléphone et du réseau. . . . .	90	Généralités . . . . .	12	Entretien du système MTC+ . . . . .	8
Utilisation des systèmes automatisés. . . . .	89	Menu principal Applis . . . . .	18	Sécurité du Système de Navigation . . . . .	7
Applis				Éclairage (fonctionnalité programmable) . . . . .	49
Appli « Aha » par Harman . . . . .	25			Écran	
Appli via mobile . . . . .	34			Affichage de l'écran tactile . . . . .	17
Menu principal Applis . . . . .	18			Précautions pour l'écran tactile . . . . .	9
Applis via mobile . . . . .	34			Écran des contrôles . . . . .	44
Barres d'état natives dans le mode Projection . . . . .	36			Commandes : Fonctionnalités programmables par l'utilisateur – Réglages . . . . .	44



Écran (fonctionnalité programmable) . . . . .	.46	Destination ? - Numéro de téléphone . . . . .	.68	Connexion après un jumelage à un téléphone mobile ou un périphérique audio particulier . . . . .	.84
Effacer les données personnelles (fonctionnalité programmable) . . . . .	.52	Destination ? - Point d'intérêt . . . . .	.59	Conseils rapides pour la reconnaissance vocale . . . . .	.94
Entretien du système . . . . .	.8	Destination ? - Point sur carte . . . . .	.66	Déconnexion d'un téléphone ou d'un périphérique audio . . . . .	.85
Horloge (fonctionnalité programmable) . . . . .	.47	Destination ? - Récent . . . . .	.58	Définir un téléphone ou un périphérique audio comme favori . . . . .	.85
Mises à jour des cartes . . . . .	.78	Destination ? - Retour maison . . . . .	.64	Gérer vos favoris . . . . .	.86
Mode AUX . . . . .	.31	Destination ? - Trajets . . . . .	.68	Jumelage de téléphones mobiles supplémentaires . . . . .	.83
Mode Bluetooth® . . . . .	.33	Destination ? - Villes proches . . . . .	.68	Jumelage d'un périphérique audio Bluetooth® en streaming . . . . .	.84
Mode Carte Flash . . . . .	.32	Destination ? - Voyages . . . . .	.65	Jumelage (liaison) de MTC+ System Phone avec un téléphone mobile . . . . .	.82
Mode iPod . . . . .	.30	Informations - Ordinateur de bord . . . . .	.75	Pour supprimer un favori . . . . .	.86
Mode USB/iPod . . . . .	.30	Informations - Où suis-je ? . . . . .	.75	Suppression d'un téléphone ou d'un périphérique audio . . . . .	.85
Mode Média . . . . .	.30	Menu principal . . . . .	.56	Téléchargement du répertoire téléphonique (Transfert automatique du répertoire téléphonique depuis un téléphone mobile) - Si équipé . . . . .	.85
Applis via mobile . . . . .	.34	Mises à jour des cartes . . . . .	.78	Utilisation : Langage naturel . . . . .	.82
Mode AUX . . . . .	.31	Urgence - Hôpital . . . . .	.76		
Mode Bluetooth® . . . . .	.33	Urgence - Menu principal . . . . .	.76		
Mode Carte Flash . . . . .	.32	Urgence - Police . . . . .	.77		
Mode USB/iPod . . . . .	.30	Voir carte – Menu principal . . . . .	.70		
Mode Navigation . . . . .	.56	Voir carte – Réglages . . . . .	.71		
Avant le trajet par GPS . . . . .	.69	Mode radio . . . . .	.22		
Destination ? - Adresse . . . . .	.58	Appli « Aha » par Harman . . . . .	.25		
Destination ? - Centre-ville . . . . .	.67	Audio . . . . .	.24		
Destination ? - Coordonnées GEO . . . . .	.66	Commandes radio . . . . .	.22		
Destination ? - Destinations favorites . . . . .	.62	Réglage des présélections . . . . .	.23		
Destination ? - Intersection . . . . .	.63	Mode USB . . . . .	.30		
Destination ? - Menu principal . . . . .	.56	Mode USB/iPod . . . . .	.30		
		MTC+ System Phone . . . . .	.80		
		Appel pour assistance . . . . .	.89		
		Ce que vous devriez savoir au sujet de MTC+ System Phone . . . . .	.91		
		Connectivité avancée du téléphone . . . . .	.91		
				Navigation GPS et Antenne Radio Satellite . . . . .	.9
				Portes et serrures (fonctionnalité programmable) . . . . .	.49



Références en matière de sécurité . . .	.6
Réglage radio (fonctionnalité programmable) . . . . .	.52
Réglages MTC+ (Fonctionnalités programmables par le Client) . . .	.44
Audio . . . . .	.50
Commandes vocales . . . . .	.47
Écran . . . . .	.46
Effacer les données personnelles. .52	
Feux . . . . .	.49
Horloge. . . . .	.47
Informations système . . . . .	.52
Portes et verrouillage . . . . .	.49
Réglage Radio . . . . .	.52
Restaurer les paramètres . . . . .	.52
Sécurité et aide à la conduite . . .	.48
Téléphone/Bluetooth® . . . . .	.51
Unités. . . . .	.47
Restaurer paramètres (fonctionnalité programmable) . .	.52
Sécurité et Assistance Conduite (fonctionnalité programmable) . .	.48
Téléphone/Bluetooth (fonctionnalité programmable) . .	.51



Pour l'évolution du produit MASERATI, en tant qu'objet de processus de perfectionnement constants, MASERATI S.p.A. se réserve la faculté d'apporter des modifications à la forme de cette notice, ainsi qu'aux contenus concernant les spécifications techniques, les fonctions et les équipements du véhicule livré.

Par conséquent, il n'est pas possible de faire valoir quel droit que ce soit s'appuyant sur le contenu (textes, données, images, explications et normes) de ce catalogue, étant axé sur les données à jour à la fin de la rédaction.

Publication 89306300 - 1<sup>ère</sup> Édition - 05/2017

L'impression, la reproduction et la traduction, même partielles, sont interdites sans l'autorisation préalable écrite de MASERATI S.p.A.



\*1598762\*



\*89306300\*



WWW.MASERATI.COM  
MASERATI SPA · VIALE CIRO MENOTTI, 322 · I-41121 MODENA