



*Maserati*



*GranTurismo - GranCabrio*

Utilisation et Entretien





Cher client,

nous vous remercions d'avoir choisi une Maserati.

Cette voiture est issue de la grande expérience de Maserati dans la conception et la construction de voitures de sport, de tourisme et des véhicules de course.

L'objectif de ce manuel et des autres documents qui se trouvent dans le kit de documentation de bord qui vous a été remis, est de porter à votre connaissance les systèmes et les commandes de la voiture et de vous en expliquer le fonctionnement.

La consultation de cette notice a également pour but de vous faire mieux connaître les caractéristiques des dotations et des optionnels de votre Maserati pour que vous profitiez pleinement de tout son potentiel.

De plus, la description de tous les systèmes et dispositifs de sécurité embarqués et les données techniques du véhicule sont reportées dans cette notice.

Toute modification de la voiture peut sérieusement affecter sa sûreté et sa tenue de route, et ainsi entraîner des accidents lors desquels les passagers pourraient subir des blessures graves, voire mortelles.

Avant de conduire votre voiture pour la première fois, nous vous recommandons de lire attentivement ce manuel pour vous accoutumer rapidement aux commandes et aux fonctions de votre voiture.

Dans une partie spécialement dédiée de cette notice, vous trouverez les opérations fondamentales d'entretien pour maintenir à un niveau constant les performances, la qualité et la sécurité de conduite de votre voiture.

Nous vous rappelons en outre qu'un entretien correct est fondamental pour maintenir la valeur de la voiture au fil du temps et pour assurer la protection de l'environnement.

Pour l'exécution des opérations d'« Entretien programmé » et pour toute autre opération, nous vous recommandons de contacter le **Réseau d'Assistance Maserati**, : vous pouvez vous reposer en toute confiance sur la formation de notre personnel qui suit régulièrement des cours d'actualisation technique et dispose des équipements nécessaires pour assurer l'exécution correcte et sûre de toute opération.

Tous les documents contenus dans le kit de la documentation de bord font partie intégrante du véhicule et doivent toujours être gardés à bord.

Les informations techniques et les instructions contenues dans les versions imprimées de ce document sont périodiquement mises à jour et améliorées. Veuillez consulter votre documentation numérique en ligne disponible sur <https://ownerdocumentation.maserati.com> pour obtenir les informations les plus récentes.





<b>Introduction</b>	<b>1</b>
<b>Pour connaître le véhicule</b>	<b>2</b>
<b>Avant de Conduire</b>	<b>3</b>
<b>Instruments et commandes de la planche</b>	<b>4</b>
<b>Systèmes d'aide à la conduite et au conducteur</b>	<b>5</b>
<b>En cas d'urgence</b>	<b>6</b>
<b>Entretien et soin</b>	<b>7</b>
<b>Données techniques</b>	<b>8</b>
<b>Index alphabétique</b>	<b>9</b>





## 1 - Introduction

Kit de documentation de bord .....	6
Mise à jour .....	6
Informations du propriétaire en ligne .....	7
Consultation du manuel .....	7
Abréviations .....	8
Entretien et garantie .....	10
Vehicle Identification Number (Numéro d'identification du véhicule) .....	12
Numéro d'identification du moteur .....	12
Avertissements et homologation / étiquettes d'informations .....	13
Symbole sur/près des composants .....	16



## Kit de documentation de bord

---

Plusieurs documents sont disponibles à bord du véhicule pour fournir à l'utilisateur toutes les informations nécessaires sur la garantie du fabricant, les demandes d'assistance ainsi que les différents dispositifs montés sur le véhicule et leurs fonctions, afin d'utiliser le plein potentiel du véhicule.

Ces documents sont rangés dans un kit placé dans la boîte à gants de la planche.

Le kit rangé dans la boîte à gants de la planche contient la carte de garantie, le livret du Programme d'assistance Maserati (sur les versions/marchés concernés) et le Guide rapide.

En fonction de l'équipement choisi, du marché, etc., le kit peut contenir d'autres documents supplémentaires.

### **REMARQUE:**

**Une fois que vous aurez fini de consulter le manuel, remettez-le dans son étui pour éviter de le perdre.**

Toutes les caractéristiques et illustrations contenues dans ces documents sont celles en vigueur au moment de l'impression.

La version actualisée de la documentation de bord et les « Informations réglementaires » sont à votre disposition et peuvent

être consultées en accédant au site <https://ownerdocumentation.maserati.com>.

En cas de perte, à l'exception de la carte de garantie, il est possible d'acheter une copie de ces documents en la demandant au **Réseau d'assistance**.

## Mise à jour

---

L'excellent niveau de qualité du véhicule est garanti par de constantes améliorations. Ce manuel peut par conséquent présenter des différences par rapport à votre véhicule.

Maserati se réserve le droit d'entreprendre des modifications de la conception ou des fonctionnalités, et d'apporter ces modifications ou améliorations au véhicule sans que soit impliquée l'obligation de mettre à jour les véhicules précédemment fabriqués.

Ce manuel illustre et décrit toutes les versions du modèle actuel. Votre véhicule peut donc être dépourvu de certains des équipements ou accessoires décrits dans le présent manuel. Veuillez ne tenir compte que des informations concernant votre véhicule. Toutes les caractéristiques et illustrations contenues dans cette Notice sont celles en vigueur au moment de l'impression.

### **REMARQUE:**

**La version actualisée de la documentation de bord peut être consultée en accédant au site web <https://ownerdocumentation.maserati.com>.**



## Informations du propriétaire en ligne

Tous les documents embarqués peuvent également être consultés en ligne au format PDF en accédant au site <https://ownerdocumentation.maserati.com>. Le site Internet est disponible sur la plupart des marchés.

Il se peut que les documents en ligne soient plus à jour que ceux fournis avec la voiture.

L'accès au site Internet

[www.maserati.com](http://www.maserati.com) permet de voir des vidéos et de trouver d'autres informations utiles sur votre Maserati et tous les services disponibles.

## Consultation du manuel

Ce manuel illustre les opérations d'entretien et d'utilisation se rapportant aux modèles de motorisation essence de toutes les versions de ce modèle.

Pour faciliter la lecture de ce manuel et se repérer rapidement, les sujets ont été subdivisés en sections et chapitres : chaque chapitre peut contenir plusieurs paragraphes.

### Signification des symboles

#### Avertissement et Remarque

À l'intérieur de ceux-ci, les avertissements et remarques importantes sont facilement identifiables grâce à des icônes.



#### ATTENTION !

**Le non-respect de ces instructions peut provoquer des SITUATIONS DANGEREUSES pour la sécurité personnelle et le véhicule.**



#### ENVIRONNEMENT !

**Cette remarque indique le bon comportement à suivre pour utiliser le véhicule en protégeant l'environnement.**



#### IMPORTANT !

**Cela vise à prévenir tout dommage à la voiture ainsi que tout danger pour la sécurité des personnes.**

#### REMARQUE:

Informations concernant le sujet et/ou le fonctionnement décrits.

### Validité des équipements en option et versions/marchés



Ce manuel décrit l'équipement standard et l'équipement optionnel du véhicule.

L'équipement, les fonctions ou les systèmes du véhicule peuvent ne pas être disponibles dans toutes les versions ou marchés.

Dans ce cas, la disponibilité sera identifiée dans le titre et/ou le texte par ce symbole correspondant entre parenthèses.

### Autres indications générales

- La version de base du GranTurismo est représentée sur les images. Dans les autres versions, certaines pièces ou dotations peuvent être différentes de celles montrées dans les images.
- « Droite » et « Gauche » se réfèrent toujours au sens dans lequel le véhicule roule.
- Toutes les indications et illustrations de ce manuel se rapportent à un



## Introduction

véhicule avec le volant à gauche. Pour les véhicules avec volant à droite, certaines commandes sont disposées différemment qu'indiqué dans les illustrations.

- Sauf autrement spécifié, le tableau de bord apparaissant dans les illustrations est la version avec l'indicateur de vitesse en km/h la présentation classique en mode de conduite « Confort » (Comfort) – toutefois, les indications données sont également valables pour la version en mph et toute autre visualisation du mode de conduite.

### Versions du référentiel général de sécurité (RGS)

Le nouveau règlement européen 2019/2144, connu sous le nom de référentiel général de sécurité (ou RGS), introduit une gamme de systèmes avancés obligatoires d'aide à la conduite pour améliorer la sécurité routière.

Tous les véhicules soumis au RGS devront désormais être équipés d'une série de nouveaux dispositifs de sécurité destinés à assister le conducteur et à mieux protéger les passagers, les piétons et les cyclistes.

Les véhicules concernés par le nouveau RGS sont ceux commercialisés dans les pays suivants : Autriche, Belgique, Bulgarie, Croatie, Chypre, République

tchèque, Danemark, Estonie, Finlande, France, Allemagne, Grèce, Hongrie, Irlande, Italie, Lettonie, Lituanie, Luxembourg, Malte, Pays-Bas, Pologne, Portugal, Roumanie, Slovaquie, Slovénie, Espagne, Suède, Islande, Liechtenstein, Norvège, Suisse, Israël, Turquie, Australie, Irlande du Nord, Serbie, Réunion, Martinique, Guadeloupe, Mayotte, Guyane française. Ces véhicules seront désignés par la mention « Versions RGS ».

## Abréviations

Certains termes et descriptions abrégés se trouvant dans cette notice ont une signification particulière.

<b>A/C</b>	Air-Conditioning system (Système de climatisation).
<b>ABA</b>	Advanced Brake Assist (Système d'aide au freinage avancé).
<b>ABS</b>	Anti-Lock Braking System (Système antiblocage des roues).
<b>ABSA</b>	Active Blind Spot Assist (Système actif d'avertissement d'angle mort).
<b>ACC</b>	Adaptive Cruise Control (Régulateur de vitesse adaptatif).
<b>ADA</b>	Active Driving Assist (Assistance active à la conduite).
<b>ADAS</b>	Advanced Driver Assistance Systems (Systèmes avancés d'aide à la conduite).
<b>AEB</b>	Autonomous Emergency Braking (Freinage automatique d'urgence).
<b>AFS</b>	Advanced Frontlighting System (Système d'éclairage avant adaptatif).
<b>ALM</b>	Active Lane Management.
<b>ALR</b>	Automatic Locking Retractor (Enrouleur à blocage automatique).



<b>AQS</b>	Air Quality Sensor (Capteur de qualité de l'air).	<b>ELK</b>	Emergency Lane Keeping (Maintien de voie en cas d'urgence).	<b>OBD</b>	On Board Diagnostics (Système de diagnostics embarqué).
<b>ATC</b>	Automatic temperature Control (Commande de température automatique).	<b>EPB</b>	Electric Parking Brake (Frein de stationnement électrique).	<b>ORC</b>	Occupant Restraint Controller (Commande de retenue des occupants).
<b>AVH</b>	Auto Vehicle Hold (Maintien automatique du véhicule).	<b>EPS</b>	Electric Power Steering (Direction assistée électrique).	<b>ORS</b>	Systèmes de retenue des occupants-
<b>AWD</b>	Traction intégrale.	<b>ESC</b>	Electronic Stability Control (Commande de stabilité électronique).	<b>PEB</b>	Freinage d'urgence piétons (Pedestrian Emergency Braking).
<b>BAS</b>	Brake Assist System (Système d'aide au freinage).	<b>ETC</b>	Electronic Throttle Control (Commande électronique du papillon).	<b>RAB</b>	Ready Alert Braking (Mise en alerte du système de freinage).
<b>BSA</b>	Blind Spot Assist (Avertisseur d'angle mort).	<b>FCW</b>	Forward Collision Warning (Alerte collision frontale).	<b>RCP</b>	Rear Cross Path (Détecteur d'obstacle transversal arrière).
<b>BTO</b>	Brake Throttle Override (Priorité des freins sur les gaz).	<b>GPF</b>	Gasoline Particulate Filter (Filtre à particules essence).	<b>RHD</b>	Right-Hand Drive (Conduite à droite).
<b>CAN</b>	Controller Area Network (Contrôleur de zone réseau).	<b>HBA</b>	Hydraulic Brake Assistance (Système d'assistance dans les freinages d'urgence).	<b>RKE</b>	Remote Keyless Entry (Commande à distance des serrures).
<b>CC</b>	Cruise Control (Régulateur de vitesse).	<b>HSA</b>	Hill Start Assist	<b>ROM</b>	Roll-Over Mitigation (Prévention du risque de retournement).
<b>CRS</b>	Système de retenue pour enfants.	<b>HUD</b>	Affichage tête-haute (Head Up Display)	<b>SAB</b>	Side Air Bag (Airbag latéral).
<b>DDD</b>	Drowsy Driver Detection (Détection de somnolence du conducteur)	<b>ISA</b>	Intelligent Speed Assist (Assistant de vitesse intelligent).	<b>SBR</b>	Seat Belt Reminder (Témoin de rappel de ceinture de sécurité).
<b>DRL</b>	Daytime Running Lights (Feux de jour).	<b>LSD</b>	Limited Slip Differential (Différentiel auto-bloquant).	<b>SL</b>	Speed Limiter (Limiteur de vitesse).
<b>EBD</b>	Electronic Brake-force Distribution (Répartiteur de freinage à contrôle électronique).	<b>MIL</b>	Malfunction Indicator Light (Témoin de panne).	<b>SRS</b>	Supplemental Restraint System (Système de retenue supplémentaire).
<b>EDR</b>	Event Data Recorder (Enregistreur de données événementielles).	<b>MIA</b>	Maserati Intelligent Assistant (Assistant intelligent Maserati).	<b>SVT</b>	Stolen Vehicle Tracker (Suivi du véhicule volé).
<b>ECU</b>	Electronic Control Unit (Boîtier électronique de contrôle).				



## Introduction

<b>TCS</b>	Traction Control System (Système antipatinage).
<b>TPMS</b>	Tire Pressure Monitoring System (Système de surveillance de la pression des pneus).
<b>TSA</b>	Traffic Sign Assist.
<b>TSM</b>	Trailer Sway Mitigation (Système de stabilisation de la remorque).
<b>VIN</b>	Vehicle Identification Number (Numéro d'identification du véhicule).

## Entretien et garantie

Les informations contenues dans cette notice se limitent au strict nécessaire pour assurer une utilisation et un entretien correct de la voiture.

Les observer scrupuleusement permettra au propriétaire d'être pleinement satisfait de sa voiture et d'en obtenir les meilleurs résultats.

Nous vous recommandons de faire effectuer tous les services d'entretien et de maintenance par le **Réseau d'Assistance**. Veuillez tenir compte du fait que Maserati recommande de s'adresser au **Réseau d'Assistance Agréé**, disponible sur le site web de Maserati ([www.maserati.com](http://www.maserati.com)).

Tous les accessoires et les fonctions installés sur le véhicule ont été conçus par les ingénieurs Maserati et ont passé avec succès des tests rigoureux, réalisés dans toutes les conditions d'utilisation. L'installation de certains accessoires du commerce non approuvés par Maserati peut interférer avec l'électronique du véhicule et compromettre la sécurité de conduite.

Pour plus d'informations concernant la garantie, veuillez vous référer au « Carnet de Garantie ».

Le **Réseau d'Assistance Maserati** est à l'entière disposition des Clients pour toute information et tout conseil.

## Suggestions relatives à l'entretien

### Préparer le rendez-vous

Au cas où votre véhicule nécessiterait des travaux couverts par la garantie, veuillez vous assurer de disposer de tous les documents requis et veuillez vous munir de votre dossier-garantie. Tous les travaux effectués ne sont pas forcément couverts par la garantie : c'est pourquoi, veuillez discuter avec le conseiller du service après-vente au sujet des frais supplémentaires. Il est recommandé de garder un carnet portant l'historique de l'entretien de votre véhicule, puisque ceci peut souvent procurer un indice clé au sujet du problème en cours.

### Préparer une liste

Veuillez établir une liste des problèmes présentés par votre véhicule ou des travaux spécifiques que vous souhaitez faire réaliser. Si votre véhicule a eu un accident ou s'il a été l'objet de travaux qui ne figurent pas parmi ceux indiqués dans le carnet d'entretien, veuillez en informer votre conseiller d'entretien.

### Optimisation des travaux demandés

Si un certain nombre d'éléments nécessitent une attention particulière,



nous vous recommandons d'en discuter avec votre conseiller d'entretien afin de convenir de l'ordre de priorités.

Dans de nombreux centres du **Réseau d'assistance**, il est possible d'obtenir un véhicule de courtoisie ou de location à un tarif journalier minimal. Si vous avez besoin d'un véhicule de location, nous vous recommandons d'en faire la démarche avant la visite, par exemple, quand vous appelez pour prendre rendez-vous.

### Si vous avez besoin d'aide

Le constructeur/Maserati, et ses centres du **Réseau d'assistance**, accordent la priorité absolue à la satisfaction du client vis à vis des produits et services qu'ils lui fournissent.

L'entretien sous garantie doit être effectué par un centre du **Réseau d'assistance**.

En cas de problèmes, quels qu'ils soient, veuillez vous rappeler que la plupart des questions peuvent être résolues selon le processus suivant.

- Si, pour quelque raison que ce soit, vous n'êtes toujours pas satisfaits, veuillez contacter le directeur général ou le propriétaire du Centre d'Assistance. Vous assister incombe à leur responsabilité.
- Si un Centre d'assistance est incapable de résoudre le problème, vous

pouvez contacter par téléphone ou e-mail le **Service client Maserati** en vous rendant sur le site Internet **www.maserati.com** et en sélectionnant « Service client Maserati » dans le menu « Service & Assistance ».

Toute communication doit contenir les informations suivantes :

- Le nom et l'adresse du propriétaire.
- Le numéro de téléphone du propriétaire (domicile et lieu de travail).
- Le nom du Centre d'Assistance Maserati.
- Numéro d'identification du véhicule (VIN).
- La date de livraison du véhicule et le kilométrage.

### Renseignements sur la Garantie

Pour les conditions générales des garanties Maserati applicables au véhicule et au marché concernés, veuillez consulter le livret de Garantie compris dans le kit de documentation du propriétaire.

### Service pièces détachées

Avec les Pièces d'origine, vous préservez sur le long terme la fiabilité, le confort et les performances de votre nouvelle voiture.

Pour la maintenance et l'entretien programmé, Maserati vous suggère de toujours exiger des pièces d'origine, étant le résultat d'une recherche et

développement constants, de tests de fiabilité et de nouvelles technologies, et spécialement conçues pour ce véhicule.

### Accessoires d'origine

Les Accessoires d'origine Maserati sont la parfaite combinaison entre le design et la fonctionnalité. Chaque détail et caractéristique des produits sont faits sur mesure avec la plus grande qualité représentée par le Trident de Maserati. Des tests techniques et liés à la qualité très stricts sont réalisés pour approuver chaque produit.

Afin d'exploiter pleinement les performances et la polyvalence du véhicule, découvrez la large gamme d'accessoires approuvés qui peuvent être ajoutés à la voiture.

Le **Réseau d'Assistance Maserati** est à votre entière disposition pour toute information concernant cette gamme d'« Accessoires d'origine ».



## Introduction

### Vehicle Identification Number (Numéro d'identification du véhicule)

Le numéro d'identification du véhicule (VIN) est poinçonné sur le repose-pied en face du siège passager à droite.



Pour pouvoir lire le numéro, soulevez le tapis de sol et faites glisser la protection.



Le numéro VIN est également visible à l'extérieur par le pare-brise à l'angle avant gauche de la planche.



#### REMARQUE:

Lorsque vous commandez des pièces détachées ou faites une requête, mentionnez toujours le numéro d'identification du véhicule.

### Numéro d'identification du moteur

Le numéro d'identification du moteur est poinçonné à l'avant du carter, dans la partie inférieure du côté droit, près du différentiel avant.



## Avertissements et homologation / étiquettes d'informations

### Étiquette générale comportant des remarques d'avertissement et des précautions à prendre

Sur ces étiquettes apposées à l'intérieur du capot, vous pouvez identifier toutes les remarques de précautions ou d'avertissement, et les symboles qui sont également indiqués sur certaines pièces/composants du véhicule. Pour plus d'informations, consulter le chapitre « Symboles sur/près des composants » dans la présente section.

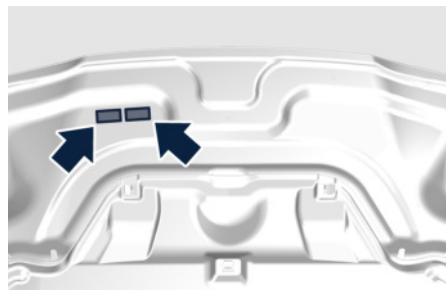

### Étiquettes airbag passager

Les étiquettes sont apposées à l'intérieur et à l'extérieur du pare-soleil passager.



Pour le Mexique, les étiquettes sont apposées à l'extérieur des deux pare-soleils.



### Marché mexicain uniquement

Une autre étiquette est apposée sur la planche indiquant que le système d'airbags est installé.

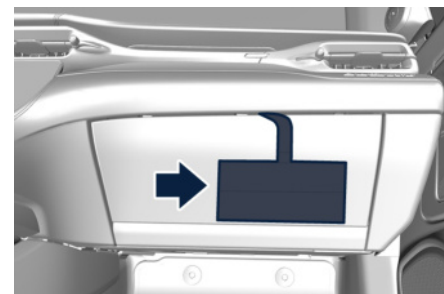

### Étiquette du danger de redémarrer le moteur avec le capot ouvert

L'étiquette est apposée sur le côté supérieur du capot.

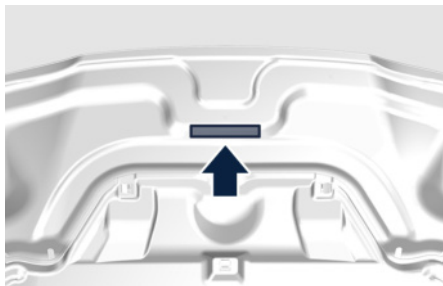

### Plaque d'identification du véhicule

L'étiquette est fixée sur le montant de la porte arrière côté conducteur et indique les détails suivants.

- Nom du constructeur.
- Numéro d'homologation.
- Numéro de série (V.I.N.).
- Charge limite admise.
- Charge limite admise sur le premier axe (avant).
- Charge limite admise sur le second axe (arrière).
- Type moteur.
- Code version véhicule.
- Numéro de l'ensemble.
- Informations quant à la peinture.



### Étiquette de pression de gonflage des pneus (marché australien et néo-zélandais)

L'étiquette est fixée sur le montant de la porte conducteur arrière.



### Étiquette d'information de carburant

L'étiquette est placée à l'intérieur de la trappe du réservoir.



### Plaque d'identification CEE

L'étiquette est fixée sur le montant de la porte passager arrière.



### Étiquette du liquide du système de climatisation

L'étiquette est fixée sur le montant avant gauche.

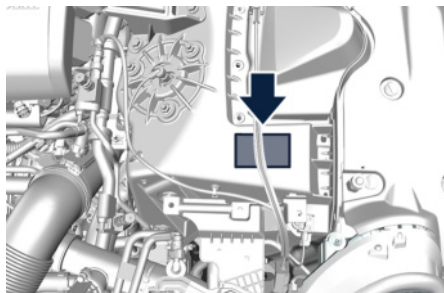

### Étiquettes de liquide de refroidissement moteur

L'étiquette est appliquée sur le vase d'expansion du liquide de refroidissement du moteur, près du capuchon.

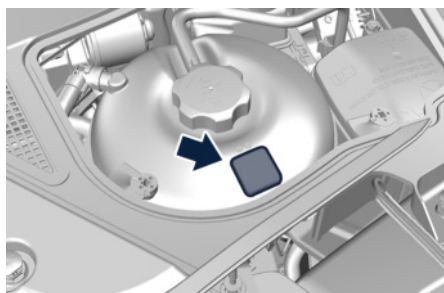

### Positionnement TAG (Telepass)

Le TAG (Telepass) doit être appliqué à l'intérieur de la voiture sur la partie supérieure du pare-brise, sur le côté droit du rétroviseur intérieur où il n'y

a pas de revêtement réfléchissant infrarouge.



Pour appliquer le TAG (Telepass), respectez les dimensions de positionnement par rapport au bord supérieur du pare-brise et la ligne centrale du rétroviseur intérieur, comme indiqué sur l'image.

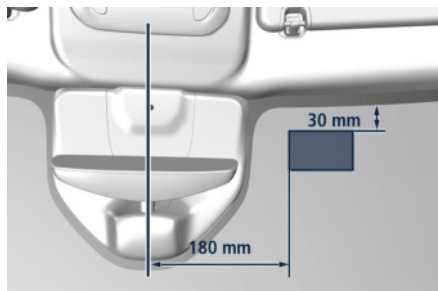

### REMARQUE:

Les équipements radio-commandés, tels que le système de péage, ne peuvent être montés que sur cette zone.

### Étiquette d'entretoise de chargement (uniquement pour GranCabrio)

L'étiquette est fixée sur l'entretoise de chargement.

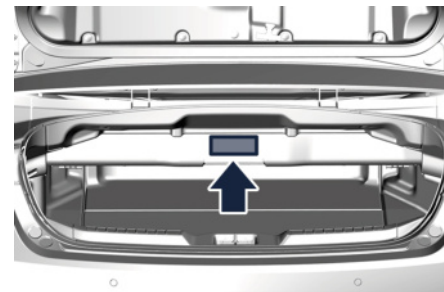

## 1 Symbole sur/près des composants

Des étiquettes colorées spécifiques sur certains composants de votre Maserati, ou juste à côté, portent des symboles qui attirent l'attention sur des précautions importantes à prendre. Les avertissements importants que l'utilisateur doit prendre en considération pour tous les dispositifs figurent sur l'étiquette apposée à l'intérieur du capot (Voir « Avertissements et homologation/étiquettes d'informations » dans cette section). La liste qui suit résume tous les symboles étiquetés sur votre Maserati avec, en regard, le composant sur lequel le symbole attire l'attention. Ces symboles sont divisés en catégories selon leur signification.



### ATTENTION !

**Ne pas enlever les étiquettes d'avertissement de la voiture. Si ces étiquettes d'avertissement sont enlevées, ceux qui travaillent sur la voiture peuvent ne pas être conscients des dangers des pièces mobiles, des pièces en surchauffe ou d'un contact possible avec des fluides ou des gazes**

**qui pourraient causer une blessure grave.**

### Symboles de danger



#### Batterie

Liquide corrosif.



#### Batterie

Explosion.



#### Ventilateur du radiateur

Peut démarrer automatiquement même moteur coupé.



#### Réservoir d'expansion

Ne pas enlever le bouchon quand le moteur est chaud.



#### Bobine - Phares

Haute tension.



#### Courroies et poulies

Organes en mouvement ; ne pas s'approcher.



#### Tuyaux de la climatisation

Ne pas ouvrir. Gaz haute pression.

### Symboles d'interdiction et Mesures obligatoires



#### Batterie

Ne pas approcher de flammes libres.



#### Batterie

Ne pas laisser les enfants s'approcher.



**Carters de chaleur - courroies - poulies - ventilateurs**  
Ne pas poser les mains.



#### Batterie

Se protéger les yeux.



#### Batterie - Cric

Consulter la notice d'utilisation et d'entretien.

### Symboles de liquide de remplissage



#### Moteur - Bouchon de remplissage de l'huile moteur

Huile moteur. Nous vous recommandons d'utiliser une huile dont les caractéristiques sont indiquées au chapitre « Tableau de ravitaillement » dans la section « Données techniques ».



#### Réservoir liquide de frein

Liquide de frein type DOT 4. Ne pas dépasser le niveau maximal de liquide dans le réservoir. Nous vous recommandons d'utiliser un liquide dont les caractéristiques sont indiquées au chapitre « Tableau de ravitaillement » dans la section « Données techniques ».

**Réservoir d'expansion du radiateur**

Nous vous recommandons d'utiliser un liquide antigel pour les radiateurs dont les caractéristiques sont indiquées au chapitre « Tableau de ravitaillement » dans la section « Données techniques ».

**Réservoir liquide lave-glaces**



Lave-glaces avant. Nous vous recommandons d'utiliser un liquide dont les caractéristiques sont indiquées au chapitre « Tableau de ravitaillement » dans la section « Données techniques ».



## Introduction



## 2 - Pour connaître le véhicule

Présentation des commandes principales .....	20
Système de Sécurité Active et Passive .....	22
Systèmes de retenue des occupants (ORS) .....	22
Système de retenue complémentaire (SRS) - Airbags .....	28
Système de retenue pour enfants (CRS) .....	41
Arceaux de sécurité actifs (uniquement pour GranCabrio) .....	58
Informations sur les pneus .....	60
Système de surveillance de la pression des pneus (TPMS) .....	66
Freins et systèmes de commande de stabilité .....	70
Différentiel auto-bloquant LSD (Limited Slip Differential ) (  ) .....	75
Système d'alarme antivol .....	75
Éclairage extérieur .....	80
Éclairage intérieur .....	86
Éclairage d'accès/sortie .....	87
Mise à niveau projecteur .....	89
Équipements intérieurs .....	90
Capote (uniquement pour GranCabrio) .....	96
Windstop (uniquement pour GranCabrio) .....	102
Système Élévateur .....	105
Zone de chargement .....	106
Système audio .....	109
Distribution d'air climatisé .....	111
HomeLink® (  ) .....	113



## Présentation des commandes principales

### Sur la planche

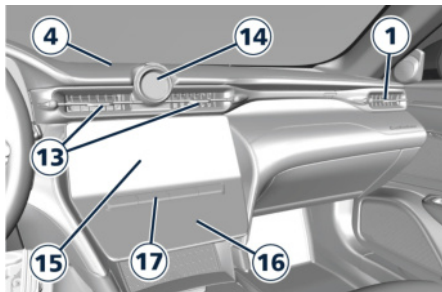
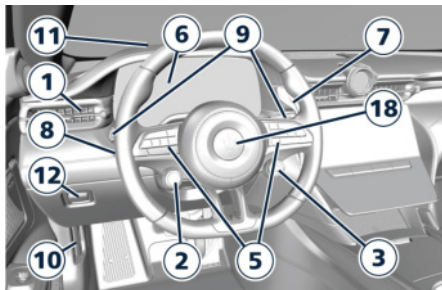

- 1 Bouches d'aération latérales réglables
- 2 Bouton **START/STOP** du moteur
- 3 Sélecteur du mode de conduite et bouton de rigidité de la suspension
- 4 Témoin antivol
- 5 Commandes au volant
- 6 Tableau de bord

- 7 Palette de sélection de rapport droite +
- 8 Palette de sélection de rapport gauche -
- 9 Levier multifonction (essuie-glace, sélection des phares et clignotants)
- 10 Levier d'ouverture du capot
- 11 Affichage tête-haute (HUD)
- 12 Levier frein de stationnement électrique
- 13 Bouches d'aération centrales réglables
- 14 Horloge intelligente
- 15 Écran MIA
- 16 Écran Confort
- 17 Sélecteurs de transmission à bouton
- 18 Avertisseur sonore

### Sur la console centrale

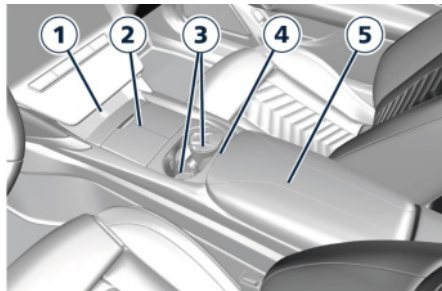

Partie avant de la console centrale

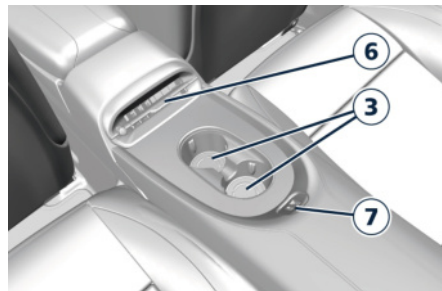

Partie arrière de la console centrale

- 1 Chargeur sans fil
- 2 Compartiment du tunnel central
- 3 Porte-gobelet
- 4 Bouton de déverrouillage du compartiment du tunnel central arrière
- 5 Compartiment du tunnel central arrière avec ports USB
- 6 Bouches à diffusion d'air orientables
- 7 Prise USB



## Sur la console de plafonnier avant

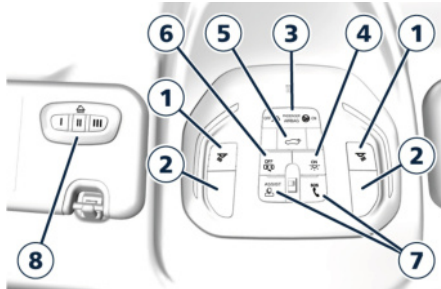

GranTurismo

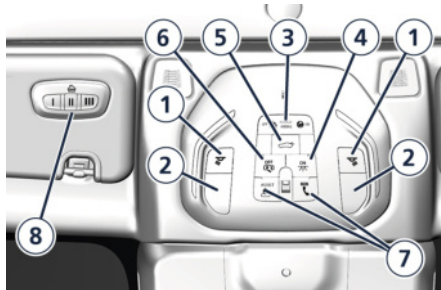

GranCabrio

- 1 Bouton de réglage des lampes de lecture
- 2 Lampes de lecture
- 3 Témoin de désactivation de l'airbag passager
- 4 Bouton pour allumer les lumières de l'habitacle

- 5 Bouton d'ouverture complète/partielle du capot du coffre motorisé (GranTurismo). Bouton pour déverrouiller le capot du coffre (GranCabrio)
- 6 Bouton pour éteindre les lumières de l'habitacle lorsque les portes sont ouvertes
- 7 Bouton d'activation de l'appel d'assistance ou de l'appel d'urgence SOS (☎)
- 8 Commandes HomeLink (📶)

## Sur les portes avant

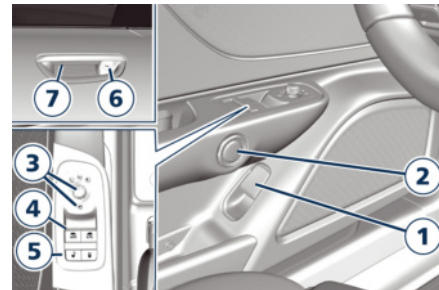

Porte du conducteur

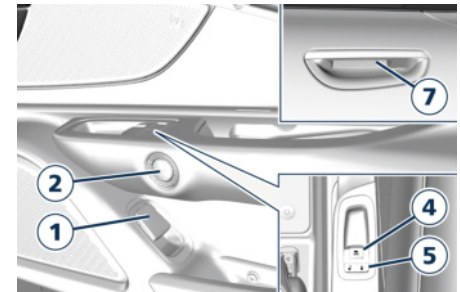

Porte du passager

- 1 Poignée d'urgence intérieure
- 2 Bouton de porte E-latch
- 3 Commutateurs de rétroviseurs extérieurs
- 4 Commutateurs de lève-vitres électriques
- 5 Boutons de verrouillage/déverrouillage électrique des portes
- 6 Verrou d'ouverture manuelle extérieure de la porte
- 7 Poignée de porte extérieure



## Système de Sécurité Active et Passive

---

### Sécurité passive

Le système de sécurité passive est conçu pour réduire les risques de subir de graves blessures en cas d'accident. Les ceintures de sécurité et limiteur de charge, les airbags et d'autres composants auxiliaires des systèmes de retenue des occupants décrits dans les chapitres spécifiques de cette section sont des composants essentiels de ce système.

En plus de ces composants, la carrosserie à déformation contrôlée est particulièrement importante pour la sécurité passive. Elle est en mesure d'absorber l'énergie qui se dégage pendant un impact et de la distribuer sur l'ensemble de la structure, ce qui se traduit par une décélération progressive du véhicule.

Pour protéger les occupants dans ces situations, l'habitacle est une cellule de survie capable de conserver une résistance maximale sans se déformer.

### Sécurité active

Le système de sécurité active permet d'éviter les accidents ou de réduire leur sévérité. Pour ce faire, il utilise les systèmes/composants suivants.

### Freins et systèmes de commande de stabilité

En plus du système de frein hydraulique qui actionne les étriers, le véhicule est équipé du système électronique ESC et des sous-systèmes correspondants. Ceux-ci permettent, en phase de freinage, d'éviter que les roues ne se bloquent tout en préservant une bonne maniabilité et une excellente stabilité du véhicule. Même en phase d'accélération, le système TCS peut servir à éviter le patinage des roues motrices.

### Feux extérieurs

Pour conduire en toute sécurité, il est indispensable de pouvoir voir parfaitement la route et d'être bien vu par les autres ; c'est la raison pour laquelle le véhicule est équipé des systèmes d'éclairage les plus sophistiqués.

### Système de climatisation

Même la climatisation de l'habitacle évite l'embuage et améliore le confort à bord, donc la rapidité des réflexes.

## Systèmes de retenue des occupants (ORS)

---

Les ORS répertoriés font partie des fonctions de sécurité les plus importantes de votre véhicule :

- Ceintures de sécurité à trois points d'ancrage (également appelées ceintures de sécurité abdominales et épaulières) pour le conducteur et tous les passagers.
- Airbags avant optimisés pour le conducteur et le passager avant.
- Airbags latéraux supplémentaires intégrés aux sièges.
- Colonne de direction et volant à absorption d'énergie.
- Toutes les ceintures de sécurité de siège arrière intègrent des enrouleurs à blocage automatique (ALR) qui bloquent la sangle de la ceinture en place après l'avoir étirée entièrement et ajustée à la longueur souhaitée pour maintenir un siège pour enfant ou fixer un gros objet sur un siège.

Pour transporter des enfants jusqu'à 12 ans et d'une taille inférieure à 1,5 m, vous devez utiliser des systèmes de retenue enfants pouvant se fixer à la ceinture à trois points ou aux ancrages Isofix.



### REMARQUE:

Les airbags avant optimisés sont dotés d'un gonfleur progressif. Il permet à l'airbag de se gonfler plus ou moins rapidement ou fermement en fonction de la gravité et du type de collision.

Lisez attentivement les informations contenues dans cette section. Vous saurez comment utiliser le système de retenue et comment protéger au mieux vos passagers et vous-même.



### ATTENTION !

**En cas d'accident, tous les occupants risquent d'être grièvement blessés s'ils ne sont pas correctement attachés. Vous pouvez heurter l'intérieur du véhicule ou d'autres passagers ou être projeté hors du véhicule. Assurez-vous toujours du bouclage correct de toutes les ceintures de sécurité, y compris la vôtre. Bouclez votre ceinture même si vous êtes un excellent conducteur, y compris pour de courts trajets. Un autre usager de la route peut être un mauvais conducteur et entrer en collision avec vous. Les accidents peuvent se produire aussi bien loin de chez vous que dans votre propre rue.**

Les statistiques prouvent que les ceintures de sécurité épargnent des vies

humaines et qu'elles réduisent la gravité des blessures en cas d'accident. La projection hors du véhicule est l'une des causes des blessures les plus graves. Les ceintures de sécurité réduisent ce risque, comme elles réduisent le risque de blessures dues à des chocs dans l'habitacle.

Tous les occupants du véhicule doivent porter leur ceinture de sécurité en permanence.

### Ceintures de sécurité à trois points

Tous les sièges de votre véhicule sont équipés de ceintures de sécurité à trois points.

L'enrouleur de sangle de la ceinture est conçu pour se verrouiller en cas d'arrêt soudain ou de collision. Cette fonction permet à la partie épaulière de la ceinture de suivre librement vos mouvements en temps normal, en s'adaptant parfaitement au buste des occupants. Cependant, en cas d'accident, la ceinture de sécurité se bloque et réduit le risque de choc dans l'habitacle ou de projection hors du véhicule.

Le conducteur est responsable du respect des réglementations locales concernant l'utilisation des ceintures de sécurité, et de s'assurer qu'elles sont observées par tous les autres occupants.

Toujours attacher les ceintures de sécurité avant de démarrer.



### ATTENTION !

- **Il est interdit et dangereux de voyager dans l'espace de chargement intérieur. En cas d'accident, les personnes voyageant dans ces zones risquent des blessures graves ou mortelles.**
- **N'autorisez personne à voyager dans une zone de votre véhicule qui n'est pas équipée de sièges et de ceintures de sécurité.**
- **Chaque occupant de votre véhicule doit être installé dans un siège et utiliser correctement sa ceinture de sécurité.**
- **Une ceinture de sécurité mal positionnée peut s'avérer dangereuse. Les ceintures de sécurité sont conçues pour passer à la hauteur des os les plus gros du corps humain. Ce sont les parties les plus fortes de votre corps et ce sont elles qui encaissent le mieux les chocs en cas d'accident.**
- **Une ceinture mal placée peut accroître la gravité des blessures en cas d'accident. Cela pourrait en effet provoquer des lésions internes ou faire glisser l'occupant ne pas le retenir convenablement. Il est donc important de respecter scrupuleusement ces**



## Pour connaître le véhicule

normes garantissant le maximum de sécurité pour tous les occupants.

- N'utilisez jamais une seule ceinture de sécurité pour deux personnes. Deux personnes utilisant la même ceinture risquent de se heurter violemment dans un accident et de se blesser mutuellement. N'utilisez jamais une ceinture à trois points pour plus d'une personne, quelle que soit sa taille.
- Rappelez-vous qu'en cas d'accident les passagers des sièges arrière ne portant pas de ceinture de sécurité ne sont pas seulement exposés au risque de blessures personnelles mais représentent également un grave danger pour les occupants des sièges avant.

### Mode d'emploi des ceintures de sécurité à trois points

- Montez à bord du véhicule et fermez la porte. Asseyez-vous et réglez le siège.
- La plaque de verrouillage de ceinture de sécurité est située sur le montant de porte arrière, au-dessus du siège côté extérieur.
- Tenez la plaque de verrouillage et étirez la ceinture autour de vous, puis, lorsqu'elle est assez longue, insérez la plaque de verrouillage dans la boucle jusqu'à ce que vous entendiez un déclic.



### ATTENTION !

- Une ceinture dont la plaque de verrouillage est introduite dans la mauvaise boucle ne vous garantit pas une protection efficace. La sangle abdominale de la ceinture risque de se placer trop haut sur votre corps et de provoquer des lésions internes. Verrouillez toujours votre ceinture dans la boucle correspondante.
- Une ceinture trop lâche ne protège pas efficacement. En cas d'arrêt brutal, vous pourriez être projeté vers l'avant, ce qui augmenterait le risque de blessures. La ceinture de sécurité doit être bien ajustée.
- Une ceinture portée sous le bras est dangereuse. En cas d'accident, vous risqueriez de heurter les parois du véhicule, ce qui augmenterait les

risques de blessures à la tête et au cou. De plus, une ceinture portée sous votre bras peut causer des blessures internes. Les côtes sont moins résistantes que les épaules. Portez la ceinture sur l'épaule afin que vos os les plus robustes absorbent la force d'un éventuel impact.

- La partie inférieure doit reposer sur le bassin plutôt que sur l'abdomen de l'occupant. Pour ajuster le segment horizontal de la ceinture, tirez légèrement sur la partie diagonale. Pour relâcher la ceinture abdominale si elle est trop serrée, inclinez la plaque de verrouillage et tirez sur la ceinture. Une ceinture tendue correctement réduit le risque de glisser sous la ceinture en cas d'accident.



### ATTENTION !

- Une ceinture abdominale portée trop haut peut augmenter le risque de blessures internes en cas d'accident. Les forces produites par la ceinture ne seraient pas absorbées par les os robustes des hanches et du bassin, mais par votre abdomen. Portez toujours la sangle baudrier aussi bas que possible et maintenez-la ajustée.



- Une ceinture tordue ne vous protégera pas correctement. Lors d'une collision, elle pourrait même se transformer en instrument tranchant. S'assurer donc que la ceinture est déployée de façon linéaire. Si vous ne pouvez pas attacher une ceinture de sécurité du véhicule, rendez-vous immédiatement dans un centre d'assistance.
- N'utilisez pas de dispositifs (agrafes, attaches, etc.) empêchant les ceintures de sécurité de rester près des corps des occupants.
- Ne portez pas d'enfants sur le ventre d'un passager en utilisant seulement une ceinture de sécurité pour protéger les deux.
- Placez la ceinture à trois points de manière confortable sur votre poitrine et non sur votre cou. L'enrouleur reprendra le jeu éventuel de la ceinture.
- Pour desserrer la ceinture, appuyez sur le bouton rouge de la boucle. La courroie se ré-enroule d'elle-même en position de rangement. Si nécessaire, guidez la ceinture avec la main pendant qu'elle se rétracte, pour lui empêcher de se retourner.



### ATTENTION !

Une sangle effilochée ou déchirée peut se rompre en cas d'accident et vous laisser sans protection. Examinez régulièrement les ceintures de sécurité. Recherchez la présence d'éventuelles coupures, sangles effilochées et pièces desserrées. Remplacez immédiatement les pièces endommagées. Ne démontez ni ne modifiez le système. Les ensembles ceinture de sécurité/enrouleur doivent être remplacés par le réseau d'assistance après un accident s'il ont été endommagés (enrouleur déformé, ceinture déchirée, etc.).

### Procédure pour désentortiller une ceinture de sécurité à trois points

Procédez de la manière suivante pour désentortiller une ceinture de sécurité à trois points.

- Placez la plaque de verrouillage aussi près que possible du point d'ancrage.
- À environ 15 à 30 cm au-dessus de la plaque de verrouillage, saisissez et tordez la sangle de 180° pour créer un pli juste au-dessus de la plaque de verrouillage.
- Faites glisser la plaque vers le haut, par-dessus la sangle pliée. La sangle

pliée doit entrer dans la fente au sommet de la plaque de verrouillage.

- Continuez à faire coulisser la plaque de verrouillage vers le haut pour libérer la sangle pliée.

### Ceintures de sécurité passagers

Toutes les ceintures de sécurité des sièges des passagers sont équipées d'un enrouleur à blocage automatique d'un enrouleur à blocage automatique (ALR) conçu pour fixer un dispositif de retenue pour enfant. Pour de plus amples informations, reportez-vous à « Installation des systèmes de retenue pour enfant à l'aide des ceintures de sécurité du véhicule équipées d'ALR » sous « Système de retenue pour enfants (CRS) » dans cette section.

Si la position du siège passager ne doit pas être utilisée pour placer un système de retenue pour enfants, vous n'avez qu'à dérouler suffisamment la sangle pour qu'elle s'applique de façon confortable autour de l'occupant pour ne pas activer l'ALR. Si l'ALR est activé, vous entendrez un cliquetis à mesure que la ceinture se rétracte. Dans ce cas, laissez la sangle se rétracter complètement, puis sortez uniquement la longueur de sangle nécessaire pour qu'elle s'enroule confortablement autour de l'occupant.



## Pour connaître le véhicule

Faites glisser la plaque de verrouillage dans la boucle jusqu'à ce que vous entendiez un déclic.



### ATTENTION !

- **Rappelez-vous que, dans le cas d'un impact violent, les passagers des sièges arrière qui ne portent pas leur ceinture de sécurité sont non seulement sujets à des blessures personnelles, mais représentent aussi un danger pour les passagers des sièges avant.**
- **Toujours boucler les ceintures de sécurité.**
- **Voyager sans boucler les ceintures de sécurité augmente de façon significative le risque de blessure grave en cas de collision, même en présence des airbags.**
- **En cas de collision, les ceintures de sécurité diminuent le risque que les occupants soient projetés contre les parois de l'habitacle ou hors du véhicule.**
- **Les airbags sont conçus pour travailler de façon synchronisée avec les ceintures de sécurité, et non pour s'y substituer. Les airbags avant ne se déploient que dans le cas de certaines collisions frontales d'une intensité suffisante. Ils peuvent ne pas être**

**activés si la voiture capote ou dans le cas d'une collision à l'arrière ou de collisions frontales mineures, ou de collisions non-frontales.**

### Utilisation des ceintures de sécurité en mode avec enrouleur à blocage automatique (ALR)

Utilisez le mode de blocage automatique chaque fois qu'un siège pour enfant est installé sur une place équipée d'une ceinture de sécurité offrant cette fonction.

Les enfants jusqu'à 12 ans et d'une taille inférieure à 1,5 m doivent être correctement installés dans un siège pour enfant.

#### Enrouleur à blocage automatique

- Bouclez la ceinture abdominale et la partie diagonale.
- Saisissez la portion diagonale et tirez vers le bas jusqu'à ce que la ceinture soit extraite sur toute sa longueur.
- Laissez la ceinture se rétracter. Lorsque la ceinture se rétracte, vous entendrez un déclic. Celui-ci indique que la ceinture de sécurité est maintenant en mode de blocage automatique.

#### Désactiver le mode de blocage automatique

Débouclez la ceinture à trois points et laissez-la se rétracter complètement pour désengager le mode de blocage

automatique et activer le mode de blocage de secours.



### ATTENTION !

- **L'ensemble ceinture et enrouleur doit être vérifié par le Réseau d'assistance et remplacé si la fonction d'enrouleur à blocage automatique (ALR) ou toute autre fonction de ceinture ne fonctionne pas correctement.**
- **Un non-remplacement de l'ensemble composé de la ceinture et de l'enrouleur peut augmenter le risque de blessure lors d'une collision.**

### Utilisation du système de rappel de ceinture de sécurité (SBR)

Le système SBR a la fonction de rappeler au conducteur et aux passagers de boucler les ceintures de sécurité.

Le système surveille si le conducteur et les passagers ont bouclé ou non leur ceinture de sécurité et avertit grâce à des icônes de témoin

#### Visualisation de l'état des ceintures de sécurité arrière sur l'écran du tableau de bord

L'état de chacune des ceintures de sécurité arrière est visualisé par une icône en-haut de l'écran du tableau de bord qui est activé par le commutateur de boucle sur chaque ceinture de sécurité arrière.

La position de chaque icône représente l'emplacement des occupants arrière à l'intérieur du véhicule.

Ces icônes s'allument pendant 65 secondes, du côté supérieur gauche de l'écran. Pendant cette période, l'utilisateur ne peut pas visualiser les icônes de la partie supérieure du tableau de bord.

Les icônes de couleur rouge indiquent les ceintures de sécurité déboutées, tandis que les icônes de couleur vert représentent les ceintures bouclées. Le système indique seulement si les ceintures de sécurité ne sont pas attachées (icônes rouges) ou sont attachées (icônes vertes) mais n'indiquent pas qu'un occupant est présent.

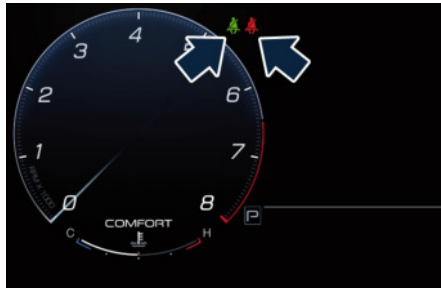

### Fonction SBR pour le conducteur et le passager avant

En plus des indications susmentionnées, lorsque le conducteur ou le passager

avant n'ont pas bouclé leur ceinture, la fonction SBR s'active.

La fonction s'active avec le contact sur ON. Si la ceinture du conducteur ou du passager du siège avant n'est pas attachée, le témoin SBR s'allume sur le tableau de bord et reste allumé jusqu'à ce que les deux ceintures avant soient attachées.



Si la ceinture de sécurité du siège avant est détachée, la séquence d'avertissement SBR se déclenche dès que la vitesse du véhicule est supérieure ou égale à 15 km/h (9 mph) ou supérieure ou égale à 10 km/h (6 mph) sur plus de 400 m (437 yd) ou entre 10 km/h (6 mph) et 15 km/h (9 mph) si la ceinture a été détachée pendant plus de 50 secondes à une vitesse supérieure à 15 km/h (9 mph) ; le témoin SBR clignote et un carillon intermittent retentit.

La séquence se poursuit pendant 108 secondes ou s'arrête lorsque la ceinture de sécurité correspondante est bouclée. Au bout de 108 secondes, l'indicateur sonore s'arrête et le témoin devient fixe. Une fois la séquence terminée, le témoin SBR reste allumé jusqu'à ce que toutes les ceintures concernées soient attachées.

Si la porte avant côté conducteur ou passager est ouverte et qu'on la ferme, et que le capteur de présence de l'occupant détecte une modification du statut, passant d'occupant absent à occupant présent, le système peut répéter la séquence d'avertissement. Le conducteur doit demander à tous les autres occupants d'attacher leurs ceintures.

Le SBR du siège passager avant n'est pas actif lorsque ce siège n'est pas occupé. Le SBR peut se déclencher lorsqu'un animal ou un objet lourd se trouvent sur le siège du passager avant. Il est recommandé d'attacher les animaux domestiques sur le siège arrière, au moyen de harnais ou de paniers fixés par les ceintures de sécurité et d'arrimer correctement toute charge.



## Pour connaître le véhicule

### Ceintures de sécurité et femmes enceintes

Les ceintures peuvent aussi être portées par les femmes enceintes : le risque de blessure en cas d'accident est fortement réduit pour elles et le fœtus si elles portent une ceinture de sécurité. Le meilleur moyen de protéger le fœtus est de protéger la mère.

Les femmes enceintes doivent placer la partie abdominale de la ceinture très bas, de façon qu'elle passe par dessus les hanches et sous l'abdomen (voir la figure).



Lorsqu'une ceinture de sécurité est correctement placée, il est très probable que l'enfant ne soit pas blessé dans une collision. Pour les femmes enceintes, comme pour tout le monde, la clé de l'efficacité des ceintures de sécurité est de les placer correctement.



### ATTENTION !

**Les femmes enceintes doivent respecter scrupuleusement les indications ci-dessus, ainsi que les réglementations locales concernant l'utilisation des ceintures de sécurité.**

### Système de retenue complémentaire (SRS) - Airbags

Ce véhicule est équipé d'airbags avant optimisés pour le conducteur et le passager avant, qui apportent une protection complémentaire à celle des ceintures de sécurité.

L'airbag avant optimisé du conducteur est placé au centre du volant dans la position indiquée en figure. L'inscription « AIRBAG » y est gravée pour l'identifier plus facilement.

L'airbag avant optimisé du passager est placé sur la planche en dessus de la boîte à gants, dans la position indiquée en figure. L'inscription « AIRBAG » y est gravée pour l'identifier plus facilement.

#### REMARQUE:

Ces airbags sont certifiés conformes aux réglementations relatives aux airbags optimisés.

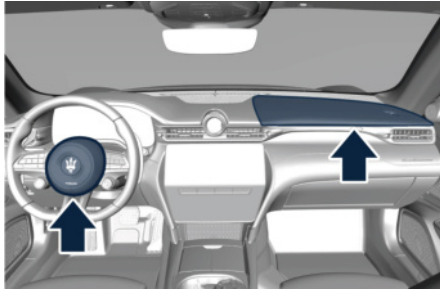

Les airbags avant optimisés sont dotés d'un gonfleur progressif. Il permet à l'airbag de se gonfler plus ou moins rapidement ou fermement en fonction de la gravité et du type de collision.

Ce véhicule est équipé d'un capteur de boucle de ceinture de sécurité conducteur et/ou passager avant, conçu pour détecter si la ceinture de sécurité du conducteur ou du passager avant est attachée. Ce capteur de boucle de ceinture de sécurité peut ajuster le gonflage des airbags avant.

Ce véhicule est aussi équipé d'airbags latéraux complémentaires intégrés aux sièges (SAB) pour améliorer la protection des hanches, du thorax et de la tête des occupants lors d'un choc latéral. Les airbags latéraux complémentaires intégrés aux sièges sont situés sur le côté extérieur des sièges avant.

#### REMARQUE:

Après tout accident, le véhicule doit être amené au Réseau d'Assistance immédiatement.

#### Composants du système d'airbag

Votre véhicule est équipé des éléments du système d'airbags suivants :

- Commande de retenue des occupants (ORC) ;
- Témoins d'airbag sur le tableau de bord ;
- Volant et colonne de direction ;
- Tableau de bord ;
- Airbag avant conducteur optimisé ;
- Airbag avant passager optimisé ;
- Airbags latéraux complémentaires intégrés aux sièges (SAB) ;
- Capteurs d'impact avant et latéraux ;
- Commutateur de boucle de ceinture de sécurité ;
- L'amorce pyrotechnique de coupure de la batterie se trouve sur la borne positive de la batterie.

#### Caractéristiques avancées des airbags avant

Le système d'airbags avant est doté d'airbags progressifs pour le conducteur et le passager avant. Ce système fournit une réponse appropriée à la gravité et au type de collision, déterminé par la commande de retenue des occupants (ORC), qui peut recevoir des informations de la part des capteurs d'impact avant.

Le gonfleur du premier étage est est immédiatement déclenché lors d'un impact exigeant un déploiement de l'airbag. Cette faible intensité est utilisée dans les collisions moins graves. Une intensité supérieure est utilisée pour les collisions plus graves.

Le boîtier électronique permet l'activation des airbags avant ou latéraux sur la base de critères différents, en fonction du type d'impact. Le défaut d'activation d'un ou plusieurs systèmes n'est pas une indication de mauvais fonctionnement du système.

Les airbags avant et/ou latéraux peuvent se gonfler si la voiture subit un impact violent impliquant la zone de dessous de caisse, par exemple en cas d'impacts violents contre des marches, des trottoirs, des ralentisseurs ou lorsque la voiture tombe dans des nids de poule ou des aspérités semblables.



#### ATTENTION !

- **Ne mettez jamais d'objets (tels que des téléphones portables, des jouets, des dossiers, des tablettes, etc.) dans la partie latérale de la planche côté passager car cela pourrait entraver le gonflage de l'airbag du passager et**



## Pour connaître le véhicule

- provoquer de graves blessures aux occupants.
- Assurez-vous que le passager avant est correctement assis et que ses pieds ou ses bras ne sont pas sur le côté passager de la planche, car cela pourrait entraver le gonflement de l'airbag du passager et provoquer de graves blessures à l'occupant pendant un accident.
  - Ne posez aucun objet sur les couvercles d'airbag ou à proximité et ne tentez pas de les ouvrir manuellement. Vous pourriez endommager les airbags et vous blesser si les airbags ne fonctionnent plus. Les couvercles protecteurs des airbags sont conçus pour s'ouvrir uniquement lors du déploiement des airbags.
  - Conduisez toujours avec vos mains dans le bord extérieur du volant, de sorte que l'airbag puisse gonfler librement si nécessaire. Pendant la conduite votre dos doit être aussi droit que le confort ne le permet et contre le dossier du siège avec la ceinture bouclée correctement.
  - N'appliquez pas d'adhésifs ou d'autres objets sur le volant, sur la planche dans la zone latérale de l'airbag passager, sur les revêtements

contournant le toit ou sur les sièges pour éviter tout dysfonctionnement du système d'airbag.

- Ne voyagez pas avec d'objets sur votre ventre, face à votre poitrine ou notamment avec une pipe, un crayon ou d'autres objets dans votre bouche. En cas de choc, l'intervention de l'airbag pourrait causer de graves blessures.

### Airbag passager avant et Système de retenue pour enfants (NON valable pour le marché taïwanais)



#### ATTENTION !

Les sièges enfant orientés dos à la route ne doivent JAMAIS être placés sur le siège du passager avant d'un véhicule avec l'airbag correspondant activé. Le gonflement de l'airbag lors d'un accident pourrait provoquer des blessures mortelles au bébé, indépendamment de la gravité de la collision.

Avant d'installer un Système de retenue pour enfants sur le siège passager avant devant l'airbag, lisez attentivement tout ce qui est reporté dans le chapitre « Système de retenue pour enfants (CRS) » de cette section.

#### REMARQUE:

Il faut TOUJOURS se référer aux instructions figurant sur l'étiquette apposée sur le rideau côté passager et derrière celui-ci.



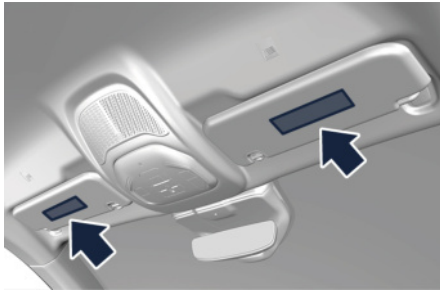

Marché mexicain uniquement

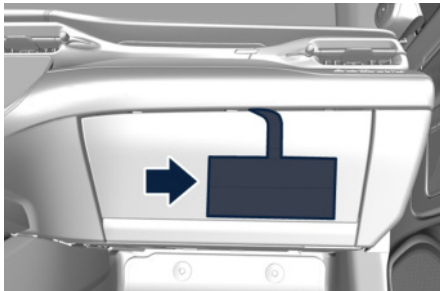

Marché mexicain uniquement

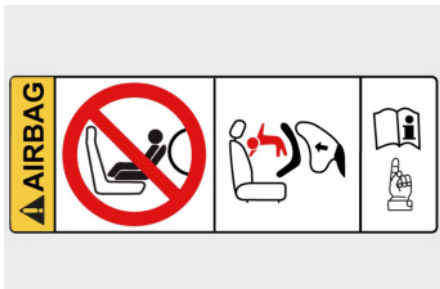



## Pour connaître le véhicule

<b>I</b>	RISCHIO DI FERITE GRAVI O MORTALI. I seggiolini bambino che si montano nel verso opposto a quello di marcia non vanno installati sui sedili anteriori in presenza di air bag passeggero attivo.
<b>GB</b>	DEATH OR SERIOUS INJURY CAN OCCUR. NEVER use a rearward facing child restraint on a seat protected by an ACTIVE AIRBAG in front of it, DEATH or SERIOUS INJURY to the CHILD can occur
<b>F</b>	RISQUE DE MORT OU DE BLESSURES GRAVES. NE PAS positionner le siège pour enfant tourné vers l'arrière, en cas d'air bag passager actif.
<b>D</b>	Nichtbeachtung kann TOD oder SCHWERE VERLETZUNGEN zur Folge haben. Rückwärts gerichtete Kinderrückhaltesysteme (Babyschale) dürfen nicht in Verbindung mit aktiviertem Beifahrerairbag auf dem Beifahrersitz verwendet werden
<b>NL</b>	DIT KAN DODELIJK ZIJN OF ERNSTIGE ONGELUKKEN VEROORZAKEN. Plaats het kinderstooltje niet ruggelings op de voorstoel wanneer er een airbag aanwezig is.
<b>E</b>	PUEDE OCACIONAR MUERTE O HERIDAS GRAVES. NO ubicar el asiento para niños en sentido inverso al de marcha en el asiento delantero si hubiese airbag activo lado paseroero.
<b>PL</b>	MOŻE GROZIĆ ŚMIERCIA LUB CIĘŻKIMI OBRAŻENIAMI. NIE WOLNO umieszczać fotelika dziecięcego tyłem do kierunku jazdy na przednim siedzeniu w przypadku zainstalowanej aktywnej poduszki powietrznej pasażera.
<b>TR</b>	ÖLÜM VEYA AĞIR ŞEKİLDE YARALANMAYA SEBEP OLABİLİR. Yolcu airbağı aktif halde iken çocuk koltuğunu araç gidis yönüne ters biçimde yerleştirmeyin.
<b>DK</b>	FARE FOR DØDELIGE KVÆSTELSER OG LIVSTRUENDE SKADER. Placer aldrig en bagudvendt barnestol på passagerersædet, hvis passager-airbagen er indstillet til at være aktiv (on).
<b>EST</b>	TAGAJÄRJEKS VÕIVAD OLLA TÕSISED KEHAVIGASTUSED VÕI SURM. Turvapadja olemasolu korral ärge asetage lapse turvaistet sõidusuunaga vastassuunas.
<b>FIN</b>	KUOLEMANVAARA TAI VAKAVIEN VAMMOJEN UHKA. Älä aseta lasten turvaistuinta niin, että lapsi on selkä menosuuntaan, kun matkustajan airbag on käytössä.
<b>P</b>	RISCO DE MORTE OU FERIMENTOS GRAVES. Não posicionar o banco para crianças numa posição contrária ao sentido de marcha quando o airbag de passageiro estiver activo.
<b>LT</b>	GALI ĮŠTIKTI MIRTIS ARBA GALITE RIMTAI SUSIŽEISTI. Nedėkite vaiko sėdynės atgręžtos nugarą į priekinį automobilio stiklą ten, kur yra veikiančias keleivio oro pagalvė.
<b>S</b>	KAN VARA LIVSHOTANDE ELLER LEDA TILL ALLVARLIGA SKADOR. Placera aldrig en bakåtvänd barnstol i framsätet då passagerarsidans krockkudde är aktiv.
<b>H</b>	HALÁSOS VAGY SÚLYOS BALESET KÖVETKEZHET BE. Ne helyezzük a gyermekülést a menetirányal szembe, ha az utas oldalán légszák működik.
<b>LV</b>	VAR IZRAISIĀT NĀVI VAI NOPIETNAS TRAUMAS. Nenovietot mazuļa sēdekli pretēji braukšanas virzienam, ja pasažiera pusē ir uzstādīts gaisa spilvens.
<b>CZ</b>	HROZÍ NEBEZPEČÍ VÁŽNĚHO UBLIŽENÍ NA ZDRAVÍ NEBO DOKONCE SMRTI. Neumistujte dětskou sedačku do opačné polohy vůči směru jízdy v případě aktivního airbagu spolujezdce.
<b>SLO</b>	LAHKO PRIDE DO SMRTI ALI HUDIH POŠKODB. Otroškega avtomobilskega sedeža ne nameščajte v obratni smeri vožnje, če ima vozilo vgrajene zračne blazine za potnike.
<b>RO</b>	SE POATE PRODUCÉ DECESUL SAU LEZIUNI GRAVE. Nu aşezati scaunul de maşină pentru bebeluşi în poziţie contrară direcţiei de mers atunci când airbag-ul pasagerului este activat.
<b>GR</b>	ΜΠΟΡΕΙ ΝΑ ΠΡΟΚΛΗΘΟΥΝ ΘΑΝΑΤΟΣ Η ΣΟΒΑΡΑ ΤΡΑΥΜΑΤΑ. Μην τοποθετείτε το καρέκλακι αυτοκινήτου για παιδιά σε αντίθετη προς την φορά πορείας θέση σε περίπτωση που υπάρχει αερόσακος εν ενεργεία στη θέση συνεπιβάτη.
<b>BG</b>	ИМА ОПАСНОСТ ОТ СМЪРТ И СЕРИОЗНИ НАРАНЯВАНИЯ. Не поставяйте столчето за пренасяне на бебета в положение обратно на посоката на движение, при положение активно на въздушната възглавница за пътуване.
<b>SK</b>	MŮŽE NASTAŤ SMŤ ALEBO VÁŽNE ZRANENIA. Neďavajte autosedačku pre deti do polohy proti chodu vozidla, keď je aktívny airbag spolujazdca.
<b>RUS</b>	ТРАВМЫ И ЛЕТАЛЬНЫЙ ИСХОД. Детское кресло, устанавливаемое против направления движения, нельзя монтировать на месте переднего пассажира, если последнее оборудовано активной подушкой безопасности.
<b>HR</b>	OPASNOST OD TEŠKIH ILI SMRTONOSNIH OZLJEDA. Sjedala za djecu koja se montiraju u smjeru suprotnom od vožnje ne smiju se instalirati na prednja sjedala ako postoji aktivni zračni jastuk suvozača.

## Airbag passager avant et Système de retenue pour enfants (valable pour le marché taiwanais)



### ATTENTION !

- NE transportez PAS de bébés ou d'enfants sur le siège passager avant.
- Le gonflage de l'airbag lors d'un accident pourrait provoquer des blessures mortelles au bébé, indépendamment de la gravité de la collision.
- Bien que certains systèmes de sécurité (comme les airbags) aient été testés pour qu'ils assurent le plus haut niveau de protection possible, ils peuvent quand même présenter des risques en cas d'irrespect des instructions livrées par Maserati de la part du conducteur ou du passager. Tous les occupants du véhicule doivent rester toujours attentifs en prenant soin de veiller sur les passagers exposés davantage au risque de blessures, tels que les enfants, les personnes handicapés et âgées. NE transportez PAS de bébés ou enfants sur le siège du passager avant (voir la plaque d'avertissement au-dessus et derrière le pare-soleil du passager avant, indiquée en figure).

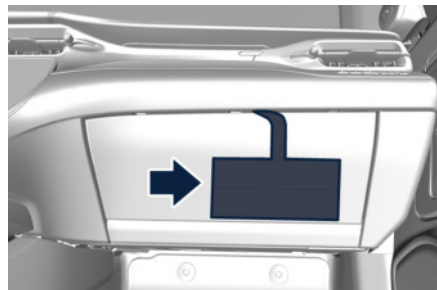
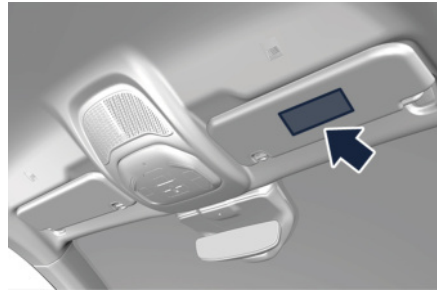

## Airbags complémentaires

### Airbags latéraux complémentaires intégrés aux sièges (SAB)

Des airbags latéraux complémentaires intégrés aux sièges (SAB) protègent la zone de la tête et du torse des occupants dans l'éventualité d'un impact latéral de gravité moyenne/élevée. Le SAB porte la mention « AIRBAG » cousue sur la face externe des sièges avant.

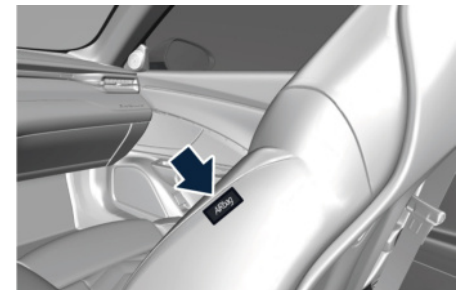

Lorsque l'airbag se déploie, il ouvre la couture entre les parties avant et latérale



## Pour connaître le véhicule

de la housse de garnissage du siège. Chaque airbag se déploie de façon indépendante ; un impact côté gauche déploie uniquement l'airbag gauche, et inversement.

### Capteurs et commandes de déploiement des airbags

#### Commande de retenue des occupants (ORC)

La commande de retenue des occupants (ORC) détermine si le déploiement des airbags avant et/ou latéraux est nécessaire lors d'une collision frontale ou latérale, ou en cas de retournement. Selon les signaux du capteur d'impact, un ORC électronique central déploie les airbags avant optimisés et les airbags SAB, selon les besoins, en fonction de la gravité et du type d'impact.

Suivant ce que l'on vient de décrire, les caractéristiques de la collision enregistrée par les capteurs et les informations transmises au boîtier électronique de l'ORC peuvent aussi bien être la cause d'une coupure improvisée de l'alimentation de la batterie 12 V, « fondant » l'amorce pyrotechnique sur la borne positive de la batterie.

#### REMARQUE:

Le boîtier électronique de l'ORC ne peut pas activer uniquement la charge

pyrotechnique mais, si les conditions l'exigent, il active simultanément la charge pyrotechnique et les airbags.



#### IMPORTANT !

Après une collision ayant déployé l'amorce pyrotechnique, celle-ci doit être remplacée dans un centre du Réseau d'Assistance.

Les airbags avant sont conçus pour fournir une protection supplémentaire en venant compléter l'action des ceintures de sécurité dans certaines collisions frontales, selon la gravité et le type de collision.

Les airbags avant ne sont pas supposés réduire le risque de blessure dans le cas de collisions arrière, latérales ou de retournement.

Les airbags avant ne se déploient pas dans toutes les collisions frontales, même celles qui pourraient produire des dommages importants au véhicule, par exemple, certaines collisions avec des poteaux, des camions et des collisions à un certain angle. Par contre, selon le type et l'emplacement de l'impact, les airbags avant optimisés peuvent se déployer en cas de collision provoquant très peu de dommages à l'avant du véhicule mais

qui produisent une décélération initiale importante.

Les airbags latéraux ne se déploient pas dans toutes les collisions latérales. Le déploiement d'airbag latéral dépend de la gravité et du type de collision. Comme les capteurs d'airbag mesurent la décélération du véhicule par rapport à la durée, la vitesse du véhicule et les dommages en soi ne sont pas de bons indicateurs pour déterminer si un airbag aurait dû ou non se déployer.

Les ceintures de sécurité sont indispensables pour garantir votre protection dans tous les accidents, mais elles sont aussi utiles pour vous aider à adopter une position correcte, à bonne distance d'un airbag en déploiement. L'ORC surveille également la disponibilité des organes électroniques du système d'airbags quand le dispositif d'allumage est en position **Activé (ON)**. Si le dispositif d'allumage est en position **STOP**, ou n'est pas actif, le système d'airbag est désactivé et les airbags ne se gonflent pas.

#### Témoin d'airbag (NON valable pour le marché taïwanais)

L'ORC contient un système d'alimentation de secours qui peut déployer les airbags même en cas de perte d'alimentation ou de déconnexion de la batterie avant le déploiement. Au

démarrage du véhicule, l'ORC allume le témoin de l'airbag  du tableau de bord pendant environ 4 à 8 secondes pour un test.

Après le test, le témoin d'airbag s'éteint. Si l'ORC détecte un dysfonctionnement risquant d'affecter le système d'airbags pendant la phase de diagnostic, il allume le témoin d'alarme et le message « Réparer système airbag » (Service Airbag System) soit momentanément, soit continuellement. Les diagnostics enregistrent également la nature de la défaillance. Un bip retentit si le témoin s'allume après le démarrage initial.



Le témoin d'airbag surveille les circuits internes et le câblage de connexion des composants électriques du système d'airbag.



### ATTENTION !

- Si le dispositif d'allumage est en position activée (ON) ou dans les 5 secondes suivant la mise en position désactivée (OFF), que le moteur est arrêté et que le véhicule complètement à l'arrêt, les airbags peuvent en tout cas se gonfler si la voiture est heurtée par un autre véhicule en mouvement. Par conséquent, même si la voiture est à l'arrêt, quand un airbag passager actif est installé, N'installez PAS un système de retenue pour enfants orienté dos à la route sur le siège passager avant. Le gonflage d'un airbag suite à un impact pourrait provoquer des blessures mortelles à l'enfant. Par conséquent, si le véhicule est équipé de ce dispositif, Il faut toujours désactiver l'airbag passager (voir « Désactivation de l'airbag passager » dans ce chapitre) lorsqu'un système de retenue pour enfant orienté dos à la route est installé sur le siège passager avant. Le siège du passager avant doit également être placé le plus en arrière possible pour éviter que le système de retenue de l'enfant puisse venir au contact de la planche. Réactivez immédiatement l'airbag passager

lorsque vous désinstallez le système de retenue pour enfants. Pour rappel, si le dispositif d'allumage est en position STOP, aucun des dispositifs de sécurité ne sera déployé en cas de collision. Faute de déploiement de ces dispositifs n'indique pas une panne du système.

- Si vous ignorez le témoin d'airbag et le message du tableau de bord, vous pourrez ne pas avoir la protection des airbags en cas de choc. Si le témoin ne s'allume pas lors de la procédure de vérification de l'ampoule quand vous mettez le contact pour la première fois, s'il reste allumé après le démarrage du véhicule ou s'allume pendant la conduite, faites immédiatement vérifier le système d'airbags par un Centre d'Assistance Maserati.

### Témoin d'airbag (valable pour le marché taïwanais)

L'ORC contient un système d'alimentation de secours qui peut déployer les airbags même en cas de perte d'alimentation ou de déconnexion de la batterie avant le déploiement. Au démarrage du véhicule, l'ORC allume le témoin de l'airbag  du tableau de bord pendant environ 4 à 8 secondes pour un test.

Après le test, le témoin d'airbag s'éteint. Si l'ORC détecte un dysfonctionnement



## Pour connaître le véhicule

risquant d'affecter le système d'airbags pendant la phase de diagnostic, il allume le témoin d'alarme et le message « Réparer système airbag » (Service Airbag System) soit momentanément, soit continuellement. Les diagnostics enregistrent également la nature de la défaillance. Un bip retentit si le témoin s'allume après le démarrage initial.

2



Le témoin d'airbag surveille les circuits internes et le câblage de connexion des composants électriques du système d'airbag.



### ATTENTION !

- Si le dispositif d'allumage est en position activée (ON) ou dans les 5 secondes suivant la mise en position désactivée (OFF), que le moteur est arrêté et que le véhicule complètement à l'arrêt, les airbags peuvent en tout

**cas se gonfler si la voiture est heurtée par un autre véhicule en mouvement. C'est pourquoi, même si la voiture est à l'arrêt, NE permettez PAS aux enfants de s'asseoir sur les sièges avant lorsque un airbag passager actif est monté. Le gonflage d'un airbag suite à un impact pourrait provoquer des blessures mortelles à l'enfant. NE transportez PAS de bébés ou enfants sur le siège du passager avant. Pour rappel, si le dispositif d'allumage est en position STOP, aucun des dispositifs de sécurité ne sera déployé en cas de collision. Le non déploiement de ces dispositifs n'indique pas une panne du système.**

- Si vous ignorez le témoin d'airbag et le message du tableau de bord, vous pourrez ne pas avoir la protection des airbags en cas de choc. Si le témoin ne s'allume pas lors de la procédure de vérification de l'ampoule quand vous mettez le contact pour la première fois, s'il reste allumé après le démarrage du véhicule ou s'allume pendant la conduite, faites immédiatement vérifier le système d'airbags par un Centre d'Assistance.

### Gonfleurs d'airbags avant

Quand l'ORC détecte une collision qui exige le déploiement des airbags avant optimisés, il émet un signal vers les

gonfleurs. Un grand volume de gaz non toxique est produit pour gonfler les airbags avant optimisés. Le couvercle de garnissage du moyeu du volant et le côté supérieur droit de la planche se séparent en se repliant pour permettre aux airbags de se gonfler complètement.

Les airbags se dégonflent ensuite rapidement tout en protégeant le conducteur et le passager avant. Le gaz de gonflage de l'airbag avant est évacué à travers les orifices latéraux de l'airbag. De cette façon, les airbags vous évitent de perdre la maîtrise du véhicule.

### Gonfleurs d'airbag latéral complémentaire intégré au siège (SAB)

L'ORC détermine si une collision latérale requiert le déploiement des airbags latéraux en fonction de la gravité et du type de collision. Selon la gravité et le type de collision, il se peut que le gonfleur d'airbag latéral du côté où l'impact a lieu sur le véhicule se déclenche et relâche une certaine quantité de gaz non toxique.

L'airbag latéral SAB se déploie à travers la couture du siège dans l'espace séparant l'occupant de la porte. Il se gonfle à une vitesse et avec une force telles que vous pourriez vous blesser si vous n'êtes pas bien assis dans le siège ou si des objets se trouvent dans la zone

de gonflage de l'airbag. Ce risque vaut particulièrement pour les enfants.

### Capteurs d'impact avant et latéraux

En cas d'impacts frontaux et latéraux, les capteurs d'impact peuvent aider l'ORC à déterminer la réaction appropriée à un impact.

### Système amélioré de réaction en cas d'accident

En cas d'impact provoquant le déploiement d'airbags, si le réseau de communication et l'alimentation du véhicule sont intacts, en fonction de la nature de l'impact, l'ORC va déterminer si le système amélioré de réaction en cas d'accident doit ou non exécuter les fonctions suivantes :

- couper l'alimentation en carburant du moteur ;
- faire clignoter les feux de détresse tant que la batterie est chargée ou jusqu'à ce que le dispositif d'allumage soit sur OFF ;
- déverrouiller les portes automatiquement ;
- débrancher la batterie avec une amorce pyrotechnique.

### Action du déploiement des airbags

Les airbags avant optimisés sont conçus pour se dégonfler immédiatement après le déploiement.

En cas de collision entraînant le déploiement des airbags, les conséquences suivantes peuvent se présenter :

- En se déployant et en se dépliant, le nylon des airbags peut parfois érafler ou faire rougir la peau du conducteur ou du passager avant. Ces conséquences ne sont pas dues au contact de produits chimiques. En général, elles disparaissent rapidement. Si les éraflures subsistent après plusieurs jours ou en cas d'apparition de cloques, consultez immédiatement votre médecin.
- Le dégonflement des airbags peut s'accompagner d'une production de résidus poudreux comparable à de la fumée. Ces particules sont un sous-produit normal du gaz non toxique utilisé pour le gonflement des airbags. Ces particules en suspension dans l'air peuvent irriter la peau, les yeux, le nez ou la gorge. En cas d'irritation de la peau ou des yeux, rincez à l'eau froide. En cas d'irritation du nez ou de la gorge, sortez respirer de l'air frais. Si l'irritation se prolonge, consultez votre médecin. Si ces particules se déposent sur vos vêtements, suivez les instructions de leur fabricant pour obtenir des conseils de nettoyage. Ne conduisez pas votre véhicule après le déploiement d'un airbag. Une nouvelle collision vous

priverait de la protection des airbags déjà déployés.



### ENVIRONNEMENT !

Le gonflage des airbags relâche une petite quantité de poudre. Cette poudre n'est pas nuisible pour l'environnement.



### ATTENTION !

- Des airbags qui se sont déployés ne peuvent plus vous protéger lors d'une autre collision. Les airbags et les enrouleurs de ceinture de sécurité avant doivent être remplacés par un Centre d'Assistance Maserati. Le système de commande de retenue des occupants (ORC) doit également être remplacé.
- Faites vérifier, maintenir et remplacer l'airbag uniquement dans un centre du Réseau d'Assistance.

### Entretien du système d'airbags



### ATTENTION !

- Des modifications à n'importe quelle partie du système d'airbag pourraient provoquer son défaut de fonctionnement lorsque vous en aurez besoin ; vous pourrez donc être blessé si le système d'airbag ne vous



## Pour connaître le véhicule

- garantit pas la protection appropriée. Ne modifiez ni les composants ni le câblage. Ne changez pas le pare-chocs avant, la carrosserie du véhicule ou n'ajoutez pas de marches ou de marchepieds latéraux achetés chez un autre vendeur.
- Il est dangereux de tenter de réparer vous-même n'importe quelle pièce du système d'airbag sans les connaissances nécessaires.
  - Ne tentez pas de modifier une partie quelconque de votre système d'airbag. L'airbag peut accidentellement se gonfler ou ne pas fonctionner correctement si des modifications y sont apportées. Emmenez votre véhicule dans un centre du réseau d'assistance pour toute maintenance du système d'airbags. Si votre siège comprenant le revêtement de votre garniture et le coussin a besoin d'une maintenance de tout type (comprenant le retrait ou le relâchement/serrage des boulons de fixation), emmenez le véhicule dans un centre du Réseau d'Assistance.
  - Seuls les accessoires de siège approuvés par le constructeur Maserati peuvent être utilisés. S'il est nécessaire de modifier le système d'airbags pour des personnes

handicapées, contactez le Réseau d'Assistance.

- Si le compteur de vitesse, le tachymètre ou d'autres indicateurs liés au moteur ne fonctionnent pas, la commande de retenue des occupants (ORC) peut également être désactivée. Les airbags peuvent ne pas être prêts à se gonfler pour assurer votre protection. Vérifiez rapidement le disjoncteur pour détecter les fusibles grillés. Pour identifier le fusible d'airbag, voir le chapitre « En cas de fusible grillé » dans la section « En cas d'urgence ». Consultez le Réseau d'Assistance si le fusible ne résout pas le problème.

### Désactivation de l'airbag passager (NON valide pour le marché taïwanais)

Si vous devez transporter un enfant sur le siège passager avant, désactivez toujours l'airbag du côté passager avant d'y installer un siège pour enfant dos à la route.

Pour désactiver l'airbag, ouvrez le menu « Aide sécurité et conduite » (Safety & Driving Assistant) et allez dans « Airbag passager » (Passenger Airbag) (voir « Fonctions du menu Réglages (Settings) sur le MIA » dans la section

« Instruments et commandes de la planche »).

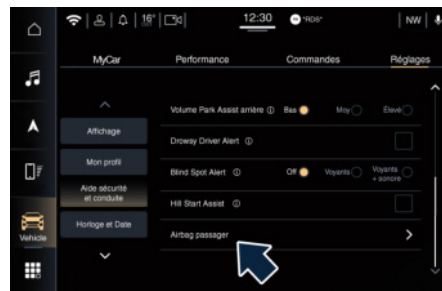

L'airbag passager est normalement activé (On).

Le voyant de l'airbag  s'allume sur la console voûtée ; si la protection du passager est désactivée, la LED OFF est fixe ; dans le cas contraire, s'il est activé, la LED ON devient fixe.



Pour activer l'airbag passager, veuillez suivre la même procédure sur l'écran MIA.

**IMPORTANT !**

Si le témoin d'avertissement  (airbag passager désactivé) fonctionne mal, son anomalie sera affichée sur la console voûtée. La désactivation de l'airbag du passager avant n'invalide pas les autres airbags et la ceinture de sécurité.

**ATTENTION !**

- **Nous vous recommandons d'installer toujours les sièges enfant dans les sièges arrière, comme il s'agit de la position la plus sûre en cas de choc.**
- **Lorsque l'airbag du passager est désactivé, le passager assis avant n'aura pas la protection additionnelle de cet airbag en cas de choc.**
- **Ne désactivez l'airbag que lorsque vous transportez une personne considérée à risque ; réactivez-le toujours à la fin du transport.**

## Désactivation de l'airbag passager (valable pour le marché taïwanais)

**ATTENTION !**

**NE transportez PAS de bébés ou d'enfants sur le siège passager avant.**

Pour désactiver l'airbag, ouvrez le menu « Aide sécurité et conduite » (Safety & Driving Assistant) et allez dans « Airbag passager » (Passenger Airbag) (voir « Fonctions du menu Réglages (Settings) sur le MIA » dans la section « Instruments et commandes de la planche »).

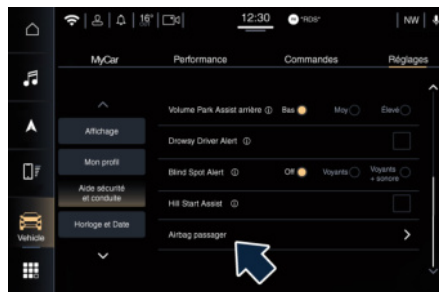

L'airbag passager est normalement activé (On).

Le voyant de l'airbag  s'allume sur la console voûtée ; si la protection du passager est désactivée, la LED OFF est

fixe ; dans le cas contraire, s'il est activé, la LED ON devient fixe.



Pour activer l'airbag passager, veuillez suivre la même procédure sur l'écran MIA.

**IMPORTANT !**

Si le témoin d'avertissement  (airbag passager désactivé) fonctionne mal, son anomalie sera affichée sur la console voûtée. La désactivation de l'airbag du passager avant n'invalide pas les autres airbags et la ceinture de sécurité.



### ATTENTION !

- **NÉ transportez PAS de bébés ou enfants sur le siège de passager avant : fixez toujours les dispositifs de retenue pour enfant dans les sièges arrière, puisque c'est l'endroit le plus sûr en cas de collision.**
- **Lorsque l'airbag du passager est désactivé, le passager assis avant n'aura pas la protection additionnelle de cet airbag en cas de choc.**
- **Ne désactivez l'airbag que lorsque vous transportez une personne considérée à risque ; réactivez-le toujours à la fin du transport.**

### Transport de personnes handicapées

Si votre système d'airbags optimisé doit être modifié pour s'adapter à des personnes handicapées, veuillez contacter le **Réseau d'Assistance**.



### ATTENTION !

- **Le système avancé d'airbags de votre véhicule n'est pas conçu pour protéger des adultes handicapés qui requièrent une désactivation de l'airbag du passager ou du conducteur.**
- **Si un des occupants adultes du véhicule, y compris vous, a des**

**problèmes de santé nécessitant la désactivation de l'airbag, veuillez contacter le Réseau d'Assistance.**

- **Il est conseillé aux personnes handicapées de ne pas voyager sur le siège avant pour éviter le risque de blessures graves ou mortelles, même en cas d'accident mineur.**

### Enregistreur de données événementielles (EDR)

Ce véhicule est équipé d'un enregistreur de données événementielles (EDR). Le but principal d'un EDR est d'enregistrer, dans le cas d'accidents avérés ou de quasi-accidents tels qu'un déploiement d'airbag ou un choc contre un obstacle de la route, les données qui aideront à la compréhension des performances des systèmes d'un véhicule.

L'EDR est conçu pour enregistrer des données associées à la dynamique et aux systèmes de sécurité du véhicule pendant une courte période.

L'EDR de ce véhicule est conçu pour enregistrer les données telles que :

- l'état de fonctionnement des divers systèmes de votre véhicule ;
- si les ceintures de sécurité conducteur et passager étaient bouclées/attachés ;
- dans quelle mesure (le cas échéant) le conducteur avait relâché l'accélérateur et/ou la pédale de frein ; et

- la vitesse du véhicule.

Ces données peuvent aider à mieux comprendre les circonstances dans lesquelles les accidents et les blessures se produisent.

Si tous les emplacements disponibles de l'EDR sont remplis d'événements verrouillés, le témoin d'avertissement de l'airbag s'allume sur le tableau de bord. D'autres conditions peuvent provoquer le déclenchement du témoin d'avertissement de l'airbag. Veuillez vous référer à la section « Témoin d'avertissement de l'airbag » dans ce chapitre pour de plus amples informations.

### REMARQUE:

Les données d'EDR ne sont enregistrées par votre véhicule qu'en cas d'un accident grave ; aucune donnée n'est enregistrée par l'EDR dans des conditions de conduite normales et aucune donnée personnelle (telle que le nom, le sexe, l'âge et le lieu de l'accident) n'est enregistrée. L'utilisation de l'outil Bosch Crash Data Retrieval (CDR) est exigée pour lire les données enregistrées par un EDR, et l'accès au véhicule ou à l'EDR est nécessaire. Si l'EDR ne peut pas être affiché à l'aide du port de connexion de l'OBD sur le

définies par les normes européennes ECE-R44 et ECE-R129.

Les CRS sont classés en cinq groupes de poids :

véhicule, l'outil Bosch CDR peut être connecté directement au module ORC.

De plus, le constructeur du véhicule, d'autres instances telles que les autorités de maintien de l'ordre possédant un tel équipement spécial peuvent lire ces informations si elles ont accès au véhicule ou à l'EDR.

## Système de retenue pour enfants (CRS)

---

Adulte, enfant ou bébé, chaque occupant de votre véhicule doit toujours porter sa ceinture de sécurité, ou être correctement retenu. Cette prescription est obligatoire dans tous les pays de la CE selon la Directive 2003/20/CE.

Les enfants jusqu'à 12 ans et d'une taille inférieure à 1,5 m doivent être correctement installés dans un siège pour enfant.

Les statistiques d'accident montrent que les enfants sont plus en sécurité quand ils sont correctement retenus dans les sièges arrière qu'à l'avant.

### REMARQUE:

**Tous les pays ont une réglementation régissant l'emplacement et la façon dont les enfants doivent être transportés dans un véhicule. Veuillez vous renseigner sur les réglementations en vigueur dans votre pays.**

Le choix du CRS le mieux adapté dépend du poids et de la taille de l'enfant.

Il existe différents systèmes de retenue pour enfants. Reportez-vous toujours au manuel fourni avec le siège pour enfant pour vous assurer que c'est bien le type adapté au transport de l'enfant.

En Europe, les prescriptions des systèmes de retenue pour enfants sont



## Pour connaître le véhicule

2

Groupe	Âge	Plage de poids	Catégorie de taille/Fixation
Groupe 0	À titre indicatif jusqu'à 9 mois	Jusqu'à 10 kg	ISO/L1
			ISO/L2
			ISO/R1
Groupe 0+	À titre indicatif jusqu'à 2 ans	Jusqu'à 13 kg	ISO/R1
			ISO/R2
			ISO/R3
Groupe 1	À titre indicatif de 8 mois à 4 ans	9-18 kg	ISO/R2
			ISO/R3
			ISO/F2
			ISO/F2X
			ISO/F3
Groupe 2	À titre indicatif de 3 à 7 ans	15-25 kg	-
Groupe 3	À titre indicatif de 6 à 12 ans	22-36 kg	-

Tous les dispositifs de fixation doivent comporter les données d'approbation, avec la marque de contrôle sur une étiquette fermement fixée au système de retenue pour enfant ne devant jamais être enlevée.



Au-delà de 1,5 m, en ce qui concerne les systèmes de retenue pour enfants, les enfants sont considérés comme des adultes et portent les ceintures de sécurité normalement.

#### REMARQUE:

« Genuine Accessories » de Maserati met à disposition une gamme complète de systèmes de retenue pour enfants pouvant être fixés avec les ceintures de sécurité du véhicule ou à l'aide des éléments d'ancrage Isofix.

### Avertissements importants pour l'utilisation des CRS (NON valable pour le marché taïwanais)



#### ATTENTION !

- **GRAVE DANGER !** Les sièges enfant orientés dos à la route ne doivent jamais être placés sur le siège du passager avant d'un véhicule avec l'airbag correspondant activé. Le gonflage d'un airbag peut causer des lésions graves ou même mortelles aux bébés placés dans cette position.
- Sur les véhicules équipés d'un dispositif de désactivation de l'airbag passager, si l'airbag passager a été désactivé, vérifiez toujours que le

témoin sur la console de plafonnier avant confirme sa désactivation.

- **Une mise en place incorrecte empêche un siège enfant de marcher convenablement. Le siège pourrait se desserrer en cas de collision. L'enfant pourrait alors être grièvement ou mortellement blessé. Suivez strictement les instructions du constructeur du siège enfant lors de l'installation d'un système de retenue pour enfants (CRS).**
- **Ne portez jamais d'enfants dans vos bras, des bébés non plus. Personne n'est en mesure de retenir un enfant en cas d'accident.**
- **Il faut utiliser un CRS pour chaque enfant ; n'attachez jamais deux enfants à un seul siège.**
- **En cas d'accident, remplacez le siège enfant par un nouveau.**
- **Lorsque le CRS n'est pas utilisé, fixez-le au moyen de la ceinture de sécurité ou retirez-le du véhicule. Ne le laissez pas détaché dans le véhicule. En cas d'arrêt brutal ou d'accident, il pourrait heurter les occupants ou les dossiers de siège et provoquer de graves blessures.**
- **Sur GranCabrio, ne déplacez pas la capote si un siège enfant est installé dans le véhicule.**

### Avertissements importants pour l'utilisation des CRS (valable pour le marché taïwanais)



#### ATTENTION !

- **GRAVE DANGER ! NE transportez PAS de bébés ou enfants sur le siège du passager avant.**
- **Si l'airbag du passager est désactivé, vérifiez toujours que le témoin sur la console de plafonnier avant confirme sa désactivation.**
- **Une mise en place incorrecte empêche un siège enfant de marcher convenablement. Le siège pourrait se desserrer en cas de collision. L'enfant pourrait alors être grièvement ou mortellement blessé. Suivez strictement les instructions du constructeur du siège enfant lors de l'installation d'un système de retenue pour enfants (CRS).**
- **Ne portez jamais d'enfants dans vos bras, des bébés non plus. Personne n'est en mesure de retenir un enfant en cas d'accident.**
- **Il faut utiliser un système de retenue pour chaque enfant ; n'attachez jamais deux enfants à un siège seulement.**
- **En cas d'accident, remplacez le siège enfant par un nouveau.**



## Pour connaître le véhicule

- Lorsque le CRS n'est pas utilisé, fixez-le au moyen de la ceinture de sécurité ou retirez-le du véhicule. Ne le laissez pas détaché dans le véhicule. En cas d'arrêt brutal ou d'accident, il pourrait heurter les occupants ou les dossiers de siège et provoquer de graves blessures.
- Sur GranCabrio, ne déplacez pas la capote si un siège enfant est installé dans le véhicule.

### CRS Groupe 0 et 0+

Les bébés en-dessous de 13 kg doivent être transportés avec les sièges face à l'arrière qui, soutenant la tête, ne produisent pas de contrainte sur le cou en cas d'accélération brusque.

Ces CRS sont fixés à la voiture par les ceintures de sécurité à trois points ou par les ancrages Isofix. Pour de plus amples informations, reportez-vous à « Installation d'un CRS en utilisant les ceintures de sécurité du véhicule équipés d'un ALR » ou à « CRS Isofix universel » dans ce chapitre.

#### REMARQUE:

Pour le Groupe 0/0+, des CRS Isofix semi-universel sont disponibles ; vérifiez toujours la notice pour être sûr que le siège est approuvé spécifiquement pour votre voiture.



### CRS Groupe 1

Les enfants pesant entre 9 kg et 18 kg peuvent utiliser des sièges tournés vers l'avant.

Ces CRS sont fixés à la voiture par les ceintures de sécurité à trois points ou par les ancrages Isofix. Pour de plus amples informations, reportez-vous à « Installation d'un CRS en utilisant les ceintures de sécurité du véhicule équipés d'un ALR » ou à « CRS Isofix universel » dans ce chapitre.

#### REMARQUE:

Quel que soit le CRS, vérifiez toujours que les ceintures de sécurité sont bien attachées en tirant dessus.



### CRS Groupe 2

Les enfants de 15 kg à 25 kg peuvent directement utiliser les ceintures de sécurité. Ces CRS sont fixés à la voiture par les ceintures de sécurité à trois points ou par les ancrages Isofix. Pour de plus amples informations, reportez-vous à « Installation du système de retenue pour enfants à l'aide des ceintures de sécurité du véhicule équipées d'ALR » ou à « CRS Isofix universel » dans ce chapitre.

Ce type de siège pour enfant est prévu pour placer correctement l'enfant dans les ceintures de façon que la section diagonale traverse la poitrine de l'enfant et non son cou, et que la partie inférieure appuie sur les hanches et non sur l'abdomen. Vérifiez toujours que les ceintures de sécurité n'appuient pas sur la gorge de l'enfant.



### CRS Groupe 3

Pour les enfants d'un poids entre 22 kg et 36 kg des dispositifs sont disponibles pour positionner correctement la ceinture de sécurité.

- L'enfant doit être assis bien droit dans le siège.
- La partie abdominale de la ceinture doit être fixée aussi bas et aussi serrée que possible sur les hanches.
- Vérifiez la ceinture car un enfant s'affaissant dans le siège peut déplacer sa ceinture.
- Vérifiez toujours que les ceintures de sécurité n'appuient pas sur la gorge de l'enfant.
- Ne laissez jamais un enfant porter une ceinture à trois points sous le bras ou derrière le dos.

Au-delà de 1,50 m un enfant doit utiliser les ceintures de sécurité comme un adulte.



### Quelques conseils pour optimiser l'utilisation de votre CRS

- Avant d'acheter un CRS, vérifiez qu'il possède une étiquette certifiant qu'il répond aux normes de sécurité en vigueur. Maserati vous recommande également de vérifier si vous pouvez placer le siège pour enfant à l'emplacement souhaité avant de l'acheter.
- Le CRS doit convenir à la taille et au poids de votre enfant.
- Respectez scrupuleusement les instructions du mode d'emploi du CRS. Si le CRS est mal installé, il pourrait manquer d'efficacité.
- Installez l'enfant dans le siège selon les directives du fabricant du CRS.



## Pour connaître le véhicule

### Installation de système de retenue pour enfants

Le tableau suivant fournit des directives sur le positionnement des dispositifs de retenue pour enfants sur les sièges de voiture. Chaque position du système de retenue pour enfants est conforme aux normes de la CEE-ONU.

#### GranTurismo

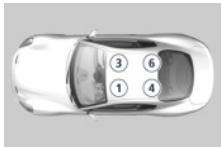
 <p>Numéro de siège</p>	1 (B)	3 (B)		4	6
<b>Airbag du passager avant</b>	—	« OFF » : désactivé	« ON » : activé	—	—
Position compatible avec un siège enfant universel (a) Dos à la route	NA	OUI	NON	NON	NON
Position compatible avec un siège enfant universel (a) Face à la route	NA	NON	OUI (X)	NON	NON
Position compatible avec un siège enfant i-Size Dos à la route	NA	NON	NON	NON	NON
Position compatible avec un siège enfant i-Size Face à la route	NA	NON	NON	NON	NON

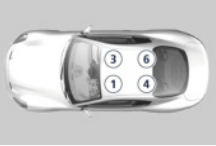

 Numéro de siège	1 (B)	3 (B)		4	6
<b>Airbag du passager avant</b>	—	<b>« OFF » : désactivé</b>	<b>« ON » : activé</b>	—	—
Position équipée d'un crochet TOP TETHER	NA	NON	NON	OUI	OUI
Siège enfant type « Nacelle » (L1 L2)	NA	NON	NON	NON	NON
Siège enfant ISOFIX « Dos à la route » (R1 R2 R3)	NA	NON	NON	R2	R2
Siège enfant ISOFIX « Face à la route » (F2 F2X F3)	NA	NON	NON	F2X	F2X
Siège enfant type « Booster » (B2 B3)	NA	NON	NON	NON	NON



## Pour connaître le véhicule

2

 Numéro de siège	1 (B)	3 (B)		4	6
Airbag du passager avant	—	« OFF » : désactivé	« ON » : activé	—	—
<p>Une position compatible i-Size est également compatible pour R1, R2 et F2X, F2, B2. Une position compatible R3 est également compatible pour R1 et R2. Une position compatible R2 est également compatible pour R1. Une position compatible F3 est également compatible pour F2X et F2. Une position compatible B3 est également compatible pour B2.</p> <p><b>REMARQUE</b> (X) = avec un système de retenue pour enfants orienté vers l'avant, le siège ne doit pas être positionné plus en avant que le point médian longitudinal. (B) = Non valable pour le marché de Taïwan. Conformément à la Règlementation de la Circulation Routière dans la République de Chine, fixez toujours tout siège enfant sur le siège arrière.</p>					

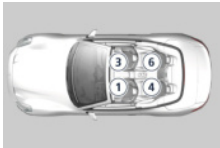

**GranCabrio**

 Numéro de siège	1 (B)	3 (B)		4	6
Airbag du passager avant	—	« OFF » : désactivé	« ON » : activé	—	—
Position compatible avec un siège enfant universel (a) Dos à la route	NA	OUI	NON	NON	NON
Position compatible avec un siège enfant universel (a) Face à la route	NA	NON	OUI (X)	NON	NON
Position compatible avec un siège enfant i-Size Dos à la route	NA	NON	NON	NON	NON
Position compatible avec un siège enfant i-Size Face à la route	NA	NON	NON	NON	NON
Position équipée d'un crochet TOP TETHER	NA	NON	NON	OUI (uniquement pour l'Australie)	OUI (uniquement pour l'Australie)
Siège enfant type « Nacelle » (L1 L2)	NA	NON	NON	NON	NON



## Pour connaître le véhicule

2

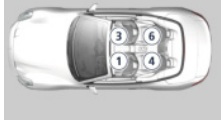
 Numéro de siège	1 (B)	3 (B)		4	6
<b>Airbag du passager avant</b>	—	<b>« OFF » : désactivé</b>	<b>« ON » : activé</b>	—	—
Siège enfant ISOFIX « Dos à la route » (R1 R2 R2X R3)	NA	NON	NON	R2X (A)	R2X (A)
Siège enfant ISOFIX « Face à la route » (F2 F2X F3)	NA	NON	NON	F3	F3
Siège enfant type « Booster » (B2 B3)	NA	NON	NON	NON	NON
<p>Une position compatible i-Size est également compatible pour R1, R2 et F2X, F2, B2.            Une position compatible R3 est également compatible pour R1 et R2.            Une position compatible R2 est également compatible pour R1.            Une position compatible F3 est également compatible pour F2X et F2.            Une position compatible B3 est également compatible pour B2.</p> <p><b>REMARQUE</b></p> <p>(X) = avec un système de retenue pour enfants orienté vers l'avant, le siège ne doit pas être positionné plus en avant que le point médian longitudinal.</p> <p>(A) = Le siège devant le CRS doit être positionné plus en avant que le point médian longitudinal</p> <p>(B) = Non valable pour le marché de Taïwan. Conformément à la Règlementation de la Circulation Routière dans la République de Chine, fixez toujours tout siège enfant sur le siège arrière.</p>					

### Résumé des réglementations de sécurité pour le transport des enfants :

Les enfants jusqu'à 12 ans et d'une taille inférieure à 1,50 m ne peuvent voyager que s'ils sont protégés par un CRS adéquat. Nous recommandons de toujours fixer les CRS sur les sièges arrière, puisque c'est l'endroit le plus sûr en cas de collision.

Si le véhicule est équipé d'un airbag passager actif, ne placez pas le siège pour enfant dos à la route sur le siège passager avant.

Sur les véhicules équipés de ce dispositif, lors de la désactivation de l'airbag côté passager, vérifiez toujours que le témoin d'alarme  de la console voûtée est allumé, indiquant que l'airbag a bien été désactivé (voir « Système complémentaire de protection (SRS) – Airbags » dans cette section).

Suivez rigoureusement les instructions que le fabricant est dans l'obligation de vous fournir avec le CRS.

Conservez les instructions dans le véhicule avec les autres documents.

N'utilisez pas de CRS n'ayant pas d'instructions d'utilisation.

### Installation d'un CRS en utilisant les ceintures de sécurité du véhicule équipés d'un ALR

Les ceintures de sécurité passager sont équipées d'un enrouleur à blocage automatique (ALR) conçu pour fixer un siège pour enfant (CRS). Ces types de ceinture de sécurité sont conçus pour maintenir la partie abdominale de la ceinture serrée autour du siège pour enfant afin d'éviter d'avoir à utiliser une agrafe de verrouillage.

L'ALR fait entendre un cliquetis si la totalité de la ceinture est tirée hors de l'enrouleur pour activer ensuite l'enroulement. Pour plus d'informations sur l'ALR, voir « Utilisation du mode avec enrouleur à blocage automatique (ALR) » dans « Système de retenue des occupants (ORS) » dans cette section. Pour installer un siège pour enfant avec un ALR, commencez par tirer suffisamment la sangle de la ceinture de sécurité hors de l'enrouleur en l'acheminant tout le long du trajet du dispositif de protection. Faites glisser la plaque de verrouillage dans la boucle jusqu'au déclic. Retirez ensuite la totalité de la ceinture de sécurité de l'enrouleur pour qu'elle s'enroule. En s'enroulant, un déclic indique que la ceinture de sécurité est maintenant en mode de blocage automatique.

Exercez alors une traction sur la partie excédante de la ceinture de façon à l'ajuster autour du siège pour enfant. Toutes les ceintures de sécurité se relâchent au fil du temps, il faut par conséquent les vérifier périodiquement et les régler correctement.

### CRS Isofix universel

Les sièges arrière latéraux de votre véhicule sont tous équipés de points d'ancrage Isofix.

Le système Isofix universel permet de fixer le CRS non pas à l'aide des ceintures de sécurité, mais directement à la structure du véhicule, par le biais des ancrages inférieurs **A** et des brides d'attache supérieures **B**.

#### REMARQUE:

Sur GranCabrio, la sangle d'attache supérieure **B** concerne uniquement le marché australien et néo-zélandais.

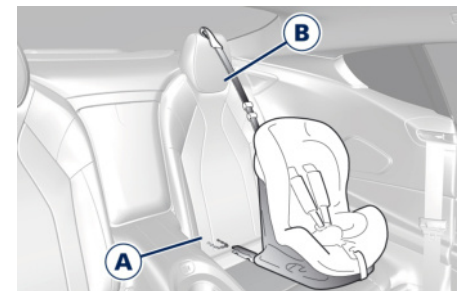

GranTurismo



## Pour connaître le véhicule

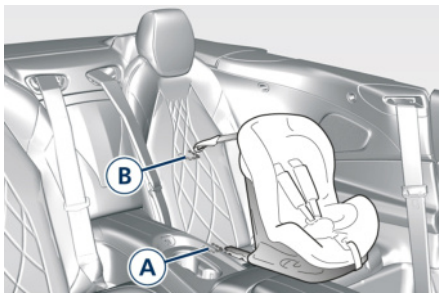

GranCabrio

### REMARQUE:

Souvenez-vous qu'avec un siège pour enfant universel Isofix, vous ne pouvez utiliser que des sièges possédant l'indication ECE-R44 « Isofix universel » (édition 03 ou ultérieure) (voir l'exemple dans la figure) et ECE-R129.



N'installez jamais plusieurs sièges pour enfant Isofix Universel en leur faisant partager le même ancrage inférieur.

Si vos CRS ne sont pas Isofix Universel, installez les sièges pour enfant à l'aide des ceintures de sécurité du véhicule.

### Installation d'un CRS Isofix universel (uniquement pour GranTurismo)

Respectez les instructions du fabricant fournies avec le CRS.

Les éléments d'ancrage inférieurs Isofix sont des anneaux métalliques en « U » situés sur le siège arrière, là où le coussin rejoint le dossier, et sont situés juste en dessous du symbole indiqué sur l'illustration, mais ne sont pas visibles. Vous pouvez facilement les localiser en passant le doigt entre le dossier et le coussin.

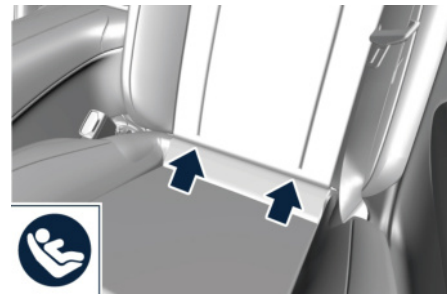

Les ancrages de la bride d'attache supérieure sont placés sur la plage arrière, derrière les appuis-tête.

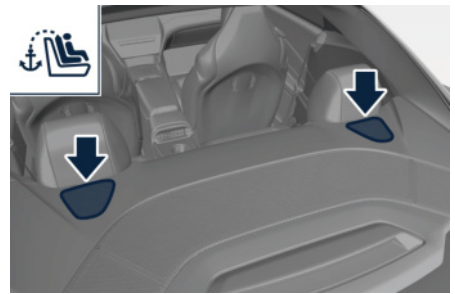

Ces éléments d'ancrage sont accessibles en retirant les couvercles Isofix (voir l'illustration).



Pour fixer un CRS universel Isofix pour enfant d'un **pois du groupe 1**, procédez comme suit.

- Fixez le siège d'enfant aux anneaux métalliques en « U » inférieurs placés sur le siège arrière.
- Fixez l'extrémité de la ceinture de sécurité supérieure, également appelée attache supérieure (fournie avec le

siège d'enfant), à l'attache située sur la plage arrière, derrière les appuis-tête.

- Acheminez l'attache supérieure pour fournir le trajet le plus direct entre l'ancrage sur la plage arrière et le CRS en la passant par-dessus la surface supérieure de l'appui-tête.

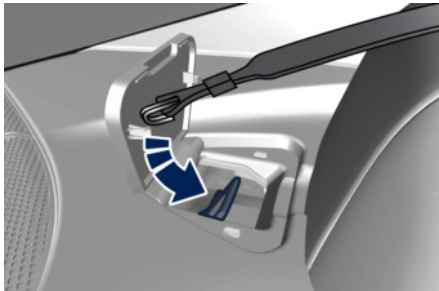

- Serrez la bride supérieure au niveau de tension recommandée par le fabricant du siège pour enfant.

#### REMARQUE:

- Les autres groupes de poids sont abordés pour des CRS Isofix spécifiques, utilisables uniquement s'ils ont été testés spécifiquement pour cette voiture (voir la liste des voitures fournies équipées de siège pour enfant).
- Pour plus de renseignements sur l'installation et/ou l'utilisation, se

reporter aux instructions fournies avec le siège pour enfant.

#### ATTENTION !

- Réglez le siège enfant seulement lorsque la voiture est à l'arrêt. Le siège enfant est fixé correctement à ses ancrages lorsque vous entendez un déclic. Respectez les instructions de montage, démontage et positionnement fournies par le constructeur du siège.
- Une bride d'attache mal ancrée peut contribuer à amplifier les mouvements de la tête et causer des blessures à l'enfant. N'utilisez que la position d'ancrage située directement derrière le siège enfant pour fixer la bride d'attache supérieure du siège enfant.

#### REMARQUE:

Lorsque le CRS est installé à l'aide du système de fixation de siège pour enfant Isofix, toutes les ceintures de sécurité inutilisées pour la protection des occupants doivent être arrimées et hors de portée des enfants.

#### ATTENTION !

- L'installation incorrecte d'un dispositif de retenue d'enfant (CRS) aux ancrages Isofix peut rendre inefficace un siège enfant. L'enfant pourrait alors être grièvement ou mortellement blessé. Suivez strictement les instructions du constructeur lors de l'installation d'un siège pour bébé ou d'un CRS.
- Les ancrages des CRS sont conçus pour résister uniquement aux charges imposées par des CRS correctement fixés. Ne les utilisez jamais comme ceintures de sécurité pour adultes ou harnais, ou pour attacher d'autres éléments ou équipements au véhicule.

#### Installation d'un CRS Isofix universel (uniquement pour GranCabrio)

Respectez les instructions du fabricant fournies avec le CRS.

Les éléments d'ancrage inférieurs Isofix sont des anneaux métalliques en « U » situés sur le siège arrière, là où le coussin rejoint le dossier, et sont situés juste en dessous du symbole indiqué sur l'illustration, mais ne sont pas visibles. Vous pouvez facilement les localiser en passant le doigt entre le dossier et le coussin.



## Pour connaître le véhicule

2

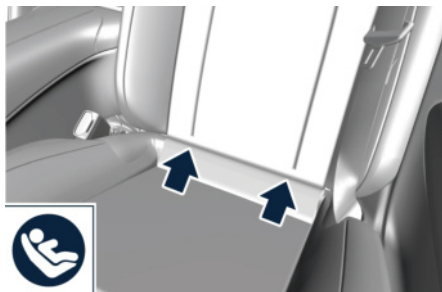

Les ancrages des brides d'attache supérieures sont placés derrière le dossier des sièges arrière pour les marchés Australie et Nouvelle-Zélande.



**Marchés Australie et Nouvelle-Zélande uniquement**

Ces ancrages peuvent être atteints en soulevant le revêtement du dossier du siège arrière et en retirant le rembourrage (voir photo).



**Marchés Australie et Nouvelle-Zélande uniquement**

Pour fixer un CRS universel Isofix pour enfant d'un **poids du groupe 1**, procédez comme suit.

- Fixez le siège d'enfant aux anneaux métalliques en « U » inférieurs placés sur le siège arrière.
- Fixez l'extrémité de la ceinture supérieure, également appelée attache supérieure (fournie avec le siège d'enfant), à l'attache située derrière le dossier du siège arrière.
- Veillez à acheminer la sangle supérieure pour fournir le trajet le plus direct entre l'ancrage derrière le dossier du siège arrière et le CRS.



**Marchés Australie et Nouvelle-Zélande uniquement**

- Serrez la bride supérieure au niveau de tension recommandée par le fabricant du siège pour enfant.

### REMARQUE:

- Les autres groupes de poids sont abordés pour des CRS Isofix spécifiques, utilisables uniquement s'ils ont été testés spécifiquement pour cette voiture (voir la liste des voitures fournies équipées de siège pour enfant).
- Pour plus de renseignements sur l'installation et/ou l'utilisation, se reporter aux instructions fournies avec le siège pour enfant.

**ATTENTION !**

- Réglez le siège enfant seulement lorsque la voiture est à l'arrêt. Le siège enfant est fixé correctement à ses ancrages lorsque vous entendez un déclic. Respectez les instructions de montage, démontage et positionnement fournies par le constructeur du siège.

**REMARQUE:**

Lorsque le CRS est installé à l'aide du système de fixation de siège enfant Isofix, toutes les ceintures de sécurité inutilisées pour la protection des occupants doivent être arrimées et hors de portée des enfants.

**ATTENTION !**

- L'installation incorrecte d'un dispositif de retenue d'enfant (CRS) aux ancrages Isofix peut rendre inefficace un siège enfant. L'enfant pourrait alors être grièvement ou mortellement blessé. Suivez strictement les instructions du constructeur lors de l'installation d'un siège pour bébé ou d'un CRS.
- Les ancrages des CRS sont conçus pour résister uniquement aux charges imposées par des CRS correctement

fixés. Ne les utilisez jamais comme ceintures de sécurité pour adultes ou harnais, ou pour attacher d'autres éléments ou équipements au véhicule.



## Pour connaître le véhicule

### CRS recommandés par Maserati pour ce véhicule

« Maserati Genuine Accessories » met à disposition une gamme complète de systèmes de retenue (CRS) pour enfants pouvant être fixés avec les ceintures de sécurité du véhicule ou à l'aide des éléments d'ancrage Isofix.

#### REMARQUE:

Veuillez vérifier la disponibilité des sièges d'enfant dans votre pays.

2

<p><b>Siège enfant de 0-4 ans</b> (40 - 105 cm)</p>	 <p>Numéro d'homologation avec base Isofix : UN R129/00. Maserati recommande ce siège pour ce groupe de poids. Le <b>Réseau d'Assistance Maserati</b> peut vous fournir toutes les informations concernant les sièges enfants Maserati, disponibles dans la gamme « Accessoires d'origine ».</p>
<p><b>Siège enfant de 15 mois - 12 ans</b> (76 - 150 cm)</p>	



<p><b>Siège enfant de 15 mois - 12 ans</b> (76 - 150 cm)</p>	<p>Numéro d'homologation avec base Isofix : UN R129/03. Maserati recommande ce siège pour ce groupe de poids. Le <b>Réseau d'Assistance Maserati</b> peut vous fournir toutes les informations concernant les sièges enfants Maserati, disponibles dans la gamme « Accessoires d'origine ».</p> <p><b>REMARQUE</b> Uniquement pour GranTurismo.</p>
--	---



### ATTENTION !

**Maserati vous recommande d'installer le siège pour enfant selon les instructions du fabricant fournies avec le siège.**

### Avis de sécurité important pour le transport des enfants

- Installez le siège d'enfant sur le siège arrière, comme c'est la position la plus sûre en cas de choc.
- Utilisez le CRS sur les sièges arrière dans la position dos à la route aussi longtemps que possible, si réalisable, jusqu'à ce que l'enfant soit âgé de 3-4 ans.
- Sur les véhicules équipés de ce dispositif, quand vous désactivez l'airbag du passager avant, vérifiez que les témoins  et « OFF » restent allumés sur la console de plafonnier pour indiquer qu'il a été désactivé correctement.
- Conservez les instructions dans le véhicule avec les autres documents. N'utilisez pas de CRS non accompagnés d'instructions d'utilisation.
- Il faut utiliser un CRS pour chaque enfant ; n'attachez jamais deux enfants à un seul CRS.
- Si vous utilisez la ceinture de sécurité du véhicule, vérifiez toujours que la

ceinture n'appuie pas sur la gorge de l'enfant.

- Tirez fermement la ceinture de sécurité afin de vérifier qu'elle est bouclée correctement.
- Ne permettez jamais à un enfant de s'asseoir de façon incorrecte ou de déboucler la ceinture de sécurité pendant la conduite.
- Ne permettez jamais à un enfant de mettre la portion diagonale de la sangle sous les bras ou derrière le dos.
- Ne portez jamais d'enfants dans vos bras, des bébés non plus. Personne n'est en mesure de retenir un enfant en cas d'accident.
- En cas d'accident, remplacez le CRS par un nouveau.

## Arceaux de sécurité actifs (uniquement pour GranCabrio)

---

Les arceaux de sécurité qui équipent le véhicule ont été conçus pour la protection des passagers arrière en cas de retournement du véhicule.

Ils sont fixés derrière les appuis-tête de siège arrière, habituellement cachés, et sont désactivés par un ECU spécifique qui les déploie en quelques dixièmes de seconde uniquement en cas de retournement de haute gravité. Une traverse les verrouille alors dans cette position.

Les arceaux de sécurité ont été conçus de façon à pouvoir être complètement déployés même si la capote est fermée. Ceci est rendu possible par un dispositif qui brise la vitre arrière lorsqu'il entre en contact avec elle.

Se combinant au cadre extérieur du pare-brise, ils contribuent à former une cellule de sécurité anti-intrusion.

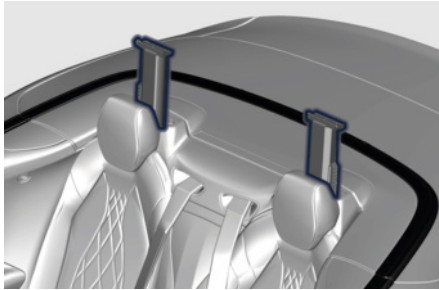

En plus de se déployer en cas de renversement dans le sens longitudinal du véhicule (comme indiqué sur la figure), les arceaux de sécurité s'activent par mesure de précaution dans une éventuelle collision latérale et arrière suffisamment grave, et dans tous les cas où la batterie pourrait être déconnectée. Ils ne sont pas activés en cas d'embarquée.



### ATTENTION !

- Les arceaux de sécurité actifs ne préviennent pas le risque pour les occupants d'être projetés hors du véhicule ou de heurter ses structures internes. Seules les ceintures de sécurité sont conçues dans ce but et doivent toujours être attachées correctement pendant le trajet.
  - Les passagers voyageant sur les sièges arrière ne doivent jamais laisser reposer leur tête sur les arceaux de sécurité ou s'asseoir dessus. Si les arceaux de sécurité sont éjectés, les passagers voyageant dans ces positions courraient un risque de graves blessures.
  - Nous vous recommandons de ne pas placer d'autocollants ou autres objets sur ou à proximité des arceaux de sécurité, qui risqueraient de retarder ou empêcher l'éjection des arceaux de sécurité. Ces objets seraient de plus être propulsés dans l'habitacle à grande vitesse, compromettant la sécurité des passagers.
  - L'arceau de sécurité actif est un dispositif à activation pyrotechnique : il ne peut par conséquent pas être réparé. Après activation l'arceau de sécurité doit toujours être remplacé.
- Contactez le Réseau d'assistance pour faire correctement réparer le système.**
- Suite à un mauvais fonctionnement du système électrique, les arceaux de sécurité peuvent s'activer blessant les personnes à proximité.
  - Ne retirez pas ou n'altérez pas les composants du système. Toute intervention doit être effectuée uniquement par un spécialiste agréé. Contactez toujours le réseau d'assistance.
  - Si le véhicule a été volé ou a subi une tentative de vol, s'il a été vandalisé ou impliqué dans une inondation, contactez le Réseau d'assistance pour faire vérifier le système d'arceaux de sécurité actifs.



## Informations sur les pneus

### Marquages sur le flanc du pneu

Toutes les informations standardisées relatives au pneu sont marquées sur son flanc.

La législation fédérale en vigueur dans certains pays exige que les fabricants de pneus marquent sur ceux-ci des informations qui ne sont peut-être pas disponibles sur les pneus de votre voiture.

Les principaux indicateurs qui définissent les dimensions et l'utilisation du pneu sont reportés dans cet exemple de l'illustration et sur la liste correspondante.

#### REMARQUE:

Le pneu suivant « 295/30 ZR21 102 (Y) » n'est mentionné qu'à titre indicatif et il se peut que ce pneu ne soit pas disponible sur votre véhicule.

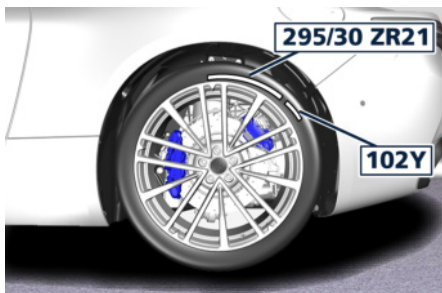

Marque	Signification
295	Largeur de la section en millimètres (mm)
30	Ratio d'aspect en pourcentage (%) - Ratio de la hauteur par la largeur du pneu
ZR	Code de construction • Z : indique un pneu utilisable à des vitesses supérieures à 300 km/h • R : indique une construction radiale
21	Diamètre de jante en pouces (in)
102	Indice de charge - Un code numérique associé à la charge maximum supportée par un pneu

Marque	Signification
(Y)	Indice de vitesse - Une lettre indiquant la plage de vitesses à laquelle un pneu peut supporter une charge correspondant à son indice de charge sous certaines conditions de fonctionnement. La vitesse maximum correspondant à l'indice de vitesse ne doit être atteinte que sous certaines conditions (c'est-à-dire, pression des pneus, charge du véhicule, profil routier et limitations de vitesse autorisées).

#### REMARQUE:

Avant de choisir un type de pneu, veuillez contacter le Réseau d'assistance car il saura vous indiquer les pneus adaptés et compatibles avec les jantes de votre voiture.

### Pression des pneus (Tire pressure)

Les pneus doivent être gonflés à la pression correcte, sous peine de réduire la sécurité et l'efficacité du véhicule. Le système de contrôle « TPMS » de la pression des pneus paramétrée pour le véhicule (voir « Système de surveillance

de la pression des pneus (TPMS) » dans cette section) peut alerter le conducteur d'un problème de pression insuffisante même si le conducteur reste le seul responsable chargé de vérifier si la pression des pneus est correcte.

Les pneus à carcasse radiale peuvent sembler gonflés alors qu'ils sont dégonflés. Un examen visuel ne suffit pas à déterminer la pression correcte.

Trois facteurs principaux liés à la conduite sont affectés par une pression incorrecte :

### Sécurité



#### ATTENTION !

- **Des pneus mal gonflés sont dangereux et peuvent provoquer une collision.**
- **Un gonflage insuffisant augmente la flexibilité des pneus et peut les faire surchauffer et les endommager.**
- **Une pression excessive réduit la capacité d'amortissement du pneu. Des objets se trouvant sur la route et les nids-de-poule peuvent endommager les pneus et entraîner une défaillance de ceux-ci.**
- **Une pression excessive ou insuffisante des pneus peut affecter la maniabilité du véhicule et entraîner une défaillance subite des pneus, en**

**provoquant ainsi une perte de contrôle du véhicule.**

- **Une pression inégale des pneus peut poser des problèmes de direction. Vous risquez de perdre le contrôle de votre véhicule.**
- **Des pressions inégales entre les deux côtés du véhicule peuvent provoquer une dérive du véhicule vers la droite ou vers la gauche.**
- **Roulez toujours avec chaque pneu gonflé à la pression recommandée à froid.**

### Économie

Des pressions de gonflage incorrectes peuvent causer une usure inégale de la bande de roulement des pneus.

Une telle usure réduit la durée de vie des pneus qui doivent alors être remplacés prématurément. Une pression insuffisante augmente également la résistance au roulement et donc la consommation de carburant.

### Confort et stabilité directionnelle du véhicule

Le gonflage correct des pneus contribue au confort des occupants. Une pression excessive produit des secousses et réduit le confort.

## Vérification de la pression des pneus

La pression de gonflage à froid préconisée est indiquée dans le tableau « Pression de gonflage des pneus » en section « Données techniques ».

Les pressions de gonflage spécifiées dans le tableau se réfèrent toujours à une « pression de gonflage pneus à froid ». La pression de gonflage des pneus à froid est celle d'un véhicule à l'arrêt depuis au moins trois heures ou qui a roulé sur moins de 1,6 km en trois heures.

Vérifier fréquemment la pression des pneus en cas de variations significatives de la température extérieure, la pression variant avec les fluctuations de la température.

La pression doit être vérifiée et réglée si nécessaire et les pneus doivent être examinés à la recherche de signes d'usure ou de dommages au moins une fois par mois. Les pressions des pneus varient d'environ 0,07 bar par tranche de 7°C de changement de température de l'air extérieur. Gardez cela à l'esprit lorsque vous vérifiez la pression des pneus à l'intérieur d'un garage, particulièrement en hiver. Exemple : si la température du garage = 20 °C et la température extérieure est 0 °C, la pression de gonflage à froid



## Pour connaître le véhicule

doit être augmentée de 0,21 bar, pour toute tranche de 7 °C d'écart avec la température extérieure.

La pression des pneus peut augmenter de 0,13 à 0,4 bar pendant les trajets. NE réduisez PAS la pression à chaud sous peine d'obtenir une pression à froid insuffisante.

Après examen ou réglage de la pression des pneus, remplacez toujours le capuchon de la tige de valve.

Cette précaution évite la pénétration d'humidité et de saleté dans la tige de la valve ce qui peut endommager la tige ainsi que le capteur TPMS qui lui est connecté.

### Indicateurs d'usure des pneus

Les pneus d'origine comportent des indicateurs d'usure de la bande de roulement pour vous aider à déterminer le moment auquel les pneus doivent être remplacés.

Ces indicateurs sont moulés dans le fond des sculptures de la bande de roulement. Ils apparaissent sous forme de bandes quand la profondeur des bandes de roulement atteint 1,6 mm.

En cas d'usure jusqu'à un des indicateurs, le pneu doit être remplacé.



### ATTENTION !

**Les performances sur un fond mouillé (résistance à l'aquaplanage) diminuent proportionnellement à l'épaisseur de la bande de roulement.**

### Longévité des pneus

La durée de vie des pneus dépend de plusieurs facteurs, parmi lesquels :

- le style de conduite ;
- la pression des pneus ;
- la distance parcourue.



### ATTENTION !

**Les pneus, y compris celui de la roue de secours (si présente), doivent être remplacés après quatre ans, quelle que soit leur usure. Tout manquement à respecter cet avertissement peut entraîner une panne. Vous pourriez perdre le contrôle de votre véhicule et avoir une collision grave, voire mortelle.**

### Pneus de remplacement

#### REMARQUE:

**Pour conserver des performances élevées et un niveau de sécurité quelles que soient les conditions de conduite, Maserati recommande fortement de respecter toujours les tailles des pneus indiquées sur le certificat**

**d'immatriculation et d'utiliser des pneus équivalant à la taille, la qualité et la performance d'origine lorsque leur remplacement est nécessaire.**

Pour les références de la taille de vos pneus, voir le tableau « Roues et pneus » dans la section « Données techniques ». Le symbole des indices de charge et de vitesse pour votre pneu est reporté sur le flanc du pneu d'origine.

#### REMARQUE:

**Maserati recommande d'utiliser les pneus d'origine Maserati portant le logo « MGT » et spécialement conçus pour ses modèles.**

Il est recommandé de remplacer les deux pneus avant ou les deux pneus arrière simultanément. Remplacer un seul pneu peut affecter gravement la maniabilité du véhicule.

Si vous devez remplacer un ensemble de roues, assurez-vous que les spécifications de la roue (valve, capteur de TPMS et pneu) correspondent à celles des roues d'origine. La pose de pneus de remplacement présentant des caractéristiques différentes peut réduire la sécurité, la maniabilité et le confort du véhicule.

Le **Réseau d'Assistance** est disponible pour fournir des suggestions tels que

les types de pneus les mieux adaptés à l'utilisation prévue par le client.



### ATTENTION !

- N'utilisez pas un pneu ou une roue de dimension ou d'indice autres que ceux prescrits pour votre véhicule. Certaines combinaisons de pneus et de roues non approuvées peuvent modifier les dimensions de la suspension et ses performances, altérant ainsi la direction, la maniabilité et le freinage du véhicule. Les organes de direction et de suspension peuvent en être affectés et réagir de manière imprévisible. Vous pourriez perdre le contrôle de votre véhicule et avoir une collision grave, voire mortelle. Utilisez uniquement les tailles de roues et de pneus, ainsi que les indices de charge approuvés pour votre véhicule.
- N'utilisez jamais de pneus dont l'indice de charge ou la capacité est inférieur(e) à ceux des pneus d'origine de votre véhicule indiqué dans le document d'enregistrement. L'utilisation d'un pneu à indice de charge inférieur peut entraîner une surcharge et une défaillance du pneu. Vous risquez de perdre le contrôle de votre véhicule et d'avoir un accident.

- **Contrôlez toujours la vitesse maximum spécifiée sur le flanc de chaque pneu monté sur la voiture.**
- **Ne jamais dépasser la vitesse maximum ni la capacité de charge nominale des pneus. Risque d'accident ou de dommages corporels graves à cause d'une vitesse excessive.**
- **N'utilisez que des pneus avec une capacité de vitesse adéquate afin d'éviter une défaillance des pneus et une perte de contrôle du véhicule.**



### IMPORTANT !

Si vous remplacez les pneus d'origine par des pneus de taille différente, les indications du compteur de vitesses et du tachymètre risquent d'être erronées.

### Types de pneus



### IMPORTANT !

Avant de monter tout type de pneus, contactez le **Réseau d'Assistance** pour obtenir les informations techniques nécessaires et les conseils sur la compatibilité des roues et des pneus.

Pour le type de pneus à utiliser, les pressions de gonflage et les spécifications relatives aux pneus, veuillez respecter soigneusement les

indications telles que rapportées à la section « Données techniques ».

### Pneus d'été

Les pneus d'été offrent une traction adéquate autant sur chaussée mouillée que sèche. Ils ne sont pas conçus pour être utilisés lorsque les routes sont recouvertes de neige ou de glace.

Si votre véhicule est équipé de pneus d'été, sachez que ces pneus ne sont pas conçus pour affronter les conditions routières hivernales ou le froid. Installez des pneus d'hiver sur votre véhicule lorsque la température ambiante est inférieure à 5 °C ou si les routes sont recouvertes de neige ou de glace. Pour plus d'informations, contactez le **Réseau d'Assistance**.

Les pneus d'été ne présentent pas le symbole d'une montagne/d'un flocon de neige sur le flanc du pneu. Utilisez uniquement des pneus d'été en jeu de quatre. Si vous ne respectez pas cette recommandation, les caractéristiques de sécurité et de roulement de votre véhicule risquent d'être défavorablement affectées.



**ATTENTION !**

Le profil et le mélange des pneus d'été sont optimisés pour la conduite sur des fonds mouillés et secs. Les pneus d'été ne se conviennent pas pour la conduite sur la neige : installez des pneus d'hiver avant de conduire dans ces conditions afin d'éviter tout risque de perte de contrôle et d'endommagement du véhicule, ainsi que de blessures graves.

**Pneus toutes saisons** 

Les pneus toute saison offrent une traction adéquate quelle que soit la saison (printemps, été, automne et hiver). Les niveaux de traction peuvent varier d'un pneu toute saison à l'autre. Les pneus toutes saisons peuvent être identifiés par la désignation M+S (Mud + Snow) (Boue + Neige), M&S, M/S ou MS sur le flanc du pneu. Utilisez uniquement des pneus toute saison en jeu de quatre. Si vous ne respectez pas cette recommandation, les caractéristiques de sécurité et de roulement de votre véhicule risquent d'être défavorablement affectées.

**Pneus neige** 

Certaines régions du pays nécessitent l'utilisation de pneus neige en hiver. Les pneus neige peuvent être identifiés par

le symbole d'une montagne/d'un flocon de neige  sur le flanc du pneu.

Si vous avez besoin de pneus neige, choisissez des pneus dont la taille est équivalente à celle des pneus d'équipement d'origine. Utilisez uniquement des pneus neige en jeu de quatre. Si vous ne respectez pas cette recommandation, les caractéristiques de sécurité et de roulement de votre véhicule risquent d'être défavorablement affectées.

Les pneus neige ont généralement des indices de vitesse inférieurs à celui de l'équipement d'origine de votre véhicule. Le tableau suivant présente la liste des indices de vitesse des pneus neige « MGT » avec la vitesse maximale pouvant être atteinte.

Indice de vitesse	Vitesse maximale
V	240 km/h



**REMARQUE:**

- Lorsque des pneus d'hiver sont montés, apposez l'autocollant d'avertissement ci-dessus indiquant « Max. 240 km/h / 149 mph » dans la partie inférieure du pare-brise, du côté conducteur, pour rappeler que les vitesses supérieures à 240 km/h / 149 mph ne sont pas autorisées.

- Se reporter à l'équipement d'origine ou au **Réseau d'assistance** pour l'autocollant d'avertissement recommandé, les vitesses de fonctionnement sûres, la charge et les pressions de gonflage à froid des pneus.

Même si les pneus à crampons sont plus efficaces sur la glace, les capacités antidérapage et de traction qu'ils offrent sur des surfaces mouillées ou sèches peuvent être inférieures à celles des pneus sans crampons. Dans certaines régions, l'utilisation de pneus à crampons est interdite. Vérifier la législation locale avant d'utiliser ce type de pneus.

### Chaussettes à neige

Les dispositifs de traction approuvés par Maserati (chaussettes à neige seulement) peuvent être utilisés pour améliorer la traction sur la neige compacte dans des conditions de fort enneigement.

L'utilisation de chaussettes à neige est soumise à la politique de sécurité de chaque pays.

Les chaussettes à neige ne peuvent être mises en place que sur les roues arrière.

### REMARQUE:

- Pour faciliter la mise en place des chaussettes à neige, il est conseillé de soulever le véhicule en agissant sur le réglage de la hauteur du véhicule (pour plus d'informations à ce sujet, consultez le chapitre « Système de levage » dans la présente section).
- Lors de l'utilisation des chaussettes à neige, il est recommandé d'éteindre l'ESC.

Pour faciliter la mise en place des chaussettes à neige, il est conseillé de soulever le véhicule en agissant sur le réglage de la hauteur du véhicule (pour plus d'informations à ce sujet, consultez le chapitre « Système de levage » dans la présente section).

Vérifiez la tension des chaussettes à neige après avoir conduit sur une distance d'environ 50 m après les avoir posées.

Veuillez contacter le **Réseau d'assistance** pour de plus amples informations.



### IMPORTANT !

- L'utilisation de chaînes à neige traditionnelles n'est pas autorisée.
- L'utilisation de chaînes à neige traditionnelles peut endommager le système de freinage et compromettre la sécurité du véhicule.
- Les chaussettes à neige peuvent provoquer de graves dommages. Arrêtez immédiatement si un bruit signale un risque de bris de chaussettes à neige. Remplacez les parties endommagées de la chaussette à neige avant de la remettre en service.
- Ne dépassez pas 50 km/h.
- Roulez prudemment en évitant les virages serrés et les grosses bosses, surtout si le véhicule est chargé.
- Évitez les trous sur la chaussée, ne conduisez pas sur les marches ou bordures de trottoir ainsi que sur de longs traits sans neige. Ceci empêche les dommages au véhicule et à la chaussée.

### REMARQUE:

Le **Réseau d'Assistance Maserati** peut vous fournir toutes les informations concernant les chaussettes à neige Maserati, disponibles dans la gamme « Accessoires d'origine ».



### Mode de suspension pneumatiques pour un changement de roue

Le système de suspension des pneumatiques est équipé d'une mode spécifique à utiliser lorsque le véhicule doit être soulevé pour changer une ou plusieurs roues.

Ce mode désactive temporairement l'élévation automatique des suspensions pneumatiques.

Pour activer ce mode, faites défiler les paramètres utilisateur sur le système MIA et sélectionnez « Mode cric » (Tire Jack Mode) dans le sous-menu « Suspensions ». La case à cocher à côté de l'élément sélectionné indique que ce mode est actif et que le système est désactivé (voir le chapitre « Fonctions du menu Réglages (Settings) sur le MIA » dans la section « Instruments et commandes de la planche »).

Après la maintenance, rétablissez l'état initial et décochez la case située à côté du mode sélectionné : de cette manière, le système de suspension des pneumatiques reviendra à son fonctionnement normal.

### Roue de secours (si fournie)

La roue de secours à usage limité ne doit servir qu'en cas d'urgence.

Ce pneu est identifié par une étiquette indiquant la vitesse d'utilisation à respecter lors de l'utilisation du pneu de rechange.

Gonflez la roue de secours à la pression à froid listée dans le tableau « Pression de gonflage des pneus » en section « Données techniques ».

L'utilisation de cette roue de secours modifie le comportement du véhicule. Remplacez (ou réparez) le pneu d'origine dès que possible et remplacez-le sur votre véhicule. Ne posez pas plus d'une roue de secours à la fois sur le véhicule.



#### ATTENTION !

- Avec ces roues de secours, ne conduisez pas à plus de 80 km/h (50 mi/h). Les roues de secours temporaires ont une durée de vie limitée.
- N'activez jamais le mode ESC OFF si une roue de secours est montée sur le véhicule. Cela pourrait provoquer une perte de contrôle, et engendrer des blessures graves ou le décès.

### Système de surveillance de la pression des pneus (TPMS)

Le système de surveillance de la pression des pneus (TPMS) avertit le conducteur d'une baisse de pression d'un pneu par rapport à la pression à froid recommandée sur le tableau « Pression de gonflage des pneus » dans la section « Données techniques » et sur l'étiquette apposée sur le rebord de la porte conducteur arrière (uniquement pour les véhicules du marché australien et néo-zélandais).

La pression doit toujours être basée sur la pression des pneus à froid.

La pression de gonflage à froid ne peut dépasser la pression de gonflage maximale moulée dans le flanc du pneu. Voir « Informations sur les pneus » dans cette section pour plus d'informations sur le gonflage correct des pneus.

La pression des pneus augmente aussi quand le véhicule roule. Ce phénomène est normal et n'exige pas de réglage.

Le système TPMS avertit le conducteur de la baisse de pression d'un pneu quand cette pression descend en dessous de la limite d'avertissement pour une raison quelconque, y compris suite à une baisse de température

extérieure ou une perte naturelle de pression du pneu.

Le TPMS continue à avertir le conducteur de la basse pression des pneus aussi longtemps que la situation perdure et ne s'arrête pas tant que la pression du pneu ne correspond pas à une pression supérieure ou égale à la pression à froid conseillée. Une fois que le témoin d'avertissement de basse pression des pneus (⚠) s'allume, vous devez augmenter la pression des pneus à la pression de gonflage à froid recommandée pour que le témoin TPMS (⚠) s'éteigne. Le système se met automatiquement à jour et, quand il reçoit la pression actualisée, le témoin TPMS (⚠) s'éteint.



Il peut être nécessaire de rouler pendant à 20 minutes à plus de 24 km/h pour que le TPMS reçoive l'information et procède à la mise à jour.

Par exemple : Si votre véhicule (stationnaire depuis plus de trois heures) peut avoir une pression de gonflage à froid recommandée de 2,1 bar. Si la température ambiante est de 20 °C et si la pression du pneu mesurée est de 1,8 bar, une baisse de température jusqu'à 7 °C réduira la pression du pneu à environ 1,6 bar. Cette pression est suffisamment faible pour activer le témoin TPMS (⚠). Le fait de conduire le véhicule peut entraîner une augmentation de la pression des pneus jusqu'à environ 1,8 bar, mais le témoin TPMS (⚠) reste allumé. Dans ce cas, le témoin TPMS (⚠) s'éteint uniquement après le gonflage des pneus à la pression à froid recommandée pour le véhicule.



### ATTENTION !

**Le TPMS prévient le conducteur de la diminution de la pression des pneus. Cet avertissement ne soulève pas le conducteur du contrôle périodique des pneus et du respect des valeurs de pression prescrites.**



### IMPORTANT !

- Le TPMS a été optimisé pour les roues et pneus d'origine du véhicule. Les pressions et le témoin du TPMS ont été établis en fonction de la taille des pneus équipant votre véhicule à l'origine. L'utilisation d'équipements de remplacement de taille, type ou style différent de celui des équipements d'origine peut provoquer un fonctionnement indésirable du système ou endommager les capteurs. Les roues d'occasion peuvent endommager le capteur. N'utilisez pas de produits d'étanchéité pour pneus dans le commerce ni de talons d'équilibrage si votre véhicule est équipé d'un TPMS, afin de ne pas endommager les capteurs.
- Le système peut subir temporairement des interférences radio-électriques venant de dispositifs avec des fréquences semblables.
- Après examen ou réglage de la pression des pneus, remplacez toujours le capuchon de la tige de valve. Cela évite la pénétration de l'humidité et de la saleté dans la tige de la valve, ce qui aurait pour conséquence d'endommager le capteur interne TPMS.



## Pour connaître le véhicule

### REMARQUE:

- Conduire avec des pneus considérablement dégonflés peut entraîner une surchauffe et une défaillance. Un gonflage insuffisant augmente en outre la consommation de carburant et réduit la durée de vie des pneus, tout en affectant la maniabilité du véhicule et la distance de freinage.
- Le TPMS ne supprime pas la nécessité d'un entretien correct des pneus, et il incombe au conducteur de maintenir une pression des pneus correcte à l'aide d'un manomètre précis, même si le sous-gonflage n'a pas atteint le seuil d'activation du témoin TPMS (⚠) .
- Les changements saisonniers de température affectent la pression des pneus. Le TPMS surveille la pression effective des pneus.

### Système Premium

Le système TPMS utilise la technologie sans fil avec capteurs électroniques montés sur la jante de la roue pour surveiller la pression des pneus. Les capteurs montés sur chaque roue dans la tige de valve transmettent la valeur de pression du pneu au module de réception.

Le TPMS comprend les éléments suivants :

- module de réception ;
- quatre capteurs de TPMS ;

- divers messages TPMS qui s'affichent sur le tableau de bord ;
- témoin (⚠) .

### Avertissement basse pression pneus

Le témoin TPMS (⚠) s'allume dans le tableau de bord et une sonnerie retentit quand la pression est basse dans un ou plusieurs des quatre pneus.

Le tableau de bord affiche également un widget dans la partie gauche reprenant les valeurs de pression de chacun des pneus avec clignotement des valeurs de pression trop basses. La pression actuelle des pneus peut également être affichée sur l'écran MIA, en accédant au menu « Pression des pneus » (Tire Pressure), voir « Fonctions du Menu Réglages (Settings) sur le MIA » dans la section « Instruments et commandes de la planche »).



Dans ce cas, il est conseillé de s'arrêter dès que possible pour gonfler le(s)

pneu(s) à plat (celui ou ceux clignotant sur le graphique du tableau de bord) à la pression recommandée à froid. Quand le système reçoit les pressions de pneu mises à jour, il se met automatiquement à jour, l'afficheur du tableau de bord cesse de clignoter et le témoin TPMS (⚠) s'éteint. Il peut être nécessaire de rouler pendant 20 minutes à une vitesse entre 24 km/h (15 mph) et 130 km/h (80 mph) pour que le TPMS reçoive l'information et procède à la mise à jour. En cas de remplacement des jantes de roues et/ou la valve relative avec capteur TPMS, ou si la disposition des roues est changée, si l'on utilise de nouveau le véhicule il peut être nécessaire d'attendre 20 minutes que le TPMS reçoive et traite les nouveaux composants et/ou la nouvelle configuration.

### Panne du système de pression des pneus

Si une panne du système est détectée, le témoin du TPMS (⚠) clignote pendant 75 secondes et reste allumé, suivi par un bip sonore. En outre, le tableau de bord affiche le message « Réparer le système de pression des pneus » (Service Tire Pressure System) pendant au moins cinq secondes puis affiche des tirets (--) à la place des valeurs de pression indiquant quel est le capteur inefficace.

Si le dispositif d'allumage est actionné et que la panne subsiste, cette séquence se répète. S'il n'y a plus de panne sur le système, le témoin TPMS (⚠) ne clignotera plus, le message « Réparer le système de pression des pneus » (Service Tire Pressure System) ne s'affichera plus et une pression s'affichera à la place des tirets. Une panne du système peut se produire dans l'un des cas suivants :

- Perturbations dues à des appareils électroniques ou en passant à proximité d'installations émettant les mêmes fréquences radio que les capteurs TPMS.
- Installation de certains films adhésifs en commerce pour teinter les vitres lesquels contiennent des matériaux pouvant perturber les ondes radio.
- Accumulation de neige ou de glace autour des roues ou dans les passages de roue.
- Utilisation de chaussettes sur les pneus du véhicule.
- Utilisation de roues/pneus dépourvus de capteurs TPMS.

Le tableau de bord affichera également le message « Réparer le système de pression des pneus » (Service Tire Pressure System) pendant au moins cinq secondes lorsqu'une panne du système liée à un mauvais emplacement du capteur est détectée. Dans ce cas,

le message « Réparer le système de pression des pneus » (Service Tire Pressure System) est ensuite suivi d'un écran graphique avec les pressions encore affichées. Il indique les valeurs de pression qui sont toujours reçues à partir des capteurs TPMS, mais il est possible que leur emplacement dans le véhicule ne soit pas bon. Le système nécessite une maintenance tant que le message « Réparer le système de pression des pneus » (Service Tire Pressure System) est affiché.



#### Véhicules avec roue de secours

La roue de secours ne possède pas de capteur TPMS. Par conséquent, le TPMS ne surveille pas la pression de la roue de secours.

Si vous remplacez un pneu ayant une pression inférieure à la limite de pression basse par un pneu de secours, au prochain cycle du dispositif d'allumage, le témoin du TPMS (⚠) s'allume, suivi

d'un bip sonore. En outre, le tableau de bord continue à afficher une valeur de pression clignotante, correspondant à l'emplacement de la roue de secours. Après avoir roulé pendant 20 minutes à plus de 24 km/h, le témoin du TPMS (⚠) clignote pendant 75 secondes puis reste constamment allumé. En outre, le tableau de bord affiche le message « Réparer le système de pression des pneus » (Service Tire Pressure System) pendant au moins cinq secondes puis affiche des tirets (--) à la place des valeurs de pression.

Chaque cycle du dispositif d'allumage consécutif est suivi d'un bip sonore, le voyant de TPMS (⚠) clignote pendant 75 secondes puis reste constamment allumé. Le tableau de bord affiche alors le message « Réparer le système de pression des pneus » (Service Tire Pressure System) pendant au moins cinq secondes puis affiche des tirets (--) à la place des valeurs de pression. Après réparation, emplacement ou remise en place d'un pneu par une roue de secours, le TPMS se met automatiquement à jour. Le témoin de TPMS (⚠) s'éteint et le graphique du tableau de bord affiche une nouvelle valeur de pression à la place des tirets (--), à condition qu'aucune des quatre roues ne présente une valeur de pression



## Pour connaître le véhicule

inférieure à la limite d'avertissement de basse pression. Il peut être nécessaire de rouler pendant 20 minutes à plus de 24 km/h pour que le TPMS reçoive l'information et procède à la mise à jour.

### Désactivation de la fonction TPMS

Le TPMS peut être désactivé en cas de remplacement des quatre jantes par des ensembles de roue et pneu qui n'utilisent pas de capteur TPMS, comme dans le cas de l'installation d'ensembles de roues et pneus d'hiver. Après avoir remplacé l'ensemble des quatre roues et pneus (pneus route) par des pneus ne correspondant pas à celle des capteurs TPMS, faire rouler le véhicule pendant environ 20 minutes à plus de 24 km/h. Le TPMS sonnera, le témoin TPMS  clignotera pendant 75 secondes, restera allumé et le tableau de bord affichera le message « Réparer le système de pression des pneus » (Service Tire Pressure System) puis les tirets (--) à la place des pressions. En commençant par le prochain cycle du dispositif d'allumage, le TPMS ne sonnera plus et le message « Réparer le système de pression des pneus » (Service Tire Pressure System) ne s'affichera plus sur le tableau de bord mais des tirets (--) resteront à la place des valeurs de pression.

Pour réactiver la fonction TPMS, remplacez les quatre ensembles de roue (de route) par des ensembles de roue dont les pneus sont équipés de capteurs TPMS.

Roulez ensuite pendant 20 minutes à plus de 24 km/h. Le TPMS retentit, le témoin TPMS  clignote pendant 75 secondes puis s'éteint. Le tableau de bord affichera ensuite le message « Réparer le système de pression des pneus » (Service Tire Pressure System). Le tableau de bord affiche aussi des valeurs de pression au lieu des tirets (--). Lors du prochain cycle du dispositif d'allumage, le message « Réparer le système de pression des pneus » (Service Tire Pressure System) ne s'affichera plus tant qu'aucune panne ne sera détectée dans le système.

### Télécommande à radio-fréquence - Informations réglementaires

Les « Informations réglementaires » pour tous les dispositifs à radio-fréquence et radar peuvent être consultées en accédant à la section « Services » du site [www.maserati.com](http://www.maserati.com).

## Freins et systèmes de commande de stabilité

Le véhicule est doté d'un système de Commande de stabilité électronique (ESC) qui aide à maintenir le contrôle de la direction en cas de perte d'adhérence des pneus. Le système est en mesure de détecter les situations dangereuses potentielles concernant la stabilité du véhicule, et règle les freins sur les quatre roues de manière différente de façon à fournir un couple de stabilisation du véhicule.

L'ESC comprend les sous-systèmes suivants :

- ABS (Anti-lock Braking System) ;
- EBD (Electronic Brake-force Distribution) ;
- TCS (Traction Control System) ;
- BAS (Brake Assist System) ;
- BTO (Brake Throttle Override) ;
- HSA (Hill Start Assist).
- ROM (Roll-Over Mitigation) ;
- AVH (Auto Vehicle Hold)

**ATTENTION !**

- Ces systèmes ne peuvent ni empêcher l'action des lois physiques sur le véhicule, ni améliorer la capacité de braquage ou de freinage au-delà des possibilités offertes par l'état des freins et des pneus du véhicule ou de l'adhérence.
- Ces systèmes n'empêchent pas les accidents, y compris ceux résultant d'une vitesse excessive en virage, d'une proximité excessive avec le véhicule qui vous précède ou de l'aquaplaning.
- Les possibilités d'un véhicule équipé de ces systèmes n'autorisent ni la témérité ni l'imprudence, sous peine de compromettre la sécurité du conducteur et des passagers du véhicule ainsi que celle des tiers.

### Commande de stabilité électronique (ESC)

Ce système améliore la stabilité directionnelle et la stabilité du véhicule dans différentes circonstances de trajet. L'ESC corrige le survirage et le sous-virage du véhicule en appliquant le frein à la roue concernée.

L'énergie du moteur peut également être réduite pour contrecarrer les conditions d'instabilité et maintenir la trajectoire

souhaitée du véhicule. Le système peut aussi diminuer le régime du moteur. Grâce à des capteurs installés sur le véhicule, le système ESC détecte la direction choisie par le conducteur en la comparant à celle qui a été maintenue en roulant. En cas de discordance entre la trajectoire requise et la trajectoire du moment, le système de freinage ESC freine la roue appropriée pour contrecarrer les conditions de sur ou sous-virage.

- Survirage - quand le véhicule tourne plus que prévu par rapport à la position du volant.
- Sous-virage - quand le véhicule tourne moins que prévu par rapport à la position du volant.

Le système ESC possède deux modes de fonctionnement.

#### ESC activé

C'est le mode de fonctionnement normal de l'ESC. À chaque démarrage du véhicule, le système ESC est réglé sur ce mode et doit être utilisé pour la plupart des conditions de circulation. L'ESC ne peut être désactivé que pour des raisons spécifiques précisées dans les paragraphes suivants.

#### ESC OFF

Le mode « ESC OFF » permet d'adopter une conduite plus dynamique. Le mode actuel désactive toutes les fonctions

ESC, à l'exception de ROM ; dans des cas spéciaux (freinage ABS important) le système ESC sera toujours en fonction, même sans engager le système ESC OFF. La touche logicielle ESC OFF se trouve sur la barre inférieure de l'écran Confort ; pour réactiver le système, appuyez sur la touche logicielle.

**ATTENTION !**

**En mode SPORT et COURSE, les seuils de déclenchement de la commande ESC sont supérieurs pour maximiser les performances sur des routes sèches. Pour assurer une sécurité maximum de l'ESC, il est recommandé de ne pas activer le mode SPORT et COURSE sur des surfaces d'adhérence moyenne ou faible (par ex. neige, eau, poussière, etc.) si le système ESC est actif.**

### Système antiblocage des roues (ABS) et Répartiteur de freinage à contrôle électronique (EBD)

Le système antiblocage des roues (ABS) augmente la stabilité du véhicule et la capacité de freinage dans la plupart des circonstances de freinage. En cas de freinage dans des conditions difficiles, le système « pompe » automatiquement les freins pour empêcher le blocage des roues.



## Pour connaître le véhicule

Le répartiteur de freinage à contrôle électronique (EBD) empêche les roues arrière de freiner excessivement et augmente le contrôle des forces de freinage disponibles appliquées à l'essieu arrière.



### ATTENTION !

**L'ABS aide à empêcher que les roues se bloquent, mais n'augmente pas les limites d'adhérence entre les pneus et la route. Par conséquent, maintenez toujours une distance de sécurité avec le véhicule vous précédant et réduisez votre vitesse en entrant dans une courbe.**

### REMARQUE:

Lorsque la touche est enfoncé, vous pourriez entendre un léger clic et d'autres bruits du moteur. Ces bruits indiquent que le système est en train d'effectuer un cycle d'autodiagnostic pour déterminer si l'antiblocage fonctionne bien.

L'ABS s'enclenche dans certaines conditions de freinage ou d'état de la route. Les conditions pour l'enclenchement de l'ABS comprennent verglas, neige, gravillons, bosses, voie ferrée, débris.

Il se peut que vous constatiez les phénomènes suivants, lorsque le

système de freinage passe au mode antiblocage :

- Le moteur ABS fonctionne (il est possible qu'il continue à tourner pendant une courte période après l'arrêt du véhicule).
- Un cliquetis des électrovannes.
- Des pulsations de la pédale de frein.
- Une légère baisse ou dépression de la pédale de frein à la fin du freinage. Il s'agit-là de caractéristiques normales du fonctionnement de l'ABS.



### ATTENTION !

- **L'ABS comporte des circuits électroniques complexes qui peuvent être sensibles aux interférences induites par l'installation incorrecte d'un émetteur radio ou la présence d'un émetteur haute puissance. Ces interférences risquent d'empêcher le fonctionnement du système antiblocage. L'installation d'un tel équipement doit être effectuée par un personnel qualifié Maserati.**
- **Le pompage des freins ABS diminue leur efficacité et peut provoquer une collision. Le pompage allonge la distance de freinage. Enfoncez fermement la pédale de frein lorsque vous devez ralentir ou arrêter le véhicule.**

- **L'ABS installé sur ce véhicule ne contrôle pas le système de freinage d'une remorque. Prêtez la plus grande attention lorsque vous conduisez sur un sol glissant puisque la traction de la remorque peut être diminuée et le conducteur peut perdre la maîtrise du véhicule.**
- **Ne pas modifier le système de freinage du véhicule pour pouvoir commander les freins de la remorque. Le système hydraulique contrôlant le freinage du véhicule doit rester indépendant du système de freinage de la remorque.**

### Système d'antipatinage (TCS)

Ce dispositif fait partie intégrante du système ESC. Il fonctionne automatiquement en réduisant la puissance transmise par le moteur en cas de dérapage, de perte d'adhérence sur route mouillée (hydroplanage), d'accélération sur des surfaces couvertes de neige ou de verglas, etc. Activation des divers systèmes de commande dans des conditions glissantes :

- si le dérapage affecte les roues motrices, en réduisant la puissance transmise par le moteur ;
- si le patinage n'affecte qu'une seule roue motrice, il réduit la puissance



transmise par le moteur et freine automatiquement la roue qui patine.

### **Système d'aide au freinage (BAS)**

Ce système complète l'ABS en optimisant la capacité de freinage du véhicule pendant les manœuvres de freinage d'urgence. Le système détecte une situation de freinage d'urgence en détectant l'intensité du freinage et en appliquant une pression optimale aux freins de façon à aider à réduire les distances de freinage.

Le couplage rapide des freins est optimal avec les performances BAS. Pour tirer complètement profit du système, appliquer une pression continue sur la pédale de frein durant toute la séquence de freinage du véhicule. Ne réduisez pas la pression sur la pédale de frein plus tôt que nécessaire. Lorsque la pédale de frein est relâchée, le BAS est désactivé.

### **Priorité des freins sur les gaz (BTO)**

Pour compléter la gamme des systèmes d'assistance au freinage, le véhicule est équipé du système de priorité des freins sur les gaz (BTO) conçu pour arrêter le véhicule même si l'accélérateur est sollicité. Si la pédale de frein est actionnée en même temps que l'accélérateur, le système ne

considère pas l'utilisation des pédales selon la séquence « freinage d'abord puis accélération » comme étant conflictuelle, et n'engagera pas le BTO. Lorsque le système reconnaît que la pédale d'accélérateur est bloquée dans la position enfoncée et que la séquence « accélération d'abord puis freinage » est « conflictuelle », la puissance du moteur est réduite automatiquement et, si le conducteur continue à appuyer sur l'accélérateur, le système peut amener le véhicule à un arrêt complet.

De surcroît, si la pédale de frein est relâchée alors que l'accélérateur est encore bloqué dans la position enfoncée, le couple moteur correspondant augmente graduellement jusqu'à une valeur sans danger. Pendant cet événement, l'icône sur l'ETC peut être allumé.

Le système sort de cette stratégie lorsque la pédale de frein est complètement relâchée.

### **Hill Start Assist (HSA)**

Le système HSA est conçu pour aider le conducteur en cas de démarrage en côte. Le HSA maintient le niveau de pression de freinage appliqué par le conducteur pendant une courte période après le retrait du pied de la pédale de frein.

Si le conducteur n'appuie pas sur l'accélérateur pendant cette courte période, le système relâche la pression sur les freins et le véhicule redescend la pente. Le système relâche la pression des freins proportionnellement au volume d'accélération appliqué lorsque le véhicule commence à bouger dans le sens de déplacement prévu.

### **Critères d'activation du HSA (Aide au démarrage en côte)**

Les critères suivants doivent être réunis pour que le HSA soit activé :

- Le véhicule doit être stationnaire.
- La sélection de rapport doit correspondre au sens du véhicule dans la pente [c.-à-d. véhicule face à la pente montante en marche avant ; véhicule reculant sur la pente en position R (Reverse)].

Le HSA fonctionne en position R (Reverse) et dans tous les rapports avant lorsque les critères d'activation sont remplis.

Le système n'est pas activé si la transmission est en position N (Neutral) ou P (Park).

### **Prévention du risque de retournement (ROM)**

Ce système anticipe le risque de soulèvement d'une roue en surveillant l'entrée du volant et la vitesse du



## Pour connaître le véhicule

véhicule. Quand le ROM détermine que le degré de changement de l'angle du volant et la vitesse du véhicule sont suffisants pour soulever la roue, il applique le frein correspondant et peut également réduire la puissance du moteur pour réduire le risque de soulèvement de la roue.

Le ROM n'intervient qu'en cas de manœuvres très brutales ou vagues. Le ROM peut uniquement réduire le risque de soulèvement d'une roue en cas de manœuvres très brutales ou vagues. Il ne peut pas empêcher le soulèvement des roues dû à d'autres facteurs tels que l'état de la chaussée et du chemin, la sortie de route, la collision avec des objets ou d'autres véhicules.



### ATTENTION !

**De nombreux facteurs tels que la charge du véhicule, l'état de la chaussée et du chemin et les circonstances du trajet influent sur le risque de soulèvement des roues ou de retournement. Le ROM ne peut empêcher ni les soulèvements de roue ni les retournements, particulièrement en cas de sortie de route ou de collision avec des objets ou d'autres véhicules. Le système ROM n'autorise ni la témérité ni l'imprudence, sous peine de compromettre la sécurité**

**des occupants du véhicule et celle des tiers.**

### Auto Vehicle Hold (AVH)

La fonction Auto Vehicle Hold est une extension de la fonction Hill holder qui assure plus de commodité et de sécurité et elle fonctionne uniquement avec la ceinture de sécurité bouclée.

Actionnée par l'unité hydraulique ABS/ESC, elle empêche le véhicule de dérapier accidentellement lorsqu'il est à l'arrêt. Lorsque vous freinez jusqu'à vous arrêter en appuyant rapidement sur la pédale de frein, la fonction Auto Vehicle Hold maintient la dernière pression de freinage appliquée. La fonction AVH peut également être activée lorsque le frein n'est pas engagé dans une situation de recul spécifique et lors de l'utilisation de ACC Stop&Go.

Les freins des quatre roues restent engagés lorsque la pédale de frein est relâchée. Si les capteurs de vitesse de roue ABS relèvent un glissement, la force de freinage augmente automatiquement jusqu'à ce que le véhicule s'arrête à nouveau. Le véhicule est maintenu à l'arrêt pendant 10 minutes au maximum par le système de freinage hydraulique ; ensuite, le frein de stationnement électrique s'engage et continue de maintenir le véhicule à l'arrêt.

Dès que vous appuyez sur l'accélérateur, la fonction Auto Vehicle Hold réduit la pression de freinage.



## Différentiel auto-bloquant LSD (Limited Slip Differential)

### Différentiel auto-bloquant mécanique (« Limited Slip Differential »)

La différentiel mécanique auto-bloquant est utilisé pour limiter le patinage de la roue interne en accélérant en sortie de virage et pour stabiliser l'axe arrière en freinant.

### Différentiel auto-bloquant électronique (« Limited Slip Differential »)

Avec le différentiel électronique auto-bloquant, le pourcentage de blocage n'est pas fixé mais varie progressivement avec un contrôle continu de 0 à 100 %.

Le pourcentage de blocage est géré par des actionneurs électro-hydrauliques contrôlés par un boîtier électronique de contrôle intégré dans le système de commandes dynamiques du véhicule. Sur base des informations reçues du moteur, de la transmission, de la direction et des capteurs de frein, il décide à la fois quand et combien bloquer le différentiel avec des vitesses

d'activation très élevées (jusque 100 ms).

Tout cela rend possible d'obtenir et garantir une traction plus importante en accélération, ainsi qu'une précision, une stabilité et une maniabilité élevées en entrée de virage.

En virage, le LSD électronique peut :

- stabiliser le véhicule lorsque la pédale d'accélération est relâchée en bloquant l'axe arrière ;
- contrôler les éléments dynamiques du véhicule en bloquant le différentiel proportionnellement en relation avec l'accélération latérale et la vitesse du véhicule ;
- maximiser à la fois l'accélération et la stabilité du véhicule en virage en bloquant le différentiel de manière proportionnelle en relation avec l'accélération latérale, la vitesse, la vitesse sélectionnée et le couple produit par le moteur.

Pour obtenir ces résultats, le système LSD interagit avec les systèmes ESC et ABS, la transmission automatique et la commande d'amortissement de suspension.

## Système d'alarme antivol

### Système d'immobilisation de moteur

Le système antidémarrage (Sentry Key®) désactive le moteur pour éviter toute utilisation non autorisée du véhicule.

Le système n'a pas besoin d'être armé ou activé. Son fonctionnement est automatique, que le véhicule soit verrouillé ou non.

Le système utilise une clé électronique avec télécommande RKE, un dispositif d'allumage et un récepteur RF (Radio fréquence) pour empêcher toute utilisation non autorisée du véhicule. Par conséquent, seules les clés électroniques programmées pour le véhicule peuvent être utilisées pour le faire démarrer et le faire fonctionner.

#### REMARQUE:

- Des modifications techniques du véhicule non annoncées par le constructeur peuvent rendre les informations contenues dans ce manuel inutilisables.
- Toute modification ou altération appliquée au système VAS-Immo pourrait nuire à la sécurité du véhicule et invalider l'homologation de type.

Lorsque le dispositif d'allumage est réglé sur la position **ON (ACTIF)**, le système d'immobilisation de moteur identifie le



## Pour connaître le véhicule

code transmis par la télécommande. Si le code est reconnu comme valide, le système d'immobilisation de moteur active le démarrage de moteur. Lorsque le dispositif d'allumage est ramené sur la position **STOP (ARRÊT)**, le système d'immobilisation de moteur désactive le module de commande contrôlant le moteur, empêchant ainsi son démarrage.

Si, pendant le démarrage, le code clé n'est pas reconnu correctement, le témoin  s'affiche sur le tableau de bord (voir « Témoins et indicateurs » dans la section « Instruments et commandes de la planche »).

Cette condition conduit le moteur à s'éteindre après 2 secondes. Dans ce cas, mettez le dispositif d'allumage sur **STOP** puis sur **ON**.

S'il n'est pas possible de faire démarrer le moteur, contactez le **Réseau de Service**.

Si le témoin  est affiché en conduisant, cela signifie que le système effectue un auto-diagnostic (par ex. en raison d'une baisse de tension). Si l'affichage persiste, contactez le **Réseau d'Assistance**.



### IMPORTANT !

- **N'altérez pas le système d'immobilisation de moteur. Toute modification/altération peut provoquer la désactivation de la fonction de protection.**
- **Le système d'immobilisation de moteur n'est pas compatible avec certains systèmes d'allumage à distance pouvant être installés en deuxième monte. L'utilisation de ces systèmes pourrait causer des problèmes de démarrage et laisser le véhicule sans protection contre le vol.**

Toutes les clés électroniques fournies avec le véhicule ont été programmées pour les dispositifs électroniques du véhicule et sont en mesure d'offrir un fonctionnement et une protection corrects.

### Télécommande RKE à radio-fréquence - Informations réglementaires

Les « Informations réglementaires » pour tous les dispositifs à radio-fréquence et radar peuvent être consultées en accédant à la section « Services » du site [www.maserati.com](http://www.maserati.com).

### Télécommandes de rechange

#### REMARQUE:

Seules les clés électroniques programmées pour les circuits électroniques du véhicule peuvent être utilisées pour le faire démarrer et fonctionner.



### ATTENTION !

- **Retirez toujours le porte-clés du véhicule et verrouillez toutes les portes avant de le laisser sans surveillance.**
- **Rappelez-vous de toujours mettre le dispositif d'allumage en position STOP.**

La duplication de clés électroniques peut être effectuée chez le **Réseau d'Assistance**.

Cette procédure consiste à programmer une nouvelle clé électronique n'ayant encore jamais été programmée pour les systèmes électroniques du véhicule.

#### REMARQUE:

**Pour toute intervention sur le système antidémarrage, apportez toutes les télécommandes dont vous disposez au Réseau d'assistance Maserati.**

Lors de la vente du véhicule, il est indispensable de donner toutes les

télécommandes au nouveau propriétaire et la clé d'activité portative.

### Alarme antivol du véhicule

L'alarme antivol du véhicule surveille les portes, le capot et le coffre du véhicule pour prévenir tout accès non autorisé et le bouton **START/STOP** empêche toute utilisation non autorisée.

#### REMARQUE:

- Des modifications techniques du véhicule non annoncées par le constructeur peuvent rendre les informations contenues dans ce manuel inutilisables.
- Toute modification ou altération appliquée au système VAS-Immo pourrait nuire à la sécurité du véhicule et invalider l'homologation de type.

Le système inclut également un capteur anti-intrusion à double fonction et un capteur anti-soulèvement du véhicule. Le capteur anti-intrusion surveille tout mouvement à l'intérieur du véhicule. Le capteur anti-soulèvement du véhicule surveille toute action de levage ou d'inclinaison (remorquage, dépose de pneu, transport en ferry, etc.). Une sirène (pour les versions / marchés où elle est fournie) avec batterie de sauvegarde, qui détecte les interruptions

de l'alimentation et des communications, est également incluse.

Tant que l'alarme antivol du véhicule est active, les commutateurs intérieurs de verrouillage des portes, de déverrouillage du coffre et de la trappe du réservoir de carburant sont désactivés. Si un événement déclenche l'alarme, le témoin du système d'alarme antivol du véhicule émet les signaux sonores et visuels suivants : le vibreur retentit, les feux de position et/ou les clignotants clignotent et le témoin d'alarme antivol de la planche clignote aussi.

Ce témoin clignote rapidement lorsque l'alarme antivol du véhicule est en cours d'armement puis clignote lentement jusqu'au déplacement ou au désarmement du véhicule.



### Réarmement du système

Si le témoin de l'alarme se déclenche et qu'aucune action n'est entreprise rapidement pour la désarmer, l'alarme antivol du véhicule coupe l'avertisseur sonore au bout de 29 secondes et éteint tous les signaux visuels après 31 secondes supplémentaires, après quoi l'alarme antivol se réarme automatiquement.

### Armement du système

Suivez ces étapes pour armer l'alarme antivol du véhicule.

1. Vérifiez que le dispositif d'allumage du véhicule est sur **STOP**.
2. Si des portes sont ouvertes, fermez-les. Utilisez l'une des méthodes suivantes pour verrouiller le véhicule :
  - Éloignez-vous du véhicule lorsque la clé électronique est au-dessus de 1 m (voir le chapitre « Système Passive Entry » dans la section « Avant de conduire »).
  - Appuyez sur le bouton de verrouillage  de la télécommande RKE.



## Pour connaître le véhicule

2



Dans tous ces cas, si une ou plusieurs vitres sont ouvertes, elles resteront ouvertes. Pour fermer les vitres, appuyez de nouveau sur le bouton de verrouillage  et maintenez-le jusqu'à leur complète fermeture.

### REMARQUE:

Pour le GranCabrio, la fermeture des vitres avant n'est autorisée que si les vitres arrière sont complètement fermées.

Lors de l'activation du système d'alarme antivol dans l'un des modes décrits, le capot du coffre restera ouvert s'il a été laissé ouvert. Dans cette condition, il sera nécessaire de fermer d'abord le capot du coffre (voir : chapitre « Ouverture et fermeture du capot du coffre » dans la section « Avant de conduire ») et de répéter la même opération d'activation pour pouvoir activer le système d'alarme.

Uniquement pour le GranTurismo, appuyer sur le bouton situé sur le côté droit du bord extérieur du capot du coffre indiqué sur l'illustration, qui peut être utilisé pour fermer complètement et verrouiller le capot du coffre ou encore activer le système d'alarme si toutes les portes sont fermées. Pour plus de détails, voir le chapitre « Ouverture et fermeture du capot du coffre » dans la section « Avant de conduire ».

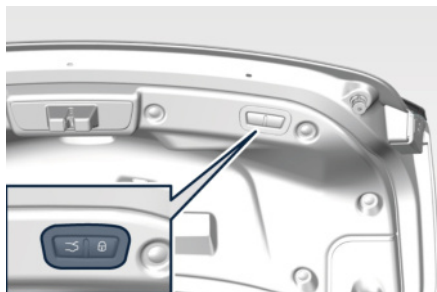

GranTurismo

Chaque fois que l'alarme de sécurité est activée, les capteurs anti-intrusion et anti-soulèvement surveillent activement le véhicule.

Lors de l'activation du système d'alarme, il est possible de désactiver ces capteurs en appuyant sur le bouton  de la télécommande 4 fois en 5 secondes à partir du moment où le système a été activé (et pendant que

le témoin de l'alarme antivol clignote rapidement).

### Pour désarmer le système

Suivez ces étapes pour désarmer l'alarme antivol du véhicule.

- Enfoncez la touche  de la télécommande.
- Ouvrez la porte en appuyant sur le bouton de poignée « Passive entry » (voir le chapitre « Système Passive Entry » dans la section « Avant de conduire »).
- Appuyez sur le bouton **START/STOP** pour relâcher la position **STOP**.

### REMARQUE:

- Quand l'alarme antivol du véhicule est armée, le commutateur intérieur de verrouillage électrique des portes ne déverrouille pas les portes.
- L'utilisation de la clé d'urgence dans la serrure de la porte du conducteur et du bouton  de la télécommande ne pourra pas activer ni désactiver l'alarme antivol du véhicule.
- L'alarme antivol du véhicule reste armée lors de l'utilisation du capot du coffre motorisé/Mains libres. Appuyer sur le bouton situé entre les feux de la plaque minéralogique ne désactivera pas l'alarme antivol du véhicule. Si une personne entre dans le véhicule par le

capot de coffre et ouvre une porte, l'alarme antivol se déclenche.

L'alarme antivol est conçue pour protéger votre véhicule mais peut se déclencher à la suite d'une mauvaise manœuvre. Après l'une des séquences d'armement décrites, l'alarme antivol du véhicule est armée, que vous vous trouviez ou non à l'intérieur du véhicule. Si vous restez dans le véhicule et ouvrez une porte, l'alarme se déclenche. Dans ce cas, désarmez l'alarme antivol du véhicule.

Si l'alarme antivol du véhicule est armée alors que la batterie est débranchée, elle reste armée quand la batterie est rebranchée ; les feux extérieurs clignotent et le vibreur retentit. Dans ce cas, désarmez l'alarme antivol du véhicule.

#### REMARQUE:

- Des modifications techniques du véhicule non annoncées par le constructeur peuvent rendre les informations contenues dans ce manuel inutilisables.
- Toute modification ou altération appliquée au système VAS pourrait nuire à la sécurité du véhicule et invalider l'homologation de type.

#### Suivi du véhicule volé (Stolen Vehicle Tracker, SVT) (uniquement valable pour le marché britannique)

Suivi du véhicule volé (Stolen Vehicle Tracker, SVT) est un système antivol par satellite qui comprend une unité de contrôle supplémentaire montée sur le véhicule et 2 cartes conducteur. Le service CVT permet de géolocaliser la voiture lorsqu'un signal d'alarme est envoyé au centre des opérations de sécurité.

#### REMARQUE:

- Les cartes conducteur permettent d'activer/désactiver automatiquement le système lorsque le conducteur quitte ou s'approche du véhicule. C'est pourquoi il est recommandé d'en garder toujours une sur vous. Contact mis, la carte conducteur doit se trouver à l'intérieur du véhicule. À défaut, le centre d'opérations de sécurité recevra le signal d'alarme et vérifiera que la voiture a été démarrée par la personne autorisée. Le centre d'opérations de sécurité sera également activé si le retrait de la carte conducteur est enregistré lorsque le véhicule est en route.
- Le centre d'opérations de sécurité n'avertit pas la police avant d'avoir contacté le propriétaire de la voiture.

Lorsque le niveau de charge de la batterie de la carte conducteur est faible ou nul, il est recommandé de la remplacer.

- Dévisser le boîtier et l'ouvrir avec précaution en suivant la séquence indiquée sur l'illustration ;
- Remplacer la batterie en respectant la polarité ;

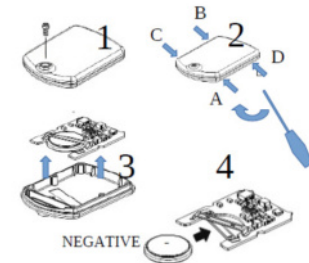

- Remettre la carte conducteur en place en appliquant une pression et en resserrant la vis.



#### ENVIRONNEMENT !

Les batteries pourraient contenir des matériaux dangereux potentiellement nocifs pour l'environnement. Veuillez les éliminer conformément à la réglementation locale ou dans un centre du Réseau d'Assistance.



**ATTENTION !**

- **Ne pas ingérer la batterie, risque de brûlures chimiques. Ce produit contient une pile bouton. En cas d'ingestion de la pile bouton, de graves brûlures internes risquent de se produire en l'espace de 2 heures et de provoquer la mort.**
- **Ne pas laisser les batteries neuves et usagées à portée des enfants. Si le compartiment de la batterie ne ferme pas correctement, cesser d'utiliser le produit et le tenir à l'écart des enfants. Si vous pensez que des batteries ont été ingérées ou introduites dans le corps, consultez immédiatement un médecin.**

**Télécommande RKE à radio-fréquence - Informations réglementaires**

Les « Informations réglementaires » pour tous les dispositifs à radio-fréquence et radar peuvent être consultées en accédant à la section « Services » du site [www.maserati.com](http://www.maserati.com).

## Éclairage extérieur

### Équipement des feux extérieurs

Ce véhicule est équipé de systèmes et fonctions d'éclairage ; certains sont entièrement automatiques, d'autres peuvent être activés et désactivés par le biais du menu Éclairage (Light) de l'écran Confort et du levier multifonctions situé sur la planche, ou du menu « Réglages » (Settings) de la page « Véhicule » (Vehicle) du MIA.

Ce chapitre traite uniquement des systèmes susceptibles d'être installés ou pas compte tenu des diverses options disponibles.

Pour activer et désactiver les feux extérieurs par le biais du menu « Éclairage » (Light) de l'écran Confort et du levier multifonctions situé derrière le volant, consultez le chapitre « Commandes d'éclairage extérieur » dans la section « Instruments et commandes de la planche ».

### Groupe des feux extérieurs

Les feux situés à l'avant sont disposés de la manière suivante :

#### Version Full-LED

- 1 Feux de croisement à LED.
- 2 LED clignotants, feux de position et DRL.
- 3 LED feux de route / LED feux de route matriciels (MIA).

- 4 LED de feu side-marker.
- 5 LED feu directionnel statique ou feu d'angle / LED feu directionnel statique (MIA).

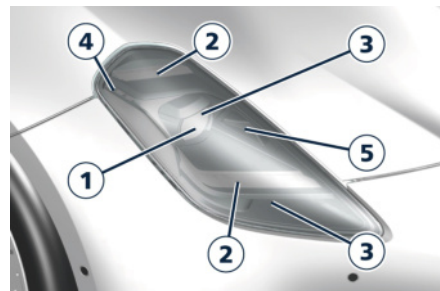

Les feux arrière sont disposés de la manière suivante :

- 1 Feux de position/feux de gabarit latéraux à LED
- 2 LED de feu stop.
- 3 LED des clignotants.
- 4 LED des feux de marche arrière.
- 5 LED des feux de brouillard arrière.
- 6 Catadioptré latéral.

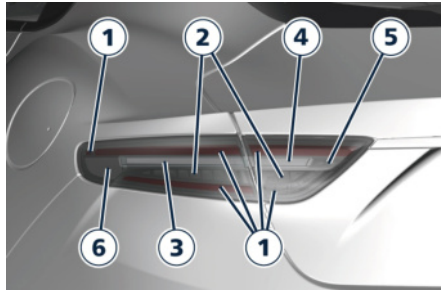

**Feux intégrés des rétroviseurs externes**  
Des clignotants à LED sont intégrés au support des rétroviseurs externes.



Les clignotants à LED clignotent en même temps que les clignotants correspondants à l'avant et à l'arrière du véhicule. Le fait d'allumer les feux de détresse active aussi ces LED.

Tous les rétroviseurs extérieurs sont équipés d'un éclairage à DEL d'approche et de courtoisie, s'allumant lorsque les lampes d'entrée/sortie sont activées.

Pour plus de détails, voir le chapitre « Éclairage d'accès/sortie » dans cette section.

### Système SmartBeam™

Le Système SmartBeam™ fournit un éclairage accru à l'avant pour une conduite plus confortable et plus sûre, sans éblouir les autres véhicules dans plusieurs configurations de circulation. Le système SmartBeam™ utilise une caméra numérique tournée vers l'avant, située sur le pare-brise au-dessus du rétroviseur intérieur, et un contrôleur de phares électronique pour adapter dynamiquement la distribution de l'éclairage avant en fonction du scénario de circulation.

La caméra numérique fonctionne comme un œil humain, elle est capable d'identifier le contexte du trafic pendant que le contrôleur de projecteurs électronique agit comme un cerveau humain, utilisant les informations provenant de la caméra pour commander une réaction des projecteurs apportant au conducteur la « meilleure » distribution de l'éclairage (meilleure fait toujours référence à l'environnement spécifique du trafic).

La caméra donne des informations au contrôleur de projecteurs électronique sur la luminosité environnante, les véhicules participant au trafic, et

sur la luminosité des obstacles, leur distance et leur vitesse. En utilisant une combinaison appropriée de toutes ces données, le système SmartBeam™ est en mesure de modifier de façon dynamique le spectre lumineux produit par l'abaissement du faisceau des projecteurs ainsi que des pleins phares, pour rendre la visibilité du conducteur aussi confortable que possible en toute situation sans éblouir les autres usagers.

### Limites du système

Dans certains cas, le système SmartBeam™ peut temporairement ne pas fonctionner correctement et provoquer un éblouissement pour les autres véhicules, particulièrement lorsque la fonction « Feux de route avec code auto » (Auto Dim High Beams) est activée sur l'écran « Réglages » (Settings) du MIA (voir « Fonctions du menu Commandes sur le MIA » dans la section « Instruments et commandes de la planche »).

Ces situations peuvent être liées à :

- Des phares et/ou feux arrière de véhicules (ou les deux) n'apparaissant pas dans le champ de vision de la caméra.
- De très fortes pluies.
- Un brouillard très dense.
- Des chutes de neige.



## Pour connaître le véhicule

- De la poussière ou des impuretés sur la lentille de la caméra.
- La lentille de la caméra obstruée ou bouchée.

Dans toutes ces situations, il est de la responsabilité du conducteur d'éviter cet éblouissement en agissant manuellement sur le système, en éteignant les feux de route au moyen du levier multifonctions situé sur le volant.

### Phares adaptatifs « Full-LED »

Le système d'éclairage avant adaptatif règle activement la profondeur des feux. La forme du faisceau lumineux en fonction des conditions de conduite associe une excellente visibilité de la route avec un éblouissement minimal pour les véhicules circulant en sens inverse.

#### Technologie « Full LED »

Cette technologie permet de simplifier la construction des phares et de faire en sorte qu'ils soient plus compacts.

Les autres avantages sont :

- un faisceau de projecteurs plus lumineux, avec une tonalité blanche froide permettant une meilleure perception des contrastes, rendant ainsi la vision nocturne plus efficace et moins fatigante ;
- une durée de vie plus longue équivalant au moins à celle du véhicule ;

- une consommation de courant réduite. Ces fonctions ont un effet positif certains aspects de la gestion économique du véhicule en éliminant/réduisant la consommation de carburant.

L'illustration montre la luminosité accrue des feux de croisement de projecteurs halogènes standard (A) par rapport aux phares Full LED (B) en mode « faisceau autoroute ».

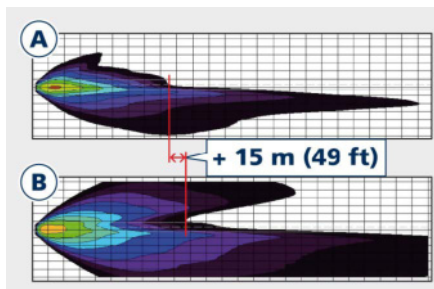

#### Fonctions AFS

Ces phares combinent la technologie « Full-LED » avec les fonctionnalités adaptatives AFS (Système d'éclairage avant adaptatif).

Le système traite les signaux de systèmes embarqués et entreprend en conséquence quatre étapes stratégiques dans les situations suivantes :

- « faisceau autoroute » qui améliore les performances des feux de croisement au-delà de 110 km/h ;
- « faisceau de base » de 50 km/h à 110 km/h ;
- « faisceau urbain » qui augmente la portée du faisceau de 0 km/h à 50 km/h ;
- « faisceau conditions climatiques défavorables » qui réduit l'éblouissement sur les routes mouillées ;

Une cinquième étape stratégique est le « faisceau touristique » qui peut être activé manuellement, par exemple dans les pays où la circulation se fait du côté opposé ; dans ce cas, la fonction "Prof. phares" doit être activée via le menu du MIA (voir « Fonctions du menu réglages sur le MIA » dans la section « Instruments et commandes de la planche » pour plus de détails).

Les avantages offerts par le système AFS sont particulièrement perceptibles en cas de mauvais de temps, de brouillard et/ou de signalisation routière insuffisante, en garantissant un éclairage plus large des zones latérales, qui sont normalement laissées dans l'obscurité, et pour la conduite sur autoroute.

Ceci augmente évidemment la sécurité de conduite en réduisant le stress oculaire et en offrant au conducteur une orientation améliorée et une meilleure

détection des personnes se trouvant sur les côtés de la route (piétons, cyclistes et motocyclistes). De plus, les phares préviennent l'éblouissement des autres véhicules et fournissent un éclairage optimal lors d'une conduite dans un pays où l'on circule à gauche.

Le système assure une meilleure visibilité de la surface de la route dans les virages, pendant la conduite ou dans l'éventualité d'une déviation routière, optimisant la répartition lumineuse verticale en fonction du trajet actuel. L'augmentation de l'éclairage latéral est accrue par une projection fixe du faisceau ou orientée (selon le marché) élaborant les informations sur l'angle de braquage, la vitesse du véhicule et les clignotants.

L'éclairage vertical, en cas d'accélération et/ou de décélération rapide, assure une distance d'éclairage plus profonde au moyen d'une adaptation dynamique du comportement vertical du phare.

#### REMARQUE:

- Chaque fois que ce système de projecteurs est allumé, le réglage des projecteurs effectue un cycle d'ajustement automatique.
- La fonction « Éclairage avant adaptatif » (Adaptive Front Light) peut être activée ou désactivée à l'aide du

système MIA ; consultez le chapitre « Fonctions du menu Réglages sur le MIA » dans la section « Instruments et commandes de la planche » pour de plus amples informations.

#### Défaillance du Système d'éclairage avant adaptatif AFS

En cas d'indisponibilité du système AFS, les témoins s'allument et un message s'affiche sur l'écran de la planche. Apportez votre véhicule au Centre du Réseau d'assistance le plus proche dès que possible pour faire vérifier le système.



#### Feu de route automatique (AFS)

Le système de commande des feux de route automatiques apporte de nuit un éclairage accru en automatisant la commande des feux de route au moyen d'une caméra numérique montée au-dessus du rétroviseur, qui est par

exemple utilisée par le système « Gestion active de voie » (Active Lane Management) - le système ALM des véhicules équipés des systèmes avancés d'aide à la conduite.

Cette caméra détecte la luminosité de l'environnement, les phares des véhicules arrivant en sens inverse et les feux arrière des véhicules qui précèdent à l'avant.

Dans ces cas, le système bascule automatiquement des feux de route aux feux de croisement jusqu'à ce que le véhicule approchant soit hors de vue. De plus, à l'aide des cartes et de la caméra, le système est en mesure de détecter les zones urbaines et les lieux habités et d'éteindre les feux de route lors de leur approche.

Le système sera activé lorsque la vitesse de 35 km/h (21,7 mph) sera dépassée. Le fonctionnement correct de ce système (si toutes les autres conditions sont réunies) est assuré entre 25 km/h (15,5 mi/h) et 250 km/h (155 mi/h).

#### Mode de mise en marche

Pour activer la fonction Feux de route automatique :

- Activer le bouton « AUTO » dans le menu « Éclairage » de l'écran Confort.
- Appuyez sur la touche « Véhicule » (Vehicle) sur la barre de rubrique



## Pour connaître le véhicule

- principale de l'écran MIA pour accéder au menu « Réglages » (Settings).
- Sélectionnez la fonction « Allumage automatique phares » (Auto Dim High Beams) dans le sous-menu « Feux » (Lights) et cochez la case correspondante pour activer la fonction.
  - Pour désactiver la fonction, décochez la case.
  - Basculez le levier multifonctions vers l'avant .

### REMARQUE:

Toutes les étapes précédentes doivent être effectuées avec le dispositif d'allumage en position **ON**

Après cette démarche, le voyant blanc du côté gauche de l'écran TFT s'allume.



Lorsque les faisceaux hauts sont physiquement allumés, l'indicateur bleu sur le côté gauche de l'écran de planche s'allume.



### REMARQUE:

- La fonction n'est activée que si le capteur de luminosité détecte des conditions d'éclairage appropriées et allume ensuite les feux de croisement.
- Les projecteurs restent allumés plus longtemps (plus près du véhicule) en présence de projecteurs cassés, boueux ou encombrés et de feux arrière d'autres véhicules dans le champ de vision. De même, la saleté, la poussière et autres obstructions sur le pare-brise ou la lentille de la caméra peuvent entraîner un fonctionnement erroné du système.

### Feux de route avec fonction « Anti-éblouissement »

La fonction « Anti-éblouissement » assiste le conducteur lorsqu'il circule sur une route hors de la ville, avec un éclairage environnant insuffisant autorisant l'utilisation des feux de route

parmi les autres usagers sans problème d'éblouissement.

L'effet anti-éblouissement est obtenu au moyen de matrices LED dynamiquement allumées et éteintes de façon à créer une zone d'ombre correspondant aux feux de chaque autre usager de la route (voitures ainsi que motos à moteur), en fonction des informations sur l'éclairage des autres véhicules provenant de la caméra numérique faisant face à la marche, située sur le pare-brise au-dessus du rétroviseur intérieur.

Le système sans éblouissement est un système « multi-ombres » puisqu'il est capable de créer jusqu'à quatre tunnels sombres simultanés, chaque zone de tunnel étant aussi grande que l'obstacle ne devant pas être ébloui.

La figure représente une voiture circulant dans les scénarios suivants :

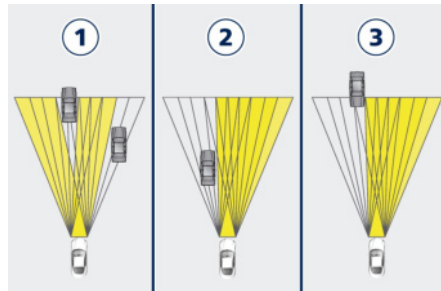

- 1 deux véhicules à l'avant allant dans la même direction ;
- 2 un autre véhicule en train de dépasser ;
- 3 un autre véhicule approchant dans la direction opposée.

Le système est en mesure de détecter des véhicules à partir d'une distance de 400 m (437 yd) en une seconde et de réagir. À l'opposé, en cas de véhicules allant dans le même sens à l'avant, le système est en mesure de les détecter à une distance d'environ 100 m (109 yd) en une seconde et de réagir.

### Mode de mise en marche

La caméra numérique est la même que celle utilisée pour les feux de route automatiques, et également, comme les feux de route automatiques, pour la fonction « Anti-éblouissement » (Glare Free) qui nécessite d'être activée par le biais du menu « Réglages » (Settings)

de la page « Véhicule » (Vehicle) du MIA, en cochant la case « Allumage automatique phares » (Auto Dim High Beams) (voir le chapitre « Fonctions du menu Réglages sur le MIA » dans la section « Instruments et commandes de la planche »).

La fonction « Anti-éblouissement » (Glare Free) est activée uniquement si le moteur tourne.

La fonction fonction « Anti-éblouissement » (Glare Free) fonctionne uniquement si la vitesse du véhicule est égale ou supérieure à 35 km/h (21,7 mph) durant la phase d'engagement de la fonction.

Une fois le système activé, deux icônes lumineuses s'affichent simultanément au tableau de bord : une bleue et une verte. L'icône verte indique que les feux de position sont allumés ; l'indicateur bleu indique que toutes ou seulement quelques-unes des LED des feux de route sont physiquement allumées à ce moment.

Quand en revanche on désirera désactiver la totalité du module feux de route pour utiliser l'effet anti-éblouissement, seuls le voyant vert des feux de position et le voyant blanc des feux de route seront allumés sur le tableau de bord.

Quand le scénario permet l'utilisation totale ou partielle du feu de route sans problème d'éblouissement, l'icône bleue apparaîtra encore.



### REMARQUE:

- Certaines conditions imprévisibles, telles que de la saleté, un film de poussière ou toute autre obstruction dans la zone de l'objectif de la caméra, peuvent affecter la fonction « Anti-éblouissement » et l'empêcher de fonctionner correctement.
- De fortes pluies et du brouillard peuvent affecter les performances du système, laissant les pleins phares allumés plus longtemps que ne l'exigeraient les conditions de fonctionnement normales. Ceci peut provoquer des éblouissements gênants pour les autres véhicules et pour l'éviter, le conducteur doit

(suite)



## Pour connaître le véhicule

(suite)

- manuellement désactiver les feux de route.
- En phase de désactivation de la fonction, la vitesse minimum doit être de 25 km/h.
- Le fonctionnement correct de la fonction « Anti-éblouissement » est garanti si la vitesse du véhicule est au moins inférieure ou égale à 250 km/h.

### Panne des feux de route automatiques / feux de route anti-éblouissement

En cas de panne du système des feux de route (automatiques ou équipés d'un système anti-éblouissement), le témoin ambre correspondant s'allume sur l'écran Planche.

Apportez votre véhicule au Centre du **Réseau d'assistance** le plus proche dès que possible en évitant d'utiliser ce système.

## Éclairage intérieur

Les feux intérieurs et externes d'approche s'allument en entrant/quittant le véhicule (pour plus de détails, voir « Éclairage d'accès/sortie » dans cette section).

### Lampes du plafonnier

L'éclairage du plafonnier intégré à la console avant comprend deux lampes de lecture.

Les lampes de lecture s'allument automatiquement lorsqu'une des portes est ouverte et s'éteint après la fermeture de la porte (extinction temporisée).



Les lampes de lecture sont commandées par les boutons latéraux respectifs.

Si elles sont allumées en appuyant sur le bouton, elles restent allumées pendant environ 10 minutes après l'arrêt du moteur puis s'éteignent graduellement.



En ouvrant une ou plusieurs portes, les lampes du plafonnier avant s'allument pendant 27 secondes. Si la porte est fermée avant le temps écoulé, les lampes s'éteignent progressivement au bout de 3 secondes.

### REMARQUE:

Les lampes du plafonnier s'allument également en appuyant sur le bouton  ou  pour un déverrouillage et verrouillage centralisé des portes avec la télécommande. Reportez-vous à « Éclairage d'accès/sortie » de cette section pour plus d'informations.

Dans le cas d'une collision provoquant une interruption automatique de l'alimentation en carburant, les lampes du plafonnier s'allument automatiquement et restent allumées pendant environ 15 minutes.

### Bouton pour allumer les lumières de l'habitacle

En plus des commutateurs spécifiques servant à allumer ou à éteindre les lumières de la console comme cela a été précédemment décrit, vous trouverez un bouton sur la console avant qui vous permettra d'allumer toutes ces lumières.



L'éclairage de toutes les lumières de l'habitacle lors de l'ouverture des portes peut également être inhibé en appuyant sur le bouton indiqué.



## Éclairage d'accès/sortie

Les lampes s'allument et s'éteignent lorsque vous entrez/sortez du véhicule et actionnez les boutons de la télécommande et/ou le système « Passive Entry » de la façon suivante :



### REMARQUE:

Pour protéger la batterie, les lampes de l'habitacle s'éteignent automatiquement 10 minutes après que le dispositif

d'allumage est déplacé en position **STOP**.

- Si la commande de déverrouillage est activée en appuyant sur le bouton spécifique  de la télécommande ou par le système « Passive Entry », le mode « Éclairage d'accès » est activé. L'éclairage interne de courtoisie et à gradation, l'éclairage de nuit des sièges avant et l'éclairage d'approche restent allumés pendant une durée déterminée (voir « Fonctions du menu Réglages sur le MIA » dans la section « Instruments et commandes de la plaque » pour plus d'informations) (exemples en images).





## Pour connaître le véhicule

2

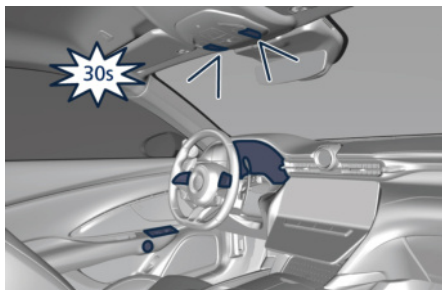

- Si la commande de verrouillage de la voiture est activée en appuyant sur le bouton spécifique  de la télécommande ou par le système « Passive Entry », toutes les lumières s'éteignent dans les 3 secondes si elles étaient allumées et si toutes les conditions sont réunies.



- Après l'activation de la commande d'ouverture du capot du coffre selon les modes possibles (voir « Ouverture et fermeture du capot du coffre » dans

la section « Avant de conduire »), les lampes du coffre et du capot du coffre s'allument et restent allumées pendant 10 minutes avant de s'éteindre. Les lampes s'éteindront immédiatement si vous fermez le capot du coffre avant 10 minutes.

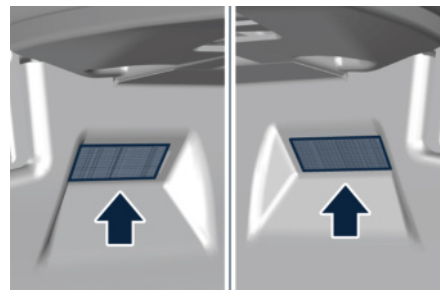

### REMARQUE:

Si le capot de coffre est laissé ouvert pendant longtemps, les lampes s'éteignent après 30 minutes pour économiser la charge de la batterie.

- Si le bouton d'éclairage  est enfoncé sur la télécommande, l'éclairage de courtoisie et le réglage de l'intensité de l'éclairage ainsi que les feux d'approche s'allument, les portes restent verrouillées.



## Éclairage du véhicule avec l'ouverture/fermeture des portes

- Si une ou plusieurs portes sont ouvertes, le tableau de bord, l'écran MIA, l'écran Confort et tous les autres points de rétro-éclairage s'allument pendant 30 secondes.
- Si les portes sont fermées, tous les éclairages s'éteignent (dans les 3 secondes) à l'exception des écrans de la console et du rétro-éclairage du dispositif d'allumage, qui s'éteindront au bout de 27 secondes.

### Lampe de courtoisie avec logo

Une lampe de courtoisie avec le logo Maserati peut être installée sur la partie inférieure des portes avant. Le logo reste allumé jusqu'à ce que la porte soit fermée.

### REMARQUE:

**Le Réseau d'Assistance Maserati** peut vous fournir toutes les informations sur la « lampe de courtoisie avec logo », disponible dans la gamme d'accessoires d'origine.

## Utilisation du Commutateur feux pour l'éclairage du véhicule

L'éclairage du véhicule peut être actionné par la télécommande, le système « Passive Entry » et par le commutateur feux du côté gauche de la planche. Se reporter au chapitre

« Commandes des feux extérieurs » dans la section « Instruments et commandes de la planche » qui indique quels feux extérieurs allumer en fonction en fonction de la sélection de la touche logicielle.

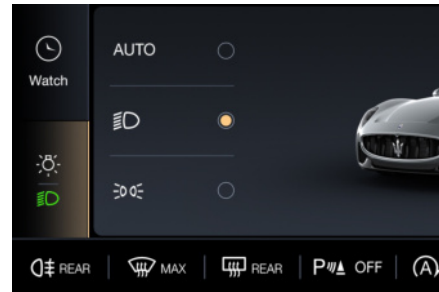

## Éclairage ambiant et réglage rétro-éclairage

L'éclairage ambiant et le rétro-éclairage des commandes et des instruments ne dépendent pas de la position de la touche logicielle de l'écran Confort, mais de la détection de la luminosité ambiante donnée par le capteur solaire RLS. L'éclairage ambiant peut être réglé dans les mêmes conditions permettant l'ajustage du rétro-éclairage. Accéder au menu « Ambiant » (Ambient) de l'écran Confort.

## Mise à niveau projecteur

Pour la sécurité des occupants du véhicule et des autres usagers de la route, une mise à niveau des phares correcte est cruciale.

De plus, celui-ci fait partie des lois réglementant la circulation.

Pour obtenir les meilleures conditions de visibilité tout en conduisant avec les phares allumés, le faisceau des phares doit avoir un niveau correct, dans toutes les conditions de chargement du véhicule.

Le véhicule est équipé d'un système qui ajuste automatiquement le niveau des phares en fonction des conditions de chargement du véhicule.



## Équipements intérieurs

### Prises de courant

Le véhicule est équipé de deux prises de courant de 12 V (13 Amp.), une dans le compartiment du tunnel central arrière et une située dans le coffre.

Pour les véhicules équipés d'un « Allume-cigare », la prise de courant située dans le porte-gobelet est remplacée par une prise spécifique.

Toutes les prises électriques sont alimentées uniquement lorsque le moteur est démarré et que le dispositif de démarrage est en position **ON**.

Les prises de courant sont protégées par un fusible.

Insérez l'allume-cigare ou la prise d'accessoire dans les prises de courant pour en vérifier le fonctionnement correct. Sinon, vérifiez l'intégrité des fusibles ; voir « En cas de fusible grillé » dans la section « En cas d'urgence » pour plus d'informations.



#### IMPORTANT !

- Ne branchez pas d'accessoires dépassant la puissance maximale de 160 Watts (13 A) à 12 V.
- Les prises de courant sont conçues uniquement pour le branchement d'accessoires. N'insérez aucun autre

objet dans les prises de courant sous risque d'endommager la prise et de faire fondre le fusible. Un usage incorrect de la prise de courant peut provoquer des dommages non couverts par la Garantie limitée des véhicules neufs.



#### ATTENTION !

Pour éviter de graves blessures, voire des blessures mortelles :

- Seuls les appareils conçus pour être utilisés avec ce type de prise doivent être insérés dans une prise 12 volts.
- Le remplacement des fusibles protégeant les prises électriques par d'autres ayant un ampérage plus élevé implique le risque d'incendie.
- Ne les touchez pas si vous avez les mains mouillées.
- Fermez les couvercles lorsque la prise n'est pas utilisée et en conduisant le véhicule.
- Si cette prise est mal utilisée, elle peut causer des chocs électriques et des pannes.

#### Prise de courant pour allume-cigare dans le compartiment du tunnel central arrière

Pour accéder à la prise de courant 12 V située dans le compartiment du tunnel central arrière, derrière les porte-gobelet,

appuyer comme indiqué sur le bouton pour ouvrir entièrement d'accoudoir.

#### REMARQUE:

Cette prise est conçue spécialement pour alimenter l'allume-cigare. Il n'est pas conseillé de s'en servir pour charger des appareils : veuillez utiliser les autres prises de courant pour cette fonction.



#### ATTENTION !

Les appareils consommant beaucoup d'énergie qui sont branchés sur cette prise de courant pendant de longues périodes peuvent décharger la batterie et/ou empêcher le démarrage du moteur.



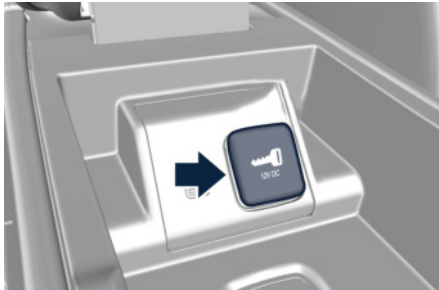

Un espace de rangement est situé dans le compartiment du tunnel central arrière, sous l'accoudoir, afin d'y déposer la télécommande.

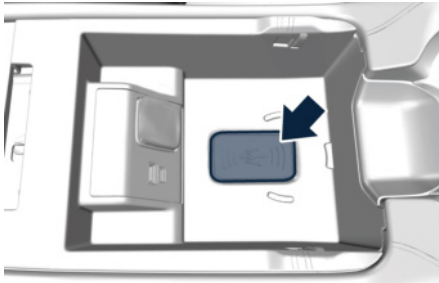

### Prise de courant dans le coffre à bagages

La prise de courant 12 Volt placée sur le côté gauche du coffre à bagages.



### Compartiments de Rangement

Le véhicule est équipé de plusieurs compartiment de rangement.

Sur le côté passager du tableau de bord, il y a un compartiment de boîte à gants avec verrou (voir « Accéder au Compartiment de Boîte à Gants » dans la section « Avant de Conduire ».

En-dessous de l'accoudoir sur le tunnel central, en plus du compartiment de téléphone et du porte-gobelet, se trouve un espace de rangement pour la télécommande (voir la prise de courant pour allume-cigare dans le compartiment du tunnel central arrière). À l'avant du tunnel central se trouve un petit compartiment supplémentaire pour ranger de petits objets (clés, pièces de monnaie, etc.) ; faites glisser le côté des deux demi-couvercles, comme indiqué.



### Porte-gobelet

Votre véhicule est équipé de plusieurs porte-gobelet.



#### IMPORTANT !

- Utilisez des récipients légers et incassables.
- N'insérez pas de récipients inadéquats les forçant dans les porte-gobelet pour éviter d'endommager les récipients.
- Ne posez pas de boissons chaudes.

### Porte-gobelet pour les passagers avant

Les porte-gobelet avant se trouvent entre les compartiments avant et arrière du tunnel central.



## Pour connaître le véhicule

2

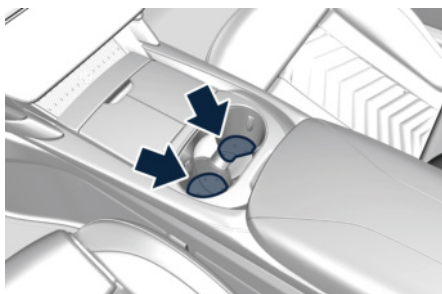

### REMARQUE:

La partie centrale du porte-gobelet avant peut être retirée et rangée dans le compartiment du tunnel central arrière pour agrandir l'espace.

### Porte-gobelet pour les passagers arrière

Deux porte-gobelets sont disponibles entre les sièges arrière, sur la console centrale.

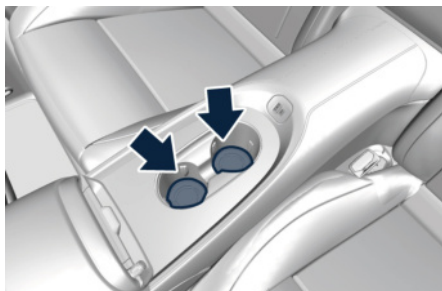

### Ports multimédias

Les ports se situent à l'intérieur du compartiment, sous l'accoudoir.



Les ports USB (type A et type C) peuvent être utilisés pour l'échange de données (consultez le guide « Maserati Intelligent Assistant™ (MIA) » pour plus de détails) et la recharge de la source connectée.

Les passagers des sièges arrière disposent de deux entrées de ports (type A et type C) sur la console centrale, derrière les deux porte-gobelets.

Les ports USB permettent la charge (étiquette CHARGEMENT UNIQUEMENT) de la source connectée.



Les conditions suivantes peuvent endommager les entrées USB ou provoquer une anomalie :

- Utilisation de connecteurs lightning non d'origine.
- Utilisation de dispositifs rechargeables défectueux (smartphone, tablette, périphériques de stockage de masse ou n'importe quel autre dispositif USB).
- Insérez un média dans votre véhicule UNIQUEMENT si son origine est fiable.
- Utilisation de connecteurs endommagés ou défectueux.

### Chargeur sans fil (📶)

Le Chargeur sans fil est situé dans un compartiment de boîtier spécifique pour téléphone sur la galerie centrale, sous l'écran Confort.

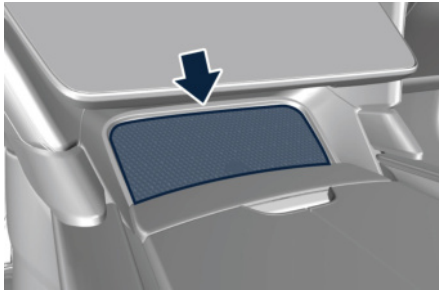

Le Chargeur sans fil vous permet de recharger votre téléphone mobile (s'il prend en charge cette technologie) sans devoir le connecter au port de charge par un câble.

Le système de chargeur sans fil est destiné à la recharge des téléphones portables (puissance maximale disponible 15 W) compatibles avec la norme Qi®.

Le système est automatiquement activé lorsque le téléphone portable est placé dans son compartiment.

Si le téléphone portable est retiré du compartiment du chargeur sans fil en cours de recharge, celle-ci est automatiquement interrompue.



### IMPORTANT !

- La télécommande ne doit pas être placée sur le compartiment du chargeur sans fil ni à proximité de celui-ci. Cela risque de provoquer une surchauffe excessive et d'endommager la télécommande. Évitez de laisser la télécommande dans le compartiment du chargeur sans fil au risque d'empêcher le démarrage du moteur. Le cas échéant, un message dédié s'affiche sur l'écran MIA pour alerter le conducteur de la nécessité d'éloigner la télécommande du compartiment.
- Ne placez aucun autre type d'objet métallique ou magnétisé (cartes de crédit, pièces de monnaie, badge, etc. par exemple) à l'intérieur du compartiment du chargeur sans fil.
- Veillez à ce que votre téléphone portable soit correctement positionné (écran orienté vers le haut) dans le tiroir réservé à cet effet : une mauvaise position peut nuire à sa mise en charge.
- Pour éviter toute interférence avec le dispositif de localisation de la télécommande, le système de chargeur sans fil arrête la charge pendant un moment dès lors qu'une porte est ouverte.

- Veillez à ce qu'il n'y ait pas d'objets métalliques entre le téléphone portable et le système de chargeur sans fil pendant la mise en charge. De tels objets risqueraient de surchauffer.

### REMARQUE:

- Le chargeur sans fil est équipé d'une antenne NFC, la fonction « Apple Pay Wallet » pourrait donc être activée sur les téléphones Iphone : dans tous les cas, cela n'entraînera aucune transaction économique ni interruption de la charge.
- Certains smartphones, en raison de leurs caractéristiques de fabrication (par exemple leur corps métallique interne), pourraient présenter des problèmes de charge dans certaines conditions de conduite. Dans ce cas, le message "Détection d'objet étranger (FOD)" peut apparaître.
- En fonction du mode de conduite, de brèves interruptions dans le processus de chargement (accompagnées de l'affichage des messages contextuels correspondants) peuvent se produire en raison du déplacement du smartphone dans la zone de chargement. Il ne s'agit pas d'un comportement anormal et le processus de chargement reprendra correctement

(suite)



## Pour connaître le véhicule

(suite)

- dès que les conditions de conduite le permettront.
- Lorsque l'on utilise des étuis pour smartphones, l'efficacité du chargement sans fil peut être réduite ou impossible. Dans ce cas, il suffira de retirer le boîtier du smartphone et de vérifier le rétablissement des conditions de charge correctes, en tenant compte des conditions et exceptions décrites dans les paragraphes précédents.
  - Pendant le processus de charge, il se peut que le téléphone mobile surchauffe et arrête la recharge parce que des applications sont ouvertes ou certaines fonctions sont utilisées. Il ne s'agit pas d'un comportement anormal. Le processus de charge reprendra dès que la température de l'appareil redescendra à des valeurs normales.
  - Il est possible de désactiver les fenêtres contextuelles relatives au chargeur sans fil en supprimant l'indicateur sur l'écran MIA (voir « Fenêtres contextuelles d'état du chargeur sans fil » dans le chapitre « Fonctions du menu Réglages sur le MIA » de la section « Instruments et commandes de la planche »).
  - Dans tous les cas de déconnexion, pour rétablir des conditions de

charge normales, il suffit de placer le téléphone en position centrale dans le tiroir.

L'icône de l'état de charge du téléphone mobile situé dans le compartiment du chargeur sans fil est toujours visible sur la page « Accueil » (Home) (si le widget de téléphone est visible ou que l'icône est sur la barre d'état) et « Téléphone » (Phone) sur le MIA.

Cette icône devient bleue si le téléphone mobile est en charge, verte s'il est entièrement chargé et clignote de couleur rouge en cas de défaillance du système ou en présence d'un objet étranger dans le compartiment. Le clignotement s'achève au bout d'un délai de 5 secondes et l'icône reste fixe jusqu'à ce que le problème soit résolu. Vous pouvez également faire glisser et déposer l'icône du chargeur sans fil de la page de raccourci afin de l'insérer dans la barre d'état supérieure.



### Connexion iPod®

Il est possible de brancher un iPod® au système via les ports USB.

Le système MIA contrôlera alors les fonctions suivantes : lecture, pause, avance rapide, rembobinage, piste suivante, piste précédente, mode aléatoire ou répétition, sélection et navigation dans liste lect/genre/artiste/album/Podcast.



### IMPORTANT !

Ne laissez pas votre dispositif USB, votre iPod® ou toute autre source audio externe dans le véhicule pendant des laps de temps prolongés car il se peut que des températures extrêmes et de l'humidité se produisent dans le véhicule.

### Pare-soleils

Les pare-soleils peuvent être dépliés vers l'avant ou le côté du véhicule. Pour

déplacer le pare-soleil latéralement, abaissez-le et libérez-le comme indiqué. Dans ces conditions, le pare-soleil peut être étendu en faisant glisser son extrémité vers l'arrière.

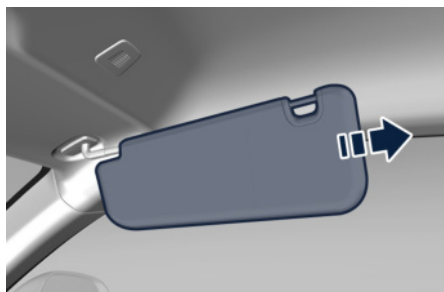

En baissant le pare-soleil, vous pouvez accéder au miroir de courtoisie et, en ouvrant le couvercle de protection du miroir, une LED s'allume automatiquement (avec le dispositif d'allumage sur **ON**).

#### REMARQUE:

Le témoin sur la console ne s'allume que lorsque le pare-soleil est en position non étendue et poussée vers la butée du support de la tige coulissante.

Avant de soulever le pare-soleil, fermez le couvercle du miroir : la lumière s'éteindra.

Un étui pour cartes de visite est présent dans chaque pare-soleil.



#### Allume-cigare ( )

Le kit comprend un système d'allumage, qui remplace la prise de courant, dans le compartiment du tunnel central arrière. De plus, un cendrier agréé muni d'un couvercle peut être situé à l'intérieur des porte-gobelets, entre les compartiments du tunnel central avant et arrière.

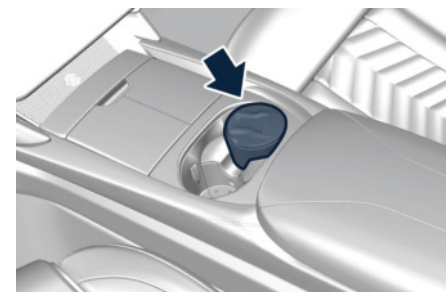

Les passagers des sièges arrière peuvent utiliser le cendrier amovible en l'insérant dans les porte-gobelets arrière. Appuyer sur le bouton central pour activer l'allume-cigares. Après 20 secondes, le bouton revient automatiquement dans sa position initiale et arrête le chauffage : à partir de ce moment, l'allume-cigare est prêt à l'utilisation.

#### REMARQUE:

Le **réseau d'assistance Maserati** peut vous fournir toutes les informations concernant le cendrier homologué par **Maserati**, disponible dans la gamme « Accessoires d'origine ».



### IMPORTANT !

Avant l'emploi, vérifiez toujours que l'allume-cigares est éteint.



### ATTENTION !

- L'allume-cigares atteint des températures élevées. **Maniez-le avec précaution et ne permettez pas aux enfants de l'utiliser pour éviter tout risque d'incendie et de blessure !**
- L'allume-cigare ne doit pas être utilisé comme prise afin d'éviter tout risque d'incendie ou de blessure !

### Point d'accès Wi-Fi (Wi-Fi)

Pour de plus amples informations sur ce service, consultez le guide « Maserati Intelligent Assistant™ (MIA) ».

## Capote (uniquement pour GranCabrio)



### IMPORTANT !

Avant de déplacer le système de capote :

- vérifiez que l'espaceur de chargement est à la verticale.
- Vérifiez que l'espace vertical est suffisant pour ouvrir le système de capote.
- Assurez-vous que la capote est sèche pour empêcher l'eau de pénétrer dans l'habitacle ou le compartiment de la capote.



La capote doit être ouverte et fermée lorsque le véhicule est stationnaire et, c'est une règle, avec le moteur qui tourne au ralenti.

Si nécessaire (par exemple dans un garage fermé), cette procédure peut être effectuée moteur éteint et contact mis (cette procédure peut décharger la batterie).

Pour faire fonctionner la capote, entrez dans le menu « Cabrio » en appuyant sur la touche programmable « Cabrio » sur l'écran confort.



L'ouverture et la fermeture sont actionnées par un système électro-hydraulique qui est contrôlé par un certain nombre de capteurs qui vérifient chaque étape de l'ouverture et de la fermeture.

	Par « ouverture » de la capote, on entend le repli de la capote dans le capot du coffre.
	Par « fermeture » de la capote, on entend le contraire.

### REMARQUE:

Après une mise à jour du logiciel ou une déconnexion de la batterie, ouvrez et fermez toujours la capote pour initialiser les systèmes.



## Précautions

Avant et pendant le fonctionnement de la capote, respectez les précautions suivantes.



### ATTENTION !

- **Avant d'ouvrir la capote, assurez-vous que personne n'est sur la trajectoire, un impact avec la capote risquerait de les blesser. Vérifiez également qu'aucun objet ne se trouve sur le parcours de la capote, un impact pourrait endommager l'objet et la capote.**
  - **Le mouvement de la capote avec le moteur qui tourne doit être effectué à l'extérieur. Les gaz d'échappement contiennent de l'anhydride carbonique étant très toxique et potentiellement mortel.**
  - **En cas de danger, relâchez le bouton de la capote, ce qui stoppe le mouvement.**
  - **N'approchez pas vos mains des leviers de la capote, du compartiment de la capote et du bord supérieur du pare-brise.**
  - **Avant d'actionner la capote, assurez-vous qu'aucun passager n'est assis sur les sièges arrière.**
- **N'intervenez jamais sur une capote en train de dérouler son cycle de déploiement ou de fermeture.**



### IMPORTANT !

- Ne déplacez pas la capote si un siège enfant est installé dans le véhicule.
  - Ne pas ouvrir la capote par temps humide, l'humidité se formant sur la capote peut l'endommager définitivement ou endommager la structure ou la teinture ou déformer la toile. En cas de nécessité de l'ouvrir, ne la laissez pas dans son logement pendant plus d'une journée.
  - Ne pas ouvrir la capote dans la poussière, la toile et la lunette arrière peuvent être endommagées en la repliant.
  - Ne pas ouvrir la capote lorsqu'elle est recouverte de neige ou de glace. En cas de nécessité, retirer la neige ou la glace sans utiliser d'objets aiguisés ou pointus.
  - Ne pas placer d'objets sur la capote qui risqueraient de tomber et entraîner des dommages ou des blessures lorsqu'elle est mise en mouvement.
  - Ne pas placer d'objets sur le logement de la capote.
- Ne pas fixer de porte-bagages souples ou équipements similaires sur la capote.
  - En refermant la capote, ne jamais commencer à rouler avant que la capote n'ait terminé son cycle et se soit verrouillée sur le cadre du pare-brise.
  - Il est recommandé de déplacer la capote avec la voiture à l'arrêt et le moteur en marche.
  - Lors de l'utilisation de la capote pendant le trajet, la vue arrière peut être obstruée. La capote s'arrête dans sa position actuelle lorsque la vitesse du véhicule dépasse 50 km/h, 30 mph. Il existe un risque d'accident et de dommages matériels.
  - Lors de l'utilisation de la capote en cours de route, faites très attention aux conditions de circulation et réduisez la vitesse si nécessaire.
  - Ne pas l'utiliser en conduisant en marche arrière ou en cas de vent.
  - Il est conseillé de fermer la capote en stationnant le véhicule. Ce n'est pas seulement pour protéger l'habitacle contre les intempéries, mais c'est aussi une protection contre le vol.
  - Il est conseillé de ne pas laisser la voiture en position ouverte plus de



## Pour connaître le véhicule

24 heures pour éviter des défauts esthétiques sur le tissu de la capote.

- Si possible, gardez-vous à l'ombre, car une exposition prolongée au soleil altère la fibre et la couleur de la toile.
- Avant de débrancher la batterie, abaissez les vitres latérales d'environ 4 à 5 centimètres pour empêcher d'endommager le joint souple du haut lors de l'ouverture ou la fermeture des portes. Lorsque la batterie est connectée et complètement chargée, cette opération se fait automatiquement à chaque ouverture ou fermeture des portes. Les vitres doivent rester abaissées jusqu'à ce que la batterie rechargée soit rebranchée. Si la batterie est déchargée et les vitres complètement remontées, n'ouvrez les portes qu'en cas de stricte nécessité et en faisant extrêmement attention : ne les refermez pas jusqu'à ce qu'il soit possible d'abaisser les vitres.

## Ouverture du système de capote



### IMPORTANT !

La capote doit être ouverte ou fermée avec la voiture à l'arrêt pour éviter toute distraction pendant la conduite.

Dans tous les cas, le fonctionnement de la capote est désactivé avec une vitesse supérieure à 50 km/h.

Chaque fois que le menu « Cabrio » est ouvert, l'animation sur le bouton d'ouverture de la flèche indiquera que le contrôle gestuel est disponible.

Pour ouvrir la capote, effectuez l'une des actions suivantes :

- Appuyez sur le bouton programmable du toit rigide et maintenez-le enfoncé pendant toute la durée du cycle d'ouverture.



- Placez le doigt sur chaque partie de l'écran et effectuez des gestes de balayage et de maintien (glisser/glisser

de gauche à droite) pendant tout le cycle d'ouverture.



La capote va effectuer les étapes suivantes qui sont également affichées sur l'écran confort :

- les vitres latérales sont complètement abaissées ;
- le capot de la capote est ouvert ;
- la partie du système de la capote est placée dans le compartiment du toit rigide ;
- le capot de la capote est fermé ;
- les fenêtres latérales sont relevées.

### REMARQUE:

- Pendant l'ouverture du système de la capote, vous ne pouvez pas actionner les vitres latérales, ni le hayon.
- Si le système de la capote est ouvert, le système audio se reconfigure pour garantir la meilleure expérience d'écoute. Si le son a été mis en sourdine au préalable, cette fonction

ne sera pas maintenue et l'utilisateur devra la rétablir manuellement.

- Le temps d'ouverture de la capote est d'environ 14 secondes, hors fenêtres.
- À la fin du cycle d'ouverture de la capote, pour éviter une surchauffe du système, n'appuyez pas sur la touche de fonction ou sur le geste pendant plus de 7 secondes supplémentaires.
- Les commandes du toit sont grisées si le système détecte une défaillance.

Le cycle d'ouverture peut être interrompu à tout moment en relâchant la touche de fonction ou le geste.

## Fermeture du système de capote



### IMPORTANT !

La capote doit être ouverte ou fermée avec la voiture à l'arrêt pour éviter toute distraction pendant la conduite.

Dans tous les cas, le fonctionnement de la capote est désactivé avec une vitesse supérieure à 50 km/h.

Chaque fois que le menu « Cabrio » est ouvert, l'animation sur le bouton de fermeture de la flèche indiquera que le contrôle gestuel est disponible.

Pour fermer la capote, effectuez l'une des actions suivantes :

- Appuyez sur le bouton programmable du toit rigide et maintenez-le enfoncé

pendant toute la durée du cycle de fermeture.



- Placez le doigt sur chaque partie de l'écran et effectuez des gestes de balayage et de maintien (glisser/glisser de droite à gauche) pendant tout le cycle de fermeture.



La capote va effectuer les étapes suivantes qui sont également affichées sur l'écran confort :

- le capot de la capote est ouvert ;

- les vitres latérales sont complètement abaissées ;
- l'élément du système de capote sort du compartiment de la capote et s'étend au-dessus de l'habitacle ;
- le capot de la capote est fermé ;
- les fenêtres latérales sont relevées.

### REMARQUE:

- Pendant la fermeture du système de la capote, vous ne pouvez pas actionner les vitres latérales, ni le hayon.
- Si le système de la capote est fermé, le système audio se reconfigure pour garantir la meilleure expérience d'écoute. Si le son a été mis en sourdine au préalable, cette fonction ne sera pas maintenue et l'utilisateur devra la rétablir manuellement.
- Le temps de fermeture de la capote est d'environ 16 secondes, hors fenêtres.
- À la fin du cycle de fermeture de la capote, pour éviter une surchauffe du système, n'appuyez pas sur la touche de fonction ou sur le geste pendant plus de 7 secondes supplémentaires.
- Les commandes du toit sont grisées si le système détecte une défaillance.

Le cycle de fermeture peut être interrompu à tout moment en relâchant la touche de fonction ou le geste.



## Pour connaître le véhicule

### Interruption/inhibition du mouvement de la capote

Le mouvement automatique de la capote est interrompu/inhibé dans les cas suivants :

- La touche de fonction d'ouverture ou de fermeture est relâchée avant que la capote n'ait terminée son cycle de mouvement.

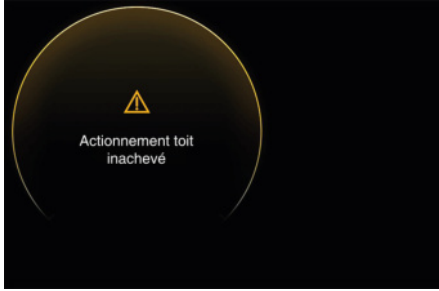

- Le système ne peut pas lire la vitesse du véhicule.



- Le coffre à bagages est ouvert ou mal fermé.



- Charge de la batterie faible.



- Système de manœuvre en surchauffe.



- Température extérieure inférieure à -10°C (14°F).



- Le système ne peut pas lire la température extérieure.



- Panne des vitres avant.



- Un obstacle empêche le mouvement de la capote



- La cloison dans le coffre (entretoise de chargement) n'est pas correctement positionnée.



- Véhicule en mouvement à plus de 50 km/h ou 50 km/h de vent.

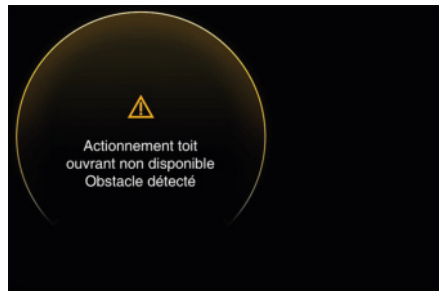

- La procédure de fermeture manuelle d'urgence est en cours.



### Panne de capote

En cas de panne des systèmes de manœuvre hydraulique et électrique de la capote, le symbole correspondant s'allume sur l'écran du tableau de bord, accompagné d'un message indiquant que l'actionnement automatique n'est pas disponible.



Dans cette éventualité, vérifiez si la capote est dans une position ne présentant pas de danger ; dans le cas contraire, terminez manuellement le mouvement (voir « Fermeture manuelle d'urgence de la capote » dans la section « En cas d'urgence »).

### **IMPORTANT !**

- À la fin du cycle d'ouverture ou de fermeture de la capote, afin d'éviter une intervention du système de protection contre la surchauffe qui empêcherait tout autre mouvement de la capote pendant les 10 minutes suivantes, ne pas appuyer ni maintenir la touche de fonction ou ne pas maintenir la touche geste pendant plus de 7 secondes supplémentaires (à partir de la fin du mouvement d'ouverture ou de fermeture).

- Si une panne de capote est signalée, contactez le **Réseau d'Assistance** pour faire corriger le problème.

### **ATTENTION !**

**Si la capote reste bloquée en position intermédiaire, son mouvement ayant été interrompu non intentionnellement par une panne des systèmes hydraulique et électrique, après être resté dans cette position environ 10 minutes, le circuit hydraulique commence à perdre sa pression.**

**Ces conditions permettent que la capote et son couvercle (entraînés par leur propre poids) reviennent en position de repos.**

**Faites par conséquent très attention à éviter que des personnes ou des objets à proximité n'interfèrent avec la course de la capote à ce moment-là.**

**Dans le cas contraire, n'actionnez pas la capote à l'aide des boutons tant que la capote n'a pas repris une position de repos (complètement ouverte ou fermée).**

## Windstop (uniquement pour GranCabrio)

Un windstop est composé d'un volet ajusté derrière les sièges avant, empêchant le vent de créer des turbulences dans l'habitacle lorsque la capote est ouverte. Le windstop peut aussi être installé avec la capote fermée.

### **ATTENTION !**

**Avec le déflecteur en place, vous ne pouvez plus transporter de passagers sur les sièges arrière.**

Le windstop est normalement rangé dans un sac de protection dans le coffre à bagages.

### **IMPORTANT !**

- Il est conseillé de ne pas placer des objets aiguisés ou pointus qui pourraient entrer en contact avec le sac de protection dans le compartiment à bagages, à moins qu'ils ne soient fermement arrimés.
- Vous ne devez pas placer d'objets sur le sac de protection du déflecteur, même s'ils sont arrimés, ils pourraient endommager le déflecteur par leur poids.

### Mise en place du Windstop

- Sortez l'élément horizontal du Windstop de son sac et ouvrez-le.



### IMPORTANT !

Pendant les opérations d'installation suivantes, prêtez la plus grande attention pour éviter d'endommager les garnitures du véhicule et le filet du Windstop.

- Placez l'élément horizontal du Windstop dans son emplacement sur le véhicule.
- Ajustez les broches dans leur logement sur le panneau de porte arrière droit du véhicule.

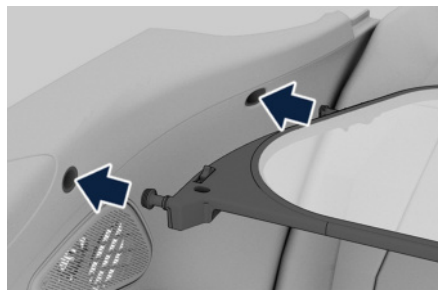

- Effectuez la même opération pour enclencher les broches opposées sur le côté gauche de l'élément horizontal du Windstop.

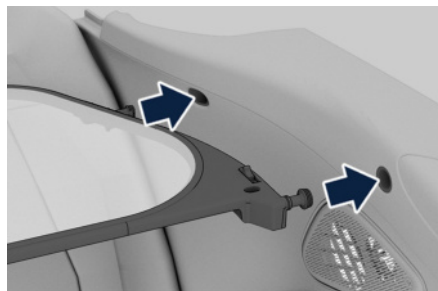

- En tenant l'élément horizontal du Windstop uniquement par le cadre, abaissez la section centrale jusqu'à ce que vous sentiez les pièces s'enclencher.

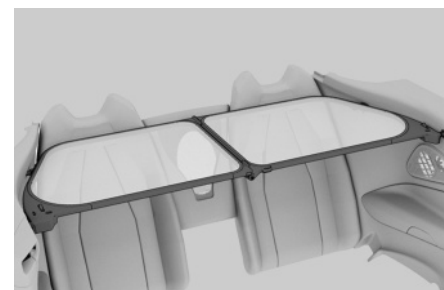
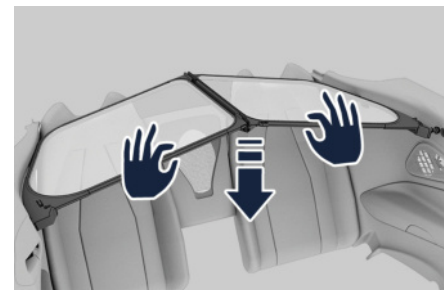

- Retirez l'élément vertical du Windstop de son sac et ouvrez-le.





## Pour connaître le véhicule

- Sur la partie centrale supérieure de l'élément vertical du Windstop, déplacez le levier de fixation dans le sens indiqué.

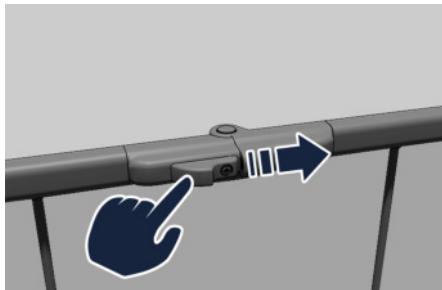

- En tenant l'élément vertical du Windstop uniquement par le cadre, amenez l'élément vertical du Windstop en position sur le véhicule et placez les goupilles de l'élément vertical du Windstop dans les logements correspondants sur l'élément horizontal du Windstop.

### REMARQUE:

Le levier de fixation sur la partie centrale supérieure de l'élément vertical du Windstop, doit être orienté vers l'arrière du véhicule.

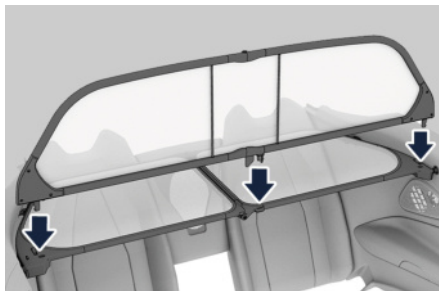

- En tenant l'élément vertical du Windstop uniquement par le cadre, abaissez la section centrale sur l'élément horizontal du Windstop jusqu'à ce que les deux éléments soient enclenchés.

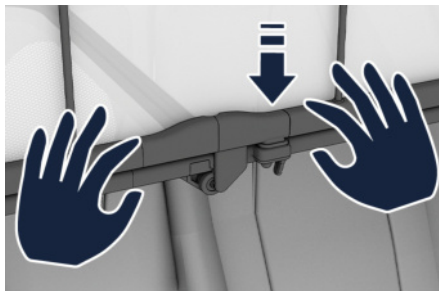

- À droite de l'élément horizontal du Windstop, déplacez le levier de fixation dans le sens indiqué.

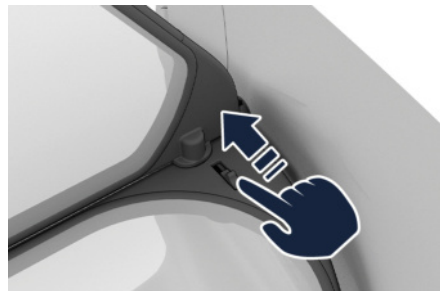

- À gauche de l'élément horizontal du Windstop, déplacez le levier de fixation dans le sens indiqué.

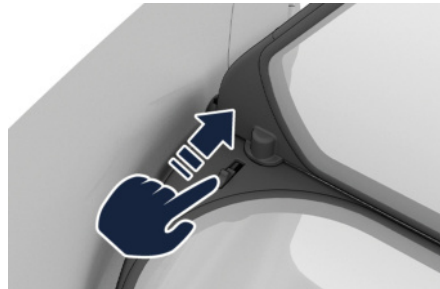

De cette façon, le Windstop sera ainsi fermement fixé au véhicule.

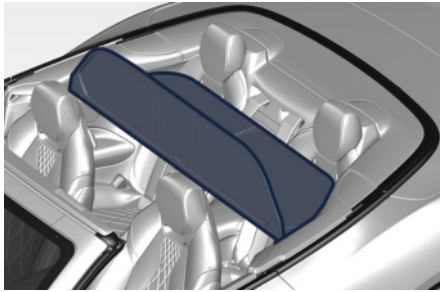
**IMPORTANT !**

Lorsque le windstop est installé :

- Ne fixez aucun objet sur le déflecteur.
- Ne placez aucun objet sur le déflecteur.
- Ne placez jamais d'objets pointus ou tranchants sur les sièges arrière, sous le déflecteur lorsqu'il est en place.
- Si vous basculez le dossier ou déplacez le siège vers l'arrière, vous devez faire très attention à éviter que les deux parties se touchent et provoquent ainsi des dégâts.

**Dépose du Windstop**

Effectuez les opérations contraires à celles qui ont été exposées ci-dessus, et dans l'ordre inverse.

**Système Élévateur**

Ce dispositif agit sur les suspensions avant et soulève le véhicule d'environ 25 mm (0,98 in) pour faciliter l'accès aux garages ou aux rampes raides et éviter d'endommager le véhicule.

Chaque fois que l'élevateur est activé, les phares pointent automatiquement vers le bas.

Le système peut être activé, lorsque le moteur est en marche et à des vitesses de véhicule inférieures à 50 km/h (31 mph), en appuyant brièvement sur la touche logicielle indiquée, sur la barre inférieure de l'écran Confort.

**IMPORTANT !**

S'il y a une grande quantité d'eau sur la chaussée :

- Activez le système de levage.
- Désactivez le système Start&Stop Automatique.
- Continuez à une vitesse ne dépassant pas 20 km/h (12,5 mph).

**Fonctionnement du système**

Après avoir appuyé sur la touche logicielle, l'élevateur commence à lever le véhicule. Le témoin d'élévation est affiché sur le côté gauche inférieur du tableau de bord.

Le témoin clignote jusqu'à ce que la hauteur maximale soit atteinte.

Lorsque la hauteur maximale est atteinte, le témoin reste allumé en continu sur le tableau de bord.

Avec la fonction d'élévation active et le véhicule à la hauteur maximale, appuyez brièvement sur la touche logicielle de levage afin d'abaisser le véhicule à la hauteur normale. L'élevateur commence à abaisser le véhicule. Le témoin inférieur prend la place du témoin de levage .

Le témoin clignote jusqu'à ce que la hauteur minimale soit atteinte.



## Pour connaître le véhicule

Lorsque la hauteur normale est atteinte, le tableau de bord n'affiche pas le témoin d'élévation.



Si le véhicule dépasse la vitesse maximale de 50 km/h (31 mph), l'élévateur abaisse automatiquement le véhicule à la hauteur normale et un pop-up avec la description de l'abaissement s'affiche sur le tableau de bord. Si l'utilisateur essaie d'activer l'élévateur, un pop-up s'affichera afin de l'avertir que l'élévateur n'est pas disponible à cette vitesse.

### Système en Panne ou non Disponible

Un pop-up sur le tableau de bord s'affiche dans les cas suivants :

- panne du système d'élévateur (voir exemple sur l'image). Dans ce cas, contactez le **Réseau d'Assistance** ;
- l'élévateur n'est pas disponible ;
- le moteur est éteint ;

- la vitesse dépasse 50 km/h (31 mph).

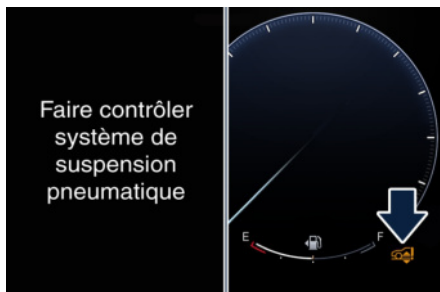

- L'élévateur doit uniquement être utilisé aux fins décrites ci-dessus et non pour conduire au-dessus des systèmes de contrôle de vitesse (par ex. modérateurs de vitesse) plus rapidement.
- Si les suspensions pneumatiques sont dégonflées, ne tournez pas le volant à fond. Vous pouvez le tourner de 90° maximum.

## Zone de chargement



### ATTENTION !

Pour éviter les blessures, les passagers ne doivent pas être assis dans l'espace de chargement arrière. L'espace de chargement arrière doit être réservé aux objets. Les passagers doivent être assis dans les sièges et utiliser les ceintures de sécurité.

### Capacité de charge du véhicule

La capacité de charge de votre véhicule est indiquée sur l'étiquette d'homologation du véhicule située sur le montant arrière de la porte conducteur.



Les informations mentionnées sur l'étiquette concernent les passagers et les opérations de chargement des bagages.

Ne dépassez pas le poids total maximum autorisé en charge (PTAC) ni la charge

nominale brute admissible à l'essieu avant et arrière (GAWR).

Le PTAC est le poids total admissible du véhicule. Il comprend le conducteur, les passagers et le chargement.

La charge totale doit être limitée pour ne pas dépasser le PTAC indiqué sur l'étiquette.



### ATTENTION !

- Une répartition incorrecte peut fausser les réactions de la direction et des freins.
- Ne conduisez jamais avec le coffre ouvert. Les gaz d'échappement peuvent rentrer dans l'habitacle.

Le coffre à bagages est l'endroit le plus approprié au transport des objets lourds et encombrants.

Placez les objets les plus lourds vers le bas et répartissez leur poids aussi uniformément que possible.

Fixez solidement tous les objets avant de partir, ils peuvent se déplacer pendant le trajet.

### REMARQUE:

Le plancher de chargement est un élément qui permet d'accéder au compartiment sous-jacent. Ne rangez aucun objet en dessous du plancher de chargement.

La plage arrière n'est pas une surface de support, sauf pour des charges minimales (pour plus de détails, voir le chapitre « Poids » à la section « Données techniques »). Un poids appliqué au-dessus des haut-parleurs pourrait endommager le système audio.

Le Réseau d'Assistance Maserati peut vous fournir toutes les informations concernant les éléments liés à l'utilisation du coffre à bagages (tapis de compartiment à bagages, etc.) disponibles dans la gamme « Accessoires d'origine ».

### Compartiment pour sac à skis et snowboards (uniquement pour GranTurismo)

Pour transporter et fixer en toute sécurité une housse de skis dans la garniture centrale entre les sièges arrière (20), tirez la sangle indiquée.

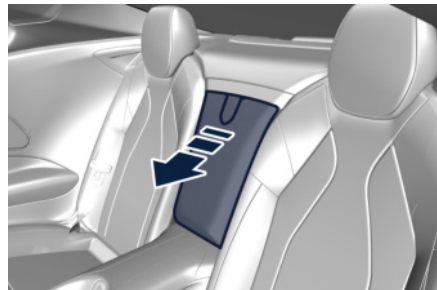

### REMARQUE:

Vous pouvez laisser la garniture centrale accrochée à la structure et la poser sur la console centrale. Vous pouvez aussi la détacher en décrochant le bouton indiqué, en le levant puis en plaçant la garniture centrale dans le compartiment du coffre à bagages.

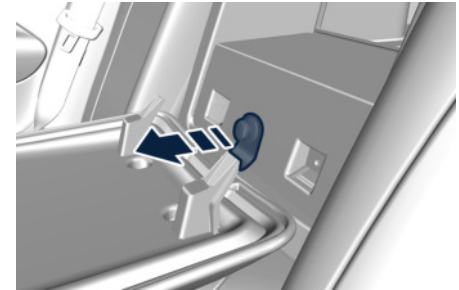

### IMPORTANT !

Après avoir fixé la housse de skis ou de snowboard dans le véhicule, vérifiez que rien ne se trouve à l'intérieur du porte-gobelet arrière. Cela pourrait endommager les objets, et éventuellement le siège proprement dit.

Insérez l'extrémité du sac sans crochet d'ancrage entre les sièges arrière.

Si vous suivez ces instructions, le sac sera fixé de manière sûre à la structure du véhicule et restera en place, même



## Pour connaître le véhicule

en cas de collision ou de coup de frein inattendu.

### Entretoise de chargement (uniquement pour GranCabrio)

La GranCabrio présente le nouveau système d'espacement de chargement. Ce système a pour tâche de réserver une partie du coffre à bagages pour rabattre la capote.

L'utilisateur actionne manuellement l'espaceur de chargement à l'aide de la poignée :

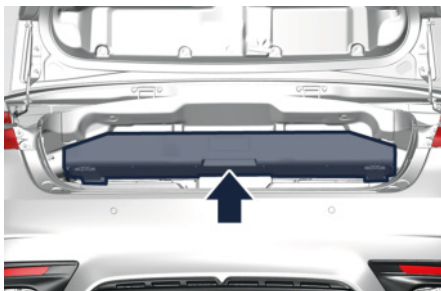

- en déplaçant la poignée vers l'extérieur, l'espaceur de chargement se trouve à la verticale, diminuant ainsi la capacité utile du coffre à bagages (reportez-vous à la section « Caractéristiques techniques » du chapitre), permettant le fonctionnement de la capote.
- en déplaçant la poignée vers l'intérieur, l'espaceur de chargement se trouve à l'horizontale, augmentant

ainsi la capacité utile du coffre à bagages (reportez-vous à la section « Caractéristiques techniques » du chapitre), empêchant le fonctionnement de la capote.

#### REMARQUE:

Si vous essayez d'ouvrir la capote avec l'espaceur de chargement à l'horizontale, un message d'avertissement apparaît sur le combiné (reportez-vous à la section « Pour connaître le véhicule » du chapitre « Capote »).

Si le message d'avertissement décrit ci-dessus apparaît, assurez-vous d'abord d'avoir vérifié que le positionnement de l'espaceur de chargement est à la verticale.

Dans certains cas, le fait de placer des bagages dans le coffre à bagages peut déplacer par inadvertance l'espaceur de chargement à l'horizontale.

Sur l'espaceur de chargement se trouve une étiquette contenant des informations essentielles sur la façon de l'utiliser et de placer les bagages.



#### IMPORTANT !

- N'insérez pas de charges élevées devant la porte, ce qui pourrait la faire pivoter et déplacer l'espaceur de chargement à l'horizontale, empêchant ainsi le fonctionnement de la capote.
- Il est recommandé d'éviter de ranger des bagages encombrants, hauts et pointus qui peuvent pousser la toile verticalement derrière la porte d'entretoise de chargement, car la toile risque de se déformer ou de se perforer.

## Système audio

Votre véhicule est équipé d'un système audio offrant une qualité de son supérieure, un niveau de pression acoustique (SPL) plus élevé et une consommation d'énergie réduite. Le système accroît nettement les performances et l'efficacité propres aux composants et au système de l'amplificateur et du haut-parleur.

### REMARQUE:

Sur le GranCabrio, si la capote est ouverte ou fermée, le système audio se reconfigure pour garantir la meilleure expérience d'écoute.

Si le son a été mis en sourdine au préalable, cette fonction ne sera pas maintenue et l'utilisateur devra la rétablir manuellement.

## Système audio Sonus Faber Premium

Ce véhicule peut être équipé d'un système audio « Premium » qui offre 14 haut-parleurs et qui peut développer une sortie audio de 860 W.

Ce système comprend :

- Deux haut-parleurs de graves de 152x229 mm (6x9 in) de diamètre, un par porte.
- Trois haut-parleurs de plage moyenne de 100 mm (3,9 in) de diamètre : un sur

la partie supérieure de la planche et un sur chaque panneau de porte.

- Quatre haut-parleurs de plage moyenne de 80 mm (3,1 in) de diamètre : deux sur chaque panneau arrière et deux sur la plage arrière.
- Quatre haut-parleurs d'aigus de 25 mm (1 in) de diamètre : un situé à la base des montants latéraux du pare-brise et un sur chaque panneau arrière.
- Un caisson de basses Fresh Air 250 mm (9,8 in) (Dual Voice Coil) dans le coffre, derrière la cloison gauche.
- Un amplificateur de 17 canaux sous l'arrière du plancher.

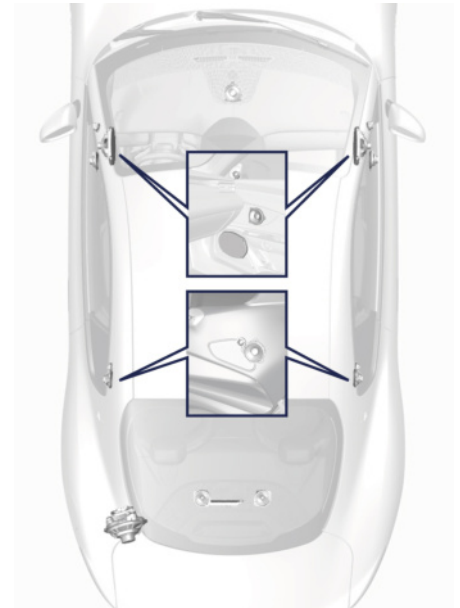

Système audio Sonus Faber Premium

### Fonctions supplémentaires Sonus Faber :

- **Expansion de média (Media Expander) :** application d'un algorithme pour le traitement des fichiers MP3 ou pour les sources basse résolution/comprimées, afin d'améliorer la qualité du son.
- **Réglage spécifique :** Le client peut choisir parmi 2 réglages afin de caractériser son expérience d'écoute :



## Pour connaître le véhicule

**GUARNERI** : plage de son précise avec une ouverture, une clarté et une vitesse extrêmes ;

**AMATI** : perception du son pleine et équilibrée, avec basses améliorées.

- **On/Off son** : Le Surround 2D assure une expérience spatiale grâce à un algorithme de son Surround propriétaire.

## Système audio Sonus Faber High Premium

Le véhicule peut être équipé d'un système audio « High Premium » comprenant 19 haut-parleurs et 1195 W de puissance sonore, disponible sur demande.

Le système « High Premium » comprend :

- Deux haut-parleurs de graves de 152x229 mm (6x9 in) de diamètre, un par porte.
- Cinq haut-parleurs de plage moyenne de 100 mm (3,9 in) de diamètre : un sur la partie supérieure de la planche, un sur chaque panneau de porte et un sur chaque panneau arrière.
- Deux haut-parleurs de plage moyenne de 80 mm (3,1 in) de diamètre : sur la plage arrière.
- Deux haut-parleurs de plage moyenne en hauteur de 50 mm (2 in) de diamètre : sur le panneau de toit,

au-dessus de la console de plafonnier avant.

- Sept haut-parleurs d'aigus de 25 mm (1 in) de diamètre : un situé sur la planche centrale, un à la base des montants latéraux du pare-brise, un sur chaque panneau arrière et deux sur la plage arrière.
- Un caisson de basses Fresh Air 250 mm (9,8 in) (Dual Voice Coil) dans le coffre, derrière la cloison gauche.
- Un amplificateur de 24 canaux sous l'arrière du plancher.

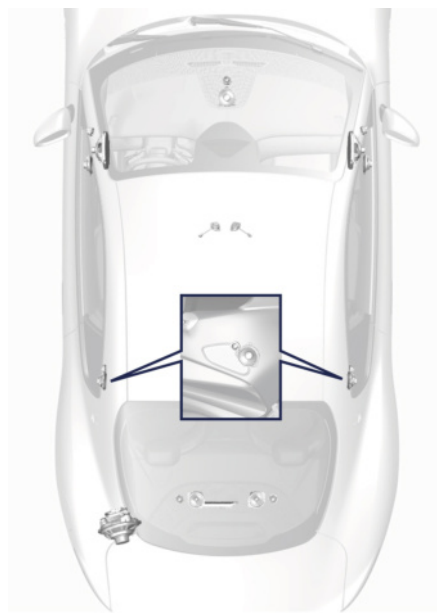

Système audio Sonus Faber High Premium

### Fonctions supplémentaires Sonus Faber :

- **Commande de sous-Woofer séparé** : le niveau de dB du sous-Woofer peut être sélectionné en fonction des préférences du client.
- **Expansion de média (Media Expander)** : application d'un algorithme pour le traitement des fichiers MP3 ou pour les sources basse résolution/comprimées, afin d'améliorer la qualité du son.

- **Réglage spécifique** : Le client peut choisir parmi 2 réglages afin de caractériser son expérience d'écoute : **EX3MA** : perception du son pleine et équilibrée, avec basses améliorées ; **REFERENCE** : plage de son précise avec une ouverture, une clarté et une vitesse extrêmes.
- **Surround 2D et 3D, avec niveau d'intensité (pour le Surround 3D uniquement)** : le client peut choisir le Surround 2D et 3D obtenu grâce à un algorithme de son Surround propriétaire.

Sonus faber assure un son naturel grâce à une application cohérente de technologies de pointe et à sa philosophie de conception.

Le son signature « Voice of Sonus faber » est obtenu en optimisant la phase et l'amplitude d'alignement entre la plage moyenne et les aigus.

Les matériaux naturels, la conception exclusive des haut-parleurs et la construction assurent un équilibre unique des tons dans l'ensemble de l'habitacle.

Chaque haut-parleur est alimenté par un amplificateur électrique de scène spécifique Dual DSP de classe D adapté .

Cet effet Surround est disponible à partir de toute source audio - radio AM/FM/satellite ou entrée USB il est activé grâce aux commandes du

système MIA (voir « Fonctions du menu Réglages sur le MIA » dans la section « Instruments et commandes de la planche »). Vous pouvez trouver toutes les informations concernant le mode de fonctionnement en cours dans le livret spécifique, visible sur l'écran MIA. La commande Fondu est disponible en mode surround, mais elle doit être réglée en position centrale pour des performances optimales.

## Distribution d'air climatisé

Les prises d'air réglables et fixes permettent aux passagers d'avoir des conditions de confort optimales.

### REMARQUE:

**Le Réseau d'Assistance Maserati peut vous fournir toutes les informations sur le filtre à air multifonction approuvé par Maserati, disponible dans la gamme d'accessoires d'origine.**

### Bouches d'air fixes

- Les prises d'air fixes, situées sur la surface supérieure de la planche, au centre et sur les côtés servent à garantir le désembuage et le dégivrage du pare-brise et des vitres latérales.

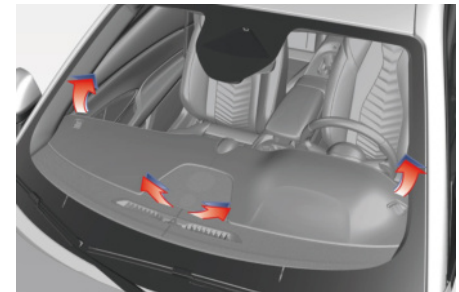



## Pour connaître le véhicule

2

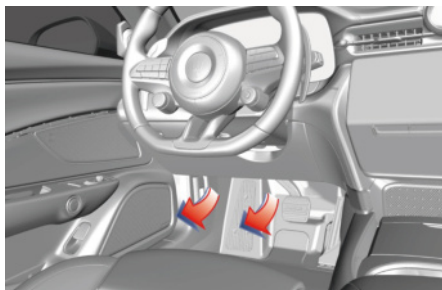

- Les bouches d'air fixes sous la planche sont destinées à ventiler la partie inférieure de l'habitacle avant.

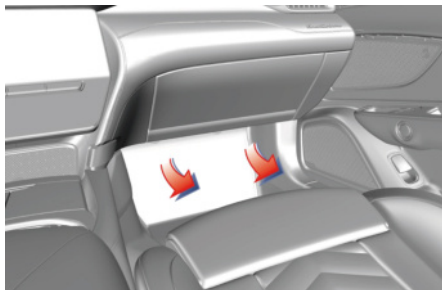

### Bouches d'air réglables

Les prises d'air réglables sont positionnées au centre de la planche, de chaque côté de l'écran MIA et aux extrémités latérales de la planche. Elles garantissent la ventilation de la partie supérieure de l'habitacle. D'autres prises réglables sont positionnées à l'extrémité postérieure du tunnel central. Le rotor **1**,

situé près de chaque prise, permet de commander la quantité d'air circulant de la position fermée à la position ouverte et vice versa.

La grille de ces prises d'air peut être orientée à l'aide de la poignée centrale **2**.

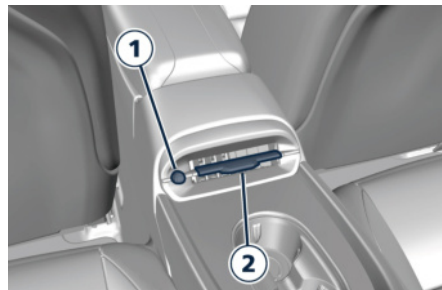
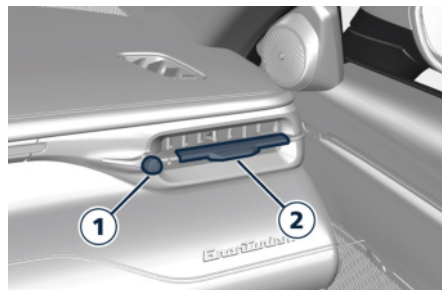
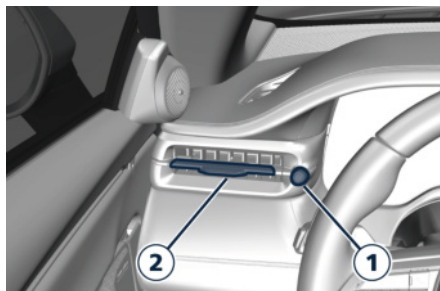
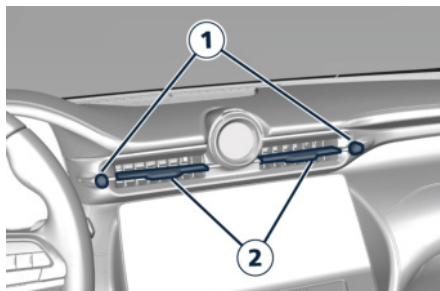

### REMARQUE:

Pour que l'admission d'air de la climatisation, la fonction de dégivrage ou de désembuage des surfaces vitrées ne soient pas obstruées, évitez de recouvrir les bouches avec des vêtements ou des objets.



## HomeLink®

HomeLink® remplace jusqu'à trois télécommandes destinées à actionner des dispositifs automatiques d'ouverture de portes et de portails de garage, activer/désactiver l'éclairage ou des systèmes de sécurité. L'unité HomeLink® est alimentée par la batterie 12 volts de votre véhicule. Les boutons HomeLink® situés sur le pare-soleil conducteur désignent les trois canaux HomeLink® différents.

Le témoin HomeLink® est situé derrière les boutons.



### REMARQUE:

HomeLink® est désactivé quand l'alarme antivol du véhicule est activée (voir le chapitre « Systèmes d'alarme antivol » dans cette section).



### ATTENTION !

- **La porte ou le portail motorisé s'ouvrira et se fermera lors de la programmation de la télécommande universelle. Ne programmez pas la télécommande si des personnes, des animaux ou des objets se trouvent dans la course de la porte ou du portail. N'utilisez cette télécommande que pour un ouvre-porte de garage pourvu de la fonction d'arrêt et retour. N'utilisez pas un ouvre-porte de garage dépourvu de ces fonctions de sécurité. Aux États-Unis, appelez gratuitement le 1-800-355-3515 ou consultez le site internet [www.HomeLink.com](http://www.HomeLink.com) pour des informations de sécurité ou une assistance.**
- **Les gaz d'échappement du véhicule contiennent du monoxyde de carbone, un gaz dangereux. Ne faites pas fonctionner votre véhicule dans le garage pendant la programmation du système. Les gaz d'échappement peuvent causer des blessures graves, voire mortelles.**

## Avant de commencer la programmation du système HomeLink®

Assurez-vous que le véhicule est parké à l'extérieur du garage avant de commencer la programmation.

Pour une programmation plus efficace et une transmission exacte du signal de fréquence radio, il est recommandé d'installer une nouvelle batterie dans la télécommande qui sera programmée pour être en liaison avec le système HomeLink®.

Avant de commencer la programmation, il est nécessaire d'effacer les codes standard mémorisés dans le dispositif HomeLink® pendant la phase de production. Pour effacer ces codes :

- placer le dispositif d'allumage sur la position **ON** sans démarrer le moteur ;
- maintenez appuyé les deux boutons HomeLink® extérieurs (I et III) jusqu'à ce que le témoin commence à clignoter (environ au bout de 20 secondes) ;
- relâchez les boutons.

### REMARQUE:

- L'effacement des codes standard ne doit être effectué que lorsque HomeLink® est programmé pour la première fois. Ne pas effectuer cette

(suite)



## Pour connaître le véhicule

(suite)

- opération pour programmer des boutons supplémentaires.
- Si vous rencontrez un problème ou avez besoin d'aide, veuillez appeler le numéro vert 1-800-355-3515 ou allez sur Internet à l'adresse [www.HomeLink.com](http://www.HomeLink.com) pour des renseignements ou obtenir de l'assistance.

### Système doté de dispositifs avec codes roulants

#### Programmation des télécommandes fabriquées après 1995

Ces dispositifs peuvent être identifiés par le biais du bouton de programmation « ACQUISITION » ou « APPRENTISSAGE », situé à l'endroit où l'antenne est fixée à l'ouvre-porte / portail de garage. Ce n'est PAS le bouton qui est utilisé normalement pour ouvrir et fermer la porte.

Le nom et la couleur du bouton peuvent varier selon le fabricant.

- Placez le dispositif d'allumage sur la position **ON** sans démarrer le moteur.
- Placez la télécommande ouvre-porte de garage à une distance de 3 à 8 cm du bouton du bouton Homelink® que vous souhaitez programmer.
- Appuyez et maintenez le bouton Homelink® que vous voulez programmer pendant que vous

appuyez et maintenez le bouton de la télécommande ouvre-porte de garage que vous essayez de reproduire.

Le témoin qui clignote rapidement indique que le canal avec la nouvelle fréquence a été acquis par le système Homelink® et programmé correctement.

#### REMARQUE:

La distance nécessaire entre la télécommande et le dispositif Homelink® dans le véhicule dépend du système que vous désirez programmer. Il sera probablement nécessaire de procéder à plusieurs essais. À chaque tentative, maintenir la position de programmation pendant au moins 15 secondes avant d'essayer à nouveau.

#### Synchronisation des codes roulants

À la fin de la programmation précédemment décrite, si Homelink® a été programmé pour un système d'implémentation d'algorithme, il sera nécessaire de le synchroniser pour assurer un fonctionnement correct.

- Localisez les boutons de programmation « ACQUISITION » et « APPRENTISSAGE » de l'actionneur d'ouverture. Appuyez fermement dessus puis relâchez-les. Sur certains dispositifs/ouvre-portes de garage, il peut y avoir un témoin qui clignote quand le dispositif/ouvre-porte

du garage se trouve en mode ACQUISITION / APPRENTISSAGE.

#### REMARQUE:

**Vous avez 30 secondes pour initialiser l'étape suivante, après avoir appuyé sur le bouton.**

- Revenez au véhicule et appuyez sur le bouton programmé Homelink® pendant deux secondes puis relâchez-le.
- Répétez cette opération une seconde fois.

Si le dispositif d'ouverture de porte de garage s'active, la phase de programmation / synchronisation est terminée.

#### REMARQUE:

**Si le dispositif/d'ouverture de porte de garage ne s'active pas, appuyez sur le bouton une troisième fois pendant deux secondes pour terminer la phase de programmation / synchronisation.**

- Pour programmer les deux autres boutons Homelink®, répéter la même étape pour chacun des boutons restant. **N'effacez PAS les canaux.**

#### Nouvelle programmation d'un seul bouton Homelink®

Pour programmer à nouveau un canal qui a déjà été créé et configuré auparavant, veuillez suivre les étapes suivantes :

- Placez le dispositif d'allumage sur la position **ON** sans démarrer le moteur.



- Appuyez sur le bouton HomeLink® souhaité et maintenez-le enfoncé.
- **Sans relâcher le bouton**, procédez à la « Programmation des télécommandes » à partir de la seconde étape et parcourez toutes les étapes restantes.

## Système doté de dispositifs sans codes roulants

### Programmation des télécommandes fabriquées avant 1995

- Placez le dispositif d'allumage sur la position **ON** sans démarrer le moteur.
- Placez la télécommande à une distance de 3 à 8 cm du bouton du système HomeLink® que vous souhaitez programmer.
- Maintenez simultanément appuyés les deux boutons jusqu'à ce que le témoin commence à clignoter rapidement, puis relâchez les deux boutons.

Le témoin qui clignote rapidement indique que le canal avec la nouvelle fréquence a été acquis par le système HomeLink® et programmé correctement.

### REMARQUE:

La distance nécessaire entre la télécommande et le dispositif HomeLink® dans le véhicule dépend du système que vous désirez programmer. Il sera probablement nécessaire de procéder à plusieurs essais. À chaque tentative, maintenir la position de

programmation pendant au moins 15 secondes avant d'essayer à nouveau.

- Appuyez sur le bouton HomeLink® programmé et maintenez-le enfoncé.

Si le dispositif/ouvre-porte du garage est activé, la programmation est achevée. Pour programmer les deux boutons HomeLink® restants, veuillez répéter chaque étape pour chacun des deux boutons restants. **N'effacez pas les canaux.**

### Nouvelle programmation d'un seul bouton HomeLink®

Pour programmer à nouveau un canal qui a déjà été créé et configuré auparavant, veuillez suivre les étapes suivantes :

- Placez le dispositif d'allumage sur la position **ON** sans démarrer le moteur.
- Appuyez sur le bouton HomeLink® souhaité et maintenez-le enfoncé.
- **Sans relâcher le bouton**, procédez à la « Programmation des télécommandes » à partir de la seconde étape et parcourez toutes les étapes restantes.

### Utilisation de HomeLink®

Pour le faire fonctionner, appuyer puis relâcher le bouton programmé HomeLink®. À présent, le dispositif programmé sera activé (c'est à dire, l'ouvre-porte du garage, l'actionneur du portail, le système de sécurité,

le verrouillage de la porte d'entrée, l'éclairage du domicile ou du bureau etc.) La télécommande du dispositif est désormais utilisable à tout moment.

## Sécurité

Il est préférable de supprimer tous les canaux avant de revendre ou rendre votre véhicule. Pour effacer les canaux, maintenir appuyés les deux boutons HomeLink® extérieurs (I et III) jusqu'à ce que le témoin commence à clignoter (environ au bout de 20 secondes). La télécommande universelle HomeLink® est désactivée quand l'alarme antivol du véhicule est activée (voir le chapitre « Systèmes d'alarme antivol » dans cette section).

## Conseils de dépannage

Si vous rencontrez des difficultés au cours de la programmation du dispositif HomeLink®, voici quelques unes des solutions les plus fréquentes :

- Remettez la batterie dans la télécommande d'origine.
- Appuyez sur le bouton LEARN sur l'ouvre-porte du garage pour achever la création d'un code roulant.
- Avez-vous débranché le dispositif pour effectuer la programmation et avez-vous oublié de le brancher de nouveau au réseau d'électricité ?



## Pour connaître le véhicule

Si vous rencontrez un problème ou avez besoin d'aide, veuillez appeler le numéro vert 1-800-355-3515 ou allez sur Internet à l'adresse **www.HomeLink.com** pour des renseignements ou obtenir de l'assistance.

### **REMARQUE:**

Vous pouvez consulter la liste des appareils compatibles avec le système HomeLink®, ainsi que leur niveau de compatibilité, sur le site **www.HomeLink.com**.

### **Télécommande RKE à radio-fréquence - Informations réglementaires**

Les « Informations réglementaires » pour tous les dispositifs à radio-fréquence et radar peuvent être consultées en accédant à la section « Services » du site **www.maserati.com**.



### 3 - Avant de Conduire

Conseils de sécurité .....	118
Clés .....	121
Dispositif d'allumage .....	126
Système Passive Entry .....	128
Système Proximity (P) .....	131
Sortir de la voiture .....	132
Verrouillage de sécurité des portes .....	134
Réglage des sièges .....	135
Mémorisation de la position des sièges avant .....	140
Lève-glaces électriques .....	142
Réglage de la position du volant .....	145
Rétroviseurs .....	146
Ouverture et fermeture du capot du coffre .....	150
Ouverture et fermeture du capot .....	157
Accéder au Compartiment de Boîte à Gants .....	158



## Conseils de sécurité

### Transport de passagers



#### ATTENTION !

- Par temps chaud, ne laissez ni d'enfants ni d'animaux dans le véhicule en stationnement. Une chaleur excessive dans l'habitacle peut provoquer de graves blessures.
- Il est extrêmement dangereux de voyager dans l'espace de chargement intérieur d'une voiture pendant les trajets. En cas de choc, si des personnes voyagent dans ces endroits risquent de graves blessures.
- Ne permettez à aucun passager de voyager dans une zone qui n'est pas équipée de sièges et de ceintures de sécurité.
- Chaque occupant de votre véhicule doit être assis sur un siège et utiliser correctement sa ceinture de sécurité.
- Un chargement non sécurisé ou positionné incorrectement augmente le risque de blessure en cas de freinage brusque, un brusque changement de direction ou un accident.

### Gaz d'échappement



#### ATTENTION !

Les gaz d'échappement peuvent blesser. Ils contiennent du monoxyde de carbone (CO), un gaz incolore et inodore. L'inhalation de ce gaz peut vous faire perdre conscience et même vous empoisonner. Pour éviter d'inhaler du CO, respectez les conseils suivants :

- Ne faites tourner le moteur ni dans un garage fermé, ni dans un espace confiné au-delà du temps nécessaire au déplacement du véhicule.
- Si vous devez vous tenir dans un véhicule garé dont le moteur tourne, réglez la ventilation pour faire circuler l'air extérieur dans l'habitacle. Faites fonctionner la soufflerie à grande vitesse.
- Si le capot de coffre doit rester ouvert, fermez toutes les vitres et réglez le commutateur des ventilateurs de climatisation sur la vitesse élevée. **N'UTILISEZ PAS le mode Recyclage.**

Un entretien adéquat du circuit d'échappement du moteur constitue la meilleure protection contre l'infiltration de monoxyde de carbone dans l'habitacle.

Si vous remarquez un changement dans le bruit de l'échappement ou si des fumées d'échappement sont détectées

dans l'habitacle, faites contrôler l'ensemble du circuit d'échappement et des pièces voisines par le **Réseau d'assistance** afin de vérifier l'absence de pièces cassées, endommagées, détériorées ou déplacées.

Des soudures ouvertes ou des raccords desserrés peuvent causer des infiltrations de gaz d'échappement dans l'habitacle.

### Vérifications de sécurité

#### Ceintures de sécurité

- Examinez régulièrement les ceintures de sécurité en recherchant les éventuelles coupures, sangles effilochées et pièces desserrées. Remplacez immédiatement les pièces endommagées.
- Ne démontez ni ne modifiez le système.
- Si la ceinture de sécurité a été tirée violemment, par exemple suite à un accident, la ceinture de sécurité, mais aussi les dispositifs d'ancrage et les vis de fixation du dispositif d'ancrage doivent être remplacés dans leur ensemble. Même si la ceinture ne présente pas de signes extérieurs d'usure ou de dommages, elle peut avoir perdu ses propriétés de retenue.

#### Témoin d'airbag

Le témoin  doit rester allumé pendant quelques secondes pour vérifier l'ampoule lorsque le dispositif



d'allumage est mis en position **Activé (ON)** (voir le chapitre « Système de retenue complémentaire (SRS) - Airbags » dans la section « Pour connaître le véhicule »).

- Si le témoin  ne s'allume pas lors du démarrage, veuillez contacter le **Réseau d'Assistance**.
- Si le témoin reste allumé, scintille, ou s'allume lors de la conduite, faites vérifier le système par le **Réseau d'Assistance**.

### Dégivreur

Vérifiez le fonctionnement en sélectionnant le mode dégivrage et en mettant le système de ventilation en vitesse rapide (voir le chapitre « Commandes de la climatisation » dans la section « Instruments et commandes de la planche »).

Vous devriez sentir le souffle d'air projeté sur le pare-brise et les vitres latérales avant. Contactez le **Réseau d'Assistance** pour une maintenance si votre dégivrage est hors-service.

### Tapis de sol

Veillez à toujours utiliser des tapis conçus pour s'ajuster à la zone de passage des jambes de votre véhicule. Utilisez uniquement des tapis laissant la zone de pédale dégagée et solidement fixés afin qu'ils ne puissent ni se déplacer ni gêner l'utilisation des

pédales ou nuire autrement à votre sécurité.

### REMARQUE:

Le **Réseau d'Assistance Maserati** peut vous fournir toute information concernant les tapis de sol Maserati inclus dans la gamme « Accessoires d'origine ».



### ATTENTION !

Les pédales qui sont difficiles à actionner peuvent entraîner une perte de contrôle du véhicule et augmenter le risque de blessures graves.

- **Veillez toujours à ce que les tapis soient fixés correctement aux agrafes correspondantes.**
- **Ne placez ni ne posez jamais de tapis ou d'autres revêtements de plancher qui ne peuvent pas être fixés solidement, afin d'éviter tout déplacement susceptible de gêner le fonctionnement des pédales ou le contrôle du véhicule.**
- **Ne mettez jamais de tapis ou d'autres revêtements de plancher sur un tapis déjà en place. Les tapis et d'autres revêtements supplémentaires réduisent l'espace autour de la pédale et gênent l'utilisation des pédales en général.**

- **Vérifiez régulièrement l'installation des tapis. Reposez et fixez toujours correctement les tapis retirés pour être nettoyés.**
- **Vérifiez toujours que des objets ne peuvent pas tomber dans la zone de passage des jambes du conducteur lorsque le véhicule est en mouvement. Des objets peuvent rester bloqués sous la pédale de frein et la pédale d'accélérateur et entraîner la perte de contrôle du véhicule.**
- **Les montants de fixation doivent être posés correctement s'ils n'ont pas été installés en usine. Une pose ou une fixation incorrecte des tapis peut gêner le fonctionnement de la pédale de frein et de la pédale d'accélérateur et entraîner ainsi une perte de contrôle du véhicule.**

### Pneus

- Vérifiez la profondeur des sculptures et l'uniformité de l'usure de la bande de roulement.
- Recherchez toute présence éventuelle de cailloux, clous, morceaux de verre et d'autres objets pouvant s'être incrustés dans la sculpture ou le flanc.
- Recherchez d'éventuelles coupures et fissures sur la bande de roulement.
- Recherchez d'éventuelles coupures, fissures et bosses sur les flancs du pneu.



## Avant de Conduire

- Vérifiez le serrage des boulons de roue.
- Vérifiez les pneus (voir le chapitre « Pression de gonflage des pneus » dans la section « Données techniques ») pour connaître la pression de gonflage à froid correcte.

### Phares et indicateurs

- Demandez à quelqu'un d'observer le fonctionnement des feux extérieurs pendant que vous actionnez les commandes (voir le chapitre « Commandes des feux externes » dans la section « Instruments et commandes de la planche »).
- Vérifiez le fonctionnement des témoins des clignotants et des feux de route sur le tableau de bord (voir le chapitre « Témoins et indicateurs » dans la section « Instruments et commandes de la planche »).

### Loquets de porte

- Contrôlez la fermeture et le verrouillage des portes et du capot du coffre (voir les chapitres spécifiques).

### Fuites de liquides

- Examinez le sol sous le véhicule garé pendant la nuit pour détecter des fuites de carburant, de liquide de refroidissement du moteur, (huile, carburant, etc.).
- Si des vapeurs de carburant sont détectées ou des fuites de liquide

suspectées, veuillez contacter le **Réseau d'assistance**.

## Nettoyage et désinfection du véhicule

Conformément aux prescriptions des autorités sanitaires dans chaque pays, il faut nettoyer toutes les surfaces susceptibles d'avoir été touchées par d'autres personnes après toute utilisation du véhicule (exemple : volant, levier de transmission, bouches d'aération, ceintures de sécurité, clés, poignées, etc.).

Quelques conseils utiles sont reportés ci-après pour effectuer cette opération correctement et en toute sécurité, en essayant d'éviter d'endommager les surfaces internes du véhicule :

- exécutez cette opération si possible à l'extérieur ou, dans tous les cas, dans une zone suffisamment ventilée ;
- portez des équipements de protection personnelle : gants, masque et lunettes en utilisant des dispositifs neufs ou désinfectés ;
- nettoyez les surfaces avec un chiffon microfibre imbibé d'une solution hydroalcoolique, en évitant d'appliquer ou de pulvériser cette solution directement sur la surface. L'utilisation de peroxyde d'hydrogène, d'eau de Javel et de désinfectant n'est pas conseillée car ces substances risquent

d'avoir une action trop agressive sur le cuir et le plastique ;

- contrôlez le filtre de la climatisation et désinfectez les bouches de circulation de l'air dans l'habitacle ;
- aspirez la poussière sur la garniture et les tapis ou lavez-les avec les produits détergents appropriés.

Une bonne habitude à prendre consiste à avoir toujours les mains propres, tant avant qu'après la conduite, car cela permet de préserver la propreté du volant et des autres surfaces internes du véhicule touchées le plus fréquemment.

## Transport d'animaux de compagnie

Le déploiement des airbags dans les sièges avant peut blesser votre animal domestique. Un animal libre non maintenu peut être projeté à travers l'habitacle et blessé, ou peut blesser un passager en cas de freinage d'urgence ou d'accident.

Les animaux domestiques doivent être installés à l'arrière et maintenus par des harnais ou des dispositifs de sécurité fixés par les ceintures de sécurité du véhicule.



## Clés

Le véhicule est équipé d'une clé électronique avec un transmetteur Commande à distance des serrures RKE (Remote Keyless Entry), en abrégé appelé « télécommande », pour entrer dans et protéger le véhicule.

Le véhicule est équipé de deux télécommandes programmées et d'une clé d'activité portative.

En plus du transmetteur RKE, la télécommande inclut également un insert en métal à fonction de clé d'urgence. Vous pouvez conserver la clé d'urgence avec vous si vous devez faire appel à un voiturier.

### REMARQUE:

Le RKE peut être à l'origine du verrouillage d'une télécommande à l'intérieur de votre véhicule.

Pour réduire le risque de verrouillage involontaire d'une télécommande à l'intérieur de votre véhicule, veuillez consulter la section « Fermer et verrouiller avec les télécommandes à l'intérieur du véhicule » du chapitre « Ouvrir et fermer le coffre » de la section « Avant de conduire ».



### ATTENTION !

- **Quand vous quittez le véhicule, retirez toujours la clé électronique du véhicule et verrouillez ce dernier.**
- **Ne laissez jamais un enfant seul dans un véhicule et ne le laissez pas accéder à un véhicule non verrouillé.**
- **Pour de nombreuses raisons, il est dangereux de laisser des enfants sans surveillance dans un véhicule. Ils pourraient être gravement voire mortellement blessés ou provoquer un accident impliquant des tiers. Ne laissez pas que les enfants touchent le frein de stationnement, la pédale de frein et le palettes de vitesses.**
- **Avant de quitter le véhicule, TOUJOURS mettre en marche le frein de stationnement. Activer le mode de stationnement P (Park) et appuyer sur le dispositif d'allumage pour le régler sur STOP (ARRÊT). En quittant le véhicule, toujours verrouiller toutes les portes en appuyant sur le bouton  de la télécommande.**
- **Ne laissez pas la télécommande à l'intérieur ou à proximité du véhicule et ne laissez pas le dispositif d'allumage en position ON (MARCHE). Un enfant risque d'actionner les lève-glaces**

électriques ou d'autres commandes, voire de déplacer le véhicule.

- **Par temps chaud, ne laissez ni d'enfants ni d'animaux dans le véhicule en stationnement. Une chaleur excessive dans l'habitacle peut provoquer un risque de déshydratation potentiellement mortel.**
- **Une voiture non verrouillée est une cible facile pour les voleurs. Quand vous quittez le véhicule, retirez-en toujours la télécommande, placez le dispositif d'allumage sur STOP (ARRÊT) et verrouillez toutes les portes.**



### IMPORTANT !

Les composants électroniques à l'intérieur de la télécommande peuvent être endommagés si la télécommande est soumise à des chocs puissants. Afin d'assurer une efficacité complète des dispositifs électroniques à l'intérieur de la commande, elle ne doit jamais être exposée à la lumière directe du soleil.

### Fonctionnement de la télécommande



Sur la télécommande, il y a 4 boutons avec les fonctions suivantes.



### Déverrouillage de Porte

Une pression brève du bouton  déverrouille les portes. En même temps, faire passer les lampes de courtoisies intérieures en mode chronométré et effectuer un clignotement simple des clignotants (si activé à partir du système MIA).

Sur le GranTurismo, une pression prolongée du bouton  ouvre toutes les fenêtres.

Sur GranCabrio, lorsque la capote est fermée (configuration coupé), une pression prolongée sur le bouton  permet d'ouvrir les vitres avant. Avec le toit souple ouvert (configuration du cabriolet), une pression prolongée du bouton  ouvre les vitres avant en même temps que les vitres arrière. De plus, à partir du système MIA, vous pouvez activer ou désactiver le clignotement des clignotants via

verrouillage/déverrouillage des portes et activer la fonction « Lumière courtoisie » (Greetings Light) (allumage des feux de route, lumière de bienvenue et clignotants) au déverrouillage des portes. Pour plus d'informations, se reporter aux « Fonctions du menu Réglages sur le MIA » de la section « Instruments et commandes de la planche ».

La porte du conducteur peut toujours être déverrouillée de la manière suivante :

- Insérez la clé de secours dans la cavité du capuchon en plastique de la poignée (voir « retirer la clé de secours de la Télécommande » dans ce chapitre).



- Tournez la clé de secours afin d'aligner les repères présents sur le capuchon et le corps de la poignée.

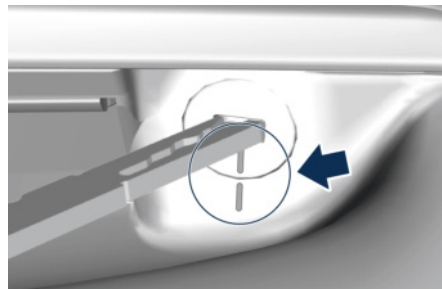

- Retirez le capuchon et placez la clé dans la serrure de porte présente sur la poignée côté conducteur et faites tourner la clé pour déverrouiller la porte. Une fois l'opération de déverrouillage terminée, remontez le capuchon de la manière suivante :

- Insérez le capuchon sur la poignée en alignant les repères présents sur le capuchon et le corps de la poignée.
- Tournez la clé de secours afin de désaligner les repères présents sur le capuchon et le corps de la poignée.
- Retirez la clé de secours.

### REMARQUE:

N'oubliez jamais de remettre le capuchon en plastique sur la poignée.



### Verrouillage des Portes

Une pression brève du bouton  verrouille les portes. En même temps, éteindre le mode chronométré des lampes de courtoisies intérieures et



effectuer un clignotement double des clignotants (si activé à partir du système MIA).

Sur le GranTurismo, une pression prolongée du bouton  ferme toutes les fenêtres.

Sur le GranCabrio, avec le toit souple fermé (configuration coupé), l'appui prolongé sur le bouton  ne ferme les vitres avant que si les vitres arrière sont complètement fermées, sinon la fonction est bloquée. Avec le toit souple ouvert (configuration du cabriolet), l'appui prolongé du bouton  ferme les vitres avant en séquence avec les vitres arrière. La portière du conducteur peut toujours être verrouillée en mettant la clé d'urgence à l'intérieur de la serrure de la poignée côté conducteur.

### Ouverture du capot du coffre

Appuyez deux fois en moins de cinq secondes sur le bouton  de la télécommande pour déverrouiller le capot du coffre et l'ouvrir entièrement. Voir les chapitres « Système Passive Entry », "Système Proximity" et « Ouverture et fermeture du capot du coffre » de cette section pour obtenir de plus amples informations.

### Lights On (phares allumés)

Appuyez sur le bouton  pour allumer les phares avant et arrière du véhicule.

### Demande et réglage des télécommandes supplémentaires

Des télécommandes supplémentaires peuvent être achetées auprès du **Réseau d'Assistance Maserati** en vous munissant de :

- toutes les télécommandes en votre possession ;
- une carte d'identité ;
- les documents d'identification et d'enregistrement prouvant la propriété du véhicule.

Le paramétrage des nouvelles télécommandes ou le reparamétrage de celles d'origine ne peut être effectué que par le **Réseau d'Assistance Maserati**.

### REMARQUE:

Les codes de toute télécommande non disponibles au moment de la nouvelle procédure de mémorisation seront supprimés de la mémoire pour empêcher que toute télécommande perdue ou volée puisse servir à désarmer le dispositif d'alarme électronique.

### Remplacement de la pile de la télécommande

#### REMARQUE:

Un bas niveau de charge de la pile de la télécommande sera affiché sur l'écran du tableau de bord.

La pile de remplacement conseillée est CR2450.

Pour remplacer la pile, procédez comme suit :

- Retirez la clé de secours comme indiqué au chapitre « Retirer la clé d'urgence de la télécommande » de cette section.
- Détachez le couvercle inférieur et déposez-le en le poussant vers le haut tout en le faisant pivoter.



- Séparez les deux faces latérales du boîtier de la télécommande.



## Avant de Conduire

3



- Retirez la pile de son logement et remplacez-la par une nouvelle pile du type recommandé.

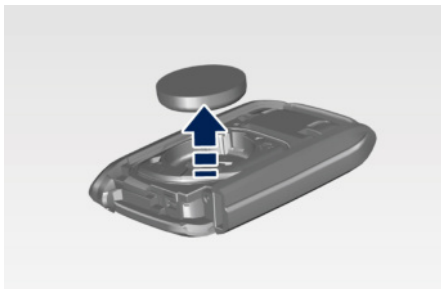

### ENVIRONNEMENT !

Les batteries pourraient contenir des matériaux dangereux potentiellement nocifs pour l'environnement. Veuillez les éliminer conformément à la réglementation locale ou dans un centre du Réseau d'Assistance.



### ATTENTION !

- **Ne pas ingérer la batterie, risque de brûlures chimiques. Ce produit contient une pile bouton. En cas d'ingestion de la pile bouton, de graves brûlures internes risquent de se produire en l'espace de 2 heures et de provoquer la mort.**
- **Ne pas laisser les batteries neuves et usagées à portée des enfants. Si le compartiment de la batterie ne ferme pas correctement, cesser d'utiliser le produit et le tenir à l'écart des enfants. Si vous pensez que des batteries ont été ingérées ou introduites dans le corps, consultez immédiatement un médecin.**

### REMARQUE:

Évitez de toucher les piles neuves avec les doigts. Les sécrétions grasses de la peau peuvent endommager les piles. En cas de contact avec la peau, nettoyez la zone affectée avec de l'alcool.

- Lors du remplacement de la pile, faites correspondre le signe + de la pile au signe + à l'intérieur de la fixation de la pile, située sur le couvercle arrière.
- Assemblez le boîtier de la télécommande et vérifiez qu'il est bien fermé.
- Remontez la clé de secours.

### Si la pile de la télécommande est à plat

Si la pile de la télécommande est à plat ou si les télécommandes ne sont pas détectées, il est toujours possible de faire fonctionner le dispositif d'allumage en utilisant la télécommande avec batterie déchargée après l'avoir placée à l'intérieur du compartiment de galerie centrale, sous l'accoudoir. Placez la télécommande à l'endroit indiqué, en respectant la position présentée dans l'image.



### REMARQUE:

Le système de recharge pas la pile de la télécommande ; elle doit être remplacée comme indiqué au paragraphe « Remplacement de la pile de la télécommande ».

### Enlever la Clé d'urgence de la Télécommande

Pour enlever la clé d'urgence de la télécommande :

- Tirer le bouton de relâchement dans le sens de la flèche
- déployer simultanément la clé de secours en faisant glisser latéralement en direction de l'extrémité de la télécommande.



Pour réassembler la télécommande, poussez la clé d'urgence dans le corps de la clé jusqu'à ce que le bouton de déverrouillage revienne à son emplacement d'origine.



### Contenu de la clé d'activité portable

Maserati fournit à l'utilisateur une clé d'activité portable qui simule la télécommande pour les fonctions Passive Entry (voir « Système Passive Entry » dans cette section).

Le dispositif permet de verrouiller et de déverrouiller les portes du véhicule et de placer le dispositif d'allumage en position **ON** sans emporter la télécommande.

Le dispositif peut être porté grâce à la sangle prévue à cet effet.



### REMARQUE:

- Le dispositif aucun bouton ni touche logicielle.
- Un bas niveau de charge de la pile de la clé d'activité portable sera affiché sur l'écran du tableau de bord.

### REMARQUE:

Il est conseillé de ne pas utiliser la clé d'activité portable sur l'accoudoir à proximité de la vitre électrique.

La clé d'activité portable est résistante à l'immersion dans l'eau (15 mètres/1 heure) et peut donc être utilisée pour les activités de plein air ou les activités sportives en général. Toutes les indications de ce manuel relatives à la clé électronique sont applicables à la clé d'activité portable, à l'exception des fonctions liées à la présence des boutons et à la procédure de remplacement de la pile.



### IMPORTANT !

La clé d'activité portable ne doit pas être utilisée pour la plongée profonde ou d'autres activités impliquant un contact avec de l'eau à grande vitesse (comme le ski nautique, la plongée, le kite surf, etc.).



### IMPORTANT !

Les piles du dispositif ne peuvent pas être remplacées. Contactez votre **concessionnaire Maserati** pour remplacer votre clé d'activité.



### Télécommande RKE à radio-fréquence - Informations réglementaires

Les « Informations réglementaires » pour tous les dispositifs à radio-fréquence et radar peuvent être consultées en accédant à la section « Services » du site [www.maserati.com](http://www.maserati.com).

### Dispositif d'allumage

Le dispositif d'allumage est positionné sur le côté gauche du volant et est activé par la télécommande qui doit être à l'intérieur du cockpit.

#### REMARQUE:

Le dispositif d'allumage est toujours visible, même si tous les autres voyants sont éteints. Il clignotera 5 fois lorsque la porte sera fermée, afin d'indiquer le point où le véhicule devra être allumé. Il doit être activé en un seul mouvement de glissement long continu sur toute la course du bouton.



#### ATTENTION !

- **Ne laissez pas le dispositif d'allumage en position ON (MARCHE). Un enfant risque d'actionner les lève-glaces électriques ou d'autres commandes, voire de déplacer le véhicule.**
- **Il est absolument interdit d'effectuer des opérations d'après-marché impliquant le système de direction ou les modifications de colonne de direction (par ex. l'installation de dispositif anti-vo) qui pourrait affecter de manière défavorable la performance, invalider la garantie, causer de GRAVES PROBLÈMES DE SÉCURITÉ et avoir également pour effet que la voiture ne respecte pas les exigences d'approbation de modèle.**
- **Avant de quitter le véhicule, TOUJOURS mettre en marche le frein de stationnement. Activer le mode de stationnement P (Park) et appuyer sur le dispositif d'allumage pour le régler sur STOP (ARRÊT). En quittant le véhicule, toujours verrouiller toutes les portes en appuyant sur le bouton  de la télécommande.**
- **Si le dispositif d'allumage a été trafiqué (par exemple par une tentative de vol), faites-le contrôler**



par le Réseau d'Assistance avant de recommander à conduire.

## Positions du Dispositif d'allumage

Le dispositif d'allumage a les positions suivantes possibles.

**STOP** : arrêt du moteur. Certains dispositifs électriques (par ex. système de verrouillage de porte central, système d'alarme, etc.) sont toujours disponibles.

**ON** : tous les dispositifs électriques sont disponibles. Cette position peut être sélectionnée en appuyant une fois sur le bouton du dispositif d'allumage, sans appuyer sur la pédale de frein.



### IMPORTANT !

Ne laissez pas le dispositif d'allumage trop longtemps sur **ON (MARCHE)** avant une longue période d'inactivité pour éviter de décharger davantage la batterie.

Avec le bouton du dispositif d'allumage sur **ON**, si 30 minutes s'écoulent avec le mode P (Park) activé et le moteur arrêté, le dispositif d'allumage passera automatiquement en position **STOP**.

Avec le moteur en marche, il est possible de s'éloigner du véhicule en emportant la télécommande avec vous. Le moteur continuera à tourner. Le tableau de bord

indiquera avec un message l'absence de la télécommande à bord.

Pour plus de détails sur le démarrage du moteur, voir « Démarrage normal du moteur » dans la section « Systèmes d'aide à la conduite et au conducteur ».

### REMARQUE:

- ne pas démarrer le moteur immédiatement après avoir reconnecté les bornes, mais appuyer sur le dispositif d'allumage, sans utiliser les pédales, pour allumer le tableau de bord et puis faire démarrer le moteur.
- le  sur le tableau de bord restera en marche, indiquant que la direction doit être initialisée. Pour faire cela, tourner le volant d'un côté vers l'autre et le ramener en position centrale dans les 30 secondes à partir du démarrage du moteur. Si des témoins rouges restent allumés sur le tableau de bord, arrêter le moteur, attendre au moins 5 secondes et répéter la procédure de démarrage décrite ci-dessus.

### Alarme de mise du dispositif d'allumage sur STOP

Si le dispositif d'allumage est laissé en position **MARCHE (ON)**, lors du verrouillage de la voiture le système éteindra le tableau de bord et mettra automatiquement le dispositif d'allumage sur **STOP** après un délai de 30 minutes.

Avec le paramétrage du système MIA (voir « Fonctions du menu Réglages sur le MIA » de la section « Instruments et commandes de la planche »), la radio reste active pendant 10 minutes après le passage en position **STOP** du dispositif d'allumage. Les commutateurs de lave-vitres électriques et les prises de courant ne sont pas affectées par cette fonction.



### Système Passive Entry

Le système « Passive Entry » est une optimisation apportée au système de télécommande RKE. Cette fonction vous permet de verrouiller et de déverrouiller la ou les porte(s) du véhicule sans devoir appuyer sur les touches de verrouillage ou de déverrouillage de la télécommande.

#### REMARQUE:

- En cas de port de gants ou s'il a plu sur la poignée de la porte, la sensibilité de déverrouillage du système « Passive Entry » peut être altérée, ce qui risque d'entraîner un temps de réponse plus long.
- L'accès au véhicule avec le système Passive Entry peut ne pas fonctionner correctement en cas d'interférences dues à des sources externes telles que des objets métalliques, téléphones mobiles, lignes de tension aériennes, antennes, etc. Dans ce cas, utiliser les boutons de la télécommande pour le déverrouillage et le verrouillage du véhicule ou bien la clé d'urgence, en l'introduisant dans la serrure de porte côté conducteur.
- Le système Passive Entry ne verrouille et ne déverrouille pas les portes directement et immédiatement

mais avec un léger délai (environ 2 secondes).

- La clé Fobik / portable doit être éloignée d'au moins 20 cm pour bien fonctionner.

#### Déverrouiller les portes depuis le côté conducteur

Utiliser une télécommande appropriée dans un rayon d'1 m de la poignée de la porte du conducteur, toucher la partie intérieure de la poignée extérieure de la porte conducteur avec les doigts afin de déverrouiller la porte.



#### REMARQUE:

Si la fonction « Déverrouillage premier appui télécommande » (1<sup>st</sup> Press of Key Fob Unlocks) est programmée, toutes les portes se déverrouillent quand vous saisissez la poignée de porte avant du conducteur. Pour choisir entre « Porte

conducteur » (Driver Door) et « Toutes les portes » (All Doors), voir « Fonctions du menu Réglages sur le MIA » à la section « Instruments et commandes de la planche ».

#### Déverrouiller les portes depuis le côté passager

Utilisez une télécommande appropriée dans un rayon de 1 m (3,3 ft) de la poignée de la porte passager, effleurez la partie intérieure de la poignée extérieure de la porte passager avec les doigts afin de déverrouiller automatiquement toutes les portes.

#### REMARQUE:

Toutes les portes se déverrouillent lorsqu'on saisit la poignée de porte du passager avant, quel que soit le réglage de préférence de déverrouillage de la porte du conducteur (« Porte du conducteur » ou « Toutes le portes »). Si le déverrouillage est effectué avec PE ou RKE, si l'utilisateur n'ouvre aucune porte dans les 60 secondes, le véhicule sera automatiquement verrouillé.

#### Comment éviter d'enfermer la télécommande dans le véhicule par inadvertance (🚗)

Pour minimiser la possibilité d'enfermer sans le vouloir une télécommande dans

votre véhicule, le système « Passive Entry » est équipé d'une fonction de déverrouillage automatique de porte qui fonctionne si le dispositif d'allumage est en position **STOP**.

Si une des portes du véhicule est ouverte et que le commutateur du panneau de porte  est utilisé pour verrouiller le véhicule, une fois que vous avez fermé toutes les portes ouvertes, le système vérifie la présence de télécommandes valides à l'intérieur et à l'extérieur du véhicule.

#### REMARQUE:

Le véhicule déverrouille automatiquement les portes dans les conditions suivantes :

- une télécommande valide se trouve à l'intérieur du véhicule ;
- une télécommande non valide se trouve à l'extérieur du véhicule.

Passive Entry peut être à l'origine du verrouillage d'une télécommande à l'intérieur de votre véhicule.

Pour réduire le risque de verrouillage involontaire d'une télécommande à l'intérieur de votre véhicule, veuillez consulter la section « Fermer et verrouiller avec les télécommandes à l'intérieur du véhicule » du chapitre « Ouvrir et fermer le coffre » de la section « Avant de conduire ».



#### REMARQUE:

Le véhicule ne déverrouille pas automatiquement les portes dans les conditions suivantes :

- les portes sont verrouillées avec la télécommande ;
- il y a une télécommande valide à l'extérieur du véhicule et à 1 m maximum des poignées de porte « Passive Entry » ;
- vingt tentatives de verrouillage des portes sont effectuées avec le commutateur de panneau de porte et/ou le bouton  inférieur, puis les portes se ferment.

#### Relâcher le capot et accéder au coffre à bagages

Placez la télécommande à 1 m du capot du coffre, appuyez sur le bouton situé entre les feux de plaque minéralogique.

- Sur le GranTurismo, le capot du coffre s'ouvrira automatiquement jusqu'à la

butée, si vous n'appuyez pas à nouveau sur le même bouton pour l'arrêter (pour plus d'informations, reportez-vous au chapitre « Ouverture et fermeture du capot du coffre » de cette section).

- Sur le GranCabrio, le capot du coffre se déverrouillera pour être ouvert manuellement (pour plus d'informations, reportez-vous au chapitre « Ouverture et fermeture du capot du coffre » de cette section).

Si le véhicule a déjà été déverrouillé grâce à la télécommande ou au système « Passive Entry », la présence de la télécommande n'est pas nécessaire ; il suffit d'utiliser le bouton situé entre les feux de la plaque minéralogique pour ouvrir automatiquement le capot du coffre motorisé.

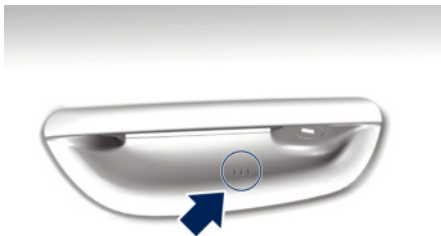

#### Verrouillage de porte manuel depuis l'extérieur

- Avec l'une des télécommandes du véhicule au-delà de 1 m (3,3 ft) des poignées de porte conducteur ou passager avant, toutes les portes se verrouillent.
- Effleurez la partie intérieure de la poignée de porte extérieure conducteur/passager avec les doigts : toutes les portes se verrouillent.



### REMARQUE:

- Attendez deux secondes pour que toutes les portes se verrouillent.
- Le système « Passive Entry » ne fonctionne pas si la pile de la télécommande est déchargée.
- Si le capot du coffre a été laissé ouvert, il restera ouvert et la fonction de verrouillage ne sera prise en compte qu'après la fermeture du capot du coffre.

Les portes du véhicule peuvent aussi être verrouillées en utilisant la touche de verrouillage de la télécommande  ou le bouton de verrouillage  situé sur les panneaux de porte intérieurs du véhicule.



## Télécommande RKE à radio-fréquence - Informations réglementaires

Les « Informations réglementaires » pour tous les dispositifs à radio-fréquence et radar peuvent être consultées en accédant à la section « Services » du site [www.maserati.com](http://www.maserati.com).



## Système Proximity

Le système « Proximity » est une optimisation apportée au système de télécommande RKE. Cette fonction vous permet de verrouiller la ou les porte(s) du véhicule sans devoir appuyer sur les touches de verrouillage de la télécommande ni les boutons de poignées extérieures.

- Au bout de trois jours d'inactivité, le système Proximité s'éteint.
- Sur des périodes supérieures à trois jours, utilisez le système Passive Entry ou la télécommande pour verrouiller/déverrouiller le véhicule (la clé portable ne fonctionne qu'avec le système Passive Entry).

### REMARQUE:

- Il se peut que l'accès au véhicule et la détection de la télécommande avec le système « Proximité » ne fonctionnent pas correctement en cas d'interférences dues à des sources externes telles que des objets métalliques, téléphones mobiles, lignes de tension aériennes, antennes, chargeurs, etc. Dans ce cas, utilisez les boutons de la télécommande pour le déverrouillage et le verrouillage du véhicule ou bien la clé d'urgence, en

l'introduisant dans la serrure de porte côté conducteur.

- Après avoir garé le véhicule, veuillez ranger la télécommande à une distance supérieure à 6 m (6,5 yds) de la voiture afin d'éviter toute consommation (ou absorption électrique) accidentelle ou irrégulière (ou non standard) de la batterie.

## Éclairage de bienvenue

Cette fonction permet d'allumer les feux extérieurs lorsque vous avez votre télécommande ou votre clé portable avec vous et que vous entrez dans la zone de détection.

## Verrouillage éloignement

Si vous vous éloignez du véhicule, celui-ci sera automatiquement verrouillé dès que vous aurez quitté la zone d'éloignement.

### REMARQUE:

- Vérifiez que le véhicule est verrouillé par le biais de l'animation des feux ou du déclenchement du signal sonore.
- Lorsqu'une télécommande se trouve dans la zone de détection, il se peut que plusieurs feux se déclenchent au niveau du véhicule.
- Désactiver ce paramètre sur l'écran MIA (voir le chapitre « Fonctions du

Menu Réglages sur le MIA » dans la section « Instruments et commandes de la planche ») avant de quitter le véhicule si d'autres personnes ou des animaux se trouvent à l'intérieur afin d'éviter le déclenchement du système d'alarme.

- Le système neutralise le verrouillage éloignement et les lampes de bienvenue après deux déclenchements consécutifs du verrouillage éloignement. Utilisez le système Passive Entry ou une télécommande valide pour réinitialiser ces deux fonctions.
- Le Verrouillage éloignement fonctionne quand toutes les portes sont fermées (capot du coffre inclus).
- Le Verrouillage éloignement ne verrouillera pas le véhicule si le détenteur de la télécommande ou de la clé portable quitte la zone de détection avant que le capot du coffre soit entièrement fermé.

### REMARQUE:

Le modèle du véhicule, le matériau du toit, l'interposition d'autres véhicules, les conditions météorologiques et la position de la télécommande/clé portable peuvent interférer avec les distances de fonctionnement.



### Sortir de la voiture

#### Ouvrir une Portière

Chaque portière comporte un bouton sur le panneau intérieur pour déverrouiller et l'ouvrir légèrement et une poignée qui permet à l'utilisateur de l'ouvrir complètement. Si Autoclose a été activé sur l'écran MIA (voir chapitre "Fonctions du menu Réglages sur MIA" dans la section "Instruments et commandes du tableau de bord"), en appuyant sur le bouton du panneau intérieur, vous déverrouillerez toutes les portes ; si Autoclose est désactivé, en appuyant sur le bouton du panneau intérieur, vous déverrouillerez uniquement la porte que vous souhaitez ouvrir ; la DEL blanche correspondante s'éteint après avoir appuyé sur le bouton.

Dans certaines conditions (état de charge de la batterie inférieur à 8 V ou défaillance du signal de vitesse), si la porte est verrouillée, il est possible de l'ouvrir en appuyant trois fois de suite sur le bouton interne ou externe de la porte en 2 secondes.

#### REMARQUE:

Appuyez trois fois sur le bouton en 2 secondes pour ouvrir la porte en mouvement à des vitesses supérieures à 5 km/h (pour empêcher l'ouverture

spontanée de la porte en mouvement). Sinon, les portes ne s'ouvrent que lorsque la vitesse du véhicule est de 0 km/h en appuyant sur le bouton pour la première fois. Dans cette condition, la DEL blanche relative s'éteint après avoir appuyé sur le bouton.

Appuyer sur le bouton peut provoquer le verrouillage d'une télécommande à l'intérieur de votre véhicule.

Pour réduire le risque de verrouillage involontaire d'une télécommande à l'intérieur de votre véhicule, veuillez consulter la section « Fermer et verrouiller avec les télécommandes à l'intérieur du véhicule » du chapitre « Ouvrir et fermer le coffre » de la section « Avant de conduire ».

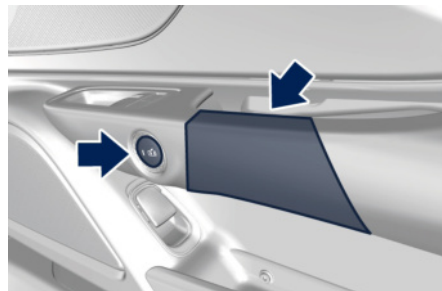
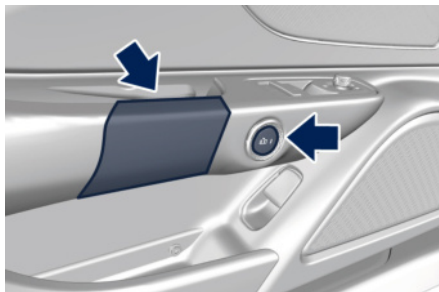

Une fois déverrouillée, la portière s'ouvre partiellement et puis avec une légère poussée avec la poignée interne, tourne automatiquement vers l'extérieur. Pour plus de détails sur l'ouverture manuelle d'urgence de la porte depuis l'intérieur, voir « Verrouillage de sécurité des portes » dans cette section.

#### Dispositif de blocage (P)

Ce dispositif de sécurité empêche le fonctionnement des boutons intérieurs de la voiture et du bouton de verrouillage/déverrouillage des portes. Il empêche ainsi l'ouverture des portes depuis l'intérieur de l'habitacle et constitue un obstacle aux tentatives d'effraction. Nous vous recommandons d'activer le dispositif chaque fois que vous stationnez votre voiture.

#### Activation du dispositif

Le dispositif est activé sur toutes les portes en appuyant deux fois en

succession rapide sur le bouton de la clé ou, pour les voitures avec Passive Entry, en appuyant sur le bouton de verrouillage sur la poignée extérieure de la voiture. Les clignotants clignotent 3 fois pour vous indiquer que le dispositif est actif. Si une porte ou les deux ne sont pas correctement fermées, le dispositif ne s'activera pas, empêchant ainsi une personne de rester coincée dans l'habitacle en entrant dans la voiture par la porte ouverte, puis en la refermant.

#### Désactivation du dispositif

Le dispositif se désactive automatiquement (en appuyant sur le bouton de la clé à télécommande) lorsque le dispositif d'allumage est mis sur **ON** en appuyant sur le bouton d'ouverture de la porte sur la poignée extérieure. L'avertisseur sonore reste actif même lorsque le dispositif d'allumage est en position **STOP**.

#### Réinitialisation

Le réarmement de la porte est automatique pendant un certain nombre de fois, après quoi il doit être effectué manuellement à l'aide du cliquet en retirant le capuchon et en utilisant la clé à l'intérieur de la télécommande (voir le paragraphe « Enlever la clé d'urgence de la télécommande » dans le chapitre « Clés » de cette section pour plus de détails).



#### Ouverture de porte de l'intérieur - batterie déchargée

Pour déverrouiller une porte lorsque la batterie est faible ou déchargée, appuyer trois fois sur le bouton e-latch.

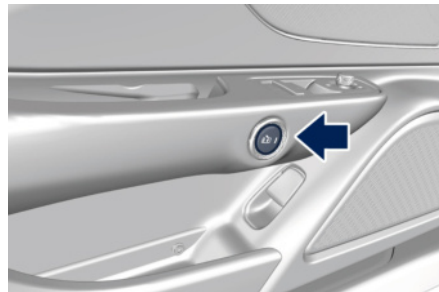

En alternative, pour déverrouiller une porte avant par l'intérieur, tirer la poignée de secours manuelle de la porte qui se trouve sous le bouton du loquet de la porte.

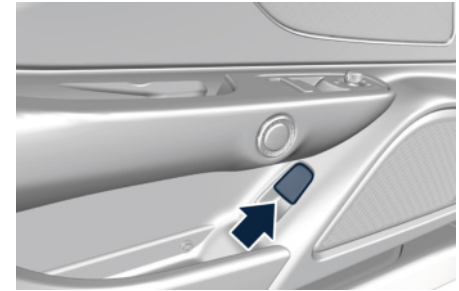

Le loquet de porte sera alors déverrouillé, permettant à la portière d'être ouverte partiellement avant de basculer automatiquement vers l'extérieur.



**ATTENTION !**  
Utilisez cette poignée uniquement quand la batterie est déchargée.



## Verrouillage de sécurité des portes





### ATTENTION !

- Pour plus de sécurité en cas d'accident ou de vol, verrouillez les portes du véhicule avant de conduire, de même qu'en cas de stationnement et avant de le laisser sans surveillance.
- Quand vous quittez le véhicule, retirez toujours la clé électronique du véhicule et verrouillez ce dernier.
- Ne laissez jamais un enfant seul dans un véhicule et ne le laissez pas accéder à un véhicule non verrouillé.
- Ne pas laisser des enfants sans surveillance dans un véhicule. Ils pourraient être gravement voire mortellement blessés ou provoquer un accident impliquant des tiers. Les enfants ne doivent pas toucher la commande de frein de stationnement, la pédale de frein et les boutons du levier de vitesses.
- Ne laissez pas la télécommande à l'intérieur ou à proximité du véhicule et ne laissez pas le dispositif d'allumage en position ON (MARCHE). Un enfant risque d'actionner les lève-glaces électriques ou d'autres commandes,

voire de démarrer le moteur et déplacer le véhicule.

## Verrouillage/déverrouillage des portes

Des commutateurs de verrouillage électrique des portes  et des commutateurs de déverrouillage électrique des portes  sont placés sur le panneau de porte. Utilisez ces commutateurs pour verrouiller ou déverrouiller les portes.



Lorsque toutes les portes sont verrouillées, tous les LED de bouton e-latch de toutes les portes sont allumés et blancs.

Si le véhicule a été verrouillé de l'intérieur avec les commutateurs sur la position qui figure ci-dessus, le volet du réservoir de carburant reste verrouillé.

Si le capot du coffre a été laissé ouvert, il restera ouvert jusqu'à ce que vous appuyiez sur un bouton de verrouillage, et la fonction de verrouillage ne sera prise en compte qu'après la fermeture du capot du coffre motorisé.

Les portes peuvent aussi être verrouillées et déverrouillées avec le système « Passive Entry ». Pour plus de détails, voir le chapitre « Système Passive Entry » dans cette section.

Si vous appuyez sur le commutateur de verrouillage électrique des portes quand le dispositif d'allumage est en position **ON** et qu'une porte avant est ouverte, les verrouillages électriques ne fonctionnent pas. Cela vous empêche d'enfermer la télécommande accidentellement dans le véhicule.

L'allumage en position **STOP** ou la fermeture de la porte permet d'actionner les portes et le volet du réservoir de carburant. Si une porte est ouverte alors que la télécommande se trouve à l'intérieur de l'habitacle, avec la clé de



contact sur **ON**, un bip sonore attire l'attention du conducteur.

### **Verrouillage automatique des portes**

Par défaut, la fonction de verrouillage automatique des portes est désactivée. Lorsqu'elle est activée, les serrures de porte se verrouillent automatiquement dès que la vitesse du véhicule dépasse 24 km/h. La fonction de verrouillage automatique des portes peut être activée ou désactivée par l'utilisateur grâce aux fonctions de réglage du MIA (voir le chapitre « Fonctions du menu Réglages(Settings) sur le MIA » dans la section « Instruments et commandes de la planche »).

### **Déverrouillage automatique des portes à la sortie**

Les portes se déverrouillent automatiquement sur les véhicules équipés de serrures électriques si les conditions suivantes se vérifient :

- La fonction de déverrouillage de porte automatique à la sortie est activée.
- La transmission est en mode N (Neutral) ou P (Park).
- La porte du conducteur est ouverte.
- Le véhicule est arrêté (0 km/h).

### **Réglage du déverrouillage automatique des portes à la sortie**

Pour modifier le réglage actuel, voir le chapitre « Fonctions du menu Réglages

(Settings) sur le MIA » dans la section « Instruments et commandes de la planche ».

### **REMARQUE:**

**Utilisez la fonction de déverrouillage de porte automatique à la sortie conformément à la législation locale.**

## **Réglage des sièges**

### **Sièges avant**

Les sièges et les ceintures de sécurité font partie du système de retenue des occupants (ORS) du véhicule. Pour plus de détails, voir le chapitre « Système de retenue des occupants (ORS) » dans la section « Pour connaître le véhicule ». Les sièges sont équipés d'un capteur qui informe le système SBR de la présence d'un occupant sur le siège.



### **ATTENTION !**

**Chaque occupant de votre véhicule doit être assis sur un siège et utiliser correctement sa ceinture de sécurité.**

### **Sièges avant motorisés**



### **ATTENTION !**

- **Ne réglez jamais le siège en conduisant. Il pourrait faire perdre le contrôle de la voiture. Le mouvement du siège pourrait distraire le conducteur ou lui faire appuyer par inadvertance sur une pédale.**
- **Les sièges doivent être réglés avant d'attacher les ceintures et pendant que le véhicule est en stationnement.**
- **Ne roulez pas avec le siège incliné au point que la ceinture au niveau**



de l'épaule ne repose plus sur votre poitrine. Lors d'une collision, vous risquez de glisser sous la ceinture de sécurité, ce qui peut entraîner des blessures graves, voire mortelles.



### IMPORTANT !

- Ne placez aucun objet sous un siège motorisé et n'entravez pas son déplacement sous peine d'en endommager les commandes. Le déplacement du siège peut être limité par des obstructions sur sa trajectoire.
- Lorsque le déflecteur est en place, si vous basculez le dossier ou déplacez le siège vers l'arrière, vous devez faire très attention à éviter que les deux parties se touchent et provoquent ainsi des dégâts.

Les commutateurs de sièges motorisés se trouvent sur le côté extérieur du coussin de siège.

Utilisez le commutateur avant **1** pour déplacer le siège vers le haut ou vers le bas, vers l'avant ou l'arrière ou pour incliner le coussin de siège.

Utilisez le commutateur **2** pour incliner le dossier.

Utilisez le commutateur arrière **3** pour ajuster le soutien lombaire.

### REMARQUE:

Le réglage du siège doit être effectué porte fermée. Si la porte est ouverte, attendez au moins 5 secondes après l'ouverture avant de procéder au réglage.

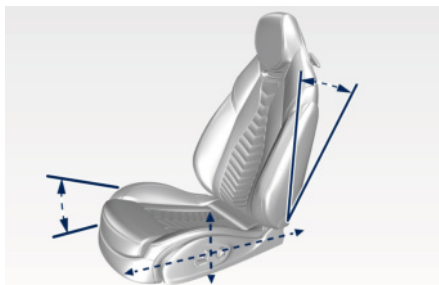
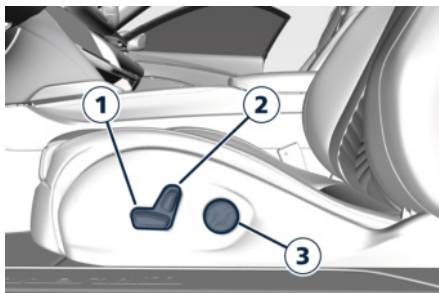

### Ajustement du siège vers l'avant / vers l'arrière

Le siège peut être réglé à la fois vers l'avant et vers l'arrière.

Poussez le commutateur du siège **1** vers l'avant ou l'arrière pour déplacer le siège dans le sens du commutateur.

Relâchez le commutateur **1** lorsque vous avez atteint la position souhaitée.

### Ajustement du siège vers le haut/vers le bas

La hauteur du siège peut être réglée vers le haut ou le bas.

Saisissez le commutateur **1** de l'arrière et poussez-le vers le bas ou vers le haut.

Relâchez le commutateur **1** lorsque vous avez atteint la position souhaitée.



### IMPORTANT !

Si le siège ne se déplace pas, vérifiez que le fusible du dispositif correspondant n'a pas fondu (voir le chapitre « En cas de fusible grillé » dans la section « En cas d'urgence »).

### Commande de basculement du siège (rotation)

L'angle du coussin de siège peut être réglé en quatre directions.

Tirez vers le haut ou poussez sur l'avant du commutateur **1** pour déplacer le



coussin de siège avant dans le sens du commutateur.

Relâchez le commutateur **1** lorsque vous avez atteint la position souhaitée.

### Commande de basculement du dossier de siège

L'angle du dossier de siège peut être réglé vers l'avant ou vers l'arrière.

Poussez le commutateur du dossier **2** vers l'avant ou l'arrière pour déplacer le dossier dans le sens du commutateur.

Relâchez le commutateur **2** lorsque vous avez atteint la position souhaitée.

Il est possible de rabattre manuellement les sièges avant avec le levier sur le côté (voir le chapitre « Sièges arrière » dans cette section).

### Lombaire électrique

Poussez le commutateur **3** vers l'avant ou vers l'arrière pour augmenter ou réduire le soutien lombaire.

Poussez le commutateur **3** vers le haut ou le bas pour lever ou abaisser le soutien lombaire.

### Contrôle de capitonnage de siège

Les capitonnages latéraux des sièges peuvent être ajustés depuis le menu Sièges (Seats) de l'écran Confort. Appuyez sur la commande « + » ou « - » pour ajuster l'ouverture des capitonnages.

### Contrôle de capitonnage de coussin

Les capitonnages latéraux du coussin peuvent être ajustés depuis le menu Sièges (Seats) de l'écran Confort. Appuyez sur la commande « + » ou « - » pour ajuster l'ouverture des capitonnages.

### Contrôle de longueur de coussin

Le coussin peut être ajusté depuis le menu Sièges (Seats) de l'écran Confort. Appuyez sur la commande « + » ou « - » pour ajuster l'ouverture du coussin.

### Sièges chauffants avant

Les sièges avant sont équipés d'un système de chauffage dans les coussins et les dossiers de siège.

Le chauffage des sièges avant est actionné via l'écran Confort.

Les icônes de confort du siège sont toujours visibles sur la page principale de l'écran Confort.

Pour activer et régler les fonctions de chauffage/ventilation des sièges avant et de chauffage du volant, touchez les icônes de siège et de volant correspondantes.



3



### ATTENTION !

- Les personnes âgées, souffrant d'une maladie chronique, de diabète ou d'une blessure à la colonne vertébrale, sous traitement médicamenteux, sous l'emprise de l'alcool, sujettes à la fatigue ou présentant une autre condition physique qui les empêcherait de ressentir une douleur au niveau de la peau, doivent utiliser le chauffage de siège avec prudence. Le chauffage peut causer des brûlures, même à faible température, surtout s'il est utilisé pendant de longues périodes.
- Ne placez sur le siège aucun objet qui puisse agir comme isolant, par exemple, une couverture ou un coussin, au risque de produire une surchauffe du siège. S'asseoir dans un siège qui a été surchauffé peut



**provoquer de graves brûlures en raison de l'augmentation de la température de la surface du siège.**

### Fonction de chauffage des sièges avant

#### REMARQUE:

Le moteur doit tourner pour que les sièges chauffés fonctionnent.

Si la fonction n'est pas activée (« OFF »), les éléments dynamiques de l'icône sont gris : pour activer la fonction, veuillez suivre la procédure ci-dessous :

- À partir de l'état « OFF » de cette fonction, appuyez une fois dans les sur la touche du siège conducteur ou passager pour sélectionner le niveau de chauffage Hi (puissant) représenté au niveau de l'icône du siège par 3 flèches et 3 lignes rouges.
- Appuyez une seconde fois sur la touche de fonction du siège conducteur ou passager pour sélectionner le niveau de chauffage MOY (modéré) représenté sur l'icône du siège par 2 flèches et 2 lignes rouges, puis une troisième fois pour sélectionner LO (faible) avec 1 flèche et 1 ligne rouge.
- Appuyez une quatrième fois sur la touche de fonction pour éteindre le chauffage de siège.

#### REMARQUE:

- Une fois le paramètre de chauffage sélectionné, la chaleur est perçue dans les 2 à 5 minutes qui suivent.
- Le chauffage du siège peut démarrer automatiquement au démarrage du moteur dans des conditions particulières (voir "Fonctions du menu Réglages sur le MIA" dans la section "Instruments et commandes de la planche").

#### Sièges ventilés avant ( )

Pour améliorer le confort des occupants lors de températures extérieures élevées, les sièges du conducteur et du passager, sur demande, peuvent être ventilés.

Le coussin et le dossier de siège contiennent de petits ventilateurs qui aspirent de l'air à la surface du siège par de fines perforations dans la housse afin de rafraîchir le conducteur et le passager avant lorsque la température ambiante est élevée.

La ventilation des sièges est actionnée via l'écran Confort.

Les icônes sont toujours visibles sur la page principale de l'écran Confort.



### Fonction de ventilation des sièges avant

#### REMARQUE:

Le moteur doit tourner pour que les sièges ventilés fonctionnent.

Si la fonction n'est pas activée (« OFF »), les éléments dynamiques de l'icône sont gris : pour activer la fonction, veuillez suivre la procédure ci-dessous :

- À partir de l'état « OFF » de cette fonction, appuyez une fois sur la touche du siège conducteur ou passager pour sélectionner le niveau de ventilation Hi (puissant) représenté au niveau de l'icône du siège par le ventilateur et 3 lignes bleues.
- Appuyez une seconde fois sur la touche de fonction du siège conducteur ou passager pour sélectionner le niveau de ventilation MOY (modéré) représenté sur l'icône du siège par le ventilateur et 2 lignes bleues, puis une troisième fois



pour sélectionner LO (faible) avec le ventilateur et 1 ligne bleue.

- Appuyez une quatrième fois sur la touche de fonction pour éteindre la ventilation de siège.

**REMARQUE:**

La ventilation du siège peut démarrer automatiquement au démarrage du moteur dans des conditions particulières (voir "Fonctions du menu Réglages sur le MIA" dans la section "Instruments et commandes de la planche").

**Sièges avant avec cache-nuque (écharpe) (☞), uniquement pour GranCabrio**

Pour améliorer le confort des occupants avec la capote ouverte, en présence de basses températures extérieures, le siège conducteur et le siège passager peuvent, à la demande, être équipés de cache-nuque.

Un événement est situé entre l'appui-tête et le dossier du siège, d'où souffle de l'air chaud, pour aider à garder le cou du conducteur et du passager avant au chaud lorsque la température extérieure est basse.

Les sièges cache-nuque fonctionnent avec le menu Cabrio.

Les icônes sont toujours visibles sur la page principale du menu de contrôle du cache-nuque.

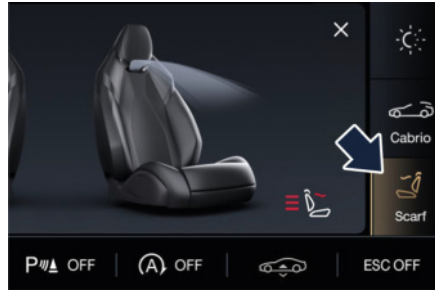

**Fonction des sièges Cache-nuque avant (écharpe)**

**REMARQUE:**

Capote ouverte, l'alimentation en air et la température sont régulées en fonction de la vitesse et de la température extérieure.

Capote fermée, les niveaux réglables sont indépendants de la vitesse et de la température extérieure.

Si la fonction n'est pas activée (« OFF »), les éléments dynamiques de l'icône sont gris : pour activer la fonction, veuillez suivre la procédure ci-dessous :

- À partir de l'état « OFF » de cette fonction, appuyez une fois sur la touche du siège conducteur ou passager pour sélectionner le niveau de cache-nuque HIGH (puissant) représenté au niveau de l'icône du siège par le flux et 3 lignes rouge.

- Appuyez une seconde fois sur la touche de fonction du siège conducteur ou passager pour sélectionner le niveau de cache-nuque MEDIUM (modéré) représenté sur l'icône du siège par le flux et 2 lignes rouge, puis une troisième fois pour sélectionner LOW (faible) avec le flux et 1 ligne rouge.
- Appuyez une quatrième fois sur la même touche de fonction pour éteindre le cache-nuque de siège.

**Sièges arrière**

Les sièges arrière peuvent accueillir deux passagers. Les sièges et les ceintures de sécurité font partie du système de retenue des occupants du véhicule.



**ATTENTION !**

Chaque occupant de votre véhicule doit être assis sur un siège et utiliser correctement sa ceinture de sécurité.

**REMARQUE:**

Pour plus de détails, voir le chapitre « Systèmes de retenue des occupants (ORS) » dans la section « Pour connaître le véhicule ».

**Accès aux sièges arrière**

Pour accéder aux sièges arrière, soulevez le levier situé sur l'extérieur du dossier et rabattez le dossier vers l'avant.



Les sièges avant sont équipés d'une fonction pour faciliter l'accès aux sièges arrière ou sortir du véhicule.

### REMARQUE:

Le système intègre un dispositif de sécurité qui arrête la course du siège, puis le déplace légèrement vers l'avant lorsque le dossier touche les passagers assis sur les sièges arrière. Pour arrêter le siège lorsqu'il se déplace automatiquement vers l'avant ou vers l'arrière, actionnez n'importe quelle commande.



### ATTENTION !

Lorsque le dossier est incliné vers l'avant ou redressé, le siège avant ne doit pas être occupé. Les passagers ne doivent s'asseoir ou quitter les sièges arrière que lorsque le siège avant est bloqué. Faites très attention

à ce que les passagers des sièges arrière (particulièrement les enfants) ne touchent pas le siège et ses guides lorsqu'il est en mouvement.

### Appui-tête

#### Appui-tête arrière

Les sièges arrière sont dotés d'appui-têtes fixes.

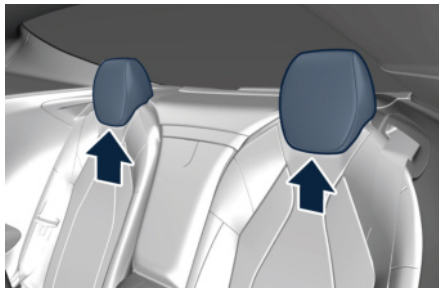

## Mémorisation de la position des sièges avant

Cette fonction permet aux deux sièges de mémoriser jusqu'à trois profils de mémoire différents pour un rappel aisé au moyen du menu sièges (Seats) de l'écran Confort. Chaque profil de mémoire contient les paramètres de position voulus pour les deux sièges, les rétroviseurs extérieurs latéraux, l'inclinaison de la colonne de direction motorisée télescopique, ainsi qu'un ensemble de stations de radio programmées.

Votre télécommande peut également être programmée pour rappeler les mêmes positions quand vous appuyez sur le bouton .

### REMARQUE:

- Seule une télécommande peut être reliée à chacune des positions de mémoire.
- Les poignées de porte du système « Passive Entry » ne peuvent pas être reliées à la fonction de mémoire. Utilisez soit la touche logicielle de rappel de mémoire, soit la télécommande (si elle est reliée à la fonction de mémoire) pour rappeler la position de mémoire 1, 2 ou 3.

La touche logicielle de mémoire de siège est située dans le menu Sièges



(Seats) de l'écran Confort. Les icônes se composent de trois boutons :  
Les icônes M1, M2 et M3 servent à rappeler l'un des trois profils de mémoire pré-programmés.



## Réglages de profils mémorisés

### REMARQUE:

La sauvegarde d'un nouveau profil de mémoire efface un profil existant

Pour créer un nouveau profil de mémoire, effectuez les opérations suivantes :

- Mettre le dispositif d'allumage sur **ON**.
- Réglez tous les paramètres du profil mémorisé aux préférences désirées (c.-à-d., le siège, les rétroviseurs extérieurs, la colonne de direction motorisée inclinable/télescopique et les stations de radio présélectionnées).
- Appuyez longuement sur l'une des trois touches logicielles de mémoire, puis relâchez-la.

Ces étapes terminées, la définition du profil sera mémorisée dans la position sélectionnée.

### REMARQUE:

Les profils mémorisés peuvent être paramétrés sans que le véhicule soit en position P (Park), mais le véhicule doit être en position P (Park) lors du rappel du profil mémorisé

## Associer une télécommande RKE aux mémoires de siège

Votre télécommande peut être programmée pour rappeler l'un des trois profils mémorisés en appuyant sur le bouton  de la télécommande.

### REMARQUE:

Cette fonction peut être activée ou désactivée grâce au système MIA. Veuillez vous référer au chapitre « Fonctions du menu Réglages sur le MIA » dans la section « Instruments et commandes de la planche » pour de plus amples informations.

Pour programmer vos télécommandes, effectuez les opérations suivantes :

- Mettre le dispositif d'allumage en position **ON**.
- Placez la télécommande à l'endroit prévu à cet effet dans le compartiment du tunnel central arrière, sous l'accoudoir.

- Déplacez le siège et/ou les autres dispositifs réglables dans la position que vous souhaitez mémoriser, ou rappelez un profil précédemment enregistré à l'aide de la touche de mémoire correspondante « M1 », « M2 » ou « M3 ».
- Appuyez et relâchez la touche logicielle de mémoire souhaitée "M1", "M2" ou "M3" pendant 3 secondes.

- Enfoncez et relâchez la touche  de la télécommande.

Pour contrôler si le système a bien mémorisé le profil correct, vous pouvez déplacer le siège et appuyer sur la touche  : le siège se déplacera jusqu'à la position mémorisée.

## Couplage de la télécommande du galet à la mémoire des sièges

Votre galet peut être programmé pour rappeler l'un des trois profils de mémoire programmés en suivant la procédure ci-dessous.

### REMARQUE:

Cette fonction peut être activée ou désactivée grâce au système MIA. Veuillez vous référer au chapitre « Fonctions du menu Réglages sur le MIA » dans la section « Instruments et commandes de la planche » pour de plus amples informations.



## Avant de Conduire

Pour programmer le galet, effectuez les opérations suivantes :

- Mettre le dispositif d'allumage en position **ON**.
- Mettre le dispositif d'allumage en position **ON**.
- Placez le galet à l'endroit prévu à cet effet dans le compartiment du tunnel central arrière, sous l'accoudoir.
- Déplacez le siège et/ou les autres dispositifs réglables dans la position que vous souhaitez mémoriser, ou rappelez un profil précédemment enregistré à l'aide de la touche de mémoire correspondante « M1 », « M2 » ou « M3 ».
- Appuyez et relâchez la touche logicielle de mémoire souhaitée « M1 », « M2 » ou « M3 » pendant 3 secondes.
- Appuyez sur l'interrupteur de verrouillage interne du panneau de porte conducteur dans les 10 secondes.
- Après avoir appuyé sur le bouton de verrouillage, l'utilisateur peut retirer l'antenne LF du dispositif portable.

Pour contrôler si le système a bien mémorisé le profil correct, vous pouvez déplacer le siège et appuyer sur la touche : le siège se déplacera jusqu'à la position mémorisée.

## Rappel de position de mémoire

### REMARQUE:

**Le véhicule doit être en position P (Park) pour rappeler les positions mémorisées. Si un rappel de mémoire est tenté quand le véhicule n'est pas en position P (Park), un message s'affiche à l'écran du tableau de bord.**

Pour rappeler les paramètres de mémoire du conducteur, appuyez sur la touche logicielle de mémoire « M1 », « M2 » ou « M3 » de l'écran Confort ou sur le bouton  de la télécommande correspondant à la position de mémoire « M1 », « M2 » ou « M3 » en position **ON**.

Un rappel peut être annulé en appuyant sur n'importe quelle icône (« M1 », « M2 » ou « M3 ») pendant le rappel. Quand un rappel est annulé, le siège conducteur, les rétroviseurs extérieurs latéraux et la colonne de direction motorisée inclinable/télescopique cessent de bouger.

Attendez au moins une seconde avant de pouvoir sélectionner un autre rappel.

## Lève-glaces électriques

Les commandes de lève-glaces de la porte du conducteur commandent toutes les vitres de porte.



Le panneau de porte passager comporte une seule commande de lève-glace qui actionne la vitre de la porte correspondante. Les commandes des lève-vitres fonctionnent uniquement quand le dispositif d'allumage se trouve en position **ON**.

**REMARQUE:**

- Après avoir mis le dispositif d'allumage en position **STOP**, les interrupteurs des lève-vitres électriques restent actifs pendant une période maximum de 10 minutes. L'ouverture d'une porte avant annule cette fonction. La temporisation de cette fonction est programmable. Pour plus d'informations, voir « Fonctions du menu Réglages sur le MIA » dans la section « Instruments et commandes de la planche ».
- L'activation fréquente des lève-glaces électriques pourrait engendrer le blocage temporaire de leurs actionneurs. Dans ce cas, attendre un peu avant l'activation successive.

**ATTENTION !**

**Une utilisation inappropriée des lève-glaces peut être dangereuse, même en présence du système anti-pincement. Avant et pendant l'activation des lève-glaces, contrôlez toujours que les passagers ne sont pas exposés au risque de blessures à cause du mouvement des vitres ou par les objets personnels qui pourraient être traînés ou les heurter. Ne laissez jamais d'enfants sans surveillance dans le véhicule lorsque la télécommande est à l'intérieur. Lorsque**

**vous quittez le véhicule, retirez toujours la télécommande pour empêcher l'activation accidentelle des vitres, en mettant ainsi en danger les passagers qui restent à bord.**

**Fonction d'abaissement automatique**

Le commutateur de lève-glace électrique de la porte du conducteur et le commutateur de lève-glace électrique de la porte du passager de certains modèles possèdent une fonction d'abaissement automatique.

Appuyez sur le commutateur de lève-glace jusqu'au deuxième cran, la vitre s'abaisse automatiquement. Pour abaisser partiellement la vitre, appuyez sur le commutateur jusqu'au premier cran et relâchez-le pour arrêter la vitre. Pour empêcher l'abaissement complet de la vitre pendant l'abaissement automatique, tirez brièvement sur le commutateur.

Sur le GranCabrio, lorsque la vitre avant est complètement abaissée, appuyez sur le commutateur de lève-vitre jusqu'au deuxième cran, relâchez, et la vitre arrière s'abaissera complètement automatiquement.

**Fonction de levage automatique avec protection anti-pincement**

Soulevez le commutateur de lève-glace jusqu'au deuxième cran puis relâchez-le, la vitre se relève automatiquement jusqu'en haut.

Pour empêcher la vitre de se relever entièrement pendant l'opération de levage automatique, poussez brièvement le commutateur vers le bas.

Pour remonter partiellement la vitre, appuyez sur le commutateur jusqu'au premier cran et relâchez-le pour arrêter la vitre.

**REMARQUE:**

- Si la fermeture automatique de la vitre est entravée, le sens de déplacement s'inverse et la vitre redescend. Éliminez l'obstacle et utilisez de nouveau le commutateur de lève-glace pour remonter la vitre.
- Tout impact dû aux irrégularités de la chaussée ou la fermeture de la porte peut déclencher la fonction d'inversion automatique de manière imprévue pendant la fermeture automatique. Dans ce cas, tirez légèrement le commutateur jusqu'au premier cran et maintenez-le pour fermer la vitre manuellement.
- L'activation fréquente de la fonction anti-pincement pourrait désactiver

(suite)



(suite)

la fonction d'ouverture et fermeture automatique des vitres. Pour réactiver cette fonction, effectuez un cycle de remise à zéro comme décrit au paragraphe suivant.



### ATTENTION !

**Il n'existe pas de protection contre le pincement quand la vitre est presque fermée. Écartez tous les objets de cette zone avant la fermeture de la vitre.**

Sur le GranCabrio, les vitres arrière ne sont pas équipées d'anti-pincement et n'ont donc pas de fonction de remontée automatique

### Réinitialiser

#### Levage/Abaissement

##### Auto

En cas de panne de la fonction de levage/abaissement automatique, la commande électrique de lève-glace doit être réinitialisée.



Pour réinitialiser le levage/abaissement auto, tirez le commutateur de la vitre vers le haut pour fermer complètement la vitre.

### Ouverture et fermeture des fenêtres à télécommande et dispositif d'allumage sur STOP



Quand le dispositif d'allumage est en position **STOP (ARRÊT)**, les vitres peuvent être ouvertes ou fermées (uniquement pour GranTurismo) à l'aide des boutons sur la télécommande.

Sur GranCabrio, l'ouverture des vitres avant, en appuyant sur les boutons du porte-clés, n'est possible que si les vitres arrière sont complètement fermées.

#### Ouverture :

- appuyez sur le bouton  et relâchez-le ;
- appuyez de nouveau sur le bouton  et maintenez-le enfoncé jusqu'à l'ouverture complète des vitres, si elles étaient fermées.

#### Fermeture (uniquement pour GranTurismo) :

- appuyez sur le bouton  et relâchez-le ;
- appuyez de nouveau sur le bouton  et maintenez-le appuyé jusqu'à la fermeture complète des vitres, si elles étaient ouvertes.

### Vibrations dues au vent

Les vibrations dues au vent peuvent être décrites comme la sensation d'une pression ou le bruit d'un hélicoptère.

Votre véhicule peut subir des vibrations dues au vent lorsque les fenêtres sont abaissées. Ce phénomène est normal mais peut être minimisé. En cas de turbulences, ouvrez toutes les fenêtres avant pour réduire les vibrations.



## Réglage de la position du volant

Cette fonction vous permet de faire basculer la colonne de direction vers le haut ou vers le bas et de l'allonger ou la raccourcir de façon à optimiser sa position.

### REMARQUE:

Assurez-vous que la distance entre le haut du corps et le volant est d'au moins 25 cm (10 po).

## Réglage électrique

Le commutateur de colonne de direction motorisée inclinable/rétractable se trouve en bas de la colonne de direction. Pour régler l'inclinaison vers le haut ou le bas et la longueur de la colonne de direction/volant vers l'intérieur ou l'extérieur, déplacez le commutateur verticalement.

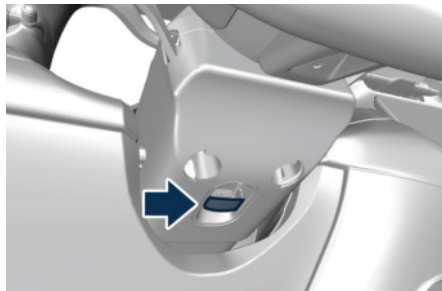

### REMARQUE:

Vous pouvez utiliser votre télécommande ou les touches logicielles de mémoire de l'écran Confort pour ramener la colonne de direction/le volant inclinable/rétractable aux positions programmées. Voir « Mémorisation de la position des sièges avant » dans cette section.



### ATTENTION !

**Ne réglez pas la colonne de direction/volant en conduisant. Le fait de régler la colonne de direction/volant en conduisant peut entraîner une perte de contrôle du véhicule. Assurez-vous que la colonne de direction/volant est bien réglée avant de prendre la route. Le non-respect de cet avertissement peut provoquer des blessures graves, voire mortelles.**

## Volant chauffé (🔥)

Le volant peut contenir un élément chauffant sur la face interne destiné à réchauffer vos mains par temps froid. Le chauffage du volant dispose d'un seul réglage de température. Le chauffage du volant peut être allumé ou éteint sur l'écran Confort, comme indiqué sur l'illustration. Touchez l'icône du volant pour activer la fonction de chauffage



- Le moteur doit tourner pour que le chauffage du volant puisse être utilisé.
- Le chauffage du volant peut démarrer automatiquement au démarrage du moteur dans des conditions particulières (voir "Fonctions du menu Réglages sur le MIA" dans la section "Instruments et commandes de la planche").

Si la fonction n'est pas activée (« OFF »), les éléments dynamiques de l'icône sont gris : pour activer la fonction, veuillez suivre la procédure ci-dessous :

- Pour activer la fonction représentée par l'icône du volant avec les flèches et la ligne rouge, appuyez sur la touche de fonction du volant chauffant.
- Appuyez une deuxième fois sur la touche du volant chauffé pour éteindre la fonction : les éléments dynamiques de l'icône deviennent gris.



### ATTENTION !

- Les personnes âgées, souffrant d'une maladie chronique, de diabète ou d'une blessure à la colonne vertébrale, sous traitement médicamenteux, sous l'emprise de l'alcool, sujettes à la fatigue ou présentant une autre condition physique qui les empêcherait de ressentir une douleur au niveau de la peau, doivent utiliser le chauffage de volant avec prudence. Le chauffage peut causer des brûlures, même à faible température, surtout s'il est utilisé pendant de longues périodes.
- Ne placez rien sur le volant pouvant l'isoler de la chaleur, comme une couverture ou une housse de volant de tout type ou de toute matière. Cela pourrait entraîner une surchauffe du volant.

## Rétroviseurs

### Rétroviseurs extérieurs

Les rétroviseurs extérieurs peuvent être ajustés électriquement et sont équipés d'un dispositif de désembuage actionné par le système de climatisation (voir « Commandes climatisation » en section « Instruments et commandes de la planche »).

Les rétroviseurs peuvent être rabattus électriquement et se replieront dans toutes les directions en cas d'impact.

Les rétroviseurs extérieurs sont chromoélectriques, ce qui signifie qu'ils actionnent automatiquement une fonction anti-éblouissement assombrissant graduellement au fur et à mesure que la luminosité réfléchi sur le rétroviseur augmente.

Les rétroviseurs extérieurs chromoélectriques fonctionnent en coordination avec le rétroviseur intérieur chromoélectrique.

#### REMARQUE:

- Les rétroviseurs peuvent être réglés électriquement quand le dispositif d'allumage est en position **ON (MARGE)**.
- Lorsque vous démarrez le véhicule, le témoin indiqué sur la photo s'allumera momentanément sur les

deux rétroviseurs extérieurs pour aviser le conducteur que le système BSA fonctionne. Pour plus de détails, voir le chapitre « Système actif d'avertissement d'angle mort - BSA » dans la section « Systèmes d'aide à la conduite ».



Le support des rétroviseurs extérieurs est équipé de LED s'allumant lors de l'activation des clignotants et des éclairages d'accès/sortie du véhicule. Lorsque le système de caméra panoramique est installé, la caméra de vue latérale se trouve sur le côté inférieur externe du rétroviseur (se référer au « Système de caméra panoramique » dans la section « Systèmes d'aide à la conduite »).

#### Positionnement des rétroviseurs

Les commandes des rétroviseurs à réglage électrique se trouvent sur le

panneau de revêtement de la porte côté conducteur.

La commande des rétroviseurs motorisés comprennent un anneau intérieur de sélection de rétroviseur et un bouton joystick à quatre voies.

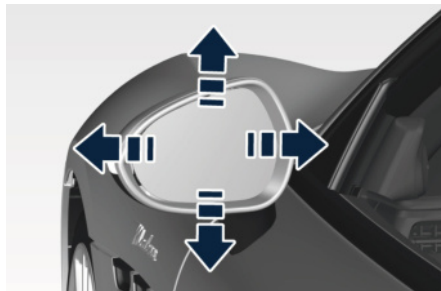

Pour régler un rétroviseur, faire tourner l'anneau intérieur sur la position **gauche L** (left) ou **droite R** (right) pour sélectionner le rétroviseur que vous désirez régler. Une DEL sur celui-ci

s'allume indiquant quel rétroviseur est activé et peut être réglé.

Pour passer à la direction du mouvement souhaité, appuyer sur le bouton joystick du rétroviseur. Pour une vision optimale, orientez le(s) rétroviseur(s) extérieure(s) de façon à cadrer la bande blanche et avoir un recouvrement partiel avec l'image du rétroviseur interne.

Les positions préprogrammées de rétroviseur extérieur peuvent être réinitialisées en actionnant le dispositif de siège conducteur à mémoire. Pour plus de détails, voir « Mémorisation de la position des sièges avant » dans cette section.



### ATTENTION !

**Les objets reflétés par le rétroviseur convexe à l'extérieur paraissent plus petits et plus éloignés qu'ils ne le sont en réalité. Basez-vous sur le rétroviseur intérieur pour évaluer la taille et l'éloignement d'un véhicule vu dans le rétroviseur à miroir convexe à l'extérieur.**

### Incl. rétrov. en marche arr. (Tilt Side Mirrors In Reverse)

Cette fonctionnalité règle automatiquement la position des rétroviseurs extérieurs, permettant au conducteur de voir le sol derrière les

portes avant. Les rétroviseurs extérieurs s'inclinent légèrement vers le bas par rapport à la position actuelle lorsque la transmission passe en marche arrière. Les rétroviseurs extérieurs reviennent ensuite à leur position d'origine quand la transmission quitte la position R (reverse, marche arrière).

Chaque configuration mémoire de siège conducteur (voir le chapitre « Mémorisation de la position des sièges avant » dans cette section) correspond à une inclinaison des rétroviseurs en marche arrière.

### REMARQUE:

L'inclinaison des rétroviseurs en marche arrière peut être activée ou désactivée via le système MIA. Reportez-vous à la section « Fonctions du menu Réglages sur le MIA » dans la section « Instruments et commandes de la planche ».

### Rétroviseurs rabattables

En sélectionnant cette fonction sur le MIA, les rétroviseurs arrière se replient automatiquement quand le véhicule est verrouillé par la télécommande et quand le capot du coffre motorisé est fermé et verrouillé en appuyant sur le bouton sur la garniture droite du bord intérieur du capot du coffre. Quand le véhicule et le capot du coffre seront déverrouillés et le dispositif d'allumage sera placé



## Avant de Conduire

sur la position **ON**, les rétroviseurs arrière seront automatiquement ouverts dans la position qu'ils avaient avant le verrouillage.

Le commutateur des rétroviseurs rétractables motorisés se trouve sur le panneau de la porte conducteur.

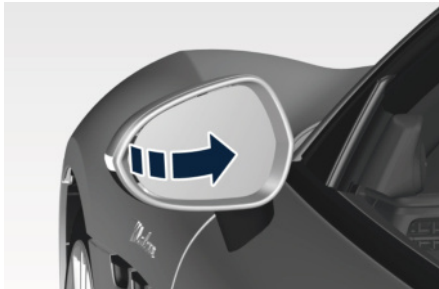

Avec l'anneau intérieur en position **O** déplacez-le en position  pour replier les rétroviseurs.

Tourner l'anneau intérieur en position **L**, **R** or **O** pour remettre les rétroviseurs en position de conduite.

Il existe une possibilité de repli / déploiement automatique des rétroviseurs extérieurs.

- Si la fonction est disponible, elle doit être activée par le MIA (veuillez vous référer aux « Fonctions du menu Réglages sur le MIA » dans la section « Instruments et commandes de la planche »).
- Si les rétroviseurs sont repliés automatiquement après la dernière action de verrouillage, ils se déploieront automatiquement lorsque le dispositif d'allumage sera placé sur la position **ON**.
- Si les rétroviseurs ont été repliés manuellement à l'aide du bouton sur le panneau de la porte côté conducteur, avant un verrouillage, ils devront être dépliés manuellement pour réactiver la fonction automatique.



### **IMPORTANT !**

**Ne rétractez ni n'ouvrez jamais les rétroviseurs à la main pour éviter d'endommager leur mécanisme d'activation électrique.**

## Rétroviseur intérieur

La position du rétroviseur intérieur peut être ajustée manuellement et dispose d'un système de déclenchement de prévention d'accident fonctionnant en cas de collision.

Le rétroviseur intérieur est chromoélectrique : cette fonction anti-éblouissement est automatiquement désactivée en marche arrière pour assurer une visibilité des obstacles maximale.



### **IMPORTANT !**

**Ne vaporisez jamais de solution de nettoyage directement sur le rétroviseur sous peine d'endommagement. Utilisez un chiffon propre humecté de cette solution et essuyez le rétroviseur.**

### **Fonction « Gradation du rétroviseur »**

Le rétroviseur intérieur est équipé d'une fonction d'obscurcissement automatique.

Un cas typique est la conduite de nuit quand l'obscurcissement automatique peut être excessif (faible réflectance). Cette fonction augmente la réflectance du rétroviseur intérieur, ce qui améliore la visibilité.

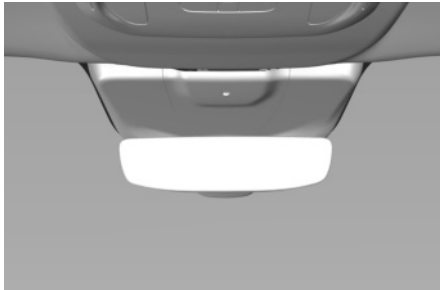

### Rétroviseur intérieur numérique , uniquement pour GranTurismo

Le rétroviseur intérieur digital utilise une caméra orientée vers l'arrière positionnée sur le toit au-dessus de la vitre arrière et l'écran dans le rétroviseur pour projeter ce qui se trouve derrière le véhicule, augmentant la visibilité pour le conducteur et l'aidant pour l'ensemble des manœuvres de conduite.



Avant de conduire, placer le rétroviseur en « MODE RÉTROVISEUR » ("MIRROR

MODE") en déplaçant le bouton central au pied du rétroviseur en position verticale.

En « MODE RÉTROVISEUR » ("MIRROR MODE"), il est possible d'ajuster manuellement la position du rétroviseur pour afficher correctement l'image qui y est reproduite.

Pour activer le rétroviseur en « MODE D'AFFICHAGE » ("DISPLAY MODE"), déplacer le bouton central en position horizontale, comme présenté dans la figure.

#### REMARQUE:

Lors de l'utilisation du rétroviseur en « MODE AFFICH. », il est conseillé de diriger le rétroviseur dans une direction appropriée pour éviter la réflexion de la lumière naturelle sur l'écran pendant la projection.







En « MODE D'AFFICHAGE » ("DISPLAY MODE"), il est possible d'ajuster la

luminosité et l'angle de visualisation de la caméra en appuyant sur :

1.  le bouton ;
2. les boutons d'ajustement droit et gauche.



Pour ajuster la luminosité de l'écran, appuyez sur le bouton  pour sélectionner l'icône . Appuyez sur le bouton d'ajustement gauche pour obscurcir ou sur le bouton d'ajustement droit pour éclaircir.

Pour ajuster l'angle de vision de la caméra vers le haut ou vers le bas, appuyez sur le bouton  jusqu'à ce que l'icône  soit sélectionnée. Appuyez sur le bouton d'ajustement gauche pour déplacer l'image vers le bas ou sur le bouton d'ajustement droit pour déplacer l'image vers le haut.



**IMPORTANT !**

Ne vaporisez jamais de solution de nettoyage directement sur le rétroviseur sous peine d'endommagement. Utilisez un chiffon propre humecté de cette solution et essuyez le rétroviseur.

## Ouverture et fermeture du capot du coffre

### Ouverture



**IMPORTANT !**

Sur le GranCabrio, lorsque le couvercle de la capote est ouvert, le capot du coffre pourrait le toucher et donc être endommagé lors de l'ouverture.

- Lors de l'ouverture du capot du coffre, vous devez être extrêmement prudent et éviter tout contact entre les parties du corps en mouvement.
- En cas de contact accidentel entre les parties du corps en mouvement, éviter de forcer l'ouverture et stopper immédiatement l'ouverture.

Le capot du coffre peut être déverrouillé de l'extérieur du véhicule en appuyant sur le bouton  de la télécommande deux fois dans les cinq secondes ou à l'aide du bouton extérieur de déverrouillage situé sur la partie inférieure du rebord du capot du coffre, entre les feux d'éclairage de la plaque d'immatriculation, lorsque le véhicule a été déverrouillé à l'aide de la télécommande ou du système « Passive Entry ».

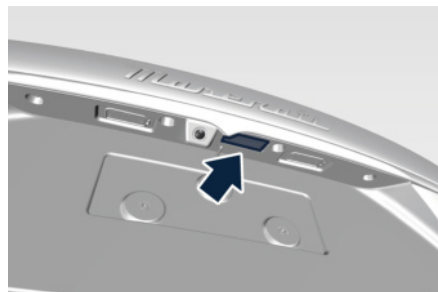

Le capot de coffre peut être déverrouillé depuis l'intérieur du véhicule en appuyant sur le bouton de déverrouillage situé sur la console de plafonnier avant.

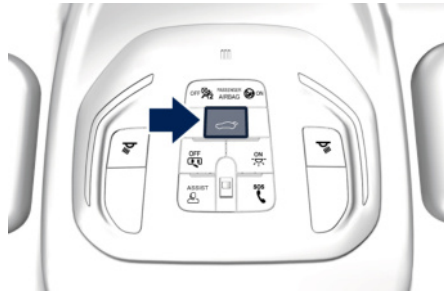
**REMARQUE:**

La transmission doit se trouver en mode P (Park) pour que le bouton d'ouverture fonctionne.

**Fermeture**

Abaissez le capot du coffre et appuyez pour le fermer complètement.

### Capot du coffre électrique/fonctionnement mains libres (🗨️, uniquement pour GranTurismo)

L'ouverture et la fermeture automatiques du hayon motorisé/Mains libres sont réalisées par effet d'actionneurs électriques et d'un loquet motorisé qui assure le verrouillage du capot à la fermeture.

Le capot du coffre motorisé peut être ouvert ou fermé de l'extérieur en appuyant deux fois dans les cinq secondes sur le bouton 🗨️ de la

télécommande. Si vous appuyez deux fois sur le bouton de la télécommande, les clignotants se déclenchent deux fois pour indiquer l'ouverture ou la fermeture du capot de coffre motorisé.



Le bouton 🗨️ de la télécommande permet non seulement à l'utilisateur d'ouvrir complètement le capot du coffre motorisé, mais aussi d'inverser son mouvement en appuyant deux fois sur le bouton.

L'ouverture du capot du coffre motorisé peut aussi être commandée de l'intérieur du véhicule en appuyant sur le bouton situé sur la console de plafonnier avant.



Lorsque le capot du coffre s'ouvre, en appuyant à nouveau sur le bouton, il est possible d'arrêter le capot du coffre à n'importe quelle position intermédiaire et, à ce stade, deux cas sont possibles :

- en appuyant sur le bouton et en le maintenant enfoncé, le capot du coffre s'ouvre à nouveau.
- en appuyant une fois + en maintenant le bouton enfoncé, le capot du coffre inversera le mouvement (fermeture).

Pour l'opération de fermeture à partir du bouton de la console voûtée, garder le bouton enfoncé. Pour bloquer le capot du coffre sur une position intermédiaire, il suffit de relâcher le bouton. Après avoir arrêté le capot du coffre de cette manière, deux cas sont possibles :

- en appuyant sur le bouton et en le maintenant enfoncé, le capot du coffre inverse le mouvement (ouverture).



## Avant de Conduire

- en appuyant une fois + en maintenant le bouton enfoncé, le capot du coffre se fermera de nouveau.

En plus de ces commandes, il est possible d'ouvrir et de fermer le capot du coffre motorisé/Mains libres ou d'interrompre son mouvement simplement en déplaçant votre pied sous le pare-chocs arrière, si le véhicule est équipé de l'option capteur de coup de pied. Dans ce dernier cas, le capot du coffre s'ouvrira ou se fermera seulement si le Système « Passive Entry » reconnaîtra la présence de la télécommande dans un rayon d'1 m du capot du coffre.

Le capot du coffre motorisé / Mains libres utilise le bouton entre les feux de la plaque minéralogique, indiqué dans la figure, pour activer l'ouverture une fois que la voiture a été déverrouillée par la télécommande ou par la fonction « Passive Entry ».



En appuyant sur ce bouton lorsque le capot du coffre motorisé est fermé, vous pouvez l'ouvrir complètement ou, en appuyant à nouveau sur le bouton, arrêter le processus d'ouverture (après l'arrêt, le capot du coffre entre en mode manuel et peut uniquement être actionné manuellement).

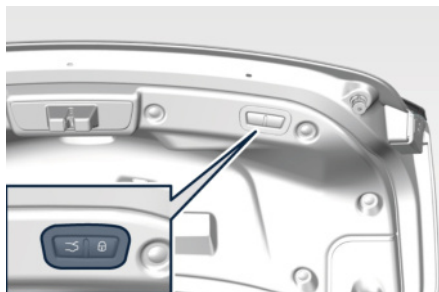

Pendant la fermeture du capot du coffre, en appuyant sur ce bouton, il est possible d'arrêter le capot du coffre ou, en appuyant à nouveau sur le bouton, inverser le mouvement et de l'ouvrir complètement.

Lorsque le capot du coffre motorisé est ouvert, deux boutons situés sur le côté droit de la bordure extérieure du capot du coffre permettent de le déplacer, comme indiqué sur l'illustration.





Lorsque le capot du coffre est complètement ouvert, en appuyant le bouton gauche  et en le relâchant,

le capot du coffre motorisé se fermera complètement si l'utilisateur ne l'arrête.

- Si, au contraire, le capot du coffre motorisé se trouve dans une position intermédiaire, quand vous appuyez sur le bouton gauche  et le relâchez, pendant sa course d'ouverture ou de fermeture, il s'arrêtera ;
- Si, au contraire, le capot du coffre motorisé est arrêté dans une position intermédiaire, quand vous appuyez sur le bouton gauche  et le relâchez, il effectuera l'inversion du mouvement et l'ouverture ou la fermeture complète si l'utilisateur ne l'arrête.

En tout cas, lorsque vous appuyez sur le bouton gauche , les portes ne seront pas verrouillées et le système d'alarme ne sera pas armé.

Lorsque le capot du coffre est complètement ouvert, en appuyant le bouton droit  et en le relâchant, le capot de coffre motorisé se fermera complètement si l'utilisateur ne l'arrête.

- Si, au contraire, le capot du coffre motorisé se trouve dans une position intermédiaire, quand vous appuyez sur le bouton droit  et le relâchez, pendant sa course d'ouverture ou de fermeture, il s'arrêtera ;
- Si, au contraire, le capot du coffre motorisé est arrêté dans une position intermédiaire, quand vous appuyez sur





le bouton droit  et le relâchez, il effectuera l'inversion du mouvement et l'ouverture ou la fermeture complète si l'utilisateur ne l'arrête.

Quoi qu'il en soit, après avoir appuyé sur le bouton droit  et lorsque le capot du coffre est en position entièrement fermée, le véhicule sera verrouillé et le système d'alarme sera armé si une télécommande ou une clé portable est détectée à l'extérieur du véhicule.

#### REMARQUE:

- L'ordre des fonctions montré ne représente pas la séquence dans laquelle elles doivent être effectuées.
- Les boutons du capot du coffre motorisé ne fonctionnent pas si une vitesse est enclenchée ou si le véhicule avance à plus de 0 km/h.
- Le capot du coffre motorisé / Mains libres ne fonctionne pas avec des températures inférieures à -30 °C ou supérieures à 65 °C.
- Si les boutons ou les poignées d'ouverture sont actionnés pendant la fermeture du capot du coffre motorisé / Mains libres, l'entraînement du capot du coffre est interrompu. En appuyant à nouveau sur la même commande, il inverse le mouvement et s'ouvre complètement.

- Si le capot du coffre motorisé trouve un obstacle pendant le même cycle de fonctionnement, sans atteindre la position entièrement fermée/ouverte, il s'arrête automatiquement et doit être ouvert ou fermé manuellement.
- Si le capot du coffre motorisé / Mains libres se ferme et qu'une vitesse est embrayée, le capot du coffre poursuivra sa fermeture. Dans cette condition, il est possible que pendant la fermeture, il rencontre un obstacle et s'arrête.
- Appuyez sur le bouton () du côté droit du bord extérieur du capot de coffre, attendez la fermeture complète du capot de coffre avant de quitter la zone d'éloignement afin d'activer la fonction. Sinon, appuyez sur le bouton () du côté droit du bord extérieur du capot de coffre et quittez immédiatement la zone d'éloignement pour être sûr que le véhicule est verrouillé (voir le paragraphe « Verrouillage éloignement » dans le chapitre « Système Proximity » de cette section pour de plus amples informations).



#### ATTENTION !

**Si, pour quelque raison que ce soit, le capot du coffre motorisé doit rester ouvert pendant la conduite, fermer toutes les vitres et activer le ventilateur de contrôle de climatisation à la vitesse maximum. Ne pas activer la recirculation d'air.**

#### Fermer et verrouiller avec les télécommandes à l'intérieur du véhicule

Si la télécommande et la clé d'activité portative sont laissées à l'intérieur de la voiture et que l'on appuie sur le bouton  situé sur le bord extérieur du capot du coffre pour fermer et verrouiller le véhicule, le système ne verrouillera pas la voiture car il les détectera à l'intérieur du véhicule.





Si vous souhaitez volontairement laisser la télécommande et la clé d'activité portative à l'intérieur du véhicule, veillez à emporter la clé d'urgence (voir "Enlever la clé d'urgence de la télécommande" au chapitre "Clés" de cette section).

En répétant trois fois la procédure de verrouillage du capot du coffre, le système acceptera la demande comme volontaire et verrouillera le véhicule.

(suite)





### REMARQUE:

- Dans ce cas, le véhicule peut être ouvert à l'aide de la clé d'urgence (voir "Fonctionnement de la télécommande" dans le chapitre "Clés" de cette section) ou d'une autre télécommande ou d'une clé d'activité portative non laissée dans la voiture.
- L'ouverture du véhicule à l'aide de la clé de secours déclenche l'alarme (voir « Pour désenclencher le système » au chapitre « Système d'alarme antivol » dans la section « Comprendre le véhicule » pour de plus amples informations).
- La télécommande laissée dans la voiture peut être réhabilitée au verrouillage  ou déverrouillage suivant .
- La clé d'activité portable laissée dans la voiture peut être réhabilitée au verrouillage  ou déverrouillage  suivant d'une autre télécommande.
- Outre l'utilisation du bouton situé sur le bord extérieur du couvercle du coffre, l'utilisation du bouton de déverrouillage RKE, PE et e-latch peut entraîner le verrouillage de la télécommande à l'intérieur du véhicule.

### Réglage de la position d'ouverture maximale du capot du coffre motorisé

La position d'ouverture maximale du capot du coffre peut être modifiée à l'aide des boutons décrits auparavant situés sur le côté droit du bord extérieur du capot du coffre.

1. Activez le capot du coffre et arrêtez-le dans la nouvelle position d'ouverture maximale à établir, en appuyant sur le bouton  gauche.
2. Appuyez sur le bouton gauche  ou droit  et gardez-le enfoncé pendant 3 secondes.
3. Relâchez le bouton (enfoncé au point précédent). En utilisant les commandes d'ouverture suivantes, le capot du coffre s'arrêtera dans la position mémorisée.

Si vous souhaitez rétablir la position d'ouverture maximale du capot du coffre, suivez la procédure ci-dessous à partir de la position d'ouverture configurée auparavant.

1. Poussez le capot du coffre manuellement jusqu'à la position d'ouverture maximale.
2. Répétez les étapes 2 et 3 déjà effectuées.

### Mouvement automatique sécurisé du capot du coffre motorisé

L'ouverture et la fermeture sécurisées du capot du coffre motorisé sont assurées par un système de protection capable d'arrêter les mouvements lors de la détection d'un obstacle sur le chemin : à l'ouverture ou fermeture il s'arrête automatiquement pour ensuite revenir doucement un peu en arrière.

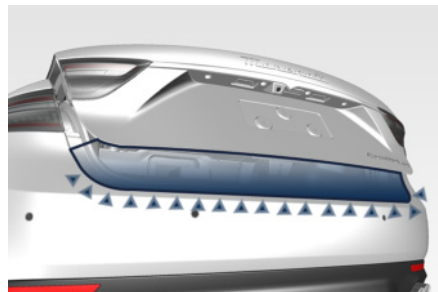

Après la commande d'ouverture/fermeture, lorsque le capot du coffre motorisé commence à s'ouvrir/se fermer, tous les clignotants se mettent en marche et une sonnerie retentira pour avertir toute personne se trouvant à proximité.

Quand le bord du capot du coffre motorisé touche la coque de la voiture, l'actionneur du verrouillage du loquet s'active automatiquement.

Si nécessaire, le capot du coffre motorisé peut être également ouvert ou



fermé manuellement. Cette opération peut être nécessaire lorsque le capot du coffre reste ouvert pendant longtemps.

#### REMARQUE:

L'activation fréquente de la fonction de protection anti-pincement peut désactiver le mouvement automatique du capot du coffre. Pour réactiver cette fonction, effectuez un cycle de réinitialisation en réalisant une séquence complète d'ouverture/fermeture, après avoir fermé manuellement le capot du coffre.

Le système est peut arrêter son mouvement lorsqu'un obstacle est détecté ou lorsque l'utilisateur bloque la fermeture du couvercle du coffre pendant le processus, puis le véhicule sera verrouillé même s'il y a une télécommande à l'intérieur du véhicule.



#### ATTENTION !

- Activer le capot du coffre motorisé/Mains libres seulement lorsque le véhicule est à l'arrêt.
- Faire toujours la plus grande attention lors de l'ouverture et la fermeture du capot du coffre. Si, pour quelque raison que ce soit, le système de protection devait ne pas s'activer, il

**pourrait causer des blessures aux personnes se trouvant à proximité.**

- **Après la commande de fermeture, s'assurer toujours que le capot du coffre motorisé/Mains libres est complètement fermé.**



#### IMPORTANT !

- Dans des conditions météorologiques extrêmes, le joint du capot du coffre motorisé pourrait geler et compromettre l'ouverture et la fermeture automatiques du capot du coffre.
- Avant d'ouvrir le capot du coffre motorisé, assurez-vous qu'il n'y ait aucun objet ou neige sur le capot du coffre pouvant le bloquer ou empêcher son ouverture.

#### Ouverture et fermeture du capot de coffre motorisé / Mains libres

Le mode « mains libres » est commandé par le système « Passive Entry » (voir le chapitre « Système Passive Entry » dans cette section), qui ouvre et ferme automatiquement le capot du coffre motorisé lorsque le pied est placé dans la zone au-dessous du pare-chocs arrière.

Le système s'activera seulement lorsqu'il reconnaîtra la présence de la

télécommande à une distance de 1 m du capot du coffre motorisé/Mains libres. La plage des capteurs qui détectent le déplacement de votre pied s'étend sous la partie centrale du pare-chocs arrière. Pour activer le capot du coffre motorisé, restez derrière le véhicule, près du capot du coffre, et déplacez votre pied sous le pare-chocs comme si vous vouliez donner un coup de pied dans quelque chose. Ne placez pas votre pied trop près du pare-chocs et ne touchez pas le dessous de caisse.



#### ATTENTION !

- Faire très attention aux pots d'échappement car ils peuvent atteindre des températures élevées et, en cas de contact, causer de graves brûlures.
- S'il n'est pas nécessaire d'ouvrir le capot du coffre motorisé en mode « Mains libres », s'assurer que la télécommande est hors de la portée d'utilisation (1 m). Sinon, le capot du coffre motorisé pourrait être ouvert par inadvertance d'un mouvement imprévu du pied.



### REMARQUE:

Pendant le lavage manuel ou automatique de la voiture, assurez-vous que la télécommande est en dehors de la zone d'utilisation (1 m).

Pour permettre aux capteurs de détecter le mouvement de votre pied, déplacez-le vers le véhicule plutôt que latéralement, ensuite retirez-le : depuis cet instant, le système Mains libres activera le capot du coffre motorisé dans les deux secondes.

S'il est fermé, avec le mouvement du pied le système Mains libres :

- déverrouillera et ouvrira complètement le capot du coffre motorisé ;
- après un autre coup de pied, arrêtera le capot du coffre motorisé ;
- après un autre coup de pied, il inverse le mouvement et se referme complètement à moins d'être à nouveau arrêté.

S'il est ouvert, avec le mouvement du pied le système Mains libres :

- fermera complètement le capot du coffre motorisé, mais ne verrouillera pas la voiture ;
- un autre coup de pied, l'arrêt du mouvement avant la fermeture complète ;
- après un autre coup de pied, si le mouvement a été arrêté, l'inversion de l'ouverture complète.

### REMARQUE:

- Si le déplacement de votre pied ne suffit pas à activer le mouvement du capot du coffre motorisé via le système Mains libres, agitez votre pied au-dessous du pare-chocs n'aura aucun effet. Répétez entièrement le geste du coup de pied.
- Dans des situations particulières, des facteurs externes affectant la zone des capteurs peuvent déclencher la fonction Mains libres d'ouverture du capot du coffre motorisé. Par exemple, lorsque vous lavez le véhicule, un jet d'eau dirigé vers la zone des capteurs peut déclencher la fonction d'ouverture Mains libres du capot du coffre motorisé. Gardez la télécommande en dehors de la plage de détection des capteurs (3 m/10 pi). Une télécommande située dans la zone

du siège passager avant est considérée hors de portée du capteur d'ouverture du capot du coffre « Mains libres ».

- Si quelqu'un ou quelque chose heurte le capot du coffre motorisé pendant son mouvement via le système Mains libres, le système de sécurité risque d'arrêter l'ouverture ou la fermeture.

### Ouverture d'urgence du capot du coffre

Si la commande de relâchement électrique actionnée par la télécommande ou en appuyant sur le bouton de la console de plafonnier est défaillante, la batterie du véhicule est probablement dans une condition de basse tension ou débranchée. Si les portes sont toujours verrouillées, utilisez la clé mécanique d'urgence insérée dans la serrure de la porte du conducteur pour entrer dans le véhicule et ouvrir le capot. Dans ce cas, il est possible d'alimenter temporairement le système à l'aide des bornes de batterie à distance situées à l'intérieur du compartiment moteur (voir « Procédure de démarrage par batterie auxiliaire » dans la section « En cas d'urgence »). Il est ainsi possible de déverrouiller et d'ouvrir normalement le capot du coffre à l'aide de la télécommande ou du bouton situé sur la console de plafonnier.

Faites réviser votre véhicule dans un centre du **Réseau d'Assistance** afin de résoudre la panne.

## Sortie de secours du coffre à bagages



**ATTENTION !**

**Les enfants ne doivent pas avoir accès au coffre à bagages. Fermez toujours le capot du coffre quand votre véhicule est sans surveillance. Les enfants risqueraient de ne pas pouvoir sortir du coffre à bagages. Enfermés dans le coffre, les enfants risquent de mourir étouffés ou de coup de chaleur.**

Si quelqu'un reste coincé accidentellement à l'intérieur du coffre, vous pouvez ouvrir le hayon de l'intérieur en tirant sur la poignée indiquée par un témoin phosphorescent sur la garniture intérieure du capot du coffre.



## Ouverture et fermeture du capot

### Ouverture

Deux loquets doivent être relâchés pour ouvrir le capot.

- Depuis l'intérieur du véhicule, tirer sur le levier de décrochage du capot situé sous le côté inférieur gauche de la planche.



- Sortez du véhicule et placez-vous devant la calandre avant.

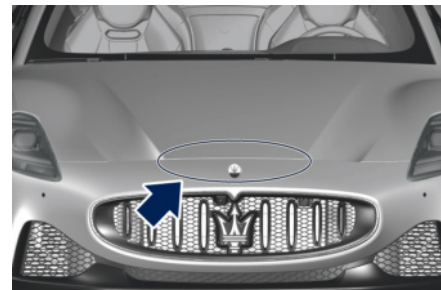

- Soulevez légèrement le capot et poussez le crochet de sécurité comme indiqué par la flèche. Ce crochet de sécurité se trouve au centre du capot.

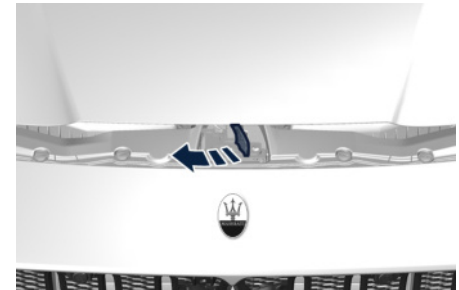

- Soulever complètement le capot : cette opération est facilitée par les deux pistons amortisseurs maintenant le capot en position ouverte.

Avec le dispositif d'allumage en position **ON**, le symbole rouge  s'affichera sur le tableau de bord avec le message indiquant que le capot est ouvert.

### Fermeture

Abaissez le capot jusqu'à ce qu'il commence à tomber sous son propre poids, puis laissez-le tomber jusqu'à ce qu'il se ferme automatiquement sur les verrous.

Vérifiez que le capot est engagé correctement dans les verrous.

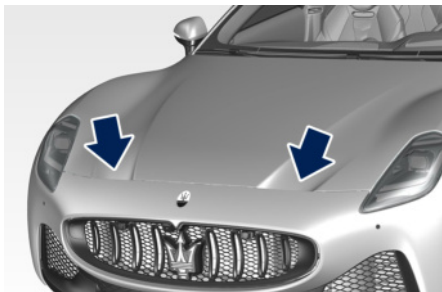

**faites très attention à ne pas enfoncer les boutons du levier de la boîte de vitesses pour ne pas embrayer accidentellement de vitesses.**

## Accéder au Compartiment de Boîte à Gants

La planche côté passager comporte la boîte à gants pour ranger des appareils, de petits objets ou des documents.



### ATTENTION !

**N'utilisez pas le véhicule si le couvercle de la boîte à gants est ouvert. Rangez les objets ou appareils dans ce compartiment ou tout autre compartiment du véhicule pour assurer qu'ils ne se déplaceront pas pendant le trajet et les empêcher de heurter les personnes se trouvant à bord.**



### IMPORTANT !

**Ne posez pas d'objets pesant plus de 10 kg dans le compartiment de la boîte à gants.**

**Pour ouvrir la boîte à gants, appuyez sur la touche logicielle indiquée dans la barre inférieure de l'écran Confort.**



### IMPORTANT !

**Pour éviter tout dommage lors de la fermeture, évitez de claquer le capot violemment.**



### ATTENTION !

- Assurez-vous que le loquet du capot est correctement verrouillé avant de prendre la route. Un capot mal verrouillé peut s'ouvrir et masquer votre champ de vision lorsque le véhicule est en mouvement. Un non-respect de cet avertissement peut être fatal ou provoquer des blessures graves.**
- Le passage des vitesses est toujours actif et peut être effectué même quand une ou plusieurs portes, le capot moteur ou le capot du coffre sont ouverts. Dans ces conditions,**



Le compartiment est éclairé une lampe de courtoisie lorsqu'il est ouvert (l'éclairage s'éteint automatiquement à la fermeture du compartiment).

### Fonctions « Verr. confid. » (Privacy Lock)

La boîte à gants côté passager est équipée d'un actionneur électrique d'ouverture/fermeture qui peut être verrouillé et déverrouillé à partir du MIA, en saisissant un code PIN à 4 chiffres. Ces fonctions sont utiles, par exemple si vous devez laisser le véhicule à un autre conducteur (notamment pour le service voiturier).

La fonction « Boîte à gants » (Glove Box) vous permet uniquement de verrouiller la boîte à gants et est disponible dans le menu « Commandes » (Controls) de la page « Véhicule » (Vehicle) et sur la page « Applis » (Apps).

La fonction « Mode Valet » (Valet Mode) n'est disponible que sur la page « Profils » (Profiles) et vous permet de verrouiller non seulement la boîte à gants, mais aussi tous les profils du conducteur relatifs à l'écoute et à la conduite.

Il est important de mémoriser et de prendre note du code PIN ; en cas de perte il faut s'adresser au **Réseau d'Assistance Maserati** qui réinitialisera cette fonction.

#### REMARQUE:

- « Mode B. à gants » (Glove Box Mode) et « Mode Valet » (Valet Mode) ne peuvent pas être activés en même temps.
- Les fonctions de verrouillage du « Mode B. à gants » (Glove Box Mode) et du « Mode Valet » (Valet Mode) doivent être activées lorsque la boîte à gants est déjà refermée. Si vous activez l'une de ces fonctions de verrouillage lorsque celle-ci est ouverte, la boîte à gants ne fermera pas correctement et ne sera pas verrouillée.

#### Procédure d'activation du mode Boîte à gants

- Accédez à l'écran « Commandes » (Controls) et appuyez sur la touche de fonction « Boîte à gants » (Glove Box).



- Effleurez la touche « Oui » (Yes) sur l'écran de description de la fonction pour activer la fonction.
- En utilisant le clavier, entrez les quatre chiffres du code PIN et appuyez sur « OK ». Le système vous invite à entrer à nouveau le code PIN pour le confirmer.



#### REMARQUE:

- Pour activer et désactiver la fonction, l'utilisateur dispose de 10 essais de (suite)



### (suite)

saisie d'un PIN à 4 chiffres avant que le système supprime la désactivation. L'utilisateur peut réessayer au bout de 30 minutes.

- Si l'on ne saisit pas tous les chiffres du code PIN, une invite vous demande de le faire.
- En cas d'appel entrant lors de la saisie du code PIN, le système MIA arrête temporairement la fonction d'ouverture. Dès que l'appel est terminé, l'écran du clavier sera affiché à nouveau pour saisir le code PIN.
- Appuyez « OK » pour activer la fonction.

La boîte à gants est maintenant verrouillée et le MIA revient à la page « Commandes » (Controls).

La touche logicielle dans la barre inférieure de l'écran Confort change ; l'utilisateur ne pourra pas ouvrir la boîte à gants et un message contextuel s'affichera à l'écran Confort.



### Procédure de désactivation du mode Boîte à gants

Pour déverrouiller la boîte à gants qui a été verrouillée par un code PIN, appuyez sur la touche de catégorie « Véhicule » (Vehicle) et ouvrez le menu « Commandes » (Controls).

- Appuyez sur la touche logicielle « Boîte à gants » (Glove Box) pour accéder à cette page.
- Déverrouiller la boîte à gants en saisissant le code de verrouillage comme indiqué précédemment.
- Touchez « OK » pour désactiver la fonction.

### Déverrouillage manuel de la boîte à gants

Si la batterie est à plat ou si l'ouverture électrique de la boîte à gants est défectueuse, il est nécessaire de déverrouiller manuellement l'actionneur sur le haut de la boîte à gants pour

peuvent l'ouvrir si elle a été verrouillée à l'aide du code PIN.

Pour effectuer cette opération, vous devez retirer la moulure droite de la planche près de la porte pour accéder au levier de déblocage de l'actionneur. Étant donné la complexité de cette opération, nous vous recommandons de contacter le **Réseau d'Assistance**.

### Procédure d'activation du Mode Valet

- Accédez à l'écran « Profils » (Profiles) et appuyez sur la touche « Mode Valet » (Valet Mode).

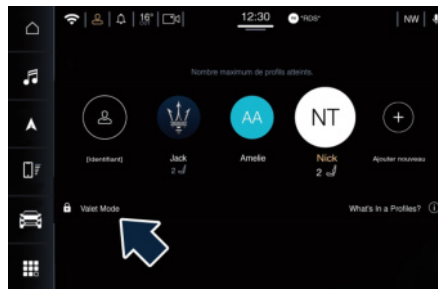

- Effleurez la touche « Oui » (Yes) sur l'écran de description de la fonction pour activer la fonction.
- En utilisant le clavier, entrez les quatre chiffres du code PIN et appuyez sur « OK » (GO).

**REMARQUE:**

- Pour activer et désactiver la fonction, l'utilisateur dispose de 10 essais de saisie d'un PIN à 4 chiffres avant que le système supprime la désactivation. L'utilisateur peut réessayer au bout de 30 minutes.
- Si l'on ne saisit pas tous les chiffres du code PIN, une invite vous demande de le faire.
- En cas d'appel entrant lors de la saisie du code PIN, le système MIA arrête temporairement la fonction d'ouverture. Dès que l'appel est terminé, l'écran du clavier sera affiché à nouveau pour saisir le code PIN.

L'activation du « Mode Valet » (Valet Mode) sera indiquée dans la barre d'état principale par un symbole de verrouillage  associé à l'icône Profil. Dans ces conditions, si l'utilisateur appuie sur l'icône Profils dans la barre d'état principale, une fenêtre contextuelle lui signale que la fonction n'est pas disponible en Mode Valet.

**Pour quitter la fonction du Mode Valet**

Pour quitter la fonction du Mode Valet, appuyez sur la touche « Quitter Mode Valet » (Exit Valet Mode) dans la fenêtre contextuelle « Bienvenue » (Welcome) qui s'affiche quand vous mettez le contact.

Désactivez la fonction en saisissant le code PIN de verrouillage comme indiqué précédemment.

**REMARQUE:**

La fonction « Mode Valet » (Valet Mode) ne peut pas être désactivée lorsque le véhicule est en mouvement.







## 4 - Instruments et commandes de la planche

Présentation de l'instrumentation de bord .....	164
Utilisation Responsable des instruments numériques .....	164
Présentation du tableau de bord .....	166
Messages contextuels du tableau de bord .....	171
Paramètres du tableau de bord et présentation des menus .....	172
Contenu du menu principal .....	173
Contenu des actions rapides .....	178
Contenu des widgets .....	181
Témoins et indicateurs .....	185
Fonctionnement du MIA (Maserati Intelligent Assistant™) .....	198
Fonctions du menu My Car sur le MIA .....	202
Fonctions du menu Performances sur le MIA .....	204
Fonctions du menu Commandes sur le MIA .....	205
Fonctions du menu Réglages sur le MIA .....	207
Association d'un téléphone cellulaire .....	219
Commandes au volant .....	220
Commandes des Feux Extérieurs .....	223
Commandes des lampes intérieures .....	228
Commande d'essuie-glace et de lave-glace .....	229
Horloge intelligente .....	232
Commandes climatisation .....	232

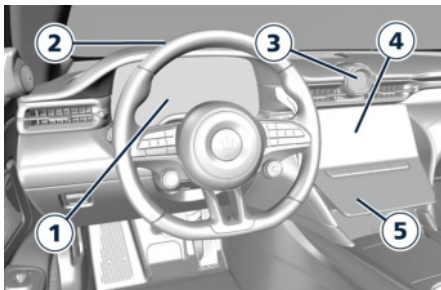

### Présentation de l'instrumentation de bord



- 1 Tableau de bord
- 2 Affichage tête-haute (HUD) 
- 3 Horloge intelligente
- 4 Écran MIA
- 5 Écran Confort

### Utilisation Responsable des instruments numériques

#### Distraction du Conducteur

Le véhicule est équipé de systèmes de communication et de divertissement riches en fonctionnalités qui enrichissent l'expérience de conduite. Ces systèmes peuvent inclure des téléphones mobiles mains libres, des systèmes de navigation et audio à fonctionnalités multiples et aussi d'autres dispositifs électroniques portables. Utilisé de manière inadéquate, n'importe lequel d'entre eux peut provoquer de la distraction.

Si la responsabilité du conducteur de faire tout ce qui est possible pour assurer sa propre sécurité, celle des passagers à bord et celle des autres usagers partageant la route. Éviter les distraction fait partie de cette responsabilité, incluant les activités de conduite qui ne sont pas liées directement à la commande du véhicule.

Un conducteur responsable ne doit jamais utiliser ces dispositifs ou toute autre fonction du véhicule qui puisse le distraire de la tâche de conduire prudemment.



#### ATTENTION !

- La distraction peut provoquer des accidents graves.
- N'utilisez jamais un téléphone mobile en conduisant. Certains pays interdisent l'utilisation d'un téléphone mobile par le conducteur, lorsque le véhicule est en mouvement.
- Si le véhicule est en mouvement, ne programmez jamais un système audio. Ne programmez les pré-réglages radio que lorsque le véhicule est stationné. Pour rendre l'utilisation de la radio plus simple et rapide, utilisez les pré-réglages programmés.
- Avec le navigateur actif, réglez et effectuez des changement à l'itinéraire de voyage uniquement lorsque le véhicule est stationné.
- Lorsque le véhicule est en mouvement, n'utilisez jamais d'ordinateurs portables ou d'assistants numériques personnels.

#### Sécurité Opérationnelle

Les systèmes électroniques qui équipent le véhicules interagissent l'un avec l'autre. Leur altération peut provoquer des dysfonctionnements dans les autres systèmes inter-connectés.

De tels dysfonctionnement peuvent mettre gravement en danger la sécurité



opérationnelle de la voiture et celle des occupants.

Même des modifications effectuées sur la voiture, si elle sont effectuées de manière incorrecte, peuvent compromettre sa sécurité opérationnelle.



### Présentation du tableau de bord

Le véhicule est équipé d'un tableau de bord entièrement numérique de 12,2 pouces avec un écran à traitement de surface anti-reflet et anti-éblouissement.

L'utilisateur peut interagir avec le tableau de bord uniquement via les boutons situés sur l'ailette gauche du volant (voir « Commandes du volant » dans cette section).



La disposition du tableau de bord consiste en trois secteurs actifs. Dans les secteurs latéraux **A**, uniquement les indicateurs concrets s'affichent, le secteur central est configuré avec un écran spécifique en fonction de la position du sélecteur de mode de conduite (Voir « Mode de Conduite » dans la section « Systèmes d'aide à la conduite et au conducteur »).

Le secteur central est divisé en 3 macro zones (dans l'exemple d'image : disposition classique du mode CONFORT).

**B** zone du WIDGET (actions rapides, widgets, etc.).

**C** zone du MENU PRINCIPAL (MAIN MENU (indicateur de vitesse, navigation, messages enregistrés, etc.)

**D** zone ADAS.



## Agencement du Secteur Central

Le secteur central est réparti en de nombreuses micro-zones, selon les quatre affichages du tableau de bord. La présence de certaines zones dépend du type d'équipement et du marché.

Les différents agencements du secteur central sont représentés dans la liste et les figures suivantes.

### Liste de Zones

La liste suivante est valide pour tous les agencements de mode de conduite : certains éléments peuvent uniquement être présents dans certains agencements.

#### 1 Écran principal

#### 2a Cadran de tachymètre

#### 2b Cadran de compteur de vitesse

#### 3a Widget personnalisable

#### 3b Widget ADAS

#### 4 Indicateur de vitesse numérique

#### 5 Voyant de l'indicateur de vitesse actuelle

#### 6 Mode de conduite

#### 7a Barre dynamique de la température du liquide de refroidissement du moteur

#### 7b Barre dynamique d'économie de carburant

#### 8a.1 Témoin de feux de brouillard arrière

#### 8a.3 Témoin de feux de stationnement

#### 8a.4 Témoins indicateurs de feux de croisement, de feux de croisement automatiques, de feux de route et de feux de route automatiques



## Instruments et commandes de la planche

- 8b.1** Zone de rotation des phares d'avertissement rouges
- 8b.2** Zone de rotation des phares d'avertissement oranges
- 8b.3** Témoin d'avertissement TPMS
- 8b.4** Témoin de rappel de ceinture de sécurité avant
- 8c** Témoin d'activation du système de détection de somnolence du conducteur
- 8e** Témoin de désactivation de la gestion active de voie
- 8f** Témoin d'alerte collision frontale
- 8h** Témoin d'activation de la fonction HOLD (affiché à l'arrêt uniquement)
- 8s 1/2** Témoins d'alerte de rappel de ceinture de sécurité arrière
- 8ss** Témoin Start and Stop
- 9** Barre d'informations
- 10a** Zone gauche reconfigurable
- 10b** Zone droite re-configurable
- 10t** Retour chronomètre
- 11** État de fonction Cruise Control (CC), Adaptive Cruise Control (ACC) et limiteur de vitesse (Speed Limiter, SL)
- 12** Témoin de signalisation routière
- 15** Zone de titre
- 15b** Icônes de l'écran principal
- 16** Éclairage du levier de vitesse
- 17** Témoin de levage
- 19** Témoin des suspensions
- 20** Témoin de commande Launch (remplace la zone 19 en mode SPORT)

### REMARQUE:

Pour la description des contenus qui peuvent être affichés sur le tableau de bord, voir « Paramètres du tableau de bord et présentation des menus » dans cette section.

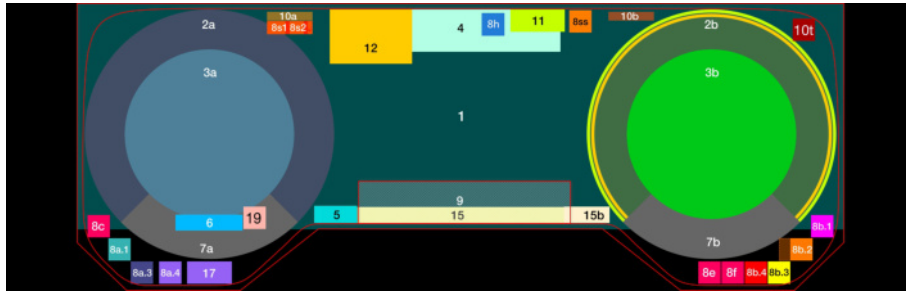

Disposition classique

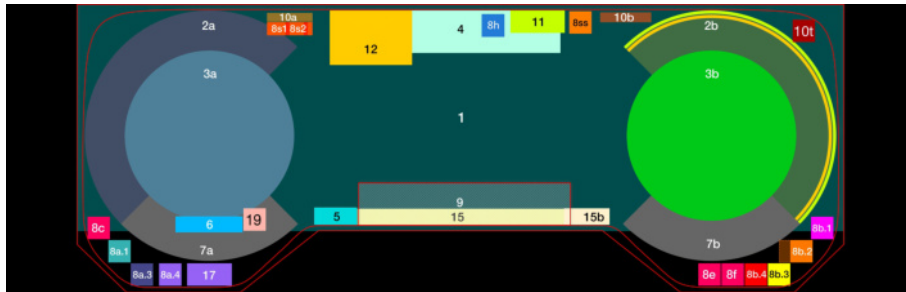

Disposition évoluée



## Instruments et commandes de la planche

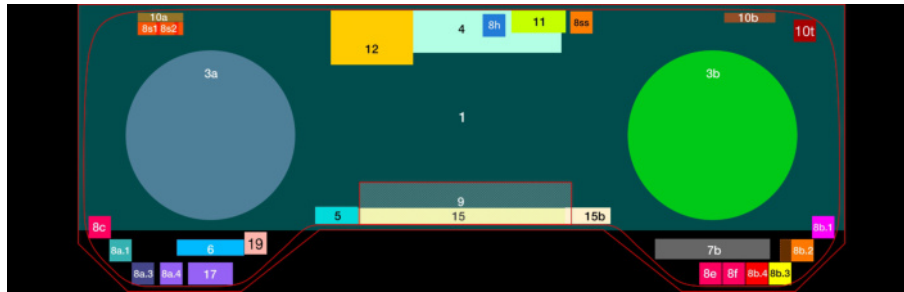

Disposition relax

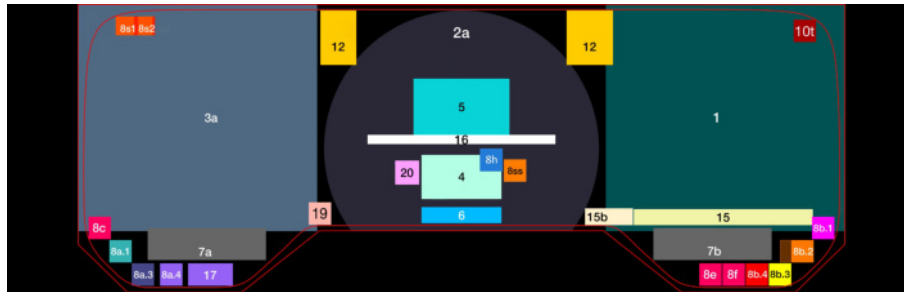

Disposition COURSE (CORSA)

### REMARQUE:

Les dispositions classique, évoluée et relax peuvent être sélectionnées depuis le menu Actions rapides (Quick Actions) (voir le chapitre « Contenu des actions rapides » dans cette section). La disposition « Course » (Corsa) est uniquement disponible lorsque le mode de conduite Corsa est sélectionné, à l'aide du sélecteur situé sur le volant (voir le chapitre « Mode de conduite » à la section « Systèmes d'aide à la conduite et au conducteur »).

## Messages contextuels du tableau de bord

### Position contextuelle sur le tableau de bord

Pour chaque visualisation de la planche numérique, des menus contextuels sont toujours affichés sur la zone du widget, sur la partie gauche du tableau de bord. L'arrière-plan de l'écran peut changer selon le type de message contextuel affiché :

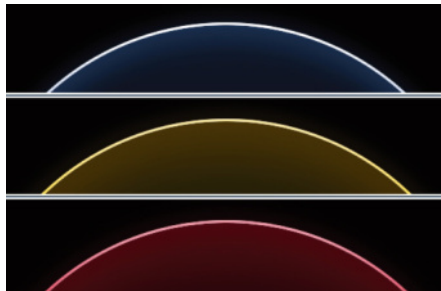

- Aucune couleur : aucun message lié au témoin.
- Couleur jaune : message ambre lié au témoin.
- Couleur rouge : message rouge lié au témoin.

### Messages Pop up

Ce type de message est affiché jusqu'à ce que la condition qui a activé le message soit effacée ou en appuyant sur

une touche quelconque de la branche gauche du volant.

### Messages Pop up lorsque le dispositif d'allumage est sur ON (Activé)

Ce type de message reste affiché jusqu'à ce que le dispositif d'allumage soit en position **ON (Activé)**. Un exemple de ce type de message est celui indiqué sur l'image.



### Messages de navigation

Lorsque le menu contextuel de navigation est activé dans le système MIA, il sera affiché dans la zone de widget, dans la partie gauche du tableau de bord lors d'un changement de direction ou à l'approche d'un point de changement de direction. La fenêtre contextuelle de navigation s'affichera en dehors de l'écran principal de navigation.

À l'approche du virage, d'autres messages contextuels s'affichent à partir de 100 m du point de changement de direction et jusqu'à 0 mètres.



Lorsque vous vous approchez d'un virage, les sections correspondant à la distance déjà parcourue s'éteindront alors que celles correspondant à la distance restant à parcourir resteront actives.

### REMARQUE:

La distance indiquée au-dessus du nom de la route est exprimée dans l'unité de mesure configurée par l'utilisateur.



### Paramètres du tableau de bord et présentation des menus

#### Commandes de réglage

Actionnez les commandes du côté gauche du volant pour faire défiler le menu principal (A), le menu Actions rapides (Quick Actions) (B) et les widgets (C).

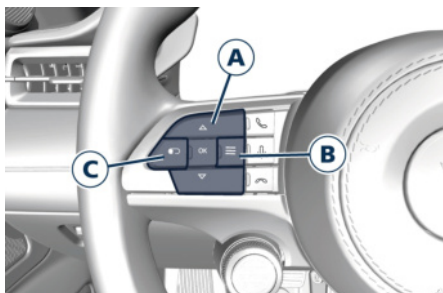

Appuyez et relâchez  $\Delta$  ou  $\nabla$  pour faire défiler les titres du menu principal vers le haut ou vers le bas.

La zone de l'écran dans le secteur 1 (zone principale) sera mise à jour après la sélection du titre à l'aide d'une flèche graphique vers le haut/bas dans le secteur 2 (titre du menu principal).

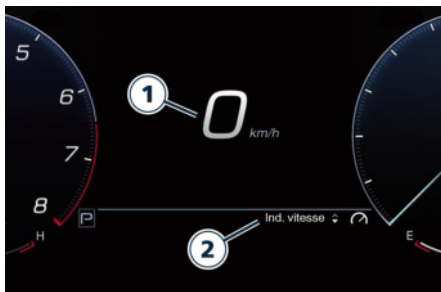

Appuyez sur OK : le titre du menu principal disparaît et une action contextuelle est affichée dans le secteur 2 pendant 15 secondes environ afin d'aider l'utilisateur à comprendre quelle action est disponible.



Pour accéder au menu Actions rapides (Quick Actions), cliquez sur le bouton  $\equiv$ . Une vue d'ensemble des sous-menus est affichée sur le cadran gauche du tableau de bord.

Faites défiler les différents sous-menus à l'aide du bouton  $\Delta$  ou  $\nabla$  et sélectionnez celui que vous souhaitez en cliquant sur OK.

Vous pouvez quitter le menu Actions rapides (Quick Actions) en appuyant sur  $\equiv$ , sur le widget ou sur le bouton du téléphone abaissé.



Pour accéder au menu Widgets, cliquez sur le bouton  $\text{Widget}$ .

Une vue d'ensemble des sous-menus est affichée, avec un certain nombre de points temporisés qui correspondent au nombre de widgets disponibles sur le cadran gauche du tableau de bord.

Le nombre des widgets peut être réglé depuis l'écran MIA.

L'élément indiqué d'une couleur différente est la page actuelle.

Cliquez une nouvelle fois sur le bouton  $\text{Widget}$  pour faire défiler tous les widgets qui peuvent être sélectionnés.



Les cycles de widgets conservent la dernière position après l'arrêt du véhicule.

### Présentation du menu principal

- 1 Compteur de vitesse
- 2 Navigation
- 3 Performance
- 4 Aide à la conduite (si prévu)
- 5 Messages enregistrés
- 6 Trip A (trajet A)
- 7 Trip B (trajet B, désactivé par défaut. Il peut être activé depuis l'écran MIA. Voir le chapitre « fonctions du menu Réglages sur le MIA » dans la présente section).

### Présentation des actions rapides

- 1 Appels récents
- 2 Disposition du tableau de bord
- 3 Affichage tête-haute (HUD) 

### Présentation widget



- Média/Radio
- G-Meter
- Boussole
- Heure et météo
- Vierge (aucun widget)

D'autres widgets peuvent être activés depuis l'écran MIA (voir « Fonctions du menu Réglages sur le MIA » dans la présente section).

- Consommation de courant
- Trajet A/B
- Gestion du couple
- Pression des pneus (Tire pressure)



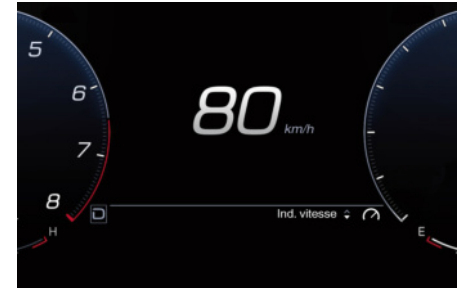

## Contenu du menu principal

### 1. COMPTEUR DE VITESSE

Appuyez et relâchez le bouton  ou  jusqu'à l'affichage de cette rubrique du menu. Appuyez sur le bouton OK pour faire passer l'unité de mesure de km/h à mph.



### 2. NAVIGATION

Appuyez et relâchez le bouton  ou  jusqu'à l'affichage de cette rubrique du menu. Appuyer sur le bouton OK vous permet d'accéder au mode zoom : appuyez rapidement sur  ou  pour agrandir ou réduire progressivement ; appuyer longuement sur ces mêmes boutons vous permet d'agrandir/réduire en continu. Appuyez à nouveau sur OK pour quitter le mode zoom. Ce mode n'est pas conservé pour le prochain cycle de la clé. Les niveaux et affichages du zoom sont indépendants sur le



## Instruments et commandes de la planche

tableau de bord et l'écran MIA, mais la carte et les instructions doivent être synchronisées, même avec l'écran HUD.



Le NIP (Next Instruction Panel, panneau de l'instruction suivante) est affiché au-dessus de la carte. Il comprend :



1. Flèche de virage
2. Distance avant le prochain virage
3. Numéro de la route
4. Numéro de la sortie
5. Vers le nom
6. Voies (uniquement si elles sont présentes)



### REMARQUE:

- Si Apple Carplay™, Android Auto™ or Baidu Carlife™ sont utilisés, la carte d'origine n'est pas disponible sur le tableau de bord. Un message contextuel informe l'utilisateur que la carte n'est disponible que sur l'écran MIA.
- Si la carte n'a pas encore été chargée sur l'écran MIA, un écran de chargement est affiché sur le tableau de bord. Un message d'erreur de chargement de la carte est affiché après 30 secondes.

## 3. PERFORMANCES

Appuyez et relâchez le bouton  ou  jusqu'à l'affichage de cette rubrique du menu. Le contenu de la page Performances est automatiquement modifié en fonction du mode de conduite sélectionné.

- En mode de conduite Confort, les consommations actuelle et moyenne sont affichées. La valeur instantanée du trajet réalisé sur les 20 dernières minutes, en fonction de l'unité de mesure actuellement sélectionnée, est affichée en chiffres et sous forme d'un graphique à barres. Sur la première minute de déplacement, les numéros sont remplacés par des tirets. Les valeurs peuvent être remises à zéro en maintenant enfoncé le bouton OK sur le volant au moment de l'affichage du graphique à barres de l'historique de consommation.



- En mode de conduite GT, l'historique de consommation est affiché. Cet écran est composé d'un graphique à barres illustrant la consommation, et d'une barre de consommation instantanée (verticale) à droite. La tendance de la consommation est visualisée par de nombreux exemples de droite à



gauche ; chaque exemple est une colonne ; la colonne la plus proche de la consommation instantanée représente toujours la valeur la plus récente et elle contient une couleur plus claire que celle des autres colonnes. La ligne horizontale orange indique la consommation moyenne.



- En mode de conduite Sport, les compteurs sport (freins, puissance et température de l'huile) sont affichés. Les compteurs des freins et de la puissance représentent la position actuelle de la pédale des freins et du carburant, exprimée sur une échelle de 0 à 100%. La température de l'huile moteur est indiquée en blanc si elle est comprise dans les plages de fonctionnement normales ; elle devient rouge et est indiquée par un message contextuel si elle est trop élevée.



- En mode de conduite Course, les compteurs sport (couple, turbo est pression d'huile) sont affichés. Pression d'accélération turbo instantanée (Turbo) et le couple de moteur (Torque) sont représentés par des barres blanches. La pression de l'huile moteur est indiquée en blanc si elle est comprise dans les plages de fonctionnement normales ; elle devient rouge et est indiquée par un message contextuel si elle est trop basse.



- En mode de conduite Sport et Course (Trofeo uniquement), appuyez sur le bouton OK du volant pour afficher le menu Chronomètre (Lap Time) L'utilisateur peut faire défiler la liste et choisir le type d'enregistrement des tours (aucun secteur, deux secteurs, trois secteurs) ou l'enregistrement des tours.



En même temps, dans le menu Chronomètre (Lap Time), le contenu du chronomètre écrase le thème de l'horloge intelligente actuel en affichant les éléments suivants :



## Instruments et commandes de la planche

4



Sur la page d'enregistrement, le compteur démarre en appuyant sur OK. En fonction du nombre de secteurs choisis, appuyer sur OK lorsque le chronomètre a déjà commencé afin que le système enregistre un temps intermédiaire. Le chronomètre s'arrête lorsque le bouton OK reste enfoncé. Le dernier temps (Last time) et le meilleur temps (Best time) sont toujours affichés dans les sous-menus.



En même temps, sur la page d'enregistrement, le contenu du chronomètre écrase le thème de l'horloge intelligente actuel en affichant les éléments suivants :



Lorsque l'enregistrement du temps est activé, une icône chronomètre spécifique est affichée sur le tableau de bord.



Chaque fois que le temps d'un tour/secteur est relevé, l'écart de temps relatif est affiché en écrasant l'horloge

intelligente. La valeur de l'écart est calculée en comparant le temps relevé sur un secteur/tour et elle est complétée par le meilleur temps du secteur/tour de la session. L'écart n'est pas affiché durant le premier tour. Les informations quant à l'écart sont indiquées en vert lorsque le temps est moindre/meilleur et en rouge lorsqu'il est supérieur/moins bon.

### REMARQUE:

Lorsque la valeur de l'écart numérique est affichée sur l'horloge, l'étiquette « T1 », « T2 » ou l'icône drapeau est affichée afin d'indiquer l'élément auquel l'écart fait référence.



Les barres d'avancement de la page d'enregistrement suivent le même système de coloration que l'écart de l'horloge intelligente. Garder à nouveau le bouton OK enfoncé, si un tour au moins a été enregistré, afin que

l'utilisateur puisse décider de réinitialiser pour poursuivre sa session ou de consulter l'historique de la session.



#### 4. ASSIST. COND. (DRIVER ASSIST) ( )

Appuyez et relâchez le bouton ou jusqu'à l'affichage de cette rubrique du menu. La page « Assist. cond. » (Driver Assist) affiche l'état actuel de ACC, BSA, Gestion active de voie (Active Lane Management) et Assistance active à la conduite (Active Driving Assist),

si ces fonctions sont disponibles sur le véhicule. La valeur ADA peut être affichée sur le compteur de vitesse ou sur l'écran du menu principal.

#### REMARQUE:

L'assistance active à la conduite (Active Driving Assist) n'est pas affichée lorsque le mode de conduite Course est sélectionné. Pour plus de détails, voir également la section « Systèmes d'aide à la conduite et au conducteur » du présent manuel.



#### 5. Messages Enreg. (STORED MESSAGES)

Appuyez et relâchez le bouton ou jusqu'à l'affichage de cette rubrique du menu. Appuyer sur le bouton OK du volant pour entrer en mode de défilement, comme illustré à l'écran. Faire défiler les messages à l'aide des flèches ou ; une pagination verticale est affichée, avec un nombre

de points qui correspond aux messages contenus dans le menu. Pour quitter le mode de défilement, appuyer une nouvelle fois sur OK.



#### 6-7. TRAJET A/TRAJET B (si actif)

Appuyez et relâchez le bouton ou jusqu'à l'affichage de cette rubrique du menu.

La fonction Trajet (Trip) affiche les données du voyage de l'utilisateur. Le format du Trajet A est identique à celui du Trajet B, à l'exception du fait que le Trajet A est paramétré par défaut et le Trajet B ne l'est pas (il peut être activé depuis l'écran MIA). Voir le chapitre « fonctions du menu Réglages sur le MIA » dans la présente section). La zone de voyage affiche les paramètres suivants :

1. Kilomètres totaux parcourus
2. Distance du trajet (\*)



3. Temps de trajet (\*)
4. Consommation moyenne du trajet (\*)

(\*) Ces valeurs peuvent être réinitialisées en gardant le bouton OK du volant enfoncé.



## Contenu des actions rapides

### 1. APPELS RÉCENTS

Appuyez et relâchez le bouton  $\triangle$  ou  $\nabla$  jusqu'à l'affichage de cette rubrique du menu. Appuyez sur le bouton OK pour afficher une liste indiquant les derniers appels effectués, dans l'ordre chronologique, quelle que soit la catégorie d'appel.

#### REMARQUE:

- Si aucun appel récent n'est présent, le premier élément de la liste comprend le message « Aucun appel récent » (No recent calls).
- Si le téléphone est connecté, le premier élément de la liste est grisé et comprend le message « Aucun téléphone connecté » (No phone connected).

Durant la connexion de téléphones multiples, les informations disponibles sur la planche dépendent de la priorité du téléphone définie à l'écran MIA ; les informations concernant le téléphone favori sont affichées. Le « Nom de téléphone » (Phone name) sera également affiché sous « Appels récents » (Recent calls).

Dans la liste « Appels récents » (Recent calls), les entrées doivent commencer

par une icône indiquant le type d'appel (reçu, effectué ou manqué) et suivie du CID (ID de l'appelant) : nom du contact, « numéro privé - inconnu » (private number - unknown) ou le numéro de téléphone (si le nom du contact n'est pas disponible). La deuxième ligne indique l'heure ou la date de l'appel.

#### REMARQUE:

- Le message « Appel manqué » (Missed Calls) doit être affiché devant l'heure.
- Les appels privés ne contiennent aucune zone à appuyer sur les éléments de la ligne, puis l'utilisateur ne peut pas rappeler un numéro inconnu.



#### REMARQUE:

- Si l'utilisateur sélectionne un appel récent, celui-ci est lancé sans autre confirmation.
- Si l'utilisateur accède au menu « Actions rapides » (Quick actions),

l'élément du menu « Appels récents » (Recent calls) est grisé.

## 2. DISPOSITION DU TABLEAU DE BORD

Appuyez et relâchez le bouton ou jusqu'à l'affichage de cette rubrique du menu. La disposition du tableau de bord permet à l'utilisateur de reconfigurer les éléments à l'écran selon 3 mises en pages :

- Classique
- Évolué
- Relax



## 3. Affichage tête-haute (HUD)



Appuyez et relâchez le bouton ou jusqu'à l'affichage de cette rubrique du menu. L'affichage tête-haute peut être placé sur ON/OFF (depuis le menu « Actions rapides » (Quick Actions) et

depuis l'écran MIA). Head Up est un type d'écran qui permet au conducteur de projeter les données du tableau de bord sur le pare-brise afin de ne pas détacher les yeux de la route, ce qui contribue à réduire le risque de distraction pendant la conduite.

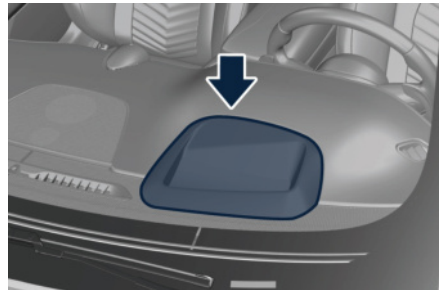

Trois dispositions HUD peuvent être sélectionnées depuis l'écran MIA uniquement :

- Standard : la vitesse numérique, la reconnaissance de la signalisation routière et la carte simplifiée (avec le panneau de l'instruction suivante, si la navigation est activée) sont affichées.
- Simple : la vitesse numérique et la reconnaissance de signalisation routière sont affichées.

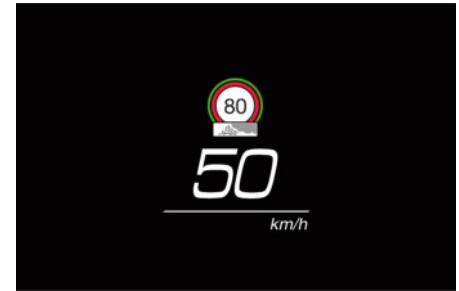

- Avancée : la vitesse numérique, la reconnaissance de la signalisation routière et la carte simplifiée (avec le panneau de l'instruction suivante, si la navigation est activée), ainsi que le widget ADAS sont affichés.

Une quatrième disposition, qui ne peut pas être sélectionnée sur l'écran MIA, est uniquement disponible en mode de conduite « Corsa » :

- Corsa : l'éclairage du levier de vitesse, la vitesse numérique et le régime moteur Course sont affichés.



La carte simplifiée est réellement simplifiée, il s'agit d'une version moins détaillée de la carte qui peut être affichée en même temps sur la planche numérique et sur l'écran MIA.

Toutes les informations affichées sur l'écran HUD n'excluent pas mutuellement les informations affichées sur la planche numérique. Ainsi, lorsqu'une fonction est affichée sur l'écran HUD et sur la planche numérique, elle doit être cohérente sur les deux éléments, sauf en cas d'action ou d'élimination volontaire de la part de l'utilisateur.

### REMARQUE:

- La luminosité de l'affichage tête haute (HUD) change automatiquement en fonction des conditions environnementales.
- Sinon, la luminosité et la hauteur de l'affichage tête-haute (HUD) peuvent être réglées sur l'écran MIA (voir le

chapitre « Fonctions du menu Réglages sur le MIA » dans cette section).

### Contenu ADAS

Le contenu ADAS affiché sur l'affichage tête-haute est le suivant :

- Alerte collision frontale, avertissement véhicule et piéton (Forward Collision Warning)
- Assistance collision au croisement (Intersection Collision Assist)
- Reconnaissance de la signalisation routière (Traffic Sign Assist)
- Assistance active à la conduite (Active Driving Assist) et ACC/CC
- Gestion active de voie (Active Lane Management)/Avertissement de dérive de la trajectoire (Lane Departure Warning)

L'affichage ADAS sur l'écran HUD doit suivre la même visualisation que celle de l'écran « Assist. cond. » (Driver Assist) ou que celle du widget ADAS.

Lorsqu'une fonction est affichée sur l'écran HUD, elle doit également rester visible sur l'écran de la planche. L'écran HUD doit également afficher l'avertissement visuel en cas de freinage ou lorsque la présence des mains n'est pas relevée sur le volant.



Valable pour ADA



Valable pour ADA et ALM

## Contenu des widgets

### MÉDIA

Le widget Média (Media) affiche les dispositifs Android Auto™, Apple Carplay™, Baidu Carlife™ et Amazon Alexa™ connectés via Bluetooth ou USB. Les titres d'écran suivront ces priorités :

- Art album
- Source
- Artiste (si disponible)
- Nom de la chanson



L'écran sera mis à jour au début de chaque chanson ; les informations disponibles dépendent de la chanson. Les boutons situés à l'arrière du volant sont applicables aux Médias. Si le widget sélectionné est différent du widget Média/Radio, aucun retour n'est fourni lorsque l'utilisateur change de morceau/poste.

### REMARQUE:

- Lorsque la source est "inconnue" ou non définie, une icône dédiée s'affiche dans les lignes concernées.
- Si certains éléments d'information sont absents, « Inconnu » (Unknown) sera affiché pour ces éléments.
- Si l'audio est en mode muet, toutes les informations sont cachées et l'icône « Musique muette » (Music Muted) est affichée.

Lorsqu'aucun dispositif externe n'est connecté, le widget Média est remplacé par le widget Radio, qui affiche les informations radio FM, AM ou DAB selon les priorités suivantes :

#### FM :

- Nom de la station (ou fréquence)
- Artiste (ou toute autre information affichée sur la radio à la place de celui-ci)
- Nom de la chanson (ou toute autre information affichée sur la radio à la place de celui-ci)

#### AM :

- Fréquence

#### DAB (DAB) :

- Nom de la station
- Artiste
- Nom de la chanson (ou toute autre information affichée sur la radio à la place de celui-ci)



Les boutons situés à l'arrière du volant sont applicables aux Médias. Si le widget sélectionné est différent du widget Média/Radio, aucun retour n'est fourni lorsque l'utilisateur change de morceau/poste.

### REMARQUE:

Si l'audio est en mode muet, toutes les informations sont cachées et l'icône « Musique muette » (Music Muted) est affichée.

### G-METER

Le contenu de G-Meter indique l'accélération selon des valeurs verticales et horizontales. Les valeurs G-Meter sont affichées de deux manières :

- Disposition de base pour les modes de conduite GT, Confort et Sport
- Disposition Course pour le mode de conduite COURSE

Le widget G-Meter contient les informations suivantes :



## Instruments et commandes de la planche

- Halo (accélération actuelle en temps réel)
- Valeurs de pointe (sur les quatre côtés, uniquement affichées lorsque l'accélération latérale dépasse la valeur seuil)
- Anneau le plus externe (retour clignotant)

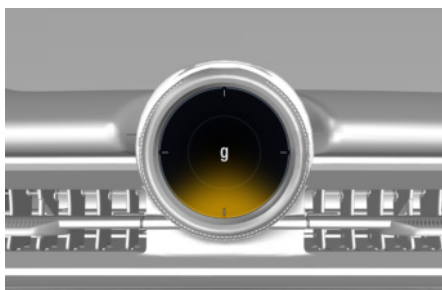

Le remplissage du halo est lié à la valeur de l'accélération en temps réel, et il avance depuis le centre vers l'extérieur dans le sens de l'accélération.

La valeur de pointe max est mise à jour en temps réel selon la valeur la plus élevée reçue, lorsque l'accélération dépasse la valeur seuil, et elle est affichée un certain temps à l'écran. La visualisation de la valeur de pointe maximum peut être remplacée par une nouvelle valeur de pointe si l'accélération dépasse la dernière valeur de pointe dans la même direction. Plusieurs valeurs de pointe peuvent être affichées en même temps.

Une encoche graphique arquée est affichée dans le cercle pour chaque sens de pointe, uniquement en mode de conduite COURSE. Chaque encoche arquée doit se déplacer (depuis le centre vers le bord) selon la valeur numérique de pointe correspondante. L'encoche arquée doit d'afficher si la valeur est supérieure au seuil, et elle disparaît si l'intervalle de temps est écoulé et que la valeur est inférieure au seuil.

Lorsque le délai d'affichage de la valeur de pointe expire et que l'accélération est inférieure au seuil :

- En mode de conduite Comfort, GT et Sport, le champ de texte indiquant la valeur doit être vide.
- En mode COURSE, le champ de texte des valeurs doit afficher « 0.00 » et l'encoche arquée correspondante doit disparaître.

Lorsque la fin de l'échelle d'accélération est atteinte, l'anneau le plus à l'extérieur clignote.

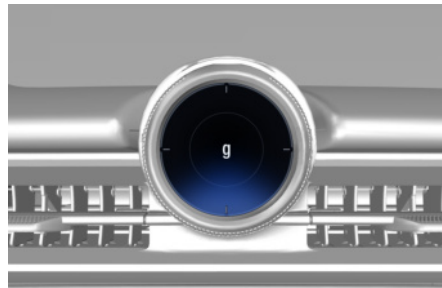

### REMARQUE:

Lorsque le signal interne est égal à 0 ou en état Échec (Fail), l'affichage G-meter doit correspondre à l'état 0 (aucun chiffre) et aucun(e) halo/encoche coloré(e) n'est présent(e). Pour la disposition de base, les valeurs de pointe ne devraient pas être affichées ; en mode COURSE et disposition COURSE, des pointillés doivent remplacer les chiffres.

### BOUSSOLE

Le widget Boussole contient le pictogramme d'une boussole et les coordonnées cardinales. L'ensemble du graphique doit tourner selon l'angle de rotation.

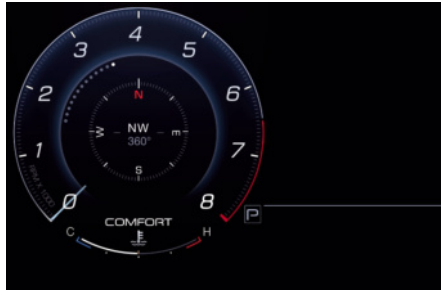
**REMARQUE:**

Si la boussole est non disponible, des pointillés « — » sont affichés.

**HEURE ET MÉTÉO**

Le widget Heure et météo contient les informations suivantes :

- Heure : la valeur de l'heure sera XX (informations sur l'heure) : XX (informations sur les minutes) ; format 12h ou 24h sélectionnable sur l'écran MIA.
- Date : la valeur de la date sera XX/XX/XX. Dans les paramètres de l'écran MIA, l'utilisateur peut choisir l'un des trois menus identifiés : JJ/MM/AA - MM/JJ/AA ou AA/MM/DD. Le format affiché sur l'écran de la planche doit correspondre à celui de l'écran MIA.
- Température extérieure : la valeur de la température sera XX,X ° pour l'affichage en degrés Celsius ; aucune décimale n'est prévue lorsque la

température est indiquée en degrés Fahrenheit (XX°)

**VIERGE (aucun widget)**

Aucun élément graphique n'est affiché sur le cadran gauche du tableau de bord. Quel que soit le nombre de widgets activés, la position vide est toujours la dernière.

**CONSOMMATION DE COURANT**

La valeur instantanée de la consommation, en fonction de l'unité de mesure actuellement sélectionnée, est affichée en chiffres et sous forme de graphique à barres. La valeur moyenne, en fonction du Trajet A, peut être remplacée par les pointillés « --.- » après une réinitialisation ou lorsqu'aucune donnée n'est disponible.



Lorsque la vitesse correspond à 0 km/h, lorsque la pédale d'accélération n'est pas actionnée ou si le signal n'est pas disponible, la jauge est vide et la valeur instantanée est représentée sous forme de pointillés « --.- ». Si la limite maximale de l'échelle est dépassée, la valeur numérique instantanée doit au moins être la limite maximum de l'échelle.



### TRAJET A/TRAJET B (si actif)

La fonction Trajet (Trip) affiche les données du voyage de l'utilisateur. Le format du Trajet A est identique à celui du Trajet B, à l'exception du fait que le Trajet A est paramétré par défaut et le Trajet B ne l'est pas (il peut être activé depuis l'écran MIA). Voir le chapitre « fonctions du menu Réglages sur le MIA » dans la présente section). La zone de voyage affiche les paramètres suivants :

- Étiquette Trajet A ou Trajet B
- Distance du trajet
- Temps de trajet
- Consommation moyenne du trajet



#### REMARQUE:

- La distance, le temps écoulé, la consommation moyenne et la vitesse moyenne peuvent être réinitialisés uniquement sur l'écran du menu principal. Après une réinitialisation,

ou si le signal n'est pas disponible, la valeur des éléments en question devrait être remplacée par un tiret « - » pour chaque chiffre, sauf pour la durée écoulée qui redémarrera de 00:00.

- La planche affiche « - - » en lieu et place de la valeur de la consommation moyenne du trajet, et la distance du trajet si la planche ne reçoit aucun signal.

### GESTION DU COUPLE

Le couple moteur instantané est représenté en remplissant la jauge qui se trouve près de chaque roue. Lorsque le signal n'est pas disponible, le graphique sera gris.

Le widget doit indiquer un couple de 50% sur l'essieu avant (25% pour chaque roue) et 100% sur l'essieu arrière (50% maximum pour chaque roue arrière) comme valeur maximum. Les flèches doivent suivre la valeur de couple actuelle (exemple : si le couple est 0, aucune flèche n'est affichée).



### PRESSION DES PNEUS

La page « Pression des pneus » (Tire pressure) affiche le gonflage actuel de chaque pneu. Les unités de mesure seront converties de manière cohérente avec les réglages actuels (voir « Fonctions du Menu Réglages sur le MIA » dans ce chapitre). Les graphismes de voiture varieront en fonction du modèle et de la version. Si un avertissement sur le pneu est présent, le pneu correspondant sera souligné en jaune avec la valeur de pression de sous-gonflage actuelle.



## Témoins et indicateurs

### Indicateurs matériels

Les indicateurs suivants sont affichés sur les secteurs latéraux du tableau de bord.

#### Témoin d'airbag



Ce témoin s'allume pendant quelques secondes à titre de vérification de l'ampoule quand le dispositif d'allumage est en position **Activé (ON)**. Si le témoin ne s'allume pas lors du démarrage du moteur, reste allumé ou s'allume lors de la marche du véhicule, faites vérifier le système par un centre du **Réseau d'Assistance** dès que possible.

Pour plus de détails, voir le chapitre « Système de retenue supplémentaire (SRS) - Airbags » dans la section « Pour connaître le véhicule ».



**ATTENTION !**  
Si le témoin reste sur ON ou s'il ne s'allume pas ou qu'il s'allume pendant la marche du véhicule, contactez le Réseau d'Assistance dès que possible.

#### Témoin de panne de la transmission



Ce témoin s'allume en rouge, accompagné d'un avertissement buzzer, pour indiquer que la transmission est défectueuse. Dans ce

cas, arrêter le véhicule et contacter le **Réseau d'Assistance**.  
**Témoin de panne de la direction assistée électrique**



Ce témoin s'allume s'affiche quand la direction assistée électrique ne fonctionne pas et doit être réparée.

Si le témoin est allumé, la direction assistée peut ne pas être disponible.



**ATTENTION !**  
Après une déconnexion de la batterie, le témoin peut s'allumer. Dans ce cas démarrez le moteur et tournez le volant à fond dans les deux sens.

Si le problème persiste, contactez le **Réseau d'Assistance**.

#### Témoin des freins



Ce témoin surveille plusieurs composants du système de freinage, tels que le niveau de liquide de frein et le serrage du frein à main.

Si le témoin de freinage s'allume, il se peut que le frein de stationnement soit engagé, que le niveau de liquide de freins soit trop bas ou qu'il y ait un problème avec le réservoir du système anti-blocage des roues (ABS). Dans ces cas, le message correspondant sera affiché.



Si le témoin reste allumé alors que le frein de stationnement a été relâché et que le niveau de liquide atteint le repère Plein du réservoir du maître-cylindre, il indique un possible dysfonctionnement du circuit hydraulique de freinage ou un problème de servofrein détecté par le système ABS/ESC.

Dans ce cas, le témoin reste allumé jusqu'à ce que le problème soit résolu. Si le problème est lié au servofrein, la pompe ABS fonctionne lorsque vous appliquez le frein et une pulsation de la pédale de frein est perceptible à chaque arrêt du véhicule.

L'inefficacité de l'un des cycles du double circuit de freinage est signalée par le témoin d'alarme de freinage, qui s'allume lorsque le niveau de liquide de frein dans le maître-cylindre descend au-dessous d'un certain niveau. Le témoin reste allumé jusqu'à ce que le problème soit résolu. Si le témoin des freins clignote pendant 10 secondes alors que le témoin du frein de stationnement électrique et le message correspondant sont affichés, une défaillance du système EPB s'est produite. Si une panne de frein se produit, veuillez vous rendre dans un centre du **Réseau d'Assistance** dès que possible afin de faire une vérification du système de freinage. En cas de panne du Répartiteur de freinage à contrôle

électronique (EBD), le témoin de freinage et celui de l'ABS  s'allument.

Une réparation immédiate de l'ABS s'impose.

Le fonctionnement du témoin d'alarme de freinage peut être vérifié en tournant le dispositif d'allumage de la position **STOP (ARRÊT)** à la position **Activé (ON)**. Le témoin doit s'allumer pendant environ 2 secondes.

Le témoin doit ensuite s'éteindre, à moins que le frein de stationnement ne soit serré ou qu'un défaut dans le système de freinage ne soit détecté.

Si le témoin ne s'allume pas, faites contrôler le système d'éclairage dans un centre du **Réseau d'Assistance**.

Le témoin s'allume également lorsque le frein de stationnement est serré et que le dispositif d'allumage est en position **Activé (ON)**. Ce témoin indique uniquement que le frein est engagé, mais non que la force de serrage du frein de stationnement est appliquée aux roues.



### ATTENTION !

**Il peut être dangereux de conduire un véhicule dont le témoin des freins rouge reste allumé rouge. Une partie du système de freinage peut ne pas marcher correctement, avec des distances de freinage accrues et le**

**risque d'accident. Faites contrôler le circuit de freinage dès que possible dans un centre du Réseau d'Assistance.**

### Témoin de porte entrouverte



Ce témoin s'allume lorsqu'une ou plusieurs portes sont mal fermées ou pas fermées convenablement. Lorsqu'une ou plusieurs portes sont ouvertes, un message correspondant s'affiche si le véhicule roule à une vitesse de 8 km/h ou plus.

### Témoin de panne du frein de stationnement électrique



Ce témoin d'alarme s'allume et le message correspondant s'affiche en cas de panne du système de frein de stationnement électrique (EPB). La panne pourrait bloquer complètement ou partiellement le véhicule parce que le frein de stationnement pourrait rester activé aussi après sa désactivation automatique ou manuelle à l'aide des commandes correspondantes. S'il est encore possible d'utiliser le véhicule (frein de stationnement non enclenché), rendez-vous au **Réseau d'Assistance** le plus proche et souvenez-vous en réalisant toute opération/commande que le frein de stationnement électrique ne fonctionne pas.

### Témoin d'anomalie du système antiblocage des roues (ABS)



Ce témoin d'avertissement et le message qui le concerne indiquent une éventuelle anomalie du système anti-blocage des roues (ABS).  
 Il s'allume quand le dispositif d'allumage est placé en position **ON** (Activé) peut rester allumé pendant 4 secondes. Si le témoin d'avertissement de l'ABS reste allumé plus longtemps ou s'il s'allume pendant le trajet, cela indique que la section ABS du système de freinage est en panne et qu'une intervention s'impose. Cependant, le système de freinage conventionnel continuera à fonctionner normalement si le témoin  est éteint. Si le témoin d'avertissement de l'ABS s'allume lors de la conduite, ou qu'il ne s'allume pas lorsque le dispositif d'allumage est position **Activé (ON)**, veuillez vous rendre dès que possible dans un **Centre d'Assistance** afin de rétablir les fonctions anti-blocage des roues.

### Panne de la Gestion active de voie (Active Lane Management, ALM)

 Ce témoin indique que le système de gestion active de voie, ALM, est en panne. Si le témoin et le message associé ne s'éteignent pas après quelques manœuvres, et éventuellement

un cycle d'allumage, contactez le **Réseau d'assistance**.

### Témoin d'activation / dysfonctionnement du Système de commande de stabilité électronique (ESC)



Le témoin d'activation/dysfonctionnement ESC du tableau de bord s'allume lorsque le dispositif d'allumage est sur la position **Activé (ON)**. Il doit s'éteindre au démarrage du moteur.  
 Si le témoin reste allumé en continu alors que le moteur tourne, le système ESC présente un dysfonctionnement. Si le témoin reste allumé après plusieurs cycles d'allumage et que le véhicule a parcouru plusieurs kilomètres à une vitesse supérieure à 48 km/h, adressez-vous au **Réseau d'Assistance** dès que possible afin de diagnostiquer le problème et de réparer la panne.

#### REMARQUE:

Chaque fois que le dispositif d'allumage est sur **Activé (ON)** :

- Le témoin ESC OFF et celui pour l'activation / dysfonctionnement de l'ESC s'allument temporairement.
- L'ESC est activé même s'il avait été désactivé précédemment. Le système ESC fait entendre un bourdonnement ou un déclic quand il est actif. Ce

phénomène est normal ; les bruits s'arrêtent quand l'ESC est désactivé par la résolution du problème ayant provoqué l'activation de l'ESC.

### Témoin ESC OFF (ESC hors fonction)



Ce témoin avertit que le système de commande de stabilité électronique (ESC) est désactivé ; le message correspondant s'affiche.

### Témoin de panne (MIL)



Le témoin de panne (MIL) fait partie du système d'autodiagnostic embarqué qui surveille les systèmes de commande du moteur et de la boîte de vitesses. Dans des conditions normales, ce témoin doit s'allumer lorsque le dispositif d'allumage est sur la position **Activé ON** s'éteindre dès que le moteur démarre. C'est signe que le témoin fonctionne correctement. Si le témoin reste allumé ou s'allume pendant le trajet, il y a une panne des systèmes qui commandent l'arrivée du carburant/l'allumage et le système antipollution. Cette panne peut entraîner une forte émission de gaz d'échappement, un faible rendement, faible maniabilité du véhicule et des niveaux de consommation élevés. Dans ces conditions, vous pouvez continuer à rouler lentement, sans forcer



## Instruments et commandes de la planche

sur le régime moteur. Le témoin s'éteint dès que le problème est résolu. Dans tous les cas, l'erreur est enregistrée par le système.



### IMPORTANT !

- Lorsque le dispositif d'allumage se trouve en position **Activé (ON)** et si le témoin ne s'allume pas ou qu'il s'allume lors de la marche du véhicule, contactez le **Réseau d'Assistance** dès que possible.
- Un trajet prolongé avec le MIL allumé peut endommager le système de commande du moteur. Ceci peut également affecter la consommation de carburant et le comportement routier.
- Le voyant s'allume pour indiquer un état de fonctionnement susceptible d'endommager le convertisseur catalytique et une dégradation des performances moteur. Un changement de mode de conduite se produit. Le cas échéant, cela entraîne une réduction immédiate de la vitesse du véhicule et de la charge moteur. Le voyant doit s'éteindre une fois sorti de la plage critique.
- Si le voyant continue de clignoter ou s'allume en continu, cela indique une condition de défaut persistant

au niveau du système de gestion du moteur susceptible d'endommager gravement le convertisseur catalytique et d'entraîner une perte de puissance. Dans ce cas, contactez immédiatement le Réseau d'Assistance.

### Alerte collision frontale (FCW) désactivé



Ce témoin informe le conducteur que l'Alerte collision frontale (FCW) est désactivé.

Cela peut se produire lorsque le capteur avant et/ou les capteurs du système ACC/FCW présentent un dysfonctionnement et ont besoin d'un nettoyage ou d'une maintenance et lorsque le système ACC/FCW n'est pas disponible en raison d'une erreur du système (pour plus de détails, voir « Régulateur de vitesse adaptatif - ACC » dans la section « Systèmes d'aide à la conduite et au conducteur »). Ce témoin s'allume même lorsque l'activation d'une autre fonctionnalité d'aide au conducteur désactive l'Avertissement de collision avant (FCW).

### Phare Clignotant Gauche



Ce témoin s'allume quand les clignotants gauches ou les feux de détresse sont allumés.

Le témoin clignote à la même fréquence que les clignotants et il est commandé par le levier multifonction gauche.

Si l'un des indicateurs clignote rapidement, vérifiez l'état de l'ampoule extérieure à LED.

### Phare Clignotant Droit



Ce témoin s'allume lorsque les clignotants droits ou les feux de détresse sont allumés. Le témoin clignote à la même fréquence que les clignotants et est commandé par le levier multifonction gauche derrière le volant.

Si l'un des indicateurs clignote rapidement, vérifiez l'état de l'ampoule extérieure à LED.

### Indicateurs logiciels

Les indicateurs suivants sont affichés sur le secteur central du tableau de bord.

### Témoin d'alarme du circuit de charge



Ce témoin indique le statut du circuit électrique de charge. Si le témoin reste allumé ou s'allume pendant le trajet, éteignez certains dispositifs électriques qui ne sont pas indispensables ou augmentez le régime moteur (au ralenti). Si le témoin du circuit de charge reste allumé, cela signifie que le véhicule rencontre un problème avec le circuit de charge. Demandez une intervention IMMÉDIATE au Réseau d'Assistance. Si un démarrage par batterie auxiliaire est nécessaire, reportez-vous à la section « Procédure

de démarrage par batterie auxiliaire » du chapitre « En cas d'urgence ».

### Témoin d'avertissement Panne de batterie, appel SOS

 Ce témoin d'avertissement indique le statut SOS du système de batterie. Si le témoin du circuit de charge reste allumé, cela signifie que le véhicule rencontre un problème avec le circuit de charge. Demandez une intervention au **Réseau d'assistance**.

### Témoin de température élevée du liquide de refroidissement du moteur

 Ce témoin signale lorsque la température du liquide de refroidissement est trop élevée et que le moteur est en surchauffe. Si la température du liquide de refroidissement atteint des niveaux critiques, ce témoin s'allumera en combinaison avec le message pertinent sur l'écran. Lorsque la température du liquide de refroidissement atteint la limite établie, un signal sonore retentit. Si le témoin s'allume en roulant, gardez-vous en lieu sûr et arrêtez le véhicule. Si la climatisation est en fonction, désactivez-la. Placez également le levier de vitesses en position N (Neutral) et laissez tourner le moteur au ralenti. Si la température du liquide de refroidissement ne revient pas à la normale, coupez immédiatement

le moteur et contactez le **Réseau d'Assistance**. Pour plus d'informations vérifiez la section « Surchauffe du moteur » dans la section « En cas d'urgence ».

### Témoin pression de l'huile insuffisante

 Dans des conditions normales, le témoin doit s'allumer lorsque le dispositif d'allumage est sur **Activé (ON)** et doit s'éteindre dès que le moteur a démarré.

Lorsque le témoin reste allumé ou s'allume pendant le trajet, il indique une pression d'huile moteur trop basse. Le témoin est combiné à un message, et une alarme sonore retentit pendant 4 minutes. Dans ce cas, éteindre immédiatement le moteur et procéder aux vérifications qui s'imposent. Ne pas utiliser le véhicule tant que le problème n'a pas été résolu. Ce témoin n'indique pas le niveau d'huile. Si le problème persiste, contactez le **Réseau d'Assistance**.

### Témoin température excessive de l'huile moteur

 Le témoin indique quand le moteur est en surchauffe. Le témoin est accompagné de l'affichage du message correspondant. Dans ce cas, rouler avec précaution jusqu'à ce que la température

redescende à un niveau normal et que le témoin d'avertissement s'éteigne. Si le problème persiste, contactez le **Réseau d'Assistance**.

### Témoin de remplissage excessif d'huile moteur

 Ce témoin allumé et le message correspondant affiché indiquent un niveau d'huile moteur trop élevé. Dans ce cas le niveau d'huile moteur doit être contrôlé et remis au niveau correct. Contactez le **Réseau d'Assistance** pour réaliser cette opération.

### Témoin d'airbag

 Ce témoin s'allume pendant quelques secondes à titre de vérification de l'ampoule quand le dispositif d'allumage est en position **Activé (ON)**. Si le témoin ne s'allume pas lors du démarrage du moteur, reste allumé ou s'allume lors de la marche du véhicule, faites vérifier le système par un centre du **Réseau d'Assistance** dès que possible. Pour plus de détails, voir le chapitre « Système de retenue supplémentaire (SRS) - Airbags » dans la section « Pour connaître le véhicule ».



### ATTENTION !

Si le témoin reste sur ON ou s'il ne s'allume pas ou qu'il s'allume pendant la marche du véhicule, contactez le Réseau d'Assistance dès que possible.

### Témoin de rappel de ceinture de sécurité



Lorsque le dispositif d'allumage est en position **Activé (ON)**, le témoin de rappel de ceinture de sécurité s'allume pendant quelques secondes à titre de vérification de l'ampoule.

Après la vérification de l'ampoule ou pendant la conduite, avec le passager assis, si la ceinture de sécurité du conducteur ou du passager n'est pas bouclée, le témoin de rappel de ceinture de sécurité s'ajoute au signal sonore.



### ATTENTION !

Maserati vous recommande d'utiliser en permanence les ceintures de sécurité correctement attachées et réglées. L'utilisation correcte des ceintures de sécurité peut aider à réduire le risque de blessures graves en cas d'accident. Ne passez pas les ceintures de sécurité sur des bords coupants : elles pourraient s'user. N'agrafez rien aux ceintures de sécurité. Ceci pourrait affaiblir leur

**solidité initiale et pourrait entraîner leur rupture en cas de collision.**

Pour plus de détails, voir le chapitre « Systèmes de retenue des occupants (ORS) » dans la section « Pour connaître le véhicule ».

### Témoin de rappel de ceinture de sécurité pour les passagers arrière



Au début de chaque cycle d'allumage, ce témoin s'allume pendant 65 secondes en rouge pour signaler que les ceintures de sécurité ne sont pas bouclées à l'arrière, ou en vert pour indiquer celles qui sont bouclées.



Pour plus de détails, voir le chapitre « Systèmes de retenue des occupants (ORS) » dans la section « Pour connaître le véhicule ».

### Témoins de l'aide à la signalisation routière (Traffic Sign Assist, TSA)



Signes de limite de vitesse non conditionnée (dans l'exemple : 130 km/h), condition limitative



reconnue (dans l'exemple : neige), les signes de limite de vitesse conditionnée et l'interdiction de dépassement sont affichés quand la fonction TSA est active.

Pour plus de détails, voir « Assistant de signalisation routière - TSA » dans la

section « Systèmes d'aide à la conduite et au conducteur ».

### Témoin d'avertissement de la porte



Ce témoin d'avertissement indique une panne de l'ouverture électrique des portes de la part du bouton e-latch. Dans ce cas, utilisez la poignée d'urgence manuelle de la porte, comme décrit au paragraphe « Ouverture de porte de l'intérieur - batterie déchargée » au chapitre « Verrouillage de sécurité des vitres arrière » dans la section « Pour connaître le véhicule ». Contactez le Réseau

### d'assistance dès que possible. Témoin de la commande électronique du papillon des gaz (ETC)



Ce témoin indique une panne du système de Commande de papillon électronique (ETC). Si le témoin s'allume pendant la conduite (une baisse du couple est possible), faites vérifier le système par le Réseau d'Assistance.

Si une panne est détectée, le témoin s'allume lorsque le moteur tourne. Si le témoin reste allumé pendant que le moteur tourne, votre véhicule peut continuer à rouler. Cependant, contactez le Réseau d'Assistance dès que possible.

Si le témoin clignote pendant que le moteur tourne, une intervention immédiate s'impose. Il se peut que vous

constatiez une perte de rendement, un régime de ralenti élevé ou irrégulier ou un calage du moteur. Un remorquage du véhicule peut alors être nécessaire.

#### Témoin de température élevée de disque de frein



Ce témoin s'allume en cas de surchauffe des disques de frein. Dans ce cas, évitez une utilisation excessive du système de freinage jusqu'à ce que le témoin s'éteigne.

#### Activation du système « Détection de somnolence du conducteur » (Drowsy Driver Detection, DDD)



Ce symbole s'affiche avec un message à l'écran si le système DDD (Drowsy Driver Detection) est enclenché. Stationner le véhicule de manière sécurisée et faire une pause.

#### Panne du Système de Démarrage sans Clé



Ce témoin s'allume pour signaler une panne du système de démarrage sans clé.

Vérifiez l'activation correcte du bouton de démarrage du moteur (appuyez de nouveau sur STOP et START), si le problème persiste, contactez le **Réseau d'assistance** dès que possible.

#### Témoin principal de limite de vitesse (marché Inde uniquement)



Cet indicateur, et le message correspondant, s'allument quand la vitesse du véhicule dépasse 80 km/h, vitesse limite établie par la loi pour rouler sur les autoroutes. Il s'éteint lorsque la vitesse du véhicule diminue d'au moins 5 km/h au-dessous de la vitesse limite de 80 km/h.

#### Témoin secondaire de limite de vitesse (marché Inde uniquement)



Cet indicateur, et le message correspondant, s'allument quand la vitesse du véhicule dépasse 120 km/h, vitesse limite établie par la loi pour rouler sur les autoroutes. Il s'éteint lorsque la vitesse du véhicule diminue d'au moins 5 km/h en-dessous de la vitesse limite de 120 km/h.

#### Indicateur de limitation de vitesse (pour le marché MOA uniquement)



Cet indicateur, et le message correspondant, s'allument quand la vitesse du véhicule dépasse 120 km/h, vitesse limite établie par la loi pour rouler sur les autoroutes. Il s'éteint lorsque la vitesse du véhicule diminue d'au moins 5 km/h en-dessous de la vitesse limite de 120 km/h.

#### Témoin de panne de capote (uniquement pour GranCabrio)



Ce témoin s'allume si les systèmes de mouvement hydrauliques et électriques de la capote ne fonctionnent pas. Contactez le **Réseau d'Assistance** pour faire contrôler le système. Pour plus d'informations, voir le chapitre « Capote (uniquement pour GranCabrio) » à la section « Pour connaître le véhicule ».

#### Témoin d'alarme de l'usure des plaquettes de frein



Ce témoin s'allume et le message correspondant s'affiche lorsque les plaquettes de frein ont atteint leur limite d'usure.

Veillez contacter le **Réseau d'Assistance** pour les faire remplacer.

#### Témoin système de contrôle de la pression des pneus



Ce témoin d'alarme est connecté au Système de contrôle de la pression des pneus (TPMS).

Dans des conditions normales, le témoin d'alarme doit s'allumer lorsque le dispositif d'allumage est sur la position **Activé (ON)** et s'éteindre dès que le moteur démarre.

Si le témoin d'alarme reste allumé ou s'allume pendant le trajet, la pression d'un ou plusieurs pneus est trop basse, selon ce qui s'affiche sur le message qui suit.



Le témoin de panne du TPMS est connecté au témoin de contrôle de basse pression des pneus. Lorsque le système détecte une défaillance, le témoin clignote pendant une minute environ puis reste constamment allumé. Cette séquence se poursuit jusqu'aux prochains démarrages du véhicule, et ce tant que l'anomalie est présente. Lorsque le témoin de panne s'allume, le système peut ne plus détecter ou signaler correctement une basse pression de pneu. Pour plus de détails, voir le chapitre « Système de contrôle de pression de pneu (TPMS) » dans la section « Pour connaître le véhicule ».

### Témoin de feu de brouillard arrière

 Ce témoin s'allume lorsque les feux de brouillard arrière sont allumés.

### Défaillance du différentiel électronique (e-DIFF) (Trofeo uniquement)

 Ce témoin indique une défaillance du différentiel électronique.

Contactez le **Réseau**

**d'assistance** dès que possible.

### Témoin de surchauffe de transmission

 Ce témoin et le message correspondant indiquent que la température du liquide de transmission devient trop élevée.

Si le témoin s'allume en roulant, rangez-vous en lieu sûr et arrêtez le véhicule. Placez ensuite le levier de vitesses en position P (Park) et laissez tourner le moteur au ralenti jusqu'à ce que la température baisse et que le témoin s'éteigne. Si le problème persiste, contactez le **Réseau d'Assistance**.



### IMPORTANT !

**Si vous continuez à conduire avec le témoin de température de la transmission allumé, vous risquez de causer de graves dommages à la transmission et même de provoquer une panne à la transmission.**



### ATTENTION !

**Si le témoin de température de la transmission reste allumé et si vous continuez de conduire, dans certaines circonstances, vous risquez de provoquer un débordement de liquide, susceptible d'entrer en contact avec le moteur ou les composants d'échappement chauds, et, donc, d'entraîner un incendie.**

### Témoin réserve de carburant

 Lorsque le niveau de carburant atteint environ 12 litres (2,64 UK gal), ce témoin situé au bout de la barre dynamique d'économie

de carburant, normalement blanche, s'allume en orange et reste allumé avec le message associé jusqu'à l'appoint de carburant.

Pour le ravitaillement, voir

« Ravitaillement en carburant » dans la section « Systèmes d'aide à la conduite et au conducteur ».

### Témoin de risque de verglas



Lorsque la température extérieure chute en-dessous de 3°C, la valeur de température indiquée clignote pendant quelques secondes, le témoin s'allume, un message est affiché et un signal sonore est déclenché pour avertir le conducteur du risque de chaussée verglacée. Dans ce cas, conduisez prudemment et ralentissez car l'adhérence des pneus peut être réduite de manière significative.

Le témoin clignote pendant 5 secondes puis s'éteint lorsque la température atteint ou dépasse 6°C.

### Témoin de panne du capteur de pluie



Ce témoin s'allume en cas de panne du bouton de balais automatique de pare-brise. Contactez le **Réseau d'assistance** dès que possible.

### Témoin de panne des capteurs de stationnement



Ce témoin s'allume dans le cas de panne d'un ou plusieurs capteur(s) de stationnement.

Contactez le **Réseau d'assistance** dès que possible.

### Témoin de panne des capteurs crépusculaires



Ce témoin s'allume en cas de panne du capteur crépusculaire. Tournez les phares manuellement et contactez le **Réseau**

**d'assistance** dès que possible.

### Témoin de système anti-vol et d'immobilisation



Ce témoin commande plusieurs fonctions des systèmes anti-vol et d'immobilisation. Le message contextuel sur le tableau de bord indiquera pour laquelle de ces fonctions le témoin est apparu.

Le témoin peut apparaître :

- pour rapporter une panne du système d'immobilisation de moteur. Dans ce cas, contactez le **Réseau d'assistance** dès que possible.
- lorsque le dispositif d'allumage est déplacé en position **ON (MARCHE)**, pour indiquer une tentative d'effraction possible détectée par le système d'alarme.

- lorsque le moteur a démarré et que la télécommande n'est pas reconnue par le système.
- pour rapporter une panne du système anti-vol.

### Témoin d'ouverture de bouchon de remplissage de carburant



Après le ravitaillement, la voiture effectue une vérification du bouchon de remplissage et son témoin s'allume si celui-ci n'est pas correctement fermé, après environ 10 minutes et en fonction des conditions de conduite. Pour plus de détails, voir « Ravitaillement en carburant » dans la section « Systèmes d'aide à la conduite et au conducteur ».



**ATTENTION !**  
**Ne conduisez pas avec ce témoin allumé. Vérifiez que le bouchon de remplissage de carburant est correctement serré.**

### Panne du capteur de niveau d'huile



Ce voyant s'allume pour signaler une défaillance du capteur de détection du niveau d'huile moteur.

Contactez le **Réseau d'assistance** dès que possible.

### Témoin de panne des phares extérieurs



Ce témoin s'allume pour indiquer une panne sur les phares suivants : phares de position/DRL, phares de stationnement ; clignotants, feux de brouillard arrières, phares de marche arrière et feux de freinage. La panne peut être causée par une ampoule/LED grillée, une fusible de protection sauté ou une interruption de connexion électrique. Contactez le **Réseau d'entretien** pour remplacer l'ampoule/le LED ou le fusible correspondant.

### Témoin de panne du système directionnel des phares



Ce témoin, ainsi que le message correspondant, indiquent une panne de la visée automatique du système de phares. Veuillez contacter le **Réseau d'Assistance** pour faire vérifier le système.

### Témoin de panne du Système d'éclairage avant adaptatif (AFS)



Ce témoin s'allume avec le message correspondant pour avertir d'une panne du système d'éclairage avant adaptatif (AFS). Contactez le **Réseau d'assistance** dès que possible.



### Témoin de panne des Feux de route automatiques



Ce témoin et le message correspondant s'allument signalant une panne des feux de route automatiques.

Contactez le **Réseau d'assistance** dès que possible.

### Témoin de panne du système de suspension



Ce témoin s'allume pour signaler une panne du système de suspension. Contactez le **Réseau d'assistance** dès que possible.

### Témoin de panne du système de balai d'essuie-glace



Ce témoin lumineux s'allume pour indiquer une panne de balai d'essuie-glace.

Avant de contacter le **Réseau d'assistance**, assurez-vous qu'il n'y a aucun obstacle qui empêche l'essuie-glace de se déplacer correctement. S'il n'y a aucun obstacle et que le voyant reste allumé, contactez le **Réseau d'assistance** au plus vite pour éliminer la panne.

### Témoin de niveau bas du liquide lave-glace avant



Ce témoin s'allume pendant 5 secondes pour indiquer un niveau bas de liquide lave-glace du pare-brise et des phares. Le message correspondant s'affiche.

Se reporter à « Opérations d'entretien » dans la section « Entretien et soin » pour le remplissage des liquides.

### Témoin de panne du système AWD



Ce témoin s'allume pour indiquer une panne du système AWD ou une panne ou une surchauffe due à un patinage excessif des roues.

Contactez le **Réseau d'Assistance** dès que possible et évitez d'utiliser le véhicule dans des conditions difficiles.

### Témoin d'avertissement de panne temporaire du système AWD



Le symbole s'affiche pour indiquer que le système de commande dynamique AWD est momentanément désactivé afin d'éviter les dommages, car la charge du moteur est importante. Dans ce cas, le système de traction fonctionne en mode RWD. Tant que ce symbole est affiché, réduire la charge afin de permettre au système de refroidir. Le système AWD fonctionnera à nouveau normalement lorsque le symbole ne s'affichera plus à l'écran.

### Voyant d'avertissement de panne de la détection de somnolence du conducteur (Drowsy Driver Detection, DDD)



Le symbole est affiché en cas de panne du système de détection de somnolence du conducteur (Drowsy Driver Detection, DDD). Dans ce

cas, contactez le **Réseau d'assistance Maserati** dès que possible.

### Témoin d'avertissement du système de levage de la suspension



Ce témoin d'avertissement s'allume pour indiquer une panne du système de levage de la suspension. Dans ce cas, éviter d'utiliser le système et contactez le **Réseau d'assistance** dès que possible pour supprimer la panne.

### Témoin d'avertissement du système de levage de la suspension en raison de la charge



Ce témoin d'avertissement s'allume pour indiquer une charge excessive du système de levage de la suspension. Dans ce cas, alléger le véhicule afin que le témoin d'avertissement s'éteigne.

### Défaillance de l'Alerte collision frontale (FCW) et du Système de Freinage d'urgence piétons (PEB)



Ce témoin signale que le FCW et le PEB sont défectueux et que le freinage automatique ne peut pas être garanti. Si cela s'est produit simultanément à d'autres messages spécifiques, cela peut signifier une panne système nécessitant une maintenance dans un **Réseau d'Assistance**.

Il est cependant possible de conduire le véhicule sans utiliser cette fonction

(pour plus de détails, voir « Alerte collision frontale - FCW » dans la section « Systèmes d'aide à la conduite et au conducteur »).

#### Défaut de l'Assistance active à la conduite (ADA)



Ce témoin s'allume pour indiquer un défaut du système ADA.

Contactez le **Réseau d'assistance** dès que possible en évitant d'utiliser ce système.

#### Témoin de panne du limiteur de vitesse (SL)



Ce témoin s'allume lorsque le système de limitation de vitesse - SL ne fonctionne pas ou nécessite un entretien.

Contactez le **Réseau d'assistance** dès que possible en évitant d'utiliser ce système.

#### Panne du régulateur de vitesse (CC)



Ce témoin d'avertissement s'allume lorsque le régulateur de vitesse (CC) ne fonctionne pas ou nécessite une maintenance. Pour plus de détails, voir le chapitre « Régulateur de vitesse - CC » dans la section « Systèmes d'aide à la conduite et au conducteur »).

#### Panne du régulateur de vitesse adaptatif (ACC)



Ce témoin s'allume lorsque le régulateur de vitesse adaptatif (ACC) ne fonctionne pas ou nécessite une maintenance. Pour plus de détails, voir le chapitre « Régulateur de vitesse adaptatif - ACC » dans la section « Systèmes d'aide à la conduite et au conducteur ».

#### Aide à la signalisation routière (TSA) désactivée



Ce témoin s'allume quand l'Aide à la signalisation routière (TSA) est désactivée. Pour plus de détails, voir « Aide à la signalisation routière (TSA) » dans la section « Systèmes d'aide à la conduite et au conducteur ».

#### Panne de l'Aide à la signalisation routière (TSA)



Ce témoin s'allumera lorsque l'Aide à la signalisation routière ne fonctionne pas ou nécessite une maintenance. Pour plus de détails, voir « Aide à la signalisation routière (TSA) » dans la section « Systèmes d'aide à la conduite et au conducteur ».

#### Panne de l'Auto Vehicle Hold



Ce témoin d'avertissement s'allume pour indiquer une panne de la fonction Auto Vehicle Hold.

Contactez le **Réseau d'Assistance** pour faire contrôler le système. Pour

plus d'informations, voir le chapitre « Systèmes de frein et de contrôle de la stabilité » dans la section « Pour connaître le véhicule ».

#### Témoin de panne Start&Stop



Ce témoin s'allume lorsqu'il y a une panne dans le système Start&Stop. Allumez ou éteignez le moteur en utilisant la procédure normale avec le dispositif d'allumage **START/STOP** et faites réviser votre véhicule dans un centre du **Réseau d'Assistance**.

#### Témoin Start&Stop actif



Ce témoin indique que le moteur a été coupé automatiquement par le système Start&Stop. Lorsque le moteur redémarre, ce témoin s'éteint.

Pour plus de détails, voir le chapitre « Système Start&Stop Automatique » dans la section « Systèmes d'aide à la conduite et au conducteur ».

#### Témoin de l'Auto Vehicle Hold



Ce témoin s'allume pour indiquer que la fonction Auto Vehicle Hold (Maintien automatique du véhicule) est activée. Pour plus d'informations, voir le chapitre « Systèmes de frein et de contrôle de la stabilité » dans la section « Pour connaître le véhicule ».



### Indicateur de limiteur de vitesse (SL)



Cet indicateur blanc ou vert s'allume lorsque la fonction Limiteur de vitesse (SL) est activée, ou déjà réglée et en Commande par le conducteur (avec la vitesse sélectionnée en vert au-dessous), ou temporairement annulée (vitesse sélectionnée en blanc au-dessous). Pour plus de détails, voir « Limiteur de vitesse - SL » dans la section « Systèmes d'aide à la conduite et au conducteur ».

### Configuration du régulateur de vitesse (CC)



Ce témoin de couleur verte s'allume avec la vitesse sélectionnée lorsque le régulateur de vitesse est activé et lors d'une commande par le conducteur. Pour plus de détails, voir « Régulateur de vitesse - CC » dans la section « Systèmes d'aide à la conduite et au conducteur ».

### Régulateur de vitesse adaptatif (ACC) Régulé



Le témoin vert avec la vitesse configurée indiquée en dessous s'allume lorsque l'ACC est activé (pour plus de détails, voir « Régulateur de vitesse adaptatif (ACC) » dans la section « Systèmes d'aide à la conduite

et au conducteur ») et le véhicule gardera la vitesse configurée.

### Module Assistant de vitesse intelligent (Intelligent Speed Assist, ISA)



Ce témoin de couleur verte s'allume avec la vitesse sélectionnée lorsque le système ISA est activé et lors d'une commande par le conducteur. Pour plus de détails, voir « Assistant de vitesse intelligent » dans le chapitre « Assistant de signalisation routière - TSA » dans la section « Systèmes d'aide à la conduite et au conducteur ».

### Témoin des feux de croisement allumés



Ce témoin s'allume quand les feux de croisement sont allumés en mode automatique ou manuel.



Pour plus de détails, voir « Commandes des feux extérieurs » dans cette section.

### Témoin de phares allumés



Ce témoin s'allume quand les feux de position/DRL ou les phares sont allumés. Pour plus de détails, voir « Commandes des feux extérieurs » dans cette section.

### Témoin des feux de croisement automatiques ÉTEINTS



Ce témoin s'allume quand les feux de croisement automatiques sont éteints. Pour

plus de détails, voir « Commandes des feux extérieurs » dans cette section.

### Témoin des feux de route automatiques ÉTEINTS



Ce témoin s'allume quand les feux de route automatiques sont éteints. Pour plus de détails, voir « Commandes des feux extérieurs » dans cette section.

### Active Lane Management (ALM, Gestion active de voie) désactivé



Ce témoin s'allume quand la gestion active de voie (ALM) est éteinte. Pour plus de détails, voir « Gestion active de voie - ALM » dans la section « Systèmes d'aide à la conduite et au conducteur ».

### Active Lane Management (ALM, Gestion active de voie) Ready



Pour les versions RGS, ce témoin s'allume quand la gestion active de voie (ALM) est allumé. Pour plus de détails, voir

« Gestion active de voie - ALM » dans la section « Systèmes d'aide à la conduite et au conducteur ».

### Active Lane Management (ALM, Gestion active de voie) Activation



Pour les versions RGS, ce voyant s'allumera :

- en mode fixe lorsque la gestion active des voies (ALM) est activée et que

le véhicule se trouve dans la zone d'intervention.

- en mode clignotant lorsque la gestion active des voies (ALM) est activée et que le véhicule franchit la ligne.

Pour plus de détails, voir « Gestion active de voie - ALM » dans la section « Systèmes d'aide à la conduite et au conducteur ».

### Régulateur de vitesse (CC) prêt ou annulé



Ce témoin de couleur blanche s'allume lorsque le régulateur de vitesse est prêt à être réglé (avec trois tirets au-dessous) et, une fois réglé, lorsqu'il est temporairement annulé (vitesse sélectionnée en blanc au-dessous). Pour plus de détails, voir « Régulateur de vitesse - CC » dans la section « Systèmes d'aide à la conduite et au conducteur ».

### Régulateur de vitesse adaptatif (ACC) Prêt ou Annulé



Ce témoin de couleur blanche indique que le régulateur de vitesse adaptatif est prêt à être réglé (avec trois tirets au-dessous) et, une fois réglé, lorsqu'il est temporairement annulé (vitesse sélectionnée en blanc au-dessous). Pour plus de détails, voir « Régulateur de vitesse adaptatif - ACC » dans la section

« Systèmes d'aide à la conduite et au conducteur ».

### Témoin Start&Stop désactivé



Ce témoin s'allume lorsque le système Start&Stop n'est pas disponible dans les conditions décrites à la section « Désactivation de fonction Start&Stop » du chapitre « Système Start&Stop automatique » ou lorsqu'il est désactivé au moyen des commandes situées sur le côté droit du volant ou de la touche de fonction correspondante sur le MIA. Pour plus de détails, voir le chapitre « Système Start&Stop Automatique » dans la section « Systèmes d'aide à la conduite et au conducteur ».

### Témoin de réglage des suspensions sur « Sport »



Ce témoin indique le réglage de suspensions activé (sport « S »). Pour plus de détails, voir « Mode de conduite » dans la section « Systèmes d'aide à la conduite et au conducteur ».

### Témoin de réglage des suspensions sur « Dure »



Ce témoin indique le réglage de suspensions activé (dure « H »). Pour plus de détails, voir « Mode de conduite » dans la section « Systèmes d'aide à la conduite et au conducteur ».

### Témoin de Levage du Véhicule



Ce témoin s'allume pendant la phase de levage du véhicule. Pour plus de détails, voir le chapitre « Système Élévateur » dans la section « Pour connaître le véhicule ».

### Témoin d'abaissement du Véhicule



Ce témoin s'allume pendant la phase d'abaissement du véhicule. Pour plus de détails, voir le chapitre « Système Élévateur » dans la section « Pour connaître le véhicule ».

### Témoin de passage de vitesse



Ce témoin s'allume pour indiquer un passage de vitesse de façon à optimiser la consommation de carburant.



Pour plus de détails, voir « Transmission automatique » dans la section « Systèmes d'aide à la conduite et au conducteur ».

### Témoin de marche de « Commande de Lancement » ("Launch Control") de performance



Le témoin s'allume quand la voiture est lancée dans la procédure de démarrage de performance « Launch Control ». Pour la procédure d'activation, voir le chapitre « Mode Commande de Lancement » dans la section « Systèmes d'aide à la conduite et au conducteur ».



### Témoin des feux de route



Ce témoin s'allume lorsque les feux de route sont allumés ou pendant les appels de phare.

Pour plus de détails, voir « Commandes des feux extérieurs » dans cette section.

### Témoin des feux de route automatiques ALLUMÉS



Ce témoin s'allume lorsque les feux de route automatiques sont allumés. Pour plus de détails, voir « Commandes des feux extérieurs » dans cette section.

## Fonctionnement du MIA (Maserati Intelligent Assistant™)

### Remarques générales

Le véhicule est doté du système d'infodivertissement Maserati Intelligent Assistant™ (MIA), une interface utilisateur avancée qui combine des fonctions techniques innovantes et exclusives intégrant dans un seul système le divertissement, les réglages par l'utilisateur, la navigation et la communication.

Le système MIA est doté d'un système audio, dont l'acoustique a spécialement été optimisée pour ce véhicule.

Toutes les fonctions de divertissement et de communication sont décrites dans un guide spécifique intitulé « Maserati Intelligent Assistant™ (MIA) ». Ce guide indique également tous les avertissements et les précautions indispensables à une utilisation en toute sécurité du système MIA. Maserati vous conseille de lire attentivement et minutieusement ce guide.

### Dispositifs et commandes manuels

L'écran MIA est situé sur la partie centrale de la planche. Les commandes manuelles et les dispositifs de navigation

multimédia et de connexion de sources externes se trouvent pour leur part sur la console centrale.

Ces commandes manuelles représentent une interface supplémentaire pour le conducteur et le passager avant et s'ajoutent aux touches de l'écran MIA. En utilisant les commandes manuelles, l'écran MIA fonctionne comme un écran graphique des entrées à partir des commandes.

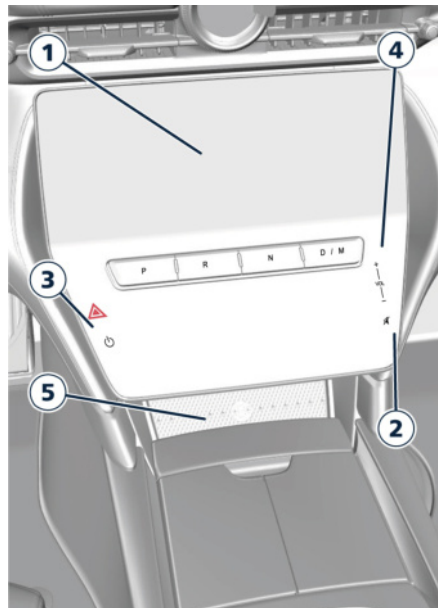

## 1 Écran tactile MIA

Les touches de l'écran tactile permettent d'accéder à toutes les fonctions disponibles.

Quand vous touchez une zone active de l'écran, une réaction visuelle de cette zone active est liée à son contact. Cela s'applique à toutes les zones actives dotées ou non d'une fonction d'appui long. Cette réaction associée au contact éclaire l'icône ou la zone de texte et applique une forme graphique supplémentaire. Cette stratégie concerne toutes les zones actives de l'écran (touches, barre de catégorie principale, etc.), à l'exception des listes, de la barre d'état et des zones que vous pouvez faire glisser.

Pour sélectionner un élément de la liste, appuyer et relâcher l'écran.

### 2 Bouton tactile capacitif « MUET »

Appuyez sur ce bouton tactile capacitif pour couper le son des sources actives.

### 3 Bouton tactile capacitif ON/OFF « »

Appuyez sur ce bouton tactile capacitif pour mettre en marche ou éteindre le système MIA.

### 4 Commande « VOLUME »

Indépendamment de ce qui est affiché sur l'écran MIA, effleurez le bouton tactile capacitif « + » pour augmenter

le volume, et « - » pour le diminuer, ou faites glisser la barre.

Quand le volume est réglé à l'aide des boutons tactiles capacitifs « VOLUME » ou de la commande au volant, une fenêtre contextuelle d'alerte relative au volume s'affiche en haut de l'écran MIA. L'alerte du volume affiche l'icône de la source active et la barre de niveau du volume avec une valeur numérique.

Touchez la flèche déroulante du côté droit de l'alerte relative au volume pour afficher et modifier éventuellement le niveau du volume des autres sources (Média, Téléphone, Sonnerie, Navigation et Reconnaissance vocale).

La fenêtre contextuelle de contrôle du volume peut être fermée en touchant n'importe où en dehors de la fenêtre contextuelle ou en appuyant sur la touche « X » dans l'angle supérieur droit, autrement elle se ferme automatiquement après un délai de 5 secondes après le dernier contact.



## 5 Chargeur sans fil

Le Chargeur sans fil vous permet de recharger votre téléphone mobile (s'il prend en charge cette technologie) sans devoir le connecter au port de charge par un câble (voir « Équipements intérieurs » dans la section « Pour connaître le véhicule »).

## 6 Ports multimédias

Pour plus de renseignements, voir « Équipements intérieurs » dans la section « Pour connaître le véhicule ».

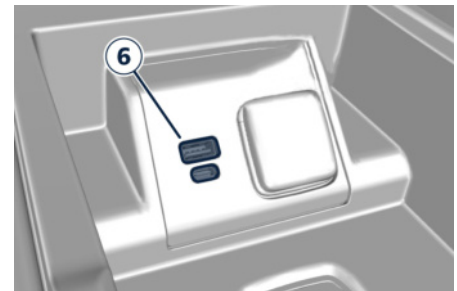



## Barre d'état principale sur l'écran MIA

Maserati configure la barre d'état principale : certaines touches constitutives de la barre peuvent être personnalisées en fonction des exigences personnelles, comme cela est expliqué dans la partie « Personnalisation de la barre d'état et de catégorie principale » dans ce chapitre.

La composition de la barre d'état principale est indiquée brièvement ci-dessous. Pour de plus amples informations, voir le guide « Maserati Intelligent Assistant™ (MIA) » inclus dans la documentation de bord.

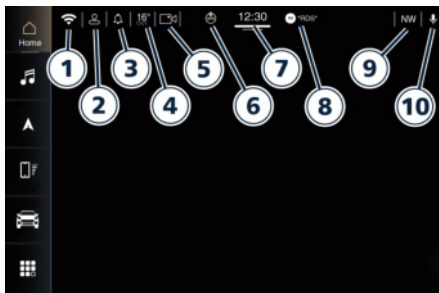

- 1 Point d'accès Wi-Fi (personnalisable).
- 2 Profils (personnalisables).
- 3 Notifications (personnalisables).
- 4 Température extérieure (personnalisable).
- 5 Caméra de recul (personnalisable).
- 6 Géolocalisation.
- 7 Horloge (Clock).
- 8 Case d'alerte d'état.
- 9 Boussole (personnalisable).
- 10 Reconnaissance vocale passager - VR (personnalisable).

### REMARQUE:

Les images peuvent représenter une barre d'état principale autre que celle de votre MIA.

## Barre de catégorie principale sur l'écran MIA

Les touches de fonction situées sur la partie gauche de l'écran MIA

représentent les catégories principales par défaut et sont brièvement indiquées ci-dessous. La figure illustre la barre de menu principale d'une voiture équipée d'un navigateur.



Maserati configure la barre de catégorie principale : l'utilisateur peut réorganiser ses menus en fonction d'exigences individuelles, comme cela est expliqué dans la partie « Personnaliser la barre d'état et de catégorie principale » dans ce chapitre.

Pour afficher le nom des touches de fonction dans la barre de catégorie principale, il est nécessaire d'activer la fonction « Montrer étiquettes barre catégorie principale » (Show Main Category Labels) dans le sous-menu « Affichage » (Display) de l'écran « Réglages » (Settings) à la page « Véhicule » (Vehicle).

**REMARQUE:**

Les images peuvent représenter une barre de catégorie principale autre que celle de votre MIA.

Pour de plus amples informations sur « Accueil » (Home), « Média » (Media), « Nav » (Navigation), « Véhicule » (Vehicle), « Téléphone » (Phone) et « Applis » (Apps), voir le guide « Maserati Intelligent Assistant™ (MIA) » inclus dans la documentation de bord. Appuyez sur ces touches de fonction pour accéder à la liste des fonctions pouvant être configurées par l'utilisateur.

- 1 Touche « **Accueil** » (Home)  
Appuyez sur cette touche pour entrer sur la page d'accueil à partir de laquelle vous pouvez choisir parmi tous les « widgets » (applications) disponibles celui correspondant à la fonction à afficher.
- 2 Touche « **Média** » (Media)  
Appuyez sur cette touche de fonction pour accéder aux sources multimédia telles que : Radio, périphérique USB et Bluetooth dans la mesure où le média requis est présent.
- 3 Touche « **Nav** » (si le véhicule en est équipé)  
Appuyez sur cette touche pour accéder à la fonction de Navigation.

- 4 Touche « **Téléphone** » (Phone)  
Appuyez sur cette touche pour accéder à la fonction Téléphone du système MIA qui peut être configurée ou contrôlée grâce au système MIA.
- 5 Touche « **Véhicule** » (Vehicle)  
Appuyez sur cette touche logicielle pour accéder aux menus « Mon véhicule » (My Car), « Performance » (Performance), « Commandes » (Controls) et « Réglages » (Settings) à partir desquels sélectionner les fonctions programmables par l'utilisateur et l'ADAS à paramétrer. Les fonctions peuvent être sélectionnées et réglées ou allumées/éteintes en appuyant sur la touche de fonction concernée (voir « Fonctions du menu Commandes sur le MIA » dans la présente section).
- 6 Touche « **Applis** » (Apps)  
Appuyez sur cette touche logicielle pour accéder à la page des applications à partir de laquelle sélectionner l'application à afficher parmi celles qui sont proposées, à savoir : « Favoris » (Favourites), « Récent » (Recent), « Catégories » (Categories) et « Tous » (All).

**Extinction du rétro-éclairage de l'écran tactile**

Si le rétro-éclairage de l'écran devient gênant pendant la conduite, il est possible de l'éteindre en appuyant sur la touche tactile capacitive ON/OFF  décrite dans « Dispositifs et commandes manuels » de ce chapitre (l'audio sera également désactivé). Pour éteindre l'écran tactile MIA, effleurez la touche de fonction « Écran Off » dans le menu « Commandes » (Controls) de la page « Véhicule » (Vehicle).

**Avertissements de l'écran tactile****IMPORTANT !**

- NE fixer AUCUN objet sur l'écran tactile, ce qui risquerait de l'endommager.
- N'utilisez aucun objet dur ou tranchant (stylo, clé USB, bijou, etc.) pour appuyer sur l'écran tactile : vous pourriez rayer sa surface.
- Ne vaporisez aucun liquide ni produit chimique caustique directement sur l'écran ! Utilisez un chiffon microfibre propre et sec pour nettoyer l'écran tactile.
- Au besoin, utilisez un chiffon non pelucheux imbibé d'une solution de nettoyage telle que de l'alcool



isopropylique ou un mélange 50/50 d'alcool isopropylique et d'eau. Veillez à respecter les précautions et consignes d'utilisation du fabricant du solvant.

### Personnalisation de la barre d'état et de catégorie principale

Vous pouvez facilement personnaliser les touches des fonctions principales du système MIA indiquées dans la partie gauche de l'écran MIA, et certaines de celles de la barre d'état principale, en fonction de vos exigences, de la manière suivante :

- glissez-déposez la touche pour l'insérer dans la barre ;
- glissez-déposez l'icône correspondant à la fonction sélectionnée et déplacez-la jusqu'à ce qu'elle chevauche celle à remplacer.

## Fonctions du menu My Car sur le MIA

Le système MIA utilise une combinaison de touches de fonction capable d'accéder aux informations relatives au véhicule présentes dans le menu « My Car » de la page-écran « Véhicule » (Vehicle). Un raccourci pour régler ce menu est disponible sur la page-écran « Appis » (Apps).

Une fois sur l'écran « My Car », lisez les informations relatives au véhicule en utilisant les touches.

Appuyez sur la touche de fonction pour confirmer la sélection.

### REMARQUE:

Seule une touche ou zone de l'écran tactile peut être sélectionnée à la fois.

Dans ce mode, le système MIA vous permet d'accéder aux sous-menus suivants sur le côté gauche de la page d'écran : Généralités, Niveau d'huile, Pression de frein, Explorateur de mode de conduite. Un résumé du statut du véhicule s'affiche sur le côté droit.

### Généralités

En appuyant sur cette touche, la page de récapitulatif « My Car » affiche un résumé du statut de véhicule :

- Une table d'entretien avec kilomètres et jours jusqu'au « Prochain Entretien » ("Next Service") ;
- Un récapitulatif du véhicule avec des informations sur les roues. Un symbole (U) apparaîtra à côté de la roue soulignée en jaune en cas d'avertissement.
- Un récapitulatif du véhicule avec des informations sur le niveau d'huile. Un symbole (M) apparaîtra au-dessus du moteur souligné en rouge en cas d'avertissement.

### REMARQUE:

- En appuyant sur le symbole (U), la page sautera à la page de Pression des pneus.
- En appuyant sur le symbole (M), la page sautera à la page de niveau d'huile.

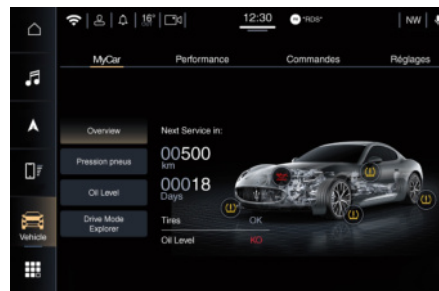

**REMARQUE:**

- Si aucun avertissement de pneu n'est détecté, aucun symbole ne s'affichera.
- Si aucun avertissement de niveau d'huile n'est détecté, aucun symbole ne s'affichera.
- Au cas où les systèmes ne sont pas disponibles ou en panne, l'indication de statut correspondant sera remplacées par des tirets.

**Pression des pneus (Tire pressure)**

En appuyant sur cette touche, la page de pression de pneus « My Car » affiche le gonflement actuel de chaque pneu.

Les unités de mesure seront converties de manière cohérente avec les réglages actuels (voir « Fonctions du Menu Réglages sur le MIA » dans ce chapitre). Les graphismes de voiture varieront en fonction du modèle et de la version.

Si un avertissement sur le pneu est présent, le pneu correspondant sera souligné en jaune avec la valeur de pression de sous-gonflement actuelle. Si un avertissement sur un pneu est présent, un bouton d'informations apparaîtra sur la page de pression des Pneus. En appuyant sur ce bouton, un

pop-up s'affichera sur l'écran de tableau de bord.

**Niveau d'huile**

En appuyant sur cette touche logicielle, la page de niveau d'huile « My Car » affiche le niveau d'huile actuel.

Suivez les instructions à l'écran pour mettre la valeur à jour. Si le levier de la barre est surligné en rouge, un message contextuel et une icône correspondante sont affichés sur le tableau de bord.

**Explorateur de mode de Conduite**

En appuyant sur cette touche, la page « Explorateur de mode de Conduite » ("Drive Mode Explorer") affiche comment les différents paramètres dynamiques du véhicule sont configurés dans les différents modes de conduite.

L'écran montre des informations relatives au mode de conduite sélectionné actuellement.

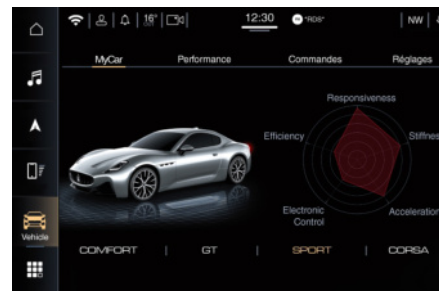
**REMARQUE:**

- Les autres informations de modes de conduite peuvent être affichées en appuyant sur l'étiquette de mode de conduite correspondante uniquement lorsque le véhicule est immobile.
- Lorsque le véhicule commence à bouger, les informations de modes de conduite actuelles sont affichées automatiquement et l'accent est mis sur le mode de conduite actuel. Les autres boutons de modes de conduite sont désactivés.

Pour les versions RGS, en mode CORSA, il est recommandé de désactiver les systèmes FCW et ALM dans le menu « Track Experience » approprié, pour une meilleure expérience de conduite sur piste.

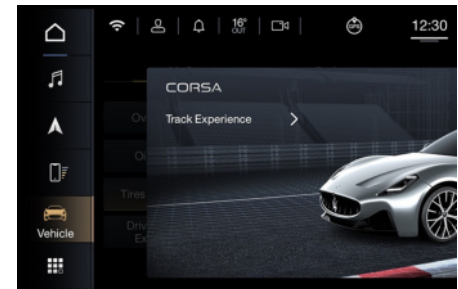



### Fonctions du menu Performances sur le MIA

Le système MIA utilise une combinaison de touches de fonction capable d'accéder aux informations relatives au véhicule présentes dans le menu « Performance » de la page-écran « Véhicule » (Vehicle). Un raccourci pour régler ce menu est disponible sur la page-écran « Appis » (Apps). Après avoir accédé à l'écran « Performance » à l'aide des touches tactiles, vous pouvez lire les informations relatives au véhicule.

#### REMARQUE:

Le contenu des performances disponibles varie en fonction du modèle de véhicule et de l'équipement.

Le contenu des pages Performance est le suivi : Jauges techniques, historique de consommation, gestion du couple, course d'accélération et jauges accessoires.

Une barre défilante est affichée sur la partie gauche de l'écran. L'utilisateur peut sélectionner les sous-menus en faisant défiler/effleurant la liste du contenu.



#### Jauges techniques

Effleurez cette touche tactile pour afficher trois jauges sur la page « Jauges techniques » (Technical Gauges) : Pression Boost (turbo, Boost pression (turbo), Couple moteur (Engine Torque) et Pression d'huile (Oil Pressure).

#### Historique de consommation

Effleurez cette touche tactile pour afficher un histogramme spécifique sur la page « Historique de consommation » (Consumption History) des performances :

Cet écran est composé d'un graphique à barres illustrant la consommation, et d'une barre de consommation instantanée (verticale) à droite.

La tendance de la consommation est visualisée par de nombreux exemples de droite à gauche ; chaque exemple est une colonne ; la colonne la plus proche de la consommation instantanée

représente toujours la valeur la plus récente et elle contient une couleur plus claire que celle des autres colonnes. La ligne horizontale orange indique la consommation moyenne.

#### REMARQUE:

Si le dernier échantillon n'est pas disponible, le système laisse une colonne vide à l'écran.

L'utilisateur peut réinitialiser toutes les données enregistrées en appuyant sur la touche logicielle dédiée.

Lorsque l'utilisateur effleure la touche logicielle de réinitialisation, un message contextuel de confirmation s'affiche ; le faire défiler et appuyer pour confirmer, ou effleurer la touche logicielle « Non » (No).

#### Gestion du couple

En effleurant cette touche logicielle, la page « Gestion du couple » (Torque Management) des performances affiche la répartition du couple entre les roues avant et arrière, ainsi qu'un pourcentage de pente.

Le couple est exprimé par des flèches dynamiques et un pourcentage sur chaque roue, et leur longueur change de manière dynamique.

## Course d'accélération

En effleurant cette touche logicielle, la page « Course d'accélération » (Drag Race) des performances affiche le contenu suivant, réparti en temps actuel, dernier temps et meilleur temps de la course :

- 0-100 km/h et 0-160 km/h temps
- 0-200 m temps et vitesse
- 0-400 m temps et vitesse
- Distance de freinage temps et vitesse

Le système enregistre constamment les valeurs précédentes et mémorise les meilleures. Lorsque ces conditions sont présentes, l'état actuel affiche « prêt »(ready) ; durant l'enregistrement, « Enreg. » (Rec.) est affiché. En cas d'interruption de la sessions, l'état « Incomplet » (Incomplete) est affiché.

Deux touches logicielles interactives sont affichées sur l'écran de droite : « Réinitialiser dernier » (Reset Last) et « Réinitialiser tout » (Reset All). « Réinitialiser dernier » (Reset Last) réinitialise la valeur indiquée dans la colonne « Dernier » (Last), tandis que « Réinitialiser tout » (Reset All) réinitialise toutes les valeurs.

Lorsque l'utilisateur touche le bouton de réinitialisation, un message contextuel de confirmation s'affiche ; le faire défiler et appuyer pour confirmer, ou effleurer la touche logicielle « Non » (No).

## Jauges accessoires

Effleurez cette touche tactile pour afficher trois jauges sur la page « Jauges accessoires » (Accessory Gauges) : Température d'huile, température de transmission et tension de batterie.

## Fonctions du menu Commandes sur le MIA

Le système MIA utilise une combinaison de touches de fonction capable d'accéder et de modifier les fonctions programmables par l'utilisateur présentes dans le menu « Commandes » (Controls) ou « Réglages » (Settings) de la page-écran « Véhicule » (Vehicle). Un raccourci pour régler les fonctions programmables par l'utilisateur est disponible sur la page-écran « Applis » (Apps).

Une fois sur l'écran « Commandes » (Controls), utilisez les touches de fonction pour faire défiler et modifier les paramètres des fonctions programmables par l'utilisateur. Appuyez sur la touche de fonction pour confirmer la sélection.





## Instruments et commandes de la planche

Certaines fonctions ne peuvent être activées/désactivées qu'avec la touche correspondante, laquelle sera surlignée en jaune (exemple : « Obscurcisseur de rétroviseur » (Mirror Dimmer)).

D'autres fonctions peuvent avoir une ou plusieurs pages d'instructions/paramètres auxquels on accède en appuyant sur la touche de fonction correspondante (exemple : Caméra panoramique (Surround View Camera)).

### REMARQUE:

- **Tous les réglages doivent être édités avec le dispositif d'allumage sur la position ON (Activé).**
- **Certaines fonctions programmables par l'utilisateur sont en option ou concernent un modèle/une version spécifiques et peuvent ne pas être disponibles sur votre véhicule.**
- **Seule une touche ou zone de l'écran tactile peut être sélectionnée à la fois.**
- **Screen Off (écran désactivé)**  
Cette fonction vous permet d'éteindre le rétroéclairage de l'écran du MIA si celui-ci devient gênant pour la conduite.
- **Obscur. rétroviseur (Mirror Dimmer)**  
Cette touche de fonction permet de désactiver ou réactiver la fonction d'obscurcissement automatique. Pour

plus de détails, voir « Rétroviseurs » dans la section « Avant de conduire ».

- **Caméra panoram. (Surround View Camera)**

En activant cette fonction, le système utilise les quatre caméras pour surveiller la zone entourant le véhicule lorsque le levier de vitesse est placé en mode P (Park, stationnement), N (Neutral, neutre) ou D (Drive, conduite). Lorsque la fonction est activée par le biais de la touche logicielle « Caméra panoramique » (Surround View Camera) sur l'écran « Commandes » ou en déplaçant le levier de vitesses sur la position R (Reverse, marche arrière), la vue initialisée sera la vue par défaut (associée à la sélection actuelle du levier de vitesses).

Pour plus de détails, voir « Système de caméra panoramique » dans la section « Systèmes d'aide à la conduite et au conducteur ».

- **Caméra de recul**

Cette fonction vous permet d'allumer la caméra de recul.

Pour plus de détails, voir « Caméra de stationnement arrière » dans la section « Systèmes d'aide à la conduite et au conducteur ».

- **Boîte à gants (Glove box)**

Cette fonction vous permet de saisir un code PIN à 4 chiffres pour verrouiller

et déverrouiller la boîte à gants de la planche côté passager.

Pour plus de détails, voir « Accès au compartiment de la boîte à gants » dans « Avant de conduire ».

## Fonctions du menu Réglages sur le MIA

Le système MIA utilise une combinaison de touches de fonction capable d'accéder et de modifier les fonctions programmables par l'utilisateur présentes dans le menu « Commandes » (Controls) ou « Réglages » (Settings) de la page-écran « Véhicule » (Vehicle). Un raccourci pour régler les fonctions programmables par l'utilisateur est disponible sur la page-écran « Appis » (Apps).

Une fois sur l'écran « Paramètres » (Settings), utilisez les touches de fonction pour faire défiler et modifier les paramètres des fonctions programmables par l'utilisateur.

### REMARQUE:

- Tous les réglages doivent être édités avec le dispositif d'allumage sur la position **ON (Activé)**.
- Certaines fonctions programmables par l'utilisateur sont en option ou concernent un modèle/une version spécifiques et peuvent ne pas être disponibles sur votre véhicule.
- Seule une touche ou zone de l'écran tactile peut être sélectionnée à la fois.

### Modes de réglage d'une fonction

Pour entrer dans la fonction désirée, appuyez sur la touche correspondante

dans la liste latérale (l'exemple montre « Affichage » (Display)).



Pour parcourir les fonctions de la liste, déplacez le curseur vers le haut ou le bas, ou touchez la flèche  $\nabla$  ou  $\blacktriangle$  jusqu'à ce que la fonction à paramétrer soit affichée. Pour monter et descendre dans la liste des options de réglage disponibles, appuyez sur les touches  $\blacktriangle$  ou  $\nabla$  et le curseur à droite de l'écran. Sur cette page-écran, une ou plusieurs cases peuvent indiquer l'état ou les variantes possibles de la fonction. Une case cochée indique que la fonction correspondante est active.

En présence d'une ligne de réglage avec de nombreuses options :

- le fait d'appuyer sur l'option qui n'est pas sélectionnée (pas de coche au niveau de l'option) déplace le sélecteur et modifie l'option en conséquence ;
- si vous appuyez sur une option déjà sélectionnée (coche de sélection),

aucune action ne se produit (maintien de la sélection de l'option).

En présence d'une ligne de réglage avec une seule option :

- s'il s'agit d'un réglage marche/arrêt (exemple : « Bip écran tactile » (Touchscreen Beep)), le fait d'appuyer sur l'option permet de la sélectionner/désélectionner (la coche apparaît/disparaît). Le même comportement se produit quand vous appuyez sur toute la zone de la ligne ;
- en cas de réglage d'une option parmi tant d'autres (exemple : « Anglais » (English) sous la fonction « Langue » (Language)), le fait de toucher l'option ne déclenche aucune action (maintien de la coche). Dans ce cas également, le même comportement se produit quand vous appuyez sur toute la zone de la ligne.

Quand vous êtes dans une fonction associée aux touches +/- :

- appuyez sur la touche +/- pour augmenter ou diminuer la valeur. Le fait d'appuyer en dehors de la zone +/- ne déclenche aucune action ;
- quand la valeur maximale +/- est atteinte, la touche de fonction +/- devient grise.

Au terme de la procédure, touchez la flèche vers l'arrière  $\blacktriangleleft$  pour revenir au menu précédent.



## Instruments et commandes de la planche

Dans ce mode, le système MIA vous permet d'accéder aux fonctions programmables suivantes : Affichage, Mon Profil, Sécurité et Aide à la conduite, Horloge et Date, Téléphone/Bluetooth, Reconnaissance vocale, Navigation, Caméra, Rétroviseurs et essuie-glaces, Feux, Freins, Portes et verrouillages, Sièges et confort, Options avec contact coupé, Suspension, Audio, Notifications, Réglage radio, Géolocalisation, Mises à jour du logiciel, Informations du système et Réinitialisation.

### Affichage (Display)

Effleurez cette touche logicielle pour régler les modes suivants.

#### • **Language (Langue)**

Cet écran vous permet de sélectionner une langue pour toute la nomenclature d'affichage, y compris les fonctions de parcours et le système de navigation (si équipé). Les langues disponibles sont spécifiques pour les marchés de référence.

#### • **Mode affich. (Display Mode)**

Cet écran vous permet de sélectionner au choix le mode « Auto » ou « Manuel ».

#### • **Affichage de la luminosité de nuit**

Lorsque le mode « Manuel » est activé sous « Mode affich. », vous pouvez choisir la luminosité (conduite de nuit).

Ajustez la luminosité de 0 à 10 avec les touches de fonction « + » et « - » ou sélectionnez n'importe quel point sur la réglette entre les touches de fonction « + » et « - ».

#### • **Affichage de la luminosité de jour**

Lorsque le mode « Manuel » est activé sous « Mode affich. », vous pouvez choisir la luminosité (conduite de jour). Ajustez la luminosité comme expliqué précédemment sur le réglage « Nuit ».

#### • **Unités (Units)**

Sur cet écran, vous pouvez personnaliser chaque unité de mesure pouvant être affichée indépendamment sur l'écran de la planche et dans le système de navigation (si équipé). Les unités pouvant être sélectionnées sont énumérées ci-dessous :

- Unité de **Vitesse** :  
choisir entre : « km/h » ou « mph ».
- Unité de **Distance** :  
choisir entre : « km » ou « mi ».
- Unité de **Pression** :  
choisir entre : « kPa », « bar » ou « psi ».
- Unité de **Température** :  
choisir entre : « °C » ou « °F ».
- **Unité de consommation de carburant** :  
choisir entre : « L/100km », « km/L », « MPG (UK) » et « MPG (US) ».
- Unité de **Puissance** :

choisir entre : « kW », « HP (UK) » ou « HP (US) ».

- Unité de **Couple** :

choisir entre : « Nm » ou « lb-ft ».

#### • **Bip écran tactile (Touchscreen Beep)**

Dans ce menu, vous pouvez activer ou désactiver le signal sonore qui retentit lorsque l'on effleure une touche logicielle de l'écran tactile.

#### • **Montrer étiquettes barre catégorie principale (Show Main Category Bar Labels)**

Cette fonction permet d'afficher le nom des touches de fonction de la barre de catégorie principale.

#### • **Navigation virage par virage affichée sur le tableau de bord (Navigation Turn-by-Turn Displayed in Cluster)**

En sélectionnant cette fonction, la direction du prochain virage s'affiche au tableau de bord en même temps qu'une route programmée jusqu'à la destination.

#### • **Pop-up téléphone affichés sur tableau de bord (Phone Pop-ups Displayed in Cluster)**

Quand ce mode est sélectionné, un message contextuel s'affiche en cas d'appel entrant. Les informations associées à l'appel en cours sont disponibles en entrant dans le menu « Audio » à l'aide des boutons sur le côté gauche du volant.



### • Options du tableau de bord

Sur ce écran, vous pouvez personnaliser tous les paramètres secondaires énoncés ci-dessous, qui sont affichés sur le tableau de bord.

#### - **Trajet B sur la planche**

#### - **Pages Performance sur la planche:**

Choisissez votre affichage Performance favori du menu principal pour chaque mode de conduite.

#### - **Personnaliser des zones sur la planche:**

Personnalisez la zone supérieure gauche (10a) et droite (10b) du tableau de bord à l'aide de l'heure, de la date, de la température extérieure, de la boussole ou d'un espace vide.

#### - **Liste des widgets:**

Sélectionnez les widgets supplémentaires à afficher dans le menu des widgets du tableau de bord.

#### - **Contenu secondaire de la planche:**

Sélectionnez « texte de l'instruction » (Instruction Text) pour feuilleter le tableau de bord.

### • **Affichage tête-haute (Head Up Display)**

Sur cet écran, vous pouvez activer/désactiver ou personnaliser l'affichage tête-haute

#### - **Affichage tête-haute (Head Up Display)**

choisir entre : « On » ou « Off ».

#### - **Luminosité HUD :**

réglez la luminosité de 0 à 10 à l'aide des touches logicielles « + » et « - ».

#### - **Hauteur HUD :**

réglez la hauteur de 0 à 10 à l'aide des touches logicielles « + » et « - ».

#### - **Contenu HUD :**

sélectionnez l'affichage parmi : « Simple », « Standard » ou « Avancé » (Advanced).

### **Mon profil (My Profile)**

Effleurez cette touche logicielle pour personnaliser une liste de paramètres liés au profil extraits pour chaque sous-menu de paramétrage.

### **Aide sécurité et conduite (Safety & Driving Assistant)**

Effleurez cette touche logicielle pour régler les modes suivants.

#### • **Alerte collision frontale / Freinage d'urgence piétons (Forward Collision Warning / Pedestrian Emergency Braking)**

La fonction primaire de FCW est l'utilisation du radar avant et de la caméra avant afin de détecter la présence de véhicules et de piétons à l'avant, de fournir des avertissements au conducteur et éventuellement de freiner ou d'appliquer des coups de frein (si cette fonction est prévue). L'Alerte collision frontale - FCW est toujours activée : il est possible de

définir les avertissements, la sensibilité et l'aide du freinage actif.

La fonction FCW peut être réglée sur « Désactivé » (Off) ou « Activé » (On).

La sensibilité de l'Alerte collision frontale (FCW) peut être réglée sur « Près » (Near), « Moy » (Medium) ou sur « Éloigné » (Far).

L'état par défaut de la sensibilité du système FCW est « Moy » (Med).

Pour plus de détails, voir « Alerte collision frontale - FCW » dans la section « Systèmes d'aide à la conduite et au conducteur ».

#### • **Freinage d'urgence piétons (Pedestrian Emergency Braking)**

Si le paramètre PEB n'apparaît pas dans la liste des paramètres, il suivra le paramètre FCW.

#### • **Active Lane Management**

En activant cette fonction, le système ALM tente de maintenir le véhicule sur sa voie et peut intervenir directement sur le système de direction assistée électrique pour modifier la trajectoire du véhicule.

Le système peut être paramétré sur « Vibration Seulement » (Vibration only), « Assistant de direction uniquement » (Steering Assist only) et « Vibration + Assistant de direction » (Vibration + Steering Assist).



L'avertissement de voie peut être paramétré sur « Précoce » (Early, mode par défaut), « Moyen » (Medium) et « Tardif » (Late).

L'intensité de la vibration peut être paramétrée sur « Basse » (Low, mode par défaut), « Moyen » (Medium) et « Haute » (High).

L'intensité de l'assistant de direction peut être paramétrée sur « Basse » (Low, mode par défaut), « Moyen » (Medium) et « Haute » (High).

### • **Traffic Sign Assist**

En activant cette fonction, la caméra numérique tournée vers l'avant, aidée par les cartes du système de navigation, est en mesure de détecter les panneaux routiers (Défense de dépasser, etc.) et les limitations de vitesse. Ces panneaux routiers sont affichés par le système d'Aide à la signalisation routière (TSA) sur l'écran du tableau de bord ainsi qu'une éventuelle alarme lorsque le véhicule dépasse la vitesse autorisée.

Pour plus de détails, voir « Assistant de signalisation routière - TSA » dans la section « Systèmes d'aide à la conduite et au conducteur ».

### • **Aide au stationnement Park Assist**

Le système d'aide au stationnement (Park Assist) détecte les objets situés devant et derrière le véhicule lorsque

la transmission est en mode arrière R (Reverse, marche arrière), D (Drive, conduite) ou N (Neutral, neutre) et que la vitesse du véhicule est inférieure à 11 km/h.

Le système peut être activé ou éteint. Pour plus de détails, voir « Aide au stationnement » dans la section « Systèmes d'aide à la conduite et au conducteur ».

### • **Capteurs avant ParkSense actifs durant la conduite**

Si cette fonction est activée, lorsque le conducteur passe du mode stationnement P (Park) ou neutre N (Neutral) à la position de conduite D (Drive), les capteurs de stationnement avant sont activés. Si cette fonction n'est pas active, lorsque le conducteur passe du mode de conduite P (Park, stationnement) ou N (Neutral, neutre) à D (Drive, conduite), les capteurs de stationnement ne sont PAS activés.

### • **Volume du signal de détection avant ParkAssist (Front ParkAssist Volume)**

Lorsque cette fonction est sélectionnée, le volume du carillon des capteurs d'aide au stationnement (Park Assist) avant peut être réglé au niveau « Bas » (Low), « Moy. » (Medium) ou « Haut » (High). « Moy. » (Medium) est le réglage par défaut.

Le système garde en mémoire la dernière configuration connue au fil des cycles d'allumage.

### • **Volume du signal de détection arrière ParkAssist (Rear ParkAssist Volume)**

Lorsque cette fonction est sélectionnée, le volume du carillon des capteurs d'aide au stationnement (Park Assist) arrière peut être réglé au niveau « Bas » (Low), « Moy. » (Medium) ou « Haut » (High).

« Moy. » (Medium) est le réglage par défaut.

Le système garde en mémoire la dernière configuration connue au fil des cycles d'allumage.

### • **Freinage de stationnement actif**

Lorsque cette fonction est active, lorsque le véhicule recule en mode R (Reverse, marche arrière) à 11 km/h (7 mph) et qu'un obstacle est relevé, le système freine automatiquement.

### • **Avertissement de distance latérale**

Lorsque cette fonction est sélectionnée, l'écran panoramique affiche 4 arcs ou plus sur les côtés du véhicule dans la vue arrière.

### • **Alerte d'angle mort**

En activant cette fonction, le système tente d'éviter une collision entre le véhicule hôte et le danger potentiel d'une collision dans l'angle mort.



Cette fonction peut être réglée dans « Arrêt » (“Off”), « Lampes » (“Lights”) ou « Lampes + Carillon » (“Lights + Chime”).

Pour plus de détails, voir « Système d’avertissement d’angle mort - BSA » dans la section « Systèmes d’aide à la conduite et au conducteur ».

#### • **Airbag passager**

Lorsque cette fonction est sélectionnée, l’état actuel de l’airbag passager avant est modifié et il est affiché sur la console voûtée avant.

### **Horloge et date**

L’heure est visible sur l’horloge intelligente de la planche (voir « Horloge intelligente » dans cette section), sur le tableau de bord et sur l’écran MIA.

Cette fonction permet d’afficher et de définir les modes suivants.

#### • **Synchroniser l’heure avec le GPS**

Le signal radio synchronise l’heure automatiquement. Il est toutefois possible de régler le Mode de synchronisation automatique par l’intermédiaire du signal GPS.

#### • **Régl. heures (Set Time Hours)**

En sélectionnant ce Mode et en décochant la fonction « Synchronisation heure GPS », vous pouvez régler les heures manuellement de 1 à 24. Pour sélectionner, effleurez

les touches de fonction « + » ou « - » pour régler les heures.

#### • **Réglage minutes (Set Time Minutes)**

En sélectionnant ce mode et en décochant la fonction « Synchronisation heure GPS », vous pouvez régler les minutes manuellement de 0 à 59. Pour sélectionner, effleurez les touches de fonction « + » ou « - », comme pour les heures.

#### • **Format de l’heure (Time Format)**

Dans ce mode, vous pouvez sélectionner le format d’affichage de l’heure. Pour modifier le réglage actuel, touchez puis relâchez la touche logicielle « 12 h » ou « 24 h ».

#### • **Heure dans barre d’état (Show Time In Status Bar)**

Cette fonction vous permet d’activer/désactiver l’horloge numérique dans la barre d’état.

#### • **Réglage Date (sur le tableau de bord)**

Dans ce mode, vous pouvez configurer la date manuellement sur l’afficheur du tableau de bord. Effleurez les touches de fonction « + » ou « - » pour régler le jour, le mois et l’année.

#### • **Afficher la date et l’heure lorsque l’écran est éteint.**

Lorsque ce mode est activé, vous pouvez afficher l’horloge numérique et la date lorsque l’écran est éteint.

### **Téléphone/Bluetooth (Phone/Bluetooth)**

Appuyez sur cette touche pour sélectionner la fonction ayant trait aux téléphones connectés.

#### • **Device Manager**

En sélectionnant cette fonction par le biais de la touche « Téléphone » (Phone) dans la barre de catégorie principale, le système ouvre la page « Device Manager » afin de gérer les périphériques connectés.

#### • **Ne pas déran.-Ts (Do Not Disturb All)**

Lorsqu’elle est sélectionnée, cette fonction bloque les messages, les appels entrants ou les deux.

#### • **Enable Two Active Phones (Activer deux tél. actifs)**

En sélectionnant cette fonction, le système MIA active deux téléphones connectés par Bluetooth.

#### **REMARQUE:**

Vous pouvez consulter la liste des téléphones compatibles avec le système MIA, ainsi que leur niveau de compatibilité sur le site [www.maserati.com](http://www.maserati.com), ou bien contacter le Réseau d’Assistance Maserati.

#### • **Pop-up téléphone affichés sur tableau de bord (Phone Pop ups Displayed in Cluster)**



## Instruments et commandes de la planche

Quand ce mode est sélectionné, un message contextuel s'affiche en cas d'appel entrant. Les informations associées à l'appel en cours sont disponibles en entrant dans le menu « Audio » à l'aide des boutons sur le côté gauche du volant.

### Voix

Effleurez la touche de fonction « Voix » (Voice) pour accéder aux modes de commande vocale suivants.

- **Opt. vocales (Voice Options)**  
Sélectionnez au choix des commandes vocales « Femme » (Female) ou « Homme » (Male).
- **Wake Up Word**  
Lorsque les micros sont en mode écoute, cette fonction permet de sélectionner le message réveil à partir des options disponibles.
- **Voice Barge-in**  
Cette fonction permet de répondre à une réponse vocale avant qu'elle ne soit terminée.
- **Aff. liste des comm. (Show Command List)**  
Lorsque cette fonction est sélectionnée, il est possible de sélectionner les options suggérées au cours d'une session de commandes vocales.

### Navigation

Effleurez cette touche logicielle pour régler les modes suivants.

- **Afficher**
- **Affichage de la carte**
- **Trajets**
- **Sons & Alertes**
- **Autre**

### Caméra

Effleurez cette touche logicielle pour régler les modes suivants.

- **Délai de la caméra de vue panoramique**  
En sélectionnant cette fonction, l'image de la caméra panoramique reste affichée pendant 10 secondes après le changement de rapport de R (Reverse) = marche arrière, à moins que la vitesse du véhicule vers l'avant ne dépasse 13 km/h.
- **Directives pour la caméra de vue panoramique**  
En sélectionnant cette fonction, les indications de la caméra panoramique sont affichées à l'écran.
- **Temporisation de caméra de vision ar.**  
En sélectionnant cette fonction, l'image de la caméra de recul reste affichée pendant 10 secondes après le changement de rapport de R (Reverse) = marche arrière, à moins que la vitesse du véhicule vers l'avant ne dépasse 13 km/h.

- **Lignes directrices actives de la caméra de vision ar.**

En sélectionnant cette fonction, les indications de la caméra de recul sont affichées à l'écran.

- **Mur virtuel** 

En sélectionnant cette fonction, l'utilisateur peut activer ou désactiver l'affichage des obstacles virtuels dans la page de vision arrière sur l'écran MIA.

### Rétroviseurs & essuie-glaces

Effleurez cette touche logicielle pour régler les modes suivants.

- **Incl. rétrov. en marche arr. (Tilt Side Mirrors In Reverse)**  
Si cette fonction est sélectionnée, les rétroviseurs extérieurs s'inclinent vers le bas lorsque le dispositif d'allumage est en position **ON** et que la transmission est en mode R (Reverse, marche arrière). Les rétroviseurs reviennent à leur position précédente quand la transmission quitte le mode R (Reverse, marche arrière).
- **Rétrov. extér. rabattables (Auto Folding Side Mirrors)**  
En sélectionnant cette fonction, les rétroviseurs arrière se replient automatiquement quand le véhicule est verrouillé par la télécommande et quand le capot du coffre est fermé et verrouillé en appuyant sur le



bouton  sur le côté droit du bord extérieur du capot du coffre. Quand le véhicule et le capot de coffre seront déverrouillés, les rétroviseurs arrière seront automatiquement ouverts dans la position qu'ils avaient avant le verrouillage.

Si les rétroviseurs ont été repliés manuellement à l'aide du bouton sur le panneau de la porte côté conducteur, avant un verrouillage, ils devront être dépliés manuellement pour réactiver le comportement automatique.

#### • Phares avec essuie-g. (Headlights with Wipers)

En sélectionnant cette fonction, quand le commutateur des projecteurs est en position « AUTO », les phares s'allument environ 10 secondes après la mise en fonction des essuie-glaces. Les phares peuvent également s'éteindre quand les essuie-glaces sont désactivés s'ils ont été activés dans le mode actuel.

#### Phares (Lights)

Appuyer sur la touche logicielle « Phares » pour régler les modes suivants.

#### • Ret. extinc.phares (Headlight Off Delay)

Pour modifier l'état actuel du délai d'extinction des phares lorsque le

moteur est coupé, effleurez les touches logicielles « + » ou « - » pour régler la plage de temps voulue.

#### • Allumage phares à l'approche

En sélectionnant cette fonction, le conducteur peut choisir de garder les phares allumés pendant un certain temps lorsque les portes sont déverrouillées à l'aide de la télécommande ; pour ce faire, il doit effleurer les touches logicielles « + » ou « - ».

#### • Réveil de proximité

En sélectionnant cette fonction, les feux extérieurs, les feux de position, les feux de poignée et les feux des rétroviseurs extérieurs s'allument.

#### • Lumière courtoisie

En sélectionnant cette fonction, l'activation des phares est activée lors du déverrouillage du véhicule avec la télécommande, en appuyant sur les touches programmables « + » ou « - ».

#### • Allumage automatique phares

Lorsque cette fonction est sélectionnée, les feux de route se désactivent automatiquement dans certaines conditions. Pour plus d'informations, voir « Feux extérieurs » dans la section « Pour connaître le véhicule ».

#### • Phares adaptatifs (Adaptive Front Lights)

En sélectionnant cette fonction, les phares s'allument en fonction du capteur de lumière.

#### • Profondeur phares (selon conduite à droite ou à gauche)

En sélectionnant cette fonction, la distribution de l'éclairage des phares est modifiée lorsqu'un véhicule passe d'un pays où on roule à gauche à un pays où on roule à droite et vice versa.

#### • Clign. phares au verr. (Flash Lights with Lock)

Cette fonction fait clignoter les phares quand les portes sont verrouillées ou déverrouillées au moyen de la télécommande ou lors de l'utilisation de la fonction « Passive Entry ».

#### Freins

Effleurez cette touche logicielle pour régler les modes suivants.

#### • Frein de Stationnement Électrique

En sélectionnant et cochant cette fonction, l'EPB sera activé automatiquement si la transmission est réglée en mode stationnement P (Park).

#### • Entretien des Freins

En sélectionnant cette fonction, le système demandera au conducteur de désactiver l'EPB afin d'effectuer l'entretien des freins.



### Porte & verr. (Doors & Locks)

Effleurez cette touche logicielle pour régler les modes suivants.

#### • Autoclose (Auto Door Locks)

Lorsque cette fonction est sélectionnée, toutes les portes se verrouillent automatiquement lorsque le véhicule roule.

#### • Dév. portes à sortie (Auto Unlock on Exit)

En sélectionnant cette fonction, toutes les portes se déverrouillent quand le véhicule est arrêté, la transmission occupe le mode stationnement P (Park) ou neutre N (Neutral) et la porte du conducteur est ouverte.



#### • Clign. phares au verr. (Flash Lights with Lock)

Cette fonction fait clignoter les phares quand les portes sont verrouillées ou déverrouillées au moyen de la télécommande ou lors de l'utilisation de la fonction « Passive Entry ».

#### • Klaxon lors du verrouillage (🔔)

Lorsque cette fonction est sélectionnée, l'avertisseur sonore retentit au moment du verrouillage ou déverrouillage des portes avec la télécommande. L'état par défaut de cette fonction est réglé sur "Off" (pas de son). Le client peut changer le statut pour avoir un confort, en suivant la réglementation de son pays.

#### • Déverrouillage premier appui télécommande (1st Press of Key Fob Unlocks)

En sélectionnant cette fonction, vous ne devez configurer que le mode pour la porte conducteur sinon, toutes les portes se déverrouillent à la première pression sur le bouton  de la télécommande. Lorsque le mode « Porte conducteur » (Driver Door) est sélectionné, vous devez appuyer deux fois sur le bouton  de la télécommande pour déverrouiller les portes du passager.

En mode de déverrouillage « Toutes les portes » (All Doors) au 1er appui, toutes les portes se déverrouillent dès la première pression sur le bouton  de la télécommande.

#### • Réglages personnels liés à la télécommande (Personal Settings Linked to Key Fob)

La sélection de ce mode permet d'associer les paramètres de position du conducteur à la télécommande RKE. Ces paramètres seront appliqués en appuyant sur la touche  de la télécommande lorsque le dispositif d'allumage est en position **ON**.

#### • Alerte capot du coffre motorisé (🔔)

En sélectionnant cette fonction, le système émet une alerte lorsque le

capot du coffre motorisé est soulevé ou abaissé.

#### • Capot du coffre motorisé Mains libres

Pour éviter toute ouverture accidentelle du capot du coffre motorisé avec la fonction Mains libres d'un mouvement du pied, il est possible de désactiver cette fonction. Cette opération est recommandée quand vous devez laver votre voiture (pour de plus amples informations, se référer à la partie « Ouverture et fermeture du capot du coffre motorisé » dans la section « Avant de conduire »).

#### • Verrouillage éloignement

Si vous vous éloignez du véhicule, celui-ci sera automatiquement verrouillé dès que vous aurez quitté la zone d'éloignement.

#### REMARQUE:

Vérifiez que le véhicule est verrouillé par le biais de l'animation des feux ou du déclenchement du signal sonore.

### Sièges et confort

Appuyez sur cette touche de fonction pour régler les modes suivants.

#### • Mise en marche automatique de la fonction Confort

Cette fonction permet d'activer les options de confort du siège conducteur au démarrage du moteur.



Le siège chauffé/ventilé du conducteur et/ou le volant chauffé seront automatiquement activés par des températures inférieures à 4 °C. Lorsque les températures sont au-dessus de 26 °C, la ventilation du siège conducteur sera activée.

## Options avec contact coupé (Key Off Options)

Cette fonction permet de définir certaines fonctions après l'arrêt du moteur.

### • Ret. extinc.phares (Headlight Off Delay)

Pour modifier l'état actuel du délai d'extinction des phares lorsque le moteur est coupé, effleurez les touches logicielles « + » ou « - » pour régler la plage de temps voulue.

### • Retard de mise à l'arrêt de la radio

Pour modifier l'état actuel du délai d'extinction de la radio lorsque le moteur est coupé, effleurez les touches logicielles « + » ou « - » pour régler la plage de temps voulue.

### REMARQUE:

Si vous allumez le MIA (bouton de mise sous tension) avec le délai d'extinction de la radio réglé, la luminosité de l'écran diminue au minimum pour préserver la batterie.

### • Radio éteinte avec la porte

Lorsque cette fonction est sélectionnée, la radio reste allumée tant que la portière du conducteur ou du passager est ouverte, ou jusqu'à la fin de la période de retard de mise à l'arrêt de la radio sélectionnée.

## Suspension

Cette fonction permet d'afficher et de paramétrer les modes du système de suspension suivants.

### • Afficher messages suspensions (Display Suspension Messages)

Sélectionnez ce mode pour choisir d'afficher tous les messages liés à la suspension [option « Tous » (All)] ou uniquement les messages d'avertissement concernant la suspension [option « Alarme seulement » (Warning only)].

### • Mode Cric (Mise à niveau automatique à l'arrêt)

Sélectionnez ce mode pour désactiver la suspension pneumatique et éviter une mise à niveau automatique lorsque le véhicule doit être soulevé pour changer une roue ou un pneu.

### • Modes auxiliaires

Sélectionnez ce mode pour choisir :

- **Mode Transport** permet d'abaisser la suspension automatique à la hauteur normale de fonctionnement et désactiver le fonctionnement du système pour aider au chargement et

au transport du véhicule, par exemple sur une plateforme ou un camion de remorquage

- **Mode Alignement des roues** permet d'éviter l'alignement automatique des suspensions pneumatiques lors d'une opération d'entretien des suspensions et / ou des pièces de la direction

- **Off** (mode par défaut)

## Audio

Cette fonction permet d'afficher et de définir les modes audio disponibles, selon le type de système audio installé sur la voiture.

### • Paramétrages audio

Cette fonction permet d'accéder au sous-écran et à l'ensemble des éléments de paramétrage audio.

Les réglages suivants se réfèrent au système audio « High Premium ».

### • Balance/Fondu (Balance/Fade)

Cet écran permet de régler les paramètres de balance et de fondu. Touchez l'icône haut-parleur et faites-la glisser à l'aide des flèches pour la régler.

### • Égaliseur (Equalizer)

Cet écran permet de paramétrer les réglages « Basses » (Bass), « Moyens » (Mid), « Aigus » (Treb) et « Extra basses » (XBass). Effectuez les réglages avec les touches « + » et « - » ou faites défiler et appuyez sur



n'importe quel point de l'échelle entre les touches « + » et « - ».

### • **Volume adapté selon la vitesse (Speed Adjusted Volume)**

Cette fonction augmente ou diminue le volume en fonction de la vitesse du véhicule. Pour modifier le réglage du volume en fonction de la vitesse, effleurer la touche logicielle « Off », « 1 », « 2 » ou « Max ».

### • **Surround Sound**

Cette fonction active le mode de simulation d'un son surround. Réglages disponibles : « Off », « 2D » et « 3D ».

### • **Intensité du son Surround**

Cette fonction permet d'augmenter ou de diminuer l'intensité du son Surround. Réglez avec les touches de fonction « + » et « - » ou faire défiler et touchez la barre entre les touches de fonction « + » et « - ».

### • **Lecture auto (Auto Play)**

Lorsqu'un appareil portatif est connecté au système MIA via un port USB, il lit automatiquement les morceaux si cette fonction est activée (On).

### • **Mise en marche automatique de la radio**

La fonction comporte trois modes : « ON », « OFF » et « Rappeler le dernier » (Recall Last). Réglée sur « OFF », la Radio ne s'allumera pas après un cycle d'allumage. Réglée sur

« ON », la Radio s'allumera après un cycle d'allumage. Si vous sélectionnez « Rappeler le dernier » (Recall Last), la Radio rappelle le dernier mode.

### • **Radio éteinte avec la porte**

Lorsque cette fonction est sélectionnée, la radio reste allumée tant que la portière du conducteur ou du passager est ouverte, ou jusqu'à la fin de la période de retard de mise à l'arrêt de la radio sélectionnée.

### • **Réglage de volume (Volume Adjustment)**

Utiliser cet écran pour ajuster les réglages de volume des sources différentes (Média, Téléphone, Navigation et Reconnaissance Vocale). Toucher et tirer la barre ou utiliser les touches « - » et « + » pour ajuster le volume.

### • **Mode Réglage radio (Tuning)**

Cet écran permet de choisir l'un des 2 réglages de caractérisation de l'expérience d'écoute (pour de plus amples informations, voir le paragraphe « Système audio » du chapitre « Pour connaître le véhicule »).

### • **Expansion de média (Media Expander)**

Application d'un algorithme pour le traitement des fichiers MP3 ou pour les sources basse résolution/comprimées, afin d'améliorer la qualité du son. Réglages disponibles : « On » et « Off ».

## Notifications

Effleurez cette touche logicielle pour régler les modes suivants.

### • **Sons des notifications**

En sélectionnant cette fonction, le volume des notifications peut être allumé et éteint.

### • **Fenêtre textuelle des tiroirs d'applis favorites (App Drawer Favoriting Popups)**

Cette fonction permet d'activer ou de désactiver des fenêtres textuelles pour les « Applis favorites » (App Favorited).

### • **Fenêtre textuelle des tiroirs d'applis non favorites (App Drawer Unfavoriting Popups)**

Cette fonction permet d'activer ou de désactiver des fenêtres textuelles pour les « Applis non favorites » (App Unfavorited).

### • **Nouveaux pop-up message texte (New Text Message Popups)**

Cette fonction permet d'activer et de désactiver la réception/stockage d'un pop-up pour les nouveaux messages textuels de n'importe quel téléphone connecté.

### • **Msg Appels manqués (Missed Calls Message)**

Cette fonction permet d'activer et de désactiver la réception/stockage d'un pop-up pour les appels manqués de n'importe quel téléphone connecté.



### • **Pop-up de navigation (Navigation Popups)**

Cette fonction permet d'activer et de désactiver la réception/stockage de pop-up de navigation prédictifs et de tout autre pop-up de navigation pouvant être désactivé.

### • **Pop-up d'état du chargeur sans fil**

Cette fonction permet d'activer ou de désactiver les pop-up d'état du chargeur sans fil.

### • **Fenêtres de changement de mode de conduite (Drive Mode Transition Popups)**

Cette fonction permet d'activer et de désactiver les pop-up de modification du mode de conduite sur l'écran MIA.

## **Réglage radio (Radio Setup)**

Cette touche de fonction permet de paramétrer certaines options d'écoute.

### • **Messages de trafic routier**

En sélectionnant cette fonction, le système interrompt temporairement les systèmes de réception et média fin de transmettre les bulletins d'information routière.

### • **Annonces DAB (DAB Announcement)** (si prises en charge)

La radio numérique élargit la sélection des stations, ajoutant aussi de nombreux canaux spécialisés.

En sélectionnant le type de fréquence DAB, vous pouvez entendre des annonces de type connexion et des catégories d'annonces.

### • **Catég. annonces DAB (DAB Announcement Categories)**

En sélectionnant « Catégories d'annonces DAB » (DAB Announcements Categories) (si prises en charge) des catégories supplémentaires sont affichées, telles que : alarme, annonces événement, etc.

• Tous ces éléments peuvent être réglés sur « On » ou « Off ».

### • **Fréquence alternative**

En sélectionnant cette fonction, le système permet à la fréquence de changer automatiquement pour maintenir le signal le plus puissant.

### • **Régional**

En sélectionnant cette fonction, le système donne la priorité aux services régionaux permettant la commutation automatique vers les stations en réseau.

## **Géolocalisation**

Effleurez cette touche logicielle pour régler les modes suivants.

### • **Géolocalisation**

Cette fonction permet de désactiver ou de réactiver le suivi GPS à l'intérieur du véhicule.

## **Mises à jour du logiciel**

Effleurez cette touche logicielle pour régler les modes suivants.

### • **Télécharg. logiciel via Wi-Fi (Software Downloads over Wi-Fi)**

Cette fonction vous permet de télécharger le logiciel MIA par Wi-Fi.

## **Informations du système**

Effleurez cette touche logicielle pour régler les modes suivants.

### • **Informations sur la version (Version Information)**

Cette fonction permet d'accéder à la page de données relatives à la version du logiciel installé sur le MIA.

### • **Informations sur la licence**

## **Réinitialisation**

Appuyez sur cette touche pour paramétrer les fonctions vous permettant de réinitialiser les données, les applications et le mot de passe utilisés par le système MIA.

### • **Redémarrer radio**

### • **Réin. App Drawer à ordre pr défaut (Reset App Drawer to Default Order)**

En sélectionnant cette fonction, l'utilisateur est invité à confirmer la réinitialisation aux paramètres par défaut du tiroir d'applications par une fenêtre contextuelle. Sélectionnez « Oui » (Yes) pour restaurer les applis ou « Annuler » (Cancel) et « X » pour



fermer la fenêtre contextuelle sans réinitialiser le tiroir d'applications.

### • Rest. param. par défaut (Restore Setting to Default)

Lorsque cette fonction est sélectionnée, « Horloge » (Clock), « Audio » et « Réglages radio » (Radio Settings) reviennent aux paramètres par défaut.

Lors de l'exécution de cette fonction, une fenêtre contextuelle s'affiche demandant à l'utilisateur de confirmer la réinitialisation aux paramètres par défaut. Pour réinitialiser les paramètres par défaut, sélectionnez « Oui » (Yes) ; pour quitter la fonction « Annuler » (Cancel) et « X ». Une fois les paramètres réinitialisés, une fenêtre contextuelle s'affiche confirmant que les paramètres ont été réinitialisés à leur valeur par défaut, après quoi le système MAI redémarre.

### • Effacer données personnelles (Clear Personal Data)

Lorsque cette fonction est sélectionnée, elle supprime les données personnelles concernant les réglages et/ou options ayant été modifiées par rapport aux paramètres d'usine et elle supprime aussi de la mémoire système les périphériques Bluetooth, les applis et les pré-réglages.

Pour supprimer les informations personnelles, sélectionnez cette fonction ; une fenêtre contextuelle s'affiche alors vous demandant de confirmer la suppression de toutes les données personnelles. Pour effacer les paramètres par défaut, sélectionnez « Oui » (Yes) ; pour quitter la fonction « Annuler » (Cancel) et « X ». Une fois les données effacées, une fenêtre contextuelle s'affiche confirmant que les données personnelles ont été effacées, après quoi le système MAI redémarre.

### REMARQUE:

Cette fonction est garantie quand :

- le véhicule est à l'arrêt quand le dispositif d'allumage est sur ON.
- 15 minutes se sont écoulées depuis la mise à l'arrêt du véhicule (y compris l'écran MIA) ; l'opération sera effectuée la prochaine fois que le contact sera mis.

Le non-respect des indications précédentes risque de provoquer l'arrêt partiel ou total de l'exécution de la fonction.

### • Réin. Mot de passe Wi-Fi pour proj. (Reset Wi-Fi Password for Projection)

En sélectionnant cette fonction, une fenêtre contextuelle invite l'utilisateur à confirmer son intention de modifier le mot de passe de la Wi-Fi. Cliquez

sur « Oui » (Yes) puis « OK » pour réinitialiser le mot de passe ou sur « Annuler » (Cancel) et « X » pour fermer la fenêtre contextuelle sans réinitialiser le mot de passe de la Wi-Fi.

### • Réinitialisation des valeurs Performance

En sélectionnant cette fonction, une fenêtre contextuelle invite l'utilisateur à confirmer son intention de réinitialiser les valeurs de performance. Cliquez sur « Oui » (Yes) puis « OK » pour réinitialiser les valeurs ou sur « Annuler » (Cancel) et « X » pour fermer la fenêtre contextuelle sans réinitialiser les valeurs de performance.

### • Réinit. usine (Factory Reset)

En sélectionnant cette fonction, une fenêtre contextuelle invite l'utilisateur à confirmer son intention de réinitialiser le MIA aux paramètres d'usine par défaut. En cas de réponse positive « Oui » (Yes), Le MIA est redémarré et la caméra de recul, la radio, l'appel SOS et les fonctions d'aide à la conduite ne sont plus disponibles. Cette opération peut prendre plusieurs minutes. Sélectionnez « Annuler » (Cancel) ou « X » pour fermer la fenêtre contextuelle sans réinitialiser les paramètres par défaut.



## Association d'un téléphone cellulaire

### REMARQUE:

Cette opération n'est possible que si le véhicule est à l'arrêt parce que la fonction « Ajouter dispositif » (Add Device) est désactivée quand la voiture est en mouvement.

1. Vérifier que la fonction Bluetooth® est activée sur le téléphone à associer.
2. Effleurez la touche « Téléphone » (Phone) sur la barre de catégorie principale du MIA. Si aucun appareil n'est appairé, une fenêtre contextuelle vous invite à le sélectionner.
3. Si vous choisissez « Oui » (Yes), le système recherchera les dispositifs disponibles sur votre téléphone mobile ayant la fonction Bluetooth® activée (passez à l'étape 7).
4. Si au contraire vous avez sélectionné « Non » (No) et vous désirez choisir entre l'un des téléphones déjà associés ou bien en associer un nouveau, le système chargera l'écran suivant.
5. Effleurez la touche « Device Manager » pour afficher les appareils associés.
6. Pour associer un nouvel appareil, effleurez la touche « Ajouter dispositif » (Add Device) pour lancer le processus d'association.

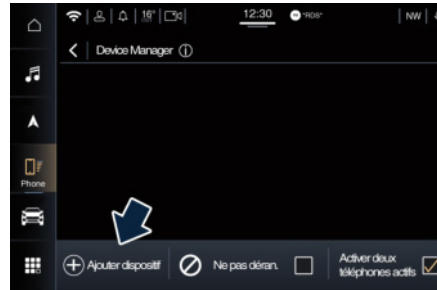

### REMARQUE:

Continuer la procédure en agissant sur le téléphone cellulaire à associer.

7. L'écran « Assoc. Bluetooth » (Bluetooth Pairing) sur lequel s'affiche un code PIN généré de façon aléatoire apparaît. Appuyez sur la touche « Chercher des disp. Bluetooth » (Search for Bluetooth Devices). Sur votre téléphone, les appareils disponibles se trouvent en général dans les menus « Réglages » (Settings) ou « Options Bluetooth » (Bluetooth Options). Dans le cas contraire, consulter la notice d'utilisation du téléphone cellulaire. Un code PIN généré de façon aléatoire s'affiche.
8. Si votre téléphone en cours d'association utilise l'Appairage SSP, l'écran change et affiche un code PIN à 6 chiffres généré de façon aléatoire après que vous ayez sélectionné « Uconnect » sur votre appareil.

9. À ce stade, pour lancer le processus d'association, il faut confirmer que le code PIN correspond à celui affiché sur votre téléphone en effleurant la touche « Oui » (Yes).

10. Si le processus d'association s'est déroulé avec succès, l'écran suivant s'affiche. À partir de cette page-écran, vous pouvez ajouter l'appareil couplé à vos Favoris ou connecter Apple CarPlay™ (pour plus de détails, voir le guide « Maserati Intelligent Assistant™ (MIA) »).



## Commandes au volant

### Commandes ADAS

Les commandes situées du côté droit du volant sont dédiées aux systèmes ADAS ; leur présence et leur agencement dépendent des options dont dispose le véhicule.

La « Configuration standard »(Standard Configuration) comprend les commandes des systèmes **1** Cruise Control (CC) et **2** Speed Limiter (SL, limiteur de vitesse).

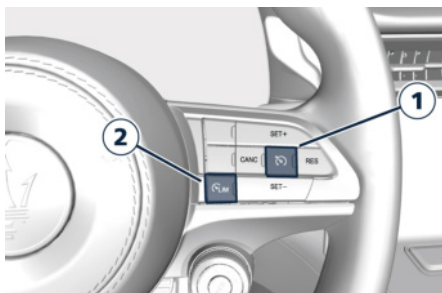

Configuration standard

Les deux autres « Configurations optionnelles » (Optional Configuration) comprennent en outre le bouton **3** Régulateur de vitesse adaptatif (ACC, Adaptive Cruise Control) et/ou le bouton **4** Active Driving Assist (ADA, assistance active à la conduite) pour les systèmes Cruise Control (CC) et **2** Speed Limiter (SL, limiteur de vitesse).

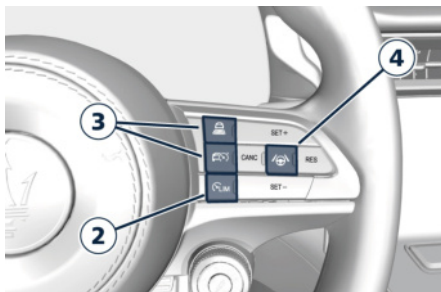

Configuration optionnelle

Pour de plus amples informations sur l'utilisation de ces commandes, voir les chapitres sur les systèmes individuels ADAS dans la section « Systèmes d'aide à la conduite et au conducteur ».

### Commandes vocales et du téléphone

Les commandes du côté gauche du volant activent (📞) /désactivent (🔇) le mode téléphone (Phone) et les fonctions de reconnaissance vocale (Voice Recognition) (🗣️).

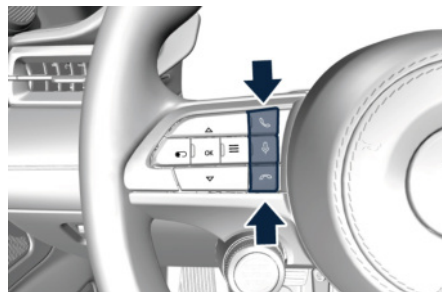

Ces fonctions sont disponibles seulement si un ou plusieurs téléphones compatibles Bluetooth® sont couplés au système MIA.

Pour coupler un téléphone et découvrir toutes les fonctions disponibles, voir le guide « Maserati Intelligent Assistant™ (MIA) ».

#### REMARQUE:

**Vous pouvez consulter la liste des téléphones compatibles avec le système MIA, ainsi que leur niveau de compatibilité sur le site Maserati [www.maserati.com](http://www.maserati.com), ou bien contacter le Réseau d'Assistance Maserati.**

Le système de communication par commande vocale est entièrement intégré au système audio du véhicule.

Le volume peut être réglé à partir de la touche capacitive « VOLUME » de l'écran Confort (voir « Fonctionnement du Maserati Intelligent Assistant™ »



dans la présente section) ou à partir des commandes audio au volant décrites dans ce chapitre.

Le système mettra automatiquement la radio en sourdine lors de l'utilisation du mode téléphone.

Lors de l'activation du téléphone en utilisant les commandes vocales du haut-parleur, parlez tranquillement avec un ton normal de conversation en gardant la position de conduite et en vous tournant vers les micros du système de commande vocale situés sur le panneau de toit.

L'aptitude du système vocal à reconnaître les commandes vocales de l'utilisateur peut être invalidée lorsque vous parlez trop rapidement ou trop fort.



### ATTENTION !

**Tout système à commande vocale ne doit être utilisé que dans des conditions de conduite sûres et conformément aux réglementations applicables. Toute votre attention doit être concentrée sur la conduite. Dans le cas contraire, vous risquez une collision pouvant entraîner des blessures graves, voire mortelles.**

#### Bouton du mode Téléphone

En appuyant sur le bouton « Téléphone » (Phone)  situé sur le volant, vous pouvez : activer le mode téléphone,

passer un appel, afficher les appels entrants et sortants récents, afficher la liste des contacts, etc.





Les informations sur l'état de l'appel téléphonique pendant un appel actif seront affichées dans le widget de l'écran du tableau de bord.

Si vous appuyez sur la touche d'appel actif sur la barre de catégorie principale, la page « Téléphone » (Phone) s'ouvre. L'information sur l'appel entrant est indiquée dans une fenêtre contextuelle dans la zone des widgets du tableau de bord si cette fonction est cochée sur le MIA (voir « Fonctions du menu Réglages sur le MIA » dans la présente section). Ces dernières s'afficheront jusqu'à l'exécution d'une commande (par exemple : répondre, rejeter, etc.) pour l'appel entrant.

L'écran affichera seulement le numéro de téléphone ou le nom du correspondant (s'il est disponible) tant qu'il respecte les

spécifications du système en termes de police et de nombre de caractères.

Les détails de l'appel peuvent être affichés à tout moment à l'aide du sous-menu Appels récents (Recent Calls) du bouton Actions rapides (Quick Actions, ) situé à gauche du volant. Sur l'écran, ces détails remplaceront momentanément ceux de la source média en cours d'utilisation.

Pour terminer un appel, utilisez le bouton « Téléphone » ()

#### Bouton « Reconnaissance Vocale » (Voice Recognition)

Une pression brève sur le bouton VR  du volant vous permet de passer des commandes vocales dédiées à toutes les fonctions natives du MIA (radio, médias, navigateur, etc.). Sont exclues les fonctions qui interagissent avec les applis : « Apple CarPlay », « Android Auto », et « Baidu CarLife » ou celles des assistants vocaux : Siri, Google Voice, etc., prises en charge sur le portable couplé via Bluetooth® au MIA.

L'assistant vocal de Baidu n'est pas disponible avec un portable couplé via Bluetooth® au MIA du fait que Baidu CarLife™ est une application de mode de projection.





## Instruments et commandes de la planche

Google Voice est pris en charge uniquement dans Android Auto™ et non via Bluetooth®.

Une pression prolongée sur le bouton VR  permet d'attribuer, en plus de celles qui sont natives sur le MIA, des commandes vocales dédiées aux applications mentionnées plus haut et aux assistants vocaux.



### REMARQUE:

La différence de pression sur le bouton VR  (courte ou longue) est effective uniquement lorsque le portable est couplé via Bluetooth® au MIA.

Sur les marchés où elle est disponible, une fois la reconnaissance vocale activée via le bouton VR  sur le volant, un écran « téléprompteur » s'affiche sur le MIA avec une liste de commandes spécifiques à chaque touche de fonction active figurant sur la barre du menu verticale à gauche de l'écran.

L'écran du téléprompteur doit toujours s'ouvrir dans le menu « Suggestions » (Suggested). En cas de sélection d'un menu différent, les commandes apparaîtront dans ce menu.

Les mots clés pour activer le dialogue sont blancs, ceux qui sont variables en gris entre les symboles « < > » et ceux qui sont alternatifs sont après la barre oblique « / ».

Appuyez sur la touche de fonction Aide vocale  pour reproduire la réponse. Il s'agit d'une fonction identique à une demande d'aide. Si le dialogue est temporairement interrompu à la fin de la demande d'aide  le téléprompteur revient au mode d'écoute.

Appuyez sur la touche de réglage  ; la session de commandes vocales est annulée et la page des paramètres de commande vocale s'ouvre.

En haut au centre de l'écran du téléprompteur, une animation représentant les modes d'écoute, de gestion et de parole s'affiche. En mode d'écoute, cette animation réagit à l'entrée du microphone ; en mode de parole, elle réagit à l'invite.

Appuyez sur la touche de fonction « Annuler » (Cancel) pour terminer la séquence de dialogue vocale et fermer l'écran téléprompteur.

En appuyant sur l'une des touches de fonction de la barre de catégorie principale, la session est annulée et affiche l'écran de la catégorie sélectionnée.

En appuyant sur le bouton VR , un signal sonore vous invite à transmettre une commande vocale.

### REMARQUE:

Pour plus de détails, veuillez vous référer au guide « Maserati Intelligent Assistant™ (MIA) ».

### Assistant personnel intelligent Siri

Lorsqu'un iPhone® ou un iPad® compatible prenant en charge la reconnaissance vocale Siri est associé au véhicule via Bluetooth®, une pression prolongée sur le bouton VR  active l'assistant personnel intelligent Siri. Siri nécessite d'un accès au réseau internet mobile et ses fonctionnalités peuvent varier selon la zone géographique.

Au moyen de simples commandes vocales, tout en gardant vos yeux sur la route, il est possible d'envoyer des messages, faire des appels téléphoniques, écrire des notes et des mémorandums, etc.

### Commandes du système audio

Le véhicule est équipé de commandes audio permettant au conducteur de faire fonctionner le système audio. Vous pouvez régler le volume audio, changer de station radio ou de mode (FM, AM, USB, etc.) à l'aide de ces commandes. Ces commandes audio sont du type commutateur à bascule avec bouton central, et sont situées dans la partie

arrière du volant, juste derrière les commutateurs avant.



Appuyez sur n'importe quel bouton pour afficher au tableau de bord des informations sur la station radio ou sur la piste en cours de lecture dans une fenêtre contextuelle pendant 2 secondes.

La commande à droite gère le volume. Une pression sur le haut du commutateur à bascule augmente le volume et une pression sur le bas du commutateur le diminue. Appuyez sur le bouton au centre pour mettre en mode « Muet ». Les fonctions de commande à gauche dépendent de la source en cours d'utilisation. Pour changer de source, appuyez sur le bouton au centre. En mode « Radio », appuyez sur la partie supérieure du commutateur pour « Rechercher » (Seek) la station disponible suivante et appuyez sur la

partie inférieure pour « Rechercher » (Seek) la station disponible précédente. Lorsqu'une source externe est connectée au MIA, une légère pression sur le dessus du commutateur permettra la lecture de la piste suivante sur le périphérique connecté.

Appuyez sur le bas du commutateur pour passer au début de la piste actuelle ou au début de la piste précédente dans la première seconde qui suit le début de la lecture de la piste actuelle.

Si vous appuyez deux fois sur le commutateur vers le haut ou le bas, la seconde piste est lue ; si vous appuyez trois fois, la troisième piste est lue, etc.

## Commandes des Feux Extérieurs

### Commandes de l'écran Confort

Les commandes pour la gestion des feux extérieurs sont situées sur le levier multifonctions gauche, derrière le volant, et dans un menu latéral de l'écran Confort, comme indiqué ci-dessous :

1. Touches tactiles des feux extérieurs
2. Touche tactile des feux de stationnement
3. Touche tactile des feux de brouillard arrière

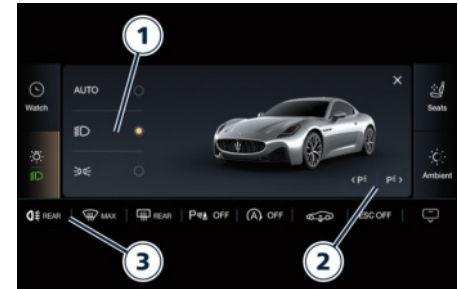

Les témoins des phares de statut actifs sont affichés sur le côté inférieur gauche du tableau de bord (zone 8a.3 et 8a.4) : 8a.4 est une zone tournante où les feux de croisement et les feux de route peuvent apparaître (pour la description des zones, voir « Récapitulatif du tableau de bord » dans cette section).



## Instruments et commandes de la planche

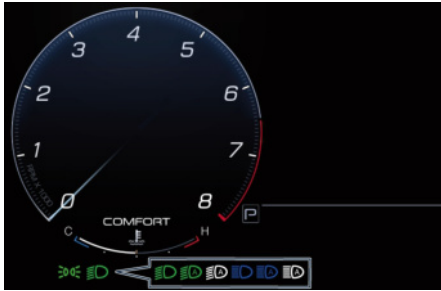

Lorsqu'un clignotant est activé, le témoin correspondant s'affiche dans les secteurs latéraux du tableau de bord consacré aux indicateurs durs.

4











## Fonctionnement du Commutateur de feux extérieurs

Chaque fois que l'utilisateur allume le véhicule (tour de clé de mise en marche), le statut des phares est automatiquement réglé sur le mode AUTO. Quand l'utilisateur éteint le véhicule (tour de clé de mise à l'arrêt) avec les feux de croisement actifs, le statut fonctionnel sera défini sur OFF (ARRÊT).

En démarrant avec la clé initialement en position d'arrêt (Off), le tableau affiche des fonctions qui peuvent être activées en appuyant sur le bouton de phares consécutivement et leur affichage sur le tableau de bord.

Statut du Véhicule	Fonction de phares avec action sur l'écran Confort	Témoin de la zone 8a.3 et 8a.4
Tour de clé de mise à l'arrêt	Commandes des feux et pente grisés. Feux de stationnement <P< P> éteints.	-
Tour de clé de mise à l'arrêt	Commandes des feux et pente grisés. Feux de stationnement <P< P> allumés.	-
Tour de clé de mise en marche	Commande des feux en position OFF.	-
Tour de clé de mise en marche	Commande des feux en position AUTO.	 Feux de croisement éteints
		 Feux de croisement allumés
Tour de clé de mise en marche	Commande des feux de croisement en position 	
Tour de clé de mise en marche	Commande des feux en position 	



### Feux de stationnement

Tous les feux de stationnement peuvent être activés via la touche logicielle après tour de clé de mise à l'arrêt.

Les feux de stationnement gauche ou droit peuvent être activés à l'aide de la touche logicielle du menu Feux (Lights) de l'écran Confort uniquement après tour de clé de mise à l'arrêt.

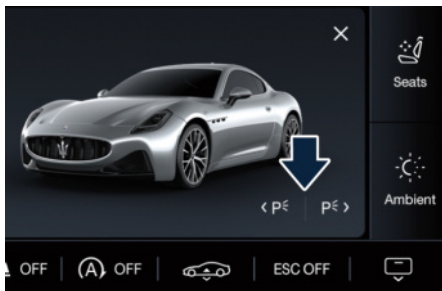

Si vous souhaitez laisser allumés uniquement ceux d'un côté (droite/gauche), vous devez sélectionner une seule des touches logicielles : celle de gauche pour laisser les feux de stationnement gauches allumés, celle de droite pour laisser les feux à droite allumés.

### Feux de jour (DRL)

Les feux de jour DRL sont activés en mode AUTO pendant la journée.

L'utilisation des feux de stationnement désactive les feux de jour DRL pour activer les feux de stationnement. De nuit, l'utilisation du mode AUTO désactive les feux de jour DRL pour activer les feux de stationnement. Les feux de jour DRL sont également allumés avec les feux de stationnement.

#### REMARQUE:

Dans des pays où l'utilisation de feux de jour n'est pas requise, ces phares peuvent être éteints.

### Feux de Croisement Haut et Bas

Les feux de croisement bas peuvent être allumés manuellement ou automatiquement en mode AUTO en fonction de la luminosité ambiante détectée par le capteur crépusculaire. Les deux modes sont activés à l'aide des touches logicielles du menu Feux (Lights) de l'écran Confort.

Avec les feux de jour bas allumés manuellement ou automatiquement en mode AUTO, les feux de croisement hauts peuvent être allumés en appuyant sur le levier multifonction gauche vers le tableau de bord.

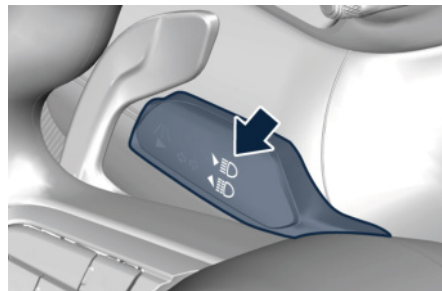

Avec les feux de croisement hauts allumés, le témoin bleu  sur la zone 8a.4 du tableau de bord s'allumera en même temps.

Les feux de route hauts s'éteignent en appuyant à nouveau sur le levier multifonction gauche. Le témoin  s'éteint sur le tableau de bord.

#### Capteur crépusculaire

C'est composé par un capteur LED infrarouge sur le pare-brise qui fonctionne en conjonction avec le capteur de pluie. Il est capable de détecter les variations du niveau de lumière extérieure.

La fonctionnalité du capteur crépusculaire est essentielle pour la gestion des phares extérieurs lorsque le mode AUTO est sélectionné.

#### Clignotement

Le clignotement des feux de croisement hauts est activé en tirant le levier

multifonction gauche vers le volant, les phares restent en marche lorsque vous actionnez le levier.

### Feu de brouillard arrière

La touche logicielle des feux de brouillard arrière se trouve en-bas à gauche de l'écran Confort. Appuyez dessus pour allumer les feux de brouillard arrière : la touche logicielle s'allume en orange.

Le témoin de feu de brouillard arrière  s'affiche sur le tableau de bord lorsque la fonction est activée.

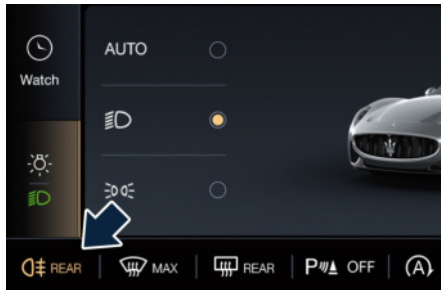



Le feu de brouillard arrière s'allume uniquement lorsque les feux de croisement sont allumés. Le feu peut être éteint en appuyant à nouveau sur l'icône ou en éteignant les feux de croisement.

Lorsque le moteur est arrêté avec les feux de brouillard arrière allumés, la

fois suivante où le moteur est allumé, les phares s'éteindront toutefois.

### Clignotants

Déplacez le levier multifonction gauche vers le haut ou le bas jusqu'à ce que l'arrêt se déclenche ; le clignotant  gauche ou  droit sur les secteurs latéraux du tableau de bord clignotent pour montrer le fonctionnement approprié des clignotants arrière et avant.

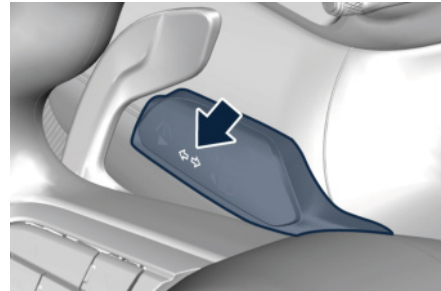

Pour activer la fonction de maintien de voie, poussez le levier vers le haut ou vers le bas une fois, sans le déplacer au-delà de la position de détente. Les clignotants (droits ou gauches) clignotent trois fois puis s'éteignent automatiquement. Cette fonctionnalité est utile dans les dépassements ou changements de file.

### REMARQUE:

Si l'une des lampes reste allumée sans clignoter ou si le clignotement est très rapide, vérifiez si une des lampes extérieures n'est pas défectueuse. Si un indicateur du tableau de bord ne s'allume en bougeant, le clignotant est probablement défectueux.

### Messagerie de Panne de Phares

Les conditions de panne (exemple : « Panne de feux de croisement hauts entretien requis » (“High beams fail service required”), « Clignotant droit hors d'état de marche » (“Right turn signal light out”), etc.) sont notifiés sur le tableau de bord avec un message pop-up et avec le témoin respectif qui s'allume, le cas échéant. Dans ces cas, contactez le **Réseau d'Assistance**.



### Commandes des lampes intérieures

#### Lampes de la Console de Plafonnier

La console de plafonnier comporte deux lampes latérales.



Les deux lampes latérales s'allument automatiquement quand une des portes est ouverte et s'éteignent quand la porte est verrouillée, le dispositif d'allumage est sur la position **MARCHE (ON)** et les lampes de courtoisie sont actives sur l'écran MIA (voir le paragraphe « Fonctions du Menu Commandes (Controls) sur le MIA » dans cette section). La lampe peut être allumée manuellement en appuyant sur les deux boutons.

L'extinction et l'allumage des phares latéraux peut être contrôlée par les touches respectives (fonction de

lecture). Le fait d'appuyer sur un bouton allume le phare respectif.

Le bouton central de la console voûtée allume les lampes du compartiment. Appuyer une seconde fois sur le bouton pour éteindre toutes les lampes.

#### REMARQUE:

Les lampes du plafonnier s'allument aussi en appuyant sur le bouton  de la télécommande si les lampes de courtoisie sont actives sur l'écran MIA (voir le paragraphe « Fonctions du Menu Commandes (Controls) sur le MIA » dans cette section).

#### Ajustement de la Luminosité Intérieure

Les lampes de courtoisie intérieures et extérieures s'allument et s'éteignent lorsqu'une personne entre dans le véhicule ou le quitte. La luminosité et la tonalité de l'éclairage ambiant, des commandes et des instruments peuvent être ajustées depuis le menu Ambiance (Ambient) de l'écran Confort, mais non pas celles des lampes de la console voûtée.

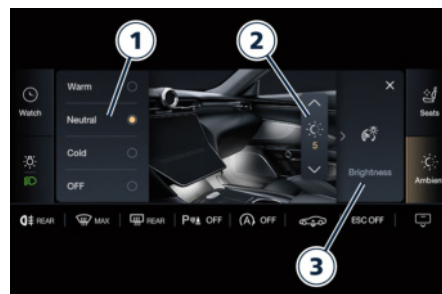

1. Réglage de la tonalité de l'éclairage ambiant
2. Réglage de la tonalité de l'éclairage ambiant (valeur max atteinte 6)
3. Menu de luminosité de l'écran et des commandes (valeur max atteinte 6)

## Commande d'essuie-glace et de lave-glace

Le levier multifonction droit commande le fonctionnement des essuie-glaces et lave-glaces. Cela fonctionne uniquement avec le dispositif d'allumage en **MARCHE (ON)**.

Un niveau de liquide lave-glace insuffisant est indiqué par le témoin et par le message correspondant sur le tableau de bord.

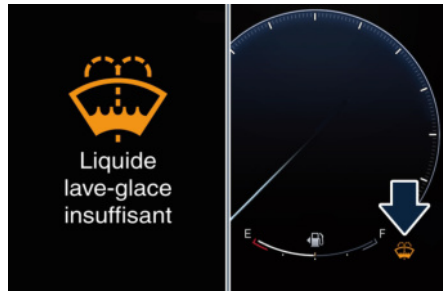

Pour ravitailler le liquide, voir « Procédures d'entretien » en section « Entretien et soin ».



### ATTENTION !

- **Sur le GranCabrio, si la voiture est à l'arrêt ou roule à faible vitesse, avec la capote ouverte, l'utilisation du lave-vitre est déconseillée pour éviter d'éventuels jets d'eau dans l'habitacle.**
- **N'activez pas le lave-glace pendant les mois d'hiver tant que le pare-brise n'est pas chaud. Autrement, le liquide distribué pourrait geler sur la vitre, en empêchant ainsi de voir.**
- **Une perte de visibilité soudaine des vitres peut provoquer une collision. Vous pourriez ne pas voir d'autres véhicules ou obstacles. Par temps de gel, réchauffez les vitres au moyen du dégivreur avant et pendant l'utilisation du lave-glace pour éviter la formation soudaine de givre.**



### IMPORTANT !

- **Avant d'utiliser l'essuie-glace, assurez-vous de toute absence d'obstacle empêchant le fonctionnement et le mouvement complet des balais et de leurs bras (glace, neige, éléments extérieurs, etc.).**
- **N'utilisez jamais les balais d'essuie-glace pour enlever des couches de neige ou de glace de la vitre.**

Dans de telles conditions, le balai d'essuie-glace peut être soumis à une tension excessive et le bouton d'arrêt du moteur, qui empêche le fonctionnement pour quelques secondes, peut intervenir. Si le fonctionnement n'est pas rétabli consécutivement, même après le re-démarrage du moteur, contactez le **Réseau d'Assistance**.

- **En cas de temps froid, mettez toujours la commande du balai d'essuie-glace en position OFF (désactivé) et laissez le balai revenir à sa position d'arrêt avant de couper le moteur. Si la commande d'essuie-glace est laissée sur ON (en fonction) et que le balai gèle sur le pare-brise, le moteur de l'essuie-glace peut être endommagé au moment du redémarrage.**
- **Éliminez toujours les dépôts de neige qui empêchent les balais d'essuie-glace de revenir à la position d'arrêt. Si la commande d'essuie-glaces avant est mise en position OFF (hors fonction) et que les balais ne peuvent revenir à la position hors fonction, le moteur d'essuie-glaces peut être endommagé.**
- **N'actionnez pas l'essuie-glace avec le balai soulevé de la vitre.**



### Opération de Commande

L'anneau sur le levier peut être réglé dans les positions suivantes :

- balais d'essuie-glace désactivés ;
- faire tourner l'anneau en première position active le premier niveau de sensibilité du capteur de pluie ;
- faire tourner l'anneau en deuxième position active le deuxième niveau de sensibilité du capteur de pluie ;
- faire tourner l'anneau en troisième position active le premier niveau de vitesse continue des essuie-glaces en mode manuel ;
- faire tourner l'anneau en quatrième position active le deuxième niveau de vitesse continue des essuie-glaces en mode manuel.



Déplacez le levier multifonction droit vers le haut (position instable) pour activer la fonction BRUME MIST) du pare-brise : son fonctionnement est

limité à la durée pendant laquelle le levier est maintenu dans cette position. Lorsqu'il est relâché, le levier retourne à sa position par défaut et les essuies-glaces du pare-brise s'arrêtent automatiquement. Cette fonction est utile pour enlever de petits dépôts de poussière des vitres, ou de la rosée matinale.

#### REMARQUE:

**La fonction BRUME (MIST) n'active pas le lave-glace ; le liquide de lave-glace ne sera par conséquent pas vaporisé sur la vitre. Pour vaporiser le fluide de lave-glace sur la vitre, la fonction de lavage doit être utilisée.**

Avec l'anneau en position — ou —, l'essuie-glace du pare-brise s'adapte automatiquement sa vitesse de fonctionnement à la vitesse de la voiture.

#### Fonction « Lavage intelligent » (“Smart washing”)

Tirer le levier multifonction droit vers le volant (position instable) pour activer l'essuie-glace du pare-brise. Maintenir le levier tiré pour activer à la fois le jet du lave-glace du pare-brise et l'essuie-glace du pare-brise en un seul mouvement : ce dernier s'allume automatiquement.

Le balai du pare-brise s'arrête de fonctionner trois coups après que le levier soit desserré.

Un coup en plus après environ 6 secondes effectue le cycle de balayage complet.

### Gicleurs de lave-glace chauffants

Pour éviter que le liquide ne gèle à l'intérieur par des températures extérieures basses, les gicleurs d'alimentation en liquide peuvent être chauffés par les résistances internes.

### Fonctionnement du Capteur de Pluie

Le capteur de pluie est situé derrière le rétroviseur intérieur, en contact avec le pare-brise et peut détecter la présence de pluie et, consécutivement, gérer le nettoyage du pare-brise en accord avec la quantité d'eau sur le pare-brise.

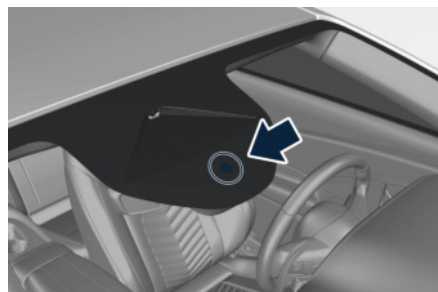

Le capteur a une plage d'ajustement qui varie progressivement de l'arrêt du balai (aucun coup), lorsque le pare-brise est sec, au balai en 2ème vitesse continue (fonctionnement continu rapide) en cas de pluie intense.

Les positions **..A** et **..A** correspondent au niveaux de sensibilité 1 et 2 du capteur de pluie.

### Activation

Tournez l'anneau du levier multifonction droit en position **..A** ou **..A** pour activer le capteur de pluie.

L'activation du capteur est signalée par un léger mouvement du balai (indiquant que la commande a été acquise).

La variation de sensibilité pendant le fonctionnement du capteur de pluie est également signalé par un léger mouvement de balai (commande acquise et mise en œuvre). Ce mouvement est également exécuté avec l'essuie-glace sec.

Si le lave-glace est utilisé avec le capteur de pluie activé, le cycle de nettoyage normal est effectué, après quoi le capteur de pluie reprend son fonctionnement automatique normal.



### IMPORTANT !

- Gardez la vitre propre dans la zone du capteur.
- Avec l'anneau du balai d'essuie-glace tourné en position **—** ou **..A** position, le balayage fonctionne automatiquement et est désactivé lorsque la température extérieure est inférieure à 0 °C.
- L'utilisation de RainX® ou de produits contenant de la cire ou du silicone sur le pare-brise peut réduire les performances du capteur de pluie.

### Désactivation

Utilisez l'anneau du levier multifonction droit ou placez le dispositif d'allumage en position **STOP (ARRÊT)**.

En cas de dysfonctionnement du capteur de pluie pendant qu'il est actif, le balai d'essuie-glace fonctionne de manière intermittente à une vitesse régulière, peu importe s'il y a de la pluie sur la vitre, tandis que la panne de capteur est indiquée sur l'écran (voir « Témoins et indicateurs » dans cette section).

Le capteur continue à fonctionner et il est possible de régler le balai d'essuie-glace en mode continu **—** ou **—**. L'indication de panne reste aussi longtemps que le capteur de pluie est actif.

Le capteur de pluie est en mesure de reconnaître et de s'ajuster de lui-même automatiquement en présence des conditions suivantes :

- présence de saleté sur la surface contrôlée (par ex. sel, saleté, etc.) ;
- présence de traînées d'eau causées par l'usure du balai d'essuie-glace de la vitre ;
- différence entre le jour et la nuit.



### IMPORTANT !

Ne pas activer le capteur de pluie lors du nettoyage de la voiture dans un car wash automatique.



### ATTENTION !

Assurez-vous que le dispositif est éteint si la vitre du pare-brise doit être nettoyée pour éviter de vous blesser.



### Horloge intelligente

Pour configurer l'horloge numérique située au centre de la planche, entre les prises d'air, utilisez le système « Montre » (Watch) de l'écran Confort.



L'utilisateur peut choisir l'un des 3 thèmes pour l'horloge numérique (Classic, Sport et Design) ; d'autres contenus peuvent également être sélectionnés (exemple : boussole, pédales, etc.) en faisant glisser la liste à gauche de l'écran.



L'heure peut également être affichée sur la barre d'état supérieure de l'écran du tableau de bord (voir « Fonctions du menu Réglages sur le MIA » dans la présente section).

L'éclairage de l'horloge fonctionne de la même manière que le rétro-éclairage des commandes et du tableau de bord (veuillez vous référer à la partie « Ajustement de la luminosité intérieure » au chapitre « Commandes des lampes intérieures » de cette section).

### Commandes climatisation

Le véhicule est équipé d'un système de climatisation automatique bi-zone permettant de régler la température et la distribution du débit d'air séparément du côté gauche et droit de l'habitacle, selon les exigences du conducteur et du passager avant.

Un capteur d'humidité, positionné sur la surface du pare-brise, en dessus du rétroviseur, permet au système de climatisation d'empêcher ou réduire la formation d'embuage sur le pare-brise et les vitres latérales.

L'efficacité optimale dans la prévention de la formation de buée est obtenue en sélectionnant la fonction « AUTO », décrite par la suite.

Un capteur solaire bi-zone aide à atteindre un confort optimal en cas de rayonnement solaire.

#### Commandes de climatisation bi-zone

Ce système peut être utilisé via la page principale de la climatisation de l'écran Confort.

#### Description des commandes

Toutes les fonctions décrites peuvent être configurées et modifiées à l'aide des touches sur l'écran Confort.

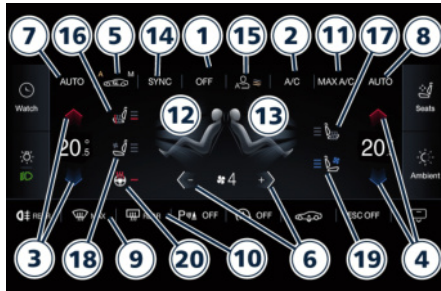

### 1. Commande de climatisation On/Off

Effleurez la touche logicielle « OFF » pour désactiver la climatisation.

Le menu s'affiche à nouveau en touchant la touche de fonction indiquée dans l'image.

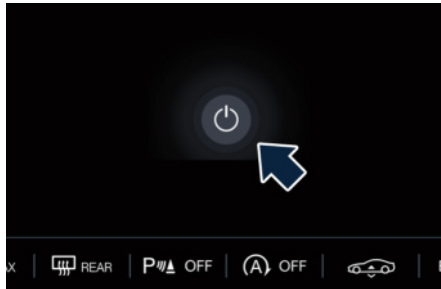



### 2. A/C

Effleurez la touche logicielle « A/C » pour modifier le réglage de climatisation actuel ; la touche logicielle s'allume lorsque la climatisation est activée.

### 3. Commande de température côté conducteur

Elle permet au conducteur de contrôler indépendamment la température.

Appuyez sur la touche  bleue pour une température plus fraîche.

Appuyez sur la touche  rouge pour une température plus chaude. La température actuelle est affichée entre les flèches.

#### REMARQUE:

En mode « Sync », cette commande règle simultanément et automatiquement la température du passager.

### 4. Commande de température côté passager

Il permet au passager de contrôler indépendamment la température.

Appuyez sur la touche logicielle  pour une température plus fraîche.

Appuyez sur la touche logicielle  pour une température plus chaude. La température actuelle est affichée entre les flèches.

#### REMARQUE:

Si vous appuyez sur le bouton/touche **4** en mode « Sync », vous quittez automatiquement ce mode et pouvez régler la température côté passager.

### 5. Recirculation

L'appui permet de modifier le réglage actuel, la touche logicielle correspondante s'allume indiquant la fonction de recirculation activée. Pour plus de détails, voir paragraphe « Fonction de commande de la climatisation bi-zone » dans ce chapitre.

### 6. Commande de soufflerie

La commande de soufflerie permet de régler le débit d'air forcé dans le système de climatisation. Huit niveaux de vitesse de soufflerie peuvent être sélectionnés. Le réglage de la soufflerie provoque le passage du mode automatique au mode manuel.

Touchez la flèche - ou + pour sélectionner la vitesse de la soufflerie que vous souhaitez régler.

### 7-8. AUTO

Cette fonction commande automatiquement la température intérieure de l'habitacle par réglage de la répartition et du débit d'air respectivement dans la zone conducteur et passager. Si vous appuyez sur « AUTO » l'ATC passera du mode manuel au mode automatique. La touche logicielle « AUTO » s'allume en orange lorsque la fonction automatique est activée. Voir « Commande de température automatique (ATC) » dans ce chapitre pour plus d'informations.

### 9. Dégivrage/désenneigement MAX



Appuyez sur la touche logicielle pour permuter le réglage de débit d'air vers le pare-brise et les vitres latérales avant pour un dégivrage/désembuage rapide. La touche logicielle s'allume en orange quand cette fonction est activée. Cette fonction permet à l'ATC de basculer au mode manuel et donc la touche logicielle « AUTO » s'éteint. Avec le moteur éteint, la soufflerie fonctionnera à la vitesse minimale (niveau 1) et peut être augmentée manuellement : avec le moteur allumé, la vitesse de la soufflerie augmentera progressivement jusqu'à la vitesse la plus élevée (niveau 8). Le dégivrage/désembuage MAX impliquera également la fonction dégivrage/désembuage ARRIÈRE. Si cette fonction est désactivé, le système de climatisation revient au réglage précédent.

### 10. Dégivrage/désembuage ARRIÈRE

Appuyez sur la touche logicielle pour activer le dégivrage de la lunette et le chauffage des rétroviseurs extérieurs. La touche logicielle s'allume en orange lorsque le dégivrage de la lunette et le chauffage des rétroviseurs extérieurs sont activés. Le dégivrage de la lunette et le chauffage des rétroviseurs extérieurs se coupent automatiquement après 10 minutes.

Pour toute demande ultérieure après la première (dans le cycle de démarrage actuel), le système active la fonction pendant 5 minutes. La temporisation décrite ci-dessus est automatiquement réinitialisée et la fonction dégivrage/désembuage est désactivée à chaque fois que l'on coupe le contact.



### IMPORTANT !

Le non-respect de ces précautions peut endommager le dispositif de dégivrage de la lunette.

- La prudence est de rigueur lors du nettoyage de la face interne de la lunette. N'utilisez pas de produits de nettoyage abrasifs sur la face interne de la lunette. Utilisez un chiffon doux et un produit de nettoyage non agressif ; essuyez parallèlement aux éléments chauffants. Les étiquettes peuvent être enlevées après les avoir imbibées d'eau chaude.
- N'utilisez ni de grattoirs, ni d'outils tranchants, ni de produits de nettoyage abrasifs sur la face interne de la lunette.
- Maintenez tout objet dans le véhicule à l'écart de la vitre.

### 11. MAX A/C

En appuyant sur la touche logicielle « MAX A/C », le système passe

automatiquement au niveau d'air froid maximum dans les deux zones.

### 12-13 Modes de répartition du flux d'air

Le mode de répartition du flux d'air, respectivement dans la zone conducteur et passager, peut être réglé afin que l'air sorte des bouches de la planche, des bouches sous la planche en direction du plancher, des bouches de dégivrage/désembuage, des bouches réglables à l'arrière du tunnel central pour les passagers arrière uniquement. L'écran Confort affiche les touches logicielles correspondantes pour régler ces modes individuellement en fonction de chaque zone.

Les réglages disponibles sont comme suit :

- **Mode « Planche »**

L'air pour chaque zone est distribué par les quatre bouches réglables de la planche et les deux placées à l'extrémité arrière du tunnel central. Chaque bouche peut être réglée individuellement. Les grilles ou ailettes d'air peuvent être déplacées pour régler la direction de l'air. Une molette de réglage placée à côté de chaque bouche permet de régler ou de fermer le flux d'air.

- **Mode « Bi-Level »**

L'air pour chaque zone arrive par les bouches réglables de la planche



et du tunnel central et les bouches fixes du plancher décrites en mode « Plancher ».

#### REMARQUE:

Le mode « Bi-Level » est conçu pour souffler de l'air plus frais vers la planche et la partie arrière des bouches situées sur la console centrale ainsi que de l'air plus chaud des bouches du plancher.

#### • Mode « Plancher »

L'aération pour chaque zone est soufflée par des bouches avant fixées, situées sous le tableau de bord. Un léger flux d'air est dirigé à travers les bouches de dégivrage / désembuage pour éviter la formation de buée sur les vitres.

#### • Mode « Mix »

L'air pour chaque zone arrive par la bouche de dégivrage/désembuage, par la bouche fixe sous la planche et par la bouche du plancher décrite dans le mode « Plancher ».

Ce mode est recommandé pour les climats froids, pour améliorer le confort et empêcher la formation de buée sur les vitres.

#### • Mode « Dégivrage »

L'air pour chaque zone vient des bouches de la planche de dégivrage/désembuage pour éviter la formation de buée sur les vitres.

#### • Mode « Hi-Level »

L'air pour chaque zone vient des bouches de la planche de dégivrage/désembuage et des bouches ajustables du tableau de bord et du tunnel central.

#### • Mode « Tri-Level »

L'air pour chaque zone arrive par les bouches réglables/fixes et de dégivrage/désembuage et des bouches fixes du plancher décrites en mode « Plancher » ("Floor").

#### 14. Mode « SYNC »

Appuyez sur la touche logicielle « Sync » de l'écran Confort (Comfort) pour activer/désactiver la fonction de synchronisation. La touche logicielle « SYNC » s'allume en orange quand cette fonction est activée. Cette fonction permet de synchroniser le réglage de la température passager avec celui du conducteur.

Modifier le réglage température du passager en mode « Sync » vous fera sortir automatiquement de cette fonction.

#### 15. Débit d'air de la climatisation

Lorsque la fonction AUTO est activée, le débit d'air peut être réglé de trois manières : intense, normal et léger.

#### 16. Sièges chauffants conducteur

Touchez la touche logicielle sur l'écran Confort pour activer le chauffage du

siège. Le siège est fourni avec trois niveaux de chauffage. Chaque niveau est représenté par le nombre de flèches sur l'image de siège et par le nombre de lignes rouges en regard de celles-ci. Sélectionnez le niveau de chauffage du siège en appuyant plus d'une fois sur la touche logicielle.

#### 17. Siège chauffant passager

Touchez la touche logicielle sur l'écran Confort pour activer le chauffage du siège. Le siège est fourni avec trois niveaux de chauffage. Chaque niveau est représenté par le nombre de flèches sur l'image de siège et par le nombre de lignes rouges en regard de celles-ci. Sélectionnez le niveau de chauffage du siège en appuyant plus d'une fois sur la touche logicielle.

#### 18. Siège chauffé du conducteur (s'il est présent)

Touchez la touche logicielle sur l'écran Confort pour activer la ventilation du siège. Le siège est fourni avec trois niveaux de ventilation. Chaque niveau est représenté par le nombre de flèches sur l'image de siège et par le nombre de lignes bleues en regard de celles-ci. Sélectionnez le niveau de ventilation du siège en appuyant plus d'une fois sur la touche logicielle.

#### 19. Siège chauffé du passager (s'il est présent)



Touchez la touche logicielle sur l'écran Confort pour activer la ventilation du siège. Le siège est fourni avec trois niveaux de ventilation. Chaque niveau est représenté par le nombre de flèches sur l'image de siège et par le nombre de lignes bleues en regard de celles-ci. Sélectionnez le niveau de ventilation du siège en appuyant plus d'une fois sur la touche logicielle.

### 20. Volant chauffant (selon équipement)

Touchez la touche logicielle sur l'écran Confort pour activer le chauffage du volant. Le volant est équipé d'un niveau de chauffage, représenté par une ligne rouge en regard de celui-ci

## Fonctions de commande de la climatisation bi-zone

### Climatisation (A/C)

La touche logicielle « A/C » permet d'activer ou de désactiver manuellement le système de climatisation. Quand le système de climatisation est allumé, de l'air froid déshumidifié soufflé à travers les bouches pénètre dans l'habitacle. Pour améliorer les économies de carburant, effleurez la touche logicielle « A/C » pour éteindre la climatisation et régler manuellement la soufflerie et le mode de ventilation.

Lorsque les fonctions A/C et automatique sont éteintes, il n'est

pas possible d'avoir de l'air à une température plus basse qu'à l'extérieur.

### Capteur de qualité de l'air (AQS) et recirculation

Lorsque l'air extérieur contient de la fumée, des odeurs, une humidité élevée, ou si vous souhaitez un refroidissement rapide, vous pouvez vouloir recycler l'air intérieur en appuyant sur la touche logicielle de recyclage pour activer les deux fonctionnalités.

La fonction de recyclage, permettant d'ouvrir/fermer l'entrée d'air de climatisation en agissant sur la touche logicielle, comprend un capteur de qualité de l'air.

Ce capteur, situé en amont du filtre de climatisation, devant l'entrée d'air du système, détecte la présence de substances polluantes et envoie un signal électrique à l'unité de commande de la climatisation, qui arrête l'aspiration de l'air extérieur en activant la recirculation de l'air.

La touche logicielle peut activer 3 modes de fonctionnement commutables de manière séquentielle : « Auto » (Auto), « Manuel » (Manual) et « Ouvert » (Open).

À partir de l'état de l'air extérieur (mode « ouvert », Open), lorsque la touche logicielle n'est pas allumée en orange et où l'air est aspiré par le système de

climatisation et traité afin d'être admis dans l'habitacle, tout appui successif de la touche logicielle modifie l'état de la manière suivante.

- Première pression - Mode « Auto » (Auto) : le système de climatisation active la commande de recirculation automatique par le biais du signal transmis par l'AQS. La touche logicielle de l'écran Confort indiquant le symbole « A » blanc s'allume en orange
- Deuxième pression - Mode « Manuel » (Manual) : le système de climatisation active le recyclage, la touche logicielle indiquant le symbole M blanc s'allume en orange. Le système de climatisation reste dans cet état jusqu'à un nouvel actionnement, ou tant que l'humidité augmentée n'entraîne l'embuage du pare-brise : dans ce cas la recirculation commute automatiquement sur l'air extérieur.
- Troisième pression - Mode « Ouvert » (Open) : le système de climatisation commute sur l'air extérieur (mode opérationnel par défaut).

La pression successive de la touche logicielle redémarre le cycle de fonctionnement que l'on vient de décrire.

**REMARQUE:**

Pour éviter le risque d'embuage, l'AQS est désactivé quand la température extérieure chute en dessous de 2 °C.

**REMARQUE:**

Par temps froid, l'utilisation du mode de recyclage risque d'entraîner une formation de buée sur les vitres. Sélectionnez le mode MIX et augmentez la vitesse de soufflerie pour empêcher l'embuage.

**MAX A/C**

Lorsque cette fonction est activée, le système quitte le mode Automatique et entre en mode Climat et Recirculation. La température minimum (LO) dans les deux zones, la vitesse de soufflerie maximum, ainsi que le mode de distribution de l'air « Planche » (Dashboard) sont également sélectionnés.

La vitesse de la soufflerie peut être réglée sans sortir de « MAX A/C ». Pour sortir du mode « Max A/C », appuyez sur la touche logicielle de l'écran Confort correspondant ou sortez du mode climatisation ou recirculation.

En sélectionnant « AUTO », ou « OFF », vous sortirez également du mode « Max A/C ».

## Commande de température automatique (ATC)

### Fonctionnement automatique

Le système active le mode automatique de la manière suivante :

- Appuyez sur la touche logicielle « AUTO » de la zone conducteur et/ou passager sur la touche logicielle correspondante de l'écran Confort. Le texte « Auto » apparaît à l'intérieur de la zone habituellement occupée par la vitesse des ventilateurs.



- Réglez ensuite la température que vous souhaitez que le système maintienne en réglant les boutons de commande ou les touches logicielles de température du conducteur et/ou du passager. Le système fonctionne automatiquement pour maintenir le meilleur niveau de confort dans l'habitacle.
- Une fois le système réglé selon votre niveau de confort, il n'est plus nécessaire de le modifier, laisser simplement le système fonctionner automatiquement.
- Pour vous offrir un maximum de confort en mode automatique, lors des démarrages à froid, la soufflerie reste à basse vitesse jusqu'au réchauffement du moteur.
- Le mode AUTO peut être désactivé en actionnant n'importe quelle commande du débit d'air ou de la soufflerie et en appuyant sur « AUTO », « A/C », « MAX A/C », « MAX » ou la touche MC associée.

### Fonctionnement manuel

Le système permet une sélection manuelle de la vitesse de la soufflerie, du mode de distribution de l'air, du statut de la climatisation et de la commande de la recirculation. La vitesse du ventilateur de la soufflerie peut être réglée sur n'importe quelle vitesse en utilisant la commande de la soufflerie. Le ventilateur



tournera maintenant à une vitesse fixe jusqu'à ce qu'une vitesse différente soit sélectionnée. Cela permet aux passagers avant de contrôler le volume d'air soufflé dans le véhicule en sortant du mode automatique.

L'utilisateur peut également choisir la direction du débit d'air en sélectionnant un des réglages disponibles. Le fonctionnement de la climatisation, la commande de recirculation et le mode SYNC peuvent également être sélectionnés manuellement.

### Conseils d'utilisation

- L'utilisation continue du mode de recyclage de l'air est déconseillée pendant l'hiver, avec la pluie ou dans des climats humides : il peut embuer les vitres.
- La formation de buée intérieure sur le pare-brise peut être rapidement éliminée par le dégivrage/désembuage rapide. Le mode « Mix » peut être utilisé pour maintenir un pare-brise désembué et fournir une chaleur suffisante. Si les glaces latérales s'embuent, augmentez la vitesse de la soufflerie.

### REMARQUE:

- **N'utilisez pas la fonction de recyclage sans climatisation sur une longue période sous peine de couvrir les glaces de buée.**

- **Si la température et l'humidité sont élevées à l'intérieur de l'habitacle, il peut y avoir une formation de buée froide à la sortie de la ventilation lorsque le compresseur de la climatisation est allumé : cette situation est normale et n'indique pas un dysfonctionnement du système de climatisation.**
- **La commande automatique de la température (ATC) règle automatiquement la climatisation pour réduire ou éliminer la buée du pare-brise avant.**
- Assurez-vous que la calandre de prise d'air extérieur située directement devant le pare-brise est exempte d'obstructions comme des feuilles mortes ou d'autres objets. Si celles-ci s'accumulent dans le circuit d'admission d'air, elles peuvent réduire le débit d'air et bloquer l'évacuation d'eau de la gaine. En hiver, assurez-vous également que la prise d'air n'est pas obstruée par du givre, de la boue ou de la neige.
- La température peut être affichée en valeurs métriques ou US en sélectionnant la fonction « Unit. » (Unit) programmable par l'utilisateur. Voir « fonctions du menu Réglages sur le MIA » dans la présente section.

- Chaque fois que vous souhaitez entreposer votre véhicule ou le mettre hors service pendant deux semaines ou plus (pendant les vacances par exemple), faites fonctionner la climatisation, moteur au ralenti, pendant environ cinq minutes à fond en mode d'admission d'air frais. Cette précaution permet de lubrifier correctement le système afin de réduire les risques d'endommagement du compresseur lors de la remise en route du système.







### Filtre Climatisation

Le système de commande de climatisation filtre l'air extérieur en retenant la poussière, le pollen et certaines odeurs. Les odeurs fortes ne peuvent pas être totalement supprimées par le filtre de la climatisation à l'entrée d'air du système.

Se reporter à « Opérations d'entretien » à la section « Entretien et soin » pour les instructions sur le remplacement des filtres.



## 5 - Systèmes d'aide à la conduite et au conducteur

Avertissements pendant la conduite .....	240
Démarrage normal du moteur .....	241
Système Start&Stop Automatique .....	243
Transmission Automatique .....	246
Traction intégrale .....	254
M. Conduc. (Drive Mode) .....	255
Mode Launch Control .....	259
Frein de stationnement .....	260
Utilisation des freins .....	263
Utilisation du moteur .....	264
Aide au stationnement Park Assist .....	267
Caméra de recul .....	274
Système de caméra panoramique (  ) .....	276
Limiteur de vitesse - SL .....	279
Régulateur de vitesse - CC .....	283
Régulateur de vitesse adaptatif (Adaptive Cruise Control) - ACC (  ) .....	286
Alerte collision frontale - FCW .....	296
Gestion active de voie (Active Lane Management) - ALM (  , avec BSA uniquement) .....	300
Avertisseur d'angle mort - BSA (  ) .....	305
Drowsy Driver Detection (Détection de somnolence du conducteur) - DDD (  ) .....	310
Assistance active à la conduite – ADA (  ) .....	311
Traffic Sign Assist – TSA (  ) .....	316
Ravitaillements .....	318
Conditions de conduite .....	321



### Avertissements pendant la conduite

Vos aptitudes s'améliorent avec la pratique, mais nous vous suggérons de faire particulièrement attention au début. Respectez toujours les lois en vigueur dans la région parcourue.

Nous vous recommandons de commencer de manière progressive afin d'acquérir la maîtrise nécessaire et le parfait contrôle du véhicule.

Utilisez ce véhicule correctement sous peine d'en perdre le contrôle et de provoquer une collision.

Utiliser ce véhicule à une vitesse excessive ou s'il est en mauvais état ou si vous êtes en état d'ébriété peut entraîner une perte de contrôle, vous faire sortir de la route ou vous retourner. Dans toutes ces situations, une collision avec d'autres véhicules ou objets est plus que probable et risque de provoquer un accident pouvant causer de graves blessures.

En cas d'accident, le non-port des ceintures de sécurité expose le conducteur et les passagers à un risque aggravé de blessures ou de décès.

Ce manuel contient des avertissements au sujet de méthodes d'utilisation susceptibles d'entraîner une collision, des blessures ou des dommages

pour l'environnement. Elle contient également des mises en garde au sujet de procédures qui peuvent endommager le véhicule.

Si vous ne lisez pas cette notice dans son intégralité, des informations importantes risquent de vous échapper.



#### ATTENTION !

- **Il incombe au conducteur d'utiliser le véhicule en toute sécurité : si vous êtes distrait pendant la conduite, vous pouvez perdre le contrôle du véhicule et provoquer de graves accidents.**
- **Maserati recommande vivement d'être très attentif dans l'utilisation de fonctions ou de dispositifs pouvant distraire votre attention de la route.**
- **Les téléphones portables, les ordinateurs, les périphériques audio portables ou d'autres fonctions activées pendant la conduite peuvent être très dangereux et provoquer de graves accidents.**
- **Il est très dangereux d'envoyer des messages pendant la conduite, vous pouvez le faire exclusivement la voiture à l'arrêt.**
- **Dans certains pays, l'utilisation du téléphone portable est interdite pendant la conduite : la responsabilité du respect des réglementations**

**locales revient uniquement au conducteur.**



#### IMPORTANT !

En cas de charge trop faible de la batterie, l'utilisation correcte de certains composants électriques / électroniques peut ne pas être assurée. Il faut recharger la batterie pour une utilisation correcte de tous les composants et les systèmes du véhicule.

## Démarrage normal du moteur



### ATTENTION !

Il est dangereux de démarrer le moteur dans un local renfermé. Le moteur consomme de l'oxygène et émet de l'anhydride carbonique, du monoxyde de carbone et d'autre gaz toxiques dans l'atmosphère.

Lorsque les portes sont ouvertes le tableau de bord affiche au centre le logo du modèle et le compteur kilométrique complet ainsi que le témoin des portes ouvertes  dans la partie inférieure droite.



Avant de démarrer le moteur, fermez les portes, réglez votre siège, réglez les rétroviseurs intérieurs et extérieurs, bouclez votre ceinture de sécurité et selon le cas, demandez aux autres

occupants de boucler leur ceinture de sécurité.

La transmission doit être en mode stationnement P (Park) ou neutre N (Neutral) pour pouvoir démarrer le moteur. Freinez toujours avant de mettre le levier de vitesses en prise (voir « Transmission automatique » dans cette section).



### IMPORTANT !

- Avant de démarrer le moteur, éteignez les dispositifs électriques à forte consommation d'énergie (tels que le système de climatisation et chauffage, lunette chauffante, phares, etc.).
- Pour maintenir le rendement du moteur dans d'excellentes conditions, il n'est pas recommandé de démarrer le moteur à plusieurs reprises lorsque le « témoin de bas niveau de carburant » est allumé (voir le chapitre « Témoins et indicateurs » à la section « Instruments et commandes de la planche »).

L'allumage sans clé permet au conducteur de commander le dispositif d'allumage en appuyant sur le bouton central, tant que la télécommande se trouve dans l'habitacle (pour plus de détails, voir « Clés » dans la section « Avant de conduire »).

En appuyant sur la pédale de frein et sur le bouton **START/STOP**, le moteur démarre. Le tableau de bord affiche la séquence initiale avec le témoin et la procédure de test des instruments analogiques, il allume ensuite les témoins indiquant la température du moteur et le niveau de carburant. L'écran qui s'affiche se configure ensuite avec la dernière capture d'écran. Si le moteur refuse de démarrer, le démarreur se désengage automatiquement après 10 secondes. Si vous souhaitez arrêter le lancement du moteur avant de le démarrer, appuyez à nouveau sur le bouton.

### REMARQUE:

Vous n'avez ni à pomper ni à appuyer sur la pédale d'accélérateur pour démarrer un moteur chaud ou froid.

En appuyant à nouveau sur le bouton **START/STOP (DÉMARRAGE/ARRÊT)**, le dispositif d'allumage revient en position **OFF (DÉSACTIVÉ)** et l'affichage s'éteint. En appuyant à nouveau sur le bouton **START/STOP (DÉMARRAGE/ARRÊT)**, l'écran affichera le message qui vous invite à enfoncer la pédale de frein et à appuyer sur le bouton **START/STOP (DÉMARRAGE/ARRÊT)** pour démarrer le moteur.

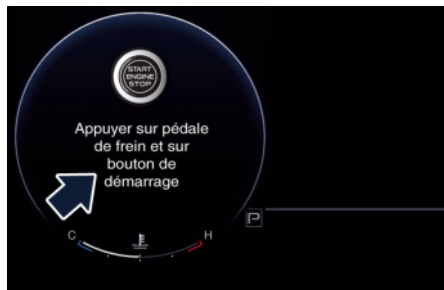

### REMARQUE:

Si le dispositif d'allumage est laissé en position **ON (MARCHE)** et que la transmission est en mode stationnement P (Park), le système se désactive automatiquement après 30 minutes d'inactivité et le dispositif d'allumage passe à la position **STOP (ARRÊT)**.

Après le démarrage du moteur, le régime de ralenti est commandé automatiquement et diminue avec le réchauffement du moteur.

### Panne de démarrage du moteur



#### IMPORTANT !

- Ne tentez jamais de pousser ni de remorquer votre véhicule pour le démarrer. Les véhicules avec transmission automatique ne peuvent pas démarrer de cette manière. De plus, le carburant non brûlé pourrait

entrer dans le pot d'échappement catalytique et une fois le moteur démarré, enflammer et endommager le pot catalytique ainsi que le moteur.

- Si la batterie du véhicule est déchargée, des câbles de démarrage peuvent être utilisés pour bénéficier de la batterie auxiliaire ou de celle d'un autre véhicule. Ce type de démarrage peut s'avérer dangereux s'il est mal effectué. Reportez-vous à « Procédure de démarrage par batterie auxiliaire » à la section « En cas d'urgence » pour plus d'informations.

### Réparation d'un moteur noyé

Si le moteur ne démarre pas après que vous avez suivi les procédures décrites, il se peut qu'il soit noyé. Pour éliminer l'excès de carburant, placez la transmission en mode stationnement P (Park). Maintenez enfoncée la pédale de frein, enfoncez complètement la pédale d'accélérateur et maintenez-la, puis enfoncez et relâchez une fois le bouton **START/STOP**. Le démarreur s'engage automatiquement, fonctionne pendant 10 secondes, puis se désengage. Après cela, relâchez la pédale d'accélérateur et la pédale de frein, attendez 10 à 15 secondes puis répétez la procédure de démarrage normal du moteur.

### Rouler avec le moteur à froid

Commencez à rouler doucement, en évitant les accélérations brusques et laissez tourner le moteur à un régime moyen-bas. La conduite sportive doit être évitée tant que la température n'a pas atteint 65-70 °C.

### Arrêt du moteur

- Avec la transmission en mode stationnement P (Park), conduite D (Drive) ou arrière R (Reverse) (voir « Transmission automatique » dans cette section) et le véhicule à l'arrêt, appuyez puis relâchez le bouton **START/STOP (DÉMARRAGE/ARRÊT)** pour couper le moteur. Un coup d'accélérateur avant d'éteindre le moteur ne présente aucun intérêt et augmente la consommation de carburant.
- Si le levier de vitesses est en position neutre N (Neutral) et que le bouton **START/STOP** est enfoncé une fois, le tableau de bord affiche un message « Levier de vitesses pas en position P » et le contact reste sur Activé (mode Station de lavage).

**ATTENTION !**

**Ne quittez jamais un véhicule avant d'avoir enclenché le mode stationnement P (Park) sans quoi il pourrait se déplacer.**

**REMARQUE:**

Si le dispositif d'allumage est laissé en position **ON** (moteur arrêté) et que la transmission est en mode stationnement **P (Park)**, le système se désactive automatiquement après 30 minutes d'inactivité et le dispositif d'allumage passe en position **STOP**.

**Arrêt du moteur avec Start&Stop automatique**

Lorsque le moteur a été coupé par le système Start & Stop, appuyez puis relâchez le bouton **START/STOP**. Le dispositif d'allumage revient sur la position **STOP** et le véhicule est désactivé.

**Stratégie « Arrêt brusque » ("Panic Stop")**

En situation de panique, avec le moteur en marche, la stratégie « Arrêt brusque » ("Panic Stop") permet de gérer la situation d'arrêt du moteur dans les modes suivants :

- 3 appuis rapides ou un appui prolongé pression sur le bouton **START/STOP**.

- Le moteur s'arrête et la transmission passe au point mort **N (Neutral)** à un régime moteur spécifique. Une fois le véhicule à l'arrêt, la boîte de vitesses passe automatiquement en mode stationnement **P (Park)**.

**Système Start&Stop Automatique**

Le système Start&Stop Maserati permet de couper automatiquement le moteur lorsque le véhicule s'arrête et de le redémarrer pour reprendre la marche. Cette fonction permet de réduire la consommation de carburant. Pendant la phase de « Stop (AutoStop) », l'allumage est encore activé et toutes les fonctions de sécurité restent disponibles. Pour permettre l'activation du système Start&Stop, le véhicule doit être à l'arrêt et la pédale de frein enfoncée de manière adéquate.

**REMARQUE:**

**Si la pédale de frein n'est pas enfoncée de manière suffisante, le système Start&Stop n'est pas en mesure de fonctionner, même si le véhicule est à l'arrêt.**

Lorsque le système Start&Stop coupe le moteur, le témoin correspondant  s'allume au tableau de bord.

Dès que la pédale de frein est relâchée, le moteur roule.

Lorsque le véhicule est à l'arrêt, la transmission peut être placée en position **P (Park)** en enfonçant le bouton « **P** » sur la planche. Le relâchement de la pédale de frein provoque un recalibrage du moteur.



### REMARQUE:

Lorsque l'EPB est engagé, la condition "AutoStop" fonctionne sans appuyer sur la pédale de frein.

Appuyez sur la pédale de frein et placez la transmission en mode D (Drive, conduite) ou R (Reverse, marche arrière) pour désactiver l'état « AutoStop » et redémarrer le moteur.



### IMPORTANT !

S'il y a une grande quantité d'eau sur la chaussée :

- Activez le système de levage.
- Désactivez le système Start&Stop Automatique.
- Continuez à une vitesse ne dépassant pas 20 km/h (12,5 mph).

### Start&Stop désactivé

La fonction Start&Stop est désactivée dans les conditions suivantes :

- Lorsque le mode conduite SPORT ou COURSE est activé.
- Si elle a été désactivée via l'écran Confort en appuyant sur la touche logicielle «  OFF » sur la barre inférieure.

### Start & Stop non actif

Afin de garder des conditions de conduite sûres, le confort intérieur ainsi qu'un fonctionnement correct du moteur et du véhicule, la fonction Start & Stop ne s'activera pas sous ces conditions :

- Lorsque la ceinture de sécurité du conducteur est déboutée.
- Lorsque la porte du conducteur est ouverte.
- Lorsque le véhicule est à l'arrêt sur une route très en pente.
- Lorsque le véhicule est à l'arrêt avec les roues braquées (plus de 135° de l'angle du volant de chaque côté).
- Lorsque le véhicule est en cours de manœuvre : levier de vitesses en mode R (Reverse, marche arrière).
- Lorsque les conditions de température dans le véhicule ne correspondent pas aux paramètres de climatisation.
- Lorsque la fonction dégivrage avant et arrière est activée.
- Lorsque le liquide de refroidissement moteur et la température de l'huile moteur ne se trouvent pas à leur niveau de fonctionnement normal.

- Lorsque la température extérieure est trop froide.
- Lorsque la charge de batterie est inférieure à la valeur de sécurité.
- Lorsque l'arrêt précédent vient de se produire (peu de secondes) et la vitesse minimale n'est pas encore atteinte.
- Peu après la sélection du mode R (Reverse) ou en roulant au-dessous d'une certaine vitesse.
- Lorsque le capot est ouvert.
- Lorsque les capteurs qui gèrent le système Start & Stop sont endommagés.
- En cas de pannes du système Start & Stop.

### Redémarrage automatique du moteur

Le moteur peut redémarrer automatiquement, avant le relâchement de la pédale de frein, en présence d'une des conditions suivantes :

- Le mode de conduite SPORT est en cours d'activation.
- Si la fonction Start&Stop a été désactivée via la touche logicielle Start&Stop de l'écran Confort.
- Si la transmission a été déplacée sur le mode R (Reverse, marche arrière).
- Si le volant est déplacé pour braquer les roues.

- Lorsque les conditions de température dans le véhicule ne correspondent pas aux paramètres de climatisation.
- Lorsque le réglage de la température de climatisation est modifié.
- Lorsque la fonction « dégivreur » est activée.
- Lorsque la charge de batterie est inférieure à la valeur de sécurité.
- Lorsque la pédale d'accélérateur est en train d'être enfoncée (en même temps que la pédale de frein).
- Si une longue période de temps s'est écoulée depuis le dernier arrêt automatique du moteur.

### Fonction Sécurité Passagers

Afin d'améliorer la sécurité des passagers, le système Start&Stop contrôle que le conducteur soit bien présent et n'autorise pas de redémarrage automatique du moteur si une des manœuvres suivantes est réalisée en mode « AutoStop » :

- Le conducteur ouvre la porte et relâche la pédale de frein.
- Le conducteur ouvre la porte et détache la ceinture de sécurité.
- Le conducteur ouvre le capot.

Toutes les conditions mentionnées ci-dessus désactivent la fonction Start&Stop (fonction « AutoStart » désactivée et moteur éteint) et la

transmission passe automatiquement en mode P (Park, stationnement).

Le témoin  sera désactivé pour indiquer la désactivation de la fonction Start&Stop. Pour redémarrer le moteur il faut enfoncer la pédale de frein et appuyer sur le bouton de **START/STOP** ou d'engager une vitesse. enfonce le bouton D (Drive, conduite) pour s'éloigner.



### ATTENTION !

- **Même lorsque le véhicule est à l'arrêt en phase de « Stop (AutoStop) », le conducteur est responsable de son véhicule et des passagers et il doit faire attention à ce qui se passe à l'intérieur et à l'extérieur de la voiture.**
- **Même lorsque le véhicule est à l'arrêt en mode « Stop (AutoStop) », le conducteur est responsable du véhicule, des occupants et de la zone environnante. Ne jamais laisser le moteur en marche avec la voiture sans surveillance, sinon cela peut entraîner un risque de danger. C'est une bonne pratique de s'assurer toujours d'avoir serré le frein de stationnement et d'avoir passé le levier de vitesse en mode P (Park, stationnement), pour éviter tout mouvement du véhicule en cas de contrôles, interventions**

**d'entretien et/ou procédures de réparation sur le véhicule.**

### Désactivation de fonction Start&Stop

Start&Stop activé est l'état par défaut. Dans des conditions de conduite particulières, lorsque des arrêts et redémarrages fréquents du moteur peuvent résulter agaçants, il est possible de désactiver la fonction de Start & Stop.

Lorsque la fonction Start&Stop est désactivée de toutes les manières suivantes, l'indicateur blanc  de l'écran de la planche indiqué sur l'image s'allume.

Effleurer la touche  OFF sur la barre inférieure de l'écran Confort. Appuyez une seconde fois sur la même touche de fonction pour réactiver la fonction





### REMARQUE:

La touche jaune mise en surbrillance indique l'état désactivé du système Start&Stop et vice versa.



Si les conditions de conduite le permettent, l'utilisateur peut réactiver la fonction Start&Stop à tout moment.

### Panne du système Start & Stop

Lorsque le témoin  et le message correspondant s'allument sur l'écran de la planche (voir le chapitre « Témoins et indicateurs » dans la section « Instruments et commandes de la planche »), un dysfonctionnement dans le système Start&Stop s'est produit et le moteur ne peut pas être éteint et redémarré automatiquement. Pour éteindre et redémarrer le moteur il faut appuyer sur **START/STOP**. Faites réviser votre véhicule dans un centre du **Réseau d'Assistance**.

## Transmission Automatique

Le véhicule est équipé d'une transmission automatique à 8 rapports à commande électronique, qui change automatiquement de vitesse en fonction des paramètres d'utilisation instantanée du véhicule (vitesse du véhicule, inclinaison de la route et position de la pédale d'accélérateur).

Il est possible de changer de vitesse manuellement en appuyant sur le bouton Conduite/Manuel "D/M" (Drive/Manual) et en utilisant les palettes de sélection (+/-).

Les quatre boutons de la planche, entre les deux écrans centraux, remplacent le levier mécanique conventionnel et n'ont aucune connexion mécanique avec la transmission. La transmission fonctionne grâce à des actionneurs électriques agissant sur le système hydraulique et toutes les commandes du système de contrôle sont envoyées par le réseau CAN.

La transmission à commande électronique fournit un schéma précis de la sélection de rapport. Les composants électroniques de la transmission sont auto-calibrants, par conséquent, le comportement du levier de vitesses atteint la perfection qu'on en attend au bout de quelques centaines de km.

### REMARQUE:

En montant en voiture, en appuyant sur le dispositif d'allumage pour le mettre en position ON, la DEL du bouton de levier de vitesses engagé s'allumera.



### IMPORTANT !

Afin d'utiliser correctement la transmission automatique, il est fondamental que vous lisiez ce chapitre en entier, de sorte à comprendre dès le début quelles sont les opérations correctes et admises.

La transmission risque d'être endommagée si vous ne prenez pas les précautions suivantes :

- Ne passez en position P (Park, stationnement) qu'après l'arrêt complet du véhicule : c'est le mode par défaut du levier de vitesses. P (Park) étant engagé, il est possible de régler le dispositif d'allumage sur **OFF**.
- Ne sélectionnez ou ne quittez la position R (Reverse) qu'après l'arrêt complet du véhicule et lorsque le moteur tourne au ralenti.
- Ne vous déplacez pas entre les positions P (Park), R (Reverse), N (Neutral) ou D (Drive) si le moteur est au-dessus du régime de ralenti.
- Pour apporter toute modification à la position P (stationnement) ou N

(point mort), avec le véhicule à l'arrêt, il faut toujours garder la pédale de frein enfoncée.



### ATTENTION !

- Il est dangereux de sortir de P (stationnement) ou N (point mort) lorsque le régime moteur est supérieur à la vitesse de ralenti. Si votre pied ne repose pas fermement sur la pédale de frein, le véhicule pourrait accélérer rapidement vers l'avant ou vers l'arrière. Vous pourriez perdre la maîtrise du véhicule et percuter une personne ou un objet. Ne passez de vitesse que lorsque le moteur tourne au ralenti normal et quand votre pied appuie fermement sur la pédale de frein.
- Un déplacement intempestif du véhicule peut blesser les occupants ou les personnes situées à proximité du véhicule. Comme pour tous les véhicules, ne quittez jamais votre véhicule lorsque le moteur tourne. Avant de sortir d'un véhicule, insérez toujours le frein de stationnement électronique, passez en position P (stationnement) et coupez le moteur.
- Ne laissez jamais un enfant seul dans un véhicule et ne le laissez pas

accéder à un véhicule non verrouillé. Pour de nombreuses raisons, il est dangereux de laisser des enfants sans surveillance dans un véhicule. Ils pourraient être gravement voire mortellement blessés ou provoquer un accident impliquant des tiers. Ne laissez pas des enfants toucher le frein de stationnement, la pédale de frein ou les boutons de vitesses.

- Quand vous quittez le véhicule, retirez toujours la clé électronique du véhicule et verrouillez ce dernier.
- Ne laissez pas la télécommande dans ou à proximité du véhicule. Un enfant risque d'actionner les lève-glaces électriques ou d'autres commandes, voire de déplacer le véhicule.

Ce véhicule est équipé d'une fonction qui exige que la transmission soit placée en position P (Park) avant que le moteur puisse être éteint. Cela empêche que le conducteur oublie de placer la transmission en position P (Park) avant de quitter le véhicule. Ce système verrouille aussi la transmission en position P (Park) quand le dispositif d'allumage est sur la position **STOP**.

## Boutons de transmission automatique « Activation d'impulsion » (Pulse Activation)

La transmission automatique s'effectue à l'aide des quatre boutons de commutation « activation d'impulsion » (pulse activation) situés sur la planche, entre les deux écrans centraux qui comprennent les positions de fonctionnement suivantes :

- P (Park)
- R (Reverse) ;
- N (Neutral) ;
- D/M (Conduite ; Manuel)

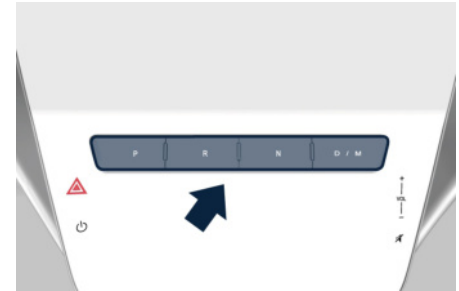

### REMARQUE:

Si toutes les LED des boutons sont allumées quand le dispositif d'allumage est sur **ON**, contactez le Réseau d'Assistance.

Le statut de transmission est visible sur la partie centrale gauche au bas de



## Systèmes d'aide à la conduite et au conducteur

l'écran du tableau de bord, sauf en mode Course, où il est situé au centre.

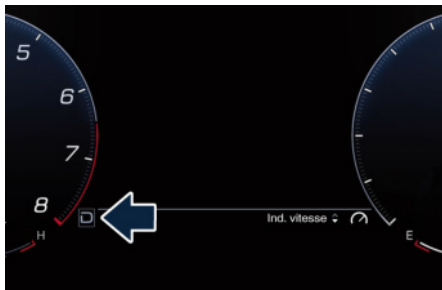

### Pour choisir un mode (brièvement)

Pour sélectionner un des modes opérationnels, appuyer sur une des boutons comme indiqué précédemment et appuyer sur la pédale de frein en même temps.

### REMARQUE:

Le bouton d'activation de l'impulsion du rapport engagé est également plus éclairé que les autres boutons de la planche.

Pour sélectionner le mode « P », le conducteur doit appuyer sur le bouton « P ».

Pour engager le mode « R » ou « D », le conducteur doit enfoncer le bouton correspondant de la planche.

- Pour enclencher le mode N (Neutral, neutre) en étant sur R (Reverse, marche arrière) ou sur D (Drive, conduite),

l'utilisateur doit uniquement appuyer sur le bouton.

- Normalement, pour sélectionner le mode R (Reverse, marche arrière), appuyez sur le bouton correspondant.
- Pour passer directement du mode P (Park, stationnement) au mode D (Drive, conduite), appuyez sur la pédale de frein et sur le bouton de déverrouillage.
- Normalement, pour passer directement du mode R (Reverse, marche arrière) au mode D (Drive, conduite) et vice versa, appuyez sur le bouton correspondant.
- Le mode P (Park, stationnement) peut être activé automatiquement en appuyant sur le bouton « P ».
- Pour quitter le mode P (Park, stationnement), ou pour passer de la position N (Neutral, neutre) à D (Drive, conduite) ou R (Reverse, marche arrière) quand la voiture et à l'arrêt ou se déplace à basse vitesse, il faut enfoncer la pédale de frein.



### IMPORTANT !

- N'accélérez PAS en passant du mode P (Park) ou N (Neutral) à un autre mode.
- Après avoir sélectionné un mode de transmission, attendez quelques secondes avant d'accélérer. Cette précaution est particulièrement importante avec un moteur froid.

### Statut de transmission sur l'écran du tableau de bord

La vitesse actuelle est affichée et améliorée sur le tableau de bord, dans une zone qui change en fonction de la disposition de visualisation :

- Côté inférieur gauche central en disposition classique, évoluée ou relax.
- position centrale en mode Course



Si le véhicule est en état D (Drive, conduite), en M (Manual, manuel) ou temporairement en mode de conduite

manuel, la position de la transmission est indiquée à côté du statut de transmission (« D » ou « M »).



## Gamme de transmission automatique

### P (Park)

Utilisez cette position pour le stationnement du véhicule. La transmission peut changer de la position « P » uniquement après avoir enfoncé la pédale de frein : appuyer ensuite sur un autre bouton du levier de vitesses. Pour

déplacer la transmission de la position « P » vers toute autre position, le moteur doit être allumé ou en condition "Autostop". Le moteur peut démarrer de façon régulière sur la gamme P (Park). Ne tentez jamais de passer en position P (Park) quand le véhicule se déplace. En stationnant sur une surface horizontale, vous appuyer d'abord sur le bouton « P » et appliquer ensuite le frein de stationnement électronique en tirant le déclencheur vers le haut.



Le tableau de bord affiche le témoin lumineux et le message correspondant pendant 5 secondes.



Lorsque vous stationnez sur une pente, appliquez le frein de stationnement avant d'appuyer sur le bouton « P ». Pour une sécurité renforcée, orientez les roues avant en direction du bord de la route dans les descentes et dans la direction opposée dans une côte.

### ATTENTION !

- **N'utilisez jamais le mode P (Park) à la place du frein de stationnement électrique. En stationnement, serrez toujours complètement le frein à main afin de prévenir tout déplacement du véhicule et tout risque de blessure ou d'endormissement.**
- **Assurez-vous que la transmission est en position P (Park) avant de quitter le véhicule.**



### IMPORTANT !

N'emballez PAS le moteur en passant des positions P (Park) ou N (Neutral) à une autre gamme de vitesses, car ceci pourrait endommager la transmission. Observez les indicateurs suivants pour vous assurer que le levier de vitesses est bien placé en position « P » :

- pendant le passage à P (Park, stationnement), enfoncez le bouton « P » sur la planche.
- avec la pédale de frein relâchée, vérifiez que la position « P » soit éclairée sur l'écran du tableau de bord.

### R (Reverse)

Ce rapport est utilisé pour déplacer le véhicule vers l'arrière.

Le passage à R (Reverse) à partir de N (Neutral) n'est possible que si le véhicule recule. Ne sélectionnez la position R (Reverse) qu'après l'arrêt complet du véhicule.

- Véhicule à l'arrêt : passer entre la position R (Reverse) et D (Drive) nécessite d'appuyer sur les boutons.
- Véhicule en déplacement : le conducteur peut passer de R (Reverse) à N (Neutral) en actionnant le bouton sans appuyer sur la pédale de frein.

### N (Neutral)

- Véhicule stationnaire et moteur démarré : passer de N (Neutral) à P (Park) nécessite du bouton « P » seulement enfoncé. Passer de la position N (Neutral) à R (Reverse) et/ou D (Drive) nécessite la pédale de frein.
- Véhicule en déplacement : passer de la position N (Neutral) à R (Reverse), et/ou D (Drive) nécessite d'appuyer sur le bouton. Passer de R (Reverse) en commençant à partir de N (Neutral) n'est possible que si le véhicule se déplace vers l'avant.

Serrez le frein de stationnement et déplacez la transmission dans le mode P (Park) si vous devez quitter le véhicule.

### REMARQUE:

**Pour avancer la voiture dans un tunnel de lavage automatique ou plus généralement pour la déplacer avec le moteur éteint (si cela est prévu) utilisez le mode « Station de lavage » (voir chapitre « Entretien et soin de la carrosserie » dans la section « Entretien et soin »).**



### ATTENTION !

**Ne descendez jamais une pente en roue libre avec le levier sélecteur positionné sur N (point mort). Ces comportements sont dangereux et limitent la capacité de réaction du conducteur en cas de changement des conditions de route ou de trafic. Il est possible de perdre le contrôle du véhicule et avoir un accident.**



### IMPORTANT !

Remorquer le véhicule, rouler en roue libre ou en position N (Neutral) pour n'importe quelle raison que ce soit peut endommager la transmission. Reportez-vous à « Remorquage d'un véhicule en panne » à la section « En cas d'urgence » pour plus d'informations.

### D (Drive)

Utilisez cette gamme pour la plupart des trajets urbains et routiers. C'est la gamme la plus économique en carburant et celle qui procure les changements de rapport les plus confortables. La transmission passe automatiquement les vitesses en accélérant ou décélérant. Le mode D (Drive) offre les caractéristiques optimales de conduite dans toutes les conditions normales de circulation du véhicule.

- Véhicule stationnaire : passer de D (Drive) à R (Reverse) nécessite d'appuyer sur la pédale de frein et sur le bouton ; atteindre la position N (Neutral) depuis la position D (Drive) n'est possible qu'en actionnant le bouton.
- Pour activer un fonctionnement particulier alors que le véhicule roule à faible vitesse, par exemple pour se sortir de la boue ou de la neige, il est possible de passer rapidement de D (Drive) à R (Reverse) et vice versa en appuyant sur les boutons.
- Véhicule en train de rouler : en passant de N (Neutral) à D (Drive), il n'est pas nécessaire d'appuyer sur la pédale de frein.
- Depuis le mode sélectionné conduite D (Drive), il est toujours possible de passer au mode manuel M (Manual) en appuyant sur le bouton « D/M » de la planche (voir le paragraphe suivant) ; pour revenir à la position conduite « D », appuyer à nouveau sur le bouton D/M. Il est possible de passer du mode conduite D (Drive) au mode manuel M (Manual) indépendamment de la vitesse de la voiture.

#### REMARQUE:

La transmission reviendra en mode D (Drive) ou M (Manual) en appuyant

à nouveau sur le bouton "D/M" si la transmission est passée en mode N (Neutral) ou P (Park) au cours du même cycle de touches.

- En mode D, utiliser les palettes derrière le volant entraîne une mise en fonction du système temporaire et active le mode de transmission manuel. Cette plage est indiquée avec un chiffre qui représente la vitesse engagée derrière la lettre « D » sur l'écran de tableau de bord. Le système revient en mode automatique selon le temps du mode « temporaire » écoulé et les conditions de conduite.

#### REMARQUE:

- Pour sortir du mode M (Manual) "temporaire", maintenez la palette de changement de vitesse "+".
- En maintenant la palette de changement "-" de vitesse en mode "temporaire" M (Manual), la transmission rétrograde au niveau le plus bas possible pour cette vitesse.

À des températures extrêmement froides (-30°C ou inférieures), le fonctionnement de la transmission peut être affecté par la température basse du moteur et de la transmission. Le fonctionnement normal reprend quand la température de la transmission est remontée à un niveau adéquat.

#### Manuel M (Manual)

Ce mode est obtenu en appuyant deux fois sur le bouton conduite/manuel D/M (Drive/Manual) sur la galerie centrale. Dans ce mode, la transmission interagit avec le conducteur de façon à permettre l'enclenchement manuel des rapports et assurer un contrôle accru du véhicule. Ce mode permet au système de transmission d'optimiser l'action du frein moteur, de supprimer les passages indésirables à un rapport plus long ou plus court et d'améliorer les performances générales du véhicule. Ce mode vous permet de monter de vitesse de transmission avec la palette de vitesse « + » ou de descendre avec la palette « - » derrière le volant. Le rapport actuel s'affiche sur le tableau de bord.



Le mode manuel peut être activé à n'importe quel moment, sans qu'il soit nécessaire de relâcher la pédale de frein.



## Systèmes d'aide à la conduite et au conducteur

En mode manuel M, la transmission montera ou descendra les rapports (+/-) s'ils sont sélectionnés par le conducteur avec les palettes de rapport sur le volant. La transmission reste engagée jusqu'à ce que le conducteur passe au rapport suivant ou précèdent, excepté dans les cas suivants.

- Un manque d'activité sur la pédale d'accélérateur entraînera le retour de la transmission en mode automatique. La transmission passe automatiquement à la vitesse supérieure si le régime moteur maximum est atteint.
- En mode SPORT ou COURSE, la transmission restera dans la même position lorsque le régime maximal du moteur est atteint. La transmission passe à la vitesse supérieure seulement si le conducteur le commande. Le passage manuel à un rapport supérieur ou inférieur sera maintenu tant que le mode SPORT ou COURSE est sélectionné, même si vous donnez un coup de frein.
- En mode « M », SPORT ou COURSE, la transmission rétrogradera automatiquement lors du ralentissement du véhicule pour s'arrêter (pour éviter la pleine charge du moteur) et la transmission en cours s'affichera sur le tableau de bord. Déplacer la palette de rapport droite « + » vers le volant à l'arrêt,

le véhicule démarrera en deuxième vitesse. Si la vitesse du véhicule est trop basse, le système ignorera les prochains changements de rapport. Évitez d'utiliser la régulation de vitesse lorsque le mode M (Manual) est engagé.

Quand la voiture s'arrête en mode M (Manual), la transmission passe automatiquement au mode stationnement P (Park).

### Palettes de sélection rapport

Le conducteur peut changer les rapports avec les palettes de sélection derrière le volant dans le mode D (Drive) et M (Manual).

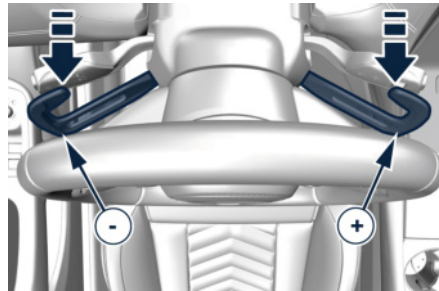

Tirer la palette droite « + » vers le volant et la relâcher pour sélectionner le rapport supérieur ; effectuer la même opération avec la palette gauche « - » pour sélectionner le rapport inférieur.

- En mode D (Drive), en appuyant sur la palette « - », la transmission passe au mode temporaire « D1 - D2 ».
- En mode D (Drive), en appuyant sur la palette « + », le véhicule passe en mode commande de lancement (en mode « SPORT » ou « CORSA »).

### Témoin de passage de vitesse (GSI)

Pour améliorer les économies de carburant, nous vous recommandons de changer de rapport de transmission lorsque le système GSI vous avertit de le faire. Ceci vous aidera à réduire la consommation de carburant sans affecter fortement les performances du véhicule.

En mode manuel « M » (manuel) ou manuel « temporaire », le GSI indique quand un changement de vitesse est nécessaire.

### REMARQUE:

- Si vous appuyez sur le bouton R (Reverse) ou P (Park) lorsque le véhicule roule en marche avant, un message de refus s'affiche et la lettre R ou P clignote sur le tableau de bord.
- Si vous appuyez sur le bouton "D/M" lorsque le véhicule roule vers l'arrière, un message de refus s'affiche ainsi que la lettre D ou M qui clignote sur le tableau de bord.

GSI indique quand un changement de vitesse est requis en ajoutant une

ou deux flèche(s) à côté de la vitesse engagée sur l'écran de tableau de bord.



Lorsque ce nouveau rapport est engagé, le système GSI s'éteint. Si le rapport tarde à être passé ou n'est pas du tout passé, le système GSI reste allumé pendant quelques secondes puis s'éteint. Dès que de nouvelles conditions se présentent nécessitant un nouveau changement de rapport, le système GSI s'allume à nouveau.

#### REMARQUE:

Le système GSI ne fonctionne que si la transmission est sur le mode M (manuel), sauf en mode COURSE.

En mode COURSE (Trafeo uniquement), un voyant de PASSAGE (SHIFT) de vitesse sportif aide le conducteur à savoir quand le changement de vitesse est efficace.



Le graphique est composé de trois barres : lorsqu'il est entièrement rempli, le changement de vitesse est suggéré au conducteur afin d'améliorer les performances.

#### REMARQUE:

Si la transmission automatique est en mode D (Drive), la barre affichée est toujours vide.

### Anomalie de la transmission et conditions de surchauffe

#### Commande de transmission d'urgence

Le fonctionnement de la transmission est surveillé électroniquement pour la détection des conditions anormales. En cas de détection d'une condition qui pourrait endommager la boîte de vitesses, le « Mode de secours de la transmission » est activé. Dans cette situation, la transmission peut fonctionner seulement dans certains rapports, ou ne pas bouger du tout. Les

performances du véhicule peuvent être considérablement altérées et le moteur peut caler. Dans certaines situations, le système de transmission peut ne pas se réengager si le moteur est éteint et redémarré.

Un message dans le tableau de bord informe le conducteur des conditions de transmission les plus graves, et indique quelles actions peuvent être nécessaires.

#### Surchauffe de l'huile de transmission

Si la température de l'huile de transmission dépasse les limites de fonctionnement, le témoin d'avertissement de couleur orange  s'allume au tableau de bord



Dans ce cas, ralentir jusqu'à ce que la température revienne au niveau normal (le témoin s'éteint).

Si ce n'est pas suffisant, nous recommandons d'arrêter le véhicule,



de mettre la transmission en mode stationnement P (Park) ou point mort N (Neutral) et de laisser le moteur tourner au ralenti jusqu'à ce que le témoin d'avertissement de température  s'éteigne et que le message disparaisse de l'écran. Reprenez la route sans trop tirer sur le moteur.

Si le témoin  et le message relatif s'allume à nouveau, il est plus prudent d'arrêter le véhicule, de couper le moteur et d'attendre que l'ensemble moteur/transmission refroidisse complètement.

Si le message du tableau de bord indique que la transmission peut ne pas se réenclencher après l'extinction du moteur, réalisez la procédure suivante de préférence dans un **Centre d'Assistance**.

Si le problème était momentané, la transmission peut être réinitialisée pour accéder à nouveau à tous les rapports avant en effectuant les opérations suivantes.

- Arrêtez le véhicule.
- Placez la transmission en mode stationnement P (Park), si possible.
- Arrêtez le moteur.
- Attendez 30 secondes environ.
- Redémarrez le moteur.
- Placez la transmission sur le mode conduite D (Drive) puis sur la gamme de rapports désirée. Si le problème n'est

plus détecté, la transmission retourne au fonctionnement normal.

### REMARQUE:

**Même si la transmission peut être réinitialisée, nous vous recommandons de vous rendre dès que possible dans un centre du Réseau d'Assistance qui possède tous les équipements afin de déterminer si le problème peut se représenter.**

### Désengagement manuel de la boîte de vitesses de la position P (Park)

Consulter le chapitre « Désengagement manuel de la boîte de vitesses de la position P (Park) » dans la section « En cas d'urgence ».

## Traction intégrale

Le système de transmission intégrale (AWD) actif sur demande fournit la traction optimale disponible pour une grande variété de routes et chemins ainsi que de conditions de route. Ce système minimise le patinage en redirigeant automatiquement le couple vers les roues avant et arrière si nécessaire. Afin d'optimiser l'économie de carburant, le système AWD désengage automatiquement la distribution de couple sur l'essieu avant lorsque les conditions météorologiques et de route sont telles qu'un dérapage est peu probable. Lorsque les conditions météorologiques et de route nécessitent des niveaux élevés de traction sur route, le système AWD répartit automatiquement le couple sur l'essieu avant et sur l'essieu arrière de façon à assurer les meilleures conditions de conduite. La répartition du couple est affichée sur le cadran de gauche du tableau de bord lorsque le widget « Gestion du couple » (Torque Management) est activé (voir « Contenu des widgets » dans la section « Instruments et commandes de la planche »).

**ATTENTION !**

Il peut y avoir un léger décalage entre le moment où le véhicule patine et l'engagement de la traction intégrale.

**REMARQUE:**

Si le message d'avertissement de maintenance du système AWD s'affiche après l'extinction du moteur, ou en conduisant, cela signifie que le système AWD ne fonctionne pas correctement ou qu'il est en mode de récupération dû à une surchauffe causée par un patinage excessif des roues. Dans cette condition, le véhicule peut continuer à rouler mais seule la traction postérieure fonctionne. Si le message d'avertissement est souvent activé, il est recommandé de faire réviser votre véhicule dans un centre du Réseau d'Assistance.

**M. Conduc. (Drive Mode)****Aperçu des commandes**

Les modes de conduite peuvent être configurés grâce au sélecteur situé sur le volant.

**ATTENTION !**

- « GT » est le mode de conduite par défaut, optimisé pour obtenir le meilleur compromis entre performances, consommation de carburant et émissions de gaz d'échappement, dans des conditions d'utilisation normales de la voiture.
- Après un tour de clé de mise en marche, avec le moteur en marche, si une quelconque panne de moteur, transmission, frein ou volant est déclenchée sur le tableau de bord, il n'est plus possible de changer de mode de conduite, le mode GT est le seul disponible.

Les modes de conduite ne peuvent être sélectionnés que lorsque le moteur est en marche.

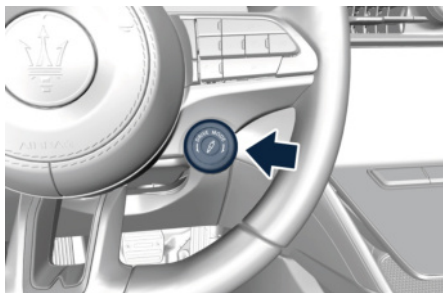

Le sélecteur du volant vous permet de sélectionner les modes de conduite suivants :

- **CONFORT** : pour activer ou désactiver le mode de conduite afin d'obtenir un meilleur contrôle sur surfaces glissantes ainsi qu'un meilleur rendement énergétique.
- **GT** : pour activer un mode de conduite plus sportif. Ce mode allie performance et confort. Il assure des mouvements et une suspension harmonieux rendant sa force impressionnante dirigeable facilement. Idéal pour la conduite quotidienne, il propose un confort grand tourisme irrésistible.
- **SPORT** : pour activer/désactiver un mode de conduite plus sportif. Dans ce mode, le véhicule dispose d'une réponse des gaz plus rapide et d'un calibrage sport ESC (déconseillé sur des surfaces humides/glissantes). L'activation de ce mode de conduite

- change également la configuration de la Direction assistée électrique (EPS).
- **CORSA** (version TROFEO uniquement) : pour activer/désactiver le mode de conduite plus sportif et course. En mode de conduite « COURSE », en plus de ce qui est indiqué pour le mode sport, la transmission utilise un modèle de changement de vitesse spécifique et la traction est plus déplacée sur les roues arrière avec un comportement de survirage accru. La commande de traction avec calibrage dédié pour maximiser la traction par rapport à la stabilité et le mode de démarrage « Launch Control ».
  - **ESC OFF** : pour exclure le système ESC.
  -  **Bouton (suspension)** : pour basculer entre les trois modes de configuration des suspensions : **SOFT**, **SPORT** et **HARD**.

En faisant tourner le sélecteur de mode de conduite dans le sens des aiguilles d'une montre ou en sens inverse, un message contextuel s'affiche dans le cadran gauche du tableau de bord : il affiche tous les modes de conduite possibles (le mode sélectionné est surligné) et la touche de fonction de suspension correspondante sur le tableau de bord, si le mode n'est pas celui par défaut.

Pour plus de détails, voir « Récapitulatif du tableau de bord » dans la section

« Instruments et commandes de la planche ».

### Configuration du Mode de conduite

Les modes de conduite peuvent être configurés grâce au sélecteur situé sur le volant.

Le sélecteur du mode de conduite est un bouton rotatif qui permet de sélectionner chaque mode de conduite dans le sens des aiguilles d'une montre ou dans le sens inverse.



Le mode sélectionné perdure jusqu'à ce qu'il soit changé ou que le contact soit coupé. Le mode « GT » est toujours le mode pré-dominant par défaut au premier tour de clé.

**REMARQUE:**

Un mode de conduite différent peut être configuré avec le moteur en marche et le véhicule en mouvement.

Pour activer un mode de conduite, appuyez sur le sélecteur comme indiqué ci-dessous.

**Mode CONFORT**

Le mode CONFORT est réglé sur la position "SOFT".

En appuyant sur le bouton , un témoin blanc s'affiche sur le tableau de bord, ce qui permet de passer en mode "SPORT".

**REMARQUE:**

- Le mode Confort est sélectionnable en déplaçant le sélecteur de mode de conduite depuis depuis GT en faisant tourner le bouton une fois en sens inverse des aiguilles d'une montre.

- SPORT et COURSE ne sont pas sélectionnables à partir du mode CONFORT.

**Mode GT**

Le mode « GT » est toujours le mode pré-dominant au premier tour de clé. Le mode GT est sélectionnable en faisant tourner le bouton une fois dans le sens des aiguilles d'une montre à partir de CONFORT et une fois en sens inverse à partir de SPORT.

Le mode GT est réglé sur la position "SOFT".

En appuyant sur le bouton , un témoin blanc s'affiche sur le tableau de bord, ce qui permet de passer en mode "SPORT".

**REMARQUE:**

COURSE n'est pas sélectionnable à partir du mode GT.

**Mode SPORT****REMARQUE:**

En mode SPORT, l'éclairage ambiant passe automatiquement au rouge.

Le mode SPORT est sélectionnable en faisant tourner le bouton une fois dans le sens horaire en démarrant de GT et une fois dans le sens anti-horaire à partir de COURSE.

Le mode SPORT est réglé sur la position "SPORT".



En appuyant sur le bouton , le témoin sur le tableau de bord s'éteindra.

**REMARQUE:**

Le mode CONFORT n'est pas sélectionnable à partir du mode SPORT.

(suite)



## Systèmes d'aide à la conduite et au conducteur

**Mode COURSE (version TROFEO uniquement)**

**REMARQUE:**

- En mode CORSA, l'éclairage ambiant passe automatiquement au jaune.
- En mode COURSE, un message « ESC OFF » s'allumera sur le tableau de bord.

Le mode COURSE est seulement sélectionnable en faisant tourner le bouton une fois dans le sens des aiguilles d'une montre depuis le mode SPORT.

Le mode CORSA est réglé sur la position "HARD".



En appuyant sur le bouton , un témoin blanc s'affiche sur le tableau de bord, ce qui permet de passer en mode "SPORT".

**REMARQUE:**

- Les modes CONFORT et GT ne sont pas sélectionnables en démarrant du mode COURSE.
- En mode CORSA le témoin lumineux ESC OFF s'allume sur le tableau de bord, mais le système n'est pas en mode ESC OFF. Pour l'activer, appuyez sur la touche de fonction de l'écran Comfort.
- En mode CORSA, la garde au sol du véhicule est réduite au minimum lorsque vous quittez le mode P (stationnement).

**Mode ESC OFF (ESC hors fonction)**



**ATTENTION !**  
En activant le mode ESC OFF (ESC hors fonction), la Commande de stabilité électronique sera éteinte automatiquement.

Pour activer ESC OFF, appuyer longuement sur la touche logicielle correspondante sur la barre inférieure de l'écran Confort : l'icône s'allume de couleur orange. Le message correspondant s'affiche sur le tableau de bord.



Pour désactiver le mode de conduite, appuyer une nouvelle fois rapidement sur l'icône : celle-ci devient blanche et le message disparaît.



**ATTENTION !**  
N'activez jamais le mode ESC OFF si une roue de secours est montée sur le véhicule. Cela pourrait provoquer une perte de contrôle, et engendrer des blessures graves ou le décès.

## Mode Launch Control

Le mode « Launch Control » est une procédure de démarrage de performance. En activant cette procédure, vous obtenez la meilleure accélération possible de l'arrêt de la voiture.

Ce mode vous permet de mettre à la terre le couple nécessaire pour éviter que les roues ne glissent pendant la performance d'accélération.

Pour démarrer une performance en mode « Launch Control », les conditions suivantes doivent être remplies :

- La température de l'eau et de transmission dans la plage appropriée.
- Aucune panne du moteur, AWD et des systèmes embarqués.
- Le mode de conduite « CORSA » ou « SPORT » doit être activé.
- Transmission en « D ».
- Le véhicule doit être stationnaire sur une surface de route plane.
- La porte du conducteur doit être fermée et la ceinture de sécurité doit être bouclée.

### Séquence de « Launch Control »

#### REMARQUE:

- Toutes les conditions mentionnées ci-dessus doivent être vérifiées afin de mettre en marche la procédure de

démarrage de performance « Launch Control ».

- Pour les versions non-RGS, pendant la « Commande Lancement » (Launch Control) (si équipé), FCW et ADA (si équipé) sont temporairement désactivés.

Pour les versions RGS, pendant la « Commande Lancement » (Launch Control), ACC (si équipé) et ADA (si équipé) sont temporairement désactivés.

- Chaque étape affichée sur le tableau de bord s'éteint approximativement après 5 secondes.
- La « Launch Control » nécessite l'utilisation des deux pieds : le pied gauche sur la pédale de frein et le pied droit sur l'accélérateur, en même temps.
- Avec le moteur allumé, le frein de stationnement désengagé, la pédale de frein enfoncée et le volant droit, tirez sur la palette de droite « + ». Le tableau de bord indique la page « Launch Control » activée.



- Pour confirmer la procédure, tirez de nouveau sur la palette « + ». Pour abandonner la procédure, tirer sur la palette gauche « - ».
- Pour confirmer la séquence de « Launch Control », enfoncer complètement la pédale de frein comme indiqué sur le message sur le tableau de bord, jusqu'à ce que la zone verte de la barre de pourcentage de pression des freins soit atteinte.





## Systèmes d'aide à la conduite et au conducteur

- Appuyez à fond sur la pédale de frein avec le pied gauche et sur la pédale de l'accélérateur avec le pied droit, comme indiqué sur le message sur le tableau de bord.

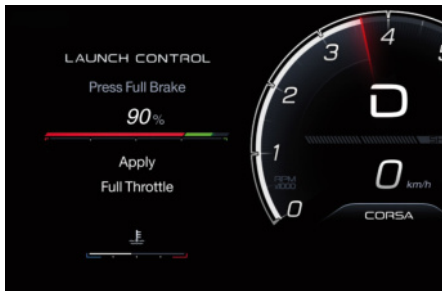

- Relâchez la pédale de frein. Le lancement du véhicule commence avec ESC qui gère la performance maximale et le couple moteur étalonné pour maximiser la performance. Pour atteindre une performance maximale, le conducteur doit laisser fonctionner le moteur à une vitesse de décrochage supérieure à 2500 tr/min avant de relâcher la pédale de frein.



Pendant la phase d'accélération, le symbole « Launch Control » apparaît à gauche de l'indicateur de vitesse numérique sur l'écran du tableau de bord.



## Frein de stationnement

Le véhicule est équipé d'un frein de stationnement électrique automatique, également appelé EPB (Electric Parking Brake - Frein de stationnement électrique). L'action de freinage EPB est assurée par un actionneur électrique qui agit directement sur la plaquette de freins dans chaque étrier du système de freinage arrière.

Il peut être activé automatiquement lorsque le moteur est éteint et désactivé avec le moteur en marche, la ceinture de sécurité conducteur attachée et la portière conducteur fermée, en appuyant sur la pédale de frein et en faisant fonctionner les boutons de changement uniquement si la fonction « Frein stationnement automatique » (Auto Park Brake) est activée sur l'écran MIA (voir le paragraphe « Fonctions du menu Réglages (Settings) sur le MIA » dans la section « Instruments et commandes de la planche »).

De surcroît, au-dessus d'un certain seuil de pente, le frein de stationnement électrique (EPB) peut être engagé automatiquement avec la transmission en position de stationnement pour éviter d'endommager le véhicule. Le frein de stationnement électrique (EPB) peut être désengagé avant d'éteindre le moteur.

Lorsque le frein de stationnement est appliqué, le témoin d'avertissement  s'allume sur l'écran du tableau de bord et le message correspondant s'affiche sur le tableau de bord pendant 5 secondes (Voir « Témoins et indicateurs » dans la section « Instruments et commandes de la planche »).



Dans la condition indiquée ci-dessus, la fonction d'engagement automatique peut être désactivée/activée en sélectionnant « Frein de stationnement automatique » (Auto Park Brake) (voir « Fonctions du menu Réglages sur le MIA » à la section « Instruments et commandes de la planche »).

### Engagement/désengagement manuel

Le frein de stationnement peut aussi être engagé manuellement lorsque le moteur ne tourne pas ou si le dispositif d'allumage est en position **MARCHE**,

en soulevant le levier situé sous le côté inférieur conducteur sur la planche.

Le désengagement est effectué uniquement lorsque le moteur tourne ou si le dispositif d'allumage est en position **MARCHE (ON)**, en appuyant sur la pédale de frein, en poussant le levier situé sous le côté inférieur conducteur sur la planche.

Le témoin d'avertissement  s'allume sur l'affichage du groupe tout le temps où il est appliqué.

Si vous tentez de désengager le frein de stationnement sans avoir appuyé sur la pédale de frein, un message s'affiche vous avertissant d'enfoncer la pédale de frein.

Si le moteur a été éteint alors que le dispositif d'engagement automatique était désactivé, il est possible d'enclencher le frein de stationnement simplement en tirant le levier vers le haut.



### IMPORTANT !

La fonction principale de l'EPB est d'assurer le stationnement du véhicule en conditions de sécurité ; elle doit donc être utilisée quand la voiture est à l'arrêt.



### ATTENTION !

- **Gardez toujours la pédale de frein enfoncée pendant la désactivation du frein de stationnement.**
- **L'activation de la commande EPB pendant la marche produit une décélération du véhicule avec un grand freinage (freinage dynamique). Il est donc recommandé d'utiliser cette fonction uniquement en cas d'urgence. La stabilité de la voiture est garantie par l'action du système ESC.**
- **Il est conseillé de garder la fonction « Frein de stationnement automatique » (Auto Park Brake) toujours active (On) de façon à ce que le véhicule reste protégé par le frein de stationnement électrique.**

### Indication de panne

En cas de panne du système du frein de stationnement électrique, le témoin  s'affiche.

De plus, le témoin  clignote pendant 10 secondes.



## **ATTENTION !**

**En cas de panne de l'EPB, apportez votre véhicule au plus proche Réseau d'assistance dès que possible.**

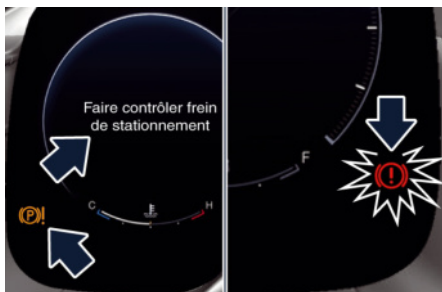

### **Initialiser le système de frein de stationnement électrique (EPB) après avoir rebranché la batterie du véhicule.**

Après une déconnexion et reconnexion de la batterie, le témoin  s'allumera sur l'écran du tableau de bord. Pour démarrer le système EPB, soulevez, relâchez et soulevez de nouveau le levier logé sous le côté inférieur conducteur de la planche.

Après avoir initialisé le système EPB, les messages d'erreur concernant l'indisponibilité des fonctions radar indiquées dans les images seront affichés sur le tableau de bord. Dans le prochain cycle de contact, les messages ne seront plus présents.

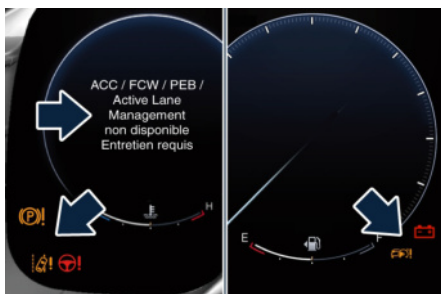

### **Débrayage d'urgence**

Dans le cas d'un verrouillage du frein avec une panne totale du système électrique, il est nécessaire de forcer l'actionneur électrique sur les étriers arrières (voir partie « Relâchement d'urgence du frein de stationnement » dans la section « En cas d'urgence »).

### **Fonctionnement du frein de stationnement électrique (EPB) avec freins surchauffés**

La conduite sur des routes de montagne avec des pentes abruptes ou la conduite sportive du véhicule peuvent entraîner une surchauffe des composants du système de freinage. Dans ces conditions, le frein de stationnement ne doit pas être utilisé puisque la poussée sur l'actionneur électrique peut ne pas suffire à assurer le freinage du véhicule, particulièrement sur une pente.

Conduisez normalement sans freiner pour permettre aux freins de refroidir quelques minutes avant de vous arrêter. De cette façon, l'activation automatique ou manuelle du frein de stationnement assurera le freinage du véhicule.

### **En stationnement**

Avant de quitter le véhicule, **assurez-vous que le frein à main est serré à fond** en automatique ou en manuel et mettez la transmission en mode stationnement P (Park) en appuyant sur la pédale de frein et sur le bouton « P ».

## **ATTENTION !**

- **Contrôlez toujours d'avoir verrouillé le véhicule avant de le quitter.**
- **Ne laissez jamais un enfant sans surveillance dans un véhicule.**
- **Ne garez pas le véhicule sur du papier, de l'herbe ou d'autres matériaux inflammables. Ils pourraient s'enflammer en entrant au contact des parties chaudes du système d'échappement.**
- **Ne laissez pas le moteur en marche si le véhicule est sans surveillance.**

**IMPORTANT !**

Lorsque vous devez stationner le véhicule sur une pente accentuée, que le moteur soit arrêté ou éteint, il est recommandé de ne pas seulement engager le frein de stationnement, mais aussi d'engager la transmission sur P (Park) avant de quitter le véhicule.

Lorsque vous stationnez sur une route en pente, il est important de tourner les roues avant vers le bord de la route en descente et vers le milieu de la route en côte.

Serrez le frein de stationnement avant de passer le levier de vitesses en mode P (Park), sinon la charge du mécanisme de verrouillage de la transmission peut rendre difficile la sortie du mode P (Park). Dans certaines conditions, il est toutefois conseillé de désengager le frein de stationnement manuellement et d'utiliser légèrement le frein de service pour commencer à rouler. C'est conseillé particulièrement dans le cas d'obstacles très proches du véhicule se trouvant dans la direction où vous avez l'intention de vous déplacer.

## Utilisation des freins

**IMPORTANT !**

Pour obtenir un bon fonctionnement des plaquettes et des disques des freins, évitez les freinages brusques pendant les 300 premiers km.

La limite d'usure des plaquettes de freins est indiquée par le témoin  sur le tableau de bord.

Dans ce cas, veuillez contacter le **Réseau d'Assistance**.

**ATTENTION !**

**En maintenant le pied sur la pédale de frein vous risquez de provoquer une panne des freins, voire un accident. En roulant avec le pied sur la pédale de frein, vous risquez de surchauffer les freins, d'user les garnitures et**

**d'endommager les freins. La capacité totale de freinage peut être altérée en cas d'urgence.**

### Plaquettes de frein et disques de frein

L'usure des plaquettes et des disques de frein dépend en grande partie du style de conduite et des conditions d'utilisation et par conséquent ne peut pas être exprimée en nombre de kilomètres effectivement parcourus sur la route.

Le système de freinage est conçu pour une action de freinage optimisée à toutes les vitesses et températures. Certaines vitesses, forces de freinage et conditions ambiantes (par exemple la température, l'humidité et de longues périodes d'immobilité en extérieur) peuvent par conséquent provoquer un crissement des freins. Ce phénomène est normal et cessera après quelques freinages.

### Plaquettes de frein et / ou disques de frein neufs

De nouvelles plaquettes de frein sous déjà mises en place, et par conséquent atteignent uniquement la friction optimale avec le disque de frein. Pendant la première période, le système de freinage fait du bruit, mais cela disparaîtra avec le temps.



### Surchauffe frein

La conduite sur des routes de montagne avec des pentes abruptes ou la conduite sportive du véhicule peuvent entraîner une surchauffe des composants du système de freinage. Dans ces conditions, le frein de stationnement ne doit pas être utilisé puisque la poussée sur l'actionneur électrique peut ne pas suffire à assurer le freinage du véhicule, particulièrement sur une pente.

Conduisez normalement sans freiner pour permettre aux freins de refroidir quelques minutes avant de vous arrêter.

De cette façon, l'activation automatique ou manuelle du frein de stationnement assurera le freinage du véhicule.

La surchauffe des freins peut aussi provoquer des crissements et vibrations.

### Utilisation du moteur

#### Rodage

Les méthodes actuelles de production les plus modernes permettent une construction et un assemblage des composants de haute précision. Toutefois, les pièces en mouvement subissent un processus d'ajustage, essentiellement pendant les premières heures d'utilisation du véhicule.

Ne pas laisser tourner le moteur à un régime élevé constant pendant trop longtemps.

De brèves accélérations (dans les limites autorisées) contribuent au rodage. L'accélération à plein gaz dans les rapports inférieurs de la boîte de vitesses peut provoquer des dommages et doit être évitée.

L'huile moteur d'origine est un lubrifiant de haute qualité et à économie d'énergie. Lors des vidanges, tenez compte des conditions climatiques des régions parcourues. Pour la qualité et la viscosité recommandées, voir « Tableau de ravitaillement » dans la section « Données techniques ».

Un moteur neuf peut consommer une certaine quantité d'huile pendant les premiers milliers de kilomètres/miles. Cette consommation est normale lors

d'un rodage et ne représente pas un symptôme alarmant.

#### Exigences spécifiques

Suivez ces recommandations pendant les 2414 premiers kilomètres d'utilisation de ce véhicule. Les pièces ont une période de rodage et leurs performances s'amélioreront au fil du temps.

Pendant les 322 premiers kilomètres :

- Pour roder les pneus, roulez à vitesse modérée et évitez les prises de virage trop rapides.
- Les nouvelles garnitures de frein nécessitent également une période de rodage. Évitez de faire des arrêts brusques. Ceci est recommandé après chaque remplacement des garnitures de frein.

Pendant les 800 premiers kilomètres :

- Évitez les démarrages à plein régime et les arrêts brusques.
- Ne dépassez pas 4000 tr/min.
- Évitez de conduire à vitesse constante, qu'elle soit élevée ou basse, y compris l'utilisation du régulateur de vitesse.
- Évitez de rétrograder pour freiner ou ralentir le véhicule lorsque le régime moteur est supérieur à 4000 tr/min.
- Évitez de forcer inutilement le moteur en le faisant tourner à un régime trop bas. Ne soumettez jamais le moteur à un effort anormal. Cette règle est

valable à tout moment, pas seulement pendant la période de rodage.

Pendant les 2414 premiers kilomètres :

- Ne participez pas à des événements sur piste, à des cours de conduite sportive ou à des activités similaires.
- Vérifiez le niveau d'huile moteur à chaque plein d'essence et ajoutez-en si nécessaire. La consommation d'huile et de carburant pourrait être supérieure à la normale.

### En roulant

Ne jamais rouler avec le tachymètre approchant de la limite supérieure du nombre de tr/mn, pas même en descente. Lorsque le tachymètre approche de la limite supérieure du nombre de tr/mn (zone en rouge), prendre les mesures de précaution pour éviter de dépasser cette limite.



### Exigences spécifiques

Les manœuvres suivantes peuvent provoquer à une détérioration temporaire et/ou prématurée du système d'allumage, suivie du déclenchement du  témoin de dysfonctionnement (MIL) et de la demande d'entretien immédiate :

- arrêts répétés du véhicule alors que le moteur tourne au ralenti depuis plus de 10 minutes
- véhicule à l'arrêt alors que le moteur tourne au ralenti depuis plus de 1 heure
- démarrages répétés sans atteindre la température de fonctionnement du moteur (indicateur du liquide de refroidissement blanc) (plus de 10 démarrages)
- brefs déplacements à des températures ambiantes inférieures à 0 °C (32 °F) ou sans que le moteur ait atteint sa température de fonctionnement (indicateur du liquide de refroidissement blanc).

Pour préserver les performances maximales du système de combustion, il convient de suivre régulièrement un trajet extra-urbain à une vitesse moyenne supérieure à 70 km/h (44 mph) (conformément au code de la route) pendant 15 minutes.

S'assurer du fonctionnement correct des divers dispositifs en vérifiant les indicateurs correspondants.



### IMPORTANT !

- En conditions normales, tous les témoins rouges de l'écran du tableau de bord devraient être éteints. Lorsqu'ils s'allument, ils indiquent un dysfonctionnement du système correspondant. Pour plus d'informations, se reporter à « Témoins et indicateurs » de la section « Instruments et commandes de la planche ».
- Si vous continuez à conduire avec les témoins rouges allumés, vous pourrez provoquer de graves dommages au véhicule et compromettre ses performances.



### ATTENTION !

**Ne pas se déplacer en descente avec le moteur éteint. La direction assistée électrique n'apportera aucune assistance.**

### Système de diagnostics embarqué (OBD)

Votre véhicule est équipé d'un système d'autodiagnostic embarqué sophistiqué. Ce système surveille



## Systèmes d'aide à la conduite et au conducteur

le circuit antipollution, le moteur et les commandes de la transmission automatique. Quand ces systèmes fonctionnent correctement, votre véhicule offre un rendement optimal et une consommation de carburant minimale et est conforme aux normes antipollution dans divers pays. Si l'un de ces systèmes exige une intervention, le système allume le témoin de panne (MIL) . Il stockera également les codes de diagnostic et les autres informations afin d'apporter une aide et que le **Centre d'Assistance** utilisera pour effectuer une maintenance sur votre véhicule. Même si vous pourrez toujours conduire le véhicule et que vous n'aurez pas besoin de remorquage, contactez le **Réseau d'Assistance** pour effectuer une maintenance le plus tôt possible.

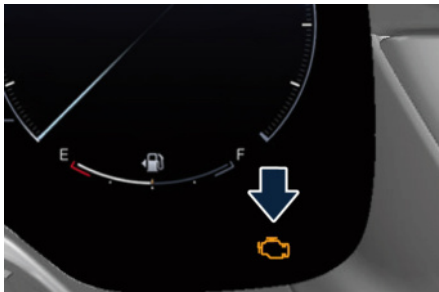

### IMPORTANT !

- Lorsque le dispositif d'allumage se trouve en position **Activé (ON)** et si le témoin ne s'allume pas ou qu'il s'allume lors de la marche du véhicule, contactez le **Réseau d'Assistance** dès que possible.
- Un trajet prolongé avec le MIL allumé peut endommager le système de commande du moteur. Ceci peut également affecter la consommation de carburant et le comportement routier.
- Le voyant s'allume pour indiquer un état de fonctionnement susceptible d'endommager le convertisseur catalytique et une dégradation des performances moteur. Un changement de mode de conduite se produit. Le cas échéant, cela entraîne une réduction immédiate de la vitesse du véhicule et de la charge moteur. Le voyant doit s'éteindre une fois sorti de la plage critique.
- Si le voyant continue de clignoter ou s'allume en continu, cela indique une condition de défaut persistant au niveau du système de gestion du moteur susceptible d'endommager gravement le convertisseur catalytique et d'entraîner une perte de puissance.

Dans ce cas, contactez immédiatement le **Réseau d'Assistance**.

### Filtre à particules essence (GPF)



Pour réduire les émissions de particules, le système d'échappement est équipé d'un filtre à particules optimisé pour la contre-pression et d'une efficacité de filtration élevée.

Ce filtre est sans entretien et autorégulateur et ne nécessite donc pas d'une procédure de régénération lors de l'utilisation de la voiture. Cette performance est rendue possible par l'amélioration du support de filtration entre le moteur et le silencieux.

### Messages concernant la durée de vie résiduelle de l'huile du moteur essence

En fonction du niveau de dégradation de l'huile moteur et des conditions d'utilisation du véhicule, le tableau de bord peut indiquer qu'il est nécessaire de procéder à la vidange plus tôt que la date à laquelle l'entretien était prévu. Un premier avertissement indiquera qu'il est nécessaire de procéder à la vidange dès que possible, et un deuxième avertissement indiquera qu'il est nécessaire de procéder à la vidange immédiatement. Après ce

dernier avertissement, si la vidange n'est pas faite, le message d'avertissement indiqué sur l'illustration apparaîtra également.



### IMPORTANT !

Si les témoins de la vie résiduelle de l'huile moteur apparaissent sur le tableau de bord, il est conseillé de se rendre au **Réseau d'Assistance** dès que possible pour que les vérifications nécessaires soient effectuées.

### Pièces détachées

L'utilisation de pièces d'origine Maserati pour un entretien et des réparations programmés ou classiques est grandement recommandée pour assurer d'excellentes performances.

Les dommages et les pannes dus à l'utilisation de pièces qui ne sont pas d'origine lors des entretiens et des

réparations ne sont pas couverts par la garantie du fabricant.

## Aide au stationnement Park Assist

Le système d'aide au stationnement fournit des indications visuelles et sonores concernant la distance entre le pare-chocs arrière et/ou avant et un obstacle détecté en reculant ou avançant (par exemple lors d'une manœuvre de stationnement).

En plus de l'utilisation des capteurs disponibles sur les pare-chocs, le véhicule est équipé de caméras panoramiques pour aider le conducteur lors des manœuvres dans des impasses et aux intersections. Pour obtenir plus de détails sur cette option, veuillez vous référer au chapitre « Système de caméra panoramique » dans cette section.

Reportez-vous à la section « Précautions d'utilisation du système Park Assist » dans ce chapitre pour les limitations de ce système et les recommandations.

Quand le dispositif d'allumage est placé en position **ON (Activé)** les réglages d'aide au stationnement (Park Assist) se rappelle du dernier état du système (activé ou désactivé) lors du précédent cycle d'allumage.

Le système Park Assist est actif uniquement quand la transmission est en mode R (Reverse, marche arrière), D



## Systèmes d'aide à la conduite et au conducteur

(Drive, conduite) ou en mouvement en N (Neutral, neutre).

Si l'aide au stationnement Park Assist est activée avec l'une de ces positions du levier de vitesses, le système restera actif à moins de 11 km environ.

### REMARQUE:

En mode D (Drive, conduite), aucune information sur les obstacles arrière ne s'affiche.

### Capteurs d'aide au stationnement

Les six capteurs du système Park Assist, placés dans le pare-chocs arrière, surveillent la zone située à l'arrière du véhicule se trouvant dans le champ de détection des capteurs. Les capteurs peuvent détecter des obstacles depuis le pare-chocs arrière en direction horizontale, selon l'emplacement, le type et l'orientation de l'obstacle.



Version MODENA

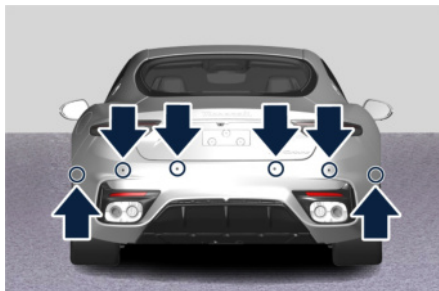

Version TROFEO

Les six capteurs du système Park Assist, placés dans le pare-chocs avant, surveillent la zone devant le véhicule se trouvant dans le champ de détection des capteurs.

Les capteurs peuvent détecter des obstacles depuis le pare-chocs avant à l'horizontale, selon l'emplacement, le type et l'orientation de l'obstacle.

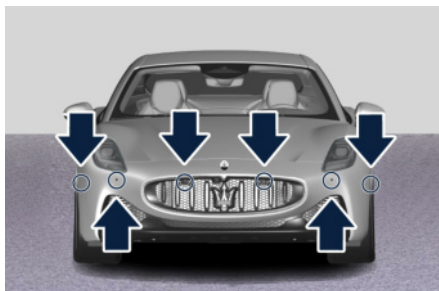

Version MODENA

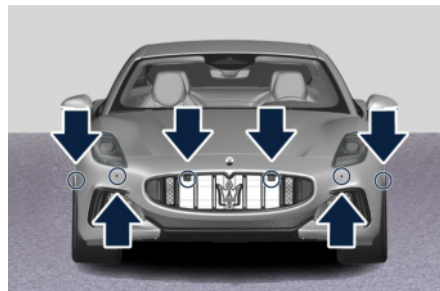

Version TROFEO

### Affichage des messages d'avertissement du système d'aide au stationnement Park Assist

L'écran d'avertissement du système d'aide au stationnement Park Assist est situé sur l'écran MIA.

Il fournit des avertissements visuels pour indiquer la distance entre le pare-chocs arrière et/ou le pare-chocs avant et l'obstacle détecté.

L'affichage d'avertissement s'allumera :

- en mode R (Reverse) indiquant l'état du système (prêt, ralenti ou éteint) ou lorsque la caméra de stationnement arrière ou la caméra panoramique est activée manuellement ;
- en mode D (Drive) ou N (Neutral) lorsque le système est actif et détecte un obstacle.

La zone de détection à l'avant du véhicule est divisée en trois parties avec quatre arcs dans celle du milieu et deux arcs dans les parties latérales ; tandis que les trois zones de détection derrière la voiture sont divisées en six arcs sur la partie médiane et deux arcs sur les parties latérales.

Le système indiquera un obstacle détecté en affichant des arcs avec des couleurs fixes et un son caractéristique en fonction de la distance de l'obstacle. La couleur indique la distance et les arcs indiquent la position de l'obstacle détecté. La couleur jaune de l'arc extérieur indique une distance maximale, la couleur orange des arcs situés au milieu indique une distance moyenne et la couleur rouge de l'arc le plus proche indique la distance minimale. La distance maximale de détection avant est de  $1,2 \text{ m} \pm 0,1 \text{ m}$ , tandis que la distance maximale de détection arrière est de  $2 \text{ m} \pm 0,1 \text{ m}$ .

#### REMARQUE:

Lorsqu'un obstacle est détecté à l'extérieur du trajet du véhicule, le système affiche des arcs grisés et le carillon n'est pas activé.

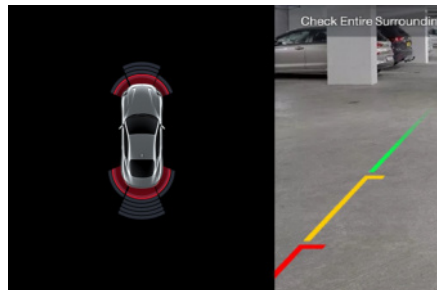
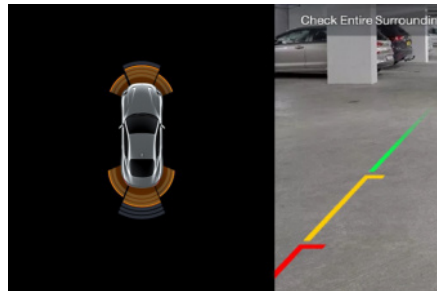
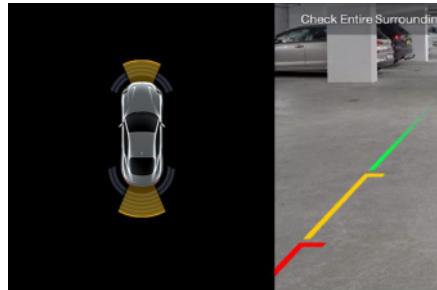

Pendant que le véhicule se déplace vers l'objet, l'écran MIA affichera l'arc se

déplaçant vers le véhicule et la tonalité passera d'unique à lente, rapide puis continue.

Le véhicule est proche de l'obstacle quand l'écran MIA affiche un seul arc rouge et qu'un son continu retentit.

#### REMARQUE:

- En mode D (Drive, conduite), s'il n'était pas au préalable en mode R (Reverse), le système de détection avant n'active que les deux arcs les plus proches du pare-chocs.
- Le système Park Assist éteint l'avertisseur sonore (sonnerie) d'aide au stationnement avant, après environ 3 secondes lorsqu'un obstacle a été détecté et que le véhicule est à l'arrêt.

### Activation et désactivation du système d'aide au stationnement Park Assist

En accédant au sous-menu « Aide sécurité et conduite » (Safety & Driving Assistant) depuis l'écran du MIA, le système « Park Assist » peut être activé ou désactivé (option « activé/désactivé »). Les options disponibles liées aux alertes d'avertissement sont les suivantes : « Bas » (Low), « Moyen » (Medium) ou « Haut » (High). Les capteurs avant peuvent également être désactivés en décochant la case "Capteurs avant actifs



## Systèmes d'aide à la conduite et au conducteur

durant la conduite" dans la liste des paramètres. Pour plus d'informations, se reporter au chapitre « Fonctions du menu Réglages sur le MIA » de la section « Instruments et commandes de la planche ».

### REMARQUE:

Si le paramètre "Capteurs avant actifs durant la conduite" n'est pas sélectionné, mais que l'assistance Park Assist est active, les capteurs avant seront réactivés dans la manœuvre en cours en mode R (marche arrière), jusqu'à ce que la vitesse du véhicule soit inférieure à 11 km/h en mode conducteur.

Si la vitesse du véhicule est inférieure à 11 km/h, les capteurs de stationnement peuvent être activés ou désactivés pour la manœuvre en cours à tout moment en appuyant sur la touche logicielle de la barre inférieure de l'écran Confort, uniquement si « Aide au stationnement » (Park Assist) est activé sur l'écran MIA.



La touche de fonction sera activée en couleur ambre lorsque l'ensemble du système Park Assist est temporairement désactivé ou n'est pas activé dans la liste des réglages. La touche logicielle passe au blanc lorsque le système est réactivé.

### REMARQUE:

- Si le réglage "Park Assist" est désactivé, une fenêtre contextuelle s'affiche sur l'écran de confort si l'utilisateur appuie sur la touche programmable.
- Lorsque le système est en panne, la touche programmable est grisée et l'utilisateur ne peut pas modifier l'état du système à l'aide de cette touche.

Lorsque la transmission est en mode marche arrière R (Reverse), conduite D (Drive) ou neutre N (Neutral) et que le système est temporairement désactivé ou n'est pas actif dans la liste de réglages, l'écran MIA affichera

l'image « AIDE AU STATIONNEMENT désactivé » (PARK ASSIST Off) ou lorsque la transmission est passée en mode D (Drive, conduite) ou N (Neutral, neutre), si la « temporisation de caméra de vision ar. » est actif dans la liste des réglages.

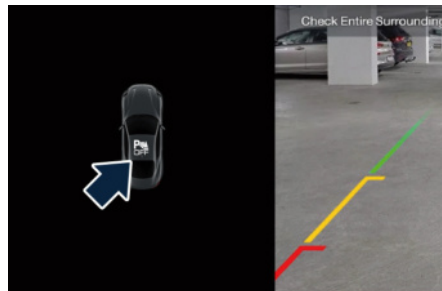

Lorsque la transmission est en mode P (Park), N (Neutral) et à l'arrêt ou que la vitesse du véhicule dépasse environ 11 km/h, l'état du système est en "état de ralenti" et une voiture grisée est visualisée sur l'écran MIA.

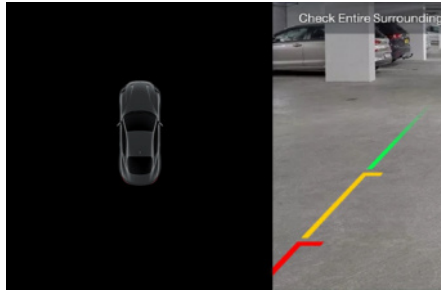

### Freinage de stationnement actif

Lorsqu'un obstacle est relevé à l'arrière, que le paramètre Frein de stationnement actif (Active Park Braking) est activé sur l'écran MIA (voir « Fonctions du menu Réglages sur le MIA » à la section « Instruments et commandes de la planche ») et que le véhicule roule en marche arrière (la transmission est en position Marche arrière) à une vitesse inférieure à 11 km/h, le système freine automatiquement pour éviter toute collision et la disposition suivante est affichée.

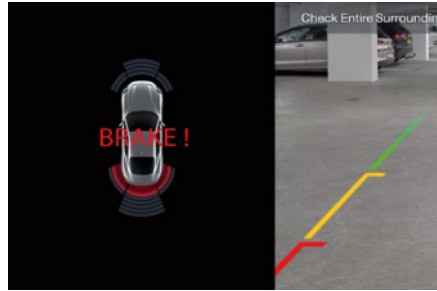

### REMARQUE:

- Cette fonction doit être activée en même temps que Park Assist dans la liste de réglages pour fonctionner correctement. S'il est désactivé, le freinage de stationnement actif OFF s'affiche sur le graphique de la voiture sur l'écran MIA.
- Un défaut des capteurs, un défaut du système Park Assist, un défaut du système de freinage ou le mode CORSA activé rendent cette fonction indisponible. Dans ces cas-là, une fenêtre contextuelle s'affiche sur l'écran du groupe pour informer le conducteur.
- Le freinage de stationnement actif ne retient pas le véhicule indéfiniment. Après une courte période d'environ 3 secondes, le conducteur reprend le contrôle du véhicule.

- L'évènement du système de freinage peut être annulé en appuyant sur l'accélérateur ou en désactivant Park Assist.
- Le système de freinage de stationnement actif assure un freinage autonome même si le conducteur a partiellement freiné.
- Lorsque le freinage actif en stationnement est activé, les événements supplémentaires de freinage actif en stationnement sont supprimés jusqu'à ce que les capteurs à ultrasons ne détectent plus d'objets derrière la voiture. Une fois que cela se produit, le système de freinage actif de stationnement peut s'activer à nouveau selon les besoins pour les nouveaux objets détectés.



### ATTENTION !

- **Le Freinage de stationnement actif n'est pas conçu pour éviter seul un accident. Le conducteur a la responsabilité d'éviter tout choc en contrôlant le véhicule au moyen du freinage et de la direction.**
- **Le système de freinage de stationnement actif n'a pas pour but de remplacer un système de freinage d'urgence ; restez toujours maître de**



**votre véhicule au moyen du freinage et de la direction.**

- **Le système peut ne pas fonctionner correctement sur des routes irrégulières, humides ou verglacées.**
- **La fonction de freinage actif de stationnement a pour objectif d'éviter la collision avec un obstacle lorsque la vitesse est inférieure à 11 km/h ; toutefois, lorsque la vitesse est comprise entre 6 et 11 km/h, l'évitement de la collision avec l'obstacle n'est pas garanti.**

### Side Distance Warning (avertissement de distance latérale, avec Surround View uniquement)

Pour que l'avertissement de distance latérale fonctionne, il doit être activé sur l'écran MIA conjointement à l'aide au stationnement Park Assist (voir « Fonctions du menu Réglages sur le MIA » à la section « Instruments et commandes de la planche »). Lorsque le dispositif d'allumage est activé (ON) et l'écran d'affichage panoramique s'affiche à l'écran MIA, le système doit être initialisé en parcourant une distance minimum équivalente à la longueur du véhicule ; au cours de cette phase, des sabliers s'affichent à l'écran de part et d'autre du véhicule (voir l'illustration).

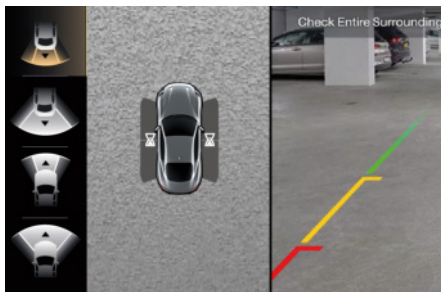

L'avertissement de distance latérale ajoute quatre arcs supplémentaires sur les côtés du véhicule sur la vue supérieure. La couleur indique la distance et les arcs indiquent la position de l'obstacle détecté. La couleur orange de l'arc extérieur indique une distance maximale (30 - 65 cm) et la couleur rouge de l'arc le plus proche indique la distance minimale (0 - 30 cm).

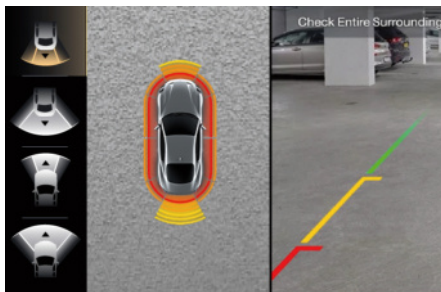

### Réparation du système d'aide au stationnement Park Assist

En cas de dysfonctionnement du système d'aide au stationnement Park Assist, le tableau de bord génère une sonnerie simple, une fois par cycle d'allumage. Le tableau de bord affiche un message quand n'importe lequel des capteurs arrière ou avant est bloqué par de la neige, de la boue ou de la glace et le véhicule passe en mode R (Reverse, marche arrière), D (Drive, conduite) ou N (Neutral, neutre)

Le tableau de bord affichera un message lorsqu'un des capteurs avant ou arrière est endommagé et nécessite une maintenance.

Lorsque la transmission est réglée sur le mode R (Reverse, marche arrière), D (Drive, conduite) ou N (Neutral, neutre) et que le système a détecté une situation de panne, le tableau de bord affichera le message et l'indication logicielle correspondante. Dans ce cas, le système d'aide au stationnement Park Assist ne fonctionne pas. Pour plus d'informations, voir « Témoins et indicateurs » dans la section « Instruments et commandes de la planche ». Un graphique correspondant s'affiche également sur l'écran du MIA.

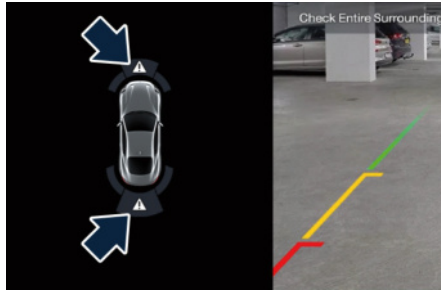

Si le tableau de bord affiche un message vous invitant à nettoyer les capteurs, assurez-vous que la surface extérieure et le dessous du pare-chocs avant et/ou arrière sont propres et dégagés de toute neige, glace, boue, saleté ou autre obstruction, puis enclenchez le dispositif d'allumage. Si le message s'affiche toujours, contactez le **Réseau d'Assistance**.

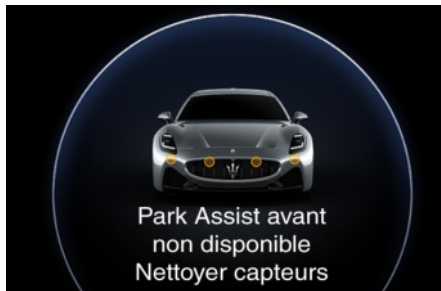

Si un message de panne s'affiche sur le tableau de bord, veuillez contacter le **Réseau d'Assistance**.

### Nettoyage des capteurs du système Park Assist

Lors du nettoyage des capteurs, faites particulièrement attention à ne pas les rayer ni les endommager ; par conséquent, n'utilisez pas de chiffon sec, rugueux ou des chiffons raides.

Les capteurs doivent être nettoyés avec de l'eau, en ajoutant éventuellement du shampoing pour voiture. Si vous devez repeindre le pare-chocs ou faire une retouche dans la zone du capteur, veuillez contacter exclusivement le **Réseau d'Assistance**.

L'application incorrecte de peinture peut affecter le fonctionnement des capteurs de stationnement.

### Précautions d'utilisation du système Park Assist

#### REMARQUE:

Les marteaux pneumatiques, les gros camions et autres vibrations importantes peuvent altérer le fonctionnement du système Park Assist.



#### IMPORTANT !

- Park Assist ne constitue qu'une aide au stationnement et n'est pas en mesure d'identifier tous les obstacles, notamment ceux de petite taille. Les bordures de parcs de stationnement ne pourraient être détectées que temporairement, voire ne l'être pas du tout. Il se peut que les obstacles situés au-dessus et en dessous des capteurs ne soient pas détectés à proximité immédiate du véhicule.
- Roulez lentement lorsque vous utilisez le système d'aide au stationnement afin de pouvoir vous arrêter à temps quand un obstacle est détecté. Lors d'une marche arrière, il est conseillé de regarder au-dessus de son épaule avec l'option Park Assist activée.



#### ATTENTION !

La prudence est de rigueur en marche arrière, même en cas d'utilisation du système Park Assist. Surveillez toujours attentivement l'arrière de votre véhicule, et assurez-vous de l'absence de piétons, d'animaux, d'autres véhicules, d'obstructions et d'angles morts avant de reculer. Vous êtes responsable de la sécurité et devez veiller à la zone



**environnant le véhicule. Un non-respect de cette opération peut être fatal ou provoquer des blessures graves.**

### Volume Park Assist

Le volume du signal acoustique émis par les capteurs de stationnement avant et arrière est réglé au niveau moyen. Trois différents niveaux de volume peuvent être sélectionnés dans le sous-menu « Aide sécurité et conduite » (Safety & Driving Assistant) de la page « Réglages » (Settings) du MIA.

Le niveau bas est utile dans certaines conditions quand le signal acoustique du capteur de stationnement continue de s'activer même si aucun risque de collision n'est présent. Cela pourrait se produire normalement lors de la conduite en queue ou quand le véhicule est doublé par des motocycles ou d'autres véhicules de l'un ou des deux côtés en queue dans la circulation.

Lorsque vous réglez le volume, seul le signal acoustique du capteur de stationnement sera concerné. La radio ou tout autre dispositif connecté au système audio du véhicule ne sera pas concerné.

Pour plus d'informations, voir le chapitre « Fonctions du menu Réglages sur le MIA » de la section « Instruments et commandes de la planche ».

### Caméra de recul

Votre véhicule est équipé d'une caméra de recul qui vous permet de visualiser la zone arrière du véhicule sur l'écran MIA lorsque la transmission est en mode R (Reverse, marche arrière).

Lorsque le mode « Temporisation de la caméra de vision ar. » est activé, l'image de la vue arrière s'affichera pendant 10 secondes à moins que la vitesse du véhicule dépasse 13 km/h après être sorti du mode R (Reverse, marche arrière).

Afin d'assister le conducteur lors de manœuvres dans des impasses et aux intersections, le véhicule peut être équipé d'un système de caméra panoramique optionnel. Le cas échéant, la caméra de recul est intégrée dans le système de caméra panoramique. Dans les deux configurations (caméra de recul seulement ou système de caméra panoramique), il est toujours possible de surveiller la vue arrière. Pour obtenir plus de détails sur cette option, veuillez vous référer au chapitre « Système de caméra panoramique » dans cette section.

L'image apparaît sur l'écran, avec un avertissement « Contrôler toutes les zones environnantes » affichée en haut de l'écran. Après cinq secondes, cet avertissement disparaît.

La caméra de recul se trouve à l'arrière du véhicule, au-dessus de la plaque minéralogique arrière.



Lorsque vous quittez le mode R (marche arrière), le mode caméra de recul est désactivé si « Temporisation de caméra de vision ar. » n'est pas sélectionné dans la liste des réglages.

À l'inverse, lorsque la transmission passe en mode P (Park), N (Neutral) ou D (Drive), il est possible d'activer le système en appuyant sur la touche logicielle « Caméra de recul » (Rear View Camera) dans le menu « Commandes » de la page « Véhicule » ou dans la page d'applis.

Si elle est activée manuellement de ces manières, la vue Park Assist expirera après 10 secondes si la vitesse du véhicule dépasse 13 km/h.

Lorsque vous passez en mode P (Park), N (Neutral) ou D (Drive), l'angle supérieur droit de l'écran affiche la touche « X » :

appuyez sur cette touche pour revenir à la page-écran précédente de l'écran MIA.

La désactivation de la visualisation arrière via la touche de fonction « X » n'est pas possible lorsque la transmission est en mode R (Reverse).

#### REMARQUE:

Si vous quittez l'écran en touchant la touche programmable « X », la vue Park Assist ne sera pas réactivée en mode D (conduite) si le véhicule ne dépasse pas 13 km/h.



Lorsqu'elles sont affichées, les lignes de la grille dynamique (si la fonction est réglée sur le MIA par le biais du menu « Réglages » (Settings) de la page « Véhicule » (Vehicle)) illustreront la largeur du véhicule afin d'aider au stationnement ou à l'alignement sur un attelage/récepteur. Les lignes de la grille dynamique afficheront des zones

séparées dans différentes couleurs qui aideront à indiquer la distance à l'arrière du véhicule.

Le tableau suivant présente les distances approximatives pour chaque zone et couleur :

Zone	Distance à l'arrière du véhicule
Rouge	18 - 30 cm
Jaune	30 cm - 1 m
Vert	1 - 3 m ou plus



#### ATTENTION !

**La prudence est de rigueur en marche arrière, même en cas d'utilisation du système de caméra de recul. Surveillez toujours attentivement l'arrière de votre véhicule, et assurez-vous de l'absence de piétons, d'animaux, d'autres**

**véhicules, d'obstructions et d'angles morts avant de reculer. Vous êtes responsable de la sécurité de la zone environnante et devez continuer à faire attention en reculant. Un non-respect de cette opération peut être fatal ou provoquer des blessures graves.**



#### IMPORTANT !

- Pour éviter d'endommager le véhicule, la caméra de recul ne doit être utilisée qu'en tant qu'aide au stationnement, comme la caméra n'est pas en mesure d'afficher tout obstacle ou objet dans votre trajectoire.
- Pour ne pas endommager le véhicule, celui-ci doit rouler lentement en cas d'utilisation de la caméra de recul, afin de pouvoir s'arrêter à temps en cas de détection d'un obstacle. Il est recommandé au conducteur de regarder fréquemment par-dessus son épaule lorsqu'il utilise la caméra de recul.

#### REMARQUE:

- Si de la neige, de la glace, de la boue ou tout autre élément s'accumule sur la lentille de la caméra, nettoyez-la, rincez-la à l'eau et séchez-la à l'aide d'un chiffon doux.

(suite)



(suite)

- Lorsque l'ensemble du système de caméra de recul n'est pas disponible, un écran bleu s'affiche afin d'informer le conducteur d'une perte de communication avec la radio.
- Pour afficher les obstacles virtuels en 2D et 3D, la fonction « Mur virtuel » (Virtual Wall) et Park Assist doit être activée sur l'écran MIA (voir « Fonctions du menu Réglages sur le MIA » à la section « Instruments et commandes de la planche »). Les lignes de la grille deviennent grises et la zone de détection du mur virtuel correspond approximativement à l'arc central arrière dans la visualisation de Park Assist. Le mur virtuel peut ne pas refléter la position réelle des obstacles.

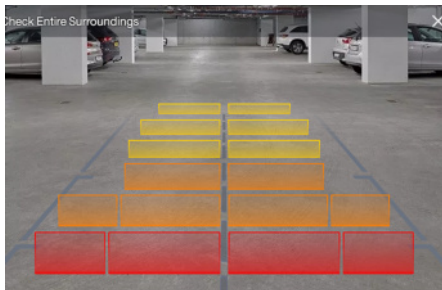

## Système de caméra panoramique (LPI)

### Composants du système

Pour surveiller la zone entourant le véhicule, le système utilise quatre caméras placées sur la grille avant, sous les rétroviseurs latéraux et sur le capot du coffre entre les feux de plaque minéralogique.

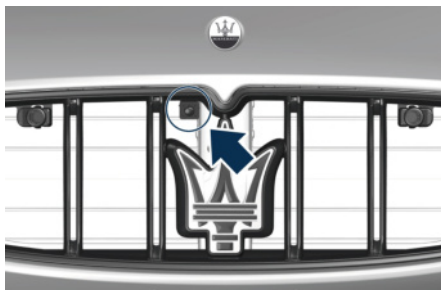

Lorsque la transmission est en mode R (Reverse, marche arrière), la vue arrière et supérieure des espaces environnants s'affichera automatiquement sur l'écran MIA.

L'image est affichée et des indications sont actives, si elles sont activées dans la liste de réglages, tant que le véhicule reste en mode R (Reverse, marche arrière).

Lorsque le véhicule passe à une autre vitesse, la temporisation de la caméra est activée sur l'écran MIA et l'image reste affichée pendant environ 10 secondes si la vitesse du véhicule ne dépasse pas 13 km/h. Si la transmission est en mode P (Park), l'écran d'affichage panoramique sera immédiatement effacé et la radio revient au dernier écran affiché.

À l'inverse, lorsque la transmission est en mode P (Park, stationnement), N (Neutral, neutre) ou D (Drive, conduite),



il est possible d'activer le système en effleurant la touche logicielle « Caméra panoramique » (Surround View Camera) dans le menu « Commandes » (Controls) de « Véhicule » (Vehicle) ou dans la page d'applis, si la vitesse du véhicule est inférieure à 13 km/h ; dans le cas contraire, la touche logicielle est grisée. Pour le marché japonais, le raccourci d'activation de la caméra à vision panoramique est également disponible sur ICS (Comfort Display). Si elle est activée manuellement de ces manières, la vue caméra expirera après 10 secondes si la vitesse du véhicule dépasse 13 km/h.



Une fois l'écran « caméra panoramique » (Surround View Camera) affiché, il est possible de choisir l'affichage de la vue en fonction de 4 vues possibles.



Vue arrière et supérieure



Vue de la détection d'obstacle arrière et vue supérieure



Vue de la détection d'obstacle avant et vue supérieure



Vue avant et supérieure

Quel que soit le mode du levier de vitesses, lorsque l'écran « caméra panoramique » (Surround View Camera) s'affiche, un message contextuel apparaîtra dans la partie supérieure pendant 5 secondes afin de prévenir le conducteur de contrôler l'espace environnant avant d'effectuer une manœuvre.

Lorsque vous passez en mode P (Park), N (Neutral) ou D (Drive), l'angle supérieur droit de l'écran affiche la touche « X » : appuyez sur cette touche pour revenir à la page-écran précédente de l'écran MIA.

La désactivation de la visualisation arrière via la touche de fonction « X » n'est pas possible lorsque la transmission est en mode R (Reverse). Choisissez la vue la plus adaptée à la situation et à la manœuvre que vous effectuez ou que vous allez effectuer, en effleurant la touche logicielle à gauche de l'écran : le contour du bouton enfoncé sera surligné. L'icône s'allumera et le type de vue sélectionné apparaîtra sur chaque image.

Dans la vue supérieure, le véhicule est représenté comme lors des manœuvres (voir exemple sur la figure). Pour afficher les lignes dynamiques de la trajectoire que vous réglez, il est nécessaire de configurer cette fonction en accédant au menu « Réglages » (Settings) sur la page « Véhicule » (Vehicle) du MIA, dans la rubrique « Caméra » en utilisant le menu d'activation des lignes dynamiques. Pour plus d'informations, se reporter aux « Fonctions du menu Réglages sur le MIA » de la section « Instruments et commandes de la planche ».

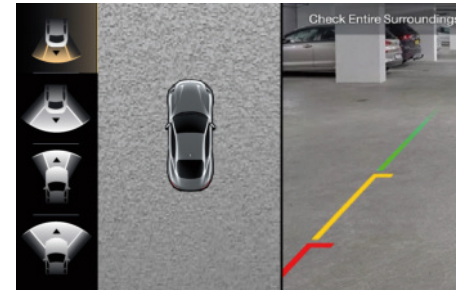

Le tableau suivant présente les distances approximatives pour chaque zone et couleur :

Zone	Distance à l'arrière du véhicule
Rouge	15 - 30 cm



## Systèmes d'aide à la conduite et au conducteur

Zone	Distance à l'arrière du véhicule
Jaune	30 cm - 1 m
Vert	1 - 3 m ou plus



» (Virtual Wall) et Park Assist doit être activée sur l'écran MIA (voir « Fonctions du menu Réglages sur le MIA » à la section « Instruments et commandes de la planche »). Les lignes de la grille deviennent grises et la zone de détection du mur virtuel correspond approximativement à l'arc central arrière dans la visualisation de Park Assist. Le mur virtuel peut ne pas refléter la position réelle des obstacles.

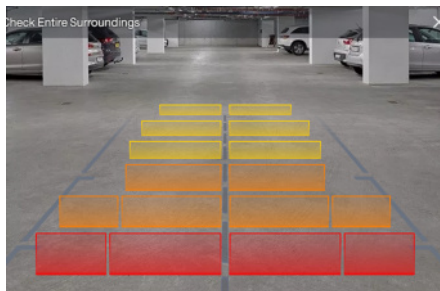

### REMARQUE:

- Lorsque le conducteur, le passager ou la porte arrière est ouverte, ou en cas de panne de la caméra, l'affichage approprié et la vue supérieure seront indiqués en noir.
- En cas de panne, lorsqu'il n'est pas possible de changer de vue, la touche de fonction située à gauche de l'écran est grisée.
- Lorsque l'ensemble du système de caméra panoram. n'est pas disponible, un écran bleu s'affiche afin d'informer le conducteur d'une perte de communication avec la radio.
- Pour afficher les obstacles virtuels en 2D et 3D, la fonction « Mur virtuel



### ATTENTION !

**Le non-respect des mesures de sécurité détaillées ci-dessous peut être fatal ou entraîner des blessures graves.**

- Les conducteurs doivent faire **extrêmement attention lors de manœuvres mais également en**

**utilisant le système de caméra avec vue panoramique.**

- **Vérifiez toujours avec une grande attention les zones autour de votre véhicule, avant d'avancer ou de reculer.**
- **Assurez-vous de toujours vérifier la présence de piétons, d'animaux, d'autres véhicules, d'obstructions ou de points morts.**
- **Le conducteur doit toujours être très attentif lors de l'utilisation du système pour éviter d'endommager des biens ou de provoquer des blessures corporelles.**
- **Le système de caméra avec vue panoramique est conçu pour une utilisation de jour ou dans de bonnes conditions lumineuses. Ne pas utiliser et se fier au système dans de mauvaises conditions de luminosité.**
- **Les lignes de distance et de trajectoire doivent être utilisées uniquement comme référence et si le véhicule se trouve sur une surface plane. La distance qui s'affiche sur l'écran MIA doit être utilisée à titre de référence et peut être différente de la distance réelle entre le véhicule et tout objet affiché.**
- **Tout obstacle situé au-dessus des caméras ne pourra pas être détecté.**

**IMPORTANT !**

- Afin d'éviter d'endommager le véhicule, le système de caméras avec vue panoramique ne doit être utilisé qu'en tant qu'aide au stationnement, car ces dernières ne peuvent pas détecter tout obstacle ou objet situé sur votre trajectoire.
- Afin d'éviter d'endommager le véhicule, celui-ci doit être conduit doucement lors de l'utilisation du système de caméra avec vue panoramique, pour pouvoir l'arrêter à temps lorsqu'un obstacle est détecté. Nous recommandons au conducteur de regarder fréquemment au-dessus de son épaule lors de l'utilisation de ce système.

**REMARQUE:**

Si de la neige, de la glace, de la boue ou tout autre élément s'accumule sur la lentille de la caméra, nettoyez-la, rincez-la à l'eau et séchez-la à l'aide d'un chiffon doux. Ne recouvrez pas la lentille.

**Limiteur de vitesse - SL**

À l'aide des commandes situées à droite du volant, le conducteur peut sélectionner une limite de vitesse maximale (fonction SL) ou maintenir une vitesse constante (fonction CC) sans utiliser la pédale d'accélérateur. Si sélectionnées, les deux fonctions SL et CC s'excluent mutuellement en fonction des manœuvres du conducteur.

La fonction SL permet au conducteur de régler la limite de vitesse maximale que le véhicule peut atteindre.

Il est possible de dépasser la limite de vitesse maximale en appuyant fermement sur la pédale d'accélérateur. Ensuite, si la fonction SL est encore active, une fois que la vitesse de conduite revient en dessous de la valeur sélectionnée, la fonction SL continuera de limiter la vitesse.

**Commandes**

Les commandes se trouvent sur le côté droit du volant.

La configuration de la commande dépend du fait que les systèmes d'aide du conducteur soient installés sur le véhicule (voir « Commandes au volant » dans la section « Instruments et Commandes de la planche »).

Un bouton spécifique pour activer et désactiver le système SL est présent.



Les boutons « Activation d'impulsion » (pulse activation) ont les fonctions suivantes :



Bouton « Activation d'impulsion » (pulse activation) ON/OFF pour engager/désengager le limiteur de vitesse SL.

Commutateur multifonction :

SET+  
SET-

- RES + / RES - : augmente/diminue la vitesse, réglage de la vitesse actuelle
- RES : rétablit la vitesse réglée auparavant, lorsque le système est en état Pause (paused)

RES



### CANC



- CANC : pause (SL désengagé). La limite fixée n'est pas supprimée (voir le paragraphe « Désactivation temporaire » dans ce chapitre)

### Informations affichées

En plus des messages contextuels au centre de l'écran, l'état du système SL est représenté par des icônes en haut à droite de l'écran, dans la zone dédiée. Voir « Récapitulatif de la planche » dans la section « Planche Instruments et Commandes ».

Les informations affichées dépendent des états du système : prêt, paramétré, temporairement annulé ou outrepassé.

### Activation

Appuyez sur le bouton  pour activer le système. Le témoin blanc  situé dans la zone droite supérieure de l'écran s'illuminera et la dernière vitesse définie s'affiche.



Pour désactiver le système, appuyez une deuxième fois sur le même bouton. Le témoin  s'éteint et un nouveau message s'affiche pendant 5 secondes, puis l'affichage revient au paramètre précédent.

Lorsque la fonction SL est activée, le système désactive automatiquement la fonction CC, si active. Pour plus de renseignements, voir le chapitre « Régulateur de vitesse - CC » dans cette section.

### REMARQUE:

Le système doit toujours être hors fonction lorsqu'il n'est pas utilisé.

### Plage de vitesse utile

Vitesse	Km/h
Minimum	0
Engagé / activé	30 (18)
Maximum	210

### Réglage

Activez la fonction SL quand le véhicule a atteint la vitesse souhaitée et appuyez sur le bouton (SET-) ou (SET+) : le système sélectionne et affiche la limite de vitesse actuelle sous le témoin vert  (dans cet exemple : 30 km/h).

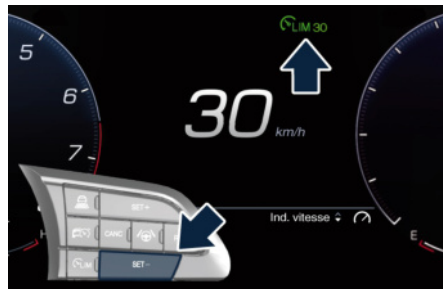

Poussez le bouton vers le haut (RES+) ou vers le bas (RES-) une fois, ou maintenez-le enfoncé pour augmenter ou de réduire la vitesse configurée d'une unité (1 km/h ou 1 mph).

Si la voiture est équipée de systèmes automatiques d'aide à la conduite (ADAS), la pression rapide du bouton multifonction augmentera ou diminuera la vitesse réglée de 1 km/h ou 1 mph ; une pression prolongée de celui-ci augmentera ou diminuera la vitesse réglée de 5 km/h.

Relâchez le bouton lorsque la vitesse souhaitée est atteinte, et la nouvelle

vitesse s'affichera en regard du témoin vert.

La mémoire de vitesse sélectionnée peut être effacée uniquement en appuyant sur le bouton ON/OFF  $\text{CLIM}$  ou en désactivant l'allumage.

### Désactivation temporaire

Une pression sur bouton (CANC), quand la fonction de limitation de vitesse SL est activée, efface temporairement la vitesse mémorisée, qui reste affichée en regard du témoin blanc  $\text{CLIM}$ .

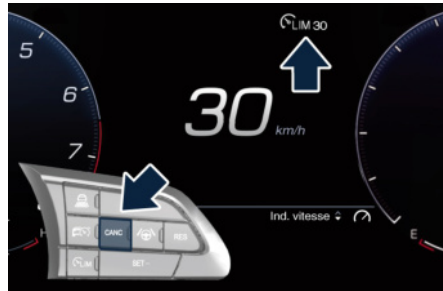

Si la pédale de frein est enfoncée, la fonction SL reste engagée tandis que la fonction CC, si elle était active, sera temporairement désactivée. Pour reprendre la vitesse programmée, lisez le paragraphe suivant.

### Revenir à la vitesse sélectionnée

Pour revenir à une vitesse précédemment sélectionnée, appuyez sur le bouton (RES) et relâchez-le. Si l'on revient à la vitesse sélectionnée, mais en conduisant à une vitesse supérieure, le message montré dans la figure ci-dessous s'affiche sur l'écran et le vibreur alerte le conducteur.



Le système coupe le couple moteur et le témoin vert  $\text{CLIM}$  s'allume, accompagné de la vitesse sélectionnée.

### Priorité de commande du conducteur

Si le conducteur appuie sur l'accélérateur pour dépasser un autre véhicule et dépasse ainsi la vitesse autorisée, la vitesse définie et le témoin vert  $\text{CLIM}$  clignoteront jusqu'à ce que la vitesse retombe sous la vitesse définie. Cette opération est possible quelle que soit vitesse de conduite, étant donné

qu'il est possible de régler une vitesse minimum de 30 km/h.

### Intelligent Speed Assist (Assistant de vitesse intelligent), ISA (i)

Lorsqu'il est présent, le système ISA est associé au système de limiteur de vitesse et au système TSA (Traffic Sign Assist, Aide à la signalisation routière) ; il suggère un ajustement automatique de la vitesse aux conducteurs en fonction de la limite de vitesse de la route sur laquelle il se trouve.

Vous pouvez décider d'accepter ou de refuser la proposition d'ajustement de la vitesse paramétrée par le SL afin de correspondre à celle qui est suggérée par le symbole du limiteur de vitesse, selon la fonction manuelle ou automatique sélectionnée, en utilisant le bouton situé sur le volant.





## Systèmes d'aide à la conduite et au conducteur

Un message correspondant s'affiche sur l'écran du tableau de bord.



### Activation/Désactivation

#### Activation

Le système peut être activé/désactivé par la liste Réglages (settings) de l'écran MIA (voir le chapitre « Fonctions du menu Réglages sur le MIA » dans la section « Instruments et commandes de la planche »).

#### Désactivation

Le système est désactivé dans les conditions suivantes :

- lorsque le système de reconnaissance de la signalisation routière (Traffic Sign Recognition) est désactivé ;
- lorsque le dispositif du limiteur de vitesse (Speed Limiter) est désactivé.

#### REMARQUE:

Pour les versions non-RGS, sélectionner la sensibilité de la signalisation routière

(Traffic Sign Assist Sensitivity) permet de régler l'augmentation de la vitesse sur laquelle le système ISA s'ajuste jusqu'à un maximum de 10 km/h au-dessus de la valeur du panneau de limite de vitesse relevé par le système, ou la réduction de vitesse sur laquelle le système ISA s'ajuste jusqu'à un minimum de 10 km/h sous la valeur de la limite de vitesse relevée par le système. Dans ces cas, les informations quant à la signalisation routière affichées sur l'écran du tableau de bord restent celles qui sont relevées par le système TSA.

#### Indications à l'écran

L'état du système est toujours affiché par une icône verte correspondante sur l'écran du tableau de bord, sur la partie supérieure de l'écran.

#### Acceptation/refus de la vitesse proposée

Le système peut être activé si le conducteur a activé auparavant :

- le limiteur de vitesse (Speed Limiter) ;
- l'aide à la signalisation routière (Traffic Sign Assist).

Lorsque ces systèmes sont activés, l'écran du tableau de bord peut afficher une icône indiquant la vitesse suggérée (fournie par le système TSA) que le conducteur peut décider d'accepter ou

de refuser à l'aide du bouton RES sur le volant.

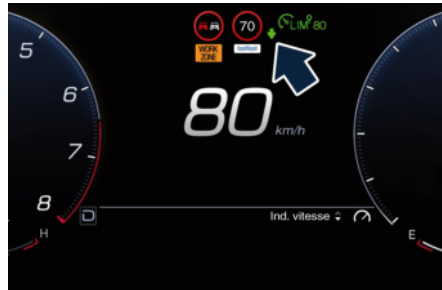
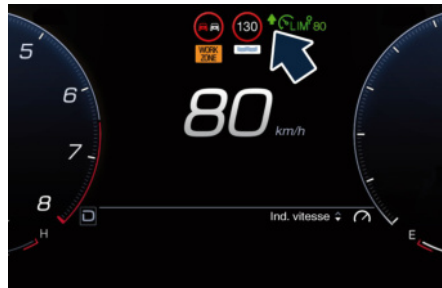

Pour accepter la vitesse proposée, et donc ajuster la vitesse définie par le limiteur de vitesse, appuyer sur le bouton RES.

Si le système ISA est en mode « manuel » sur l'écran MIA, le bouton RES confirme la vitesse proposée. Si ISA est réglé sur le mode « automatique » sur l'écran MIA, le système adapte automatiquement la vitesse ; le

conducteur peut appuyer sur RES pendant 5 secondes pour rejeter la nouvelle vitesse.

Si le conducteur accepte la valeur proposée par le système ISA ou si la vitesse réglée à l'aide du limiteur de vitesse est la même que celle que le système d'aide à la signalisation routière (Traffic Sign Assist) a relevée, le signe de la limite de vitesse est marqué par un cercle vert sur l'écran du tableau de bord.

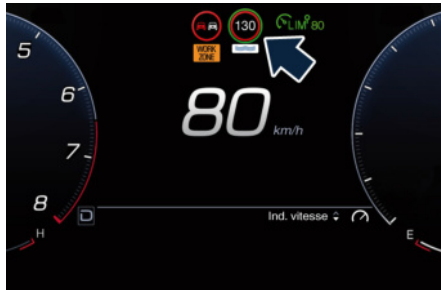

## Régulateur de vitesse - CC

Le régulateur de vitesse électronique (CC) permet au conducteur de maintenir la vitesse du véhicule souhaitée sans appuyer sur la pédale d'accélérateur, de réduire la fatigue due à la conduite sur autoroute, et plus particulièrement pour de longs trajets, car la vitesse configurée est automatiquement maintenue. Un appui ferme sur la pédale d'accélérateur suspend temporairement la fonction de régulateur de vitesse, tandis qu'un appui ferme sur la pédale de freinage désactive temporairement la fonction de régulateur de vitesse.



### IMPORTANT !

Le dispositif ne peut être activé qu'à une vitesse dépassant 30 km/h (18 mph) et s'interrompt temporairement lorsque la pédale d'accélérateur est enfoncée.



### ATTENTION !

La fonction du Régulateur de vitesse ne peut être activée que lorsque la circulation et la route permettent de maintenir une vitesse constante en toute sécurité pendant une distance suffisamment longue.

## Commandes

Les commandes du régulateur de vitesse se trouvent sur le côté droit du volant.

La configuration de la commande dépend du fait que les systèmes d'aide du conducteur sont ou non installés sur le véhicule (voir « Commandes au volant » dans la section « Instruments et Commandes de la planche »).

Dans la configuration standard, vous trouverez un bouton spécifique pour activer et désactiver le système CC.



Les boutons « Activation d'impulsion » (pulse activation) ont les fonctions suivantes :

### Configuration

 Bouton « Activation d'impulsion » (pulse activation) ON/OFF pour engager/désengager le système CC.



## Systèmes d'aide à la conduite et au conducteur

SET+  
SET-

- RES + / RES - : Augmente/diminue la vitesse, réglage de la vitesse actuelle.

RES

- RES : Rétablir la vitesse réglée auparavant, lorsque le système est en état Annulé.

CANC

- CANC : supprime la vitesse réglée.

Afin d'assurer une utilisation correcte, le système du régulateur de vitesse (CC) a été conçu pour s'éteindre si plusieurs systèmes sont utilisés en même temps (exemple : CC et FCW). Lorsque les conditions le permettent, le système CC peut être réactivé en appuyant sur le bouton RES.

### Informations affichées

En plus des messages contextuels au centre de l'écran, l'état du système CC est représenté par des icônes sur l'écran, dans la zone dédiée. Voir « Récapitulatif du tableau de bord » dans la section « Planche Instruments et Commandes ». Les informations affichées dépendent des états du système : prêt, paramétré, temporairement annulé ou outrepassé.

### Activation

Pour activer le système, appuyez sur le bouton ON/OFF (activé/désactivé)

Le témoin blanc avec trois tirets en regard de l'écran s'allume.

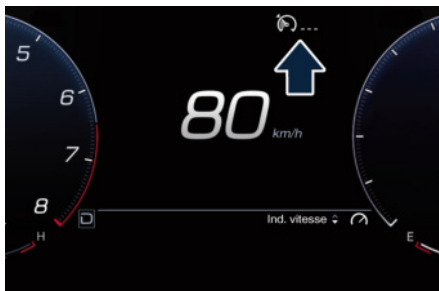

Pour désactiver le système, appuyez une deuxième fois sur le bouton ON/OFF (activé/désactivé) . Le témoin blanc s'éteint.



### ATTENTION !

**Ne laissez jamais le système Cruise Control en fonction quand il n'est pas utilisé. Vous risquez d'actionner le système accidentellement ou de rouler plus vite que vous le souhaitez. Laissez le système hors fonction quand il n'est pas utilisé.**

### Plage de vitesse utile

Vitesse	Km/h
Minimum	30 (18)
Engagé / activé	30 (18)

Vitesse	Km/h
Maximum	210

### Sélectionner la vitesse souhaitée

Activez la fonction CC. Lorsque le véhicule a atteint la vitesse souhaitée, (dans l'exemple : 100 km/h), poussez le commutateur multifonctions vers le bas (RES -) et relâchez-le.

Le témoin vert avec la vitesse souhaitée en regard s'allume sur l'écran de tableau de bord.

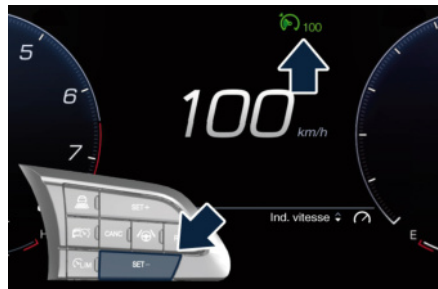

Relâchez l'accélérateur. Le véhicule continue à rouler à la vitesse sélectionnée.

### REMARQUE:

Le véhicule doit se déplacer à vitesse constante et sur une surface plane avant d'appuyer sur le bouton (RES -)

Une pression sur le bouton « ON/OFF » ou le fait de couper le

commutateur d'allumage sur **STOP** efface la vitesse définie mémorisée.

### Modifier la vitesse sélectionnée

Poussez le bouton vers le haut (RES +) ou vers le bas (RES -) une fois, pour augmenter ou de réduire la vitesse configurée d'une unité (1 km/h). Si la voiture est équipée de systèmes automatiques d'aide à la conduite (ADAS), la pression rapide du bouton multifonction augmentera ou diminuera la vitesse réglée de 1 km/h ou 1 mph ; une pression prolongée de celui-ci augmentera ou diminuera la vitesse réglée de 10 km/h ou 5 mph. Relâchez le bouton lorsque la vitesse souhaitée est atteinte, et la nouvelle vitesse s'affichera en regard du témoin vert.

Chaque pression ultérieure du commutateur multifonction augmentera ou réduira la vitesse de 1 km/h.

### Désactivation temporaire

Une pression légère sur la pédale de frein, en appuyant sur le bouton (CANC), ou une pression normale sur le frein en ralentissant le véhicule désactivera momentanément le système CC, effaçant la vitesse configurée enregistrée. Le témoin blanc  accompagné de la vitesse sélectionnée s'affiche sur l'écran de tableau de bord.

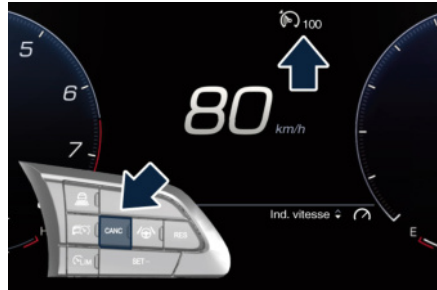

### Priorité de commande du conducteur

Si le conducteur appuie sur la pédale d'accélérateur alors que système CC est allumé, comme lors d'un dépassement, et que la vitesse limite configurée est dépassée, le système suspendra momentanément le système CC.

Lorsque la pédale d'accélérateur est relâchée, le véhicule revient à la vitesse sélectionnée.

### Revenir à la vitesse sélectionnée

Pour revenir à une vitesse précédemment sélectionnée, appuyez sur le bouton (RES +) et relâchez-le. Le témoin vert  accompagné de la vitesse souhaitée s'allume sur l'écran. La vitesse peut être reprise à n'importe quelle vitesse supérieure à 30 km/h.

### Utilisation du régulateur de vitesse dans les pentes

La transmission peut rétrograder et le frein peut s'utiliser dans les pentes pour maintenir la vitesse mémorisée. Le système CC maintient la vitesse configurée dans les montées et les descentes. Une légère modification de la vitesse sur les reliefs est normale. Sur les pentes raides, nous vous recommandons de conduire sans le système CC.



### ATTENTION !

**Le Régulateur de vitesse (CC) peut s'avérer dangereux quand les conditions de circulation ne permettent pas de maintenir une vitesse constante. Votre véhicule pourrait rouler trop vite en fonction des circonstances et vous pourriez en perdre le contrôle et avoir un accident. N'utilisez pas le Régulateur de vitesse (CC) lorsque la circulation est dense ou lorsque vous roulez sur des routes sinueuses, verglacées, enneigées ou glissantes.**

## Régulateur de vitesse adaptatif (Adaptive Cruise Control) - ACC (ACC)

Le régulateur de vitesse adaptatif (ACC) fait partie des équipements ADAS.

### Rubriques « Avertissement et Attention »

L'ACC améliore encore le confort de conduite offert par le régulateur de vitesse (CC). L'ACC peut fonctionner sur n'importe quel type de routes : toutefois, son utilisation n'est pas conseillée en ville.

Prenez toujours en compte que le système ACC n'est pas un dispositif de sécurité et n'est pas conçu afin de prévenir d'éventuels accidents.

Il permet au conducteur de garder le CC actif dans des conditions de conduite limitées ou modérées sans avoir besoin de réinitialiser sans cesse le CC.

Le système ACC utilise un capteur de radar situé sur la calandre avant devant le trident ainsi que la caméra située derrière le rétroviseur intérieur, pour détecter la présence d'un véhicule proche à l'avant et qui va dans la même direction.



Ce véhicule, dans ce chapitre, sera indiqué comme « Véhicule cible » ou « Véhicule devant ».

#### REMARQUE:

- Si le capteur ne détecte aucun véhicule devant, le système ACC maintiendra la vitesse configurée de manière constante.
- Dès que les capteurs de l'ACC détectent un véhicule cible, le système maintient l'intervalle de temps sélectionné par le conducteur. De la même manière, l'ACC adapte la vitesse du véhicule en fonction de l'intervalle de temps et règle la vitesse sélectionnée par le conducteur.



#### ATTENTION !

- Le régulateur de vitesse adaptatif (ACC) est conçu pour augmenter le confort de conduite du véhicule. Il ne doit pas être considéré comme moyen de relâcher l'attention du conducteur. Le conducteur est toujours tenu de conduire prudemment. Le conducteur doit toujours prêter la plus grande attention aux conditions (route, circulation, conditions météorologiques) et style de conduite (vitesse, distance par rapport au véhicule détecté à l'avant, utilisation des freins). Le conducteur est pleinement responsable du véhicule, par conséquent son attention est cruciale pour garder le contrôle du véhicule et plus particulièrement à l'approche de virages, ronds-points et dans des situations de circulation dense. Le non-respect de ces avertissements peut provoquer un accident et des blessures graves ou mortelles.
- Dans certaines conditions de conduite, l'ACC peut avoir des problèmes de détection. Dans de telles circonstances, l'ACC peut se déclencher en retard ou de façon imprévisible. Le conducteur doit être



**attentif puisque son intervention peut être nécessaire.**

- **Il relève toujours de la responsabilité du conducteur de respecter les limitations de vitesse et de conserver la distance règlementaire avec le véhicule qui précède en vigueur dans le pays spécifique.**
- **Le système ACC ne peut décélérer qu'avec un freinage limité, il ne peut pas exécuter de freinage d'urgence.**

Limitations du système ACC :

- Ne s'active pas/ne réagit en présence de piétons, vélos et véhicules sans permis et, en général, du trafic venant en sens inverse.
- Il est prévu pour une utilisation sur autoroute et routes bien structurées, pas pour la circulation urbaine ou les routes de montagne.
- Il peut ne pas avoir le temps de réagir et/ou de décélérer suffisamment les véhicules lorsque la voie est modifiée trop brusquement ou la vitesse relative trop élevée. Dans de tels cas, le conducteur se doit de réagir correctement même sans aucun avertissement visuel ou acoustique.
- Le système ne peut pas prendre un compte la route, les conditions de circulation et météorologiques et peut se révéler limité dans de mauvaises conditions de visibilité.

- Il ne reconnaît pas toujours les conditions de circulations compliquées, ce qui peut provoquer une mauvaise évaluation de la distance de sécurité requise.
- L'atténuateur monté sur camion ne peut pas être reconnu lorsque le conducteur active le système d'assistance avancée à la conduite.

Il est recommandé de désactiver le système ACC dans les cas suivants :

- Lors d'une conduite dans le brouillard, la neige épaisse, la neige fondue, une circulation dense et des situations similaires complexes telles que des portions d'autoroute sur lesquelles des personnes travaillent.
- Lors de l'entrée sur un embranchement ou une bretelle d'accès pour quitter l'autoroute, lors d'une conduite sur des routes étroites, verglacées, enneigées ou glissantes, ou dans des montées et descentes raides.
- Dans des conditions qui ne permettent pas une conduite sûre à une vitesse constante.

### Informations affichées

Les conditions de l'ACC ainsi que l'état des systèmes ALM et ADA sont affichés sur l'écran après avoir sélectionné le menu « Assist cond. » (Driver Assist) (voir « Contenu du menu principal » dans

la section « Instruments et commandes de la planche »).

Les informations affichées dépendent des états du système : prêt, paramétré, temporairement annulé ou dépassé. En plus de l'image située au centre de l'écran, l'état des systèmes ADAS est représenté par des icônes dans l'angle supérieur droit et gauche de l'écran . Ces icônes restent affichées même lorsque vous quittez l'écran « Assist. cond. » (Driver Assist).

L'état du système ADAS est également affiché sur le cadran numérique de droite (zone ADAS) lorsque le menu principal n'affiche pas l'écran « Assist cond. » (Driver Assist).

Le(s) véhicule(s) et les barres horizontales représentent l'état du système ACC : prêt (en blanc) ou véhicule détecté devant (en vert) ; les lignes blanches, grises, vertes ou jaunes représentent les systèmes ALM et ADA. L'écran du système ACC peut s'afficher à chaque fois que le conducteur change le statut ou les réglages du système.

### Commandes du système et conditions d'activation

Les boutons « activation d'impulsion (pulse activation) situés à droite/gauche du volant commandent le fonctionnement du système ACC et les

autres fonctions/systèmes d'aide à la conduite installés sur ce véhicule.

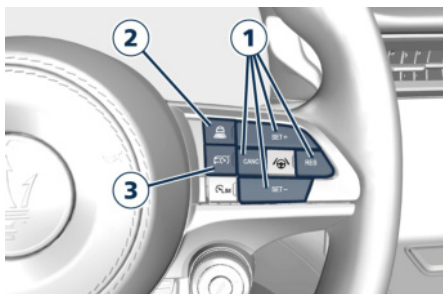

1. Commande multifonction partagée par toutes les fonctions et tous les systèmes d'aide à la conduite :
  - RES + / RES - : Augmente/diminue la vitesse, réglage de la vitesse actuelle.
  - RES : Rétablir la vitesse réglée auparavant, lorsque le système est en état Annulé.
  - CANC : Annule la fonction si elle était sur le statut « configuré », allant vers l'état « prêt » mais en sauvegardant la vitesse configurée précédemment.
2. Intervalle de temps ACC : en appuyant dessus et en le relâchant, le système configure la distance qui sépare le véhicule du véhicule détecté devant avec des barres horizontales (le cycle

de configuration commence à 4 barres).

3. Bouton ACC ON/OFF.

### REMARQUE:

Toute modification apportée à la dimension des pneus affecte les performances du régulateur de vitesse adaptatif et du système Forward Collision Warning (Alerte collision frontale).

Le système ACC n'est pas activé ou engagé dans les conditions suivantes :

- Lors d'un freinage.
- Système antiblocage des roues (ABS) activé.
- Lorsque le frein de stationnement est activé.
- Lorsque la transmission automatique est en mode P (Park, stationnement), R (Reverse, marche arrière) ou N (Neutral, neutre).
- Lorsque la vitesse du véhicule est hors de la plage de valeurs de vitesse préconfigurée.
- Lorsque les freins sont excessivement chauds.
- Lorsque la porte du conducteur est ouverte à moins de 8 km/h (5 mph).
- Lorsque la ceinture de sécurité du conducteur est déboutlée à moins de 8 km/h (5 mph).

- Lorsque la route est particulièrement pentue, (en montée comme en descente) à basse vitesse.
- Système de commande de stabilité électronique et Système antipatinage (ESC/TCS) activés.
- Lorsqu'un objet se trouve trop près à l'avant du véhicule.

Il est possible que plusieurs systèmes soient actifs simultanément, comme ACC et ADA, pour n'en citer que quelques-uns.

Toutefois, l'activation simultanée de ACC et CC est impossible.

### Plage de vitesse utile

Vitesse	Km/h
Minimum	0
Engagé / activé	30 (18)
Maximum	210

### Activation/Désactivation

#### REMARQUE:

Les illustrations montrent l'état des systèmes ACC et ALM.

Appuyez sur le bouton ON/OFF et relâchez-le pour activer l'ACC et accédez à la page « Assist. Cond. » (Driver Assist). L'écran affiche le symbole blanc avec 3 tirets au-dessous dans l'angle supérieur droit et celui-ci s'allume

pour indiquer que le système est prêt à être configuré.

Dans la zone principale, le symbole de l'autre système ADAS réglé s'affiche. Quand vous quittez la page « Aide à la conduite » (Driver Assist), seul le symbole ADAS reste dans l'angle supérieur droit et sur le cadran numérique à droite.



Appuyez sur le bouton ON/OFF une seconde fois et relâchez-le pour éteindre le système. Un message contextuel s'affiche pendant 2 secondes pour indiquer que le système ACC a été désactivé.



**ATTENTION !**  
**Il est dangereux de laisser le régulateur de vitesse adaptatif (ACC) en fonction quand le système n'est pas utilisé. Vous risquez d'activer le système accidentellement ou celui-ci peut vous faire rouler plus vite que vous le souhaitez. Laissez le système hors fonction quand il n'est pas utilisé.**

### Configuration de la vitesse

Lorsque le véhicule atteint la vitesse souhaitée, appuyez et relâchez le bouton (RES - / RES +). L'écran affichera la vitesse configurée correspondant à la vitesse du véhicule.

La vitesse sera indiquée en regard du symbole de couleur verte et au-dessus des barres de distance, au centre de l'écran.



Retirez votre pied de la pédale d'accélérateur et le véhicule continuera d'avancer à la vitesse configurée.

### Priorité de commande du conducteur

Si le conducteur accélère au-delà de la vitesse configurée ou plus rapide que celle qu'aurait la voiture en étant autonome, les barres représentant l'espace de temps deviennent grises afin de rappeler que dans ces conditions, le système ne peut pas contrôler la distance entre le véhicule et le véhicule détecté à l'avant. La vitesse du véhicule peut être déterminée seulement par la position de la pédale d'accélérateur.

### Modifier la vitesse sélectionnée

Une fois la vitesse configurée, le conducteur peut l'augmenter ou la réduire en poussant respectivement le bouton (RES +) ou vers le bas (RES -). La



vitesse peut être augmentée ou réduite de deux manières différentes :

- En appuyant sur la commande une fois, la vitesse configurée augmentera ou sera réduite d'une unité correspondant à 1 km/h.
- Maintenez la commande enfoncée pour augmenter ou réduire la vitesse configurée de 10 km/h à chaque fois.

### REMARQUE:

- Lorsque vous appuyez sur le bouton (RES +) ou (RES -), la nouvelle vitesse configurée sera la vitesse du véhicule au moment de la pression.
- Lorsque vous utilisez la commande (RES -) pour décélérer, le système de freinage ralentira automatiquement le véhicule si la puissance du freinage du moteur ne ralentit pas suffisamment le véhicule pour atteindre la vitesse configurée.
- Le système ACC freine le véhicule jusqu'à l'arrêt complet si vous suivez un véhicule cible. Si le véhicule hôte équipé du système ACC suit un véhicule cible jusqu'à son arrêt, le système ne sera plus, au bout de deux secondes, en mesure de reprendre la conduite de façon autonome. À ce stade, l'intervention du conducteur sur la commande multifonctions est nécessaire (appuyez sur RES) ou

appuyez sur la pédale d'accélérateur (voir « Fonctionnement du système ACC avant et pendant l'arrêt » dans ce chapitre).

- Le système ACC maintient la vitesse réglée dans les montées et les descentes. Cependant, une légère modification de la vitesse sur les reliefs est normale. En outre, une rétrogradation ou l'utilisation du frein peut se produire en montée ou en descente. Cela est normal et est nécessaire pour maintenir la vitesse réglée. Lors d'une conduite en montée ou en descente et que le frein est utilisé, le système ACC s'annulera si la température du système de freinage dépasse la valeur normale.

### Désactivation temporaire

Une pression légère sur la pédale de frein, en appuyant sur le bouton (CANC), ou une pression normale sur le frein en ralentissant le véhicule désactivera momentanément le système ACC, effaçant la vitesse configurée enregistrée. Le témoin blanc  apparaît à l'écran avec en regard de la vitesse sélectionnée.

### Conditions de désactivation

En plus des cas mentionnés dans le paragraphe précédent, les conditions suivantes désactiveront le système :

- Le mode de conduite « COURSE » (CORSA) est activé.
- Le conducteur a désactivé le mode ESC à l'aide de la touche logicielle ESC de l'écran Confort.

Le système est désactivé et la vitesse configurée est supprimée de la mémoire du système, si le bouton ACC ON/OFF est actionné ou si le dispositif d'allumage est sur **STOP**.

### Reprendre la vitesse

Si un réglage de vitesse est stocké dans la mémoire du système, appuyez sur le bouton (RES) et retirez votre pied de la pédale d'accélérateur. La dernière vitesse configurée s'affichera.



### ATTENTION !

**La fonction Resume (reprise) ne peut être utilisée que si les conditions de circulation le permettent. Reprendre le contrôle à une vitesse trop élevée ou trop basse pour le trafic et le profil routier peut provoquer une très forte accélération ou décélération du véhicule pouvant compromettre la sécurité de la**

**conduite et risquant de provoquer des accidents graves.**

## Réglage de l'intervalle de temps

L'intervalle de temps indiqué peut être réglé sur quatre valeurs différentes, identifiées par 4 barres horizontales qui représentent 4 intervalles de temps différents :

- Temps maximum (le plus long) : 4 barres (temps par défaut).
- Temps long : 3 barres.
- Temps moyen : 2 barres.
- Temps court : 1 barre.

En s'appuyant sur l'intervalle de temps sélectionné par le conducteur et la vitesse réelle du véhicule, l'ACC calcule la distance à respecter par rapport au véhicule qui le précède.



Si d'autres informations qui couvrent l'affichage de l'ADAS dans la zone principale (fenêtres contextuelles de texte, informations NAVI, appel

téléphonique, etc.) sont affichées, le symbole de l'intervalle de temps ACC sera affiché dans l'angle supérieur droit pendant le temps de couverture de l'ADAS dans la zone principale (voir le détail sur l'illustration).

Si le système ne détecte aucune présence de véhicule devant, seules les barres correspondant à l'intervalle de temps configuré s'afficheront.

Lorsque le système détecte la présence d'un véhicule devant, celui-ci est affiché devant les barres (voir exemple sur le schéma).



Pour augmenter ou réduire le nombre de barres correspondant à l'intervalle de temps qui vous sépare du véhicule de devant, appuyez sur le bouton de réglage « activation d'impulsion » (pulse activation) correspondant et relâchez-le.



Chaque pression et relâchement du bouton modifie l'intervalle de temps en commençant à 4 barres (temps par défaut) et séquentiellement vers le temps minimum : 4→3→2→1→4→3→2→1 et ainsi de suite.

### REMARQUE:

L'intervalle de temps configuré est conservé à la prochaine activation de l'ACC.

En l'absence de véhicule devant vous, le système maintient la vitesse réglée. Si un véhicule avançant plus lentement est détecté sur la même voie de circulation, le système affiche l'icône du véhicule cible avant les barres.

À partir de ce moment, le système ajuste automatiquement la vitesse du véhicule afin d'obtenir le réglage de l'intervalle de temps, quelle que soit la vitesse configurée.



Le véhicule maintient ensuite l'intervalle de temps réglé sauf dans les cas suivants :

- le véhicule qui vous précède accélère à une vitesse supérieure à la vitesse réglée ;
- le véhicule qui vous précède change de voie ou n'est plus détecté par le capteur.
- Le réglage de l'intervalle de temps est modifié.
- Le conducteur désactive le système.

Le freinage maximum appliqué par l'ACC est limité. Cependant, le conducteur peut toujours appliquer les freins manuellement selon les besoins. À chaque fois que le système ACC fait fonctionner les freins, les feux stop s'allumeront comme si le conducteur freinait.

Un avertissement de proximité alertera le conducteur sur l'écran si le système ACC prévoit que son niveau de freinage maximal n'est pas suffisant pour maintenir l'intervalle de temps configuré. Si cela se produit, une alerte visuelle clignotera sur l'écran et une sonnerie retentira pendant l'application maximale de la puissance du frein par le système ACC.

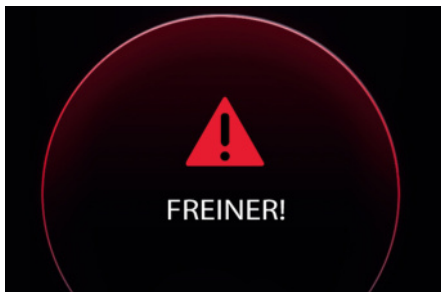

### REMARQUE:

L'avertissement affiché est destiné au conducteur afin qu'il réagisse et ne signifie pas nécessairement que le système d'Alerte collision frontale est en train d'actionner les freins de manière autonome.

### Aide au dépassement

Lors d'une conduite avec le système ACC enclenché et en suivant un véhicule cible, le système fournira une accélération supplémentaire pour aider le dépassement des véhicules se trouvant devant.

Cette accélération supplémentaire est déclenchée lorsque le conducteur met le clignotant gauche pour commencer le dépassement. Dans des pays où l'on roule à gauche, l'aide au dépassement est uniquement activée lorsque votre véhicule passe à gauche du véhicule cible.

Lorsqu'un véhicule d'un pays où l'on roule à gauche se rend dans un pays où l'on roule à droite, le système ACC détectera automatiquement le sens de circulation. Dans ces conditions, l'aide au dépassement est uniquement activée lors du passage à droite du véhicule cible. Cette accélération supplémentaire est déclenchée lorsque le conducteur met le clignotant droit pour commencer le dépassement. Dans ces conditions, le système ACC ne fournira plus d'aide au dépassement à gauche jusqu'à ce qu'il détermine que le véhicule est revenu dans un pays où l'on roule à gauche.

### Fonctionnement du système avant et pendant l'arrêt

Si le véhicule hôte équipé du système ACC suit un véhicule cible jusqu'à son arrêt, le système ne sera plus, au bout de deux secondes, en mesure de reprendre automatiquement.

Dans ces conditions, l'écran affiche un message contextuel pendant 5 secondes et le conducteur doit appuyer sur la pédale d'accélérateur ou rétablir la vitesse de l'ACC en actionnant le bouton (RES).

Lorsque le système ACC avec la fonction Stop garde votre véhicule à l'arrêt, le système ESC activera le système EPB et

annulera le statut ACC si le conducteur déboucle sa ceinture ou ouvre la porte.



### ATTENTION !

- Lorsque le système du régulateur de vitesse adaptatif (ACC) est repris, le conducteur doit s'assurer qu'il n'y a pas de piétons, de véhicules ou d'objets sur la trajectoire du véhicule. Le non-respect de ces avertissements peut provoquer un accident et des blessures graves ou mortelles.
- Pendant l'arrêt automatique derrière un véhicule, dans de rares cas, il peut arriver que le système ne reconnaisse pas le point le plus à l'arrière du véhicule qui précède mais une cible sous ce véhicule (par ex. l'essieu arrière d'un camion ayant un bord de chargement élevé ou le pare-chocs d'un véhicule dont le chargement dépasse de l'arrière). Le système ne garantit pas la distance d'arrêt dans ces cas, menant dans le pire des cas à une collision. Pour cette raison, le conducteur doit rester attentif et prêt à freiner lors des arrêts automatiques.

## Avertissements affichés et entretien des systèmes ACC et FCW

### Avertissement du capteur du radar avant de l'essuie-glace.

Cet avertissement s'affichera et une sonnerie retentira pour indiquer que les conditions limitent temporairement les performances du système en raison d'une réception de signal faible ou nulle. Cela se produit le plus souvent en cas de visibilité insuffisante, comme sous la neige ou sous une forte pluie. Les systèmes ACC et FCW peuvent également être momentanément bloqués à cause d'obstructions comme de la boue, de la saleté ou de la glace présentes sur le capteur du radar. Dans ces cas, le système sera désactivé. Ce message peut parfois s'afficher lors d'une conduite dans des zones à fort potentiel réfléchissant (par exemple dans des tunnels avec carreaux réfléchissants, sur glace ou neige). Les systèmes ACC et FCW reprendront leur fonctionnement normal après la sortie du véhicule de ces zones. Dans des cas rares, quand le radar ne détecte aucun véhicule ou objet sur son chemin, cet avertissement peut s'afficher temporairement.

Si les conditions météorologiques ne sont pas en cause, le conducteur doit examiner le capteur.

Un nettoyage ou l'élimination d'une obstruction peuvent s'avérer nécessaires. Le capteur est situé au centre de la calandre avant, derrière le trident Maserati.

Pour maintenir le système ACC opérationnel, il est important de noter les opérations d'entretien nécessaires :

- Veillez à maintenir le capteur toujours propre. Procédez avec précaution lors du nettoyage de la lentille du capteur avec un chiffon doux. Soyez prudent pour ne pas l'endommager.
- Ne déposez aucune vis du capteur. En effet, cela pourrait entraîner un dysfonctionnement ou une défaillance de l'ACC et pourrait exiger un réalignement du capteur.
- Si le capteur ou l'extrémité avant du véhicule sont endommagés en raison d'une collision, rendez-vous chez votre concessionnaire pour obtenir une maintenance.
- Ne fixez près du capteur aucun accessoire comme un matériau transparent ou des calandres du commerce. Cela pourrait entraîner une défaillance ou un dysfonctionnement de l'ACC. Lorsque l'état est désactivé, le système n'est plus présent, il revient à l'état « Régulateur de vitesse



## Systèmes d'aide à la conduite et au conducteur

adaptatif désactivé » et recommencera à fonctionner simplement en le réactivant.

### REMARQUE:

Si le message de mise en garde du capteur de l'essuie-glace s'affiche fréquemment (plus d'une fois par trajet par exemple) sans aucune présence de neige, de pluie, de boue ou d'autre type d'obstruction, faites réaligner le capteur du radar dans un centre du Réseau d'Assistance.

### Avertissement de l'essuie-glace avant

Cet avertissement s'affichera quand les conditions limitent temporairement les performances du système en raison d'une réception de signal faible ou nulle de la caméra. Cela se produit le plus souvent dans des conditions de faible visibilité, comme par temps de neige ou par pluie battante et brouillard. Les systèmes ACC et FCW peuvent également être bloqués par des obstructions telles que de la boue, de la saleté ou de la glace sur le pare-brise et de la buée à l'intérieur de la vitre ou encore lors d'une conduite avec de mauvaises conditions météorologiques. Dans ces conditions, le système aura des performances amoindries. Les systèmes ACC et FCW reprendront leur fonctionnement normal après la sortie du véhicule de ces zones.

Dans des conditions difficiles, lorsque la caméra ne détecte aucun véhicule ou objet sur sa trajectoire, cet avertissement peut apparaître temporairement.

Si les conditions météorologiques ne sont pas en cause, il est recommandé que le conducteur inspecte le pare-brise et la caméra. Ils peuvent avoir besoin d'un nettoyage ou d'un retrait de tout objet pouvant constituer une obstruction.

Lorsque l'objet qui a créé un fonctionnement limité n'est plus présent, les systèmes ACC et FCW reprendront un fonctionnement normal.

### REMARQUE:

Si le message de mise en garde du capteur de l'essuie-glace avant s'affiche fréquemment (plus d'une fois par trajet par exemple) sans aucune présence de neige, de pluie, de boue ou d'autre type d'obstruction, faites réaligner le capteur du radar dans un centre du Réseau d'Assistance.

### Avertissement de maintenance ACC/FCW

Si les systèmes FCW et ACC s'éteignent, et que le système affiche un avertissement de maintenance, il peut y avoir une panne du système interne ou un dysfonctionnement temporaire qui limite le fonctionnement.

Même si vous pouvez encore conduire le véhicule dans des conditions normales, les systèmes ACC et FCW seront momentanément indisponibles. Si cela se produit, essayez de réactiver les deux systèmes ACC et FCW plus tard, en suivant un cycle d'allumage. Si le problème persiste, contactez le Réseau d'Assistance.



## Précautions en roulant avec l'ACC

### Conduite décalée

Le système ACC peut ne pas détecter un véhicule circulant sur la même voie qui est décalé par rapport à votre trajectoire directe ou un véhicule s'insérant depuis une voie latérale. Il peut ne pas y avoir une distance suffisante entre votre véhicule et celui de devant. Le véhicule décalé peut se déplacer par rapport à votre trajectoire et faire freiner ou

accélérer votre véhicule de manière imprévue.

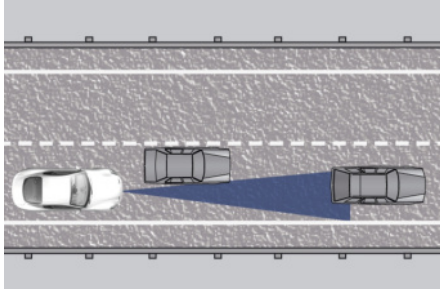

### Virages et courbes

Lors d'une conduite dans un virage avec le système ACC enclenché, le système peut réduire la vitesse du véhicule et l'accélération pour des raisons de stabilité, sans véhicule cible détecté. Une fois que le véhicule n'est plus dans le virage, le système reprendra sa vitesse configurée initialement. Cela fait partie du fonctionnement du système ACC. De plus, le capteur du radar peut détecter un véhicule à proximité sur une voie proche ou ne plus détecter le véhicule cible.

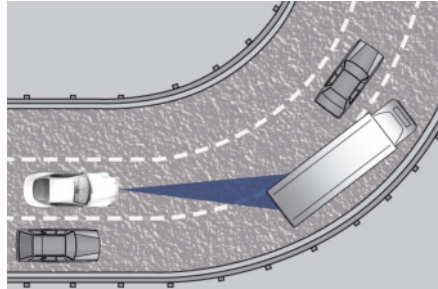

### Utilisation du système ACC en pente

Lors d'une conduite sur des pentes raides, le système ACC peut ne pas détecter un véhicule sur votre voie quand vous atteignez le sommet. En fonction de la vitesse, de la charge du véhicule, des conditions de circulation et du degré de la pente, les performances de l'ACC peuvent être limitées.

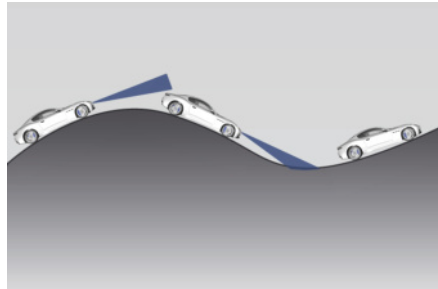

### Changement de voie

Le système ACC peut ne pas détecter un véhicule jusqu'à ce qu'il se trouve entièrement sur la même voie que vous. Sur l'illustration affichée, le système ACC n'a pas encore détecté le véhicule changeant de voie et peut ne pas le détecter jusqu'à ce qu'il soit trop tard d'agir pour le conducteur. Le système ACC peut ne pas détecter un véhicule jusqu'à ce qu'il se trouve entièrement sur la voie. Il peut ne pas y avoir une distance suffisante pour le véhicule changeant de voie.

Soyez toujours vigilant et prêt à freiner en cas de besoin.

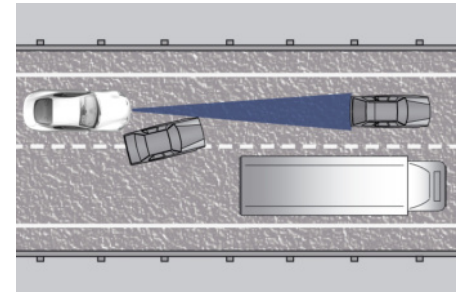

### Véhicules étroits

Certains véhicules étroits (tels que les motos) circulant près des bords extérieurs de la voie ou s'approchant de la voie ne sont pas détectés jusqu'à ce qu'ils soient totalement sur la voie.



## Systèmes d'aide à la conduite et au conducteur

Il peut ne pas y avoir une distance suffisante entre votre véhicule et celui de devant.

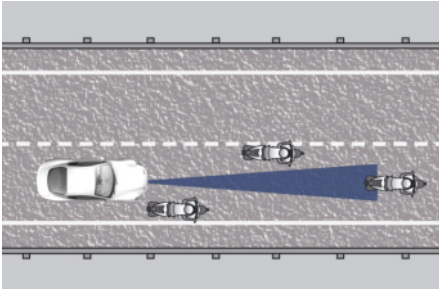

### Objets fixes et véhicules à l'arrêt

L'ACC réagit aux véhicules immobiles à vitesse faible ou modérée. Par exemple, l'ACC réagit si le véhicule qui vous précède quitte votre voie de circulation pour éviter un véhicule arrêté devant lui. Soyez toujours vigilant et prêt à freiner en cas de besoin.

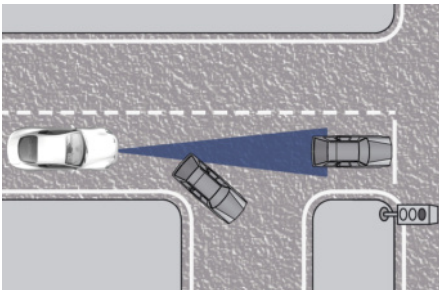

### Dispositif radar - Informations réglementaires

Les « Informations réglementaires » pour tous les dispositifs à radio-fréquence et radar peuvent être consultées en accédant à la section « Services » du site [www.maserati.com](http://www.maserati.com).

### Alerte collision frontale - FCW

Le système d'Alerte collision frontale (FCW) avec action du frein utilise les mêmes pièces déjà décrites pour le Régulateur de Vitesse Adaptatif (ACC) pour détecter le véhicule de devant (ci-après « véhicule cible ») ainsi qu'une partie des messages/avertissements sur l'état du système et le statut de l'activation.

Les performances complètes ne peuvent être atteintes que lorsque les deux éléments de détection ont relevé un véhicule ou un piéton.



AEB (Automated Emergency Braking, freinage d'urgence automatique)



ICA (Intersection Collision Assist, assistance collision au croisement) (161)

## Système de freinage d'urgence automatique

Le freinage d'urgence automatique fournit au conducteur des avertissements sonores et visuels sur l'écran du tableau de bord et peut appliquer un freinage automatique lorsqu'il détecte une collision frontale potentielle avec un piéton ou un objet.



### ATTENTION !

**Le freinage d'urgence automatique n'a pas pour but d'éviter une collision à lui seul, et ne peut pas non plus détecter chaque type de collision potentielle avec un piéton. Le conducteur a la responsabilité d'éviter tout choc en contrôlant le véhicule au moyen du freinage et de la direction. Le non-**

**respect de cet avertissement peut provoquer des blessures graves, voire mortelles.**

### Limites du système

Le freinage d'urgence automatique peut être gêné ou peut ne pas fonctionner dans les situations suivantes :

- Si la visibilité est médiocre, par exemple pour cause d'éclairage insuffisant de la route, s'il y a de fortes variations entre l'ombre et la lumière ou par temps de pluie, de neige ou de brouillard.
- S'il y a une lumière éblouissante, par ex. provenant du trafic opposé, la lumière du soleil direct ou des lumières réfléchies par les autres véhicules.
- Si le pare-brise est sale dans la zone de la caméra, ou si elle est embuée, endommagée ou recouverte.
- Lors des transitions de suspension pneumatique.

### Fonctionnement du système

L'Alerte collision frontale (FCW) fournit un signal auditif et visuel lorsqu'une collision potentielle est détectée. Un coup de frein et un braquage limité peuvent aussi être appliqués dans des conditions spécifiques.

Le système FCW surveille les informations du capteur et de la caméra avant (2 capteurs d'angle supplémentaires sont présents sur la

partie avant du véhicule lorsque le système ICA est prévu), afin de calculer la probabilité d'une collision frontale ; le contrôleur de frein électronique (EBC) exécutera la demande de freinage. Lorsque le système prévoit qu'une collision frontale est probable, le conducteur recevra des mises en garde sonores et visuelles et un coup de frein peut être appliqué. Si le conducteur n'agit pas en se basant sur ces avertissements progressifs, alors le système fournira un niveau limité de freinage actif pour aider à ralentir le véhicule et éviter la potentielle collision frontale. Si le conducteur réagit aux avertissements en freinant et que le système constate que le conducteur essaie d'éviter la collision en freinant mais n'a pas appuyé suffisamment sur la pédale de frein, le système compensera et fournira une force de freinage supérieure, comme cela est requis. Lorsque le système détermine qu'une collision avec le véhicule situé devant vous n'est plus possible, les messages de mise en garde seront désactivés.

### REMARQUE:

- **De mauvaises conditions météorologiques, comme une pluie torrentielle, de la neige, etc. peuvent causer une baisse des performances**

(suite)



(suite)

du système. Dans de telles conditions, les objets pertinents ne seront pas détectés par le système ou le seront trop tard.

• Le FCW est conçu pour réagir à des situations spécifiques, dans des scénarios de circulation typiques, avec des objets situés sur la même voie de circulation et allant dans le même sens, mais dans certaines conditions, il peut aussi réagir à des objets à l'arrêt sur la même voie.

Le système est conçu pour réagir au trafic arrivant (uniquement avec ICA). En cas de circulation croisée, il n'y a pas de freinage, seulement un avertissement.

• Les avertissements du système FCW peuvent être déclenchés sur des objets autres que des véhicules tels que des glissières de sécurité ou des panneaux de signalisation en fonction de la trajectoire prévue. Cela peut se produire mais ne fait pas partie de l'activation ni des fonctionnalités normales du système FCW.

• Il est dangereux de tester le système FCW. Pour éviter une telle utilisation inadéquate du système, la partie du freinage actif du système FCW sera désactivée jusqu'au prochain cycle d'allumage après quatre freinages

actifs dans le même cycle. La limite des quatre événements s'applique aussi au coup de frein.

- Le système FCW est conçu pour une utilisation sur route uniquement. Si le véhicule emprunte des chemins, le système FCW doit être désactivé afin d'éviter de déclencher des mises en garde inutiles.
- Le FCW se désactive automatiquement lorsque le bouton ESC OFF est enfoncé (LED allumée).



### ATTENTION !

- **Le système Alerte collision frontale (FCW) n'a pas pour but d'éviter une collision à lui seul, et le FCW ne peut pas non plus détecter chaque type de collision potentielle. Le conducteur a la responsabilité d'éviter tout choc en contrôlant le véhicule au moyen du freinage et de la direction. Le non-respect de cet avertissement peut provoquer des blessures graves, voire mortelles. Le conducteur a toujours à charge de conduire prudemment et d'éviter les situations dangereuses en ne se fiant pas à l'assistance du système. Le conducteur doit garder à l'esprit que le système, et à fortiori son**

**intervention sont toujours sujets aux limitations physiques existantes.**

- **Le système FCW n'est en général pas destiné soit à alerter, soit à appliquer une assistance/intervention de freinage en cas de collision avec des piétons, des bicyclettes et de plus petits véhicules.**

### Plage de vitesse utile

Vitesse	Km/h
Minimum	0
Engagé / activé	5 (3,1)
Maximum	250 (155)

Lorsque la vitesse est au-delà des limites spécifiées, le système se désactive automatiquement sans activer le témoin correspondant au tableau de bord.

### System Status (état du système)

Le conducteur peut régler l'état et la sensibilité du système FCW en appuyant sur la touche « Avertissement collision frontale » (Forward Collision Warning) de la page « Applis » (Apps) ou de la liste « Réglages » (Settings) de la page « Véhicule » (Vehicle).

Les options de configuration sont décrites dans le paragraphe suivant. Lorsque l'état FCW passe sur Off pour quelque raison que ce soit, le témoin

orange correspondant s'allume sur le tableau de bord.



Ce témoin informe le conducteur que l'Alerte collision frontale (FCW) est désactivé. Ce témoin s'allume même lorsque l'activation d'une autre fonctionnalité d'aide au conducteur ou un autre mode de conduite désactivent l'Avertissement de collision avant FCW.

#### REMARQUE:

Le réglage du système FCW choisi par l'utilisateur est uniquement mémorisé pour le cycle d'allumage en cours.

#### Réglage du système

L'avertissement FCW peut être réglé sur « Désactivé » (Off) ou « Activé » (On). Lorsque le paramètre de la fonction « Avertissement collision frontale » (Forward Collision Warning) est sur « Marche » (On), le système vous avertit d'une possible collision avec le véhicule

devant vous lorsque vous en êtes encore éloigné et applique un freinage limité.

Lorsque le paramètre « Loin » est sélectionné, le système est plus sensible et vous avertit d'une éventuelle collision lorsque le véhicule qui vous précède est à une plus grande distance. Ce paramètre donne un temps de réaction plus important afin d'éviter une collision. Lorsque le paramètre « Proche » est sélectionné, le système est moins sensible et vous avertit d'une éventuelle collision lorsque le véhicule qui vous précède est plus proche. Ce réglage vous donne moins de temps de réaction, ce qui permet une expérience de conduite plus dynamique.

Le statut par défaut de la sensibilité du FCW est le réglage « Med (moyen) », le statut intermédiaire entre les deux décrits ci-dessus.

#### REMARQUE:

- La valeur par défaut apparaît à chaque nouveau cycle d'allumage : Sensibilité = « Moy » (Med) et État = « Marche » (On).
- Le système FCW peut ne pas réagir aux objets non pertinents tels que des objets qui ne sont pas situés sur la trajectoire de la voiture, des objets fixes qui sont éloignés, des véhicules entrants ou des véhicules du trafic se

croisant, des véhicules de tête avec la même vitesse ou une vitesse plus élevée.

- Le freinage actif (freinage autonome/aide au freinage) ne s'engage pas en cas de choc potentiel avec d'objets statiques tels que les glissières de sécurité, les murs, etc.
- Si le réglage PEB se trouve dans la liste des réglages, il peut être activé en « avertissement + freinage actif » même si le réglage FCW est « Off ». Si le paramètre PEB n'apparaît pas dans la liste des paramètres, il suivra le paramètre FCW.

Mettre le statut du FCW sur « Off » empêche le système d'appliquer un freinage autonome limité, ou une aide au freinage supplémentaire si le conducteur ne freine pas correctement dans l'éventualité d'une possible collision frontale.

Dans cet état, le système désactive le coup de frein.

#### Fonctionnement limité et avertissement de maintenance

Les messages indiquant sur l'écran le fonctionnement limité ou une maintenance requise dans un centre du Réseau d'Assistance sont les mêmes que pour le système ACC. Pour plus de détails, se référer à la partie « Régulateur



de vitesse adaptatif - ACC » dans cette section.

### REMARQUE:

- Le réglage du capteur peut être affecté par des chocs violents ou de légères collisions. Ceci peut affecter le système en réduisant ses performances ou peut augmenter le taux de faux positifs. Le réglage du système radar doit être étalonné ou un nouveau réglage doit être effectué par un Réseau d'assistance.
- Le système radar et la caméra nécessitent une fonction spécifique pour détecter les objets. La détection peut aussi être perturbée/réduite par l'environnement, par exemple par le champ électrique ou l'objet lui-même. Les objets à faibles propriétés de réflexion radar peuvent ne pas être détectés ou l'être trop tard.
- Pour les versions non-RGS, en mode « CORSA », la fonction FCW est désactivée.  
Pour les versions RGS, en mode « CORSA », la fonction FCW est activée par défaut, mais il est recommandé de la désactiver pour une meilleure expérience de conduite sur piste.  
Pour plus d'informations, se reporter au chapitre « Fonctions du menu MyCar

sur le MIA » de la section « Instruments et commandes de la planche ».

### Dispositif radar - Informations réglementaires

Les « Informations réglementaires » pour tous les dispositifs à radio-fréquence et radar peuvent être consultées en accédant à la section « Services » du site [www.maserati.com](http://www.maserati.com).

## Gestion active de voie (Active Lane Management) - ALM (📷, avec BSA uniquement)

---

Ce système a été spécialement conçu pour la conduite sur autoroute ou voies publiques pour réduire le risque que le véhicule, dans ces circonstances particulières, quitte accidentellement la voie qu'il utilise. Lorsque cela se produit, des instructions graphiques s'affichent sur le tableau de bord avec le couple de braquage appliqué et les vibrations du volant (en fonction de la distance jusqu'à la ligne et du réglage choisi par le conducteur dans le menu « Réglages » (Settings) du MIA comme indiqué dans la section « Réglages personnalisés » de ce chapitre) pour avertir le conducteur que le véhicule est en train de quitter la voie, déclenchant une manœuvre pour tenter de l'en empêcher.

Pour détecter les lignes de la voie, le système utilise la caméra tournée vers l'avant située derrière le rétroviseur intérieur, qui est également utilisée par le système d'éclairage gérant les feux de route automatiques. Le noyau logique est situé dans le radar avant.

Le système peut être activé ou désactivé en appuyant sur le bouton situé à

l'extrémité du levier multifonction, derrière le volant.

Pour les versions RGS, ALM est désactivé après avoir appuyé deux fois sur le bouton, une fenêtre contextuelle apparaît dès la première pression.

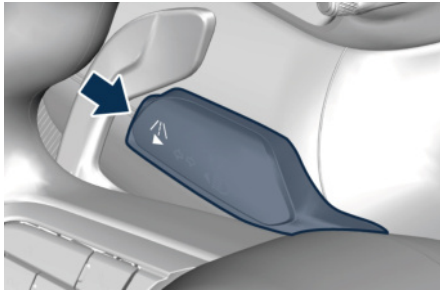

Le système ALM garde en mémoire la configuration dans laquelle il était avant l'arrêt du moteur

Pour les versions RGS, ALM est activé par défaut au démarrage du véhicule. Pour plus d'informations, se reporter au chapitre « Fonctions du menu Réglages sur le MIA » de la section « Instruments et commandes de la planche ».

#### REMARQUE:

En cas de chaussée mouillée ou par temps de pluie, la fonction peut être désactivée par le système de façon à minimiser les risques.

#### Intervention du Système actif d'avertissement d'angle mort (ABSA)

Lorsque le système est activé en appuyant sur le bouton situé à l'extrémité du levier multifonction gauche et que le conducteur souhaite changer de voie, en utilisant le clignotant ou non, une manœuvre de direction active sera effectuée si un autre véhicule est détecté dans les zones d'angle mort de détection (voir « Système actif d'avertissement d'angle mort - BSA » dans cette section pour plus d'informations).

#### Intervention du maintien de voie en cas d'urgence (Emergency Lane Keeping, ELK)



#### ATTENTION !

**Dans certains cas particulier, comme lorsqu'un véhicule s'approche, en cas de dépassement ou si les barrières de sécurité sont proches, la gestion active de voie (Active Lane Management, ALM) pourrait appliquer un couple de direction inattendu. Le manque d'attention peut entraîner de graves blessures ou la mort.**

#### Plage de vitesse utile

Vitesse	Km/h
Minimum	63 (39)
Engagé / activé	63 (39)
Maximum	186 (116)

#### Réglages personnalisés

Le système ALM est configurable par l'utilisateur de façon à optimiser son efficacité à partir du style de conduite du conducteur et de ce que celui-ci attend du système, réduisant par là même son caractère invasif éventuel.

En accédant au menu « Réglages » (Settings) de la page « Véhicule » (Vehicle) sur l'écran MIA, le conducteur peut voir la configuration actuelle à côté de la touche logicielle « Gestion active de voie » (Active Lane Management). Effleurez la touche logicielle « Gestion active de voie » (Active Lane Management) pour accéder à la page de configuration.

Le système peut être paramétré sur « Vibration Seulement » (Vibration only), « Assistant de direction uniquement » (Steering Assist only) et « Vibration + Assistant de direction » (Vibration + Steering Assist).

L'avertissement de voie peut être paramétré sur « Précoce » (Early, mode



## Systèmes d'aide à la conduite et au conducteur

par défaut), « Moyen » (Medium) et « Tardif » (Late).

L'intensité de la vibration peut être paramétrée sur « Basse » (Low, mode par défaut), « Moyen » (Medium) et « Haute » (High).

L'intensité de l'assistant de direction peut être paramétrée sur « Basse » (Low, mode par défaut), « Moyen » (Medium) et « Haute » (High).

### Signification des paramètres

« Vibration et aide à la direction » (Vibration and Steering Assist) : le système applique un couple de direction lorsqu'un départ de la voie est détecté, indiquant simultanément l'indication correcte au tableau de bord, en y ajoutant une vibration du volant lorsque le départ de la voie est imminent. Lorsque « Vibration et aide à la direction » (Vibration and Steering Assist) est sélectionné, et que bien entendu l'aide au maintien sur la voie (ALM) est activée, les deux menus suivants sont utilisés par le système.

- « Avertissement de voie ALM » (ALM Lane Warning) : évalue la distance jusqu'à la limite de la voie en question dans laquelle le système commencera à appliquer le couple de direction.
- « Vibration ALM et force de l'aide à la direction » (ALM Vibration and Steering Assist Strength) : règle la valeur de

vibration, du couple de direction et de la vitesse en l'augmentant ou en la diminuant pour obtenir une correction/déviations de trajectoire plus forte ou plus faible.



### ATTENTION !

**Dans de rares cas, la gestion active de voie (ALM) peut ne pas appliquer le couple de direction approprié. L'aide au maintien de la voie (ALM) peut être interrompue à tout moment en contrebraquant. Le manque d'attention peut entraîner de graves blessures ou la mort.**

### Disponibilité du système

Les systèmes ADAS aident le conducteur pendant la conduite. Ces systèmes peuvent être configurés et surveillés simultanément sur l'écran, après avoir ouvert le menu « Aide à la conduite » (voir « Contenu du menu principal » dans la section « Instruments et commandes de la planche »).

Si vous n'êtes pas sur la page « Assist cond. » (Driver Assist), l'état du système est indiqué dans le cadran numérique droit (zone ADAS).

Le système ALM est conçu pour les conducteurs attentifs, par conséquent le système n'est disponible que lorsque ses mains sont sur le volant ou s'il ou elle

retire ses mains pour un temps très limité. Lorsque le système est activé, il déclenche un avertissement au tableau de bord si la présence des mains n'est plus détectée sur le volant.

L'application de couple ainsi que la vibration sont supprimées / inhibées en cas de : couple élevé du conducteur sur le volant, forte accélération latérale, mains non détectées sur le volant pendant plus qu'un temps déterminé. Des comportements fortement dynamiques, une conduite sur le bord de la voie empêchent bien entendu le système de fonctionner.

L'Alerte collision frontale (FCW), les interventions du système pour le freinage et la stabilité (ESC - stabilité électronique et ABS - antiblocage des roues) empêchent également le système de fonctionner.

Changer de voie entraîne une inhibition du système pour un certain temps. De plus, la configuration de la route doit respecter quelques caractéristiques comme la largeur maximum et minimum, une voie clairement encadrée par deux lignes, et au moins une, uniquement dans certains cas pendant un laps de temps limité.

Le système ALM est actif non seulement quand les deux lignes sont visibles et



disponibles, mais aussi quand une seule ligne est disponible sur la route.

Chaque intervention du système ALM est signalée au conducteur par l'affichage de graphiques correspondants pendant toute la durée d'intervention du système et pendant 1 seconde au minimum.

Plusieurs interventions sont autorisées, tant sur le plan de signaux visuels et sonores que du couple de direction. Si plus de trois interventions consécutives sont nécessaires sur une période de 180 secondes, à partir de la deuxième intervention, le signal sonore dure 10 secondes de plus que le précédent.

À partir du troisième signal sonore, le système émet un son continu et un message sur l'écran indique au conducteur de respecter la ligne centrale.

#### REMARQUE:

- En cas de chaussée mouillée ou par temps de pluie, la fonction peut être désactivée par le système de façon à minimiser les risques.
- Le système a été mis au point pour fonctionner uniquement avec des lignes peintes sur la surface de la route, mais il se peut que des ombres, des traces d'anciennes lignes, des virages,

etc. soient également interprétés comme telles.

- Le système avertit le conducteur via un message contextuel si le véhicule reste à proximité de la voie pendant plus de 10 secondes.
- Pour les versions non-RGS, le système n'est pas disponible en mode CORSA. Pour les versions RGS, le système est disponible par défaut en mode CORSA, mais il est recommandé de le désactiver pour une meilleure expérience de conduite sur piste. Pour plus d'informations, se reporter au chapitre « Fonctions du menu MyCar sur le MIA » de la section « Instruments et commandes de la planche ».

Cette fonction servant à empêcher un changement de voie/embranchement imprévu, elle sera temporairement supprimée/inhibée par l'activation d'un clignotant, par conséquent, l'avertissement graphique, l'application du couple de direction et les vibrations s'arrêteront. Dans ces conditions, les graphiques deviennent gris.

#### Description de la fonction et du mode opératoire

Le but de la fonction est d'empêcher le départ de la voie en avertissant le conducteur au moyen d'indications au tableau de bord et, si c'est configuré, en

appliquant un couple de direction et des vibrations. Le but du graphique est de représenter en un coup d'œil la saisie du système de la voie en face de la voiture, l'état de suppression du système et un avertissement.

À ce but un code couleur simple a été adopté pour chaque ligne (sur les deux représentées) :

- Les deux lignes grises signifient que l'activation du système n'est pas en mesure de fonctionner (condition de suppression présente ou système de détection de voie incapable d'estimer correctement la voie) ;
- Ligne droite/gauche grise : le système de détection de voie n'est pas en mesure de détecter cette limite de voie spécifique ;
- Ligne jaune : il y a une intervention par couple de direction en cours qui tente d'empêcher un départ de ce côté, dans cette situation, l'avertissement doit augmenter l'attention du conducteur, nécessitant de reprendre correctement la situation en main ;
- Ligne jaune clignotante : le graphique s'affiche chaque fois que le système détecte un départ de la voie très imminent, auquel peut s'ajouter un coup de volant et une vibration du volant, si ces fonctionnalités ont été configurées par le conducteur.



## Systèmes d'aide à la conduite et au conducteur

Les lignes blanches (une ou les deux) indiquent que les bords correspondant à la voie sont détectés et que le système est en mesure d'intervenir.

Si le système est activé, il y aura un graphique sur l'écran dédié de la page « Ass. Conduc. » (Driver Assist).

Pour les versions RGS, il y a toujours un témoin en bas à droite indiquant le statut ALM.

Un exemple de cet écran avec système ALM activé est fourni sur les illustrations ci-dessous.

Avec le système ALM activé, la voiture traverse le bord de la voie, le couple de direction et les vibrations sont en cours lorsque le graphique s'affiche.



Les icônes représentant l'état des systèmes automatiques d'aide à la conduite (ADAS) restent affichées sur le cadran numérique droit lorsque vous

quittez l'écran « Assist cond. » (Driver Assist).



### Limites du système

En raison de limites physiques, le système a besoin pour opérer d'une bonne visibilité (il peut ne pas fonctionner ou ne pas fonctionner correctement par forte pluie, neige, chassées mouillées, brouillard, soleil direct sur la caméra, etc.).

#### REMARQUE:

Les capteurs ne sont pas en mesure de détecter la présence des mains sur les zones du volant recouvertes de bois, d'enjoliveurs en plastique ou d'inserts en carbone (si présents).

Les virages serrés, les pentes et les modifications de la pente, des bords de voie estompés, ainsi que des zones de construction et tous les scénarios décrits dans ce paragraphe peuvent entraver le système, par conséquent, soyez toujours

prêt(e) à empêcher tout comportement indésirable de la voiture.

Un pare-chocs avant endommagé, un pare-brise remplacé sans une intervention technique appropriée peuvent aussi entraîner un dysfonctionnement ou une indisponibilité du système.

D'autres conditions telles qu'une panne, n'étant pas indiquées ici en détail, peuvent également empêcher / interrompre l'intervention du système.



### ATTENTION !

**Si le conducteur ne réussit pas à adapter son style de conduite, l'aide au maintien sur la voie (ALM) ne peut ni réduire le risque d'accident ni contourner les lois de la physique. Il ne peut pas prendre en compte la route, la météo ou les conditions de circulation. Le système ALM actif n'est qu'une aide. Le conducteur est toujours responsable de la distance avec le véhicule qui précède, de la vitesse, du freinage à temps et de rester sur la voie.**

### Système en panne

Lorsque le système ALM ne fonctionne pas correctement en raison d'une panne de ses composants ou parce que le pare-brise devant la caméra

face à l'avant est sale, le témoin orange s'allumera et/ou le message correspondant s'affichera.

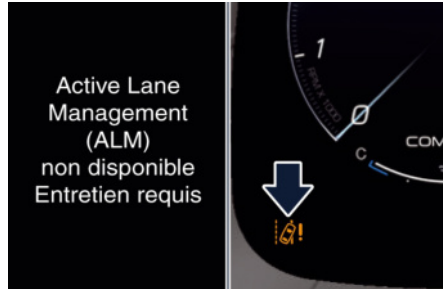

Si la suggestion du message ne permet pas de résoudre la panne, évitez d'utiliser le système et faites inspecter le véhicule dans un centre du **Réseau d'Assistance**.

### Dispositif radar - Informations réglementaires

Les « Informations réglementaires » pour tous les dispositifs à radio-fréquence et radar peuvent être consultées en accédant à la section « Services » du site [www.maserati.com](http://www.maserati.com).

## Avertisseur d'angle mort - BSA (BSA)

### Fonctionnement du système

Le système d'avertissement d'angle mort (BSA) utilise deux ou quatre capteurs basés sur radar, en fonction des options prévues sur le véhicule, dans le carénage du pare-chocs, afin de détecter les véhicules autorisés sur l'autoroute (voitures, camions, motos, etc.) qui entrent dans les zones d'angle mort depuis l'arrière/l'avant/le côté du véhicule sur des voies adjacentes.

Le conducteur doit toujours faire preuve de la plus grande attention et conduire prudemment.

L'exemple sur l'image montre les angles morts des deux côtés de la voiture lorsque d'autres véhicules qui dépassent s'approchent par l'arrière.

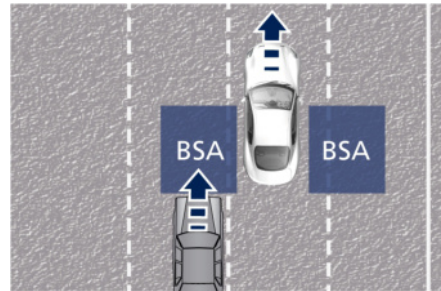

Au démarrage du véhicule, le témoin d'avertissement d'angle mort (BSA) s'allume momentanément dans les deux rétroviseurs extérieurs pour faire savoir au conducteur que le système est opérationnel et activé. Les capteurs du système BSA fonctionnent lorsque le véhicule est dans n'importe quel rapport avant et passent au mode d'attente lorsque la boîte de vitesses est en mode P (Park, stationnement).

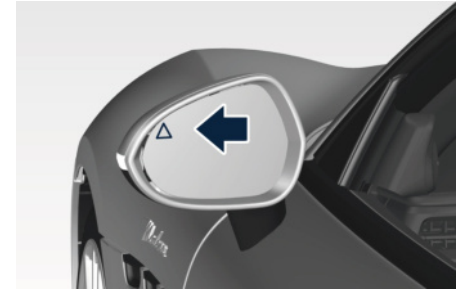

La zone de détection BSA indiquée sur l'illustration couvre environ une voie de chaque côté du véhicule. L'étendue de la zone d'angle mort va de la zone immédiatement derrière les rétroviseurs extérieurs jusqu'à derrière le pare-chocs arrière.

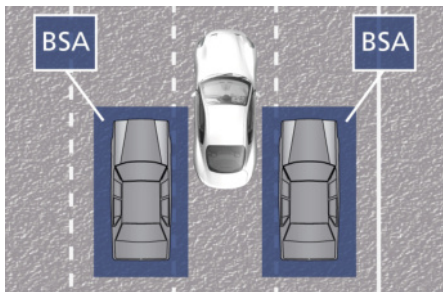

Le système BSA surveille les zones de détection des deux côtés du véhicule afin de détecter la présence de véhicules et commence à avertir le conducteur en faisant clignoter les témoins sur le rétroviseur lorsque la vitesse du véhicule atteint environ 10 km/h (6 mph) ou plus. Dans le champ du menu principal du tableau de bord, les véhicules qui se trouvent dans un angle mort lorsque le clignotant est activé sur le même côté que l'objet détecté doivent provoquer l'apparition d'un plus grand halo jaune du même côté que l'objet détecté (ce qui correspond au retour du voyant extérieur du rétroviseur arrière qui clignote).



### ATTENTION !

- **Le système d'Avertisseur d'angle mort (BSA) n'alerte PAS le conducteur si des véhicules se trouvant en dehors des zones de détection s'approchent rapidement.**
- **L'avertisseur d'angle mort (BSA) peut alerter trop tard le conducteur, particulièrement en cas d'approche rapide d'un véhicule.**



### ATTENTION !

**Risque d'accident malgré l'avertisseur d'angle mort (BSA). L'avertisseur d'angle mort (BSA) ne détecte / réagit pas à ce qui suit :**

- **Dépassement de véhicules trop proches sur le côté, les plaçant dans la zone d'angle mort. En conséquence, le BSA ne peut ni**

**émettre d'avertissement, ni intervenir dans cette situation.**

- **Surveillez toujours attentivement la circulation et conservez une distance de sécurité sur le côté de votre véhicule.**

### REMARQUE:

Si votre véhicule a été endommagé dans la zone où se trouve le capteur sans que le carénage n'ait été endommagé, le capteur peut être mal réglé. Amenez votre véhicule dans un centre du Réseau d'Assistance pour faire vérifier l'alignement du capteur. Un capteur mal réglé peut entraîner un fonctionnement du système BSA non conforme aux spécifications.

La zone du carénage arrière où sont situés les capteurs à radar doit rester exempte de neige, de glace et de saletés de la route pour permettre au système BSA de fonctionner correctement. Ne pas couvrir ni bloquer la zone du pare-chocs arrière où sont situés les capteurs à radar avec tous objets étrangers (autocollants de pare-chocs, spoilers, porte-bicyclettes, etc.).

Le système BSA prévient le conducteur de la présence de véhicules ou d'objets dans les zones de détection en allumant le témoin d'avertissement BSA situé dans les rétroviseurs extérieurs, en faisant retentir une alerte sonore et en

réduisant le volume de la radio (si elle est allumée). Pour plus d'informations, se reporter à « Réglages de l'avertissement d'angle mort (BSA) et de la Détection d'obstacle transversal (RCP) » dans ce chapitre.

Le système BSA surveille la zone de détection à partir de trois points d'entrée différents (côté, arrière, véhicules en dépassement) durant la conduite pour vérifier si une alerte est nécessaire.

Le système BSA lancera une alerte à chaque fois qu'un véhicule entrera dans sa zone de détection, comme décrit ci-dessous.

#### Plage de vitesse utile

Vitesse	Km/h
Minimum	10
Engagé / activé	10
Maximum	–

#### REMARQUE:

Les performances sont garanties jusqu'à une vitesse maximale de 180 km/h (112 mph).

#### Entrée depuis le côté

Véhicules passant dans les voies adjacentes d'un côté ou de l'autre de votre véhicule.

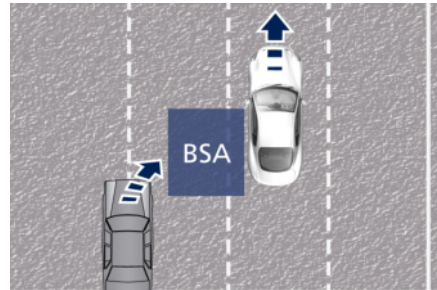

#### Entrée depuis l'arrière

L'alarme va s'activer quand les véhicules arrivant par l'arrière d'un côté ou de l'autre de votre véhicule vont entrer dans la zone de détection arrière à une vitesse relative de plus de 43 km/h.

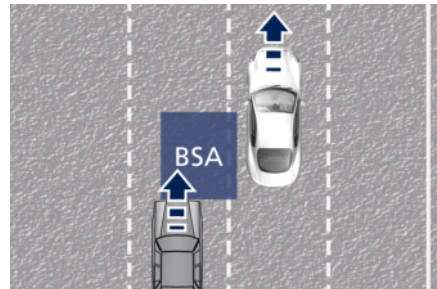

#### Dépassement

Les images montrent le véhicule s'approchant (A) d'un autre véhicule et le dépassant (O) sur la voie de dépassement.

Si vous dépassez lentement un autre véhicule, celui-ci demeure dans l'angle mort pendant environ 2 secondes, le témoin d'avertissement d'angle mort (BSA) s'allume dans le rétroviseur extérieur au bout de 1,5 secondes. Si la différence de vitesse entre les deux véhicules est supérieure, le témoin ne s'allume pas.

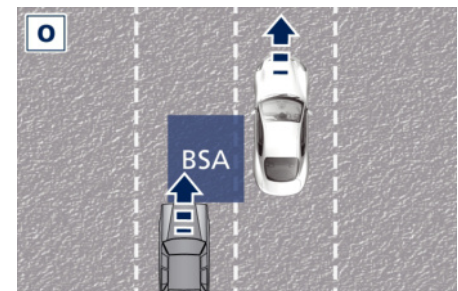
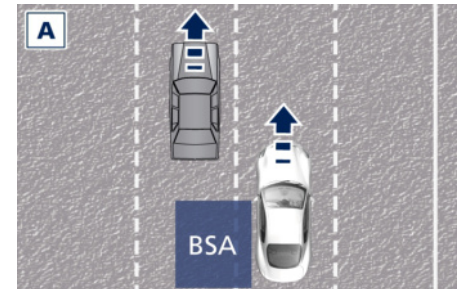

#### Dans d'autres cas

Le système BSA est conçu de façon à ne pas lancer d'alerte pour des objets à



l'arrêt tels que les barrières de sécurité, les poteaux, les murs, le feuillage, les talus, etc. Cependant, il peut arriver que le système déclenche une alerte de temps en temps en présence de tels objets. Ce phénomène est normal et n'indique pas de dysfonctionnement de votre véhicule.

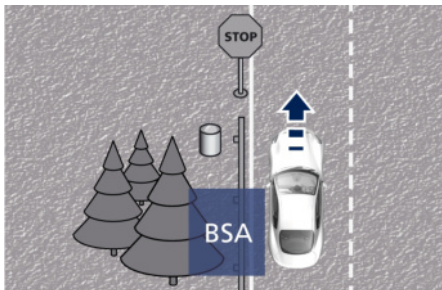

Le système BSA ne vous signalera pas la présence d'objets se déplaçant dans le sens opposé sur les voies adjacentes au véhicule.

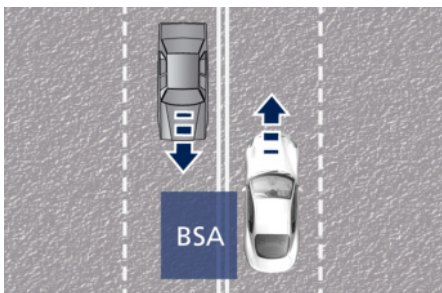

### ATTENTION !

- Le système d'Avertisseur d'angle mort (BSA) est uniquement un moyen permettant de détecter les véhicules situés dans les zones d'angle mort.
- Le système BSA n'est pas conçu pour détecter les piétons, les cyclistes ou les animaux.
- Même si votre véhicule est équipé d'un système BSA, regardez toujours les rétroviseurs extérieurs pour vérifier la présence de voitures s'approchant ou en phase de dépassement.
- Utilisez le clignotant avant de changer de file.

### RCP - Détection d'obstacle transversal (RCP)

La fonction de détection d'obstacle transversal (RCP) est conçue pour aider le conducteur à sortir en reculant d'une place de parking d'où il n'a pas de visibilité sur les véhicules approchant. Le système RCP surveille les zones de détection arrière sur les deux côtés du véhicule. À l'aide de capteurs situés sur les deux côtés du pare-chocs arrière, le RCP détecte les véhicules ou objets qui se déplacent vers le côté du véhicule à une vitesse minimale d'environ 7 km/h et à une vitesse maximale d'environ 60 km/h, comme dans les parkings.

### REMARQUE:

Dans un parking, les véhicules garés de chaque côté de votre véhicule peuvent vous empêcher de voir les véhicules qui approchent. Si les capteurs sont bloqués par d'autres structures ou d'autres véhicules, le système ne sera pas en mesure de vous alerter.

Manœuvrez lentement et prudemment pour sortir de la place de parking, jusqu'à ce que l'arrière du véhicule soit moyennement exposé.

Le système RCP verra alors clairement la circulation transversale. Si un véhicule à l'approche est détecté, le système RCP alertera le conducteur à l'aide d'un avertissement visuel ainsi que d'un signal sonore. Si la radio est allumée, il en réduira également le volume.

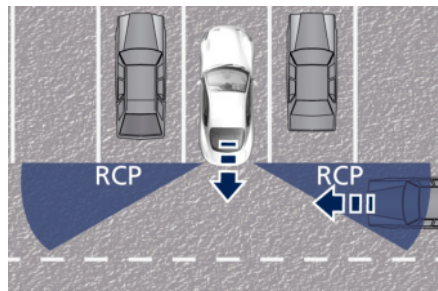

**ATTENTION !**

**Le système de Détection d'obstacle transversal (RCP) n'est pas un système d'assistance au recul. Plus spécifiquement, il est conçu pour aider un conducteur à détecter un véhicule approchant dans un parking. La prudence est de rigueur lors d'une manœuvre de recul, même en utilisant le système RCP. Surveillez toujours attentivement l'arrière de votre véhicule, et assurez-vous de l'absence de piétons, d'animaux, d'autres véhicules, d'obstructions et d'angles morts avant de reculer. Un non-respect de cette opération peut être fatal ou provoquer des blessures graves.**

### **Configuration de l'Avertissement d'angle mort (BSA) et de la Détection d'obstacle transversal (RCP)**

Les modes de configuration peuvent être sélectionnés à partir du système MIA. Appuyez sur la touche « Réglages » (Settings) de la page « Véhicule » (Vehicle), puis sélectionnez la touche « Avertissement d'angle mort » (Blind Spot Assist) pour accéder à la page de configuration. Pour plus d'informations, voir le chapitre « Fonctions du menu Commandes sur

le MIA » de la section « Instruments et commandes de la planche ».

#### **Avertissement d'angle mort (BSA) en mode Visuel**

En mode « Visuel », le système d'Avertissement d'angle mort - BSA émettra une alerte visuelle dans le rétroviseur latéral approprié après avoir détecté un véhicule ou un objet dans les zones de détection surveillées par ses capteurs : en fonction de l'état du clignotant correspondant, le témoin peut être fixe ou clignoter. Cependant, en mode RCP, le système réagit au moyen d'alertes visuelles et sonores lorsqu'il détecte la présence d'un véhicule ou d'un objet se rapprochant du côté arrière du véhicule.

À chaque demande d'alerte sonore, la radio est mise en sourdine (si elle est allumée).

#### **Avertisseur d'angle mort (BSA) en mode Visuel et Acoustique**

En mode « Visuel et acoustique », le système d'avertissement d'angle mort émet une alerte visuelle dans le rétroviseur extérieur approprié se basant sur le véhicule ou l'objet détecté.

Si le clignotant est activé à ce moment-là, et qu'il correspond à une alerte présente du même côté du véhicule, un carillon se fait aussi entendre : au même

moment le témoin va commencer à clignoter.

Chaque fois qu'un feu de direction et qu'un véhicule ou un objet détecté sont présents conjointement du même côté, les alertes visuelles et sonores se déclenchent.

Outre l'alerte sonore, le volume de la radio sera réduit (si elle est activée).

#### **REMARQUE:**

**Si les feux de détresse sont allumés, le système BSA émet uniquement l'alerte visuelle appropriée.**

Lorsque le système est en mode RCP, le système réagit au moyen d'alertes visuelles et sonores lorsqu'il détecte la présence d'un véhicule ou d'un objet. À chaque demande d'alerte sonore, la radio est mise en sourdine (si elle est activée).

L'état du signal de direction/détresse droit/gauche est ignoré ; l'état du RCP requiert toujours le carillon, si nécessaire.

#### **Avertissement d'angle mort désactivé**

Lorsque cette fonction est désactivée depuis le système MIA, il n'y a plus d'alerte visuelle ou sonore en provenance des sous-systèmes BSA ou RCP.

(suite)



### REMARQUE:

Le système BSA enregistre le mode de fonctionnement en cours lorsque le contact est coupé. À chaque démarrage du véhicule, le mode précédemment enregistré est rappelé et utilisé.

### Système en panne

Le système d'Avertissement d'angle mort (BSA) ne peut pas fonctionner correctement à cause d'une panne d'un de ses composants, ou parce que la zone de carrossage du pare-chocs arrière où se trouvent les capteurs de radar est sale. Dans ces cas, le message correspondant s'affiche sur le tableau de bord.



Évitez dans ce cas d'utiliser le système et faites vérifier le véhicule dans le **Réseau d'assistance**.

### Dispositif radar - Informations réglementaires

Les « Informations réglementaires » pour tous les dispositifs à radio-fréquence et radar peuvent être consultées en accédant à la section « Services » du site [www.maserati.com](http://www.maserati.com).

### Drowsy Driver Detection (Détection de somnolence du conducteur) - DDD

#### Intervention du système

À l'aide des informations de la caméra avant et du volant, le système applique la logique de fonctionnement suivante : Il prend en compte le style de conduite, observe la route et détecte dans quelle mesure le conducteur peut continuer à conduire avec peu d'oscillations et peu de franchissements de voie.

Pour les versions non-RGS, le système fonctionne lorsque la vitesse du véhicule est supérieure à 70 km/h (43,5 mph) et inférieure à 160 km/h (100 mph).

Pour les versions RGS, le système est toujours actif à chaque activation du contact, mais peut être temporairement désactivé via un menu spécial sur MIA et fonctionne lorsque la vitesse du véhicule est supérieure à 65 km/h (40 mph) et inférieure à 160 km/h (100 mph).

### REMARQUE:

Si le style de conduite indique que le conducteur n'est pas en mesure de suivre la trajectoire sur la route et de respecter les marquages au sol, le symbole rouge  accompagné d'une tasse s'affiche sur le tableau de bord

afin de suggérer au conducteur de faire une pause. Un signal sonore retentit également.



- Si le conducteur accepte le conseil du système en appuyant sur le bouton OK situé sur le bord gauche du volant et qu'il s'arrête pour faire une pause, le message disparaît de l'écran et le symbole ☕ s'affiche dans le champ correspondant du tableau de bord jusqu'au prochain arrêt/redémarrage du moteur.
- Si le conducteur ignore l'avertissement du système et qu'il ne s'arrête pas, le message reste affiché à l'écran.



#### REMARQUE:

- En cas de panne du système, le symbole ☕ orange s'affiche sur l'écran du tableau de bord, accompagné d'un message correspondant.



#### ATTENTION !

**Le système DDD est une aide à la conduite et ne dégage pas le conducteur de sa responsabilité au volant. Si vous ressentez de la fatigue pendant que vous conduisez, faites une pause en toute sécurité et n'attendez pas que le système DDD entre en fonction. Ne reprenez la route que lorsque vous êtes physiquement et mentalement en état d'éviter de mettre votre vie et celle des autres usagers de la route en danger.**

## Assistance active à la conduite – ADA (L2)

Le système d'Assistance active à la conduite (ADA) est un système autonome de niveau 2 (en référence aux normes SAE) conçu pour aider le conducteur dans les fonctions de conduite, l'accélération et le freinage du véhicule.

L'ADA peut fonctionner sur n'importe quel type de routes. Toutefois, son utilisation n'est pas conseillée en ville. L'ADA centre le véhicule en contrôlant le système basé sur les informations de dérive de trajectoire de l'EPS provenant de la caméra face à l'avant et des données du capteur radar de l'avant.

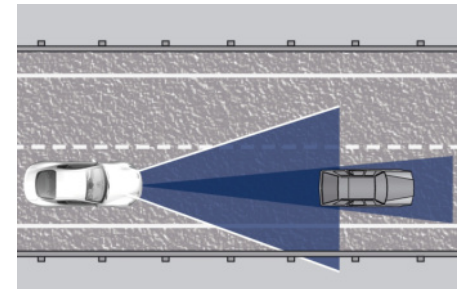

L'ADA associe le régulateur de vitesse adaptatif (ACC) et le contrôle latéral pour gérer la direction et la vitesse du véhicule dans des conditions spécifiques. Les conditions pour engager



l'ADA sont énumérées dans le prochain paragraphe. Si un franchissement de la voie est imminent, le volant vibre (s'il est activé sur l'écran MIA) et un graphique s'affiche au tableau de bord.



### ATTENTION !

- Dans le cas où le véhicule approche d'une courbe trop serrée, le conducteur doit par conséquent être prêt à tout instant à reprendre immédiatement le contrôle du véhicule. Pour éviter cette situation, il est important que la vitesse du véhicule ne soit pas réglée plus haut que la limite de vitesse en cours sur la route.
- L'Assistance active à la conduite (ADA) est une fonction interactive ! Vous devez toujours garder vos mains sur le volant. Le système ADA se désengage et l'ACC s'annule si vous retirez vos mains du volant pendant un certain temps.
- L'aide à la conduite sur autoroute (ADA) est destinée uniquement aux autoroutes ou aux voies publiques à accès limité avec un conducteur attentif. Lorsque le système ADA est utilisé, tenez bien le volant et faites attention à la circulation environnante, à la circulation sur les

**ronds-points, aux conditions de la route et aux différentes situations dans lesquelles le système pourrait ne pas être efficace. Soyez toujours prêt à reprendre en main les commandes du véhicule sur le système ADA. Un non-respect de ces instructions peut être fatal ou provoquer des blessures graves.**



- La liste suivante ne représente pas entièrement la totalité des situations dans lesquelles l'ADA peut ne pas fonctionner comme prévu. **NE comptez PAS uniquement sur le système ADA pour contrôler le véhicule. Le conducteur est tenu de rester éveillé et de contrôler le véhicule en sécurité à tout moment.**
- Si le pare-brise est remplacé, vous devez faire remonter la caméra et la faire aligner dans un centre du Réseau d'assistance.

De nombreux facteurs peuvent impacter les performances de l'ADA en l'empêchant de fonctionner comme il devrait. Ils comprennent (mais ne sont pas limités à) :

- Routes étroites, sinueuses ou tortueuses.
- Visibilité médiocre (pour cause de forte pluie, neige, brouillard, etc.).

- Lumière vive (provenant des phares approchant ou de la lumière directe du soleil) ou ombres.
- Dommages ou obstructions dus à de la boue, de la glace, de la neige, etc.
- Un pare-chocs endommagé ou désaligné.
- Un autre équipement générant des interférences électromagnétiques.
- Routes mouillées, couvertes ou partiellement couvertes de neige.
- Zones de construction.

### Fonctionnement du système

Une fois le régulateur de vitesse adaptatif (ACC) réglé (voir « Régulateur de vitesse adaptatif - ACC » dans cette section, l'ADA s'active simplement en appuyant sur le bouton « activation d'impulsion » (pulse activation)  sur le volant. Une fois ces conditions réunies, l'ADA s'engage. Le système s'engage également même lorsque le bouton ADA  est enfoncé, puis définit ACC.

**ATTENTION !**

**Le système d'Assistance active à la conduite (ADA) peut mettre jusqu'à 5 secondes à s'engager une fois toutes les conditions réunies.**

Les conditions pour que le système ADA s'engage sont les suivantes :

- L'ADA doit être allumé ou activé.
- L'ACC doit être engagé.
- Les lignes gauche et droite de la voie doivent être visibles.
- La vitesse du véhicule doit se situer entre 0 et 150 km/h (0 to 93 mph).
- Aucune anomalie sur la caméra dans le sens de la marche avant, le radar, le système de direction électrique assistée (EPS) ou le MIA.
- Largeur de la voie entre 2,7 m et 4,2 m.
- Le clignotant non activé.
- Aucune panne en relation avec ce système.

**Plage de vitesse utile**

Vitesse	Km/h
Minimum	0
Engagé / activé (avec le régulateur de vitesse adaptatif (ACC) engagé)	0
Engagé / activé (avec le régulateur de vitesse adaptatif (ACC) non engagé)	30
Maximum	150 (93)

- S'il a été configuré au-dessus de la vitesse maximum, l'ADA ne fonctionnera pas au-delà de cette vitesse maximum.
- S'il a été configuré au-dessous de la vitesse maximum et que la vitesse du régulateur de vitesse adaptatif (ACC) est augmentée, l'ADA fonctionnera jusqu'à la vitesse maximum puis se désactivera automatiquement.
- Lorsque la vitesse ACC cible est diminuée alors que la vitesse est inférieure à la vitesse maximum, le système démarrera automatiquement.
- Si la vitesse ACC cible est configurée en dessous de la vitesse maximum, l'ADA est actif et que la vitesse du véhicule augmente au-dessus de la

vitesse maximum à cause d'une pente, l'ADA continuera à fonctionner.

**Surveillance sur l'écran de la planche**

Les conditions des systèmes d'Assistance active à la conduite (ADA) et des autres équipements automatiques d'aide à la conduite (ADAS) peuvent être surveillées sur l'écran en accédant à la page « Assist cond. » (Driver Assist) avec les boutons situés sur le volant (voir « Paramètres du tableau de bord et présentation des menus » dans la section « Instruments et commandes de la planche »).

Le symbole  en gris indique que l'ADA est activé mais non engagé et s'affiche au centre de l'écran lorsque la page « Assist cond. » (Driver Assist) est affichée.

Lorsque vous quittez la page « Assist cond. » (Driver Assist), les informations du système ADA sont indiqués dans le cadran numérique droit (zone ADAS).



En plus de ces symboles, un halo de couleur peut apparaître (mentionné plus loin en tant que « couleur du niveau d'attention »). La couleur du niveau d'attention avec le soulignement du symbole  représentent une indication supplémentaire de l'état du système.

En quittant la page « Assist. cond. » (Driver Assist), la couleur du niveau d'attention est toujours affichée jusqu'à ce que le système soit désactivé en appuyant sur le bouton au volant. L'ADA utilise des capteurs dans la couronne extérieure du volant pour détecter si les mains du conducteur sont sur le volant. Si les mains du conducteur ne sont pas détectées sur le volant, le tableau de bord ou l'affichage tête-haute, s'il est prévu, affiche une série d'avertissements pour prévenir le conducteur qu'il doit remettre ses mains sur le volant. Il y aura également des

carillons. Au bout d'un certain temps, l'ADA se désactive si le conducteur ne remet pas les mains sur le volant. Lorsque le système ne détecte pas les mains sur le volant pendant plus d'1 seconde (jusqu'à 29 + 6 secondes de sonnerie après la désactivation), il tente d'attirer l'attention du conducteur en indiquant, même si l'écran n'est pas sur la page « Assist. cond. » (Driver Assist), le symbole  avec l'illustration des mains au centre de l'écran et de l'écran HUD, s'il est activé. En fonction du temps imparti, le système modifie la couleur du niveau d'attention, met la radio du véhicule en sourdine (si elle est activée) et émet des carillons pour indiquer au conducteur qu'il doit reprendre le contrôle du véhicule. C'est la seule façon de réengager le système.

### Détection des mains sur le volant

Le volant est capable de détecter la présence des mains sur celui-ci. Pour pouvoir utiliser le système ADA, placez vos mains autour de la couronne externe du volant.

#### REMARQUE:

**Les capteurs ne sont pas en mesure de détecter la présence des mains sur les zones du volant recouvertes de bois,**

**d'enjoliveurs en plastique ou d'inserts en carbone (si présents).**

Le système ADA est désactivé si le volant n'est plus en contact avec les mains.

### États du système

L'état actif du système ADA est indiqué par une couleur de niveau d'attention verte, maintenue même si le conducteur relâche le volant pendant plus de 3 secondes.

Les informations graphiques changent (max 1 seconde) dès que le conducteur lâche le volant :

- halo de couleur : vert ;
- lignes : vertes ;
- voiture : centrée ;
- volant : petit, en jaune, au centre.

La couleur de niveau d'attention jaune apparaît lorsque le conducteur retire ses mains du volant pendant 8 secondes et le symbole  avec l'illustration des mains occupe toute la partie contextuelle du tableau de bord pendant 8 secondes, ou le HUD, s'il est activé.



La couleur de niveau d'attention rouge apparaît lorsque le conducteur relâche le volant pendant 16 secondes et jusqu'à 13 secondes : dans ce cas, un seul carillon est répété jusqu'à ce qu'il(elle) reprenne à nouveau le contrôle du véhicule.

La couleur de niveau d'attention rouge et le signal sonore persistent même lorsque le volant est relâché pendant plus de 16 secondes.



Si le conducteur ne remet pas les mains sur le volant (pendant plus de 29 secondes), le Régulateur de vitesse adaptatif (ACC) est également désactivé (symbole ACC blanc  sur l'écran) et devra être réinitialisé. Dans ces cas, le tableau de bord n'indique plus la couleur de niveau d'attention et le véhicule n'est plus contrôlé que par le conducteur.

### Désengagement du système

Pour désengager l'ADA, vous pouvez choisir l'une des actions suivantes :

- Appuyer sur le bouton d'activation de l'ADA  sur le volant.
- Être en conduite manuelle.
- Appuyer sur la pédale de frein.
- Désactiver le régulateur de vitesse adaptatif (ACC).
- Détacher le ceinture de sécurité du conducteur.
- Quitter le mode conduite (D, Drive) ou (M, Manual).
- Entrer dans un événement de freinage automatique d'urgence (AEB) (voir le chapitre « Alerte collision frontale - FCW » dans cette section.
- Clignotant activé.
- L'annulation du régulateur de vitesse adaptatif.

### Annulation du système

Le système ADA s'annule si l'une ou l'autre des actions suivantes a lieu (sans intervention du conducteur) :

- Lorsque le conducteur lâche le volant des mains.
- Les marquages au sol de la voie ne sont pas détectés par la caméra face à l'avant.
- Intersection ou rond-point (carrefour giratoire).
- Toute panne des systèmes d'aide à la conduite sur autoroute (ADAS).
- La vitesse du véhicule dépasse la limite maximum.
- Lorsque le mode de conduite « COURSE » (CORSA) est activé.

#### REMARQUE:

Lorsque l'ADA est désactivé, le symbole  devient gris.

### Limites du système

L'ADA est incapable de guider le véhicule lorsque les conditions suivantes se présentent :

- Le marquage de la voie n'est pas clair ou la visibilité est médiocre (par ex. forte pluie, neige, brouillard, etc.).
- Caméra dans le sens de la marche avant ou capteur obstrués, couverts ou endommagés.
- Conduite en côte ou dans des virages serrés.
- À l'approche des postes de péage.
- Lorsque la largeur de l'accès ou la sortie de l'autoroute dépasse 4,2 mètres.



- Une lumière vive (par ex. lumière du soleil directe ou réfléchi) face à la caméra dans le sens de la marche.



### ATTENTION !

**De nombreuses conditions imprévisibles peuvent se produire et affecter les performances de l'Assistance active à la conduite (ADA). Gardez toujours ceci à l'esprit et conduisez avec vigilance. Soyez préparé à reprendre le contrôle du véhicule immédiatement à tout moment.**

### Système en panne

Le système ADA ne peut pas fonctionner correctement suite à une défaillance de ses composants ou parce que ces composants ou leur zone de détection est obstrués.

Dans ce cas, le témoin orange et le message correspondant s'affichent au tableau de bord.

Évitez dans ces conditions d'utiliser le système et faites vérifier le véhicule dans le **Réseau d'assistance**.

### Dispositif radar - Informations réglementaires

Les « Informations réglementaires » pour tous les dispositifs à radio-fréquence et radar peuvent être consultées en accédant à la section « Services » du site **www.maserati.com**.

## Traffic Sign Assist – TSA



L'Aide à la signalisation routière (TSA) détecte les panneaux routiers à l'aide d'une caméra numérique dans le sens de la marche avant, montée sur le pare-brise derrière le rétroviseur intérieur et assiste le conducteur en affichant les limitations de vitesse détectées et les interdictions de dépasser sur le tableau de bord. La caméra détecte aussi les panneaux routiers comportant une restriction indiquée par un signe supplémentaire (par ex. en conditions d'enneigement). TSA utilise également les données du système de navigation pour retrouver les limites de vitesse lorsque la caméra n'est pas en mesure de détecter la route sur laquelle la voiture circule.

Quelques exemples de ces situations sont dues à : une visibilité médiocre, une réverbération lumineuse, des panneaux endommagés, des panneaux routiers dans une mauvaise position comme tournés dans l'autre sens ou tombés.

### REMARQUE:

- Le signal d'outrepassement de la restriction ne s'affiche que sur les marchés où il est autorisé.

- Pour les versions non-RGS, TSA fournit un avertissement visuel + sonore au conducteur lorsqu'il atteint la vitesse limite plus la valeur de « Sensibilité » définie (+0, +5, +10) en fonction de la tolérance du signal de la vitesse indiquée.

Pour les versions RGS, le TSA est toujours actif à chaque démarrage et fournit un avertissement visuel + un carillon au conducteur lorsqu'il atteint la limite de vitesse.

- Les performances du TSA ne dépendent pas du degré de mise à jour des cartes du système de navigation.
  - Pour les versions non-RGS, aucune information visuelle ne s'affiche sur le combiné en mode CORSA.
- Pour les versions RGS, Le TSA est activé en mode de conduite COURSE (CORSA).

Pour les versions RGS, la fonction TSA peut être mise en sourdine ou rétablie en appuyant sur le raccourci approprié affiché sur l'écran MIA.

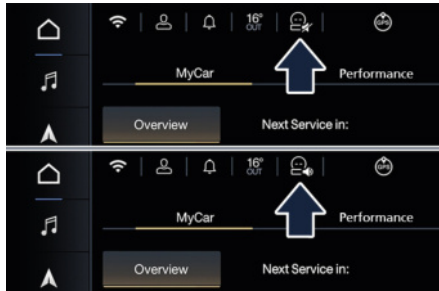

## Réglages personnalisés

Le TSA est configurable par le client en ce qui concerne le mode d'affichage sur l'écran MIA.

Accédez à la page « Véhicule » (Vehicle) sur l'écran MIA et sélectionnez la touche « Traffic Sign Assist » du menu « Réglages » (Settings) pour accéder à la page de configuration.

Le coche de la case « Mode avertissement » (Warning Mode) peut être sur « Éteint » (Off), « Visuel » (Visual) et « Visuel + carillon » (Visual + Chime)

L'affichage des panneaux de signalisation peut clignoter ou être statique.

## Surveillance des signaux sur le tableau de bord

Si la fonction TSA est configurée et qu'un panneau de limitation de vitesse est détecté, les icônes correspondantes s'affichent dans la zone supérieure du

tableau de bord, à côté du compteur de vitesse numérique, ou elles peuvent s'afficher sur l'affichage tête-haute, s'il est activé.

La zone affichée se divise en deux secteurs différents :

- 1 Interdiction de dépasser + Zone de limitation de vitesse conditionnelle non vérifiée
- 2 Limite de vitesse inconditionnelle ou Limite de vitesse vérifiée conditionnelle ou flèches haut/bas

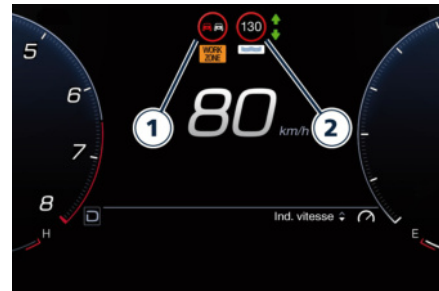

### REMARQUE:

Le signal d'outrepassement de la restriction ne s'affiche que sur les marchés où il est autorisé.

Pour les versions non-RGS, si le mode d'avertissement « Visuel ou Visuel + sonore » est réglé, lorsque l'avertissement visuel est fourni, toutes les icônes (du secteur 2) commencent à clignoter lorsque la vitesse du véhicule

dépasse la limite de vitesse dans la zone 2 plus la valeur de sensibilité définie (options « +0 km/h » ou « +5 km/h » ou « +10 km/h »).

Pour les versions RGS, si le mode d'avertissement « Visuel ou Visuel + sonore » est réglé, lorsque l'avertissement visuel est fourni, toutes les icônes (du secteur 2) commencent à clignoter lorsque la vitesse du véhicule dépasse la limite de vitesse dans la zone 2.

Si la vitesse du véhicule reste inférieure à la limite de vitesse, le panneau de limite de vitesse cesse de clignoter. Si le TSA n'est pas en mesure de déterminer un type de limitation de vitesse valide ni depuis la caméra ni depuis la cartographie digitale, les icônes seront grisées.

Puisque le TSA utilise les données fournies par le système de navigation, il peut tenir à jour le secteur 2 de l'écran dans les situations suivantes sans détecter de signalisation routière :

- Lorsque le véhicule change de route.
- Entrée / sortie d'autoroute.
- Entrée / sortie d'une zone urbaine stockée dans la cartographie digitale.
- Aucune donnée de la caméra.
- Changement de pays.



### Limites du système

Le fonctionnement de l'aide à la signalisation routière (TSA) peut être gêné ou peut ne pas fonctionner dans les situations suivantes :

- Si la visibilité est médiocre, par exemple pour cause d'éclairage insuffisant de la route, s'il y a de fortes variations entre l'ombre et la lumière ou par temps de pluie, de neige ou de brouillard.
- S'il y a une lumière éblouissante, par ex. provenant du trafic opposé, la lumière du soleil direct ou des lumières réfléchies par les autres véhicules.
- Si le pare-brise est sale dans la zone de la caméra, ou si elle est embuée, endommagée ou recouverte.
- Si la signalisation routière est difficile à détecter, par ex. à cause de la poussière ou de la neige, ou parce qu'elle est insuffisamment éclairée.
- Si les informations données par la cartographie digitale du système de navigation sont incorrectes ou périmées ou en cas de changement de pays.
- Si la signalisation est ambiguë, par ex. des panneaux routiers sur des sites de construction ou des voies adjacentes.
- Lorsqu'on double un bus ou un camion avec l'autocollant de restriction de vitesse.

### Système en panne



Lorsque le système TSA ne fonctionne pas correctement en raison d'une panne de ses composants ou parce que le pare-brise devant la caméra face à l'avant est sale, le témoin orange s'allumera et/ou le message correspondant s'affichera.



Si la suggestion du message ne permet pas de résoudre la panne, évitez d'utiliser le système et faites inspecter le véhicule dans un centre du **Réseau d'Assistance**.

### Ravitaillements

#### Accès au goulot de remplissage du réservoir

Pour accéder au goulot du réservoir, la trappe du réservoir doit être déverrouillée. Depuis l'extérieur du véhicule, ce n'est possible qu'en appuyant sur le bouton de déverrouillage  ou de verrouillage  de la télécommande, comme pour ouvrir ou fermer les portes. Si l'une des commandes de verrouillage des portes est pressée depuis l'intérieur du véhicule, la trappe du réservoir reste déverrouillée.

- Presser la zone de la trappe du réservoir indiquée, qui se trouve du côté arrière gauche du véhicule : la trappe s'ouvre complètement.

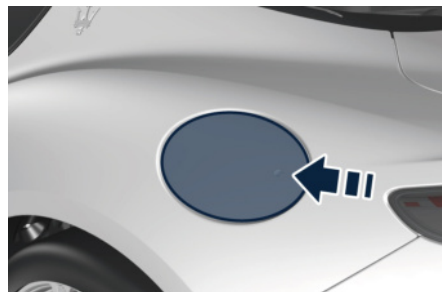

**REMARQUE:**

Afin de garantir une ouverture facile de la trappe de remplissage de carburant, elle doit être enfoncée dans le côté du milieu droit ; si elle est enfoncée dans une autre position, elle peut rester verrouillée.

**Étiquettes de compatibilité de carburant**

Pour aider l'utilisateur à choisir le carburant compatible avec la voiture, l'étiquette montrée dans l'image est apposée à l'intérieur de la trappe du réservoir.



L'étiquette comprend deux symboles graphiques identifiant le type de carburant devant être utilisé, conforme à la norme **EN16942** et reporté dans le tableau suivant.

	Du carburant sans plomb contenant jusqu'à 2,7% (m/m) d'oxygène et un maximum de 5,0% (V/V) d'éthanol conforme à la norme <b>EN228</b>
	Du carburant sans plomb contenant jusqu'à 3,7% (m/m) d'oxygène et un maximum de 10,0% (V/V) d'éthanol conforme à la norme <b>EN228</b>

**Faire le plein**

Le goulot du réservoir est fourni avec un bouchon externe.

- Tournez le bouchon dans le sens inverse des aiguilles d'une montre et retirez le bouchon du réservoir. Le joint hermétique du bouchon peut provoquer une légère augmentation de la pression dans le réservoir. Tout sifflement lors de l'ouverture du bouchon est par conséquent complètement normal. Le bouchon est relié au goulot du réservoir à l'aide d'une boucle, afin d'éviter qu'il se perde lors du ravitaillement.



- En faisant le plein, placez le bouchon dans le bon emplacement sur la charnière du clapet du réservoir.

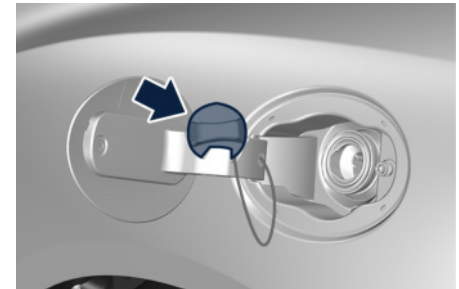

- Introduire complètement le pistolet du distributeur de carburant dans le goulot de remplissage.



### ATTENTION !

- **Ne portez jamais de flammes nues ou de cigarettes allumées près de la trappe afin d'éviter tout risque d'incendie !**
- **Évitez d'approcher votre visage de la trappe ouverte pour ne pas inhaler de vapeurs nocives.**
- **Ne fumez jamais dans le véhicule ou à proximité de celui-ci lorsque le bouchon à essence est ouvert ou lors d'un appoint de carburant.**
- **Arrêtez toujours le moteur lors d'un appoint de carburant. Ceci viole la plupart des réglementations contre les incendies et peut provoquer l'activation du témoin de panne MIL  (consultez « Témoin et indicateurs » à la section « Instruments et commandes de la planche »).**
- Faites le plein (voir le chapitre « Tableau de ravitaillement » dans la section « Données techniques »). Lorsque le pistolet à carburant fait un déclic ou se ferme, le réservoir est théoriquement plein : il est possible d'obtenir un supplément de carburant en permettant au pistolet à carburant de faire un double clic. Après les deux clics supplémentaires, la quantité de carburant admise par le système est

très faible, nous vous recommandons de ne pas insister.

- Attendez environ 10 secondes avant de retirer le pistolet à carburant de façon à garantir un remplissage complet du carburant résiduel et minimiser le risque de souiller la zone autour du goulot du réservoir.
- Retirez la buse de carburant.
- Insérez le bouchon dans le goulot du réservoir.
- Serrez le bouchon, le tournant dans le sens des aiguilles d'une montre jusqu'à ce qu'il s'arrête.
- Fermez la trappe du réservoir.





### IMPORTANT !

Pour éviter les débordements, n'ajoutez pas de carburant à un réservoir déjà plein.

### Témoin d'ouverture de bouchon de remplissage de carburant



Après le ravitaillement, la voiture effectue une vérification du bouchon de remplissage et le témoin orange s'allume sur l'écran du groupe si celui-ci n'est pas correctement fermé, après environ 10 minutes et en fonction des conditions de conduite. Si le problème réside dans le circuit de carburant, le témoin de panne  s'allume aussi.

Si le bouchon de remplissage de carburant est fermé mais le problème persiste dans le circuit, la prochaine fois que le moteur démarre seulement le témoin de panne  s'allumera. Dans ce cas, contactez le **Réseau d'Assistance**.

## Conditions de conduite

### Avant de se mettre en route

Vérifiez ce qui suit à intervalles réguliers et toujours avant de longs trajets :

- pression et état des pneus ;
- niveau des liquides et lubrifiants ;
- l'état des balais d'essuie-glace ;
- nettoyez les verres des feux extérieurs et les autres surfaces vitrées ;
- le bon fonctionnement des feux de détresse et des feux extérieurs.



### IMPORTANT !

Toutefois, il est recommandé d'exécuter ces contrôles au moins tous les 1 000 km toujours dans le respect du plan d'entretien dont à la section « Entretien et soin ».

Avant de démarrer :

- réglez la position du siège, du volant et les rétroviseurs pour avoir une bonne position de conduite ;
- assurez-vous que rien n'entrave la course des pédales (tapis de sol, etc.) ;
- rangez et arrimez soigneusement tout objet dans le coffre à bagages pour empêcher qu'un coup de frein brusque les projette vers l'avant ;
- évitez les repas copieux avant un trajet. Une légère collation aide à conserver de bons réflexes. Plus particulièrement, évitez de boire de l'alcool.



### ATTENTION !

**Au-delà d'être interdit par la loi, il est extrêmement dangereux de voyager dans le coffre à bagages ou sur le capot avant. En cas d'accident, les personnes transportées de cette façon sont exposées davantage au risque de blessures. Les passagers ne peuvent voyager qu'assis sur les sièges du véhicule, avec les ceintures bouclées correctement. Contrôlez toujours que le conducteur et tous les passagers soient bien attachés avec la ceinture de sécurité.**

### Conduite en sécurité

Bien que le véhicule soit équipé de dispositifs de sécurité passive et active, le comportement du conducteur reste toujours un facteur décisif pour la sécurité routière.

Quelques règles simples pour conduire en sécurité dans diverses conditions sont énumérées ci-dessous. Certaines d'entre elles peuvent vous sembler familières, mais en tout cas, il est utile de les relire avec attention.

### Conduite de nuit

Les principales directives à suivre pour conduire de nuit sont reportées ci-dessous.

- Conduisez prudemment. Conduire de nuit demande plus de concentration et d'attention.
- Réduisez votre vitesse, particulièrement sur les routes non éclairées.
- Dès les premiers signes de somnolence, arrêtez-vous. Continuer à conduire présente un risque pour vous-même et les autres. Ne reprenez la route qu'après vous être reposé.
- Maintenez une distance plus grande que vous conserveriez de jour entre vous et les véhicules qui vous précèdent : il est difficile d'évaluer la vitesse des autres véhicules dont vous ne voyez que les phares.
- N'utilisez les feux de route qu'en dehors des zones d'habitation et lorsque vous êtes certain qu'ils ne dérangeront pas les autres conducteurs.
- À l'approche d'un autre véhicule, passez de feux de route en feux de croisement (le cas échéant).
- Gardez les phares et projecteurs propres.
- Hors des zones d'habitation, méfiez-vous des animaux pouvant traverser la route.

### Conduite sous la pluie

La pluie et les routes mouillées sont dangereuses. Sur route mouillée, toutes les manœuvres sont plus difficiles à cause d'une adhérence des roues



notablement réduite. Cela signifie des distances de freinage nettement plus longues et une tenue de route diminuée. Quelques recommandations pour conduite sous la pluie sont énumérés ci-dessous.

- Réduisez votre vitesse et conservez une distance de sécurité plus grande par rapport aux véhicules devant vous. Une vitesse élevée peut entraîner une perte de contrôle du véhicule.
- Si la chaussée est mouillée ou couverte de neige fondue, l'eau peut s'accumuler entre les pneus et la chaussée. Ce phénomène, appelé hydroplanage, peut vous faire perdre partiellement ou complètement le contrôle du véhicule et même toute possibilité de freinage. Pour minimiser ce risque : ralentissez si de l'eau stagne sur la route ou il y a des flaques d'eau.
- Les pluies violentes réduisent fortement la visibilité. Dans ces circonstances, même en plein jour, allumez les feux de croisement pour être plus visible pour les autres conducteurs.
- Positionnez la climatisation et le chauffage en position de désembuage pour éviter tout problème de visibilité.
- Vérifiez périodiquement l'état des balais d'essuie-glace.
- Dans des conditions de faible adhérence, utilisez le mode de conduite

« Confort » (Comfort) (voir le chapitre « Modes de conduite » dans cette section).

- Évitez de conduire avec l'ESC OFF, car cela pourrait entraîner une perte de contrôle du véhicule.

### Conduite dans le brouillard

Si le brouillard est épais, évitez si possible de prendre la route.

En conduisant dans la brume, les nappes de brouillard ou lorsqu'il y a risque de rencontrer des bancs de brouillard, veuillez tenir compte des conseils énumérés ci-dessous.

- Modérez votre vitesse.
- Même en plein jour, allumez les feux de croisement, les feux de brouillard avant et arrière. N'utilisez pas les feux de route.
- N'oubliez pas que le brouillard rend la chaussée humide, par conséquent, tout type de manœuvre est plus difficile et les distances de freinage sont allongées.
- Conservez une distance de sécurité par rapport au véhicule devant vous.
- Évitez autant que possible les modifications brusques de votre vitesse.
- Autant que possible, évitez le dépassement.
- Si vous êtes contraint d'arrêter votre véhicule (fatigue, impossibilité de

continuer par manque de visibilité, etc.) essayez avant toute chose de vous arrêter hors des voies de circulation. Allumez ensuite les feux de détresse, et si possible les feux de croisement.

- Klaxonnez à intervalles réguliers si vous entendez un autre véhicule approcher.



### IMPORTANT !

Faites attention car les feux de brouillard arrière peuvent déranger les conducteurs derrière vous : en cas de visibilité normale, éteignez ces feux.

### Conduite en montagne

Les routes de montagne présentent habituellement de nombreux virages et courbes serrés, des tunnels et des descentes et des montées : veuillez tenir compte des quelques conseils énumérés ci-dessous.

- Conduisez à vitesse modérée en évitant de « couper » les virages.
- En conduisant à l'intérieur d'un tunnel de jour, allumez les feux de croisement à l'avance, évitez les feux de route et préparez-vous aux brusques changements de luminosité. Évitez les manœuvres brusques qui pourraient présenter un danger pour le véhicule suivant.
- Ne dévalez jamais une descente avec le moteur éteint ou au point mort.



- N'oubliez pas que le dépassement des autres véhicules en côte est plus lent et nécessitera par conséquent une plus grande distance sur la route. Si vous êtes doublé dans une côte, ralentissez pour permettre à l'autre véhicule de vous dépasser.

### Conduite sur la neige ou le verglas

Veillez prendre en considération quelques conseils d'ordre général énumérés ci-dessous pour conduire dans ces conditions.

- Conservez une vitesse très modérée.
- Montez des chaussettes à neige ou des pneus spécifiques si la route est couverte de neige, voir le chapitre « Informations sur les pneus » dans la section « Pour connaître le véhicule ».
- Nous vous recommandons d'activer le mode « Confort » (Comfort) (voir le chapitre « Mode de conduite » dans cette section).
- Pendant la saison hivernale, même des routes apparemment sèches peuvent comporter des sections verglacées. Soyez attentifs lorsque vous traversez des ponts, des viaducs et des routes peu exposées au soleil et bordées d'arbres et de rochers. Ils peuvent être verglacés.
- Conservez une large distance de sécurité par rapport aux véhicules devant vous.

- Lorsque vous roulez sur des routes sales (boue, neige ou glace), nettoyez votre véhicule comme indiqué au paragraphe "Lavage de la voiture" (voir le chapitre "Entretien et soin de la carrosserie" dans la section "Entretien et soin").
- Évitez les coups de frein brusques, les brusques changements de direction et les accélérations brutales. L'accélération rapide sur une route enneigée, humide ou glissante, peut vous faire dévier de façon aléatoire vers la droite ou la gauche. Ce phénomène survient en cas de différence d'adhérence au-dessous des roues arrière (motrices).
- Garez le véhicule dans un espace clos après avoir conduit sur une route très enneigée pour éviter qu'une accumulation de glace se produise.



### ATTENTION !

**Il est dangereux d'accélérer sur une route glissante. Une traction inégale peut provoquer un tirage subit des roues motrices arrière. Vous pourriez perdre le contrôle du véhicule et avoir un accident. Accélérez doucement et avec précaution dès que l'adhérence est susceptible de diminuer (gel, neige, humidité, boue, sable mou, etc.).**

### Conduite dans des zones inondées



#### IMPORTANT !

S'il y a une grande quantité d'eau sur la chaussée :

- Activez le système de levage.
- Désactivez le système Start&Stop Automatique.
- Continuez à une vitesse ne dépassant pas 20 km/h (12,5 mph).

Conduire sur des portions inondées nécessitera une attention accrue pour assurer la sécurité des passagers et pour prévenir d'éventuels dommages sur votre véhicule.





## 6 - En cas d'urgence

Appel SOS et Assist (☎) .....	326
En cas d'accident .....	329
Feux de détresse .....	330
Trousse à outils .....	331
Surchauffe du moteur .....	334
Dans le cas d'un pneu crevé .....	335
En cas de fusible grillé .....	341
En cas de signal de panne des feux extérieurs .....	348
Opération de fermeture manuelle de la capote (uniquement pour GranCabrio) .....	348
Relâchement d'urgence du frein de stationnement .....	351
Désengagement manuel de la boîte de vitesses de la position P (Park) .....	352
Pour désembourber le véhicule .....	352
Procédure de démarrage par batterie auxiliaire .....	353
Remorquage d'un véhicule en panne .....	355



### Appel SOS et Assist (📞)

Le véhicule est équipé de fonctions d'assistance embarquées conçues pour offrir toute l'aide nécessaire en cas d'accident et/ou dans une situation d'urgence (appel SOS) ou de panne du véhicule (appel d'assistance).

#### REMARQUE:

Pour les fonctions d'appel SOS et d'assistance (y compris l'appel automatique), la géolocalisation (GPS) doit toujours être activée : toute désactivation rendrait ces services indisponibles.

### Appel SOS

L'appel SOS est envoyé à un centre d'intervention privé/à la police (lorsque l'appel est fourni en tant que service public, il est envoyé au 112 (numéro d'urgence européen un-un-deux) ou au 999 (numéro d'urgence des EAU neuf-neuf-neuf)). L'appel fonctionne sur une batterie autonome rechargeable afin d'assurer son fonctionnement même lorsque la batterie du véhicule est faible ou débranchée.

En cas de faible niveau de batterie du système d'appel, l'écran MIA affiche un message et envoie une notification par le biais d'une application mobile. Si le message d'erreur Maserati Connect Module : « Le niveau de la

batterie du Connect Maserati Module est temporairement bas. L'appel et les fonctions SOS peuvent être indisponibles » s'affiche, mettez le véhicule sur l'état moteur en marche pour permettre à la batterie du module connecté de se recharger jusqu'à ce que le message disparaisse.

#### REMARQUE:

L'absence de remplacement de la batterie du système d'appel ou le fait d'ignorer les avertissements du système peut compromettre ou exclure complètement le fonctionnement des services.

### En cas d'urgence

Indépendamment de l'état de charge, la batterie du système d'appel doit être remplacée tous les 5 ans auprès du Réseau d'assistance.

L'appel SOS ne doit être utilisé qu'en présence de problèmes de santé. Le cas échéant, l'opérateur du centre d'appel d'urgence vérifie l'état des systèmes de sécurité du véhicule et définit avec le conducteur le type d'assistance d'urgence nécessaire (ambulance, pompiers, etc.). L'appel SOS s'effectue automatiquement dans le cas d'un accident avec déploiement de l'airbag si le dispositif d'allumage est en position

**ON** et si les airbags fonctionnent (témoin de dysfonctionnement 🚒 éteint).

L'appel SOS peut être activé manuellement par l'utilisateur de 3 manières différentes :

- à l'aide du bouton situé sur la console de plafonnier
- à l'aide de la touche de fonction « Appel SOS » (“SOS call”) de la page « Applis » (Apps) sur l'écran MIA
- à l'aide de l'application MIA pour smartphone.

#### à l'aide du bouton situé sur la console de plafonnier

Appuyez sur le bouton d'appel SOS sur la console de plafonnier en le maintenant enfoncé pendant quelques secondes ; le témoin vert sur le bouton clignote, puis devient fixe indiquant que l'appel a été passé.



L'Appel SOS manuel est toujours disponible, jusqu'à 10 minutes après la coupure du contact. Si le



processus d'installation du logiciel est en cours, l'Appel SOS manuel n'est pas disponible. Lorsque la connexion entre le véhicule et un opérateur de sécurité est établie, votre véhicule transmettra automatiquement la position et les informations liées au véhicule à l'opérateur du service.

#### REMARQUE:

- Si vous appuyez accidentellement sur le bouton d'appel SOS, vous disposez de 10 secondes avant que l'appel ne soit effectué. Le système vous avertira verbalement que l'appel est sur le point d'être passé. Afin d'annuler la connexion de l'appel, appuyez de nouveau sur le bouton situé sur la console de plafonnier.
- Il se peut que la fonction d'appel SOS ne soit pas disponible pendant la minute suivant le démarrage du véhicule.

L'appel SOS sera prioritaire sur les autres sources audio, qui seront mises en mode muet. Si vous possédez un téléphone connecté via Bluetooth®, il sera déconnecté et de nouveau reconnecté à la fin de l'appel. Une voix vous guidera pendant l'appel SOS.

Si une connexion est réalisée entre un opérateur du service et votre véhicule, vous comprenez et acceptez que les opérateurs peuvent, comme lors de

tout autre appel SOS, enregistrer la conversation et les sons à l'intérieur et près de votre véhicule lors de la connexion.

Seul un opérateur de sécurité peut interrompre à distance l'appel SOS, et si nécessaire, rappeler le système eCall du véhicule. Une fois l'appel terminé, vous pouvez toujours appeler l'opérateur du service d'urgence pour donner des informations supplémentaires en appuyant à nouveau sur le bouton. En cas d'urgence, la connexion et l'appel d'un opérateur du centre d'assistance SOS sont immédiatement activés et l'écran suivant s'affiche sur l'appli. MIA.

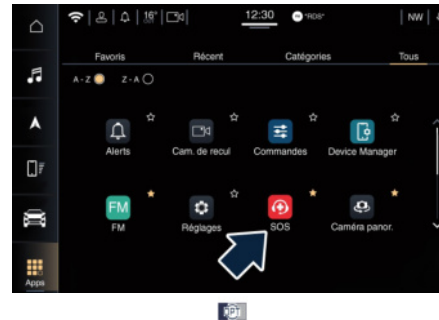

Pendant l'appel SOS, si l'utilisateur ouvre une autre page et sort de l'écran, la barre de statut d'appel SOS s'affichera sur tous les autres écrans également, affichant l'inscription « Appel SOS en

cours » ("SOS Call in Progress") et la durée d'appel, le cas échéant. Pour de plus amples informations, consultez le guide « Maserati Intelligent Assistant™ (MIA) ».

#### Messages « Appel SOS non disponible »

L'appel SOS n'est pas disponible dans les cas suivants :

- mise à jour du système ;
- en présence d'une erreur système (défaillance générale, défaillance SIM, antenne, connexion Ethernet, etc.) ;
- l'abonnement au service n'est pas actif ou a expiré (uniquement dans le cas où l'urgence est fournie en tant que service privé). Le cas échéant, il peut arriver que l'appel SOS soit temporairement indisponible.

#### REMARQUE:

Dans le cas où l'appel est fourni comme service privé, si le client n'a pas souscrit aux Services connectés Maserati, l'appel SOS n'est pas disponible. Pour de plus amples détails, consultez le site Internet officiel Maserati.

#### Appel d'assistance

Le service d'appel d'assistance n'est disponible que dans les zones où l'utilisateur dispose d'une couverture d'assistance active.

L'appel d'assistance nécessite que le dispositif d'allumage soit positionné sur



## En cas d'urgence

Activé **ON** avec un circuit électrique fonctionnant correctement. Les propriétaires ont la possibilité d'activer deux types d'appels d'assistance à partir du bouton de la console voûtée ou via le menu « appel d'assistance » (Assist call) sous « Applis » (Apps) :

### • Appel d'assistance routière (Roadside Assistance Call)

L'assistance routière offre une assistance 24 heures sur 24, 7 jours sur 7, en cas de problème relatif au véhicule (remorquage, crevaison, etc.) et envoi de l'aide à l'endroit où se trouve le véhicule.

#### REMARQUE:

Lorsque l'utilisateur sélectionne la touche de fonction « Road Assistance » (Assistance dépannage) sur l'écran MIA, la géolocalisation du véhicule est transmise au centre d'appel.

### • Appel Service à l'assuré

Le service à l'assuré fournit une assistance et de l'aide pour les requêtes d'ordre général.

#### REMARQUE:

- Lorsque l'utilisateur sélectionne la touche de fonction « Service à l'assuré » (Customer Service) sur l'écran MIA, le véhicule est géolocalisé.
- Si le client n'a pas souscrit aux Services connectés Maserati, l'appel

d'assistance n'est pas disponible. Pour de plus amples détails, consultez le site Internet officiel Maserati.



### En cas d'urgence

#### REMARQUE:

- Il se peut que la fonction Appel d'assistance dépannage (Roadside Assistance Call) ou Appel d'assistance à l'assuré (Customer Service Call) ne soit pas disponible pendant la minute suivant le démarrage du véhicule.
- Si la touche de fonction Appel d'assistance dépannage ou Appel d'assistance à l'assuré est enfoncée par mégarde sur l'écran MIA, il est possible d'interrompre l'appel en appuyant sur la touche de fin d'appel.
- En cas d'appel SOS actif, ni l'Appel d'assistance routière ni l'Appel d'assistance à l'assuré ne peuvent être activés. Pour de plus amples

informations, consultez le guide « Maserati Intelligent Assistant™ (MIA) ».

### Messages Appel d'assistance non disponibles (Assist Call Not Available)

Les appels d'assistance ne sont pas disponibles dans les cas suivants :

- l'abonnement au service n'est pas actif ou a expiré ;
- en présence de problèmes de connexion au réseau. Le cas échéant, l'opérateur est averti que l'appel ne peut être passé via l'écran de tableau de bord.



## En cas d'accident

Il est important de toujours garder son calme.

- Si vous n'êtes pas directement impliqué, arrêtez-vous à une distance de sécurité d'au moins dix mètres du lieu de l'accident.
- Coupez le moteur et allumez les feux de détresse.
- De nuit, éclairez la zone de l'accident avec vos phares.
- Agissez toujours avec prudence pour éviter le risque d'être percuté par d'autres conducteurs.
- Signalez qu'un accident a eu lieu en plaçant le triangle d'urgence dans un endroit bien visible et à la distance prescrite.
- Appelez les services d'urgence, en donnant autant de renseignements que possible. Sur autoroute, utilisez les bornes d'appel spéciales.
- Retirez la clé de contact des véhicules concernés.
- Si une odeur de carburant ou d'autres produits chimiques est perceptible, ne pas inhaler et demandez aux personnes présentes d'éteindre leur cigarette.
- Pour éteindre des incendies, même de faible importance, utilisez un extincteur, des couvertures, du sable ou de la terre. N'utilisez jamais d'eau.

- En cas de carambolage sur autoroute, particulièrement par visibilité réduite, il y a un risque important d'être impliqué dans d'autres collisions. Quittez immédiatement le véhicule et éloignez-vous de la zone.

## En présence de personnes blessées

- Ne laissez jamais seule une personne blessée. Les personnes n'étant pas directement impliquées dans l'accident sont obligées de porter assistance elles aussi.
- Ne vous attroupez pas autour des personnes blessées.
- Rassurez la personne blessée, dites-lui que les secours sont en route et restez à proximité pour l'aider en cas de crise de panique.
- Détachez ou coupez les ceintures de sécurité retenant les personnes blessées.
- Ne donnez pas à boire aux personnes blessées.
- Ne déplacez jamais une personne blessée.
- Ne retirez la personne blessée du véhicule qu'en cas d'urgence, par exemple s'il y a un risque d'incendie, de sombrer dans l'eau ou de tomber en contrebas.
- En retirant du véhicule une personne blessée, ne tirez pas ses membres,

ne tournez jamais sa tête et dans la mesure du possible, laissez son corps en position horizontale.

## Kit d'urgence

Le kit d'urgence fournit les premiers secours en cas d'une panne de la voiture ou de toute autre situation d'urgence. Le kit est livré dans une boîte à l'intérieur du coffre à bagages.

Le kit comprend les éléments suivants :

- un triangle de signalisation d'état d'urgence ;
- un gilet phosphorescent ;
- Trousse de premiers secours ;
- des gants ;
- un grattoir pour enlever le givre.

### REMARQUE:

- Ces éléments du kit sont sujets à modification selon les réglementations en vigueur dans les différents pays.
- Le Réseau d'Assistance Maserati peut vous fournir toutes les informations sur le Kit d'urgence Maserati disponible faisant partie de la gamme « Accessoires d'origine ».

## Extincteur

Votre véhicule est équipé d'un extincteur contenu dans un sac pratique et positionné sur le côté gauche du coffre à bagages.

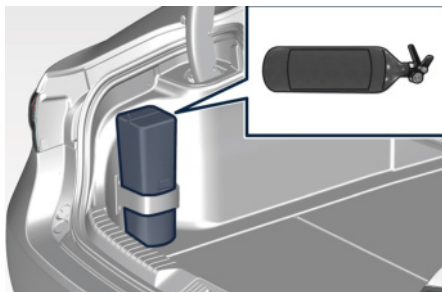

### Trousse de premiers secours ( )

La trousse de secours est à disposition dans le coffre à bagages à l'intérieur de la boîte du kit d'urgence (si prévu).

Ce kit contient ce qui suit :

- gaze stérile pour recouvrir et nettoyer les plaies ;
- bandages de diverses tailles ;
- rubans adhésifs traités de diverses tailles ;
- un rouleau de sparadrap ;
- une paire de ciseaux à bout rond ;
- des gants ;
- couverture de survie.

## Feux de détresse

La touche capacitive des feux de détresse se trouve sur le côté gauche de l'écran Confort.

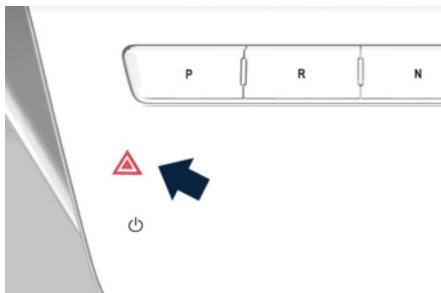

Appuyez sur la touche logicielle pour allumer les feux de détresse et avertir d'une urgence le trafic qui approche. Lorsque ces feux sont allumés, les clignotants, les témoins correspondants du tableau de bord et le bouton commencent à clignoter.

Appuyez une deuxième fois sur la touche logicielle pour éteindre les feux de détresse.

Ce système de signalisation est réservé aux cas d'urgence et ne doit être utilisé lorsque le véhicule se déplace. Utilisez le système en cas de panne du véhicule et lorsque ce dernier constitue un danger pour les autres conducteurs.

Lorsque vous quittez le véhicule pour chercher de l'aide, les feux de détresse

continuent à fonctionner même si le dispositif d'allumage est réglé en position **STOP**.



### IMPORTANT !

- Lorsque les feux de détresse sont activés, la commande des clignotants est désactivée.
- Un fonctionnement prolongé des feux de détresse peut décharger la batterie.



## Trousse à outils

---

Les outils sont placés dans le coffre à bagages à l'intérieur d'une boîte préformée.

Pour accéder aux outils, soulevez le tapis de sol à l'aide de la poignée.

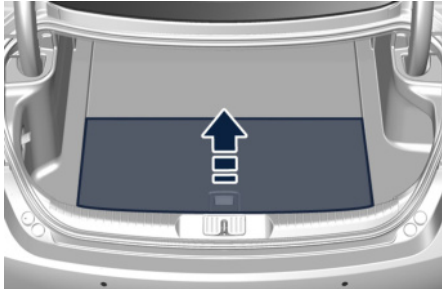



## En cas d'urgence

La disposition des outils dans la boîte dépend de la configuration du coffre à bagages du véhicule, du marché de destination et des exigences des clients.

**A** Configuration Kit des pneus.

**B** Configuration de la roue de secours (uniquement pour GranTurismo).

Les outils se trouvant dans le coffre à bagages sont les suivants :

Réf.	Description	Disposition
1	Tournevis double avec tête torx + cruciforme	A, B
2	Anneau pour le remorquage de la voiture en cas d'urgence	A, B
3	Kit de réparation des pneus	A, B
4	Clé avec poignée revêtue en caoutchouc pour visser/dévisser les boulons de roue	B
5	Triangle de signalisation d'état d'urgence (🚗)	A, B
6	Set cric	B
7	Clé hexagonale (6 mm) pour le déverrouillage manuel d'urgence de la capote (uniquement pour GranCabrio).	A

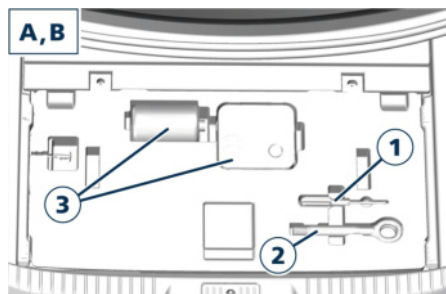

GranTurismo (ancienne solution)

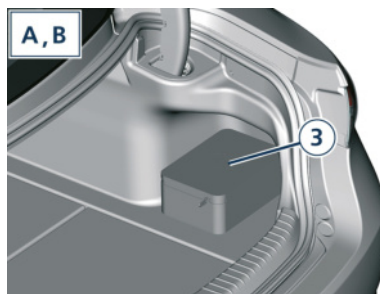

GranTurismo (nouvelle solution)

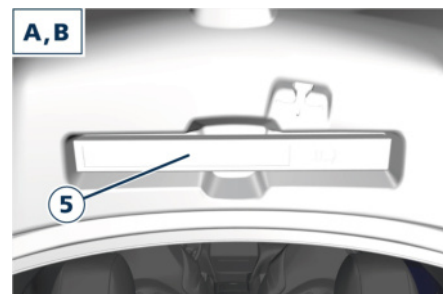

GranTurismo

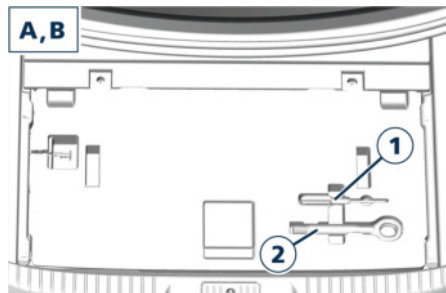

GranTurismo (nouvelle solution)



GranCabrio

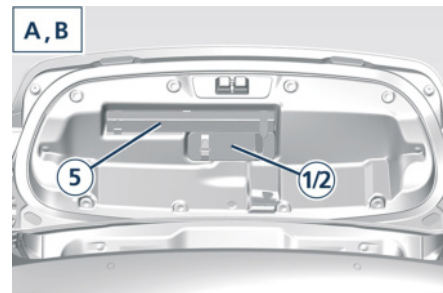

GranCabrio



B



GranTurismo

## Surchauffe du moteur

Pour diminuer le risque potentiel de surchauffe du moteur dans une circulation urbaine, lorsque vous êtes stationnaire, placez le levier de vitesses en mode N (Neutral, neutre), mais n'augmentez pas le ralenti du moteur.



### REMARQUE:

En cas de surchauffe imminente, vous pouvez agir comme suit :

- Si la climatisation (A/C) est allumée, éteignez-la. Le circuit de climatisation augmente la chaleur au niveau du circuit de refroidissement du moteur. Coupez la climatisation pour évacuer cette chaleur excessive.
- Vous pouvez également placer la commande de température sur la position de chaleur maximale, la commande de mode sur Plancher et la commande de soufflerie sur Fort. Le radiateur de chauffage renforce l'action du radiateur et contribue à abaisser la température du circuit de refroidissement du moteur.



### IMPORTANT !

Rouler avec un circuit de refroidissement trop chaud peut endommager votre moteur. Si l'indicateur de température est positionné sur la zone rouge « H » (voir « Présentation du tableau de bord » dans la section « Instruments et commandes de la planche ») et que le témoin rouge  s'allume, gardez-vous et arrêtez le véhicule. Laissez tourner le moteur au ralenti, le climatiseur arrêté, jusqu'à ce que l'indicateur ne retourne dans la plage normale. Si la jauge de température reste sur la zone rouge « H » et que le témoin rouge  reste allumé, coupez immédiatement le moteur et contactez le Réseau d'Assistance.



### ATTENTION !

Le liquide de refroidissement du moteur (antigel) et la vapeur s'échappant du radiateur sont très chauds et peuvent causer de graves brûlures. Si vous voyez de la vapeur ou entendez un bruit de vapeur s'échappant de sous le capot, attendez le refroidissement du radiateur pour ouvrir le capot. N'essayez jamais d'ouvrir un bouchon à pression du réservoir à liquide de refroidissement lorsque le radiateur

**est chaud (consultez « Procédures d'entretien » à la section « Entretien et soin »).**

## Dans le cas d'un pneu crevé

Effectuer les opérations préliminaires suivantes :

- Arrêter le véhicule dans une position qui ne met pas en danger la circulation et permet d'effectuer la procédure en toute sécurité. Le sol doit être aussi plat et suffisamment compact que possible ;
- arrêter le moteur, allumer les feux de détresse, mettre le frein de stationnement et passer à la position P (Park).
- braquer complètement les roues ;
- sur une forte pente, placer un coin ou une pierre derrière les roues ;
- porter une veste réfléchissante (si la loi l'exige) avant de quitter le véhicule. Respecter, dans tous les cas, les exigences légales de sécurité routière en vigueur dans le pays dans lequel vous êtes en train de conduire.
- S'assurer que tous les passagers sortent du véhicule et se tiennent dans un endroit sûr, afin de ne pas entraver la circulation et de protéger leur propre sécurité. En cas de crevaison d'un pneu, procéder au remplacement du pneu dans le respect des lois en vigueur, concernant cette opération, dans le pays dans lequel vous voyagez.

Le véhicule peut être équipé d'un kit de réparation des pneus ou d'une roue de

secours, selon le marché de destination ou les exigences des clients.

## Utilisation du kit de réparation des pneus

De petites crevaisons jusqu'à 6 mm (1,4") dans la bande de roulement peuvent être rebouchées à l'aide du kit de réparation des pneus, situé sur le couvercle de batterie dans le coffre à bagages (voir le chapitre « Trousse à outils » dans cette section).

Le kit se compose de deux pièces :

- un compresseur électrique avec jauge de pression et câble d'alimentation ;
- une bouteille contenant le mastic avec tuyau flexible à relier au pneu crevé.

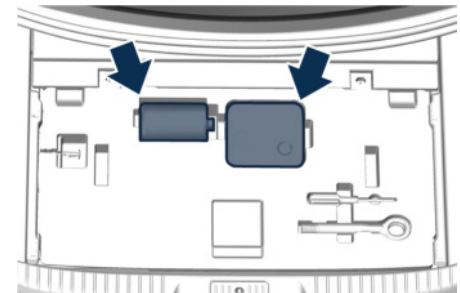

GranTurismo (kit type A)



## En cas d'urgence

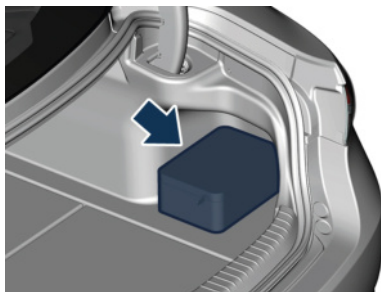

GranTurismo (kit type B)

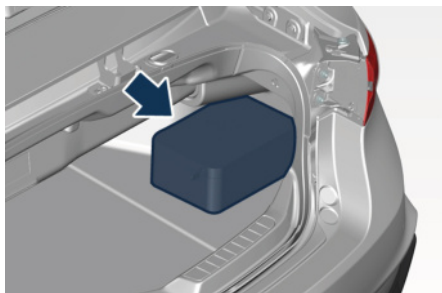

GranCabrio

Pour les procédures de réparation avec le kit de réparation des pneus, consulter les instructions incluses avec le kit ou scanner le code QR sur l'étiquette attachée au compresseur.

Ce kit fournit le rebouchage temporaire du pneu vous permettant de conduire votre véhicule jusqu'à 50 km à une vitesse maximale de 80 km/h.

### REMARQUE:

La prise d'alimentation du compresseur peut être insérée soit dans la prise de 12 V du coffre à bagage, soit dans l'habitacle (voir « Équipements intérieurs » à la section « Pour connaître le véhicule »).



### ATTENTION !

- La surface du tuyau peut être chaude.



### IMPORTANT !

- Les informations requises par la réglementation en vigueur se trouvent sur l'étiquette de la cartouche de fluide d'étanchéité.
- Lire attentivement l'étiquette de la cartouche avant de l'utiliser, éviter une mauvaise utilisation.
- Ne pas laisser le compresseur en marche pendant plus de 20 minutes en continu : risque de surchauffe.
- Le kit est une réparation temporaire et, par conséquent, le pneu doit être examiné et réparé par un spécialiste dès que possible.
- Le liquide d'étanchéité est efficace à des températures comprises entre - 30°C et +50°C.
- Le liquide d'étanchéité est sujet à expiration et doit être remplacé périodiquement. La date de péremption est imprimée sur l'étiquette de la cartouche.
- Il n'est pas possible de réparer les dommages sur les flancs des pneus.
- Ne pas retirer du pneu les objets gênants (tels que des vis ou des clous) qui pourraient compromettre la réparation à l'aide du kit de réparation.
- Avant d'utiliser le kit, s'assurer que le pneu n'est pas trop endommagé et que la jante est en bon état. Sinon, ne pas utiliser le kit et appeler l'assistance routière.
- Utiliser le kit uniquement si le pneu présente une crevaison. Le kit doit être utilisé par des adultes et ne doit pas être laissé entre les mains de mineurs.
- Fixer l'autocollant limitant la vitesse à 80 km/h dans une position clairement visible par le conducteur, pour indiquer que le pneu a été traité.
- Ne pas dépasser les 80 km/h.
- Ne pas accélérer ni freiner brusquement.
- Si une pression inférieure à 2 bar / 29 psi est détectée lors de la réparation du pneu, le kit ne peut pas garantir une étanchéité adéquate, car le pneu est trop endommagé. Ne plus conduire et contacter le réseau d'assistance.



- Montrez la cartouche et l'étiquette au personnel du réseau d'assistance qui manipulera le pneu traité avec le kit de réparation des pneus.



### ENVIRONNEMENT !

- **Ne pas jeter la canette ni le liquide d'étanchéité dans la nature. Mettre au rebut conformément à la réglementation nationale et locale.**

### Utilisation de la roue de secours (T<sub>SP</sub>, uniquement pour GranTurismo)

La surélévation automatique des suspensions pneumatiques peut créer des problèmes quand il faut soulever le véhicule afin de remplacer un pneu crevé par la roue de secours fournie, ou par une autre roue.



### IMPORTANT !

Avant de monter la roue de secours, il est nécessaire de désactiver le système de suspension en faisant défiler les réglages de l'utilisateur sur le MIA et en sélectionnant le « Mode Cric pneus » (Tire Jack Mode) dans le sous-menu « Suspensions ». La case à cocher située à côté de l'élément sélectionné indique que ce mode est actif et que le

système de suspension pneumatique est désactivé (pour plus de détails, veuillez vous référer au chapitre « Fonctions du menu Réglages sur le MIA » dans la section « Instruments et commandes de la planche »). Après la maintenance, rétablissez l'état initial et décochez la case située à côté du mode sélectionné : de cette manière, le système de suspension des pneumatiques reviendra à son fonctionnement normal.

### REMARQUE:

La roue de secours fournie est en aluminium.

La roue de secours se trouve dans le coffre à bagages et est fournie dégonflée pour limiter son encombrement. En cas de crevaison, procéder comme suit.



### ATTENTION !

- **Le cric doit être utilisé sur un sol ferme horizontal lorsque c'est possible.**
- **Il est recommandé que les roues du véhicule soient bloquées et que personne ne se trouve dans le véhicule pendant le levage.**
- **Si le véhicule est arrêté sur une pente ou une surface non nivelée, mettez des cales ou d'autres objets appropriés**

**devant ou derrière les roues pour empêcher au véhicule de bouger.**

- **N'actionnez jamais le démarreur et ne faites jamais tourner le moteur lorsque le véhicule est sur cric.**
- **Aucune personne ne doit placer une partie de son corps sous un véhicule levé par un cric.**
- Libérez les sangles de fixation du sac de la roue de secours sur le plancher du coffre à bagages.
- Retirez le sac du coffre à bagages.

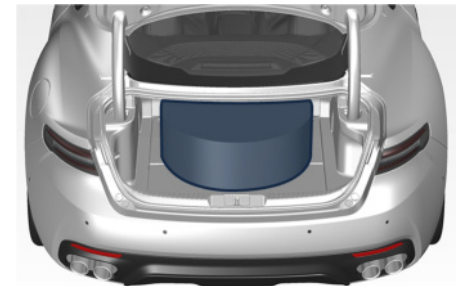

- Retirez le compresseur du kit de réparation de pneus dans le coffre.



## En cas d'urgence

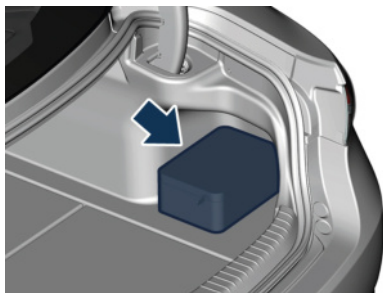

- Sortez la roue de secours et les autres outils du sac.

### Installation de la roue de secours

- Prenez la clé comme indiqué, puis desserrez les cinq boulons de la roue à remplacer d'environ un tour dans le sens inverse des aiguilles d'une montre. Dans le cas de l'installation d'un goujon de sécurité de roue, il ne peut être retiré qu'avec l'insert pour clé adapté fourni avec le « Kit pour goujon de roue de secours », disponible dans la gamme « Accessoires d'origine ». Dans ce cas, l'insert doit être installé sur la clé du kit.



- Placer le cric près de la roue à changer comme illustré. Vérifiez que le haut du cric est bien inséré dans l'un des logements **1** ou **2** spécialement prévus sous le longeron.

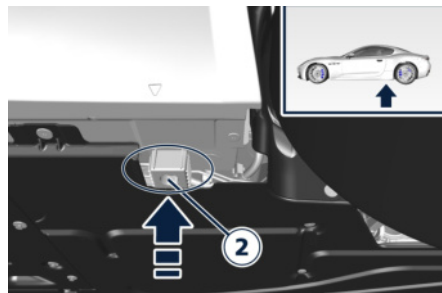
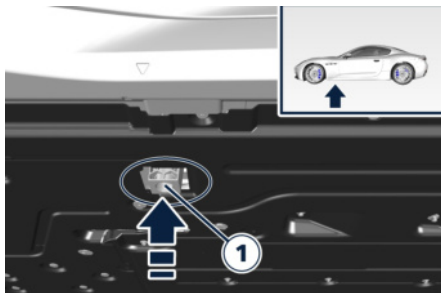

### ATTENTION !

- Ne jamais se placer sous un véhicule sur cric.
- Le positionnement erroné du cric peut provoquer la chute accidentelle de la voiture soulevée en mettant en grave danger l'opérateur avec le risque de dommages au châssis de la voiture.
- Ne jamais utiliser le cric pour exécuter toute opération d'entretien ou toute réparation sous la voiture.

### IMPORTANT !

- Utilisez toujours le cric fourni avec le kit de roue de secours compacte.
- À l'aide d'un cric différent de celui fourni dans le kit, veillez à ne pas utiliser un cric à bords relevés, car cela pourrait endommager le dessous de caisse du véhicule.



- Insérez le levier dans le cric.
- Tournez le levier du cric dans le sens des aiguilles d'une montre jusqu'à ce que la roue décolle du sol de quelques centimètres.

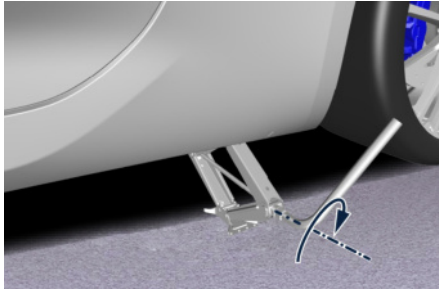

- Dévisser complètement les cinq écrous et déposer la roue.
- Vérifier que les surfaces de contact situées entre la roue de secours et le moyeu sont propres et exemptes de toute impureté.
- Montez la roue de secours, le côté avec la tige de la valve à l'extérieur, et fixez-la par les cinq boulons qui viennent d'être retirés, sans les serrer.
- Retirer du boîtier du compresseur le tuyau de gonflage et le câble d'alimentation équipé de fiche à brancher sur la prise d'alimentation.
- Dévisser le bouchon de la valve de la roue de secours et visser le raccord du tuyau de gonflage sur la valve.

- Insérez la prise dans l'une des prises d'alimentation électrique disponibles dans le coffre à bagages ou l'habitacle.
- Mettez le dispositif d'allumage en position **ON**.
- Allumer le compresseur en appuyant sur le bouton.
- Arrêtez le compresseur en appuyant à nouveau sur le bouton, lorsque la pression indiquée par le manomètre de pression atteint le niveau recommandé (voir le chapitre « Pression de gonflage des pneus » dans la section « Données techniques ») et vissez le capuchon de valve de la roue de secours.



### IMPORTANT !

- Afin d'obtenir une lecture plus soignée, le compresseur doit être éteint lors du contrôle de la pression de la roue de secours sur l'indicateur correspondant.
- Ne faites pas marcher le compresseur pendant plus de 20 minutes : risque de surchauffe. De plus, l'absorption prolongée de courant peut décharger la batterie au risque d'empêcher le démarrage du moteur.
- Le compresseur a été conçu exclusivement pour le gonflage des roues de secours ; ne pas l'utiliser pour gonfler des matelas, des canots, etc.
- Faites tourner le levier du cric dans le sens inverse des aiguilles d'une montre pour abaisser le véhicule et retirez le cric.
- Serrez fermement les boulons dans le sens des aiguilles d'une montre en alternant diamétralement l'ordre de serrage.

**ATTENTION !**

- Respectez le couple de serrage des boulons de fixation de la roue de secours ( $120 \pm 12 \text{ Nm} / 88,5 \pm 9 \text{ pi-lb}$ ).
- Le serrage à fond des boulons de la roue devra être exécuté après avoir ramené au sol les roues, pour éviter que la force à exercer sur les boulons n'engendre pas la chute de la voiture du cric. Le non-respect de cette précaution peut provoquer des lésions personnelles à l'opérateur.



**ATTENTION !**

- La roue de secours ne doit être utilisée que pour parcourir la distance nécessaire pour rejoindre une station de service, où le pneu crevé sera réparé ou remplacé.

- Ne dépassez pas la vitesse de 80 km/h (50 mph) lorsque vous utilisez la roue de secours, comme indiqué sur l'étiquette qui y est apposée ; si cette limite est dépassée, la stabilité, la tenue de route et la réponse de freinage du véhicule seront compromises. Évitez d'accélérer à fond, de freiner brusquement ou de prendre les virages à haute vitesse.
- La roue de secours doit être gonflée à la pression recommandée (voir chapitre « Pression de gonflage des pneus » à la section « Données techniques »).
- Pour des raisons de sécurité, il est strictement interdit de conduire avec plus d'une roue de secours montée sur le véhicule.
- Les chaussettes à neige ne peuvent pas être montées sur une roue de secours.
- La roue de secours peut rouler jusqu'à 3 000 km au maximum.



Uniquement marché MOA

**Pour remplacer une roue standard avec un pneu réparé ou de remplacement**

- En suivant la procédure et les précautions décrites plus haut, soulevez le véhicule et déposez la roue de secours en utilisant à nouveau la clé fournie.
- Remplacez la roue standard avec le pneu réparé ou de remplacement.
- Serrez les boulons d'origine de la roue.
- Rabaissez le véhicule et retirez le cric.
- Serrez fermement les écrous en alternant diamétralement l'ordre de serrage.

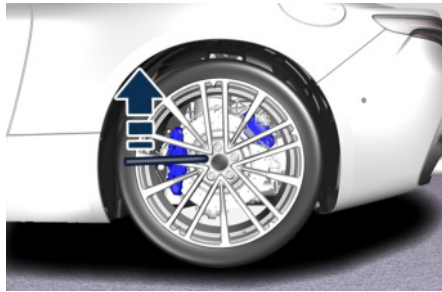

### IMPORTANT !

Vérifiez que la fermeture éclair est bien fermée pour empêcher que les outils sortent du sac pendant la conduite et endommagent les revêtements du coffre à bagages.

- Remettez tous les outils utilisés dans la boîte et insérez-la dans la roue de secours.
- Insérez l'ensemble dans le sac et fermez la fermeture éclair supérieure.
- Installez et fixez le sac sur le tapis de sol du coffre à bagages à l'aide des sangles appropriées.

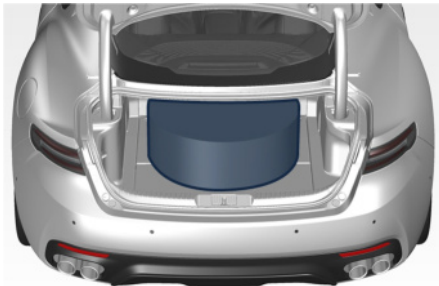

## En cas de fusible grillé

### Spécifications des fusibles utilisés

Lorsqu'un appareil électrique ne fonctionne pas, vérifiez que le fusible correspondant fonctionne correctement (intact).

**A** Fusible intact

**B** Fuse grillé

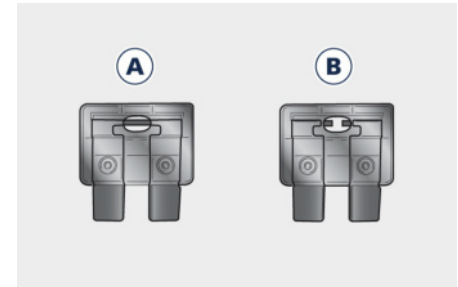

Des mini et maxi fusibles à lame sont principalement utilisés sur le véhicule. En dehors de ceux-ci, il y a d'autres types de fusibles comportant des orifices pour fixer le câble de connexion. Pour le remplacement de ces fusibles, contactez le **Réseau d'assistance**. Remplacez le fusible défectueux par un neuf présentant la même intensité, en utilisant les pinces appropriées.



## En cas d'urgence

Les couleurs identifient la valeur des fusibles en ampères, qui est également indiquée sur eux.

Le tableau montre la correspondance entre la couleur et l'ampérage des mini-fusibles et des maxi-fusibles.

Typologie	
Mini-fusible	Maxi-fusible
Beige - 5	Jaune - 20
Marron - 7,5	Vert - 30
Rouge - 10	Orange - 40
Bleu - 15	Rouge - 50
Jaune - 20	Bleu - 60
Blanc - 25	
Vert - 30	



### IMPORTANT !

- Ne remplacez jamais un fusible grillé par autre chose qu'un fusible neuf et adapté (ayant la même valeur).
- Après avoir remplacé un fusible, contactez le **Réseau d'Assistance** si la panne se reproduit.

### Emplacement des fusibles

Les fusibles se situent à cinq endroits du véhicule, respectivement :

- à l'intérieur de la boîte à fusibles et relais, du côté avant gauche dans le compartiment moteur ;

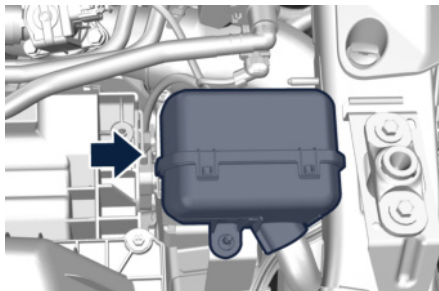

- à l'intérieur du montant positif distance, du côté droit dans le compartiment moteur ;

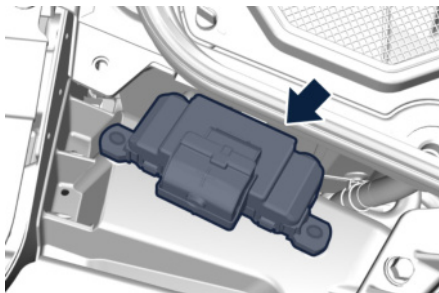

- à l'intérieur de la boîte à fusibles et relais dans une zone couverte, côté arrière gauche du compartiment moteur ;
- à l'intérieur de la boîte à fusibles et relais dans une zone couverte,

dans la partie intérieure centrale du compartiment moteur.

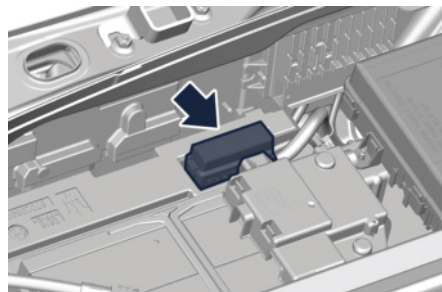
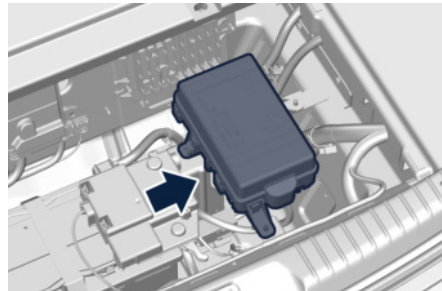

**Uniquement pour GranCabrio**

- sur la borne positive de la batterie, à l'intérieur du côté central du compartiment à bagages.

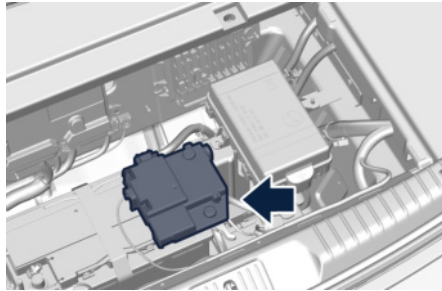

### Boîte à fusibles sur le côté avant gauche du compartiment moteur

- Pour accéder au module, il est nécessaire d'ouvrir le capot moteur (voir « Ouverture et fermeture du capot » en section « Avant de conduire »).
- Pour accéder aux fusibles, retirer le cache du module en décrochant les ailettes frontales comme indiqué dans l'illustration. Pour reconnaître le numéro de référence des fusibles dans le tableau ci-dessous, consultez le schéma à l'intérieur du couvercle que vous venez d'enlever.

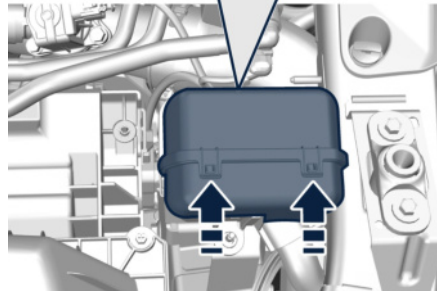
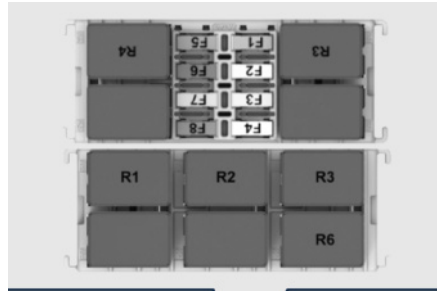

Le tableau indique l'emplacement tel qu'il est montré dans le couvercle, le type et la fonction des fusibles inclus dans la boîte.



### IMPORTANT !

- Après le remplacement, remettez en place la couverture de protection du module.
- Si vous devez laver le compartiment moteur, ne dirigez pas l'eau trop longtemps directement sur le module.

Réf.	Typologie	Fonction
F1	Mini – 25A	Entrée ECM
F2	Mini – 5A	Entrée batterie Eldor
F3	Mini – 25A	Charges primaires Entrée ECM LT
F4	Mini – 15A	Charges secondaires Entrée LT
F5	Mini – 20A	Charges secondaires Entrée RT
F6	Mini – 20A	Charges primaires Entrée ECM RT
F7	Mini – 7,5A	Entrée de la console de plafonnier



## En cas d'urgence

Réf.	Typologie	Fonction
F8	Mini – 7,5A	Entrée RFHUB
R3	Micro – 30A	Relais soufflerie HVAC
R4	Micro – 30A	Relais chauffage ADAS

Réf.	Typologie	Fonction
R1	Micro – 30A	Relais avertisseurs sonores
R2	Micro – 30A	Relais Start&Stop
R3	Micro – 30A	Relais de démarrage
R6	Micro – 30A	Relais d'allume-cigares

### Boîte à fusibles sur le côté arrière gauche du compartiment moteur

Le module se trouve sous un couvercle à l'arrière gauche du compartiment moteur.

Étant donné la complexité de cette opération, nous vous recommandons de contacter le **Réseau d'Assistance**.

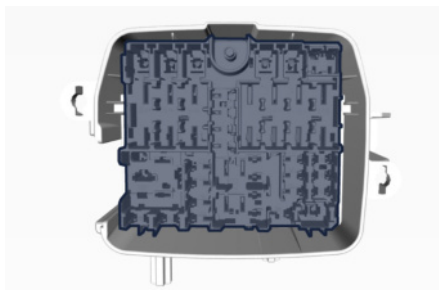
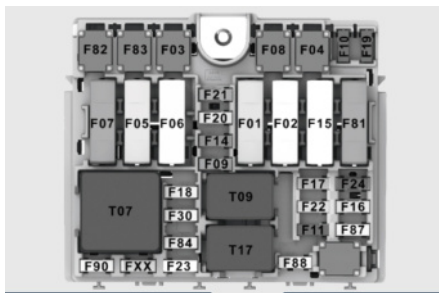

Le tableau indique l'emplacement tel qu'il est montré dans le couvercle, le type et la fonction des fusibles inclus dans la boîte.

Réf.	Typologie	Fonction
F01	Maxi – 60A	Module EPS1
F02	Maxi – 60A	Module IBS
F03	Maxi – 15A	Entrée allume-cigare / prise de courant
F04	Maxi – 40A	Module de vannes IBS
F05	Maxi – 60A	Module EPS2
F06	Maxi – 30A	Module R1 ETM
F07	Maxi – 50A	Entrée principale moteur
F08	Maxi – 40A	Entrée de soufflerie HVAC
F09	Mini – 20A	Module BCM
F10	Mini – 10A	Entrée d'avertisseur sonore
F11	Mini – 10A	Module EPS1
F14	Mini – 15A	Module TCM
F15	Maxi – 20A	Entrée démarreur
F16	Mini – 3A	Entrée de contacteur tournant



Réf.	Typologie	Fonction
F17	Mini – 10A	Module EPS2
F18	Mini – 10A	Module BCM 3
F19	Mini – 15A	Module Devio, HUD & IPC
F20	Mini – 20A	Entrée phare LT
F21	Mini – 20A	Entrée phare RT
F22	Mini – 20A	Maître F90, FXX
F23	Mini – 20A	Maître F7, F8
F24	Mini – 7,5A	Module SGW, HRLS
F30	Mini – 20A	Module BCM 4
F81	Maxi – 25A	Module AWD DTCM
F82	Maxi – 20A	Entrée d'essuie-glace
F83	Maxi – 20A	Maître F87
F84	Mini – 7,5A	Module ECM
F87	Mini – 5A	Entrée ADAS
F88	Mini – 10A	Module de compresseur de climatisation
F90	Mini – 10A	Module DTCM/ECM
FXX	Mini – 7,5A	Module AQS

Réf.	Typologie	Fonction
T07	Maxi – 50A	Relais principal moteur
T09	Micro – 30A	Relais de module BCM
T17	Micro – 30A	Relais du compresseur de climatisation

### Boîte à fusible dans le compartiment coffre

Cette boîte est située dans une zone couverte, à l'intérieur du compartiment à bagages, côté central intérieur.

Pour accéder aux fusibles, soulevez le tapis de sol à l'aide de la poignée, puis retirez le couvercle de batterie. Retirez le cache du module en décrochant les verrous latéraux comme illustré. Pour reconnaître le numéro de référence des fusibles dans le tableau ci-dessous, consultez le schéma à l'intérieur du couvercle que vous venez d'enlever.

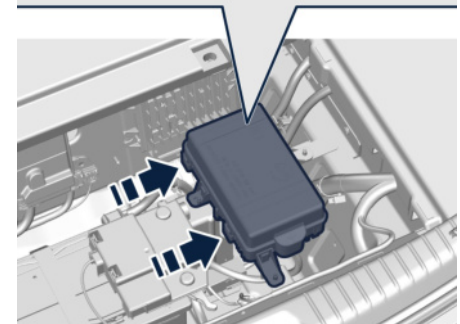
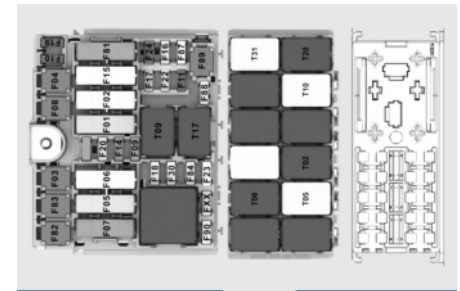
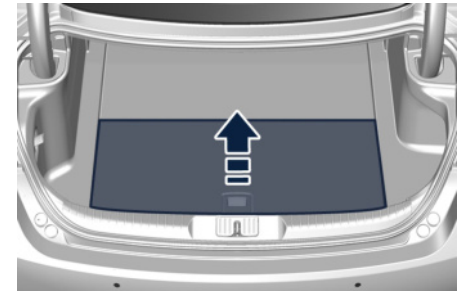



## En cas d'urgence

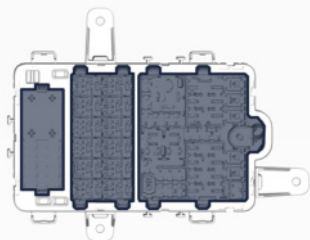

Réf.	Typologie	Fonction
F2	Mini – 25A	Entrée du moteur H001
F3	Mini – 7,5A	Entrée côté passager E-Latch
F4	Mini – 7,5A	Entrée côté conducteur E-Latch
F8	Mini – 25A	Entrée du moteur H002
R1	Maxi – 50A	Relais à ressort pneumatique VDCM

Réf.	Typologie	Fonction
T02	Micro – 30A	Relais VDCM ECU
T03	Micro - 30A	Dégivrage lunette arrière

Réf.	Typologie	Fonction
T05	Micro – 30A	Relais pompe à carburant 2
T06	Micro – 30A	Relais de chauffage du volant
T10	Micro – 30A	Relais pompe à carburant 1
T14	Micro - 30A	Airscarf conducteur
T20	Micro – 30A	Relais chauffant H001
T31	Micro – 30A	Relais chauffant H002
T89	Micro – 30A	Airscarf passager

Réf.	Typologie	Fonction
F01	Maxi – 50A	Maître FXX / Entrée 4+2 MTA (F3 - F4)
F02	Maxi – 30A	Module BCM1
F03	Maxi – 30A	Module eLSD
F04	Maxi – 25A	Module de porte passager
F05	Maxi – 25A	Module de porte conducteur
F06	Maxi – 25A	Module BCM2

Réf.	Typologie	Fonction
F07	Maxi – 30A	Module pompe à carburant 2
F08	Maxi – 30A	Module HI-FI
F09	Mini – 20A	Module VDCM ECU
F10	Mini – 10A	Module ORC
F11	Mini – 5A	Entrée du chargeur sans fil
F14	Mini – 7,5A	Module ITM
F15	Maxi – 40A	Module ressort pneumatique
F16	Mini – 10A	Module IBS
F17	Mini – 7,5A	Entrée du chargeur USB
F18	Mini – 15A	Module CVPAM / H001 / H002 / ALM I025 HUB / HFRM / C070
F19	Mini – 10A	Entrée de chauffage du volant
F20	Mini – 25A	Module maître E-Latch
F21	Mini - 20A	Capote



Réf.	Typologie	Fonction
F22	Mini – 20A	Prises de courant 12 V du compartiment du coffre
F23	Mini – 25A	H001 entrée chauffante et confort
F24	Mini – 15A	Entrée arrière
F30	Mini – 30A	Module PLGM
F81	Maxi – 50A	Module dégivrage
F82	Maxi – 30A	Module HI-FI 2
F83	Maxi – 30A	Module pompe à carburant 1
F84	Mini – 10A	Module VDCM
F87	Mini – 15A	Module CADM
F88	Mini – 7,5A	Module ORC
F89	Maxi – 30A	Module arrière F87 + F24
F90	Mini – 7,5A	Modules rétroviseurs chauffants et gicleurs chauffants
FXX	Mini – 25A	H002 entrée chauffante et confort

Réf.	Typologie	Fonction
T09	Micro – 30A	Relais de prise de courant
T17	Micro – 30A	Relais de dégivrage

Réf.	Typologie	Fonction
R1	Maxi – 50A	Relais de dégivrage arrière

Réf.	Typologie	Fonction
F01	Maxi – 30A	Airscarf conducteur
F03	Maxi – 40A	Capote
F04	Maxi – 30A	Airscarf passager

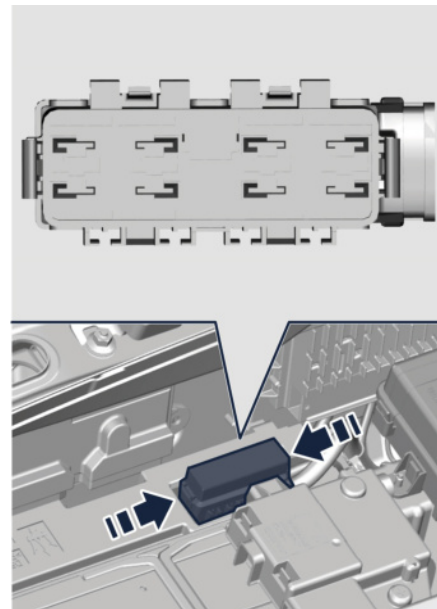

Uniquement pour GranCabrio



## En cas d'urgence

### En cas de signal de panne des feux extérieurs

Le signal de panne des feux extérieurs est communiqué au tableau de bord qui affiche sur l'écran, sous forme graphique et avec le texte d'un message, quelle est la lampe en panne et une indication (voir l'exemple sur la figure).



Toutes les ampoules des autres dispositifs sont à DEL et ne peuvent pas être remplacées par le propriétaire. Contactez le **Réseau d'Assistance** pour les remplacer.

### Opération de fermeture manuelle de la capote (uniquement pour GranCabrio)



#### ATTENTION !

Après avoir relâché la pression dans le système, la capote est libre de se déplacer, donc si elle n'est pas dans une position stable, elle s'ouvrira ou se fermera en raison de son poids.

- Faites très attention à ne pas vous faire écraser ou coincer par ses leviers et mécanismes.
- Le fonctionnement manuel de la capote pour une fermeture d'urgence nécessite la présence de deux personnes pour prévenir des blessures ou des dommages à la voiture.
- En actionnant manuellement la capote, prêtez la plus grande attention aux pièces mobiles qui pourraient écraser ou coincer des objets ou des personnes.

6

### Remplacement des voyants à LED



#### IMPORTANT !

Les blocs optiques avant et arrière sont équipés de LED.

Il n'est pas possible de remplacer seulement une LED du bloc : nous vous recommandons de contacter le **Réseau d'Assistance** pour le remplacement de l'ensemble entier.

**IMPORTANT !**

La procédure d'urgence décrite ci-dessous doit être utilisée s'il est nécessaire de fermer la capote dans l'impossibilité de contacter immédiatement le **réseau d'assistance**. Lorsque le capot du coffre est ouvert, le couvercle du compartiment de la capote pourrait toucher et donc être endommagé lors de l'ouverture.

- Lors de l'ouverture de la capote, vous devez être extrêmement prudent et éviter tout contact entre les parties du corps en mouvement.
- En cas de contact accidentel entre les parties du corps en mouvement, éviter de forcer l'ouverture et stopper immédiatement l'ouverture.
- Ne roulez pas dans ces conditions, car la partie arrière de la capote n'est pas fermée.

**REMARQUE:**

- Les vitres latérales doivent être baissées pendant la procédure de fermeture d'urgence.
- Pour déplacer la capote manuellement, relâchez la pression dans le système hydraulique en tournant le démarreur en position OFF et attendez environ 10 minutes.
- Ouvrez le capot du coffre.

- Retirez le bouchon latéral gauche à l'intérieur du coffre pour atteindre les petits câbles afin de déverrouiller les verrous du couvre-capote.

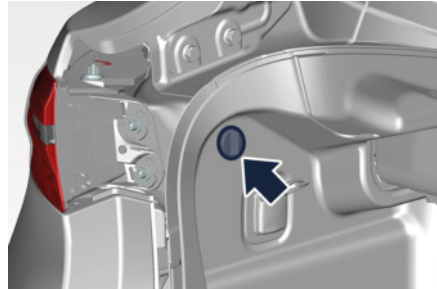

- Extrayez les câbles de sécurité latéraux gauche de leur logement et tirez-les pour débloquer les verrous du couvre-capote.

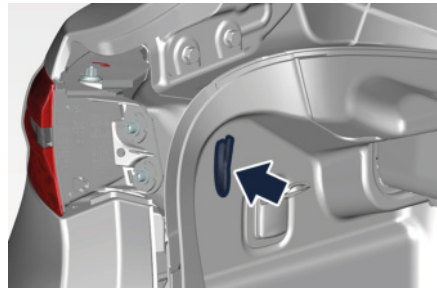

- Retirez le bouchon latéral droit à l'intérieur du coffre pour atteindre les petits câbles afin de déverrouiller les verrous du couvre-capote.

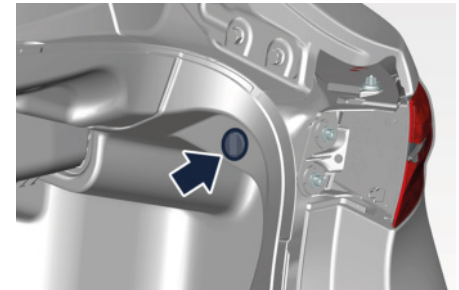

- Extrayez les câbles de sécurité latéraux droit de leur logement et tirez-les pour débloquer les verrous du couvre-capote.

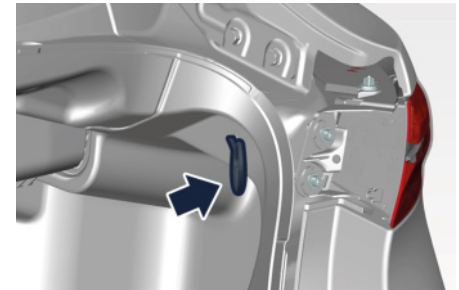

- Fermez le capot de coffre.
- Soulevez manuellement le couvre-capote en plaçant vos mains comme indiqué sur la figure.



## En cas d'urgence

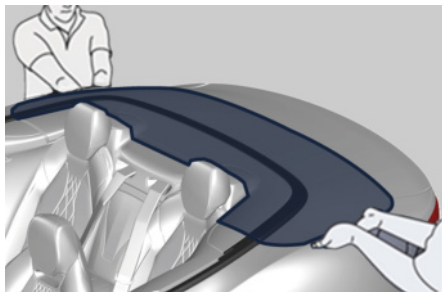

- Maintenez le couvre-capote en position verticale (en le plaçant sur l'épaule par exemple comme indiqué sur l'image).



- Retirez le capuchon de sécurité à l'aide d'un tournevis générique pour vis à tête fendue.

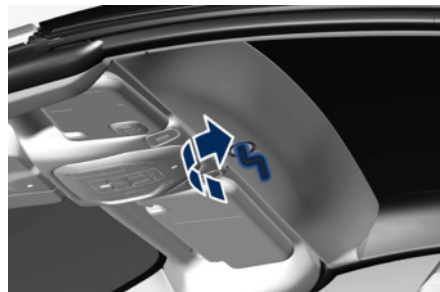

- Abaissez le couvercle du compartiment de la capote pour fermer le compartiment de la capote.



- Retirez la capote de son compartiment en déplaçant la section avant environ à mi-course, jusqu'à atteindre une position d'équilibre.
- Refermez le haut de la capote jusqu'à son verrouillage.

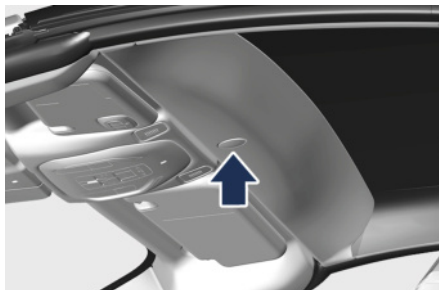

- Utilisez la clé fournie dans la trousse à outils (voir chapitre « Trousse à outils » de cette section) et vissez jusqu'à ce que les verrouillages avant du toit soient fermés.  
Déposez et rangez la clé à l'intérieur de la trousse à outils (voir chapitre « Trousse à outils » de cette section).

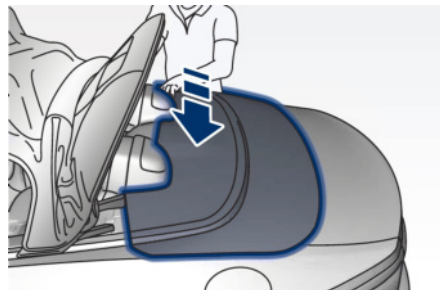

- Abaissez la partie arrière de la capote jusqu'au couvercle de la capote.

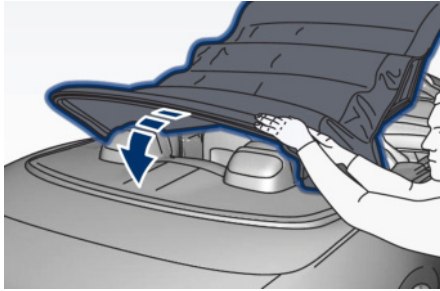
**ATTENTION !**

Le fonctionnement manuel ne permet pas la fermeture complète de la partie arrière.

- Ne roulez pas dans ces conditions, car la partie arrière de la capote n'est pas fermée.
- Il est conseillé de ne pas laisser le véhicule sans surveillance avec la capote fermée manuellement comme protection contre le vol.

## Relâchement d'urgence du frein de stationnement

En cas de blocage du frein de stationnement électrique en raison d'une panne du système (voir le chapitre « Frein de stationnement » dans la section « Systèmes d'aide à la conduite et au conducteur »), il est impossible de déplacer le véhicule car l'action de butée de l'actionneur électrique qui agit sur la plaquette de frein dans chaque étrier bloquera les roues arrière.

Après avoir vérifié que la batterie est suffisamment chargée (sinon utilisez une source d'énergie externe connectée au système électrique du véhicule pour faire fonctionner le levier de commande EPB et essayez de déverrouiller le frein de stationnement), il est nécessaire d'agir sur l'étrier ou l'actionneur électrique pour relâcher la pression sur les plaques des étriers de frein arrière pour pouvoir déplacer le véhicule. Contacter le **Réseau d'Assistance** pour réaliser cette opération.

**IMPORTANT !**

Si le frein de stationnement a été activé en mode manuel ou automatique et qu'il n'est pas possible de le relâcher en actionnant le levier sous le côté conducteur inférieur de la planche, ne pas déplacer le véhicule ce qui risquerait d'endommager les étriers de freins arrière. Pour déplacer le véhicule, chargez-le sur un véhicule de secours, en ne le déplaçant que si l'essieu arrière est soulevé, le convertisseur de couple du système AWD risquant autrement d'être gravement endommagé. Pour plus d'informations sur le remorquage du véhicule voir le chapitre « Remorquage d'un véhicule en panne » dans cette section.



## Désengagement manuel de la boîte de vitesses de la position P (Park)

Contactez le **Réseau d'Assistance** pour activer la transmission automatique.

## Pour désembourber le véhicule

Si votre véhicule est bloqué dans de la boue, du sable ou de la neige, il peut probablement être déplacé vers l'arrière et vers l'avant par un simple mouvement de basculement.

Faites tourner le volant vers la gauche et la droite pour dégager l'espace qui entoure les roues avant. Passez entre les modes marche avant D (Drive) ou manuel M (Manual) et arrière R (Reverse) (voir le chapitre « Transmission automatique » dans la section « Systèmes d'aide à la conduite et au conducteur »). En passant au mode manuel M (Manual), essayez de libérer la voiture en démarrant en seconde vitesse.

À faible vitesse, vous pouvez passer rapidement de D (Drive) à R (Reverse) et vice versa simplement en appuyant sur les boutons correspondants.

Pour plus d'efficacité, appuyez légèrement sur la pédale d'accélérateur afin d'éviter un patinage des roues.

Si vous ne parvenez pas à sortir le véhicule d'une des manières décrites ci-dessus, entrez dans le mode de conduite dans des conditions de faible adhérence, en choisissant le mode Confort, puis désactivez complètement le système de contrôle d'embarquée et de glissement en

appuyant sur la touche logicielle ESC OFF pendant au moins 3 secondes. Actionnez le levier de vitesses entre les modes D (Drive, conduite) et R (Reverse, marche arrière) pour démarrer.



### IMPORTANT !

L'emballlement du moteur ou le patinage des roues motrices peuvent provoquer une surchauffe et une défaillance de la transmission. Laissez le moteur tourner au ralenti avec le levier de vitesses en mode N (Neutral, neutre) pendant au moins une minute tous les cinq cycles de mouvement de va-et-vient. Ceci limite la surchauffe et réduit le risque de panne de transmission pendant des efforts prolongés pour libérer un véhicule embourbé.



### ATTENTION !

Le patinage des roues à une vitesse élevée peut être dangereux. Les forces produites par une vitesse excessive des roues peuvent endommager, ou même provoquer la défaillance de la transmission et des pneus. Un pneu peut exploser et blesser quelqu'un. Ne faites pas tourner les roues du véhicule en continu sans vous arrêter quand vous êtes embourbé et ne laissez personne



s'approcher de la roue qui patine, quelle que soit la vitesse de la roue.

## Procédure de démarrage par batterie auxiliaire

En cas de batterie déchargée, vous pouvez démarrer votre véhicule à l'aide d'un jeu de câbles de démarrage et de la batterie d'un autre véhicule, ou d'un kit portatif de démarrage par batterie auxiliaire. Il est indispensable d'avoir des câbles adaptés pour pouvoir brancher la batterie auxiliaire de démarrage aux bornes distantes de la batterie déchargée. Les câbles de démarrage ont des pinces positives et négatives différenciées grâce au Couleurs de la gaine (rouge = positif, noir = négatif). Maserati fournit sur demande des câbles de démarrage spécifiques pour ses modèles dans une boîte conviviale. Le démarrage par batterie auxiliaire peut s'avérer dangereux s'il n'est pas effectué correctement. Par conséquent, veuillez respecter scrupuleusement les procédures décrites dans cette section.

### REMARQUE:

Si vous utilisez un kit portatif de démarrage par batterie auxiliaire, veuillez respecter scrupuleusement les instructions et les précautions du fabricant.



### IMPORTANT !

- Pour le démarrage d'urgence, n'utilisez jamais une batterie portable, un booster de démarrage de secours ni aucune autre source dont la tension de système serait supérieure à 14 volts. Dans le cas contraire, vous risquez d'endommager la batterie, le démarreur, l'alternateur ou le circuit électrique du véhicule ayant la batterie déchargée.
- N'utilisez pas de chargeur à batterie pour le démarrage d'urgence dans n'importe quelle circonstance. Vous pourriez endommager les systèmes électroniques, notamment les boîtiers électroniques gérant les fonctions d'allumage et de fourniture d'essence.



### ATTENTION !

- L'utilisation d'un booster de démarrage de secours qui n'a pas été contrôlé, pouvant donc livrer une tension de charge trop élevée (au-delà de 14 V), dans des conditions environnementales extrêmes (par exemple : endroits clos ou sans aération appropriée et à des températures supérieures à 50°C ou inférieures à -20°C) peut créer les



## En cas d'urgence

conditions pour un amorçage ayant comme conséquence l'explosion de la batterie. Vous devez, donc, toujours effectuer tout démarrage par batterie auxiliaire à l'aide d'outils adéquats, dans des conditions environnementales optimales et en prenant les précautions nécessaires.

- N'essayez pas de faire démarrer le véhicule au moyen d'une batterie auxiliaire si la batterie déchargée est gelée. La batterie pourrait se fendre ou exploser pendant la procédure de démarrage d'urgence et provoquer des blessures.
- N'accomplissez pas cette procédure si vous n'avez pas l'expérience nécessaire : de manœuvres incorrectes peuvent provoquer des secousses électriques élevées ainsi que l'explosion de la batterie.
- Ne portez jamais de flammes nues ou de cigarettes allumées près de la trappe pouvant enclencher d'étincelles afin d'éviter tout risque d'incendie.

### REMARQUE:

S'il est nécessaire de débrancher la batterie du système électrique de votre véhicule, voir le paragraphe « État et entretien de la batterie » de la section « Entretien et soin ».

## Position des bornes de batterie distantes

Pour une utilisation plus facile, les bornes à distance destinées à un démarrage à l'aide d'une batterie auxiliaire sont situées dans le compartiment moteur, alors que la batterie se trouve dans le coffre à bagages.

Après avoir ouvert le capot moteur (voir « Ouvrir et fermer le capot moteur » dans la section « Avant de conduire »), les bornes à distance positive (+) et négative (-) s'affichent sur l'image et sont facilement reconnaissables par les icônes étiquetées sur celles-ci.

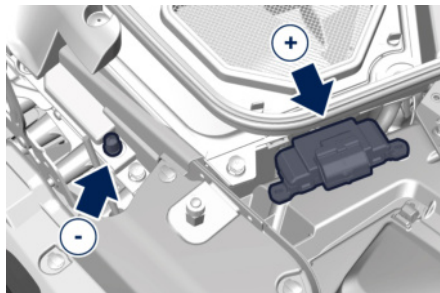

## Procédure de démarrage par batterie auxiliaire



### ATTENTION !

- Gardez vos distances du ventilateur de refroidissement du radiateur quand le capot est levé. Il peut démarrer à tout moment dès que le dispositif d'allumage est activé. Les pales du ventilateur en mouvement risquent de vous blesser.
- Retirez tout bijou métallique, tel qu'un bracelet ou une montre, susceptible de causer un contact électrique accidentel. Vous risqueriez de vous blesser.
- Veillez à ce que les véhicules impliqués dans le démarrage d'urgence ne se touchent pas pour ne pas risquer d'établir une connexion à la masse qui pourrait entraîner des blessures.
- Coupez le chauffage, l'autoradio et tous les autres équipements électriques non indispensables.
- Serrez le frein de stationnement, mettez la transmission automatique en mode P (Park, stationnement) et réglez le dispositif d'allumage sur **STOP**.
- Si vous souhaitez démarrer votre véhicule à l'aide de la batterie auxiliaire, stationnez ce dernier à une distance inférieure à la longueur des câbles



de démarrage, serrez le frein de stationnement et assurez-vous d'avoir laissé la clé de contact sur OFF.

- Connectez une des bornes à l'extrémité du câble positif au positif (+) de la borne distante du véhicule dont la batterie est déchargée, après avoir soulevé le capuchon de protection du câble repéré.
- Branchez la pince opposée du câble de démarrage positif (+) sur la borne positive (+) de la batterie auxiliaire.
- Connectez une pince du câble de démarrage négatif sur la borne négative (-) de la batterie auxiliaire.
- Branchez la pince opposée du câble de démarrage négatif (-) à la borne négative (-) à distance du véhicule dont la batterie est à plat, comme représenté.

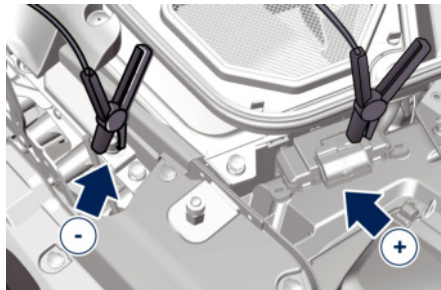

- Dans le véhicule dépanneur, démarrez le moteur et laissez-le tourner au ralenti quelques minutes, puis démarrez le

moteur du véhicule dont la batterie est déchargée. Si vous utilisez un booster de batterie portatif, attendez quelques secondes après avoir branché les câbles avant de démarrer le véhicule de démarrage.

Après avoir démarré le moteur, retirez les câbles de démarrage dans l'ordre inverse de la pose.

- Débranchez une pince du câble de démarrage négatif (-) de la borne négative (-) du véhicule dont la batterie est déchargée.
- Débranchez la pince opposée du câble de démarrage négatif de la borne négative (-) de la batterie auxiliaire.
- Débranchez une pince du câble de démarrage positif (+) de la borne positive (+) de la batterie auxiliaire.
- Débranchez la pince du câble de démarrage positif de la borne positive (+) opposée à distance du véhicule dont la batterie est à plat.

#### REMARQUE:

Si vous devez fréquemment démarrer votre moteur avec une batterie auxiliaire, il est conseillé de faire inspecter votre batterie et le système de chargement dans un centre du Réseau d'Assistance.

## Remorquage d'un véhicule en panne

Vous devez utiliser un équipement de remorquage ou de levage adéquat pour protéger votre véhicule des dommages. Utilisez uniquement les barres de remorquage et autres équipements prévus à cet effet, en suivant les instructions du constructeur sur l'équipement.

Les chaînes de sécurité sont obligatoires.

Hormis le siège fileté avant pour fixer le crochet fourni (voir chapitre « Trousse à outils » dans la section « En cas d'urgence »), le véhicule n'est pas équipé d'autres points de connexion pour des opérations de remorquage avec une dépanneuse.



#### IMPORTANT !

Toute manœuvre incorrecte et toute utilisation d'outils inappropriés afin de récupérer le véhicule en cas d'urgence lors d'une conduite tout-terrain peut endommager sérieusement le véhicule. Adressez-vous au Réseau d'assistance ou à toute personne possédant les outils appropriés et les compétences nécessaires à exécuter les opérations



## En cas d'urgence

indispensables de manière correcte et en toute sécurité.

Assurez-vous de respecter la législation locale relative au remorquage.

- **Si la batterie du véhicule est déchargée**, veuillez vous référer au paragraphe suivant concernant la transmission automatique sur une autre position que la position P (Park) et desserrez le frein de stationnement.



### IMPORTANT !

Vérifiez l'état de charge de la batterie. Si la batterie est complètement déchargée, les ressorts pneumatiques se déchargent et un démarrage d'appoint est nécessaire (voir le chapitre « Procédure de démarrage d'appoint auxiliaire » dans la section « En cas d'urgence »). Attendez le levage complet du véhicule pour éviter tout risque de cahotage pendant les manœuvres de remorquage.

- **Si la batterie du véhicule est encore chargée**, coupez le moteur et desserrez le frein de stationnement manuellement (si serré automatiquement) en utilisant la commande située sous la partie inférieure conducteur de la planche (voir le chapitre « Frein de stationnement » dans la section « Systèmes d'aide à la conduite et au

conducteur »). Si vous devez utiliser des accessoires (tels que l'essuie-glace ou le dégivreur, etc.) en étant remorqué, le dispositif d'allumage doit être placé en position **ON**.

### Conditions de remorquage du véhicule

Maserati autorise uniquement le remorquage du véhicule avec quatre roues surélevées.



### ATTENTION !

- **Il est interdit de remorquer avec un essieu simple ou un chariot de remorquage car cela endommagerait sérieusement les composants du véhicule.**
- **L'utilisation d'un chariot de remorquage sur les roues avant est strictement interdite car celles-ci peuvent encore recevoir une quantité résiduelle de couple, le véhicule peut se retirer du chariot de remorquage et nuire sérieusement à la sécurité des secouristes ainsi qu'aux autres usagers de la route.**

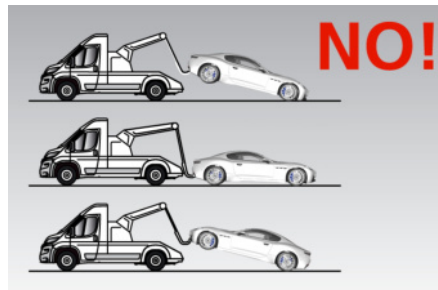
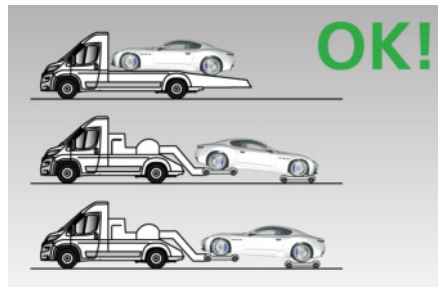



## Utilisation de l'anneau de remorquage inclus dans la caisse à outils



### IMPORTANT !

L'anneau de remorquage ne peut être utilisé que pour remorquer la voiture sur des routes planes. Ne pas l'utiliser pour sortir une voiture bloquée sur des traits tout-terrain.

L'anneau de remorquage est également utilisé pour remorquer le véhicule sur la plate-forme d'une dépanneuse. Il est nécessaire de conseiller les opérateurs du véhicule secouru, concernant la hauteur minimale, d'éviter tout contact des extrémités inférieures des pare-chocs avant ou arrière avec la rampe de chargement de la dépanneuse pendant le chargement.

L'anneau de remorquage est situé dans la boîte à outils (voir le chapitre « Trousse à outils » dans cette section) et doit être vissé dans le siège situé sur le pare-chocs avant.

- Pour atteindre le logement de l'anneau de remorquage avant sur le pare-chocs, retirez le couvercle situé à droite de la grille inférieure du pare-chocs en poussant l'extrémité inférieure de ce couvercle.



Version MODENA

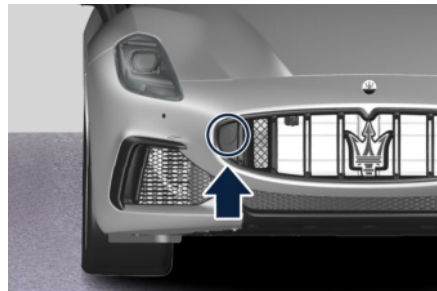

Version TROFEO

- Nettoyez avec soin le siège fileté avant de visser l'anneau.
- Vissez l'anneau pour le remorquage de la voiture dans son siège avec au moins 11 tours.

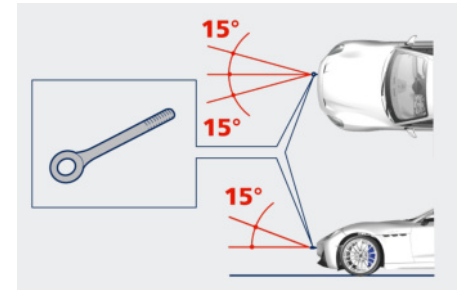

### REMARQUE:

Angle maximal de travail du câble ou de la barre de remorquage : 15 °.



En cas d'urgence



## 7 - Entretien et soin

Service d'entretien programmé .....	360
Plan d'entretien programmé .....	361
Composants de l'entretien .....	374
Procédures d'entretien .....	375
État et entretien de la batterie .....	381
Entretien de la climatisation (système A/C) .....	386
Entretien des roues .....	387
Entretien et soin de la carrosserie .....	389
Entretien et soin de l'habillage intérieur .....	394
Véhicule entreposé pendant de longues périodes .....	395
Redémarrage du véhicule après une longue période d'inactivité .....	396



## Service d'entretien programmé

Un entretien correct est clairement la meilleure façon de garantir les performances du véhicule et les fonctions de sécurité, de garantir le respect de l'environnement et de faibles coûts d'utilisation.

### REMARQUE:

Souvenez-vous également que le respect des procédures de maintenance est essentiel pour assurer un fonctionnement normal de votre véhicule. Le non-respect du « Plan d'entretien programmé » peut impacter la garantie de votre véhicule.

### Coupons d'entretien programmé

Maserati a par conséquent prévu une série de vérifications et d'opérations d'entretien impliquant la 1<sup>ère</sup> révision et les suivantes lorsque le véhicule atteint le kilométrage / années reportées sur le « Plan d'entretien programmé » de cette section.

Après la dernière révision, l'entretien doit être recommencé en programmant les 1<sup>ère</sup>, 2<sup>nde</sup> et 3<sup>ème</sup> opérations de révision.



### IMPORTANT !

Les interventions d'entretien programmé sont prescrites par le Constructeur. La non-exécution de ces opérations peut compromettre la validité de la garantie.

La maintenance programmée est fournie par tout le **Réseau d'Assistance**. Dans l'éventualité où, lors d'une maintenance, des remplacements ou réparations supplémentaires sont nécessaires en plus des opérations programmées, ces derniers ne peuvent être réalisés qu'avec le consentement spécifique du client.



### IMPORTANT !

Nous vous conseillons d'aviser le **Réseau d'Assistance** de tout problème de fonctionnement mineur, sans attendre le prochain entretien programmé.

### REMARQUE:

• Augmentez la fréquence de vidange d'huile moteur si vous effectuez de courts trajets ne permettant pas d'atteindre la température de fonctionnement. Même l'utilisation du véhicule à des températures ambiantes extrêmement élevées ou basses peuvent rendre une vidange plus souvent nécessaire.

• Les intervalles entre les vidanges ne doivent en aucun cas dépasser le kilométrage / années mentionnés sur le « Plan d'entretien programmé » de cette section.



### IMPORTANT !

Un manquement dans la réalisation de l'entretien requis peut avoir pour conséquence d'endommager le véhicule.

### Indicateur d'entretien programmé (Maintenance)

Le système de l'indicateur de l'entretien vous rappellera la date limite de l'entretien programmé.

Le message de l'entretien s'affichera sur le tableau de bord lorsque la clé est tournée à partir d'environ 1000 km (620 mi) ou 30 jours du prochain entretien programmé.

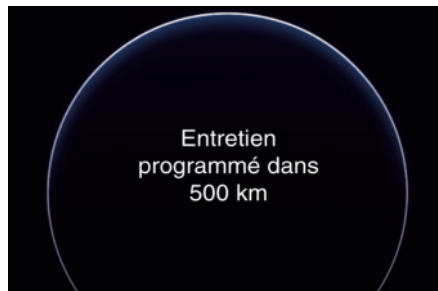



Faites réviser votre véhicule dès que possible.

**REMARQUE:**

**L'indicateur de l'entretien ne surveillera pas le temps écoulé depuis le dernier entretien programmé.**

Pour vérifier les km/mi et les jours qui restent avant le prochain entretien programmé, consultez le sous-menu « Récapitulatif » (Overview) du menu principal « Véhicule » (Vehicle) (pour plus de détails, voir « Fonctions du menu Mon véhicule (My Car) sur le MIA » dans la section « Instruments et commandes de la planche »).

Le **Réseau d'Assistance** réinitialisera le message de l'indicateur d'entretien après avoir terminé les opérations d'entretien programmé.

## Plan d'entretien programmé

Les interventions d'entretien programmées énumérées dans ce manuel doivent être effectuées dans les intervalles spécifiés ou avant d'atteindre les kilométrages préconisés afin de préserver votre garantie et d'assurer une performance et une fiabilité optimales du véhicule.

Un entretien programmé plus fréquent peut être nécessaire lorsque les conditions de fonctionnement comprennent l'utilisation dans des zones poussiéreuses, des températures ambiantes extrêmement chaudes ou froides et des parcours très courts. Une inspection et une intervention doivent également être effectuées dès qu'une défaillance est suspectée.

Maserati recommande de réaliser ces entretiens programmés dans un centre du **Réseau d'Assistance**. Les techniciens de votre concessionnaire connaissent très bien votre véhicule et ont accès à des informations du constructeur, aux pièces Maserati d'origine et à un outillage électronique et mécanique spécialement conçu pour éviter de coûteuses réparations ultérieures.

**Opérations principales/Coupons de révision (Valable pour les marchés EUROPÉEN ET JAPONAIS)**

Coupons de révision	1°	2°	3°	4°	5°	6°
<b>Opérations principales</b>	<b>Coupons d'intervalle de fonctionnement : tous les 15,000 km (9,321 mi) ou 1 an (*)</b>					
Test du véhicule sur route						
Vérifications avec Maserati Diagnosi						
Kits de réparation des pneus et trousse de premiers secours : date d'expiration						
Huile moteur et filtre	R	R	R	R	R	R
Niveau du liquide de refroidissement moteur						
Compartment moteur : contrôle visuel des dégâts et des fuites						
Raccords et tuyaux du système de refroidissement : contrôle visuel des fuites						
Filtre à air moteur	(1)					
Courroie de transmission auxiliaire	(2)					
Bougies de démarrage	(3)					
Niveau du liquide de freins						
Liquide de freins	(4)					
Système de freinage : tuyauterie, étriers, garnitures, disques, raccords - Fonctionnement frein de stationnement						
Usure des pneus, pression des pneus et de la roue de secours						
Joints, bielles des suspensions avant et arrière, dessous du châssis avant et arrière						
Contrôle de fonctionnement du ressort pneumatique						
Fonctionnement correct et fiable des sièges et ceintures de sécurité						



Coupons de révision	1°	2°	3°	4°	5°	6°
<b>Opérations principales</b>	<b>Coupons d'intervalle de fonctionnement : tous les 15,000 km (9,321 mi) ou 1 an (*)</b>					
Filtre anti-pollen	R	R	R	R	R	R
Niveau de liquide lave-glace – Lave-glace avant - Balais d'essuie-glace	I	I	I	I	I	I
TBM (module E-call) : batterie 	(5)					
Contrôle de fonctionnement du système d'éclairage (phares, clignotants, feux de détresse, coffre, habitacle, boîte à gants, témoins d'avertissement du tableau de bord, etc.)	I	I	I	I	I	I
Commandes et systèmes de réglage en général, charnières, ressorts à gaz, portes, capot moteur et coffre à bagages	I	I	I	I	I	I
Condition de l'habillage intérieur en cuir	I		I		I	
Capote : vérifier le fonctionnement et les bandes d'étanchéité (uniquement GranCabrio)	I	I	I	I	I	I

(\*) Intervalle des coupons d'entretien programmé pour les marchés EUROPE : Andorre, Autriche, Azerbaïdjan, Biélorussie, Belgique, Bulgarie, Chypre, République tchèque, Danemark, Espagne, Estonie, France, Géorgie, Allemagne, Grande-Bretagne, Grèce, Hongrie, Israël, Italie, Kazakhstan, Lituanie, Luxembourg, Monaco, Pays-Bas, Norvège, Pologne, Portugal, Roumanie, Russie, Serbie, Slovaquie, Slovénie, Suède, Suisse, Turquie, Ukraine.

I = Inspecter et effectuer toute intervention nécessaire

R = Remplacer

**(1)** L'intervalle de remplacement du filtre à air moteur dans des zones non poussiéreuses est de 40 000 km (24 855 mi). Si le véhicule est utilisé dans des régions poussiéreuses (voir le paragraphe « Régions poussiéreuses »), le filtre doit être remplacé tous les 20 000 km (12 427 mi).

**(2)** L'intervalle de remplacement de la courroie de la pompe à eau, du compresseur de climatisation et de l'alternateur dans des zones non poussiéreuses est de 60 000 km ou tous les 4 ans. Si le véhicule est utilisé dans des régions poussiéreuses (voir le paragraphe « Régions poussiéreuses »), le filtre doit être remplacé tous les 30 000 km (18 641 mi) ou tous les 2 ans.

**(3)** Remplacer les bougies d'allumage tous les 60 000 km (37 282 mi).

**(4)** Le liquide de frein doit être remplacé tous les 2 ans, indépendamment du kilométrage.

**(5)** La batterie de TBM doit être remplacée tous les 5 ans.

**Opérations principales/Coupons d'entretien (Valable pour les pays LATAM)**

Coupons de révision	1°	2°	3°	4°	5°	6°
<b>Opérations principales</b>	<b>Coupons d'intervalle de fonctionnement : tous les 15,000 km (9,321 mi) ou 1 an (*)</b>					
Test du véhicule sur route		I		I		I
Vérifications avec Maserati Diagnosi	I	I	I	I	I	I
Kits de réparation des pneus et trousse de premiers secours : date d'expiration	I	I	I	I	I	I
Huile moteur et filtre	R	R	R	R	R	R
Filtre de réservoir à carburant	(1)					
Niveau du liquide de refroidissement moteur	I	I	I	I	I	I
Compartiment moteur : contrôle visuel des dégâts et des fuites	I	I	I	I	I	I
Raccords et tuyaux du système de refroidissement : contrôle visuel des fuites	I	I	I	I	I	I
Filtre à air moteur	(2)					
Courroie de transmission auxiliaire		R		R		R
Bougies de démarrage	(3)					
Niveau du liquide de freins	I	I	I	I	I	I
Liquide de freins	(4)					
Système de freinage : tuyauterie, étriers, garnitures, disques, raccords - Fonctionnement frein de stationnement	I	I	I	I	I	I
Usure des pneus, pression des pneus et de la roue de secours	I	I	I	I	I	I
Joints, bielles des suspensions avant et arrière, dessous du châssis avant et arrière	I	I	I	I	I	I
Contrôle de fonctionnement du ressort pneumatique		I		I		I



Coupons de révision	1°	2°	3°	4°	5°	6°
<b>Opérations principales</b>	<b>Coupons d'intervalle de fonctionnement : tous les 15,000 km (9,321 mi) ou 1 an (*)</b>					
Fonctionnement correct et fiable des sièges et ceintures de sécurité	I	I	I	I	I	I
Filtre anti-pollen	R	R	R	R	R	R
Niveau de liquide lave-glace – Lave-glace avant - Balais d'essuie-glace	I	I	I	I	I	I
TBM (module E-call) : batterie 	(5)					
Contrôle de fonctionnement du système d'éclairage (phares, clignotants, feux de détresse, coffre, habitacle, boîte à gants, témoins d'avertissement du tableau de bord, etc.)	I	I	I	I	I	I
Commandes et systèmes de réglage en général, charnières, ressorts à gaz, portes, capot moteur et coffre à bagages	I	I	I	I	I	I
Condition de l'habillage intérieur en cuir	I		I		I	
Capote : vérifier le fonctionnement et les bandes d'étanchéité (uniquement GranCabrio)	I	I	I	I	I	I
<p><b>(*)</b> Intervalle des coupons d'entretien programmé pour les marchés LATAM : Argentine, Chili, Colombie, Costa Rica, République dominicaine, Équateur, Guatemala, Mexique, Panama, Pérou et Uruguay.  <b>I</b> = Inspecter et effectuer toute intervention nécessaire  <b>R</b> = Remplacer</p> <p><b>(1)</b> Uniquement pour l'Équateur et le Mexique, remplacez le réservoir de filtre à carburant tous les 50 000 km (31 068 mi).  <b>(2)</b> L'intervalle de remplacement du filtre à air moteur dans des zones non poussiéreuses est de 40 000 km (24 855 mi). Si le véhicule est utilisé dans des régions poussiéreuses (voir le paragraphe « Régions poussiéreuses »), le filtre doit être remplacé tous les 20 000 km (12 427 mi).  <b>(3)</b> Remplacer les bougies d'allumage tous les 60 000 km (37 282 mi).  <b>(4)</b> Le liquide de frein doit être remplacé tous les 2 ans, indépendamment du kilométrage.  <b>(5)</b> La batterie de TBM doit être remplacée tous les 5 ans.</p>						

**Opérations principales/Coupons de révision - (Valable pour les marchés SEAP et INDE)**

Coupons de révision	1°	2°	3°	4°	5°	6°
<b>Opérations principales</b>	<b>Coupons d'intervalle de fonctionnement : tous les 10,000 km (6,213 mi) ou 1 an</b>					
Test du véhicule sur route						
Vérifications avec Maserati Diagnosi						
Kits de réparation des pneus et trousse de premiers secours : date d'expiration						
Huile moteur et filtre	R	R	R	R	R	R
Niveau du liquide de refroidissement moteur						
Compartment moteur : contrôle visuel des dégâts et des fuites						
Raccords et tuyaux du système de refroidissement : contrôle visuel des fuites						
Filtre à air moteur	(1)					
Courroie de transmission auxiliaire	(2)					
Bougies de démarrage	(3)					
Niveau du liquide de freins						
Liquide de freins	(4)					
Système de freinage : tuyauterie, étriers, garnitures, disques, raccords - Fonctionnement frein de stationnement						
Usure des pneus, pression des pneus et de la roue de secours						
Joints, bielles des suspensions avant et arrière, dessous du châssis avant et arrière						
Contrôle de fonctionnement du ressort pneumatique						
Fonctionnement correct et fiable des sièges et ceintures de sécurité						



Coupons de révision	1°	2°	3°	4°	5°	6°
<b>Opérations principales</b>	<b>Coupons d'intervalle de fonctionnement : tous les 10,000 km (6,213 mi) ou 1 an</b>					
Filtre anti-pollen	R	R	R	R	R	R
Niveau de liquide lave-glace – Lave-glace avant - Balais d'essuie-glace	I	I	I	I	I	I
TBM (module E-call) : batterie 	(5)					
Contrôle de fonctionnement du système d'éclairage (phares, clignotants, feux de détresse, coffre, habitacle, boîte à gants, témoins d'avertissement du tableau de bord, etc.)	I	I	I	I	I	I
Commandes et systèmes de réglage en général, charnières, ressorts à gaz, portes, capot moteur et coffre à bagages	I	I	I	I	I	I
Condition de l'habillage intérieur en cuir	I	I	I	I	I	I
Capote : vérifier le fonctionnement et les bandes d'étanchéité (uniquement GranCabrio)	I	I	I	I	I	I
<p><b>(*)</b> Intervalle des coupons d'entretien programmé pour les marchés SEAP : Australie, Cambodge, Hong Kong, Indonésie, Malaisie, Nouvelle-Zélande, Philippines, Singapour, Taïwan, Thaïlande et Vietnam.</p> <p><b>I</b> = Inspecter et effectuer toute intervention nécessaire</p> <p><b>R</b> = Remplacer</p> <p><b>(1)</b> Remplacer le filtre à air moteur tous les 20 000 km (12 427 mi).</p> <p><b>(2)</b> L'intervalle de remplacement de la courroie de la pompe à eau, du compresseur de climatisation et de l'alternateur est de 30 000 km (18 641 mi) ou tous les 2 ans.</p> <p><b>(3)</b> Remplacer les bougies d'allumage tous les 60 000 km (37 282 mi).</p> <p><b>(4)</b> Le liquide de frein doit être remplacé tous les 2 ans, indépendamment du kilométrage.</p> <p><b>(5)</b> La batterie de TBM doit être remplacée tous les 5 ans.</p>						

**Opérations principales/Coupons d'entretien (Valable pour les pays MEA)**

Coupons de révision	1°	2°	3°	4°	5°	6°
<b>Opérations principales</b>	<b>Coupons d'intervalle de fonctionnement : tous les 15,000 km (9,321 mi) ou 1 an (*)</b>					
Test du véhicule sur route	I	I	I	I	I	I
Vérifications avec Maserati Diagnosi	I	I	I	I	I	I
Kits de réparation des pneus et trousse de premiers secours (selon équipement) : date d'expiration	I	I	I	I	I	I
Huile moteur et filtre	R	R	R	R	R	R
Niveau du liquide de refroidissement moteur	I	I	I	I	I	I
Compartment moteur : contrôle visuel des dégâts et des fuites	I	I	I	I	I	I
Raccords et tuyaux du système de refroidissement : contrôle visuel des fuites	I	I	I	I	I	I
Filtre à air moteur	R	R	R	R	R	R
Courroie de transmission auxiliaire		R		R		R
Bougies de démarrage	(1)					
Niveau du liquide de freins	I	I	I	I	I	I
Liquide de freins	(2)					
Système de freinage : tuyauterie, étriers, garnitures, disques, raccords - Fonctionnement frein de stationnement	I	I	I	I	I	I
Usure des pneus, pression des pneus et de la roue de secours (selon équipement)	I	I	I	I	I	I
Joints, bielles des suspensions avant et arrière, dessous du châssis avant et arrière	I	I	I	I	I	I
Contrôle de fonctionnement du ressort pneumatique	I	I	I	I	I	I



Coupons de révision	1°	2°	3°	4°	5°	6°
<b>Opérations principales</b>	<b>Coupons d'intervalle de fonctionnement : tous les 15,000 km (9,321 mi) ou 1 an (*)</b>					
Fonctionnement correct et fiable des sièges et ceintures de sécurité	I	I	I	I	I	I
Filtre anti-pollen	R	R	R	R	R	R
Niveau de liquide lave-glace – Lave-glace avant - Balais d'essuie-glace	I	I	I	I	I	I
TBM (module E-call) : batterie 	(3)					
Contrôle de fonctionnement du système d'éclairage (phares, clignotants, feux de détresse, coffre, habitacle, boîte à gants, témoins d'avertissement du tableau de bord, etc.)	I	I	I	I	I	I
Commandes et systèmes de réglage en général, charnières, ressorts à gaz, portes, capot moteur et coffre à bagages	I	I	I	I	I	I
Condition de l'habillage intérieur en cuir	I		I		I	
Capote : vérifier le fonctionnement et les bandes d'étanchéité (uniquement GranCabrio)	I	I	I	I	I	I
<p>(*) Intervalle des coupons d'entretien programmé pour les marchés MEA : Bahreïn, Égypte, Koweït, Oman, Qatar, Arabie saoudite, Jordanie, Liban, Maroc, Émirats arabes unis et Afrique du Sud.  <b>I</b> = Inspecter et effectuer toute intervention nécessaire  <b>R</b> = Remplacer  <b>(1)</b> Remplacer les bougies d'allumage tous les 60 000 km (37 282 mi).  <b>(2)</b> Le liquide de frein doit être remplacé tous les 2 ans, indépendamment du kilométrage.  <b>(3)</b> La batterie de TBM doit être remplacée tous les 5 ans.</p>						

**Opérations principales/Coupons de révision (Valable pour Hong Kong et Taïwan)**

Coupons de révision	1°	2°	3°	4°	5°	6°
<b>Opérations principales</b>	<b>Coupons d'intervalle de fonctionnement : tous les 15,000 km (9,321 mi) ou 1 an (*)</b>					
Test du véhicule sur route	I	I	I	I	I	I
Vérifications avec Maserati Diagnosi	I	I	I	I	I	I
Kits de réparation des pneus et trousse de premiers secours : date d'expiration	I	I	I	I	I	I
Huile moteur et filtre	R	R	R	R	R	R
Niveau du liquide de refroidissement moteur	I	I	I	I	I	I
Compartment moteur : contrôle visuel des dégâts et des fuites	I	I	I	I	I	I
Raccords et tuyaux du système de refroidissement : contrôle visuel des fuites	I	I	I	I	I	I
Filtre à air moteur		R		R		R
Courroie de transmission auxiliaire	(1)					
Bougies de démarrage	(2)					
Niveau du liquide de freins	I	I	I	I	I	I
Liquide de freins		R		R		R
Système de freinage : tuyauterie, étriers, garnitures, disques, raccords - Fonctionnement frein de stationnement	I	I	I	I	I	I
Usure des pneus, pression des pneus et de la roue de secours	I	I	I	I	I	I
Joints, bielles des suspensions avant et arrière, dessous du châssis avant et arrière	I	I	I	I	I	I
Contrôle de fonctionnement du ressort pneumatique	I	I	I	I	I	I
Fonctionnement correct et fiable des sièges et ceintures de sécurité	I	I	I	I	I	I



Coupons de révision	1°	2°	3°	4°	5°	6°
<b>Opérations principales</b>	<b>Coupons d'intervalle de fonctionnement : tous les 15,000 km (9,321 mi) ou 1 an (*)</b>					
Filtre anti-pollen	R	R	R	R	R	R
Niveau de liquide lave-glace – Lave-glace avant - Balais d'essuie-glace	I	I	I	I	I	I
TBM (module E-call) : batterie 	(3)					
Contrôle de fonctionnement du système d'éclairage (phares, clignotants, feux de détresse, coffre, habitacle, boîte à gants, témoins d'avertissement du tableau de bord, etc.)	I	I	I	I	I	I
Commandes et systèmes de réglage en général, charnières, ressorts à gaz, portes, capot moteur et coffre à bagages	I	I	I	I	I	I
Condition de l'habillage intérieur en cuir	I	I	I	I	I	I
Capote : vérifier le fonctionnement et les bandes d'étanchéité (uniquement GranCabrio)	I	I	I	I	I	I
<p>I = Inspecter et effectuer toute intervention nécessaire  R = Remplacer  <b>(1)</b> L'intervalle de remplacement de la courroie de la pompe à eau, du compresseur de climatisation et de l'alternateur est de 60 000 km ou tous les 4 ans.  <b>(2)</b> Remplacer les bougies d'allumage tous les 60 000 km (37 282 mi).  <b>(3)</b> La batterie de TBM doit être remplacée tous les 5 ans.</p>						



### Régions poussiéreuses

Le tableau suivant indique tous les pays poussiéreux :

Argentine
Australie
Azerbaïdjan
Bahreïn
Cambodge
Chili
Colombie
Costa Rica
Chypre
République dominicaine
Équateur
Égypte
Géorgie
Guatemala
Inde
Indonésie
Israël
Jordanie
Kazakhstan
Koweït
Liban
Malaisie

Mexique
Maroc
Oman
Nouvelle-Zélande
Panama
Pérou
Qatar
Russie
Arabie Saoudite
Singapour
Afrique du Sud
Turquie
Émirats arabes unis
Uruguay
Vietnam

### Entretien périodique

#### Tous les 1 000 km ou avant de longs trajets

Vérifiez :

- le liquide de refroidissement du moteur ;
- le liquide de frein ;
- le niveau de liquide de lave-glace ;
- la pression de gonflage et l'état des pneus ;

- le fonctionnement du système d'éclairage (projecteurs, clignotants, feux de détresse, etc.) ;
- le fonctionnement du système de lave-glace/essuie-glace et la position/l'usure de balais d'essuie-glace.

#### Tous les 3 000 km

Vérifiez le niveau d'huile moteur et faites l'appoint si nécessaire.

### Utilisation intensive du véhicule

Si vous utilisez la voiture principalement dans l'une des conditions suivantes :

- Off road ;
- trajets courts (moins de 7 à 8 km) et répétés par des températures extérieures en dessous de zéro ;
- moteur tournant souvent au ralenti ou conduite sur de longues distances à petite vitesse ou longues périodes d'inutilisation.

vous devriez réaliser les inspections suivantes plus fréquemment que ce qui est recommandé dans le « Plan d'entretien programmé ».

- vérifiez l'état et l'usure des plaquettes de disque de frein avant ;
- vérifiez la propreté des serrures du capot et du coffre, la propreté et la lubrification de la tringlerie ;
- vérifiez visuellement l'état du moteur, de la transmission, des tuyaux et flexibles (échappement - circuit



- d'alimentation - freins) et des pièces en caoutchouc (soufflets - manchons - bagues - etc.) ;
- contrôler la charge de la batterie ;
  - vérifiez visuellement l'état des courroies d'entraînement des accessoires ;
  - vérifiez et, si nécessaire, vidangez l'huile moteur et remplacez le filtre à huile ;
  - vérifiez et, si nécessaire, remplacez le filtre à pollen du système de climatisation ;
  - vérifiez et, si nécessaire, remplacez le filtre à air.



### IMPORTANT !

Toute opération d'entretien du véhicule doit être exécutée par le **Réseau d'Assistance**. Pour les opérations de routine ou les interventions les moins difficiles que vous pouvez exécuter vous-même, assurez-vous d'abord de posséder l'expérience nécessaire ainsi que les outils appropriés, les pièces détachées d'origine **Maserati** (ou équivalentes) et les liquides recommandés. Si ce n'est pas le cas, n'entreprenez aucune opération tout seul et contactez un **Centre d'Assistance**.

## Système de diagnostics embarqué (OBD)

Votre véhicule est équipé d'un système de diagnostic embarqué qui surveille les émissions polluantes, les performances du moteur et des systèmes de commande de la transmission automatique. Pour plus de détails, voir « Utilisation du moteur » dans la section « Systèmes d'aide à la conduite et au conducteur ».

Si l'un de ces systèmes nécessite un entretien, le système activera le témoin de panne (MIL)  situé sur le tableau de bord (veuillez vous référer à la partie « Témoins et indicateurs » dans la section « Instruments et commandes de la planche »).



## Composants de l'entretien

Les images suivantes montrent la position des composants impliqués dans la maintenance.

1. Jauge d'huile moteur (à l'usage exclusif du **Réseau de service**).
2. Goulot de réservoir d'huile moteur.
3. Filtres à air.
4. Bouchon d'accès au réservoir d'expansion du liquide de refroidissement moteur.
5. Bouchon du réservoir du liquide du dispositif lave-glace.
6. Bouchon d'accès au réservoir de liquide de freins.
7. Boîte à fusibles.

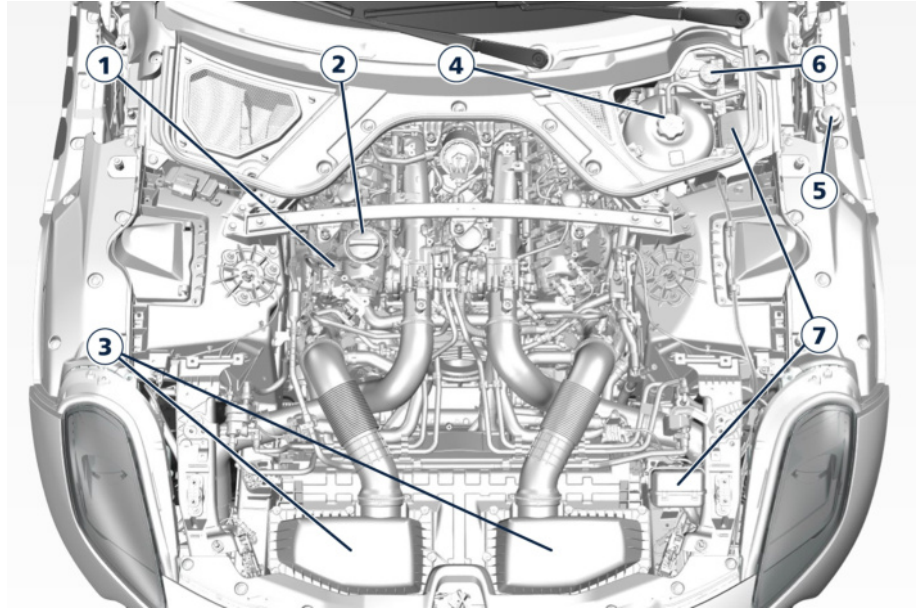



## Procédures d'entretien

Les pages suivantes contiennent les opérations d'entretien standard « requises » déterminées par les ingénieurs Maserati.

Outre les éléments d'entretien spécifiés dans le « Plan d'entretien programmé », d'autres composants peuvent nécessiter dans le futur une révision ou un remplacement.

Pour réaliser la plupart des révisions, il est nécessaire d'ouvrir le capot moteur (voir « Ouverture et fermeture du capot » dans la section « Avant de conduire »).



### IMPORTANT !

- Le défaut d'entretien approprié du véhicule, ou de réparation et de maintenance quand cela est nécessaire peut mener à des réparations plus coûteuses, endommager d'autres composants ou nuire aux performances du véhicule. Faites immédiatement vérifier toute anomalie potentielle par le **Réseau d'assistance** : veuillez tenir compte du fait que Maserati recommande de faire un rapport au **Réseau d'assistance officiel**.
- Votre véhicule a été muni de liquides améliorés qui protègent les performances et la durabilité de votre

véhicule, tout en prolongeant les intervalles d'entretien. N'utilisez pas de produits chimiques de lavage, car ces produits peuvent endommager moteur, transmission, direction électrique assistée ou climatisation de votre véhicule. De tels dommages ne sont pas couverts par la Garantie limitée des véhicules neufs. Si un rinçage est nécessaire en raison d'une panne d'un composant, utilisez uniquement le liquide spécifique à la procédure de rinçage.

## Vérifications des niveaux



### ENVIRONNEMENT !

- Les huiles et les liquides utilisés dans le moteur contiennent des substances dangereuses pour l'environnement. Pour leur vidange, nous vous conseillons de contacter le Réseau d'Assistance, où tous les équipements nécessaires sont disponibles pour vous éliminer les liquides et huiles usagés en respectant la réglementation en vigueur et de manière écologique.
- La totalité des équipements utilisés pour la vidange des liquides (tels que les gants, les chiffons, les récipients,

etc.) doit être éliminée conformément aux réglementations en vigueur.

## Vérification du niveau du liquide de refroidissement moteur

Votre véhicule a été pourvu d'un liquide de refroidissement du moteur (antigel) amélioré offrant une protection élevée contre la corrosion et le gel, permettant d'espacer les entretiens. Pour éviter de réduire cet entretien de routine, il convient d'utiliser le liquide de refroidissement du moteur (antigel) d'origine tout au long de la vie du véhicule.

En ajoutant le liquide de refroidissement (antigel), utilisez uniquement de l'eau très pure telle que de l'eau distillée ou déminéralisée en mélangeant la solution eau/liquide de refroidissement du moteur (antigel). Une eau de qualité médiocre réduirait la protection anticorrosion du circuit de refroidissement du moteur.

- Mélangez une solution minimale de 50 % de liquide de refroidissement du moteur (antigel) et d'eau distillée. Utilisez de plus fortes concentrations (sans toutefois dépasser 70 %) si des températures inférieures à -37°C (-35°F) sont prévues (voir « Tableau de ravitaillement » dans la section « Données techniques »).



## Entretien et soin

Le propriétaire du véhicule est responsable du maintien du niveau correct de protection antigel, en fonction des températures du climat des régions parcourues.

Le niveau du liquide de refroidissement est visible à travers le réservoir, permettant une vérification rapide.

Aussi longtemps que la température de fonctionnement du moteur est satisfaisante, une vérification mensuelle du niveau du réservoir suffit.

Moteur arrêté et froid, le niveau du réservoir du côté gauche du compartiment moteur doit se situer entre les limites indiquées sur le réservoir.

Pour accéder au réservoir, il faut soulever partiellement le couvercle avec le joint en agissant sur les quatre vis.

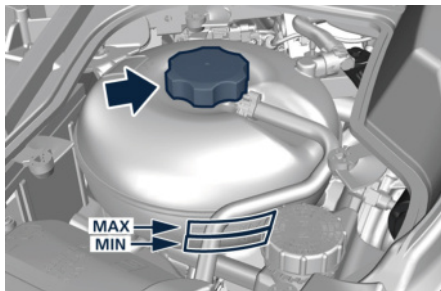
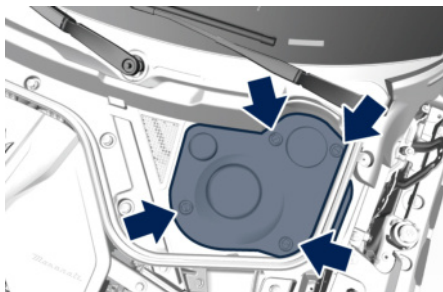

Si l'ajout de liquide de refroidissement moteur (antigel) est nécessaire pour maintenir le niveau correct, contactez le **Réseau d'assistance** pour faire remplir le réservoir.



- **N'ajoutez jamais de liquide de refroidissement (antigel) quand le moteur est chaud. N'ouvrez ni ne desserrez jamais le bouchon du réservoir à liquide de refroidissement pour faire refroidir un moteur chaud. La chaleur augmente la pression dans le circuit de refroidissement. Ne débouchez pas le radiateur quand le circuit est chaud ou sous pression sous peine d'être ébouillanté.**
- **Lors de l'appoint de liquide de refroidissement, n'utilisez pas d'autres bouchons à pression que celui spécifié**

**pour votre véhicule. Vous pourriez vous blesser ou endommager le moteur.**

### Contrôle du niveau de liquide de freins

Vérifiez le niveau de liquide immédiatement si le témoin  du système de freinage s'allume et le message correspondant apparaît indiquant que le niveau de liquide de freins est bas.

Pour accéder au réservoir de liquide de frein, il est nécessaire de soulever partiellement le couvercle avec son joint, en agissant sur les quatre vis.

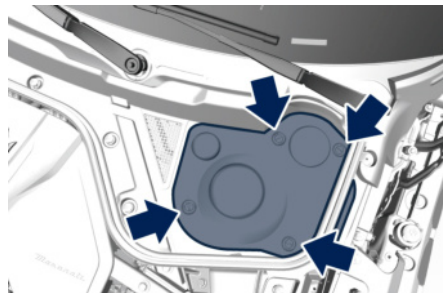

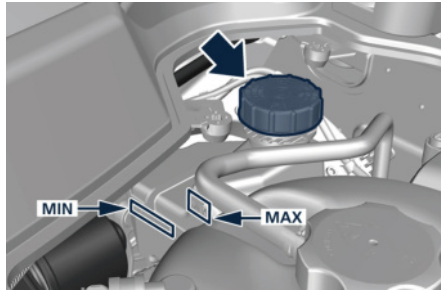

Si du liquide de frein supplémentaire est nécessaire pour maintenir le niveau approprié, contactez le **Réseau d'assistance** pour faire remplir le réservoir.

L'usure normale des plaquettes de freins peut entraîner une chute du niveau de liquide de freins. Cependant, une fuite peut être la cause du faible niveau de liquide et nécessite un examen précis du système de freinage.

Contactez toujours le **réseau d'assistance**.



### IMPORTANT !

Le symbole  sur le bouchon à réservoir identifie le type synthétique de liquide de freins, le différenciant du type minéral. L'utilisation de liquides minéraux endommage les garnitures spéciales en

caoutchouc du système de freinage sans possibilité de réparation.



### ATTENTION !

- **Pour éviter toute contamination par des corps étrangers ou par l'humidité, utilisez uniquement du liquide de frein neuf ou du liquide qui a été stocké dans un récipient étanche. Maintenez le bouchon du réservoir du maître-cylindre fermé en permanence. Le liquide de frein dans un récipient ouvert absorbe l'humidité de l'air, ce qui entraîne un point d'ébullition plus bas. Il peut alors bouillir subitement lors d'un freinage brutal ou prolongé et entraîner une panne soudaine des freins. Un accident pourrait en résulter.**
- **En cas de remplissage excessif du réservoir, le liquide de frein peut déborder et risque de s'enflammer au contact des organes chauds du moteur. Le liquide de frein peut également endommager les surfaces peintes et en vinyle : prenez soin d'éviter tout contact avec ces surfaces.**
- **Ne laissez pas de liquide à base de pétrole contaminer le liquide de freins. Les composants de joint des freins pourraient s'endommager et provoquer**

**une panne partielle ou complète des freins. Un accident pourrait en résulter.**

### Ajout de liquide lave-glace

Le réservoir situé à gauche du compartiment moteur contient le liquide pour laver le pare-brise.

Lors des entretiens programmés ou quand un message de niveau faible du liquide du dispositif de lave-glace apparaît avec le témoin associé , ajoutez du liquide dès que possible.

Le réservoir de liquide peut contenir presque 3,2 litres (0,7 UK gal) de liquide lave-glace.

- Soulevez le capuchon du réservoir dans le compartiment moteur.



- Remplissez le réservoir avec du solvant pour dispositif lave-glace (voir le « Tableau de ravitaillement » dans la section « Données techniques ») et faites fonctionner le système pendant



## Entretien et soin

quelques secondes pour vidanger l'eau résiduelle.

- En remplissant le réservoir de liquide de lave-glace, appliquez un peu de liquide sur un chiffon ou une serviette et nettoyez les balais d'essuie-glace. Le rendement des balais s'en trouve amélioré.

Pour prévenir le gel de votre circuit de lave-glace par temps froid, choisissez une solution ou un mélange adapté aux plages de température de votre région. Cette information se trouve sur la plupart des réservoirs de liquide lave-glace.



### ATTENTION !

- **Les solvants pour lave-glace disponibles dans le commerce sont inflammables. Ces produits peuvent prendre feu et vous brûler. La prudence est de rigueur lors du remplissage ou en travaillant autour du système lave-glace.**
- **Ne conduisez pas avec le réservoir du lave-glace vide : l'action des lave-glace est fondamentale pour améliorer la visibilité pendant la conduite.**

### Contrôle du niveau d'huile moteur

Une lubrification correcte du moteur nécessite un niveau d'huile suffisant.

Si le témoin  s'allume et que le message correspondant sur le

niveau d'huile s'affiche, ou si pendant les révisions programmées (voir « Intervention d'entretien programmé » dans cette section) il est nécessaire de vérifier le niveau d'huile.

Le moteur est équipé d'un capteur qui peut détecter le niveau d'huile. Pour le consulter sur l'écran MIA, accédez au menu « Véhicule » (Vehicle) et sélectionnez le sous-menu « Niveau d'huile » dans « MyCar ». Une condition critique (ex. : niveau critique, défaillance du capteur d'huile, etc.) est signalée par l'allumage du voyant correspondant et l'affichage de messages contextuels (voir « Messages contextuels du Tableau de bord » dans la section « Instruments et commandes de la planche »).

Le véhicule doit être garé sur un terrain plat, puis suivre les instructions de l'écran du MIA.



### IMPORTANT !

- Ne faites pas l'appoint avec de l'huile avec des caractéristiques autres que celles de l'huile déjà utilisée dans le moteur (voir : « Tableau de ravitaillement » dans la section « Données techniques »).
- Un remplissage excessif ou insuffisant du carter peut provoquer une aération

ou une perte de pression d'huile. Ceci peut endommager le moteur.

- N'ajoutez aucun additif à l'huile moteur, à l'exception des colorants de détection de fuites. L'huile moteur est un produit sophistiqué et ses performances peuvent être altérées par l'usage d'additifs.

### REMARQUE:

Le contrôle de la jauge d'huile n'est autorisé que par le Réseau d'assistance (ce n'est pas une référence pour le contrôle du niveau d'huile).

- Le niveau d'huile doit rester entre les repères « min » et « max » indiqués aux extrémités de la barre du sous-menu « Huile moteur » (Oil Level) (voir le « Tableau de ravitaillement » dans la section « Données techniques »).
- Si vous devez faire l'appoint : retirez le couvercle moteur.

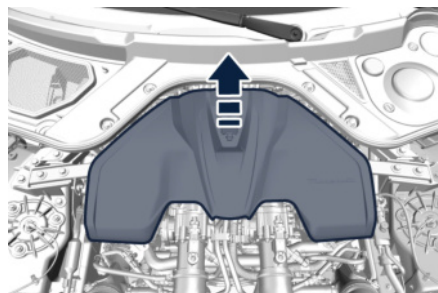

- Dévissez le goulot de remplissage.

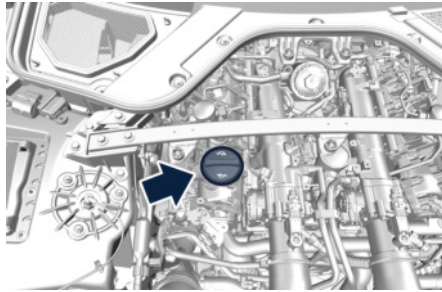

- Ajoutez 1,5 litre (0,33 UK gal ) d'huile lorsque le niveau est au bas de la plage de niveau de sécurité pour revenir en haut de la plage de niveau de sécurité SAFE.
- Remettez le bouchon en place et attendez quelques minutes pour laisser l'huile atteindre le carter.
- Vérifiez à nouveau le niveau.

### Remplacement du filtre à huile moteur

Le filtre à huile moteur doit être remplacé à chaque vidange d'huile.

Contactez le **Réseau d'Assistance** pour réaliser cette maintenance.

### Contrôle du niveau d'huile de la transmission automatique

Contactez le **Réseau d'Assistance** pour la vérification du niveau d'huile.

### Vérification du niveau de liquide du système de refroidissement de la transmission

Le liquide de refroidissement contenu dans le réservoir est le même que celui utilisé pour le système de refroidissement du moteur.

Procédez comme indiqué dans le paragraphe « Contrôle du niveau du liquide de refroidissement du moteur » de ce chapitre pour la préparation du mélange d'eau et antigel ainsi que pour le contrôle du niveau.

### Remplacement des filtres à air du moteur

Contactez le **Réseau d'Assistance** afin de faire remplacer les filtres à air.

### Remplacement du filtre de la climatisation

Contactez le **Réseau d'Assistance** afin de faire remplacer le filtre à air de climatisation.

### Entretien de l'essuie-glace et remplacement des balais

#### Levage des balais des essuie-glaces avant

Lorsque les balais des essuie-glaces avant sont en position de repos, il est impossible de vérifier ou de remplacer les balais car ils restent sous le capot moteur.

Pour réaliser une maintenance des balais, il est nécessaire de mettre les essuie-glaces en position « Entretien ». Pour activer cette fonction, désactivez l'essuie-glace (anneau en position **0**) avant de placer le dispositif d'allumage sur **STOP**.

Cette fonction ne peut être activée que dans les 2 minutes qui suivent le réglage du dispositif d'allumage sur **STOP**.

Pour activer cette fonction, déplacer le levier vers le haut (position instable) pendant trois secondes au moins.



De cette manière, il est possible de soulever les balais pour effectuer le nettoyage ou le remplacement des balais d'essuie-glace.

Si, après avoir utilisé la fonction, le dispositif d'allumage est remis sur **ON** et que les balais sont sur une position autre que celle de repos (au bas du pare-brise), ils reviennent uniquement en position de repos après l'application



## Entretien et soin

de la commande Tige (Stalk, tige vers le haut, en position instable) ou si la vitesse est supérieure à 5 km/h (3 mph).



### ATTENTION !

**Il est dangereux de faire fonctionner ou de réparer les balais d'essuie-glace sur une position active (autre que « 0 ») et avec le dispositif d'allumage sur ON. Les capteurs de pluie peuvent activer soudainement les essuie-glaces. Utilisez toujours la position « Entretien » pour toute intervention sur les balais d'essuie-glace du pare-brise.**



### IMPORTANT !

**N'activez pas l'essuie-glace avec le balai soulevé de la vitre. Cela pourrait endommager le système d'essuie-glace.**

### Entretien des balais d'essuie-glace

La durée de vie des balais d'essuie-glace varie selon les conditions météorologiques de la zone géographique où la voiture est utilisée et la fréquence d'utilisation. De mauvaises performances des balais peuvent se présenter avec un claquement, des marques sur la vitre, des lignes d'eau ou des points d'eau. Si l'une de ces situations se présente, nettoyez les balais d'essuie-glace ou remplacez-les si nécessaire.

Nettoyez les bords en caoutchouc des balais d'essuie-glace ainsi que la vitre arrière et le pare-brise régulièrement avec une éponge ou un tissu doux et un nettoyant léger non-abrasif. Vous éliminerez ainsi les accumulations de sel ou de saleté.

Ne prolongez pas le fonctionnement des essuie-glaces quand le pare-brise est sec, sous peine d'endommager les balais.

Humidifiez toujours un pare-brise sec au moyen du lave-glace avant d'actionner les essuie-glaces pour éliminer les traces de sel ou de saleté.

Évitez d'utiliser les essuie-glaces pour éliminer le givre ou le gel du pare-brise. Les balais d'essuie-glace ne doivent jamais entrer en contact avec des produits pétroliers tels que l'huile moteur, l'essence, etc.

### Gicleurs de liquide lave-glace

Si les gicleurs ne fonctionnent pas, vérifiez d'abord s'il reste du liquide dans le réservoir (voir le paragraphe « Contrôle des niveaux » dans cette section) puis regardez si les gicleurs ne sont pas bouchés.

### Remplacement des balais des essuie-glaces avant

- Placez les essuie-glace en position « Entretien » (Service, voir le chapitre « Levage des balais des essuie-glaces

avant » dans la section présente) et levez-les.

- Appuyez sur le bouton indiqué, faites coulisser les supports de balais hors des bras et remplacez-les.



- Remettez l'essuie-glace dans sa position d'origine sur le pare-brise.
- Placez le levier multifonctions sur l'une des positions automatiques (voir le chapitre « Commande d'essuie-glace et de lave-glace » dans la section « Instruments et commandes de la planche ») et placez le dispositif d'allumage sur la position **ON** : les bras des essuie-glaces reprennent leur position de repos.

### REMARQUE:

En raison de la difficulté de cette opération, nous vous recommandons de contacter le Réseau d'Assistance pour remplacer les balais.



## Graissage des mécanismes de la carrosserie

Les verrous et toutes les articulations de la carrosserie, comprenant des éléments tels que les glissières des sièges, les articulations et rouleaux de charnières de portes, le hayon et les charnières du capot du coffre, doivent être graissés régulièrement à l'aide d'une graisse à base de lithium. Cette action est essentielle pour préserver le fonctionnement d'origine de ces composants et pour les protéger de la rouille et de l'usure.

Essayez les pièces et éliminez-en la rouille et la poussière avant tout graissage. Après le graissage, essayez l'excédent de lubrifiant. Vérifiez tout particulièrement le fonctionnement des organes de verrouillage du capot. Lors de l'entretien du compartiment moteur, la fermeture du capot, le mécanisme d'ouverture et le cran de sureté doivent être nettoyés et graissés. Le barillet des serrures sur le montant arrière de la porte conducteur doit être lubrifié au moins deux fois par an, si possible en automne et au printemps. Appliquez une petite quantité de graisse directement sur le boulon.

## État et entretien de la batterie

Votre véhicule est équipé d'une batterie 12 V de type sans entretien. Vous n'aurez jamais à ajouter de l'eau, ni à faire des entretiens périodiques.

### REMARQUE:

Toutes les descriptions/opérations de ce chapitre se réfèrent uniquement à la batterie 12 V, que nous désignerons tout simplement par le mot « batterie ».



### ATTENTION !

- **L'électrolyte de la batterie contient un acide corrosif qui peut brûler et endommager vos yeux. Veillez à ne pas le laisser entrer en contact avec la peau, les yeux ou les vêtements. N'approchez pas votre visage de la batterie. En cas de projection d'acide sur les yeux ou la peau, rincez immédiatement à grandes eaux.**
- **Les gaz de batterie sont inflammables et explosifs. N'approchez ni flamme ni étincelle de la batterie. N'utilisez pas de batterie auxiliaire ni aucune autre source d'alimentation ayant une tension supérieure à 12 V. Les pinces de câble ne doivent pas se toucher.**

- **Les bornes de batterie, les cosses et tous les accessoires connectés contiennent du plomb et des composés au plomb. Lavez toujours vos mains après avoir manipulé la batterie.**
- **La batterie de ce véhicule possède un flexible de ventilation qui ne peut pas être débranché et qui doit être remplacé par une pièce du même type (ventilée).**

### REMARQUE:

Les bornes distantes de batterie pour le démarrage sont situées dans le compartiment moteur pour pouvoir utiliser les câbles de pontage pour la batterie auxiliaire ou la batterie d'un autre véhicule (voir le chapitre « Procédure de démarrage par batterie auxiliaire » en section « En cas d'urgence »).

## État de charge de la batterie

Pour éviter les problèmes de démarrage et/ou du système électrique en général lorsque vous conduisez, l'état de charge de la batterie est maintenu constant et garanti par le circuit de charge du véhicule, dont le composant essentiel est l'alternateur. Le circuit ne peut apporter de tension à la batterie que lorsque le véhicule est en marche.



## Entretien et soin

Le témoin  situé sur le tableau de bord indiquera tout dysfonctionnement du circuit de recharge ou tout statut de niveau de charge de la batterie insuffisant (exemple sur le schéma).

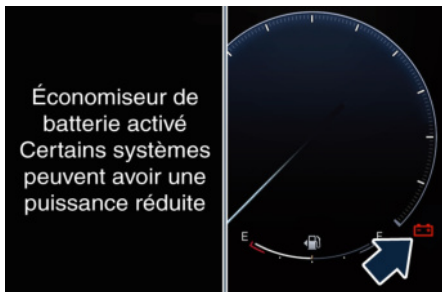

Le véhicule comporte des systèmes électroniques de pointe, comme le système d'alarme et divers modules de commande électroniques qui utilisent de l'électricité même lorsque le dispositif d'allumage est sur la position **STOP** et que le véhicule n'est pas utilisé.

Par conséquent, il est fondamental que la batterie soit correctement chargée pour garantir que le moteur démarre correctement et que tous les systèmes électriques/électroniques du véhicule fonctionnent correctement.

### Pour débrancher la batterie

La batterie est située du côté intérieur central du coffre. Pour accéder à la batterie, vous devez soulever le tapis de

sol du coffre à bagages (voir chapitre « Trousse à outils » dans la section « En cas d'urgence ») et retirer la protection de la batterie.



### IMPORTANT !

- Avant de débrancher la batterie, ouvrez le capot du coffre. Le capot du coffre doit rester ouvert jusqu'à ce que la batterie chargée soit rebranchée.
- Arrêtez toujours le moteur avant de débrancher la batterie du système électrique.
- Pour déconnecter temporairement le système électrique du véhicule de la batterie, il faut simplement retirer l'extrémité du câble avec couplage rapide de la borne négative (-) de la batterie.
- Si la batterie doit être retirée de son logement, il faut tout d'abord

déconnecter la cosse de la borne négative (-) et ensuite débrancher celle du positif (+), après en avoir retiré la protection. La polarité des bornes de batterie (+) et (-) est marquée sur le boîtier de la batterie.

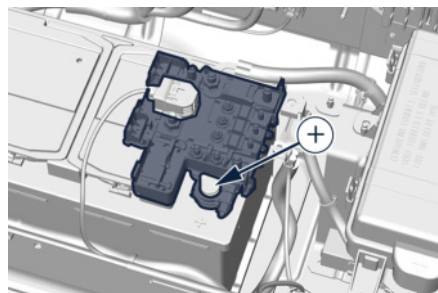
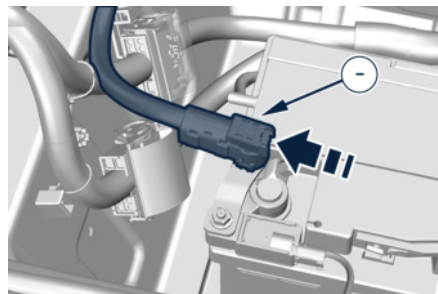



## Pour rebrancher la batterie



### IMPORTANT !

- Au moment de rebrancher les câbles sur la batterie, il est essentiel de fixer respectivement le câble positif à la borne positive (+) et le câble négatif à la borne négative (-).
- Les cosses des câbles doivent être serrées sur les bornes et exemptes de corrosion.



Après que la batterie a été déconnectée puis reconnectée et avant de démarrer le moteur, il est nécessaire de procéder comme suit :

- Déverrouillez et verrouillez les portes à l'aide de la télécommande RKE.
- Fermez manuellement le capot du coffre, déverrouillez-le avec la télécommande, puis verrouillez-le manuellement une fois de plus. Déplacez ensuite le capot du coffre automatiquement à l'aide des boutons situés sur le bord extérieur droit du capot du coffre, en effectuant un cycle complet d'ouverture et de fermeture. Si la limite de l'ouverture maximum du capot du coffre motorisé a été réglée, il est nécessaire de la réinitialiser (voir « Ouverture et fermeture du capot du coffre » en section « Avant de conduire »).

- Initialisez le système de contrôle de la température en activant et en appuyant sur le contrôle « AUTO » comme cela est décrit dans le chapitre « Commandes climatisation » dans la section « Instruments et commandes de la planche ».
- Allumez le MIA et réglez la date et l'heure.
- Soulevez, relâchez et soulevez à nouveau le levier situé sous la partie inférieure de la planche, côté conducteur, pour initialiser le frein de stationnement électrique. Après cette opération, lors du prochain cycle de contact, le témoin  sur le tableau de bord s'éteindra et les messages d'erreur concernant l'indisponibilité des fonctions radar ne seront plus présents non plus.
- Démarrez le moteur et lancez l'apprentissage de la butée de la direction assistée électrique en tournant complètement le volant vers la gauche puis vers la droite. Le témoin lumineux et le message d'avertissement de défaillance de la direction assistée électrique devraient disparaître de l'écran.



### IMPORTANT !

- Chaque fois que vous rebranchez la batterie, attendez 30 secondes au moins, avec le dispositif d'allumage sur **ON**, avant de démarrer le moteur pour permettre au système électronique gérant les papillons motorisés d'effectuer un cycle d'auto-apprentissage. Dans le même temps, vous pouvez entamer la procédure de réglage de la date et de l'heure pour le MIA.
- Chaque fois que la batterie est rebranchée, les témoins  et  clignotent pendant 10 secondes environ pour s'éteindre ensuite.

## Conseils utiles pour allonger la durée de vie de la batterie

En garant le véhicule, assurez-vous que les portes, le capot, le capot du coffre et les volets sont correctement fermés. Toutes les lampes intérieures doivent être éteintes.

Lorsque le moteur est coupé, ne garder aucun des appareils branchés allumé pour une longue période (comme la radio, les feux de détresse, les ventilateurs, etc.).



### IMPORTANT !

Si la charge de la batterie reste en dessous de 50 % pendant longtemps, elle sera endommagée par le sulfatage ; ses performances et la puissance de démarrage seront réduites et elle sera plus sujette à la congélation (cela peut arriver même à -10 °C).

Nous conseillons de faire contrôler la charge de la batterie, de préférence au début de la saison froide, pour éviter que l'électrolyte ne gèle.

Effectuez ce contrôle plus souvent si la voiture est principalement utilisée pour des parcours brefs ou si elle est dotée d'appareils à forte consommation électrique devant rester allumés en permanence même lorsque le dispositif d'allumage est coupé. Ceci s'applique à tous les appareils, même s'ils ont été montés après fabrication (voir services « En commerce »).

SI le véhicule n'est pas utilisé pendant de longues périodes, veuillez consulter le chapitre « Véhicule à l'arrêt pour une longue période » dans cette section.

## Recharge de la batterie



### ATTENTION !

**Le processus de charge et recharge d'une batterie produit de l'hydrogène, un gaz inflammable qui peut exploser et provoquer de graves blessures.**

**Pendant la charge ou la recharge de la batterie, toujours garder à l'esprit ces précautions.**

- **Avant l'utilisation d'un chargeur, assurez-vous toujours que cet outil est adapté à la batterie installée, à tension constante (inférieure à 14,0 V) et à bas ampérage (limite maximum 15 A).**
- **Rechargez la batterie dans un endroit bien aéré.**
- **Ne chargez ou rechargez jamais une batterie congelée : elle peut exploser à cause de l'hydrogène se trouvant dans les cristaux de glace.**
- **Assurez-vous que toute étincelle ou flamme nue soit tenue loin de la batterie pendant son chargement.**
- **Avant d'utiliser un chargeur pour charger ou maintenir la charge de la batterie, suivez attentivement les instructions pour vérifier que le chargeur est connecté à la batterie de façon sûre et correcte.**

Il est possible de recharger la batterie sans déconnecter les câbles du système électrique du véhicule.

- Pour accéder à la batterie, soulevez le tapis de sol du coffre (voir le chapitre « Trousse à outils » dans la section « En cas d'urgence ») et retirez la protection de la batterie.
- Retirez la couverture de protection et reliez la pince du câble positif du chargeur (normalement rouge) à la borne positive (+) de la batterie.
- Reliez la pince du câble négatif du chargeur (normalement noire) à la borne négative (-) de la batterie, comme indiqué en figure.

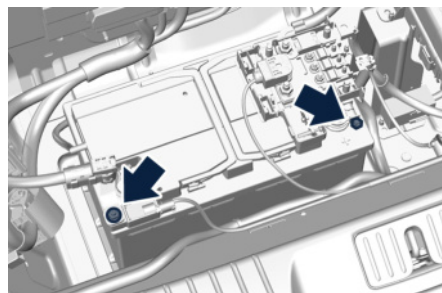

Le véhicule est équipé d'un capteur IBS (Capteur de Batterie Intelligent) capable de mesurer les courants de chargement et de déchargement ainsi que de calculer l'état de la charge et l'état de santé de la batterie. Ce capteur

est situé au niveau de la borne négative (–) de la batterie.

Afin que la procédure de charge/recharge de la batterie soit menée à bonne fin, il faut que le courant traverse le capteur IBS comme montré en figure.

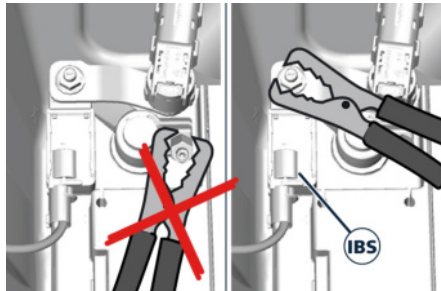

- Allumez le chargeur et suivez les instructions sur le manuel correspondant pour compléter la recharge de la batterie.
- Quand la batterie est rechargée, éteignez le chargeur avant de le débrancher de la batterie.
- Tout d'abord déconnectez de la batterie la pince du câble noir du chargeur et ensuite celle du câble rouge.
- Remplacez le couvercle de protection de la borne positive de la batterie et les autres pièces retirées pour cette opération.

## Maintenir la charge de la batterie

Si vous réalisez de petits trajets quotidiens (environ 16 km), ce qui correspond à un total de 6 000 km par an, ou lorsque le véhicule ne sera pas utilisé pendant une semaine ou plus, Maserati recommande de connecter le véhicule à un chargeur de batterie afin d'éviter de devoir la recharger. Le chargeur de batterie maintiendra cette dernière en charge ainsi que les niveaux de voltage corrects requis par les systèmes et les dispositifs du véhicule. Avant d'utiliser le chargeur de batterie, suivre attentivement les instructions fournies avec le dispositif.

Si vous n'utilisez pas de chargeur de batterie pour empêcher qu'elle ne se décharge lorsque vous n'allez pas utiliser le véhicule pendant une longue période, vous devez vérifier et recharger la batterie au moins une fois toutes les trois semaines. Faites-la vérifier si vous réalisez de petits trajets quotidiens (environ 16 km), ce qui correspond à un total de 6 000 km par an. Garder à l'esprit que le fait de décharger la batterie à plusieurs reprises peut engendrer une détérioration précoce des cellules internes et réduire beaucoup sa durée de vie, avec les problèmes qui en découlent au système

d'allumage et aux autres systèmes électriques/électroniques de bord.

Le **Réseau d'Assistance** est disponible à indiquer la façon correcte de recharger la batterie ainsi qu'à donner des suggestions utiles pour le soin et l'entretien.

### REMARQUE:

Lorsque le chargeur de batterie est connecté au véhicule, la fonction de court-circuit de la vitre peut se produire. Ceci est normal et prévisible. Nous vous recommandons fortement de garer le véhicule à l'intérieur ou à l'abri des intempéries pendant l'utilisation du mainteneur de charge.

Le **Réseau d'Assistance Maserati** peut vous fournir toutes les informations sur les « Chargeurs et conditionneurs de batterie », disponibles dans la gamme d'accessoires d'origine.



### ATTENTION !

**Le processus de charge et recharge d'une batterie produit de l'hydrogène, un gaz dangereux qui peut exploser et provoquer de graves blessures. Pendant la charge ou la recharge de la batterie, toujours garder à l'esprit ces précautions :**



- chargez ou rechargez toujours la batterie dans un endroit bien ventilé ;
- ne chargez ou rechargez jamais une batterie congelée : elle peut exploser à cause de l'hydrogène se trouvant dans les cristaux de glace ;
- assurez-vous que toute étincelle ou flamme nue soit tenue loin de la batterie pendant son chargement ;
- avant d'utiliser un chargeur pour charger ou maintenir la charge de la batterie, suivez attentivement les instructions pour vérifier que le chargeur est connecté à la batterie de façon sûre et correcte.

## Entretien de la climatisation (système A/C)

Afin d'obtenir de meilleures performances, le système de climatisation doit être vérifié et maintenu dans un centre du **Réseau d'Assistance** au début de la saison chaude.

Cet entretien doit inclure le nettoyage des ailettes du condenseur, la vérification de la courroie de transmission ainsi qu'un test de performances.

Pendant l'hiver, le système de climatisation doit être utilisé au moins une fois par moi pendant environ 10 minutes.



### IMPORTANT !

N'utilisez pas de produits chimiques de rinçage dans votre système de climatisation car ils peuvent endommager les composants. De tels dommages ne sont pas couverts par la Garantie limitée des véhicules neufs.



### ATTENTION !

- N'utilisez que des réfrigérants et lubrifiants de compresseur approuvés par le constructeur pour votre système de climatisation. Certains liquides de refroidissement sont inflammables et peuvent exploser, provoquant des blessures. D'autres produits peuvent causer la défaillance du système et entraîner des réparations coûteuses.
- Le système de climatisation contient un réfrigérant sous haute pression. Les interventions d'appoint ou de réparation qui impliquent le débranchement des conduites sont du ressort exclusif d'un technicien qualifié sous peine d'entraîner des blessures ou d'endommager le système.

Retirez régulièrement toutes les feuilles et tous les insectes qui peuvent s'être accumulés et obstruer l'entrée d'air extérieur dans le système de climatisation par la calandre située sous le capot

Pour accéder à la calandre, soulevez le capot comme décrit dans « Ouverture et fermeture du capot » dans la section « Avant de conduire ».



## Entretien des roues

### Entretien des pneus



#### IMPORTANT !

Pour obtenir les meilleures performances ainsi que le kilométrage le plus long avec vos pneus, respectez les précautions ci-dessous pendant les 500 premiers km :

- ne roulez pas à la vitesse maximale du véhicule ;
- conduisez à basse vitesse dans les virages ;
- évitez de braquer soudainement ;
- évitez de freiner soudainement ;
- évitez d'accélérer soudainement ;
- ne roulez pas à vitesse élevée pendant trop longtemps.

La pression de gonflage des pneus doit correspondre aux valeurs prescrites (voir le chapitre « Pression de gonflage des pneus » dans la section « Données techniques ») et doit être vérifiée uniquement lorsque les pneus ont refroidi. En fait, la pression augmente au fur et à mesure que leur température augmente.

Ne diminuez jamais la pression de pneus à chaud (voir « Informations sur les pneus » dans la section « Pour connaître le véhicule »).

Une pression de gonflage insuffisante peut entraîner la surchauffe du pneu et éventuellement des dommages internes, pouvant même conduire à la destruction du pneu.



#### IMPORTANT !

Après examen ou réglage de la pression des pneus, replacez toujours le capuchon de la tige de valve.

Cette précaution évite la pénétration d'humidité et de saleté dans la tige de valve et la protège contre les dommages.

Des coups reçus dans des virages, des trous et des obstacles se trouvant sur la route ainsi que de longs voyages sur des routes accidentées ou des chemins peuvent causer des dommages aux pneus, qui peuvent être invisibles à l'œil nu.

Vérifiez régulièrement si vos pneus sont endommagés (par ex. éraflures, coupures, fissures, bosses, etc.). Si des objets pointus pénètrent dans les pneus, ils peuvent entraîner un dommage structurel visible uniquement si le pneu est déposé.

Dans tous les cas, tout dommage éventuel doit être inspecté par un technicien expérimenté, puisqu'il peut

gravement réduire la durée de vie du pneu.

N'oubliez pas que les pneus se détériorent avec le temps, même s'ils ne sont pas ou peu utilisés. Des craquelures sur les sculptures et les côtés, en même temps que d'éventuelles bosses sont le signe d'une détérioration.



#### ATTENTION !

- **Contrôlez la pression de gonflage des pneus à froid, au moins toutes les deux semaines et avant de longs trajets.**
- **Faites contrôler les vieux pneus par un technicien expérimenté pour vérifier qu'ils peuvent être encore utilisés en toute sécurité. Si le même pneu est resté sur votre véhicule pendant 4 ans, faites-le contrôler quand même par un technicien expérimenté.**
- **Ne montez jamais de pneus ayant une origine incertaine.**
- **Les pneus « directionnels » ont une flèche sur le côté pour montrer le sens de rotation. Afin de garder les meilleures performances lors du remplacement d'un pneu, assurez-vous que la direction de roulement corresponde à celle indiquée par la flèche.**
- **Pendant la durée de vie du pneu, il faut toujours respecter le sens de rotation**



**du premier montage, même en cas de pneus « non directionnels ».**

- **Vérifiez par intervalles réguliers le niveau de la bande de roulement des pneus. La valeur minimale autorisée est de 1,6 mm (0,06 po) pour les pneus « été » ; à ce stade, les indicateurs d'usure du pneu seront visibles (voir le chapitre « Pneus - Informations » dans la section « Pour connaître le véhicule »). Plus fin sera le niveau et plus grand sera le risque de dérapage.**
- **Les fonctions des pneus hiver sont nettement réduites lorsque les bandes de roulement sont inférieures à 4 mm. Dans ce cas, ils doivent être remplacés.**
- **Conduisez avec attention sur les routes mouillées pour diminuer le risque d'aquaplanage.**

### Pneus d'hiver

Ces pneus sont spécialement conçus pour la conduite sur la neige et la glace et viennent en remplacement de ceux fournis avec le véhicule.

Par rapport aux pneus standard, les fonctions spécifiques des pneus d'hiver entraînent des performances inférieures dans des conditions environnementales normales ou sur de longs parcours sur autoroute.

Leur utilisation doit par conséquent être limitée aux situations et à l'utilisation pour laquelle leur type a été approuvé.

Le **Réseau d'Assistance** peut fournir toutes les informations nécessaires concernant le montage de pneus hiver sur votre véhicule.

### REMARQUE:

- **Nous vous conseillons de mettre des pneus hiver sur le véhicule en dessous de 7 °C puisque l'efficacité des pneus été est réduite par températures basses. Les pneus été peuvent être définitivement endommagés à des températures extrêmement basses.**
- **Se conformer aux lois de tous les états et aux lois locales réglementant les pneus d'hiver et la profondeur des sculptures des bandes de roulement requise.**

### Entretien des jantes

Toutes les jantes doivent être nettoyées régulièrement au savon doux et à l'eau.

Pour éliminer les salissures tenaces et/ou la poussière excessive des freins, utilisez un nettoyant non abrasif et non acide (nettoyant au Ph neutre ne contenant pas d'acide sulfurique et/ou d'hydroxyde de sodium).

N'utilisez pas de tampons à récurer, de laine d'acier, de goupillons ou de polisseurs métalliques. N'utilisez

pas de nettoyant pour four pouvant endommager les étriers de freins.

Évitez les stations de lavage automatique qui utilisent des solutions acides ou des brosses dures susceptibles d'endommager la couche de finition de la jante.

## Entretien et soin de la carrosserie

### Protection contre les agents atmosphériques

Les principales causes de corrosion sont :

- la pollution atmosphérique ;
- la salinité et l'humidité de l'atmosphère (zones maritimes ou climat humide) ;
- conditions environnementales saisonnières ;
- sel répandu sur la chaussée pour faire fondre la neige et la glace.

L'action abrasive des poussières atmosphériques et du sable transportés par le vent, la boue et les pierres ne doit pas être sous-estimée.

Sur ce véhicule, Maserati a adopté les meilleurs solutions technologiques pour protéger la carrosserie de la corrosion.

Les principales mesures sont :

- les peintures et les systèmes apportant à la voiture une résistance particulière à la corrosion et à l'abrasion ;
- l'utilisation de plaques de métal galvanisées (ou pré-traitées) qui résistent hautement à la corrosion sur les parties les plus exposées ;
- la vaporisation du dessous de caisse, du compartiment moteur, l'intérieur des passages de roues et d'autres

structures de cire à fort pouvoir de protection ;

- la vaporisation de matières plastiques ayant une fonction protectrice dans les points les plus exposés : dessous des portes, parties intérieures de garde-boue, rebords etc. ;
- l'utilisation de sections de boîte ventilées, recouvertes de cire protectrice, pour éviter la condensation et l'eau emprisonnée qui favoriserait la formation de rouille interne.

### Conseils utiles pour garder la carrosserie en bon état

#### REMARQUE:

**Le Réseau d'Assistance Maserati peut vous fournir toutes les informations sur le Kit de films de protection approuvé par Maserati, disponible dans la gamme d'accessoires d'origine.**

#### Peinture

La peinture ne joue pas seulement un rôle esthétique mais sert aussi à protéger les plaques de métal qu'elle recouvre. En cas d'abrasion ou de rayures profondes, nous recommandons de faire immédiatement des retouches pour éviter la formation de rouille. Les retouches ne présentent pas de difficultés particulières, même sur les peintures à finition métallisée ou mate.

Pour toutes les retouches de peinture, utilisez uniquement les produits d'origine figurant sur l'étiquette apposée sur la garniture de la porte du conducteur arrière.



L'entretien normal de la peinture consiste en nettoyages, leur fréquence dépend des conditions d'utilisation et de l'environnement. Par exemple, pour utiliser le véhicule dans des zones à forte pollution atmosphérique, ou sur des routes gorgées de sel contre le verglas, il est prudent de nettoyer plus fréquemment le véhicule.



### ENVIRONNEMENT !

Les détergents polluent les eaux. Par conséquent, le véhicule doit être lavé dans des endroits équipés pour la récolte et l'épuration des liquides de lavage.

#### REMARQUE:

L'utilisation de produits à base d'alcool pour le nettoyage de surfaces métalliques dans le compartiment moteur et/ou le coffre à bagages peut détériorer la peinture de protection. Il est conseillé d'utiliser des produits à base d'eau et de tensioactifs neutres.

#### Lavage de la voiture

Pour un nettoyage correct :

- mouiller la carrosserie avec un jet à faible pression ;
- nettoyez avec un jet d'eau à basse pression le dessous de caisse, y compris les passages de roue et les pare-chocs ;
- passez une éponge avec un détergent léger sans composants acides (nettoyant au pH neutre ne contenant pas d'acide sulfurique et/ou d'hydroxyde de sodium) sur la carrosserie en rinçant fréquemment l'éponge ;
- rincez bien à l'eau et séchez avec un jet d'air ou une peau de chamois.

Lors du séchage, faites très attention aux parties les moins visibles, telles que la porte, le capot du coffre et les parties du capot, les bords des phares, dans lesquelles l'eau peut s'infiltrer plus facilement.

Nous vous recommandons de ne pas mettre le véhicule immédiatement dans un environnement fermé, mais de le laisser en plein air pour permettre à l'eau de s'évaporer.

Ne pas laver le véhicule après l'avoir laissé au soleil ou si le capot est chaud : la peinture pourrait être altérée.

Les pièces extérieures en plastique doivent être nettoyées de la même façon que pour un nettoyage normal de la carrosserie.

Évitez autant que possible de garer le véhicule sous des arbres, les substances résineuses tombant souvent des feuilles donnent à la peinture un aspect éteint et augmentent l'apparition éventuelle de processus de corrosion.

Il est important que les trous d'écoulement du bas des portes, du plancher et du hayon soient débouchés s'ils sont obstrués.

#### REMARQUE:

**Assurez-vous que les paramètres du système mains libres, du système Proximity et du système Passive Entry**

sont désactivés pendant le lavage de votre voiture.



### IMPORTANT !

- Les excréments des oiseaux doivent être lavés immédiatement avec soin, car leur acidité est très corrosive.
- Pour une meilleure protection de la peinture, polissez le véhicule de temps à autre avec un produit approprié pour qu'une pellicule de protection reste sur la surface.
- Si le véhicule est lavé à l'aide de jets d'eau haute pression ou de nettoyeurs, il est important que la buse du jet soit maintenue à une distance de 40 cm au moins de la carrosserie pour éviter de l'endommager.

#### Lavage des véhicules avec une peinture à finition mate

- Il est recommandé de laver à la main les véhicules avec une peinture à finition mate.
- Avant le lavage, enlever de la carrosserie la poussière et autres particules qui pourraient endommager la peinture. Utiliser de préférence un jet d'air à pression.
- Lorsque des taches de graisses ou des traces de doigts sont présentes, il est recommandé d'utiliser un nettoyant spécial pour peinture à



finition mate. Appliquer le produit à l'aide d'un tissu micro-fibre. Afin d'éviter d'endommager la surface de la peinture, ne pas utiliser une pression trop importante.

- Arroser la carrosserie à grande eau et la nettoyer à l'aide d'une éponge douce et d'un savon neutre sans cire, en allant du haut vers le bas. Sécher la carrosserie avec un jet d'air à pression.
- Rincer toutes les parties du véhicule à grande eau. Conserver l'éponge ou le gant de nettoyage toujours humide et propre.
- Finalement, en utilisant une éponge ou un gant de nettoyage différent, nettoyer les roues, les rebords de porte et les autres parties qui sont moins visibles.



### IMPORTANT !

- Il est recommandé de ne pas laver le véhicule en plein soleil. Les petites gouttes d'eau, agissant comme de petites lentilles de focalisation, pourraient endommager la peinture.
- Nettoyer toujours le véhicule uniquement à la main. Éviter d'utiliser des éponges ou gants abrasifs qui pourraient endommager la peinture à finition mate.

- Ne jamais polir et ne jamais utiliser d'agents de polissage sur le véhicule avec une peinture à finition mate ou sur des parties de celle-ci.
- De l'eau dure (à plus de 30 °C) pourrait laisser des résidus de calcaire.

### Surfaces vitrées

Nettoyez régulièrement toutes les surfaces vitrées au moyen d'un produit ménager pour vitres.

N'utilisez jamais de produit abrasif.

Faites attention lorsque vous nettoyez la vitre arrière du capot du coffre équipée de dégivreurs électriques. N'utilisez ni grattoir ni autre instrument tranchant susceptible de rayer les résistances chauffantes.

Lors du nettoyage du rétroviseur, vaporisez du produit de nettoyage sur une serviette ou un chiffon. Ne vaporisez pas directement le produit de nettoyage sur le rétroviseur.

Les étiquettes peuvent être enlevées après les avoir imbibées d'eau chaude.

Lors du nettoyage, gardez tous les objets métalliques à une distance suffisante de la vitre par mesure de sécurité.

### Nettoyage des phares

La lentille des projecteurs de ce véhicule est réalisée dans une matière plastique

légère qui diffuse mieux la lumière et qui résiste mieux aux chocs que le verre.

Cependant, ce plastique est plus sensible aux rayures que le verre et exige des précautions lors de l'entretien.

N'essayez pas les lentilles au moyen d'un chiffon sec, sous peine de les rayer et de réduire leur transparence. Utilisez une solution savonneuse douce suivie d'un rinçage, pour éliminer la saleté de la route.

N'utilisez ni produits abrasifs, ni solvants, ni paille de fer ni autre matériau agressif pour nettoyer les lentilles.

### Formation de condensation et de buée sur les Blocs Optiques

Quand il fait froid ou humide, après une pluie abondante ou après avoir lavé la voiture, la surface des blocs optiques avant et arrière peut présenter de la buée et/ou des gouttes de condensation peuvent se former à l'intérieur. Il s'agit d'un phénomène naturel dû à la différence de température et d'humidité entre la surface intérieure et la surface extérieure de la lentille. Ce phénomène n'est pas dû à un défaut et ne compromet pas le bon fonctionnement des phares.

La condensation disparaît lorsqu'on conduit avec les phares. Elle commence à disparaître au milieu, puis elle se



## Entretien et soin

déplace graduellement aussi sur les côtés.

### Moulures et bordures en aluminium

- Pour nettoyer les moulures et les bordures en aluminium, évitez d'utiliser des agents nettoyants acides ou alcalins qui peuvent endommager le traitement de la surface de protection.
- Après avoir lavé la bordure en aluminium avec de l'eau chaude, appliquez l'agent nettoyant avec un tissu propre ou une éponge douce sur la surface. N'utilisez aucun autre objet tel que brosses, pailles de fer, abrasifs ou tout autre matériel de nettoyage.
- Après le nettoyage, veuillez rincer abondamment la bordure en aluminium avec de l'eau chaude.
- Pendant le nettoyage dans la station de lavage, veuillez vous assurer que les moulures et les bordures en aluminium n'entrent en contact qu'avec des brosses ou des textiles doux.

### Compartiment moteur

À la fin de chaque hiver, nettoyez soigneusement le compartiment moteur, souvenez-vous d'éviter un jet d'eau direct prolongé sur les parties électriques.

Pour réaliser cette opération, vous devez contacter le **Réseau d'Assistance**.

### Entretien de la capote (uniquement pour GranCabrio)



#### IMPORTANT !

Ne laissez pas la capote en position ouverte (pliée) pendant de longues périodes de stockage du véhicule, afin d'éviter des dommages permanents au tissu de la capote, notamment des salissures et une décoloration le long des plis.



#### IMPORTANT !

Les acides organiques contenus dans la glu des oiseaux peuvent endommager le tissu de la capote.

- Enlevez toujours les excréments d'oiseaux dès que possible.

L'apparence et la durée de vie de la capote dépendent d'un entretien et d'une utilisation appropriés.

Observez les remarques suivantes :

- Pour éviter les taches d'eau, les taches de moisissure et les traces de frottement, ne repliez pas la capote ni ne la rangez dans son compartiment lorsqu'elle est mouillée ou gelée.
- Si des taches d'eau apparaissent sur le ciel de toit, éliminez-les à l'aide d'un chiffon en microfibre et d'un nettoyant intérieur.

- Assurez-vous d'une ventilation adéquate en cas de stockage prolongé dans des espaces fermés.
- Garez le véhicule à l'ombre pour le protéger des rayons du soleil, afin que la peinture, le caoutchouc et les textiles ne soient pas affectés.
- Les fientes d'oiseaux ou autres résidus biologiques, tels que les résines d'arbres et les taches de goudron, doivent être enlevés immédiatement. Nous vous recommandons d'utiliser une solution savonneuse douce appliquée avec une brosse douce.
- Retirez immédiatement les fientes d'oiseaux, sinon l'effet corrosif attaque la capote et endommage les joints en caoutchouc.
- Enlevez la résine d'arbre séchée ou les fientes d'oiseaux du toit à l'aide d'un décapant spécial pour résine d'arbre et d'une brosse douce.
- Il est déconseillé d'utiliser des détachants ménagers classiques.



## Nettoyage de la capote



### IMPORTANT !

Les brosses, détergents et jets d'eau sous pression peuvent endommager la toile de la capote.

Les jets d'eau peuvent endommager les joints d'étanchéité et le tissu de la capote.

Une brosse dure abîmera les fibres du tissu.

N'allez pas dans les stations de lavage automatique afin d'éviter que le tissu de la capote ne soit endommagé de façon permanente, y compris la salissure et la décoloration le long des plis.

N'utilisez pas de karcher.

N'utilisez pas de nettoyants pour taches, de diluants chimiques ou de nettoyants organiques.

N'utilisez pas de brosse dure.

Contactez toujours le **Réseau d'Assistance Maserati**.

Pour conserver l'apparence et l'état du tissu de la capote, il convient de suivre les recommandations de nettoyage ci-dessous. Ceci est particulièrement important dans le cas d'un tissu de capote de couleur claire.

Il est conseillé d'utiliser la procédure de nettoyage de la capote dans les stations de lavage automatique uniquement si

un « programme de lavage de capote » spécial peut être sélectionné.

La poussière et la saleté peuvent être facilement retirées des capotes à l'aide d'une brosse douce et de l'eau - toujours brosser dans le sens du grain du tissu, de l'avant vers l'arrière.

Les saletés particulièrement tenaces peuvent être facilement retirées à l'aide d'un nettoyeur vapeur domestique courant. Ceci vient avec un effet secondaire agréable : S'il est utilisé correctement, il diminue considérablement les plis incrustés dans le tissu de la capote.

En général, les capotes ne doivent pas être nettoyées avec des jets d'eau à haute pression. La haute pression pourrait endommager le tissu et les joints de la capote.

La poussière et la saleté endommagent les joints et peuvent provoquer des grincements irritants.

Les poussières ou les peluches qui peuvent s'accrocher avec ténacité au tissu de la capote après un lavage avec des chiffons polaires peuvent être facilement éliminées à l'aide d'un rouleau anti-peluches classique.

Les traitements à la cire chaude courants dans les stations de lavage automatique endommagent le tissu et peuvent

entraîner un vieillissement prématuré du matériau.

## Mode « Car Wash » (Station de lavage)

Pour déplacer le véhicule dans les tunnels de lavage, ou plus généralement pour déplacer le véhicule lorsque le moteur est éteint, vous pouvez utiliser le mode suivant.

- Le véhicule doit se trouver sur un plan nivelé, à l'arrêt ou bien roulant à 1 km/h au maximum.
- Faites passer la transmission en mode N (Neutral, neutre).
- La pédale de frein enfoncée ou pas.
- Éteignez le moteur en appuyant sur le bouton **START/STOP (DÉMARRAGE/ARRÊT)**.

Pendant ces opérations, la porte du conducteur doit être fermée. Ces conditions persistent environ 15 minutes, ensuite la transmission passe en mode de stationnement P (Park, stationnement) une fois la durée expirée. En cas de batterie déchargée la transmission peut être réglée en mode stationnement P (Park) avant que ce temps se soit écoulé.

### REMARQUE:

Si le conducteur veut quitter le véhicule, le système EPB doit être libéré s'il est (suite)



(suite)

appliqué automatiquement en quittant le véhicule.



### ATTENTION !

- **Le véhicule restera toujours en mode N (Neutre) pendant cette procédure sans que vous ayez à appuyer sur la pédale de frein. Afin d'éviter tout mouvement accidentel, contrôlez toujours que le véhicule ne soit déplacé que sur une surface plate.**
- **N'UTILISEZ PAS ce mode pour déplacer le véhicule, car après un certain temps la transmission sera positionnée automatiquement en mode P (Park, stationnement). Si cela se produit quand le véhicule est en mouvement, la transmission peut être endommagée.**

## Entretien et soin de l'habillage intérieur

Le nettoyage de l'habillage de l'habitacle doit commencer avec un chiffon humide. N'utilisez pas de produits de nettoyage agressifs.

Nettoyez régulièrement l'habillage de cuir au moyen d'un chiffon doux humidifié pour mieux le préserver. La poussière est abrasive et peut endommager l'habillage en cuir ; éliminez-la rapidement au moyen d'un chiffon humide.

Éliminez les souillures tenaces au moyen d'un chiffon doux et d'un produit nettoyant adapté. N'imbibez le cuir d'aucun liquide. N'utilisez ni cires, ni huiles, ni liquides de nettoyage, ni solvants, ni détergents ni produits à base d'ammoniaque pour le nettoyage de l'habillage en cuir.

Il n'est pas nécessaire d'utiliser un produit d'entretien pour le cuir. Vérifiez à intervalles réguliers qu'il n'y a pas d'eau emprisonnée sous les tapis de sol (à cause de l'usure faite par les chaussures, les parapluies, etc.) pouvant entraîner l'oxydation des parties métalliques.



### IMPORTANT !

N'utilisez pas d'alcool, d'essence ou de solvant pour nettoyer le dôme transparent du tableau de bord, l'écran MIA, l'horloge digitale et la garniture en cuir. Nous recommandons l'utilisation de produits « Car Care » approuvés par Maserati pour l'entretien et les soins de l'intérieur.

### Traitement de la sellerie en cuir

Ne confiez l'entretien de la sellerie en cuir, comme prévu par le plan d'entretien programmé, qu'au **Réseau d'Assistance** qui dispose des produits spécifiques.

### Pièces en bois de première qualité

Retirez toute saleté avec une peau de chamois ou un chiffon humide.

### Maserati Intelligent Assistant™ et écran tactile de l'écran Confort

- NE fixer AUCUN objet sur l'écran tactile, ce qui risquerait de l'endommager.
- Ne touchez pas l'écran avec des objets durs ou tranchants (stylo, clé USB, bijou, etc.) qui risqueraient de rayer la surface de l'écran tactile.
- Ne vaporisez aucun liquide ni produit chimique caustique directement sur l'écran ! Utiliser un chiffon microfibre



propre et sec pour nettoyer l'écran tactile. Au besoin, utilisez un chiffon non pelucheux imbibé d'une solution de nettoyage telle que de l'alcool isopropylique ou un mélange 50/50 d'alcool isopropylique et d'eau. Veillez à respecter les précautions et consignes d'utilisation du fabricant du solvant.

- Évitez toute pénétration de liquide dans le système, car cela pourrait l'endommager au-delà de toute réparation.

#### REMARQUE:

**Le Réseau d'Assistance Maserati peut vous fournir toutes les informations concernant le chiffon microfibre approuvé par Maserati, disponible dans la gamme « Accessoires d'origine ».**

### Nettoyage et désinfection du véhicule

Conformément aux prescriptions des autorités sanitaires dans chaque pays, il faut nettoyer toutes les surfaces susceptibles d'avoir été touchées par d'autres personnes après toute utilisation du véhicule (exemple : volant, levier de transmission, bouches d'aération, ceintures de sécurité, clés, poignées, etc.).

Quelques conseils utiles sont reportés ci-après pour effectuer cette opération correctement et en toute sécurité, en

essayant d'éviter d'endommager les surfaces internes du véhicule :

- exécutez cette opération si possible à l'extérieur ou, dans tous les cas, dans une zone suffisamment ventilée ;
- portez des équipements de protection personnelle : gants, masque et lunettes en utilisant des dispositifs neufs ou désinfectés ;
- nettoyez les surfaces avec un chiffon microfibre imbibé d'une solution hydroalcoolique, en évitant d'appliquer ou de pulvériser cette solution directement sur la surface. L'utilisation de peroxyde d'hydrogène, d'eau de Javel et de désinfectant n'est pas conseillée car ces substances risquent d'avoir une action trop agressive sur le cuir et le plastique ;
- contrôlez le filtre de la climatisation et désinfectez les bouches de circulation de l'air dans l'habitacle ;
- aspirez la poussière sur la garniture et les tapis ou lavez-les avec les produits détergents appropriés.

Une bonne habitude à prendre consiste à avoir toujours les mains propres, tant avant qu'après la conduite, car cela permet de préserver la propreté du volant et des autres surfaces internes du véhicule touchées le plus fréquemment.

## Véhicule entreposé pendant de longues périodes

En cas de longue période d'inutilisation de la voiture, il faut commencer par vérifier l'état de charge de 12 V la batterie.

Prenez les précautions suivantes :

- Lavez et séchez soigneusement le véhicule.
- Entreposez le véhicule sur une surface plane, dans un endroit couvert, sec et si possible ventilé.
- Sélectionnez le mode P (Park, stationnement) et éteignez le moteur.
- Vérifiez que le frein de stationnement n'est PAS serré.
- Déconnectez la batterie ou branchez un chargeur de batterie (reportez-vous au paragraphe « Maintenir la charge de la batterie » du chapitre « État et entretien de la batterie » dans cette section).
- Pendant le stationnement, la vérification de l'état de charge de la batterie doit être faite toutes les trois semaines. Rechargez la batterie si la tension de circuit ouvert est inférieure à 12,2 V.
- Ne videz pas le système de refroidissement du moteur.
- Nettoyez et protégez les parties peintes en appliquant une cire protectrice.



- Nettoyez et protégez les pièces en métal poli avec les produits spéciaux disponibles dans le commerce.
- Talquez les balais d'essuie-glace et soulevez-les du pare-brise ainsi que des vitres arrière.
- Uniquement pour GranCabrio, fermez la capote (reportez-vous à la section « Pour connaître le véhicule » du chapitre « Capote »).
- Recouvrez le véhicule d'une longue pièce de tissu respirant (disponible auprès du **Réseau d'Assistance Maserati**). Ne pas utiliser de feuilles de plastique épais, qui ne permettent pas que l'humidité à la surface du véhicule s'évapore.
- Gonflez les pneus à une pression qui doit être supérieure de 1 bar à celle normale prescrite, et vérifiez-la à intervalles réguliers.
- Si les véhicules restent immobilisés pendant plusieurs jours, il se peut que la garde au sol soit réduite. Nous vous recommandons donc de stationner votre véhicule sur une surface plane non accidentée (pierres, trottoirs, marches etc.).
- La sellerie est en cuir naturel. Afin d'éviter sa détérioration, il est fortement recommandé de stocker la voiture dans un endroit protégé, à l'abri d'une exposition prolongée au soleil,

des changements de température et d'humidité.

- Le réservoir de carburant doit contenir au moins un quart de la capacité totale, si le véhicule doit être garé pendant plus de trois mois, afin d'éviter d'endommager le système d'alimentation en carburant.

### REMARQUE:

**Le Réseau d'Assistance Maserati peut vous fournir toutes les informations sur les « Housses de protection pour l'intérieur et pour l'extérieur », disponibles dans la gamme d'accessoires d'origine.**



### ATTENTION !

**La pression des pneus doit être ramenée à la valeur recommandée avant d'utiliser la voiture (voir le chapitre « Pression de gonflage des pneus » dans la section « Données techniques »).**

## Redémarrage du véhicule après une longue période d'inactivité

Avant de remettre en marche le véhicule après une longue période d'inactivité, nous vous recommandons d'effectuer les opérations suivantes.

- Vérifiez la pression des pneus et s'ils comportent des dommages, des coupures ou des fissures. Dans ce cas, faites-les remplacer.
- Ne frottez pas à sec la surface externe du véhicule, utilisez un tissu humide.
- Inspectez visuellement la présence de fuites de liquides (huile, liquide de freins et transmission, liquide de refroidissement, etc.).
- Remplacez le filtre à huile et vidangez l'huile moteur.
- Vérifiez le niveau du liquide de freins ainsi que celui du liquide de l'antigel moteur.
- Vérifiez les filtres à air et faites-les remplacer si nécessaire.
- Reconnectez la batterie après avoir vérifié son état de charge (se reporter à « État et entretien de la batterie » dans cette section) et effectuez les procédures de réinitialisation, si applicables.
- Si les véhicules restent immobilisés pendant plusieurs jours, il se peut que



la garde au sol soit réduite. Le véhicule règle automatiquement la garde au sol à la hauteur appropriée lorsque sa disponibilité opérationnelle est établie. Cela peut prendre plusieurs minutes en fonction de l'état du véhicule.

- Avec la transmission en mode point mort N (Neutral neutre), laissez le moteur tourner non embrayé pendant plusieurs minutes.

De cette manière, le système de suspensions des pneumatiques peut atteindre la pression de fonctionnement et lève le véhicule à la hauteur de fonctionnement configurée.



### **ATTENTION !**

**Le moteur doit marcher au ralenti à l'extérieur. Les gaz d'échappement contiennent de l'anhydride carbonique étant très toxique et potentiellement mortel.**





## 8 - Données techniques

Dimensions .....	400
Poids .....	402
Données moteur .....	403
Données du véhicule .....	404
Consommation de carburant et émission de gaz d'échappement .....	405
Données relatives aux performances .....	406
Roues et pneus .....	407
Pression de gonflage des pneus .....	408
Tableau de ravitaillement .....	410
Carburants exigés .....	413



## Dimensions

<b>GranTurismo</b>	<b>MODENA</b>	<b>TROFEO</b>
Empattement	2 929 mm	2 929 mm
Longueur totale	4 959 mm	4 966 mm
Largeur totale sans rétroviseurs	1 957 mm	1 957 mm
Largeur totale avec rétroviseurs	2 113 mm	2 113 mm
Voie avant	1 647 mm	1 647 mm
Voie arrière	1 660 mm	1 660 mm
Porte-à-faux avant	949 mm	949 mm
Porte-à-faux arrière	1 081 mm	1 088 mm
Hauteur totale	1 353 mm	1 353 mm
Garde au sol	100 mm	100 mm
Volume du coffre à bagages	310 l (68,2 UK gal)	310 l (68,2 UK gal)



<b>GranCabrio</b>	<b>MODENA</b>	<b>TROFEO</b>
Empattement	2 929 mm	2 929 mm
Longueur totale	4 959 mm	4 966 mm
Largeur totale sans rétroviseurs	1 957 mm	1 957 mm
Largeur totale avec rétroviseurs	2 113 mm	2 113 mm
Voie avant	1 646 mm	1 646 mm
Voie arrière	1 660 mm	1 660 mm
Porte-à-faux avant	949 mm	949 mm
Porte-à-faux arrière	1 081 mm	1 088 mm
Hauteur totale	1 365 mm	1 365 mm
Garde au sol	100 mm	100 mm
Volume du coffre à bagages	172 l (37,84 IUK gal) (1) 131 l (28,82 IUK gal) (2)	172 l (37,84 IUK gal) (1) 131 l (28,82 IUK gal) (2)
<b>REMARQUE</b> (1) Espaceur de chargement à l'horizontale. (2) Espaceur de chargement à la verticale.		



## Poids

### Données relatives au poids

**REMARQUE:**

Les spécifications décrites peuvent être modifiées sans préavis.

<b>GranTurismo</b>	<b>MODENA - TROFEO</b>
Poids à vide de la voiture (avec réservoirs remplis, outils et accessoires)	1795 kg / 3957 lb (*)
Poids total maximum autorisé (PTAC)	2295 kg / 5060 lb (essieu avant 1 072 kg – essieu arrière 1 261 kg)
(*) Configuration de base sans optionnels.	

<b>GranCabrio</b>	<b>MODENA - TROFEO</b>
Poids à vide de la voiture (avec réservoirs remplis, outils et accessoires)	1 895 kg (*)
Poids total maximum autorisé (PTAC)	2 400 kg (essieu avant 1 110 kg – essieu arrière 1 320 kg)
(*) Configuration de base sans optionnels.	

### Poids de la zone de chargement

<b>GranTurismo</b>	<b>MODENA - TROFEO</b>
Charge maximum autorisée sur le plancher du coffre à bagages	110 kg
Charge statique maximale sur la plage arrière	4 kg

<b>GranCabrio</b>	<b>MODENA - TROFEO</b>
Charge maximum autorisée sur le plancher du coffre à bagages	95 kg
Charge statique maximale sur la plage arrière	4 kg



## Données moteur

### REMARQUE:

Les données techniques, les valeurs et les spécifications de cette publication ne sont fournies qu'à titre indicatif. Les données spécifiques du véhicule peuvent différer des informations fournies, par exemple, en raison de l'équipement en option ou spécial commandé avec le véhicule, les charges du véhicule, et les méthodes de mesure spécifiques à chaque pays.

Données	MODENA	TROFEO
Nombre et position des cylindres	6 - 90° V	6 - 90° V
Nombre de soupapes par cylindre	4	4
Alésage par course	88 x 82 mm	88 x 82 mm
Cylindrée totale	2992 cm <sup>3</sup>	2992 cm <sup>3</sup>
Rapport de compression	11: 1	11: 1
Type de conduite	AWD	AWD
Puissance maximale en sortie (CE) - TR/MN correspondants	360 kW – 490 CV 6500 tr/mn	405 kW – 550 CV 6500 tr/mn
Couple maximum et de suralimentation (CE) - TR/MN correspondants	600 Nm – 61,2 kgm 2500 – 4500 tr/mn	660 Nm – 67,3 kgm 2500 – 5500 tr/mn
Valeurs obtenues avec essence sans plomb RON 98.		

### Propriétés du moteur

Calage	Le système de distribution exploite deux arbres à cames en tête avec variateur de calage.
Commande du système de distribution	Chaîne de distribution.
Alimentation	Suralimenté avec turbocompresseur et échangeur de chaleur intermédiaire correspondant pour chaque banc.
Injection – Allumage	Injection de carburant directe haute-pression (350 bar) et injection de carburant par port basse-pression (6 bar). Allumage double avec pré-chambre et système de contrôle électronique numérique intégré et commandé par un boîtier électronique à mono microprocesseur.



## Données du véhicule

### Freins

Disques de frein auto-ventilés sur les quatre roues. Le frein de stationnement électrique (EPB) agit sur les roues arrière.

	<b>MODENA - TROFEO</b>
Diamètre de disque avant	Disque ventilé et percé : 380 mm [15 po]
Diamètre de disque arrière	Disque ventilé et percé : 350 mm [13,8 po]

### Transmission

Transmission automatique à 8 rapports, convertisseur de couple avec embrayage de blocage et réglage d'antipatinage.

Commande séquentielle et traditionnelle.

Transmission de type AWD à boîtier de transfert de couple central contrôlé électroniquement.

Système de traction équipé de différentiel arrière à blocage automatique.

### Suspension

Suspensions avant avec roues indépendantes à double triangle.

Suspensions arrière avec système Multilink sur roues indépendantes.

Le système des suspensions pneumatiques possède des unités de ressort pneumatique sur les deux essieux et une unité d'approvisionnement en air ouvert.

### Direction

Rayon de braquage = 12,4 m.

N°. de tours du volant = 1,13 (à gauche et à droite).



## Consommation de carburant et émission de gaz d'échappement

---

Les chiffres de consommation de carburant et d'émissions de CO<sub>2</sub> déclarés par le constructeur sont déterminés à partir d'essais d'homologation conformes aux normes en vigueur dans le pays d'immatriculation du véhicule.

Le type de route, les conditions de circulation, les conditions météorologiques, le style de conduite, l'état général du véhicule, les options / équipements / accessoires, l'utilisation du système de contrôle de la température, le niveau de chargement du véhicule et d'autres situations peuvent affecter l'aérodynamique ou la résistance au vent et aboutir à des valeurs de consommation de carburant différentes de celles obtenues lors des essais.

La consommation de carburant ne se régularisera qu'après avoir parcouru les 3000 premiers kilomètres.

Pour savoir où se trouvent les chiffres de consommation de carburant et d'émissions de CO<sub>2</sub> du véhicule, veuillez vous référer aux données du Certificat de conformité et à la documentation associée fournie avec le véhicule.



## Données relatives aux performances

**REMARQUE:**

Les spécifications décrites peuvent être modifiées sans préavis.

<b>GranTurismo</b>	<b>MODENA</b>	<b>TROFEO</b>
Vitesse maximale	302 km/h	320 km/h (199 mph)
Accélération de 0 à 100 km/h	3,9 secondes	3,5 secondes

**REMARQUE**

Valeurs obtenues avec essence sans plomb RON 98.

<b>GranCabrio</b>	<b>MODENA</b>	<b>TROFEO</b>
Vitesse maximale	300 km/h	316 km/h
Accélération de 0 à 100 km/h	4,0 secondes	3,6 secondes

**REMARQUE**

Valeurs obtenues avec essence sans plomb RON 98.



## Roues et pneus

### REMARQUE:

- Pour de plus amples informations sur les jantes et les pneus qui peuvent être montés sur la voiture, veuillez contacter le Réseau d'assistance Maserati ou le Service client.
- Maserati recommande d'utiliser les pneus d'origine Maserati portant le logo « MGT » et spécialement conçus pour ses modèles.
- Afin de garder des performances et un niveau de sécurité élevés, Maserati recommande d'utiliser des pneus d'une taille équivalente à celle d'origine.
- En cas de pneus décalés, les jantes avant et arrière ne sont pas interchangeables.
- Les pneus 21 po peuvent être équipés de chaussettes à neige.



### ATTENTION !

- La vitesse maximale pouvant être atteinte avec les pneus est indiquée par le fabricant des pneus. Respectez toujours les réglementations en vigueur du pays dans lequel vous êtes en train de conduire.
- Ne dépassez jamais la vitesse maximale ni la capacité de charge indiquées pour les pneus : le non-respect de cette vitesse maximale peut endommager ces pneus. Danger : risque d'accident !

### Pneus approuvés

Roues		
Dimension des pneus	Dimension et type de jantes	Index de charge et de vitesse (*)
265/30 ZR (avant) (pneus été) 265/30 R (avant) (pneus hiver)	20 po	(94 Y) XL (pneus été) 94 V XL (pneus hiver)
295/30 ZR (arrière) (pneus été) 295/30 R (arrière) (pneus hiver)	21 po	(102 Y) XL (pneus été) 102 V XL (pneus hiver)
(*) L'indice de charge et de vitesse correspond aux exigences minimales d'homologation : il se peut que le véhicule soit équipé de pneus dotés d'un indice supérieur. Vérifiez toujours sur le certificat d'immatriculation les pneus qui peuvent être installés (taille, indice de charge, symbole de vitesse).		



## Pression de gonflage des pneus

### REMARQUE:

- Pour plus de détails sur les méthodes de contrôle de la pression, voir « Informations sur les pneus » dans la section « Pour connaître le véhicule ».
- Sur les véhicules du marché australien et néo-zélandais, les valeurs de pression de gonflage des pneus sont aussi indiquées sur le rebord de la porte conducteur arrière.
- Pour la roue de secours, veuillez utiliser une pression de gonflage de 300 kPa (3,0 bars-44 psi). Ne dépassez pas 80 km/h.



### ATTENTION !

- Des pneus mal gonflés sont dangereux et peuvent provoquer une collision.
- Un gonflage insuffisant augmente la flexibilité des pneus et peut les faire surchauffer et les endommager.
- Une pression excessive réduit la capacité d'amortissement du pneu. Des objets se trouvant sur la route et les nids-de-poule peuvent endommager les pneus et entraîner une défaillance de ceux-ci.
- Une pression excessive ou insuffisante des pneus peut affecter la maniabilité du véhicule et entraîner une défaillance subite des pneus, en provoquant ainsi une perte de contrôle du véhicule.
- Une pression inégale des pneus peut poser des problèmes de direction. Vous risquez de perdre le contrôle de votre véhicule.
- Des pressions inégales entre les deux côtés du véhicule peuvent provoquer une dérive du véhicule vers la droite ou vers la gauche.
- Roulez toujours avec chaque pneu gonflé à la pression recommandée à froid.

La pression de gonflage des pneus à froid est indiquée ci-dessous.

Pneus été (GranTurismo)	Position sur la voiture	Pression des pneus (Tire pressure)
Vitesse lente < 250 km/h (155 mph)	Roues avant (20")	250 kPa (2,5 bars)
	Roues arrière (21")	250 kPa (2,5 bars)
Vitesse rapide > 250 km/h (155 mph)	Roues avant (20")	340 kPa (3,4 bars)
	Roues arrière (21")	340 kPa (3,4 bars)
Pneus hiver (GranTurismo)	Position sur la voiture	Pression des pneus (Tire pressure)
Vitesse lente < 200 km/h (124 mph)	Roues avant (20")	250 kPa (2,5 bars)
	Roues arrière (21")	250 kPa (2,5 bars)



Pneus hiver (GranTurismo)	Position sur la voiture	Pression des pneus (Tire pressure)
Vitesse rapide > 200 km/h (124 mph)	Roues avant (20")	280 kPa (2,8 bars)
	Roues arrière (21")	270 kPa (2,7 bars)

**REMARQUE**

Ne pas dépasser la vitesse de référence indiquée (240 km/h).

Pneus été (GranCabrio)	Position sur la voiture	Pression des pneus (Tire pressure)
Vitesse lente < 240 km/h (149 mph)	Roues avant (20")	250 kPa (2,5 bars) (*)
	Roues arrière (21")	250 kPa (2,5 bars) (*)
Vitesse rapide > 240 km/h (149 mph)	Roues avant (20")	340 kPa (3,4 bars)
	Roues arrière (21")	340 kPa (3,4 bars)

**REMARQUE**

(\*) Les valeurs de pression de gonflage des pneus à froid sont orientées vers les performances de confort. Afin de réduire la consommation, il est possible d'augmenter les valeurs de pression jusqu'à 2,8 bar sur les pneus Avant et Arrière.

Pneus hiver (GranCabrio)	Position sur la voiture	Pression des pneus (Tire pressure)
Vitesse lente < 200 km/h (124 mph)	Roues avant (20")	250 kPa (2,5 bars)
	Roues arrière (21")	250 kPa (2,5 bars)
Vitesse rapide > 200 km/h (124 mph)	Roues avant (20")	290 kPa (2,9 bars)
	Roues arrière (21")	280 kPa (2,8 bars)

**REMARQUE**

Ne pas dépasser la vitesse de référence indiquée (240 km/h).



## Tableau de ravitaillement

### REMARQUE:

Maserati se réserve le droit de modifier ou réviser les spécifications sans préavis.



### IMPORTANT!

Afin de garantir l'intégrité du véhicule et de maintenir le niveau de performances, Maserati recommande d'utiliser les produits d'origine Maserati.

### Ravitaillement en carburant et produits recommandés

Pièces à ravitailler	Quantité	Spécifications de produit
Réservoir à carburant	70 litres (avec une réserve de 12 litres)	Essence sans plomb d'au moins 95 RON/85 MON
Moteur : capacité en huile y compris la cartouche filtrante	7,5 litres (maxi) (Différence entre MIN – MAX : 1,5 litre)	Huiles synthétiques multigrades SAE 5W-40 API SN ACEA C3 Huile recommandée : SHELL Helix Ultra Maserati 5W-40 - GH2 (1)
Réservoir de liquide de lave-glace pour le pare-brise	3,2 litres	Mélange d'eau et de liquide détergent, dans les proportions indiquées sur l'emballage du produit. Si la température est inférieure à -20 °C, utilisez du liquide détergent pur. Liquide détergent : Mélange d'agents de surface et d'alcool CUNA NC 956-II. Liquide recommandé : Liquide lave-glace WÜRTH avec antigel ou AREXONS DP1.



Pièces à ravitailler	Quantité	Spécifications de produit
Circuit de refroidissement du moteur	10,2 litres	Mélange d'eau et de liquide de refroidissement, en proportion de 50/50 %. Liquide de refroidissement : action protectrice, antigel et à base d'éthylène glycol avec inhibiteurs organiques ASTM D 2570 ASTM D 2809 ASTM D 3306 ASTM D 4340 SAE J 1034 CUNA NC 956/16 MS.90032 Liquide recommandé : Petronas Paraflu UP ou Shell Long Life OAT
Boîte automatique (2)	8,45 kg	Liquide recommandé : Maserati M-ATF8 ou Shell L12108 ou Petronas Tutela Transmission AS8 ou ZF LIFEGUARD 8 (ZF TE-ML 11, FIAT 9.55550-AV5).
Différentiel avec eLSD (TROFEO) (2)	1 125 litres/0 248 UK gal	Huile première monte : Castrol SAF Carbone Mod SAE 75W-85 (API GL5, ZF TE-ML 18)
Différentiel avec eLSD (MODENA) (2)	1,1 litre	Huile première monte : Castrol SAF EH Mod LV SAE 75W-85 (API GL-5)
Différentiel avant (2)	0,475 litre	Huile première monte : Shell TF0951B (API GL-5, VW TL 525 18) Équivalent sur le marché : TUTELA TRANSMISSION HYPOIDE GEAR OIL
Boîte de transfert (2)	0,7 litre	Huile première monte : Shell TF0870B (VW TL 52515-B, MB- Freigabe 235.64) Équivalent sur le marché : TUTELA TRANSMISSION TRANSFER CASE



## Données techniques

Pièces à ravitailler	Quantité	Spécifications de produit
Circuit de freinage	0,8 litre +/- 4 %	Liquide synthétique. FMVSS 116 DOT 4 ISO 4925 Catégorie 4 SAE J1703 SAE J1704 CUNA NC 956--01 Liquide recommandé : Petronas Tutela TOP 5 FF (Extreme HT) ou Petronas Tutela TOP EVO   <b>IMPORTANT !</b> Pour chaque appoint d'huile et/ou vidange, veuillez contacter le <b>Réseau d'Assistance</b> .
Système de climatisation	620 g +/- 20 g ; 1,366 lb +/- 0,044 lb ;	Fluide réfrigérant : r1234yf
	130 ml	Huile première monte : PAG ND12 (2)
Système hydraulique de capote (uniquement pour GranCabrio)	5,07 kg Vol. max. 380 ml	Huile première monte : Huile Castrol Hyspin 4004 (SAE, NSF, JASO)

(1) Dans les pays où celle-ci n'est pas disponible, l'huile recommandée est « Shell Helix Ultra 5W-40 ». Uniquement sur le marché mexicain, huile recommandée : huile moteur synthétique « PENNZOIL Platinum Euro Maserati SAE 5W-40 » (GH2 C3).  
(2) Aucune vidange et/ou remise à niveau n'est prévue par l'entretien programmé.



## Carburants exigés

### Exigences pour véhicules à essence

Ces moteurs sont conçus conformément à toutes les réglementations environnementales et offrent d'excellents niveaux de consommation de carburant et de rendement avec une essence sans plomb de haute qualité à l'indice d'octane minimum de 95.

Pour obtenir des performances de haut niveau du véhicule, utilisez de l'essence sans plomb avec un taux d'octane de pas moins de 98.

De légers cliquetis de démarrage à bas régime sont sans danger pour le moteur. Cependant, un fort cliquetis de démarrage à grande vitesse peut entraîner des dommages et exige une intervention immédiate.

L'essence de qualité médiocre peut entraîner des problèmes de démarrage difficile, de calage et de soubresauts. Si vous constatez ces problèmes, essayez une autre marque d'essence avant de considérer la maintenance du véhicule dans un centre du **Réseau d'Assistance**.

Plus de 40 producteurs automobiles dans le monde ont produit et recommandé des spécifications relatives à l'essence (Charte mondiale des carburants, WWFC), qui définissent les

propriétés nécessaires aux carburants pour diminuer les émissions polluantes, tout en augmentant les performances et la longévité de votre véhicule.

Maserati recommande, dans la mesure du possible, l'utilisation d'une essence qui répond aux spécifications WWFC. Nous vous conseillons d'utiliser une essence sans plomb de l'indice d'octane correct qui contient des additifs détergents, anticorrosion et stabilisants. L'utilisation d'essence contenant ces additifs peut vous aider à réduire la consommation de carburant et les émissions polluantes et à maintenir un rendement optimal de votre véhicule.



#### IMPORTANT !

- Maserati recommande vivement d'utiliser SEULEMENT de l'essence sans plomb haute qualité. L'utilisation de carburant avec indice inférieur peut mener à la perte des performances du moteur et à une économie de carburant réduite, et le témoin de panne  s'allumera sur le tableau de bord. L'utilisation continue de carburant avec indice inférieur peut causer des ratés d'allumage au moteur et des dommages possibles au convertisseur catalytique.

- Les dispositifs antipollution de la voiture imposent de n'utiliser que de l'essence sans plomb. Il ne sera jamais possible, en cas d'urgence non plus, d'ajouter de l'essence au plomb dans le réservoir à carburant, même pas en petite quantité. Cela pourrait endommager de façon irréparable les pots d'échappements catalytiques. Un convertisseur catalytique inefficace implique des émissions nocives à l'échappement et la pollution environnementale qui en découle.

#### Essence contenant d'alcool et d'éthers (Carburants enrichis en oxygène)

Les carburants, dans certaines zones géographiques contiennent des « oxygénants », habituellement des alcools ou des éthers. Les pompes des stations service délivrant des carburants enrichis en oxygène doivent clairement indiquer la présence d'alcools ou d'éthers.

Veuillez vous rappeler que dans certaines zones géographiques, les carburants peuvent avoir des pompes à essence non signalées. Si vous ne savez pas si le carburant que vous mettez dans votre véhicule contient de l'alcool ou de l'éther, demandez au pompiste ou cherchez une autre station service.



## Données techniques



### IMPORTANT !

L'usage d'essences détergentes résulte utile pour minimiser la formation de dépôts dans les injecteurs et dans les soupapes d'admission.

L'emploi de systèmes/liquides de nettoyage pour injecteurs N'est PAS recommandé.

Dans certaines zones géographiques, il est demandé d'utiliser des carburants « oxygénés » pour respecter les standards saisonniers de qualité de l'air.

- Alcool - Éthanol : il est possible d'utiliser SEULEMENT jusqu'à 10 % d'éthanol par volume (l'éthanol peut également être appelé alcool éthylique ou « Gazohol »).
- Éthers - MTBE : il est possible d'utiliser de l'essence contenant SEULEMENT jusqu'à 15 % de MTBE. Ne pas utiliser d'essence contenant du plomb en tant qu'inhibiteur de détonation et NE PAS utiliser d'additifs au plomb.

### MMT dans l'essence

Le MMT (Méthylcyclopentadiényl Manganèse Tricarbonyle) est un manganèse contenant un additif métallique mélangé à de l'essence pour accroître l'indice d'octane. L'essence mélangée à du MMT ne procure aucun avantage en termes de performance





par rapport aux carburants de même indice d'octane qui en sont dépourvus.

Maserati préconise l'utilisation de carburant dépourvu de MMT dans votre véhicule.

La teneur en MMT de l'essence peut ne pas être indiquée sur la pompe à essence ; par conséquent, renseignez-vous auprès de votre fournisseur de carburant afin de savoir si l'essence qu'il vend contient ou non du MMT.



## Index alphabétique

- A**bréviations ..... 8
- Accéder au Compartiment de Boîte à Gants ..... 158
- Fonctions « Verr. confid. » (Privacy Lock) ..... 159
- Aide au stationnement Park Assist Activation et désactivation du système d'aide au stationnement Park Assist ..... 269
- Affichage des messages d'avertissement du système d'aide au stationnement Park Assist ..... 268
- Capteurs d'aide au stationnement ..... 268
- Freinage de stationnement actif ..... 271
- Nettoyage des capteurs du système Park Assist ..... 273
- Précautions d'utilisation du système Park Assist ..... 273
- Réparation du système d'aide au stationnement Park Assist ..... 272
- Side Distance Warning (avertissement de distance latérale, avec Surround View  uniquement) ..... 272
- Volume Park Assist ..... 274
- Alerte collision frontale - FCW ..... 296
- Dispositif radar - Informations réglementaires ..... 300
- Fonctionnement du système .. 297
- Fonctionnement limité et avertissement de maintenance ..... 299
- Plage de vitesse utile ..... 298
- Réglage du système ..... 299
- System Status (état du système) ..... 298
- Système de freinage d'urgence automatique ..... 297
- Appel SOS et Assist () ..... 326
- Arceaux de sécurité actifs (uniquement pour GranCabrio) ..... 58
- Assistance active à la conduite – ADA Annulation du système ..... 315
- Désengagement du système .. 315
- Détection des mains sur le volant ..... 314
- Dispositif radar - Informations réglementaires ..... 316
- États du système ..... 314
- Fonctionnement du système .. 312
- Limites du système ..... 315
- Plage de vitesse utile ..... 313
- Surveillance sur l'écran de la planche ..... 313
- Système en panne ..... 316
- Assistance active à la conduite – ADA () ..... 311
- Association d'un téléphone cellulaire ..... 219
- Avertissements et homologation / étiquettes d'informations ..... 13
- Avertissements pendant la conduite ..... 240
- Avertisseur d'angle mort - BSA Configuration de l'Avertissement d'angle mort (BSA) et de la Détection d'obstacle transversal (RCP) ... 309
- Dispositif radar - Informations réglementaires ..... 310
- Fonctionnement du système .. 305
- Avertisseur d'angle mort - BSA () RCP - Détection d'obstacle transversal () ..... 308
- C**améra de recul ..... 274
- Capote Fermeture du système de capote ..... 99
- Interruption/inhibition du mouvement de la capote ..... 100
- Ouverture du système de capote ..... 98
- Panne de capote ..... 101
- Précautions ..... 97
- Capote (uniquement pour GranCabrio) ..... 96
- Carburants exigés ..... 413
- Exigences pour véhicules à essence ..... 413
- Clés ..... 121
- Demande et réglage des télécommandes supplémentaires ..... 123



## Index alphabétique

Fonctionnement de la télécommande . . . . .	121	Fonctionnement du Commutateur de feux extérieurs . . . . .	225	<b>D</b> ans le cas d'un pneu crevé . . . . .	335
Commande d'essuie-glace et de lave-glace . . . . .	229	Messagerie de Panne de Phares . . . . .	227	Utilisation de la roue de secours (🛠️, uniquement pour GranTurismo) . . . . .	337
Commande d'essuie-glace et de lave-glace du pare-brise		Commandes des lampes intérieures . . . . .	228	Utilisation du kit de réparation des pneus . . . . .	335
Fonctionnement du Capteur de Pluie . . . . .	230	Composants de l'entretien . . . . .	374	Démarrage normal du moteur . . . . .	241
Opération de Commande . . . . .	230	Conditions de conduite . . . . .	321	Arrêt du moteur . . . . .	242
Commandes au volant . . . . .	220	Avant de se mettre en route . . . . .	321	Panne de démarrage du moteur . . . . .	242
Commandes du système audio . . . . .	222	Conduite dans des zones inondées . . . . .	323	Stratégie « Arrêt brusque » ("Panic Stop") . . . . .	243
Commandes vocales et du téléphone . . . . .	220	Conduite dans le brouillard . . . . .	322	Désengagement manuel de la boîte de vitesses de la position P (Park) . . . . .	352
Commandes climatisation . . . . .	232	Conduite de nuit . . . . .	321	Différentiel auto-bloquant LSD (Limited Slip Differential) (🛠️) . . . . .	75
Commande de température automatique (ATC) . . . . .	237	Conduite en montagne . . . . .	322	Dimensions . . . . .	400
Commandes de climatisation bi-zone . . . . .	232	Conduite en sécurité . . . . .	321	Dispositif d'allumage . . . . .	126
Conseils d'utilisation . . . . .	238	Conduite sous la pluie . . . . .	321	Positions du Dispositif d'allumage . . . . .	127
Filtre Climatisation . . . . .	238	Conduite sur la neige ou le verglas . . . . .	323	Distribution d'air climatisé . . . . .	111
Fonctions de commande de la climatisation bi-zone . . . . .	236	Conseils de sécurité . . . . .	118	Bouches d'air fixes . . . . .	111
Commandes des Feux Extérieurs . . . . .	223	Gaz d'échappement . . . . .	118	Bouches d'air réglables . . . . .	112
Clignotants . . . . .	227	Transport d'animaux de compagnie . . . . .	120	Données du véhicule . . . . .	404
Commandes de l'écran		Transport de passagers . . . . .	118	Direction . . . . .	404
Confort . . . . .	223	Vérifications de sécurité . . . . .	118	Freins . . . . .	404
Feu de brouillard arrière . . . . .	227	Consommation de carburant et émission de gaz d'échappement . . . . .	405	Suspension . . . . .	404
Feux de Croisement Haut et Bas . . . . .	226	Consultation du manuel . . . . .	7	Transmission . . . . .	404
Feux de jour (DRL) . . . . .	226	Contenu des actions rapides . . . . .	178	Données moteur . . . . .	403
Feux de stationnement . . . . .	226	Contenu des widgets . . . . .	181	Données relatives aux performances . . . . .	406
		Contenu du menu principal . . . . .	173		



Drowsy Driver Detection (Détection de somnolence du conducteur) - DDD (📄)	310	Boîte à fusibles sur le côté arrière gauche du compartiment moteur	344	Pièces en bois de première qualité	394
<b>É</b> clairage d'accès/sortie	87	Boîte à fusibles sur le côté avant gauche du compartiment moteur	343	Traitement de la sellerie en cuir	394
Éclairage du véhicule avec l'ouverture/fermeture des portes	89	Emplacement des fusibles	342	Équipements intérieurs	90
Utilisation du Commutateur feux pour l'éclairage du véhicule	89	Spécifications des fusibles utilisés	341	Allume-cigare (📄)	95
Éclairage extérieur	80	En cas de signal de panne des feux extérieurs	348	Chargeur sans fil (📄)	92
Équipement des feux extérieurs	80	En cas d'urgence		Compartiments de rangement	91
Feu de route automatique (📄)	83	Opération de fermeture manuelle de la capote (uniquement pour GranCabrio)	348	Connexion iPod®	94
Feux de route avec fonction « Anti-éblouissement » (📄)	84	Entretien de la climatisation (système A/C)	386	Pare-soleils	94
Phares adaptatifs « Full-LED »	82	Entretien des roues	387	Point d'accès Wi-Fi (📄)	96
Système SmartBeam™ (📄)	81	Entretien des jantes	388	Porte-gobelet	91
Éclairage intérieur	86	Entretien des pneus	387	Ports multimédias	92
Lampes du plafonnier	86	Entretien et garantie	10	Prises de courant	90
En cas d'accident	329	Entretien et soin de la carrosserie	389	État et entretien de la batterie	381
En présence de personnes blessées	329	Conseils utiles pour garder la carrosserie en bon état	389	Conseils utiles pour allonger la durée de vie de la batterie	383
Kit d'urgence (📄)	329	Protection contre les agents atmosphériques	389	État de charge de la batterie	381
Trousse de premiers secours (📄)	330	Entretien et soin de l'habillage intérieur	394	Maintenir la charge de la batterie	385
En cas de fusible grillé	341	Maserati Intelligent Assistant™ et écran tactile de l'écran Confort	394	Pour débrancher la batterie	382
Boîte à fusible dans le compartiment coffre	345	Nettoyage et désinfection du véhicule	120, 395	Pour rebrancher la batterie	383
				Recharge de la batterie	384
				<b>F</b> eux de détresse	330
				Fonctionnement du MIA (Assistant Intelligent Maserati)	198
				Barre de catégorie principale sur l'écran MIA	200
				Barre d'état principale sur l'écran MIA	200









Télécommande RKE à radio-fréquence - Informations réglementaires . . . . .	116	Ouverture et fermeture des fenêtres à télécommande et dispositif d'allumage sur STOP . . . . .	144	<b>N</b> uméro d'identification du moteur . . . . .	12
Utilisation de HomeLink® . . . . .	115	Réinitialiser		<b>O</b> uverture et fermeture du capot . . . . .	157
HomeLink® ( ) . . . . .	113	Levage/Abaissement Auto . . . . .	144	Fermeture . . . . .	157
Horloge intelligente . . . . .	232	Vibrations dues au vent . . . . .	144	Ouverture . . . . .	157
<b>I</b> nformations du propriétaire en ligne . . . . .	7	Limiteur de vitesse - SL . . . . .	279	Ouverture et fermeture du capot du coffre . . . . .	150 à 151
Informations sur les pneus . . . . .	60	Commandes . . . . .	279	Capot du coffre électrique/fonctionnement mains libres ( ), uniquement pour GranTurismo) . . . . .	151
Chaussettes à neige . . . . .	65	Informations affichées . . . . .	280	Ouverture d'urgence du capot du coffre . . . . .	156
Indicateurs d'usure des pneus . . . . .	62	<b>M</b> . Conduc. (Drive Mode) . . . . .	255	Sortie de secours du coffre à bagages . . . . .	157
Longévité des pneus . . . . .	62	Aperçu des commandes . . . . .	255	<b>P</b> aramètres du tableau de bord et présentation des menus . . . . .	172
Mode de suspension pneumatiques pour un changement de roue . . . . .	66	Configuration du Mode de conduite . . . . .	256	Plan d'entretien programmé . . . . .	361
Pneu de secours . . . . .	66	Mémorisation de la position des sièges avant . . . . .	140	Entretien périodique . . . . .	372
Pneus de remplacement . . . . .	62	Associer une télécommande RKE aux mémoires de siège . . . . .	141	Opérations principales/Coupons d'entretien (Valable pour les pays LATAM) . . . . .	364
Pression des pneus (Tire pressure) . . . . .	60	Rappel de position de mémoire . . . . .	142	Opérations principales/Coupons d'entretien (Valable pour les pays MEA) . . . . .	368
Types de pneus . . . . .	63	Réglages de profils mémorisés . . . . .	141	Opérations principales/Coupons de révision - (Valable pour les marchés SEAP et INDE) . . . . .	366
Vérification de la pression des pneus . . . . .	61	Mémoriser la position du siège du conducteur		Opérations principales/Coupons de révision (Valable pour Hong Kong et Taïwan) . . . . .	370
Installation de système de retenue pour enfants . . . . .	46	Couplage de la télécommande du galet à la mémoire des sièges . . . . .	141		
<b>K</b> it de documentation de bord . . . . .	6	Messages contextuels du tableau de bord . . . . .	171		
<b>L</b> ève-glaces électriques . . . . .	142	Mise à jour . . . . .	6		
Fonction d'abaissement automatique . . . . .	143	Mise à niveau projecteur . . . . .	89		
Fonction de levage automatique avec protection anti-pincement . . . . .	143	Mode Launch Control . . . . .	259		



## Index alphabétique

Opérations principales/Coupons de révision (Valable pour les marchés EUROPÉEN ET JAPONAIS) . . . . .	362	Procédure de démarrage par batterie auxiliaire . . . . .	353	Régulateur de vitesse - CC . . . . .	283
Régions poussiéreuses . . . . .	372	Position des bornes de batterie distantes . . . . .	354	Activation . . . . .	284
Système de diagnostics embarqué (OBD) . . . . .	373	Procédure de démarrage par batterie auxiliaire . . . . .	354	Désactivation temporaire . . . . .	285
Utilisation intensive du véhicule . . . . .	372	Procédures d'entretien . . . . .	375	Informations affichées . . . . .	284
Plaquettes de frein et disques de frein		Entretien de l'essuie-glace et remplacement des balais . . . . .	379	Modifier la vitesse sélectionnée . . . . .	285
Plaquettes de frein et / ou disques de frein neufs . . . . .	263	Graissage des mécanismes de la carrosserie . . . . .	381	Plage de vitesse utile . . . . .	284
Poids . . . . .	402	Remplacement des filtres à air du moteur . . . . .	379	Priorité de commande du conducteur . . . . .	285
Pour désembourber le véhicule . . . . .	352	Remplacement du filtre de la climatisation . . . . .	379	Revenir à la vitesse sélectionnée . . . . .	285
Présentation de l'instrumentation de bord . . . . .	164	Vérifications des niveaux . . . . .	375	Sélectionner la vitesse souhaitée . . . . .	284
Présentation des actions rapides . . . . .	173	<b>R</b> avitaillements . . . . .	318	Utilisation du régulateur de vitesse dans les pentes . . . . .	285
Présentation des commandes principales . . . . .	20	Accès au goulot de remplissage du réservoir . . . . .	318	Régulateur de Vitesse Adaptatif - ACC	
Sur la console centrale . . . . .	20	Faire le plein . . . . .	319	Activation/Désactivation . . . . .	288
Sur la console de plafonnier avant . . . . .	21	Témoin d'ouverture de bouchon de remplissage de carburant . . . . .	320	Aide au dépassement . . . . .	292
Sur la planche . . . . .	20	Redémarrage du véhicule après une longue période d'inactivité . . . . .	396	Avertissements affichés et entretien des systèmes ACC et FCW . . . . .	293
Sur les portes avant . . . . .	21	Réglage de la position du volant . . . . .	145	Commandes du système et conditions d'activation . . . . .	287
Présentation du menu principal . . . . .	173	Réglage électrique . . . . .	145	Conditions de désactivation . . . . .	290
Présentation du tableau de bord . . . . .	166	Volant chauffé (☀️) . . . . .	145	Configuration de la vitesse . . . . .	289
Agencement du Secteur Central . . . . .	167	Réglage des sièges . . . . .	135	Désactivation temporaire . . . . .	290
Présentation widget . . . . .	173	Appuie-tête . . . . .	140	Dispositif radar - Informations réglementaires . . . . .	296
Pression de gonflage des pneus . . . . .	408	Sièges arrière . . . . .	139	Fonctionnement du système avant et pendant l'arrêt . . . . .	292
		Sièges avant . . . . .	135	Informations affichées . . . . .	287
				Modifier la vitesse sélectionnée . . . . .	289
				Plage de vitesse utile . . . . .	288



Précautions en roulant avec l'ACC . . . . .	294	Ouvrir une Portière . . . . .	132	Enregistreur de données événementielles (EDR) (  ) . . . . .	40
Priorité de commande du conducteur . . . . .	289	Surchauffe du moteur . . . . .	334	Transport de personnes handicapées . . . . .	40
Réglage de l'intervalle de temps . . . . .	291	Symbole sur/près des composants . . . . .	16	Système de retenue pour enfants . . . . .	41
Reprendre la vitesse . . . . .	290	Système audio . . . . .	109	CRS Groupe 0 et 0+ . . . . .	44
Rubriques « Avertissement et Attention » . . . . .	286	Système audio Sonus Faber High Premium . . . . .	110	CRS Groupe 1 . . . . .	44
Régulateur de vitesse adaptatif (Adaptive Cruise Control) - ACC (  ) . . . . .	286	Système audio Sonus Faber Premium . . . . .	109	CRS Groupe 2 . . . . .	44
Relâchement d'urgence du frein de stationnement . . . . .	351	Système d'alarme antivol . . . . .	75	CRS Groupe 3 . . . . .	45
Remorquage d'un véhicule en panne	355	Alarme antivol du véhicule . . . . .	77	CRS Isofix universel . . . . .	51
Conditions de remorquage du véhicule . . . . .	356	Système d'immobilisation de moteur . . . . .	75	CRS recommandés par Maserati pour ce véhicule . . . . .	56
Utilisation de l'anneau de remorquage inclus dans la caisse à outils . . . . .	357	Système de caméra panoramique		Installation d'un CRS en utilisant les ceintures de sécurité du véhicule équipés d'un ALR . . . . .	51
Rétroviseurs . . . . .	146	Composants du système . . . . .	276	Quelques conseils pour optimiser l'utilisation de votre CRS . . . . .	45
Rétroviseur intérieur . . . . .	148	Système de caméra panoramique (  ) . . . . .	276	Système de Sécurité Active et Passive . . . . .	22
Rétroviseurs extérieurs . . . . .	146	Système de retenue complémentaire (SRS) - Airbags . . . . .	28	Système de surveillance de la pression des pneus (TPMS) . . . . .	66
Roues et pneus . . . . .	407	Airbags complémentaires . . . . .	33	Désactivation de la fonction TPMS . . . . .	70
<b>S</b> ervice d'entretien programmé . . . . .	360	Capteurs et commandes de déploiement des airbags . . . . .	34	Système Premium . . . . .	68
Coupons d'entretien programmé . . . . .	360	Caractéristiques avancées de l'airbag avant . . . . .	29	Télécommande à radio-fréquence - Informations réglementaires . . . . .	70
Indicateur d'entretien programmé (Maintenance) . . . . .	360	Composants du système d'airbag . . . . .	29	Système Élévateur . . . . .	105
Sortir de la voiture . . . . .	132	Désactivation de l'airbag passager (NON valide pour le marché taïwanais) . . . . .	38	Fonctionnement du système . . . . .	105
Dispositif de blocage (  ) . . . . .	132	Désactivation de l'airbag passager (valable pour le marché taïwanais) . . . . .	39	Système en Panne ou non Disponible . . . . .	106
Ouverture de porte de l'intérieur - batterie déchargée . . . . .	133			Système Passive Entry . . . . .	128
				Comment éviter d'enfermer la télécommande dans le véhicule par inadvertance (  ) . . . . .	128



## Index alphabétique

Déverrouiller les portes depuis le côté conducteur . . . . .	128	Procédure pour désentortiller une ceinture de sécurité à trois points . . . . .	25	<b>U</b> tilisation des freins . . . . .	263
Déverrouiller les portes depuis le côté passager . . . . .	128	Utilisation des ceintures de sécurité en mode avec enrouleur à blocage automatique (ALR) . . . . .	26	Plaquettes de frein et disques de frein . . . . .	263
Relâcher le capot et accéder au coffre à bagages . . . . .	129	Utilisation du système de rappel de ceinture de sécurité (SBR) . . . . .	26	Surchauffe frein . . . . .	264
Télécommande RKE à radio-fréquence - Informations réglementaires . . . . .	130	<b>T</b> ableau de ravitaillement . . . . .	410	Utilisation du moteur . . . . .	264
Verrouillage de porte manuel depuis l'extérieur . . . . .	129	Ravitaillement en carburant et produits recommandés . . . . .	410	En roulant . . . . .	265
<b>S</b> ystème Proximity		Témoins et indicateurs . . . . .	185	Filtre à particules essence (GPF) (GPF) . . . . .	266
Éclairage de bienvenue . . . . .	131	Traction intégrale, AWD . . . . .	254	Messages concernant la durée de vie résiduelle de l'huile du moteur essence . . . . .	266
Verrouillage éloignement . . . . .	131	Traffic sign assist – TSA		Pièces détachées . . . . .	267
<b>S</b> ystème Proximity (GPF) . . . . .	131	Limites du système . . . . .	318	Rodage . . . . .	264
<b>S</b> ystème Start&Stop Automatique	243	Réglages personnalisés . . . . .	317	Système de diagnostics embarqué (OBD) . . . . .	265
Désactivation de fonction		Surveillance des signaux sur le tableau de bord . . . . .	317	<b>U</b> tilisation Responsable des instruments numériques . . . . .	164
Start&Stop . . . . .	245	Système en panne . . . . .	318	<b>V</b> ehicule Identification Number (Numéro d'identification du véhicule) . . . . .	12
Fonction Sécurité Passagers . . . . .	245	Traffic Sign Assist – TSA (GPF) . . . . .	316	Véhicule entreposé pendant de longues périodes . . . . .	395
Panne du système Start & Stop . . . . .	246	Transmission Automatique . . . . .	246	Verrouillage de sécurité des portes	134
Redémarrage automatique du moteur . . . . .	244	Anomalie de la transmission et conditions de surchauffe . . . . .	253	Verrouillage/déverrouillage des portes . . . . .	134
Start & Stop non actif . . . . .	244	Boutons de transmission automatique « Activation d'impulsion » (Pulse Activation) . . . . .	247	<b>W</b> indstop (uniquement pour GranCabrio) . . . . .	102
Start&Stop désactivé . . . . .	244	Gamme de transmission automatique . . . . .	249	<b>Z</b> one de chargement . . . . .	106
<b>S</b> ystèmes de retenue des occupants	22	Trousse à outils . . . . .	331	Capacité de charge du véhicule . . . . .	106
Ceintures de sécurité à trois points . . . . .	23				
Ceintures de sécurité et femmes enceintes . . . . .	28				
Ceintures de sécurité passagers . . . . .	25				



Compartiment pour sac à skis et snowboards (uniquement pour GranTurismo) . . . . .	107
Entretoise de chargement (uniquement pour GranCabrio) . . . . .	108

Pour l'évolution du produit MASERATI, en tant qu'objet de processus de perfectionnement constants, MASERATI S.p.A. se réserve la faculté d'apporter des modifications à la forme de cette notice, ainsi qu'aux contenus concernant les spécifications techniques, les fonctions et les équipements du véhicule livré.

Veillez vous référer aux versions numériques en ligne de ce document disponibles à l'adresse suivante <https://ownerdocumentation.maserati.com> pour les informations et les mises à jour publiées après la date de publication de ce document.

Publication n° 910045275 - 2e Édition - 04/2025  
Ce document ne doit pas être reproduit, même partiellement, sans l'autorisation écrite de Maserati S.p.A.





\*910045275\*



*Maserati*

[maserati.com](http://maserati.com)