



MASERATI

Quattroporte

Utilisation et Entretien



MASERATI

QUATTROPORTE

Notice D'entretien



Cher client,

nous vous remercions d'avoir choisi une Maserati.

Cette voiture est issue de la grande expérience de Maserati dans la conception et la construction de voitures de sport, de tourisme et des véhicules de course.

Cette notice a pour but d'illustrer pour vous les dotations, les systèmes et les commandes de la voiture, et de vous en expliquer le fonctionnement.

La consultation de cette notice a également pour but de vous faire mieux connaître les caractéristiques des dotations et des optionnels de votre Maserati pour que vous profitiez pleinement de tout son potentiel.

Avant de conduire votre voiture pour la première fois, nous vous recommandons de lire attentivement le Guide Rapide pour vous accoutumer rapidement aux commandes et aux fonctions de votre voiture. Vous pouvez consulter cette Notice d'utilisation et d'entretien ainsi que les guides Maserati Touch Control Plus et le Système de divertissement siège arrière Rear Seat Entertainment (équipement en option), directement sur l'écran tactile de la planche de votre véhicule.

La version actualisée de la documentation de bord peut être consultée en accédant à la section « SERVICES » du site Web www.maserati.com ou en utilisant les applications spécifiques développées pour les Tablettes et Smartphones les plus courants.

Dans une partie spécialement dédiée de cette notice vous trouverez les opérations fondamentales d'entretien pour maintenir à un niveau constant les performances, la qualité et la sécurité de conduite de votre voiture.

Nous vous rappelons en outre qu'un entretien correct est fondamental pour maintenir la valeur de la voiture au fil du temps et pour assurer la protection de l'environnement.

Pour l'exécution des opérations d'« Entretien programmé » et pour toute autre opération, nous vous recommandons de contacter le **Réseau d'Assistance Maserati**, : vous pouvez vous reposer en toute confiance sur la formation de notre personnel qui suit régulièrement des cours d'actualisation technique et dispose des équipements nécessaires pour assurer l'exécution correcte et sûre de toute opération.

Le guide rapide et les autres documents contenus dans la documentation présente à bord font partie intégrante du véhicule et doivent toujours être gardés à bord.

Vous pouvez acheter une copie imprimée des documents visibles sur l'écran tactile de la planche directement chez un concessionnaire du **Réseau d'Assistance**.

Maserati a engagé ses efforts dans la protection de l'environnement et des ressources naturelles ; c'est pourquoi nous avons décidé de développer la documentation Propriétaire au format numérique au lieu de l'imprimer, réduisant ainsi la consommation des matériaux dérivant du bois.



Introduction	1
Avant de démarrer le véhicule	2
Pour connaître le véhicule	3
Instruments et commandes de la planche	4
Conduite	5
En cas d'urgence	6
Entretien et soin	7
Caractéristiques et spécifications	8
Index	9





1 – Introduction

Consultation de la Notice	6
Abréviations	7
Mise à jour	9
Entretien et garantie	9
Service Pièces détachées	10
Symboles	11
Avertissements pour la conduite	12
Données d'identification du véhicule	13



Consultation de la Notice

Cette Notice illustre les opérations d'entretien et d'utilisation se rapportant aux modèles de motorisation suivants. Le tableau ci-dessous affiche les abréviations de chaque modèle de motorisation qui sera indiqué dans le texte et les images de cette notice.

Sauf autrement spécifié, les informations sont valables pour tous les modèles.

Pour faciliter la lecture de la notice et se repérer rapidement, les sujets ont été subdivisés en sections et chapitres : chaque chapitre peut contenir plusieurs paragraphes. À l'intérieur de ceux-ci, les avertissements et remarques importantes sont facilement identifiables grâce à des icônes.

Modèle de motorisation	Abréviation	Groupes par type de carburant
Moteur V8 essence	V8 – Essence	Essence
Moteur V6 essence	V6 – Essence	
Moteur V6 essence AWD	V6 – Essence – AWD	
Moteur V6 diesel	V6 – Diesel	Diesel



ATTENTION !

Le non-respect de ces instructions peut provoquer des SITUATIONS DANGEREUSES pour la sécurité personnelle et le véhicule.



ENVIRONNEMENT !

Cette remarque indique le bon comportement à suivre pour utiliser le véhicule en protégeant l'environnement.



IMPORTANT !

Cela vise à prévenir tout dommage à la voiture ainsi que tout danger pour la sécurité des personnes.

REMARQUE :

Informations concernant le sujet et/ou le fonctionnement décrits.

- Dans les images est représenté la version base du véhicule. Dans les autres versions, certaines pièces ou dotations peuvent être différentes de celles montrées dans les images.



- « Droite » et « Gauche » se réfèrent toujours au sens dans lequel le véhicule roule.
- Toutes les indications et illustrations de ce manuel se rapportent à un véhicule avec le volant à gauche. Pour les véhicules avec volant à droite, certaines commandes sont disposées différemment qu'indiqué dans les illustrations.
- Sauf autrement spécifié, le tableau de bord apparaissant dans les illustrations appartient au modèle de motorisation V8 essence – toutefois, les indications données sont également valables pour les autres modèles de motorisation.

Abréviations

Certains termes et descriptions abrégés se trouvant dans cette notice ont une signification particulière.

A/C	Air-Conditioning system (Système de climatisation).	AQS	Air Quality Sensor (Capteur de qualité de l'air).
ABA	Advanced Brake Assist (Système d'aide au freinage avancé).	ATC	Automatic Temperature Control (Commande de température automatique).
ABS	Anti-Lock Braking System (Système antiblocage des roues).	AWD	All-Wheel Drive (Traction intégrale).
ABSA	Active Blind Spot Assist (Système actif d'avertissement d'angle mort)	BAS	Brake Assist System (Système d'aide au freinage).
ACC	Adaptive Cruise Control (Régulateur de vitesse adaptatif).	BSA	Blind Spot Assist (Avertisseur d'angle mort)
ADAS	Advanced Driver Assistance Systems (Systèmes avancés d'aide à la conduite)	BTO	Priorité des freins sur les gaz.
AFS	Advanced Frontlighting System (Système d'éclairage avant adaptatif).	CAN	Controller Area Network (Contrôleur de zone réseau).
ALR	Automatic Locking Retractor (Enrouleur à blocage automatique).	CC	Cruise Control (Régulateur de vitesse).
		CRS	Child Restraint System (Système de retenue pour enfants).
		DRL	Daytime Running Lights (Feux de jour).
		DPF	Diesel Particulate Filter (Filtre à particules diesel).
		EBD	Electronic Brake-Force Distribution (Répartiteur de freinage à contrôle électronique).



ECU	Electronic Control Unit (Boîtier électronique de contrôle).	MIL	Malfunction Indicator Light (Témoin de panne).	TCS	Traction Control System (Système antipatinage).
EPB	Electric Parking Brake (Frein de stationnement électrique).	MTC+	Maserati Touch Control Plus.	TFT	Thin Film Transistor (Transistor couches minces).
EPS	Direction assistée électrique	OBD	Système de diagnostics embarqué.	TPMS	Tire Pressure Monitoring System (Système de surveillance de la pression des pneus).
ESC	Electronic Stability Control (Commande de stabilité électronique).	ORC	Occupant Restraint Controller (Commande de retenue des occupants).	TSA	Traffic Sign Assist (Aide à la signalisation routière)
ETC	Electronic Throttle Control (Commande électronique papillon).	RAB	Ready Alert Braking (Mise en alerte du système de freinage).	VIN	Vehicle Identification Number (Numéro d'identification du véhicule).
FCW	Forward Collision Warning (Alerte collision frontale).	RCP	Rear Cross Path (Détecteur d'obstacle transversal).		
HAS	Highway Assist (Aide à la conduite sur autoroute)	RHD	Right-Hand Drive (Conduite à droite).		
HSA	Hill Start Assist (Aide au démarrage en côte).	RKE	Remote Keyless Entry (Commande à distance des serrures).		
HBA	Hydraulic Brake Assistance (Système d'assistance dans les freinages d'urgence).	RSE	Rear Seat Entertainment.		
I.C.E.	Increase Control Efficiency (Régulation vitesse et économie de carburant accrus)	RWD	Rear-Wheel Drive (Traction arrière).		
LKA	Lane Keeping Assist (Aide au maintien sur la voie)	SAB	Side Air Bag (Airbag latéral).		
		SABIC	Supplemental Side Air Bag Inflatable Curtains (Airbags rideaux latéraux supplémentaires).		
		SRS	Supplemental Restraint System (Système complémentaire de retenue).		



Mise à jour

L'excellent niveau de qualité du véhicule est garanti par de constantes améliorations. Ce manuel peut par conséquent présenter des différences par rapport à votre véhicule.

Maserati se réserve le droit d'entreprendre des modifications de la conception ou des fonctionnalités, et d'apporter ces modifications ou améliorations au véhicule sans que soit impliquée l'obligation de mettre à jour les véhicules précédemment fabriqués.

La Notice d'utilisation et d'entretien illustre et décrit toutes les versions actuelles du modèle. Votre véhicule peut donc être dépourvu de certains des équipements ou accessoires décrits dans le présent manuel. Veuillez ne tenir compte que des informations concernant votre véhicule.

Toutes les caractéristiques et illustrations contenues dans cette Notice sont celles en vigueur au moment de l'impression.

REMARQUE :

La documentation peut être consultée en accédant à la section « SERVICES » du site Web www.maserati.com ou en utilisant les applications spécifiques développées pour les Tablettes et Smartphones les plus courants.

Entretien et garantie

Les informations contenues dans cette notice se limitent au strict nécessaire pour assurer une utilisation et un entretien correct de la voiture. Les observer scrupuleusement permettra au propriétaire d'être pleinement satisfait de sa voiture et d'en obtenir les meilleurs résultats. Nous vous recommandons de faire effectuer tous les services d'entretien et de maintenance par le **Réseau d'Assistance**. Veuillez tenir compte du fait que Maserati recommande d'envoyer un rapport au **Réseau d'Assistance Agréé**, disponible sur le site web de Maserati (www.maserati.com).

Tous les dispositifs et accessoires installés sur les véhicules ont été conçus par les ingénieurs Maserati et ont passé avec succès des tests rigoureux, réalisés dans toutes les conditions d'utilisation.

L'installation de certains accessoires du commerce non approuvés par Maserati peut interférer avec l'électronique du véhicule et compromettre la sécurité de conduite. Pour plus d'informations concernant la garantie, veuillez vous référer au « Carnet de Garantie ».



1 Le Réseau d'Assistance Maserati est à l'entière disposition des Clients pour toute information et tout conseil.

Service Pièces détachées

Avec les Pièces d'origine, vous préservez sur le long terme la fiabilité, le confort et les performances de votre nouvelle voiture.

Pour la maintenance et l'entretien programmé, Maserati vous suggère de toujours exiger des pièces d'origine, étant le résultat d'une recherche et développement constants, de tests de fiabilité et de nouvelles technologies, et spécialement conçues pour ce véhicule.

Accessoires authentiques

Les Accessoires d'origine Maserati sont la parfaite combinaison entre le design et la fonctionnalité. Chaque détail et caractéristique des produits sont faits sur mesure avec la plus grande qualité représentée par le Trident de Maserati. Des tests techniques et liés à la qualité très stricts sont réalisés pour approuver chaque produit.

Afin d'exploiter pleinement les performances et la polyvalence du véhicule, découvrez la large gamme d'accessoires approuvés qui peuvent être ajoutés à la voiture.

Le Réseau d'Assistance Maserati est à votre entière disposition pour toute information concernant cette gamme d'« Accessoires d'origine ».



Symboles

Des plaques colorées spécifiques sur certains composants de votre Maserati, ou juste à côté, portent des symboles qui attirent l'attention sur des précautions importantes à prendre. Les avertissements importants que l'utilisateur doit prendre en considération pour tous les dispositifs figurent sur l'étiquette apposée au centre à l'intérieur du capot moteur (Voir le chapitre « Données d'identification du véhicule » dans cette section). La liste qui suit résume tous les symboles étiquetés sur votre Maserati avec, en regard, le composant sur lequel le symbole attire l'attention. Ces symboles sont divisés en catégories selon leur signification.

Symboles de danger



Batterie
Liquide corrosif.



Batterie
Explosion.



Ventilateur
Peut démarrer automatiquement même moteur coupé.



Réservoir d'expansion
Ne pas enlever le bouchon quand le moteur est chaud.



Bobine - phares
Haute tension.



Courroies et poulies
Organes en mouvement ; ne pas s'approcher.



Tuyaux de la climatisation
Ne pas ouvrir. Gaz haute pression.

Symboles d'interdiction et Mesures obligatoires



Batterie
Ne pas approcher de flammes libres.



Batterie
Ne pas laisser les enfants s'approcher.



Carters de chaleur - courroies - poulies - ventilateurs
Ne pas poser les mains.



Batterie
Se protéger les yeux.



Batterie - Cric
Consulter la notice d'utilisation et d'entretien.



Symboles de mise en garde

1



Moteur - Bouchon de remplissage de l'huile moteur

Huile moteur. Nous vous recommandons d'utiliser une huile dont les caractéristiques sont indiquées au chapitre « Ravitaillements » en section « Caractéristiques et spécifications ».



Réservoir liquide de frein

Liquide de frein type DOT 4. Ne pas dépasser le niveau maximal de liquide dans le réservoir. Nous vous recommandons d'utiliser un fluide dont les caractéristiques sont indiquées au chapitre « Ravitaillements » en section « Caractéristiques et spécifications ».



Réservoir d'expansion du radiateur

Utiliser un liquide antigel pour les radiateurs dont les caractéristiques sont indiquées au chapitre « Ravitaillements » en section « Caractéristiques et spécifications ».



Réservoir liquide lave-glaces

Lave-glaces avant. Nous vous recommandons d'utiliser un liquide dont les caractéristiques sont indiquées au chapitre « Ravitaillements » en section « Caractéristiques et spécifications ».

Avertissements pour la conduite

Vos aptitudes s'améliorent avec la pratique, mais nous vous suggérons de faire particulièrement attention au début. Respectez toujours les lois en vigueur dans la région parcourue. Utilisez ce véhicule correctement sous peine d'en perdre le contrôle et de provoquer une collision. Utilisez ce véhicule à une vitesse excessive ou s'il est en mauvais état ou si vous êtes en état d'ébriété peut entraîner une perte de contrôle, vous faire sortir de la route ou vous retourner. Dans toutes ces situations, une collision avec d'autres véhicules ou objets est plus que probable et risque de provoquer un accident pouvant causer de graves blessures. En cas d'accident, le non-port des ceintures de sécurité expose le conducteur et les passagers à un risque aggravé de blessures ou de décès. Cette Notice contient des avertissements au sujet de méthodes d'utilisation susceptibles d'entraîner une collision, des blessures ou des dommages pour l'environnement. Elle contient également des mises en garde au sujet de procédures qui peuvent endommager le véhicule.

Si vous ne lisez pas cette notice dans son intégralité, des informations importantes risquent de vous échapper. Respectez tous les avertissements et toutes les mises en garde.



ATTENTION !

- Il incombe au conducteur d'utiliser le véhicule en toute sécurité : si vous êtes distrait pendant la conduite, vous pouvez perdre le contrôle du véhicule et provoquer de graves accidents.
- Maserati recommande vivement d'être très attentif dans l'utilisation de fonctions ou de dispositifs pouvant distraire votre attention de la route.
- Les téléphones portables, les ordinateurs, les dispositifs audio portables ou d'autres fonctions activées pendant la conduite peuvent être très dangereux et provoquer de graves accidents.
- Il est très dangereux d'envoyer des messages pendant la conduite, vous pouvez le faire exclusivement la voiture à l'arrêt.



IMPORTANT !

En cas de charge trop faible de la batterie, l'utilisation correcte de certains composants électriques / électroniques peut ne pas être assurée. Il faut recharger la batterie pour une utilisation correcte de tous les composants et les systèmes du véhicule.

- Dans certains pays, l'utilisation du téléphone portable est interdite pendant la conduite : la responsabilité du respect des réglementations locales revient uniquement au conducteur.

Données d'identification du véhicule

Numéro d'identification du véhicule

Le numéro d'identification du véhicule (VIN) est poinçonné sur le repose-pieds, devant le siège avant droit.

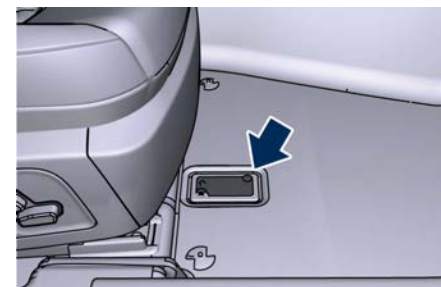

Pour pouvoir lire le numéro, soulevez le tapis de sol et faites glisser la protection.



1

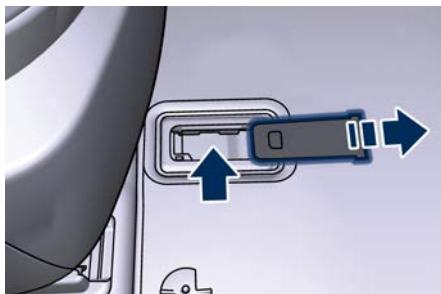

Le numéro VIN est également visible à l'extérieur par le pare-brise à l'angle avant gauche de la planche.



REMARQUE :

Lorsque vous commandez des pièces détachées ou faites une requête, mentionnez toujours le numéro d'identification du véhicule.

Plaques d'avertissement et d'identification

Étiquette générale comportant des remarques d'avertissement ou de précautions à prendre

Sur cette étiquette apposée au centre, à l'intérieur du capot moteur, vous pouvez identifier toutes les remarques de précautions ou d'avertissement, et les symboles qui sont également indiqués sur certaines pièces/composants du véhicule. Pour plus d'informations, consulter « Symboles » de cette section.



Étiquettes de l'airbag passager

Les étiquettes sont apposées sur la face externe du pare-soleil du passager et au-dessous, sur le plafonnier.

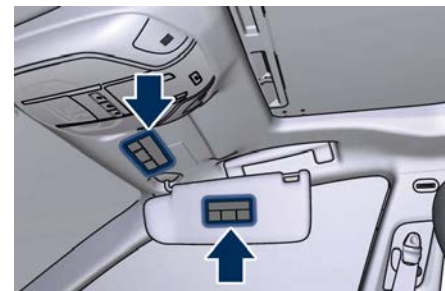

L'étiquette indiquant l'incompatibilité de l'airbag avec un siège d'enfant est apposée du côté passager de la planche.



Étiquette du danger de redémarrer le moteur avec le capot ouvert

L'étiquette est apposée sur le côté inférieur droit du capot.

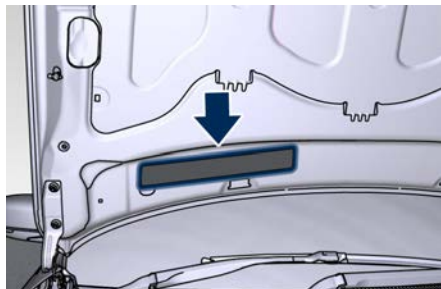

Plaquette d'identification du véhicule

La plaquette est installée sur le montant de la porte arrière droit et indique les détails suivants.

- Nom du constructeur ;
- Numéro d'homologation ;
- Numéro de série (V.I.N.).
- Masse limite admise ;
- Masse limite admise sur le premier axe (avant) ;
- Masse limite admise sur le second axe (arrière) ;
- Type moteur ;
- Code version véhicule ;
- Numéro de montage.

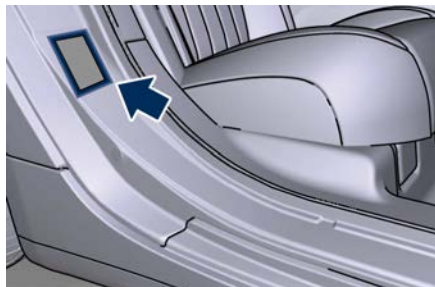

Plaque signalétique de la peinture

La plaque est apposée sur le côté inférieur gauche du capot.



Étiquettes d'information de carburant

Les étiquettes sont placées à l'intérieur de la trappe du réservoir. Ces étiquettes sont spécifiques pour les moteurs à essence et diesel.

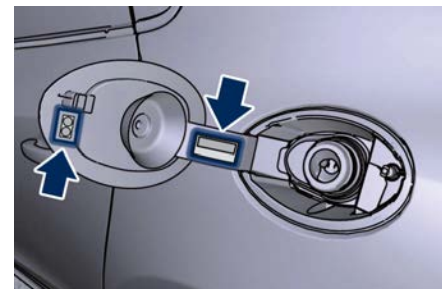

Essence

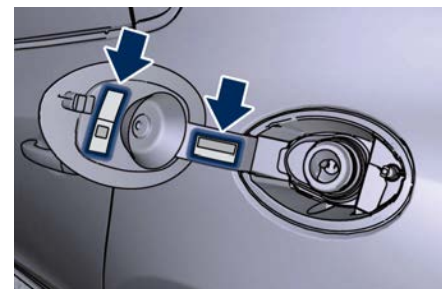

Diesel



1

Étiquette d'informations sur les pneus

Sur les véhicules de certains marchés, cette étiquette en papier est apposée sur le montant de la porte arrière côté conducteur.





2 – Avant de démarrer le véhicule

Clés	18
Système antidémarrage Sentry Key	20
Alarme antivol du véhicule	22
Éclairage d'accès/sortie	24
Déverrouillage du véhicule avec la télécommande	30
Requérir et paramétrer des clés électroniques supplémentaires	31
Système de Démarrage à distance (pour les versions/marchés qui en sont équipés)	33
Verrouillage des portes	36
Système « Passive Entry »	39
Lève-glaces électrique	44
Rideaux motorisés sur les vitres arrière (si équipé)	47
Lunette	50
Ouverture et fermeture du capot du coffre	51
Sécurité du coffre à bagages	58
Ouverture et fermeture du capot	58
Systèmes de Retenue des Occupants	60
Système de retenue complémentaire (SRS) — Airbags	67
Systèmes de retenue pour enfants	78
Transport d'animaux domestiques	89
Park Assist	90
Caméra de recul	96
Système de caméra panoramique (en option)	98
Conseils de sécurité	100



Clés

Le véhicule est équipé d'une Commande à distance des serrures et d'un nœud d'allumage sans clé, pour entrer dans le véhicule, le démarrer et le protéger.



Dispositif d'allumage sans clé

Ce dispositif permet au conducteur d'actionner le commutateur d'allumage en appuyant sur un bouton quand la télécommande RKE se trouve dans l'habitacle.

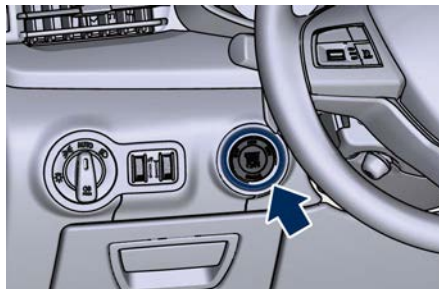

Le nœud d'allumage sans clé (KIN) possède trois paramétrages de fonctionnement indiqués sur l'anneau extérieur. En enfonçant puis relâchant le bouton central, vous pouvez passer d'un paramétrage au suivant sans démarrer le moteur, l'indication allumée devient ambre.

Le moteur démarre en pressant le bouton central **START/STOP** (en fonction/hors fonction) lorsque la pédale de frein est poussée et que le dispositif est défini dans l'un des trois paramétrages de fonctionnement.

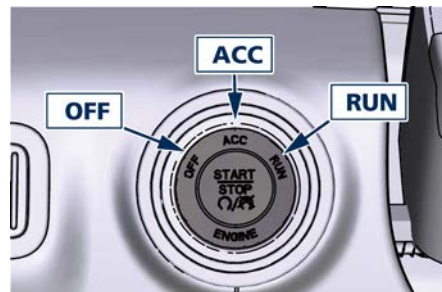

Si le commutateur d'allumage ne change pas à l'actionnement d'un bouton, la pile de la télécommande RKE (clé électronique) peut être faible ou déchargée. Dans ce cas, il est nécessaire de remplacer la pile pour pouvoir commander le commutateur d'allumage (voir « Requérir et paramétrer des clés électroniques supplémentaires »).
Il reste possible d'actionner le dispositif d'allumage à l'aide de la télécommande RKE de la clé électronique même si la pile est déchargée en pressant le bouton **START/STOP** (en fonction/hors fonction) côté avant (côté opposé à celui de la clé de secours) de la clé électronique.

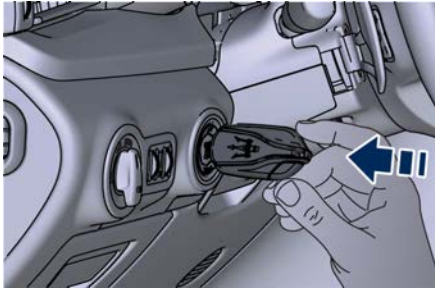

Clé électronique

Le véhicule est fourni avec deux clés électroniques programmées.

La clé contient également la télécommande RKE (Commande à distance des serrures) et une clé de secours intégrée à l'arrière.

La clé de secours permet l'ouverture du véhicule en l'insérant dans la serrure de la poignée d'ouverture côté conducteur, au cas où la pile de la clé électronique serait déchargée.

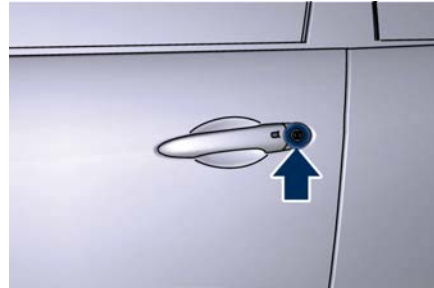

Vous pouvez conserver la clé d'urgence avec vous si vous devez faire appel à un voiturier. Pour déployer la clé de secours :

- tenir le blocage mécanique de chaque côté de l'arrière de la clé électronique ;
- déployer simultanément la clé de secours en faisant glisser latéralement en direction de l'extrémité de la télécommande.



REMARQUE :

Vous pouvez insérer la clé d'urgence dans les barilletts des serrures sans orientation particulière.

Alarme de mise du dispositif d'allumage sur OFF (hors fonction)

Quand vous ouvrez la porte du conducteur alors que l'allumage est sur **ACC** ou **RUN** (moteur éteint), une sonnerie retentit pour vous rappeler de mettre l'allumage en position **OFF** (hors fonction).

Outre le signal acoustique, un message spécifique est affiché au tableau de bord.

Si on positionne le dispositif d'allumage sur **ACC** ou **RUN**, lors du verrouillage de la voiture le système éteindra le tableau de bord et mettra automatiquement le dispositif d'allumage sur **OFF**.

Avec le système MTC+, les commutateurs de lève-vitres électriques, la radio, le toit ouvrant motorisé (en option) et les prises de courant restent actifs pendant 10 minutes après le passage en position **OFF** du commutateur d'allumage. L'ouverture de l'une des portes avant annule cette



fonctionnalité, il est possible de programmer un délai pour cette fonctionnalité.

REMARQUE :

Pour plus d'informations, se reporter aux « Réglages du MTC+ » de la section « Instruments et commandes de la planche ».



ATTENTION !

- Quand vous quittez le véhicule, retirez toujours la clé électronique du véhicule et verrouillez ce dernier.
 - Ne laissez jamais un enfant seul dans un véhicule et ne le laissez pas accéder à un véhicule non verrouillé.
 - Pour de nombreuses raisons, il est dangereux de laisser des enfants sans surveillance dans un véhicule. Ils pourraient être gravement voire mortellement blessés ou provoquer un accident impliquant des tiers. Ne laissez pas que les enfants touchent le frein de stationnement, la pédale de frein et le levier de vitesses.
- Ne laissez pas la clé électronique à l'intérieur ou à proximité du véhicule et ne laissez pas le commutateur de démarrage en mode ACC ou RUN. Un enfant risque d'actionner les lève-glaces électriques ou d'autres commandes, voire de déplacer le véhicule.
 - Par temps chaud, ne laissez ni d'enfants ni d'animaux dans le véhicule en stationnement. Une chaleur excessive dans l'habitacle peut provoquer un risque de déshydratation potentiellement mortel.
 - Une voiture non verrouillée est une cible facile pour les voleurs. Quand vous quittez le véhicule, retirez-en toujours la télécommande, placez le commutateur de démarrage sur OFF et verrouillez toutes les portes.

Système antidémarrage Sentry Key®

Le système antidémarrage Sentry Key® désactive le moteur pour éviter toute utilisation non autorisée du véhicule. Le système n'a pas besoin d'être armé ou activé. Son fonctionnement est automatique, que le véhicule soit verrouillé ou non.

Le système utilise une clé électronique avec télécommande RKE, un nœud d'allumage sans clé (KIN) et un récepteur RF (Radio fréquence) pour empêcher toute utilisation non autorisée du véhicule. Par conséquent, seuls les clés électroniques programmées pour le véhicule peuvent être utilisées pour le faire démarrer et le faire fonctionner.

Après avoir mis le commutateur d'allumage en position RUN, le témoin antivol s'allume (voir l'illustration) pendant trois secondes par mesure de vérification de l'ampoule.

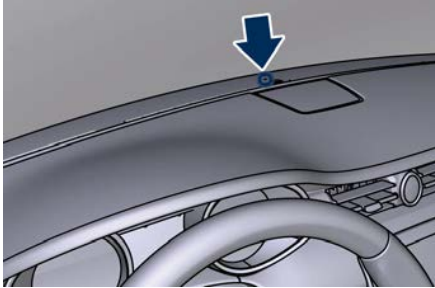

Si le témoin reste allumé après la vérification de l'ampoule, il signale la présence d'un problème électronique : cette condition entraîne l'arrêt du moteur au bout de deux secondes.

Si le témoin antivol du véhicule s'allume au cours du fonctionnement normal du véhicule (moteur tournant depuis plus de 10 secondes), il peut signaler une panne électronique. Dans cette éventualité, demander assistance dès que possible auprès du **Réseau d'Assistance**.



IMPORTANT !

Le système Antidémarrage Sentry Key® n'est pas compatible avec certains systèmes d'allumage à distance pouvant être installés en seconde monte.

L'utilisation de ces systèmes pourrait causer des problèmes de démarrage et laisser le véhicule sans protection contre le vol.

Toutes les clés électroniques fournies avec le véhicule ont été programmées pour les dispositifs électroniques du véhicule et sont en mesure de garantir un fonctionnement et une protection corrects.

Télécommande RKE à radio-fréquence - Informations réglementaires

Les « Informations réglementaires » pour tous les dispositifs à radio-fréquence et radar peuvent être consultées en accédant à la section « SERVICES » du site Web www.maserati.com ou en utilisant les applications spécifiques développées pour les Tablettes et Smartphones les plus courants.

Clés électroniques de rechange

REMARQUE :

Seuls les clés électroniques programmées pour les circuits électroniques du véhicule peuvent être utilisées pour le faire démarrer et fonctionner.



ATTENTION !

- Retirez toujours le porte-clés du véhicule et verrouillez toutes les portes avant de le laisser sans surveillance.
- Rappelez-vous de toujours mettre le commutateur de démarrage sur OFF.

La duplication de clés électroniques peut être effectuée chez le **Réseau d'Assistance**.

Cette procédure consiste à programmer une nouvelle clé électronique n'ayant encore jamais été programmée pour les systèmes électroniques du véhicule.

REMARQUE :

- Pour toute intervention sur le système antidémarrage Sentry Key®, apportez tous les clés électroniques dont vous disposez au **Réseau d'assistance Maserati**.
- Lors de la vente du véhicule, il est indispensable de donner toutes les clés électroniques au nouveau propriétaire.



Alarme antivol du véhicule

L'alarme antivol du véhicule surveille les portes, le capot et le coffre du véhicule pour prévenir tout accès non autorisé et le bouton **START/STOP** empêche toute utilisation non autorisée.

Le système inclut également un capteur anti-intrusion à double fonction et un capteur anti-soulèvement du véhicule. Le capteur anti-intrusion surveille tout mouvement à l'intérieur du véhicule. Le capteur anti-soulèvement du véhicule surveille toute action de levage ou d'inclinaison (remorquage, dépose de pneu, transport en ferry, etc.). Une sirène avec batterie de sauvegarde, qui détecte les interruptions de l'alimentation et des communications, est également incluse.

Tant que l'alarme antivol du véhicule est active, les commutateurs intérieurs de verrouillage des portes, de déverrouillage du coffre et de la trappe du réservoir de carburant sont désactivés. Si un événement déclenche l'alarme, le système d'alarme antivol du véhicule émet les signaux sonores et visuels suivants : le vibreur retentit, les feux de position et/ou les

clignotants clignotent et le témoin antivol de la planche clignote aussi. Ce témoin clignote rapidement pendant environ 15 secondes lorsque l'alarme antivol du véhicule est en cours d'armement puis clignote lentement jusqu'au désarmement du système.

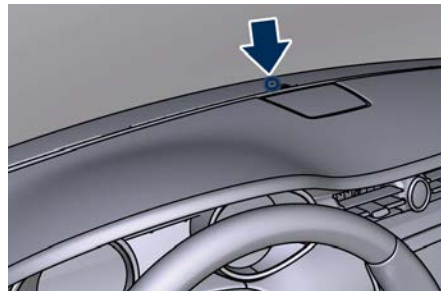

Réarmement du système

Si l'alarme se déclenche et qu'aucune action n'est entreprise rapidement pour la désarmer, l'alarme antivol du véhicule coupe l'avertisseur sonore au bout de 29 secondes et éteint tous les signaux visuels après 31 secondes supplémentaires, après quoi l'alarme antivol se réarme automatiquement.

Armement du système

Suivez ces étapes pour armer l'alarme antivol du véhicule.

- Assurez-vous d'avoir coupé le contact du véhicule (position **OFF**).
- Utilisez l'une des méthodes suivantes pour verrouiller le véhicule :
 - Appuyez sur  le commutateur intérieur de verrouillage électrique des portes sur le panneau de la porte du conducteur, avec la porte du conducteur et/ou du passager ouverte.

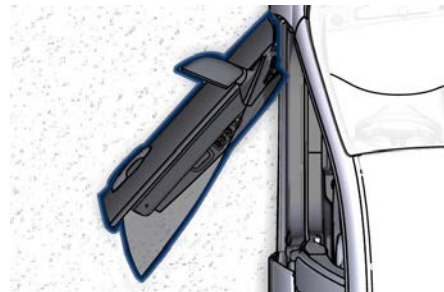





- Appuyez sur le commutateur de verrouillage de la poignée de porte du système « Passive Entry » extérieure ayant une télécommande RKE valide disponible dans la même zone extérieure (reportez-vous à « Système Passive Entry » pour plus d'informations).



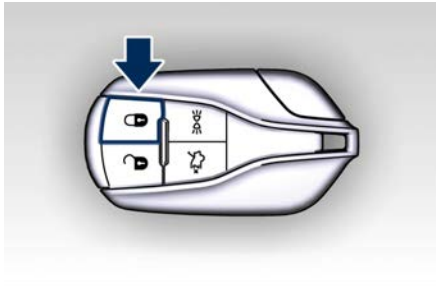

- Appuyez sur le bouton de verrouillage  de la télécommande RKE.

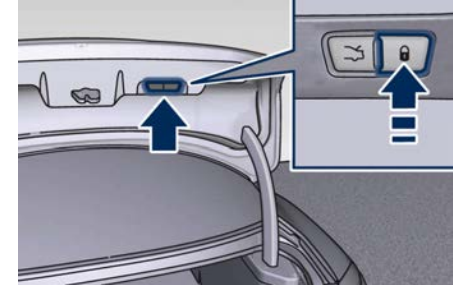

- Si des portes sont ouvertes, fermez-les.
Dans tous ces cas, si une ou plusieurs vitres sont ouvertes, elles resteront ouvertes. Pour fermer les vitres, appuyez de nouveau sur le bouton de verrouillage  et gardez l'appui jusqu'à leur complète fermeture. Si le véhicule est équipé d'un capot du coffre motorisé / Mains libres, lors de l'activation du système d'alarme antivol dans l'un des modes décrits, le capot du coffre restera ouvert, s'il n'a pas été fermé. Dans cet état, il sera nécessaire d'abord de fermer le capot du coffre comme décrit dans « Ouverture et fermeture du capot du coffre » dans cette section, et répéter l'opération d'activation, afin de pouvoir armer le système d'alarme antivol. Les véhicules équipés d'un bouton pour capot du coffre motorisé / Mains libres situé en bas du capot du coffre et indiqué dans la figure - à utiliser pour fermer complètement et verrouiller le capot du coffre, pour verrouiller toutes les portes et activer le système d'alarme antivol si toutes les portes et le capot du coffre sont fermés.

Voir le chapitre « Ouverture et fermeture du capot du coffre » dans cette section pour plus d'informations.



Chaque fois que l'alarme de sécurité est activée, les capteurs anti-intrusion et anti-soulèvement surveillent activement le véhicule. Lors de l'activation de l'alarme de sécurité, il est possible de désactiver ces capteurs en appuyant sur le bouton  situé sur la télécommande trois fois dans les 5 secondes qui suivent le moment d'activation du système (entretemps, le témoin lumineux de l'alarme clignote rapidement).



Pour désarmer le système

Suivez ces étapes pour désarmer l'alarme antivol du véhicule.

- Appuyez sur  le bouton de la télécommande RKE.
- Saisissez la poignée de déverrouillage de porte du système Passive Entry (reportez-vous à la section « Système d'accès passif » de cette section pour plus d'informations).
- Placez le bouton **START/STOP** dans une position autre que **OFF**.

REMARQUE :

- *Quand l'alarme antivol du véhicule est armée, le commutateur intérieur de verrouillage électrique des portes ne déverrouille pas les portes.*
- *L'utilisation de la clé d'urgence dans la serrure de la porte du conducteur et du bouton  de la télécommande ne pourra pas activer ni désactiver l'alarme antivol du véhicule.*

- *L'alarme antivol du véhicule reste armée lors de l'utilisation du capot de coffre motorisé/Mains libres. Appuyer sur le bouton situé entre les feux de la plaque minéralogique ne désactivera pas l'alarme antivol du véhicule. Si une personne entre dans le véhicule par le capot de coffre et ouvre une porte, l'alarme antivol se déclenchera.*

L'alarme antivol est conçue pour protéger votre véhicule mais peut se déclencher à la suite d'une mauvaise manœuvre. Après l'une des séquences d'armement décrites, l'alarme antivol du véhicule est armée, que vous vous trouviez ou non à l'intérieur du véhicule. Si vous restez dans le véhicule et ouvrez une porte, l'alarme se déclenche. Dans ce cas, désarmez l'alarme antivol du véhicule. Si l'alarme antivol du véhicule est armée alors que la batterie est débranchée, elle reste armée quand la batterie est rebranchée ; les feux extérieurs clignotent et le vibreur retentit. Dans ce cas, désarmez l'alarme antivol du véhicule.

Éclairage d'accès/sortie

Les lampes s'allument et s'éteignent lorsque vous entrez/sortez du véhicule et actionnez les boutons de la télécommande RKE et/ou le système « Passive Entry » de la façon suivante :

- Si la commande de déverrouillage est activée en pressant le bouton spécifique  sur la télécommande RKE ou par le système « Passive Entry », le mode « Éclairage d'accès » est activé. L'éclairage de courtoisie et le réglage de l'intensité de l'éclairage interne, l'éclairage de nuit des sièges avant, et les feux d'approche s'allument pendant 27 secondes.

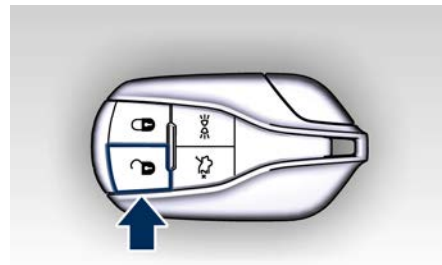

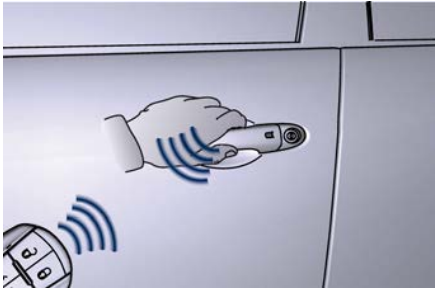

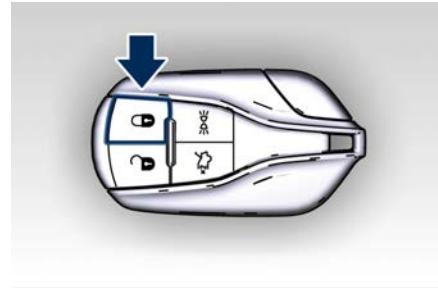

- Si la commande de verrouillage de la voiture est activée en pressant le bouton spécifique  sur la télécommande RKE ou par le système « Passive Entry », lorsque la télécommande RKE est hors de la plage de valeurs, tous les éclairages s'éteignent dans les 3 secondes s'ils étaient allumés.

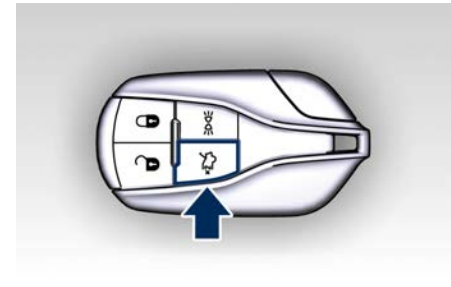

- Après l'activation de la commande d'ouverture du coffre selon les modes possibles (voir « Ouverture et fermeture du capot du coffre » dans cette section), la lampe de coffre intérieure s'allumera et restera allumée pendant 10 minutes, ensuite s'éteindra. La lampe s'éteindra immédiatement à la fermeture du coffre avant que les 10 minutes soient écoulées.

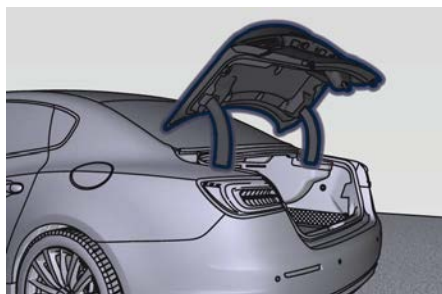



- Si le bouton d'éclairage  est pressé sur la télécommande RKE, l'éclairage de courtoisie et le réglage de l'intensité de l'éclairage ainsi que les feux d'approche s'allument, les portes restent verrouillées.

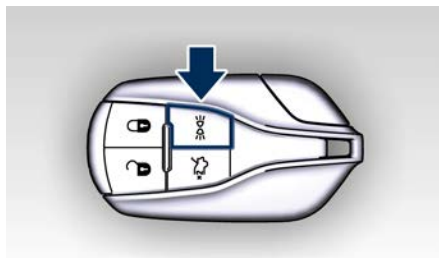

REMARQUE :

L'éclairage de la poignée de porte extérieure et l'éclairage de sol à proximité de la porte avant sont disponibles uniquement avec les rétroviseurs en option (SVC).

Éclairage du véhicule avec l'ouverture/fermeture des portes

- Si l'une ou plusieurs des portes sont ouvertes, la lumière centrale, les plafonniers avant/arrière (principal et local), le tableau de bord, l'écran MTC+ et les éclairages de nuit des sièges avant et le rétro-éclairage du commutateur d'allumage s'allument pendant 27 secondes.
- Si les portes sont fermées, tous les éclairages s'éteignent (dans les 3 secondes) à l'exception des écrans de la console et du rétro-éclairage du commutateur d'allumage, qui s'éteindront au bout de 27 secondes.

Utilisation du Commutateur feux pour l'éclairage du véhicule



En plus de la télécommande RKE et du système « Passive Entry » il est aussi possible d'actionner l'éclairage du véhicule à partir du commutateur feux situé du côté gauche de la planche. Se reporter à « Feux et témoins » dans la section « Pour connaître le véhicule » où cette fonction est représentée avec les feux extérieurs allumés en fonction des positions du commutateur feux.



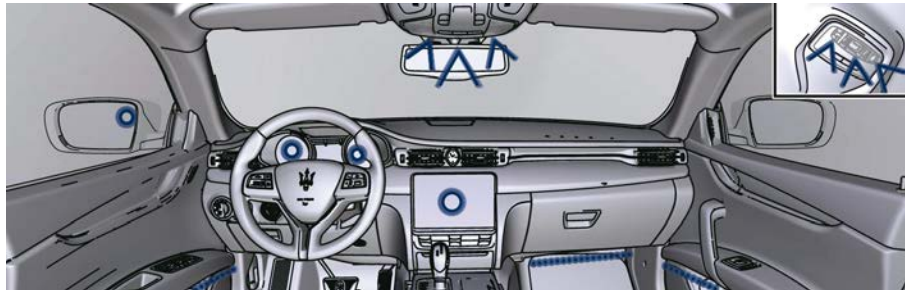

Le tableau suivant indique l'état on/off de l'éclairage intérieur, l'éclairage de nuit et les commutateurs de rétroéclairage en fonction de la position du dispositif d'allumage, de l'état du moteur, du mode capteur crépusculaire et de la position du commutateur feux.





Position du dispositif d'allumage	État du moteur	Mode capteur crépusculaire	Position du commutateur feux		
				AUTO	
OFF	-	-	Rétroéclairage des commutateurs et du tableau de bord réglé par le régulateur de gauche. Rétroéclairage du MTC+ éteint.	Rétroéclairage des commutateurs et du MTC+. Rétroéclairage du tableau de bord et commandes de climatisation à leur niveau d'intensité maximum.	Rétroéclairage des commutateurs et du tableau de bord réglé par le régulateur de gauche. Rétroéclairage du MTC+ éteint.
ACC	Off	-	Rétroéclairage des commutateurs, du tableau de bord et du MTC+ réglés par le régulateur de gauche.	Rétroéclairage des commutateurs éteint. Rétroéclairage du tableau de bord et commandes de climatisation à leur niveau d'intensité maximum.	Rétroéclairage des commutateurs, du tableau de bord et du MTC+ réglés par le régulateur de gauche (1).
RUN	Off	-	Rétroéclairage des commutateurs, du tableau de bord et du MTC+ réglés par le régulateur de gauche.	Rétroéclairage des commutateurs éteint. Rétroéclairage du tableau de bord et commandes de climatisation à leur niveau d'intensité maximum.	Rétroéclairage des commutateurs, du tableau de bord et du MTC+ réglés par le régulateur de gauche (1).
RUN	On	DAY	Rétroéclairage des commutateurs éteint. Rétroéclairage du tableau de bord et commandes de climatisation à leur niveau d'intensité maximum.	Rétroéclairage des commutateurs éteint. Rétroéclairage du tableau de bord et commandes de climatisation à leur niveau d'intensité maximum.	Rétroéclairage des commutateurs, du tableau de bord et du MTC+ réglés par le régulateur de gauche (1).



Position du dispositif d'allumage	État du moteur	Mode capteur crépusculaire	Position du commutateur feux		
				AUTO	
RUN	On	NIGHT	Rétroéclairage des commutateurs, du tableau de bord et du MTC+ réglés par le régulateur de gauche (1).	Rétroéclairage des commutateurs, du tableau de bord et du MTC+ réglés par le régulateur de gauche (1).	Rétroéclairage des commutateurs, du tableau de bord et du MTC+ réglés par le régulateur de gauche (1).

(1) La LED du plafonnier avant et l'éclairage de nuit des sièges avant s'allument à l'intensité réglée par le régulateur situé sur la droite. Si le régulateur est sur la position « 0 » (OFF - désactivé), l'éclairage de nuit s'éteint.



Éclairage ambiant

L'éclairage ambiant peut être réglé dans les mêmes conditions permettant l'ajustage du rétro-éclairage (mode nuit « NIGHT ») au moyen de la commande gauche.

Dans toutes les autres conditions, vous pouvez activer l'éclairage ambiant uniquement dans le mode « tous allumés » (Parade), en tournant la commande gauche vers le haut jusqu'au second cran.

Commandes d'intensité de l'éclairage

Les commandes d'intensité de l'éclairage font partie des interrupteurs du commutateur Feux et se situent derrière le commutateur lui-même (voir « Feux et témoins » en section « Pour connaître le véhicule » pour plus d'informations).

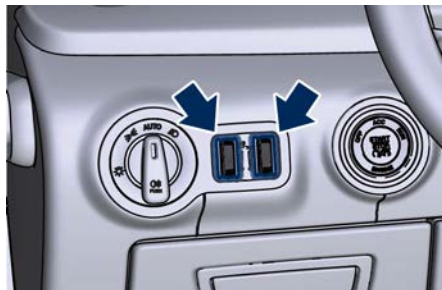

Déverrouillage du véhicule avec la télécommande

Le système RKE permet de déverrouiller ou verrouiller les portes et le volet du réservoir de carburant, d'ouvrir le coffre, d'allumer les lampes de courtoisie et d'approche jusqu'à une distance de 10 m. Il n'est pas nécessaire de pointer la télécommande RKE vers le véhicule pour activer le système. Reportez-vous à « 'Éclairage d'accès/sortie » de cette section pour plus d'informations.

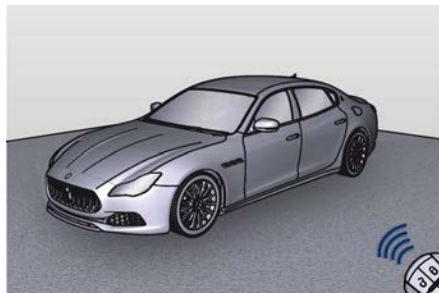

REMARQUE :

La conduite à une vitesse égale ou supérieure à 8 km/h empêche au système de réagir à tous les boutons de toutes les télécommandes RKE.

Déverrouiller les portes, la trappe du réservoir et le coffre à bagages

Appuyez sur le bouton de déverrouillage de la télécommande RKE  et relâchez-le une fois pour déverrouiller la porte du conducteur ou deux fois en cinq secondes pour déverrouiller toutes les portes, la trappe du réservoir et le capot du coffre. Les clignotants s'allument pour accuser réception du signal de déverrouillage. Le système d'éclairage d'accès/sortie est également mis en fonction. Reportez-vous à « Système d'accès passif » de cette section pour plus d'informations.

Déverrouiller la porte conducteur/ toutes les portes à la 1^{ère} pression sur la télécommande RKE

Cette fonction vous permet de programmer le système pour déverrouiller soit la porte du conducteur, soit toutes les portes et le volet du réservoir de carburant à la première pression sur le bouton de déverrouillage  de la télécommande RKE. Pour modifier le réglage actuel, voir « Réglages MTC+ » en section « Instruments et commandes de la planche ».



Feux clignotants de verrouillage/déverrouillage des portes

Cette fonction fait clignoter les clignotants quand les portes sont verrouillées ou déverrouillées au moyen de la télécommande RKE. Cette fonction peut être activée ou désactivée. Pour modifier le réglage actuel, voir « Réglages MTC+ » en section « Instruments et commandes de la planche ».

Allumer les projecteurs avec la télécommande RKE

Cette fonction active les projecteurs jusqu'à 90 secondes quand les portes sont déverrouillées au moyen de la télécommande RKE. La temporisation peut être réglée selon les besoins. Pour modifier le réglage actuel, voir « Réglages MTC+ » en section « Instruments et commandes de la planche ».

Déverrouillage du capot de coffre

Appuyez sur le bouton  de la télécommande RKE deux fois de suite en l'espace de cinq secondes pour déverrouiller le capot de coffre manuel.

Si le véhicule est équipé d'un Capot de coffre motorisé/Mains libres, la commande l'ouvrira complètement en plus de le déverrouiller.

Voir les chapitres « Système Passive Entry » et « Ouverture et fermeture du capot de coffre » de cette section pour obtenir de plus amples informations.

Requérir et paramétrer des clés électroniques supplémentaires

Des transmetteurs RKE supplémentaires peuvent être achetés auprès du **Réseau d'assistance Maserati** en vous munissant de :

- toutes les télécommandes RKE en votre possession ;
- une pièce d'identité ;
- les documents d'identification et d'enregistrement prouvant la propriété du véhicule.

Le paramétrage des nouvelles télécommandes RKE ou le reparamétrage de celles d'origine ne peut être effectué que par le **Réseau d'assistance Maserati**.

REMARQUE :

Les codes de toute télécommande RKE non disponibles au moment de la nouvelle procédure de mémorisation seront supprimés de la mémoire pour empêcher que toute télécommande RKE perdue ou volée puisse servir à désarmer le dispositif d'alarme électronique.



Remplacement de la pile de la télécommande

REMARQUE :

Un bas niveau de charge de la pile de la télécommande sera affiché sur l'écran du tableau de bord.

La pile de remplacement conseillée est le modèle CR2032.

Pour remplacer la pile, procédez comme suit :

- Retirez la clé de secours comme indiqué au chapitre « Clés » de cette section.
- Desserrez la vis qui retient les deux faces latérales à l'aide d'un tournevis torx T6.



- Séparez les deux faces latérales du boîtier de la télécommande.



- Séparez les deux faces latérales du boîtier de la télécommande.



- Retirez la carte du circuit imprimé.

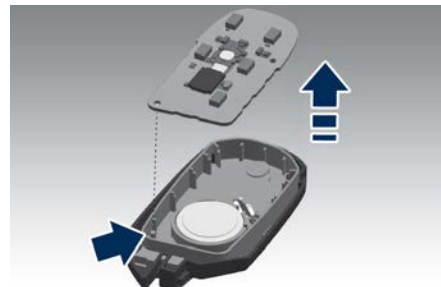

- Retirez la pile de son logement et remplacez-la par une nouvelle pile du type recommandé.

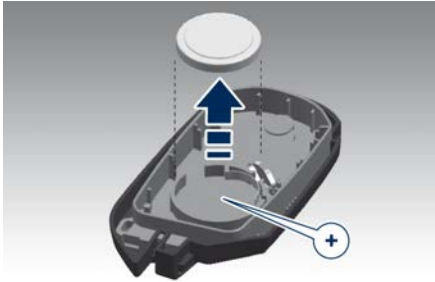

ENVIRONNEMENT !

Les batteries pourraient contenir des matériaux dangereux potentiellement nocifs pour l'environnement. Veuillez les éliminer conformément à la réglementation locale ou dans un centre du Réseau d'Assistance.

REMARQUE :

Évitez de toucher les piles neuves avec les doigts. Les sécrétions grasses de la peau peuvent endommager les piles. En cas de contact avec la peau, nettoyez la zone affectée avec de l'alcool.

- Lors du remplacement de la pile, faites correspondre le signe + de la pile au signe + à l'intérieur de la fixation de la pile, située sur le couvercle arrière.

- Remettez en place la carte de circuit imprimé à l'aide de la broche indiquée pour la fermeture des deux faces.
- Assemblez le boîtier de la clé électronique et reposez les deux parties latérales : un déclic indique la fermeture.
- Remboîtez les faces en remettant les vis et remontez la clé de secours.

Télécommande RKE à radio-fréquence - Informations réglementaires

Les « Informations réglementaires » pour tous les dispositifs à radio-fréquence et radar peuvent être consultées en accédant à la section « SERVICES » du site Web www.maserati.com ou en utilisant les applications spécifiques développées pour les Tablettes et Smartphones les plus courants.

Système de Démarrage à distance (pour les versions/marchés qui en sont équipés)

Ce système permet que la télécommande RKE démarre commodément le moteur depuis l'extérieur du véhicule tout en préservant la sécurité. Le système dispose d'une portée d'environ 91 m. Un obstacle entre le véhicule et la télécommande peut réduire la portée.

Fonctionnement du démarrage à distance

Toutes les conditions suivantes doivent être réunies pour que le moteur puisse être démarré à distance :

- Système non désactivé par des précédents démarrages à distance.
- Alarme antivol du véhicule désactivée.
- Portes fermées.
- Capot moteur fermé.
- Coffre à bagages fermé.
- Feux de détresse éteints.
- Pédale de freins non actionnée par un passager qui serait resté à l'intérieur du véhicule.



- Batterie ayant un niveau de charge acceptable.
- Le levier de vitesses se trouve en position P (Park).
- La transmission du véhicule se trouve en mode automatique.
- Le système de démarrage à distance n'a pas encore été activé deux fois consécutives.

Si l'EPB (Frein de stationnement électrique) n'est pas activé, en état de key-off dans certaines conditions le système de démarrage à distance pourrait ne pas autoriser le démarrage du moteur. On vous conseille de paramétrer la fonction « Appl. Auto On » à l'aide du commutateur situé à droite du volant (veuillez vous référer à la partie « Tableau de bord » dans la section « Instruments et commandes de la planche »).



ATTENTION !

- **Ne démarrez pas ou ne faites pas fonctionner un moteur dans un garage fermé ou un espace confiné. Les gaz d'échappement contiennent du monoxyde de carbone (CO) inodore et incolore.**
- **Tenez la télécommande RKE hors de portée des enfants. Le**

fonctionnement du système de démarrage à distance, des vitres, des serrures de porte ou des autres commandes peut provoquer des blessures graves voire mortelles.

Message d'abandon du démarrage moteur à distance sur le tableau de bord



Les messages suivants s'affichent sur le tableau de bord si le démarrage à distance du véhicule échoue ou si la procédure de démarrage à distance est abandonnée prématurément :

- « Démarrage à distance annulé - Porte ouverte ».
- « Démarrage à distance annulé - Capot ouvert ».
- « Démarrage à distance annulé - Niveau de carburant bas ».
- « Démarrage à distance annulé - Délai expiré ».
- « Démarrage à distance désactivé - Démarrer le véhicule pour réinitialiser ».

Le message sur le tableau de bord reste activé tant que le commutateur d'allumage est sur la position **RUN**.

Pour entrer en Mode de démarrage à distance

REMARQUE :

Sur la télécommande des véhicules équipés de cette fonction, le bouton des feux extérieurs  est remplacé par le bouton de démarrage à distance .

Appuyez et relâchez le bouton  de la télécommande RKE deux fois dans les cinq secondes. Les portes du véhicule se verrouillent, les feux de position clignotent et l'avertisseur sonore retentit deux fois (s'il a été paramétré). Ensuite, le moteur démarre et le véhicule reste sur le mode « Démarrage à distance » pendant un cycle de 15 minutes.

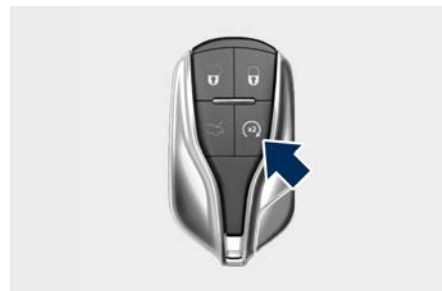

**REMARQUE :**

- En cas de panne moteur ou de niveau de carburant trop bas, le véhicule démarre puis s'arrête au bout de 10 secondes.
- Les feux de position s'allument et restent allumés tout au long du cycle de « Démarrage à distance ».
- Pour des raisons de sécurité, le fonctionnement du toit ouvrant et des lève-glaces (si présents) est désactivé tant que le véhicule est en cycle de « Démarrage à distance ».
- Le moteur peut être démarré deux fois consécutivement (deux cycles de 15 minutes) au moyen de la télécommande RKE. Toutefois, l'allumage doit être placé sur la position **RUN** avant de pouvoir répéter la séquence de démarrage pour un troisième cycle.

Pour quitter le Mode de démarrage à distance sans faire rouler le véhicule

Appuyez sur le bouton  et relâchez-le une fois ou faites tourner le moteur pendant tout le cycle de 15 minutes.

REMARQUE :

Pour éviter les arrêts non voulus, le système désactivera la pression unique du bouton  pendant deux secondes après avoir reçu une demande de « Démarrage à distance » valide.

Pour quitter le Mode de démarrage à distance et rouler avec le véhicule

Avant la fin de ce cycle de 15 minutes, appuyez sur le bouton  situé sur la télécommande RKE et relâchez-le pour déverrouiller les portes et désactiver l'alarme antivol du véhicule. Ensuite, avant la fin du cycle de 15 minutes, appuyez puis relâchez le bouton **START/STOP**.

REMARQUE :

Le message « Bouton Poussoir de Démarrage à Distance Actif » s'affichera sur le tableau de bord jusqu'à ce que vous appuyiez sur le bouton **START/STOP**.

Confort auto-activé avec le Démarrage à distance

Le siège chauffé et ventilé du conducteur ainsi que le volant chauffant (si prévu) peuvent être programmés pour s'activer pendant le démarrage à distance. Veuillez vous reporter à la fonction « Auto-On Comfort & Remote Start » du chapitre « Réglages du MTC+ » section « Instruments et commandes de la planche » pour de plus amples informations.

Télécommande RKE à radio-fréquence - Informations réglementaires

Les « Informations réglementaires » pour tous les dispositifs à radio-fréquence et radar peuvent être consultées en accédant à la section « SERVICES » du site Web www.maserati.com ou en utilisant les applications spécifiques développées pour les Tablettes et Smartphones les plus courants.



Verrouillage des portes



ATTENTION !

- Pour plus de sécurité en cas d'accident ou de vol, verrouillez les portes du véhicule avant de conduire, de même qu'en cas de stationnement et avant de le laisser sans surveillance.
- Verrouillez-les même lorsque vous stationnez et quittez le véhicule.
- Ne laissez jamais un enfant seul dans un véhicule et ne le laissez pas accéder à un véhicule non verrouillé.
- Pour de nombreuses raisons, il est dangereux de laisser des enfants sans surveillance dans un véhicule. Ils pourraient être gravement voire mortellement blessés ou provoquer un accident impliquant des tiers. Ne laissez pas que les enfants touchent la commande de frein de stationnement, la pédale de frein et le levier de vitesses.
- Ne laissez pas la clé électronique à l'intérieur ou à proximité du véhicule et ne laissez pas le commutateur de démarrage en mode ACC ou RUN. Un enfant risque d'actionner les lève-glaces électriques ou d'autres

commandes, voire de démarrer le moteur et déplacer le véhicule.

Verrouillage manuel des portes

Pour verrouiller chaque porte, enfoncez le bouton de verrouillage de porte de chaque panneau de garnissage de porte.

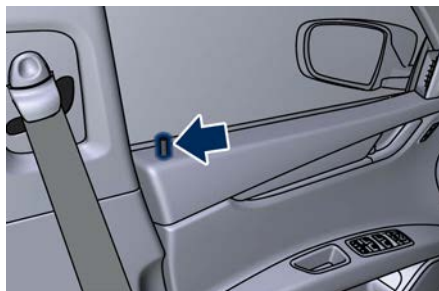

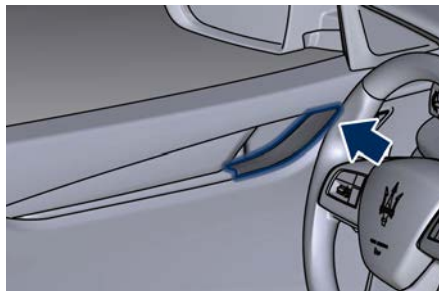

Pour déverrouiller les portes avant, tirez sur la poignée intérieure de porte jusqu'au premier cran.



Pour déverrouiller les portes arrière, tirez en haut le bouton de verrouillage de porte du panneau de garnissage de porte.

Si le bouton est enfoncé quand vous fermez la porte, celle-ci se verrouille. Par conséquent, assurez-vous que la télécommande RKE n'est pas à l'intérieur du véhicule avant de fermer la porte.

Verrouillage/déverrouillage électrique des portes

Un commutateur de verrouillage électrique  et un commutateur de déverrouillage électrique  sont placés sur le panneau de garniture de la porte avant. Utilisez ces commutateurs pour verrouiller ou déverrouiller les portes.





Si le véhicule a été verrouillé de l'intérieur avec les commutateurs dans la position qui figure ci-dessus, le volet du réservoir de carburant reste déverrouillé.

Si le Capot de coffre motorisé/Mains libres (en option) a été laissé ouvert, il restera ouvert jusqu'à ce que vous appuyiez sur le bouton de verrouillage , et la fonctionnalité de verrouillage ne sera prise en compte qu'après la fermeture du capot de coffre motorisé.

Les portes peuvent aussi être verrouillées et déverrouillées avec le système « Passive Entry ».

Reportez-vous à « Système Passive Entry » de cette section pour plus d'informations.

Si vous appuyez sur le commutateur de verrouillage électrique des portes quand le contact est en position **ACC** ou **RUN** et qu'une porte avant est ouverte, le verrouillage électrique ne fonctionne pas. Cela vous empêche d'enfermer accidentellement la télécommande RKE dans le véhicule. L'allumage en position **OFF** ou la fermeture de la porte permet d'actionner les portes et le volet du réservoir de carburant. Si une porte est ouverte alors que la télécommande RKE se trouve à l'intérieur de l'habitacle, avec la clé de contact sur **ACC** ou **RUN**, un bip sonore attire l'attention du conducteur.

Verrouillage automatique des portes

Par défaut, la fonction de verrouillage automatique des portes est désactivée. Lorsqu'elle est activée, les serrures de porte se verrouillent automatiquement dès que la vitesse du véhicule dépasse 24 km/h. La fonction de verrouillage automatique des portes peut être activée ou désactivée uniquement par le **Réseau d'assistance Maserati** qui peut également dépanner le véhicule.

Déverrouillage automatique des portes à la sortie

Les portes se déverrouillent automatiquement sur les véhicules équipés de serrures électriques si les conditions suivantes se vérifient :

- La fonction de déverrouillage automatique des portes à la sortie est activée.
- La transmission est embrayée et le véhicule est arrêté (0 km/h).
- La transmission est en position N (Neutral) ou en position P (Park).
- La porte du conducteur est ouverte.
- Les portes n'étaient pas déverrouillées.
- Le véhicule est arrêté (0 km/h).

Réglage du déverrouillage automatique des portes à la sortie

Pour modifier le réglage actuel, voir « Réglages du MTC+ » en section « Instruments et commandes de la planche ».

REMARQUE :



Utilisez la fonction de déverrouillage automatique des portes à la sortie conformément à la législation locale.



Système de verrouillage des portes pour la sécurité des enfants - Portes arrière

Les portes arrière sont équipées d'un système de verrouillage des portes pour la sécurité des enfants assis à l'arrière.

Activer ou désactiver le système de verrouillage des portes pour la sécurité des enfant

- Ouvrez la porte arrière.
- Insérez la pointe de la clé d'urgence dans la serrure et tournez jusqu'à la position LOCK (verrouillage)  ou UNLOCK (déverrouillage)  .
- Répétez les deux premières étapes sur la porte arrière opposée.



ATTENTION !

Évitez de verrouiller un occupant dans le véhicule en cas d'accident. Si le système de verrouillage pour la sécurité des enfants est en fonction (verrouillé), les portes arrière ne peuvent être ouvertes que de l'extérieur du véhicule.

REMARQUE :

En cas de sortie d'urgence depuis les sièges arrière lorsque le système de verrouillage de porte pour la sécurité des enfants est en fonction, relevez manuellement le bouton de verrouillage de porte à la position déverrouillée, abaissez la vitre et ouvrez la porte au moyen de la poignée extérieure de porte.

Système de fermeture amortie des portes (si équipé)

Ce système facilite la fermeture des portes sans qu'il soit nécessaire de les claquer si elles ne se ferment pas du premier coup. Il augmente la sécurité et le confort du véhicule, particulièrement pour les enfants sur les sièges arrière puisqu'il n'est pas nécessaire de claquer la porte, et il évite aussi le risque de circuler avec une porte entrouverte et d'avoir à s'arrêter pour la refermer.

Le système fonctionne grâce à un capteur pour détecter une porte entrouverte, et un actionneur électrique pour la refermer. Le capteur détecte votre tentative pour fermer la porte, et une fois que le verrou capture la poignée, l'actionneur électrique tire fermement sur la porte pour la ramener dans la position complètement fermée.

Pendant que le système effectue la fermeture amortie des portes, il est possible d'intervenir manuellement pour ouvrir ou fermer la porte. Si vous poussez la porte en la fermant normalement, le système continue à fonctionner, mais uniquement pour vérifier si la porte est correctement fermée.

**ATTENTION !**

Le système fonctionne correctement si la porte entrouverte est entrebâillée, entre la surface du panneau de porte et de la carrosserie au niveau de la fermeture, de 6 mm max. En présence d'un espacement plus important, le système n'est pas en mesure de fermer la porte au risque de circuler avec la porte entrouverte ou même ouverte.

Système « Passive Entry »

Le système Passive Entry est une optimisation apportée au système de télécommande RKE. Cette fonctionnalité vous permet de verrouiller et de déverrouiller la ou les porte(s) du véhicule sans devoir appuyer sur les touches de verrouillage ou de déverrouillage de la télécommande RKE. Le système Passive Entry peut également être étendu, sur demande, aux poignées d'ouverture extérieures des portes arrière.

REMARQUE :

- *Le système Passive Entry peut être programmé pour être activé/désactivé, voir la section « Réglages du MTC+ » en section « Instruments et commandes de la planche » pour de plus amples informations.*
- *En cas de port de gants ou s'il a plu sur la poignée de la porte, la sensibilité de déverrouillage du système Passive Entry peut être altérée, ce qui risque d'entraîner un temps de réponse plus long.*

- *L'accès au véhicule avec le système Passive Entry peut ne pas fonctionner correctement en cas d'interférences dues aux sources externes telles que des objets métalliques, téléphones cellulaires, lignes de tension aériennes, antennes, etc. Dans ces cas, utiliser les boutons de la télécommande RKE pour le déverrouillage et le verrouillage du véhicule ou bien la clé d'urgence, en l'introduisant dans la serrure de porte côté conducteur.*
- *Le système Passive Entry ne verrouille ni ne déverrouille les portes directement et immédiatement mais avec un léger délai (environ 2 secondes).*

Déverrouiller les portes depuis le côté conducteur

À l'aide d'une télécommande RKE valide placée à 1 m maximum de la poignée de porte du conducteur, saisissez la poignée extérieure de porte avant du conducteur pour déverrouiller automatiquement la porte. Le bouton de verrouillage du panneau de porte intérieur se soulève lorsque la porte est déverrouillée.



Déverrouiller les portes depuis le côté passager

Avec une télécommande RKE valide à 1 m de la poignée de porte du passager, saisissez la poignée extérieure de porte passager avant ou arrière (en option) pour déverrouiller automatiquement les quatre portes. Le bouton de verrouillage du panneau de porte intérieur se soulève lorsque la porte est déverrouillée.



REMARQUE :

Si la fonction « Déverr. 1^{ère} pression télécommande » est programmée, toutes les portes se déverrouillent quand vous saisissez la poignée de porte avant du conducteur. Pour choisir entre « Porte du conducteur » et « Toutes les portes », voir « Réglages du MTC+ » à la section « Instruments et commandes de la planche ».



REMARQUE :

Toutes les portes se déverrouillent lorsqu'on saisit la poignée de porte du passager avant ou arrière (en option), quel que soit le réglage de préférence de déverrouillage de la porte du conducteur (« Porte du conducteur » ou « Toutes les portes »).

Empêcher d'enfermer la télécommande RKE dans le véhicule par inadvertance

Pour minimiser la possibilité d'enfermer sans le vouloir une télécommande RKE dans votre véhicule, le système « Passive Entry » est équipé d'une fonction de déverrouillage automatique de porte qui fonctionne si le commutateur d'allumage est en position OFF. Si une des portes du véhicule est ouverte et que le commutateur du panneau de porte  est utilisé pour verrouiller le véhicule, une fois que vous avez fermé toutes les portes ouvertes, le système vérifie la présence de télécommandes RKE valides à l'intérieur et à l'extérieur du véhicule. Si une des télécommandes RKE du véhicule est détectée à l'intérieur du véhicule et qu'aucune autre télécommande RKE n'est détectée hors



du véhicule, le système « Passive Entry » déverrouille automatiquement toutes les portes du véhicule et fait retentir l'avertisseur sonore quatorze fois (à la quinzième tentative, TOUTES les portes se verrouillent et la télécommande RKE peut se trouver enfermée dans le véhicule). Ceci se produit sur les véhicules équipés d'un capot de coffre motorisé/Mains libres en appuyant sur le bouton DRT en bas du côté droit pour fermer et verrouiller le capot du coffre.

REMARQUE :

Le véhicule déverrouille les portes dans les conditions suivantes :

- les portes sont verrouillées manuellement avec les boutons de verrouillage de porte situés sur le panneau de porte ;



- une télécommande RKE valide se trouve à l'intérieur du véhicule ;
- une télécommande RKE non valide se trouve à l'extérieur du véhicule.

REMARQUE :

Le véhicule ne déverrouille pas les portes dans les conditions suivantes :

- les portes sont verrouillées avec la télécommande RKE ;
- les portes sont verrouillées à l'aide du bouton sur les poignées de porte « Passive Entry » ;

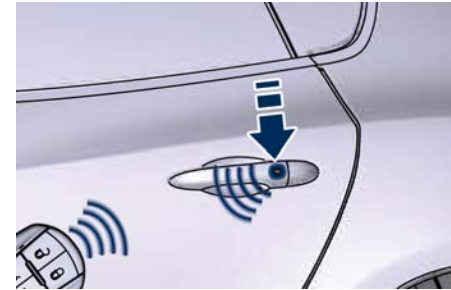

Dotations sur demande

- il y a une télécommande RKE valide à l'extérieur du véhicule et à 1 m maximum des poignées de porte « Passive Entry » ;
- les quinze tentatives sont effectuées pour verrouiller les portes à l'aide du panneau de porte et / ou du bouton DRT  (sur les véhicules équipés d'un capot du coffre motorisé/Mains libres) puis ferme les portes.

Si la télécommande RKE est dans l'habitacle et qu'une des portes est verrouillée uniquement au premier cran (par conséquent pas complètement fermée), lorsque la fonction de verrouillage du véhicule avec système d'alarme antivol pour le capot de coffre et les portes est activée au moyen du bouton DRT  au bas du capot de coffre, ladite



fonction sera activée exactement de la même façon.

Dans cette condition, toute tentative pour fermer complètement la porte qui est partiellement ouverte annulera le verrouillage du véhicule et l'armement du système d'alarme antivol, laissant ainsi le véhicule déverrouillé.

Puisque dès lors les portes sont verrouillées, le système « Passive Entry » attend pendant environ 16 secondes avant de vérifier si une télécommande RKE se trouve à l'intérieur du véhicule.

- Si pendant ce laps de temps vous appuyez sur le bouton DRT  dans la partie inférieure droite du capot de coffre motorisé / Mains libres pour fermer le capot de coffre et activer l'alarme, si une télécommande RKE est restée dans le coffre à bagages, le système va fermer le capot de coffre motorisé et activer le système d'alarme. Cette option est recommandée lorsque vous désirez laisser l'autre télécommande RKE à l'intérieur du véhicule.
- En appuyant sur le même bouton au bout de 16 secondes, si une télécommande RKE est restée dans le coffre, le capot de coffre motorisé se

ferme et se ouvre partiellement. Si le système « Passive Entry » ne détecte pas de télécommande RKE dans le coffre à bagages, ferme le capot de coffre motorisé et active le système d'alarme.

Relâcher le capot et accéder au coffre à bagages

Placez une télécommande RKE valide à 1 m du capot du coffre manuel, appuyez sur le bouton d'ouverture du coffre situé entre les feux de plaque minéralogique, pour déverrouiller le capot et l'ouvrir manuellement. La lampe à l'intérieur du coffre s'allume pour 10 minutes. La lampe s'éteindra immédiatement à la fermeture du coffre avant que les 10 minutes soient écoulées.

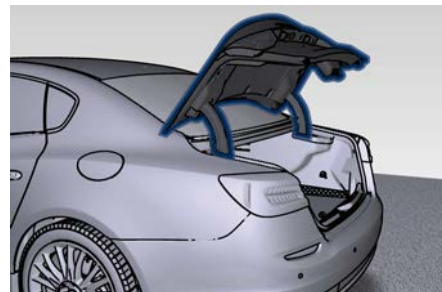

REMARQUE :

Si vous laissez par inadvertance la télécommande RKE de votre véhicule dans le coffre et essayez de fermer le capot manuel, celui-ci se déverrouille automatiquement, à moins qu'une autre des télécommandes RKE du véhicule ne se trouve à l'extérieur du véhicule et à une distance de 1 m maximum du coffre.

Pour les véhicules équipés d'un Capot de coffre motorisé/Mains libres : avec une télécommande se trouvant dans un rayon de 1 m autour du capot, appuyer sur le bouton situé entre les feux de la plaque minéralogique ; le capot motorisé s'ouvre automatiquement à son maximum si vous n'appuyez pas sur le même bouton pour l'arrêter (pour obtenir de plus amples informations, voir le chapitre « Ouverture et fermeture du



capot de coffre motorisé » dans cette section).

Si le véhicule a déjà été déverrouillé grâce à la télécommande ou au système « Passive Entry », la présence de la télécommande n'est pas nécessaire ; il suffit d'utiliser le bouton situé entre les feux de la plaque minéralogique pour ouvrir le capot de coffre manuellement ou automatiquement.

Verrouillage de porte manuel depuis l'extérieur

Avec une des télécommandes RKE du véhicule à 1 m maximum de la poignée de porte avant côté conducteur ou passager, appuyez sur le bouton de porte extérieur pour verrouiller les quatre portes.



REMARQUE :

- Après avoir appuyé sur le bouton externe des poignées de porte, vous devez attendre deux secondes avant de pouvoir verrouiller ou déverrouiller les portes au moyen d'une poignée de porte. En tirant sur la poignée de porte extérieure, vous pouvez vérifier si la voiture reste verrouillée, sans que le système « Passive Entry » n'intervienne pour déverrouiller les portes.

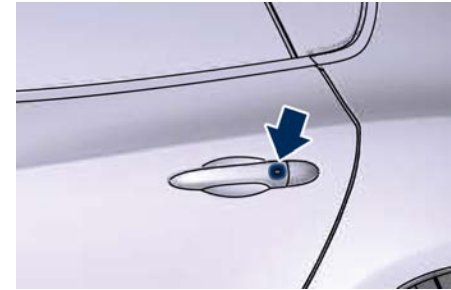
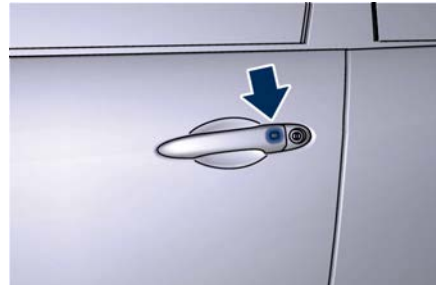
- Le système « Passive Entry » ne fonctionne pas si la pile de la télécommande RKE est déchargée.
- Si le Capot de coffre motorisé/Mains libres (si équipé) a été laissé ouvert, il restera ouvert jusqu'à ce que vous appuyiez sur le bouton de la poignée de porte extérieure, et la fonctionnalité de verrouillage ne sera prise en compte qu'après la fermeture du capot de coffre motorisé.



Dotations sur demande

Les portes du véhicule peuvent aussi être verrouillées en utilisant la touche de verrouillage de la télécommande RKE  ou le bouton de verrouillage  situé sur le panneau de porte intérieur du véhicule.

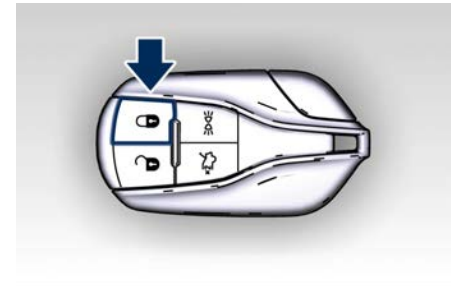



Télécommande RKE à radio-fréquence - Informations réglementaires

Les « Informations réglementaires » pour tous les dispositifs à radio-fréquence et radar peuvent être consultées en accédant à la section « SERVICES » du site Web www.maserati.com ou en utilisant les applications spécifiques développées pour les Tablettes et Smartphones les plus courants.

Lève-glaces électrique

Les commandes de lève-glaces de la porte du conducteur commandent toutes les vitres de porte.

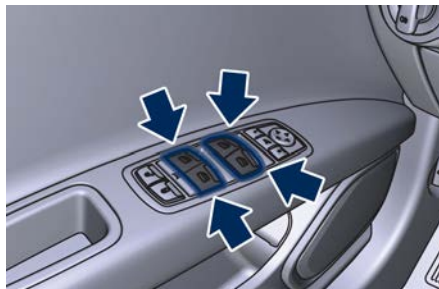

Le panneau de chaque porte de passager comporte une commande de lève-glace qui actionne la vitre de la porte correspondante. Les commandes des lève-vitres fonctionnent uniquement quand le commutateur d'allumage se trouve en position ACC ou RUN.

REMARQUE :

- Les commutateurs de lève-glaces électriques restent actifs pendant environ 10 minutes après que le commutateur d'allumage a été mis en position OFF. L'ouverture d'une porte avant annule cette fonction. La temporisation de cette fonction est programmable. Pour plus d'informations, se reporter aux « Réglages du MTC+ » de la section « Instruments et commandes de la planche ».
- L'activation fréquente des lève-glaces électriques pourrait engendrer le blocage temporaire de leurs actionneurs. Dans ce cas, attendre un peu avant l'activation successive.

**ATTENTION !**

Une utilisation inappropriée des lève-glaces et du toit ouvrant (si présents) peut toutefois être dangereuse, même en présence du système antipincement. Avant et pendant l'activation des lève-glaces, contrôlez toujours que les passagers ne sont pas exposés au risque de blessures à cause du mouvement des vitres ou par les objets personnels qui pourraient être entraînés ou les heurter. Ne laissez jamais d'enfants sans surveillance dans le véhicule lorsque la télécommande RKE est à l'intérieur. Lorsque vous quittez le véhicule, retirez toujours la télécommande RKE pour empêcher l'activation accidentelle des vitres, en mettant ainsi en danger les passagers qui restent à bord.

Dispositif d'abaissement automatique

Le commutateur de lève-glace électrique de la porte du conducteur et le commutateur de lève-glace électrique de la porte du passager de certains modèles possèdent un dispositif d'abaissement automatique. Appuyez sur le commutateur de lève-glace jusqu'au deuxième cran, la vitre s'abaisse automatiquement. Pour abaisser partiellement la glace, appuyez sur le commutateur jusqu'au premier cran et relâchez-le pour arrêter la glace. Pour empêcher l'abaissement complet de la vitre pendant l'abaissement automatique, tirez brièvement sur le commutateur.

Levage automatique avec protection anti-pincement

Soulevez le commutateur de lève-glace jusqu'au deuxième cran puis relâchez-le, la vitre se relève automatiquement jusqu'en haut. Pour empêcher la vitre de se relever entièrement pendant l'opération de levage automatique, poussez brièvement le commutateur vers le bas.

Pour remonter partiellement la glace, appuyez sur le commutateur jusqu'au premier cran et relâchez-le pour arrêter la vitre.

REMARQUE :

- Si la fermeture automatique de la vitre est entravée, le sens de déplacement s'inverse et la vitre redescend. Éliminez l'obstacle et utilisez de nouveau le commutateur de lève-glace pour remonter la vitre.
- Tout impact dû aux irrégularités de la chaussée peut déclencher la fonction d'inversion automatique de manière imprévue pendant la fermeture automatique. Dans ce cas, tirez légèrement le commutateur jusqu'au premier cran et maintenez-le pour fermer la vitre manuellement.
- L'activation fréquente de la fonction anti-pincement pourrait désactiver la fonction de ouverture et fermeture automatique des vitres. Pour réactiver cette fonction effectuez un cycle de remise à zéro comme décrit au paragraphe suivant.



ATTENTION !

Il n'existe pas de protection contre le pincement quand la vitre est presque fermée. Écartez tous les objets de cette zone avant la fermeture de la vitre.



Réinitialiser Levage/ Abaissement Auto

En cas de panne du dispositif de levée automatique, la commande électrique de lève-glace doit être réinitialisée. Pour réinitialiser le levage/abaissement automatique, soulevez le commutateur de lève-glace pour refermer complètement la glace et abaissez le commutateur lève-glace pour ouvrir complètement la glace.



Ouverture et fermeture des vitres et du toit ouvrant avec la télécommande RKE et commutateur d'allumage sur Off

Quand le commutateur d'allumage est sur **OFF**, les vitres et le toit ouvrant (si équipé) peuvent être ouverts ou fermés en appuyant sur les boutons sur la télécommande RKE.

Ouverture :

- appuyez sur le bouton  et relâchez-le ;
- appuyez de nouveau sur le bouton  et maintenez-le appuyé jusqu'à l'ouverture complète des vitres et du toit ouvrant, s'ils étaient fermés.

Fermeture :

- appuyez sur le bouton  et relâchez-le ;
- appuyez de nouveau sur le bouton  et maintenez-le appuyé jusqu'à la fermeture complète des vitres et du toit ouvrant, s'ils étaient ouverts.

Bouton de déverrouillage de la lunette et des rideaux arrière

Le bouton de verrouillage des vitres sur le panneau de la porte du conducteur permet de désactiver les commandes de lève-glace des portes arrière et la commande du rideau arrière qui se trouve à l'arrière de la console centrale, grâce à une simple pression sur le bouton de verrouillage du lève-glaces (position vers le bas).

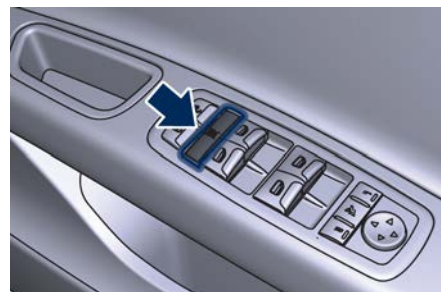



Pour activer les commandes décrites auparavant pressez de nouveau le bouton de verrouillage des vitres (position vers le haut).

Vibrations dues au vent

Les vibrations dues au vent peuvent être décrites comme la sensation d'une pression ou le bruit d'un hélicoptère. Votre véhicule peut provoquer ces vibrations lorsque les vitres sont ouvertes ou que le toit ouvrant (pour les versions/marchés qui en sont équipés) est complètement ou partiellement ouvert. Ce phénomène est normal mais peut être minimisé. En cas de remous lorsque les glaces arrière sont ouvertes, ouvrez toutes les glaces pour réduire les remous. Si les remous se produisent lorsque le toit ouvrant est ouvert, réglez l'ouverture du toit ouvrant afin de les atténuer.

Rideaux motorisés sur les vitres arrière (si équipé)

REMARQUE :

- Sur les véhicules équipés de rideaux motorisés sur les vitres arrière, le commutateur lève-glace actionne également les rideaux.
- Le bouton de verrouillage des vitres arrière actionne également le pare-soleil arrière.
- Les commandes de vitres et de pare-soleil ne fonctionnent que si le commutateur d'allumage est sur la position **ACC** ou **RUN**.

Le fonctionnement des vitres arrière et des rideaux correspondants s'effectue en pressant ou en soulevant le commutateur lève-glace et dépend de la position des vitres avant l'actionnement de la commande. Comme décrit pour les fonctions d'ouverture et de fermeture des lève-glaces électriques (voir le chapitre « Lève-glaces électriques » de cette section), le commutateur lève-glace a deux modes de fonctionnement : appuyer sur et relâcher le commutateur jusqu'au premier cran pour ouvrir/fermer partiellement la vitre, appuyer sur et relâcher le

commutateur jusqu'au second cran pour ouvrir/fermer complètement la vitre.

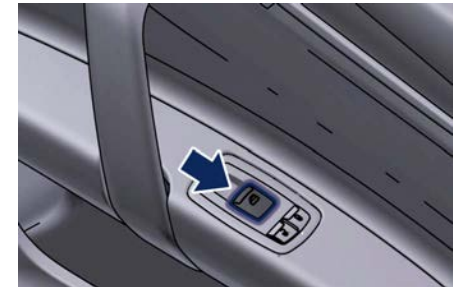



Fonctionnement



ATTENTION !

Les passagers des sièges arrière doivent faire attention dans l'activation des rideaux car il existe le risque d'écrasement dans leur soulèvement, entre le sommet du rideau et le revêtement supérieur ainsi que dans leur abaissement, entre le bord haut du rideau et le panneau de la porte.



IMPORTANT !

Avant d'activer le rideau s'assurer qu'il n'y ait pas d'objets entravant sa course.

Les images suivantes et le texte correspondant indiquent les positions de départ possibles (« A », « B », « C » et « UP » - haut, « DOWN » - bas) ainsi que le fonctionnement des vitres et du rideau, devant être actionnés de manière indépendante en appuyant ou en soulevant la commande jusqu'au premier (1) ou deuxième (2) cran.

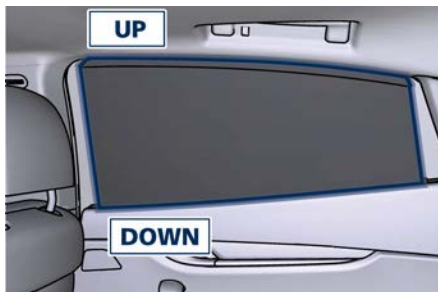

A. Rideau complètement enroulé (position « UP » - haut) et vitre fermée (position « UP » - haut).

- En soulevant la commande jusqu'au cran 1 ou 2 : aucune action (« NOP »).
- 1,1 En appuyant sur la commande jusqu'au cran 1 : le rideau se déroule complètement alors que la vitre reste fermée.

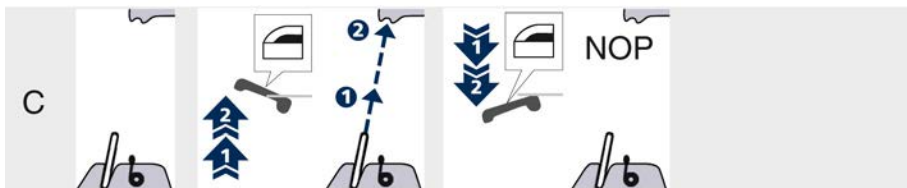
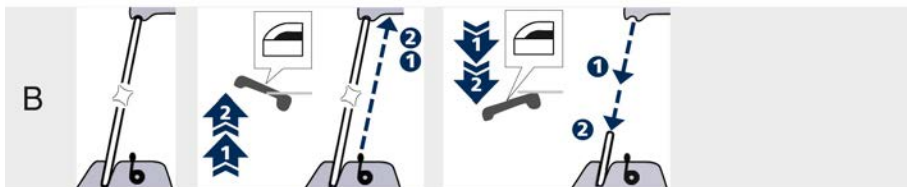



- 1,2 En appuyant à nouveau sur la commande jusqu'au cran 1 : la vitre s'ouvre partiellement jusqu'à ce que la commande soit relâchée et le rideau reste abaissé (appuyer sur la commande jusqu'au cran 2 : la vitre s'ouvre complètement).
- 2,1 En appuyant sur la commande jusqu'au cran 2 : le rideau se déroule complètement alors que la vitre reste fermée.
- 2,2 En appuyant à nouveau sur la commande jusqu'au cran 2 : la vitre s'ouvre complètement.

B. Rideau complètement déroulé (position « DOWN » - bas) et vitre fermée (position « UP » - haut).

- En tirant sur la commande jusqu'au cran 1 ou 2 : le rideau se déroule complètement et la vitre reste fermée.
- En appuyant sur la commande jusqu'au cran 1 ou 2 : la vitre s'ouvre partiellement ou complètement et le rideau reste enroulé.

C. Rideau complètement déroulé (position « DOWN » - bas) et vitre complètement ouverte (position « UP » - haut).

- Tirer sur la commande jusqu'au cran 1 ou 2 : la vitre se ferme partiellement ou complètement et le rideau reste enroulé.
- Abaisser la commande jusqu'au cran 1 ou 2 : aucune action (« NOP »).

Cycle d'auto-apprentissage

Après avoir débranché la batterie, le cycle d'auto-apprentissage suivant est nécessaire afin d'enregistrer les positions limites que les rideaux peuvent atteindre lors du fonctionnement. Utilisez les commandes sur les portes arrière pour actionner les rideaux.

- Lorsque la vitre est fermée, soulevez la commande rideau arrière côté conducteur pendant quelques secondes. Il n'est pas nécessaire que le rideau atteigne sa limite supérieure.

- Pressez la commande vers le bas pour inverser le mouvement du rideau. Lorsque la limite inférieure est atteinte, appuyez sur la commande correspondante et maintenez-la enfoncée pendant au moins 10 secondes. Ceci permet de porter le boîtier de commande en état d'initialisation.
- Relâchez la commande de mouvement.
- Dans les 15 secondes (maxi) suivantes :
 - Appuyez une fois sur la commande vers le bas (cela n'a pas d'importance que ce soit le premier ou le deuxième cran). De cette façon, le boîtier de commande enregistre la position limite inférieure. Lors de cette opération, vous entendrez un petit clic du moteur du rideau qui descend lors d'un blocage mécanique.
 - Soulevez la commande et maintenez-la soulevée jusqu'à ce que le rideau ait complété son mouvement vers le haut et ait atteint le montant de la coque de la voiture, jusqu'en butée. Lorsque la limite supérieure est atteinte, le rideau descend d'environ 2-3



millimètres et le boîtier de commande enregistre cette hauteur comme limite supérieure. À ce stade, l'auto-apprentissage du rideau arrière côté conducteur est terminé.

- Répétez les mêmes opérations pour le rideau arrière côté passager pour compléter la procédure d'auto-apprentissage.

Lunette

Dégivreur de lunette

La touche de dégivrage lunette se trouve sur le panneau de commande de climatisation. Se reporter aux « Commandes de climatisation » de la section « Instruments et commandes de la planche ».

Rideau motorisé (en option sur le modèle de motorisation V6)

Votre véhicule peut être équipé d'un rideau motorisé qui réduit la quantité de lumière solaire entrant par la lunette.

Le pare-soleil est enroulé et rangé à l'intérieur du cache derrière les sièges arrière ; lorsqu'il est activé, il se déroule vers le haut.

Le rideau motorisé peut être actionné via le système MTC+.

- Appuyer sur la touche « Contrôles ».
- Dans les 15 secondes, appuyez sur la touche de fonction « Pare-soleil arrière » pour lever le rideau motorisé.
- Dans les 15 secondes, appuyez une deuxième fois sur la touche de fonction « Pare-soleil arrière » pour abaisser le rideau.



Sans ADAS (Systèmes avancés d'aide à la conduite)



Avec ADAS (Systèmes avancés d'aide à la conduite)

Si le rideau est levé et le levier de vitesses est en position R (Reverse), le rideau s'abaisse automatiquement complètement.

Lorsque le levier de vitesses n'est plus en position R (Reverse), le rideau revient automatiquement en position



entièrement relevée après environ cinq secondes.

Le bouton de déclenchement du rideau arrière se situe à l'arrière de la console centrale, ou pour les véhicules équipés de sièges arrière version luxe « Comfort Luxury », il se trouve sur la console centrale arrière entre les deux sièges arrière. Ce bouton peut être actionné par les passagers arrière.

- Appuyez sur le bouton pour lever le rideau.
- Appuyez une seconde fois sur le bouton pour abaisser le rideau.

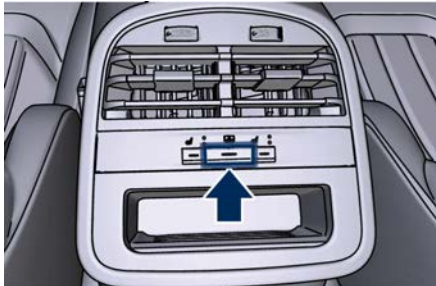

Sièges arrière « Comfort Luxury »

REMARQUE :

Les commandes des rideaux arrière, les commutateurs des lève-glaces électriques ainsi que les rideaux des vitres arrière peuvent être verrouillés en appuyant sur le bouton de verrouillage sur le panneau de porte côté conducteur.

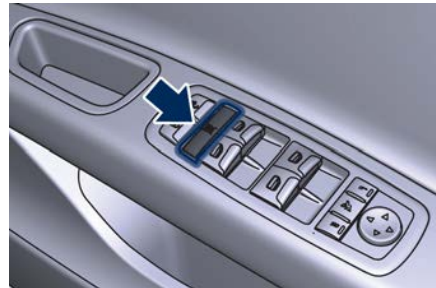

Ouverture et fermeture du capot du coffre

Le capot de coffre manuel peut être déverrouillé depuis l'intérieur du véhicule en appuyant sur le bouton situé sur la console de plafonnier avant.

Cette commande ouvrira complètement le Capot de coffre motorisé/Mains libres (en option). En appuyant sur ce bouton de manière séquentielle, si le capot de coffre motorisé s'arrête en position intermédiaire, il reprend et inverse la direction du mouvement.

REMARQUE :

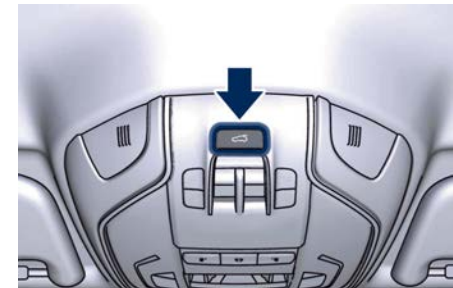

La transmission doit se trouver en position P (Park) pour que le bouton fonctionne.







Avant de démarrer le véhicule

Le capot du coffre peut être déverrouillé depuis l'extérieur du véhicule en appuyant sur le bouton  de la télécommande RKE deux fois dans cinq secondes ou à l'aide du bouton extérieur de déverrouillage situé sur la partie inférieure du capot du coffre, entre les feux d'éclairage de la plaque minéralogique, dans les cas suivants :

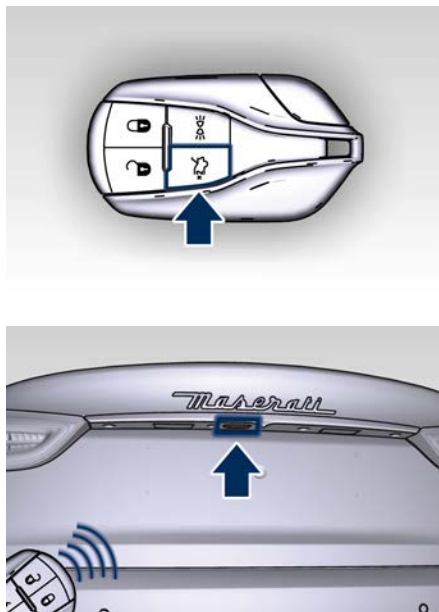

- Pour ouvrir le capot du coffre quand le véhicule est déverrouillé  il n'est pas nécessaire de garder la télécommande RKE à une distance maximum de 1 m du coffre, indépendamment du fait que la fonction « Passive Entry » soit activée ou désactivée depuis le menu MTC+.
- Pour ouvrir le capot du coffre quand le véhicule est verrouillé  :
 - si la fonction « Passive Entry » a été activée depuis le menu MTC+, il est nécessaire de garder la télécommande RKE à une distance maximum de 1 m du coffre ;
 - si la fonction « Passive Entry » a été désactivée depuis le menu MTC+, le capot du coffre ne s'ouvre pas, même si la télécommande RKE est gardée à une distance inférieure à 1 m du coffre.



Lorsque vous appuyez sur le bouton  de la télécommande deux fois en cinq secondes, les clignotants clignotent deux fois pour indiquer l'ouverture ou la fermeture du capot de coffre, si la fonction de clignotement à la fermeture est activée sur le MTC+ (pour de plus amples informations, voir le chapitre « Réglages du MTC+ » de la section « Instruments et commandes de la planche »).

Pour refermer le capot de coffre manuellement, utilisez la poignée, comme indiqué à côté du dispositif de fermeture.



Avec le commutateur d'allumage en position **RUN**, le symbole rouge  s'affiche sur le tableau de bord. Si le véhicule est en marche, outre le symbole  s'affiche également un message indiquant que le coffre à bagages est ouvert. Une fois le capot du coffre refermé, le symbole et le message disparaissent de l'écran.



Lorsque le dispositif d'allumage est en position **OFF**, le symbole du capot du coffre ouvert et le message restent affichés jusqu'à la fermeture. Voir « Système Passive Entry » dans cette section pour plus d'informations sur le fonctionnement du capot du coffre à bagages avec la fonctionnalité « Passive Entry ».

Capot du coffre motorisé / Mains libres (si équipé)

L'ouverture et la fermeture automatiques du capot du coffre sont réalisées par effet d'actionneurs électriques et d'un loquet motorisé qui assure le verrouillage du capot à la fermeture.

Le capot de coffre peut être ouvert en utilisant le bouton  situé sur la télécommande RKE et le bouton situé sur la console de plafonnier avant

utilisé également pour la version non motorisée.

Le bouton  situé sur la télécommande et celui de la console de plafonnier avant ne permettent pas seulement à l'utilisateur d'ouvrir complètement le capot de coffre motorisé / Mains libres, mais ils l'arrêtent également à toute position intermédiaire en appuyant à nouveau sur le bouton lorsque vous souhaitez arrêter et reprendre le processus l'ouverture.

Outre à ces commandes, il est possible d'ouvrir et fermer le capot du coffre motorisé/Mains libres simplement en déplaçant votre pied au-dessous du pare-chocs arrière. Dans ce dernier cas, le capot s'ouvrira ou se fermera seulement si le Système « Passive Entry » reconnaîtra la présence du transmetteur de la télécommande RKE dans un rayon d'1 m du capot du coffre.

Le capot du coffre motorisé/Mains libres utilise le bouton entre les feux de la plaque minéralogique, indiqué dans la figure, pour activer l'ouverture une fois que la voiture a été déverrouillée par la télécommande ou par la fonction « Passive Entry ». En appuyant sur ce bouton lorsque le capot de coffre motorisé / Mains libres

est fermé, vous pouvez l'ouvrir complètement ou, en pressant à nouveau chaque fois le bouton, arrêter le processus d'ouverture, inverser le mouvement et le fermer totalement.



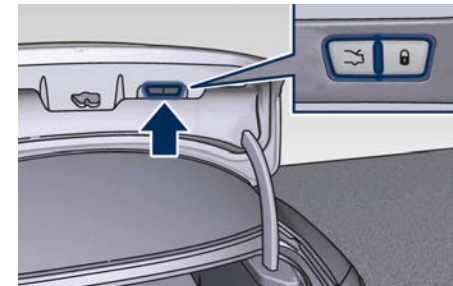

Lorsque le capot du coffre motorisé / Mains libres est ouvert, pour le déplacer utiliser les deux boutons situés sur sa partie inférieure droite comme montrés dans la figure.





Lorsque le capot de coffre motorisé est complètement ouvert, en appuyant le bouton GCHE  et en le relâchant, le capot de coffre motorisé se fermera complètement si l'utilisateur ne l'arrête.

- Si, au contraire, le capot du coffre motorisé se trouve dans une position intermédiaire, quand vous appuyez sur le bouton GCHE  et le relâchez, pendant sa course d'ouverture ou de fermeture, il s'arrêtera ;
- Si, au contraire, le capot du coffre motorisé est arrêté dans une position intermédiaire, quand vous appuyez sur le bouton GCHE  et le relâchez, il effectuera l'inversion du mouvement et l'ouverture ou la fermeture complète si l'utilisateur ne l'arrête.

En tout cas, quand vous appuyez sur le bouton GCHE , les portes ne seront pas verrouillées et le système d'alarme ne sera pas armé.

Lorsque le capot de coffre motorisé est complètement ouvert, en appuyant le bouton DRT  et en le relâchant, le capot de coffre motorisé se fermera complètement si l'utilisateur ne l'arrête.

- Si, au contraire, le capot du coffre motorisé se trouve dans une position

intermédiaire, quand vous appuyez sur le bouton DRT et le relâchez, pendant sa course d'ouverture ou de fermeture, il s'arrêtera ;

- Si, au contraire, le capot du coffre motorisé est arrêté dans une position intermédiaire, quand vous appuyez sur le bouton DRT  et le relâchez, il effectuera l'inversion du mouvement et l'ouverture ou la fermeture complète si l'utilisateur ne l'arrête.

En tout cas, quand vous appuyez sur le bouton DRT , les portes ne seront pas verrouillées et le système d'alarme ne sera pas armé immédiatement, mais seulement quand le capot du coffre motorisé aura atteint la position de fermeture complète, sur la base de n'importe quelle commande de mouvement reçue depuis les deux entrées disponibles.

REMARQUE :

- L'ordre des fonctions montré ne représente pas la séquence dans laquelle elles doivent être effectuées.
- Les boutons du capot de coffre motorisé / Mains libres ne fonctionnent pas si une vitesse est enclenchée ou si le véhicule avance à plus de 0 km/h.
- Le capot de coffre motorisé / Mains libres ne fonctionne pas avec des températures inférieures à -30°C ou supérieures à 65°C .
- Si les boutons ou la poignée d'ouverture sont actionnés pendant la fermeture du capot de coffre motorisé / Mains libres, l'entraînement du capot est interrompue. En appuyant à nouveau sur la même commande, il inverse le mouvement et s'ouvre complètement.
- Si les boutons ou la poignée d'ouverture sont actionnés pendant l'ouverture du capot de coffre motorisé / Mains libres, le moteur du capot sera désactivé pour permettre un fonctionnement manuel.
- Si le capot de coffre motorisé / Mains libres trouve plusieurs obstacles pendant le même cycle de fonctionnement, il s'arrête automatiquement et doit être ouvert ou fermé manuellement.
- Si le capot de coffre motorisé / Mains libres se ferme et qu'une vitesse est embrayée, le capot poursuivra sa fermeture. Dans cette condition, il est possible que pendant la





fermeture, il rencontre un obstacle et s'arrête.

Puisque dès lors les portes sont verrouillées, le système « Passive Entry » attend pendant environ 16 secondes avant de vérifier si une télécommande RKE se trouve à l'intérieur du véhicule.

- Si pendant ce laps de temps vous appuyez sur le bouton DRT  dans la partie inférieure droite du capot de coffre motorisé / Mains libres pour fermer le capot de coffre et activer l'alarme, si une télécommande RKE est restée dans le coffre à bagages, le système va fermer le capot de coffre motorisé et activer le système d'alarme. Cette option est recommandée lorsque vous désirez laisser l'autre télécommande RKE à l'intérieur du véhicule.
- En appuyant sur le même bouton au bout de 16 secondes, si une télécommande RKE est restée dans le coffre, le capot de coffre motorisé se ferme et se rouvre partiellement. Si le système « Passive Entry » ne détecte pas de télécommande RKE dans le coffre à bagages, ferme le capot de coffre motorisé et active le système d'alarme.

Réglage de la position d'ouverture maximale du Capot de coffre motorisé/Mains libres

La position d'ouverture maximale du capot de coffre motorisé peut être modifiée en utilisant les boutons précédemment décrits du côté inférieur droit du capot.

1. Activez le capot de coffre motorisé et arrêtez-le dans la nouvelle position d'ouverture maximale à établir, en appuyant sur le bouton GCHE .
2. Appuyez simultanément sur les boutons GCHE  et DRT  et gardez-les enfoncés pendant 3 secondes.
3. Relâchez les deux touches. Selon les commandes d'ouverture suivantes, le capot de coffre motorisé s'arrêtera dans la position mémorisée.

Si vous souhaitez réinitialiser la position d'ouverture maximale du capot de coffre motorisé, suivez la procédure ci-dessous à partir de la position d'ouverture précédemment établie.

1. Tirez manuellement le capot de coffre motorisé jusqu'à la position d'ouverture maximale.

2. Répétez les étapes 2 et 3 effectuées auparavant.

Mouvement automatique sécurisé du capot du coffre motorisé/Mains libres

L'ouverture et la fermeture sécurisées du capot du coffre motorisé/Mains libres sont assurées par un système de protection capable d'arrêter les mouvements lors de la détection d'un obstacle sur le chemin : à l'ouverture ou fermeture il s'arrête automatiquement pour ensuite revenir doucement en arrière.

Après la commande de fermeture, quand le capot du coffre motorisé / Mains libres commence à se fermer, tous les indicateurs clignotent pour mettre en garde quiconque se trouve aux alentours. Quand le bord du capot du coffre motorisé / Mains libres touche la coque de la voiture, l'actionneur du verrouillage du loquet s'active automatiquement.

Si nécessaire, le capot du coffre motorisé/Mains libres peut être également ouvert ou fermé manuellement. Cette opération peut être nécessaire lorsque le capot du coffre reste ouvert pendant longtemps.



ATTENTION !

- Activer le capot du coffre motorisé/Mains libres seulement lorsque le véhicule est à l'arrêt.
- Faire toujours la plus grande attention lors de l'ouverture et la fermeture du capot du coffre motorisé/Mains libres car le système de protection pourrait ne pas s'activer et causer des blessures aux personnes se trouvant à proximité.
- Après la commande de fermeture, s'assurer toujours que le capot de coffre motorisé/Mains libres est complètement fermé.



IMPORTANT !

- Dans des conditions météorologiques extrêmes, le joint du capot du coffre motorisé/Mains libres pourrait geler et compromettre l'ouverture et la fermeture automatique du capot du coffre.
- Avant d'ouvrir le capot du coffre motorisé/Mains libres, assurez-vous qu'il n'y ait pas d'objet ni de neige sur le capot du coffre pouvant le bloquer ou empêcher son ouverture.

Ouverture et fermeture du coffre motorisé Mains libres

Ce mode est commandé par le Système « Passive Entry » (voir le paragraphe « Système Passive Entry » dans cette section), qui ouvre et ferme automatiquement le capot du coffre motorisé / Mains libres en plaçant le pied dans la zone au-dessous du pare-chocs arrière.

Le système s'activera seulement lorsqu'il reconnaîtra la présence de la télécommande RKE à une distance d'1 m du capot du coffre motorisé/Mains libres.

La plage des capteurs qui détectent le déplacement de votre pied s'étend sous la partie centrale du pare-chocs arrière.

Pour activer le capot du coffre motorisé / Mains libres, restez derrière le véhicule, près du capot du coffre, et déplacez votre pied au-dessous du pare-chocs comme si vous donniez un coup de pied à quelque chose. Ne placez pas votre pied trop près du pare-chocs et ne touchez pas le dessous de caisse.



ATTENTION !

- Faire très attention aux pots d'échappement car ils peuvent atteindre des températures élevées et, en cas de contact, causer de graves brûlures.
- S'il n'est pas nécessaire d'ouvrir le capot du coffre motorisé en mode « Mains libres », s'assurer que la télécommande est hors de la portée d'utilisation (1 m). Sinon, le capot du coffre motorisé/Mains libres pourrait être ouvert accidentellement d'un mouvement imprévu du pied.



Pour que les capteurs puissent détecter le mouvement de votre pied, déplacez-le en direction du véhicule plutôt que vers les côtés et retirez-le immédiatement : à partir de cet



instant, le coffre motorisé / Mains libres va s'activer dans les deux secondes.

Si le capot de coffre motorisé / Mains libres est fermé, le mouvement du pied permet :

- se déverrouille et s'ouvre complètement ;
- après un autre coup de pied, il s'arrête ;
- après un autre coup de pied, il inverse le mouvement et se referme complètement à moins d'être à nouveau arrêté.

Si le capot de coffre motorisé / Mains libres est ouvert, le mouvement du pied permet :

- la fermeture complète mais pas le verrouillage ;
- un autre coup de pied, l'arrêt du mouvement avant la fermeture complète ;
- après un autre coup de pied, si le mouvement a été arrêté, l'inversion de l'ouverture complète.

REMARQUE :

- *Si le déplacement de votre pied ne suffit pas à activer le mouvement du capot du coffre motorisé / Mains libres, agiter votre pied au-dessous du pare-chocs n'aura aucun effet. Répétez entièrement le geste du coup de pied.*
- *Dans des situations particulières, des facteurs externes affectant la zone des capteurs peuvent déclencher la fonction « Mains libres » d'ouverture du coffre motorisé. Par exemple, lorsque vous lavez la voiture, un jet d'eau visant la zone des capteurs pourrait déclencher la fonction « Mains libres » d'ouverture du coffre motorisé. Tenez la télécommande RKE hors du rayon de détection (3 m) ou désactivez la fonction « Mains libres » à partir du menu MTC+ (voir « Réglages du MTC+ » dans la section « Instruments et commandes de la planche »). Une télécommande RKE située dans la zone siège passager avant est considérée hors de portée du capteur d'ouverture du coffre à bagages « Mains libres ».*
- *Si quelqu'un ou quelque chose heurte le capot du coffre motorisé / Mains libres pendant son*

mouvement, le système de sécurité pourrait arrêter le mouvement d'ouverture ou de fermeture.

Ouverture d'urgence du capot du coffre

Si vous accédez au coffre à bagages depuis les sièges arrière, actionnez le levier d'ouverture de secours (voir le chapitre « Sécurité du coffre à bagages » de cette section) de façon à pouvoir abaisser les dossiers des sièges arrière (voir « Zone de chargement » en section « Pour connaître le véhicule »). Si la commande de relâchement électrique actionnée en appuyant sur le bouton console de plafonnier ne fonctionne pas, il se peut que la batterie soit à plat. Dans ce cas, il est possible d'alimenter temporairement le système à l'aide des bornes de batterie à distance situées à l'intérieur du compartiment moteur (voir « Procédure de démarrage par batterie auxiliaire » dans la section « En cas d'urgence »). Il devient ainsi possible d'ouvrir normalement le capot du coffre à l'aide de la télécommande RKE. Faites réviser votre véhicule dans un centre du Réseau d'Assistance afin de résoudre la panne.



Sécurité du coffre à bagages



ATTENTION !

Les enfants ne doivent pas avoir accès au coffre à bagages. Fermez toujours le capot du coffre quand votre véhicule est sans surveillance. Les enfants risqueraient de ne pas pouvoir sortir du coffre à bagages. Enfermés dans le coffre, les enfants risquent de mourir étouffés ou de coup de chaleur.

Ouverture d'urgence du capot de l'intérieur du coffre à bagages

Par mesure de sécurité, un levier interne d'ouverture de secours du coffre est intégré au mécanisme de verrouillage du capot de coffre. Si une personne est bloquée à l'intérieur, il lui est possible d'ouvrir le coffre simplement en tirant sur le levier lumineux montré dans les figures.

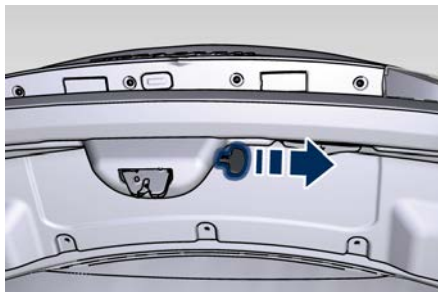

Avec l'option capot du coffre motorisé/Mains libres

Ouverture et fermeture du capot

Ouverture

Deux loquets doivent être relâchés pour ouvrir le capot.

- Depuis l'intérieur du véhicule, tirer sur le levier de décrochage du capot situé sous le côté inférieur gauche de la planche.

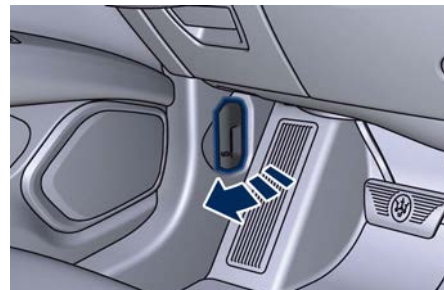

- Sortez du véhicule et placez vous devant la calandre avant.

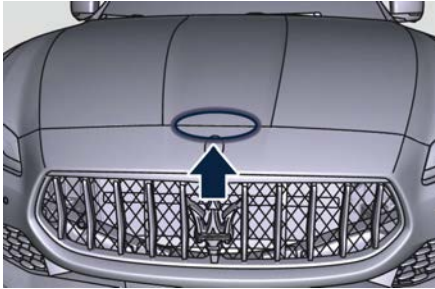

- Soulevez légèrement le capot et poussez le crochet de sécurité comme indiqué par la flèche. Ce crochet se trouve au centre du capot.



- Soulever complètement le capot : cette opération est facilitée par les deux pistons amortisseurs maintenant le capot en position ouverte.

Avec le commutateur d'allumage en position **RUN**, le symbole rouge  s'affichera sur le tableau de bord avec le message indiquant que le capot est ouvert.

Fermeture

Abaisser le capot et le laisser tomber. Ceci devrait assurer l'engagement des deux loquets.



IMPORTANT !

Pour éviter tout dommage lors de la fermeture, évitez de claquer le capot violemment.



ATTENTION !

- Assurez-vous que le loquet du capot est correctement verrouillé avant de prendre la route. Un capot mal verrouillé peut s'ouvrir et masquer votre champ de vision lorsque le véhicule est en mouvement. Un non-respect de cet avertissement peut être fatal ou provoquer des blessures graves.

- **Le passage des vitesses est toujours actif et peut être effectué même quand une ou plusieurs portes, le capot moteur ou le capot du coffre sont ouverts. Dans de telles conditions, faites attention à ne pas bouger le levier de la boîte de vitesses pour ne pas embrayer accidentellement de vitesses.**



Systèmes de Retenue des Occupants

Les systèmes de retenue des occupants répertoriés font partie des dispositifs de sécurité les plus importants de votre véhicule :

- Ceintures de sécurité à trois points d'ancrage (également appelées ceintures de sécurité abdominales et épaulières) pour le conducteur et tous les passagers.
- Airbags avant optimisés pour le conducteur et le passager avant.
- Airbag rideaux latéraux supplémentaires (SABIC) pour le conducteur et les passagers assis à côté d'une vitre.
- Airbags latéraux supplémentaires intégrés aux sièges.
- Colonne de direction et volant à absorption d'énergie.
- Les ceintures de sécurité des sièges avant et arrières extérieurs comportent des pré-tendeurs destinés à renforcer la protection des occupants en gérant l'énergie lors d'un impact.

- La ceinture de sécurité de siège passer avant, pour les versions/marchés qui en sont équipés, ainsi que les ceintures des sièges passagers arrière, intègrent des enrouleurs à blocage automatique qui bloquent la sangle de la ceinture en place après l'avoir étirée entièrement et ajustée à la longueur souhaitée pour maintenir un siège pour enfant ou fixer un gros objet sur un siège.

Pour transporter des enfants jusqu'à 12 ans et d'une taille inférieure à 1,5 m, vous devez utiliser un système de retenue enfants pouvant se fixer à la ceinture à trois points ou aux ancrages Isofix.

REMARQUE :

Les airbags avant optimisés sont dotés d'un gonfleur progressif. Il permet à l'airbag de se gonfler plus ou moins rapidement ou fermement en fonction de la gravité et du type de collision.

Lisez attentivement les informations contenues dans cette section. Vous saurez comment utiliser le système de retenue et comment protéger au mieux vos passagers et vous-même.



ATTENTION !

En cas d'accident, tous les occupants risquent d'être grièvement blessés s'ils ne sont pas correctement attachés.

Vous pouvez heurter l'intérieur du véhicule ou d'autres passagers ou être projeté hors du véhicule.

Assurez-vous toujours du bouclage correct de toutes les ceintures de sécurité, y compris la vôtre.

Bouclez votre ceinture même si vous êtes un excellent conducteur, y compris pour de courts trajets. Un autre usager de la route peut être un mauvais conducteur et entrer en collision avec vous. Les accidents peuvent se produire aussi bien loin de chez vous que dans votre propre rue.

Les statistiques prouvent que les ceintures de sécurité épargnent des vies humaines et qu'elles réduisent la gravité des blessures en cas d'accident. La projection hors du véhicule est l'une des causes des blessures les plus graves. Les ceintures de sécurité réduisent ce risque, comme elles réduisent le risque de blessures dues à des chocs dans l'habitacle.

Tous les occupants du véhicule doivent porter leur ceinture de sécurité en permanence.

Ceintures de sécurité à trois points

Tous les sièges de votre véhicule sont équipés de ceintures de sécurité à trois points.

L'enrouleur de sangle de la ceinture est conçu pour se verrouiller en cas d'arrêt soudain ou de collision. Cette fonctionnalité permet à la partie épaulière de la ceinture de suivre librement vos mouvements en temps normal, en s'adaptant parfaitement au buste des occupants. Cependant, en cas d'accident, la ceinture de sécurité se bloque et réduit le risque de choc dans l'habitacle ou de projection hors du véhicule.

Le conducteur est responsable du respect des réglementations locales concernant l'utilisation des ceintures de sécurité, et de s'assurer qu'elles sont observées par tous les autres occupants. Toujours attacher les ceintures de sécurité avant de démarrer.



ATTENTION !

- Il est interdit et dangereux de voyager dans l'espace de chargement intérieur. En cas d'accident, les personnes voyageant

dans ces zones risquent des blessures graves ou mortelles.

- N'autorisez personne à voyager dans une zone de votre véhicule qui n'est pas équipée de sièges et de ceintures de sécurité.
- Chaque occupant de votre véhicule doit être installé dans un siège et utiliser correctement sa ceinture de sécurité.
- Une ceinture de sécurité mal positionnée peut s'avérer dangereuse. Les ceintures de sécurité sont conçues pour passer à la hauteur des os les plus gros du corps humain. Ce sont les parties les plus fortes de votre corps et ce sont elles qui encaissent le mieux les chocs en cas d'accident.
- Une ceinture mal placée peut accroître la gravité des blessures en cas d'accident. Cela pourrait en effet provoquer des lésions internes ou faire glisser l'occupant ne pas le retenant convenablement. Il est donc important de respecter scrupuleusement ces normes garantissant le maximum de sécurité pour tous les occupants.
- N'utilisez jamais une seule ceinture de sécurité pour deux personnes. Deux personnes utilisant la même

ceinture risquent de se heurter violemment dans un accident et de se blesser mutuellement. N'utilisez jamais une ceinture à trois points pour plus d'une personne, quelle que soit sa taille.

- Rappelez-vous qu'en cas d'accident les passagers des sièges arrière ne portant pas de ceinture de sécurité ne sont pas seulement exposés au risque de blessures personnelles mais représentent également un grave danger pour les occupants des sièges avant.

Mode d'emploi des ceintures de sécurité à trois points

- Montez à bord du véhicule et fermez la porte. Asseyez-vous et réglez le siège.
- La plaque de verrouillage de ceinture de sécurité est située sur le montant de porte arrière, au-dessus du siège côté extérieur.
- Tenez la plaque et verrouillage et étirez la ceinture autour de vous, puis, lorsqu'elle est assez longue, insérez la plaque de verrouillage dans la boucle jusqu'à ce que vous entendiez un déclic.

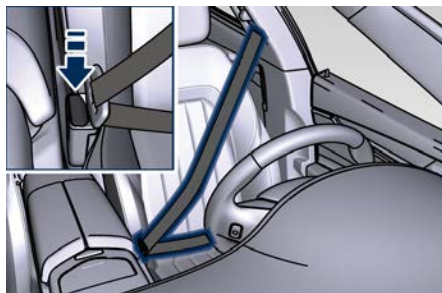

ATTENTION !

- Une ceinture dont la plaque de verrouillage est introduite dans la mauvaise boucle ne vous garantit pas une protection efficace. La sangle abdominale de la ceinture risque de se placer trop haut sur votre corps et de provoquer des lésions internes. Verrouillez toujours votre ceinture dans la boucle correspondante.
- Une ceinture trop lâche ne protège pas efficacement. En cas d'arrêt brutal, vous pourriez être projeté vers l'avant, ce qui augmenterait le risque de blessures. La ceinture de sécurité doit être bien ajustée.

ATTENTION !

- Une ceinture abdominale portée trop haut peut augmenter le risque de blessures internes en cas d'accident. Les forces exercées sur la ceinture

- Une ceinture portée sous le bras est dangereuse. En cas d'accident, vous risqueriez de heurter les parois du véhicule, ce qui augmenterait les risques de blessures à la tête et au cou. De plus, une ceinture portée sous votre bras peut causer des blessures internes. Les côtes sont moins résistantes que les épaules. Portez la ceinture sur l'épaule afin que vos os les plus robustes absorbent la force d'un éventuel impact.
- La partie inférieure doit reposer sur le bassin plutôt que sur l'abdomen de l'occupant. Pour ajuster le segment horizontal de la ceinture, tirez légèrement sur la partie diagonale. Pour relâcher la ceinture abdominale si elle est trop serrée, inclinez la plaque de verrouillage et tirez sur la ceinture. Une ceinture tendue correctement réduit le risque de glisser sous la ceinture en cas d'accident.

n'ont pas d'impact sur les os forts des hanches et pelviens, mais en ont sur votre abdomen. Portez toujours la sangle baudrier aussi bas que possible et maintenez-la ajustée.

- Une ceinture tordue ne vous protégera pas correctement. Lors d'une collision, elle pourrait même se transformer en instrument tranchant. S'assurer donc que la ceinture est déployée de façon linéaire. Si vous ne pouvez pas attacher une ceinture de sécurité du véhicule, rendez-vous immédiatement dans un centre d'assistance.
- N'utilisez pas de dispositifs (agrafes, attaches, etc.) empêchant les ceintures de sécurité de rester près des corps des occupants.
- Ne portez pas d'enfants sur le ventre d'un passager en utilisant seulement une ceinture de sécurité pour protéger les deux.
- Placez la ceinture à trois points de manière confortable sur votre poitrine et non sur votre cou. L'enrouleur reprendra le jeu éventuel de la ceinture.

- Pour desserrer la ceinture, appuyez sur le bouton rouge de la boucle. La courroie se ré-enroule d'elle-même en position de rangement. Si nécessaire, guidez la ceinture avec la main pendant qu'elle se rétracte, pour lui empêcher de se retourner.

**ATTENTION !**

Une sangle effilochée ou déchirée peut se rompre en cas d'accident et vous laisser sans protection. Examinez régulièrement les ceintures de sécurité. Recherchez la présence d'éventuelles coupures, sangles effilochées et pièces desserrées. Remplacez immédiatement les pièces endommagées. Ne démontez ni ne modifiez le système. Les ensembles ceinture de sécurité/enrouleur doivent être remplacés par le réseau d'assistance après un accident s'il ont été endommagés (enrouleur déformé, ceinture déchirée, etc.).

Réglage de la hauteur des ceintures de sécurité à trois points

**ATTENTION !**

La hauteur des ceintures de sécurité ne doit être réglée que le véhicule à l'arrêt.

Le véhicule dispose d'un élément de réglage de la hauteur de ceinture au niveau de l'épaule pour les sièges du conducteur et du passager avant droit. Ajustez les guides de façon que la portion de ceinture qui repose sur l'épaule ne retombe pas. La ceinture doit être proche du cou mais sans entrer en contact avec lui. Poussez le bouton indiqué au-dessus du guide de ceinture d'épaule pour en relâcher l'ancrage, puis déplacez les guides vers le haut ou le bas dans la position qui vous convient le mieux.

**ATTENTION !**

Après le réglage, vérifiez toujours que la glissière à laquelle l'anneau oscillant est fixé, est verrouillée dans l'une des positions prévues. Avec la poignée d'ouverture relâchée, pousser à nouveau vers le bas pour permettre

au dispositif d'ancrage de se fixer en place dans une des positions prévues.

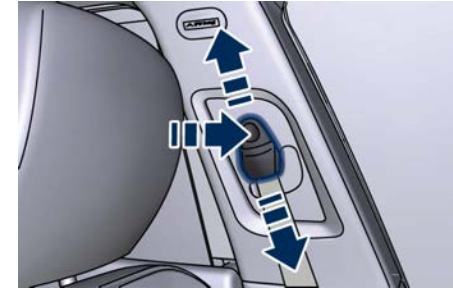

Lorsque vous relâchez l'ancrage, assurez-vous qu'il est verrouillé en essayant de déplacer des guides vers le haut et vers le bas.

Procédure pour désentortiller une ceinture de sécurité à trois points

Procédez de la manière suivante pour désentortiller une ceinture de sécurité à trois points.

- Placez la plaque de verrouillage aussi près que possible du point d'ancrage.
- À environ 15 à 30 cm au-dessus de la plaque de verrouillage, saisissez et tordez la sangle de 180° pour créer un pli juste au-dessus de la plaque de verrouillage.



- Faites glisser la plaque vers le haut, par-dessus la sangle pliée. La sangle pliée doit entrer dans la fente au sommet de la plaque de verrouillage.
- Continuez à faire coulisser la plaque de verrouillage vers le haut pour libérer la sangle pliée.

Ceintures de sécurité des sièges des passagers

La ceinture de sécurité du siège passager avant, pour les versions/marchés qui en sont équipés, ainsi que les ceintures des sièges passagers arrière, sont équipées d'un enrouleur à blocage automatique (ALR) conçu pour fixer un dispositif de retenue pour enfant. Pour de plus amples informations, reportez-vous à « Installation des systèmes de retenue pour enfant à l'aide des ceintures de sécurité du véhicule équipées d'ALR » sous « Sièges pour enfant ».

Si la position du siège passager ne doit pas être utilisée pour placer un système de retenue pour enfants, vous n'avez qu'à dérouler suffisamment la sangle pour qu'elle s'applique de façon confortable autour de l'occupant pour ne pas activer l'ALR. Si l'ALR est activé, vous entendrez un cliquetis à mesure que la ceinture se rétracte. Dans ce cas, laissez la sangle

se rétracter complètement, puis sortez uniquement la longueur de sangle nécessaire pour qu'elle s'enroule confortablement autour de l'occupant. Faites glisser la plaque de verrouillage dans la boucle jusqu'à ce que vous entendiez un déclic.



ATTENTION !

- **Rappelez-vous que, dans le cas d'un impact violent, les passagers des sièges arrière qui ne portent pas leur ceinture de sécurité sont non seulement sujets à des blessures personnelles, mais représentent aussi un danger pour les passagers des sièges avant.**
- **Toujours boucler les ceintures de sécurité.**
- **Voyager sans boucler les ceintures de sécurité augmente de façon significative le risque de blessure grave en cas de collision, même en présence des airbags.**
- **En cas de collision, les ceintures de sécurité diminuent le risque que les occupants soient projetés contre les parois de l'habitacle ou hors du véhicule.**

- **Les airbags sont conçus pour travailler de façon synchronisée avec les ceintures de sécurité, et non pour s'y substituer. Les airbags avant ne se déploient que dans le cas de certaines collisions frontales d'une intensité suffisante. Ils peuvent ne pas être activés si la voiture capote ou dans le cas d'une collision à l'arrière ou de collisions frontales mineures, ou de collisions non-frontales.**

Utilisation des ceintures de sécurité en mode enrouleur à blocage automatique (ALR)

Utilisez le mode de blocage automatique chaque fois qu'un siège pour enfant est installé sur une place équipée d'une ceinture de sécurité offrant cette fonction.

Les enfants jusqu'à 12 ans et d'une taille inférieure à 1,5 m doivent être correctement installés dans un siège pour enfant.

Enrouleur à blocage automatique

- Bouclez la ceinture abdominale et la partie diagonale.
- Saisissez la portion diagonale et tirez vers le bas jusqu'à ce que la ceinture soit extraite sur toute sa longueur.

- Laissez la ceinture se rétracter. Lorsque la ceinture se rétracte, vous entendrez un déclic. Celui-ci indique que la ceinture de sécurité est maintenant en mode de blocage automatique.

Désactiver le mode de blocage automatique

Débouclez la ceinture à trois points et laissez-la se rétracter complètement pour désengager le mode de blocage automatique et activer le mode de blocage de secours.



ATTENTION !

- **L'ensemble ceinture et enrouleur doit être vérifié par le Réseau d'assistance et remplacé si la fonction d'enrouleur à blocage automatique (ALR) ou toute autre fonction de ceinture ne fonctionne pas correctement.**
- **Un non-remplacement de l'ensemble composé de la ceinture et de l'enrouleur peut augmenter le risque de blessure lors d'une collision.**

Prétensionneurs de ceinture de sécurité

Les sièges avant et arrière extérieurs de la voiture sont équipés de prétensionneurs, réduisant le jeu des ceintures en cas d'impact frontal grave. Ils garantissent une pression parfaite des ceintures de sécurité sur le torse des occupants avant que la force de rétention ne commence à s'exercer.

Cette voiture est également équipée d'un deuxième prétensionneur logé dans la zone de la plinthe. Son activation est signalée par le raccourcissement du câble en métal et l'enroulement de sa gaine de protection.

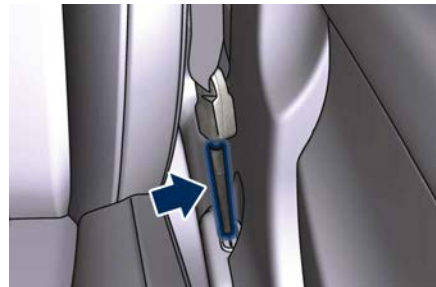

Le dispositif fonctionne quelle que soit la taille de l'occupant, ainsi que pour les sièges pour enfant.

REMARQUE :

Pour obtenir le plus haut degré de protection par l'action du prétensionneur, ajustez les ceintures de sécurité à l'abdomen et au bassin.

Les prétensionneurs sont déclenchés par la Contrôleur de retenue des occupants (ORC). Un prétensionneur ne peut être utilisé qu'une seule fois puisqu'il est un dispositif pyrotechnique.

Les prétensionneurs ne nécessitent aucun entretien ni lubrification : toute modification de leur état d'origine invalide leur efficacité. Si, en cas de catastrophe naturelle (inondation, cyclone etc.) le dispositif a été détérioré par l'eau et la boue, il doit être remplacé.



ATTENTION !

Il est strictement interdit d'enlever ou d'altérer les composants des prétensionneurs. Toute intervention doit être effectuée par du personnel qualifié et autorisé. Contactez toujours le réseau d'assistance.



IMPORTANT !

Les opérations amenant à des impacts, des vibrations ou de la chaleur localisée (au-dessus de 100 °C pendant 6 heures au maximum) dans la zone environnant les prétensionneurs peuvent les endommager ou les faire détendre de façon erronée. Ces dispositifs ne sont pas influencés par les vibrations provoquées par la chaussée déformée ou de petits obstacles. Contactez le **Réseau d'Assistance** pour toute information qui peut être utile.

Système de rappel optimisé du bouclage de ceinture de sécurité (BeltAlert®)

BeltAlert® est une fonctionnalité destinée à rappeler au conducteur et au passager avant d'attacher sa ceinture de sécurité. Cette fonction s'active chaque fois que le contact est mis. Si la ceinture du conducteur ou du passager du siège avant n'est pas attachée, le témoin de rappel de ceinture de sécurité  s'allume et reste allumé jusqu'à ce que les deux ceintures avant soient attachées.



La séquence d'avertissement de BeltAlert® se déclenche dès que la vitesse du véhicule dépasse 8 km/h pendant plus de 19 secondes ; le témoin de rappel de ceinture de sécurité  clignote et un carillon intermittent retentit.

Une fois la séquence lancée, elle se poursuit jusqu'à la fin. Une fois la séquence terminée, le témoin de rappel de ceinture de sécurité  reste allumé jusqu'à ce que toutes les ceintures concernées soient attachées. Si la porte avant côté conducteur ou passager est ouverte et qu'on la ferme, et que le capteur de présence de l'occupant détecte une modification du statut, passant d'occupant absent à occupant présent, le système répètera la séquence d'avertissement. Le conducteur doit demander à tous les autres occupants d'attacher leurs ceintures.

Si une ceinture de sécurité avant est déboutlée au cours d'un trajet à une vitesse supérieure à 8 km/h, BeltAlert® émet une notification sonore et visuelle sur le tableau de bord. Le système BeltAlert® de siège de passager avant n'est pas actif lorsque le siège du passager avant est inoccupé. BeltAlert® peut être déclenché lorsqu'un animal ou un objet lourd se trouve sur le siège du passager avant. Il est recommandé d'attacher les animaux domestiques sur le siège arrière, au moyen de harnais ou de paniers fixés par les ceintures de sécurité et d'arrimer correctement toute charge.

Ceintures de sécurité et femmes enceintes

Les ceintures peuvent aussi être portées par les femmes enceintes : le risque de blessure en cas d'accident est fortement réduit pour elles et le fœtus si elles portent une ceinture de sécurité. Le meilleur moyen de protéger le fœtus est de protéger la mère.

Les femmes enceintes doivent placer la partie abdominale de la ceinture très bas, de façon qu'elle passe par dessus les hanches et sous l'abdomen (voir la figure).



Lorsqu'une ceinture de sécurité est correctement placée, il est très probable que l'enfant ne soit pas blessé dans une collision. Pour les femmes enceintes, comme pour tout le monde, la clé de l'efficacité des ceintures de sécurité est de les placer correctement.



ATTENTION !

Les femmes enceintes doivent respecter scrupuleusement les indications ci-dessus, ainsi que les réglementations locales concernant l'utilisation des ceintures de sécurité.

Système de retenue complémentaire (SRS) — Airbags

Ce véhicule est équipé d'airbags avant optimisés pour le conducteur et le passager avant, qui apportent une protection complémentaire à celle des ceintures de sécurité.

L'airbag avant optimisé du conducteur est placé au centre du volant dans la position indiquée en figure. Les inscriptions « SRS AIRBAG » y sont gravées pour l'identifier plus facilement.

L'airbag avant optimisé du passager est placé sur la planche en dessus de la boîte à gants, dans la position indiquée en figure.

REMARQUE :

Ces airbags sont certifiés conformes à la réglementation relative aux airbags optimisés.

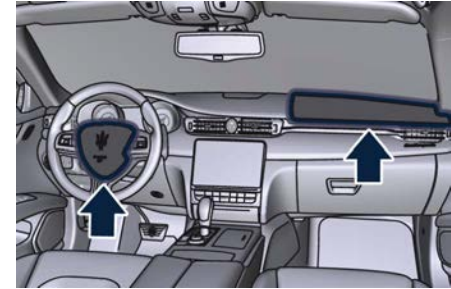

Les airbags avant optimisés sont dotés d'un gonfleur progressif. Il permet à l'airbag de se gonfler plus ou moins rapidement ou fermement en fonction de la gravité et du type de collision.

Ce véhicule peut être équipé d'un capteur de boucle de ceinture de sécurité conducteur et/ou passager avant, conçu pour détecter si la ceinture de sécurité du conducteur ou du passager avant est attachée. Ce capteur de boucle de ceinture de sécurité peut ajuster le gonflage des airbags avant.

Ce véhicule est également équipé d'airbags rideaux latéraux supplémentaires (SABIC) destinés à protéger la tête du conducteur et des passagers avant et arrière. Les airbags SABIC sont situés au-dessus des vitres latérales et leurs couvercles sont aussi étiquetés « AIR bag ».



Avant de démarrer le véhicule

Ce véhicule est aussi équipé d'airbags latéraux complémentaires intégrés aux sièges (SAB) pour améliorer la protection des hanches, du thorax et de l'épaule des occupants lors d'un choc latéral. Les airbags latéraux complémentaires intégrés aux sièges sont situés sur le côté extérieur des sièges avant.

REMARQUE :

Après tout accident, le véhicule doit être amené au Réseau d'Assistance immédiatement.

Composants du Système d'Airbag

Votre véhicule peut être équipé des éléments du système d'airbags suivants :

- Commande de retenue des occupants (ORC) ;
- Témoin d'airbag sur le tableau de bord ;
- Volant et colonne de direction ;
- Tableau de bord ;
- Airbag avant conducteur optimisé ;
- Airbag avant passager optimisé ;
- Airbags latéraux complémentaires intégrés aux sièges (SAB) ;

- Airbags rideaux latéraux supplémentaires (SABIC) ;
- Capteurs d'impact avant et latéraux ;
- Prétensionneurs des ceintures de sécurité avant et arrière extérieures et commutateur de boucle de ceinture de sécurité ;
- L'amorce pyrotechnique de coupure de la batterie se trouve sur la borne positive de la batterie.

Caractéristiques avancées des airbags avant

Le système d'airbags avant est doté d'airbags progressifs pour le conducteur et le passager avant. Ce système fournit une réponse appropriée à la gravité et au type de collision, déterminé par la commande de retenue des occupants (ORC), qui peut recevoir des informations de la part des capteurs d'impact avant.

Le gonfleur du premier étage est immédiatement déclenché lors d'un impact exigeant un déploiement de l'airbag. Cette faible intensité est utilisée dans les collisions moins graves. Une intensité supérieure est utilisée pour les collisions plus graves.



IMPORTANT !

- Le boîtier électronique fournit l'activation des prétensionneurs, des airbags avant ou latéraux (avant et arrière) sur la base de critères différents, en fonction du type d'impact. Le défaut d'activation d'un ou plusieurs systèmes n'est pas une indication de mauvais fonctionnement du système.
- Les airbags avant et/ou latéraux peuvent se gonfler si la voiture subit un impact violent impliquant la zone de dessous de caisse, par exemple en cas d'impacts violents contre des marches, des trottoirs, des ralentisseurs ou lorsque la voiture tombe dans des nids de poule ou des aspérités semblables.



ATTENTION !

- **GRAVE DANGER !**

N'utilisez pas de siège pour enfant orienté dos à la route sur un siège protégé par un airbag avant ! Le gonflage d'un airbag lors d'un accident pourrait provoquer des blessures mortelles au bébé,



indépendamment de la gravité de la collision. Désactivez donc l'airbag passager quand un système de retenue pour enfants orienté dos à la route est installé sur le siège passager. Le siège du passager avant doit également être placé le plus en arrière possible pour éviter que le système de retenue de l'enfant puisse venir au contact de la planche. Réactivez immédiatement l'airbag passager lorsque vous désinstallez le système de retenue pour enfants.

- Ne mettez jamais d'objets (tels que des téléphones portables, des jouets, des dossiers, des tablettes, etc.) dans la partie latérale de la planche côté passager car cela pourrait entraver le gonflage de l'airbag du passager et provoquer de graves blessures aux occupants.
- Ne posez aucun objet sur les couvercles d'airbag ou à proximité et ne tentez pas de les ouvrir manuellement. Vous pourriez endommager les airbags et vous blesser si les airbags ne fonctionnent plus. Les couvercles protecteurs des airbags sont conçus pour s'ouvrir uniquement lors du déploiement des airbags.

- Conduisez toujours avec vos mains dans le bord extérieur du volant, de sorte que l'airbag puisse gonfler librement si nécessaire. Pendant la conduite votre dos doit être aussi droit que le confort ne le permet et contre le dossier du siège avec la ceinture bouclée correctement.
- N'appliquez pas d'adhésifs ou d'autres objets sur le volant, sur la planche dans la zone latérale de l'airbag passager, sur les revêtements contournant le toit ou sur les sièges.
- Ne voyagez pas avec d'objets sur votre ventre, face à votre poitrine ou notamment avec une pipe, un crayon ou d'autres objets dans votre bouche. En cas de choc, l'intervention de l'airbag pourrait causer de graves blessures.

Airbag frontal du siège passager et systèmes de retenue pour enfant

Les sièges enfant orientés dos à la route ne doivent JAMAIS être placés sur le siège du passager avant d'un véhicule avec l'airbag correspondant activé.

Le déploiement de l'airbag lors d'un accident pourrait provoquer des blessures mortelles au bébé,

indépendamment de la gravité de la collision.

REMARQUE :

Il faut TOUJOURS se référer aux instructions figurant sur l'étiquette apposée sur le rideau côté passager et derrière celui-ci.

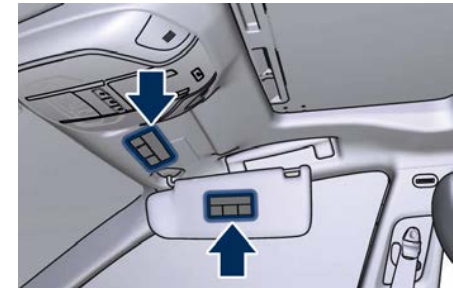



I	RISCHIO DI FERITE GRAVI O MORTALI. I seggiolini bambino che si montano nel verso opposto a quello di marcia non vanno installati sui sedili anteriori in presenza di air bag passeggero attivo.
GB	DEATH OR SERIOUS INJURY CAN OCCUR. NEVER use a rearward facing child restraint on a seat protected by an ACTIVE AIRBAG in front of it. DEATH or SERIOUS INJURY to the CHILD can occur
F	RISQUE DE MORT OU DE BLESSURES GRAVES. NE PAS positionner le siège pour enfant tourné vers l'arrière, en cas d'air bag passager actif.
D	Nichtbeachtung kann TOD oder SCHWERE VERLETZUNGEN zur Folge haben. Rückwärts gerichtete Kinderrückhaltesysteme (Babyschale) dürfen nicht in Verbindung mit aktiviertem Befahrerairbag auf dem Befahrersitz verwendet werden
NL	DIT KAN DODELIJK ZIJN OF ERNSTIGE ONGELUKKEN VEROORZAKEN. Plaats het kinderstooltje niet ruggelings op de voorstoel wanneer er een airbag aanwezig is.
E	PUED E OCACIONAR MUERTE O HERIDAS GRAVES. NO ubicar el asiento para niños en sentido inverso al de marcha en el asiento delantero si hubiese airbag activo lado pasajero.
PL	MOŻE GROZIĆ ŚMIERCIA LUB CIEŻKIMI OBRAŻENIAMI. NIE WOLNO umieszczać foletika dziecięcego tyłem do kierunku jazdy na przednim siedzeniu w przypadku zainstalowanej aktywnej poduszki powietrznej pasażera.
TR	ÖLÜM VEYA AĞIR ŞEKİLDE YARALANMAYA SEBEP OLABİLİR. Yolcu airbağı aktif halde iken çocuk koltuğunu araç gidüş yönüne ters biçimde yerleştirmeyin.
DK	FARE FOR DØDELIGE KVÆTSELER OG LIVSTRUENDE SKADER. Placer aldrig en bagudvendt barnestol på passagerersædet, hvis passager-airbagen er indstillet til at være aktiv (on).
EST	TAGAJÄRJEKS VÕIVAD OLLA TÕSISED KEHAVIGASTUSED VÕI SÜRMI. Turvapadja olemasolu korral ärge asetage lapse turvaistet sõidusuunaga vastassuunas.
FIN	KUOLEMANVAARA TAI VAKAVIEN VAMMOJEN UHKA. Älä aseta lasten turvaistuinta niin, että lapsi on selkä menosuuntaan, kun matkustajan airbag on käytössä.
P	RISCO DE MORTE OU FERIMENTOS GRAVES. Não posicionar o banco para crianças numa posição contrária ao sentido de marcha quando o airbag de passageiro estiver activo.
LT	GALI IŠTIKTI MIRTIS ARBA GALITE RIMTAI SUSIŽEISTI. Nedekite vaiko sėdynės atgretžtos nugarą į priekinį automobilio stiklą ten, kur yra veikiančias keleivio oro pagalvę.
S	KAN VARA LIVSHOTÄNDE ELLER LEDA TILL ALLVARLIGA SKADOR. Placera aldrig en bakåtvänd barnstol i framsätet då passagerarsidans krockkudde är aktiv.
H	HALÁLÓS VAGY SÚLYOS BALESET KÖVETKEZHET BE. Ne helyezzük a gyermekülést a menetiránytal szembe, ha az utas oldalán légszák működik.
LV	VAR IZRAISĪT NĀVI VAI NOPIETNAS TRAUMAS. Nenovietot mazuļā sēdekli pretēji braukšanas virzienam, ja pasažiera pusē ir uzstādīts gaisa spilvens.
CZ	HROZÍ NEBEZPEČÍ VÁŽNĚHO UBLŮZENÍ NA ZDRAVÍ NEBO DOKONCE SMRTI. Neumisťujte detskou sedačku do opačnej smeru sedadla v prípade aktívneho airbagu spolujazdce.
SLO	LANĀK PRIDE DO SMRTI ALI HUDIH POŠKODB. Otroškega avtomobilskega sedea ne nameščajte v obratni smeri vožnje, če ima vozilo vgrajene zračne blazine za potnike.
RO	SE POATE PRODUCE DECESUL SAU LEZIUNI GRAVE. Nu aşezaţi scaunul de maşină pentru bebeluşi în poziţie contrară direcţiei de mers atunci când airbag-ul pasagerului este activat.
GR	ΜΠΟΡΕΙ ΝΑ ΠΡΟΚΑΛΗΘΟΥΝ ΘΑΝΑΤΟΣ Ή ΣΟΒΑΡΑ ΤΡΑΥΜΑΤΑ. Μην τοποθετείτε το καρεκλάκι αυτοκινήτου για παιδιά σε αντίθετη προς την φορά πορείας θέση σε περίπτωση που υπάρχει αερόσακος εν ενεργεία στη θέση συνεπιβάτη.
BG	ИМА ОПАСНОСТ ОТ СМЪРТ И СЕРИОЗНИ НАРАНЯВАНИЯ. Не поставяйте столчето за пренасяне на бебета в положение обратно на посоката на движение, при положение активно на въздушната възглавница за пътуване.
SK	MŮŽE NASTAŤ SMŤ ALEBO VÁŽNE ZRANENIA. Nedávajte autosedačku pre deti do polohy proti chodu vozidla, keď je aktívny airbag spolujazdca.
RUS	ТРАВМЫ И ЛЕТАЛЬНЫЙ ИСХОД. Детское кресло, устанавливающееся против направления движения, нельзя монтировать на месте переднего пассажира, если последнее оборудовано активной подушкой безопасности.
HR	OPASNOST OD TEŠKIH ILI SMRTONOSNIH OZLJEĀA. Sjedala za djecu koja se montiraju u smjeru suprotnom od vožnje ne smiju se instalirati na prednja sjedala ako postoji aktivni zračni jastuk suvozača.

Airbags latéraux complémentaires intégrés aux sièges (SAB)

Des airbags latéraux complémentaires intégrés aux sièges (SAB) protègent la zone du bassin, du torse et des épaules des occupants dans l'éventualité d'un impact latéral de gravité moyenne/élevée. Le SAB porte la mention « AIRBAG » cousue sur la face externe des sièges avant.



Lorsque l'airbag se déploie, il ouvre la couture entre les parties avant et latérale de la housse de garnissage du siège. Chaque airbag se déploie de façon indépendante ; un impact côté gauche déploie uniquement l'airbag gauche, et inversement.

Airbag rideau latéral complémentaire (SABIC)

Les airbags SABIC sont conçus pour protéger la tête des occupants avant et arrière dans l'éventualité d'un impact latéral, grâce à la surface importante des coussins gonflables. Chaque airbag abrite des chambres de gonflage placées à côté de la tête de chaque occupant extérieur, ce qui réduit le risque de blessures à la tête provoquées par un choc latéral. Le SABIC se déploie vers le bas, couvrant les deux vitres du côté du choc.



ATTENTION !

- **Les airbags latéraux ont eux-aussi besoin d'espace pour se gonfler. Ne posez pas votre tête, vos bras ou vos coudes sur la porte, la vitre ou la zone où se trouve l'airbag latéral pour éviter toute blessure éventuelle pendant le gonflage de l'airbag. Asseyez-vous droit au centre du siège.**
- **Ne couvrez pas les dossiers des sièges avant avec des vêtements ou des couvertures. N'utilisez pas de housses supplémentaires de siège ou ne posez pas d'objets entre vous**

et les airbags latéraux ; la protection des airbags serait sérieusement amoindrie et/ou les airbags pourraient provoquer de graves blessures.

- **Ne placez pas de porte-bagages fixés en permanence sur le toit par des boulons ou des vis. Ne forez aucun trou dans le toit.**

Capteurs et commandes de déploiement d'airbags

Commande de retenue des occupants (ORC)

L'ORC détermine si le déploiement des airbags avant et/ou latéraux est nécessaire lors d'une collision frontale ou latérale ou d'un retournement. Selon les signaux du capteur d'impact, un boîtier centralisé ORC déploie les airbags avant optimisés, les airbags complémentaires SABIC et SAB, et les prétensionneurs de ceinture de sécurité avant, selon les besoins, en fonction de la gravité et du type d'impact.

Suivant ce que l'on vient de décrire, les caractéristiques de la collision enregistrée par les capteurs et les informations transmises au boîtier électronique de l'ORC peuvent aussi bien être la cause d'une coupure



improviste de l'alimentation de la batterie, « fondant » l'amorce pyrotechnique sur la borne positive de la batterie.



IMPORTANT !

Après une collision ayant déployé l'amorce pyrotechnique, celle-ci doit être remplacée dans un centre du Réseau d'Assistance.

Les airbags avant sont conçus pour fournir une protection supplémentaire en venant compléter l'action des ceintures de sécurité dans certaines collisions frontales, selon la gravité et le type de collision. Les airbags avant ne sont pas supposés réduire le risque de blessure dans le cas de collisions arrière, latérales ou de retournement. Les airbags avant ne se déploient pas dans toutes les collisions frontales, même celles qui pourraient produire des dommages importants au véhicule, par exemple, certaines collisions avec des poteaux, des camions et des collisions à un certain angle. Par contre, selon le type et l'emplacement de l'impact, les airbags avant optimisés peuvent se déployer en cas de collision provoquant très peu de dommages à l'avant du véhicule mais qui produisent une décélération initiale importante.

Les airbags latéraux ne se déploient pas dans toutes les collisions latérales. Le déploiement d'airbag latéral dépend de la gravité et du type de collision. Comme les capteurs d'airbag mesurent la décélération du véhicule par rapport à la durée, la vitesse du véhicule et les dommages en soi ne sont pas de bons indicateurs pour déterminer si un airbag aurait dû ou non se déployer.

Les ceintures de sécurité sont indispensables pour garantir votre protection dans tous les accidents, mais elles sont aussi utiles pour vous aider à adopter une position correcte, à bonne distance d'un airbag en déploiement. L'ORC surveille également la disponibilité des organes électroniques du système d'airbags quand le commutateur d'allumage est en position **RUN**. Si l'allumage est en position **OFF** ou **ACC**, ou non actif, le système d'airbag est désactivé et les airbags ne se gonflent pas.

L'ORC contient un système d'alimentation de secours qui peut déployer les airbags même en cas de perte d'alimentation ou de déconnexion de la batterie avant le déploiement. Au démarrage du véhicule, l'ORC allume le témoin de

l'airbag  du tableau de bord pour environ 4 à 8 secondes pour un test. Après le test, le témoin d'airbag s'éteint. Si l'ORC détecte un dysfonctionnement risquant d'affecter le système d'airbags pendant la phase de diagnostic, il allume le témoin d'alarme et le message « Réparer le système airbag » soit momentanément, soit continuellement. Les diagnostics enregistrent également la nature de la défaillance. Un bip retentit si le témoin s'allume après le démarrage initial.



Le témoin d'airbag surveille les circuits internes et le câblage de connexion des composants électriques du système d'airbag.

**ATTENTION !**

- Si le commutateur de démarrage est en position RUN, le moteur est arrêté et le véhicule complètement à l'arrêt, les airbags peuvent en tout cas se gonfler, si la voiture est heurtée par un autre véhicule en mouvement. Par conséquent, même si la voiture est à l'arrêt, quand un airbag passager actif est installé, N'installez PAS un système de retenue pour enfants orienté dos à la route sur le siège passager avant. Le gonflage d'un airbag suite à un impact pourrait provoquer des blessures mortelles à l'enfant. Il faut, donc, toujours désactiver l'airbag passager (voir « Désactivation de l'airbag passager » (si envisagé) dans cette section) lorsqu'un système de retenue pour enfant orienté dos à la route est installé sur le siège passager avant. Le siège du passager avant doit également être placé le plus en arrière possible pour éviter que le système de retenue de l'enfant puisse venir au contact de la planche. Réactivez immédiatement l'airbag passager lorsque vous désinstallez le système de retenue pour enfants. Rappelez-vous

également que, si le dispositif d'allumage est en position OFF, ACC ou éteint, aucun des dispositifs de sécurité (airbags ou prétensionneurs) ne sera déployé en cas de choc. Faute de déploiement de ces dispositifs n'indique pas une panne du système.

- Si vous ignorez le témoin d'airbag et le message du tableau de bord, vous pourrez ne pas avoir la protection des airbags en cas de choc. Si le témoin ne s'allume pas lors de la procédure de vérification de l'ampoule quand vous mettez le contact pour la première fois, s'il reste allumé après le démarrage du véhicule ou s'allume pendant la conduite, faites immédiatement vérifier le système d'airbags par un Centre d'Assistance Maserati.

Gonfleurs d'airbags avant

Quand l'ORC détecte une collision qui exige le déploiement des airbags avant optimisés, il émet un signal vers les gonfleurs. Un grand volume de gaz non toxique est produit pour gonfler les airbags avant optimisés. Le couvercle de garnissage du moyeu du volant et le côté supérieur droit de la planche se séparent en se repliant

pour permettre aux airbags de se gonfler complètement. Les airbags se dégonflent ensuite rapidement tout en protégeant le conducteur et le passager avant. Le gaz de gonflage de l'airbag avant est évacué à travers les orifices latéraux de l'airbag. De cette façon, les airbags vous évitent de perdre la maîtrise du véhicule.

Gonfleurs d'airbag latéral complémentaire intégré au siège (SAB)

L'ORC détermine si une collision latérale requiert le déploiement des airbags latéraux en fonction de la gravité et du type de collision. Selon la gravité et le type de collision, il se peut que le gonfleur d'airbag latéral du côté où l'impact a lieu sur le véhicule se déclenche et relâche une certaine quantité de gaz non toxique. L'airbag latéral SAB se déploie à travers la couture du siège dans l'espace séparant l'occupant de la porte. Il se gonfle à une vitesse et avec une force telles que vous pourriez vous blesser si vous n'êtes pas bien assis dans le siège ou si des objets se trouvent dans la zone de gonflage de l'airbag. Ce risque vaut particulièrement pour les enfants.



Gonfleurs d'airbags rideaux latéraux supplémentaires (SABIC)

En cas de chocs dont l'impact est limité à une zone particulière du côté du véhicule, l'ORC peut déployer les airbags SABIC, selon la gravité et le type de l'accident. Dans ce cas, l'ORC déploie le SABIC uniquement du côté de l'impact sur le véhicule. Du gaz non toxique est généré pour gonfler le coussin latéral du rideau.

L'airbag rideau qui se gonfle pousse la tête des occupants assis sur les sièges extérieurs loin du revêtement du toit et recouvre la vitre. Le coussin se gonfle avec une force suffisante pour vous blesser si vous n'êtes pas assis et attaché correctement ou si des objets se trouvent dans la zone de gonflage de l'airbag rideau. Ce risque vaut particulièrement pour les enfants. Les SABIC peuvent aussi aider à réduire le risque d'éjection partielle ou complète des passagers de la voiture par les vitres latérales dans l'éventualité d'un retournement (grâce au système de détection de retournement en dotation).

Capteurs d'impact avant et latéraux

En cas d'impacts frontaux et latéraux, les capteurs d'impact peuvent aider l'ORC à déterminer la réaction appropriée à un impact.

Système amélioré de réaction en cas d'accident

En cas d'impact provoquant le déploiement d'airbags, si le réseau de communication et l'alimentation du véhicule sont intacts, en fonction de la nature de l'impact, l'ORC va déterminer si le système amélioré de réaction en cas d'accident doit ou non exécuter les fonctions suivantes :

- couper l'alimentation en carburant du moteur ;
- faire clignoter les feux de détresse tant que la batterie est chargée ou jusqu'à ce que la clé de contact soit tournée sur OFF ;
- déverrouiller les portes automatiquement ;
- débrancher la batterie avec une amorce pyrotechnique.

Action du déploiement des airbags

Les airbags avant optimisés sont conçus pour se dégonfler immédiatement après le déploiement. En cas de collision entraînant le déploiement des airbags, les conséquences suivantes peuvent se présenter :

- En se déployant et en se dépliant, le nylon des airbags peut parfois érafler ou faire rougir la peau du conducteur ou du passager avant. Ces conséquences ne sont pas dues au contact de produits chimiques. En général, elles disparaissent rapidement. Si les éraflures subsistent après plusieurs jours ou en cas d'apparition de cloques, consultez immédiatement votre médecin.
- Le dégonflement des airbags peut s'accompagner d'une production de résidus poudreux comparable à de la fumée. Ces particules sont un sous-produit normal du gaz non toxique utilisé pour le gonflement des airbags. Ces particules en suspension dans l'air peuvent irriter la peau, les yeux, le nez ou la gorge. En cas d'irritation de la peau ou des yeux, rincez à l'eau froide. En cas d'irritation du nez ou de la gorge,



sortez respirer de l'air frais. Si l'irritation se prolonge, consultez votre médecin. Si ces particules se déposent sur vos vêtements, suivez les instructions de leur fabricant pour obtenir des conseils de nettoyage. Ne conduisez pas votre véhicule après un déploiement des airbags. Une nouvelle collision vous priverait de la protection des airbags déjà déployés.



ENVIRONNEMENT !

Le gonflage des airbags relâche une petite quantité de poudre. Cette poudre n'est pas nuisible pour l'environnement.



ATTENTION !

- Les airbags déployés et les prétensionneurs ne protègent plus en cas de collision ultérieure. Les airbags, les prétensionneurs de ceinture de sécurité et l'ensemble de enrouleur de ceinture de sécurité avant doivent être remplacés par un Centre d'Assistance Maserati. Le système de commande de retenue des occupants (ORC) doit également être remplacé.

- Faites vérifier, maintenir et remplacer l'airbag uniquement dans un centre du Réseau d'Assistance.

Entretien du système d'airbags



ATTENTION !

- Des modifications à n'importe quelle partie du système d'airbag pourraient provoquer son défaut de fonctionnement lorsque vous en aurez besoin ; vous pourrez donc être blessé si le système d'airbag ne vous garantit pas la protection appropriée. Ne modifiez ni les composants ni le câblage. Ne changez pas le pare-chocs avant, la carrosserie du véhicule ou n'ajoutez pas de marches ou de marche-pieds latéraux achetés chez un autre vendeur.
- Il est dangereux de tenter de réparer vous-même n'importe quelle pièce du système d'airbag sans les connaissances nécessaires.
- Ne tentez pas de modifier une partie quelconque de votre système d'airbag. L'airbag peut accidentellement se gonfler ou ne pas fonctionner correctement si des modifications y sont apportées.

Emmenez votre véhicule dans un centre du réseau d'assistance pour toute maintenance du système d'airbags. Si votre siège comprenant le revêtement de votre garniture et le coussin a besoin d'une maintenance de tout type (comprenant le retrait ou le relâchement/serrage des boulons de fixation), emmenez le véhicule dans un centre du Réseau d'Assistance.

- Seuls les accessoires de siège approuvés par le constructeur Maserati peuvent être utilisés. Si votre système d'airbags doit être modifié pour s'adapter à des personnes handicapées, veuillez contacter le Réseau d'Assistance Maserati.
- Si le compteur de vitesse, le tachymètre ou d'autres indicateurs liés au moteur ne fonctionnent pas, la commande de retenue des occupants (ORC) peut également être désactivée. Les airbags peuvent ne pas être prêts à se gonfler pour assurer votre protection. Vérifiez rapidement le disjoncteur pour détecter les fusibles grillés. Pour identifier le fusible d'airbag, voir « Remplacement des fusibles » à la

(Suite)



(Suite)
section « **Entretien et soin** ».
Rendez-vous dans un centre du Réseau d'Assistance si le fusible est efficace.

Désactivation de l'airbag passager (si équipé)

Si vous devez transporter un enfant sur le siège passager avant, désactivez toujours l'airbag du côté passager avant d'y installer un siège pour enfant dos à la route.

Pour désactiver l'airbag, ouvrez le menu « Régl. véhicule » et allez dans « Airbag passager » (voir « Tableau de bord » dans la section « Instruments et commandes de la planche »).

L'airbag passager est normalement activé (On).



Avec la touche de fonction
▼ sélectionnez l'option « Off » et

confirmez en appuyant sur la touche (◀).



Confirmez la sélection en appuyant sur le bouton (▶) : une boîte de confirmation demandera à l'utilisateur de sélectionner « Oui » ou « Non ». Sélectionnez « Non » pour revenir à l'écran de sélection précédent. Sélectionnez « Oui » pour confirmer la désactivation : le symbole  s'affichera pendant 2 secondes avec le message correspondant.



Le témoin d'airbag  s'allumera sur l'écran du tableau de bord et sur la console suspendue avant.



L'écran revient alors au menu « Régl. véhicule ».

Pour activer l'airbag passager, veuillez suivre la même procédure en sélectionnant l'option « Activé » du menu.

**IMPORTANT !**

Si le témoin d'avertissement  (airbag passager désactivé) sur le tableau de bord de la climatisation fonctionne mal, son anomalie sera affichée sur l'écran. La désactivation de l'airbag du passager avant n'invalide pas les autres airbags et la ceinture de sécurité.

**ATTENTION !**

Nous vous recommandons d'installer toujours les sièges enfant dans les sièges arrière, comme il s'agit de la position la plus sûre en cas de choc. Lorsque l'airbag du passager est désactivé, le passager assis avant n'aura pas la protection additionnelle de cet airbag en cas de choc. Ne désactivez l'airbag que lorsque vous transportez une personne considérée à risque ; réactivez-le toujours à la fin du transport.

Transport de personnes handicapées

Si votre système d'airbags optimisé doit être modifié pour s'adapter à des personnes handicapées, veuillez contacter le Réseau d'Assistance Maserati.

**ATTENTION !**

- Le système avancé d'airbags de votre véhicule n'est pas conçu pour protéger des adultes handicapés qui requièrent une désactivation de l'airbag du passager ou du conducteur.

- Si un des occupants adultes du véhicule, y compris vous, a des problèmes de santé nécessitant la désactivation de l'airbag, veuillez contacter le Réseau d'Assistance.
- Tant que l'airbag est activé, il est conseillé aux personnes handicapées de ne pas voyager sur le siège avant pour éviter le risque de blessures graves ou mortelles, même en cas d'accident pas grave.



Systèmes de retenue pour enfants

Adulte, enfant ou bébé, chaque occupant de votre véhicule doit toujours porter sa ceinture de sécurité, ou être correctement retenu. Cette prescription est obligatoire dans tous les pays de la CE selon la Directive 2003/20/CE.

Les enfants jusqu'à 12 ans et d'une taille inférieure à 1,5 m doivent être correctement installés dans un siège pour enfant.

Les statistiques d'accident montrent que les enfants sont plus en sécurité quand ils sont correctement retenus dans les sièges arrière qu'à l'avant.

REMARQUE :

Tous les états ont une réglementation régissant l'emplacement et la façon de transport des enfants dans un véhicule. Veuillez vous renseigner sur les réglementations en vigueur dans votre état.



ATTENTION !

• GRAVE DANGER !

N'utilisez pas de siège pour enfant orienté dos à la route sur un siège

protégé par un airbag avant ! Le gonflage d'un airbag lors d'un accident pourrait provoquer des blessures mortelles au bébé, indépendamment de la gravité de la collision.

- **Si l'airbag du passager est désactivé, contrôlez toujours que le témoin sur le tableau de bord, à côté de l'interrupteur des feux de détresse, confirme sa désactivation.**
- **Ne portez jamais d'enfants dans vos bras, des bébés non plus. Personne n'est en mesure de retenir un enfant en cas d'accident.**
- **Il faut utiliser un système de retenue pour chaque enfant ; n'attachez jamais deux enfants à un siège seulement.**
- **En cas d'accident, remplacez le siège enfant par un nouveau.**

Le choix du système de retenue pour enfant le plus adapté dépend du poids de l'enfant.

Il existe différents systèmes de retenue pour enfant. Reportez-vous toujours au manuel fourni avec le siège pour enfant pour vous assurer que c'est bien le type adapté au transport de l'enfant.

En Europe, les prescriptions des systèmes de retenue pour enfant sont définis par le Standard Européen ECE-R44.

Les systèmes de retenue pour enfant sont classés en cinq groupes de poids :

- Groupe 0 : jusqu'à 10 kg de poids ;
- Groupe 0+ : jusqu'à 13 kg de poids ;
- Groupe 1 : 9 - 18 kg de poids ;
- Groupe 2 : 15 - 25 kg de poids ;
- Groupe 3 : 22 - 36 kg de poids.

Tous les dispositifs de fixation doivent comporter les données d'approbation, avec la marque de contrôle sir une étiquette fermement fixée au siège pour enfant ne devant jamais être enlevée.

Au delà de 1,5 m, en ce qui concerne les systèmes de retenue pour enfant, les enfants sont considérés comme des adultes et portent les ceintures de sécurité normalement.

Systèmes de retenue pour enfant du Groupe 0 et 0+

Les bébés en-dessous de 13 kg doivent être transportés avec les sièges face à l'arrière qui, soutenant la tête, ne produisent pas de contrainte sur le cou en cas d'accélération brusque.

Ces systèmes de retenue pour enfant sont fixés à la voiture par les ceintures



de sécurité à trois points ou par les ancrages Isofix. Pour de plus amples informations, reportez-vous à « Installation du système de retenue pour enfants à l'aide des ceintures de sécurité du véhicule équipées d'ALR » ou à « Système de retenue Isofix universel pour enfants » dans le présent chapitre.

REMARQUE :

Pour le Groupe 0/0+, des systèmes de fixation de siège pour enfant Semi Universel Isofix sont disponibles, vérifiez toujours la notice pour être sûr que le siège est approuvé spécifiquement pour votre voiture.



ATTENTION !

Les sièges enfant orientés dos à la route ne doivent jamais être placés sur le siège du passager avant d'un véhicule avec l'airbag correspondant activé. Le gonflage d'un airbag peut causer des lésions graves ou même mortelles aux bébés placés dans cette position.

Systèmes de retenue pour enfant du Groupe 1

Les enfants pesant entre 9 kg et 18 kg peuvent utiliser des sièges tournés vers l'avant.

Ces systèmes de retenue pour enfant sont fixés à la voiture par les ceintures de sécurité à trois points ou par les ancrages Isofix. Pour de plus amples informations, reportez-vous à « Installation du système de retenue pour enfants à l'aide des ceintures de sécurité du véhicule équipées d'ALR » ou à « Système de retenue Isofix universel pour enfants » dans le présent chapitre.

REMARQUE :

Quel que soit le système de retenue pour enfant, vérifiez toujours que les ceintures de sécurité sont bien attachées en tirant dessus.





Systèmes de retenue pour enfant du Groupe 2

Les enfants de 15 kg à 25 kg peuvent directement utiliser les ceintures de sécurité. Ces systèmes de retenue pour enfant sont fixés à la voiture par les ceintures de sécurité à trois points ou par les ancrages Isofix. Pour de plus amples informations, reportez-vous à « Installation du système de retenue pour enfants à l'aide des ceintures de sécurité du véhicule équipées d'ALR » ou à « Système de retenue pour enfants universel Isofix » dans le présent chapitre.

Ce type de siège pour enfant est prévu pour placer correctement l'enfant dans les ceintures de façon que la section diagonale traverse la poitrine de l'enfant et non son cou, et que la partie inférieure appuie sur les hanches et non sur l'abdomen. Vérifiez toujours que les ceintures de sécurité n'appuient pas sur la gorge de l'enfant.



Systèmes de retenue pour enfant du Groupe 3

Pour les enfants d'un poids entre 22 kg et 36 kg des dispositifs sont disponibles pour positionner correctement la ceinture de sécurité.

- L'enfant doit être assis bien droit dans le siège.
- La partie abdominale de la ceinture doit être fixée aussi bas et aussi serrée que possible sur les hanches.
- Vérifiez régulièrement la tension de la ceinture. Un enfant remuant ou qui s'affaisse dans le siège peut déplacer sa ceinture.
- Vérifiez toujours que les ceintures de sécurité n'appuient pas sur la gorge de l'enfant.
- Ne laissez jamais un enfant porter une ceinture à trois points sous le bras ou derrière le dos.

Au-delà de 1,50 m un enfant doit utiliser les ceintures de sécurité comme un adulte.



ATTENTION !

Une mise en place incorrecte empêche un siège enfant de marcher convenablement. Le siège pourrait se desserrer en cas de collision. L'enfant pourrait alors être grièvement ou mortellement blessé. Suivez strictement les instructions du constructeur du siège enfant lors de l'installation d'un système de retenue pour enfants.



Quelques conseils pour optimiser l'utilisation de votre siège pour enfant

- Avant d'acheter un siège pour enfant, vérifiez s'il possède une étiquette certifiant qu'il répond aux normes de sécurité en vigueur. Maserati vous recommande également de vérifier si vous pouvez placer le siège pour enfant à l'emplacement souhaité avant de l'acheter.
- Le système de retenue pour enfant doit convenir à la taille et au poids de votre enfant.
- Respectez scrupuleusement les instructions fournies avec le siège pour enfant. Si le siège pour enfant est mal installé, il pourrait ne pas fonctionner lorsque ce sera nécessaire.
- Installez l'enfant dans le siège selon les directives du fabricant du siège pour enfant.



ATTENTION !

Lorsque le siège enfant n'est pas utilisé, fixez-le au moyen de la ceinture de sécurité ou retirez-le du véhicule. Ne le laissez pas détaché dans le véhicule. En cas d'arrêt brutal ou d'accident, il pourrait heurter les occupants ou les dossiers de siège et provoquer de graves blessures.



Aptitude des sièges passager à accueillir des sièges universels pour enfant

Le véhicule est conforme à la nouvelle Directive Européenne 2003/20/CE réglementant les installations de sièges pour enfant sur les sièges de divers véhicules, selon le tableau suivant :

Groupe	Groupes de poids	Siège du passager avant	Sièges arrières latéraux	Siège arrière central (°)
0, 0+	Jusqu'à 13 kg	U (*)	U	U
1	9 – 18 kg	U (*)	U	U
2	15 – 25 kg	U (*)	U	U
3	22 – 36 kg	U (*)	U	U

Légende tableau

U = siège conforme aux systèmes de retenue Universels tels que prévus par la Réglementation Européenne CEE-R44 appartenant aux « Groupes » indiqués.

(*) = Le siège doit être adapté.

(°) = Non disponible pour les véhicules équipés de sièges arrière « Comfort Luxury ».

Résumé des Réglementations de sécurité pour le transport des enfants :

Les enfants jusqu'à 12 ans et d'une taille inférieure à 1,5 m ne peuvent voyager que s'ils sont sécurisés par un dispositif de retenue pour enfant adéquat. Nous recommandons de toujours fixer les sièges pour enfant dans les sièges arrière, puisque c'est l'endroit le plus sûr en cas de collision. Si le véhicule est équipé d'un airbag passager actif, ne pas placer le siège pour enfant dos à la route sur le siège avant.

Lors de la désactivation de l'airbag côté passager, vérifiez toujours que le témoin d'alarme  au centre de la planche est allumé, indiquant que l'airbag a bien été désactivé (voir « Système complémentaire de protection (SRS) – Airbags » dans cette section).

Suivez rigoureusement les instructions que le fabricant est dans l'obligation de vous fournir avec le siège pour enfant.

Conservez les instructions dans le véhicule avec les autres documents et cette notice d'utilisation et d'entretien. N'utilisez pas de siège pour enfant n'ayant pas d'instructions d'utilisation.

Installation du système de retenue pour enfant à l'aide des ceintures de sécurité du véhicule équipées d'ALR

La ceinture de sécurité de siège passager avant, pour les versions/marchés qui en sont équipés, ainsi que les ceintures des sièges passagers arrière, sont équipées d'un enrouleur à blocage automatique (ALR) conçu pour fixer un siège pour enfant (CRS). Ces types de ceinture de sécurité sont conçus pour maintenir la partie abdominale de la ceinture serrée autour du siège pour enfant afin d'éviter d'avoir à utiliser une agrafe de verrouillage.

L'ALR fait entendre un cliquetis si la totalité de la ceinture est tirée hors de l'enrouleur pour activer ensuite l'enroulement. Pour plus d'informations sur l'ALR, consulter « Utilisation du mode avec enrouleur à blocage automatique (ALR) » dans « Système de retenue des occupants ». Pour installer un siège pour enfant avec un ALR, commencez par tirer suffisamment la sangle de la ceinture de sécurité hors de l'enrouleur en l'acheminant tout le long du trajet du dispositif de protection.

Faites glisser la plaque de verrouillage dans la boucle jusqu'au dé clic. Retirez ensuite la totalité de la ceinture de sécurité de l'enrouleur pour qu'elle s'enroule. En s'enroulant, un dé clic indique que la ceinture de sécurité est maintenant en mode de blocage automatique.

Exercez alors une traction sur la partie excédante de la ceinture de façon à l'ajuster autour du siège pour enfant. Toutes les ceintures de sécurité se relâchent au fil du temps, il faut par conséquent les vérifier périodiquement et les régler correctement.

Système de retenue pour enfants universel Isofix

Les sièges arrière de votre véhicule sont tous équipés de points d'ancrage Isofix.

Le système universel Isofix permet que les systèmes de retenue pour enfant soient fixés sans l'aide des ceintures de sécurité, fixant plutôt le siège pour enfant à la structure du véhicule, à l'aide des ancrages inférieurs **A** et des brides d'attache supérieures **B**.

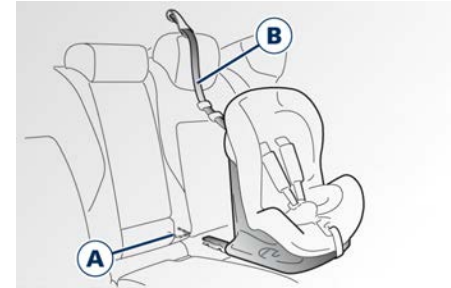

REMARQUE :

Souvenez-vous qu'avec un siège pour enfant universel Isofix, vous ne pouvez utiliser que des sièges possédant l'indication ECE R44 « Isofix Universal » (édition 03 ou postérieure) (voir l'exemple dans la figure).

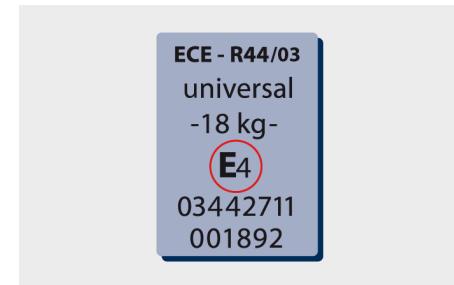

Des systèmes de retenue Isofix Universel sont maintenant disponibles. N'installez jamais plusieurs sièges pour



enfant Isofix Universel en leur faisant partager le même ancrage inférieur. Si vos sièges pour enfant ne sont pas Universels Isofix, installez les sièges pour enfant à l'aide des ceintures de sécurité du véhicule.

Installation du système de retenue pour enfants Isofix Universel

Respectez scrupuleusement les instructions d'installation du fabricant fournies avec le système de fixation de siège pour enfant.

Les éléments d'ancrage inférieurs Isofix sont des anneaux métalliques en « U » situés sur le siège arrière, là où le coussin rejoint le dossier, et sont situés juste en dessous du symbole indiqué sur l'illustration, mais ne sont pas visibles. Vous pouvez facilement les localiser en passant le doigt entre le dossier et le coussin.



De plus, il existe des ancrages de brides d'arrimage derrière chaque siège arrière. Les ancrages se situent dans le panneau entre le dossier de siège arrière et la vitre arrière, sous un cache en plastique (indiqué sur l'illustration) portant le symbole d'un ancrage.

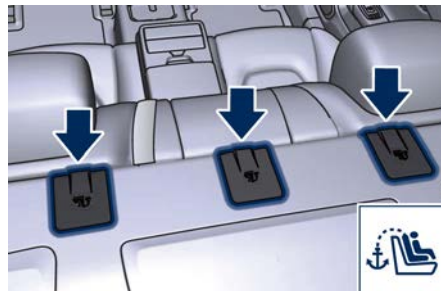

Pour fixer un siège universel Isofix pour enfant d'un **poinds du groupe 1**, procéder comme suit.

- Fixez le siège d'enfant aux anneaux métalliques en « U » inférieurs placés sur le siège arrière.

Poursuivez la procédure de fixation en fixant la ceinture supérieure, également appelée bride d'attache supérieure (fournie avec le siège d'enfant), aux fixations situées derrière l'appui-tête.

- Levez le cache en plastique situé derrière le siège où vous désirez installer le siège pour enfant.



- Veillez à acheminer la ceinture de sécurité pour fournir le trajet le plus direct entre l'ancrage et le siège pour enfant en la passant par dessus l'appui-tête.
- Fixez le crochet au sommet de la bride d'attache (fourni avec le siège pour enfant) à l'ancrage.

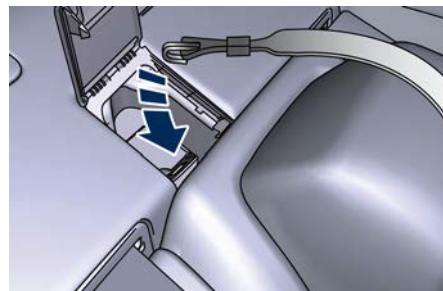



- Serrez la bride supérieure au niveau de tension recommandé par le fabricant du siège pour enfant. Pour la position d'assise centrale, acheminez la bride d'attache par-dessus le dossier et l'appui-tête réglable (appui-tête en position complètement relevée), puis attachez le crochet à l'ancrage d'attache situé dans le panneau entre le dossier de siège arrière et la lunette.



REMARQUE :

- Les autres groupes de poids sont abordés pour des sièges enfant Isofix spécifiques, utilisables uniquement s'ils ont été testés spécifiquement pour cette voiture (voir la liste des voitures fournies équipées de siège pour enfant).

- Pour plus de renseignements sur l'installation et/ou l'utilisation, se reporter aux instructions fournies avec le siège pour enfant.



- Réglez le siège enfant seulement lorsque la voiture est à l'arrêt. Le siège enfant est fixé correctement à ses ancrages lorsque vous entendez un dé clic. Respectez les instructions de montage, démontage et positionnement fournies par le constructeur du siège.
- Une bride d'attache mal ancrée peut contribuer à amplifier les mouvements de la tête et causer des blessures à l'enfant. N'utilisez que la position d'ancrage située directement derrière le siège enfant pour fixer la bride d'attache supérieure du siège enfant.

REMARQUE :

- Vérifiez que la bride d'attache ne glisse pas dans l'ouverture entre les dossiers de siège quand vous reprenez le jeu de la sangle.

- Lorsque le siège pour enfant est installé à l'aide du système de fixation de siège pour enfant Isofix, toutes les ceintures de sécurité inutilisées pour la protection des occupants doivent être arimées et hors de portée des enfants.



L'installation incorrecte d'un dispositif de retenue d'enfant aux ancrages ISOFIX peut rendre inefficace un siège enfant. L'enfant pourrait alors être grièvement ou mortellement blessé. Suivez strictement les instructions du constructeur du siège enfant lors de l'installation d'un siège pour enfant.



Les ancrages de retenue pour enfants sont conçus pour résister uniquement aux charges imposées par des sièges pour enfant correctement fixés. Ne les utilisez jamais comme ceintures de sécurité pour adultes ou harnais, ou pour la fixation d'autres éléments ou équipements au véhicule.



Schéma des positions Isofix du véhicule sur les sièges passager

2

Groupe de masse	Classe de taille	Fixation	Sièges arrières latéraux		Siège arrière central (°)
			3 sièges version	2 sièges version	
Berceau portable	F	ISO/L1	X		X
	G	ISO/L2	X		X
0 – jusqu'à 10 kg	E	ISO/R1	IL		IL
0+ – jusqu'à 13 kg	E	ISO/R1	IL		IL
	D	ISO/R2	IL		IL
	C	ISO/R3	IL	X	IL
1 – de 9 à 18 kg	D	ISO/R2	IL		IL
	C	ISO/R3	IL	X	IL
	B	ISO/F2	IUF		IUF
	B1	ISO/F2X	IUF		IUF
	A	ISO/F3	IUF		IUF

Légende tableau

IUF = position indiquée pour des systèmes de retenue pour enfant Isofix orientés vers l'avant, de classe universelle, homologués pour l'utilisation dans le groupe de poids.

IL = position indiquée pour des systèmes de retenue pour enfant Isofix orientés vers l'avant, de classe universelle, homologués pour l'utilisation dans le groupe de poids.

X = position Isofix non acceptable pour des systèmes de retenue pour enfant Isofix de ce groupe de poids et/ou de cette catégorie de taille.

(°) = Non disponible pour les véhicules équipés de sièges arrière « Comfort Luxury ».



Systèmes de retenue pour enfants recommandés par Maserati pour ce véhicule

« Maserati Genuine Accessories » met à disposition une gamme complète de systèmes de retenue pour enfants pouvant être fixés avec les ceintures

de sécurité du véhicule ou à l'aide des éléments d'ancrage Isofix. Le Réseau d'Assistance Maserati peut vous fournir toute information concernant les sièges pour enfants Maserati approuvés, disponibles dans la gamme « Accessoires d'origine ».

REMARQUE :

Veillez vérifier la disponibilité des sièges d'enfant dans votre pays.

<p>Groupe : 0+ (Jusqu'à 13 kg)</p>			
	<p>Maserati Peg Pérego Primo viaggio SL</p> <p>Siège d'enfant Isofix/Semi-Universel. Ce siège ne peut être installé qu'en position dos à la route à l'aide de la base Isofix (à acheter séparément) et des éléments d'ancrage Isofix. Maserati recommande ce siège pour ce groupe de poids.</p>	<p>Base Maserati Peg Pérego K Isofix</p>	<p>Maserati Peg Pérego Primo viaggio SL</p> <p>Siège d'enfant universel. Ce siège ne peut être installé qu'en position dos à la route à l'aide des ceintures de sécurité du véhicule (il peut également être utilisé en combinaison avec « Maserati Peg Pérego Pushchair »).</p>



Groupe : 1
(9 – 18 kg)



Maserati Peg Pérego Viaggio 1 Duo-Fix



Base Maserati Peg Pérego K Isofix



Maserati Peg Pérego Viaggio 1 Duo-Fix

Siège d'enfant Isofix.

Ce siège ne peut être installé que dans le sens de la marche avant à l'aide de la base Isofix K (à acheter séparément) et des éléments d'ancrage Isofix.

Siège d'enfant universel.

À installer dans le sens de la marche avant à l'aide des ceintures de sécurité du véhicule.

Groupe : 2, 3
(15 – 36 kg)



Maserati Peg Pérego Viaggio 2-3 Surefix

Ce siège ne peut être installé que dans le sens de la marche avant à l'aide des ceintures de sécurité du véhicule et éventuellement des éléments d'ancrage Isofix.

**ATTENTION !**

Maserati vous recommande d'installer le siège pour enfant selon les instructions du fabricant fournies avec le siège.

Avis de sécurité important pour le transport des enfants

- Installez le siège d'enfant sur le siège arrière, comme c'est la position la plus sûre en cas de choc.
- Utilisez le siège dans la position dos à la route aussi longtemps que possible, si réalisable, jusqu'à ce que l'enfant soit âgé de 3-4 ans.
- Lors de la désactivation de l'airbag du passager avant, assurez-vous que le voyant  reste allumé sur la planche de commande de la climatisation pour indiquer une correcte désactivation.
- Conservez les instructions dans le véhicule avec les autres documents et cette notice d'utilisation et d'entretien. N'utilisez pas de siège pour enfant n'ayant pas d'instructions d'utilisation.
- Il faut utiliser un système de retenue pour chaque enfant ; n'attachez jamais deux enfants à un siège seulement.
- Si vous utilisez la ceinture de sécurité du véhicule, vérifiez toujours que la ceinture n'appuie pas sur la gorge de l'enfant.
- Tirez fermement la ceinture de sécurité afin de vérifier qu'elle est bouclée correctement.
- Ne permettez jamais à un enfant de s'asseoir de façon incorrecte ou de déboucler la ceinture de sécurité pendant la conduite.
- Ne permettez jamais à un enfant de mettre la portion diagonale de la sangle sous les bras ou derrière le dos.
- Ne portez jamais d'enfants dans vos bras, des bébés non plus. Personne n'est en mesure de retenir un enfant en cas d'accident.
- En cas d'accident, remplacez le siège enfant par un nouveau.

Transport d'animaux domestiques

Le déploiement des airbags dans les sièges avant peut blesser votre animal domestique. Un animal libre non maintenu peut être projeté à travers l'habitacle et blessé, ou peut blesser un passager en cas de freinage d'urgence ou d'accident. Les animaux domestiques doivent être installés à l'arrière et maintenus par des harnais ou des dispositifs de sécurité fixés par les ceintures de sécurité du véhicule.



Park Assist

Le système d'aide au stationnement (également appelé « ParkSense ») fournit des indications visuelles et sonores concernant la distance entre le pare-chocs arrière et/ou avant et un obstacle détecté en reculant ou avançant (par exemple lors d'une manœuvre de stationnement).

En plus de l'utilisation des capteurs disponibles sur les pare-chocs, le véhicule est équipé de Caméras Panoramiques (en option) pour aider le conducteur lors des manœuvres dans des impasses et aux intersections. Pour obtenir plus de détails sur cette option, veuillez vous référer au chapitre « Système de caméra panoramique » (en option) dans cette section.

Reportez-vous à la section « Précautions d'utilisation du système Park Assist » pour les limitations de ce système et les recommandations.

Quand le commutateur d'allumage est placé en position **RUN** le système Park Assist se rappelle du dernier état du système (activé ou désactivé) lors du précédent cycle d'allumage.

Le système Park Assist est actif uniquement quand le levier de vitesses

est en position R (Reverse) ou D (Drive).

Si l'aide au stationnement est activée avec l'une de ces vitesses enclenchées, le système restera actif jusqu'à ce que la vitesse du véhicule atteigne environ 12 km ou plus. Le système est réactivé quand la vitesse du véhicule retombe à des vitesses inférieures à environ 10 km/h.

Capteurs d'aide au stationnement

Les quatre capteurs du système Park Assist, placés dans le pare-chocs arrière, surveillent la zone située à l'arrière du véhicule se trouvant dans le champ de détection des capteurs. Les capteurs peuvent détecter des obstacles jusqu'à environ 200 cm du pare-chocs arrière en direction horizontale, selon l'emplacement, le type et l'orientation de l'obstacle.



Les six capteurs du système Park Assist, placés dans le pare-chocs avant, surveillent la zone devant le véhicule se trouvant dans le champ de détection des capteurs.

Les capteurs peuvent détecter des obstacles jusqu'à environ 120 cm du pare-chocs avant à l'horizontale, selon l'emplacement, le type et l'orientation de l'obstacle.

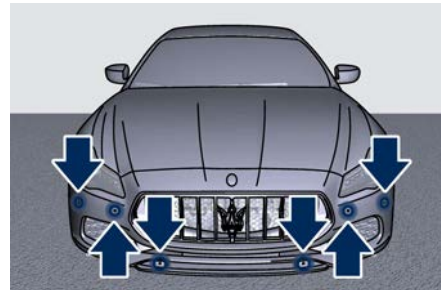



Affichage des messages d'avertissement du système d'aide au stationnement

L'écran de mise en garde de l'aide au stationnement s'affichera uniquement si « Son + Image » est sélectionné depuis le système MTC+. Pour plus d'informations, se reporter aux « Réglages du MTC+ » de la section « Instruments et commandes de la planche ».

L'écran d'avertissement du système d'aide au stationnement est situé dans l'afficheur du tableau de bord.

Il fournit des avertissements visuels pour indiquer la distance entre le pare-chocs arrière et/ou le pare-chocs avant et l'obstacle détecté.

L'écran de mise en garde s'allumera, indiquant le statut du système (prêt ou éteint) lorsque la transmission est en R (Reverse) ou D (Drive) et qu'un obstacle a été détecté.

La zone de détection située à l'avant du véhicule est divisée en deux parties avec quatre arcs alors que les deux zones de détection situées derrière la voiture sont divisées en cinq arcs.

Le système indiquera un obstacle détecté en affichant des arcs avec des lumières fixes ou clignotantes et un son caractéristique en fonction de la

distance de l'obstacle. La couleur indique la distance et les arcs indiquent la position de l'obstacle détecté. La couleur grise de l'arc extérieur indique une distance maximale, la couleur orange des arcs situés au milieu indique une distance moyenne et la couleur rouge de l'arc le plus proche indique la distance minimale.



Pendant que le véhicule se déplace vers l'objet, le tableau de bord affichera l'arc se déplaçant vers le véhicule et la tonalité passera d'unique à lente, rapide puis continue. Le véhicule est proche de l'obstacle quand le tableau de bord affiche un seul arc de cercle rouge qui clignote et quand la tonalité retentit en continu. Les graphiques suivants montrent la visualisation de mise en garde lorsque le système détecte un obstacle.



Capteurs avant - Alertes					
Distance avant	Supérieure à 120 cm	120-101 cm	100-61 cm	60-31 cm	Inférieure à 30 cm
Alerte sonore	Aucun	Aucun	Lent	Rapide	Continu
Arc dans les zones droite et gauche	Aucun	4 ^{ème}	3 ^{ème}	2 ^{ème}	1 ^{ère} (la plus à l'intérieur)
Lumière type	Aucun	Fixe	Fixe	Clignotant	Clignotant
Couleur arc	-	Vert	Ambre	Ambre	Rouge
Son radio	Active	Active	Sourdine	Sourdine	Sourdine

Capteurs arrière - Alertes						
Distance arrière	Supérieure à 200 cm	200-151 cm	150-101 cm	100-61 cm	60-31 cm	Inférieure à 30 cm
Alerte sonore	Aucun	Unique	Lent	Lent	Rapide	Continu
Arc dans les zones droite et gauche	Aucun	5 ^{ème}	4 ^{ème}	3 ^{ème}	2 ^{ème}	1 ^{ère} (la plus à l'intérieur)
Lumière type	Aucun	Fixe	Fixe	Fixe	Clignotant	Clignotant
Couleur arc	-	Vert	Ambre	Ambre	Ambre	Rouge
Son radio	Active	Sourdine	Sourdine	Sourdine	Sourdine	Sourdine



REMARQUE :

Le système Park Assist éteint l'avertisseur sonore (sonnerie) d'aide au stationnement avant, après environ 4 secondes lorsqu'un obstacle a été détecté, que le véhicule est à l'arrêt et que la pédale de frein est enfoncée.

Activation et désactivation du système d'aide au stationnement

En accédant au sous-menu « Sécurité et Assistance Conduite » depuis le système MTC+, « Park Assist » peut être désactivé (option « OFF »). Les options disponibles liées aux alertes de mise en garde sont les suivantes : « Son » ou « Son + Image ». Pour plus d'informations, se reporter aux « Réglages du MTC+ » de la section « Instruments et commandes de la planche ».

Les capteurs avant peuvent être activés ou désactivés à tout moment en appuyant sur le bouton situé sur la console de plafonnier avant.



Après avoir appuyé sur le bouton, le tableau de bord affichera l'état des capteurs de stationnement avant pendant environ cinq secondes. La LED du bouton s'allume lorsque les capteurs avant sont désactivés. La LED du bouton s'éteint lorsque les capteurs avant sont activés. Si vous appuyez sur le bouton et que le système nécessite une maintenance, la LED clignotera momentanément et s'allumera. Lorsque le levier de vitesses est passé en position R (Reverse) ou D (Drive), à une vitesse inférieure ou égale à 11 km/h et que le système est désactivé, le tableau de bord affiche le message « PARK ASSIST Off » pendant 5 secondes jusqu'à ce que le levier reste sur R (Reverse) ou lorsque il est déplacé sur D (Drive).

Réparation du système d'aide au stationnement

En cas de dysfonctionnement du système d'aide au stationnement, le tableau de bord génère une sonnerie simple, une fois par cycle d'allumage. Le tableau de bord affiche un message quand n'importe lequel des capteurs arrière ou avant est bloqué par de la neige, de la boue ou de la glace et le véhicule passe en R (Reverse) ou D (Drive).

Le tableau de bord affichera un message lorsqu'un des capteurs avant ou arrière est endommagé et nécessite une maintenance.

Lorsque le levier de vitesses est mis en position R (Reverse) ou D (Drive), et que le système a détecté une condition d'erreur, le tableau de bord affiche le message correspondant tant que le véhicule est en position R (Reverse) ou D (Drive) à une vitesse inférieure à 11 km/h. Dans ce cas, le système d'aide au stationnement ne fonctionne pas. Pour plus d'informations, se reporter aux « Tableau de bord » de la section « Instruments et commandes de la planche ».

Si le tableau de bord affiche un message vous invitant à nettoyer les



capteurs, assurez-vous que la surface extérieure et le dessous du pare-chocs avant et/ou arrière sont propres et dégagés de toute neige, glace, boue, saleté ou autre obstruction puis enclenchez le commutateur d'allumage. Si le message s'affiche toujours, contactez le **Réseau d'Assistance**.

2



Si un message de panne s'affiche sur le tableau de bord, veuillez contacter le **Réseau d'Assistance**.

Nettoyage des capteurs du système Park Assist

Lors du nettoyage des capteurs, faites particulièrement attention à ne pas les rayer ni les endommager ; par conséquent, n'utilisez pas de chiffon sec, rugueux ou des chiffons raides. Les capteurs doivent être nettoyés avec de l'eau, en ajoutant éventuellement du shampoing pour voiture. Si vous devez repeindre le pare-chocs ou faire une retouche dans la zone du capteur, veuillez contacter exclusivement le **Réseau d'Assistance**. L'application incorrecte de peinture peut affecter le fonctionnement des capteurs de stationnement.

Précautions d'utilisation du système Park Assist

REMARQUE :

- *Les marteaux pneumatiques, les gros camions et autres vibrations importantes peuvent altérer le fonctionnement du système Park Assist.*
- *Les objets tels que les porte-vélos, les attelages de remorque, etc., ne doivent pas se trouver à moins de 30 cm du pare-chocs arrière en conduite. Ces objets peuvent entraîner une erreur d'interprétation de la proximité des objets qui peut être interprétée comme un problème de capteur, et déclencher l'affichage du message Réparer le ParkSense sur le tableau de bord.*

**IMPORTANT !**

- Park Assist ne constitue qu'une aide au stationnement et n'est pas en mesure d'identifier tous les obstacles, notamment ceux de petite taille. Les bordures de parcs de stationnement ne pourraient être détectées que temporairement, voire ne l'être pas du tout. Les obstacles situés au-dessus et en dessous des capteurs ne seront pas détectés lorsqu'ils sont proches.
- Roulez lentement lorsque vous utilisez le système d'aide au stationnement afin de pouvoir vous arrêter à temps quand un obstacle est détecté. Lors d'une marche arrière, il est conseillé de regarder au-dessus de son épaule avec l'option Park Assist activée.

**ATTENTION !**

La prudence est de rigueur en marche arrière, même en cas d'utilisation du système Park Assist. Surveillez toujours attentivement l'arrière de votre véhicule, et assurez-vous de l'absence de piétons, d'animaux, d'autres véhicules, d'obstructions et d'angles morts avant de reculer. Vous êtes responsable de la sécurité et devez veiller à la zone environnant le véhicule. Un non-respect de cette opération peut être fatal ou provoquer des blessures graves.

Volume d'aide au stationnement

Le volume du signal acoustique émis par les capteurs de stationnement avant et arrière est réglé au niveau moyen. Trois différents niveaux de volume peuvent être sélectionnés dans le sous-menu « Sécurité et Assistance Conduite » depuis le système MTC+. Le niveau bas est utile dans certaines conditions quand le signal acoustique du capteur de stationnement continue de s'activer même si aucun risque de collision n'est présent.

Cela pourrait se produire normalement lors de la conduite en queue ou quand le véhicule est doublé par des motocycles ou d'autres véhicules de l'un ou des deux côtés en queue dans la circulation.

Lorsque vous réglez le volume, seul le signal acoustique du capteur de stationnement sera concerné. La radio ou tout autre dispositif connecté au système audio du véhicule ne sera pas concerné.

Pour plus d'informations, se reporter à la section « Réglages du MTC+ » de la section « Instruments et commandes de la planche ».



Caméra de recul

2

Votre véhicule est équipé d'une caméra de recul qui vous permet de voir une image sur l'écran MTC+ de la zone arrière lorsque la position R (Reverse) du levier de vitesses est sélectionnée.

Lorsque le mode « Temporisation de la caméra ParkView Off » est activé, l'image de la vue arrière s'affichera pendant 10 secondes après avoir passé le levier de vitesses sur la position R (Reverse).

Afin d'assister le conducteur lors de manœuvres dans des impasses et aux intersections, le véhicule peut être équipé d'un système de caméra panoramique optionnel. Les cas échéant, la caméra de recul est intégrée dans le système de caméra panoramique. Dans les deux configurations (caméra de recul seulement ou système de caméra panoramique), il est toujours possible de surveiller la vue arrière. Pour obtenir plus de détails sur cette option, veuillez vous référer au chapitre « Système de caméra panoramique » (en option) dans cette section.

L'image apparaît sur l'écran, avec un avertissement « Contrôler toutes les zones environnantes » affiché en haut de l'écran. Après cinq secondes, cet avertissement disparaît.

La caméra de recul se trouve à l'arrière du véhicule, au-dessus de la plaque minéralogique arrière.



Lorsque la position R (Reverse) est désélectionnée, le mode caméra de recul est désactivé et l'écran de navigation ou audio réapparaît. Lorsqu'elles sont affichées, les lignes de la grille dynamique (si la fonction est réglée dans « Réglages MTC+ ») illustreront la largeur du véhicule afin d'assister le stationnement ou l'alignement sur un attelage/récepteur.

Les lignes de la grille dynamique afficheront des zones séparées dans différentes couleurs qui aideront à indiquer la distance à l'arrière du véhicule.



Le tableau suivant présente les distances approximatives pour chaque zone et couleur :

Zone	Distance à l'arrière du véhicule
Rouge	28 - 30 cm
Jaune	30 cm - 2 m
Vert	2 - 4 m

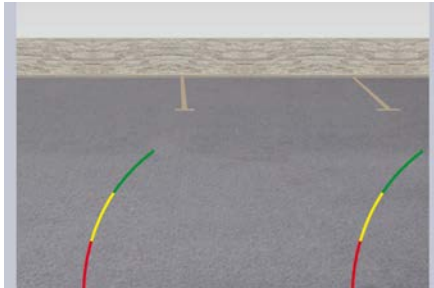

ATTENTION !

La prudence est de rigueur en marche arrière, même en cas d'utilisation du système de caméra de recul. Surveillez toujours attentivement l'arrière de votre véhicule, et assurez-vous de l'absence de piétons, d'animaux, d'autres véhicules, d'obstructions et d'angles morts avant de reculer. Vous êtes responsable de la sécurité de la zone environnante et devez continuer à faire attention en reculant. Un

non-respect de cette opération peut être fatal ou provoquer des blessures graves.



IMPORTANT !

- Pour éviter d'endommager le véhicule, la caméra de recul ne doit être utilisée qu'en tant qu'aide au stationnement, comme la caméra n'est pas en mesure d'afficher tout obstacle ou objet dans votre trajectoire.
- Pour ne pas endommager le véhicule, celui-ci doit rouler lentement en cas d'utilisation de la caméra de recul, afin de pouvoir s'arrêter à temps en cas de détection d'un obstacle. Il est recommandé au conducteur de regarder fréquemment par-dessus son épaule lorsqu'il utilise la caméra de recul.

REMARQUE :

Si de la neige, de la glace, de la boue ou tout autre élément s'accumule sur la lentille de la caméra, nettoyez-la, rincez-la à l'eau et séchez-la à l'aide d'un chiffon doux. Ne recouvrez pas la lentille.



Système de caméra panoramique (en option)

Composants système

Pour surveiller la zone entourant le véhicule, le système utilise quatre caméras placées sur la grille avant, sous les rétroviseurs latéraux et sur le capot du coffre entre les feux de plaque minéralogique.

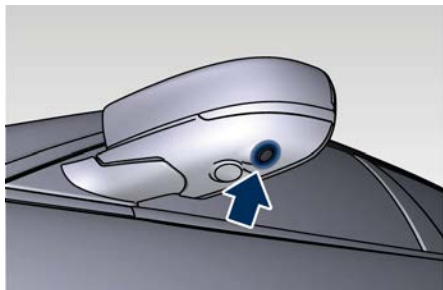

Lorsque vous changez de vitesse en position R (Reverse), la vue arrière et supérieure des espaces environnants s'affichera automatiquement sur l'écran MTC+.

À l'inverse, lorsque le levier de vitesses passe sur les positions P (Park), N (Neutral) ou D (Drive), il est possible d'activer / désactiver le système en appuyant sur la touche de fonction « Caméra panoramique » dans l'écran « Contrôles » du MTC+.



Une fois l'écran « Caméra panoramique » affiché, il est possible de choisir l'affichage de la vue en fonction de 4 paramètres possibles.



Vue arrière et supérieure



Vue transversale arrière



Vue transversale avant



Vue avant et supérieure

Quelle que soit la position du levier de vitesses, lorsque l'écran « Surround View » s'affiche, un message info-bulle apparaîtra dans la partie supérieure pendant 5 secondes afin de prévenir le conducteur de contrôler l'espace environnant avant d'effectuer une manœuvre.

Lorsque vous passez à P (Park), N (Neutral) ou à D (Drive), le coin supérieur droit de l'écran affichera la touche « X » : appuyez dessus pour revenir à l'écran précédent de l'écran MTC+, avant d'entrer dans « Contrôles ».



La désactivation de la visualisation arrière via la touche de fonction « X » n'est pas possible lorsque la transmission est sur la position R (Reverse).

Choisissez le réglage le mieux adapté à la situation et à la manœuvre que vous effectuez ou que vous allez effectuer, en appuyant sur le bouton adéquat présent sous les images : les bords du bouton enfoncé vont s'éclairer. Le bouton s'allumera et le type de vue sélectionné apparaîtra sur chaque image.

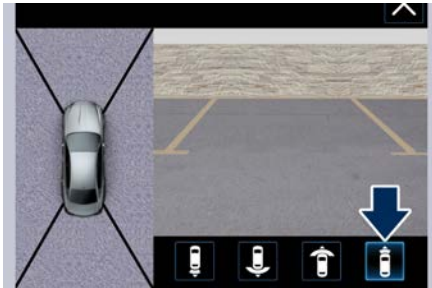

Dans la vue supérieure, le véhicule est représenté comme lors des manœuvres (voir exemple sur la figure), par conséquent, les portes ouvertes seront visibles sur l'image.

Pour afficher les lignes dynamiques de la trajectoire que vous réglez, il est nécessaire de configurer cette fonction en accédant au menu « Réglages » du MTC+, dans la rubrique « Sécurité et Assistance Conduite » en utilisant le menu d'activation des lignes dynamiques. Une fois le menu affiché, il est également possible de régler la fonction qui reporte la sortie de cet écran dans des situations particulières lorsque le levier de vitesses est en position D (Drive), N (Neutral) et P (Park) en utilisant le menu de temporisation de la caméra panoramique. Pour plus d'informations, se reporter aux « Réglages du MTC+ » de la section « Instruments et commandes de la planche ».

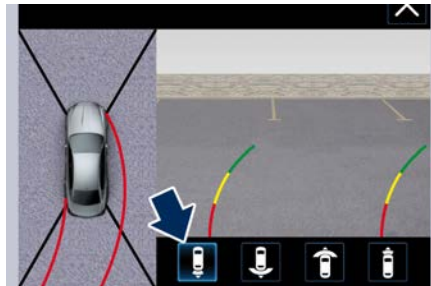

ATTENTION !

Le non-respect des mesures de sécurité détaillées ci-dessous peut être fatal ou entraîner des blessures graves.

- **Les conducteurs doivent faire extrêmement attention lors de manœuvres mais également en utilisant le système de caméra avec vue panoramique.**
- **Vérifiez toujours avec une grande attention les zones autour de votre véhicule, avant d'avancer ou de reculer.**
- **Assurez-vous de toujours vérifier la présence de piétons, d'animaux, d'autres véhicules, d'obstructions ou de points morts.**
- **Le conducteur doit toujours être très attentif lors de l'utilisation du système pour éviter d'endommager des biens ou de provoquer des blessures corporelles.**
- **Le système de caméra avec vue panoramique est conçu pour une utilisation de jour ou dans de bonnes conditions lumineuses. Ne pas utiliser et se fier au système**

(Suite)



(Suite)
dans de mauvaises conditions de luminosité.

- Les lignes de distance et de trajectoire doivent être utilisées uniquement comme référence et si le véhicule se trouve sur une surface plane. La distance qui s'affiche sur l'écran MTC+ doit être interprétée en tant que référence et peut être différente de la distance réelle entre le véhicule et tout objet affiché.
- Tout obstacle situé au-dessus des caméras ne pourra pas être détecté.



IMPORTANT !

- Afin d'éviter d'endommager le véhicule, le système de caméras avec vue panoramique ne doit être utilisé qu'en tant qu'aide au stationnement, car ces dernières ne peuvent pas détecter tout obstacle ou objet situé sur votre trajectoire.
- Afin d'éviter d'endommager le véhicule, celui-ci doit être conduit doucement lors de l'utilisation du système de caméra avec vue panoramique, pour pouvoir l'arrêter à temps lorsqu'un obstacle est détecté. Nous recommandons au conducteur de regarder

fréquemment au-dessus de son épaule lors de l'utilisation de ce système.

REMARQUE :

Si de la neige, de la glace, de la boue ou tout autre élément s'accumule sur la lentille de la caméra, nettoyez-la, rincez-la à l'eau et séchez-la à l'aide d'un chiffon doux. Ne recouvrez pas la lentille.

Conseils de sécurité

Transport de passagers



ATTENTION !

- Par temps chaud, ne laissez ni d'enfants ni d'animaux dans le véhicule en stationnement. Une chaleur excessive dans l'habitacle peut provoquer de graves blessures.
- Il est extrêmement dangereux de voyager dans l'espace de chargement intérieur d'une voiture pendant les trajets. En cas de choc, si des personnes voyagent dans ces endroits risquent de graves blessures.
- Ne permettez à aucun passager de voyager dans une zone qui n'est pas équipée de sièges et de ceintures de sécurité.
- Chaque occupant de votre véhicule doit être assis sur un siège et utiliser correctement sa ceinture de sécurité.



Gaz d'échappement



ATTENTION !

Les gaz d'échappement peuvent blesser. Ils contiennent du monoxyde de carbone (CO), un gaz incolore et inodore. L'inhalation de ce gaz peut vous faire perdre conscience et même vous empoisonner. Pour éviter d'inhaler du CO, respectez les conseils suivants :

- Ne faites tourner le moteur ni dans un garage fermé, ni dans un espace confiné au-delà du temps nécessaire au déplacement du véhicule.
- Si vous devez vous tenir dans un véhicule garé dont le moteur tourne, réglez la ventilation pour faire circuler l'air extérieur dans l'habitacle. Faites fonctionner la soufflerie à grande vitesse.
- Si le capot de coffre doit rester ouvert, fermez toutes les vitres et réglez le commutateur des ventilateurs de climatisation sur la vitesse élevée. **N'UTILISEZ PAS le mode Recyclage.**

Un entretien adéquat du circuit d'échappement du moteur constitue la meilleure protection contre

l'infiltration de monoxyde de carbone dans l'habitacle.

Si vous remarquez un changement dans le bruit de l'échappement ou si des fumées d'échappement sont détectées dans l'habitacle, faites contrôler l'ensemble du circuit d'échappement et des pièces voisines par le Réseau d'assistance afin de vérifier l'absence de pièces cassées, endommagées, détériorées ou déplacées.

Des soudures ouvertes ou des raccords desserrés peuvent causer des infiltrations de gaz d'échappement dans l'habitacle.

Vérifications de sécurité

Ceintures de sécurité

- Examinez régulièrement les ceintures de sécurité en recherchant les éventuelles coupures, sangles effilochées et pièces desserrées. Remplacez immédiatement les pièces endommagées.
- Ne démontez ni ne modifiez le système.
- Si la ceinture de sécurité a été tirée violemment, par exemple suite à un accident, la ceinture de sécurité, mais aussi les dispositifs d'ancrage, les vis de fixation du dispositif et les

prétensionneurs (si équipé) doivent être remplacés dans leur ensemble. Même si la ceinture ne présente pas de signes extérieurs d'usure ou de dommages, elle peut avoir perdu ses propriétés de retenue.

Témoin d'airbag

Le témoin  doit rester allumé pendant quelques secondes pour vérifier l'ampoule lorsque le commutateur est mis en position RUN (voir le chapitre « Système complémentaire de protection (SRS) - Airbags » dans cette section).

- Si le témoin  ne s'allume pas lors du démarrage, veuillez contacter le Réseau d'Assistance.
- Si le témoin reste allumé, scintille, ou s'allume lors de la conduite, faites vérifier le système par le Réseau d'Assistance.

Dégivrage

Vérifiez le fonctionnement en sélectionnant le mode dégivrage et en mettant le système de ventilation en vitesse rapide (voir « Commandes de la climatisation » en section « Instruments et commandes de la planche »).

Vous devriez sentir le souffle d'air projeté sur le pare-brise et les vitres



latérales avant. Contactez le **Réseau d'Assistance** pour une maintenance si votre dégivrage est hors-service.

Tapis de sol

Veillez à toujours utiliser des tapis conçus pour s'ajuster à la zone de passage des jambes de votre véhicule. Utilisez uniquement des tapis laissant la zone de pédale dégagée et solidement fixés afin qu'ils ne puissent ni se déplacer ni gêner l'utilisation des pédales ou nuire autrement à votre sécurité.

REMARQUE :

Le **Réseau d'Assistance Maserati** peut vous fournir toute information concernant les tapis de sol Maserati inclus dans la gamme « Accessoires d'origine ».



ATTENTION !

Les pédales qui sont difficiles à actionner peuvent entraîner une perte de contrôle du véhicule et augmenter le risque de blessures graves.

- Veillez toujours à ce que les tapis soient fixés correctement aux agrafes correspondantes.
- Ne placez ni ne posez jamais de tapis

ou d'autres revêtements de plancher qui ne peuvent pas être fixés solidement, afin d'éviter tout déplacement susceptible de gêner le fonctionnement des pédales ou le contrôle du véhicule.

- **Ne mettez jamais de tapis ou d'autres revêtements de plancher sur un tapis déjà en place. Les tapis et d'autres revêtements supplémentaires réduisent l'espace autour de la pédale et gênent l'utilisation des pédales en général.**
- **Vérifiez régulièrement l'installation des tapis. Reposez et fixez toujours correctement les tapis retirés pour être nettoyés.**
- **Vérifiez toujours que des objets ne peuvent pas tomber dans la zone de passage des jambes du conducteur lorsque le véhicule est en mouvement. Des objets peuvent rester bloqués sous la pédale de frein et la pédale d'accélérateur et entraîner la perte de contrôle du véhicule.**
- **Les montants de fixation doivent être posés correctement s'ils n'ont pas été installés en usine. Une pose ou une fixation incorrecte des tapis peut gêner le fonctionnement de la pédale de frein et de la pédale**

d'accélérateur et entraîner ainsi une perte de contrôle du véhicule.

Pneus

- Vérifiez la profondeur des sculptures et l'uniformité de l'usure de la bande de roulement.
- Recherchez toute présence éventuelle de cailloux, clous, morceaux de verre et d'autres objets pouvant s'être incrustés dans la sculpture ou le flanc.
- Recherchez d'éventuelles coupures et fissures sur la bande de roulement.
- Recherchez d'éventuelles coupures, fissures et bosses sur les flancs du pneu.
- Vérifiez le serrage des boulons de roue.
- Vérifiez les pneus (voir le chapitre « Pression de gonflage des pneus » en section « Caractéristiques et spécifications » pour connaître la pression de gonflage à froid correcte.

Phares et indicateurs

- Demandez à quelqu'un d'observer le fonctionnement des feux extérieurs pendant que vous actionnez les commandes (voir le chapitre « Feux et témoins » en section « Pour connaître le véhicule »).



- Vérifiez le fonctionnement des témoins des clignotants et des feux de route sur le tableau de bord (voir « Tableau de bord » en section « Instruments et commandes de la planche »).

Loquets de porte

- Vérifiez le fonctionnement des mécanismes de fermeture, de verrouillage des portes et du capot du coffre (voir le chapitre « Déverrouillage du véhicule avec la télécommande » dans cette section).

Fuites de liquides

- Examinez le sol sous le véhicule immobilisé pendant la nuit pour détecter des fuites de carburant, de liquide de refroidissement du moteur, (huile, carburant, etc.).
- Si des vapeurs d'essence sont détectées ou des fuites de liquide suspectées, veuillez contacter le **Réseau d'assistance**.





3 – Pour connaître le véhicule

Composants intérieurs	106
Sièges avant	111
Mémoire du siège conducteur	115
Sièges arrière	118
Sièges arrière version « Comfort Luxury » (si équipé)	120
Volant motorisé inclinable/rétractable	124
Pédales réglables (pour les versions/marchés qui en sont équipés)	125
Rétroviseurs	126
Phares	130
Essuie-glace et lave-glace avant	146
Équipements intérieurs	149
Zone de chargement	159
Toit ouvrant motorisé avec rideau (si équipé)	161
HomeLink (pour les versions/marchés qui en sont équipés)	164
Distribution d'air climatisé	169



Composants intérieurs

Composants de la planche

3

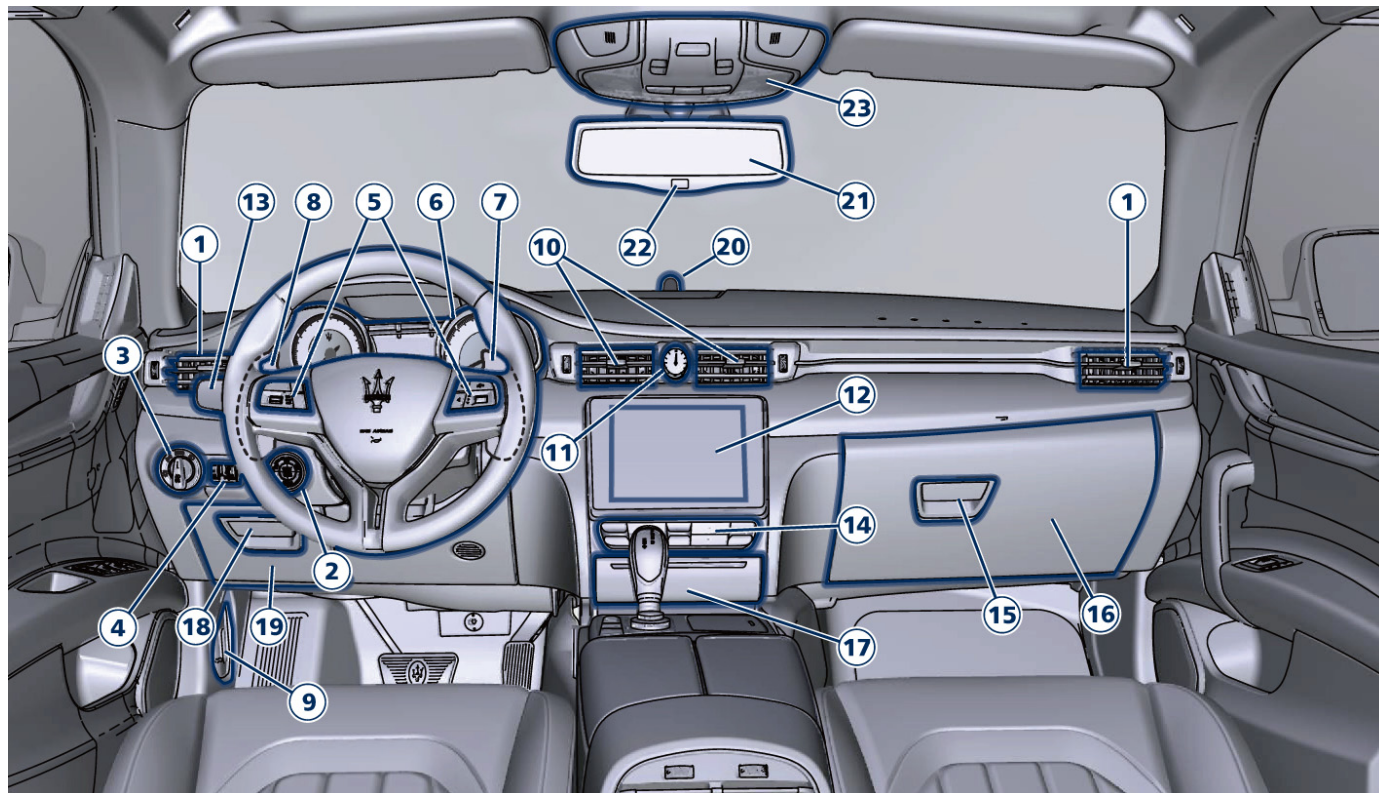



- 1 Bouches d'aération latérales réglables.
- 2 Bouton **START/STOP** du moteur.
- 3 Commutateur feux.
- 4 Commandes d'intensité de l'éclairage.
- 5 Commandes au volant.
- 6 Tableau de bord.
- 7* Palette de sélection de rapport droite +.
- 8* Palette de sélection de rapport gauche –.
- 9 Ouverture du capot.
- 10 Bouches d'aération centrales réglables.
- 11 Horloge analogique.
- 12 Écran MTC+.
- 13 Levier multifonction (essuie-glace, sélection des phares et clignotants).
- 14 Commandes de climatisation.
- 15 Poignée de la boîte à gants de la planche.
- 16 Compartiment de rangement de la planche.

- 17 Couvercle pour le compartiment comprenant les ports AUX, USB, carte mémoire SD et tiroir coulissant pour téléphone.
 - 18 Poignée compartiment de rangement.
 - 19 Compartiment de rangement.
 - 20 Témoin antivol
 - 21 Rétroviseur intérieur.
 - 22 Bouton ON/OFF d'intensité lumineuse.
 - 23 Console de plafonnier avant.
- (*) Si équipé.

Composants de la console centrale

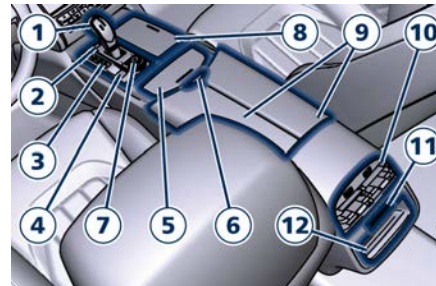

A/C bi-zone

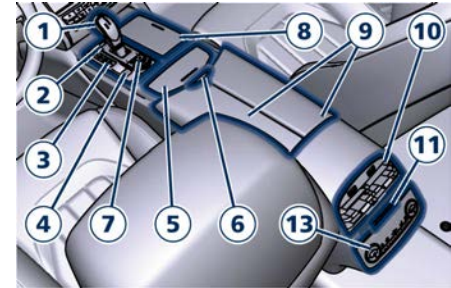

A/C quadri-zone

- 1 Levier boîte de vitesses automatique.
- 2 Commutateur de feux de détresse.
- 3 Commutateurs de sélection du mode de conduite.
- 4 Levier de frein de stationnement électrique.
- 5 Boîte à gants.
- 6 Bouton de déverrouillage de la console centrale avec porte-verres et prise électrique.
- 7 Sélecteurs et boutons rotatifs pour la navigation multimédia.
- 8 Couvercle du compartiment du porte-verres et des prises électriques.



- 9 Couvertles de console centrale avec fonction d'accoudoir.
- 10 Bouches d'aération (réglables).
- 11 Panneaux de commande arrière confort de siège arrière et rideaux arrière.
- 12 Compartiment de rangement.
- 13 Panneau des commandes de climatisation arrière pour les climatiseurs quadri-zone (sur demande).

Composants de la console de plafonnier avant

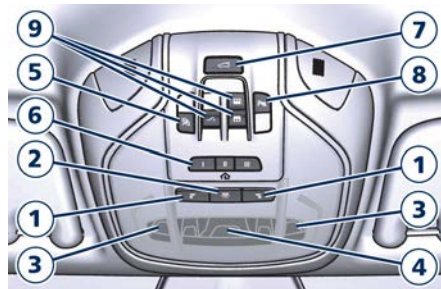

- 1 Bouton de réglage des lampes de lecture.
- 2 Bouton de réglage de la lampe centrale.
- 3 Lampes de lecture.
- 4 Lampe centrale.
- 5 Témoin de désactivation de l'airbag passager (pour les versions/marchés qui en sont équipés).
- 6 Commandes HomeLink (en option).
- 7 Bouton de déverrouillage manuel du capot de coffre ou pour ouvrir complètement / partiellement le capot de coffre motorisé (en option).
- 8 Bouton d'activation / désactivation des capteurs avant du système d'aide au stationnement Park Assist.
- 9 Commandes du toit ouvrant (en option).



Composants des portes avant

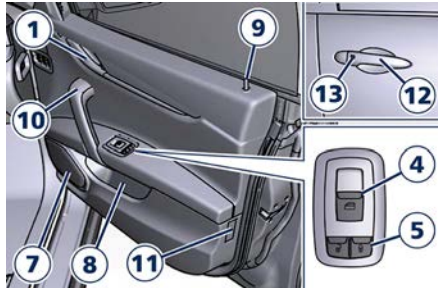
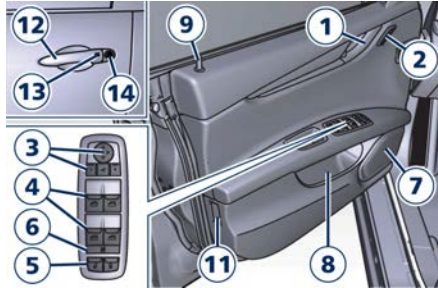

- 1 Poignée de porte intérieure.
- 2 Commutateur de mémoire du siège conducteur, du volant, des pédales réglables (si équipé) et des rétroviseurs.
- 3 Commutateurs de rétroviseurs.

- 4 Commutateur de lève-glace électrique.
- 5 Commande électrique de verrouillage/déverrouillage de porte.
- 6 Bouton de déverrouillage du rideau et des vitres arrière.
- 7 Haut-parleurs.
- 8 Compartiment de rangement.
- 9 Bouton de verrouillage/déverrouillage de porte interne.
- 10 Poignée de panneau de porte passager.
- 11 Catadioptré.
- 12 Poignée de porte extérieure.
- 13 Bouton verrouillage de porte avec fonction « Passive Entry ».
- 14 Verrou d'ouverture extérieur de la porte.

Composants entre les sièges arrière

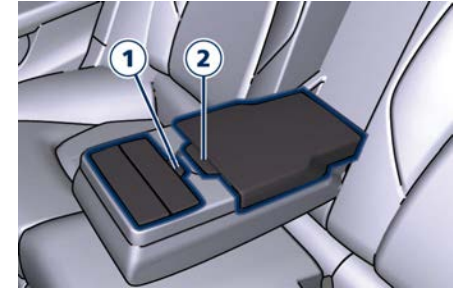

- 1 Bouton de déverrouillage du couvercle de porte-verres accoudoir.
- 2 Bouton de déverrouillage du compartiment d'accoudoir avec prise électrique et port USB uniquement pour charger.

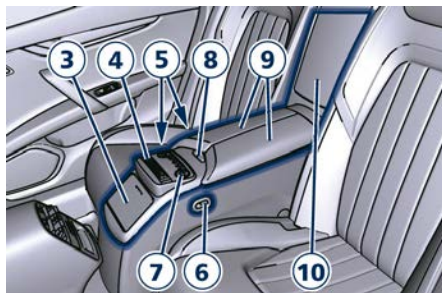

Sièges arrière « Comfort Luxury »

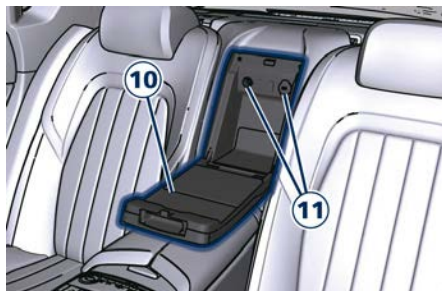

Sièges arrière « Comfort Luxury »

- 3* Couverture du compartiment porte-verres.
- 4* Panneau de commandes de confort sièges arrière sur le compartiment arrière.
- 5* Commandes de réglage des sièges avant et arrière droite.

- 6* Commandes de réglage du siège arrière gauche.
- 7* Panneau de commandes A/C quatre zones (sur demande).
- 8* Bouton de déverrouillage de la console centrale arrière.
- 9* Couvercles de compartiment de rangement avec fonction d'accoudoir.
- 10* Étagère rabattable pour accéder au rangement entre les sièges arrière.
- 11* Prise électrique 12 V et port USB uniquement pour charger.

(* Pour les sièges arrière version en option « Comfort Luxury ».

Composants de la console du plafonnier arrière

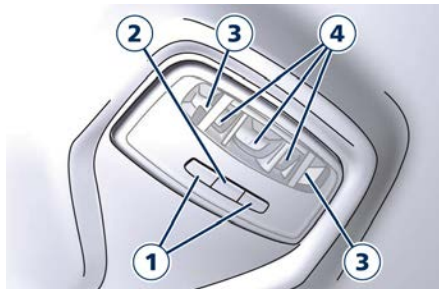

- 1 Bouton de réglage des lampes de lecture.
- 2 Bouton de réglage de la lampe centrale.
- 3 Lampe LED de lecture.
- 4 Lampes LED centrale.

Composants des portes arrière

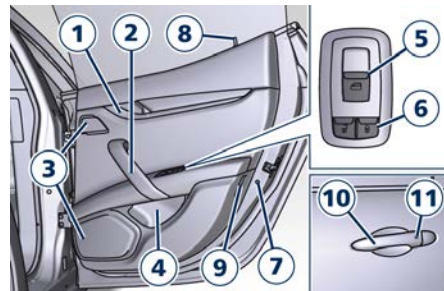

- 1 Poignée intérieure de porte arrière.
- 2 Poignée.
- 3 Haut-parleur.
- 4 Poches de rangement de porte.
- 5 Commutateur de lève-glace électrique.

- 6 Boutons de verrouillage/déverrouillage électrique des portes.
- 7 Loquet de porte « Système de sécurité pour enfants ».
- 8 Bouton rotatif de verrouillage/déverrouillage intérieur de porte.
- 9 Catadioptre.
- 10 Poignée de porte extérieure.
- 11 Bouton verrouillage de porte avec fonction « Passive Entry » (en option).

Sièges avant

Les sièges et les ceintures de sécurité font partie du système de retenue des occupants du véhicule. Pour plus d'informations, consultez le chapitre « Système de retenue des occupants » en section « Avant de démarrer ».



ATTENTION !

Chaque occupant de votre véhicule doit être assis sur un siège et utiliser correctement sa ceinture de sécurité.

Sièges avant électriques

Les commutateurs de sièges motorisés se trouvent sur le côté extérieur du coussin de siège.

Utilisez le commutateur avant **1** pour déplacer le siège vers le haut ou vers le bas, vers l'avant ou l'arrière ou pour incliner le coussin de siège.

Utilisez le commutateur **2** pour incliner le dossier.

Utilisez le commutateur arrière **3** pour ajuster le soutien lombaire.

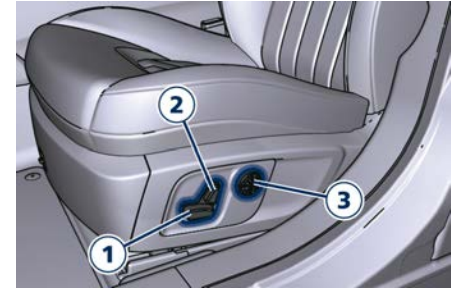

Ajustement de la profondeur du siège

Le siège peut être réglé à la fois vers l'avant et vers l'arrière.

Poussez le commutateur du siège **1** vers l'avant ou l'arrière pour déplacer le siège dans le sens du commutateur. Relâchez le commutateur **1** lorsque vous avez atteint la position souhaitée.



Ajustement de la hauteur du siège

La hauteur des sièges peut être réglée vers le haut ou le bas.

Saisissez le commutateur 1 de l'arrière et poussez-le vers le bas ou vers le haut.

Relâchez le commutateur 1 lorsque vous avez atteint la position souhaitée.



IMPORTANT !

Si le siège ne se déplace pas, contrôler que le fusible du dispositif correspondant n'est pas fondu (se reporter au chapitre « Remplacement d'un fusible » dans la section « Entretien et soin »).

Ajustement des appuie-têtes

Pour lever ou abaisser manuellement les repose-tête, pressez le bouton latéral indiqué.

REMARQUE :

Les sièges Sport en option ne comprennent pas le réglage des appuie-têtes.

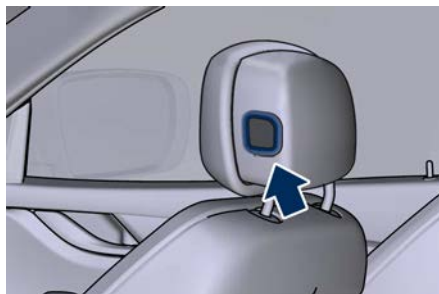

ATTENTION !

Souvenez-vous que l'appui-tête doit être positionné de façon à ce que le bord supérieur soit à la même hauteur que le haut de la tête de l'occupant. En fait, c'est seulement dans cette position qu'ils apportent le support requis en cas de collision pare-choc contre pare-choc.

Commande de basculement du siège (vers le haut/bas)

L'angle du coussin de siège peut être réglé en quatre directions.

Tirez vers le haut ou poussez sur l'avant du commutateur 1 pour déplacer le coussin de siège avant dans le sens du commutateur.

Relâchez le commutateur 1 lorsque vous avez atteint la position souhaitée.

Commande de basculement du dossier de siège

L'angle du dossier de siège peut être réglé vers l'avant ou vers l'arrière.

Poussez le commutateur du dossier 2 vers l'avant ou l'arrière pour déplacer le dossier dans le sens du commutateur.

Relâchez le commutateur 2 lorsque vous avez atteint la position souhaitée.

Soutien lombaire motorisé

Poussez le commutateur 3 vers l'avant ou vers l'arrière pour augmenter ou réduire le soutien lombaire.

Poussez le commutateur 3 vers le haut ou le bas pour lever ou abaisser le soutien lombaire.



ATTENTION !

- **Ne réglez jamais le siège en conduisant. Il pourrait perdre le contrôle de la voiture. Le mouvement du siège pourrait distraire le conducteur ou lui faire appuyer par inadvertance sur une pédale.**
- **Les sièges doivent être réglés avant d'attacher les ceintures et pendant que le véhicule est en stationnement.**



- **Ne roulez pas avec le siège incliné au point que la ceinture au niveau de l'épaule ne repose plus sur votre poitrine. Lors d'une collision, vous risquez de glisser sous la ceinture de sécurité, ce qui peut entraîner des blessures graves, voire mortelles.**



IMPORTANT !

Ne placez aucun objet sous un siège motorisé et n'entravez pas son déplacement sous peine d'en endommager les commandes. Le déplacement du siège peut être limité par des obstructions sur sa trajectoire.

Sièges chauffants avant

Les sièges avant peuvent être équipés d'un système de chauffage dans les coussins et les dossiers de siège.

Le chauffage de sièges avant est actionné via le système MTC+.

Les commandes de confort des sièges sont accessibles par l'écran « Clim » du MTC+. Elles sont présentes sur l'écran « Clim » même lorsque la climatisation (A/C) est désactivée. Pour plus de renseignements, se reporter aux « Commandes de climatisation » de la section « Instruments et commandes de la planche ».



ATTENTION !

- **Les personnes âgées, souffrant d'une maladie chronique, de diabète ou d'une blessure à la colonne vertébrale, sous traitement médicamenteux, sous l'emprise de l'alcool, sujettes à la fatigue ou présentant une autre condition physique qui les empêcherait de ressentir une douleur au niveau de la peau, doivent utiliser le chauffage de siège avec prudence. Le chauffage peut causer des brûlures, même à faible température, surtout s'il est utilisé pendant de longues périodes.**
- **Ne placez sur le siège aucun objet qui puisse agir comme isolant, par exemple, une couverture ou un coussin, au risque de produire une surchauffe du siège. S'asseoir dans un siège qui a été surchauffé peut provoquer de graves brûlures en raison de l'augmentation de la température de la surface du siège.**

Fonction de chauffage des sièges avant

REMARQUE :

Le moteur doit tourner pour que les sièges chauffés fonctionnent.

- Appuyez sur la touche de fonction « Clim » dans la partie inférieure de l'écran MTC.
- À partir de l'état « OFF », indiqué sous l'icône respective, appuyez une fois dans les 15 secondes qui suivent sur la touche de fonction du siège conducteur ou du siège passager pour sélectionner le niveau de chauffage HI (puissant).



- Appuyez une seconde fois dans les 15 secondes sur la touche de fonction du siège conducteur ou du passager pour sélectionner le niveau de chauffage LO (modéré).



- Appuyez une troisième fois dans les 15 secondes sur la même touche de fonction pour désactiver le chauffage de siège.

REMARQUE :

Une fois le paramètre de chauffage sélectionné, la chaleur est perçue dans les deux à cinq minutes qui suivent.

Quand le niveau de chauffage HI (puissant) est sélectionné, le dispositif de chauffage élève le niveau de réchauffement pendant les 4 premières minutes de fonctionnement. L'intensité du chauffage retombe ensuite au niveau HI (puissant) normal. Si le niveau de chauffage HI (puissant) est sélectionné, le système passe automatiquement au niveau LO (modéré) après un maximum de 60 minutes de fonctionnement continu.

À ce moment, l'écran indique le changement entre HI et LO. Le réglage LO (modéré) se désactive automatiquement après maximum 45 minutes.

Sièges avant ventilés (en option)

Pour améliorer le confort des occupants lors de températures extérieures élevées, les sièges du conducteur et du passager, sur demande, peuvent être ventilés. Le coussin et le dossier de siège contiennent de petits ventilateurs qui aspirent de l'air à la surface du siège par de fines perforations dans la housse afin de rafraîchir le conducteur et le passager avant lorsque la température ambiante est élevée. La ventilation des sièges est actionnée via le système MTC+.

Les commandes de confort des sièges sont accessibles par l'écran « Clim » du MTC+. Elles sont présentes sur l'écran « Clim » même lorsque la climatisation (A/C) est désactivée. Pour plus de renseignements, se reporter aux « Commandes de climatisation » de la section « Instruments et commandes de la planche ».

Fonction de ventilation des sièges avant

REMARQUE :

Le moteur doit tourner pour que les sièges ventilés fonctionnent.

- Appuyez sur la touche de fonction « Clim » dans la partie inférieure de l'écran MTC+.
- À partir de l'état « OFF », indiqué sous l'icône respective, appuyez une fois dans les 15 secondes qui suivent sur la touche de fonction du siège conducteur ou du siège passager pour sélectionner le niveau de ventilation HI.



- Appuyez une seconde fois dans les 15 secondes sur la touche de fonction du siège conducteur ou du passager pour sélectionner le niveau de ventilation LO.



- Dans les 15 secondes, appuyez une troisième fois sur la touche logicielle pour éteindre la ventilation de siège.

Mémoire du siège conducteur

Cette fonction permet au conducteur de mémoriser jusqu'à deux profils différents pour un rappel aisé au moyen d'un commutateur de mémoire. Chaque profil de mémoire contient les réglages de position souhaités pour le siège conducteur, les rétroviseurs, les pédales réglables (pour les versions/marchés qui en sont équipés), l'inclinaison de la colonne de direction motorisée inclinable/ télescopique et un ensemble de stations de radio programmées. Votre télécommande RKE peut également être programmée pour rappeler les mêmes positions quand vous appuyez sur le bouton .

REMARQUE :

- Seule une télécommande RKE peut être reliée à chacune des positions de mémoire.
- Les poignées de porte du système Passive Entry ne peuvent pas être reliées à la fonction de mémoire. Utilisez soit le commutateur de rappel de mémoire, soit la télécommande RKE (si elle est reliée à la fonction de mémoire) pour

rappeler la position de mémoire 1 ou 2.

Le commutateur de mémoire du siège se trouve sur le panneau de garnissage de porte du conducteur. Le commutateur se compose de trois boutons :

- La touche S (mémoriser) sert à activer la fonction de mémorisation.
- Les touches 1 et 2 servent à rappeler l'un des deux profils de mémoire pré-programmés.

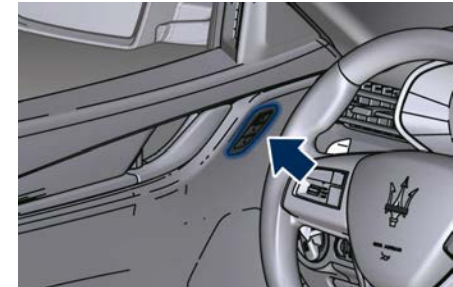



Réglages de profils mémorisés

REMARQUE :

La sauvegarde d'un nouveau profil de mémoire efface un profil existant.

Pour créer un nouveau profil de mémoire, effectuez les opérations suivantes :

- Placez le dispositif d'allumage en position **ACC** ou **RUN**.
- Ajustez tous les réglages de mémoire de profil aux préférences souhaitées (c.-à-d. siège, rétroviseurs, pédales réglables (pour les versions/marchés qui en sont équipés), l'inclinaison de la colonne de direction motorisée inclinable/télescopique et les stations de radio présélectionnées).
- Pressez et relâchez la touche **S** (mémoriser) du commutateur de mémoire.
- Dans un délai de 5 secondes, pressez et relâchez la touche de mémoire « 1 » ou « 2 ».
- Contrôler la réponse positive des actions « Mémorisation du profil) (1 ou 2) » sur le tableau de bord.

Ces étapes terminées, la définition du profil sera mémorisée dans la position sélectionnée.

REMARQUE :

Les profils mémorisés peuvent être paramétrés sans que le véhicule soit en position **P (Park)**, mais le véhicule doit être en position **P (Park)** lors du rappel du profil mémorisé.

Associer une télécommande RKE aux mémoires de siège

Vos télécommandes RKE peuvent être programmées pour rappeler l'un des deux profils mémorisés en appuyant sur le bouton  de la télécommande RKE.



REMARQUE :

Cette fonction peut être activée ou désactivée grâce au système **MTC+**. Veuillez vous référer au chapitre « Réglages **MTC+** » dans la section « Instruments et commandes de la planche » pour de plus amples informations.

Pour programmer votre télécommande RKE, effectuez les opérations suivantes :

- Placez le dispositif d'allumage en position **RUN**.
- Déplacez le siège et/ou les autres dispositifs réglables dans la position que vous souhaitez mémoriser, ou

rappelez un profil précédemment enregistré à l'aide de la touche de mémoire correspondante « 1 » or « 2 ».

- Placez le dispositif d'allumage en position **OFF**.
- Appuyer et relâcher le bouton « **S** ».
- Dans un délai de 5 secondes, pressez et relâchez la touche de mémoire « 1 » ou « 2 ».
- Pressez et relâchez la touche  de la télécommande RKE.
- Dans les 3 secondes, appuyez sur la touche  de la télécommande RKE et relâchez-la.

Pour contrôler si le système a bien mémorisé le profil correct, on peut déplacer le siège et appuyer sur la touche  : le siège se déplacera jusqu'à la position mémorisée.

REMARQUE :

Vos télécommandes RKE peuvent être dissociées des réglages de mémoire en pressant la touche « **S** » puis la touche  de la télécommande RKE.



Rappel de position de mémoire

REMARQUE :

Le véhicule doit être en position P (Park) pour rappeler les positions mémorisées. Si un rappel de mémoire est tenté quand le véhicule n'est pas en position P (Park), un message s'affiche à l'écran du tableau de bord.

Pour rappeler les réglages mémorisés pour le conducteur, appuyez sur la touche de mémoire « 1 » ou « 2 » de la porte du conducteur ou sur la touche  de la télécommande RKE, liée à la position mémorisée numéro « 1 » ou « 2 », lorsque le dispositif d'allumage est en position **RUN**. Un rappel peut être annulé en appuyant sur n'importe quelle touche (« 5 », « 1 » ou « 2 ») pendant le rappel. Quand un rappel est annulé, le siège conducteur, les rétroviseurs, les pédales réglables (pour les versions/marchés qui en sont équipés) et l'inclinaison de la colonne de direction motorisée inclinable/télescopique arrêtent de bouger. Attendez au moins une seconde avant de pouvoir sélectionner un autre rappel.

Easy ENTRY/EXIT (entrée/sortie) du siège

Ce dispositif déplace automatiquement le siège du conducteur pour faciliter sa mobilité lorsqu'il entre et sort du véhicule. La distance de déplacement du siège conducteur dépend de son positionnement quand vous placez le dispositif d'allumage en position **OFF**.

- Lorsque vous mettez le dispositif d'allumage en position **OFF**, le siège :
 - se déplace d'environ 60 mm vers l'arrière si la position du siège conducteur est supérieure ou égale à environ 68 mm vers l'avant de la butée arrière ;
 - se déplace vers une position d'environ 8 mm vers l'avant de la butée arrière si le siège conducteur est entre 23 mm et 68 mm vers l'avant de la butée arrière.
- Le siège retourne à sa position précédemment réglée quand vous placez l'allumage en position **ACC** ou **RUN**.

- La fonction d'entrée/sortie facilitée est désactivée lorsque le siège conducteur est positionné à moins de 23 mm en avant de la butée arrière. Dans cette position, un déplacement du siège serait superflu.

Chaque position mémorisée est associée à une position d'entrée/sortie aisées.

REMARQUE :

La fonction « Easy Entry/Easy Exit » peut être activée ou désactivée grâce au système MTC+, se référer au chapitre « Réglages MTC+ » dans la section « Instruments et commandes de la planche » pour de plus amples informations.



Sièges arrière

Sur les véhicules standard, les sièges arrière peuvent accommoder trois passagers. Les sièges arrière latéraux sont équipés de résistances de chauffage.

Les sièges et les ceintures de sécurité font partie du système de retenue des occupants du véhicule.



ATTENTION !

Chaque occupant de votre véhicule doit être assis sur un siège et utiliser correctement sa ceinture de sécurité.

REMARQUE :

- Se reporter à la section « Avant de démarrer » de « Systèmes de retenue des occupants » pour le positionnement des ceintures de sécurité.
- Pour les véhicules équipés de sièges arrière version « Comfort Luxury », les sièges arrière et le compartiment de rangement arrière, se reporter au chapitre « Sièges arrière Comfort Luxury » de cette section.

Appui-tête arrière

Les sièges arrière latéraux sont équipés d'appuis-tête fixes.

L'appui-tête central a deux positions, relevée ou abaissée.

Lorsque le siège central est occupé, l'appui-tête doit être en position relevée.

Quand le siège central est vide, l'appui-tête peut être abaissé pour une visibilité maximum pour le conducteur.

- Pour lever l'appui-tête, tirez dessus.



- Pour abaisser l'appui-tête, appuyez sur le bouton-poussoir situé à la base de l'appui-tête et poussez celui-ci vers le bas.



Accoudoir arrière

L'accoudoir arrière est mobile et peut être rabattu dans le dossier du siège.

- Pour l'abaisser, tirer sur la languette comme indiqué.

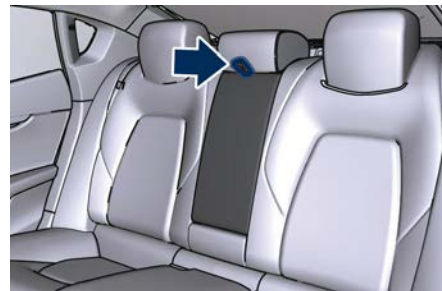

- Pour le refermer, soulevez-le et poussez-le dans son logement. Sur la partie avant de l'accoudoir se trouvent deux porte-verres (Voir « Équipements intérieurs » dans cette section).

L'intérieur de l'accoudoir constitue un compartiment éclairé pour ranger des gants ou des documents. En pressant le bouton d'ouverture et en soulevant le couvercle de l'accoudoir, vous accédez à une prise 12 V et un port USB : il est possible d'y brancher une tablette.

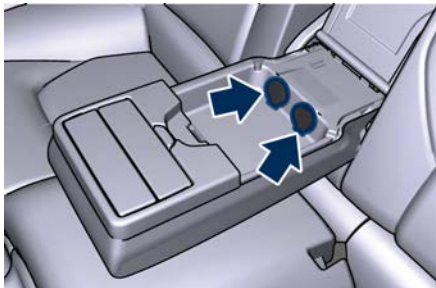

- Pour refermer le compartiment, abaisser le couvercle.



IMPORTANT !

L'accoudoir n'est pas conçu pour supporter le poids d'un adulte ou d'un enfant : ne l'utilisez que pour poser des boissons, de petits objets ou des documents.

Sièges arrière latéraux chauffés (si équipé)

Les sièges arrière latéraux peuvent être équipés d'un système de chauffage dans les coussins et les dossiers de siège.

Les sièges arrière chauffés peuvent être réglés en actionnant les dispositifs de commande du panneau situé sur la partie arrière de la console centrale.

Le panneau comprend également une commande pour le rideau de la lunette (voir « Vites arrières » dans la section « Avant de démarrer ») et peut inclure des commandes de climatisation quadri-zone (voir « Commandes climatisation » dans la section « Instruments et commandes de la planche »).



ATTENTION !

- Les personnes âgées, souffrant d'une maladie chronique, de diabète ou d'une blessure à la colonne vertébrale, sous traitement médicamenteux, sous l'emprise de l'alcool, sujettes à la fatigue ou présentant une autre condition physique qui les empêcherait de ressentir une douleur au niveau de la peau, doivent utiliser le chauffage de siège avec prudence. Le chauffage peut causer des brûlures, même à faible température, surtout s'il est utilisé pendant de longues périodes.
- Ne placez sur le siège aucun objet qui puisse agir comme isolant, par exemple, une couverture ou un coussin, au risque de produire une surchauffe du siège. S'asseoir dans un siège qui a été surchauffé peut provoquer de graves brûlures en raison de l'augmentation de la température de la surface du siège.



Pour connaître le véhicule

Les boutons du panneau représentant l'icône d'une résistance activent le chauffage sur un des sièges ou les deux.

- Appuyez une fois sur le bouton pour sélectionner le niveau de chauffage le plus élevé. La LED du haut sur le côté de l'icône s'allume.
- Poussez le même bouton une deuxième fois pour sélectionner le niveau le plus bas. La LED la plus basse s'allume.
- Poussez ce bouton une troisième fois pour éteindre les éléments chauffants. La LED s'éteint.

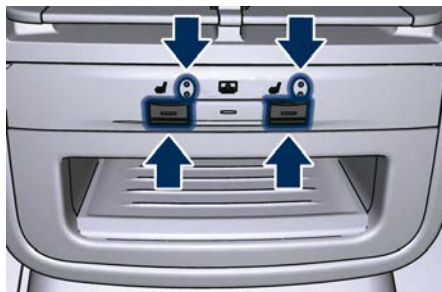

REMARQUE :

- Une fois le paramètre de chauffage sélectionné, la chaleur est perçue dans les deux à cinq minutes qui suivent.

- Le moteur doit tourner pour que les sièges chauffés fonctionnent.

Quand le niveau de chauffage HI (puissant) est sélectionné, le dispositif de chauffage élève le niveau de réchauffement pendant les quatre premières minutes de fonctionnement. L'intensité du chauffage retombe ensuite au niveau HI (puissant) normal. Si le niveau de chauffage HI (puissant) est sélectionné, le système passe automatiquement au niveau LO (modéré) après un maximum de 60 minutes de fonctionnement continu. Le réglage LO (modéré) se désactive automatiquement après maximum 45 minutes.

Sièges arrière version « Comfort Luxury » (si équipé)

Ce véhicule peut être équipé de deux sièges arrière dotés d'un système électrique de réglage du chauffage et de la ventilation. Dans cette version, le siège arrière central est occupé par une console avec plusieurs fonctionnalités, un compartiment et un petit tableau de bord pour contrôler les sièges arrière, la climatisation quadri-zone (si équipé) et le pare-soleil de la lunette. Une tablette repliable placée au centre des deux dossiers permet d'accéder aux prises électriques et aux ports USB. À part le système de réglage du chauffage conçu pour optimiser le confort par températures extrêmes, comme décrit dans le paragraphe précédent, les sièges arrière peuvent également être ventilés. Le coussin et le dossier de siège sont équipés de petits ventilateurs qui aspirent de l'air à la surface du siège par de fines perforations dans la housse de siège afin de rafraîchir les passagers en cas de températures élevées.



Dispositifs de réglage des sièges

Les commandes de siège arrière actionnant les réglages vers l'avant ou vers l'arrière se situent de chaque côté de la console centrale du compartiment de rangement. En déplaçant le siège vers l'avant ou vers l'arrière, vous pouvez également régler l'inclinaison du dossier. Le passager arrière assis du côté opposé au conducteur peut déplacer le siège du passager avant à l'aide de la commande arrière.

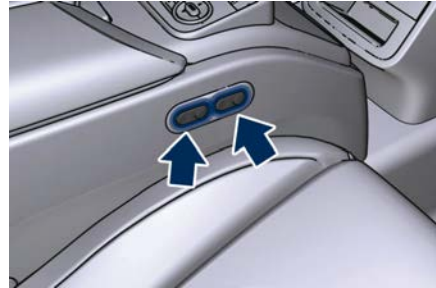

IMPORTANT !

Si le siège ne se déplace pas, contrôler que le fusible du dispositif correspondant n'est pas fondu (se reporter au chapitre « Remplacement d'un fusible » dans la section « Entretien et soin »).

Réglage manuel de l'appuie-tête

Les appuie-têtes peuvent être inclinés et la hauteur réglée manuellement sur quatre positions. Ramenez l'appuie-tête en position correcte. Pour l'abaisser, appuyez sur le bouton situé en bas de l'appuie-tête.

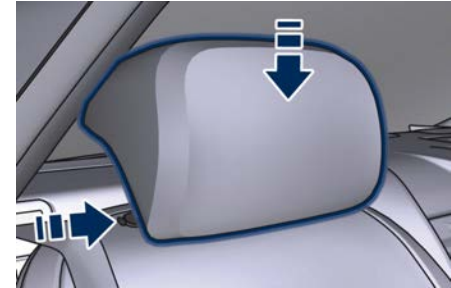

ATTENTION !

Rappelez-vous que les appuie-têtes doivent être positionnés de façon que le bord supérieur soit aligné avec le haut de la tête de l'occupant. En fait, c'est seulement dans cette position qu'ils apportent le support requis en cas de collision pare-choc contre pare-choc.

Tableau de bord de la console arrière centrale

Le tableau de bord de la console arrière du compartiment de rangement se divise en deux parties.

- La partie avant avec les boutons de commande des niveaux de confort des sièges arrière ainsi que la pare-soleil de la lunette voir



Pour connaître le véhicule

« Lunette » en section « Avant de démarrer »).

- La partie arrière avec les boutons de commande du système de climatisation quadri-zone (voir « Commandes de climatisation » en section « Instruments et commandes de la planche »).

Les boutons représentant un ventilateur et l'icône d'une résistance servent à commander la ventilation et/ou le chauffage pour un ou deux sièges.

- Appuyez une fois sur le bouton pour sélectionner le niveau de ventilation/chauffage le plus élevé. La LED du haut sur le côté de l'icône s'allume.
- Poussez le même bouton une deuxième fois pour sélectionner le niveau de ventilation/chauffage le plus bas. La LED la plus basse s'allume.
- Poussez ce bouton une troisième fois pour éteindre les éléments de ventilation et de chauffage. Le témoin s'éteint. La LED s'éteint.

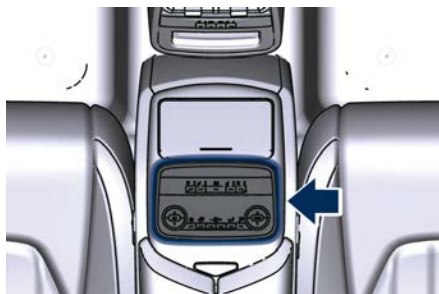

REMARQUE :

Le moteur doit tourner pour que les sièges ventilés fonctionnent.

Fonctionnalités de la console centrale

Sur la partie avant de la console centrale se trouve un porte-verre, pour l'ouvrir, presser le couvercle comme indiqué sur l'illustration.

Pour le refermer, abaisser le couvercle en direction du support de la console.



En pressant le bouton indiqué et en ouvrant les demi-couvercles servant d'accoudoir, vous accédez à la zone

intérieure du compartiment de rangement. Ce compartiment est climatisé comme le reste de l'habitacle.

La zone éclairée du compartiment de rangement inclut une prise allume-cigares 12 V, un bouton pour arrêter la climatisation, et deux supports pour bouteilles, boîtes ou verres.

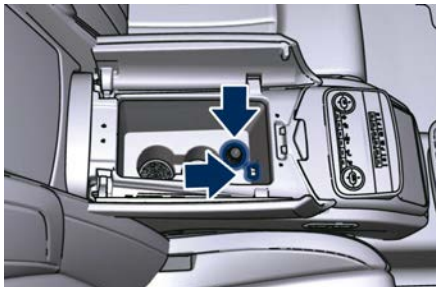

REMARQUE :

Voir « Équipements intérieurs » dans cette section pour plus d'informations.

Accessoires arrière - Tablettes rabattables

Pour accéder aux dispositifs au centre entre les dossiers, rabattre les tablettes.



Derrière la tablette repliable, vous accédez à une prise électrique 12 V et un port USB haute capacité pour charger les périphériques portables.



REMARQUE :

Voir « Équipements intérieurs » dans cette section pour plus d'informations.



Volant motorisé inclinable/rétractable

Cette fonctionnalité vous permet de faire basculer la colonne de direction vers le haut ou vers le bas ou de l'allonger ou la raccourcir de façon à optimiser sa position.

Le commutateur de colonne de direction motorisée inclinable/rétractable se trouve en bas à gauche de la colonne de direction. Pour incliner la colonne de direction/volant, déplacez le commutateur verticalement.

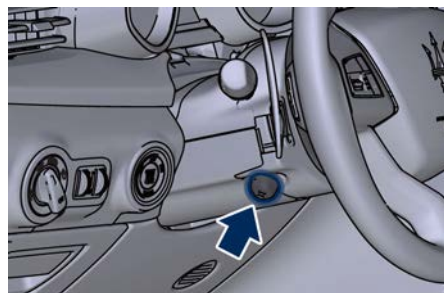

Pour allonger ou raccourcir la colonne de direction/volant, tirez le commutateur vers vous ou poussez-le loin de vous jusqu'à la position souhaitée.

REMARQUE :

Sur les véhicules équipés de siège à mémoire du conducteur, vous pouvez utiliser votre télécommande RKE ou les boutons de mémoire du panneau de revêtement de porte du conducteur pour déplacer la colonne de direction/volant inclinable/rétractable aux positions programmées. Consulter « Siège à mémoire du conducteur » dans la section « Pour connaître le véhicule ».



ATTENTION !

Ne réglez pas la colonne de direction/volant en conduisant. Le fait de régler la colonne de direction/volant en conduisant peut entraîner une perte de contrôle du véhicule. Assurez-vous que la colonne de direction/volant est bien réglée avant de prendre la route. Le non-respect de cet avertissement peut provoquer des blessures graves, voire mortelles.

Volant chauffé (en option)

Le volant contient un élément chauffant sur la face interne destiné à réchauffer vos mains par temps froid.

Le chauffage du volant dispose d'un seul réglage de température. Une fois activé, il fonctionne pendant environ 58 à 70 minutes avant de s'éteindre automatiquement.

Le chauffage du volant peut s'éteindre plus tôt ou ne pas s'allumer si le volant est déjà chaud.

Le chauffage du volant peut être allumé ou éteint grâce au système MTC+.

La commande du volant chauffé est accessible dans l'écran « Clim » du MTC+. Pour plus de renseignements, se reporter aux « Commandes de climatisation » de la section « Instruments et commandes de la planche ».

REMARQUE :

Le moteur doit tourner pour que le chauffage du volant puisse être utilisé.

- Appuyez sur la touche de fonction « Clim » située dans la partie inférieure de l'écran MTC+.
- Lorsque la fonction de chauffage est désactivée, la touche de fonction n'est pas mise en surbrillance.



- Pour activer la fonction, appuyez dans les 15 secondes sur la touche de fonction du volant chauffant.



- Appuyez à nouveau sur la touche de fonction du volant chauffant dans les 15 secondes pour désactiver cette fonction.



ATTENTION !

- Les personnes âgées, souffrant d'une maladie chronique, de diabète ou d'une blessure à la colonne vertébrale, sous traitement médicamenteux, sous l'emprise de l'alcool, sujettes à la fatigue ou présentant une autre condition physique qui les empêcherait de ressentir une douleur au niveau de la peau, doivent utiliser le chauffage de volant avec prudence. Le chauffage peut causer des brûlures, même à faible température, surtout s'il est utilisé pendant de longues périodes.
- Ne placez rien sur le volant pouvant l'isoler de la chaleur, comme une couverture ou une housse de volant de tout type ou de toute matière. Cela pourrait entraîner une surchauffe du volant.

Pédales réglables (pour les versions/marchés qui en sont équipés)

Le système de réglage de pédale est conçu pour favoriser le confort du conducteur en fonction de l'inclinaison du volant et de la position du siège.

Cette fonction permet de rapprocher ou d'éloigner les pédales de frein et d'accélérateur du conducteur.

Le commutateur se trouve à l'avant du couvercle latéral du coussin de siège du conducteur.



Pressez le commutateur vers le bas pour déplacer les pédales (vers l'avant du véhicule).

Pressez le commutateur vers le haut pour déplacer les pédales vers l'arrière (vers le conducteur).



ATTENTION !

Ne réglez pas la position des pédales quand le véhicule est en mouvement. Vous pourriez perdre le contrôle du véhicule et provoquer un accident. Réglez toujours la position des pédales quand le véhicule est en stationnement.

Les messages suivants s'affichent si le conducteur tente de régler les pédales lorsque le système est verrouillé :

- « Réglage des pédales désactivé en marche arrière » ;
- ou « Réglage des pédales désactivé en marche avant ».

REMARQUE :

Pour les véhicules équipés d'un siège à mémoire du conducteur, vous pouvez utiliser votre télécommande RKE ou les boutons de mémoire du panneau de revêtement de porte du conducteur pour replacer les pédales réglables aux positions programmées. Pour plus d'informations, consulter « Siège à mémoire du conducteur » dans la section « Pour connaître le véhicule ».



IMPORTANT !

Ne placez aucun objet sous les pédales réglables et n'entravez pas leur déplacement sous peine d'en endommager les commandes. La course des pédales peut être limitée par une obstruction sur leur trajectoire.

Rétroviseurs

Rétroviseurs extérieurs

Les rétroviseurs extérieurs peuvent être ajustés électriquement et sont équipés d'un dispositif de désembuage actionné par le système de climatisation (voir « Commandes climatisation » en section « Instruments et commandes de la planche »).

Les rétroviseurs peuvent être rabattus électriquement et se replieront dans toutes les directions en cas d'impact. Les rétroviseurs extérieurs sont

chromoélectriques (pour les versions / marchés qui en sont équipés), ce qui signifie qu'ils actionnent automatiquement une fonction anti-éblouissement assombrissant graduellement au fur et à mesure que la luminosité réfléchie sur le rétroviseur augmente.

Les rétroviseurs extérieurs chromoélectriques fonctionnent en coordination avec le rétroviseur chromoélectrique intérieur.

REMARQUE :

- Les rétroviseur peuvent être ajustés électriquement uniquement si le dispositif d'allumage est sur les positions **ACC** et **RUN**.
- Lorsque vous démarrez le véhicule, le témoin indiqué sur la photo s'allumera momentanément sur les deux rétroviseurs extérieurs pour aviser le conducteur que le système **BSA** (en option) fonctionne. Pour plus de détails, voir le chapitre « Système actif d'avertissement d'angle mort - BSA » dans la section « Conduite ».

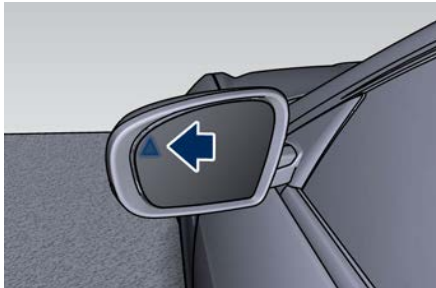

Le support des rétroviseurs extérieurs est équipé de LED s'allumant lors de l'activation des clignotants et des éclairages d'entrée/sortie du véhicule.

REMARQUE :

L'éclairage de la poignée de porte extérieure et l'éclairage de sol à proximité de la porte avant sont disponibles uniquement avec les rétroviseurs en option (SVC).

Lorsque le système de caméra panoramique est installé, la caméra de vue latérale se trouve sur le côté inférieur externe du rétroviseur (veuillez vous référer au « Système de caméra panoramique (en option) » dans la section « Avant de démarrer »).

Positionnement des rétroviseurs

Les commandes des rétroviseurs à réglage électrique se trouvent sur le panneau de revêtement de la porte côté conducteur.

Les commandes des rétroviseurs motorisés comprennent des boutons de sélection de rétroviseur et un commutateur de commande de rétroviseur à quatre voies.

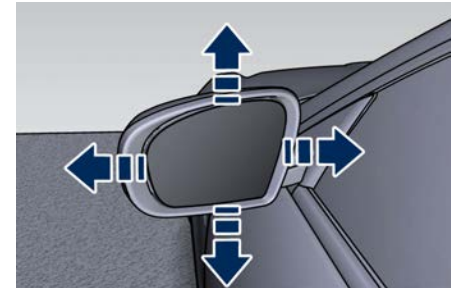

Pour régler un rétroviseur, appuyez sur le bouton L (gauche) ou R (droite) pour sélectionner le rétroviseur que vous voulez régler. Le bouton s'allume indiquant que le rétroviseur est activé et peut être réglé.

Pour régler la position souhaitée, appuyer sur le commutateur de commande à flèche indiquant la direction du rétroviseur.

Pour une vision optimale, orientez le(s) rétroviseur(s) extérieure(s) de



Pour connaître le véhicule

façon à cadrer la bande blanche adjacente et avoir un recouvrement partiel avec l'image du rétroviseur intérieur.

Les positions préprogrammées de rétroviseur extérieur peuvent être réinitialisées en actionnant le dispositif d'option de siège à mémoire. Pour plus d'informations, consulter « Siège à mémoire du conducteur » dans la section « Pour connaître le véhicule ».



ATTENTION !

Les objets reflétés par le rétroviseur convexe à l'extérieur paraissent plus petits et plus éloignés qu'ils ne le sont en réalité. Ne vous fiez pas outre mesure à ce rétroviseur ou vous risquez d'entrer en collision avec un autre véhicule ou un objet. Basez-vous sur le rétroviseur intérieur pour évaluer la taille et l'éloignement d'un véhicule vu dans le rétroviseur à miroir convexe à l'extérieur.

Inclinaison rétroviseurs en marche arrière

Cette fonctionnalité règle automatiquement la position des rétroviseurs extérieurs, permettant au conducteur de voir le sol derrière les portes avant. Les rétroviseurs extérieurs s'inclinent légèrement vers le bas lorsque vous passez la marche arrière. Les rétroviseurs extérieurs reviennent ensuite à leur position d'origine quand le levier de vitesse quitte la position R (Reverse). Chaque configuration mémoire du siège conducteur (Voir « Siège conducteur à mémoire » de la section « Pour connaître le véhicule » correspond à une inclinaison des rétroviseurs en marche arrière.

REMARQUE :

L'inclinaison des rétroviseurs en marche arrière peut être activée ou désactivée via le système MTC+. Reportez-vous à la section « Réglages MTC+ » dans la section « Instruments et commandes de la planche ».

Rétroviseurs rabattables

Le commutateur des rétroviseurs motorisés rabattables se trouve entre les commutateurs de rétroviseur.



Appuyez sur le commutateur une fois pour replier les rétroviseurs. Appuyez de nouveau sur le commutateur pour replacer les rétroviseurs en position normale de conduite.

Il existe une possibilité de repli / déploiement automatique des rétroviseurs extérieurs.

- Si la fonction est disponible, elle doit être activée par le MTC+ (veuillez vous référer aux « Réglages du MTC+ » dans la section « Instruments et commandes de la planche »).
- Si les rétroviseurs sont repliés automatiquement après la dernière action de verrouillage, ils se déploieront automatiquement lorsque le dispositif d'allumage sera placé sur la position **ACC** ou **RUN**.
- Si les rétroviseurs ont été repliés manuellement à l'aide du bouton sur le panneau de la porte côté conducteur, avant un verrouillage, ils devront être dépliés manuellement pour réactiver la fonction automatique.



IMPORTANT !

Ne rétractez ni n'ouvrez jamais les rétroviseurs à la main pour éviter d'endommager leur mécanisme d'activation électrique.

Rétroviseur intérieur

La position du rétroviseur intérieur peut être ajusté manuellement et dispose d'un système de déclenchement de prévention d'accident fonctionnant en cas de collision.

Le rétroviseur intérieur est de type chromoélectrique (pour les versions/marchés qui en sont équipés) : cette fonction anti-éblouissement est automatiquement désactivée en marche arrière pour assurer une visibilité maximale des obstacles.

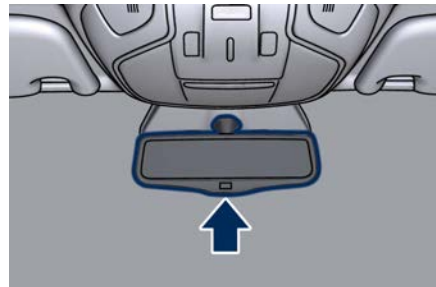

IMPORTANT !

Ne vaporisez jamais de solution de nettoyage directement sur le rétroviseur sous peine d'endommagement. Utilisez un chiffon propre humecté de cette solution et essuyez le rétroviseur.

Fonctionnalité « Gradateur Miroir »

La fonction d'obscurcissement automatique peut être activée ou désactivée en appuyant sur le bouton on/off à la base du rétroviseur. Un cas typique est la conduite de nuit quand l'obscurcissement automatique peut être excessif (faible réflectance). La désactivation de cette fonctionnalité augmente la réflectance du rétroviseur intérieur, augmentant la visibilité.



Phares

Commutateur feux

Le commutateur feux situé sur la gauche de la planche actionne les feux de position/DRL, les phares, les feux de gabarit, de plaque minéralogique et les feux antibrouillard. Les dispositifs de réglage à côté du commutateur (voir « Éclairage intérieur » dans ce chapitre) sont activés pour ajuster la luminosité du tableau de bord, le rétroéclairage des commandes de porte et l'éclairage intérieur. Faites tourner le commutateur feux vers la position ou : le tableau de bord affiche le témoin correspondant.

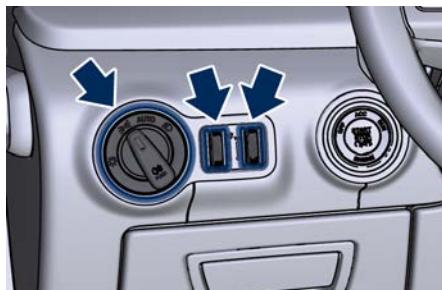



REMARQUE :



- Dans certains pays européens, les feux de position ne fonctionnent qu'avec la clé de contact en position **OFF** ou avec les projecteurs allumés. Quelle que soit la position du commutateur d'allumage, les feux de position/DLR restent allumés tant que le commutateur feux est sur la position .
- Si les phares ou les feux de position/DLR sont encore allumés après avoir placé l'allumage sur la position **OFF**, un vibreur alerte le conducteur lorsque celui-ci ouvre sa porte, pour quitter la voiture. Quand le véhicule est verrouillé, le témoin du tableau de bord s'éteindra.



Le tableau suivant indique l'état on/off de l'éclairage extérieur en fonction de la position du dispositif d'allumage, de l'état du moteur, du mode du capteur crépusculaire et de la position du commutateur feux.

Position du dispositif d'allumage	État du moteur	Mode capteur crépusculaire	Position du commutateur feux		
				AUTO	
OFF	-	-	Feux de position (1), latéraux et de plaque minéralogique en fonction (4).	Tous les feux désactivés.	Feux de croisement, de position (1), latéraux et de plaque minéralogique en fonction.
ACC	Off	-	Feux de position (1), latéraux et de plaque minéralogique en fonction (2).	Tous les feux désactivés.	Feux de croisement, de position (1), latéraux et de plaque minéralogique en fonction (2).
RUN	Off	-	Feux de position (1), latéraux et de plaque minéralogique en fonction (2).	Tous les feux désactivés.	Feux de croisement, de position (1), latéraux et de plaque minéralogique en fonction (2).
RUN	On	DAY	DRL (1) allumés.	DRL (1) allumés.	Feux de croisement, de position (1), latéraux et de plaque minéralogique en fonction.



Position du dispositif d'allumage	État du moteur	Mode capteur crépusculaire	Position du commutateur feux		
				AUTO	
RUN	On	NIGHT	Feux de croisement, de position (1), latéraux et de plaque minéralogique en fonction (3).	Feux de croisement, de position (1), latéraux et de plaque minéralogique en fonction.	Feux de croisement, de position (1), latéraux et de plaque minéralogique en fonction.

(1) Le système d'éclairage utilise les mêmes LED pour les feux DRL et les feux de position avant avec deux niveaux d'intensité : élevé pour les feux DLR et bas pour les feux de position.

(2) Les feux restent alimentés pendant 30 minutes pour préserver la charge de la batterie.

(3) Dans certains pays, un message sur l'écran TFT avertit l'utilisateur d'utiliser la position  pour le stationnement puisque les feux de position s'allument au démarrage du moteur, ainsi qu'en condition de faible luminosité ambiante ou de nuit.

(4) Ne laissez pas ces feux allumés pendant longtemps pour préserver la charge de la batterie.



Projecteurs automatiques

Ce système met automatiquement les projecteurs en fonction ou hors fonction selon le niveau de luminosité ambiante détecté par le capteur d'intensité lumineuse. Pour allumer le système, tournez le commutateur feux dans le sens des aiguilles d'une montre jusqu'à la position « AUTO ». Quand le système automatique est activé, la fonction de temporisation des projecteurs est également en fonction. Cela signifie que les projecteurs restent allumés pendant un maximum de 90 secondes après le passage du commutateur d'allumage en position **OFF** (hors fonction). Pour éteindre le système automatique, modifiez la position « AUTO » du commutateur feux.

REMARQUE :

Le moteur doit tourner et le capteur crépusculaire doit être en mode « NIGHT » (nuit) pour que les projecteurs passent en mode automatique.



ATTENTION !

La responsabilité d'allumer les feux en fonction de la lumière de jour et des réglementations en vigueur dans le pays d'utilisation incombe toujours au conducteur. Le système d'allumage et d'extinction automatique des feux externes doit être considéré en tant qu'une aide pour le conducteur. Si nécessaire, allumez puis éteignez manuellement les phares y compris les feu antibrouillard.

Projecteurs allumés avec essuie-glace

Quand cette fonction est active, les projecteurs s'allument en mode « Mauvais temps » environ 10 secondes après que les essuie-glaces sont mis en fonction, si le commutateur des phares est placé en position « AUTO ». Les phares de surcroît s'éteignent par la désactivation des essuie-glace s'ils ont été mis en route avec cette fonction.

REMARQUE :

Les phares avec la fonctionnalité essuie-glaces peuvent être allumés et éteints à l'aide du système MTC+, se reporter à « Réglages du MTC+ » dans la section « Instruments et commandes de la planche ».

Délai d'extinction des projecteurs

Cette fonction de sécurité permet de bénéficier de l'éclairage des projecteurs pendant un maximum de 90 secondes (à programmer) après avoir quitté votre véhicule dans un endroit non éclairé. Pour activer automatiquement la fonction de temporisation avec le commutateur feux sur la position « AUTO », placez le commutateur d'allumage en position **OFF** ou **ACC** lorsque les projecteurs sont encore allumés. L'intervalle de temporisation débute quand le commutateur d'allumage est placé sur la position **OFF** ou **ACC**. Pour activer manuellement la fonction de temporisation, les projecteurs doivent être allumés avant de placer le commutateur d'allumage sur la position **OFF** ou **ACC** et le commutateur feux sur la position « AUTO ».



Si vous placez l'allumage sur **RUN**, le système annule la temporisation.

REMARQUE :

- Pour activer cette fonctionnalité, le commutateur feux doit se trouver sur la position, « **AUTO** » dans les 45 secondes suivant la mise en position **OFF** ou **ACC** de l'allumage.
- Une fois la fonctionnalité de temporisation active, tout changement de position du commutateur feux annule cette fonctionnalité.
- Le temps latent des phares est programmable en utilisant le système **MTC+** : voir « Réglages du **MTC+** » dans la section « Instruments et commandes de la planche ».
- Si les **DEL** des feux de croisement restent actives parce que « Phares avec essuie-glace » est activé, la fonctionnalité de délai d'extinction ne sera pas activée lorsque le commutateur d'allumage sera placé sur la position « **OFF** ».

Système SmartBeam™

Le Système SmartBeam™ fournit un éclairage accru à l'avant pour une conduite plus confortable et plus sûre, sans éblouir les autres véhicules dans plusieurs configurations de circulation. Le système SmartBeam™ utilise une caméra numérique tournée vers l'avant, située sur le pare-brise derrière le rétroviseur intérieur, et un contrôleur de projecteurs électronique pour adapter dynamiquement la distribution de l'éclairage avant en fonction du scénario de circulation. La caméra numérique fonctionne comme un œil humain, elle est capable d'identifier le contexte du trafic pendant que le contrôleur de projecteurs électronique agit comme un cerveau humain, utilisant les informations provenant de la caméra pour commander une réaction des projecteurs apportant au conducteur la « meilleure » distribution de l'éclairage (meilleure fait toujours référence à l'environnement spécifique du trafic).

La caméra donne des informations au contrôleur de projecteurs électronique sur la luminosité environnante, les véhicules participant au trafic, et sur la luminosité des obstacles, leur distance et leur vitesse. En utilisant une combinaison appropriée de toutes ces données, le système SmartBeam™ est en mesure de modifier de façon dynamique le spectre lumineux produit par l'abaissement du faisceau des projecteurs ainsi que des pleins phares, pour rendre la visibilité du conducteur aussi confortable que possible en toute situation sans éblouir les autres usagers.

Limites du système

Dans certains cas, le système SmartBeam™ peut temporairement ne pas fonctionner correctement et provoquer un éblouissement aux autres véhicules, particulièrement lorsque la fonction « Aide aux feux de route automatiques » est activée sur l'écran « Commandes » du **MTC+** (voir l'écran « Commandes **MTC+** » dans la section « Instruments et commandes de la planche »).



Ces situations peuvent être liées à :

- Des phares et/ou feux arrière de véhicules (ou les deux) n'apparaissant pas dans le champ de vision de la caméra.
- De très fortes pluies.
- Un brouillard très dense.
- Des chutes de neige.
- De la poussière ou des impuretés sur la lentille de la caméra.
- La lentille de la caméra obstruée ou bouchée.

Dans toutes ces situations, il est de la responsabilité du conducteur d'éviter cet éblouissement en agissant manuellement sur le système, en éteignant les feux de route au moyen du levier multifonctions situé sur le volant.

Feux de jour (DRL)

Le système d'éclairage utilise respectivement les mêmes phares à LED à haute ou basse intensité pour l'éclairage diurne (DLR) et les feux de position.

Les DRL s'allument lorsque le capteur crépusculaire est en mode « DAY » (jour), le moteur tourne et le commutateur feux est sur  ou « AUTO ».

Si un clignotant est activé, l'éclairage diurne à LED du même côté s'éteint pendant la durée d'activation du clignotant. Une fois le clignotant désactivé, l'éclairage diurne à LED se rallume.

REMARQUE :

Selon la réglementation de votre pays, les éclairages diurnes peuvent également être allumés et éteints.

Projecteurs « Full-LED » avec AFS

Ces projecteurs combinent la technologie « Full LED » aux fonctionnalités du système d'éclairage avant adaptatif (AFS), en utilisant une caméra placée dans le sens de la marche avant sur le pare-brise derrière le rétroviseur intérieur.

Technologie « Full LED »

Cette technologie permet d'obtenir une construction simplifiée des projecteurs et une taille plus compacte par rapport à ceux qui sont équipés des ampoules au xénon ou traditionnelles.

Les autres avantages sont :

- un faisceau de projecteurs plus lumineux, avec une tonalité blanche froide permettant une meilleure perception des contrastes, rendant ainsi la vision nocturne plus efficace et moins fatigante ;
- une durée de vie plus longue équivalant au moins à celle du véhicule ;
- une consommation de courant réduite.



Ces fonctionnalités affectent positivement certains aspects de la gestion économique du véhicule en éliminant / réduisant le remplacement des ampoules et la consommation de carburant.

L'illustration montre la luminosité accrue des feux de croisement de projecteurs standard (A) par rapport aux phares Full LED (B) en mode « faisceau autoroute ».

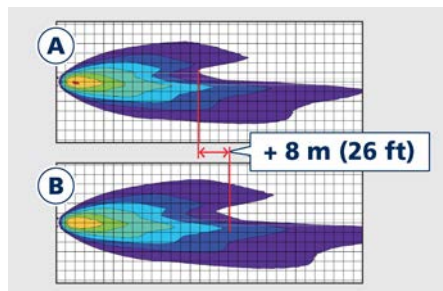

	Éclairage (à 25 m)	Flux lumineux
Feux de croisement	55 lux	843 lm
Feux de route + Feux de croisement	130 lux	1580 lm

Fonctionnalités de l'éclairage avant adaptatif AFS

Ce système est capable de traiter les signaux de la caméra tournée vers l'avant et d'autres systèmes embarqués et de lancer consécutivement cinq étapes stratégiques dans les situations suivantes :

- « faisceau autoroute » ;
- « faisceau route » ;
- « faisceau ville » ;
- « faisceaux conditions climatiques défavorables » ;
- « faisceau touring » (par exemple dans des pays où l'on roule à gauche). Dans ce cas, cette fonction doit être activée à l'aide du menu MTC+ (veuillez vous référer aux « Réglages du MTC+ » dans la section « Instruments et commandes de la planche »).

Les avantages offerts par le système AFS sont particulièrement perceptibles en cas de mauvais temps, de brouillard et/ou de signalisation routière insuffisante demandant un éclairage plus large des zones latérales, qui sont normalement laissées dans l'obscurité, et pour la conduite sur autoroute (voir le comparatif présenté ci-dessous). Ceci augmente évidemment la sécurité de conduite en réduisant le stress oculaire et en offrant au conducteur une orientation améliorée et une meilleure détection des personnes se trouvant sur les côtés de la route (piétons, cyclistes et motocyclistes). De plus, les phares préviennent l'éblouissement et fournissent un éclairage optimal lors d'une conduite dans un pays où l'on circule à gauche. Le tableau indique les valeurs d'éclairage (lux) et le flux lumineux (lumen) des projecteurs AFS.

REMARQUE :

Les valeurs rapportées dans le tableau peuvent varier en fonction du marché de destination du véhicule.

Le système assure une meilleure visibilité de la surface de la route dans les virages, pendant la conduite ou dans l'éventualité d'une déviation routière, optimisant la répartition



lumineuse verticale en fonction du trajet actuel.

L'augmentation de l'éclairage latéral est accrue par une projection fixe du faisceau ou orientée (selon le marché) élaborant les informations sur l'angle de braquage, la vitesse du véhicule et les clignotants.

L'éclairage vertical, en cas d'accélération et/ou de décélération rapide, assure une distance d'éclairage plus profonde au moyen d'une adaptation dynamique du comportement vertical du phare.

REMARQUE :

- Chaque fois que ce système de projecteurs adaptatifs est allumé, les projecteurs effectuent un cycle d'ajustement automatique.
- Toutes les fonctionnalités de l'éclairage avant adaptatif AFS ne sont disponibles que si le véhicule se déplace en marche avant.
- La fonction « Éclairage avant adaptatif » peut être activée ou désactivée à l'aide du système MTC+, se reporter à « Réglages du MTC+ » dans la section « Instruments et commandes de la planche » pour de plus amples informations.

Défaillance du Système d'éclairage avant adaptatif AFS

En cas d'indisponibilité du système AFS, les témoins s'allument et un message s'affiche sur l'écran TFT. Apportez votre véhicule au Centre du Réseau d'assistance le plus proche dès que possible pour faire vérifier le système.



Feux de route automatiques (pour les versions / marchés qui en sont équipés)

Le système de commande des feux de route automatiques apporte de nuit un éclairage accru en automatisant la commande des feux de route au moyen d'une caméra numérique montée derrière le rétroviseur, qui est par exemple utilisée par le système d'Aide au maintien sur la voie LKA des

véhicules équipés des systèmes avancés d'aide à la conduite. Cette caméra détecte la luminosité de l'environnement, les phares des véhicules arrivant en sens inverse et les feux arrière des véhicules qui précèdent à l'avant. Dans ces cas, le système bascule automatiquement des feux de route aux feux de croisement jusqu'à ce que le véhicule approchant soit hors de vue.

De plus, la caméra numérique est capable de détecter les zones urbaines et les lieux habités et d'éteindre les feux de route lors de leur approche. Le fonctionnement correct de cette fonctionnalité (si toutes les autres conditions sont réunies) est assuré entre 40 km/h et 250 km/h.

Mode de mise en marche

Pour activer la fonctionnalité Feux de route automatique :

- Basculez le levier multifonctions vers l'avant .
- Placez le commutateur feux sur la position « AUTO ».
- Appuyez sur la touche de fonction « Commandes » située en bas de l'écran MTC+.
- Pour activer la fonctionnalité, appuyez dans les 15 secondes sur la



touche de fonction « Aide aux feux de route automatiques ».

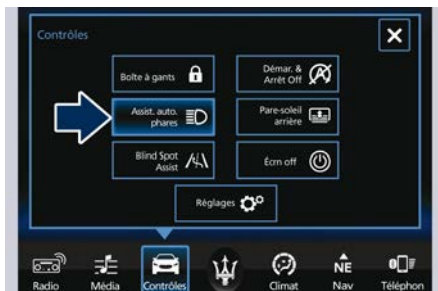

Sans ADAS (Systèmes avancés d'aide à la conduite)



Avec ADAS (Systèmes avancés d'aide à la conduite)

- Appuyez une seconde fois sur la touche de fonction « Aide aux feux de route automatiques » dans les 15 secondes pour désactiver.

Après ces étapes, le témoin vert s'allume dans l'angle supérieur droit de l'écran TFT.



REMARQUE :

- La fonction n'est activée que si le capteur de luminosité détecte des conditions d'éclairage appropriées et allume ensuite les feux de croisement.
- Les projecteurs restent allumés plus longtemps (plus près du véhicule) en présence de projecteurs cassés, boueux ou encombrés et de feux arrière d'autres véhicules dans le champ de vision. De même, la saleté, la poussière et autres obstructions sur le pare-brise ou la lentille de la caméra peuvent entraîner un fonctionnement erroné du système.

Feux de route avec fonctionnalité « Anti-éblouissement » (pour projecteurs avec éclairage avant adaptatif AFS)

Le système « Anti-éblouissement » associé à des phares « Full LED » assiste le conducteur lorsqu'il circule sur une route hors de la ville, avec un éclairage environnant insuffisant autorisant l'utilisation des feux de route parmi les autres usagers sans problème d'éblouissement.

L'effet anti-éblouissement est obtenu en déplaçant la source du faisceau des feux de route par rapport au scénario détecté à l'avant selon les infos des autres véhicules arrivant en sens inverse reçues depuis la caméra numérique située sur le pare-brise, derrière le rétroviseur intérieur. En déplaçant la source du faisceau des feux de route, la fonctionnalité « Anti-éblouissement » crée une zone d'ombre correspondant aux véhicules présents dans le champ de vision de la caméra.

La figure représente une voiture circulant dans les scénarios suivants :



1. deux véhicules à l'avant allant dans la même direction ;
2. un autre véhicule entrain de dépasser ;
3. un autre véhicule approchant dans la direction opposée.

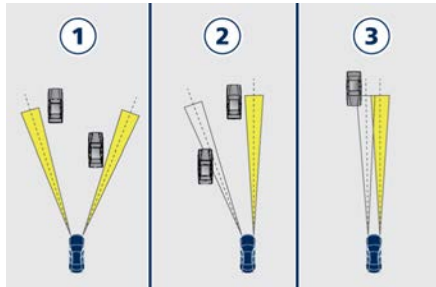

Le système est capable de détecter des véhicules à partir d'une distance de 800 m en deux secondes et de réagir. À l'opposé, en cas de véhicules allant dans le même sens à l'avant, le système est capable de les détecter à une distance d'environ 100 m et de réagir.

Mode de mise en marche

La caméra numérique est la même que celle utilisée pour les feux de route automatiques, et également, comme les feux de route automatiques, pour la fonctionnalité « Anti-

éblouissement » qui nécessite d'être activée par l'écran « Commandes » du MTC+, en appuyant sur la touche de fonction « Aide aux feux de route automatiques », comme indiqué dans le paragraphe précédent « Feux de route automatiques ».

La fonctionnalité « Anti-éblouissement » sera activée après avoir entrepris les actions suivantes :

- Moteur en marche.
- Fonctionnalité activée par le MTC+.
- Feux de croisement activés.
- Commutateur feux intérieur en position « Auto ».
- Levier multifonctions en position « Feux de route » activée.

La fonctionnalité « Anti-éblouissement » marchera si :

- La vitesse du véhicule est égale ou supérieure à 40 km/h dans la phase d'engagement de la fonctionnalité.
- La luminosité environnante est insuffisante pour une conduite en sécurité et confortable.
- Le scénario de circulation n'est pas un contexte urbain.

Une fois le système activé, deux icônes lumineuses s'affichent simultanément au tableau de bord : une bleue et une verte.

L'icône verte indique que les feux de route sont activés, l'icône bleue indique que les DEL des feux de route sont physiquement allumées à ce moment.

Cela signifie que lorsqu'on désirera désactiver la totalité du module feux de route pour supprimer l'effet anti-éblouissement, il n'y aura plus qu'une seule icône au tableau de bord : la verte.

L'icône bleue réapparaîtra à la réactivation des feux de route (parce que le scénario de circulation autorisera l'utilisation des feux de route sans risque d'éblouissement).





REMARQUE :

- Certaines conditions imprévisibles, telles que de la saleté, un film de poussière ou toute autre obstruction dans la zone de l'objectif de la caméra, peuvent affecter la fonctionnalité « Anti-éblouissement » et l'empêcher de fonctionner correctement.
- De fortes pluies et du brouillard peuvent affecter les performances du système, laissant les pleins phares allumés plus longtemps que ne l'exigeraient les conditions de fonctionnement normales. Ceci peut provoquer des éblouissements gênants pour les autres véhicules et pour l'éviter, le conducteur doit manuellement désactiver les feux de route.
- En phase de désactivation de la fonctionnalité, la vitesse de fonctionnement minimum doit être de 30 km/h.
- Le fonctionnement correct de la fonctionnalité « Anti-éblouissement » est garantie si la vitesse du véhicule est au moins inférieure ou égale à 250 km/h.

Panne des feux de route automatiques / feux de route anti-éblouissement



En cas de panne du système des feux de route (automatiques ou équipés d'un système anti-éblouissement), le témoin ambre correspondant s'allume sur l'écran TFT.

Apportez votre véhicule au Centre du Réseau d'assistance le plus proche dès que possible en évitant d'utiliser ce système.



Feux antibrouillard

L'éclairage avant adaptatif (AFS), en mode « Mauvais temps » actionne également un dispositif antibrouillard (voir « Projecteurs Full LED avec Système d'éclairage avant adaptatif (AFS) » dans ce chapitre). Le commutateur des feux antibrouillard est incorporé dans le commutateur des projecteurs.

Pour activer les feux antibrouillard arrière, tournez le commutateur feux en position feu de croisement  ou « AUTO ». Appuyez sur le commutateur  pour allumer les feux antibrouillard arrière.

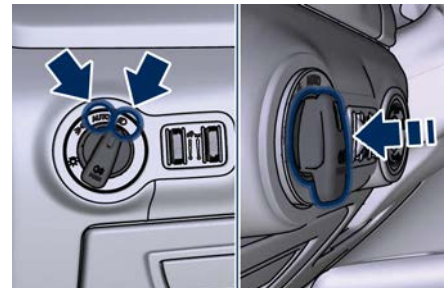

Appuyez de nouveau sur l'interrupteur de l'éclairage  pour désactiver les feux antibrouillard arrière. Un témoin du tableau de bord s'allume quand les feux antibrouillard arrière sont en fonction.





REMARQUE :

Après un cycle key-on/key-off, les feux antibrouillard arrière NE s'activent PAS automatiquement lors de l'allumage des feux de croisement  ou des projecteurs « AUTO ». Les feux antibrouillard arrière ne s'allument qu'en actionnant le commutateur feux comme décrit plus haut.

Levier multifonction

Le levier multifonction commande le fonctionnement des clignotants, de l'inverseur route/croisement, des appels de phare, de l'essuie-glace et du lave-glace.

Le levier multifonction se trouve à gauche de la colonne de direction.

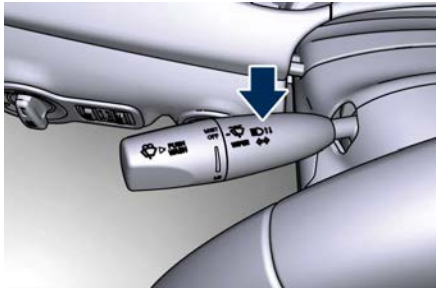

Clignotants

Déplacez le levier multifonction vers le haut ou le bas. Les flèches de chaque côté du tableau de bord clignotent respectivement sur le compte-tours et le tachymètre du tableau de bord pour indiquer le fonctionnement correct des clignotants avant et arrière.



Pour activer la fonction de maintien de voie, poussez le levier vers le haut ou vers le bas une fois, sans le déplacer au-delà de la position de détente. Les clignotants (droits ou gauches) clignotent trois fois puis s'éteignent automatiquement. Cette fonctionnalité est utile dans les dépassements ou changements de file.

REMARQUE :

- Si l'une des lampes reste allumée sans clignoter ou si le clignotement est très rapide, vérifiez si une des lampes extérieures n'est pas défectueuse. Si un indicateur du tableau de bord ne s'allume en bougeant, le clignotant est probablement défectueux.
- Le message indiquant qu'un clignotant est en fonction s'affiche sur le tableau de bord et un signal sonore continu retentit si le véhicule est conduit pendant plus de 1,6 km avec l'un des clignotants en fonction.

Feux de route et clignotements

Pour allumer les feux de route avec le commutateur feux en position Phares  ou « AUTO », poussez le levier multifonction vers l'avant.

Un témoin correspondant  s'allume sur le tachymètre.



En tirant le levier vers l'arrière (en direction du volant) vous éteignez les feux de route et passez en feux de croisement.



Vous pouvez adresser un signal aux autres véhicules au moyen de vos projecteurs en tirant légèrement le levier multifonction vers vous. Les feux de route restent allumés jusqu'à ce que le levier soit relâché.

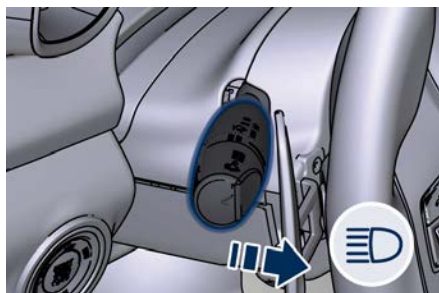

Des clignotements se produisent aussi lorsque les feux sont éteints si le commutateur d'allumage est sur la position **RUN**.



IMPORTANT !

Les feux de route ne peuvent être allumés que manuellement en poussant vers l'avant le levier multifonctions.



ATTENTION !

Si les feux de route sont activés, ils s'allumeront automatiquement chaque fois que les feux de croisement sont allumés manuellement ou automatiquement. Voilà pourquoi on recommande de toujours les désactiver lorsqu'ils ne sont plus nécessaires et chaque fois que le

capteur crépusculaire désactive les feux externes.

Éclairage intérieur

Les feux d'approche intérieurs et extérieurs s'allument en entrant/ quittant le véhicule (voir « Éclairage d'accès/sortie » dans la section « Avant de démarrer » pour plus d'informations).

La luminosité des lampes peut être ajustée manuellement avec le régulateur situé à côté du commutateur feux.

Pour protéger la batterie, les lampes de l'habitacle s'éteignent automatiquement 10 minutes après que le commutateur de démarrage est déplacé en position **OFF**. Cela se produit si les lampes de l'habitacle ont été mises en fonction manuellement ou en ouvrant une porte. La lampe de la boîte à gants partage les mêmes caractéristiques, à l'exception de la lampe du coffre à bagages. Pour régler l'éclairage intérieur, tournez le contact de démarrage hors de **OFF** ou faites tourner le levier multifonction hors de la position « 0 ».



Lampes de courtoisie temporisables

Les lampes de courtoisie temporisables suivantes peuvent être paramétrées par le dispositif de réglage :

- boutons du tableau de bord et écran ;
- plafonnier (avant/arrière) ;
- LED de poignée de porte intérieure ;
- LED des commandes de rétroéclairage du volant et des portes ;
- lampes de repose-pieds avant ;
- éclairage de nuit des sièges avant.

Commandes d'intensité de l'éclairage

Les commandes d'intensité de l'éclairage se trouvent à côté du levier multifonction d'éclairage.

La molette de réglage tourne de la position « 0 », vers le haut et ensuite vers le bas pour atteindre des positions de réglage d'intensité stable et temporisable.

Le régulateur de gauche dispose de 4 positions différentes :

- 0 (OFF) Position stable : abaisse le niveau de luminosité interne.
- 1^{ère} Position temporisable : permet d'ajuster en continu l'éclairage, du minimum au maximum, pour le tableau de bord, l'affichage, les interrupteurs de commande et le rétro-éclairage du MTC, y compris tous les messages affichés.
- 2^{ème} Position stable : permet la luminosité maximum de la position précédente.

- 3^{ème} Position stable : permet d'allumer le plafonnier principal et les lampes de courtoisie du plafonnier avant.

REMARQUE :

Le régulateur de gauche ne fonctionne que lorsque les feux de position ou de croisement sont allumés.

Le régulateur de droite dispose de 2 positions différentes :

- 0 (OFF) Position stable : l'éclairage des sièges avant et la LED du plafonnier avant sont éteints.
- 1^{ère} Position temporisable : permet d'ajuster du minimum au maximum la luminosité de la LED du plafonnier avant et de l'éclairage des sièges avant.

REMARQUE :

Le régulateur de droite n'est actif que lorsque l'interrupteur est sur « AUTO » ou en mode feux de croisement  .

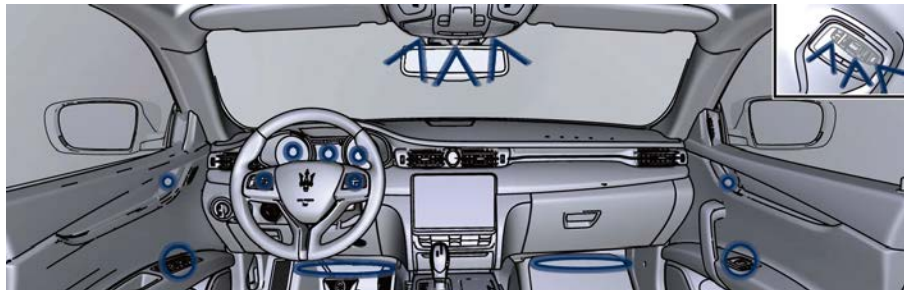



3



Lampes du plafonnier

Les parties arrière et avant du plafonnier incluent chacune une lampe centrale et deux lampes de lecture. La lampe centrale s'allume automatiquement lorsqu'une des portes est ouverte et s'éteint après la fermeture de la porte (extinction temporisée). La lampe peut être allumée manuellement en appuyant sur le bouton central.

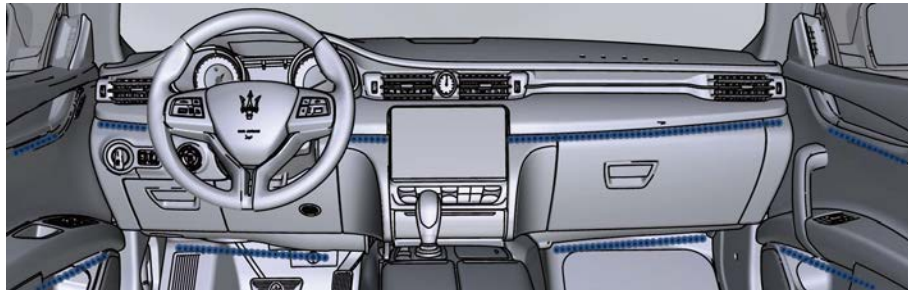

Les lampes de lecture sont commandées par les boutons latéraux respectifs.

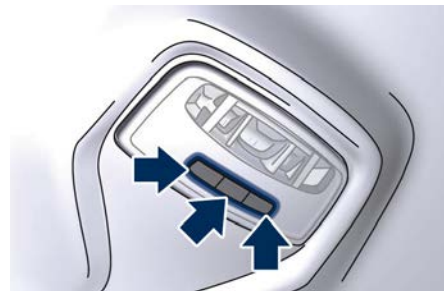

Si elles sont allumées en appuyant sur le bouton, la lampe centrale et les lampes de lecture restent allumées pendant environ 10 minutes après l'arrêt du moteur puis s'éteignent graduellement.

Lorsque les lampes extérieures sont allumées, les deux LED de nuit sur le côté des boutons s'allument pour faciliter l'utilisation du levier de vitesses et de la console centrale.



En ouvrant une ou plusieurs portes, les lampes du plafonnier avant et arrière s'allument pendant 27 secondes. Si la porte est fermée avant le temps écoulé, les lampes s'éteignent progressivement au bout de 3 secondes.

REMARQUE :

Les lampes du plafonnier s'allument également en appuyant sur le bouton  ou  pour un déverrouillage et verrouillage centralisé des portes avec la télécommande RKE. Se reporter à la section « Éclairage d'accès/sortie » dans « Avant de démarrer » pour plus d'informations.

Dans le cas d'une collision provoquant une interruption automatique de l'alimentation en carburant, les lampes du plafonnier s'allument automatiquement et restent allumées pendant environ 15 minutes.

REMARQUE :

Les commandes du toit ouvrant et/ou les commandes HomeLink (si équipé) se trouvent sur le plafonnier avant.

Éclairage de l'espace de chargement

Deux lampes éclairent l'espace de chargement à l'intérieur du coffre à bagages, une de chaque côté. Ces lampes s'allument lorsque le capot de coffre est ouvert et s'éteignent lorsque il est fermé.

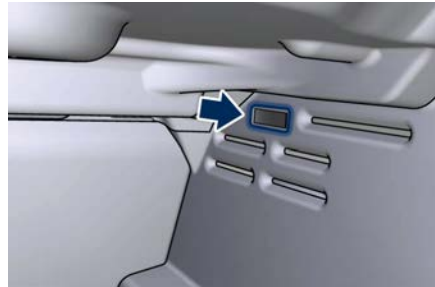

Si le capot de coffre est laissé ouvert pendant longtemps, les lampes s'éteignent après 30 minutes pour économiser la charge de la batterie.

Feux de détresse

Appuyez sur le bouton indiqué sur la console centrale pour allumer les feux de détresse. Cette fonction est indépendante de la position de la clé de contact.

Appuyez sur le bouton de nouveau pour les éteindre.

Lorsque ces feux sont allumés, les clignotants, la flèche témoin correspondante sur le tableau de bord ainsi que le bouton lui-même clignotent.

**REMARQUE :**

Lorsque les feux de détresse sont activés, la commande des clignotants est désactivée.



Feux intégrés des rétroviseurs extérieurs

Les rétroviseurs extérieurs sont fournis avec des clignotants à LED intégrés dans le support.

Les clignotants à LED clignotent en même temps que les clignotants correspondants à l'avant et à l'arrière du véhicule. Le fait d'allumer les feux de détresse active aussi ces LED.



Les rétroviseurs extérieurs peuvent aussi être équipés d'un éclairage LED d'approche et de courtoisie, s'allumant lorsque les lampes d'entrée/sortie sont activées.

Essuie-glace et lave-glace avant

Le levier multifonction commande les essuie-glaces avant et le lave-glace lorsque le commutateur d'allumage est placé en position **RUN** ou **ACC**. Le levier multifonction se trouve à gauche de la colonne de direction.

Un niveau de liquide lave-glace insuffisant est indiqué par le témoin  et par le message correspondant sur le tableau de bord.



Pour ravitailler le liquide, voir « Procédures d'entretien » en section « Entretien et soin ».

Essuie-glace avant

• Tournez l'extrémité du levier multifonction sur l'une des quatre positions pour activer ce dispositif automatique intermittent (voir

« Essuie-glace à détection de pluie » de ce chapitre).

- Pour le fonctionnement à faible vitesse (position stable « LO » : faire tourner l'extrémité du levier multifonction vers l'avant pour déclencher ensuite le fonctionnement intermittent.
- Tourner jusqu'au second déclenchement pour une vitesse plus élevée (position stable HI) des essuie-glace.
- Tournez l'extrémité du levier vers le bas en position de désembuage pour activer un cycle de balayage unique. Les essuie-glaces continuent à fonctionner jusqu'à ce que vous relâchiez le levier multifonction.
- Pour actionner les essuie-glace, ramenez le levier sur « OFF » (désactivé).

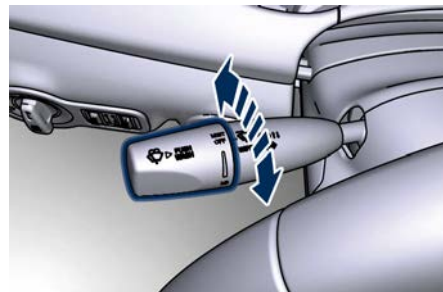

**IMPORTANT !**

- Désactivez les essuie-glaces lors du passage dans une station de lavage automatique. Ceux-ci peuvent en effet être endommagés si leur commande n'est pas hors fonction (OFF).
- En cas de temps froid, mettez toujours le commutateur d'essuie-glace en position OFF (désactivé) et laissez les balais revenir à leur position d'arrêt avant de couper le moteur. Si le commutateur d'essuie-glace est laissé sur ON (en fonction) et les balais gèlent sur le pare-brise, le moteur de l'essuie-glace peut être endommagé au moment du redémarrage.
- Éliminez toujours les dépôts de neige qui empêchent les balais d'essuie-glace de revenir à la position d'arrêt. Si le commutateur d'essuie-glaces avant est mis en position OFF (hors fonction) et que les balais ne peuvent revenir à la position hors fonction, le moteur d'essuie-glaces peut être endommagé.

Essuie-glace à détection de pluie

Cette fonction détecte l'humidité sur le pare-brise via un capteur intégré du rétroviseur intérieur qui active automatiquement les essuie-glace. Tournez l'extrémité du levier multifonction sur l'une des quatre positions pour régler le système de détection.

La première position latente de l'essuie-glace est la moins sensible, et la quatrième position est la plus sensible. La troisième position doit être utilisée dans des conditions de pluie normales.

Les essuie-glaces à détection de pluie passent automatiquement d'un balayage intermittent à un balayage lent ou à un balayage rapide selon la quantité d'humidité détectée sur le pare-brise.

Placez le commutateur d'essuie-glace en position « OFF » (désactivé) pour utiliser le système automatique intermittent.

La détection de pluie peut être activée ou désactivée en utilisant le système MTC+. Voir le chapitre « Réglages du MTC+ » dans la section « Instruments et commandes de la planche » pour de plus amples informations.

**IMPORTANT !**

- Le dispositif de détection de pluie peut ne pas fonctionner correctement si de la glace ou des dépôts de sel sont présents sur le pare-brise.
- L'utilisation de RainX® ou de produits contenant de la cire ou du silicone sur le pare-brise peut réduire les performances du capteur de pluie.

Le dispositif de détection de pluie possède une fonction de protection des balais et des bras d'essuie-glace. Il ne fonctionne pas dans les conditions suivantes :

- **Inhibition de balayage à basse température** - La détection de pluie ne fonctionne pas quand le commutateur de démarrage est placé en position **RUN**, le véhicule est à l'arrêt et la température extérieure est inférieure à 0 °C. Pour reprendre, placez le levier multifonction en fonctionnement automatique, démarrez et conduisez, ou attendez jusqu'à ce que la température extérieure dépasse celle du gel.



- **Inhibition de l'essuie-glace sur la position N (Neutral)** : la détection de pluie ne fonctionnera pas si le dispositif d'allumage est en position **RUN**, le levier de vitesses est en position N (Neutral) et la vitesse du véhicule est inférieure à 8 km/h. Pour reprendre, placez le levier multifonction en fonctionnement automatique ou déplacez le levier de vitesse sur la position N (Neutral).

Projecteurs allumés avec essuie-glace

Quand cette fonction est active, les projecteurs s'allument environ 10 secondes après la mise en fonction de tous les essuie-glaces si le commutateur feux est placé en position « AUTO ». Les projecteurs peuvent également s'éteindre quand les essuie-glace sont mis hors fonction (position « OFF ») s'ils avaient été allumés par cette fonction. L'allumage des phares avec les essuie-glaces peuvent être activés ou désactivés à l'aide du système MTC+. Veuillez vous référer au chapitre « Réglages du MTC+ » dans la section « Instruments et commandes de la planche » pour de plus amples informations.

Entretien des balais d'essuie-glace

Lorsque les bras des essuie-glace sont en position d'attente, il n'est pas possible de vérifier ou remplacer les balais (position entretien) qui sont repliés sous le capot moteur. Pour réparer les balais, il est nécessaire de basculer le levier multifonction sur « OFF » (désactivé) et le commutateur de démarrage sur la position **OFF** (arrêt).

Basculez le levier de commande dans les 15 secondes sur la position « MIST » (rotation vers l'avant de l'interrupteur rotatif) et relâchez. Les balais arrivent dans une position permettant l'ouverture des bras et le remplacement des balais.

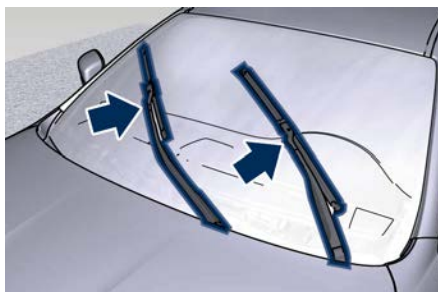

Il est possible d'utiliser la position « MIST » pour 3 fois maximum dans un délai de deux minutes, qui correspondent aux différentes positions des balais sur le pare-brise. Lorsque c'est terminé, mettez le commutateur d'allumage sur **RUN** : les bras reprennent leur place. Il est indispensable de remettre le levier multifonction sur les autres positions adéquates.



ATTENTION !

Faire fonctionner ou réparer les balais d'essuie-glaces sans désactiver les essuie-glaces (position « OFF ») en laissant le commutateur d'allumage sur RUN peut être dangereux pour l'opérateur car le capteur de pluie peut soudainement activer les essuie-glaces. Utilisez toujours la position « Entretien » pour toute intervention sur les balais d'essuie-glace.

Lave-glaces

Pour utiliser le lave-glace, poussez le levier multifonction vers l'intérieur (vers la colonne de direction) et gardez-le enfoncé pendant la durée de pulvérisation souhaitée.



Si vous activez le lave-glace pendant que la commande d'essuie-glace est en position intermittent, l'essuie-glace fonctionne pour deux cycles de balayage après que le levier est relâché puis reprend l'intervalle intermittent sélectionné auparavant. Si vous activez le lave-glace pendant que l'essuie-glace est désactivé, l'essuie-glace effectue trois cycles de balayage puis s'arrête.

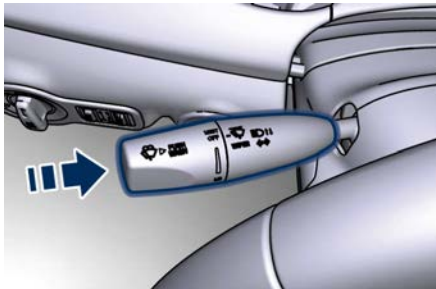

ATTENTION !

- **N'activez pas le lave-glace pendant les mois d'hiver jusqu'à ce que le pare-brise n'aura chauffé. Autrement, le liquide distribué pourrait geler sur la vitre, en empêchant ainsi de voir.**

- **Une perte de visibilité soudaine au niveau du pare-brise peut provoquer une collision. Vous pourriez ne pas voir d'autres véhicules ou obstacles. Par temps froid, réchauffez le pare-brise au moyen du dégivreur avant et pendant l'utilisation du lave-glace pour éviter la formation soudaine de givre.**

Buses Liquide Lave-glace Chauffés (pour les versions/marchés qui en sont équipés)

Pour éviter que le liquide ne gèle à l'intérieur par des températures extérieures basses, les gicleurs d'alimentation en liquide peuvent être chauffés par les résistances internes.

Équipements intérieurs

Prises d'alimentation électrique

Le véhicule est équipé de trois ou quatre prises de courant de 12 V (13 Amp.), une ou deux (si vous utilisez la prise de l'allume-cigare en tant que prise de courant) disponibles pour chaque siège avant, les sièges passager arrière et une située dans le coffre.

Dans les véhicules équipés de « Kit Fumeurs » l'une des prise électrique des sièges avant est remplacée par une prise allume-cigares.

Sur les sièges arrière des véhicules version « Comfort Luxury », on trouve une prise électrique 12 V supplémentaire à l'intérieur de la console de rangement arrière et d'autres derrière la tablette rabattable entre les sièges.

Toutes les prises électriques sont alimentées uniquement lorsque le moteur est démarré et le commutateur de démarrage en position **ACC** ou **RUN**.

Les prises de courant sont protégées par un fusible. Branchez une fiche d'accessoire sur les prises de courant pour en vérifier le bon fonctionnement. Sinon, vérifiez



Pour connaître le véhicule

l'intégrité de leur fusible, voir « Remplacement de fusible » en section « Entretien et soin » pour plus d'informations.



IMPORTANT !

- Ne branchez pas d'accessoires dépassant la puissance maximale de 160 Watts (13 A) à 12 V.
- Les prises de courant sont conçues uniquement pour le branchement d'accessoires. N'insérez aucun autre objet dans les prises de courant sous risque d'endommager la prise et de faire fondre le fusible. Un usage incorrect de la prise de courant peut provoquer des dommages non couverts par la Garantie limitée des véhicules neufs.



ATTENTION !

Pour éviter de graves blessures, voire des blessures mortelles :

- Seuls les appareils conçus pour être utilisés avec ce type de prise doivent être insérés dans une prise 12 volts.

- Le remplacement des fusibles protégeant les prises électriques par d'autres ayant un ampérage plus élevé implique le risque d'incendie.
- Ne les touchez pas si vous avez les mains mouillées.
- Fermez les couvercles lorsque la prise n'est pas utilisée et en conduisant le véhicule.
- Si cette prise est mal utilisée, elle peut causer des chocs électriques et des pannes.

Prise de courant dans le porte-verre

Pour accéder à la prise de courant à l'intérieur du porte-verres près du levier de vitesses, pressez le couvercle comme indiqué pour l'ouvrir complètement. Retirer l'allume cigare (si équipé) et utiliser sa prise comme prise de courant.



ATTENTION !

Les appareils consommant beaucoup d'énergie qui sont branchés sur cette prise de courant pendant de longues périodes peuvent décharger la batterie et/ou empêcher le démarrage du moteur.

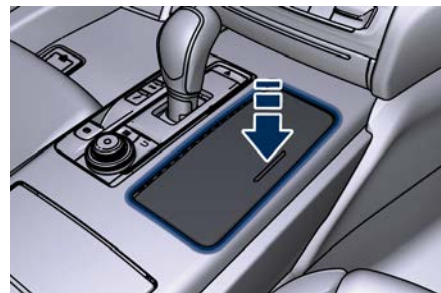

Prises de courant situées dans la console centrale

Pour accéder aux prises électriques à l'intérieur de la boîte à gants de la console centrale, vous devez ouvrir la demi-couvercle comme indiqué dans le paragraphe suivant.

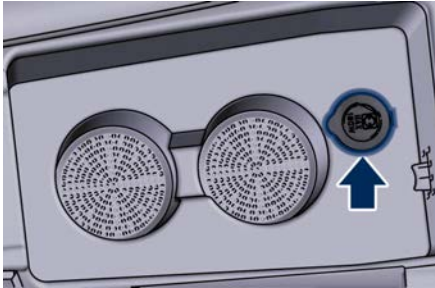

Prises de courant arrière

Si le véhicule est équipé de banquettes, une prise électrique 12 V à l'intérieur de l'accoudoir entre les sièges est disponible pour les passagers des sièges arrière voir « Sièges arrière » dans cette section).

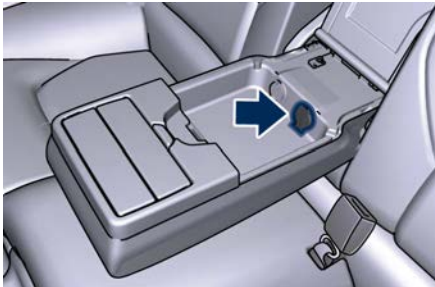

Une prise électrique 12 V dans la console centrale et une dans l'arrière de la tablette rabattable sont accessibles aux passagers des sièges arrière (voir « Sièges arrière Comfort Luxury » dans cette section).

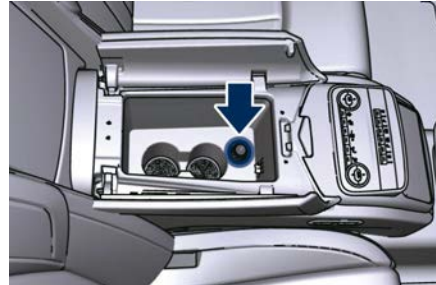

Sièges arrière « Comfort Luxury »



Sièges arrière « Comfort Luxury »

Prise de courant dans le coffre à bagages

La prise de courant est placée sur le côté droit du coffre à bagages.

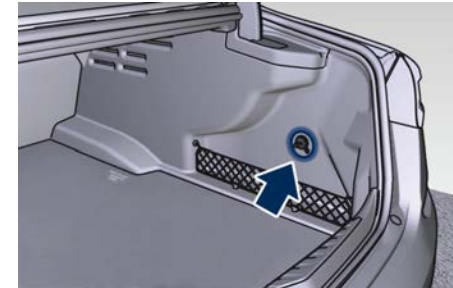

Porte-verres

Votre véhicule est équipé de plusieurs porte-verres.



IMPORTANT !

- Utilisez des récipients légers et incassables.
- N'insérez pas de récipients inadéquats les forçant dans les porte-verres pour éviter d'endommager les récipients.
- Ne posez pas de boissons chaudes.



Pour connaître le véhicule

Porte-verres pour les passagers avant

Les porte-verres avant se situent à côté du levier de vitesse à l'intérieur de la console centrale.

Pour accéder au porte-verres, poussez le couvercle comme indiqué pour l'ouvrir complètement.

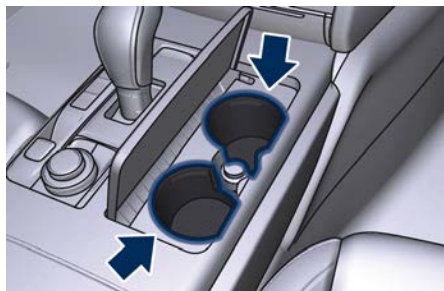

En appuyant sur le bouton de la console centrale indiqué, les demi-couvercles se soulèvent complètement permettant d'accéder

au compartiment intérieur où se trouvent les deux porte-verres.



Le rangement et l'habitacle partagent la même climatisation mais vous pouvez arrêter la climatisation du compartiment porte-verres en appuyant sur le bouton indiqué.



Pour refermer l'une ou les deux moitiés de couvercle, poussez-les vers le loquet.

REMARQUE :

Pour les véhicules équipés d'une climatisation quadri-zone, la console centrale n'est pas équipée de porte-verres.

Porte-verres pour les passagers arrière

Sur la partie avant de la console centrale des sièges arrière se trouvent deux porte-verres, accessibles en pressant le bouton comme indiqué en figure.



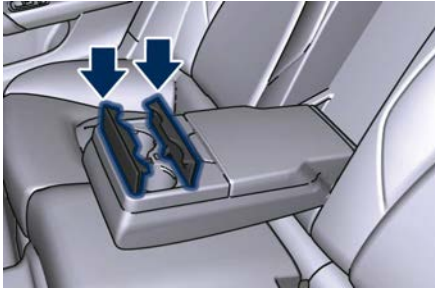

Pour les véhicules équipés de sièges arrière « Comfort Luxury », les porte-verres se trouvent sur le compartiment avant et arrière central (voir « Sièges arrière Comfort Luxury » dans cette section pour plus d'informations).

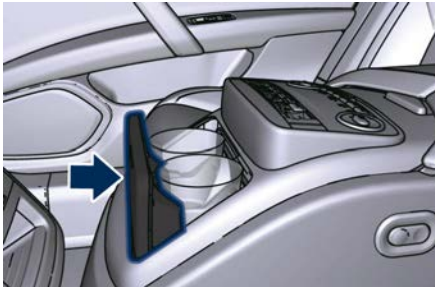

Sièges arrière « Comfort Luxury »

Ports multimédia et compartiment abritant le téléphone

Les ports multimédia et le tiroir coulissant pour le téléphone se situent à l'intérieur du compartiment de la planche sous le panneau de climatisation. Pour accéder à ce compartiment, vérifiez que le couvercle du porte-verre est fermé, puis poussez sur la porte, comme indiqué sur la figure : il va s'ouvrir complètement. Au besoin, tirez doucement sur le tiroir jusqu'à ce qu'il s'arrête en toute première position. En cas d'urgence sortez le tiroir complètement.

REMARQUE :

- Pour éviter d'endommager le mécanisme coulissant, ne pas forcer sur le tiroir une fois extrait.
- Avant de refermer la porte du compartiment, s'assurer que le tiroir est complètement rentré dans son logement.

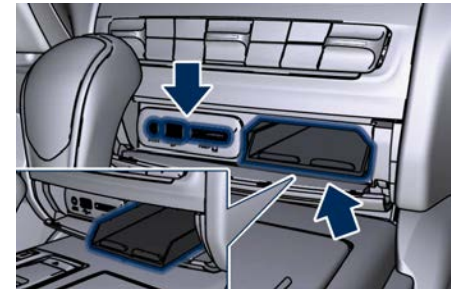

Le port AUX a les caractéristiques suivantes :

- entrée normale d'impédance entre AUX-IN et AUX_REF : 13 Kohm ;
- tension maximum applicable : 0,75 Vrms à 1 kHz ;
- entrée compatible uniquement avec des connecteurs jack de 3,5 mm (non fournis).



Pour connaître le véhicule

Tout lecteur ayant ces caractéristiques et doté également d'une entrée audio analogique (de type casque) peut être alimenté par le système MTC+. Le système peut, de façon autonome, reconnaître le branchement de la sortie d'un lecteur en activant l'accès aux fonctions audio connectées à cette source.

Cette entrée USB  peut être utilisée pour l'échange de données et la recharge de la source connectée (se référer au guide MTC+ pour plus de détails).

Par cette prise USB, il est possible de mettre en charge le dispositif connecté pour environ une heure à partir du moment où le dispositif d'allumage est placé sur **OFF** (fonctionnalité « Rechargement actif »). Lorsque cette fonctionnalité est activée, le port USB sera rétroéclairé.

Vous trouverez également une entrée pour carte mémoire SD dans le compartiment de planche de la console centrale. Une fois insérée dans la fente, appuyer légèrement sur la carte pour l'extraire.

Un autre port USB pour les passagers arrière se trouve à l'intérieur de l'accoudoir entre les sièges arrière. Pour accéder au port USB, ouvrir le couvercle extérieur.

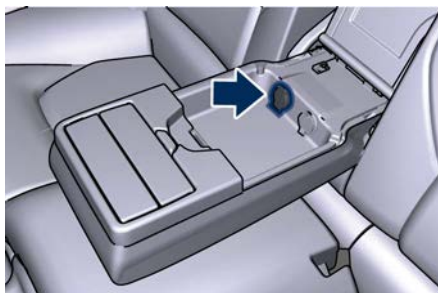

Ce port USB permet de recharger la source connectée.

Les conditions suivantes peuvent endommager les entrées USB ou provoquer une anomalie :

- Utilisation de connecteurs lightning non d'origine.
- Utilisation de dispositifs rechargeables défectueux (smartphone, tablette, périphériques de stockage de masse ou n'importe quel autre dispositif USB).
- Insérez un support (ex : USB ou carte SD) dans votre véhicule **UNIQUEMENT** si son origine est fiable.
- Utilisation de connecteurs endommagés ou défectueux.

REMARQUE :

- Les sièges arrière avec option « Comfort Luxury » sont dotés d'un port USB derrière la tablette rabattable entre les sièges (voir « Sièges arrière Comfort Luxury » dans cette section).
- Une éventuelle option « Système de divertissement siège arrière » comprend un port AUX et USB à l'arrière de chaque siège avant (voir « Système de divertissement siège arrière » (en option) dans cette section).

Connexion iPod®

Il est possible de brancher un iPod® via les ports USB et AUX au moyen d'un câble spécial (en option). Le système MTC+ contrôlera alors les fonctions suivantes : lecture, pause, avance rapide, rembobinage, piste suivante, piste précédente, mode aléatoire ou répétition sélection et navigation dans liste lect/genre/artiste/album/Podcast.



IMPORTANT !

Ne laissez pas votre dispositif USB, votre iPod® ou toute autre source audio externe dans le véhicule pendant des laps de temps prolongés

car il se peut que des températures extrêmes et de l'humidité se produisent dans le véhicule.

Pare-soleils

Les pare-soleils peuvent être dépliés vers l'avant ou le côté du véhicule. Pour déplacer le pare-soleil latéralement, abaissez-le et libérez-le comme indiqué.

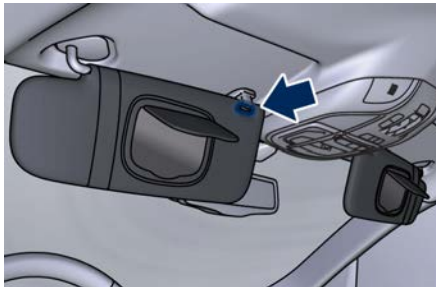

En abaissant le pare-soleil, vous accédez à un miroir de courtoisie avec éclairage incorporé s'allumant automatiquement (avec l'allumage en position **RUN** en soulevant le cache de protection du miroir. Avant de relever le pare-soleil, fermez le cache du miroir.

Un porte-papiers est disposé à l'intérieur de chaque pare-soleil.

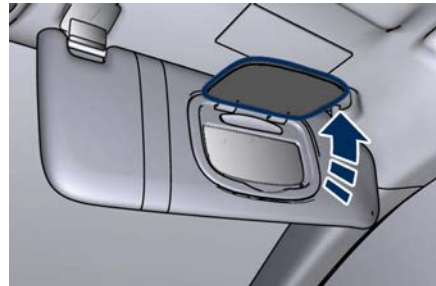

Cendrier amovible et allume-cigares (en option)

Le cendrier amovible avec couvercle pour les passagers des sièges avant peut être inséré dans le porte-verre avant.

Les passagers des sièges arrière peuvent utiliser le cendrier amovible en l'insérant dans le vide-poche des portes arrière.

Sur les véhicules équipés de sièges arrière « Comfort Luxury », le kit fumeurs, l'allume-cigares et le cendrier sont disposés à l'intérieur de la console centrale entre les sièges.

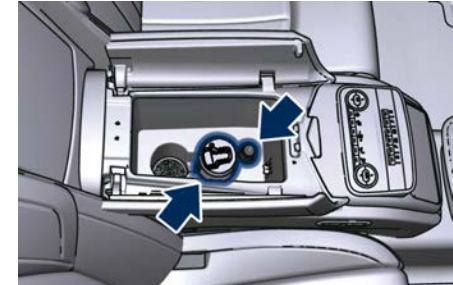

Sièges arrière « Comfort Luxury » Utiliser l'allume-cigares

Appuyer sur le bouton central pour activer l'allume-cigares. Au bout de 20 secondes, le bouton revient automatiquement dans sa position initiale et interrompt le chauffage : l'allume-cigares est prêt à être utilisé.



IMPORTANT !

Avant l'emploi, vérifiez toujours que l'allume-cigares est éteint.



ATTENTION !

- L'allume-cigares atteint des températures élevées. Maniez-le avec attention et ne permettez pas aux enfants de l'utiliser : risque d'incendie et brûlures !
- L'allume-cigares ne peut pas être utilisé en tant que prise de courant.

Poignées et crochets porte-cintre

Les poignées sont disposées au-dessus des portes. Une fois saisis, ils s'abaissent jusqu'à une position de blocage. Lorsqu'on les relâche, un ressort les referme en position normale.

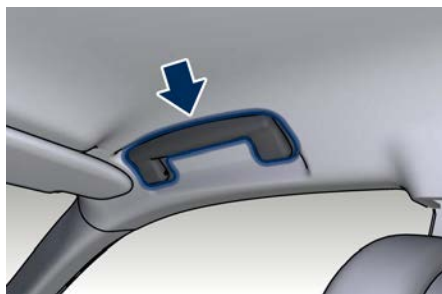

Les poignées arrière disposent également d'un crochet porte-cintre.

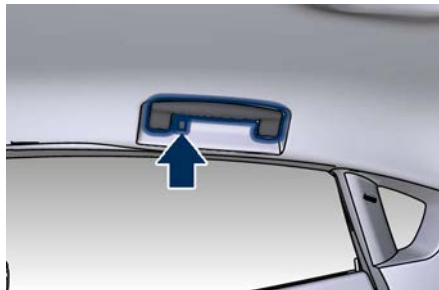

Poches porte-documents

Les sièges avant sont équipés de poches porte-documents sur l'arrière des dossiers, accessibles par les passagers arrière.



Option Divertissement siège arrière



IMPORTANT !

Ne posez aucun objet lourd ou tranchant dans les poches porte-documents.

Tablettes (en option)

Les tablettes sont situées dans la partie arrière des sièges avant.

- Ouverture : appuyer sur le bouton supérieur et abaisser la tablette jusqu'à ce que le dispositif de support se déclenche.
- Fermeture : soulever la tablette jusqu'à ce que le bouton supérieur se déclenche.

**IMPORTANT !**

Comme la tablette n'est pas équipée de dispositifs de retenue, ne placez aucun récipient à boissons sur les tablettes pendant vos trajets, car si cela tombe, les revêtements environnants pourraient être tachés ou endommagés.

**ATTENTION !**

- Lorsque vous n'utilisez pas la tablette, fermez-la pour empêcher les passagers des sièges arrière d'être frappés par les coins et les bords.
- Lors de la fermeture de la tablette, guidez-la toujours afin de prévenir tout risque d'écrasement.

Divertissement siège arrière (en option)

Cette option comprend l'installation d'un écran à l'arrière de chaque dossier de siège avant, et une télécommande correspondant à chaque source vidéo externe et aux périphériques audio.



L'intérieur de la poche de carte à l'arrière du dossier dispose de deux LED pour éclairer les prises du Système de divertissement siège arrière (RSE).



Pour l'utilisation de cet équipement, consulter le guide d'utilisation « Système de divertissement siège arrière » sur l'écran MTC+.



Support pour iPad (Accessoires d'origine)

Le Réseau d'Assistance Maserati peut vous fournir toutes les informations sur le « Support iPad Maserati » fixé à l'arrière des dossiers des sièges avant, disponible dans la gamme « Accessoires d'origine ».



Connexion Wifi (en option)

Il est possible d'installer un boîtier de contrôle avec fonction routeur pour permettre l'accès à bord d'une connexion internet Wifi rapide. Cela permet de naviguer sur le Web ainsi que de relier plusieurs dispositifs en même temps.

Une fois la connexion activée, les passagers, qui utilisent leur smartphone, tablette ou ordinateur, peuvent naviguer sur l'Internet, contrôler leurs courriels, télécharger

de la musique ou des films et partager leur statut sur les principaux réseaux sociaux.

Pour activer le boîtier de contrôle Wifi, vous devrez livrer à votre concessionnaire du Réseau d'Assistance Maserati votre carte SIM, son code PIN et les points d'accès (APN) de votre fournisseur.



IMPORTANT !

Adressez-vous à un centre du Réseau d'Assistance Maserati pour activer le boîtier de contrôle Wifi et, si besoin est, retirez ou remplacez le boîtier ou la carte SIM.

REMARQUE :

Pour accélérer les opérations d'installation et d'activation, en plus de ce qui précède, vous devrez créer un nouveau compte utilisateur en accédant au site du constructeur du système que Maserati a choisi pour ses modèles, indiqué ci-dessous : <https://signup.autonetmobile.com/>.

La connectivité Wifi couvre une aire d'env. 30 mètres, pour éliminer les intrusions le routeur est équipé de cryptographie WEP ou WPA2.

Au cours de l'activation, à confier aux soins de votre concessionnaire, il est recommandé de valider les options de sécurité disponibles en sélectionnant la version cryptographique (WPA2 est conseillée) et en saisissant un mot de passe. À ce stade, pour se connecter au boîtier de contrôle Wifi, il faudra saisir le mot de passe sur tout dispositif que vous désirez utiliser à bord.

Après quoi, vous devrez compléter le processus d'authentification et activer le système de sécurité sans fils pour empêcher tout accès illicite d'utilisateurs non-autorisés sur votre réseau Wifi avec comme conséquence des frais supplémentaires chargés par le fournisseur sur votre SIM.

À ce point, pour naviguer sur l'Internet il est nécessaire de jumeler le dispositif que vous désirez utiliser dans le véhicule à une connexion Wifi active ; pour ce faire, il faut rechercher les réseaux sans fils disponibles dans le menu « Réglage ».

Sélectionnez le réseau sans fils associé à votre SIM et choisissez « Connecter » pour démarrer la connexion.

Si la recherche auto du réseau sans fils est active, chaque fois que le dispositif est utilisé à l'intérieur ou à proximité du véhicule, le système se relie à la connexion prédéfinie.



REMARQUE :

- Pour plus d'informations sur la procédure de jumelage, se reporter à la notice d'instructions livrée avec votre appareil portable.
- Pour plus d'informations sur la connectivité Wifi et le boîtier de contrôle, veuillez contacter l'assistance à la Clientèle au numéro 1-800-977.2107 ou vous adresser à : support@autonetmobile.com.



IMPORTANT !

Lors de la vente du véhicule, il s'impose de contacter le Service Après-vente, mentionné plus haut, pour éliminer votre appareil de la liste des dispositifs activés et reliés à votre véhicule. Sinon, le nouveau propriétaire n'arrivera pas à activer le boîtier de contrôle et à utiliser la connectivité Wifi, car elle résulterait encore enregistrée. De plus, l'ancien propriétaire pourrait, de manière illicite, contrôler l'utilisation de la connectivité Wifi et même localiser la position du véhicule avec l'achat d'une application de géolocalisation.

Zone de chargement



ATTENTION !

Pour éviter les blessures, les passagers ne doivent pas être assis dans l'espace de chargement arrière. L'espace de chargement arrière doit être réservé aux objets. Les passagers doivent être assis dans les sièges et utiliser les ceintures de sécurité.

Capacité de charge du véhicule

La capacité de charge de votre véhicule est mentionnée sur l'étiquette d'homologation du véhicule fixée sur le montant de la porte arrière droite.

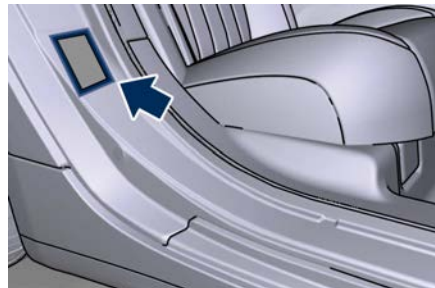

Les informations mentionnées sur l'étiquette concernent les passagers et les opérations de chargement des bagages.

Ne dépassez pas le poids total maximum autorisé en charge (PTAC) ni la charge nominale brute admissible à l'essieu avant et arrière (GAWR).

Le PTAC est le poids total admissible du véhicule. Il comprend le conducteur, les passagers et le chargement.

La charge totale doit être limitée pour ne pas dépasser le PTAC indiqué sur l'étiquette.

Chargement du véhicule



ATTENTION !

- Une répartition incorrecte peut fausser les réactions de la direction et des freins.
- Ne conduisez jamais avec le coffre ouvert. Les gaz d'échappement peuvent rentrer dans l'habitacle.
- N'empilez pas d'objets plus haut que le dossier du siège. Ces objets pourraient gêner la visibilité et se transformer en dangereux projectiles en cas d'arrêt brutal ou de choc.



Pour connaître le véhicule

Le coffre à bagages est l'endroit le plus approprié au transport des objets lourds et encombrants. La charge maximum autorisée sur le plancher du coffre à bagages est de 200 kg. Placez les objets les plus lourds vers le bas et répartissez leur poids aussi uniformément que possible.

Fixez solidement tous les objets avant de partir, ils peuvent se déplacer pendant le trajet.

Les objets légers peuvent être rangés dans la pochette en filet, du côté droit du coffre à bagages.

Pour arrimer des bagages lourds et volumineux à l'intérieur du coffre, un filet à bagages avec crochets d'ancrage au plancher est disponible sur demande. Les œillets d'accrochage du filet sont disposés sur le plancher et sur la cloison arrière du coffre à bagages.

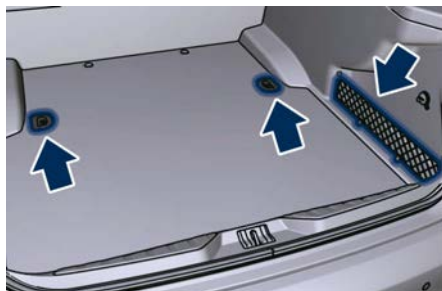

REMARQUE :

Le Réseau d'Assistance Maserati peut vous fournir les informations relatives aux « Accessoires d'origine » pour le compartiment du coffre.

Chargement avec dossiers des sièges arrière repliés

Les dossiers repliables 60/40 avec option rabattable uniquement du plus petit côté facilitent l'adaptabilité pour le chargement.

Les dossiers des sièges se rabattent facilement en tirant les languettes situées entre les dossiers de siège et les traverses.



Une fois rabattu, le dossier de siège fournit un prolongement continu pratiquement plat du plancher de chargement, pouvant recevoir des objets et équipements de grande taille (comme les « Sacs de ski et snowboard Maserati ») qui ne tiendraient pas dans un coffre à bagages de dimensions normales.

Coffre pour sac à skis et à snowboard

Pour ranger en sécurité le sac à ski et à snowboard :

- basculer vers l'avant le côté court du dossier.
- Fixer le crochet arrière du sac sur l'œillet situé sur la face arrière du coffre à bagages.
- Enrouler la sangle autour du dossier du siège rabattu et accrocher la boucle de ceinture.
- Serrer la sangle autant qu'il est nécessaire pour empêcher que le sac se déplace.

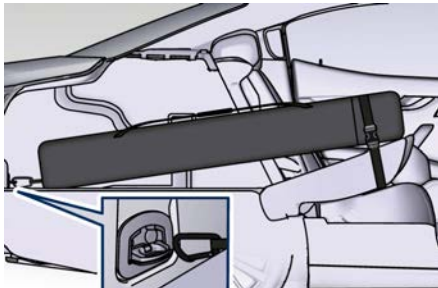

Quand le dossier de siège est relevé, vérifiez son verrouillage en tirant fermement sur le haut du dossier de siège au-dessus de la sangle de siège.



ATTENTION !

- **Le dossier de siège doit être correctement verrouillé. sans quoi, le siège risque de manquer de stabilité pour les sièges enfant et/ou les passagers. Un siège mal verrouillé peut provoquer de graves blessures.**
- **Pendant les trajets, ne laissez pas les enfants jouer dans l'espace de chargement situé à l'arrière du véhicule, avec les dossiers des sièges arrière abaissés. Ceux-ci pourraient être grièvement blessés en cas d'accident. Les enfants doivent rester assis et être protégés par un dispositif de retenue adéquat.**

Toit ouvrant motorisé avec rideau (si équipé)

Le ventilateur est commandé électriquement et peut être actionné quand le commutateur d'allumage est en position **RUN**.

Il peut glisser tout le long et se soulever à l'arrière (basculant).

En ouvrant le toit, un déflecteur avant se soulève automatiquement de façon à dévier le flux d'air.



Le commutateur de toit ouvrant motorisé se trouve entre les pare-soleil, sur la console suspendue. Les deux boutons de droite gèrent le mouvement du toit ouvrant, tandis que les boutons de gauche commandent l'ouverture du toit ouvrant pour la ventilation.



Le rideau peut être ouvert manuellement. Cependant, le rideau s'ouvre automatiquement à l'ouverture du toit ouvrant. Le rideau ne peut pas être fermé si le toit ouvrant est ouvert.



ATTENTION !

- Une utilisation inappropriée du toit ouvrant peut toutefois être dangereuse, même en la présence du système antipincement. Avant et pendant l'activation du toit ouvrant, contrôlez toujours que les passagers ne sont pas exposés au risque de blessures à cause du mouvement du toit ou par des objets personnels qui pourraient être trainés ou les heurter.



IMPORTANT !

- Ne laissez jamais d'enfants dans un véhicule avec la télécommande RKE dans l'habitacle.
- En cas d'accident, il existe un risque important d'être projeté hors du véhicule quand le toit ouvrant est ouvert. Bouclez toujours votre ceinture de sécurité correctement et vérifiez que tous les passagers sont correctement sangleés.
- Ne laissez pas de jeunes enfants manœuvrer le toit ouvrant. Ne laissez pas vos doigts ou d'autres parties du corps, ni d'objets dépasser par l'ouverture du toit ouvrant.
- En cas de pluie, fermez toujours le toit ouvrant pour empêcher toute infiltration d'eau de tacher les revêtements en tissu/cuir.
- N'ouvrez pas le toit si de la vitre est présente sur sa surface : risque de dommages.

Toit ouvrant avec ouverture par glissement

• Ouverture rapide entièrement automatique

Pressez le bouton arrière droit pendant plus d'une demi-seconde et le toit ouvrant s'ouvre automatiquement à partir d'une position quelconque. Le toit ouvrant s'ouvre entièrement et s'arrête automatiquement. Pendant cette opération, toute impulsion sur le commutateur de toit ouvrant arrête ce dernier.

• Ouverture manuelle complète ou partielle

Pour ouvrir manuellement le toit ouvrant, appuyez sur le bouton arrière droit pendant moins d'une demi-seconde pour ouvrir graduellement le panneau de toit.

Position de ventilation du toit ouvrant

Pressez et relâchez le bouton gauche pour ouvrir le toit ouvrant en position de ventilation. C'est la position de « ventilation rapide », possible à toutes les positions de toit ouvrant. Pendant cette opération, toute impulsion sur le commutateur de toit ouvrant arrête ce dernier.



Dispositif antipincement

Ce dispositif détecte une obstruction dans l'ouverture du toit ouvrant pendant la fermeture rapide. Si une obstruction est détectée, le toit ouvrant se rétracte automatiquement. Si cela se produit, retirez l'obstruction puis pressez le bouton avant droit et relâchez-le pour refermer rapidement.

REMARQUE :

Si trois tentatives consécutives de fermeture du toit ouvrant en mode rapide entraînent l'inversion du dispositif antipincement, une quatrième tentative devra être effectuée manuellement et le dispositif antipincement désactivé.

Commande Dispositif antipincement



Si un obstacle connu (glace, débris, etc.) empêche la fermeture du toit ouvrant, pressez le commutateur avant droit et maintenez-le pressé pendant deux secondes après que l'inversion de marche s'est produite. Cela permet au toit ouvrant de se déplacer vers la position fermée.

REMARQUE :

La protection antipincement est désactivée quand le commutateur avant droit est pressé.

Fermeture et ouverture du toit ouvrant motorisé avec la télécommande RKE et le commutateur d'allumage sur Off

Lorsque le commutateur d'allumage est en position **OFF**, si le toit ouvrant est ouvert, il peut être fermé en même temps que les vitres en appuyant sur le bouton  de la télécommande RKE (veuillez vous référer au chapitre « Lève-glaces électriques » dans la section « Avant de démarrer »).

- Appuyez sur le bouton  et relâchez-le.
- Appuyez une seconde fois sur le bouton  et maintenez-le enfoncé jusqu'à la fermeture totale du toit ouvrant.

Pour ouvrir complètement le toit ouvrant depuis l'extérieur, appuyez de la même façon sur le bouton  de la télécommande RKE.

Vibrations dues au vent

Les vibrations dues au vent peuvent être décrites comme la sensation d'une pression ou le bruit d'un hélicoptère. Votre véhicule peut présenter ces remous lorsque les vitres sont ouvertes ou le toit ouvrant totalement ou partiellement ouvert. Ce phénomène est normal mais peut être minimisé. En cas de remous lorsque les lunettes sont ouvertes, ouvrez-les toutes pour réduire les remous. Si les remous se produisent lorsque le toit ouvrant est ouvert, réglez l'ouverture du toit ouvrant afin de les atténuer.

Fonctionnement quand le contact est coupé

Les commandes de toit ouvrant motorisé restent actives pendant environ dix minutes après la mise en position **OFF** du commutateur de démarrage. L'ouverture d'une porte avant annule cette fonction. Le temporisateur du système d'allumage peut être réglé avec le système MTC+ (voir chapitre « Réglages du MTC+ » dans la section « Instruments et commandes de la planche »).



Entretien du toit ouvrant

Utilisez uniquement un produit de nettoyage non abrasif et un chiffon doux pour nettoyer le panneau vitré.

REMARQUE :

Pour le déverrouillage manuel du toit ouvrant (si équipé), s'adresser au Réseau d'Assistance.

HomeLink® (pour les versions/marchés qui en sont équipés)

HomeLink® remplace jusqu'à trois télécommandes destinées à actionner des dispositifs automatiques d'ouverture de portes et de portails de garage, activer / désactiver l'éclairage ou des systèmes de sécurité. L'unité HomeLink® est alimentée par la batterie 12 volts de votre véhicule. Les boutons HomeLink® situés sur la console suspendue désignent les trois canaux HomeLink® différents. Le témoin HomeLink® est situé derrière les boutons.



REMARQUE :

Le système HomeLink® est désactivé quand l'alarme antivol du véhicule est activée (veuillez consulter le chapitre « L'alarme antivol du véhicule », dans la section « Avant de démarrer »).



ATTENTION !

- La porte ou le portail motorisé s'ouvrira et se fermera lors de la programmation de la télécommande universelle. Ne programmez pas la télécommande si des personnes, des animaux ou des objets se trouvent dans la course de la porte ou du portail. N'utilisez cette télécommande que pour un ouvre-porte de garage pourvu d'un dispositif d'arrêt et retour. N'utilisez pas un ouvre-porte de garage dépourvu de ces dispositifs de sécurité. Aux États-Unis, appelez gratuitement le 1-800-355-3515 ou consultez le site internet www.HomeLink.com pour des informations de sécurité ou une assistance.
- Les gaz d'échappement du véhicule contiennent du monoxyde de carbone, un gaz dangereux. Ne



faites pas fonctionner votre véhicule dans le garage pendant la programmation du système. Les gaz d'échappement peuvent causer des blessures graves, voire mortelles.

Avant de commencer la programmation du système HomeLink®

Assurez-vous que le véhicule est parké à l'extérieur du garage avant de commencer la programmation. Pour une programmation plus efficace et une transmission exacte du signal de fréquence radio, il est recommandé d'installer une nouvelle batterie dans la télécommande qui sera programmée pour être en liaison avec le système HomeLink®.

Avant de commencer la programmation, il est nécessaire d'effacer les codes standard mémorisés dans le dispositif HomeLink® pendant la phase de production. Pour effacer ces codes :

- placer le dispositif d'allumage sur la position **RUN** sans démarrer le moteur ;
- maintenez appuyé les deux boutons HomeLink® extérieurs (I et III) jusqu'à ce que le témoin commence

à clignoter (environ au bout de 20 secondes) ;

- relâchez les boutons.

REMARQUE :

- *L'effacement des codes standard ne doit être effectué que lorsque HomeLink® est programmé pour la première fois. Ne pas effectuer cette opération pour programmer des boutons supplémentaires.*
- *Si vous rencontrez un problème ou avez besoin d'aide, veuillez appeler le numéro vert 1-800-355-3515 ou allez sur Internet à l'adresse www.HomeLink.com pour des renseignements ou obtenir de l'assistance.*



Système doté de dispositifs avec codes roulants

Programmation des télécommandes

Programmer les ouvre-portes de garage / portails fabriqués après 1995. Ces dispositifs peuvent être identifiés par le biais du bouton de programmation « ACQUISITION » ou « APPRENTISSAGE », situé à l'endroit où l'antenne est fixée à l'ouvre-porte / portail de garage. Ce n'est PAS le bouton qui est utilisé normalement pour ouvrir et fermer la porte. Le nom et la couleur du bouton peuvent varier selon le fabricant.

- Placez le dispositif d'allumage sur la position **RUN** sans démarrer le moteur.
- Placez la télécommande à une distance de 5 à 30 cm du bouton du bouton HomeLink® que vous souhaitez programmer.
- Appuyez sur et maintenez simultanément le bouton du système HomeLink® que vous souhaitez programmer ainsi que celui de la télécommande.
- Relâchez immédiatement le bouton HomeLink® que vous désirez programmer.



• Continuez à maintenir les boutons de la télécommande jusqu'à ce que le témoin commence à clignoter rapidement, puis relâchez le bouton. Le témoin qui clignote rapidement indique que le canal avec la nouvelle fréquence a été acquis par le système HomeLink® et programmé correctement.

REMARQUE :

La distance nécessaire entre la télécommande et le dispositif HomeLink® dans le véhicule dépend du système que vous désirez programmer. Il sera probablement nécessaire de procéder à plusieurs essais. À chaque tentative, maintenir la position de programmation pendant au moins 15 secondes avant d'essayer à nouveau.

Synchronisation des codes roulants

À la fin de la programmation précédemment décrite, si HomeLink® a été programmé pour un système d'implémentation d'algorithme, il sera nécessaire de le synchroniser pour assurer un fonctionnement correct.

• Localisez les boutons de programmation « ACQUISITION » et « APPRENTISSAGE » de l'actionneur d'ouverture. Appuyez fermement

dessus puis relâchez-les. Sur certains dispositifs/ouvre-portes de garage, il peut y avoir un témoin qui clignote quand le dispositif/ouvre-porte du garage se trouve en mode ACQUISITION / APPRENTISSAGE.

REMARQUE :

Vous avez 30 secondes pour initialiser l'étape suivante, après avoir appuyé sur le bouton.

- Revenez au véhicule et appuyez sur le bouton programmé HomeLink® pendant deux secondes puis relâchez-le.
- Répétez cette opération une seconde fois.

Si le dispositif d'ouverture de porte de garage s'active, la phase de programmation / synchronisation est terminée.

REMARQUE :

Si le dispositif d'ouverture de porte de garage ne s'active pas, appuyez sur le bouton une troisième fois pendant deux secondes pour terminer la phase de programmation / synchronisation.

- Pour programmer les deux boutons HomeLink® restants, veuillez répéter chaque étape pour chacun des deux

boutons restants. **N'effacez PAS les canaux.**

Nouvelle programmation d'un seul bouton HomeLink®

Pour programmer à nouveau un canal qui a déjà été créé et configuré auparavant, veuillez suivre les étapes suivantes :

- Placez le dispositif d'allumage sur la position **RUN** sans démarrer le moteur.
- Appuyez sur le bouton HomeLink® souhaité et maintenez-le enfoncé.
- **Sans relâcher le bouton**, procédez à la « Programmation des télécommandes » à partir de la seconde étape et parcourez toutes les étapes restantes.

Système doté de dispositifs sans codes roulants

Programmation des télécommandes

Programmer les ouvre-portes de garage fabriquées avant 1995.

- Tournez le dispositif d'allumage sur la position **RUN** sans démarrer le moteur.
- Placez la télécommande à une distance de 5 à 30 cm du bouton du système HomeLink® que vous souhaitez programmer.



- Maintenez simultanément appuyés les deux boutons jusqu'à ce que le témoin commence à clignoter rapidement, puis relâchez les deux boutons.

Le témoin qui clignote rapidement indique que le canal avec la nouvelle fréquence a été acquis par le système HomeLink® et programmé correctement.

REMARQUE :

La distance nécessaire entre la télécommande et le dispositif HomeLink® dans le véhicule dépend du système que vous désirez programmer. Il sera probablement nécessaire de procéder à plusieurs essais. À chaque tentative, maintenir la position de programmation pendant au moins 15 secondes avant d'essayer à nouveau.

- Appuyez sur le bouton HomeLink® programmé et maintenez-le enfoncé.

Si le dispositif/ouvre-porte du garage est activé, la programmation est achevée. Pour programmer les deux boutons HomeLink® restants, veuillez répéter chaque étape pour chacun des deux boutons restants. **N'effacez pas les canaux.**

Nouvelle programmation d'un seul bouton HomeLink®

Pour programmer à nouveau un canal qui a déjà été créé et configuré auparavant, veuillez suivre les étapes suivantes :

- Placez le dispositif d'allumage sur la position **RUN** sans démarrer le moteur.
- Appuyez sur le bouton HomeLink® souhaité et maintenez-le enfoncé.
- **Sans relâcher le bouton**, procédez à la « Programmation des télécommandes » à partir de la seconde étape et parcourez toutes les étapes restantes.

Utilisation de HomeLink®

Pour le faire fonctionner, appuyer puis relâcher le bouton programmé HomeLink®. À présent, le dispositif programmé sera activé (c'est à dire, l'ouvre-porte du garage, l'actionneur du portail, le système de sécurité, le verrouillage de la porte d'entrée, l'éclairage du domicile ou du bureau etc.) La télécommande du dispositif est désormais utilisable à tout moment.

Sécurité

Il est préférable de supprimer tous les canaux avant de revendre ou rendre votre véhicule.

Pour effacer les canaux, maintenir appuyés les deux boutons HomeLink® extérieurs (I et III) jusqu'à ce que le témoin commence à clignoter (environ au bout de 20 secondes).

La télécommande universelle HomeLink® est désactivée quand l'alarme antivol du véhicule est activée (veuillez vous reporter au chapitre « Alarme antivol du véhicule », dans la section « Avant de démarrer »).

Conseils de dépannage

Si vous rencontrez des difficultés au cours de la programmation du dispositif HomeLink®, voici quelques unes des solutions les plus fréquentes :

- Remettez la batterie dans la télécommande d'origine.
- Appuyez sur le bouton LEARN sur l'ouvre-porte du garage pour achever la création d'un code roulant.
- Avez-vous débranché le dispositif pour effectuer la programmation et avez-vous oublié de le brancher de nouveau au réseau d'électricité ?



Si vous rencontrez un problème ou avez besoin d'aide, veuillez appeler le numéro vert 1-800-355-3515 ou allez sur Internet à l'adresse **www.HomeLink.com** pour des renseignements ou obtenir de l'assistance.

3

Télécommande à radio-fréquence - Informations réglementaires

Les « Informations réglementaires » pour tous les dispositifs à radio-fréquence et radar peuvent être consultées en accédant à la section « SERVICES » du site Web **www.maserati.com** ou en utilisant les applications spécifiques développées pour les Tablettes et Smartphones les plus courants.

Distribution d'air climatisé

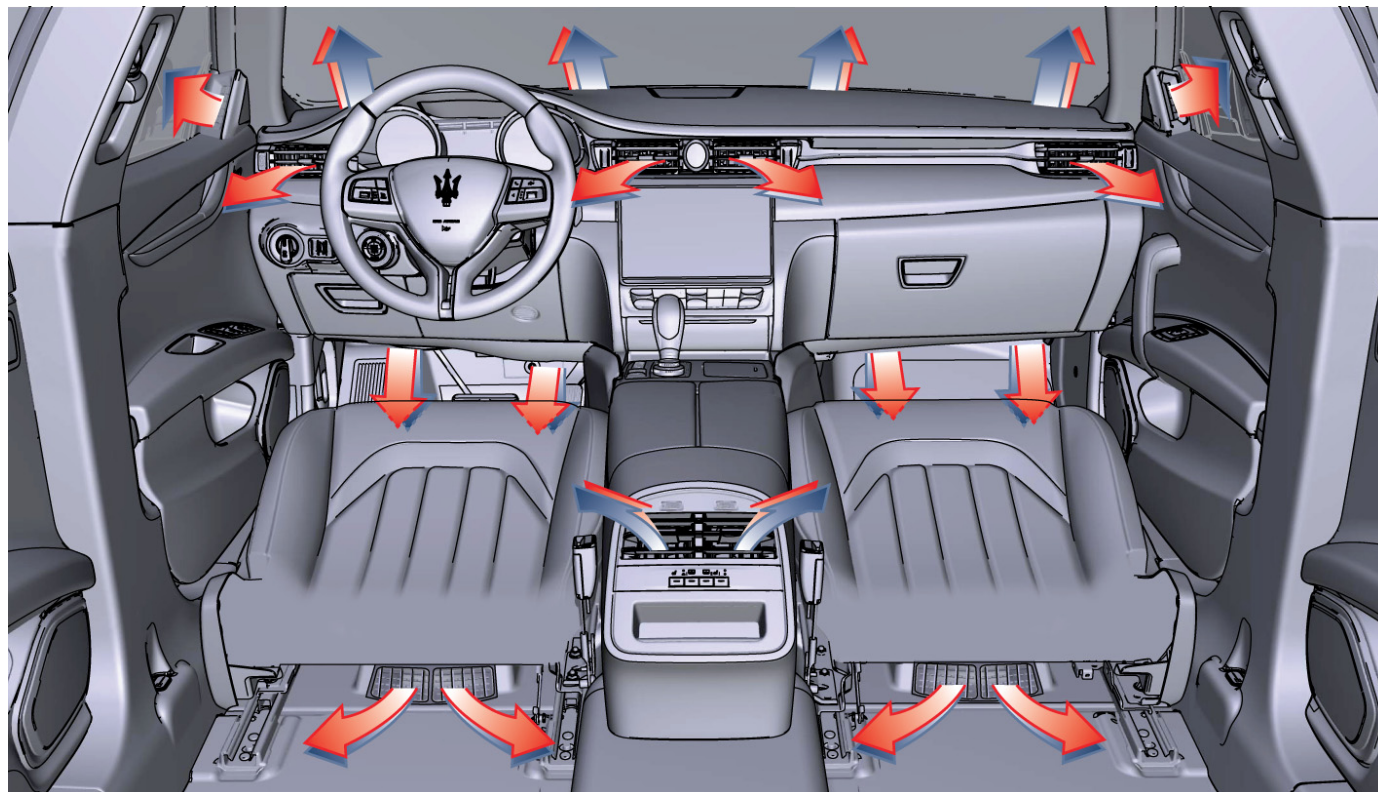

3

Climatisation bi-zone



3

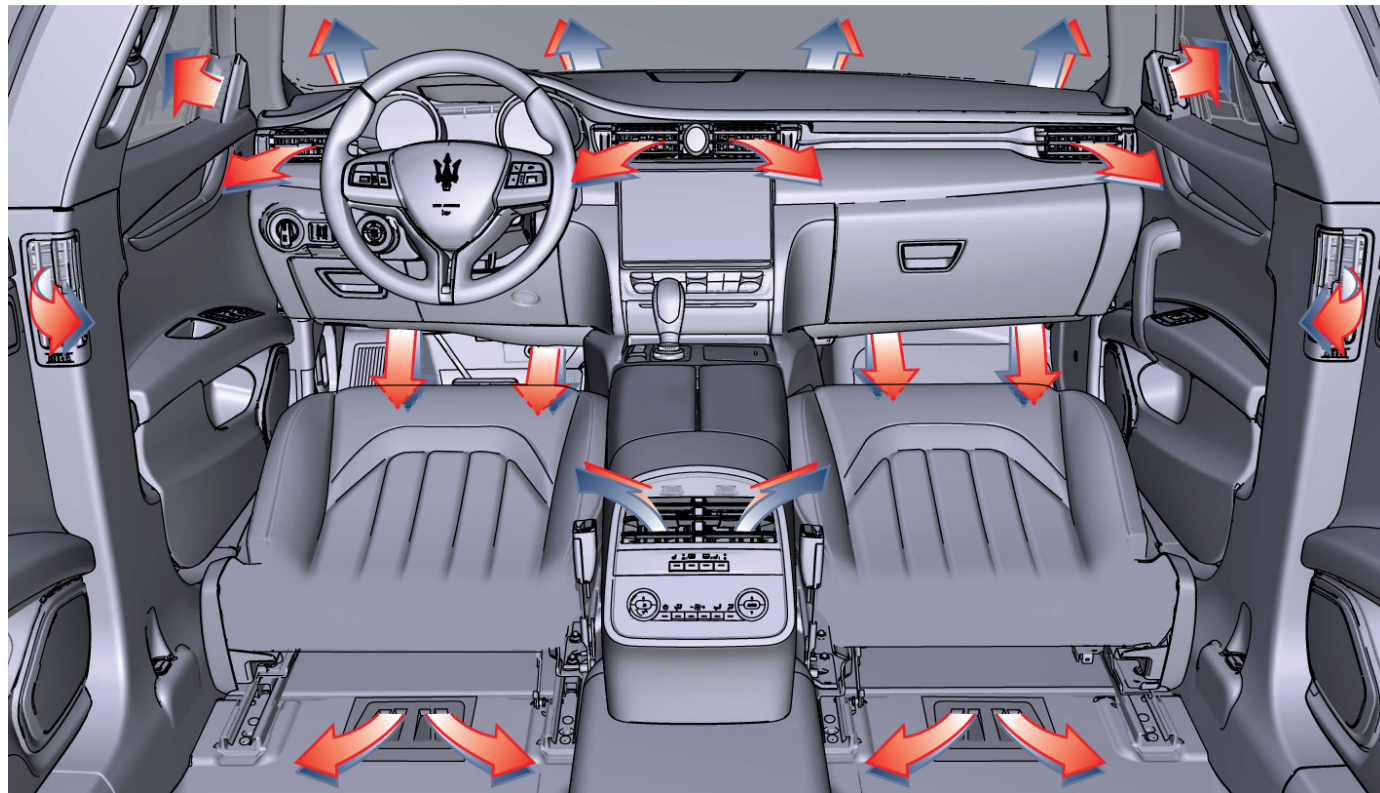

Climatisation quadri-zone



Les bouches d'air réglables et fixes permettent aux passagers d'avoir des conditions de confort optimales.

Prises d'air fixes

- Les bouches d'air fixes, positionnées sur la partie supérieure de la planche, au-dessous du pare-brise et au-dessus de la partie frontale des panneaux des portes avant, assurent le désembuage et le dégivrage du pare-brise et des vitres latérales.

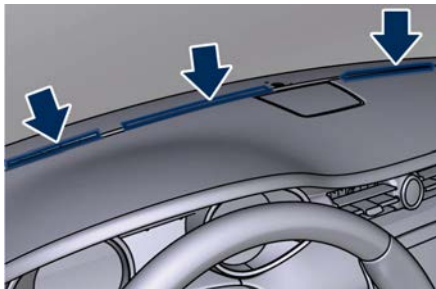

- Les bouches fixes au-dessous de la planche et des sièges avant assurent la ventilation dans la partie inférieure de l'habitacle.

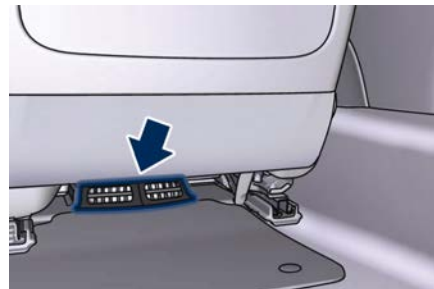

Bouches de climatisation bi-zone au plancher

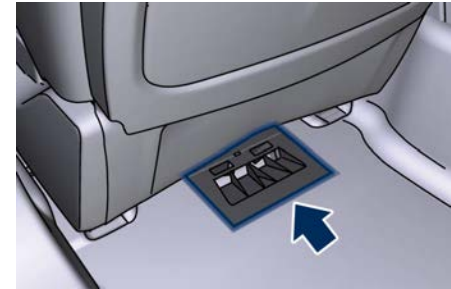

Bouches de climatisation quadri-zone au plancher

Prises d'air ajustables

- Les bouches d'air réglables sont positionnées au centre et aux extrémités de la planche. Elles garantissent la ventilation de la partie supérieure de l'habitacle. Deux bouches de ventilation supplémentaires, réglables par les passagers arrière, sont placées à l'extrémité arrière de la console centrale.
- La climatisation quadri-zone en option dispose de bouches de ventilation supplémentaires sur les montants latéraux entre les portes. Ces bouches peuvent être réglées en direction horizontale et verticale en actionnant le pavé central 1, comme montré dans les images suivantes. Le rotor 2, situé à proximité de chaque



Pour connaître le véhicule

bouche de ventilation permet de régler le flux d'air ou de fermer la bouche de ventilation. L'orientation de ces bouches de ventilation est également possible pour le désembuage des vitres de porte arrière.

3

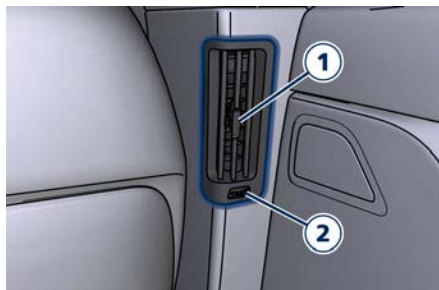
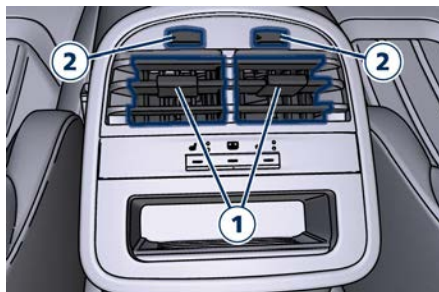
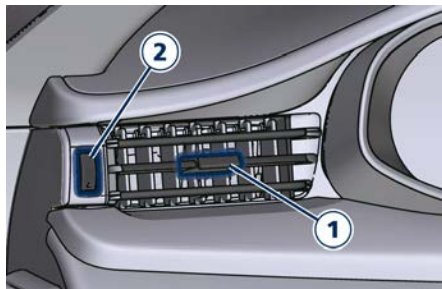
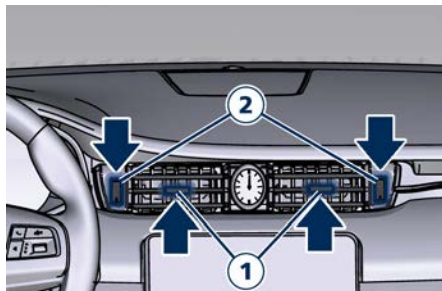

Bouches de climatisation bi-zone des montants latéraux

REMARQUE :

Pour éviter l'obstruction des bouches de dégivrage du pare-brise, il est conseillé de ne pas disposer d'objets sur la planche.



4 – Instruments et commandes de la planche

Tableau de bord	174
Système d'infodivertissement	205
Commandes audio	213
Système audio	214
Écran « Commandes » du MTC+	215
Réglages MTC+	220
Compartiments de la planche	233
Horloge analogique	236
Commandes de la climatisation	236
Commandes de téléphone et vocales au volant	246



Tableau de bord

Le tableau de bord est divisé en trois zones principales affichant des informations, des symboles et un texte et/ou des messages sous forme d'icônes.

- A Ind. vitesse analogique. Il indique la vitesse du véhicule.
- B Tachymètre analogique.
- C Écran TFT. Dans cette zone, l'afficheur du compteur kilométrique indique la distance totale parcourue par le véhicule.



V8 - Essence



V6 - Essence, V6 - Essence - AWD



V6 - Diesel

Le compteur de vitesse et le tachymètre affichent les témoins principaux (voir « Témoins et indicateurs sur les instruments analogiques » dans ce chapitre). Les autres témoins s'affichent sur l'écran TFT avec les indicateurs du mode et de la fonction de conduite (voir « Écran TFT : Témoins / Indicateurs des Modes / Fonctions configurés » dans ce chapitre).

REMARQUE :

L'illustration montre le tableau de bord avant de démarrer le moteur.

Témoins et indicateurs sur les instruments analogiques

Témoins du compteur de vitesse

Les témoins suivants sont affichés sur l'indicateur de vitesse, et les messages correspondants sont visibles pendant 5 secondes dans le secteur central de l'écran, sauf autrement indiqué (voir « Écran TFT » : Témoins / indicateurs des modes / fonctions paramétrés » dans ce chapitre).



Témoin de panne (MIL)



Le témoin de panne (MIL) fait partie du système d'autodiagnostic embarqué qui surveille les systèmes de commande du moteur et de la boîte de vitesses automatique. Dans des conditions normales, ce témoin doit s'allumer lorsque le commutateur de démarrage est sur la

position RUN et s'éteindre dès que le moteur démarre. C'est signe que le témoin fonctionne correctement. Si le témoin reste allumé ou s'allume pendant le trajet, il y a une panne des systèmes qui commandent l'arrivée du carburant/l'allumage et le système antipollution.

Cette panne peut entraîner une forte émission de gaz d'échappement, un faible rendement, faible maniabilité du véhicule et des niveaux de consommation élevés.

Dans ces conditions, vous pouvez continuer à rouler lentement, sans forcer sur le régime moteur.

Le témoin s'éteint dès que la problème est résolu.

Dans tous les cas, l'erreur est enregistrée par le système.



IMPORTANT !

- Lorsque le commutateur d'allumage se trouve en position RUN et si le témoin ne s'allume pas ou qu'il s'allume lors de la marche du véhicule, contactez le Réseau d'Assistance dès que possible.
- Un trajet prolongé avec le MIL allumé peut endommager le système de commande du moteur. Ceci peut

également affecter la consommation de carburant et le comportement routier. Si le témoin MIL clignote, le convertisseur catalytique risque d'être gravement endommagé et vous constaterez rapidement une perte de puissance. Une intervention immédiate s'impose.

Témoin de clignotant gauche



Le témoin s'allume quand les clignotants gauches ou les feux de détresse sont allumés.

Le témoin clignote à la même fréquence que les clignotants qui sont commandés par le commutateur situé à l'extrémité du levier.

Si le système électronique du véhicule détecte que le véhicule parcourt plus de 1,6 km avec l'un des clignotants allumé, un signal sonore continu vous indique de le désactiver.

Si un des indicateurs clignote rapidement, vérifiez l'état de l'ampoule extérieure.

Témoin système de contrôle de la pression des pneus



Ce témoin d'alarme est connecté au Système de contrôle de la pression des pneus (TPMS).



Dans des conditions normales, le témoin d'alarme doit s'allumer lorsque le commutateur de démarrage est sur la position **RUN** et s'éteindre dès que le moteur démarre.

Si le témoin d'alarme reste allumé ou s'allume pendant le trajet, la pression d'un ou plusieurs pneus est trop basse, selon ce qui s'affiche sur le message qui suit.

Le témoin de panne du TPMS est connecté au témoin de contrôle de basse pression des pneus.

Lorsque le système détecte une défaillance, le témoin clignote pendant une minute environ puis reste constamment allumé.

Cette séquence se poursuit jusqu'aux prochains démarrages du véhicule, tant que la panne est présente.

Lorsque le témoin de panne est allumé, le système pourrait ne plus détecter ou signaler correctement une basse pression de pneu.

Se reporter à « Système de contrôle de surveillance des pneus (TPMS) » en section « Conduite » pour plus d'informations.

Témoin d'anomalie du système antiblocage des roues (ABS)



Ce témoin et le message qui lui est lié indiquent un éventuel dysfonctionnement du système antiblocage des roues (ABS).

Il s'allume quand le commutateur de démarrage est placé en position **RUN** et peut même rester allumé pendant 4 secondes. Si le témoin d'ABS reste allumé plus longtemps ou s'il s'allume pendant le trajet, cela indique que la section ABS du système de freinage est en panne et qu'une intervention s'impose. Cependant, le système de freinage conventionnel continuera à fonctionner normalement si le témoin  est éteint. Si le témoin ABS s'allume lors de la conduite, ou qu'il ne s'allume pas lorsque le commutateur d'allumage est position **RUN**, veuillez vous rendre dès que possible dans un **Centre d'Assistance** afin de rétablir les fonctions anti-blocage des freins.

Témoin d'activation / dysfonctionnement du Système de commande de stabilité électronique (ESC)



Le témoin d'activation/dysfonctionnement ESC du tableau de bord s'allume

lorsque le commutateur de démarrage est sur la position **RUN**.

Il doit s'éteindre au démarrage du moteur.

Si le témoin reste allumé en continu alors que le moteur tourne, le système ESC présente un dysfonctionnement.

Si le témoin reste allumé après plusieurs cycles d'allumage, et que le véhicule a parcouru plusieurs kilomètres à une vitesse supérieure à 48 km/h, rendez-vous dans un centre du **Réseau d'Assistance** dès que possible afin de diagnostiquer le problème et de réparer la panne.

REMARQUE :

Chaque fois que le commutateur de démarrage est sur **RUN** :

- Le témoin **ESC OFF**  et celui pour l'activation / anomalie de l'ESC s'allument temporairement.
- L'ESC est activé même s'il avait été désactivé précédemment. Le système ESC fait entendre un bourdonnement ou un déclic quand il est actif. Ce phénomène est normal ; les bruits s'arrêtent quand l'ESC est désactivé par la résolution du problème ayant provoqué l'activation de l'ESC.



Témoin ESC OFF (ESC hors fonction)



Ce témoin avertit que le système de commande de stabilité électronique (ESC) est désactivé ; le message correspondant s'affiche.

Témoins sur le tachymètre

Les témoins suivants sont affichés sur le tachymètre, et les messages correspondants sont visibles pendant 5 secondes dans le secteur central de l'écran, sauf autrement indiqué (voir « Écran TFT » : Témoins / indicateurs des modes / fonctions paramétrés » dans ce chapitre).



Essence



Diesel

Indicateur Start&Stop actif



Ce témoin indique que le moteur a été coupé automatiquement par le système Start&Stop.

Lorsque le moteur redémarre, le témoin s'éteint.

Si le témoin commence à clignoter pendant une phase d'extinction automatique du moteur (AutoStop), vous devez redémarrer le moteur normalement à l'aide du dispositif d'allumage tout en maintenant la pédale de frein enfoncée.

Pour plus d'informations, voir le chapitre « Démarrage normal du moteur » en section « Conduite ».

Témoin de feux de brouillard arrière



Ce témoin s'allume lorsque les feux de brouillard arrière sont allumés.

Témoin des feux de route



Ce témoin s'allume lorsque les feux de route sont allumés ou pendant les appels de phare.

Témoin de freinage



Ce témoin surveille plusieurs composants du système de freinage, tels que le niveau de liquide de frein et le serrage du frein à main.

Si le témoin de freinage s'allume, le frein de stationnement pourrait être actionné, on pourrait avoir un niveau de liquide de freins trop bas ou un problème avec le réservoir du système antiblocage des roues (ABS).

Dans ces cas, le message correspondant sera affiché.

Si le témoin reste allumé alors que le frein de stationnement a été relâché et que le niveau de liquide atteint le repère Plein du réservoir du maître-cylindre, il indique un possible dysfonctionnement du circuit hydraulique de freinage ou un problème de servofrein détecté par le système ABS/ESC.

Dans ce cas, le témoin reste allumé jusqu'à ce que le problème soit résolu.

Si le problème est lié au servofrein, la pompe ABS fonctionne lorsque vous appliquez le frein et une pulsation de



la pédale de frein est perceptible à chaque arrêt du véhicule.

L'inefficacité de l'un des cycles du double circuit de freinage est signalée par le témoin d'alarme de freinage, qui s'allume lorsque le niveau de liquide de frein dans le maître-cylindre descend au-dessous d'un certain niveau.

Le témoin reste allumé jusqu'à ce que le problème soit résolu.

Si une panne de frein se produit, veuillez vous rendre dans un centre du Réseau d'Assistance dès que possible afin de faire une vérification du système de freinage.

En cas de panne du Répartiteur de freinage à contrôle électronique (EBD), le témoin de freinage et celui de l'ABS s'allument.

Une réparation immédiate de l'ABS s'impose.

Le fonctionnement du témoin d'alarme de freinage peut être vérifié en tournant le commutateur de démarrage de la position OFF à la position RUN.

Le témoin doit s'allumer pendant environ 2 secondes.

Le témoin doit ensuite s'éteindre, à moins que le frein de stationnement ne soit serré ou qu'un défaut dans le système de freinage ne soit détecté. Si

le témoin ne s'allume pas, faites réviser le système d'éclairage dans un centre du Réseau d'Assistance.

Le témoin s'allume également lorsque le frein de stationnement est serré et que le commutateur de démarrage est en position RUN.

Ce témoin indique uniquement que le frein est engagé, mais non que la force de serrage du frein de stationnement est appliquée aux roues.



ATTENTION !

Il peut être dangereux de conduire un véhicule dont le témoin des freins rouge reste allumé rouge. Une partie du système de freinage peut ne pas marcher correctement, avec des distances de freinage accrues et le risque d'accident. Faites contrôler votre véhicule dès que possible par le Réseau d'Assistance.

Témoin d'airbag



Ce témoin s'allume pendant quelques secondes à titre de vérification de l'ampoule quand le commutateur de démarrage est en position RUN. Si le témoin ne s'allume pas lors du démarrage du moteur, reste allumé ou

s'allume lors de la marche du véhicule, faites vérifier le système par un centre du Réseau d'Assistance dès que possible.

Dans ce dernier cas, le message reste affiché : pour le masquer, appuyer sur ◀ du côté droit du volant.

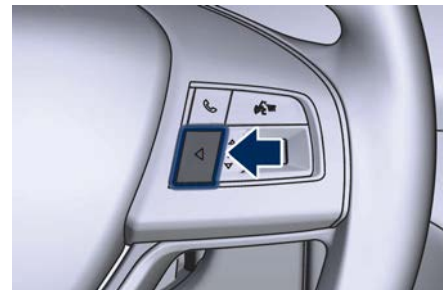

Consulter « Système complémentaire de retenue (SRS) – Airbags » dans la section « Avant de démarrer » pour de plus amples informations.



ATTENTION !

Si le témoin reste sur ON ou s'il ne s'allume pas ou qu'il s'allume pendant la marche du véhicule, contactez le Réseau d'Assistance dès que possible.



Témoin de clignotant droit



Ce témoin s'allume lorsque les clignotants droits ou les feux de détresse sont allumés.

Le témoin clignote à la même fréquence que les clignotants qui sont commandés par le commutateur situé à l'extrémité du levier.

Si le système électronique du véhicule détecte que le véhicule parcourt plus de 1,6 km avec l'un des clignotants allumé, un signal sonore continu vous indique de le désactiver.

Si le témoin clignote rapidement, vérifiez l'état de l'ampoule extérieure.

Témoin de rappel de ceinture de sécurité



Lorsque le commutateur d'allumage est en position RUN, le témoin de rappel de ceinture de sécurité s'allume pendant quelques secondes à titre de vérification de l'ampoule.

Pendant la vérification de l'ampoule, vous entendrez un signal acoustique si l'une ou les deux ceintures des sièges avant ne sont pas attachées.

Le système SBR (témoin de rappel de ceinture de sécurité) surveille si les ceintures de sécurité de tous les passagers sont bouclées ou non. Le système affiche ce témoin à l'intérieur

du tachymètre et l'état de chaque ceinture de sécurité est représenté par le même symbole de couleur rouge ou verte dans la partie supérieure de l'écran TFT.

Après la vérification de l'ampoule ou pendant la conduite, si la ceinture de sécurité du conducteur ou du passager avant n'est pas bouclée, le témoin de rappel de ceinture de sécurité s'ajoute au signal sonore.



ATTENTION !

Maserati vous recommande d'utiliser en permanence les ceintures de sécurité correctement attachées et réglées. L'utilisation correcte des ceintures de sécurité peut aider à réduire le risque de blessures graves en cas d'accident. Ne passez pas les ceintures de sécurité sur des bords coupants : elles pourraient s'user. N'agrafez rien aux ceintures de sécurité. Ceci pourrait affaiblir leur solidité initiale et pourrait entraîner leur rupture en cas de collision.

Se reporter à la section « Systèmes de retenue des occupants » dans la section « Avant de démarrer » pour plus d'informations.

Écran TFT : Menus et paramètres

En cours de fonctionnement, l'écran TFT est divisé en secteurs comprenant des menus et des sous-menus, les données en cours, les témoins et des messages.

Les différents secteurs suivants disposés sur l'écran sont représentés dans la figure.





- 4**
- 1 Zone principale.
 - 2 Informations à sélectionner (données, heure, température extérieure, boussole, etc.). Lors du paramétrage de la fonctionnalité « Aide aux feux de route automatiques », l'indicateur correspondant s'affiche du côté droit de cette zone.
 - 3 Les titres et numéros du menu principal avec flèches de défilement (le numéro et le titre du menu principal restent toujours visibles lors du défilement du menu, et pendant les 5 secondes suivantes).
 - 4 Titres des sous-menus.
 - 5 Emplacement dans les sous-menus et flèches de défilement (exemple : 1 à 5). Il peut y avoir au maximum 9 emplacements de sous-menus affichables.
Lorsque le nombre de points de sous-menus dépasse 9, les points sont remplacés par une valeur numérique au milieu des flèches de défilement.
 - 6 Menu d'instructions (escamotable).
 - 7 Position du levier de vitesses (P, R, N, D, M, 1, 2, 3, etc.).
 - 8 Témoin et palette du changement de vitesse.
 - 9 Témoin de suspension dure/souple.
 - 10 Compteur kilométrique (km parcourus).
 - 11 Jauge de carburant.
 - 12 Jauge de température du moteur.
 - 13* Cadran reconfigurable pour témoins rouges.
 - 14* Cadran reconfigurable pour témoins orange.
 - 15 Feux de croisement / feux de position
 - 16 Témoin d'avertissement de la vitesse (texte dynamique).
 - 17 Témoin des modes NORMAL, SPORT et I.C.E.
 - 18* Témoin combiné des états ACC, LKA et HAS (régulateur de vitesse adaptatif, aide au maintien sur la voie et aide à la conduite sur autoroute). Ils s'affichent au tableau de bord lorsqu'un (ou plus) de ces systèmes est activé, et un menu différent de « Aide à la conduite » est affiché dans la zone principale.
 - 19* Fonction des statuts CC et ACC.
 - 20* Icônes de l'Aide à la signalisation routière : limitation de vitesse conditionnée et non conditionnée et/ou interdiction de dépassement. Pour plus de détails, voir « Aide à la signalisation routière - TSA » dans la section « Conduite ».
 - 21 Témoin de panne du frein de stationnement automatique (EPB).
- (*) Voir « Écran TFT : Témoins / Indicateurs des Modes / Fonctions configurés » dans ce chapitre.
- L'arrière-plan de l'afficheur change selon le type de message affiché.



- Couleur bleue : conditions normales.
- Couleur jaune : avertissement de faible importance.
- Couleur rouge : avertissement de haute importance.

Menu principal et sous-menus

Gère les commandes se trouvant du côté droit du volant permettant de parcourir, modifier et programmer le menu principal et les sous-menus.

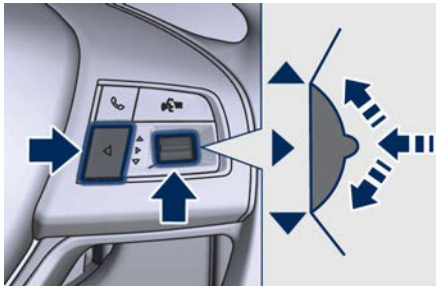

Appuyez et relâchez le commutateur multifonctions dans les directions des flèches ▲ ou ▼ pour parcourir les titres du menu principal vers le haut ou vers le bas.

Le secteur 1 de l'Écran principal (Menu des informations) est mis à jour et le titre sélectionné s'affiche dans le secteur 3 (Titre du menu principal). Appuyer sur la touche de sélection () puis relâcher pour entrer dans les écrans d'information ou un sous-menu. Appuyer sur la touche de sélection (►) pendant 2 secondes pour revenir aux fonctions de sélection/affichage.

Le titre du sous-menu sélectionné s'affiche dans le secteur 4 (Titre de sous-menu).



Appuyez sur les flèches de direction de la sélection ▲ ou ▼ puis relâchez pour parcourir le sous-menu.

Appuyez sur le bouton ◀ pour revenir au menu principal depuis un point d'intérêt ou un écran d'information. Lorsque le conducteur sélectionne une page du menu principal et que la fonctionnalité d'Aide à la signalisation routière (TSA) dans la page « Commandes » du MTC+ est elle-même désactivée (voir l'écran « Commandes MTC+ » dans cette section), titre du menu principal, son numéro et la flèche de défilement disparaissent après 2 secondes. Lorsque le conducteur sélectionne un menu principal, si la fonctionnalité d'Aide à la signalisation routière (TSA) est activée et qu'une icône de panneau routier et/ou de limitation de vitesse est affichée dans le secteur 20, seul le numéro du menu et les flèches de défilement restent affichés dans le secteur 3 côté gauche.





Aperçu du contenu du menu principal et des sous-menus

1. MENU PR.

- Affichage vitesse en km/h ou mph

2. INFOS VEHIC.

- Pression des pneus
- Température de la transmission
- Température de l'huile moteur
- Press. huile (Essence seulement)
- Charge batterie
- Niveau AdBlue (Diesel seulement)
- Entretien

3. M. CONDUCT.

- Mode de conduite - Distribution de couple - Statut du groupe motopropulseur - Statut de l'ESC - Statut de la rigidité des suspensions

4. ASS. CONDUCT.

- Affiche l'état de tout système d'aide à la conduite : CC, ACC, LKA et HAS (conditions de confort, régulateur de vitesse adaptatif, aide au maintien sur la voie et aide à la conduite sur autoroute). Les graphiques dans la zone principale de l'écran TFT ne concernent que les systèmes ACC, LKA et HAS (régulateur de vitesse adaptatif, aide au maintien sur la voie et aide à la conduite sur autoroute).

- État LKA (LaneSense)

5. CONS. CARB.

- Moyenne, autonomie, niveau actuel

6. TRIP

- Trip A : Moy., vitesse moy., temps écoulé, distance
- Trip B : Moy., vitesse moy., temps écoulé, distance

7. START & STOP

- Messages associés à la fonction Start & Stop

8. AUDIO

- Informations concernant les statuts audio en fonction de la source média, de la piste et de la station actuelles.

9. MESSAGES ENREG.

10. RÉGLAGES VÉHICULE

- Avertissement de vitesse : active, désactive ou configure la vitesse limite représentée dans l'icône dynamique de l'écran TFT
- Appl. auto Off/On du frein de stationnement électrique
- Activation/désactivation de l'airbag passager
- Conf. écran
 - Sup. G
 - Sup. D
 - MENU PR. : Ligne 1

- MENU PR. : Ligne 2

- MENU PR. : Ligne 3

- Aff. MPH km/h Activé/Désactivé

- Menu pr. Navigation

- Couleur contour

- Display Key-On

- Display Key-Off

- P/déf.

Message dans la zone principale de l'écran

La zone principale affiche aussi les messages contextuels. Ces messages contextuels sont répartis en plusieurs catégories :

• Messages enregistrés pendant cinq secondes

Lorsque les conditions adéquates sont réunies, ce type de message prend le contrôle de la zone d'affichage principale pendant cinq secondes puis revient à l'écran précédent. La plupart des messages de ce type sont alors enregistrés (tant que la condition qui les a activés reste active) et peuvent être consultés dans l'option de menu principal « Messages enreg. ». Un exemple de ce type de message est celui indiqué sur l'illustration.



• **Messages non enregistrés**

Ce message s'affichera jusqu'à ce que la configuration qui a activé le message soit effacée (voir exemple sur l'image).



• **Messages non enregistrés lorsque le commutateur d'allumage est sur RUN**

Ce type de message reste affiché jusqu'à ce que le commutateur d'allumage soit sur **RUN**. Un

exemple de ce type de message est celui indiqué sur l'image.



• **Messages non enregistrés pendant cinq secondes**

Lorsque les conditions adéquates sont réunies, ce type de message prend le contrôle de la zone d'affichage principale pendant cinq secondes puis revient à l'écran précédent.

• **Messages de navigation affichés pendant cinq secondes**

Lorsque le menu de navigation est activé dans le système MTC+, les informations contextuelles sont affichées pendant 5 secondes lors d'un changement de direction ou à l'approche d'un point de changement de direction. Sur autoroute, le premier message contextuel sera affiché à partir de 3,2 km depuis le changement de

direction, sur route, à 1,6 km. À l'approche du virage, d'autres messages contextuels s'affichent à partir de 400 m du point de changement de direction et jusqu'à 0 mètres.



Lorsque vous vous approchez d'un virage, les sections correspondant à la distance déjà parcourue s'éteignent alors que celles correspondant à la distance restant à parcourir resteront actives.

REMARQUE :

- Des boîtes info-bulle peuvent occuper l'espace normalement utilisé pour afficher les éléments du menu principal et les sous-menus correspondants.



(Suite)

- La distance indiquée sous le nom de la route est exprimée dans l'unité de mesure configurée par l'utilisateur.

1. MENU PR.

Appuyez sur les flèches vers le haut ▲ ou vers le bas ▼ du commutateur multifonction puis relâchez jusqu'à l'affichage de cette rubrique du menu. Le fait d'appuyer sur le bouton de sélection (▶) permet à l'unité de mesure de basculer entre km/h et mph.



En plus de la vitesse, la zone principale peut indiquer trois lignes qui peuvent être associées aux mêmes options dans la partie supérieure droite ou gauche. Lorsque ces trois lignes sont présentes et que la navigation étape par étape, l'espace du menu principal affichera automatiquement les informations liées à la navigation. Pour plus de

détails, veuillez vous référer au guide MTC+.

Appuyez sur le bouton ◀ et relâchez-le pour revenir au menu principal.

2. INFOS VEHIC.

Appuyez sur les flèches vers le haut ▲ ou vers le bas ▼ du commutateur puis relâchez jusqu'à l'affichage de cette rubrique du menu.

Appuyez sur le commutateur (▶) et relâchez-le pour accéder aux sous-menus.

Appuyez sur les flèches vers le haut ▲ ou vers le bas ▼ du commutateur puis relâchez pour faire défiler les informations suivantes affichées en appuyant sur le commutateur (▶) et en le relâchant pour afficher les informations sélectionnées.

• Pression des pneus

Indique la pression de chaque pneu (voir l'exemple ci-dessous). Se reporter à « Système de surveillance de la pression des pneus (TPMS) » en section « Conduite » pour plus d'informations.



• Température de la transmission

Affiche la température actuelle de la transmission.

• Température de l'huile moteur

Affiche la température actuelle de l'huile moteur.



Le témoin et le remplissage de la jauge (si cela est applicable) sont surlignés en rouge pour mettre en relief le fait que le paramètre se trouve à un niveau critique.

REMARQUE :

Cette stratégie est également applicable pour l'écran d'informations sur la pression de l'huile et la température de la transmission.

- **Press. huile** (Essence seulement)
Affiche le niveau de pression actuel de l'huile moteur.
- **Charge batterie**
Affiche la tension actuelle de la batterie.
- **Niveau AdBlue** (Diesel seulement)
Affiche le niveau de l'agent AdBlue® présent dans le réservoir situé dans le coffre à bagages et, en cas de nécessité de ravitaillement, également l'autonomie restante. Pour plus de détails concernant le ravitaillement ou l'appoint, voir le chapitre « Ajouter l'agent réducteur

AdBlue® (Diesel uniquement) » dans la section « Conduite ».

Diesel

- **Entretien** (service après-vente)
Affiche le kilométrage et les jours restant avant d'effectuer l'entretien programmé.



Appuyez sur le bouton ◀ et relâchez-le pour revenir au menu principal.

3. M. CONDUIC.

Appuyez sur les flèches vers le haut ▲ ou vers le bas ▼ du commutateur puis relâchez jusqu'à l'affichage de cette rubrique du menu. L'écran montre de manière graphique le Mode de conduite (Normal, Sport et I.C.E.) configuré par l'utilisateur à l'aide des commandes associées. La zone principale de l'écran affichera une image du véhicule avec les paramètres et les composants dotés d'un code couleur en fonction du mode de conduite sélectionné. L'image affichera les paramètres suivants :

- Mode de conduite sélectionné (l'exemple montre : I.C.E.) ;
- le pourcentage de distribution de couple indiqué sous la flèche située devant les roues (sur la version AWD uniquement).

Pour tout composant doté d'un code couleur, la couleur dépend des réglages de :



- ESC : identifié par la couleur de la roue.
- Groupe motopropulseur : identifié par la couleur de l'unité de transmission et du moteur.



- Suspension  : identifiée par la couleur des quatre amortisseurs.



Pour chaque mode de conduite, fonction (ESC, groupe motopropulseur et suspension) et couleur des composants affichés coïncident de la manière suivante :

M. Conduc.	ESC	PT 	
NORMAL			
Sport			S
I.C.E.			

REMARQUE :

Pour configurer les paramètres en fonction de ses propres besoins et de son propre parcours, se référer au chapitre « Mode de conduite » dans la section « Conduite ».

Appuyez sur le bouton ◀ et relâchez-le pour revenir au menu principal.

4. ASS. CONDUCT.

Appuyez sur les flèches vers le haut ▲ ou vers le bas ▼ du commutateur puis relâchez jusqu'à l'affichage de cette rubrique du menu.

• Système d'aide à la conduite

L'écran affiche graphiquement les statuts actuels des systèmes d'aide à la conduite : la figure montre un exemple avec le régulateur de vitesse adaptatif (ACC) engagé et l'aide au démarrage en côte (HAS) configurée.



• État LKA (aide au maintien sur la voie)

Le véhicule est livré avec l'aide au maintien sur la voie désactivée, réglée sur le système MTC+ page « Commandes ».

Vous pouvez activer l'aide au maintien sur la voie (LKA) dans le mode « Visuel » uniquement ou « Visuel et haptique » en activant la fonction via la touche de fonction du MTC+ et en modifiant votre sélection dans le sous-menu dédié. Le paramètre choisi va parcourir en boucle les cycles clé.



REMARQUE :

Pour paramétrer ces systèmes, voir les chapitres « Régulateur de vitesse adaptatif - ACC », « Aide à la conduite sur autoroute - HAS » et « Aide au maintien sur la voie - LKA » dans la section « Conduite ».

Appuyez sur le bouton ◀ et relâchez-le pour revenir au menu principal.

5. CONS. CARB.

Appuyez sur les flèches vers le haut ▲ ou vers le bas ▼ du commutateur puis relâchez jusqu'à l'affichage de cette rubrique du menu.

L'écran affichera ce qui suit :

- **Consommation de carburant actuelle en l/100 km ou en mpg**

Affiche la consommation de carburant instantanée. Lors de l'étape d'AutoStop réalisée à l'aide

du système Start&Stop (voir « Démarrage normal du moteur » dans la section « Conduite »), un tiret s'affichera à la place de la valeur.

- **Autonomie en km ou en milles**

Indique l'autonomie depuis la dernière réinitialisation de la consommation moyenne.

Lorsque l'indication d'économie de carburant est mise à zéro, l'écran affichera « Réinit » ou des tirets pendant deux secondes.

Ensuite, l'historique est effacé et le calcul de la consommation moyenne continue à s'effectuer à partir de la dernière moyenne indiquée avant la réinitialisation.

- **Moyenne consommation de carburant par l/100 km ou mpg**

Affiche la consommation moyenne de carburant depuis la dernière réinitialisation.

Appuyez sur le commutateur multifonction (▶) pendant 1 seconde et relâchez-le pour réinitialiser la « Cons. Carb. Moy ».

Lorsque l'indication d'économie de carburant est mise à zéro, l'écran

affichera « Réinit » ou des tirets pendant deux secondes.

Ensuite, l'historique est effacé et le calcul de la consommation moyenne continue à s'effectuer à partir de la dernière moyenne indiquée avant la réinitialisation.



Appuyez sur le bouton ◀ et relâchez-le pour revenir au menu principal.

6. TRIP

Appuyez sur les flèches vers le haut ▲ ou vers le bas ▼ du commutateur puis relâchez jusqu'à l'affichage de cette rubrique du menu.



Pour chaque sous-menu « Trip A » et « Trip B », l'écran affichera ce qui suit :

- « **Distance** » parcourue en kilomètres ou en miles.
Affiche la distance totale parcourue depuis la dernière réinitialisation.
- **Consommation « Moy »** en L/100 km ou mpg.
Affiche la consommation moyenne de carburant depuis la dernière réinitialisation.
- **Vitesse « Moy »** en km/h ou mph.
Affiche la vitesse moyenne depuis la dernière réinitialisation.
- « **Temps écoulé** »
Indique en « heures, minutes et secondes » le temps de circulation total depuis la dernière réinitialisation. Le temps écoulé augmente lorsque le commutateur

d'allumage est sur la position **RUN** ou **START**.

Appuyez sur le commutateur multifonction (▶) pendant 1 seconde et relâchez-le pour réinitialiser le « Trip A » ou le « Trip B ».

Le « Trip B » est réinitialisé après chaque cycle de mise et de coupure du contact.

Appuyez sur le bouton ◀ et relâchez-le pour revenir au menu principal.

7. START & STOP

Appuyez sur les flèches vers le haut ▲ ou vers le bas ▼ du commutateur puis relâchez jusqu'à l'affichage de cette rubrique du menu.

Avec le dispositif d'allumage en position **RUN**, l'écran affichera les états de la fonction (voir exemple sur l'image). Pour modifier l'état de la fonction, veuillez consulter le paragraphe « Système Start&Stop Automatique » dans « Démarrage normal du moteur » de la section « Conduite ».



8. AUDIO

Appuyez sur les flèches vers le haut ▲ ou vers le bas ▼ du commutateur puis relâchez jusqu'à l'affichage de cette rubrique du menu.













L'écran affichera les statuts audio (source et piste audio en cours) tels qu'ils sont établis sur MTC+. Il est possible d'afficher 5 lignes de 15 caractères alphanumériques. Les affichages du statut Audio sont :



- **AM** : Numéro de la station, fourni avec 2 lignes d'informations ;
- **FM** : Fréquence, fournie avec 2 lignes d'informations ;
- **DAB** (radio numérique) lorsque disponible : numéro et nom de la station, artiste, morceau ;
- **BTSA Bluetooth** : dossier, album, artiste, morceau ;
- **USB (Audio)** : USB, album, artiste, piste en cours ou, si disponible, piste précédente, piste en cours et piste suivante ;
- **USB** : dossier, piste précédente, piste en cours et piste suivante ;
- **Carte SD (Audio)** : album, artiste, piste précédente, piste en cours et piste suivante ;
- **Carte SD** : dossier, piste précédente, piste en cours et piste suivante ;
- **AUX** : nom de la source, message « Dispositif connecté » ;
- **Aucun signal** : message «Aucun signal disponible » ;
- **Muet** : symbole « Muet », les lignes restent celles qui sont affichées avant la commande « Muet ».

Les différents modes de réception sont identifiés par des symboles, affichés sur l'écran au-dessus des lignes d'informations. Le tableau indique leur signification.

	AM
	FM
	AUX
	SD
	DAB (si disponible)
	USB

	<ul style="list-style-type: none"> • Nombreux signaux • Signal non disponible
	BTSA
	App
	Mode sourdine

Appuyez sur le bouton ◀ et relâchez-le pour revenir au menu principal.

9. MESSAGES ENREG.

Appuyez sur les flèches vers le haut ▲ ou vers le bas ▼ du commutateur central puis relâchez jusqu'à l'affichage de cette rubrique du menu. Le système affichera le nombre de messages enregistrés (s'il y en a) ou « Aucun message enregistré » comme indiqué sur l'image.



Appuyez sur les flèches ▲ ou ▼ puis relâchez pour défiler les messages enregistrés.

Lorsque le nombre de messages dépasse 9, les points de sous-menu sont remplacés par une valeur numérique indiquant le numéro du message. Appuyez sur le commutateur (▶) et relâchez-le pour visualiser le message sélectionné (voir l'exemple sur le schéma).



Appuyez sur le bouton ◀ et relâchez-le pour revenir au menu principal.

10. RÉGLAGES VÉHICULE

Avec le commutateur d'allumage en position **RUN** et le véhicule à l'arrêt, appuyez sur les flèches directionnelles ▲ ou ▼ jusqu'à l'affichage de la rubrique du menu.

Appuyez sur le commutateur (▶) et relâchez-le pour accéder aux sous-menus.

Parcourez à l'aide des flèches ▲ ou ▼ en faisant défiler la liste des éléments à sélectionner :

- Bip vitesse
- Frein de stationnement électrique
- Airbag passager (si équipé)
- Conf. écran

REMARQUE :

• Dans le but de modifier le statut du frein de stationnement électrique, veuillez vous référer au chapitre « Frein de stationnement » dans la section « Conduite ».

- Afin de modifier le statut de l'airbag passager, se reporter au paragraphe « Désactivation de l'airbag passager » (si équipé) dans la rubrique « Système complémentaire de retenue – Airbags » dans la section « Avant de démarrer ».

Exemple : Comment modifier l'état « Bip vitesse »

REMARQUE :

- Vitesse minimum définie : 30 km/h.
- Vitesse maximum définie : 280 km/h.
- Lorsque le véhicule avance (vitesse supérieure à 8 km/h), cette fonction est disponible et affichée dans la liste du menu « Régl. véhicule ».

Parcourir à l'aide des flèches ▲ ou ▼ en faisant défiler la liste des éléments à sélectionner.

Appuyez sur le commutateur (▶) et relâchez-le pour sélectionner « Bip vitesse ».



Appuyer à nouveau sur la touche de sélection (▶) puis relâcher pour afficher les options correspondantes : « Off » (désactivé) est l'état par défaut.



Parcourir à l'aide des flèches ▲ ou ▼ en faisant défiler la liste des options à sélectionner. Les valeurs de vitesse s'affichent en boucle, garder l'appui sur les touches ▲ ou ▼ pour augmenter la vitesse de défilement.

Appuyez sur la touche de sélection (▶) puis relâchez pour sélectionner l'option. L'élément sélectionné précédemment reste coché jusqu'à une nouvelle sélection.



Une notification de sauvegarde du réglage apparaît dans une fenêtre info-bulle pendant 2 secondes et un témoin blanc indiquant la limite de vitesse configurée apparaîtra à l'écran.



Ensuite, l'écran affichera le dernier élément modifié. Lorsque la vitesse configurée est dépassée, le conducteur est alerté par un signal sonore et le témoin indiquant la vitesse limite devient orange. Un message info-bulle indiquant que la limite a été dépassée apparaîtra à l'écran.



Le message info-bulle et le témoin s'afficheront pendant 5 secondes puis le système reviendra à l'écran précédent.



CONFIGURATION ÉCRAN

Une fois dans le menu « Régl. véhicule », appuyez sur les flèches directionnelles ▲ ou ▼ puis relâchez jusqu'à l'affichage de l'élément du menu.

Appuyez sur le commutateur (◀) et relâchez-le pour accéder aux éléments disponibles dans ce sous-menu.

Si le véhicule dépasse 8 km/h, cette fonction est indisponible et l'écran principal affiche en gris les options possibles (non activables).

Utiliser cette fonction lorsque le véhicule est à l'arrêt et que le levier de vitesses est en position P (Park).

Pour pouvoir entrer une fonction, appuyer sur la touche de sélection (▶) comme indiqué sur l'illustration.

Le répertoire suivant affiche les éléments disponibles dans le sous-menu « Conf. écran » :

Sup. G

- Auc.
- Boussole
- Température extérieure (P/déf. : Sup. D)
- Date
- Hre
- Heure/Date (P/déf. : Sup. G)
- Autonomie

- Moy l/100km ou km/l (ou mpg)
- l/100km actuel ou km/l (ou mpg)
- Trip A Dist
- Trip B Dist

Sup. D

(exemple sur l'image)

- Auc.
- Boussole
- Température extérieure (P/déf. : Sup. D)
- Date
- Hre
- Heure/Date (P/déf. : Sup. G)
- Autonomie
- Moy l/100km ou km/l (ou mpg)
- l/100km actuel ou km/l (ou mpg)
- Trip A Dist
- Trip B Dist



MENU PR. : Ligne 1

(s'affiche seulement dans le Menu Principal)

- Auc. (statut P/déf.)
- Boussole
- Temp. extérieure
- Date
- Hre
- Heure/date
- Autonomie
- Moy l/100km ou km/l (ou mpg)
- l/100km actuel ou km/l (ou mpg)
- Trip A Dist
- Trip B Dist
- Audio

MENU PR. : Ligne 2

(s'affiche seulement dans le Menu Principal)

- Mêmes options de configuration comme la Ligne 1

MENU PR. : Ligne 3

(s'affiche seulement dans le Menu Principal)

- Mêmes options de configuration comme la Ligne 1

Aff. MPH km/h

(ligne d'instruction)

- On
- Off



Menu pr. Navigation

- On
- Off

Couleur contour

- On
- Off

Display Key-On

- On
- Off

Display Key-Off

- On : RESUM TRIP
- Off : écran avec le logo et le trident Maserati

P/déf.

- Rest.
- Annuler

Faites défiler avec les flèches directionnelles ▲ ou ▼ pour visualiser les éléments sélectionnables (dans l'exemple, l'élément « Hre » est sélectionné). L'élément sélectionné précédemment reste coché jusqu'à une nouvelle sélection.



Appuyez sur le commutateur (►) puis relâchez pour sélectionner un élément. La notification du réglage sauvegardé apparaît dans une fenêtre info-bulle pendant 2 secondes, puis l'écran affichera le dernier élément modifié.



Appuyez sur le bouton ◀ et relâchez-le pour revenir au sous-menu « Conf. écran ». Les paramètres du sous-menu « Conf. écran » établis par l'utilisateur comme

ceux à afficher sont également indiqués dans la partie supérieure du système MTC+ (voir l'exemple sur les schémas).

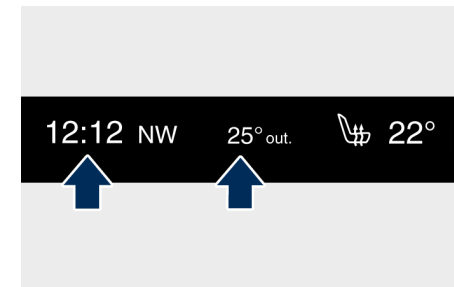

Concernant la ligne d'instruction « Aff. MPH km/h », vous pouvez choisir de l'afficher dans le secteur 6 ou pas (option « Off »). Si vous choisissez de ne pas l'afficher, la fonction des unités changeantes reste active dans tous les cas.



Si le « Menu pr. Navigation » est configuré sur « On », les informations relatives à la navigation s'afficheront dans la partie principale de l'écran seulement si une destination a été configurée sur le navigateur du système MTC+. Si la fonction est configurée sur « Off », les informations relatives à la navigation ne s'afficheront pas.

Si la « Couleur contour » est sur « On », l'extrémité latérale du TFT des témoins de niveau de carburant et de température du moteur changera de couleur en fonction du Mode de Conduite sélectionné :

- Sport : vert (exemple indiqué sur l'image) ;
- I.C.E. : bleu clair ;

Si la fonction est sur « Off », la combinaison couleur/Mode de conduite n'est pas active et les extrémités resteront sur la couleur du mode de conduite « Normal ».



Les éléments « Display Key-On » et « Display Key-Off » permettent à l'utilisateur de configurer l'écran pendant la mise et la coupure du contact.

Le « Display Key-On » est généralement configuré sur « On ». Lorsque vous montez dans le véhicule, l'écran affichera les informations relatives à la séquence de démarrage du moteur après l'écran de bienvenue. Lorsqu'il est sur « Off » (exemple indiqué sur le schéma), l'écran affichera les informations présentes avant la dernière coupure du contact du véhicule.



Lorsque le moteur tourne et qu'on appuie sur le dispositif d'allumage pour l'arrêter, il est possible de configurer « Display Key-Off » sur « On » ou « Off » pour obtenir les réglages de l'écran suivants :

- « On » : Écran RESUM TRIP (Trip B est réinitialisé après chaque cycle key-on/key-off) ;
- « Off » : écran avec le logo et le trident Maserati.

L'élément « P/déf. » du sous-menu « Conf. écran » permet de rétablir les réglages par défaut Maserati.



Écran TFT : Témoins et indicateurs des Modes / fonctions paramétrés

Les sections d'écran indiquées sur l'illustration montrent tous les voyants / indicateurs se rapportant à tous les modes de conduite et toutes les fonctions / systèmes configurés. Les messages associés s'afficheront dans la zone principale pendant cinq secondes, sauf en cas de spécification contraire. Les messages par défaut seront stockés dans la rubrique « Messages enregistrés ».

Témoin d'alarme du circuit de charge



Ce témoin indique le statut du circuit électrique de charge. Si le témoin reste allumé ou s'allume pendant le trajet, éteignez certains dispositifs électriques qui ne sont pas indispensables ou augmentez le régime moteur (au ralenti). Si le témoin du circuit de charge reste allumé, cela signifie que le véhicule rencontre un problème avec le circuit de charge. Demandez une

intervention IMMÉDIATE au Réseau d'Assistance.

Si un démarrage par batterie auxiliaire est nécessaire, reportez-vous à la section « Procédures de démarrage par batterie auxiliaire » du chapitre « En cas d'urgence ».

Témoin de température de la transmission



Ce témoin et le message correspondant indiquent que la température du liquide de transmission devient trop

élevée.

Si le témoin s'allume en roulant, rangez-vous en lieu sûr et arrêtez le véhicule.



Essence



Placez ensuite le levier de vitesses en position P (Park) et laissez tourner le moteur au ralenti jusqu'à ce que la température baisse et le témoin s'éteigne. Si le problème persiste, contactez le Réseau d'Assistance.



IMPORTANT !

Si vous continuez à conduire avec le témoin de température de la

transmission allumé, vous risquez de causer de graves dommages à la transmission et même de provoquer une panne à la transmission.



ATTENTION !

Si le témoin de température de la transmission reste allumé et si vous

continuez de conduire, dans certaines circonstances, vous risquez de provoquer un débordement liquide, susceptible d'entrer en contact avec le moteur ou des composants d'échappement chauds, et, donc, d'entraîner un incendie.

Témoin d'alarme température du moteur



Ce témoin d'alarme indique que le moteur surchauffe. Si la température atteint des niveaux critiques et que la

jauge affichée dans la zone 12 devient rouge, ce témoin se trouvant sous la jauge de température du moteur s'allumera en rouge avec le message associé à l'écran. Lorsque la température atteint la limite établie, un signal sonore retentit.

Si le témoin s'allume en roulant, gardez-vous en lieu sûr et arrêtez le véhicule. Si la climatisation est en fonction, désactivez-la. Placez également le levier de vitesses en position N (Neutral) et laissez tourner le moteur au ralenti. Si la température ne revient pas à la normale, coupez immédiatement le moteur et contactez le Réseau d'Assistance.



Diesel

Pour plus d'informations vérifier la section « Surchauffe du moteur » dans la section « En cas d'urgence ».

Témoin pression de l'huile insuffisante



Dans des conditions normales, le témoin doit s'allumer lorsque le dispositif d'allumage est sur **RUN** et doit

s'éteindre dès que le moteur a démarré.

Lorsque le témoin reste allumé ou s'allume pendant le trajet, il indique une pression d'huile moteur trop basse. Le témoin est combiné à un message, et une alarme sonore retentit pendant 4 minutes. Dans ce cas, éteindre immédiatement le moteur et procéder aux vérifications qui s'imposent.

Ne pas utiliser le véhicule tant que le problème n'a pas été résolu. Ce témoin n'indique pas le niveau d'huile. Le niveau d'huile moteur doit être vérifié à l'aide de la jauge sous le capot moteur (voir « Opérations d'entretien » dans la section « Entretien et soin »).

Si le problème persiste, contactez le Réseau d'Assistance.

Témoin de température d'huile moteur



Le témoin indique quand le moteur est surchauffé. Le témoin est accompagné de l'affichage du message

correspondant. Dans ce cas, rouler avec précaution jusqu'à ce que la température redescende à un niveau normal et que le témoin s'éteigne. Si le problème persiste, contactez le Réseau d'Assistance.

Témoin niveau d'huile moteur insuffisant



Ce témoin allumé et le message correspondant affiché indiquent un niveau d'huile moteur insuffisant.

Le niveau d'huile moteur doit être vérifié à l'aide de la jauge située sous le capot moteur (voir « Opérations d'entretien » dans la section « Entretien et soin »).

Témoin de panne de la direction assistée électrique



Ce témoin s'allume et le message correspondant s'affiche quand la direction assistée électrique ne

fonctionne pas et doit être réparée. Si le témoin est allumé, la direction assistée peut ne pas être disponible.



ATTENTION !

Après une déconnexion de la batterie, le témoin peut s'allumer. Dans ce cas démarrez le moteur et tournez le volant à fond dans les deux sens.

Si le problème persiste, contactez le Réseau d'Assistance.

Témoin de surchauffe du catalyseur



Ce témoin d'alarme s'allume et le message correspondant s'affiche si le moteur tourne de façon irrégulière avec une

élévation conséquente de la température du circuit d'échappement.



ATTENTION !

- Si le témoin est accompagné du message « Température du catalyseur se réchauffe, réduire la vitesse », cela signifie que la température des pots d'échappement catalytiques est trop élevée. Le conducteur doit décélérer immédiatement jusqu'à l'extinction du témoin.

- Si le message « Température du

(Suite)



(Suite)
 catalyseur élevée, arrêtez-vous en sécurité et att refroidiss » s'affiche après la décélération : la température dans les convertisseurs catalytiques a atteint un niveau dangereux et les convertisseurs catalytiques pourraient être endommagés. Conduisez doucement jusqu'au Réseau d'assistance le plus proche.

- Si le témoin s'allume 3 fois en permanence, le moteur s'arrêtera. Il sera possible de redémarrer le véhicule seulement après un cycle de key-off/key-on. Conduisez lentement jusqu'au Centre d'Assistance le plus proche.
- Maserati décline toute responsabilité pour les dommages ou les blessures venant du non-respect des avertissements ci-dessus.

Témoin de porte entrouverte



Ce témoin s'allume lorsqu'une ou plusieurs portes sont mal fermées. Le témoin indique quelles sont les portes mal fermées. Lorsqu'une ou plusieurs portes sont ouvertes, un message correspondant s'affiche si le véhicule roule à une vitesse de 8 km/h ou plus.

Témoins de capot moteur et coffre entrouverts



Ces témoins s'allumeront pour indiquer que le capot moteur et/ou le coffre à bagages sont entrouverts.



Lorsque le coffre à bagages ou le capot moteur sont ouverts, un message correspondant s'affiche en plus du témoin si le véhicule roule à une vitesse de 8 km/h ou supérieure.

Témoin de la commande électronique du papillon des gaz (ETC) (Essence uniquement)



Ce témoin indique une panne du système de commande électronique du papillon des gaz (ETC). Si le témoin s'allume pendant la conduite (une baisse du couple est possible), faites vérifier le système par le Réseau d'Assistance. Si une panne est détectée, le témoin s'allume lorsque le moteur tourne. Si le témoin reste allumé pendant que le moteur tourne, votre véhicule peut continuer à rouler. Cependant, contactez le Réseau d'Assistance dès que possible. Si le témoin clignote pendant que le moteur tourne, une intervention immédiate s'impose. Il se peut que

vous constatiez une perte de rendement, un régime de ralenti élevé ou irrégulier ou un calage du moteur. Un remorquage du véhicule peut alors être nécessaire.

Indicateur de faible niveau de carburant



Lorsque le niveau de carburant atteint environ 16 litres, ce témoin situé sous le témoin de la jauge de carburant s'allumera et restera allumé avec le message associé jusqu'à l'appoint de carburant. Dans ces conditions, la couleur indiquant la quantité de carburant dans le réservoir, dans le témoin affiché, passera de la couleur blanche à orange. Se reporter à « Ravitaillement en carburant » dans la section « Conduite ».

Témoin de niveau bas du liquide lave-glace avant



Ce témoin s'allume pendant 5 secondes pour indiquer un niveau bas de liquide lave-glace avant. Le message correspondant s'affiche. Se reporter à « Opérations d'entretien » dans la section « Entretien et soin » pour le remplissage des liquides.

Témoin de panne du système directionnel des phares



Ce témoin, ainsi que le message correspondant, indique une panne de la mise à niveau horizontal ou du pivotement électromécanique du système de projecteurs. Veuillez contacter le **Réseau d'Assistance** pour faire vérifier le système.

Témoin de panne du Système d'éclairage avant adaptatif (AFS)



Ce témoin s'allume avec le message correspondant pour avertir d'une panne du système d'éclairage avant adaptatif (AFS). Contacter le **Réseau d'assistance** dès que possible.

Témoin de panne des Feux de route automatiques



Ce témoin et le message correspondant s'allument signalant une panne des feux de route automatiques. Contacter le **Réseau d'assistance** dès que possible.

Témoin de panne des suspensions



Ce témoin s'allume et le message correspondant s'affiche pendant la conduite s'il y a une panne du système de suspension Skyhook. Veuillez contacter le **Réseau d'Assistance** pour faire vérifier le système.

Témoin de risque de verglas



Lorsque la température extérieure chute en-dessous de 3°C, la valeur de température indiquée clignote pendant quelques secondes, le témoin s'allume, un message est affiché et un signal sonore est déclenché pour avertir le conducteur du risque de chaussée verglacée. En présence de ces conditions, nous recommandons d'utiliser le mode de conduite I.C.E. (voir « Transmission automatique » en section « Conduite »), de conduire avec précaution et ralentir car l'adhérence des pneus peut être sensiblement réduite. Le témoin clignote pendant 5 secondes puis s'éteint lorsque la température atteint ou dépasse 6 °C.

Témoin d'alarme de l'usure des plaquettes de frein



Ce témoin s'allume et le message correspondant s'affiche lorsque les plaquettes de frein ont atteint leur limite d'usure. Veuillez contacter le **Réseau d'Assistance** pour les faire remplacer.

Témoin de panne du frein de stationnement électrique



Ce témoin d'alarme s'allume et le message correspondant s'affiche en cas de panne du système de frein de stationnement électrique (EPB). La panne pourrait bloquer complètement ou partiellement le véhicule parce que le frein de stationnement pourrait rester activé aussi après sa désactivation automatique ou manuelle à l'aide des commandes correspondantes. S'il est encore possible d'utiliser le véhicule (frein de stationnement non enclenché), rendez-vous au **Réseau d'Assistance** le plus proche et souvenez-vous en réalisant toute opération/commande que le frein de stationnement électrique ne fonctionne pas.



Indicateur Start&Stop désactivé



Ce témoin s'allume lorsque le système Start&Stop est désactivé au moyen des commandes situées du côté droit du volant. Pour plus d'informations, voir le paragraphe « Système Start&Stop automatique », au chapitre « Démarrage normal du moteur » en section « Conduite ».

Témoin de panne du système Start&Stop



Ce témoin s'allume lorsqu'il y a une panne dans le système Start&Stop. Allumez ou éteignez le moteur en utilisant la procédure normale avec le dispositif d'allumage **START/STOP** et faites réviser votre véhicule dans un centre du **Réseau d'Assistance**.

Indicateur d'entretien programmé (Maintenance)



Ce témoin s'allume et un message clignote sur l'écran après le signal sonore pour indiquer que la date du prochain entretien programmé est arrivée ou a déjà été dépassée. Sauf s'ils sont réinitialisés, le témoin et le message s'afficheront à chaque fois

que vous mettez le démarrage en position **RUN**.

Pour éteindre le message temporairement, appuyez sur le bouton ◀ situé sur le volant et relâchez-le. Pour réinitialiser le système de témoin d'entretien, veuillez vous rendre dans un **Centre d'Assistance**.

Témoin d'airbag passager désactivé (si équipé)



Ce témoin s'allume lorsque l'airbag passager est désactivé. Consulter « Système complémentaire de protection (SRS) - Airbags » dans la section « Avant de démarrer » pour de plus amples informations.

Témoin de préchauffage (Diesel seulement)



Ce témoin s'allume quand le commutateur d'allumage est tourné en position **RUN** pour la première fois.

Attendez l'extinction du témoin de préchauffage avant de démarrer le moteur. Pour plus d'informations, se reporter au chapitre « Démarrage normal du moteur » en section « Conduite ».

Témoin d'eau dans le carburant (Diesel seulement)





Il indique la présence d'eau dans le filtre à carburant. Si ce témoin reste allumé, ne démarrez **PAS** le véhicule

avant d'avoir vidangé l'eau du filtre à carburant pour éviter d'endommager le moteur.

Contactez le **Réseau d'Assistance** pour l'inspection et le remplacement du filtre à carburant.



IMPORTANT !

La présence d'eau dans le circuit d'alimentation peut endommager le système d'injection et causer le dysfonctionnement du moteur. Si le témoin  s'allume, contactez le **Réseau d'Assistance** dès que possible pour faire nettoyer le filtre à carburant. Si, après un plein, le témoin  s'allume, il se peut que de l'eau soit rentrée dans le réservoir de carburant : dans ce cas, éteignez immédiatement le moteur et contactez le **Réseau d'Assistance**.



Indicateur de bas niveau du AdBlue® (Diesel uniquement)



L'indicateur s'allumera pour indiquer que le niveau de l'AdBlue® est bas (pour plus de détails, voir le paragraphe

« Messages à propos du système d'injection AdBlue® (Diesel uniquement) » dans ce chapitre.

Témoins d'état des Systèmes avancés d'aide à la conduite (ADAS)



Lorsque vous n'êtes pas en train de visualiser la page « Aide à la conduite », les indicateurs dans l'angle

supérieur gauche de l'écran indiquent individuellement l'état des systèmes avancés d'aide à la conduite (ADAS) ou une combinaison de ceux-ci (voir exemples).



Pour plus de détails, se reporter à « Régulateur de vitesse adaptatif - ACC, « Aide

à la conduite sur autoroute - HAS » et « Aide au maintien sur la voie - LKA » dans la section « Conduite ».

Avertissement de collision avant (FCW) désactivé



Ce témoin informe le conducteur que la fonction d'avertissement de collision

avant (FCW) est désactivée. Cela peut se produire lorsque le capteur avant et/ou les capteurs du système ACC/FCW ont un dysfonctionnement et ont besoin de nettoyage ou d'une maintenance et lorsque le système ACC/FCW n'est pas disponible en raison d'une erreur du système (pour plus de détails, veuillez vous référer à la partie « Régulateur de vitesse adaptatif - ACC » dans la section « Conduite »). Ce témoin s'allume même lorsque l'activation de la fonctionnalité d'une autre aide à la conduite ou d'un autre mode de conduite (tel que « ESC OFF ») désactive l'avertissement de collision avant (FCW).

Panne de l'Avertissement de collision avant (FCW)



Ce témoin informe que l'Avertissement de collision avant est en panne. Si cela s'est produit simultanément à

d'autres messages spécifiques, cela peut signifier une panne système nécessitant une maintenance dans un Réseau d'Assistance. Il est cependant possible de conduire le véhicule sans utiliser cette fonction (pour plus de détails, veuillez vous reporter à la partie « Avertissement de collision

avant - FCW » dans la section « Conduite »).

Témoin de panne de traction intégrale (version AWD uniquement)



Ce témoin s'allume pour indiquer une panne du système AWD (si équipé).

Contactez le Réseau

d'Assistance dès que possible et évitez d'utiliser le véhicule dans des conditions difficiles.

Limite de vitesse passive établie



Le témoin indique la limite de vitesse passive configurée à l'aide des commandes situées sur le côté droit du volant

(pour plus de détails, référez-vous à « Écran TFT : menus et paramètres » de ce chapitre).

Vitesse limite passive dépassée



Le témoin indique au conducteur le dépassement de la vitesse limite configurée.

Témoin de réglage de la dureté de la suspension



Ce témoin indique que le programme de réglage de la dureté de la suspension (S) est activé.



Pour plus de détails, veuillez vous référer au « Mode de conduite » dans la section « Conduite ».

Indicateur du mode de conduite défini

NORMAL

Le mode de conduite configuré par le conducteur grâce aux commandes situés sur la console centrale s'affiche au-dessus du témoin du levier de vitesses.

SPORT

Pour plus de détails, veuillez vous référer au « Mode de conduite » dans la section « Conduite ».

I.C.E.

Régulateur de vitesse (CC) Prêt ou Annulé



Ce témoin de couleur blanche s'allume lorsque le régulateur de vitesse est prêt à être réglé (avec trois tirets au-dessous)

et, une fois réglé, lorsqu'il est temporairement annulé (vitesse sélectionnée en blanc au-dessous). Pour plus d'informations, consultez « Limiteur de vitesse et Régulateur de vitesse électronique » dans la section « Conduite ».

Configuration du régulateur de vitesse (CC)



Ce témoin s'allume avec la vitesse sélectionnée lorsque le régulateur de vitesse est activé et lors d'une commande par le conducteur. Pour plus d'informations, consultez « Limiteur de vitesse et Régulateur de vitesse électronique » dans la section « Conduite ».

Panne de l'Aide au maintien sur la voie (LKA)



Ce témoin indique que le système d'aide au maintien sur la voie - LKA est en panne. Si le témoin et le message associé ne s'éteignent pas après quelques manœuvres, et éventuellement un cycle de clé, contacter le Réseau d'assistance.

Régulateur de vitesse adaptatif (ACC) Prêt ou Annulé



Ce témoin de couleur blanche indique que le régulateur de vitesse adaptatif est prêt à être réglé (avec trois tirets au-dessous) et, une fois réglé, lorsqu'il est temporairement annulé (vitesse sélectionnée en blanc au-dessous). Pour plus de détails, se reporter à « Régulateur de vitesse adaptatif - ACC » dans la section « Conduite ».

Régulateur de vitesse adaptatif (ACC) Réglé



Ce témoin vert avec au-dessous la vitesse configurée s'allume lorsque le régulateur de vitesse adaptatif - ACC est réglé (pour plus de détails, se reporter à « Régulateur de vitesse adaptatif - ACC » dans la section « Conduite ») et le véhicule gardera la vitesse configurée.

Panne du régulateur de vitesse adaptatif (ACC)



Ce témoin s'allume lorsque le régulateur de vitesse adaptatif (ACC) ne fonctionne pas ou nécessite une maintenance. Pour plus de détails, se reporter au chapitre « Régulateur de vitesse adaptatif - ACC » dans la section « Conduite ».

Témoin de panne de l'Avertisseur d'angle mort (BSA)



Ce témoin et le message correspondant s'allument pour signaler une panne du système d'Avertisseur d'angle mort -

BSA.

Par conséquent, sur les véhicules également équipés du Système actif d'avertissement d'angle mort (ABSA),



ce dernier ne fonctionnera pas ou présentera des anomalies.
 Contacter le **Réseau d'assistance** dès que possible en évitant d'utiliser ce système.

Témoin de projecteurs activé



Ce témoin s'allume quand les feux de position ou les projecteurs sont allumés.

Pour plus de renseignements, consulter « Feux et témoins » dans la section « Pour connaître le véhicule ».

Indicateur de feux de route automatiques allumés



Cet indicateur s'allume lorsque la fonctionnalité « Aide aux feux de route automatiques » est activée

dans le MTC+ (voir « Réglages du MTC+ » dans cette section).

Témoin de passage de vitesse



Ce témoin s'allume pour indiquer un passage de vitesse de façon à optimiser la consommation de carburant.



Se reporter à « Mode de conduite » dans la section « Conduite » pour plus

d'informations.

Message d'entretien AWD (Version AWD uniquement)

Le message sur l'écran TFT s'affiche lorsque la fonctionnalité de traction intégrale nécessite une réparation. Pour plus d'informations, consulter « Traction intégrale » dans la section « Conduite ».



Object Missing

This object is not available in the repository.

Messages à propos du système d'injection AdBlue® (Diesel uniquement)

Des messages spécifiques affichés sur l'écran TFT indiquent si le système nécessite une intervention d'entretien ou l'appoint du AdBlue® dans le réservoir du coffre à bagages. Lorsque le système nécessite une réparation, le témoin de panne  s'allume en plus du message affiché. Dans ces cas-là, comme cela est indiqué dans le message signalé sur le schéma, contactez le **Réseau d'assistance**.



Diesel



Diesel

Quand l'appoint d'AdBlue® dans le réservoir est nécessaire, les messages spécifiques s'affichent pendant la conduite et ils sont répétés à chaque démarrage du véhicule, avec un seul signal acoustique.

Le kilométrage reporté dans certains messages indique la quantité restante de AdBlue® qui vient constamment mise à jour et affichée à tout démarrage successif. Ce kilométrage est le résultat d'une consommation estimée qui est en fonction de la typologie d'utilisation du véhicule. Par conséquent il est conseillé de faire l'appoint dès que possible.

Lorsque l'autonomie en AdBlue® est inférieure à 2 400 km sur l'écran du tableau de bord, un premier avertissement concernant un bas niveau d'AdBlue® s'affiche : il est

conseillé de faire l'appoint d'AdBlue® dès que possible.

Lorsque la quantité estimée est inférieure à 1 500 km le témoin  s'allume.

Lorsque le compteur kilométrique atteint 600 km, les messages seront affichés constamment, à moins que d'autres avertissements ne soient affichés (par ex. messages de sécurité). Lorsque l'autonomie indiquée est inférieure à 1 km, une fois le moteur éteint la voiture ne pourra plus être démarrée : dans ce cas il est conseillé de ne pas éteindre le moteur et de faire préventivement l'appoint d'AdBlue® de manière préventive.

REMARQUE :

En cas d'épuisement d'AdBlue®, une fois le moteur arrêté, le véhicule ne démarrera plus : faire l'appoint d'AdBlue® régulièrement (voir le chapitre « Ajouter l'agent réducteur AdBlue® (Diesel uniquement) » dans la section « Conduite »).

Il est important de suivre scrupuleusement les instructions affichées, sinon le moteur ne pourra plus redémarrer après extinction. Dans la figure, ils sont reportés des messages à titre d'exemple. Les

messages sont stockés dans Messages enreg.



Diesel



Diesel



Système d'infodivertissement

Le véhicule est doté du système d'infodivertissement Maserati Touch Control Plus (MTC+), une interface utilisateur avancée qui combine des fonctionnalités techniques innovantes et exclusives intégrant les fonctionnalités de divertissement, réglages par l'utilisateur, climatisation, navigation, communication et information dans un unique système. Le système MTC+ est doté d'un système audio, dont l'acoustique a spécialement été optimisée pour ce véhicule.



ATTENTION !

Le système de navigation assiste le conducteur pendant la conduite, fournit des conseils et des suggestions, par guide vocal et informations graphiques, avec le trajet optimal pour rejoindre la destination saisie. Les suggestions fournies par le système de navigation ne soulèvent pourtant pas le conducteur de la pleine responsabilité venant des manœuvres qu'il accomplit dans la circulation en conduisant sa

voiture, du respect des normes du code de la route, ainsi que de toute autre disposition en matière de circulation routière. La personne conduisant ce véhicule est toujours et en toutes circonstances responsable pour une conduite routière en toute sécurité.

Le véhicule est fourni avec un ajout spécifique dans la Notice d'utilisation et d'entretien, contenant une description détaillée du système MTC+ et énumérant tous les avertissements et précautions d'emploi essentielles à l'utilisation sans risque du système. Maserati vous conseille de lire attentivement et minutieusement cet ajout. L'écran MTC+ est situé sur la partie centrale de la planche. Les commandes manuelles et les dispositifs pour la connexion de sources externes se trouvent pour leur part sur la console centrale.

- 1 Écran tactile MTC+.
- 2 Ports AUX, USB et carte SD (pour plus de détails, se référer à la partie « Équipements intérieurs » dans la section « Pour connaître le véhicule »).
- 3 Bouton « Parcourir » ☰ .
- 4 Bouton « Retour » ↶ .
- 5 Bouton « Entrer » .
- 6 Commande de volume.
- 7 Commande Syntonisation/ Défilement.
- 8 Tiroir coulissant pour téléphone.
- 9 Volet d'accès aux ports multimédia et au boîtier du téléphone.

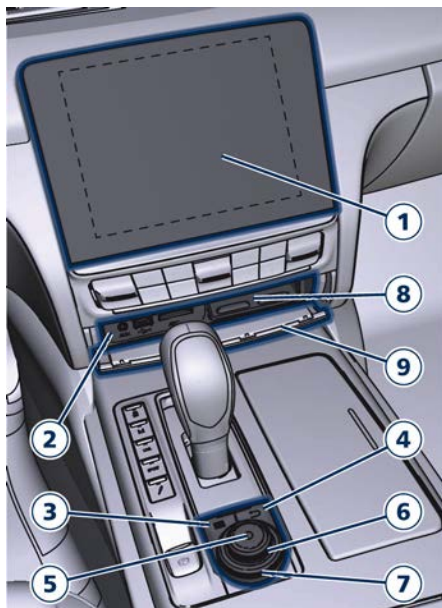

Dispositifs et commandes manuels

Ports AUX, USB et carte SD

Lorsqu'une carte SD est insérée dans son emplacement, le MTC+ peut la lire et sélectionner des fichiers multimédia (musique et images) depuis le dispositif.

En utilisant les entrées AUX et USB, il est possible de connecter des dispositifs extérieurs au système MTC+

(voir chapitre « Équipements intérieurs » dans la section « Pour connaître le véhicule »). Après avoir connecté le dispositif, l'utilisateur peut naviguer dans le contenu du dispositif connecté et configurer son mode de lecture en utilisant les touches de l'écran MTC+, les molettes de la console centrale et les commandes du volant.

Commandes de navigation multimédia sur la console centrale

Les commandes manuelles situées sur la console centrale représentent une interface supplémentaire pour le conducteur et le passager avant. Cela s'ajoute aux touches de l'écran MTC+. En utilisant les commandes manuelles, l'écran MTC+ fonctionnera comme un écran graphique des entrées à partir des commandes.

Commande de volume

En utilisant cette molette en mode « Radio » ou « Média », l'utilisateur peut régler le volume de la radio des fichiers audio, du niveau minimum au maximum et vice versa. Tourner le bouton dans le sens des aiguilles d'une montre pour augmenter le volume, et dans le sens inverse des aiguilles d'une montre pour baisser le volume. Le

volume sera indiqué dans la partie supérieure de l'écran MTC+.

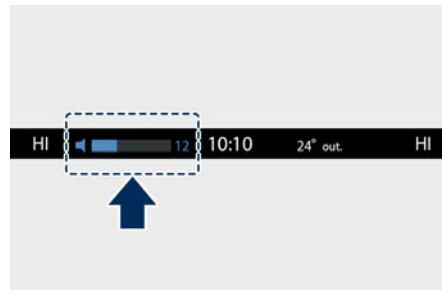

Commande Syntonisation/Défilement

En actionnant ce bouton rotatif en mode « Radio » ou « Média », l'utilisateur peut parcourir les stations radio ou faire défiler les pistes des appareils externes branchés et confirmer la sélection en appuyant sur le bouton « Entrer ».

Dans tous les autres modes du système MTC+, utilisez cette molette pour faire défiler les options disponibles ou pour contrôler le mouvement du curseur dans la barre inférieure des menus principaux. Pressez ensuite le bouton « Entrer » pour confirmer la fonction ou le paramètre en surbrillance sur l'écran MTC+.



Bouton « Parcourir » ☰

Après avoir sélectionné une fonction à l'aide du bouton rotatif Syntonisation / Défilement ou à l'aide des touches de fonction de l'écran MTC+, appuyer sur ce bouton pour visualiser les détails des éléments / options de la fonction sélectionnée. Ce bouton est également un raccourci pour afficher le répertoire téléphonique lorsque le Menu « Téléphone » est sélectionné, ou pour afficher les favoris lorsque le Menu « Nav (Navigation) » est sélectionné.

Bouton « Retour » ⇐

Pressez ce bouton pour revenir au menu précédent ou à l'écran précédent. Appuyez sur ce bouton pour revenir en arrière d'un niveau dans la navigation sur l'écran MTC+. Si ce bouton est maintenu appuyé pendant au moins 2 secondes, le curseur revient dans la barre inférieure du Menu principal.

Bouton « Entrer »

Sert à confirmer la fonction ou la configuration surlignées à l'écran MTC+. En mode « Radio » avec le commutateur d'allumage sur la position **RUN**, vous pouvez présélectionner des stations.

Barre du menu principal de l'écran MTC+

Les touches logicielles situées sur la partie inférieure de l'écran MTC+ représentent les modes / fonctions du Menu principal, et sont brièvement représentées ci-dessous.



MTC+ avec système de navigation



MTC+ sans système de navigation

Maserati configure la barre du menu principal : elle peut être personnalisée en fonction des exigences personnelles, comme cela est expliqué dans la partie « Personnalisation de la barre du menu principal » dans ce chapitre.

Pour de plus amples informations, lire le livret inclus dans la documentation du propriétaire.

1. Touche « Radio »

Appuyez sur cette touche pour sélectionner le mode Radio. Les différents modes de récepteur : FM, AM, DAB et l'application « Aha » (pour les pays où elle est prise en charge), peuvent être sélectionnés en appuyant sur les touches de fonction respectives en mode Radio.



2. Touche « Média »

Appuyer sur cette touche de fonction pour accéder aux sources multimédia telles que : Périphérique USB, AUX, Bluetooth et carte Flash dans la mesure où le média requis est présent.

3. Touche « Contrôles »

Appuyer sur cette touche de fonction pour accéder à certaines fonctionnalités du système d'aide au conducteur (ADAS) pouvant être configurées. Les fonctionnalités peuvent être sélectionnées et réglées ou allumées/éteintes en appuyant sur la touche de fonction concernée (voir l'écran « Commandes MTC+ » dans cette section).

4. Touche de fonction (Applis)

Effleurez cette touche logicielle pour accéder aux options de connexion du téléphone connecté et aux paramètres des fonctions utilisateur.

5. Touche « Climat »

Appuyez sur cette touche pour accéder aux réglages de la climatisation. Les commandes suivantes sont également disponibles dans cet écran : Sièges

chauffés, volant chauffé et sièges ventilés. Pour plus d'informations, voir « Commandes de climatisation » dans cette section.

6. Touche « Nav » (si équipé)

Appuyez sur cette touche pour accéder à la fonction de Navigation. Veuillez vous référer à la notice d'utilisation et d'entretien MTC+ pour plus de détails.

7. Touche logicielle « Téléphone »

Appuyez sur cette touche pour accéder à la fonction Téléphone du système MTC+ qui peut être configurée ou contrôlée grâce au système MTC+.

8. Touche logicielle « Écran OFF » (position par défaut, uniquement pour le système MTC+ sans navigateur)

Appuyez sur ces touches de fonction pour accéder à la liste des fonctions pouvant être configurées par l'utilisateur.

Avertissements de l'écran tactile



IMPORTANT !

- **NE fixer AUCUN objet sur l'écran tactile, ce qui risquerait de l'endommager.**

- **N'utilisez aucun objet dur ou tranchant (stylo, clé USB, bijou, etc.) pour appuyer sur l'écran tactile : vous pourriez rayer sa surface.**
- **Ne vaporisez aucun liquide ni produit chimique caustique directement sur l'écran ! Pour nettoyer l'écran tactile, utilisez un chiffon microfibre pour nettoyer les objectifs.**
- **Au besoin, utilisez un chiffon non pelucheux imbibé d'une solution de nettoyage telle que de l'alcool isopropylique ou un mélange 50/50 d'alcool isopropylique et d'eau. Veillez à respecter les précautions et consignes d'utilisation du fabricant du solvant.**

Éteindre le rétro-éclairage de l'écran tactile

Si le rétro-éclairage de l'écran devient gênant pour la conduite, il est possible de l'éteindre.

Éteindre le rétroéclairage de l'écran en appuyant sur la touche de fonction « Écran OFF » dans « Contrôles » de l'écran MTC+.

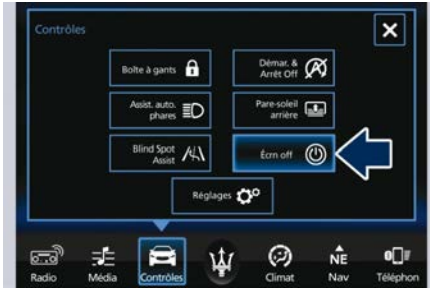

Sans ADAS (Systèmes avancés d'aide à la conduite)



Avec ADAS (Systèmes avancés d'aide à la conduite)

Personnalisation de la barre de menu principal

Vous pouvez facilement personnaliser les touches des fonctions principales du système MTC+, indiquées dans la partie inférieure de l'écran MTC+, en

fonction de vos exigences, de la manière suivante :

- appuyez sur le bouton pour ouvrir l'écran des applications et des réglages ;
- maintenir l'icône correspondant à la fonction sélectionnée enfoncée et la déplacer jusqu'à ce qu'elle chevauche celle à remplacer sur la barre inférieure.



Une fois configurée dans la barre du menu, la nouvelle connexion sera immédiatement opérationnelle.

Utiliser l'écran MTC+ comme dispositif de projection

Si votre smartphone est correctement relié au véhicule via le port USB, dans l'écran MTC+ à la place de la touche de fonction « Téléphone » et dans la liste des sources de l'écran « Média » vous pouvez trouver la touche

d'application « Apple CarPlay » (exemple sur l'illustration) ou « Android Auto » (en fonction du système MTC+ installé). L'application « Android Auto » doit être téléchargée sur votre périphérique mobile.



Ces applications utilisent l'écran MTC+ comme un dispositif d'affichage des fonctions disponibles sur le dispositif connecté.

« Apple CarPlay » vous offre une exploitation optimale de votre iPhone® dans la voiture et une intégration parfaite avec l'écran MTC+ et les commandes du véhicule, y compris la commande vocale Siri. Vous pouvez effectuer des appels téléphoniques, écouter de la musique, envoyer et recevoir des messages, obtenir des renseignements sur les conditions de la circulation en temps



réel, tout en restant concentrés sur la route.

L'application « Android Auto » vous permet de partager les informations pendant la conduite et rend plus aisé l'accès à Google. L'interface est équipée de Google Maps complet de navigation à commande vocale, informations en temps réel sur la circulation, accès sur demande à des millions de morceaux dans Google Play Music. Elle offre également la possibilité d'effectuer des appels téléphoniques ou d'envoyer et recevoir des messages, tout en gardant vos mains sur le volant. Vous pouvez également effectuer n'importe quelle recherche via Google. Android Auto vous offre un accès plus aisé aux applications et au contenu depuis l'écran du système MTC+.



Les tableaux suivants affichent les sources « Écran » et « Audio » (du dispositif de projection  ou du Système MTC+ ) avec un smartphone connecté, une session ouverte ou bien un dispositif (Tableau A) ou le système MTC+ (Tableau B) en cours de fonctionnement.



Tableau A : dispositif en cours de fonctionnement











































































































Action 	Système MTC+  : Mode actif				
	 Radio	 Média	 Navigation	 Téléphone	 Reconnaissance vocale
Aucune Appli active	Écran :  Audio : 	Écran :  Audio : 	Écran :  Audio : 	Écran :  Audio : 	Écran :  Audio : 
Activer Lecteur Média	Écran :  Audio : 	Écran :  Audio : 	Écran :  Audio :  + 		Écran :  Audio : 
Activer Navigation	Écran :  Audio :  + Priorité Audio	Écran :  Audio :  + Priorité Audio	Écran :  Audio : 		Écran :  Audio :  + Priorité Audio
Effectuer Appel téléphonique				Écran :  Audio : 	
Activer VR 	Écran :  Audio : 	Écran :  Audio : 	Écran :  Audio : 	Écran :  Audio : 	Écran :  Audio : 



Tableau B : le système MTC+ est en cours de fonctionnement

Action 	Dispositif  : Mode actif				
	Aucune Appli active	 Média	 Navigation	 Appel téléphonique	 Reconnaissance vocale
Allumer Radio	Écran :  Audio : 	Écran :  Audio : 	Écran :  Audio principal :  + mix   invite nav	Écran :  Audio : 	Écran :  Audio : 
Activer Lecteur Média	Écran :  Audio : 	Écran :  Audio : 	Écran :  Audio principal :  + Priorité Audio	Écran :  Audio : 	Écran :  Audio : 
Activer Navigation	Écran :  Audio : 	Écran :  Audio principal :  + Priorité Audio	Écran :  Audio : 	Écran :  Audio : 	Écran :  Audio :  + Priorité Audio
Effectuer Appel téléphonique	Écran :  Audio : 				
Activer VR 	Écran :  Audio : 	Écran :  Audio :  + Priorité Audio	Écran :  Audio :  + Priorité Audio	Impossible d'activer VR pendant un Appel	Écran :  Audio : 
Démarrer la caméra de stationnement arrière	Écran :  Audio : 	Écran :  Audio : 	Écran :  Audio : 	Écran :  Audio : 	Écran :  Audio : 

4

Commandes audio

Le véhicule est équipé de commandes audio permettant au conducteur et au passager avant de faire fonctionner le système audio. Vous pouvez régler le volume audio, changer de station radio ou de mode (FM, AM, USB, etc.) à l'aide de ces commandes.

Commandes audio au volant

Ces commandes audio sont du type commutateur à bascule avec bouton central, et sont situées dans la partie arrière du volant, juste derrière les commutateurs avant.



Appuyez sur n'importe quel bouton pour afficher au tableau de bord des informations sur la station radio ou sur la piste en cours de lecture dans une fenêtre contextuelle pendant 2 secondes.

La commande à droite gère le volume. Une pression sur le haut du commutateur à bascule augmente le volume et une pression sur le bas du commutateur le diminue. Appuyez sur le bouton au centre pour mettre en mode « Muet ».

Les fonctions de commande à gauche dépendent de la source en cours d'utilisation. Pour changer de source, appuyez sur le bouton au centre. En mode « Radio », appuyez sur la partie supérieure du commutateur pour « Rechercher » la station disponible suivante et appuyez sur la partie inférieure pour « Rechercher » la station disponible précédente. Lorsqu'une source externe est connectée au MTC+, une légère pression sur le dessus du commutateur permettra la lecture de la piste suivante sur le périphérique connecté. Appuyez sur le bas du commutateur pour passer au début de la piste actuelle ou au début de la piste précédente dans la première seconde qui suit le début de la lecture de la piste actuelle.

Si vous appuyez deux fois sur le commutateur vers le haut ou le bas, la seconde piste est lue ; si vous appuyez trois fois, la troisième piste est lue, etc.

Commandes audio sur la console centrale

En mode « Radio », tournez la molette supérieure du contrôle du volume pour configurer le volume audio ou tournez la molette inférieure de syntonisation/défilement pour trouver une station.

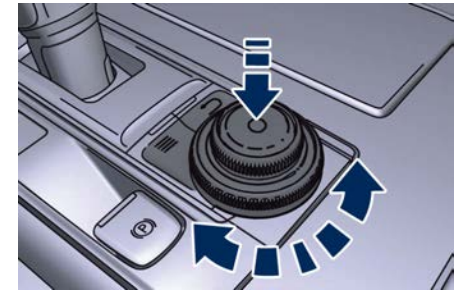

Pour plus de détails, veuillez vous référer à la partie « Système d'infodivertissement » dans cette section.

En mode App/Réglages, la molette inférieure de syntonisation/défilement ainsi que les boutons parcourir et entrer vous permettent de parcourir les menus et de modifier les réglages de l'utilisateur (voir « Réglages du MTC+ » dans la section « Instruments et commandes de la planche »).



Système audio

Votre véhicule est équipé d'un système audio offrant une qualité de son supérieure, un niveau de pression acoustique (SPL) plus élevé et une consommation d'énergie réduite.

Ce nouveau système accroît nettement les performances et l'efficacité propres aux composants et au système de l'amplificateur et du haut-parleur.

Le système audio standard haut de gamme « Premium » est équipé de 10 haut-parleurs et il est capable de développer une sortie de son de 900 W.

Le système standard comprend :

- Quatre Woofers d'un diamètre de 165 mm, un par porte.
- Un haut-parleur moyenne portée de 80 mm de diamètre, sur le dessus de la planche.
- Un haut-parleur Tweeter (haute fréquence) de 25 mm de diamètre, 2 sur le bords supérieurs de la planche et deux dans les portes arrière.
- Un Subwoofer de 315 x 200 mm sur la plage arrière sous la lunette.
- Un amplificateur à 12 canaux dans le coffre à bagages.

Le véhicule peut être équipé d'un système surround « High Premium »

très haut de gamme comprenant 15 haut-parleurs et une puissance sonore de 1280 W, disponible sur demande.

Le système « High Premium » comprend :

- Deux haut-parleurs de graves CFR de 165 mm : un sur chaque porte avant.
- Deux haut-parleurs de graves en Kevlar noir de 165 mm : un sur chaque porte arrière.

- Cinq haut-parleurs médium en Kevlar jaune de 100 mm : un au centre de la planche, deux sur chaque porte avant et deux sur chaque côté de la plage arrière.

- Cinq Tweeter MMX de 25 mm : un au centre de la planche, un sur chaque côté de la planche et un dans chaque porte arrière.
- 1 Subwoofer Racetrack Sub Dual VC 315 x 200 mm sur la plage arrière.





- Amplificateur à 16 canaux 1280 Watts de classe D dans le coffre à bagages.

Le système audio standard « Premium » peut être équipé d'un amplificateur 12 canaux par une alimentation de repérage de haute tension et une architecture de lecture des canaux 7.5. Ce système audio permet de choisir un son surround Logic 7[®] pour n'importe quelle source audio. La haute technologie de conception des haut-parleurs assure un niveau de pression acoustique (SPL) supérieur et une qualité de son dynamique exceptionnelle. Les haut-parleurs sont réglés pour une efficacité optimale et sont parfaitement adaptés au niveau de sortie de l'amplificateur afin de garantir un traitement idéal du son surround. La technologie audio multicanaux Logic 7[®] procure la sensation d'un son enveloppant, hyper réaliste dans tout l'habitacle. Cet effet surround est disponible à partir de toute source audio - radio AM/FM/satellite ou entrées AUX et USB ; il est activé grâce aux commandes du système MTC+ (voir « Réglages du MTC+ » dans cette section). En sélectionnant « Son surround », vous pouvez activer la

technologie de son surround à plusieurs canaux Logic 7[®] dans votre véhicule. Vous pouvez trouver toutes les informations concernant le mode de fonctionnement en cours dans le livret spécifique, visibles également sur l'écran MTC+.

En mode « Surround audio », la balance est réglée automatiquement. La commande Fondu est disponible en mode surround mais elle doit être réglée en position centrale pour des performances optimales.

Écran « Commandes » du MTC+

Appuyez sur la touche de fonction « Contrôles » située en bas de l'écran MTC+ pour activer/désactiver des dispositifs embarqués et activer/désactiver et régler des systèmes automatiques d'aide à la conduite (ADAS).

Une fois dans l'écran « Commandes », utilisez les touches de fonction ou tournez la molette Syntonisation / Défilement et modifiez les paramètres des fonctionnalités et appuyez sur le bouton d'entrée en haut pour confirmer la sélection. Certains de ces dispositifs ou systèmes sont en option ou destinés à un modèle / une version spécifiques et peuvent ne pas être disponibles sur votre véhicule.

L'écran « Contrôles » est spécifique pour véhicules n'étant pas équipés de systèmes d'aide à la conduite (sans systèmes ADAS) et pour ceux qui en sont équipés (avec systèmes ADAS).

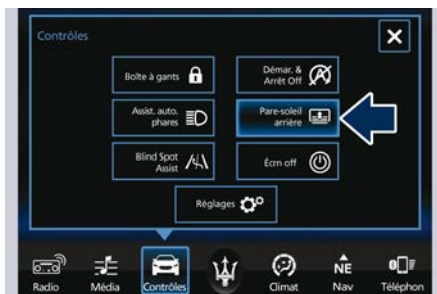

Sans ADAS (Systèmes avancés d'aide à la conduite)



Avec ADAS (Systèmes avancés d'aide à la conduite)

Certaines fonctionnalités ne peuvent être activées/désactivées qu'avec la touche de fonction correspondante. La couleur bleue de la touche de fonction confirme la modification de l'état.

D'autres fonctionnalités peuvent avoir une ou plusieurs pages d'instructions / paramètres auxquels on accède en appuyant sur la touche de fonction correspondante (exemple : « Vide-poches »).

Les fonctionnalités des systèmes automatiques d'aide à la conduite (ADAS) disposent de deux touches de fonction : la première permet de modifier le paramètre d'activation/désactivation actuel, la seconde sur le côté indique le paramètre actuel.

En appuyant sur cette dernière, vous entrez dans la page des paramètres dans laquelle toutes les options des fonctionnalités sont visibles et réglables.

REMARQUE :

- Pour plus de détails, reportez-vous également au guide « Maserati Touch Control Plus (MTC+) ».
- Tous les réglages doivent être édités avec le dispositif d'allumage sur la position **RUN**.
- Certaines fonctionnalités programmables par l'utilisateur sont en option ou concernent un modèle / une version spécifiques et peuvent ne pas être disponibles sur votre véhicule.

Fonctionnalités communes à toutes les configurations

• Vide-poches

Cette fonctionnalité vous permet de saisir un code PIN à 4 chiffres pour verrouiller et déverrouiller le vide-poches de la planche côté passager.

Pour plus de détails, voir « Compartiments de la planche » dans cette section.

• Rideau arrière

Cette fonctionnalité vous permet d'ouvrir et fermer le rideau de la lunette.

Pour plus de détails, voir « Lunette » dans la section « Avant de démarrer ».

• Start & Stop désactivé

Cette fonctionnalité vous permet de désactiver la fonction START & STOP lorsque de fréquents arrêts et redémarrages du moteur peuvent devenir agaçants.

Pour plus de détails, voir « Démarrage normal du moteur » dans la section « Conduite ».

4



- **Aide aux feux de route automatiques**

En sélectionnant cette fonctionnalité, lorsque la caméra tournée vers l'avant détecte un véhicule qui précède dans le sens de la marche ou qui arrive dans la direction opposée, la hauteur du faisceau des phares est automatiquement ajustée pour ne pas éblouir.

Pour plus de détails, voir « Feux » dans la section « Pour connaître le véhicule ».

- **Écran désactivé**

Cette fonctionnalité vous permet d'éteindre le rétroéclairage de l'écran du MTC+ si celui-ci devient gênant pour la conduite.

Pour plus de détails, voir « Système d'infodivertissement » dans cette section.

- **Réglages**

Appuyez sur cette touche de fonction pour entrer dans la page « Réglages » affichant toutes les fonctionnalités réglables par l'utilisateur : voir « Réglages du MTC+ » dans cette section.

Fonctionnalités spécifiques aux véhicules sans systèmes automatiques d'aide à la conduite (ADAS)

- **Avertisseur d'angle mort**

En activant cette fonctionnalité, les systèmes Avertisseur d'angle mort (BSA) et Détection d'obstacle transversal (RCP) assistent le conducteur lors d'un changement de voie ; un dépassement et d'un stationnement, en détectant l'arrivée d'autres véhicules sur l'un des côtés ou dans l'angle mort. Dans ce cas, un signal lumineux apparaît sur le rétroviseur extérieur.

Lorsque l'Avertisseur d'angle mort (BSA) est sélectionné, la fonctionnalité peut être réglée sur « Off », « Phares » ou « Phares + Carillon » (mode par défaut). Lorsque cette fonctionnalité est activée en mode « Phares », le système affichera seulement un témoin dans les rétroviseurs extérieurs.

Lorsque le mode « Phares + Carillon » est activé, le système affiche un témoin dans les rétroviseurs extérieurs et produit également une alarme sonore lorsque le clignotant est activé.

Lorsque « Off » est sélectionné, le système est désactivé. Pour la description de ce système, voir le chapitre « Alerte d'angle mort - BSA » dans la section « Conduite ».

Fonctionnalités spécifiques aux véhicules avec systèmes automatiques d'aide à la conduite (ADAS)

- **Aide au maintien sur la voie**

En activant cette fonctionnalité, le système d'Aide au maintien sur la voie (LKA) tente de maintenir le véhicule sur sa voie et peut appliquer des entrées directes au système de direction assistée électrique pour modifier la direction du véhicule.

Le réglage actuel du système est indiqué en bleu du côté droit de la touche de fonction d'Aide au maintien sur la voie (LKA).

Toucher cette touche de fonction pour afficher la page des réglages de l'Aide au maintien sur la voie (LKA) (voir l'illustration).

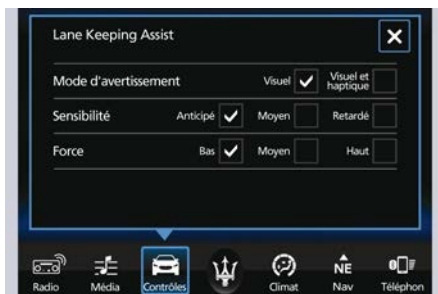

Les avertissements au conducteur peuvent être uniquement « Visuels » ou « Visuels et haptiques » (mode par défaut).

La réponse du système peut être paramétrée sur « Anticipé », « Moyen » (mode par défaut) et « Retardé ».

La force de réaction du système peut être réglée sur « Low » (faible), « Medium » (moyenne) et « High » (forte).

Pour plus de détails, voir « Aide au maintien sur la voie - LKA » dans la section « Conduite ».

• Système actif d'avertissement d'angle mort

En activant cette fonctionnalité, le système tente d'éviter une collision entre le véhicule hôte et le danger potentiel d'une collision dans l'angle mort. Le système applique des entrées directes dans le système de direction assistée électrique pour modifier la direction du véhicule et éviter une collision.

Le réglage actuel du système est indiqué en bleu du côté droit de la touche de fonction du Système actif d'avertissement d'angle mort (ABS). Toucher cette touche de fonction pour afficher la page des réglages du système ABS (voir l'illustration).

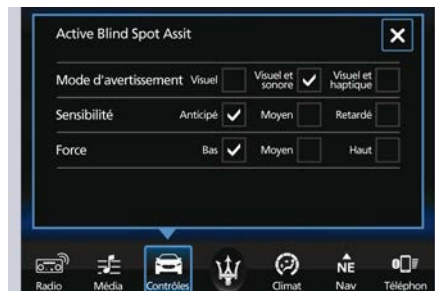

Les avertissements au conducteur peuvent être uniquement « Visuels », « Visuels et acoustiques »

(mode par défaut) ou « Visuels et haptiques ».

La réponse du système peut être paramétrée sur « Anticipé », « Moyen » (mode par défaut) et « Retardé ».

La force de réaction du système peut être réglée sur « Low » (faible), « Medium » (moyenne) et « High » (forte).

Pour plus de détails, voir « Système actif d'avertissement d'angle mort - ABS ».

• Avertissement de collision avant (avec freinage actif)

La fonctionnalité d'Avertissement de collision avant (FCW) se base sur l'utilisation du radar avant et de la caméra tournée face à l'avant pour détecter un véhicule vers l'avant, donne un avertissement au conducteur et peut effectuer des freinages et des coups de frein (si paramétré).

Le réglage actuel du système est indiqué en bleu du côté droit de la touche de fonction d'Avertissement de collision avant (FCW).

Toucher cette touche de fonction pour afficher la page des réglages « Avertissement de collision avant - FCW » (voir l'illustration).

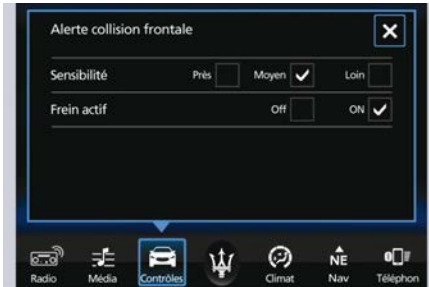

Avec FCW actif, il est possible de définir la sensibilité et l'aide au freinage actif.

La sensibilité de l'Avertissement de collision avant (FCW) peut être réglée sur « Near » (proche), « Medium » (moyenne) ou sur « Far » (éloignée). L'état par défaut de l'Avertissement de collision avant (FCW) est le paramètre « Medium » (moyen). Régler sur « Far » (éloigné) signifie que le système vous avertit suffisamment à l'avance d'une possible collision avec le véhicule qui vous précède. Ce réglage vous offre le meilleur temps de réaction, bien qu'il puisse conduire à trop d'avertissements sans nécessité. « Medium » (moyen) offre par contre un temps de réaction un peu plus court par rapport à « Far »,

mais devrait occasionner moins d'avertissements sans nécessité.

Pour modifier le réglage en vue d'une conduite plus dynamique, sélectionnez le réglage « Proche ». Cela vous avertit d'une collision possible avec le véhicule qui vous précède lorsque vous en êtes beaucoup plus près.

L'Avertissement de collision avant - FCW avec freinage actif peut être réglé sur « On » (activé) ou « Off » (désactivé).

• **Caméra panoramique**

En activant cette fonctionnalité, le système utilise les quatre caméras pour surveiller la zone entourant le véhicule lorsque le levier de vitesse est placé sur la position P (Park), N (Neutral) ou D (Drive).

À l'activation en appuyant sur le bouton « Caméra panoramique » sur l'écran « Contrôles » ou en déplaçant le levier de vitesses sur la position R (Reverse), la vue initialisée sera la vue par défaut (associée à la sélection actuelle du levier de vitesses). Une représentation avec des lignes directrices actives s'affiche lorsque le levier est dans cette position et

que la vitesse du véhicule reste inférieure à 12 km/h.

Lorsqu'un rapport différent est engagé, l'image reste affichée pendant 10 secondes ou jusqu'à ce que le véhicule passe en position P (Park) ou jusqu'à ce que la vitesse du véhicule dépasse 12 km/h, point auquel elle est annulée immédiatement et le système revient au dernier écran visualisé.

Cette fonctionnalité peut être réglée sur « ON » ou « OFF ». Pour plus de détails, voir la partie « Système de caméra panoramique (en option) » dans la section « Pour connaître le véhicule ».

• **Aide à la signalisation routière**

En activant cette fonctionnalité, la caméra numérique tournée vers l'avant, aidée par les cartes du système de navigation, est en mesure de détecter les panneaux routiers (Défense de dépasser, etc.) et les limitations de vitesse. Ces panneaux routiers sont affichés par le système d'Aide à la signalisation routière (TSA) sur l'écran du tableau de bord ainsi qu'une éventuelle alarme lorsque le véhicule dépasse la vitesse autorisée.



Pour plus de détails, voir « Aide à la signalisation routière - TSA » dans la section « Conduite ».

Réglages MTC+

Fonctionnalités programmables par l'utilisateur

Le système MTC+ utilise une combinaison de touches de fonction capable d'accéder et de modifier les fonctionnalités programmables par l'utilisateur présentes dans la page « Réglages » et « Commandes » (voir également l'écran « Commandes MTC+ » dans cette section). Accédez aux fonctionnalités programmables en appuyant sur la touche de fonction de la page « Réglages » dans l'écran « Commandes », ou en utilisant les commandes manuelles de la console centrale (se reporter à « Système d'infodivertissement » dans cette section).

Tournez la molette de Syntonisation/Défilement pour naviguer dans les menus et modifier les réglages de l'écran MTC+, appuyez sur le bouton supérieur Entrer pour confirmer la sélection.



Sans ADAS (Systèmes avancés d'aide à la conduite)



Avec ADAS (Systèmes avancés d'aide à la conduite)

REMARQUE :

- Pour plus de détails, veuillez vous référer aussi au guide « Maserati Touch Control Plus (MTC+) ».



- *Tous les réglages doivent être édités avec le dispositif d'allumage sur la position RUN.*

Pour afficher le menu des fonctions programmables sur le MTC+, vous pouvez aussi appuyer sur la touche de fonction  pour visualiser toutes les applications disponibles et sélectionner ensuite « Réglages ».



Dans ce mode, le système MTC+ vous permet d'accéder aux fonctions programmables suivantes (certaines sont en option ou destinées à un modèle/une version spécifiques et peuvent ne pas être disponibles sur votre véhicule) : Affichage, Unités, Commandes vocales, Horloge, Sécurité et Assistance Conduite, Phares, Portes et serrures, Confort et Démarrage à Distance, Options arrêt moteur, Audio, Téléphone/Bluetooth, Réglage Radio,

Restaurer paramètres et Effacer les données personnelles.

REMARQUE :

- *Seule une touche ou zone de l'écran tactile peut être sélectionnée à la fois.*
- *Les indications du menu de navigation se rapportent à l'utilisation des touches de fonction sur l'écran MTC+ : les mêmes opérations peuvent être effectuées à l'aide des commandes manuelles sur la console centrale.*

Pour effectuer une sélection et entrer dans la fonction désirée, effleurer la touche logicielle correspondante sur le menu (l'exemple montre « Options arrêt moteur »).



Pour parcourir les fonctions, déplacer le curseur vers le haut ou le bas, ou toucher la flèche ▼ ou ▲. Une fois le

mode souhaité sélectionné, appuyez sur la zone de l'écran tactile du réglage que vous souhaitez modifier et relâchez-la. Le nouveau paramètre sera mis en surbrillance avec une ou plusieurs cases à cocher indiquant un statut ou des variantes éventuelles du statut de la fonction. Une coche dans une case indique le statut actuel de la fonction. Effleurer la coche pour annuler ou une case vide pour la sélectionner afin de modifier le statut de la fonction.



Une fois la procédure terminée (par exemple le mode « Affichage »), effleurer la touche logicielle de retour ← pour revenir au menu précédent ou effleurer la touche logicielle « X » en haut à droite pour quitter l'écran des réglages. Pour monter et descendre dans la liste des réglages disponibles, presser les touches de



fonction ▲ ou ▼ et le curseur à droite de l'écran.



sur la règlette entre les touches de fonction « + » et « - ».

• Luminosité de l'affichage avec les phares éteints (Jour)

Dans cet écran, vous pouvez choisir la luminosité de l'écran quand les phares sont éteints. Ajustez la luminosité comme expliqué précédemment sur le réglage « Nuit ».

• Régler Langue

Cet écran vous permet de sélectionner une langue pour toute la nomenclature d'affichage, y compris les fonctions de parcours et le système de navigation (si équipé). Les langues disponibles sont spécifiques pour les marchés de référence.

• Bip écran tactile

Dans ce menu, vous pouvez activer ou désactiver le signal sonore qui retentit lorsque l'on effleure une touche logicielle de l'écran tactile.

• Les contrôles de l'écran s'éteignent

Dans ce mode, l'écran « Contrôles » reste affiché pendant 5 secondes. Si ce mode n'a pas été sélectionné, l'écran reste affiché jusqu'à ce qu'il soit fermé manuellement.



• Nav : prochains tours affichés sur l'écran

En sélectionnant cette fonctionnalité, la direction du prochain virage s'affiche au tableau de bord en même temps qu'une route programmée jusqu'à la destination (voir illustration).



• Écran Smartphone s'affiche lors de la connexion

Cette fonctionnalité permet

Écran

Après avoir effleuré la touche logicielle « Affichage » les réglages de mode suivants sont disponibles.

• Mode d'affichage

Dans cet écran, vous pouvez choisir un des réglages d'affichage auto. Pour modifier l'état du mode, cocher « Nuit », « Jour » ou « Auto ».

• Luminosité de l'affichage avec les phares allumés (Nuit)

Dans cet écran, vous pouvez choisir la luminosité de l'écran quand les phares sont allumés. Ajustez la luminosité de 0 à 10 avec les touches de fonction « + » et « - » ou sélectionnez n'importe quel point



d'utiliser l'écran MTC+ comme dispositif de projection connecté via un port USB de façon à parcourir les applications Apple CarPlay et Android Auto. En sélectionnant cette fonctionnalité, un basculement automatique de l'écran natif vers le dispositif de projection se produit chaque fois que vous connectez votre smartphone. Pour plus de détails, veuillez vous référer au guide « Maserati Touch Control Plus (MTC+) ».

Unités

Après avoir appuyé sur les touches de fonction « Unités » et « Person. » sur l'écran tactile, vous devez choisir entre des unités de mesure « Métriques » ou « Impériales ». Chaque unité de mesure peut être affichée indépendamment sur l'écran TFT et dans le système de navigation. Les unités pouvant être sélectionnées sont énumérées ci-dessous :

- **Unités deDistance** :
choisir entre : « km » ou « mi ».
- **Unités deVitesse** :
choisir entre : « km/h » ou « mph ».

- **Unités deConsommation** :
choisir entre : « l/100 km », « km/l », « mpg (UK) » et « mpg (US) ».
- **Unités deContenance** :
choisir entre : « l », « gal (UK) » ou « gal (US) ».
- **Unités dePression** :
choisir entre : « kPa », « bar » ou « psi ».
- **Unités deTempérature** :
choisir entre : « °C » ou « °F ».
- **Unités dePuissance** :
choisir entre : « kW », « hp (UK) » ou « HP (US) ».
- **Unités deCouple** :
choisir entre : « Nm » ou « lb-ft ».

Commandes vocales

Effleurez la touche logicielle « Recon. vocale » pour accéder aux réglages suivants.

- **Longueur réponse vocale**
Dans cet écran, vous pouvez changer le réglage de la longueur de la réponse vocale. Pour modifier le réglage de la longueur de la réponse vocale, utiliser la touche logicielle « Courte » ou « Détaillée ».

Afficher la liste des Commandes

Lorsque cette fonctionnalité est sélectionnée, il est possible de sélectionner des options au cours d'une session de commandes vocales. Les options des commandes disponibles sont : « Toujours », « Aide » ou « Jamais ».

Horloge

L'heure est toujours visible sur l'horloge analogique de la planche (voir « Horloge analogique » dans cette section) et en format numérique sur le tableau de bord et sur l'écran MTC+.





Cette fonctionnalité permet d'afficher et définir les modes suivants.

• Synchroniser l'heure avec le GPS

Le signal radio synchronise l'heure automatiquement. Il est toutefois possible de régler le Mode de synchronisation automatique par l'intermédiaire du signal GPS.



• Régler l'heure

Avec la fonctionnalité « Synchroniser l'heure avec le GPS » non cochée et

ce mode sélectionné, vous pouvez régler manuellement les heures de 1 à 24. Pour sélectionner, effleurez les touches de fonction « + » ou « - » pour régler les heures.

• Régler les Minutes

Avec la fonctionnalité « Synchroniser l'heure avec le GPS » non cochée et ce mode sélectionné, vous pouvez régler manuellement les minutes de 0 à 59. Pour sélectionner, effleurez les touches de fonction « + » ou « - », comme pour les heures.

• Format de l'heure

Dans ce mode, vous pouvez sélectionner le format d'affichage de l'heure. Pour modifier le réglage actuel, touchez puis relâchez la touche logicielle « 12 h » ou « 24 h ».

• Heure dans la barre d'état

Cette fonctionnalité vous permet d'activer/désactiver l'horloge numérique dans la barre d'état.

• Réglage date à l'écran

Dans ce mode, vous pouvez configurer la date manuellement dans la barre d'état du MTC+ et sur l'afficheur du tableau de bord. Effleurez les touches de fonction « + » ou « - » pour régler le jour, le mois et l'année.



Sécurité et aide à la conduite

Effleurez cette touche logicielle pour régler les modes suivants.

• ParkSense (Park Assist)

Le système d'aide au stationnement détecte les objets situés devant et derrière le véhicule lorsque le levier de vitesses est en position R (Reverse) et que la vitesse du véhicule est inférieure à 12 km/h. Le système peut être activé avec « Son + affichage », ou peut être « OFF ». Voir « Park Assist (en option) » dans la section « Avant de démarrer » pour de plus amples informations.

• Capteurs avant Actifs en « Drive »

Si cette fonctionnalité est activée, lorsque le conducteur passe le levier de vitesses de la position P (Park) ou N (Neutral) à la position D (Drive),



les capteurs de stationnement avant sont activés. Si cette fonctionnalité n'est pas active, lorsque le conducteur passe le levier de vitesses de la position P (Park) ou N (Neutral) à la position D (Drive), les capteurs de stationnement avant NE sont PAS activés.

- **Volume du signal de détection avant ParkSense**

Lorsque cette fonction est sélectionnée, le volume du carillon des capteurs d'aide au stationnement avant peut être réglé au niveau « Bas », « Moy. » ou « Haut ». « Moy. » est le réglage par défaut. Le système garde en mémoire la dernière configuration connue au fil des cycles d'allumage.

- **Volume du signal de détection arrière ParkSense**

Lorsque cette fonction est sélectionnée, le volume du carillon des capteurs d'aide au stationnement arrière peut être réglé au niveau « Bas », « Moy. » ou « Haut ». « Moy. » est le réglage par défaut. Le système garde en mémoire la dernière configuration connue au fil des cycles d'allumage.

- **Inclinaison des rétroviseurs en marche arrière**

Si cette fonction est sélectionnée, les rétroviseurs extérieurs s'inclinent vers le bas lorsque l'allumage est en position **RUN** et que la transmission occupe la position R (Reverse). Les rétroviseurs retournent à leur position précédente quand la transmission quitte la position R (Reverse). Cette fonctionnalité peut être réglée sur « ON » ou « OFF ».

- **Repli automatique des rétroviseurs extérieurs**

En sélectionnant cette fonctionnalité, les rétroviseurs extérieurs électriques se replient automatiquement après une requête de verrouillage de porte effectuée avec la télécommande RKE ou par le système « Passive Entry ».

Les rétroviseurs extérieurs électriques se déplient automatiquement dès que le dispositif d'allumage est sur la position **ACC** ou **RUN**, uniquement si le dernier repliement a été automatique.

Si les rétroviseurs ont été repliés manuellement à l'aide du bouton sur le panneau de la porte côté

conducteur, avant un verrouillage, ils devront être dépliés manuellement pour réactiver le comportement automatique.

- **Temporisation de la caméra de recul ParkView**

En sélectionnant cette fonctionnalité, lorsque le levier de vitesses quitte la position R (Reverse), l'image de la vue arrière avec grille dynamique reste affichée pendant 10 secondes après le changement de rapport à moins que la vitesse du véhicule vers l'avant dépasse 12 km/h, ou que le levier de vitesses soit placé sur P (Park) ou que le dispositif d'allumage soit commuté sur la position **OFF**. Cette fonctionnalité peut être réglée sur « ON » ou « OFF ».

- **Essuie-glace auto avec détection de pluie**

En sélectionnant cette fonctionnalité, le système active automatiquement les essuie-glace s'il détecte de l'humidité sur le pare-brise. Cette fonctionnalité peut être réglée sur « ON » ou « OFF ».



• Aide au démarrage en côte

Cette fonctionnalité permet de désactiver le système HSA. Cette fonctionnalité peut être réglée sur « ON » ou « OFF ». Voir « Système de contrôle de la stabilité et du freinage » dans la section « Conduite » pour plus de détails.

Feux

Appuyer sur la touche « Feux » pour régler les modes suivants.

• Délai d'extinction des phares

En sélectionnant cette fonctionnalité, le conducteur peut choisir entre un délai d'extinction des phares de 0, 30, 60, ou 90 secondes après l'arrêt du moteur. Pour modifier le statut du délai d'extinction des phares, touchez puis relâchez la touche logicielle « 0 », « 30 », « 60 » ou « 90 » pour choisir l'intervalle de temps souhaité.



• Phares pendant l'ouverture

Quand cette fonction est sélectionnée, le conducteur peut choisir entre un délai d'extinction ou d'allumage des phares de 0, 30, 60, ou 90 secondes après déverrouillage des portes avec la télécommande RKE.

• Phares avec essuie-glace

En sélectionnant cette fonctionnalité, quand le commutateur des projecteurs est en position « AUTO », les phares s'allument environ 10 secondes après la mise en fonction des essuie-glaces. Les phares peuvent également s'éteindre quand les essuie-glaces sont désactivés s'ils ont été activés dans le mode actuel. Cette fonctionnalité peut être réglée sur « ON » ou « OFF ».

• Feux de route avec atténuation automatique

Lorsque cette fonctionnalité est sélectionnée, les feux de route se désactivent automatiquement dans certaines conditions. Pour plus d'informations, consulter « Feux » dans la section « Pour connaître le véhicule ».

• Variation phares (selon conduite à droite ou à gauche)

En sélectionnant cette fonctionnalité, la distribution de l'éclairage des phares est modifiée lorsqu'un véhicule passe d'un pays où on roule à gauche à un pays où on roule à droite et vice versa. Cette fonctionnalité peut être réglée sur « ON » ou « OFF ».

• Éclairage avant adaptatif

En sélectionnant et en cochant cette fonctionnalité, le système désactive le réglage de la forme et de la profondeur du faisceau. Pour plus de détails, consulter « Feux » dans la section « Pour connaître le véhicule ».



Portes et verrouillage

Appuyer sur la touche « Portes et verrouillage » pour régler les modes suivants.

• Autoclose

Lorsque cette fonctionnalité est sélectionnée, toutes les portes se verrouillent automatiquement lorsque le véhicule roule. Cette fonctionnalité peut être réglée sur « ON » ou « OFF ».





• Déverrouillage des portes à la sortie

En sélectionnant cette fonctionnalité, toutes les portes se déverrouillent quand le véhicule est arrêté et que la transmission occupe la position P (Park) ou N (Neutral) et que la porte du conducteur est ouverte. Cette fonctionnalité peut être réglée sur « ON » ou « OFF ».

• Appel des phares lors du verrouillage des portes

Cette fonctionnalité fait clignoter les phares quand les portes sont verrouillées ou déverrouillées au moyen de la télécommande RKE ou lors de l'utilisation de la fonctionnalité « Passive Entry ».

• Klaxon lors du verrouillage (si disponible).



Lorsque cette fonctionnalité est sélectionnée, l'avertisseur sonore retentit au moment du verrouillage des portes avec la télécommande RKE. Vous pouvez choisir entre les options suivantes : « OFF » (aucun son), « 1ère pression » (son à la première pression sur le bouton ) et « 2nde pression » (son à la seconde pression sur le bouton ) .

• Klaxon lors du Démarrage à Distance

Lorsque cette fonctionnalité est sélectionnée, l'avertisseur sonore retentit si vous utilisez la télécommande RKE pour démarrer le moteur. Cette fonctionnalité peut être réglée sur « ON » ou « OFF ». Voir « Système de démarrage à distance (pour les versions/ marchés qui en sont équipés) » dans la

section « Avant de démarrer » pour plus de détails.

• Séquence de déverrouillage à distance

En sélectionnant cette fonctionnalité, vous ne devez configurer que le mode pour la porte conducteur sinon, toutes les portes se déverrouillent à la première pression sur le bouton  la télécommande RKE. Lorsque le mode « Porte conducteur » est sélectionné, vous devez appuyer deux fois sur le bouton  de la télécommande RKE pour déverrouiller les portes des passagers. En mode de déverrouillage « Toutes les portes » à la 1ère pression, toutes les portes se déverrouillent dès la première pression sur le bouton  de la télécommande RKE.

Si le véhicule est programmé sur « Déverr. 1ère pression télécommande » :



- toutes les portes se déverrouillent quelle que soit la poignée de porte équipée du système « Passive Entry » utilisée ;



- seule la porte du conducteur se déverrouille en actionnant la poignée :
- avec le système « Passive Entry », le fait de toucher la poignée plusieurs fois entraîne l'ouverture de la porte du conducteur.

Si la porte du conducteur est sélectionnée en premier, une fois la porte du conducteur ouverte, le commutateur intérieur de verrouillage/déverrouillage de porte peut être utilisé pour déverrouiller toutes les portes (ou utiliser la télécommande RKE).

• Système « Passive Entry »

Cette fonctionnalité vous permet de verrouiller et de déverrouiller la ou les porte(s) du véhicule sans devoir appuyer sur les boutons  ou  de la télécommande RKE. En sélectionnant cette fonctionnalité, il est possible d'activer ou désactiver le Système « Passive Entry ». Le paramètre par défaut est « ON ». Si la fonction « Passive Entry » est désactivée, la fonction « Pré-Ouverture minimale » sera également désactivée (voir le chapitre « Entretien et soin de la carrosserie » à la section « Entretien et soin » pour plus d'informations).

• Réglages personnels associés à la télécommande

La sélection de ce mode permet d'associer les paramètres de position du conducteur à la télécommande RKE. Ces paramètres seront appliqués en appuyant sur la touche  de la télécommande lorsque le dispositif d'allumage est en position RUN.

• Alerte du hayon motorisé

Lorsque cette fonctionnalité est sélectionnée, outre le clignotement des témoins, un signal acoustique est aussi déclenché lors de l'ouverture et de la fermeture du hayon/capot du coffre. Cette fonctionnalité peut être réglée sur « ON » ou « OFF ».

• Hayon motorisé Mains libres

Pour éviter toute ouverture accidentelle du capot du coffre motorisé/Mains libres (en option) d'un mouvement du pied, il est possible de désactiver la fonction « Mains libres ». Cette fonctionnalité peut être réglée sur « ON » ou « OFF ». Cette opération est recommandée quand vous devez laver votre voiture (pour de plus amples informations, se référer à la partie « Ouverture et fermeture du

capot du coffre motorisé » dans la section « Avant de démarrer ».

Confort auto et démarrage à distance

• Siège conducteur chauffé/ventilé et Volant chauffé auto-activé

Cette fonctionnalité permet d'activer les options de confort du siège conducteur au démarrage du moteur.

Le siège chauffé/ventilé du conducteur et/ou le volant chauffé seront automatiquement activés par des températures inférieures à 4 °C. Lorsque les températures sont au-dessus de 26 °C, la ventilation du siège conducteur sera activée.



• Démarrage à distance

Si le véhicule est équipé d'un système de démarrage à distance,



vous pouvez choisir parmi les options suivantes : « OFF », « Démarrage à distance » (activation de cette fonction lorsque vous utilisez la télécommande RKE pour démarrer le moteur) et « Tous démarrages » (activation de cette fonction dans tous les modes lors du démarrage du moteur).

Options Moteur arrêté

Cette fonctionnalité permet de définir certaines fonctions après l'arrêt du moteur.

- **Accès aisé aux sièges**

Lorsque cette fonctionnalité est sélectionnée, le siège conducteur est automatiquement déplacé vers l'arrière lorsque le moteur est éteint pour permettre une sortie aisée du véhicule. Cette fonctionnalité peut être réglée sur « ON » ou « OFF ».



- **Retard arrêt alimentation** (Maintien de l'alimentation moteur éteint)

Lorsque cette fonction est sélectionnée, les commutateurs des lève-glaces électriques, la radio, le système MTC+ Phone, le toit ouvrant motorisé (si équipé), et les prises électriques restent actifs pendant encore 10 minutes après l'arrêt du moteur. L'ouverture d'une porte avant désactive cette fonction.

Le délai de désactivation peut être supprimé (0 secondes) ou vous pouvez choisir 45 secondes, 5 minutes ou 10 minutes.

- **Délai d'extinction des phares**

En sélectionnant cette fonctionnalité, les phares restent allumés jusqu'à 90 secondes une fois le contact coupé.

Le délai d'extinction peut être supprimé (0 secondes) ou réduit à 60 ou 30 secondes.

Audio

Cette fonctionnalité permet d'afficher et définir les modes audio disponibles, selon le type de système audio installé sur la voiture.

Les modes suivants se réfèrent au système audio « High Premium ».

- **Balance/Fade**

Cet écran permet de régler les paramètres de balance et de fondu. Toucher et faire glisser l'icône du haut-parleur, utilisez les flèches pour le réglage ou touchez l'icône « C » pour revenir au milieu.



- **Égaliseur**

Cet écran permet de paramétrer les réglages « Basses », « Moyens » et « Aigus ». Effectuez les réglages avec les touches « + » et « - » ou faites défiler et appuyez sur n'importe quel point de l'échelle entre les touches « + » et « - ».



• Volume adapté à la vitesse

Cette fonctionnalité augmente ou diminue le volume en fonction de la vitesse du véhicule. Pour modifier le réglage du volume en fonction de la vitesse, effleurer la touche logicielle « OFF », « 1 », « 2 » ou « 3 ».



• Son surround

Cette fonctionnalité active le mode de simulation d'un son surround. Réglages disponibles : « On » et « Off ».



• Clari-Fi

Cette fonction améliore la qualité audio en perfectionnant les fichiers audio en comprimés numériquement, à savoir les fichiers MP3 et AAC et certaines pistes musicales reproduites par les stations radio. En cas de fichiers source haute définition, comme ceux d'un CD, Clari-Fi n'apportera aucune amélioration. L'intervention de Clari-Fi est tout à fait automatique. Cette fonctionnalité peut être réglée sur « ON » ou « OFF ».

• AutoPlay

Lorsqu'un dispositif portable est connecté au système MTC+ via un port USB, il lit automatiquement les morceaux si la fonction est sur « On ».



Téléphone/Bluetooth

Effleurer cette touche logicielle pour sélectionner et connecter les téléphones et sources audio.

• Ne pas déranger

Réglages disponibles pour cette fonctionnalité :

• Réponse automatique

Pour modifier le statut du mode, appuyez sur la touche « Texte », « Appel » ou « Les deux ».

• Message de réponse automatique

Pour modifier le statut du mode, appuyez sur la touche « Personnaliser » ou « Par défaut ».



• **Personnaliser message de réponse automatique**

Cette fonctionnalité vous permet de personnaliser le « Message de réponse automatique ». Les messages de texte sont limités à 160 caractères (le clavier n'est pas accessible pendant que le véhicule roule).



• **Téléphones connectés**

En sélectionnant cette fonction, vous recevrez une notification vous informant des téléphones et des sources audio qui sont jumelés au système téléphone/Bluetooth. Pour chaque option, vous pouvez aussi ajouter un ou plusieurs dispositifs : pour de plus amples informations, voir le Guide MTC+.



• **Sources audio connectés**

En sélectionnant cette fonction, vous recevrez une notification vous informant des sources audio qui sont jumelés au système téléphone/Bluetooth. Pour chaque option, vous pouvez aussi ajouter un périphérique et modifier le code PIN de l'appareil à connecter. Pour de plus amples informations, voir le guide MTC+.

• **Pop-up téléphone affichés à l'écran**

Quand ce mode est sélectionné, un message contextuel s'affiche en cas d'appel entrant. Les informations associées à l'appel en cours sont disponibles en entrant dans le menu « Audio » à l'aide des boutons sur le côté droit du volant.

REMARQUE :

Vous pouvez consulter la liste des téléphones compatibles avec le système MTC+, ainsi que leur niveau de compatibilité sur le site Maserati www.maserati.com, ou bien vous pouvez contacter le Réseau d'Assistance Maserati.

Réglage Radio

Effleurez la touche logicielle « Réglage radio » pour régler quelques options d'écoute.

• **FM**

En sélectionnant le type de fréquence FM, vous pouvez entendre les alertes info-traffic, une fréquence alternative ou régler sur une radio régionale.



• DAB (si pris en charge)

Le radio numérique élargit la sélection des stations, ajoutant aussi de nombreux canaux spécialisés.

En sélectionnant le type de fréquence DAB, vous pouvez entendre des annonces de type connexion et des catégories d'annonces.



En sélectionnant les catégories d'annonces DAB (si prises en charge) des catégories supplémentaires sont affichées, telles que : alarmes, trafic-info, etc.. Tous ces éléments peuvent être réglés sur « On » ou « Off ».



Restaurer les paramètres

Lorsque cette fonctionnalité est sélectionnée, « Affichage » « Horloge », « Audio » et « Réglages Radio » reviennent aux paramètres par défaut.

Lors de l'exécution de cette fonctionnalité, une fenêtre contextuelle s'affiche demandant à l'utilisateur de confirmer la réinitialisation aux paramètres par défaut. Sélectionner « Oui » pour confirmer ou « Annuler » pour quitter.

Une fois les paramètres réinitialisés, une fenêtre contextuelle s'affiche confirmant que les paramètres ont été réinitialisés à leur valeur par défaut et ensuite le système MTC+ redémarre.

Effacer les données personnelles

Lorsque cette fonctionnalité est sélectionnée, elle supprime les données personnelles concernant les réglages et / ou options ayant été modifiées par rapport aux paramètres d'usine et elle supprime aussi de la mémoire système les périphériques Bluetooth et préréglages.

Pour supprimer les informations personnelles, sélectionner cette fonctionnalité et une fenêtre contextuelle s'affiche demandant de confirmer la suppression de toutes les données personnelles. Sélectionner « OK » pour effacer ou « Annuler » pour quitter. Une fois les données effacées, une fenêtre contextuelle s'affiche confirmant que les données personnelles ont été effacées et ensuite le système MTC+ redémarre.

Compartiments de la planche

La planche comporte deux boîtes à gants pour ranger des périphériques, de petits objets ou des documents. Dans le compartiment sous le panneau de climatisation, le tiroir coulissant permet de ranger le téléphone, des cartes ou de petits objets. Les ports multimédia se trouvent aussi dans ce compartiment (voir « Équipements intérieurs » dans la section « Pour connaître le véhicule » pour de plus amples informations.



ATTENTION !

N'utilisez pas le véhicule si le couvercle de la boîte à gants ou du compartiment est ouvert. Rangez les objets ou appareils dans le compartiment de la planche ou tout autre compartiment du véhicule pour assurer qu'ils ne se déplacent pas pendant le trajet, et les empêcher de heurter les personnes se trouvant à bord.



IMPORTANT !

Ne posez pas d'objets pesant plus de 10 kg dans le compartiment de la boîte à gants.

Boîte à gants côté conducteur

Pour ouvrir la boîte à gants côté conducteur, tirez sur la poignée comme indiqué.



Le compartiment a une profondeur d'environ 25-30 cm et est éclairé par deux lampes de courtoisie lorsqu'il est ouvert (l'éclairage s'éteint automatiquement à la fermeture du compartiment).



Boîte à gants côté passager

Pour ouvrir la boîte à gants, tirez la poignée comme indiqué sur l'illustration.



Le compartiment est divisé en deux parties : dans la partie inférieure se trouve la documentation du propriétaire, alors que la partie supérieure permet de ranger de petits objets.

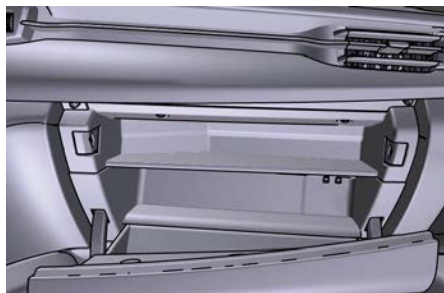

Le compartiment est éclairé par une lampe de courtoisie lorsqu'il est ouvert (l'éclairage s'éteint automatiquement à la fermeture du compartiment).

4



Fonction de verrouillage du vide-poches côté passager (pour les versions/marchés qui en sont équipés)

Le vide-poches côté passager est équipé d'un actionneur électrique d'ouverture/fermeture qui peut être verrouillé et déverrouillé à l'aide d'une fonction du MTC+, en saisissant un code PIN à 4 chiffres. Il est important de mémoriser et de prendre note du code PIN ; en cas de perte il faut s'adresser au Réseau d'Assistance Maserati qui va réinitialiser cette fonction.

REMARQUE :

La fonction de verrouillage du « Vide-poches » doit être activée lorsque celui-ci est déjà refermé. Si vous activez la fonction de verrouillage du « Vide-poches » lorsque celui-ci est ouvert, le vide-poches ne fermera pas correctement et ne sera pas verrouillé.

Verrouillage du vide-poches

- Accéder à l'écran « Commandes » et appuyer sur la touche de fonction « Vide-poches ».



Sans ADAS (Systèmes avancés d'aide à la conduite)



Avec ADAS (Systèmes avancés d'aide à la conduite)

- Pour accéder à l'écran nécessaire pour saisir le code PIN, répondre « Oui » à l'invite.



- En utilisant le clavier, entrer les quatre chiffres du code PIN et appuyer sur « OK ». Le système vous invite à entrer à nouveau le code PIN pour le confirmer.



REMARQUE :

- Si l'on ne saisit pas tous les chiffres du code PIN, une invite vous demande de le faire.
- En cas d'appel entrant lors de la saisie du code PIN, le système MTC+ va arrêter temporairement la

fonction d'ouverture. Dès que l'appel est terminé, l'écran du clavier sera affiché à nouveau pour saisir le code PIN.

- Lorsque la page suivante indiquée dans la figure s'affiche, effleurer « OK ».



Le vide-poches est maintenant verrouillé et le MTC+ revient à la page « Commandes ».

Déverrouillage du vide-poches

Pour déverrouiller le vide-poches qui a été verrouillé avec un code PIN, appuyez sur la touche de fonction « Commandes » sur la barre d'état puis sur la touche de fonction « Vide-poches » pour entrer dans cette fonction. L'écran du MTC+ affiche la page sur laquelle un message indique que le fonctionnement du système est réduit et que seules les fonctionnalités

« Clim », « Commandes » et « Réglages » sont actives.

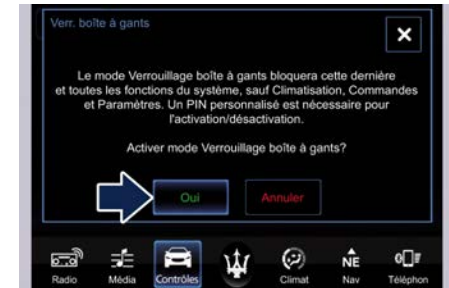

Déverrouiller le vide-poches en saisissant le code de verrouillage comme indiqué précédemment.

Déverrouillage manuel du vide-poches

Si la batterie est à plat, il est nécessaire de déverrouiller manuellement l'actionneur du côté GCH du vide-poches pour pouvoir l'ouvrir si celui-ci a été verrouillé à l'aide du code PIN.

Pour effectuer cette opération, vous devez retirer la moulure inférieure de la planche pour accéder au câble de déblocage de l'actionneur. Étant donné la complexité de cette opération, nous vous recommandons de contacter le Réseau d'Assistance.



Horloge analogique

Pour régler l'horloge analogique située au centre de la planche entre les bouches d'air, utilisez le système MTC+ (voir « Réglages MTC+ » dans cette section).

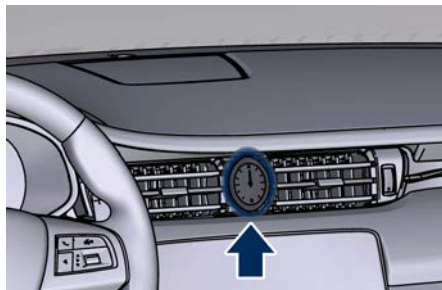

L'heure peut également être affichée sur la barre d'état de l'écran du tableau de bord (« Réglages MTC+ » dans cette section).

L'éclairage de l'horloge fonctionne de la même manière que le rétroéclairage des commandes et du tableau de bord (veuillez vous référer à la partie « Éclairage » dans la section « Pour connaître le véhicule »).

Commandes de la climatisation

Le véhicule est équipé d'un système de climatisation automatique bi-zone permettant de régler la température de l'air séparément du côté gauche et droit de l'habitacle, selon les exigences du conducteur et du passager avant. Un capteur d'humidité, positionné sur la surface du pare-brise, en dessus du rétroviseur, permet au système de climatisation d'empêcher ou réduire la formation d'embuage sur le pare-brise et les vitres latérales.

L'efficacité optimale dans la prévention de l'embuage est obtenue en sélectionnant la fonction AUTO, décrite par la suite.

Un capteur solaire bi-zone, situé au centre de la surface supérieure de la planche, aide à atteindre un confort optimal en cas de rayonnement solaire.

Sur demande, le véhicule peut être équipé d'une climatisation bi-zone supplémentaire installée sur la console centrale, entre les sièges avant. Les passagers arrière peuvent commander le module supplémentaire bi-zone (voir « Commande de la climatisation quadri-zone (en option) » dans ce chapitre), grâce au tableau de bord à

l'extrémité de la console centrale. Les passagers avant peuvent également le contrôler en utilisant les touches de l'écran MTC+.



IMPORTANT !

Afin d'assurer le bon fonctionnement du capteur solaire, n'appliquez aucun adhésif de stationnement, etc. dans la zone de « contrôle » entre le capteur et le pare-brise. Il est donc nécessaire de garder le capteur et le pare-brise propres pour éviter l'accumulation de poussière ou d'autres impuretés.

Commandes de climatisation bi-zone

Ce système peut être activé en utilisant les commandes du panneau de commande de la climatisation situé sur la planche, ou les touches de fonction de l'écran MTC+ en mode « Clim ». Dans l'écran « Clim » du MTC+, les touches de fonction des paramètres de confort des sièges avant et du volant peuvent être présents (équipements en option).

L'état « OFF » des paramètres de confort des sièges avant et du volant est indiqué sur leur touche de fonction.



Les touches de fonction des paramètres de confort des sièges avant et du volant sont présents même lorsque la climatisation est désactivée (voir « Sièges avant » et /ou « Réglages du volant » dans la section « Pour connaître le véhicule » pour plus de détails).



Lorsque le système MTC+ se trouve dans un autre mode que le mode « Climat » (« Radio », « Média », « Contrôles », etc.), les réglages

température du conducteur et du passager s'afficheront dans la partie supérieure de l'écran.

Description des commandes

Toutes les fonctions décrites peuvent être configurées et modifiées à l'aide du panneau de commande de la climatisation ou de l'écran MTC+.

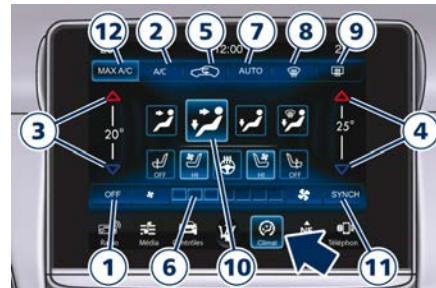
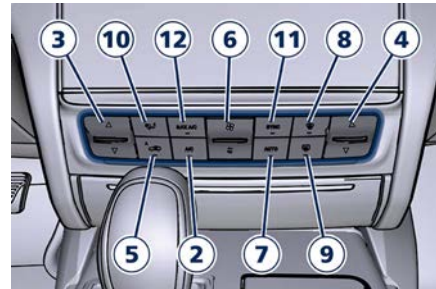

Afin d'ajuster la température et la vitesse du ventilateur du conducteur et du passager, le panneau de contrôle

de la climatisation dispose de commandes à deux fonctions que vous devez pousser vers le haut pour augmenter la température/vitesse ou vers le bas pour les diminuer.

1. Commande de climatisation On/Off

Une fois que vous vous trouvez dans l'écran « Clim », appuyez sur la touche « ON » pour allumer ou éteindre la commande de la climatisation.



La touche « OFF » s'allumera lorsque la climatisation sera allumée.

REMARQUE :

Pour les véhicules équipés d'un démarrage à distance, le système de climatisation ne fonctionnera pas pendant le démarrage à distance si la climatisation est restée en position « OFF ».



2. A/C

Appuyez pour changer le réglage actuel de la climatisation (A/C). Le témoin s'allume lorsque la « Climat » est activée. Utiliser cette fonction peut provoquer son passage en mode manuel et l'extinction de la LED « AUTO » située sur le bouton / touche MTC+.

3. Commande de température côté conducteur

Elle permet au conducteur de contrôler indépendamment la température. Appuyez sur la touche ▼ bleue pour une température plus fraîche. Appuyez sur la touche ▲ rouge pour une température plus douce. Le réglage température du conducteur s'affichera sur l'écran MTC+ entre les touches ▲ et ▼ . L'écran MTC+ peut également être utilisé pour régler la température en appuyant sur le barre et en la faisant glisser vers la touche ▲ pour augmenter la température ou vers la touche ▼ pour la diminuer.

REMARQUE :

En mode « SYNC », cette touche de fonction ajuste aussi automatiquement et simultanément la température côté passager.

4. Commande de température côté passager

Il permet au passager de contrôler indépendamment la température. Appuyez sur la touche ▼ pour une température plus fraîche. Appuyez sur la touche ▲ pour une température plus douce. Le réglage température du passager s'affichera sur l'écran MTC+ entre les touches ▲ et ▼ .

REMARQUE :

Appuyer sur le bouton / touche de fonction 4 en étant en mode « SYNC » fera quitter automatiquement le mode « SYNC ».

5. Recirculation

Appuyez pour modifier le réglage actuel : le témoin LED situé sur le bouton ou sur la touche associés s'allume pour indiquer quelle fonction de recirculation est activée. Pour plus de détails, voir paragraphe « Fonctions de commande de la climatisation bi-zone » dans ce chapitre.

6. Commande de soufflerie

La commande de soufflerie permet de doser le débit d'air forcé dans le système de climatisation. La soufflerie compte sept vitesses. Le réglage de la soufflerie provoque le passage du mode automatique au mode manuel.

Sur le panneau de commande de la climatisation, appuyez sur le commutateur à bascule vers le haut pour augmenter la vitesse de la soufflerie. Appuyez sur le commutateur à bascule vers le bas pour diminuer la vitesse de la soufflerie. En appuyant vers le bas sur le commutateur à bascule, avec la soufflerie réglée sur la première vitesse, entraîne l'extinction du système de climatisation (état OFF). Sur l'écran MTC+, appuyez sur la petite icône de la soufflerie pour diminuer la vitesse ou sur la grande icône pour l'augmenter. Entre les deux icônes des barres apparaissent représentant le numéro de la vitesse sélectionnée. La soufflerie peut aussi être activée/réglée en touchant la partie entre les deux icônes de la soufflerie.

7. AUTO

Cette fonction commande automatiquement la température à l'intérieur de l'habitacle par réglage de la répartition et du débit d'air. Si vous appuyez sur « AUTO » l'ATC passera du mode manuel au mode automatique. La LED située sur le bouton « AUTO » s'allume lorsque la fonction « AUTO » est activée. Voir « Commande de température automatique (ATC) » dans ce chapitre pour plus d'informations.



8. Dégivrage/désembuage RAPIDE

Appuyez sur le bouton / touche MTC+  pour envoyer la ventilation sur le pare-brise et les vitres latérales avant pour obtenir un dégivrage/désembuage rapide. La LED située sur le bouton // touche MTC+ s'allume lorsque cette fonction est activée. Si vous utilisez cette fonction, l'ATC passera en mode manuel : la LED // touche MTC+ « AUTO » s'éteindra. La cinquième vitesse de la soufflerie sera automatiquement sélectionnée, sauf si celle-ci n'est pas déjà réglée sur une plus grande vitesse. Si cette fonction est désactivé, le système de climatisation revient au réglage précédent.

9. Dégivrage/désembuage ARRIÈRE

Appuyez sur le bouton / touche MTC+  pour allumer le dégivrage de la vitre arrière et le chauffage des rétroviseurs extérieurs. Une LED/touche s'allume lorsque le dégivrage de la vitre arrière et le chauffage des rétroviseurs extérieurs sont allumés.

Le dégivrage de la lunette et le chauffage des rétroviseurs extérieurs se coupent automatiquement après 10 minutes.



IMPORTANT !

Le non-respect de ces précautions peut endommager le dispositif de dégivrage de la lunette.

- La prudence est de rigueur lors du nettoyage de la face interne de la lunette. N'utilisez pas de produits de nettoyage abrasifs sur la face interne de la lunette. Utilisez un chiffon doux et un produit de nettoyage non agressif ; essuyez parallèlement aux éléments chauffants. Les étiquettes peuvent être enlevées après les avoir imbibées d'eau chaude.
- N'utilisez ni de grattoirs, ni d'outils tranchants, ni de produits de nettoyage abrasifs sur la face interne de la lunette.
- Maintenez tout objet dans le véhicule à l'écart de la vitre.

10. Modes de répartition du flux d'air

Il est possible de régler le mode de répartition du flux d'air pour qu'il arrive par les bouches de la planche, les bouches d'aération du plancher, les bouches de désembuage et les bouches de dégivrage.

L'écran affiche les touches de fonction correspondantes pour régler ces modes. Le panneau de commande de la climatisation comprend un bouton  : appuyez dessus plusieurs fois pour sélectionner et régler le mode de distribution d'air requis. Les réglages disponibles sont comme

suit :

• Mode « Planche »

L'air arrive par les quatre bouches réglables de la planche et par les deux bouches placées à l'arrière de la console centrale. Chaque bouche peut être réglée singulièrement. Les grilles ou ailettes d'air peuvent être déplacées pour régler la direction de l'air. Une molette de réglage placée à côté de chaque bouche permet de régler ou de fermer le flux d'air.

• Mode « Bi-Level »

L'air arrive par les bouches de la planche, les bouches réglables de la console centrale et celles fixes du plancher. Un léger flux d'air est dirigé à travers les bouches de dégivrage / désembuage.



REMARQUE :

Le mode « Bi-Level » est conçu pour souffler de l'air plus frais hors des bouches de la planche et de la partie arrière des bouches situées sur la console centrale ainsi que de l'air plus chaud des bouches du plancher.

• Mode « Plancher »

L'air provient des bouches du plancher. Un léger flux d'air est dirigé à travers les bouches de dégivrage / désembuage.

• Mode « Mix »

L'air arrive des bouches de dégivrage/désembuage et du plancher. Ce mode est recommandé pour les climats froids, pour améliorer le confort et empêcher l'embuage.

11. Mode « SYNC »

Appuyez sur la touche « SYNC » du système MTC+ pour allumer ou éteindre la fonction Sync. Le témoin « SYNC » s'allume lorsque cette fonction est sélectionnée. Cette fonction permet de synchroniser le réglage de la température passager avec celui du conducteur. Modifier le réglage température du passager en mode « SYNC » vous fera

sortir automatiquement de cette fonction.

12. MAX A/C

En appuyant sur le bouton / touche MTC+ « MAX A/C », le système s'enclenche pour envoyer le courant d'air froid le plus important.

Fonctions de commande de la climatisation bi-zone

Climatisation (A/C)

Le bouton « Climat » permet d'activer ou de désactiver manuellement le système de climatisation. Quand le système de climatisation est allumé, de l'air froid déshumidifié soufflé à travers les bouches pénètre dans l'habitacle. Pour améliorer l'économie de carburant, appuyez sur le bouton « Climat » pour éteindre la climatisation et régler manuellement les réglages de la soufflerie et du mode de ventilation.

Lorsque les boutons « Climat » et « AUTO » sont éteints, il n'est pas possible d'avoir de l'air à une température plus basse qu'à l'extérieur.

Capteur qualité air et recirculation

Lorsque l'air extérieur contient de la fumée, des odeurs, une humidité

élevée, ou si vous souhaitez un refroidissement rapide, vous pouvez vouloir recycler l'air en appuyant sur le bouton de commande de recirculation pour activer les deux fonctionnalités. La fonction de recirculation, permettant d'ouvrir/fermer l'entrée d'air de climatisation en agissant sur le bouton relatif sur le panneau de commande de la climatisation / touche de fonction MTC+, comprend un Capteur de qualité de l'air.

Ce capteur, situé en amont du filtre de climatisation, devant l'entrée d'air du système, détecte la présence de substances polluantes et envoie un signal électrique à l'unité de commande de la climatisation, qui arrête l'aspiration de l'air extérieur en activant la recirculation de l'air. Le bouton / la touche MTC+ de recirculation peut activer trois modes de fonctionnement commutables de manière séquentielle.

À partir de l'état de l'air extérieur, où l'air est aspiré par le système de climatisation et traité afin d'être admis dans l'habitacle, tout appui successif sur le bouton / touche MTC+ modifie l'état de la manière suivante.

- Première pression : le système de climatisation active la recirculation, la LED du bouton / touche MTC+



s'allume. Le système de climatisation reste dans cet état jusqu'à un nouveau actionnement, ou tant que l'humidité augmentée n'entraîne l'embuage du pare-brise : dans ce cas la recirculation commute automatiquement sur l'air extérieur.

- Deuxième pression : le système de climatisation active la commande de recirculation automatique par le biais du signal transmis par l'AQS. Le symbole « A » sur le bouton / la / touche MTC+ de recirculation s'allume.
- Troisième pression : le système de climatisation commute sur l'air extérieur.

La pression successive du bouton / touche MTC+ de recirculation redémarre le cycle de fonctionnement que l'on vient de décrire.

REMARQUE :

Pour éviter le risque d'embuage, l'AQS est désactivé quand la température extérieure chute en dessous de 2°C.

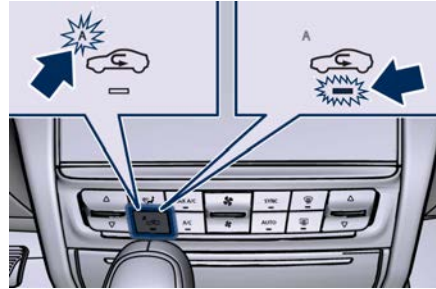

REMARQUE :

Par temps froid, l'utilisation du mode de recyclage risque d'entraîner une formation de buée sur les vitres.

Dans ce cas, sélectionnez le mode MIX et augmentez la vitesse de soufflerie pour empêcher l'embuage.

MAX A/C

En activant cette fonction, le système sort du mode « AUTO », entre en mode « Climat » et de recirculation. La température minimum (LO) dans les deux zones, la vitesse de soufflerie maximum, ainsi que la distribution de l'air sont également sélectionnées. La vitesse de la soufflerie peut être ajustée et la distribution de l'air peut être modifiée en sortant du mode « CLIMAT MAX ». Pour sortir du mode « CLIMAT MAX », appuyez sur la touche MTC+ associée ou sortez du mode climatisation ou recirculation.



En sélectionnant « AUTO », ou « OFF », vous sortirez également du mode « CLIMAT MAX ».



Commande de température automatique (ATC)

Fonctionnement automatique

- Appuyez sur le bouton « AUTO » situé sur le panneau de climatisation ou sur la touche de l'écran MTC+.
- Réglez ensuite la température que vous souhaitez que le système maintienne en réglant les touches manuelles ou de fonction de température du conducteur et/ou du passager. Quand la température souhaitée s'affiche, le système atteint ce niveau de confort et le maintient automatiquement.
- Une fois le système réglé selon votre niveau de confort, il n'est plus nécessaire de le modifier, laisser simplement le système fonctionner automatiquement.

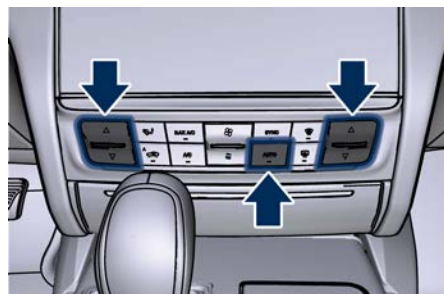

- Pour vous offrir un maximum de confort en mode automatique, lors des démarrages à froid, la soufflerie reste à basse vitesse jusqu'au réchauffement du moteur.

Fonctionnement manuel

Le système permet une sélection manuelle de la vitesse de la soufflerie, du mode de distribution de l'air, du statut de la climatisation et de la commande de la recirculation. La vitesse du ventilateur de la soufflerie peut être réglée sur n'importe quelle vitesse en utilisant la commande de la soufflerie. Le ventilateur tournera maintenant à une vitesse fixe jusqu'à ce qu'une modification de vitesse soit sélectionnée. Cela permet aux passagers avant de contrôler le volume d'air soufflé dans le véhicule et d'annuler le mode « AUTO ».

L'utilisateur peut également choisir la direction du débit d'air en sélectionnant un des réglages disponibles. Le fonctionnement de la climatisation et la commande de recirculation peuvent également être sélectionnés manuellement.

Commandes de climatisation quadri-zone (en option)

Les commandes de climatisation permettant aux passagers arrière de régler la température du côté droit et gauche de l'habitacle sont situées à l'extrémité arrière de la console centrale sous les bouches d'air réglables, ou sur le compartiment de rangement de la console entre les sièges arrière, si le véhicule est équipé de sièges « Comfort Luxury ».

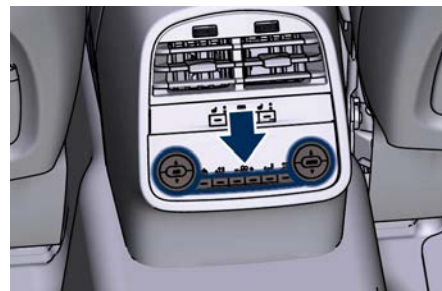

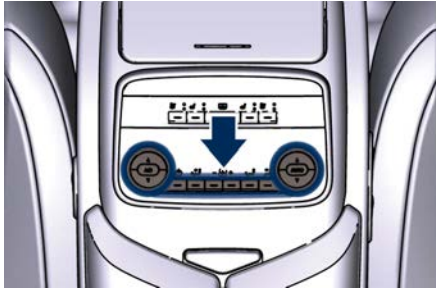

Sièges arrière « Comfort Luxury »

Description des commandes

Les fonctions suivantes peuvent être effectuées / réglées à l'aide du panneau arrière de commande de climatisation.

1. Commande on/off de la climatisation arrière

Appuyez sur le bouton  pour activer/désactiver la climatisation arrière. La LED sur le bouton s'allume lorsque la climatisation arrière est en fonction.

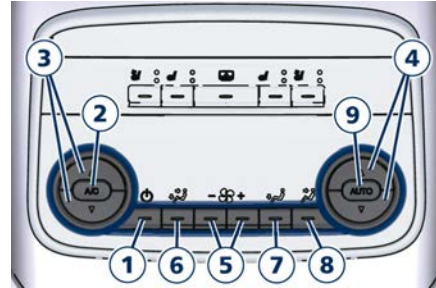

2. A/C

Appuyez pour modifier le réglage de la climatisation en cours, le symbole « Climat » du bouton s'allumera lorsque la climatisation sera allumée. Cela provoquera le passage du mode automatique au mode manuel et le témoin « AUTO » s'éteindra.

3. Commande de température côté gauche

Il permet aux passagers des sièges arrière de contrôler indépendamment la température. Poussez le bouton ▼ pour un réglage de température plus froid ou le bouton ▲ pour une température plus chaude. La valeur de la température sélectionnée s'affiche dans la zone au-dessus des boutons.

4. Commande de température côté droit

Il permet aux passagers des sièges arrière de contrôler indépendamment

la température. Poussez le bouton ▼ pour un réglage de température plus froid ou le bouton ▲ pour une température plus chaude. La valeur de la température sélectionnée s'affiche dans la zone au-dessus des boutons.

5. Commande de soufflerie

La commande de soufflerie permet de doser le débit d'air dans le système de climatisation arrière. La soufflerie compte sept vitesses. Le réglage de la soufflerie provoque le passage du mode automatique au mode manuel. Appuyez sur le bouton « + » pour augmenter la vitesse de la soufflerie. Appuyez sur le bouton « - » pour diminuer la vitesse.

Modes de répartition du flux d'air

La distribution de l'air peut être ajustée pour laisser entrer l'air des bouches fixes et réglables de la console centrale et du plancher. Le mode de configuration est reconnaissable grâce à l'allumage de la touche ou de la LED située sur le bouton du panneau de commande de la climatisation.

6. Mode « Bi-Level »

L'air arrive par les bouches réglables de la console centrale arrière et par celles qui sont fixes dirigées vers le plancher.



REMARQUE :

Le mode *Bi-Level* délivre pour plus de confort de l'air plus frais par les bouches de la console centrale et de l'air plus chaud par celles du plancher.

7. Mode « Plancher »

L'air provient des bouches du plancher.

8. Mode « Thorax »

L'air provient des bouches d'aération réglables de la console centrale. Chaque bouche peut être réglée singulièrement. Les grilles d'entrée d'air des bouches peuvent être levées ou baissées, orientées vers la droite ou vers la gauche pour régler la direction de l'arrivée d'air. Une molette de réglage, située à proximité de chaque bouche de ventilation permet de régler le flux d'air ou de fermer la bouche de ventilation.

9. AUTO

Cette fonction commande automatiquement la température à l'intérieur de l'habitacle par réglage de la répartition et du débit d'air.

- Appuyez sur le bouton « AUTO » : la commande de la climatisation arrière automatique passe du mode manuel au mode automatique et vice versa. Le symbole « AUTO » du bouton

s'allume lorsque cette fonction est activée.

- Réglez la température que vous souhaitez que le système maintienne en faisant tourner les boutons de commande de température droite et/ou gauche. Quand la température souhaitée est sélectionnée, le système atteint ce niveau de confort et le maintient automatiquement.
- Une fois le système réglé selon votre niveau de confort, il n'est plus nécessaire de le modifier, laisser simplement le système fonctionner automatiquement.

Pour vous offrir un maximum de confort en mode automatique, lors des démarrages à froid, la soufflerie reste à basse vitesse jusqu'au réchauffement du moteur.

Commande de la climatisation quadri-zone par le conducteur

En utilisant les commandes de l'écran MTC+, le conducteur peut effectuer les réglages des zones de climatisation arrière contrôlées par les passagers arrière.

En appuyant sur les touches de l'écran MTC+, le conducteur peut :

1. Afficher et modifier les réglages de la climatisation arrière.
2. Bloquer les réglages de la climatisation arrière.
3. Revenir à l'affichage des commandes de climatisation avant.
4. Synchroniser la température du côté passager avant et celle qui a été réglée par les passagers arrière avec celle du côté conducteur.
5. Mettre sur OFF la climatisation arrière.
6. Mettre sur ON la climatisation arrière.





Conseils d'utilisation

- L'utilisation continue du mode de recyclage de l'air est déconseillée pendant l'hiver, avec la pluie ou dans des climats humides : il peut embuer les vitres.
- La formation de buée intérieure sur le pare-brise peut être rapidement éliminée par le dégivrage/désembuage rapide. Le mode « Mix » peut être utilisé pour maintenir un pare-brise désembué et fournir une chaleur suffisante. Si les glaces latérales s'embuent, augmentez la vitesse de la soufflerie.

REMARQUE :

- *N'utilisez pas la fonction de recyclage sans climatisation sur une longue période sous peine de couvrir les glaces de buée.*

- *Si à l'intérieur de l'habitacle passer la température et l'humidité sont élevées, il peut y avoir une formation de buée froide à la sortie de la ventilation lorsque le compresseur de la climatisation est allumé (touche de l'écran MTC+ ou LED du bouton de climatisation du panneau de commande allumée) : cette situation est normale et n'indique pas un dysfonctionnement du système de climatisation.*
- *La commande automatique de la température (ATC) règle automatiquement la climatisation pour empêcher ou éliminer la buée du pare-brise avant.*
- Assurez-vous que la grille de prise d'air pour le système de climatisation, située sous le capot directement devant le pare-brise, est exempte d'obstructions comme des feuilles ou d'autres objets. Si celles-ci s'accumulent dans le circuit d'admission d'air, elles peuvent réduire le débit d'air et bloquer l'évacuation d'eau de la gaine. En hiver, assurez-vous également que la prise d'air n'est pas obstruée par du givre, de la boue ou de la neige.
- La température peut être affichée en valeurs métriques ou impériales

(U.S.) en sélectionnant la fonction « Unités » programmable par l'utilisateur. Voir « Réglages MTC+ » dans cette section.

- Chaque fois que vous souhaitez entreposer votre véhicule ou le mettre hors service pendant deux semaines ou plus (pendant les vacances par exemple), faites fonctionner la climatisation, moteur au ralenti, pendant environ cinq minutes à fond en mode d'admission d'air frais. Cette précaution permet de lubrifier correctement le système afin de réduire les risques d'endommagement du compresseur lors de la remise en route du système.

Filtre Climatisation

Le système de commande de climatisation filtre l'air extérieur en retenant la poussière, le pollen et certaines odeurs. Les odeurs fortes ne peuvent pas être totalement supprimées par le filtre de la climatisation à l'entrée d'air du système. Se reporter à « Opérations d'entretien » à la section « Entretien et soin » pour les instructions sur le remplacement des filtres.



Commandes de téléphone et vocales au volant

La commande du côté droit du volant active/désactive le mode téléphone () et les fonctions de reconnaissance vocale ().

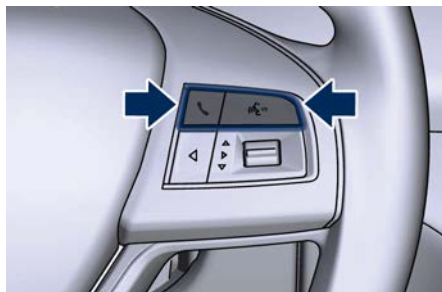

Ces fonctions sont seulement disponibles lorsqu'un ou plusieurs téléphones portables compatibles Bluetooth® sont jumelés à la connexion du système MTC+ : pour jumeler un téléphone et connaître toutes les fonctions disponibles, veuillez vous référer au guide MTC+.

REMARQUE :

Vous pouvez consulter la liste des téléphones compatibles avec le système MTC+, ainsi que leur niveau de compatibilité sur le site Maserati www.maserati.com, ou bien vous pouvez contacter le Réseau d'Assistance Maserati.

Le système de communication par commande vocale est entièrement intégré au système audio du véhicule. Le volume peut être réglé à partir de la molette supérieure de la console centrale (voir la partie « Système d'infodivertissement » dans cette section) ou à partir des commandes radio du volant (voir la partie « Commandes audio » dans cette section).

Le système mettra automatiquement la radio en sourdine lors de l'utilisation du mode téléphone.

Lors de l'activation du mode téléphone en utilisant les commandes vocales du haut-parleur, parlez tranquillement avec un ton de conversation normal en gardant la position de conduite et en vous tournant vers le micro du système de commande vocale situé dans le rétroviseur intérieur.

L'aptitude du système vocal à reconnaître les commandes vocales de l'utilisateur peut être invalidée lorsque vous parlez trop rapidement ou trop fort.



ATTENTION !

Tout système à commande vocale ne doit être utilisé que dans des conditions de conduite sûres et conformément aux réglementations applicables. Toute votre attention doit être concentrée sur la conduite. Dans le cas contraire, vous risquez une collision pouvant entraîner des blessures graves, voire mortelles.

Mode Téléphone

En appuyant sur le bouton « Téléphone » () situé sur le volant, on peut : activer le mode téléphone, passer un appel, afficher les appels entrants et sortants récents, afficher la liste des contacts, etc.





Toutes ces fonctions sont accessibles en utilisant les commandes tactiles sur l'écran MTC+ en mode « Téléphone ».



En appuyant sur le bouton « Téléphone » , un son se fait entendre vous invitant à transmettre une commande. L'information sur l'appel entrant est indiquée dans une fenêtre contextuelle dans la zone principale de l'afficheur du tableau de bord si cette fonction est cochée dans MTC+ (voir « Réglages MTC+ » dans cette section). Ces dernières s'afficheront jusqu'à l'exécution d'une commande (par exemple : répondre, rejeter, etc.) pour l'appel entrant. L'écran affichera seulement le numéro de téléphone ou le nom du correspondant (s'il est disponible) tant qu'il respecte les spécifications du système en termes de police et de nombre de caractères.

Les détails de l'appel peuvent s'afficher à tout moment dans la rubrique du sous-menu « Audio ». « Téléphone : détails de l'appel » grâce aux boutons situés sur le côté droit du volant. Sur l'écran, ces détails remplaceront momentanément ceux de la source média en cours d'utilisation.

Commandes vocales

En utilisant les commandes vocales, après avoir pressé le bouton VR  sur le volant, il est possible de contrôler la radio AM et FM, la radio numérique (DAB) et tous les appareils branchés et gérés par le mode « Média » (c.à.d. carte SD, lecteur USB / iPod). En appuyant sur le bouton VR , un signal sonore vous invite à transmettre une commande vocale.

REMARQUE :

Pour plus de détails, veuillez vous référer au guide Maserati Touch Control Plus (MTC+).



Assistant personnel intelligent Siri

Lorsqu'un téléphone compatible ou un iPad prenant en charge la reconnaissance vocale Siri est associé au véhicule via Bluetooth[®], une pression prolongée sur le bouton VR  active l'assistant personnel intelligent Siri.

Lorsque vous utilisez l'affichage du MTC+ comme dispositif de protection (fonction miroir), une pression brève suffit.

Siri nécessite d'un accès au réseau internet mobile et ses fonctionnalités peuvent varier selon la zone géographique.

Au moyen de simples commandes vocales, tout en gardant vos yeux sur la route, il est possible d'envoyer des messages, faire des appels téléphoniques, écrire des notes et des mémorandum, etc.

4



5 – Conduite

Démarrage normal du moteur	250
Transmission automatique	257
Traction intégrale (version AWD uniquement)	263
Mode de conduite	264
rein de stationnement	275
Stationnement	279
Système de contrôle de la stabilité et du freinage	281
Utilisation des freins	285
Utilisation du moteur	286
Régulateur de vitesse électronique	289
Régulateur de vitesse adaptatif - ACC (en option)	293
Avertissement de collision avant - FCW (uniquement en option avec le régulateur de vitesse adaptatif ACC)	305
Aide au maintien sur la voie - LKA (uniquement en option avec le régulateur de vitesse adaptatif)	309
Avertissement d'angle mort - BSA (en option, sans Régulateur de vitesse adaptatif (ACC))	314
Système actif d'avertissement d'angle mort - ABSA (en option, uniquement avec le régulateur de vitesse adaptatif ACC)	319
Aide à la conduite sur autoroute – HAS (pour les versions/marchés qui en sont équipés, uniquement avec le régulateur de vitesse adaptatif ACC)	323
Aide à la signalisation routière - TSA (en option)	330
Pneus - Informations générales	332
Système de surveillance de la pression des pneus (TPMS)	336
Carburants exigés	342
Effectuer le ravitaillement	344
Conditions de conduite	348
Ajouter l'agent réducteur AdBlue (Diesel uniquement)	352



Démarrage normal du moteur



ATTENTION !

Il est dangereux de démarrer le moteur dans un local renfermé. Le moteur consomme de l'oxygène et émet de l'anhydride carbonique, du monoxyde de carbone et d'autre gaz toxiques dans l'atmosphère.

Lorsque les portes sont ouvertes, le tableau de bord affiche au centre le logo Maserati et le compteur kilométrique complet ainsi que le témoin des portes ouvertes dans la partie inférieure.



Avant de démarrer le moteur, fermez les portes, réglez votre siège, réglez les rétroviseurs intérieurs et extérieurs, bouclez votre ceinture de sécurité et selon le cas, demandez aux autres occupants de boucler leur ceinture de sécurité.

Le levier de vitesses doit être en position P (Park) ou N (Neutral) pour pouvoir démarrer le moteur. Freinez toujours avant de mettre le levier de vitesses en prise (voir « Transmission automatique » dans cette section).



IMPORTANT !

- Avant de démarrer le moteur, éteignez les dispositifs électriques à forte consommation d'énergie (tels que le système de climatisation et chauffage, lunette chauffante, phares, etc.).
- Ne démarrez pas le moteur si le niveau d'essence est faible.

L'allumage sans clé permet au conducteur de commander le commutateur d'allumage en appuyant sur le bouton central, tant que la télécommande RKE se trouve dans le compartiment passager (voir « Clés » dans la section « Avant de démarrer » pour de plus amples informations).

En appuyant sur la pédale de frein et sur le bouton **START/STOP**, le moteur démarre. Le tableau de bord affiche la séquence initiale avec le témoin et la procédure de test des instruments analogiques, il allume ensuite les témoins indiquant la température du moteur et le niveau de carburant. Cela se produit si l'option « On » a été configurée dans les réglages pour l'allumage de l'écran (voir le chapitre « Tableau de bord » dans la section « Instruments et commandes de la planche »).



L'écran qui s'affiche se configure ensuite avec la dernière capture d'écran.



Si le moteur refuse de démarrer, le démarreur se désengage automatiquement après 10 secondes. Si vous souhaitez arrêter le lancement du moteur avant de le démarrer, appuyez à nouveau sur le bouton.

REMARQUE :

Vous n'avez ni à pomper ni à appuyer sur la pédale d'accélérateur pour démarrer un moteur chaud ou froid.

En poussant le bouton **START/STOP** sans enfoncer la pédale de frein, le dispositif de démarrage passe en position **ACC** (voir « Clés » en section « Avant de démarrer ») et le tableau de bord affiche la dernière page-écran.

En poussant le bouton **START/STOP** à nouveau, le dispositif de démarrage passe en position **RUN** (voir « Clés » en section « Avant de démarrer ») et le

tableau de bord affiche la dernière page-écran.

À la troisième pression du bouton **START/STOP**, le commutateur d'allumage revient en position **OFF** et l'affichage s'éteint.

Lors de la quatrième pression du bouton **START/STOP**, l'écran affichera le message qui vous invite à enfoncer la pédale de frein et à appuyer sur le bouton **START/STOP** pour démarrer le moteur.

REMARQUE :

*Si le commutateur d'allumage est laissé en position **ACC** ou **RUN** (moteur arrêté) et que la transmission est en position **P** (Park), le système se désactive automatiquement après 30 minutes d'inactivité et le commutateur d'allumage passe à la position **OFF** (désactivé).*

Après le démarrage du moteur, le régime de ralenti est commandé automatiquement et diminue avec le réchauffement du moteur.

Remarques pour le démarrage du moteur diesel (Diesel uniquement)

Avec le moteur à froid et une température extérieure inférieure à 0 °C, l'allumage peut être retardé de quelques secondes afin de permettre

le préchauffage des bougies. Dans ce cas, le témoin ambre  s'allume sur l'écran TFT et reste allumé pendant quelques secondes après le démarrage du moteur.

Précautions par temps froid (Diesel uniquement)

Si la température extérieure est très basse, le carburant diesel s'épaissit en raison de la formation de caillots de paraffine et risque d'obstruer le filtre diesel. Pour éviter cela, différents types de carburant diesel sont distribués en fonction de la saison : le type été, le type hiver et le type arctique (zones très froides et montagneuses).

Si vous utilisez du carburant diesel dont les spécifications ne correspondent pas à la température extérieure trop basse, il est préférable d'ajouter au carburant de l'additif TUTELA DIESEL ART dans les proportions indiquées sur le récipient. Versez l'additif dans le réservoir avant le carburant à l'aide de l'entonnoir prévu.



Panne de démarrage du moteur



IMPORTANT !

- Ne tentez jamais de pousser ni de remorquer votre véhicule pour le démarrer. Les véhicules avec transmission automatique ne peuvent pas démarrer de cette manière. De plus, le carburant non brûlé pourrait entrer dans le pot d'échappement catalytique et une fois le moteur démarré, enflammer et endommager le pot catalytique ainsi que le moteur.
- Si la batterie du véhicule est déchargée, des câbles de démarrage peuvent être utilisés pour bénéficier de la batterie auxiliaire ou de celle d'un autre véhicule. Ce type de démarrage peut s'avérer dangereux s'il est mal effectué. Reportez-vous à « Procédure de démarrage par batterie auxiliaire » à la section « En cas d'urgence » pour plus d'informations.

Réparation d'un moteur noyé

Si le moteur ne démarre pas après que vous avez suivi les procédures décrites, il se peut qu'il soit noyé. Pour éliminer l'excès de carburant, placer le levier de

vitesses en position P (Park). Maintenez enfoncée la pédale de frein, enfoncez complètement la pédale d'accélérateur et maintenez-la, puis enfoncez et relâchez une fois le bouton **START/STOP**. Le démarreur s'engage automatiquement, fonctionne pendant 10 secondes, puis se désengage. Après cela, relâchez la pédale d'accélérateur et la pédale de frein, attendez 10 à 15 secondes puis répétez la procédure de « Démarrage normal du moteur ».

Démarrer un moteur froid

Commencez à rouler doucement, en évitant les accélérations brusques et laissez tourner le moteur à un régime moyen-bas. La conduite sportive doit être évitée tant que la température n'a pas atteint 65-70 °C.

Arrêt du moteur

- Avec le levier de vitesses sur la position P (Park), D (Drive) ou R (Reverse) (voir « Transmission automatique » dans cette section) et le véhicule à l'arrêt, appuyez puis relâchez le bouton **START/STOP** pour couper le moteur. Un coup d'accélérateur avant d'éteindre le moteur ne présente aucun intérêt et

augmente la consommation de carburant.

- Si le levier de vitesses est en position N (Neutral) et que le bouton **START/STOP** est pressé une fois, le tableau de bord affiche un message « Levier de vitesses pas en position P » et le moteur continue à tourner.



ATTENTION !

Ne quittez jamais un véhicule avant d'avoir enclenché la position P (Park) sans quoi il pourrait se déplacer.

REMARQUE :

*Si le commutateur d'allumage est laissé en position **ACC** ou **RUN** (moteur arrêté) et que la transmission est en position P (Park), le système se désactive automatiquement après 30 minutes d'inactivité et le commutateur d'allumage passe à la position **OFF**.*

Arrêt du moteur avec Start&Stop automatique

Lorsque le moteur a été coupé par le système Start & Stop, appuyez puis relâchez le bouton **START/STOP**. Le commutateur d'allumage revient sur la



position **OFF** et le véhicule est désactivé.

Stratégie « Arrêt brusque »

Dans des conditions de panique, si le conducteur arrête le moteur de façon non conforme tout en roulant à une vitesse dépassant 8 km/h, la stratégie « Arrêt brusque » peut gérer la situation en vérifiant la position du levier de vitesses au moment où le contact a été coupé, l'action du conducteur sur le frein, le profil routier (plat ou en pente) de façon à ajuster la boîte de vitesses de la façon la plus appropriée à la situation.

Système Start&Stop Automatique

Le système Start & Stop Maserati permet de couper automatiquement le moteur lorsque le véhicule s'arrête et de le redémarrer pour reprendre la marche. Cette fonction permet de réduire la consommation de carburant jusqu'à 6 % selon les différentes conditions de conduite. Pendant la phase de « Stop (AutoStop) », l'allumage est encore activé et toutes les fonctions de sécurité restent disponibles.

Pour permettre l'activation du système Start & Stop, le véhicule doit être à l'arrêt et la pédale de frein enfoncée de manière adéquate.

REMARQUE :

Si la pédale de frein n'est pas enfoncée de manière suffisante, le système Start & Stop n'est pas en mesure de fonctionner, même si le véhicule est à l'arrêt.

Lorsque le système Start & Stop éteint le moteur, le témoin correspondant  s'allume sur le tableau de bord. Dès que la pédale de frein est relâchée, le moteur roule. Lorsque le véhicule est à l'arrêt, le levier de vitesses peut être placé en position P (Park). Dans ce cas, il est possible de relâcher la pédale de frein et le véhicule restera en mode « AutoStop » avec le moteur éteint. Appuyez sur la pédale de frein et placez la transmission sur D (Drive) ou R (Reverse) pour désactiver l'état « AutoStop » et redémarrer le moteur.



Start&Stop désactivé

La fonction Start&Stop est désactivée dans les conditions suivantes :

- Lorsque le mode de conduite SPORT est activé.
- Lorsque le mode de conduite  (ESC Off) est activé.
- S'il a été désactivé au moyen de l'élément principal du menu « Start & Stop » via les commandes du côté droit du volant (voir chapitre « Tableau de bord » dans la section « Instruments et commandes de la planche ») ou via le MTC+ dans la page « Commandes » (voir « Commandes du MTC+ » dans la section « Instruments et commandes de la planche »).



Start&Stop non actif

Afin de garder des conditions de conduite sûres, le confort intérieur ainsi qu'un fonctionnement correct du moteur et du véhicule, la fonction Start & Stop ne s'activera pas sous ces conditions :

- Lorsque la ceinture de sécurité du conducteur est déboutlée (voir exemple).



- Lorsque la porte du conducteur est ouverte.
- Lorsque le niveau de carburant est trop bas.
- Lorsque le véhicule est à l'arrêt sur une route très en pente.
- Lorsque le véhicule est à l'arrêt avec les roues braquées (plus de 135° de l'angle du volant de chaque côté).

- Lorsque le véhicule est en cours de manœuvre : levier de vitesses sur R (Reverse).
- Lorsque les conditions de température dans le véhicule ne correspondent pas aux paramètres de climatisation.
- Lorsque la fonction dégivrage avant et arrière est activée.
- Lorsque le liquide de refroidissement moteur et la température de l'huile moteur ne se trouvent pas à leur niveau de fonctionnement normal.
- Lorsque la température extérieure est trop froide.
- Lorsque la charge de batterie est inférieure à la valeur de sécurité.
- Lorsque l'arrêt précédent vient de se produire (peu de secondes) et la vitesse minimale n'est pas encore atteinte.
- Peu après la sélection de R (Reverse) ou en roulant au-dessous d'une certaine vitesse.
- Lorsque le capot est ouvert.
- Lorsque les capteurs qui gèrent le système Start & Stop sont endommagés.
- En cas de pannes du système Start & Stop.
- Lorsque le régulateur de vitesse adaptatif (ACC) et/ou le système d'Aide à la conduite sur autoroute (HAS) sont engagés.
- Pendant le processus de régénération DPF (diesel uniquement).

Redémarrage automatique du moteur

Le moteur peut redémarrer automatiquement, avant le relâchement de la pédale de frein, en présence d'une des conditions suivantes :

- Le mode de conduite SPORT ou ESC Off est en train d'être activé.
- Si la fonction Start&Stop a été désactivée au moyen du menu vocal principal « Start & Stop », (voir le chapitre « Tableaux de bord » à la section « Instruments et commandes de la planche »).
- Si le levier de vitesses est déplacée sur R (Reverse).
- Si le volant est déplacé pour braquer les roues.
- Lorsque les conditions de température dans le véhicule ne correspondent pas aux paramètres de climatisation.
- Lorsque le réglage de la température de climatisation est modifié.



- Lorsque la fonction « dégivreur » est activée.
- Lorsque la charge de batterie est inférieure à la valeur de sécurité.
- Lorsque la pédale d'accélérateur est en train d'être enfoncée (en même temps que la pédale de frein).
- Si une longue période de temps s'est écoulée depuis le dernier arrêt automatique du moteur.

Fonction Sécurité Passagers

Afin d'améliorer la sécurité des passagers, le système Start&Stop contrôle que le conducteur soit bien présent et n'autorise pas de redémarrage automatique du moteur si une des manœuvres suivantes est réalisée en mode « AutoStop » :

- Le conducteur déboucle sa ceinture de sécurité et relâche la pédale de frein.
 - Le conducteur ouvre la porte et relâche la pédale de frein.
 - Le conducteur déboucle sa ceinture de sécurité et ouvre la porte.
 - Le conducteur ouvre le capot.
- Toutes les conditions mentionnées ci-dessus désactivent la fonction Start&Stop (fonction « AutoStart » désactivée et moteur éteint) et le

levier de vitesses revient automatiquement en position P (Park). Le témoin  clignotera pour indiquer la désactivation de la fonction Start&Stop. Pour redémarrer le moteur il faut enfoncer la pédale de frein et appuyer sur le bouton de **START/STOP**.

Déplacer le levier de vitesses en D (Drive) pour reprendre la route.





ATTENTION !

- **Même lorsque le véhicule est à l'arrêt en phase de « Stop (AutoStop) », le conducteur est responsable de son véhicule et des passagers et il doit faire attention à ce qui se passe à l'intérieur et à l'extérieur de la voiture.**
- **Même lorsque le véhicule est à l'arrêt en mode « Stop (AutoStop) », le conducteur est responsable du véhicule, des occupants et de la zone environnante. Ne jamais laisser le moteur en marche avec la voiture sans surveillance, sinon cela peut entraîner un risque de danger. C'est une bonne pratique de s'assurer toujours d'avoir serré le frein de stationnement et d'avoir mis le levier de sélection de vitesse en**

position de P (Park), pour éviter tout mouvement du véhicule en cas de contrôles, interventions d'entretien et/ou procédures de réparation sur le véhicule.

Désactivation de la fonction Start & Stop

Sous certaines conditions de conduite, lorsque de fréquents arrêts et redémarrages du moteur peuvent devenir gênants, il est possible de désactiver la fonction Start & Stop. Utilisez les commandes à la droite du volant (voir les instructions du chapitre « Tableau de bord » à la section « Instruments et commandes de la planche ») et sélectionnez la rubrique du menu principal « Start & Stop » affichant l'état de la fonction : Start & Stop activé est l'état par défaut. Maintenir enfoncée la commande () pour modifier l'état de la fonction. Lorsque la fonction Start&Stop est désactivée avec le message relatif, le témoin  indiqué sur l'illustration s'allume.



Passer par le MTC+ est une autre possibilité pour désactiver Start & Stop.

- Appuyez sur la touche de fonction « Commandes » dans la partie inférieure de l'écran MTC+.
- Appuyez sur la touche de fonction « Start & Stop désactivé » pour désactiver la fonction.



Sans ADAS (Systèmes avancés d'aide à la conduite)



Avec ADAS (Systèmes avancés d'aide à la conduite)

- Appuyez une seconde fois sur la même touche de fonction pour réactiver la fonction.

REMARQUE :

La touche de fonction mise en surbrillance indique l'état désactivé du système Start & Stop et vice versa.

Panne du système Start&Stop

Lorsque le témoin et le message correspondant s'allument sur l'écran TFT (voir le chapitre « Tableau de bord » en section « Instruments et commandes de la planche »), un dysfonctionnement dans le système Start&Stop s'est produit et le moteur ne peut pas être éteint et redémarré automatiquement. Pour éteindre et redémarrer le moteur il faut appuyer sur **START/STOP**. Faites réviser votre véhicule dans un centre du **Réseau d'Assistance**.



Transmission automatique

Le levier de vitesses électronique remplace le levier mécanique conventionnel et ne possède aucune connexion mécanique avec la transmission. La transmission fonctionne grâce à des actionneurs électriques agissant sur le système hydraulique et toutes les commandes du système de contrôle sont envoyées par le réseau CAN. Le levier lui-même représente une simple interface utilisateur. Les positions des rapports sont simulées par solénoïdes à l'intérieur du corps du levier, contrôlés par ordinateur ; ils activent ou désactivent certains états du levier. Les solénoïdes à l'intérieur du levier de vitesses l'empêchent de s'engager sur des positions non valides. La transmission à commande électronique fournit un schéma précis de la sélection de rapport. Les composants électroniques de la transmission sont auto-calibrants, par conséquent, le comportement du levier de vitesses atteint la perfection qu'on en attend au bout de quelques centaines de km.



IMPORTANT !

Afin d'utiliser correctement la transmission automatique, il est fondamental que vous lisiez ce chapitre en entier, de sorte à comprendre dès le début quelles sont les opérations correctes et admises.

La transmission risque d'être endommagée si vous ne prenez pas les précautions suivantes :

- Ne sélectionnez la position P (Park) qu'après l'arrêt complet du véhicule. Celle-ci est la position par défaut du levier qui doit être utilisée chaque fois que le commutateur de démarrage est mis sur **OFF**.
- Ne sélectionnez ou ne quittez la position R (Reverse) qu'après l'arrêt complet du véhicule et lorsque le moteur tourne au ralenti.
- Ne vous déplacez pas entre les positions P (Park), R (Reverse), N (Neutral) ou D (Drive) si le moteur est au-dessus du régime de ralenti.
- Pour apporter toute modification à la position R (Reverse), D (Drive), 1^{ère} ou 2^{ème} vitesse, véhicule à l'arrêt, il faut garder toujours la pédale de frein enfoncée.



ATTENTION !

- Il est dangereux de placer le levier de vitesses hors de la position P (Park) ou N (Neutral) lorsque le régime moteur est supérieur au ralenti. Si votre pied ne repose pas fermement sur la pédale de frein, le véhicule pourrait accélérer rapidement vers l'avant ou vers l'arrière. Vous pourriez perdre la maîtrise du véhicule et percuter une personne ou un objet. Ne passez de vitesse que lorsque le moteur tourne au ralenti normal et quand votre pied appuie fermement sur la pédale de frein.
- Un déplacement intempestif du véhicule peut blesser les occupants ou les personnes situées à proximité du véhicule. Comme pour tous les véhicules, ne quittez jamais votre véhicule lorsque le moteur tourne. Avant de sortir d'un véhicule, insérez toujours le frein de stationnement électronique, placez la transmission en position P (Park) et coupez le moteur. Le levier de vitesses se bloque par conséquent sur P (Park) pendant quelques secondes, il se relâche ensuite ; la

(Suite)



(Suite)
boîte de vitesses est ainsi en mesure de prévenir le déplacement de la voiture.

- Ne laissez jamais un enfant seul dans un véhicule et ne le laissez pas accéder à un véhicule non verrouillé. Pour de nombreuses raisons, il est dangereux de laisser des enfants sans surveillance dans un véhicule. Ils pourraient être gravement voire mortellement blessés ou provoquer un accident impliquant des tiers. Ne laissez pas des enfants toucher le frein de stationnement, la pédale de frein et le levier de vitesses.
- Quand vous quittez le véhicule, retirez toujours la clé électronique du véhicule et verrouillez ce dernier.
- Ne laissez pas la télécommande dans ou à proximité du véhicule. Un enfant risque d'actionner les lave-glaces électriques ou d'autres commandes, voire de déplacer le véhicule.

Ce véhicule est équipé d'un dispositif qui exige que le levier de vitesses soit placé en position P (Park) avant que le moteur puisse être éteint. Cela empêche que le conducteur oublie de placer la transmission en position P (Park) avant de quitter le véhicule. Ce

système verrouille aussi le levier de vitesses en position P (Park) quand le commutateur d'allumage est sur la position OFF (désactivé).

Levier de vitesse automatique

La transmission automatique s'effectue par un levier de sélection muni d'un bouton de déverrouillage situé sur la console centrale.

Le levier de sélection permet de choisir les positions suivantes, indiquées sur le dessus du levier : la position sélectionnée s'éclaire en blanc.

- P (Park) ;
- R (Reverse) ;
- N (Neutral) ;
- D (Drive) vitesses automatiques en marche avant (8 plages) ;
- Appuyez sur - ou + pour rétrograder ou passer une vitesse en mode D (Drive) ou configurez le mode M (Manual)» (voir « Mode de conduite » dans cette section).



Le statut de la transmission est visible sur le levier et sur la partie inférieure de l'écran du tableau de bord.



En pressant le bouton qui relâche le levier, le champ des positions de la transmission s'affiche : si vous relâchez le bouton sans déplacer le levier, le champ disparaît au bout de 2 secondes. Si au contraire vous actionnez le levier, la nouvelle plage sera indiquée dans le champ et dans la partie inférieure de l'écran.



Si le véhicule est temporairement en mode manuel, en statut D (Drive) ou en mode M (Manual), la position de la transmission est indiquée à côté du statut du levier, dans la partie inférieure de l'écran.

En condition normale, le levier de sélection est toujours déverrouillé. En mode D (Drive), il est possible de monter ou descendre les rapports en passant automatiquement en mode M (Manual) temporairement. Vous devez aussi appuyer sur la pédale de frein pour désengager le levier de transmission de la position P (Park). Le passage de la position D (Drive) à la position P (Park) ou R (Reverse) doit uniquement avoir lieu quand la

pédale d'accélérateur est relâchée et quand le véhicule est en stationnement. Gardez bien le pied sur la pédale de frein pendant ces changements de position. N'emballez PAS le moteur en passant des positions P (Park) ou N (Neutral) à une autre gamme de vitesses.

Gamme de transmission automatique

P (Park)

Utilisez cette position pour le stationnement du véhicule. Le levier de vitesses peut passer sur la position P (Park) uniquement si la pédale de frein est enfoncée. Pour déplacer le levier de vitesses vers la position P (Park), le moteur doit être allumé. Le moteur peut démarrer de façon régulière sur la gamme P (Park). Ne tentez jamais de passer en position P (Park) quand le véhicule se déplace. En stationnant sur une surface horizontale, vous pouvez d'abord placer le levier de vitesses en position P (Park) et appliquer ensuite le frein de stationnement électronique en tirant le déclencheur vers le haut.



Le tableau de bord affiche le témoin lumineux  et le message correspondant pendant 5 secondes.



Lorsque vous stationnez sur une pente, appliquez le frein de stationnement avant de placer le levier de vitesses sur P (Park).

Pour une sécurité renforcée, orientez les roues avant en direction du bord de la route dans les descentes et dans la direction opposée dans une côte.

ATTENTION !

- N'utilisez jamais la position P (Park) à la place du frein de stationnement électrique (EPB). En stationnement, serrez toujours complètement le frein à main afin de prévenir tout déplacement du véhicule et tout risque de blessure ou d'endommagement.
- Assurez-vous que la transmission est en position P (Park) avant de quitter le véhicule.

IMPORTANT !

- N'emballez PAS le moteur en passant des positions P (Park) ou N (Neutral) à une autre gamme de vitesses, car ceci pourrait endommager la transmission.
- Observez les recommandations suivantes pour vous assurer que le levier de vitesses est bien placé en position P (Park) :
 - quand vous passez à la position P (Park), appuyez sur le bouton de déverrouillage sur le levier de vitesses et poussez le levier à fond vers l'avant jusqu'à son arrêt. Une

fois relâché, le levier revient à sa position initiale ;

- avec la pédale de frein relâchée, vérifiez que la position P (Park) soit éclairée sur le levier de vitesses.

R (Reverse)

Ce rapport est utilisé pour déplacer le véhicule vers l'arrière.

Ne sélectionnez la position R (Reverse) qu'après l'arrêt complet du véhicule.

- Véhicule arrêté : pour passer de P (stationnement), R (marche arrière) et à D (marche avant), il est nécessaire d'appuyer sur le bouton de déverrouillage du levier de vitesses et sur la pédale de frein : passer en N (point mort) ne nécessite que de déverrouiller le bouton sur le levier.
- Véhicule en train de rouler : le conducteur peut passer de R (Reverse) à N (Neutral) ou vice versa en pressant le bouton de déverrouillage du levier de vitesses.

N (Neutral)

- Véhicule garé et moteur démarré : passer de la position N (Neutral) à R (Reverse), P (Park) et/ou D (Drive) nécessite l'utilisation de la pédale de frein et de déverrouiller le bouton.



- Véhicule en déplacement : passer de la position N (Neutral) à R (Reverse), et/ou D (Drive) nécessite de déverrouiller le bouton. Passer de R (Reverse) en commençant à partir de N (Neutral) n'est possible que si le véhicule se déplace en marche arrière, alors que passer de D (Drive) en commençant à partir de N (Neutral) n'est possible que si le véhicule se déplace vers l'avant. Serrez le frein de stationnement et déplacez la transmission en position P (Park) si vous devez quitter le véhicule.

REMARQUE :

Pour avancer la voiture dans un tunnel de lavage automatique ou plus généralement pour la déplacer avec le moteur éteint (si cela est prévu) utilisez le mode « Station de lavage » (voir chapitre « Entretien et soin de la carrosserie » dans la section « Entretien et soin »).



ATTENTION !

Ne mettez pas en position N (Neutral) et/ou ne coupez jamais le contact pour rouler dans une pente. Ces comportements sont dangereux et limitent la capacité de réaction du

conducteur en cas de changement des conditions de route ou de trafic. Il est possible de perdre le contrôle du véhicule et avoir un accident.



IMPORTANT !

Remorquer le véhicule, rouler en roue libre ou en position N (Neutral) pour n'importe quelle raison que ce soit peut endommager la transmission. Reportez-vous à « Remorquage d'un véhicule en panne » à la section « En cas d'urgence » pour plus d'informations.

D (Drive)

Utilisez cette gamme pour la plupart des trajets urbains et routiers. C'est la gamme la plus économique en carburant et celle qui procure les changements de rapport les plus confortables. La transmission passe automatiquement les vitesses en accélérant ou décélérant. La position D (Drive) procure les caractéristiques optimales de conduite dans toutes les conditions normales de circulation du véhicule.

- Stationnement du véhicule : passer de D (Drive) à R (Reverse) et/ou à P (Park) nécessite d'actionner la pédale

de frein et le déverrouillage du bouton enfoncé : atteindre la position N (Neutral) depuis la position D (Drive) n'est possible qu'en pressant le bouton de déverrouillage sur le levier de vitesses.

- Pour activer un fonctionnement particulier alors que le véhicule roule à faible vitesse, par exemple pour se sortir de la boue ou de la neige, il est possible d'exécuter une succession rapide de passages de D (Drive) à R (Reverse), et vice versa en appuyant sur le bouton de déverrouillage du levier de vitesses.
- Véhicule en train de rouler : passer de N (Neutral) à D (Drive) nécessite de presser le bouton de déverrouillage sur le levier de vitesses.
- Quand le mode D (Drive) est sélectionné, il est toujours possible de passer à M (Manual) en pressant le bouton M (Manual) : le témoin à LED à côté du bouton s'allume ; pour revenir en position D (Drive), la même action doit être effectuée et la LED s'éteint.
- En mode D (Drive), déplacer le levier vers l'avant ou vers l'arrière pour passer à l'étape suivante sans presser



le bouton de déverrouillage sur le levier entraîne une mise en fonction du système temporaire et l'activation du mode de transmission manuel. Cette gamme est indiquée avec les symboles +/- à droite et à gauche de la lettre « D » dans le champ affichant la gamme de vitesses sur l'écran. Le système revient en mode automatique selon le temps du mode « temporaire » écoulé et les conditions de conduite.

À des températures extrêmement froides (-30 °C ou inférieures), le fonctionnement de la transmission peut être affecté par la température basse du moteur et de la transmission. Le fonctionnement normal reprend quand la température de la transmission est remontée à un niveau adéquat.

Anomalie de la transmission et conditions de surchauffe

Commande de transmission d'urgence

Le fonctionnement de la transmission est surveillé électroniquement pour la détection des conditions anormales. En cas de détection d'une condition qui pourrait endommager la boîte de vitesses, le mode de secours de la transmission est activé. Dans cette situation, la transmission peut

fonctionner seulement dans certains rapports, ou ne pas bouger du tout. Les performances du véhicule peuvent être considérablement altérées et le moteur peut caler. Dans certaines situations, le système de transmission peut ne pas se réengager si le moteur est éteint et redémarré.

Un message dans le tableau de bord informe le conducteur des conditions de transmission les plus graves, et indique quelles actions peuvent être nécessaires.

Surchauffe de l'huile de transmission

Si la température de l'huile de transmission dépasse les limites de fonctionnement, le témoin de couleur rouge  s'allume au tableau de bord.



Dans ce cas, ralentir jusqu'à ce que la température revienne au niveau normal (le témoin s'éteint).

Si ce n'est pas suffisant, nous recommandons d'arrêter le véhicule, de mettre le levier de vitesses en position P (Park) ou N (Neutral) et de laisser le moteur tourner au ralenti jusqu'à ce que le témoin d'alarme de température rouge  s'éteigne et que le message disparaisse de l'écran.

Reprenez la route sans trop tirer sur le moteur. Si le témoin rouge  et le message relatif s'allument à nouveau, il est plus prudent d'arrêter le véhicule, de couper le moteur et d'attendre que l'ensemble moteur/transmission refroidisse complètement.

Si le message du tableau de bord indique que la transmission peut ne pas se réenclencher après l'extinction du moteur, réalisez la procédure suivante de préférence dans un **Centre d'Assistance**.

Si le problème était momentané, la transmission peut être réinitialisée pour accéder à nouveau à tous les rapports avant en effectuant les opérations suivantes :

- Arrêtez le véhicule.
- Placez la transmission en position P (Park), si possible.
- Arrêtez le moteur.
- Attendez 30 secondes environ.
- Redémarrez le moteur.



- Placez la transmission sur D (Drive) puis sur la gamme de rapports désirée. Si le problème n'est plus détecté, la transmission retourne au fonctionnement normal.

REMARQUE :

Même si la transmission peut être réinitialisée, nous vous recommandons de vous rendre dès que possible dans un centre du Réseau d'Assistance qui possède tous les équipements afin de déterminer si le problème peut se représenter.

Désengagement manuel de la boîte de vitesses de la position P (Park)

Consulter le chapitre « Désengagement manuel de la boîte de vitesses de la position P (Park) » dans la section « En cas d'urgence ».

Traction intégrale (version AWD uniquement)

Le système de transmission intégrale active sur demande (AWD) fournit une traction optimale disponible pour une grande variété de types de routes et de conditions de conduite. Ce système minimise le patinage en redirigeant automatiquement le couple vers les roues avant et arrière si nécessaire. Afin d'optimiser l'économie de carburant, le système AWD désengage automatiquement la répartition de couple sur l'essieu avant lorsque les conditions météorologiques et de route sont telles qu'un dérapage est peu probable. Lorsque les conditions météorologiques et de route nécessitent des niveaux élevés de traction sur route, le système AWD répartit automatiquement le couple sur l'essieu avant et sur l'essieu arrière de façon à assurer les meilleures conditions de conduite. La distribution de couple est affichée sur l'écran TFT dans le menu principal « Mode de conduite ». Veuillez vous référer au paragraphe « Écran TFT : Menus et paramètres » dans le chapitre « Tableau de bord » de la section « Instruments et commandes de la

planche » pour de plus amples informations.



ATTENTION !

Il peut y avoir un léger décalage entre le moment où le véhicule patine et l'engagement de la traction intégrale.



REMARQUE :

Si le message d'avertissement de maintenance du système AWD s'affiche après l'extinction du moteur, ou en conduisant, cela signifie que le système AWD ne fonctionne pas correctement. Si le message d'avertissement est souvent activé, il est recommandé de faire réviser votre véhicule dans un centre du Réseau d'Assistance.



Mode de conduite

Aperçu des commandes

Les modes de conduite peuvent être configurés grâce aux boutons situés sur la console centrale.



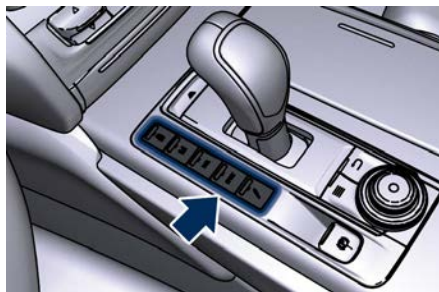

IMPORTANT !

« Normal » est le mode de conduite par défaut, optimisé pour obtenir le meilleur compromis entre performances, consommation de carburant et émissions de gaz d'échappement, dans des conditions d'utilisation normales de la voiture.



Les boutons de la console centrale ont les fonctions suivantes :

-  (ESC Off) : pour désactiver/réactiver le système ESC.
- M (Manual) : pour passer du mode de conduite automatique au mode de conduite manuel.
- I.C.E. : pour activer ou désactiver le mode de conduite afin d'obtenir un meilleur contrôle sur surfaces glissantes ainsi qu'un meilleur rendement énergétique.
- SPORT : pour activer/désactiver un mode de conduite plus sportif. Dans ce mode, le véhicule dispose d'une réponse des gaz plus rapide et d'un calibrage sport ESC (déconseillé sur des surfaces humides/glissantes). L'activation de ce mode de conduite change également la configuration de la Direction assistée électrique (EPS).
-  (Suspension) : pour basculer entre les deux modes de configuration des suspensions. Soft (souple, S, LED éteinte) et Hard (Dur, H, LED allumée). L'activation de ce mode de conduite change également la configuration de la Direction assistée électrique (EPS).



En sélectionnant un de ces modes de conduite, la LED située à côté du bouton s'allume et la configuration du véhicule obtenue est affichée sous forme de graphique sur le tableau de bord. Le même écran est également obtenu en sélectionnant le menu « M. Conduc. » et en utilisant les boutons situés sur le volant.

En changeant de mode de conduite entre Normal, I.C.E., Sport et  (Suspensions), les rebords intérieurs des témoins de température moteur et du niveau de carburant changent de couleur si la « Couleur contour » du sous-menu « Conf. écran » est paramétrée sur « On » (voir l'exemple sur l'illustration). Pour plus d'informations, se reporter à « Tableau de bord » de la section « Instruments et commandes de la planche ».



Configuration du Mode de conduite

Les modes de conduite peuvent être configurés grâce aux boutons situés sur la console centrale.



Les touches (boutons) n'ont que deux états : OFF (désactivé) et ON (activé).

L'état OFF (bouton relâché) est le mode de fonctionnement standard.

L'état ON est activé en appuyant sur le bouton, la LED correspondante s'allume. Il faut appuyer sur le bouton  (ESC Off) pendant au moins 3 secondes.



Le tableau indique les divers modes de conduite selon le statut des boutons.

Bouton	OFF – Bouton relâché	ON – Bouton pressé (LED ALLUMÉE)
	Système de commande de stabilité électronique (ESC) activé.	Système de commande de stabilité électronique (ESC) partiellement désactivé.
M	Mode de changement de vitesse automatique (Auto).	Mode de transmission manuel (Manual) ON.
I.C.E.	Mode Increased Control and Efficiency non activé.	Mode Increased Control and Efficiency activé (*).
SPORT	Mode Conduite normale (NORMAL) ON.	Mode Conduite plus sportive (SPORT) ON.
	Paramètre des suspensions Soft.	Paramètre des suspensions Stiff (S).
(*) I.C.E. (Increase Control and Efficiency) agit sur l'alimentation du moteur de façon à réduire la consommation en carburant, l'émission de gaz d'échappement, le bruit en tempérant les réactions du véhicule (commande). Ce mode est également efficace en cas de faible adhérence.		

Les tableaux ci-dessous résument les réglages de la transmission et des paramètres du moteur selon le(s) mode(s) de conduite défini(s).  (ESC Off) est le seul mode qui ne dépend pas de l'activation ou de la désactivation des autres modes. Les tableaux montrent les deux configurations avec :

-  Bouton (ESC Off) NON pressé ;
-  Bouton (ESC Off) pressé.



Bouton (ESC Off) NON pressé

<p> Bouton pressé : LED ON Bouton non pressé : LED OFF</p>										
		M		M		M		M		
		I.C.E.		I.C.E.		I.C.E.		I.C.E.		
		SPORT		SPORT		SPORT		SPORT		
<i>Configuration</i>	Normal + Auto + Suspensions Soft		Normal + Manuel + Suspensions Soft		I.C.E. + Auto + Suspensions Soft		Sport + Auto + Suspensions Soft		Sport+ Auto + Suspensions Hard	
Commande de stabilité	Active		Active		Active		Actif-Sport (*)		Actif-Sport (*)	
Direction assistée électrique (EPS)	Normal		Normal		Normal		Sport		Sport	
Paramétrage suspensions	Normal		Normal		Normal		Normal		Dur	
Commande du moteur	Normal		Normal		Confort		Performance		Performance	
Suralimentation du moteur	Suralimentation normale		Suralimentation		Suralimentation faible		Suralimentation		Suralimentation	
Bruit de l'échappement	Bas (Seuil Rev.)		Bas (Seuil Rev.)		Faible		Toujours élevé		Toujours élevé	
Point d'embr. transmission	Normal		-		Confort		Performance		Performance	
Rétrograder	Oui		Oui		Oui - Léger		Oui - Fort		Oui - Fort	



































<input checked="" type="checkbox"/> Bouton pressé : LED ON <input type="checkbox"/> Bouton non pressé : LED OFF	<input type="checkbox"/>	<input type="checkbox"/>	<input type="checkbox"/>	<input type="checkbox"/>	<input type="checkbox"/>
	<input type="checkbox"/> M	<input checked="" type="checkbox"/> M	<input type="checkbox"/> M	<input type="checkbox"/> M	<input type="checkbox"/> M
	<input type="checkbox"/> I.C.E.	<input type="checkbox"/> I.C.E.	<input checked="" type="checkbox"/> I.C.E.	<input type="checkbox"/> I.C.E.	<input type="checkbox"/> I.C.E.
	<input type="checkbox"/> SPORT	<input type="checkbox"/> SPORT	<input type="checkbox"/> SPORT	<input checked="" type="checkbox"/> SPORT	<input checked="" type="checkbox"/> SPORT
	<input type="checkbox"/>	<input type="checkbox"/>	<input type="checkbox"/>	<input type="checkbox"/>	<input checked="" type="checkbox"/>
Limiteur du nbre de tours passage au rapport supérieur	Oui	Oui	Oui	Oui (Non, en mode M)	Oui (Non, en mode M)
Rétrogradage automatique	Normal	Anti-calage	Confort	Performances (Anti-calage en mode M)	Performances (Anti-calage en mode M)
Changement de vitesse	Normal	Rapide - Normale	Confort	Sport (Rapide - Sport en mode M)	Sport (Rapide - Sport en mode M)

(*) En conditions de basse et moyenne adhérence (chaussée mouillée, neige, verglas, sable, etc.), il est plus prudent de ne pas activer le mode Sport, même si le système ESC est activé (bouton (ESC OFF) non pressé).



 **Bouton (ESC Off) pressé**

<p> Bouton pressé : LED ON  Bouton non pressé : LED OFF</p>	<p>  M</p>	<p>  M</p>	<p>  M</p>	<p>  M</p>	<p>  M</p>	
	<p> I.C.E.</p>	<p> I.C.E.</p>	<p> I.C.E.</p>	<p> I.C.E.</p>	<p> I.C.E.</p>	
	<p> SPORT</p>	<p> SPORT</p>	<p> SPORT</p>	<p> SPORT</p>	<p> SPORT</p>	
	<p> </p>	<p> </p>	<p> </p>	<p> </p>	<p> </p>	
	<p><i>Configuration</i></p>	Normal + Auto + Suspensions Soft	Normal + Manuel + Suspensions Soft	I.C.E. + Auto + Suspensions Soft	Sport + Auto + Suspensions Soft	Sport+ Auto + Suspensions Hard
	<p>Commande de stabilité</p>	OFF	OFF	OFF	OFF	OFF
<p>Direction assistée électrique (EPS)</p>	Normal	Normal	Normal	Sport	Sport	
<p>Paramétrage suspensions</p>	Normal	Normal	Normal	Normal	Dur	
<p>Commande du moteur</p>	Normal	Normal	Confort	Performance	Performance	
<p>Suralimentation du moteur</p>	Suralimentation normale	Suralimentation	Suralimentation faible	Suralimentation	Suralimentation	
<p>Bruit de l'échappement</p>	Bas (Seuil Rev.)	Bas (Seuil Rev.)	Faible	Toujours élevé	Toujours élevé	
<p>Point d'embr. transmission</p>	Normal	-	Confort	Performance	Performance	
<p>Rétrograder</p>	Oui	Oui	Oui - Léger	Oui - Fort	Oui - Fort	



<input checked="" type="checkbox"/> Bouton pressé : LED ON <input type="checkbox"/> Bouton non pressé : LED OFF	<input checked="" type="checkbox"/>	<input checked="" type="checkbox"/>	<input checked="" type="checkbox"/>	<input checked="" type="checkbox"/>	<input checked="" type="checkbox"/>
	<input type="checkbox"/> M	<input type="checkbox"/> M	<input type="checkbox"/> M	<input type="checkbox"/> M	<input type="checkbox"/> M
	<input type="checkbox"/> I.C.E.	<input type="checkbox"/> I.C.E.	<input checked="" type="checkbox"/> I.C.E.	<input type="checkbox"/> I.C.E.	<input type="checkbox"/> I.C.E.
	<input type="checkbox"/> SPORT	<input type="checkbox"/> SPORT	<input type="checkbox"/> SPORT	<input checked="" type="checkbox"/> SPORT	<input checked="" type="checkbox"/> SPORT
	<input type="checkbox"/>	<input type="checkbox"/>	<input type="checkbox"/>	<input type="checkbox"/>	<input checked="" type="checkbox"/>
Limiteur du nbre de tours passage au rapport supérieur	Oui	Oui	Oui	Oui (Non, en mode M)	Oui (Non, en mode M)
Rétrogradage automatique	Normal	Anti-calage	Confort	Performances (Anti-calage en mode M)	Performances (Anti-calage en mode M)
Changement de vitesse	Normal	Rapide - Normale	Confort	Sport (Rapide - Sport en mode M)	Sport (Rapide - Sport en mode M)

REMARQUE :

Un mode de conduite différent peut être configuré avec le moteur en marche et le véhicule en mouvement.

Pour activer un mode de conduite, appuyez brièvement sur le bouton correspondant. La DEL à côté du bouton s'allume et l'écran du mode de conduite sélectionné s'affiche (exemple dans l'illustration : I.C.E.) pendant 5 secondes.



Activer / Désactiver le mode de conduite (ESC OFF)

Pour activer le mode de conduite (ESC OFF), appuyez sur le bouton correspondant pendant au moins 3 secondes.

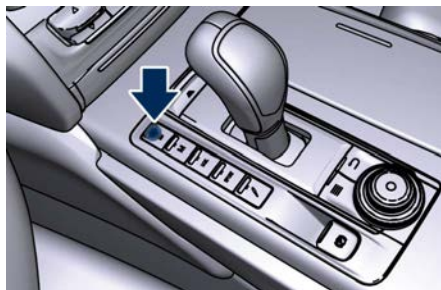

Pour désactiver le mode de conduite, appuyez sur le même bouton : l'écran affichera le message indiquant que le mode de conduite (ESC OFF) est désactivé et que le système ESC est activé.

Activer / Désactiver les modes de conduite I.C.E., SPORT et (Suspensions)

Pour activer l'un de ces modes de conduite, appuyez une fois sur le bouton correspondant : la LED située au-dessus du symbole s'allume.



Pour désactiver le mode de conduite activé, appuyer à nouveau sur ce bouton : la LED s'éteint.



Surveillance des réglages sur l'écran

En ayant accès au menu « Mode de conduite » grâce aux boutons situés sur le côté droit du volant, il est possible de surveiller les réglages de la conduite.

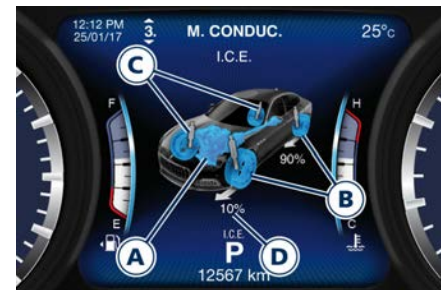
La liste et le schéma montrent les paramètres du véhicule correspondants à chaque mode de conduite. Le mode de conduite et ses paramètres sont identifiés par une couleur différente (exemple dans l'illustration : I.C.E.).









- A Groupe motopropulseur.
- B Commande de stabilité électronique (ESC).
- C Rigidité des suspensions.
- D Distribution de couple (version AWD uniquement).

Appuyez sur le bouton , l'icône  avec un « S » s'allume du côté supérieur droit de l'écran TFT.

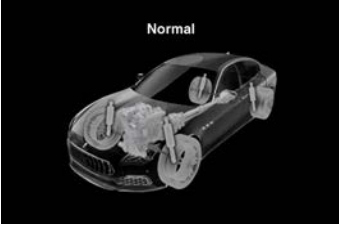



Le tableau ci-dessous spécifie le paramétrage par défaut de chaque mode de conduite.



Mode de conduite	Configuration par défaut	
 <p>Normal</p>	ESC	Normal
		Normal
 <p>I.C.E.</p>	ESC	I.C.E.
		Normal
 <p>Sport</p>	ESC	Sport
		Normal

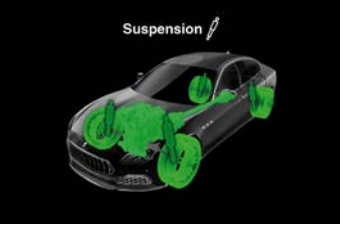

Mode de conduite	Configuration par défaut	
	<p>ESC</p>	<p>Sport</p>
		<p>Sport</p>

Mode de conduite M (Manual)

Dans ce mode, la transmission interagit avec le conducteur de façon à permettre l'enclenchement manuel des rapports et assurer un contrôle accru du véhicule. Ce mode permet au système de transmission d'optimiser l'action du frein moteur, de supprimer les passages indésirables à un rapport plus long ou plus court et d'améliorer les performances générales du véhicule.

Ce mode vous permet de déplacer le levier de vitesses étape par étape vers l'avant (-) ou vers l'arrière (+) sans appuyer sur le bouton de déverrouillage. Le rapport actuel s'affiche sur le tableau de bord à côté du « M ».



En utilisant les palettes de sélection de rapport derrière le volant (si équipé), l'icône correspondante s'affiche à côté de l'indication « M » et du rapport actuel.

Tirer la palette droite (+) vers le volant et la relâcher pour sélectionner le rapport supérieur ; effectuer la même opération avec la palette gauche (-) pour sélectionner le rapport inférieur.

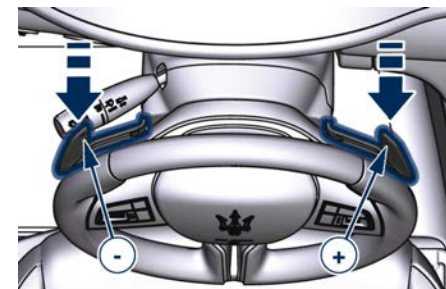



Le mode manuel peut être activé à n'importe quel moment, sans qu'il soit nécessaire de relâcher la pédale de frein.

Même si le bouton de débrayage est poussé et le levier de vitesses est basculé en position R (Reverse), P (Park) ou N (Neutral), le mode manuel sélectionné sera maintenu.

En mode manuel, la transmission monte ou descend les rapports (+/-) s'ils sont sélectionnés manuellement par le conducteur à l'aide du levier de vitesses, ou avec les palettes sur le volant (si prévu). La transmission reste engagée jusqu'à ce que le conducteur passe au rapport suivant ou précédent, excepté dans les cas suivants.

- Un manque d'activité sur la pédale d'accélérateur entraînera le retour de la transmission en mode automatique. La transmission passe

automatiquement à la vitesse supérieure si le régime moteur maximum est atteint.

- En mode SPORT, la transmission restera dans la même position lorsque la vitesse maximale du moteur est atteinte. La transmission passe à la vitesse supérieure seulement si le conducteur le commande. Le passage d'une vitesse supérieure ou le rétrogradage sont maintenus tant que le mode SPORT est sélectionné, même si vous donnez un coup de frein.
- En mode M (Manual) ou SPORT, la transmission rétrogradera automatiquement lors du ralentissement du véhicule pour s'arrêter (pour éviter la pleine charge du moteur) et la transmission en cours s'affichera sur le tableau de bord. Si vous déplacez le levier de vitesses vers l'arrière (+) ou que vous poussez la palette de droite (+) vers le volant à l'arrêt, le véhicule démarrera en seconde. Si la vitesse du véhicule est trop basse, le système ignorera les prochains changements de rapport. Évitez d'utiliser la régulation de vitesse lorsque le mode M (Manual) est engagé.

Remarque pour la version diesel

Si la transmission est en mode SPORT, le système passera automatiquement les vitesses lorsque la limite tr/mn programmée (limiteur) est atteinte.

Témoin de passage de vitesse

Pour améliorer l'économie de carburant, nous vous recommandons de changer de rapport de transmission lorsque le système vous avertit de le faire. Ceci vous aidera à réduire la consommation de carburant sans affecter fortement les performances du véhicule.

Le témoin situé à côté de la transmission affichée s'allumera juste avant d'atteindre la vitesse requise pour rétrograder ▼ ou passer une vitesse supérieure ▲ (exemple sur les illustrations).





Lorsque ce nouveau rapport est engagé, le témoin s'éteint. Si le rapport tarde à être passé ou n'est pas du tout passé, le témoin reste allumé pendant quelques secondes puis s'éteint. Dès que de nouvelles conditions se présentent nécessitant un nouveau changement de rapport, le témoin s'allume à nouveau.

REMARQUE :

Le témoin de passage de vitesse ne fonctionne que si la transmission est sur le mode M (Manual).

I.C.E. Mode désactivant le système ESC

Pour utiliser le véhicule dans des conditions de faible adhérence (par exemple : tas de neige, boue, sable, etc.), il est possible de passer la fonction de transmission dans le mode de conduite spécifique comme cela est requis dans ce type de situations, en appuyant sur le bouton I.C.E. pour désactiver totalement le système de contrôle d'embarquée et du patinage, en appuyant sur le bouton pendant deux secondes 🚗 (ESC Off).

Frein de stationnement

Le véhicule est équipé d'un frein de stationnement électrique automatique, également appelé EPB (Electric Parking Brake - Frein de stationnement électrique).

Le fonctionnement de l'EPB sur les modèles avec le circuit de freinage « Base » (équipé d'étrier flottant arrière) est assuré par un actionneur électrique qui agit directement sur la plaquette de freins dans chaque étrier du système de freinage arrière.

Tous les autres circuits de freinage (« Performance Dual Cast » et « Dual Cast ») sont équipés d'un étrier dédié agissant sur chaque disque de frein arrière.

Il peut être engagé automatiquement lorsque le moteur est éteint et désengagé lorsque le moteur tourne et que la ceinture de sécurité du conducteur est bouclée, que la porte du conducteur est fermée, tout en pressant la pédale de frein et en actionnant le levier de vitesses.

De surcroît, au-dessus d'un certain seuil de pente, le frein de stationnement électrique (EPB) peut être engagé automatiquement avec le levier de vitesses sur la position de stationnement pour éviter



d'endommager le véhicule. Le frein de stationnement électrique (EPB) peut être désengagé avant d'éteindre le moteur.

Lorsque le frein de stationnement est appliqué, le témoin  s'allume sur l'écran du tachymètre et le message correspondant s'affiche sur le tableau de bord pendant 5 secondes (Voir « Tableau de bord » dans la section « Instruments et commandes de la planche »).



Lors des procédures d'enclenchement et de désenclenchement, le témoin  clignote jusqu'à ce que le frein de stationnement soit serré à fond ou soit relâché complètement.

Dans les conditions mentionnées ci-dessus, la fonction d'enclenchement automatique peut être activée ou désactivée en sélectionnant la rubrique du menu « Réglages du véhicule »

dans le menu principal (veuillez vous référer au paragraphe « Désactivation du fonctionnement automatique » dans ce chapitre).

Engagement/désengagement manuel

Le frein de stationnement peut aussi être engagé ou désengagé manuellement lorsque le moteur tourne ou si le commutateur d'allumage est en position **RUN**, en appuyant sur la pédale de frein et en soulevant le levier situé derrière le levier de vitesses.

Lorsque le frein de stationnement est inséré, le témoin  s'allume sur l'écran du tachymètre et le message correspondant s'affiche sur le tableau de bord pendant 5 secondes.

Si vous tentez d'engager/désengager le frein de stationnement sans avoir appuyé sur la pédale de frein, un message s'affiche vous avertissant de le faire.

Si le moteur a été éteint alors que le dispositif d'engagement automatique était désactivé (voir « Désactivation du fonctionnement automatique » de ce chapitre), il est possible d'enclencher le frein de stationnement simplement en tirant le levier vers le haut dans les 3 minutes qui suivent l'arrêt du moteur.



IMPORTANT !

La fonction principale de l'EPB est d'assurer le stationnement du véhicule en conditions de sécurité ; elle doit donc être utilisée quand la voiture est à l'arrêt. Si l'EPB est utilisé lorsque le véhicule se déplace et ralentit jusqu'à une vitesse inférieure à 5 km/h et, en particulier, jusqu'à l'arrêt complet (généralement lors d'un coup de frein), il est nécessaire de faire vérifier le système EPB dans un centre du **Réseau d'Assistance**.



ATTENTION !

- **Gardez toujours la pédale de frein enfoncée pendant l'activation et la**



désactivation du frein de stationnement.

- L'activation de la commande EPB pendant la marche produit une décélération du véhicule avec un grand freinage (freinage dynamique). Il est donc recommandé d'utiliser cette fonction uniquement en cas d'urgence. La stabilité de la voiture est garantie par l'action du système ESC.
- Il est conseillé de garder la fonction « Application automatique » toujours active (ON) de façon que le véhicule reste protégé par le frein de stationnement électrique.

Désactivation du fonctionnement automatique

La fonction d'enclenchement automatique peut être désactivée/ réactivée en sélectionnant la rubrique du menu « Réglages du véhicule » grâce au commutateur situé à droite du volant (veuillez vous référer à la partie « Tableau de bord » dans la section « Instruments et commandes de la planche »).

Appuyez sur le commutateur vers la flèche (►) et relâchez-le pour sélectionner « Frein stat. electr. ».



Rappuyez sur le commutateur vers la flèche (►) et relâchez-le pour visualiser les options connectées à cette fonction.

- Appl. auto On (paramètre recommandé) ;
- Appl. auto Off.



ATTENTION !

Il est conseillé de garder la fonction « Application automatique » toujours active (ON) de façon que le véhicule reste protégé par le frein de stationnement électrique.



Parcourir les options programmables à l'aide des flèches ▲ ou ▼ . Appuyez sur le commutateur vers la flèche (►) et relâchez-le pour configurer l'option sélectionnée. L'élément sélectionné précédemment reste coché jusqu'à une nouvelle sélection.



La notification de sélection « Réglage enregistré » apparaît dans une fenêtre contextuelle pendant 2 secondes puis



l'écran affiche de nouveau la fonction modifiée.



Pour désactiver le fonctionnement automatique, suivez les mêmes procédures en sélectionnant l'autre option.



IMPORTANT !

- Dans certains cas lorsque la batterie est faible, le système de frein de stationnement électrique automatique peut être temporairement désactivé pour des raisons de sécurité. Normalement avant de démarrer le moteur, lorsque la tension de la batterie diminue, un message sera donc affiché, avec l'indication de l'invalidation temporaire du fonctionnement automatique.

- En cas de demandes répétées de l'EPB par des messages affichés sur l'écran TFT, veuillez contacter le Réseau d'Assistance.

Indication de panne

En cas de panne du système de frein de stationnement électrique, le témoin  s'allume sur l'écran et le message correspondant s'affiche pendant 5 secondes.



ATTENTION !

Dans l'éventualité d'une panne du système EPB, emmenez votre véhicule dans le Centre du Réseau d'Assistance le plus proche dès que possible.



Initialisation du système EPB après déconnexion de la batterie

Après la déconnexion et la reconnexion de la batterie, le témoin  s'allume sur l'écran du tableau de bord.

Pour initialiser le système EPB, soulevez, relâchez et soulevez une nouvelle fois le levier situé derrière le levier de vitesses.

Débrayage d'urgence

Dans le cas d'un verrouillage du frein avec une panne totale du système électrique, il est nécessaire d'agir sur l'actionneur électrique pour supprimer la pression sur les étriers arrière (voir le chapitre « Relâchement d'urgence du frein de stationnement » dans la section « En cas d'urgence »).



Fonctionnement du frein de stationnement automatique (EPB) avec freins surchauffés

La conduite sur des routes de montagne avec des pentes abruptes ou la conduite sportive du véhicule peuvent entraîner une surchauffe des composants du système de freinage. Dans ces conditions, le frein de stationnement ne doit pas être utilisé puisque la poussée sur l'actionneur électrique peut ne pas suffire à assurer le freinage du véhicule, particulièrement sur une pente. Conduisez normalement sans freiner pour permettre aux freins de refroidir quelques minutes avant de vous arrêter. De cette façon, l'activation automatique ou manuelle du frein de stationnement assurera le freinage du véhicule.

Stationnement

Avant de quitter le véhicule, assurez-vous que le frein à main est serré à fond en automatique ou en manuel et placez le levier de vitesses en position P (Park).



ATTENTION !

- **Contrôlez toujours d'avoir verrouillé le véhicule avant de le quitter.**
- **Ne laissez jamais un enfant sans surveillance dans un véhicule.**
- **Ne garez pas le véhicule sur du papier, de l'herbe ou d'autres matériaux inflammables. Ils pourraient s'enflammer en entrant au contact des parties chaudes du système d'échappement.**
- **Ne laissez pas le moteur en marche si le véhicule est sans surveillance.**



IMPORTANT !

Lorsque vous devez garer la voiture sur une pente, aussi bien avec le moteur en marche qu'à l'arrêt, il n'est pas seulement recommandé d'insérer le frein de stationnement, mais aussi de mettre le levier de la boîte de vitesses sur P (Park) avant de quitter le véhicule.

Lorsque vous stationnez sur une route en pente, il est important de tourner les roues avant vers le bord de la route en descente et vers le milieu de la route en côte.

Serrez le frein de stationnement avant de placer le levier de vitesses en position P (Park), sinon la charge du mécanisme de verrouillage de la transmission peut rendre difficile la sortie du levier de la position P (Park). Dans certaines conditions, il est toutefois conseillé de désengager le frein de stationnement manuellement et d'utiliser légèrement le frein de service pour commencer à rouler. C'est conseillé particulièrement dans le cas d'obstacles très proches du véhicule se trouvant dans la direction où vous avez l'intention de vous déplacer.



Stratégie « Inhiber le départ »

Dans le but d'éviter la situation dangereuse d'un départ du véhicule « non freiné » alors que le moteur tourne et sans que le conducteur soit à

bord, la stratégie « Inhiber le départ » avertit le conducteur par des messages sur le tableau de bord et un carillon qui retentit, puis met ensuite la transmission sur P (Park).

Le tableau indique la situation du véhicule et l'action que le système exécute pour sortir d'une situation dangereuse.

Situation du véhicule	Action du conducteur	
<ul style="list-style-type: none"> • Moteur qui tourne et vitesse inférieure à 3 km/h. • Transmission sur une position autre que P (Park). • Ceinture de sécurité du conducteur non bouclée. • Porte du conducteur ouverte. • Pédale de frein enfoncée. 	<p>Le conducteur relâche la pédale de frein pour sortir du véhicule.</p>	<p>Le système met la transmission sur la position P (Park).</p>
<p>Avertissements</p> <ul style="list-style-type: none"> • Carillon lent et continu. • La transmission du véhicule dans une autre position que P (Park) sera signalée par un message sur l'écran. 	<p>Avertissements</p> <ul style="list-style-type: none"> • Carillon rapide. • Un message qui vous invite à serrer le frein de stationnement afin d'éviter le mouvement du véhicule s'affichera sur l'écran. 	



Système de contrôle de la stabilité et du freinage

Le véhicule est doté d'un système de Commande de stabilité électronique (ESC) qui aide à maintenir le contrôle de la direction en cas de perte d'adhérence des pneus. Le système est en mesure de détecter les situations dangereuses potentielles concernant la stabilité du véhicule, et règle les freins sur les quatre roues de manière différente de façon à fournir un couple de stabilisation du véhicule. L'ESC comprend les sous-systèmes suivants :

- ABS (Système anti-blocage des roues) ;
- EBD (Correcteur électronique de freinage) ;
- TCS (Système antipatinage) ;
- BAS (Système d'aide au freinage) ;
- BTO (Priorité des freins sur les gaz) ;
- HSA (Aide au démarrage en côte).



ATTENTION !

- **Ces systèmes ne peuvent ni empêcher l'action des lois physiques sur le véhicule, ni améliorer la capacité de braquage ou de freinage**

au-delà des possibilités offertes par l'état des freins et des pneus du véhicule ou de l'adhérence.

- **Ces systèmes n'empêchent pas les accidents, y compris ceux résultant d'une vitesse excessive en virage, d'une proximité excessive avec le véhicule qui vous précède ou de l'aquaplaning.**
- **Les possibilités d'un véhicule équipé de ces systèmes n'autorisent ni la témérité ni l'imprudence, sous peine de compromettre la sécurité du conducteur et des passagers du véhicule ainsi que celle des tiers.**

Commande de stabilité électronique (ESC)

Ce système améliore la stabilité directionnelle et la stabilité du véhicule dans différentes circonstances de trajet. L'ESC corrige le survirage et le sous-virage du véhicule en appliquant le frein à la roue concernée. L'énergie du moteur peut également être réduite pour contrecarrer les conditions d'instabilité et maintenir la trajectoire souhaitée du véhicule. Le système peut aussi diminuer le régime du moteur. Grâce à des capteurs installés sur le véhicule, le système ESC détecte la

direction choisie par le conducteur en la comparant à celle qui a été maintenue en roulant. En cas de discordance entre la trajectoire requise et la trajectoire du moment, le système de freinage ESC freine la roue appropriée pour contrecarrer les conditions de sur ou sous-virage.

- **Survirage** - quand le véhicule tourne plus que prévu par rapport à la position du volant.
- **Sous-virage** - quand le véhicule tourne moins que prévu par rapport à la position du volant.

Le système ESC possède deux modes de fonctionnement.

ESC en fonction

C'est le mode de fonctionnement normal de l'ESC. À chaque démarrage du véhicule, le système ESC est réglé sur ce mode et doit être utilisé pour la plupart des conditions de circulation. L'ESC ne peut être désactivé que pour des raisons spécifiques précisées dans les paragraphes suivants.

ESC Off

Le mode « ESC Off » est destiné à une conduite plus nerveuse mais est aussi indiqué pour la conduite en neige profonde, dans le sable ou sur du gravier. Ce mode désactive la portion TCS de l'ESC et relève le seuil



d'activation de l'ESC, ce qui autorise un patinage plus important des roues que ce que l'ESC permet normalement. Le bouton  (ESC Off) est fixé à côté du levier de vitesses : pour désactiver le système, voir « Mode de conduite » dans cette section.





ATTENTION !

En mode SPORT les seuils de déclenchement de la commande ESC sont supérieurs pour maximiser les performances sur des routes sèches. Pour assurer une sécurité maximum de l'ESC, il est recommandé de ne pas activer le mode SPORT sur des surfaces d'adhérence moyenne ou faible (par ex. neige, eau, poussière, etc.) si le système ESC est actif (bouton  (ESC Off) non appuyé).

REMARQUE :

- En mode « ESC Off », la fonctionnalité TCS de l'ESC, (à l'exception de la fonction de patinage limité décrite au paragraphe relatif au système TCS de ce chapitre), a été désactivée. Toutes les autres fonctions d'aide à la stabilité de l'ESC fonctionnent normalement.

- Pour améliorer l'adhérence du véhicule lorsque vous roulez avec des chaînes à neige ou lorsque vous démarrez dans de la neige profonde, du sable ou du gravier, il peut être souhaitable de passer en mode « ESC Off » en appuyant sur le bouton  (ESC Off) et en ne restant dans ce mode opérationnel que le temps nécessaire. Dès que la situation n'exige plus le mode « ESC Off », remettez l'ESC en fonction en appuyant sur le bouton  (ESC Off). Ceci peut se faire également lorsque le véhicule roule.

Système antiblocage des roues (ABS) et Répartiteur de freinage à contrôle électronique (EBD)

Le système antiblocage des roues (ABS) augmente la stabilité du véhicule et la capacité de freinage dans la plupart des circonstances de freinage. En cas de freinage dans des conditions difficiles, le système « pompe » automatiquement les freins pour empêcher le blocage des roues. Le répartiteur de freinage à contrôle électronique (EBD) empêche les roues arrière de freiner excessivement et augmente le contrôle des forces de

freinage disponibles appliquées à l'essieu arrière.



ATTENTION !

L'ABS aide à empêcher que les roues se bloquent, mais n'augmente pas les limites d'adhérence entre les pneus et la route. Par conséquent, maintenez toujours une distance de sécurité avec le véhicule vous précédant et réduisez votre vitesse en entrant dans une courbe.

REMARQUE :

- Quand vous roulez à plus de 11 km/h, vous risquez d'entendre un léger cliquetis accompagné de bruits de moteur. Ces bruits indiquent que le système est en train d'effectuer un cycle d'autodiagnostic pour déterminer si l'antiblocage fonctionne bien.
- Cet autodiagnostic se déroule chaque fois que le véhicule est mis en marche et que sa vitesse dépasse 11 km/h.

L'ABS s'enclenche dans certaines conditions de freinage ou d'état de la route. Les conditions pour l'enclenchement de l'ABS



comprennent verglas, neige, gravillons, bosses, voie ferrée, débris. Il se peut que vous constatiez les phénomènes suivants, lorsque le système de freinage passe au mode antiblocage :

- Le moteur ABS fonctionne (il est possible qu'il continue à tourner pendant une courte période après l'arrêt du véhicule).
- Un cliquetis des électrovannes.
- Des pulsations de la pédale de frein.
- Une légère baisse ou dépression de la pédale de frein à la fin du freinage. Il s'agit-là de caractéristiques normales du fonctionnement de l'ABS.



ATTENTION !

- **L'ABS comporte des circuits électroniques complexes qui peuvent être sensibles aux interférences induites par l'installation incorrecte d'un émetteur radio ou la présence d'un émetteur haute puissance. Ces interférences risquent d'empêcher le fonctionnement du système antiblocage. L'installation d'un tel équipement doit être effectuée par un personnel qualifié Maserati.**

- **Le pompage des freins ABS diminue leur efficacité et peut provoquer une collision. Le pompage allonge la distance de freinage. Enfoncez fermement la pédale de frein lorsque vous devez ralentir ou vous arrêter.**

Système antipatinage (TCS)

Ce dispositif fait partie intégrante du système ESC. Il fonctionne automatiquement en réduisant la puissance transmise par le moteur en cas de dérapage, de perte d'adhérence sur route mouillée (hydroplanage), d'accélération sur des surfaces couvertes de neige ou de verglas, etc. Activation des divers systèmes de commande dans des conditions glissantes :

- si le dérapage affecte les roues motrices, en réduisant la puissance transmise par le moteur ;
- si le dérapage n'affecte qu'une seule des roues motrices, en freinant automatiquement la roue qui dérape.

Système d'aide au freinage (BAS)

Ce système complète l'ABS en optimisant la capacité de freinage du véhicule pendant les manœuvres de freinage d'urgence. Le système détecte une situation de freinage d'urgence en détectant l'intensité du freinage et en appliquant une pression optimale aux freins de façon à aider à réduire les distances de freinage.

Le couplage rapide des freins est optimal avec les performances BAS. Pour tirer complètement profit du système, appliquer une pression continue sur la pédale de frein durant toute la séquence de freinage du véhicule. Ne réduisez pas la pression sur la pédale de frein plus tôt que nécessaire. Lorsque la pédale de frein est relâchée, le BAS est désactivé.



Priorité des freins sur les gaz (BTO)

Pour compléter la gamme des systèmes d'assistance au freinage, le véhicule est équipé du système de priorité des freins sur les gaz (BTO) conçu pour arrêter le véhicule même si l'accélérateur est sollicité. Si la pédale de frein est actionnée en même temps que l'accélérateur, le système ne considère pas l'utilisation des pédales selon la séquence « freinage d'abord puis accélération » comme étant conflictuelle, et n'engagera pas le BTO. Lorsque le système reconnaît que la pédale d'accélérateur est bloquée dans la position enfoncée et que la séquence « accélération d'abord puis freinage » est « conflictuelle », la puissance du moteur est réduite automatiquement et, si le conducteur continue à appuyer sur l'accélérateur, le système peut amener le véhicule à un arrêt complet.

De surcroît, si la pédale de frein est relâchée alors que l'accélérateur est encore bloqué dans la position enfoncée, le couple moteur correspondant augmente graduellement jusqu'à une valeur sans danger.

Pendant ces événements, sur les voitures à essence, l'icône sur l'ETC s'allume. Le système sort de cette stratégie lorsque la pédale de frein est complètement relâchée.

Aide au démarrage en côte (HSA)

Le système HSA est conçu pour aider le conducteur en cas de démarrage en côte. Le HSA maintient le niveau de pression de freinage appliqué par le conducteur pendant une courte période après le retrait du pied de la pédale de frein.

Si le conducteur n'appuie pas sur l'accélérateur pendant cette courte période, le système relâche la pression sur les freins et le véhicule redescend la pente. Le système relâche la pression des freins proportionnellement au volume d'accélération appliqué lorsque le véhicule commence à bouger dans le sens de déplacement prévu.

En faisant défiler les réglages de l'utilisateur MTC+ et en sélectionnant « Sécurité et Assistance conduite », le conducteur peut désactiver le système HSA.

Critères d'activation du HSA (Aide au démarrage en côte)

Les critères suivants doivent être réunis pour que le HSA soit activé :

- Le véhicule doit être stationnaire.
- La sélection de rapport doit correspondre au sens du véhicule dans la pente [c.-à-d. véhicule face à la pente montante en marche avant ; véhicule reculant sur la pente en position R (Reverse)].

Le HSA fonctionne en position R (Reverse) et dans tous les rapports avant lorsque les critères d'activation sont remplis.

Le système n'est pas activé si la transmission est en position N (Neutral) ou P (Park).



Utilisation des freins



IMPORTANT !

Pour obtenir un bon fonctionnement des plaquettes et des disques des freins, éviter les freinages brusques pendant les 300 premiers km.

La limite d'usure des plaquettes de freins est indiquée par le témoin , sur le tableau de bord.

Dans ce cas, veuillez contacter le Réseau d'Assistance.



ATTENTION !

En maintenant le pied sur la pédale de frein vous risquez de provoquer une panne des freins, voire un accident. En roulant avec le pied sur la pédale de frein, vous risquez de surchauffer les

freins, d'user les garnitures et d'endommager les freins. La capacité totale de freinage peut être altérée en cas d'urgence.

Remarque concernant les moteurs Diesel (Diesel uniquement)

Pendant la conduite, si les pédales de frein et d'accélérateur sont enfoncées en même temps, cette dernière ne répond plus aux commandes du conducteur et le système du moteur limite les performances de la voiture jusqu'à ce que les conditions de conduite normales soient rétablies.

Plaquettes de frein et disques de frein

L'usure des plaquettes et des disques de frein dépend en grande partie du style de conduite et des conditions d'utilisation et par conséquent ne peut pas être exprimée en nombre de kilomètres effectivement parcourus sur la route.

Le système de freinage est conçu pour une action de freinage optimisée à toutes les vitesses et températures. Certaines vitesses, forces de freinage et conditions ambiantes (par exemple la température, l'humidité et de longues périodes d'immobilité en extérieur) peuvent par conséquent

provoquer un crissement des freins. Ce phénomène est normal et cessera après quelques freinages.

Plaquettes de frein et / ou disques de frein neufs

Les nouvelles plaquettes de frein doivent être « rodées », et par conséquent n'atteindre le seuil de friction optimal sur le disque de frein qu'une fois que le véhicule a parcouru plusieurs centaines de km. Pendant la première période, l'aptitude au freinage légèrement réduite doit être compensée en appuyant plus fort sur la pédale de frein. C'est le cas chaque fois que les plaquettes de freins et / ou les disques de freins sont remplacés.

Surchauffe des freins

La conduite sur des routes de montagne avec des pentes abruptes ou la conduite sportive du véhicule peuvent entraîner une surchauffe des composants du système de freinage. Dans ces conditions, le frein de stationnement ne doit pas être utilisé puisque la poussée sur l'actionneur électrique peut ne pas suffire à assurer le freinage du véhicule, particulièrement sur une pente.



Conduisez normalement sans freiner pour permettre aux freins de refroidir quelques minutes avant de vous arrêter. De cette façon, l'activation automatique ou manuelle du frein de stationnement assurera le freinage du véhicule.

La surchauffe des freins peut aussi provoquer des crissements et vibrations.

Utilisation du moteur

Rodage

Les méthodes actuelles de production les plus modernes permettent un construction et un assemblage des composants de haute précision.

Toutefois, les pièces en mouvement subissent un processus d'ajustage, essentiellement pendant les premières heures d'utilisation du véhicule.

Ne pas laisser tourner le moteur à un régime élevé constant pendant trop longtemps.

De brèves accélérations (dans les limites autorisées) contribuent au rodage. L'accélération à pleins gaz dans les rapports inférieurs de la boîte de vitesses peut provoquer des dommages et doit être évitée.

L'huile moteur d'origine est un lubrifiant de haute qualité et à économie d'énergie. Lors des vidanges, tenez compte des conditions climatiques des régions parcourues.

Pour la qualité et la viscosité recommandées, voir

« Ravitaillements » dans la section « Caractéristiques et spécifications ».

Un moteur neuf peut consommer une certaine quantité d'huile pendant les premiers milliers de kilomètres. Cette

consommation est normale lors d'un rodage et ne représente pas un symptôme alarmant.

Exigences spécifiques pour moteur à essence

Éviter de dépasser 5 000 tr/mn pendant les 1 000 premiers km.

Après avoir démarré le véhicule, ne pas dépasser 4 000 tr/mn tant que le moteur n'a pas suffisamment chauffé (température des liquides de refroidissement : 65-70 °C).

Exigences spécifiques pour moteur diesel

Pendant les 1 500 premiers kilomètres, évitez les charges lourdes, comme conduire à plein régime, par exemple. Ne dépassez pas les 2/3 du régime moteur maximum acceptable pour chaque rapport. En mode de conduite M (Manual), passez les vitesses au bon moment. Ne rétrogradez pas manuellement pour freiner.

En roulant

Ne jamais rouler avec le tachymètre approchant de la limite supérieure du nombre de tr/mn, pas même en descente. Lorsque le tachymètre approche de la limite supérieure du nombre de tr/mn (zone en rouge),



prendre les mesures de précaution pour éviter de dépasser cette limite.



Essence



Diesel

S'assurer du fonctionnement correct des divers dispositifs en vérifiant les indicateurs correspondants.



IMPORTANT !

- En conditions normales, tous les témoins rouges de l'écran du tableau de bord devraient être éteints. Lorsqu'ils s'allument, ils indiquent un dysfonctionnement du système correspondant. Pour plus d'informations, se reporter à « Tableau de bord » de la section « Instruments et commandes de la planche ».
- Si vous continuez à conduire avec les témoins rouges allumés, vous pouvez provoquer de graves dommages au véhicule et compromettre ses performances.



ATTENTION !

Ne roulez pas le moteur arrêté sur une pente comme le frein hydraulique ne fonctionne plus à cause de la diminution du vide, donc après quelques tentatives de freinage, le système devient complètement inefficace. La direction assistée électrique n'apportera aucune assistance.

Remarque concernant les moteurs Diesel (Diesel uniquement)

Pendant la conduite, si les pédales de frein et d'accélérateur sont enfoncées en même temps, cette dernière ne répond plus aux commandes du conducteur et le système du moteur limite les performances de la voiture jusqu'à ce que les conditions de conduite normales soient rétablies.

Système de diagnostics embarqué

Votre véhicule est équipé d'un système d'autodiagnostic perfectionné. Ce système surveille le circuit antipollution, le moteur et les commandes de la transmission automatique. Quand ces systèmes fonctionnent correctement, votre véhicule offre un rendement optimal et une consommation de carburant minimale et est conforme aux normes antipollution dans divers pays. Si l'un de ces systèmes exige une intervention, le système allume le témoin de panne (MIL) . Il stockera également les codes de diagnostic et les autres informations afin d'apporter une aide et que le **Centre d'Assistance** utilisera pour effectuer une maintenance sur votre véhicule. Même si vous pourrez



toujours conduire le véhicule et que vous n'aurez pas besoin de remorquage, contactez le **Réseau d'Assistance** pour effectuer une maintenance le plus tôt possible.



IMPORTANT !

- Une conduite prolongée avec le témoin de panne (MIL)  allumé peut endommager encore davantage le système antipollution. Ceci peut également affecter la consommation de carburant et le comportement routier. Une intervention est requise avant d'effectuer tout essai antipollution.

- Si le témoin de panne (MIL)  clignote alors que le moteur tourne, le pot d'échappement catalytique risque d'être gravement endommagé et vous constaterez rapidement une perte de puissance. Réalisez immédiatement une maintenance dans un centre du **Réseau d'Assistance**.
- Après avoir résolu le problème, le personnel d'atelier du **Réseau d'Assistance** réalisera des essais spécifiques sur le banc d'essai pour une vérification complète du système et, le cas échéant, des essais sur route, y compris sur de longues distances.

Régénérer le filtre à particules diesel (DPF)

En cas de conduite exclusivement sur de courtes durées et de cycles de conduite à faible vitesse, le moteur et le système de post-traitement d'échappement peuvent ne jamais atteindre les conditions nécessaires pour éliminer les particules de matières polluantes (PM) piégées. Cette condition est rapportée par les messages sur l'écran TFT. Pour restaurer le système post-traitement des gaz d'échappement aux conditions

de fonctionnement normales, il est nécessaire de régénérer le filtre à particules diesel (DPF) en suivant les indications qui s'y rapportent au paragraphe « Écran TFT » : « Témoins / indicateurs des modes / fonctions configurées » du chapitre « Tableau de bord » dans la section « Instruments et commandes de la planche ».



IMPORTANT !

- Une conduite prolongée avec le MIL allumé inhibe le processus de régénération avec éventuellement l'obstruction du DPF.
- Maserati ne peut être tenu pour responsable de défauts entraînés par le processus de régénération DPF non effectué.

Régulateur de vitesse électronique

Le régulateur de vitesse électronique (CC) permet au conducteur de maintenir la vitesse du véhicule souhaitée sans appuyer sur la pédale d'accélérateur, de réduire la fatigue due à la conduite sur autoroute, et plus particulièrement pour de longs trajets, car la vitesse configurée est automatiquement maintenue. En appuyant fermement sur la pédale d'accélérateur ou sur la pédale de frein, la fonction de Cruise Control sera temporairement désactivée.



IMPORTANT !

Le dispositif ne peut être activé qu'à une vitesse dépassant 30 km/h et se désactive automatiquement lorsque la pédale de frein ou l'accélérateur sont actionnés.



ATTENTION !

La fonction du Régulateur de vitesse ne peut être activée que lorsque la circulation et la route permettent de maintenir une vitesse constante en

toute sécurité pendant une distance suffisamment longue.

Commandes

Les commandes du régulateur de vitesse électronique se trouvent à gauche du volant. La configuration de la commande dépend de quels systèmes d'aide à la conduite sont installés sur le véhicule. Dans la configuration standard, vous trouverez un bouton spécifique pour activer et désactiver le système CC.

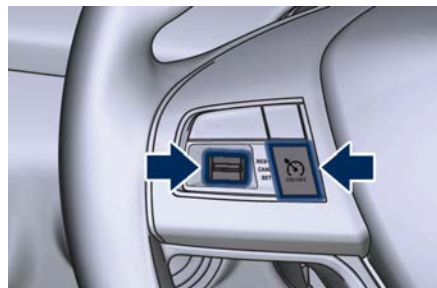

Configuration standard

Dans la configuration optionnelle, il n'y a pas de bouton spécifique pour activer et désactiver le système CC, car le conducteur utilise les boutons de commande ACC.

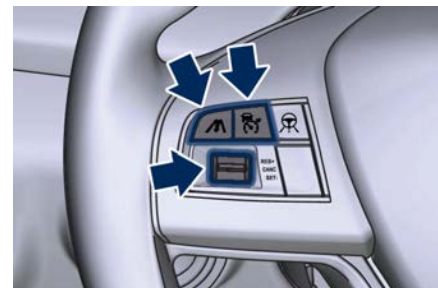

Configuration optionnelle

Les boutons de commande ont les fonctions suivantes :

Configuration standard



Bouton ON / OFF pour engager / désengager le régulateur de vitesse CC.

Configuration optionnelle



Appuyez sur le bouton ACC Gap et maintenez-le enfoncé pendant 2 secondes pour activer le régulateur de vitesse.



Appuyez sur le bouton ACC pour désactiver le régulateur de vitesse.



Partagé par toutes les configurations

RES+
CANC
SET-

Commutateur multifonction :

- Poussé vers le haut (indiqué « RES + ») : augmente la vitesse, configure la vitesse actuelle ou rétablit la vitesse précédemment configurée quand le statut du système se trouve sur « Annulé » ;
- Enfoncé (indication CANC) : supprime la vitesse configurée ;
- Appuyer vers le bas (indiqué SET -) : régler vitesse/réduire vitesse.

REMARQUE :

- Les chiffres affichent uniquement la configuration standard.
- Afin d'assurer une utilisation correcte, le système du régulateur de vitesse (CC) a été conçu pour s'éteindre si plusieurs systèmes sont utilisés en même temps (exemple : ACC et FCW). Lorsque les conditions le permettent, le système de régulateur de vitesse (CC) peut être réactivé en appuyant sur le bouton « ON/OFF » du système ou sur le

bouton ACC Gap (dans la configuration optionnelle) et en réinitialisant la vitesse du véhicule configurée à votre préférence.

Informations affichées



Les conditions de régulation de vitesse (CC) sont affichées au tableau de bord après avoir sélectionné le menu « Ass. Conduc. » (voir paragraphe « Écran TFT : Menus et paramètres" sous « Tableau de bord » dans la section « Instruments et commandes de la planche »).

Les informations affichées dépendent des statuts du système : prêt, désactivé, annulé ou configuré.



En plus des messages contextuels au centre de l'écran, le statut du système de régulation de vitesse (CC) est représenté par des icônes en haut à gauche. Ces icônes restent affichées même lorsque vous quittez l'écran « Aide au conducteur ».

L'écran du régulateur de vitesse (CC) peut être affiché chaque fois que le conducteur change le statut ou les réglages du système. Après 5 secondes d'inactivité du système CC, l'affichage revient au dernier écran.

Activation

Pour activer le système, appuyez sur le bouton  « ON/OFF » ou ACC Gap pendant 2 secondes (dans la configuration optionnelle). Le témoin blanc  avec trois tirets au-dessous situé sur l'écran du tableau de bord s'allume.



Pour désactiver le système, appuyez sur le bouton  « ON/OFF » une deuxième fois ou sur le bouton ACC (dans la configuration optionnelle). Le témoin blanc  s'éteint.



REMARQUE :

Le système CC doit être éteint lorsqu'il n'est pas en cours d'utilisation.



ATTENTION !

Ne jamais maintenir le système Cruise Control en fonction quand il n'est pas utilisé. Vous risquez d'actionner le système accidentellement ou de rouler plus vite que vous le souhaitez. Laissez le système hors fonction quand il n'est pas utilisé.

Plage de vitesse utile

Vitesse	Km/h
Minimum	30
Engagé / activé	30
Maximum	210

Sélectionner la vitesse souhaitée

Activez la fonction CC. Lorsque le véhicule a atteint la vitesse souhaitée, (dans l'exemple : 100 km/h), poussez le commutateur multifonctions vers le bas (SET -) et relâchez-le.

Le témoin vert  avec la vitesse souhaitée en dessous s'allume sur l'écran du tableau de bord.



Relâchez l'accélérateur. Le véhicule continue à rouler à la vitesse sélectionnée.

REMARQUE :

Le véhicule doit se déplacer à vitesse constante et sur une surface plane avant d'enfoncer le commutateur vers le bas.

En appuyant sur le bouton  « ON/OFF » ou ACC enclenché pendant 2 secondes (dans la configuration optionnelle) ou en plaçant le commutateur d'allumage en position OFF, la vitesse configurée s'efface.

Modifier la vitesse sélectionnée

Lorsque le système CC est configuré, vous pouvez augmenter la vitesse de croisière en poussant le commutateur multifonction vers le haut (RES +). En gardant le commutateur enfoncé, la vitesse configurée continuera à augmenter de 5 unités à chaque fois (5 km/h) jusqu'au relâchement du commutateur. La nouvelle vitesse configurée s'affichera sous le témoin vert.

Pour réduire la vitesse, poussez le commutateur multifonction vers le bas (SET -). En gardant le commutateur enfoncé dans la position basse, la vitesse configurée continuera à diminuer de 5 unités à chaque fois (5 km/h) jusqu'à ce que le



commutateur soit relâché. Relâchez le commutateur lorsque la vitesse souhaitée est atteinte, et la nouvelle vitesse s'affichera sous le témoin vert. En poussant le commutateur vers le haut (RES +) ou vers le bas (SET -) une fois permettra d'augmenter ou de réduire la vitesse configurée d'une unité (1 km/h).

Chaque pression ultérieure du commutateur multifonction augmentera ou réduira la vitesse de 1 km/h.

Désactivation temporaire

Un pression légère sur la pédale de frein, en appuyant sur le commutateur multifonction (CANC), ou une pression normale sur le frein ralentissant le véhicule désactivera momentanément le système CC, effaçant la vitesse configurée enregistrée. Le témoin blanc  s'allume et au-dessous la vitesse sélectionnée s'affiche sur l'écran.



Priorité de commande du conducteur

Si le conducteur appuie sur la pédale d'accélérateur alors que système CC est allumé, comme lors d'un dépassement, et que la vitesse limite configurée est dépassée, le système désactivera momentanément le système CC. Au cours de l'événement, l'indication de la vitesse sous le témoin vert  clignote.



Lorsque la pédale d'accélérateur est relâchée, le véhicule revient à la vitesse configurée et le témoin vert  avec en-dessous la vitesse configurée et le témoin fixe s'affiche.

Revenir à la vitesse sélectionnée

Pour revenir à la vitesse configurée précédemment, poussez le commutateur multifonction (RES +) vers le haut puis relâchez-le. Le témoin vert  situé au dessus de la vitesse configurée s'allume sur le tableau de bord. La vitesse peut être reprise à n'importe quelle vitesse supérieure à 30 km/h.

Utilisation du régulateur de vitesse électronique dans les pentes

La transmission peut rétrograder dans les pentes pour maintenir la vitesse mémorisée. Le système CC maintient la vitesse configurée dans les montées et les descentes. Une légère modification de la vitesse sur les reliefs est normale. Sur les pentes raides, une plus grande perte ou un plus grand gain de vitesse peut se produire. Nous vous recommandons par conséquent de conduire sans le système CC dans ces situations.



ATTENTION !

Le Régulateur de vitesse électronique peut s'avérer dangereux quand les conditions de circulation ne permettent pas de maintenir une vitesse constante. Votre véhicule pourrait rouler trop vite en fonction des circonstances et vous pourriez en perdre le contrôle et avoir un accident. N'utilisez pas le Régulateur de vitesse électronique lorsque la circulation est dense ou lorsque vous roulez sur des routes sinueuses, verglacées, enneigées ou glissantes.

Régulateur de vitesse adaptatif - ACC (en option)

Équipements automatiques d'aide à la conduite (ADAS)

Le régulateur de vitesse adaptatif (ACC) fait partie des équipements automatiques d'aide à la conduite ainsi que :

- Avertissement de collision avant (FCW)
- Aide au maintien sur la voie (LKA)
- Système actif d'avertissement d'angle mort (ABSA)
- Aide à la conduite sur autoroute (ABSA) (pour les versions / marchés qui en sont équipés)
- Aide à la signalisation routière (TSA). HAS et TSA sont des fonctions distinctes qui peuvent ne pas figurer dans les équipements automatiques d'aide à la conduite (ADAS). Pour plus de détails, voir « Aide à la conduite sur autoroute - HAS » et « Aide à la signalisation routière -TSA » dans cette section.

REMARQUE :

L'avertissement de collision avant (FCW), l'aide au maintien sur la voie (LKA) et le système actif d'avertissement d'angle mort (ABSA) sont décrits dans les chapitres pertinents de cette section.

Aperçu du régulateur de vitesse adaptatif

Le régulateur de vitesse adaptatif (ACC) améliore le confort assuré par le régulateur de vitesse lors d'une conduite sur autoroute. Prenez toujours en compte que le système ACC n'est pas un dispositif de sécurité et n'est pas conçu afin de prévenir d'éventuels accidents.

Il permet au conducteur de garder le régulateur de vitesse actif dans des conditions de conduite limitées ou modérées sans avoir besoin de réinitialiser sans cesse le régulateur de vitesse. Le système ACC utilise un capteur de radar situé sur la calandre avant devant le trident ainsi que la caméra située derrière le rétroviseur intérieur, pour détecter la présence d'un véhicule proche à l'avant et qui va dans la même direction.



Ce véhicule, dans ce chapitre, sera indiqué comme « Véhicule cible » ou « Véhicule devant ».

REMARQUE :

- Si le capteur ne détecte aucun véhicule devant, le système ACC maintiendra la vitesse configurée de manière constante.
- Si le capteur ACC détecte un véhicule devant, le système ACC se met automatiquement en marche en accélérant ou en freinant légèrement (pour éviter le dépassement de la vitesse initialement configurée), pour que le véhicule garde sa distance actuelle, en essayant de s'adapter à la vitesse du véhicule détecté devant.



ATTENTION !

- Le Régulateur de vitesse Adaptatif (ACC) est conçu pour augmenter le confort de conduite du véhicule. Il ne doit pas être considéré comme moyen de relâcher l'attention du conducteur. Le conducteur est toujours tenu de conduire prudemment. Le conducteur doit toujours prêter la plus grande attention aux conditions (route, circulation, conditions météorologiques) et style de conduite (vitesse, distance par rapport au véhicule détecté à l'avant, utilisation des freins). Le conducteur est pleinement responsable du véhicule, par conséquent son attention est cruciale pour garder le contrôle du véhicule et plus particulièrement à l'approche de virages, rond-points et dans des situations de circulation dense. Le non-respect de ces avertissements peut provoquer un accident et des blessures graves ou mortelles.

- Dans certaines conditions de conduite, l'ACC peut avoir des problèmes de détection. Dans de telles circonstances, l'ACC peut se déclencher en retard ou de façon imprévisible. Le conducteur doit être attentif puisque sont intervention peut être nécessaire.
- Il relève toujours de la responsabilité du conducteur de respecter les limitations de vitesse et de conserver la distance règlementaire avec le véhicule qui précède en vigueur dans le pays spécifique.
- Le système ACC ne peut décélérer qu'avec un freinage limité, il ne peut pas exécuter de freinage d'urgence.

Limitations du système ACC :

- Ne pas l'activer/ réagir en présence de piétons, bicyclettes ou de véhicules généralement sans permis, trafic entrant depuis le sens inverse et d'objets fixes tels qu'un véhicule coincé dans un embouteillage ou en panne.
- Il est prévu pour une utilisation sur autoroute et routes bien structurées, pas pour la circulation urbaine ou les routes de montagne.



- Il peut ne pas avoir le temps de réagir et/ou de décélérer suffisamment les véhicules lorsque la voie est modifiée trop brusquement ou la vitesse relative trop élevée. Dans de tels cas, le conducteur se doit de réagir correctement même sans aucun avertissement visuel ou acoustique.
- Le système ne peut pas prendre en compte la route, les conditions de circulation et météorologiques et peut se révéler limité dans de mauvaises conditions de visibilité.

- Il ne reconnaît pas toujours les conditions de circulations compliquées, ce qui peut provoquer une mauvaise évaluation de la distance de sécurité requise.

Il est recommandé de désactiver le système ACC dans les cas suivants :

- Lors d'une conduite dans de le brouillard, la neige épaisse, la neige fondue, une circulation dense et des situations similaires complexes telles que par exemple des portions d'autoroute sur lesquelles des personnes travaillent.
- Lors de l'entrée sur un embranchement ou une bretelle d'accès pour quitter l'autoroute, lors d'une conduite sur des routes

étroites, verglacées, enneigées ou glissantes, ou dans des montées et descentes raides.

- Dans des conditions qui ne permettent pas une conduite sûre à une vitesse constante.

Informations affichées

L'état du régulateur de vitesse adaptatif (ACC) ainsi que l'état de l'aide au maintien sur la voie (LKA) et l'aide à la conduite sur autoroute (HAS) sont affichés au tableau de bord après avoir sélectionné le menu « Ass. Conduc. » (voir le paragraphe « Écran TFT) : Menus et paramètres sous « Tableau de bord » dans la section « Instruments et commandes de la planche »).

Les informations affichées dépendent des états du système : prêt, paramétré, temporairement annulé ou dépassé.

En plus de l'image située au centre de l'écran, les états des systèmes CC, ACC, LKA et HAS sont représentés par des icônes en haut à droite et à gauche. Ces icônes restent affichées même lorsque vous quittez l'écran « Ass. conduc. ».

Le(s) véhicule(s) et les barres horizontales représentent les statuts du système ACC : prêt (en blanc) ou véhicule détecté devant (en vert) ; les lignes blanches, grises ou jaunes représentent les systèmes LKA et HAS. L'écran du système ACC peut s'afficher à chaque fois que le conducteur change le statut ou les réglages du système. Après 5 secondes d'inactivité du système ACC, l'affichage revient au dernier écran.

Commandes ACC et conditions d'activation

Les boutons situés à droite du volant commandent le fonctionnement du système ACC et les autres fonctions/systèmes d'aide à la conduite installés sur ce véhicule.

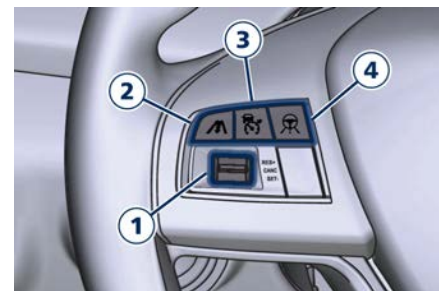



1 Commande multifonction partagée par toutes les fonctions et tous les systèmes d'aide à la conduite :

- Poussé vers le haut (indiqué « RES + ») : augmente la vitesse, configure la vitesse ou rétablit la vitesse précédemment configurée quand le statut du système se trouve sur « annulé ».
- Poussé (indiqué « CANC ») : annule la fonction si elle était sur le statut « configuré », allant vers l'état « prêt » mais en sauvegardant la vitesse configurée précédemment.
- Enfoncé (indiqué « SET - ») : configure la vitesse/réduit la vitesse.

2 Bouton à double fonction avec le système ACC activé :

- ACC Gap : en appuyant dessus et en le relâchant, configure la distance qui sépare le véhicule du véhicule détecté devant avec des barres horizontales (le cycle de configuration commence à 3 barres).
- Bouton CC allumé : appuyez dessus pendant 2 secondes pour activer le système CC.
- Appuyer pour passer de CC à ACC.

3 Bouton ACC ON/OFF. Si activé, appuyer sur ce bouton pour désactiver CC.

4 Bouton HAS ON/OFF **uniquement avec ACC configuré** . Pour plus de détails, voir « Aide à la conduite sur autoroute - HAS » dans cette section.

REMARQUE :

Toute modification apportée à la dimension des pneus affecte les performances du régulateur de vitesse adaptatif et du système d'Avertissement de collision avant (FCW), si le véhicule en est équipé.

Le système ACC n'est pas activé dans les conditions suivantes :

- Lors d'un freinage.
- Lorsque le frein de stationnement est activé.
- Lorsque la transmission automatique est en position P (Park), R (Reverse) ou N (Neutral).
- Lorsque la vitesse du véhicule hors de la plage de valeurs de vitesse préconfigurée.
- Lorsque les freins sont en surchauffe.
- Lorsque la porte conducteur est ouverte.

- Lorsque la ceinture de sécurité du conducteur est déboutlée.
- Lorsque la route est particulièrement pentue, (en montée comme en descente) à basse vitesse.
- Lorsque le mode de conduite  (ESC OFF) est sélectionné.
- Lorsque la porte du conducteur est entrouverte à vitesse faible.
- Lorsqu'il y a eu un événement ESC dans les 5 dernières secondes, ou s'il est encore activé.
- Lorsqu'un objet se trouve trop près à l'avant du véhicule.

Il est possible que plusieurs systèmes soient actifs simultanément comme ACC et ABSA pour n'en citer que quelques-uns. Toutefois, l'activation simultanée de ACC et CC est impossible.

Plage de vitesse utile



Vitesse	Km/h
Minimum	0
Engagé / activé	30
Maximum	210



Activation/Désactivation

REMARQUE :

Les illustrations montrent l'état des systèmes ACC et LKA.

Appuyez et relâchez le bouton  ON/OFF pour activer le système ACC. L'écran va afficher le symbole blanc  avec 3 tirets au-dessous et s'allumer indiquant que le système est prêt à être configuré.



Dans la page ASS. CONDUIC.



Hors de la page ASS. CONDUIC.

Si un véhicule est détecté trop proche, l'écran affichera un message pendant 5 secondes et une sonnerie retentira pour avertir le conducteur que les conditions ne permettent pas l'activation du système ACC. Dans tous les cas, le système restera sur le statut « prêt ».



Appuyez sur le bouton ON/OFF une seconde fois et relâchez-le pour éteindre le système. Un message

pop-up s'affiche pendant 2 secondes pour indiquer que le système ACC a été désactivé.



ATTENTION !

Il est dangereux de laisser la régulation de vitesse adaptative (ACC) en fonction quand le système n'est pas utilisé. Vous risquez d'activer le système accidentellement ou celui-ci peut vous faire rouler plus vite que vous le souhaitez. Laissez le système hors fonction quand il n'est pas utilisé.

Configuration de la vitesse

Lorsque le véhicule atteint la vitesse souhaitée, poussez la commande multifonctions vers le bas et relâchez-la (SET -). L'écran affichera la



vitesse configurée correspondant à la vitesse du véhicule.

La vitesse sera indiquée sous le symbole  de couleur verte et au dessus des barres de distance, au centre de l'écran.



Retirez votre pied de la pédale d'accélérateur et le véhicule continuera d'avancer à la vitesse configurée.

Priorité de commande du conducteur

Si le conducteur accélère au-delà de la vitesse configurée ou plus rapide que celle qu'aurait la voiture en étant autonome, la vitesse sélectionnée au-dessous du témoin vert  clignote et les barres représentant l'espace de temps disparaissent pour rappeler que dans ces conditions, le système ne peut pas contrôler la distance entre le

véhicule et le véhicule détecté vers l'avant. La vitesse du véhicule peut être déterminée seulement par la position de la pédale d'accélérateur.

Modifier la vitesse sélectionnée

Une fois la vitesse configurée, le conducteur peut l'augmenter ou la réduire en poussant respectivement la commande multifonctions vers le haut (RES +) ou vers le bas (RES -). La vitesse peut être augmentée ou réduite de deux manières différentes :

- En appuyant sur la commande une fois, la vitesse configurée augmentera ou sera réduite d'une unité correspondant à 1 km/h.
- Maintenez la commande enfoncée pour augmenter ou réduire la vitesse configurée de 10 km/h à chaque fois.

REMARQUE :

- Lorsque vous appuyez sur la commande multifonctions vers le haut (RES +) ou vers le bas (RES -), la nouvelle vitesse configurée sera la vitesse du véhicule au moment de la pression.
- Lorsque vous utilisez la commande (SET -) pour décélérer, le système de freinage ralentira automatiquement le véhicule si la puissance du freinage du moteur ne ralentit pas

suffisamment le véhicule pour atteindre la vitesse configurée.

- Le système ACC freine le véhicule jusqu'à l'arrêt complet si vous suivez un véhicule cible. Si le véhicule hôte équipé du système ACC suit un véhicule cible jusqu'à son arrêt, le système ne sera plus, au bout de deux-trois secondes, en mesure de reprendre la conduite de façon autonome. À ce point, l'intervention du conducteur sur la commande multifonctions est nécessaire (appuyer sur SET ou RES+) ou appuyer sur la pédale d'accélérateur (voir « Fonctionnement du système ACC avant et pendant l'arrêt » dans ce chapitre).
- Le système ACC maintient la vitesse réglée dans les montées et les descentes. Cependant, une légère modification de la vitesse sur les reliefs est normale. En outre, une rétrogradation peut se produire en montée ou en descente. Cela est normal et est nécessaire pour maintenir la vitesse réglée. Lors d'une conduite en montée ou en descente, le système ACC s'annulera si la température du système de freinage dépasse la valeur normale.



Désactivation temporaire

Une légère pression sur la pédale de frein en appuyant sur la commande multifonctions (CANC), ou une pression normale sur le frein en ralentissant le véhicule désactivera temporairement le système ACC sans effacer la vitesse configurée enregistrée. Le témoin blanc  apparaît à l'écran avec au-dessous la vitesse sélectionnée.

Conditions de désactivation

En plus des cas mentionnés dans le paragraphe précédent, les conditions suivantes désactiveront le système :

- Système antiblocage des roues (ABS) activé.
- Levier de vitesse pas en position D (Drive).
- Système de commande de stabilité électronique et Système antipatinage (ESC/TCS) activés.
- Frein de stationnement du véhicule actionné.
- Ceinture de sécurité du conducteur pas bouclée à vitesse faible.
- Porte conducteur entrouverte à vitesse faible.

- Le conducteur a désactivé la stabilité électronique (ESC) à l'aide du bouton  (ESC Off) sur la console centrale.
- La route est trop pentue, en montée comme en descente à basse vitesse. Le système est désactivé et la vitesse configurée est supprimée de la mémoire du système, si le bouton ACC ON/OFF est actionné ou si le dispositif d'allumage est sur OFF.

Reprendre la vitesse

Si un réglage de vitesse est stocké dans la mémoire du système, appuyez sur la commande multifonctions vers le haut (RES +) et retirez votre pied de la pédale d'accélérateur. La dernière vitesse configurée s'affichera.



ATTENTION !

La fonction Resume (reprise) ne peut être utilisée que si les conditions de circulation le permettent. Reprendre le contrôle à une vitesse trop élevée ou trop basse pour le trafic et le profil routier peut provoquer une très forte accélération ou décélération du véhicule pouvant compromettre la sécurité de la conduite et risquant de provoquer des accidents graves.

Configuration du système ACC Gap

Le système ACC gap peut être configuré en variant le réglage de la distance parmi les quatre options possibles, identifié par le nombre de barres horizontales :

- Distance maximum (la plus longue) : 4 barres.
- Distance longue : 3 barres (distance par défaut).
- Distance moyenne : 2 barres.
- Distance courte : 1 barre.

A l'aide de ce paramétrage de distance et de la vitesse du véhicule, l'ACC calcule et règle la distance par rapport au véhicule qui vous précède. Si le système ne détecte aucune présence de véhicule devant, seules les barres correspondant à la distance configurée s'afficheront. Lorsque le système détecte la présence d'un véhicule devant, celui-ci est affiché devant les barres (voir exemple sur le schéma).



Dans la page ASS. CONDUIC.



Hors de la page ASS. CONDUIC.

Pour augmenter ou réduire le nombre de barres correspondant à l'écart qui vous sépare du véhicule de devant, appuyez sur le bouton du réglage de la distance et relâchez-le.



Chaque pression et relâchement du bouton modifie l'espace en commençant à 3 barres (distance par défaut) et séquentiellement vers la distance minimum : 3→2→1→4→3→2→1→4 et ainsi de suite. En l'absence de véhicule devant vous, le système maintient la vitesse réglée. Si un véhicule avançant plus lentement est détecté sur la même voie de circulation, le système affiche l'icône du véhicule cible avant les barres. À partir de ce moment, le système ajuste automatiquement la vitesse du véhicule afin d'obtenir le réglage de la distance, quelle que soit la vitesse configurée.

Le véhicule maintient ensuite la distance réglée sauf dans les cas suivants :

- le véhicule qui vous précède accélère à une vitesse supérieure à la vitesse réglée ;
 - le véhicule qui vous précède change de voie ou n'est plus détecté par le capteur.
- Le paramétrage de distance est modifié.
- Le conducteur désactive le système. Le freinage maximum appliqué par l'ACC est limité. Cependant, le conducteur peut toujours appliquer les freins manuellement selon les besoins. Évidemment, à chaque fois que le système ACC fait fonctionner les freins, les feux stop doivent s'allumer comme si le conducteur freinait. Un avertissement de proximité alertera le conducteur sur l'écran si le système ACC prévoit que son niveau de freinage maximal n'est pas suffisant pour maintenir la distance configurée. Si cela se produit, une alerte visuelle clignotera sur l'écran et une sonnerie retentira pendant l'application maximale de la puissance du frein par le système ACC.



REMARQUE :

L'avertissement affiché est destiné au conducteur afin qu'il agisse et cela ne signifie pas nécessairement que le système d'avertissement de collision avant (FCW) fait fonctionner les freins de manière autonome.

Aide au dépassement

Lors d'une conduite avec le système ACC enclenché et en suivant un véhicule cible, le système fournira une accélération supplémentaire pour aider le dépassement des véhicules se trouvant devant.

Cette accélération supplémentaire est déclenchée lorsque le conducteur met le clignotant gauche pour commencer le dépassement. Dans des pays où l'on roule à gauche, l'aide au dépassement est uniquement activée lorsque votre

véhicule passe à gauche du véhicule cible.

Lorsqu'un véhicule d'un pays où l'on roule à gauche se rend dans un pays où l'on roule à droite, le système ACC détectera automatiquement le sens de circulation. Dans ces conditions, l'aide au dépassement est uniquement activée lors du passage à droite du véhicule cible. Cette accélération supplémentaire est déclenchée lorsque le conducteur met le clignotant droit pour commencer le dépassement. Dans ces conditions, le système ACC ne fournira plus d'aide au dépassement à gauche jusqu'à ce qu'il détermine que le véhicule est revenu dans un pays où l'on roule à gauche.

Fonctionnement du système ACC avant et pendant l'arrêt

Si le véhicule hôte équipé du système ACC suit un véhicule cible jusqu'à son arrêt, le système ne sera plus, au bout de deux-trois secondes, en mesure de reprendre la conduite de façon autonome. Dans cette condition, le TFT affiche un message d'instruction contextuel pendant 5 secondes. Lorsque le système ACC met votre véhicule à l'arrêt tout en suivant le véhicule cible, les freins sont relâchés au bout de deux-trois secondes après

l'arrêt et le système enclenche simultanément le frein de stationnement. Lorsque le frein de stationnement s'engage, le système ACC se désactive et revient à l'état de prêt.

À partir de ce moment-là, le conducteur doit actionner la commande multifonctions (RES + ou RES -) ou bien appuyer sur la pédale d'accélérateur.

Lorsque le système ACC avec la fonction Stop garde votre véhicule à l'arrêt, le système ESC activera le système EPB si le conducteur déboucle sa ceinture ou ouvre la porte. Avec le véhicule à l'arrêt, le système ACC surveille les signaux de détection des passagers : si la ceinture de sécurité du conducteur est débouclée, le système ACC devra être annulé lorsque le système EPB est activé.



ATTENTION !

Lorsque le système ACC est repris, le conducteur doit s'assurer qu'il n'y a pas de piétons, de véhicules ou d'objets sur la trajectoire du véhicule. Le non-respect de ces avertissements peut provoquer un accident et des blessures graves ou mortelles.



Avertissements affichés et entretien des systèmes ACC et FCW

Avertissement du capteur du radar avant de l'essuie-glace.

Cet avertissement s'affichera et une sonnerie retentira pour indiquer que les conditions limitent temporairement les performances du système en raison d'une réception de signal faible ou nulle. Cela se produit le plus souvent en cas de visibilité insuffisante, comme sous la neige ou sous une forte pluie. Les systèmes ACC et FCW peuvent également être momentanément bloqués à cause d'obstructions comme de la boue, de la saleté ou de la glace présentes sur le capteur du radar. Dans ces cas, le système sera désactivé. Ce message peut parfois s'afficher lors d'une conduite dans des zones à fort potentiel réfléchissant (par exemple dans des tunnels avec carreaux réfléchissants, sur glace ou neige). Les systèmes ACC et FCW reprendront leur fonctionnement normal après la sortie du véhicule de ces zones. Dans des cas rares, quand le radar ne détecte aucun véhicule ou objet sur son chemin, cet avertissement peut s'afficher temporairement.

Si les conditions météorologiques ne sont pas en cause, le conducteur doit examiner le capteur. Un nettoyage ou l'élimination d'une obstruction peuvent s'avérer nécessaires. Le capteur est situé au centre de la grille avant, derrière le trident Maserati. Pour maintenir le système ACC opérationnel, il est important de noter les opérations d'entretien nécessaires :

- Veillez à maintenir le capteur toujours propre. Procédez avec précaution lors du nettoyage de la lentille du capteur avec un chiffon doux. Soyez prudent pour ne pas l'endommager.
- Ne déposez aucune vis du capteur. En effet, cela pourrait entraîner un dysfonctionnement ou une défaillance de l'ACC et pourrait exiger un réalignement du capteur.
- Si le capteur ou l'extrémité avant du véhicule sont endommagés en raison d'une collision, rendez-vous chez votre concessionnaire pour obtenir une maintenance.
- Ne fixez près du capteur aucun accessoire comme un matériau transparent ou des calandres du commerce. Cela pourrait entraîner une défaillance ou un dysfonctionnement de l'ACC. Lorsque

l'état est désactivé, le système n'est plus présent, il revient à l'état « Régulateur de vitesse adaptatif désactivé » et recommencera à fonctionner simplement en le réactivant.

REMARQUE :

Si le message de mise en garde du capteur de l'essuie-glace s'affiche fréquemment (plus d'une fois par trajet par exemple) sans aucune présence de neige, de pluie, de boue ou d'autre type d'obstruction, faites réaligner le capteur du radar dans un centre du Réseau d'Assistance.

Avertissement de l'essuie-glace avant

Cet avertissement s'affichera et une sonnerie indiquera que les conditions limitent momentanément les performances du système en raison d'une réception faible ou nulle du signal de la caméra. Cela se produit le plus souvent dans des conditions de faible visibilité, comme par temps de neige ou par pluie battante et brouillard. Les systèmes ACC et FCW peuvent également être bloqués par des obstructions telles que de la boue, de la saleté ou de la glace sur le pare-brise et de la buée à l'intérieur de la vitre ou encore lors d'une conduite



avec de mauvaises conditions météorologiques. Dans ces conditions, le système aura des performances amoindries.

Les systèmes ACC et FCW reprendront leur fonctionnement normal après la sortie du véhicule de ces zones. Dans des conditions difficiles, lorsque la caméra ne détecte aucun véhicule ou objet sur sa trajectoire, cet avertissement peut apparaître temporairement.

Si les conditions météorologiques ne sont pas en cause, il est recommandé que le conducteur inspecte le pare-brise et la caméra. Ils peuvent avoir besoin d'un nettoyage ou d'un retrait de tout objet pouvant constituer une obstruction.

Lorsque l'objet qui a créé un fonctionnement limité n'est plus présent, les systèmes ACC et FCW reprendront un fonctionnement normal.

REMARQUE :

Si le message des essuie-glaces survient fréquemment (par ex. plus d'une fois par trajet) sans qu'il y ait de la neige, de la pluie, de la boue ou autre obstruction, faites inspecter le pare-brise et la caméra tournée vers l'avant par le Réseau d'assistance.

Avertissement de maintenance ACC/FCW

Si les systèmes FCW et ACC s'éteignent, et que le système affiche un avertissement de maintenance, il peut y avoir une panne du système interne ou un dysfonctionnement temporaire qui limite le fonctionnement. Même si vous pouvez encore conduire le véhicule dans des conditions normales, les systèmes ACC et FCW seront momentanément indisponibles. Si cela se produit, essayez de réactiver les deux systèmes plus tard, en suivant un cycle clé. Si le problème persiste, contactez le Réseau d'Assistance.



Précautions pour une conduite avec le système ACC

Conduite décalée

Le système ACC peut ne pas détecter un véhicule circulant sur la même voie qui est décalé par rapport à votre trajectoire directe ou un véhicule s'insérant depuis une voie latérale. Il peut ne pas y avoir une distance suffisante entre votre véhicule et celui de devant. Le véhicule décalé peut se déplacer par rapport à votre trajectoire et faire freiner ou accélérer votre véhicule de manière imprévue.

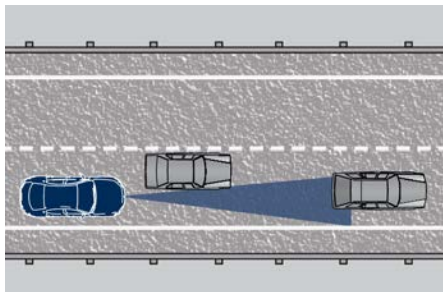

Virages et courbes

Lors d'une conduite dans un virage avec le système ACC enclenché, le système peut réduire la vitesse du véhicule et l'accélération pour des raisons de stabilité, sans véhicule cible détecté. Une fois que le véhicule n'est plus dans le virage, le système reprendra sa vitesse configurée initialement. Cela fait partie du fonctionnement du système ACC. De plus, le capteur du radar peut détecter un véhicule à proximité sur une voie proche ou ne plus détecter le véhicule cible.

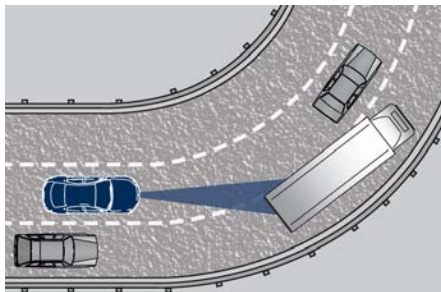

Utilisation du système ACC en pente

Lors d'une conduite sur des pentes raides, le système ACC peut ne pas détecter un véhicule sur votre voie quand vous atteignez le sommet. En fonction de la vitesse, de la charge du véhicule, des conditions de circulation et du degré de la pente, les performances de l'ACC peuvent être limitées.

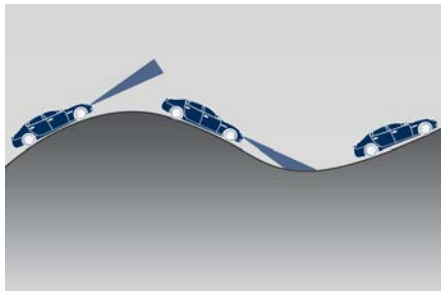

Changement de voie

Le système ACC peut ne pas détecter un véhicule jusqu'à ce qu'il se trouve entièrement sur la même voie que vous.

Sur l'illustration affichée, le système ACC n'a pas encore détecté le véhicule changeant de voie et peut ne pas le détecter jusqu'à ce qu'il soit trop tard d'agir pour le conducteur. Le système ACC peut ne pas détecter un véhicule jusqu'à ce qu'il se trouve entièrement sur la voie. Il peut ne pas y avoir une distance suffisante pour le véhicule changeant de voie.

Soyez toujours vigilant et prêt à freiner en cas de besoin.

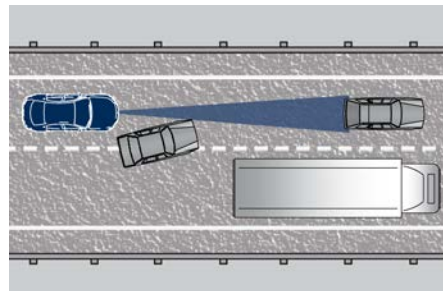

Véhicules étroits

Certains véhicules étroits (tels que les motos) circulant près des bords extérieurs de la voie ou s'approchant de la voie ne sont pas détectés jusqu'à



ce qu'ils soient totalement sur la voie. Il peut ne pas y avoir une distance suffisante entre votre véhicule et celui de devant.

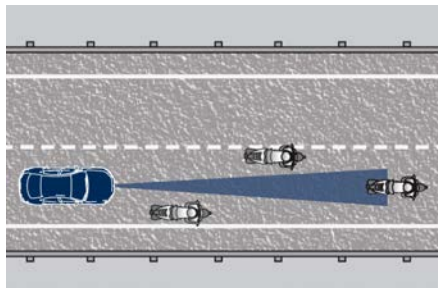

Objets fixes et véhicules à l'arrêt

L'ACC ne réagit pas aux objets et aux véhicules immobiles. Par exemple, l'ACC ne réagit pas si le véhicule qui vous précède quitte votre voie de circulation pour éviter un véhicule arrêté devant lui. Soyez toujours vigilant et prêt à freiner en cas de besoin.

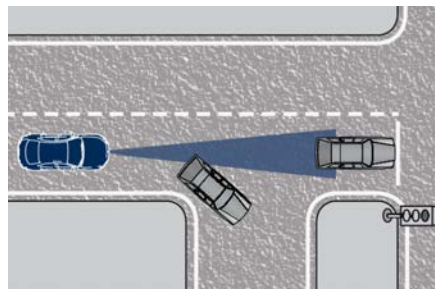

Dispositif radar - Informations réglementaires

Les « Informations réglementaires » pour tous les dispositifs à radio-fréquence et radar peuvent être consultées en accédant à la section « SERVICES » du site Web www.maserati.com ou en utilisant les applications spécifiques développées pour les Tablettes et Smartphones les plus courants.

Avertissement de collision avant - FCW (uniquement en option avec le régulateur de vitesse adaptatif ACC)

Utilisation

Le système d'avertissement de collision avant (FCW) avec action du frein interagit avec le régulateur de vitesse adaptatif - ACC, utilise les mêmes pièces pour détecter le véhicule de devant (ci-après « véhicule cible ») ainsi qu'une partie des messages/avertissements sur l'état du système et le statut de l'activation. Pour plus de détails, se référer à la partie « Régulateur de vitesse adaptatif - ACC » dans cette section.

Le plein potentiel des performances ne peut être atteint que lorsque les deux systèmes ont détecté l'objet, la différence entre performances réduites et complètes n'est pas perceptible par le conducteur. L'Avertissement de collision avant (FCW) fournit un signal auditif et visuel lorsqu'une collision potentielle est détectée. Un coup de frein et un braquage limité peuvent aussi être



appliqués dans des conditions spécifiques.

REMARQUE :

Le système FCW n'est pas conçu pour la traction : cela pourrait entraîner un dysfonctionnement du système et/ou une réaction trop tardive.



Le système FCW surveille les informations depuis le capteur du radar avant ainsi que le contrôleur de frein électronique (EBC), pour calculer la probabilité d'une collision frontale. Lorsque le système prévoit qu'une collision frontale est probable, le conducteur recevra des mises en garde sonores et visuelles et un coup de frein peut être appliqué. Si le conducteur n'agit pas en se basant sur ces avertissements progressifs, alors le système fournira un niveau limité de freinage actif pour aider à ralentir le

véhicule et éviter la potentielle collision frontale. Si le conducteur réagit aux avertissements en freinant et que le système constate que le conducteur essaie d'éviter la collision en freinant mais n'a pas appuyé suffisamment sur la pédale de frein, le système compensera et fournira une force de freinage supérieure, comme cela est requis.

Lorsque le système détermine qu'une collision avec le véhicule situé devant vous n'est plus possible, les messages de mise en garde seront désactivés.

REMARQUE :

- *De mauvaises conditions météorologiques, comme une pluie torrentielle, de la neige, etc. peuvent causer une baisse des performances du système. Dans de telles conditions, les objets pertinents ne seront pas détectés par le système ou le seront trop tard.*
- *Le FCW est conçu pour réagir à des situations spécifiques, dans des scénarios de circulation typiques, avec des objets situés sur la même voie de circulation et allant dans le même sens, mais dans certaines conditions, il peut aussi réagir à des objets à l'arrêt sur la même voie. Il n'est pas conçu pour réagir au trafic*

arrivant en sens inverse ou perpendiculaire.

- *Les avertissements du système FCW peuvent être déclenchés sur des objets autres que des véhicules tels que des glissières de sécurité ou des panneaux de signalisation en fonction de la trajectoire prévue. Cela est attendu et fait partie de l'activation normale du système FCW ainsi que de la fonctionnalité.*
- *Il est dangereux de tester le système FCW. Pour éviter une telle utilisation inadéquate du système, la partie du freinage actif du système FCW sera désactivée jusqu'au prochain cycle clé après quatre freinages actifs dans le même cycle. La limite des quatre événements s'applique aussi au coup de frein.*
- *Le FCW sera automatiquement désactivé lorsque le bouton  (ESC OFF) est pressé (LED allumée).*



ATTENTION !

- **L'avertissement de collision avant (FCW) n'a pas pour but d'éviter une collision à lui seul, et le FCW ne peut pas non plus détecter chaque type de collision potentielle. Le**



conducteur a la responsabilité d'éviter tout choc en contrôlant le véhicule au moyen du freinage et de la direction. Le non-respect de cet avertissement peut provoquer des blessures graves, voire mortelles. Le conducteur a toujours à charge de conduire prudemment et d'éviter les situations dangereuses en ne se fiant pas à l'assistance du système. Le conducteur doit garder à l'esprit que le système, et a fortiori son intervention sont toujours sujets aux limitations physiques existantes.

- **L'Alerte collision Frontale (FCW) n'est en général pas destinée soit à alerter, soit à appliquer une assistance / intervention au freinage en cas de collision avec des piétons, des bicyclettes et des véhicules sans permis.**

Plage de vitesse utile

Vitesse	Km/h
Minimum	0
Engagé / activé	1,8
Maximum	250

Lorsque la vitesse est au-delà des limites spécifiées, le système se désactive automatiquement sans

activer le témoin correspondant au tableau de bord.

État de l'avertissement de collision avant (FCW)

Le conducteur peut régler la sensibilité de l'avertissement de collision avant (FCW) ou activer / désactiver le coup de frein ainsi que les autres freinages d'urgence en appuyant sur la touche de fonction « Commandes » de l'écran MTC+. Le réglage en cours est indiqué à côté de la touche de fonction « Avertissement de collision avant ». Si vous désirez modifier ce paramètre, appuyez sur la touche de fonction sur le côté pour entrer dans la page d'Avertissement de collision avant - FCW.



Les options de configuration sont décrites dans le paragraphe suivant.

Lorsque l'état FCW passe sur Off pour quelque raison que ce soit, le témoin orange correspondant s'allume sur le tableau de bord.



Ce témoin informe le conducteur que l'avertisseur de collision avant (FCW) est désactivé. Ce témoin s'allume même lorsque l'activation d'une autre fonctionnalité d'aide au conducteur ou un autre mode de conduite (exemple : ESC Off) désactive le FCW.

REMARQUE :

Le réglage du système de collision avant est gardé en mémoire d'un cycle de démarrage à l'autre.



Modifier la sensibilité du système d'avertissement de collision avant (FCW) et du Freinage actif

Le statut par défaut de la sensibilité du système FCW est le paramètre « Moy. ». Lorsque le paramètre de la fonction « Freinage actif Avertissement de collision avant » est également sur « On », le système vous avertit d'une possible collision avec le véhicule devant vous lorsque vous êtes le plus loin possible et applique un freinage limité. Cela vous donne un temps de réaction plus important afin d'éviter une possible collision.

Modifier le l'état de la sensibilité en position « Near » (Proche) permet au système de vous avertir d'une possible collision avec le véhicule situé en face de vous lorsque vous vous trouvez beaucoup plus près. Ce réglage fournit un temps de réaction moins important que le réglage « Far » (éloigné), qui permet un style de conduite plus dynamique.

L'état « Moy. » est l'état l'intermédiaire entre les deux états décrits ci-dessus.

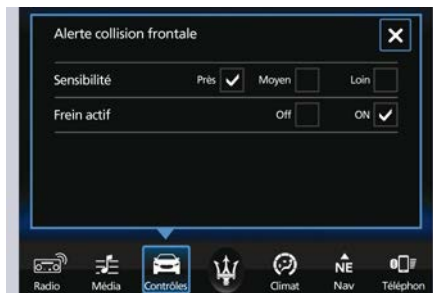

REMARQUE :

- *La valeur par défaut apparaît à chaque nouveau cycle d'allumage : Sensibilité = « Medium » et Freinage actif = on.*
- *Le système FCW peut ne pas réagir aux objets non pertinents tels que des objets qui ne sont pas situés sur la trajectoire de la voiture, des objets fixes qui sont éloignés, des véhicules entrants ou des véhicules du trafic se croisant, des véhicules de tête avec la même vitesse ou une vitesse plus élevée.*
- *Le freinage actif (freinage autonome/aide au freinage) ne sera pas activé en cas de choc potentiel avec d'objets statiques tels que les glissières de sécurité, les murs, etc.*
- *FWC sera désactivée comme l'ACC (se reporter à « Régulateur de vitesse*

adaptatif - ACC » dans cette section).

Mettre le statut du freinage actif sur « Off » évite au système d'appliquer un freinage autonome limité, ou une aide au freinage supplémentaire si le conducteur ne freine pas correctement dans l'éventualité d'une possible collision frontale. Dans cet état, le système désactive le coup de frein.

Fonctionnement limité et avertissement de maintenance

Les messages indiquant sur l'écran le fonctionnement limité ou une maintenance requise dans un centre du Réseau d'Assistance sont les mêmes que pour le système ACC. Pour plus de détails, se référer à la partie « Régulateur de vitesse adaptatif - ACC » dans cette section.

Dispositif radar - Informations réglementaires

Les « Informations réglementaires » pour tous les dispositifs à radio-fréquence et radar peuvent être consultées en accédant à la section « SERVICES » du site Web www.maserati.com ou en utilisant les applications spécifiques développées pour les Tablettes et Smartphones les plus courants.



Aide au maintien sur la voie - LKA (uniquement en option avec le régulateur de vitesse adaptatif)

Ce système a été spécialement conçu pour la conduite sur autoroute ou voies publiques pour réduire le risque que le véhicule, dans ces circonstances particulières, quitte accidentellement la voie qu'il utilise. Lorsque cela se produit, des instructions graphiques s'affichent sur le tableau de bord avec l'application couple de direction et des vibrations du volant (en fonction de la distance jusqu'à la ligne) avertissent le conducteur que le véhicule est en train de quitter la voie, déclenchant une manœuvre pour tenter de l'empêcher. Pour détecter les lignes de la voie, le système utilise la caméra tournée vers l'avant située derrière le rétroviseur intérieur, qui est également utilisée par le système d'éclairage gérant les feux de route automatiques. Le noyau logique est situé dans le radar avant. Le système d'aide au maintien sur la voie (LKA) garde en mémoire la configuration dans laquelle il était avant l'arrêt du moteur.

Pour plus d'informations, se reporter à l'écran « Commandes MTC+ » dans la

section « Instruments et commandes de la planche ».

REMARQUE :

En cas de chaussée mouillée ou par temps de pluie, la fonction peut être désactivée par le système de façon à minimiser les risques.

Plage de vitesse utile

Vitesse	Km/h
Minimum	60
Engagé / activé	60
Maximum	180

Réglages personnalisés

Le système d'aide au maintien sur la voie (LKA) est configurable par l'utilisateur de façon à optimiser son efficacité à partir du style de conduite du conducteur et de ce que celui-ci attend du système, réduisant par là même son caractère invasif éventuel. En entrant dans la page « Commandes » sur l'écran MTC+, le conducteur peut voir la configuration annuelle à côté de la touche de fonction « Aide au maintien sur la voie - LKA ».

L'appui sur la touche de fonction « Aide au maintien sur la voie » permet d'activer ou désactiver le système. Appuyer sur la touche de fonction sur le côté, le conducteur peut modifier la configuration.

Les avertissements au conducteur peuvent être uniquement « Visuels » ou « Visuels et haptiques » (mode par défaut).

La réponse du système peut être réglée sur « Early » (prompte), « Medium » (moyenne) (mode par défaut) et « Late » (tardive).

La force de réaction du système peut être configurée sur « Low » (faible), « Medium » (moyenne) et « High » (forte).



Signification des paramètres

- « Visuel » uniquement : le système ne nécessite aucun couple de direction / vibration pour corriger la



trajectoire de la voiture. Le système signalera sur l'écran TFT seulement si le véhicule franchit la limite de la voie.

- « Visuel et haptique » : le système applique un couple de direction lorsqu'un départ de la voie est détecté, indiquant simultanément l'indication correcte au tableau de bord, en y ajoutant une vibration du volant lorsque le départ de la voie est imminent.

Lorsque « Visuel et haptique » est sélectionné, et que bien entendu l'aide au maintien sur la voie (LKA) est activée, les deux menus suivants sont alors utilisés par le système.

- « Sensibilité LKA » : elle évalue la distance jusqu'à la limite de la voie en question dans laquelle le système commencera à appliquer le couple de direction.
- « Force LKA » : elle évalue la valeur du couple de direction en l'augmentant ou en le diminuant pour obtenir une correction / déviation de trajectoire plus forte ou plus faible.



ATTENTION !

Dans de rares cas, l'aide au maintien sur la voie (LKA) peut ne pas appliquer le couple de direction approprié. L'aide au maintien sur la voie (LKA) peut être interrompue à tout moment en contrant le volant. Le manque d'attention peut entraîner de graves blessures ou la mort.

Disponibilité du système

Les systèmes automatiques d'aide à la conduite (ADAS) - LKA (Aide au maintien sur la voie), CC (régulateur de vitesse), ACC (régulateur de vitesse adaptatif), FCW (Avertissement de collision avant) et HAS (Aide à la conduite sur autoroute) aident le conducteur pendant qu'il conduit. Ces systèmes peuvent être configurés et surveillés simultanément sur l'écran, après avoir ouvert le menu « Ass. Conduc. » (voir paragraphe « Écran TFT : Menus et paramètres sous « Tableau de bord » dans la section « Instruments et commandes de la planche »).

L'Aide au maintien sur la voie (LKA) est conçu pour les conducteurs attentifs, par conséquent, le système n'est disponible que lorsque ses mains sont

sur le volant ou s'il ou elle retire ses mains pour un temps très limité.

Lorsque le système est activé, il déclenche un avertissement au tableau de bord au cas où au-moins une des mains ne serait plus détectée sur le volant.

L'application de couple ainsi que la vibration sont supprimées / inhibées en cas de : couple élevé du conducteur sur le volant, forte accélération latérale, mains non détectées sur le volant pendant plus qu'un temps déterminé. Des comportements fortement dynamiques, une conduite sur le bord de la voie empêchent bien entendu le système de fonctionner.

L'Avertissement de collision avant (FCW), les interventions du système pour le freinage et la stabilité (ESC - stabilité électronique et ABS - antiblocage des roues) empêchent également le système de fonctionner. Changer de voie entraîne une inhibition du système pour un certain temps. De plus, la configuration de la route doit respecter quelques caractéristiques comme la largeur maximum et minimum de la voie, une voie clairement encadrée par deux lignes, et au moins une, uniquement dans la limite de certains cas et pour un temps limité.



REMARQUE :

- En cas de chaussée mouillée ou par temps de pluie, la fonction peut être désactivée par le système de façon à minimiser les risques.
- Avec des bandes encadrant la voie, on fait généralement référence à des lignes de délimitation peintes, bien que le système dans de bonnes conditions puisse reconnaître correctement d'autres types de lignes (par exemple bord de chaussée, bordures de trottoir, etc.).

Cette fonction servant à empêcher un changement de voie / embranchement imprévu, elle sera temporairement supprimée / inhibée par l'activation d'un clignotant, par conséquent, l'avertissement graphique, l'application du couple de direction et les vibrations s'arrêteront. Dans ces conditions, en cas de détection d'un véhicule par le système d'avertissement d'angle mort (BSA) dans la zone couverte et du côté correct, il peut y avoir une transition du système d'aide au maintien sur la voie (LKA) vers le Système actif d'avertissement d'angle mort (ABSA) (si celui-ci est activé et correctement configuré).

Description de la fonction et du mode opératoire

Le but de la fonction est d'empêcher le départ de la voie en avertissant le conducteur au moyen d'indications au tableau de bord et, si c'est configuré, en appliquant un couple de direction et des vibrations. Chaque fois que le système est activé, il y a une représentation graphique sur l'écran dédié dans la page d'assistance au conducteur, et pour les autres pages, elle sera disponible dans l'angle supérieur gauche du tableau de bord. Le but du graphique est de représenter en un coup d'œil la saisie du système de la voie en-face de la voiture, l'état de suppression du système et un avertissement. Pour cette raison, un code couleur simple a été adopté pour chaque ligne (sur les deux représentées) :

- Les deux lignes grises signifient que l'activation du système n'est pas en mesure de fonctionner (condition de suppression présente ou système de détection de voie incapable d'estimer correctement la voie) ;
- Ligne droite/gauche grise : le système de détection de voie n'est pas en mesure de détecter cette limite de voie spécifique ;

- Ligne jaune : il y a une intervention par couple de direction en cours qui tente d'empêcher un départ de ce côté, dans cette situation, l'avertissement doit augmenter l'attention du conducteur, nécessitant qu'il ou elle prenne la situation en main correctement ;
- Ligne jaune clignotante : le graphique s'affiche chaque fois que le système détecte un départ de la voie très imminent ; le couple et les vibrations du volant peuvent être ajoutés à cet avertissement si configurés par l'utilisateur.

Les lignes blanches (une ou les deux) indiquent que les bords correspondant à la voie sont détectés et que le système est en mesure d'intervenir. On peut trouver un exemple de ces écrans dans les illustrations suivantes :



- A :** Avec uniquement le système d'aide au maintien sur la voie (LKA) activé, couple de direction en cours pour corriger la trajectoire par rapport au centre de la voie ;
- B :** Avec les systèmes d'aide au maintien sur la voie (LKA) et du régulateur de vitesse adaptatif (ACC) activés, la voiture traverse le bord de la voie, le couple de direction et les vibrations sont en cours lorsque le graphique s'affiche.



Dans la page ASS. CONDUIC.



Hors ASS. CONDUIC.

Les icônes représentant l'état des systèmes automatiques d'aide à la conduite (ADAS) restent affichées lorsque vous quittez l'écran « Ass. Conduc. ».

Limites du système

En raison de limites physiques, le système a besoin pour opérer d'une bonne visibilité (il peut ne pas fonctionner ou ne pas fonctionner



correctement par forte pluie, neige, chassées mouillées, brouillard, soleil direct sur la caméra, etc.).

REMARQUE :

La présence des mains sur le volant est détectée par la combinaison logique d'un capteur capacitif installé sur le volant, et de la mesure du couple appliqué sur la colonne de direction. Ceci permet une détection des mains renforcée lorsque celles-ci reposent sur le volant (au moins l'une des mains).

Les virages serrés, les pentes et les modifications de la pente, des bords de voie estompés, ainsi que des zones de construction et tous les scénarios décrits dans ce paragraphe peuvent entraver le système, par conséquent, soyez toujours prêt(e) à empêcher tout comportement indésirable de la voiture.

Un pare-chocs avant endommagé, un pare-brise remplacé sans une intervention technique appropriée peuvent aussi entraîner un dysfonctionnement ou une indisponibilité du système. D'autres conditions telles qu'une panne, n'étant pas indiquées ici en détail, peuvent également empêcher / interrompre l'intervention du système.



ATTENTION !

Si le conducteur ne réussit pas à adapter son style de conduite, l'aide au maintien sur la voie (LKA) ne peut en aucune manière réduire le risque d'accident ni contourner les lois de la physique. Il ne peut pas prendre en compte la route, la météo ou les conditions de circulation. L'aide au maintien sur la voie actif n'est qu'une aide. Le conducteur est toujours responsable de la distance avec le véhicule qui précède, de la vitesse, du freinage à temps et de rester sur la voie.

Système en panne

Lorsque le système d'aide au maintien sur la voie (LKA) ne fonctionne pas correctement en raison d'une panne de ses composants ou parce que le pare-brise devant la caméra face à l'avant est sale, le témoin orange s'allumera et/ou le message correspondant s'affichera.



Si la suggestion du message ne permet pas de résoudre la panne, évitez d'utiliser le système et faites inspecter le véhicule dans un centre du Réseau d'Assistance.

Dispositif radar - Informations réglementaires

Les « Informations réglementaires » pour tous les dispositifs à radio-fréquence et radar peuvent être consultées en accédant à la section « SERVICES » du site Web www.maserati.com ou en utilisant les applications spécifiques développées pour les Tablettes et Smartphones les plus courants.



Avertissement d'angle mort - BSA (en option, sans Régulateur de vitesse adaptatif (ACC))

Fonctionnement du système d'avertissement d'angle mort (BSA)

Le système d'avertissement d'angle mort (BSA) utilise deux capteurs de radar situés dans le carénage du pare-choc arrière, afin de détecter les véhicules autorisés sur route (voitures, camions, motos, etc.) qui entrent dans les zones d'angle mort depuis l'arrière/l'avant/le côté du véhicule. L'exemple dans l'image montre les angles morts sur les deux côtés de la voiture lorsque d'autres véhicules s'approchent par l'arrière.

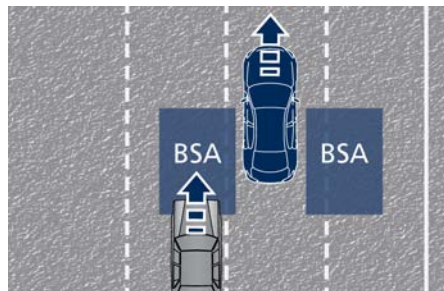

Au démarrage du véhicule, le témoin d'avertissement d'angle mort (BSA) s'allume momentanément dans les deux rétroviseurs extérieurs pour faire savoir au conducteur que le système est opérationnel et activé. Les capteurs du système BSA fonctionnent lorsque le véhicule est dans n'importe quel rapport avant et passent au mode d'attente lorsque la boîte de vitesses est en P (Park).

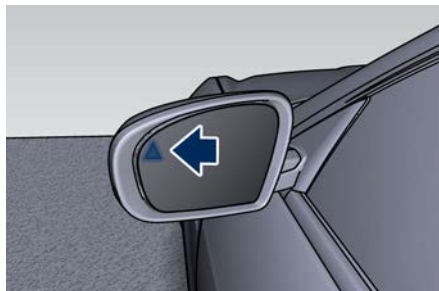

La zone de détection du BSA indiquée dans la figure couvre à peu près une voie de chaque côté du véhicule (environ 3,3 m). L'étendue de la zone d'angle mort va de la zone immédiatement derrière les rétroviseurs extérieurs jusqu'à environ 7 m derrière le pare-chocs arrière.

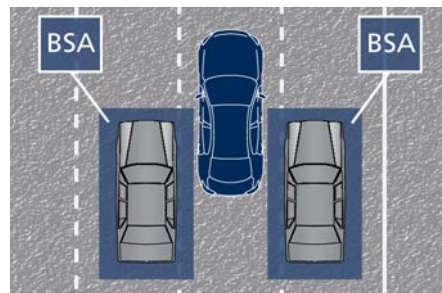

Le système BSA surveille les zones de détection des deux côtés du véhicule lorsque la vitesse de ce dernier atteint ou dépasse environ 10 km/h et alerte le conducteur si des véhicules se trouvent dans ces zones.



ATTENTION !

- Le système BSA n'alerte PAS le conducteur si des véhicules se trouvant en dehors des zones de détection s'approchent rapidement.
- L'avertisseur d'angle mort (BSA) peut alerter trop tard le conducteur, particulièrement en cas d'approche rapide d'un véhicule.

**ATTENTION !**

Risque d'accident malgré l'avertisseur d'angle mort (BSA).

L'avertisseur d'angle mort (BSA) ne détecte / réagit pas à ce qui suit :

- **Dépassement de véhicules trop proches sur le côté, les plaçant dans la zone d'angle mort. En conséquence, le BSA ne peut ni émettre d'avertissement, ni intervenir dans cette situation.**
- **Surveillez toujours attentivement la circulation et conservez une distance de sécurité sur le côté de votre véhicule.**

REMARQUE :

Si votre véhicule a été endommagé dans la zone où se trouve le capteur sans que le carénage n'ait été endommagé, le capteur peut être mal réglé. Amenez votre véhicule dans un centre du Réseau d'Assistance pour faire vérifier l'alignement du capteur. Un capteur mal réglé peut entraîner un fonctionnement du système BSA non conforme aux spécifications.

La zone du carénage arrière où sont situés les capteurs à radar doit rester exempte de neige, de glace et de

saletés de la route pour permettre au système BSA de fonctionner correctement. Ne pas couvrir ni bloquer la zone du pare-chocs arrière où sont situés les capteurs à radar avec tous objets étrangers (autocollants de pare-chocs, spoilers, porte-bicyclettes, etc.).

Le système BSA prévient le conducteur de la présence de véhicules ou d'objets dans les zones de détection en allumant le témoin d'avertissement BSA situé dans les rétroviseurs extérieurs, en faisant retentir une alerte sonore et en réduisant le volume de la radio (si elle est allumée). Pour plus d'informations, se reporter à « Réglages de l'avertissement d'angle mort (BSA) et de la Détection d'obstacle transversal (RCP) » dans ce chapitre.

Le système BSA surveille la zone de détection à partir de trois points d'entrée différents (côté, arrière, véhicules en dépassement) durant la conduite pour vérifier si une alerte est nécessaire. Le système BSA lancera une alerte à chaque fois qu'un véhicule entrera dans sa zone de détection, comme décrit ci-dessous.

Plage de vitesse utile

Vitesse	Km/h
Minimum	10
Engagé / activé	10
Maximum	–

Entrée depuis le côté

Véhicules passant dans les voies adjacentes d'un côté ou de l'autre de votre véhicule.

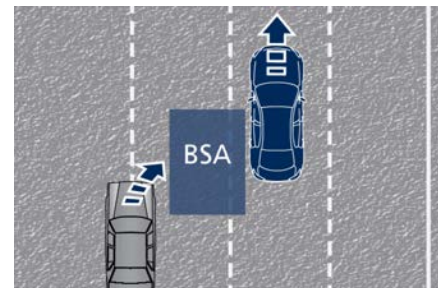
**Entrée depuis l'arrière**

L'alarme va s'activer quand les véhicules arrivant par l'arrière d'un côté ou de l'autre de votre véhicule vont entrer dans la zone de détection arrière à une vitesse relative de plus de 43 km/h.

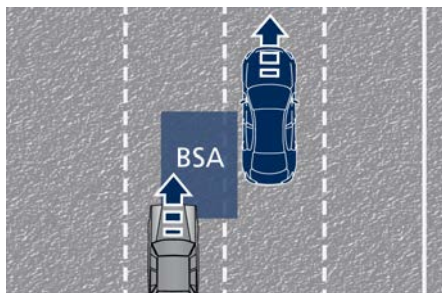

Dépassement

Les images montrent le véhicule s'approchant (A) d'un autre véhicule et le dépassant (O) sur la voie de dépassement.

Si vous dépassez lentement un autre véhicule, celui-ci demeure dans l'angle mort pendant environ 2 secondes, le témoin d'avertissement d'angle mort (BSA) s'allume dans le rétroviseur extérieur au bout de 1,5 secondes. Si la différence de vitesse entre les deux véhicules est supérieure, le témoin ne s'allume pas.

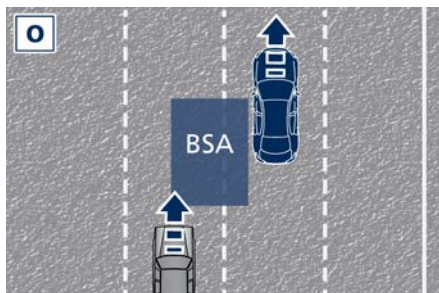
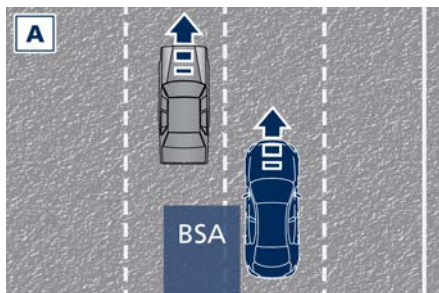

Dans d'autres cas

Le système BSA est conçu de façon à ne pas lancer d'alerte pour des objets à l'arrêt tels que les barrières de sécurité, les poteaux, les murs, le feuillage, les talus, etc. Cependant, il peut arriver que le système déclenche une alerte de temps en temps en présence de tels objets. Ce phénomène est normal et n'indique pas de dysfonctionnement de votre véhicule.

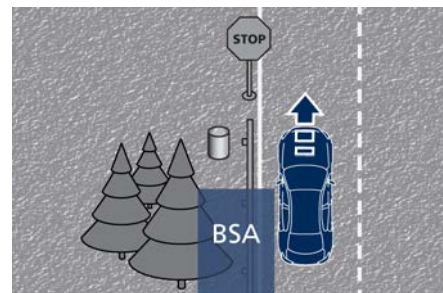

Le système BSA ne vous signalera pas la présence d'objets se déplaçant dans le sens opposé sur les voies adjacentes au véhicule.

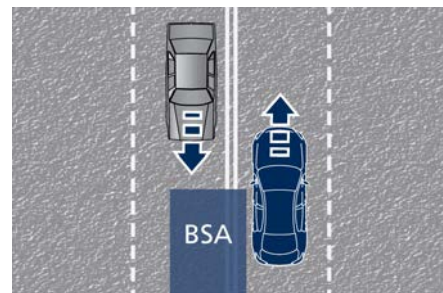

ATTENTION !

- **Le système BSA est uniquement un moyen permettant de détecter les véhicules situés dans les zones d'angle mort.**



- Le système BSA n'est pas conçu pour détecter les piétons, les cyclistes ou les animaux.
- Même si votre véhicule est équipé d'un système BSA, regardez toujours les rétroviseurs extérieurs pour vérifier la présence de voitures s'approchant ou en phase de dépassement.
- Utilisez le clignotant avant de changer de file.

Détection d'obstacle transversal - RCP (pour les versions/marchés qui en sont équipés)

La détection d'obstacle transversal (RCP) est conçue pour aider le conducteur à sortir en reculant d'une place de parking d'où il n'a pas de visibilité sur les véhicules approchant. Le système RCP surveille les zones de détection arrière sur les deux côtés du véhicule. À l'aide de capteurs situés sur les deux côtés du pare-chocs arrière, le RCP détecte tous véhicules ou objets qui se déplacent vers le côté du véhicule à une vitesse minimale d'environ 1 km/h à 3 km/h et à une vitesse maximale d'environ 16 km/h, comme dans les parkings.

REMARQUE :

Dans un parking, les véhicules garés de chaque côté de votre véhicule peuvent vous empêcher de voir les véhicules qui approchent. Si les capteurs sont bloqués par d'autres structures ou d'autres véhicules, le système ne sera pas en mesure de vous alerter.

Manœuvrez lentement et prudemment pour sortir de la place de parking, jusqu'à ce que l'arrière du véhicule soit moyennement exposé. Le système RCP verra alors clairement la circulation transversale. Si un véhicule à l'approche est détecté, le système RCP alertera le conducteur à l'aide d'un avertissement visuel ainsi que d'un signal sonore. Si la radio est allumée, il en réduira également le volume.

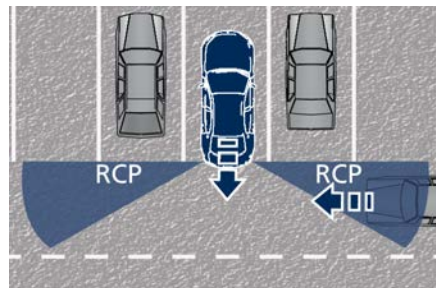

ATTENTION !

Le RCP n'est pas un système d'assistance au recul. Plus spécifiquement, il est conçu pour aider un conducteur à détecter un véhicule approchant dans un parking. La prudence est de rigueur lors d'une manœuvre de recul, même en utilisant le système RCP. Surveillez toujours attentivement l'arrière de votre véhicule, et assurez-vous de l'absence de piétons, d'animaux, d'autres véhicules, d'obstructions et d'angles morts avant de reculer. Un non-respect de cette opération peut être fatal ou provoquer des blessures graves.

Configuration de l'Avvertissement d'angle mort (BSA) et de la Détection d'obstacle transversal (RCP)

Les modes de configuration peuvent être sélectionnés à partir du système MTC+.

Appuyez sur la touche de fonction « Commandes » puis « Avvertissement d'angle mort » pour entrer dans la page de configuration.

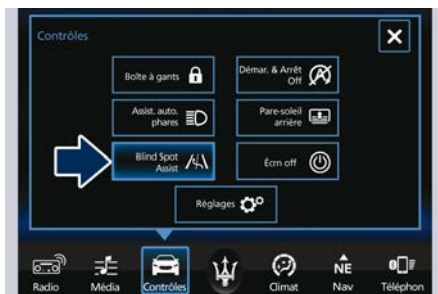

Pour plus d'informations, se reporter à l'écran « Commandes du MTC+ » dans la section « Instruments et commandes de la planche ».

Avertissement d'angle mort (BSA) en mode Visuel

En mode « Visuel », le système d'Avertissement d'angle mort - BSA émettra une alerte visuelle dans le rétroviseur latéral approprié après avoir détecté un véhicule ou un objet dans les zones de détection surveillées par ses capteurs : en fonction de l'état du clignotant correspondant, le témoin peut être fixe ou clignoter. Cependant, en mode RCP, le système réagit au moyen d'alertes visuelles et sonores lorsqu'il détecte la présence d'un véhicule ou d'un objet se rapprochant du côté arrière du véhicule.

À chaque demande d'alerte sonore, la radio est mise en sourdine (si elle est allumée).

Avertisseur d'angle mort (BSA) en mode Visuel et Acoustique

En mode « Visuel et acoustique », le système d'avertissement d'angle mort émet une alerte visuelle dans le rétroviseur extérieur approprié se basant sur le véhicule ou l'objet détecté.

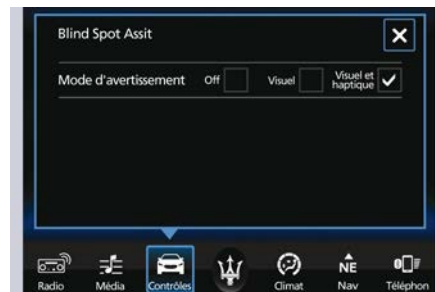

Si le clignotant est activé à ce moment là, et qu'il correspond à une alerte présente du même côté du véhicule, un carillon se fait aussi entendre : au même moment le témoin va commencer à clignoter.

Chaque fois qu'un feu de direction et qu'un véhicule ou un objet détecté sont présents conjointement du même côté, les alertes visuelles et sonores se déclenchent. Outre l'alerte sonore, le

volume de la radio sera réduit (si elle est activée).

REMARQUE :

Si les feux de détresse sont allumés, le système BSA émet uniquement l'alerte visuelle appropriée.

Lorsque le système est en mode RCP, le système réagit au moyen d'alertes visuelles et sonores lorsqu'il détecte la présence d'un véhicule ou d'un objet. À chaque demande d'alerte sonore, la radio est mise en sourdine (si elle est activée).

L'état du signal de direction/détresse droit/gauche est ignoré ; le statut RCP demande toujours le carillon.

Avertissement d'angle mort désactivé

Lorsque cette fonction est désactivée du système MTC+, il n'y aura aucune alerte visuelle ni sonore des sous-systèmes BSA ou RCP.

REMARQUE :

Le système BSA enregistre le mode de fonctionnement en cours lorsque le contact est coupé. À chaque démarrage du véhicule, le mode précédemment enregistré est rappelé et utilisé.



Système temporairement indisponible

Le système d'avertissement d'angle mort (BSA) devient temporairement indisponible et le tableau de bord affiche le message « Détection des angles morts temporairement non disponible » lorsque le véhicule entre dans la zone de silence radio (par ex. les zones entourant les télescopes radio).

Le témoin sur le rétroviseur extérieur s'allume et reste présent jusqu'à ce que le véhicule quitte la zone.

Système en panne

Le système d'Avertissement d'angle mort (BSA) ne peut pas fonctionner correctement à cause d'une panne d'un de ses composants, ou parce que la zone de carrossage du pare-chocs arrière où se trouvent les capteurs de radar est sale. Dans ce cas, le témoin orange et le message correspondant s'affichent au tableau de bord.



Évitez dans ce cas d'utiliser le système et faites vérifier le véhicule dans le **Réseau d'assistance**.

Dispositif radar - Informations réglementaires

Les « Informations réglementaires » pour tous les dispositifs à radio-fréquence et radar peuvent être consultées en accédant à la section « SERVICES » du site Web www.maserati.com ou en utilisant les applications spécifiques développées pour les Tablettes et Smartphones les plus courants.

Système actif d'avertissement d'angle mort - ABSA (en option, uniquement avec le régulateur de vitesse adaptatif ACC)

Le système ABSA n'est disponible que sur les véhicules équipés du système Régulateur de vitesse adaptatif (ACC) et complète l'Avertissement d'angle mort (BSA) précédemment décrit (voir le chapitre « Avertissement d'angle mort - BSA » dans cette section).

Le système ABSA améliore les possibilités de l'Avertissement d'angle mort (BSA) dans certaines circonstances pour éviter ou atténuer les collisions latérales avec les véhicules arrivant sur les voies adjacentes en modifiant la trajectoire de la voiture de façon à la maintenir dans la voie estimée / détectée. Une vibration du volant sert de rappel pour avertir le conducteur que le changement de voie n'est pas sûr. Le principal noyau logique est le radar avant, alors que les entrées de détection proviennent des radars du carrossage du pare-chocs arrière servant à détecter la présence d'un



véhicule dans l'angle mort et de la caméra face à l'avant placée derrière le rétroviseur intérieur, qui au contraire sert à détecter et estimer la voie.

Le système ABSA est conçu pour aider le conducteur à éviter / atténuer une collision. L'application d'un couple de direction et des vibrations du volant est cependant disponible dans l'intervalle de vitesse de 60 à 180 km/h. Tous les seuils de vitesse concernant l'avertissement d'angle mort (BSA) restent valides puisque le système actif ABSA, comme il a été mentionné, n'est qu'une extension de l'Avertissement d'angle mort (BSA).

Le système ABSA est une fonction « interactive » signifiant que le conducteur est tenu de rester en permanence engagé dans la conduite en gardant les mains sur le volant, au cas où les mains ne reposeraient plus sur le volant pendant un certain temps, il n'y a plus d'application de couple ou de vibration.

Disponibilité du système

L'ABSA est conçu pour les conducteurs attentifs, par conséquent le système n'est disponible que lorsque ses mains sont sur le volant ou s'il ou elle retire ses mains pour un temps très limité. Lorsque le système est activé, il

déclenche un avertissement au tableau de bord au cas où au-moins une des mains ne serait plus détectée sur le volant.

L'application de couple ainsi que la vibration sont supprimées / inhibées en cas de : couple élevé du conducteur sur le volant, forte accélération latérale, mains non détectées sur le volant pendant plus qu'un temps déterminé. Des comportements fortement dynamiques, une conduite sur le bord de la voie empêchent bien entendu le système de fonctionner.

L'Avertissement de collision avant (FCW), les interventions du système pour le freinage et la stabilité (ESC - stabilité électronique et ABS - antiblocage des roues) empêchent également le système de fonctionner. Changer de voie entraîne une inhibition du système pour un certain temps.

De plus, la configuration de la route doit respecter quelques caractéristiques comme la largeur maximum et minimum, une voie clairement encadrée par deux lignes, et au moins une, uniquement dans certains cas pour un temps limité.

REMARQUE :

- En cas de chaussée mouillée ou par temps de pluie, la fonction peut être désactivée par le système de façon à minimiser les risques.
- Avec des bandes encadrant la voie, on fait généralement référence à des lignes de délimitation peintes, bien que le système dans de bonnes conditions puisse reconnaître correctement d'autres types de lignes (par exemple bord de chaussée, bordures de trottoir, etc.).

Plage de vitesse utile

Vitesse	Km/h
Minimum	60
Engagé / activé	60
Maximum	180

Limites du système

En raison de limites physiques, le système a besoin pour opérer d'une bonne visibilité (il peut ne pas fonctionner ou ne pas fonctionner correctement par forte pluie, neige, route mouillée, brouillard, soleil direct sur la caméra, un pare-brise sale, un faible éclairage, etc.).



Les virages serrés, les pentes et les modifications de la pente, des bords de voie estompés, ainsi que des zones de construction et tous les scénarios décrits dans ce paragraphe peuvent entraîner le système, par conséquent, soyez toujours prêt(e) à empêcher tout comportement indésirable de la voiture.

Un pare-chocs avant endommagé, un pare-brise remplacé sans une intervention technique appropriée peuvent aussi entraîner un dysfonctionnement ou une indisponibilité du système. D'autres conditions telles que des pannes, n'étant pas indiquées ici en détail, peuvent également empêcher / interrompre l'intervention du système.

Configuration du système ABSA

L'ABSA est configurable par l'utilisateur de façon à optimiser son efficacité en se basant sur le style de conduite du conducteur et ce qu'il attend du système, réduisant par là même son caractère invasif éventuel. Les modes de configuration peuvent être sélectionnés depuis le système MTC+ (voir l'écran « Commandes du MTC+ » dans la section « Instruments

et commandes de la planche » pour de plus amples informations). Appuyez sur la touche de fonction « Commandes » pour afficher l'état en cours du système ABSA, s'il était dans l'état activé.



Pour en modifier l'état, appuyez sur la touche de fonction « Système actif d'avertissement d'angle mort ».

Pour modifier la configuration du système, appuyez sur la touche de fonction sur le côté.

Les avertissements au conducteur peuvent être uniquement « Visuels », « Visuels et acoustiques » (mode par défaut) ou « Visuels et haptiques ». La force de réaction du système peut être configurée sur « Low » (faible), « Medium » (moyenne) et « High » (forte).

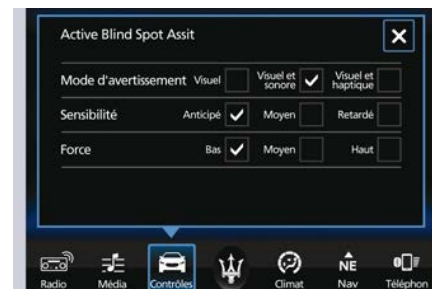

REMARQUE :

Le système ABSA enregistre le mode de fonctionnement en cours lorsque le contact est coupé. À chaque démarrage du véhicule, le mode précédemment enregistré est rappelé et utilisé.

Signification des paramètres

Lorsque « Visuel et haptique » est sélectionné, et que bien entendu le Système actif d'avertissement d'angle mort (ABSA) est activé, les deux menus suivants sont alors utilisés par le système.

- « Sensibilité ABSA » : elle évalue la distance jusqu'à la limite de la voie concernée dans laquelle le système commencera à appliquer le couple de direction.



- « Force ABSA » : elle évalue la valeur du couple de direction en l'augmentant ou en le diminuant pour obtenir une correction / déviation de trajectoire plus forte ou plus faible.

Avertisseur d'angle mort en mode « Visuel et haptique »

Lorsque le système est activé et que « Visuel et haptique » est configuré, le Système actif d'avertissement d'angle mort (ABSA) est activé parce que les avertissements visuels conventionnels s'ajoutent à la vibration et au couple du volant.

Dans ce mode, le système fournira une alerte visuelle dans le rétroviseur extérieur approprié lorsqu'il détecte un véhicule ou un objet dans les zones de détection surveillées par ses capteurs. En cas d'activation d'un clignotant du côté correspondant, le système réagit avec un couple sur le volant pour tenter d'empêcher le changement de voie et par conséquent d'éviter / atténuer la collision. Le couple sur le volant est appliqué en tant que rappel supplémentaire lorsque la voiture est très proche du bord de la voie pour avertir le conducteur que la manœuvre n'est pas sûre.

REMARQUE :

- *Le couple de direction n'est pas appliqué si le système n'est pas en mesure d'évaluer la voie et si le clignotant n'est pas appliqué du côté approprié.*
- *La présence des mains sur le volant est détectée par la combinaison logique d'un capteur capacitif installé sur le volant, et de la mesure du couple appliqué sur la colonne de direction. Ceci permet une détection des mains renforcée.*



ATTENTION !

- **Risque d'accident malgré l'application d'un coupe de direction par le système actif d'avertissement d'angle mort (ABSA).**
- **L'application d'un couple de direction correcteur de trajectoire ne peut pas toujours empêcher une collision.**
- **Le conducteur doit toujours conduire, freiner ou accélérer lui-même, particulièrement si le système actif d'avertissement d'angle mort (ABSA) avertit ou effectue une correction de trajectoire.**

- **Gardez toujours une distance de sécurité sur les côtés.**
- **Dans de rares cas, le système peut appliquer un couple de direction inapproprié. Cette application peut être interrompue à tout moment par un contre coup de volant.**
- **Le manque d'attention peut entraîner de graves blessures ou la mort.**

Fonctionnement de la détection d'obstacle transversal - RCP

Le fonctionnement de la RCP (si équipé) est le même que celui décrit dans le chapitre « Avertissement d'angle mort - BSA ».

Lorsque l'ABSA est désactivé depuis la page du MTC+ « Commandes », il n'y a pas d'alarme visuelle ou auditive en provenance du sous-système RCP. Lorsque l'ABSA est activé, quel que soit le paramétrage, le sous-système RCP répond avec les alertes visuelles et auditives en présence d'un véhicule ou un objet détecté. À chaque demande d'alerte sonore, la radio est mise en sourdine (si elle est activée). L'état du signal de direction/détresse droit/gauche est ignoré ; le statut RCP demande toujours le carillon.



Système temporairement indisponible

Le système d'avertissement d'angle mort (BSA) devient temporairement indisponible et le tableau de bord affiche le message « Détection des angles morts temporairement non disponible » lorsque le véhicule entre dans la zone de silence radio (par ex. les zones entourant les télescopes radio).

Le témoin sur le rétroviseur extérieur s'allume et reste présent jusqu'à ce que le véhicule quitte la zone.

Système en panne

Le système ABSA ne peut pas fonctionner correctement à cause d'une panne d'un de ses composants, ou parce que la zone du pare-brise où se trouve la caméra tournée vers l'avant ou sur le carrossage du pare-chocs arrière où se trouvent les capteurs de radar est sale. Dans ce cas, le témoin orange et le message correspondant s'affichent au tableau de bord.



Évitez dans ce cas d'utiliser le système et faites vérifier le véhicule dans le **Réseau d'assistance**.

Dispositif radar - Informations réglementaires

Les « Informations réglementaires » pour tous les dispositifs à radio-fréquence et radar peuvent être consultées en accédant à la section « SERVICES » du site Web www.maserati.com ou en utilisant les applications spécifiques développées pour les Tablettes et Smartphones les plus courants.

Aide à la conduite sur autoroute – HAS (pour les versions/marchés qui en sont équipés, uniquement avec le régulateur de vitesse adaptatif ACC)

Le système d'aide à la conduite sur autoroute (HAS) est au niveau 2 du système Autonomie (en référence aux normes NHTSA -National Highway Traffic Safety Administration) conçu pour aider le conducteur dans les fonctions de conduite, l'accélération et le freinage du véhicule.

L'Aide à la conduite sur autoroute (HAS) est conçue pour ne fonctionner que sur des autoroutes ou des voies publiques d'accès limité. Le système d'aide à la conduite sur autoroute (HAS) centre le véhicule en contrôlant le système basé sur les informations de dérive de trajectoire de l'EPS provenant de la caméra face à l'avant et des données du capteur radar de l'avant.

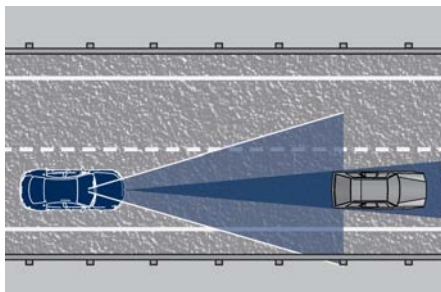

Le système d'aide à la conduite sur autoroute (HAS) combine le Régulateur de vitesse adaptatif (ACC) et l'Aide au maintien sur la voie (LKA) pour gérer la direction et la vitesse du véhicule dans des conditions spécifiques. Les conditions pour engager l'HAS sont énumérées au prochain paragraphe. Si un franchissement de la voie est imminent, le volant vibre et un graphique s'affiche au tableau de bord.



ATTENTION !

- Dans le cas où le véhicule approche d'une courbe trop serrée par rapport à la vitesse en cours, le système se désengage, le conducteur doit par conséquent être prêt à tout instant à reprendre immédiatement le

contrôle du véhicule. Pour éviter cette situation, il est important que la vitesse du véhicule ne soit pas réglée plus haut que la limite de vitesse en cours sur la route.

- L'aide à la conduite sur autoroute (HAS) est une fonctionnalité interactive ! Vous devez toujours garder vos mains sur le volant. Le système HAS se désengage et l'ACC s'annule si vous retirez vos mains du volant pendant un certain temps.
- L'aide à la conduite sur autoroute (HAS) est destiné uniquement aux autoroutes ou aux voies publiques d'accès limité avec un conducteur attentif. Tenez le volant lorsque vous utilisez l'HAS et gardez à l'esprit les conditions de circulation et l'état de la route. Soyez toujours prêt à reprendre en main les commandes du véhicule sur le système HAS. Un non-respect de ces instructions peut être fatal ou provoquer des blessures graves.
- La liste suivante ne représente pas entièrement la totalité des situations dans lesquelles l'aide à la conduite sur autoroute (HAS) peut ne pas fonctionner comme prévu. NE PAS compter uniquement sur le système HAS pour contrôler le véhicule. Le

conducteur est tenu de rester éveillé et de contrôler le véhicule en sécurité à tout moment.

- Si le pare-brise est remplacé, vous devez faire remonter la caméra et la faire aligner dans un centre du Réseau d'assistance.

De nombreux facteurs peuvent impacter les performances du système d'aide à la conduite sur autoroute (HAS) en l'empêchant de fonctionner comme il devrait. Ils comprennent (mais ne sont pas limités à) :

- Routes étroites, sinueuses ou tortueuses.
- Visibilité médiocre (pour cause de forte pluie, neige, brouillard, etc.).
- Lumière vive (provenant des phares approchant ou de la lumière directe du soleil) ou ombres.
- Dommages ou obstructions dus à de la boue, de la glace, de la neige, etc.
- Un pare-chocs endommagé ou désaligné.
- Un autre équipement générant des interférences électromagnétiques.
- Routes mouillées, couvertes ou partiellement couvertes de neige.
- Zones de construction.



Fonctionnement de l'aide à la conduite sur autoroute (HAS)

Une fois le régulateur de vitesse adaptatif (ACC) réglé (voir « Régulateur de vitesse adaptatif - ACC » dans cette section, le système d'aide à la conduite sur autoroute (HAS) s'active simplement en appuyant sur le bouton  sur le volant.

Une fois ces conditions réunies, le système d'aide à la conduite sur autoroute (HAS) s'engage.



IMPORTANT !

Le système d'aide à la conduite sur autoroute (HAS) peut mettre jusqu'à 5 secondes à s'engager une fois toutes les conditions réunies.

Les conditions pour que le système HAS s'engage sont comme suit :

- Le HAS doit être allumé ou activé.

REMARQUE :

En cas de chaussée mouillée ou par temps de pluie, la fonction peut être désactivée par le système de façon à minimiser les risques.

- Le véhicule doit être sur une autoroute ou une route publique d'accès limité.
- Le Régulateur de vitesse adaptatif (ACC) doit être engagé.
- Les lignes gauche et droite de la voie doivent être visibles.
- La vitesse du véhicule doit se situer entre 0 et 145 km/h.
- Aucune panne sur la caméra dans le sens de la marche avant, le radar, la direction assistée électrique (EPS) ou le MTC+.
- Largeur de la voie entre 2,8 m et 4,2 m.
- Le clignotant non activé.
- Aucune panne en relation avec ce système.

Plage de vitesse utile

Vitesse	Km/h
Minimum	0
Engagé / activé (avec le régulateur de vitesse adaptatif (ACC) engagé)	0
Engagé / activé (avec le régulateur de vitesse adaptatif (ACC) non engagé)	30
Maximum	90



- S'il a été configuré au-dessus de la vitesse maximum, le système HAS ne fonctionnera pas au-delà de cette vitesse maximum.
- S'il a été configuré au-dessous de la vitesse maximum et que la vitesse du régulateur de vitesse adaptatif (ACC) est augmentée, le système HAS fonctionnera jusqu'à la vitesse maximum puis se désactivera automatiquement.
- Lorsque la vitesse ACC cible est diminuée alors que la vitesse est inférieure à la vitesse maximum, le système démarrera automatiquement.



- Si la vitesse ACC cible est configurée en-dessous de la vitesse maximum, le système HAS est actif et que la vitesse du véhicule augmente au-dessus de la vitesse maximum à cause d'une pente, le HAS continuera à fonctionner.

Surveillance du système d'aide à la conduite sur autoroute (HAS) au tableau de bord

Les conditions du système d'aide à la conduite sur autoroute (HAS) et des autres équipements automatiques d'aide à la conduite (ADAS) peuvent être surveillés sur le tableau de bord en accédant à la page « Aide au conducteur » avec les boutons situés sur le volant (voir « Tableau de bord » dans la section Instruments et commandes de la planche »).

Le symbole  en gris indique que le système d'aide à la conduite sur autoroute (HAS) est activé mais non engagé et s'affiche au centre de l'écran TFT lorsque la page « Ass. Conduc. » est affichée. En quittant la page « Ass. Conduc. », dans l'angle supérieur gauche du TFT, le symbole gris  s'affiche parmi plusieurs témoins actifs des équipements automatiques d'aide à la conduite (ADAS).



Dans la page ASS. CONDUIC.



Dans la page ASS. CONDUIC.

En quittant la page « Ass. Conduc. », la couleur du niveau d'attention est toujours affichée jusqu'à ce que le système soit désactivé en appuyant sur le bouton  sur le volant.



Hors de la page ASS. CONDUIC.

En plus de ces symboles, sur le bord supérieur et inférieur du TFT, un halo de couleur peut apparaître (mentionné plus loin en tant que « couleur du niveau d'attention »). La couleur du niveau d'attention avec le soulignement du symbole  représentent une indication supplémentaire de l'état du système.



Hors de la page ASS. CONDUIC.

Le système d'aide à la conduite sur autoroute (HAS) utilise des capteurs dans la couronne extérieure du volant pour détecter si les mains du conducteur sont sur le volant. Si les



Les mains du conducteur ne sont pas détectées sur le volant, le tableau de bord va afficher une série d'avertissements pour prévenir le conducteur qu'il doit remettre ses mains sur le volant. Il y aura également des carillons. Au bout d'un certain temps, le système d'aide à la conduite sur autoroute (HAS) va s'annuler si le conducteur ne remet pas les mains sur le volant. Lorsque le système ne détecte pas les mains sur le volant pendant quelques secondes (3 à 5 secondes) ou plus (jusqu'à 10 secondes), il tente d'attirer l'attention du conducteur en indiquant, même si l'écran n'est pas sur la page « Ass. Conduc. », le symbole  avec la figure des mains au centre de l'écran. En fonction du temps imparti, le système modifie la couleur du niveau d'attention, met la radio du véhicule en sourdine (si elle est activée) et émet des carillons pour inviter le conducteur à reprendre le contrôle du véhicule. C'est la seule façon de réengager le système.

Détection des mains sur le volant

Les capteurs situés sur la couronne externe du volant peuvent détecter la présence des mains sur le volant.

Pour pouvoir utiliser le système HAS, placez vos mains autour de la couronne externe du volant.

REMARQUE :

- *La présence des mains sur le volant est détectée par la combinaison logique d'un capteur capacitif installé sur le volant, et de la mesure du couple appliqué sur la colonne de direction. Ceci permet une détection des mains renforcée lorsque celles-ci reposent sur le volant (au moins l'une des mains).*
- *Les capteurs ne sont pas en mesure de détecter la présence des mains sur les zones du volant recouvertes de bois, d'enjoliveurs en plastique ou d'inserts en carbone (si présents).*

Le système HAS est désactivé si le volant n'est plus en contact avec les mains.

États du système

L'état actif du système d'aide à la conduite sur autoroute (HAS) est indiqué par une couleur de niveau d'attention verte, maintenue même si le conducteur relâche le volant jusqu'à 3 secondes.



La couleur de niveau d'attention jaune apparaît lorsque le conducteur retire ses mains du volant pour 3 à 5 secondes et le symbole  avec la figure des mains occupe toute la partie centrale de l'écran.



Dans la page ASS. CONduc.



Hors de la page ASS. CONDUIC.

La couleur de niveau d'attention rouge apparaît lorsque le conducteur relâche le volant pendant 5 secondes et jusqu'à 10 secondes : dans ce cas, un seul carillon est répété jusqu'à ce qu'il(elle) reprenne à nouveau le contrôle du véhicule.



Hors de la page ASS. CONDUIC.

La couleur de niveau d'attention rouge persiste même lorsque le volant est relâché pendant plus de 8 à 10 secondes. Si dans ce cas votre vitesse est supérieure à 40 km/h, une séquence de 3 carillons sera émise au bout de 8 secondes et un message informera le conducteur que le système d'aide à la conduite sur autoroute (HAS) a été désengagé, l'invitant à reprendre le volant. La même séquence se produit après 10 secondes si vous roulez à une vitesse inférieure à 40 km/h. Le symbole  sur l'écran TFT devient gris.



Si le conducteur ne remet pas les mains sur le volant (au bout de 8 à 10 secondes), le Régulateur de vitesse adaptatif (ACC) est également désactivé (symbole ACC blanc  sur l'écran) et devra être réinitialisé. Le système d'aide au maintien sur la voie (LKA) sera aussi désactivé. Dans ces cas, le tableau de bord n'indique plus la couleur de niveau d'attention et le véhicule n'est plus contrôlé que par le conducteur.

Désengagement de l'aide à la conduite sur autoroute (HAS)

Pour désengager l'aide à la conduite sur autoroute (HAS) vous pouvez choisir l'une des actions suivantes :

- Appuyer sur le bouton d'activation HAS  sur le volant.
- Être en conduite manuelle.
- Appuyer sur la pédale de frein.



Dans la page ASS. CONDUIC.



- Désactiver le régulateur de vitesse adaptatif (ACC).
- Détacher la ceinture de sécurité du conducteur.
- Appuyer sur le bouton du régulateur de vitesse adaptatif (ACC) pendant plus de deux secondes pour activer le régulateur de vitesse.
- Quitter le rapport (D) Drive.
- Entrer dans un événement de freinage automatique d'urgence (AEB) (voir le chapitre « Avertissement de collision avant - FCW » dans cette section.
- Clignotant activé.

Annulation du système

Le système d'aide à la conduite sur autoroute (HAS) s'annule si l'une ou l'autre des actions suivantes a lieu :

- Un virage trop serré.
- En relâchant le volant.
- Le véhicule quitte l'autoroute ou la voie publique d'accès limité.
- Les marquages au sol de la voie ne sont pas détectés par la caméra face à l'avant.
- Toute panne des systèmes d'aide à la conduite sur autoroute (ADAS).
- L'annulation du régulateur de vitesse adaptatif.

- La vitesse du véhicule dépasse la limite maximum.
- L'accélération latérale dépasse les limites.

REMARQUE :

- *Lorsque l'aide à la conduite sur autoroute est annulée, le symbole  devient rouge puis gris.*
- *La présence des mains sur le volant est détectée par la combinaison logique d'un capteur capacitif installé sur le volant, et de la mesure du couple appliqué sur la colonne de direction. Ceci permet une détection des mains renforcée.*

Limites du système

L'aide à la conduite sur autoroute est incapable de guider le véhicule lorsque les conditions suivantes se présentent :

- Le marquage de la voie n'est pas clair ou la visibilité est médiocre (par ex. forte pluie, neige, brouillard, etc.).
- Caméra dans le sens de la marche avant ou capteur obstrués, couverts ou endommagés.
- Conduite en côte ou dans des virages serrés.

- À l'approche des postes de péage.
- Lorsque la largeur de l'accès ou la sortie de l'autoroute dépasse 6 mètres.
- Une lumière vive (par ex. lumière du soleil directe ou réfléchi) face à la caméra dans le sens de la marche.



ATTENTION !

De nombreuses conditions imprévisibles peuvent se produire et affecter les performances de l'aide à la conduite sur autoroute (HAS). Gardez toujours ceci à l'esprit et conduisez avec vigilance. Soyez préparé à reprendre le contrôle du véhicule immédiatement à tout moment.

Dispositif radar - Informations réglementaires

Les « Informations réglementaires » pour tous les dispositifs à radio-fréquence et radar peuvent être consultées en accédant à la section « SERVICES » du site Web www.maserati.com ou en utilisant les applications spécifiques développées pour les Tablettes et Smartphones les plus courants.



Aide à la signalisation routière - TSA (en option)

L'Aide à la signalisation routière (TSA) détecte les panneaux routiers à l'aide d'une caméra numérique dans le sens de la marche avant, montée sur le pare-brise derrière le rétroviseur intérieur et assiste le conducteur en affichant les limitations de vitesse détectées et les interdictions de dépasser sur le tableau de bord. La caméra détecte aussi les panneaux routiers comportant une restrictions indiquée par un signe supplémentaire (par ex. en conditions d'enneigement). Le TSA utilise également les données du système de navigation de façon à apporter des informations au conducteur dans toutes les situations dans lesquelles la caméra n'est pas en mesure de détecter les panneaux routiers présents sur la route que parcourt la voiture. Quelques exemples de ces situations sont dues à : une visibilité médiocre, une réverbération lumineuse, des panneaux endommagés, des panneaux routiers dans une mauvaise position comme tournés dans l'autre sens ou tombés.

REMARQUE :

- Les panneaux d'interdiction de dépasser ne sont affichés que sur les marchés qui l'autorisent.
- L'aide à la signalisation routière (TSA) apporte un avertissement visuel au conducteur lorsqu'il(elle) dépasse non intentionnellement la vitesse maximum autorisée de 2 km/h.
- Les performances du TSA dépendent du degré de mise à jour des cartes du système de navigation.

Configuration et surveillance des panneaux routiers sur le tableau de bord

Pour configurer la fonctionnalité du TSA, appuyez sur la touche de fonction « Commandes » sur l'écran du MTC+ puis sur la touche de fonction « Aide à la signalisation routière ». La couleur bleue du contour de la touche de fonction indique que la fonctionnalité est configurée.



Appuyez à nouveau sur la touche de fonction pour désactiver l'aide à la signalisation routière (TSA). Si la fonctionnalité TSA est configurée et qu'un panneau de limitation de vitesse est détecté, les icônes correspondantes s'affichent dans la zone supérieure du tableau de bord, à côté du numéro de menu principal et des flèches de défilement. La zone affichée se divise en trois secteurs différents :

- 1 Zone de limitation de vitesse conditionnée.
- 2 Zone de limitation de vitesse non conditionnée.
- 3 Outrepassement de la zone de restriction.



REMARQUE :

Le signal d'outrepassement de la restriction ne s'affiche que sur les marchés où il est autorisé.

Lorsque l'avertissement visuel est fourni, seule la limite de vitesse non conditionnée (en secteur 2) commence à clignoter si la vitesse du véhicule dépasse 1 km/h. Si la vitesse du véhicule reste au-dessus de la limite de vitesse non conditionnée de 1 km/h pendant plusieurs secondes, le signe de limite de vitesse non conditionnée cesse de clignoter parce que la manœuvre est considérée comme non intentionnelle. Si le TSA n'est pas en mesure de déterminer un type de limitation de vitesse valide ni depuis la caméra ni depuis la cartographie digitale, l'image suivante s'affiche dans le secteur 2.

Puisque le TSA utilise les données fournies par le système de navigation, il peut tenir à jour le secteur 2 de l'écran dans les situations suivantes sans détecter de signalisation routière :

- Lorsque le véhicule change de route.
- Entrée / sortie d'autoroute.
- Entrée / sortie d'une zone urbaine stockée dans la cartographie digitale.

Limites du système

Le fonctionnement de l'aide à la signalisation routière (TSA) peut être gêné ou peut ne pas fonctionner dans les situations suivantes :

- Si la visibilité est médiocre, par exemple pour cause d'éclairage insuffisant de la route, s'il y a de fortes variations entre l'ombre et la lumière ou par temps de pluie, de neige ou de brouillard.
- S'il y a une lumière éblouissante, par ex. provenant du trafic opposé, la lumière du soleil direct ou des lumières réfléchies par les autres véhicules.
- Si le pare-brise est sale dans la zone de la caméra, ou si elle est embuée, endommagée ou recouverte.

- Si la signalisation routière est difficile à détecter, par ex. à cause de la poussière ou de la neige, ou parce qu'elle est insuffisamment éclairée.
- Si les informations données par la cartographie digitale du système de navigation sont incorrectes ou périmées.
- Si la signalisation est ambiguë, par ex. des panneaux routiers sur des sites de construction ou des voies adjacentes.
- Lorsqu'on double un bus ou un camion avec l'autocollant de restriction de vitesse.



Pneus - Informations générales

Pression des pneus

Les pneus doivent être gonflés à la pression correcte, sous peine de réduire la sécurité et l'efficacité du véhicule. Le système de contrôle « TPMS » de la pression des pneus paramétrée pour le véhicule (voir « Système de surveillance de la pression des pneus » dans cette section) peut alerter le conducteur d'un problème de pression insuffisante même si le conducteur reste le seul responsable chargé de vérifier si la pression des pneus est correcte. Les pneus à carcasse radiale peuvent sembler gonflés alors qu'ils sont dégonflés. Un examen visuel ne suffit pas à déterminer la pression correcte. Trois facteurs principaux liés à la conduite sont affectés par une pression incorrecte :

Sécurité



ATTENTION !

- **Des pneus mal gonflés sont dangereux et peuvent provoquer une collision.**

- **Un gonflage insuffisant augmente la flexibilité des pneus et peut les faire surchauffer et les endommager.**
- **Une pression excessive réduit la capacité d'amortissement du pneu. Des objets se trouvant sur la route et les nids-de-poule peuvent endommager les pneus et entraîner une défaillance de ceux-ci.**
- **Une pression excessive ou insuffisante des pneus peut affecter la maniabilité du véhicule et entraîner une défaillance subite des pneus, en provoquant ainsi une perte de contrôle du véhicule.**
- **Une pression inégale des pneus peut poser des problèmes de direction. Vous risquez de perdre le contrôle de votre véhicule.**
- **Des pressions inégales entre les deux côtés du véhicule peuvent provoquer une dérive du véhicule vers la droite ou vers la gauche.**
- **Roulez toujours avec chaque pneu gonflé à la pression recommandée à froid.**

Économie

Des pressions de gonflage incorrectes peuvent causer une usure inégale de la bande de roulement des pneus. Une telle usure réduit la durée de vie des

pneus qui doivent alors être remplacés prématurément. Une pression insuffisante augmente également la résistance au roulement et donc la consommation de carburant.

Confort et stabilité directionnelle du véhicule

Le gonflage correct des pneus contribue au confort des occupants. Une pression excessive produit des secousses et réduit le confort.

Vérification de la pression des pneus

La pression de gonflage à froid préconisée est indiquée dans le tableau « Pression de gonflage des pneus » en section « Caractéristiques et spécifications ».

Les pressions de gonflage spécifiées dans le tableau se réfèrent toujours à une « pression de gonflage pneus à froid ». La pression de gonflage des pneus à froid est celle d'un véhicule à l'arrêt depuis au moins trois heures ou qui a roulé sur moins de 1,6 km en trois heures.

Vérifier fréquemment la pression des pneus en cas de variations significatives de la température extérieur, la pression variant avec les fluctuations de la température.



La pression doit être vérifiée et réglée si nécessaire et les pneus doivent être examinés à la recherche de signes d'usure ou de dommages au moins une fois par mois. Les pressions des pneus varient d'environ 0,07 bar par tranche de 7 °C de changement de température de l'air extérieur. Gardez cela à l'esprit lorsque vous vérifiez la pression des pneus à l'intérieur d'un garage, particulièrement en hiver. Exemple : si la température du garage = 20 °C et la température extérieure est 0 °C, la pression de gonflage à froid doit être augmentée de 0,21 bar, pour toute tranche de 7 °C d'écart avec la température extérieure.

La pression des pneus peut augmenter de 0,13 à 0,4 bar pendant les trajets. NE réduisez PAS la pression à chaud sous peine d'obtenir une pression à froid insuffisante. Après examen ou réglage de la pression des pneus, remplacez toujours le capuchon de la tige de valve. Cette précaution évite la pénétration d'humidité et de saleté dans la tige de la valve ce qui peut endommager la tige ainsi que le capteur TPMS qui lui est connecté.

Indicateurs d'usure des pneus

Les pneus d'origine comportent des indicateurs d'usure de la bande de roulement pour vous aider à déterminer le moment auquel les pneus doivent être remplacés. Ces indicateurs sont moulés dans le fond des sculptures de la bande de roulement. Ils apparaissent sous forme de bandes quand la profondeur des bandes de roulement atteint 1,6 mm. En cas d'usure jusqu'à un des indicateurs, le pneu doit être remplacé.



ATTENTION !

Les performances sur un fond mouillé (résistance à l'aquaplanage) diminuent proportionnellement à l'épaisseur de la bande de roulement.

Longévité des pneus

La durée de vie des pneus dépend de plusieurs facteurs, parmi lesquels :

- le style de conduite ;
- la pression des pneus ;
- la distance parcourue.



ATTENTION !

Les pneus, y compris celui de la roue de secours (si présente), doivent être remplacés après six ans, quelle que soit leur usure. Tout manquement à respecter cet avertissement peut entraîner une panne. Vous pourriez perdre le contrôle de votre véhicule et avoir une collision grave, voire mortelle.

Pneus de remplacement

REMARQUE :

Pour conserver des performances élevées et un niveau de sécurité quelles que soient les conditions de conduite, Maserati recommande fortement de respecter toujours les tailles des pneus indiquées sur le certificat d'immatriculation et d'utiliser des pneus équivalant à la taille, la qualité et la performance d'origine lorsque leur remplacement est nécessaire.

Pour les références de la taille de vos pneus, voir le tableau « Roues » en section « Caractéristiques et spécifications ».



Les symboles de vitesse et d'indice de charge pour votre pneu sont indiqués sur le flanc du pneu d'origine.

REMARQUE :

Maserati recommande d'utiliser les pneus d'origine Maserati portant le logo « MGT » et spécialement conçus pour ses modèles.

Il est recommandé de remplacer les deux pneus avant ou les deux pneus arrière simultanément. Remplacer un seul pneu peut affecter gravement la maniabilité du véhicule.

Si vous devez remplacer une ensemble de roues, assurez-vous que les spécifications de la roue (valve, capteur de TPMS et pneu) correspondent à celles des roues d'origine. La pose de pneus de remplacement présentant des caractéristiques différentes peut réduire la sécurité, la maniabilité et le confort du véhicule.

Le Réseau d'Assistance est disponible pour fournir des suggestions tels que les types de pneus les mieux adaptés à l'utilisation prévue par le client.



ATTENTION !

- **N'utilisez pas un pneu ou une roue de dimension ou d'indice autres que ceux prescrits pour votre véhicule. Certaines combinaisons de pneus et de roues non approuvées peuvent modifier les dimensions de la suspension et ses performances, altérant ainsi la direction, la maniabilité et le freinage du véhicule. Les organes de direction et de suspension peuvent en être affectés et réagir de manière imprévisible. Vous pourriez perdre le contrôle de votre véhicule et avoir une collision grave, voire mortelle. Utilisez uniquement les tailles de roues et de pneus, ainsi que les indices de charge approuvés pour votre véhicule.**
- **N'utilisez jamais de pneus dont l'indice de charge ou la capacité est inférieur(e) à ceux des pneus d'origine de votre véhicule. L'utilisation d'un pneu à indice de charge inférieur peut entraîner une surcharge et une défaillance du pneu. Vous risquez de perdre le contrôle de votre véhicule et d'avoir un accident.**

- **Contrôlez toujours la vitesse maximum spécifiée sur le flanc de chaque pneu monté sur la voiture.**
- **Ne jamais dépasser la vitesse maximum spécifiée sur les pneus. Risque d'accident ou de dommages corporels graves à cause d'une vitesse excessive.**
- **N'utilisez que des pneus avec une capacité de vitesse adéquate afin d'éviter une défaillance des pneus et une perte de contrôle du véhicule.**



IMPORTANT !

Si vous remplacez les pneus d'origine par des pneus de taille différente, les indications du compteur de vitesses et du tachymètre risquent d'être erronées.

Pneus d'hiver

Ces pneus sont spécialement conçus pour la conduite sur la neige et la glace et viennent en remplacement de ceux fournis avec le véhicule. Les pneus Hiver ou Toutes saisons peuvent être identifiés par la désignation M+S (Mud & Snow) (Boue et neige) sur le flanc du pneu.



Avant de monter des pneus d'hiver, contactez le **Réseau d'Assistance** pour obtenir des informations techniques nécessaires et des conseils sur la compatibilité des roues et des pneus. Pour le type de pneus à utiliser, les pressions de gonflage et les spécifications relatives aux pneus d'hiver, suivre soigneusement les indications telles que rapportées aux chapitres « Données techniques » et « Pression de gonflage des pneus » en section « Caractéristiques et spécifications ».

Les fonctionnalités de ces pneus sont nettement réduites en hiver lorsque les bandes de roulement sont inférieures à 4 mm. Dans ce cas, ils doivent être remplacés.

Les fonctionnalités spécifiques des pneus d'hiver conduisent à des performances moindres (même en termes de freinage) dans des conditions météorologiques normales ou sur de longs trajets sur autoroute, par rapport aux pneus standard. Par conséquent, leur utilisation doit être limitée aux conditions pour lesquelles ils ont été approuvés.



ATTENTION !

Le profil et le mélange des pneus standard des pneus sont optimisés pour la conduite sur des fonds mouillés et secs. Les pneus standards ne se conviennent pas pour la conduite sur la neige : installez des pneus d'hiver avant de conduire dans ces conditions afin d'éviter tout risque de perte de contrôle et d'endommagement du véhicule, ainsi que de blessures graves.

REMARQUE :

Les pneus d'hiver doivent avoir la même capacité de charge que le pneus d'origine et ils doivent être montés sur toutes les quatre roues.

Chaînes à neige

Les dispositifs de traction approuvés par Maserati (ou chaînes à neige) peuvent être utilisés pour améliorer la traction sur la neige compacte dans des conditions de fort enneigement. L'utilisation de chaînes à neige est soumise à la politique de sécurité de chaque pays.

Utilisez de chaînes de neige de dimensions réduites, avec une projection maximum de 6 mm hors de la bande de roulement. Les chaînes à neige peuvent être mises en place uniquement sur les roues arrière de 19 pouces. Veuillez s'il vous plaît contacter votre Réseau d'assistance pour plus d'informations. Vérifiez la tension des chaînes à neige après avoir conduit sur une distance d'environ 50 m après les avoir posées. Lorsque les chaînes sont fixées, il est conseillé de désactiver le système de stabilité électronique (ESC) (voir le chapitre « Mode de conduite » dans cette section).



IMPORTANT !

- L'utilisation de chaînes à neige non recommandées peut endommager le véhicule.
- Les chaînes à neige peuvent provoquer de graves dommages. Arrêtez immédiatement si un bruit signale un risque de bris de chaîne à neige. Remplacez les parties endommagées de la chaîne à neige avant de la remettre en service.
- Ne dépassez pas 50 km/h.

(Suite)



(Suite)

- Roulez prudemment en évitant les virages serrés et les grosses bosses, surtout si le véhicule est chargé.
- Évitez les trous sur la chaussée, ne conduisez pas sur les marches ou bordures de trottoir ainsi que sur de longs traits sans neige. Ceci empêche les dommages au véhicule et à la chaussée.

REMARQUE :

Le Réseau d'Assistance Maserati peut vous fournir toutes les informations concernant les chaînes à neige Maserati, disponibles dans la gamme « Accessoires d'origine ».

Roue de secours compacte (si fournie)

La roue de secours à usage limité ou roue de secours compacte ne doit servir qu'en cas d'urgence.

Ce pneu est identifié par une étiquette indiquant la vitesse d'utilisation à respecter lors de l'utilisation du pneu de rechange.

Gonflez la roue de secours à la pression à froid listée dans le tableau « Pression de gonflage des pneus » en section « Caractéristiques et spécifications ».

L'utilisation de cette roue de secours modifie le comportement du véhicule. Remplacez (ou réparez) le pneu d'origine dès que possible et remplacez-le sur votre véhicule. Ne posez pas plus d'une roue de secours compacte à la fois sur le véhicule.



ATTENTION !

Avec ces roues de secours, ne conduisez pas à plus de 80 km/h. Les roues de secours temporaires ont une durée de vie limitée.

Système de surveillance de la pression des pneus (TPMS)

Le système de surveillance de la pression des pneus (TPMS) avertit le conducteur d'une baisse de pression d'un pneu par rapport à la pression à froid recommandée sur le tableau « Pression de gonflage des pneus » en section « Caractéristiques et spécifications » et sur l'étiquette apposée sur le montant arrière de la porte conducteur (pour les versions/marchés qui en sont équipés). La pression des pneus varie avec la température d'environ 0,07 bar tous les 7°C. Quand la température extérieure diminue, la pression des pneus diminue également. La pression doit toujours être basée sur la pression des pneus à froid. La pression de gonflage à froid est celle d'un véhicule à l'arrêt depuis au moins 3 heures ou qui a roulé sur moins de 1,6 km après 3 heures. La pression de gonflage à froid ne peut dépasser la pression de gonflage maximale moulée dans le flanc du pneu. Reportez-vous à la section « Pneus - Informations générales » dans la section

« Conduite » pour plus d'informations sur le gonflage correct des pneus.

La pression des pneus augmente aussi quand le véhicule roule. Ce phénomène est normal et n'exige pas de réglage.

Le système TPMS avertit le conducteur de la baisse de pression d'un pneu quand cette pression descend en dessous de la limite d'avertissement pour une raison quelconque, y compris suite à une baisse de température extérieure ou une perte naturelle de pression du pneu.

Le TPMS continue à avertir le conducteur de la basse pression des pneus aussi longtemps que la situation perdure et ne s'arrête pas tant que la pression du pneu ne correspond pas à une pression supérieure ou égale à la pression à froid conseillée. Une fois le témoin d'avertissement de basse pression des pneus (⚠) allumé, vous devez augmenter la pression jusqu'à la valeur à froid recommandée pour que le témoin de TPMS (⚠) s'éteigne. Le système se met automatiquement à jour et, quand il reçoit la pression actualisée, le témoin TPMS (⚠) s'éteint. Il peut être nécessaire de rouler pendant à 20 minutes à plus de 24 km/h pour que le TPMS reçoive

l'information et procède à la mise à jour.

Par exemple : Si votre véhicule (stationnaire depuis plus de trois heures) peut avoir une pression de gonflage à froid recommandée de 2,1 bar. Si la température ambiante est de 20 °C et si la pression du pneu mesurée est de 1,8 bar, une baisse de température jusqu'à 7 °C réduira la pression du pneu à environ 1,6 bar. Cette pression est suffisamment faible pour activer le témoin TPMS (⚠). Le fait de conduire le véhicule peut entraîner une augmentation de la pression des pneus jusqu'à environ 1,8 bar, mais le témoin TPMS (⚠) reste allumé. Dans ce cas, le témoin TPMS (⚠) s'éteint uniquement après le gonflage des pneus à la pression à froid recommandée pour le véhicule.



ATTENTION !

Le TPMS prévient le conducteur de la diminution de la pression des pneus. Cet avertissement ne soulève pas le conducteur du contrôle périodique des pneus et du respect des valeurs de pression prescrites.



IMPORTANT !

- Le TPMS a été optimisé pour les roues et pneus d'origine du véhicule. Les pressions et le témoin du TPMS ont été établis en fonction de la taille des pneus équipant votre véhicule à l'origine. L'utilisation d'équipements de remplacement de taille, type ou style différent de celui des équipements d'origine peut

(Suite)



(Suite)

provoquer un fonctionnement indésirable du système ou endommager les capteurs. Les roues d'occasion peuvent endommager le capteur. N'utilisez pas de produits d'étanchéité pour pneus dans le commerce ni de talons d'équilibrage si votre véhicule est équipé d'un TPMS, afin de ne pas endommager les capteurs.

- Le système peut subir temporairement des interférences radio-électriques venant de dispositifs avec des fréquences semblables.
- Après examen ou réglage de la pression des pneus, remplacez toujours le capuchon de la tige de valve. Cela évite la pénétration de l'humidité et de la saleté dans la tige de la valve, ce qui aurait pour conséquence d'endommager le capteur interne TPMS.

REMARQUE :

- *Conduire avec des pneus considérablement dégonflés peut entraîner une surchauffe et une défaillance. Un gonflage insuffisant augmente en outre la consommation de carburant et réduit la durée de vie des pneus, tout en affectant la maniabilité du véhicule et la distance de freinage.*
- *Le TPMS ne supprime pas la nécessité d'un entretien correct des pneus, et il incombe au conducteur de maintenir une pression des pneus correcte à l'aide d'un manomètre précis, même si le sous-gonflage n'a pas atteint le seuil d'activation du témoin TPMS (⚠).*
- *Les changements saisonniers de température affectent la pression des pneus. Le TPMS surveille la pression effective des pneus.*

Système Premium

Le système TPMS utilise la technologie sans fil avec capteurs électroniques montés sur la jante de la roue pour surveiller la pression des pneus. Les capteurs montés sur chaque roue dans la tige de valve transmettent la valeur de pression du pneu au module de réception.

Le TPMS comprend les éléments suivants :

- module de réception ;
- quatre capteurs de TPMS ;
- divers messages TPMS qui s'affichent sur le tableau de bord ;
- témoin (⚠) .

Avertissement de pression des pneus basse

Le témoin TPMS (⚠) s'allume dans le tableau de bord et une sonnerie retentit quand la pression est basse dans un ou plusieurs des quatre pneus.



Le tableau de bord affiche également une page-écran rapportant les valeurs de pression de chacun des pneus avec clignotement des valeurs de pression trop basses.



Dans ce cas, il est conseillé de s'arrêter dès que possible pour gonfler le(s) pneu(s) à plat (celui ou ceux clignotant sur le graphique du tableau de bord) à la pression recommandée à froid.

Quand le système reçoit les pressions de pneu mises à jour, il se met automatiquement à jour, l'afficheur du tableau de bord cesse de clignoter et le témoin TPMS (⚠) s'éteint. Il peut être nécessaire de rouler pendant 20 minutes à plus de 24 km/h pour que le TPMS reçoive l'information et procède à la mise à jour.

Panne du système de pression des pneus

Si une panne du système est détectée, le témoin TPMS (⚠) clignotera pendant 75 secondes, restera ensuite allumé puis un signal sonore retentira. En outre, le tableau de bord affichera le message « Réparer le système de pression des pneus » pendant au moins 5 secondes puis affichera des tirets (--) à la place de la valeur de la pression pour indiquer quel capteur ne fonctionne plus.

Si le commutateur d'allumage est actionné et que la panne subsiste, cette séquence se répète. S'il n'y a plus de panne sur le système, le témoin TPMS (⚠) ne clignotera plus, le message « Réparer le système de pression des pneus » ne s'affichera plus et une pression s'affichera à la place des tirets.

Une panne du système peut se produire dans l'un des cas suivants :

- Perturbations dues à des appareils électroniques ou en passant à proximité d'installations émettant les mêmes fréquences radio que les capteurs TPMS.
- Installation de certains films adhésifs en commerce pour teinter les vitres lesquels contiennent des matériaux pouvant perturber les ondes radio.
- Accumulation de neige ou de glace autour des roues ou dans les passages de roue.
- Utilisation de chaînes sur les pneus du véhicule.
- Utilisation de roues/pneus dépourvus de capteurs TPMS.

Le tableau de bord affichera également le message « Réparer le système de pression des pneus » pendant au moins cinq secondes lorsqu'une panne du système liée à un mauvais emplacement du capteur est détectée. Dans ce cas, le message « Réparer le système de pression des pneus » est ensuite suivi d'un écran graphique avec les pressions encore affichées. Il indique les valeurs de pression qui sont toujours reçues à partir des capteurs TPMS, mais il est possible que leur emplacement dans le



véhicule ne soit pas bon. Le système nécessite une maintenance tant que le message « Réparer le système de pression des pneus » est affiché.



Véhicules avec roue de secours compacte

- La roue de secours compacte ne possède pas de capteur TPMS. Par conséquent, le TPMS ne surveille pas la pression de la roue de secours compacte.

- Si vous remplacez un pneu ayant une pression inférieure à la limite de pression basse par un pneu compact, au prochain cycle du commutateur d'allumage, le témoin du TPMS (🚗) s'allume, suivi d'un bip sonore. En outre, le tableau de bord continue à afficher une valeur de pression clignotante, correspondant à l'emplacement de la roue de secours compacte.



- Après avoir roulé pendant 20 minutes à plus de 24 km/h, le témoin du TPMS (🚗) clignote pendant 75 secondes puis reste constamment allumé. En outre, le tableau de bord affiche le message « Réparer le système de pression des pneus » pendant au moins cinq secondes puis affiche des tirets (--) à la place des valeurs de pression.

- Chaque cycle du commutateur d'allumage suivant est suivi d'un bip sonore, le voyant de TPMS (🚗) clignote pendant 75 secondes puis reste constamment allumé. Le tableau de bord affiche alors le message « Réparer le système de pression des pneus » pendant au moins cinq secondes puis affiche des tirets (--) à la place des valeurs de pression.



- Après réparation, emplacement ou remise en place d'un pneu par une roue de secours compacte, le TPMS se met automatiquement à jour. Le témoin de TPMS (🚗) s'éteint et le graphique du tableau de bord affiche une nouvelle valeur de pression à la place des tirets (- -), tant que les quatre roues ne présentent pas une valeur de pression inférieure à la limite d'avertissement de basse



pression. Il peut être nécessaire de rouler pendant 20 minutes à plus de 24 km/h pour que le TPMS reçoive l'information et procède à la mise à jour.

Désactivation de TPMS

Le TPMS peut être désactivé en cas de remplacement des quatre jantes par des ensembles de roue et pneu qui ne possèdent pas de capteur TPMS, comme dans le cas de l'installation d'ensembles de roues et pneus d'hiver. Après avoir remplacé l'ensemble des quatre roues et pneus (pneus route) par des pneus ne correspondant pas à celle des capteurs TPMS, faire rouler le véhicule pendant environ 20 minutes à plus de 24 km/h. Le TPMS sonnera, le témoin TPMS (⚠) clignotera pendant 75 secondes, restera allumé et le tableau de bord affichera le message « Réparer le système de pression des pneus » puis les tirets (--) à la place des pressions. En commençant par le prochain cycle du commutateur d'allumage, le TPMS ne sonnera plus et le message « Réparer le système de pression des pneus » ne s'affichera plus sur le tableau de bord mais des tirets (--) resteront à la place des valeurs de pression.



Pour réactiver la fonction TPMS, remplacez les quatre ensembles de roue (de route) par des ensembles de roue dont les pneus sont équipés de capteurs TPMS. Roulez ensuite pendant 20 minutes à plus de 24 km/h. Le TPMS retentit, le témoin TPMS (⚠) clignote pendant 75 secondes puis s'éteint. Le tableau de bord affichera ensuite le message « Réparer le système de pression des pneus ».



Le tableau de bord affiche aussi des valeurs de pression au lieu des tirets (--). Lors du prochain cycle du commutateur d'allumage, le message « Réparer le système de pression des pneus » ne s'affichera plus tant qu'aucune panne n'est présente dans le système.

Télécommande à radio-fréquence - Informations réglementaires

Les « Informations réglementaires » pour tous les dispositifs à radio-fréquence et radar peuvent être consultées en accédant à la section « SERVICES » du site Web www.maserati.com ou en utilisant les applications spécifiques développées pour les Tablettes et Smartphones les plus courants.



Carburants exigés

Exigences pour véhicules à essence

Ces moteurs sont conçus conformément à toutes les réglementations environnementales et offrent d'excellents niveaux de consommation de carburant et de rendement avec une essence sans plomb de haute qualité à l'indice d'octane minimum de 95.

Pour obtenir des performances de haut niveau du véhicule, utilisez de l'essence sans plomb avec un taux d'octane de pas moins de 98.

De légers cliquetis de démarrage à bas régime sont sans danger pour le moteur. Cependant, un fort cliquetis de démarrage à grande vitesse peut entraîner des dommages et exige une intervention immédiate.

L'essence de qualité médiocre peut entraîner des problèmes de démarrage difficile, de calage et de soubresauts. Si vous constatez ces problèmes, essayez une autre marque d'essence avant de considérer la maintenance du véhicule dans un centre du **Réseau d'Assistance**.

Plus de 40 producteurs automobiles dans le monde ont produit et recommandé des spécifications relatives à l'essence (Charte mondiale des carburants, WWFC), qui définissent les propriétés nécessaires aux carburants pour diminuer les émissions polluantes, tout en augmentant les performances et la longévité de votre véhicule.

Maserati recommande, dans la mesure du possible, l'utilisation d'une essence qui répond aux spécifications WWFC.

Nous vous conseillons d'utiliser une essence sans plomb de l'indice d'octane correct qui contient des additifs détergents, anticorrosion et stabilisants. L'utilisation d'essence contenant ces additifs peut vous aider à réduire la consommation de carburant et les émissions polluantes et à maintenir un rendement optimal de votre véhicule.



IMPORTANT !

- **Maserati recommande vivement d'utiliser SEULEMENT de l'essence sans plomb haute qualité.** L'utilisation de carburant avec indice inférieur (autre que haute qualité) peut mener à la perte des performances du moteur et à une

économie de carburant réduite, et le témoin de panne  s'allumera sur le tableau de bord. L'utilisation continue de carburant avec indice inférieur (autre que haute qualité) peut causer des ratés d'allumage au moteur et des dommages possibles au convertisseur catalytique.

- Les dispositifs antipollution de la voiture imposent de n'utiliser que de l'essence sans plomb. Il ne sera jamais possible, en cas d'urgence non plus, d'ajouter de l'essence au plomb dans le réservoir à carburant, même pas en petite quantité. Cela pourrait endommager de façon irréparable les pots d'échappements catalytiques. Un convertisseur catalytique inefficace implique des émissions nocives à l'échappement et la pollution environnementale qui en découle.

Essence contenant d'alcool et d'éthers (Carburants enrichis en oxygène)

Les carburants, dans certaines zones géographiques contiennent des « oxygénants », habituellement des alcools ou des éthers. Les pompes des stations service délivrant des carburants enrichis en oxygène doivent clairement indiquer la présence d'alcools ou d'éthers.



Veillez vous rappeler que dans certaines zones géographiques, les carburants peuvent avoir des pompes à essence non signalées. Si vous ne savez pas si le carburant que vous mettez dans votre véhicule contient de l'alcool ou de l'éther, demandez au pompiste ou cherchez une autre station service.



IMPORTANT !

Dans certaines zones géographiques, il est demandé d'utiliser des carburants « oxygénés » pour respecter les standards saisonniers de qualité de l'air.

- Alcool - Éthanol : il est possible d'utiliser SEULEMENT jusqu'à 10 % d'éthanol par volume (l'éthanol peut également être appelé alcool éthylique ou « Gazohol »).
- Éthers - MTBE : il est possible d'utiliser de l'essence contenant SEULEMENT jusqu'à 15 % de MTBE. Ne pas utiliser d'essence contenant du plomb en tant qu'inhibiteur de détonation et NE PAS utiliser d'additifs au plomb.

L'usage d'essences détergentes résulte utile pour minimiser la formation de dépôts dans les injecteurs et dans les soupapes d'admission.

L'emploi de systèmes/liquides de nettoyage pour injecteurs N'est PAS recommandé.

MMT dans l'essence

Le MMT (Méthylcyclopentadiényl Manganèse Tricarbonyle) est un manganèse contenant un additif métallique mélangé à de l'essence pour accroître l'indice d'octane. L'essence mélangée à du MMT ne procure aucun avantage en termes de performance par rapport aux carburants de même indice d'octane qui en sont dépourvus. Maserati préconise l'utilisation de carburant **dépourvu de MMT** dans votre véhicule.

La teneur en MMT de l'essence peut ne pas être indiquée sur la pompe à essence ; par conséquent, renseignez-vous auprès de votre fournisseur de carburant afin de savoir si l'essence qu'il vend contient ou non du MMT.

Exigences pour les véhicules diesel

Utilisez du diesel de bonne qualité provenant d'un fournisseur de bonne réputation. Si le véhicule est exposé à un froid extrême (en dessous de -7°C) ou doit fonctionner dans des conditions de froid inférieures à la normale pendant des périodes prolongées, utilisez du carburant diesel n° 2 acclimaté ou mélangez 50 % de diesel n° 2 avec 50 % de diesel n° 1. Cela offrira une meilleure protection contre le gel du carburant ou l'obstruction des filtres à carburant par la paraffine.

Ce véhicule doit uniquement utiliser le carburant « Diesel Premium » qui respecte la norme EN 590 (comme rapporté sur l'étiquette collée à l'intérieur de la trappe du réservoir). Les mélanges de biodiesel conformes aux exigences EN 590 peuvent également être utilisés.



IMPORTANT !

- Maserati recommande vivement d'utiliser SEULEMENT du carburant diesel haute qualité. L'utilisation de carburant avec indice inférieur (autre que haute qualité) peut mener à la perte des performances du moteur et à une économie de panne  s'allumera sur le tableau de bord. L'utilisation continue de carburant avec indice inférieur (autre que diesel haute qualité) peut causer des dommages au système d'injection de carburant et problèmes de fonctionnement du moteur.
- Pour ce véhicule, le constructeur exige l'utilisation de diesel à très faible teneur en soufre (maximum de 15 ppm de soufre) et interdit l'usage de diesel à faible teneur en soufre (maximum de 500 ppm de soufre) pour éviter d'endommager le système antipollution.





ATTENTION !

N'utilisez pas d'alcool ou d'essence comme agents de mélange du carburant. Ils peuvent se montrer instables dans certaines conditions et dangereux ou explosifs quand ils sont mélangés à du diesel.

Il est rare que le diesel soit complètement dépourvu d'eau. Pour empêcher tout problème du système d'alimentation, purgez l'eau accumulée dans le séparateur eau/carburant au moyen de son purgeur. Si vous achetez du carburant de bonne qualité et si vous suivez les recommandations en cas de temps froid décrites plus haut, votre véhicule n'a normalement besoin d'aucun additif. S'il est disponible dans votre région, un carburant « Diesel Premium » peut offrir un démarrage à froid ainsi que des performances de réchauffement améliorés.

Effectuer le ravitaillement

Accès au goulot de remplissage du réservoir

Pour accéder au goulot du réservoir, la trappe du réservoir doit être déverrouillée. Depuis l'extérieur du véhicule, ce n'est possible qu'en pressant le bouton de déverrouillage  ou de verrouillage  de la télécommande RKE, comme pour ouvrir ou fermer les portes. Si l'une des commandes de verrouillage des portes est pressée depuis l'intérieur du véhicule, la trappe du réservoir reste déverrouillée, permettant de ravitailler.

- Presser la zone de la trappe du réservoir indiquée, qui se trouve du côté arrière gauche du véhicule : la trappe s'ouvre complètement.





Pour aider l'utilisateur à choisir le carburant compatible avec la voiture, l'étiquette montrée dans l'image est apposée à l'intérieur de la trappe du réservoir.

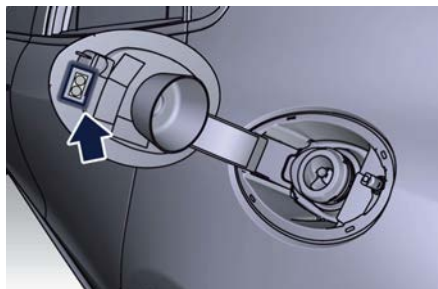

Essence

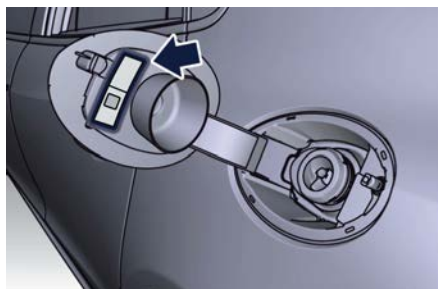

Diesel

L'étiquette comprend un ou deux symboles graphiques identifiant le type de carburant devant être utilisé, conforme à la norme **EN16942** et reporté dans le tableau suivant.

	Du carburant sans plomb contenant jusqu'à 2,7% (m/m) d'oxygène et un maximum de 5,0% (V/V) d'éthanol conforme à la norme EN228
	Du carburant sans plomb contenant jusqu'à 3,7% (m/m) d'oxygène et un maximum de 10,0% (V/V) d'éthanol conforme à la norme EN228
	Diesel contenant jusqu'à 7% (V/V) d'esters méthyliques d'acide gras (EMAG) conforme à la norme EN590

Faire le plein

Le goulot du réservoir est hermétique grâce à une languette de fermeture interne, qui est ouverte par la buse de carburant de la station service lors du plein.

Seul une buse de la bonne taille peut ouvrir la languette de fermeture.

- Introduire complètement le pistolet du distributeur de carburant dans le goulot de remplissage.

REMARQUE :

Vous pouvez faire le plein uniquement avec la buse de la bonne taille.



ATTENTION !

- **Ne portez jamais de flammes nues ou de cigarettes allumées près de la trappe afin d'éviter tout risque d'incendie !**
- **Évitez d'approcher votre visage de la trappe ouverte pour ne pas inhaler de vapeurs nocives.**
- **Ne fumez jamais dans le véhicule ou à proximité de celui-ci lorsque le bouchon à essence est ouvert ou lors d'un appoint de carburant.**
- **Arrêtez toujours le moteur lors d'un appoint de carburant. Ceci viole la plupart des réglementations contre les incendies et peut provoquer l'activation du témoin de panne  (consultez « Tableau de bord » à la section « Instruments et commandes de la planche »).**



- Ravitailler le véhicule. La capacité du réservoir de carburant est indiquée dans le tableau « Ravitaillements » dans la section « Caractéristiques et spécifications ».

Lorsque la buse de carburant émet un clic ou se coupe, le réservoir est essentiellement plein : il est possible de verser plus de carburant en permettant à la buse de remplir un peu plus le réservoir jusqu'au double clic. Après les deux clics supplémentaires, la quantité de carburant admise par le système est très faible, nous vous recommandons de ne pas insister.

- Attendez environ 10 secondes avant de retirer le pistolet à carburant de façon à garantir un remplissage complet du carburant résiduel et minimiser le risque de souiller la zone autour du goulot du réservoir.
- Retirez la buse de carburant.
- Fermez la trappe du réservoir.



IMPORTANT !

Pour éviter les débordements, n'ajoutez pas de carburant à un réservoir déjà plein.

Entonnoir de secours pour le ravitaillement en carburant

Un entonnoir est fourni (situé dans le coffre, dans la boîte à outils) en cas de ravitaillement d'urgence avec un bidon.

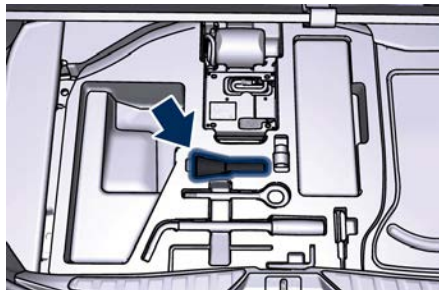

Essence (avec kit pneus)

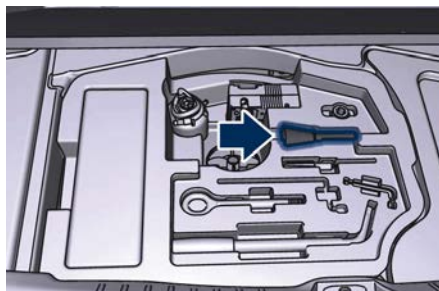

Diesel (avec kit pneus)



Essence (avec roue de secours)

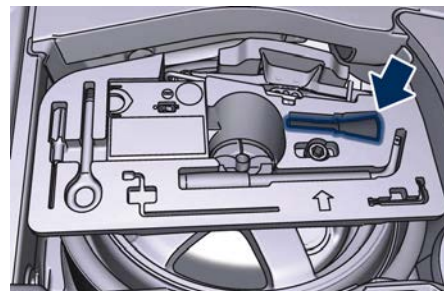

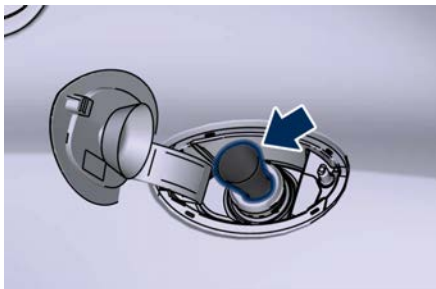

Diesel (avec roue de secours)

**ATTENTION !**

Un incendie peut se produire si le carburant est pompé dans un réservoir portable situé à l'intérieur du véhicule. Vous risqueriez d'être brûlé. Placez toujours les réservoirs de gaz en dehors du véhicule lors du plein.

Présence d'eau dans le carburant (diesel uniquement)

La présence d'eau dans le circuit d'alimentation peut endommager le système d'injection et causer le dysfonctionnement du moteur. Si, après un plein, le témoin  s'allume, il se peut que de l'eau soit rentrée dans le réservoir de carburant : dans ce cas, éteignez immédiatement le moteur et contactez le Réseau

d'Assistance. Lorsque le témoin  s'allume pendant le trajet, contactez le Réseau d'Assistance dès que possible pour le nettoyage du filtre de carburant.

Ouverture d'urgence de la trappe du réservoir

Si vous ne parvenez pas à ouvrir la trappe du réservoir à l'aide de la télécommande RKE, utilisez le déverrouillage d'urgence situé dans le coffre à bagages.

- Ouvrez le capot de coffre (voir « Ouverture et fermeture du capot de coffre » en section « Avant de démarrer »).
- Soulevez le couvercle d'accès à gauche dans le coffre à bagages.

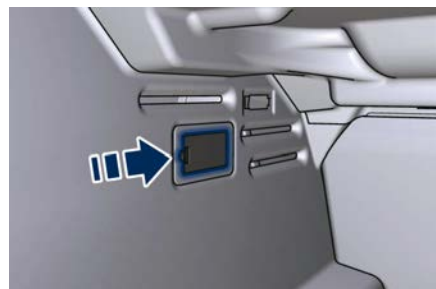

- Tirer légèrement le câble de dégagement pour éviter de le déchirer. Il n'est pas possible de ressentir ou ouïr le déclenchement de l'actionneur de la trappe du réservoir.



- Par la suite, ouvrez normalement la trappe du réservoir.



Conditions de conduite

Avant de se mettre en route

Vérifiez ce qui suit à intervalles réguliers et toujours avant de longs trajets :

- pression et état des pneus ;
- niveau des liquides et lubrifiants ;
- l'état des balais d'essuie-glace ;
- nettoyez les verres sur les feux extérieurs et les autres surfaces vitrées ;
- le bon fonctionnement des feux de détresse et des feux extérieurs.



IMPORTANT !

Toutefois, il est recommandé d'exécuter ces contrôles au moins tous les 1 000 km toujours dans le respect du plan d'entretien dont à la section « Entretien et soin ».

Avant de démarrer :

- réglez la position des sièges, du volant, les pédales réglables (si présentes) et les rétroviseurs pour avoir une bonne position de conduite ;

- assurez-vous que rien n'entrave la course des pédales (tapis de sol, etc.) ;
- rangez et arrimez soigneusement tout objet dans le coffre à bagages pour empêcher qu'il soit projeté vers l'avant en cas de coup de frein brusque ;
- évitez les repas copieux avant un trajet. Une légère collation aide à conserver de bons réflexes. Plus particulièrement, évitez de boire de l'alcool.



ATTENTION !

Au-delà d'être interdit par les réglementations en vigueur, il est extrêmement dangereux de voyager dans le coffre à bagages ou sur le capot avant. En cas d'accident, les personnes transportées de cette façon sont exposées davantage au risque de blessures. Les passagers ne peuvent voyager qu'assis sur les sièges du véhicule, avec les ceintures bouclées correctement. Contrôlez toujours que le conducteur et tous les passagers soient bien attachés avec la ceinture de sécurité.

Conduite sûre

Bien que le véhicule soit équipé de dispositifs de sécurité passive et active, le comportement du conducteur reste toujours un facteur décisif pour la sécurité routière.

Quelques règles simples pour conduire en sécurité dans diverses conditions sont énumérées ci-dessous. Certaines d'entre elles peuvent vous sembler familières, mais en tout cas, il est utile de les relire avec attention.

Conduite de nuit

Les principales directives à suivre pour conduire de nuit sont comme suit.

- Conduire avec précaution. Conduire de nuit demande plus de concentration et d'attention.
- Réduisez votre vitesse, particulièrement sur les routes non éclairées.
- Dès les premiers signes de somnolence, arrêtez vous. Continuer à conduire présente un risque pour vous-même et les autres. Ne reprenez la route qu'après vous être reposé.
- Maintenez une distance plus grande que vous conserveriez de jour entre vous et les véhicules qui vous précèdent : il est difficile d'évaluer la



vitesse des autres véhicules dont vous ne voyez que les phares.

- N'utilisez les feux de route qu'en dehors des zones d'habitation et lorsque vous êtes certain qu'ils ne dérangeront pas les autres conducteurs.
- À l'approche d'un autre véhicule, passez de feux de route en feux de croisement (le cas échéant).
- Gardez les phares et projecteurs propres.
- Hors des zones d'habitation, méfiez-vous des animaux pouvant traverser la route.

Conduite sous la pluie

La pluie et les routes mouillées sont dangereuses. Sur route mouillée, toutes les manœuvres sont plus difficiles à cause d'une adhérence notablement réduite. Cela signifie des distances de freinage nettement plus longues et une tenue de route diminuée.

Quelques conseils pour conduite sous la pluie sont énumérés ci-dessous.

- Réduisez votre vitesse et conservez une distance de sécurité plus grande par rapport aux véhicules devant vous. Une vitesse élevée peut

entraîner une perte de contrôle du véhicule.

- Si la chaussée est mouillée ou couverte de neige fondue, l'eau peut s'accumuler entre les pneus et la chaussée. Ce phénomène, appelé hydroplanage, peut vous faire perdre partiellement ou complètement le contrôle du véhicule et même toute possibilité de freinage. Pour minimiser ce risque : ralentissez si de l'eau stagne sur la route ou il y a des flaques d'eau.
- Les pluies violentes réduisent fortement la visibilité. Dans ces circonstances, même en plein jour, allumez les feux de croisement pour être plus visible pour les autres conducteurs.
- Positionnez la climatisation et le chauffage en position de désembuage pour éviter tout problème de visibilité.
- Vérifiez périodiquement l'état des balais d'essuie-glace.
- Dans des conditions de faible adhérence, utilisez le mode de conduite « I.C.E. » (voir le chapitre « Modes de conduite » dans cette section).

Conduite dans le brouillard

Si le brouillard est épais, évitez si possible de prendre la route. En conduisant dans la brume, les nappes de brouillard ou lorsqu'il y a un risque de rencontrer des bancs de brouillard, veuillez tenir compte des conseils énumérés ci-dessous.

- Modérez votre vitesse.
- Même en plein jour, allumez les feux de croisement, les feux de brouillard avant et arrière. N'utilisez pas les feux de route.
- N'oubliez pas que le brouillard rend la chaussée humide, par conséquent, tout type de manœuvre est plus difficile et les distances de freinage sont allongées.
- Conservez une distance de sécurité par rapport au véhicule devant vous.
- Évitez autant que possible les modifications brusques de votre vitesse.
- Autant que possible, évitez le dépassement.
- Si vous êtes contraint d'arrêter votre véhicule (fatigue, impossibilité de continuer par manque de visibilité, etc.) essayez avant toute chose de vous arrêter hors des voies de circulation. Allumez ensuite les feux



de détresse, et si possible les feux de croisement.

- Klaxonnez à intervalles réguliers si vous entendez un autre véhicule approcher.



IMPORTANT !

Faites attention car les feux antibrouillard arrière peuvent déranger les conducteurs derrière vous : en cas de visibilité normale, éteignez ces feux.

Conduite à la montagne

Les routes de montagne présentent habituellement de nombreux virages et courbes serrés, des tunnels et des descentes et des montées : veuillez tenir compte des quelques conseils énumérés ci-dessous.

- Conduisez à vitesse modérée en évitant de « couper » les virages.
- En conduisant à l'intérieur d'un tunnel de jour, allumez les feux de croisement à l'avance, évitez les feux de route et préparez vous aux brusques changements de luminosité. Évitez les manœuvres brusques qui pourraient présenter un danger pour le véhicule suivant.

- Ne dévalez jamais une descente avec le moteur éteint ou au point mort.
- N'oubliez pas que le dépassement des autres véhicules en côte est plus lent et nécessitera par conséquent une plus grande distance sur la route. Si vous êtes doublé dans une côte, ralentissez pour permettre à l'autre véhicule de vous dépasser.

Conduite sur la neige ou le verglas

Veillez prendre en considération quelques conseils d'ordre général énumérés ci-dessous pour conduire dans ces conditions.

- Conservez une vitesse très modérée.
- Montez des chaînes à neige ou des pneus spécifiques si la route est couverte de neige : Consulter les paragraphes « Pneus – Informations générales » de cette section.
- Nous vous recommandons d'activer le mode « I.C.E. » (voir chapitres « Modes de conduite » dans cette section).
- Pendant la saison hivernale, même des routes apparemment sèches peuvent comporter des sections verglacées. Soyez attentifs lorsque vous traversez des ponts, des viaducs et des routes peu exposées au soleil

et bordées d'arbres et de rochers. Ils peuvent être verglacés.

- Conservez une large distance de sécurité par rapport aux véhicules devant vous.
- Évitez les coups de frein brusques, les brusques changements de direction et les accélérations brutales. L'accélération rapide sur une route enneigée, humide ou glissante, peut vous faire dévier de façon aléatoire vers la droite ou la gauche. Ce phénomène survient en cas de différence d'adhérence au-dessous des roues arrière (motrices).



ATTENTION !

Il est dangereux d'accélérer sur une route glissante. Une traction inégale peut provoquer un tirage subit des roues motrices arrière. Vous pourriez perdre le contrôle du véhicule et avoir un accident. Accélérez doucement et avec précaution dès que l'adhérence est susceptible de diminuer (gel, neige, humidité, boue, sable mou, etc.).



Conduite dans des zones inondées

Rouler sur des portions de chaussées recouvertes de plus d'un centimètre d'eau stagnante exige une attention supplémentaire pour garantir la sécurité des passagers et préserver l'état de votre véhicule.



ATTENTION !

Ne roulez pas sur une route ou ne traversez pas un chemin recouvert d'eau mouvante et/ou dont le niveau augmente (comme après un orage). L'eau mouvante peut éroder la surface de la route ou du chemin et provoquer l'enfoncement de votre véhicule dans l'eau plus profonde. En outre, de l'eau mouvante et/ou dont le niveau augmente peut rapidement emporter votre véhicule. Le non-respect de ces avertissements peut entraîner des blessures graves, voire mortelles, pour vous et vos passagers, ainsi que pour d'autres personnes situées à proximité du véhicule.

Bien que votre véhicule soit capable de traverser des étendues d'eau stagnante peu profondes, tenez compte des mises en garde et précautions suivantes avant de poursuivre.



IMPORTANT !

- Contrôlez toujours la profondeur de l'eau stagnante avant de vous y engager. Ne jamais conduire dans de l'eau stagnante dont la profondeur dépasse 150 mm.
- Déterminez l'état de la route ou du chemin recouvert d'eau et vérifiez s'il n'y a pas d'obstacles sur la trajectoire avant de traverser cette étendue d'eau.
- Ne dépassez pas 8 km/h en roulant dans de l'eau stagnante. Cela minimisera les effets de vague.
- Rouler dans de l'eau stagnante peut endommager les composants de la transmission de votre véhicule. Après avoir roulé dans de l'eau stagnante, ne conduisez pas si vous n'êtes pas sûr de l'état de la transmission. De tels dommages ne sont pas couverts par la Garantie des véhicules neufs.

- La pénétration d'eau dans le moteur du véhicule peut entraîner son blocage, son calage, ainsi que de graves dommages au moteur. De tels dommages ne sont pas couverts par la Garantie des véhicules neufs.
- Après la conduite dans de l'eau stagnante, faites toujours contrôler les liquides (huile moteur, huile de la transmission, etc.) par le **Réseau d'Assistance** pour toute contamination.



ATTENTION !

- Rouler dans de l'eau stagnante limite les capacités de traction de votre véhicule. Ne dépassez pas 8 km/h en roulant dans de l'eau stagnante.
- Rouler dans de l'eau stagnante limite les capacités de freinage de votre véhicule, ce qui accroît les distances d'arrêt. Après avoir roulé dans de l'eau stagnante, roulez doucement et exercez plusieurs petites pressions sur la pédale de frein pour sécher progressivement les disques et les plaquettes des freins.

(Suite)



(Suite)

- La pénétration d'eau dans le moteur du véhicule peut entraîner son blocage, un calage ainsi des pannes.
- Le non-respect de ces avertissements peut entraîner des blessures graves, voire mortelles, pour le conducteur, les occupants ou d'autres personnes situées à proximité du véhicule.

Ajouter l'agent réducteur AdBlue® (Diesel uniquement)

Caractéristiques techniques de l'agent réducteur AdBlue®

AdBlue® est une marque déposée appartenant à VDA (Verband der Automobilindustrie), l'Union de l'industrie automobile allemande. L'agent réducteur AdBlue® doit satisfaire aux critères de qualité de la norme ISO 22241-1.



IMPORTANT !

- AdBlue® est une solution non toxique et incolore à base d'urée synthétique pure et d'eau déminéralisée. Si AdBlue® est contaminé à cause d'une manipulation inadéquate ou d'une mauvaise condition de stockage, cela pourrait engendrer une panne du système de post-traitement des gaz d'échappement.
- Dans son récipient scellé, AdBlue® peut être conservé pendant un an au moins, s'il est gardé à une température variable entre 30° C et -11° C, à l'abri de la lumière directe du soleil.

Remplissez le réservoir d'AdBlue® ou faites le remplir dans un centre du Réseau d'Assistance. Ici, des professionnels toujours à votre service ont l'équipement et le savoir-faire nécessaires pour effectuer cette opération en toute sécurité, surtout en évitant tout endommagement du véhicule ou de l'environnement. Des messages spécifiques affichés sur l'écran TFT indiquent quand il faut remplir le réservoir AdBlue® (voir chapitre « Tableau de bord » à la section « Instruments et commandes de la planche »). Vous pouvez vérifier à tout moment le statut du réservoir d'AdBlue® en entrant dans le sous-menu « Infos véhicule » avec les boutons situés à droite du volant (voir chapitre « Tableau de bord » dans la section « Instruments et commandes de la planche »). Avant de vous rendre dans des pays où il peut être difficile de se procurer de l'AdBlue®, vérifiez que le niveau d'agent de réduction dans le réservoir est suffisant pour couvrir la distance à parcourir. Si ce n'est pas le cas, remplissez le réservoir AdBlue® vous-même ou faites-le remplir dans un centre du Réseau d'Assistance.

**IMPORTANT !**

- L'AdBlue® gèle à des températures extérieures approchant de -11 °C mais le véhicule peut aussi être utilisé à des températures plus basses s'il est équipé d'un système de préchauffage de l'AdBlue®.
- Au-dessous de -11° C, le capteur de niveau d'AdBlue® pourrait ne plus assurer une indication précise à transmettre au tableau de bord. Amenez le véhicule en conditions de fonctionnement normal avant de vérifier le niveau du liquide au moyen de la fonction « Niveau AdBlue », dans le menu INFOS VÉHICULE (voir chapitre « Tableau de bord » à la section « Instruments et commandes de la planche »).

Les propriétaires pourraient faire l'appoint d'agent réducteur AdBlue® pour atteindre le niveau suffisant après l'achat d'AdBlue® auprès d'une station de service qui en possède. Il est disponible en boîtes de différentes tailles et en bouteilles monodoses (ce dernier étant le choix recommandé par Maserati).



Si le réservoir AdBlue® est rempli avec le mauvais liquide (par exemple carburant diesel, liquide de refroidissement, etc.), le témoin de panne  s'active et le tableau de bord affiche le message montré dans la figure la première fois lors de la conduite pendant 10 secondes, avec un seul signal acoustique. Dans ce cas, faites réviser le véhicule dans un centre du Réseau d'Assistance dès que possible.



Avertissements importants si vous faites l'appoint d'AdBlue® vous-mêmes

L'appoint n'est pas une opération compliquée, pourvu que vous suiviez les instructions décrites dans le paragraphe suivant et les mesures de sécurité de base, pour éviter le contact direct avec le liquide AdBlue® ou pour prévenir quelconque déversement dans l'environnement ou sur le véhicule, qui puisse en endommager la carrosserie ou les coques de protections.

Mettez des gants et des lunettes de protection et effectuez cette opération à l'extérieur ou dans un endroit bien aéré, car des fumées désagréables pourraient être dégagées et inhalées.

**ATTENTION !**

- **Gardez l'AdBlue® loin de la peau ou des yeux : en cas de contact accidentel, nettoyez la partie concernée avec de l'eau et rincez les yeux à l'eau courante, en gardant les paupières ouvertes. En cas d'ingestion du produit, rincez votre bouche et buvez de l'eau en**

(Suite)



(Suite)
abondance.

- Garder les récipients AdBlue® hors de la portée des enfants.



IMPORTANT !

Si du AdBlue® se renverse sur le revêtement du coffre à bagages ou sur des parties de la carrosserie du véhicule recouverte de peinture de finition, lavez la zone concernée avec de l'eau savonneuse en abondance, si possible avant que le liquide se cristallise. Après avoir enlevé toute trace d'AdBlue®, laissez sécher la zone ou séchez-la à l'air comprimé.

Comment faire l'appoint d'AdBlue® vous-mêmes

Quand l'indication de bas niveau est affichée, la quantité d'AdBlue® restante dans le réservoir vous laisse une autonomie d'environ 2000 km dans des conditions de conduite normales.

Maserati vous recommande d'utiliser des bouteilles monodoses pour faire l'appoint d'AdBlue®. Ces bouteilles contiennent environ 2 litres de produit : assez pour augmenter l'autonomie du véhicule d'au moins

1500 km à 2000 km. Ces bouteilles sont généralement disponibles dans des stations de service fournissant ce genre de produits.

Le réservoir AdBlue®, placé au fond du coffre à bagages, possède une chambre dotée d'un bouchon de remplissage.

- Pour accéder au réservoir, soulevez le tapis de sol (voir chapitre « Trousse à outils » dans la section « En cas d'urgence ») et fixez le crochet en fil métallique au pourtour du coffre à bagages.
- Dévissez la molette de blocage et ôtez le récipient à l'aide de la trousse à outils et d'autres équipements de premier secours.

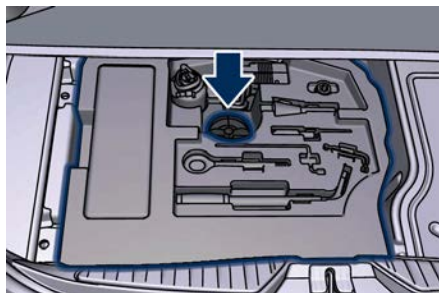

Configuration avec kit de réparation des pneus

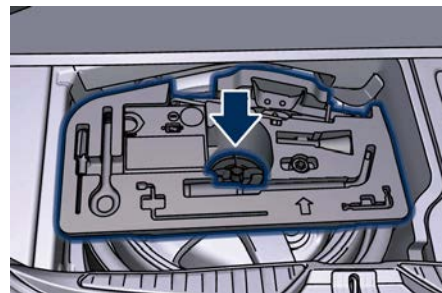

Configuration avec roue de secours compacte

- Déposer la roue de secours compacte (si montée).

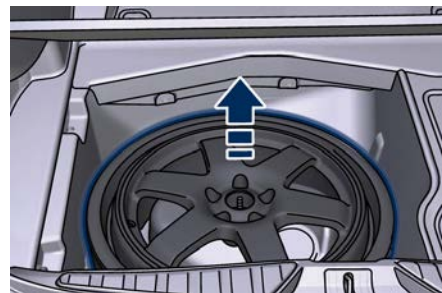

- Faites glisser le bouchon externe en caoutchouc en dehors du réservoir.

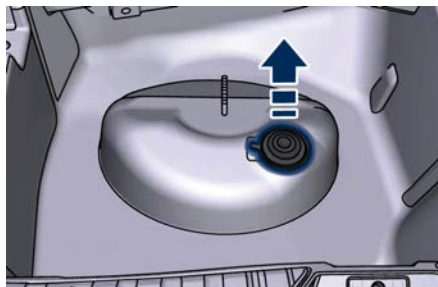

- Tournez le capuchon interne bleu en sens antihoraire jusqu'à le dégager.



- Insérez la bouteille monodose dans le goulot de remplissage et tournez dans le sens des aiguilles d'une montre jusqu'à entendre un déclic.
- Appuyer sur le fond de la bouteille pour libérer le joint de façon à ce que le liquide puisse couler dans le réservoir.

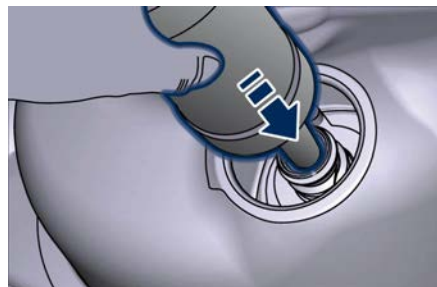

- Si vous utilisez un canister d'AdBlue® à la place d'une bouteille, veuillez noter qu'il est également doté d'une rallonge pour bec de la même forme que l'extrémité de la bouteille, pour rentrer dans le goulot de remplissage. Montez la rallonge pour bec sur le goulot de remplissage du réservoir, en suivant les mêmes instructions que pour la bouteille ; puis, vissez l'autre extrémité au canister et versez le contenu dans le réservoir.

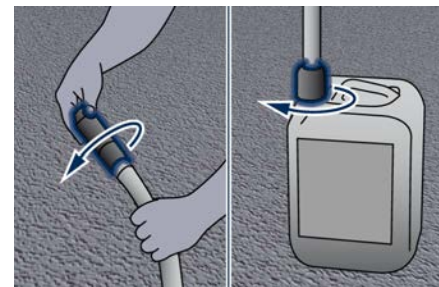

IMPORTANT !

Pour éviter toute contamination, utilisez du produit AdBlue® conservé dans des récipients scellés ou des canisters, et nettoyez toujours la rallonge pour bec avant de l'insérer dans le goulot de remplissage.

- Tournez la bouteille ou la rallonge pour bec du canister en sens antihoraire (après avoir détaché le canister) pour la dégager du goulot de remplissage du réservoir.
- Insérez le capuchon interne dans le goulot de remplissage et tournez-le dans le sens des aiguilles d'une montre pour le verrouiller.
- Remettez le bouchon externe du réservoir à sa place.



- Remontez la roue de secours compacte (le cas échéant) et la trousse à outils et d'autres équipements de premier secours dans sa boîte, puis la fixer à l'aide de la molette centrale. Abaissez le tapis de sol du coffre à bagages.



ENVIRONNEMENT !

Les bouteilles ou les récipients vides peuvent être éliminés auprès du Réseau d'Assistance ou dans des bacs d'ordures ménagères là où cela est autorisé par la réglementation locale de protection de l'environnement.

5

Lorsque le moteur est démarré immédiatement après un appoint, le message de bas niveau sur l'écran devrait disparaître après quelques secondes. S'ils ont été rajoutés moins de 2 litres d'AdBlue® lors de l'appoint, le message est susceptible de s'afficher à nouveau dans un délai plus long avant que l'inhibition du moteur ne démarre.



6 – En cas d'urgence

Trousse à outils	358
Feux de détresse	359
En cas d'accident	360
Surchauffe du moteur	361
Dans le cas d'un pneu crevé	362
Relâchement d'urgence du frein de stationnement	368
Désengagement manuel de la boîte de vitesses de la position P (Park)	369
Désembouement du véhicule	370
Procédure de démarrage par batterie auxiliaire	371
Remorquage d'un véhicule en panne	374



Trousse à outils

Les outils et d'autres équipements de premiers secours sont rangés dans le coffre à bagages à l'intérieur d'une boîte préformée et sont accessibles en soulevant le tapis de sol.

La disposition des outils dans la boîte dépend de la configuration du coffre à bagages du véhicule, du marché de destination et des exigences des clients.

- A** Configuration avec kit de réparation des pneus.
- B** Configuration avec roue de secours compacte.

Les outils se trouvant dans le coffre à bagages sont les suivants :

Réf.	Description	Disposition
1	Tournevis double avec tête torx + cruciforme	A, B
2	Clé Allen de 8 mm	A, B
3	Un compresseur électrique, complété d'un manomètre de pression pour gonfler la roue de secours compacte	B
4	Clé à rallonge avec poignée revêtue en caoutchouc pour visser/dévisser les boulons de roue	A, B
5	Adaptateur pour clé à rallonge de roue	A, B
6	Crochet de remorquage	A, B
7	Entonnoir de secours	A, B
8	Trousse de secours (*)	A
9	Kit de réparation des pneus	A
10	Cric	B

(*) Pour les versions/marchés qui en sont équipés.

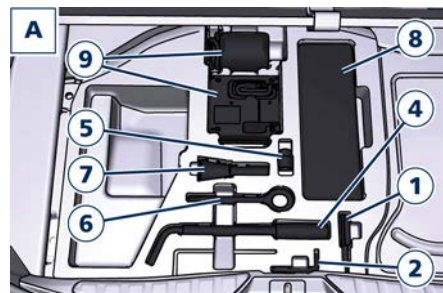

Essence

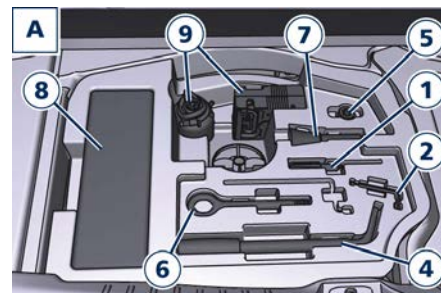

Diesel

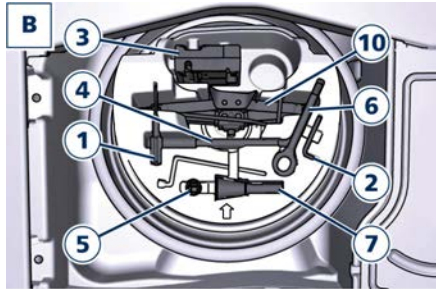

Essence

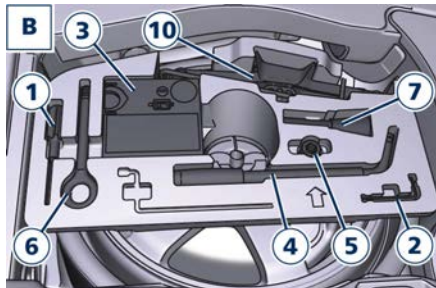

Diesel

Feux de détresse

Le commutateur des feux de détresse est situé dans la console centrale, devant le levier de vitesses.

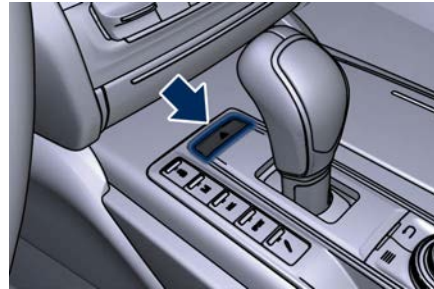

Appuyez sur le commutateur pour allumer les feux de détresse et avertir d'une urgence le trafic qui approche. Lorsque ces feux sont allumés, les clignotants, les témoins correspondants du tableau de bord et le bouton commencent à clignoter. Appuyez sur le commutateur une deuxième fois pour éteindre les feux de détresse.

Ce système de signalisation est réservé aux cas d'urgence et ne doit être utilisé lorsque le véhicule se déplace. Utilisez le système en cas de panne du véhicule et lorsque ce dernier constitue un danger pour les autres conducteurs.

Lorsque vous quittez le véhicule pour chercher de l'aide, les feux de détresse continuent à fonctionner même si le commutateur d'allumage est en position **OFF** (désactivé).



IMPORTANT !

- Lorsque les feux de détresse sont activés, la commande des clignotants est désactivée.
- Un fonctionnement prolongé des feux de détresse peut décharger la batterie.



En cas d'accident

Il est important de toujours garder son calme.

- Si vous n'êtes pas directement impliqué, arrêtez-vous à une distance de sécurité d'au moins dix mètres du lieu de l'accident.
- Sur autoroute, arrêtez-vous sans obstruer la bande d'arrêt d'urgence et soyez particulièrement attentif si vous devez sortir du véhicule.
- Coupez le moteur et allumez les feux de détresse.
- De nuit, éclairez la zone de l'accident avec vos projecteurs.
- Agissez toujours avec prudence pour éviter le risque d'être percuté par d'autres conducteurs.
- Signalez qu'un accident a eu lieu en plaçant le triangle d'urgence (si équipé) dans un endroit bien visible et à la distance prescrite.
- Appelez les services d'urgence, en donnant autant de renseignements que possible. Sur autoroute, utilisez les bornes d'appel spéciales.
- Retirez la clé de contact (le cas échéant) des véhicules impliqués.
- Si une odeur de carburant ou d'autres produits chimiques est

perceptible, ne pas inhaler et demandez aux personnes présentes d'éteindre leur cigarette.

- Pour éteindre des incendies, même de faible importance, utilisez un extincteur, des couvertures, du sable ou de la terre. N'utilisez jamais d'eau.
- En cas de carambolage sur autoroute, particulièrement par visibilité réduite, il y a un risque important d'être impliqué dans d'autres collisions. Quittez immédiatement le véhicule et éloignez-vous de la zone.

En présence de personnes blessées

- Ne laissez jamais seule une personne blessée. Les personnes n'étant pas directement impliquées dans l'accident sont obligées de porter assistance elles aussi.
- Ne vous attouchez pas autour des personnes blessées.
- Rassurez la personne blessée, dites-lui que les secours sont en route et restez à proximité pour l'aider en cas de crise de panique.
- Détachez ou coupez les ceintures de sécurité retenant les personnes blessées.

- Ne donnez pas à boire aux personnes blessées.
- Ne déplacez jamais une personne blessée.
- Ne retirez la personne blessée du véhicule qu'en cas d'urgence, par exemple s'il y a risque d'incendie, de sombrer dans l'eau ou de tomber en contrebas.
- En retirant du véhicule une personne blessée, ne tirez pas ses membres, ne tournez jamais sa tête et dans la mesure du possible, laissez son corps en position horizontale.

Kit d'urgence (pour les versions/marchés qui en sont équipés)

Le kit d'urgence fournit les premiers secours en cas d'une panne de la voiture ou de toute autre situation d'urgence. Le kit est livré dans une boîte sur le côté gauche du coffre à bagages. Le kit comprend les éléments suivants :

- un triangle de signalisation d'état d'urgence ;
- un gilet phosphorescent ;
- des tubes luminescents produisant de la lumière chimique ;
- une torche à dynamo ;



- une trousse de secours ;
- des gants ;
- un grattoir pour enlever le givre ;
- boîte avec ampoules et fusibles de réserve.

REMARQUE :

- *Ces éléments du kit sont sujet à modification selon les réglementations en vigueur dans les différents pays.*
- *Sur demande, un extincteur à base de potassium de la même taille et du même poids qu'une torche électrique standard peut être inclus. Il garantit une efficacité supérieure par rapport aux extincteurs de 10 kg conventionnels et prévient tout dommage au cuir et aux tapis.*

Trousse de secours (pour les versions/marchés qui en sont équipés)

La trousse de secours se trouve dans le coffre à bagages à l'intérieur de la boîte du kit d'urgence (si envisagé) ou dans les positions ci-dessous :

- sur les véhicules équipés de kit de réparation des pneus (voir « Trousse à outils » dans cette section) ce kit est situé dans la boîte à outils ;
- sur les véhicules équipés de roue de secours compacte ce kit est situé au côté droit du coffre à bagages. Ce kit contient ce qui suit :
 - gaze stérile pour recouvrir et nettoyer les plaies ;
 - bandages de diverses tailles ;
 - rubans adhésifs traités de diverses tailles ;
 - un rouleau de sparadrap ;
 - une paire de ciseaux à bout rond ;
 - des gants ;
 - couverture de survie.

Surchauffe du moteur

Pour diminuer un risque potentiel de surchauffe du moteur dans une circulation urbaine, lorsque vous êtes stationnaire, placez le levier de vitesses sur N (point mort), mais n'augmentez pas le ralenti du moteur.

REMARQUE :

En cas de surchauffe imminente, vous pouvez agir comme suit :

- *Si la climatisation (A/C) est allumée, éteignez-la. Le circuit de climatisation augmente la chaleur au niveau du circuit de refroidissement du moteur. Coupez la climatisation pour évacuer cette chaleur excessive.*
- *Vous pouvez également placer la commande de température sur la position de chaleur maximale, la commande de mode sur Plancher et la commande de soufflerie sur Fort. Le radiateur de chauffage renforce l'action du radiateur et contribue à abaisser la température du circuit de refroidissement du moteur.*



IMPORTANT !

Rouler avec un circuit de refroidissement trop chaud peut endommager votre moteur. Si l'indicateur de température est positionné sur la zone rouge « H » (rapportez-vous à « Tableau de bord » à la section « Instruments et commandes de la planche »), gardez-vous et arrêtez le véhicule. Laissez tourner le moteur au ralenti, le climatiseur arrêté, jusqu'à ce que l'indicateur ne retourne dans la plage normale. Si la jauge de température reste sur la zone rouge « H », coupez immédiatement le moteur et contactez le **Réseau d'Assistance**.



ATTENTION !

Le liquide de refroidissement du moteur (antigel) et la vapeur s'échappant du radiateur sont très chauds et peuvent causer de graves brûlures. Si vous voyez de la vapeur ou entendez un bruit de vapeur s'échappant de sous le capot, attendez le refroidissement du radiateur pour ouvrir le capot.

N'essayez jamais d'ouvrir un bouchon à pression du réservoir à liquide de refroidissement lorsque le radiateur est chaud (consultez « Procédures d'entretien » à la section « Entretien et soin »).

Dans le cas d'un pneu crevé

Le véhicule peut être équipé d'un kit de réparation des pneus ou d'une roue de secours compacte, selon le marché de destination ou les exigences des clients.

Utilisation du kit de réparation des pneus

De petites crevaisons jusqu'à 6 mm dans la bande de roulement peuvent être rebouchées à l'aide du kit de réparation des pneus, situé sous le tapis de sol du coffre à bagages. Le kit se compose de deux pièces :

- un compresseur électrique avec jauge de pression et câble d'alimentation ;
- une bouteille contenant le mastic avec tuyau flexible à relier au pneu crevé.

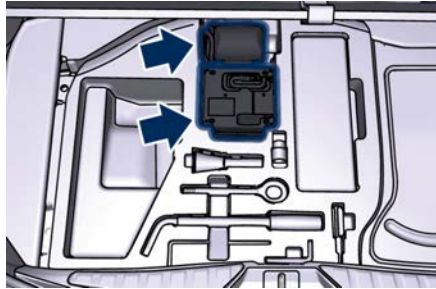

Essence

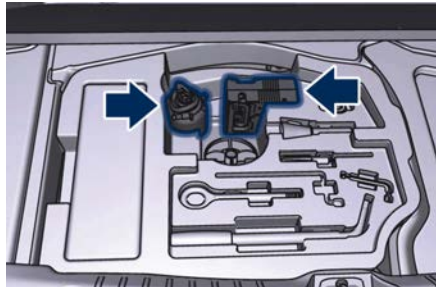

Diesel

REMARQUE :

Pour les procédures d'utilisation du kit de réparation des pneus, consultez les instructions livrées avec le kit.

Ce kit fournit le rebouchage temporaire du pneu vous permettant de conduire votre véhicule jusqu'à 10 km à une vitesse maximale de 80 km/h.

**IMPORTANT !**

- Les corps étrangers (tels que des vis ou des clous) ne doivent pas être retirés du pneu, car cela pourrait compromettre la réparation à l'aide du kit de réparation.
- N'utilisez pas le kit de réparation si le pneu présente des dommages latéraux et/ou la jante est endommagée par la conduite avec le pneu dégonflé.
- Le kit de réparation peut être utilisé si la température extérieure ne descend pas en dessous de -20 °C environ.
- Remplacez la bouteille de mastic du kit de réparation avant la date de péremption (imprimée sur l'étiquette de la bouteille) afin de garantir le fonctionnement optimal du système.

REMARQUE :

- La prise d'alimentation du compresseur peut être insérée soit dans la prise 12 V du coffre à bagage, soit dans l'habitacle (voir « Équipements intérieurs » en section « Pour connaître le véhicule »).

- Au moment d'amener le pneu en réparation, informez le concessionnaire Maserati ou le centre d'assistance que le pneu a été rebouché avec le kit de réparation.

Utilisation de la roue de secours compacte**REMARQUE :**

La roue de secours compacte est livrée en aluminium ou acier : les images présentent une roue en aluminium.

La roue de secours compacte se range dans le coffre à bagages et est fournie dégonflée de façon à limiter l'espace occupé. L'équipement de dotation comprend également un compresseur de gonflage électrique. En cas de crevaison, procéder comme suit.

- Arrêtez le véhicule dans un endroit ne présentant pas de danger pour le trafic et où la roue peut être remplacée en toute sécurité. Le véhicule doit se trouver sur un plan nivelé ainsi que sur un sol compact.
- Sélectionnez le mode P (Park) puis engagez manuellement le frein de stationnement électrique et placez le commutateur d'allumage sur la position **OFF**.



En cas d'urgence

- Si nécessaire, allumez les feux de détresse et placez le triangle de signalisation à la distance requise.



ATTENTION !

- **Le cric doit être utilisé sur un sol ferme horizontal lorsque c'est possible.**
- **Il est recommandé que les roues du véhicule soient bloquées et que personne ne se trouve dans le véhicule pendant le levage.**
- **Si le véhicule est arrêté sur une pente ou une surface non nivelée, mettez des cales ou d'autres objets appropriés devant ou derrière les roues pour empêcher au véhicule de bouger.**
- **N'actionnez jamais le démarreur et ne faites jamais tourner le moteur lorsque le véhicule est sur cric.**
- **Aucune personne ne doit placer une partie de son corps sous un véhicule levé par un cric.**
- Soulevez le tapis de sol du coffre à bagages.
- Prenez dans la boîte les outils (indiqués dans la figure) pour changer de roue.

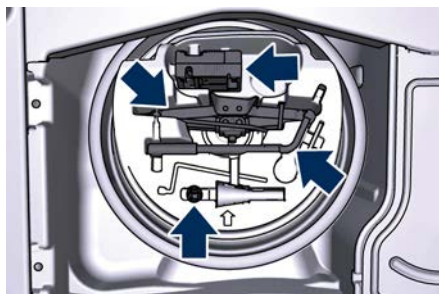

Essence

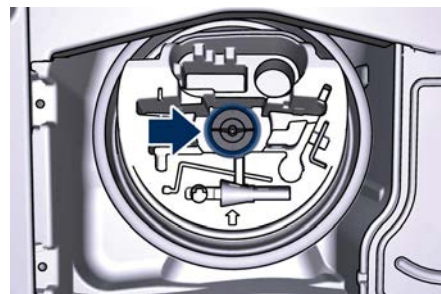

Essence

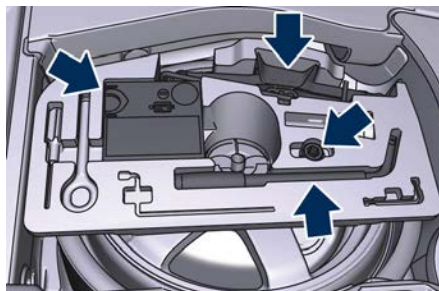

Diesel

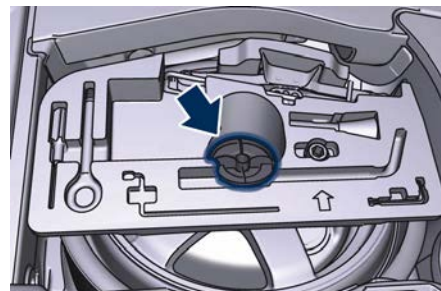

Diesel

- Dévissez et retirez les écrous qui tiennent la roue.

- Sortez la boîte et la roue de secours compacte du coffre à bagages.
- Retirez du boîtier du compresseur le tuyau de gonflage et le câble d'alimentation équipé de fiche à brancher sur la prise d'alimentation.
- Dévissez le capuchon de valve de la roue de secours compacte et vissez



l'embout du tuyau de gonflage sur la roue.

- Insérez la prise dans l'une des prises d'alimentation électrique disponibles dans le coffre à bagages ou l'habitacle.
- Placez le dispositif d'allumage sur la position **ACC** ou **RUN**.
- Allumez le compresseur un appuyant sur le bouton.
- Arrêtez le compresseur en appuyant à nouveau sur le bouton, lorsque la pression indiquée par le manomètre de pression atteint le niveau recommandé (voir « Pression de gonflage des pneus » en section « Caractéristiques et spécifications ») et vissez le capuchon de valve de la roue de secours compacte.

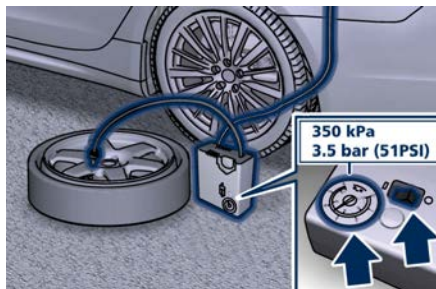

IMPORTANT !

- Afin d'obtenir une lecture plus soignée, le compresseur doit être éteint lors du contrôle de la pression de la roue de secours sur l'indicateur correspondant.
- Ne faites pas marcher le compresseur pendant plus de 20 minutes : risque de surchauffe. De plus, l'absorption prolongée de courant peut décharger la batterie au risque d'empêcher le démarrage du moteur.
- Le compresseur a été conçu expressément pour le gonflage des roues de secours ; ne l'utilisez pas pour gonfler des matelas, des canots, etc.
- Fixez l'adaptateur sur la clé à molette. Déployez la clé comme indiqué, puis desserrez d'environ un tour les cinq écrous de la roue à remplacer.

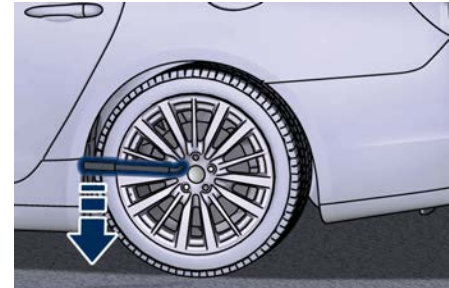

- Placez le cric près de la roue à changer comme illustré.
- Assurez-vous que le haut du cric est correctement inséré dans une des encoches sous le longeron.



ATTENTION !

- Ne jamais se placer sous un véhicule sur cric.
- Le véhicule levé peut tomber et endommager la carrosserie si le cric n'est pas positionné correctement.
- Ne jamais utiliser le cric pour exécuter toute opération d'entretien ou toute réparation sous la voiture.



En cas d'urgence

- Tournez le levier du cric jusqu'à ce que la roue soit soulevée du sol de quelques centimètres.
- Dévisser complètement les cinq écrous et déposez la roue. Dans le cas où un « Goujon de roue de secours » est déjà en place, celui-ci ne peut être déposé qu'en utilisant la clé s'y adaptant spécifiquement, fournie avec le « Kit pour goujon de roue de

secours », disponible dans la gamme d'accessoires d'origine.

- Montez la roue de secours compacte avec la valve face à l'extérieur, en la fixant avec les cinq écrous retirés précédemment.

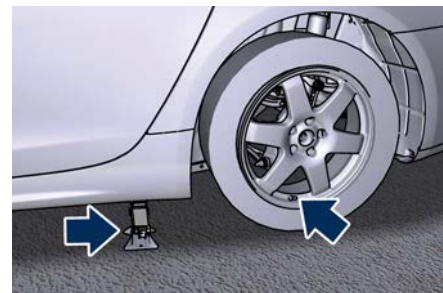

- Faites tourner le levier du cric pour abaisser le véhicule et retirez le cric.
- Serrez fermement les écrous en alternant diamétralement l'ordre de serrage.

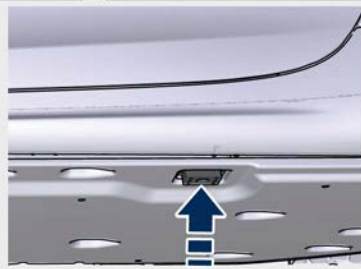
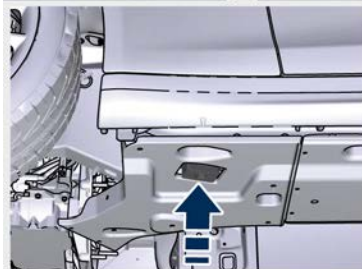
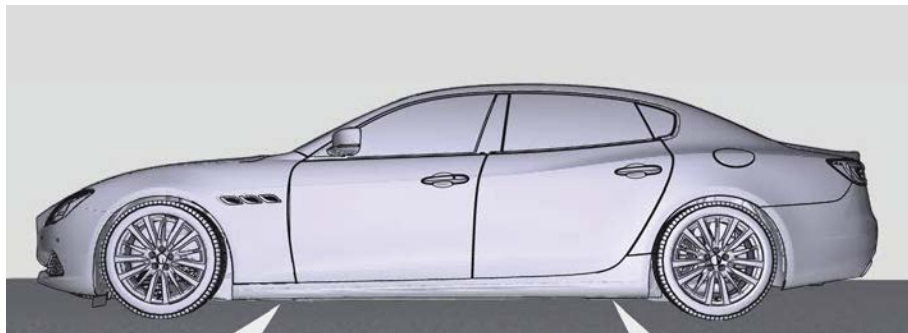

ATTENTION !

- **POUR LES ROUES DE SECOURS EN ALUMINIUM**

Respectez le couple de serrage des boulons fixant les roues de secours (98 ± 10 Nm). Cela équivaut à une charge de 20 kg environ appliquée sur la poignée de la clé fournie et rallongée pour cet emploi.

- **POUR LES ROUES DE SECOURS EN ACIER**

Respectez le couple de serrage des boulons fixant les roues de secours (86 ± 10 Nm). Cela équivaut à une charge de 18 kg environ appliquée



sur la poignée de la clé fournie et rallongée pour cet emploi.

- Ne serrez pas les boulons à fond avant d'avoir abaissé le véhicule, sous peine que ce dernier ne tombe du cric. Le non-respect de cet avertissement peut entraîner des blessures.



ATTENTION !

- La roue de secours est plus étroite que les roues standard et ne doit être utilisée que pour parcourir la distance nécessaire pour rejoindre une station de service, où le pneu crevé sera réparé ou remplacé.
- Ne dépassez pas la vitesse de 80 km/h lorsque vous utilisez la roue de secours ; si cette limite est dépassée, la stabilité, la tenue de

route et la réponse de freinage seront compromises. Évitez d'accélérer à fond, de freiner brusquement ou de prendre les virages à haute vitesse.

- La roue de secours doit être gonflée à la pression recommandée (voir « Pression de gonflage des pneus » à la section « Caractéristiques et spécifications »).
- Pour des raisons de sécurité, il est strictement interdit de conduire avec plus d'une roue de secours montée sur le véhicule.
- Les chaînes de neige ne peuvent pas être montées sur une roue de secours.
- La roue de secours peut rouler jusqu'à 3 000 km au maximum.

Pour remplacer une roue standard avec un pneu réparé ou de remplacement

- En suivant la procédure et les précautions décrites plus haut, soulevez le véhicule et déposez la roue de secours compacte en utilisant à nouveau la clé à molette avec adaptateur fournie, ouverte à la dimension requise.
- Remplacez la roue standard avec le pneu réparé ou de remplacement.

- Serrez les boulons d'origine de la roue.
- Rabaissez le véhicule et retirez le cric.
- Serrez fermement les écrous en alternant diamétralement l'ordre de serrage.

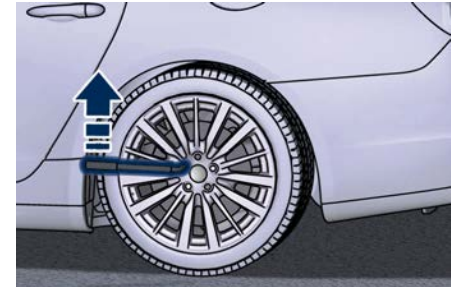

ATTENTION !

Respectez le couple de serrage des boulons de fixation des roues (98 ± 10 Nm). Cela équivaut à une charge de 20 kg environ appliquée sur la poignée de la clé fournie et rallongée pour cet emploi.

Une fois terminé :

- dégonflez totalement la roue de secours compacte en pressant la languette qui dépasse du bouchon de la valve ;



- placez la roue de secours compacte et la boîte à outils dans le coffre à bagages ;
- fixez le tout en serrant le boulon de blocage ;

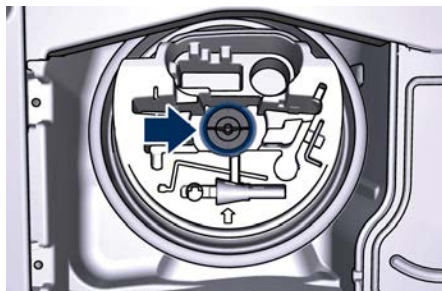

Essence

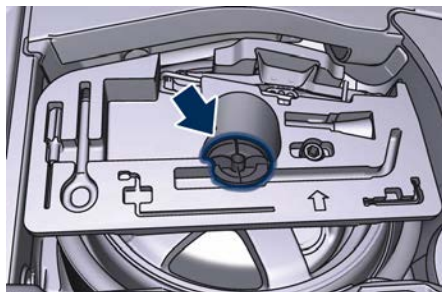

Diesel

- repliez le câble d'alimentation et le tuyau de gonflage dans le boîtier du compresseur ;

- placez le compresseur, le cric et la clé à molette avec l'adaptateur dans la boîte à côté de la roue de secours compacte ;

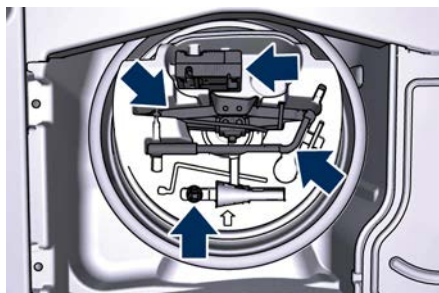

Essence

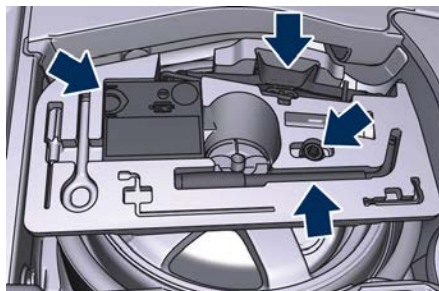

Diesel

- remettez les autres outils en place ;
- abaissez le tapis de sol sur le fond du coffre à bagages.

Relâchement d'urgence du frein de stationnement

Dans le cas du verrouillage du frein de stationnement électrique en raison d'une panne complète du système (voir « Frein de stationnement » dans la section « Conduite »), il est impossible de déplacer le véhicule car l'action de butée de l'actionneur qui agit sur la plaquette de frein dans chaque étrier verrouillera les roues motrices.

Après avoir vérifié que la batterie est suffisamment chargée (sinon utilisez une source d'énergie externe connectée au système électrique du véhicule pour faire fonctionner le levier de commande EPB et essayez de déverrouiller le frein de stationnement), il est nécessaire d'agir sur l'actionneur pour relâcher la pression sur les plaques des étriers de frein arrière pour pouvoir déplacer le véhicule. Contacter le **Réseau d'Assistance** pour réaliser cette opération.

**IMPORTANT !**

Si le frein de stationnement a été activé en mode manuel ou automatique et qu'il n'est pas possible de le relâcher en actionnant le levier de la console centrale, ne pas déplacer le véhicule ce qui risquerait d'endommager les étriers de freins arrière. Pour déplacer le véhicule, le charger sur une dépanneuse en évitant de le déplacer. Dans le cas d'un véhicule à traction intégrale (AWD), évitez de le déplacer avec seulement l'essieu arrière soulevé, puisque le convertisseur de couple du système AWD risquerait d'être sérieusement endommagé. Pour plus d'informations sur le remorquage du véhicule voir le chapitre « Remorquage d'un véhicule en panne » dans cette section.

Désengagement manuel de la boîte de vitesses de la position P (Park)

Le relâchement manuel du levier de la position P (Park) a pour but de permettre de pousser ou remorquer le véhicule, s'il n'est pas possible de le faire normalement à l'aide du levier de vitesses (comme dans le cas d'une batterie insuffisamment chargée avec impossibilité de démarrer le moteur). Cette procédure est prévue exclusivement pour les situations d'urgence, et non pour une utilisation fréquente.

**ATTENTION !**

Avant de désengager manuellement la position P (Park), si possible, sécurisez toujours votre véhicule en appliquant à fond le frein de stationnement. Sinon, cette opération laisserait à votre véhicule la possibilité de s'éloigner en roulant s'il n'est pas sécurisé par le frein de stationnement. Le désengagement manuel de la position P (Park) sur un véhicule non sécurisé peut provoquer de graves blessures ou la mort pour les

personnes dans ou entourant le véhicule.

Le cache permettant de relâcher manuellement le frein de stationnement est situé sous la partie gauche de l'emplacement des pieds du conducteur.

- Soulevez le tapis de sol côté conducteur pour accéder au cordon.
- Sortez le cache de son emplacement.

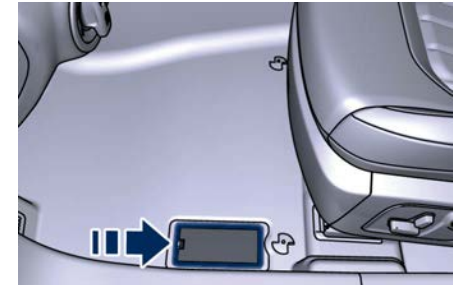

- Retirez la sangle de son logement.
- À l'aide de la pointe d'un tournevis appuyez sur le loquet indiqué sur l'encadré de l'illustration et soulevez le cordon pour libérer la transmission de la position P (Park). La nouvelle position permettra au véhicule de se déplacer et de remorquer.



- Relâchez le frein de stationnement uniquement quand le véhicule est solidement connecté à un véhicule tracteur.

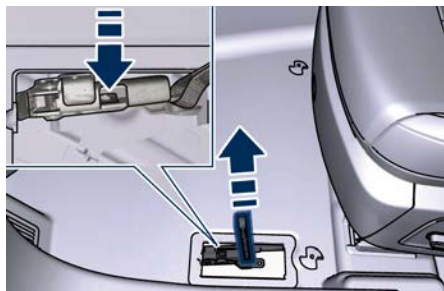

Désembouement du véhicule

Si votre véhicule est bloqué dans de la boue, du sable ou de la neige, il peut probablement être déplacé vers l'arrière et vers l'avant par un simple mouvement de basculement.

Faites tourner le volant vers la gauche et la droite pour dégager l'espace qui entoure les roues avant.

Passez de D (Drive) ou M (Manual) à R (Reverse) (voir le chapitre « Transmission automatique » en section « Conduite »). En passant sur M (Manual), essayez de libérer la voiture en démarrant en seconde vitesse.

À faible vitesse, vous pouvez passer rapidement de D (Drive) à R (Reverse) et vice versa simplement en appuyant sur le bouton de déverrouillage du levier de vitesses.

Pour plus d'efficacité, appuyez légèrement sur la pédale d'accélérateur afin d'éviter un patinage des roues.

Si vous ne parvenez pas à sortir le véhicule d'une des manières décrites ci-dessus, entrez dans le mode de conduite dans des conditions de faible adhérence, en appuyant sur le bouton « I.C.E. » et désactivez complètement le système de contrôle d'embarquée et

de glissement, en appuyant sur le bouton  pendant au moins 3 secondes. Actionnez le levier de vitesses entre D (Drive) et R (Reverse) pour démarrer.

Remarques concernant la version AWD

Sur ces véhicules, le patinage produit par des conditions de faible adhérence active automatiquement le mode AWD. En utilisant le mode de conduite M (Manual), l'activation du mode AWD se produit immédiatement lors de l'enclenchement d'un rapport avant.



IMPORTANT !

L'emballlement du moteur ou le patinage des roues motrices peuvent provoquer une surchauffe et une défaillance de la transmission. Laissez le moteur tourner au ralenti avec le levier de vitesses en position N (Neutral) pendant au moins une minute tous les cinq cycles de désembourbement. Ceci limite la surchauffe et réduit le risque de panne de transmission pendant des efforts prolongés pour libérer un véhicule embourbé.

**ATTENTION !**

Le patinage des roues à une vitesse élevée peut être dangereux. Les forces produites par une vitesse excessive des roues peuvent endommager, ou même provoquer la défaillance de la transmission et des pneus. Un pneu peut exploser et blesser quelqu'un. Ne faites pas tourner les roues du véhicule en continu sans vous arrêter quand vous êtes embourbé et ne laissez personne s'approcher de la roue qui patine, quelle que soit la vitesse de la roue.

Procédure de démarrage par batterie auxiliaire

Si la batterie de votre véhicule est déchargée, vous pouvez le démarrer à l'aide d'un jeu de câbles de démarrage et de la batterie d'un autre véhicule, ou d'un kit portatif de démarrage par batterie auxiliaire. Il est indispensable d'avoir des câbles adaptés pour pouvoir brancher la batterie auxiliaire de démarrage aux bornes distantes de la batterie déchargée. Les câbles de démarrage ont habituellement des pinces positives et négatives différenciées grâce au couleur de la gaine (rouge = positif, noir = négatif). Maserati fournit sur demande des câbles de démarrage spécifiques pour ses modèles et contenus dans une boîte conviviale.

REMARQUE :

Le Réseau d'Assistance Maserati peut vous fournir toutes les informations sur le « Kit de câbles de démarrage Maserati », disponibles dans la gamme « Accessoires d'origine ».

Le démarrage par batterie auxiliaire peut s'avérer dangereux s'il n'est pas effectué correctement. Par conséquent, veuillez respecter

scrupuleusement les procédures décrites dans cette section.

REMARQUE :

Si vous utilisez un kit portatif de démarrage par batterie auxiliaire, veuillez respecter scrupuleusement les instructions et les précautions du fabricant.

**IMPORTANT !**

- Pour le démarrage d'urgence, n'utilisez jamais une batterie portable, un booster de démarrage de secours ni aucune autre source dont la tension de système serait supérieure à 14 volts. Dans le cas contraire, vous risquez d'endommager la batterie, le démarreur, l'alternateur ou le circuit électrique du véhicule ayant la batterie déchargée.
- N'utilisez pas de chargeur à batterie pour le démarrage d'urgence dans n'importe quelle circonstance. Vous pourriez endommager les systèmes électroniques, notamment les boîtiers électroniques gérant les fonctions d'allumage et de fourniture d'essence.

(Suite)



(Suite)

- Si la batterie est complètement déchargée quand les vitres sont en position entièrement relevée, ouvrir la porte avec beaucoup de soin ; ne pas fermer encore la porte tant qu'il ne sera pas possible de baisser la vitre.



ATTENTION !

- L'utilisation d'un booster de démarrage de secours qui n'a pas été contrôlé, pouvant donc livrer une tension de charge trop élevée (au-delà de 14 V), dans des conditions environnementales extrêmes (par exemple : endroits clos ou sans aération appropriée et à des températures supérieures à 50°C ou inférieures à -20°C) peut créer les conditions pour un amorçage ayant comme conséquence l'explosion de la batterie. Vous devez, donc, toujours effectuer tout démarrage par batterie auxiliaire à l'aide d'outils adéquats, dans des conditions environnementales optimales et en prenant les précautions nécessaires.

- N'essayez pas de faire démarrer le véhicule au moyen d'une batterie auxiliaire si la batterie déchargée est gelée. La batterie pourrait se fendre ou exploser pendant la procédure de démarrage d'urgence et provoquer des blessures.
- N'accomplissez pas cette procédure si vous n'avez pas l'expérience nécessaire : de manœuvres incorrectes peuvent provoquer des secousses électriques élevées ainsi que l'explosion de la batterie.
- Ne portez jamais de flammes nues ou de cigarettes allumées près de la trappe pouvant enclencher d'étincelles afin d'éviter tout risque d'incendie.

REMARQUE :

S'il est nécessaire de débrancher la batterie du système électrique de votre véhicule, voir le paragraphe « Batterie sans entretien » de la section « Entretien et soin ».

Position des bornes de batterie à distance

Pour une utilisation plus facile, les bornes à distance destinées à un démarrage à l'aide d'une batterie auxiliaire sont situées dans le compartiment moteur, alors que la batterie se trouve dans le coffre à bagages.

Ouvrir le capot (voir « Ouvrir et fermer le capot » en section « Avant de démarrer »), la borne distante positive (+) et la borne distante négative (-) sont facilement reconnaissables par l'icône figurant sur le module d'alimentation électrique intégré.

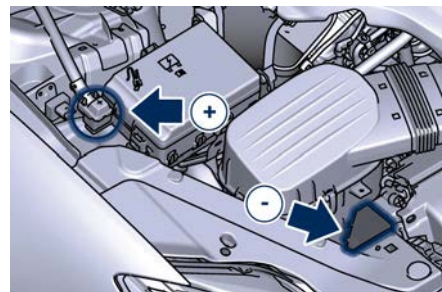



Procédure de démarrage par batterie auxiliaire



ATTENTION !

- Gardez vos distances du ventilateur de refroidissement du radiateur quand le capot est levé. Le radiateur peut tourner à tout moment quand le contact est mis. En déplaçant les pales de ventilateur, vous risquez de vous blesser.
- Retirez tout bijou métallique, tel qu'un bracelet ou une montre, susceptible de causer un contact électrique accidentel. Vous risqueriez de vous blesser.
- Veillez à ce que les véhicules impliqués dans le démarrage d'urgence ne se touchent pas pour ne pas risquer d'établir une connexion à la masse qui pourrait entraîner des blessures.
- Coupez le chauffage, l'autoradio et tous les autres équipements électriques non indispensables.
- Serrez le frein de stationnement, mettez la transmission automatique en position P (Park) et le contact sur OFF (désactivé).
- Si vous souhaitez démarrer votre véhicule à l'aide de la batterie auxiliaire, stationnez ce dernier à une distance inférieure à la longueur des câbles de démarrage, serrez le frein de stationnement et assurez-vous d'avoir laissé la clé de contact sur OFF.
- Connectez une des bornes à l'extrémité du câble positif au positif (+) de la borne distante du véhicule dont la batterie est déchargée, après avoir soulevé le capuchon de protection du câble repéré sur la face externe du module d'alimentation électrique intégré.

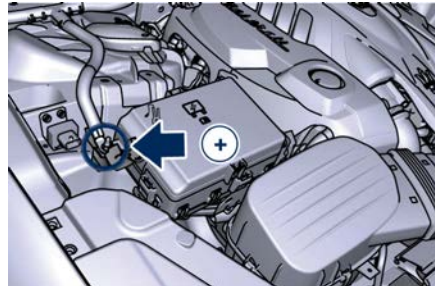

- Branchez la pince opposée du câble de démarrage négatif (-) à la borne négative (-) à distance du véhicule dont la batterie est à plat, comme représenté.

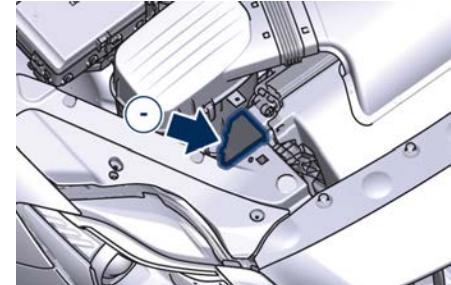

- Dans le véhicule dépanneur, démarrez le moteur et laissez-le tourner au ralenti quelques minutes, puis démarrez le moteur du véhicule dont la batterie est déchargée. Si vous utilisez un booster de batterie portatif, attendez quelques secondes après avoir branché les câbles avant de démarrer le véhicule de démarrage.

Après avoir démarré le moteur, retirez les câbles de démarrage dans l'ordre inverse de la pose.

- Débranchez une pince du câble de démarrage négatif (-) de la borne négative (-) du véhicule dont la batterie est déchargée.



- Débranchez la pince opposée du câble de démarrage négatif de la borne négative (-) de la batterie auxiliaire.
- Débranchez une pince du câble de démarrage positif (+) de la borne positive (+) de la batterie auxiliaire.
- Débranchez la pince du câble de démarrage positif de la borne positive (+) à distance du véhicule dont la batterie est à plat.

REMARQUE :

Si vous devez fréquemment démarrer votre moteur avec une batterie auxiliaire, il est conseillé de faire inspecter votre batterie et le système de chargement dans un centre du Réseau d'Assistance.

Remorquage d'un véhicule en panne

Vous devez utiliser un équipement de remorquage ou de levage adéquat pour protéger votre véhicule des dommages. Utilisez uniquement les barres de remorquage et autres équipements prévus à cet effet, en suivant les instructions du constructeur sur l'équipement.

Les chaînes de sécurité sont obligatoires.

Mis à part pour les sièges filetés avant pour fixer le crochet fourni (voir chapitre « Trousse à outils » dans cette section), les véhicules ne sont pas équipés d'autres points de connexion pour des opérations de remorquage avec une dépanneuse.



IMPORTANT !

Toute manœuvre incorrecte et toute utilisation d'outils inappropriés afin de récupérer le véhicule en cas d'urgence lors d'une conduite tout-terrain peut endommager sérieusement le véhicule. Adressez-vous au Réseau d'assistance ou à toute personne possédant les outils appropriés et les compétences nécessaires à exécuter les opérations indispensables de manière correcte et

en toute sécurité.

Assurez-vous de respecter la législation locale relative au remorquage.

- **Si la batterie du véhicule est déchargée**, veuillez vous référer au paragraphe suivant concernant la transmission automatique sur une autre position que la position P (Park) et desserrez le frein de stationnement.
- **Si la batterie du véhicule est encore chargée**, coupez le moteur et desserrez le frein de stationnement manuellement (si serré automatiquement) en utilisant la commande située derrière la levier de vitesses (voir chapitre « Frein de stationnement » dans la section « Conduite »). Basculez ensuite manuellement la transmission hors de la position P (Park) comme décrit au chapitre « Désengagement manuel de la boîte de vitesses de la position P (Park) » de cette section. Si vous devez utiliser des accessoires (tels que l'essuie-glace ou le dégivreur, etc.) en étant remorqué, la clé doit être placée en position RUN et non en position ACC.



Déverrouillage manuel de la transmission avec batterie faible

Pour pouvoir pousser ou remorquer le véhicule quand il est impossible de sortir la transmission de la position P (Park) (p.ex. en cas de batterie déchargée), un déverrouillage de stationnement manuel est disponible. Dans ce cas, il est nécessaire de relâcher le levier de vitesses et de desserrer le frein de stationnement manuellement s'il est enclenché (voir partie « Relâchement d'urgence du frein de stationnement » dans cette section).

Suivez les étapes indiquées dans « Désengagement manuel de la boîte de vitesses de la position P (Park) » de cette section pour désenclencher la transmission manuellement.

Conditions de remorquage du véhicule

Maserati autorise uniquement le remorquage du véhicule sur un plateau ou avec quatre roues surélevées.

Remorquage d'un véhicule RWD

Si vous ne disposez pas d'un camion à plateau et si la transmission est encore

fonctionnelle, un véhicule RWD peut être remorqué à plat (les quatre roues au sol) dans les conditions suivantes.

- Le levier de vitesses doit être en position N (Neutral).
- La distance à parcourir ne doit pas dépasser 50 km.
- La vitesse de remorquage ne doit pas dépasser 50 km/h.

Si la transmission n'est pas fonctionnelle, ou si le véhicule à traction arrière doit être remorqué à une vitesse supérieure à 50 km/h ou sur une distance supérieure à 50 km, il doit être remorqué avec les roues motrices arrières soulevées du sol et sur la plate-forme d'un camion de remorquage, ou soulevées par un dispositif de levage des roues arrières.



IMPORTANT !

Si vous devez remorquer le véhicule RWD (à traction arrière) avec 2 roues levées, vérifiez que le commutateur d'allumage se trouve sur **OFF**. Si ce n'est pas le cas, lorsque l'ESC est actif, le boîtier électronique de contrôle mémoriserait un dysfonctionnement et le témoin correspondant  s'allumera sur l'afficheur du tableau de bord. Cela demande l'intervention du

Réseau d'Assistance pour la remise à zéro du système.

Remorquage d'un véhicule AWD



ATTENTION !

- Il est interdit de remorquer avec un essieu simple ou un chariot de remorquage car cela endommagerait sérieusement les composants d'un véhicule AWD.
- L'utilisation d'un chariot de remorquage sur les roues avant est strictement interdite car celles-ci peuvent encore recevoir une quantité résiduelle de couple, le véhicule peut se retirer du chariot de remorquage et nuire sérieusement à la sécurité des secouristes ainsi qu'aux autres usagers de la route.

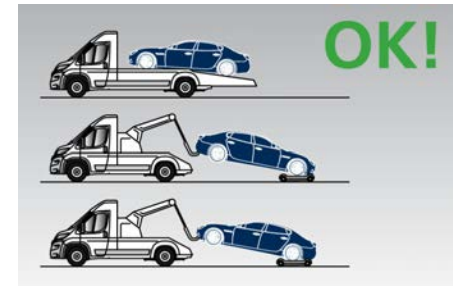

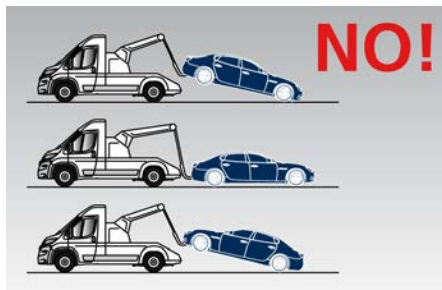

Utilisation de l'anneau de remorquage inclus dans la caisse à outils



IMPORTANT !

L'anneau de remorquage ne peut être utilisé que pour remorquer la voiture sur des routes planes. Ne pas l'utiliser pour sortir une voiture bloquée sur des traits tout-terrain.

L'anneau de remorquage peut également être utilisé pour remorquer le véhicule sur la plate-forme d'une dépanneuse.

Il est nécessaire de conseiller les opérateurs du véhicule secouru, concernant la hauteur minimale, d'éviter tout contact des extrémités inférieures des pare-chocs avant ou arrière avec la rampe de chargement

de la dépanneuse pendant le chargement.

L'anneau pour le remorquage de la voiture est fourni dans la trousse à outils (voir « Trousse à outils » dans cette section) et doit être vissé dans son support sous la calandre avant, du côté droit.

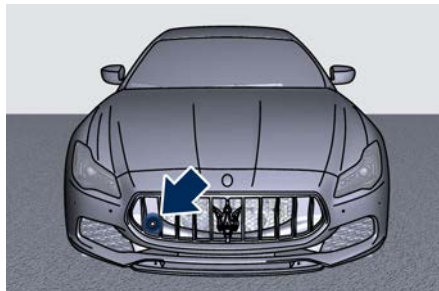

- Nettoyez avec soin le siège fileté avant de visser l'anneau.
- Vissez l'anneau pour le remorquage de la voiture dans son siège avec au moins 11 tours.

REMARQUE :

Angle maximal de travail du câble ou de la barre de remorquage : 15°.

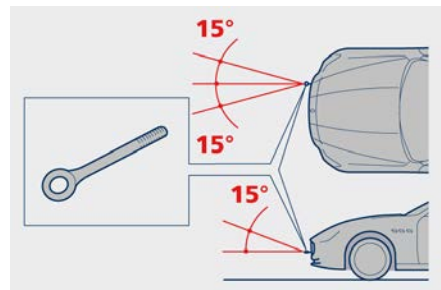



7 – Entretien et soin

Service d'entretien programmé	378
Plan d'entretien programmé	379
Procédures d'entretien	386
Batterie sans entretien	399
Remplacement d'un fusible	404
Remplacement d'ampoules	413
Entretien du système de climatisation	416
Entretien des roues	417
Entretien et soin de la carrosserie	419
Entretien et soin de l'habillage intérieur	423
Véhicule entreposé pendant de longues périodes	423
Redémarrage du véhicule	424
Spécifications de la batterie	425



Service d'entretien programmé

Un entretien correct est clairement la meilleure façon de garantir les performances du véhicule et les fonctionnalités de sécurité, de garantir le respect de l'environnement et de faibles coûts d'utilisation.

REMARQUE :

Souvenez-vous également que le respect scrupuleux des procédures de maintenance est essentiel pour assurer un fonctionnement normal de votre véhicule. Le non-respect du « Plan d'entretien programmé » peut impacter la garantie de votre véhicule.

Coupons d'entretien programmé

Maserati a par conséquent prévu une série de vérifications et d'opérations d'entretien impliquant la 1^{ère} révision et les suivantes lorsque le véhicule atteint le kilométrage / années reportées sur le « Plan d'entretien programmé » de cette section. Après la dernière révision, l'entretien doit être recommencé en programmant les 1^{ère}, 2^{nde} et 3^{ème} opérations de révision.



IMPORTANT !

Les interventions d'entretien programmé sont prescrites par le Constructeur. La non-exécution de ces opérations peut compromettre la validité de la garantie.

La maintenance programmée est fournie par tout le Réseau d'Assistance. Dans l'éventualité où, lors d'une maintenance, des remplacements ou réparations supplémentaires sont nécessaires en plus des opérations programmées, ces derniers ne peuvent être réalisés qu'avec le consentement spécifique du client.



IMPORTANT !

Nous vous conseillons d'aviser le Réseau d'Assistance de tout problème de fonctionnement mineur, sans attendre le prochain entretien programmé.

REMARQUE :

- Augmentez la fréquence de vidange d'huile moteur si vous effectuez de longs trajets hors route pendant une longue période ou de courts trajets ne permettant pas d'atteindre la température de fonctionnement. Même l'utilisation du véhicule à des températures ambiantes extrêmement élevées ou basses et avec la remorque peuvent rendre nécessaire de vidanger l'huile moteur plus souvent.
- Les intervalles entre les vidanges ne doivent en aucun cas dépasser le kilométrage / années mentionnés sur le « Plan d'entretien programmé » de cette section.



IMPORTANT !

Un manquement dans la réalisation de l'entretien requis peut avoir pour conséquence d'endommager le véhicule.



Indicateur d'entretien programmé (Maintenance)

Le système de l'indicateur de l'entretien vous rappellera la date limite de l'entretien programmé. Le témoin  situé sur le tableau de bord clignote pendant environ 5 secondes affichant le message accompagné d'un avertissement sonore, indiquant que la date du prochain entretien programmé est arrivée ou est déjà passée (voir paragraphe « Écran TFT : Témoins et voyants sur l'écran des Modes / Fonctions paramétrés » dans le chapitre « Tableau de bord » de la section « Instruments et commandes de la planche » pour plus de détails).



Lorsque la date de l'entretien programmé est dépassée, l'indicateur  et le message correspondant s'affichent sur le tableau de bord.



L'indicateur de l'entretien et le message s'allumeront à partir d'environ 1000 km ou 30 jours du prochain entretien programmé. Faites réviser votre véhicule dès que possible.

REMARQUE :

L'indicateur de l'entretien ne surveillera pas le temps écoulé depuis le dernier entretien programmé.

Le Réseau d'Assistance réinitialisera le message de l'indicateur d'entretien après avoir terminé les opérations d'entretien programmé.

Plan d'entretien programmé

Les interventions d'entretien programmées énumérées dans ce chapitre doivent être effectuées aux intervalles ou aux kilométrages spécifiés afin de préserver votre garantie et d'assurer une performance et une fiabilité optimales du véhicule. Un entretien programmé plus fréquent peut être nécessaire en cas d'utilisation dans des conditions rigoureuses, dans des zones poussiéreuses, des températures ambiantes extrêmement chaudes ou froides et des parcours très courts. Une inspection et une intervention doivent également être effectuées dès qu'une défaillance est suspectée. Maserati recommande de réaliser ces entretiens programmés dans un centre du Réseau d'Assistance. Les techniciens de votre concessionnaire connaissent très bien votre véhicule et ont accès à des informations du constructeur, aux pièces Maserati d'origine et à un outillage électronique et mécanique spécialement conçu pour éviter de coûteuses réparations ultérieures.



Principales opérations/coupons d'entretien - Moteurs essence

Coupons de révision	1°	2°	3°	4°	5°	6°
Opérations principales	Coupons d'entretiens programmés : tous les 20 000 km ou 2 ans (*)					
Test du véhicule sur route		I		I		I
Vérifications avec Maserati Diagnosi	I	I	I	I	I	I
Huile moteur et filtre	R	R	R	R	R	R
Niveau du liquide de refroidissement moteur	I	I	I	I	I	I
Vérifier l'absence de fuites du moteur	I	I	I	I	I	I
Raccords et tuyaux du système de refroidissement (vérifier les fuites)		I		I		I
Filtre à air		R		R		R
Courroie d'alternateur, pompe à eau et compresseur de climatisation (1)	I	I	I	R	I	I
	Remplacer après chaque dépose de la pièce					
Bougies de démarrage			R			R
Vérifier l'absence de fuites sur l'échangeur de chaleur intermédiaire	I	I	I	I	I	I
Liquide de freins	I	I	I	I	I	I
	Remplacer tous les 2 ans					
Système de freinage (tuyaux, étriers, raccords) - Efficacité voyants tableau de bord - Fonctionnement du frein de stationnement	I	I	I	I	I	I
Usure des pneus, vérification de la pression des pneus et de la roue de secours (le cas échéant)	I	I	I	I	I	I
Joints, bielles des suspensions avant et arrière, dessous du châssis avant et arrière		I		I		I



Coupons de révision	1°	2°	3°	4°	5°	6°
Opérations principales	Coupons d'entretiens programmés : tous les 20 000 km ou 2 ans (*)					
Fonctionnement correct et fiable des sièges et ceintures de sécurité	I	I	I	I	I	I
Filtre anti-pollen	R	R	R	R	R	R
Niveau de liquide lave-glaces - Essuie-glace	I	I	I	I	I	I
Réglage du faisceau des projecteurs	I	I	I	I	I	I
Commandes et systèmes de réglage en général, charnières, portes, capot moteur et coffre à bagages	I		I		I	
Condition de l'habillage intérieur en cuir	I		I		I	
<p>(*) L'intervalle d'utilisation des coupons d'entretiens programmés pour l'Inde, le Maroc, le Liban, l'Afrique du Sud et la Jordanie est tous les 20 000 km ou tous les ans.</p> <p>(1) le moteur V6 est équipé de deux courroies. L'une entraîne la pompe à eau et le compresseur de la climatisation. L'autre courroie commande l'alternateur.</p> <p>I = Inspecter et effectuer toute intervention nécessaire R = Remplacer</p>						



Principales opérations/Coupons d'entretien - Moteur diesel

Coupons de révision	1°	2°	3°	4°	5°	6°
Opérations principales	Coupons d'intervalle de fonctionnement : tous les 20 000 km ou 1 an (*)					
Test du véhicule sur route		I		I		I
Vérifications avec Maserati Diagnosi	I	I	I	I	I	I
Contrôle des émissions	I	I	I	I	I	I
Huile moteur et filtre	R	R	R	R	R	R
Niveau d'AdBlue®	I	I	I	I	I	I
Niveau du liquide de refroidissement moteur	I	I	I	I	I	I
Vérifier l'absence de fuites du moteur	I	I	I	I	I	I
Raccords et tuyaux du système de refroidissement (vérifier les fuites)		I		I		I
Filtre à air	R	R	R	R	R	R
Courroie d'alternateur, pompe à eau et compresseur de climatisation	I	I	I	I	R	I
	Remplacer après chaque dépose de la pièce					
Filtre de carburant		R		R		R
Liquide de freins	I	I	I	I	I	I
	Remplacer tous les 2 ans					
Système de freinage (tuyaux, étriers, raccords) - Efficacité voyants tableau de bord - Fonctionnement du frein de stationnement	I	I	I	I	I	I
Usure des pneus, vérification de la pression des pneus et de la roue de secours (le cas échéant)	I	I	I	I	I	I
Joints, bielles des suspensions avant et arrière, dessous du châssis avant et arrière		I		I		I



Opérations principales	Coupons de révision					
	1°	2°	3°	4°	5°	6°
	Coupons d'intervalle de fonctionnement : tous les 20 000 km ou 1 an (*)					
Fonctionnement correct et fiable des sièges et ceintures de sécurité	I	I	I	I	I	I
Filtre anti-pollen		R		R		R
Niveau de liquide lave-glaces - Essuie-glace	I	I	I	I	I	I
Réglage du faisceau des projecteurs	I	I	I	I	I	I
Commandes et systèmes de réglage en général, charnières, portes, capot moteur et coffre à bagages	I		I		I	
Condition de l'habillement intérieur en cuir	I		I		I	
<p>(*) Les coupons d'entretien programmé pour les véhicules du marché Indien sont tous les 10 000 km ou tous les ans. I = Inspecter et effectuer toute intervention nécessaire R = Remplacer</p>						



Entretien de routine

Tous les 1 000 km ou avant de longs trajets

Vérifiez :

- le liquide de refroidissement du moteur ;
- le liquide de frein ;
- le niveau de liquide de lave-glace ;
- la pression de gonflage et l'état des pneus ;
- le fonctionnement du système d'éclairage (projecteurs, clignotants, feux de détresse, etc.) ;
- le fonctionnement du système de lave-glace/essuie-glace et la position/l'usure de balais d'essuie-glace.

Tous les 3 000 km

Vérifiez le niveau d'huile moteur et faites l'appoint si nécessaire.

Utilisation intensive du véhicule

Si vous utilisez la voiture principalement dans l'une des conditions suivantes :

- tout-terrain ;
- trajets courts (moins de 7 à 8 km) et répétés par des températures extérieures en dessous de zéro ;

- moteur tournant souvent au ralenti ou conduite sur de longues distances à petite vitesse ou longues périodes d'inutilisation.

vous devriez réaliser les inspections suivantes plus fréquemment que ce qui est recommandé dans le « Plan d'entretien programmé ».

- vérifiez l'état et l'usure des plaquettes de disque de frein avant ;
- vérifiez la propreté des serrures du capot et du coffre, la propreté et la lubrification de la tringlerie ;
- vérifiez visuellement l'état du moteur, de la transmission, des tuyaux et flexibles (échappement - circuit d'alimentation - freins) et des pièces en caoutchouc (soufflets - manchons - bagues - etc.) ;
- contrôler la charge de la batterie ;
- vérifiez visuellement l'état des courroies d'entraînement des accessoires ;
- vérifiez et, si nécessaire, vidangez l'huile moteur et remplacez le filtre à huile ;
- vérifiez et, si nécessaire, remplacez le filtre à pollen du système de climatisation ;
- vérifiez et, si nécessaire, remplacez le filtre à air.



IMPORTANT !

Toute opération d'entretien du véhicule doit être exécutée par le **Réseau d'Assistance**. Pour les opérations de routine ou les interventions les moins difficiles que vous pouvez exécuter vous-même, assurez-vous d'abord de posséder l'expérience nécessaire ainsi que les outils appropriés, les pièces détachées d'origine **Maserati** (ou équivalentes) et les liquides recommandés. Si ce n'est pas le cas, n'entreprenez aucune opération tout seul et contactez un **Centre d'Assistance**.

Système de diagnostics embarqué

Votre véhicule est équipé d'un système de diagnostic embarqué qui surveille les émissions polluantes, les performances du moteur et des systèmes de commande de la transmission automatique. Pour plus de détails, voir « Utilisation du moteur » dans la section « Conduite ». Si un de ces systèmes nécessite une maintenance, le système activera le témoin de panne  situé sur le tableau de bord (veuillez vous référer



à la partie « Tableau de bord » dans la section « Instruments et commandes de la planche »).

Stratégies du système de post-traitement des gaz d'échappement (Diesel uniquement)

Ce véhicule est équipé d'un moteur ultramoderne, ainsi que d'un système d'échappement doté d'un filtre à particules diesel (DPF) et d'un pot d'échappement catalytique SCR (réduction catalytique sélective) intégré dans une système injectant une solution d'urée inoffensive (agent réducteur AdBlue®) dans les gaz d'échappement. Une fois vaporisée, la solution transforme les oxydes d'azote (NOx), qui contribuent à la formation du smog, en azote (N₂), inoffensif, et vapeur d'eau (H₂O), deux composants naturels de l'air que l'on respire. Ce système comprend les éléments suivants :

- réservoir AdBlue® avec pompe ;
- injecteur avec catalyseurs chauffés électroniquement ;
- capteurs NOx ;
- capteurs de température ;
- catalyseur SCR.

Le moteur et le système de post-traitement d'échappement se combinent pour répondre aux normes d'émission. Le système gère la combustion du moteur pour permettre au pot catalytique du circuit d'échappement de piéger et de brûler les particules de matières polluantes. Le système d'injection AdBlue® réduit les émissions d'oxydes d'azote (NOx) au minimum, se conformant ainsi aux normes Euro VI.

L'injection d'AdBlue®, ainsi que le catalyseur SCR contribuent à réduire la pollution, sans affecter la consommation de carburant, les performances du véhicule ou le confort de conduite.

REMARQUE :

- *Le système d'injection AdBlue® peut parfois produire un son de cliquetis, audible quand le véhicule s'arrête. Ce phénomène est normal.*
- *La pompe fonctionnera pendant un moment après l'arrêt du moteur pour purger le système d'injection AdBlue®. Cette opération est tout à fait normale et le bruit qu'elle produit peut être aperçu à l'arrière du véhicule.*

Le système de contrôle visualise les messages sur l'écran TFT pour alerter le conducteur lorsque le traitement de régénération et/ou le plein d'AdBlue® sont nécessaires ou lorsque le véhicule doit être amené dans un centre du Réseau d'Assistance. Pour plus d'informations, se reporter à « Tableau de bord » de la section « Instruments et commandes de la planche ».

Pièces détachées

L'utilisation de pièces d'origine pour un entretien et des réparations programmés ou classiques est grandement recommandée pour assurer d'excellentes performances. Les dommages et les pannes dus à l'utilisation de pièces qui ne sont pas d'origine lors des entretiens et des réparations ne sont pas couverts par la garantie du fabricant.



Procédures d'entretien

Les pages suivantes contiennent les opérations d'entretien standard « requises » déterminées par les ingénieurs Maserati.

Outre les éléments d'entretien spécifiés dans le « Plan d'entretien programmé », d'autres composants peuvent nécessiter dans le futur une révision ou un remplacement.

Pour réaliser la plupart des révisions, il est nécessaire d'ouvrir le capot moteur (voir « Ouverture et fermeture du capot » en section « Avant de démarrer »).

Les illustrations suivantes indiquent l'emplacement de tous les composants impliqués dans les opérations d'entretien.



IMPORTANT !

- Le défaut d'entretien approprié du véhicule, ou de réparation et de maintenance quand cela est nécessaire peut mener à des réparations plus coûteuses, endommager d'autres composants ou nuire aux performances du véhicule. Reportez immédiatement toute anomalie potentielle au **Réseau d'assistance** : veuillez tenir

compte du fait que Maserati recommande de faire un rapport au **Réseau d'assistance officiel**.

- Votre véhicule a été muni de liquides améliorés qui protègent les performances et la durabilité de votre véhicule, tout en prolongeant les intervalles d'entretien. N'utilisez pas de produits chimiques de lavage, car ces produits peuvent endommager moteur, transmission, direction électrique assistée ou climatisation de votre véhicule. De tels dommages ne sont pas couverts par la Garantie limitée des véhicules neufs. Si un rinçage est nécessaire en raison d'une panne d'un composant, utilisez uniquement le liquide spécifique à la procédure de rinçage.

Composants de l'entretien programmé - Moteurs essence

V8 – Moteur

- 1 Trappe de visite pour accéder à la jauge de niveau d'huile.
- 2 Goulot de réservoir d'huile moteur.
- 3 Filtres à air.
- 4 Bouchon du réservoir d'expansion du liquide de refroidissement moteur.
- 5 Bouchon du réservoir de liquide de refroidissement pour la transmission et le système de refroidissement.
- 6 Bouchon du réservoir de liquide lave-glaces.
- 7 Couvercle d'accès au réservoir de liquide de freins.
- 8 Couvercle d'accès au filtre à pollen de la climatisation.
- 9 Module d'alimentation électrique intégré (fusibles).

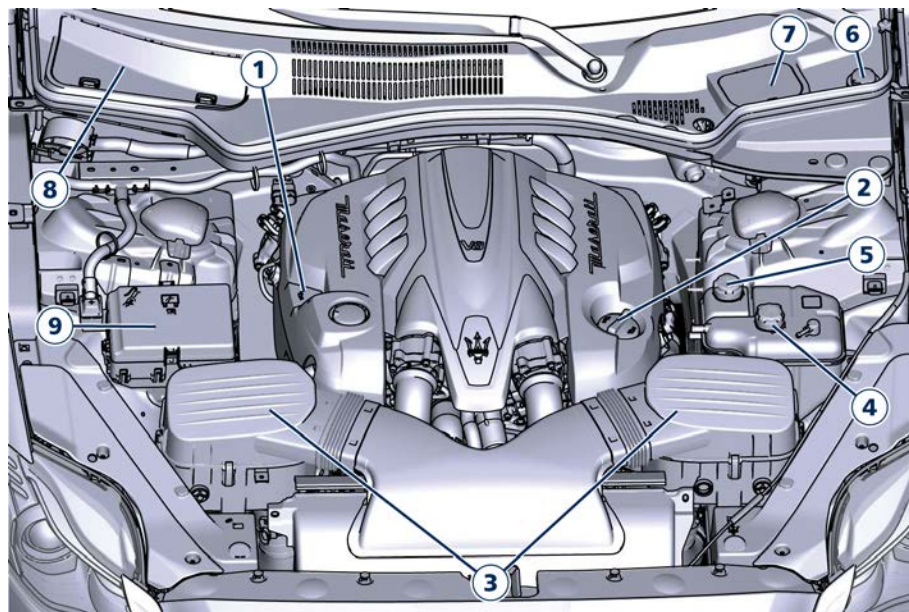

V8 – Moteur



V6 – Moteur

- 1 Jauge d'huile moteur.
- 2 Goulot de réservoir d'huile moteur.
- 3 Filtres à air.
- 4 Bouchon du réservoir d'expansion du liquide de refroidissement moteur.
- 5 Bouchon du réservoir de liquide de refroidissement pour la transmission et le système de refroidissement.
- 6 Bouchon du réservoir de liquide lave-glaces.
- 7 Couvercle d'accès au réservoir de liquide de freins.
- 8 Couvercle d'accès au filtre à pollen de la climatisation.
- 9 Module d'alimentation électrique intégré (fusibles).

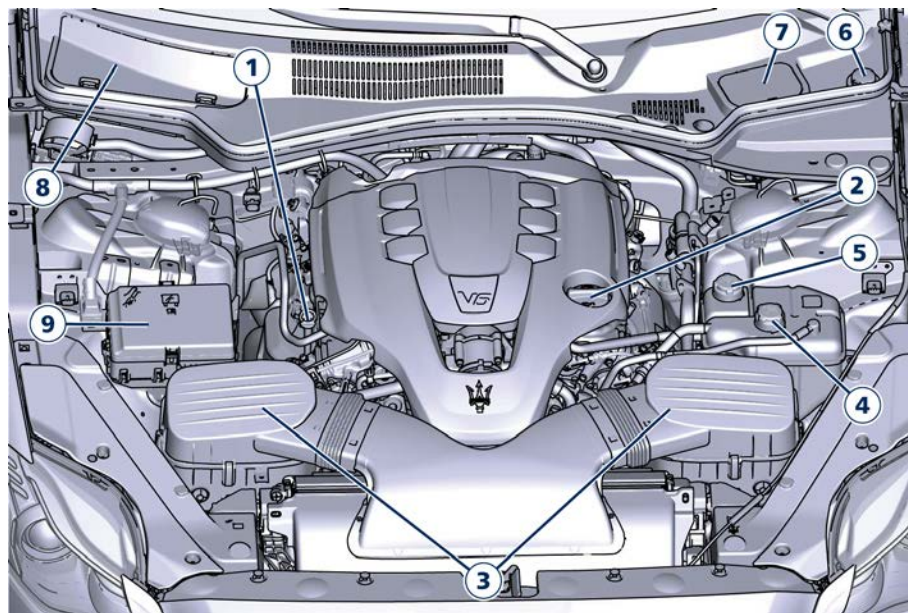

V6 – Moteur

Composants de l'entretien programmé - Moteurs diesel

- 1 Jauge d'huile moteur.
- 2 Trappe d'inspection du goulot de réservoir d'huile moteur.
- 3 Filtre de carburant.
- 4 Bouchon du réservoir d'expansion du liquide de refroidissement moteur.
- 5 Bouchon du réservoir de liquide lave-glaces.
- 6 Couvercle d'accès au réservoir de liquide de freins.
- 7 Couvercle d'accès au filtre à pollen de la climatisation.
- 8 Module d'alimentation électrique intégré (fusibles).
- 9 Filtre à air.

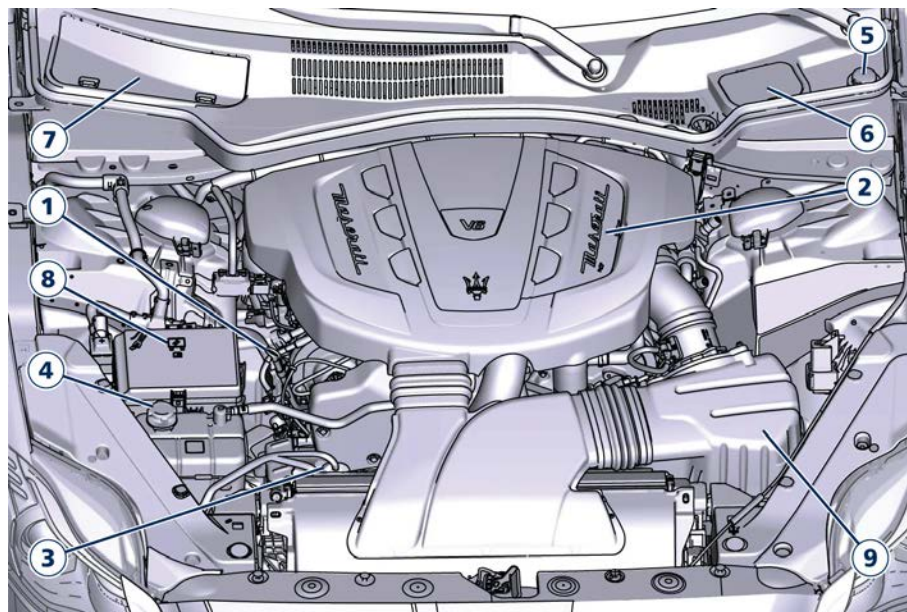

Diesel



Contrôles de niveau



ENVIRONNEMENT !

- Les huiles et les liquides utilisés dans le moteur contiennent des substances dangereuses pour l'environnement. Pour leur vidange, nous vous conseillons de contacter le Réseau d'Assistance, où tous les équipements nécessaires sont disponibles pour vous éliminer les liquides et huiles usagés en respectant la réglementation en vigueur et de manière écologique.
- La totalité des équipements utilisés pour la vidange des liquides (tels que les gants, les chiffons, les récipients, etc.) doit être éliminée conformément aux réglementations en vigueur.

Contrôle du niveau de liquide de refroidissement moteur - Moteurs essence

Votre véhicule a été pourvu d'un liquide de refroidissement du moteur (antigel) amélioré offrant une protection élevée contre la corrosion et le gel, permettant d'espacer les entretiens. Pour éviter de réduire cet entretien de routine, il convient d'utiliser le liquide de refroidissement

du moteur (antigel) d'origine tout au long de la vie du véhicule. En ajoutant le liquide de refroidissement (antigel), utilisez uniquement de l'eau très pure telle que de l'eau distillée ou déminéralisée en mélangeant la solution eau/liquide de refroidissement du moteur (antigel). Une eau de qualité médiocre réduirait la protection anticorrosion du circuit de refroidissement du moteur.

- Mélangez une solution minimale de 50 % de liquide de refroidissement du moteur (antigel) et d'eau distillée. Utilisez de plus fortes concentrations (sans toutefois dépasser 70 %) si des températures inférieures à -37°C sont prévues.

Le propriétaire du véhicule est responsable du maintien du niveau correct de protection antigel, en fonction des températures du climat des régions parcourues. Le niveau du liquide de refroidissement est visible à travers le vase d'expansion, permettant une vérification rapide. Aussi longtemps que la température de fonctionnement du moteur est satisfaisante, une vérification mensuelle du niveau du vase d'expansion suffit.

Le moteur étant arrêté et froid, le niveau du vase d'expansion doit se situer entre les limites indiquées sur le vase et à l'intérieur du goulot du réservoir.

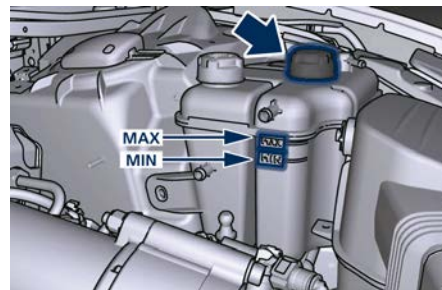

Essence



Essence

- Si un appoint de liquide de refroidissement du moteur (antigel) s'avère nécessaire, ajoutez le liquide dans le vase d'expansion après avoir



retiré le bouchon. Ne remplissez pas outre mesure.

- Lorsque le niveau souhaité est atteint, refermez fermement le bouchon du vase d'expansion.
- Si des ajouts de liquide de refroidissement du moteur (antigel) s'avèrent nécessaires, ou si le niveau de la bouteille de récupération de liquide de refroidissement ne baisse pas lorsque le moteur refroidit, il est conseillé de tester la pression du système de refroidissement dans un **Centre d'Assistance** pour détecter d'éventuelles fuites.
- La face avant du radiateur et du condensateur doit rester propre.



ATTENTION !

- **N'ajoutez jamais de liquide de refroidissement (antigel) quand le moteur est chaud. N'ouvrez ni ne desserrez jamais le bouchon du réservoir à liquide de refroidissement pour faire refroidir un moteur chaud. La chaleur augmente la pression dans le circuit de refroidissement. Ne débouchez pas le radiateur quand le circuit est chaud ou sous pression sous peine d'être ébouillanté.**

- **Lors de l'appoint de liquide de refroidissement, n'utilisez pas d'autres bouchons à pression que celui spécifié pour votre véhicule. Vous pourriez vous blesser ou endommager le moteur.**

Vérification du niveau du liquide de refroidissement moteur - Moteur diesel

Votre véhicule a été pourvu d'un liquide de refroidissement du moteur (antigel) amélioré offrant une protection élevée contre la corrosion et le gel, permettant d'espacer les entretiens. Pour éviter de réduire cet entretien de routine, il convient d'utiliser le liquide de refroidissement du moteur (antigel) d'origine tout au long de la vie du véhicule.

En ajoutant le liquide de refroidissement (antigel), utilisez uniquement de l'eau très pure telle que de l'eau distillée ou déminéralisée en mélangeant la solution eau/liquide de refroidissement du moteur (antigel). Une eau de qualité médiocre réduirait la protection anticorrosion du circuit de refroidissement du moteur.

- Mélangez une solution minimale de 50 % de liquide de refroidissement

du moteur (antigel) et d'eau distillée. Utilisez de plus fortes concentrations (sans toutefois dépasser 70 %) si des températures inférieures à -37°C sont prévues.

Le propriétaire du véhicule est responsable du maintien du niveau correct de protection antigel, en fonction des températures du climat des régions parcourues.

Le niveau du liquide de refroidissement est visible à travers le vase d'expansion, permettant une vérification rapide. Aussi longtemps que la température de fonctionnement du moteur est satisfaisante, une vérification mensuelle du niveau du vase d'expansion suffit.

Moteur étant arrêté et froid, le niveau du vase d'expansion du côté droit du compartiment moteur doit se situer entre les limites indiquées sur le vase et à l'intérieur du goulot de remplissage.

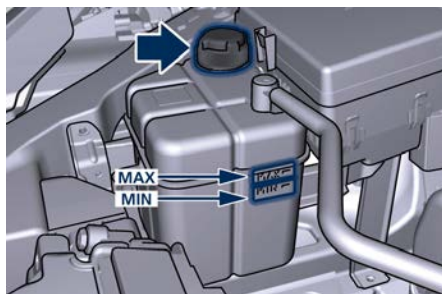

Diesel

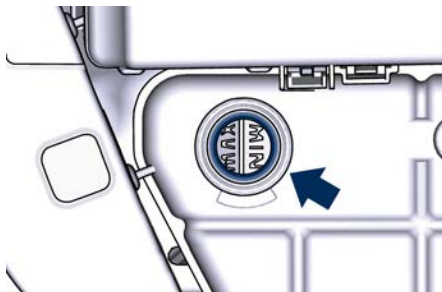

Diesel

- Si un appoint de liquide de refroidissement du moteur (antigel) s'avère nécessaire, ajoutez le liquide dans le vase d'expansion après avoir retiré le bouchon. Ne remplissez pas outre mesure.
- Lorsque le niveau souhaité est atteint, refermez fermement le bouchon du vase d'expansion.

- Si des ajouts de liquide de refroidissement du moteur (antigel) s'avèrent nécessaires, ou si le niveau de la bouteille de récupération de liquide de refroidissement ne baisse pas lorsque le moteur refroidit, il est conseillé de tester la pression du système de refroidissement dans un **Centre d'Assistance** pour détecter d'éventuelles fuites.
- La face avant du radiateur et du condensateur doit rester propre.



ATTENTION !

- **N'ajoutez jamais de liquide de refroidissement (antigel) quand le moteur est chaud. N'ouvrez ni ne desserrez jamais le bouchon du réservoir à liquide de refroidissement pour faire refroidir un moteur chaud. La chaleur augmente la pression dans le circuit de refroidissement. Ne débouchez pas le radiateur quand le circuit est chaud ou sous pression sous peine d'être ébouillanté.**
- **Lors de l'appoint de liquide de refroidissement, n'utilisez pas d'autres bouchons à pression que celui spécifié pour votre véhicule. Vous pourriez vous blesser ou**

endommager le moteur.

Vérification du niveau de liquide de freins

Vérifiez le niveau de liquide immédiatement si le témoin  du système de freinage s'allume et le message correspondant apparaît indiquant que le niveau de liquide de freins est bas.

- Retirez le couvercle d'accès au réservoir de liquide de freins.

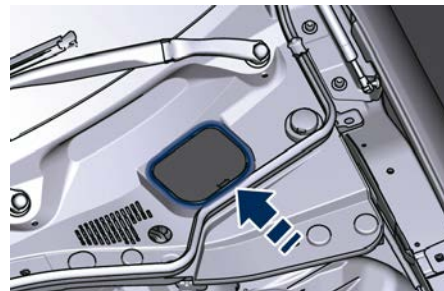

- Nettoyez le dessus du maître-cylindre avant de le déboucher.
- Ajoutez du liquide pour rétablir le niveau au repère « MAX » indiqué sur le côté du réservoir de maître-cylindre. Utilisez uniquement le liquide de freins recommandé par le fabricant (voir « Ravitaillements »)



en section « Caractéristiques et spécifications »).

- Lorsque le niveau souhaité est atteint, refermez fermement le bouchon.



L'usure des plaquettes de freins peut entraîner une chute du niveau de liquide de freins. Cependant, un niveau insuffisant peut être dû à une fuite et peut justifier une révision du système de freinage.



IMPORTANT !

Le symbole  sur le bouchon à réservoir identifie le type synthétique de liquide de freins, le différenciant du type minéral. L'utilisation de liquides minéraux endommage les garnitures spéciales en caoutchouc du système de freinage sans possibilité de réparation.



ATTENTION !

- Pour éviter toute contamination par des corps étrangers ou par l'humidité, utilisez uniquement du liquide de frein neuf ou du liquide qui a été stocké dans un récipient étanche. Maintenez le bouchon du réservoir du maître-cylindre fermé en permanence. Le liquide de frein dans un récipient ouvert absorbe l'humidité de l'air, ce qui entraîne un point d'ébullition plus bas. Il peut alors bouillir subitement lors d'un freinage brutal ou prolongé et entraîner une panne soudaine des freins. Un accident pourrait en résulter.
- En cas de remplissage excessif du réservoir, le liquide de frein peut déborder et risque de s'enflammer au contact des organes chauds du moteur. Le liquide de frein peut également endommager les surfaces peintes et en vinyle : prenez soin d'éviter tout contact avec ces surfaces.
- Ne laissez pas de liquide à base de pétrole contaminer le liquide de freins. Les composants de joint des freins pourraient s'endommager et provoquer une panne partielle ou

complète des freins. Un accident pourrait en résulter.

Ajout de liquide lave-glace

Le réservoir situé à gauche du compartiment moteur contient le liquide pour laver le pare-brise. Lors des entretiens programmés ou quand un message de niveau faible du liquide du dispositif de lave-glace apparaît avec le témoin associé , ajoutez du liquide dès que possible. Le réservoir de liquide peut contenir presque 3,5 litres de liquide lave-glace.

- Retirez le bouchon du réservoir dans le compartiment moteur et tirez le goulot du réservoir.



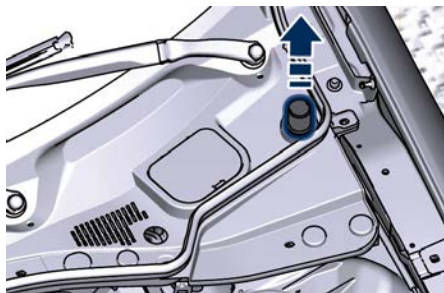

- Remplissez le réservoir avec du solvant pour dispositif lave-glace (se référer à la partie « Ravitaillements » dans la section « Caractéristiques et spécifications ») et faites fonctionner le système pendant quelques secondes pour chasser l'eau résiduelle.
- En remplissant le réservoir de liquide de lave-glace, appliquez un peu de liquide sur un chiffon ou une serviette et nettoyez les balais d'essuie-glace. Le rendement des balais s'en trouve amélioré.

Pour prévenir le gel de votre circuit de lave-glace par temps froid, choisissez une solution ou un mélange adapté aux plages de température de votre région. Cette information se trouve sur la plupart des réservoirs de liquide lave-glace.

REMARQUE :

Le Réseau d'Assistance peut vous fournir toutes les informations sur le « Liquide lave-glace » avec antigel recommandé par Maserati, disponible dans la gamme « Accessoires d'origine ».



ATTENTION !

- Les solvants pour lave-glace disponibles dans le commerce sont inflammables. Ces produits peuvent prendre feu et vous brûler. La prudence est de rigueur lors du remplissage ou en travaillant autour du système lave-glace.
- Ne conduisez pas avec le réservoir du lave-glace vide : l'action des lave-glace est fondamentale pour améliorer la visibilité pendant la conduite.

Vérification du niveau d'huile moteur - Moteur essence

Une lubrification correcte du moteur nécessite un niveau d'huile suffisant. Si le témoin  s'allume et que le message correspondant sur le niveau d'huile s'affiche, ou si pendant les révisions programmées (voir

« Intervention d'entretien programmé » dans cette section) il est nécessaire de vérifier le niveau d'huile. C'est cinq minutes après l'arrêt d'un moteur complètement réchauffé, ou le matin avant de démarrer, que l'indication de la jauge est la plus précise. Dans les deux cas, le véhicule doit être garé sur un sol plat pour améliorer la précision de la lecture des niveaux.



IMPORTANT !

- Ne faites pas l'appoint avec de l'huile ayant des caractéristiques autres que celles de l'huile déjà utilisée dans le moteur (consultez « Ravitaillements » à la section « Caractéristiques et spécifications »).
- Un remplissage excessif ou insuffisant du carter peut provoquer une aération ou une perte de pression d'huile. Ceci peut endommager le moteur.
- N'ajoutez aucun additif à l'huile moteur, à l'exception des colorants de détection de fuites. L'huile moteur est un produit sophistiqué et ses performances peuvent être altérées par l'usage d'additifs.

- Retirer le couvercle d'inspection sur le côté droit du banc moteur (V8 – Moteur).

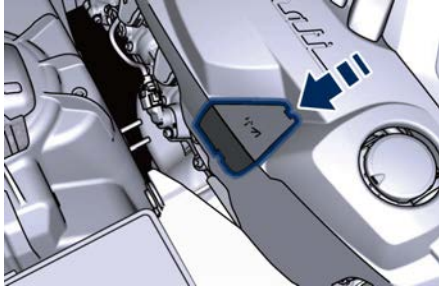

V8 – Moteur

- Retirez la jauge d'huile et nettoyez-la avec un chiffon propre et sec.

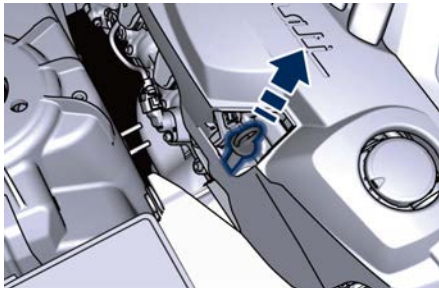

V8 – Moteur

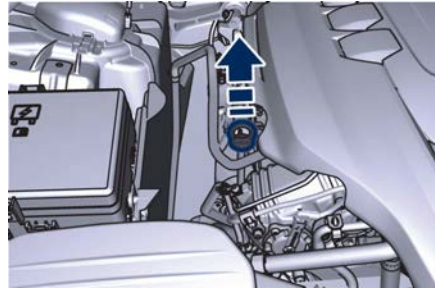

V6 – Moteur

- Réinsérez complètement la jauge de niveau et retirez-la : le niveau d'huile devra être maintenu entre les fourchettes de référence « MIN » et « MAX » (fourchette de sécurité).

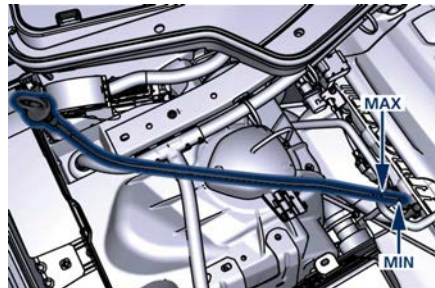

- Si un appoint est nécessaire, dévissez le bouchon du goulot du réservoir.

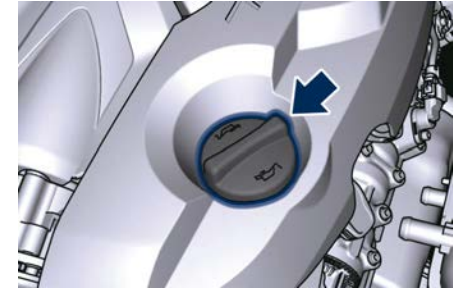

- Ajoutez 1,4 litre d'huile (Moteur V8) 1 (Moteur V6) lorsque le niveau est au bas de la plage de niveau de sécurité (Safe) pour revenir en haut de la plage de niveau de sécurité (SAFE).
- Remettez le bouchon et la jauge d'huile en place et attendez quelques minutes pour laisser l'huile atteindre le carter.
- Vérifiez à nouveau le niveau.

Contrôle du niveau d'huile moteur - Moteur diesel

Une lubrification correcte du moteur nécessite un niveau d'huile suffisant. Si le témoin s'allume et que le message correspondant sur le niveau d'huile s'affiche, ou si pendant les révisions programmées (voir « Intervention d'entretien programmé » dans cette section) il est nécessaire de vérifier le niveau d'huile.



C'est cinq minutes après l'arrêt d'un moteur complètement réchauffé, ou le matin avant de démarrer, que l'indication de la jauge est la plus précise. Dans les deux cas, le véhicule doit être garé sur un sol plat pour améliorer la précision de la lecture des niveaux.



IMPORTANT !

- Ne faites pas l'appoint avec de l'huile ayant des caractéristiques autres que celles de l'huile déjà utilisée dans le moteur (consultez « Ravitaillements » à la section « Caractéristiques et spécifications »).
- Un remplissage excessif ou insuffisant du carter peut provoquer une aération ou une perte de pression d'huile. Ceci peut endommager le moteur.
- N'ajoutez aucun additif à l'huile moteur, à l'exception des colorants de détection de fuites. L'huile moteur est un produit sophistiqué et ses performances peuvent être altérées par l'usage d'additifs.
- Retirez la jauge d'huile et nettoyez-la avec un chiffon propre et sec.

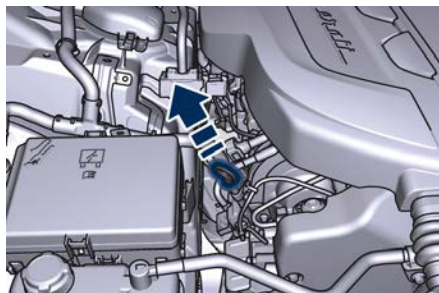

- Réinsérez complètement la jauge de niveau et retirez-la : le niveau d'huile doit se situer entre les références de niveau MAX et MIN (niveau de sécurité SAFE).

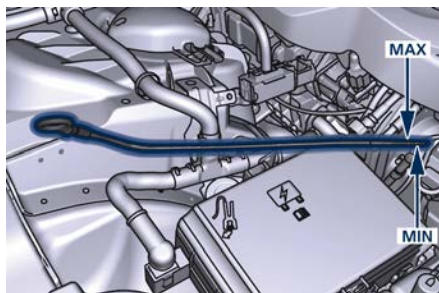

- Si un appoint est nécessaire, ouvrez le volet d'inspection et dévissez le bouchon du goulot du réservoir.

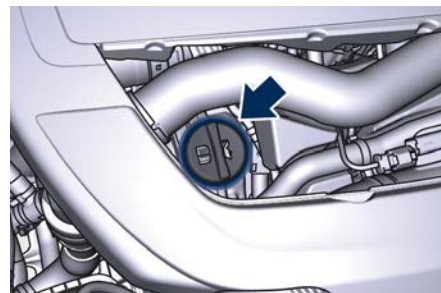

- Ajoutez 1 litre d'huile lorsque le niveau est au bas de la plage de niveau de sécurité SAFE pour revenir en haut de la plage de niveau de sécurité SAFE.
- Remettez le bouchon et la jauge d'huile en place et attendez quelques minutes pour laisser l'huile atteindre le carter.
- Vérifiez à nouveau le niveau.
- Refermez le volet d'inspection.

Remplacement du filtre à huile moteur

Le filtre à huile moteur doit être remplacé à chaque vidange d'huile. Contactez le Réseau d'Assistance pour réaliser cette maintenance.

Entretien filtre de carburant (Diesel uniquement)

Contactez le Réseau d'Assistance pour réaliser cette maintenance.



Remplacement filtre DPF (Diesel uniquement)

Contactez le Réseau d'Assistance pour réaliser cette maintenance.

Contrôle du niveau d'huile de la transmission automatique

Contactez le Réseau d'Assistance pour la vérification du niveau d'huile.

Vérification du niveau de liquide du système de refroidissement de la transmission (Essence uniquement)

Le liquide de refroidissement contenu dans le vase d'expansion est le même que celui utilisé pour le système de refroidissement du moteur. Procédez comme indiqué dans le paragraphe « Contrôle du niveau du liquide de refroidissement du moteur » de ce chapitre pour la préparation du mélange d'eau et antigel ainsi que pour le contrôle du niveau.

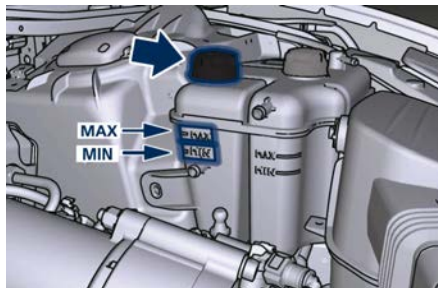

Remplacement des filtres à air moteur

Contactez le Réseau d'Assistance afin de faire remplacer les filtres à air.

Remplacement du filtre à air de la climatisation (A/C)

Ce filtre utilise un procédé mécanique/électrostatique de filtrage, dans la mesure où les portes et les glaces sont parfaitement closes. Le filtre se trouve dans l'entrée d'air frais du système de climatisation placée sous le capot, du côté passager du véhicule, près de l'essuie-glace avant.

Pour remplacer le filtre lors des services d'entretien programmés ou après que le véhicule a été utilisé de façon intensive sur des routes poussiéreuses, procéder comme suit :

- Déposez le volet d'accès dans l'écran d'auvent en appuyant sur les agrafes de retenue indiquées.

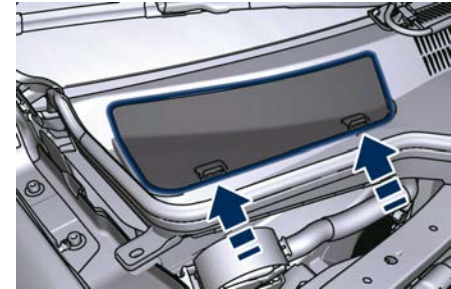

- Déboîtez les deux extrémités et soulevez le couvercle d'accès au filtre.

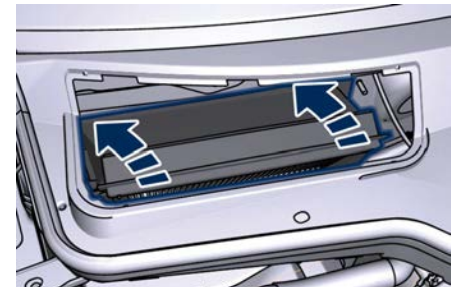

- Retirez le filtre en le dégageant de l'arrivée d'air.
- Posez le filtre neuf avec les flèches en direction du débit d'air, c'est-à-dire vers l'arrière du véhicule (le texte et les flèches du filtre indiquent la direction correcte).

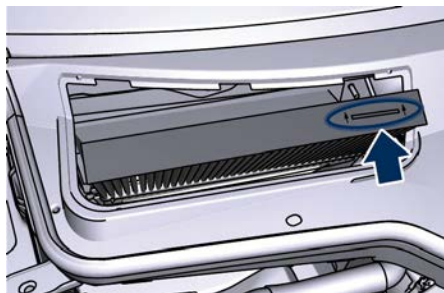

- Refermez le couvercle d'accès au filtre et remettez le volet en place.



IMPORTANT !

Le défaut de remplacement du filtre peut réduire considérablement l'efficacité du système de climatisation et de chauffage.

Entretien des essuie-glace et remplacement des balais

Lorsque les bras des essuie-glaces avant sont en position de repos, il est impossible de vérifier ou de remplacer les balais car ils restent sous le capot. Pour l'entretien des balais, il est nécessaire de placer les essuie-glaces en position « Entretien » (voir chapitre « Essuie-glaces et lave-glaces avant » dans la section « Pour connaître le véhicule »). De cette façon, il est

possible de faire pivoter et soulever les bras dans la position désirée.



ATTENTION !

Il est dangereux de faire fonctionner ou de réparer les balais d'essuie-glace sur une position active (autre que « OFF ») avec le commutateur de démarrage sur RUN. Les capteurs de pluie peuvent activer soudainement les essuie-glace. Utilisez toujours la position « Entretien » pour toute intervention sur les balais d'essuie-glace.

Entretien des balais d'essuie-glace

La durée de vie des balais d'essuie-glace varie selon les conditions météorologiques de la zone géographique où la voiture est utilisée et la fréquence d'utilisation. Une mauvaise performance des balais d'essuie-glace peut se traduire par des brouillages, des marques, des traces d'eau ou des endroits qui restent mouillés. Si l'une de ces situations se présente, nettoyez les balais d'essuie-glace ou remplacez-les si nécessaire.

Nettoyez régulièrement les lames de caoutchouc des balais d'essuie-glace et

le pare-brise avec une éponge ou un chiffon doux et un nettoyant doux non abrasif. Vous éliminerez ainsi les accumulations de sel ou de saleté. Ne prolongez pas le fonctionnement des essuie-glaces quand le pare-brise est sec, sous peine d'endommager les balais.

Humidifiez toujours un pare-brise sec au moyen du lave-glace avant d'actionner les essuie-glaces pour éliminer les traces de sel ou de saleté. Évitez d'utiliser les essuie-glaces pour éliminer le givre ou le gel du pare-brise. Les balais d'essuie-glace ne doivent jamais entrer en contact avec des produits pétroliers tels que l'huile moteur, l'essence, etc.

Gicleurs de liquide lave-glace

Si les gicleurs ne fonctionnent pas, vérifiez d'abord s'il reste du liquide (voir le paragraphe « Contrôle des niveaux » dans cette section) puis regardez si les gicleurs ne sont pas bouchés.

Remplacement des balais d'essuie-glace

- Placez les essuie-glace en position « Entretien », (voir le chapitre « Essuie-glace et lave-glace avant » en section « Pour connaître le véhicule ») puis soulevez-les.



- Appuyez sur le bouton indiqué, faites coulisser les supports de balais hors des bras et remplacez-les.

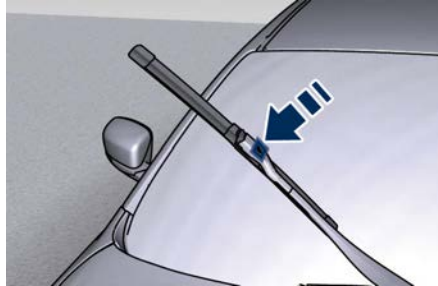

- Remettez l'essuie-glace dans sa position d'origine sur le pare-brise.
- Placez le levier multifonctions sur l'une des positions automatiques (voir le chapitre « Essuie-glace et lave-glace » en section « Pour connaître le véhicule ») et placez le commutateur de démarrage sur la position **RUN** : les bras des essuie-glace reprennent leur position de repos.

REMARQUE :

En raison de la difficulté de cette opération, nous vous recommandons de contacter le Réseau d'Assistance pour remplacer les balais.

Graissage des mécanismes de la carrosserie

Les verrous et tous les points de pivot de la carrosserie, comprenant des éléments tels que les rails de fixation des sièges, les points de pivot et les charnières de portes, capot de coffre et moteur, les pièces coulissantes du toit ouvrant (s'il est prévu) et les charnières du capot, doivent être graissés régulièrement à l'aide d'une graisse à base de lithium. Cette action est essentielle pour préserver le fonctionnement d'origine de ces composants et pour les protéger de la rouille et de l'usure.

Essayez les pièces et éliminez-en la rouille et la poussière avant tout graissage. Après le graissage, essayez l'excédent de lubrifiant. Vérifiez tout particulièrement le fonctionnement des organes de verrouillage du capot. Lors de l'entretien du compartiment moteur, la fermeture du capot, le mécanisme d'ouverture et le cran de sureté doivent être nettoyés et graissés. Lubrifiez le barillet des serrures sur le montant arrière de la porte conducteur au moins deux fois par an, si possible en automne et au printemps. Appliquez une petite quantité de graisse directement sur le boulon.

Batterie sans entretien

Votre véhicule est équipé d'une batterie de type sans entretien. Vous n'aurez jamais à ajouter de l'eau, ni à faire des entretiens périodiques.



ATTENTION !

- **L'électrolyte de la batterie contient un acide corrosif qui peut brûler et endommager vos yeux. Veillez à ne pas le laisser entrer en contact avec la peau, les yeux ou les vêtements. N'approchez pas votre visage de la batterie. En cas de projection d'acide sur les yeux ou la peau, rincez immédiatement à grandes eaux.**
- **Les gaz de batterie sont inflammables et explosifs. N'approchez ni flamme ni étincelle de la batterie. N'utilisez pas de batterie auxiliaire ni aucune autre source d'alimentation ayant une tension supérieure à 12 V. Les pinces de câble ne doivent pas se toucher.**
- **Les bornes de batterie, les cosses et tous les accessoires connectés contiennent du plomb et des composés au plomb. Lavez toujours vos mains après avoir manipulé la batterie.**

(Suite)



(Suite)

- La batterie de ce véhicule possède un flexible de ventilation qui ne peut pas être débranché et qui doit être remplacé par une pièce du même type (ventilée).

REMARQUE :

Les bornes distantes de batterie pour le démarrage sont situées dans le compartiment moteur pour pouvoir utiliser les câbles de pontage pour la batterie auxiliaire ou la batterie d'un autre véhicule (voir le chapitre « Procédure de démarrage par batterie auxiliaire » en section « En cas d'urgence »).

Pour débrancher la batterie

La batterie est fixée du côté intérieur droit du coffre à bagages. Pour accéder à la batterie, il faut soulever le tapis de sol du coffre à bagages et retirer le couvercle d'accès comme indiqué.

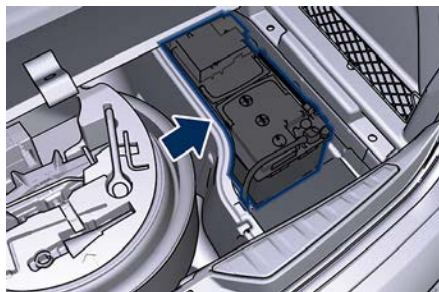
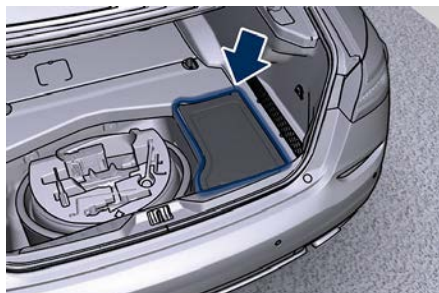

IMPORTANT !

- Avant de débrancher la batterie, ouvrir le coffre à bagages et abaisser les vitres de quelques centimètres, pour éviter d'endommager le joint lors de l'ouverture et fermeture de la porte. Une fois la batterie branchée, cette opération sera effectuée automatiquement lors de l'ouverture

et fermeture de la porte. Le Capot du coffre doit rester ouvert et les vitres abaissées jusqu'à ce que la batterie chargée soit rebranchée.

- Arrêtez toujours le moteur avant de débrancher la batterie du système électrique.
- Pour déconnecter temporairement le système électrique du véhicule de la batterie, il faut simplement retirer l'extrémité du câble avec couplage rapide de la borne négative (-) de la batterie.
- Si la batterie doit être retirée de son logement, il faut tout d'abord déconnecter la cosse de la borne négative (-) et ensuite débrancher celle du positif (+), après en avoir retiré la protection. La polarité des bornes de batterie (+) et (-) est marquée sur le boîtier de la batterie.

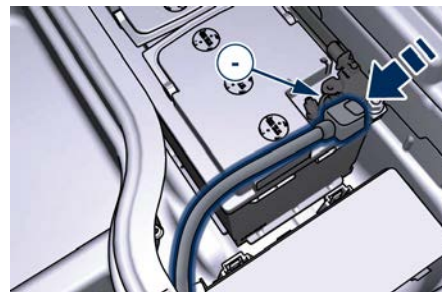

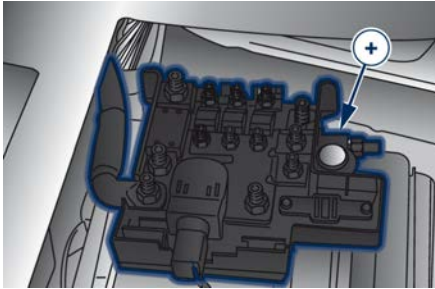

Pour rebrancher la batterie

REMARQUE :

Lorsque les câbles de la batterie ont été débranchés et que le coffre à bagages a été refermé, il est nécessaire de tirer le levier d'ouverture de secours pour pouvoir l'ouvrir à nouveau. Pour accéder au coffre et actionner l'ouverture d'urgence, rabattez le dossier de siège arrière (voir chapitre « Zone de chargement » dans la section « Pour connaître le véhicule »).



IMPORTANT !

- Lors du remplacement des câbles sur la batterie, il est essentiel de fixer respectivement le câble positif à la borne positive (+) et le câble négatif à la borne négative (-).

- Les cosses des câbles doivent être serrées sur les bornes et exemptes de corrosion.

Après que la batterie a été déconnectée puis reconnectée et avant de démarrer le moteur, il est nécessaire de procéder comme suit :

- Déverrouillez et verrouillez les portes à l'aide de la télécommande RKE.
- Fermez manuellement le capot du coffre, déverrouillez-le avec la télécommande RKE, puis verrouillez-le manuellement une fois de plus. Si le véhicule est équipé du capot du coffre motorisé/Mains libres, effectuez la fermeture manuelle complète. Déplacez ensuite le capot automatiquement à l'aide des boutons situés sur le capot lui-même, en effectuant un cycle complet d'ouverture et de fermeture.
- Initialisez le système de contrôle de la température en activant et en appuyant sur le contrôle « AUTO » comme cela est décrit dans le chapitre « Commandes climatisation » dans la section « Instruments et commandes de la planche ».

- Allumez le MTC+ et réglez la date et l'heure (voir « Réglages du MTC+ » dans la section « Instruments et commandes de la planche »).
- Soulevez, relâchez et soulevez de nouveau le levier logé derrière le levier de vitesses pour initialiser le frein de stationnement électrique. De cette façon, le témoin (P) sur le tableau de bord s'éteint.
- Pour activer correctement les feux d'approche des rétroviseurs extérieurs, appuyez au moins une fois sur le bouton de réglage inclinaison sur le panneau de porte côté conducteur, de sorte que le mode porte reconnaisse la position des rétroviseurs.
- Si la voiture est équipée de rideaux motorisés sur les vitres des portes arrière, effectuez le cycle d'auto-apprentissage décrit au chapitre « Rideaux motorisés sur les vitres des portes arrière » à la section « Avant de démarrer ».



IMPORTANT !



- Chaque fois que vous rebranchez la batterie, attendez pendant 30 secondes au moins avec le

(Suite)



(Suite)

commutateur de démarrage sur **RUN** avant de démarrer le moteur, pour permettre au système électronique gérant les papillons motorisés d'effectuer un cycle d'auto-apprentissage. En même temps, vous pouvez exécuter la procédure de configuration de la date et de l'heure du système MTC+.

- Chaque fois que la batterie est rebranchée, les témoins  et  clignotent pendant 10 secondes environ pour s'éteindre ensuite.

Conseils utiles pour allonger la durée de vie de la batterie

En garant le véhicule, assurez-vous que les portes, le capot avant et arrière et les volets sont correctement fermés. Toutes les lampes intérieures doivent être éteintes.

Lorsque le moteur est coupé, ne garder aucun des appareils branchés allumés pour une longue période (comme la radio, les feux de détresse, les ventilateurs, etc.).



IMPORTANT !

Si la charge de la batterie reste en dessous de 50 % pendant longtemps, elle sera endommagée par le sulfatage ; ses performances et la puissance de démarrage seront réduites et elle sera plus sujette à la congélation (cela peut arriver même à -10 °C).

Nous conseillons de faire contrôler la charge de la batterie, de préférence au début de la saison froide, pour éviter que l'électrolyte ne gèle.

Effectuer ce contrôle plus souvent si la voiture est principalement utilisée pour des parcours brefs ou si elle est dotée d'appareils à forte consommation électrique devant rester allumés en permanence même lorsque le contacteur de démarrage est coupé. Ceci s'applique à tous les appareils, même s'ils ont été montés après fabrication (voir services « En commerce »).

Si le véhicule n'est pas utilisé pendant de longues périodes, veuillez consulter le chapitre « Véhicule à l'arrêt pour une longue période » dans cette section.

Recharge de la batterie



ATTENTION !

Le processus de charge et recharge d'une batterie produit de l'hydrogène, un gaz inflammable qui peut exploser et provoquer de graves blessures. Pendant la charge ou la recharge de la batterie, toujours garder à l'esprit ces précautions.

- Avant l'utilisation d'un chargeur, assurez-vous toujours que cet outil est adapté à la batterie installée, à tension constante (inférieure à 14,8 V) et à bas ampérage (limite maximum 15 A).
- Rechargez la batterie dans un endroit bien ventilé.
- Ne chargez ou rechargez jamais une batterie congelée : elle peut exploser à cause de l'hydrogène se trouvant dans les cristaux de glace.
- Assurez-vous que toute étincelle ou flamme nue soit tenue loin de la batterie pendant son chargement.
- Avant d'utiliser un chargeur pour charger ou maintenir la charge de la batterie, suivez attentivement les instructions pour vérifier que le chargeur est connecté à la batterie de façon sûre et correcte.

Il est possible de recharger la batterie sans déconnecter les câbles du système électrique du véhicule.

- Pour accéder à la batterie, il faut soulever le tapis de sol du coffre à bagages et retirer le couvercle d'accès comme montré précédemment (voir le paragraphe « Pour débrancher la batterie » de ce chapitre).
- Retirez la couverture de protection et reliez la pince du câble positif du chargeur (normalement rouge) à la borne positive (+) de la batterie.
- Reliez la pince du câble négatif du chargeur (normalement noire) à la borne négative (-) de la batterie, comme indiqué en figure.

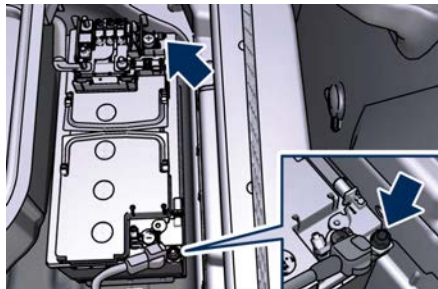

Le véhicule est équipé d'un capteur IBS (Capteur de Batterie Intelligent) capable de mesurer les courants de chargement et de déchargement ainsi que de calculer l'état de la charge et l'état de santé de la batterie. Ce capteur est situé au niveau de la borne négative (-) de la batterie. Afin que la procédure de charge/recharge de la batterie soit menée à bonne fin, il faut que le courant traverse le capteur IBS comme montré en figure.

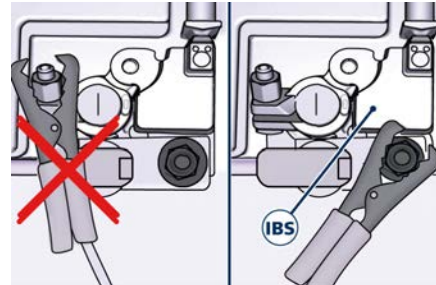

- Allumez le chargeur et suivez les instructions sur le manuel correspondant pour compléter la recharge de la batterie.
- Quand la batterie est rechargée, éteignez le chargeur avant de le débrancher de la batterie.

- Tout d'abord déconnectez de la batterie la pince du câble noir du chargeur et ensuite celle du câble rouge.
- Reposez la couverture de protection sur la borne positive de la batterie et le couvercle d'accès du logement de la batterie.



Remplacement d'un fusible

Spécifications des fusibles utilisés

Lorsqu'un appareil électrique ne fonctionne pas, vérifiez que le fusible correspondant fonctionne correctement (intact).

- A Fusible intact
- B Fusible fondu

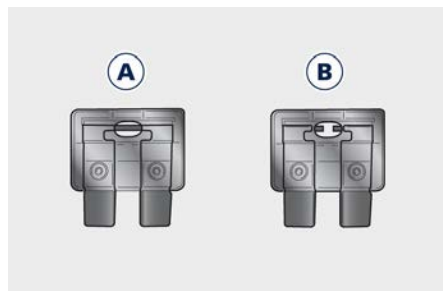

Des mini et maxi fusibles à lame sont principalement utilisés sur le véhicule. En dehors de ceux-ci, il y a d'autres types de fusibles comportant des orifices pour fixer le câble de connexion.

Pour le remplacement de ces fusibles, contactez le **Réseau d'assistance**. Remplacez le fusible défectueux par un neuf présentant la même valeur, en utilisant les pinces appropriées fournies dans le module intégré et à l'intérieur du couvercle du boîtier de distribution électrique arrière.

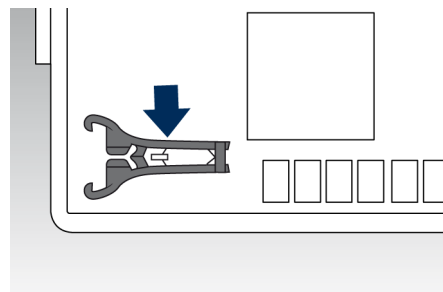

Les couleurs identifient la valeur des fusibles en ampères, qui est également indiqué sur eux.

Le tableau montre la correspondance entre la couleur et l'ampérage des mini-fusibles et des maxi-fusibles.

Typologie	
Mini-fusible	Maxi- fusible
Beige - 5	Jaune - 20
Marron - 7,5	Vert - 30
Rouge - 10	Orange - 40
Bleu - 15	Rouge - 50
Jaune - 20	Bleu - 60
Blanc - 25	
Vert - 30	



IMPORTANT !

- Ne remplacez jamais un fusible grillé par autre chose qu'un fusible neuf et adapté (ayant la même valeur).
- Après avoir remplacé un fusible, contactez le **Réseau d'Assistance** si la panne se reproduit.



Emplacement des fusibles

Les fusibles se situent à trois endroits du véhicule, respectivement :

- à l'intérieur du module d'alimentation électrique intégré, du côté droit dans le compartiment moteur ;

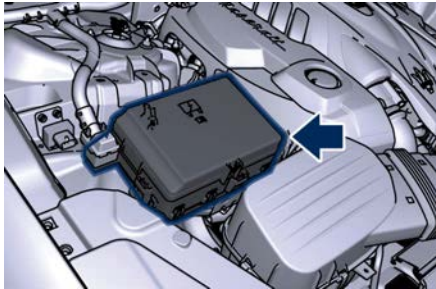

- à l'intérieur du boîtier de distribution électrique arrière, derrière la batterie, au côté droit du coffre à bagages ;

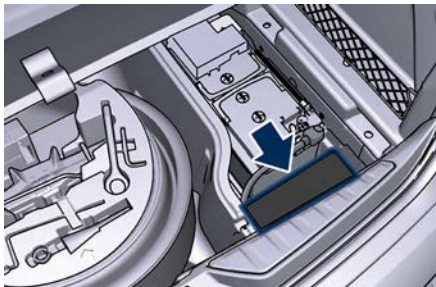

- sur la boîte à fusibles et de relais dans une zone couverte, derrière la boîte à gants sur le côté gauche du tableau de bord.

Module d'alimentation électrique intégré

- Pour accéder au module, il est nécessaire d'ouvrir le capot moteur (voir « Ouverture et fermeture du capot » en section « Avant de démarrer »).
- Pour accéder aux fusibles, retirer le cache du module en décrochant les ailettes latérales comme indiqué dans l'illustration.

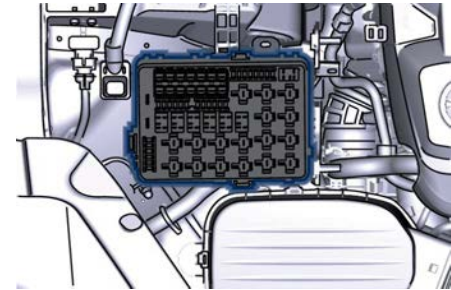
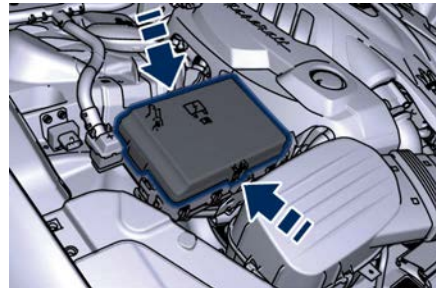

Le tableau indique l'emplacement tel qu'il est montré dans l'illustration, le type et la fonction des fusibles inclus dans le module d'alimentation électrique.



IMPORTANT !

- Après le remplacement, remettez en place la couverture de protection du module.
- Si vous devez laver le compartiment moteur, ne dirigez pas l'eau trop longtemps directement sur le module.



Réf.	Typologie	Fonction
2	Maxi – 50A	Entrée du relais de pompe d'air secondaire (V8 - Essence uniquement)
3	Maxi – 40A	Chauffage PTC 1 (Diesel uniquement)

Réf.	Typologie	Fonction
4	Maxi – 30A	Entrée du relais de démarreur
5	Maxi – 40A	Alimentation de la pompe ABS-ESP
6	Maxi – 30A	Module AWD (AWD-Essence uniquement)

Réf.	Typologie	Fonction
7	Maxi – 40A	Chauffage PTC 2 (Diesel uniquement)
8	Maxi – 40A	Alimentation de la valve ABS-ESP
9	Mini – 25A	Système à urée (AdBlue) (Diesel uniquement)
10	–	–
11	Mini – 20A	Entrée relais avertisseur sonore
12	Mini – 10A	Entrée relais compresseur A/C
13	–	–
14	Mini – 7,5A	Sirène alarme
15	Mini – 10A	Entrée du relais des gicleurs de lave-glace chauffés

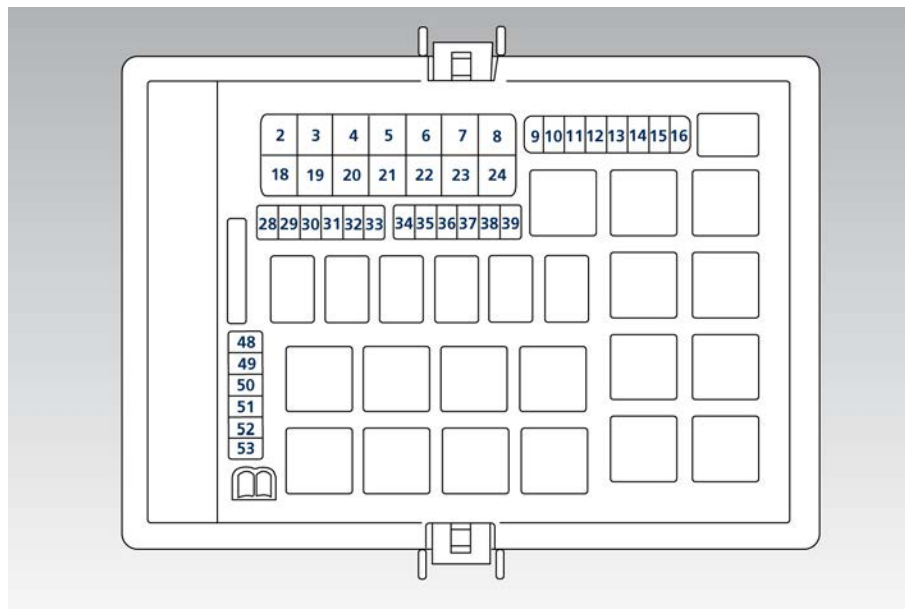



Réf.	Typologie	Fonction
16	Mini – 10A	Activation de l'entrée du relais de ventilateur de refroidissement et activation de l'entrée du relais de pompe à huile de refroidissement (Essence uniquement)
		Activation entrée relais ventilateur (Diesel uniquement)
18	Maxi – 40A	Chauffage PTC 3 (Diesel uniquement)
19	Maxi – 30A	Entrée de relais de lave-phare
20	Maxi – 30A	Sortie de relais du moteur de lave-glaces
21	Maxi – 20A	Entrée du relais feu de croisement GCHE
22	Maxi – 20A	Entrée du relais feu de croisement DRT

Réf.	Typologie	Fonction
23	Maxi – 40A	Alimentation réchauffeur de carburant (Diesel uniquement)
24	Maxi – 50A	Boîtier de contrôle bougie de préchauffage (Diesel uniquement)
28	Mini – 7,5A	Commande du tableau de bord
29	Mini – 10A	Charge principale vers le module PCM
30	Mini – 5A	Module airbag - ORC
31	Mini – 5A	Module ABS-ESP
32	Mini – 5A	Module SCCU, AWD, EPS et AQS
33	Mini – 10A	Phares HDLP (AFLS)

Réf.	Typologie	Fonction
34	Mini – 15A	Charge principale vers le câblage moteur côté GCHE (Essence uniquement)
	Mini – 30A	Charge principale vers le câblage moteur (Diesel uniquement)
35	Mini – 15A	Charge principale vers le câblage moteur côté DRT (Essence uniquement)
36	Mini – 30A	Charge principale du module PCM (Essence uniquement)
		Charge principale du module PCM, boîtier de contrôle bougie de préchauffage (Diesel uniquement)
37	Mini – 15A	Charge secondaire moteur (Essence uniquement)



Réf.	Typologie	Fonction
38	Mini – 15A	Sonde Lambda (Essence uniquement)
	Mini – 7,5A	Pompe à urée (AdBlue) (Diesel uniquement)
39	Mini – 7,5A	Débitmètres, fuites de réservoir, Canister, vanne de dérivation d'échappement et bobine du relais (Essence uniquement)
		Faisceau du réservoir d'urée (AdBlue) et boîtier de contrôle du réchauffeur (Diesel uniquement)
48	Mini – 7,5A	Sondes lambda – ICR (Diesel uniquement)
49	Mini – 10A	Module TCM de l'interrupteur de pédale de frein

Réf.	Typologie	Fonction
50	Mini – 15A	Module PCM +30 (Essence uniquement)
51	Mini – 30A	Entrée du relais de pompe à carburant (Essence uniquement)
		Alimentation de la pompe à carburant (Diesel uniquement)
52	Mini – 5A	Signal de l'électrovanne démarreur pour PCM et stabilisateur de tension
53	Mini – 10A	Module AWD (Essence – AWD uniquement)

Boîtier de distribution électrique arrière

- Pour accéder au boîtier de distribution, il faut soulever le tapis de sol du coffre à bagages et retirer le couvercle d'accès (se reporter à « Batterie sans entretien » dans cette section).
- Pour accéder aux fusibles libérez le loquet du couvercle indiqué sur l'illustration.

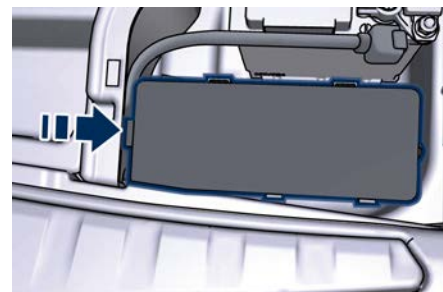

- Appuyer sur le loquet de dégagement et soulever le couvercle sur ce côté.
- Pousser le couvercle sur le côté droit pour relâcher les loquets indiqués sur l'unité.

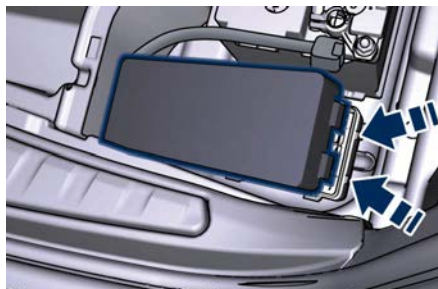

Le tableau indique l'emplacement tel qu'il est montré dans l'illustration, le type et la fonction des fusibles inclus dans le module de commande de la distribution électrique arrière.

Réf.	Typologie	Fonction
2	Maxi – 40A	Module BCM
3	Maxi – 40A	Module BCM
4	Maxi – 30A	Module BCM
5	Maxi – 30A	Module BCM
6	Maxi – 20A	Module de toit ouvrant
7	Maxi – 30A	Module de porte conducteur
8	Maxi – 30A	Module de porte passager
9	Maxi – 40A	Start&Stop : stabilisateur de tension, planche

Réf.	Typologie	Fonction
10	Maxi – 40A	Start&Stop : stabilisateur de tension, carrosserie

Réf.	Typologie	Fonction
11	Maxi – 40A	Unité d'amplificateur stéréo High Premium
	Maxi – 20A	Unité d'amplificateur stéréo Premium

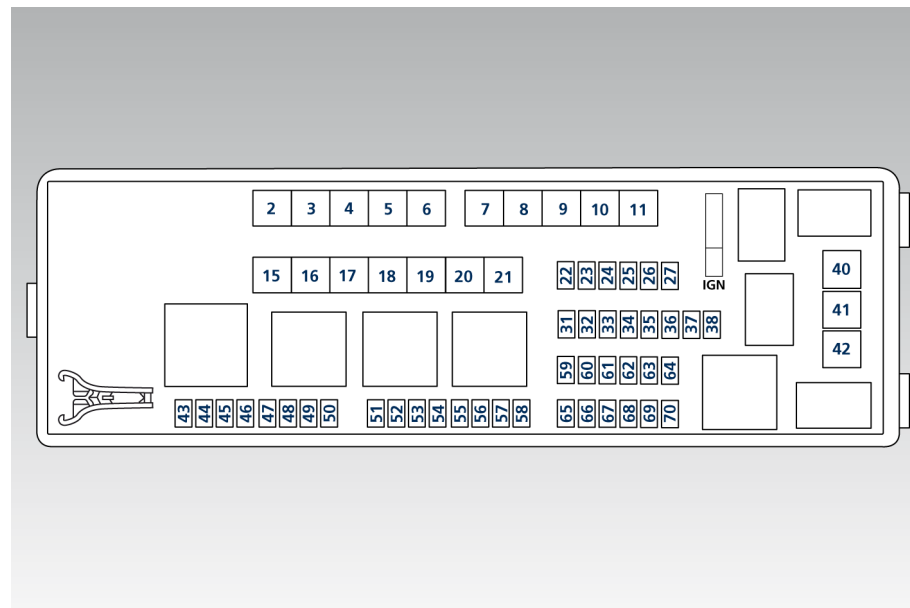



Réf.	Typologie	Fonction
15	Maxi – 40A	Bobinage de relais de soufflerie HVAC avant
16	Maxi – 40A	Bobine de relais du dégivrage de la lunette (module HVAC)
17	Maxi – 30A	Module de porte GCHE arrière
18	Maxi – 30A	Module de porte DRTE arrière
19	–	–
20	Maxi – 20A	Unité d'amplificateur stéréo Premium (2)
21	Maxi – 40A	Boîtier de contrôle du réchauffeur d'urée (AdBlue) (Diesel uniquement)
22	Mini – 7,5A	Module arrière (HVAC)
23	Mini – 10A	Relais de trappe réservoir, module du Hub RF, ELSD

Réf.	Typologie	Fonction
24	Mini – 10A	Module ITM, boîtiers d'éclairage plafonniers (avant et arrière), capteur de pluie / lumière
25	Mini – 20A	Inverseur
26	Mini – 20A	Système son du moteur (Diesel uniquement)
27	Mini – 20A	Déplacement du siège arrière GCHE
31	Mini – 25A	Déplacement du siège avant GCHE
32	Mini – 30A	Module ELSD
33	Mini – 20A	Déplacement du siège arrière DRT
34	Mini – 20A	Loquet de fermeture amortie des portes
35	Mini – 20A	Rideau des portes arrière

Réf.	Typologie	Fonction
36	Mini – 10A	Levier de transmission, module TPMS, Navtrak, module d'accès mains libres
37	Mini – 50A	Module de capot de coffre motorisé
38	Mini – 25A	Déplacement du siège avant DRT
40	Maxi – 20A	Prise électrique du coffre à bagages
41	–	–
42	–	–
43	Mini – 20A	Module de chauffage siège passager
44	–	–
45	–	–
46	Mini – 5A	Caméra de recul
47	Mini – 5A	Navtrak
48	Mini – 5A	Caméra panoramique



Réf.	Typologie	Fonction
49	Mini – 10A	Capteur de température intérieure, capteur d'humidité, rétroviseur intérieur, capteur pluie/lumière, HALF
50	–	–
51	Mini – 25A	Module de chauffage de volant et de siège arrière
52	–	–
53	Mini – 25A	Module de ventilation des sièges arrière
54	Mini – 7,5A	Module d'angle mort
55	–	–
56	Mini – 7,5A	Relais de bobinage soufflerie avant HVAC

Réf.	Typologie	Fonction
57	Mini – 7,5A	Relais de bobinage soufflerie arrière HVAC
58	–	–
59	Mini – 10A	Module SDC, levier de transmission, ASBM, interrupteur de support de tunnel arrière
60	Mini – 10A	Module SDC
61	Mini – 25A	Prise d'alimentation de la console avant et de l'allume-cigares
62	Mini – 7,5A	Module HVAC avant
63	Mini – 20A	Soufflerie HVAC arrière
64	Mini – 10A	Wifi, Module HVAC arrière
65	Mini – 10A	Capteur de batterie intelligent
66	Mini – 10A	Wifi, RSE

Réf.	Typologie	Fonction
67	Mini – 7,5A	Prise de charge USB, toit ouvrant
68	Mini – 20A	Module de rideau arrière
69	Mini – 25A	Prise d'alimentation de la console arrière et de l'allume-cigares
70	Mini – 10A	Module HVAC avant, Module Aide au stationnement PAM, ELSD

Boîte à fusibles sous la planche

Cette boîte est située dans une zone interne dont l'accès est possible uniquement en déposant la boîte à gants du côté gauche de la planche. Étant donné la complexité de cette opération, nous recommandons de faire remplacer les fusibles par le Réseau d'Assistance.



Le tableau indique l'emplacement tel qu'il est montré dans l'illustration, le type et la fonction des fusibles dans le boîtier sous la planche.

Réf.	Typologie	Fonction
1	Mini – 7,5A	Module tableau de bord, CSS, SGW, DSRC - Version pour le Japon
2	Mini – 15A	Module du tableau de bord, horloge
3	Mini – 10A	DSRC, système DTV (version pour le Japon uniquement)
4	Mini – 5A	Appel électronique
5	Mini – 7,5A	Gateway de sécurité
6	Mini – 25A	Radio
7	Mini – 10A	Module du logiciel de colonne, CSS, port USB auxiliaire

Réf.	Typologie	Fonction
8	Mini – 10A	Commutateur Start & Stop, prise de diagnostic

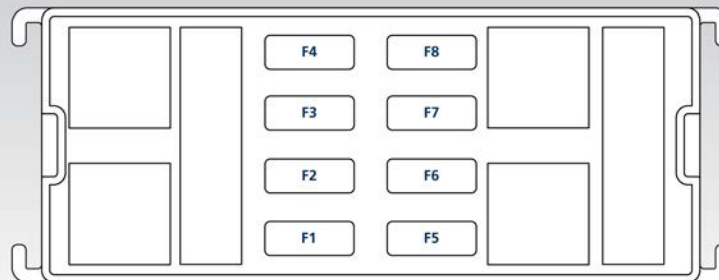
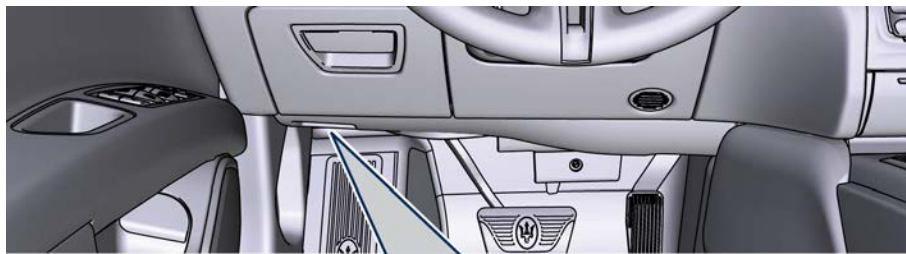

Remplacement d'ampoules

Le signal de panne d'un éclairage externe (clignotant, feu de croisement, feu de route, éclairage de plaque d'immatriculation, feu de recul et témoin des freins) est communiqué au tableau de bord qui affiche sur l'écran TFT, sous forme graphique et avec le texte d'un message, quelle est la lampe en panne (voir l'exemple sur la figure).



Projecteurs avant

Les feux sont disposés comme suit :

- 1 DEL Feux de route / Feux de croisement.
- 2 LED feux de position et DRL.
- 3 LED clignotant.
- 4 DEL Feux de gabarit.

- 5 Catadioptré latéral.
- 6 Phare directionnel à LED.

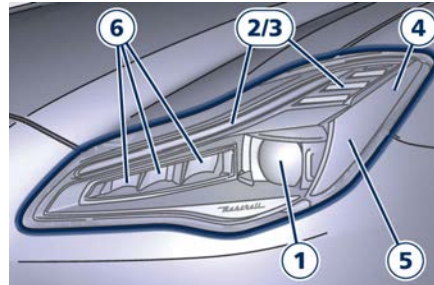

IMPORTANT !

Il n'est pas possible de remplacer seulement un LED du bloc optique avant : nous vous recommandons de contacter le Réseau d'Assistance pour le remplacement de l'ensemble entier.

Ampoules d'éclairage des feux arrière

Les feux arrière sont disposés de la manière suivante :

- 1 LED guide feu de position.
- 2 LED de feu stop.
- 3 LED de feu side-marker.
- 4 LED clignotant.
- 5 LED de marche arrière.
- 6 Catadioptrés.
- 7 LED de feu de brouillard.

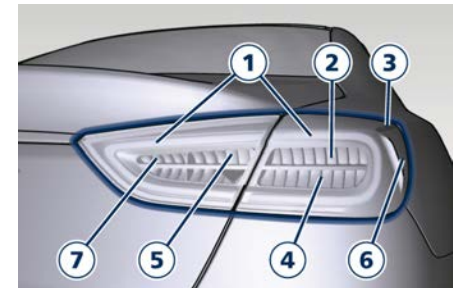



IMPORTANT !

Il n'est pas possible de remplacer seulement un LED du bloc optique arrière : nous vous recommandons de contacter le **Réseau d'Assistance** pour le remplacement de l'ensemble entier.

Remplacement des ampoules d'éclairage

Les groupes d'éclairage de l'avant et de l'arrière ainsi que ceux des rétroviseurs extérieurs sont à LED et ne peuvent pas être remplacés individuellement.

Contactez le **Réseau d'Assistance** pour trouver les bonnes pièces et les remplacer.

Feux de la plaque d'immatriculation

Pour remplacer les feux de la plaque d'immatriculation (C 5W) :

- utilisez un tournevis aux emplacements indiqués pour soulever le cadre de fixation de la lampe ;



- remplacez les ampoules fixées par pression ;
- remplacez le support de l'ampoule en insérant d'abord le côté connecteur électrique puis en pressant l'autre côté pour engager le clip.

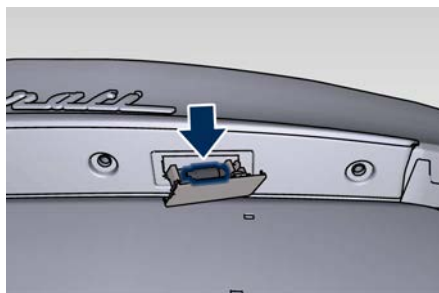

Éclairage intérieur



IMPORTANT !

Avant de remplacer une ampoule, vérifiez que le fusible correspondant est intact. Pour le remplacement, n'utilisez que de nouvelles ampoules d'origine ayant la même valeur que l'ampoule à remplacer.

Les lampes à l'intérieur de la boîte à gants du tableau de bord sont à LED et ne peuvent pas être remplacées par le propriétaire. Contactez le **Réseau d'Assistance** pour les remplacer.

Lumières de courtoisie (sous la porte)

Pour remplacer l'ampoule (W5W) :

- utilisez un tournevis aux emplacements indiqués pour soulever le cadre de fixation de la lampe ;

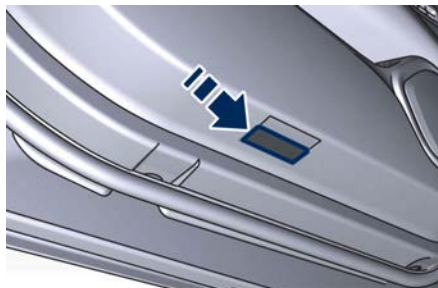

- faites tourner le support de l'ampoule et retirez-la ;



- remplacez les ampoules fixées par pression ;



- remplacez le support de l'ampoule en insérant d'abord le côté connecteur électrique puis en pressant l'autre côté pour engager le clip.

Éclairage du coffre à bagages

Pour remplacer les ampoules (W5W) à l'intérieur du coffre à bagages, procédez comme suit après avoir ouvert le coffre.

- Retirez le cadre de fixation de la lampe en le soulevant doucement aux points indiqués à l'aide d'un tournevis.

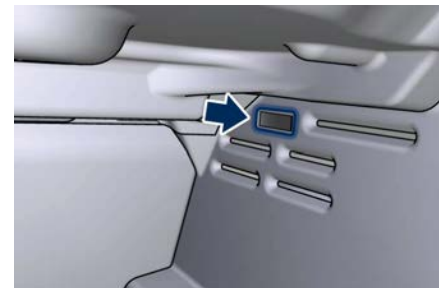

- Soulevez le couvercle de la lentille.

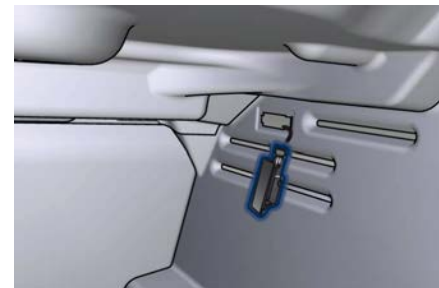

- Remplacez l'ampoule fixée par pression.
- Remplacez le couvercle de la lentille en insérant d'abord le côté connecteur électrique puis en pressant l'autre côté.

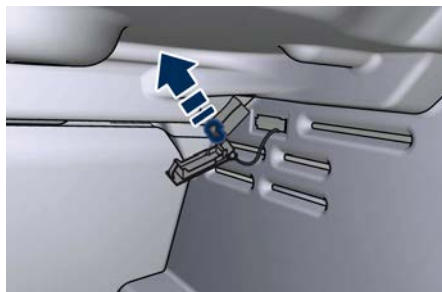

Entretien du système de climatisation

Afin d'obtenir de meilleures performances, le système de climatisation doit être vérifié et maintenu dans un centre du **Réseau d'Assistance** au début de la saison chaude.

Cette révision doit consister à nettoyer les ailettes du condenseur et à vérifier le bon fonctionnement du système. La tension de la courroie d'entraînement doit également être vérifiée. Pendant l'hiver, le système de climatisation doit être utilisé au moins une fois par moi pendant environ 10 minutes.



IMPORTANT !

N'utilisez pas de produits chimiques de rinçage dans votre système de climatisation car ils peuvent endommager les composants. De tels dommages ne sont pas couverts par la Garantie limitée des véhicules neufs.



ATTENTION !

- N'utilisez que des réfrigérants et lubrifiants de compresseur approuvés par le constructeur pour votre système de climatisation. Certains liquides de refroidissement sont inflammables et peuvent exploser, provoquant des blessures. D'autres produits peuvent causer la défaillance du système et entraîner des réparations coûteuses.
- Le système de climatisation contient un réfrigérant sous haute pression. Les interventions d'appoint ou de réparation qui impliquent le débranchement des conduites sont du ressort exclusif d'un technicien qualifié sous peine d'entraîner des blessures ou d'endommager le système.

Retirez régulièrement toutes les feuilles et tous les insectes qui peuvent s'être accumulés et obstruer l'entrée d'air extérieur dans le système de climatisation par la calandre située sous le capot. Pour accéder à la calandre, soulevez le capot comme cela est décrit dans la partie « Ouverture et fermeture du capot » dans la section « Avant de démarrer ».



Entretien des roues

Entretien des pneus



IMPORTANT !

Pour obtenir les meilleures performances ainsi que le kilométrage le plus long avec vos pneus, respectez les précautions ci-dessous pendant les 500 premiers km :

- ne roulez pas à la vitesse maximale du véhicule ;
- conduisez à basse vitesse dans les virages ;
- évitez de braquer soudainement ;
- évitez de freiner soudainement ;
- évitez d'accélérer soudainement ;
- ne roulez pas à vitesse élevée pendant trop longtemps.

La pression de gonflage des pneus doit correspondre aux valeurs prescrites (voir le chapitre « Pression de gonflage des pneus » en section « Caractéristiques et spécifications ») et doit être vérifiée uniquement lorsque les pneus ont refroidi. En fait, la pression augmente au fur et à mesure que leur température augmente.

Ne diminuez jamais la pression de pneus à chaud (voir « Pneus – Informations générales » en section « Conduite »).

Une pression de gonflage insuffisante peut entraîner la surchauffe du pneu et éventuellement des dommages internes, pouvant même conduire à la destruction du pneu.



IMPORTANT !

Après examen ou réglage de la pression des pneus, remplacez toujours le capuchon de la tige de valve. Cette précaution évite la pénétration d'humidité et de saleté dans la tige de valve et la protège contre les dommages.

Les impacts dans les bordures, les trous et les obstacles sur la route ainsi que les trajets prolongés sur des routes en mauvais état peuvent endommager un pneu de façon invisible à l'œil nu. Vérifiez régulièrement si vos pneus sont endommagés (par ex. éraflures, coupures, fissures, bosses, etc.). Si des objets pointus pénètrent dans les pneus, ils peuvent entraîner un dommage structurel visible uniquement si le pneu est déposé. Dans tous les cas, tout dommage éventuel doit être inspecté par un

réparateur de pneus expérimenté, puisqu'il peut gravement réduire la durée de vie du pneu. N'oubliez pas que les pneus se détériorent avec le temps, même s'ils ne sont pas ou peu utilisés. Des craquelures sur les sculptures et les côtés, en même temps que d'éventuelles bosses sont le signe d'une détérioration.



ATTENTION !

- **Contrôlez la pression de gonflage des pneus à froid, au moins toutes les deux semaines et avant de longs trajets.**
- **Faites contrôler les vieux pneus par un technicien expérimenté pour vérifier qu'ils peuvent être encore utilisés en toute sécurité. Si le même pneu est resté sur votre véhicule pendant 4 ou 5 ans, faites-le contrôler quand même par un technicien expérimenté.**
- **Ne montez jamais de pneus ayant une origine incertaine.**
- **Les pneus « directionnels » ont une flèche sur le côté pour montrer le sens de rotation. Afin de garder les meilleures performances lors du**

(Suite)



(Suite)
remplacement d'un pneu, assurez-vous que la direction de roulement corresponde à celle indiquée par la flèche.

- **Pendant la durée de vie du pneu, il faut toujours respecter le sens de rotation du premier montage, même en cas de pneus « non-directionnels ».**
- **Vérifiez par intervalles réguliers le niveau de la bande de roulement des pneus. La valeur minimale admise est de 1,6 mm au point où les indicateurs d'usure sur le pneu sont visibles (voir « Pneus – informations générales » à la section « Conduite »). Plus fin sera le niveau et plus grand sera le risque de dérapage.**
- **Conduisez avec attention sur les routes mouillées pour diminuer le risque d'aquaplanage.**

Pneus d'hiver

Ces pneus sont spécialement conçus pour la conduite sur la neige et la glace et viennent en remplacement de ceux fournis avec le véhicule.

Les fonctionnalités de ces pneus sont nettement réduites en hiver lorsque la profondeur des sculptures des bandes

de roulement est inférieure à 4 mm. Dans ce cas, ils doivent être remplacés. Par rapport aux pneus standard, les fonctionnalités spécifiques des pneus d'hiver entraînent des performances inférieures dans des conditions environnementales normales ou sur de longs parcours sur autoroute. Leur utilisation doit par conséquent être limitée aux situations et à l'utilisation pour laquelle leur type été approuvé.

Le **Réseau d'Assistance** peut fournir toutes les informations nécessaires concernant le montage de pneus hiver sur votre véhicule.

REMARQUE :

- *Nous vous conseillons de mettre des pneus hiver sur le véhicule à partir de 7°C puisque l'efficacité des pneus été est réduite par températures basses. Les pneus été peuvent être définitivement endommagés à des températures extrêmement basses.*
- *Se conformer aux lois de tous les états et aux lois locales réglementant les pneus d'hiver et la profondeur des sculptures des bandes de roulement requise.*

Entretien des jantes

Toutes les antes doivent être nettoyées régulièrement au savon doux et à l'eau.

Pour éliminer les souillures importantes et/ou l'excès de poussière de frein, utilisez un produit de nettoyage non abrasif et non acide. N'utilisez pas de tampons à récurer, de laine d'acier, de goupillons ou de polisseurs métalliques.

N'utilisez pas de nettoyeur pour four pouvant endommager les étriers de freins.

Évitez les stations de lavage automatique qui utilisent des solutions acides ou des brosses dures susceptibles d'endommager la couche de finition de la jante.



Entretien et soin de la carrosserie

Protection contre les agents atmosphériques

Les principales causes de corrosion sont :

- la pollution atmosphérique ;
- la salinité et l'humidité de l'atmosphère (zones maritimes ou climat humide) ;
- conditions environnementales saisonnières ;
- sel répandu sur la chaussée pour faire fondre la neige et la glace.

L'action abrasive des poussières atmosphériques et du sable transportés par le vent, la boue et les pierres ne doit pas être sous-estimée. Sur ce véhicule, Maserati a adopté les meilleures solutions technologiques pour protéger la carrosserie de la corrosion.

Les principales mesures sont :

- les peintures et les systèmes apportant à la voiture une résistance particulière à la corrosion et à l'abrasion ;

- l'utilisation de plaques de métal galvanisées (ou pré-traitées) qui résistent hautement à la corrosion sur les parties les plus exposées ;
- la vaporisation du dessous de caisse, du compartiment moteur, l'intérieur des passages de roues et d'autres structures de cire à fort pouvoir de protection ;
- la vaporisation de matières plastiques ayant une fonction protectrice dans les points les plus exposés : dessous des portes, parties intérieures de garde-boue, rebords etc. ;
- l'utilisation de sections de boîte ventilées, recouvertes de cire protectrice, pour éviter la condensation et l'eau emprisonnée qui favoriserait la formation de rouille interne.

Conseils pour garder la carrosserie en bon état

Peinture

La peinture ne joue pas seulement un rôle esthétique mais sert aussi à protéger les plaques de métal qu'elle recouvre. En cas d'abrasion ou de rayures profondes, nous recommandons de faire immédiatement des retouches pour

éviter la formation de rouille. Les retouches ne présentent pas de difficultés particulières, même sur les peintures métallisées. Pour toutes les retouches de peinture, utilisez uniquement les produits d'origine figurant sur la plaque apposée sur le côté inférieur gauche du capot.

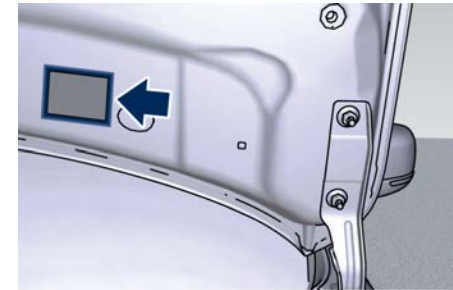

L'entretien normal de la peinture consiste en nettoyages, leur fréquence dépend des conditions d'utilisation et de l'environnement. Par exemple, pour utiliser le véhicule dans des zones à forte pollution atmosphérique, ou sur des routes gorgées de sel contre le verglas, il est prudent de nettoyer plus fréquemment le véhicule.



ENVIRONNEMENT !

Les détergents polluent les eaux. Par conséquent, le véhicule doit être lavé dans des endroits équipés pour la récolte et l'épuration des liquides de lavage.

REMARQUE :

L'utilisation de produits à base d'alcool pour nettoyer les plaques métalliques dans le compartiment moteur et/ou dans le coffre à bagages peut détériorer les surfaces peintes. Il est conseillé d'utiliser des produits à base d'eau et de tensioactifs neutres.

Lavage de la voiture

Pour un nettoyage correct :

- mouiller la carrosserie avec un jet à faible pression ;
 - passez une éponge contenant une solution détergente légère sur la carrosserie, en rinçant fréquemment l'éponge ;
 - rincez bien à l'eau et séchez avec un jet d'air ou une peau de chamois.
- Lors du séchage, faites particulièrement attention aux pièces les moins visibles, comme les portières et baies vitrées, les rebords des

projecteurs dans lesquels l'eau peut plus facilement rester emprisonnée. Nous vous recommandons de ne pas mettre le véhicule immédiatement dans un environnement fermé, mais de le laisser en plein air pour permettre à l'eau de s'évaporer.

Ne pas laver le véhicule après l'avoir laissé au soleil ou si le capot est chaud : la peinture pourrait être altérée.

Les pièces extérieures en plastique doivent être nettoyées de la même façon que pour un nettoyage normal de la carrosserie.

Évitez autant que possible de garer le véhicule sous des arbres, les substances résineuses tombant souvent des feuilles donne à la peinture un aspect éteint et augmentent l'apparition éventuelle de processus de corrosion. Il est important que les trous d'écoulement du bas des portes, du plancher et du hayon soient débouchés s'ils sont obstrués.



IMPORTANT !

- Les excréments des oiseaux doivent être lavés immédiatement avec soin, car leur acidité est très corrosive.
- Pour une meilleure protection de la peinture, polissez le véhicule de temps à autre avec un produit

approprié pour qu'une pellicule de protection reste sur la surface.

- Si le véhicule est lavé à l'aide de jets d'eau haute pression ou de nettoyeurs, il est important que la buse du jet soit maintenue à une distance de 40 cm au moins de la carrosserie pour éviter de l'endommager.

Surfaces vitrées

Nettoyez régulièrement toutes les surfaces vitrées au moyen d'un produit ménager pour vitres.

N'utilisez jamais de produit abrasif. Prenez soin lors du nettoyage de la lunette de ne pas endommager la partie interne dotée d'une grille de dégivrage électrique. N'utilisez ni grattoir ni autre instrument tranchant susceptible de rayer les résistances chauffantes.

Lors du nettoyage du rétroviseur, vaporisez du produit de nettoyage sur une serviette ou un chiffon. Ne vaporisez pas directement le produit de nettoyage sur le rétroviseur.

Les étiquettes peuvent être enlevées après les avoir imbibées d'eau chaude. Maintenez tout objet à l'écart de la glace.



Nettoyage des phares

La lentille des projecteurs de ce véhicule est réalisée dans une matière plastique légère qui diffuse mieux la lumière et qui résiste mieux aux chocs que le verre.

Cependant, ce plastique est plus sensible aux rayures que le verre et exige des précautions lors de l'entretien.

N'essayez pas les lentilles au moyen d'un chiffon sec, sous peine de les rayer et de réduire leur transparence. Utilisez une solution savonneuse douce suivie d'un rinçage, pour éliminer la saleté de la route.

N'utilisez ni produits abrasifs, ni solvants, ni paille de fer ni autre matériau agressif pour nettoyer les lentilles.

Formation de condensation et de buée sur les Blocs Optiques

Quand il fait froid ou humide, après une pluie abondante ou après avoir lavé la voiture, la surface des blocs optiques avant et arrière peut présenter de la buée et/ou des gouttes de condensation peuvent se former à l'intérieur. Il s'agit d'un phénomène naturel dû à la différence de température et d'humidité entre la surface intérieure et la surface

extérieure de la lentille. Ce phénomène n'est pas dû à un défaut et ne compromet pas le bon fonctionnement des phares. La buée/condensation disparaît lorsqu'on allume les phares. Elle commence à disparaître au milieu, puis elle disparaît graduellement aussi sur les côtés.

Moules et bordures en aluminium

- Pour nettoyer les moules et les bordures en aluminium, évitez d'utiliser des agents nettoyants acides ou alcalins qui peuvent endommager le traitement de la surface de protection.
- Après avoir lavé la bordure en aluminium avec de l'eau chaude, appliquez l'agent nettoyant avec un tissu propre ou une éponge douce sur la surface. N'utilisez aucun autre objet tel que brosses, pailles de fer, abrasifs ou tout autre matériel de nettoyage.
- Après le nettoyage, veuillez rincer abondamment la bordure en aluminium avec de l'eau chaude.
- Pendant le nettoyage dans la station de lavage, veuillez vous assurer que les moules et les bordures en aluminium ne rentrent en contact

qu'avec des brosses ou des textiles doux.

Compartment moteur

À la fin de chaque hiver, nettoyez soigneusement le compartiment moteur, souvenez-vous d'éviter un jet d'eau direct prolongé sur les parties électriques.

Pour réaliser cette opération, vous devez contacter le **Réseau d'Assistance**.

Mode « Station de lavage » (si prévu)

Pour déplacer le véhicule dans les tunnels de lavage, ou plus généralement pour déplacer le véhicule lorsque le moteur est éteint, vous pouvez utiliser le mode suivant.

- Le véhicule doit se trouver sur un plan nivelé, à l'arrêt ou bien roulant à 1 km/h au maximum.
- Si activé, désactiver la fonction d'enclenchement automatique du frein de stationnement électrique (voir « Frein de stationnement » dans la section « Conduite »).
- Déplacez le levier de vitesses sur N (Neutral).
- La pédale de frein peut être enfoncée ou pas.



- Éteignez le moteur en appuyant sur le bouton **START/STOP** pendant 5 secondes.

Pendant ces opérations, la porte du conducteur doit être fermée. Ces conditions durent environ 25 minutes, ensuite le levier de vitesses passe en P (Park).

En cas de batterie déchargée le levier de vitesses peut être positionné sur P (Park) avant que ce temps se soit écoulé.

REMARQUE :

Il est également conseillé de désactiver la fonction « Passive Entry » depuis le système MTC+ de façon à ce que la fonction de « Pré-ouverture minimale » ne soit pas activée. Ceci peut prévenir toute infiltration d'eau dans l'habitacle pendant le lavage du véhicule.



ATTENTION !

- **Une fois cette procédure exécutée, le véhicule restera sur la position N (Neutral) ou sans freins. Afin d'éviter tout mouvement accidentel, contrôlez toujours que le véhicule ne soit déplacé que sur une surface plate.**

- **N'UTILISEZ PAS ce mode pour déplacer le véhicule parce que après un certain temps le levier de vitesses sera positionné automatiquement en position P (Park). Si cela se produit quand le véhicule est en mouvement, la transmission peut être endommagée. Pour déplacer le véhicule, relâchez manuellement le frein de stationnement (consulter « Désengagement manuel de la boîte de vitesses de la position P (Park) » dans la section « En cas d'urgence »).**

Fonction Pré-Ouverture minimale

Lorsque l'on se trouve dans une station de lavage de voitures, si le conducteur garde la télécommande RKE dans sa poche, ou à l'extérieur du véhicule dans un rayon de 1 m de distance, les vitres avant procéderont à une pré-ouverture minimale. Il s'agit d'une baisse moins importante par rapport à la baisse normale réalisée par la fonction « Passive Entry » lorsque vous saisissez la poignée de porte pour entrer dans le véhicule.

Pour empêcher que de l'eau entre dans le véhicule entre le bord supérieur de la vitre et le bord de la

portière sur la carrosserie, pendant le lavage de la voiture, il est conseillé de désactiver la fonction « Passive Entry » depuis le système MTC+, pour plus de renseignements, se reporter au chapitre « Réglages du MTC+ » dans la section « Instruments et commandes de la planche ». La désactivation de la fonction « Passive Entry » désactive également la fonction de « Pré-ouverture minimale ».



Entretien et soin de l'habillage intérieur

Le nettoyage de l'habillage de l'habitacle doit commencer avec un chiffon humide. N'utilisez pas de produits de nettoyage agressifs. Nettoyez régulièrement l'habillage de cuir au moyen d'un chiffon doux humidifié pour mieux le préserver. La poussière est abrasive et peut endommager l'habillage en cuir ; éliminez-la rapidement au moyen d'un chiffon humide.

Éliminez les souillures tenaces au moyen d'un chiffon doux et d'un produit nettoyant adapté. N'imbibez le cuir d'aucun liquide. N'utilisez ni cires, ni huiles, ni liquides de nettoyage, ni solvants, ni détergents ni produits à base d'ammoniaque pour le nettoyage de l'habillage en cuir. Il n'est pas nécessaire d'utiliser un produit d'entretien pour le cuir. Vérifiez à intervalles réguliers qu'il n'y a pas d'eau emprisonnée sous les tapis de sol (à cause de l'usure faite par les chaussures, les parapluies, etc.) pouvant entraîner l'oxydation des parties métalliques.



IMPORTANT !

N'utilisez pas d'alcool, de pétrole ou de solvant pour nettoyer le dôme transparent du tableau de bord, l'écran MTC+, l'horloge analogique et la garniture en cuir. Nous recommandons l'utilisation de produits « Car Care » approuvés par Maserati pour l'entretien et les soins de l'intérieur.

Traitement de la sellerie en cuir

Ne confiez l'entretien de la sellerie en cuir, comme prévu par le plan d'entretien programmé, qu'au Réseau d'Assistance qui dispose des produits spécifiques.

Pièces en bois de première qualité

Retirez toute saleté avec une peau de chamois ou un chiffon humide.

REMARQUE :

Le Réseau d'Assistance peut vous fournir toutes les informations sur les « Produits d'entretien » approuvés par Maserati, disponibles dans la gamme « Accessoires d'origine ».

Véhicule entreposé pendant de longues périodes

Si le véhicule est immobilisé pendant plus d'un mois, suivez les précautions décrites ci-dessous :

- Lavez et séchez soigneusement le véhicule.
- Entreposez le véhicule dans un endroit couvert, sec et si possible ventilé.
- Sélectionnez P (Park) et éteignez le moteur.
- Déconnectez la batterie (reportez-vous à « Batterie sans entretien » dans cette section) ou branchez un chargeur de batterie (reportez-vous au paragraphe « Maintenir la charge de la batterie » du chapitre « Spécifications de la batterie » de cette section).
- Vérifiez la charge de la batterie. Pendant le stationnement, cette vérification doit être faite toutes les trois semaines. Rechargez la batterie si la tension de circuit ouvert est inférieure à 12,2 V.



- Vérifiez que le frein de stationnement ne soit PAS serré.
- Ne videz pas le système de refroidissement du moteur.
- Nettoyez et protégez les parties peintes en appliquant une cire protectrice.
- Nettoyez et protégez les pièces en métal poli avec les produits spéciaux disponibles dans le commerce.
- Talquez les balais d'essuie-glaces et soulevez-les du pare-brise.
- Recouvrez le véhicule d'une longue pièce de tissu respirant (disponible auprès du **Réseau d'Assistance**). Ne pas utiliser de feuilles de plastique épais, qui ne permettent pas que l'humidité à la surface du véhicule s'évapore.
- Gonflez les pneus à une pression qui doit être supérieure de 1 bar à celle normale prescrite, et vérifiez-la à intervalles réguliers.

REMARQUE :

Le Réseau d'Assistance peut vous fournir toutes les informations sur les « Housses de protection pour l'intérieur et pour l'extérieur », disponibles dans la gamme « Accessoires d'origine ».



ATTENTION !
La pression des pneus doit être ramenée à la valeur recommandée avant de réutiliser la voiture (voir « Pression de gonflage des pneus » à la section « Caractéristiques et spécifications »).

Redémarrage du véhicule

Avant de remettre en marche le véhicule après une longue période d'inactivité, nous vous recommandons d'effectuer les opérations suivantes.

- Vérifiez la pression des pneus et s'ils comportent des dommages, des coupures ou des fissures. Dans ce cas, faites-les remplacer.
- Ne frottez pas à sec la surface extérieure du véhicule.
- Inspectez visuellement s'il y a des fuites de liquides (huile, liquide de freins et embrayage, liquide de refroidissement, etc.).
- Remplacez le filtre à huile et vidangez l'huile moteur.
- Vérifiez le niveau du liquide de freins ainsi que celui du liquide de l'antigel moteur.
- Vérifiez le filtre à air et faites-le remplacer si nécessaire.
- Reconnectez la batterie après avoir vérifié son état de charge (se reporter à « Batterie sans entretien » dans cette section) et effectuez les procédures de réinitialisation, si applicables.



- Avec le levier de vitesse en position N (Neutral), laissez le moteur tourner non embrayé pendant plusieurs minutes.



ATTENTION !

Le moteur doit marcher au ralenti à l'extérieur. Les gaz d'échappement contiennent de l'anhydride carbonique étant très toxique et potentiellement mortel.

Spécifications de la batterie

Spécifications état de charge de la batterie

Pour éviter les problèmes de démarrage et/ou du système électrique en général lorsque vous conduisez, l'état de charge de la batterie est maintenu constant et garanti par le circuit de charge du véhicule, dont le composant essentiel est l'alternateur. Le circuit ne peut apporter de tension à la batterie que lorsque le véhicule est en marche. Le témoin  du tableau de bord indique tout dysfonctionnement du circuit de charge ou un état de charge de la batterie insuffisant (indiqué sur l'illustration).



Le véhicule est équipé de systèmes électroniques de pointe, comme par exemple le système d'alarme et divers modules de commande électroniques qui utilisent de l'électricité même lorsque le commutateur d'allumage est sur la position **OFF** et que le véhicule n'est pas utilisé. Par conséquent, il est fondamental que la batterie soit correctement chargée pour garantir que le moteur démarre correctement et que tous les systèmes électriques/électroniques du véhicule fonctionnent correctement.

Maintenir la charge de la batterie

Si vous réalisez de petits trajets quotidiens (environ 16 km), ce qui correspond à un total de 6 000 km par an, ou lorsque le véhicule ne sera pas utilisé pendant une semaine ou plus, Maserati recommande de connecter le véhicule à un chargeur de batterie afin d'éviter de devoir la recharger. Le chargeur de batterie maintiendra cette dernière en charge ainsi que les niveaux de voltage corrects requis par les systèmes et les dispositifs du véhicule.

Avant d'utiliser le chargeur de batterie, suivre attentivement les instructions fournies avec le dispositif.



Si vous n'utilisez pas de chargeur de batterie pour empêcher qu'elle ne se décharge lorsque vous n'allez pas utiliser le véhicule pendant une longue période, vous devez vérifier et recharger la batterie au moins une fois toutes les trois semaines. Faites-la vérifier si vous réalisez de petits trajets quotidiens (environ 16 km), ce qui correspond à un total de 6 000 km par an. Garder à l'esprit que le fait de décharger la batterie à plusieurs reprises peut engendrer une détérioration précoce des cellules internes et réduire beaucoup sa durée de vie, avec les problèmes qui en découlent au système d'allumage et aux autres systèmes électriques/électroniques de bord.

Le **Réseau d'Assistance** est disponible à indiquer la façon correcte de recharger la batterie ainsi qu'à donner des suggestions utiles pour le soin et l'entretien.

REMARQUE :

Le Réseau d'Assistance Maserati peut vous fournir toutes les informations concernant le « Chargeurs et conditionneurs de batterie », disponibles dans la gamme « Accessoires d'origine ».



ATTENTION !

Le processus de charge et recharge d'une batterie produit de l'hydrogène, un gaz dangereux qui peut exploser et provoquer de graves blessures.

Pendant la charge ou la recharge de la batterie, toujours garder à l'esprit ces précautions :

- **chargez ou rechargez toujours la batterie dans un endroit bien ventilé ;**
- **ne chargez ou rechargez jamais une batterie congelée : elle peut exploser à cause de l'hydrogène se trouvant dans les cristaux de glace ;**
- **assurez-vous que toute étincelle ou flamme nue soit tenue loin de la batterie pendant son chargement ;**
- **avant d'utiliser un chargeur pour charger ou maintenir la charge de la batterie, suivez attentivement les instructions pour vérifier que le chargeur est connecté à la batterie de façon sûre et correcte.**



8 – Caractéristiques et spécifications

Ravitaillements en carburant	428
Consommation de carburant	433
Émissions à l'échappement	435
Données techniques	436
Pression de gonflage des pneus	448



Ravitaillements en carburant

REMARQUE :

Maserati se réserve le droit de modifier ou réviser les spécifications sans préavis.



IMPORTANT !

Afin de garantir l'intégrité du véhicule et de maintenir le niveau de performances, Maserati recommande d'utiliser les produits d'origine Maserati.

Ravitaillements en carburant et produits recommandés (essence uniquement)

Pièces à ravitailler	Quantité	Spécifications de produit
Réservoir à carburant	80 litres (avec une réserve de 16 litres)	Essence sans plomb haute qualité avec au moins 95 RON/85 MON (91 CLC ou AKI).
Moteur (V8)	8,6 litres (maxi) (Différence entre les niveaux MIN et MAX 1,4 litres)	Lubrifiants synthétiques multigrades SAE 5W-40 satisfaisant aux spécifications API SL/CF et ACEA A3, B3, B4. Huile recommandée : SHELL Helix Ultra Maserati 5W-40 (1).
Moteur (V6)	7,3 litres (maxi) (Différence entre les niveaux MIN et MAX 1 litre)	Lubrifiants synthétiques multigrades SAE 10W-60 satisfaisant aux spécifications API SN/CF et ACEA A3, B3, B4. Huile recommandée : SHELL Helix Ultra Maserati 10W-60 (2).
Moteur (version AWD)	8,3 litres (maxi) Différence entre (MIN – MAX) : 1 litre	



Pièces à ravitailler	Quantité	Spécifications de produit
Réservoir de liquide de lave-glace pour le pare-brise	3,5 litres	Mélange d'eau et de liquide détergent, dans les proportions indiquées sur l'emballage du produit. Si la température est inférieure à -20°C, utilisez du liquide détergent pur. Liquide détergent : mélange d'agents de surface et d'alcool CUNA NC 956-II. Liquide recommandé : Liquide lave-glace WUERTH avec antigel ou AREXONS DP1.
Circuit du liquide de refroidissement (V8)	14,2 litres (pour les systèmes de climatisation bi-zone) 15 litres (pour les systèmes de climatisation quadri-zone)	Mélange d'eau et de liquide de refroidissement, en proportion de 50/50 %. Liquide de refroidissement : action protectrice, antigel et à base d'éthylène glycol avec inhibiteurs organiques conformes aux réglementations :
Circuit du liquide de refroidissement (V6)	9,2 litres (pour les systèmes de climatisation bi-zone) 10 litres (pour les systèmes de climatisation à quadri-zone)	<ul style="list-style-type: none"> • ASTM D 3306, ASTM D 2570 • ASTM D 4340, ASTM D 2809 • SAE J 1034 • CUNA NC 956/16.
Circuit de refroidissement de la transmission automatique	2,5 litres	Liquide recommandé : PETRONAS Paraflu UP ou SHELL Long Life OAT.
(3) Transmission Automatique	7,6 litres	Huile première monte : SHELL ATF L- 12108 ou ZF Lifeguard 8.
(3) Différentiel	1,3 litres	Lubrifiant synthétique pour essieux SAE 75W-85 – FE à engrenage hypoïde.
(3) Différentiel avant (version AWD)	0,45 litres	Huile première monte : SHELL TF 0951B.
(3) Boîte de transfert (version AWD)	0,62 litres	Huile première monte : SHELL TF 0870.



Caractéristiques et spécifications

Pièces à ravitailler	Quantité	Spécifications de produit
Circuit de freinage	0,88 litres +/- 4 %	Liquide synthétique : FMVSS 116 DOT 4, ISO 4925 Classe 4, ENSAYOS INTA-UNE 26-109-88, SAE J1703, SAE J1704, CUNA NC 956-01. Liquide recommandé : PETRONAS Tutela TOP 4/S.
 IMPORTANT ! Pour chaque appoint d'huile et/ou vidange, veuillez contacter le Réseau d'Assistance .		
Système de climatisation	bi-zone : 620 g +/- 20 g (r1234yf) ; 680 g +/- 20 g (r134a) quadri-zone : 780 g +/- 20 g (r1234yf) ; 870 g +/- 20 g (r134a)	Liquide de refroidissement : R1234yf (pour le marché Européen). r134a (pour les autres marchés).
(1) Dans les pays où celle-ci n'est pas disponible, l'huile recommandée est : SHELL Helix Ultra 5W-40. (2) Dans les pays où celle-ci n'est pas disponible, l'huile recommandée est : SHELL Helix Ultra 10W-60. (3) Aucune vidange et/ou remise à niveau n'est prévue par l'entretien programmé.		



Ravitaillements en carburant et produits recommandés (diesel uniquement)

Pièces à ravitailler	Quantité	Spécifications de produit
Réservoir à carburant	80 litres (avec une réserve de 16 litres)	Diesel de haute qualité conforme aux exigences de la norme EN590. Les mélanges de biodiesel conformes aux exigences EN590 peuvent également être utilisés.
Réservoir d'agent réducteur AdBlue®	20,5 litres	Solution d'urée pure (32,5 %) dans de l'eau déminéralisée (67,5 %) conforme aux spécifications des normes DIN 70070 et ISO 22241, obtenue par synthèse. Liquide recommandé : AdBlue®.
Moteur	8,5 litres (maxi) Différence entre (MIN – MAX) : 1 litre	Lubrifiants synthétiques multigrades SAE 5W-40 satisfaisant aux spécifications API SL/CF et ACEA A3, B3, B4. Huile recommandée : SHELL Helix Ultra Maserati 5W-40 (1).
Réservoir de liquide de lave-glace pour le pare-brise	3,5 litres	Mélange d'eau et de liquide détergent, dans les proportions indiquées sur l'emballage du produit. Si la température est inférieure à -20°C, utilisez du liquide détergent pur. Liquide détergent : mélange d'agents de surface et d'alcool CUNA NC 956-II. Liquide recommandé : Liquide lave-glace WUERTH avec antigel ou AREXONS DP1.
Circuit de refroidissement du moteur	13 litres (pour les systèmes de climatisation bi-zone) 13,8 litres (pour les systèmes de climatisation quadri-zone)	Mélange d'eau et de liquide de refroidissement, en proportion de 50/50 %. Liquide de refroidissement : action protectrice, antigel et à base d'éthylène glycol avec inhibiteurs organiques conformes aux réglementations : <ul style="list-style-type: none"> • ASTM D 3306, ASTM D 2570 • ASTM D 4340, ASTM D 2809 • SAE J 1034 • CUNA NC 956/16. Liquide recommandé : PETRONAS Paraflu UP ou SHELL Long Life OAT.



Caractéristiques et spécifications

Pièces à ravitailler	Quantité	Spécifications de produit
(2) Transmission Automatique	7,7 litres	Huile première monte : SHELL ATF L- 12108 ou ZF Lifeguard 8.
(2) Différentiel	1,3 litres	Lubrifiant synthétique pour essieux SAE 75W-85 – FE à engrenage hypoïde.
Circuit de freinage	0,88 litres +/-4 %	Liquide synthétique : FMVSS 116 DOT 4, ISO 4925 Classe 4, ENSAYOS INTA-UNE 26-109-88, SAE J1703, SAE J1704, CUNA NC 956-01. Liquide recommandé : PETRONAS Tutela TOP 4/S.
 IMPORTANT ! Pour chaque appoint d'huile et/ou vidange, veuillez contacter le Réseau d'Assistance.		
Système de climatisation	bi-zone : 620 g +/-20 g (r1234yf) ; 680 g +/-20 g (r134a) quadri-zone : 780 g +/-20 g (r1234yf) ; 870 g +/-20 g (r134a)	Liquide de refroidissement : R1234yf (pour le marché Européen). r134a (pour les autres marchés).
(1) Dans les pays où celle-ci n'est pas disponible, l'huile recommandée est : SHELL Helix Ultra 5W-40. (2) Aucune vidange et/ou remise à niveau n'est prévue par l'entretien programmé.		



Consommation de carburant

REMARQUE :

Les données techniques, les valeurs et les spécifications de ce Notice d'utilisation ne sont fournies qu'à titre indicatif. Les données spécifiques du véhicule peuvent différer des informations fournies, par exemple, en raison de l'équipement en optionnel ou spécial commandé avec le véhicule, les charges du véhicule, et les méthodes de mesure spécifiques à chaque pays.

Voici les procédures d'essai adoptées pour la mesure de la consommation de carburant.

- **Cycle urbain** : ce test commence avec démarrage à froid, suivi par une simulation de route urbaine.
- **Cycle extra-urbain** : ce test implique de fréquentes accélérations dans toutes les vitesses, en simulant ainsi l'utilisation de la voiture sur route extra-urbaine ; la vitesse varie entre 0 et 120 km/h.
- **Cycle combiné** : cela est calculé en considérant une route qui consiste à 37 % environ de cycle urbain et à 63 % de cycle extra-urbain.



IMPORTANT !

Le type de route, les conditions de circulation routière et climatiques, le style de conduite, l'état général du véhicule, l'équipement/accessoires dans la voiture, l'usage du système de climatisation, la charge du véhicule ainsi que tous les autres aspects ou situations pouvant influencer négativement l'aérodynamisme de la voiture ou la résistance au vent amènent à des consommations autres que celles qui sont indiquées.

Données de consommation de carburant - Modèles essence

Les valeurs de consommation de carburant ci-dessous (en litres par 100 km) ont été établies sur la base des tests d'homologation imposés par les Directives Européennes et Normes CEE/ONU qui suivent : Directives CE 715/2007, CE 692/2008 et CEE/ONU R101.



	Quattroporte GTS	Quattroporte S	Quattroporte S Q4 (version AWD)	Quattroporte
Cycle urbain	15,6 l/100 km	13,8 l/100 km	14,2 l/100 km	13,1 l/100 km
Cycle extra-urbain	7,9 l/100 km	7,2 l/100 km	7,1 l/100 km	6,8 l/100 km
Cycle combiné	10,7 l/100 km	9,6 l/100 km	9,7 l/100 km	9,1 l/100 km

Données de consommation de carburant - Modèles diesel

Les valeurs de consommation de carburant ci-dessous (en litres par 100 km) ont été établies sur la base des tests d'homologation imposés par les Directives Européennes et Normes CEE/ONU qui suivent : Directives CE 715/2007, CE 692/2008 et CEE/ONU R101.

	Quattroporte Diesel
Cycle urbain	7,9 l/100 km
Cycle extra-urbain	5,2 l/100 km
Cycle combiné	6,2 l/100 km



Émissions à l'échappement

REMARQUE :

Les données techniques, les valeurs et les spécifications de ce Notice d'utilisation ne sont fournies qu'à titre indicatif. Les données spécifiques du véhicule peuvent différer des informations fournies, par exemple, en raison de l'équipement en optionnel ou spécial commandé avec le véhicule, les charges du véhicule, et les méthodes de mesure spécifiques à chaque pays.

Données relatives aux émissions de gaz d'échappement - Modèles essence

Les valeurs d'émissions de CO₂ l'échappement ci-dessous (en grammes par km) ont été établies sur la base des tests d'homologation imposés par les Directives Européennes et Normes CEE/ONU qui suivent : Directives CE 715/2007, CE 692/2008 et CEE/ONU R101.

	Quattroporte GTS	Quattroporte S	Quattroporte S Q4 (version AWD)	Quattroporte
Cycle urbain	363 g/km	321 g/km	330 g/km	303 g/km
Cycle extra-urbain	184 g/km	167 g/km	165 g/km	158 g/km
Cycle combiné	250 g/km	223 g/km	226 g/km	212 g/km

Données relatives aux émissions de gaz d'échappement - Modèle diesel

Les valeurs d'émissions de CO₂ l'échappement ci-dessous (en grammes par km) ont été établies sur la base des tests d'homologation imposés par les Directives Européennes et Normes CEE/ONU qui suivent : Directives CE 715/2007, CE 692/2008 et CEE/ONU R101.

	Quattroporte Diesel
Cycle urbain	208 g/km
Cycle extra-urbain	137 g/km
Cycle combiné	163 g/km



Données techniques

REMARQUE :

Les données techniques, les valeurs et les spécifications de ce Notice d'utilisation ne sont fournies qu'à titre indicatif. Les données spécifiques du véhicule peuvent différer des informations fournies, par exemple, en raison de l'équipement en optionnel ou spécial commandé avec le véhicule, les charges du véhicule, et les méthodes de mesure spécifiques à chaque pays.

Données relatives au moteur - Modèles essence

Données	Quattroporte GTS	Quattroporte S – Quattroporte S Q4 (version AWD)	Quattroporte
Nombre et position des cylindres	8 - 90° V	6 - 60° V	6 - 60° V
Nombre de soupapes par cylindre	4	4	4
Alésage par course	86,5 x 80,8 mm	86,5 x 84,5 mm	86,5 x 84,5 mm
Cylindrée totale	3799 cm ³	2 979 cm ³	2 979 cm ³
Rapport de compression	9,5 : 1	9,7 : 1	9,7 : 1
Puissance maximale en sortie (CE) - TR/MN correspondants	390 kW – 530 CV 6700 tr/min	316 kW – 430 CV 5750 tr/min	257 kW – 350 CV 5 500 tr/min
Couple maximum (EC) - TR/MN correspondants	650 Nm – 66,3 kgm 2000 tr/min	580 Nm – 59 kgm 1750 – 4500 tr/min	500 Nm – 51 kgm 1600 – 4500 tr/min
Couple de suralimentation (EC) - TR/MN correspondants	710 Nm – 72,4 kgm 2000 tr/min	580 Nm – 59 kgm 1750 – 4500 tr/min	500 Nm – 51 kgm 1600 – 4500 tr/min

**Propriétés du moteur**

Calage	Le système de distribution exploite deux arbres à cames en tête. Les cames des moteurs à essence sont équipées de variateur de calage.
Commande du système de distribution	Chaîne de distribution.
Alimentation	Suralimenté avec turbocompresseur et refroidisseur correspondant (intercooler) pour chaque rangée.
Injection – Allumage	Système d'injection directe haute pression (200 bars). Allumage statique avec système de contrôle électronique numérique intégré et commandé par un boîtier électronique à mono microprocesseur.



Données du moteur - Modèle diesel

Données	Quattroporte Diesel
Nombre et position des cylindres	6 - 60° V
Nombre de soupapes par cylindre	4
Alésage x course	83 x 92 mm
Cylindrée totale	2 987 cm ³
Rapport de compression	16,5 : 1
Puissance maximale en sortie (CE) - TR/MN correspondants	202 kW – 275 CV (*) 4000 g/min
Couple maximum (EC) - TR/MN correspondants	600 Nm – 61,2 kgm 2000 g/min
(*) 184 kW – 250 CV pour le marché italien uniquement.	

Propriétés du moteur

Calage	Le système de distribution exploite deux arbres à cames en tête. Les cames des moteurs à essence sont équipées de variateur de calage.
Commande du système de distribution	Chaîne de distribution.
Alimentation	Suralimenté avec turbocompresseur et refroidisseur correspondant (intercooler) pour chaque rangée.
Injection – Allumage	Injection directe Common Rail avec injecteurs à temporisation réduite. Équipé de système d'injection multipoint séquentielle avec pilote et après injection pour fournir une performance de réponse élevée et réduire les émissions brutes, supporté par un système de recirculation des gaz d'échappement perfectionné. La pression d'injection maximale du système common rail est de 2000 bars.



Freins

Disques de frein auto-ventilés sur les quatre roues. Le frein de stationnement électrique (EPB) agit sur les roues arrière.

	Circuit de freinage		
	Performance Dual Cast	Dual Cast	Base
Diamètre de disque avant	Disque perforé : 380 mm	360 mm	345 mm
Diamètre de disque arrière	Disque perforé : 345 mm	345 mm	330 mm

Transmission

Transmission automatique ZF à 8 vitesses, convertisseur de couple avec embrayage de blocage et réglage d'antipatinage. Commande séquentielle et traditionnelle.

Type de transmission BOÎTE-PONT.

Système de traction équipé de différentiel arrière à blocage automatique.

Suspensions

Suspensions avant avec roues indépendantes à double triangle.

Suspensions arrière avec système Multilink sur roues indépendantes.

Suspensions actives Skyhook avec contrôle électronique d'amortissement.

Direction

Système de direction assistée électrique (EPS), de type axes parallèles.

Diamètre de braquage = 12,4 m.

N°. de tours du volant = 1,37 (à gauche et à droite).



Roues

REMARQUE :

- Maserati recommande d'utiliser les pneus d'origine Maserati portant le logo « MGT » et spécialement conçus pour ses modèles.
- Afin de garder des performances et un niveau de sécurité élevés, Maserati recommande d'utiliser des pneus d'une taille équivalente à celle d'origine.



ATTENTION !

- La vitesse maximale pouvant être atteinte avec les pneus est indiquée par le fabricant des pneus. Respectez toujours les réglementations en vigueur du pays dans lequel vous êtes en train de conduire.
- Ne dépassez jamais la vitesse maximale indiquée pour les pneus : le non-respect de cette vitesse maximale peut endommager les pneus. Danger : risque d'accident !

Dimension de roue standard - Modèles essence

Taille de pneus autorisée	Quattroporte GTS :	
	Version base - GranLusso (*)	GranSport
Jantes en alliage léger	20" x 8,5J (à l'avant) 20" x 10,5J (à l'arrière)	21" x 8,5J (à l'avant) 21" x 10,5J (à l'arrière)
- Pneus avant	245/40 ZR 20 99Y XL	245/35 ZR 21 96Y XL
- Pneus arrière	285/35 ZR 20 100Y	285/30 ZR 21 100Y XL
- Pneus d'hiver avant	245/40 R 20 99W XL M+S	245/35 R 21 96W XL M+S
- Pneus d'hiver arrière	285/35 R 20 100W M+S	285/30 R 21 100W XL M+S
Jante de rechange	18" x 6J	
- Roue de secours	175/55 18	
(*) Ces roues sont standard également dans la version GranSport pour le marché indien		



Taille de pneus autorisée	Quattroporte - Quattroporte S - Quattroporte S Q4 :		
	Version base	GranLusso	GranSport
Jantes en alliage léger	19" x 8,5J (à l'avant) 19" x 10J (à l'arrière)	20" x 8,5J (à l'avant) 20" x 10,5J (à l'arrière)	21" x 8,5J (à l'avant) 21" x 10,5J (à l'arrière)
- Pneus avant	245/45 ZR 19 98Y	245/40 ZR 20 99Y XL	245/35 ZR 21 96Y XL
- Pneus arrière	275/40 ZR 19 101Y	285/35 ZR 20 100Y	285/30 ZR 21 100Y XL
- Pneus d'hiver avant	245/45 ZR 19 102W XL M+S	245/40 R 20 99W XL M+S	245/35 R 21 96W XL M+S
- Pneus d'hiver arrière	275/40 ZR 19 101W M+S	285/35 R 20 100W M+S	285/30 R 21 100W XL M+S
Jante de rechange	18" x 6J		
- Roue de secours	175/55 18		



Dimension de roue optionnelle - Modèles essence

Taille de pneus autorisée	Tous les modèles / versions
Jantes en alliage léger	20" x 8,5J (à l'avant) 20" x 10,5J (à l'arrière)
- Pneus avant	245/40 ZR 20 99Y XL
- Pneus arrière	285/35 ZR 20 100Y
- Pneus d'hiver avant	245/40 R 20 99W XL M+S
- Pneus d'hiver arrière	285/35 R 20 100W M+S
Jantes en alliage léger	21" x 8,5J (à l'avant) 21" x 10,5J (à l'arrière)
- Pneus avant	245/35 ZR 21 96Y XL
- Pneus arrière	285/30 ZR 21 100Y XL
- Pneus d'hiver avant	245/35 R 21 96W XL M+S
- Pneus d'hiver arrière	285/30 R 21 100W XL M+S



Dimension des roues standard - Modèle diesel

Taille de pneus autorisée	Version base	Quattroporte :	
		GranLusso	GranSport
Jantes en alliage léger	19" x 8,5J (à l'avant) 19" x 10J (à l'arrière)	20" x 8,5J (à l'avant) 20" x 10,5J (à l'arrière)	21" x 8,5J (à l'avant) 21" x 10,5J (à l'arrière)
- Pneus avant	245/45 ZR 19 98Y	245/40 ZR 20 99Y XL	245/35 ZR 21 96Y XL
- Pneus arrière	275/40 ZR 19 101Y	285/35 ZR 20 100Y	285/30 ZR 21 100Y XL
- Pneus d'hiver avant	245/45 ZR 19 102W XL M+S	245/40 R 20 99W XL M+S	245/35 R 21 96W XL M+S
- Pneus d'hiver arrière	275/40 ZR 19 101W M+S	285/35 R 20 100W M+S	285/30 R 21 100W XL M+S
Jante roue de secours en alliage léger	18" x 6J		
- Roue de secours	175/55 18		



Dimension des roues optionnelle - Modèle diesel

Taille de pneus autorisée	Toutes les versions
Jantes en alliage léger	20" x 8,5J (à l'avant) 20" x 10,5J (à l'arrière)
- Pneus avant	245/40 ZR 20 99Y XL
- Pneus arrière	285/35 ZR 20 100Y
- Pneus d'hiver avant	245/40 R 20 99W XL M+S
- Pneus d'hiver arrière	285/35 R 20 100W M+S
Jantes en alliage léger	21" x 8,5J (à l'avant) 21" x 10,5J (à l'arrière)
- Pneus avant	245/35 ZR 21 96Y XL
- Pneus arrière	285/30 ZR 21 100Y XL
- Pneus d'hiver avant	245/35 R 21 96W XL M+S
- Pneus d'hiver arrière	285/30 R 21 100W XL M+S



Performance

REMARQUE :

Les spécifications décrites peuvent être modifiées sans préavis.

Données relatives aux performances - Modèles essence

	Quattroporte GTS	Quattroporte S	Quattroporte SQ4 (version AWD)	Quattroporte
Vitesse maximale	310 km/h	286 km/h	286 km/h	270 km/h
Accélération de 0 à 100 km/h	4,7 secondes	5,1 secondes	4,9 secondes	5,6 secondes

Données relatives aux performances - Modèle diesel

	Quattroporte Diesel
Vitesse maximale	252 km/h
	(*) 242 km/h
Accélération de 0 à 100 km/h	6,4 secondes
	(*) 6,8 secondes
(*) Pour la version 184 kW - 250 CV uniquement.	



Poids

REMARQUE :

Les spécifications décrites peuvent être modifiées sans préavis.

Données relatives au poids - Modèles essence

	Quattroporte GTS	Quattroporte / Quattroporte S	Quattroporte S Q4 (version AWD)
Poids à vide de la voiture (avec réservoirs remplis, outils et accessoires)	1 950 kg (*)	1 900 kg (*)	1 980 kg (*)
Poids total maximum autorisé (GVWR)	2 540 kg (essieu avant 1 200 kg – essieu arrière 1 340 kg)	2485 kg (essieu avant 1 145 kg – essieu arrière 1 340 kg)	2 540 kg (essieu avant 1 200 kg – essieu arrière 1 340 kg)
(*) Configuration de base sans optionnels.			

Données relatives au poids - Modèle diesel

	Quattroporte Diesel
Poids à vide de la voiture (avec réservoirs remplis, outils et accessoires)	1985 kg (*)
Poids total maximum autorisé (GVWR)	2 540 kg (essieu avant 1 200 kg – essieu arrière 1 340 kg)
(*) Configuration de base sans optionnels.	



Dimensions

Empattement	3 171 mm
Longueur totale	5265 mm
Largeur sans rétroviseurs	1 948 mm
Largeur avec rétroviseurs	2128 mm
Voie avant	1 634 mm
Voie arrière	1636 mm
Porte-à-faux avant	972 mm
Porte-à-faux arrière	1121 mm
Hauteur (*)	1476 mm
Volume du coffre à bagages	530 l
(*) Avec des jantes et des pneus standard.	



Pression de gonflage des pneus

Valeur de gonflage des pneus à **froid** aux conditions de charge indiquées dans le tableau ci-dessous :

- PLC (Condition de charge partielle) : en considérant 2 passagers + bagages.
- FLC (Condition de charge complète) : en considérant 4 ou 5 passagers + bagages.

			(*) Vitesse de conduite supérieure à 200 km/h
Charge	PLC	FLC	PLC - FLC
Roue	Avant et arrière	Avant et arrière	Avant et arrière
Pression	220 kPa – 2,2 bars	260 kPa – 2,6 bars	260 kPa – 2,6 bars
Pression de la roue de secours	350 kPa – 3,5 bars		
(*) Non applicable aux pneus d'hiver et toutes saisons.			

REMARQUE :

- Pour plus d'informations sur les méthodes de contrôle de la pression, voir « Pneus – Informations générales » à la section « Conduite ».
- Sur les véhicules de certains marchés, la valeur de pression de gonflage des pneus est aussi indiquée sur le montant de la porte arrière côté conducteur.

**ATTENTION !**

- Des pneus mal gonflés sont dangereux et peuvent provoquer une collision.
- Un gonflage insuffisant augmente la flexibilité des pneus et peut les faire surchauffer et les endommager.
- Une pression excessive réduit la capacité d'amortissement du pneu. Des objets se trouvant sur la route et les nids-de-poule peuvent endommager les pneus et entraîner une défaillance de ceux-ci.
- Une pression excessive ou insuffisante des pneus peut affecter la maniabilité du véhicule et entraîner une défaillance subite des pneus, en provoquant ainsi une perte de contrôle du véhicule.
- Une pression inégale des pneus peut poser des problèmes de direction. Vous risquez de perdre le contrôle de votre véhicule.
- Des pressions inégales entre les deux côtés du véhicule peuvent provoquer une dérive du véhicule vers la droite ou vers la gauche.
- Roulez toujours avec chaque pneu gonflé à la pression recommandée à froid.





9 – *Index*



Abréviations	7	Composants du système d'airbag	68	BAS (Système d'aide au freinage) . .	283
ABS (Système d'antiblocage des roues)	282	Désactivation de l'airbag passager	76	Batterie	399
Accident, en cas d'	360	Entretien du système d'airbags . .	75	Batterie sans entretien	399
Accoudoir arrière	118	Étiquettes de l'airbag passager . .	14	Position des bornes de batterie distantes	372
AdBlue, ajout (Diesel uniquement)	352	Gonfleurs d'airbags avant	73	Pour débrancher la batterie . . .	400
Indicateur de bas niveau d'AdBlue	201	Indicateur d'airbag passager désactivé	200	Pour rebrancher la batterie . . .	401
Messages du système d'injection AdBlue	203	Système de retenue supplémentaire (SRS)	67	Procédure de démarrage par batterie auxiliaire	371
Agent réducteur, ajout (Diesel uniquement)	352	Témoin d'airbag	101	Bluetooth, paramètres du client . .	230
Aide à la conduite sur autoroute HAS	323	Alarme, sécurité du véhicule	22	Caméra de recul	96
Aide à la signalisation routière - TSA	330	ALR (Enrouleur à blocage automatique)	64	Capot Ouverture et fermeture du capot	58
Aide au maintien sur la voie - LKA	309	Animaux de compagnie, transport .	89	Témoins de capot moteur et coffre entrouverts	198
Aide au stationnement	90	Antidémarrage (Sentry Key)	20	Capot du coffre	30
Airbag	67	Appui-tête	112	Capot du coffre motorisé/Mains libres (en option)	53
Action du déploiement des airbags	74	Assistant personnel intelligent Siri	248	Ouverture d'urgence du capot de l'intérieur du coffre à bagages	58
Airbag rideau latéral supplémentaire (SABIC)	71	ATC (Commande de température automatique)	242	Témoins de capot moteur et coffre entrouverts	198
Airbags latéraux complémentaires intégrés aux sièges (SAB)	71	Audio, paramétrage	229	Carburant Carburants exigés	342
Capteurs et commandes de déploiement d'airbags	12	Avertissement de collision avant (FCW)	305	Consommation de carburant . . .	433
Caractéristiques avancées de l'airbag avant	68	Avertissement et indicateur sur instrument analogique	175	Indicateur de faible niveau de carburant	198
		Avertissements pendant la conduite	12	Ouverture d'urgence de la trappe du réservoir	347
		Avertisseur d'angle mort - BSA . . .	314	Ceinture de sécurité	60
		RCP - Détection d'obstacle transversal	317		



Ceintures de sécurité à trois points61	Climatisation236	Conseils de sécurité100
Ceintures de sécurité et femmes enceintes66	Coffre à bagages		Console106
Ceintures de sécurité passagers64	Capot du coffre motorisé/Mains libres (en option)53	Composants/caractéristiques de la console centrale107
Mode d'emploi des ceintures de sécurité à trois points61	Ouverture d'urgence du capot de l'intérieur du coffre à bagages58	Composants de la console avant106
Mode d'enrouleur à blocage automatique (ALR)64	Ouverture et fermeture du capot du coffre51	Composants de la console de plafonnier avant108
Prétensionneurs de ceinture de sécurité65	Pour accéder au coffre à bagages42	Prise de courant dans la console centrale150
Procédure pour désentortiller une ceinture de sécurité à trois points63	Pour déverrouiller le coffre à bagages31	Tableau de bord de la console arrière centrale121
Réglage de la hauteur de la ceinture de sécurité à trois points63	Sécurité du coffre58	Cruise Control	
Système de rappel optimisé de bouclage de ceinture de sécurité (BeltAlert)66	Commandes audio213	Cruise Control électronique (CC)289
Témoin de rappel de ceinture de sécurité179	Commandes audio au volant213	Régulation adaptative de la vitesse (ACC)293
Utilisation des ceintures de sécurité en mode d'enrouleur à blocage automatique (ALR)64	Commandes de téléphone et vocales au volant		Dégivreur50
Chaînes à neige335	Commandes vocales247	Démarrer le moteur250
Chargement du véhicule159	Mode téléphone246	Démarrage normal du moteur250
Capacité de charge du véhicule159	Commandes vocales247	Panne de démarrage du moteur252
Chargement avec dossiers des sièges arrière baissés160	Conditions de conduite348	Désengagement manuel de la boîte de vitesses de la position P (Park)369
Chargement du véhicule159	Conduite dans des zones inondées351	Déverrouillage du véhicule avec la télécommande30
Clés18	Conduite dans le brouillard349	Dispositif d'allumage par télécommande18
		Conduite de nuit348	Divertissement, sièges arrière157
		Conduite en montagne350		
		Conduite en sécurité348		
		Conduite sous la pluie349		
		Conduite sur la neige ou le verglas350		
		Connexion iPod154		
		Connexion Wifi158		



Données relatives aux émissions de gaz d'échappement - Modèle diesel	435	Protection contre les agents atmosphériques	419	Feux de route avec fonction « Anti-éblouissement »	138
Données techniques	436	EPB (Electric Parking Brake) - Frein de stationnement électrique	275	Feux de route et appel de phare	141
DRL (Feux de jour)	135	Équipements ADAS.	293	Feux extérieurs	130
EBD (Correcteur électronique de freinage).	282	ESC (Système de commande de stabilité électronique).	281	Feux intégrés des rétroviseurs extérieurs	146
Écran « Commandes » du MTC+	215	Essuie-glace et lave-glace avant	146	Lampes de l'espace de chargement	145
Écran des contrôles.	215	Ajout lave-glace	393	Lampes du plafonnier	144
Écran TFT : Menus et paramètres	179	Entretien des balais d'essuie-glace	148	Phares	133
Émissions,Échappement	435	Entretien d'essuie-glace avant	398	Phares automatiques.	133
En stationnement.	279	Essuie-glace avec détection de pluie	147	Projecteurs allumés avec essuie-glace	148
Entretien	3	Essuie-glaces	146	Projecteurs Full LED avec éclairage avant adaptatif AFS	135
Entretien de la climatisation (système A/C)	416	Lave-glaces	148	Remplacement des ampoules	413
Entretien des roues	417	Projecteur allumé avec essuie-glace	148	Système SmartBeam	134
Entretien du système d'airbags.	75	Feux	130	Filters	
Entretien du toit ouvrant	164	Clignotant	141	Remplacement du filtre à air du moteur	397
Entretien et soin de la carrosserie	419	Commandes d'intensité de l'éclairage	143	Remplacement du filtre à air du système de climatisation	397
Entretien et soin de l'habillage intérieur	423	Commutateur feux	130	Fonction de verrouillage de la boîte à gants (côté passager)	234
Entretien périodique	384	Délai d'extinction des projecteurs.	133	Fonctionnalités programmables par l'utilisateur (Réglages MTC+)	220
Plan d'entretien programmé	379	DRL, Feux de jour	135	Frein de stationnement.	275
Procédures d'entretien	386	Éclairage intérieur	142	Déverrouillage manuel du frein de stationnement	368
Service d'entretien programmé.	378	Feu de route automatique	137		
Entretien et soin de la carrosserie	419	Feux antibrouillard	140		
Conseils pour garder la carrosserie en bon état	419	Feux de détresse/clignotants.	145		
Fonction Pré-ouverture minimale	422				



Freins	Réinitialiser	Système de retenue pour enfants universel Isofix83
Déverrouillage manuel du frein de stationnement	Levage/Abaissement Auto	Kit de réparation des pneus362
Frein de stationnement		Kit fumeurs155
Freins et système de commande de stabilité	Habillage intérieur	Maintenance9
électronique (ESC)	Composants internes	MIL (Témoin de panne)175
Répartiteur de freinage à contrôle électronique (EBD)	Entretien et soin de l'habillage intérieur	Mise à jour9
Surchauffe frein	HomeLink	Mode de conduite, commandes	
Système de freinage	Conseils de dépannage	Configuration du Mode de conduite265
Utilisation des freins	Sécurité	Moteur	
Vérification du niveau de liquide de frein	Utilisation de HomeLink	Arrêt du moteur252
Fusibles	Horloge, analogique	Capot58
Position des fusibles	HSA	Démarrage normal du moteur250
Remplacement des fusibles	(Aide au démarrage en côte)	Panne de démarrage du moteur252
Garantie	Icônes d'avertissement	Remplacement du filtre à air du moteur397
Accessoires	Indicateurs	Surchauffe du moteur361
Glaces	Avertissement et indicateur sur instrument analogique	Utilisation du moteur286
Bouton de verrouillage des vitres et des rideaux	Écran TFT : Avertissement / indicateur des Modes / fonctions paramétrés	Vérification du niveau du liquide de refroidissement moteur390
Dégivreur	Indicateurs et voyants sur l'écran des Modes / Fonctions paramétrés	Numéro d'identification de la voiture (VIN)13
Fonction de lève/baisse-glace automatique	Isofix	OBD (Système de diagnostics embarqué)384
Lève-glaces électriques	Installation du système de retenue pour enfants Isofix Universal		
Lunette	Isofix Universal		
Ouverture / Fermeture des vitres et du toit ouvrant avec la télécommande RKE	Schéma des positions Isofix du véhicule sur les sièges passager		



ORC (Commande de retenue des occupants)	71	Pression des pneus	332	Prise de courant à l'intérieur du porte-verres	150
Paramètres MTC+ - Fonctionnalités programmables par le Client	220	Pressions de gonflage	448	Ports AUX, USB et carte mémoire SD	153
Commandes vocales	223	Remplacement d'un pneu	362	Prises de courant	149
Confort auto et démarrage à distance	228	Roue de secours compacte	336	Procédure de démarrage par batterie auxiliaire	373
Écran	222	TPMS Système de contrôle de la pression des pneus	336	Ravitaillements	428
Effacer les données personnelles	232	Portes	30	Ravitailler	344
Feux	226	Blocage/débloccage des lampes des portes	31	Redémarrage du véhicule	424
Horloge et date	223	Composants des portes arrière	110	Régulateur de vitesse adaptatif	289
Options moteur arrêté	229	Composants des portes avant	109	Régulateur de Vitesse Adaptatif (ACC)	293
Portes et verrouillage	227	Déverrouillage du véhicule avec la télécommande	30	Activation/Désactivation	297
Réglage Radio	231	Déverrouiller la porte du conducteur/toutes les portes par 1 press. sur la télécommande	30	Avertissements à l'écran et maintenance	302
Restaurer les paramètres	232	Déverrouiller les portes, la trappe du réservoir et le coffre à bagages	30	Configuration de la vitesse	297
Sécurité et aide conduite	224	Fermeture amortie des portes	38	Paramétrage de la distance de suivi	299
Téléphone/Bluetooth	230	Système de sécurité enfant avec fermeture des portes	38	Précautions en roulant avec l'ACC	303
Pédales, réglables	125	Verrouillage automatique des portes	37	Remorquage du véhicule	374
Planche Composants	106	Verrouillage des portes	36	Remplacement des ampoules	413
Plan d'entretien programmé	379	Verrouillage/déverrouillage électrique des portes	36	Réservoir, appoint en carburant	345
Plaques signalétiques	14	Verrouillage manuel des portes	36	Rétroviseurs	126
Pneus		Porte-verres	151	Feux intégrés des rétroviseurs extérieurs	146
Avertissement basse pression pneus	338	Porte-verres de siège arrière	152	Inclinaison des rétroviseurs en marche arrière	128
Chaînes à neige	335	Porte-verres de siège avant	152	Positionnement des rétroviseurs	127
Informations d'ordre général	332			Rétroviseur intérieur	129
Kit de réparation des pneus	362				
Pneu crevé	362				
Pneus de remplacement	333				
Pneus d'hiver	334				



Rétroviseurs	126	Sièges chauffants avant	113	Système de retenue pour enfants	78
Rétroviseurs extérieurs	126	Sièges de soutien lombaire		Installation du système de	
Rétroviseurs rabattables	128	motorisés	112	retenue pour enfant à l'aide	
Témoin d'avertissement		Sièges ventilés avant	114	des ceintures de sécurité du	
d'angle mort	314	SRS (Système complémentaire de		véhicule équipées d'ALR	83
Rideaux	47	retenue)	67	Installation du système de	
Rideaux motorisés	50	Stratégie « Inhiber le départ »	280	retenue pour enfants Isofix	
Rideaux motorisés sur les		Symboles	11	Universal	84
vitres arrière	47	Symbole de mise en garde	12	Système de retenue pour	
Roues	417	Symboles de danger	11	enfants universel Isofix	83
Entretien des roues	417	Symboles d'interdiction		Systèmes de retenue pour	
		et Mesures obligatoires	11	enfants recommandés par	
Sécurité	100	Système actif d'avertissement		Maserati pour ce véhicule	87
Système de retenue des		d'angle mort - ABSA	319	Système d'infodivertissement	205
occupants	60	Système audio	214	Barre du menu principal de	
Système de retenue pour		Système d'alerte de ceinture		l'écran MTC+	207
enfants	78	BeltAlert	66	Barre du menu principal	
Service d'entretien programmé	378	Système de caméra panoramique	98	personnalisée	209
Service pièces détachées	10	Système de climatisation (A/C)	236	Dispositifs et commandes	
Entretien programmé	10	Commandes Bi-zone	236	manuels	206
Pièces d'origine	10	Commandes quadri-zone	242	Système MTC+	
Sièges	111	Distribution d'air climatisé	169	Commandes audio	213
Divertissement sièges arrière	157	Entretien de la climatisation		Système audio	214
Mémoire du siège conducteur	115	(système A/C)	416	Système MTC+ (MTC+)	205
Porte-verres de siège arrière	152	Remplacement du filtre	397	Système Passive Entry	39
Porte-verres de siège avant	152	Système de démarrage à distance	33	Système SmartBeam	134
Réglage des sièges	111	Système de diagnostics		Système Start & Stop	253
Sièges arrière	118	embarqué	287	Fonction Sécurité Passagers	255
Sièges arrière chauffés	119	Système de retenue	60	Indicateur de désactivation	
Sièges arrière Comfort Luxury	120	Système de retenue des		de la fonction Start & Stop	255
Sièges avant motorisés	111	occupants	60	Indicateur Start&Stop actif	177
Sièges avec système Easy		Système de retenue		Indicateur Start&Stop	
Entry/Exit	117	pour enfants	78	désactivé	200



Menu Start & Stop	188	Télécommande RKE (Remote Keyless Entry)	18	Gamme de transmission automatique	259
Panne du système Start & Stop	256	Téléphone/Bluetooth, paramètres du client.	230	Mode de conduite.	264
Témoin de panne du système Start&Stop.	200	Témoin d'eau dans le carburant	200	Trousse à outils	358
Système TPMS	336	Témoin de préchauffage	200	Trousse de premier secours	361
Avertissement basse pression pneus	338	Témoins Indicateurs et voyants sur l'écran des Modes / Fonctions paramétrés	195	Urgence	3
Désactivation de la fonction TPMS.	341	Témoins du compteur de vitesse	175	Démarrage par batterie auxiliaire	371
Tableau de bord.	174	Témoins sur le tachymètre	177	En cas d'accident.	360
TCS (Système de contrôle de la traction)	283	Toit ouvrant	161	Feux de détresse/clignotants.	145
Télécommande	19	Dispositif antipincement	163	Kit d'urgence	360
Comment empêcher d'enfermer par inadvertance la télécommande RKE dans le véhicule	40	Entretien du toit ouvrant	164	Ouverture d'urgence de la trappe du réservoir	347
Demande et réglage des clés électroniques supplémentaires	31	Ouverture/Fermeture du toit ouvrant avec télécommande RKE.	163	Remorquage d'un véhicule en panne	374
Déverrouillage du véhicule avec la télécommande.	30	Position de ventilation du toit ouvrant	162	Trousse à outils.	358
Remplacement.	21	Toit ouvrant coulissant.	162	Trousse de premier secours.	361
Remplacement de la pile de la télécommande.	32	Toit ouvrant motorisé avec rideau	161	Véhicule coincé, dégagement.	370
Télécommande, RKE Comment empêcher d'enfermer par inadvertance la télécommande RKE dans le véhicule	40	Traction intégrale, AWD	263	Véhicule entreposé.	423
Télécommande RKE à radio-fréquence	33	Transmission, automatique Anomalies et conditions de surchauffe	262	Véhicule entreposé pendant de longues périodes	423
		Levier de vitesse automatique.	258	Vérifications des niveaux.	390
		Transmission Automatique	257	Contrôle de l'huile de la transmission.	397
		Déverrouillage manuel de la transmission.	375	Contrôle du niveau de liquide de refroidissement moteur - Moteurs essence	390
				Vérification du niveau de liquide de frein.	392



Vérification du niveau de liquide du système de refroidissement de la transition397
Vérif. liquide refroidissement - Diesel391
Volant124
Volant chauffé124
Volant motorisé inclinable/rétractable124
Zone de chargement159

Pour l'évolution du produit MASERATI, en tant qu'objet de processus de perfectionnement constants, MASERATI S.p.A. se réserve la faculté d'apporter des modifications à la forme de cette notice, ainsi qu'aux contenus concernant les spécifications techniques, les fonctions et les équipements du véhicule livré.

Par conséquent, il n'est pas possible de faire valoir quel droit que ce soit s'appuyant sur le contenu (textes, données, images, explications et normes) de ce catalogue, étant axé sur les données à jour à la fin de la rédaction.

Publication 910042240 - 1^{ère} Édition - 01/2018

L'impression, la reproduction et la traduction, même partielles, sont interdites sans l'autorisation préalable écrite de MASERATI S.p.A.



1663085



910042240



WWW.MASERATI.COM
MASERATI SPA · VIALE CIRO MENOTTI, 322 · I-41121 MODENA