



Maserati Intelligent Assistant™



Maserati Intelligent Assistant™



Le véhicule est équipé du système d'info-télématique Maserati Intelligent Assistant™ (MIA), une interface conducteur à la pointe de la technologie qui associe des caractéristiques techniques innovantes et exclusives à la fois, alliant des fonctions de divertissement, réglages personnalisés, climatisation, navigation, communication et information au sein d'un système unique.

Le système MIA est livré équipé d'un système audio, à l'acoustique optimisée pour ce véhicule.

Le véhicule est fourni avec ce manuel spécifique ajouté dans la documentation de bord, contenant une description du système MIA et énumérant tous les avertissements et précautions d'emploi essentielles à l'utilisation sans risque du système. Maserati vous recommande de lire ce manuel de manière attentive et approfondie. De plus amples informations sont disponibles en accédant au site web <https://ownerdocumentation.maserati.com>.

Les informations contenues dans la présente publication sont accompagnées d'exemples concrets, vous permettant une compréhension claire et sans difficulté.

Maserati peut modifier les spécifications du système décrites dans cette publication pour des raisons techniques ou commerciales à tout moment.



ATTENTION !

- **Conduisez TOUJOURS prudemment avec les mains sur le volant. Vous êtes entièrement responsable et devez assumer tous les risques liés à l'utilisation des fonctions MIA et aux applications de ce véhicule. N'utilisez le MIA qu'en toute sécurité. Dans le cas contraire, vous risquez d'avoir un accident aux conséquences graves ou fatales.**
- **Le système de navigation offre au conducteur une assistance au cours de ses trajets, en lui procurant des conseils et suggestions, par le biais de guidage vocal et d'informations iconographiques et textuelles, au sujet du meilleur itinéraire à suivre pour atteindre la destination définie. Les suggestions fournies par le système de navigation ne soulèvent pourtant pas le conducteur de la pleine responsabilité venant des manœuvres qu'il accomplit dans la circulation en conduisant sa voiture, du respect des normes du code de la route, ainsi que de toute autre disposition en matière de circulation routière. La personne conduisant ce véhicule est toujours responsable d'une conduite routière en toute sécurité.**



Introduction	1
Commandes et Dispositifs	2
Mode Média	3
Modes de commandes vocales et téléphoniques	4
Mode Navigation	5
Mode d'applis	6
Mode de profil conducteur	7
Mode de connectivité	8
Index alphabétique	9





1 - Introduction

Kits de documentation de bord	6
Informations du propriétaire en ligne	6
Consultation du manuel	7
Références et directives de sécurité	8
Précautions de Sécurité - Système de Navigation	9
Entretien du système	10



Kits de documentation de bord

Plusieurs documents sont disponibles à bord du véhicule pour fournir à l'utilisateur toutes les informations nécessaires sur la garantie du fabricant, les demandes d'assistance ainsi que les différents dispositifs montés sur le véhicule et leurs fonctions, afin d'utiliser le plein potentiel du véhicule.

Ces documents sont contenus dans deux kits, l'un placé dans la boîte à gants de la planche, l'autre dans le coffre à bagages.

Le kit rangé dans la boîte à gants de la planche contient la carte de garantie, le livret du Programme d'assistance Maserati (sur les versions/marchés concernés) et le Guide principal du propriétaire.

Le kit à l'intérieur du compartiment bagages, en plus de ce document, contient aussi le manuel d'utilisation et d'informations réglementaires.

En fonction de l'équipement choisi, du marché, etc., les kits peuvent contenir d'autres documents supplémentaires.

REMARQUE:

Une fois que vous aurez fini de consulter le manuel, remettez-le dans son étui pour éviter de le perdre.

Toutes les caractéristiques et illustrations contenues dans ces documents sont celles en vigueur au moment de l'impression. La version actualisée de la documentation de bord et les « Informations réglementaires » sont à votre disposition et peuvent être consultées en accédant au site <https://ownerdocumentation.maserati.com>.

En cas de perte, à l'exception de la carte de garantie, il est possible d'acheter une copie de ces documents en la demandant au **Réseau d'assistance**.

Informations du propriétaire en ligne

La plupart des documents embarqués peuvent également être consultés en ligne au format PDF en accédant au site <https://ownerdocumentation.maserati.com>. Le site Internet est disponible sur la plupart des marchés.

Il se peut que les documents en ligne soient plus à jour que ceux fournis avec la voiture.

L'accès au site Internet www.maserati.com permet de voir des vidéos et de trouver d'autres informations utiles sur votre Maserati et tous les services disponibles.

Consultation du manuel

Ce manuel illustre les informations d'utilisation liée aux appareils MIA intégrés sur les modèles Ghibli, Quattroporte et Levante. Sauf autrement spécifié, les informations sont valables pour tous les modèles. Pour faciliter la lecture de ce manuel et se repérer rapidement, les sujets ont été subdivisés en sections et chapitres : chaque chapitre peut contenir plusieurs paragraphes.

Signification des symboles Avertissement et Remarque

À l'intérieur de ceux-ci, les avertissements et remarques importantes sont facilement identifiables grâce à des icônes.



ATTENTION !

Décrire des procédures de fonctionnement qui pourraient entraîner une collision, des blessures corporelles et/ou la mort.



ENVIRONNEMENT !

Cette remarque indique le bon comportement à suivre pour utiliser le véhicule en protégeant l'environnement.



IMPORTANT !

Décrire des procédures qui peuvent provoquer des dommages permanents à votre véhicule.

REMARQUE:

Informations concernant le sujet et/ou le fonctionnement décrits.

Validité des équipements en option et versions/marchés



En plus des équipements standard, ce manuel décrit également les fonctions et systèmes en option identifiés dans le titre et/ou le texte par ce symbole correspondant entre parenthèses.



Certaines fonctions ou systèmes ne sont pas disponibles sur toutes les versions et ne sont proposés que sur certains marchés. Dans ce cas, la fonction/le système seront identifiés dans le titre et/ou le texte par ce symbole correspondant entre parenthèses.

Autres indications générales

- Dans les images est représenté la version base du véhicule. Dans les autres versions, certaines pièces ou dotations peuvent être différentes de celles montrées dans les images.
- « Droite » et « Gauche » se réfèrent toujours au sens dans lequel le véhicule roule.
- Toutes les indications et illustrations de ce manuel se rapportent à un véhicule avec le volant à gauche. Pour les véhicules avec volant à droite, certaines commandes sont disposées différemment qu'indiqué dans les illustrations.
- Si pas spécifié autrement, la barre de statut principale affichée dans les images est la version pour les modèles Quattroporte et Ghibli.



Références et directives de sécurité

Application

Les règles de la technologie radio généralement reconnues ont été respectées pendant le développement et la fabrication de ce système. Quand vous utilisez ce produit, soyez informé au sujet des normes et directives spécifiques de l'état ou de la province.

Références en matière de sécurité

Avant d'exploiter ce système pour la première fois, veuillez lire ce manuel en entier et utiliser le système avec précaution d'une manière sûre et efficace.

Si vous ne lisez pas cette notice en entier, des informations importantes risquent de vous échapper : respectez tout AVERTISSEMENT !



ATTENTION !

Veuillez lire et suivre ces consignes de sécurité. Le non-respect de ces consignes peut provoquer des blessures ou des dommages matériels.

- **Consultez l'affichage uniquement quand cela est nécessaire et peut**

être fait en toute sécurité. Si vous devez consulter l'affichage longuement, garez le véhicule dans un endroit sûr.

- **Arrêtez immédiatement l'utilisation en cas de problème. Le non-respect de ces consignes peut provoquer des blessures ou endommager le système. Rapportez-le à votre concessionnaire agréé pour les réparations nécessaires.**
- **Assurez-vous que le volume du système est réglé à un niveau qui permet d'entendre le trafic extérieur et les véhicules de secours.**

REMARQUE:

Les informations fournies dans cette notice sont susceptibles de changer. Si vous avez des questions, veuillez contacter la société Maserati ou votre concessionnaire agréé.

Désinfecter le système MIA

Conformément aux prescriptions des autorités sanitaires dans chaque pays, il faut nettoyer toutes les surfaces susceptibles d'avoir été touchées par d'autres personnes après toute utilisation du véhicule (exemple : volant, levier de transmission, bouches d'aération, ceintures de sécurité, clés, poignées, etc.). L'écran tactile du MIA et des commandes manuelles relatives

sur la console centrale font aussi partie de ces surfaces.

Quelques conseils utiles sont reportés ci-après pour effectuer cette opération correctement et en toute sécurité, en essayant d'éviter d'endommager l'écran tactile :

- exécutez cette opération si possible à l'extérieur ou, dans tous les cas, dans une zone suffisamment ventilée ;
- portez des équipements de protection personnelle : gants, masque et lunettes en utilisant des dispositifs neufs ou désinfectés ;
- nettoyez les surfaces avec un chiffon microfibre imbibé d'une solution hydroalcoolique, en évitant d'appliquer ou de pulvériser cette solution directement sur la surface. L'utilisation de peroxyde d'hydrogène, d'eau de Javel et d'amukine n'est pas conseillée car ces substances risquent d'avoir une action trop agressive.

Une bonne habitude à prendre consiste à avoir toujours les mains propres, tant avant qu'après la conduite, car cela permet de préserver la propreté de l'écran tactile et des autres surfaces internes du véhicule touchées le plus fréquemment.



Précautions de Sécurité - Système de Navigation

Lisez attentivement ces informations avant de commencer à utiliser le système de navigation (si équipé) et suivez les instructions contenues dans cette notice. Maserati ne saurait être tenu pour responsable des problèmes ou accidents résultant du non-respect des instructions contenues dans ce manuel.

Le non-respect des mesures visant à éviter les situations potentiellement dangereuses suivantes est susceptible de provoquer un accident ou une collision pouvant entraîner des blessures graves, voire mortelles.

- Ayez toujours recours à votre meilleur jugement et adoptez la conduite la plus sûre. Veillez à ne pas être distrait par le système de navigation lorsque vous conduisez et à toujours être pleinement concentré sur les conditions de conduite. Réduisez au minimum le temps consacré à observer l'écran du système de navigation lorsque vous conduisez et utilisez les commandes vocales dès que possible.
- N'entrez pas de destinations, ne modifiez pas les réglages et n'accédez pas à des fonctions nécessitant d'utiliser les commandes du système de navigation pendant une période prolongée lorsque vous conduisez. Arrêtez le véhicule en procédant de manière sécurisée et conformément à la législation avant de tenter d'effectuer ces opérations.
- Lorsque vous naviguez, comparez attentivement les informations affichées par le système de navigation à toutes les sources de navigation disponibles y compris les panneaux de signalisation, la fermeture de routes, l'état de la chaussée, les embouteillages, les conditions climatiques et d'autres facteurs pouvant affecter la sécurité lorsque vous conduisez. Pour des raisons de sécurité, efforcez-vous de toujours élucider toute divergence d'information avant de continuer la navigation, et remettez-vous à la signalisation routière et aux conditions de la circulation.
- Le système de navigation est conçu pour vous proposer des suggestions d'itinéraire. Ce système de navigation n'est pas un substitut de la vigilance et de la bonne perception indispensables au conducteur.
- Veillez à tenir compte de la température ambiante. Une utilisation du système de navigation

à des températures extrêmes peut entraîner un dysfonctionnement ou un endommagement du système. Notez également que l'unité peut être endommagée par de fortes vibrations, des objets en métal ou la pénétration d'eau dans le système.



ATTENTION !

Le Système de Navigation est conçu pour vous fournir des suggestions d'itinéraire. Il ne signale pas les routes barrées et n'indique pas l'état des routes, les conditions météorologiques ou d'autres facteurs susceptibles d'affecter la sécurité ou la durée de conduite.

Utilisez le Système de Navigation uniquement comme une aide de navigation. N'essayez pas d'utiliser le système de navigation à quelque fin que ce soit qui nécessiterait une mesure précise de la direction, de la distance, de la position ou de la topographie.

Le système de navigation satellite mondial est soumis à des modifications qui pourraient affecter la précision et le fonctionnement de tous les équipements GPS, y compris le système de navigation.



Entretien du système

Utilisation sûre du système MIA

Lisez toutes les consignes de cette notice avec attention avant d'utiliser votre système pour une utilisation correcte ! Votre système est un appareil électronique sophistiqué. Ne laissez pas de jeunes enfants l'utiliser. Une perte d'audition définitive peut se produire si vous écoutez de la musique ou utilisez le système à un volume élevé. Agissez avec prudence lorsque vous réglez le volume du système.

La conduite est une activité complexe qui exige toute votre attention. Si vous êtes engagé dans la conduite ou dans une activité qui exige toute votre attention, nous vous conseillons de ne pas utiliser le système.

REMARQUE:

De nombreuses fonctions de ce système dépendent de la vitesse. Pour votre propre sécurité, il n'est pas possible d'utiliser le clavier de l'écran tactile lorsque le véhicule est en mouvement. Les boissons, la pluie et les autres sources d'humidité doivent être maintenues à distance de votre système. L'humidité peut endommager votre système, mais également causer

des chocs électriques, comme pour tout appareil électronique.

Connexions

Ne forcez jamais les connecteurs dans les ports de votre système.

Assurez-vous que la forme et la taille des connecteurs sont adaptées avant de les brancher.

Tout câble fixé doit être acheminé de manière à n'appliquer aucune pression sur la connexion et ne pas entraver les mouvements du conducteur.

Ecran tactile

NE fixer AUCUN objet sur l'écran tactile, ce qui risquerait de l'endommager.

Ne touchez pas l'écran avec des objets durs ou tranchants (stylo, clé USB, bijou, etc.) qui risqueraient de rayer la surface de l'écran tactile !

REMARQUE:

Ne vaporisez aucun liquide ni produit chimique caustique directement sur l'écran ! Utilisez un chiffon microfibre propre et sec pour nettoyer l'écran tactile. Au besoin, utilisez un chiffon non pelucheux imbibé d'une solution de nettoyage telle que de l'alcool isopropylique ou un mélange 50/50

d'alcool isopropylique et d'eau. Veillez à respecter les précautions et consignes d'utilisation du fabricant du solvant.

Navigation GPS et Antenne Radio Satellite

La navigation GPS et l'antenne Radio Satellite sont intégrées dans l'ailette sur le toit du véhicule. Ne placez aucun objet sur le toit à proximité de l'antenne sur le toit. Les objets placés dans la ligne de visée de l'antenne diminuent son efficacité. Des bagages plus volumineux doivent être placés aussi loin de l'antenne que possible.

Ne placez aucun objet directement sur l'antenne ou au-dessus de celle-ci.

Autres appareils électroniques

Vous pouvez utiliser d'autres appareils électroniques dans votre véhicule (par exemple, PDA, iPod, etc.).

Certains de ces appareils peuvent provoquer des interférences électromagnétiques avec le GPS. En cas de dégradation du système de navigation, mettez les appareils hors fonction ou éloignez-les autant que possible de l'antenne GPS.



2 - Commandes et Dispositifs

Aperçu des Commandes et Dispositifs	12
Description rapide des commandes	15
Comment personnaliser la barre d'état et la catégorie principale	25
Connexion du périphérique et conseils pratiques audio sur MIA	25



Aperçu des Commandes et Dispositifs

Le système MIA dispose d'une série de touches de fonction, de commande et de dispositifs au moyen desquels il est possible d'effectuer et de recevoir un appel téléphonique, de régler la climatisation à bord, de définir différentes options audio, d'effectuer des modifications des paramètres / des fonctions, d'utiliser des sources multimédia externes et plus encore.

2

Modèle Levante

1. Bouton « Téléphone »
2. Bouton « Reconnaissance Vocale » (VR)
3. Commandes audio au volant
4. Affichage de l'écran tactile (8,4")
5. Commande de « VOLUME »
6. Commande « SYNTONISATION/DÉFILEMENT »
7. Bouton ON/OFF «  »
8. Bouton « NAVIGUER/ENTRER »
9. Bouton « MUET »
10. Ports Multimédia (AUX, USB et Carte mémoire SD)
11. Prises de courant pour les passagers avant
12. Microphones
13. Pour les USB (CHARGEMENT SEULEMENT) dans le compartiment de boîte à gants du tableau de bord
14. Prise de courant pour les passagers arrière
15. Ports USB (CHARGEMENT SEULEMENT) pour les passagers arrière.

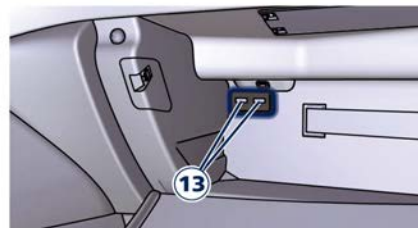
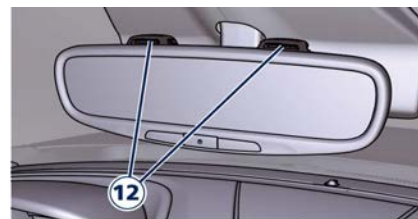
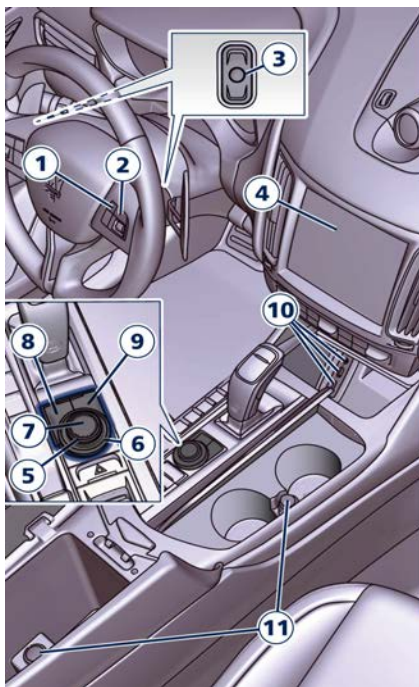

Modèle Levante

Modèle Quattroporte

1. Bouton « Téléphone »
2. Bouton « Reconnaissance Vocale » (VR)
3. Commandes audio au volant
4. Affichage de l'écran tactile (10,1")
5. Commande de « VOLUME »
6. Commande « SYNTONISATION/DÉFILEMENT »
7. Bouton ON/OFF « »
8. Bouton « NAVIGUER/ENTRER »
9. Bouton « MUET »
10. Couverture pour accéder au compartiment multimédia avec ports USB de type A et C et avec Chargeur sans fil
11. Ports multimédia (USB de type A et de type C)
12. Tiroir coulissant pour téléphone
13. Microphones
14. Prises de courant.

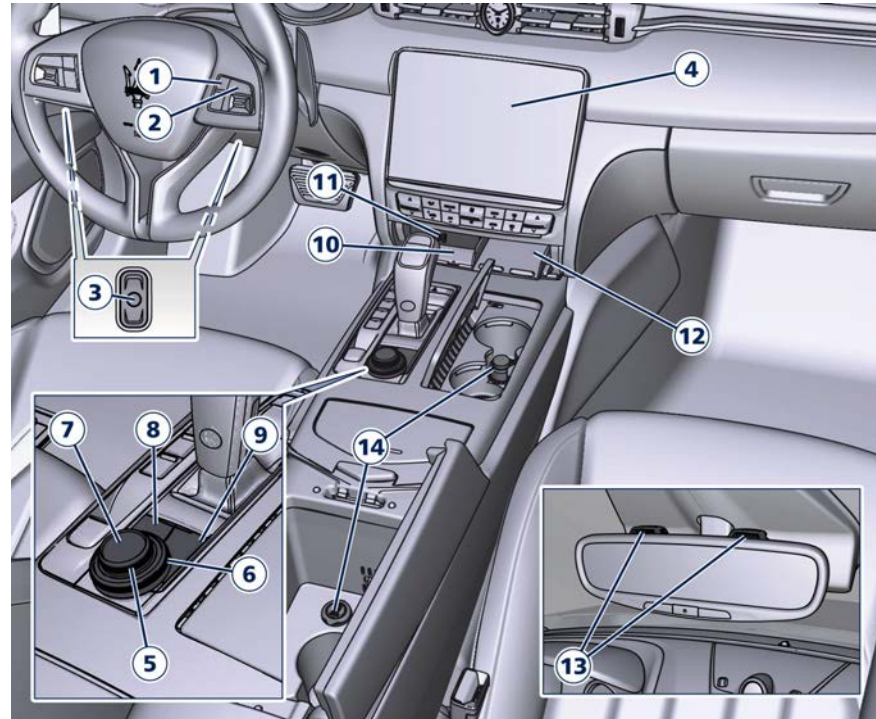

Modèle Quattroporte



Modèle Ghibli

1. Bouton « Téléphone »
2. Bouton « Reconnaissance Vocale » (VR)
3. Commandes audio au volant
4. Affichage de l'écran tactile (10,1")
5. Commande de « VOLUME »
6. Commande « SYNTONISATION/DÉFILEMENT »
7. Bouton ON/OFF «  »
8. Bouton « NAVIGUER/ENTRER »
9. Bouton « MUET »
10. Couvercle pour accéder au compartiment multimédia avec ports USB de type A et C et avec Chargeur sans fil
11. Ports multimédia (USB de type A et de type C)
12. Tiroir coulissant pour téléphone
13. Microphones
14. Prises de courant.

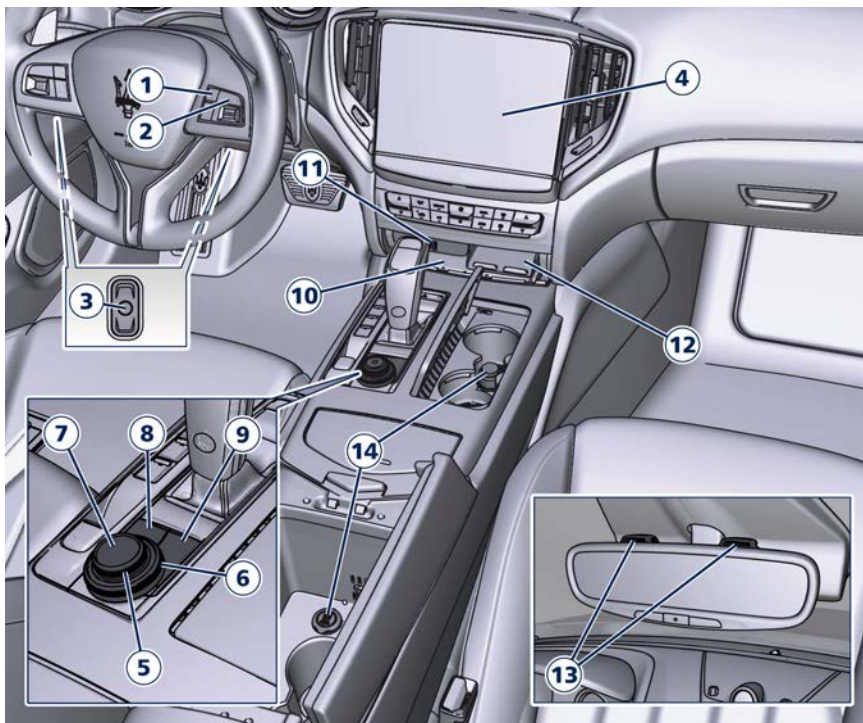

Modèle Ghibli

Description rapide des commandes

Bouton « Téléphone »

En appuyant sur le bouton « Téléphone » , il est possible d'activer/désactiver le mode téléphone.

En appuyant sur le bouton « Téléphone » (Phone) , un son se fait entendre vous invitant à transmettre une commande.

Avec le mode actif, vous pouvez démarrer un appel, afficher les appels entrants et sortants récents, afficher la liste de contacts, etc. Toutes ces fonctions peuvent aussi être atteintes en utilisant les commandes de l'écran tactile sur l'écran en vous rendant sur la page « Téléphone » (Phone).

REMARQUE:

Pour de plus amples détails, voir la section « Mode téléphone ».

Bouton « Reconnaissance Vocale » (VR)

En pressant le bouton VR , un son se fait entendre vous demandant de transmettre une commande.

En utilisant ces commandes vocales, il est possible de commander :

- toutes les fonctions natives du MIA (radio, média, navigateur, climat, etc.) ;
- tous les dispositifs connectés et gérés par le mode « Média » (Media) ;
- pour donner des commandes vocales dédiées aux applications : « Apple CarPlay »  et « Android Auto » ou aux assistants vocaux : Siri, Google Voice, etc.

REMARQUE:

Pour plus les détails, se reporter au chapitre « Conseils rapides pour la Reconnaissance vocale » dans la section « Mode téléphone ».

Commandes audio au volant

Ces commandes audio sont du type commutateur à bascule avec bouton central, et sont situées dans la partie arrière du volant, juste derrière les commutateurs avant.

Appuyez sur n'importe quel bouton pour afficher au tableau de bord des informations sur la station radio ou sur la piste en cours de lecture dans une fenêtre contextuelle pendant 2 secondes. La commande à droite gère le volume.

Une pression sur le haut du commutateur à bascule augmente le volume et une pression sur le bas du commutateur le diminue. Appuyez

sur le bouton au centre pour mettre en mode « Muet ». Les fonctions de commande à gauche dépendent de la source en cours d'utilisation. Pour changer de source, appuyez sur le bouton au centre.

En mode « Radio », appuyez sur la partie supérieure du commutateur pour « Rechercher » (Seek) la station disponible suivante et appuyez sur la partie inférieure pour « Rechercher » (Seek) la station disponible précédente.

Lorsqu'une source externe est connectée au MIA, une légère pression sur le dessus du commutateur permettra la lecture de la piste suivante sur le périphérique connecté. Appuyez sur le bas du commutateur pour passer au début de la piste actuelle ou au début de la piste précédente dans la première seconde qui suit le début de la lecture de la piste actuelle.

Si vous pressez le commutateur vers le haut ou le bas à deux reprises, c'est la deuxième piste qui est lue, si vous le pressez trois fois, c'est la troisième piste qui est lue, et ainsi de suite.



Affichage de l'écran tactile MIA

Les touches de l'écran tactile permettent d'accéder à toutes les fonctions disponibles.

Quand vous touchez une zone active de l'écran, une réaction visuelle de cette zone active est liée à son contact. Cela s'applique à toutes les zones actives dotées ou non d'une fonction d'appui long. Cette réaction associée au contact éclaire l'icône ou la zone de texte et applique une forme graphique supplémentaire. Cette stratégie concerne toutes les zones actives de l'écran (touches, barre de catégorie principale, etc.), à l'exception des listes, de la barre d'état et des zones que vous pouvez faire glisser.

Pour sélectionner un élément dans une liste, touchez l'écran ou appuyez sur le bouton « NAVIGUER/ENTRER » sur la console centrale.

Le glissement entre les listes et la sélection peuvent aussi être effectués en déplaçant le doigt à travers l'écran. Maintenez votre doigt appuyé et effectuez un mouvement vers le haut, si vous souhaitez afficher les éléments en bas de la liste, ou vers le bas pour afficher ceux en haut de la liste. Maintenez votre doigt appuyé et déplacez-le vers la droite pour afficher

les listes de gauche, ou vers la gauche pour afficher les listes de droite.

Le même fonctionnement peut être effectué pour se déplacer entre les pages : en appuyant le doigt sur la sélection, celle-ci sera prise en charge par le système.

Barre d'état principale sur l'écran MIA

Maserati configure la barre d'état principale : certaines touches constitutives de la barre peuvent être personnalisées en fonction des exigences personnelles, comme cela est expliqué dans la partie « Comment personnaliser la barre d'état et de catégorie principale » dans cette section.

La composition de la barre d'état principale est indiquée brièvement ci-dessous.



Levante

- 1 Fonctions de température côté conducteur et de confort du siège et du volant (si le véhicule en est équipé).
- 2 Case d'alerte d'état.
- 3 Horloge.
- 4 Géolocalisation.
- 5 Profils (personnalisables).
- 6 Start&Stop (personnalisable).
- 7 Fonctions de température côté passager et de confort du siège (si le véhicule en est équipé).



Quattroporte - Ghibli

- 1 Fonctions de température côté conducteur et de confort du siège et du volant (si le véhicule en est équipé).
- 2 Profils (personnalisables).
- 3 Notifications (personnalisables).
- 4 Connexion Wi-Fi (personnalisable).
- 5 Géolocalisation.



- 6 Horloge.
- 7 Case d'alerte d'état.
- 8 Reconnaissance vocale passerger - VR (personnalisable).
- 9 Fonctions de température côté passerger et de confort du siège (si le véhicule en est équipé).

REMARQUE:

- Les images peuvent représenter une barre d'état principale autre que celle de votre MIA.
- Si pas spécifié autrement, les images représentent une barre de statut principale spécifique aux modèles Quattroporte et Ghibli.

Barre de catégorie principale sur l'écran MIA

Les touches de fonction situées sur la partie inférieure de l'écran MIA représentent les catégories principales par défaut et sont brièvement indiquées ci-dessous. La figure illustre la barre de menu principale d'une voiture équipée d'un navigateur.

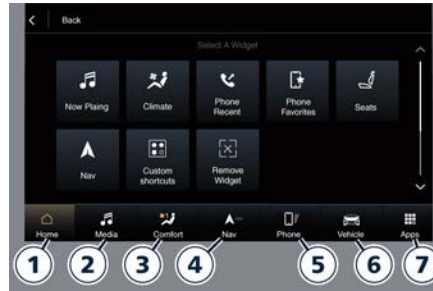

Maserati configure la barre de catégorie principale : elle peut être personnalisée en fonction des exigences individuelles, comme cela est expliqué dans la partie « Comment personnaliser la barre d'état et de catégorie principale » dans cette section.

Pour afficher le nom des touches de fonction dans la barre de catégorie principale, il est nécessaire d'activer la fonction « Afficher les noms dans la barre de catégorie principale » (Show Main Category Labels) dans le sous-menu « Affichage » (Display) de l'écran « Réglages » (Settings) à la page « Véhicule » (Vehicle).

REMARQUE:

Les images peuvent représenter une barre de catégorie principale autre que celle de votre MIA.

Appuyez sur ces touches de fonction pour accéder à la liste des fonctions pouvant être configurées par l'utilisateur.

- 1 Touche « **Accueil** » (Home)
Appuyez sur cette touche pour entrer sur la page d'accueil à partir de laquelle vous pouvez choisir parmi tous les « widgets » (applications) disponibles celui correspondant à la fonction à afficher.
- 2 Touche « **Média** » (Media)
Appuyez sur cette touche de fonction pour accéder aux sources multimédia telles que : Radio, périphérique USB et AUX ou carte flash (Levante uniquement) et Bluetooth® tant que le média demandé est présent.
- 3 Touche « **Confort** » (Comfort)
Appuyez sur cette touche pour accéder aux réglages de la climatisation et aux autres sièges et commandes liées au confort, notamment : Sièges chauffés, volant chauffé et sièges ventilés. Toutes les informations sur ces sujets sont décrites dans la « Notice d'utilisation et d'entretien ».
- 4 Touche « **Nav** » (si le véhicule en est équipé)



- Appuyez sur cette touche pour accéder à la fonction de Navigation.
- 5 Touche « **Téléphone** » (Phone)
Appuyez sur cette touche pour accéder à la fonction Téléphone du système MIA qui peut être configurée ou contrôlée grâce au système MIA.
- 6 Touche « **Véhicule** » (Vehicle)
Appuyez sur cette touche pour accéder aux menus « Commandes » (Controls) et « Réglages » (Settings) à partir desquels sélectionner les fonctions programmables par l'utilisateur et l'ADAS à paramétrer. Les fonctions peuvent être sélectionnées et réglées, activées/désactivées en appuyant sur les touches de fonction respectives. Toutes les informations sur ces sujets sont décrites dans la « Notice d'utilisation et d'entretien ».
- 7 Touche « **Applis** » (Apps)
Appuyez sur cette touche pour accéder à la page des applications à partir de laquelle sélectionner l'application à afficher parmi celles qui sont proposées, à savoir : « Favoris » (Favorites),

« Récent » (Recent), « Catégories » (Categories) et « Tous » (All).

Extinction du rétro-éclairage de l'écran tactile

Si le rétro-éclairage de l'écran devient gênant pour la conduite, il est possible de l'éteindre en appuyant sur le bouton  ON/OFF.

Pour aussi éteindre l'écran tactile MIA, effleurez la touche de fonction « Écran Off » (Screen Off) dans le menu « Commandes » (Controls) de la page « Véhicule » (Vehicle).

Avertissements de l'écran tactile



IMPORTANT !

- NE fixer AUCUN objet sur l'écran tactile, ce qui risquerait de l'endommager.
- N'utilisez aucun objet dur ou tranchant (stylo, clé USB, bijou, etc.) pour appuyer sur l'écran tactile : vous pourriez rayer sa surface.
- Ne vaporisez aucun liquide ni produit chimique caustique directement sur l'écran ! Utilisez un chiffon microfibre propre et sec pour nettoyer l'écran tactile.
- Au besoin, utilisez un chiffon non pelucheux imbibé d'une solution de nettoyage telle que de l'alcool

isopropylique ou un mélange 50/50 d'alcool isopropylique et d'eau. Veuillez à respecter les précautions et consignes d'utilisation du fabricant du solvant.

Bouton « NAVIGUER/ENTRER »

Sur l'écran de la radio/média, après avoir sélectionné une fonction à l'aide du bouton rotatif Syntonisation/Défilement ou à l'aide des touches de fonction de l'écran MIA, appuyez sur ce bouton pour visualiser les détails des éléments/options de la fonction sélectionnée. Si vous êtes sur la page « Téléphone » (Phone), il ouvre le défilement du répertoire.

Bouton « MUET »

Appuyez sur ce bouton pour couper le son des sources actives.

Bouton ON/OFF « »

Appuyez sur ce bouton pour mettre en marche ou éteindre le système MIA. Si vous appuyez sur le bouton pour éteindre le MIA, tandis que l'image caméra de vision arrière est affichée, la commande ne sera pas acceptée.

Commande de « VOLUME »

Indépendamment de ce qui est affiché sur l'écran MIA, tournez ce bouton

dans le sens horaire pour augmenter le volume, et dans le sens anti-horaire pour le diminuer.

Quand le volume est réglé à l'aide du bouton « VOLUME » ou de la commande au volant, une fenêtre contextuelle d'alerte relative au volume s'affiche en haut de l'écran MIA. L'alerte du volume affiche l'icône de la source active, la barre de niveau du volume avec une valeur numérique et les touches - et +. Vous pouvez appuyer sur ces touches, effleurer n'importe quel endroit de l'écran ou faire glisser la barre de progression pour diminuer/augmenter le volume de la source mise en évidence.

Touchez la flèche déroulante du côté droit de l'alerte relative au volume pour afficher et modifier éventuellement le niveau du volume des autres sources (Média, Téléphone, Navigation et Reconnaissance vocale).

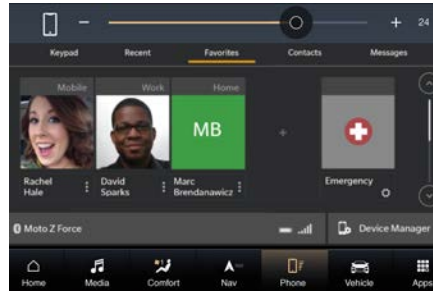

La fenêtre contextuelle de contrôle du volume peut être fermée 5 secondes après l'avoir effleurée pour la dernière fois, en touchant n'importe où en dehors de la fenêtre contextuelle ou en tapant sur la touche « X » dans l'angle supérieur droit.

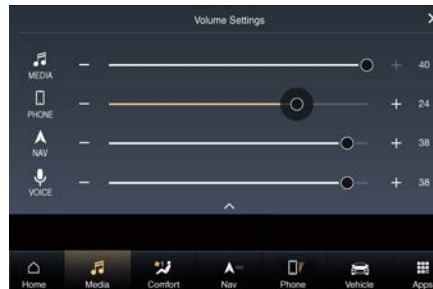

7 Commande

« SYNTONISATION/DÉFILEMENT »

Lorsque vous naviguez sur une liste, tournez ce bouton dans le sens horaire

pour déplacer le curseur vers le bas ou dans le sens anti-horaire pour le déplacer vers le haut. Sur tous les écrans principaux, tournez ce bouton pour faire défiler les stations radio vers le haut ou vers le bas et pour sauter le morceau précédent ou suivant de la source média.

Port multimédia (uniquement Levante)

Les ports sont situés dans le compartiment, à l'extrémité avant de la console centrale. Pour accéder aux ports, poussez le couvercle comme indiqué pour l'ouvrir complètement.

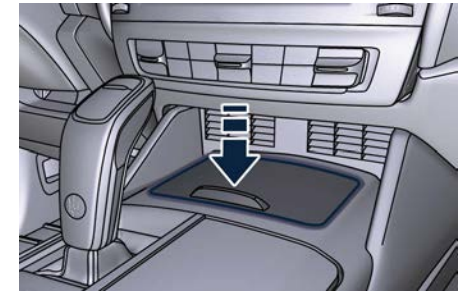

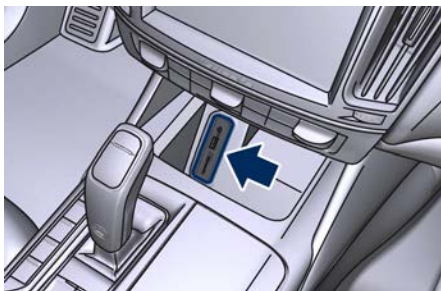

Les fonctions du port AUX sont les suivantes :

- Impédance typique du port entre AUX-IN et AUX_REF : 13 Kohm ;
- tension maximum applicable : 0,75 Vrms à 1 kHz ;
- Port compatible uniquement avec des connecteurs jack de 3,5 mm (non inclus).

Tout lecteur ayant ces caractéristiques et doté également d'une entrée audio analogique (de type casque) peut être alimenté par le système MIA. Le système peut, de façon autonome, reconnaître le branchement de la sortie d'un lecteur en activant l'accès aux fonctions audio connectées à cette source.

Ce port USB  peut être utilisé pour l'échange de données.

Deux autres ports USB pour charger une source connectée (étiquette

CHARGEMENT UNIQUEMENT) sont présents dans le compartiment du vide-poches de la planche.



Vous trouverez également un port pour carte mémoire SD dans le compartiment de la console centrale. Une fois insérée dans la fente, appuyer légèrement sur la carte pour l'extraire. Pour les passagers des sièges arrière, il y a deux ports USB à l'intérieur du compartiment situé l'extrémité arrière de la console centrale, au-dessus des prises d'air.

Pour accéder aux ports USB, ouvrir le couvercle extérieur.

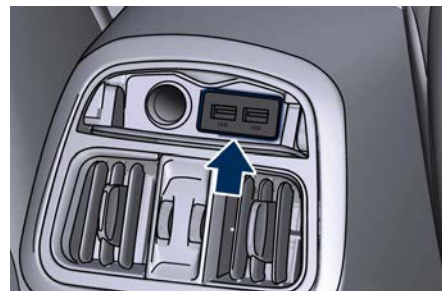

Les ports USB permettent la charge (étiquette CHARGEMENT UNIQUEMENT) de la source connectée.

Les conditions suivantes peuvent endommager les entrées USB ou provoquer une anomalie :

- Utilisation de connecteurs lightning non d'origine.
- Utilisation de dispositifs rechargeables défectueux (smartphone, tablette, périphériques de stockage de masse ou n'importe quel autre dispositif USB).
- Insérez un support (ex : USB ou carte SD) dans votre véhicule UNIQUEMENT si son origine est fiable.
- Utilisation de connecteurs endommagés ou défectueux.

Connexion iPod®

Il est possible de brancher un iPod® via les ports USB et AUX au moyen d'un câble spécial (OPT).



Le système MIA contrôlera alors les fonctions suivantes : lecture, pause, avance rapide, rembobinage, piste suivante, piste précédente, mode aléatoire ou répétition, sélection et navigation dans liste lect/genre/artiste/album/Podcast.



IMPORTANT !

Ne laissez pas votre dispositif USB, votre iPod® ou toute autre source audio externe dans le véhicule pendant des laps de temps prolongés car il se peut que des températures extrêmes et de l'humidité se produisent dans le véhicule.

Port multimédia et compartiment de chargeur sans fil (uniquement Quattroporte et Ghibli)

Les ports multimédias et le tiroir coulissant pour le téléphone mobile se situent à l'intérieur du compartiment de la planche sous le panneau de climatisation.

Ce compartiment, en plus des composants indiqués, peut être équipé d'un chargeur sans fil qui vous permet de recharger votre téléphone mobile (s'il prend en charge cette technologie)

sans devoir le connecter au port de charge par un câble.

Utilisation du chargeur sans fil

Le système de chargeur sans fil est destiné à la recharge des téléphones portables (puissance maximale disponible 15 W) compatibles avec la norme Qi®. Le système est automatiquement activé lorsque le téléphone portable est placé dans son tiroir et la porte du compartiment est fermée.

Si le téléphone portable est retiré du compartiment du chargeur sans fil en cours de recharge, celle-ci est automatiquement interrompue. Le système de chargeur sans fil permet la mise en charge de votre téléphone lorsque toutes les portes du véhicule sont correctement fermées et le dispositif d'allumage positionné sur ACC ou RUN.



IMPORTANT !

- La télécommande ne doit pas être placée sur le compartiment du chargeur sans fil. Cela risque de provoquer une surchauffe excessive et d'endommager la télécommande. Évitez de laisser la télécommande à proximité du chargeur sans fil au

risque d'empêcher le démarrage du moteur. Le cas échéant, un message dédié s'affiche sur l'écran MIA pour alerter le conducteur de la nécessité d'éloigner la télécommande du compartiment.

- Ne placez aucun autre type d'objet métallique ou magnétisé (cartes de crédit, pièces de monnaie, badge, etc. par exemple) à l'intérieur du compartiment du chargeur sans fil.
- Veillez à ce que votre téléphone portable soit correctement positionné (écran orienté vers le haut) dans le tiroir réservé à cet effet : une mauvaise position peut nuire à sa mise en charge.
- Pour éviter toute interférence avec le dispositif de localisation de la télécommande, le système de chargeur sans fil s'arrête dès lors qu'une porte est ouverte.
- Veillez à ce qu'il n'y ait pas d'objets métalliques entre le téléphone portable et le système de chargeur sans fil pendant la mise en charge. De tels objets risqueraient de surchauffer.

REMARQUE:

- Le chargeur sans fil est équipé d'une antenne NFC, la fonction « Apple

(Suite)



(Suite)

Pay Wallet » pourrait donc être activée sur les téléphones Iphone : dans tous les cas, cela n'entraînera aucune transaction économique ni interruption de la charge.

- Certains smartphones, en raison de leurs caractéristiques de fabrication (par exemple leur corps métallique interne), pourraient présenter des problèmes de charge dans certaines conditions de conduite. Dans ce cas, le message "Détection d'objet étranger (FOD)" peut apparaître.
- En fonction du mode de conduite, de brèves interruptions dans le processus de chargement (accompagnées de l'affichage des messages contextuels correspondants) peuvent se produire en raison du déplacement du smartphone dans la zone de chargement. Il ne s'agit pas d'un comportement anormal et le processus de chargement reprendra correctement dès que les conditions de conduite le permettront.
- Lorsque l'on utilise des étuis pour smartphones, l'efficacité du chargement sans fil peut être réduite ou impossible. Dans ce cas, il suffira de retirer le boîtier du smartphone et de vérifier le rétablissement des

conditions de charge correctes, en tenant compte des conditions et exceptions décrites dans les paragraphes précédents.

- Pendant le processus de charge, il se peut que le téléphone mobile surchauffe et arrête la recharge parce que des applications sont ouvertes ou certaines fonctions sont utilisées. Il ne s'agit pas d'un comportement anormal. Le processus de charge reprendra dès que la température de l'appareil redescendra à des valeurs normales.
- Il est possible de désactiver les fenêtres contextuelles relatives au chargeur sans fil en supprimant l'indicateur sur l'écran MIA (voir « Fenêtres contextuelles état sans fil » dans le chapitre « Fonctions du menu Réglages sur le MIA » de la section « Instruments et commandes du tableau de bord »).
- Dans tous les cas de déconnexion, pour rétablir des conditions de charge normales, il suffit de placer le téléphone en position centrale dans le tiroir.

L'icône de l'état de charge du téléphone mobile situé dans le compartiment du chargeur sans fil est toujours visible sur la page « Accueil »

(Home) et « Téléphone » (Phone) de l'écran MIA.

Cette icône devient bleue si le téléphone mobile est en charge, verte s'il est entièrement chargé et clignote de couleur rouge en cas de défaillance du système ou en présence d'un objet étranger dans le compartiment. Le clignotement s'achève au bout d'un délai de 5 secondes et l'icône reste fixe jusqu'à ce que le problème soit résolu.

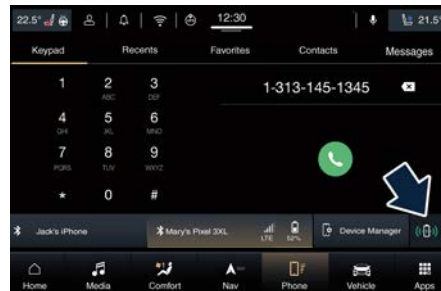
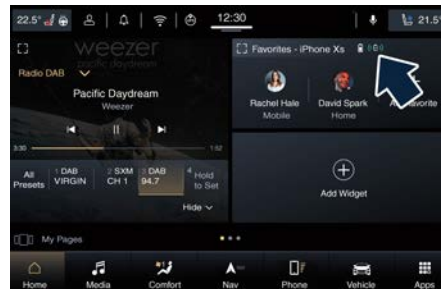



Vous pouvez également faire glisser et déposer l'icône du chargeur sans fil de la page de raccourci afin de l'insérer dans la barre d'état supérieure.



Pour accéder aux ports multimédias et au compartiment du chargeur sans fil, vérifiez que le couvercle du porte-verre est fermé, puis poussez sur la porte, comme indiqué sur la figure : il va s'ouvrir complètement.

Poussez doucement et relâchez le tiroir qui sortira automatiquement de son logement et s'immobilisera dans la première position. Si nécessaire, sortez le tiroir complètement.

REMARQUE:

- Pour éviter d'endommager le mécanisme coulissant, ne pas forcer sur le tiroir une fois extrait.
- Avant de refermer la porte du compartiment, s'assurer que le tiroir

est complètement rentré dans son logement.

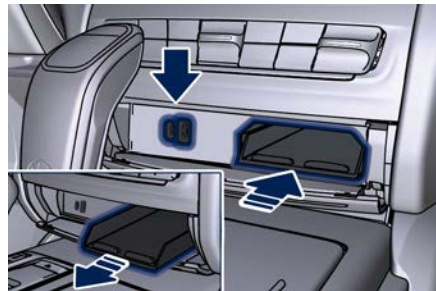
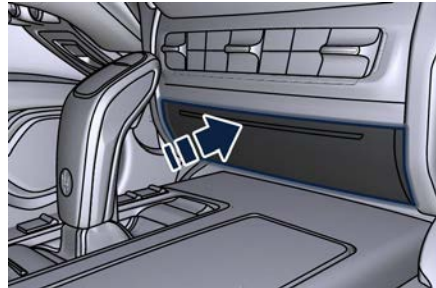

Utilisation des ports multimédia

Les ports USB  situés à l'intérieur du compartiment du chargeur sans fil peut être utilisé pour l'échange de données et la recharge de la source connectée.

Par ces ports USB, il est possible de mettre en charge le dispositif connecté pour environ une heure à

partir du moment où le dispositif d'allumage est placé sur OFF (fonction « Rechargement actif »). Lorsque cette fonction est activée, le port USB sera rétroéclairé.

Un autre port USB pour les passagers arrière se trouve à l'intérieur de l'accoudoir entre les sièges arrière. Pour accéder au port USB, ouvrez le couvercle externe (voir « Sièges arrière » dans cette section).

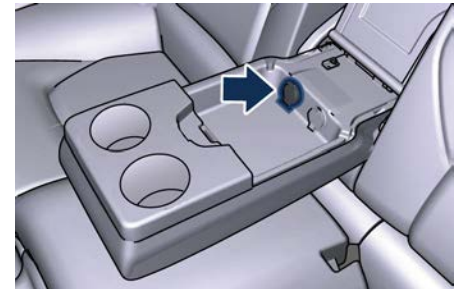

Ce port USB permet de recharger la source connectée.

Les conditions suivantes peuvent endommager les entrées USB ou provoquer une anomalie :

- Utilisation de connecteurs lightning non d'origine.
- Utilisation de dispositifs rechargeables défectueux (smartphone, tablette, périphériques)

2



Commandes et Dispositifs

2

de stockage de masse ou n'importe quel autre dispositif USB).

- Insérez un support média dans votre véhicule **UNIQUEMENT** si son origine est fiable.
- Utilisation de connecteurs endommagés ou défectueux.

REMARQUE:

La version Quattroporte GranLusso avec les sièges arrière "Comfort Luxury" en option est équipée d'un port USB en-dessous de la tablette rabattable entre les sièges.

Connexion iPod®

Il est possible de brancher un iPod® via le port USB au moyen d'un câble spécial (QPT).

Le système MIA contrôlera alors les fonctions suivantes : lecture, pause, avance rapide, rembobinage, piste suivante, piste précédente, mode aléatoire ou répétition, sélection et navigation dans liste lect/genre/artiste/album/Podcast.



IMPORTANT !

Ne laissez pas votre dispositif USB, votre iPod® ou toute autre source audio externe dans le véhicule pendant des laps de temps prolongés

car il se peut que des températures extrêmes et de l'humidité se produisent dans le véhicule.

Prises de courant

Pour accéder à la prise de courant à l'intérieur du porte-verres près du levier de vitesses, presser le couvercle (si prévu) pour l'ouvrir complètement. Retirer l'allume-cigares et utiliser sa prise comme prise de courant.

Pour accéder à la prise de courant située à l'intérieur du vide-poches sur la console centrale, vous devez ouvrir le demi-couvercle.

Il y a une autre prise de courant pour les passagers arrière dans le compartiment à l'extrémité arrière de la console centrale du modèle Levante ou à l'intérieur de l'accoudoir entre les sièges arrière sur les modèles Quattroporte et Ghibli. Sur le modèle Quattroporte équipé de « Sièges arrière luxueux de confort » (Comfort Luxury Rear Seats), la prise de courant est à l'intérieur de la console centrale entre les sièges arrière.

Microphones

Les microphones placés à l'intérieur du rétroviseur intérieur permettent de passer des commandes vocales avec la fonction mains libres. Pour plus de

détails, voir « Conseils rapides pour la Reconnaissance vocale » dans la section « Mode téléphone ».



Comment personnaliser la barre d'état et la catégorie principale

Vous pouvez facilement personnaliser les touches des catégories principales du système MIA indiquées dans la partie inférieure de l'écran MIA, et certaine fonction indiquée sur la barre d'état principale, en fonction de vos exigences, de la manière suivante :

- glissez-déposez la touche pour l'insérer dans la barre ;
- appuyez sur la touche « Applis » (Apps) pour ouvrir l'écran des applications/réglages ou accédez à l'écran par le biais du symbole de la fonction à insérer dans la barre ;
- glissez-déposez l'icône correspondant à la fonction sélectionnée et déplacez-la jusqu'à ce qu'elle chevauche celle à remplacer en haut de la barre inférieure.

Une fois configurée dans la barre de catégorie, la nouvelle connexion sera immédiatement opérationnelle.

Connexion du périphérique et conseils pratiques audio sur MIA

- Plusieurs périphériques peuvent être jumelés à votre véhicule. Le périphérique connecté ayant la plus haute priorité est celui qui sera utilisé. Pour effectuer la transition entre les périphériques associés, ouvrir la page « Téléphone » (Phone), sélectionner la touche (Device Manager) puis toucher le périphérique désiré.
- Plusieurs périphériques peuvent être simultanément connectés. Par exemple, un périphérique peut être jumelé et connecté pour les appels mains libres et la mise en texte vocale pendant qu'une source média USB est connectée pour l'audio. Toutefois, il n'est possible d'utiliser que deux seules connexions Bluetooth® à la fois : l'une pour les appels mains libres et la mise en texte vocale et l'autre pour écouter les fichiers média.
- Les appels par périphérique ont toujours la priorité la plus haute quelle que soit la connexion qui est active. Par exemple, si une application est lancée et que l'utilisateur reçoit un appel, celui-ci

sera exclu de l'application puis remis dans l'application lorsque l'appel est terminé.

- Une fois tous les périphériques connectés / jumelés, au passage à une source audio différente, le système audio lira automatiquement sur la nouvelle source.
- La station audio en cours (AM/FM/DAB/AUX/SD) continuera à être diffusée lors du passage à une application non média.
- Les périphériques d'appel mettent en sourdine toutes les systèmes audio excepté les invites Navigateur (Nav) si un guidage GPS est en cours (la diffusion audio reprend à la fin de l'appel).
- Tous les périphériques d'appel entrant secondaires seront pris en compte de la même façon qu'un « Appel en attente ».
- Tous les appels entrants reçus pendant l'entrée d'une destination dans le Navigateur (Nav) (avant d'appuyer sur « GO ») annuleront l'entrée dans le Navigateur (Nav). L'utilisateur est convié à recommencer lorsque le périphérique d'appel a terminé.





3 - Mode Média

Sélection de sources audio	28
Commandes et modes radio.....	28
Paramétrages audio	31
Mode USB/iPod	33
Mode AUX (Levante uniquement)	35
Mode carte SD (Levante uniquement)	36
Mode Bluetooth®	36



Sélection de sources audio

Ce chapitre décrit les méthodes d'interaction pour l'écoute de stations radio et de contenus audio à partir de sources connectées via USB, AUX et carte SD (Levante uniquement) et Bluetooth®.

3

Rendez-vous sur la page « Média » (Media) et ouvrez le menu « Toutes les sources » (All Sources) pour sélectionner la source audio désirée à partir de celles disponibles. Si aucune source n'est sélectionnée, l'écran disparaît après quelques secondes et l'écran affiche à nouveau l'écran actif précédemment.

Toutes les sources disponibles peuvent être affichées en utilisant la flèche ∇ et les touches \wedge sur le côté droit de l'écran.

Une fois le choix effectué, le nom ou le symbole de la source/bande sera affichée en jaune à côté du nom « Diffusion en cours » (Playing) et par conséquent sera toujours visible, même si vous affichez les autres menus de cette page.

Si non présent, il est possible d'insérer une nouvelle source dans la liste verticale, sur le côté gauche de l'écran. Appuyez et maintenez enfoncé sur la source pour tirer vers la gauche

comme indiqué par la fenêtre contextuelle.

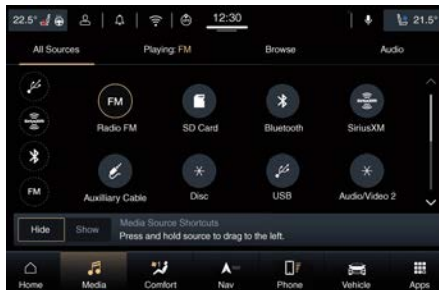

Commandes et modes radio

Accédez à la page radio

Accédez à la page « Média » (Media), sélectionnez le menu « Diffusion » (Playing) et choisissez quel mode de réglage vous souhaitez écouter. Une fois que vous avez sélectionné le mode de réglage, celui-ci s'affichera en jaune à côté du nom de menu (dans l'exemple FM).

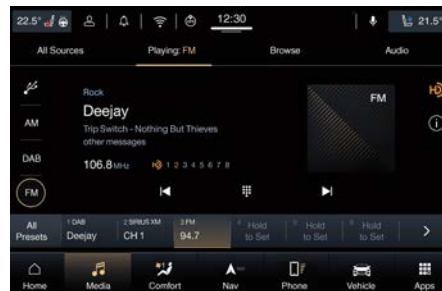

Les modes de réglage radio sont les suivants :

- FM
- AM/MW/LW/SW (si pris en charge)
- DAB/ DAB+/DMB (si pris en charge).

Les différents modes de récepteur peuvent être sélectionnés en appuyant sur la touche de fonction correspondantes dans la liste verticale sur le côté gauche de l'écran MIA.



Commandes radio

Commande de volume

Le volume de diffusion des stations radio peut être ajusté au moyen du commutateur à bascule sur le côté droit arrière du volant ou au moyen du bouton de commande « VOLUME » sur la console centrale. Tournez la molette de réglage volume dans le sens des aiguilles d'une montre pour augmenter le volume et dans le sens inverse des aiguilles d'une montre pour le diminuer.

Lorsque le système audio est activé, le volume sonore est celui par défaut.

Commande Syntonisation - Défilement

Tournez la molette « SYNTONISATION/DEFILEMENT » dans le sens des aiguilles d'une montre pour augmenter la fréquence radio ou dans le sens inverse des aiguilles d'une montre pour la diminuer. Appuyez sur le bouton « PARCOURIR/ENTRER » pour confirmer une sélection.

Fermeture d'écran

La touche logicielle « X » située en haut à droite de l'écran tactile fournit un moyen de fermer l'écran « Syntonisation directe » (Direct Tune). L'écran « Syntonisation directe » (Direct Tune) se ferme également

automatiquement si aucune activité ne se produit dans les 10 secondes.

Fonctions « Recherche » et « Syntonisation directe »

Dans le menu « Diffusion » (Playing), les fonctions de recherche vers le haut et vers le bas sont activées en touchant la touche de flèche (▶, ◀) en bas de l'écran Radio, ou en appuyant sur la commande audio vers le haut ou vers le bas sur le côté gauche arrière du volant.

Recherche vers le haut ▶

Touchez et maintenez la touche logicielle ▶ de recherche vers le haut de l'écran tactile puis relâchez-la pour régler la radio sur la prochaine station audible ou canal disponible. Pendant une recherche vers le haut, si la radio atteint la station de début après avoir parcouru l'ensemble de la bande à deux reprises, la radio s'arrête à la station à laquelle la recherche a commencé.

Recherche rapide vers le haut ▶

Touchez et maintenez la touche logicielle ▶ de recherche vers le haut de l'écran tactile pour passer plus rapidement d'une station de radio ou d'un canal disponible à l'autre, la radio s'arrête à la station ou au canal

disponible suivant, lorsque la touche logicielle est relâchée.

Recherche vers le bas ◀

Touchez et maintenez la touche logicielle ◀ de recherche vers le bas de l'écran tactile puis relâchez-la pour régler la radio sur la prochaine station audible ou canal disponible. Pendant une recherche vers le bas, si la radio atteint la station de début après avoir parcouru l'ensemble de la bande à deux reprises, la radio s'arrête à la station à laquelle la recherche a commencé.

Recherche rapide vers le bas ◀

Touchez et maintenez la touche logicielle ◀ « Recherche vers le bas » de l'écran tactile pour passer plus rapidement d'une station de radio ou d'un canal disponible à l'autre, la radio s'arrête à la station ou au canal disponible suivant, lorsque la touche logicielle est relâchée.

Syntonisation directe

Effleurez la touche logicielle de syntonisation directe «  » (Direct Tune) de l'écran tactile située en bas de l'écran Radio. La touche logicielle « Syntonisation directe » (Direct Tune) de l'écran tactile est disponible dans les modes radio FM, AM, DAB et Aha (si supporté) et cette touche



peut être utilisée pour régler la radio directement sur la station ou le canal souhaité.

Composer la station désirée ou le numéro de chaîne sur le clavier. Le numéro entré, les numéros ne pouvant plus être sélectionnés (stations ne pouvant pas être atteintes) sont désactivés / grisés.

GO (Aller)

Une fois que le dernier chiffre d'une station a été entré, la page-écran Syntonisation Directe (Direct Tune) se ferme et le système se syntonise automatiquement sur cette station. Le numéro de station ou de canal sélectionné est affiché dans la zone de texte Syntonisation directe (Direct Tune).

Undo (Annuler)

Vous pouvez effectuer un retour arrière sur une entrée en effleurant la touche logicielle « Annuler » située dans le coin inférieur gauche de l'écran tactile.

Réglage des présélections radio

Les présélections sont disponibles pour tous les modes radio et sont activées en appuyant sur n'importe laquelle des 6 touches de « Présélection » (Preset) sur la page Radio, situées en bas de l'écran.



Lorsque vous recevez une station que vous souhaitez mettre en mémoire, touchez et maintenez sur l'écran tactile la touche logicielle numérotée souhaitée pendant plus de 2 secondes ou jusqu'au signal sonore de confirmation.

Avec le commutateur d'allumage sur la position **RUN**, vous pouvez sauvegarder la station présélectionnée en appuyant et en gardant la pression sur le bouton « ENTRÉE/PARCOURIR » de la console centrale.

La radio mémorise jusqu'à 12 présélections dans chacun des modes « Radio ». Un ensemble de 6 présélections est visible en bas de l'écran de la radio.

Vous pouvez voir les autres présélections radio en posant le doigt sur la touche logicielle fléchée

> située en à droite sur la liste de présélections Radio.

Fonction « Explorer » dans les modes Radio

Dans n'importe que mode Radio, le menu « Parcourir » (Browse) de la page « Média » (Media) fournit un moyen d'éditer la liste pré-définie. La fonction est activée en appuyant sur le bouton « PARCOURIR/ENTRER ».

Sur cet écran, vous pouvez choisir la station ou la présélection sauvegardée dans le sous-menu « Toutes les stations » (All Station) et « Toutes les présélections » (All Presets).

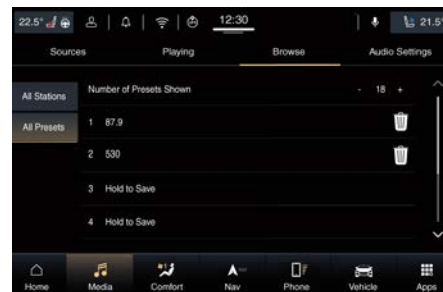

Défilement d'une liste de présélections

Une fois dans le menu « Parcourit » (Browse) de la page « Média » (Media), vous pouvez faire défiler la liste de pré-sélection en faisant tourner le bouton « SYNTONISATION-



DÉFILEMENT », ou en utilisant le bouton de défilement sur la droite de l'écran en touchant les touches fléchées \wedge et \vee .

Choix d'une présélection dans la liste

Une présélection peut être choisie en appuyant sur n'importe laquelle des « Présélections » répertoriées, ou en appuyant sur le bouton « PARCOURIR/ENTRER » de la console centrale pour choisir la présélection actuellement en surbrillance.

Une fois la sélection effectuée, la radio se règle sur la station enregistrée dans les présélections et revient sur la page Radio principale.

Suppression de présélections

Une présélection peut être supprimée dans le menu « Explorer les présélections » (Presets Browse) de la page « Média » en appuyant sur l'icône Corbeille de la présélection correspondante.

Retour à l'écran principal de la radio

Dans le menu « Parcourir » (Browse) de la page « Média » (Media), vous pouvez retourner sur l'écran Radio principal, en touchant la marque jaune du mode de syntonisation près de la touche « Diffusion » (Playing), ou en touchant la touche « Toutes

les sources » (All Sources) et puis sélectionnez votre source Radio.

Paramétrages audio

Appuyez sur le menu « Paramétrages audio » (Audio Settings) de la page « Média » pour accéder à l'écran de paramètres audio.

Sur cet écran, il est possible de définir les paramètres audio suivants.

REMARQUE:

- *Les modes audio disponibles dépendent du type de système audio installé sur la voiture. Les modes suivants se réfèrent au système audio « High Premium ».*
- *Pour certaines fonctions, une fenêtre contextuelle est affichée avec la description de l'option sélectionnée ou sa disponibilité.*
- **Balance/Fondu (Balance/Fade)**
Cet écran permet de régler les paramètres de balance et de fondu. Toucher et faire glisser l'icône du haut-parleur, utilisez les flèches pour le réglage ou touchez l'icône « C » pour revenir au milieu.

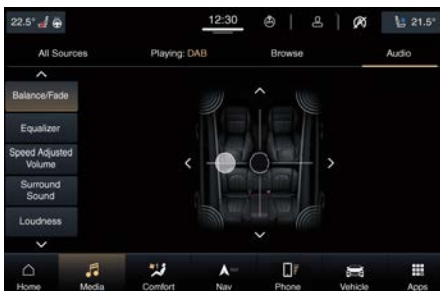

• Égaliseur (Equalizer)

Cet écran permet de paramétrer les réglages « Basses » (Bass), « Moyens » (Mid) et « Aigus » (Treb). Effectuez les réglages avec les touches « + » et « - » ou faites défiler et appuyez sur n'importe quel point de l'échelle entre les touches « + » et « - ».



• Volume adapté selon la vitesse (Speed Adjusted Volume)

Cette fonction augmente ou diminue le volume en fonction de la vitesse

du véhicule. Pour modifier le réglage du volume en fonction de la vitesse, effleurer la touche logicielle « Off », « 1 », « 2 » ou « 3 ».

• Surround Sound

Cette fonction active le mode de simulation d'un son surround. Réglages disponibles : « On » et « Off ».

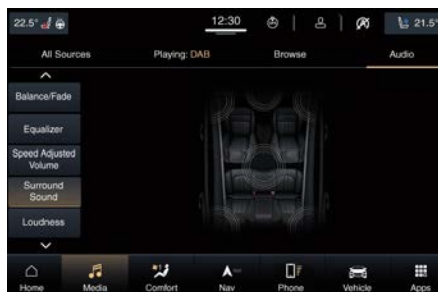

• Lecture auto (Auto Play)

Lorsqu'un appareil portable est connecté au système MIA via un port USB, il lit automatiquement les morceaux si cette fonction est activée (On).

• Mise en marche automatique de la radio

La fonction comporte trois modes : « ON », « OFF » et « Rappeler le dernier » (Recall Last). Réglée sur « OFF », la Radio ne s'allumera pas après un cycle d'allumage. Réglée sur

« ON », la Radio s'allumera après un cycle d'allumage. Si vous sélectionnez « Rappeler le dernier » (Recall Last), la Radio rappelle le dernier mode.

• Ajustement du volume

Cette fonction vous permet d'ajuster individuellement les niveaux de volume audio pour « Média », « Téléphone », « Navigation », etc.

• Clari-Fi

Cette fonction améliore la qualité audio en perfectionnant les fichiers source comprimés numériquement, à savoir les fichiers MP3 et AAC et certaines pistes musicales reproduites par les stations radio. En cas de fichiers source haute définition, Clari-Fi n'apportera aucune amélioration. L'intervention de Clari-Fi est tout à fait automatique.



Mode USB/iPod

Le mode USB/iPod est activé soit en insérant une clé USB ou un câble d'iPod relatif dans le port USB du compartiment multimédia.

REMARQUE:

Seulement un port USB à la fois peut être utilisé comme source média : donc si tous les deux ont un périphérique attaché, seulement un fonctionnera comme source média, l'autre ne peut être pas sélectionné à partir du média source et fonctionnera seulement comme port de chargement.

Le système prend en charge les formats suivants :

- MP3
- WMA 1
- WMA 2
- WMA 7
- WMA 8
- WMA 9
- WMA 9 sans perte
- WMA 9 voix
- WMA 9.1
- WMA 10 Pro
- Images Jpeg (.jpg, .jpeg et .jpe)
- Images Bitmap (.bmp)
- Images PNG (.png)

REMARQUE:

Les vidéos ne peuvent pas être lues à l'aide d'un pendrive ; le système MIA n'est pas fourni avec une application de lecture vidéo.

Effleurer la touche logicielle « Média » (Media) sur la barre de catégorie principale et sélectionner la source audio USB .

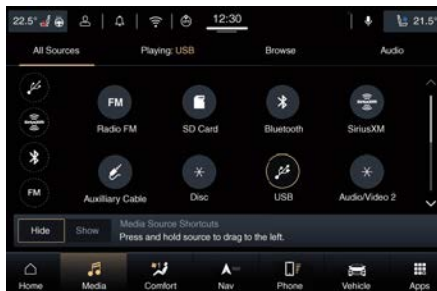

Pour lire automatiquement les pistes lorsqu'un dispositif portable est connecté au système MIA via un port USB, il faut régler sur « On » la fonction « Lecture automatique » (AutoPlay). Voir « Modes Audio » dans cette section.

Recherche vers le haut / Recherche vers le bas

Dans le menu « Lecture » (Playing), toucher relâcher la touch logicielle ►

de recherche vers le haut sur l'écran tactile pour la sélection suivante sur le périphérique USB/iPod. Effleurez la touche logicielle ◀ de recherche vers le bas de l'écran tactile pour revenir au début de la sélection actuelle, ou revenir au début de la sélection précédente si le périphérique USB/iPod en est aux 3 premières secondes de la sélection en cours.

Parcourir

Effleurez le menu « Parcourir » (Browse) sur la page « Média » ou le bouton « PARCOURIR/ENTRER » de la console centrale pour afficher la fenêtre correspondante. La partie gauche de la fenêtre « Parcourir » affiche une liste des méthodes que vous pouvez utiliser pour parcourir le contenu du périphérique USB/iPod. Si cette fonction est prise en charge par le périphérique, vous pouvez parcourir par « Dossiers » (Folders), par « Artistes » (Artists), par « Listes de lecture » (Playlists), par « Morceaux » (Songs), etc. Appuyez sur la touche logicielle souhaitée sur le côté gauche de l'écran.

La partie centrale de la fenêtre « Parcourir » affiche des éléments ainsi que leurs sous-fonctions, qui peuvent être parcourus en appuyant sur les



touches de fonction \wedge et \vee vers la droite. La molette de commande « SYNTONISATION/DÉFILEMENT » peut également être utilisée pour faire défiler les éléments.

3

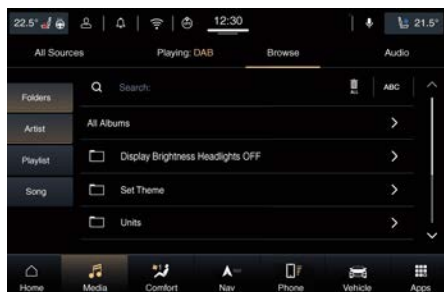

Répéter

Effleurez la touche logicielle  sur l'écran de diffusion Playing pour activer/désactiver la fonction de répétition selon deux modes différents.

Appuyez sur la même touche logicielle de manière cyclique pour modifier le mode et le désactiver. Cette touche logicielle est en surbrillance lorsqu'elle est active.

 Dans ce mode, la radio continue à lire toutes les pistes en cours du même dossier, de manière répétée, tant que la répétition est active.



Dans ce mode, la radio continue à lire la piste en cours, de manière répétée, tant que la répétition est active.

Aléatoire

Effleurez la touche logicielle  de l'écran de diffusion (Playing) pour lire les sélections sur le périphérique USB/iPod dans un ordre aléatoire, ceci afin de renouveler l'intérêt de l'écoute. Effleurez de nouveau cette touche logicielle pour désactiver cette fonction.

Info

Effleurez la touche logicielle « Info » sur l'écran « Lecture » (Playing) pour afficher les informations sur la piste actuelle. Effleurez à nouveau cette touche logicielle pour annuler cette fonction.

Pistes

Effleurez la touche logicielle « Pistes » (trks) sur l'écran « Lecture » (Playing) pour afficher une fenêtre contextuelle avec la liste des morceaux. Le morceau en cours de lecture est indiqué par une flèche et des lignes au-dessus et en dessous du titre de la chanson. Une fois dans l'écran de la liste des pistes, vous pouvez tourner la molette « SYNTONISATION/DÉFILEMENT » pour

mettre une piste en évidence (indiquée par la ligne au-dessus et au-dessous du nom de la piste) puis pousser le bouton « PARCOURIR/ENTRER » pour commencer la lecture d'une piste. Appuyez sur la touche de fonction « Pistes » pendant que la fenêtre contextuelle est affichée pour fermer la fenêtre contextuelle.

Audio

Reportez-vous à la section « Paramétrages audio » (Audio Settings) pour effectuer les réglages audio.



Mode AUX (Levante uniquement)

Le mode auxiliaire est activé en insérant un périphérique AUX à l'aide d'un câble équipé d'une prise audio de 3,5 mm dans le port AUX du compartiment multimédia.

Choisissez cette source à partir de celles présentes dans la liste verticale ou dans le menu « Toutes les sources » (All Sources).

Avec le contact sur la position **RUN** et que la radio est allumée, le système MIA passe en mode AUX et commence à lire lorsque vous insérez le câble du périphérique.

Vous pouvez aussi activer le mode AUX en vous rendant sur la page « Média » (Media) sur l'écran MIA et choisir cette source à partir de celles présentes dans la liste verticale sur le côté gauche de l'écran ou dans le menu « Toutes les sources ».

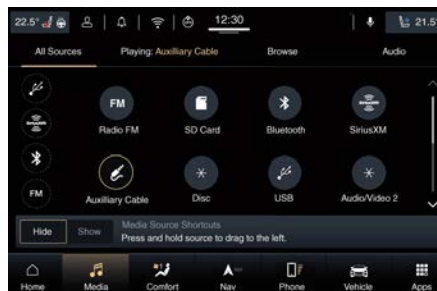

Commandes du mode AUX

Le contrôle du périphérique auxiliaire (tel que la sélection de listes de lecture, la lecture, l'avancement rapide, etc.) ne peut pas être fourni par le système MIA ; utilisez les commandes du périphérique. Ajustez le volume à l'aide de la molette du volume sur la console centrale ou de la commande d'ajustement du volume du périphérique raccordé.

REMARQUE:

Le système audio du véhicule sert d'amplificateur pour la sortie audio du périphérique auxiliaire. Par conséquent, si la commande de volume du périphérique auxiliaire est réglée sur un niveau trop faible, le signal audio sera insuffisant pour que le système audio du véhicule

lise la musique contenue dans le périphérique.



Mode carte SD (Levante uniquement)

Le mode carte Flash est introduit en insérant une carte Flash ou dans une fente du compartiment multimédia.

Vous pouvez aussi activer le mode carte Flash en vous rendant sur la page « Média » (Media) sur l'écran MIA et choisir cette source à partir de celles présentes dans la liste verticale sur le côté gauche de l'écran ou dans le menu « Toutes les sources » (All Sources).



Commandes du mode Carte Flash

Pour naviguer parmi les contenus de la carte Flash, utiliser les mêmes commandes sur les menus « Diffusion » (Playing) et « Parcourir » (Browse) de

la page « Média » (Media) décrite pour le mode USB/iPod.

Mode Bluetooth®

Le mode Bluetooth® Streaming Audio (BTSa) ou le mode Bluetooth® est activé en appariant un périphérique Bluetooth®, contenant de la musique au système MIA.

Avant de commencer, le périphérique Bluetooth® doit être jumelé au téléphone pour pouvoir communiquer avec le système MIA.

REMARQUE:

Voir la procédure d'appariement sur la section « Mode téléphone ».

Vous pouvez activer le mode Bluetooth® en vous rendant sur la page « Média » (Media) sur l'écran MIA et choisir cette source à partir de celles présentes dans la liste verticale sur le côté gauche de l'écran ou dans le menu « Toutes les sources » (All Sources).





Recherche vers le haut / Recherche vers le bas

Dans le menu « Diffusion » (Playing), toucher relâcher la touche logicielle ► de recherche vers le haut sur l'écran tactile pour la sélection suivante sur le périphérique Bluetooth®. Touchez puis relâchez la touche logicielle ◀ de recherche vers le bas de l'écran tactile pour revenir au début de la sélection actuelle, ou revenir au début de la sélection précédente si le périphérique Bluetooth® est dans les 3 premières secondes de la sélection en cours.

Pistes

Si le périphérique Bluetooth® prend en charge cette fonctionnalité, effleurez la touche logicielle « Pistes » (trks) pour afficher une fenêtre contextuelle avec la liste des morceaux. Le morceau en cours de lecture est indiqué par une flèche et des lignes au-dessus et en dessous du titre de la chanson.

Appuyez sur la touche de fonction « Pistes » (trks) pendant que la fenêtre contextuelle est affichée pour fermer la fenêtre contextuelle.





4 - Modes de commandes vocales et téléphoniques

Téléphone du système MIA - Informations générales	40
Apparier un téléphone mobile au MIA	45
Comment gérer les périphériques appariés	47
Comment gérer les appels téléphoniques	49
Comment gérer les messages	52
Conseils rapides pour la reconnaissance vocale	55
Fonctions réglables de voix et téléphone/bluetooth	60



Téléphone du système MIA - Informations générales

Le téléphone du système MIA est un système de communication embarqué, mains libres, à activation vocale. Ce système vous permet d'appeler un numéro de téléphone avec commandes vocales ou de composer un numéro de téléphone avec un téléphone mobile et bien plus encore.

4

Téléphone du système MIA - Précautions de sécurité



ATTENTION !

- **Ayez toujours recours à votre meilleur jugement et adoptez la conduite la plus sûre. Veillez à ne pas être distrait par téléphone ou l'écran de navigation lorsque vous conduisez et à toujours être pleinement concentré sur les conditions de conduite. Réduisez au minimum le temps consacré à observer le téléphone ou l'écran de navigation lorsque vous conduisez et utilisez les commandes vocales dès que possible.**

- **Conduisez de manière sûre et obéissez à toutes les lois pendant l'utilisation du véhicule. Vous assumez tous les risques liés à l'utilisation des fonctions et aux applications de ce véhicule. Utilisez-les uniquement en toute sécurité.**
- **Le conducteur doit rester actif et peut avoir besoin de prendre le contrôle total du véhicule à tout moment. Lire la Notice d'utilisation et d'entretien pour plus de détails.**

Fonctions de commande vocale

- Composition mains libres par commande vocale (« Appeler mobile de Jean Dupont » (Call John Smith Mobile) ou « Composer 248-555-1212 » (Dial 248-555-1212)).
- Écoute de la lecture vocale en mains libres de vos messages SMS entrants.
- Réponse mains libres de messages texte (transférer l'un des messages SMS prédéfinis en messages SMS / Appels entrants).
- Composer à nouveau les derniers numéros composés (« Recomposer » Redial).
- Rappel du dernier numéro d'appel entrant (« Rappel » Call Back).
- Consultation des journaux d'appels à l'écran (« Afficher appels entrants » (Show incoming calls), « Afficher

appels sortants » (Show outgoing calls), « Afficher appels manqués » (Show missed calls), « Afficher appels récents »(Show recent calls)).

- Recherche d'un numéro dans les contacts (« Chercher mobile de Jean Dupont » (Search for John Smith Mobile)).

REMARQUE:

Des exemples de commandes vocales sont fournis tout au long de ce manuel. Pour une utilisation rapide, allez au chapitre « Conseils rapides pour la reconnaissance vocale » dans cette section.

Fonctions accessibles via l'écran tactile

La catégorie « Téléphone » (Phone) comporte six menus pour le téléphone connecté. L'utilisateur peut basculer entre deux téléphones connectés via ce menu.

- **Appel en cours (Current Call)**
C'est le premier menu quand un appel est initié, obtient une réponse, est actif ou récemment terminé dans le téléphone connecté correspondant jusqu'à ce qu'il n'y ait plus d'appels actifs actuels via ce périphérique.
- **Clavier numérique (Keypad)**



Composition via le clavier de l'écran tactile.

- **Récents**

Consultation et appel de contacts figurant dans des journaux d'appels récents.

- **Favoris**

Définition des numéros des contacts favoris pour qu'ils soient facilement accessibles sur l'écran principal du téléphone.

- **Contacts**

Visualisation et appel des contacts depuis les répertoires affichés sur l'écran tactile.

- **Messages**

Consultation des derniers messages SMS reçus.

REMARQUE:

Votre téléphone doit prendre en charge la messagerie SMS via Bluetooth® pour que les fonctionnalités de messagerie fonctionnent correctement.

Le son de votre téléphone mobile est transmis via le système audio du véhicule ; le système met automatiquement la radio en sourdine en cas d'utilisation des fonctionnalités du téléphone du système MIA.

Pour plus d'informations sur la prise en charge utilisateur, consultez votre

concessionnaire local Maserati agréé.

Le système de téléphone MIA vous permet de transférer des appels entre le système et votre téléphone mobile lorsque vous entrez dans votre véhicule ou en sortez. Il permet également de couper le micro du système pour tenir des conversations privées.

Le téléphone du système MIA est commandé via votre téléphone mobile Bluetooth® « Profil mains libres » (Hands-free Profile). MIA utilise la technologie Bluetooth® - la norme mondiale permettant de connecter différents appareils électroniques sans fil ni station d'accueil, de sorte que le téléphone du système MIA fonctionne quel que soit l'endroit où vous placez votre téléphone mobile (sac à mains, poche ou porte-documents), pourvu que le téléphone soit allumé et ait été jumelé au système MIA du véhicule. Le téléphone du système MIA permet la connexion de jusqu'à dix téléphones mobiles ou périphériques audio au système. Seulement deux téléphones mobiles (s'ils sont présents à portée de la connexion Bluetooth®) et un dispositif audio peut s'utiliser avec le système MIA en même temps.

Si un téléphone est connecté, seulement une page de téléphone

connecté sera présente. Sur l'écran « Téléphone » (Phone), la touche du périphérique connecté sera affichée au-dessus de la barre de catégorie principale (voir exemple dans l'image).



La seconde page de téléphone connecté apparaîtra seulement, si le réglage permettant deux connexions téléphoniques est activé et si un second téléphone Bluetooth® est connecté.

Sur l'écran « Téléphone » (Phone), la touche des deux périphériques connectés sera affichée au-dessus de la barre de catégorie principale (voir exemple dans les images).



4

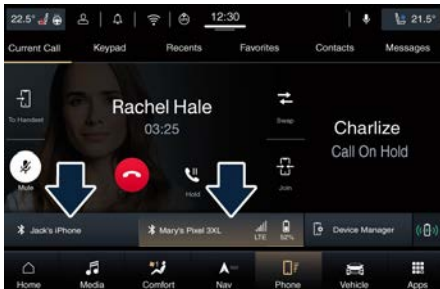

REMARQUE:

- Si Android Auto™ (🚗) ou Apple CarPlay™ sont actifs, leur icône occupera la touche « Téléphone » (Phone) sur la barre de catégorie principale.
- En utilisant Apple CarPlay™, seulement une connexion de téléphone peut être activée.

Écran de mode de projection Android Auto™ (🚗) et Apple CarPlay™

Sur la page « Téléphone » (Phone) si le téléphone connecté prend en charge Android Auto™ ou Apple CarPlay™ et comporte un carnet de téléphone actif, l'écran affiche un curseur contextuel à l'état inactif. En touchant ce bouton, le curseur contextuel devient actif et affiche les options suivantes : « Lancer Android Auto » (Launch Android Auto) (voir exemple dans l'image) ou « Lancer Apple CarPlay » (Launch Apple CarPlay) et la touche de « Device Manager ».



Pour lancer l'application de mode de projection, toucher le bouton « Android Auto » ou « Apple CarPlay ». L'icône correspondante remplacera celle du « Téléphone » (Phone) sur la barre de catégorie

principale et, sur le curseur contextuel, la touche « Lancer UConnect sur le téléphone » (Launch UConnect Phone) apparaîtra.

REMARQUE:

Pendant la session du mode projection, ce n'est pas possible d'utiliser un deuxième périphérique pour la fonction d'appel mains-libres via la connexion Bluetooth®.

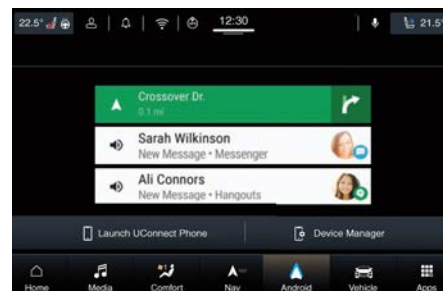

Le curseur contextuel peut être laissé inactif 10 secondes, sans action sur celui-ci.

Pour de plus amples informations sur les applications « Android Auto » et « Apple CarPlay », voir la section « Mode d'applications » (Apps Mode).

Bouton du mode Téléphone

En appuyant sur le bouton « Téléphone » (Phone) 📞 situé sur le volant, vous pouvez : activer le mode



téléphone, passer un appel, afficher les appels entrants et sortants récents, afficher la liste des contacts, etc.



Si vous appuyez sur la touche d'appel actif sur la barre de catégorie principale, la page « Téléphone » (Phone) s'ouvre (voir l'exemple sur l'illustration).

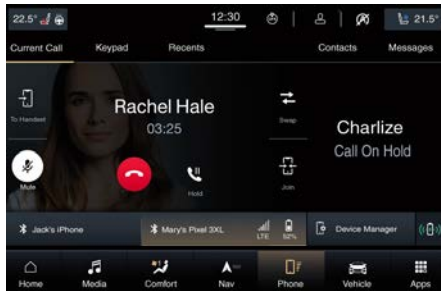

En appuyant sur le bouton « Téléphone » (Phone) , un son

se fait entendre vous invitant à transmettre une commande. L'information sur l'appel entrant est indiquée dans une fenêtre contextuelle dans la zone principale de l'afficheur du tableau de bord si cette fonction est cochée dans le menu « Réglages » (Settings) de la page « Véhicule » (Vehicle) (voir le document de la « Notice d'utilisation et d'entretien »). Ces dernières s'afficheront jusqu'à l'exécution d'une commande (par exemple : répondre, rejeter, etc.) pour l'appel entrant. L'écran affichera seulement le numéro de téléphone ou le nom du correspondant (s'il est disponible) tant qu'il respecte les spécifications du système en termes de police et de nombre de caractères.

Les détails de l'appel peuvent s'afficher à tout moment dans la rubrique du sous-menu « Audio », ensuite dans « Téléphone : détails de l'appel » (Phone: call details) grâce aux boutons situés sur le côté droit du volant. Sur l'écran, ces détails remplaceront momentanément ceux de la source média en cours d'utilisation.

Bouton Commande

« Reconnaissance Vocale » (VR)

Le bouton de commande de reconnaissance vocale  sur le volant est uniquement utilisé pour procéder à une « interruption » et lorsque vous êtes déjà en conversation et que vous voulez envoyer des mélodies ou passer un autre appel.

Le bouton VR  sur le volant permet aussi d'accéder aux commandes vocales des fonctionnalités MIA de « Commandes vocales » (Voice Commands). Pour plus de détails, voir « Conseils rapides pour la Reconnaissance vocale » dans cette section pour de plus amples informations.

Le système de téléphonie MIA est entièrement intégré au système audio du véhicule. Le volume de commande vocale peut être ajusté soit à partir du bouton de contrôle de « VOLUME » sur la console centrale, ou à partir de la commande audio du volant (commutateur à bascule droit) ou sur l'écran contextuel consacré du MIA (voir « Description rapide des commandes » dans la section « Commandes et Dispositifs »).



Comment utiliser les commandes vocales

Les commandes vocales peuvent être utilisées pour exploiter le système de téléphonie MIA et pour naviguer à travers sa structure de menu. Des commandes vocales sont requises après la plupart des invites du système de téléphonie MIA. Il existe deux méthodes générales pour utiliser une commande vocale :

- Énoncer des commandes composées comme « Appeler mobile de Jean Dupont ».
- Énoncer des commandes individuelles, puis laissez-vous guider par le système pour effectuer la tâche.

Vous êtes invité à énoncer une commande spécifique, puis les options disponibles vous sont présentées.

- Avant d'énoncer une commande vocale, il convient d'attendre le signal qui suit le message « Parler » ou toute autre invite.
- Dans le cadre de certaines opérations, des commandes composées peuvent être utilisées. Par exemple, au lieu de dire « Appeler » puis « Jean Dupont » et enfin « Mobile », vous pouvez utiliser la commande composée

suivante : « Appeler le mobile de Jean Dupont ».

- Seule la commande vocale sous forme composée est donnée pour chaque explication de fonction de cette section. Vous pouvez aussi découper la commande en plusieurs éléments et énoncer chaque élément lorsque vous y êtes invité. Par exemple, vous pouvez utiliser la commande vocale composée « Chercher Jean Dupont » ou découper la commande combinée en deux commandes vocales : « Chercher Contact », puis « Jean Dupont ». N'oubliez pas que le système de téléphonie MIA fonctionne mieux lorsque vous parlez sur le ton d'une conversation normale, comme si vous parliez à une personne assise à quelques mètres de vous.

Langage naturel

Le système de téléphonie MIA utilise un moteur de reconnaissance vocale (VR) de langue naturelle.

Le langage naturel permet à l'utilisateur d'énoncer des commandes sous forme de morceaux de phrases ou de phrases complètes. Le système élimine certains éléments qu'il ne considère pas comme des mots ainsi que les sons tels que « ah » et

« eh ». Le système gère les mots de remplissage comme « J'aimerais ».

Le système gère plusieurs entrées de la même phrase ou partie de phrase comme « Effectuer un appel téléphonique » et « à Madame Dupont ». Quand une phrase ou partie de phrase comporte plusieurs entrées, le système identifie le sujet ou le contexte et énonce l'invite logique associée comme « Qui voulez-vous appeler ? » si un appel téléphonique a été demandé mais que le nom spécifique n'a pas été reconnu.

Le système utilise le dialogue continu ; lorsque le système nécessite plus d'informations de la part de l'utilisateur, il pose une question à laquelle l'utilisateur peut répondre sans appuyer sur le bouton de reconnaissance vocale VR  situé sur le volant.

Apparier un téléphone mobile au MIA

REMARQUE:

Cette opération n'est possible que si le véhicule est à l'arrêt parce que la fonction « Ajouter dispositif » (Add Device) est désactivée quand la voiture est en mouvement.

1. Vérifier que la fonction Bluetooth® est activée sur le téléphone à associer.
2. Effleurez la touche « Téléphone » (Phone) sur la barre de catégorie principale du MIA. Si aucun appareil n'est appairé, une fenêtre contextuelle vous invite à le sélectionner.

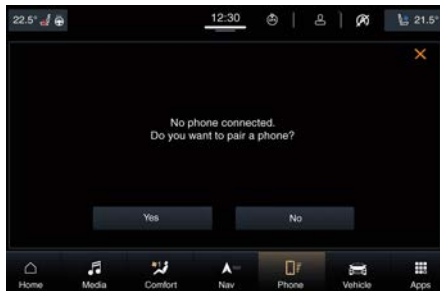

3. Si vous choisissez « Oui » (Yes), le système recherchera les dispositifs disponibles sur votre téléphone mobile ayant la fonction Bluetooth® activée (passez à l'étape 7).

4. Si au contraire vous avez sélectionné « Non » (No) et vous désirez choisir entre l'un des téléphones déjà associés ou bien en associer un nouveau, le système chargera l'écran suivant.
5. Effleurez la touche « Device Manager » pour afficher les appareils associés.



6. Pour associer un nouvel appareil, effleurez la touche « Ajouter dispositif » (Add Device) pour lancer le processus d'association.



REMARQUE:

Continuer la procédure en agissant sur le téléphone cellulaire à associer.

7. L'écran « Assoc. Bluetooth » (Bluetooth Pairing) sur lequel s'affiche un code PIN généré de façon aléatoire apparaît. Appuyez sur la touche « Chercher des disp. Bluetooth » (Search for Bluetooth Devices). Sur votre téléphone, les appareils disponibles se trouvent en général dans les menus « Réglages » (Settings) ou « Options Bluetooth » (Bluetooth Options). Dans le cas contraire, consulter la notice d'utilisation du téléphone cellulaire. Un code PIN généré de façon aléatoire s'affiche.



8. Si votre téléphone en cours d'association utilise l'Appairage SSP, l'écran change et affiche un code PIN à 6 chiffres généré de façon aléatoire



Modes de commandes vocales et téléphoniques

après que vous ayez sélectionné « Uconnect » sur votre appareil.

9. À ce stade, pour lancer le processus d'association, il faut confirmer que le code PIN correspond à celui affiché sur votre téléphone en effleurant la touche « Oui » (Yes).



10. Si le processus d'association s'est déroulé avec succès, l'écran suivant s'affiche. À partir de cette page-écran, vous pouvez ajouter l'appareil associé à vos favoris ou connecter Apple CarPlay™. Si aucun autre périphérique n'est apparié, le système considérera le première périphérique apparié comme le favori.



REMARQUE:

- *Utilisez cette procédure pour appairer des téléphones mobiles supplémentaires ou des périphériques audio de streaming Bluetooth®.*
- *La priorité est accordée en fonction de l'ordre de connexion pour les téléphones mobiles qui ne sont pas définis comme favoris. Le dernier téléphone connecté aura la plus haute priorité.*
- *Sur certains téléphones mobiles, afin d'obtenir la fonction de lecture vocale de message textuel disponible, vous devez activer l'option de messages textuels sur le téléphone. Cette option est habituellement présente sur les téléphones mobiles, dans le menu de connexions Bluetooth® pour les périphériques enregistrés comme Uconnect™.*

Après avoir activé cette fonction sur le téléphone mobile, elle doit être déconnectée et reconnectée avec le système Uconnect™ afin d'être rendue effective.

- *Après la mise à jour du logiciel de téléphone, il est recommandé d'enlever le téléphone de la liste de périphériques appariés au MIA, d'effacer les appariements de système précédents également de la liste de périphériques Bluetooth® sur le téléphone et d'effectuer un nouvel appariement.*



Comment gérer les périphériques appariés

Supprimer un téléphone apparié ou un périphérique audio

- Sur la page de « Gestionnaire de périphérique » (Device Manager), appuyez sur l'icône de réglage  située à gauche du nom du périphérique pour un téléphone ou un périphérique audio autre que le périphérique actuellement connecté.
- La fenêtre contextuelle des options s'affiche.
- Effleurez la touche logicielle « Supprimer périphérique » sur l'écran tactile.
- Touchez le « X » pour sortir de l'écran « Réglages ».

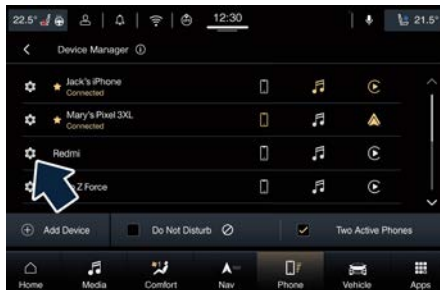

Définir un téléphone ou un périphérique audio comme favori (★)

Après avoir apparié un téléphone mobile, pour le classer comme favori, effectuer les étapes suivantes.

- Ouvrir la page de « Gestionnaire de périphérique » (Device Manager).
- Appuyez sur l'icône des réglages  située à gauche du nom du périphérique.
- La fenêtre contextuelle des options s'affiche.
- Appuyez sur la touche de fonction « Définir comme favori » (Make Favourite) de l'écran tactile ; le périphérique sélectionné passe en haut de la liste.
- Touchez le « X » pour sortir de l'écran « Réglages » (Settings).

Transfert automatique du répertoire téléphonique depuis un téléphone mobile (si équipé)

Selon l'équipement et les fonctions spécifiques prises en charge par votre téléphone, le système de téléphonie MIA télécharge automatiquement les noms (texte) et les entrées par numéros depuis le répertoire de votre téléphone mobile. Les téléphones Bluetooth® spécifiques avec profil

d'accès au répertoire peuvent prendre en charge cette fonctionnalité. Visitez le site Web www.maserati.com pour les téléphones pris en charge.

- Pour appeler un nom depuis un répertoire téléchargé, utilisez les commandes vocales indiquées au chapitre « Conseils pratiques rapides de reconnaissance vocale » dans cette section.
- Le téléchargement et la mise à jour automatiques d'un répertoire téléphonique, s'ils sont pris en charge, commencent dès que la connexion téléphonique sans fil Bluetooth® est établie avec le système Système de téléphonie MIA, par exemple, après le démarrage du véhicule.
- Un maximum de 5 000 noms de contacts avec quatre numéros de téléphone par contact sont téléchargés et mis à jour chaque fois qu'un téléphone est connecté au système de téléphonie MIA.
- En fonction du nombre maximal d'entrées téléchargées, il peut y avoir un petit délai avant de pouvoir utiliser les derniers noms téléchargés. En attendant, si disponible, le précédent répertoire téléphonique téléchargé peut être utilisé.



Modes de commandes vocales et téléphoniques

- Seul le répertoire téléphonique du téléphone mobile connecté est accessible.
- Ce répertoire téléchargé ne peut être ni modifié ni supprimé sur le système de téléphonie MIA. Il peut être modifié uniquement sur le téléphone mobile. Les modifications sont transférées et mises à jour sur le système de téléphonie MIA lors de la connexion suivante du téléphone.

4

Gérer vos favoris

Ajouter un contact favori

Pour ajouter un élément aux favoris, procéder comme suit :

- Après le téléchargement du répertoire du téléphone mobile, sélectionnez le menu « Favoris » (Favorites) sur la page « Téléphone » (Phone) ou dans la zone de favoris de l'écran d'applications sur la page d'accueil (Home) ;
- Appuyer sur la touche « + Ajouter contact favori » (+ Add Favorite Contact) affichée dans la liste.



ou

- Après le téléchargement du répertoire du téléphone mobile, sélectionner le menu « Contacts » sur la page « Téléphone » (Phone) ;
- Sélectionnez le numéro de contact que vous souhaitez ajouter aux Favoris.

Appuyez sur la touche ▼ située à côté du numéro sélectionné pour afficher l'écran avec les infos de contact.



Si vous êtes sur l'écran « Favoris » (Favorites), le contact sera copié dans la position disponible suivante dans le menu « Favoris » (Favorites) et l'application : l'écran d'entrée (« Favoris » (Favorites) ou application de favoris) sera affiché.

Si dans l'écran « Contacts », il est nécessaire de toucher la boîte vide à côté du numéro : le symbole d'étoile ★ apparaîtra pour identifier le numéro comme favori.

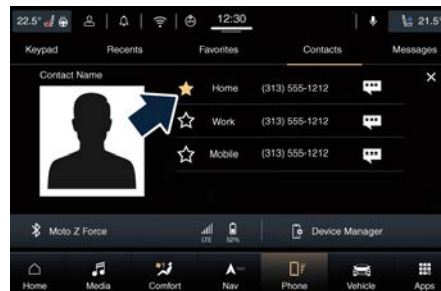

REMARQUE:

Si la liste des favoris est pleine, le système vous demandera de supprimer un favori existant.

Pour supprimer un contact favori

Procéder comme suit :



- Sélectionner le menu « Favoris » (Favorites) sur la page « Téléphone » (Phone) ;
- Appuyez sur le bouton ▼ à côté du contact que vous souhaitez enlever des favoris. L'écran d'infos pour le contact favori apparaîtra sur l'écran ;
- Appuyer sur le bouton « Enlever des favoris » (Remove from Favorites) pour enlever le contact de la liste de favoris.

Vous pouvez aussi enlever un contact favori du menu « Contacts » de la page « Téléphone » (Phone) en dé-sélectionnant le symbole d'étoile

★ à côté du nom de contact.

Comment gérer les appels téléphoniques

Les fonctions suivantes sont accessibles via le système de téléphonie MIA si elles sont disponibles et prises en charge par Bluetooth® dans votre abonnement de service de mobile. Si, par exemple, votre abonnement aux services de votre mobile fournit l'appel à trois voies, cette fonction est accessible via le système de téléphonie MIA. Consultez votre fournisseur de service mobile pour connaître les fonctions dont vous disposez.

Méthodes permettant de lancer un appel téléphonique

Vous trouverez ci-dessous toutes les méthodes permettant de lancer un appel téléphonique avec le Système de téléphonie MIA.

- Recomposition
- Composition en tapant sur le numéro
- Commandes vocales (Appeler par nom, Appeler par nom de répertoire, Recomposer ou Rappeler)
- Favoris
- Répertoire du téléphone mobile
- Journal des appels récents
- Visionneuse de messages SMS

Appel par numéro

- Pour commencer, appuyez sur le bouton « Téléphone »  situé sur le volant.
- Après l'invite « Écoute » et le signal sonore qui suit, dites « Composer 151-123-4444 ».
- Le système de téléphonie MIA compose le numéro 151-123-4444.

Appel en énonçant un nom du répertoire

- Pour commencer, appuyez sur le bouton « Téléphone »  situé sur le volant.
- Après l'invite « Parler » et le signal sonore, dites « Appeler mobile de Jean Dupont ».
- Le système téléphonique MIA compose le numéro associé à Jean Dupont ou, s'il y a plusieurs numéros, il vous demandera d'indiquer le numéro de Jean Dupont que vous souhaitez appeler.

Contrôle des appels

L'écran tactile de la page « Téléphone » (Phone) vous permet de contrôler les fonctions d'appel suivantes :

- Répondre
- Raccrocher



Modes de commandes vocales et téléphoniques

- Ignorer
- Mettre en attente/reprendre
- Activer/désactiver sourdine
- Transférer l'appel vers/depuis le téléphone
- Commuter deux appels actifs
- Joindre 2 appels actifs

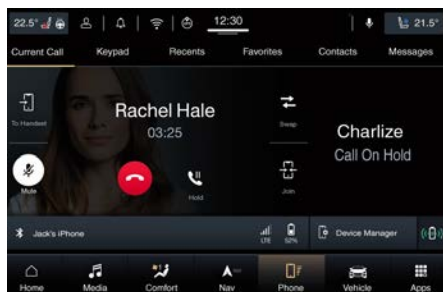

Accès au clavier numérique

- Effleurez la touche « Téléphone » (Phone) sur la barre de catégorie principale.
- Effleurez la touche logicielle « Composer » (Dial) sur l'écran tactile.
- L'écran du clavier tactile s'affichera.
- Utilisez les touches de fonction numérotées sur le clavier pour entrer le numéro et effleurez la touche verte « Appeler ».

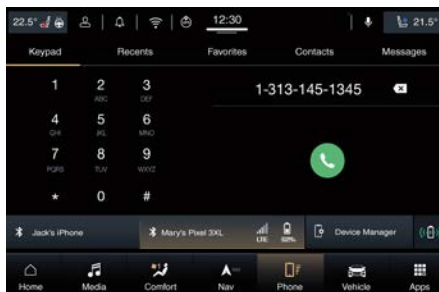

Appuyez sur le bouton de reconnaissance vocale VR  situé sur le volant pour envoyer un numéro tactile pendant un appel et dites « Envoyer 1234# » ou « Envoi mot de passe boîte vocale » si le mot de passe de messagerie vocale est enregistré dans le répertoire de votre téléphone mobile.

Appels récents

Vous pouvez parcourir les appels les plus récents parmi les types suivants :

- Tous les appels
- Entrants
- Sortants
- Manqués.

Vous pouvez y accéder en appuyant sur la touche logicielle « Appels récents » sur la page « Téléphone » (Phone).

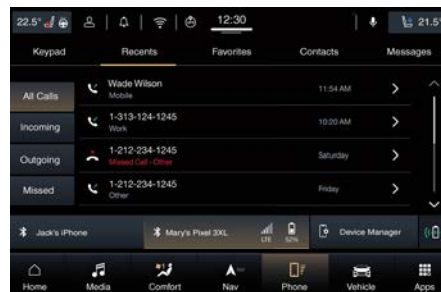



Vous pouvez aussi appuyer sur la touche logicielle « Téléphone »  et dire « Afficher mes appels entrants » depuis n'importe quelle page-écran pour afficher les appels entrants.

REMARQUE:

« Entrant » peut être aussi remplacé par « Sortant », « Récent » ou « Manqué ».



Répondre ou ignorer un appel - Pas de conversation en cours

Lorsque vous recevez un appel sur votre téléphone mobile, le système de téléphonie MIA coupe le système audio du véhicule. Pour accepter l'appel, appuyez sur le bouton « Téléphone »  situé sur le volant. Vous pouvez aussi effleurer la touche verte logicielle « (Répondre) »  sur l'écran « Appel en cours » (Current Call) de la



page « Téléphone » (Phone) ou la case d'identification de l'appelant.

Répondre ou ignorer un appel - Conversation en cours actuellement

Si un appel est en cours et que vous en recevez un autre, vous entendez la même tonalité d'appel en attente que lorsque vous utilisez votre téléphone mobile. Appuyez sur le bouton  « Téléphone » sur le volant, le bouton « répondre » () sur l'écran « Appel en cours » (Current Call) de la page « Téléphone » (Phone) ou sur la case d'identification de l'appelant pour mettre l'appel en cours en attente et répondre à l'appel entrant.

REMARQUE:

Les téléphones compatibles avec le système de téléphonie MIA actuellement disponibles sur le marché ne prennent pas en charge le refus d'appel lorsqu'un autre appel est en cours.

Par conséquent, l'utilisateur ne peut que répondre à l'appel entrant ou l'ignorer.

Mise en attente d'un appel/reprise d'un appel en attente

Pendant un appel actif, effleurez la touche logicielle « Mise en attente » (Hold) sur l'écran principal « Téléphone » (Phone).

Passer un second appel alors qu'un appel est en cours

Vous pouvez effectuer un appel en attente en appuyant sur la touche « Mise en attente » (Hold) sur la page « Téléphone » (Phone), puis en composant un numéro sur le clavier, des appels récents, la boîte de réception SMS ou à partir des répertoires. Pour revenir au premier appel, reportez-vous à la rubrique « Passage d'un appel à un autre » de cette chapitre. Pour combiner deux appels, reportez-vous à la rubrique « Joindre des Appels » dans ce chapitre.

Passage d'un appel à un autre



Si deux appels sont en cours (un actif et un en attente), effleurez la touche « Commuter » (Swap) sur la page « Téléphone » (Phone). Un seul appel à la fois peut être mis en attente. Vous pouvez aussi appuyer sur le bouton  « Téléphone » situé sur le

volant pour basculer entre l'appel téléphonique actif et celui en attente.



Joindre des appels

Lorsque deux appels sont en cours (un actif et un en attente), appuyez sur la touche de fonction « Joindre » (Join) ou sur la page « Téléphone » (Phone) pour combiner tous les appels en un appel de conférence.

Interruption d'appel

Pour terminer un appel en cours, effleurez  le bouton rouge d'extrémité du téléphone  sur l'écran « Appel en cours » (Current Call) de la page « Téléphone » (Phone) ou appuyez sur le bouton « Téléphone »  situé sur le volant. Seul l'appel actif est interrompu et si un appel est en attente, il devient actif.

Recomposition

Effleurez la touche logicielle verte « Répondre »  de l'écran « Appel en cours » (Current Call) de la page « Téléphone » (Phone) ou appuyez sur le bouton de reconnaissance vocale VR  du volant et après avoir entendu l'invite « À l'écoute » (Listening) et le signal sonore qui suit, dites « Recomposer ».



Le système de téléphonie MIA appellera le dernier numéro ayant été composé avec votre téléphone mobile.

Continuation d'appel

La continuation d'appel est la poursuite d'un appel sur Système de téléphonie MIA après que le dispositif d'allumage du véhicule ait été mis sur la position **OFF**.

Transférer un appel

Les appels en cours peuvent être transférés à partir du téléphone mobile vers le système et vice versa sans terminer les appels.

Pour transférer l'appel, appuyez sur le bouton « Vers le combiné » (To Handset) sur l'écran « Appel en cours » (Current Call) de la page « Téléphone » (Phone).

REMARQUE:

L'appel reste sur le système audio du véhicule jusqu'à ce que le téléphone soit hors de portée pour la connexion Bluetooth®. Nous vous conseillons d'appuyer sur la touche logique « Vers le combiné » (To Handset) sur l'écran « Appel en cours » (Current Call) de la page « Téléphone » (Phone) quand vous quittez le véhicule.

Comment gérer les messages

Lire ou écouter un message entrant

Le système peut lire les messages reçus par le téléphone mobile.

Pour utiliser cette fonction, le téléphone mobile doit prendre en charge la fonction d'échange de message textuel via Bluetooth® et doit être connecté au Système de téléphonie MIA.

Si cette opération n'est pas prise en charge par le téléphone le menu « Messages » correspondant sur la page « Téléphone » (Phone) est désactivé (grisé).

Lorsqu'un message de texte est reçu, l'écran affichera une fenêtre contextuelle avec le nom de l'utilisateur qui a envoyé le message et où les options « Afficher » (View), « Écouter » (Listen) ou « Ignorer » (Ignore) peuvent être sélectionnées. Appuyer sur « Afficher » (View) pour le texte du message ou « Écouter » (Listen) pour l'écouter. Sur chacune de ces fenêtres contextuelles, il y a les clés de fonction suivantes : « Message textuel » (Text Message) et « X » pour fermer la fenêtre contextuelle.

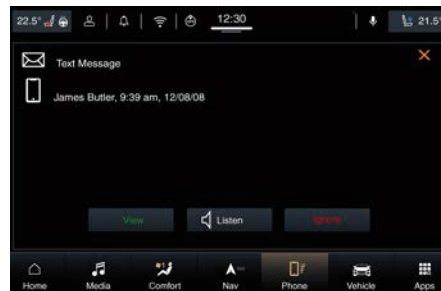

Appuyez sur le bouton « Message textuel » (Text Message) pour accéder à liste de messages textuels reçus par le téléphone mobile (la liste affiche un maximum de 60 messages reçus).

Si un ou deux nouveaux SMS attendent la confirmation de l'utilisateur, le système fusionne tout en une seule fenêtre contextuelle qui indique la quantité de nouveaux messages disponibles et fournit seulement des options pour se rendre à la « Boîte de réception » (Inbox) ou les ignorer tous.

S'il est possible de lire ou écouter les messages reçus, appuyer sur le bouton « Boîte réception » (Inbox), présent dans les messages contextuels, ou appuyer sur ce bouton à partir du menu « Messages » sur la page « Téléphone » (Phone).

À partir de cet écran, vous pouvez écouter les messages reçus en touchant



le bouton fléché ► près du nom de l'utilisateur qui a envoyé de message de la touche « Afficher » (View) pour les afficher avec le moteur non démarré.

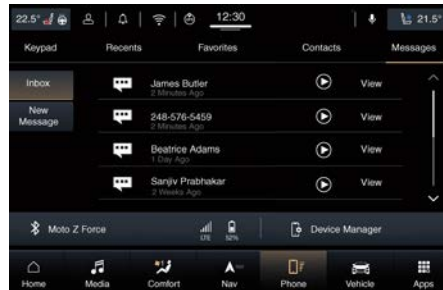

Il est aussi possible d'écouter un message à partir de l'écran « Contacts » de la page « Téléphone » (Phone) en touchant le symbole de message près du nom de contact.

Activation du lecteur de message textuel

Sur certains téléphones mobiles, pour rendre disponible la fonction de lecture vocale de message textuel, l'option de notification de message textuel doit être activée ; cette option est habituellement disponible sur le téléphone dans le menu de connexions Bluetooth® pour un périphérique

enregistré comme Uconnect™. Après avoir activé cette fonction sur le téléphone mobile, elle doit être déconnectée et reconnectée avec le système Uconnect™ afin d'être rendue effective.

Envoyer un message

Pour envoyer un message, appuyer sur le bouton « Téléphone » ☎ sur le volant.

L'utilisateur peut envoyer un nouveau message textuel à partir de l'écran « Boîte réception » (Inbox) du menu « Messages » en appuyant sur la touche « Nouveau message » (New Message). Sur cet écran, appuyer sur la touche fléchée ▼ sur un contact ouvrira l'écran d'infos de nouveau message du contact et vous pourrez sélectionner un numéro de téléphone pour envoyer le message textuel. Il est possible également de sélectionner l'icône de message de texte à partir de l'écran « Contacts » ou « Récents » de la page de « Téléphone » (Phone).

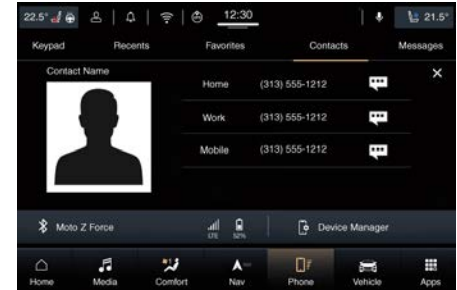

Après la sélection d'un numéro de contact, un écran de sélection du type de message s'ouvrira avec deux options. Appuyer sur « Envoyer message vocal pré-enregistré » (Send a Predefined Message with Voice) pour démarrer la session SMS à enregistrement vocal VR, ou appuyer sur « Envoyer un message pré-enregistré » (Send a Predefined Message) pour afficher les messages disponibles dans la liste numérotée. Certains messages nécessitent une liste de qualificatifs à suivre (par exemple : « Je serai là dans <XX> minutes »). Vous pouvez accéder à cet écran, si vous avez l'intention de rediffuser un message reçu en appuyant sur le bouton « Relire » (Reply) sur la fenêtre contextuelle de message.



4

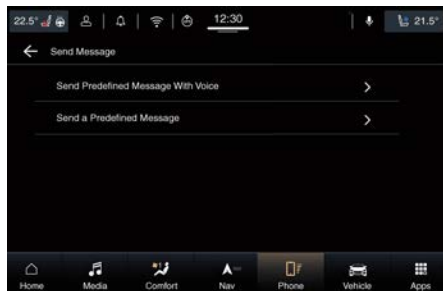

Une fois un message pré-enregistré sélectionné à envoyer, une pré-visualisation pop-up du message sortant et du destinataire sera affichée.

Appuyer sur « Envoyer » (Send) et puis « OK » sur l'écran de statut de lettre pour fermer l'écran de statut et « Annuler » (Cancel) pour retourner à la liste de messages pré-enregistrés.



Transférer un message

En recevant un message textuel, les systèmes permettront aussi que le même message soit transféré.

Appuyez sur la touche « Transférer » (Forward) sur la fenêtre contextuelle de message et sélectionnez le contact auquel transférer le message.

Appuyez sur le bouton fléché ▼ sur le contact et continuer en suivant les instructions données dans le paragraphe précédent « Envoyer un message ».

Envoyer un message via reconnaissance vocale

Démarrer une session SMS de reconnaissance vocale n'éloigne pas l'utilisateur de l'écran actuel. Si la reconnaissance vocale est lancée à partir de la fenêtre contextuelle de message (voir exemple dans l'image), le MIA affiche l'écran d'info de nouveau message du contact déjà décrit dans le paragraphe précédent « Envoyer un message ». Une fois que le message a été envoyé, le système retourne à l'écran « Nouveau message » (New Message).

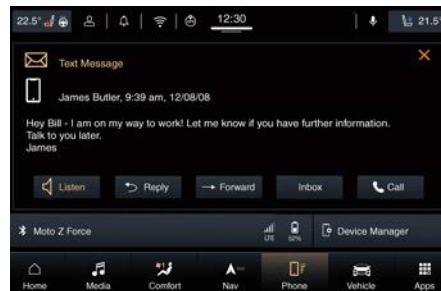

Message textuel pré-enregistré

Les messages pré-enregistrés sont stockés dans la mémoire du système et peuvent être envoyés pour répondre à un message reçu ou comme nouveau message.

- Oui
- Non
- D'accord
- Je ne peux pas parler maintenant
- Appelez-moi
- Je t'appellerai plus tard
- Je suis en route
- Merci
- Je serai en retard
- J'aurai (nombre) minutes de retard
- Je te rejoins dans (ombre) minutes
- Bloqué par la circulation
- Commencez sans moi
- Où êtes-vous ?
- Êtes-vous déjà sur place ?
- J'ai besoin d'instructions



- Je me suis perdu
- Je te rejoins plus tard
- Je serai 5 (ou 10, 15, 20, 25, 30, 45, 60) minutes en retard (*)
- À dans 5 (ou 10, 15, 20, 25, 30, 45, 60) minutes (*).

(*) Utilisez seulement les numéros énumérés, autrement le système n'acceptera pas le message.

REMARQUE:



Voir le chapitre de « Conseils rapides pour la reconnaissance vocale » pour des détails à propos de comment envoyer un message textuel en utilisant les commandes vocales.



Certains téléphones mobiles ne peuvent pas accepter les paramètres de confirmation de livraison de message textuel configurés sur le téléphone dans le compte en étant connecté avec le système MIA. Si un message textuel est envoyé via le système MIA, l'utilisateur pourrait faire face à un coût supplémentaire, sans le moindre avertissement, en raison de la requête de confirmation de livraison de message textuel envoyée par le téléphone. Pour tout problème relatif à cela, contacter votre fournisseur de service téléphonique.

Conseils rapides pour la reconnaissance vocale

Commencez à utiliser la Reconnaissance vocale MIA avec ces quelques conseils utiles rapides. Ils donnent les Commandes vocales clés et des conseils que vous devez savoir pour commander votre système MIA.

Pour commencer

- Visitez www.maserati.com pour vérifier la compatibilité du téléphone mobile et des fonctionnalités et pour trouver des instructions sur le jumelage du téléphone.
- Réduire le bruit provenant de l'extérieur. Le vent et les conversations des passagers sont des exemples de bruits pouvant impacter la reconnaissance vocale.
- Articulez clairement à un rythme et d'une voix normale tout en étant tourné vers l'avant. Les microphones sont positionnés dans le rétroviseur intérieur et orientés vers le conducteur et le passager avant.
- Chaque fois que vous passez une commande vocale, vous devez d'abord appuyer soit sur le bouton de reconnaissance vocale VR  ou sur , attendez après le signal sonore, puis dites votre commande vocale.

- Vous pouvez interrompre le message d'aide ou les invites du système en appuyant sur le bouton de reconnaissance vocale VR  ou sur  en énonçant une commande vocale de la catégorie actuelle.

Les boutons sur votre volant sont tout ce dont vous avez besoin pour commander votre système MIA avec votre voix.

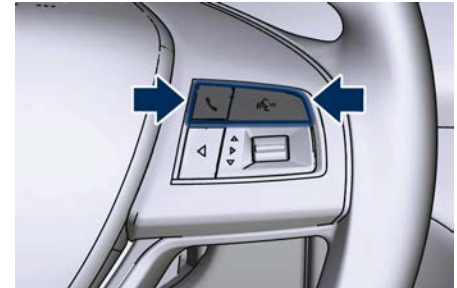



 Appuyez sur ce bouton pour commencer ou pour répondre ou terminer un appel téléphonique, envoyer ou recevoir un texte.

 Appuyez brièvement ou longuement sur ce bouton pour lancer les fonctions radio, média, navigation, applis, climatisation et appels téléphoniques.



Bouton VR : Mode de pression sur les boutons et écran du téléprompteur

Une pression brève sur le bouton VR  du volant vous permet de passer des commandes vocales dédiées à toutes les fonctions natives du MIA (radio, médias, navigateur, climatisation, etc.). Sont exclues les fonctions qui interagissent avec les applis : « Apple CarPlay » et « Android Auto » () ou celles des assistants vocaux : Siri, Google Voice, etc., prises en charge sur le portable couplé via Bluetooth® au MIA.

L'assistant vocal de Baidu n'est pas disponible avec un portable couplé via Bluetooth® au MIA du fait que Baidu CarLife™ () est une application en mode de projection.

Une pression prolongée sur le bouton VR  permet d'attribuer, en plus de celles qui sont natives sur le MIA, des commandes vocales dédiées aux applications mentionnées plus haut et aux assistants vocaux.

REMARQUE:



La différence de pression sur le bouton VR  (courte ou longue) est effective uniquement lorsque le

portable est couplé via Bluetooth® au MIA.

Sur les marchés où elle est disponible, une fois la reconnaissance vocale activée via le bouton VR  sur le volant, un écran « téléprompteur » s'affiche sur le MIA avec une liste de commandes spécifiques à chaque touche de fonction active figurant sur la barre du menu verticale à gauche de l'écran.

L'écran du téléprompteur doit toujours s'ouvrir dans le menu « Suggestions » (Suggested) (voir l'exemple sur l'image). En cas de sélection d'un menu différent, les commandes apparaîtrons dans ce menu.

Les mots clés pour activer le dialogue sont blancs, ceux qui sont variables en gris entre les symboles « < > » et ceux qui sont alternatifs sont après la barre oblique « / ».

Appuyez sur la touche de fonction Aide vocale  pour reproduire la réponse. Il s'agit d'une fonction identique à une demande d'aide. Si le dialogue est temporairement interrompu à la fin de la demande d'aide  le téléprompteur revient au mode d'écoute.

Appuyez sur la touche de réglage  ; la session de commandes vocales est annulée et la page des paramètres de commande vocale s'ouvre.

En haut au centre de l'écran du téléprompteur, une animation représentant les modes d'écoute, de gestion et de parole s'affiche. En mode d'écoute, cette animation réagit à l'entrée du microphone ; en mode de parole, elle réagit à l'invite.

Appuyez sur la touche de fonction « Annuler » (Cancel) pour terminer la séquence de dialogue vocale et fermer l'écran téléprompteur.

En appuyant sur l'une des touches de fonction de la barre de catégorie principale, la session est annulée et affiche l'écran de la catégorie sélectionnée.

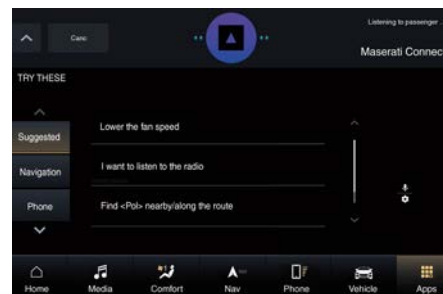



En appuyant sur le bouton VR VR_{V} , un signal sonore vous invite à transmettre une commande vocale.

Assistant personnel intelligent Siri

Lorsqu'un iPhone® ou un iPad® compatible prenant en charge la reconnaissance vocale Siri est associé au véhicule via Bluetooth®, une pression prolongée sur le bouton VR VR_{V} active l'assistant personnel intelligent Siri.

Siri nécessite d'un accès au réseau internet mobile et ses fonctionnalités peuvent varier selon la zone géographique.

Au moyen de simples commandes vocales, tout en gardant vos yeux sur la route, il est possible d'envoyer des messages, faire des appels téléphoniques, écrire des notes et des mémorandums, etc.

Commandes vocales de base

Les commandes vocales de base peuvent être données pour n'importe quel point à l'aide du système MIA. Appuyez sur le bouton de reconnaissance vocale VR VR_{V} de l'une des façons ci-dessus.

Après le signal sonore, dites...

- « Annuler » (Cancel) : pour arrêter la session vocale en cours.

- « Aide » (Help) : pour entendre une liste de commandes vocales suggérées.
- « Répéter » (Repeat) : pour entendre à nouveau l'invite du système.

Le signal contextuel vous informant que le statut de votre système de reconnaissance vocale s'affiche sur l'écran tactile au-dessus de la barre de catégories principales.

Radio

Utilisez votre voix pour obtenir rapidement la station AM, FM ou DAB (si prise en charge) que vous aimeriez écouter.

Appuyez brièvement sur le bouton de reconnaissance vocale VR VR_{V} .

Après le signal sonore, dites « Connex à » : quatre-vingt-quinze point cinq FM.

REMARQUE:

À tout moment, si vous n'êtes pas sûr de ce qu'il faut dire ou si vous voulez apprendre une commande vocale, appuyez sur le bouton de reconnaissance vocale VR VR_{V} et dites « Aide ». Le système vous fournit une liste de commandes.

Média

Le système MIA offre des connexions via des ports auxiliaires USB, AUX, carte Flash (Levante uniquement), et Bluetooth®. Le fonctionnement par commande vocale n'est disponible que pour les périphériques USB et les iPods connectés.

Appuyez sur le bouton VR VR_{V} . Après le signal sonore, dites l'une des commandes suivantes et suivez les invites pour basculer sur votre source média ou choisir un artiste.

- « Changer la source » (Change source) : pour Bluetooth®.
- « Changer la source » (Change source) : pour iPod.
- « Changer la source » (Change source) : pour USB.
- « Lire l'artiste » (Play artist) : Beethoven.
- « Lire l'album » (Play album) : Greatest Hits.
- « Lire le morceau » (Play song) : Sonate au clair de lune.
- « Lire le genre » (Play genre) : Classique.

Téléphone

Passer et répondre à un appel mains libres avec la touche logicielle « Téléphone » est facile avec le système MIA. Lorsque le menu



Modes de commandes vocales et téléphoniques

« Contacts » est souligné sur la page « Téléphone » (Phone), votre système est prêt. Vérifiez la compatibilité de votre téléphone mobile et les instructions de jumelage sur www.maserati.com.

Appuyez sur le bouton « Téléphone »  situé sur le volant.

Après le signal sonore, dites l'une des commandes suivantes...

- « Appeler » (Call) : Jean Dupont.
- « Composer » (Dial) : 123-456-7890 et suivre les invites du système.
- « Recomp » (Redial) : appeler le numéro sortant précédent.
- « Rappel » (Call back) : appeler le numéro entrant précédent.

REMARQUE:

En effectuant une commande vocale, appuyez sur le bouton « Téléphone »  sur le volant et dites « Appeler » (Call), puis prononcez le nom **exactement** comme il apparaît sur votre liste de contacts. Lorsqu'un contact a plusieurs numéros de téléphone, vous pouvez dire « Appeler bureau de <nom> » (Call <name> work).



Réponse texte vocale

Le système MIA annonce les messages texte entrants. Appuyez sur le bouton « Téléphone »  situé sur le volant et dites « Écouter » (Vous devez avoir un téléphone compatible jumelé au système MIA).

- Après avoir entendu le message texte, appuyez sur le bouton « Téléphone »  . Après le signal sonore, dites « Répondre ».
- Écoutez les invites MIA. Après le signal sonore, répétez l'un des messages prédéfinis et suivez les invites du système.

Réponses texte vocale prédéfinies		
Oui	Bloqué par la circulation	Je te rejoins plus tard
Je ne peux pas parler maintenant	Commencez sans moi	Je serai en retard
D'accord	À dans <nombre> minutes.	J'aurais <nombre> minutes de retard
Appelez-moi		
Je t'appellerais plus tard	J'ai besoin d'instructions	Où êtes-vous ?
Je suis en route	Êtes-vous déjà sur place ?	Non
Je suis perdu.		Merci

REMARQUE:

Votre téléphone mobile doit avoir les implémentations complètes de Profil d'accès aux messages (MAP) pour tirer le meilleur parti de cette fonctionnalité.

L'iPhone Apple OS 6 ou ultérieur prend en charge la lecture des messages texte entrants uniquement.



Climatisation

Vous pouvez régler les températures du véhicule en mode mains libres et préserver le confort de chacun pendant que vous roulez. Appuyez sur le bouton VR .

Après le signal sonore, dites l'une des commandes suivantes...

- « Régler la température conducteur sur < 20 > degrés » (Set driver temperature to < 20 > degrees).
- « Régler la température passager sur < 20 > degrés » (Set passenger temperature to < 20 > degrees).

REMARQUE:

La commande vocale pour « Climat » ne peut être utilisée que pour régler la température intérieure de votre véhicule. La commande vocale ne fonctionnera pas pour régler la température des sièges ou du volant, si celles-ci ont été prévues.

Navigation

Si ce véhicule est équipé du système de navigation, la fonctionnalité de navigation MIA vous aide à économiser du temps et devenir plus productif lorsque vous savez exactement comment obtenir l'endroit où vous voulez aller. Pour entrer une

destination, appuyez sur le bouton VR .

Après le signal sonore, dites...

- « Entrer l'État <.....> » (Enter state <.....>) : sur le système MIA sans navigation.
- « Trouver l'adresse <.....> » (Find address <.....>) : sur le système MIA avec navigation.

Suivez ensuite les invites du système.

REMARQUE:

Pour commencer une recherche PI, appuyez sur le bouton VR . Après le signal sonore, dites « Trouver le < Café > le plus proche » (Find nearest < coffee shop >).

Fonctions réglables de voix et téléphone/bluetooth

Ne pas déranger (Do Not Disturb)

Avec la fonction « Ne pas déranger », vous pouvez désactiver les notifications des appels et des SMS entrants, ce qui permet de ne pas quitter la route des yeux et de garder les mains sur le volant. Pour vous faciliter la tâche, un écran Compteur d'appels conserve la trace de vos appels et SMS manqués lorsque vous utilisez la fonction « Ne pas déranger ».

Insérer une « case cochée » dans la boîte de la touche « Ne pas déranger » sur l'écran « Gestionnaire de périphérique » (Device Manager) sur la page « Téléphone » (Phone) active la fonction sur tous les téléphones.



Il est possible de régler cette fonction en entrant dans le menu « Paramètres » (Settings) de la page « Véhicule » (Vehicle) et choisissant « Téléphone/Bluetooth » (Phone/Bluetooth). Insérez ensuite la case cochée sur la voix « Ne pas déranger tous ».

La fonction « Ne pas déranger » peut répondre automatiquement (option « Rép. Automatique ») avec un SMS, un appel ou les deux lorsque vous déclinez un appel entrant et le redirigez sur la boîte vocale. Pour sélectionner une de ces options, rendez-vous sur l'écran de paramètres via l'icône de paramètre  située sur le côté gauche du nom de l'appareil sur l'écran « Gestionnaire de périphérique (Device Manager) et sélectionnez la fonction « Ne pas déranger » (Do Not Disturb). Les

messages de réponse automatique peuvent être :

- « Je suis actuellement en train de conduire et vous rappelle dès que possible » (option « P.défaut » de « Message de réponse autom. »).
- Créer un message de réponse automatique comportant jusqu'à 160 caractères (option « Person. »).

REMARQUE:

Seuls 25 caractères sont visibles sur l'écran tactile pendant la saisie du message personnalisé lorsqu'on choisit l'option « Personnaliser message de réponse automatique » (Customer Auto Reply Message).

Pendant que la fonction « Ne pas déranger » est activée, la conférence téléphonique peut être sélectionnée pour permettre de passer un second appel sans être interrompu par les appels entrants.

REMARQUE:

- *La réponse par SMS n'est compatible avec les iPhones.*
- *Une réponse automatique par SMS n'est possible que sur des téléphones prenant en charge Bluetooth® MAP.*

Gestionnaire de périphérique (Device Manager)

En sélectionnant cette fonction par le biais de la touche « Téléphone » (Phone) dans la barre de catégorie principale, le système ouvre la page « Gestionnaire de périphérique » (Device Manager) afin de gérer les périphériques connectés.

Pour régler cette fonction, rendez-vous sur le menu « Paramètres » (Settings) de la page « Véhicule » (Vehicle) et choisissez « Téléphone/Bluetooth » (Phone/Bluetooth). Insérez ensuite la case cochée sur la voix « Gestionnaire de périphérique » (Device Manager).



Enable Two Active Phones (Activer deux tél. actifs)

En sélectionnant cette fonction, le système MIA active deux téléphones connectés par Bluetooth®.

Pour régler cette fonction, rendez-vous sur le menu « Paramètres » (Settings) de la page « Véhicule » (Vehicle) et choisissez « Téléphone/Bluetooth » (Phone/Bluetooth), puis insérez une case cochée sur la voix « Activer deux téléphones actifs » (Enable Two Active Phones).



Interruption « Barge-in » de voix

Vous pouvez utiliser le bouton de reconnaissance vocale VR  quand vous désirez passer une invite et énoncer tout de suite votre commande. Par exemple, à l'invite « Il y a 2 numéros avec le nom Jean. Dites le nom complet. », vous pouvez appuyer sur le bouton de reconnaissance vocale VR  et dire « Jean Dupont » pour choisir cette option sans devoir écouter le reste de l'invite vocale. Pour régler cette fonction rendez-vous sur le menu « Paramètres » (Settings) de la page « Véhicule » (Vehicle) et choisissez « Voix » (Voice). Insérez ensuite la case cochée sur la voix « Interruption « Barge-in » de voix ».

Opt. vocales (Voice Options)

Sélectionnez au choix des commandes vocales « Femme » ou « Homme ».

Pour régler cette fonction rendez-vous sur le menu « Paramètres » (Settings) de la page « Véhicule » (Vehicle) et choisissez « Voix » (Voice). Puis cochez la case de l'option souhaitée.

Wake Up Word

Lorsque les micros sont en mode écoute, cette fonction permet de

sélectionner le message réveil à partir des options disponibles.

Pour activer cette fonction rendez-vous sur le menu « Paramètres » (Settings) de la page « Véhicule » (Vehicle) et choisissez « Voix » (Voice). Insérez ensuite la croix sur la case de cette fonction.

Aff. liste des comm. (Show Command List)

Lorsque cette fonction est sélectionnée, il est possible de sélectionner les options suggérées au cours d'une session de commandes vocales.

Pour régler cette fonction rendez-vous sur le menu « Paramètres » (Settings) de la page « Véhicule » (Vehicle) et choisissez « Voix » (Voice). Puis cochez la case de l'option souhaitée.



5 - Mode Navigation

Menu principal	64
Affichage de la carte	65
Planification d'un itinéraire	68
Mises à jour des cartes	69
Commandes vocales	70
Exécution de la navigation TMAP AUTO (valable uniquement pour le marché coréen)	70



Menu principal

REMARQUE:

Les chapitres suivants se rapportent au système de navigation TomTom (non disponible sur les marchés Chine et Corée).

Une fois le système de navigation activé, depuis le Réseau d'assistance Maserati, effleurez la touche logicielle « Nav » en bas de l'écran tactile.



ATTENTION !

L'utilisation du clavier est seulement autorisée si le véhicule est à l'arrêt. Si une tentative est effectuée d'introduire le texte (par exemple une adresse) avec le véhicule en déplacement ou de recommencer à conduire sans avoir terminé de l'introduire, un message

d'avertissement apparaît sur l'écran MIA pour l'utilisateur et l'opération sera terminée. Nous recommandons par conséquent l'utilisation de commandes vocales pendant la conduite.

L'ajustement du volume des instructions vocales de navigation peuvent être effectuées en tournant le bouton « VOLUME », sur la console centrale, dans le sens horaire pour augmenter le volume, anti-horaire pour le diminuer. Quand le volume est réglé à l'aide du bouton « VOLUME » ou de la commande au volant, une fenêtre contextuelle d'alerte relative au volume s'affiche en haut de l'écran MIA. L'alerte du volume affiche l'icône des sources actives, la barre de niveau du volume avec une valeur numérique et les touches - et +. S'il y a plusieurs sources actives, appuyez sur la flèche déroulante vers le bas sur le côté droit de l'alerte de volume pour afficher et éventuellement modifier le niveau de volume des sources actives. Choisissez la source « Nav » et appuyez sur les touches - et + ou appuyez n'importe où ou faites glisser la barre de progression pour augmenter/diminuer le volume.

Menu principal de navigation

Dans « Vue carte » (Map view) ou « Vue guidage » (Guidance view), tapez sur la touche « Menu principal » (Main menu) ≡ pour ouvrir le menu. Les icônes suivantes sont disponibles dans le menu principal :



CHERCHER (SEARCH) :

Sélectionnez cette icône pour chercher une adresse, un lieu ou un Point d'intérêt, puis planifiez un itinéraire jusqu'à cet endroit.



RETOUR DOMICILE (DRIVE HOME) :

Sélectionnez cette icône pour conduire jusqu'à votre domicile. Si cette touche s'affiche sous « Ajouter domicile » (Add Home), cliquez sur cette icône pour paramétrer l'adresse de votre domicile.



SE RENDRE AU TRAVAIL (DRIVE TO WORK) :

Sélectionnez cette icône pour rejoindre votre lieu de travail. Si cette touche s'affiche sous « Ajouter travail » (Add Work), cliquez sur cette icône pour paramétrer l'adresse de votre lieu de travail.



RÉCENT (RECENT) :

Sélectionnez cette icône pour ouvrir la liste de vos destinations récentes. Sélectionnez une destination récente pour planifier un itinéraire jusqu'à cette destination.

**FAVORIS (FAVORITES) :**

Sélectionnez cette icône pour afficher vos Favoris mémorisés.

**VOYAGES (TRIPS) :**

Sélectionnez cette icône pour afficher vos Voyages mémorisés.

**CARTES (MAPS) :**

Sélectionnez cette icône pour afficher une liste des cartes qui sont installées. Les cartes sont mises à jour automatiquement.

**RÉGLAGES (SETTINGS) :**

Sélectionnez cette icône pour ouvrir le menu Réglages (Settings). Dans le menu Réglages (Settings), vous pouvez modifier l'affichage de l'écran de navigation.

Affichage de la carte

Vous pouvez utiliser l'affichage de la carte de la même manière que vous consulteriez une carte papier traditionnelle. Vous pouvez vous déplacer autour de la carte de manière tactile et zoomer à l'aide des touches de zoom.

REMARQUE:

Tout est interactif sur la carte, y compris l'itinéraire et les symboles de la cartographie.

La carte affiche votre emplacement actuel et d'autres endroits, comme vos lieux favoris. Si vous n'avez pas planifié d'itinéraire, la carte affiche la zone autour de l'emplacement actuel. Si vous avez planifié un itinéraire, l'intégralité de l'itinéraire est affichée sur la carte. Vous pouvez ajouter des arrêts sur votre itinéraire directement à partir de la carte.



- 1 Instruction suivante :** Permet d'obtenir des détails sur le croisement suivant, le nom de la rue suivante et la distance jusqu'au croisement. À côté de ces informations, il y a également de brefs détails sur le croisement suivant.
- 2 Destination finale :** Ce symbole affiche votre destination finale sur l'itinéraire actuel.



Mode Navigation

- 3 **Barre Itinéraire** : La barre Itinéraire s'affiche quand un itinéraire a été planifié. Il y a un panneau d'informations sur l'arrivée dans la partie supérieure et une barre sous laquelle sont affichés des symboles. Il est possible de masquer la barre Itinéraire sur la carte ; voir Réglages (Settings).
- 4 **Bouton Fin itinéraire** : Cette icône permet de supprimer l'itinéraire. Si vous cliquez sur cette touche, un écran de confirmation s'affiche vous demandant de confirmer que vous voulez supprimer l'itinéraire.
- 5 **Bouton Muet** : Tapez sur cette icône pour choisir entre les instructions vocales, les alertes uniquement ou l'absence de son.
- 6 **Bouton Commuter affichage** : Sélectionnez l'icône de commutation de l'affichage pour passer en mode Direction vers le haut 3D, Direction vers le haut 2D et Nord vers le haut 2D (voir le paragraphe « Panneau des options d'itinéraire » dans cette section).
- 7 **Emplacement actuel** : Ce symbole indique votre emplacement actuel.

- 8 **Bouton Options** : Cliquez sur cette icône pour ouvrir le panneau d'options de l'itinéraire à partir duquel vous pouvez modifier et obtenir un aperçu de l'itinéraire actuel.
- 9 **Bouton Rechercher** : Cette icône vous permet d'accéder à la fonction de recherche de la destination requise.
- 10 **Détails emplacement** : Maintenez le doigt sur n'importe quel emplacement de la carte pour afficher les détails s'y rapportant.
- 11 **Menu contextuel** : Tapez sur ce symbole pour ouvrir le menu contextuel contenant une liste d'actions que vous pouvez entreprendre.
- 12 **Menu Aller (Drive)** : Cette icône vous permet d'accéder à l'écran de sélection de l'itinéraire sur lequel vous pouvez choisir votre itinéraire préféré pour rejoindre la destination.
- 13 **Bouton Menu principal** : Tapez sur cette icône pour accéder au menu principal.
- 14 **Bouton Zoom (ce bouton ne s'affiche que si vous tapez sur l'écran)** : Sélectionnez les touches

de zoom pour agrandir ou réduire l'affichage.

- 15 **Bouton Recentrer (Re-centre)** : Tapez sur cette icône pour mettre votre emplacement actuel au centre de la carte.

Sélection de l'itinéraire

Lorsque vous avez choisi une destination, vous pouvez sélectionner « Aller » (Drive) ; l'écran de sélection de l'itinéraire s'affiche. À partir de là, vous pouvez sélectionner votre itinéraire préféré parmi les trois options proposées.



- 1 **Destination.**
- 2 **Votre itinéraire** : Trois itinéraires sont affichés, s'ils sont disponibles. L'itinéraire le plus rapide est mis en évidence. Les deux autres options d'itinéraires sont affichées



avec le temps supplémentaire requis.

3 Adresse destination.

4 **Bouton Aller (Drive)** : Cliquez sur cette icône pour sélectionner votre itinéraire et accéder à l'écran de guidage. Le changement de nuance de ce bouton correspond également au temps qui reste à votre disposition pour choisir un autre itinéraire. Si vous accédez à cet écran et ne choisissez pas un autre itinéraire, le premier sera sélectionné automatiquement au bout de 10 secondes.

5 Emplacement actuel.

6 **Panneau de détails de l'itinéraire** : Ce panneau vous donne les informations suivantes relatives à l'itinéraire choisi :

L'heure d'arrivée,

La distance,

Les retards éventuels sur l'itinéraire (par exemple bouchons, travaux) ayant une incidence sur votre heure d'arrivée,

Les icônes correspondant à des particularités de l'itinéraire, comme des barrières de péage, des autoroutes ou des tunnels,

susceptibles d'avoir une influence sur votre trajet.

Vous pouvez choisir n'importe quel itinéraire parmi les trois proposés. Pendant cette opération, l'itinéraire est mis en évidence sur la carte.

Boutons système

Les icônes suivantes sont disponibles sur les différents écrans du système de navigation :



Quand vous avez sélectionné une destination, soit en cliquant sur un emplacement de la carte, soit en utilisant la fonction de recherche, sélectionnez cette icône. Le système de navigation trouvera l'itinéraire préféré et, le cas échéant, proposera deux solutions alternatives. Vous pouvez sélectionner une alternative pour éviter les barrières de péage ou les ralentissements, par exemple.



Utilisez ce bouton pour passer de l'affichage des résultats sur la carte ou dans une liste.



Utilisez cette icône pour accéder au menu d'options de l'itinéraire. Lorsqu'un itinéraire est actif, vous pouvez le modifier à partir de cet écran (voir paragraphe « Panneau d'options d'itinéraire » dans cette section).



Sélectionnez cette icône pour revenir à la page-écran précédente.



Sélectionnez cette icône pour retourner à l'affichage de la carte.



Sélectionnez cette icône pour passer en mode Direction vers le haut 3D, Direction vers le haut 2D et Nord vers le haut 2D.



Sélectionnez cette icône pour choisir entre les instructions vocales, les alertes uniquement ou l'absence de son.



Planification d'un itinéraire

Sélectionnez Rechercher (Search) dans le Menu principal (Main menu) pour lancer la recherche d'adresses et de POI. La page-écran de recherche s'ouvre avec le clavier et les fonctions suivantes :



- 1. Bouton Retour :** Sélectionnez cette icône pour revenir à la page-écran précédente.
- 2. Case de saisie de la recherche :** Saisissez ici le mot de votre recherche. Au fur et à mesure de la saisie, les adresses et les POI correspondants s'affichent.
- 3. Type de recherche :** Par défaut, la recherche est effectuée sur l'ensemble de la carte actuelle. Une fois que vous vous êtes servi de la fonction de recherche, le système utilise le

dernier type de recherche sélectionné. Sélectionnez ce bouton pour modifier le type de recherche. Vous avez le choix entre :



Carte intégrale (Whole map). Sélectionnez cette option pour effectuer la recherche sur l'ensemble de la carte actuelle sans limiter le rayon de recherche. Votre emplacement actuel est au centre de la recherche. Les résultats sont classés par correspondance exacte.



Dans ville (In town or city). Sélectionnez cette option pour utiliser une ville comme centre de la recherche. Vous devez saisir le nom de la ville à l'aide du clavier. Lorsque vous avez sélectionné la ville dans la liste des résultats, vous pouvez chercher une adresse ou un POI dans cette ville.



Le long de l'itinéraire (Along route). Quand un itinéraire a été planifié, vous pouvez sélectionner cette option pour rechercher le long de votre itinéraire un type d'emplacement spécifique, par exemple, des stations-service. Lorsque le système vous y invite, saisissez le type d'emplacement puis sélectionnez-le dans la colonne de droite pour effectuer la recherche.



Destination proche (Near destination). Quand un itinéraire a été planifié, vous pouvez sélectionner cette option pour utiliser votre destination comme centre de la recherche.



Latitude Longitude. Sélectionnez cette option pour saisir des coordonnées relatives à la latitude et à la longitude.

4. Bouton Supprimer recherche : Sélectionnez cette icône pour retourner à l'affichage de la carte ou du guidage.

5. Bouton Commutation clavier : Sélectionnez cette icône pour commuter entre un clavier constitué de lettres et de numéros, et un clavier constitué de numéros et de symboles.

Panneau des options d'itinéraire

Lorsque vous avez planifié un itinéraire, sélectionnez le bouton d'options de l'itinéraire dans l'angle inférieur droit de l'écran pour ouvrir le Panneau des options d'itinéraire. Les icônes suivantes sont disponibles dans le menu :



APERÇU ITINÉRAIRE (ROUTE OVERVIEW) : Sélectionnez cette icône pour afficher l'itinéraire sur la carte. Si vous voyez déjà l'aperçu



de l'itinéraire, vous pouvez utiliser ce bouton pour retourner à l'affichage du guidage.



TROUVER ALTERNATIVE (FIND ALTERNATIVE) :

Cette icône s'affiche quand vous avez planifié un itinéraire. Sélectionnez cette touche pour afficher jusqu'à trois itinéraires alternatifs sur l'affichage de la carte.



INSTRUCTIONS PAS-À-PAS (TURN-BY-TURN

INSTRUCTIONS) : Sélectionnez cette icône pour afficher sous forme de texte une liste des instructions pas-à-pas de votre itinéraire planifié.



ÉVITER ROUTE BLOQUÉE (AVOID BLOCKED ROAD) :

Sélectionnez cette icône pour éviter un obstacle inattendu qui bloque la route sur votre itinéraire.



ÉVITER TYPES DE ROUTE (AVOID ROAD TYPES) :

Sélectionnez cette icône pour éviter certains types de caractéristiques présentes sur l'itinéraire planifié. Celles-ci peuvent porter sur l'itinéraire le plus rapide, l'itinéraire le plus court et l'itinéraire le plus écologique.



ÉVITER PARTIE DE L'ITINÉRAIRE (AVOID PART OF ROUTE) :

Sélectionnez cette icône pour éviter une partie de l'itinéraire.



ÉVITER ROUTES PAYANTES ET PLUS (AVOID TOLL ROADS AND MORE) :

Sélectionnez cette icône pour éviter certaines caractéristiques présentes sur l'itinéraire planifié. Il peut s'agir d'autoroutes, de ferries, de routes payantes et de routes sans revêtement.



MODIFIER TYPE D'ITINÉRAIRE (CHANGE ROUTE TYPE) :

Sélectionnez cette icône pour modifier le type d'itinéraire utilisé pour planifier votre itinéraire. Votre itinéraire sera recalculé en fonction du nouveau type d'itinéraire.



RAPPORT RESTRICTION DE VITESSE (REPORT SPEED TRAP) :

Sélectionnez cette icône pour indiquer une restriction de vitesse.



ENREGISTREUR ARRÊTS (RECORDER STOPS) :

Sélectionnez cette icône pour afficher la liste des arrêts sur votre itinéraire actuel. Vous pouvez ensuite modifier l'ordre des arrêts sur un itinéraire. Dans le cas d'un itinéraire sans arrêts, vous pouvez également sélectionner ce bouton pour inverser votre itinéraire.



RÉGLAGES (SETTINGS) :

Sélectionnez cette icône pour accéder au menu Réglages (Settings).

Mises à jour des cartes

Pour assurer une performance optimale, le système de navigation requiert une mise à jour périodique. Les données carte disponibles dans votre véhicule contiennent les informations les plus récentes disponibles au moment de la construction de votre véhicule. Les données carte sont mises à jour périodiquement au fur et à mesure de la modification des informations. Pour mettre à jour le logiciel du système de navigation et les données de la carte, s'adresser au Réseau d'Assistance Maserati.

REMARQUE:

Le revendeur peut facturer le coût d'installation de la mise à jour sur le système de navigation.



Commandes vocales

Les commandes vocales suivantes peuvent être données après avoir appuyé sur la touche VR de reconnaissance vocale () VR sur le volant :

- Trouver « POI » (Points d'intérêt) (Find "POI")
- Accéder à « adresse » (Go to "address")
- Accéder à centre « nom ville » (Go to "city name" centre)
- Se diriger vers un centre-ville (Drive towards a town centre)
- Naviguer jusqu'au domicile (Navigate home)
- Passer par le domicile (Go via home)
- Effacer la route (Clear route)
- Destinations récentes (Recent destinations)
- Naviguer en passant par une destination récente (Navigate passing through a recent destination)
- Agrandir / Réduire (Zoom in / Zoom out)
- Vue 2D (3D view)
- Vue 3D (3D view)

5

Exécution de la navigation TMAP AUTO (valable uniquement pour le marché coréen)

Pour utiliser la navigation, dans le menu au bas de l'écran, veuillez appuyer sur l'icône Navigation.

Pour utiliser TMAP AUTO, un téléphone pouvant se connecter à Android Auto™ ou Apple CarPlay™ est nécessaire.

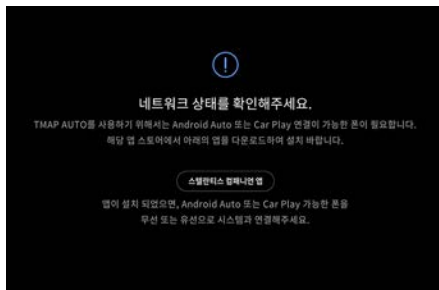

Si un écran comme celui ci-dessus s'affiche pendant la navigation, connectez un téléphone compatible Android Auto™ ou Apple CarPlay™ au système avec ou sans fil.

Chercher

Vous pouvez rechercher de nouvelles destinations ou afficher les destinations récentes ou favorites

dans le menu supérieur gauche en effleurant l'écran de la carte.



1. Recherche intégrée: Vous pouvez rechercher une destination en saisissant directement les informations relatives au lieu, telles que le nom, l'adresse et le numéro de téléphone.

2. Destinations récentes : Vous pouvez afficher les destinations récemment utilisées, et lorsque vous sélectionnez une destination récente, la navigation se fait directement sur l'itinéraire. Lorsque vous appuyez longuement sur une destination et que vous touchez l'icône d'épinglage, vous pouvez l'épingler comme première liste.

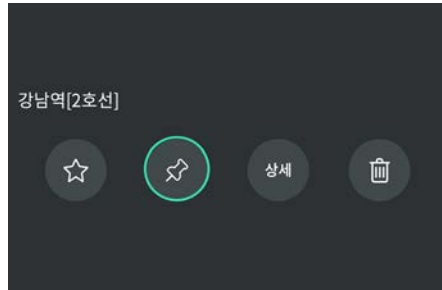

3. Favoris : Vous pouvez enregistrer les destinations fréquemment visitée ainsi que votre domicile ou votre travail, en tant que favoris, et sélectionner directement une destination enregistrée pour naviguer sur l'itinéraire. Vous pouvez appuyer et maintenir une destination enregistrée pour la renommer ou la supprimer.

4. Repérage local : Vous pouvez rechercher des lieux proches par catégorie. Lorsque vous sélectionnez la catégorie de lieu souhaitée, vous pouvez afficher les lieux qui existent à proximité de votre emplacement actuel, de votre destination ou de votre itinéraire.

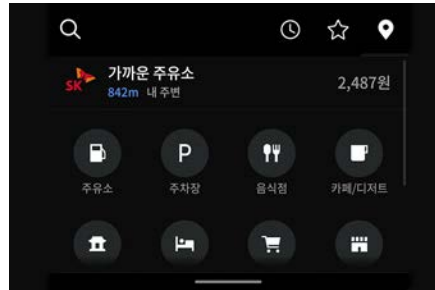

5. Voir plus de listes : Lorsque vous appuyez sur la liste affichée et que vous la tirez vers le bas, vous pouvez afficher d'autres listes.

Utilisation de la recherche intégrée

Sur l'écran de recherche intégrée, vous pouvez saisir au clavier et rechercher le nom, l'adresse ou le numéro de téléphone d'un lieu. Sous le champ de recherche, un menu permet d'afficher les enregistrements récents et la liste des favoris ou d'utiliser la recherche par adresse.

REMARQUE:

Lorsque vous roulez à une certaine vitesse ou à une vitesse supérieure, il peut y avoir des restrictions d'utilisation en fonction du type de véhicule.



1. Retour en arrière : Sélectionnez cette icône fléchée pour passer à la page-écran précédente.

2. Saisie de texte : Veuillez saisir les informations souhaitées. Chaque fois que vous saisissez du texte, il présente des suggestions qui correspondent au texte que vous avez saisi.

3. Enregistrements récents Les enregistrements récents dans le champ de recherche sont affichés avec les destinations récentes et les termes de recherche récents. Les termes de recherche récents sont affichés avec une loupe sur la gauche et, lorsqu'on appuie dessus, les recherches sont effectuées avec le terme recherché. Les destinations récentes sont affichées par une épingle sur la gauche et, lorsqu'on appuie dessus, elle se déplace directement vers l'écran de navigation.



4. Favoris : Cette fonction affiche une liste des destinations enregistrées comme favoris.

5. Recherche d'adresses : Vous pouvez rechercher un lieu souhaité en sélectionnant une région et le nom d'une « route » ou d'un « dong » dans l'ordre, puis en saisissant une adresse détaillée en suivant les instructions à l'écran. Vous pouvez choisir le type d'adresse que vous souhaitez (nom de la rue ou numéro de lot).



6. Afficher les résultats de la recherche : Après avoir saisi les informations sur le lieu souhaité dans la case de saisie de texte, appuyez sur la touche de saisie du clavier pour afficher les résultats de la recherche.

Afficher les résultats de la recherche/Définir les destinations

Vous pouvez afficher la localisation détaillée et l'adresse du lieu dans

l'écran des résultats de la recherche de lieu. Vous pouvez sélectionner un lieu souhaité pour le définir comme destination.



1. Rechercher options : Vous pouvez modifier l'ordre de tri de la liste ou les critères de recherche (lieu actuel proche, destination proche, itinéraire proche).

REMARQUE:

Les options Destination proche/Itinéraire proche ne peuvent être sélectionnées que si une ou plusieurs destinations sont déjà définies.

2. Passez à la recherche à proximité ou à la recherche par nom de lieu : Si le terme de recherche comprend un nom local et un nom de catégorie, vous pouvez passer à la recherche à proximité pour vérifier les résultats de la recherche.

- Trouvez « Catégorie » autour de « Nom local » : Recherchez les lieux par catégorie qui se trouvent dans la région. (Exemple : Rechercher des « restaurants renommés » près de « Jongno ».)
- Rechercher par nom de lieu : Rechercher les lieux dont le nom contient un terme de recherche, indépendamment de la région et de la catégorie. (Exemple : Rechercher les lieux dont le nom contient « restaurant renommé Jongno »)

3. Afficher détails : Vous pouvez afficher des informations détaillées sur le lieu recherché.

4. Définir une destination : Naviguez sur votre itinéraire en définissant le lieu sélectionné comme destination.

Obtenir un itinéraire

Lorsqu'un lieu spécifique est défini comme destination, il reflète les informations sur le trafic en temps réel et indique l'itinéraire entre le lieu actuel et la destination. Vous pouvez sélectionner une des options d'itinéraire dans diverses conditions et obtenir l'itinéraire.

- **Recommandations T-map :** Vous guide vers l'itinéraire optimal en tenant compte de la distance de conduite estimée, du temps



nécessaire et des informations sur le trafic.

- **Temps minimum** : Vous guide vers l'itinéraire le plus court possible.
- **Route gratuite** : Vous guide vers un itinéraire qui évite autant que possible les routes à péage.
- **Distance la plus courte** : Vous guide vers l'itinéraire le plus court possible.
- **Autoroute comme première option** : Vous guide d'abord vers les autoroutes.
- **Le trajet le plus facile en premier** : Évite autant que possible les routes étroites et s'oriente d'abord vers les routes faciles à parcourir.
- **Traversée d'enfants** : Vous guide vers un itinéraire qui évite autant que possible la traversée d'enfants.



1. Modifier itinéraires : Appuyez sur le bouton "..." en haut à droite pour

ajouter des points de repère ou définir l'ordre des destinations.

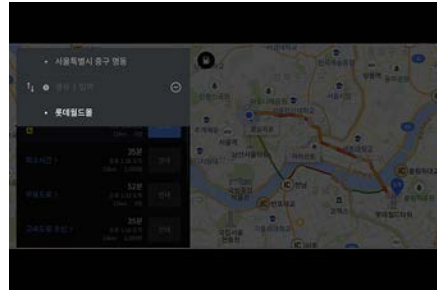

2. Rechercher des stations-service le long de l'itinéraire : Affiche les informations sur les huiles et les prix de l'essence des stations-service situées sur l'itinéraire au-dessus de la ligne de l'itinéraire. Vous pouvez sélectionner une station-service affichée et la définir comme point de passage ou comme destination.

3. Détails de l'itinéraire : Vous pouvez appuyer sur la zone de texte du nom de l'itinéraire pour afficher des informations détaillées sur chaque option d'itinéraire.

4. Mise en garde : Si votre itinéraire comprend des sections auxquelles les conducteurs doivent faire attention, comme les zones de traversée d'enfants, les barrières de péage et les

lignes de ferry, une icône spécifique s'affiche.

5. Démarrage du guide : Appuyez sur le bouton « Guide » d'une option d'itinéraire souhaitée pour commencer à guider l'itinéraire

Directions

Lorsque votre guide commence par sélectionner un itinéraire pour atteindre la destination, les informations suivantes s'affichent sur l'écran Directions :



1. Guide de la prochaine bifurcation : Pour le point de bifurcation suivant, la direction du changement de direction, la distance restante, le nom de la direction et les informations sur la voie s'affichent.

2. Guide de la 2e bifurcation suivante : Affiche la direction du changement de direction et la distance restante après le prochain point de bifurcation.



Mode Navigation

Appuyez sur la flèche droite pour afficher toutes les bifurcations pour atteindre votre destination. Lorsque toutes les informations sur les bifurcations sont affichées, appuyez à nouveau sur la flèche vers le bas pour revenir à l'état d'affichage précédent.

REMARQUE:

Cette fonction n'est pas prise en charge sur les autoroutes.

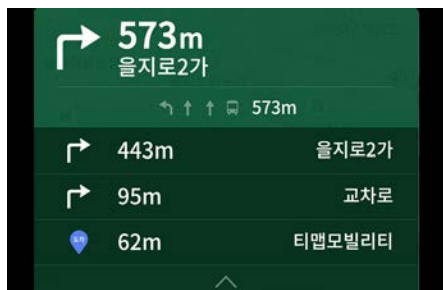

3. Sections de contrôle par caméra et sections d'avertissement : Lorsqu'il y a une section de contrôle par caméra ou une section d'avertissement devant, une icône d'avertissement s'affiche à l'écran avec un guide vocal. Dans les zones de contrôle par caméra de la limite de vitesse, lorsque le véhicule dépasse la limite de vitesse, l'icône clignote et un signal sonore retentit. Les bips peuvent être désactivés dans les paramètres de navigation.

4. Icône Mon Véhicule/Ligne d'itinéraire : Affiche l'itinéraire de votre position actuelle au lieu de destination. En fonction de vos paramètres, vous pouvez afficher une couleur d'informations routières au-dessus de la ligne d'itinéraire.

5. Ligne de résumé d'itinéraire : Résume et affiche les informations sur le trafic jusqu'à destination. S'il existe des informations sur les travaux ou les accidents sur l'itinéraire, elles s'affichent forme d'icône sur la ligne de résumé de l'itinéraire.

6. Informations sur la route et la localisation/destination actuelle : Affiche le nom de la route sur laquelle vous roulez actuellement en fonction de la position de votre véhicule. Vous pouvez appuyer sur le nom de la route pour afficher votre position actuelle, la route à suivre et les informations sur votre destination.



Lorsqu'il existe un point de repère si vous sélectionnez le point de passage au lieu de la destination, la distance estimée jusqu'au point de repère, l'heure d'arrivée et le temps restant s'affichent en bas.



7. Réacheminement : Lorsque vous appuyez sur cette icône, l'itinéraire est réacheminé en tenant compte des informations routières en temps réel. En fonction de vos paramètres, il renumérise automatiquement votre



itinéraire à des intervalles précis sans avoir à toucher l'icône.

8. Kilométrage estimé/heure d'arrivée/heure d'arrivée restante
Kilométrage/heure d'arrivée restante estimés : Le kilométrage et l'heure d'arrivée estimés jusqu'à votre destination ou point de repère s'affichent. En appuyant une fois sur la zone, le temps restant s'affiche au lieu de l'heure d'arrivée.



9. Direction de sortie : Termine le guidage routier vers la destination définie.

Guide des intersections complexes
 Aux intersections complexes, des images et des instructions de conduite reflétant l'environnement routier réel s'affichent afin de minimiser les départs d'itinéraire dus à la confusion. Lorsque vous appuyez une fois sur

l'image affichée, elle apparaît en format réduit.



Information sur la zone de service sur l'autoroute/JC/IC

Lorsque vous entrez sur une autoroute pendant le guidage routier, toutes les informations relatives aux zones de service/JC/IC existant sur l'autoroute jusqu'au point de sortie s'affichent dans une liste. Pour les aires de service avec stations-service, les informations sur le prix du type d'huile que vous sélectionnez dans les paramètres sont également affichées. Vous pouvez appuyer sur la liste affichée pour la faire défiler dans son intégralité et appuyer à nouveau pour la réduire.

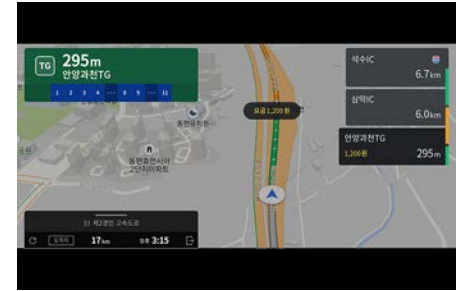

Recommandation d'un itinéraire alternatif

En cas d'embouteillage dans une section spécifique pendant la conduite, recherche un itinéraire alternatif plus en avant. Les itinéraires alternatifs découverts s'affichent sur la carte avec l'itinéraire actuel pour comparaison et sélection.



Recherche pendant la navigation
 Lorsque vous appuyez une fois sur la zone de carte sur l'écran de



Mode Navigation

navigation, le menu de recherche apparaît dans l'angle supérieur gauche.



1. Retour à la position actuelle :
Appuyez sur le bouton « Go to current location » (aller à la position actuelle) ou la zone de bifurcation pour revenir à l'écran de navigation précédent.

2. Mode mini guidage bifurcation :
Lorsque le menu de recherche est affiché, les informations Prochaine bifurcation/2e bifurcation affichées sur l'écran de navigation existant apparaissent en format réduit au centre de la ligne d'itinéraire.

Changement d'options d'itinéraire
Même après avoir lancé le guidage routier, vous pouvez passer à d'autres options d'itinéraire sur l'écran de conduite.

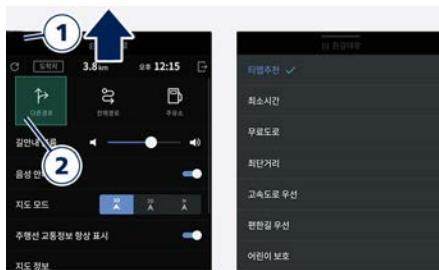

1. Panneau de configuration :
Lorsque vous appuyez sur la partie supérieure des informations sur la position/destination actuel(le) et que vous la tirez vers le haut, un panneau dans lequel vous pouvez régler les paramètres de configuration liés à l'affichage de la carte et aux directions apparaît.

2. Changer d'itinéraire :
Lorsque vous appuyez sur le bouton « Alternative Route » (Itinéraire alternatif), une liste d'options d'itinéraire s'affiche et lorsque vous sélectionnez une option d'itinéraire souhaitée, le système commence immédiatement à vous guider vers cet itinéraire.

Affichage de la carte

Marque les principales installations sous forme de symboles et de textes, ainsi que les noms des zones et des routes sur la carte. Vous pouvez

appuyer sur le symbole affiché pour afficher les informations détaillées du lieu sélectionné ou le définir comme destination.



REMARQUE:

Symboles affichés pour certaines attractions naturelles, comme les rivières, les lacs et les montagnes, peuvent ne pas être sélectionnés.

Modifier le mode de la carte

Vous pouvez définir l'angle d'affichage et la direction de la carte. Le mode carte est subdivisé en trois grandes catégories.

- **Directions de conduite en 2D :** Fait pivoter et affiche la carte en fonction de la direction de conduite.
- **Nord fixe 2D :** Il faut toujours placer le Nord en haut de la carte.
- **Cartes 3D :** Fait pivoter la carte en fonction de la direction de conduite



et affiche les bâtiments, etc., en mode 3D.

Affichage des favoris/destinations récentes

Affiche les favoris enregistrés ou les destinations récentes sous forme d'icônes sur la carte. Vous pouvez activer ou désactiver l'affichage des icônes dans le panneau de configuration.

	Favoris
	Destinations récentes



Affichage des informations sur la circulation routière/les accidents

Les conditions de circulation des routes environnantes autres que la ligne d'itinéraire le long de la ligne

d'itinéraire sur la carte. Les sections liées à la circulation, telles que les accidents, les contrôles, les événements et les catastrophes, sont également affichées par des icônes sur la carte.

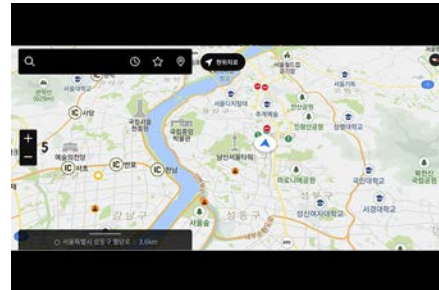

Zoom de la carte

Lorsque vous appuyez une fois sur la zone de la carte, vous pouvez appuyer sur les boutons + et - à gauche pour agrandir ou réduire la carte. Vous pouvez également effectuer un zoom avant et arrière sur la carte en utilisant deux doigts.

Paramètres de navigation

Son

Vous pouvez régler le volume du navigateur dans le panneau de configuration, ou régler la voix de

guidage et la tonalité d'avertissement dans le menu « Préférences ».

- **Bip d'avertissement de vitesse en sourdine** : Émet un bip d'avertissement de vitesse même lorsque le volume du navigateur est coupé.
- **Mode guidage minimum** : Fournit uniquement des indications de base et des avertissements sur le contrôle de la vitesse.
- **Quand lancer l'annonce du contrôle de vitesse** : Définit le point de départ du bip d'avertissement qui retentit avant d'entrer dans la section de contrôle de la vitesse.
- **Critères de déclenchement du bip d'avertissement du contrôle de vitesse** : Définit les critères de limite de vitesse pour émettre un bip d'avertissement lorsque la vitesse du véhicule dépasse la vitesse limite.
- **Volume du bip** : Règle le volume du bip d'avertissement en fonction de la voix de guidage.

En outre, vous pouvez choisir de guider ou non chaque élément, comme une caméra de surveillance et une section d'avertissement.



Cartes

- **Taille du texte de la carte** : Vous pouvez régler la taille de la police affichée sur la carte.
- **Affichage de l'adresse** : Vous pouvez définir la notation de l'adresse affichée sur le système de navigation comme « adresse par nom de rue » ou « adresse par numéro de lot ».
- **Utiliser la carte nocturne** : Vous pouvez assombrir la couleur de la carte. Lorsque vous sélectionnez « Auto », la couleur de la carte est automatiquement réglée sur clair ou sombre en fonction de l'heure du jour ou de la nuit.
- **Carte dépendant de la vitesse** : Change automatiquement l'échelle de la carte en fonction de la vitesse du véhicule. Lorsque la fonction « Carte en fonction de la vitesse » est désactivée, l'échelle de la carte réglée manuellement s'affiche telle quelle, quelle que soit la vitesse du véhicule.

Directions

- **Icône de la voiture** : Vous pouvez modifier l'icône indiquant la position actuelle de votre véhicule sur la carte.
- **Signalisation routière Informations sur la circulation** : Vous avertit de la présence de véhicules d'urgence ou de catastrophes.

- **Navigation routière en temps réel** : Re-détermine automatiquement l'itinéraire en fonction des informations routières en temps réel pendant la conduite.

Informations sur le compte

Vous pouvez connecter votre compte TMAP mobile pour synchroniser et utiliser vos destinations récentes et vos favoris.

- **Connexion avec T ID** : Veuillez saisir votre T ID et votre mot de passe.
- **Connexion avec OTP** : Vérifiez et entrez votre numéro d'authentification unique (OTP) dans Paramètres TMAP mobile > Informations membre.

localisation de TMAP AUTO. Si vous retirez votre accord sur les conditions générales, vous ne pourrez plus utiliser le système de navigation.

Avis de droit d'auteur

COPYRIGHT TMAP MOBILITY CO., LTD.
TOUS DROITS RÉSERVÉS.



Guide d'utilisation

- **Retirer l'accord sur les conditions générales** : Vous pouvez retirer votre accord sur les conditions d'utilisation des services et des informations de



6 - Mode d'applis

Catégorie d'applis	80
Applis via mobile	81
Applis Android Auto™ et Apple CarPlay™ (📱)	82
Barres d'état natives et de catégorie principale dans le mode Projection	84
Liens d'applis sur la page d'accueil	85
Fonction utilisateur réglable	86



Catégorie d'applis

Appuyer sur la touche « Applis » (Apps) sur la barre de catégorie principale ouvre le tiroir d'applis qui inclut les menus « Favoris », « Récent », « Catégories » et « Tout ». L'écran par défaut en ouvrant « Applis » est le menu « Favoris ». Le système doit verrouiller le dernier menu utilisé en ré-entrant dans le tiroir d'applis.

Menu des favoris

L'écran des « Favoris » est pré-rempli avec des favoris sélectionnés en fonction de la configuration du véhicule. Des favoris pré-remplis peuvent inclure des fonctions spéciales telles que les pages off road, les pages de performance et les pages électriques hybrides, et d'autres fonctions d'assistance telles que l'appli de caméra de véhicule, l'assistant Alexa sur véhicule et le gestionnaire de périphérique (Device Manager) le cas échéant.

L'utilisateur peut sélectionner une appli comme favori en sélectionnant l'icône d'étoile ★ sur l'appli à l'intérieur des écrans « Récent », « Catégories » et « Tout ». Si une appli est favorite, elle sera intégrée sur l'écran « Favoris ». L'utilisateur peut

enlever un favori en dé-sélectionnant l'icône d'étoile ★ sur l'appli.

Une notification apparaîtra lorsque l'utilisateur ajoute ou enlève une appli favorite. La notification permettra à l'utilisateur d'annuler la sélection. Si l'annulation est sélectionnée, l'appli retournera à l'état précédent en étant un favori ou non.

Si une appli est favorite, elle doit apparaître en haut de la liste sur l'écran « Favoris ».

Il y aura un maximum de 6 pages au sein de l'écran « Favoris ». Utilisez la barre de défilement pour vous déplacer à travers les pages au sein de l'écran « Applis » vers le bas/vers le haut.

Menu récent

L'écran « Récent » du tiroir d'applis contient les applis téléchargées et utilisées récemment.

Le menu « Récent » contient seulement une page d'applis et ne comporte pas de barre de défilement. Les applis téléchargées et utilisées le plus récemment apparaîtront au début de la liste.

Menu de catégories

Le menu « Catégories » inclut des catégories qui ont été filtrées via les différentes applis.

Les « Catégories » sont affichées dans l'ordre suivant : « Média », « Confort », « Nav », « Téléphone », « Véhicule », « Système » et « Autre ». Les catégories disponibles dépendent de la configuration du véhicule.

Les applis qui ne sont pas incluses dans une catégorie spécifique seront situées dans le filtre de catégorie « Autre » (Other). Toutes les applis disponibles seront incluses dans le menu « Catégories ».

Les applis au sein de chaque catégorie sont affichées dans l'ordre alphabétiques.

Pour certains marchés, le menu « Catégories » peut inclure de nouvelles catégories.





Le menu « Tout » (All) permet à l'utilisateur de rechercher des applis via filtre A-Z et Z-A ainsi qu'avec la fonctionnalité de recherche personnalisée.

Applis via mobile

Les applis via mobile sont des applis de streaming audio qui nécessitent un smartphone connecté (appelé ci-après « dispositif de projection ») par le biais du port USB ou d'une connexion Wi-Fi sans fil. En fait, la connexion Wi-Fi offre la possibilité de partager les applis de smartphone et les informations avec le MIA via la technologie de mode de projection ou de miroitement, permettant même d'utiliser Android Auto™ (📱), Apple CarPlay™ et Baidu CarLife™ (📱).

Ces applications sont des sources audio disponibles, si elles sont configurées, à utiliser pendant qu'un dispositif de projection est actif.

Les informations de la barre d'état du dispositif de projection pour les infos média sont affichées chaque fois qu'un processus du dispositif de projection prend place en arrière-plan pendant que les fonctionnalités MIA natives (ci-après nommées « Natif ») sont en cours de mise au point.

Les infos média des dispositifs de projection sont affichées de la même façon que les autres sources audio dans le système natif. Par exemple, si vous écoutez un média depuis le dispositif de projection et que la radio

native est sélectionnée, la source audio est modifiée et le contenu de la barre de catégorie principale audio n'est pas affichée pendant le mode radio. Si vous écoutez un média depuis le dispositif de projection et que les paramètres natifs sont sélectionnés, le contenu audio de la barre de catégorie principale est affiché.



Applis Android Auto™ et Apple CarPlay™ (📱)

Les applis Android Auto™ et Apple CarPlay™ vous permettent d'utiliser votre smartphone en voiture de manière intuitive et en toute sécurité. Pour les activer, connectez un smartphone compatible au port USB de la voiture ou activez le Wi-Fi sur votre téléphone : le contenu du téléphone sera affiché automatiquement sur l'écran de système MIA.

Pour vérifier la compatibilité de votre smartphone, référez-vous aux indications sur les sites web : https://www.android.com/intl/it_it/auto/ and <http://www.apple.com/it/ios/carplay/>.

Si le smartphone est connecté correctement à la voiture via le port USB ou une connexion Wi-Fi, l'icône Apple CarPlay™ ou Android Auto™ s'affichera au lieu de la touche « Téléphone » (Phone) dans la barre de catégorie principale.

Configuration de l'appli Android Auto™

Avant l'utilisation, télécharger l'appli « Android Auto » sur votre smartphone à partir de Google Play Store.

L'appli est compatible avec Android 5.0 (Lollipop) et les versions suivantes.

Android Auto™ peut être utilisé en mode filaire ou sans fil. Pour utiliser le mode filaire, le smartphone doit être connecté à la voiture au moyen d'un câble USB. Pour utiliser le mode sans fil le téléphone doit être jumelé avec le système MIA via une connexion Bluetooth®.

Dans tous les cas, lors de la première connexion, vous devrez effectuer la procédure de configuration qui apparaît sur le smartphone. Vous pouvez seulement effectuer cette procédure avec la voiture à l'arrêt. Une fois connecté au système MIA, l'appli « Android Auto » démarre une connexion Bluetooth® parallèle.

Configuration d'appli Apple CarPlay™

Apple CarPlay™ est compatible avec iPhone 5 ou avec les modèles plus récents, avec le système d'exploitation iOS 7.1 ou les versions ultérieures. Avant d'utiliser Apple CarPlay™, activer Siri à partir de « Paramètres » (Settings) > « Général » > « Siri » sur le smartphone.

Pour utiliser Apple CarPlay™, le smartphone doit être connecté à la voiture au moyen d'un câble USB

(Levante uniquement) ou d'une connexion Wi-Fi.

REMARQUE:

Activer Apple CarPlay™ ou certaines opérations pourrait nécessiter des interactions sur le smartphone. Si nécessaire, effectuer l'étape sur votre périphérique (smartphone).

Interaction MIA

Après la procédure de configuration, l'appli marche automatiquement sur le système MIA lorsque votre smartphone est connecté au port USB dans la voiture ou par une connexion Wi-Fi.

Android Auto™

Pour intégrer avec Android Auto™, appuyer sur la touche  sur le volant (maintenir le bouton appuyé) et, en utilisant la touche ou le bouton « SYNTONISATION/DÉFILEMENT » (TUNE-SCROLL) et « PARCOURIR/ENTRER » (BROWSE/ENTER), sélectionner et confirmer ou maintenir le contact avec la touche « Microphone » (contact prolongé sur la touche) sur l'écran dans Android Auto™.

La reconnaissance vocale Siri sera active et vous pourrez utiliser la liste de fonctions disponibles pour l'iPhone :

- Téléphone



- Musique
- Cartes
- Messages
- Applis supplémentaires.

Apple CarPlay™

Pour intégrer avec Apple CarPlay™, appuyer sur la touche  sur le volant (contact prolongé) et utilisez la touche ou le bouton « SYNTONISATION/DÉFILEMENT » et « PARCOURIR/ENTRER » pour sélectionner et confirmer, ou appuyer sur la touche « Page d'accueil » (Home) (contact prolongé) sur l'écran dans Apple CarPlay™.

Utiliser le système de navigation

Avec les applis « Android Auto » et « Apple CarPlay », vous pouvez choisir d'utiliser le système de navigation sur votre smartphone.

Si le « Nav » du système est déjà actif, ou si un périphérique est connecté à la voiture avec une session de navigation en cours, l'écran MIA affiche une alerte pop-up indiquant que le mode de navigation du système est interrompu pour continuer la session de navigation du périphérique.

Le sélection peut être modifiée à tout moment en accédant au système de

navigation sélectionné et en réglant une nouvelle destination.

REMARQUE:

- *Bluetooth® reste actif pendant qu'Android Auto™ est utilisé.*
- *Bluetooth® est désactivé pendant qu'Apple CarPlay™ est utilisé.*
- *La connexion de données dépendra du plan tarifaire du smartphone.*
- *Cette information peut être sujette à changement qui dépendent du système d'exploitation du smartphone.*

Sortir des applis Android Auto™ et Apple CarPlay™

Pour retourner aux contenus du système MIA avec l'appli « Android Auto » activée, sélectionner le dernier élément sur la barre de système Android Auto™ et sélectionnez « Retour à Uconnect » (Back to Uconnect).

Vous pouvez toujours accéder aux contenus du système MIA et à l'appli Apple CarPlay™ activée en utilisant les commandes disponibles et affichables sur son écran.

Pour terminer la session Android Auto™ ou Apple CarPlay™, déconnectez physiquement le smartphone du port USB de la voiture

ou désactivez le Wi-Fi sur votre téléphone.



Barres d'état natives et de catégorie principale dans le mode Projection

- À part quelques exceptions, les barres d'état natives et de catégorie principale sont toujours affichées lors de la visualisation de l'interface du dispositif de projection.
- La barre de volume pop-up apparaissant lors de la modification du volume est affichée dans sa position standard. Si le bouton « MUET » est enfoncé, la boîte d'alerte de la barre de statut est remplacée par le symbole muet.
- Toutes les alertes dans la barre d'état du haut sont affichées dans leur mode standard. Si une alerte est affichée dans la barre d'état et que l'utilisateur ne la sélectionne pas dans les 10 secondes, l'alerte n'est plus affichée jusqu'à l'affichage d'une autre alerte, ou jusqu'à ce que l'utilisateur quitte l'interface du dispositif de projection.
- Pendant que l'interface du dispositif de projection est activée, le système MIA masque les informations redondantes de la barre d'état native (comme l'horloge ou la boussole)

affichées sur un périphérique de projection.

- Si le dispositif de projection est en navigation active, en lecture audio ou en train de gérer un appel téléphonique en arrière-plan, cela sera indiqué dans la boîte d'alerte de la barre d'état (voir les exemples illustrés).

En touchant cette indication, l'interface du dispositif de projection affiche la fonctionnalité indiquée dans la boîte d'alerte de la barre d'état.



Android Auto Exemples



Apple Carplay Exemples

Exception pour Android Auto™ (📱) uniquement

En plus de masquer les informations redondantes comme décrit précédemment, une fois dans l'application « Android Auto », l'écran natif affiche au-dessus de la barre de menu les informations

non redondantes, telles que la température de l'habitacle, les sièges refroidis/chauffés, le volant chauffant. Toutes les fenêtres contextuelles temporaires, telles que les alertes et le volume s'affichent en haut de l'écran.

Exceptions pour Apple CarPlay™ uniquement

- Si le mode natif « Nav » est déjà activé (« activé » se rapportant au guidage du trajet), lorsqu'un dispositif de projection est connecté au véhicule avec une session de navigation active ou si la navigation à l'aide du dispositif de projection est déjà en cours, la session de navigation native doit être annulée et l'affichage de la navigation sur le smartphone va commencer.
- Si le système natif affiche actuellement « Média », et que la fonctionnalité audio provient du dispositif de projection connecté, la source audio et la mise au point de l'écran est modifiée sur le dispositif de projection, sans tenir compte des paramètres d'affichage automatique.
- Si un appel est en cours sur le dispositif de projection, la source audio et la mise au point de l'écran sont modifiées sur le dispositif de projection sans tenir compte du paramètre d'affichage automatique.



- Si le dispositif de projection est seulement en train de gérer un appel téléphonique, la barre d'état sur l'écran natif affiche l'icône CarPlay sans le minuteur d'appel.

Liens d'applis sur la page d'accueil

Le tiroir d'applis est aussi accessible via les pages de résumé des fonctions MIA, appelées « Widget », directement à partir de la page d'accueil (Home). Pour insérer le tiroir d'applis dans le widget, vous devez sélectionner un lien vide identifié par le symbole « + ».

REMARQUE:

Il est possible de modifier un widget existant ou d'en créer un nouveau seulement avec le véhicule à l'arrêt. Si vous essayez de le faire avec le véhicule en marche, un message pop-up indiquera que l'opération n'est pas possible avec le véhicule en mouvement.



Cela ouvrira l'écran « Sélectionner un widget » avec toutes les catégories de liens disponibles.

Choisissez les applis parmi celles présentes qui intégreront le widget et seront immédiatement disponibles à partir de la page d'accueil (Home).





Fonction utilisateur réglable

Restaur. app. (Restore Apps)

En sélectionnant cette fonction, une fenêtre contextuelle informe l'utilisateur que la fonction n'est pas disponible à une vitesse supérieure à 8 km/h. Si la vitesse du véhicule est inférieure à 8 km/h ou que le véhicule est à l'arrêt et que vous souhaitez restaurer toutes les applications suite à un problème survenu en cours d'utilisation ou d'installation, appuyez sur la touche de fonction « Suivant » (Next) puis sur « Oui » (Yes). Sinon, sélectionnez l'option « Annuler » (Cancel) ou « Retour » (Back) pour annuler l'opération.

Pour régler cette fonction, rendez-vous sur le menu « Paramètres » (Settings) de la page « Véhicule » (Vehicle) et choisissez l'élément « Réinitialiser » (Reset). Cochez ensuite la case de l'option souhaitée de la fonction « Restaurer les applis » (Restore Apps).

Fenêtre textuelle des tiroirs d'applis favorites (App Drawer Favoriting Popups)

Cette fonction permet d'activer ou de désactiver les applis que vous souhaitez visualiser dans la fenêtre

textuelle « Applis favorites » (App Favorited).

Pour activer cette fonction, rendez-vous sur le menu « Paramètres » (Settings) de la page « Véhicule » (Vehicle) et choisissez l'élément « Notification ». Insérez ensuite la croix sur la case de cette fonction.

Fenêtre textuelle des tiroirs d'applis non favorites (App Drawer Unfavoriting Popups)

Cette fonction permet d'activer ou de désactiver les applis dans la fenêtre textuelle « Applis non favorites » (App Unfavorited). Pour activer cette fonction, rendez-vous sur le menu « Paramètres » (Settings) de la page « Véhicule » (Vehicle) et choisissez l'élément « Notification ». Insérez ensuite la croix sur la case de cette fonction.



7 - Mode de profil conducteur

Aperçu du profil (👉)	88
Page d'accueil (👉)	89
Définir un profil (👉)	91
Éditer un profil (👉)	95
Mode Valet.....	96



Aperçu du profil (👤)

En accédant au mode de profils, vous pouvez créer un avatar et insérer vos personnalisations.

Sélectionner « Tous les profils » (All Profiles) affiche tous les profils existants. Jusqu'à 5 profils différents peuvent être enregistrés. Des profils peuvent être effacés en masse via la fonction « Effacer données personnelles » (Clear Personal Data) dans le menu « Paramètres » (Settings) de la catégorie « Véhicule » (Vehicle).

Pour créer votre profil, sélectionnez « Modifier profil » (Edit Profile) et tapez le nom choisi, choisissez un des avatars disponibles et mémorisez l'endroit du conducteur dans la voiture qu'il occupe normalement.

Il est possible d'exclure tous les profils et de garder les paramètres par défaut en appuyant sur la touche « mode Valet » sur la page « Tous les profils » (All Profiles).

Le système MIA stockera et rappellera chaque préférence du profil unique du conducteur répertoriée suivante. Certaines d'entre elles peuvent ne pas être disponibles pour un modèle ou une région.

Radio :

Écrans de page d'accueil (écrans d'accueil personnalisés, ajoutés et effacés)

Ordre de barre de catégorie principale

Pré-réglages mélangés

Dernier écran en démarrage

Derniers comportements de tableau de mode

Tiroir d'applications de Favoris (et ordre de favoris)

Personnalisation de la barre de statut
Favoris du téléphone Bluetooth® (1 et 2)

Réglages/préférences de notification

Préférences de profil

Paramètres d'unité principale

Les applis seront accessibles pour chaque profil, avec des identifiants uniques par profil, en fonction de l'appli.

Tableau de bord :

Configuration de l'écran de tableau de bord

Dernier écran

Avertissement de vitesse

Unités de Vitesse

Écran d'accueil du tableau de bord

Aménagement du tableau de bord

Module de mémoire de siège :

Profils de mémoire (sièges, miroirs, volant)

Préférences de siège massant (liées aux positions de la mémoire de siège)

Navigation :

Paramètres de navigation

Destinations récentes de navigation

Destinations de navigation enregistrées.



Page d'accueil (🏠)

La personnalisation de la page d'accueil peut faire partie de la création d'un profil. Ce chapitre décrit comment personnaliser la structure et le contenu de la page d'accueil.

Structure de page d'accueil

Appuyer sur la touche « Accueil » (Home) sur la barre de catégorie principale ouvre la page principale qui contient les pages de résumé des fonctions MIA appelée « Widget » et inclut aussi la touche « Mes pages » (My Pages).

Le réglage par défaut de la structure de page d'accueil change en fonction du type d'écran installé dans la voiture.

- Avec un écran 8.4" (Levante uniquement), il y a deux widgets à 50%. Les widgets par défaut sont navigation et média. Les véhicules sans navigation auront par défaut Média et Téléphone - Récents.
- Avec l'écran 10.1" (Quattroporte et Ghibli seulement, présenté dans l'illustration), il y a un widget 50% sur le côté gauche de l'écran, et deux widgets 25%, sur le côté droit de l'écran.

Les réglages par défaut sont Navigation dans le widget 50%, Média dans le widget du dessus 25% et Téléphone - Récents dans le bas avec un widget 25%. Les véhicules sans Navigation auront Média comme 50%, Téléphone - Récents 25% et Confort avant 25%.



La touche « Mes pages » (My Pages) recouvre un menu avec les options « Ajouter page » (Add Page), « Enlever la page actuelle » (Remove Current Page) et « Réarranger les pages » (Rearrange Pages). « Mes pages » (My Pages) est grisé et non disponible lorsque le véhicule se déplace. Si la touche est sélectionnée pendant que le véhicule est en mouvement, une fenêtre contextuelle apparaîtra déclarant la fonction non disponible pendant que le véhicule est en mouvement. Dans ce cas, appuyer sur la touche « OK » ou « X » pour fermer

la fenêtre contextuelle. Les options « Retirer la page actuelle » (Remove Current Page) et « Réarranger les pages » (Rearrange Pages) sont grisées quand il n'y a pas plus qu'une Page d'accueil.

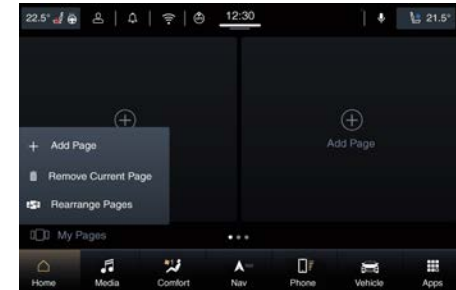

Un maximum de 5 Pages d'accueil est autorisé.

Page d'accueil et gestion du widget

En sélectionner « Ajouter page » (Add Page) avec un écran 8.4", une nouvelle page d'accueil avec deux widgets 50% blancs sera affichées.

Avec un écran 10.1", un écran de sélection de disposition d'accueil sera affiché (voir illustration). Après la sélection d'une disposition, un écran de widget blanc sera affiché pour la disposition sélectionnée.



Les widgets blancs se distinguent par un symbole « + » et un texte « Ajouter Widget » (Add Widget). Sélectionner n'importe où au sein du widget ouvre l'écran de contenu de widget d'édition avec des options de contenu disponible. Lorsque le véhicule est en déplacement, le symbole « + » est grisé et le texte « Ajouter Widget » (Add Widget) est enlevé.

La touche « Ajouter page » (Add Page) grisera une fois que le maximum de pages a été atteint. Quand l'utilisateur sélectionne « Retirer la page actuelle » (Remove Current Page), la page d'accueil actuelle sera effacée et l'écran passera à la page d'accueil précédente ou à la page d'accueil suivante, si la première page d'accueil a été effacée.

Sélectionner « Annuler » (Undo) sur la notification pop-up ou « X » pour annuler la suppression et repasser à la

page d'accueil originale sur laquelle était l'utilisateur.

En sélectionnant l'option « Réarranger les pages » (Rearrange Pages), le système affiche une vue agrandie de toutes les pages d'accueil existantes. L'écran vous incitera à appuyer et tenir pour tirer et réorganiser les pages.

En sélectionnant « Effectué » (Done) dans « Réarranger les pages » (Rearrange Pages), des changements seront sauvegardés et vous quitterez l'écran pour retourner à l'écran précédent.

Déplacer les widgets

Sélectionner le widget souhaité et ensuite :



Déplacer le widget : appuyer et tenir quelques secondes sur le widget souhaité et puis le déplacer vers le côté droit ou gauche de l'écran.



Redimensionner le widget : appuyez sur l'icône de redimensionnement du widget que vous souhaitez redimensionner.



Affichage du contenu widget : sélectionnez le widget souhaité et ensuite faire défiler verticalement.

Pendant la phase de réorganisation des widgets (afficher le même en

format réduit), ce ne sera pas possible d'afficher les contenus.

Remplir la page d'accueil

Sélectionner n'importe où au sein d'un widget ouvre l'écran de contenu de widget d'édition avec des options de contenu disponible.

Les types de catégorie du widget incluent : « Commandes » (Controls), « Passer un appel » (Make a Call), « Définir itinéraire » (Set a Route), « Média » (Media), « Sièges & Volant » (Seats & Wheel) et « Applis » (Apps). Les widgets disponibles dépendent de la configuration du véhicule.

Sélectionner « Passer un appel » (Make a Call) ouvre la liste de contacts (voir section « Modes de commandes vocales et téléphoniques »).

Sélectionner « Définir une route » (Set a Route) ouvre une liste de routes de navigation (voir section « Mode Navigation »).

Sélectionner « Média » ouvre la liste de sources média (voir chapitre « Sélection de sources audio » dans la section « Mode Média »).

Sélectionner « Applis » (Apps) ouvre le tiroir d'applis avec toutes les applis disponibles (voir chapitre « Catégorie d'applis » dans la section « Mode d'applis »).



L'utilisateur est en mesure d'éditer les widgets de l'écran d'accueil pendant que le véhicule n'est pas en déplacement en sélectionnant les icônes du crayon d'édition.

Pour ajouter un nouveau widget à la page d'accueil (Home), appuyer sur le lien vide identifié par le symbole « + ».

REMARQUE:

Il est possible de modifier ou ajouter un nouveau widget seulement avec le véhicule à l'arrêt. Si vous essayez de le faire avec le véhicule en marche, un message pop-up indiquera que l'opération n'est pas possible avec le véhicule en mouvement.



Toucher le symbole « + » ouvrira l'écran « Sélectionner un widget » (Select A Widget) avec toutes les catégories de liens disponibles (voir exemple dans l'illustration).

Choisissez le widget parmi ceux présents qui intégreront la Page d'accueil et seront immédiatement disponibles à partir de cette page.



Définir un profil (👤)

Définir un profil

Les utilisateurs peuvent définir ou personnaliser un profil en saisissant un nom d'utilisateur et un choix d'avatar, mais la configuration/personnalisation du profil ne sera pas requise afin d'utiliser/interagir avec le système MIA.

Toutes les préférences d'utilisateurs associées avec un profil seront stockées par le système et mémorisées au cours des cycles clé. Les préférences de profil seront restaurées lorsque le profil est activé/sélectionné pour être utilisé (par exemple via des boutons de mémoire de siège, télécommande ou système). Si un profil est commuté au sein d'un cycle clé, toute préférence modifiée sera sauvegardée avant que le nouveau profil soit chargé.

Au début du nouveau cycle, le système chargera le dernier profil connu, à moins qu'un profil différent ne soit détecté ou initié (via la télécommande ou les boutons du siège avec fonction mémoire). Si aucun profil personnalisé n'est configuré, ou que tous les profils sont effacés, il y aura toujours un profil par défaut, non connecté dans le véhicule. Pour la première utilisation, ce profil par défaut est appelé « Conducteur 1 » (Driver 1).



Mode de profil conducteur

Icône de profil sur la barre de statut principal

La fonction de profil a une touche d'icône par défaut dans la barre principale de statut, bien que la principale barre de statut puisse être personnalisée en supprimant la touche d'icône de profil. La touche d'icône sera modifiée en fonction du profil qui est identifié.

Lorsqu'un profil personnalisé est actif, la touche d'icône du profil indiquera quel profil est identifié (avec avatar, si l'avatar est seulement une couleur, le premier caractère du nom d'utilisateur apparaîtra au centre du cercle coloré), tel que dans l'illustration suivante.

Lorsque la section de profil est ouverte, la touche d'icône aura le statut actif (en surbrillance)

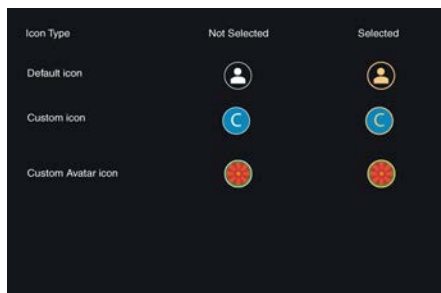

Section de profil

Pour entrer dans la section de profil, toucher la touche d'icône de profil sur la barre de statut principal. Dans la section de profil, il y a deux menus : « Tous les profils » (All Profiles) et « Modifier profil » (Edit Profile).

Le menu par défaut est « Tous les profils » (All Profiles), mais le système verrouillera n'importe quel menu utilisé en dernier au sein et au cours des cycles clé.

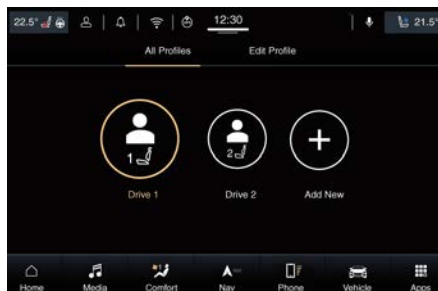

Sur l'écran « Tous les profils » (All Profiles), tous les utilisateurs disponibles seront affichés.

L'utilisateur actif sera mis en surbrillance et sera plus grand que les autres. Il y a des options pour ajouter de nouveaux profils, commuter des profils actifs et passer en « Mode Valet ».

Il peut y avoir jusqu'à 5 profils de conducteur, plus un profil « Mode Valet ». Lorsque le nombre maximum de profils est atteint, la touche « Ajouter un nouveau profil » (Add New Profile) ne sera pas présent, et un message textuel sera affiché informant l'utilisateur qu'il doit d'abord effacer un profil avant d'en créer un nouveau. Sur l'écran « Tous les profils » (All Profiles), sélectionner un autre nom d'utilisateur de profil ou avatar fera passer le système sur ce profil et le nouveau profil actif aura alors un statut en surbrillance. Une fois le changement effectué, le chargement du profil sera affiché, puis le message de bienvenue pop-up s'affichera pour 5 secondes pour le profil sélectionné récemment (si activé pour ce profil).





Créer un lien entre un profil et un siège avec fonction mémoire

Le statut de mémoire du siège affiché sous chaque avatar de profil applicable affichera quel numéro de siège avec fonction mémoire est programmé pour quel profil. Il est seulement possible de combiner deux sièges à fonction mémoire.

Créer un lien entre un profil et un siège avec fonction mémoire est seulement possible via l'écran « Éditer le profil » (Edit Profile) (à moins que le lien n'existe par défaut). Si la position du siège est sauvegardée, elle ne sera pas sauvegardée automatiquement pour le profil actif.

Si le profil est commuté pendant que le véhicule est en déplacement, la position du siège avec fonction mémoire ne changera pas. Une fenêtre contextuelle indiquera que le siège ne pouvait pas être ajusté pendant que le véhicule est en mouvement.

Si une nouvelle position de siège est sauvegardée pour un profil qui n'est pas actif actuellement, une fenêtre contextuelle incitera l'utilisateur à commuter leur préférence de siège pour le numéro de siège avec fonction mémoire récemment sauvegardé.

Fenêtre contextuelle d'accueil

À moins que l'utilisateur n'a sélectionné de désactiver les fenêtres contextuelles d'accueil, le système affichera une fenêtre contextuelle d'accueil à l'allumage et à tout moment où un profil est activé. La fenêtre contextuelle d'accueil affiche le nom d'utilisateur et l'avatar du profil actif (connecté), avec des options pour changer d'utilisateur ou fermer la fenêtre contextuelle et, pour les profils par défaut, affichera une touche pour personnaliser le profil actif.



Profil par défaut



Profil personnalisé

Fermer la fenêtre contextuelle n'affichera pas les messages d'aide de la fenêtre contextuelle d'accueil par défaut pour « Me rappeler plus tard » (Remind me Later) et « Ne plus me montrer » (Don't Show me Again). Appuyer sur « X » dans la fenêtre contextuelle d'accueil sera traité comme « Me rappeler plus tard » (Remind me Later).

Appuyer sur « Changer les utilisateurs » sur la fenêtre contextuelle d'accueil ouvre l'écran « Tous les profils » (All Profiles) de la section de profil.

Appuyer sur l'Avatar ou le texte de bienvenue (nom d'utilisateur) ouvrira le dernier écran connu dans la section de profil.

La fenêtre contextuelle d'accueil (par défaut et personnalisée) s'effacera lorsque le véhicule sera en mouvement



Mode de profil conducteur

ou après 30 secondes ou si l'utilisateur interagit avec l'écran (en fonction de ce qui survient en premier) et ne reviendra pas jusqu'à ce que le profil soit réactivé. Les 30 secondes d'arrêt de ne sont pas appliquées par le système lorsque le véhicule est en démarrage à distance.

La fenêtre contextuelle d'accueil « Mode Valet » aura le même comportement d'effacement/de temps d'arrêt que les autres fenêtres contextuelles d'accueil. Se reporter au « Mode Valet » dans ce chapitre pour plus d'informations.

Définir un nouveau profil

Pour les véhicules connectés, le processus de créer/définir un nouveau profil implique les étapes suivantes.

- **Créer un nouveau profil ou en télécharger un existant.**

Appuyer sur tout autre bouton sur la catégorie principale ou sur la barre de statut en étant dans la configuration de nouveau profil sera traité comme « Annuler » (Cancel) ou « X » et donnera une autre fenêtre contextuelle demandant si l'utilisateur est sûr vouloir abandonner la nouvelle configuration de profil.

- **Saisissez un nom d'utilisateur**

Le nombre maximum de caractères pour un nom d'utilisateur est 12 caractères, et le clavier n'autorise pas à en taper plus. Le nombre minimum de caractères est 1 et la touche « Sauvegarder » (Save) ne sera pas disponible jusqu'à ce qu'un autre caractère soit tapé. Le nom d'utilisateur peut être alphanumérique avec des espaces (les espaces comptent pour la limite de caractère). Le nom d'utilisateur peut comporter des numéros et/ou des lettres, mais pas de caractères spéciaux. Le même nom d'utilisateur peut être utilisé pour plusieurs profils de conducteur.



- **Sélectionner un avatar**

Un avatar sera mis en surbrillance : si vous choisissez un avatar différent, il sera mis en surbrillance. Appuyer sur la touche « Sauvegarder » (Save)

terminera la sélection d'avatar. Il y a au moins 10 avatars initialement. Quand les avatars sont utilisés, ils ne s'afficheront pas comme options pour être sélectionnés par les autres utilisateurs.

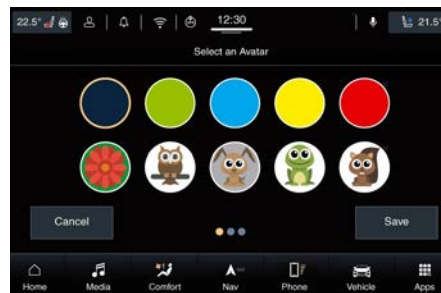

- **Étape finale**

L'étape finale (uniquement pour la configuration du nouveau profil) incite l'utilisateur à choisir de créer à partir des préférences actuelles ou de créer à partir de la configuration par défaut. Si l'utilisateur choisit de garder les préférences actuelles, il reporte l'ensemble des paramètres et préférences précédentes du profil actif.

Lorsque la configuration du nouveau profil est finalisée, l'écran reviendra à l'écran « Tous les profils » (All Profiles). Le nouveau profil sera le profil actif.



Éditer un profil existant (à partir de l'écran « Modifier profil » (Edit Profile) ramènera l'utilisateur à la page d'écran « Éditer le profil » (Edit Profile) à partir de laquelle il a initié l'édition. La touche de profil d'icône dans la barre de statut sera mise à jour pour correspondre au nouveau profil actif. Si seulement le nom d'utilisateur ou l'avatar sont édités (initié à partir de l'écran « Modifier profil » (Edit Profile), le système affiche seulement la fenêtre contextuelle pertinente (ex : sélectionner d'éditer l'avatar donne seulement une fenêtre contextuelle de sélection d'avatar). Dans ce cas, la flèche arrière ← équivaut à annuler. Dans le nouveau processus de configuration du nouveau profil, appuyer sur la flèche arrière ← vous ramènera à l'étape précédente (le cas échéant) et enregistrera toute sélection pour si vous revenez à cette étape (jusqu'à annulation).

Éditer un profil (↔)

Sur l'écran « Éditer le profil » (Edit Profile) des options relatives au profil actif sont répertoriées dans l'ordre suivant ; éditer le nom d'utilisateur (marqué « Éditer le nom » (Edit Name)), éditer l'avatar (« Changer l'Avatar » (Change Avatar)), échanger les préférences de mémoire de siège avec fonction mémoire (« Siège avec fonction mémoire » (Memory Seat)), préférences de fenêtre contextuelle d'accueil (« Taille de la fenêtre contextuelle d'accueil » (Welcome Popup Size)), un lien vers mon profil (« Qu'est-ce qui est connecté à mon profil ? » (What is linked to my profile?)), paramètres supplémentaires du véhicule (« Plus de paramètres » (More Settings)), effacer le profil, et une touche pour voir ce qui est connecté à un profil (page « Infos générales » (General Info).



REMARQUE:

- La taille d'écran 8.4" n'affiche pas la ligne « Changer l'avatar » (Change Avatar).
- Lorsque le véhicule est en mouvement, les voix suivantes seront grisées et ne peuvent pas être sélectionnées/finalisées : « Supprimer profil » (Delete Profile), « Modifier nom » (Edit Name), « Changer d'avatar » (Change Avatar) et les infos d'affichage de ce qui est connecté à un profil. Un son « bonk » retentira avec le message « Fonction non disponible pendant que le véhicule est en déplacement » (Function Not Available While Vehicle In Motion).
- Sortir sans sauvegarder résultera en un changement de nom d'utilisateur et d'avatar.



Mode de profil conducteur

Changer la position du siège à fonction mémoire et puis appuyer sur la touche « Sauvegarder » (Save) donne la mise à jour de la position du siège pour lequel le profil est connecté à ce siège. Un message pop-up apparaît lorsque le siège avec fonction mémoire est sauvegardé informant du profil pour lequel le siège a été sauvegardé.

Le paramètre de « Taille de fenêtre contextuelle d'accueil » (Welcome Popup Size) est réglé par défaut sur « Petit » (Small). Si l'option « Effacer le profil » (Delete Profile) est sélectionné, un message pop-up de vérification confirmera la suppression. Après la suppression d'un profil via l'écran « Modifier profil » (Edit Profile), l'écran « Tous les profils » (All Profiles) sera affiché. Si un profil non lié à un siège avec fonction mémoire est effacé, le dernier profil connu, préalable à celui supprimé, deviendra actif.

La touche « Plus de paramètres » (More Settings) connectera directement à la section « Paramètres de mon profil » (My Profile Settings). Une fois dans la section « Paramètres » (Settings), l'utilisateur a maintenant quitté la section de profil et il n'y a pas de commande pour retourner à

la section de profil. Si un paramètre lié au profil est modifié, une fenêtre contextuelle indiquera qu'il a été modifié pour le profil actif.

En appuyant sur « Qu'est-ce qui est connecté à mon profil ? » (What is linked to my Profile?) en incluant le « i », le système affiche une page d'infos générales de ce qui est lié au profil conducteur (voir exemple dans l'illustration). La touche « i » est aussi visible sur l'écran « Tous les profils » (All Profiles) et montre la même page.



Mode Valet

Le mode Valet est un mode de système par défaut et peut seulement être activé via la touche « Mode Valet » sur l'écran « Tous les profils » (All Profiles) de la section de profil. Le système efface le profil personnalisé et en crée un nouveau à partir des préférences par défaut.

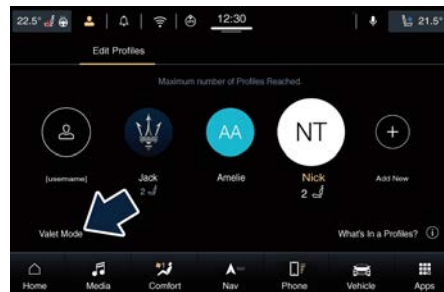

La barre de statut principal est la configuration par défaut toujours visible avec la touche d'icône de profil. L'activation du « Mode Valet » (Valet Mode) sera indiquée dans la barre d'état principale par un symbole de verrouillage associé à l'icône Profil.

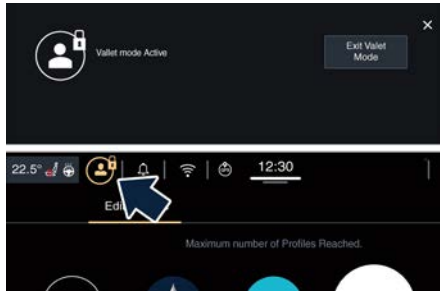

La touche « Mode Valet » (Valet Mode) est grisée lorsque le véhicule est en mouvement. Appuyer sur la touche pendant qu'elle est grisée fera apparaître une fenêtre contextuelle qui indiquera que la fonction n'est pas disponible.

Pour activer le mode Valet, un code PIN unique à 4 chiffres doit être introduit. Pour sortir du mode Valet, le code PIN à 4 chiffres doit être introduit.

En mode Valet, appuyer sur les boutons du siège avec fonction mémoire modifiera seulement la position de siège mais ne chargera pas le profil conducteur associé.

Le mode Valet active le verrou de boîte à gants. La touche « Boîte à gants » (Glove Box) dans l'écran « Contrôles » de la page « Véhicule »

(Vehicle) est grisée lorsque le mode Valet est activé.

Si la fonction de Boîte à gants est verrouillée/déverrouillée avant l'activation du mode Valet, la Boîte à gants reviendra à son dernier état au moment de la désactivation du mode Valet.

Procédure d'activation du Mode Valet

- Accédez à l'écran « Profils » (Profiles) et appuyez sur la touche « Mode Valet » (Valet Mode).



- Effleurez la touche « Oui » (Yes) sur l'écran de description de la fonction pour activer la fonction.



- En utilisant le clavier, entrez les quatre chiffres du code PIN et appuyez sur « OK » (GO).



REMARQUE:

- Pour activer et désactiver la fonction, l'utilisateur dispose de 10 essais de saisie d'un PIN à 4 chiffres avant que le système supprime la désactivation. L'utilisateur peut réessayer au bout de 30 minutes.

(Suite)



(Suite)

- *Si l'on ne saisit pas tous les chiffres du code PIN, une invite vous demande de le faire.*
- *En cas d'appel entrant lors de la saisie du code PIN, le système MIA arrête temporairement la fonction d'ouverture. Dès que l'appel est terminé, l'écran du clavier sera affiché à nouveau pour saisir le code PIN.*

L'activation du « Mode Valet » (Valet Mode) sera indiquée dans la barre d'état principale par un symbole de verrouillage  associé à l'icône Profil. Dans ces conditions, si l'utilisateur appuie sur l'icône Profils dans la barre d'état principale, une fenêtre contextuelle lui signale que la fonction n'est pas disponible en Mode Valet.

Pour quitter la fonction du Mode Valet

Pour quitter la fonction du Mode Valet, appuyez sur la touche « Quitter Mode Valet » (Exit Valet Mode) dans la fenêtre contextuelle « Bienvenue » (Welcome) qui s'affiche quand vous mettez le contact.

Désactivez la fonction en saisissant le code PIN de verrouillage comme indiqué précédemment.

REMARQUE:

La fonction « Mode Valet » (Valet Mode) ne peut pas être désactivée lorsque le véhicule est en mouvement.



8 - Mode de connectivité

Clause de non-responsabilité générale	100
Services connectés	101
Point d'accès Wi-Fi (📶)	105
Mode de géo-localisation	106
Système de mise à jour MIA	107
Désactiver les services connectés	107



Clause de non-responsabilité générale

Données personnelles et personnalisation

- Maserati collecte, traite et utilise les données personnelles du véhicule en accord avec les exigences légales. Lisez-en plus à propos des conditions générales de service et des politiques de protection des données sur le site web officiel Maserati ou par le biais de l'application Maserati Connect.
- L'utilisateur est uniquement responsable de l'utilisation des Services dans le véhicule, même si c'est par d'autres personnes, et il informera tous les utilisateurs et occupants du véhicule à propos des services et opérations et limites du système.
- **Si la fonction Aide/SOS (Help/SOS) ou Appel d'aide (Assist Call) (☎) est activée, l'appel sera automatiquement dirigé vers un centre d'opération sûre privé. L'appel Assist ou Aide/SOS mentionné dans ce manuel doit toujours être compris comme celui géré par des fournisseurs de service privés.**

Pré-requis au fonctionnement

- Pour utiliser certains des Services connectés, vous devez vous inscrire sur le portail consacré qui est accessible via le site web officiel Maserati ou l'appli Maserati Connect, l'activer et vous connecter à vos périphériques.
- Les services connectés ne sont pas disponibles sur tous les marchés et sont sujets à des limitations en fonction du type de système MIA, de l'endroit et de la durée des services.
- Le fonctionnement complet des services connecté, incluant Aide/SOS et les appels d'assistance, est sujet au réseau mobile et à la couverture de géo-localisation GPS, sans lesquels la provision appropriée des services n'est pas garantie. La couverture peut ne pas être garantie dans des endroits tels que des tunnels, des garages, des garages de stationnement multi-étages, des montagnes.
- En cas de réseau mobile surchargé ou de problèmes liés à la source d'alimentation du véhicule (par exemple batterie 12 volts ou batterie basse du module d'appel électronique), les services peuvent ne pas être disponibles.

- En utilisant les services, les utilisateurs garderont leurs mots de passe secrets pour un usage strictement personnel et ne pas les révéler à de tierces parties.



Services connectés

Les services (le cas échéant) vous permettent de recevoir une assistance ponctuelle en cas de besoin et d'urgence, pour obtenir des informations à propos du statut de votre voiture, son emplacement et améliorer l'expérience de navigation (le cas échéant) grâce aux mises à jour en temps réel.



ATTENTION !

Toujours suivre le code d'autoroute du pays dans lequel vous conduisez, et vous concentrer sur la route. Toujours conduire prudemment avec les mains sur le volant. Utilisez seulement les fonctions de services connectés si vous êtes sûr que c'est sans danger de le faire. L'utilisateur est responsable pour tous les risques associés à l'utilisation des opérations et applis du véhicule. Ne pas suivre ces règles peut causer des accidents graves et/ou la mort.

REMARQUE:

La disponibilité des services requiert un contrat de services connectés. Lisez-en plus au sujet des Services connectés : applicabilité, disponibilité,

compatibilité, forfaits et spécifications sur le site web officiel Maserati.

Services Maserati Connect

En fonction de l'équipement du véhicule, du modèle et du pays, différents services et différentes durées peuvent être disponibles.

Pour plus d'informations à propos de votre véhicule, rendez-vous sur la page personnelle sur le site web officiel Maserati.

Applis « Maserati Connect »

• État du véhicule à distance

L'appli « Maserati Connect » affiche les informations suivantes : niveau de carburant, pression de pneu, odomètre, durée de vie de l'huile, carte de rapport de santé du véhicule (incluant des contrôles de : groupe motopropulseur, fins et suspension, huile et liquides et systèmes de sécurité). Les informations font toujours référence au dernier tour de clé d'arrêt.

• Exploitation du véhicule à distance

À partir de l'appli « Maserati Connect », l'utilisateur peut : verrouiller et déverrouiller la porte conducteur, faire clignoter les phares du véhicule, tourner le moteur sur on/off (🔌), faire sonner le klaxon (🔔).

La fonction « klaxon » à distance n'est disponible que sur le marché nord-américain, lorsque le bouton de panique du porte-clés est présent.

• Vehicule Finder (Trouve-véhicule)

La position du véhicule est affichée sur la carte via l'appli « Maserati Connect ».

• Alertes de conduite

L'utilisateur peut régler les alertes de conduite sur base de l'heure du jour, la vitesse de conduite et l'emplacement géographique. Les alertes peuvent être pré-programmées, sauveées et allumées/éteintes au besoin. Si une alerte a été détectée et que le véhicule enfreint l'ensemble de règles, l'utilisateur recevra une notification sur son smartphone. Un court-circuit vers mode valet pré-réglé est aussi disponible, établissant une barrière géographique d'un rayon de 4 km autour de la zone de dépôt valet.

• Assistance

À partir du menu d'application, l'utilisateur peut sélectionner le menu « Assistance » où tous les numéros de téléphone d'urgence nécessaires peuvent être trouvés et appeler directement à partir de l'appli « Maserati Connect », incluant



Aide/SOS et Appel d'assistance (📞), Service client, Assistance sur route et assistance de véhicule volé. Pour de plus amples informations à propos des modes d'activation de ces appels, voir le « Guide principal du propriétaire » ou la « Notice d'utilisation et d'entretien ».

- **Campagne de rappel (Recall Campaign)** (Non valide pour le marché chinois)

En cas de campagne de rappel, une notice de rappel sera affichée dans l'appli « Maserati Connect », au-dessus de la barre principale de catégorie, qui si activée en la touchant affichera des informations plus détaillées.

- **Extension Smartwatch** (Non valide pour le marché chinois)

L'appli Maserati Connect Smartwatch permet aux utilisateurs d'interagir avec le véhicule en utilisant certaines fonctions d'exploitation du véhicule à distance.

Services de santé du véhicule Maserati

- **Messagerie/Centre de notification embarqués** (Non valide pour le marché chinois)

L'utilisateur recevra une notification push sur l'écran MIA à propos

des campagnes de rappel, de la santé du véhicule (freins, huile, pneus, batterie) et des services. Ces notifications inciteront l'utilisateur à appeler le Service client pour recevoir de l'aide.

- **Diagnostics à distance : Rapport de santé du véhicule**

L'utilisateur recevra un rapport mensuel de santé du véhicule par courrier électronique ou application mobile. Ce rapport comprend l'état : du groupe motopropulseur, des freins et des suspensions, de l'huile et des liquides, des systèmes de sécurité et des voyants.

- **Diagnostics à distance : Alerte état du véhicule**

En cas de signal d'avertissement, une carte d'alerte de santé du véhicule est affichée dans l'appli « Maserati Connect » ; toucher la carte pour activer la possibilité pour l'utilisateur de voir le type d'alerte. Les avertissements sont indiqués pour les systèmes suivants : groupe motopropulseur, freins et suspensions, huile et liquides, systèmes de sécurité et voyants.

- **Mise à jour du firmware en direct**

À la fois le module de connectivité et le logiciel MIA peuvent être mis à jour en direct (via la SIM intégrée

en utilisant le réseau cellulaire ou via une connexion internet Wi-Fi. Le Wi-Fi n'est valable que pour l'unité principale, le cas échéant).

Aide/SOS et Appel d'assistance (📞)

- **Aide/Appel SOS**

Cet appel doit être utilisé lorsque la santé des personnes est en jeu. L'appel va à un opérateur d'un centre d'urgence privé sous contrat chez Maserati. En cas d'urgence, l'opérateur reçoit le statut des systèmes de sécurité du véhicule et vérifie avec le conducteur le type d'assistance d'urgence nécessaire (ambulance, pompiers, etc.). L'utilisateur qui active l'appel Aide/SOS appuie sur le bouton sur la console voûtée, ou touche le bouton « AIDE/SOS » (HELP/SOS) sur la page « Applis » (Apps) de l'écran MIA. L'appel sera automatiquement activé en cas de déploiement d'airbag ou de tonneau. Pour de plus amples informations à propos des modes d'activation de cet appel, voir le « Guide principal du propriétaire » ou la « Notice d'utilisation et d'entretien ».

- **Appel d'assistance**



Cet appel doit être utilisé en cas de problème lié au véhicule. L'appel va au fournisseur de service clientèle et d'assistance routière de Maserati où l'opérateur vérifie avec le conducteur le type de support requis. Le service d'appel Assistance n'est disponible que dans les zones où l'utilisateur dispose d'une couverture d'assistance routière active. Pour activer l'appel, rendez-vous au menu « Appel Assist » (Assist Call) sur la page « Applis » (Apps) et appuyez sur la touche de fonction « Assistance routière » (Road Assistance). Pour de plus amples informations à propos des modes d'activation de ces appels, voir le « Guide principal du propriétaire » ou la « Notice d'utilisation et d'entretien ».

Guide & Services de conduite Maserati

- **Envoyer destination à la voiture**
Les emplacements et POIs peuvent être recherchés et affichés sur la carte via l'appli « Maserati Connect » ou Tencent MyCar. Des destinations peuvent être envoyées au véhicule, pré-déterminant la destination au moment de la mise en marche avec la clé.
- **Navigation du dernier kilomètre**

Avec cette fonction, si vous êtes stationné à plus d'1,6 km de votre destination finale, la navigation intégrée vous permet de transférer la route restante sur votre smartphone pour gérer la dernière partie de votre voyage.

- **Services de voyage et de trafic connectés**

La navigation est connectée à des informations de trafic en temps réel, pour une estimation précise de l'heure d'arrivée et donner des suggestions de routes alternatives, évitant le trafic et minimisant le temps de voyage. Des informations météo à destination sont aussi disponibles et affichées dans la page « Nav » lorsque l'utilisateur recherche un endroit dont la visite est souhaitée.

- **Recherche de navigation One-Box connectée**

L'utilisateur peut rechercher une destination ou un point d'intérêt (POI) avec une seule ligne de recherche (comme coutume dans les moteurs de recherche web). La recherche est effectuée dans le répertoire en ligne, qui est mis à jour constamment et en cas de non connectivité, comme mémoire,

la recherche est effectuée dans le répertoire à bord.

- **Parking Finder - Fuel Finder (Trouve-stationnement - trouve-carburant)**

Pendant la recherche de destination, ou en parcourant la carte, le système affichera les garages de stationnement et la disponibilité de stationnement (rouge/vert) Lorsque l'utilisateur touche un garage de stationnement spécifique, une fenêtre contextuelle affichera tous les détails incluant : nombre de places de stationnement (total/libre), des indications telles que si le stationnement se remplit ou se vide, les heures d'ouverture/de fermeture (si le garage de stationnement fournit ces informations dynamiques).

- **Navigation intuitive** (Non valide pour le marché chinois)

Les systèmes gardent la trace des destinations et routes les plus fréquentes de l'utilisateur. Après une période d'apprentissage, de 2 ou 3 semaines, le système sera en mesure de suggérer une destination à l'utilisateur lorsqu'il démarre la voiture, sur base du jour de la semaine et de l'heure du jour. L'utilisateur est incité avec une



suggestion et peut sélectionner d'y naviguer avec un seul toucher.

- **Mise à jour de cartes en direct** (Non valide pour le marché chinois)
Le système télécharge automatiquement des mises à jour des cartes en utilisant la connectivité intégrée (sans frais pour l'utilisateur) pour s'assurer que les cartes sont toujours à jour. La mise à jour est effectuée par étapes partielles/supplémentaires suivant l'algorithme TomTom (non applicable au marché coréen, l'algorithme Tencent pour le marché chinois) assurant les utilisateurs d'obtenir des cartes à jour dans leurs zones d'intérêt.
- **Alexa De la maison au véhicule (Alexa Home to Vehicle)** (Non valide pour le marché chinois)
L'utilisateur peut utiliser l'Assistant personnel Alexa Virtual (ainsi que l'assistant personnel virtuel Google Home) à la maison pour interagir à distance avec le véhicule. L'utilisateur peut interroger Alexa à propos du statut du véhicule (même information que dans l'État du véhicule à distance) et envoie une destination au système de navigation du véhicule (Send & Go).

Tencent AI (Chine uniquement)

- **Assistant vocal**
L'assistant vocal Tencent reconnaît la voix naturel en mandarin et anglais, il peut être utilisé pour activer n'importe quelle appli TAI ainsi que les fonctions du véhicule et d'info-divertissement. L'utilisateur peut définir un mot de réveil pour l'assistant vocal.
- **WeScenario**
WeScenario transfère l'écosystème d'applis WeChat du smartphone au véhicule.
- **Services de streaming Funn radio**
Streaming audio en ligne exclusif qui inclut : QQ music, programmes en lignes, infos audio, livres audio.
- **Tencent MyCar**
C'est l'appli smartphone Tencent officielle, elle fournit des services multiples liés au véhicules et connecte à l'appli TAI à bord.

Services Maserati Guard

- **Notification d'alarme de vol**
L'utilisateur reçoit une notification push sur son smartphone si on essaie de forcer le véhicule (déconnexions de batterie (pour les versions/marchés où cela est fourni), activation de l'alarme de voiture, mouvement de captation de l'accéléromètre).

• Assistance de véhicule volé déclenchée manuellement

L'utilisateur peut appeler un centre d'opération sûre pour l'aider à retrouver le véhicule après avoir déclaré le vol aux autorités policières. Le centre d'opération sûre peut localiser le véhicule et se mettre en liaison avec la police pour coordonner la tentative de récupération du véhicule. Dans l'appli « Maserati Connect », l'utilisateur peut aller dans le menu « Assistance », trouver le numéro de téléphone de l'Assurance de véhicule volé et les appeler à partir de là.

- **Assistance de véhicule volé enclenchée automatiquement** (Non valide pour le marché chinois)
L'appel à l'Assistance de véhicule volé assure que le centre d'opération est effectué automatiquement, lorsque le moteur est mis en marche par un conducteur qui ne porte pas de carte de conducteur autorisée (pour empêcher le vol par une clé passive clonée). Le centre d'opération sûre contactera l'utilisateur pour l'aider. Le service d'Assistance du véhicule volé enclenché automatiquement est approuvé pour la catégorie S5 Thatcham et est requis pour le marché du Royaume-Uni. Il sera



disponible uniquement pour le marché du Royaume-Uni.

Point d'accès Wi-Fi (📶)

Le point d'accès Wi-Fi dans le véhicule est activé par une carte SIM intégrée et activation de mot de passe qui peut être réinitialisé par la fonction « Réinitialiser le mot de passe Wi-Fi pour projection » (Reset Wi-Fi Password for Projection) du menu « Paramètres » (Settings) sur la page « Véhicule » (Vehicle).

L'utilisateur peut activer un point d'accès Wi-Fi dans le véhicule permettant de connecter jusqu'à 8 appareils mobiles.

Pour bénéficier de ce service (souscription), l'utilisateur doit s'adresser directement au partenaire opérateur du réseau mobile Maserati. Cela peut se faire par le biais du portail Web de l'utilisateur où ce dernier sera redirigé vers une page dédiée du site Web du partenaire ou à l'aide de l'application Maserati Connect.

Pour utiliser la Wi-Fi, veuillez sélectionner le champ sur la touche de fonction de l'écran « Applis » (Apps). Sur cette page, il y a aussi le symbole de signal Wi-Fi (📶).



Une fois que vous avez quitté cette page, le symbole (📶) sera affiché dans la barre de statut principal (modèles Quattroporte et Ghibli uniquement).



Assistant Alexa In-Vehicle (Non valide pour le marché chinois)

L'utilisateur peut activer l'assistant personnel virtuel Alexa à partir de la touche de véhicule « Alexa » dans le tiroir « Applis » (Apps) ou utiliser la commande vocale. Alexa fonctionne



exactement de la manière qu'à la maison. L'utilisateur doit disposer d'un compte Alexa Amazon valide afin d'utiliser ce service.

Mode de géo-localisation

L'icône (GPS) sur la barre de statut principale indique que la fonction de géo-localisation est activée (ON).



l'emplacement du véhicule ne seront pas disponibles.

Lorsque la géo-localisation est activée, la position du véhicule est suivie pour activer les fonctions qui le requièrent.

Lorsque la géo-localisation est désactivée, la position du véhicule est seulement suivie par les systèmes d'assistance au conducteur, d'assurance, de sécurité et de navigation (le cas échéant).

Pour désactiver la fonction, utiliser la fonction « Géo-localisation » (Geolocation) dans l'écran « Paramètres » (Settings) de la page « Véhicule » (Vehicle).

Lorsque le mode de géo-localisation est désactivé, certains des services sur applis mobiles et web qui usent



Système de mise à jour MIA

Les services connectés et le logiciel d'application du système MIA sont mis à jour à distance afin de fournir à l'utilisateur les nouvelles versions logicielles qui incluent les nouvelles fonctions ou améliorations/enrichissements des fonctions déjà proposées.

Les mises à jour sont effectuées à la discrétion de Maserati.

Certaines mises à jour de système seront gérées automatiquement, d'autres seront communiquées à l'utilisateur en affichant des messages sur l'écran MIA, permettant à l'utilisateur de confirmer ou remettre à plus tard la mise à jour elle-même après quoi l'installation démarrera automatiquement.

Les mises à jour seront installées avec le périphérique d'allumage en position **OFF**.

Si la mise à jour est toujours en cours en démarrant le moteur la fois suivante, le système MIA informera l'utilisateur et avertira que le système sera indisponible pendant le processus.

En mettant à jour le système, des services connectés, incluant Aide/SOS

et Appels d'assistance (Help/SOS, Assist calls) (☎) ne seront pas disponibles.

Pour en lire plus à propos des services, fonctions, spécifications, disponibilités et toute mise à jour, veuillez toujours vous référer au contenu inclus sur le site web officiel Maserati.

Désactiver les services connectés

Si vous vendez votre véhicule sur lequel les Services connectés sont toujours actifs, vous serez responsable de déconnecter votre profil des services sur la page du site web officiel Maserati ou par le biais de l'application Maserati Connect, en contactant le service client ou en vous rendant dans un **Réseau d'assistance Maserati**.

Vous serez également responsable d'informer le nouveau propriétaire de tout service n'ayant pas encore expiré associé avec un nouveau compte de Services connectés.





Index alphabétique

- A**ffichage de la carte 65, 76
 Boutons système 67
 Sélection de l'itinéraire 66
 Aperçu des Commandes et Dispositifs 12
 Aperçu du profil (👤) 88
 Appairier un téléphone mobile au MIA 45
 Applis Android Auto™ et Apple CarPlay™ (🚗) 82
 Applis via mobile 81
 Avis de droit d'auteur 78
- B**arres d'état natives et de catégorie principale dans le mode Projection 84
- C**atégorie d'applis 80
 Chercher 70
 Clause de non-responsabilité générale 100
 Commandes et modes radio 28
 Comment gérer les appels téléphoniques 49
 Comment gérer les messages 52
 Comment gérer les périphériques appariés 47
 Comment personnaliser la barre d'état et la catégorie principale 25
- Connexion du périphérique et conseils pratiques audio sur MIA 25
 Conseils rapides pour la reconnaissance vocale 55
 Consultation du manuel 7
- D**éfinir un profil (👤) 91
 Désactiver les services connectés 107
 Description rapide des commandes 15
 Directions 73
- É**diter un profil (👤) 95
 Entretien du système 10
- F**onction utilisateur réglable 86
 Fonctions réglables de voix et téléphone/bluetooth 60
- I**nformations du propriétaire en ligne 6
- K**its de documentation de bord 6
- L**iens d'applis sur la page d'accueil 85
- M**enu principal 64
 Menu principal de navigation 64
 Mises à jour des cartes 69
- Mode AUX (Levante uniquement) 35
 Mode Bluetooth® 36
 Mode carte SD (Levante uniquement) 36
 Mode de géo-localisation 106
 Mode Navigation
 Exécution de la navigation TMAP AUTO (valable uniquement pour le marché coréen) 70
 Mode USB/iPod 33
 Mode Valet 96
- O**btener un itinéraire 72
- P**age d'accueil (👤) 89
 Paramétrages audio 31
 Paramètres de navigation 77
 Planification d'un itinéraire
 Panneau des options d'itinéraire 68
 Point d'accès Wi-Fi (📶) 105
 Précautions de Sécurité - Système de Navigation 9
- R**éférences et directives de sécurité 8
 Réglage des présélections radio 30
- S**élection de sources audio 28
 Services connectés 101
 Système de mise à jour MIA 107



Téléphone du système MIA -
Informations générales 40

Zoom de la carte 77



Pour l'évolution du produit MASERATI, en tant qu'objet de processus de perfectionnement constants, MASERATI S.p.A. se réserve la faculté d'apporter des modifications à la forme de cette notice, ainsi qu'aux contenus concernant les spécifications techniques, les fonctions et les équipements du véhicule livré.

Par conséquent, il n'est pas possible de faire valoir quelque droit que ce soit s'appuyant sur le contenu (textes, données, images, explications et normes) de ce catalogue, étant axé sur les données à jour à la fin de la rédaction.

Publication n° 910043712 - 1ère Édition - 02/2022

Ce document ne doit pas être reproduit, même partiellement, sans l'autorisation écrite de Maserati S.p.A.

910043712



Maserati

WWW.MASERATI.COM

MASERATI SPA · VIALE CIRO MENOTTI, 322 · I-41121 MODENA