

# Guide d'utilisation rapide

Ce Guide d'utilisation rapide donne une explication simple de l'utilisation de certaines fonctions de votre Mazda6.

Pour plus d'informations sur les sections suivantes, reportez-vous au Manuel Conduite et Entretien principal. Le contenu décrit dans le guide rapide peut varier selon la catégorie et les spécifications du véhicule.

<b>Équipement de sécurité essentiel</b>	<b>1</b>
<b>Avant de conduire</b>	<b>4</b>
<b>En cours de conduite</b>	<b>9</b>
<b>Fonctions intérieures</b>	<b>43</b>
<b>Entretien</b>	<b>44</b>
<b>En cas de problèmes</b>	<b>46</b>

Voici la signification des symboles utilisés dans le Guide d'utilisation rapide :

 Explications détaillées de certaines informations.

## Fonctionnement des sièges

### Réglage du siège conducteur

Les réglages de la position de conduite recommandés par Mazda sont effectués selon les procédures suivantes.

1. Réglage du volant et du siège dans leur position par défaut.
2. Réglage de l'angle du dossier du siège.
3. Réglage de la position du siège en avant et en arrière.
4. Réglage de la hauteur du siège.
5. Réglage de la position du volant.
6. Réglage de la position de l'appuie-tête.

- ① Réglage longitudinal du siège
- ② Réglage de la hauteur
- ③ Réglage de la hauteur de l'avant du coussin de siège (Siège électrique)
- ④ Réglage de l'inclinaison du dossier
- ⑤ Réglage du support lombaire

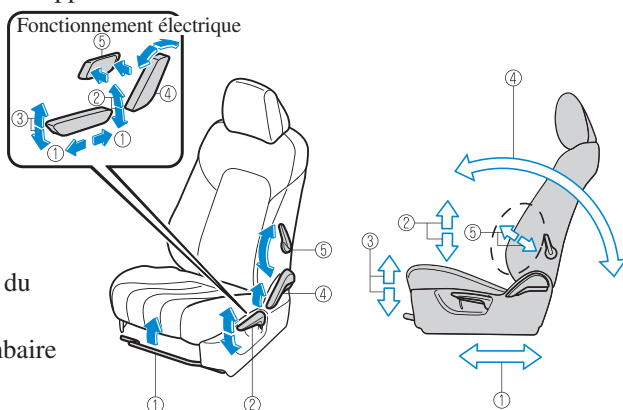

### Avant d'effectuer les réglages de la position de conduite recommandés par Mazda

#### Comment régler le volant à sa position par défaut

Abaisser le levier, déplacer le volant à la position la plus basse, puis le pousser vers le bas et le reculer complètement.

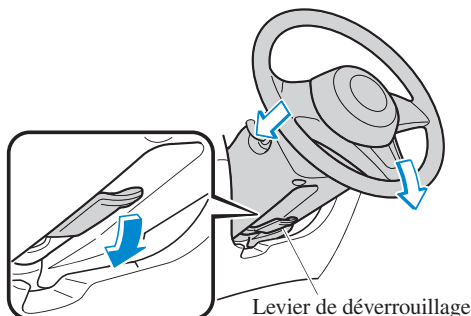

#### Comment régler le siège conducteur dans sa position par défaut

1. Faire glisser le siège complètement vers l'arrière.
2. Abaisser le siège à sa hauteur la plus basse.
3. S'asseoir au fond du siège et contre le dossier.



# Équipement de sécurité essentiel

## Fonctionnement des sièges

**Procédure de réglage du siège pour la position de conduite recommandée par Mazda**

### Réglage de l'angle du dossier du siège (inclinaison)

Régler le dossier du siège à un angle offrant une position d'assise confortable.

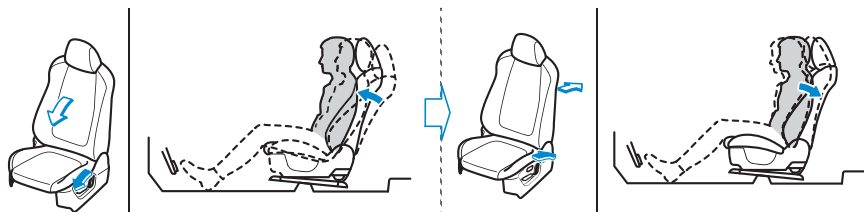

Avec une posture légèrement inclinée, déplacer le dossier du siège vers l'avant jusqu'à un angle où vous sentez que votre taille est légèrement serrée.

Déplacer le dossier du siège vers l'arrière jusqu'à obtenir une position d'assise confortable sans crampes à la taille.

### Réglage de la position du siège en avant et en arrière (coulissement)

Régler le siège à la position optimale pour actionner les pédales d'accélérateur et de frein.

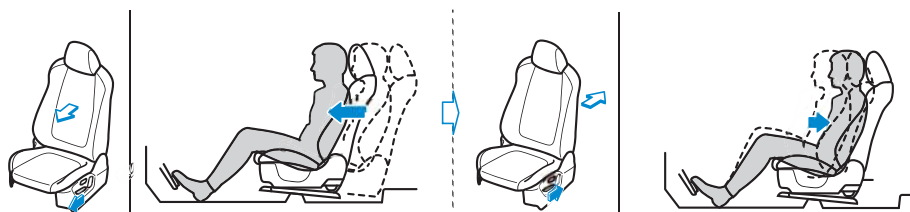

Placer le pied gauche sur le repose-pied et le pied droit entre les pédales d'accélérateur et de frein. Avec le talon posé sur le sol, placer le pied droit sur la pédale de frein et déplacer le siège le plus loin possible vers l'avant jusqu'à ressentir une légère crampe à la cheville.

Avec le pied droit sur la pédale de frein, déplacer le dossier du siège jusqu'à ne plus ressentir de crampe à la cheville. Pour les détails, reportez-vous au manuel du propriétaire.



## Fonctionnement des sièges

### Réglage de la hauteur du siège

Régler la hauteur du siège de manière à avoir une vue dégagée vers l'avant et à pouvoir conduire le véhicule facilement.

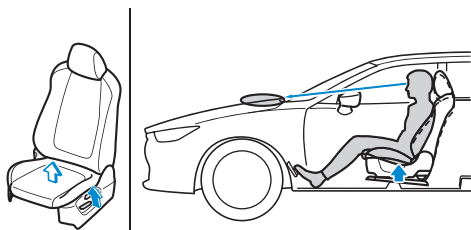

Avec le dos contre le dossier du siège, relever le siège à une hauteur permettant de voir le bord arrière de la surface du capot à partir du pare-brise. Dans le cas du siège manuel, élever la hauteur d'assise déplace le siège vers l'avant. Régler à nouveau le siège en avant ou en arrière.

### Réglage de la position du volant

Régler le volant à une position permettant de le manœuvrer facilement et de bien voir les jauges.

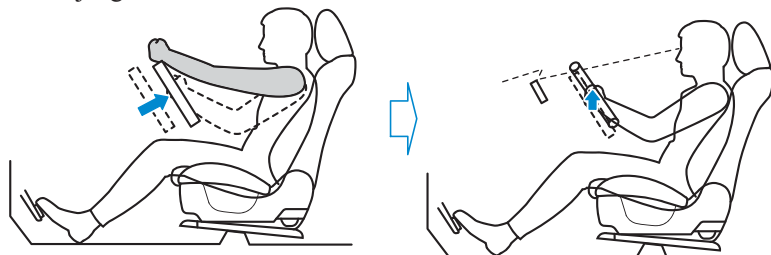

Avec le dos contre le dossier du siège, tendre les bras, les placer au-dessus du volant et tirer le volant vers vous jusqu'à la position des poignets.

Régler la hauteur du volant de manière à bien voir les jauges. Soulever le levier pour bien verrouiller le volant.

### Réglage de la position de l'appui-tête

Régler l'appui-tête pour que le centre soit à la hauteur des oreilles de l'utilisateur.

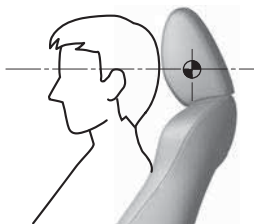

# Avant de conduire

## Plage de fonctionnement

Le système avancé sans clé ne fonctionne que lorsque le conducteur se trouve dans le véhicule ou dans la plage de fonctionnement quand la clé est utilisée.

### Verrouiller

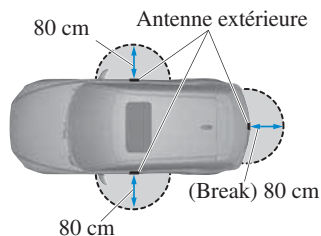

### Déverrouiller

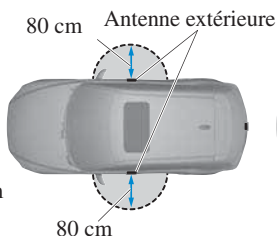

### Ouverture du hayon/couvercle du coffre

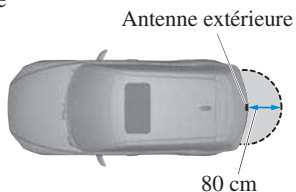

● Plage de fonctionnement

## Verrouillage, déverrouillage à l'aide de l'interrupteur de commande

Toutes les portières et le hayon/couvercle du coffre peuvent être verrouillés/déverrouillés en appuyant sur l'interrupteur de requête sur les portières avant lorsque le conducteur est muni de la clé.

### (Break)

L'interrupteur de commande situé sur le hayon peut être utilisé seulement pour verrouiller toutes les portières et le hayon.

### Portières avant (verrouillage/déverrouillage)



### Hayon (verrouillage break seulement)

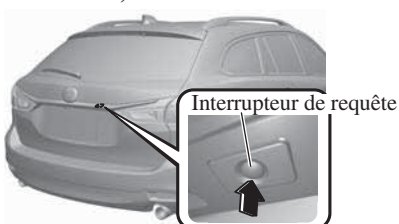

## Carburant à utiliser et Contenances

### SKYACTIV-G 2.0, SKYACTIV-G 2.5 et SKYACTIV-G 2.5T

Carburant	Indice d'octane recherche	Capacité
Carburant super sans plomb (Conforme à la norme EN 228 et au sein d'E10)*1  	95 ou plus	62,0 litres
Carburant ordinaire sans plomb*2	92 ou supérieur	
	90 ou supérieur	

\*1 Europe

\*2 Pour les détails, reportez-vous au Manuel Conduite et Entretien.

### SKYACTIV-D 2.2

Carburant	Capacité	
Le véhicule fonctionnera efficacement avec du carburant diesel conforme à la norme EN590 ou équivalent.  	2WD	62,0 litres
	4WD	52,0 litres

Lorsqu'on refait l'appoint en carburant, ajouter toujours au moins 10 litres de carburant.



## Trappe de remplissage de carburant et bouchon de réservoir de carburant

### Ravitaillement en carburant

1. Pour ouvrir la trappe de remplissage de carburant, tirer la commande de déverrouillage à distance de la trappe de remplissage de carburant.
2. Pour retirer le bouchon de réservoir de carburant, le tourner dans le sens contraire des aiguilles d'une montre.
3. Fixer le bouchon déposé au niveau de la paroi intérieure de la trappe de remplissage de carburant.
4. Insérer le bout du pistolet à fond et commencer le ravitaillement. Retirer le bout du pistolet lorsqu'il se bloque automatiquement.
5. Pour fermer le bouchon de réservoir de carburant, le tourner dans le sens des aiguilles d'une montre jusqu'à ce qu'un déclic se fasse entendre.
6. Pour fermer, appuyez sur la trappe de remplissage de carburant jusqu'à ce qu'il se verrouille en toute sécurité.

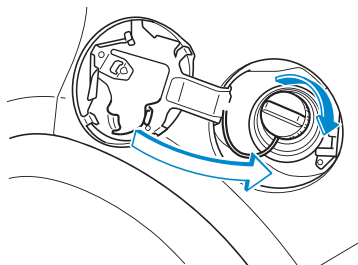
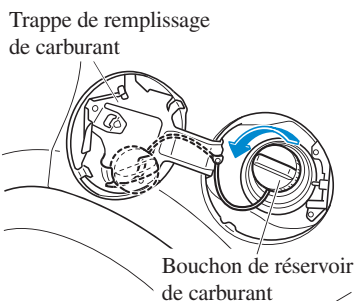
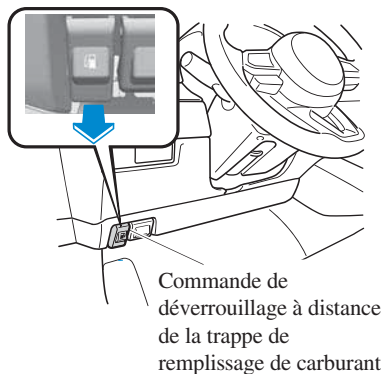

## Rétroviseurs extérieurs

1. Faire tourner l'interrupteur de rétroviseur vers la gauche (**L**) ou la droite (**R**) pour sélectionner le rétroviseur de gauche ou de droite.
2. Appuyer sur l'interrupteur de rétroviseur dans le sens approprié.

### Fonction de rabat automatique

La fonction de rabat automatique s'active lorsque le contacteur est placé sur ACC ou OFF.

Lorsque l'interrupteur de rabat automatique des rétroviseurs extérieurs est appuyé en position AUTO (position neutre), les rétroviseurs extérieurs se rabattent ou se déploient automatiquement lorsque les portes sont verrouillées et déverrouillées. Les rétroviseurs extérieurs se déploient également automatiquement lorsque le contacteur est sur ON ou que le moteur est démarré.

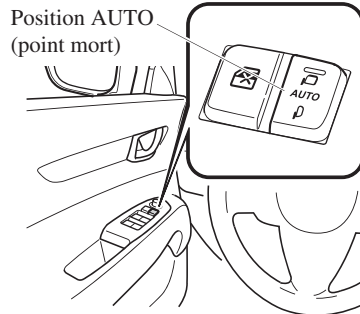
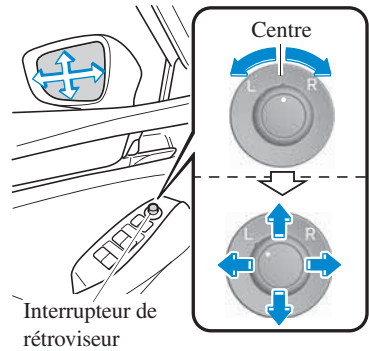

## Rétroviseur intérieur

### Rétroviseur à anti-éblouissement automatique

Appuyer sur l'interrupteur ON/OFF (⊕) pour annuler la fonction d'anti-éblouissement automatique. Le témoin s'éteint.

Pour réactiver la fonction d'anti-éblouissement automatique, appuyer sur l'interrupteur ON/OFF (⊕). Le témoin s'allume.

La fonction d'anti-éblouissement automatique est annulée lorsque le contacteur est mis sur ON et que le levier de changement de vitesses/levier sélecteur est en marche arrière (R).

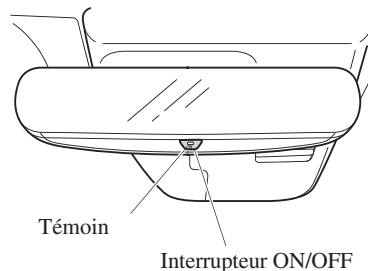

## Utilisation des lève-vitres électriques

La vitre s'ouvre lorsque l'interrupteur est enfoncé et se ferme lorsque l'interrupteur est tiré vers le haut avec le contacteur positionné sur ON. Les vitres côté passager peuvent être ouvertes ou fermées à l'aide des interrupteurs principaux sur la portière du conducteur.

### Interrupteurs principaux de commande

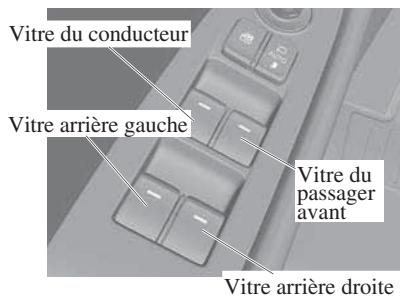

### Interrupteur de vitre du passager avant/interrupteurs de vitre arrière

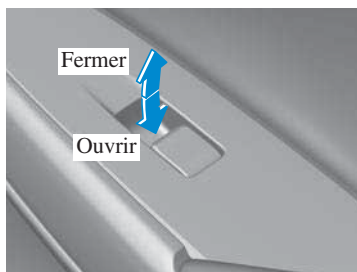

## Démarrage du moteur

1. Veiller à ce que le frein de stationnement soit appliqué.
2. Continuer à appuyer fermement sur la pédale de frein jusqu'à ce que le moteur soit complètement lancé.
3. **(Boîte de vitesses manuelle)**  
Continuer à appuyer fermement sur la pédale d'embrayage jusqu'à ce que le moteur soit complètement lancé.

### **(Boîte de vitesses automatique)**

Mettre le levier de vitesses en plage P. Si l'on est obligé de redémarrer le moteur alors que le véhicule est en mouvement, placer le levier de vitesses en plage N.

4. Appuyer sur le bouton de démarrage du moteur une fois que le témoin KEY (vert) (si le véhicule en est équipé) du combiné d'instruments et que le témoin du bouton de démarrage du moteur (vert) sont tous deux allumés.

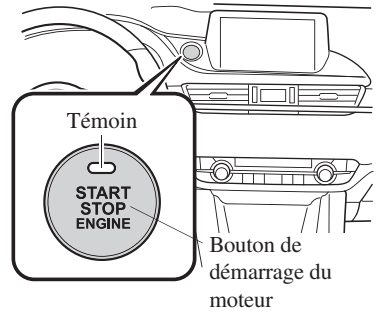

### **(SKYACTIV-D 2.2)**

- Le démarreur ne commence à tourner que quand le témoin de préchauffage s'éteint.



- Si le contacteur est laissé en ON pendant une période prolongée sans que le moteur tourne une fois que les bougies de préchauffage sont chauffées, les bougies de préchauffage peuvent se réchauffer à nouveau, ce qui allume le témoin de préchauffage.
- Lors du démarrage du moteur, ne pas relâcher la pédale d'embrayage (boîte de vitesses manuelle) ou la pédale de frein (boîte de vitesses automatique) tant que le témoin de préchauffage sur le tableau de bord n'est pas éteint, après avoir enfoncé le bouton de démarrage du moteur.
- Si la pédale d'embrayage (boîte de vitesses manuelle) ou la pédale de frein (boîte de vitesses automatique) est relâchée avant le démarrage du moteur, appuyer à nouveau sur la pédale d'embrayage (boîte de vitesses manuelle) ou la pédale de frein (boîte de vitesses automatique) et appuyer sur le bouton de démarrage du moteur pour démarrer le moteur.



## Utilisation de la fonction i-stop

La fonction i-stop coupe automatiquement le moteur lorsque le véhicule est arrêté à un feu rouge ou coincé dans la circulation, puis elle redémarre automatiquement le moteur afin de reprendre la route. Ce système permet de réduire la consommation de carburant et les émissions de gaz d'échappement, ainsi que d'éliminer le bruit de ralenti lorsque le moteur est arrêté.

### REMARQUE

- Le témoin i-stop (vert) s'allume dans les conditions suivantes :
  - Lorsque le ralenti du moteur s'arrête.

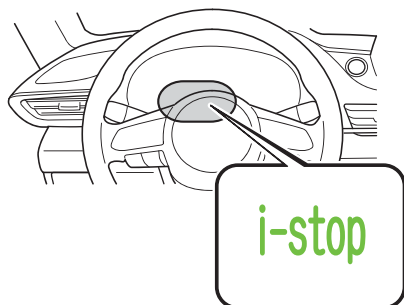

- Le témoin i-stop (vert) s'éteint lorsque le moteur redémarre.

Les conditions de redémarrage de la fonction i-stop diffèrent selon le système utilisé.

## Interrupteur i-stop OFF

En appuyant sur l'interrupteur jusqu'à ce que vous entendiez un bip, la fonction i-stop est désactivée et le voyant i-stop (ambre) qui se trouve sur le tableau de bord s'allume. En appuyant sur l'interrupteur jusqu'à ce que vous entendiez un bip, la fonction i-stop devient opérationnelle et le voyant i-stop (ambre) qui se trouve sur le tableau de bord s'éteint.

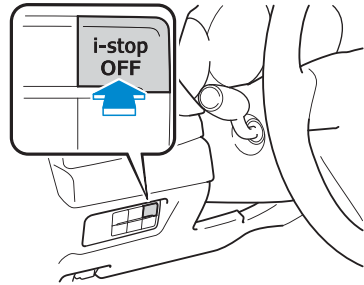

## Témoin (vert)/Voyant (ambre) i-stop

### Témoin i-stop (vert)

i-stop

- Le voyant s'allume lorsque le ralenti du moteur s'est arrêté et s'éteint lorsque le moteur a redémarré.

### Voyant i-stop (ambre)

i-stop

- Le voyant s'allume lorsque le contacteur est mis sur ON et s'éteint lorsque le moteur démarre.
- Le voyant s'allume lorsqu'on appuie sur l'interrupteur i-stop OFF et le système s'éteint.

## Avertisseur sonore i-stop

Si la portière du conducteur est ouverte tandis que le ralenti du moteur s'est arrêté, le signal sonore retentit pour informer le conducteur que le ralenti du moteur s'est arrêté. Il s'arrête quand la portière du conducteur est fermée.



# En cours de conduite

## Indication d'avertissement/voyant

Ces voyants s'allument ou clignotent pour notifier à l'utilisateur du système l'état de fonctionnement ou une anomalie du système.

Signal	Avertissement
	Voyant du système de freinage
	Voyant du système d'antiblocage de frein (ABS)
	Voyant/indication d'avertissement du système de charge
	Voyant d'huile moteur
	Indication d'avertissement de température élevée du liquide de refroidissement du moteur
	Indication d'anomalie de la direction assistée
	Indication d'avertissement principal
	Indication d'avertissement/voyant du frein de stationnement électrique (EPB)
	Voyant d'anomalie du moteur
	Voyant i-stop
	Indication d'avertissement i-ELOOP
	Voyant/indication d'avertissement du système de réduction catalytique sélective (SCR)
	Indication d'avertissement de boîte de vitesses automatique
	Indication d'avertissement 4WD
	Voyant du système de coussins d'air/dispositif de prétension de ceinture de sécurité
	Voyant du capot actif
	Voyant du système de surveillance de pression des pneus
	Indication d'avertissement KEY
	Indication d'avertissement/voyant du système de commande des feux de route (HBC)
	Indication d'avertissement/voyant des phares adaptables DEL (ALH)

Signal	Avertissement
	Indication d'avertissement de surveillance des angles morts (BSM)
	Indication d'avertissement de l'alerte à l'attention du conducteur (DAA)
	Indication d'avertissement du système de régulation de vitesse à radar Mazda (MRCC)
	Indication d'avertissement du régulateur de vitesse à radar Mazda avec fonction Stop & Go (MRCC avec fonction Stop & Go)
	Indication d'avertissement de l'avertisseur de changement de file (LDWS)
	Indication d'avertissement des systèmes d'assistance au maintien de trajectoire (LAS) et d'avertisseur de changement de file (LDWS)
	Voyant DEL des phares
	Indication d'avertissement d'assistance au freinage intelligent/d'aide au freinage intelligent en mode urbain (SBS/SCBS)
	Indication d'avertissement/voyant de niveau bas de carburant
	Voyant de niveau d'huile moteur
	Voyant 120 km/h
	Voyant de ceinture de sécurité (siège avant)
	Voyant de ceinture de sécurité (siège arrière)
	Indication d'avertissement de niveau bas de liquide du lave-glace
	Indication d'avertissement de portière ouverte
	Indication d'avertissement du couvercle du coffre ouvert
	Indication d'avertissement de hayon ouvert
	Voyant de portière ouverte

L'indication d'avertissement/voyant diffère selon le type de tableau de bord et les spécifications du véhicule.



## Indication/témoin

Signal	Témoins
(Vert)	Témoin de ceinture de sécurité (siège arrière)
	Témoin de désactivation du coussin d'air côté passager avant
(Vert)	Témoin i-stop
	Témoin d'immobilisateur
	Indication de l'alarme de vitesse du véhicule
	Indication de la clé
	Témoin de préchauffage
	Indication du filtre à particules diesel
	Indication de position de plage de boîte de vitesse
	Indication/témoin de feux allumés
	Témoin des feux de route
	Témoin d'antibrouillard arrière
	Témoins de clignotants et de feux de détresse
	Indication/témoin du frein de stationnement électrique (EPB)
	Témoin AUTOHOLD active
	Témoin du régulateur de vitesse à radar Mazda avec fonction Stop & Go (MRCC avec fonction Stop & Go)
	Témoin TCS/DSC
	Témoin DSC OFF
	Indication du mode de sélection
(Vert)	Témoin du système de commande des feux de route (HBC) Témoin des phares adaptables DEL (ALH)

Signal	Témoins
	Témoin de surveillance des angles morts (BSM) OFF
	Indication de l'alerte à l'attention du conducteur (DAA)
(Blanc)	Indication principale du système de régulation de vitesse à radar Mazda (MRCC)
	Indication principale du régulateur de vitesse à radar Mazda avec fonction Stop & Go (MRCC avec fonction Stop & Go)
(Vert)	Indication de réglage du système de régulation de vitesse à radar Mazda (MRCC)
	Indication de réglage du régulateur de vitesse à radar Mazda avec fonction Stop & Go (MRCC avec fonction Stop & Go)
	Indication des systèmes d'assistance au maintien de trajectoire (LAS) et d'avertisseur de changement de file (LDWS)
	Témoin de l'avertisseur de changement de file (LDWS) OFF
	Témoin OFF des systèmes d'assistance au maintien de trajectoire (LAS) et d'avertisseur de changement de file (LDWS)
	Indication de l'aide au freinage intelligent en mode urbain (SCBS)
	Témoin OFF d'assistance au freinage intelligent/d'aide au freinage intelligent en mode urbain (SBS/SCBS)
(Blanc)	Indication principale d'adaptation intelligente de la vitesse (ISA)
	Indication principale du limiteur de vitesse réglable (ASL)
(Vert)	Indication de réglage d'adaptation intelligente de la vitesse (ISA)
	Indication de réglage du limiteur de vitesse réglable (ASL)
(Blanc)	Indication principal de régulateur de vitesse de croisière
(Vert)	Indication de réglage de régulateur de vitesse de croisière

L'indication/témoin diffère selon le type de tableau de bord et les spécifications du véhicule.



## Affichage de conduite active

L'écran de conduite actif indique la vitesse du véhicule, l'état de fonctionnement du système et les avertissements.

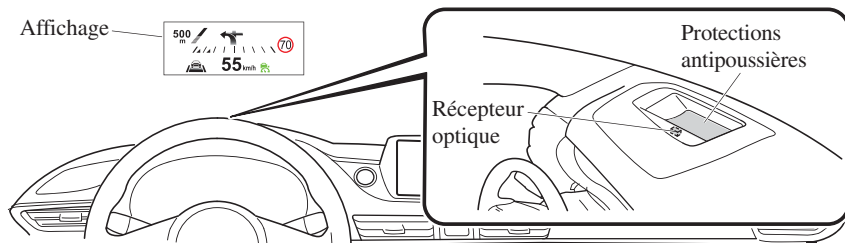

### **PRUDENCE**

**Toujours régler la luminosité et la position de l'écran lorsque le véhicule est à l'arrêt:**

***Régler la luminosité et la position de l'écran pendant que vous roulez est dangereux car cela pourrait détourner votre attention de la route et résulter en un accident.***

## Boîte de vitesses automatique

Bouton de déblo-  
cage

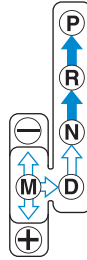
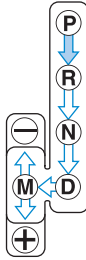
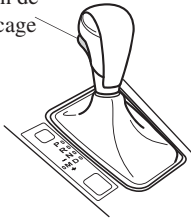

### Positions de blocage :

	Indique qu'il faut appuyer sur la pédale de frein et maintenir le bouton de déblo- cage pour changer de plage. (Le contacteur doit être placé sur ON.)
	Indique que le levier de vitesses peut être déplacé librement à toute position.
	Indique qu'il faut maintenir le bouton de déblo- cage pour changer de vitesse.

## Sélection de conduite

La sélection de conduite est un système qui permute le mode de conduite du véhicule. Lors de la sélection du mode sport, la réponse du véhicule lors de l'accélération augmente. Cela permet une accélération rapide additionnelle qui peut s'avérer nécessaire pour manœuvrer en toute sécurité lors des changements de voie, de fusion d'autoroutes, ou de dépassement des autres véhicules.

### Interrupteur de sélection du mode de conduite

Pousser l'interrupteur de sélection de conduite vers l'avant “(SPORT)” pour sélectionner le mode sport. Tirer l'interrupteur de sélection de conduite vers l'arrière “(—)” pour annuler le mode sport.

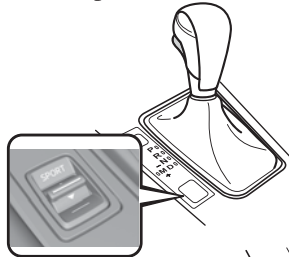

### Indication du mode de sélection

Lors de la sélection du mode sport, l'indication du mode de sélection s'allume sur le tableau de bord.

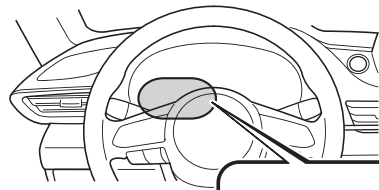

**SPORT**



## Fonctionnement des phares

Sans commande d'éclairage automatique

Avec commande d'éclairage automatique

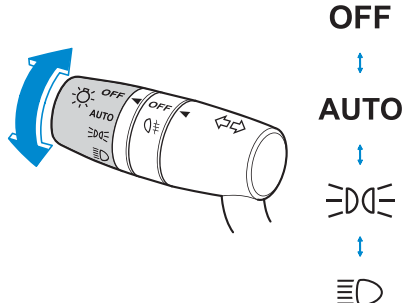
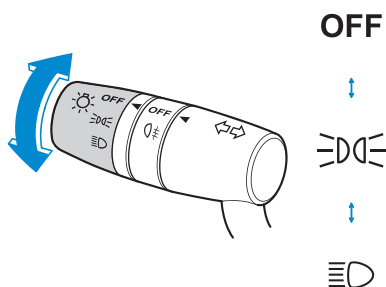

## Fonctionnement des essuie-glaces

Avec essuie-glace intermittent

Avec commande automatique des essuie-glaces

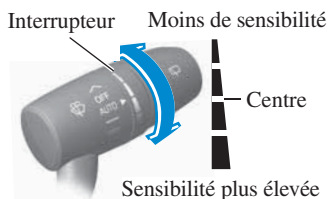
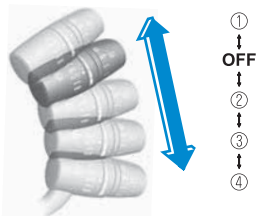
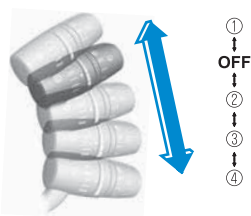

Position de l'interrupteur	Fonctionnement des essuie-glaces
①	Fonctionnement en tirant le levier vers le haut
OFF	Arrêt
②	Intermittent (Avec essuie-glace intermittent) Commande automatique (Avec commande automatique des essuie-glaces)
③	Faible vitesse
④	Grande vitesse

Lorsque le levier d'essuie-glace est en position AUTO, le capteur de pluie détecte la quantité de pluie sur le pare-brise et active ou désactive automatiquement les essuie-glaces.

## Frein de stationnement électrique (EPB)

Le dispositif EPB actionne le frein de stationnement par l'intermédiaire d'un moteur électrique. Lorsque le frein de stationnement est relâché, le témoin de l'interrupteur de l'EPB s'allume.

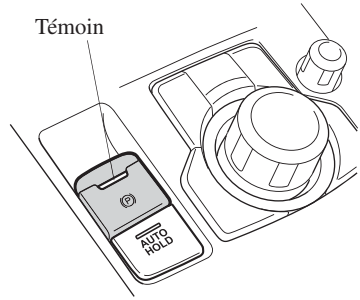

### Quand doit-on actionner le frein de stationnement

Il est possible d'actionner le frein de stationnement quelle que soit la position du contacteur d'allumage.

En toute sécurité, appuyer sur la pédale de frein et tirer l'interrupteur de l'EPB.

Le frein de stationnement est serré et les témoins de l'EPB et de l'interrupteur de l'EPB s'allument.

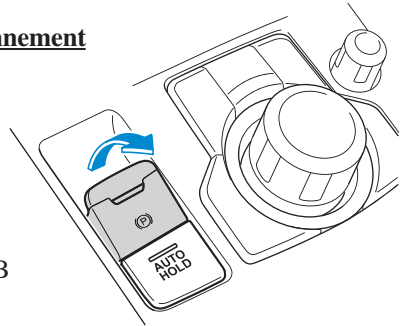

### Quand faut-il desserrer le frein de stationnement

Il est possible de desserrer le frein de stationnement lorsque le contacteur d'allumage est sur ON ou que le moteur tourne. Lorsque le frein de stationnement est desserré, les témoins de l'EPB et de l'interrupteur de l'EPB s'éteignent.

### Débloccage manuel du frein de stationnement

Enfoncer fermement la pédale de frein puis appuyer sur l'interrupteur de l'EPB.

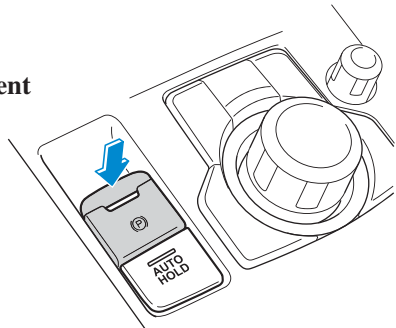

### Débloccage automatique du frein de stationnement

Si la pédale d'accélérateur est enfoncée quand la pédale de frein est enfoncée et toutes les conditions suivantes sont réunies, le frein de stationnement est desserré automatiquement.

Pour les conditions de fonctionnement, reportez-vous au manuel du propriétaire principal.



## Système i-ELOOP

Le système i-ELOOP supprime la charge du moteur utilisée pour la production d'énergie et améliore la conduite et la consommation de carburant en produisant de l'électricité avec l'énergie cinétique générée lorsque le véhicule ralentit en actionnant les freins ou lors d'un freinage moteur.

Stocke de grandes quantités d'électricité instantanément et utilise efficacement l'électricité pour les appareils et les accessoires électriques.

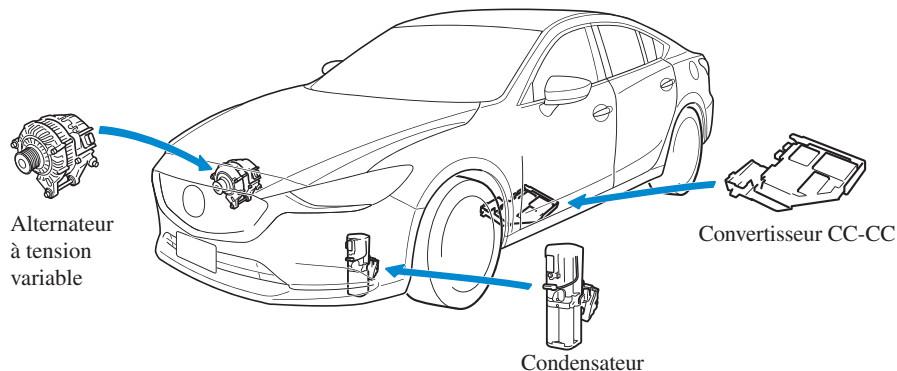

## ⚠ ATTENTION

Des flux d'électricité à haute intensité circulent dans les pièces suivantes, par conséquent, ne les touchez pas.

- Alternateur à tension variable
- Convertisseur CC-CC
- Condensateur

## Affichage de chargement de l'i-ELOOP

En démarrant le moteur après une longue période d'inutilisation du véhicule, le message "i-ELOOP en charge" peut s'afficher.

Laisser le moteur tourner au ralenti et attendre que le message disparaisse.

i-ELOOP  
**i-ELOOP en charge**

## Affichage de l'état des commandes

L'état de la génération d'électricité i-ELOOP s'affiche dans l'affichage central.

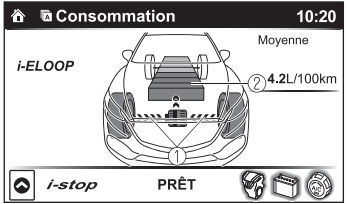
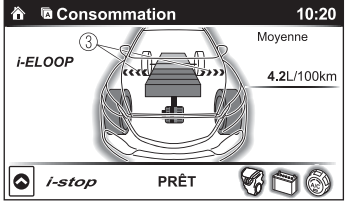
Indication sur l'affichage	État des commandes
	<p>① Affiche le niveau d'électricité produit en utilisant le système de frein à récupération d'énergie.</p>
	<p>② Affiche la quantité d'électricité emmagasinée dans la batterie rechargeable.</p> <p>③ Affiche l'état de l'électricité emmagasinée dans la batterie rechargeable et actuellement fournie aux dispositifs électriques (tout le véhicule est éclairé sur l'affichage simultanément).</p>



## i-ACTIVSENSE

Le concept i-ACTIVSENSE est un terme générique regroupant une série de systèmes de sécurité de pointe et d'aides au conducteur pour reconnaître les dangers potentiels, qui fait usage de dispositifs de détection tels que la caméra de détection avant (FSC) et des capteurs radar.

Ces systèmes consistent de systèmes de sécurité pré-collision et de sécurité active. Ces systèmes sont conçus pour aider le conducteur à conduire en toute sécurité en réduisant sa charge et en contribuant à éviter les collisions ou à en réduire la gravité. Cependant, parce que chaque système a ses limites, il faut toujours conduire prudemment et ne pas se fier uniquement aux systèmes.

### **Technologie de sécurité active**

La technologie de sécurité active a un rôle essentiel pour une conduite en toute sécurité, en aidant le conducteur à reconnaître les dangers potentiels et à prévenir les accidents.

### **Les systèmes d'aide à la sensibilisation du conducteur**

#### **Visibilité de nuit**

Système d'éclairage avant adaptatif (AFS)

Phares adaptables DEL (ALH)

Système de commande des feux de route (HBC)

#### **Détection latérale gauche/droit et arrière**

Avertisseur de changement de file (LDWS)

Surveillance des angles morts (BSM)

#### **Reconnaissance des panneaux de signalisation**

Système de reconnaissance des panneaux de signalisation (TSR)

#### **Reconnaissance de la distance inter-véhicules**

Système d'assistance de reconnaissance de distance (DRSS)

#### **Détection de fatigue du conducteur**

Alerte à l'attention du conducteur (DAA)

#### **Détection d'obstacle arrière au moment de quitter une place de stationnement**

Alerte de circulation transversale à l'arrière (RCTA)

#### **Reconnaissance environnante complète**

Moniteur de vue à 360°

### **Systèmes d'assistance du conducteur**

#### **Distance inter-véhicules**

Système de régulation de vitesse à radar Mazda (MRCC)

Régulateur de vitesse à radar Mazda avec fonction Stop & Go (MRCC avec fonction Stop & Go)

#### **Changement de voie**

Système d'assistance au maintien de trajectoire (LAS)

#### **Contrôle de la vitesse**

Limiteur de vitesse réglable (ASL)

Adaptation intelligente de la vitesse (ISA)



## i-ACTIVSENSE

### **Technologie de sécurité pré-collision**

La technologie de sécurité pré-collision est conçue pour aider le conducteur à éviter les collisions ou à réduire leur gravité dans des situations où elles ne peuvent pas être évitées.

### **Réduction des dégâts lors de collision dans la gamme basse des vitesses du véhicule**

#### **Conduite vers l'avant**

Aide au freinage intelligent en mode urbain [marche avant] (SCBS F)

Aide au freinage intelligent en mode urbain avancée (Advanced SCBS)

#### **Conduite en marche arrière**

Aide au freinage intelligent en mode urbain [marche arrière] (SCBS R)

### **Réduction des dégâts lors des collisions dans la gamme moyenne/élevée des vitesses du véhicule**

Assistance au freinage intelligent (SBS)



## Phares adaptables DEL (ALH)

Les ALH sont un système qui utilise la caméra de détection avant (FSC) pour déterminer la situation d'un véhicule qui précède ou d'un véhicule arrivant en sens inverse quand vous roulez de nuit pour permuter automatiquement la gamme d'éclairage des phares, la zone éclairée, ou la luminosité des éclairages.

### Feux de route anti-éblouissement

Cette fonction permet de diminuer la luminosité uniquement lorsque le feu de route éclaire le véhicule qui précède.

La luminosité des feux de route diminue lorsque la vitesse du véhicule est supérieure ou égale à environ 40 km/h. Si la vitesse du véhicule est inférieure à environ 30 km/h, les phares passent en feux de croisement.

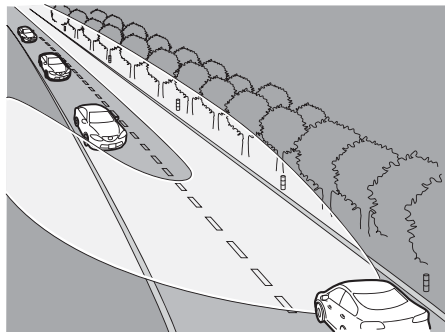

### REMARQUE

Le témoin des feux de route des phares est allumé lorsque les feux de route sont allumés.

### Feux de croisement à plage éclairante étendue

Cette fonction étend la portée d'éclairage des feux de croisement lorsque la vitesse du véhicule est inférieure à environ 40 km/h.

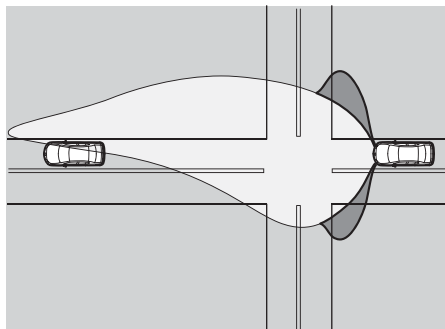

### Mode autoroute

Cette fonction déplace l'angle d'éclairage des phares vers le haut lorsque le véhicule circule sur autoroute.



## Phares adaptables DEL (ALH)

### Pour opérer le système

Le système passe les phares aux feux de route une fois que le contacteur est mis sur ON et que l'interrupteur des phares se trouve à la position **AUTO**. Le témoin d'ALH (vert) s'allume sur le tableau de bord simultanément.

### **ATTENTION**

- Ne pas modifier les suspensions ou les unités de phares, ou retirer la caméra. Dans le cas contraire, il se peut que les ALH ne fonctionnent pas normalement.
- Ne pas trop compter sur les ALH et rouler tout en accordant une attention suffisante à la sécurité. Basculer les phares entre les feux de route et feux de croisement manuellement en cas de besoin.

### **REMARQUE**

Dans les conditions suivantes, les ALH peuvent ne pas fonctionner normalement. Commuter manuellement entre les feux de route et ceux de croisement en fonction de la visibilité, et des conditions de route et de circulation.

- Lorsqu'il y a d'autres sources d'éclairage dans la zone, comme des lampadaires, des panneaux illuminés et des feux de circulation.
- Lorsqu'il y a des objets réflecteurs dans la zone environnante, comme des plaques et des panneaux réflecteurs.
- Lorsque la visibilité est réduite dans des conditions de pluie, neige ou brouillard.
- Lorsque vous conduisez sur des routes aux virages serrés ou sinueuses.
- Lorsque les phares/feux arrière de véhicules devant vous ou sur la voie opposée sont faibles ou éteints.
- Lorsque l'obscurité est insuffisante, comme à l'aube ou au crépuscule.
- Lorsque le compartiment à bagages est chargé d'objets lourds ou quand les sièges des passagers arrière sont occupés.
- Lorsque la visibilité est réduite à cause d'un véhicule devant vous dont les pneus éclaboussent de l'eau sur votre pare-brise.



## Système de reconnaissance des panneaux de signalisation (TSR)

Le système TSR aide le conducteur à repérer les panneaux de signalisation routière. Il contribue à la sécurité en faisant apparaître sur l'affichage de conduite active/tableau de bord les panneaux de signalisation reconnus par la caméra de détection avant (FSC) ou enregistrés dans le système de navigation en cours de conduite.

Le système TSR affiche les panneaux de limite de vitesse (y compris les panneaux auxiliaires), de sens interdit et de dépassement interdit.

Si la vitesse du véhicule dépasse celle indiquée par le panneau de limitation de vitesse apparaissant sur l'affichage de conduite active/tableau de bord en cours de conduite, le système alerte le conducteur par une notification sur l'affichage de conduite active/tableau de bord et un signal sonore.

### REMARQUE

- Le système TSR n'est pas pris en charge dans certains pays ou régions. Pour plus d'informations sur les pays/régions pris en charge, consulter un mécanicien expérimenté, un mécanicien agréé Mazda est recommandé.
- Le système TSR fonctionne uniquement si la carte SD du système de navigation (Mazda authentique) est insérée dans le lecteur de carte SD. S'adresser à un mécanicien expérimenté pour plus de détails, un mécanicien agréé Mazda est recommandé.

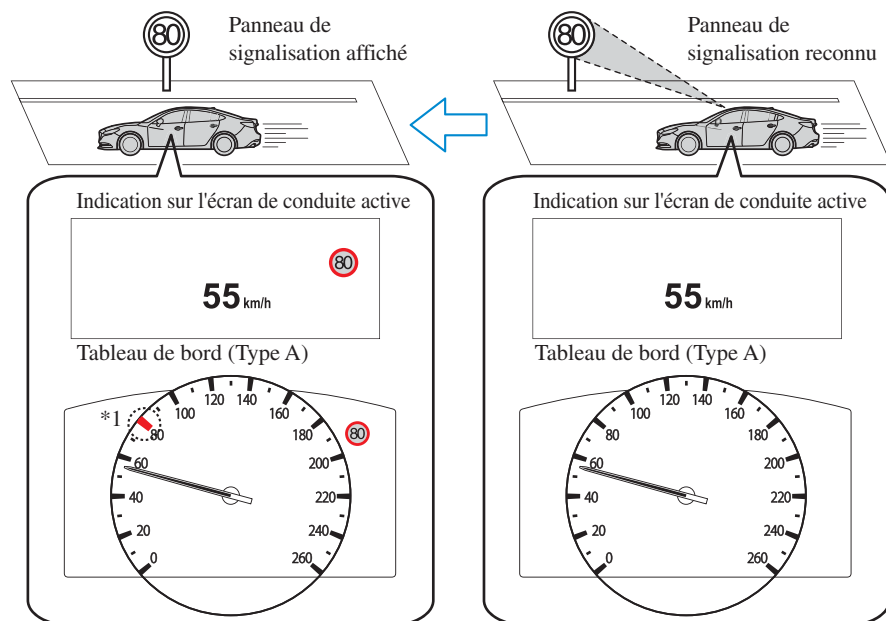

\*1 : la couleur de l'indication de limite de vitesse reconnue change.

## Système de reconnaissance des panneaux de signalisation (TSR)

### **PRUDENCE**

***Toujours vérifier visuellement les panneaux de signalisation lors de la conduite. Le système TSR aide le conducteur à repérer les panneaux de signalisation routière et contribue ainsi à la sécurité. Selon les conditions climatiques ou en cas de problèmes avec les panneaux de signalisation, un panneau peut ne pas être reconnu ou être confondu, et un autre panneau peut alors être affiché. Il est de la responsabilité du conducteur de toujours vérifier les panneaux de signalisation réels. Dans le cas contraire, un accident pourrait survenir.***

### REMARQUE

Le système TSR ne fonctionne pas en cas de dysfonctionnement avec la caméra de détection avant (FSC).

### **Avertissement de vitesse excessive**

Si la vitesse du véhicule dépasse la vitesse indiquée par le panneau affiché sur l'affichage de conduite active/le tableau de bord, la zone autour du panneau de limitation de vitesse clignote 10 fois en orange et l'avertissement sonore retentit 3 fois au même moment. Si la vitesse du véhicule continue à dépasser cette limite, l'indication s'arrête de clignoter et reste allumée. Vérifier les conditions environnantes, puis ajuster la vitesse du véhicule à la vitesse légale en utilisant les commandes appropriées, comme en appuyant sur la pédale de frein.

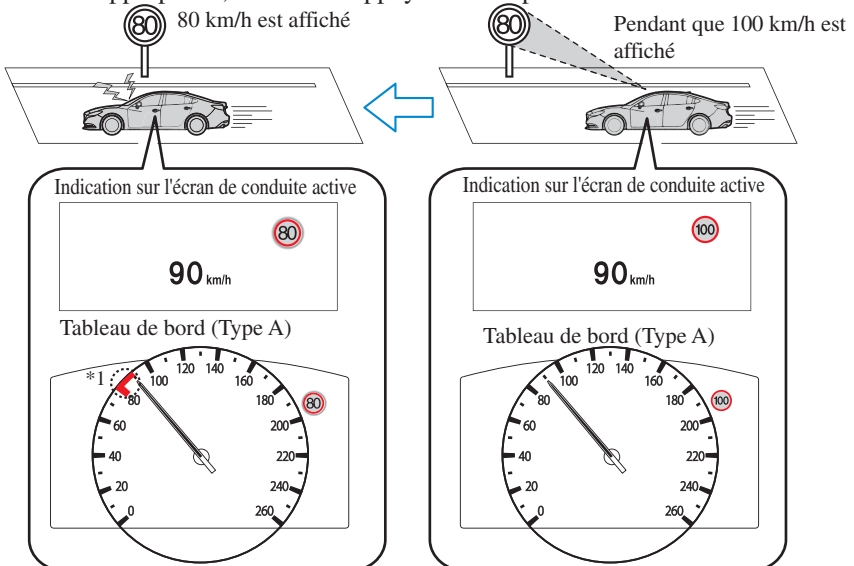

\*1 : la couleur de l'indication dans la zone de vitesse excessive change.



## Indication d'affichage du régulateur de vitesse à radar Mazda avec fonction Stop & Go (MRCC avec fonction Stop & Go)

Le système MRCC avec fonction Stop & Go est conçu pour maintenir le contrôle des espacements\*1 avec un véhicule qui précède en fonction de la vitesse de votre véhicule grâce à un capteur radar (avant) qui détecte la distance du véhicule devant vous et à une vitesse de véhicule préréglée sans que vous n'ayez à utiliser la pédale d'accélérateur ou la pédale de frein.

\*1 Contrôle des espacements : Contrôle de la distance entre votre véhicule et le véhicule devant vous détectée par le système de Commande de croisière radar Mazda (MRCC).

De plus, si votre véhicule démarre en se rapprochant du véhicule devant vous parce que, par exemple, le véhicule devant vous freine soudainement, une alarme sonore et une indication d'avertissement à l'affichage sont activées simultanément pour vous avertir de maintenir une distance suffisante entre les véhicules.

Si le véhicule devant vous s'arrête lorsque vous le suivez, votre véhicule s'arrête automatiquement et reste à l'arrêt (commande de maintien à l'arrêt), et le contrôle des espacements reprend lorsque vous reprenez la conduite du véhicule, par exemple en appuyant sur l'interrupteur RES.

### **PRUDENCE**

#### **Ne pas se fier entièrement au système MRCC avec fonction Stop & Go :**

***Le système MRCC avec fonction Stop & Go est conçu pour réduire la charge du conducteur bien qu'il maintienne une vitesse constante du véhicule, ou plus précisément, qu'il maintienne une distance constante entre votre véhicule et le véhicule détecté devant vous en fonction de la vitesse de votre véhicule, le système a des limitations de détection selon le type de véhicule devant vous et ses conditions, les conditions climatiques et les conditions de route. De plus, le système peut ne pas pouvoir décélérer suffisamment pour éviter de heurter le véhicule devant vous si celui-ci enfonce le frein soudainement ou si un autre véhicule vous oblige à vous rabattre sur la voie de circulation, ce qui pourrait entraîner un accident.***

***Toujours conduire prudemment et vérifier les conditions environnantes et appuyer sur la pédale de frein ou d'accélérateur tout en maintenant une distance de sécurité suffisante avec les véhicules qui précèdent ou qui suivent.***

## Système du régulateur de vitesse à radar Mazda avec fonction Stop & Go (MRCC avec fonction Stop & Go)

### **PRUDENCE**

Ne pas utiliser le système MRCC avec fonction Stop & Go aux endroits suivants. Utiliser le système MRCC avec fonction Stop & Go aux endroits suivants peut entraîner un accident :

- Routes générales autres que les autoroutes
- Les routes aux virages prononcés et celles où la circulation est intense et lorsqu'il n'y a pas suffisamment d'espace entre des véhicules.
- Routes sur lesquelles des accélérations et des freinages fréquents et répétitifs se produisent.
- Lors de l'entrée/sortie d'échangeurs, d'aires de service et de parking autoroutiers.
- Les routes glissantes telles que les routes enneigées ou verglacées
- Lors de longues descentes pentues.
- Les fortes pentes.

Pour des raisons de sécurité, désactiver le système MRCC avec fonction Stop & Go lorsqu'il n'est pas utilisé.

Ne pas sortir du véhicule lors du fonctionnement de la commande de maintien à l'arrêt :

Sortir du véhicule pendant le fonctionnement de la commande de maintien à l'arrêt est dangereux, car le véhicule peut se déplacer de façon inattendue et provoquer un accident. Avant de sortir du véhicule, désactiver le système MRCC avec fonction Stop & Go, placer le levier sélecteur en position P et serrer le frein de stationnement.

### REMARQUE

Le système MRCC avec fonction Stop & Go ne détecte pas les éléments suivants comme étant des objets physiques.

- Les véhicules se rapprochant dans le sens inverse
- Les piétons
- Les objets immobiles (véhicules à l'arrêt, obstacles)
- Si un véhicule devant vous roule très doucement, le système peut ne pas le détecter correctement.



## Indication d'affichage du régulateur de vitesse à radar Mazda avec fonction Stop & Go (MRCC avec fonction Stop & Go)

L'état de réglage et les conditions de fonctionnement du système MRCC avec fonction Stop & Go sont indiqués sur l'affichage multi-informations et l'écran de conduite active.

### Tableau de bord (Type A)

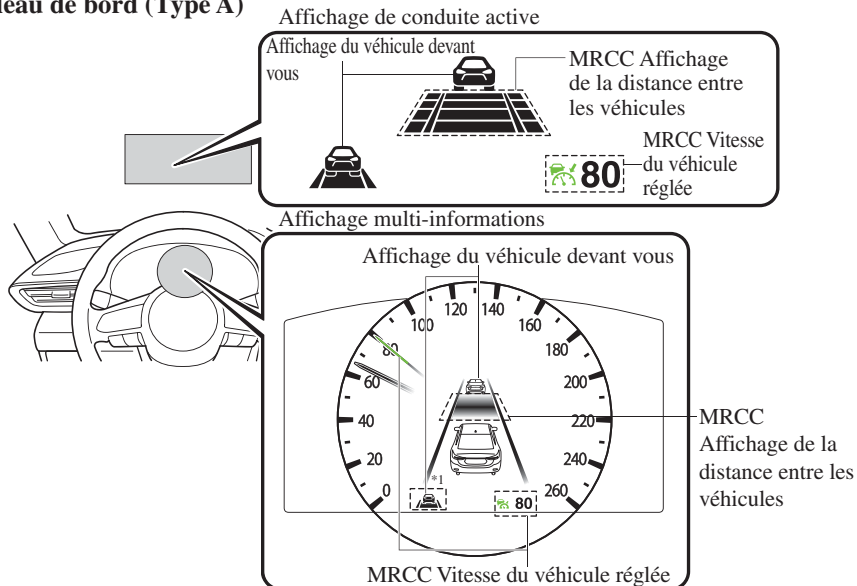

\*1 : Si l'indication sur l'affichage de conduite active a été désactivée à l'aide des fonctions de personnalisation, l'indication apparaît sur l'affichage multi-informations.

## Réglage du régulateur de vitesse à radar Mazda avec fonction Stop & Go (MRCC avec fonction Stop & Go)

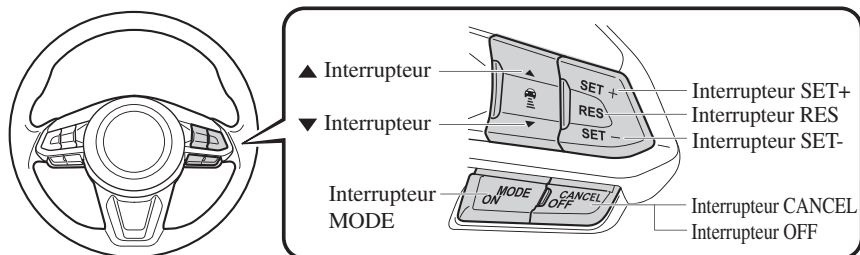





Appuyer une fois sur l'interrupteur MODE active le système MRCC avec fonction Stop & Go et l'indication principale (blanche) du système MRCC avec fonction Stop & Go. Dès lors, il est possible de régler la vitesse du véhicule et la distance entre les véhicules en mode de contrôle d'espace.

## Réglage du régulateur de vitesse à radar Mazda avec fonction Stop & Go (MRCC avec fonction Stop & Go)









### Comment régler la vitesse

1. Régler la vitesse du véhicule au réglage désiré à l'aide de la pédale d'accélérateur.
2. Le contrôle d'espacement commence lorsque l'interrupteur SET + ou SET - est enfoncé. La vitesse réglée et l'affichage de la distance entre les véhicules remplis de lignes blanches sont affichés.

En voyage	Lors d'un voyage à vitesse constante	Lors d'un voyage sous contrôle d'espacement
Indication sur l'affichage multi-informations (Type A)		
Indication sur l'affichage de conduite active		

### Comment régler la distance entre les véhicules avec le contrôle d'espacement en fonctionnement

La distance entre des véhicules est réglée à une distance plus courte en appuyant sur l'interrupteur ▼. La distance entre des véhicules est réglée à une distance plus longue en appuyant sur l'interrupteur ▲. La distance entre des véhicules peut être réglée à 4 niveaux différents: distance longue, moyenne, courte et extrêmement courte.

Directives pour la distance entre les véhicules (vitesse du véhicule à 80 km/h)	Longue (environ 50 m)	Moyenne (environ 40 m)	Courte (environ 30 m)	Extrêmement courte (environ 25 m)
Indication sur l'affichage multi-informations (Type A)				
Indication sur l'affichage de conduite active				

\*1 Fait apparaître une image pop-up sur l'affichage de conduite active uniquement lorsque le conducteur actionne l'interrupteur.



## Réglage du régulateur de vitesse à radar Mazda avec fonction Stop & Go (MRCC avec fonction Stop & Go)

### Comment changer la vitesse préréglée du véhicule

#### **Pour accélérer/décélérer à l'aide de l'interrupteur SET**

En appuyant sur l'interrupteur SET +, le véhicule accélère, et en appuyant sur l'interrupteur SET -, il décélère.

	Modèles pour l'Europe	Sauf modèles pour l'Europe
Pression courte	1 km/h	5 km/h
Pression longue	10 km/h	

#### **Pour augmenter la vitesse en utilisant la pédale d'accélérateur**

Enfoncer la pédale d'accélérateur et appuyer et relâcher l'interrupteur SET + ou SET - à la vitesse désirée. Si l'interrupteur ne peut pas être actionné, le système revient à la vitesse réglée lorsque vous levez le pied de la pédale d'accélérateur.

#### **Mise hors tension du système**

Appuyer sur l'interrupteur OFF/CANCEL 2 fois lorsque le système MRCC avec fonction Stop & Go est en marche pour désactiver le système.

## Avertissement de proximité

Si votre véhicule se rapproche rapidement du véhicule devant vous parce que ce véhicule a freiné brusquement et que vous roulez avec le contrôle des espaces, l'alarme sonore retentira et l'avertissement de freinage s'affichera.

Toujours vérifier la sécurité de la zone environnante et enfoncer la pédale de frein tout en gardant une distance de sécurité avec le véhicule qui précède. De plus, toujours conserver une distance de sécurité avec les véhicules qui suivent.

# FREINS!



## Commande de maintien à l'arrêt

En mode de contrôle des espaces à l'aide du système MRCC avec fonction Stop & Go, votre véhicule s'arrête si un véhicule devant s'arrête.

Lorsque le véhicule s'arrête et que la commande de maintien à l'arrêt fonctionne, le témoin du système MRCC avec fonction Stop & Go s'allume.

# HOLD

### **Pour reprendre la conduite**

Lorsque le véhicule devant commence à rouler et que votre véhicule est immobilisé par la commande de maintien à l'arrêt, appuyez sur l'interrupteur RES ou sur la pédale d'accélérateur pour annuler la commande de maintien à l'arrêt et reprendre la conduite.

### **Informations relatives à la reprise de la conduite**

Si vous ne reprenez pas la conduite en quelques secondes après que le véhicule devant commence à avancer, l'indication d'un véhicule devant sur l'affichage multi-informations clignote pour inciter le conducteur à reprendre la conduite.



## Systèmes d'assistance au maintien de trajectoire (LAS) et d'avertisseur de changement de file (LDWS)

Le LAS et le LDWS alertent le conducteur que le véhicule peut dévier de sa voie et fournissent une assistance directionnelle pour l'aider à rester dans les voies réservées à la circulation des véhicules.

L'opération de volant des systèmes LAS et LDWS dispose des réglages de délais de direction assistée "Retard" et "Tôt".

Il est possible de modifier les fonctions "Retard" et "Tôt" (délai au-delà duquel l'assistance directionnelle commence) en modifiant le réglage. (Les détails sont décrits dans Modifier les réglages (fonctions de personnalisation) du texte correspondant.)

Fonction "Retard"

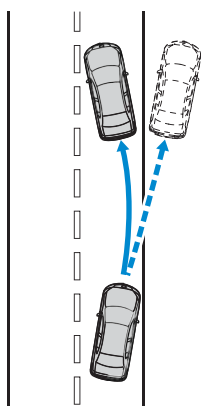

Fonction "Tôt"

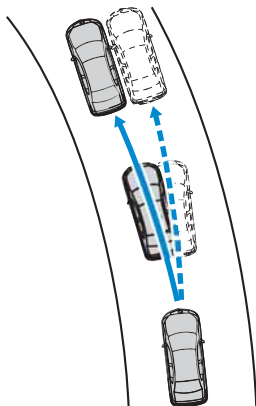

### **PRUDENCE**

***Ne pas se fier entièrement aux systèmes LAS et LDWS :***

- ***Le LAS et le LDWS ne constituent pas un système de conduite automatique. En outre, le système n'est pas conçu pour compenser le manque de prudence du conducteur, et de trop compter sur le système pourrait conduire à un accident.***
- ***La capacité de détection du LAS et du LDWS est limitée. Toujours suivre la trajectoire à l'aide du volant et conduire prudemment. D'autres détails sont décrits dans le texte correspondant.***

### **REMARQUE**

Il est possible que les systèmes LAS et LDWS ne puissent pas détecter les lignes des voies de circulation blanches (jaunes) et qu'ils ne fonctionnent pas normalement. D'autres détails sont décrits dans le texte correspondant.

## Systèmes d'assistance au maintien de trajectoire (LAS) et d'avertisseur de changement de file (LDWS)

### Fonctionnement du système

S'assurer que le témoin OFF du LAS et du LDWS sur le combiné d'instruments est éteint. Lorsque le témoin OFF du LAS et du LDWS s'allume, appuyer sur l'interrupteur et s'assurer que le témoin correspondant s'éteint.

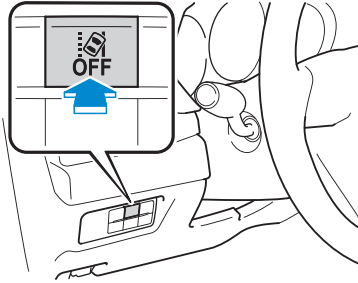

Lorsque le contacteur est mis sur ON, le système se met en veille.

Conduire le véhicule au centre de la voie lorsque le système est en stand-by.

Lorsque toutes les conditions suivantes sont remplies et que le système devient opérationnel.

- La vitesse du véhicule est d'au moins 60 km/h.
- Le système détecte les lignes de circulation blanches (jaunes) à la fois du côté gauche et droit.
- Le conducteur est au volant.

Pour les détails, reportez-vous au Manuel Conduite et Entretien.

Lorsque le système devient opérationnel, l'indication LAS & LDWS (blanche) apparaît sur l'affichage multi-informations ou sur l'affichage de conduite active.

### Affichage de conduite active

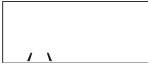

### Affichage multi-informations

Tableau de bord (Type A)



Tableau de bord (Type B)





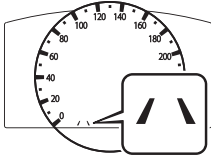
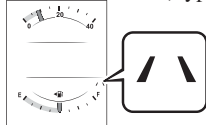

Si l'indication sur l'affichage de conduite active a été désactivée à l'aide des fonctions de personnalisation, l'indication LAS & LDWS (blanche) apparaît sur l'affichage multi-informations.

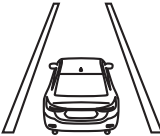

## Systèmes d'assistance au maintien de trajectoire (LAS) et d'avertisseur de changement de file (LDWS)

### Affichage de la ligne de la voie de circulation du véhicule

Lorsque les systèmes LAS et LDWS deviennent opérationnels alors qu'ils sont en veille, les lignes de circulation du véhicule apparaissent sur l'affichage multi-informations et de conduite active.

État du système	Indication sur l'affichage	
	Affichage multi-informations	Affichage de conduite active
Veille		
État opérationnel		



## **Aide au freinage intelligent en mode urbain avancée (Advanced SCBS)/ Aide au freinage intelligent en mode urbain [Marche arrière] (SCBS R)**

### **Aide au freinage intelligent en mode urbain avancée (Advanced SCBS)**

L'Advanced SCBS alerte le conducteur d'un risque de collision par des avertissements visuels et sonores lorsque la caméra de détection avant (FSC) détecte un véhicule qui précède ou un piéton et détermine qu'une collision est inévitable, dès lors que le véhicule roule à une vitesse d'approximativement 4 à 80 km/h si l'objet est un véhicule au-devant et 10 à 80 km/h si l'objet est un piéton.

### **Aide au freinage intelligent en mode urbain [marche arrière] (SCBS R)**

Le système SCBS R est un système conçu pour réduire les dommages en cas de collision, en opérant la commande de freins (frein SCBS) lorsque les capteurs ultrasoniques du système détectent un obstacle derrière vous, tandis que vous roulez à une vitesse d'environ 2 à 8 km/h, et que le système détermine qu'une collision est inévitable.

## **PRUDENCE**

### **Ne pas se fier entièrement au système :**

*Le système n'est conçu que pour réduire les dommages en cas de collision. Trop compter sur le système peut résulter en ce que la pédale d'accélérateur ou la pédale de frein soit enfoncée par erreur, ce qui peut entraîner un accident. (Aide au freinage intelligent en mode urbain avancée (Advanced SCBS))*

*Le système Advanced SCBS s'active en réaction à un véhicule qui précède ou un piéton. Le système ne fonctionne pas en réaction à des obstacles tels qu'un mur, des véhicules à 2 roues ou des animaux.*

*(Aide au freinage intelligent en mode urbain [marche arrière] (SCBS R))*

*Adhérer aux mises en garde suivantes pour assurer le fonctionnement correct du système SCBS R.*

- *Ne pas appliquer d'autocollant sur un capteur ultrasonique (arrière) (y compris des autocollants transparents). Sinon, il est possible que le capteur ultrasonique (arrière) ne puisse pas détecter des véhicules ou des obstacles, ce qui pourrait entraîner un accident.*
- *Ne pas démonter les capteurs ultrasoniques (arrière).*
- *Si des fissures ou dommages dus à des projections de graviers ou de débris sont visibles près du capteur ultrasonique (arrière), arrêter immédiatement d'utiliser le système SCBS R et faire inspecter votre véhicule par un mécanicien expérimenté, un mécanicien agréé Mazda est recommandé. Si vous continuez de conduire le véhicule avec des fissures ou des rayures à proximité du capteur ultrasonique, il est possible que le système se mette à fonctionner inutilement et qu'il entraîne un accident inattendu.*
- *Pour remplacer le pare-chocs arrière, s'adresser à un mécanicien expérimenté, un mécanicien agréé Mazda est recommandé.*



## Aide au freinage intelligent en mode urbain avancée (Advanced SCBS)/ Aide au freinage intelligent en mode urbain [Marche arrière] (SCBS R)

### REMARQUE

#### **Aide au freinage intelligent en mode urbain avancée (Advanced SCBS)**

Le système Advanced SCBS fonctionne dans les conditions suivantes.

- Le moteur tourne.
- Le voyant de l'aide au freinage intelligent en mode urbain (SCBS) (ambre) ne s'allume pas.
- **(L'objet est un véhicule au-devant)**  
La vitesse du véhicule est environ de 4 à 80 km/h.
- **(L'objet est un piéton)**  
La vitesse du véhicule est environ de 10 à 80 km/h.
- Le système Advanced SCBS n'est pas désactivé.

#### **Aide au freinage intelligent en mode urbain [marche arrière] (SCBS R)**

Le système SCBS R fonctionne dans les conditions suivantes.

- Le moteur tourne.
- Le levier de changement de rapports (véhicule à boîte de vitesse manuelle) ou le levier sélecteur (véhicule à boîte de vitesse automatique) est en mis sur la position R (marche arrière).
- “Dysfonctionnement SCBS en marche arrière” ne s’affiche pas sur l’affichage multi-informations.
- La vitesse du véhicule est environ de 2 à 8 km/h.
- Le système SCBS R n'est pas désactivé.
- Le DSC fonctionne normalement.



## Assistance au freinage intelligent (SBS)

Le système SBS alerte le conducteur d'un risque de collision par des avertissements visuels et sonores lorsque le capteur radar (avant) et la caméra de détection avant (FSC) déterminent qu'il existe une possibilité de collision avec un véhicule qui précède, dès lors que le véhicule roule à approximativement 15 km/h ou plus. De plus, si le capteur radar (avant) et la caméra de détection avant (FSC) déterminent qu'une collision est inévitable, la commande automatique de freinage s'active pour réduire les dommages en cas de collision.

De plus, lorsque le conducteur appuie sur la pédale de frein, les freins s'appliquent fermement et rapidement pour assister. (Assistance des freins (assistance des freins SBS)).

### **PRUDENCE**

**Ne vous fiez pas complètement au système SBS et conduisez toujours avec prudence :**

*Le système SBS est conçu pour réduire les dommages en cas de collision pas pour éviter un accident. La capacité à détecter un obstacle est limitée selon l'obstacle, les conditions climatiques ou de circulation. Donc si la pédale d'accélérateur ou la pédale de frein est enfoncée par erreur, cela peut entraîner un accident. Toujours vérifier la sécurité de la zone environnante et appuyer sur la pédale de frein ou d'accélérateur tout en maintenant une distance de sécurité suffisante avec les véhicules qui précèdent ou qui suivent.*



## Assistance au freinage intelligent (SBS)

### REMARQUE

Il se peut que le système SBS ne fonctionne pas dans les conditions suivantes :

- Si le véhicule accélère rapidement et s'approche du véhicule devant vous.
- Le véhicule roule à la même vitesse que le véhicule devant vous.
- La pédale d'accélérateur est enfoncée.
- La pédale de frein est enfoncée.
- Le volant est utilisé.
- Le levier sélecteur est utilisé.
- Le témoin de direction est utilisé.
- Lorsque le véhicule qui se trouve devant n'est pas équipé de feux arrière ou ces derniers sont éteints.
- Lorsque des avertissements et messages, comme par exemple un pare-brise sale, liés à la caméra de détection avant (FSC) s'affichent à l'affichage multi-informations.

Bien que les objets qui activent le système soient les véhicules à quatre roues, le capteur radar (avant) pourrait détecter les objets suivants, les déterminer comme étant un obstacle et activer le système SBS.

- Il y a des objets sur la route à l'abord d'un virage (y compris les rails de sécurité et les amas de neige).
- Un véhicule apparaît dans la voie opposée dans un virage ou dans une courbe.
- Lors de la traversée d'un pont étroit.
- Lors du franchissement d'un portail bas ou étroit ou en traversant un tunnel.
- Lors de l'entrée dans un parking souterrain.
- Il y a des objets en métal, des bosses ou des objets protubérants sur la route.
- Si vous vous approchez soudainement du véhicule devant vous.
- Lorsque vous conduisez dans des zones de hautes herbes ou de fourrage.
- Des véhicules à deux roues comme par exemple des motos ou des bicyclettes.
- Les piétons ou objets non métalliques tels que les arbres se tenant debout.

## Avertissement de collision

S'il y a une possibilité de collision avec un véhicule devant vous, le bip sonore retentit en permanence et un avertissement est indiqué sur l'affichage.

# FREINS!



## Moniteur de vue à 360°

Le moniteur de vue à 360° est doté des fonctions suivantes qui aident le conducteur à vérifier la zone autour du véhicule à l'aide de diverses indications sur l'affichage central et d'un avertissement sonore lorsque le véhicule roule à basse vitesse ou lors du stationnement.

### Vue d'oiseau/Vue avant

Affiche les images des alentours du véhicule et de l'avant du véhicule.

Écran de vue de dessus

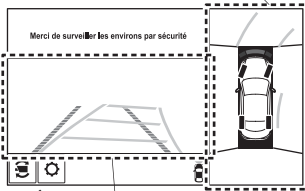

Écran de vue avant

### Vue de dessus/Vue arrière

Affiche une image de la zone autour du véhicule et de l'arrière du véhicule.

Écran de vue de dessus

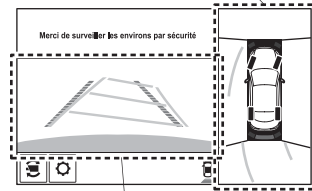

Écran de vue arrière

### Vue avant grand angle

Affiche une image de l'avant du véhicule (zone large).

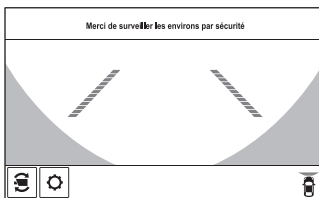

### Vue arrière grand angle

Affiche une image de l'arrière du véhicule (zone large).

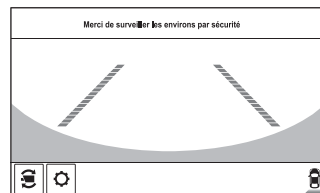

### Vue de côté

Affiche une image des côtés gauche et droit du véhicule.

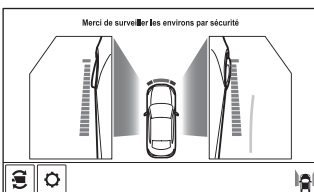

## Comment utiliser le système

### Vue de dessus/Vue avant, vue avant grand angle, vue latérale

#### Indication

Les images sont affichées à l'écran lorsque vous appuyez sur l'interrupteur du Moniteur de vue à 360° et que toutes les conditions suivantes remplies.

- Le contacteur est activé.
- Le levier de changement de vitesses/levier sélecteur n'est pas en position R.

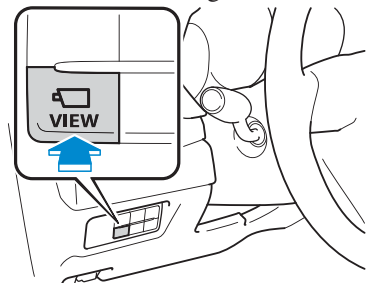

#### Basculement entre les affichages

Vous pouvez changer l'écran affiché en appuyant sur le bouton de commande ou en touchant l'icône de changement de caméra sur l'écran lorsque la vue de dessus/vue avant, la vue avant grand angle ou la vue latérale est affichée.

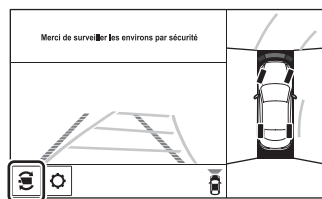
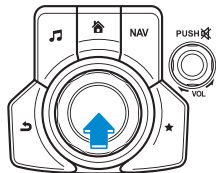

Icône de basculement de caméra

Vue d'oiseau/Vue avant

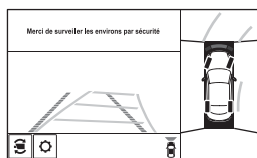

Vue avant grand angle

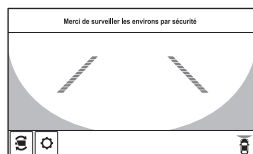

Vue de côté

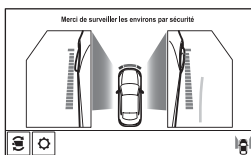

## Comment utiliser le système

### Vue de dessus/vue arrière, vue arrière grand angle

La vue de dessus/vue arrière, vue arrière grand angle s'affiche lorsque toutes les conditions suivantes sont remplies.

- Le contacteur est activé.
- Le levier de changement de vitesses/levier sélecteur est en position R.

### **Basculement entre les affichages**

Vous pouvez changer l'écran affiché en appuyant sur le bouton de commande ou en touchant l'icône de changement de caméra sur l'écran lorsque la vue de dessus/vue arrière, vue arrière grand angle est affichée.

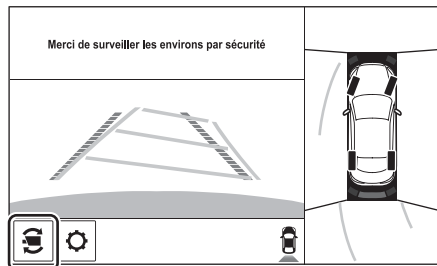
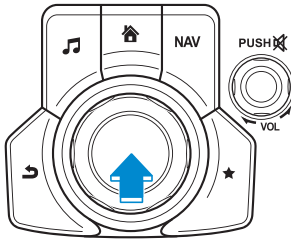

Icône de basculement de caméra

Vue de dessus/Vue arrière

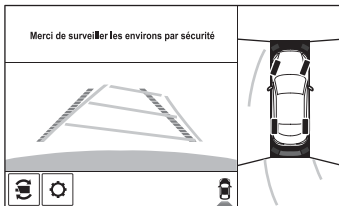

Vue arrière grand angle

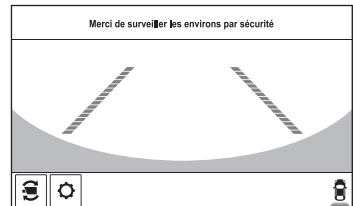

## Système de réduction catalytique sélective (SCR) (SKYACTIV-D 2.2)

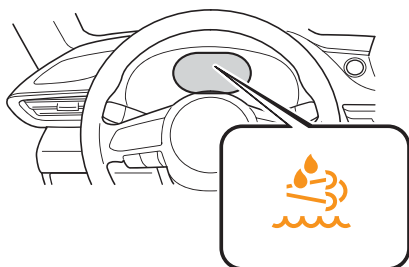

Le système SCR est conçu pour réduire l'oxyde d'azote (NOx) dans les gaz d'échappement et purifier les gaz d'échappement en y injectant du liquide AdBlue®.

### **PRUDENCE**

***Veiller à ne pas laisser le liquide AdBlue® s'épuiser. Si le liquide AdBlue® s'épuise complètement, le système SCR ne fonctionnera pas normalement. Lorsque la quantité restante d'AdBlue® est faible, un message apparaît sur l'affichage multi-informations et le voyant SCR s'allume/clignote. Dans ce cas, consulter un concessionnaire agréé Mazda. S'il est nécessaire de faire l'appoint d'AdBlue®, ajouter de l'AdBlue® en suivant la procédure spécifiée. Pour les détails, reportez-vous au Manuel Conduite et Entretien.***

### **ATTENTION**

Pour le AdBlue®, utiliser un produit d'origine Mazda ou un produit conforme à la norme ISO22241-1. En cas d'utilisation d'un liquide AdBlue® incompatible, le système SCR peut ne pas fonctionner normalement. En outre, l'utilisation d'un liquide AdBlue® incompatible pourrait faire l'objet de contraventions et de sanctions. Pour le AdBlue® recommandé, s'adresser au mécanicien expérimenté le plus proche, un mécanicien agréé Mazda est recommandé.



## Système de commande de température (Type entièrement automatique)

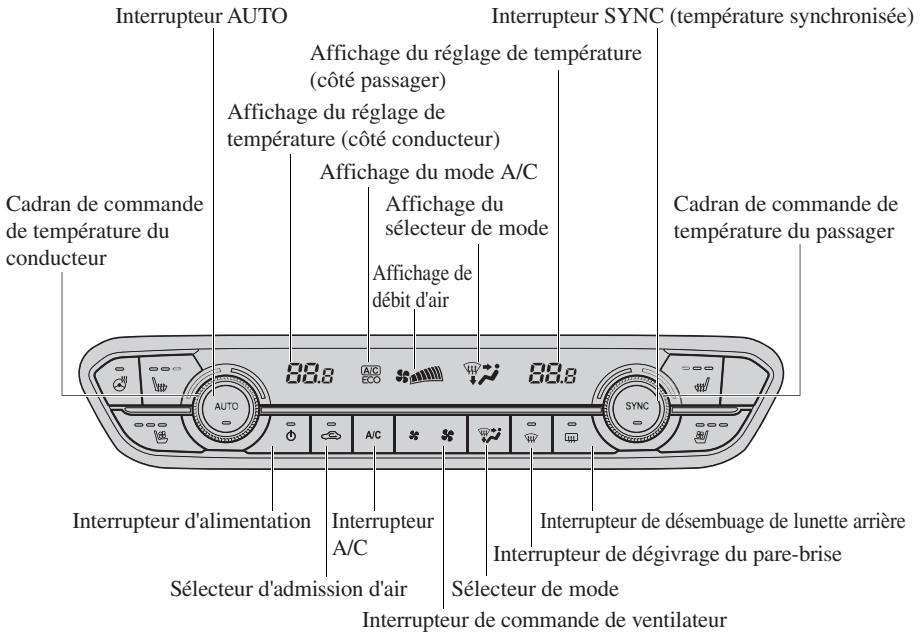

### **Fonctionnement du climatiseur automatique**

1. Appuyer sur l'interrupteur AUTO. Les sélections du mode de débit d'air, du sélecteur d'admission d'air et de la quantité de débit d'air seront commandées automatiquement.
2. Utiliser le cadran de commande de température pour sélectionner la température désirée.  
Pour régler la température du côté passager avant séparément du côté conducteur, tourner le cadran de commande de température du passager avant pour passer automatiquement en mode de fonctionnement individuel et régler la température du côté passager avant.  
Appuyer sur l'interrupteur pour arrêter le système.



## Précautions concernant l'entretien réalisable par le propriétaire

### Entretien de tous les jours

Nous vous recommandons vivement de vérifier ces éléments tous les jours, ou au moins une fois par semaine.

- Niveau d'huile moteur
- Niveau de liquide de refroidissement du moteur
- Niveau de liquide de frein et d'embrayage
- Niveau du liquide de lave-glace
- Entretien de la batterie
- Pression de gonflage des pneus

## Inspection du niveau d'huile moteur (SKYACTIV-D 2.2)

Le filtre à particules diesel recueille et élimine la plupart des particules (PM) des gaz d'échappement d'un moteur diesel, améliorant ainsi la purification des gaz d'échappement.

Bien que les particules de matière (PM) récupérées par le filtre à particules diesel soient éliminées automatiquement, du carburant peut se mélanger avec l'huile de moteur, augmentant le niveau d'huile de moteur. Si le niveau d'huile de moteur dépasse la marque "X" sur la jauge, remplacez l'huile de moteur.

Si le niveau d'huile de moteur dépasse la marque "X" sur la jauge, remplacez l'huile de moteur.

Lors de l'inspection du niveau d'huile moteur, retirer la jauge de niveau d'huile directement sans torsion. En outre, lors de l'insertion de la jauge, l'insérer toujours sans torsion de telle sorte que la marque "X" fasse face à l'avant du véhicule.

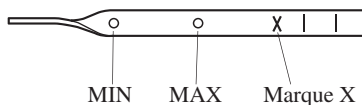

### Procédure de réinitialisation de l'unité de commande du moteur du véhicule (SKYACTIV-G 2.5T et SKYACTIV-D 2.2)

Chaque fois que l'huile moteur a été remplacée, l'unité de commande du moteur du véhicule remise à zéro aussitôt que possible. Sinon, le témoin de la clé ou le voyant de l'huile moteur peut s'allumer. Pour réinitialiser l'unité de commande du moteur, consultez un réparateur professionnel; nous recommandons de vous adresser à un mécanicien agréé Mazda ou de vous référer à la procédure de réinitialisation de l'unité de commande du moteur du véhicule.

#### REMARQUE

Il est possible d'effectuer l'initialisation (réinitialisation des données d'huile moteur) de la valeur enregistrée en utilisant la commande d'éclairage du tableau de bord. Pour ce faire :

1. Mettre le contacteur sur OFF.
2. Mettre le contacteur sur ON en maintenant la commande d'éclairage du tableau de bord enfoncée puis continuer d'appuyer sur la commande pendant environ 5 secondes jusqu'à ce que le voyant principal  clignote.

#### Type A

Bouton d'éclairage du tableau de bord

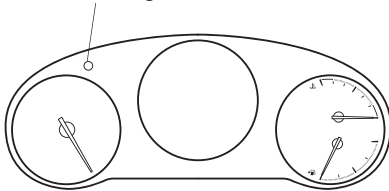

#### Type B, Type C

Bouton d'éclairage du tableau de bord

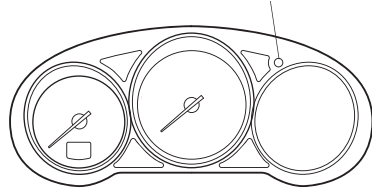

3. Une fois que le voyant principal  clignote pendant plusieurs secondes, l'initialisation est terminée.



# En cas de problèmes

## En cas de problèmes

### • Pneu à plat

En cas de pneu crevé, conduire le véhicule lentement jusqu'à un endroit de niveau, aussi éloigné que possible du trafic.

Utiliser le kit de réparation d'urgence de crevaison pour une réparation temporaire du pneu ou utiliser la roue de secours.

### • Surchauffe

1. Se garer prudemment sur le bord de la route.

2. Vérifier si du liquide de refroidissement ou de la vapeur se dégage du compartiment moteur.

#### **Si de la vapeur s'échappe du compartiment moteur :**

Ne pas approcher de l'avant du véhicule. Arrêter le moteur.

Attendre que la vapeur se dissipe, puis ouvrir le capot et mettre le moteur en marche.

#### **Si, ni du liquide de refroidissement, ni de la vapeur ne s'échappe :**

Ouvrir le capot et laisser tourner le moteur au ralenti jusqu'à ce qu'il se refroidisse.

### • Description du remorquage

Nous recommandons de faire appel à un mécanicien expérimenté, nous vous recommandons un mécanicien agréé Mazda, ou à un service de remorquage professionnel lorsque le remorquage s'avère nécessaire.

### • Voyants et carillons d'alarme

Si un voyant d'alarme s'allume ou clignote ou une alarme sonore se fait entendre, vérifier pour plus de détails concernant le voyant lumineux ou sonore dans ce guide. Si vous n'avez pas pu résoudre le problème, contacter un réparateur agréé Mazda.

