

Guide d'utilisation rapide

Ce Guide d'utilisation rapide donne une explication simple de l'utilisation de certaines fonctions de votre MAZDA CX-30.

Pour plus d'informations sur les sections suivantes, reportez-vous au Manuel Conduite et Entretien principal.

Le contenu décrit dans le guide rapide peut varier selon la catégorie et les spécifications du véhicule.

Équipement de sécurité essentiel	1
Avant de conduire	4
En cours de conduite	10
Fonctions intérieures	43
Entretien	44
En cas de problèmes	45

Voici la signification des symboles utilisés dans le Guide d'utilisation rapide :



Explications détaillées de certaines informations.

Fonctionnement des sièges

Réglage du siège conducteur

Les réglages de la position de conduite recommandés par Mazda sont effectués selon les procédures suivantes.

1. Réglage du volant et du siège dans leur position par défaut.
2. Réglage de l'angle du dossier du siège.
3. Réglage de la position du siège en avant et en arrière.
4. Réglage de la hauteur du siège.
5. Réglage de la hauteur de l'avant du coussin de siège.
6. Réglage de la position du volant.
7. Réglage de la position de l'appuie-tête.

- ① Réglage longitudinal du siège
- ② Réglage de la hauteur
- ③ Réglage de la hauteur de l'avant du coussin de siège
- ④ Réglage de l'inclinaison du dossier
- ⑤ Réglage du support lombaire

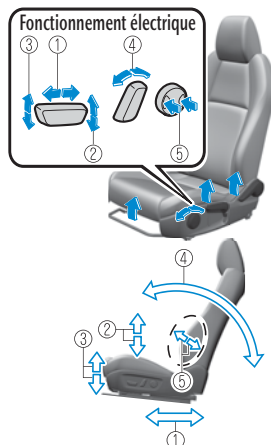

Avant d'effectuer les réglages de la position de conduite recommandés par Mazda

Comment régler le volant à sa position par défaut

Abaisser le levier, déplacer le volant à la position la plus basse, puis le pousser vers le bas et le reculer complètement.

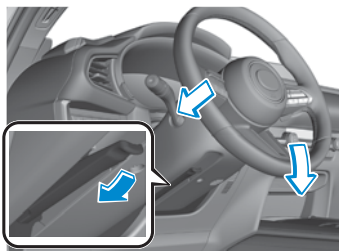

Comment régler le siège conducteur dans sa position par défaut

1. Faire glisser le siège complètement vers l'arrière.
2. Abaisser le siège à sa hauteur la plus basse.
3. Abaisser l'avant du coussin de siège à sa hauteur la plus basse.
4. S'asseoir au fond du siège et contre le dossier.



Équipement de sécurité essentiel

Fonctionnement des sièges

Procédure de réglage du siège pour la position de conduite recommandée par Mazda

Réglage de l'angle du dossier du siège (inclinaison)

Régler le dossier du siège à un angle offrant une position d'assise confortable.

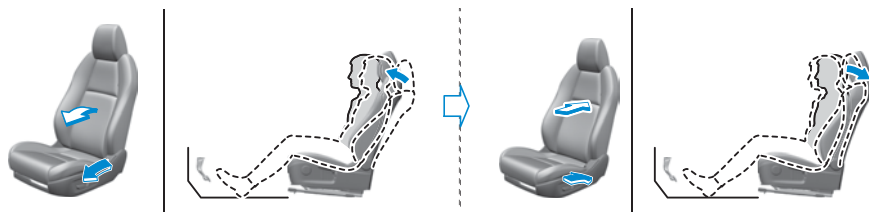

Avec une posture légèrement inclinée, déplacer le dossier du siège vers l'avant jusqu'à un angle où vous sentez que votre taille est légèrement serrée.

Déplacer le dossier du siège vers l'arrière jusqu'à obtenir une position d'assise confortable sans crampes à la taille.

Réglage de la position du siège en avant et en arrière (coulissement)

Régler le siège à la position optimale pour actionner les pédales d'accélérateur et de frein.

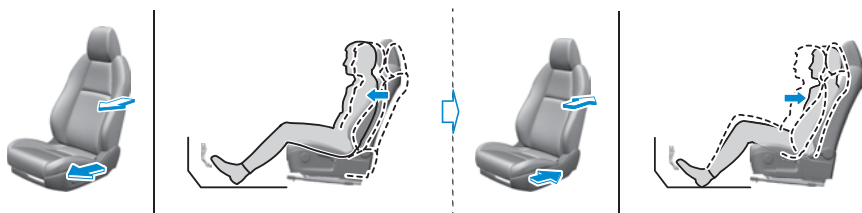

Placer le pied gauche sur le repose-pied et le pied droit entre les pédales d'accélérateur et de frein. Avec le talon posé sur le sol, placer le pied droit sur la pédale de frein et déplacer le siège le plus loin possible vers l'avant jusqu'à ressentir une légère crampe à la cheville.

Avec le pied droit sur la pédale de frein, déplacer le dossier du siège jusqu'à ne plus ressentir de crampe à la cheville. Pour les détails, reportez-vous au Manuel Conduite et Entretien.

Fonctionnement des sièges

Réglage de la hauteur du siège

Régler la hauteur du siège de manière à avoir une vue dégagée vers l'avant et à pouvoir conduire le véhicule facilement.



Avec le dos contre le dossier du siège, relever le siège à une hauteur permettant de voir le bord arrière de la surface du capot à partir du pare-brise.

Réglage de la hauteur de l'avant du coussin de siège

Régler la hauteur de l'avant du coussin de siège à la position où l'arrière de vos genoux touche l'avant du coussin de siège.

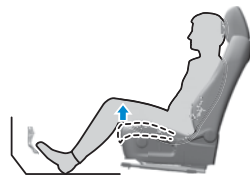

Avec le pied droit placé sur la pédale d'accélérateur, régler la hauteur de l'avant du coussin de siège de façon à ce que l'arrière de vos genoux touche légèrement l'avant du coussin de siège. Appuyez sur la pédale d'accélérateur et assurez-vous de ne plus ressentir de crampes à l'arrière des genoux.

Réglage de la position du volant

Régler le volant à une position permettant de le manœuvrer facilement et de bien voir les jauges.

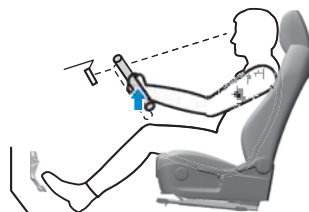
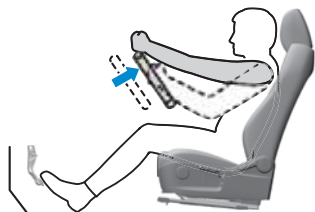

Avant de conduire

Fonctionnement des sièges

Réglage de la position de l'appuie-tête

Régler l'appuie-tête pour que le centre soit à la hauteur des oreilles de l'utilisateur.

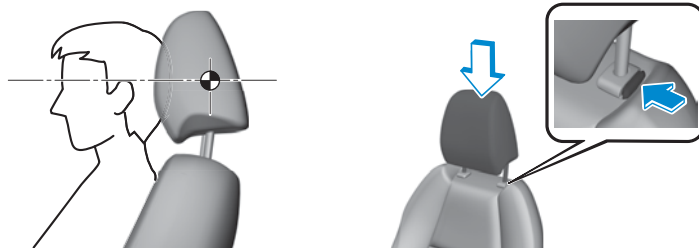

Système d'ouverture à télécommande avancée

La fonction avancée à télécommande vous permet de verrouiller/déverrouiller la portière, le hayon et la trappe de remplissage de carburant, ou d'ouvrir le hayon tout en étant muni de la clé.

Plage de fonctionnement

Le système avancé sans clé ne fonctionne que lorsque le conducteur se trouve dans le véhicule ou dans la plage de fonctionnement quand la clé est utilisée.

Verrouillage/déverrouillage à l'aide du capteur tactile

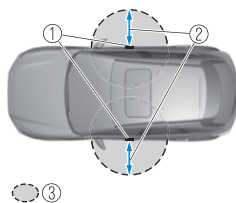

Verrouillage à l'aide de l'interrupteur de verrouillage de portières/Déverrouillage à l'aide du système d'ouverture électrique du hayon

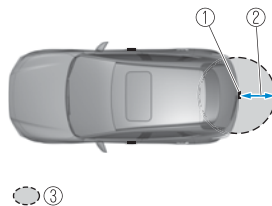

- ① Antenne extérieure
- ② 80 cm
- ③ Plage de fonctionnement



Verrouillage, déverrouillage avec le capteur tactile, la poignée de portière

En touchant la zone de détection du capteur tactile, diverses opérations de verrouillage/déverrouillage peuvent être effectuées sans sortir la clé d'un sac ou d'une poche. Lors du verrouillage/déverrouillage avec la télécommande portée, toucher la zone de détection du capteur tactile de la manière suivante.

Verrouillage

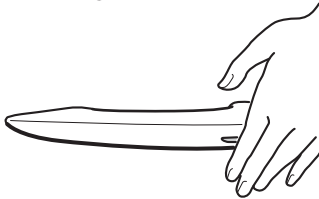

Déverrouillage

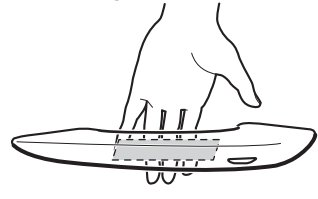

Carburant à utiliser et Contenances

SKYACTIV-G, e-SKYACTIV G, e-SKYACTIV X

Carburant	Indice d'octane recherche	Capacité
Carburant super sans plomb (conforme à la norme EN 228 et au sein d'E10) E10	95 ou plus	FWD : 51,0 litres AWD : 48,0 litres
Carburant super sans plomb (au sein d'E20) E20	95 ou plus	
Carburant super sans plomb (au sein d'E85) E85	95 ou plus	
Carburant ordinaire sans plomb	92 ou supérieur 90 ou supérieur	

Pour les détails, reportez-vous au Manuel Conduite et Entretien.



Carburant à utiliser et Contenances

SKYACTIV-D

Carburant		Capacité
Le véhicule fonctionnera efficacement avec du carburant diesel conforme à la norme EN590 ou équivalent. (Sauf Thaïlande) (Thaïlande)		FWD : 51,0 litres AWD : 48,0 litres
B7	B10	

Lorsqu'on refait l'appoint en carburant, ajouter toujours au moins 10 litres de carburant.

Trappe de remplissage de carburant et bouchon de réservoir de carburant

Ravitaillement en carburant

Avant de ravitailler, fermer toutes les portières, les vitres et le hayon, puis mettre le contacteur sur OFF.

1. Déverrouiller la portière du conducteur à l'aide de ce qui suit.
 - Télécommande
 - Capteur tactile
 - Interrupteur de verrouillage de portière
 - Fonction de verrouillage/déverrouillage automatique
2. Appuyer sur l'emplacement indiqué sur l'illustration et ouvrir la trappe de carburant.
3. Pour retirer le bouchon de réservoir de carburant, le tourner dans le sens contraire des aiguilles d'une montre.
4. Fixer le bouchon déposé au niveau de la paroi intérieure de la trappe de remplissage de carburant.

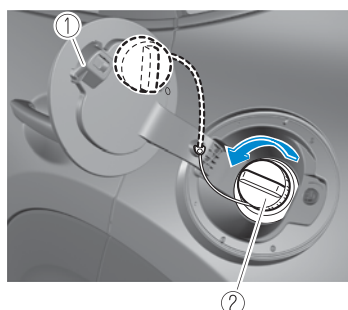
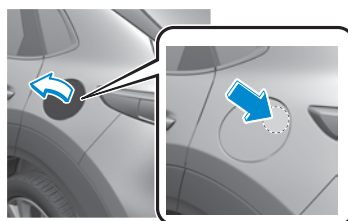

- ① Trappe de remplissage de carburant
② Bouchon de réservoir de carburant

Trappe de remplissage de carburant et bouchon de réservoir de carburant

5. Insérer le bout du pistolet à fond et commencer le ravitaillement. Retirer le bout du pistolet lorsqu'il se bloque automatiquement.
6. Pour fermer le bouchon de réservoir de carburant, le tourner dans le sens des aiguilles d'une montre jusqu'à ce qu'un déclic se fasse entendre.
7. Pour fermer, appuyer sur la trappe de remplissage de carburant jusqu'à ce qu'un clic retentisse.
8. Bien s'assurer de verrouiller toutes les portières en quittant le véhicule.

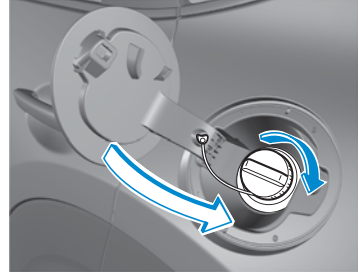

Hayon électrique

Le hayon électrique s'ouvre/se ferme électriquement en utilisant les commandes dans le véhicule ou sur la télécommande du système d'ouverture.

Commande via la télécommande

Lorsque la touche du hayon électrique sur la télécommande est maintenue enfoncée pendant environ 1 seconde ou plus et que toutes les conditions suivantes sont remplies, les feux de détresse clignotent 2 fois, un bip sonore retentit et le hayon s'ouvre/se ferme automatiquement complètement.

- Le contacteur est positionné sur OFF.
- Le véhicule est arrêté.

Opération depuis le siège conducteur (Pour l'ouverture/la fermeture)

Appuyer sur l'interrupteur du hayon électrique pendant environ 1 seconde ou plus pendant que le hayon est en position ouverte/fermée complète. Les feux de détresse clignotent deux fois et le hayon s'ouvre/se ferme complètement après un bip sonore.

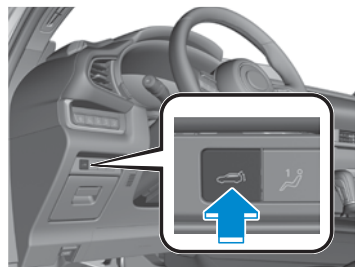

Hayon électrique

Opération depuis l'extérieur (Pour la fermeture)

Appuyer sur l'interrupteur de fermeture du hayon électrique pendant que le hayon est complètement ouvert. Les feux de détresse vont clignoter deux fois et le hayon se ferme automatiquement après le bip sonore.

(Avec la fonction d'ouverture à télécommande avancée)



(Sans la fonction avancée à télécommande)



Rétroviseurs extérieurs

Le contacteur doit être mis sur ACC ou ON.

Pour régler :

1. Appuyer sur l'interrupteur de sélection du rétroviseur extérieur à régler pour allumer le témoin.
2. Appuyer sur l'interrupteur de réglage pour régler l'angle du rétroviseur extérieur.

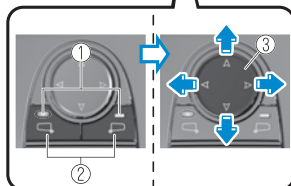
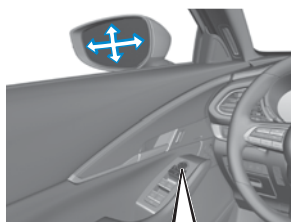

Fonction de rabat automatique

Lorsque le contacteur est placé sur OFF, les rétroviseurs extérieurs se rabattent automatiquement quand les portières sont verrouillées et déverrouillées.

Les rétroviseurs extérieurs se déploient également automatiquement lorsque le contacteur est sur ON ou que le moteur est démarré.

- ① Témoin
- ② Interrupteur de sélection
- ③ Interrupteur de réglage

Rétroviseur intérieur

Réglage du rétroviseur intérieur

Avant de démarrer, régler le rétroviseur intérieur pour centrer la vue arrière par la lunette arrière.

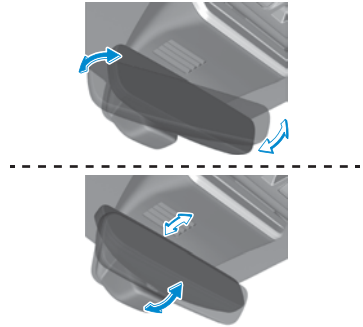

Rétroviseur à anti-éblouissement automatique

Le rétroviseur à anti-éblouissement automatique réduit automatiquement l'éblouissement causé par les phares des véhicules roulant derrière lorsque le contacteur est mis sur ON.

Utilisation des lève-vitres électriques

La vitre s'ouvre lorsque l'interrupteur est enfoncé et se ferme lorsque l'interrupteur est tiré vers le haut avec le contacteur positionné sur ON.

Interrupteurs principaux de commande

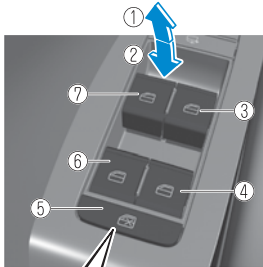

- ① Fermer
- ② Ouvrir
- ③ Vitre du passager avant
- ④ Vitre arrière droite
- ⑤ Interrupteur de verrouillage de lève-vitres électriques
- ⑥ Vitre arrière gauche
- ⑦ Vitre du conducteur
- ⑧ Position de verrouillage
- ⑨ Position de déverrouillage

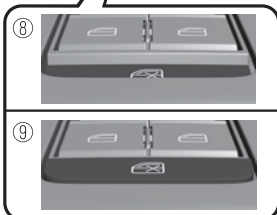

Interrupteur de vitre du passager avant/interrupteurs de vitre arrière

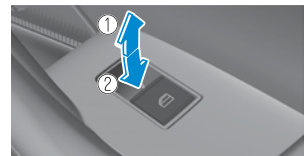

- ① Fermer
- ② Ouvrir



Démarrage du moteur

1. Veiller à ce que le frein de stationnement soit appliqué.
2. Continuer à appuyer fermement sur la pédale de frein jusqu'à ce que le moteur soit complètement lancé.
3. (Boîte de vitesses manuelle)
Continuer à appuyer fermement sur la pédale d'embrayage jusqu'à ce que le moteur soit complètement lancé.
(Boîte de vitesses automatique)
Mettre le levier de vitesses en plage P. Si l'on est obligé de redémarrer le moteur alors que le véhicule est en mouvement, placer le levier de vitesses en plage N.
4. Appuyer sur le bouton-poussoir de démarrage après l'illumination du témoin du bouton de démarrage du moteur (vert).



- ① Témoin
② Bouton de démarrage du moteur

(SKYACTIV-D)

- Le démarreur ne commence à tourner que quand le témoin de préchauffage s'éteint.



- Si le contacteur est laissé en ON pendant une période prolongée sans que le moteur tourne une fois que les bougies de préchauffage sont chauffées, les bougies de préchauffage peuvent se réchauffer à nouveau, ce qui allume le témoin de préchauffage.
- Lors du démarrage du moteur, ne pas relâcher la pédale d'embrayage (boîte de vitesses manuelle) ou la pédale de frein (boîte de vitesses automatique) tant que le témoin de préchauffage sur le tableau de bord n'est pas éteint, après avoir enfoncé le bouton de démarrage du moteur.
- Si la pédale d'embrayage (boîte de vitesses manuelle) ou la pédale de frein (boîte de vitesses automatique) est relâchée avant le démarrage du moteur, appuyer à nouveau sur la pédale d'embrayage (boîte de vitesses manuelle) ou la pédale de frein (boîte de vitesses automatique) et appuyer sur le bouton de démarrage du moteur pour démarrer le moteur.

Utilisation de la fonction i-stop

La fonction i-stop coupe automatiquement le moteur lorsque le véhicule est arrêté à un feu rouge ou coincé dans la circulation, puis elle redémarre automatiquement le moteur afin de reprendre la route. Ce système permet de réduire la consommation de carburant et les émissions de gaz d'échappement, ainsi que d'éliminer le bruit de ralenti lorsque le moteur est arrêté.

- Après avoir garé le véhicule, s'assurer que le contacteur est positionné sur OFF. Il est possible que le véhicule se déplace si le véhicule est garé alors que l'i-stop est en marche.
- Le témoin i-stop (vert) s'allume dans les conditions suivantes :
 - Lorsque le ralenti du moteur s'arrête.



- Le témoin i-stop (vert) s'éteint lorsque le moteur redémarre. Les conditions de redémarrage de la fonction i-stop diffèrent selon le système utilisé.



Interrupteur i-stop OFF

En appuyant sur l'interrupteur, la fonction i-stop s'arrête et le témoin d'interrupteur i-stop OFF s'allume. Si l'interrupteur est enfoncé à nouveau, la fonction i-stop devient opérationnelle et le témoin de l'interrupteur i-stop OFF s'éteint.

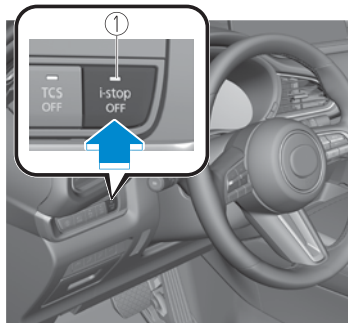

① Témoin

Voyant i-stop (orange)/Témoin i-stop (vert)

Voyant i-stop (ambre)

i-stop

- Le voyant s'allume lorsque le contacteur est mis sur ON et s'éteint lorsque le moteur démarre.

Témoin i-stop (vert)

i-stop















- Le voyant s'allume lorsque le ralenti du moteur s'est arrêté et s'éteint lorsque le moteur a redémarré.

Avertisseur sonore i-stop

Si la portière du conducteur est ouverte tandis que le ralenti du moteur s'est arrêté, le signal sonore retentit pour informer le conducteur que le ralenti du moteur s'est arrêté. Il s'arrête quand la portière du conducteur est fermée. Pour les détails, reportez-vous au Manuel Conduite et Entretien.

Indication d'avertissement/voyant

Ces voyants s'allument ou clignotent pour notifier à l'utilisateur du système l'état de fonctionnement ou une anomalie du système.

















Signal	Avertissement
 (Rouge)	Indication d'avertissement/voyant du système de freinage
	Indication d'avertissement/voyant ABS
	Voyant/indication d'avertissement du système de charge
	Indication d'avertissement/voyant d'huile moteur
	Indication d'avertissement de température élevée du liquide de refroidissement du moteur
	Indication/témoin d'anomalie de la direction assistée
	Indication d'avertissement principal
 (Orange)	Indication d'avertissement/voyant du système de commande de freinage
	Indication d'avertissement de priorité au freinage
	Indication/voyant d'anomalie du moteur
	Indication d'avertissement/voyant du filtre à particules essence (e-SKYACTIV X)
	Indication d'avertissement/voyant du filtre à particules diesel (SKYACTIV-D)
 (Orange)	Indication d'avertissement/voyant i-stop
	Indication d'avertissement/voyant de la boîte de vitesses automatique
	Indication d'avertissement/voyant AWD

Signal	Avertissement
	Indication d'avertissement/voyant du système de coussins d'air/dispositif de pré-tension de ceinture de sécurité
	Indication d'avertissement/voyant du système de surveillance de pression des pneus (TPMS)
 (Rouge)	Indication d'avertissement/voyant KEY
 (Orange)	Indication d'avertissement/voyant du système de commande des feux de route (HBC)
	Indication d'avertissement/voyant des phares adaptables DEL (ALH)
	Indication d'avertissement/voyant i-ACTIVSENSE
	Indication d'avertissement/voyant d'éclairages extérieurs
	Indication d'avertissement/voyant de niveau bas de carburant
	Indication d'avertissement/voyant de niveau d'huile moteur
	Voyant 120 km/h
	Indication d'avertissement/voyant de ceinture de sécurité (siège avant)
 (Rouge)	Voyant de ceinture de sécurité (siège arrière)
	Indication d'avertissement/voyant de niveau bas du liquide lave-glace
	Indication d'avertissement de portière ouverte
	Indication d'avertissement de hayon ouvert
	Voyant de portière ouverte



En cours de conduite

Indication/témoin

Signal	Témoin
 (Vert)	Témoin de ceinture de sécurité (siège arrière)
	Témoin de désactivation du coussin d'air côté passager avant
	Témoin d'immobilisateur
 (Vert)	Témoin KEY
 (Vert)	Témoin i-stop
	Indication/témoin de la clé
	Témoin de préchauffage (SKYACTIV-D)
	Indication de position de plage de boîte de vitesse
	Témoin de feux allumés
	Témoin des feux de route
	Témoin d'antibrouillard arrière
	Témoins de clignotants et de feux de détresse
	Indication/témoin du frein de stationnement électrique (EPB)
	Témoin AUTOHOLD active
	Témoin du régulateur de vitesse à radar Mazda avec fonction Stop & Go (MRCC avec fonction Stop & Go)
	Témoin de l'aide à la vitesse de croisière et à la circulation (CTS)
	Indication/témoin TCS/DSC
	Témoin TCS OFF
	Témoin d'assistance à la traction hors route (AWD)
	Témoin du mode de sélection

Signal	Témoin
 (Blanc)	Symbole d'état i-ACTIVSENSE (Système d'avertissement/aide à la prévention des risques)
 (Vert)	
 (Orange)	
 OFF	Symbole i-ACTIVSENSE OFF (système d'avertissement/aide à la prévention des risques)
 (Vert)	Témoin du système de commande des feux de route (HBC) Témoin des phares adaptables DEL (ALH)
 (Blanc)	Indication de veille du système de régulation de vitesse à radar Mazda (MRCC) Indication de veille du régulateur de vitesse à radar Mazda avec fonction Stop & Go (MRCC avec fonction Stop & Go) Indication de veille de l'aide à la vitesse de croisière et à la circulation (CTS)
 (Vert)	Indication de réglage du système de régulation de vitesse à radar Mazda (MRCC) Indication de réglage du régulateur de vitesse à radar Mazda avec fonction Stop & Go (MRCC avec fonction Stop & Go) Indication de réglage de l'aide à la vitesse de croisière et à la circulation (CTS)
 OFF	Témoin d'assistance au freinage intelligent (SBS) OFF
 (Blanc)	Indication de veille d'adaptation intelligente de la vitesse (ISA) Indication de veille du limiteur de vitesse réglable (ASL)
 (Vert)	Indication de réglage d'adaptation intelligente de la vitesse (ISA) Indication de réglage du limiteur de vitesse réglable (ASL)
 (Blanc)	Indication de veille du régulateur de vitesse de croisière
 (Vert)	Indication de réglage de régulateur de vitesse de croisière



Affichage de conduite active

L'écran de conduite actif indique la vitesse du véhicule, l'état de fonctionnement du système et les avertissements.

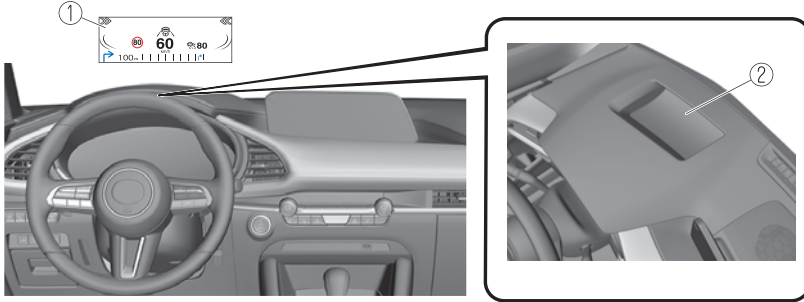

- ① Affichage
- ② Protections antipoussières

PRUDENCE

Toujours régler la luminosité et la position de l'écran lorsque le véhicule est à l'arrêt:

Régler la luminosité et la position de l'écran pendant que vous roulez est dangereux car cela pourrait détourner votre attention de la route et résulter en un accident.



Commandes de la boîte de vitesses automatique

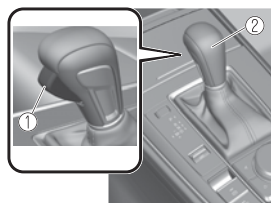

- ① Bouton de déblocage
- ② Levier sélecteur

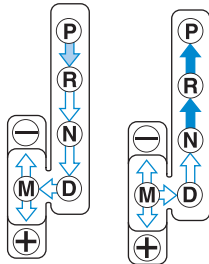

Positions de blocage :

	Indique qu'il faut appuyer sur la pédale de frein et maintenir le bouton de déblocage pour changer de plage. (Le contacteur doit être placé sur ON.)
	Indique que le levier de vitesses peut être déplacé librement à toute position.
	Indique qu'il faut maintenir le bouton de déblocage pour changer de vitesse.

Sélection de conduite

La sélection de conduite est un système qui permute le mode de conduite du véhicule. Lors de la sélection du mode sport, la réponse du véhicule lors de l'accélération augmente. Cela permet une accélération rapide additionnelle qui peut s'avérer nécessaire pour manœuvrer en toute sécurité lors des changements de voie, de fusion d'autoroutes, ou de dépassement des autres véhicules.

Interrupteur de sélection du mode de conduite

Pousser l'interrupteur de sélection de conduite vers l'avant (**SPORT**) pour sélectionner le mode sport. Tirer l'interrupteur de sélection de conduite vers l'arrière (OFF) pour annuler le mode sport.



Témoin du mode de sélection

Lors de la sélection du mode sport, le témoin du mode de sélection s'allume sur le tableau de bord.

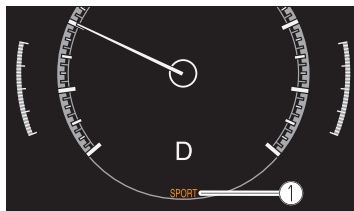

① Témoin du mode de sélection



Fonctionnement des phares

Sans commande d'éclairage automatique

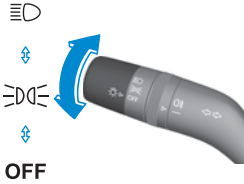

Avec commande d'éclairage automatique



Fonctionnement des essuie-glaces

Avec essuie-glace intermittent

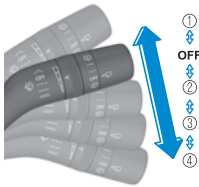

Position de l'interrupteur	Fonctionnement des essuie-glaces
①	Fonctionnement en tirant le levier vers le haut
OFF	Arrêt
②	Intermittent
③	Faible vitesse
④	Grande vitesse

Avec commande automatique des essuie-glaces

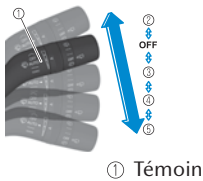

① Témoin

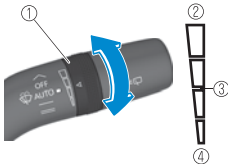

- ① Interrupteur
- ② Plus sensible
- ③ Position centrale
- ④ Moins sensible

Position de l'interrupteur	Fonctionnement des essuie-glaces
②	Fonctionnement en tirant le levier vers le haut
OFF	Arrêt
③	Commande automatique* 1
④	Faible vitesse
⑤	Grande vitesse

* 1 Lorsque le levier d'essuie-glaces est mis en position AUTO, le témoin s'allume.

Lorsque le levier d'essuie-glace est en position AUTO, le capteur de pluie détecte la quantité de pluie sur le pare-brise et active ou désactive automatiquement les essuie-glaces.



Frein de stationnement électrique (EPB)

Le système EPB actionne le frein de stationnement par l'intermédiaire d'un moteur électrique. Le système peut fonctionner automatiquement et manuellement.

Le témoin de l'interrupteur EPB s'allume lorsque le frein de stationnement est serré et s'éteint lorsque le frein de stationnement est desserré.

Fonctionnement manuel

Pour serrer manuellement le frein de stationnement

Lorsque la pédale de frein est fermement enfoncée et que l'interrupteur EPB est tiré vers le haut, le frein de stationnement est serré quelle que soit la position du contacteur. Lorsque le frein de stationnement est serré, le témoin de l'EPB sur le tableau de bord et le témoin de l'interrupteur de l'EPB s'allument.

Pour desserrer manuellement le frein de stationnement

Lorsque le frein de stationnement est fermement actionné et que l'interrupteur EPB est enfoncé alors que le contacteur est positionné sur ON ou que le moteur tourne, le frein de stationnement est desserré. Lorsque le frein de stationnement est desserré, le témoin de l'EPB sur le tableau de bord et le témoin de l'interrupteur de l'EPB s'éteignent.

Fonctionnement automatique

Pour serrer manuellement le frein de automatiquement

Lorsque le contacteur est passé de ON à ACC ou OFF, le frein de stationnement est serré automatiquement. Lorsque le frein de stationnement est serré, le témoin de l'EPB sur le tableau de bord et le témoin de l'interrupteur de l'EPB s'allument.

Pour les détails, reportez-vous au Manuel Conduite et Entretien.



① Témoin



M Hybrid

Le M Hybrid utilise l'alternateur-démarrateur intégré (ISG) avec une excellente efficacité de production d'énergie pour produire de l'électricité à partir de l'énergie cinétique produite lorsque le véhicule décélère. Le système utilise l'énergie électrique stockée dans la batterie du M Hybrid, qui est une batterie de grande capacité pour améliorer la conduite et la consommation de carburant en réduisant la charge du moteur et en fournissant une assistance moteur. De plus, l'ISG permet un redémarrage silencieux du moteur après l'arrêt du moteur par la fonction i-stop (arrêt au ralenti).

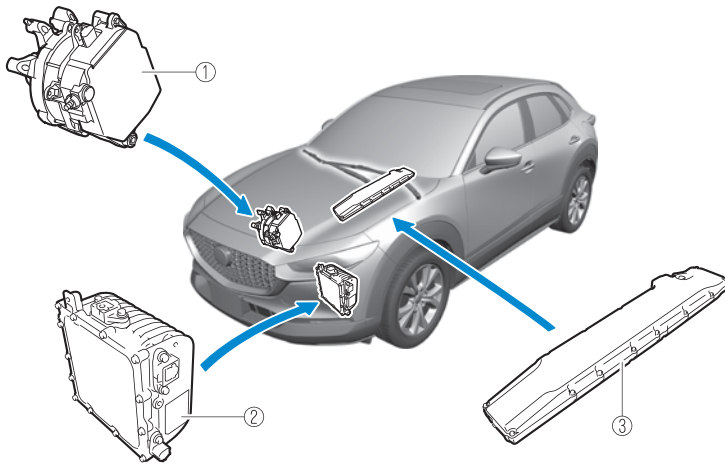

- ① ISG
- ② Convertisseur CC-CC
- ③ Batterie du M Hybrid

⚠ ATTENTION

Les pièces suivantes sont extrêmement chaudes et sont traversées par de l'électricité à haute intensité, ne les touchez donc pas.

- ISG
- Convertisseur CC-CC
- Batterie du M Hybrid

Pour les détails, reportez-vous au Manuel Conduite et Entretien.



i-ACTIVSENSE

Le concept i-ACTIVSENSE est un terme générique regroupant une série de systèmes sécuritaires de pointe et d'aides au conducteur pour reconnaître les dangers potentiels, qui fait usage de caméras et de capteurs. Les systèmes sont des systèmes de sécurité pré-collision et de sécurité active.

Ces systèmes sont conçus pour aider le conducteur à conduire en toute sécurité en réduisant sa charge et en contribuant à éviter les collisions ou à en réduire la gravité. Cependant, parce que chaque système a ses limites, il faut toujours conduire prudemment et ne pas se fier uniquement aux systèmes.

Technologie de sécurité active

La technologie de sécurité active contribue à une conduite en toute sécurité en aidant le conducteur à reconnaître les dangers potentiels et à prévenir les accidents.

Les systèmes d'aide à la sensibilisation du conducteur

Visibilité de nuit

Système d'éclairage avant adaptatif (AFS)

Phares adaptables DEL (ALH)

Système de commande des feux de route (HBC)

Détection latérale gauche/droite et arrière

Avertisseur de changement de file (LDWS)

Surveillance des angles morts (BSM)

Reconnaissance des panneaux de signalisation

Système de reconnaissance des panneaux de signalisation (TSR)

Reconnaissance de la distance inter-véhicules

Alerte de distance et de vitesse (DSA)

Détection d'obstruction frontale lors d'un croisement

Alerte de circulation transversale à l'avant (FCTA)

Détection d'obstacle arrière au moment de quitter une place de stationnement

Alerte de circulation transversale à l'arrière (RCTA)

Reconnaissance environnante complète

Moniteur de vue à 360°

Détection de fatigue du conducteur

Alerte à l'attention du conducteur (DAA)

Surveillance du conducteur (DM)

Systemes d'assistance du conducteur

Distance inter-véhicules

Système de régulation de vitesse à radar Mazda (MRCC)

Régulateur de vitesse à radar Mazda avec fonction Stop & Go (MRCC avec fonction Stop & Go)

Changement de voie

Système d'assistance au maintien de trajectoire (LAS)

Distance entre les véhicules et maintien de la voie

Aide à la vitesse de croisière et à la circulation (CTS)

Contrôle de la vitesse

Limiteur de vitesse réglable (ASL)

Adaptation intelligente de la vitesse (ISA)



i-ACTIVSENSE

Technologie de sécurité pré-collision

La technologie de sécurité pré-collision est conçue pour aider le conducteur à éviter les collisions ou à réduire leur gravité dans des situations où elles ne peuvent pas être évitées.

Réduction des dommages de collision

Conduite vers l'avant

Assistance au freinage intelligent (SBS)

Conduite en marche arrière

Aide au freinage intelligent [arrière] (SBS-R)

Assistance au freinage intelligent [circulation transversale à l'arrière] (SBS-RC)

Symbole d'état i-ACTIVSENSE (Système d'avertissement/aide à la prévention des risques)

Le conducteur est informé de l'état des systèmes suivants à l'aide du symbole d'état i-ACTIVSENSE (système d'avertissement/aide à la prévention des risques).

- Avertisseur de changement de file (LDWS)
- Surveillance des angles morts (BSM)
- Alerte de distance et de vitesse (DSA)
- Alerte de circulation transversale à l'avant (FCTA)
- Alerte de circulation transversale à l'arrière (RCTA)
- Système d'assistance au maintien de trajectoire (LAS)



État d'avertissement du système (orange)

Si un avertissement système est activé, le symbole d'état (orange) i-ACTIVSENSE est affiché.



État de désactivation du système (non affiché)

Si tous les systèmes sont annulés à l'aide des fonctions de personnalisation ou de l'interrupteur i-ACTIVSENSE, le symbole i-ACTIVSENSE OFF s'affiche.



État de veille du système (blanc)

Si aucun des systèmes n'est activé ou en cas de problème avec le système, le symbole d'état (blanc) i-ACTIVSENSE est affiché.



État d'activation du système (vert)

Si l'un des systèmes est activé, le symbole d'état (vert) i-ACTIVSENSE est affiché.

Interrupteur i-ACTIVSENSE OFF/interrupteur i-ACTIVSENSE

En appuyant sur l'interrupteur i-ACTIVSENSE OFF/interrupteur i-ACTIVSENSE, les systèmes suivants sont annulés et le symbole i-ACTIVSENSE OFF s'affiche sur le combiné d'instruments.

- Avertisseur de changement de file (LDWS)
- Surveillance des angles morts (BSM)
- Alerte de distance et de vitesse (DSA)
- Alerte de circulation transversale à l'avant (FCTA)
- Alerte de circulation transversale à l'arrière (RCTA)
- Système d'assistance au maintien de trajectoire (LAS)

Interrupteur i-ACTIVSENSE OFF (modèles pour l'Europe)



Phares adaptables DEL (ALH)

Les ALH sont un système qui utilise la caméra de détection avant (FSC) pour déterminer la situation d'un véhicule qui précède ou d'un véhicule arrivant en sens inverse quand vous roulez de nuit pour permuter automatiquement la gamme d'éclairage des phares, la zone éclairée, ou la luminosité des éclairages.

Feux de route anti-éblouissement

Cette fonction permet de diminuer la luminosité uniquement lorsque le feu de route éclaire le véhicule qui précède. La luminosité des feux de route diminue lorsque la vitesse du véhicule est supérieure ou égale à environ 40 km/h. Si la vitesse du véhicule est inférieure à environ 30 km/h, les phares passent aux feux de croisement.

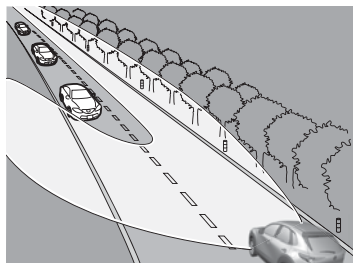

Feux de croisement à plage éclairante étendue

Cette fonction étend la portée d'éclairage des feux de croisement lorsque la vitesse du véhicule est inférieure à environ 40 km/h.

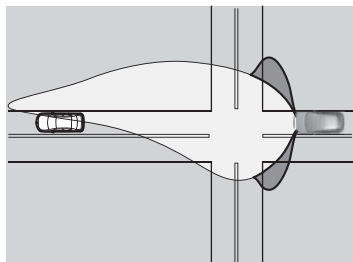

Mode autoroute

Cette fonction déplace l'angle d'éclairage des phares vers le haut lorsque le véhicule circule sur autoroute.



Pour opérer le système

L'ALH commande automatiquement les feux de route anti-éblouissement, les feux de croisement à plage éclairante étendue et le mode autoroute dès que le contacteur est positionné sur ON et que l'interrupteur des phares est en position **AUTO** et feux de croisement.

Lorsque l'ALH détermine qu'il fait sombre en fonction de la luminosité de la zone environnante. Dans le même temps, le témoin ALH (vert) s'allume sur le tableau de bord.

Avertisseur de changement de file (LDWS)

Le LDWS alerte le conducteur que le véhicule risque de dévier de sa voie. Le système détecte les lignes blanches (jaunes) sur la voie de circulation à l'aide de la caméra de détection avant (FSC) et, s'il détermine que le véhicule risque de quitter sa voie, il en informe le conducteur à l'aide du LDWS.

Utiliser le LDWS lorsque vous conduisez le véhicule sur des routes avec des lignes blanches (jaunes).

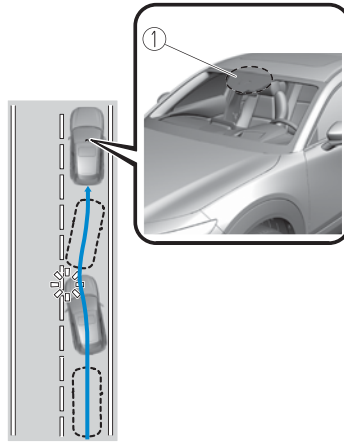

① Caméra de détection avant (FSC)

PRUDENCE

Ne pas se fier entièrement au système LDWS.

- *Le système LDWS n'est pas conçu pour compenser le manque de prudence d'un conducteur et le fait de trop compter sur le système pourrait entraîner un accident.*
- *Les fonctions du LDWS sont limitées. Toujours suivre la trajectoire à l'aide du volant et conduire prudemment.*

Système de reconnaissance des panneaux de signalisation (TSR)

Le système TSR aide le conducteur à repérer les panneaux de signalisation routière. Il contribue à la sécurité en faisant apparaître sur l'affichage de conduite active/tableau de bord les panneaux de signalisation reconnus par la caméra de détection avant (FSC) ou enregistrés dans le système de navigation en cours de conduite.

Si la vitesse du véhicule dépasse celle indiquée par le panneau de limitation de vitesse apparaissant sur l'affichage de conduite active/tableau de bord en cours de conduite, le système alerte le conducteur par une notification sur l'affichage de conduite active/tableau de bord et un signal sonore.

PRUDENCE

Toujours vérifier visuellement les panneaux de signalisation lors de la conduite.

Le système TSR aide le conducteur à repérer les panneaux de signalisation routière et contribue ainsi à la sécurité. Selon les conditions climatiques ou en cas de problèmes avec les panneaux de signalisation, un panneau peut ne pas être reconnu ou être confondu, et un autre panneau peut alors être affiché. Il est de la responsabilité du conducteur de toujours vérifier les panneaux de signalisation réels. Dans le cas contraire, un accident pourrait survenir.

Le système TSR affiche les panneaux de limite de vitesse (y compris les panneaux auxiliaires), de sens interdit, de stop et de dépassement interdit.

Indication de l'affichage de panneaux de signalisation

Les panneaux de signalisation suivants apparaissent sur l'affichage de conduite active/le tableau de bord.

**Panneaux de limitation de vitesse
(y compris les panneaux auxiliaires)**

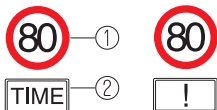

① Panneaux de limitation de vitesse

② Panneau auxiliaire (exemple)

**Panneau de limitation de
vitesse par mauvais temps**



Sens interdits



Panneaux stop



**Panneau d'interdiction
de dépasser**



Moniteur de vue à 360°

Le moniteur de vue à 360° est doté des fonctions suivantes qui aident le conducteur à vérifier la zone autour du véhicule à l'aide de diverses indications sur l'affichage central et d'un avertissement sonore lorsque le véhicule roule à basse vitesse ou lors du stationnement.

Vue d'oiseau/Vue avant

Affiche les images des alentours du véhicule et de l'avant du véhicule.

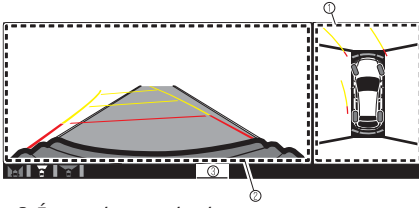

- ① Écran de vue de dessus
- ② Écran de vue avant
- ③ Le message est affiché

Vue d'oiseau/Vue avant large

Affiche une image de la zone autour du véhicule et de l'avant du véhicule (zone large).

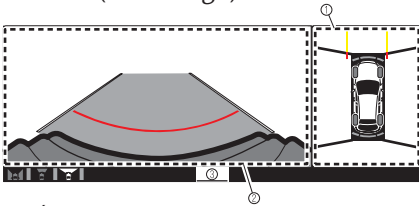

- ① Écran de vue de dessus
- ② Écran de vue avant grand angle
- ③ Le message est affiché

Vue de côté

Affiche une image des côtés gauche et droit du véhicule.

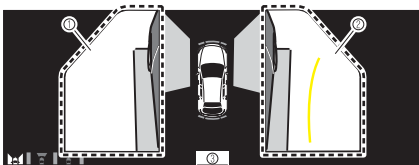

- ① Écran de vue latérale gauche
- ② Écran de vue latérale droite
- ③ Le message est affiché

Vue de dessus/Vue arrière

Affiche une image de la zone autour du véhicule et de l'arrière du véhicule.

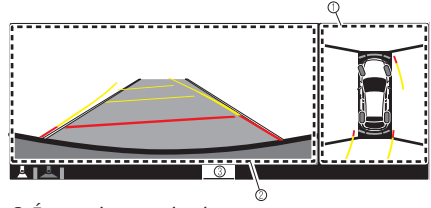

- ① Écran de vue de dessus
- ② Écran de vue arrière
- ③ Le message est affiché

Vue de dessus/Vue arrière grand angle

Affiche une image de la zone autour du véhicule et de l'arrière du véhicule (zone large).

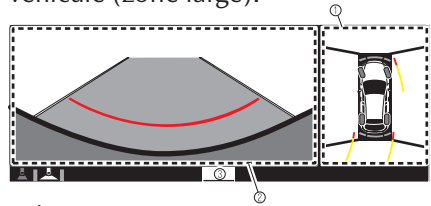

- ① Écran de vue de dessus
- ② Écran de vue arrière grand angle
- ③ Le message est affiché

Comment utiliser le système

Vue de dessus/Vue avant, vue de dessus/vue avant grand angle, vue latérale

Indication

Les images sont affichées à l'écran lorsque vous appuyez sur l'interrupteur du Moniteur de vue à 360° et que toutes les conditions suivantes remplies.

- Le contacteur est activé.
- Le levier de changement de vitesses/levier sélecteur n'est pas en position R.

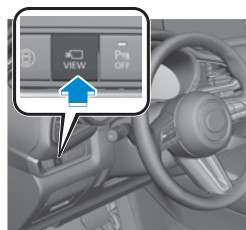

Basculement entre les affichages

L'écran affiché peut être modifié à chaque fois que l'interrupteur du moniteur de vue à 360° est enfoncé.

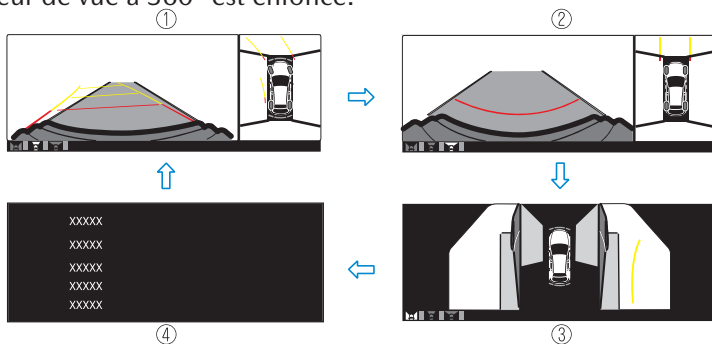

① Vue d'oiseau/Vue avant

② Vue d'oiseau/Vue avant large

③ Vue de côté

④ Écran d'accueil

Vue de dessus/vue arrière, vue de dessus/vue arrière grand angle

La vue de dessus/vue arrière, vue de dessus/vue arrière grand angle s'affiche lorsque toutes les conditions suivantes sont remplies.

- Le contacteur est activé.
- Le levier de changement de vitesses/levier sélecteur est en position R.

Basculement entre les affichages

L'écran affiché peut être modifié à chaque fois que l'interrupteur du moniteur de vue à 360° est enfoncé.

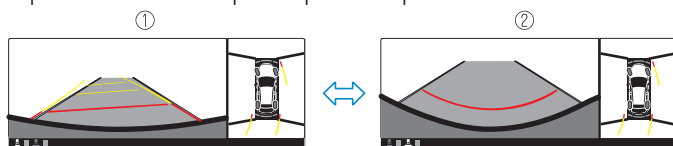

① Vue de dessus/Vue arrière

② Vue de dessus/Vue arrière grand angle

Régulateur de vitesse à radar Mazda avec fonction Stop & Go (MRCC avec fonction Stop & Go)

Le système MRCC avec fonction Stop & Go est conçu pour maintenir le contrôle des espacements^{*1} avec un véhicule qui précède en fonction de la vitesse de votre véhicule grâce à un capteur radar avant qui détecte la distance du véhicule devant vous et à une vitesse de véhicule pré réglée sans que vous n'ayez à utiliser la pédale d'accélérateur et la pédale de frein.

*1 Contrôle des espacements : Contrôle de la distance entre votre véhicule et le véhicule devant vous détectée par le système de Commande de croisière radar Mazda (MRCC).

De plus, si votre véhicule démarre en se rapprochant du véhicule devant vous parce que, par exemple, le véhicule devant vous freine soudainement, une alarme sonore et une indication d'avertissement à l'affichage sont activées simultanément pour vous avertir de maintenir une distance suffisante entre les véhicules.

Si le véhicule devant vous s'arrête lorsque vous le suivez, votre véhicule s'arrête automatiquement et reste à l'arrêt (commande de maintien à l'arrêt), et le contrôle des espacements reprend lorsque vous reprenez la conduite du véhicule, par exemple en appuyant sur l'interrupteur RES.

PRUDENCE

Ne pas se fier entièrement au système MRCC avec fonction Stop & Go : Le système MRCC avec fonction Stop & Go a des limitations de détection selon le type de véhicule devant vous et ses conditions, les conditions climatiques et les conditions de route. De plus, le système peut ne pas pouvoir décélérer suffisamment pour éviter de heurter le véhicule devant vous si celui-ci enfonce le frein soudainement ou si un autre véhicule vous oblige à vous rabattre sur la voie de circulation, ce qui pourrait entraîner un accident. Toujours conduire prudemment et vérifier les conditions environnantes et appuyer sur la pédale de frein ou d'accélérateur tout en maintenant une distance de sécurité avec les véhicules qui précèdent ou qui suivent.



Régulateur de vitesse à radar Mazda avec fonction Stop & Go (MRCC avec fonction Stop & Go)

PRUDENCE

Ne pas utiliser le système MRCC avec fonction Stop & Go dans les endroits suivants. L'utilisation du système MRCC avec fonction Stop & Go aux endroits suivants peut entraîner un accident :

- Routes générales autres que les autoroutes.
- Les routes aux virages prononcés et celles où la circulation est intense et lorsqu'il n'y a pas suffisamment d'espace entre des véhicules, ou les routes sur lesquelles des accélérations et des décélérations répétitives surviennent fréquemment.
- Lors de l'entrée/sortie d'échangeurs, d'aires de service et de parking autoroutiers.
- Les routes glissantes telles que les routes enneigées ou verglacées
- Lors de longues descentes pentues.
- Les fortes pentes.
- Des véhicules à deux roues, comme des motos ou des bicyclettes, se trouvent devant.

Pour des raisons de sécurité, désactiver le système MRCC avec fonction Stop & Go lorsqu'il n'est pas utilisé.

Laisser le Système MRCC avec fonction Stop & Go activé lorsqu'il n'est pas en cours d'utilisation est dangereux car il pourrait se mettre à fonctionner de façon inattendue, résultant en un accident.

Ne pas sortir du véhicule lors du fonctionnement de la commande de maintien à l'arrêt :

Sortir du véhicule pendant le fonctionnement de la commande de maintien à l'arrêt est dangereux, car le véhicule peut se déplacer de façon inattendue et provoquer un accident. Avant de sortir du véhicule, désactiver le système MRCC avec fonction Stop & Go, placer le levier sélecteur en position P et serrer le frein de stationnement.

Indication d'affichage du régulateur de vitesse à radar Mazda avec fonction Stop & Go (MRCC avec fonction Stop & Go)

L'état de réglage et les conditions de fonctionnement du système MRCC avec fonction Stop & Go sont indiqués sur l'affichage multi-informations et l'écran de conduite active.

Affichage multi-informations (affichage de base)

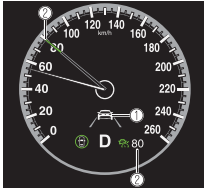

Affichage multi-informations (affichage i-ACTIVSENSE)

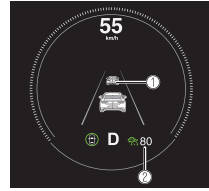

Affichage de conduite active

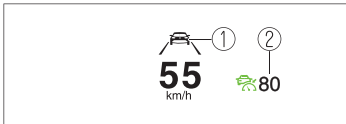

- ① Affichage du véhicule devant vous
- ② Vitesse du véhicule définie à l'aide du système MRCC avec fonction Stop & Go

Réglage du régulateur de vitesse à radar Mazda avec fonction Stop & Go (MRCC avec fonction Stop & Go)

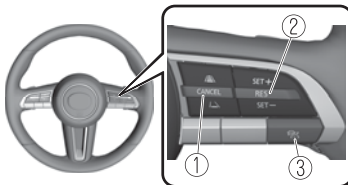

- ① Interrupteur CANCEL
- ② Interrupteur RES
- ③ Interrupteur MRCC

Appuyer une fois sur l'interrupteur MRCC active le système MRCC avec fonction Stop & Go et l'indication principale (blanche) du système MRCC avec fonction Stop & Go. Dès lors, il est possible de régler la vitesse du véhicule et la distance entre les véhicules en mode de contrôle d'espace.



En cours de conduite

Réglage du régulateur de vitesse à radar Mazda avec fonction Stop & Go (MRCC avec fonction Stop & Go)

Comment régler la vitesse

Réglez la vitesse du véhicule à la vitesse désirée à l'aide de la pédale d'accélérateur et appuyez sur l'interrupteur vers le haut (SET+) ou vers le bas (SET-) pour démarrer le contrôle de l'espacement. La vitesse réglée est indiquée sur l'écran. En même temps, l'indication de veille (blanche) du système MRCC passe à l'indication de réglage (verte) du système MRCC.



En voyage	Indication sur l'affichage multi-informations	Indication sur l'affichage de conduite active
Lors d'un voyage à vitesse constante		
Lors d'un voyage sous contrôle d'espacement		

Réglage du régulateur de vitesse à radar Mazda avec fonction Stop & Go (MRCC avec fonction Stop & Go)

Mise hors tension du système

Lorsque l'interrupteur MRCC est enfoncé alors que le MRCC fonctionne, le MRCC s'éteint.

Avertissement de proximité

Si votre véhicule se rapproche rapidement du véhicule devant vous parce que ce véhicule a freiné brusquement alors que vous roulez avec le contrôle d'espacement, l'alarme sonore retentira et l'avertissement de freinage s'affichera.

Toujours vérifier la sécurité de la zone environnante et enfoncer la pédale de frein tout en gardant une distance sécuritaire avec le véhicule devant vous. De plus, gardez une distance sécuritaire avec les véhicules qui sont derrière vous.



① Le message est affiché.



Commande de maintien à l'arrêt

En mode de contrôle des espaces à l'aide du système MRCC avec fonction Stop & Go, votre véhicule s'arrête si un véhicule devant s'arrête. Lorsque le véhicule s'arrête et que la commande de maintien à l'arrêt fonctionne, le témoin du système MRCC avec fonction Stop & Go s'allume.



Pour reprendre la conduite

Lorsque le véhicule devant commence à rouler et que votre véhicule est immobilisé par la commande de maintien à l'arrêt, appuyez sur l'interrupteur RES ou sur la pédale d'accélérateur pour annuler la commande de maintien à l'arrêt et reprendre la conduite.

Informations relatives à la reprise de la conduite

Si vous ne reprenez pas la conduite en quelques secondes après que le véhicule devant commence à avancer, l'indication d'un véhicule devant sur l'affichage multi-informations clignote pour inciter le conducteur à reprendre la conduite. Si vous ne reprenez pas la conduite après le clignotement du témoin, un son retentit pour vous inciter à reprendre la conduite.



Système d'assistance au maintien de trajectoire (LAS)

Le système LAS fournit une assistance à la direction pour aider le conducteur à rester dans la voie de circulation en cas de déviation du véhicule.

La caméra de détection avant (FSC) détecte les lignes blanches (lignes jaunes) de la voie du véhicule dans laquelle il se déplace et, si le système détermine qu'il peut s'écarter de sa voie, il va utiliser la direction assistée électrique pour aider le conducteur à rester dans la voie.

Le système alerte également le conducteur en affichant une alerte sur l'affichage multi-informations et sur l'affichage de conduite active.

Utiliser le système lorsque vous conduisez le véhicule sur des routes avec des lignes blanches (jaunes), par exemple, sur une route express ou une autoroute.

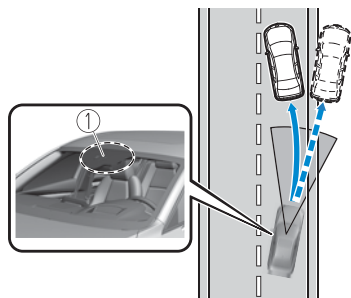

① Caméra de détection avant (FSC)

PRUDENCE

Ne pas se fier entièrement au système LAS.

- ***Le LAS n'est pas un système de conduite automatisé. En outre, le système n'est pas conçu pour compenser le manque de prudence du conducteur, et de trop compter sur le système pourrait conduire à un accident.***
- ***Les fonctions du LAS sont limitées. Toujours suivre la trajectoire à l'aide du volant et conduire prudemment.***

Pour les détails, reportez-vous au Manuel Conduite et Entretien.

Aide à la vitesse de croisière et à la circulation (CTS)

Le CTS est un système composé d'une fonction de contrôle des espacements et d'une fonction d'assistance à la direction permettant de réduire la fatigue du conducteur lors de la conduite sur autoroute ou voie rapide.

Le système effectue un contrôle de l'espacement pour maintenir une distance constante entre votre véhicule et le véhicule qui vous précède à une vitesse prédéfinie sans que vous ayez à utiliser la pédale d'accélérateur ou de frein. En outre, avec la fonction d'assistance à la direction, lorsque des lignes de circulation sont détectées, la fonction aide le conducteur à maintenir le véhicule à l'intérieur de ces lignes. Si aucune ligne de voie n'est détectée, la fonction aide le conducteur à maintenir le véhicule en utilisant la trajectoire du véhicule qui précède.

PRUDENCE

Ne pas se fier entièrement au système CTS

- ***Le système CTS n'est pas un système de conduite automatisé. De plus, les fonctions ont des limites. Ne pas se fier entièrement au système et toujours garder le cap en utilisant le volant.***
- ***Régler une vitesse de véhicule dans la limite de vitesse en fonction de l'état de la route et des conditions météorologiques.***
- ***Le système CTS peut ne pas être en mesure de détecter un véhicule qui précède, selon le type de véhicule et ses conditions, les conditions météorologiques et l'état de la route. De plus, le système pourrait être incapable de décélérer suffisamment si un véhicule devant freine soudainement, si un autre véhicule coupe la voie de circulation ou si la différence de vitesse entre votre véhicule et le véhicule devant vous est plus grande, ce qui pourrait entraîner un accident. Vérifier les conditions environnantes et toujours conduire prudemment tout en gardant une distance de sécurité par rapport aux véhicules qui vous précèdent et ceux qui suivent.***



Aide à la vitesse de croisière et à la circulation (CTS)

PRUDENCE

Pour des raisons de sécurité, éteignez le système CTS lorsqu'il n'est pas en usage.

Laisser le système CTS activé lorsqu'il n'est pas en cours d'utilisation est dangereux car il pourrait se mettre à fonctionner de façon inattendue, résultant en un accident.

Ne pas utiliser le système CTS dans les conditions suivantes. Dans le cas contraire, un accident PEUT survenir.

- Les routes générales autres que les voies rapides et les autoroutes.
- Les routes aux virages prononcés et celles où la circulation est intense et lorsqu'il n'y a pas suffisamment d'espace entre des véhicules, ou les routes sur lesquelles des accélérations et des décélérations répétitives surviennent fréquemment.
- Lors de l'entrée/sortie d'échangeurs, d'aires de service et de parking autoroutiers.
- Les routes glissantes comme les routes verglacées ou enneigées
- Lors de longues descentes pentues.
- Des véhicules à deux roues, comme des motos ou des bicyclettes, se trouvent devant.

Pour les détails, reportez-vous au Manuel Conduite et Entretien.

(Véhicule à boîte de vitesses automatique)

Ne pas sortir du véhicule lors du fonctionnement de la commande de maintien à l'arrêt.

Sortir du véhicule pendant le fonctionnement de la commande de maintien à l'arrêt est dangereux, car le véhicule peut se déplacer de façon inattendue et provoquer un accident. Avant de sortir du véhicule, éteindre le système CTS, serrer le frein de stationnement, puis mettre le levier sélecteur en position P.



Aide à la vitesse de croisière et à la circulation (CTS)

Fonction d'assistance à la direction

Lorsque des lignes de voie sont détectées, la fonction aide le conducteur à maintenir le véhicule à l'intérieur des lignes de voie. Si aucune ligne de voie n'est détectée, la fonction aide le conducteur à maintenir le véhicule en utilisant la trajectoire du véhicule qui précède.

Avertissement de limite d'assistance à la direction

Si la fonction d'assistance à la direction ne peut pas maintenir le véhicule dans les lignes de circulation ou le long de la trajectoire du véhicule qui précède pendant que la fonction d'assistance à la direction est en marche, un avertissement sonore retentit et un avertissement apparaît sur l'affichage multi-informations pour inciter le conducteur à actionner le volant.

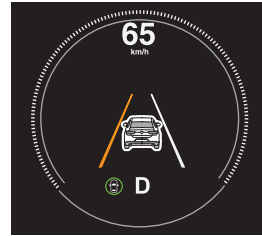

Indication d'affichage de l'aide à la vitesse de croisière et à la circulation (CTS)

L'état de réglage et les conditions de fonctionnement du système CTS sont indiqués sur l'affichage multi-informations ou l'affichage de conduite active.

Affichage multi-informations (affichage de base)



Affichage multi-informations (affichage i-ACTIVSENSE)



Affichage de conduite active

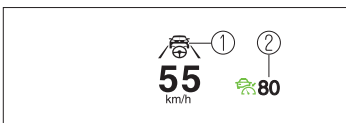

- ① Affichage du véhicule devant vous
- ② Vitesse du véhicule définie à l'aide du CTS



Aide à la vitesse de croisière et à la circulation (CTS)

Méthode de réglage

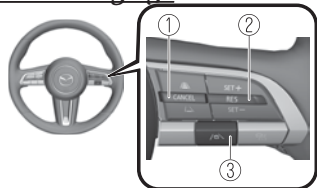

- ① Interrupteur CANCEL
- ② Interrupteur RES
- ③ Interrupteur CTS

1. Appuyer sur l'interrupteur CTS.
L'indication principale CTS (blanche) s'allume. En outre, l'indication d'affichage du CTS apparaît sur l'affichage multi-informations en même temps.
2. Réglez la vitesse du véhicule à la vitesse désirée à l'aide de la pédale d'accélérateur et appuyez sur l'interrupteur vers le haut (SET+) ou vers le bas (SET-) pour démarrer le contrôle de l'espacement. La vitesse réglée est indiquée sur l'écran. En même temps, l'indication principale (blanche) du système CTS passe à l'indication de réglage (verte) du système CTS.
3. Le contrôle des espacements peut être actionné lorsque toutes les conditions nécessaires à son fonctionnement sont réunies, ou la fonction d'assistance à la direction peut être actionnée lorsque toutes les conditions nécessaires à son fonctionnement sont réunies.



Éteindre

Lorsque l'interrupteur CTS est enfoncé alors que le système CTS fonctionne, le système CTS s'éteint.

Avertissement de proximité

Si votre véhicule se rapproche rapidement du véhicule qui précède alors que vous roulez avec le contrôle de l'espacement, l'avertissement sonore retentit et l'avertissement de freinage apparaît sur l'affichage. Garder une distance de sécurité entre votre véhicule et le véhicule qui précède.



- ① Le message est affiché.

Commande de maintien à l'arrêt (boîte de vitesses automatique)

En mode de contrôle des espacements à l'aide du système CTS, votre véhicule s'arrête si un véhicule devant s'arrête.

Lorsque le véhicule s'arrête et que la commande de maintien à l'arrêt fonctionne, le témoin du système CTS s'allume.



Pour reprendre la conduite

Lorsque le véhicule devant commence à rouler et que votre véhicule est immobilisé par la commande de maintien à l'arrêt, appuyez sur l'interrupteur RES ou sur la pédale d'accélérateur pour annuler la commande de maintien à l'arrêt et commencer à rouler.

Informations sur le départ du véhicule

Si vous ne reprenez pas la conduite en quelques secondes après que le véhicule devant commence à avancer pendant la commande de maintien à l'arrêt, l'indication d'un véhicule devant sur l'affichage multi-informations clignote pour inciter le conducteur à reprendre la conduite. Si vous ne reprenez pas la conduite après le clignotement du témoin, un son retentit pour vous inciter à reprendre la conduite.



Assistance au freinage intelligent (SBS)

Le système SBS avertit le conducteur d'une collision possible à l'aide des indications d'avertissement sur l'affichage et d'un avertissement sonore si le capteur radar avant et la caméra de détection avant (FSC) déterminent qu'il y a la possibilité d'une collision avec un véhicule devant, un piéton ou un vélo.

De plus, si une collision est inévitable, la commande automatique de freinage s'active pour réduire les dommages en cas de collision.

De plus, lorsque le conducteur appuie sur la pédale de frein, les freins s'appliquent fermement et rapidement pour assister.

PRUDENCE

Ne pas se fier entièrement au système SBS.

Le système SBS n'est conçu que pour réduire les dommages en cas de collision.

La capacité à détecter des obstructions est limitée selon les obstructions, les conditions climatiques ou de circulation.

Trop compter sur le système peut résulter en ce que la pédale d'accélérateur ou la pédale de frein soit enfoncée par erreur, ce qui peut entraîner un accident.

Aide au freinage intelligent [arrière] (SBS-R)

Le système SBS-R est un système conçu pour réduire les dommages en cas de collision, en opérant la commande de freins (frein SBS) lorsque les capteurs du système détectent un obstacle derrière vous, tandis que vous roulez à une vitesse d'environ 2 à 8 km/h, et que le système détermine qu'une collision est inévitable.

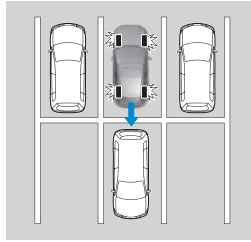

PRUDENCE

Ne pas se fier entièrement au système SBS-R :

- Le système SBS-R n'est conçu que pour réduire les dommages en cas de collision. Trop compter sur le système peut résulter en ce que la pédale d'accélérateur ou la pédale de frein soit enfoncée par erreur, ce qui peut entraîner un accident.
- Respecter les mises en garde suivantes pour assurer le fonctionnement correct du système SBS-R.
 - Ne pas coller d'autocollant sur un capteur ultrasonique arrière et une caméra arrière. accident.
Sinon, le capteur ultrasonique arrière et la caméra arrière risquent de ne pas pouvoir détecter les véhicules ou les obstacles qui pourraient entraîner un accident.
 - Ne pas démonter un capteur ultrasonique arrière et une caméra arrière.
 - Si des fissures ou dommages dus à des projections de graviers ou de débris sont visibles près du capteur ultrasonique arrière et de la caméra arrière, arrêter immédiatement d'utiliser le système SBS-R et faire inspecter votre véhicule par un mécanicien expérimenté (nous recommandons un mécanicien agréé Mazda). Si vous continuez de conduire le véhicule avec des fissures ou des rayures à proximité du capteur ultrasonique, il est possible que le système se mette à fonctionner inutilement et qu'il entraîne un accident inattendu.
 - Pour remplacer le pare-chocs arrière, s'adresser à un mécanicien expérimenté (nous recommandons un mécanicien agréé Mazda).

Ne pas modifier la suspension:

Si la hauteur du véhicule ou l'inclinaison est modifiée, le système SBS-R peut ne pas bien fonctionner parce qu'il ne pourra pas détecter les obstacles correctement.



Aide au freinage intelligent [arrière] (SBS-R)

PRUDENCE

Ne pas forcer sur un capteur ultrasonique arrière et une caméra arrière :
Lors du lavage du véhicule, ne pas pulvériser de l'eau sous haute pression contre un capteur ultrasonique arrière et une caméra arrière, ni les frotter fortement. De plus, ne pas cogner le pare-chocs arrière lors du chargement et du déchargement de marchandises. Sinon, les capteurs risquent de ne pas détecter correctement les obstructions et le système SBS-R pourrait ne pas fonctionner normalement ou fonctionner inutilement.

Avertissement de collision

Lorsqu'il existe une possibilité de collision, l'avertissement sonore de collision retentit en continu et un avertissement apparaît sur l'affichage de conduite active et sur l'affichage multi-informations.

Affichage multi-informations



Affichage de conduite active

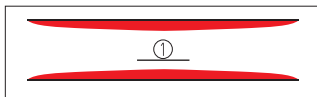

① Le message est affiché.

Assistance au freinage intelligent [circulation transversale à l'arrière] (SBS-RC)

La SBS-RC est un système conçu pour aider le conducteur à éviter les collisions et à réduire les dommages en cas de collision en serrant les freins s'il existe une possibilité de collision avec un véhicule qui s'approche par l'arrière alors que vous sortez d'un stationnement en marche arrière.

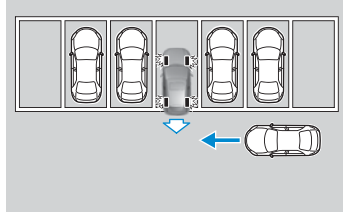

PRUDENCE

Toujours vérifier la zone environnante visuellement avant de faire marche arrière avec le véhicule:

Le système est **uniquement conçu pour vous aider à reculer lorsque vous faites marche arrière**. En raison de certaines limitations de fonctionnement de ce système, il est possible que le système SBS-RC n'actionne pas les freins ou qu'il soit retardé même si un véhicule se trouve derrière votre véhicule. Il s'agit de votre responsabilité en tant que conducteur que de vérifier derrière vous.

Ne pas se fier entièrement au système SBS-RC :

- Le système SBS-RC n'est conçu que pour réduire les dommages en cas de collision. Trop compter sur le système peut résulter en ce que la pédale d'accélérateur ou la pédale de frein soit enfoncée par erreur, ce qui peut entraîner un accident.
- Le système SBS-RC s'active en réaction à un véhicule. Le système ne fonctionne pas en réaction à des obstacles tels qu'un mur, des piétons, des véhicules à 2 roues ou des animaux.

Respecter les mises en garde suivantes pour assurer le fonctionnement correct du système SBS-RC.

- Ne pas coller d'autocollant sur un radar arrière et une caméra arrière. Sinon, le radar arrière et la caméra arrière risquent de ne pas pouvoir détecter les véhicules ou les obstacles qui pourraient entraîner un accident.
- Ne pas démonter un radar arrière et une caméra arrière.



Assistance au freinage intelligent [circulation transversale à l'arrière] (SBS-RC)

PRUDENCE

- Si des fissures ou dommages dus à des projections de graviers ou de débris sont visibles près d'un radar arrière et d'une caméra arrière, arrêter immédiatement d'utiliser le système SBS-RC et faire inspecter votre véhicule par un mécanicien expérimenté (nous recommandons un mécanicien agréé Mazda). Si vous continuez de conduire le véhicule avec des fissures ou des rayures à proximité du capteur ultrasonique, il est possible que le système se mette à fonctionner inutilement et qu'il entraîne un accident inattendu.
- Pour remplacer le pare-chocs arrière, s'adresser à un mécanicien expérimenté (nous recommandons un mécanicien agréé Mazda).

Ne pas modifier la suspension:

Si la hauteur du véhicule ou l'inclinaison est modifiée, le système SBS-RC peut ne pas bien fonctionner parce qu'il ne pourra pas détecter les obstacles correctement.

Ne pas forcer sur un radar arrière et une caméra arrière :

Lors du lavage du véhicule, ne pas pulvériser de l'eau sous haute pression contre un radar arrière et une caméra arrière, ni les frotter fortement. De plus, ne pas cogner le pare-chocs arrière lors du chargement et du déchargement de marchandises. Sinon, les capteurs risquent de ne pas détecter correctement les obstructions et le système SBS-RC pourrait ne pas fonctionner normalement ou fonctionner inutilement.

Avertissement de collision

Lorsqu'il existe une possibilité de collision, l'avertissement sonore de collision retentit en continu et un avertissement apparaît sur l'affichage de conduite active et sur l'affichage multi-informations.

Affichage multi-informations



Affichage de conduite active

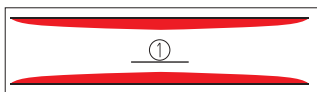

① Le message est affiché.

Système de commande de température (Type entièrement automatique)

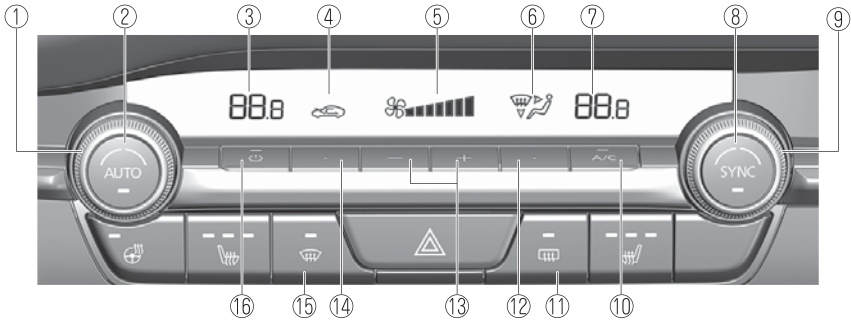

- ① Cadran de commande de température du conducteur
- ② Interrupteur AUTO
- ③ Affichage du réglage de température (côté conducteur)
- ④ Affichage d'admission d'air
- ⑤ Affichage de débit d'air
- ⑥ Affichage du sélecteur de mode
- ⑦ Affichage du réglage de température (côté passager)
- ⑧ Interrupteur SYNC (température synchronisée)
- ⑨ Cadran de commande de température du passager
- ⑩ Interrupteur A/C
- ⑪ Interrupteur de désembuage de lunette arrière
- ⑫ Sélecteur de mode
- ⑬ Interrupteur de commande de ventilateur
- ⑭ Sélecteur d'admission d'air
- ⑮ Interrupteur de dégivrage du pare-brise
- ⑯ Interrupteur d'alimentation

Fonctionnement du climatiseur automatique

1. Appuyer sur l'interrupteur AUTO. Les sélections du mode de débit d'air, du sélecteur d'admission d'air et de la quantité de débit d'air seront commandées automatiquement.
2. Utiliser le cadran de commande de température pour sélectionner la température désirée.

Pour régler la température du côté passager avant séparément du côté conducteur, tourner le cadran de commande de température du passager avant pour passer automatiquement en mode de fonctionnement individuel et régler la température du côté passager avant.

Appuyer sur l'interrupteur pour arrêter le système.



Précautions concernant l'entretien réalisable par le propriétaire

Entretien de tous les jours

Nous recommandons vivement d'inspecter ces éléments avant de conduire.

- Niveau d'huile moteur
- Niveau de liquide de refroidissement du moteur
- Niveau de liquide de frein et d'embrayage
- Niveau du liquide de lave-glace
- Entretien de la batterie
- Pression de gonflage des pneus

Inspection du niveau d'huile moteur (SKYACTIV-D)

Le filtre à particules diesel recueille et élimine la plupart des particules (PM) des gaz d'échappement d'un moteur diesel, améliorant ainsi la purification des gaz d'échappement.

Bien que les particules de matière (PM) récupérées par le filtre à particules diesel soient éliminées automatiquement, du carburant peut se mélanger avec l'huile de moteur, augmentant le niveau d'huile de moteur. Si le niveau d'huile de moteur dépasse la marque "X" sur la jauge, remplacez l'huile de

Si le niveau d'huile de moteur dépasse la marque "X" sur la jauge, remplacez l'huile de moteur.

Lors de l'inspection du niveau d'huile moteur, retirer la jauge de niveau d'huile directement sans torsion. En outre, lors de l'insertion de la jauge, l'insérer toujours sans torsion de telle sorte que la marque "X" fasse face à l'avant du véhicule.

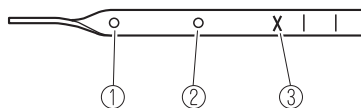

- ① MIN
- ② MAX
- ③ Marque X

En cas de problèmes

- **Pneu à plat**

Utiliser le kit de réparation d'urgence de crevaison pour une réparation temporaire du pneu ou utiliser la roue de secours.

- **Surchauffe**

1. Se garer prudemment sur le bord de la route.
2. Vérifier si du liquide de refroidissement ou de la vapeur se dégage du compartiment moteur.

Si de la vapeur s'échappe du compartiment moteur :

Ne pas approcher de l'avant du véhicule. Arrêter le moteur.

Attendre que la vapeur se dissipe, puis ouvrir le capot et mettre le moteur en marche.

Si, ni du liquide de refroidissement, ni de la vapeur ne s'échappe :

Ouvrir le capot et laisser tourner le moteur au ralenti jusqu'à ce qu'il se refroidisse.

- **Description du remorquage**

Nous recommandons de faire appel à un mécanicien expérimenté (nous recommandons un mécanicien agréé Mazda) ou à un service de remorquage professionnel lorsque le remorquage s'avère nécessaire.

- **Voyants et carillons d'alarme**

Si un voyant d'alarme s'allume ou clignote ou une alarme sonore se fait entendre, vérifier pour plus de détails concernant le voyant lumineux ou sonore dans ce guide. Si vous n'avez pas pu résoudre le problème, contacter un réparateur agréé Mazda.



NOTES