



# MANUEL CONDUITE ET ENTRETIEN

MAZDA CX-60

# Un mot de bienvenue aux propriétaires de véhicules Mazda

Nous vous remercions d'avoir porté votre choix sur une Mazda. Les véhicules Mazda sont conçus et fabriqués pour donner au propriétaire une satisfaction complète.

De manière à profiter pleinement et en toute sécurité de votre véhicule Mazda, lisez ce manuel avec attention et suivez toutes les recommandations.

Pour conserver le bon état de marche du véhicule et sa valeur de revente, faites entretenir régulièrement votre véhicule par un réparateur professionnel. Notre réseau mondial de réparateurs professionnels agréés par Mazda mettent toute leur expertise de service professionnel à votre disposition. Leur personnel formé spécialement possède toutes les qualifications requises pour entretenir votre véhicule Mazda correctement et exactement. Il dispose aussi d'une grande variété d'équipements et d'outils hautement spécialisés développés spécialement pour l'entretien des véhicules Mazda. Pour tout travail d'entretien ou de réparation, s'adresser à un mécanicien expérimenté (nous recommandons un mécanicien agréé Mazda).

Nous vous assurons également de notre constant souci de vous donner un plaisir de conduite total et une entière satisfaction avec votre Mazda.

**Mazda Motor Corporation**  
**HIROSHIMA, JAPON**

## **Remarques importantes concernant ce manuel**

Conservez ce manuel dans la boîte à gants, il constituera une référence pratique pour une utilisation confortable et en toute sécurité de votre Mazda. Si vous devez revendre votre véhicule, laissez ce manuel dans la boîte à gant à disposition du propriétaire suivant.

Toutes les spécifications et descriptions sont à jour à la mise sous presse. Cependant, cherchant constamment à améliorer ses véhicules, Mazda se réserve le droit d'apporter des modifications aux spécifications à tout moment sans préavis et sans qu'il lui incombe d'obligations.

**Veillez noter que ce manuel s'applique à tous les modèles, accessoires et options. De ce fait, vous trouverez certaines explications pour des accessoires non installés sur votre véhicule.**

©2022 Mazda Motor Corporation  
Mars 2022(Impression1)

# Utilisation de ce manuel

---

Le désir de Mazda est que vous trouviez un plaisir maximum à conduire votre véhicule. La lecture du Manuel Conduite et Entretien, du début à la fin, y contribuera largement.

Des illustrations complètent le texte pour vous donner la meilleure explication possible sur la manière d'utiliser votre Mazda. Toutes les caractéristiques, informations importantes concernant la sécurité et les méthodes de conduite sous différentes conditions sont expliquées dans votre manuel.

Ce manuel comprend plusieurs avertissements sous des titres tels que : PRUDENCE, ATTENTION et REMARQUE.

## PRUDENCE

Le titre PRUDENCE indique une situation pouvant, si les avertissements sont ignorés, entraîner des blessures graves voire mortelles.

## ATTENTION

Le titre ATTENTION indique une situation pouvant, si les avertissements sont ignorés, entraîner des blessures corporelles ou des dommages au véhicule.

## REMARQUE

Une REMARQUE donne des informations et indique parfois comment mieux utiliser votre véhicule.

Le symbole ci-dessous, quand il apparaît dans ce manuel indique "Ne

faites pas ceci" ou "Évitez que ceci se produise".



Le symbole suivant indique l'opération, telle qu'une pression ou une rotation.

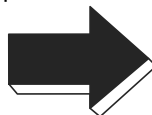

Le symbole suivant indique l'ordre de l'opération, comme une pression ou une rotation.



Le symbole suivant indique l'emplacement des pièces.



Le symbole suivant indique un changement de statut.

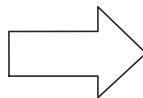

Le symbole suivant, situé sur certains composants du véhicule, indique que ce manuel contient des informations relatives au composant en question. Consultez le manuel pour une explication détaillée.



Dans ce manuel, lorsqu'il est fait référence aux côtés droit ou gauche du véhicule, cela est à considérer comme si l'on se trouvait assis à la place du conducteur. Bien que ce manuel donne les explications pour les modèles avec volant à gauche, il s'applique aussi aux modèles avec volant à droite.

**Index :** L'index constitue un bon point de départ ; il répertorie toutes les informations contenues dans votre manuel, par ordre alphabétique.

# NOTES

## Table des matières

Nom de chaque élément	1
À lire en premier	2
Équipement pour protéger les occupants/piétons	3
Ouverture/fermeture	4
Conduite	5
Équipement pour rendre l'habitacle plus confortable	6
Autres équipements	7
Que faire en cas d'urgence ?	8
Inspection et entretien/nettoyage	9
Spécifications/Informations à la clientèle	10
Index	11



**Vue d'ensemble de la zone du volant..... 1-2**

- Vue d'ensemble de la zone du volant (modèle avec volant à gauche).....1-2
- Vue d'ensemble de la zone du volant (modèle avec volant à droite)..... 1-3

**Vue d'ensemble de la zone du siège du conducteur..... 1-4**

- Vue d'ensemble de la zone du siège du conducteur (modèle avec volant à gauche)..... 1-4
- Vue d'ensemble de la zone du siège du conducteur (modèle avec volant à droite)..... 1-5

**Vue d'ensemble de la zone du tableau de bord..... 1-6**

- Vue d'ensemble de la zone du tableau de bord (modèle avec volant à gauche)..... 1-6
- Vue d'ensemble de la zone du tableau de bord (modèle avec volant à droite)..... 1-7

**Vue d'ensemble de l'habitacle avant..... 1-8**

- Vue d'ensemble de l'habitacle avant (modèle avec volant à gauche).....1-8

- Vue d'ensemble de l'habitacle avant (modèle avec volant à droite)..... 1-10

**Vue d'ensemble de l'habitacle arrière..... 1-12**

- Vue d'ensemble de l'habitacle arrière (modèle avec volant à gauche)..... 1-12
- Vue d'ensemble de l'habitacle arrière (modèle avec volant à droite)..... 1-13

**Vue d'ensemble du compartiment à bagages..... 1-14**

- Vue d'ensemble du compartiment à bagages..... 1-14

**Vue d'ensemble de l'extérieur avant..... 1-15**

- Vue d'ensemble de l'extérieur avant..... 1-15

**Vue d'ensemble de l'extérieur arrière..... 1-16**

- Vue d'ensemble de l'extérieur arrière..... 1-16

## Vue d'ensemble de la zone du volant

### Vue d'ensemble de la zone du volant (modèle avec volant à gauche)

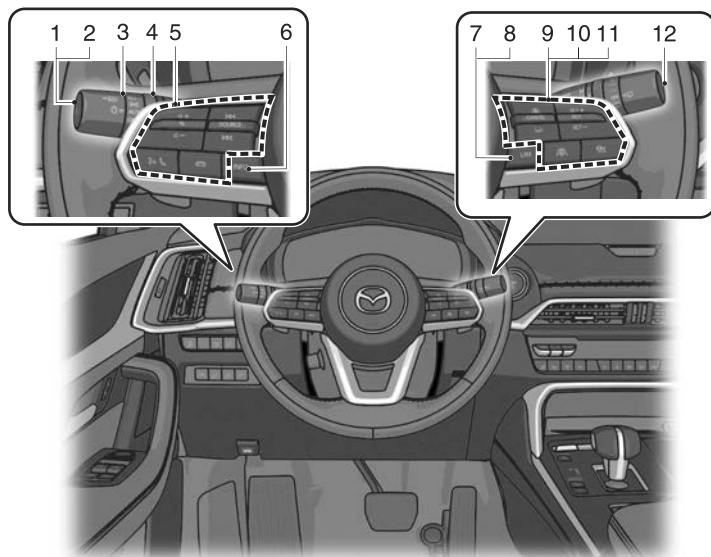

- ① Interrupteur du système de commande des feux de route (HBC)..... page 5-160
- ② Interrupteur des phares adaptables DEL (ALH)..... page 5-165
- ③ Commande d'éclairage..... page 5-75
- ④ Clignotants et changement de file..... page 5-80
- ⑤ Interrupteurs de télécommande audio..... page 7-13
- ⑥ Interrupteur INFO..... page 5-30
- ⑦ Interrupteur du limite de vitesse réglable (ASL) LIM..... page 5-222
- ⑧ Interrupteur d'adaptation intelligente de la vitesse (ISA) LIM..... page 5-225
- ⑨ Interrupteurs du régulateur de vitesse à radar Mazda (MRCC)..... page 5-195
- ⑩ Interrupteurs d'aide à la vitesse de croisière et à la circulation (CTS).... page 5-206
- ⑪ Interrupteur du régulateur de vitesse de croisière..... page 5-262
- ⑫ Levier d'essuie-glace et lave-glace..... page 5-83

# Vue d'ensemble de la zone du volant

## Vue d'ensemble de la zone du volant (modèle avec volant à droite)

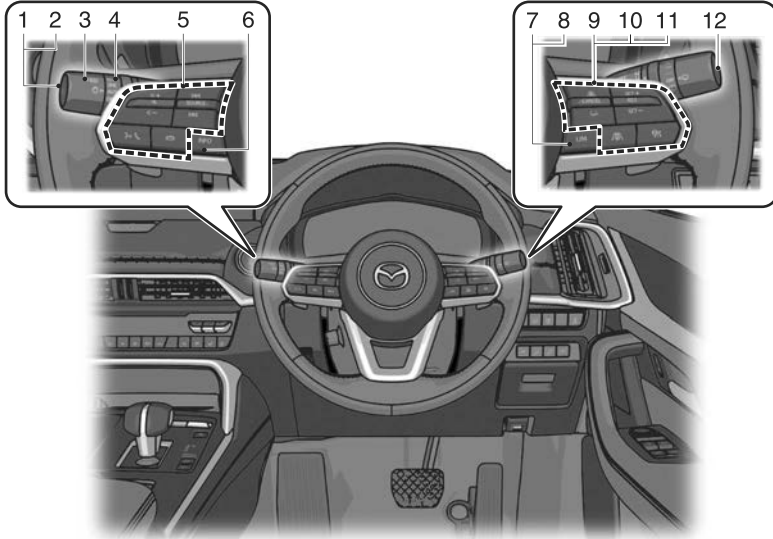

- ① Interrupteur du système de commande des feux de route (HBC)..... page 5-160
- ② Interrupteur des phares adaptables DEL (ALH)..... page 5-165
- ③ Commande d'éclairage..... page 5-75
- ④ Clignotants et changement de file..... page 5-80
- ⑤ Interrupteurs de télécommande audio..... page 7-13
- ⑥ Interrupteur INFO..... page 5-30
- ⑦ Interrupteur du limite de vitesse réglable (ASL) LIM..... page 5-222
- ⑧ Interrupteur d'adaptation intelligente de la vitesse (ISA) LIM..... page 5-225
- ⑨ Interrupteurs du régulateur de vitesse à radar Mazda (MRCC)..... page 5-195
- ⑩ Interrupteurs d'aide à la vitesse de croisière et à la circulation (CTS).... page 5-206
- ⑪ Interrupteur du régulateur de vitesse de croisière..... page 5-262
- ⑫ Levier d'essuie-glace et lave-glace..... page 5-83

# Vue d'ensemble de la zone du siège du conducteur

## Vue d'ensemble de la zone du siège du conducteur (modèle avec volant à gauche)

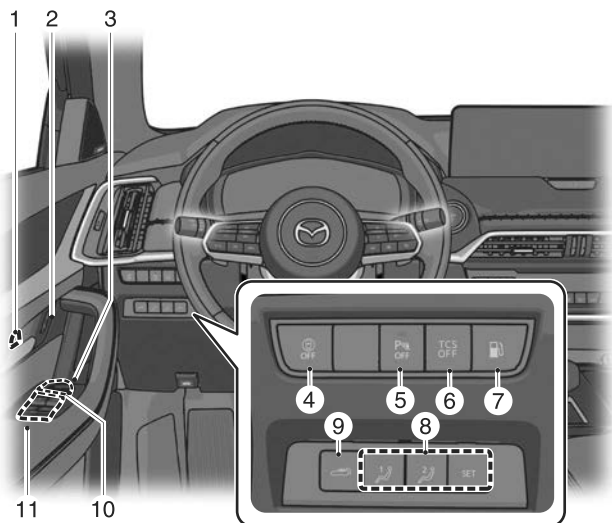

- ① Commande de verrouillage de portière..... page 4-8
- ② Commande de verrouillage de portière..... page 4-8
- ③ Interrupteurs de rétroviseurs extérieurs..... page 5-11
- ④ Interrupteur i-ACTIVSENSE OFF.....page 5-143
- ⑤ Interrupteur OFF de capteur de stationnement.....page 5-271
- ⑥ Interrupteur TCS OFF..... page 5-95
- ⑦ Interrupteur de ravitaillement.....page 5-117
- ⑧ Touches de mémoire de position.....page 3-33
- ⑨ Interrupteur du hayon électrique..... page 4-20
- ⑩ Interrupteurs de lève-vitres électriques.....page 4-29
- ⑪ Interrupteur de verrouillage de lève-vitres électriques.....page 4-29

# Vue d'ensemble de la zone du siège du conducteur

## Vue d'ensemble de la zone du siège du conducteur (modèle avec volant à droite)

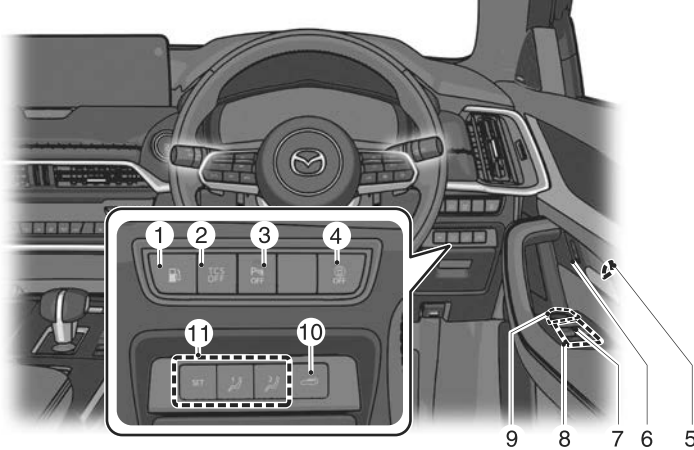

- ① Interrupteur de ravitaillement.....page 5-117
- ② Interrupteur TCS OFF..... page 5-95
- ③ Interrupteur OFF de capteur de stationnement.....page 5-271
- ④ Interrupteur i-ACTIVSENSE OFF..... page 5-143
- ⑤ Commande de verrouillage de portière..... page 4-8
- ⑥ Commande de verrouillage de portière..... page 4-8
- ⑦ Interrupteurs de lève-vitres électriques..... page 4-29
- ⑧ Interrupteur de verrouillage de lève-vitres électriques..... page 4-29
- ⑨ Interrupteurs de rétroviseurs extérieurs..... page 5-11
- ⑩ Interrupteur du hayon électrique..... page 4-20
- ⑪ Touches de mémoire de position.....page 3-33

## Vue d'ensemble de la zone du tableau de bord

### Vue d'ensemble de la zone du tableau de bord (modèle avec volant à gauche)

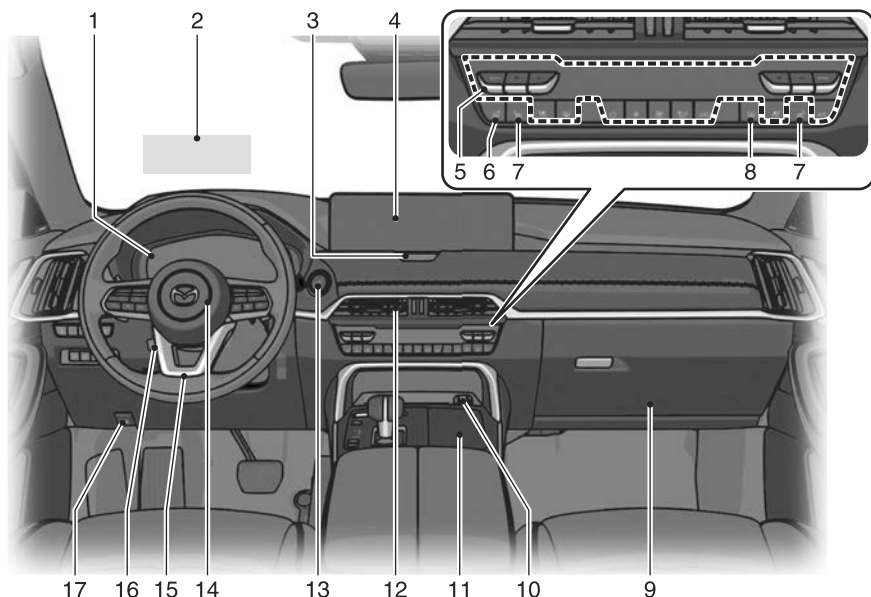

①	Combiné d'instruments.....	page 5-29
②	Affichage de conduite active.....	page 5-45
③	Interrupteur de feux de détresse.....	page 5-91
④	Mazda Connect.....	page 7-6
⑤	Système de commande de température.....	page 6-6
⑥	Interrupteur de volant chauffant.....	page 6-21
⑦	Interrupteurs de chauffage de siège.....	page 6-17
⑧	Interrupteur de désembuage de lunette arrière.....	page 5-88
⑨	Boîte à gants.....	page 7-40
⑩	Prise des accessoires.....	page 7-55
⑪	Porte-verres.....	page 7-38
⑫	Ventilation.....	page 6-2
⑬	Interrupteur d'alimentation.....	page 5-16
⑭	Avertisseur.....	page 5-92
⑮	Levier de déverrouillage.....	page 3-46
⑯	Interrupteur d'inclinaison et télescopique.....	page 3-46
⑰	Poignée de déverrouillage du capot.....	page 4-26

# Vue d'ensemble de la zone du tableau de bord

## Vue d'ensemble de la zone du tableau de bord (modèle avec volant à droite)

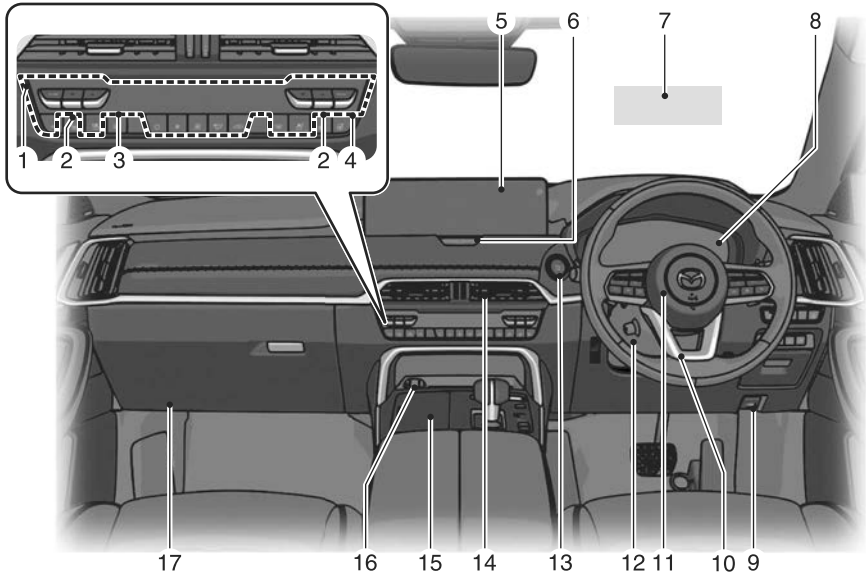

- ① Système de commande de température..... page 6-6
- ② Interrupteurs de chauffage de siège..... page 6-17
- ③ Interrupteur de désembuage de lunette arrière..... page 5-88
- ④ Interrupteur de volant chauffant..... page 6-21
- ⑤ Mazda Connect..... page 7-6
- ⑥ Interrupteur de feux de détresse..... page 5-91
- ⑦ Affichage de conduite active..... page 5-45
- ⑧ Combiné d'instruments..... page 5-29
- ⑨ Poignée de déverrouillage du capot..... page 4-26
- ⑩ Levier de déverrouillage..... page 3-46
- ⑪ Avertisseur..... page 5-92
- ⑫ Interrupteur d'inclinaison et télescopique..... page 3-46
- ⑬ Interrupteur d'alimentation..... page 5-16
- ⑭ Ventilation..... page 6-2
- ⑮ Porte-verres..... page 7-38
- ⑯ Prise des accessoires..... page 7-55
- ⑰ Boîte à gants..... page 7-40

# Vue d'ensemble de l'habitacle avant

## Vue d'ensemble de l'habitacle avant (modèle avec volant à gauche)

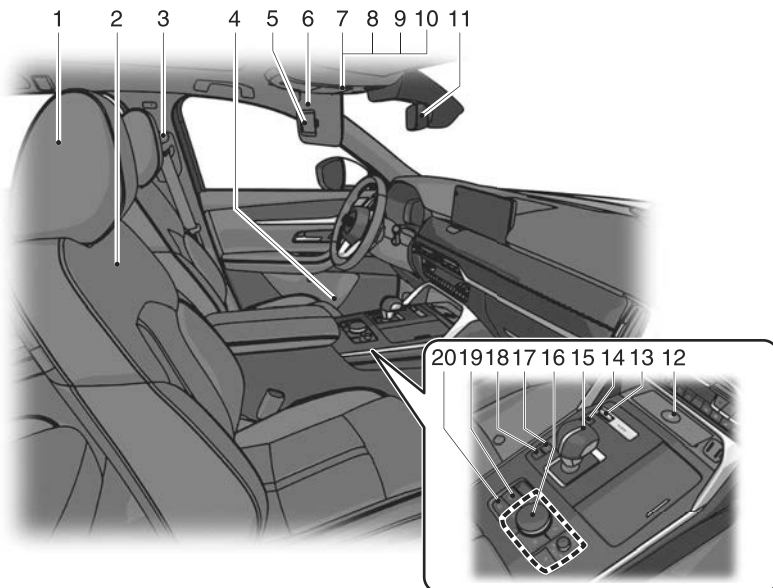

① Appui-tête.....	page 3-44
② Siège avant.....	page 3-30
③ Ceinture de sécurité.....	page 3-25
④ Porte-bouteille.....	page 7-39
⑤ Miroir de pare-soleil.....	page 7-48
⑥ Pare-soleil.....	page 7-47
⑦ Éclairage au pavillon (avant).....	page 7-50
⑧ Lampes de lecture.....	page 7-51
⑨ Console supérieure.....	page 7-43
⑩ Interrupteur de toit ouvrant panoramique.....	page 4-32
⑪ Rétroviseur intérieur.....	page 5-13
⑫ Chargeur sans fil (Qi).....	page 7-65
⑬ Interrupteur du système de sélection intelligente du mode de conduite Mazda (Mi-Drive).....	page 5-105
⑭ Interrupteur de mode CHARGE.....	page 5-25
⑮ Levier sélecteur.....	page 5-49
⑯ Interrupteur de requête.....	page 7-9
⑰ Contacteur de commande en descente.....	page 5-102
⑱ Interrupteur du moniteur de vue à 360°.....	page 5-248

# Vue d'ensemble de l'habitacle avant

---

- ①<sup>19</sup> Interrupteur du frein de stationnement électrique (EPB)..... page 5-63  
①<sup>20</sup> Interrupteur AUTOHOLD..... page 5-70

# Vue d'ensemble de l'habitacle avant

## Vue d'ensemble de l'habitacle avant (modèle avec volant à droite)

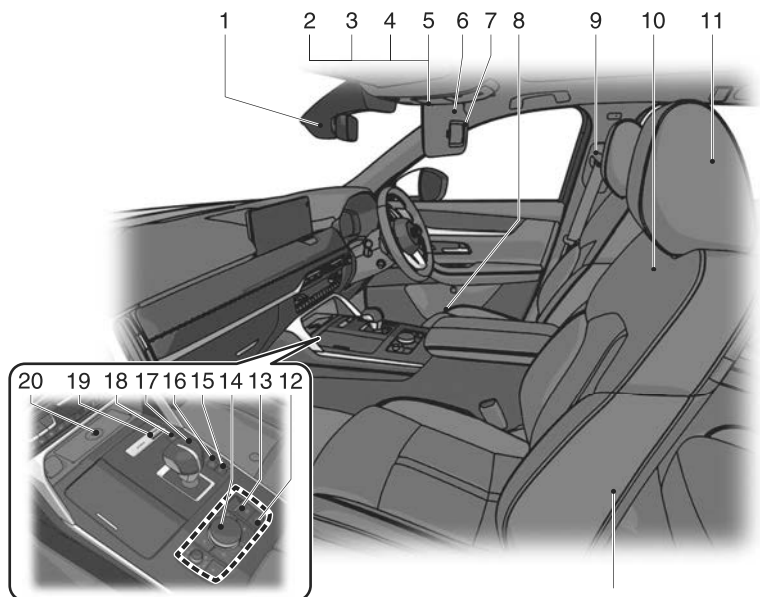

①	Rétroviseur intérieur.....	page 5-13
②	Éclairage au pavillon (avant).....	page 7-50
③	Lampes de lecture.....	page 7-51
④	Console supérieure.....	page 7-43
⑤	Interrupteur de toit ouvrant panoramique.....	page 4-32
⑥	Pare-soleil.....	page 7-47
⑦	Miroir de pare-soleil.....	page 7-48
⑧	Porte-bouteille.....	page 7-39
⑨	Ceinture de sécurité.....	page 3-25
⑩	Siège avant.....	page 3-30
⑪	Appuie-tête.....	page 3-44
⑫	Interrupteur AUTOHOLD.....	page 5-70
⑬	Interrupteur du frein de stationnement électrique (EPB).....	page 5-63
⑭	Interrupteur de requête.....	page 7-9
⑮	Interrupteur du moniteur de vue à 360°.....	page 5-248
⑯	Contacteur de commande en descente.....	page 5-102
⑰	Levier sélecteur.....	page 5-49
⑱	Interrupteur de mode CHARGE.....	page 5-25

# Vue d'ensemble de l'habitacle avant

---

- ①⁹ Interrupteur du système de sélection intelligente du mode de conduite Mazda (Mi-Drive)..... page 5-105
- ②⁰ Chargeur sans fil (Qi).....page 7-65

## Vue d'ensemble de l'habitacle arrière (modèle avec volant à gauche)

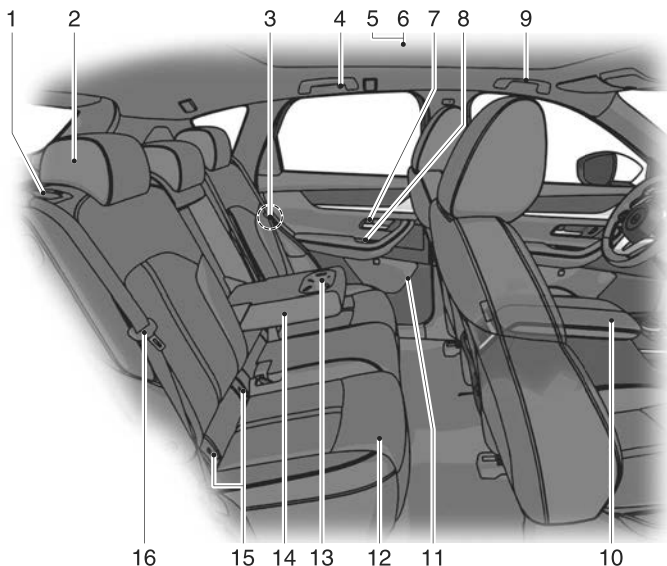

① Levier.....	page 3-38
② Appuie-tête.....	page 3-44
③ Verrou de sécurité pour enfants.....	page 4-8
④ Crochet à manteau arrière.....	page 7-44
⑤ Éclairage au pavillon (arrière).....	page 7-50
⑥ Lampes de lecture.....	page 7-51
⑦ Commande de verrouillage de portière.....	page 4-8
⑧ Interrupteur de lève-vitre électrique.....	page 4-29
⑨ Poignée de maintien.....	page 7-68
⑩ Console centrale.....	page 7-42
⑪ Porte-bouteille.....	page 7-39
⑫ Siège arrière.....	page 3-38
⑬ Porte-verres.....	page 7-38
⑭ Accoudoir.....	page 3-42
⑮ Ancrages inférieurs ISOFIX.....	page 3-56
⑯ Ceinture de sécurité.....	page 3-25

# Vue d'ensemble de l'habitacle arrière

## Vue d'ensemble de l'habitacle arrière (modèle avec volant à droite)

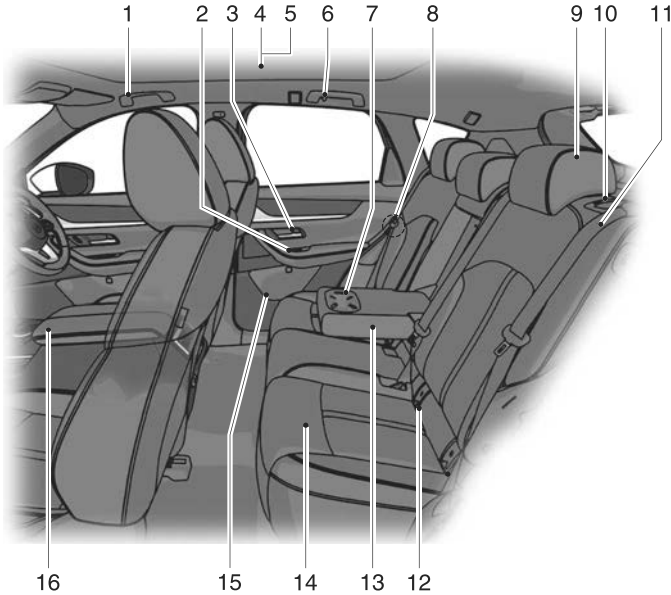

①	Poignée de maintien.....	page 7-68
②	Interrupteur de lève-vitre électrique.....	page 4-29
③	Commande de verrouillage de portière.....	page 4-8
④	Éclairage au pavillon (arrière).....	page 7-50
⑤	Lampes de lecture.....	page 7-51
⑥	Crochet à manteau arrière.....	page 7-44
⑦	Porte-verres.....	page 7-38
⑧	Verrou de sécurité pour enfants.....	page 4-8
⑨	Appuie-tête.....	page 3-44
⑩	Levier.....	page 3-38
⑪	Ceinture de sécurité.....	page 3-25
⑫	Ancrages inférieurs ISOFIX.....	page 3-56
⑬	Accoudoir.....	page 3-42
⑭	Siège arrière.....	page 3-38
⑮	Porte-bouteille.....	page 7-39
⑯	Console centrale.....	page 7-42

## Vue d'ensemble du compartiment à bagages

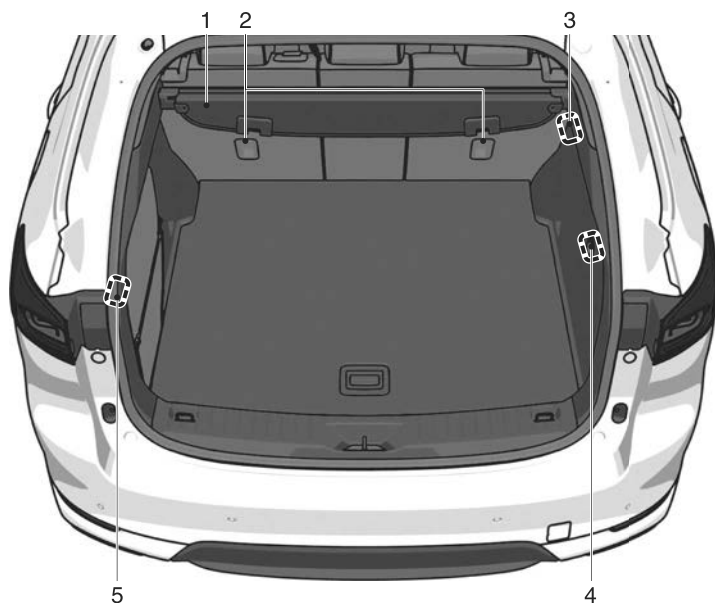

- ① Cache de compartiment à bagages.....page 7-70
- ② Support d'ancrage.....page 3-56
- ③ Éclairages de compartiment à bagages.....page 7-52
- ④ Prise des accessoires.....page 7-55
- ⑤ Prise de courant CA (220 V/1 500 W)..... page 7-60

# Vue d'ensemble de l'extérieur avant

## Vue d'ensemble de l'extérieur avant

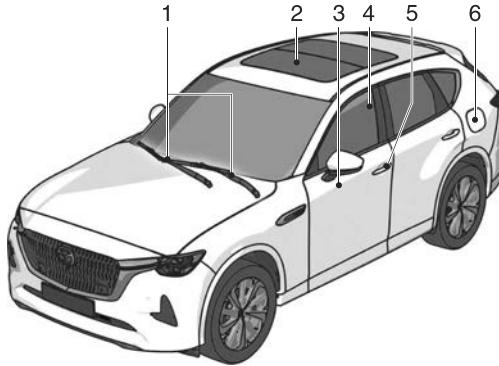

- ① Balais d'essuie-glace de pare-brise..... page 9-33
- ② Toit ouvrant panoramique..... page 4-31
- ③ Portière..... page 4-7
- ④ Vitre..... page 4-28
- ⑤ Capteur tactile..... page 4-8
- ⑥ Trappe de remplissage de carburant..... page 5-117

## Vue d'ensemble de l'extérieur arrière

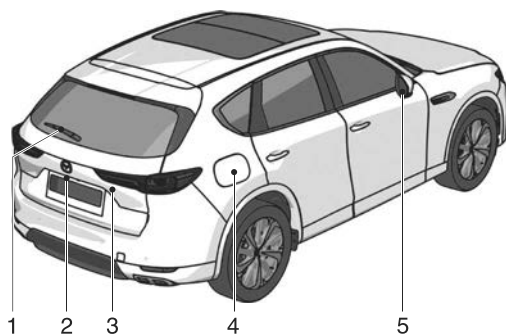

- ① Balai d'essuie-glace de lunette arrière..... page 9-33
- ② Système d'ouverture électrique du hayon..... page 4-16
- ③ Hayon..... page 4-15
- ④ Trappe du port de charge..... page 5-130
- ⑤ Rétroviseur extérieur..... page 5-10

**Points à observer..... 2-2**

- Points à observer en conduisant..... 2-2
- Points à observer lors du stationnement ou de l'arrêt..... 2-3

**Les données stockées dans le véhicule..... 2-4**

- Traitement des données..... 2-4
- Un ordinateur qui enregistre les données du véhicule..... 2-4

**Informations sur les logiciels à source ouverte..... 2-5**

- Combiné d'instruments..... 2-5
- Affichage de conduite active..... 2-20
- Caméra de surveillance du conducteur..... 2-20
- Aide à la vitesse de croisière et à la circulation (CTS)..... 2-21

### Points à observer en conduisant

#### PRUDENCE

##### **Ne jamais arrêter le système hybride lors de la descente d'une pente.**

Le fait d'arrêter le système hybride dans une descente est dangereux. Cela entraîne une perte du contrôle de la direction assistée et des servofreins, et risque de causer des dommages à la transmission. Toute perte du contrôle de la direction assistée et des servofreins peut causer un accident.

##### **Faire attention en cas d'application brusque du freinage régénératif sur des surfaces glissantes.**

Le changement soudain de vitesse de rotation des roues peut les faire déraiper. Ceci peut faire perdre le contrôle du véhicule et causer un accident.

##### **Sécher les freins qui sont devenus mouillés en conduisant lentement, en relâchant la pédale d'accélérateur et en appliquant légèrement les freins à plusieurs reprises jusqu'à ce que le freinage soit redevenu normal.**

Le fait de conduire avec des freins mouillés est dangereux. Une distance d'arrêt plus longue ou le véhicule tirant d'un côté lors du freinage peut entraîner un accident grave. Une légère application des freins indiquera s'ils sont affectés par l'eau.

#### ATTENTION

- Ne pas conduire le véhicule sur des routes inondées, car ceci pourrait causer un court-circuit des composants électriques/électroniques, ou endommager le moteur ou le faire caler en raison de la pénétration d'eau. Si le véhicule a été immergé dans l'eau, s'adresser à un mécanicien expérimenté (nous recommandons un mécanicien agréé Mazda).

## Points à observer lors du stationnement ou de l'arrêt

### PRUDENCE

**Ne jamais laisser un enfant seul dans le véhicule.**

La température à l'intérieur de l'habitacle peut devenir extrêmement élevée, ce qui peut mettre la vie en danger.

Un enfant non surveillé pourrait actionner des équipements ou faire accélérer le véhicule, ce qui entraînerait un accident.

### ATTENTION

- Ne pas laisser dans le véhicule des objets qui pourraient provoquer un incendie du véhicule en s'échauffant. La température à l'intérieur de l'habitacle peut devenir extrêmement élevée.
- Arrêter le véhicule dans un endroit où il n'y a pas d'objets inflammables.
- Ne pas laisser le moteur à combustion tourner dans un endroit mal ventilé, par exemple dans un garage ou dans une zone enneigée. En cas de dysfonctionnement du tuyau d'échappement ou de bruit d'échappement, faire contrôler le véhicule. Il y a un risque d'empoisonnement au monoxyde de carbone.
- Ne pas dormir dans le véhicule lorsque le moteur à combustion tourne. Il y a un risque que le véhicule se déplace involontairement.

## Traitement des données

Mazda et ses sous-traitants peuvent obtenir et utiliser les données enregistrées dans les EDR et les ordinateurs qui enregistrent les données du véhicule à des fins de diagnostic des anomalies du véhicule, de recherche et développement, ainsi que d'amélioration de la qualité.

Mazda ne divulguera ou ne fournira aucune des données obtenues à un tiers, sauf :

- Si un accord du propriétaire du véhicule (accords du bailleur et du preneur de véhicule loué) a été obtenu
- Si la police ou d'autres autorités chargées de faire appliquer les lois le demandent officiellement
- Pour le traitement statistique par une institution de recherche après que les données ont été traitées de manière à rendre impossible l'identification du propriétaire ou du véhicule

## Un ordinateur qui enregistre les données du véhicule

Le véhicule est équipé d'un ordinateur qui enregistre les données relatives à la commande du véhicule, à son fonctionnement et à l'environnement de conduite.

Cet ordinateur enregistre des informations telles que les suivantes.

- Conditions relatives au véhicule telles que le régime moteur et la vitesse du véhicule
- Les conditions de conduite, telles que les pédales d'accélérateur et de frein, et les informations relatives aux circonstances environnementales pendant la conduite du véhicule
- Informations de diagnostic d'anomalies depuis l'ordinateur sur le véhicule
- Informations relatives aux contrôles d'autres ordinateurs sur le véhicule

Les informations enregistrées diffèrent en fonction de la catégorie du véhicule et de son équipement.

Les informations personnelles (nom, sexe, âge et lieu de collision) ne sont pas enregistrées.

## Combiné d'instruments

Ce produit comprend des sources libres/ouvertes. Des informations sur la licence et le code source sont disponibles à l'adresse URL suivante.

<http://car.panasonic.jp/oss/j04ljmmb>

### Libunibreak License

Licence

-----

This library is released under an open-source licence, the zlib/libpng licence. Please check the file LICENCE for details.

Apart from using the algorithm, part of the code is derived from the data provided under

<URL:<http://www.unicode.org/Public/>>

And the Unicode Terms of Use may apply:

[URL:http://www.unicode.org/copyright.html](http://www.unicode.org/copyright.html)

LICENSE:

Copyright (C) 2008-2012 Wu Yongwei <wuyongwei at gmail dot com>

Copyright (C) 2012 Tom Hacothen <tom dot hacothen at samsung dot com>

This software is provided 'as-is', without any express or implied warranty. In no event will the author be held liable for any damages arising from the use of this software.

Permission is granted to anyone to use this software for any purpose, including commercial applications, and to alter it and redistribute it freely, subject to the following restrictions:

1. The origin of this software must not be misrepresented; you must not claim that you wrote the original software. If you use this software in a product, an acknowledgement in the product documentation would be appreciated but is not required.
2. Altered source versions must be plainly marked as such, and must not be misrepresented as being the original software.
3. This notice may not be removed or altered from any source distribution.

With respect to "Libunibreak Library", please be noted that this software includes the program altered from zlib.

## Lua Disclaimer

Copyright © 1994-2016 Lua.org, PUC-Rio.

Permission is hereby granted, free of charge, to any person obtaining a copy of this software and associated documentation files (the "Software"), to deal in the Software without restriction, including without limitation the rights to use, copy, modify, merge, publish, distribute, sublicense, and/or sell copies of the Software, and to permit persons to whom the Software is furnished to do so, subject to the following conditions:

The above copyright notice and this permission notice shall be included in all copies or substantial portions of the Software.

THE SOFTWARE IS PROVIDED "AS IS", WITHOUT WARRANTY OF ANY KIND, EXPRESS OR IMPLIED, INCLUDING BUT NOT LIMITED TO THE WARRANTIES OF MERCHANTABILITY, FITNESS FOR A PARTICULAR PURPOSE AND NONINFRINGEMENT. IN NO EVENT SHALL THE AUTHORS OR COPYRIGHT HOLDERS BE LIABLE FOR ANY CLAIM, DAMAGES OR OTHER LIABILITY, WHETHER IN AN ACTION OF CONTRACT, TORT OR OTHERWISE, ARISING FROM, OUT OF OR IN CONNECTION WITH THE SOFTWARE OR THE USE OR OTHER DEALINGS IN THE SOFTWARE.

## Bidi.cpp Disclaimer

Credits:

-----

Written by: Asmus Freytag

Command line interface by: Rick McGowan

Verification (v24): Doug Felt

Disclaimer and legal rights:

-----

Copyright (C) 1999-2009, ASMUS, Inc. All Rights Reserved.

Distributed under the Terms of Use in

<http://www.unicode.org/copyright.html>.

THIS SOFTWARE IS PROVIDED "AS IS", WITHOUT WARRANTY OF ANY KIND, EXPRESS

OR IMPLIED, INCLUDING BUT NOT LIMITED TO THE WARRANTIES OF MERCHANTABILITY,

FITNESS FOR A PARTICULAR PURPOSE AND NONINFRINGEMENT OF THIRD PARTY RIGHTS.

IN NO EVENT SHALL THE COPYRIGHT HOLDER OR HOLDERS INCLUDED IN THIS NOTICE

BE LIABLE FOR ANY CLAIM, OR ANY SPECIAL INDIRECT OR CONSEQUENTIAL DAMAGES,

OR ANY DAMAGES WHATSOEVER RESULTING FROM LOSS OF USE, DATA OR PROFITS, WHETHER IN AN ACTION OF CONTRACT, NEGLIGENCE OR OTHER TORTIOUS ACTION, ARISING OUT OF OR IN CONNECTION WITH THE USE OR PERFORMANCE OF THE SOFTWARE.

The file bid.rc is included in the software covered by the above.

# Informations sur les logiciels à source ouverte

---

## Unicode.org Data Files Disclaimer

Copyright © 1991 - 2018 Unicode, Inc. All rights reserved.  
Distributed under the Terms of Use in  
<http://www.unicode.org/copyright.html>.

Permission is hereby granted, free of charge, to any person obtaining a copy of the Unipode data files and any associated documentation (the "Data Files") or Unicode software and any associated documentation (the "Software") to deal in the Data Files or Software without restriction, including without limitation the rights to use, copy, modify, merge, publish, distribute, and / or sell copies of the Data Files or Software, and to permit persons to whom the Data Files or Software are furnished to do so, provided that either

- (a) this copyright and permission notice appear with all copies of the Data Files or Software, or
- (b) this copyright and permission notice appear in associated Documentation.

THE DATA FILES AND SOFTWARE ARE PROVIDED "AS IS", WITHOUT WARRANTY OF ANY KIND, EXPRESS OR IMPLIED, INCLUDING BUT NOT LIMITED TO THE WARRANTIES OF MERCHANTABILITY, FITNESS FOR A PARTICULAR PURPOSE AND NONINFRINGEMENT OF THIRD PARTY RIGHTS.

IN NO EVENT SHALL THE COPYRIGHT HOLDER OR HOLDERS INCLUDED IN THIS NOTICE BE LIABLE FOR ANY CLAIM, OR ANY SPECIAL INDIRECT OR CONSEQUENTIAL DAMAGES, OR ANY DAMAGES WHATSOEVER RESULTING FROM LOSS OF USE, DATA OR PROFITS, WHETHER IN AN ACTION OF CONTRACT, NEGLIGENCE OR OTHER TORTIOUS ACTION, ARISING OUT OF OR IN CONNECTION WITH THE USE OR PERFORMANCE OF THE DATA FILES OR SOFTWARE.

Except as contained in this notice, the name of a copyright holder shall not be used in advertising or otherwise to promote the sale, use or other dealings in these Data Files or Software without prior written authorization of the copyright holder.

## Unicode® Terms of Use

Unicode Copyright.

Copyright © 1991-2018 Unicode, Inc. All rights reserved.

Certain documents and files on this website contain a legend indicating that "Modification is permitted." Any person is hereby authorized, without fee, to modify such documents and files to create derivative works conforming to the Unicode® Standard, subject to Terms and Conditions herein.

Any person is hereby authorized, without fee, to view, use, reproduce, and distribute all documents and files, subject to the Terms and Conditions herein.

Further specifications of rights and restrictions pertaining to the use of the particular set of data files known as the "Unicode Character Database" can be found in the [License](#).

Each version of the Unicode Standard has further specifications of rights and restrictions of use. For the book editions (Unicode 5.0 and earlier), these are found on the back of the [title page](#). The online code charts carry specific restrictions. All other files, including online documentation of the core specification for Unicode 6.0 and later, are covered under these general Terms of Use.

No license is granted to "mirror" the Unicode website where a fee is charged for access to the "mirror" site.

# Informations sur les logiciels à source ouverte

---

Modification is not permitted with respect to this document. All copies of this document must be verbatim.

Restricted Rights Legend. Any technical data or software which is licensed to the United States of America, its agencies and/or instrumentalities under this Agreement is commercial technical data or commercial computer software developed exclusively at private expense as defined in FAR 2.101, or DFARS 252.227-7014 (June 1995), as applicable. For technical data, use, duplication, or disclosure by the Government is subject to restrictions as set forth in DFARS 202.227-7015 Technical Data, Commercial and Items (Nov 1995) and this Agreement. For Software, in accordance with FAR 12-212 or DFARS 227-7202, as applicable, use, duplication or disclosure by the Government is subject to the restrictions set forth in this Agreement.

Warranties and Disclaimers.

This publication and/or website may include technical or typographical errors or other inaccuracies. Changes are periodically added to the information herein; these changes will be incorporated in new editions of the publication and/or website. Unicode may make improvements and/or changes in the product(s) and/or program(s) described in this publication and/or website at any time.

If this file has been purchased on magnetic or optical media from Unicode, Inc. the sole and exclusive remedy for any claim will be exchange of the defective media within ninety (90) days of original purchase.

EXCEPT AS PROVIDED IN SECTION C.2, THIS PUBLICATION AND/OR SOFTWARE IS PROVIDED "AS IS" WITHOUT WARRANTY OF ANY KIND EITHER EXPRESS, IMPLIED, OR STATUTORY, INCLUDING, BUT NOT LIMITED TO, ANY WARRANTIES OF MERCHANTABILITY, FITNESS FOR A PARTICULAR PURPOSE, OR NON-INFRINGEMENT. UNICODE AND ITS LICENSORS ASSUME NO RESPONSIBILITY FOR ERRORS OR OMISSIONS IN THIS PUBLICATION AND/OR SOFTWARE OR OTHER DOCUMENTS WHICH ARE REFERENCED BY OR LINKED TO THIS PUBLICATION OR THE UNICODE WEBSITE.

Waiver of Damages. In no event shall Unicode or its licensors be liable for any special, incidental, indirect or consequential damages of any kind, or any damages whatsoever, whether or not Unicode was advised of the possibility of the damage, including, without limitation, those resulting from the following: loss of use, data or profits, in connection with the use, modification or distribution of this information or its derivatives.

### Trademarks & Logos.

The Unicode Word Mark and the Unicode Logo are trademarks of Unicode, Inc. "The Unicode Consortium" and "Unicode, Inc." are trade names of Unicode, Inc. Use of the information and materials found on this website indicates your acknowledgement of Unicode, Inc.'s exclusive worldwide rights in the Unicode Word Mark, the Unicode Logo, and the Unicode trade names.

The Unicode Consortium Name and Trademark Usage Policy ("Trademark Policy") are incorporated herein by reference and you agree to abide by the provisions of the Trademark Policy, which may be changed from time to time in the sole discretion of Unicode, Inc.

All third party trademarks referenced herein are the property of their respective owners.

### Miscellaneous.

Jurisdiction and Venue. This server is operated from a location in the State of California, United States of America. Unicode makes no representation that the materials are appropriate for use in other locations. If you access this server from other locations, you are responsible for compliance with local laws. This Agreement, all use of this site and any claims and damages resulting from use of this site

## Informations sur les logiciels à source ouverte

---

are governed solely by the laws of the State of California without regard to any principles which would apply the laws of a different jurisdiction. The user agrees that any disputes regarding this site shall be resolved solely in the courts located in Santa Clara County, California. The user agrees said courts have personal jurisdiction and agree to waive any right to transfer the dispute to any other forum. Modification by Unicode. Unicode shall have the right to modify this Agreement at any time by posting it to this site. The user may not assign any part of this Agreement without Unicode's prior written consent.

Taxes. The user agrees to pay any taxes arising from access to this website or use of the information herein, except for those based on Unicode's net income.

Severability. If any provision of this Agreement is declared invalid or unenforceable, the remaining provisions of this Agreement shall remain in effect.

Entire Agreement. This Agreement constitutes the entire agreement between the parties.

### EXHIBIT 1

#### UNICODE, INC. LICENSE AGREEMENT - DATA FILES AND SOFTWARE

Unicode Data Files include all data files under the directories <http://www.unicode.org/Public/>, <http://www.unicode.org/reports/>, <http://www.unicode.org/cldr/data/>, <http://source.icu-project.org/repos/icu/>, and <http://www.unicode.org/utility/trac/browser/>.

Unicode Data Files do not include PDF online code charts under the directory <http://www.unicode.org/Public/>.

Software includes any source code published in the Unicode Standard or under the directories

<http://www.unicode.org/Public/>, <http://www.unicode.org/reports/>, <http://www.unicode.org/cldr/data/>, <http://source.icu-project.org/repos/icu/>, and <http://www.unicode.org/utility/trac/browser/>.

## Informations sur les logiciels à source ouverte

---

NOTICE TO USER: Carefully read the following legal agreement.  
BY DOWNLOADING, INSTALLING, COPYING OR OTHERWISE USING UNICODE INC.'S  
DATA FILES ("DATA FILES"), AND/OR SOFTWARE ("SOFTWARE"),  
YOU UNEQUIVOCALLY ACCEP, AND AGREE TO BE BOUND BY, ALL OF THE  
TERMS AND CONDITIONS OF THIS AGREEMENT.

IF YOU DO NOT AGREE, DO NOT DOWNLOAD, INSTALL, COPY, DISTRIBUTE OR USE  
THE DATA FILES OR SOFTWARE.

### COPYRIGHT AND PERMISSION NOTICE

Copyright © 1991-2018 Unicode, Inc. All rights reserved.  
Distributed under the Terms of Use in  
<http://www.unicode.org/copyright.html>.

Permission is hereby granted, free of charge, to any person obtaining  
a copy of the Unicode data files and any associated documentation (the  
"Data Files") or Unicode software and any associated documentation  
(the "Software") to deal in the Data Files or Software without  
restriction, including without limitation the rights to use, copy,  
modify, merge, publish, distribute, and/or sell copies of the Data  
Files or Software, and to permit persons to whom the Data Files or  
Software are furnished to do so, provided that either (a) this  
copyright and permission notice appear with all copies of the Data  
Files or Software, or (b) this copyright and permission notice appear  
in associated Documentation.

THE DATA FILES AND SOFTWARE ARE PROVIDED "AS IS", WITHOUT WARRANTY OF  
ANY KIND, EXPRESS OR IMPLIED, INCLUDING BUT NOT LIMITED TO THE  
WARRANTIES OF MERCHANTABILITY, FITNESS FOR A PARTICULAR PURPOSE AND  
NONINFRINGEMENT OF THIRD PARTY RIGHTS.

IN NO EVENT SHALL THE COPYRIGHT HOLDER OR HOLDERS INCLUDED IN THIS  
NOTICE BE LIABLE FOR ANY CLAIM, OR ANY SPECIAL INDIRECT OR  
CONSEQUENTIAL  
DAMAGES, OR ANY DAMAGES WHATSOEVER RESULTING FROM LOSS OF USE,  
DATA OR PROFITS, WHETHER IN AN ACTION OF CONTRACT, NEGLIGENCE OR OTHER  
TORTIOUS ACTION, ARISING OUT OF OR IN CONNECTION WITH THE USE OR  
PERFORMANCE OF THE DATA FILES OR SOFTWARE.

Except as contained in this notice, the name of a copyright holder  
shall not be used in advertising or otherwise to promote the sale, use  
or other dealings in these Data Files or Software without prior  
written authorization of the copyright holder.

## Khronos

```
** Copyright (c) 2017 The Khronos Group Inc.
**
** Licensed under the Apache License, Version 2.0 (the "License");
** you may not use this file except in compliance with the License.
** You may obtain a copy of the License at
**
**   http://www.apache.org/licenses/LICENSE-2.0
**
** Unless required by applicable law or agreed to in writing, software
** distributed under the License is distributed on an "AS IS" BASIS,
** WITHOUT WARRANTIES OR CONDITIONS OF ANY KIND, either express or implied.
** See the License for the specific language governing permissions and
** limitations under the License.
** Copyright (c) 2007-2016 The Khronos Group Inc.
** Copyright (c) 2008-2009 The Khronos Group Inc.
** Copyright (c) 2013-2016 The Khronos Group Inc.
** Copyright (c) 2013-2017 The Khronos Group Inc.
**
** Permission is hereby granted, free of charge, to any person obtaining a
** copy of this software and/or associated documentation files (the
** "Materials"), to deal in the Materials without restriction, including
** without limitation the rights to use, copy, modify, merge, publish,
** distribute, sublicense, and/or sell copies of the Materials, and to
** permit persons to whom the Materials are furnished to do so, subject to
** the following conditions:
**
** The above copyright notice and this permission notice shall be included
** in all copies or substantial portions of the Materials.
**
** THE MATERIALS ARE PROVIDED "AS IS", WITHOUT WARRANTY OF ANY KIND,
** EXPRESS OR IMPLIED, INCLUDING BUT NOT LIMITED TO THE WARRANTIES OF
** MERCHANTABILITY, FITNESS FOR A PARTICULAR PURPOSE AND NONINFRINGEMENT.
** IN NO EVENT SHALL THE AUTHORS OR COPYRIGHT HOLDERS BE LIABLE FOR ANY
** CLAIM, DAMAGES OR OTHER LIABILITY, WHETHER IN AN ACTION OF CONTRACT,
** TORT OR OTHERWISE, ARISING FROM, OUT OF OR IN CONNECTION WITH THE
** MATERIALS OR THE USE OR OTHER DEALINGS IN THE MATERIALS.
```

@Copyright Copyright (c) Imagination Technologies Ltd. All Rights Reserved  
@License MIT

The contents of this file are subject to the MIT license as set out below.

Permission is hereby granted, free of charge, to any person obtaining a copy of this software and associated documentation files (the "Software"), to deal in the Software without restriction, including without limitation the rights to use, copy, modify, merge, publish, distribute, sublicense, and/or sell copies of the Software, and to permit persons to whom the Software is furnished to do so, subject to the following conditions:

The above copyright notice and this permission notice shall be included in all copies or substantial portions of the Software.

THE SOFTWARE IS PROVIDED "AS IS", WITHOUT WARRANTY OF ANY KIND, EXPRESS OR IMPLIED, INCLUDING BUT NOT LIMITED TO THE WARRANTIES OF MERCHANTABILITY, FITNESS FOR A PARTICULAR PURPOSE AND NONINFRINGEMENT. IN NO EVENT SHALL THE AUTHORS OR COPYRIGHT HOLDERS BE LIABLE FOR ANY CLAIM, DAMAGES OR OTHER LIABILITY, WHETHER IN AN ACTION OF CONTRACT, TORT OR OTHERWISE, ARISING FROM, OUT OF OR IN CONNECTION WITH THE SOFTWARE OR THE USE OR OTHER DEALINGS IN THE SOFTWARE.

# Informations sur les logiciels à source ouverte

---

Apache License  
Version 2.0, January 2004  
<http://www.apache.org/licenses/>

## TERMS AND CONDITIONS FOR USE, REPRODUCTION, AND DISTRIBUTION

### 1. Definitions.

"License" shall mean the terms and conditions for use, reproduction, and distribution as defined by Sections 1 through 9 of this document.

"Licensor" shall mean the copyright owner or entity authorized by the copyright owner that is granting the License.

"Legal Entity" shall mean the union of the acting entity and all other entities that control, are controlled by, or are under common control with that entity. For the purposes of this definition, "control" means (i) the power, direct or indirect, to cause the direction or management of such entity, whether by contract or otherwise, or (ii) ownership of fifty percent (50%) or more of the outstanding shares, or (iii) beneficial ownership of such entity.

"You" (or "Your") shall mean an individual or Legal Entity exercising permissions granted by this License.

"Source" form shall mean the preferred form for making modifications, including but not limited to software source code, documentation source, and configuration files.

"Object" form shall mean any form resulting from mechanical transformation or translation of a Source form, including but not limited to compiled object code, generated documentation, and conversions to other media types.

"Work" shall mean the work of authorship, whether in Source or Object form, made available under the License, as indicated by a copyright notice that is included in or attached to the work (an example is provided in the Appendix below).

"Derivative Works" shall mean any work, whether in Source or Object form, that is based on (or derived from) the Work and for which the editorial revisions, annotations, elaborations, or other modifications represent, as a whole, an original work of authorship. For the purposes of this License, Derivative Works shall not include works that remain separable from, or merely link (or bind by name) to the interfaces of, the Work and Derivative Works thereof.

"Contribution" shall mean any work of authorship, including the original version of the Work and any modifications or additions to that Work or Derivative Works thereof, that is intentionally submitted to Licensor for inclusion in the Work by the copyright owner or by an individual or Legal Entity authorized to submit on behalf of the copyright owner. For the purposes of this definition, "submitted" means any form of electronic, verbal, or written communication sent to the Licensor or its representatives, including but not limited to communication on electronic mailing lists, source code control systems, and issue tracking systems that are managed by, or on behalf of, the Licensor for the purpose of discussing and improving the Work, but excluding communication that is conspicuously marked or otherwise designated in writing by the copyright owner as "Not a Contribution."

"Contributor" shall mean Licensor and any individual or Legal Entity on behalf of whom a Contribution has been received by Licensor and subsequently incorporated within the Work.

2. Grant of Copyright License. Subject to the terms and conditions of this License, each Contributor hereby grants to You a perpetual, worldwide, non-exclusive, no-charge, royalty-free, irrevocable copyright license to reproduce, prepare Derivative Works of, publicly display, publicly perform, sublicense, and distribute the Work and such Derivative Works in Source or Object form.
3. Grant of Patent License. Subject to the terms and conditions of this License, each Contributor hereby grants to You a perpetual, worldwide, non-exclusive, no-charge, royalty-free, irrevocable (except as stated in this section) patent license to make, have made, use, offer to sell, sell, import, and otherwise transfer the Work, where such license applies only to those patent claims licensable by such Contributor that are necessarily infringed by their Contribution(s) alone or by combination of their Contribution(s) with the Work to which such Contribution(s) was submitted. If You institute patent litigation against any entity (including a cross-claim or counterclaim in a lawsuit) alleging that the Work or a Contribution incorporated within the Work constitutes direct or contributory patent infringement, then any patent licenses granted to You under this License for that Work shall terminate as of the date such litigation is filed.

## Informations sur les logiciels à source ouverte

---

4. Redistribution. You may reproduce and distribute copies of the Work or Derivative Works thereof in any medium, with or without modifications, and in Source or Object form, provided that You meet the following conditions:
  - (a) You must give any other recipients of the Work or Derivative Works a copy of this License; and
  - (b) You must cause any modified files to carry prominent notices stating that You changed the files; and
  - (c) You must retain, in the Source form of any Derivative Works that You distribute, all copyright, patent, trademark, and attribution notices from the Source form of the Work, excluding those notices that do not pertain to any part of the Derivative Works; and
  - (d) If the Work includes a “NOTICE” text file as part of its distribution, then any Derivative Works that You distribute must include a readable copy of the attribution notices contained within such NOTICE file, excluding those notices that do not pertain to any part of the Derivative Works, in at least one of the following places: within a NOTICE text file distributed as part of the Derivative Works; within the Source form or documentation, if provided along with the Derivative Works; or, within a display generated by the Derivative Works, if and wherever such third-party notices normally appear. The contents of the NOTICE file are for informational purposes only and do not modify the License. You may add Your own attribution notices within Derivative Works that You distribute, alongside or as an addendum to the NOTICE text from the Work, provided that such additional attribution notices cannot be construed as modifying the License.

You may add Your own copyright statement to Your modifications and may provide additional or different license terms and conditions for use, reproduction, or distribution of Your modifications, or for any such Derivative Works as a whole, provided Your use, reproduction, and distribution of the Work otherwise complies with the conditions stated in this License.

## Informations sur les logiciels à source ouverte

---

5. **Submission of Contributions.** Unless You explicitly state otherwise, any Contribution intentionally submitted for inclusion in the Work by You to the Licensor shall be under the terms and conditions of this License, without any additional terms or conditions. Notwithstanding the above, nothing herein shall supersede or modify the terms of any separate license agreement you may have executed with Licensor regarding such Contributions.
6. **Trademarks.** This License does not grant permission to use the trade names, trademarks, service marks, or product names of the Licensor, except as required for reasonable and customary use in describing the origin of the Work and reproducing the content of the NOTICE file.
7. **Disclaimer of Warranty.** Unless required by applicable law or agreed to in writing, Licensor provides the Work (and each Contributor provides its Contributions) on an "AS IS" BASIS, WITHOUT WARRANTIES OR CONDITIONS OF ANY KIND, either express or implied, including, without limitation, any warranties or conditions of TITLE, NON-INFRINGEMENT, MERCHANTABILITY, or FITNESS FOR A PARTICULAR PURPOSE. You are solely responsible for determining the appropriateness of using or redistributing the Work and assume any risks associated with Your exercise of permissions under this License.
8. **Limitation of Liability.** In no event and under no legal theory, whether in tort (including negligence), contract, or otherwise, unless required by applicable law (such as deliberate and grossly negligent acts) or agreed to in writing, shall any Contributor be liable to You for damages, including any direct, indirect, special, incidental, or consequential damages of any character arising as a result of this License or out of the use or inability to use the Work (including but not limited to damages for loss of goodwill, work stoppage, computer failure or malfunction, or any and all other commercial damages or losses), even if such Contributor has been advised of the possibility of such damages.
9. **Accepting Warranty or Additional Liability.** While redistributing the Work or Derivative Works thereof, You may choose to offer, and charge a fee for, acceptance of support, warranty, indemnity, or other liability obligations and/or rights consistent with this License. However, in accepting such obligations, You may act only on Your own behalf and on Your sole responsibility, not on behalf of any other Contributor, and only if You agree to indemnify, defend, and hold each Contributor harmless for any liability incurred by, or claims asserted against, such Contributor by reason of your accepting any such warranty or additional liability.

END OF TERMS AND CONDITIONS

APPENDIX: How to apply the Apache License to your work.

To apply the Apache License to your work, attach the following boilerplate notice, with the fields enclosed by brackets "[ ]" replaced with your own identifying information. (Don't include the brackets!) The text should be enclosed in the appropriate comment syntax for the file format. We also recommend that a file or class name and description of purpose be included on the same "printed page" as the copyright notice for easier identification within third-party archives.

Copyright [yyyy] [name of copyright owner]

Licensed under the Apache License, Version 2.0 (the "License");  
you may not use this file except in compliance with the License.  
You may obtain a copy of the License at

<http://www.apache.org/licenses/LICENSE-2.0>

Unless required by applicable law or agreed to in writing, software distributed under the License is distributed on an "AS IS" BASIS, WITHOUT WARRANTIES OR CONDITIONS OF ANY KIND, either express or implied. See the License for the specific language governing permissions and limitations under the License.

### Affichage de conduite active

Ce produit comprend des sources libres/ouvertes. Des informations sur la licence et le code source sont disponibles à l'adresse URL suivante.  
[https://www.nippon-seiki.co.jp/business\\_ic\\_meter/](https://www.nippon-seiki.co.jp/business_ic_meter/)

### Caméra de surveillance du conducteur

#### **Informations sur les logiciels à source libre/ouverte**

Ce produit comprend un logiciel libre/open source. Des informations sur les licences et les codes sources sont disponibles sur le site Web suivant.  
[http://www.embedded-carmultimedia.jp/RTOS/License/oss/DMS\\_0201/](http://www.embedded-carmultimedia.jp/RTOS/License/oss/DMS_0201/)

## Aide à la vitesse de croisière et à la circulation (CTS)

### Informations sur les logiciels à source libre/ouverte

Ce produit comprend des logiciels créés à partir de sources libres/ouvertes. Vous trouverez des informations sur les licences libres/open source sur le site Web suivant.  
<http://acado.github.io/licensing>

# NOTES

# 3

## Équipement pour protéger les occupants/piétons

### Systèmes de retenue supplémentaire à coussins d'air..... 3-4

- Systèmes de retenue supplémentaire à coussins d'air..... 3-4
- Avertissements et précautions concernant l'utilisation des coussins d'air SRS..... 3-6
- Déploiement des coussins d'air SRS..... 3-11
- Système de classification de l'occupant du siège du passager avant..... 3-15
- Avertissements et précautions concernant l'utilisation du système de classification de l'occupant du siège du passager avant..... 3-15
- Comment utiliser le système de classification de l'occupant du siège du passager avant..... 3-18

### Ceintures de sécurité..... 3-20

- Ceintures de sécurité..... 3-20
- Avertissements et précautions concernant l'utilisation des ceintures de sécurité..... 3-21
- Comment utiliser les ceintures de sécurité..... 3-25

### Sièges avant..... 3-28

- Avertissements et précautions concernant l'utilisation des sièges avant..... 3-28

- Comment utiliser les sièges avant..... 3-30
- Mémorisation de la position de conduite\*..... 3-32
- Avertissements et précautions concernant l'utilisation de la mémoire de position de conduite..... 3-33
- Comment utiliser la mémoire de position de conduite..... 3-33

### Sièges arrière..... 3-36

- Avertissements et précautions concernant l'utilisation des sièges arrière..... 3-36
- Comment utiliser les sièges arrière..... 3-38
- Avertissements et précautions concernant l'utilisation des accoudoirs..... 3-41
- Comment utiliser les accoudoirs..... 3-42

### Appuie-têtes..... 3-43

- Appuie-têtes..... 3-43
- Avertissements et précautions concernant l'utilisation des appuie-tête..... 3-43
- Comment utiliser les appuie-têtes..... 3-44

### Volant..... 3-46

- Avertissements et précautions concernant l'utilisation du volant..... 3-46

---

Comment utiliser le volant.....		Installation de dispositif de	
.....	3-46	retenue pour enfant.....	3-56
<b>Dispositifs de retenue pour</b>		Tableau des différentes positions	
<b>enfant.....</b>	<b>3-47</b>	de sièges appropriées suivant le	
Dispositifs de retenue pour		système de dispositif de sécurité	
enfant.....	3-47	pour enfants.....	3-61
Avertissements et précautions		Comment utiliser l'ancrage	
concernant les dispositifs de		ISOFIX et le support	
retenue pour enfant.....	3-48	d'ancrage.....	3-66
Types de dispositifs de retenue			
pour enfant.....	3-53		

# NOTES

### Systèmes de retenue supplémentaire à coussins d'air

Si le véhicule reçoit un choc violent de l'avant ou du côté du véhicule lorsque l'alimentation du véhicule est positionnée sur ON, les coussins d'air se gonflent instantanément et atténuent l'impact à la tête ou à la poitrine du conducteur ou du passager.

Le système de coussins d'air SRS protège les occupants en même temps que les ceintures de sécurité et ne remplace pas les ceintures de sécurité. Il existe 5 types de coussins d'air.

#### Coussin d'air avant du conducteur

Le coussin d'air avant du conducteur se situe au centre du volant.



#### Coussin d'air avant du passager avant

Le coussin d'air avant du passager avant se situe dans le tableau de bord. Le coussin d'air avant du passager avant se déploie en même temps que le coussin d'air avant du conducteur, même s'il n'y a pas d'occupant sur le siège du passager avant.



#### Coussin d'air pour genoux

Le coussin d'air pour genoux est installé sous le tableau de bord.



#### Coussins d'air latéraux

Il existe trois types de coussins d'air latéraux, dont les coussins d'air latéraux pour le conducteur et le passager avant (intérieur/extérieur) et les passagers arrière (extérieur).

# Systèmes de retenue supplémentaire à coussins d'air

## Coussins d'air latéraux pour les sièges avant

Les coussins d'air latéraux des sièges avant sont installés du côté intérieur du dossier de siège du conducteur et du côté extérieur des dossiers de sièges du conducteur et du passager avant.

(Intérieur)



(Extérieur)



## Coussins d'air latéraux pour les sièges arrière

Les coussins d'air latéraux des sièges arrière sont installés dans les montants arrière. Les coussins d'air latéraux des sièges arrière du côté où le véhicule est heurté se déploient, qu'un occupant soit présent ou non.

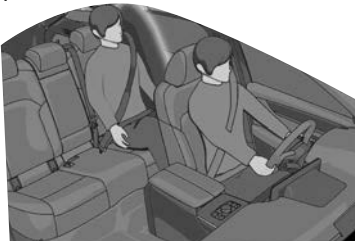

## Rideaux de sécurité gonflables

Les rideaux de sécurité gonflables se situent dans les montants avant, les bords latéraux du toit et les montants arrière. Le rideau de sécurité gonflable du côté où le véhicule a été heurté se déploie, qu'un occupant occupe le siège ou non.

### Lors d'un choc latéral:

Une collision de force importante sur un côté du véhicule causera le déploiement du rideau de sécurité gonflable sur ce côté seulement.



### Véhicules avec coussin d'air latéral (intérieur)

Les deux rideaux de sécurité gonflables latéraux se déploient quel que soit le côté sur lequel le véhicule reçoit l'impact.

### Lors d'un capotage:

Lors d'un capotage, les deux rideaux de sécurité se gonflent.



## Contrôle continu

Les composantes suivantes des systèmes de coussins d'air sont contrôlées par un système de diagnostic:

- Capteurs de coussin d'air avant
- Détecteur de choc et unité de diagnostic (Unité SAS)
- Détecteurs de choc latéral
- Modules de coussin d'air
- Dispositif de prétension de ceinture de sécurité
- Voyant du système de coussins d'air/ dispositif de prétension de ceinture de sécurité
- Câblage connexe
- Capteur de classification de l'occupant du siège passager
- Module de classification de l'occupant du siège passager
- Témoin de désactivation du coussin d'air du passager
- Contacteurs de boucle de ceinture de sécurité du conducteur et du passager avant

Une module de diagnostic contrôle continuellement la disponibilité du système. Cela commence lorsque l'alimentation du véhicule est mise sur ON et se poursuit tout au long de la conduite du véhicule.

## Avertissements et précautions concernant l'utilisation des coussins d'air SRS

### PRUDENCE

**Les occupants des véhicules équipés de coussins d'air doivent attacher leur ceinture de sécurité.**

Le fait de compter sur la seule protection des coussins d'air en cas d'accident est dangereux. Les coussins d'air seuls peuvent ne pas éviter des blessures graves. Les coussins d'air appropriés ne se déploieront normalement que lors du premier accident, tel qu'une collision frontale, semi-frontale ou latérale, ou des capotages, qui sont d'une force au moins modérée. Tous les passagers du véhicule doivent porter la ceinture de sécurité.

**Les enfants ne doivent pas s'asseoir sur le siège du passager avant.**

Le fait d'asseoir un enfant de 12 ans ou moins sur le siège avant est dangereux. L'enfant peut être frappé par le coussin d'air s'il se déploie et subir de graves blessures ou même la mort. Un enfant endormi est susceptible de s'appuyer contre la portière et d'être cogné par le coussin d'air latéral en cas de collision modérée du côté passager avant du véhicule. Autant que possible, toujours attacher un enfant de 12 ans ou moins sur le siège arrière, à l'aide d'un système de dispositif de sécurité pour enfants approprié suivant l'âge et la taille de l'enfant.

## Systèmes de retenue supplémentaire à coussins d'air

**Ceci est extrêmement dangereux ! Ne jamais utiliser, sur le siège passager avant avec un coussin d'air qui risque de se déployer, un dispositif de retenue pour enfants faisant face vers l'arrière du véhicule.**

NE JAMAIS utiliser un dispositif de retenue pour enfant orienté face vers l'arrière sur un siège protégé par un COUSSIN D'AIR ACTIF en face de lui, cela pourrait BLESSER GRAVEMENT VOIRE MORTELLEMENT L'ENFANT. Même en cas de collision modérée, le dispositif de sécurité peut être cogné par le coussin qui se déploie et poussé violemment vers l'arrière, ce qui pourrait blesser gravement ou mortellement l'enfant.



**Ne pas s'asseoir trop près des coussins d'air du conducteur et du passager avant.**

Le fait de s'asseoir trop près des modules de coussins d'air du conducteur et du passager avant, ou de placer les mains ou les pieds dessus, est extrêmement dangereux. Les coussins d'air du conducteur et du passager avant se déploient avec une très grande force et vitesse. De graves blessures peuvent se produire si une personne se trouve trop près. Le conducteur devrait toujours maintenir le volant par l'extérieur. Le passager du siège avant devrait garder les deux pieds sur le plancher. Les occupants des sièges avant devraient régler leur siège vers l'arrière au maximum et toujours s'asseoir droit contre le dossier du siège avec la ceinture de sécurité portée correctement.

**S'asseoir au centre du siège et attacher correctement sa ceinture de sécurité.**

Le fait de s'asseoir trop près des modules de coussins d'air, ou de placer les mains sur ceux-ci, ou de s'endormir contre une portière ou de se pencher par les fenêtres, est extrêmement dangereux. Les coussins d'air latéraux et rideaux de sécurité gonflables se déploient avec une très grande force et vitesse du côté de la portière où le véhicule est percuté. De graves blessures peuvent se produire si une personne est assise trop près de la portière ou est appuyée contre la vitre, ou si les occupants des sièges arrière ont les mains sur les côtés du dossier du siège avant. Laisser assez de place pour le déploiement des coussins d'air latéraux et des rideaux de sécurité gonflables, en s'asseyant au centre du siège lorsque le véhicule est en mouvement, et avec la ceinture de sécurité portée correctement.

## Systèmes de retenue supplémentaire à coussins d'air

---

### **Ne pas fixer d'objets à l'endroit où les coussins d'air se déploient, ou dans la zone environnante.**

Il est dangereux d'attacher des objets aux coussins d'air ou de placer quelque chose dans la zone où les coussins d'air se déploient. En cas d'accident, l'objet pourrait gêner le déploiement du coussin d'air et blesser les passagers. De plus, le coussin pourrait être endommagé et des gaz pourraient s'en échapper. Toujours garder la zone de déploiement des modules de coussins d'air exempte de tout obstacle. Par exemple, vous ne devez pas faire l'une des choses suivantes, car cela pourrait interférer avec le déploiement des coussins d'air.

- Ne pas recouvrir ou appuyer quoi que ce soit contre des zones telles que le tableau de bord et la partie inférieure du tableau de bord qui bloquerait le coussin d'air avant du passager et les coussins d'air pour genoux.
- Ne pas utiliser de housses sur les sièges avant et les sièges arrière équipés de coussins d'air latéraux intégrés aux sièges.
- Ne pas accrocher de sacs à dos, de sacs ou de pochettes qui couvrent les côtés des sièges et qui bloquent les coussins d'air latéraux.
- Ne pas placer d'objets sur les poignées de maintien. Ne suspendre les vêtements que directement sur les crochets à manteau.

### **Ne pas toucher les composants du système de retenue supplémentaire après que les coussins d'air se sont gonflés.**

Il est dangereux de toucher les composants du système de retenue supplémentaire après que les coussins d'air se soient gonflés. Immédiatement après le gonflage, ils sont très chauds. On risque de se brûler.

### **Ne jamais installer d'équipement à l'avant du véhicule.**

L'installation d'équipement à l'avant, comme une barre de protection frontale (barre kangourou, barre de poussée, ou autres dispositifs similaires), un chasse-neige ou un treuil, est dangereuse. Le système de capteur des coussins d'air peut être affecté. Ceci peut déclencher les coussins d'air accidentellement, ou cela peut empêcher les coussins d'air de se déployer lors d'un accident. Les passagers avant risqueraient de subir de graves blessures.

### **Ne pas modifier la suspension.**

Le fait de modifier la suspension du véhicule est dangereux. Si la hauteur du véhicule ou la suspension est modifiée, le véhicule ne pourra pas détecter une collision ou un capotage précisément, entraînant un déploiement des coussins d'air incorrect ou inattendu et le risque de blessures graves.

# Systèmes de retenue supplémentaire à coussins d'air

## **Pour éviter les fausses détections par le système de capteur des coussins d'air, observer ce qui suit.**

- Ne pas utiliser de pneus ou de roues autres que ceux spécifiés pour ce véhicule Mazda.  
L'utilisation de pneus ou de roues autres que ceux recommandés pour ce véhicule Mazda (page 10-88) est dangereuse. Si l'on utilise de telles roues, le système de détection d'accident du véhicule ne pourra pas détecter une collision ou un capotage précisément, entraînant un déploiement des coussins d'air incorrect ou inattendu et le risque de blessures graves.

## **Ne pas modifier le système de retenue supplémentaire.**

La modification de composantes ou du câblage du système de retenue supplémentaire est dangereuse. Il pourrait être actionné accidentellement ou rendu inopérant. N'apporter aucune modification au système de retenue supplémentaire. Cela comprend l'installation de moulures, décorations ou autres sur les modules de coussins d'air. Et cela inclut aussi l'installation d'équipements électriques sur ou près des composantes et du câblage du système. Un mécanicien expérimenté (un mécanicien agréé Mazda est recommandé) peut fournir l'entretien adéquat requis lors du retrait et de l'installation des sièges avant. Il est important de protéger le câblage et les connexions des coussins d'air de sorte que les coussins d'air ne se déploient pas accidentellement et que la connexion des coussins d'air des sièges ne soit pas endommagée.

## **Ne pas placer de bagages ou d'autres objets sous les sièges avant.**

Il est dangereux de placer des bagages ou d'autres objets sous les sièges avant. Les composants essentiels du système de retenue supplémentaire pourraient être endommagés, et en cas de collision latérale, les coussins d'air adéquats risqueraient de ne pas se déployer, ce qui pourrait causer des blessures graves ou mortelles. Afin d'éviter d'endommager les composants essentiels du système de retenue supplémentaire, ne pas placer de bagages ou autres objets sous les sièges avant.

## **Ne pas utiliser un véhicule dont les composants du système de coussins d'air/dispositif de prétension de ceinture de sécurité sont endommagés.**

Les composants du système de coussins d'air/dispositif de prétension de ceinture de sécurité déployés ou endommagés doivent être remplacés après toute collision ayant entraîné leur déploiement ou leur endommagement. Seul un mécanicien expérimenté (nous recommandons un mécanicien agréé Mazda) est à même d'évaluer pleinement ces systèmes pour s'assurer qu'ils fonctionneront bien ultérieurement en cas d'accident. Si l'on conduit avec un coussin d'air ou un dispositif de prétension de ceinture de sécurité déployé ou endommagé, ceux-ci n'assureront plus la protection nécessaire en cas d'accident ultérieurement, et des blessures graves ou mortelles pourront alors s'ensuivre.

### **Ne pas déposer les pièces internes du coussin d'air.**

Le fait de retirer les sièges avant, le tableau de bord, le volant ou des pièces sur les montants des vitres avant et arrière et le long du bord du pavillon contenant des composants ou capteurs de coussin d'air est dangereux. Ces pièces contiennent des composantes essentielles du coussin d'air. Le coussin d'air peut se déployer accidentellement et causer de graves blessures. Pour faire retirer ces pièces, toujours s'adresser à un mécanicien expérimenté (nous recommandons un mécanicien agréé Mazda).

### **Mettre au rebut le système de coussin d'air selon la réglementation applicable.**

Une mise au rebut non adéquate d'un coussin d'air ou la mise à la casse d'un véhicule avec des coussins d'air non déployés est extrêmement dangereuse. Si toutes les procédures de sécurité ne sont pas respectées, on risque des blessures. S'adresser à un mécanicien expérimenté (un mécanicien agréé Mazda est recommandé) pour la mise au rebut d'un système de coussin d'air ou la mise à la casse d'un véhicule équipé de coussin d'air.

# Systèmes de retenue supplémentaire à coussins d'air

## Déploiement des coussins d'air SRS

### Déploiement des coussins d'air latéraux

Les coussins d'air avant du conducteur et du passager avant, ainsi que le coussin d'air pour genoux du conducteur, se déploient lorsqu'un impact fort est appliqué au véhicule lors d'une collision frontale, et les coussins d'air latéraux et rideaux de sécurité gonflables se déploient lors de collisions latérales.

Les coussins d'air ne se déploient pas toujours, même si le véhicule subit un choc.

### Conditions dans lesquelles les coussins d'air peuvent ne pas se déployer

Les coussins d'air peuvent ne pas se déployer dans les conditions suivantes, en fonction du niveau de l'impact.

**Coussins d'air du conducteur et du passager avant, coussin d'air pour genoux du conducteur**

(Collisions avec des arbres ou des poteaux)



(Collision par l'arrière ou choc avec l'arrière d'un camion)

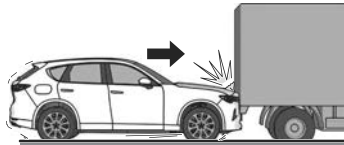

(Collision frontale déportée sur le véhicule)

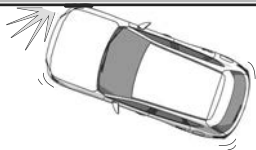

## Systèmes de retenue supplémentaire à coussins d'air

---

### Coussin d'air latéral et rideau de sécurité

(Collision frontale déportée sur le véhicule)

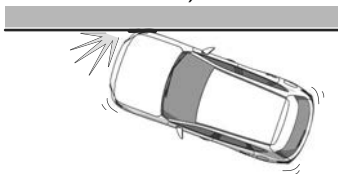

(Capotage frontal)

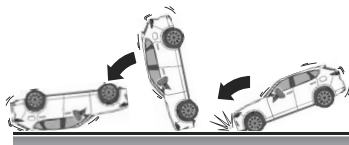

(Impacts latéraux impliquant des arbres ou des poteaux du côté du véhicule (autour du conducteur ou du passager avant))



(Collisions latérales avec des véhicules à deux roues)

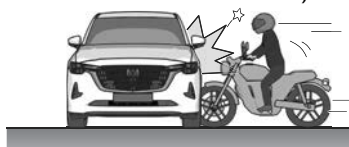

### Conditions dans lesquelles les coussins d'air ne se déploient pas

Les coussins d'air ne se déploient pas dans les conditions suivantes.

Coussins d'air du conducteur et du passager avant, coussin d'air pour genoux du conducteur

(Impact arrière)



# Systèmes de retenue supplémentaire à coussins d'air

(Capotage frontal)

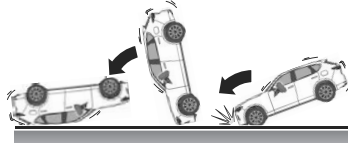

(Impact latéral dans le sens latéral)

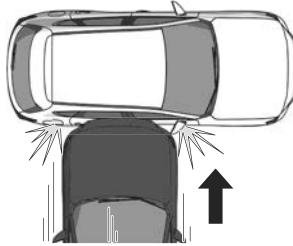

Coussin d'air latéral et rideau de sécurité

(Impact arrière)



(Impact frontal)

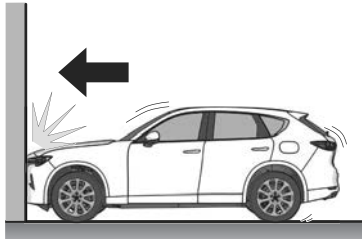

## REMARQUE

- Lorsqu'un coussin d'air se déploie, un fort bruit de gonflement retentira et de la fumée se dégagera. Ceci ne devrait pas causer de blessures, cependant la texture du matériel des coussins d'air peut causer une légère abrasion de la peau sur les endroits du corps non couverts par des vêtements.
- En cas de revente de ce véhicule Mazda, nous vous demandons d'avertir le nouveau propriétaire que le véhicule est équipé de systèmes de retenue supplémentaire et qu'il ou elle doit se familiariser avec toutes les instructions, concernant les systèmes, fournies dans ce Manuel Conduite et Entretien.

## Systèmes de retenue supplémentaire à coussins d'air

- Cette étiquette avertit contre l'utilisation un système de dispositif de sécurité pour enfants faisant face vers l'arrière sur le siège du passager avant.



### Vue structurelle des coussins d'air

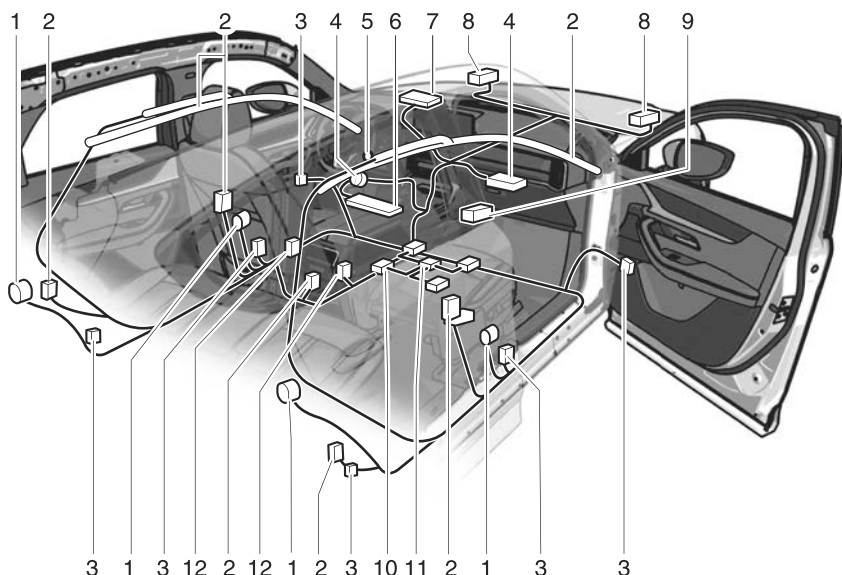

1. Dispositif de prétension de ceinture de sécurité
2. Dispositifs de gonflage et coussins d'air latéraux et les rideaux de sécurité gonflables
3. Détecteurs de choc latéral
4. Dispositifs de gonflage et coussins d'air du conducteur/passager avant
5. Indication d'avertissement/voyant du système de coussins d'air/dispositif de prétension de ceinture de sécurité
6. Gonfleur de genou du conducteur et coussin d'air
7. Témoin de désactivation du coussin d'air du passager avant
8. Capteurs de coussin d'air avant
9. Capteur de capotage, détecteurs de choc, et module de diagnostic (unité SAS)
10. Capteurs de poids du siège du passager avant
11. Module de contrôle du capteur de poids du siège passager avant
12. Contacteurs de boucle de ceinture de sécurité du conducteur et du passager avant

# Systèmes de retenue supplémentaire à coussins d'air

## Système de classification de l'occupant du siège du passager avant

Le système de classification de l'occupant du siège du passager avant réduit la possibilité de blessures dues au déploiement des coussins d'air du passager avant en déterminant si les coussins d'air du passager avant peuvent être déployés ou non en fonction du capteur du siège du passager avant et de la condition de bouclage de la ceinture de sécurité.

## Avertissements et précautions concernant l'utilisation du système de classification de l'occupant du siège du passager avant

### PRUDENCE

#### **Ne pas diminuer le poids total assis sur le siège du passager avant.**

Lorsqu'un adulte ou un enfant de grande taille s'assied sur le siège du passager avant, la diminution du poids total assis sur le siège du passager avant requis pour le déploiement de coussin d'air est dangereuse. Les capteurs de poids du siège du passager avant détecteront le poids total réduit sur le siège et les coussins d'air avant, latéral et pour genoux du passager avant et le dispositif de prétension de ceinture de sécurité du passager avant ne se déploieront pas en cas d'accident. Le passager avant n'aura pas la protection supplémentaire fournie par le coussin d'air, cela peut causer de graves blessures. La diminution du poids total assis sur le siège du passager avant peut annuler le déploiement du coussin d'air dans les conditions suivantes, par exemple.

## Systèmes de retenue supplémentaire à coussins d'air

- Un passager avant est assis comme illustré à la figure suivante.



- Un passager arrière pousse vers le haut avec les pieds le siège du passager avant.

- Des bagages ou autres articles placés sous le siège du passager avant ou entre le siège du passager avant et le siège du conducteur poussent le coussin du siège du passager avant vers le haut.
- Des accessoires qui peuvent diminuer le poids total assis sur le siège du passager avant. Les coussins d'air avant, latéral et pour genoux du passager avant et le système de prétension de la ceinture de sécurité du siège seront désactivés si le témoin de désactivation du coussin d'air côté passager avant s'allume.

### **Ne pas augmenter le poids total assis sur le siège du passager avant.**

Lorsqu'un bébé ou un petit enfant s'assied sur le siège du passager avant, l'augmentation du poids total assis sur le siège du passager avant est dangereuse. Les capteurs de poids du siège du passager avant détecteront le poids total accru sur le siège, ce qui pourrait causer le déploiement inattendu des coussins d'air avant, latéral et pour genoux du passager avant et du dispositif de prétension de ceinture de sécurité du passager avant en cas d'accident et entraîner de graves blessures. L'augmentation du poids total assis sur le siège du passager avant peut entraîner le déploiement des coussins d'air avant, latéral et pour genoux du passager avant et du dispositif de prétension de ceinture de sécurité en cas d'accident dans les conditions suivantes, par exemple.

## Systèmes de retenue supplémentaire à coussins d'air

- Des bagages ou autres articles sont placés sur le siège avec l'enfant dans le système de dispositif de sécurité pour enfants.
- Un passager arrière ou des bagages poussent ou tirent le dossier du siège du passager avant.
- Un passager arrière appuie avec les pieds sur les rails du siège du passager avant.
- Des bagages ou autres articles sont placés sur le dossier du siège ou accrochés sur l'appuie-tête.
- Les objets lourds sont placés dans la poche à cartes du dossier.
- Le siège est lavé.
- Des liquides ont été renversés sur le siège.
- Le siège du passager avant est déplacé vers l'arrière, faisant pression contre des bagages ou autres articles placés derrière.
- Le dossier du siège du passager avant touche au siège arrière.
- Des bagages ou autres articles sont placés entre le siège du passager avant et le siège du conducteur.
- Des accessoires qui peuvent augmenter le poids total assis sur le siège du passager avant.

### ATTENTION

- Pour assurer le déploiement approprié du coussin d'air avant et pour éviter d'endommager les capteurs des coussins de sièges avant.
  - Ne pas placer d'objets pointus sur le coussin du siège avant et ne pas laisser d'objets lourds sur le siège.
  - Ne pas renverser de liquide sur ou sous les sièges avant.
- Pour permettre aux capteurs de fonctionner correctement, toujours exécuter les opérations suivantes.
  - Reculer les sièges avant au maximum et toujours s'asseoir droit contre le dossier du siège avec la ceinture de sécurité correctement bouclée.
  - Si un enfant est assis sur le siège du passager avant, fixer le système de dispositif de sécurité pour enfants correctement et reculer le siège du passager avant au maximum (page 3-66).

## Comment utiliser le système de classification de l'occupant du siège du passager avant

Le témoin de désactivation du coussin d'air du passager avant indique si le coussin d'air du passager avant peut être déployé ou non.

Activer l'interrupteur.

Le témoin s'allume et un contrôle du système est effectué.



Une fois le contrôle du système effectué, le témoin s'éteint.

Le témoin s'allume ou s'éteint dans les conditions suivantes.

État	Siège du passager avant/ Coussin d'air latéral, condition de fonctionnement du dispositif de prétension de ceinture de sécurité du siège du passager avant	Témoin de désactivation du coussin d'air côté passager avant
Position OFF	Désactiver	

État	Siège du passager avant/ Coussin d'air latéral, condition de fonctionnement du dispositif de prétension de ceinture de sécurité du siège du passager avant	Témoin de désactivation du coussin d'air côté passager avant
Position ON	Prêt	 S'éteint après un court délai.

### REMARQUE

- Le système a besoin d'un certain temps pour alterner entre l'activation et la désactivation des coussins d'air avant, latéral et pour genoux du passager avant, ainsi que du système de prétension de ceinture de sécurité.
- Le témoin de désactivation du coussin d'air du passager avant peut s'allumer et s'éteindre à plusieurs reprises si des bagages ou autres articles sont placés sur le siège du passager avant ou si la température à l'intérieur du véhicule change soudainement.
- Le témoin de désactivation du coussin d'air du passager avant peut s'allumer pendant un certain temps si le poids total sur le siège du passager avant change.
- Le voyant du système de coussin d'air/dispositif de prétension de ceinture de sécurité avant s'allume si le siège du passager avant subit un impact important.

## Systèmes de retenue supplémentaire à coussins d'air

---

- Si le témoin de désactivation du coussin d'air du passager avant ne s'allume pas après avoir installé un système de dispositif de sécurité pour enfants sur le siège du passager avant, réinstaller le système de dispositif de sécurité pour enfants selon la procédure décrite dans ce Manuel Conduite et Entretien. Ensuite, si le témoin de désactivation du coussin d'air du passager avant ne s'allume toujours pas, installer le système de dispositif de sécurité pour enfants sur le siège arrière et s'adresser à un mécanicien expérimenté (nous recommandons un mécanicien agréé Mazda) dès que possible.
- Si le témoin de désactivation du coussin d'air du siège du passager avant s'allume quand un adulte est assis sur le siège du passager avant, demander au passager de réajuster sa position en calant ses pieds au sol, puis en rattachant sa ceinture de sécurité. Si le témoin de désactivation du coussin d'air du passager avant s'allume encore, demander au passager de s'asseoir à l'arrière. S'il est impossible de s'asseoir à l'arrière, faire glisser le siège du passager avant en arrière autant que possible. S'adresser à un mécanicien expérimenté (nous recommandons un mécanicien agréé Mazda) dès que possible.

### Ceintures de sécurité

Les ceintures de sécurité diminuent les risques de blessures graves en cas d'accident ou d'arrêt brusque. Mazda recommande que le conducteur et tous les passagers portent la ceinture de sécurité en tout temps.

Tous les sièges sont dotés de ceintures ventrale-baudrier. Ces ceintures sont également équipées d'un enrouleur à blocage par inertie qui maintient la ceinture enroulée lorsqu'elle n'est pas utilisée. Les enrouleurs gardent une tension confortable pour l'utilisateur, mais ils se bloquent en cas de collision.

Les ceintures de sécurité ont 3 mécanismes.

#### Systeme ELR (rétracteur à verrouillage d'urgence)

Si la ceinture est attachée, elle sera toujours en mode de blocage d'urgence.

En mode de blocage d'urgence, la ceinture reste à une tension confortable pour le passager et l'enrouleur se verrouillera en cas de collision.

Si la ceinture est bouclée et ne peut pas être retirée, rétracter la ceinture, puis la tirer doucement. En cas d'échec, tirer fortement une fois sur la ceinture, la relâcher, puis la tirer doucement.

#### Systeme de prétension

Si le véhicule reçoit un choc violent de l'avant ou du côté du véhicule, le système rétracte les ceintures de sécurité pour augmenter leur effet.

Quand une collision est détectée, les dispositifs de prétension se déploient simultanément avec les coussins d'air. Le rétracteur de ceinture de sécurité supprime rapidement le mou lorsqu'un coussin d'air se gonfle. Les dispositifs de prétension se déploient simultanément avec les coussins d'air lorsqu'un capotage est détecté.

#### Systeme de limitation de charge

Si le véhicule reçoit un fort impact de l'avant du véhicule, le système de limitation de charge fonctionne pour empêcher les ceintures de sécurité d'appliquer une charge excessive. En maintenant la charge appliquée à la ceinture de sécurité à un niveau spécifié, le système réduit l'impact sur la poitrine de l'occupant.

Même si les dispositifs de prétension ne se sont pas déployés, la fonction de limitation de charge doit être vérifiée par un mécanicien expérimenté (nous recommandons un mécanicien agréé Mazda).

#### REMARQUE

- Le système de prétension fonctionne si le véhicule reçoit un choc violent de l'avant ou du côté du véhicule. Le système peut ne pas fonctionner si l'impact est faible.

- Un peu de fumée peut se dégager lorsque le système de prétension fonctionne, mais cela ne signifie pas qu'il y a un incendie. Ce gaz n'a normalement aucun effet sur les occupants. Toutefois, les personnes à la peau sensible peuvent ressentir une légère irritation cutanée. Si des résidus provenant du fonctionnement du système de prétension entrent en contact avec la peau ou les yeux, laver dès que possible.

## Avertissements et précautions concernant l'utilisation des ceintures de sécurité

### PRUDENCE

#### **S'assurer de toujours porter la ceinture de sécurité et que tous les passagers sont correctement attachés.**

Le fait de ne pas porter de ceinture de sécurité est extrêmement dangereux. Lors d'une collision, tout passager ne portant pas de ceinture de sécurité risque d'être projeté contre un autre passager ou des objets à l'intérieur du véhicule ou risque même d'être éjecté à l'extérieur du véhicule. Il risquerait de graves blessures ou même la mort. Lors d'une collision, tout passager portant la ceinture de sécurité court moins de risques.

#### **Ne pas porter de ceintures de sécurité vrillées.**

Des ceintures de sécurité vrillées sont dangereuses. En cas de collision, la surface totale de la ceinture n'est pas disponible pour amortir le choc. Cela applique une force accrue aux os situés sous la ceinture, ce qui risque de causer de graves blessures ou la mort. Ainsi, si votre ceinture de sécurité est tortillée, vous devez l'aplatir pour la désentortiller et pouvoir utiliser toute la largeur de la ceinture.

## Ceintures de sécurité

---

### **Ne jamais utiliser une ceinture de sécurité pour plus d'une personne à la fois.**

L'utilisation d'une ceinture de sécurité pour plus d'une personne à la fois est dangereuse. Toute ceinture de sécurité utilisée de cette façon ne peut pas distribuer correctement les forces d'un impact et les deux passagers risquent d'être écrasés l'un contre l'autre et gravement blessés ou tués. Ne jamais utiliser une ceinture de sécurité pour plus d'une personne à la fois et veiller toujours à ce que chaque occupant ait bien attaché sa ceinture.

### **Ne pas utiliser de véhicule ayant une ceinture de sécurité endommagée.**

Le fait d'utiliser une ceinture de sécurité endommagée est dangereux. Un accident risque d'endommager la toile de toute ceinture de sécurité utilisée. Une ceinture de sécurité endommagée ne peut pas fournir une protection adéquate en cas de collision. Confier à un mécanicien expérimenté (nous recommandons un mécanicien agréé Mazda) l'inspection de tous les systèmes de ceintures de sécurité qui étaient utilisés au moment de l'accident, avant de les réutiliser.

### **Faire remplacer immédiatement les ceintures de sécurité si le dispositif de prétension ou le limiteur de charge se sont déployés.**

Toujours faire immédiatement inspecter les dispositifs de prétension de ceinture de sécurité et les coussins d'air par un mécanicien expérimenté (nous recommandons un mécanicien agréé Mazda), après toute collision. Comme les coussins d'air, les dispositifs de prétension de ceinture de sécurité et les limiteurs de charge ne fonctionneront qu'une fois et il faut les remplacer après une collision au cours de laquelle ils se sont déployés. Si les dispositifs de prétension de ceinture de sécurité et les limiteurs de charge ne sont pas remplacés, le risque de blessures en cas de collision sera plus élevé.

### **Position de la partie baudrier de la ceinture de sécurité.**

Une position incorrecte de la portion baudrier de la ceinture de sécurité est dangereuse. Toujours s'assurer que la portion baudrier de la ceinture de sécurité est portée sur l'épaule et près du cou, mais jamais sous le bras, sur le cou ou sur le bras.

**Position de la partie ventrale de la ceinture de sécurité.**

Le fait de porter la portion ventrale de la ceinture de sécurité trop haut est dangereux. En cas de collision, cela concentre la force de l'impact directement sur l'abdomen, ce qui peut entraîner de graves blessures. Porter la portion ventrale de la ceinture de sécurité ajustée et le plus bas possible.

En cas de capotage, une personne n'ayant pas attaché sa ceinture de sécurité a beaucoup plus de chances de décéder qu'une personne ayant attaché sa ceinture.

**Instructions pour l'utilisation des ensembles de ceinture de sécurité.**

Les ceintures de sécurité sont conçues pour retenir la structure osseuse du corps, et devraient être portées bas sur l'avant du bassin ou sur le bassin, la poitrine et les épaules selon l'application. Éviter absolument de porter la section ventrale de la ceinture de sécurité sur le ventre.

Les ceintures de sécurité devraient être portées aussi serrées que possible, tout en étant confortables, afin de donner la protection pour laquelle elles ont été conçues. Une ceinture de sécurité desserrée réduira considérablement la protection disponible au passager qui la porte.

Il faut faire attention de ne pas salir la ceinture avec des produits à polir, de l'huile ou des produits chimiques, et en particulier l'acide de la batterie. Le nettoyage peut être fait à l'aide de savon doux et d'eau. La ceinture doit être remplacée si elle est effilochée, contaminée ou endommagée.

Il faut absolument remplacer l'ensemble au complet s'il a été porté lors d'une collision grave, même si des dommages ne sont pas apparents. Les ceintures ne devraient pas être portées avec la courroie tortillée. Chaque ensemble de ceinture de sécurité ne doit être porté que par un seul occupant. Il est dangereux de mettre une ceinture sur un enfant tenu sur les genoux d'un occupant. Aucune modification et aucun ajout ne doit être fait par l'utilisateur qui empêchera les dispositifs de réglage de la ceinture de sécurité d'enlever le mou de la ceinture ou empêchera que l'ensemble de ceinture de sécurité ne soit ajusté pour retirer le mou.

## Ceintures de sécurité

---

### **Les femmes enceintes et les personnes souffrant de problèmes de santé doivent toujours porter une ceinture de sécurité.**

Toutefois, demander au médecin quelles sont les précautions à prendre pour utiliser une ceinture de sécurité, car un choc violent peut être appliqué localement lors d'un freinage brusque ou d'une collision. La partie abdominale de la ceinture doit s'adapter au bassin aussi bas que possible en évitant la zone abdominale. En outre, la partie épaule doit être positionnée sur l'épaule et ajustée à la poitrine en évitant la zone abdominale.



### **Ne porter les ceintures de sécurité que comme recommandé dans ce manuel Conduite et Entretien.**

Un mauvais positionnement des ceintures de sécurité est dangereux. Si leur position n'est pas correcte, les systèmes de dispositif de prétension et de limitation de charge ne peuvent pas fournir une protection adéquate en cas d'accident et cela peut entraîner de graves blessures. Pour plus de détails concernant le port des ceintures de sécurité, se référer à "Comment utiliser les ceintures de sécurité" (page 3-25).

### **Faire remplacer immédiatement les ceintures de sécurité si le dispositif de prétension ou le limiteur de charge se sont déployés.**

Toujours faire immédiatement inspecter les dispositifs de prétension de ceinture de sécurité et les coussins d'air par un mécanicien expérimenté (nous recommandons un mécanicien agréé Mazda), après toute collision. Comme les coussins d'air, les dispositifs de prétension de ceinture de sécurité et les limiteurs de charge ne fonctionneront qu'une fois et il faut les remplacer après une collision au cours de laquelle ils se sont déployés. Si les dispositifs de prétension de ceinture de sécurité et les limiteurs de charge ne sont pas remplacés, le risque de blessures en cas de collision sera plus élevé.

### **Ne jamais modifier les composants ou le câblage, et ne pas utiliser d'appareils électroniques d'essai sur le dispositif de prétension.**

La modification de composantes ou du câblage du système de dispositif de prétension, incluant l'utilisation d'appareils électroniques d'essai, est dangereuse. Le système pourrait s'activer accidentellement ou être rendu inopérant ce qui pourrait l'empêcher de s'activer en cas d'accident. Les passagers ou toute personne faisant les travaux risqueraient de subir de graves blessures.

### **Mettre au rebut le dispositif de prétension selon la réglementation applicable.**

Une mise au rebut non adéquate d'un dispositif de prétension ou la mise à la casse d'un véhicule avec des dispositifs de prétension non désactivés est dangereuse. Si toutes les procédures de sécurité ne sont pas respectées, on risque des blessures. S'adresser à un mécanicien expérimenté (nous recommandons un mécanicien agréé Mazda) pour savoir comment mettre au rebut en toute sécurité le dispositif de prétension ou mettre à la casse un véhicule équipé d'un dispositif de prétension.

### **ATTENTION**

La rétraction de la ceinture peut devenir difficile si les ceintures et les anneaux sont souillés. Pour plus de détails sur le nettoyage des ceintures de sécurité, se référer à "Entretien des ceintures de sécurité" (page 9-51).



## **Comment utiliser les ceintures de sécurité**

### **Attacher une ceinture de sécurité**

Avant d'attacher une ceinture de sécurité arrière, s'assurer que la ceinture de sécurité passe correctement à travers le guide de ceinture de sécurité et qu'elle n'est pas torsadée.

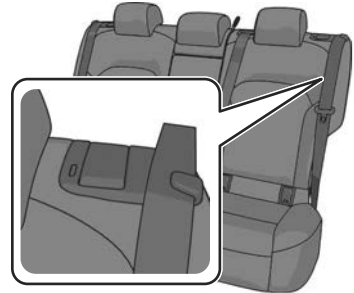

1. S'asseoir sur le siège, le dos bien droit.
2. La ceinture ne doit pas toucher le cou, la mâchoire ou le visage et elle doit passer par-dessus l'épaule.
3. La ceinture doit s'adapter au bassin aussi bas que possible.

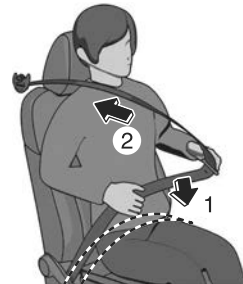

4. Tenir la plaque et retirer lentement la ceinture de sécurité.



## REMARQUE

Si la ceinture est bouclée et ne peut pas être retirée, rétracter la ceinture, puis la tirer doucement. En cas d'échec, tirer fortement sur la ceinture de sécurité, la relâcher, puis la tirer doucement.

5. Veiller à ce que la ceinture ne soit pas vrillée.
6. Insérer la plaque dans la boucle jusqu'à ce qu'elle s'enclenche.



## Témoin de ceinture de sécurité (siège arrière) (vert)

REAR



Le témoin s'allume lorsque l'alimentation du véhicule est mise sur ON et que la ceinture de sécurité arrière est bouclée, puis il s'éteint après un certain temps.

## Détacher une ceinture de sécurité

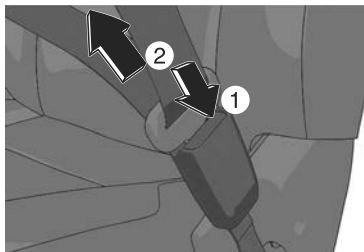

S'assurer que la ceinture de sécurité n'est pas vrillée, puis laisser la ceinture de sécurité se rétracter lentement.

## Réglage de la hauteur de la ceinture de sécurité

Si la ceinture de sécurité entre en contact avec votre cou ou qu'elle glisse de l'épaule, régler la hauteur de la ceinture de sécurité.

## Pour relever la ceinture de sécurité

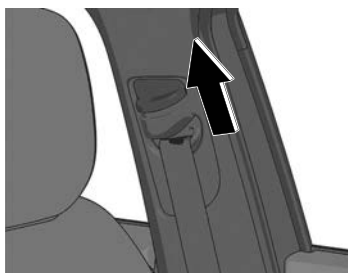

### **Pour abaisser la ceinture de sécurité**

1. Tenir le dispositif de réglage de l'ancrage de la ceinture de sécurité et appuyer sur le bouton.

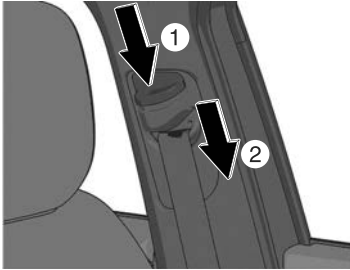

2. S'assurer que le dispositif de réglage de l'ancrage de la ceinture de sécurité est bien verrouillé.

### Avertissements et précautions concernant l'utilisation des sièges avant

#### PRUDENCE

#### **Ne jamais laisser les enfants régler un siège.**

Laisser des enfants régler un siège est dangereux car cela pourrait entraîner de graves blessures si les mains ou les pieds d'un enfant se coincent dans le siège.

#### **Ne pas conduire avec le dossier de siège déverrouillé.**

Tout le dossier du siège est important pour la sécurité à l'intérieur du véhicule. Si le dossier du siège est laissé déverrouillé cela est dangereux car les passagers peuvent être éjectés ou non retenus et des objets peuvent cogner les occupants en cas de freinage brusque ou de collision, causant de graves blessures. Après avoir ajusté le dossier du siège, même si aucun autre passager ne se trouve dans le véhicule, pousser le dossier du siège vers l'avant et vers l'arrière pour s'assurer qu'il est bien verrouillé en place.

#### **Ne pas modifier ou remplacer les sièges avant.**

La modification ou le remplacement des sièges avant, comme le remplacement du garnissage ou le desserrage de boulons sont dangereux. Les sièges avant contiennent des composants de coussin d'air essentiels au système de retenue supplémentaire. Une modification peut endommager le système de retenue supplémentaire, ce qui peut résulter en de graves blessures. S'adresser à un mécanicien expérimenté (nous recommandons un mécanicien agréé Mazda) s'il est nécessaire de retirer ou réinstaller le siège avant.

#### **Ne régler un siège que lorsque le véhicule est à l'arrêt.**

Si le siège est réglé pendant que le véhicule roule, la position d'assise peut devenir instable et le siège peut bouger de façon inattendue, ce qui peut entraîner des blessures.

#### **Ne pas conduire avec des sièges avant endommagés.**

Il est dangereux de conduire avec des sièges avant endommagés, en particulier avec des coussins de sièges déchirés ou endommagés jusqu'au niveau de l'uréthane. Une collision, même une qui n'est pas assez intense pour causer le déploiement des coussins d'air, peut endommager les sièges avant qui contiennent des composants de coussin d'air essentiels. S'il y a une autre collision, un coussin d'air peut ne pas se déployer, ce qui pourrait résulter en de graves blessures. Toujours faire inspecter les sièges avant, les dispositifs de prétension de ceinture de sécurité avant et les coussins d'air par un mécanicien expérimenté (nous recommandons un mécanicien agréé Mazda) après une collision.

**Ne pas conduire avec un des sièges avant incliné.**

Le fait d'être assis, dans une position inclinée, dans un véhicule en mouvement est dangereux car cela réduit la protection fournie par les ceintures de sécurité. En cas de freinage brusque ou de collision, on risque de glisser sous la ceinture ventrale et de subir de graves blessures internes. Pour une protection maximale, s'asseoir le plus en arrière possible et bien droit.

**Ne placez pas d'objet tel qu'un coussin entre le dossier de siège et votre dos.**

Placer un objet tel qu'un coussin entre le dossier de siège et votre dos est dangereux, car vous ne pourrez pas maintenir une posture de conduite sûre, et la ceinture de sécurité ne pourra pas fonctionner pleinement en cas de collision; un accident grave ou des blessures graves ou mortelles pourraient alors s'ensuivre.

**Ne pas placer d'objets sous le siège.**

L'objet pourrait se coincer et empêcher la bonne fixation du siège; un accident pourrait alors s'ensuivre.

**Ne pas empiler de bagages sur une hauteur dépassant les dossiers de siège.**

Les bagages empilés sur une hauteur dépassant les dossiers de siège est dangereux. En cas de freinage brusque ou de collision, les objets peuvent être projetés et risquent de frapper et blesser des passagers.

**S'assurer que les composantes réglables d'un siège sont correctement verrouillées en place.**

Les sièges réglables et les dossiers de siège qui ne sont pas correctement verrouillés sont dangereux. En cas d'arrêt brusque ou de collision, le siège ou le dossier du siège risque de se déplacer, causant de graves blessures. S'assurer que les composantes réglables du siège sont correctement verrouillées en les poussant vers l'avant et l'arrière et en poussant le siège.

**S'assurer que tout bagage et paquet est fixé avant de conduire le véhicule.**

Le fait de ne pas fixer les bagages ou paquets avant la conduite est dangereux car ils pourraient se déplacer ou être projetés en cas de freinage brusque ou de collision, et causer de graves blessures.

**Ne jamais laisser un passager prendre place sur le dossier du siège replié pendant la conduite.**

Le fait de conduire avec un passager sur le dossier du siège replié est dangereux. En particulier permettre à un enfant de s'asseoir sur le dossier du siège replié pendant que le véhicule est en mouvement est extrêmement dangereux. En cas de freinage brusque ou de collision, même mineure, un enfant non assis et correctement attaché sur un siège ou dans un système de dispositif de sécurité pour enfants peut être projeté vers l'avant, vers l'arrière ou même hors du véhicule et subir de graves blessures ou la mort. L'enfant se trouvant dans le compartiment à bagages peut être projeté sur les autres occupants et causer de graves blessures.

De plus, si les coussins d'air se déploient, la cargaison peut se disperser, ce qui peut entraîner des blessures graves ou la mort.

## Sièges avant

### ⚠ ATTENTION

- Pour éviter de se blesser, veiller à ne pas approcher les mains ou les doigts des pièces mobiles du siège ou de la garniture latérale lorsqu'on ajuste les positions d'un siège.
- Lorsqu'on déplace les sièges, s'assurer qu'il n'y ait pas de bagages dans la zone environnante. Si les bagages sont coincés, ils pourraient être endommagés.
- **(Siège manuel)**  
Pour avancer ou reculer les sièges, ou redresser le dossier d'un siège incliné vers l'arrière, veiller à supporter le dossier tant que le levier est manœuvré. Si le dossier du siège n'est pas soutenu, le siège pourrait s'avancer et risquer de causer des blessures.
- En insérant la main sous le siège pour nettoyer l'habitacle ou ramasser un objet tombé sous le siège, faire attention à ne pas se blesser. Si vous touchez les pièces mobiles et les pièces environnantes autour du rail du siège, du cadre du siège et du bas du siège, vous risquez de vous blesser.

## Comment utiliser les sièges avant

### Siège du conducteur

#### Siège manuel

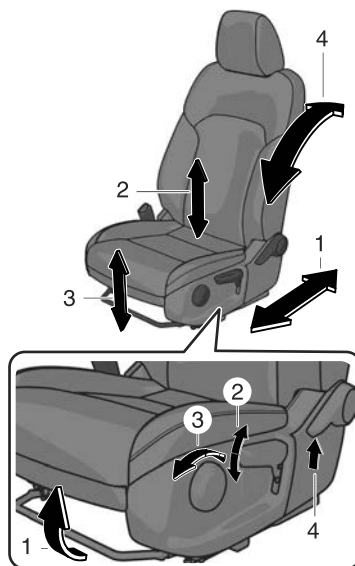

1. Réglage longitudinal du siège
2. Réglage de la hauteur
3. Réglage de la hauteur de l'avant du coussin de siège
4. Réglage de l'inclinaison du dossier

### Sièges électriques

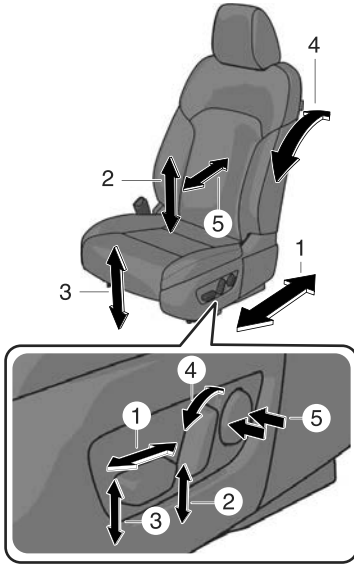

1. Réglage longitudinal du siège
2. Réglage de la hauteur
3. Réglage de la hauteur de l'avant du coussin de siège
4. Réglage de l'inclinaison du dossier
5. Réglage du support lombaire

### Siège du passager

#### Siège manuel

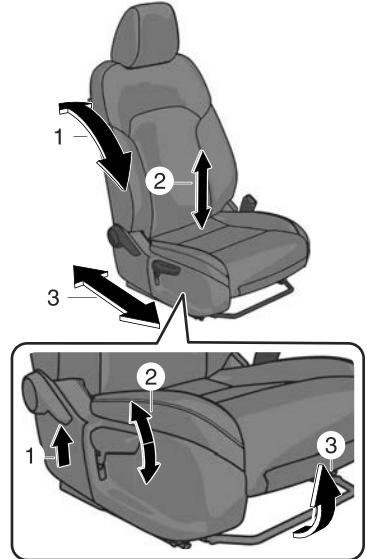

1. Réglage de l'inclinaison du dossier
2. Réglage de la hauteur
3. Réglage longitudinal du siège

## Sièges avant

### Sièges électriques

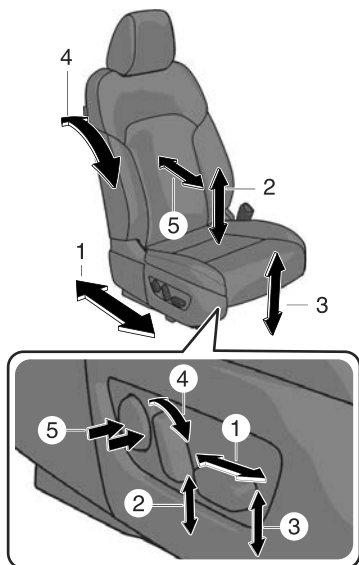

1. Réglage longitudinal du siège
2. Réglage de la hauteur
3. Réglage de la hauteur de l'avant du coussin de siège
4. Réglage de l'inclinaison du dossier
5. Réglage du support lombaire

### Mémorisation de la position de conduite\*

La position de conduite souhaitée peut-être rappelée une fois celle-ci programmée.

- Position du siège conducteur (réglage longitudinal du siège, réglage de hauteur, avant du coussin de siège, inclinaison du dossier)
- Affichage de conduite active (position, luminosité, informations affichées)
- Angle de rétroviseur extérieur
- Volant (type électrique) (réglage vers le haut et vers le bas, réglage vers l'avant et vers l'arrière)

## Avertissements et précautions concernant l'utilisation de la mémoire de position de conduite

### ATTENTION

Ne pas placer les mains, les doigts ou les pieds autour de la partie inférieure du siège ou autour de la partie inférieure du volant pendant que la fonction de mémoire de siège fonctionne. Le siège ou le volant se déplace automatiquement quand la fonction mémoire du siège est en cours de fonctionnement et les mains, les doigts ou les pieds pourraient se trouver coincés et être blessés.

## Comment utiliser la mémoire de position de conduite

Une position de conduite peut être programmée sur l'interrupteur de mémoire de position et la clé.

### Programmation

1. Mettre l'alimentation du véhicule sur ON.
2. Régler les positions de conduite suivantes aux positions souhaitées.
  - Siège du conducteur
  - Affichage de conduite active
  - Rétroviseurs extérieurs
  - Volant (Type électrique)
3. Continuer d'appuyer sur l'interrupteur SET jusqu'à ce qu'un son retentisse.

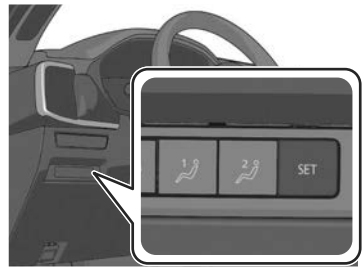

4. Effectuer l'opération suivante dans les 5 secondes suivant l'activation du son pour programmer la position de conduite.

## Sièges avant

### • Programmation d'une touche de mémoire de position

Appuyer sur le bouton que vous voulez programmer, le bouton 1 ou 2.



### • Programmation de la télécommande

Appuyer sur la touche de déverrouillage de la télécommande.

Un son retentit lorsque l'opération est effectuée correctement.

### Réglage de la position de conduite programmée

#### Opération à l'aide de l'interrupteur de mémoire de position

Appuyer sur l'interrupteur 1 ou 2 que vous avez programmé pour activer le réglage du siège à votre position. Un son retentit lorsque le réglage à la position de conduite programmée est effectué.

#### Opération à l'aide de la clé

1. Déverrouiller la portière du conducteur en utilisant l'une des méthodes suivantes.
  - Toucher la zone de détection du capteur tactile de déverrouillage de portière.
  - Appuyer sur le bouton de déverrouillage de la clé.
2. Si la portière du conducteur est ouverte dans un certain laps de

temps après le déverrouillage, le réglage de la position de conduite suivante commence.

- Siège du conducteur
- Affichage de conduite active
- Rétroviseurs extérieurs
- Volant (Type électrique)

Un son retentit lorsque le réglage à la position de conduite programmée est effectué.

### Suppression d'une position programmée

#### Effacement de la position enregistrée dans l'interrupteur de mémoire de position

Programmer une nouvelle position de conduite.

#### Suppression d'une position programmée dans la clé

1. Mettre l'alimentation du véhicule sur OFF.
2. Continuer d'appuyer sur l'interrupteur SET jusqu'à ce qu'un son retentisse.
3. Appuyer sur le bouton de verrouillage de la clé dans les 5 secondes qui suivent l'activation du son.

#### REMARQUE

- Si l'angle du rétroviseur extérieur est réglé près des limites de sa plage de mouvement, l'angle des rétroviseurs extérieurs peut ne pas être programmé correctement.
- Lorsque le réglage à la position de conduite programmée est terminé, aucun son ne retentit.
- Dans les conditions suivantes, le réglage de la position de conduite est annulé.

- L'interrupteur de réglage de siège/ interrupteur SET/le volant (type électrique)/les rétroviseurs extérieurs/l'affichage de conduite active du siège conducteur sont actionnés pour régler la position.
- Le bouton de verrouillage ou de déverrouillage de la clé a été actionné.
- Le véhicule se déplace.
- Le levier sélecteur est passé à une position autre que P.

### Avertissements et précautions concernant l'utilisation des sièges arrière

#### **! PRUDENCE**

**Ne pas conduire le véhicule avec des occupants sur des dossiers de sièges repliés ou dans le compartiment à bagages.**

Mettre des occupants dans le compartiment à bagages est dangereux parce que les ceintures de sécurité ne peuvent pas être attachées ce qui pourrait entraîner des blessures graves ou la mort lors d'un freinage brusque ou d'une collision.

**Ne pas laisser les enfants jouer à l'intérieur du véhicule avec les dossiers de sièges abaissés.**

Il est dangereux de laisser les enfants jouer dans le véhicule avec les dossiers repliés. Si un enfant entre dans le compartiment à bagages et que les dossiers du sièges ont été relevés, l'enfant peut être piégé dans le compartiment à bagages ce qui pourrait résulter en un accident.

**Sécuriser fermement la cargaison dans le compartiment à bagages lorsqu'elle est transportée avec les dossiers de siège repliés.**

Il est dangereux de conduire sans fermement sécuriser la cargaison et les bagages, car ils risquent de se déplacer et d'interférer dans la conduite en cas de freinage d'urgence ou de collision, ce qui entraînerait un accident imprévisible.

**Lors du transport de cargaison, ne laisser pas la cargaison dépassée la hauteur des dossiers de sièges.**

Le transport de cargaison empilée plus haut que les dossiers de sièges est dangereux car la visibilité vers l'arrière et les côtés du véhicule est réduite, ce qui pourrait interférer avec les opérations de conduite et résulter en un accident.

**Lorsqu'on remet le dossier de siège à sa position relevée verticale, veiller à ce que la ceinture de sécurité de type à 3 points ne soit pas coincée dans le dossier de siège et qu'elle ne soit pas tordue.**

Si la ceinture de sécurité est utilisée alors qu'elle est coincée et tordue dans le dossier du siège, elle ne peut pas fonctionner à sa pleine capacité, ce qui pourrait entraîner des blessures graves ou la mort.

**Lorsque le dossier du siège est remis à sa position relevée verticale, s'assurer qu'il est bien verrouillé et que l'indicateur rouge n'est plus visible.**

Si l'indicateur rouge est visible derrière le bouton poussoir, cela signifie que le dossier du siège n'est pas verrouillé. Si l'on conduit le véhicule sans que le dossier de siège soit verrouillé, il pourrait se replier brusquement et provoquer un accident.

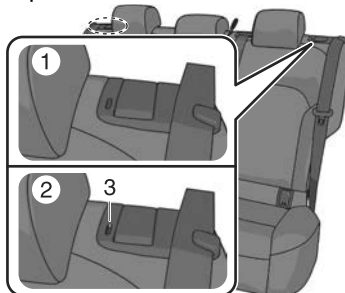

1. Position de verrouillage

2. Position de déverrouillage
3. Indicateur rouge

**S'assurer de toujours retirer le dispositif de retenue pour enfant du siège arrière avant d'utiliser la poignée à distance du siège arrière.**

L'utilisation de la poignée à distance lorsqu'un dispositif de retenue pour enfant faisant face vers l'arrière est installé sur le siège arrière est dangereuse. Cela peut causer des blessures à l'enfant assis dans le système de dispositif de sécurité pour enfants lorsque le dossier du siège se rabat vers l'avant soudainement.

**S'assurer de vérifier que personne ne se trouve dans la zone des sièges arrière avant d'utiliser (de tirer) la poignée à distance.**

Le fait de ne pas vérifier si des personnes se trouvent près des sièges arrière avant de replier les dossiers du siège à l'aide de la sangle/poignée à distance est dangereux. L'espace autour des sièges arrière est difficile à voir de l'arrière du véhicule. Le fait d'utiliser (de tirer) la poignée à distance sans vérifier peut causer des blessures à un occupant lorsque le dossier du siège se rabat vers l'avant soudainement.

**⚠ ATTENTION**

- En repliant un dossier de siège vers l'avant, toujours soutenir le dossier avec les mains. Si ce n'est pas soutenu par une main, les doigts ou la main appuyant sur le bouton poussoir pourraient se blesser.
- Avant de plier un dossier de siège arrière vérifier la position d'un siège avant.  
Selon la position d'un siège avant, il peut s'avérer impossible de plier un dossier de siège arrière tout en bas, car il peut heurter le dossier du siège avant qui pourrait rayer ou endommager le siège avant ou sa poche. Abaisser ou retirer l'appuie-tête du siège arrière latéral si besoin était.
- Avant de replier les dossiers du siège à l'aide de la poignée à distance, s'assurer qu'il n'y ait pas de verre dans l'un des porte-verres arrière. Replier les dossiers du siège à l'aide de la poignée à distance si un verre est présent dans le porte-verres pourrait salir ou abîmer le coussin et le dossier du siège.
- Faire attention aux points suivants lors de l'utilisation de la poignée à distance :
  - Sur une descente, le dossier du siège peut se replier plus rapidement qu'à l'horizontale.
  - Sur une montée, le dossier du siège peut ne pas se replier. Lorsque les dossiers du siège ne peuvent pas être repliés en utilisant la poignée à distance, tirer le dossier du siège arrière vers l'avant de l'intérieur du véhicule.

## Sièges arrière

### ➤ (Pliage du dos du siège de gauche)

Faire attention lors de l'utilisation de la poignée à distance avec le dossier de siège central replié. Si une personne assise sur le siège arrière de droite place sa main sur le dossier de siège central, un dossier ou composant de siège risque de la pincer et d'entraîner une blessure.

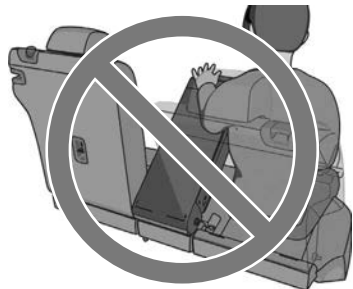

## Comment utiliser les sièges arrière

### Rabattre les dossiers de sièges

Incliner le dossier de siège avec le levier tiré vers le haut.

Les dossiers de siège gauche et droit du siège arrière peuvent être réglés séparément.

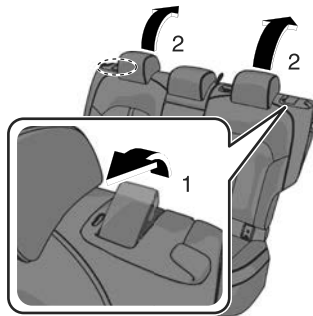

### Relever les dossiers de sièges

1. S'assurer que la ceinture de sécurité est correctement acheminée dans le guide de ceinture de sécurité et qu'elle n'est pas tordue.
2. Relever le dossier du siège tout en empêchant la ceinture de sécurité de se coincer.

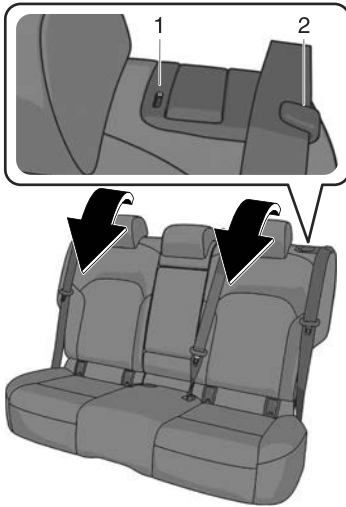

1. Indicateur rouge
2. Guide de ceinture de sécurité
3. Soulever le dossier de siège jusqu'à ce qu'il se verrouille.
4. S'assurer que l'indication rouge n'est pas visible derrière le bouton-poussoir.

### Repli des dossiers de siège

#### (À l'aide de la poignée à distance)

1. Après avoir vérifié qu'il n'y a rien sur les sièges arrière, ouvrir le hayon et abaisser le dos du siège que vous voulez plier en utilisant la poignée à distance.  
Lorsque vous pliez le côté gauche, réglez la partie extérieure de la poignée à distance.

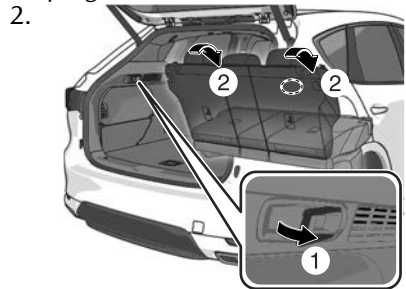

#### (En utilisant le levier)

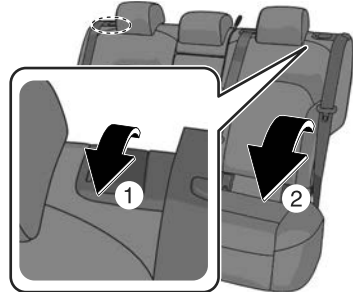

## Sièges arrière

### Relever les dossiers de sièges

1. S'assurer que la ceinture de sécurité est correctement acheminée dans le guide de ceinture de sécurité et qu'elle n'est pas tordue.
2. Relever le dossier du siège tout en empêchant la ceinture de sécurité de se coincer.

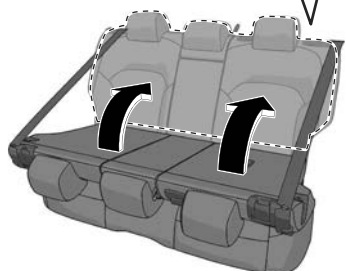
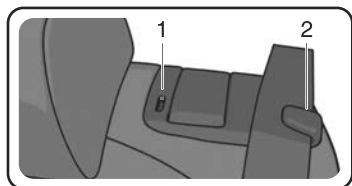

1. Indicateur rouge
2. Guide de ceinture de sécurité
3. Pousser le dossier de siège vers l'arrière jusqu'à ce qu'il se verrouille.
4. S'assurer que l'indication rouge n'est pas visible derrière le bouton-poussoir.

### Repli du dossier de siège central uniquement

#### (À l'aide de la poignée à distance)

1. Si l'appuie-tête du centre est utilisé, le ranger.
2. Après avoir vérifié qu'il n'y a rien sur le siège central, ouvrir le hayon et tirer la poignée à distance interne sur la gauche du hayon.

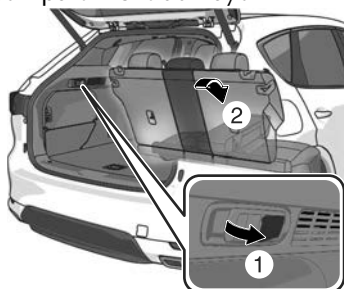

#### (Utilisation de la sangle)

1. Si l'appuie-tête du centre est utilisé, le ranger.
- 2.

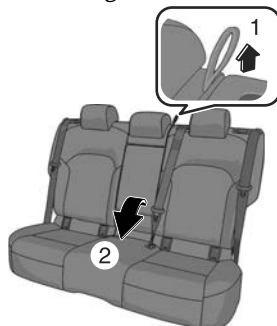

### Relèvement du dossier de siège central

1.

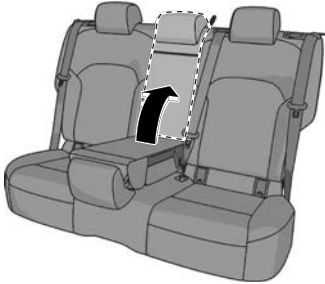

2. Pousser le dossier de siège central vers l'arrière jusqu'à ce qu'il se verrouille.

## Avertissements et précautions concernant l'utilisation des accoudoirs

### PRUDENCE

**Ne jamais mettre vos mains et vos doigts autour des pièces mobiles du siège et de l'accoudoir.**

Mettre vos mains et vos doigts autour des pièces mobiles du siège et de l'accoudoir est dangereux car ils pourraient être blessés.

## Comment utiliser les accoudoirs



## Appuie-têtes

Tous les sièges latéraux et le siège central arrière du véhicule sont équipés d'un appuie-tête.

Les appuie-têtes sont conçus pour protéger le conducteur et les passagers de toute blessure au niveau du cou.

## Avertissements et précautions concernant l'utilisation des appuie-tête

### PRUDENCE

**Toujours conduire avec les appuie-tête correctement installés et réglés lorsque les sièges sont utilisés.**  
Le fait de conduire avec les appuie-tête réglés trop bas ou retirés est dangereux. Sans un support en arrière de la tête, le cou risque de subir de graves blessures en cas de collision.

**Toujours conduire avec les appuie-tête installés lorsque les sièges sont utilisés et s'assurer qu'ils sont correctement installés.**  
Le fait de conduire avec des appuie-têtes qui ne sont pas installés est dangereux. Sans un support en arrière de la tête, le cou risque de subir de graves blessures en cas de collision.

**Après l'installation d'un appuie-tête, essayer de le lever pour s'assurer qu'il ne sorte pas.**  
Conduire avec un appuie-tête mal sécurisé est dangereux car son efficacité sera compromise si cela pourrait l'amener à se détacher de manière inattendue du siège.

## **⚠ ATTENTION**

- Lors de l'installation d'un appuie-tête, s'assurer qu'il est bien installé avec son avant faisant face vers l'avant. Si l'appuie-tête n'est pas bien installé, il risque de se détacher du siège lors d'une collision et entraîner des blessures.
- Les appuie-tête sur chacun des sièges avant et arrière sont faits pour aller spécialement pour chacun de ces sièges. Ne pas permuter les positions des appuie-tête. Si l'appuie-tête n'est pas installé à sa position correcte de siège, son efficacité lors d'une collision en sera compromise ce qui pourrait entraîner des blessures.

## Comment utiliser les appuie-têtes

### Réglage des appuie-têtes

Régler l'appuie-tête pour que le centre soit à la hauteur des oreilles de l'utilisateur.

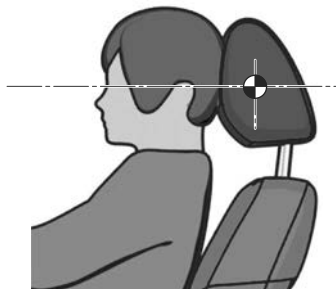

### **Pour relever un appuie-tête**

Tirer un appuie-tête.

### **Pour abaisser un appuie-tête**

Abaisser un appuie-tête tout en appuyant sur le bouton de verrouillage.

### **Sièges avant**

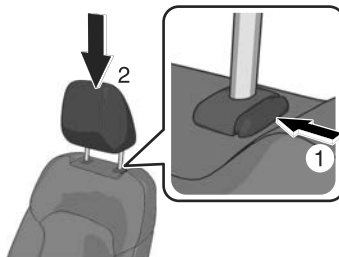

**Sièges arrière (sièges central/gauche/  
droit)**

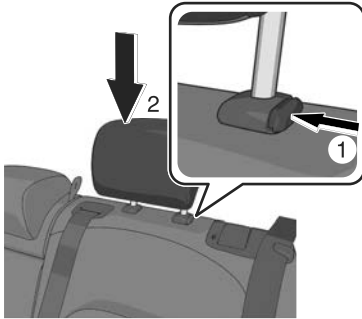

**Retrait ou installation d'un  
appuie-tête**

**Pour retirer un appuie-tête**

Tirer un appuie-tête vers le haut tout en appuyant sur le bouton de verrouillage.

**Pour installer un appuie-tête**

Insérer un appuie-tête tout en appuyant sur le bouton de verrouillage.

## Avertissements et précautions concernant l'utilisation du volant

### PRUDENCE

**Ne jamais ajuster le volant lorsque le véhicule est en mouvement.**

Le fait de régler le volant alors que le véhicule se déplace est dangereux. Cette manipulation peut facilement faire que le conducteur tourne le volant brusquement vers la droite ou vers la gauche. Cela peut entraîner une perte de contrôle du véhicule et un accident.

**Après avoir réglé la position du volant, s'assurer qu'il est bien verrouillé en essayant de le déplacer vers le haut et vers le bas.**

Il est dangereux de conduire avec le volant mal verrouillé en position. Si le volant se déplace de façon inattendue pendant la conduite, vous risquez de perdre le contrôle de la direction et d'avoir un accident.

## Comment utiliser le volant

### Type manuel

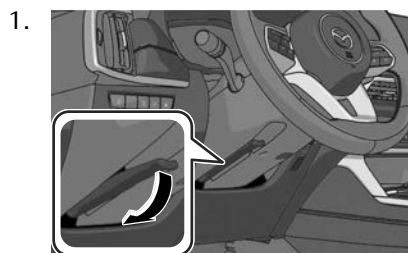

2. Régler le volant à la position appropriée.

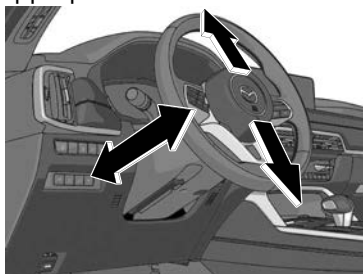

3. Tirer le levier vers le haut pour verrouiller le volant en toute sécurité.

### Type électrique

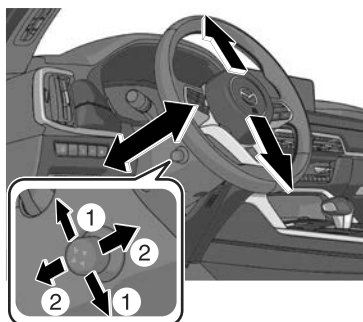

1. Réglage vers le haut et vers le bas  
2. Réglage vers l'avant et vers l'arrière

## Dispositifs de retenue pour enfant

Mazda recommande vivement l'utilisation d'un dispositif de retenue pour enfant, pour tout enfant assez petit pour s'y asseoir.

Mazda recommande l'utilisation d'un dispositif de retenue pour enfants d'origine Mazda ou de tout autre dispositif conforme à la réglementation 44 de l'UN-R \*1 ou 129 de l'UN-R. Pour se procurer un dispositif de retenue pour enfant d'origine Mazda, s'adresser à un mécanicien expérimenté (nous recommandons un mécanicien agréé Mazda).

Consulter la réglementation locale, provinciale et nationale pour les normes spécifiques à la sécurité des enfants prenant place dans un véhicule.

\*1 UN-R signifie United Nations Regulation (réglementation des Nations Unies).

Quel que soit le type de dispositif de retenue pour enfant adapté, s'assurer d'en choisir un qui sera approprié à l'âge et la taille de l'enfant, respecter toutes les lois et suivre les instructions accompagnant le dispositif de retenue pour enfant en question.

Si un enfant est trop grand pour le système de dispositif de sécurité pour enfants, il devrait s'asseoir sur le siège arrière et utiliser la ceinture de sécurité.

Le dispositif de retenue pour enfant devrait être installé sur le siège arrière. Les statistiques confirment que le siège arrière est l'endroit le plus sûr pour tous les enfants jusqu'à 12 ans, surtout si le véhicule est équipé d'un système de retenue supplémentaire (coussins d'air).

Un système de dispositif de retenue pour enfant faisant face vers l'arrière du véhicule ne doit **JAMAIS** être utilisé sur le siège passager avant avec le système de coussin d'air activé. Le siège du passager avant est l'endroit le moins recommandé pour tout autre type de système de dispositif de sécurité pour enfants.

## Avertissements et précautions concernant les dispositifs de retenue pour enfant

### PRUDENCE

#### Utiliser un dispositif de retenue pour enfant de taille correcte.

Pour une protection adéquate en cas d'accident ou d'arrêt brusque, l'enfant doit être correctement attaché à l'aide de la ceinture de sécurité ou d'un système de dispositif de sécurité pour enfants suivant son âge et sa taille. Sinon, l'enfant peut subir de graves blessures ou même la mort.

#### Suivre les instructions du fabricant et toujours garder le système de dispositif de sécurité pour enfants attaché.

Un système de dispositif de sécurité pour enfants qui n'est pas fixé est dangereux. En cas d'arrêt brusque ou de collision, il risque de se déplacer causant de graves blessures ou la mort de l'enfant ou des autres passagers. S'assurer que le système de dispositif de sécurité pour enfants est bien fixé en place suivant les instructions du fabricant du système de dispositif de sécurité pour enfants. Lorsqu'il n'est pas utilisé, le retirer du véhicule ou l'attacher à l'aide d'une ceinture de sécurité, ou le fixer aux DEUX ancrages ISOFIX, et fixer les sangles d'ancrage correspondantes.

#### Toujours bien attacher un enfant dans un système de dispositif de sécurité pour enfants adéquat.

Le fait de tenir un enfant dans les bras pendant que le véhicule est en mouvement est extrêmement dangereux. Peu importe la force d'une personne, elle ne pourra pas retenir l'enfant en cas d'arrêt brusque ou de collision et cela peut causer de graves blessures ou la mort de l'enfant ou des autres passagers. Même en cas d'accident modéré, l'enfant peut subir les forces du coussin d'air qui peuvent causer de graves blessures ou la mort de l'enfant, ou l'enfant peut être projeté contre un adulte, ce qui pourrait blesser à la fois l'enfant et l'adulte.

#### Ceci est extrêmement dangereux ! Ne jamais utiliser, sur le siège passager avant avec un coussin d'air qui risque de se déployer, un dispositif de retenue pour enfants faisant face vers l'arrière du véhicule.

NE JAMAIS utiliser un dispositif de retenue pour enfant orienté face vers l'arrière sur un siège protégé par un COUSSIN D'AIR ACTIF en face de lui, cela pourrait BLESSER GRAVEMENT VOIRE MORTELLEMENT L'ENFANT. Les véhicules équipés d'un coussin d'air côté passager avant porte l'étiquette d'avertissement suivante. L'étiquette avertit contre l'utilisation de dispositifs de sécurité pour enfants faisant face vers l'arrière sur le siège avant en tout temps.



## Dispositifs de retenue pour enfant

Même en cas de collision modérée, le dispositif de sécurité peut être cogné par le coussin qui se déploie et poussé violemment vers l'arrière, ce qui pourrait blesser gravement ou mortellement l'enfant.



**Ne pas installer un système de dispositif de sécurité pour enfants faisant face à l'avant du véhicule sur le siège du passager avant, sauf si c'est absolument inévitable.**

En cas de collision, la force d'un sac gonflable qui se déploie risquerait de blesser gravement ou mortellement l'enfant. S'il est inévitable d'installer un système de dispositif de sécurité pour enfants faisant face à l'avant du véhicule sur le siège du passager avant, déplacer le siège du passager avant le plus possible vers l'arrière.



**Dans certaines conditions, il est dangereux de faire asseoir un enfant dans un système de dispositif de sécurité pour enfants installé sur le siège du passager avant (avec système de classification de l'occupant du siège du passager avant).**

Le véhicule est équipé d'un capteur de classification de l'occupant du siège passager avant. Même avec un capteur de classification de l'occupant du siège passager avant, si vous devez utiliser le siège du passager avant pour y faire asseoir un enfant, le fait d'utiliser un système de dispositif de sécurité pour enfants sur le siège du passager avant dans les conditions suivantes augmente le danger du déploiement du coussin d'air côté passager avant, ce qui présente un risque sérieux de blessures graves ou mortelles à l'enfant.

- Le témoin de désactivation du coussin d'air du passager avant OFF ne s'allume pas quand on installe un enfant dans le système de dispositif de sécurité pour enfants.
- Des bagages ou autres articles sont placés sur le siège avec l'enfant dans le système de dispositif de sécurité pour enfants.
- Un passager arrière ou des bagages poussent ou tirent le dossier du siège du passager avant.
- Des bagages ou autres articles sont placés sur le dossier du siège ou accrochés sur l'appuie-tête.
- Le siège est lavé.
- Des liquides ont été renversés sur le siège.
- Le siège du passager avant est déplacé vers l'arrière, faisant pression contre des bagages ou autres articles placés derrière.
- Le dossier du siège du passager avant touche au siège arrière.

## Dispositifs de retenue pour enfant

---

- Des bagages ou autres articles sont placés entre le siège du passager avant et le siège du conducteur.
- Un dispositif électrique est mis sur le siège du passager avant.
- Un appareil électrique additionnel, tel qu'un chauffage de siège est installé à la surface du siège du passager avant.

Les positions désignées avec ceintures de sécurité sur les sièges arrière sont les endroits les plus sûrs pour des enfants. S'assurer de toujours utiliser des ceintures de sécurité et des systèmes de dispositif de sécurité pour enfants.

**Ne pas laisser un enfant ou un autre passager se pencher par la vitre latérale ou s'appuyer contre celle-ci dans un véhicule équipé de coussins d'air latéraux et rideaux de sécurité gonflables.**

Il est dangereux de laisser une personne se pencher par la vitre latérale ou s'appuyer contre celle-ci, contre la partie du tableau de bord située à l'avant du passager avant, contre les montants des vitres avant et arrière, ainsi que contre les deux côtés du bord du toit où les coussins d'air latéraux et rideaux de sécurité gonflables se gonflent, même si un système de dispositif de sécurité pour enfants est en place. L'impact du gonflement du coussin d'air latéral ou d'un rideau de sécurité peut causer des blessures graves ou la mort d'un enfant mal positionné. De plus, le fait de se pencher sur ou contre la portière peut bloquer le déploiement des coussins d'air latéraux et des rideaux de sécurité et éliminer les avantages de la protection supplémentaire. Étant donné que les sièges avant sont équipés de coussins d'air frontaux, le siège arrière est toujours un meilleur emplacement pour les enfants. Veiller à ne pas laisser un enfant se pencher sur ou contre la vitre latérale, même s'il est attaché dans un système de dispositif de sécurité pour enfants.

**Ne jamais utiliser une ceinture de sécurité pour plus d'une personne à la fois.**

L'utilisation d'une ceinture de sécurité pour plus d'une personne à la fois est dangereuse. Toute ceinture de sécurité utilisée de cette façon ne peut pas distribuer correctement les forces d'un impact et les deux passagers risquent d'être écrasés l'un contre l'autre et gravement blessés ou tués. Ne jamais utiliser une ceinture de sécurité pour plus d'une personne à la fois et veiller toujours à ce que chaque occupant ait bien attaché sa ceinture.

## Dispositifs de retenue pour enfant

**N'utiliser les ensembles d'ancrage ou les points d'ancrage que pour fixer un système de dispositif de sécurité pour enfants.**

Les ancrages des dispositifs de sécurité pour enfants ne sont conçus que pour résister aux forces appliquées lors d'une installation correcte du système de dispositif de sécurité pour enfants. En aucun cas, ils ne doivent être utilisés pour des ceintures de sécurité pour adultes, des harnais, ou pour fixer d'autres articles ou équipements au véhicule.

**Toujours faire passer la sangle d'ancrage entre l'appuie-tête et le dossier du siège.**

Le fait de passer la sangle d'ancrage par le haut de l'appuie-tête est dangereux. En cas de collision, la sangle d'ancrage peut glisser de l'appuie-tête et le dispositif de retenue pour enfant ne sera pas correctement retenu. Le dispositif de sécurité pour enfants peut bouger, ce qui peut entraîner la mort ou une blessure de l'enfant.

**Toujours attacher la sangle d'ancrage à la position de crochet d'ancrage correcte.**

Attacher la sangle d'ancrage à la position de crochet d'ancrage incorrecte est dangereux. En cas de collision, la sangle d'ancrage peut glisser et le système de dispositif de sécurité pour enfants ne sera pas correctement retenu. Le dispositif de sécurité pour enfants peut bouger, ce qui peut entraîner la mort ou une blessure de l'enfant.

**Toujours retirer l'appuie-tête et fixer la sangle d'ancrage (sauf en cas d'installation d'un siège d'appoint).**

Le fait de passer la sangle d'ancrage par le haut de l'appuie-tête est dangereux. En cas de collision, la sangle d'ancrage peut glisser de l'appuie-tête et le dispositif de retenue pour enfant ne sera pas correctement retenu. Le dispositif de sécurité pour enfants peut bouger, ce qui peut entraîner la mort ou une blessure de l'enfant.

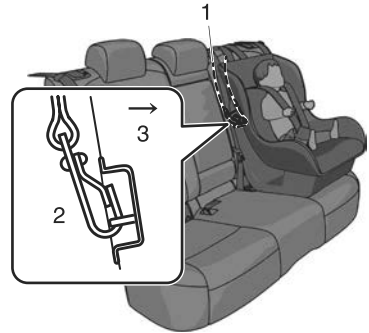

1. Sangle d'ancrage
2. Support d'ancrage
3. Avant

**Suivre les instructions du fabricant pour l'utilisation du système de dispositif de retenue pour enfants.**

Un système de dispositif de sécurité pour enfants qui n'est pas fixé est dangereux. En cas d'arrêt brusque ou de collision, il risque de se déplacer causant de graves blessures ou la mort de l'enfant ou des autres passagers. S'assurer que le système de dispositif de sécurité pour enfants est bien fixé en place suivant les instructions du fabricant.

## Dispositifs de retenue pour enfant

---

### Utilisation de l'ancrage ISO-FIX

#### **S'assurer que le dispositif de retenue pour enfant est bien fixé.**

Un système de dispositif de sécurité pour enfants qui n'est pas fixé est dangereux. En cas de collision ou d'arrêt brusque, il peut être projeté et heurter quelqu'un, et causer de graves blessures. Lorsqu'il n'est pas utilisé, le retirer du véhicule, le mettre dans le compartiment à bagages ou au moins le fixer à l'aide des ancrages ISOFIX.

#### **S'assurer que les ceintures de sécurité ou autres objets étrangers ne se trouvent pas près ou sur le dispositif de retenue pour enfant fixé par ancrage ISOFIX.**

Le fait de ne pas respecter les instructions du fabricant concernant l'installation du système de dispositif de sécurité pour enfants lors de son installation est dangereux. Si les ceintures de sécurité ou autres objets étrangers empêchent le système de dispositif de sécurité pour enfants d'être correctement fixé aux ancrages ISOFIX, et que le système de dispositif de sécurité pour enfants est installé incorrectement, le système de dispositif de sécurité pour enfants risque de bouger en cas d'arrêt brusque ou de collision causant de graves blessures ou la mort de l'enfant ou d'autres occupants du véhicule. Lors de l'installation d'un système de dispositif de sécurité pour enfants, s'assurer que les ceintures de sécurité ou autres objets étrangers ne se trouvent pas près ou sur les ancrages ISOFIX. Toujours suivre les instructions du fabricant du système de dispositif de sécurité pour enfants.

#### **Toujours retirer l'appuie-tête et installer le dispositif de retenue pour enfants.**

Il est dangereux d'installer un dispositif de sécurité pour enfants sans enlever l'appuie-tête. Le dispositif de sécurité pour enfants ne pourra être installé correctement, ce qui peut entraîner la mort ou une blessure de l'enfant lors d'une collision.

#### **Toujours installer l'appuie-tête et l'adapter à la position appropriée après le retrait du dispositif de retenue pour enfant.**

Conduire avec l'appuie-tête retiré est dangereux car il est impossible d'empêcher un impact à la tête de l'occupant lors d'un freinage d'urgence ou en cas de collision, ce qui pourrait entraîner un accident grave, des blessures ou la mort.

#### **Pour éviter de se brûler ou de brûler l'enfant, les vérifier avant de les toucher ou que l'enfant les touche.**

Une ceinture de sécurité ou un système de dispositif de sécurité pour enfants peut devenir très chaud dans un véhicule fermé lorsqu'il fait chaud.

## Types de dispositifs de retenue pour enfant

### Catégories de systèmes de dispositif de sécurité pour enfants

#### REMARQUE

Lors de l'achat, demander au détaillant du système de dispositif de sécurité pour enfants le type approprié à l'enfant et au véhicule.

#### **(Europe et pays conformes à la réglementation 44 de l'UN-R et 129 de l'UN-R)**

Les systèmes de dispositif de sécurité pour enfants sont classés dans les cinq groupes indiqués ci-dessous suivant la réglementation 44 de l'UN-R et la réglementation 129 de l'UN-R.

Groupe	Âge	Poids	Classement des tailles/Fixation (CRF)
0	Jusqu'à environ 9 mois	Jusqu'à 10 kg	ISO/L1
			ISO/L2
			ISO/R1
0+	Jusqu'à environ 2 ans	Jusqu'à 13 kg	ISO/R1
			ISO/R2
			ISO/R3
1	D'environ 8 mois à 4 ans	9 kg — 18 kg	ISO/R2
			ISO/R3
			ISO/F2
			ISO/F2X
			ISO/F3
2	De 3 à 7 ans environ	15 kg — 25 kg	—
3	De 6 à 12 ans environ	22 kg — 36 kg	—

#### **(Autres pays)**

Prière de respecter toutes les réglementations locales concernant l'utilisation de systèmes de dispositif de sécurité pour enfants, applicables dans le pays d'utilisation.

### Types de systèmes de dispositif de sécurité pour enfants

#### **(Europe et pays conformes à la réglementation 44 de l'UN-R et 129 de l'UN-R)**

Dans ce Manuel Conduite et Entretien, les instructions pour les systèmes de dispositif de sécurité pour enfants s'attachant à l'aide de la ceinture de sécurité sont fournies pour les 3 types les plus communs de ces systèmes : dispositif de sécurité pour bébés, dispositif de sécurité pour jeunes enfants et siège d'appoint.

## Dispositifs de retenue pour enfant

---

### REMARQUE

- La position d'installation est déterminée par le type de système de dispositif de sécurité pour enfants. S'assurer de lire attentivement les instructions du fabricant et ce Manuel Conduite et Entretien.
- En raison des variations dans la conception des systèmes de dispositifs de sécurité pour enfants, les sièges de véhicule et les ceintures de sécurité, tous les systèmes de dispositifs de sécurité pour enfants ne s'adaptent pas à toutes les positions des sièges. Avant d'acheter un système de dispositif de sécurité pour enfants, il faut le tester dans la ou les positions des sièges du véhicule spécifique où il sera utilisé. Si un système de dispositif de sécurité pour enfants précédemment acheté ne s'adapte pas, vous devrez peut-être en racheter un autre plus adapté.

### Dispositif de retenue pour bébé

Équivalant aux groupes 0 et 0+ des réglementations 44 et 129 de l'UN-R.

**(Europe)**

Système de dispositif de sécurité pour enfants recommandé : Britax Römer BABY-SAFE 3 i-SIZE et FLEX BASE i-SENSE



### Dispositif de retenue pour jeune enfant

Équivalant au groupe 1 des réglementations 44 et 129 de l'UN-R.

**(Europe)**

Système de dispositif de sécurité pour enfants recommandé : Britax Römer TRIFIX 2 i-SIZE



## **Siège junior**

Équivalant aux groupes 2 et 3 des réglementations 44 et 129 de l'UN-R.

### **(Europe)**

Système de dispositif de sécurité pour enfants recommandé : Britax Römer KIDFIX i-SIZE



Lors de l'utilisation du système KIDFIX i-SIZE, s'assurer que la ceinture de sécurité passe dans le coussinet de la ceinture de sécurité (XP-PAD) et que la ceinture ventrale passe dans le guide de la ceinture ventrale (SecureGuard).

Pour plus de détails sur l'utilisation, consultez le manuel de l'utilisateur accompagnant le KIDFIX i-SIZE.

### **(Autres pays)**

Prière de respecter toutes les réglementations locales concernant l'utilisation de systèmes de dispositif de sécurité pour enfants, applicables dans le pays d'utilisation.

### Installation de dispositif de retenue pour enfant

#### Position d'installation du dispositif de sécurité pour bébés

Un dispositif de retenue pour bébé ne doit être utilisé que faisant face vers l'arrière.



Se référer au "Tableau des différentes positions de sièges appropriées suivant le système de dispositif de sécurité pour enfants" pour la position d'installation du dispositif de sécurité pour bébés (page 3-61).



#### **Toujours installer le dispositif de sécurité pour bébés à la position de siège appropriée.**

Le fait d'installer un dispositif de sécurité pour bébés sans consulter au préalable le tableau "Tableau des différentes positions de sièges appropriées suivant le système de dispositif de sécurité pour enfants" est dangereux. Un dispositif de sécurité pour bébés installé à une position de siège non appropriée ne peut pas être fixé correctement. En cas de collision, le bébé peut cogner quelque chose ou un passager dans le véhicule et subir de graves blessures ou même la mort.

#### **Ne jamais utiliser de système de dispositif de sécurité pour enfants faisant face vers l'arrière sur un siège de passager avant protégé par un coussin d'air.**

NE JAMAIS utiliser un dispositif de retenue pour enfant orienté face vers l'arrière sur un siège protégé par un COUSSIN D'AIR ACTIF en face de lui, cela pourrait BLESSER GRAVEMENT VOIRE MORTELLEMENT L'ENFANT.

Le système de dispositif de sécurité pour enfants peut être frappé et déplacé par le coussin d'air qui se déploie. Un enfant se trouvant assis dans le système de dispositif de sécurité pour enfants risque de subir de graves blessures ou la mort.

## Dispositifs de retenue pour enfant

Lors de l'installation d'un dispositif de retenue pour enfant orienté vers l'arrière, s'assurer que le système de coussin d'air est désactivé.

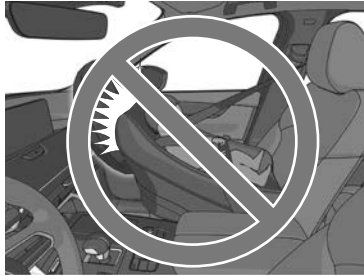

### Position d'installation du dispositif de retenue pour jeunes enfants

Un dispositif de retenue pour jeune enfant est utilisé faisant face vers l'avant ou vers l'arrière selon l'âge et la taille de l'enfant. Lors de l'installation, suivre attentivement les instructions du fabricant pour l'âge et la taille appropriés de l'enfant ainsi que les instructions d'installation du système de dispositif de sécurité pour jeunes enfants. Se référer au "Tableau des différentes positions de sièges appropriées suivant le système de dispositif de sécurité pour enfants" pour la position d'installation du siège pour jeunes enfants (page 3-61).

**Type faisant face vers l'arrière**



**Toujours installer le dispositif de sécurité pour bébés à la position de siège appropriée.**

Le fait d'installer un dispositif de sécurité pour bébés sans consulter au préalable le tableau "Tableau des différentes positions de sièges appropriées suivant le système de dispositif de sécurité pour enfants" est dangereux. Un dispositif de sécurité pour bébés installé à une position de siège non appropriée ne peut pas être fixé correctement. En cas de collision, le bébé peut cogner quelque chose ou un passager dans le véhicule et subir de graves blessures ou même la mort.

**Ne jamais utiliser de système de dispositif de sécurité pour enfants faisant face vers l'arrière sur un siège de passager avant protégé par un coussin d'air.**

NE JAMAIS utiliser un dispositif de retenue pour enfant orienté face vers l'arrière sur un siège protégé par un COUSSIN D'AIR ACTIF en face de lui, cela pourrait BLESSER GRAVEMENT VOIRE MORTELLEMENT L'ENFANT.

Le système de dispositif de sécurité pour enfants peut être frappé et déplacé par le coussin d'air qui se déploie. Un enfant se trouvant assis dans le système de dispositif de sécurité pour enfants risque de subir de graves blessures ou la mort.

## Dispositifs de retenue pour enfant

---

Lors de l'installation d'un dispositif de retenue pour enfant orienté vers l'arrière, s'assurer que le système de coussin d'air est désactivé.



Type faisant face vers l'avant



**Ne jamais installer le système de dispositif de sécurité pour enfants faisant face vers l'avant à une position de siège non appropriée.**

Le fait d'installer un dispositif de sécurité pour enfants faisant face vers l'avant sans consulter au préalable le tableau "Tableau des différentes positions de sièges appropriées suivant le système de dispositif de sécurité pour enfants" est dangereux. Un système de dispositif de sécurité pour enfants faisant face vers l'avant installé à une position de siège non appropriée ne peut pas être fixé correctement. En cas de collision, le bébé peut cogner quelque chose ou un passager dans le véhicule et subir de graves blessures ou même la mort.

**Ne pas installer un système de dispositif de sécurité pour enfants faisant face à l'avant du véhicule sur le siège du passager avant, sauf si c'est absolument inévitable.**

En cas de collision, la force d'un sac gonflable qui se déploie risquerait de blesser gravement ou mortellement l'enfant. Lorsque le dispositif de retenue pour enfant faisant face à l'avant doit être installé absolument sur le siège du passager avant, reculer le siège du passager avant au maximum et régler le coussin du siège (coussin de siège réglable en hauteur) à sa position la plus élevée de manière à ce que la ceinture de sécurité puisse fixer solidement le dispositif de retenue pour enfant.



## Position d'installation du siège junior

Un siège junior ne doit être utilisé que faisant face vers l'avant.

Nous recommandons l'utilisation du siège enfant à dossier qui permet de régler facilement la position de la ceinture de sécurité au niveau de l'épaule, assurant ainsi la meilleure protection de votre enfant.

Lorsqu'un siège d'appoint est utilisé, toujours installer l'appui-tête du véhicule sur le siège où le siège d'appoint est installé.



Se référer au "Tableau des différentes positions de sièges appropriées suivant le système de dispositif de sécurité pour enfants" pour la position d'installation du siège junior (page 3-61).



**PRUDENCE**

### **Toujours installer le dispositif de sécurité pour bébés à la position de siège appropriée.**

Le fait d'installer un dispositif de sécurité pour bébés sans consulter au préalable le tableau "Tableau des différentes positions de sièges appropriées suivant le système de dispositif de sécurité pour enfants" est dangereux. Un dispositif de sécurité pour bébés installé à une position de siège non appropriée ne peut pas être fixé correctement. En cas de collision, le bébé peut cogner quelque chose ou un passager dans le véhicule et subir de graves blessures ou même la mort.

## Dispositifs de retenue pour enfant

---

**Ne pas installer un système de dispositif de sécurité pour enfants faisant face à l'avant du véhicule sur le siège du passager avant, sauf si c'est absolument inévitable.**

En cas de collision, la force d'un sac gonflable qui se déploie risquerait de blesser gravement ou mortellement l'enfant. Lorsque le dispositif de retenue pour enfant faisant face à l'avant doit être installé absolument sur le siège du passager avant, reculer le siège du passager avant au maximum et régler le coussin du siège (coussin de siège réglable en hauteur) à sa position la plus élevée de manière à ce que la ceinture de sécurité puisse fixer solidement le dispositif de retenue pour enfant.



### Utilisation de la ceinture de sécurité

Lors de l'installation d'un dispositif de retenue pour enfant, suivre les instructions d'installation fournies avec le produit.

Retirer également l'appui-tête. Cependant, en cas d'installation d'un siège d'appoint, toujours installer l'appui-tête du véhicule sur le siège où le siège d'appoint est installé.

Si le siège arrière est incliné, le redresser.

## Tableau des différentes positions de sièges appropriées suivant le système de dispositif de sécurité pour enfants

### (Europe et pays conformes à la réglementation 16 de l'UN-R)

Les informations figurant dans le tableau indiquent l'adéquation du dispositif de retenue pour enfant pour différentes positions assises. Pour l'information sur les positions appropriées aux systèmes de dispositif de sécurité pour enfants d'autres fabricants, prière de consulter les instructions fournies par le fabricant.

Lors de l'installation d'un système de dispositif de retenue pour enfant, les points suivants doivent être respectés:

- Toujours retirer l'appuie-tête avant d'installer un dispositif de sécurité pour enfants. Cependant, en cas d'installation d'un siège d'appoint, toujours installer l'appui-tête du véhicule sur le siège où le siège d'appoint est installé. Par ailleurs, toujours utiliser une sangle d'ancrage et l'attacher fermement. Se référer à Appuie-tête à la page 3-43.
- Lors de l'installation d'un système de sécurité pour enfants sur le siège du passager avant, ajuster la position de la glissière du siège à la position la plus reculée. Réglez le coussin du siège (coussin de siège réglable) à sa position la plus élevée de manière à ce que la ceinture de sécurité puisse attacher solidement le dispositif de retenue pour enfant.
- Lorsqu'il est difficile d'installer un système de retenue pour enfant sur le siège avant, ou lorsque la ceinture de sécurité ne peut pas être correctement fixée au système de retenue pour enfant, réaliser les actions suivantes pour régler le siège supportant le système de retenue pour enfant afin que la ceinture de sécurité y soit correctement fixée.
  - Incliner le siège vers l'avant ou l'arrière.
  - Incliner le dossier vers l'avant ou l'arrière.
  - Élever ou abaisser le siège.
- Lors de l'installation d'un dispositif de retenue pour enfant au siège arrière, régler la position du siège avant de sorte qu'il ne touche pas le système de sécurité. Se référer à Comment utiliser les sièges avant à la page 3-30. Si le siège arrière est incliné, le redresser.
- Il n'est pas possible d'installer sur le siège central arrière un dispositif de retenue pour enfant équipé d'un pied de support.
- Lors de l'installation d'un dispositif de retenue pour enfant équipé d'une sangle, retirer l'appuie-tête. Se référer à Appuie-tête à la page 3-43.
- Un système de dispositif de sécurité pour enfants i-Size se réfère à un système de dispositif de sécurité pour enfants qui a l'homologation i-Size qui désigne la nouvelle réglementation 129 de l'UN-R.

Lors de l'installation d'un système de dispositif de sécurité pour enfants au siège arrière, se référer aux instructions du fabricant du système de sécurité pour enfants et à la rubrique Installation d'un dispositif de retenue pour enfant à la page 3-56.

## Dispositifs de retenue pour enfant

Position de siège	Passager		Arrière (gauche)	Arrière (centre)	Arrière (droite)
	Coussin d'air activé	Coussin d'air désactivé			
Position de siège adaptée à la catégorie universelle (Oui/Non)	Oui (UF)	Oui (U)	Oui (U)	Oui (U)	Oui (U)
Position de siège i-Size (Oui/Non)	Non	Non	Oui (i-U)	Non	Oui (i-U)
Plus grande fixation faisant face vers l'arrière qu'il est possible d'installer (R1)	Non	Non	Oui (IL)	Non	Oui (IL)
Plus grande fixation faisant face vers l'arrière qu'il est possible d'installer (R2)	Non	Non	Oui (IL)	Non	Oui (IL)
Plus grande fixation faisant face vers l'arrière qu'il est possible d'installer (R2X)	Non	Non	Oui (IL)	Non	Oui (IL)
Plus grande fixation faisant face vers l'arrière qu'il est possible d'installer (R3)	Non	Non	Oui (IL)	Non	Oui (IL)
Plus grande fixation faisant face vers l'avant qu'il est possible d'installer (F2)	Non	Non	Oui (IUF)	Non	Oui (IUF)

Position de siège	Passager		Arrière (gauche)	Arrière (centre)	Arrière (droite)
	Coussin d'air activé	Coussin d'air désactivé			
Plus grande fixation faisant face vers l'avant qu'il est possible d'installer (F2X)	Non	Non	Oui (IUF)	Non	Oui (IUF)
Plus grande fixation faisant face vers l'avant qu'il est possible d'installer (F3)	Non	Non	Oui (IUF)	Non	Oui (IUF)
Plus grande fixation faisant face vers le côté qu'il est possible d'installer (L1)	Non	Non	Non	Non	Non
Plus grande fixation faisant face vers le côté qu'il est possible d'installer (L2)	Non	Non	Non	Non	Non
Plus grande fixation de siège d'appont qu'il est possible d'installer (B2)	Non	Non	Oui (IUF)	Non	Oui (IUF)
Plus grande fixation de siège d'appont qu'il est possible d'installer (B3)	Non	Non	Oui (IUF)	Non	Oui (IUF)
Non compatible i-size avec une béquille (Oui/Non)	Oui*1	Oui	Oui	Non	Oui

# Dispositifs de retenue pour enfant

Position de siège	Passager		Arrière (gauche)	Arrière (centre)	Arrière (droite)
	Coussin d'air activé	Coussin d'air désactivé			
Ancrages inférieurs ISOFIX mais sans ancrages pour fixation supérieure (Oui/Non)	Non	Non	Non	Non	Non

U = convenant aux dispositifs de retenue pour enfant de la catégorie "universelle" approuvée pour l'utilisation avec tous les groupes de masse.

UF = convenant aux dispositifs faisant face à l'avant du véhicule de la catégorie "universelle" approuvée pour l'utilisation avec tous les groupes de masse.

IUF = convient aux dispositifs de retenue pour enfant ISOFIX universels dirigés vers l'avant, approuvés pour l'utilisation dans ce groupe de masse.

L = convenant aux dispositifs de retenue pour enfant particuliers figurant dans la liste jointe. Ces dispositifs de retenue pour enfant peuvent appartenir aux catégories "spécifique à un véhicule", "usage restreint" ou "semi-universelle".<sup>\*2</sup>

IL = convient au système de dispositifs de sécurité pour enfants (CRS) ISOFIX spécifiques indiqués dans la liste ci-jointe. Ces DRE ISOFIX sont ceux qui appartiennent aux catégories "spécifique à un véhicule", "usage restreint" ou "semi-universelle".<sup>\*2</sup>

i-U = convenant aux dispositifs de retenue pour enfant i-Size "universels" faisant face vers l'avant et vers l'arrière.

i-UF = convenant uniquement aux dispositifs de retenue pour enfant i-Size "universels" faisant face vers l'avant.

Oui = le dispositif de retenue pour enfant peut être fixé sur le siège.

Non = le dispositif de retenue pour enfant ne peut pas être fixé sur le siège ou il n'y a pas de fixation.

X = le dispositif de retenue pour enfant ne peut pas être installé.

\*1 Un dispositif de retenue pour enfant peut uniquement être installé en position orienté vers l'avant.

\*2 Il est possible d'installer un dispositif de retenue pour enfant Mazda d'origine. En ce qui concerne les dispositifs de retenue pour enfant qui peuvent être installés, reportez-vous aux Types de dispositifs de retenue pour enfant à la page 3-53 ou au catalogue d'accessoires.

Le fabricant recommandera également un système de sécurité pour enfants ISOFIX approprié.

Pour cela, votre véhicule et le siège doivent figurer sur la liste des modèles du fabricant du système de sécurité pour enfants. Pour plus d'informations, contacter le fabricant du système de sécurité pour enfants ou visiter le site Web du fabricant.

## (Autres pays)

- En ce qui concerne les systèmes de dispositif de sécurité pour enfants qui peuvent être installés sur votre Mazda, consultez un mécanicien expérimenté (un mécanicien agréé Mazda est recommandé).
- Il n'est pas possible d'installer sur le siège central arrière un dispositif de retenue pour enfant équipé d'un pied de support.
- Prière de respecter toutes les réglementations locales concernant l'utilisation de systèmes de dispositif de sécurité pour enfants, applicables dans le pays d'utilisation.
- Pour les DRE qui ne portent pas l'identification ISO/XX de classe de taille (A à G), pour les groupes de masses correspondantes, fabricant du siège pour enfant devra indiquer les dispositifs de retenue pour enfants ISOFIX spécifiques à un véhicule recommandés pour chaque position.

### Comment utiliser l'ancrage ISOFIX et le support d'ancrage

Le véhicule est équipé de supports d'ancrage pour fixer des dispositifs de retenue pour enfant. Localisez chaque position d'ancre à l'aide de l'illustration.

Retirer l'appuie-tête pour installer le système de dispositif de sécurité pour enfants. Toujours suivre le manuel d'instructions accompagnant le système de dispositif de sécurité pour enfants

#### Emplacement du support d'ancrage

Utiliser les emplacements de support d'ancrage indiqués lors de l'installation d'un dispositif de retenue pour enfant équipé d'une sangle d'ancrage.

Si la sangle d'ancrage supérieur n'atteint pas le support d'ancrage, acheter et utiliser une sangle d'extension fournie par le fabricant du CRS.

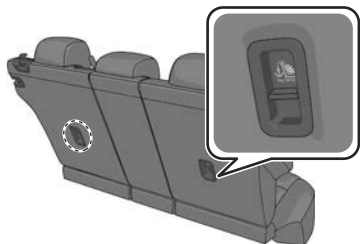

1. Ajuster d'abord le siège avant pour laisser un espace entre le dispositif de retenue pour enfant et le siège avant.  
Se référer à Comment utiliser les sièges avant à la page 3-30  
Si le siège arrière est incliné, le redresser.

2. S'assurer que le dossier du siège est solidement verrouillé en le poussant et le tirant jusqu'à ce qu'il soit complètement verrouillé.
3. Écarter légèrement l'espace entre le coussin et le dossier du siège pour vérifier les emplacements des ancrages ISOFIX.

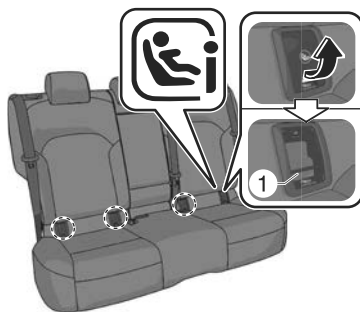

#### 1. Ancrage ISOFIX

4. Retirer l'appuie-tête. Cependant, en cas d'installation d'un siège d'appoint, toujours installer l'appuie-tête du véhicule sur le siège où le siège d'appoint est installé. Se référer à Appuie-tête à la page 3-44.
5. Fixer le système de dispositif de sécurité pour enfants à l'aide de l'ancrage ISOFIX, en suivant les instructions du fabricant du système de dispositif de sécurité pour enfants.

6. Si le dispositif de retenue pour enfant est équipé d'ancrage, alors il est probablement très important de fixer correctement l'ancrage pour assurer la sécurité de l'enfant. Suivre soigneusement les instructions fournies par le fabricant du système de dispositif de sécurité pour enfants lorsque vous installez les ancrages.

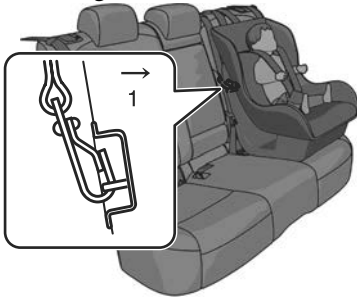

1. Avant

## REMARQUE

- Les repères d'ancrages ISOFIX sur le cache indiquent la position des ancrages ISOFIX pour leur fixation à un dispositif de sécurité pour enfants.
- Ranger le cache enlevé afin de ne pas le perdre.

# NOTES

<b>Clé.....</b>	<b>4-2</b>	<b>Vitres.....</b>	<b>4-27</b>
Clé.....	4-2	Lève-vitres électriques.....	4-27
Avertissements et précautions concernant la clé.....	4-2	Avertissements et précautions concernant les lève-vitres électriques.....	4-28
Comment utiliser la clé.....	4-4	Comment utiliser les lève-vitres électriques.....	4-29
Utilisations pratiques de la clé.....	4-6	Utilisations pratiques des lève- vitres électriques.....	4-30
<b>Portières.....</b>	<b>4-7</b>	<b>Toit ouvrant panoramique.....</b>	<b>4-31</b>
Avertissements et précautions concernant les portières.....	4-7	Toit ouvrant panoramique....	4-31
Comment utiliser les portières.....	4-8	Avertissements et précautions concernant l'utilisation du toit ouvrant panoramique.....	4-31
Utilisations pratiques des portières.....	4-13	Comment utiliser le toit ouvrant panoramique.....	4-32
<b>Hayon.....</b>	<b>4-15</b>	<b>Système de sécurité.....</b>	<b>4-34</b>
Avertissements et précautions concernant le hayon.....	4-15	Système de sécurité.....	4-34
Comment utiliser le hayon.....	4-16	Avertissements et précautions concernant l'utilisation du système de sécurité.....	4-34
Hayon électrique* .....	4-17	Système d'immobilisation....	4-35
Avertissements et précautions concernant le hayon électrique.....	4-18	Avertissements et précautions concernant l'utilisation du système d'immobilisation....	4-35
Comment utiliser le hayon électrique.....	4-20	Comment utiliser le système d'immobilisation.....	4-36
Utilisations pratiques du hayon électrique.....	4-23	Système antivol* .....	4-37
<b>Capot.....</b>	<b>4-25</b>	Avertissements et précautions concernant l'utilisation du système antivol.....	4-37
Avertissements et précautions concernant le capot.....	4-25	Comment utiliser le système antivol.....	4-38
Comment utiliser le capot .....	4-26		

## Clé

Toutes les portières, la trappe de remplissage de carburant et le hayon peuvent être verrouillés/déverrouillés en appuyant sur l'interrupteur de la clé.

Le conducteur doit être muni de la clé.

### Plaque de code de la clé

Une clé auxiliaire peut être commandée en fonction du numéro de code de clé imprimé sur la plaque de code de clé chez un mécanicien expérimenté (nous recommandons un mécanicien agréé Mazda).

- Conserver la plaque du code de clé dans un endroit sûr (pas dans le véhicule).
- Ne pas divulguer le numéro de clé à d'autres personnes.



## Avertissements et précautions concernant la clé

### PRUDENCE

**Ne jamais laisser un enfant dans le véhicule avec la clé.**

Un enfant laissé sans surveillance pourrait faire fonctionner un équipement, accélérer le véhicule ou provoquer un incendie, ce qui entraînerait un accident.

**Pour les occupants qui utilisent un appareil médical autre que ceux mentionnés ci-dessous, demander au médecin ou au fabricant de l'appareil quels sont les effets des ondes radio de la clé.**

- Stimulateur cardiaque implanté
- Défibrillateur implanté

La fonction avancée à télécommande et la fonction permettant de démarrer le système hybride sans retirer la clé peuvent être désactivées pour éviter tout effet indésirable éventuel sur les utilisateurs portant un stimulateur cardiaque ou d'autres appareils médicaux.

S'adresser à un mécanicien expérimenté (un mécanicien agréé Mazda est recommandé) pour plus de détails.

**Si un occupant a un stimulateur cardiaque ou un défibrillateur implanté, maintenir l'appareil médical à une distance d'environ 22 cm ou plus des antennes internes/externes du véhicule.**

Dans le cas contraire, le fonctionnement de l'appareil médical pourrait être affecté par les ondes radio.

**(Véhicules avec fonction avancée à télécommande)**

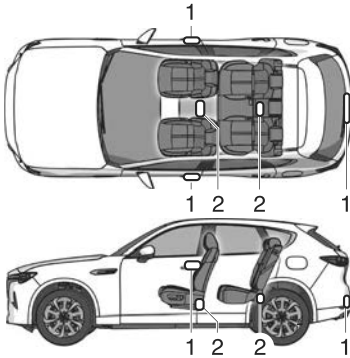

1. Antenne extérieure
2. Antenne intérieure

**(Véhicules sans fonction avancée à télécommande)**

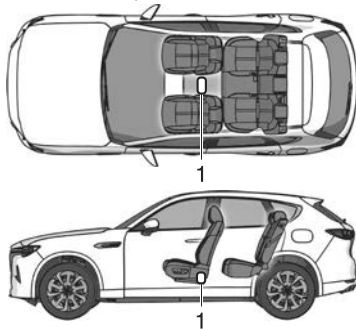

1. Antenne intérieure

### **⚠ ATTENTION**

- La clé utilise de faibles ondes radio. Il est possible que la clé ne fonctionne pas correctement dans les conditions suivantes.
  - La clé est transportée avec des appareils de communication tels qu'un téléphone portable.
  - La clé est en contact avec ou recouverte par un objet métallique.
  - La clé se trouve à proximité d'appareils électroniques tels qu'un ordinateur personnel.
  - Un équipement électronique autre que l'équipement original est installé.
  - Il y a des équipements émettant des ondes radio à proximité du véhicule.
- La pile de la clé peut s'affaiblir plus rapidement si elle est exposée à de fortes ondes radio. Ne pas placer la clé à proximité d'appareils électroniques comme un téléviseur ou un ordinateur.
- Respecter les instructions suivantes pour éviter tout dysfonctionnement de la clé.
  - Ne pas heurter ou mouiller la clé.
  - Ne pas démonter la clé.
  - Ne pas poser d'objets lourds sur la clé.
  - Ne pas laisser la clé sous la lumière directe du soleil ou dans un endroit où la température est élevée.
  - Ne pas mettre d'objets magnétisés tels qu'un aimant ou du métal à proximité de la clé.
  - Ne pas modifier le système et ne pas y installer d'équipement supplémentaire.

- N'utilisez pas la clé lorsque vous montez à bord d'un avion. Vous pouvez emmener la clé dans un avion, cependant, son utilisation peut affecter le fonctionnement de l'avion. Faire également attention en rangeant la clé dans un sac ou une poche afin que les boutons de la clé ne puissent pas être pressés facilement.

## Comment utiliser la clé

La clé comporte quatre boutons. En appuyant sur le bouton, le témoin de fonctionnement s'allume.



1. Témoin

### Interrupteur de verrouillage

Appuyer sur l'interrupteur de verrouillage lorsque toutes les conditions suivantes sont remplies.

- L'alimentation du véhicule est positionnée sur OFF.

Les portières, le hayon, la trappe de remplissage de carburant et la trappe du port de charge sont verrouillés, les feux de détresse fonctionnent 1 fois.

### REMARQUE

- Lorsqu'une portière ou le hayon est ouvert(e) et que la touche de verrouillage est enfoncée, les portières fermées peuvent être verrouillées. Ensuite, toute autre portière ouverte ou le hayon peuvent être verrouillés en les fermant.
- Pour éviter que la télécommande ne reste dans le véhicule, le conducteur doit s'assurer d'emporter la télécommande lorsqu'il verrouille les portières, quelle que soit la portière ouverte.

**· (Avec système antivol)**

Si le bouton de verrouillage de portières est enfoncé alors que toutes les portières et le hayon sont fermés, les feux de détresse clignotent et le système antivol est armé.

**(Véhicules avec système de verrouillage double)****Pour activer le système**

Appuyer sur l'interrupteur de verrouillage, puis appuyer à nouveau sur l'interrupteur de verrouillage dans les 3 secondes.

Les portières et le hayon ne peuvent pas être ouverts de l'intérieur du véhicule, et les feux de détresse fonctionnent 1 fois.

Le témoin  s'allume pendant 3 secondes environ pour indiquer que le système a été activé.

**Pour désactiver le système**

Déverrouiller la portière du conducteur ou démarrer le moteur.

** PRUDENCE****Ne jamais activer le système de verrouillage double avec des passagers, en particulier des enfants, à l'intérieur du véhicule:**

Le fait d'activer le système avec des passagers, en particulier des enfants, à l'intérieur du véhicule est dangereux. Les passagers ne pourront pas ouvrir les portières de l'intérieur. Ils risquent d'être bloqués et sujets à des températures extrêmes. Ceci peut entraîner de graves blessures ou la mort.

**Interrupteur de déverrouillage **

Appuyer sur l'interrupteur de déverrouillage pendant que

l'alimentation du véhicule est positionnée sur OFF.

Les portières, le hayon, la trappe de remplissage de carburant et la trappe du port de charge sont déverrouillés, les feux de détresse fonctionnent 2 fois.

**Interrupteur d'ouverture/de fermeture du hayon ****Ouverture des portières**

Appuyer sur l'interrupteur d'ouverture/de fermeture du hayon de la clé pendant environ 1 seconde ou plus lorsque toutes les conditions suivantes sont réunies.

· L'alimentation du véhicule est positionnée sur OFF.

Après que les feux de détresse ont clignoté 2 fois, le hayon s'ouvre complètement.

**Fermeture du hayon**

Appuyer sur l'interrupteur d'ouverture/fermeture du hayon pendant environ 1 seconde ou plus lorsque l'alimentation du véhicule est positionnée sur OFF.

Après que les feux de détresse ont clignoté 2 fois, le hayon se ferme complètement.

**Interrupteur d'annulation du détecteur d'intrusion  OFF**

Appuyer sur le bouton d'annulation du capteur d'intrusion dans les 20 secondes après avoir appuyé sur le bouton de VERROUILLAGE.

Les feux de détresse clignotent 3 fois et le capteur d'intrusion (qui fait partie du système antivol) est désactivé. Passer l'alimentation du véhicule de ON à OFF pour réinitialiser.

## Utilisations pratiques de la clé

### Fonction sonore

La fonction d'avertissement sonore de déverrouillage/verrouillage peut être activée ou désactivée en modifiant le réglage dans Mazda Connect. Il est également possible de modifier le volume de l'avertissement sonore.

### Fonction de reverrouillage automatique

Toutes les portières, le hayon et la trappe à carburant sont verrouillés automatiquement si l'une des opérations suivantes n'est pas effectuée dans les 30 secondes environ après leur déverrouillage en appuyant sur le bouton de déverrouillage.

- Ouvrir une portière ou le hayon.
- Mettre l'alimentation du véhicule sur OFF.

### REMARQUE

Le délai avant le verrouillage automatique des portières peut être modifié.

Se référer à la section Réglages dans le manuel de l'utilisateur Mazda Connect.

### Fonction d'économie d'énergie

En activant la fonction d'économie d'énergie de la clé, le système d'ouverture à télécommande avancée et la fonction permettant de démarrer le système hybride sans retirer la clé sont désactivées, et la consommation d'énergie de la pile de la clé peut être réduite.

La fonction de commande à distance est opérationnelle en actionnant l'interrupteur de la clé même lorsque la fonction d'économie d'énergie est

activée. Cependant, le témoin de fonctionnement de la clé ne s'allume pas et ne clignote pas.

### Activer la fonction d'économie d'énergie

1. Appuyer sur l'interrupteur de verrouillage de la clé 4 fois en 3 secondes.  
Le témoin de fonctionnement de la clé s'allume.
2. Appuyer sur l'interrupteur de verrouillage pendant 2 secondes ou plus lorsque le témoin de fonctionnement de la clé est allumé.  
Les feux de détresse et un avertissement sonore fonctionnent 1 fois, et la fonction d'économie d'énergie est activée.

### Désactiver la fonction d'économie d'énergie

1. Appuyer sur l'interrupteur de verrouillage de la clé 4 fois en 3 secondes.  
Le témoin de fonctionnement de la clé s'allume.
2. Appuyer sur l'interrupteur de verrouillage pendant 2 secondes ou plus lorsque le témoin de fonctionnement de la clé est allumé.  
Les feux de détresse et un avertissement sonore fonctionnent 1 fois, et la fonction d'économie d'énergie est désactivée.

## Avertissements et précautions concernant les portières

### PRUDENCE

**Après avoir fermé les portières, s'assurer qu'elles sont bien fermées.**

Si le véhicule est conduit avec une portière mal fermée, la portière risquerait en effet de s'ouvrir de manière inattendue et de causer un accident.

**Toujours conformer la sécurité du véhicule avant d'ouvrir une portière.**

Il est dangereux d'ouvrir une portière de manière précipitée. Un autre véhicule ou un piéton pourrait être heurté et cela entraînerait un accident.

**L'ouverture/la fermeture des portières doit être effectuée par un adulte.**

Si la main, le pied ou le cou d'une personne est coincé dans une portière, cela peut entraîner des blessures graves.

**Ne pas conduire le véhicule lorsque le voyant/indication d'avertissement de portière ouverte est allumé/affichée.**

Sinon, la portière risque de s'ouvrir inopinément et de provoquer un accident.

**Toujours emmener les enfants ou les animaux de compagnie avec soi, ou laisser avec eux une personne responsable.**

Le fait de laisser un enfant ou un animal sans surveillance dans un véhicule en stationnement est dangereux. Lorsqu'il fait chaud, la température à l'intérieur d'un véhicule peut augmenter à tel point que cela peut entraîner une maladie cérébrale voire la mort.

**Ne pas laisser les clés dans le véhicule si des enfants s'y trouvent, et les garder dans un endroit où les enfants ne les trouveront pas et ne joueront pas avec.**

Le fait de laisser des enfants dans le véhicule avec la clé est dangereux. Cela pourrait entraîner des blessures ou la mort de quelqu'un.

**Garder toutes les portières verrouillées lors de la conduite.**

Des portières déverrouillées dans un véhicule en mouvement sont dangereuses. Les passagers peuvent tomber si une portière est ouverte par inadvertance et peuvent facilement être éjectés lors d'un accident.

**Toujours fermer toutes les vitres et le toit ouvrant panoramique, verrouiller les portières, la trappe de remplissage de carburant et le hayon et emporter la clé avec soi lorsque le véhicule est laissé sans surveillance.**

Laisser votre véhicule déverrouillé est dangereux, les enfants peuvent s'enfermer dans un véhicule chaud, pouvant entraîner leur mort. De même, un véhicule non verrouillé est une cible facile pour les voleurs et les intrus.

**Après avoir fermé les portières et le hayon, toujours vérifier qu'ils sont bien fermés.**

Des portières et le hayon mal fermés sont dangereux. Si le véhicule est conduit avec une portière ou le hayon mal fermé, la portière ou le hayon risquerait en effet de s'ouvrir de manière inattendue et de causer un accident.

**Toujours confirmer la sécurité du véhicule avant d'ouvrir une portière et le hayon.**

Il est dangereux d'ouvrir une portière ou le hayon de manière précipitée. Un autre véhicule ou un piéton pourrait être heurté et cela entraînerait un accident.



En cas de vent fort ou de stationnement en pente, toujours vérifier les conditions autour du véhicule avant d'ouvrir/de fermer les portières. Si vous négligez de vérifier les conditions autour du véhicule, vous risquez de vous coincer les doigts dans la portière ou de heurter un piéton qui passe, ce qui peut provoquer un accident ou une blessure.

## Comment utiliser les portières

Pour éviter que la clé ne reste dans le véhicule, s'assurer de l'emporter avant de verrouiller.

### Verrouillage/déverrouillage à l'aide de la clé

Se référer à Comment utiliser la clé à la page 4-4.

### Verrouillage/déverrouillage à l'aide du capteur tactile (Véhicules avec fonction avancée à télécommande)

#### Verrouillage

Toucher la zone de détection du capteur tactile de verrouillage de portière lorsque toutes les conditions suivantes sont réunies.

- L'alimentation du véhicule est positionnée sur OFF.
- Toutes les portières sont fermées.
- La clé se trouve sur la zone de détection du capteur tactile.

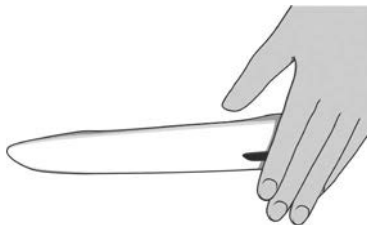

Les feux de détresse fonctionnent une fois, et toutes les portières, le hayon, la trappe de remplissage de carburant et la trappe du port de charge sont verrouillés.

## Déverrouillage

Lorsque toutes les conditions suivantes sont réunies, toucher la zone de détection du capteur tactile de déblocage de portière.

- L'alimentation du véhicule est positionnée sur OFF.
- La portière du conducteur est verrouillée.
- Trois secondes ou plus se sont écoulées depuis que les portes ont été verrouillées.
- La clé se trouve sur la zone de détection du capteur tactile.

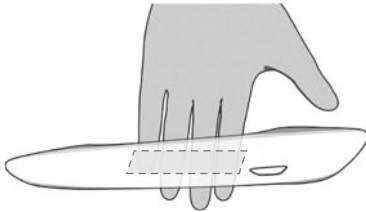

Les feux de détresse fonctionnent 2 fois, et toutes les portières et le hayon sont déverrouillés.

## REMARQUE

- Il est possible que le système ne puisse fonctionner normalement dans les conditions suivantes.
  - Vous touchez simultanément la zone de détection du capteur tactile de verrouillage de portière et la zone de détection du capteur tactile de déverrouillage de portière en même temps.



- Vous touchez la zone de détection du capteur tactile tout en portant des gants.
- Des corps étrangers tels que de l'eau, de la glace, de la neige ou de la saleté se trouvent sur la zone de détection du capteur tactile.
- Le système peut fonctionner si le côté extérieur de la poignée de portière d'une porte avant est éclaboussée d'eau par un lave-auto ou par la pluie lorsque la clé se trouve dans la plage de fonctionnement.

## Portières

### (Véhicules avec système de verrouillage double)

#### Pour activer le système

Toucher la zone de détection du capteur tactile de verrouillage de portière deux fois dans les 3 secondes. Les portières et le hayon ne peuvent pas être ouverts de l'intérieur du véhicule, et les feux de détresse fonctionnent 1 fois chaque fois que la zone de détection est touchée.

Le témoin  s'allume pendant 3 secondes environ pour indiquer que le système a été activé.

#### Pour désactiver le système

Déverrouiller la portière du conducteur ou démarrer le moteur.

### PRUDENCE

**Ne jamais activer le système de verrouillage double avec des passagers, en particulier des enfants, à l'intérieur du véhicule:**

Le fait d'activer le système avec des passagers, en particulier des enfants, à l'intérieur du véhicule est dangereux. Les passagers ne pourront pas ouvrir les portières de l'intérieur. Ils risquent d'être bloqués et sujets à des températures extrêmes. Ceci peut entraîner de graves blessures ou la mort.

#### Verrouillage/déverrouillage à l'aide de l'interrupteur de verrouillage de portière

Les emplacements suivants sont verrouillés/déverrouillés.

- Toutes les portières
- Hayon
- Trappe de remplissage de carburant (verrouillage uniquement)
- Trappe du port de charge

### Interrupteur de verrouillage des portières sur la portière du conducteur



1. Déverrouillage
2. Verrouillage

### Verrouillage des portières de l'extérieur à l'aide de l'interrupteur de verrouillage des portières

Les portières peuvent être verrouillées depuis l'extérieur du véhicule sans utiliser la télécommande.

Vous pouvez verrouiller les portières en appuyant sur le côté verrouillage de l'interrupteur de verrouillage des portières lorsque toutes les conditions suivantes sont réunies, puis en fermant toutes les portières.

- L'alimentation du véhicule est positionnée sur OFF.
- L'une des portières est ouverte.
- La clé n'est pas dans le véhicule.

Après avoir verrouillé en appuyant sur l'interrupteur de verrouillage des portières, la fermeture de toutes les portières avec la télécommande laissée dans le véhicule déverrouille toutes les portières, le hayon et la trappe du port de charge.

### Interrupteur de verrouillage des portières sur le hayon (avec la fonction d'ouverture à télécommande avancée)

#### Avec hayon électrique

Se référer à Comment utiliser le hayon électrique à la page 4-20.

#### Sans hayon électrique

Lorsque toutes les conditions suivantes sont réunies, appuyer sur l'interrupteur de verrouillage des portières, puis fermer le hayon.

- Vous portez la télécommande.
- L'alimentation du véhicule est positionnée sur OFF.
- Toutes les portières sont fermées.

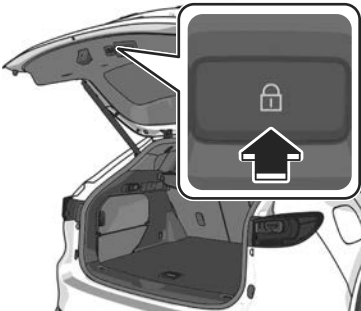

Toutes les portières, le hayon, la trappe de remplissage de carburant et la trappe du port de charge sont verrouillés.

### (Avec système antivol)

Lorsque le hayon se ferme, les feux de détresse s'allument 1 fois.

### (Sans système antivol)

Lors du verrouillage, les feux de détresse s'allument 1 fois.

### REMARQUE

- Pour éviter que la télécommande ne reste dans le véhicule, le conducteur doit s'assurer d'emporter la télécommande lorsqu'il verrouille les portières, quelle que soit la portière ouverte.
- Après le verrouillage en appuyant sur l'interrupteur de verrouillage des portières et si le hayon est fermé en dernier avec la télécommande laissée dans le véhicule, le hayon ne sera pas verrouillé.

### Verrouillage/déverrouillage à l'aide du bouton de verrouillage de portières

Verrouillage/déverrouillage uniquement de la portière où le bouton de verrouillage de portière est actionné.

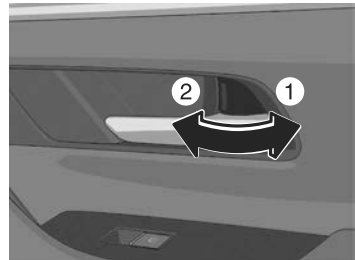

1. Déverrouillage
2. Verrouillage

**Verrouillage des portières de l'extérieur à l'aide du bouton de verrouillage des portières**

Une portière peut être verrouillée en tournant le bouton de verrouillage intérieur vers le côté verrouillage et en fermant la portière.

**REMARQUE**

- Après le verrouillage en appuyant sur l'interrupteur de verrouillage des portières, si le hayon est fermé en dernier avec la télécommande laissée dans le véhicule, le hayon ne sera pas verrouillé.
- Dans les cas suivants, les portières sont déverrouillées pour éviter que la clé ne reste dans le véhicule.
  - Lorsque l'alimentation du véhicule est mise sur ACC ou ON, et que le bouton de verrouillage de portière du conducteur est tourné vers le côté verrouillage alors qu'une portière ou le hayon est ouvert.
  - La clé se trouve dans le véhicule.

**Verrouillage à l'aide de la fonction de verrouillage automatique des portières par détection de la vitesse du véhicule**

- Toutes les portières, le hayon, la trappe de remplissage de carburant et la trappe du port de charge sont verrouillés lorsque la vitesse du véhicule dépasse 20 km/h.
- Lorsque le levier sélecteur est mis en position P, toutes les portières, la trappe du port de charge et le hayon peuvent être réglés pour être déverrouillés automatiquement. Se référer à la section Réglages dans le manuel d'utilisation de Mazda Connect.

**Utilisation du verrou de sécurité enfant**

Cela empêchera les portières d'être ouvertes par un enfant assis sur le siège arrière.

1. Ouvrir la portière arrière.
2. Retirer la clé auxiliaire.
3. Tourner le verrou de sécurité enfant vers le côté verrouillage.

Lorsque la portière arrière est fermée, elle ne peut pas être ouverte à l'aide de la poignée intérieure de la portière.

Lorsque vous n'utilisez pas le verrou de sécurité enfant, tourner le verrou de sécurité enfant vers le côté déverrouillage.

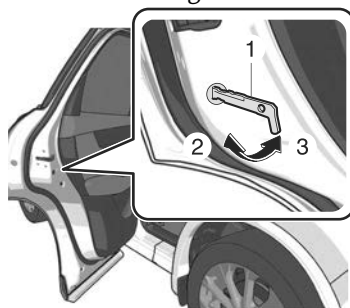

1. Clé auxiliaire
2. Verrouillage
3. Déverrouillage

### Système de déverrouillage de portières par détection d'impact

Ce système déverrouille automatiquement toutes les portières et le hayon (véhicules sans hayon électrique) si le véhicule reçoit un choc violent, par exemple lors d'un accident. En se déverrouillant automatiquement, les occupants peuvent être secourus depuis l'extérieur du véhicule.

Si le véhicule subit un choc violent alors que l'alimentation du véhicule est sur ON, toutes les portières et le hayon (véhicules sans hayon électrique) seront déverrouillés automatiquement après environ 6 secondes.

## Utilisations pratiques des portières

### Fonction de verrouillage automatique de proximité

Vous pouvez régler le véhicule pour qu'il se verrouille automatiquement lorsque vous quittez la zone de détection du capteur tactile. Se référer à la section Réglages dans le manuel d'utilisation de Mazda Connect.

Un son retentit une fois lors de la fermeture de toutes les portières et du hayon lorsque vous portez la clé sur vous.

Si vous quittez la zone de fonctionnement, le véhicule est verrouillé automatiquement (il est verrouillé automatiquement après environ 30 secondes même si vous ne quittez pas la zone de fonctionnement).

### **REMARQUE**

Toutefois, il n'est pas verrouillé dans les conditions suivantes.

- Une autre clé est laissée à l'intérieur du véhicule.
- La portière du conducteur est déjà verrouillée.

### Fonction de reverrouillage automatique

Le véhicule est verrouillé automatiquement par la fonction de reverrouillage automatique si vous n'effectuez pas l'une des opérations suivantes dans les 30 secondes environ après avoir touché la zone de détection du capteur tactile ou déverrouillé avec la clé.

- Ouvrir une portière ou le hayon.

## Portières

---

- Positionner l'alimentation du véhicule sur une position autre que OFF.

Le délai de verrouillage automatique peut être modifié.

Se référer à la section Réglages dans le manuel d'utilisation de Mazda Connect.

## Avertissements et précautions concernant le hayon

### **PRUDENCE**

#### **Ne laisser personne monter dans le compartiment à bagages.**

En cas de freinage brusque ou de collision, la personne se trouvant dans le compartiment à bagages peut être gravement blessée ou tuée.

#### **Toujours conduire le véhicule avec le hayon fermé.**

Si le hayon s'ouvre pendant la conduite du véhicule, les bagages peuvent tomber et provoquer un accident. En outre, si le véhicule est conduit avec le coffre ouvert, les gaz d'échappement peuvent pénétrer dans l'habitacle et provoquer une intoxication au monoxyde de carbone.

#### **Ne pas empiler ou laisser vos bagages chargés sans sécurité dans le compartiment à bagages.**

Sinon, les bagages peuvent se déplacer ou s'effondrer, entraînant des blessures ou un accident. En outre, ne pas charger de bagages plus haut que les dossiers des sièges. Cela peut affecter le côté ou le champ de vue arrière. Si les coussins d'air se déploient, la cargaison peut se disperser, ce qui peut entraîner des blessures graves ou la mort.

#### **Après avoir fermé le hayon, s'assurer qu'il est bien fermé.**

La conduite du véhicule avec le hayon non complètement fermé est dangereuse, car une personne ou un objet peut tomber du véhicule et provoquer un accident grave, des blessures ou la mort.

#### **Ne pas conduire le véhicule lorsque l'indication d'avertissement de hayon ouvert est affichée.**

Sinon, le hayon risque de s'ouvrir inopinément et de provoquer un accident.

### **ATTENTION**

- Retirer la neige ou la glace sur le hayon avant d'ouvrir le hayon. Lors de l'ouverture du hayon, celui-ci peut se refermer en claquant sous le poids de la neige ou de la glace et provoquer des blessures.
- Soyez prudent lors de l'ouverture/la fermeture du hayon lors de vents très forts. Sinon, il pourrait se fermer brusquement et entraîner des blessures.
- Lors de l'ouverture du hayon, l'ouvrir complètement et s'assurer qu'il reste ouvert. Si vous n'ouvrez le hayon que partiellement, il pourrait se refermer brutalement en raison de vibrations ou de rafales de vent et causer des blessures.
- Arrêter le système hybride lors du chargement et du déchargement du compartiment à bagages. Sinon, vous pourriez être brûlé par la chaleur des gaz d'échappement.
- Faites attention à ne pas appliquer de force excessive au vérin amortisseur sur le hayon, comme en posant la main sur le vérin. Sinon, le vérin amortisseur peut se plier et affecter le fonctionnement du hayon.

- Veillez à ne pas vous pincer la main en fermant le hayon. Vous risquez de vous blesser si votre main est coincée.

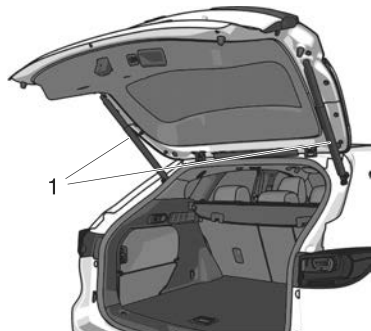

#### 1. Vérin amortisseur

- Ne pas modifier ou remplacer le vérin amortisseur du hayon. Consulter un concessionnaire agréé Mazda si un vérin amortisseur de hayon est déformé ou endommagé par exemple à la suite d'une collision ou en cas d'autres problèmes.

## Comment utiliser le hayon

### Ouverture du hayon

1. Déverrouiller la portière.
2. Appuyer sur le système d'ouverture électrique du hayon.

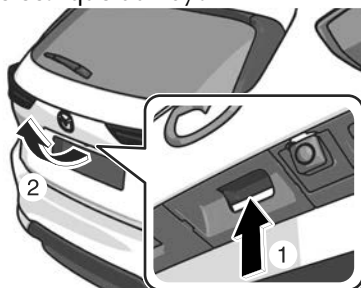

3. Soulever le hayon.

### **REMARQUE**

#### **(Véhicules avec fonction avancée à télécommande)**

Le hayon peut être ouvert même si les portières et le hayon sont verrouillés en appuyant sur le dispositif d'ouverture électrique du hayon tout en portant la clé sur soi.

### Fermeture du hayon

1. Abaisser lentement le hayon à l'aide du renforcement de hayon.
2. Appuyer sur le hayon pour le fermer.

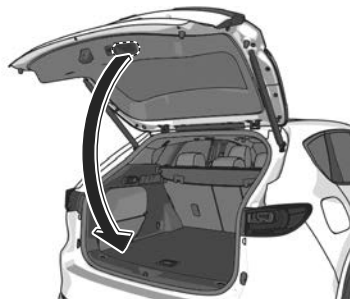

## **Hayon électrique\***

Le hayon s'ouvre et se ferme automatiquement en actionnant l'interrupteur à clé ou divers interrupteurs du véhicule. Le hayon électrique a 3 fonctions.

### **Fonction mains libres**

Le hayon peut être ouvert et fermé en effectuant un mouvement de coup de pied lorsque les deux mains sont occupées, par exemple pour tenir des courses ou des bagages.

### **Easy Closure du hayon**

La fermeture facile facilite la fermeture du hayon.

Lorsque vous fermez le hayon jusqu'à la position où il est légèrement entrouvert, il finit de se fermer automatiquement jusqu'à la position de fermeture complète.

### **REMARQUE**

Si le hayon est ouvert/fermé répétitivement pendant une courte période de temps, la fonction de fermeture facile peut ne pas fonctionner. Attendre environ 2 secondes et essayer de nouveau.

### **Fonction anticoincement**

La fonction anticoincement détecte une personne ou une obstruction pour éviter que la personne ou l'objet ne se coince dans le hayon.

Lorsque la fonction anticoincement détecte qu'une personne ou un objet est coincé dans le hayon pendant son ouverture/fermeture automatique, un avertissement sonore retentit et le hayon se déplace en sens inverse, puis s'arrête.

### **REMARQUE**

La fonction anticoincement ne fonctionne pas lorsque la fermeture facile est en cours (de la position entrouverte à la position de fermeture complète).

## Avertissements et précautions concernant le hayon électrique

### ! PRUDENCE

**Toujours vérifier la sécurité de la zone autour du hayon avant de le faire fonctionner/fermer automatiquement.**

Ne pas vérifier la sécurité des personnes dans la zone autour du hayon avant d'ouvrir/fermer le hayon automatiquement est dangereux. Une personne risquerait de se trouver coincée entre le hayon et un objet gênant lors de l'ouverture automatique du hayon, ou entre le hayon et le véhicule lors de sa fermeture automatique, ce qui pourrait causer un accident et de graves blessures.

**Garder les yeux sur le hayon lors de l'ouverture/la fermeture automatique du hayon.**

S'il y a une obstruction, le hayon peut ne pas se fermer complètement en raison de la fonction anticoincement. La conduite du véhicule avec le hayon non complètement fermé est dangereuse, car une personne ou un objet peut tomber du véhicule et provoquer un accident grave, des blessures ou la mort.

**Ne pas laisser un enfant utiliser les interrupteurs.**

Si le hayon est ouvert/fermé inopinément par un enfant qui actionne les interrupteurs par erreur, la tête ou les mains de l'enfant ou d'un autre occupant peuvent être coincées, ce qui peut provoquer un accident et des blessures graves.

**Toujours s'assurer qu'il n'y a personne ou aucune obstruction autour du hayon avant de le fermer.**

La fonction anticoincement détecte une personne ou une obstruction pour éviter que la personne ou l'objet ne se coince. Le système peut ne pas détecter certains objets qui se trouvent sur la trajectoire du hayon, selon leurs formes et positions. Soyez particulièrement prudent avec les enfants. Cela peut entraîner une blessure si un doigt est pincé.

### ! ATTENTION

- Lors de la fermeture du hayon, s'assurer qu'il n'y a pas de corps étrangers autour de la gâche. Si des corps étrangers bloquent la gâche, le hayon risque de ne pas se fermer correctement.

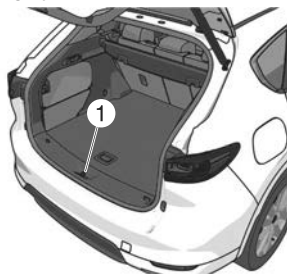

#### 1. Gâche

- Ne pas installer d'accessoires sur le hayon autres que ceux spécifiés. Sinon, le hayon risque de ne pas s'ouvrir/se fermer automatiquement, ce qui entraînerait un dysfonctionnement.
- Lorsque le hayon passe du mode automatique au mode manuel, il peut s'ouvrir/se fermer de manière inattendue selon sa position, ce qui peut entraîner des blessures.

- Veillez à ce que vos doigts ne se coincent pas dans le hayon qui se ferme. Le hayon finit de se fermer en position de fermeture complète automatiquement après que vous l'avez fermé en position légèrement entrouverte. Si vos doigts sont pincés, vous risquez de vous blesser.
- Ne pas appliquer une force excessive sur le hayon lors de sa fermeture. Sinon, cela pourrait provoquer un dysfonctionnement du système.
- Des capteurs sont installés des deux côtés du hayon. Faites bien attention de ne pas égratigner ou endommager les capteurs avec des objets pointus. Sinon, le hayon risque de ne plus s'ouvrir/se fermer automatiquement. En outre, si le capteur est endommagé pendant que le hayon se ferme automatiquement, le hayon s'arrête.

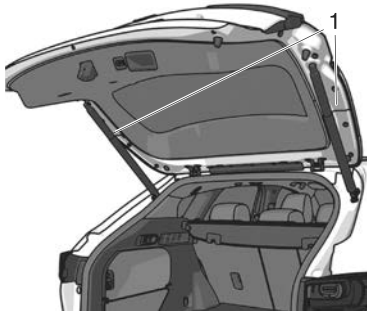

#### 1. Capteur

- Ne pas effectuer le mouvement de coup de pied en portant des chaussures qui exposent les pieds, comme des sandales. Si votre pied entre en contact avec le tuyau d'échappement chaud, vous pourriez être gravement brûlé.
  - Ne pas effectuer de mouvement de coup de pied si la zone où vous vous tenez est instable, comme une pente ou une route verglacée. Sinon, vous risquez de tomber et de vous blesser.
- Ne pas peindre le pare-chocs arrière ni y installer d'équipement supplémentaire. Sinon, le capteur mains libres risque de ne pas fonctionner normalement.
  - Si vous transportez la clé autour du hayon ou s'il y a une autre personne autour du hayon qui transporte une clé, ne pas laisser ce qui suit se produire. Dans le cas contraire, le capteur mains libres fonctionnera et le hayon pourrait s'ouvrir/se fermer de manière inattendue, ce qui pourrait provoquer un accident. Pour éviter un fonctionnement involontaire, placer la clé en dehors de sa plage de fonctionnement ou désactiver la fonction mains libres à l'aide de Mazda Connect.
    - Une personne qui n'a pas de clé sur soi effectue le mouvement de coup de pied.
    - Lorsque le hayon est ouvert, une personne assise sur le bord du compartiment à bagages fait balancer ses jambes.
    - Installation/retrait du cache de carrosserie ou déneigement autour du pare-chocs arrière.
    - Ramasser quelque chose qui est tombé sous le pare-chocs arrière.
    - Pulvérisation d'eau sur le pare-chocs arrière à l'aide d'un lave-auto haute pression.
    - Pousser un chariot près du pare-chocs arrière.
    - Un objet en mouvement tel qu'un animal ou une balle s'approche du pare-chocs arrière.

## Comment utiliser le hayon électrique

### REMARQUE

- Dans les cas suivants, le hayon peut ne pas s'ouvrir/se fermer automatiquement.
  - Le véhicule est garé en pente.
  - Il y a des vents forts.
  - Il y a de la neige sur le hayon.
- Si la batterie est déconnectée alors que le hayon est ouvert, le hayon ne peut pas être ouvert/fermé automatiquement. Pour rétablir la fonction d'ouverture/de fermeture automatique, fermer complètement le hayon manuellement.
- Si le système détecte un poids tel que celui causé par un hayon chargé de neige lors de son ouverture automatique, un avertissement sonore retentit, le hayon se déplace en sens inverse, puis s'arrête.
- Si le levier sélecteur est mis dans une autre position et que le véhicule est déplacé pendant que le hayon s'ouvre/se ferme automatiquement, un avertissement sonore retentit et le hayon se ferme.
- Le hayon peut se refermer inopinément après son ouverture en pente. Toujours d'assurer que le hayon est immobile.

Lorsque les opérations suivantes sont effectuées, les feux de détresse clignotent 2 fois, un avertissement sonore retentit et le hayon s'ouvre/se ferme automatiquement complètement.

### Ouverture/fermeture à l'aide de l'interrupteur d'ouverture/de fermeture du hayon ( ) sur la clé

Appuyer sur l'interrupteur d'ouverture/de fermeture du hayon de la clé pendant 1 seconde ou plus lorsque toutes les conditions suivantes sont réunies.

- L'alimentation du véhicule est positionnée sur OFF.
- Le véhicule est arrêté.

### Ouverture/fermeture du hayon à l'aide de l'interrupteur du hayon électrique

Appuyer sur l'interrupteur du hayon électrique pendant 1 seconde ou plus lorsque toutes les conditions suivantes sont réunies.

- L'alimentation du véhicule est sur une position autre que ON, ou le levier sélecteur est en position P avec l'alimentation du véhicule sur ON
- Toutes les portières sont déverrouillées (à l'ouverture)

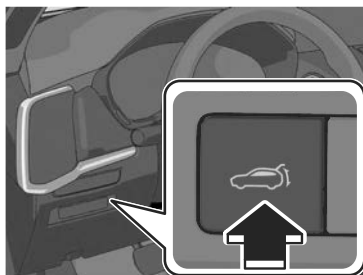

### Ouverture du hayon à l'aide du dispositif d'ouverture électrique du hayon

Appuyer sur le dispositif d'ouverture électrique du hayon lorsque toutes les conditions suivantes sont réunies.

- L'alimentation du véhicule est sur une position autre que ON, ou le levier sélecteur est en position P avec l'alimentation du véhicule sur ON
- Toutes les portières sont déverrouillées.

#### **REMARQUE**

Le hayon peut être ouvert même lorsque les portières sont verrouillées en appuyant sur le dispositif d'ouverture électrique du hayon tout en portant la clé sur soi.

### Fermeture du hayon à l'aide de l'interrupteur de fermeture du hayon électrique

Appuyer sur l'interrupteur de fermeture du hayon électrique lorsque toutes les conditions suivantes sont réunies.

- L'alimentation du véhicule est sur une position autre que ON, ou le levier sélecteur est en position P avec l'alimentation du véhicule sur ON

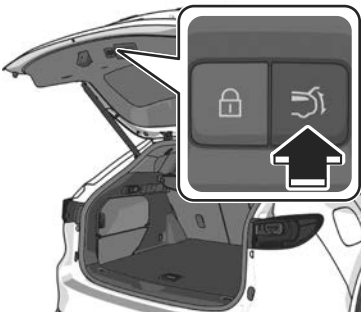

### Fermeture à l'aide de l'interrupteur de verrouillage de portières sur le hayon

Appuyer sur l'interrupteur de verrouillage de portières du hayon lorsque toutes les conditions suivantes sont réunies.

- Vous portez la clé sur vous.
- L'alimentation du véhicule est positionnée sur OFF.
- Toutes les portières sont fermées.
- Le hayon ne s'ouvre/ferme pas automatiquement.

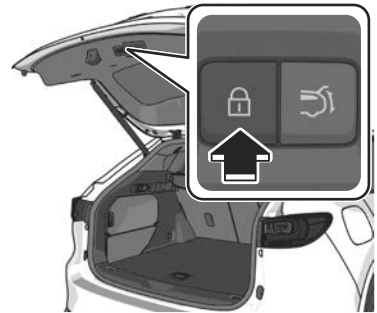

Les portières, le hayon, la trappe de remplissage de carburant et la trappe du port de charge sont verrouillés, les feux de détresse fonctionnent 1 fois. Ensuite, le hayon se ferme entièrement et automatiquement.

### Ouverture/fermeture en utilisant la fonction mains libres

Effectuer le mouvement de coup de pied lorsque toutes les conditions suivantes sont remplies et que le véhicule est à l'arrêt.

- Vous portez la clé sur vous.
- La fonction mains libres est activée.

# Hayon

- Le levier sélecteur est en position P (l'alimentation du véhicule est sur ON).



## REMARQUE

- Le capteur mains libres détecte dans une plage d'environ 30 cm sur les côtés gauche et droit à partir du centre du pare-chocs arrière.

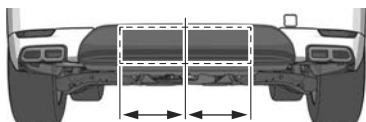

- Le capteur mains libres peut ne pas fonctionner normalement dans les conditions suivantes.
  - Votre pied reste placé dans la zone de détection.
  - Vous bougez votre pied à gauche et à droite à l'intérieur de la zone de détection.
  - Le mouvement de coup de pied est trop rapide ou trop lent.
  - Votre pied entre en contact avec le pare-chocs arrière lorsque vous effectuez un mouvement de coup de pied.
  - Vous portez des chaussures comme des bottes en caoutchouc qui ne conduisent pas bien l'électricité.

- Il y a des équipements émettant de fortes ondes radio à proximité du véhicule.
- La zone de détection du capteur mains libres est sale.
- Si la zone de détection du capteur mains libres est sale, l'essuyer avec un chiffon propre. Avant de nettoyer le capteur, placer la clé en dehors de sa plage de fonctionnement ou désactiver la fonction mains libres à l'aide de Mazda Connect.
- Si l'utilisation du capteur mains libres n'est pas possible même si les conditions d'utilisation sont remplies, consulter un concessionnaire agréé Mazda.

## Activer/désactiver la fonction mains libres

La fonction mains libres peut être activée/désactivée.

Se référer à la section Réglages dans le manuel d'utilisation de Mazda Connect.

Pour éviter un fonctionnement involontaire, désactiver la fonction.

## Arrêt du hayon

Si l'une des opérations suivantes est effectuée, l'ouverture et la fermeture automatiques du hayon s'arrêtent.

- L'interrupteur d'ouverture/de fermeture du hayon sur la clé est enfoncé.
- L'interrupteur du hayon électrique est enfoncé.
- Le dispositif d'ouverture électrique du hayon est activé.
- L'interrupteur de fermeture du hayon électrique est enfoncé.
- L'interrupteur de verrouillage de portière sur le hayon est enfoncé.
- Le mouvement de coup de pied est effectué.

### **REMARQUE**

Le hayon ne peut pas être arrêté lorsqu'il est à moitié ouvert ou plus bas. Le hayon se déplace dans le sens de la fermeture à l'aide de son propre poids.

L'ouverture/la fermeture automatique du hayon peut être arrêtée par un mouvement de coup de pied, même si vous n'avez pas la clé.

### **Nouveau déplacement du hayon**

Si l'une des opérations suivantes est effectuée, le hayon se déplace dans le sens opposé à celui dans lequel il se déplaçait avant de s'arrêter.

- L'interrupteur d'ouverture/de fermeture du hayon sur la clé est enfoncé pendant 1 seconde ou plus.
- L'interrupteur du hayon électrique est enfoncé pendant environ 1 seconde ou plus.
- Le dispositif d'ouverture électrique du hayon est activé.
- L'interrupteur de fermeture du hayon électrique est enfoncé.

Lorsque l'interrupteur de verrouillage de portière sur le hayon est enfoncé, le hayon se ferme complètement automatiquement.

## **Utilisations pratiques du hayon électrique**

La position d'ouverture complète du hayon peut être modifiée en fonction de la hauteur du garage.

Régler la position complètement ouverte désirée du hayon à plus de la moitié de son ouverture. La position d'ouverture complète du hayon ne peut pas être réglée sur une position inférieure à la demi-ouverture.

### **Modification de la position d'ouverture complète**

1. Arrêter le hayon à la hauteur souhaitée.
2. Maintenir l'interrupteur de fermeture du hayon électrique enfoncé pendant 3 secondes ou plus.  
Un avertissement sonore retentit 2 fois pour indiquer que la modification de la position est terminée.

### **Réinitialisation de la position d'ouverture complète réglée**

1. Ouvrir le hayon.
2. Maintenir l'interrupteur de fermeture du hayon électrique enfoncé pendant 7 secondes ou plus.  
Un avertissement sonore retentit 3 fois pour indiquer que la réinitialisation a été effectuée.

## REMARQUE

Après que 3 secondes se sont écoulées depuis que l'interrupteur a été actionné, un avertissement sonore retentit 2 fois pour indiquer que la position d'ouverture complète du hayon a changé. Maintenir l'interrupteur enfoncé pendant 7 secondes pour terminer la réinitialisation.

## Avertissements et précautions concernant le capot

### **PRUDENCE**

**Ne pas conduire le véhicule lorsque l'indication d'avertissement de portière mal fermée est affichée.**

Si le capot s'ouvre pendant la conduite du véhicule, il obstrue la vue avant et peut provoquer un accident.

### **ATTENTION**

- Ne pas fermer le capot ou l'ouvrir à fond lorsque le cache du moteur est ouvert. Le cache du moteur peut être endommagé et entraîner des blessures.  
Pour plus de détails sur l'ouverture et la fermeture du cache du moteur. Se référer à Vérification des emplacements d'inspection et des éléments d'inspection à la page 9-18.
- Lors de la fermeture du capot, ne pas trop le pousser comme en faisant pression avec votre poids. Sinon le capot pourrait se déformer.
- Veillez à ne pas vous pincer la main en fermant le capot. Vous risquez de vous blesser si votre main est coincée.
- Lors de l'inspection du compartiment moteur, ne pas placer un outil ou un chiffon au mauvais endroit. Le mauvais placement d'un outil ou un chiffon peut endommager le moteur, provoquer un incendie ou causer un accident.

- Faites attention à ne pas appliquer de force excessive au vérin amortisseur du capot, comme en posant la main sur le vérin. Sinon, le vérin amortisseur peut se tordre et affecter le fonctionnement du capot.
- Ne pas modifier ou remplacer le vérin amortisseur du capot.  
S'adresser à un concessionnaire agréé Mazda en cas de problème.
- Lors de l'ouverture du capot, s'assurer que le capot s'arrête. Si vous n'ouvrez le capot que partiellement, il pourrait se refermer brutalement en raison de vibrations ou de rafales de vent et causer des blessures.

## Comment utiliser le capot

### Ouverture du capot

1. Tirer la poignée de déverrouillage du capot.

Le capot se soulève légèrement.



2. Lorsque le capot est relevé d'environ 40 cm, il s'ouvre automatiquement.

Lorsque le capot est ouvert jusqu'à une certaine position, il est maintenu ouvert.

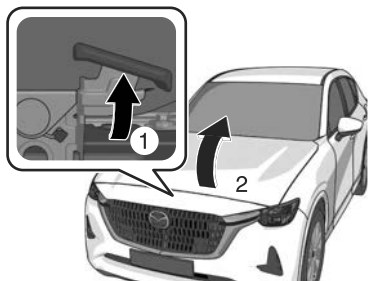

### REMARQUE

Si vous poussez vers le haut à partir de la position où le capot s'est arrêté, vous pouvez ouvrir davantage le capot.

### Fermeture du capot

1. S'assurer qu'il n'y a plus d'outils dans le compartiment moteur.
2. Abaisser lentement le capot et le relâcher d'une hauteur d'environ 35 cm sans exercer une force excessive.  
Le capot se ferme.

### REMARQUE

Lorsque le capot est fermé en le poussant avec la main, il est possible qu'il ne soit pas verrouillé normalement. Si le capot ne se ferme pas complètement, l'ouvrir à nouveau et le manipuler un peu plus fortement en utilisant la même méthode.

## Lève-vitres électriques

La vitre électrique a deux fonctions.

### La vitre électrique a deux fonctions.

Les vitres peuvent être entièrement ouvertes et fermées sans devoir continuer à actionner l'interrupteur de lève-vitres électriques.

### Fonction anticoincement

Si un corps étranger est détecté entre la fenêtre et le cadre de la fenêtre pendant que la fenêtre se ferme, la fenêtre cesse de se fermer et s'ouvre légèrement.

### **REMARQUE**

- Les vitres électriques ne peuvent pas être ouvertes de l'extérieur du véhicule si l'initialisation des vitres électriques n'a pas été effectuée. Se référer à Initialisation de la vitre électrique à la page 8-32.

- **(Une vitre ne peut pas être fermée)**

Si la fonction de sécurité a fonctionné et que la vitre ne peut pas être fermée, vérifier s'il n'y a pas un corps étranger autour du cadre de la vitre.

S'il n'y a pas de corps étranger autour du cadre de la vitre, fermer de force une vitre à l'aide de la procédure suivante.

1. Après avoir positionné l'alimentation du véhicule sur OFF, attendre 45 secondes ou plus.
2. Mettre l'alimentation du véhicule sur ON.
3. Actionner l'interrupteur dans le sens de la fermeture de la vitre jusqu'à ce que la fonction de sécurité soit activée et que la vitre s'arrête. Répéter cette opération 5 fois au total.

4. Continuer à tirer l'interrupteur vers le haut pour fermer complètement la vitre.

## Avertissements et précautions concernant les lève-vitres électriques

### PRUDENCE

**En fermant les vitres, veiller à ce que la main ou la tête d'un passager ne soit pas pincée.**

Soyez particulièrement prudent avec les enfants. Si une main ou une tête est pincée, cela peut provoquer des blessures graves.

**Ne pas laisser un enfant utiliser les interrupteurs de lève-vitres électriques.**

Si une main ou une tête est pincée, cela peut provoquer des blessures graves.

**Maintenez l'interrupteur de verrouillage de lève-vitres électriques en position de verrouillage lorsque vous transportez un enfant.**

Si l'enfant actionne l'interrupteur de lève-vitre électrique de manière incorrecte et qu'une main ou une tête est pincée, cela peut provoquer des blessures graves.

**Assurez-vous que rien ne bloque la fenêtre juste avant qu'elle ne se ferme complètement ou lorsque vous tirez l'interrupteur de lève-vitre électrique.**

La fonction anti-coincement peut ne pas être en mesure d'empêcher la fermeture complète de la fenêtre. Si un doigt est pincé, cela peut provoquer des blessures graves.

**Ne pas laisser un enfant mettre la main ou la tête par la fenêtre.**

Veiller à ne pas laisser un enfant mettre la main ou la tête par la fenêtre pendant que le véhicule roule. Si la main ou la tête de l'enfant heurte quelque chose à l'extérieur du véhicule, ou si un freinage brusque est effectué, cela peut entraîner des blessures graves ou la mort.

## Comment utiliser les lève-vitres électriques

### Ouverture/fermeture des vitres

1. Mettre l'alimentation du véhicule sur ON.
2. Actionner l'interrupteur de lève-vitre électrique.  
Pour ouvrir complètement la vitre automatiquement, appuyer à fond sur l'interrupteur de lève-vitre électrique, puis le relâcher.  
Pour fermer complètement la vitre automatiquement, tirer à fond l'interrupteur de lève-vitre électrique vers le haut, puis le relâcher.

#### Siège du conducteur

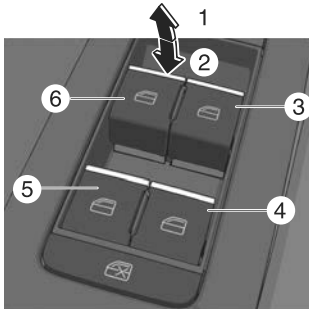

#### Siège du passager avant/arrière

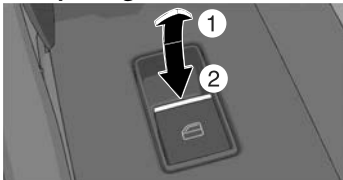

1. Ouvrir
2. Fermer
3. Interrupteur du passager
4. Interrupteur du passager arrière droit
5. Interrupteur du passager arrière gauche
6. Interrupteur côté conducteur

### Verrouillage des vitres du siège passager avant/arrière

Mettre l'interrupteur de verrouillage de lève-vitre électrique de la portière du conducteur en position de verrouillage.

Les interrupteurs de lève-vitres électriques des sièges du passager avant/passager arrière ne fonctionnent plus.

Mettre à nouveau l'interrupteur de verrouillage de lève-vitre électrique en position de déverrouillage pour l'annuler.

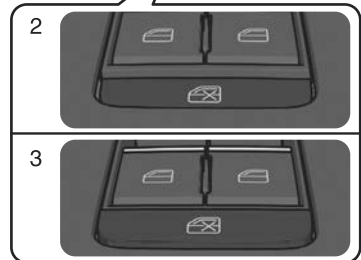
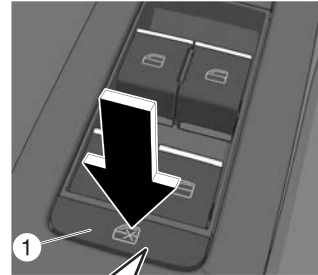

1. Interrupteur de verrouillage de lève-vitres électriques
2. Position de verrouillage
3. Position de déverrouillage

## Utilisations pratiques des lève-vitres électriques

### Fonctionnement après avoir positionné l'alimentation du véhicule sur OFF

Toutes les vitres peuvent être ouvertes et fermées pendant environ 40 secondes après que l'alimentation du véhicule est positionnée sur ACC ou OFF.

## Toit ouvrant panoramique

Le toit ouvrant panoramique peut être ouvert ou fermé lorsque vous utilisez l'interrupteur d'inclinaison/de coulissement au plafond au niveau des sièges avant.

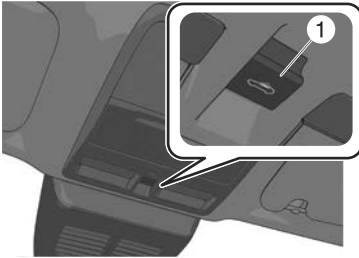

1. Interrupteur d'inclinaison/de coulissement

### Fonction anticoincement

Si un corps étranger coincé entre le toit ouvrant panoramique et le cadre de la fenêtre est détecté pendant sa fermeture automatique, le toit ouvrant panoramique s'arrête et s'ouvre partiellement.

### **REMARQUE**

Lorsque la fonction anti-coincement est inopérante, le réglage initial du toit ouvrant panoramique n'est pas effectué.

Se référer à Initialisation du toit ouvrant panoramique à la page 8-33.

## Avertissements et précautions concernant l'utilisation du toit ouvrant panoramique

### **! PRUDENCE**

**En fermant le toit ouvrant panoramique, veiller à ce que la main ou la tête d'un passager ne soit pas pincée.**

Si une main ou une tête est pincée, cela peut provoquer des blessures graves.

**Ne pas laisser un enfant utiliser l'interrupteur d'inclinaison/de coulissement.**

Si une main ou une tête est pincée, cela peut provoquer des blessures graves.

**Ne pas laisser un passager passer la main ou la tête par l'ouverture du toit ouvrant panoramique pendant la conduite du véhicule.**

Si la main ou la tête de la personne heurte quelque chose à l'extérieur du véhicule, ou si un freinage brusque est effectué, cela peut entraîner des blessures graves ou la mort.

**Pendant la conduite, ne pas laisser les occupants se lever et passer une partie de leur corps par l'ouverture.**

Il est dangereux de sortir la tête, les bras ou d'autres parties du corps par le toit ouvrant panoramique. Votre tête ou votre bras peut heurter quelque chose en conduisant, ce qui peut entraîner une blessure mortelle.

**Juste avant la fermeture complète du toit ouvrant panoramique, s'assurer que rien n'obstrue le toit ouvrant panoramique.**

La fonction anticoincement peut ne pas empêcher la fermeture complète du toit ouvrant panoramique. Si vous vous pincez les doigts, vous risquez de vous blesser gravement.

## **ATTENTION**

- Ne pas s'asseoir ni poser des objets lourds sur la zone d'ouverture et de fermeture du toit ouvrant panoramique. Sinon, le toit ouvrant panoramique pourrait être endommagé.
- Ne pas forcer l'ouverture ou la fermeture du toit ouvrant panoramique par des températures glaciales ou lors de chutes de neige. Dans le cas contraire, cela pourrait provoquer un dysfonctionnement.

## Comment utiliser le toit ouvrant panoramique

### Fonctionnement du pare-soleil

1. Mettre l'alimentation du véhicule sur ON.
2. Appuyer sur l'interrupteur d'inclinaison/de coulissement vers l'arrière.  
Le pare-soleil s'ouvre.



3. Appuyer sur l'interrupteur d'inclinaison/de coulissement vers l'avant.  
Le pare-soleil se ferme.



Pour l'arrêter à mi-chemin, actionner l'interrupteur dans le sens opposé à celui de l'ouverture/fermeture.

# Toit ouvrant panoramique

## Inclinaison

1. Appuyer sur l'interrupteur d'inclinaison/de coulissement.  
Le côté arrière du panneau de verre avant du toit ouvrant panoramique s'ouvre vers le haut.

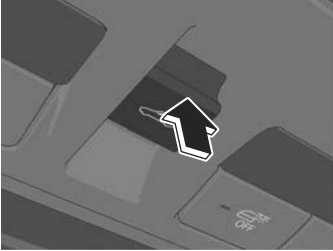

2. Appuyer 2 fois sur l'interrupteur d'inclinaison/de coulissement vers l'avant.  
Le pare-soleil et le toit ouvrant panoramique se ferment.

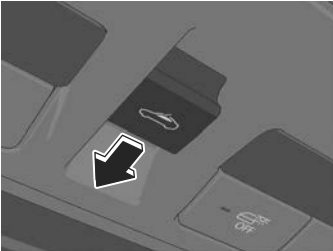

Pour l'arrêter à mi-chemin, actionner l'interrupteur dans le sens opposé à celui de l'ouverture/fermeture.

## Coulissement

1. Ouvrir le pare-soleil.
2. Appuyer sur l'interrupteur d'inclinaison/de coulissement vers l'arrière.  
Le toit ouvrant panoramique s'ouvre.

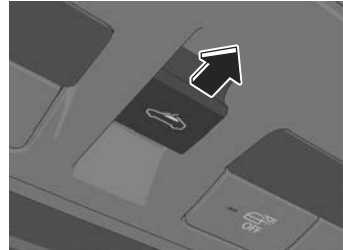

3. Appuyer sur l'interrupteur d'inclinaison/de coulissement vers l'avant.  
Le toit ouvrant panoramique se ferme.

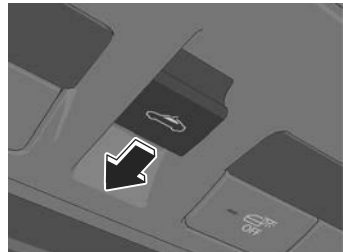

Pour l'arrêter à mi-chemin, actionner l'interrupteur dans le sens opposé à celui de l'ouverture/fermeture.

## Système de sécurité

Mazda ne peut pas garantir le fonctionnement du système d'immobilisation et antivol s'il a été modifié ou si un accessoire additionnel a été installé.

## Avertissements et précautions concernant l'utilisation du système de sécurité

### ATTENTION

Afin d'éviter d'endommager le véhicule, ne pas modifier le système ou installer d'accessoire additionnel sur les systèmes d'immobilisation et antivol ou sur le véhicule.

## Système d'immobilisation

Le système d'immobilisation ne permet de démarrer le système hybride qu'avec une clé reconnue par le système.

### REMARQUE

- Les clés possèdent un code électronique unique. Pour cette raison, et pour assurer votre sécurité, l'obtention d'une clé de remplacement nécessite une validation de sécurité, ce qui ajoute un certain délai à la fourniture d'une clé de remplacement. Elles ne sont disponibles qu'auprès d'un mécanicien agréé (nous recommandons un mécanicien agréé Mazda).
- S'assurer de toujours garder une clé de rechange, au cas où une clé serait perdue. En cas de perte d'une clé, s'adresser à un mécanicien expérimenté dès que possible (nous recommandons un mécanicien agréé Mazda).
- Si une clé est perdue, un mécanicien expérimenté (nous recommandons un mécanicien agréé Mazda) fera un réglage des codes électroniques des clés restantes et du système d'immobilisation. Apporter toutes les clés restantes à un mécanicien expérimenté (nous vous recommandons un mécanicien agréé Mazda) pour les faire réinitialiser.

## Avertissements et précautions concernant l'utilisation du système d'immobilisation

### ATTENTION

- Les changements ou modifications non spécifiquement approuvés par l'entité responsable de la conformité peuvent annuler le droit de l'utilisateur de faire fonctionner cet appareil.
- Afin de ne pas endommager la clé, ne pas:
  - Laisser tomber la clé.
  - Mouiller la clé.
  - Exposer la clé à des champs magnétiques.
  - Exposer la clé à des températures élevées, dans des endroits au soleil comme sur le combiné d'instruments.
- Si le système hybride ne démarre pas à l'aide de la clé correcte, et que le témoin de sécurité reste allumé ou clignote, il peut y avoir un mauvais fonctionnement du système. S'adresser à un mécanicien expérimenté (nous vous recommandons un mécanicien agréé Mazda).

## Comment utiliser le système d'immobilisation

### REMARQUE

- Le système hybride risque de ne pas démarrer et le témoin de sécurité peut s'allumer ou clignoter si la clé est placée dans une zone où le système parvient difficilement à détecter le signal, par exemple sur le tableau de bord ou dans la boîte à gants. Déplacer la clé à un endroit situé dans la portée du signal, positionner l'alimentation du véhicule sur OFF, puis redémarrer le système hybride.
- Les signaux d'une station de radio ou de télévision, d'un émetteur récepteur, ou d'un téléphone cellulaire peuvent causer des interférences avec le système d'immobilisation. Si le système hybride ne démarre pas même lorsque la clé correcte est utilisée, vérifier le témoin de sécurité.

### Armement

Le système est armé lorsque l'alimentation du véhicule est passée de ON à OFF.

Le témoin de sécurité  sur le combiné d'instruments clignotera à intervalles de 2 secondes, jusqu'à ce que le système soit désarmé.

### Désarmement

Le système est désarmé lorsque l'alimentation du véhicule est mise sur ON à l'aide de la clé programmée correcte. Le témoin de sécurité  s'allume pendant 3 secondes environ, puis s'éteint.

Si le système hybride ne démarre pas à l'aide de la clé correcte, et que le témoin de sécurité reste allumé ou clignote, essayer de procéder comme suit :

Vérifier si la clé se trouve bien dans la plage de fonctionnement pour la transmission du signal. Positionner l'alimentation du véhicule sur OFF, puis redémarrer le système hybride. Si le système hybride ne démarre toujours pas après 3 essais ou plus, s'adresser à un mécanicien expérimenté (nous recommandons un mécanicien agréé Mazda).

## Système antivol\*

Si le système antivol détecte une intrusion non autorisée dans le véhicule ou si le détecteur d'intrusion détecte des mouvements au sein du véhicule (avec le détecteur d'intrusion) pouvant être révélateurs du vol du véhicule ou de son contenu, la sirène d'alarme résonne dans la zone environnante et les feux de détresse clignotent pour indiquer une situation anormale.

Le système ne fonctionnera que s'il est correctement armé. Il faut donc suivre la procédure d'armement correcte lorsque l'on quitte le véhicule.

### Détecteur d'intrusion\*

Le détecteur d'intrusion utilise des ondes ultrasons pour détecter les mouvements au sein du véhicule et déclencher une alerte en cas d'intrusion dans le véhicule.

Le détecteur d'intrusion détecte certains types de mouvements au sein du véhicule. Il peut également réagir à des phénomènes extérieurs au véhicule, tels que des vibrations, des bruits forts, le vent et les courants d'air.

## Avertissements et précautions concernant l'utilisation du système antivol

### ATTENTION

Respecter l'instruction suivante afin que le détecteur d'intrusion fonctionne correctement:

- Ne pas suspendre de vêtements ou d'objets au niveau d'un appuie-tête ou d'un crochet à manteau.
- Remettre les pare-soleil à rallonge en position d'origine.
- Ne pas bloquer le détecteur d'intrusion en le recouvrant ou en plaçant des objets sur le détecteur.
- Ne pas tacher le détecteur d'intrusion et ne pas le mouiller avec du liquide.
- Ne pas secouer ou frapper le détecteur d'intrusion ou la collerette du détecteur d'intrusion.
- Ne pas installer de sièges autres que des produits Mazda d'origine.

- Afin d'éviter l'obstruction du détecteur d'intrusion, ne pas placer d'objets ou de charges dont la hauteur est supérieure à celle des appuie-tête à proximité du détecteur d'intrusion.

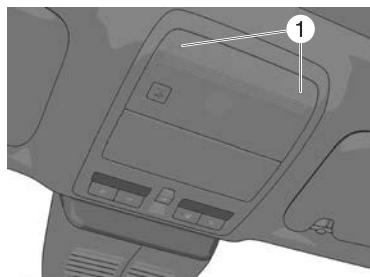

1. Détecteur d'intrusion et collerette du détecteur d'intrusion

## Comment utiliser le système antivol

### Comment armer le système

1. Bien fermer les vitres et le toit ouvrant panoramique\*.

#### REMARQUE

(Avec détecteur d'intrusion)

Le système peut être actionné même lorsqu'une vitre ou le toit ouvrant panoramique\* est ouvert. Cependant, le fait de laisser les vitres ou le toit ouvrant panoramique\* ouverts, même partiellement, peut inciter au vol et le vent s'engouffrant dans le véhicule peut déclencher l'alarme. Le fonctionnement du détecteur d'intrusion peut également être annulé.

2. Mettre l'alimentation du véhicule sur OFF.
3. S'assurer que le capot, les portières et le hayon sont fermés.
4. Appuyer sur la touche de verrouillage de la télécommande. Les feux de détresse clignoteront une fois.

La méthode suivante armera également le système antivol: Appuyer sur l'interrupteur de verrouillage de portière  tandis qu'une portière est ouverte et ensuite fermer toutes les portières. (Avec la fonction d'ouverture à télécommande avancée) Touchez la zone de détection du capteur tactile de verrouillage de porte.

Le témoin de sécurité  sur le tableau de bord clignote deux fois par seconde pendant 20 secondes.

5. Après 20 secondes, le système est complètement armé.

**REMARQUE**

- Le système antivol peut également être activé en actionnant la fonction de verrouillage automatique lorsque les portières, le hayon et le capot sont fermés.  
Se référer à Télécommande à la page 4-4.
- Le système sera désarmé si l'une des opérations suivantes a lieu dans les 20 secondes après avoir appuyé sur la touche de verrouillage:
  - Déverrouillage d'une portière.
  - Ouvrir une portière.
  - Ouverture du capot.
  - Positionner l'alimentation du véhicule sur ON.  
Pour armer le système de nouveau, suivre la procédure d'armement.
- Si les portières sont verrouillées en appuyant sur la touche de verrouillage de la télécommande alors que le système antivol est armé, les feux de détresse clignotent une fois pour indiquer que le système est armé.

**Fonctionnement****Conditions de déclenchement de la sirène/de l'avertisseur sonore**

La sirène/klaxon retentira de façon intermittente et les feux de détresse clignoteront pendant 30 secondes environ si le système est déclenché par une des conditions suivantes:

**Avec détecteur d'intrusion**

- Déverrouillage d'une portière à l'aide de la clé auxiliaire, de l'interrupteur de verrouillage de portière ou d'une commande intérieure de verrouillage de portière.
- Ouverture forcée d'une portière, du capot ou du hayon.

- Ouvrir le capot avec la commande d'ouverture du capot.
- Positionner l'alimentation du véhicule sur ON sans utiliser le contacteur d'alimentation.
- Détection de mouvement à l'intérieur du véhicule par le détecteur d'intrusion.

Le système sera déclenché de nouveau (jusqu'à 10 fois) si l'une des conditions ci-dessus persiste

- Débranchement de la borne de la batterie (les feux de détresse ne clignotent pas).

**Sans détecteur d'intrusion**

- Déverrouillage d'une portière à l'aide de la clé auxiliaire, de l'interrupteur de verrouillage de portière ou d'une commande intérieure de verrouillage de portière.
- Ouverture forcée d'une portière, du capot ou du hayon.
- Ouvrir le capot avec la commande d'ouverture du capot.
- Positionner l'alimentation du véhicule sur ON sans utiliser le contacteur d'alimentation.

Si le système est déclenché de nouveau, les feux et l'avertisseur sonore seront activés jusqu'à ce que la portière du conducteur ou le hayon soit déverrouillé à l'aide de la télécommande.

**REMARQUE**

- Le hayon ne s'ouvre pas quand le système antivol fonctionne.

- Si la batterie arrive est épuisée pendant que le système antivol est armé, l'avertisseur sonore/sirène sera activé et les feux de détresse se mettront à clignoter lorsqu'on rechargera ou qu'on remplacera la batterie.

### **Annulation du détecteur d'intrusion (Avec détecteur d'intrusion)**

Si le système antivol a été activé dans l'une des situations suivantes, désactiver le détecteur d'intrusion afin d'éviter que l'alarme ne se déclenche inutilement.

- Laisser un objet mobile, des passagers ou des animaux à l'intérieur du véhicule.
- Lorsqu'un objet qui risque de rouler ou bouger est laissé dans le véhicule, lorsque celui-ci est placé sur une surface inclinée ou instable, comme lors de son transport.
- Suspendre des objets/accessoires de petite taille dans le véhicule, suspendre des vêtements à un crochet à manteau ou placer d'autres objets pouvant facilement se déplacer dans le véhicule.
- Se stationner dans une zone de fortes vibrations ou de bruits forts.
- Lors de l'utilisation d'un lave-auto automatique ou à haute pression.
- Des chocs ou vibrations en continu émis par la grêle ou le tonnerre et les éclairs sont transmis au véhicule.
- Les portières sont verrouillées et une vitre ou le toit ouvrant panoramique est ouvert(e).
- Un chauffage ou un appareil accessoire produisant des déplacements d'air et des vibrations fonctionne lorsque le système antivol est activé.

### **REMARQUE**

Si une portière ou le hayon reste fermé pendant 30 secondes, toutes les portières et le hayon sont automatiquement verrouillés de nouveau et le système antivol est activé en cas d'ouverture d'une vitre ou du toit ouvrant panoramique\*.

Pour annuler le détecteur d'intrusion, appuyer sur la touche d'annulation du détecteur d'intrusion dans les 20 secondes après avoir appuyé sur la touche de verrouillage. Les feux de détresse clignotent 3 fois.

### **REMARQUE**

Pour réactiver le détecteur d'intrusion, annuler le système antivol, puis l'armer de nouveau.

Le détecteur d'intrusion fonctionne lorsque le système antivol est armé. Pour annuler le détecteur d'intrusion, appuyer sur la touche d'annulation du détecteur d'intrusion lorsque le système antivol est armé.

### **Pour arrêter l'alarme**

Une alarme déclenchée peut être éteinte en procédant de l'une des façons suivantes :

- La touche de déverrouillage de la télécommande est enfoncée.
- Démarrer le système hybride à l'aide du bouton d'alimentation.
- (Avec la fonction d'ouverture à télécommande avancée)
- Toucher la zone de détection du capteur tactile de déverrouillage de portière.
- En appuyant sur le système d'ouverture électrique du hayon lorsqu'on est muni de la clé.

Les feux de détresse clignoteront deux fois.

### Pour désarmer le système

Un système armé peut être désactivé en utilisant l'une des méthodes suivantes :

- La touche de déverrouillage de la télécommande est enfoncée.
- Démarrer le système hybride à l'aide du bouton d'alimentation.
- **(Avec la fonction d'ouverture à télécommande avancée)**  
Toucher la zone de détection du capteur tactile de déverrouillage de portière.

Les feux de détresse clignoteront deux fois.

#### REMARQUE

Si les portières sont déverrouillées en appuyant sur la touche de déverrouillage de la télécommande alors que le système antivol est désactivé, les feux de détresse clignotent deux fois pour indiquer que le système est désactivé.

# NOTES

<b>Rétroviseurs.....</b>	<b>5-10</b>	<b>Combiné d'instruments.....</b>	<b>5-29</b>
Avertissements et précautions concernant l'utilisation des rétroviseurs.....	5-10	Combiné d'instruments.....	5-29
Comment utiliser les rétroviseurs extérieurs.....	5-11	Comment utiliser le combiné d'instruments.....	5-30
Utilisations pratiques des rétroviseurs extérieurs.....	5-12	Utilisations pratiques du combiné d'instruments.....	5-33
Avertissements et précautions concernant le rétroviseur intérieur.....	5-13	Compteur de vitesse.....	5-33
Comment utiliser le rétroviseur intérieur.....	5-13	Compte-tours.....	5-34
Utilisations pratiques du rétroviseur intérieur.....	5-14	Compteur kilométrique/ Compteur journalier.....	5-34
<b>Contacteur d'alimentation.....</b>	<b>5-15</b>	Comment utiliser le compteur kilométrique/compteur journalier.....	5-35
Contacteur d'alimentation .....	5-15	Jauge de température de la batterie haute tension.....	5-35
.....	5-15	Jauge de température du liquide de refroidissement du moteur.....	5-36
Avertissements et précautions concernant l'utilisation du contacteur d'alimentation.....	5-15	Jauge de puissance de la batterie haute tension.....	5-36
Comment utiliser le contacteur d'alimentation.....	5-16	Jauge de carburant.....	5-37
<b>e-SKYACTIV PHEV.....</b>	<b>5-18</b>	Éclairage du tableau de bord.....	5-37
e-SKYACTIV PHEV.....	5-18	Comment utiliser l'éclairage du tableau de bord.....	5-38
Vue d'ensemble de l'e-SKYACTIV PHEV.....	5-19	Affichage de la température extérieure.....	5-39
Avertissements et précautions concernant l'utilisation d'e- SKYACTIV PHEV.....	5-21	Affichage de la distance maximale de conduite.....	5-39
Comment utiliser l'e-SKYACTIV PHEV.....	5-25	Affichage de la consommation électrique moyenne.....	5-40
Utilisations pratiques d'e- SKYACTIV PHEV.....	5-27	Comment utiliser l'affichage de la consommation électrique moyenne.....	5-41

Affichage de moyenne de consommation de carburant.....	5-41
Comment utiliser l'affichage de consommation moyenne de carburant.....	5-42
Affichage de la consommation électrique instantanée.....	5-42
Affichage de la consommation instantanée de carburant.....	5-43
Symbole d'état i-ACTIVSENSE (Système d'avertissement/aide à la prévention des risques).....	5-43
Afficheur de message.....	5-44
<b>Affichage de conduite active.....</b>	<b>5-45</b>
Affichage de conduite active.....	5-45
Avertissements et précautions concernant l'utilisation de l'affichage de conduite active.....	5-46
Utilisations pratiques de l'affichage de conduite active.....	5-47
<b>Levier sélecteur.....</b>	<b>5-48</b>
Avertissements et précautions concernant l'utilisation du levier sélecteur.....	5-48
Comment utiliser le levier sélecteur.....	5-49
<b>Interrupteurs de changement de vitesse au volant.....</b>	<b>5-53</b>
Avertissements et précautions concernant l'utilisation des interrupteurs de changement de vitesse au volant.....	5-53

Comment utiliser les interrupteurs de changement de vitesse au volant.....	5-54
Utilisations pratiques des interrupteurs de changement de vitesse au volant.....	5-58

<b>Témoin de changement de rapport (GSI).....</b>	<b>5-59</b>
Témoin de changement de rapport (GSI).....	5-59
Avertissements et précautions concernant l'utilisation de l'indicateur de changement de vitesse (GSI).....	5-59

<b>Freins.....</b>	<b>5-60</b>
Avertissements et précautions concernant l'utilisation du frein à pied.....	5-60

<b>Frein de stationnement électrique (EPB).....</b>	<b>5-62</b>
Frein de stationnement électrique (EPB).....	5-62
Avertissements et précautions concernant l'utilisation du frein de stationnement électrique (EPB).....	5-62
Comment utiliser le frein de stationnement électrique (EPB).....	5-63
Utilisations pratiques du frein de stationnement électrique (EPB).....	5-65

---

**Système de priorité au freinage..... 5-67**

Système de priorité au freinage.....5-67

Avertissements et précautions concernant l'utilisation du système de priorité au freinage.....5-67

Comment utiliser le système de priorité au freinage.....5-68

**AUTOHOLD..... 5-69**

AUTOHOLD.....5-69

Avertissements et précautions concernant l'utilisation de l'AUTOHOLD.....5-69

Comment utiliser la fonction AUTOHOLD.....5-70

**Aide au démarrage en côte**

**(HLA).....5-72**

Aide au démarrage en côte (HLA).....5-72

Avertissements et précautions concernant l'utilisation de l'aide au démarrage en côte (HLA).....5-72

**Système de signal d'urgence**

**(ESS).....5-73**

Système de signal d'urgence (ESS).....5-73

Avertissements et précautions concernant l'utilisation de l'interrupteur d'éclairage.....5-74

**Interrupteur d'éclairage..... 5-74**

Interrupteur d'éclairage.....5-74

Avertissements et précautions concernant l'utilisation de l'interrupteur d'éclairage.....5-74

Comment utiliser l'interrupteur d'éclairage..... 5-75

Utilisations pratiques de l'interrupteur d'éclairage..... 5-77

Comment utiliser l'interrupteur de feu antibrouillard..... 5-79

**Levier de clignotants.....5-80**

Comment utiliser le levier de clignotants..... 5-80

**Interrupteur d'essuie-glace/de lave-glace de pare-brise.....5-81**

Interrupteur d'essuie-glace/de lave-glace de pare-brise..... 5-81

Avertissements et précautions concernant l'utilisation de l'interrupteur d'essuie-glace/lave-glace.....5-81

Comment utiliser l'interrupteur d'essuie-glace/de lave-glace de pare-brise..... 5-83

Comment utiliser l'interrupteur d'essuie-glace/de lave-glace arrière.....5-85

**Interrupteur de désembuage de lunette arrière..... 5-87**

Interrupteur de désembuage de lunette arrière.....5-87

Avertissements et précautions concernant l'utilisation de l'interrupteur de désembuage de lunette arrière.....5-87

Comment utiliser l'interrupteur de désembuage de lunette arrière.....5-88

Désembueur de rétroviseur..... 5-89

Comment utiliser le désembuage des rétroviseurs.....	5-89
Dégivreur d'essuie-glaces* .....	5-90
Comment utiliser le dégivreur d'essuie-glace de pare-brise* .....	5-90
<b>Feux de détresse.....</b>	<b>5-91</b>
Feux de détresse.....	5-91
Comment utiliser les feux de détresse.....	5-91
<b>Avertisseur.....</b>	<b>5-92</b>
Comment utiliser l'avertisseur sonore.....	5-92
<b>Système antiblocage des roues (ABS).....</b>	<b>5-93</b>
Système antiblocage des roues (ABS).....	5-93
Avertissements et précautions concernant l'utilisation du système de freinage antiblocage (ABS).....	5-93
<b>Système de commande de traction (TCS).....</b>	<b>5-94</b>
Système de commande de traction (TCS).....	5-94
Avertissements et précautions concernant l'utilisation du système de commande de traction (TCS).....	5-94
Comment utiliser le système de commande de traction (TCS).....	5-95

Utilisations pratiques du système de commande de traction (TCS).....	5-96
--	------

<b>Commande dynamique de stabilité (DSC).....</b>	<b>5-97</b>
Commande dynamique de stabilité (DSC).....	5-97
Avertissements et précautions concernant l'utilisation de la commande dynamique de stabilité (DSC).....	5-97
Comment utiliser la commande de stabilité dynamique (DSC).....	5-98

<b>Commande de stabilité de remorque (TSC).....</b>	<b>5-99</b>
Commande de stabilité de remorque (TSC).....	5-99
Avertissements et précautions concernant l'utilisation de la commande de stabilité de remorque (TSC).....	5-99
Comment utiliser la commande de stabilité de remorque (TSC).....	5-100

<b>Contrôle d'adhérence en descente.....</b>	<b>5-101</b>
Contrôle d'adhérence en descente.....	5-101
Avertissements et précautions concernant l'utilisation du contrôle d'adhérence en descente.....	5-101
Comment utiliser le contrôle d'adhérence en descente...	5-102

---

**Système de sélection intelligente du mode de conduite Mazda (Mi-Drive)..... 5-104**

- Système de sélection intelligente du mode de conduite Mazda (Mi-Drive)..... 5-104
- Avertissements et précautions concernant l'utilisation du système de sélection intelligente du mode de conduite Mazda (Mi-Drive)..... 5-105
- Utilisation du système de sélection intelligente du mode de conduite Mazda (Mi-Drive)..... 5-105

**i-ACTIV AWD..... 5-108**

- i-ACTIV AWD..... 5-108
- Avertissements et précautions concernant l'utilisation d'i-ACTIV AWD..... 5-108

**Direction assistée..... 5-109**

- Direction assistée..... 5-109
- Avertissements et précautions concernant l'utilisation de la direction assistée..... 5-109

**Système de surveillance de la pression des pneus (TPMS)..... 5-110**

- Système de surveillance de la pression des pneus (TPMS) ..... 5-110
- Avertissement et précautions concernant l'utilisation du système de surveillance de la pression des pneus (TPMS) ..... 5-110

Comment utiliser le système de surveillance de la pression des pneus (TPMS)..... 5-112

**Ravitaillement en carburant.... 5-115**

- Avertissements et précautions concernant le ravitaillement en carburant..... 5-115
- Ravitaillement en carburant..... 5-117
- Carburant à utiliser..... 5-119
- Avertissements et précautions concernant le carburant à utiliser..... 5-120
- Nettoyeur de dépôts..... 5-120
- Avertissements et précautions concernant l'utilisation du nettoyant dépôt..... 5-121
- Comment utiliser le nettoyant dépôt..... 5-122
- Système antipollution..... 5-122
- Avertissements et précautions concernant l'utilisation du système antipollution..... 5-123

**Charge..... 5-124**

- Avertissements et précautions concernant la charge..... 5-124
- Vue d'ensemble des pièces liées à la charge..... 5-126
- Comment effectuer la charge..... 5-130
- Utilisations pratiques de la charge..... 5-132

**i-ACTIVSENSE..... 5-137**

- i-ACTIVSENSE..... 5-137
- Avertissements et précautions concernant l'utilisation d'i-ACTIVSENSE..... 5-137

Technologie de sécurité active.....	5-138
Technologie de sécurité pré-collision.....	5-139
Symbole d'état i-ACTIVSENSE (Système d'avertissement/aide à la prévention des risques)* .....	5-140
Comment utiliser l'interrupteur i-ACTIVSENSE OFF* .....	5-143
<b>Caméra de détection avant (FSC).....</b>	<b>5-144</b>
Caméra de détection avant (FSC)* .....	5-144
<b>Capteurs radar.....</b>	<b>5-149</b>
Capteurs radar* .....	5-149
<b>Capteurs ultrasoniques.....</b>	<b>5-153</b>
Capteurs ultrasoniques* .....	5-153
<b>Caméras.....</b>	<b>5-155</b>
Caméras* .....	5-155
<b>Caméra de surveillance du conducteur.....</b>	<b>5-157</b>
Caméra de surveillance du conducteur* .....	5-157
<b>Système de commande des feux de route (HBC).....</b>	<b>5-158</b>
Système de commande des feux de route (HBC)* .....	5-158
Avertissements et précautions concernant l'utilisation du système de commande des feux de route (HBC).....	5-159

Comment utiliser le système de commande des feux de route (HBC).....	5-160
--	-------

### **Phares adaptables DEL (ALH).. 5-162**

Phares adaptables DEL (ALH)* .....	5-162
Avertissements et précautions concernant l'utilisation des phares à DEL adaptatifs (ALH).....	5-164
Comment utiliser les phares à DEL adaptatifs (ALH).....	5-165

### **Avertisseur de changement de file (LDWS)..... 5-167**

Avertisseur de changement de file (LDWS)* .....	5-167
Avertissements et précautions concernant l'utilisation de l'avertisseur de changement de file (LDWS).....	5-167
Comment utiliser l'avertisseur de changement de file (LDWS).....	5-168

### **Surveillance des angles morts (BSM)..... 5-169**

Surveillance des angles morts (BSM)* .....	5-169
Avertissements et précautions concernant l'utilisation du système de surveillance des angles morts (BSM).....	5-169
Comment utiliser le système de surveillance des angles morts (BSM).....	5-170

---

**Système de reconnaissance des panneaux de signalisation (TSR)..... 5-173**

- Système de reconnaissance des panneaux de signalisation (TSR)\* .....5-173
- Avertissements et précautions concernant l'utilisation du système de reconnaissance des panneaux de signalisation (TSR).....5-174
- Comment utiliser le système de reconnaissance des panneaux de signalisation (TSR)..... 5-175
- Utilisations pratiques du système de reconnaissance des panneaux de signalisation (TSR).....5-178

**Alerte de distance et de vitesse (DSA)..... 5-179**

- Alerte de distance et de vitesse (DSA)\* .....5-179
- Avertissements et précautions concernant l'utilisation de l'alerte de distance et de vitesse (DSA)..... 5-179
- Comment utiliser l'alerte de distance et de vitesse (DSA)..... 5-180

**Alerte à l'attention du conducteur (DAA)..... 5-181**

- Alerte à l'attention du conducteur (DAA)\* ..... 5-181
- Avertissements et précautions concernant l'utilisation de l'alerte d'attention du conducteur (DAA)..... 5-181

- Comment utiliser l'alerte d'attention du conducteur (DAA)..... 5-182

**Surveillance du conducteur (DM)..... 5-183**

- Surveillance du conducteur (DM)\* ..... 5-183
- Avertissements et précautions concernant l'utilisation de la surveillance du conducteur (DM)..... 5-184
- Comment utiliser la surveillance du conducteur (DM).....5-184

**Alerte de circulation transversale à l'avant (FCTA).....5-187**

- Alerte de circulation transversale à l'avant (FCTA)\* .....5-187
- Avertissements et précautions concernant l'utilisation de l'alerte de circulation transversale à l'avant (FCTA)..... 5-187
- Comment utiliser l'alerte de circulation transversale à l'avant (FCTA)..... 5-188

**Alerte de circulation transversale à l'arrière (RCTA)..... 5-190**

- Alerte de circulation transversale à l'arrière (RCTA)\* .....5-190
- Avertissements et précautions concernant l'utilisation de l'alerte de circulation sur intersection arrière (RCTA)..... 5-190
- Comment utiliser l'alerte de circulation sur intersection arrière (RCTA)..... 5-191

---

**Système de régulation de vitesse à radar Mazda (MRCC)..... 5-192**

- Système de régulation de vitesse à radar Mazda (MRCC)\* .....5-192
- Avertissements et précautions concernant l'utilisation du régulateur de vitesse à radar Mazda (MRCC)..... 5-193
- Comment utiliser le régulateur de vitesse à radar Mazda (MRCC)..... 5-195

**Aide à la vitesse de croisière et à la circulation (CTS)..... 5-203**

- Aide à la vitesse de croisière et à la circulation (CTS)\* ..... 5-203
- Avertissements et précautions concernant l'utilisation de l'aide à la vitesse de croisière et à la circulation (CTS).....5-204
- Comment utiliser l'aide à la vitesse de croisière et à la circulation (CTS).....5-206

**Système d'assistance au maintien de trajectoire (LAS)..... 5-218**

- Système d'assistance au maintien de trajectoire (LAS)\* ..... 5-218
- Avertissements et précautions concernant l'utilisation du système d'assistance au maintien de trajectoire (LAS)..... 5-218
- Comment utiliser le système d'assistance au maintien de trajectoire (LAS).....5-219

**Limiteur de vitesse réglable (ASL)..... 5-221**

- Limiteur de vitesse réglable (ASL)\* .....5-221
- Avertissements et précautions concernant l'utilisation du limiteur de vitesse réglable (ASL).....5-221
- Comment utiliser le limiteur de vitesse réglable (ASL)..... 5-222

**Adaptation intelligente de la vitesse (ISA)..... 5-224**

- Adaptation intelligente de la vitesse (ISA)\* ..... 5-224
- Avertissements et précautions concernant l'utilisation de l'adaptation intelligente de la vitesse (ISA)..... 5-224
- Comment utiliser l'adaptation intelligente de la vitesse (ISA)..... 5-225

**Système de maintien sur la voie en cas d'urgence (ELK)..... 5-228**

- Système de maintien sur la voie en cas d'urgence (ELK)\* ..... 5-228
- Avertissements et précautions concernant l'utilisation du système de maintien sur la voie en cas d'urgence (ELK)..... 5-229
- Comment utiliser le système de maintien sur la voie en cas d'urgence (ELK)..... 5-230

**Assistance au freinage intelligent (SBS)..... 5-233**

- Assistance au freinage intelligent (SBS)\* .....5-233

<p>Avertissements et précautions concernant l'utilisation de l'assistance au freinage intelligent (SBS)..... 5-235</p> <p>Comment utiliser l'assistance au freinage intelligent (SBS)..... 5-236</p> <p><b>Moniteur de vue à 360°..... 5-242</b></p> <p>Moniteur de vue à 360°* .... 5-242</p> <p>Avertissements et précautions concernant l'utilisation du moniteur de vue à 360°..... 5-246</p> <p>Comment utiliser le moniteur de vue à 360°..... 5-248</p> <p>Utilisations pratiques du moniteur de vue à 360°..... 5-258</p> <p><b>Réduction des collisions secondaires..... 5-259</b></p> <p>Réduction des collisions secondaires*..... 5-259</p> <p>Avertissements et précautions concernant l'utilisation du système de réduction des collisions secondaires..... 5-259</p> <p>Comment utiliser la réduction des collisions secondaires..... 5-260</p> <p><b>Régulateur de vitesse..... 5-261</b></p> <p>Régulateur de vitesse* ..... 5-261</p>	<p>Avertissements et précautions concernant l'utilisation du régulateur de vitesse..... 5-261</p> <p>Comment utiliser le régulateur de vitesse..... 5-262</p> <p><b>Écran de rétrovision..... 5-265</b></p> <p>Écran de rétrovision* ..... 5-265</p> <p>Avertissements et précautions concernant l'utilisation de l'écran de rétrovision..... 5-266</p> <p>Comment utiliser l'écran de rétrovision..... 5-267</p> <p><b>Capteur de stationnement..... 5-269</b></p> <p>Capteur de stationnement* ..... 5-269</p> <p>Avertissements et précautions concernant l'utilisation du capteur de stationnement... 5-270</p> <p>Comment utiliser le capteur de stationnement..... 5-271</p> <p><b>Conduite hivernale..... 5-276</b></p> <p>Conduite hivernale..... 5-276</p> <p>Pneus à neige..... 5-277</p> <p>Chaînes..... 5-277</p>
---	---

## Avertissements et précautions concernant l'utilisation des rétroviseurs

### **PRUDENCE**

**S'assurer de jeter un coup d'oeil en arrière avant de changer de file.**

Le fait de changer de file sans prendre en considération la distance réelle d'un véhicule vu dans le rétroviseur convexe est dangereux. Cela peut causer un grave accident. Les objets vus dans le rétroviseur convexe sont plus proches qu'ils n'y apparaissent.

**S'assurer de toujours retourner les rétroviseurs extérieurs en position pour la conduite avant de démarrer.**

Il est dangereux de conduire avec les rétroviseurs extérieurs repliés. Votre vue arrière sera limitée, ce qui pourrait entraîner un accident.

**(Véhicules avec rétroviseurs rétractables électriques)**

**Ne pas toucher aux rétroviseurs extérieurs lorsqu'ils sont en train de se replier ou de se déplier.**

Il est dangereux de toucher un rétroviseur extérieur pendant qu'il se déplie ou se replie. Vos mains pourraient se coincer, ce qui pourrait provoquer une blessure ou endommager le rétroviseur extérieur.

**Utiliser l'interrupteur pour régler les rétroviseurs extérieurs.**

Il est dangereux de régler manuellement les rétroviseurs extérieurs. Cela empêcherait les rétroviseurs de se mettre en place correctement, ce qui peut gêner la visibilité.

**Toujours utiliser les rétroviseurs rétractables électriques avec le véhicule garé dans un endroit sûr.**

Il est dangereux de faire fonctionner les rétroviseurs rétractables pendant la conduite. La pression du vent pourrait endommager les rétroviseurs extérieurs, empêchant ainsi de les remettre en position de conduite et de voir derrière soi.

**Ne pas régler les rétroviseurs extérieurs pendant que vous conduisez le véhicule.**

Il est dangereux de régler les rétroviseurs extérieurs pendant la conduite car cela pourrait détourner votre attention de la route et mener à un accident.

### **ATTENTION**

**(Véhicules avec rétroviseurs rétractables électriques)**

Actionner l'interrupteur de rabattement pour replier ou déplier les rétroviseurs extérieurs. Si vous dépliez les rétroviseurs extérieurs manuellement, ils ne seront pas dans une position sécurisée et vous ne pourrez pas vérifier la vue vers l'arrière du véhicule.

## Comment utiliser les rétroviseurs extérieurs

### Replier et déplier les rétroviseurs extérieurs

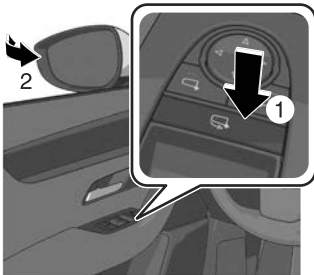

### Réglage de l'angle du rétroviseur extérieur

1. Appuyer sur le bouton de sélection situé sur le côté du rétroviseur extérieur à régler.  
Le témoin s'allume.

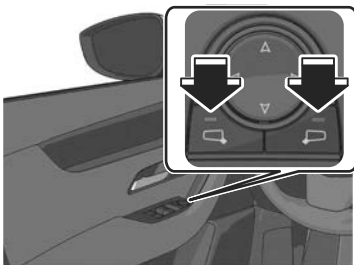

2. Appuyer sur l'interrupteur de réglage pour régler l'angle du rétroviseur extérieur.

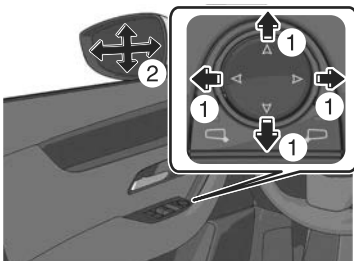

3. Appuyer sur le bouton de sélection situé sur le côté du rétroviseur extérieur qui a été réglé.  
Le témoin s'éteint.

## Utilisations pratiques des rétroviseurs extérieurs

### Mémorisation de la position de conduite\*

L'angle des rétroviseurs extérieurs peut être programmé dans la mémoire de position de conduite.

Se référer à Mémorisation de la position de conduite à la page 3-33.

### Fonction de rabat automatique

Lors du verrouillage/déverrouillage des portières alors que l'alimentation du véhicule est positionnée sur OFF, les rétroviseurs extérieurs se rabattent et se déplient automatiquement.

Lorsque les rétroviseurs extérieurs sont repliés et que l'alimentation du véhicule est mise sur ON, ou que le système hybride est démarré, les rétroviseurs extérieurs se déplient automatiquement.

Activer la fonction de rabat automatique à l'aide de l'affichage central.

Se référer à la section Réglages dans le manuel de l'utilisateur Mazda Connect.

### Fonctionnement après l'arrêt du système hybride

L'angle des rétroviseurs extérieurs peut être réglé et ils peuvent être repliés et dépliés pendant environ 40 secondes après que l'alimentation du véhicule a été passée de ON à OFF.

### Fonction de rétroviseur extérieur à inclinaison vers le bas automatique pour reculer\*

Les rétroviseurs extérieurs peuvent être réglés pour s'incliner automatiquement vers le bas lors de la marche arrière du véhicule. Lorsque le véhicule a terminé sa marche arrière, les rétroviseurs extérieurs reprennent leur angle initial.

1. Appuyer sur l'interrupteur de sélection situé sur le côté du rétroviseur extérieur à incliner vers le bas.  
Allumer le témoin de l'interrupteur de sélection.
2. Mettre le levier sélecteur sur la position R.  
Le rétroviseur extérieur du côté où vous avez appuyé sur l'interrupteur de sélection s'incline vers le bas.

### **REMARQUE**

Lorsque l'une des conditions suivantes est remplie, les rétroviseurs extérieurs reviennent à leur position normale.

- L'alimentation du véhicule est mise sur une position autre que ON.
- Le levier de changement de vitesse est déplacé sur une position autre que R.
- L'interrupteur de sélection est à nouveau enfoncé.

### Fonction de prévention automatique des éblouissements\*

En conjonction avec la fonction antiéblouissement du rétroviseur automatique, seul le rétroviseur extérieur côté conducteur réduit la lumière des phares des véhicules qui approchent.

## Avertissements et précautions concernant le rétroviseur intérieur

### PRUDENCE

**Ne pas empiler de bagages plus haut que le dossier du siège.**

Il est dangereux de charger des bagages plus haut que le dossier du siège. La visibilité du rétroviseur intérieur peut être obstruée, ce qui peut entraîner une collision avec un autre véhicule lors d'un changement de voie.

## Comment utiliser le rétroviseur intérieur

Déplacer et ajuster le corps du rétroviseur intérieur.

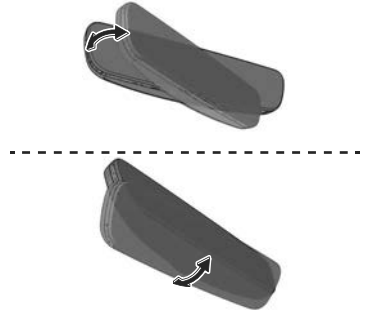

## Utilisations pratiques du rétroviseur intérieur

### Fonction de prévention des éblouissements

Empêche l'éblouissement des phares des véhicules qui approchent de l'arrière.

#### **Type manuel**

Normalement, utiliser le rétroviseur intérieur avec le levier enfoncé.

Tirer le levier vers vous.

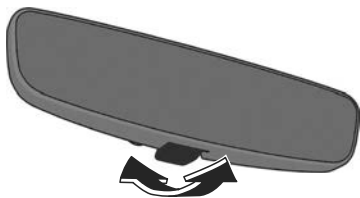

#### **Type automatique**

Fonctionne automatiquement lorsque l'alimentation du véhicule est positionnée sur ON et que le levier sélecteur est dans une position autre que R.

## Contacteur d'alimentation

Appuyer sur le contacteur d'alimentation pour démarrer/arrêter le système hybride ou pour changer la position de l'alimentation du véhicule (OFF/ACC/ON).

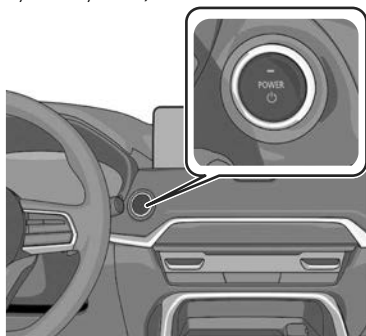

### Position de l'alimentation du véhicule

#### DÉSACTIVÉ

Aucun accessoire électrique ne peut être utilisé.

#### ACC

Certains accessoires électriques tels que l'audio peuvent être utilisés.

#### ON

Tous les accessoires électriques peuvent être utilisés.

## Avertissements et précautions concernant l'utilisation du contacteur d'alimentation

### ⚠ PRUDENCE

**Avant de quitter le siège du conducteur, toujours positionner l'alimentation du véhicule sur OFF, appliquer le frein de stationnement et s'assurer que le levier sélecteur est en position P.**

Il est dangereux de quitter le siège du conducteur sans positionner l'alimentation du véhicule sur OFF, ni mettre le frein de stationnement et le levier sélecteur en position P. Il est possible que le véhicule se déplace de manière inattendue et entraîne un accident. En outre, si le véhicule est laissé sans conducteur pendant une période même courte, il est important de positionner l'alimentation du véhicule sur OFF. Si le contacteur est placé dans une autre position, certains systèmes de sécurité du véhicule seront désactivés et la batterie au plomb-acide se videra.

**Les ondes radio émises par la clé peuvent perturber le fonctionnement d'équipements médicaux, tels que les stimulateurs cardiaques.**

Avant d'utiliser la clé à proximité de personnes utilisant des équipements médicaux, demandez à votre médecin ou au fabricant de ces équipements si les ondes radio émises par la clé risquent de perturber leur fonctionnement.

## À l'exception des situations d'urgence, ne pas tenter d'arrêter le système hybride lors de la conduite du véhicule.

Si le système hybride est arrêté pendant la conduite du véhicule, une perte de la puissance de freinage et des fonctions de direction assistée pourrait se produire, rendant difficile le contrôle du véhicule, ce qui pourrait entraîner un accident.

### **ATTENTION**

➤ Si le voyant KEY (rouge) est affiché ou que le témoin (orange) du contacteur d'alimentation clignote, il est possible que le système hybride présente un problème. Cela peut empêcher le système hybride de démarrer ou de positionner l'alimentation du véhicule sur ACC ou ON. Faire inspecter dès que possible le véhicule par un mécanicien expérimenté (nous recommandons un mécanicien agréé Mazda).  
Se référer à Voyant KEY (rouge) à la page 8-48.

➤ Avant de quitter le véhicule, s'assurer que l'alimentation du véhicule est positionnée sur OFF.

## Comment utiliser le contacteur d'alimentation

Le contacteur d'alimentation permet de démarrer/arrêter le système hybride et de changer la position de l'alimentation du véhicule en fonction de l'état du véhicule et de l'action du conducteur.

### Démarrage du système hybride

1. Veiller à ce que le frein de stationnement soit serré.
2. S'assurer que le levier sélecteur est en position P.
3. Appuyer sur la pédale de frein. Le témoin (vert) du contacteur d'alimentation et le témoin KEY (vert) s'allument dans le combiné d'instruments.
- 4.

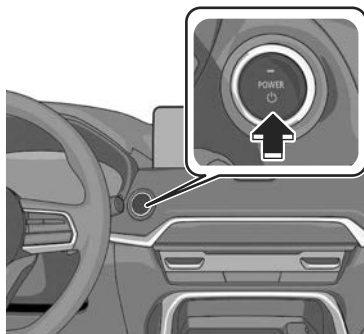

Le système hybride démarre et le témoin KEY (vert) s'éteint dans le combiné d'instruments.

### REMARQUE

- Ne pas utiliser de régimes moteur élevés avant d'avoir atteint la température de fonctionnement normale.
- (Allemagne)  
Conduire immédiatement après avoir démarré le moteur.

## Arrêt du système hybride

1. Arrêter le véhicule.
2. Mettre le levier sélecteur sur la position P.
- 3.

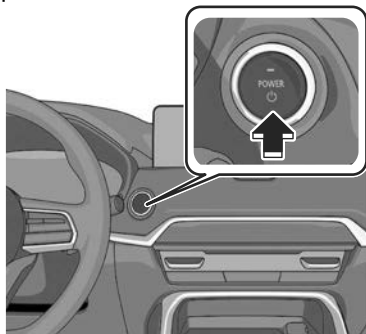

Le système hybride s'arrête et l'alimentation du véhicule est positionnée sur OFF.

## **REMARQUE**

Lorsque le système hybride est arrêté en appuyant sur le contacteur d'alimentation alors que le levier sélecteur est dans une position autre que P, l'alimentation du véhicule passe en position ACC.

## Changer la position de l'alimentation du véhicule

Appuyer sur le contacteur d'alimentation sans appuyer sur la pédale de frein.

Chaque fois que l'alimentation du véhicule est enfoncée, la position du contacteur d'alimentation est commutée dans l'ordre suivant : ACC, ON et OFF.

Lorsque l'alimentation du véhicule est mise sur ACC, le volant est déverrouillé et le témoin (orange) du contacteur d'alimentation s'allume.

Lorsque l'alimentation du véhicule est positionnée sur OFF, le volant est verrouillé et le témoin (orange) du contacteur d'alimentation s'éteint.

## **REMARQUE**

Si vous laissez l'alimentation du véhicule sur ACC alors que le levier sélecteur est en position P, l'alimentation du véhicule passe à OFF au bout de 25 minutes environ.

## **e-SKYACTIV PHEV**

L'e-SKYACTIV PHEV est un système hybride capable de recharger la batterie à partir d'une source d'énergie externe. Il atteint à la fois une excellente consommation de carburant et d'excellentes performances de puissance en combinant efficacement l'entraînement du VE, qui fonctionne uniquement à l'électricité, et l'entraînement en utilisant à la fois le moteur électrique et le moteur à combustion.

L'e-SKYACTIV PHEV peut fournir aux appareils électriques l'énergie stockée dans la batterie haute tension.

Se référer à Prise de courant CA (220 V/1 500 W) à la page 7-58.

## Vue d'ensemble de l'e-SKYACTIV PHEV

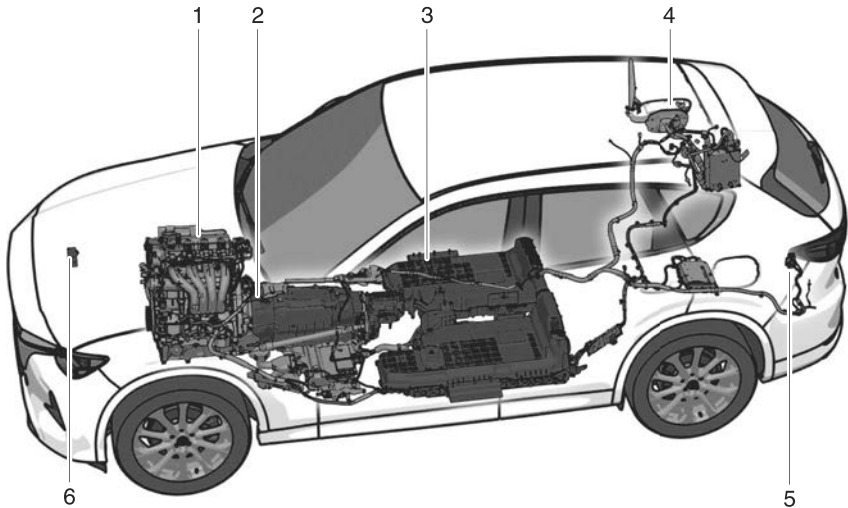

1. Moteur
2. Moteur et freinage régénératif
3. Batterie haute tension
4. Port de charge
5. Prise de courant CA (220 V/1 500 W)
6. Système d'alerte sonore de véhicule en approche

### Moteur

Selon les conditions de conduite et le mode de conduite, le moteur fonctionne comme une source ou un générateur de puissance pour les roues, et s'arrête lorsque la puissance ou la génération de puissance n'est pas nécessaire.

### Moteur

Le moteur transmet la puissance motrice aux roues en utilisant l'énergie électrique de la batterie haute tension.

### Freinage régénératif

Le freinage régénératif utilise le moteur pour décélérer le véhicule. L'énergie est générée par les roues qui font tourner le moteur lors de la décélération et l'énergie générée charge la batterie haute tension.

### Batterie haute tension

La batterie haute tension est une batterie de grande capacité qui stocke l'énergie chargée et l'énergie électrique générée par le freinage régénératif.

### **Port de charge**

Le port de charge permet de connecter le connecteur de charge du câble de charge et de charger la batterie haute tension à partir d'une alimentation externe.

### **Prise de courant CA (220 V/1 500 W)**

La prise de courant CA (220 V/1 500 W) permet d'alimenter les appareils électroménagers lorsque le système hybride fonctionne.

### **REMARQUE**

Le moteur peut démarrer automatiquement et charger la batterie.

Si le moteur démarre alors que le véhicule est garé ou arrêté, vous risquez d'être sanctionné pour avoir enfreint les réglementations relatives au ralenti à l'arrêt. Vérifier auprès des autorités locales compétentes avant d'utiliser des appareils électriques en stationnement.

En outre, si le moteur est démarré, faire attention à ne pas tomber en panne sèche.

### **Système d'alerte sonore de véhicule en approche**

Le système d'alerte sonore de véhicule en approche avertit les piétons de l'approche du véhicule en émettant un avertissement sonore lorsqu'il roule à faible vitesse.

## Avertissements et précautions concernant l'utilisation d'e-SKYACTIV PHEV

Le système hybride comporte des parties sous haute tension et des parties sous haute température. Des étiquettes indiquant les précautions d'utilisation sont apposées sur ces parties. Toujours suivre les instructions figurant sur l'étiquette et utiliser le véhicule correctement.

### PRUDENCE

**Faire très attention aux parties sous haute tension. En outre, ne pas démonter, modifier ou retirer des pièces sous haute tension.**

Les parties suivantes contiennent des pièces sous haute tension et peuvent provoquer un choc électrique si elles sont touchées.

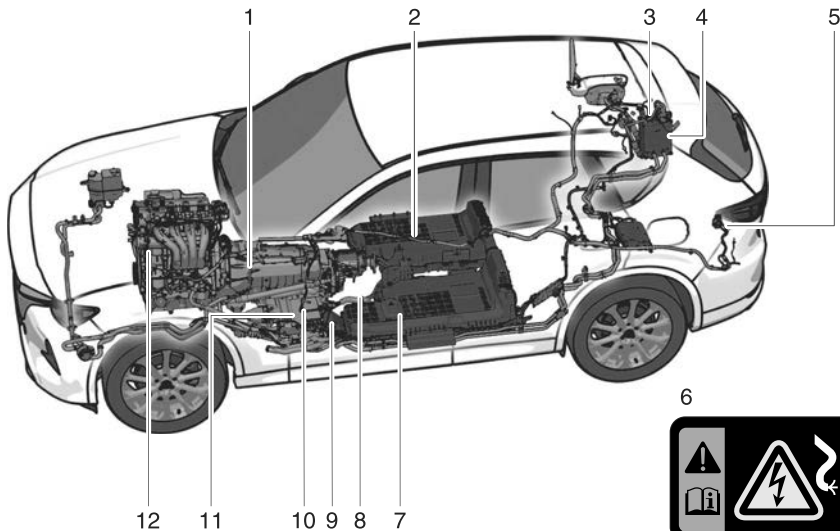

1. Moteur
2. Batterie haute tension
3. Boîte de jonction
4. Chargeur embarqué
5. Prise de courant CA (220 V/1 500 W)
6. Exemple d'étiquette d'avertissement
7. Prise de service
8. Câble haute tension
9. Chauffe eau
10. Onduleur
11. Convertisseur CC-CC



## 12. Compresseur électrique

### Faire très attention aux parties très chaudes.

Le système hybride et le moteur chauffent lorsqu'ils fonctionnent. Suivre les instructions de l'étiquette apposée sur le véhicule et toujours faire attention aux zones à haute tension et aux zones à haute température.

### Ne pas toucher la prise de service.

Une prise de service est installée dans la batterie haute tension. Cette prise de service est utilisée chez un réparateur expérimenté (nous recommandons un réparateur agréé Mazda) lors de la réparation des véhicules afin de couper la haute tension de la batterie haute tension. Ne pas toucher la prise de service. Si vous manipulez la prise de service par erreur, vous risquez de recevoir un choc électrique et de vous blesser gravement, voire de mourir.

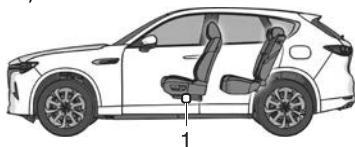

#### 1. Prise de service

### Entretien et réparations

Pour l'entretien ou les réparations du véhicule, s'adresser à un mécanicien expérimenté (nous recommandons un mécanicien agréé Mazda). Des connaissances techniques et compétences sont nécessaires pour manipuler la batterie haute tension.

### **! PRUDENCE**

**Pour assurer une manipulation sûre et correcte de la batterie haute tension, respecter toujours les précautions suivantes.**

- Ne pas retirer la batterie haute tension.
- Ne pas revendre, transférer ou modifier la batterie haute tension.
- Ne pas utiliser la batterie sur des véhicules autres que ceux équipés de la batterie haute tension.

**Si la batterie d'entraînement n'est pas manipulée correctement, les situations suivantes peuvent survenir et entraîner des blessures graves ou la mort.**

- Le fait de toucher une batterie haute tension laissée sans surveillance peut provoquer un choc électrique.
- Si la batterie haute tension est utilisée sur un véhicule autre qu'un véhicule équipé (y compris les véhicules modifiés), des accidents tels qu'un choc électrique, la production de chaleur, de la fumée, une combustion et des explosions ou une fuite d'électrolyte peuvent se produire.

Respecter les instructions suivantes pour éviter la détérioration ou l'endommagement de la batterie haute tension.

- Ne pas laisser le véhicule pendant une longue période dans des conditions de température extrêmement élevée ou basse.
- Ne pas laisser le véhicule pendant 14 jours ou plus lorsque la jauge de puissance de la batterie haute tension indique Vide (niveau 0).

### **En cas d'accident**

Tenir compte des précautions suivantes pour éviter des blessures graves telles qu'un choc électrique ou, dans le pire des cas, la mort.



#### **Ne pas continuer à conduire le véhicule.**

Pour éviter d'autres accidents, arrêter le véhicule dans un endroit sûr, placer le levier sélecteur en position P, puis serrer le frein de stationnement pour arrêter le système hybride.

#### **Ne jamais toucher les fils électriques qui peuvent faire saillie à l'intérieur ou à l'extérieur de l'habitacle.**

Dans le cas contraire, cela pourrait entraîner un choc électrique et des blessures graves.

#### **Ne jamais toucher une zone où l'électrolyte est visible ou une zone présentant une fuite d'électrolyte.**

Si de l'électrolyte de batterie haute tension entre en contact avec les yeux ou la peau, une perte de vision ou des réactions cutanées peuvent survenir. Si cela se produit, se rincer immédiatement les yeux avec de l'eau pendant 15 minutes ou se laver complètement la peau avec du savon et consulter un médecin.

#### **Ne jamais s'approcher d'objets qui sont en feu ou extrêmement chauds.**

L'électrolyte de la batterie haute tension peut provoquer un incendie. Si le véhicule prend feu, éteindre le feu à l'aide d'un extincteur (type ABC, BC ou C). Éteindre un feu avec de l'eau uniquement lorsqu'une grande quantité d'eau est disponible, par exemple à partir d'une bouche d'incendie. Sinon cela pourrait entraîner un accident.

#### **Ne pas remorquer le véhicule avec les roues avant ou les roues arrière au sol.**

Sinon, le moteur génère de l'électricité qui peut provoquer un incendie selon l'état des dégâts. Lors du remorquage du véhicule, le remorquer avec les 4 roues soulevées du sol.

**Ne pas démarrer le système hybride si un liquide s'échappe du véhicule (autre que l'eau du climatiseur).**

Si une fuite de liquide (autre que l'eau du climatiseur) est constatée sur la surface de la route sous le véhicule, le système de carburant peut être endommagé. Le démarrage du système hybride dans ces conditions peut provoquer un incendie. Ne pas démarrer le système hybride et contacter un réparateur Mazda.

**Mise à la casse de votre véhicule et mise au rebut de la batterie haute tension**

La batterie haute tension est collectée pour éviter les accidents associés. Lors de la mise à la casse de votre véhicule, du remplacement de la batterie haute tension ou de la mise au rebut de la batterie haute tension, consulter un mécanicien expérimenté (nous recommandons un mécanicien agréé Mazda). Veuillez coopérer en veillant à ce que la batterie haute tension du véhicule soit collectée.

** PRUDENCE****Élimination appropriée de la batterie haute tension.**

Si la batterie haute tension n'est pas récupérée et mise au rebut de façon appropriée, par exemple en la laissant sans surveillance ou en l'abandonnant illégalement, une autre personne pourrait la toucher et s'électrocuter, ce qui pourrait entraîner des blessures graves.

**Carburant**** ATTENTION**

- L'e-SKYACTIV PHEV peut rouler à l'électricité, mais selon les conditions et le mode de conduite, le véhicule sera entraîné par le moteur et devra être ravitaillé en carburant. Vérifier la quantité de carburant restante et faire le plein si nécessaire. Se référer à Utilisation du système de sélection intelligente du mode de conduite Mazda (Mi-Drive) à la page 5-105.
- Selon les conditions d'utilisation du véhicule, le carburant peut rester dans le réservoir pendant une longue période et la qualité du carburant peut changer. Ravitailler au moins 25 litres de carburant tous les 12 mois (la quantité totale de ravitaillement pour 12 mois est d'au moins 25 litres), car cela peut affecter des parties du système de carburant et du moteur.
- Si du carburant n'a pas été ajouté pendant un certain temps et que la qualité du carburant dans le réservoir est susceptible de changer, un message s'affiche sur le combiné d'instruments lors du démarrage du système hybride. Si un message s'affiche, faire le plein du véhicule dès que possible.

## Comment utiliser l'e-SKYACTIV PHEV

### Changement de mode d'entraînement

Vous pouvez changer le mode d'entraînement du système hybride en actionnant l'interrupteur.

**Mode REMORQUAGE/Mode SPORT/  
Mode NORMAL/Mode EV/Mode  
HORS ROUTE**

Se référer à Utilisation du système de sélection intelligente du mode de conduite Mazda (Mi-Drive) à la page 5-105.

### Mode CHARGE

Le moteur à combustion est utilisé comme générateur, et le véhicule est entraîné tout en chargeant la batterie haute tension.

1. Démarrer le système hybride.
- 2.

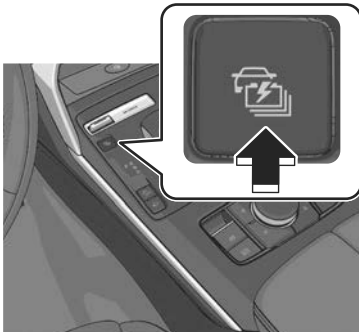

Lorsque le mode CHARGE est activé, le témoin du mode CHARGE  s'allume dans le combiné d'instruments.

L'énergie est générée jusqu'à la quantité de charge cible prédéfinie, et lorsque la quantité de charge cible est atteinte, l'énergie est générée pour la maintenir.

### REMARQUE

- Le passage en mode CHARGE peut ne pas être possible en fonction des conditions du système hybride.
- Lorsque la consommation électrique est élevée, en raison des conditions de conduite du véhicule, de la température de l'air extérieur ou de l'utilisation d'un climatiseur, la charge peut prendre plus de temps que d'habitude ou ne pas se produire.
- Lorsque le véhicule est conduit en mode CHARGE, le moteur fonctionne pour produire de l'électricité, et la consommation de carburant peut donc augmenter par rapport à la conduite du véhicule dans un mode autre que le mode CHARGE.
- Si l'alimentation du véhicule est mise sur OFF alors que le mode est en mode CHARGE, le mode CHARGE sera annulé la prochaine fois que l'alimentation du véhicule sera mise sur ON.
- Lorsque l'interrupteur du mode de charge est enfoncé alors que le système de sélection intelligente du mode de conduite Mazda (Mi-Drive) est en mode EV, le Mi-Drive passe en mode NORMAL et le véhicule est conduit en mode CHARGE.
- Il est possible que le mode ne puisse pas passer en mode CHARGE lorsque le niveau de carburant est faible.
- La quantité de charge cible peut être modifiée.  
Se référer à la section Réglages VE dans le manuel d'utilisation de Mazda Connect.

## Indicateur de puissance

S'affiche sur le combiné d'instruments lors de la conduite en mode NORMAL ou en mode EV.

### Mode NORMAL

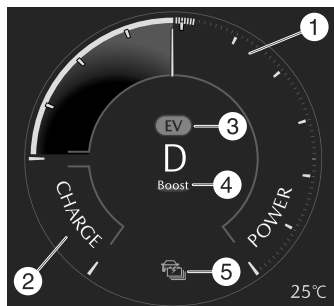

1. Jauge POWER
2. Jauge CHARGE
3. Témoin d'entraînement EV
4. Témoin de suralimentation
5. Témoin du mode CHARGE

### Mode EV

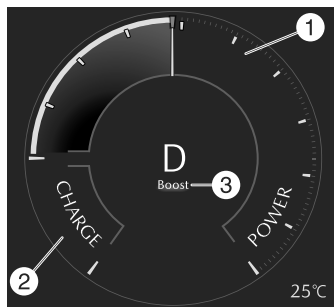

1. Jauge POWER
2. Jauge CHARGE
3. Témoin de suralimentation

### Jauge POWER

Affiche l'énergie utilisée par le moteur électrique ou le moteur à combustion pour la conduite. Plus la puissance est élevée, plus l'aiguille du compteur de puissance se déplace vers la droite. Plus l'aiguille du compteur de

puissance se déplace vers la droite, plus il est facile de démarrer le moteur.

### Jauge CHARGE

Affiche l'énergie chargée dans la batterie haute tension par le freinage régénératif. Plus la charge est élevée, plus l'aiguille du compteur de puissance se déplace vers le bas.

### Témoin de suralimentation

Le témoin s'allume lorsque l'énergie utilisée pour la conduite est au maximum.

### Témoin d'entraînement EV

Le témoin s'allume lorsque le véhicule est conduit en utilisant uniquement le moteur électrique.

### Témoin du mode CHARGE

Le témoin s'allume lorsque le véhicule est conduit en mode CHARGE.

### Système d'alerte sonore de véhicule en approche

Lorsque le véhicule est conduit à basse vitesse, un avertissement sonore retentit automatiquement pour avertir qu'un véhicule s'approche.

1. Démarrer le système hybride.
2. Placer le levier sélecteur sur une position autre que P et relâcher votre pied de la pédale de frein.

Un avertissement sonore retentit et s'arrête lorsque la vitesse du véhicule atteint 30 km/h ou plus. Lorsque la vitesse du véhicule est inférieure à 30 km/h, l'avertissement sonore retentit à nouveau et s'arrête lorsque le véhicule est arrêté en appuyant sur la pédale de frein.

## Utilisations pratiques d'e-SKYACTIV PHEV

### Choisir de démarrer en mode EV

Le système hybride peut être modifié pour démarrer en mode EV. Se référer à la section Réglages dans le manuel d'utilisation de Mazda Connect.

### Modification de la force du freinage régénératif

La force du freinage régénératif peut être modifiée. Se référer à la section Réglages dans le manuel d'utilisation de Mazda Connect.

### Pour une conduite écologique et économique

#### Utilisation du mode conduite

Le mode EV est principalement utilisé dans les zones urbaines, tandis que le mode NORMAL est utilisé dans les zones suburbaines et sur les voies rapides, ce qui permet des économies d'électricité et de carburant.

En utilisant activement le freinage régénératif pour charger la batterie haute tension, il est possible d'augmenter l'autonomie en mode EV et de réduire la consommation de carburant lorsque le véhicule est conduit dans un mode autre que le mode EV.

#### Pour allonger l'autonomie

La consommation électrique pendant la conduite peut être réduite et la distance de croisière peut être allongée en effectuant les opérations suivantes.

- Une fois le connecteur de charge branché, allumer le système de climatisation pour obtenir une

- température confortable dans l'habitacle avant de conduire.
- En conduisant par temps froid, utiliser le chauffage de siège ou de volant plutôt que le système de climatisation.
- Régler le système de climatisation sur un débit d'air et une température modérés.
- S'abstenir d'utiliser le désembuage dans des conditions autres que lorsqu'une vitre est embuée ou gelée.
- En maintenant une distance suffisante entre les véhicules et en utilisant correctement le système de freinage régénératif, il est possible de charger davantage la batterie haute tension.

### **Pour prolonger la durée de vie de la batterie haute tension**

La durée de vie de la batterie haute tension varie selon les conditions de stockage du véhicule ou de la méthode de charge.

Pour prolonger la durée de vie de la batterie haute tension, tenir compte des points suivants.

#### **(Charge de la batterie)**

- Éviter de charger inutilement et fréquemment.
- Ne charger la batterie qu'avec la puissance nécessaire, et ne pas toujours charger complètement la batterie. La limite maximale de charge peut être fixée. Se référer à Utilisations pratiques de la charge à la page 5-132.

#### **(Stationnement du véhicule)**

- Ne pas stationner le véhicule dans un endroit où la température ambiante est extrêmement élevée ou basse.

- Ne pas laisser le véhicule avec la puissance restante de la batterie haute tension extrêmement faible.
- Si la notification de fonctionnement [Refroidissement de la batterie] apparaît sur l'affichage central après avoir conduit le véhicule, sélectionner [Activer].

### **Charge restante et température de la batterie haute tension**

Si le niveau de la batterie haute tension est faible ou si la température de la batterie haute tension est basse, la vitesse du véhicule peut ne pas augmenter même si la pédale d'accélérateur est enfoncée parce que la puissance du moteur est limitée.

Vérifier le contenu affiché sur le combiné d'instruments et la quantité d'énergie restante dans la batterie haute tension avant de conduire.

#### **(Refroidissement de la batterie)**

Si la température de la batterie haute tension est élevée après avoir conduit le véhicule, il est possible de refroidir la batterie haute tension pendant que le véhicule est garé afin de prolonger la durée de vie de la batterie haute tension. Si la notification [Refroidissement de la batterie] apparaît sur l'affichage central après avoir conduit le véhicule, sélectionner [Activer] pour activer le refroidissement de la batterie.

#### **REMARQUE**

Étant donné que l'énergie électrique de la batterie haute tension est utilisée pour le refroidissement de la batterie, nous recommandons de brancher le connecteur de charge pendant le refroidissement de la batterie.

## Combiné d'instruments

L'affichage à l'écran vous livre des informations sur le véhicule.

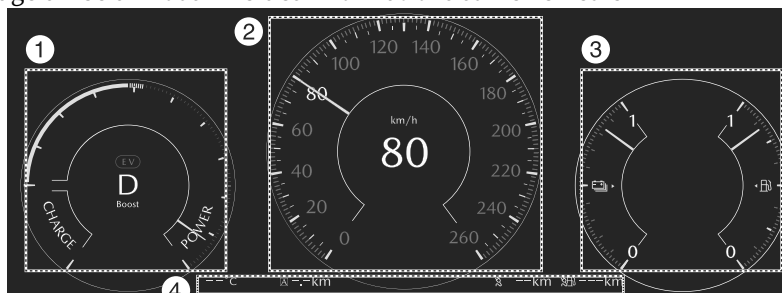

- ① Affiche le compteur de puissance et le compte-tours.  
L'affichage diffère selon le mode de conduite.
- ② Affiche le compteur de vitesse et les informations sur le véhicule à l'aide de messages.  
Change en fonction du mode de conduite et du système utilisé.
- ③ Affiche la jauge de puissance de la batterie haute tension et la jauge de carburant.  
L'affichage est modifié à l'aide de l'interrupteur INFO.
- ④ Affiche la température ambiante/compteur kilométrique/compteur journalier, la distance maximale de conduite et les informations sur le véhicule à l'aide de messages.

## Comment utiliser le combiné d'instruments

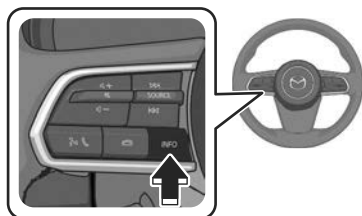

L'affichage change chaque fois que l'interrupteur INFO est enfoncé.

# Combiné d'instruments

1

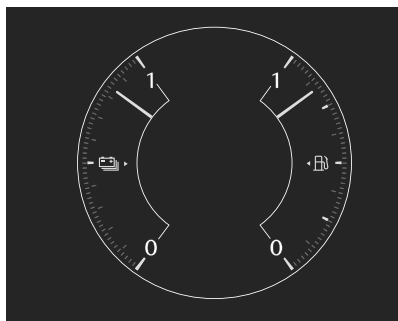

2

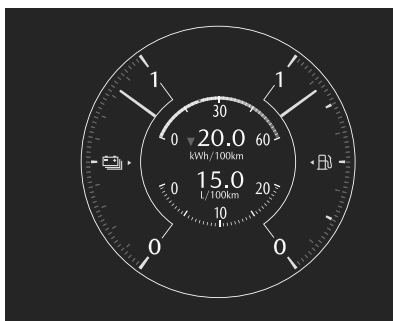

5

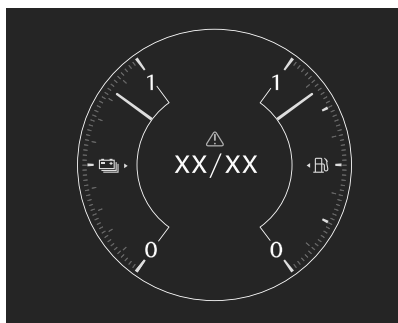

3

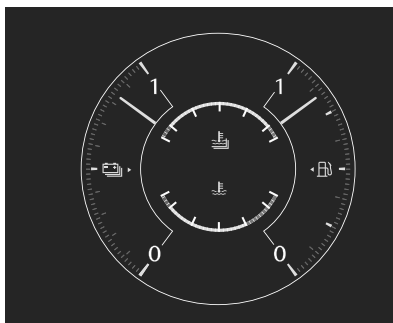

4

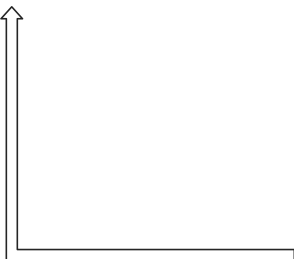

1. Affichage de base
2. Affichage de la consommation électrique moyenne  
Affichage de consommation moyenne de carburant  
Affichage de la consommation électrique instantanée  
Affichage de la consommation de carburant instantanée
3. Jauge de température de la batterie haute tension  
Jauge de température du liquide de refroidissement du moteur
4. Symbole d'état i-ACTIVSENSE (système d'avertissement/aide à la prévention des risques)
5. Affichage des messages\*<sup>1</sup>

\*<sup>1</sup> affiché uniquement lorsqu'un avertissement se déclenche.

L'écran change automatiquement lorsque certains systèmes i-ACTIVSENSE sont utilisés.

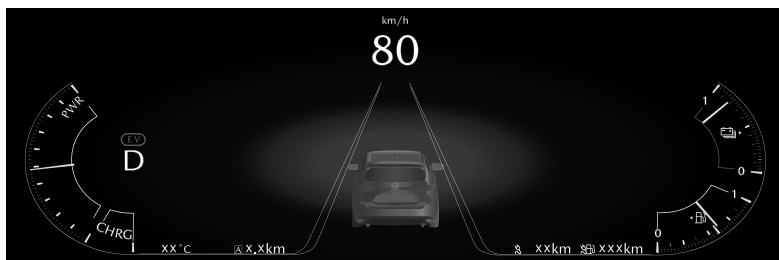

## Utilisations pratiques du combiné d'instruments

Les informations affichées peuvent être modifiées à l'aide des Réglages dans Mazda Connect.

Se référer à la section Réglages dans le manuel d'utilisation de Mazda Connect.

## Compteur de vitesse

Le compteur de vitesse indique la vitesse du véhicule.

## Compte-tours

Le compte-tours indique le régime moteur en milliers de tours par minute (tr/min).

S'affiche lorsque vous conduisez en mode SPORT/Mode HORS ROUTE/ Mode REMORQUAGE.

Se référer à Utilisation du système de sélection intelligente du mode de conduite Mazda (Mi-Drive) à la page 5-105.

### **⚠ ATTENTION**

Ne pas pousser le régime moteur jusqu'à la ZONE ROUGE du compte-tours.  
Cela peut endommager le moteur.

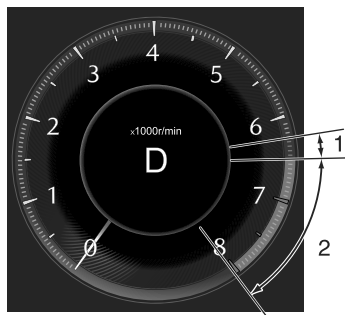

1. ZONE RAYÉE\*1
2. ZONE ROUGE\*1

\*1 La plage varie selon le type de jauge.

### REMARQUE

Lorsque l'aiguille du compte-tours entre dans la ZONE RAYÉE ROUGE, cela indique au conducteur qu'il faut changer de vitesse avant d'arriver à la ZONE ROUGE.

## Compteur kilométrique/ Compteur journalier

### Compteur kilométrique

Le compteur kilométrique enregistre la distance totale parcourue par le véhicule.

### Compteur journalier

La distance de conduite pour un intervalle spécifié est indiquée. Deux types de distance d'intervalle (TRIP A, TRIP B) peuvent être mesurés.

## Comment utiliser le compteur kilométrique / compteur journalier

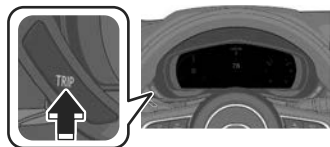

L'affichage change chaque fois que l'interrupteur TRIP est enfoncé.

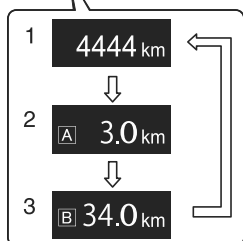

1. Affichage du compteur kilométrique
2. Affichage du compteur journalier A
3. Affichage du compteur journalier B

Pour remettre le compteur journalier à "0", appuyer sur l'interrupteur TRIP pendant 2 secondes ou plus lorsque le compteur journalier est affiché.

### REMARQUE

Si la batterie au plomb-acide est débranchée pour l'entretien du véhicule ou pour d'autres raisons, l'affichage du compteur journalier revient à "0".

## Jauge de température de la batterie haute tension

Affiche la température de la batterie haute tension. La plage bleue de la jauge indique que la température de la batterie haute tension est basse et la plage rouge indique qu'elle est élevée et que la batterie surchauffe.

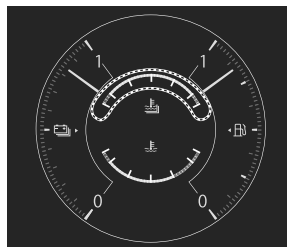

## Jauge de température du liquide de refroidissement du moteur

Affiche la température du liquide de refroidissement moteur. La zone bleue de la jauge indique que la température du liquide de refroidissement du moteur est basse, et la zone rouge de la jauge indique qu'elle est élevée et en surchauffe.

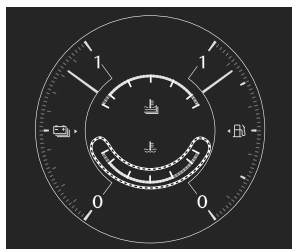

### ! ATTENTION

Si l'aiguille de la jauge de température du liquide de refroidissement du moteur atteint la plage rouge, il y a un risque de surchauffe. Conduire doucement pour réduire la charge du moteur.

Se référer à Mesures à prendre en cas de surchauffe à la page 8-22.

## Jauge de puissance de la batterie haute tension

La puissance restante de la batterie haute tension est indiquée lorsque l'alimentation du véhicule est positionnée sur ON.

Lorsque la batterie haute tension est complètement chargée, le chiffre 1 est indiqué. Lorsque le niveau baisse, l'aiguille s'approche de 0.

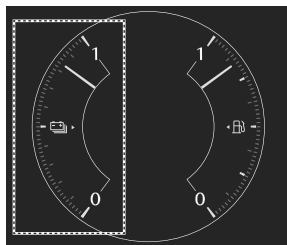

### REMARQUE

- Après la charge, il peut s'écouler un certain temps avant que l'aiguille ne se stabilise.
- La flèche  indique que le port de chargement se trouve du côté droit.

## Jauge de carburant

La jauge de carburant indique la quantité approximative de carburant restant dans le réservoir lorsque l'alimentation du véhicule est mise sur ON.

Lorsque le réservoir de carburant est plein, le chiffre 1 est indiqué, et lorsque le niveau baisse, l'aiguille se rapproche de 0.

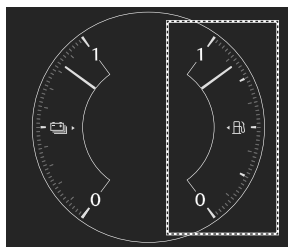

### REMARQUE

- Après qu'on ait refait le plein de carburant, un certain temps pourra être nécessaire avant que l'indicateur se stabilise. En outre, il est possible que l'indicateur dévie lors de la conduite sur une pente ou dans un virage, en raison des mouvements du carburant à l'intérieur du réservoir.
- Le sens de la flèche  indique que la trappe de remplissage de carburant est du côté gauche du véhicule.

## Éclairage du tableau de bord

Quand les feux sont allumés avec l'alimentation du véhicule sur ON, la luminosité de l'éclairage du tableau de bord est atténuée. Cependant, si le capteur optique détecte que l'espace environnant est lumineux, comme lorsque les feux sont allumés pendant la journée, l'éclairage du tableau de bord n'est pas réduit.

### REMARQUE

Lorsque l'alimentation du véhicule est mise sur ON tôt le matin ou au crépuscule, l'éclairage du tableau de bord est réduit pendant quelques secondes, le temps que le capteur optique détecte la luminosité de l'espace environnant. Cette réduction de l'éclairage peut cependant être annulée une fois la luminosité détectée.

## Comment utiliser l'éclairage du tableau de bord

### Augmenter la luminosité du tableau de bord

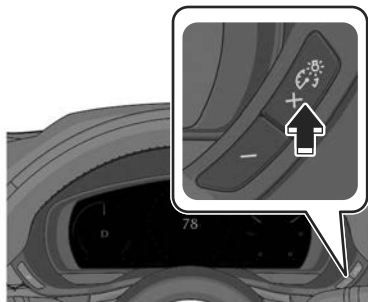

### Réduire la luminosité du tableau de bord

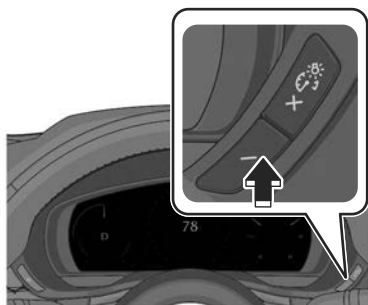

Si vous appuyez à nouveau sur le contacteur - alors que le niveau de luminosité du tableau de bord est au plus bas, un son retentit pour vous signaler que le réglage ne peut aller plus loin.

### Fonction pour annuler le gradateur d'éclairage

Le gradateur d'éclairage peut être annulé en appuyant sur l'interrupteur + lorsque le tableau de bord est à intensité maximale et que l'alimentation du véhicule est mise sur ON. Si vous appuyez à nouveau sur le contacteur + alors que le gradateur d'éclairage est annulé, un son retentit pour vous avertir qu'il est annulé. Annuler le gradateur d'éclairage si la visibilité du combiné d'instruments est réduite due à l'éblouissement de la luminosité environnante.

## Affichage de la température extérieure

Lorsque l'alimentation du véhicule est positionnée sur ON, la température extérieure est affichée.

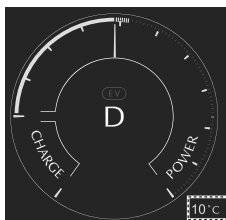

### REMARQUE

La température extérieure affichée peut différer de la température extérieure réelle suivant l'environnement du véhicule et les conditions du véhicule.

### Avertissement température extérieure

Lorsque la température extérieure est basse, l'indication clignote et un bip sonore est émis pour signaler le risque de verglas au conducteur.

Si la température extérieure est inférieure à 4 °C environ, l'affichage de la température extérieure et la marque

❄️ clignent pendant environ 3 secondes et un bip sonore retentit une fois.

### REMARQUE

Si la température extérieure est inférieure à -20 °C, le bip sonore ne s'enclenche pas. Toutefois, la marque

❄️ s'allume.

## Affichage de la distance maximale de conduite

La distance maximale de conduite est calculée et affichée en fonction de la charge restante actuelle de la batterie haute tension/du niveau du réservoir de carburant et de la consommation électrique/de carburant. Lorsque la distance maximale de conduite est de 50 km ou plus, l'indication de distance maximale de conduite diminue par incréments de 10 km, et lorsque la distance maximale de conduite est de 50 km ou moins, elle diminue par incréments de 1 km.

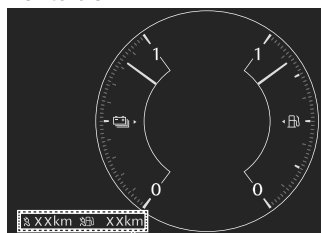

1. Affichage de la distance restante jusqu'à la décharge complète pour la batterie haute tension uniquement
2. Affichage de la distance maximale de conduite pour le carburant et la batterie haute tension

## REMARQUE

La distance maximale de conduite n'est qu'une valeur numérique approximative et diffère de la distance réelle de conduite. Conduire le véhicule tout en vérifiant la jauge de puissance de la batterie haute tension/la jauge de carburant.

## Affichage de la consommation électrique moyenne

L'efficacité énergétique moyenne est calculée toutes les 30 secondes à partir de la distance totale parcourue et de la consommation électrique totale depuis l'achat du véhicule ou la réinitialisation des données antérieures, et la consommation est affichée.



## Comment utiliser l'affichage de la consommation électrique moyenne

Pour réinitialiser les données de consommation électrique moyenne affichées, appuyer sur l'interrupteur INFO pendant 2 secondes ou plus. Après avoir réinitialisé les données, - - - kWh/100 km s'affiche avant que la consommation électrique moyenne soit recalculée et affichée. La consommation électrique moyenne est également réinitialisée en même temps que la consommation moyenne de carburant.

## Affichage de moyenne de consommation de carburant

Ce mode affiche la consommation de carburant moyenne en calculant la distance totale parcourue et la quantité totale de carburant consommé depuis que le véhicule a été acheté ou que les données ont été réinitialisées. La moyenne de consommation de carburant est calculée puis affichée toutes les 30 secondes.



## Comment utiliser l'affichage de consommation moyenne de carburant

Pour réinitialiser les données de consommation moyenne de carburant affichées, appuyer sur l'interrupteur INFO pendant 2 secondes ou plus. Après la réinitialisation des données, - - - L/100 km s'affiche jusqu'à ce que la consommation moyenne de carburant soit recalculée et affichée.

La consommation moyenne de carburant est également réinitialisée en même temps que la consommation électrique moyenne.

## Affichage de la consommation électrique instantanée

L'efficacité énergétique instantanée pendant la conduite du véhicule est calculée à partir de la consommation électrique et est affichée.



### REMARQUE

- Affiche la position 0 lorsque la vitesse du véhicule diminue jusqu'à une vitesse constante ou plus lente.
- La flèche sur la jauge de consommation électrique instantanée indique la consommation électrique moyenne.

## Affichage de la consommation instantanée de carburant

Cet affichage montre la consommation actuelle de carburant en calculant la quantité de carburant consommée et la distance parcourue.

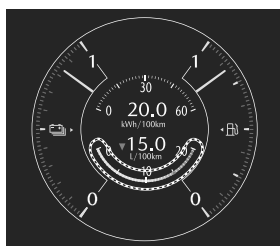

### REMARQUE

Affiche la position 0 lorsque la vitesse du véhicule diminue jusqu'à une vitesse constante ou plus lente.

## Symbole d'état i-ACTIVSENSE (Système d'avertissement/aide à la prévention des risques)

Affiche l'état de marche/arrêt de chaque système i-ACTIVSENSE.



## Afficheur de message

Affiche un message pour avertir l'utilisateur de l'état de fonctionnement du système et des dysfonctionnements ou des anomalies. Suivre les instructions indiquées sur l'affichage.

Se référer à Comment utiliser le combiné d'instruments à la page 5-30.

## Affichage de conduite active

L'affichage de conduite active indique les informations du véhicule et les informations de navigation.

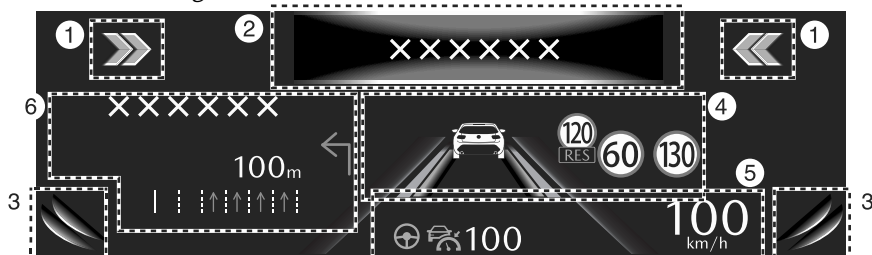

1. Zone d'affichage d'avertissement de l'alerte de circulation transversale à l'avant (FCTA)
2. Zone d'affichage des avertissements
3. Zone d'affichage d'avertissement de la surveillance des angles morts (BSM)
4. Zone d'affichage des informations i-ACTIVSENSE
5. Zone d'affichage de la vitesse du véhicule et zone d'affichage de la vitesse de consigne
6. Zone d'affichage des informations de navigation

### REMARQUE

- Compte tenu des caractéristiques de l'écran, le port de lunettes de soleil polarisées réduit la visibilité de l'écran de conduite active.
- Si la batterie au plomb-acide a été retirée et réinstallée ou si la tension de la batterie au plomb-acide est faible, la position réglée peut dévier.
- Il peut être difficile de voir l'affichage ou quand il est affecté temporairement par les conditions météorologiques comme la pluie, la neige, la lumière et la température.

## Avertissements et précautions concernant l'utilisation de l'affichage de conduite active

### ! PRUDENCE

Toujours régler la luminosité et la position de l'écran lorsque le véhicule est à l'arrêt.

Régler la luminosité et la position de l'écran pendant que vous roulez est dangereux car cela pourrait détourner votre attention de la route et résulter en un accident.

### ! ATTENTION

- Ne pas placer de boissons près de la protection antipoussière de l'affichage de conduite active. Si de l'eau ou d'autres liquides sont éclaboussés sur la protection antipoussière, cela pourrait causer des dommages.
- Ne pas placer d'objet ni appliquer d'autocollants sur la protection antipoussière afin d'éviter les interférences.

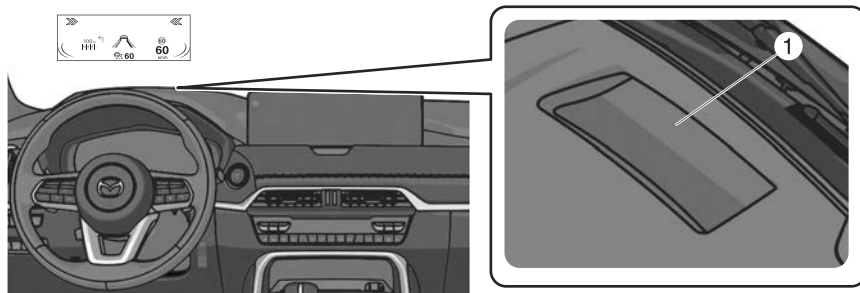

1. Protections antipoussières

## Utilisations pratiques de l'affichage de conduite active

Les réglages de l'affichage de conduite active peuvent être modifiés ou ajustés. Se référer à la section Réglages dans le manuel d'utilisation de Mazda Connect.

### REMARQUE

La position de conduite souhaitée (position, luminosité, informations de l'affichage) peut être rappelée une fois celle-ci programmée.

Se référer à Comment utiliser la mémoire de position de conduite à la page 3-33.

## Avertissements et précautions concernant l'utilisation du levier sélecteur

### PRUDENCE

#### **Toujours serrer le frein de stationnement lorsque le levier sélecteur est en position P.**

En garant le véhicule, il est dangereux de se contenter de mettre le levier sélecteur en position P, car le véhicule peut se déplacer de manière inattendue et provoquer un accident.

#### **Ne pas déplacer le levier sélecteur de la position N ou P lorsque le régime moteur est élevé.**

Sinon, le véhicule se déplacera brusquement, ce qui pourrait entraîner un accident.

#### **Pour utiliser le levier sélecteur, le déplacer en appuyant fermement sur la pédale de frein lorsque le véhicule est complètement arrêté.**

L'actionnement du levier sélecteur pendant que le véhicule est en mouvement peut entraîner un accident.

#### **Ne pas déplacer le levier sélecteur en appuyant sur la pédale d'accélérateur lorsque le levier sélecteur est en position P ou N.**

Toujours actionner le levier sélecteur avec la pédale de frein enfoncée lorsque le levier sélecteur est en position P ou N. Sinon, le véhicule accélérera soudainement, ce qui pourrait entraîner un accident.

#### **Ne pas mettre le levier sélecteur en position N pendant la conduite.**

Sinon, cela pourrait entraîner la perte de la puissance du frein moteur et provoquer un accident.

#### **Ne pas appuyer inutilement sur la pédale d'accélérateur lorsque le véhicule est à l'arrêt.**

Si la pédale d'accélérateur est enfoncée par erreur alors que le levier sélecteur est dans une position autre que la position P ou N, le véhicule pourrait accélérer soudainement et provoquer un accident.

#### **Après avoir arrêté le véhicule, vérifier l'indication de position de plage de boîte de vitesse dans le combiné d'instruments avant de réaccélérer.**

Si le véhicule devait se déplacer de manière inattendue, cela pourrait entraîner un accident.

#### **Ne pas laisser le véhicule reculer sur une pente ascendante lorsque le levier sélecteur est en marche avant, ou avancer sur une pente descendante lorsque le levier sélecteur est en marche arrière.**

Dans le cas contraire, le moteur pourrait s'arrêter, rendant le volant difficile à contrôler, ce qui pourrait entraîner un accident.

### ATTENTION

- Lors d'un contrôle visuel à l'arrière du véhicule en marche arrière, votre corps se retourne vers l'arrière. Faire attention et s'assurer que la pédale de frein peut être enfoncée fermement.

- Arrêter complètement le véhicule avant de mettre le levier sélecteur en position P. Si le levier sélecteur est mis en position P avant que le véhicule ne soit complètement arrêté, un effort inutile est demandé à la boîte de vitesses, ce qui pourrait l'endommager.
- Sur les routes à forte résistance à l'entraînement, telles que les routes profondément enneigées ou sablonneuses, ou sur les pentes raides, une charge élevée est appliquée à la transmission, ce qui entraîne une production excessive de chaleur. Par conséquent, conduire le véhicule en faisant attention aux points suivants.
  - Arrêter et immobiliser le véhicule sur une pente raide avec la pédale de frein, et non avec la pédale d'accélérateur. Ne pas utiliser la pédale d'accélérateur pour empêcher le véhicule de rouler.
  - Éviter d'utiliser la pédale d'accélérateur et la pédale de frein en même temps.
  - Commencer à conduire le véhicule en position D ou R selon le sens de la marche (éviter de démarrer en mode manuel).

Si vous ne respectez pas les précautions ci-dessus, la transmission peut surchauffer. Si un message, tel que le refroidissement de la transmission, s'affiche, il est nécessaire d'arrêter temporairement le véhicule pour refroidir la transmission.

## Comment utiliser le levier sélecteur

### Utilisation du levier sélecteur

1. Démarrer le système hybride.
2. Utiliser le levier sélecteur.

Fonctionnement du levier sélecteur	Condition de fonctionnement
Passage de la position P à la position R	Appuyer sur la pédale de frein et sur le bouton du levier sélecteur pour procéder.
Passage de la position R à la position N	
Passage de la position N à la position D	Déplacer le levier sans appuyer sur le bouton du levier sélecteur.
Passage de la position D à la position N	
Passage de la position N à la position R	Appuyer sur le bouton du levier sélecteur pour déplacer le levier.
Passage de la position R à la position P	

# Levier sélecteur

L'indicateur de changement de vitesse s'allume à la même position que la position de vitesse affichée dans le combiné d'instruments.

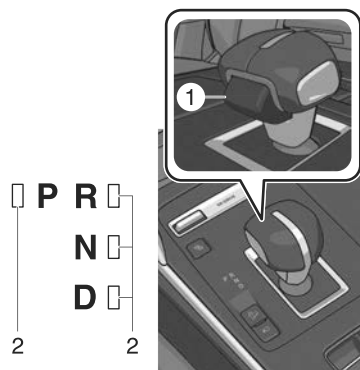

1. Bouton du levier sélecteur
2. Indicateur de changement de vitesse

La position de vitesse est affichée sur le combiné d'instruments.

# P

Dans les cas suivants, la position de plage de boîte de vitesse est affichée dans le combiné d'instruments même si l'alimentation du véhicule est dans une position autre que ON.

- La fonction AUTO P (verrouillage de stationnement) est activée.
- Le mode de maintien au point mort fonctionne.

Lorsque la position de plage de boîte de vitesse et la position du levier sélecteur diffèrent, la position de plage de boîte de vitesse et la

position du levier sélecteur sont affichées.



1. Position du levier sélecteur
2. Position de plage de boîte de vitesse

## REMARQUE

- Si le levier sélecteur ne peut pas être déplacé de la position P, la batterie au plomb-acide pourrait être épuisée.
- Lorsque le levier sélecteur est déplacé de la position N à la position D/R sans enfoncer la pédale de frein, la position de vitesse et la position du levier sélecteur diffèrent, mais l'indication du guide de changement de vitesse ne s'affiche pas.
- Lorsque l'alimentation du véhicule est passée de ON à ACC ou OFF, l'indication du guide de changement de vitesse affichée après l'utilisation de la fonction AUTO P (verrouillage de stationnement) s'allume pendant un certain temps, puis s'éteint.

## Utilisation de la fonction AUTO P (verrouillage de stationnement)

Respecter les conditions suivantes lorsque le véhicule est à l'arrêt.

- Passer l'alimentation du véhicule de ON à OFF.

- Détacher la ceinture de sécurité du conducteur et ouvrir la portière du conducteur lorsque la position de vitesse est en position D/R.

La fonction AUTO P (verrouillage de stationnement) est activée et la position de vitesse passe automatiquement à P.

### REMARQUE

Lorsque la fonction AUTO P (verrouillage du stationnement) est activée, seule la position de la transmission passe automatiquement à la position P. L'indication de position de plage de boîte de vitesse dans le combiné d'instruments sera différente de la position du levier sélecteur, car la position du levier sélecteur ne change pas. Vérifier l'indication de position de plage de boîte de vitesse dans le combiné d'instruments et placer le levier sélecteur en position P.

### Utilisation du mode de maintien au point mort

En mode de maintien au point mort, une condition est maintenue pendant environ 25 minutes pendant laquelle l'alimentation du véhicule est positionnée sur ACC, la position de plage de boîte de vitesse est en position N et le frein de stationnement est desserré. Utiliser ce mode lorsqu'il est nécessaire de desserrer le frein de stationnement et de changer la position de plage de boîte de vitesse en position N, comme dans un lave-auto automatique qui déplace le véhicule en plaçant les pneus avant et arrière d'un côté du véhicule sur un convoyeur.

### Méthode d'annulation du fonctionnement automatique 1

1. Démarrer le système hybride.

2. Relâcher le frein de stationnement.
3. Mettre le levier sélecteur sur la position N.
4. Éteindre l'AUTOHOLD.
5. Appuyer sur l'interrupteur du frein de stationnement électrique (EPB) de manière continue jusqu'à ce qu'un son se fasse entendre.
6. Appuyer sur le contacteur d'alimentation immédiatement après l'activation du son. Le mode de maintien au point mort fonctionne.

### Méthode d'annulation du fonctionnement automatique 2

1. Démarrer le système hybride.
2. Relâcher le frein de stationnement.
3. Mettre le levier sélecteur sur la position N.
4. Éteindre l'AUTOHOLD.
5. Appuyer sur le contacteur d'alimentation tout en appuyant sur l'interrupteur du frein de stationnement électrique (EPB). Le mode de maintien au point mort fonctionne.

### Annulation du mode de maintien au point mort

Si l'une des opérations suivantes est effectuée, le mode de maintien au point mort est annulé.

- Mettre l'alimentation du véhicule sur ON.
- Mettre le levier sélecteur sur la position P.

## REMARQUE

Le mode de maintien au point mort est automatiquement annulé après environ 25 minutes de fonctionnement et l'alimentation du véhicule est positionnée sur OFF. À ce moment-là, la fonction AUTO P (verrouillage du stationnement) est activée et la position de plage de boîte de vitesse passe à la position P.

## Avertissements et précautions concernant l'utilisation des interrupteurs de changement de vitesse au volant

### PRUDENCE

**Éviter d'utiliser brusquement le frein moteur (rétrogradation).**

Si vous appliquez le frein moteur brusquement (rétrogradation) alors que vous conduisez à grande vitesse ou sur des routes mouillées, enneigées ou verglacées, les pneus peuvent glisser et provoquer un accident.

## Comment utiliser les interrupteurs de changement de vitesse au volant

### Utilisation du mode direct

Tirer vers vous l'interrupteur haut (+/OFF) ou l'interrupteur bas (-) des interrupteurs de changement de vitesse au volant lorsque le levier sélecteur est en position D.

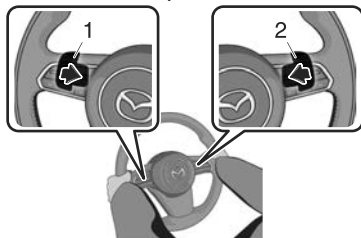

1. Contacteur bas (-)
2. Contacteur haut (+/OFF)

La position du rapport peut être temporairement commutée manuellement en mode direct.

L'indication du mode direct et la position du rapport sont affichées sur le combiné d'instruments.

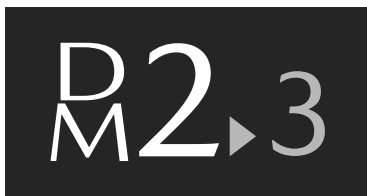

### Passage au rapport supérieur/inférieur

Tirer vers vous l'interrupteur haut (+/OFF) ou l'interrupteur bas (-) des interrupteurs de changement de vitesse au volant.

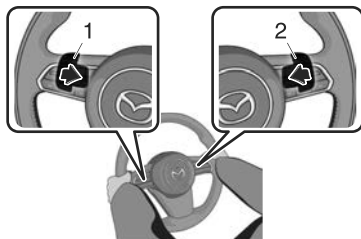

1. Contacteur bas (-)
  2. Contacteur haut (+/OFF)
- Passes à la vitesse supérieure ou inférieure.

# Interrupteurs de changement de vitesse au volant

## REMARQUE

- Si la température du liquide de boîte de vitesses automatique (ATF) devient trop élevée, le mode ne passe pas en mode direct. En outre, si la température de l'ATF devient trop élevée en mode direct, le mode peut être annulé. Une fois le mode direct réactivé, il est nécessaire d'actionner les interrupteurs de changement de vitesse au volant.
- Le rapport change vers le bas automatiquement en fonction de la vitesse du véhicule durant la décélération.
- Lorsque la pédale d'accélérateur est enfoncée à fond, même en mode direct, la transmission rétrograde. La transmission ne rétrograde cependant pas lorsque le TCS est désactivé.
- Lorsque le véhicule roule à basse vitesse ou décélère rapidement pendant la conduite en mode EV, il est possible que le mode ne puisse pas être commuté en mode direct à l'aide de l'interrupteur HAUT (+/OFF) des interrupteurs de changement de vitesse au volant.

## Annulation du mode direct

Le mode direct peut être annulé en effectuant les opérations suivantes.

- L'interrupteur HAUT (+/OFF) est tiré vers vous pendant un certain temps ou plus.
- Le véhicule est conduit pendant un certain temps ou plus (le temps diffère selon les conditions de conduite en fonctionnement).
- Le véhicule est arrêté.
- Le véhicule est conduit à faible vitesse.

## Utilisation du mode de changement de vitesse manuel

1. Sélectionner le mode de changement de vitesse manuel (M) parmi les modes de changement de vitesse AT sous "Réglages" dans Mazda Connect.
2. Tirer vers vous l'interrupteur haut (+/OFF) ou l'interrupteur bas (-) des interrupteurs de changement de vitesse au volant lorsque le levier sélecteur est en position D.

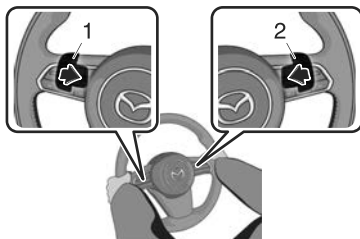

1. Contacteur bas (-)
  2. Contacteur haut (+/OFF)
- Le mode de sélection manuelle est activé.

# Interrupteurs de changement de vitesse au volant

## REMARQUE

- Lorsque l'interrupteur BAS (-) est tiré pour passer en mode de changement de vitesse manuel alors que le véhicule est arrêté, le rapport passe en M1.
- Lorsque l'interrupteur HAUT (+/OFF) est tiré pour passer en mode de changement de vitesse manuel alors que le véhicule est arrêté, le rapport passe en M2.
- Si la température du liquide de boîte de vitesses automatique (ATF) devient trop élevée, le mode ne passe pas en mode de changement de vitesse manuel. En outre, si la température de l'ATF devient trop élevée en mode de changement de vitesse manuel, le mode peut être annulé. Une fois le mode de changement de vitesse manuel réactivé, il est nécessaire d'actionner les interrupteurs de changement de vitesse au volant.
- Lorsque le véhicule roule à basse vitesse ou décélère rapidement pendant la conduite en mode EV, il est possible que le mode ne puisse pas être commuté en mode de changement de vitesse manuel à l'aide de l'interrupteur HAUT (+/OFF) des interrupteurs de changement de vitesse au volant.

## Annulation du mode de changement de vitesse manuel

L'interrupteur HAUT (+/OFF) des interrupteurs de changement de vitesse au volant est tiré et maintenu pendant un certain temps ou plus.  
Le mode de sélection manuelle des rapports est annulé.

## Changer le rapport de vitesse limite (changement de rapport)

Le changement de vitesse s'effectue lorsque les interrupteurs de changement de vitesse au volant sont actionnés dans les plages de limite de vitesse.

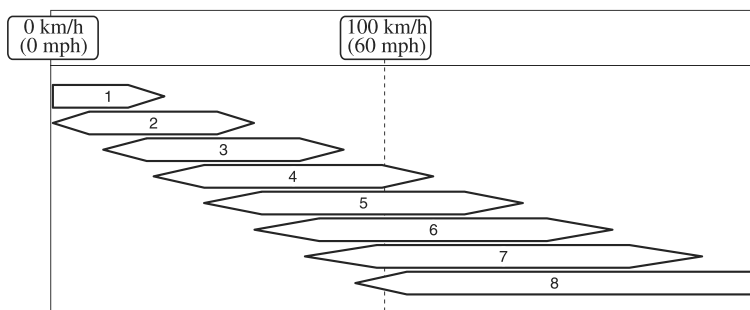

1. 1re vitesse
2. 2e vitesse
3. 3e vitesse
4. 4e vitesse
5. 5e vitesse
6. 6e vitesse
7. 7e vitesse
8. 8e vitesse

# Interrupteurs de changement de vitesse au volant

---

Lorsque la rétrogradation n'est pas possible en fonction de la vitesse du véhicule, l'indication de position de rapport affichée dans le combiné d'instruments clignote 2 fois.

## Utilisation du mode fixe de second rapport

Le passage au mode fixe de second rapport facilite l'accélération à partir d'un arrêt et la conduite sur des routes glissantes, comme les routes enneigées.

L'interrupteur HAUT (+/OFF) des interrupteurs de changement de vitesse au volant est tiré pendant la conduite du véhicule à environ 10 km/h ou moins.

Le mode fixe de second rapport est activé.

## **REMARQUE**

Lors de l'utilisation du mode fixe de second rapport, le véhicule s'arrête à la position de 2e vitesse.

## Annulation du mode fixe de second rapport

Le mode fixe de second rapport peut être annulé en effectuant les opérations suivantes.

- Tirer vers vous l'interrupteur HAUT (+/OFF) des interrupteurs de changement de vitesse au volant et passer une vitesse autre que la seconde.
- Conduire le véhicule à une vitesse d'environ 30 km/h ou plus.

### Utilisations pratiques des interrupteurs de changement de vitesse au volant

Vous pouvez sélectionner le mode de changement de vitesse AT sous Réglages dans Mazda Connect.

- Mode direct (DM)
- Mode de changement de vitesse manuel (M)

Se référer à la section Réglages dans le manuel d'utilisation de Mazda Connect.

Lorsque l'alimentation du véhicule est positionnée sur OFF alors que le mode de changement de vitesse manuel (M) est sélectionné, le réglage du mode de changement de vitesse AT passera automatiquement en mode direct (DM) la prochaine fois que l'alimentation du véhicule sera positionnée sur ON.

## Témoin de changement de rapport (GSI)

Le GSI vous permet d'obtenir une consommation de carburant optimale et une conduite régulière. La position de vitesse actuelle et la position de vitesse recommandée correspondant à la condition de conduite sont affichées dans le combiné d'instruments.

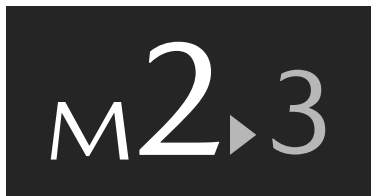

### REMARQUE

Le GSI ne s'affiche pas dans les conditions suivantes.

- Le véhicule est arrêté.
- Le mode de changement de vitesse manuel n'est pas utilisé.

## Avertissements et précautions concernant l'utilisation de l'indicateur de changement de vitesse (GSI)

### ATTENTION

Ne pas se fier entièrement au système GSI. Les conditions de conduite réelles peuvent nécessiter de passer à des rapports différents des indications. Pour éviter des risques d'accidents, le conducteur doit évaluer correctement les conditions de la route et de la circulation avant de changer de rapport.

## Avertissements et précautions concernant l'utilisation du frein à pied

### PRUDENCE

#### **Ne pas rouler avec le système hybride arrêté ; s'arrêter dans un endroit sûr.**

Le fait de rouler avec le système hybride arrêté est dangereux. Le freinage demandera plus d'effort, et l'assistance des freins peut s'épuiser si la pédale est pompée. Cela entraînera une distance d'arrêt beaucoup plus longue ou même un accident.

#### **Engager un rapport inférieur lors de la descente d'une pente à forte inclinaison.**

Le fait de conduire avec le pied continuellement posé sur la pédale de frein ou d'appliquer les freins continuellement sur de longues distances est dangereux. Cela fera surchauffer les freins, entraînant des distances d'arrêt beaucoup plus longues ou même une perte totale de la capacité de freinage. Cela peut faire perdre le contrôle du véhicule et causer un grave accident. Éviter d'appliquer les freins continuellement.

**Sécher les freins qui sont devenus mouillés en conduisant lentement, en relâchant la pédale d'accélérateur et en appliquant légèrement les freins à plusieurs reprises jusqu'à ce que le freinage soit redevenu normal.**

Le fait de conduire avec des freins mouillés est dangereux. Une distance d'arrêt plus longue ou le véhicule tirant d'un côté lors du freinage peut entraîner un accident grave. Une légère application des freins indiquera s'ils sont affectés par l'eau.

#### **Ne pas conduire avec des plaquettes de freins usées.**

Le fait de conduire avec des plaquettes de freins usées est dangereux. Les freins risquent de lâcher et cela peut causer un accident grave. Dès qu'un grincement est audible, s'adresser à un mécanicien expérimenté (nous recommandons un mécanicien agréé Mazda).

### ATTENTION

- Ne pas conduire avec votre pied sur la pédale de frein. Sinon cela peut entraîner ce qui suit :
  - Les pièces de frein s'usent plus rapidement.
  - Les freins peuvent surchauffer et affecter défavorablement les performances des freins.
- Toujours appuyer sur la pédale de frein avec le pied droit. L'application inhabituelle des freins du pied gauche peut augmenter votre temps de réaction face à une situation d'urgence et entraîner une opération des freins insuffisante.



- Porter des chaussures appropriées pour conduire afin d'éviter que votre chaussure touche la pédale de frein lorsque vous appuyez sur la pédale d'accélérateur.

## Frein de stationnement électrique (EPB)

Le système EPB actionne le frein de stationnement par l'intermédiaire d'un moteur.

### REMARQUE

Si le frein de stationnement est serré alors que l'alimentation du véhicule est positionnée sur OFF ou ACC, le témoin EPB (P) dans le combiné d'instruments et le témoin de l'interrupteur peuvent s'allumer pendant un certain temps.

## Avertissements et précautions concernant l'utilisation du frein de stationnement électrique (EPB)

### PRUDENCE

#### **Ne pas conduire le véhicule avec le frein de stationnement activé.**

Si le véhicule roule avec le frein de stationnement serré, les pièces du frein peuvent produire de la chaleur et le système de freinage peut ne pas fonctionner conduisant à un accident. Avant de conduire le véhicule, desserrer le frein de stationnement et s'assurer que le témoin EPB (P) s'éteint sur le combiné d'instruments.

#### **Serrer le frein de stationnement en sortant du véhicule.**

Ne pas serrer le frein de stationnement en stationnant le véhicule est dangereux, car le véhicule peut se déplacer de façon inattendue et provoquer un accident. Avant de quitter le véhicule, serrer le frein de stationnement et s'assurer que le témoin EPB (P) s'allume sur le combiné d'instruments.

### ATTENTION

➤ Appuyer fermement sur la pédale de frein avant d'effectuer une opération de changement de vitesse, car le véhicule peut se mettre à bouger de manière inattendue.

- Si un élément tel que le pied du conducteur touche la pédale d'accélérateur alors que le système hybride fonctionne et que le frein de stationnement est serré, le frein de stationnement peut se desserrer automatiquement et le véhicule peut se déplacer de manière inattendue. Si vous n'avez pas l'intention de commencer à conduire le véhicule immédiatement, mettez le levier sélecteur en position P ou N.

## Comment utiliser le frein de stationnement électrique (EPB)

### Pour serrer manuellement le frein de stationnement

1. Appuyer sur la pédale de frein.
- 2.

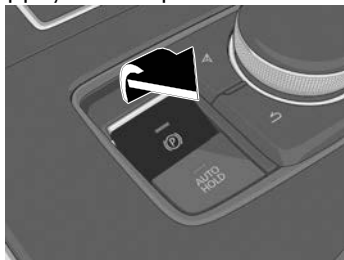

Le frein de stationnement est serré et le témoin de l'EPB (P) sur le combiné d'instruments et le témoin de l'interrupteur de l'EPB s'allument.

### Pour desserrer manuellement le frein de stationnement

1. Appuyer sur la pédale de frein lorsque l'alimentation du véhicule est positionnée sur ON ou que le système hybride fonctionne.
- 2.

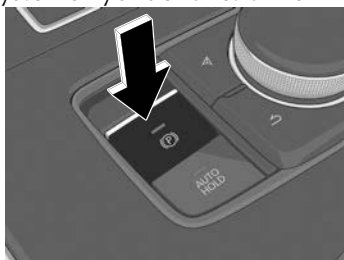

Lorsque le frein de stationnement est desserré, le témoin de l'EPB (P) sur le combiné d'instruments et le témoin de l'interrupteur de l'EPB s'éteignent.

## REMARQUE

- Pour desserrer le frein de stationnement lorsque l'alimentation du véhicule est positionnée sur OFF, il est nécessaire d'annuler le fonctionnement automatique du frein de stationnement.
- Lorsque le voyant du système de charge du combiné d'instruments s'allume, le frein de stationnement ne peut pas être serré après que l'alimentation du véhicule a été positionnée sur OFF. Avant de positionner l'alimentation du véhicule sur OFF, serrer le frein de stationnement manuellement.

### Pour serrer automatiquement le frein de stationnement

Passer l'alimentation du véhicule de ON à ACC ou OFF.

Le frein de stationnement est serré et

le témoin de l'EPB (P) sur le combiné d'instruments et le témoin de l'interrupteur de l'EPB s'allument.

### Pour desserrer automatiquement le frein de stationnement

#### Déverrouillage du verrouillage de changement de vitesse

Passer le levier sélecteur de la position P à une position autre que P lorsque toutes les conditions suivantes sont réunies.

- Le système hybride fonctionne.
- La portière du conducteur est fermée.
- La pédale de frein est fermement enfoncée.

Lorsque le frein de stationnement est desserré, le témoin de l'EPB (P) sur le combiné d'instruments et le témoin de l'interrupteur de l'EPB s'éteignent.

#### Déverrouillage du verrouillage de l'accélérateur

Appuyer sur la pédale d'accélérateur lorsque toutes les conditions suivantes sont réunies.

- Le système hybride fonctionne.
- La portière du conducteur est fermée.
- La ceinture de sécurité du conducteur est attachée.
- Le levier sélecteur est en position D ou R.

Lorsque le frein de stationnement est desserré, le témoin de l'EPB (P) sur le combiné d'instruments et le témoin de l'interrupteur de l'EPB s'éteignent.

## Utilisations pratiques du frein de stationnement électrique (EPB)

### Activation/désactivation du déverrouillage de verrouillage de changement de vitesse

1. Mettre l'alimentation du véhicule sur ON.
2. S'assurer que le frein de stationnement est serré (le témoin EPB (P) est allumé).
3. Continuer de tirer l'interrupteur EPB pendant 4 secondes ou plus.



4. Relâcher une fois l'interrupteur EPB.
5. Continuer immédiatement de tirer l'interrupteur EPB pendant 4 secondes ou plus.

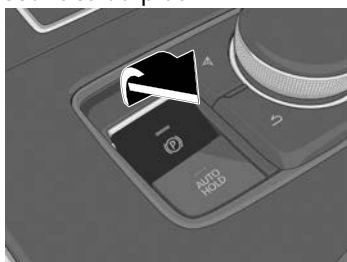

Lorsque le verrouillage de changement de vitesse est activé, un son retentit 2 fois, le témoin de l'interrupteur EPB passe en clignotement rapide, puis clignote pendant un certain temps.

Lorsque le verrouillage de changement de vitesse est désactivé, un son retentit 1 fois, le témoin de l'interrupteur EPB passe au clignotement lent, puis clignote pendant un certain temps.

### Annulation du fonctionnement automatique de l'EPB

Le fonctionnement automatique de l'EPB revient en mode automatique lorsque l'alimentation du véhicule est positionnée sur ON.

Lors de l'annulation du fonctionnement automatique de l'EPB et du stationnement du véhicule, placer le levier sélecteur en position P et utiliser des cales pour les pneus. Si l'une des opérations suivantes est effectuée, le fonctionnement automatique de l'EPB peut être annulé lorsque l'alimentation du véhicule passe de ON à OFF.

### Méthode de fonctionnement de l'interrupteur EPB

1. Mettre l'alimentation du véhicule sur ON.
2. Desserrer manuellement le frein de stationnement.
3. Éteindre l'AUTOHOLD.
4. Appuyer sur l'interrupteur EPB de manière continue jusqu'à ce qu'un son se fasse entendre.



5. Relâcher l'interrupteur EPB.

- Positionner l'alimentation du véhicule sur OFF immédiatement après l'activation d'un son. Après l'annulation du fonctionnement automatique de l'EPB, un son retentit une fois, et le témoin de l'interrupteur EPB passe de l'éclairage au clignotement, puis s'éteint au bout d'un certain temps.

## Méthode de fonctionnement utilisant l'interrupteur EPB et le contacteur d'alimentation

- Mettre l'alimentation du véhicule sur ON.
- Desserrer manuellement le frein de stationnement.
- Éteindre l'AUTOHOLD.
- Lorsque l'interrupteur EPB est enfoncé, positionner l'alimentation du véhicule sur OFF sans appuyer sur la pédale de frein.

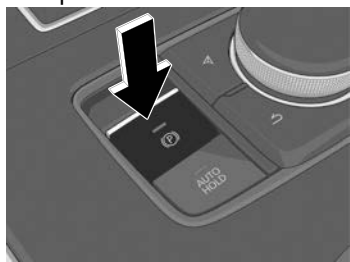

Après l'annulation du fonctionnement automatique de l'EPB, un son retentit une fois, et le témoin de l'interrupteur EPB passe de l'éclairage au clignotement, puis s'éteint au bout d'un certain temps.

## REMARQUE

- Le fonctionnement automatique ne peut pas être annulé si le véhicule est stationné en pente raide.

- Lors de l'utilisation d'un lave-auto automatique qui déplace le véhicule avec les pneus avant montés, il est nécessaire d'annuler le fonctionnement automatique de l'EPB.

## Système de priorité au freinage

Le système de priorité au freinage applique d'abord les freins pour des raisons de sécurité si la pédale de frein et la pédale d'accélérateur sont enfoncées en même temps.

## Avertissements et précautions concernant l'utilisation du système de priorité au freinage

### ATTENTION

Ne pas conduire avec votre pied sur la pédale de frein. Le système de priorité au freinage risque de ne pas fonctionner normalement.

### Comment utiliser le système de priorité au freinage

Vous pouvez utiliser le paramètre Mazda Connect pour désactiver l'avertissement du système de priorité au freinage.

Se référer à la section Réglages dans le manuel d'utilisation de Mazda Connect.

## AUTOHOLD

La fonction AUTOHOLD permet de maintenir le véhicule à l'arrêt en appliquant les freins même si vous retirez votre pied de la pédale de frein lorsque le véhicule est arrêté. Cette fonction réduit la charge du conducteur lorsque le véhicule est arrêté, par exemple aux feux de circulation.

## Avertissements et précautions concernant l'utilisation de l'AUTOHOLD

### PRUDENCE

#### **Ne pas compter totalement sur la fonction AUTOHOLD.**

La fonction AUTOHOLD est uniquement conçue pour aider au freinage lorsque le véhicule est à l'arrêt. Ne pas utiliser les freins et compter uniquement sur le système AUTOHOLD est dangereux et peut entraîner un accident si le véhicule devait soudainement se déplacer. Utiliser les freins de manière appropriée conformément aux conditions routières et environnantes. Notez que le véhicule peut se déplacer brusquement en fonction de sa charge ou s'il tracte quelque chose.

#### **Ne pas retirer le pied de la pédale de frein lorsque le véhicule est arrêté sur une pente raide.**

Le véhicule pourrait en effet ne pas être maintenu à l'arrêt par la fonction AUTOHOLD, se déplacer de façon inattendue et provoquer un accident.

#### **Éviter d'utiliser la fonction AUTOHOLD sur des routes glissantes telles que les routes verglacées ou enneigées ou les routes non revêtues.**

Même si le véhicule est maintenu à l'arrêt par la fonction AUTOHOLD, le véhicule peut se déplacer de façon inattendue et provoquer un accident. Utiliser la pédale d'accélérateur, les freins ou le volant de manière appropriée selon les besoins.

**Appuyer immédiatement sur la pédale de frein dans le cas suivant.** Du fait de l'annulation forcée de la fonction AUTOHOLD, le véhicule peut se déplacer de façon inattendue et provoquer un accident.

- Le message "Appuyer sur la pédale de frein. Maintien des freins désactivé" s'affiche sur le combiné d'instruments et l'avertissement sonore retentit en même temps.

**Lors du stationnement et avant de quitter le véhicule, serrer le frein de stationnement.**

Sinon, le véhicule peut se déplacer de manière inattendue et provoquer un accident. Lors du stationnement et avant de quitter le véhicule, positionner le levier sélecteur sur P et serrer le frein de stationnement.

**⚠ ATTENTION**

Si la pédale d'accélérateur est relâchée avant que le véhicule ne commence à rouler, la force maintenant le véhicule en position d'arrêt peut s'affaiblir. Appuyer fermement sur la pédale de frein ou sur la pédale d'accélérateur pour commencer à conduire le véhicule.

## Comment utiliser la fonction AUTOHOLD

### Utilisation de la fonction AUTOHOLD

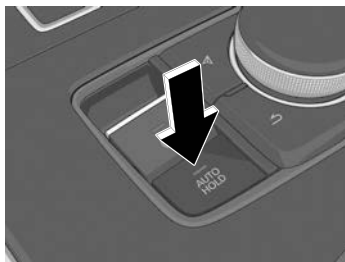

La fonction AUTOHOLD devient opérationnelle et le témoin de veille AUTOHOLD s'allume.

### Utilisation de la fonction AUTOHOLD

1. Arrêter le véhicule.  
Lorsque toutes les conditions suivantes sont réunies, la fonction AUTOHOLD fonctionne et le témoin d'activations d'AUTOHOLD **HOLD** s'allume dans le combiné d'instruments.
  - Le système hybride est en marche.
  - La ceinture de sécurité du conducteur est bouclée.
  - La portière du conducteur est fermée.
  - Le frein de stationnement est desserré.
2. Commencer à conduire le véhicule.  
Les freins sont relâchés et le témoin d'activation d'AUTOHOLD **HOLD** s'éteint dans le combiné d'instruments.

## REMARQUE

- Lorsque 10 minutes ou plus se sont écoulées depuis l'activation de la fonction AUTOHOLD, le frein de stationnement est serré automatiquement. Lorsque le frein de stationnement est relâché, la fonction AUTOHOLD fonctionne à nouveau.
- Lorsque l'alimentation du véhicule est positionnée sur OFF alors que la fonction AUTOHOLD est en marche, le frein de stationnement est serré automatiquement.
- Si le levier sélecteur est mis en position R alors que le véhicule est incliné vers l'arrière ou sur un terrain plat, la fonction AUTOHOLD est annulée. Actionner les freins si nécessaire.
- Dans les conditions suivantes, le frein de stationnement est automatiquement serré et la fonction AUTOHOLD relâchée. La fonction AUTOHOLD est réactivée lorsque les conditions précédant le relâchement de la fonction AUTOHOLD sont rétablies.
  - La ceinture de sécurité du conducteur est déboutlée.
  - La portière du conducteur est ouverte.

## Annulation de l'opération AUTOHOLD

1. Appuyer sur la pédale de frein lorsque la fonction AUTOHOLD est activée.
- 2.

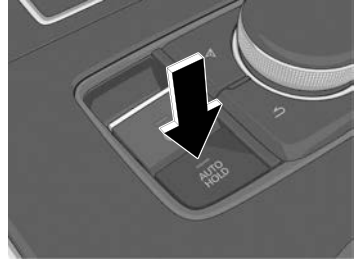

L'opération AUTOHOLD est annulée et le témoin de veille AUTOHOLD s'éteint.

## REMARQUE

- La fonction AUTOHOLD peut être désactivée en appuyant sur l'interrupteur AUTOHOLD pendant la conduite.
- Lorsque l'alimentation du véhicule est positionnée sur OFF alors que la fonction AUTOHOLD est en marche, le frein de stationnement est serré automatiquement et la fonction AUTOHOLD est désactivée.

## Aide au démarrage en côte (HLA)

---

### Aide au démarrage en côte (HLA)

La HLA empêche le véhicule de rouler en arrière ou en avant, par exemple en relâchant la pédale de frein dans une pente.

#### REMARQUE

- La HLA peut ne pas fonctionner en pente douce ou en fonction de la charge du véhicule.
- La HLA ne fonctionne pas lorsque le frein de stationnement est enclenché ou que le véhicule n'est pas complètement à l'arrêt.
- Lorsque le témoin de

fonctionnement de TCS/DSC  s'allume, la HLA peut ne pas fonctionner.

- La HLA ne s'éteint pas même si le TCS est désactivé.

### Avertissements et précautions concernant l'utilisation de l'aide au démarrage en côte (HLA)

#### PRUDENCE

#### Ne pas se fier entièrement au système HLA.

La HLA est conçue uniquement pour aider le conducteur à accélérer en pente à partir de l'état arrêté. La HLA ne fonctionne que pendant environ 2 secondes et, par conséquent, si les pédales d'accélérateur et de frein ne sont pas actionnées correctement, le véhicule peut se déplacer (rouler) de manière inattendue et provoquer un accident. Toujours confirmer la sécurité autour du véhicule avant de commencer à conduire le véhicule. Notez que le véhicule peut se déplacer brusquement en fonction de sa charge ou s'il tracte quelque chose.

## Système de signal d'urgence (ESS)

En cas de freinage brusque, l'ESS fait clignoter rapidement tous les clignotants pour avertir les conducteurs derrière votre véhicule de la situation de freinage brusque. L'ESS fonctionne en cas de freinage brusque quand la vitesse du véhicule est de 55 km/h ou plus.

### REMARQUE

- Lorsque l'on arrête complètement le véhicule pendant que tous les clignotants clignotent rapidement, le clignotement rapide de tous les clignotants redevient un clignotement normal. Les clignotants s'éteignent lorsque vous ôtez le pied de la pédale de frein.
- Lorsque l'ABS fonctionne, l'ESS est plus susceptible de fonctionner. Par conséquent, si les freins sont actionnés sur une route glissante, l'ESS peut fonctionner.

## Interrupteur d'éclairage

### Interrupteur d'éclairage

Chaque feu s'allume ou s'éteint lorsque l'interrupteur est actionné.

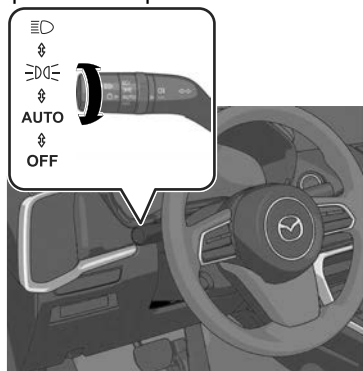

### Avertissements et précautions concernant l'utilisation de l'interrupteur d'éclairage

#### **ATTENTION**

Ne pas couvrir le capteur optique en apposant des autocollants ou des étiquettes sur le pare-brise. Sinon, le capteur ne peut pas détecter correctement la lumière environnante.

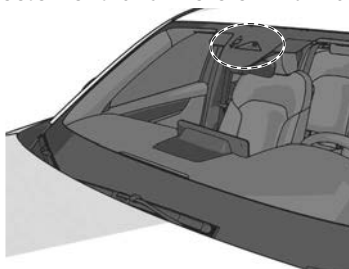

## Comment utiliser l'interrupteur d'éclairage

### REMARQUE

Des phares qui n'aveuglent pas les conducteurs approchant dans la direction opposée ont été adoptés. Par conséquent, il n'est pas nécessaire de régler l'axe optique des phares, même lors d'un voyage temporaire dans un pays où les véhicules roulent de l'autre côté de la route.

### Utilisation de l'éclairage automatique/feux de position diurnes

S'assurer que l'interrupteur d'éclairage est sur la position **AUTO**.

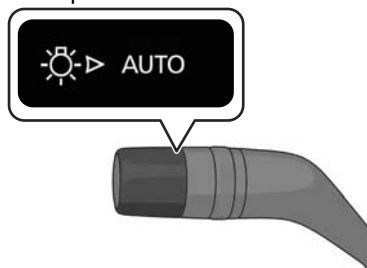

Les feux de position diurnes s'allument automatiquement lorsqu'il fait clair, et les phares, les feux de position, les feux arrière et les feux de plaque d'immatriculation s'allument automatiquement lorsqu'il fait sombre.

Lorsque les feux de position, les feux arrière et les feux de plaque d'immatriculation sont allumés, le témoin des feux de position  s'allume dans le combiné d'instruments.

### REMARQUE

- Si l'environnement reste sombre pendant plusieurs minutes, même en plein jour, le capteur de lumière détermine qu'il s'agit de la nuit, et les lumières peuvent ne pas s'éteindre immédiatement même si l'environnement devient lumineux.
- La synchronisation de l'éclairage des phares peut être modifiée. Se référer à la section Réglages dans le manuel d'utilisation de Mazda Connect.
- (Uniquement dans les régions où les feux de position diurnes ne sont pas obligatoires)  
Les feux de position diurnes peuvent être réglés de manière à ne pas s'allumer. Se référer à la section Réglages dans le manuel d'utilisation de Mazda Connect.

### Utilisation exclusive des feux de position, des feux arrière et des feux de plaque d'immatriculation

#### L'alimentation du véhicule est positionnée sur ON

Tourner l'interrupteur d'éclairage sur la position  lorsque le véhicule est arrêté.

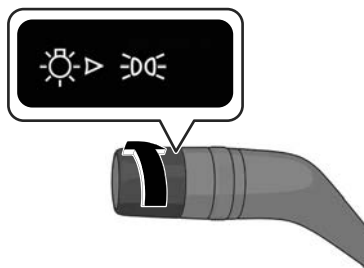

## Interrupteur d'éclairage

Les feux de position, les feux arrière et les feux de plaque d'immatriculation s'allument, et le témoin des feux de

position  s'allume dans le combiné d'instruments.

En commençant à conduire le véhicule, les feux de position diurnes ou les phares s'allument.

Lorsque l'alimentation du véhicule est positionnée sur OFF alors que les feux de position, les feux arrière et les feux de plaque d'immatriculation sont allumés, les feux de position, les feux arrière et les feux de plaque d'immatriculation s'éteignent.

### L'alimentation du véhicule est positionnée sur OFF

Positionner l'interrupteur d'éclairage sur .

Les feux de position, les feux arrière et les feux de plaque d'immatriculation s'allument, et le témoin des feux de

position  s'allume dans le combiné d'instruments.

### REMARQUE

Ne pas laisser les éclairages allumés lorsque le moteur est arrêté. Dans le cas contraire, la batterie risquerait de se décharger.

### Utilisation des phares

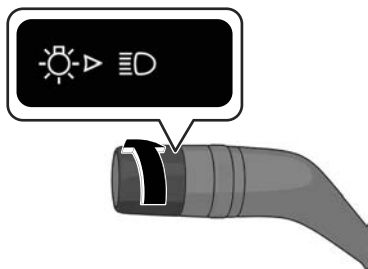

Les phares, les feux de position, les feux arrière et les feux de plaque d'immatriculation s'allument, et le témoin des feux de position  s'allume dans le combiné d'instruments.

### Passage des phares aux feux de route

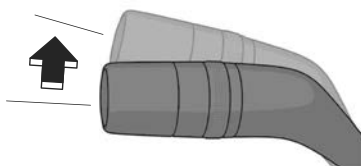

Les phares passent aux feux de route et le témoin de feux de route  s'allume dans le combiné d'instruments.

Lorsque le levier est remis dans sa position initiale, les phares passent en feux de croisement.

### Appel de phares

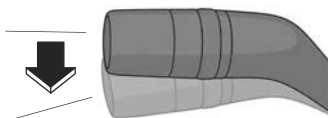

Lorsque le levier est actionné, les feux de route s'allument et le témoin de feux de route  s'allume dans le combiné d'instruments.

### Éteindre les feux

Tourner l'interrupteur d'éclairage sur la position **OFF** lorsque le véhicule est arrêté.

L'interrupteur d'éclairage revient automatiquement à la position **AUTO**.

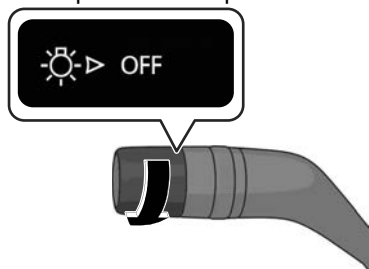

Tous les feux allumés s'éteignent, et le témoin des feux de position s'éteint dans le combiné d'instruments.

En commençant à conduire le véhicule, les feux alors éteints se rallument.

### Réglage de hauteur des phares

Le nombre de passagers et la charge dans le compartiment à bagages change l'angle des phares. L'angle des phares sera automatiquement réglé lorsque les phares sont allumés. Une anomalie dans le système ou les conditions de fonctionnement sont indiqués par un avertissement. Se référer à Voyant des éclairages extérieurs à la page 8-50.

## Utilisations pratiques de l'interrupteur d'éclairage

### Éclairage retour maison

Après avoir positionné l'alimentation du véhicule sur OFF, les phares peuvent être allumés pendant un certain temps.

### Utilisation de l'éclairage retour maison

1. Passer l'alimentation du véhicule sur ACC ou OFF.
- 2.



Les phares s'allument, puis s'éteignent lorsque l'une des conditions suivantes est remplie.

- Un certain temps s'est écoulé depuis que les occupants sont sortis du véhicule et que toutes les portières sont fermées.
- Trois minutes se sont écoulées depuis que les phares ont été allumés.
- L'interrupteur d'éclairage a été actionné après l'éclairage des phares.

### **REMARQUE**

Il est possible de modifier le délai avant que les phares ne s'éteignent. Se référer à la section Réglages dans le manuel d'utilisation de Mazda Connect.

### Éclairage départ maison

Les feux de votre véhicule garé à distance peuvent être allumés en actionnant la clé.

## Interrupteur d'éclairage

---

### Utilisation de l'éclairage départ maison

Appuyer sur l'interrupteur de déverrouillage de la clé pendant que l'alimentation du véhicule est positionnée sur OFF.



Lorsque le véhicule reçoit un signal de fonctionnement de la clé, les phares, les feux de position, les feux arrière et les feux de plaque d'immatriculation s'allument.

Les feux s'éteignent lorsque l'une des conditions suivantes est remplie.

- Trente secondes se sont écoulées depuis que les feux ont été allumés.
- L'interrupteur d'éclairage est réglé sur la position **OFF**.
- L'interrupteur de verrouillage de la clé est actionné.



### REMARQUE

L'éclairage départ maison peut être désactivé.

Se référer à la section Réglages dans le manuel d'utilisation de Mazda Connect.

## Comment utiliser l'interrupteur de feu antibrouillard

Lorsque l'interrupteur est actionné, le feu antibrouillard arrière s'allume/s'éteint.

### Utilisation du feu antibrouillard arrière

Lorsque les phares sont allumés, tourner l'interrupteur de feu antibrouillard arrière à la position . L'interrupteur de feu antibrouillard revient automatiquement à la position -.

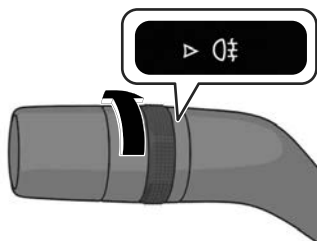

Le feu antibrouillard arrière s'allume et le témoin de feu antibrouillard arrière  s'allume dans le combiné d'instruments.

### **REMARQUE**

Même si les phares sont éteints, le feu antibrouillard arrière reste allumé lorsque les feux de position sont allumés.

### **Éteindre le feu antibrouillard arrière**

Tourner l'interrupteur de feu antibrouillard arrière à la position  ou l'interrupteur d'éclairage à la position **OFF**.

## Comment utiliser le levier de clignotants

Lorsque le levier est actionné, les clignotants clignotent/s'éteignent.

### Utilisation du levier de clignotants

#### Tourner à gauche ou à droite

Actionner le levier sur la position 1 ou 4.

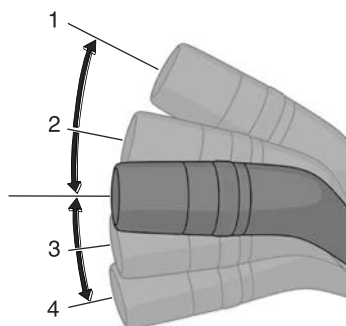

Chaque clignotant clignote et le témoin de clignotant  clignote dans le combiné d'instruments. Le levier revient à sa position initiale en même temps que l'actionnement du volant. S'il ne revient pas, le ramener à la main.

#### Changement de voie

Actionner le levier sur la position 2 ou 3.

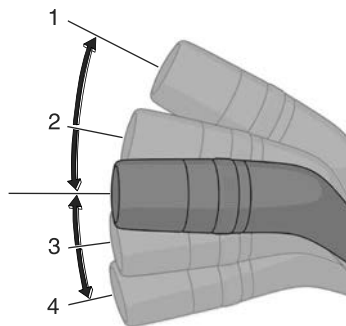

Lorsque le levier est en position 2 ou 3, chaque clignotant clignote et le témoin de clignotant  clignote dans le combiné d'instruments.

Si vous placez le levier en position 2 ou 3 et que vous le relâchez immédiatement, le clignotant à trois clignotements fonctionne et le témoin de clignotant 3 fois.

#### REMARQUE

- Le volume du son du levier de clignotants peut être modifié. Se référer à la section Réglages dans le manuel d'utilisation de Mazda Connect.
- Le clignotant à trois clignotements peut être désactivé. Se référer à la section Réglages dans le manuel d'utilisation de Mazda Connect.

# Interrupteur d'essuie-glace/de lave-glace de pare-brise

## Interrupteur d'essuie-glace/de lave-glace de pare-brise

Lorsque l'interrupteur ou le levier est actionné, l'essuie-glace/lave-glace de pare-brise fonctionne.

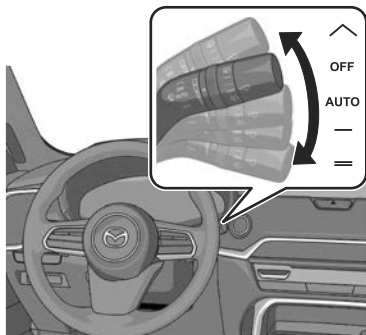

## Avertissements et précautions concernant l'utilisation de l'interrupteur d'essuie-glace/lave-glace

### ! PRUDENCE

**Dans les régions froides, utiliser un liquide lave-glace contenant de l'antigel. De plus, par temps froid, réchauffer la vitre du pare-brise avant de pulvériser le liquide lave-glace.**

Si du liquide de lave-glace ne contenant pas d'antigel est utilisé par temps froid, il gèlera sur le pare-brise, réduisant la visibilité et pouvant entraîner un accident. Avant de pulvériser le liquide lave-glace, utiliser le dégivreur pour vous assurer que le pare-brise est suffisamment réchauffé.

### ! ATTENTION

- Lorsque les essuie-glaces ne sont pas utilisés par des températures négatives ou pendant une longue période, le caoutchouc des essuie-glaces peut geler sur le verre. Si les essuie-glaces sont actionnés alors qu'ils sont gelés sur le verre, cela pourrait endommager le caoutchouc et le moteur des essuie-glaces.

## Interrupteur d'essuie-glace/de lave-glace de pare-brise

- Si les essuie-glaces de pare-brise sont utilisés alors que la vitre est sèche, la vitre peut être rayée et le caoutchouc des essuie-glaces de pare-brise endommagé. Lorsque la vitre de fenêtre est sèche, vaporiser du liquide de lave-glace avant de faire fonctionner les essuie-glaces.
- Si la quantité de liquide de lave-glace pulvérisée est insuffisante, ne pas utiliser la commande de lave-glace de pare-brise. Si la commande de lave-glace continue à fonctionner sans que du liquide de lave-glace soit pulvérisé, la pompe pourrait être endommagée.
- Ne pas recouvrir le capteur de pluie en apposant des autocollants ou des étiquettes sur le pare-brise. Sinon, le capteur ne peut pas détecter la quantité de pluie.

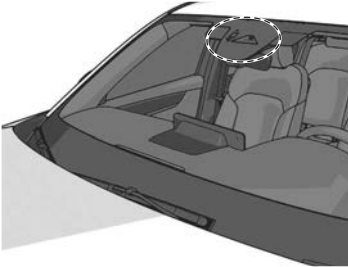

- Lorsque l'alimentation du véhicule est positionnée sur ON et que le levier d'essuie-glaces est en position AUTO, les essuie-glaces avant peuvent fonctionner automatiquement dans les cas suivants :
  - La zone du pare-brise au-dessus du capteur de pluie est touchée ou essuyée avec un chiffon.
  - Le pare-brise ou la zone du capteur de pluie dans l'habitacle est touché.

Lorsque l'alimentation du véhicule est positionnée sur ON et que le levier d'essuie-glaces est en position AUTO, ne pas toucher le pare-brise ou les essuie-glaces avant. Sinon, les essuie-glaces avant fonctionneront automatiquement, ce qui pourrait vous coincer les doigts ou endommager les essuie-glaces avant. Lorsque vous enlevez de la glace ou de la neige, ou que vous nettoyez le pare-brise, assurez-vous toujours que le levier d'essuie-glaces est en position OFF.

# Interrupteur d'essuie-glace/de lave-glace de pare-brise

## Comment utiliser l'interrupteur d'essuie-glace/de lave-glace de pare-brise

### Utilisation des essuie-glaces automatiques

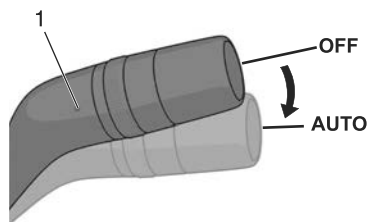

#### 1. Témoin

Le témoin du levier s'allume. Les essuie-glaces fonctionnent automatiquement en fonction de la quantité de pluie.

### **ATTENTION**

Même s'il ne pleut pas, les essuie-glaces peuvent fonctionner automatiquement dans les cas suivants.

- La zone du pare-brise au-dessus du capteur de pluie est touchée ou essuyée avec un chiffon.
- Le pare-brise ou la zone du capteur de pluie dans l'habitacle est touché.

### REMARQUE

- Si un revêtement hydrofuge autre qu'un produit d'origine est utilisé, le capteur de pluie peut ne pas détecter correctement la quantité de pluie et les essuie-glaces automatiques peuvent ne pas fonctionner normalement. Ne pas utiliser de revêtement hydrofuge autre qu'un produit d'origine.
- Si de la saleté ou de la glace adhère à la partie supérieure du capteur de pluie sur le pare-brise et que les essuie-glaces ne parviennent pas à éliminer la saleté ou la glace même après avoir fonctionné plusieurs fois, les essuie-glaces automatiques cesseront de fonctionner. Si les essuie-glaces automatiques se sont arrêtés, éliminer la saleté et la glace du pare-brise.
- Les essuie-glaces automatiques peuvent fonctionner sous l'effet de fortes sources lumineuses, d'ondes électromagnétiques ou de lumière infrarouge, car le capteur de pluie utilise un capteur optique. Il est recommandé que le levier de fonctionnement automatique des essuie-glaces soit basculé sur la position **OFF** lorsque vous conduisez un véhicule dans des conditions pluvieuses.

# Interrupteur d'essuie-glace/de lave-glace de pare-brise

## Modification de la sensibilité des essuie-glaces automatiques

Le niveau de sensibilité à la pluie peut être réglé en tournant l'interrupteur.

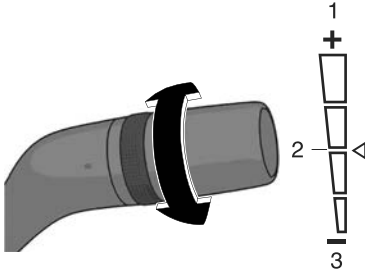

1. Plus sensible
2. Normal
3. Moins sensible

## Utilisation des essuie-glaces de pare-brise

### Utilisation de manière continue

Placer le levier sur la position ou .

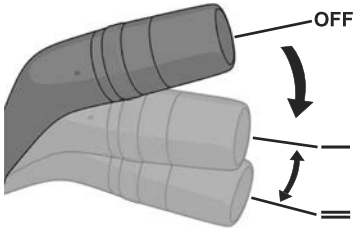

En position , les essuie-glaces de pare-brise fonctionnent à faible vitesse. En position , les essuie-glaces fonctionnent à grande vitesse.

### Utilisation temporaire

Placer le levier sur la position .

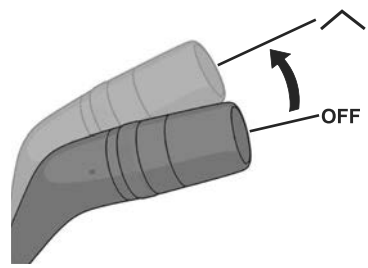

Les essuie-glaces de pare-brise fonctionnent lorsque le levier est en position .

Placer le levier sur la position et le relâcher immédiatement pour faire fonctionner les essuie-glaces de pare-brise une seule fois.

### Arrêt des essuie-glaces de pare-brise

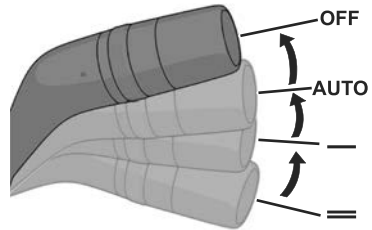

Les essuie-glaces de pare-brise s'arrêtent.

# Interrupteur d'essuie-glace/de lave-glace de pare-brise

## Utilisation du lave-glace de pare-brise

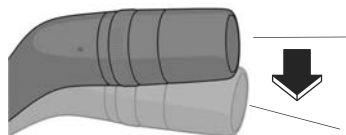

Pendant que les essuie-glaces de pare-brise sortent de leur position de repos jusqu'au point où ils commencent à revenir en arrière, le liquide de lave-glace est pulvérisé et les essuie-glaces fonctionnent plusieurs fois.

### REMARQUE

- Lorsque le lave-glace de pare-brise est utilisé pour la première fois après avoir allumé les phares, les lave-phares fonctionnent également en même temps.
- Si vous tirez le levier d'essuie-glaces pendant que les essuie-glaces reviennent à leur position de repos, le liquide lave-glace ne sera pulvérisé qu'au prochain cycle.

## Utilisation des lave-phares\*

Lorsque les phares sont allumés, tirer le levier 2 fois dans le sens de la flèche.

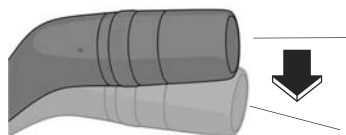

Le liquide lave-glace est pulvérisé.

### REMARQUE

Lorsque le lave-glace de pare-brise est utilisé pour la première fois après avoir allumé les phares, les lave-phares fonctionnent également en même temps.

## Comment utiliser l'interrupteur d'essuie-glace/de lave-glace arrière

### Utilisation de l'essuie-glace arrière

#### Utilisation du fonctionnement intermittent

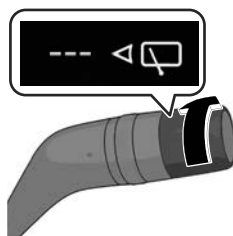

L'essuie-glace fonctionne à intervalles réguliers.

#### Utilisation du fonctionnement continu

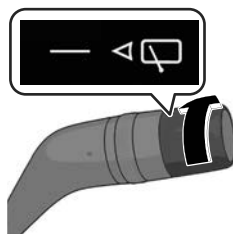

L'essuie-glace fonctionne en continu.

#### Arrêt de l'essuie-glace arrière

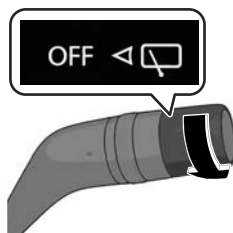

L'essuie-glace arrière s'arrête.

## Utilisation du lave-glace arrière

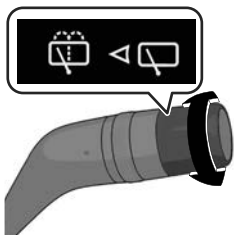

Lorsque l'interrupteur est en position , le liquide de lave-glace est pulvérisé et l'essuie-glace fonctionne.

### **REMARQUE**

Lorsque le liquide de lave-glace de pare-brise est pulvérisé, le liquide de lave-glace arrière ne sera pas pulvérisé même si l'interrupteur est actionné.

# Interrupteur de désembuage de lunette arrière

## Interrupteur de désembuage de lunette arrière

Le désembuage de lunette arrière réchauffe la lunette arrière et élimine la buée.

Lorsque le désembuage de lunette arrière est activé, les équipements suivants fonctionnent conjointement avec lui.

- Désembueur de rétroviseur
- Dégivreur d'essuie-glaces\*

## Avertissements et précautions concernant l'utilisation de l'interrupteur de désembuage de lunette arrière

### ATTENTION

- Veiller à ne pas rayer les filaments lors du lavage de la lunette arrière. Les filaments sont installés à l'intérieur de la lunette arrière.
- Utiliser le désembuage de lunette arrière lorsque le moteur à combustion tourne. En outre, ne pas utiliser le désembuage de lunette arrière pendant une longue période. Dans le cas contraire, la batterie risquerait de se décharger.

## Interrupteur de désembuage de lunette arrière

---

### Comment utiliser l'interrupteur de désembuage de lunette arrière

#### Utilisation de l'interrupteur de désembuage de lunette arrière

1. Démarrer le système hybride.
- 2.

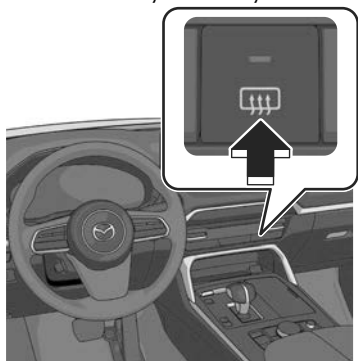

Le désembuage de la lunette arrière fonctionne et le témoin de l'interrupteur s'allume.

Le désembuage de lunette arrière s'arrête automatiquement après environ 15 minutes de fonctionnement.

#### **REMARQUE**

La durée de fonctionnement du désembuage de lunette arrière peut être modifiée.

Se référer à la section Réglages dans le manuel d'utilisation de Mazda Connect.

#### Arrêt du désembuage de lunette arrière

Appuyer sur l'interrupteur de désembuage de lunette arrière pendant que le désembuage de lunette arrière fonctionne.

Le désembuage de lunette arrière s'arrête et le témoin de l'interrupteur s'éteint.

## Désembueur de rétroviseur

Les rétroviseurs sont chauffés à l'aide de filaments thermiques pour éliminer la buée.

## Comment utiliser le désembuage des rétroviseurs

Les désembueurs de rétroviseurs fonctionnent conjointement avec le désembueur de lunette arrière. Pour la méthode de fonctionnement, se référer à Comment utiliser le désembuage de lunette arrière à la page 5-88.

## Dégivreur d'essuie-glaces\*

Une partie du pare-brise est chauffée à l'aide de filaments thermiques pour faire fondre la glace sur le verre et les essuie-glaces.

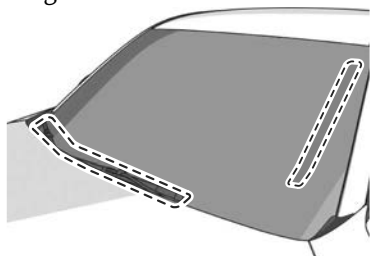

## Comment utiliser le dégivreur d'essuie-glace de pare-brise\*

Le dégivreur d'essuie-glace de pare-brise fonctionne conjointement avec le désembuage de lunette arrière. Pour la méthode de fonctionnement, se référer à Comment utiliser le désembuage de lunette arrière à la page 5-88.

## Feux de détresse

L'interrupteur de feux de détresse est utilisé lorsqu'il est nécessaire de garer le véhicule sur le bord de la route en raison d'une panne de véhicule ou d'une autre urgence.

## Comment utiliser les feux de détresse

### L'alimentation du véhicule est positionnée sur ON

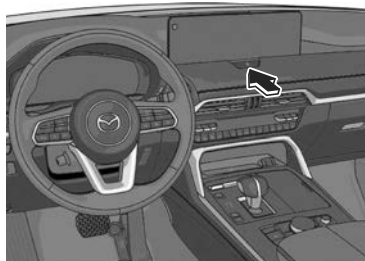

Tous les clignotants clignotent et le témoin de direction  clignote dans le combiné d'instruments. Appuyer de nouveau sur l'interrupteur pour éteindre les lumières.

### L'alimentation du véhicule est positionnée sur OFF

Appuyer sur l'interrupteur des feux de détresse.

Tous les clignotants clignotent et le voyant des feux de détresse  clignote dans le combiné d'instruments. Appuyer de nouveau sur l'interrupteur pour éteindre les lumières.

## Comment utiliser l'avertisseur sonore

Appuyer sur la zone autour de la  
marque  sur le volant.  
L'avertisseur sonore retentit lorsqu'on  
appuie dessus.

## Système antiblocage des roues (ABS)

L'ABS empêche le blocage des roues, causé par le freinage sur des routes glissantes, et maintient la stabilité directionnelle de la conduite et assure la dirigeabilité.

### REMARQUE

- En appuyant sur la pédale de frein, une légère vibration de la pédale peut se faire sentir. Cette vibration est un phénomène normal lorsque l'ABS fonctionne.
- L'ABS ne fonctionne pas à basse vitesse (environ 10 km/h ou moins).

## Avertissements et précautions concernant l'utilisation du système de freinage antiblocage (ABS)

### PRUDENCE

#### **Ne pas se fier au système ABS pour remplacer une conduite sûre.**

Le système ABS ne peut pas compenser une conduite dangereuse, une vitesse excessive, une conduite trop proche du véhicule qui précède, les glissements sur la glace et la neige, et les aquaplanages (perte de traction due à la présence d'eau sur la route). Un accident est toujours possible.

### ATTENTION

Toujours utiliser des pneus de taille et de type spécifiés pour l'avant et l'arrière. En cas de montage d'un pneu dont la taille ou le type n'est pas conforme aux spécifications, le système ABS peut ne pas fonctionner normalement.

## Système de commande de traction (TCS)

Le TCS empêche le patinage des roues motrices qui se produit lors d'une accélération départ arrêté ou lors d'une accélération dans un virage sur une route glissante, comme sur les routes mouillées ou enneigées, et assure une force motrice et une maniabilité optimales. Lorsque le TCS fonctionne, le témoin de fonctionnement du TCS/DSC  clignote.

## Avertissements et précautions concernant l'utilisation du système de commande de traction (TCS)

### PRUDENCE

**Ne pas se fier sur le système de commande de traction (TCS) pour remplacer une conduite sûre.**

Le système de commande de traction (TCS) ne peut pas compenser pour une conduite dangereuse, une vitesse excessive, une conduite trop proche du véhicule qui précède, et les aquaplanages (perte de traction due à la présence d'eau sur la route). Un accident est toujours possible.

**Utiliser des pneus à neige ou des chaînes et conduire à des vitesses réduites lorsque les routes sont recouvertes de neige ou de glace.**

Le fait de conduire sans l'équipement approprié sur des routes recouvertes de neige ou de glace est dangereux. Le système de commande de traction (TCS) seul ne peut pas fournir une traction adéquate et un accident est toujours possible.

## Comment utiliser le système de commande de traction (TCS)

Le TCS est prêt à fonctionner lorsque l'alimentation du véhicule est positionnée sur ON.

### Arrêter le fonctionnement du système TCS

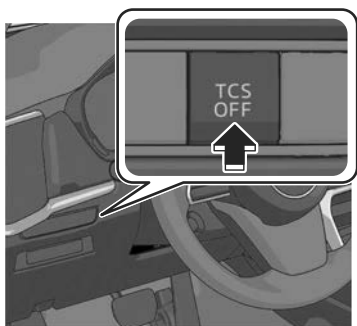

Le fonctionnement du TCS est annulé et le témoin TCS OFF <sup>TCS</sup> dans le combiné d'instruments et le témoin de l'interrupteur TCS OFF s'allument. Appuyer à nouveau sur l'interrupteur TCS pour activer le fonctionnement du TCS.

### REMARQUE

- Si le système hybride est arrêté alors que le fonctionnement du TCS est annulé, le TCS devient opérationnel lors du démarrage suivant du système hybride.

- Lorsque le système TCS est en marche et que vous essayez de dégager le véhicule de son enlèvement, le système TCS va s'activer. Le fait d'appuyer sur l'accélérateur n'augmente pas la puissance du moteur et il pourrait être difficile de dégager le véhicule. Dans un tel cas, mettre le système de commande de traction hors fonction.
- Si le TCS est annulé et que les systèmes suivants sont actionnés, le TCS devient opérationnel.
  - Assistance au freinage intelligent (SBS)
  - Système de régulation de vitesse à radar Mazda (MRCC)
  - Aide à la vitesse de croisière et à la circulation (CTS)

## Utilisations pratiques du système de commande de traction (TCS)

Si l'interrupteur TCS OFF est maintenu enfoncé pendant 10 secondes ou plus, le fonctionnement du TCS ne peut plus être désactivé même si l'interrupteur TCS OFF est enfoncé. Dans ce cas, l'interrupteur TCS OFF fonctionne normalement lorsque l'alimentation du véhicule est replacée sur ON après avoir été placé sur OFF.

## Commande dynamique de stabilité (DSC)

La DSC contrôle automatiquement le freinage et la puissance du système hybride en conjonction avec des systèmes tels que l'ABS et le TCS pour aider à contrôler le dérapage latéral lors de la conduite sur des surfaces glissantes, ou lors d'un braquage soudain ou d'évitement, ce qui améliore la stabilité du véhicule. Lorsque la DSC fonctionne, le témoin de fonctionnement de TCS/DSC  clignote. Se référer également à Système de freinage antiblocage (ABS) 5-93, système de commande de traction (TCS) 5-94.

## Avertissements et précautions concernant l'utilisation de la commande dynamique de stabilité (DSC)

### PRUDENCE

#### Ne pas se fier à la commande dynamique de stabilité pour remplacer une conduite sûre.

La commande dynamique de stabilité (DSC) ne peut pas compenser une conduite dangereuse, une vitesse excessive, une conduite trop proche du véhicule qui précède et les aquaplanages (perte de traction due à la présence d'eau sur la route). Un accident est toujours possible.

### ATTENTION

- Respecter les mises en garde suivantes afin que la DSC puisse fonctionner normalement.
- Toujours utiliser des pneus de la taille spécifiée, du même fabricant, de la même marque et du même motif (bande de roulement) pour les roues avant et arrière.
- Ne pas utiliser de pneus de conception de bandes très différentes sur le même véhicule.
- Ne pas utiliser sur le même véhicule des pneus dont la taille est différente de la taille spécifiée, de type différent, et dont le profil d'usure est sensiblement différent.

## Commande dynamique de stabilité (DSC)

---

- Lors de l'utilisation de pneus dont le diamètre a été modifié en raison de l'installation de chaînes pour pneus, ou lors de l'installation d'une roue de secours, la DSC peut ne pas fonctionner normalement.

### Comment utiliser la commande de stabilité dynamique (DSC)

Conduire le véhicule à une vitesse d'environ 20 km/h ou plus.  
La DSC est opérationnelle.

## Commande de stabilité de remorque (TSC)

La TSC est un système qui assure la stabilité du véhicule pendant le remorquage. En cas de balancement du véhicule pendant le remorquage, la TSC commande la puissance des freins et du système hybride pour supprimer le balancement.

## Avertissements et précautions concernant l'utilisation de la commande de stabilité de remorque (TSC)

### PRUDENCE

**Ne pas se reposer intégralement sur la commande de stabilité de remorque (TSC).**

La stabilité assurée du véhicule est limitée même si la commande de stabilité de remorque (TSC) s'active. Conduire prudemment pour éviter les accidents. En particulier, si le témoin TCS/DSC clignote, conduire le véhicule prudemment car il est dans une situation plus instable et pourrait se balancer plus facilement. Conduire avec prudence et en s'adaptant aux conditions de la route, du véhicule et de la remorque.

### ATTENTION

- La commande de stabilité de remorque (TSC) peut ne pas fonctionner correctement si les points suivants ne sont pas respectés :
  - Utiliser sur les quatre roues des pneus de la taille appropriée pour ce véhicule Mazda.
  - Utiliser des pneus du même fabricant, de la même marque et avec la même bande de roulement sur les quatre roues.
  - Ne pas mélanger des pneus usés avec des pneus neufs.

## Commande de stabilité de remorque (TSC)

---

- La commande de stabilité de remorque (TSC) peut ne pas fonctionner correctement si des chaînes de pneus sont utilisées ou si une roue de secours provisoire est installée, car le diamètre de la roue est différent.

### Comment utiliser la commande de stabilité de remorque (TSC)

Conduire le véhicule à une vitesse de 65 km/h ou plus.

La TSC est opérationnelle.

Lorsque la TSC fonctionne, le témoin de fonctionnement de TCS/DSC  clignote.

#### REMARQUE

- La commande de stabilité de remorque (TSC) ne fonctionne pas en cas de dysfonctionnement des systèmes TCS/DSC (le témoin de fonctionnement de TCS/DSC  s'allume).
- Lorsque la commande de stabilité de remorque (TSC) est activée, les feux de freinage peuvent s'allumer.
- Pour des informations concernant l'attelage de remorques, se référer à Remorquage à la page 7-75.

## Contrôle d'adhérence en descente

Le contrôle d'adhérence en descente est un système qui maintient une vitesse constante du véhicule lorsque celui-ci descend une pente raide, hors route ou sur une route enneigée. Comme la faible vitesse peut être maintenue sans actionner la pédale d'accélérateur ou la pédale de frein, le conducteur peut se concentrer sur l'utilisation du volant.

## Avertissements et précautions concernant l'utilisation du contrôle d'adhérence en descente

### PRUDENCE

**Ne pas se fier complètement au système de contrôle d'adhérence en descente.**

Si nécessaire, appuyer sur la pédale de frein sur une surface de route glissante, telle que des pentes extrêmement raides, des routes glacées ou des routes de boue ou de gravier. Le fait de ne pas maintenir une faible vitesse constante peut entraîner un accident. Conduisez toujours avec prudence.



## Comment utiliser le contrôle d'adhérence en descente

### Utilisation du contrôle d'adhérence en descente

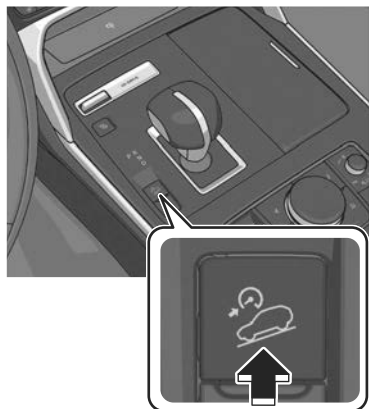
1. Lorsque la vitesse du véhicule est d'environ 25 km/h ou moins, appuyer sur le contacteur de contrôle d'adhérence en descente.



Le contrôle d'adhérence en descente est opérationnel, et le témoin de contrôle d'adhérence en descente (blanc)  s'allume.

2. Appuyer sur la pédale d'accélérateur ou la pédale de frein pour conduire le véhicule à une vitesse comprise entre environ 3 km/h et 20 km/h.
3. Relâcher la pédale d'accélérateur ou la pédale de frein lorsque la vitesse cible souhaitée est atteinte. Le contrôle d'adhérence en descente fonctionne, le témoin de contrôle d'adhérence en descente (blanc)  passe au témoin de contrôle d'adhérence en descente (vert) , puis la vitesse cible s'affiche.

Les feux stop s'allument lorsque le contrôle d'adhérence en descente fonctionne.

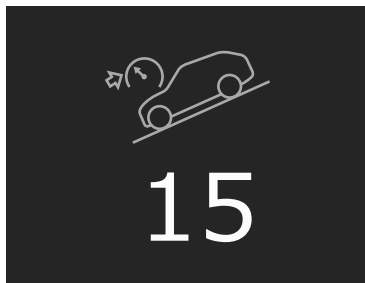

### REMARQUE

- Si le système de freinage est en surchauffe après une utilisation prolongée du contrôle d'adhérence en descente, le fonctionnement du contrôle d'adhérence en descente peut être temporairement arrêté. Lorsque le fonctionnement du contrôle d'adhérence en descente s'arrête, un avertissement sonore retentit et le témoin de contrôle d'adhérence en descente s'éteint.
- Le contrôle d'adhérence en descente peut ne pas être disponible en raison d'un dysfonctionnement du système dans les cas suivants. Faire vérifier le véhicule par un mécanicien expérimenté (nous recommandons un mécanicien agréé Mazda).
  - Le témoin de contrôle d'adhérence en descente ne s'allume pas même si le contacteur de contrôle d'adhérence en descente est actionné.
  - Le témoin de fonctionnement TCS/DSC s'allume.
- Le contrôle d'adhérence en descente n'est pas disponible lorsque la régulation de vitesse à radar Mazda (MRCC) ou le système d'aide à la vitesse de croisière et à la circulation (CTS) est en marche.

## Annulation du contrôle d'adhérence en descente

Effectuer les opérations suivantes pour annuler le contrôle d'adhérence en descente.

- Appuyer sur le contacteur de contrôle d'adhérence en descente. Si le contacteur de contrôle d'adhérence en descente est enfoncé pendant que le contrôle d'adhérence en descente fonctionne, le contrôle d'adhérence en descente est progressivement relâché.
- Conduire le véhicule à une vitesse d'environ 30 km/h ou plus.

## Système de sélection intelligente du mode de conduite Mazda (Mi-Drive)

Mi-Drive est un système qui change les modes de conduite en fonction des conditions de conduite, de l'état de la route et du véhicule. Le système Mi-Drive dispose des modes de conduite suivants.

### Mode EV

Le véhicule est entraîné par un moteur électrique utilisant l'énergie électrique stockée dans la batterie haute tension.

### Mode NORMAL

Le véhicule est entraîné de manière à ce que le moteur à combustion et le moteur électrique soient contrôlés efficacement pour optimiser le rendement énergétique. Si nécessaire, le moteur électrique peut être utilisé comme générateur pour charger la batterie haute tension. En outre, lorsque la pédale d'accélérateur est enfoncée, le véhicule accélère en utilisant à la fois la puissance du moteur à combustion et du moteur électrique. Lorsque le véhicule est conduit en mode NORMAL uniquement par la puissance du moteur électrique, le témoin de conduite EV  s'allume dans le combiné d'instruments.

### Mode SPORT

Le véhicule est entraîné à la fois par la puissance du moteur à combustion et du moteur électrique pour optimiser ses performances de manœuvrabilité. Ce mode augmente la réponse du véhicule lorsque la pédale d'accélérateur est enfoncée et qu'il accélère puissamment.

### Mode HORS ROUTE

Le véhicule est entraîné à la fois par la puissance du moteur à combustion et du moteur électrique pour optimiser ses performances de puissance. Ce mode empêche les roues motrices de patiner pendant la conduite hors route et améliore les performances de fonctionnement.

### Mode REMORQUAGE

Le véhicule est entraîné à la fois par la puissance du moteur à combustion et du moteur électrique pour optimiser ses performances de puissance. Ce mode réduit la perte de performances d'entraînement due à l'augmentation du poids lors de la traction d'une remorque et améliore la stabilité du véhicule.

# Système de sélection intelligente du mode de conduite Mazda (Mi-Drive)

## Avertissements et précautions concernant l'utilisation du système de sélection intelligente du mode de conduite Mazda (Mi-Drive)

### ! PRUDENCE

Ne pas se fier entièrement au système Mi-Drive.

La stabilité du véhicule est limitée même lorsque le système Mi-Drive est activé. Toujours conduire le véhicule en toute sécurité. Ne pas conduire le véhicule de façon imprudente, afin de ne pas provoquer d'accident.

### ! ATTENTION

- Ne pas activer le mode sport pendant la conduite sur des routes glissantes telles que des routes mouillées ou enneigées. Cela peut causer le glissement des pneus.
- Respecter les mises en garde suivantes afin que le système puisse fonctionner normalement.
  - Toujours utiliser des pneus de la taille spécifiée, du même fabricant, de la même marque et du même motif (bande de roulement) pour les roues avant et arrière.
  - Ne pas utiliser de pneus de conception de bandes très différentes sur le même véhicule.
- Conduire prudemment lors de l'utilisation de chaînes à pneus. Étant donné que le diamètre des pneus diffère, le système peut ne pas fonctionner normalement.

## Utilisation du système de sélection intelligente du mode de conduite Mazda (Mi-Drive)

1. Pousser l'interrupteur Mi-Drive vers l'avant ou le tirer vers soi.

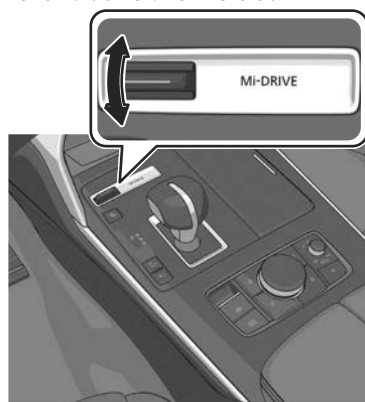

2. Tout en vérifiant la liste affichée sur le combiné d'instruments, pousser l'interrupteur Mi-Drive vers l'avant ou le tirer vers soi pour sélectionner un mode de conduite.



Lorsque le mode de conduite est réglé, l'affichage du combiné d'instruments change.

**(Mode REMORQUAGE)**

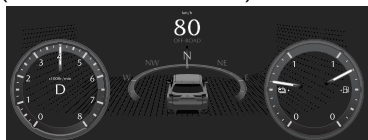

**(Mode SPORT)****(Mode NORMAL)****(Mode EV)****(Mode HORS ROUTE)****REMARQUE**

- Le mode REMORQUAGE ne peut être sélectionné que lorsqu'une remorque est connectée électriquement à l'aide d'un attelage de remorque d'origine Mazda. En outre, la détection de la connexion et l'affichage du mode REMORQUAGE peuvent prendre un certain temps. S'adresser à un mécanicien expérimenté (un mécanicien agréé Mazda est recommandé) pour plus de détails.
- Selon les conditions de conduite, lors de la sélection du mode REMORQUAGE/mode SPORT/mode HORS ROUTE, le véhicule peut ralentir ou accélérer légèrement.

- Lorsque le mode SPORT/HORS ROUTE est sélectionné, la conduite du véhicule à des régimes moteur plus élevés augmente et la consommation de carburant peut se dégrader. Il est recommandé d'annuler le mode SPORT/HORS ROUTE pendant la conduite normale.
- Lorsque vous réglez le régulateur de vitesse à radar Mazda (MRCC) en mode SPORT, le mode passe en mode NORMAL. En outre, lorsque le MRCC est utilisé, il est impossible de passer en mode SPORT.
- Le passage en mode EV peut ne pas être possible selon les opérations de conduite, les conditions de conduite et l'état de la batterie haute tension.
- Lorsque le système détermine que le moteur doit être démarré pendant que le véhicule est conduit en mode EV, le mode passe en mode NORMAL.
- La distance restante avant décharge complète pour le mode EV peut diminuer, même lorsque le véhicule est conduit dans un mode autre que le mode EV.
- La vitesse maximale en mode EV est de 140 km/h.
- Il n'est pas possible de passer en mode conduite lorsque les systèmes suivants fonctionnent.
  - Système antiblocage des roues (ABS)
  - Système de commande de traction (TCS)
  - Commande dynamique de stabilité (DSC)
- Le mode de conduite dans lequel l'affichage du combiné d'instruments est grisé ne peut pas être sélectionné.

## Système de sélection intelligente du mode de conduite Mazda (Mi-Drive)

---

- Lorsque l'alimentation du véhicule est positionnée sur OFF, le mode revient au mode NORMAL. Cependant, le mode REMORQUAGE avant de positionner l'alimentation du véhicule sur OFF n'est maintenu que lorsque la remorque est connectée en mode REMORQUAGE.

## **i-ACTIV AWD**

L'AWD offre des performances de conduite supérieures sur les surfaces glissantes telles que les routes enneigées, les zones sablonneuses, la boue et les pentes raides.

## **Avertissements et précautions concernant l'utilisation d'i-ACTIV AWD**

### **PRUDENCE**

**Ne pas tourner les roues qui ont quitté le sol lorsque le véhicule est coincé ou dans un fossé.**

Le composant d'entraînement peut être gravement endommagé et provoquer un accident. Cela peut également entraîner une surchauffe, une fuite d'huile et un incendie.

### **ATTENTION**

Ce véhicule n'est pas conçu pour la conduite hors route et le rallye. Ne pas conduire sur des routes rocailleuses et des lits de rivière.

## Direction assistée

La direction assistée fonctionne lorsque le système hybride est en marche.

Même lorsque le système hybride est arrêté ou que le système de direction assistée ne fonctionne pas, il est possible de diriger le véhicule, mais l'opération peut sembler plus lourde que d'habitude.

## Avertissements et précautions concernant l'utilisation de la direction assistée

### ATTENTION

Ne pas laisser le volant complètement tourné vers la gauche ou la droite pendant de longues périodes. Sinon, cela pourrait endommager le système de direction assistée.

## Système de surveillance de la pression des pneus (TPMS)

Le TPMS surveille la pression d'air de chaque pneu et informe le conducteur d'une baisse de la pression d'air du pneu lorsqu'elle devient inférieure à la pression d'air spécifiée.

Pour le système TPMS, les données de pression d'air envoyées par les capteurs de pression des pneus, installés sur chaque roue, via un signal radio sont reçues par l'unité réceptrice du véhicule pour surveiller la pression des pneus.

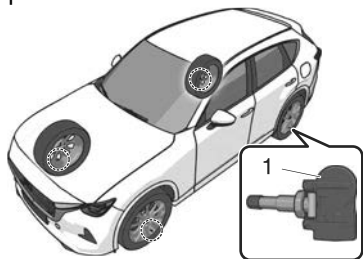

1. Capteur de pression des pneus

## Avertissement et précautions concernant l'utilisation du système de surveillance de la pression des pneus (TPMS)

### ! PRUDENCE

**Ne pas conduire le véhicule à grande vitesse si le voyant TPMS (⚠) est allumé ou clignote.**

Conduire le véhicule à grande vitesse alors que le voyant TPMS est allumé ou clignote est dangereux, car la performance des freins et la manœuvrabilité du volant seront réduites. Si le véhicule est conduit à grande vitesse ou si les freins sont actionnés soudainement, un accident pourrait survenir. Actionner progressivement les freins et réduire la vitesse du véhicule.

**Ne pas ignorer le voyant TPMS (⚠) s'il est allumé ou s'il clignote.**

Continuer à conduire le véhicule en ignorant l'éclairage/le clignotement du voyant TPMS est dangereux, car un pneu pourrait éclater et provoquer un accident. Prendre les mesures appropriées dès que possible.

# Système de surveillance de la pression des pneus (TPMS)

## ATTENTION

➤ Tous les pneus, y compris le pneu de la roue de secours (s'il est fourni) doivent être contrôlés tous les mois lorsqu'ils sont froids, et être gonflés à la pression de gonflage recommandée par le fabricant du véhicule sur la plaque d'information du véhicule ou sur l'étiquette de pressions de gonflage des pneus. (Si le véhicule est équipé de pneus d'une taille différente de celle indiquée sur la plaque d'information du véhicule ou sur l'étiquette de pressions de gonflage des pneus, il faut déterminer la pression de gonflage correcte pour ces pneus.) Comme caractéristique de sécurité complémentaire, le véhicule a été équipé d'un système de surveillance de pression des pneus (TPMS) qui allume un voyant de basse pression de gonflage de pneu lorsqu'au moins un pneu est nettement sous-gonflé. Par conséquent, lorsque le voyant de basse pression de gonflage de pneu s'allume, il faut s'arrêter et vérifier les pneus dès que possible, et les gonfler à la pression correcte. Le fait de conduire sur un pneu sous-gonflé cause une surchauffe du pneu, ce qui peut causer une défaillance du pneu. Le sous-gonflage affecte aussi l'économie de carburant et la longévité de pneus, ainsi que la maniabilité du véhicule et le freinage.

Bien noter que le TPMS ne vous dispense absolument pas d'effectuer un entretien adéquat des pneus, et le conducteur a la responsabilité de maintenir la bonne pression de gonflage des pneus, même si le sous-gonflage n'a pas atteint le niveau suffisant pour déclencher l'éclairage du voyant de basse pression de gonflage de pneu TPMS. Votre véhicule est également équipé d'un témoin d'anomalie TPMS pour vous alerter lorsque le système ne fonctionne pas correctement. Le témoin d'anomalie TPMS est combiné avec le voyant de basse pression de gonflage de pneu. Lorsque le système détecte une panne, le voyant va clignoter pendant approximativement une minute puis reste allumé. Cette séquence se répète à chaque démarrage du véhicule tant que la panne existe. Lorsque le témoin d'anomalie est allumé, le système ne peut pas détecter ou signaler une faible pression des pneus. Les pannes TPMS peuvent se produire pour une variété de raisons, y compris l'installation de pneu de rechange, de pneu alternatifs ou de roues sur le véhicule qui empêchent le fonctionnement correct du TPMS. Toujours vérifier le voyant de panne TPMS après le remplacement d'un ou de plusieurs pneus ou roues sur le véhicule pour vous assurer que le remplacement ou les pneus/roues alternatifs permettent le fonctionnement correct du TPMS.

# Système de surveillance de la pression des pneus (TPMS)

- Afin d'éviter de fausses indications, le système fait un échantillonnage pendant une certaine période avant d'indiquer un problème. Ceci fait qu'il n'indiquera pas instantanément un dégonflage soudain ou une explosion d'un pneu.

## Comment utiliser le système de surveillance de la pression des pneus (TPMS)

### Vérifier la pression des pneus

La pression actuelle des pneus peut être vérifiée sur l'affichage central. Se référer à la section Contrôle du statut du véhicule dans le manuel d'utilisation de Mazda Connect.

### Avertissement de basse pression des pneus

Lorsqu'une pression de pneu égale ou inférieure à la pression spécifiée est détectée, le voyant TPMS (⚠) s'allume et une indication d'avertissement s'affiche sur le combiné d'instruments.

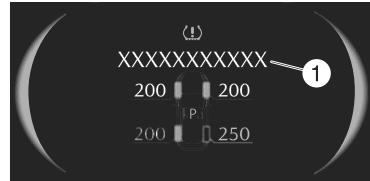

1. Message

### Action

1. Ajuster la pression des pneus aux pressions appropriées. Se référer à Pneus à la page 10-88.

### **⚠ PRUDENCE**



#### Ne pas forcer sur la valve d'air du capteur de pression de pneu.

Si une force excessive est exercée sur la valve d'air lors du contrôle ou du réglage de la pression des pneus, le capteur de pression de pneu peut être endommagé.

# Système de surveillance de la pression des pneus (TPMS)

## ATTENTION

Si la pression du pneu est réglée lorsque le pneu est chaud, la pression du pneu peut descendre en dessous de la pression spécifiée après refroidissement et le voyant peut s'allumer. Régler la pression d'air des pneus lorsqu'ils sont froids.

2. S'assurer que le voyant TPMS  est éteint.
3. Si le voyant TPMS  ne s'éteint pas, conduire le véhicule pendant 3 minutes ou plus à une vitesse de 25 km/h ou plus.
4. S'assurer que le voyant TPMS  est éteint.

Si le voyant TPMS reste allumé même après avoir ajusté la pression du pneu, il est possible que le pneu soit à plat.

## ATTENTION

Lors de l'inspection ou de l'ajustement de la pression des pneus, ne pas forcer sur la valve d'air du capteur de pression de pneu. Sinon, le capteur de pression de pneu pourrait être endommagé.

## Lors du changement de pneus et de roues

Lors du changement de pneus ou de roues (pour installer des pneus d'hiver), il est nécessaire d'enregistrer le code de signal d'identification du capteur de pression de pneu dans le TPMS.

Demander à un mécanicien expérimenté (nous recommandons un mécanicien agréé Mazda) de procéder à l'enregistrement ou enregistrer les codes de signal d'identification des capteurs de pression des pneus en suivant la procédure suivante.

### REMARQUE

Le capteur de pression de pneu de chaque roue dispose d'un code de signal d'identification unique. Pour que le système TPMS fonctionne correctement, les codes de signal d'identification des capteurs de pression des pneus doivent être enregistrés dans le système.

1. Attendre plus de 19 minutes après avoir changé un pneu ou une roue.
2. Après plus de 19 minutes, conduire le véhicule à une vitesse de 25 km/h ou plus pendant 3 minutes ou plus. Pendant la conduite, les codes de signal d'identification des capteurs de pression des pneus sont automatiquement enregistrés.

## REMARQUE

Si vous conduisez le véhicule dans les 19 minutes suivant le changement d'un pneu ou d'une roue, le voyant

TPMS  clignote parce que les codes de signal d'identification des capteurs de pression des pneus n'ont pas été enregistrés. Dans ce cas, arrêter le véhicule et enregistrer les codes de signal d'identification des capteurs de pression des pneus en suivant la procédure.

## Lors du remplacement des pneus et des roues



- Pour le remplacement des pneus et des roues, s'adresser à un mécanicien expérimenté (nous recommandons un mécanicien agréé Mazda). Sinon, les capteurs de pression de pneu pourrait être endommagé lors de leur remplacement.
- Ne pas installer de roues qui ne sont pas d'origine. Si des roues autres que les roues d'origine sont installées, il pourrait ne pas être possible d'y installer les capteurs de pression des pneus.

Lors du remplacement d'un pneu ou d'une roue, toujours installer le capteur de pression de pneu. Les combinaisons suivantes de pneus, de roues ou de pneus et de roues sont possibles.

- Le capteur de pression de pneu de l'ancienne roue est retiré et installé sur la nouvelle roue.
- Seul un pneu est remplacé sans remplacer le capteur de pression de pneu et la roue.
- Un capteur de pression de pneu neuf installé sur une nouvelle jante.

## REMARQUE

Lors de l'installation d'un nouveau capteur de pression de pneu, le code de signal d'identification du capteur de pression de pneu doit être enregistré. Pour plus de détails sur l'achat d'un capteur de pression de pneu et l'enregistrement du signal d'identification du capteur de pression de pneu, s'adresser à un mécanicien expérimenté (nous recommandons un mécanicien agréé Mazda).

## Avertissements et précautions concernant le ravitaillement en carburant

### PRUDENCE

**Toujours respecter les consignes suivantes lors du ravitaillement en carburant.**

- Éteindre le système hybride.
- Tenir les étincelles et les flammes éloignées de l'orifice de remplissage de carburant.
- Essuyer tout carburant renversé dès que possible.

Sinon, cela pourrait provoquer un incendie ou une explosion car le carburant ou la vapeur de carburant pourrait s'enflammer facilement.

**Avant d'effectuer le ravitaillement en carburant, veiller à décharger l'électricité statique de votre corps en touchant un objet métallique sur la carrosserie du véhicule.**

Une décharge électrique pourrait enflammer le carburant ou causer de graves brûlures.

**Toujours respecter les consignes suivantes pendant le ravitaillement en carburant.**

- Toujours ravitailler le véhicule vous-même et ne laisser aucune autre personne s'approcher de l'orifice de remplissage de carburant.
- Ne pas retourner à l'intérieur de l'habitacle et ne pas toucher une personne ou un objet chargé d'électricité statique.

- Ne pas utiliser d'appareils électroniques tels qu'un téléphone portable ou un smartphone.

Cela pourrait enflammer le carburant ou provoquer de graves brûlures causées par l'électricité statique chargée dans votre corps à nouveau.

**Lors de l'ouverture/fermeture du bouchon de réservoir de carburant, toujours tourner le bouchon du réservoir de carburant en tenant le bouton du bouchon de réservoir de carburant.**

Une décharge électrique pourrait enflammer le carburant ou causer de graves brûlures.

**Ouvrir lentement le bouchon du réservoir de carburant, attendre que le sifflement s'arrête, puis ouvrir le bouchon.**

Si le bouchon du réservoir de carburant est ouvert rapidement, du carburant peut s'échapper et provoquer un incendie. La pulvérisation de carburant peut également être dangereuse si elle entre en contact avec les yeux ou la peau.

**Ne pas respirer les vapeurs de carburant.**

Le carburant peut contenir des substances toxiques.

**Insérer fermement le pistolet de ravitaillement dans l'orifice de remplissage de carburant.**

Si le bec n'est pas suffisamment inséré, l'arrêt automatique peut être retardé lorsque le réservoir est plein, entraînant un débordement du carburant et un risque d'incendie.

**Ne pas continuer à ravitailler après l'arrêt automatique.**

Si vous continuez à ravitailler, le carburant peut déborder et provoquer un incendie.

**Ne pas retirer le pistolet de ravitaillement immédiatement après l'arrêt automatique du carburant.**

Le carburant restant dans le bec de ravitaillement peut se répandre et provoquer un incendie.

**Fermer fermement le bouchon du réservoir de carburant.**

Si le bouchon du réservoir de carburant n'est pas bien fermé, du carburant peut s'échapper pendant la conduite du véhicule, ce qui peut provoquer un incendie.

** ATTENTION**

- Suivre les instructions indiquées à la station-service lors du ravitaillement en carburant.
- Toujours fermer la portière et les fenêtres lors du ravitaillement en carburant. Si un incendie se produit alors que les portières ou les fenêtres sont ouvertes, les flammes peuvent se propager dans l'habitacle.
- Ne pas renverser de carburant sur le véhicule pendant le ravitaillement. Il peut provoquer des décolorations, des taches ou des dommages à la peinture.
- Ne pas utiliser de bouchon de réservoir de carburant qui ne soit pas d'origine. L'utilisation d'un bouchon de réservoir de carburant non d'origine peut entraîner un dysfonctionnement du système d'alimentation en carburant ou du système antipollution.

- Lors de l'utilisation d'un lavage automatique ou d'un lavage à haute pression d'eau, s'assurer que la trappe à carburant est fermée et verrouiller les portières. Sinon, la trappe de carburant peut s'ouvrir inopinément et être endommagée.

## Ravitaillement en carburant

1. Fermer toutes les portières, les fenêtres et le hayon.
2. Mettre l'alimentation du véhicule sur OFF.
3. Appuyer sur l'interrupteur de ravitaillement.  
"Préparation pour le ravitaillement en carburant" est affiché sur le combiné d'instruments.

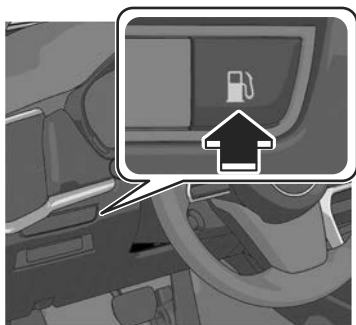

4. S'assurer que l'indication dans le combiné d'instruments passe à "Prêt pour le ravitaillement en carburant".
5. Déverrouiller la portière du conducteur.
6. Appuyer sur la trappe de remplissage de carburant. La trappe de remplissage de carburant s'ouvre.

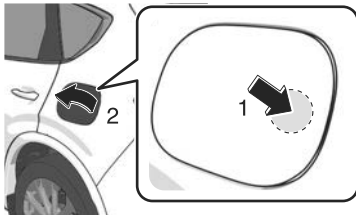

7. Tourner lentement le bouchon du réservoir de carburant.

Le bouchon du réservoir de carburant s'ouvre.

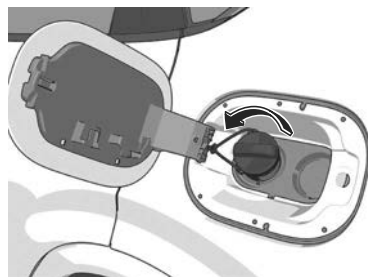

8. Placer le bouchon du réservoir de carburant sur le support de la trappe de remplissage de carburant.

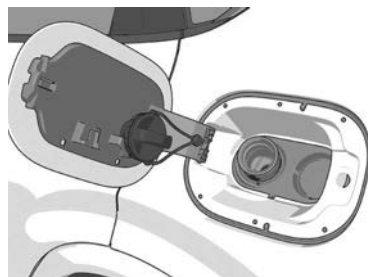

9. Insérer le bout du pistolet à fond et commencer le ravitaillement.
10. Tourner le bouchon du réservoir de carburant jusqu'à entendre un clic.
11. Fermer la trappe de remplissage de carburant. La trappe est verrouillée automatiquement.

### REMARQUE

- Terminer le ravitaillement en carburant dans les 20 minutes après avoir appuyé sur l'interrupteur de ravitaillement.
- Si "Prêt pour le ravitaillement en carburant" n'est pas affiché, il est possible que le système ait un problème.

- Si la trappe de remplissage de carburant est fermée après le verrouillage des portières, la trappe de remplissage de carburant ne sera pas verrouillée.
- Si les portières sont verrouillées par l'une des fonctions suivantes, la trappe de remplissage de carburant est également verrouillée en même temps.
  - Fonction de verrouillage automatique des portières par détection de la vitesse du véhicule
  - Fonction de reverrouillage automatique

## Carburant à utiliser

Les véhicules équipés de convertisseur catalytique ou de capteurs d'oxygène doivent **UNIQUEMENT FONCTIONNER AVEC DU CARBURANT SANS PLOMB**, qui réduit les émissions d'échappement et minimise l'encrassement des bougies.

Pour obtenir les performances maximales du moteur, utiliser le carburant spécifié.

Carburant	Indice d'octane recherche	Pays
Carburant super sans plomb (Conforme à la norme EN 228 et au sein d'E10) <sup>*1</sup> 	95 ou plus	Andorre, Autriche, Belgique, Bulgarie, Canaries, Croatie, Chypre, République tchèque, Danemark, Estonie, Féroé, Finlande, France, Allemagne, Grèce, Hongrie, Islande, Irlande, Italie, Lettonie, Liechtenstein, Lituanie, Luxembourg, Malte, Monaco, Monténégro, Norvège, Pologne, Portugal, Réunion, Roumanie, Saint-Marin, Slovaquie, Slovénie, Espagne, Suède, Suisse, Pays-Bas, Royaume-Uni, Vatican

<sup>\*1</sup> Europe

Du carburant dont l'indice est inférieur affecte négativement l'efficacité du système antipollution et peut provoquer des cliquetis du moteur, voire endommager gravement celui-ci.

## Avertissements et précautions concernant le carburant à utiliser

### ATTENTION

- UTILISER DU CARBURANT SANS PLOMB UNIQUEMENT.  
Le carburant au plomb nuit au convertisseur catalytique et aux capteurs d'oxygène, et cause une détérioration du système antipollution et/ou des pannes.
- L'utilisation de carburant E10 avec 10 % d'éthanol en Europe est sûre pour votre véhicule. Le véhicule peut subir des dommages si le pourcentage d'éthanol dépasse cette spécification.
- Ne jamais ajouter d'additifs au système de carburant autres qu'un produit Mazda d'origine, sinon le système de contrôle des émissions pourrait être endommagé. S'adresser à un mécanicien expérimenté (un mécanicien agréé Mazda est recommandé) pour plus de détails.

## Nettoyeur de dépôts

Pour obtenir les meilleures performances de nos moteurs à essence SKYACTIV de dernière génération, le nettoyage des dépôts adhérent au système lié au carburant, tels que les injecteurs de carburant, peut être nécessaire en utilisant un nettoyeur dépôt d'origine Mazda dans les pays spécifiés.  
Se référer au Tableau d'entretien à la page 9-6.

## Avertissements et précautions concernant l'utilisation du nettoyant dépôt

### ATTENTION

- Selon le résultat de l'inspection lors de l'entretien périodique, un nettoyant dépôt d'origine Mazda doit être utilisé. Des dépôts négligés dans le système de carburant peuvent provoquer l'éclairage d'un témoin d'anomalie indiquant une anomalie du moteur, et si le véhicule continue de rouler dans cette situation, des problèmes peuvent apparaître, comme une anomalie de ralenti ou une mauvaise accélération.
- Le nettoyant dépôt d'origine Mazda n'est pas une garantie de performance du moteur et ce, quelle que soit la qualité du carburant utilisé. Quand un problème se produit alors que le carburant spécifié et le nettoyant dépôt d'origine Mazda sont utilisés conformément aux instructions, s'adresser à un mécanicien expérimenté (nous recommandons un mécanicien agréé Mazda).
- L'utilisation d'un nettoyant dépôt autre que le produit d'origine Mazda peut causer des dommages au système d'alimentation en carburant ou à l'intérieur du moteur. Par conséquent, utiliser uniquement le produit d'origine Mazda. Nettoyant dépôt d'origine Mazda : K002 W0 001A

- Si le nettoyage nécessaire selon le résultat de l'inspection de l'entretien périodique n'est pas effectué avec le nettoyant dépôt d'origine Mazda, les frais de réparation pour les anomalies du moteur causées par les dépôts sont à la charge du client.

## Comment utiliser le nettoyeur dépôt

Avec le plein de carburant, injecter 1 bouteille de nettoyeur dépôt d'origine Mazda directement dans le réservoir de carburant.

### REMARQUE

- L'injection du nettoyeur dépôt dans un réservoir plein assure une concentration de nettoyeur dans la plage efficace pour éliminer les dépôts. De plus, les meilleurs résultats de nettoyage peuvent être obtenus lorsque le réservoir de carburant est plein et que le nettoyeur dépôt injecté reste en contact avec les dépôts pendant une longue période jusqu'à ce que le réservoir de carburant soit presque vide.

## Système antipollution

Ce véhicule est équipé d'un système antipollution (le convertisseur catalytique fait partie de ce système) qui le rend conforme aux lois applicables concernant les gaz d'échappement.

## Avertissements et précautions concernant l'utilisation du système antipollution

### PRUDENCE

#### Ne jamais stationner sur ou près de matières inflammables.

Le fait de se stationner sur des matières inflammables, comme de l'herbe sèche, est dangereux. Même lorsque le moteur est arrêté, le système d'échappement reste très chaud après l'utilisation normale et peut enflammer des matières inflammables. Cela pourrait causer de graves blessures ou la mort.

### ATTENTION

Ne pas respecter les précautions suivantes peut faire que le plomb se dépose sur le catalyseur à l'intérieur du convertisseur catalytique ou faire que le convertisseur catalytique devienne très chaud. Cela endommagera le convertisseur et découlera en de mauvaises performances.

- UTILISER DU CARBURANT SANS PLOMB UNIQUEMENT.
- Ne pas conduire ce véhicule Mazda s'il présente des signes de mauvais fonctionnement.
- Ne pas rouler en roue libre lorsque l'alimentation du véhicule est positionnée sur OFF.
- Ne pas descendre de pentes raides en prise (avec une vitesse engagée) avec l'alimentation du véhicule sur OFF.

- Ne pas faire tourner le moteur à un régime de ralenti élevé pendant plus de 2 minutes.
- Ne pas modifier le système antipollution. Toutes les vérifications et réglages doivent être réalisés par un mécanicien qualifié.
- Ne pas faire démarrer ce véhicule en le poussant ou en le tirant.

## Avertissements et précautions concernant la charge

### **PRUDENCE**

**Pour les occupants qui utilisent un dispositif médical tel qu'un stimulateur cardiaque implanté ou un défibrillateur, demander à un médecin ou au fabricant du dispositif comment le dispositif médical pourrait être affecté par l'opération de charge.**

Le fonctionnement du dispositif médical pourrait être affecté et entraîner un accident.

**Les occupants qui utilisent un dispositif médical tel qu'un stimulateur cardiaque implanté ou un défibrillateur ne doivent pas pénétrer dans l'habitacle, y compris dans le compartiment à bagages, pendant la charge.**

Le fonctionnement du dispositif médical pourrait être affecté et entraîner un accident.

**Ne pas démonter ou modifier le port de charge et le câble de charge.**

Sinon, cela pourrait entraîner un choc électrique et un accident.

**Toujours tenir compte des points suivants lors de la charge.**

Sinon, cela pourrait entraîner un choc électrique et un accident.

- Ne jamais laisser des enfants charger la batterie.
- Ne pas charger la batterie lorsque le véhicule est recouvert d'une housse de voiture.

**Toujours respecter les consignes suivantes lors de la charge sous la pluie ou la neige.**

Sinon, cela pourrait entraîner un choc électrique et un accident.

- Ne pas charger la batterie à l'extérieur s'il y a possibilité de pluie forte, de vent fort ou d'éclair.
- Si le connecteur ou la fiche de charge est mouillé(e), essuyer l'eau avec un chiffon propre.
- Ne pas toucher le port de charge ou le câble de charge avec les mains mouillées.
- Si la prise est recouverte de neige pendant la charge, couper l'alimentation électrique, par exemple en coupant le disjoncteur. Retirer ensuite la neige, puis la fiche de charge.

**Se référer au manuel d'instructions accompagnant le câble de charge et utiliser le câble de charge correctement.**

Si vous manipulez le câble de charge de manière incorrecte, cela pourrait entraîner un accident inattendu.

**Ne pas utiliser le câble de charge s'il présente l'un des dysfonctionnements suivants.**

Sinon, cela pourrait entraîner un choc électrique et un accident.

- Le connecteur de charge est rouillé ou corrodé.
- Le connecteur de charge est endommagé ou des corps étrangers ont pénétré dans le connecteur de charge.

### Toujours tenir compte des points suivants lors de l'utilisation du câble de charge.

Sinon, le câble de charge pourrait être endommagé et provoquer un accident.

- Ne pas tirer sur le câble de charge ou le plier de manière excessive.
- Ne pas marcher sur le câble de charge ou le traîner sur le sol.
- Lors de l'insertion ou du retrait du connecteur de charge et de la fiche de charge, ne pas les tordre excessivement.
- Ne pas appliquer une force excessive sur le connecteur de charge branché, par exemple en y mettant votre poids.
- Tenir les objets qui génèrent une chaleur intense (comme un radiateur ou une cigarette) loin du câble de charge.
- Ne pas appliquer de solvants organiques, d'acides ou d'agents alcalins sur le câble de charge.

### ATTENTION

- Ne pas brancher le câble de démarrage à la batterie au plomb-acide et ne pas retirer la batterie au plomb-acide pendant la charge de la batterie haute tension. Sinon, le véhicule ou le dispositif de charge pourrait être endommagé.
- Si le connecteur de charge est retiré une fois la charge terminée, fermer immédiatement le couvercle du port de charge. Si la trappe du port de charge est fermée alors que le couvercle du port de charge est ouvert, de l'eau ou des corps étrangers peuvent pénétrer dans la prise de charge et provoquer un dysfonctionnement.

- Toujours d'assurer que le câble de charge n'est pas connecté au véhicule avant de conduire. Si le connecteur de charge est correctement connecté, le véhicule ne peut pas être conduit. Cependant, s'il n'est pas complètement connecté, le véhicule peut être conduit, ce qui peut entraîner un accident.
- Si le port de charge est bloqué par le gel, le dégivrer à l'aide d'un sèche-cheveux. Si le câble de charge est inséré/retiré alors que la prise de charge est gelée, il peut être endommagé.

## Vue d'ensemble des pièces liées à la charge

### Câble de charge

Le câble de charge est connecté à la prise électrique et au véhicule pour envoyer l'énergie électrique au véhicule. Pour les détails concernant le câble de charge, se reporter au manuel d'instructions accompagnant le câble de charge.

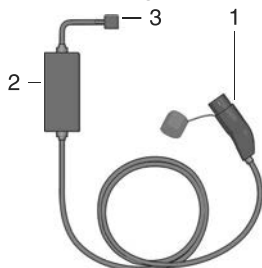

1. Connecteur de charge
2. Boîte de contrôle
3. Fiche de charge

### **Connecteur de charge**

Le connecteur de charge est la pièce utilisée pour la connexion au port de charge du côté du véhicule.

Lorsque le connecteur de charge est branché au port de charge, le système du véhicule verrouille le connecteur de charge.

Lorsque le connecteur de charge est verrouillé par le système du véhicule, il se déverrouille lorsque la portière du conducteur est déverrouillée.

Si le connecteur de charge verrouillé par le système du véhicule n'est pas déverrouillé alors que la portière du conducteur est déverrouillée, consulter un mécanicien expérimenté (nous recommandons un mécanicien agréé Mazda).

### **REMARQUE**

Les conditions de verrouillage du système du véhicule peuvent être modifiées. Se référer à Utilisations pratiques de la charge à la page 5-132.

### **Boîte de contrôle**

La boîte de contrôle indique l'état de charge en allumant/faisant clignoter le témoin.

Pour la séquence d'éclairage/clignotement du témoin, se reporter au manuel d'instructions accompagnant le câble de charge.

## Fiche de charge

La fiche de charge est la pièce qui permet de se connecter à la prise électrique.

En général, garder le câble de charge à la maison. Si le câble de charge est conservé dans le véhicule, le fixer fermement en suivant la procédure suivante.

1. Conserver le câble de charge dans son sac de rangement spécial.
2. Fixer les deux crochets du sac de rangement à chacun des deux crochets à bagages situés sur le côté droit du compartiment à bagages et fixer fermement le sac de rangement. À ce moment, s'assurer que le logo sur le sac de rangement est orienté vers le centre du compartiment à bagages.



Faire attention en manipulant le sac de rangement, car les crochets du sac de rangement ont des zones pointues. Si vous touchez ces zones pointues avec les mains ou les doigts, vous risquez de vous blesser.

## REMARQUE

Lorsque les crochets du sac de rangement et les crochets à bagages se cognent les uns contre les autres, ils font du bruit. Si le bruit détourne votre attention pendant que vous conduisez, enrouler l'étoffe incluse autour des zones où les crochets se touchent.

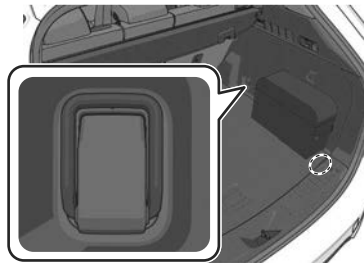

## Port de charge

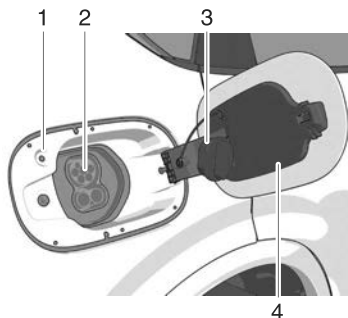

1. Indicateur de charge
2. Port de charge
3. Couvercle du port de charge
4. Trappe du port de charge

### **Indicateur de charge**

L'indicateur de charge indique l'état de charge en allumant/faisant clignoter le témoin.

Pour la séquence d'éclairage/clignotement de l'indicateur de charge, se référer à [Charge].

### **Trappe du port de charge**

La trappe du port de charge est verrouillé/déverrouillé en conjonction avec le mécanisme de verrouillage/déverrouillage des portières.

En déverrouillant la portière du conducteur, la trappe du port de charge est déverrouillée. En verrouillant la portière du conducteur, la trappe du port de charge est verrouillée.

Cependant, si la portière du conducteur est déverrouillée à l'aide de la clé auxiliaire, la trappe du port de charge n'est pas déverrouillée.

### **REMARQUE**

Lorsque la portière du conducteur est verrouillée à l'aide de l'une des fonctions suivantes, la trappe du port de charge est verrouillée en même temps.

- Fonction de verrouillage automatique des portières par détection de la vitesse du véhicule
- Fonction de reverrouillage automatique

### **(Identificateur)**

Vérifier les identificateurs suivants et brancher le câble de charge.

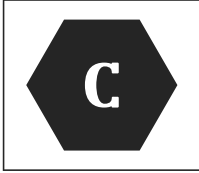
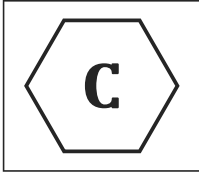
Type d'alimentation	Norme	Configuration	Type d'accessoire	Plage de tension	Identificateur <sup>*1</sup>
CA	EN 62196-2	TYPE 2	Connecteur du véhicule et prise du véhicule	≤ 480 V RMS	
CA	EN 62196-2	TYPE 2	Fiche Prise de courant	≤ 480 V RMS	

\*1 Certaines câbles de charge peuvent ne pas avoir d'identificateur.

### Port de charge

Le port de charge est la partie utilisée pour la connexion au connecteur de charge du câble de charge. Il est utilisé pour la charge.

## Comment effectuer la charge

La charge est possible à une puissance maximale de 7,2 kW.

Lorsque la charge est lancée après l'activation de l'indication d'avertissement/voyant de la batterie haute tension, le temps de charge complet est le suivant.

- . (Charge normale de 3 kW)  
Environ 6 heures
- . (Charge normale de 7,2 kW)  
Environ 2,5 heures

Pour la charge, le programmeur de charge peut être utilisé pour charger automatiquement du début à la fin. Pour plus de détails sur l'utilisation, se référer à [Paramètres de charge].

### REMARQUE

- . L'installation d'un équipement de charge est nécessaire pour une charge normale de 7,2 kW. S'adresser à un mécanicien expérimenté (un mécanicien agréé Mazda est recommandé) pour plus de détails.
- . Si une coupure de courant se produit pendant la charge, retirer la fiche de charge et le connecteur de charge et recommencer la charge depuis le début.
- . S'assurer que de l'eau ne s'est pas accumulée dans le connecteur de charge et dans le port de charge avant de charger. Si un corps étranger pénètre dans le connecteur de charge ou le port de charge, ne pas commencer la charge et consulter un mécanicien expérimenté (nous vous recommandons un mécanicien agréé Mazda).

1. Mettre l'alimentation du véhicule sur OFF.

2.

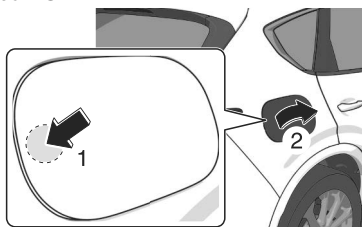

3. Ouvrir le couvercle du port de charge.

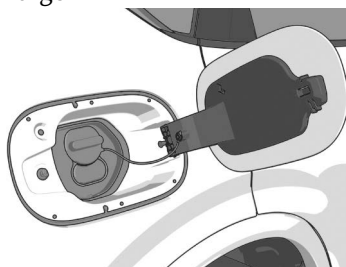

4. Brancher la fiche de charge à la prise de courant.

5. Brancher le connecteur de charge au port de charge.

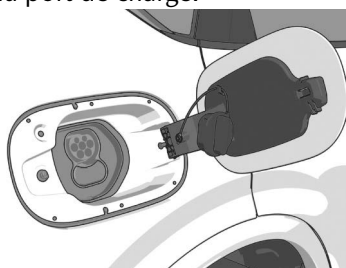

La charge commence une fois le branchement effectué.

### REMARQUE

Lorsque le programmeur de charge est activé, la charge ne démarre pas même si le connecteur de charge est branché. Si vous préférez commencer à charger immédiatement, utilisez la fonction d'annulation du programmeur de charge.

S'assurer de verrouiller toutes les portières avant de quitter le véhicule pendant la charge.





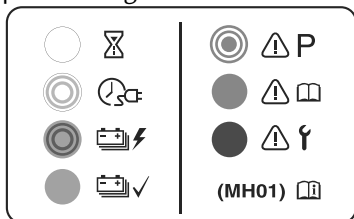

6. Lorsque la charge est terminée, déverrouiller la portière pour déverrouiller le connecteur de charge.
7. Retirer le connecteur de charge.
8. Fermer le couvercle du port de charge.
9. Fermer la trappe du port de charge.
10. Retirer la fiche de charge.

### Indicateur de charge

La séquence d'éclairage/clignotement de l'indicateur de charge peut être vérifiée à l'aide des étiquettes sur la trappe de charge.



Séquence d'éclairage/clignotement de l'indicateur de charge		Contenu
—	DÉS-ACTIVÉ	La charge est possible.
 (Blanc)	ON	S'allume en attendant de commencer à charger.

Séquence d'éclairage/clignotement de l'indicateur de charge		Contenu
 (Blanc)	Clignote lentement	La luminosité change lorsque le programmeur de charge est activé.
 (Vert)	Clignote lentement	La luminosité change pendant la charge.
 (Vert)	ON	S'allume lorsque la charge est terminée. S'éteint au bout d'un certain temps une fois la charge terminée.
 (Orange)	Clignote	Clignote lorsque le connecteur de charge est branché et que le levier sélecteur est dans une position autre que P. Mettre le levier sélecteur sur la position P.
 (Orange)	ON	S'allume en cas de problème avec le système de charge et lorsque le connecteur de charge est branché. Attendre quelques minutes puis rebrancher le connecteur de charge.
 (Rouge)	ON	S'allume en cas de problème avec le système de charge et si la trappe du port de charge est ouverte ou si le connecteur de charge est branché. Faire vérifier le véhicule par un mécanicien expérimenté (nous recommandons un mécanicien agréé Mazda).

## Écran d'état de charge

Lorsque la portière du conducteur est ouverte alors que le connecteur de charge est connecté, l'état de charge est affiché sur le combiné d'instruments.

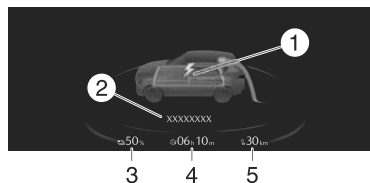

1. Icône d'état de charge
2. Message
3. Puissance restante de la batterie haute tension (affichée uniquement lorsque l'alimentation du véhicule est positionnée sur OFF)
4. Temps avant charge complète
5. Distance maximale de conduite du véhicule (affichée uniquement lorsque l'alimentation du véhicule est positionné sur OFF)

### REMARQUE

Lorsque la charge est lancée, l'écran d'état de charge s'affiche. L'écran d'état de charge disparaît après un certain temps ou lorsque les portières ou le hayon sont verrouillés. L'écran s'affiche à nouveau lorsque les portières ou le hayon sont déverrouillés.

## Utilisations pratiques de la charge

### Programme de charge

La charge à durée programmée est une fonction qui permet de charger automatiquement la batterie en fonction d'un temps prédéfini.

Vous pouvez charger la batterie en utilisant cette fonction pendant les périodes où les tarifs de l'électricité sont bas. En outre, la limite maximale de charge peut être fixée et modifiée.

1. Sélectionner Réglages sur l'écran d'accueil de Mazda Connect.
2. Sélectionner Réglages VE sur l'écran de réglage.
3. Sélectionner Programme de charge sur l'écran de sélection.

Fonction	Réglages disponibles	
1 ----	Activer, désactiver* <sup>1</sup>	Modifier, Supprimer* <sup>2</sup>
2 ----		
3 ----		
4 ----		
5 ----		
6 ----		
7 ----		

\*1 Si une liste sélectionnée à l'aide du curseur a été définie, l'élément peut être activé ou désactivé.

\*2 Les réglages peuvent être Modifier/Supprimer en faisant glisser une liste sélectionnée à l'aide du curseur vers la droite.

## REMARQUE

- Le programmeur de charge ne fonctionne pas immédiatement après le retrait ou l'installation de la batterie au plomb-acide, ou lorsqu'aucun signal GPS n'a été reçu. Lorsque la charge est effectuée sans réception de signal GPS, la charge commence. Lorsque des signaux GPS sont reçus, le programmeur de charge devient opérationnel.
- Immédiatement après le passage à l'heure d'été, la charge peut avoir lieu à l'heure de programmation du programmeur de charge réglée avant le passage à l'heure d'été, jusqu'à ce que l'alimentation du véhicule soit positionnée sur ON.

## Modifier

Fonction	Réglages disponibles
<b>Heure de début</b> Sélectionnez l'heure de début de charge souhaitée.	Heure (intervalles de 10 minutes)
<b>Heure de fin</b> Sélectionnez l'heure de fin de charge souhaitée.	Heure (intervalles de 10 minutes)
<b>Répéter</b> Sélectionnez le ou les jours de la semaine pour la répétition.	Lundi — Dimanche
<b>Limite de charge</b> Sélectionnez le mode de limite de charge souhaité.	En fonction du niveau de charge de la batterie, En fonction de l'autonomie estimée
<b>Niveau de charge de la batterie</b> <sup>*1</sup> Sélectionnez le niveau de charge maximale souhaité.	100% — 20% (9 niveaux)

Fonction	Réglages disponibles
<b>Autonomie estimée</b> <sup>*2</sup> Sélectionnez l'autonomie estimée souhaitée.	Par incréments de 10 km

- <sup>\*1</sup> Peut être modifié lorsque En fonction du niveau de charge de la batterie est sélectionné pour la Limite de charge.  
À utiliser lorsque vous souhaitez charger uniquement la quantité d'énergie dont vous avez besoin. Cela vous permet d'économiser de l'énergie et de prévenir la détérioration de la batterie haute tension.
- <sup>\*2</sup> Peut être modifié lorsque En fonction de l'autonomie estimée est sélectionné pour la Limite de charge.  
À utiliser lorsque vous souhaitez charger en fonction de la distance de conduite prévue. La distance restante avant décharge complète varie en fonction des conditions de conduite et de l'environnement. Vérifier la distance restante avant décharge complète réelle.  
Si vous changez l'unité de distance après avoir réglé l'Autonomie estimée, l'Autonomie estimée sera calculée dans l'unité choisie après sa modification. (Si vous changez l'unité en miles après avoir réglé l'autonomie estimée sur 100 km, la distance de charge sera de 60 miles.)

## REMARQUE

- **Un jour de charge est défini à l'aide de Répéter**  
Si 1 jour de répétition est défini, la charge est répétée chaque semaine le jour de la semaine défini. En fonction des jours de la semaine définis, l'indication Répéter est affichée en tant que En semaine, Le week-end et Quotidiennement. Sinon, elle s'affiche en tant que Personnaliser.

### Exemple de réglage

Fonction	Réglages disponibles
Heure de début	21 : 00
Heure de fin	6 : 00
Répéter	Vendredi
Limite de charge	En fonction du niveau de charge de la batterie
Niveau de charge de la batterie	80%

Dans ce cas, la charge est effectuée chaque semaine à partir du Vendredi à 21 heures jusqu'au Samedi à 6 heures. Toutefois, si le Niveau de charge de la batterie atteint 80%, la charge est arrêtée même si l'Heure de fin n'est pas encore arrivée.

· **Aucun jour n'est défini en utilisant Répéter**

Si aucun jour de Répéter n'est désigné, la charge est effectuée une seule fois aux heures fixées.

### Exemple de réglage (si les réglages ci-dessous sont effectués à 13 heures)

Fonction	Réglages disponibles
Heure de début	12 : 00
Heure de fin	18 : 00
Répéter	Une fois
Limite de charge	En fonction de l'autonomie estimée
Autonomie estimée	50 km

Dans ce cas, lorsque le connecteur de charge est branché, la charge commence immédiatement à 18 heures le même jour.

Toutefois, si une quantité de charge permettant un trajet de 50 km est atteint, la charge est arrêtée même si c'est avant l'heure de fin.

### Exemple de réglage (si les réglages ci-dessous sont effectués à 13 heures)

Fonction	Réglages disponibles
Heure de début	1 : 00
Heure de fin	8 : 00
Répéter	Une fois
Limite de charge	En fonction du niveau de charge de la batterie
Niveau de charge de la batterie	100%

Dans ce cas, la charge est effectuée le lendemain de 1 heure à 8 heures. Toutefois, si le Niveau de charge de la batterie atteint 100% la charge est arrêtée même si l'Heure de fin n'est pas encore arrivée.

### Charger pendant la connexion

Annule le programme de charge pour permettre la charge immédiate.

1. Sélectionner Réglages sur l'écran d'accueil de Mazda Connect.
2. Sélectionner Réglages VE sur l'écran de réglage.
3. Sélectionner Charger pendant la connexion sur l'écran de sélection.

Réglages disponibles
Activer, désactiver

## REMARQUE

- Le programmeur de charge peut également être annulé sur l'écran qui apparaît sur l'affichage central lorsque l'alimentation du véhicule est positionnée sur OFF.
- Lorsque la charge est effectuée à l'aide du paramètre Charger pendant la connexion, les horaires du programmeur de charge sont restaurés.

### Limite de la charge secteur

Définit la limite de charge lors de l'utilisation d'un chargeur secteur.

1. Sélectionner Réglages sur l'écran d'accueil de Mazda Connect.
2. Sélectionner Réglages VE sur l'écran de réglage.
3. Sélectionner Limite de la charge secteur sur l'écran de sélection.

Réglages disponibles
100% — 20% (9 niveaux)

## REMARQUE

Pour la charge normale, fixer la limite de charge maximale de la batterie haute tension. Régler le Niveau de charge de la batterie du programmeur de charge pour chaque réglage du programmeur de charge.

### Programmeur de climatisation

Le programmeur de climatisation permet d'activer automatiquement le système de refroidissement ou de chauffage à une heure prédéfinie. La consommation électrique du climatiseur après le démarrage du véhicule est réduite en faisant fonctionner le climatiseur et en assurant une température confortable dans l'habitacle avant la conduite. Se référer à Utilisations pratiques de la climatisation entièrement automatique à la page 6-12.

### Verrou du connecteur de charge

La fonction de verrouillage du connecteur de charge permet de verrouiller le connecteur de charge branché au véhicule de manière à ce qu'il ne puisse pas être retiré. Vous pouvez également sélectionner les conditions de verrouillage du connecteur de charge en fonction des lieux et des situations.

1. Sélectionner Réglages sur l'écran d'accueil de Mazda Connect.
2. Sélectionner Réglages VE sur l'écran de réglage.
3. Sélectionner Verrou du connecteur de charge sur l'écran de sélection.
4. Définir la condition de verrouillage à partir de l'écran de sélection.

Réglages disponibles
Verrouillé pendant la charge Déverrouille le connecteur lorsque la charge est terminée ou que le véhicule est déverrouillé.
Verrouillé pendant la connexion Déverrouille le connecteur uniquement lorsque le véhicule est déverrouillé.
Éteint Le connecteur de charge reste déverrouillé en permanence.

## Fonctions disponibles depuis un smartphone

Vous pouvez vérifier la puissance restante de la batterie haute tension, activer la charge et actionner le climatiseur à distance à l'aide de la commande à distance d'un smartphone utilisant le Service Connecté. Pour plus de détails, s'adresser à un mécanicien expérimenté (nous recommandons un mécanicien agréé Mazda).

## i-ACTIVSENSE

i-ACTIVSENSE est un terme générique regroupant une série de systèmes sécuritaires de pointe et d'aides au conducteur.

i-ACTIVSENSE se compose de deux technologies, la technologie de sécurité active et celle de pré-collision.

## Avertissements et précautions concernant l'utilisation d'i-ACTIVSENSE

### PRUDENCE

**Ne pas se fier entièrement au système i-ACTIVSENSE.**

Le système i-ACTIVSENSE est conçu pour aider le conducteur à conduire en toute sécurité en réduisant son effort et en contribuant à éviter les collisions ou à en réduire leur gravité.

Comme chaque système i-ACTIVSENSE a ses limites, toujours conduire prudemment.

## **Technologie de sécurité active**

La technologie de sécurité active favorise une conduite sûre et contribue à prévenir les accidents.

La technologie de sécurité active comprend les systèmes d'aide à la vigilance du conducteur et les systèmes d'aide à la conduite.

### **Systèmes d'aide à la vigilance du conducteur**

Les systèmes d'aide à la vigilance du conducteur aident à reconnaître les routes, les panneaux, l'environnement du véhicule et la fatigue du conducteur.

Les systèmes d'aide à la vigilance du conducteur comprennent les systèmes suivants.

#### **Visibilité de nuit**

Système de commande des feux de route (HBC)..... page 5-158

Phares adaptables DEL (ALH) .....  
..... page 5-162

#### **Détection gauche/droite et arrière**

Avertisseur de changement de file (LDWS)..... page 5-167

Surveillance des angles morts (BSM)..... page 5-169

#### **Reconnaissance des panneaux de signalisation**

Système de reconnaissance des panneaux de signalisation (TSR) .....  
..... page 5-173

#### **Reconnaissance de la distance inter-véhicules**

Alerte de distance et de vitesse (DSA)..... page 5-179

#### **Détection des obstacles à l'avant lors de l'accélération à une intersection**

Alerte de circulation transversale à l'avant (FCTA)..... page 5-187

#### **Détection d'obstacle arrière au moment de quitter une place de stationnement**

Alerte de circulation transversale à l'arrière (RCTA)..... page 5-190

#### **Reconnaissance environnante complète**

Moniteur de vue à 360°..... page 5-242

#### **Détection de fatigue du conducteur**

Alerte à l'attention du conducteur (DAA)..... page 5-181

Surveillance du conducteur (DM)..... page 5-183

#### **Systèmes d'assistance au conducteur**

Les systèmes d'assistance au conducteur aident à l'accélération, à la décélération et aux opérations de direction pendant la conduite.

Les systèmes d'assistance au conducteur comprennent les systèmes suivants.

#### **Distance inter-véhicules**

Système de régulation de vitesse à radar Mazda (MRCC)..... page 5-192

#### **Distance entre les véhicules et maintien de la voie**

Aide à la vitesse de croisière et à la circulation (CTS)..... page 5-203

#### **Changement de voie**

Système d'aide au suivi de voie (LAS)..... page 5-218

#### **Maintien sur la voie**

Système de maintien sur la voie en cas d'urgence (ELK)..... page 5-228

## Contrôle de la vitesse

Limiteur de vitesse réglable (ASL).....	page 5-221
Adaptation intelligente de la vitesse (ISA).....	page 5-224

## Technologie de sécurité pré-collision

La technologie de sécurité pré-collision est conçue pour aider à éviter la collision dans des situations où il est difficile pour le conducteur de l'éviter, et pour réduire les dommages causés par une collision si elle se produit. La technologie de sécurité pré-collision comprend les systèmes suivants.

### Aide à l'évitement des collisions et réduction des dommages

Assistance au freinage intelligent (SBS).....	page 5-233
---	------------

### Réduction des dommages de collision

Réduction des collisions secondaires.....	page 5-259
---	------------

## Symbole d'état i-ACTIVSENSE (Système d'avertissement/aide à la prévention des risques)\*

Le symbole d'état i-ACTIVSENSE (Système d'avertissement/aide à la prévention des risques) indique l'état de certains systèmes i-ACTIVSENSE.

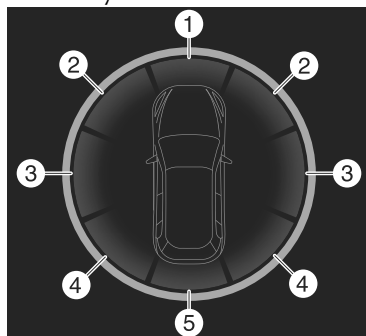

1. État du système lié à l'avant
2. État du système lié au côté avant
3. État du système lié au côté
4. État du système lié au côté arrière
5. État du système lié à l'arrière

### Affichage sur le système cible du symbole d'état i-ACTIVSENSE (système d'avertissement/aide à la prévention des risques)

#### Systèmes liés à l'avant

Les systèmes suivants sont des systèmes liés à l'avant.

- Alerte de distance et de vitesse (DSA)
- Fonction de détection avant de l'assistance au freinage intelligent (SBS)
- Fonction de croisement de la circulation en intersection de l'assistance au freinage intelligent (SBS)

#### Système lié au côté avant

Les systèmes suivants sont des systèmes liés au côté avant.

- Alerte de circulation transversale à l'avant (FCTA)

#### Système lié au côté

Les systèmes suivants sont des systèmes liés au côté.

- Avertisseur de changement de file (LDWS)
- Système d'assistance au maintien de trajectoire (LAS)
- Fonction d'aide au maintien sur la route du système de maintien sur la voie en cas d'urgence (ELK)

### Système lié au côté arrière

Les systèmes suivants sont des systèmes liés au côté arrière.

- Surveillance des angles morts (BSM)
- Avertissement de sortie du véhicule du système de surveillance des angles morts (BSM)
- Alerte de circulation transversale à l'arrière (RCTA)
- Fonction d'assistance aux angles morts du système de maintien sur la voie en cas d'urgence (ELK)
- Fonction de circulation transversale à l'arrière de l'assistance au freinage intelligent (SBS)

### Système lié à l'arrière

Le système suivant est un système lié à l'arrière.

- Fonction de détection arrière de l'assistance au freinage intelligent (SBS)

### Comment visualiser le symbole d'état i-ACTIVSENSE (système d'avertissement/ aide à la prévention des risques)

Si tous les systèmes cibles sont allumés.

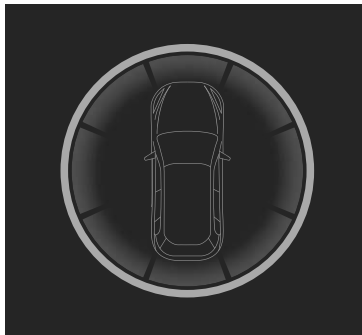

Exemple d'affichage si tous les systèmes cibles ne sont pas allumés.

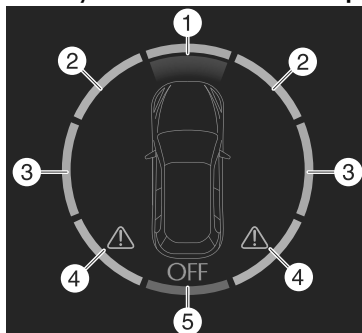

1. Tous les systèmes liés à l'avant sont allumés.

2. Certains systèmes liés au côté avant ont cessé de fonctionner (orange).
3. Certains systèmes liés au côté sont éteints (vert).
4. Certains systèmes liés au côté arrière fonctionnent mal.
5. Tous les systèmes liés à l'arrière sont éteints.

## Comment utiliser l'interrupteur i-ACTIVSENSE OFF\*

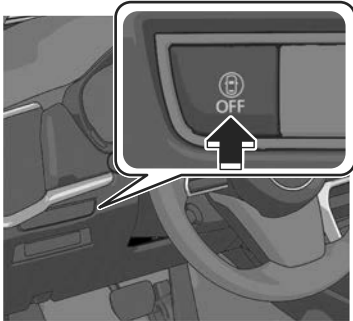

Appuyer sur l'interrupteur i-ACTIVSENSE OFF pour arrêter temporairement les systèmes suivants.

- Surveillance des angles morts (BSM)
- Avertissement de sortie du véhicule du système de surveillance des angles morts (BSM)
- Alerte de distance et de vitesse (DSA)
- Alerte de circulation transversale à l'avant (FCTA)
- Alerte de circulation transversale à l'arrière (RCTA)

Appuyer à nouveau sur l'interrupteur i-ACTIVSENSE OFF pour revenir à l'état de fonctionnement précédent.

### REMARQUE

Si l'alimentation du véhicule est positionnée sur OFF avec chaque système éteint à l'aide de l'interrupteur i-ACTIVSENSE OFF, chaque système s'allumera automatiquement la prochaine fois que l'alimentation du véhicule sera positionnée sur ON.

## Caméra de détection avant (FSC)\*

La caméra de détection avant (FSC) détermine les conditions devant le véhicule et détecte les lignes blanches (jaunes) sur la voie de circulation.

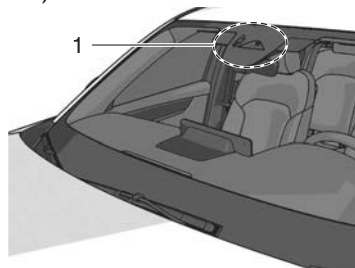

### 1. Caméra de détection avant (FSC)

Les systèmes suivants utilisent la caméra de détection avant (FSC).

- Système de commande des feux de route (HBC)
- Phares adaptables DEL (ALH)
- Avertisseur de changement de file (LDWS)
- Système de reconnaissance des panneaux de signalisation (TSR)
- Alerte de distance et de vitesse (DSA)
- Alerte à l'attention du conducteur (DAA)
- Système de régulation de vitesse à radar Mazda (MRCC)
- Aide à la vitesse de croisière et à la circulation (CTS)
- Système d'assistance au maintien de trajectoire (LAS)
- Système de maintien sur la voie en cas d'urgence (ELK)
- Détection de l'assistance au freinage intelligent (SBS) en marche avant

## ! PRUDENCE

### Ne pas modifier la suspension:

Si la hauteur ou l'inclinaison du véhicule change, le système ne pourra pas détecter correctement les véhicules se trouvant devant vous. Ceci entraînera un dysfonctionnement ou une opération erronée du système, ce qui pourrait causer un accident grave.

## ! ATTENTION

Tenir compte des précautions suivantes pour faire fonctionner le système correctement.

- Ne pas heurter ou exercer une force considérable sur la caméra de détection avant (FSC) ou sur la zone environnante. Si la caméra de détection avant (FSC) a reçu un choc violent, arrêter d'utiliser les systèmes suivants et consulter un mécanicien expérimenté (nous vous recommandons un mécanicien agréé Mazda).
  - Système de commande des feux de route (HBC)
  - Phares adaptables DEL (ALH)
  - Avertisseur de changement de file (LDWS)
  - Système de reconnaissance des panneaux de signalisation (TSR)
  - Alerte de distance et de vitesse (DSA)
  - Alerte à l'attention du conducteur (DAA)
  - Système de régulation de vitesse à radar Mazda (MRCC)
  - Aide à la vitesse de croisière et à la circulation (CTS)
  - Système d'assistance au maintien de trajectoire (LAS)

## Caméra de détection avant (FSC)

- Système de maintien sur la voie en cas d'urgence (ELK)
- Détection de l'assistance au freinage intelligent (SBS) en marche avant
- Ne pas retirer le couvercle de la caméra de détection avant (FSC).
- Veiller à ne pas rayer l'objectif de la caméra de détection avant (FSC) et à ce qu'elle ne se salisse pas. Également, ne pas démonter la caméra. Sinon, cela peut provoquer une anomalie ou un mauvais fonctionnement.
- La direction de la caméra de détection avant (FSC) a été réglée avec précision; veiller donc à ne pas modifier la position d'installation ou à ne pas déposer la caméra de détection avant (FSC). Sinon, cela peut provoquer une anomalie ou un mauvais fonctionnement.
- Consulter un mécanicien expérimenté (nous recommandons un mécanicien agréé Mazda) pour nettoyer l'objectif de la caméra.
- Ne pas placer d'objets reflétant la lumière sur le tableau de bord.
- Ne pas apposer des accessoires, autocollants ou films sur le pare-brise à proximité de la caméra de détection avant (FSC). Si la zone située devant l'objectif de la caméra de détection avant (FSC) est obstruée, le système ne fonctionnera pas correctement, même si l'obstruction est transparente.
- Toujours maintenir propre la vitre du pare-brise autour de la caméra de détection avant (FSC) en éliminant les saletés ou la buée. Si le pare-brise est embué, appuyer sur l'interrupteur de dégivrage du pare-brise.
- La caméra de détection avant (FSC) inclut une fonction de détection de pare-brise sale et en informe le conducteur. Toutefois, selon les conditions, il est possible qu'elle ne détecte pas des sacs en plastique, de l'eau ou de la neige sur le pare-brise. Dans ce cas, le système ne peut pas déterminer précisément la présence d'un véhicule ou d'un obstacle devant vous et il est possible qu'il ne fonctionne pas normalement. Toujours conduire prudemment et faire attention à la route devant soi.
- Lors du nettoyage du pare-brise, ne pas laisser les nettoyants pour vitre ou fluides de nettoyage similaires couler sur l'objectif de la caméra de détection avant (FSC). Par ailleurs, ne pas toucher l'objectif de la caméra de détection avant (FSC).
- Consulter un mécanicien expérimenté (nous recommandons un mécanicien agréé Mazda) pour nettoyer la face intérieure du pare-brise autour de la caméra de détection avant (FSC).
- S'il y a des fissures ou des dommages causés par des projections de gravillons ou de débris sur le pare-brise, remplacer toujours le pare-brise. Consulter un mécanicien expérimenté (nous recommandons un mécanicien agréé Mazda) avant de remplacer le pare-brise.
- Consulter un mécanicien expérimenté (nous recommandons un mécanicien agréé Mazda) avant d'effectuer des réparations autour de la caméra de détection avant (FSC).
- Lors de l'exécution de réparations autour du rétroviseur intérieur, consulter un mécanicien expérimenté (nous recommandons un mécanicien agréé Mazda).

## Caméra de détection avant (FSC)

➤ Toujours utiliser des pneus pour les quatre roues de la taille spécifiée, et du même fabricant, marque, et conception de bandes identiques sur les 4 roues. De plus, ne pas utiliser de pneus de conception de bande ou de pression très différentes sur le même véhicule (y compris la roue de secours à usage temporaire).

### REMARQUE

• Si la caméra de détection avant (FSC) ne fonctionne pas normalement en raison du brouillard ou si le véhicule est conduit en direction du soleil, les fonctions liées à la caméra de détection avant (FSC) sont temporairement arrêtées. Dans ce cas, les indications d'avertissement suivantes s'allument. Ceci n'indique toutefois pas un problème.

- Indication d'avertissement HBC
- Indication d'avertissement ALH
- Indication d'avertissement i-ACTIVSENSE
- Indication de désactivation SBS

• Si la caméra de détection avant (FSC) ne fonctionne pas normalement en raison de températures élevées, les fonctions liées à la caméra de détection avant (FSC) sont temporairement arrêtées. Dans ce cas, les indications d'avertissement suivantes s'allument. Ceci n'indique toutefois pas un problème. Refroidir la zone autour de la caméra de détection avant (FSC), par exemple en activant le climatiseur.

- Indication d'avertissement HBC
- Indication d'avertissement ALH
- Indication d'avertissement i-ACTIVSENSE
- Indication de désactivation SBS

• Lorsque la caméra de détection avant (FSC) détecte que le pare-brise est sale ou embué, les fonctions liées à la caméra de détection avant (FSC) sont temporairement arrêtées. Dans ce cas, les indications d'avertissement suivantes s'allument. Ceci n'indique toutefois pas un problème. Éliminer la saleté du pare-brise ou appuyer sur l'interrupteur de dégivrage du pare-brise.

- Indication d'avertissement HBC
- Indication d'avertissement ALH
- Indication d'avertissement i-ACTIVSENSE
- Indication de désactivation SBS

### Détection des piétons

La caméra de détection avant (FSC) détecte les piétons lorsque toutes les conditions suivantes sont remplies :

- La taille d'un piéton est comprise entre 1 et 2 mètres.
- La forme d'un piéton est reconnu comme la tête, les deux épaules ou les pieds.

La caméra de détection avant (FSC) peut ne pas être en mesure de détecter les piétons lorsque l'une des conditions suivantes est remplie.

- Il y a plusieurs piétons.
- Un piéton est proche d'un objet séparé.
- Un piéton est accroupi, allongé ou penché.
- Un piéton surgit soudainement sur la route.
- Un piéton tient quelque chose (comme un parapluie ouvert ou un gros bagage).

- Un piéton se fond dans l'arrière-plan (par exemple dans un endroit sombre la nuit ou en portant des vêtements assortis à la couleur de l'arrière-plan).

### **Détection d'objets**

Lorsque l'une des conditions suivantes est remplie, la caméra de détection avant (FSC) peut ne pas être en mesure de détecter correctement les objets cibles, et chaque système peut ne pas fonctionner normalement.

- Le véhicule que vous conduisez roule à la même vitesse que le véhicule devant vous.
- Les phares de votre véhicule ne sont pas allumés pendant la nuit ou dans un tunnel.
- L'objet ciblé est dans l'angle mort de la caméra de détection avant (FSC).
- Une personne ou un objet arrive subitement sur la route depuis un angle mort, ou apparaît juste devant le véhicule.
- La distance entre votre véhicule et l'objet cible est extrêmement courte ou extrêmement longue.
- Vous changez de trajectoire et vous vous approchez d'un objet cible.
- L'objet cible (véhicule qui précède, ligne blanche (ligne jaune), panneau) est sale ou usé.
- Le véhicule qui précède a une forme particulière (comme un porte-véhicule).
- Un véhicule devant est un camion avec une plate-forme de chargement basse.
- Le véhicule qui précède a un profil extrêmement bas ou élevé.
- Un véhicule à l'avant est situé hors du champ d'éclairage des phares.
- La zone d'éclairage des feux arrière du véhicule précédent est petite.
- Les feux arrière du véhicule qui précède sont faibles ou éteints.
- Les phares d'un véhicule en sens inverse sont faibles ou éteints.
- Par mauvais temps (pluie, brouillard et neige).
- La visibilité avant est réduite (en raison d'un véhicule qui projette de l'eau, de la neige ou du sable).
- Une lumière intense est dirigée vers l'avant de votre véhicule (comme le rétro-éclairage et les feux de route).
- La zone environnante est sombre (par exemple, pendant la nuit, en début de soirée ou au petit matin, ou dans un tunnel ou un parking couvert).
- Il y a des sources de lumière dans les environs (comme des lampadaires, des panneaux lumineux et des feux de circulation).
- Il y a des objets qui réfléchissent la lumière (tels que des plaques et des panneaux réfléchissants) dans les environs.
- La luminosité environnante change soudainement (comme lors de l'entrée dans un tunnel ou de la sortie d'un tunnel).
- La luminosité des phares de votre véhicule est insuffisante (par exemple, l'éclairage est affaibli en raison d'une lentille sale ou l'axe optique est dévié).
- Des pneus autres que ceux de la taille spécifiée sont utilisés sur votre véhicule (par exemple, lorsque des chaînes de pneus ou des pneus de secours temporaires sont utilisés).
- Les pneus de votre véhicule ont une usure très irrégulière.
- Des corps étrangers sont collés sur le pare-brise (comme de la glace, du brouillard, de la neige, du gel, des gouttes de pluie, de la saleté ou un morceau de plastique).

## Caméra de détection avant (FSC)

---

- Le pare-brise est sale ou embué.
- La caméra de détection avant (FSC) est bloquée par une obstruction, ce qui entraîne une mauvaise visibilité vers l'avant (comme lorsque des rails de toit sont installés sur le véhicule et qu'un objet long est chargé).
- Le lave-glace avant est utilisé.
- Les essuie-glaces ne sont pas utilisés lorsqu'il pleut.
- Votre véhicule est incliné (par exemple lorsque des bagages lourds se trouvent dans le compartiment à bagages ou sur le siège arrière).
- Le véhicule s'engage dans un virage serré, ou monte ou descend une pente à forte inclinaison.
- Le véhicule est conduit sur des routes présentant des courbes ou des ondulations prononcées.
- Le véhicule est conduit sur des routes accidentées.
- Le véhicule est conduit près de murs sans motif (y compris les clôtures et les murs rayés longitudinalement).
- Il y a une forte réflexion de la lumière sur la surface de la route.

## Capteurs radar\*

Le capteur radar détecte les objets en envoyant des ondes radio dans une direction spécifique et en recevant les ondes réfléchies en retour.

### Avant du véhicule

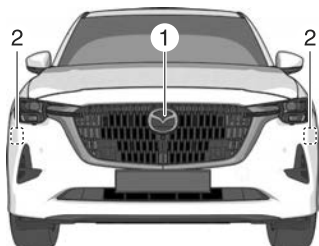

1. Capteur radar avant
2. Capteurs radar latéraux avant

### Arrière du véhicule



1. Capteurs radar latéraux arrière

### ⚠ ATTENTION

- Respecter les précautions suivantes afin que les capteurs radar puissent fonctionner normalement.
  - Ne pas modifier les suspensions.

- Toujours utiliser des pneus pour les quatre roues de la taille spécifiée, et du même fabricant, marque, et conception de bandes identiques sur les 4 roues. De plus, ne pas utiliser de pneus de conception de bande ou de pression très différentes sur le même véhicule (y compris la roue de secours à usage temporaire).
- Ne pas pulvériser d'eau sous haute pression sur les capteurs radar et ne pas les frotter fortement.
- Ne pas apposer d'autocollants sur les pièces situées à proximité des capteurs radar.
- Si des corps étrangers adhèrent aux pièces situées à proximité des capteurs radar, les retirer.
- Consulter un mécanicien expérimenté (nous recommandons un mécanicien agréé Mazda) si vous devez réparer, remplacer ou peindre des pièces à proximité des capteurs radar.
- Ne pas installer de pièces qui couvrent l'avant des capteurs radar.
- Ne pas remplacer la grille et l'emblème du radiateur par autre chose que des produits d'origine.
- Si une force importante est appliquée aux pièces situées à proximité des capteurs radar, la direction du capteur radar peut être déviée et chaque système peut ne pas fonctionner normalement. Arrêter chaque système immédiatement et faire inspecter le véhicule par un mécanicien expérimenté (nous recommandons un mécanicien agréé Mazda).

**REMARQUE**

- Les capteurs radar comprennent une fonction permettant de détecter des anomalies dans le capteur, l'encrassement de la surface avant du capteur, et d'en informer le conducteur. Si un message s'affiche à l'écran et que vous pouvez y remédier, suivez les instructions du message.

**Capteur radar avant**

Les systèmes mentionnés ci-dessous utilisent le capteur radar avant.

- Alerte de distance et de vitesse (DSA)
- Système de régulation de vitesse à radar Mazda (MRCC)
- Aide à la vitesse de croisière et à la circulation (CTS)
- Détection de l'assistance au freinage intelligent (SBS) en marche avant

**REMARQUE**

- Lors de la conduite sur des routes avec peu de véhicules devant vous, un message peut s'afficher temporairement sur l'écran indiquant que le capteur radar avant est sale.
- Lorsque le véhicule est conduit sur des routes dont l'un des côtés est surélevé, la fonction de capteur radar avant peut être temporairement limitée.
- Si l'alimentation de la batterie au plomb-acide est faible, la fonction de détection du capteur radar avant peut diminuer et chaque système peut ne pas fonctionner normalement.

- Lorsque l'une des conditions suivantes est remplie, il est possible que le capteur radar avant ne puisse pas détecter correctement des véhicules ou des obstacles devant vous.
  - Pendant les intempéries.
  - La visibilité avant est réduite.
  - Le véhicule est conduit à proximité d'installations ou d'objets émettant de fortes ondes radio.
  - La surface arrière d'un véhicule qui précède ne reflète pas efficacement les ondes radio.
  - Un véhicule qui précède a des zones limitées qui peuvent réfléchir les ondes radio.
  - Votre véhicule est incliné.
  - Des corps étrangers adhèrent aux pièces situées près du capteur radar avant.
- Lorsque l'une des conditions suivantes est remplie, le capteur radar avant peut détecter les véhicules dans la voie adjacente ou les obstacles environnants, ou il peut ne pas être capable de détecter les véhicules devant ou les obstacles.
  - Le véhicule entre ou sort d'un virage.
  - Le véhicule est conduit sur une route en courbe continue.
  - Le véhicule est conduit sur des routes avec des montées et des descentes répétées.
  - Le véhicule est conduit sur des routes aux voies étroites.
  - Le véhicule est conduit sur des routes en mauvais état ou des routes non revêtues.
  - Le véhicule devant vous entre dans l'angle mort du capteur radar avant.
  - La distance par rapport au véhicule qui précède est extrêmement courte.

- Le véhicule qui précède est conduit dans un état instable.
- Un véhicule s'approche soudainement, par exemple en se rabattant dans votre voie.

### Capteurs radar latéraux avant

Le système suivant utilise les capteurs radar latéraux avant.

- Alerte de circulation transversale à l'avant (FCTA)

### REMARQUE

- Lorsque l'une des conditions suivantes est remplie, les capteurs radar latéraux avant peuvent ne pas être en mesure de détecter les objets cibles.
  - Pendant les intempéries.
  - Le véhicule est conduit dans un virage serré ou sur des routes cahoteuses.
  - Le capteur radar d'un véhicule adjacent provoque des interférences d'ondes radio.
  - La portée de détection d'un capteur radar latéral avant est obstruée par un mur ou un véhicule adjacent, ou le radar est réfléchi.
  - Un véhicule pénètre soudainement dans la plage de détection par l'avant ou le côté de votre véhicule.
  - L'objet cible est extrêmement petit.
  - L'objet cible est extrêmement bas/haut.
  - Un véhicule s'approche en tournant.
  - Un véhicule qui s'est arrêté repart soudainement.
  - Plusieurs objets se déplacent en même temps.

- Le pare-chocs autour d'un capteur radar latéral avant est déformé.
- Un corps étranger adhère au pare-chocs autour d'un capteur radar latéral avant.
- La température à proximité d'un capteur radar latéral avant est extrêmement élevée.
- Les capteurs radar latéraux avant peuvent ne pas détecter les objets cibles suivants.
  - Les animaux.
  - Les piétons.
  - Les bicyclettes et petites motocyclettes se déplaçant à faible vitesse.
  - Les caddies.
  - Les objets immobiles sur la route ou au bord de la route.
  - Les véhicules dont la forme ne reflète pas les ondes radar.

### Capteurs radar latéraux arrière

Les systèmes suivants utilisent des capteurs radar latéraux arrière.

- Surveillance des angles morts (BSM)
- Avertissement de sortie du véhicule du système de surveillance des angles morts (BSM)
- Alerte de circulation transversale à l'arrière (RCTA)
- Fonction de circulation transversale à l'arrière de l'assistance au freinage intelligent (SBS)
- Fonction d'assistance aux angles morts du système de maintien sur la voie en cas d'urgence (ELK)

### REMARQUE

- Lorsque l'une des conditions suivantes est remplie, les capteurs radar latéraux arrière peuvent ne pas être en mesure de détecter les objets cibles.

- Pendant les intempéries.
- Le véhicule est conduit dans un virage serré ou sur des routes cahoteuses.
- Le capteur radar d'un véhicule adjacent provoque des interférences d'ondes radio.
- La portée de détection d'un capteur radar latéral avant est obstruée par un mur ou un véhicule adjacent, ou le radar est réfléchi.
- Un véhicule pénètre soudainement dans la plage de détection par l'avant ou le côté de votre véhicule.
- L'objet cible est extrêmement petit.
- L'objet cible est extrêmement bas/haut.
- Un véhicule s'approche en tournant.
- Un véhicule qui s'est arrêté repart soudainement.
- Plusieurs objets se déplacent en même temps.
- Le pare-chocs autour d'un capteur radar latéral arrière est déformé.
- Un corps étranger adhère au pare-chocs autour d'un capteur radar latéral arrière.
- La température à proximité d'un capteur radar latéral arrière est extrêmement élevée.
- Les capteurs radar latéraux arrière peuvent ne pas détecter les objets cibles suivants.
  - Les animaux.
  - Les piétons.
  - Les bicyclettes et petites motocyclettes se déplaçant à faible vitesse.
  - Les caddies.
  - Les objets immobiles sur la route ou au bord de la route.
- Les véhicules dont la forme ne reflète pas les ondes radar.
- Un véhicule se déplace à côté de votre véhicule à peu près à la même vitesse pendant une période de temps prolongée.

## Capteurs ultrasoniques\*

Les capteurs ultrasoniques détectent les objets en envoyant des ondes ultrasonores dans une direction spécifique et en recevant les ondes réfléchies en retour.

### Capteurs ultrasoniques avant

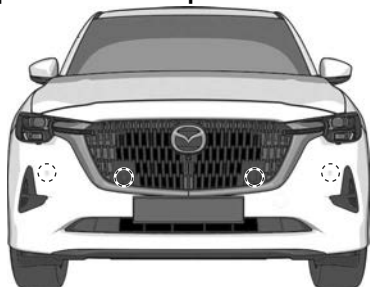

### Capteurs ultrasoniques arrière



### Plages de détection des capteurs ultrasoniques

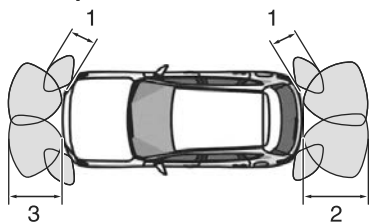

1. Environ 50 cm
2. Environ 1 m 50 cm
3. Environ 1 m

## ⚠ ATTENTION

- Respecter les précautions suivantes afin que les capteurs ultrasoniques puissent fonctionner normalement.
  - Ne pas modifier les suspensions.
  - Ne pas pulvériser d'eau sous haute pression sur les capteurs ultrasoniques et ne pas les frotter fortement.
  - Ne pas apposer d'autocollants sur les capteurs ultrasoniques.
  - Consulter un mécanicien expérimenté (nous recommandons un mécanicien agréé Mazda) si vous devez réparer, remplacer ou peindre le pare-chocs.
- Selon le type d'objet cible et les conditions environnantes, la distance à laquelle les capteurs ultrasoniques peuvent détecter les objets cibles peut être raccourcie ou les objets cibles peuvent ne pas être détectés. Toujours vérifier visuellement la sécurité du véhicule lors de la conduite.
- Si une force importante est appliquée aux pièces situées à proximité des capteurs ultrasoniques, la direction du capteur ultrasonique peut être déviée et chaque système peut ne pas fonctionner normalement. Arrêter chaque système immédiatement et faire inspecter le véhicule par un mécanicien expérimenté (nous recommandons un mécanicien agréé Mazda).

**REMARQUE**

- Les capteurs ultrasoniques comprennent une fonction permettant de détecter des anomalies dans le capteur, l'encrassement de la surface avant du capteur, et d'en informer le conducteur. Si un message s'affiche à l'écran et que vous pouvez y remédier, suivez les instructions du message.
- Lorsque l'une des conditions suivantes est remplie, les capteurs ultrasoniques peuvent ne pas être en mesure de détecter les objets cibles, et chaque système peut ne pas fonctionner normalement.
  - L'objet cible est fin, comme un fil, une corde ou un poteau.
  - L'objet cible absorbe facilement les ondes, comme le coton ou la neige.
  - L'objet cible a une forme angulaire.
  - L'objet cible est haut et large dans sa partie supérieure.
  - La hauteur de l'objet cible est faible.
  - Il existe plusieurs objets cibles.
  - Les objets cibles sont trop proches des capteurs.
  - De la glace, de la neige ou de la boue adhère à la zone du capteur.
  - De fortes pluies ou de l'eau sous pression sont appliquées sur la zone du capteur.
  - Les zones du capteur sont gelées.
  - Vous couvrez le capteur avec la main.
  - La zone autour du capteur a reçu un fort impact.
  - Inclinaison excessive du véhicule.
  - Par temps extrêmement chaud ou froid.

- Approché par un objet qui génère des ondes ultrasonores, comme le klaxon d'un autre véhicule, le bruit du moteur d'une moto, le bruit des freins à air d'un gros véhicule ou le capteur d'un autre véhicule.
- Un support latéral ou une antenne d'émetteur radio disponible dans le commerce est installé sur le véhicule.
- Le véhicule se déplace vers une bordure de trottoir élevée ou carrée, ou vers une pente raide.
- Le véhicule se déplace vers un mur ou un escalier irrégulier.
- Le véhicule est conduit dans un endroit à plafonds bas.
- Le véhicule est conduit sur des routes cahoteuses, des pentes, des routes de gravier, de l'herbe dense ou des grilles.
- Le capteur ultrasonique ne détecte pas les objets cibles situés directement sous le pare-chocs. Même si des objets cibles situés à une position inférieure à celle d'un capteur ultrasonique ont été détectés, le capteur ultrasonique peut soudainement cesser d'être détecté lorsque le véhicule s'approche de l'objet cible.

**Capteurs ultrasoniques avant**

Les systèmes suivants utilisent des capteurs ultrasoniques avant.

- Capteur de stationnement

**Capteurs ultrasoniques arrière**

Les systèmes suivants utilisent des capteurs ultrasoniques arrière.

- Détection de l'assistance au freinage intelligent (SBS) en marche arrière
- Capteur de stationnement

## Caméras\*

Les caméras prennent des images de la zone autour du véhicule.

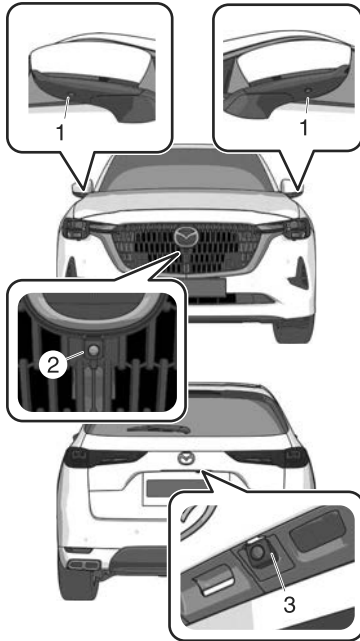

1. Caméras latérales
2. Caméra avant
3. Caméra arrière

### **! ATTENTION**

- Ne pas démonter, modifier ou retirer une caméra.
- Consulter un mécanicien expérimenté (nous recommandons un mécanicien agréé Mazda) si vous devez réparer, remplacer ou peindre des pièces à proximité des caméras.

- Si une force importante est appliquée à une caméra, la position de la caméra et l'angle d'installation peuvent changer. Faire vérifier le véhicule par un mécanicien expérimenté (nous recommandons un mécanicien agréé Mazda).
- Respecter les précautions suivantes afin que les caméras puissent fonctionner normalement.
  - Ne pas modifier les suspensions.
  - Toujours utiliser des roues de la taille spécifiée pour l'avant et l'arrière. S'adresser à un mécanicien expérimenté (un mécanicien agréé Mazda est recommandé) pour le remplacement des pneus.
- Le couvercle de la caméra étant fabriqué en plastique rigide, ne pas appliquer de dissolvant pour pellicule huileuse, de solvants organiques, de cire ni d'agents de revêtement. Si une telle substance est appliquée, la retirer immédiatement à l'aide d'un chiffon doux.
- Ne pas frotter vivement le couvercle d'une caméra avec un matériau abrasif ou une brosse dure. Le couvercle ou l'objectif de la caméra pourrait être rayé, ce qui affecterait les images.
- Si l'objectif de la caméra est gravement endommagé par des projections de gravillons, remplacer la caméra. Pour le remplacement de la caméra, s'adresser à un mécanicien expérimenté (nous recommandons un mécanicien agréé Mazda).

**REMARQUE**

- Ne pas apposer d'autocollants et ne pas installer d'accessoires ou de plaques d'immatriculation lumineuses autour d'une caméra. Sinon, la caméra risque de ne pas afficher correctement les conditions environnantes.
- Si une caméra est affectée par des changements excessifs de température, par exemple si de l'eau chaude est versée dessus par temps froid, la caméra peut ne pas fonctionner normalement.
- Les caméras comprennent une fonction permettant de détecter les anomalies de la caméra, la salissure de la surface avant de la caméra, et d'en informer le conducteur. Si un message s'affiche à l'écran et que vous pouvez y remédier, suivez les instructions du message.
- Si des gouttes d'eau, de neige ou de boue adhèrent aux lentilles de caméra, les essuyer avec un chiffon doux. Si les lentilles de caméra sont particulièrement sales, les nettoyer à l'aide d'un détergent doux.

**Caméra avant**

Les systèmes suivants utilisent la caméra avant.

- Moniteur de vue à 360°

**Caméras latérales**

Le système suivant utilise les caméras latérales.

- Moniteur de vue à 360°

**Caméra arrière**

Les systèmes suivants utilisent la caméra arrière.

- Détection de l'assistance au freinage intelligent (SBS) en marche arrière
- Moniteur de vue à 360°
- Écran de rétrovision

## Caméra de surveillance du conducteur\*

La caméra de surveillance du conducteur détecte les changements dans les traits du visage du conducteur et estime l'état du conducteur.

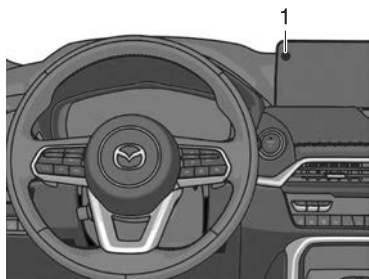

### 1. Caméra de surveillance du conducteur

Le système suivant utilise la caméra de surveillance du conducteur.

- Surveillance du conducteur (DM)
- Fonction de détection avant de l'assistance au freinage intelligent (SBS)
- Système de personnalisation du conducteur

### REMARQUE

- Chaque système peut ne pas fonctionner normalement si l'une des conditions suivantes est remplie.
  - Vous portez des lunettes ou des lunettes de soleil.

- Une casquette ou un chapeau que vous portez empêche partiellement la caméra de surveillance du conducteur de voir vos yeux, vous avez une longue frange qui couvre partiellement vos yeux, ou une partie de votre visage est invisible à cause d'une écharpe, d'un masque, d'une barbe ou d'une main.
- Les conditions d'éclairage changent considérablement (comme le rétroéclairage, la lumière latérale, la lumière directe du soleil couchant ou les phares des véhicules qui arrivent en sens inverse).
- Un dispositif qui émet une lumière proche de l'infrarouge est utilisé dans l'habitacle.
- La température dans l'habitacle est élevée.
- La caméra de surveillance du conducteur est bloquée par les mains ou les bras.
- Il y a plus d'un visage dans la zone de détection de la caméra de surveillance du conducteur, par exemple lorsque le passager avant ou un passager arrière se penche en avant.
- Le visage du conducteur est loin de la zone de détection de la caméra de surveillance du conducteur, par exemple lorsque le conducteur sort sa tête par la fenêtre.

## Système de commande des feux de route (HBC)\*

Le système HBC détermine les conditions devant le véhicule lors de la conduite de nuit afin de commuter automatiquement les phares entre les feux de route et les feux de croisement.



## Avertissements et précautions concernant l'utilisation du système de commande des feux de route (HBC)

### ATTENTION

- Respecter les mises en garde suivantes afin que le système HBC puisse fonctionner normalement.
  - Ne pas modifier les suspensions.
  - Ne pas modifier les unités de phares.
  - Ne pas retirer la caméra de détection avant (FSC).
- Ne pas se fier complètement au système et, si nécessaire, passer manuellement des feux de route aux feux de croisement.

## Comment utiliser le système de commande des feux de route (HBC)

### REMARQUE

- La distance à laquelle le HBC peut détecter des objets varie selon les conditions environnantes.
- La caméra de détection avant (FSC) peut ne pas être capable de détecter correctement les objets cibles et le système HBC peut ne pas fonctionner normalement. Se référer à Caméra de détection avant (FSC) à la page 5-144.

### Utilisation du système HBC

S'assurer que l'interrupteur d'éclairage est sur la position AUTO.

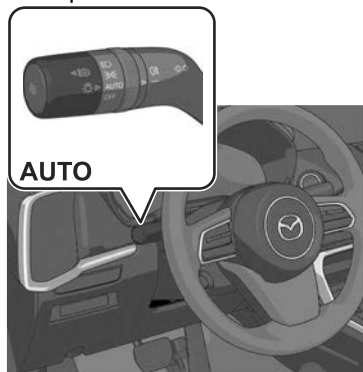

Le système HBC détermine les conditions environnantes et fonctionne automatiquement.

Lorsque le système HBC fonctionne, le témoin HBC (vert)  s'allume sur le combiné d'instruments.

### Passage des phares aux feux de route

Le système HBC fait passer les phares en feux de route lorsque toutes les conditions suivantes sont réunies.

- La vitesse du véhicule est d'environ 30 km/h ou plus.
- Le système ne détecte pas de véhicule devant.

### Passage des phares en feux de croisement

Le système HBC fait passer les phares en feux de croisement lorsque l'une des conditions suivantes est remplie.

- La vitesse du véhicule est inférieure à environ 20 km/h.
- Lorsque vous conduisez dans des zones bordées de lignes continues de lampadaires ou sur des routes dans des villes bien éclairées.
- Le système détecte les phares d'un véhicule qui précède.

### Annulation du système HBC pendant le fonctionnement

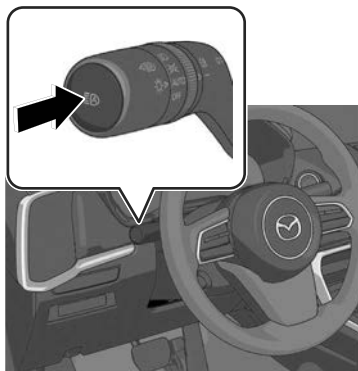

Lorsque le système HBC est annulé, le témoin HBC (vert)  s'éteint sur le combiné d'instruments. Appuyer à nouveau sur l'interrupteur HBC pour rendre le HBC opérationnel.

**REMARQUE**

Si l'alimentation du véhicule est positionnée sur OFF alors que le système HBC est éteint, le système HBC s'allumera automatiquement la prochaine fois que l'alimentation du véhicule sera positionnée sur ON.

**Éteindre le système HBC**

Le système HBC peut être éteint à l'aide de Mazda Connect.  
Se référer à la section Réglages dans le manuel d'utilisation de Mazda Connect.

## Phares adaptables DEL (ALH)\*

Le système ALH détermine les conditions devant vous lorsque vous conduisez la nuit et modifie automatiquement la portée de l'éclairage des phares ou la luminosité de l'éclairage.

Le système ALH est équipé des 4 fonctions suivantes.

### Feux de route antiéblouissement

Lorsque les feux de route sont allumés, l'illumination des véhicules qui vous précèdent et des panneaux lumineux est atténué.

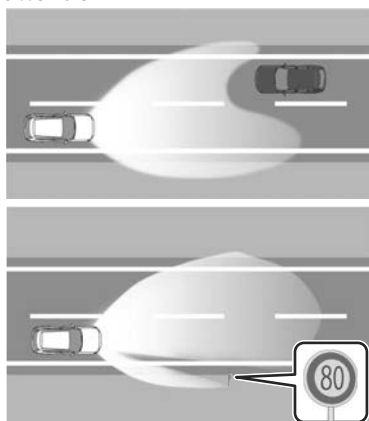

### Feu de gabarit

Les phares éclairent les piétons qui pourraient entrer en collision avec le véhicule.

### Lorsque les phares sont passés en feux de croisement

Éclaire les piétons avec les feux de route.

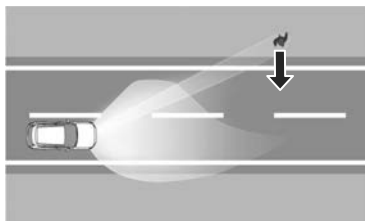

### Les phares sont passés en feux de route

Seul l'éclairage des piétons clignote.

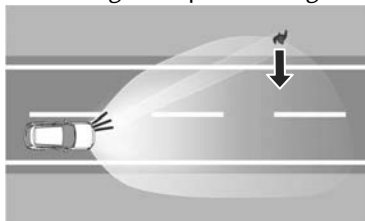

### Feux de croisement à plage éclairante étendue

Étend la portée de l'éclairage des feux de croisement.



### Mode autoroute

Cette fonction déplace l'angle d'éclairage des phares vers le haut lors de la conduite à grande vitesse.

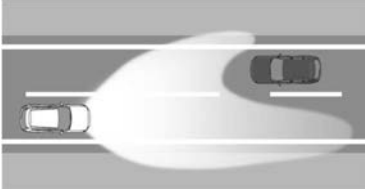

## Avertissements et précautions concernant l'utilisation des phares à DEL adaptatifs (ALH)

### ATTENTION

- Respecter les mises en garde suivantes afin que le système ALH puisse fonctionner normalement.
  - Ne pas modifier les suspensions.
  - Ne pas modifier les unités de phares.
  - Ne pas retirer la caméra de détection avant (FSC).
- Ne pas se fier entièrement au système. Basculer les phares entre les feux de route et feux de croisement manuellement en cas de besoin.

## Comment utiliser les phares à DEL adaptatifs (ALH)

### REMARQUE

- La caméra de détection avant (FSC) peut ne pas être capable de détecter correctement les objets cibles et le système ALH peut ne pas fonctionner normalement.  
Se référer à Caméra de détection avant (FSC) à la page 5-144.
- Selon la position et la luminosité des panneaux, les feux de route antiéblouissement peuvent ne pas fonctionner normalement.
- Le feu de gabarit peut ne pas fonctionner normalement selon la position et le mouvement des piétons.

### Utilisation du système ALH

S'assurer que l'interrupteur d'éclairage est sur la position AUTO.

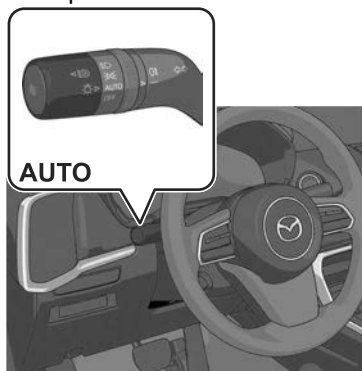

Le système ALH fonctionne automatiquement après avoir déterminé les conditions environnantes.

Lorsque le système ALH fonctionne, le témoin ALH (vert)  s'allume sur le combiné d'instruments.

### Quand les feux de route anti-éblouissement fonctionnent

Les feux de route antiéblouissement fonctionnent lorsque toutes les conditions par rapport à la cible sont réunies.

- **(Si un objet est un véhicule qui précède)**
  - La vitesse du véhicule est d'environ 30 km/h ou plus.
  - Le système détecte un véhicule devant.
- **(Si un objet est un panneau)**
  - La vitesse du véhicule est d'au moins 60 km/h.
  - Le système détecte un panneau lumineux.

### Conditions de fonctionnement du feu de gabarit

Le feu de gabarit fonctionne lorsque toutes les conditions suivantes sont réunies.

- La vitesse du véhicule est d'environ 20 km/h à 80 km/h.
- Le système détecte que votre véhicule risque d'entrer en collision avec un piéton.

### Les conditions d'utilisation des feux de croisement à plage éclairante étendue

Les feux de croisement à plage éclairante étendue fonctionnent lorsque l'une des conditions suivantes est remplie.

- Le véhicule roule à moins de 40 km/h.
- Les clignotants clignotent lorsque le véhicule est arrêté.

## Conditions de fonctionnement en mode autoroute

Le mode autoroute fonctionne lorsque la vitesse du véhicule est d'environ 105 km/h ou plus.

## Arrêt du système ALH pendant le fonctionnement

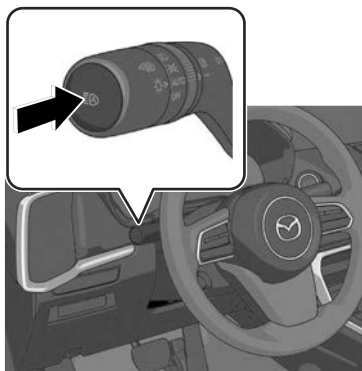

Lorsque le système ALH est annulé, le témoin ALH (vert)  s'éteint sur le combiné d'instruments.

Appuyer à nouveau sur l'interrupteur ALH pour rendre le système ALH opérationnel.

## REMARQUE

- Si l'alimentation du véhicule est positionnée sur OFF alors que le système ALH est arrêté, le système ALH s'allumera automatiquement la prochaine fois que l'alimentation du véhicule sera positionnée sur ON.

## Éteindre le système ALH

Le système ALH peut être éteint à l'aide de Mazda Connect.

Se référer à la section Réglages dans le manuel d'utilisation de Mazda Connect.

# Avertisseur de changement de file (LDWS)

## Avertisseur de changement de file (LDWS)\*

Le LDWS informe le conducteur que le véhicule risque de dévier de sa voie. Si votre véhicule risque de sortir de la voie de circulation, un affichage à l'écran et un avertissement sonore avertissent le conducteur du danger.

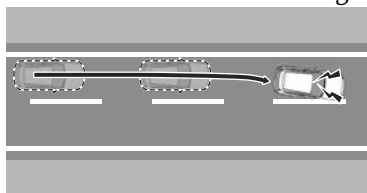

## Avertissements et précautions concernant l'utilisation de l'avertisseur de changement de file (LDWS)

### ! PRUDENCE

**Ne pas se fier entièrement au système LDWS.**

- Le système LDWS présente des limites. Ne pas se fier entièrement au système et toujours garder le cap en utilisant le volant.
- Le système LDWS n'est pas conçu pour compenser le manque de prudence d'un conducteur et le fait de compter sur le système pourrait entraîner un accident.

### ! ATTENTION

Respecter les mises en garde suivantes afin que le système LDWS puisse fonctionner normalement.

- Ne pas modifier les suspensions.
- Toujours utiliser des roues de la taille spécifiée pour l'avant et l'arrière. S'adresser à un mécanicien expérimenté (un mécanicien agréé Mazda est recommandé) pour le remplacement des pneus.

## Comment utiliser l'avertisseur de changement de file (LDWS)

### Le système LDWS fonctionne

Le système LDWS fonctionne lorsque toutes les conditions suivantes sont réunies.

- La vitesse du véhicule est d'au moins 60 km/h.
- Le système détecte des lignes blanches (jaunes).
- La fonction d'assistance à la direction du système CTS n'est pas en marche.
- Le système détermine que le véhicule peut sortir de la voie.

Lorsque le système LDWS fonctionne, un affichage à l'écran et un avertissement sonore (vibration du volant et avertissement sonore) informent le conducteur du danger.

### Combiné d'instruments

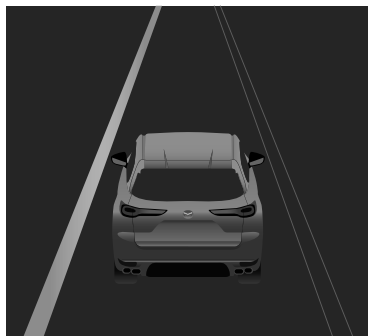

### Affichage de conduite active



### REMARQUE

- Le système LDWS fonctionne uniquement du côté qui détecte les lignes blanches (lignes jaunes).
- La caméra de détection avant (FSC) peut ne pas être capable de détecter correctement les objets cibles et le système LDWS peut ne pas fonctionner normalement. Se référer à Caméra de détection avant (FSC) à la page 5-144.
- Le type d'avertissement du LDWS peut être modifié à l'aide de Mazda Connect. Se référer à la section Réglages dans le manuel d'utilisation de Mazda Connect.

### Le système LDWS est temporairement annulé

Si l'une des conditions suivantes est remplie, le système LDWS est annulé. En outre, le LDWS s'active automatiquement lorsque la condition change et le système est opérable.

- Le levier du clignotant est utilisé.
- La pédale d'accélérateur est utilisée.
- Le volant est opéré.
- La pédale de frein est enfoncée.

### Éteindre le système LDWS

Le système LDWS peut être éteint à l'aide de Mazda Connect. Se référer à la section Réglages dans le manuel d'utilisation de Mazda Connect.

## Surveillance des angles morts (BSM)\*

La BSM est un système qui aide le conducteur à vérifier la présence de véhicules à l'arrière lorsqu'il effectue un changement de voie. Lorsqu'un véhicule s'approchant par l'arrière est détecté, divers affichages à l'écran et des avertissements sonores avertissent le conducteur du danger.

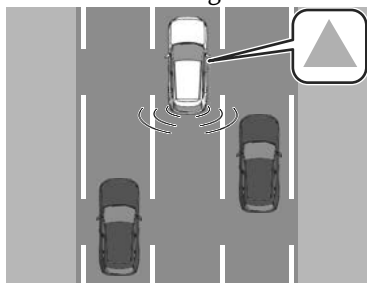

### Avec avertissement de sortie du véhicule\*

L'avertissement de sortie du véhicule est un système qui aide le conducteur à vérifier l'arrière du véhicule en sortant du véhicule. Lorsqu'un véhicule ou un vélo s'approchant par l'arrière est détecté, divers affichages à l'écran et des avertissements sonores avertissent le conducteur du danger.

## Avertissements et précautions concernant l'utilisation du système de surveillance des angles morts (BSM)

### **! PRUDENCE**

**Toujours vérifier la zone environnante visuellement avant d'effectuer un changement de voie.**

La BSM est un système qui aide le conducteur à vérifier la zone située à l'arrière du véhicule lorsqu'il effectue un changement de voie. En raison de certaines limitations concernant le fonctionnement de ce système, les voyants de BSM peuvent ne pas clignoter ou pourraient être en retard même si un véhicule se trouve dans une voie adjacente. Il s'agit de votre responsabilité en tant que conducteur que de vérifier derrière vous.

**Toujours vérifier visuellement les alentours en sortant du véhicule.**

L'avertissement de sortie du véhicule est un système qui aide le conducteur à vérifier la zone située à l'arrière du véhicule lorsqu'il sort de celui-ci. En raison de certaines limitations de fonctionnement du système, il est possible que les voyants de BSM ne clignotent pas ou qu'ils soient retardés même si un véhicule se trouve dans la zone environnante de votre véhicule. Il s'agit de votre responsabilité en tant que conducteur que de vérifier derrière vous.

# Surveillance des angles morts (BSM)

## Comment utiliser le système de surveillance des angles morts (BSM)

### Lorsque le système BSM fonctionne

Le système BSM fonctionne lorsque toutes les conditions suivantes sont réunies.

- La vitesse du véhicule est d'environ 30 km/h ou plus.
- Le système détecte un véhicule en approche.

Lorsque la BSM fonctionne, le conducteur est averti de la présence d'un véhicule en approche à l'aide des voyants de BSM et d'un affichage à l'écran (blanc).

### Voyant BSM

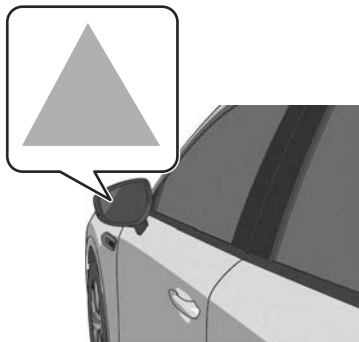

### Combiné d'instruments



### Affichage de conduite active

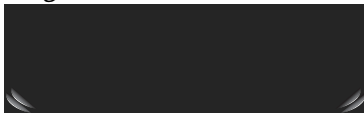

Lorsque le levier de clignotants est actionné dans la direction dans laquelle un véhicule en approche est détecté, le conducteur est informé du danger par le clignotement des voyants de BSM, l'avertissement sonore et l'indication d'avertissement (orange).

### Voyant BSM

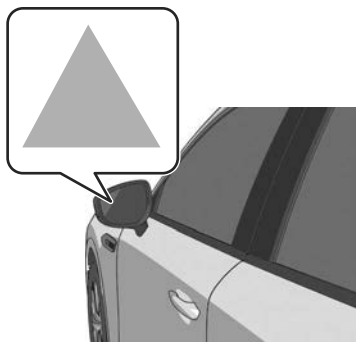

### Combiné d'instruments

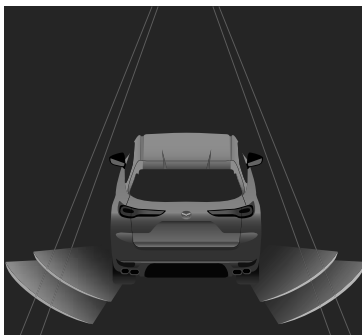

### Affichage de conduite active

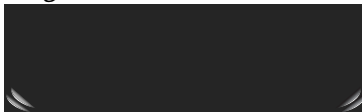

**REMARQUE**

- Le système BSM peut ne pas fonctionner normalement si l'une des conditions suivantes est remplie.
  - Les capteurs radar latéraux arrière ne peuvent pas détecter un objet. Se référer à Capteurs radar à la page 5-149.
  - La route est une pente raide.
  - La route est extrêmement large.
  - Vous effectuez un changement de voie de 2 voies ou plus.
- La BSM peut fonctionner lors des virages aux intersections dans les zones urbaines ou avec des objets fixes sur la route ou le bord de la route (tels que les glissières de sécurité, les murs latéraux et les véhicules garés).
- Désactiver la BSM tandis que vous tirez une remorque ou un accessoire comme un porte-vélos installé à l'arrière du véhicule. Sinon, les ondes radio du radar seront bloquées ce qui entraînera un mauvais fonctionnement du système BSM.
- La luminosité des voyants de BSM est liée à la commande d'éclairage de tableau de bord. Se référer à Éclairage du tableau de bord à la page 5-37.

**Quand l'avertissement de sortie du véhicule fonctionne**

L'avertissement de sortie du véhicule fonctionne lorsque toutes les conditions suivantes sont réunies.

- Le véhicule est arrêté.
- Dans les 3 minutes qui suivent le positionnement de l'alimentation du véhicule sur OFF ou sur ON.
- Le système détecte un véhicule en approche.

Lorsque l'avertissement de sortie du véhicule fonctionne, le conducteur est informé de la présence d'un véhicule en approche à l'aide des voyants et d'un affichage à l'écran (blanc) de la même manière que lorsque la BSM fonctionne.

En outre, lorsque la portière dans la direction dans laquelle un véhicule en approche est détecté est ouverte, le conducteur est informé du danger par le clignotement des voyants, l'avertissement sonore et l'indication d'avertissement (orange) de la même manière que lorsque la BSM fonctionne.

**REMARQUE**

- Lorsque l'alimentation du véhicule est positionnée sur OFF, l'écran (blanc) ne s'affiche pas.
- L'avertissement de sortie du véhicule peut ne pas fonctionner normalement si l'une des conditions suivantes est remplie.
  - Les capteurs radar latéraux arrière ne peuvent pas détecter un objet. Se référer à Capteurs radar à la page 5-149.
  - Il y a un véhicule garé près de votre véhicule.
  - Les objets en mouvement sont lents.
- L'avertissement de sortie du véhicule peut fonctionner avec des objets fixes sur la route ou le bord de la route (tels que les glissières de sécurité, les murs latéraux et les véhicules garés).

- Désactiver la BSM tandis que vous tirez une remorque ou un accessoire comme un porte-vélos installé à l'arrière du véhicule. Sinon, les ondes radio du radar seront bloquées et l'avertissement de sortie du véhicule ne fonctionnera pas normalement.
- La luminosité des voyants de BSM est liée à la commande d'éclairage de tableau de bord.  
Se référer à Éclairage du tableau de bord à la page 5-37.

### **Désactiver la BSM (y compris l'avertissement de sortie du véhicule)**

Il y a 2 façons d'éteindre le système BSM.

- Éteindre le système BSM en utilisant Mazda Connect.  
Se référer à la section Réglages dans le manuel d'utilisation de Mazda Connect.
- Éteindre le système BSM en utilisant l'interrupteur i-ACTIVSENSE OFF.  
Se référer à Comment utiliser l'interrupteur i-ACTIVSENSE OFF à la page 5-143.

## Système de reconnaissance des panneaux de signalisation (TSR)\*

Le système TSR est un système qui permet d'informer le conducteur de la présence de panneaux de signalisation en affichant sur l'écran les panneaux de signalisation reconnus par le véhicule pendant la conduite.

## Avertissements et précautions concernant l'utilisation du système de reconnaissance des panneaux de signalisation (TSR)

### PRUDENCE

**Toujours vérifier visuellement les panneaux de signalisation lors de la conduite.**

En fonction des conditions météorologiques et de la signalisation routière, le système TSR peut ne pas reconnaître les panneaux de signalisation ou les afficher différemment. Il est de la responsabilité du conducteur de toujours vérifier les panneaux de signalisation réels. Dans le cas contraire, un accident pourrait survenir.

## Comment utiliser le système de reconnaissance des panneaux de signalisation (TSR)

### REMARQUE





- Le système TSR fonctionne même si la carte SD du système de navigation n'est pas insérée, mais un panneau de signalisation différent du panneau de signalisation réel peut être affiché.
- Le système TSR peut ne pas fonctionner normalement si l'une des conditions suivantes est remplie.
  - La caméra de détection avant (FSC) ne détecte pas correctement les panneaux de signalisation.  
Se référer à Caméra de détection avant (FSC) à la page 5-144.
  - **(Véhicules avec système de navigation)**
    - La carte n'a pas été mise à jour à la dernière version.
    - Le panneau de limitation de vitesse figurant sur la carte est inexact.
    - La carte ne contient pas de panneau de limitation de vitesse.
    - La position du véhicule dans le système de navigation est déviée.
- Le système TSR peut afficher des panneaux en même temps selon l'un des schémas suivants.
  - N'affiche qu'un seul panneau de signalisation en même temps.
  - Affiche un panneau de limitation de vitesse et un panneau de vitesse conditionnelle en même temps (lorsque le système ne peut pas déterminer avec précision le panneau de vitesse conditionnelle).
  - Affiche en même temps un panneau de limitation de vitesse et un panneau de vitesse avant.
  - Affiche simultanément un panneau de limitation de vitesse et un panneau stop/de sens interdit/interdiction de dépasser.
- L'affichage de la TSR sur l'affichage de conduite active peut être désactivé.  
Se référer à la section Réglages dans le manuel d'utilisation de Mazda Connect.

### Les panneaux de limitation de vitesse (y compris les panneaux auxiliaires) sont affichés

Lorsque l'une des conditions suivantes est remplie, le panneau de limitation de vitesse  reconnu par le système s'affiche à l'écran.

- Le véhicule passe devant un panneau reconnu.
- Le panneau de limitation de vitesse enregistré dans le système de navigation est lu par le système pendant la conduite.

## REMARQUE

- Si le système ne peut pas reconnaître un panneau de limitation de vitesse,  s'affiche.
- Si le système ne reconnaît pas correctement un panneau conditionnel,  s'affiche.
- Si le système reconnaît un panneau de vitesse conditionnelle, par exemple en fonction de l'heure, de la météo ou de la zone, ce panneau s'affiche.
- Si le système reconnaît un panneau de limitation de vitesse implicite tel que , , , ce panneau est affiché temporairement.
- **(Véhicules avec système de navigation)**
  - Si le système de navigation peut déterminer le changement de panneau de vitesse à venir, ce panneau de limite de vitesse et la distance restante jusqu'à lui sont affichés.

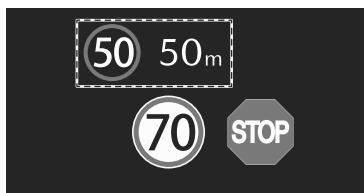

### Un panneau de sens interdit est affiché

Si le système reconnaît un panneau de sens interdit, le panneau de sens interdit  s'affiche à l'écran.

## REMARQUE

L'affichage à l'écran se termine après un certain temps écoulé depuis que le véhicule a franchi le panneau.

### Un panneau stop est affiché

Lorsque votre véhicule roule à une certaine vitesse ou plus lentement, le panneau stop  reconnu par le système s'affiche à l'écran.

## REMARQUE

L'affichage à l'écran se termine après un certain temps écoulé depuis l'affichage du panneau à l'écran.

### Un panneau d'interdiction de dépasser est affiché

Lorsque le système reconnaît un panneau d'interdiction de dépasser et que le véhicule le franchit, le panneau d'interdiction de dépasser  s'affiche à l'écran.

# Système de reconnaissance des panneaux de signalisation (TSR)

---

## REMARQUE

- Si l'une des conditions suivantes est remplie, l'affichage du panneau d'interdiction de dépasser prend fin.
  - Le système reconnaît un panneau de fin d'interdiction de dépasser et le véhicule passe le panneau.
  - Aucun panneau ne peut être trouvé même après avoir parcouru une certaine distance sur la même route.
  - Le système détermine que votre véhicule a tourné à gauche ou à droite.

## Utilisations pratiques du système de reconnaissance des panneaux de signalisation (TSR)

Vous pouvez programmer un avertissement de vitesse excessive qui sera émis lorsque la vitesse de votre véhicule dépasse la vitesse indiquée sur le panneau de limitation de vitesse.

Activer l'avertissement de vitesse excessive à l'aide de Mazda Connect.  
Se référer à la section Réglages dans le manuel d'utilisation de Mazda Connect.

Si la vitesse de votre véhicule dépasse la vitesse indiquée sur le panneau de limitation de vitesse, la zone autour de l'affichage du panneau de limitation de vitesse clignote en orange  et un avertissement sonore retentit. En outre, si la vitesse du véhicule continue à être excessive, elle cesse de clignoter et reste allumée.

### REMARQUE

Le type d'avertissement et le moment d'activation de l'avertissement peuvent être modifiés à l'aide de Mazda Connect.

Se référer à la section Réglages dans le manuel d'utilisation de Mazda Connect.

## Alerte de distance et de vitesse (DSA)\*

Le système DSA est un système dans lequel l'affichage à l'écran avertit le conducteur que la distance entre votre véhicule et un véhicule qui le précède est courte.

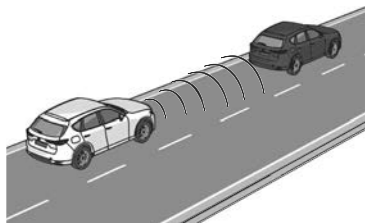

## Avertissements et précautions concernant l'utilisation de l'alerte de distance et de vitesse (DSA)

### ! PRUDENCE

#### Ne pas se fier entièrement au système DSA.

Le système DSA peut ne pas être en mesure de détecter un véhicule qui précède, selon le type de véhicule et ses conditions, les conditions météorologiques et l'état de la route. De plus, le système ne sert pas à maintenir la distance entre votre véhicule et le véhicule qui vous précède. Si vous négligez d'actionner correctement les pédales d'accélérateur et de frein, cela pourrait entraîner un accident.

Toujours vérifier les conditions environnantes et appuyer sur la pédale de frein ou d'accélérateur tout en gardant une distance de sécurité avec un véhicule devant ou un véhicule qui suit derrière vous.

## Comment utiliser l'alerte de distance et de vitesse (DSA)

### Fonctionnement du système DSA

Le système DSA fonctionne lorsque toutes les conditions suivantes sont réunies.

- La vitesse du véhicule est d'environ 30 km/h ou plus.
- Le système détermine que la distance par rapport au véhicule qui précède est courte.

Lorsque le système DSA fonctionne, l'affichage à l'écran informe le conducteur que la distance entre son véhicule et un véhicule qui le précède est proche.

### Combiné d'instruments

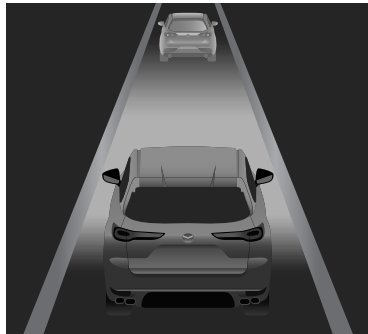

### Affichage de conduite active



### REMARQUE

- Les objets qui activent le système DSA sont des véhicules à quatre roues. Toutefois, le système DSA peut également fonctionner en présence de motos ou de bicyclettes.

- Le système DSA ne fonctionne pas sur les véhicules arrêtés.
- Lorsque la vitesse du véhicule qui précède est extrêmement faible, le système DSA peut ne pas fonctionner normalement.

### Éteindre le système DSA

Il y a 2 façons d'éteindre le système DSA.

- Éteindre le système DSA en utilisant Mazda Connect.  
Se référer à la section Réglages dans le manuel d'utilisation de Mazda Connect.
- Éteindre le système DSA en utilisant l'interrupteur i-ACTIVSENSE OFF.  
Se référer à Comment utiliser l'interrupteur i-ACTIVSENSE OFF à la page 5-143.

## Alerte à l'attention du conducteur (DAA)\*

Le système DAA est un système qui détecte la fatigue et la baisse d'attention du conducteur à partir de divers types d'informations du véhicule, et encourage le conducteur à se reposer à l'aide d'un affichage à l'écran et d'un avertissement sonore.

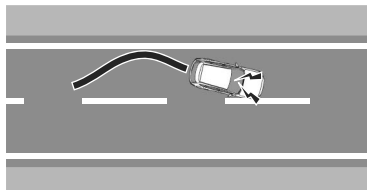

## Avertissements et précautions concernant l'utilisation de l'alerte d'attention du conducteur (DAA)

### PRUDENCE

#### **Ne pas se fier entièrement au système DAA.**

Le système DAA n'empêche pas la fatigue du conducteur ou la diminution de son attention et une confiance excessive dans le système peut conduire à un accident. Conduire prudemment et tourner le volant de manière appropriée.

En outre, le système peut ne pas être en mesure de détecter correctement la fatigue du conducteur ou une baisse d'attention en fonction de la route et des conditions de conduite. Le conducteur doit se reposer suffisamment pour pouvoir conduire en toute sécurité.

## Comment utiliser l'alerte d'attention du conducteur (DAA)

### Fonctionnement du système DAA

Si toutes les conditions suivantes sont réunies, l'affichage à l'écran et l'avertissement sonore avertissent le conducteur que son niveau d'attention a diminué.

- Le système a terminé l'apprentissage des données de conduite du conducteur.
- Le système détecte des lignes blanches (jaunes).
- Une heure s'est écoulée depuis que le conducteur a commencé à conduire.
- La vitesse du véhicule est environ de 65 km/h à 140 km/h.
- Le système détecte la fatigue ou la baisse d'attention du conducteur

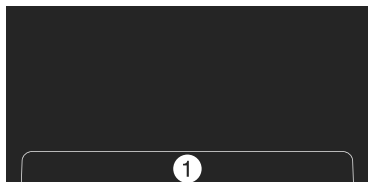

1. "Il est temps de faire une pause"

### REMARQUE

- Le système DAA ne fonctionne pas si l'une des conditions suivantes est remplie.
  - Le véhicule effectue un virage serré.
  - Le véhicule change de voies.
- Le système DAA peut ne pas fonctionner normalement si l'une des conditions suivantes est remplie.
  - La visibilité des lignes blanches (jaunes) de la voie est faible.

- Le véhicule est secoué ou balancé en permanence par des vents forts ou des routes cahoteuses.
- Le système DAA détecte la fatigue du conducteur et la baisse d'attention sur la base des données de conduite lors de la conduite du véhicule à une vitesse comprise entre environ 65 km/h et environ 140 km/h pendant environ 20 minutes. Les données de conduite apprises sont réinitialisées lorsque l'une des conditions suivantes est remplie.
  - Le véhicule est à l'arrêt pendant 15 minutes ou plus.
  - Le véhicule roule à moins de 65 km/h pendant environ 30 minutes.
  - L'alimentation du véhicule est positionnée sur OFF.
- Une fois la DAA affichée le premier message encourageant porte sur le repos, il n'affiche le message suivant qu'après que 60 minutes se soient écoulées.

### Éteindre le système DAA

Éteindre le système DAA en utilisant Mazda Connect.

Se référer à la section Réglages dans le manuel d'utilisation de Mazda Connect.

### REMARQUE

Si l'alimentation du véhicule est positionnée sur OFF alors que le système DAA est éteint, le système DAA s'allumera automatiquement la prochaine fois que l'alimentation du véhicule sera positionnée sur ON.

## Surveillance du conducteur (DM)\*

La DM est un système qui détecte les conditions et le comportement dangereux du conducteur et l'informe d'un éventuel danger.

La DM a deux fonctions de détection.

### Fonction de détection de la somnolence

La fonction de détection de la somnolence détecte le niveau de somnolence du conducteur. Lorsque la somnolence du conducteur est détectée, l'affichage à l'écran et l'avertissement sonore incitent le conducteur à se reposer.

Il existe 2 niveaux pour l'affichage à l'écran et l'avertissement sonore.

### **Type d'avertissement (attention)**

Lorsque la somnolence du conducteur est détectée, une pause est encouragée.

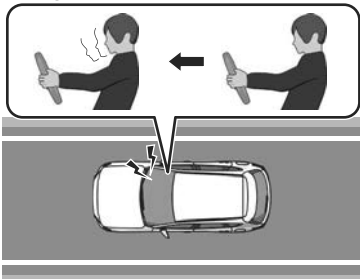

### **Type d'avertissement (avertissement)**

Si un niveau de somnolence plus élevé est détecté chez le conducteur, il lui est recommandé de se reposer.

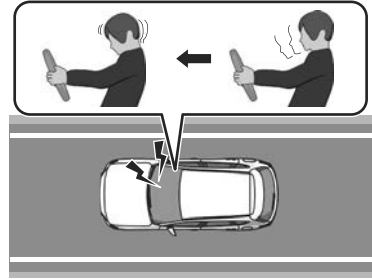

### Fonction de détection de conduite inattentive

La fonction de détection de conduite inattentive détecte que le conducteur ne fait pas attention à la route. Lorsque le système détecte que le conducteur n'est pas attentif à la route, il l'avertit par un affichage à l'écran et un avertissement sonore.

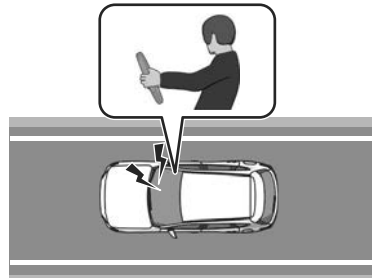

## Avertissements et précautions concernant l'utilisation de la surveillance du conducteur (DM)

### ! PRUDENCE

#### Ne pas se fier entièrement au système DM.

Le système DM ne prévient pas la somnolence ou l'inattention du conducteur et une confiance excessive dans le système peut entraîner un accident. Conduire prudemment et tourner le volant de manière appropriée.

En outre, le système peut ne pas être en mesure de détecter correctement la somnolence du conducteur ou une conduite inattentive en fonction de la route et des conditions de conduite. Le conducteur doit se reposer suffisamment pour pouvoir conduire en toute sécurité.

## Comment utiliser la surveillance du conducteur (DM)

### Utilisation de la fonction de détection de la somnolence

La fonction de détection de somnolence fonctionne lorsque toutes les conditions suivantes sont réunies.

- Le véhicule a été conduit pendant environ 20 minutes ou plus.
- La vitesse du véhicule est d'environ 5 km/h ou plus.
- Le système détecte la somnolence du conducteur.

Lorsque la fonction de détection de la somnolence fonctionne, l'affichage à l'écran et l'avertissement sonore incitent le conducteur à se reposer.

#### Type d'avertissement (attention) (blanc)

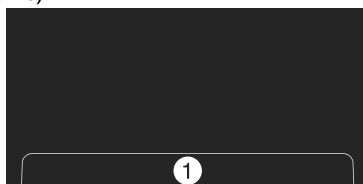

1. "Il est temps de faire une pause"

#### Type d'avertissement (avertissement) (orange)

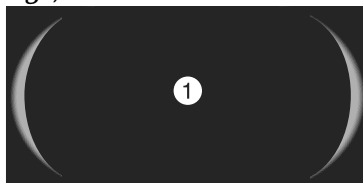

1. "Il est temps de faire une pause"

**REMARQUE**

- Une fois que la fonction de détection de somnolence a affiché le premier message encourageant le conducteur à se reposer, il ne l'affiche plus pendant les périodes suivantes.
  - Après l'affichage du type d'avertissement (attention), le type d'avertissement (attention) n'est pas affiché avant 45 minutes.
  - Après l'affichage du type d'avertissement (avertissement), le type d'avertissement (avertissement) n'est pas affiché avant 15 minutes.
  - Après l'affichage du type d'avertissement (avertissement), le type d'avertissement (attention) n'est pas affiché avant 45 minutes.
- Si la caméra de surveillance du conducteur ne reconnaît pas correctement le conducteur, la fonction de détection de la somnolence peut ne pas fonctionner normalement.
 

Se référer à Caméra de surveillance du conducteur à la page 5-157.
- La fonction de détection de la somnolence peut ne pas fonctionner normalement si l'une des conditions suivantes est remplie.
  - Vous regardez vers le bas.
  - Vous louchez ou fermez les yeux.
  - Un œil est fermé.
  - Vous riez.

**Utilisation de la fonction de détection de conduite inattentive**

La fonction de détection de conduite inattentive fonctionne lorsque toutes les conditions suivantes sont réunies.

- La vitesse du véhicule est d'environ 30 km/h ou plus.
- Le système détecte une conduite inattentive.

Lorsque la fonction de détection de conduite inattentive fonctionne, l'affichage à l'écran et l'avertissement sonore alertent le conducteur.

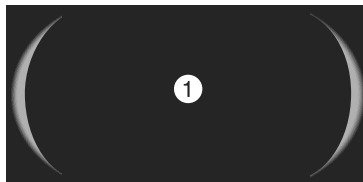

1. "Conducteur distrait détecté"

**REMARQUE**

- Si la caméra de surveillance du conducteur ne reconnaît pas correctement le conducteur, la fonction de détection de conduite inattentive peut ne pas fonctionner normalement.
 

Se référer à Caméra de surveillance du conducteur à la page 5-157.
- La fonction de détection de conduite inattentive peut ne pas fonctionner normalement si l'une des conditions suivantes est remplie.
  - Votre ligne de vision change ou directement après qu'elle a cessé de changer.
  - Il y a une grande différence entre votre ligne de vision et la direction dans laquelle votre visage est orienté.
  - Votre visage ou vos yeux se tournent fréquemment vers une direction autre que droit devant.

## Surveillance du conducteur (DM)

---

- Vous conduisez le véhicule avec la tête largement inclinée d'un côté.
- Vous bougez beaucoup.

### Éteindre le système DM

Le système DM peut être éteint à l'aide de Mazda Connect.

Se référer à la section Réglages dans le manuel d'utilisation de Mazda Connect.

### **REMARQUE**

Si l'alimentation du véhicule est positionnée sur OFF alors que le système DM est éteint, le système DM s'allumera automatiquement la prochaine fois que l'alimentation du véhicule sera positionnée sur ON.

## Alerte de circulation transversale à l'avant (FCTA)

### Alerte de circulation transversale à l'avant (FCTA)\*

Le système FCTA aide le conducteur à vérifier les deux côtés du véhicule lorsque le véhicule entre dans une intersection. Lorsqu'un véhicule s'approchant dans les angles morts à l'avant, à gauche ou à droite, est détecté, un affichage à l'écran et un avertissement sonore avertissent le conducteur du danger.

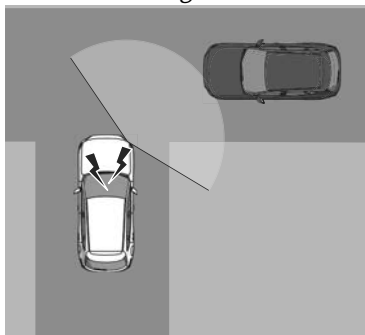

### Avertissements et précautions concernant l'utilisation de l'alerte de circulation transversale à l'avant (FCTA)

#### **! PRUDENCE**

**Toujours vérifier visuellement la zone environnante lorsque le véhicule entre dans une intersection.**

En raison de certaines limitations du fonctionnement du système FCTA, l'affichage à l'écran et l'avertissement sonore peuvent être retardés même si un véhicule s'approche dans un angle mort. En tant que conducteur, il est toujours de votre responsabilité de vérifier les côtés gauche et droit.

# Alerte de circulation transversale à l'avant (FCTA)

## Comment utiliser l'alerte de circulation transversale à l'avant (FCTA)

### Fonctionnement du système FCTA

Le système FCTA fonctionne lorsque toutes les conditions suivantes sont réunies.

- La vitesse du véhicule est inférieure à environ 10 km/h.
- Le levier sélecteur est en position D.
- Le système détecte un véhicule s'approchant à une vitesse d'environ 5 km/h ou plus à l'avant de votre véhicule.

Lorsque le système FCTA fonctionne, le conducteur est averti du danger par l'affichage à l'écran et l'avertissement sonore en fonction de la situation.

### Lorsque votre véhicule est à l'arrêt

L'affichage à l'écran (blanc) vous informe qu'un véhicule s'approche.

#### Combiné d'instruments

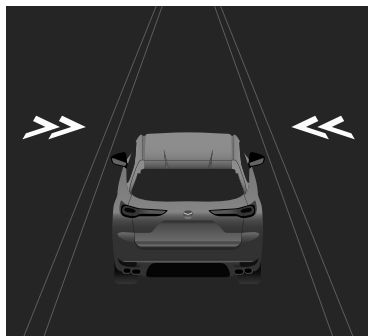

#### Affichage de conduite active



### Moniteur de vue à 360°



### Lorsque votre véhicule est en mouvement

L'affichage à l'écran (orange) et l'avertissement sonore avertissent le conducteur de la possibilité d'une collision avec un véhicule en approche.

#### Combiné d'instruments

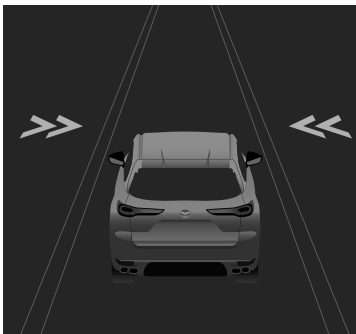

#### Affichage de conduite active



### Moniteur de vue à 360°



## REMARQUE

- Le système peut fonctionner même si un véhicule ne s'approche pas, en fonction des conditions autour de votre véhicule.
- Les capteurs radar latéraux avant peuvent ne pas détecter les objets et l'alerte de circulation transversale à l'avant (FCTA) peut ne pas fonctionner normalement.  
Se référer à Capteurs radar à la page 5-149.

## Éteindre le système FCTA

Il y a 2 façons d'éteindre le système FCTA.

- Éteindre le système FCTA en utilisant Mazda Connect.  
Se référer à la section Réglages dans le manuel d'utilisation de Mazda Connect.
- Éteindre le système FCTA en utilisant l'interrupteur i-ACTIVSENSE OFF.  
Se référer à Comment utiliser l'interrupteur i-ACTIVSENSE OFF à la page 5-143.

## Alerte de circulation transversale à l'arrière (RCTA)

### Alerte de circulation transversale à l'arrière (RCTA)\*

Le système RCTA aide le conducteur à vérifier la zone située à l'arrière du véhicule, par exemple lorsqu'il sort en marche arrière d'une place de stationnement. Lorsqu'un véhicule s'approchant par l'arrière à gauche ou à droite est détecté, divers affichages à l'écran et des avertissements sonores avertissent le conducteur du danger.

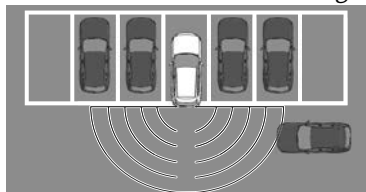

### Avertissements et précautions concernant l'utilisation de l'alerte de circulation sur intersection arrière (RCTA)

#### **! PRUDENCE**

**Ne pas se fier entièrement au système RCTA.**

Le système RCTA est un système qui aide le conducteur à vérifier la zone située à l'arrière du véhicule lorsqu'il fait marche arrière. En raison de certaines limitations du fonctionnement du système, le voyant de BSM peut ne pas clignoter ou être retardé même si un véhicule se trouve à l'arrière de votre véhicule. Il s'agit de votre responsabilité en tant que conducteur que de vérifier derrière vous.

# Alerte de circulation transversale à l'arrière (RCTA)

## Comment utiliser l'alerte de circulation sur intersection arrière (RCTA)

### Fonctionnement du système RCTA

Le système RCTA fonctionne lorsque toutes les conditions suivantes sont réunies.

- Le véhicule est sur le point d'être conduit en marche arrière.
- Le système détecte un véhicule en approche.

Lorsque le système RCTA fonctionne, le conducteur est informé du danger par le clignotement des voyants de BSM, une indication d'avertissement et un avertissement sonore.

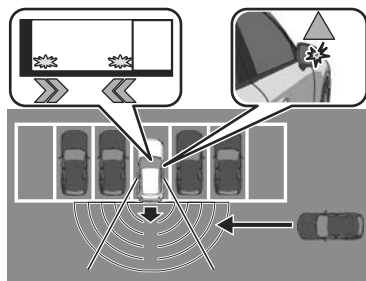

### REMARQUE

- Le système peut fonctionner même si un véhicule ne s'approche pas, en fonction des conditions autour de votre véhicule.
- Le système RCTA peut ne pas fonctionner normalement si l'une des conditions suivantes est remplie.
  - Les capteurs radar latéraux arrière ne peuvent pas détecter un objet. Se référer à Capteurs radar à la page 5-149.

- La vitesse du véhicule en marche arrière est d'au moins 15 km/h ou plus.
- Un véhicule s'approche directement à partir de l'arrière de votre véhicule.
- Un véhicule s'approche en biais de l'arrière de votre véhicule.
- Désactivez le système RCTA tandis que vous tirez une remorque ou un accessoire comme un porte-vélos installé à l'arrière du véhicule. Sinon, les ondes radio du radar seront bloquées ce qui entraînera un mauvais fonctionnement du système RCTA.
- La luminosité des voyants de BSM est liée à la commande d'éclairage de tableau de bord. Se référer à Éclairage du tableau de bord à la page 5-37.

### Éteindre le système RCTA

Il y a 2 façons d'éteindre le système RCTA.

- Éteindre le système RCTA en utilisant Mazda Connect. Se référer à la section Réglages dans le manuel d'utilisation de Mazda Connect.
- Éteindre le système RCTA en utilisant l'interrupteur i-ACTIVSENSE OFF. Se référer à Comment utiliser l'interrupteur i-ACTIVSENSE OFF à la page 5-143.

### Système de régulation de vitesse à radar Mazda (MRCC)\*

Le système MRCC est un système qui réduit l'effort du conducteur grâce à une vitesse constante et à un contrôle de l'espacement. Cette fonction permet de contrôler la distance avec le véhicule qui vous précède à une vitesse constante prédéfinie sans que vous ayez à appuyer sur la pédale d'accélérateur ou de frein.

## Avertissements et précautions concernant l'utilisation du régulateur de vitesse à radar Mazda (MRCC)

### PRUDENCE

#### **Ne pas se fier entièrement au système MRCC.**

Le MRCC peut ne pas être en mesure de détecter un véhicule qui précède, selon le type de véhicule et ses conditions, les conditions météorologiques et l'état de la route. En outre, le système peut ne pas être en mesure de décélérer suffisamment si le véhicule qui précède freine brusquement ou si un autre véhicule coupe votre voie, ce qui peut entraîner un accident.

Toujours vérifier les conditions environnantes et appuyer sur la pédale de frein ou d'accélérateur tout en gardant une distance de sécurité avec un véhicule devant ou un véhicule qui suit derrière vous.

#### **Ne pas utiliser le MRCC dans les conditions suivantes. Dans le cas contraire, un accident PEUT survenir.**

- Le véhicule est conduit sur des routes autres que des autoroutes.
- Le véhicule est conduit sur des routes aux virages serrés ou à forte circulation où il est impossible de maintenir une distance suffisante entre les véhicules.
- Le véhicule est conduit sur des routes où les accélérations et les décélérations sont fréquemment répétées.
- Le véhicule sort de la voie principale sur une autoroute pour entrer dans un échangeur, une aire de repos ou un parking.
- Le véhicule est conduit sur des routes glissantes telles que les routes verglacées, les routes enneigées et les routes non revêtues.
- Le véhicule est conduit sur une longue pente.
- Le véhicule est conduit sur une pente raide.
- Un véhicule à deux roues, comme une moto ou un vélo, roule devant.

#### **Éteindre la MRCC lorsqu'elle n'est pas utilisée.**

Laisser le système MRCC activé lorsqu'il n'est pas en cours d'utilisation est dangereux car il pourrait se mettre à fonctionner de façon inattendue, résultant en un accident.

#### **Ne pas quitter le véhicule lorsque celui-ci est arrêté par la commande MRCC. (Uniquement avec fonction Stop & Go)**

Sortir du véhicule pendant le fonctionnement de la commande de maintien à l'arrêt est dangereux, car le véhicule peut se déplacer de façon inattendue et provoquer un accident. Avant de quitter le véhicule, désactiver le MRCC, placer le levier sélecteur en position P et serrer le frein de stationnement.

## Système de régulation de vitesse à radar Mazda (MRCC)

---



- Si le véhicule est remorqué ou si vous remorquez quelque chose, éteignez le MRCC.
- Désactiver le MRCC lorsque le véhicule roule sur un châssis roulant.

## Comment utiliser le régulateur de vitesse à radar Mazda (MRCC)

### Conditions de fonctionnement du système MRCC

Le système MRCC peut être réglé lorsque toutes les conditions suivantes sont réunies.

#### (Sauf avec fonction Stop & Go)

- La pédale de frein n'est pas enfoncée.
- La vitesse du véhicule est d'environ 30 km/h à 200 km/h.
- Le contrôle d'adhérence en descente n'est pas en marche.

#### (Avec fonction Stop & Go)

- La pédale de frein n'est pas enfoncée.
- La vitesse du véhicule est d'environ 0 km/h à 200 km/h.
- Le contrôle d'adhérence en descente n'est pas en marche.

### Réglage du système MRCC

1. Appuyer sur l'interrupteur MRCC pour allumer le système.





Lorsque le système est en marche, l'indication de veille MRCC (blanche) s'affiche à l'écran. 

2. Accélérer jusqu'à la vitesse désirée.
3. Régler la vitesse du véhicule en appuyant sur l'interrupteur RES vers le haut (SET+) ou vers le bas (SET-).



# Système de régulation de vitesse à radar Mazda (MRCC)

La conduite à vitesse constante commence lorsque la vitesse du véhicule est réglée. De plus, la vitesse de consigne est affichée à l'écran, et l'indication de veille MRCC (blanche)  devient l'indication de réglage MRCC (verte) . Si un véhicule qui vous précède est détecté alors que vous roulez à une vitesse constante, le système passe au contrôle d'espacement. L'indication du véhicule qui précède est affichée à l'écran pendant le contrôle de l'espacement.

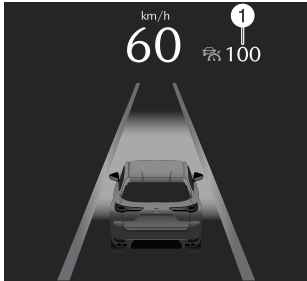
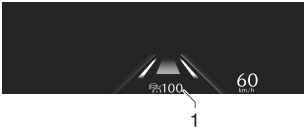
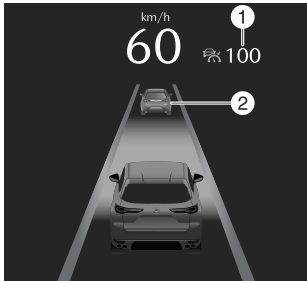
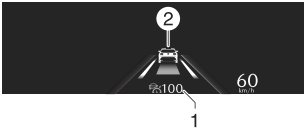
Conditions de conduite	Affichage du combiné d'instruments	Indication sur l'écran de conduite active
Lors d'un voyage à vitesse constante		
Lors d'un voyage sous contrôle d'espacement		

1. Vitesse de consigne
2. Indication de véhicule situé devant vous

## REMARQUE

- En mode EV, l'accélération peut être limitée et le véhicule peut ne pas pouvoir être conduit à la vitesse de consigne.
- S'il y a une structure sur la route ou un obstacle à une faible hauteur du sol devant le véhicule, le système peut le reconnaître comme un véhicule qui précède.
- L'accélération et la décélération par l'actionnement de la pédale d'accélérateur sont prioritaires lorsque le véhicule roule en mode de vitesse constante ou de contrôle de l'espacement. Lorsque la pédale d'accélérateur est relâchée, le véhicule revient à la conduite à une vitesse constante ou au contrôle de l'espacement à la vitesse de consigne.
- Si un véhicule devant vous roule très doucement, le système peut ne pas le détecter correctement.

## Système de régulation de vitesse à radar Mazda (MRCC)

- Pendant la conduite avec le système MRCC, le frein moteur prévu n'est pas appliqué même si le levier sélecteur est actionné.
- Les feux stop s'allument lorsque les freins sont actionnés par la commande MRCC.
- Le système MRCC est également désactivé automatiquement lorsque l'alimentation du véhicule est positionnée sur OFF.
- Si la commande de distance entre les véhicules est désactivée à l'aide de Mazda Connect, le système passe au régulateur de vitesse. À ce moment, l'interrupteur MRCC fonctionne comme l'interrupteur du régulateur de vitesse.  
Se référer à la section Réglages dans le manuel d'utilisation de Mazda Connect. Si l'alimentation du véhicule est positionnée sur OFF alors que le contrôle de la distance entre les véhicules est désactivé, le contrôle de la distance entre les véhicules est activé automatiquement la prochaine fois que l'alimentation du véhicule sera positionnée sur ON.

### (Avec fonction Stop & Go)

Si le véhicule qui précède s'arrête pendant le contrôle de l'espacement, votre véhicule en mode de contrôle de l'espacement s'arrête également. Lorsque le véhicule est arrêté, le témoin MRCC **HOLD** s'allume sur le combiné d'instruments. Lorsque le véhicule qui précède accélère depuis l'arrêt et que l'une des opérations suivantes est effectuée, votre véhicule commence à rouler.

- Appuyer sur l'interrupteur RES.
- Appuyer sur la pédale d'accélérateur.

Si vous ne commencez pas à conduire le véhicule après que le véhicule qui précède a repris la route, l'indication de véhicule qui précède clignote et un avertissement sonore retentit pour inciter le conducteur à reprendre la route.

### REMARQUE

- Si le véhicule qui précède reprend la conduite dans les 3 secondes suivant l'arrêt du véhicule par le système, votre véhicule reprend également la conduite automatiquement.
- Si le véhicule est arrêté par le système de façon continue pendant 10 minutes ou plus, le frein de stationnement est serré automatiquement. À ce moment-là, le MRCC est annulé.
- Même si le système MRCC est annulé alors que le véhicule est arrêté, le véhicule est maintenu dans sa position d'arrêt.  
Se référer à AUTOHOLD à la page 5-69.
- Si le système MRCC est annulé alors que le véhicule est arrêté et qu'il n'y a pas de véhicule devant, vous ne pouvez pas reprendre la conduite du véhicule à l'aide de l'interrupteur RES. Appuyer sur la pédale d'accélérateur et commencer à conduire le véhicule.
- Si certaines conditions sont remplies lorsque le véhicule est arrêté, le véhicule cesse de tourner au ralenti. Si une opération de démarrage est effectuée après que le véhicule précédent a repris la route, votre véhicule commence à rouler.

## Changement de la vitesse du véhicule réglée

### REMARQUE

- Le système fournit automatiquement plus d'accélération en actionnant l'indicateur de direction pour passer sur la voie de dépassement. Conduisez avec prudence, car votre véhicule peut être trop proche du véhicule qui vous précède.

## Changement de la vitesse du véhicule réglée à l'aide de l'interrupteur RES

Appuyer sur l'interrupteur RES vers le haut (SET+) ou vers le bas (SET-) jusqu'à la vitesse souhaitée.

- Appuyer et relâcher immédiatement : 1 km/h
- Appuyer et maintenir : 10 km/h

## Modification de la vitesse de consigne du véhicule à l'aide de la pédale d'accélérateur

Appuyer sur la pédale d'accélérateur jusqu'à ce que la vitesse du véhicule atteigne la vitesse souhaitée, puis appuyer l'interrupteur RES vers le haut (SET+) ou le bas (SET-).

## Lecture de la vitesse d'un panneau de limitation de vitesse à l'aide de l'interrupteur RES (Assistance aux limites de vitesse uniquement)

Appuyer sur l'interrupteur RES lorsque l'indication de réglage du panneau de limitation de vitesse **RES** s'allume.



- La fonction de reconnaissance des panneaux de limitation de vitesse a des limites. Toujours vérifier la vitesse capturée.
- Régler l'unité d'affichage du compteur de vitesse sur la même unité que le panneau de limitation de vitesse. Des unités différentes captureront des vitesses non prévues par le conducteur.

### REMARQUE

- L'assistance aux limites de vitesse ne fonctionne que lorsque la carte SD du système de navigation est insérée.
- L'assistance aux limites de vitesse utilise le système de reconnaissance des panneaux de signalisation (TSR).  
Se référer à Système de reconnaissance des panneaux de signalisation (TSR) à la page 5-173.
- L'assistance aux limites de vitesse ne peut pas lire les vitesses inférieures à 30 km/h.
- La vitesse du véhicule lue sur un panneau de limitation de vitesse peut être augmentée.  
Se référer à la section Réglages dans le manuel d'utilisation de Mazda Connect.
- L'assistance aux limites de vitesse peut être désactivée.

# Système de régulation de vitesse à radar Mazda (MRCC)

Se référer à la section Réglages dans le manuel d'utilisation de Mazda Connect.



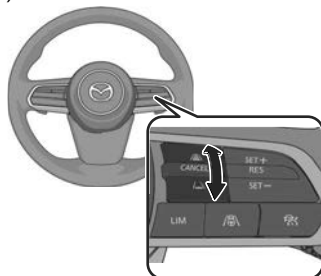

## Réglage de la distance entre les véhicules pendant le contrôle de l'espace

- Appuyer sur l'interrupteur CANCEL vers le haut (distance plus longue) ou vers le bas (distance plus courte).



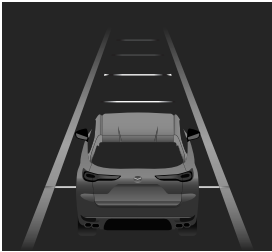

### Le MRCC n'est pas en marche (blanc)





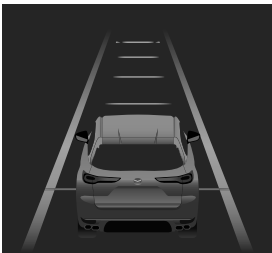

Directives pour la distance entre les véhicules (vitesse du véhicule à 80 km/h)	Affichage du combiné d'instruments	Affichage du combiné d'instruments
Longue (environ 50 m)		
Moyenne (environ 40 m)		

Directives pour la distance entre les véhicules (vitesse du véhicule à 80 km/h)	Affichage du combiné d'instruments	Affichage du combiné d'instruments
Courte (environ 30 m)		
Extrêmement courte (environ 25 m)		

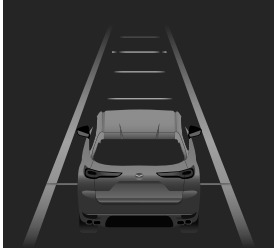
## Le MRCC est en marche (vert)

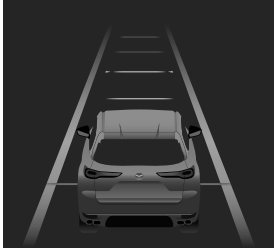
Directives pour la distance entre les véhicules (vitesse du véhicule à 80 km/h)	Affichage du combiné d'instruments	Affichage du combiné d'instruments
Longue (environ 50 m)		

# Système de régulation de vitesse à radar Mazda (MRCC)

Directives pour la distance entre les véhicules (vitesse du véhicule à 80 km/h)	Affichage du combiné d'instruments	Affichage du combiné d'instruments
Moyenne (environ 40 m)		
Courte (environ 30 m)		
Extrêmement courte (environ 25 m)		

## REMARQUE

- La distance entre les véhicules peut être réglée sur 4 niveaux : Distance longue, moyenne, courte et extrêmement courte.
- La distance entre des véhicules diffère selon la vitesse du véhicule et plus la vitesse du véhicule est lente, plus la distance est courte.

# Système de régulation de vitesse à radar Mazda (MRCC)

## Avertissement de proximité

Si votre véhicule s'approche d'un véhicule qui précède alors qu'il est en contrôle de l'espace, un avertissement sonore et un affichage vous avertissent.

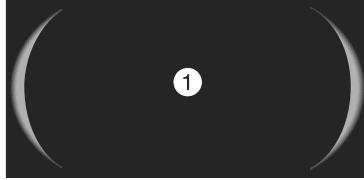

1. "Appuyer sur la pédale de frein"

## **REMARQUE**

L'avertissement de proximité peut ne pas être activé dans les cas suivants.

- Le véhicule roule à la même vitesse que le véhicule devant vous.
- Directement après le réglage du MRCC.
- Immédiatement après avoir relâché la pédale d'accélérateur.
- Lorsqu'un autre véhicule vous oblige à vous rabattre sur la voie de circulation.
- Ne pas utiliser le MRCC dans des conditions où les avertissements de rapprochement sont fréquemment activés.

## Le système MRCC est annulé temporairement

Si l'une des conditions suivantes est remplie, le système MRCC est temporairement annulé.

- La pédale de frein est enfoncée.
- L'interrupteur CANCEL est enfoncé une fois.
- Le DSC a fonctionné.
- L'assistance au freinage intelligent (SBS) a fonctionné.
- Les capteurs radar avant ne peuvent pas détecter les objets cibles.
- Le frein de stationnement est enclenché.
- L'une des portières est ouverte.
- La ceinture de sécurité du conducteur est débouclée.
- La fréquence de l'opération de freinage par le système MRCC est élevée.

Si le système MRCC est temporairement annulé, il reprend son fonctionnement à la vitesse précédemment réglée en appuyant sur l'interrupteur RES.

## Éteindre le système MRCC

Appuyer sur l'interrupteur MRCC.

L'indication de réglage MRCC (verte)  / indication de veille MRCC (blanche)  s'éteint, et le système MRCC s'éteint.

## Aide à la vitesse de croisière et à la circulation (CTS)\*

Le système CTS est un système qui réduit la charge sur le conducteur lorsque le véhicule est conduit sur des voies rapides ou des autoroutes.

Le CTS est équipé des 2 fonctions suivantes.

### Fonction de vitesse constante/contrôle de l'espace

Cette fonction permet de contrôler la distance avec le véhicule qui vous précède à une vitesse constante prédéfinie sans que vous ayez à appuyer sur la pédale d'accélérateur ou de frein.

### Fonction d'assistance à la direction

Lorsque les lignes de la voie de circulation sont détectées, la fonction vous aide à manœuvrer le volant pour suivre les lignes de la voie de circulation.

Lorsque les lignes de la voie de circulation ne sont pas détectées, la fonction vous aide à manœuvrer le volant pour suivre la trajectoire du véhicule qui précède.

## Avertissements et précautions concernant l'utilisation de l'aide à la vitesse de croisière et à la circulation (CTS)

### PRUDENCE

#### Ne pas se fier entièrement au système CTS.

- Le système CTS n'est pas un système de conduite automatisé. Cette fonction a donc des limites. Ne pas se fier entièrement au système et toujours garder le cap en utilisant le volant.
- Régler une vitesse de véhicule dans la limite de vitesse en fonction de l'état de la route et des conditions météorologiques.
- Le système CTS peut ne pas être en mesure de détecter un véhicule qui précède, selon le type de véhicule et ses conditions, les conditions météorologiques et l'état de la route. En outre, le système peut ne pas être en mesure de décélérer suffisamment si le véhicule qui précède freine brusquement ou si un autre véhicule coupe votre voie, ce qui peut entraîner un accident.

#### Ne pas utiliser le système CTS dans les conditions suivantes. Dans le cas contraire, un accident PEUT survenir.

- Le véhicule est conduit sur des routes autres que des routes express ou des autoroutes.
- Le véhicule est conduit sur des routes aux virages serrés ou à forte circulation où il est impossible de maintenir une distance suffisante entre les véhicules.
- Le véhicule est conduit sur des routes où les accélérations et les décélérations sont fréquemment répétées.
- Le véhicule sort de la voie principale sur une autoroute pour entrer dans un échangeur, une aire de repos ou un parking.
- Le véhicule est conduit sur des routes glissantes telles que les routes verglacées, les routes enneigées et les routes non revêtues.
- Le véhicule est conduit sur une longue pente.
- Le véhicule est conduit sur une pente raide.
- Un véhicule à deux roues, comme une moto ou un vélo, roule devant.
- Le véhicule est remorqué ou remorque un autre véhicule.
- Les avertissements de proximité s'activent fréquemment.
- Par mauvais temps (pluie, brouillard et neige).
- Des pneus autres que ceux de la taille spécifiée sont utilisés, par exemple, lorsque des chaînes de pneus ou des pneus de secours temporaires sont utilisés.
- La pression des pneus n'est pas ajustée à la pression appropriée.
- Les pneus dont la bande de roulement est insuffisante sont utilisés.

#### Éteindre la CTS lorsqu'elle n'est pas utilisée.

Laisser le système CTS activé lorsqu'il n'est pas en cours d'utilisation est dangereux car il pourrait se mettre à fonctionner de façon inattendue, résultant en un accident.

## Aide à la vitesse de croisière et à la circulation (CTS)

---

**Ne pas quitter le véhicule lorsque celui-ci est arrêté par la commande CTS. (Uniquement les véhicules avec régulateur de vitesse à radar Mazda avec fonction Stop & Go)**

Sortir du véhicule pendant le fonctionnement de la commande de maintien à l'arrêt est dangereux, car le véhicule peut se déplacer de façon inattendue et provoquer un accident. Avant de quitter le véhicule, désactiver la CTS, placer le levier sélecteur en position P et serrer le frein de stationnement.

### **ATTENTION**

- Respecter les mises en garde suivantes afin que le système CTS puisse fonctionner normalement.
  - Ne pas modifier les suspensions.
  - Toujours utiliser des roues de la taille spécifiée pour l'avant et l'arrière. S'adresser à un mécanicien expérimenté (un mécanicien agréé Mazda est recommandé) pour le remplacement des pneus.
- Désactiver le CTS lorsque le véhicule roule sur un châssis roulant.

## Comment utiliser l'aide à la vitesse de croisière et à la circulation (CTS)

### Conditions de fonctionnement du système CTS

La vitesse du CTS peut être définie lorsque toutes les conditions suivantes sont réunies.

#### (Véhicules avec régulateur de vitesse à radar Mazda)

- La pédale de frein n'est pas enfoncée.
- La vitesse du véhicule est d'environ 30 km/h à 200 km/h.
- Le contrôle d'adhérence en descente n'est pas en marche.
- Le régulateur de vitesse à radar Mazda est disponible.

#### (Véhicules avec régulateur de vitesse à radar Mazda avec fonction Stop & Go)

- La pédale de frein n'est pas enfoncée.
- La vitesse du véhicule est d'environ 0 km/h à 200 km/h.
- Le contrôle d'adhérence en descente n'est pas en marche.
- Le régulateur de vitesse à radar Mazda est disponible.

### Réglage du système CTS

1. Appuyer sur l'interrupteur CTS pour allumer le système.

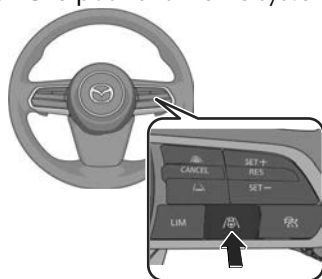



Lorsque le système est en marche, l'indication de veille CTS (blanche) s'affiche à l'écran. 

2. Accélérer jusqu'à la vitesse désirée.

# Aide à la vitesse de croisière et à la circulation (CTS)

3. Régler la vitesse du véhicule en appuyant sur l'interrupteur RES vers le haut (SET+) ou vers le bas (SET-).



La conduite à vitesse constante commence lorsque la vitesse du véhicule est réglée. De plus, la vitesse de consigne est affichée à l'écran, et l'indication de veille CTS (blanche)  devient l'indication de réglage CTS (verte) .

Si un véhicule qui vous précède est détecté alors que vous roulez à une vitesse constante, le système passe au contrôle d'espacement. L'indication du véhicule qui précède est affichée à l'écran pendant le contrôle de l'espacement.

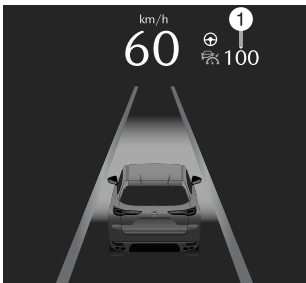
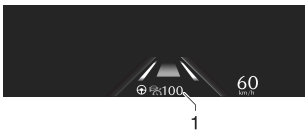
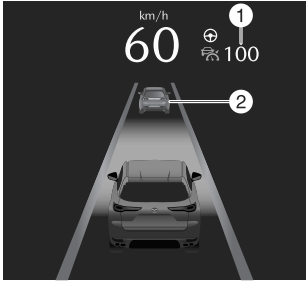
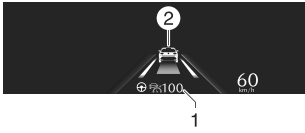
Conditions de conduite	Affichage du combiné d'instruments	Indication sur l'écran de conduite active
Lors d'un voyage à vitesse constante		
Lors d'un voyage sous contrôle d'espacement		

1. Vitesse de consigne
2. Indication de véhicule situé devant vous

## REMARQUE





- En mode EV, l'accélération peut être limitée et le véhicule peut ne pas pouvoir être conduit à la vitesse de consigne.
- S'il y a une structure sur la route ou un obstacle à une faible hauteur du sol devant le véhicule, le système peut le reconnaître comme un véhicule qui précède.
- L'accélération et la décélération par l'actionnement de la pédale d'accélérateur sont prioritaires lorsque le véhicule roule en mode de vitesse constante ou de contrôle de l'espacement. Lorsque la pédale d'accélérateur est relâchée, le véhicule revient à la conduite à une vitesse constante ou au contrôle de l'espacement à la vitesse de consigne.
- La caméra de détection avant (FSC) peut ne pas être capable de détecter correctement les objets cibles et le système CTS peut ne pas fonctionner normalement.  
Se référer à Caméra de détection avant (FSC) à la page 5-144.
- Si un véhicule devant vous roule très doucement, le système peut ne pas le détecter correctement.
- Pendant la conduite avec le système CTS, le frein moteur prévu n'est pas appliqué même si le levier sélecteur est actionné.
- Les feux stop s'allument lorsque les freins sont actionnés par la commande CTS.

La fonction d'assistance à la direction fonctionne si toutes les conditions suivantes sont réunies lorsque le véhicule roule en mode de vitesse constante ou de contrôle de l'espacement.

- Le véhicule roule à une vitesse inférieure à environ 150 km/h près du centre de la voie et les lignes de voie blanches (jaunes) des deux côtés sont détectées clairement, ou le véhicule roule à une vitesse inférieure à environ 50 km/h et un véhicule est détecté clairement devant votre véhicule.
- Le volant n'est pas tourné brusquement.
- Le levier du clignotant n'est pas utilisé.
- **(Véhicules avec régulateur de vitesse à radar Mazda)**  
La vitesse du véhicule est d'environ 30 km/h.

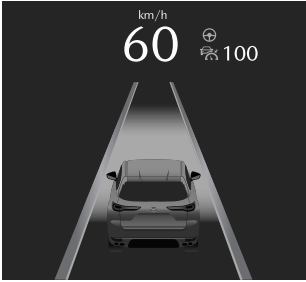
Lorsque la fonction d'assistance à la direction est activée, l'affichage de l'assistance à la direction passe du blanc au vert.

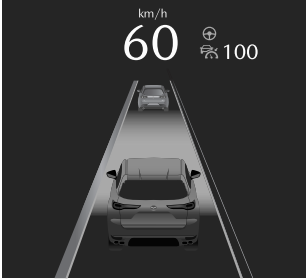
## Aide à la vitesse de croisière et à la circulation (CTS)

Conditions de conduite	Affichage du combiné d'instruments	Indication sur l'écran de conduite active
Assistance à la direction dans les limites des voies de circulation		
Assistance à la direction le long de la trajectoire du véhicule qui précède		

## REMARQUE

- La fonction d'assistance à la direction assiste la manœuvre du volant de sorte que le véhicule reste proche du centre de la voie de circulation. Toutefois, il est possible que la fonction ne soit pas en mesure de maintenir le véhicule proche du centre de la voie de circulation lorsque l'une des conditions suivantes est remplie.
  - La vitesse du véhicule est élevée.
  - Le véhicule effectue un virage serré.
  - Le véhicule est conduit sur une route avec des pentes raides ou des ondulations.
  - Le véhicule est conduit sur une route à forte pente latérale.
- Si le conducteur ne tient pas correctement le volant, un affichage à l'écran et un avertissement sonore l'informent du danger.

## Combiné d'instruments

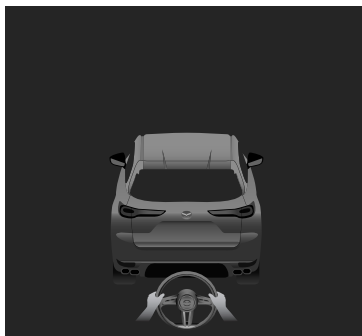

## Affichage de conduite active

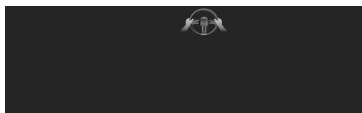

## (Véhicules avec régulateur de vitesse à radar Mazda avec fonction Stop &amp; Go)

Si le véhicule qui précède s'arrête pendant le contrôle de l'espacement, votre véhicule en mode de contrôle de l'espacement s'arrête également. Lorsque le véhicule est arrêté, le témoin CTS **HOLD** s'allume sur le combiné d'instruments. Lorsque le véhicule qui précède accélère depuis l'arrêt et que l'une des opérations suivantes est effectuée, votre véhicule commence à rouler.

- Appuyer sur l'interrupteur RES.
- Appuyer sur la pédale d'accélérateur.

Si vous ne commencez pas à conduire le véhicule après que le véhicule qui précède a repris la route, l'indication de véhicule qui précède clignote et un avertissement sonore retentit pour inciter le conducteur à reprendre la route.

## REMARQUE

- Si le véhicule qui précède reprend la conduite dans les 3 secondes suivant l'arrêt du véhicule par le système, votre véhicule reprend également la conduite automatiquement.
- Si le véhicule est arrêté par le système de façon continue pendant 10 minutes ou plus, le frein de stationnement est serré automatiquement. À ce moment-là, le CTS est annulé.
- Même si le système CTS est annulé alors que le véhicule est arrêté, le véhicule est maintenu dans sa position d'arrêt.  
Se référer à AUTOHOLD à la page 5-69.

# Aide à la vitesse de croisière et à la circulation (CTS)

- Si le système CTS est annulé alors que le véhicule est arrêté et qu'il n'y a pas de véhicule devant, vous ne pouvez pas reprendre la conduite du véhicule à l'aide de l'interrupteur RES. Appuyer sur la pédale d'accélérateur et commencer à conduire le véhicule.
- Si certaines conditions sont remplies lorsque le véhicule est arrêté, le véhicule cesse de tourner au ralenti. Si une opération de démarrage est effectuée après que le véhicule précédent a repris la route, votre véhicule commence à rouler.

## Changement de la vitesse du véhicule réglée

### REMARQUE

- Le système fournit automatiquement plus d'accélération en actionnant l'indicateur de direction pour passer sur la voie de dépassement. Conduisez avec prudence, car votre véhicule peut être trop proche du véhicule qui vous précède.

### Changement de la vitesse du véhicule réglée à l'aide de l'interrupteur RES

Appuyer sur l'interrupteur RES vers le haut (SET+) ou vers le bas (SET-) jusqu'à la vitesse souhaitée.

- Appuyer et relâcher immédiatement : 1 km/h
- Appuyer et maintenir : 10 km/h

### Modification de la vitesse de consigne du véhicule à l'aide de la pédale d'accélérateur

Appuyer sur la pédale d'accélérateur jusqu'à ce que la vitesse du véhicule atteigne la vitesse souhaitée, puis appuyer l'interrupteur RES vers le haut (SET+) ou le bas (SET-).

### Lecture de la vitesse d'un panneau de limitation de vitesse à l'aide de l'interrupteur RES (Assistance aux limites de vitesse uniquement)

Appuyer sur l'interrupteur RES lorsque l'indication de réglage du panneau de limitation de vitesse  s'allume.



- La fonction de reconnaissance des panneaux de limitation de vitesse a des limites. Toujours vérifier la vitesse capturée.
- Régler l'unité d'affichage du compteur de vitesse sur la même unité que le panneau de limitation de vitesse. Des unités différentes captureront des vitesses non prévues par le conducteur.

### REMARQUE

- L'assistance aux limites de vitesse ne fonctionne que lorsque la carte SD du système de navigation est insérée.
- L'assistance aux limites de vitesse utilise le système de reconnaissance des panneaux de signalisation (TSR).

## Aide à la vitesse de croisière et à la circulation (CTS)

Se référer à Système de reconnaissance des panneaux de signalisation (TSR) à la page 5-173.

- L'assistance aux limites de vitesse ne peut pas lire les vitesses inférieures à 30 km/h.
- La vitesse du véhicule lue sur un panneau de limitation de vitesse peut être augmentée.

Se référer à la section Réglages dans le manuel d'utilisation de Mazda Connect.

- L'assistance aux limites de vitesse peut être désactivée.



Se référer à la section Réglages dans le manuel d'utilisation de Mazda Connect.

### Réglage de la distance entre les véhicules pendant le contrôle de l'espace

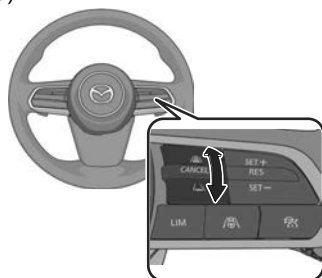





1. Appuyer sur l'interrupteur CANCEL vers le haut (distance plus longue) ou vers le bas (distance plus courte).





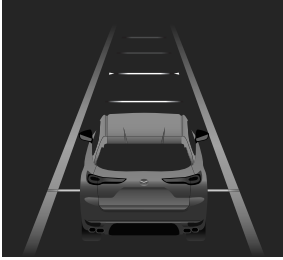



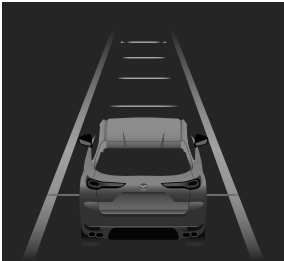

### Le système CTS n'est pas en marche (blanc)

Directives pour la distance entre les véhicules (vitesse du véhicule à 80 km/h)	Affichage du combiné d'instruments	Affichage du combiné d'instruments
Longue (environ 50 m)		

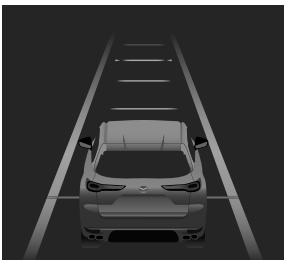
# Aide à la vitesse de croisière et à la circulation (CTS)

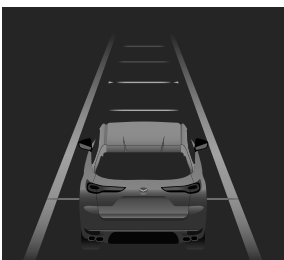
Directives pour la distance entre les véhicules (vitesse du véhicule à 80 km/h)	Affichage du combiné d'instruments	Affichage du combiné d'instruments
Moyenne (environ 40 m)		
Courte (environ 30 m)		
Extrêmement courte (environ 25 m)		

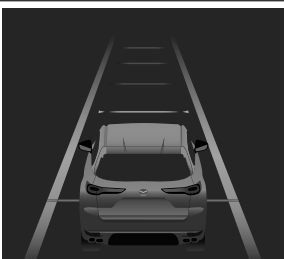
## Le système CTS est en marche (vert)

Directives pour la distance entre les véhicules (vitesse du véhicule à 80 km/h)	Affichage du combiné d'instruments	Affichage du combiné d'instruments
Longue (environ 50 m)		
Moyenne (environ 40 m)		
Courte (environ 30 m)		
Extrêmement courte (environ 25 m)		

# Aide à la vitesse de croisière et à la circulation (CTS)

## REMARQUE

- La distance entre les véhicules peut être réglée sur 4 niveaux : Distance longue, moyenne, courte et extrêmement courte.
- La distance entre des véhicules diffère selon la vitesse du véhicule et plus la vitesse du véhicule est lente, plus la distance est courte.

## Avertissement de proximité

Si votre véhicule s'approche d'un véhicule qui précède alors qu'il est en contrôle de l'espace, un avertissement sonore et un affichage vous avertissent.

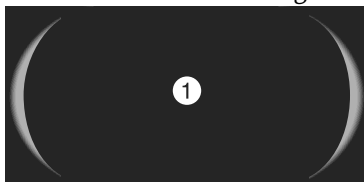

1. "Appuyer sur la pédale de frein"

## REMARQUE

- L'avertissement de proximité peut ne pas être activé dans les cas suivants.
  - Le véhicule roule à la même vitesse que le véhicule devant vous.
  - Directement après le réglage du CTS.
  - Immédiatement après avoir relâché la pédale d'accélérateur.
  - Lorsqu'un autre véhicule vous oblige à vous rabattre sur la voie de circulation.
- Ne pas utiliser le système CTS dans des conditions où les avertissements de rapprochement sont fréquemment activés.

## Avertissement de limite d'assistance à la direction

Si la fonction d'assistance à la direction ne permet pas de maintenir le véhicule dans les limites de la voie, un affichage à l'écran et un avertissement sonore vous invitent à actionner le volant.

## Combiné d'instruments

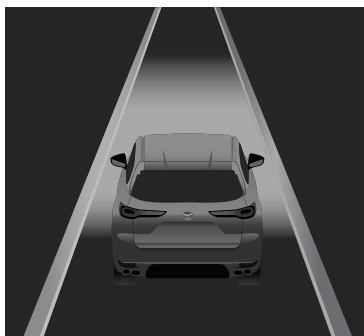

## Affichage de conduite active



## Le système CTS est temporairement annulé

### Fonction de vitesse constante/contrôle de l'espace

Si l'une des conditions suivantes est remplie, la fonction de vitesse constante/contrôle de l'espace est temporairement annulée.

- La pédale de frein est enfoncée.
- L'interrupteur CANCEL est enfoncé une fois.
- Le DSC a fonctionné.
- L'assistance au freinage intelligent (SBS) a fonctionné.
- Les capteurs radar avant ne peuvent pas détecter les objets cibles.
- Le frein de stationnement est enclenché.
- L'une des portières est ouverte.
- La ceinture de sécurité du conducteur est débouclée.
- La fréquence de l'opération de freinage par le système CTS est élevée.

Si la fonction de vitesse constante/contrôle de l'espace est temporairement annulée, elle reprend son fonctionnement à la vitesse précédemment réglée en appuyant sur l'interrupteur RES.

### Fonction d'assistance à la direction

Si l'une des conditions suivantes est remplie, la fonction d'assistance à la direction est temporairement annulée. La fonction d'assistance à la direction est automatiquement rétablie lorsque ses conditions de fonctionnement sont remplies.

- La fonction de vitesse constante/contrôle de l'espace est annulée.
- Les lignes de circulation blanches (jaunes) ne peuvent pas être détectées ou un véhicule qui précède ne peut pas être identifié.
- La vitesse du véhicule est d'environ 150 km/h ou plus.
- Le levier du clignotant est utilisé.
- Le volant est brusquement opéré.
- Les mains ne sont pas sur le volant.
- Le véhicule s'engage dans un virage serré.
- Le véhicule traverse une ligne de la voie de circulation.
- La largeur de la voie de circulation est étroite ou large.

### REMARQUE

Il est possible de modifier la méthode de notification d'annulation de la fonction d'assistance à la direction.

Se référer à la section Réglages dans le manuel d'utilisation de Mazda Connect.

# Aide à la vitesse de croisière et à la circulation (CTS)

---

## Éteindre le système CTS

Appuyer sur l'interrupteur CTS.

L'indication de réglage CTS (verte) /indication de veille CTS (blanche)  s'éteint, et le système CTS s'éteint.

## Système d'assistance au maintien de trajectoire (LAS)\*

Le système LAS est un système qui aide le conducteur à rester dans la voie de circulation en cas de déviation du véhicule.

Si votre véhicule risque de dévier de sa trajectoire, le système LAS fournit une assistance de direction pour éviter de sortir de la voie.

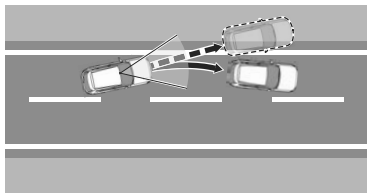

## Avertissements et précautions concernant l'utilisation du système d'assistance au maintien de trajectoire (LAS)

### ! PRUDENCE

**Ne pas se fier entièrement au système LAS.**

- Le LAS n'est pas un système de conduite automatisé. Une confiance excessive dans le système pourrait entraîner un accident
- Les fonctions du LAS sont limitées. Ne pas se fier entièrement au système et toujours garder le cap en utilisant le volant.

**Ne pas utiliser le système LAS dans les conditions suivantes. Dans le cas contraire, un accident PEUT survenir.**

- Le véhicule est conduit sur des routes glissantes telles que les routes verglacées, les routes enneigées et les routes non revêtues.
- Des pneus autres que ceux de la taille spécifiée sont utilisés, par exemple, lorsque des chaînes de pneus ou des pneus de secours temporaires sont utilisés.
- Les pneus dont la bande de roulement est insuffisante sont utilisés.
- La pression des pneus n'est pas ajustée à la pression spécifiée.
- Le véhicule tire une caravane de camping ou une remorque de bateau.

# Système d'assistance au maintien de trajectoire (LAS)

- Le véhicule est conduit sur des routes autres que des voies rapides ou des autoroutes avec des lignes blanches (jaunes).

## ATTENTION

- Respecter les mises en garde suivantes afin que le LAS puisse fonctionner normalement.
  - Ne pas modifier les suspensions du véhicule.
  - Toujours utiliser des roues de la taille spécifiée pour l'avant et l'arrière. S'adresser à un mécanicien expérimenté (un mécanicien agréé Mazda est recommandé) pour le remplacement des pneus.

## Comment utiliser le système d'assistance au maintien de trajectoire (LAS)

### Lorsque le système LAS fonctionne

Lorsque toutes les conditions suivantes sont réunies, le système LAS fonctionne pour aider à manœuvrer le volant.

- La vitesse du véhicule est d'au moins 60 km/h.
- Le système détecte des lignes blanches (jaunes).
- La fonction d'assistance à la direction du système CTS n'est pas en marche.
- Le système détermine que le véhicule peut sortir de la voie.

Pendant que l'assistance à la direction fonctionne, l'affichage à l'écran en informe le conducteur.

### Combiné d'instruments

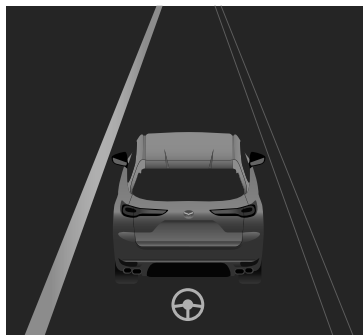

### Affichage de conduite active

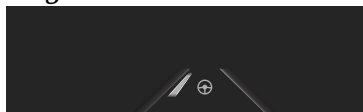

En outre, même si l'assistance à la direction est actionnée, un

avertissement sonore retentit lorsque le conducteur n'actionne pas le volant.

## REMARQUE

- Si le système détermine que le conducteur conduit le véhicule sans tenir le volant alors que l'assistance directionnelle est en marche, et si cette situation se répète plusieurs fois pendant une certaine période, l'avertissement sonore est activé. Plus le nombre de fois où l'assistance directionnelle fonctionne est élevé, plus la période d'activation de l'avertissement sonore est longue.
- Le système LAS fonctionne uniquement du côté qui détecte les lignes blanches (lignes jaunes).
- Le système LAS peut ne pas fonctionner normalement si l'une des conditions suivantes est remplie.
  - La caméra de détection avant (FSC) ne peut pas détecter les objets cibles.  
Se référer à Caméra de détection avant (FSC) à la page 5-144.
  - La visibilité des lignes blanches (jaunes) de la voie est faible.

## Annulation temporaire du système LAS

Si l'une des conditions suivantes est remplie, le système LAS est temporairement annulé. Le fonctionnement du système LAS est automatiquement rétabli lorsque les conditions de fonctionnement du système sont remplies.

- Le levier du clignotant est utilisé.
- Le volant est brusquement opéré.
- La pédale d'accélérateur brusquement est enfoncée.
- La pédale de frein est enfoncée.
- Le système TCS/DSC est en marche.
- Le TCS/DSC est désactivé.

## Éteindre le système LAS

Le système LAS peut être éteint à l'aide de Mazda Connect.

Se référer à la section Réglages dans le manuel d'utilisation de Mazda Connect.

## Limiteur de vitesse réglable (ASL)\*

L'ASL est une fonction qui empêche que le véhicule soit entraîné à une vitesse supérieure à une vitesse réglée. La vitesse du véhicule est contrôlée afin qu'elle soit maintenue en dessous de la vitesse de consigne même si la pédale d'accélérateur est enfoncée. Si la vitesse du véhicule dépasse la limite de vitesse définie en conduisant dans certaines conditions, par exemple dans une descente, le système avertit le conducteur à l'aide de l'affichage et d'un avertissement sonore.

## Avertissements et précautions concernant l'utilisation du limiteur de vitesse réglable (ASL)

### PRUDENCE

#### **Toujours éteindre le dispositif lors du changement de conducteur.**

S'il y a eu un changement de conducteur et que le nouveau n'est pas au courant du fonctionnement de l'ASL, le véhicule ne peut pas accélérer lorsqu'il appuie sur la pédale d'accélérateur, ce qui peut résulter en un accident.

#### **Toujours vérifier la sécurité de la zone environnante lors du réglage de l'ASL.**

Si la vitesse est réglée à une vitesse inférieure de celle actuelle du véhicule, la vitesse du véhicule va diminuer jusqu'à la vitesse réglée. Vérifier la sécurité de la zone environnante et garder une distance de sécurité entre les véhicules qui sont devant et derrière vous.

## Comment utiliser le limiteur de vitesse réglable (ASL)

### Paramètres de vitesse du véhicule disponibles

L'ASL permet de régler la vitesse du véhicule entre 30 km/h et 200 km/h environ.

### Réglage de l'ASL

1. Appuyer sur l'interrupteur LIM pour allumer le système.

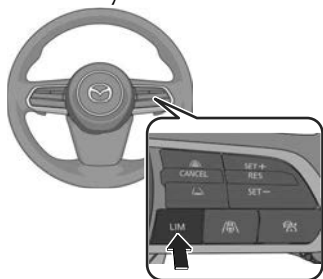

Lorsque le système est en marche, l'indication de veille ASL (blanche) LIM s'affiche à l'écran.

2. Accélérer jusqu'à la vitesse désirée.
3. Régler la vitesse du véhicule en appuyant sur l'interrupteur RES vers le haut (SET+) ou vers le bas (SET-).



Lorsque vous réglez la vitesse, la vitesse de consigne s'affiche à l'écran. En outre, l'indication de veille ASL

(blanche) LIM devient l'indication de réglage ASL (verte) LIM. **Combiné d'instruments**

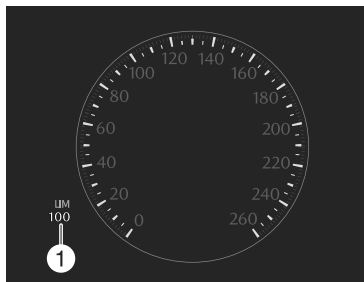

1. Vitesse de consigne

### Affichage de conduite active



1. Vitesse de consigne

### REMARQUE

- L'ASL ne fonctionne pas lorsque le contrôle d'adhérence en descente est en marche.
- En mode EV, l'accélération peut être limitée et le véhicule peut ne pas pouvoir être conduit à la vitesse de consigne.
- Le système ASL n'est pas annulé même si la pédale de frein est enfoncée.
- Le système ASL est temporairement annulé lorsque la pédale d'accélérateur est complètement enfoncée. Ensuite, lorsque la vitesse du véhicule est inférieure à la vitesse programmée, le système ASL fonctionne à nouveau.
- La vitesse du véhicule peut dépasser la vitesse de consigne en fonction des conditions de conduite, comme la conduite sur une pente raide.

## Changement de la vitesse du véhicule réglée

Appuyer sur l'interrupteur RES vers le haut (SET+) ou vers le bas (SET-) jusqu'à la vitesse souhaitée.

- Appuyer et relâcher immédiatement : 1 km/h
- Appuyer et maintenir : 10 km/h

## Avertissement de vitesse excessive du véhicule

Si la vitesse du véhicule dépasse la vitesse de consigne d'environ 5 km/h, l'arrière-plan de l'indication de la vitesse de consigne du véhicule clignote. En outre, un avertissement sonore est activé en même temps.

## Annulation temporaire de l'ASL

Si l'une des conditions suivantes est remplie, le système ASL est temporairement annulé.

- L'interrupteur CANCEL est enfoncé une fois.
- La pédale d'accélérateur est enfoncée avec force.
- L'une des portières est ouverte.
- La ceinture de sécurité du conducteur est débouclée.

Si le système ASL est temporairement annulé, il reprend son fonctionnement à la vitesse précédemment réglée en appuyant sur l'interrupteur RES.

## Éteindre le système ASL

Appuyer sur l'interrupteur LIM.  
L'indication de réglage ASL (verte)

**LIM** / l'indication de veille ASL (blanche) **LIM** s'éteint, et l'ASL s'éteint.

## Adaptation intelligente de la vitesse (ISA)\*

L'ISA est une fonction qui maintient la vitesse du véhicule en deçà de la limite de vitesse définie à partir d'un panneau de limitation de vitesse ou d'une limitation de vitesse définie volontairement.

Si la vitesse du véhicule dépasse la limite de vitesse définie en conduisant dans certaines conditions, par exemple dans une descente, le système avertit le conducteur à l'aide de l'affichage et d'un avertissement sonore.

L'ISA reconnaît un panneau de limitation de vitesse sur la base des informations du système de reconnaissance des panneaux de signalisation (TSR) ou du système de navigation. Se référer à Système de reconnaissance des panneaux de signalisation (TSR) à la page 5-173

## Avertissements et précautions concernant l'utilisation de l'adaptation intelligente de la vitesse (ISA)

### PRUDENCE

#### **Toujours éteindre le dispositif lors du changement de conducteur.**

S'il y a eu un changement de conducteur et que le nouveau n'est pas au courant de la fonction ISA, le véhicule ne peut pas accélérer lorsqu'il appuie sur la pédale d'accélérateur, ce qui peut entraîner un accident.

#### **Toujours vérifier la sécurité de la zone environnante lors du réglage de l'ISA.**

Si la vitesse est réglée à une vitesse inférieure de celle actuelle du véhicule, la vitesse du véhicule va diminuer jusqu'à la vitesse réglée. Vérifier la sécurité de la zone environnante et garder une distance de sécurité entre les véhicules qui sont devant et derrière vous.

#### **Toujours vérifier visuellement les panneaux de signalisation lors de la conduite.**

En fonction des conditions météorologiques et de la signalisation routière, il est possible que les panneaux de signalisation ne soient pas reconnus ou qu'ils soient affichés différemment. Il est de la responsabilité du conducteur de toujours vérifier les panneaux de signalisation réels. Dans le cas contraire, un accident pourrait survenir.

## Comment utiliser l'adaptation intelligente de la vitesse (ISA)

### Paramètres de vitesse du véhicule disponibles

L'ISA permet de régler la vitesse du véhicule entre 30 km/h et 200 km/h environ.

### Réglage de l'ISA

1. Appuyer sur l'interrupteur LIM pour allumer le système.

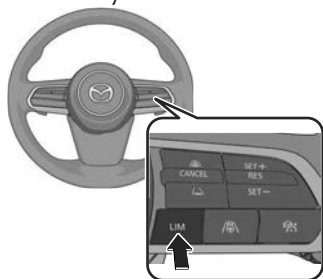

Lorsque le système est en marche, l'indication de veille ISA (blanche) LIM s'affiche à l'écran.

2. Accélérer jusqu'à la vitesse désirée.
3. Régler la vitesse du véhicule en appuyant sur l'interrupteur RES vers le haut (SET+) ou vers le bas (SET-).



Lorsque vous réglez la vitesse, la vitesse de consigne s'affiche à l'écran. En outre, l'indication de veille ISA

(blanche) LIM devient l'indication de réglage ISA (verte) LIM. **Combiné d'instruments**



1. Vitesse de consigne

### Affichage de conduite active



1. Vitesse de consigne

### REMARQUE

- L'ISA fonctionne même si la carte SD du système de navigation n'est pas insérée, mais un panneau de signalisation différent du panneau de signalisation réel peut être affiché.
- L'ISA ne fonctionne pas lorsque le contrôle d'adhérence en descente est en marche.
- En mode EV, l'accélération peut être limitée et le véhicule peut ne pas pouvoir être conduit à la vitesse de consigne.
- Le système ISA n'est pas annulé même si la pédale de frein est enfoncée.
- Le système ISA est temporairement annulé lorsque la pédale d'accélérateur est complètement enfoncée. Ensuite, lorsque la vitesse du véhicule est inférieure à la vitesse programmée, le système ISA fonctionne à nouveau.

- La vitesse du véhicule peut dépasser la vitesse de consigne en fonction des conditions de conduite, comme la conduite sur une pente raide.
- Si le système ISA est désactivé dans Mazda Connect, il passe au limiteur de vitesse réglable (ASL).  
Se référer à la section Réglages dans le manuel d'utilisation de Mazda Connect.  
Se référer à Limiteur de vitesse réglable (ASL) à la page 5-221.

## Changement de la vitesse du véhicule réglée

### Changement de la vitesse du véhicule réglée à l'aide de l'interrupteur RES

Appuyer sur l'interrupteur RES vers le haut (SET+) ou vers le bas (SET-) jusqu'à la vitesse souhaitée.

- Appuyer et relâcher  
immédiatement : 1 km/h
- Appuyer et maintenir : 10 km/h

### Lecture de la vitesse du panneau de limitation de vitesse à l'aide de l'interrupteur RES

1. Appuyer sur l'interrupteur RES vers le haut (SET+) ou vers le bas (SET-).
2. Appuyer sur l'interrupteur RES lorsque l'indication de réglage du panneau de limitation de vitesse **RES** s'allume.  
Lorsque l'interrupteur RES est actionné, la vitesse du panneau de limitation de vitesse est lue comme vitesse de consigne du véhicule.

## ATTENTION

- La fonction de reconnaissance des panneaux de limitation de vitesse a des limites. Toujours vérifier la vitesse lue du véhicule.
- Régler l'unité d'affichage du compteur de vitesse sur la même unité que le panneau de limitation de vitesse. Si les unités diffèrent, elle lit des vitesses de véhicule non prévues par le conducteur.

## REMARQUE

Les vitesses lues sur les panneaux de limitation de vitesse peuvent être augmentées.

Se référer à la section Réglages dans le manuel d'utilisation de Mazda Connect.

## Avertissement de vitesse excessive du véhicule

Si la vitesse du véhicule dépasse la vitesse de consigne d'environ 5 km/h, l'arrière-plan de l'indication de la vitesse de consigne du véhicule clignote. En outre, un avertissement sonore est activé en même temps.

## Annulation temporaire du système ISA

Si l'une des conditions suivantes est remplie, le système ISA est temporairement annulé.

- L'interrupteur CANCEL est enfoncé une fois.
- La pédale d'accélérateur est enfoncée avec force.
- L'une des portières est ouverte.
- La ceinture de sécurité du conducteur est débouclée.

Si le système ISA est temporairement annulé, il reprend son fonctionnement à la vitesse précédemment réglée en appuyant sur l'interrupteur RES.

## Éteindre le système ISA

Appuyer sur l'interrupteur LIM.

L'indication de réglage ISA (verte)

**LIM** / l'indication de veille ISA

(blanche) **LIM** s'éteint, et l'ISA s'éteint.

## Système de maintien sur la voie en cas d'urgence (ELK)\*

Le système ELK est un système conçu pour aider le conducteur à manœuvrer le volant afin d'éviter tout danger.

Le système ELK est équipé des 2 fonctions suivantes.

### Aide au maintien sur la route

L'aide au maintien sur la route aide le conducteur à éviter de sortir de la route.

Si votre véhicule peut dévier de la route, l'aide au maintien sur la route fournit une assistance à la direction pour éviter de quitter la route. En outre, un affichage à l'écran et un avertissement sonore avertissent le conducteur du danger.

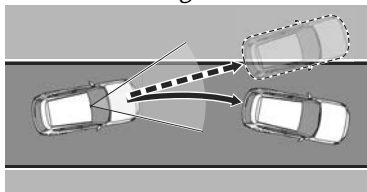

### Assistance aux angles morts\*

La fonction d'assistance aux angles morts aide le conducteur à éviter les collisions avec les véhicules des voies adjacentes (à l'exception des véhicules qui approchent en sens inverse).

S'il existe un risque de collision avec un véhicule se trouvant dans une voie adjacente lorsque vous essayez de changer de voie ou si vous risquez de dévier de votre voie, la fonction d'assistance aux angles morts vous aide à manœuvrer le volant pour vous maintenir dans la voie de circulation. En outre, un affichage à l'écran et un

avertissement sonore avertissent le conducteur du danger.

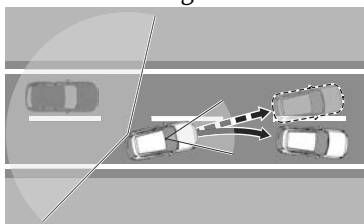

# Système de maintien sur la voie en cas d'urgence (ELK)

## Avertissements et précautions concernant l'utilisation du système de maintien sur la voie en cas d'urgence (ELK)

### ! PRUDENCE

**Ne pas se fier entièrement au système ELK.**

- Le système ELK présente des limites. Ne pas se fier entièrement au système et toujours garder le cap en utilisant le volant.
- Le système ELK n'est pas un système de conduite automatisé. Une confiance excessive dans le système pourrait entraîner un accident.
- La plage de détection de la caméra et des capteurs est limitée. Si l'assistance à la direction est actionnée sans détecter de véhicule à deux roues à proximité du véhicule de détection, cela pourrait entraîner un accident.

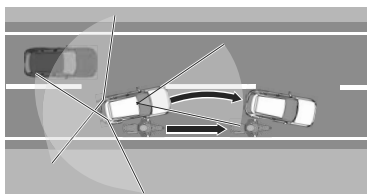

**Ne pas utiliser le système ELK dans les conditions suivantes. Dans le cas contraire, un accident PEUT survenir.**

- Le véhicule est conduit sur des routes glissantes telles que les routes verglacées, les routes enneigées et les routes non revêtues.

- Des pneus autres que ceux de la taille spécifiée sont utilisés, par exemple, lorsque des chaînes de pneus ou des pneus de secours temporaires sont utilisés.
- **(Assistance aux angles morts)**
  - Le véhicule est conduit sur des routes autres que des routes express ou des autoroutes.
  - Le pare-chocs arrière autour d'un capteur radar arrière est déformé.

## Comment utiliser le système de maintien sur la voie en cas d'urgence (ELK)

### Aide au maintien sur la route

#### L'aide au maintien sur la route fonctionne

Lorsque toutes les conditions suivantes sont réunies, l'aide au maintien sur la route fonctionne pour aider à manœuvrer le volant.

- La vitesse du véhicule est d'au moins 60 km/h.
- Le véhicule est conduit sur une route droite ou dans un virage non serré.
- La fonction reconnaît l'extérieur de la route en détectant les objets cibles (tels que le gravier, l'herbe, les caniveaux, les bordures de route, les glissières de sécurité ou les murs).
- La fonction d'assistance à la direction du système CTS n'est pas en marche.
- Le système détermine que votre véhicule peut dévier de la route.

Pendant que l'assistance à la direction fonctionne, l'affichage à l'écran en informe le conducteur.

#### Combiné d'instruments

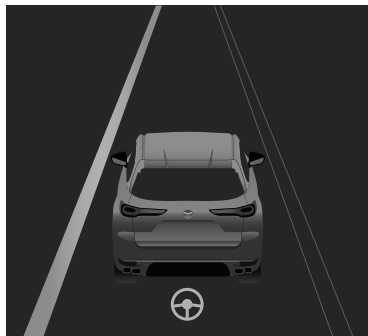

#### Affichage de conduite active

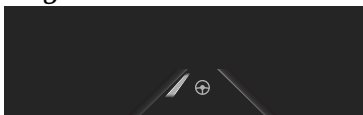

En outre, si la possibilité d'une sortie de route augmente, un affichage à l'écran et un avertissement sonore avertissent le conducteur du danger. Actionner le volant en fonction de l'affichage à l'écran.

#### Combiné d'instruments

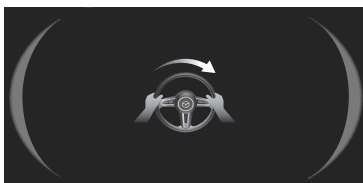

#### Affichage de conduite active



#### REMARQUE

- L'aide au maintien sur la route peut ne pas fonctionner normalement lorsque l'une des conditions suivantes est remplie.
  - La caméra de détection avant (FSC) ne peut pas détecter les objets cibles.
    - Se référer à Caméra de détection avant (FSC) à la page 5-144.
  - La largeur de la route est étroite.
- Lorsque le système détecte des objets cibles sur un seul côté, il ne fonctionne pas pour éviter une sortie de route en direction du côté qui n'est pas détecté.
- Si le conducteur actionne le volant alors que l'assistance à la direction est en marche, l'assistance à la direction est annulée.

# Système de maintien sur la voie en cas d'urgence (ELK)

- Si le conducteur conduit le véhicule sans tenir le volant alors que l'assistance directionnelle est en marche, et si cette situation se répète plusieurs fois pendant une certaine période, l'avertissement sonore est activé. Plus le nombre de fois où l'assistance directionnelle fonctionne est élevé, plus la période d'activation de l'avertissement sonore est longue.

## Lorsque l'aide au maintien sur la route est temporairement annulée

L'aide au maintien sur la route se met en veille lorsque l'une des conditions suivantes est remplie. L'aide au maintien sur la route est automatiquement rétablie lorsque ses conditions de fonctionnement sont remplies.

- Le levier du clignotant est utilisé.
- La pédale d'accélérateur brusquement est enfoncée.
- La pédale de frein est enfoncée.
- Le volant est brusquement opéré.
- Le système TCS/DSC est en marche.
- Le TCS/DSC est désactivé.

## Assistance aux angles morts\*

### L'assistance aux angles morts fonctionne

Lorsque toutes les conditions suivantes sont réunies, l'assistance aux angles morts fonctionne pour aider à manœuvrer le volant.

- La vitesse du véhicule est d'au moins 60 km/h.
- Le véhicule est conduit sur une route droite ou dans un virage non serré.
- Le système détecte des lignes blanches (jaunes) des deux côtés.
- La fonction d'assistance à la direction du système CTS n'est pas en marche.

- Le système détermine que votre véhicule peut entrer en collision avec un véhicule venant de l'arrière.

Lorsque l'assistance à la direction fonctionne, un affichage à l'écran et un avertissement sonore avertissent le conducteur.

### Combiné d'instruments

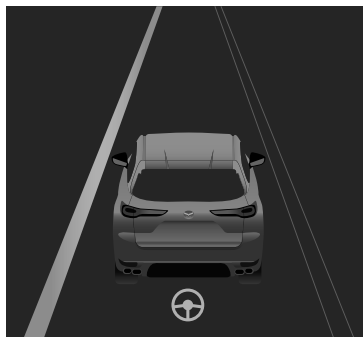

### Affichage de conduite active

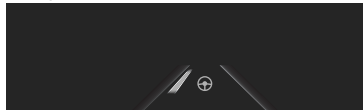

En outre, si la possibilité d'une collision augmente, un affichage à l'écran et un avertissement sonore avertissent le conducteur du danger. Actionner le volant en fonction de l'affichage à l'écran.

### Combiné d'instruments

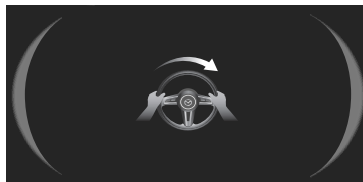

### Affichage de conduite active



## REMARQUE

- L'assistance aux angles morts peut ne pas fonctionner normalement lorsque l'une des conditions suivantes est remplie.
  - La caméra de détection avant (FSC) ne peut pas détecter correctement les objets cibles. Se référer à Caméra de détection avant (FSC) à la page 5-144.
  - Les capteurs radar latéraux arrière ne peuvent pas détecter correctement les objets cibles. Se référer à Capteurs radar à la page 5-149.
  - La largeur de la voie de circulation est étroite ou large.
  - Le véhicule est conduit sur un tronçon avec une voie fermée ou temporaire en raison de travaux.
  - Le véhicule est conduit dans une bifurcation de route ou un carrefour.
- Si le conducteur actionne le volant alors que l'assistance à la direction est en marche, l'assistance à la direction est annulée.
- Si le conducteur conduit le véhicule sans tenir le volant alors que l'assistance directionnelle est en marche, et si cette situation se répète plusieurs fois pendant une certaine période, l'avertissement sonore est activé. Plus le nombre de fois où l'assistance directionnelle fonctionne est élevé, plus la période d'activation de l'avertissement sonore est longue.

### Lorsque l'assistance aux angles morts est temporairement annulée

L'assistance aux angles morts se met en veille lorsque l'une des conditions suivantes est remplie. L'assistance aux angles morts est automatiquement

rétablie lorsque ses conditions de fonctionnement sont remplies.

- La pédale d'accélérateur brusquement est enfoncée.
- La pédale de frein est enfoncée.
- Le volant est brusquement opéré.
- Le système TCS/DSC est en marche.
- Le TCS/DSC est désactivé.
- Plusieurs véhicules circulent dans la zone de détection à proximité de votre véhicule.

### Éteindre le système ELK

Le système ELK peut être éteint à l'aide de Mazda Connect.

Se référer à la section Réglages dans le manuel d'utilisation de Mazda Connect.

Lorsque le système ELK est éteint, l'indicateur ELK OFF  s'allume.

## Assistance au freinage intelligent (SBS)\*

La SBS est un système conçu pour éviter les collisions et réduire les dommages en cas de collision en contrôlant les freins. Les capteurs et la caméra installés sur le véhicule détectent les objets et actionnent la commande de freinage s'il existe un risque de collision entre votre véhicule et l'objet.

Une partie de la SBS fonctionne lorsque vous roulez en marche avant et l'autre partie fonctionne lorsque vous roulez en marche arrière.

### Détection en marche avant

La détection en marche avant a les 3 fonctions suivantes.

#### Fonction de détection avant

La fonction de détection avant est conçue pour aider le conducteur à éviter les collisions avec des objets (véhicules qui précèdent, piétons, vélos et motos) à l'avant et pour réduire les dommages en cas de collision.

S'il existe une possibilité que votre véhicule entre en collision avec un objet cible à l'avant, vous êtes informé du danger possible par un affichage à l'écran et un avertissement sonore. En outre, si la possibilité de collision augmente, la commande de freinage est exécutée pour éviter une collision et réduire les dommages en cas de collision.

De plus, lorsque le conducteur appuie sur la pédale de frein, les freins

s'appliquent fermement et rapidement pour assister.

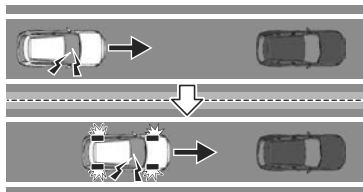

### Croisement de la circulation en intersection\*

La fonction de croisement de la circulation en intersection est conçue pour aider le conducteur à éviter une collision avec un véhicule arrivant en sens inverse lorsqu'il effectue un virage à gauche/droite à une intersection et pour réduire les dommages en cas de collision.

#### (Volant à gauche)

S'il existe un risque de collision entre votre véhicule et un véhicule arrivant en sens inverse lorsque vous effectuez un virage à gauche à une intersection, un affichage à l'écran et un avertissement sonore vous avertissent du danger éventuel. En outre, si la possibilité de collision augmente, la commande de freinage est exécutée pour éviter une collision et réduire les dommages en cas de collision.

**(Volant à droite)**

S'il existe un risque de collision entre votre véhicule et un véhicule arrivant en sens inverse lorsque vous effectuez un virage à droite à une intersection, un affichage à l'écran et un avertissement sonore vous avertissent du danger éventuel. En outre, si la possibilité de collision augmente, la commande de freinage est exécutée pour éviter une collision et réduire les dommages en cas de collision.

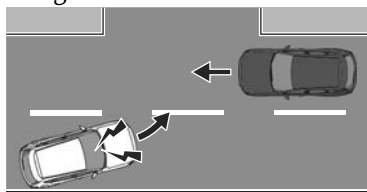
**Fonction d'aide à l'évitement des accidents aux intersections\***

La fonction d'aide à l'évitement des accidents aux intersections est conçue pour éviter les collisions avec des objets (piétons et bicyclettes) lors d'un virage à gauche ou à droite à une intersection et pour réduire les dommages en cas de collision.

S'il existe un risque de collision entre votre véhicule et un objet cible lorsque vous effectuez un virage à gauche ou à droite à une intersection, vous êtes informé du danger possible par un affichage à l'écran et un avertissement sonore. En outre, si la possibilité de collision augmente, la commande de freinage est exécutée pour éviter une

collision et réduire les dommages en cas de collision.

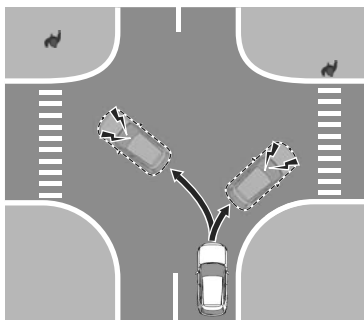
**Détection en marche arrière**

La détection en marche arrière a les 2 fonctions suivantes.

**Fonction de détection arrière**

La fonction de détection arrière est conçue pour aider le conducteur à éviter les collisions avec des objets situés à l'arrière (obstacles et piétons) et pour réduire les dommages en cas de collision.

S'il existe une possibilité que votre véhicule entre en collision avec un objet cible à l'arrière, vous êtes informé du danger possible par un affichage à l'écran et un avertissement sonore. En outre, si la possibilité de collision augmente, la commande de freinage est exécutée pour éviter une collision et réduire les dommages en cas de collision.

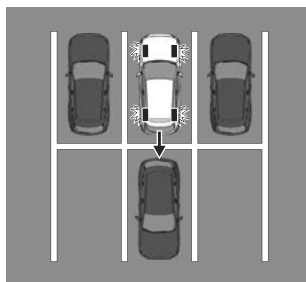

### Circulation transversale à l'arrière\*

La fonction de circulation transversale à l'arrière est conçue pour éviter la collision et réduire les dommages en cas de collision avec un véhicule approchant par les côtés arrière. S'il existe une possibilité de collision entre votre véhicule et un véhicule s'approchant par l'arrière, un affichage à l'écran et un avertissement sonore vous informent du danger possible. En outre, si la possibilité de collision augmente, la commande de freinage est exécutée pour éviter une collision et réduire les dommages en cas de collision.

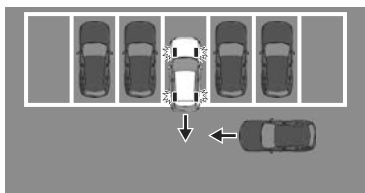

## Avertissements et précautions concernant l'utilisation de l'assistance au freinage intelligent (SBS)

### ! PRUDENCE

#### Ne pas se fier entièrement au système SBS.

Le système SBS n'est conçu que pour réduire les dommages en cas de collision. Trop compter sur le système peut résulter en ce que la pédale d'accélérateur ou la pédale de frein soit enfoncée par erreur, ce qui peut entraîner un accident.

#### Respecter les mises en garde suivantes afin que la SBS puisse fonctionner normalement.

- Ne pas modifier les suspensions.
- Manipuler la caméra de détection avant (FSC) de manière appropriée. Dans le cas contraire, il est possible que la caméra de détection avant (FSC) ne puisse pas détecter les objets cibles, ce qui peut entraîner un accident. Se référer à Caméra de détection avant (FSC) à la page 5-144.
- Manipuler les capteurs radar de manière appropriée. Sinon, les capteurs radar risquent de ne pas pouvoir détecter les objets cibles, ce qui pourrait entraîner un accident. Se référer à Capteurs radar à la page 5-149.

➤ Manipuler les capteurs ultrasoniques de manière appropriée. Sinon, les capteurs ultrasoniques risquent de ne pas pouvoir détecter les objets cibles, ce qui pourrait entraîner un accident.

Se référer à Capteurs ultrasoniques à la page 5-153.

➤ Manipuler la caméra arrière de manière appropriée. Sinon, la caméra arrière risque de ne pas pouvoir détecter les objets cibles, ce qui pourrait entraîner un accident. Se référer à Caméras à la page 5-155.

### Toujours vérifier visuellement les environs.

Le fonctionnement de la SBS présente certaines limites. Toujours vérifier visuellement la sécurité du véhicule lors de la conduite.

### ATTENTION

➤ Si l'une des conditions suivantes est remplie, désactiver la SBS pour éviter une erreur de fonctionnement.

➤ Une remorque est tractée ou un accessoire tel qu'un porte-vélos est installé à l'arrière du véhicule.

➤ Le véhicule est conduit sur des routes accidentées, par exemple dans des zones où il y a de l'herbe et des feuilles ou en dehors de la route.

➤ Toujours utiliser des pneus pour les quatre roues de la taille spécifiée, et du même fabricant, marque, et conception de bandes identiques sur les 4 roues. De plus, ne pas utiliser de pneus de conception de bande différentes sur le même véhicule. Si de tels pneus inappropriés sont utilisés, la SBS risque de ne pas fonctionner normalement.

## Comment utiliser l'assistance au freinage intelligent (SBS)

### REMARQUE

Pendant la commande de freinage SBS, la pédale de frein peut reculer ou devenir raide. Les freins fonctionnent, mais continuer à appuyer sur la pédale de frein.

### Lorsque la fonction de détection avant fonctionne

La fonction de détection avant fonctionne lorsque toutes les conditions suivantes sont réunies.

- (Si un objet est un véhicule qui précède)
  - La vitesse du véhicule est d'environ 4 km/h ou plus.
- (Si un objet est un vélo/piéton)
  - La vitesse du véhicule est environ de 10 km/h à 80 km/h.
  - Le système DSC ne fonctionne pas.
  - Le système détermine qu'il y a une possibilité de collision avec un objet situé devant.

Lorsque la fonction de détection avant fonctionne, le conducteur est averti du danger par l'affichage à l'écran et un avertissement sonore. En outre, si la possibilité de collision augmente, la commande de freinage est exécutée.

### Combiné d'instruments

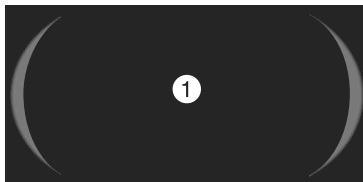

## 1. "FREINEZ!"

## Affichage de conduite active



## 1. "FREINEZ!"

## REMARQUE

- Si l'une des conditions suivantes est remplie, la fonction de détection avant peut ne pas fonctionner normalement.
  - La caméra de détection avant (FSC) ne peut pas détecter les objets cibles.  
Se référer à Caméra de détection avant (FSC) à la page 5-144.
  - Le capteur radar avant ne peut pas détecter les objets cibles.  
Se référer à Capteurs radar à la page 5-149.
- Quand il y a la possibilité d'un contact partiel avec un objet cible.
- Le conducteur effectue délibérément des opérations de conduite (actionnement de la pédale d'accélérateur, du volant, du levier sélecteur et du levier des clignotants).
- Si l'une des conditions suivantes est remplie, la fonction de détection avant peut fonctionner.
  - Un animal ou un objet est détecté sur la route.
  - Dépasser un véhicule qui s'approche tout en prenant un virage.
  - Le véhicule passe par un portail étroit ou un portail bas.
  - Il y a un objet métallique, une bosse ou un objet qui dépasse sur la route.

## • (Véhicules avec surveillance du conducteur (DM))

- Si le système détermine que le conducteur n'est pas attentif à la route, il active l'avertissement de collision plus tôt que d'habitude.
- Si la fonction de détection avant exécute la commande de freinage et que le véhicule est à l'arrêt, le système continuera de maintenir les freins pendant un bref moment, à moins qu'une opération ne soit effectuée par le conducteur.
- Il est possible de modifier la distance de fonctionnement et le volume de l'avertissement de collision.  
Se référer à la section Réglages dans le manuel d'utilisation de Mazda Connect.

### Les conditions de fonctionnement de la fonction de croisement de la circulation en intersection

La fonction de croisement de la circulation en intersection fonctionne lorsque toutes les conditions suivantes sont remplies.

- La vitesse du véhicule est environ de 4 km/h à 20 km/h.
- **(Volant à gauche)**  
Le clignotant gauche est allumé et le véhicule tourne à gauche.
- **(Volant à droite)**  
Le clignotant droit est allumé et le véhicule tourne à droite.
- Une ligne de voie entre votre véhicule et le véhicule approchant en sens inverse est détectée.
- Le système détermine qu'il y a une possibilité de collision avec un objet situé devant.

Lorsque la fonction de croisement de la circulation en intersection fonctionne, le conducteur est averti du danger par l'affichage à l'écran et un

avertissement sonore. En outre, si la possibilité de collision augmente, la commande de freinage est exécutée.

### Combiné d'instruments

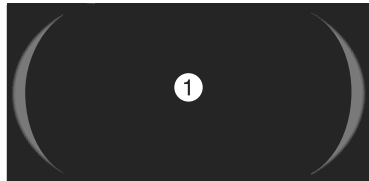

1. "FREINEZ!"

### Affichage de conduite active



1. "FREINEZ!"

### REMARQUE

- Si l'une des conditions suivantes est remplie, la fonction de croisement de la circulation en intersection peut ne pas fonctionner normalement.
  - La caméra de détection avant (FSC) ne peut pas détecter les objets cibles. Se référer à Caméra de détection avant (FSC) à la page 5-144.
  - Le capteur radar avant ne peut pas détecter les objets cibles. Se référer à Capteurs radar à la page 5-149.
  - Le véhicule qui s'approche dans la direction opposée est un véhicule à deux roues ou un vélo.
  - La totalité ou une partie seulement d'un véhicule approchant dans la direction opposée est cachée et ne peut être reconnue.
  - La vitesse du véhicule qui arrive en sens inverse est trop faible ou trop élevée.

- Tourner à une grande intersection avec deux voies ou plus sur un côté.
- La pédale d'accélérateur ou la pédale de frein est actionnée.
- Le volant est actionné en position droite.
- La fonction de croisement de la circulation en intersection peut ne pas fonctionner selon le pays où le véhicule est conduit.
- Si l'une des conditions suivantes est remplie, la fonction de croisement de la circulation en intersection peut fonctionner.
  - Le volant est tourné vers la voie de circulation inverse et un véhicule s'approche dans la direction opposée.
  - Tourner à droite après ou juste avant le passage d'un véhicule arrivant en sens inverse.
  - La direction de déplacement d'un véhicule qui s'approche en sens inverse ne peut être prévue en raison d'un virage soudain à droite ou à gauche ou d'une décélération soudaine.
- Les freins sont relâchés par la commande de freinage de la fonction de croisement de la circulation en intersection dès que le danger d'une collision passe.

### Lorsque la fonction d'aide à l'évitement des accidents aux intersections fonctionne\*

La fonction d'aide à l'évitement des accidents aux intersections fonctionne lorsque toutes les conditions suivantes sont réunies.

- La vitesse du véhicule est environ de 8 km/h à 20 km/h.
- Le DSC ne fonctionne pas.

- Le système détermine qu'il y a une possibilité de collision avec un objet situé devant.

Si la fonction d'aide à l'évitement des accidents aux intersections fonctionne, un affichage à l'écran et un avertissement sonore avertissent le conducteur du danger. En outre, si la possibilité de collision augmente, la commande de freinage est exécutée.

### Combiné d'instruments

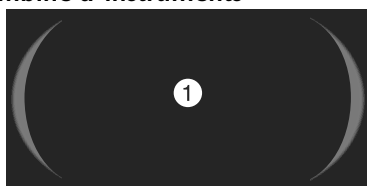

1. "FREINEZ!"

### Affichage de conduite active



1. "FREINEZ!"

### REMARQUE

- Si la caméra de détection avant (FSC) ne peut pas détecter les objets, la fonction d'aide à l'évitement des accidents aux intersections peut ne pas fonctionner normalement. Se référer à Caméra de détection avant (FSC) à la page 5-144.
- Si la fonction d'aide à l'évitement des accidents aux intersections exécute la commande de freinage et que le véhicule est à l'arrêt, le système continuera de maintenir les freins pendant un bref moment, à moins qu'une opération ne soit effectuée par le conducteur.

### Lorsque la fonction de détection arrière fonctionne

La fonction de détection arrière fonctionne lorsque toutes les conditions suivantes sont réunies.

- La vitesse du véhicule est environ de 2 km/h à 15 km/h.
- Le système détermine qu'il y a une possibilité de collision avec un objet situé à l'arrière.

Lorsque la fonction de détection arrière fonctionne, l'affichage à l'écran et l'avertissement sonore avertissent le conducteur du danger. En outre, si la possibilité de collision augmente, la commande de freinage est exécutée.

### Combiné d'instruments

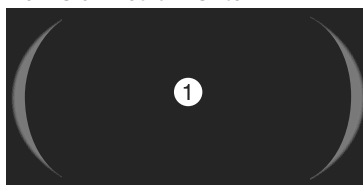

1. "FREINEZ!"

### Affichage de conduite active



1. "FREINEZ!"

### REMARQUE

- Si l'une des conditions suivantes est remplie, la fonction de détection arrière peut ne pas fonctionner normalement.
  - Les capteurs ultrasoniques arrière ne peuvent pas détecter un objet. Se référer à Capteurs ultrasoniques à la page 5-153.
  - La caméra arrière ne peut pas détecter un objet.

Se référer à Caméras à la page 5-155.

- Si l'une des conditions suivantes est remplie, la fonction de détection arrière peut fonctionner.
  - Il y a un rideau suspendu.
  - Le véhicule passe par un portail étroit ou un portail bas.
  - Il y a un objet métallique, une bosse ou un objet qui dépasse sur la route.
- Si la fonction de détection arrière exécute la commande de freinage et que le véhicule est à l'arrêt, le système continuera de maintenir les freins pendant un bref moment, à moins qu'une opération ne soit effectuée par le conducteur.

### **Lorsque la fonction de circulation transversale à l'arrière fonctionne\***

La fonction de circulation transversale à l'arrière fonctionne lorsque toutes les conditions suivantes sont réunies.

- La vitesse du véhicule est d'environ 15 km/h ou moins.
- Le système détermine qu'il y a une possibilité de collision avec un véhicule s'approchant par l'arrière.

Lorsque la fonction de circulation transversale à l'arrière fonctionne, l'affichage à l'écran et l'avertissement sonore avertissent le conducteur du danger. En outre, si la possibilité de collision augmente, la commande de freinage est exécutée.

### **Combiné d'instruments**

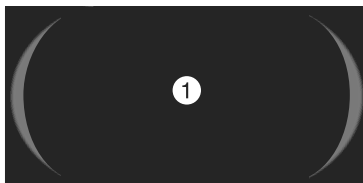

1. "FREINEZ!"

### **Affichage de conduite active**



1. "FREINEZ!"

### **REMARQUE**

- Si l'une des conditions suivantes est remplie, la fonction de circulation transversale à l'arrière peut ne pas fonctionner normalement.
  - Les capteurs radar latéraux arrière ne peuvent pas détecter un objet. Se référer à Capteurs radar à la page 5-149.
  - Un véhicule s'approche directement à partir de l'arrière de votre véhicule.
  - Un véhicule s'approche en biais de l'arrière de votre véhicule.
  - Un véhicule s'approche d'une direction à un angle aigu.
- Si l'une des conditions suivantes est remplie, la fonction de détection de circulation transversale à l'arrière peut fonctionner.
  - Il y a un rideau suspendu.
  - Le véhicule passe par un portail étroit ou un portail bas.

- Si la fonction de circulation transversale à l'arrière exécute la commande de freinage et que le véhicule est à l'arrêt, le système continuera de maintenir les freins pendant un bref moment, à moins qu'une opération ne soit effectuée par le conducteur.

## Éteindre le système SBS

Le système SBS peut être éteint à l'aide de Mazda Connect.

Se référer à la section Réglages dans le manuel d'utilisation de Mazda Connect.

Lorsque le système SBS est éteint,

l'indicateur SBS OFF  s'allume.

## Moniteur de vue à 360°\*

Le moniteur de vue à 360° est un système qui aide le conducteur à vérifier la sécurité en affichant les conditions autour du véhicule sur l'affichage central lorsque le véhicule est conduit à faible vitesse ou lorsque le véhicule est garé ou arrêté.

### Vue d'oiseau

Affiche une image du véhicule comme s'il était vu de dessus pour aider à vérifier la zone autour du véhicule lors de la conduite en marche avant ou en marche arrière.

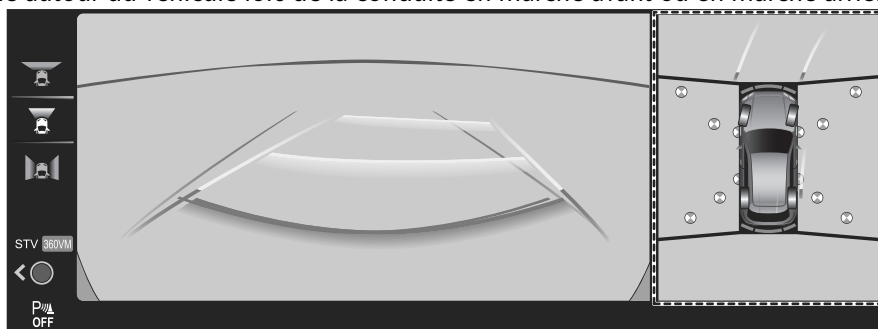

### Vue avant

Affiche une image de l'avant du véhicule ainsi que les lignes de guidage pour aider à vérifier la zone à l'avant du véhicule lors de la marche avant, du stationnement ou de l'arrêt.

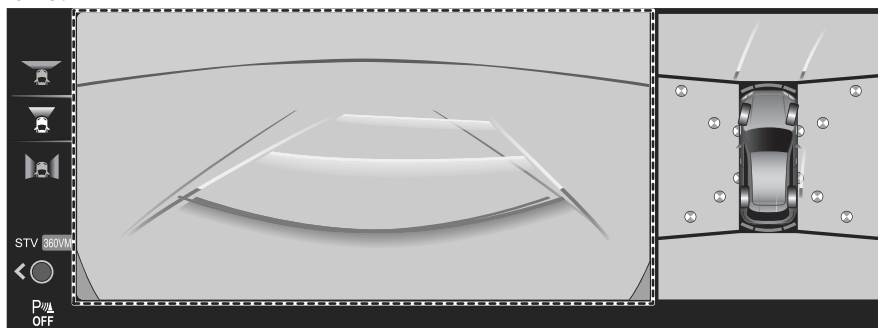

### Vue avant grand angle

Affiche une image de l'avant du véhicule (zone large) ainsi que les lignes de guidage pour aider à vérifier la zone à l'avant du véhicule lors de la conduite en marche avant ou à l'entrée d'une intersection.

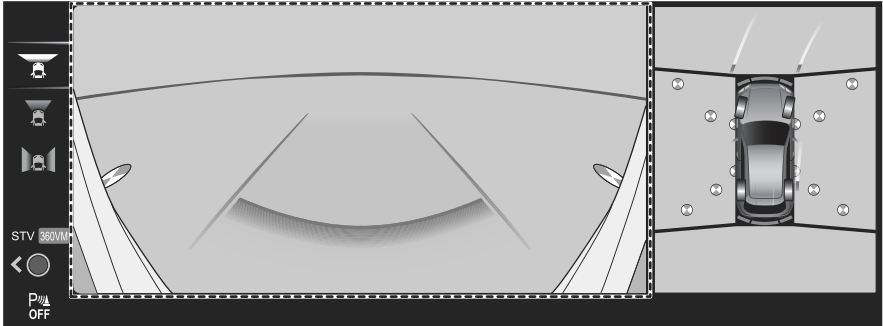

### Vue de côté

Affiche une image des côtés avant gauche et droit du véhicule ainsi que les lignes de guidage pour aider à vérifier les côtés avant gauche et droit du véhicule lors de la marche avant, du stationnement ou de l'arrêt.

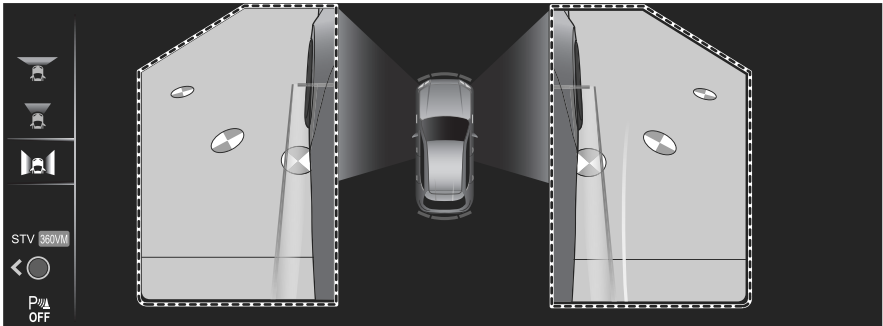

## Vue arrière

Affiche une image de l'arrière du véhicule ainsi que les lignes de guidage pour aider à vérifier la zone à l'arrière du véhicule lors de la marche arrière, du stationnement ou de l'arrêt.

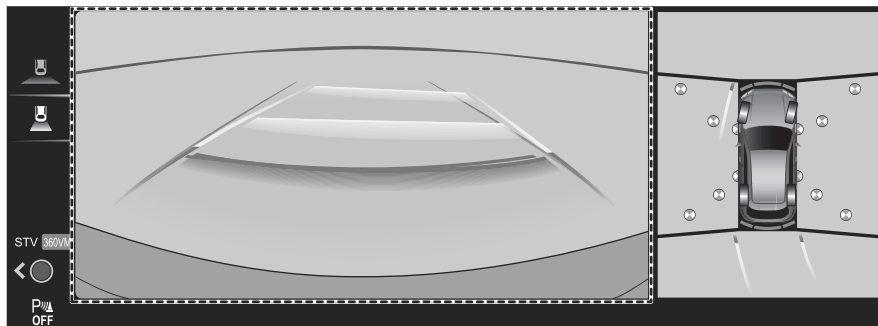

## Vue arrière grand angle

Affiche une image de l'arrière du véhicule (zone large) ainsi que les lignes de guidage pour aider à vérifier la zone à l'arrière du véhicule lors de la marche arrière, du stationnement ou de l'arrêt.

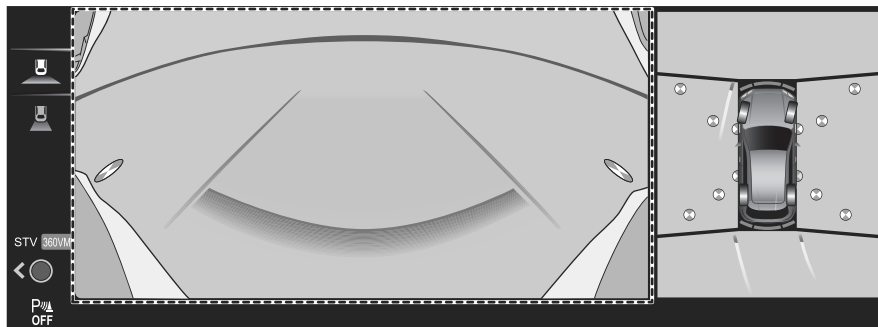

## Vue en transparence

La vue en transparence est une fonction qui combine les images prises par chaque caméra et les traite pour donner l'impression que le véhicule est transparent et les affiche sur l'affichage central.

### Vue en transparence avant

Affiche une image de caméra de l'avant du véhicule comme s'il était transparent ainsi que les lignes de guidage pour aider à vérifier la zone à l'avant/les côtés du véhicule lors de la marche avant, du stationnement ou de l'arrêt.

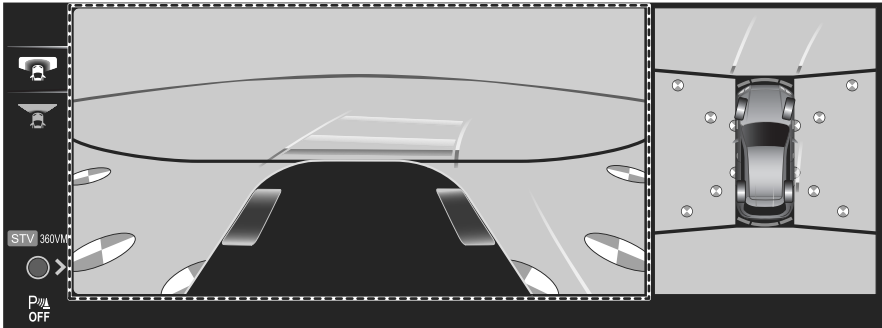

### Vue en transparence arrière

Affiche une image de caméra de l'arrière du véhicule comme s'il était transparent ainsi que les lignes de guidage pour aider à vérifier la zone à l'arrière/les côtés du véhicule lors de la marche arrière, du stationnement ou de l'arrêt.

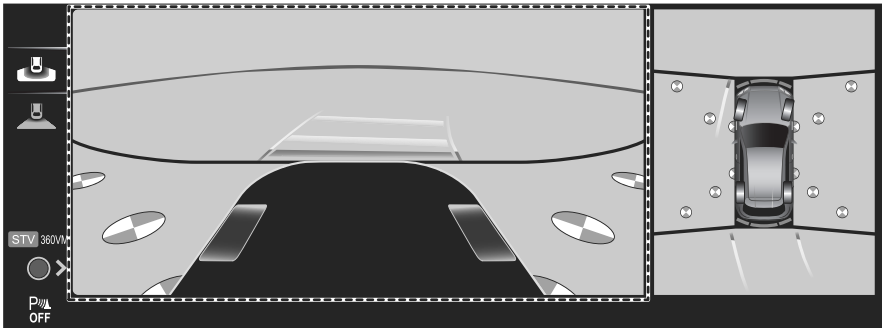

## Avertissements et précautions concernant l'utilisation du moniteur de vue à 360°

### ! PRUDENCE

**Toujours confirmer visuellement la sécurité des environs du véhicule lors de la conduite.**

Le moniteur de vue à 360° est un dispositif auxiliaire qui aide le conducteur à vérifier la sécurité des alentours du véhicule.

**Ne pas se fier complètement au moniteur de vue à 360°.**

- La portée des caméras et la capacité de détection des capteurs sont limitées. Par exemple, les endroits suivants affichés sur l'écran peuvent être des angles morts et les objets cibles peuvent ne pas être visibles.
  - Zones en noir sur l'écran
  - Jonctions où chacune des images de caméra fusionne
- La vue en transparence peut ne pas être en mesure d'afficher avec précision les obstructions situées près des jonctions des images.

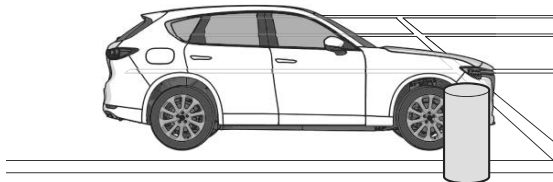
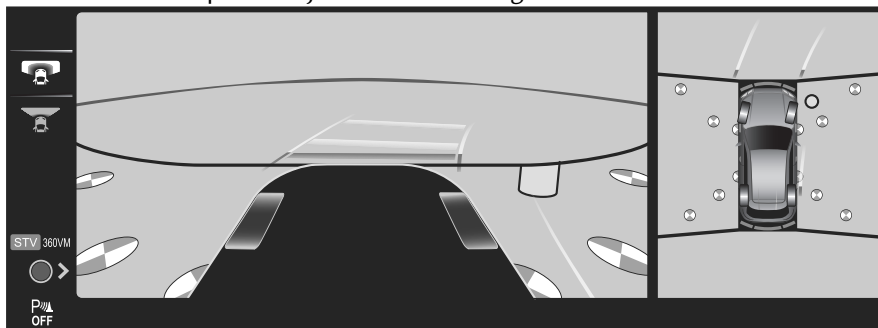

- Les lignes d'extension de la largeur du véhicule et les trajectoires anticipées du véhicule ne sont que des estimations. Les images affichées à l'écran peuvent différer des conditions réelles.

**! ATTENTION**

- Manipuler les caméras de manière appropriée. Si les caméras sont manipulées de manière incorrecte, les images peuvent ne pas s'afficher normalement. Se référer à Caméras à la page 5-155.
- Ne pas utiliser le moniteur de vue à 360° dans les endroits ou conditions suivants.
  - Routes cahoteuses
  - Le véhicule est sur une route en pente.
  - Routes verglacées ou enneigées
  - Des chaînes de roues ou une roue de secours temporaire sont installées.
  - Les portières ne sont pas complètement fermées.
  - Les rétroviseurs extérieurs sont rétractés.
- Si les portières ne sont pas complètement fermées, les images et les lignes de guidage peuvent ne pas s'afficher correctement.
- Respecter les mises en garde suivantes pour vous assurer que le moniteur de vue à 360° fonctionne normalement.
  - Ne pas modifier les suspensions.
  - Toujours utiliser des roues de la taille spécifiée pour l'avant et l'arrière. S'adresser à un mécanicien expérimenté (un mécanicien agréé Mazda est recommandé) pour le remplacement des pneus.
- Lorsque l'affichage central est froid, les images peuvent laisser des traces ou l'affichage peut être plus sombre que d'habitude, ce qui rend difficile la vérification des alentours du véhicule. Toujours vérifier visuellement la sécurité du véhicule lors de la conduite.
- La reconnaissance des images de nuit peut être difficile car il n'y a pas de lumière dans la portée de la caméra latérale. Toujours vérifier visuellement la sécurité du véhicule lors de la conduite.
- La méthode pour garer/arrêter le véhicule à l'aide du moniteur de vision à 360° diffère selon l'état de la route et du véhicule. En outre, le moment et la façon de tourner le volant varient en fonction de la situation, c'est pourquoi il convient de toujours vérifier les alentours du véhicule directement avec les yeux lors de l'utilisation du système.

## Comment utiliser le moniteur de vue à 360°

### Affichage des images de l'avant/des côtés du véhicule



Les images apparaissent sur l'affichage central.

### **REMARQUE**

- Lorsque le levier sélecteur est en position R, les images de l'avant/des côtés du véhicule ne sont pas affichées.
- Si l'une des conditions suivantes est remplie, l'affichage des images de l'avant/des côtés du véhicule est interrompu.
  - Les interrupteurs autour du bouton de commande sont enfoncés.
  - Le véhicule est conduit à moins de 15 km/h pendant environ 4 minutes et 30 secondes.
  - La vitesse du véhicule est d'au moins 15 km/h.
  - Le véhicule est conduit à une vitesse égale ou supérieure à 15 km/h pendant 8 secondes.
  - Le levier sélecteur est passé en position P.

### Affichage des images de l'arrière du véhicule

Mettre le levier sélecteur sur la position R.

Les images apparaissent sur l'affichage central.

## Changer d'image

1. Tourner le bouton de commande et déplacer le curseur vers l'image souhaitée.

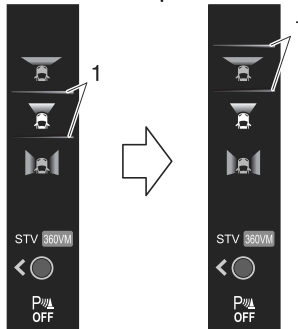

1. Curseur
2. Appuyer sur le bouton de commande pour sélectionner l'image à afficher.  
**(Véhicules avec vue en transparence)**

Déplacer le bouton de commande latéralement pour passer du mode de vue à 360° (360VM) au mode de vue en transparence (STV).

## Visualisation de l'écran

### REMARQUE

- Étant donné qu'il peut y avoir une différence entre l'image affichée à l'écran et les conditions réelles, toujours vérifier la sécurité de la zone environnante directement avec les yeux pendant la conduite.
- Les images peuvent être difficiles à voir en raison de la météo et de l'environnement, mais cela n'indique pas un problème.
- Les images de la vue arrière, de la vue arrière grand angle et de la vue en transparence arrière sont inversées de gauche à droite
- Les pneus réels peuvent apparaître dans la vue de dessus et la vue en transparence avant.
- Les obstructions affichées dans des vues autres que la vue de dessus peuvent ne pas être affichées sur la vue de dessus.
- Les zones en noir sur la vue de dessus, la vue en transparence avant et la vue en transparence arrière, ainsi que les jonctions où chacune des images des caméras fusionnent, sont des angles morts.
- La vue de dessus, la vue en transparence avant et la vue en transparence arrière sont affichées en traitant les images prises par chaque caméra. Par conséquent, les images peuvent être affichées comme suit.
  - La couleur ou la luminosité affichées à l'écran peuvent être différentes de la réalité.
  - Si le véhicule s'incline, l'image peut apparaître déformée.
  - Les lignes sur la route peuvent sembler déformées au niveau des zones où les images des caméras se rejoignent.

- La luminosité et le contraste de l'écran peuvent être réglés.  
Se référer à la section Réglages dans le manuel d'utilisation de Mazda Connect.
- La portée de détection du capteur de stationnement est limitée. Pour plus de détails, se référer à l'entrée du capteur de stationnement.  
Se référer à Capteur de stationnement à la page 5-269.
- L'affichage à l'écran peut différer de l'affichage réel.

## Vue de dessus, vue avant

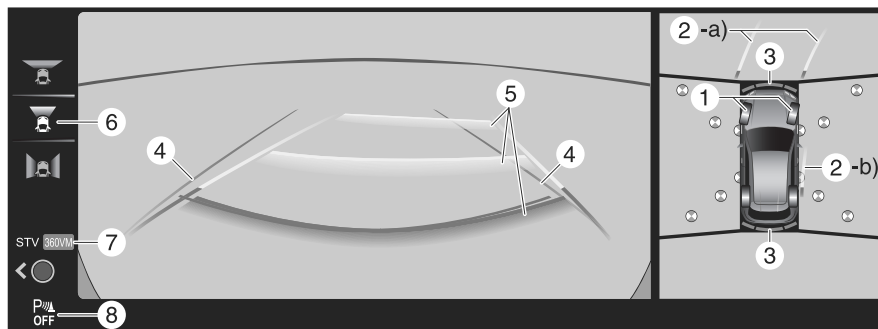

	Indication	Contenu
1	Icônes de pneus	Indique la direction des pneus. Tournent conjointement avec les mouvements du volant.
2	Lignes de trajectoire anticipée du véhicule (rouges/jaunes)	Indique la trajectoire calculée approximative du véhicule. Tournent conjointement avec les mouvements du volant. a) Indique la trajectoire que devrait suivre l'extrémité du pare-chocs avant. b) Indique la trajectoire que devrait suivre le côté intérieur du véhicule.
3	Indication de détection du capteur de stationnement	Indique l'état de détection de l'obstruction.
4	Lignes de guidage de largeur du véhicule (bleues)	Indique la largeur approximative du véhicule.
5	Lignes de guidage de distance sur la trajectoire anticipée du véhicule (rouges/jaunes)	Indique la distance (depuis l'extrémité du pare-chocs) à l'avant du véhicule. • La ligne rouge indique le point situé à environ 50 cm de l'extrémité avant du pare-chocs. • Les lignes jaunes indiquent les points situés à environ 1 m et 2 m de l'extrémité avant du pare-chocs.
6	Icône d'état	Indique quelle image est sélectionnée.
7	Icône de changement de mode	Indique quel mode est sélectionné.
8	Icône d'état du capteur de stationnement	Indique que le capteur de stationnement a un problème ou qu'il est éteint.

**Vue de dessus, vue avant grand angle**

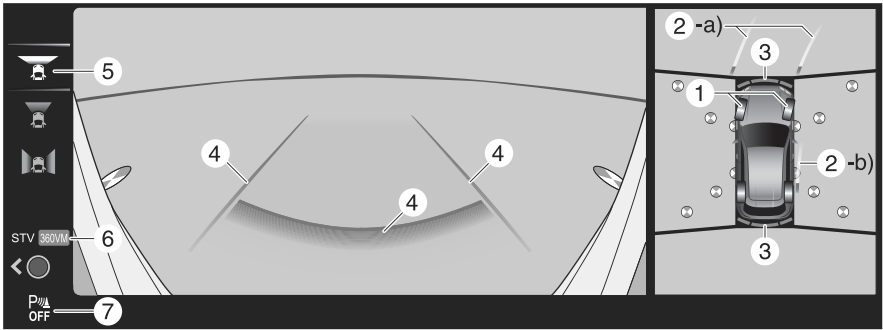

	<b>Indication</b>	<b>Contenu</b>
1	Icônes de pneus	Indique la direction des pneus. Tournent conjointement avec les mouvements du volant.
2	Lignes de trajectoire anticipée du véhicule (rouges/jaunes)	Indique la trajectoire calculée approximative du véhicule. Tournent conjointement avec les mouvements du volant. a) Indique la trajectoire que devrait suivre l'extrémité du pare-chocs avant. b) Indique la trajectoire que devrait suivre le côté intérieur du véhicule.
3	Indication de détection du capteur de stationnement	Indique l'état de détection de l'obstruction.
4	Lignes de largeur étendues du véhicule et lignes de guidage de distance (rouges/bleues)	Indique approximativement la largeur du véhicule et la distance (à partir de l'extrémité avant du pare-chocs) devant le véhicule. <ul style="list-style-type: none"> <li>• La ligne rouge indique le point situé à environ 50 cm de l'extrémité avant du pare-chocs.</li> <li>• Les lignes bleues indiquent les points situés à environ 50 cm et jusqu'à 2 m de l'extrémité avant du pare-chocs.</li> </ul>
5	Icône d'état	Indique quelle image est sélectionnée.
6	Icône de changement de mode	Indique quel mode est sélectionné.
7	Icône d'état du capteur de stationnement	Indique que le capteur de stationnement a un problème ou qu'il est éteint.

**REMARQUE**

La vue avant grand angle affiche une image de l'avant du véhicule sous un grand angle et corrige l'image pour aider à détecter les obstructions qui s'approchent par les côtés. Par conséquent, cette vue diffère de la vue réelle.

## Vue de côté

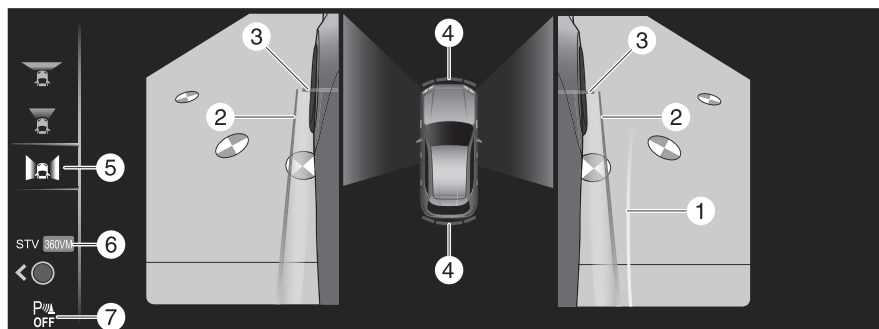

	Indication	Contenu
1	Lignes de trajectoire anticipée du véhicule (jaunes)	Indique la trajectoire calculée approximative du véhicule. Tournent conjointement avec les mouvements du volant. Les lignes de trajectoire anticipée du véhicule (jaune) indiquent la trajectoire que devrait suivre le côté intérieur du véhicule.
2	Lignes de guidage parallèles du véhicule (bleues)	Indique la largeur approximative du véhicule, rétroviseurs extérieurs inclus.
3	Lignes de guidage de l'avant du véhicule (bleues)	Indique l'extrémité avant du véhicule (extrémité avant du pare-chocs).
4	Indication de détection du capteur de stationnement	Indique l'état de détection de l'obstruction.
5	Icône d'état	Indique quelle image est sélectionnée.
6	Icône de changement de mode	Indique quel mode est sélectionné.
7	Icône d'état du capteur de stationnement	Indique que le capteur de stationnement a un problème ou qu'il est éteint.

### **! ATTENTION**

Ne plus tourner le volant avant que le véhicule n'ait franchi l'obstruction, même si celle-ci n'est pas visible sur la vue latérale. En tournant davantage le volant, le véhicule risque de heurter l'obstruction s'il tourne brusquement.

**Vue de dessus, vue arrière**

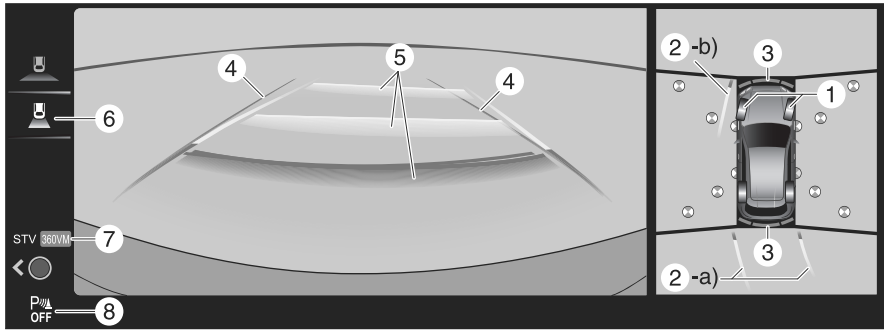

	<b>Indication</b>	<b>Contenu</b>
1	Icônes de pneus	Indique la direction des pneus. Tournent conjointement avec les mouvements du volant.
2	Lignes de trajectoire anticipée du véhicule (rouges/jaunes)	Indique la trajectoire calculée approximative du véhicule. Tournent conjointement avec les mouvements du volant. a) Indique la trajectoire que devrait suivre l'extrémité arrière du pare-chocs arrière à titre de référence. b) Indique la trajectoire que devrait suivre le côté extérieur du véhicule.
3	Indication de détection du capteur de stationnement	Indique l'état de détection de l'obstruction.
4	Lignes de guidage de largeur du véhicule (bleues)	Indique la largeur approximative du véhicule.
5	Lignes de guidage de distance sur la trajectoire anticipée du véhicule (rouges/jaunes)	Ces lignes de guidage indiquent la distance approximative jusqu'à un point mesuré depuis l'arrière du véhicule (depuis l'extrémité du pare-chocs). <ul style="list-style-type: none"> <li>• La ligne rouge indique le point situé à environ 50 cm de l'extrémité arrière du pare-chocs arrière.</li> <li>• Les lignes jaunes indiquent les points situés à environ 1 m et 2 m de l'extrémité arrière du pare-chocs arrière.</li> </ul>
6	Icône d'état	Indique quelle image est sélectionnée.
7	Icône de changement de mode	Indique quel mode est sélectionné.
8	Icône d'état du capteur de stationnement	Indique que le capteur de stationnement a un problème ou qu'il est éteint.

**! ATTENTION**

L'avant du véhicule pivote largement lorsque le volant est tourné en marche arrière. Maintenir une distance suffisante entre le véhicule et une obstruction.

## REMARQUE

- Même si l'extrémité arrière de l'espace de stationnement (ou du garage) affichée à l'écran et les lignes de guidage de distance semblent parallèles, il se peut qu'elles ne le soient pas réellement.
- Lorsqu'on se gare dans un espace comportant une ligne de division sur un seul côté de l'espace de stationnement, il est possible que la ligne de division et la ligne de guidage de largeur du véhicule apparaissent parallèles, mais qu'elles ne le soient pas réellement.

## Vue de dessus, vue arrière grand angle

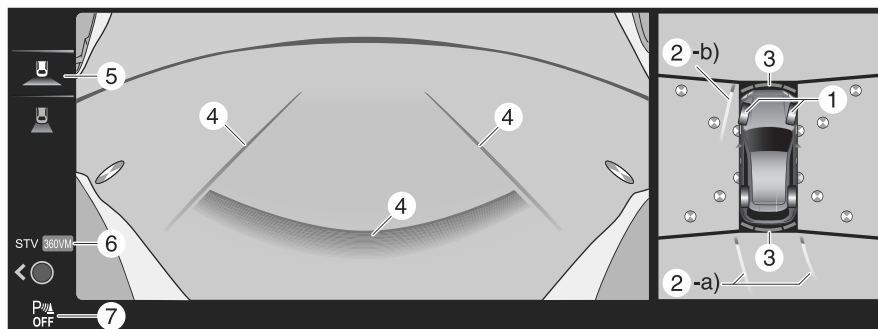

	Indication	Contenu
1	Icônes de pneus	Indique la direction des pneus. Tournent conjointement avec les mouvements du volant.
2	Lignes de trajectoire anticipée du véhicule (rouges/jaunes)	Indique la trajectoire calculée approximative du véhicule. Tournent conjointement avec les mouvements du volant. a) Indique la trajectoire que devrait suivre l'extrémité arrière du pare-chocs arrière à titre de référence. b) Indique la trajectoire que devrait suivre le côté extérieur du véhicule.
3	Indication de détection du capteur de stationnement	Indique l'état de détection de l'obstruction.
4	Lignes de largeur étendues du véhicule et lignes de guidage de distance (rouges/bleues)	Ces lignes de guidage indiquent approximativement la largeur du véhicule et la distance jusqu'à un point mesuré à partir de l'arrière du véhicule (à partir de l'extrémité du pare-chocs). <ul style="list-style-type: none"> <li>· La ligne rouge indique le point situé à environ 50 cm de l'extrémité arrière du pare-chocs arrière.</li> <li>· Les lignes bleues indiquent les points situés à environ 50 cm et jusqu'à 2 m de l'extrémité arrière du pare-chocs.</li> </ul>
5	Icône d'état	Indique quelle image est sélectionnée.

	Indication	Contenu
6	Icône de changement de mode	Indique quel mode est sélectionné.
7	Icône d'état du capteur de stationnement	Indique que le capteur de stationnement a un problème ou qu'il est éteint.

**REMARQUE**

La vue arrière grand angle affiche une image de l'arrière du véhicule sous un grand angle et corrige l'image pour aider à détecter les obstructions qui s'approchent par les côtés. Par conséquent, cette vue diffère de la vue réelle.

**Vue de dessus, vue en transparence avant**

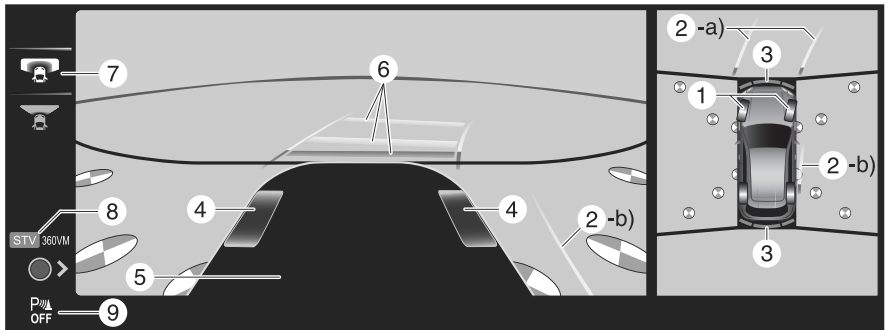

	Indication	Contenu
1	Icônes de pneus	Indique la direction des pneus. Tournent conjointement avec les mouvements du volant.
2	Lignes de trajectoire anticipée du véhicule (rouges/jaunes)	Indique la trajectoire calculée approximative du véhicule. Tournent conjointement avec les mouvements du volant. a) Indique la trajectoire que devrait suivre l'extrémité du pare-chocs avant. b) Indique la trajectoire que devrait suivre le côté intérieur du véhicule.
3	Indication de détection du capteur de stationnement	Indique l'état de détection de l'obstruction.
4	Image de pneus	Indique la position approximative des pneus.
5	Image de la partie inférieure du véhicule	Indique la partie inférieure estimée du véhicule.

	Indication	Contenu
6	Lignes de guidage de distance sur la trajectoire anticipée du véhicule (rouges/jaunes)	Indique la distance (depuis l'extrémité du pare-chocs) à l'avant du véhicule. <ul style="list-style-type: none"> <li>• La ligne rouge indique le point situé à environ 50 cm de l'extrémité avant du pare-chocs.</li> <li>• Les lignes jaunes indiquent les points situés à environ 1 m et 2 m de l'extrémité avant du pare-chocs.</li> </ul>
7	Icône d'état	Indique quelle image est sélectionnée.
8	Icône de changement de mode	Indique quel mode est sélectionné.
9	Icône d'état du capteur de stationnement	Indique que le capteur de stationnement a un problème ou qu'il est éteint.

## REMARQUE

La vue en transparence avant peut être affichée comme suit.

- Le sol et les objets tridimensionnels peuvent apparaître courbés.
- La représentation des objets tridimensionnels change au niveau des jonctions des images et le même objet peut sembler dupliqué ou non connecté.

## Vue de dessus, vue en transparence arrière

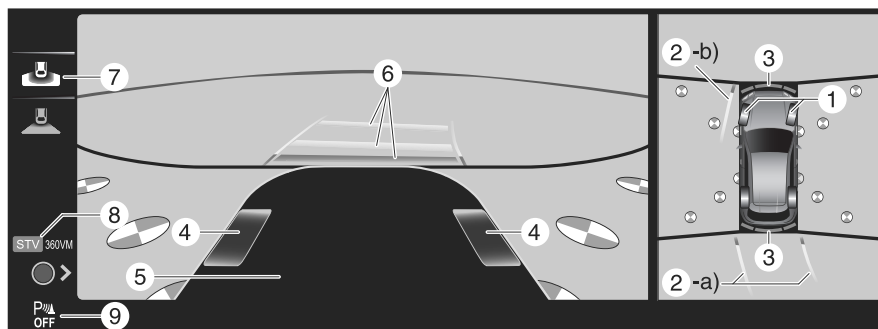

	Indication	Contenu
1	Icônes de pneus	Indique la direction des pneus. Tournent conjointement avec les mouvements du volant.
2	Lignes de trajectoire anticipée du véhicule (rouges/jaunes)	Indique la trajectoire calculée approximative du véhicule. Tournent conjointement avec les mouvements du volant. <ul style="list-style-type: none"> <li>a) Indique la trajectoire que devrait suivre l'extrémité arrière du pare-chocs arrière à titre de référence.</li> <li>b) Indique la trajectoire que devrait suivre le côté extérieur du véhicule.</li> </ul>
3	Indication de détection du capteur de stationnement	Indique l'état de détection de l'obstruction.

	<b>Indication</b>	<b>Contenu</b>
4	Image de pneus	Indique la position approximative des pneus.
5	Image de la partie inférieure du véhicule	Indique la partie inférieure estimée du véhicule.
6	Lignes de guidage de distance sur la trajectoire anticipée du véhicule (rouges/jaunes)	Ces lignes de guidage indiquent la distance approximative jusqu'à un point mesuré depuis l'arrière du véhicule (depuis l'extrémité du pare-chocs). <ul style="list-style-type: none"> <li>• La ligne rouge indique le point situé à environ 50 cm de l'extrémité arrière du pare-chocs arrière.</li> <li>• Les lignes jaunes indiquent les points situés à environ 1 m et 2 m de l'extrémité arrière du pare-chocs arrière.</li> </ul>
7	Icône d'état	Indique quelle image est sélectionnée.
8	Icône de changement de mode	Indique quel mode est sélectionné.
9	Icône d'état du capteur de stationnement	Indique que le capteur de stationnement a un problème ou qu'il est éteint.

### **REMARQUE**

La vue en transparence arrière peut être affichée comme suit.

- Le sol et les objets tridimensionnels peuvent apparaître courbés.
- Les expressions telles que les objets tridimensionnels changent aux jonctions de l'image, et les mêmes objets peuvent être affichés en double ou être connectés et non visibles.

### **Indication de problème dans le système**

Dans les cas suivants, il peut y avoir un problème avec le système. Faire vérifier le véhicule par un mécanicien expérimenté (nous recommandons un mécanicien agréé Mazda).

- "Aucun signal de la caméra." apparaît sur l'affichage central.
- L'affichage sur l'affichage central ne passe pas à l'image de la caméra même si le levier sélecteur est déplacé en position R.
- L'affichage sur l'affichage central ne passe pas à l'image de la caméra même si l'interrupteur du moniteur de vue à 360° est enfoncé.
- Une partie de l'affichage de l'affichage central est noire.

## Utilisations pratiques du moniteur de vue à 360°

Les réglages du moniteur de vue à 360° peuvent être modifiés de la manière suivante.

Se référer à la section Réglages dans le manuel d'utilisation de Mazda Connect.

- Affichage automatique du moniteur de vue à 360° lorsque l'alimentation du véhicule est positionnée sur ON.
- Lorsque le mode de vue à 360°/vue en transparence est activé, il est possible de sélectionner les images à afficher de préférence.
- Affichage automatique de la vue avant ou de la vue en transparence avant lors du passage de la marche arrière à la marche avant.
- Pas d'affichage des lignes de trajectoire anticipée du véhicule.

## Réduction des collisions secondaires\*

Le système de réduction des collisions secondaires réduit les dommages secondaires en décélérant le véhicule lorsqu'il est endommagé lors d'une collision dans la mesure où les coussins d'air se déploient pendant la conduite. Si une collision se produit au point que les coussins d'air se déploient pendant la conduite, les feux de détresse clignotent pour alerter les véhicules environnants et les freins sont commandés pour réduire les dommages en cas de collision avec un obstacle ou un autre objet.

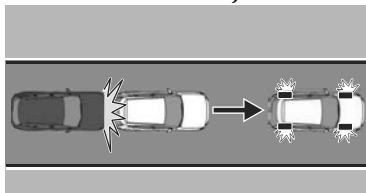

## Avertissements et précautions concernant l'utilisation du système de réduction des collisions secondaires

### ! PRUDENCE

**Ne pas se fier totalement à la réduction des collisions secondaires.**

- Le système de réduction des collisions secondaires peut ne pas fonctionner normalement en fonction de diverses conditions telles que les conditions de l'accident, l'état d'endommagement des composants, l'état de l'objet cible, les conditions météorologiques ou les conditions de circulation. Ne pas se reposer entièrement sur le système et assumer sa responsabilité en tant que conducteur pour conduire le véhicule.
- Les fonctions de réduction des collisions secondaires ont des limites. Si vous négligez d'actionner correctement les pédales de frein et d'accélérateur, cela peut entraîner des blessures graves.

## Comment utiliser la réduction des collisions secondaires

### Lorsque le système de réduction des collisions secondaires fonctionne

Le système de réduction des collisions secondaires fonctionne si le véhicule est endommagé lors d'une collision au point que les coussins d'air se déploient pendant la conduite.

Lorsque la réduction des collisions secondaires fonctionne, le système contrôle et applique les freins jusqu'à ce que le véhicule s'arrête. En outre, les feux de détresse continuent de clignoter.

Après l'arrêt du véhicule, le frein de stationnement est serré par le frein de stationnement électrique (EPB).

### REMARQUE

- Les feux stop s'allument lorsque les freins sont actionnés par la commande du système.
- En cas de dysfonctionnement du frein de stationnement électrique (EPB), les freins sont relâchés par la commande du système après l'arrêt du véhicule.
- Les réglages du système de réduction des collisions secondaires diffèrent selon la catégorie/la spécification de l'équipement séparé.

### La réduction des collisions secondaires est désactivée

Si l'une des conditions suivantes est remplie, le système de réduction des collisions secondaires est annulé.

- Un certain temps s'est écoulé depuis que le système a fonctionné.

- Après l'arrêt du véhicule, la pédale d'accélérateur est fortement enfoncée 3 fois.
- Le frein de stationnement est relâché après le fonctionnement du frein de stationnement électrique (EPB).

### REMARQUE

- Si la force d'enfoncement de la pédale de frein par le conducteur est plus forte que la commande de freinage du système, la commande de freinage du conducteur est prioritaire.
- Le clignotement des feux de détresse par la commande du système est annulé lorsque l'une des opérations suivantes est effectuée.
  - L'interrupteur des feux de détresse est enfoncé.
  - L'alimentation du véhicule est positionnée sur OFF.

## Régulateur de vitesse\*

Le régulateur de vitesse réduit l'effort du conducteur lorsqu'il conduit le véhicule à une vitesse constante. Le véhicule est conduit à la vitesse prédéfinie et maintient une vitesse constante sans que le conducteur ait à appuyer sur la pédale d'accélérateur ou de frein.

## Avertissements et précautions concernant l'utilisation du régulateur de vitesse

### PRUDENCE

#### **Ne pas se fier entièrement au régulateur de vitesse.**

Les fonctions du régulateur de vitesse ont des limites. Toujours conduire prudemment en vérifiant la sécurité de votre environnement et en appuyant sur la pédale de frein ou d'accélérateur.

#### **Ne pas utiliser le régulateur de vitesse dans les conditions suivantes. Dans le cas contraire, un accident PEUT survenir.**

- Le véhicule est conduit sur des routes autres que des autoroutes.
- Le véhicule est conduit sur des routes aux virages serrés ou à forte circulation où il est impossible de maintenir une distance suffisante entre les véhicules.
- Le véhicule est conduit sur des routes glissantes comme les routes verglacées ou enneigées et les routes non revêtues.
- Le véhicule est conduit sur une longue pente.
- Le véhicule est conduit sur une pente raide.

## Éteindre le régulateur de vitesse lorsqu'il n'est pas utilisé.

Laisser le régulateur de vitesse activé lorsqu'il n'est pas en cours d'utilisation est dangereux car il pourrait se mettre à fonctionner de façon inattendue, résultant en un accident.

### **ATTENTION**

- Désactivez le régulateur de vitesse lorsque vous êtes remorqué ou lorsque vous remorquez un autre véhicule.
- Désactiver le régulateur de vitesse lorsque le véhicule roule sur un châssis roulant.

## Comment utiliser le régulateur de vitesse

### Réglage du régulateur de vitesse

1. Appuyer sur l'interrupteur du régulateur de vitesse pour mettre le système en marche.

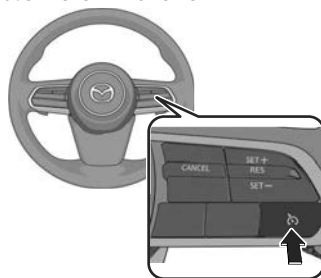



Lorsque le système est activé, l'indication de veille du régulateur

de vitesse (blanche)  est affichée.

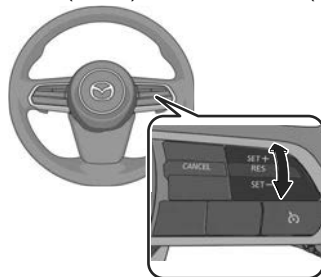
2. Accélérer le véhicule jusqu'à la vitesse souhaitée de 25 km/h ou plus (le réglage de vitesse minimale est de 30 km/h).
3. Régler la vitesse du véhicule en appuyant sur l'interrupteur RES vers le haut (SET+) ou vers le bas (SET-).



Lorsque la vitesse du véhicule est réglée, la vitesse de consigne du véhicule est affichée sur les écrans et l'indication de veille du

régulateur de vitesse (blanche)  passe à l'indication de réglage du régulateur de vitesse (verte) .

Lorsque le régulateur de vitesse fonctionne, le conducteur est informé de l'état de fonctionnement par l'affichage à l'écran.

### Combiné d'instruments

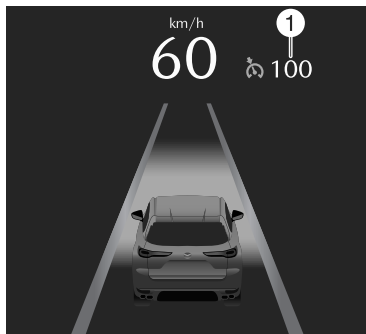

1. Vitesse de consigne

### Affichage de conduite active

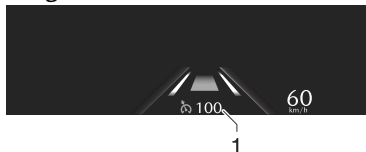

1. Vitesse de consigne

### REMARQUE

- Le régulateur de vitesse ne fonctionne pas lorsque le contrôle d'adhérence en descente est en marche.
- En mode EV, l'accélération peut être limitée et le véhicule peut ne pas pouvoir être conduit à la vitesse de consigne.
- L'actionnement de la pédale d'accélérateur est prioritaire lors de la conduite à vitesse constante. Lorsque vous retirez votre pied de la pédale d'accélérateur, le véhicule revient à la conduite à vitesse constante à la vitesse de consigne.

- (Véhicules avec régulateur de vitesse à radar Mazda avec fonction Stop & Go (MRCC avec fonction Stop & Go))

Si la commande de distance entre les véhicules est désactivée à l'aide de Mazda Connect, le système passe au régulateur de vitesse. À ce moment, l'interrupteur MRCC fonctionne comme l'interrupteur du régulateur de vitesse.

Se référer à la section Réglages dans le manuel d'utilisation de Mazda Connect.

Si l'alimentation du véhicule est positionnée sur OFF alors que le contrôle de la distance entre les véhicules est désactivé, le contrôle de la distance entre les véhicules est activé automatiquement la prochaine fois que l'alimentation du véhicule sera positionnée sur ON.

- Il est possible que le système ne soit pas en mesure de maintenir la vitesse de consigne en fonction des conditions de la route, telles que des pentes raides en montée ou en descente.
- Lorsque la vitesse du véhicule est inférieure à 20 km/h, le régulateur de vitesse est annulé. Pour utiliser à nouveau le régulateur de vitesse, réinitialiser le régulateur de vitesse.
- Les feux stop s'allument lorsque les freins sont actionnés par la commande de régulateur de vitesse.

- Il est impossible d'annuler la commande de vitesse de croisière tandis que vous roulez en mode de changement de vitesse manuel (le levier sélecteur est passé de la position D à M). Par conséquent, le frein moteur ne fonctionne pas, même si vous passez à un rapport inférieur. Si une décélération est nécessaire, diminuer la vitesse de consigne du véhicule ou enfoncer la pédale de frein.

## Changement de la vitesse du véhicule réglée

### **Changement de la vitesse du véhicule réglée à l'aide de l'interrupteur RES**

Appuyer sur l'interrupteur RES vers le haut (SET+) ou vers le bas (SET-) jusqu'à la vitesse souhaitée.

- Appuyer et relâcher  
immédiatement : 1 km/h
- Appuyer et maintenir : 10 km/h

### **Modification de la vitesse de consigne du véhicule à l'aide de la pédale d'accélérateur**

Appuyer sur la pédale d'accélérateur jusqu'à ce que la vitesse du véhicule atteigne la vitesse souhaitée, puis appuyer l'interrupteur RES vers le haut (SET+) ou le bas (SET-).

## Le régulateur de vitesse est temporairement désactivé

Le régulateur de vitesse est temporairement désactivé lorsque l'une des conditions suivantes est remplie.

- La pédale de frein est enfoncée.
- L'interrupteur CANCEL est enfoncé une fois.
- Le DSC a fonctionné.
- L'assistance au freinage intelligent (SBS) a fonctionné.

- La fréquence de l'opération de freinage par le régulateur de vitesse est élevée.

Si le régulateur de vitesse est temporairement désactivé, il fonctionne à la vitesse précédemment réglée en appuyant sur l'interrupteur RES.

## Désactiver le régulateur de vitesse

Appuyer sur l'interrupteur du régulateur de vitesse.

L'indication de veille du régulateur de

vitesse (blanche)  / l'indication de réglage du régulateur de vitesse (verte)

 s'éteint et le régulateur de vitesse s'arrête.

## Écran de rétrovision\*

L'écran de rétrovision est un système qui aide le conducteur à vérifier la sécurité en affichant les conditions derrière le véhicule sur l'affichage central lorsque le véhicule est conduit en marche arrière.

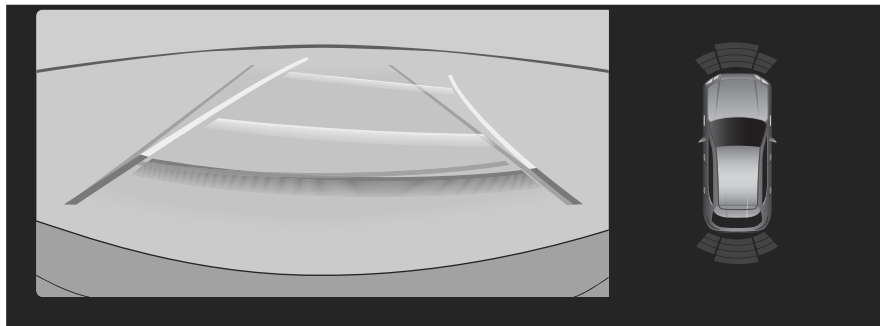

## Avertissements et précautions concernant l'utilisation de l'écran de rétrovision

### PRUDENCE

**Toujours confirmer visuellement la sécurité des environs du véhicule lors de la conduite.**

L'écran de rétrovision est uniquement conçu pour aider le conducteur lors de la marche arrière. Les images affichées à l'écran peuvent différer des conditions réelles. Ne pas se fier complètement à l'écran de rétrovision lors de la marche arrière. Sinon, le véhicule risque de toucher un obstacle et de provoquer un accident.

### ATTENTION

- Ne pas utiliser l'écran de rétrovision dans les endroits/situations suivants.
  - Il y a une bosse sur une route.
  - Le véhicule est sur une route en pente.
  - Routes glacées ou glissantes recouvertes de neige.
  - Des chaînes de roues ou une roue de secours temporaire sont installées.
  - Le hayon n'est pas complètement fermé.
- Lorsque l'affichage central est froid, les images peuvent laisser des traces ou l'affichage peut être plus sombre que d'habitude, ce qui rend difficile la vérification des alentours du véhicule. Toujours vérifier visuellement la sécurité du véhicule lors de la conduite.

## Comment utiliser l'écran de rétrovision

### Affichage de l'écran de rétrovision

Mettre le levier sélecteur sur la position R.  
Les images apparaissent sur l'affichage central.

### Visualisation de l'écran

#### REMARQUE

- Les images affichées sur l'affichage central sont inversées à gauche et à droite.
- La luminosité et le contraste de l'écran peuvent être réglés.  
Se référer à la section Réglages dans le manuel d'utilisation de Mazda Connect.

#### Type A

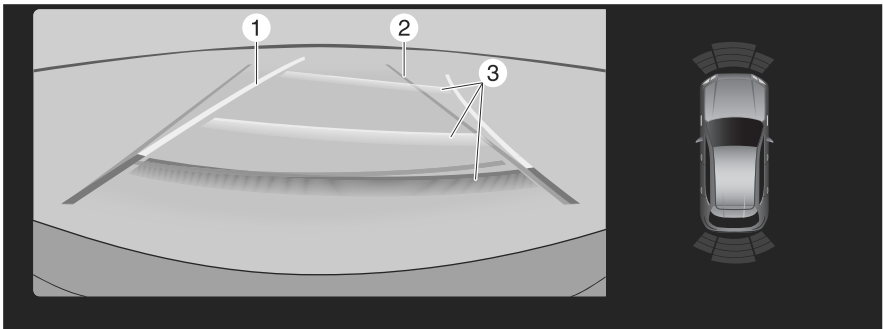

	Indication	Contenu
1	Lignes de trajectoire anticipée du véhicule (jaunes)	Indique la trajectoire calculée approximative du véhicule. Les lignes de trajectoire anticipée du véhicule se déplacent en fonction de l'actionnement du volant.
2	Lignes de guidage de largeur du véhicule (bleues)	Indique la largeur approximative du véhicule. Ne s'affiche pas lorsque le volant est actionné en position droite.
3	Lignes de guidage de distance sur la trajectoire anticipée du véhicule (rouges/jaunes)	<p>Ces lignes de guidage indiquent la distance approximative jusqu'à un point mesuré depuis l'arrière du véhicule (depuis l'extrémité du pare-chocs).</p> <ul style="list-style-type: none"> <li>• Le point central de la ligne rouge indique le point situé à environ 50 cm de l'extrémité arrière du pare-chocs arrière.</li> <li>• Les points centraux des lignes jaunes indiquent les points situés à environ 1 m et 2 m de l'extrémité arrière du pare-chocs arrière.</li> </ul>

## Type B

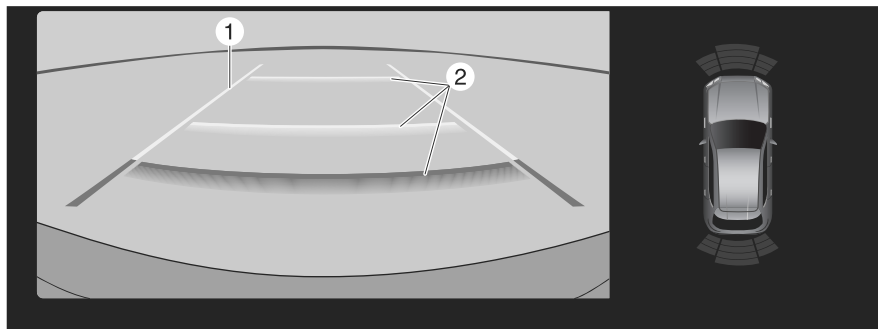

	Indication	Contenu
1	Lignes de guidage de largeur du véhicule (jaunes)	Indique la largeur approximative du véhicule.
2	Lignes de guidage de distance sur la trajectoire anticipée du véhicule (rouges/jaunes)	<p>Ces lignes de guidage indiquent la distance approximative jusqu'à un point mesuré depuis l'arrière du véhicule (depuis l'extrémité du pare-chocs).</p> <ul style="list-style-type: none"> <li>• La ligne rouge indique le point situé à environ 50 cm de l'extrémité arrière du pare-chocs arrière.</li> <li>• Les lignes jaunes indiquent les points situés à environ 1 m et 2 m de l'extrémité arrière du pare-chocs arrière.</li> </ul>

**Indication de problème dans le système**

Dans les cas suivants, il peut y avoir un problème avec le système. Faire vérifier le véhicule par un mécanicien expérimenté (nous recommandons un mécanicien agréé Mazda).

- "Aucun signal de la caméra." apparaît sur l'affichage central.
- L'affichage sur l'affichage central ne passe pas à l'image de la caméra même si le levier sélecteur est déplacé en position R.
- Une partie de l'affichage de l'affichage central est noire.

## Capteur de stationnement\*

Les capteurs de stationnement sont un système qui aide le conducteur à vérifier la sécurité en détectant les obstructions autour du véhicule et en avertissant le conducteur pendant le stationnement. Lorsqu'une obstruction est détectée, un affichage à l'écran et un avertissement sonore informent le conducteur de la distance qui le sépare de l'obstruction.

## Avertissements et précautions concernant l'utilisation du capteur de stationnement

### PRUDENCE

**Toujours confirmer visuellement la sécurité des environs du véhicule lors de la conduite.**

Les capteurs de stationnement ne sont que des dispositifs auxiliaires lors de la conduite en marche avant ou en marche arrière. En outre, la portée de détection des capteurs est limitée, et la conduite du véhicule en se fiant entièrement au système peut conduire à un accident.





## Comment utiliser le capteur de stationnement

### Les capteurs de stationnement fonctionnent





Lorsque le système détecte une obstruction, le conducteur est informé de la présence de l'obstruction par un affichage à l'écran et un avertissement sonore. L'affichage de l'écran et l'avertissement sonore changent en fonction de la distance par rapport à l'obstruction.

En outre, si plusieurs obstructions sont détectées simultanément, l'avertissement sonore pour l'obstruction la plus proche retentit.

**Avant\*, arrière**

Distance entre le véhicule et l'obstacle		Affichage		Avertissements sonores
Avant	Arrière	Véhicules sans moniteur de vue à 360°	Véhicules avec moniteur de vue à 360°	
Environ 1 m à 60 cm	Environ 1 m 50 cm à 60 cm	Vert 	Vert 	Son intermittent lent
Environ 60 cm à 50 cm	Environ 60 cm à 50 cm	Jaune 	Jaune 	Son intermittent

# Capteur de stationnement

Distance entre le véhicule et l'obstacle		Affichage		Avertissements sonores
Avant	Arrière	Véhicules sans moniteur de vue à 360°	Véhicules avec moniteur de vue à 360°	
Environ 50 cm à 40 cm	Environ 50 cm à 40 cm	Orange 	Orange 	Son intermittent rapide
Dans les 40 cm environ	Dans les 40 cm environ	Rouge 	Rouge 	Son continu

## Coins

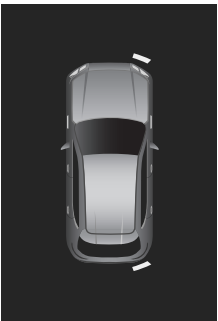
Distance entre le véhicule et l'obstacle	Affichage		Avertissements sonores
	Véhicules sans moniteur de vue à 360°	Véhicules avec moniteur de vue à 360°	
Environ 50 cm à 40 cm	Jaune 	Jaune 	Son intermittent

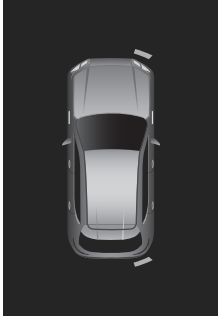
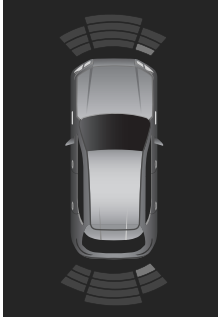
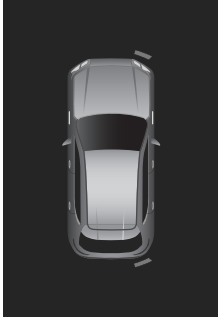
Distance entre le véhicule et l'obstacle	Affichage		Avertissements sonores
	Véhicules sans moniteur de vue à 360°	Véhicules avec moniteur de vue à 360°	
Environ 40 cm à 30 cm	Orange 	Orange 	Son intermittent rapide
Moins d'environ 30 cm	Rouge 	Rouge 	Son continu

**REMARQUE**

- Si les capteurs ultrasoniques ne peuvent pas détecter correctement un objet, le système peut ne pas fonctionner normalement. Se référer à Capteurs ultrasoniques à la page 5-153.
- L'affichage de l'écran peut être commuté entre affichage et non-affichage et le volume de l'avertissement sonore peut être modifié. Se référer à la section Réglages dans le manuel d'utilisation de Mazda Connect.

## Capteur de stationnement

---

### · (Véhicules avec moniteur de vue à 360°)

Lorsque l'affichage à l'écran est réglé pour s'afficher, l'affichage passe automatiquement à l'affichage du moniteur de vue à 360° lorsque le capteur détecte une obstruction. Lorsque l'obstruction n'est plus détectée, l'affichage revient à l'écran affiché avant la détection de l'obstruction. Toutefois, lorsque le moniteur de vue à 360° est affiché à l'avance, il continue de s'afficher, qu'une obstruction soit détectée ou non.

- Si une obstruction située dans la même zone de détection est détectée en continu pendant 6 secondes ou plus, seul l'avertissement sonore s'arrête (à l'exclusion de la zone de détection la plus proche). Lorsque la plage de détection passe du côté proche, l'avertissement sonore reprend.

### Désactiver les capteurs de stationnement

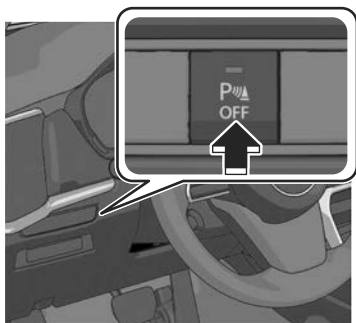

Les capteurs de stationnement s'éteignent et le témoin de l'interrupteur de désactivation des capteurs de stationnement s'allume.

Si l'interrupteur est enfoncé à nouveau, les capteurs de stationnement deviennent opérationnels et le témoin de l'interrupteur s'éteint.

## Indication de problème dans le système

- Si un problème survient, l'affichage suivant en informe le conducteur. Cela pourrait indiquer une anomalie du système. Faire vérifier le véhicule par un mécanicien expérimenté (nous recommandons un mécanicien agréé Mazda).  
**(Véhicules sans moniteur de vue à 360°)**



**(Véhicules avec moniteur de vue à 360°)**



- Si une certaine indication de détection d'obstruction est affichée en permanence, s'assurer qu'il n'y a pas de corps étranger sur la zone du capteur correspondant à l'indicateur de détection. Si le système ne fonctionne toujours pas correctement, faire inspecter le véhicule par un mécanicien expérimenté (nous recommandons un mécanicien agréé Mazda).

## Conduite hivernale

Il est recommandé de transporter un nécessaire de secours, comprenant des chaînes pour pneus, un grattoir pour vitres, des signaux pyrotechniques, une petite pelle, des câbles de démarrage pour batterie et un sac de sable ou de sel.

Demander à un mécanicien expérimenté (nous recommandons un mécanicien agréé Mazda) de vérifier ce qui suit :

- S'assurer qu'il y a un mélange d'antigel correct dans le radiateur. Se référer à Inspection du liquide de refroidissement à la page 9-24.
- Vérifier la batterie et les câbles. Le froid réduit la capacité de la batterie.
- Utilisez une huile moteur appropriée pour les plus basses températures ambiantes auxquelles le véhicule sera conduit (page 9-28).
- Inspecter le circuit d'allumage pour dommages ou mauvaises connexions.
- Utiliser du liquide de lave-glace antigel—ne jamais utiliser d'antigel pour moteur (page 9-27).

### REMARQUE

- Enlever la neige avant de conduire. La neige laissée sur le pare-brise est dangereuse car elle pourrait gêner la vision.
- Ne pas appliquer une force excessive sur le grattoir pour vitres lorsqu'on élimine de la glace ou de la neige gelée sur un rétroviseur ou sur le pare-brise.
- Ne jamais utiliser d'eau tiède ou chaude pour retirer de la neige ou de la glace adhérent aux vitres et aux rétroviseurs, car le verre risquerait de se fissurer.

- Conduire lentement. L'efficacité des freins peut être défavorablement affectée si de la neige ou de la glace adhère au système de freins. Dans ce cas, conduire le véhicule à basse vitesse en relâchant la pédale d'accélérateur et en appliquant légèrement les freins à plusieurs reprises jusqu'à ce que le freinage soit redevenu normal.

## Pneus à neige



**N'utiliser que des pneus de la même taille et du même type (à neige, radiaux ou non radiaux) sur les 4 roues :**

Le fait d'utiliser des pneus de taille ou type différent est dangereux. La tenue de route du véhicule peut être affectée et cela peut entraîner un accident.



Vérifier les réglementations locales avant d'utiliser des pneus à crampons.

### Utiliser des pneus à neige sur les 4 roues

Ne pas dépasser la vitesse maximale permise pour les pneus à neige ou les limites de vitesse légales.

### Europe

Lorsque des pneus à neige sont utilisés, sélectionner la taille et la pression spécifiées (page 10-88).

## Chaînes

Vérifier les réglementations locales avant d'utiliser des chaînes.



- Les chaînes peuvent affecter la conduite.
- Ne pas dépasser 50 km/h ou la vitesse maximale recommandée par le manufacturier des chaînes, soit la vitesse la plus basse.
- Conduire prudemment et éviter les bosses, les trous et les virages serrés.
- Éviter de bloquer les roues lors du freinage.
- Ne pas utiliser les chaînes sur des routes qui ne sont pas enneigées ou recouvertes de glace. Sinon, cela risque d'endommager les pneus et les chaînes.
- Les chaînes risquent d'égratigner ou abîmer les roues en aluminium.

### REMARQUE

Le système de surveillance de pression des pneus peut ne pas fonctionner correctement lors de l'utilisation de chaînes à neige.

N'installer les chaînes que sur les roues arrière.

Ne pas utiliser de chaînes sur les roues avant.

## Sélection de chaîne (Europe)

Mazda recommande des chaînes de type à anneaux en acier hexagonaux. Choisir le type approprié suivant la taille des pneus du véhicule.

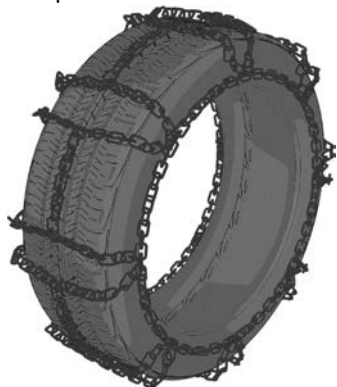

### REMARQUE

Bien que des chaînes de type à anneaux en acier hexagonaux soient recommandées, tout type de chaîne correspondant aux spécifications d'installation peut être utilisé.

## Spécification d'installation (Europe)

Lors de l'installation des chaînes, la distance entre le pneu et la chaîne ne doit pas dépasser la limite indiquée dans le tableau ci-dessous.

## Distance [Unité mm]

### Vue de côté



1. 13 maximum

### Vue en coupe

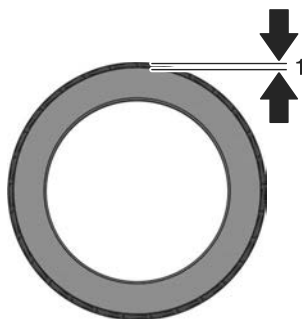

1. MAX 13(0,51)

## Installation des chaînes

1. Fixer les chaînes sur les roues arrière, aussi ajustées que possible. Toujours suivre les instructions fournies par le fabricant des chaînes.
2. Conduire 0,5 à 1 km et serrer les chaînes de nouveau.

# 6

## Équipement pour rendre l'habitacle plus confortable

### **Climatiseur entièrement automatique..... 6-2**

- Bouches d'aération..... 6-2
- Comment utiliser les bouches d'aération..... 6-2
- Climatiseur entièrement automatique..... 6-4
- Vue d'ensemble de la climatisation entièrement automatique..... 6-6
- Comment utiliser la climatisation entièrement automatique..... 6-7
- Utilisation de chaque interrupteur..... 6-8
- Utilisations pratiques de la climatisation entièrement automatique..... 6-12

### **Chauffage de siège..... 6-16**

- Chauffage de siège\* ..... 6-16
- Avertissements et précautions concernant l'utilisation du chauffage de siège..... 6-16
- Comment utiliser le chauffage de siège..... 6-17
- Utilisations pratiques du chauffage de siège..... 6-18

### **Volant chauffant..... 6-20**

- Volant chauffant\* ..... 6-20

- Avertissements et précautions concernant l'utilisation du volant chauffant..... 6-20
- Comment utiliser le volant chauffant..... 6-21
- Utilisations pratiques du volant chauffant..... 6-21

### **Ventilation de siège..... 6-22**

- Ventilation de siège\* ..... 6-22
- Avertissements et précautions concernant l'utilisation de la ventilation de siège..... 6-22
- Comment utiliser la ventilation de siège..... 6-23
- Utilisations pratiques de la ventilation de siège..... 6-23

### **Système de personnalisation du conducteur..... 6-25**

- Système de personnalisation du conducteur\* ..... 6-25
- Avertissements et précautions concernant l'utilisation du système de personnalisation du conducteur..... 6-25
- Comment utiliser le système de personnalisation du conducteur..... 6-26

\*Certains modèles.

# Climatiseur entièrement automatique

## Bouches d'aération

L'emplacement et la direction du flux d'air sortant des bouches d'aération changent en fonction du réglage des bouches d'aération.

## Comment utiliser les bouches d'aération

### Réglage du débit d'air

Déplacer le cadran à fond dans le sens de l'ouverture ou de la fermeture complète.

### Bouches d'aération latérales

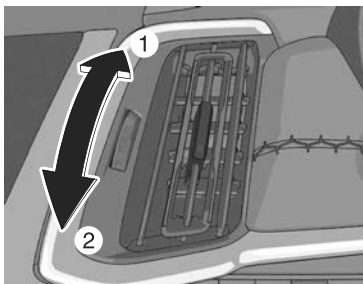

1. Ouvrir
2. Fermer

### Bouches d'aération centrales

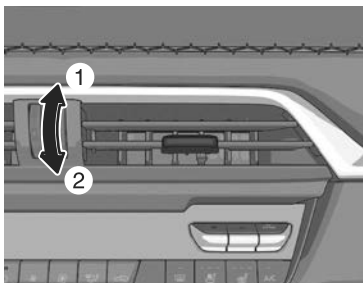

1. Ouvrir
2. Fermer

### Orifices de ventilation arrière\*

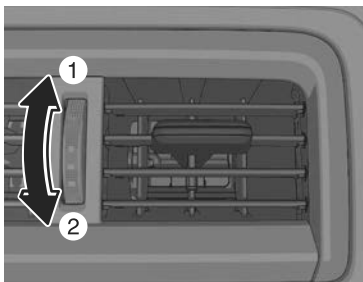

1. Ouvrir
2. Fermer

### Réglage du sens du débit d'air

#### Bouches d'aération latérales

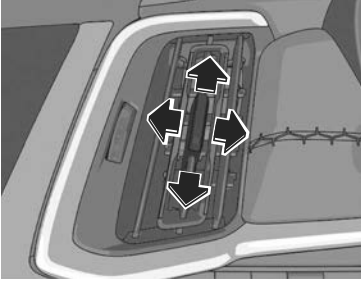

#### Bouches d'aération centrales

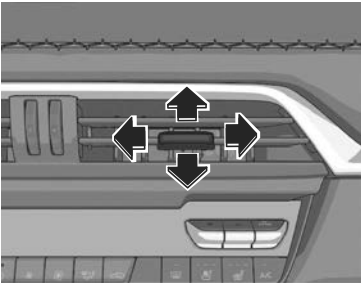

#### Orifices de ventilation arrière\*

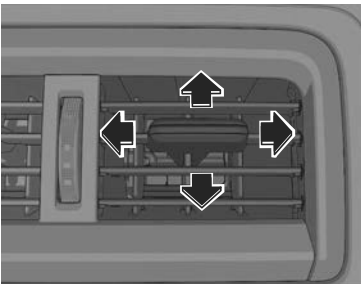

### Sélection du débit d'air

#### Bouches d'aération du tableau de bord

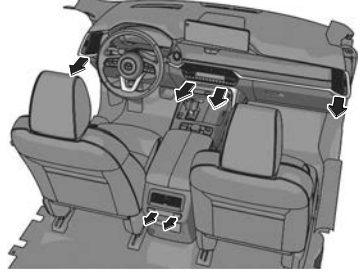

#### Bouches d'aération du tableau de bord et du plancher

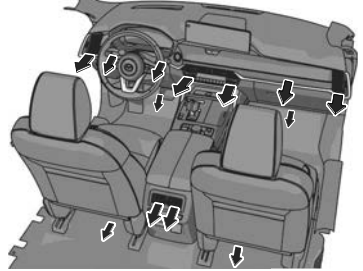

#### Bouches d'aération du plancher

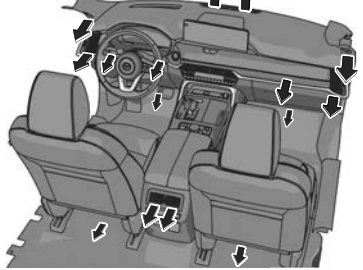

## Climatiseur entièrement automatique

### Bouches d'aération de dégivrage et du plancher

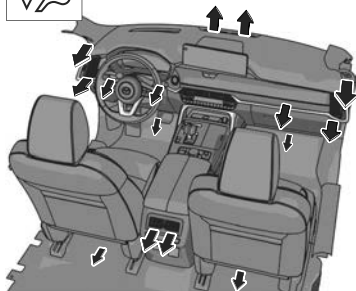

### Bouches d'aération de dégivrage

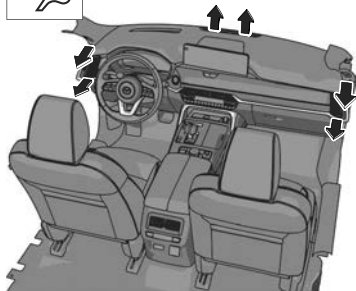

## Climatiseur entièrement automatique

Les fonctions suivantes sont contrôlées automatiquement en fonction de la température de consigne.

- Contrôle de la température du débit d'air
- Contrôle du débit d'air
- Changement de mode de débit d'air
- Basculer entre les modes recirculation/air frais
- Activation/désactivation de la climatisation (fonctions de refroidissement/déshumidification)
- Sélection du niveau de chauffage de siège\*
- Fonctionnement du volant chauffant\*
- Fonctionnement de la ventilation de siège\*

### REMARQUE

Pour éviter un flux d'air froid immédiatement après le démarrage du chauffage lorsque le système hybride est froid, le débit d'air est réduit.

La climatisation entièrement automatique utilise les capteurs de lumière solaire et de température intérieure pour contrôler la température dans l'habitacle en mesurant les températures intérieure et extérieure, l'humidité et la lumière solaire. Ne pas couvrir le capteur de température intérieure/d'enseleillement.

Capteur d'ensoleillement

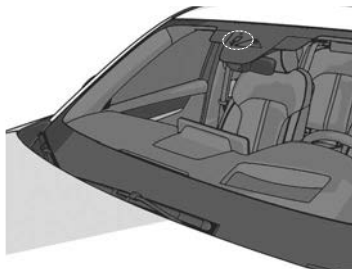

Capteur de température intérieure

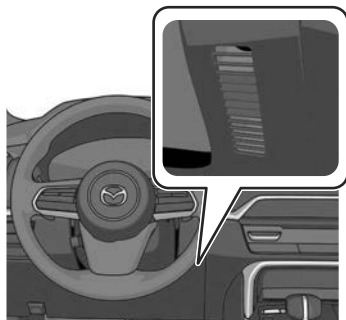

## Climatiseur entièrement automatique

### Vue d'ensemble de la climatisation entièrement automatique

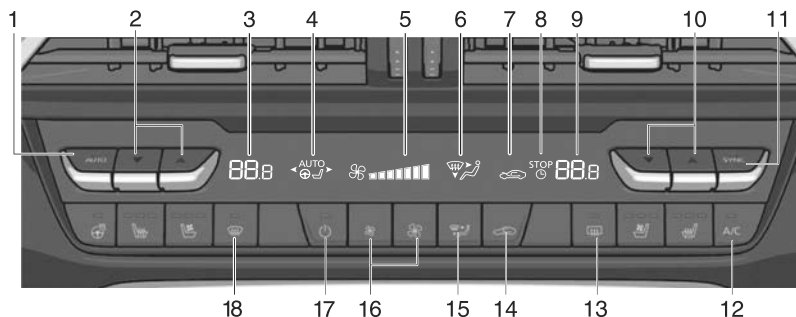

1. Interrupteur AUTO
2. Interrupteur de réglage de la température du côté conducteur
3. Affichage du réglage de la température du côté conducteur
4. Affichage du confort automatique lié<sup>\*1</sup>  
Se référer à Utilisations pratiques du chauffage de siège à la page 6-18.  
Se référer à Utilisations pratiques du volant chauffant à la page 6-21.  
Se référer à Utilisations pratiques de la ventilation de siège à la page 6-23.
5. Affichage de débit d'air
6. Affichage du sélecteur de mode
7. Affichage du sélecteur d'admission d'air
8. Affichage de l'annulation du préconditionnement de l'habitacle
9. Affichage du réglage de la température du côté du passager avant
10. Interrupteur de réglage de la température du côté du passager avant
11. Interrupteur SYNC (température synchronisée)
12. Interrupteur A/C
13. Interrupteur de désembuage de lunette arrière
14. Sélecteur d'admission d'air
15. Sélecteur de mode
16. Interrupteur de commande de ventilateur
17. Interrupteur d'alimentation de la climatisation
18. Interrupteur de dégivrage du pare-brise

\*1 L'affichage diffère selon la climatisation, ou si le véhicule est équipé ou non du chauffage de siège, de la ventilation de siège et du chauffage de volant.

# Climatiseur entièrement automatique

## Comment utiliser la climatisation entièrement automatique

1. Démarrer le système hybride.
- 2.

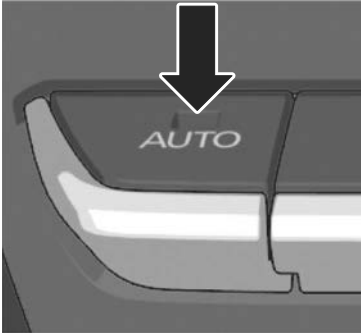

Le témoin de l'interrupteur AUTO s'allume.

3. Appuyer sur l'interrupteur de réglage de température pour régler la température désirée. Chaque fonction est contrôlée automatiquement en fonction de la température de consigne.
4. Pour arrêter le fonctionnement, appuyer sur l'interrupteur de la climatisation.

### REMARQUE

- La température de consigne recommandée est de 22 °C.
- Si le sélecteur de mode, l'interrupteur de commande de ventilateur ou l'interrupteur de dégivrage du pare-brise est actionné pendant le fonctionnement automatique, le témoin de l'interrupteur AUTO s'éteint. Le témoin fonctionne automatiquement à d'autres endroits que celui actionné.

- La consommation électrique du climatiseur varie en fonction de la température de consigne et de la température ambiante. Si la température de consigne est trop basse ou trop élevée, la distance restante avant décharge complète diminue.
- Le système de climatisation peut être utilisé pendant la charge lorsque l'alimentation du véhicule est positionnée sur ON.

# Climatiseur entièrement automatique

## Utilisation de chaque interrupteur

### Interrupteur AUTO

Contrôlée automatiquement en fonction de la température de consigne.

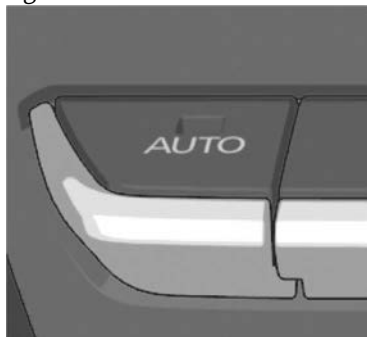

### Interrupteur de réglage de la température

Comment augmenter la température de consigne

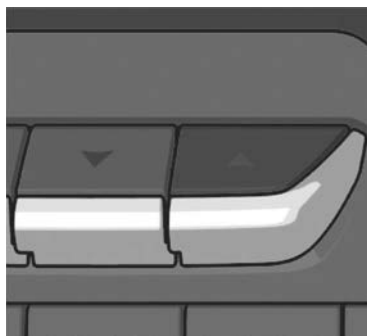

Comment diminuer la température de consigne

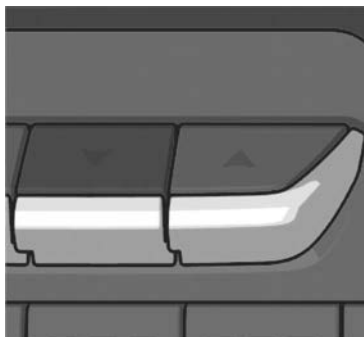

### REMARQUE

- La température de consigne change par incréments de 0,5 °C dans une plage comprise entre 15 °C et 29 °C.
- La température de consigne peut être rapidement ajustée en maintenant l'interrupteur de réglage de la température enfoncé.
- Lorsque la température est réglée sur la limite inférieure ou supérieure, "Lo" ou "Hi" s'affiche.

### Interrupteur SYNC (température synchronisée)

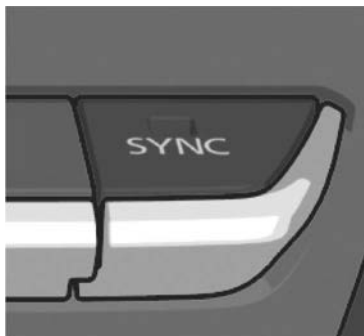

Le mode passe du mode indépendant au mode combiné chaque fois que l'interrupteur est enfoncé.

### **Mode indépendant (témoin éteint)**

La température de consigne peut être contrôlée indépendamment pour le côté conducteur et le côté passager avant.

Appuyer sur l'interrupteur de réglage de la température côté conducteur ou sur l'interrupteur de réglage de la température côté passager avant pour contrôler la température.

### **Mode combiné (témoin allumé)**

La température de consigne pour le côté conducteur et le côté passager avant est contrôlée simultanément. Appuyer sur l'interrupteur de réglage de la température côté conducteur pour contrôler la température.

#### **REMARQUE**

- La température de consigne du côté du passager avant passe à celle du conducteur lorsque le mode indépendant passe au mode combiné.
- Lorsque l'interrupteur de réglage de la température côté du passager avant est actionné en mode combiné (le témoin de l'interrupteur SYNC est allumé), le mode passe en mode indépendant (le témoin de l'interrupteur SYNC est éteint).

### **Interrupteur A/C**



La fonction de refroidissement/déshumidification est activée/désactivée chaque fois que l'interrupteur est enfoncé. Le témoin s'allume lorsque la fonction est en marche.

#### **REMARQUE**

Le climatiseur peut ne pas fonctionner lorsque la température ambiante descend à près de 0 °C afin de protéger le système.

### **Interrupteur de désembuage de lunette arrière**

Permet de désembuer la lunette arrière.

Se référer à Comment utiliser l'interrupteur de désembuage de lunette arrière à la page 5-88.

### **Sélecteur d'admission d'air**



Chaque fois que l'interrupteur est enfoncé, le mode bascule entre le mode de recirculation et le mode d'air frais.

L'affichage indique si le mode de recirculation (↻) ou le mode d'air frais (↔) est sélectionné.

## Climatiseur entièrement automatique

### PRUDENCE

#### Ne pas recycler l'air de l'habitacle par temps froid ou pluvieux.

Il est dangereux de recycler l'air dans l'habitacle par temps froid et pluvieux, car les fenêtres risquent de s'embuer. Cela risque de diminuer la visibilité, ce qui peut causer un accident grave.

#### Mode de recirculation ()

L'air provenant de l'extérieur n'entre pas dans l'habitacle. L'air de l'habitacle est recyclé. Utiliser cette position lors de la conduite dans un tunnel, lorsque le trafic est dense (niveau de gaz d'échappement élevé) ou pour obtenir un refroidissement rapide.

#### Mode d'air frais ()

L'air extérieur peut entrer dans l'habitacle. Utilisez ce mode pour la ventilation ou le dégivrage des essuie-glaces.

#### Sélecteur de mode

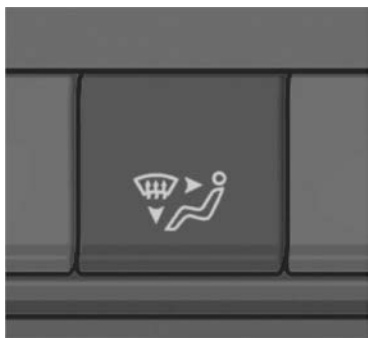

Le mode de débit d'air désiré peut être sélectionné.

Le mode change à chaque fois que l'on appuie sur l'interrupteur. Le mode sélectionné est indiqué sur l'affichage.

#### REMARQUE

Pour régler la bouche d'air à , appuyer sur l'interrupteur de dégivrage du pare-brise.

#### Interrupteur de commande de ventilateur

#### Comment augmenter le débit d'air



#### Comment réduire le débit d'air



Le débit d'air change chaque fois que l'interrupteur est enfoncé. Le débit d'air est indiqué sur l'affichage. Le débit d'air peut être réglé sur 7 niveaux.

### Interrupteur d'alimentation de la climatisation (marche/arrêt système)



Permet d'activer et de désactiver le climatiseur.  
Le témoin s'allume lorsque la fonction est en marche.

### Interrupteur de dégivrage du pare-brise



Permet de dégivrer le pare-brise et les vitres avant.  
Passe automatiquement en mode d'air frais. Le témoin s'allume.

### **! PRUDENCE**

**Ne pas baisser la température du flux d'air lors du dégivrage du pare-brise.**  
Sinon, le côté extérieur du pare-brise va geler, ce qui réduira la visibilité et pourra provoquer un accident.

### REMARQUE

- Pour un dégivrage plus rapide, effectuer l'une des opérations suivantes.
  - Actionner l'interrupteur du ventilateur et augmenter le débit d'air.
  - Appuyer sur l'interrupteur de réglage de température pour augmenter la température de débit d'air.
- Veillez à ce que les vitres ne s'embuent pas lorsque vous effectuez l'une des opérations suivantes.
  - Passer au mode recirculation.
  - Éteindre le climatiseur.

# Climatiseur entièrement automatique

## Utilisations pratiques de la climatisation entièrement automatique

### Préconditionnement de l'habitacle

Le preconditionnement de l'habitacle est un terme collectif concernant l'utilisation du programmeur de climatisation et de la climatisation à distance.

Lorsque le programmeur de climatisation ou la climatisation à distance fonctionne, vous pouvez vérifier l'état des réglages sur votre smartphone.

### Minuterie du contrôle de la climatisation

En réglant l'heure de départ à l'aide de Mazda Connect, le système de climatisation se met en marche et ajuste la température de l'habitacle pour l'heure de départ.

L'heure de départ, le jour, la température de consigne et le fonctionnement ou non du dégivreur peuvent être personnalisés, et 7 types de schémas peuvent être programmés à l'avance.

### Climatisation à distance

Grâce à votre smartphone, vous pouvez mettre en marche le système de climatisation à distance avant votre départ.

### PRUDENCE

**Ne pas faire fonctionner le preconditionnement de l'habitacle avec des personnes ou des animaux dans le véhicule.**

Le preconditionnement de l'habitacle peut s'arrêter automatiquement en raison des conditions du véhicule et de l'environnement. Si le système de climatisation s'arrête et que la température à l'intérieur du véhicule augmente ou diminue, cela pourrait provoquer un problème médical grave comme l'épuisement par la chaleur et la déshydratation.

### ATTENTION

- Si l'une des conditions suivantes est remplie, le preconditionnement de l'habitacle ne fonctionne pas. En outre, si le preconditionnement de l'habitacle est en marche, il s'arrête. Toutefois, si le hayon est ouvert alors que le preconditionnement de l'habitacle est en marche, le preconditionnement de l'habitacle ne s'arrête pas. Lorsque le preconditionnement de l'habitacle ne fonctionne pas ou s'arrête, l'affichage de l'annulation du preconditionnement de l'habitacle est indiqué sur l'écran.
  - La charge de la batterie haute tension ou de la batterie au plomb-acide est faible
  - Les portières/le hayon sont ouverts
  - L'alimentation du véhicule est mise sur une position autre que OFF
  - Le véhicule présente un problème
- Si l'une des conditions suivantes est remplie, le système de climatisation ne fonctionne pas efficacement et la température de l'habitacle peut ne pas atteindre la température définie.
  - Votre consommation d'énergie est élevée
  - Températures extrêmement élevées ou basses

# Climatiseur entièrement automatique

- Le système de climatisation fonctionne de manière à atteindre la température de consigne à l'heure de départ, et s'arrête à l'heure de départ. La température de l'habitacle peut ne pas atteindre la température définie si vous montez dans le véhicule plus tôt ou plus tard que l'heure de départ prévue.
- Si vous utilisez le préconditionnement de l'habitacle pendant la charge du véhicule, la batterie pourrait prendre plus de temps à se charger. En outre, lorsqu'il fait extrêmement chaud ou froid, la consommation électrique du système de climatisation est élevée, et la quantité de charge peut donc être inférieure à la quantité de charge prédéfinie.
- Pendant l'opération de préconditionnement de l'habitacle, le ventilateur de refroidissement, le compresseur et les ventilateurs de l'habitacle fonctionnent, mais cela n'indique pas un problème.
- Les fonctions du système de climatisation que vous pouvez utiliser diffèrent en fonction de la position de l'alimentation du véhicule.

Fonction	Position de l'alimentation du véhicule			
	DÉS-ACTIVÉ	ACC	ON (système hybride arrêté)	ON (système hybride allumé)
Circulation de l'air	—	—	X	X
Refroidissement/chauffage	—	—	X*1	X

Fonction	Position de l'alimentation du véhicule			
	DÉS-ACTIVÉ	ACC	ON (système hybride arrêté)	ON (système hybride allumé)
Minuterie du contrôle de la climatisation	X	—	—	—
Climatisation à distance	X	—	—	—

X: Disponible

— : Pas disponible

\*1 La fonction de refroidissement/chauffage ne peut être utilisée que pendant la charge.

## REMARQUE

- La température de consigne recommandée est de 22 °C. Si vous réglez une température extrêmement élevée ou basse, la consommation électrique augmentera et le temps de charge sera plus long.
- Si vous faites fonctionner le préconditionnement de l'habitacle alors que le connecteur de charge est branché, vous pouvez réduire la consommation électrique de la batterie haute tension.
- Pendant le préconditionnement de l'habitacle, le témoin de l'interrupteur de la climatisation s'allume.

# Climatiseur entièrement automatique

- Le préconditionnement de l'habitacle fonctionne pendant 20 minutes. Si vous réglez l'heure de départ à l'aide du programmeur de climatisation, réglez-la à 20 minutes ou plus tard à compter de l'heure actuelle et si vous voulez effectuer plusieurs réglages, espacez-les à des intervalles de 30 minutes ou plus.

## Comment régler le Minuterie du contrôle de la climatisation

- Sélectionner "Réglages" sur l'écran d'accueil Mazda Connect.
- Sélectionner "Réglages VE".
- Sélectionner "Minuterie du contrôle de la climatisation".
- Sélectionner l'élément que vous souhaitez modifier dans le contenu affiché.
- Mettre l'alimentation du véhicule sur OFF.

## Minuterie du contrôle de la climatisation

Ajuste la température de l'habitacle avant la conduite.

Fonction	Réglages disponibles	
1 ---	Activer, Désactiver*1	Modifier, Supprimer*2
2 ---		
3 ---		
4 ---		
5 ---		
6 ---		
7 ---		

\*1 Si un élément sélectionné à l'aide du curseur a été réglé, il peut être activé ou désactivé.

\*2 Les réglages peuvent être "Modifier"/"Supprimer" en faisant glisser vers la droite un élément sélectionné à l'aide du curseur.

## Modifier

Les réglages de la Minuterie du contrôle de la climatisation peuvent être modifiés.

Fonction	Réglages disponibles
Heure de départ	Heure (intervalles de 10 minutes)
Répéter*1	Lundi — Dimanche
Température	15.5°C — 28.5°C
Dégivreur avant	Activer, Désactiver
Dégivreur arrière	Activer, Désactiver

\*1 Si aucun jour de [Répétition] n'est défini, la minuterie de climatisation ne fonctionne que 1 seule fois aux heures définies.

## REMARQUE

- En activant le "Dégivreur avant" / "Dégivreur arrière", vous pourrez dégivrer et enlever la glace ou la neige des vitres. La température de consigne recommandée pour le réglage du dégivreur est de 22 °C ou plus. Les performances de dégivrage varient en fonction de la température réglée.
- Le programmeur de climatisation ne fonctionne pas si le véhicule est laissé sans surveillance pendant une longue période dans un environnement où la réception des signaux GPS est difficile, comme dans un parking souterrain ou à l'intérieur, ou si les signaux GPS ne sont pas reçus. Lorsque des signaux GPS sont reçus, le programmeur de climatisation devient opérationnel.

## Climatiseur entièrement automatique

---

- Le programmeur de climatisation ne fonctionne pas lorsque la climatisation à distance est en marche.
- Le programmeur de climatisation peut être arrêté à l'aide de la commande à distance d'un smartphone utilisant le Service connecté.  
Pour plus de détails, s'adresser à un mécanicien expérimenté (nous recommandons un mécanicien agréé Mazda).

### **Comment régler la climatisation à distance**

Pour utiliser la climatisation à distance, il est nécessaire de s'abonner aux Services connectés.

Pour plus de détails, s'adresser à un mécanicien expérimenté (nous recommandons un mécanicien agréé Mazda).

## Chauffage de siège

### Chauffage de siège\*

Le chauffage de siège permet de chauffer le siège.

### Avertissements et précautions concernant l'utilisation du chauffage de siège

#### PRUDENCE

**Se montrer prudent lors de l'utilisation du chauffage de siège.**

La chaleur du chauffage de siège peut être trop élevée pour les personnes suivantes et peut causer une brûlure à basse température.

- Bébés, jeunes enfants, personnes âgées et à mobilité réduite
- Les personnes à la peau délicate
- Les personnes extrêmement fatiguées
- Les personnes qui sont ivres
- Les personnes qui prennent des hypnotiques, tels que des somnifères, ou des médicaments contre le rhume

**Ne pas utiliser le chauffage de siège lorsque des objets disposant d'une grande capacité de rétention de l'humidité, tels qu'une couverture ou un coussin, sont placés sur le siège.**

Le siège peut chauffer de manière excessive et entraîner des brûlures au premier degré.

**Ne pas utiliser le chauffage de siège même lors d'une courte sieste dans le véhicule.**

Le siège peut chauffer de manière excessive et entraîner des brûlures au premier degré.

**Ne pas placer d'objets lourds aux bords tranchants sur le siège et ne pas insérer d'aiguilles ou d'épingles dans le siège.**

Le siège risque de chauffer de manière excessive et d'entraîner des blessures mineures.

**! ATTENTION**

➤ (arrière)

Avant de plier un dossier de siège arrière, s'assurer que l'interrupteur de chauffage du siège arrière est bien éteint. Si un dossier de siège arrière est plié alors que le chauffage du siège arrière est en marche, il peut chauffer le siège de manière excessive et endommager la surface du siège.

➤ Ne pas utiliser de solvants organiques pour nettoyer le siège. Sinon, on pourrait endommager la surface du siège et le chauffage.

## Comment utiliser le chauffage de siège

1. Démarrer le système hybride.
2. **Avant**

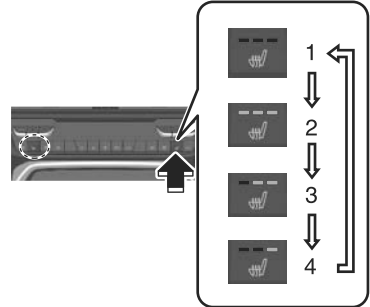

1. DÉSACTIVÉ
  2. Haut
  3. Milieu
  4. Bas
- Arrière**

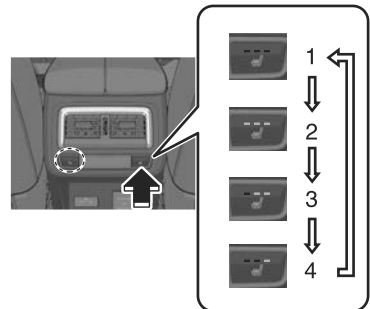

1. DÉSACTIVÉ
2. Haut
3. Milieu
4. Bas

Le témoin de l'interrupteur de chauffage de siège s'allume en fonction de la température réglée. La température réglée change chaque fois que l'interrupteur de chauffage de siège est enfoncé.

## Chauffage de siège

### REMARQUE

Si le système hybride est arrêté alors que le chauffage de siège fonctionne en mode manuel, le chauffage de siège ne s'allume pas automatiquement lors du prochain démarrage du système hybride. Pour allumer le chauffage de siège, appuyer de nouveau sur l'interrupteur.

De plus, le chauffage de siège arrière s'interrompt automatiquement après un certain temps de fonctionnement.

### Utilisations pratiques du chauffage de siège

La température du siège peut être contrôlée automatiquement (mode auto) sur 4 niveaux (élevée, moyenne, basse, OFF) en fonction des conditions dans l'habitacle.

Le chauffage de siège peut être utilisé en conjonction avec le mode automatique du système de climatisation.



1. Activer les "Confort des occupants"  
Se référer à la section Réglages dans le manuel d'utilisation de Mazda Connect.
2. Appuyer sur l'interrupteur AUTO du système de climatisation.

### REMARQUE

- Si la ceinture de sécurité du passager avant est détachée, le chauffage du siège du passager avant s'éteint.
- Si l'une des opérations suivantes est effectuée en mode automatique ou si le fonctionnement automatique du système de climatisation est annulé, le chauffage de siège passe du mode automatique au mode manuel.
  - L'interrupteur de chauffage de siège est enfoncé
  - L'interrupteur de ventilation de siège est enfoncé

Lorsque l'interrupteur de chauffage de siège/interrupteur de ventilation de siège est enfoncé, seul le siège du côté où l'interrupteur a été enfoncé passe en mode manuel.

Pour revenir au fonctionnement automatique, appuyer sur l'interrupteur AUTO du système de climatisation.

- Lors du fonctionnement en mode automatique,  (avec volant chauffant) /  (sans volant chauffant) s'affiche.

## Volant chauffant

---

### Volant chauffant\*

Les prises sur la gauche et la droite du volant peuvent être chauffées.

### Avertissements et précautions concernant l'utilisation du volant chauffant

#### PRUDENCE

Les profils de personnes suivants doivent veiller à ne pas toucher le volant. Dans le cas contraire, ceci pourrait provoquer une brûlure à basse température.

- Bébés, jeunes enfants, personnes âgées et à mobilité réduite
- Les personnes à la peau délicate
- Les personnes extrêmement fatiguées
- Les personnes qui sont ivres
- Les personnes qui prennent des hypnotiques, tels que des somnifères, ou des médicaments contre le rhume

## Comment utiliser le volant chauffant

### Utilisation du volant chauffant

1. Démarrer le système hybride.
- 2.

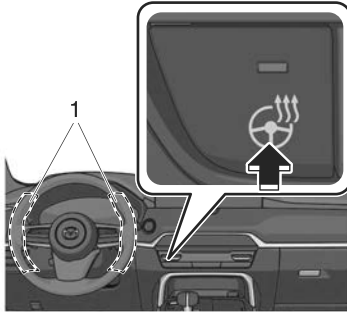

1. Zone de chauffage  
Le témoin de l'interrupteur du volant chauffant s'allume.

### REMARQUE

Le volant chauffant fonctionne pendant un certain temps, puis s'arrête automatiquement.

### Désactiver le volant chauffant

Appuyer sur l'interrupteur de volant chauffant.

Le volant chauffant s'arrête et le témoin de l'interrupteur s'éteint.

## Utilisations pratiques du volant chauffant

Le chauffage de volant peut être activé/désactivé automatiquement (mode auto) en fonction des conditions dans l'habitacle. Le chauffage de volant peut être utilisé en conjonction avec le mode automatique du système de climatisation.

1. Activer les "Confort des occupants"  
Se référer à la section Réglages dans le manuel d'utilisation de Mazda Connect.
2. Appuyer sur l'interrupteur AUTO du système de climatisation.

### REMARQUE

- Si l'interrupteur de volant chauffant est enfoncé pendant le mode automatique ou si le fonctionnement automatique du système de climatisation est annulé, le volant chauffant passe du mode automatique au mode manuel. Pour revenir au fonctionnement automatique, appuyer sur l'interrupteur AUTO du système de climatisation.
- Si l'alimentation du véhicule est positionnée sur OFF alors que le volant chauffant fonctionne en mode automatique, le volant chauffant fonctionnera à nouveau en mode automatique la prochaine fois que l'alimentation du véhicule sera positionnée sur ON.

## Ventilation de siège

---

### Ventilation de siège\*

La ventilation de siège utilise les ventilateurs installés sur les sièges pour aspirer l'air autour de la surface du siège et les ventiler.

### Avertissements et précautions concernant l'utilisation de la ventilation de siège

#### ATTENTION

- Ne pas utiliser de solvants organiques pour nettoyer le siège. Sinon, la surface du siège et les pièces du système de ventilation de siège pourraient être endommagées.
- Ne pas placer d'objets lourds aux bords tranchants sur le siège et ne pas insérer d'aiguilles ou d'épingles dans le siège.

## Comment utiliser la ventilation de siège

1. Démarrer le système hybride.
- 2.

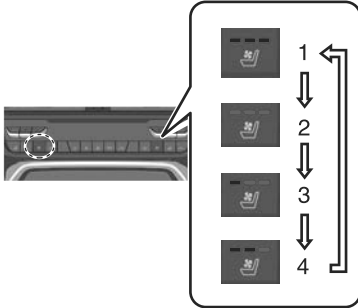

1. DÉACTIVÉ
2. Haut
3. Milieu
4. Bas

Lorsque la ventilation de siège est en marche, le témoin de l'interrupteur de ventilation de siège s'allume en fonction du mode défini.

### REMARQUE

Si le système hybride est arrêté alors que la ventilation de siège fonctionne en mode manuel, la ventilation de siège ne s'allume pas automatiquement lors du prochain démarrage du système hybride. Pour allumer la ventilation de siège, appuyer sur l'interrupteur.

## Utilisations pratiques de la ventilation de siège

Le fonctionnement du ventilateur est automatiquement contrôlé sur 4 niveaux (élevé, moyen, bas et OFF) en fonction des conditions dans l'habitacle.

La ventilation de siège peut être utilisée en conjonction avec le mode automatique du système de climatisation.

1. Activer les "Confort des occupants"  
Se référer à la section Réglages dans le manuel d'utilisation de Mazda Connect.
2. Appuyer sur l'interrupteur AUTO du système de climatisation.

### REMARQUE



- Si la ceinture de sécurité du passager avant est détachée, la ventilation de siège du passager avant s'éteint.
- Si l'une des opérations suivantes est effectuée en mode automatique ou si le fonctionnement automatique du système de climatisation est annulé, la ventilation de siège passe du mode automatique au mode manuel.
  - L'interrupteur de chauffage de siège est enfoncé
  - L'interrupteur de ventilation de siège est enfoncé

Lorsque l'interrupteur de chauffage de siège/interrupteur de ventilation de siège est enfoncé, seul le siège du côté où l'interrupteur a été enfoncé passe en mode manuel.

Pour revenir au fonctionnement automatique, appuyer sur l'interrupteur AUTO du système de climatisation.

## Ventilation de siège

---

- Lors du fonctionnement en mode automatique,  (avec volant chauffant) /  (sans volant chauffant) s'affiche.

# Système de personnalisation du conducteur

## Système de personnalisation du conducteur\*

Le système de personnalisation du conducteur reconnaît le conducteur à l'aide de la caméra située à l'intérieur du véhicule et rétablit automatiquement les différents paramètres du conducteur qui ont été enregistrés.

Les 2 fonctions suivantes ont été ajoutées en fonction du grade et de la spécification.

### Aide à la position de conduite idéale\*

Cette fonction détermine globalement la morphologie du conducteur à partir des informations fournies par la caméra du véhicule et de la hauteur saisie, et s'adapte automatiquement à la position de conduite recommandée.

### Aide à l'entrée/sortie\*

Cette fonction déplace automatiquement le siège et le volant afin que le conducteur puisse entrer et sortir facilement du véhicule.

## Avertissements et précautions concernant l'utilisation du système de personnalisation du conducteur



Ne pas laisser la main, les doigts ou les pieds s'approcher de la zone située sous ou autour du siège ou du volant lorsque le siège ou le volant est déplacé automatiquement par le système de personnalisation du conducteur. Sinon, vous risquez de vous blesser à la main, aux doigts ou aux pieds.

## Comment utiliser le système de personnalisation du conducteur

### REMARQUE

- Dans les cas suivants, le conducteur peut ne pas être enregistré ou reconnu correctement.
  - Vous portez des lunettes de soleil, un masque ou d'autres accessoires.
  - Il y a une obstruction entre votre visage et la caméra.
- Le fait de regarder vers l'avant ou vers l'écran Mazda Connect facilitera la reconnaissance du conducteur.
- Si l'alimentation du véhicule est positionnée sur ON pendant la reconnaissance, le conducteur sera reconnu comme invité. Si l'alimentation du véhicule est positionnée sur ON sans ouvrir/fermer la portière, même une seule fois, les informations du conducteur précédemment reconnu sont reprises.
- Si la reconnaissance est difficile, reprogrammer les données. Deux types de visages peuvent être programmés, par exemple l'un avec des lunettes et l'autre avec des lentilles de contact.
- Si des personnes ayant des visages similaires sont programmées, elles peuvent être reconnues de manière incorrecte.  
Se référer à Caméra de surveillance du conducteur à la page 5-157

### Programmation

1. Sélectionner "Réglages" sur l'écran d'accueil Mazda Connect.

2. Sélectionner "Driver Personalization System".
3. Sélectionner "Ajouter conducteur". Procéder conformément à l'écran Mazda Connect.

### REMARQUE

Lorsque la portière est fermée et que "Ajouter conducteur" s'affiche sur l'écran d'accueil de Mazda Connect, suivre les instructions qui s'affichent à l'écran.

4. **(Véhicules avec fonction d'aide à la position de conduite idéale)**  
Programmer la taille du conducteur en fonction de l'écran Mazda Connect.

Les éléments suivants sont automatiquement réglés.

- Position du siège du conducteur (angle, positions avant et arrière, hauteur totale, hauteur de l'extrémité avant)
- Affichage de conduite active (hauteur d'affichage)
- Angle des rétroviseurs extérieurs
- Position du volant (positions avant et arrière, hauteur)

### REMARQUE

- Dans les conditions suivantes, l'aide à la position de conduite idéale est annulée.
  - L'interrupteur est actionné en raison du réglage de la position du siège du conducteur, du volant, des rétroviseurs extérieurs ou de l'affichage de conduite active.
  - L'interrupteur de verrouillage ou de déverrouillage à clé a été actionné.
- Le véhicule se déplace.

# Système de personnalisation du conducteur

- Le levier sélecteur est passé à une position autre que P.
5. Suivre l'écran Mazda Connect pour terminer la programmation.

## Fonctionnement du système

### En entrant dans le véhicule

S'asseoir sur le siège du conducteur et fermer la portière.

La mise en correspondance des informations du conducteur avec les informations programmées commence.

Le résultat de la reconnaissance s'affiche à l'écran.

Si un message de confirmation s'affiche sur l'écran de Mazda Connect, suivre le message pour terminer l'opération.

Les différents réglages du conducteur qui ont été programmés sont automatiquement rétablis.

### REMARQUE

- Si les angles des rétroviseurs extérieurs sont réglés près des limites de leur plage de mouvement, il est possible que les angles des rétroviseurs extérieurs ne soient pas rétablis correctement.
- Lorsque le réglage de la position de conduite mémorisée est terminé, aucun son ne retentit.
- Dans les conditions suivantes, le réglage de la position de conduite est automatiquement annulé.
  - L'interrupteur est actionné en raison du réglage de la position du siège du conducteur, du volant, des rétroviseurs extérieurs ou de l'affichage de conduite active.
  - L'interrupteur de verrouillage ou de déverrouillage à clé a été actionné.
  - Le véhicule se déplace.

- Le levier sélecteur est passé à une position autre que P.

### En sortant du véhicule

Détacher la ceinture de sécurité et positionner l'alimentation du véhicule sur OFF.

L'état de réglage de la climatisation et les fonctions de personnalisation sont mémorisés au moment où l'alimentation du véhicule est positionnée sur OFF.

### **(Véhicules avec aide à l'entrée/sortie)**

Le siège et le volant se déplacent lorsque toutes les conditions suivantes sont réunies.

- Le véhicule se trouve dans une position de conduite programmée ou dans une position où le véhicule a été conduit pendant un certain temps après le réglage de la position de conduite.
- L'alimentation du véhicule est positionnée sur OFF.
- La ceinture de sécurité du conducteur est déboutlée.

### REMARQUE

- L'état de réglage de la climatisation et les fonctions de personnalisation sont également mémorisés lorsque le conducteur change ou lorsqu'un autre conducteur programmé est sélectionné.
- Le système de climatisation fonctionne avec le réglage actuel sans rétablir les valeurs mémorisées si l'une des conditions suivantes se produit.
  - Le dégivrage du pare-brise fonctionnait.
  - La température ambiante est sensiblement différente de celle de l'entrée précédente dans le véhicule.

## Système de personnalisation du conducteur

---

- Un certain nombre de jours se sont écoulés depuis la dernière entrée dans le véhicule.
- Si la ceinture de sécurité du conducteur est détachée environ 40 secondes après que l'alimentation du véhicule a été mise sur OFF, l'aide à l'entrée/sortie peut ne pas fonctionner.
- L'aide à l'entrée/sortie peut ne pas fonctionner selon la position du siège et du volant.
- Il est possible de modifier l'amplitude de mouvement du siège et d'activer/désactiver le mouvement du siège et du volant. Se référer à la section Réglages dans le manuel de l'utilisateur Mazda Connect.
- Dans les cas suivants, l'aide à l'entrée/sortie est annulée.
  - Un interrupteur est actionné en raison du réglage de la position du siège du conducteur, du volant ou des rétroviseurs extérieurs.
  - L'interrupteur de verrouillage ou de déverrouillage à clé a été actionné.

### **Modification et suppression du contenu programmé**

Démarrer le système hybride.  
Sélectionner "Réglages" sur l'écran d'accueil Mazda Connect.  
Sélectionner "Driver Personalization System".  
Procéder conformément à l'écran Mazda Connect.

### **Régler le système sur Inopérant**

Ce paramètre peut être réglé en utilisant Mazda Connect.  
Se référer à la section Réglages dans le manuel de l'utilisateur Mazda Connect.

<b>Mazda Connect.....</b>	<b>7-4</b>	<b>Porte-gobelets.....</b>	<b>7-38</b>
Mazda Connect.....	7-4	Avertissements et précautions concernant l'utilisation des porte- gobelets.....	7-38
Avertissements et précautions concernant l'utilisation de Mazda Connect.....	7-5	Porte-gobelets.....	7-38
Comment utiliser Mazda Connect.....	7-6	<b>Porte-bouteilles.....</b>	<b>7-39</b>
Comment utiliser l'interrupteur de commande.....	7-9	Avertissements et précautions concernant l'utilisation du porte- bouteilles.....	7-39
Comment utiliser l'interrupteur de télécommande audio.....	7-13	Porte-bouteilles.....	7-39
Comment utiliser la fonction de reconnaissance vocale.....	7-16	<b>Boîte à gants.....</b>	<b>7-40</b>
Annexes.....	7-20	Comment utiliser la boîte à gants.....	7-40
<b>Système d'appel d'urgence.....</b>	<b>7-25</b>	<b>Porte-monnaie.....</b>	<b>7-41</b>
Système d'appel d'urgence.....	7-25	Comment utiliser le compartiment à monnaie* .....	7-41
.....	7-25	.....	7-41
Avertissements et précautions concernant l'utilisation du système d'appel d'urgence.....	7-29	<b>Console centrale.....</b>	<b>7-42</b>
.....	7-29	Comment utiliser la console centrale.....	7-42
Comment utiliser le système d'appel d'urgence.....	7-31	<b>Console supérieure.....</b>	<b>7-43</b>
<b>Compartiments de rangement .....</b>	<b>7-37</b>	Comment utiliser la console supérieure* .....	7-43
.....	7-37	.....	7-43
Avertissement et précautions concernant l'utilisation des compartiments de rangement.....	7-37	<b>Crochets à manteau arrière.....</b>	<b>7-44</b>
		Avertissements et précautions concernant l'utilisation des crochets à manteau arrière.....	7-44
		.....	7-44

Comment utiliser les crochets à manteau arrière.....	7-44	Prise de courant CA (220 V/150 W)* .....	7-55
<b>Compartiment à bagages.....</b>	<b>7-45</b>	Avertissements et précautions concernant l'utilisation de la prise de courant CA (220 V/150 W).....	7-56
Compartiment à bagages.....	7-45	Comment utiliser la prise de courant CA (220 V/150 W).....	7-57
Comment utiliser le compartiment à bagages.....	7-45	Prise de courant CA (220 V/1 500 W)* .....	7-58
<b>Pare-soleil.....</b>	<b>7-47</b>	Avertissements et précautions concernant l'utilisation de la prise de courant CA (220 V/1 500 W).....	7-58
Comment utiliser le pare-soleil.....	7-47	Comment utiliser la prise de courant CA (220 V/1 500 W).....	7-60
<b>Miroir de pare-soleil.....</b>	<b>7-48</b>	Port d'alimentation USB* .....	7-61
Comment utiliser les miroirs de pare-soleil.....	7-48	Avertissements et précautions concernant l'utilisation de la prise d'alimentation USB.....	7-61
<b>Éclairages intérieurs.....</b>	<b>7-49</b>	Comment utiliser la prise d'alimentation USB.....	7-62
Système d'entrée éclairée.....	7-49	<b>Chargeur sans fil (Qi).....</b>	<b>7-63</b>
Comment utiliser le système d'entrée éclairée.....	7-49	Chargeur sans fil (Qi)* .....	7-63
Comment utiliser les éclairages au pavillon.....	7-50	Avertissements et précautions lors de l'utilisation du chargeur sans fil (Qi).....	7-63
Comment utiliser les lampes de lecture.....	7-51	Comment utiliser le chargeur sans fil (Qi).....	7-65
Comment utiliser les lampes d'accueil de portière* .....	7-52	Utilisations pratiques du chargeur sans fil (Qi).....	7-67
Comment utiliser les éclairages de compartiment à bagages.....	7-52	<b>Poignée de maintien.....</b>	<b>7-68</b>
Comment utiliser les éclairages ambiants* .....	7-53	Avertissements et précautions concernant l'utilisation des poignées de maintien.....	7-68
<b>Prise des accessoires.....</b>	<b>7-54</b>		
Prise des accessoires.....	7-54		
Avertissements et précautions concernant l'utilisation de la prise pour accessoires.....	7-54		
Comment utiliser la prise pour accessoires.....	7-55		

Utilisation des poignées de maintien.....	7-68	Avertissements et précautions concernant le remorquage.....	7-76
<b>Cache de compartiment à bagages.....</b>	<b>7-69</b>	Comment effectuer un remorquage.....	7-77
Cache de compartiment à bagages.....	7-69	<b>Accessoires.....</b>	<b>7-82</b>
Avertissements et précautions concernant l'utilisation du cache de compartiment à bagages.....	7-69	Avertissements et précautions concernant l'utilisation des accessoires.....	7-82
Comment utiliser le cache de compartiment à bagages.....	7-70	<b>Tapis de plancher.....</b>	<b>7-83</b>
<b>Filet de séparation.....</b>	<b>7-71</b>	Avertissements et précautions concernant l'utilisation du tapis de sol.....	7-83
Filet de séparation* .....	7-71	<b>Connecteur de diagnostic des pannes.....</b>	<b>7-84</b>
Avertissements et précautions concernant l'utilisation du filet de séparation.....	7-71	Connecteur de diagnostic des pannes.....	7-84
Comment utiliser le filet de séparation.....	7-72	<b>Cric.....</b>	<b>7-85</b>
<b>Remorquage.....</b>	<b>7-75</b>	Cric.....	7-85
Remorquage.....	7-75		

## Mazda Connect

Ce manuel n'indique qu'une partie des informations pour Mazda Connect. Pour plus de détails, consultez le Manuel Conduite et Entretien Web sur le site Mazda pour chaque pays et région.

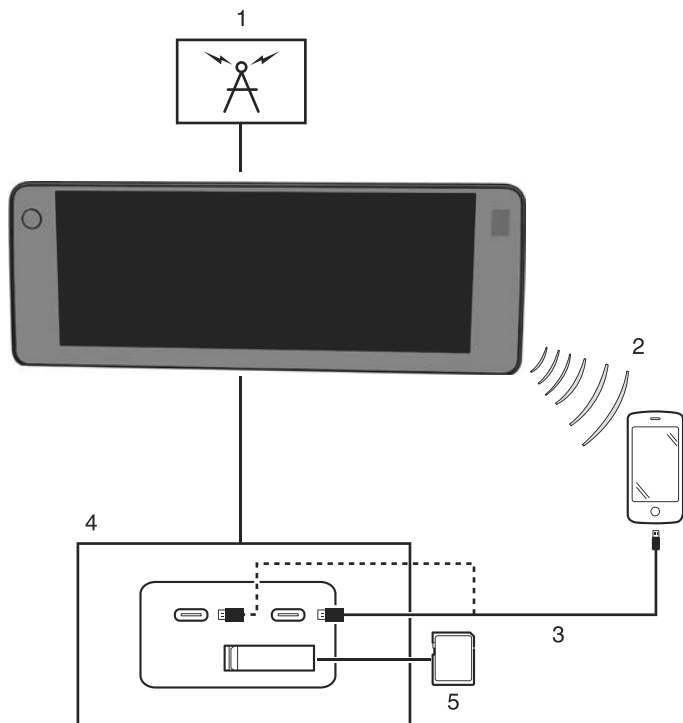

1. Radio
2. Audio Bluetooth®/Appel mains libres/SMS (service de messages courts)
3. Audio USB/Vidéo USB
4. Port USB\*<sup>1</sup>/lecteur de carte SD\*<sup>2</sup>
5. Carte SD (système de navigation)\*

\*<sup>1</sup> La position et le type du port USB diffèrent selon les spécifications.

\*<sup>2</sup> La fente pour carte SD est pour le système de navigation uniquement. Pour les véhicules équipés du système de navigation, la carte SD (original de Mazda) avec des données cartographiques stockées est insérée dans la fente de la carte SD pour être utilisée.

## Avertissements et précautions concernant l'utilisation de Mazda Connect

### **PRUDENCE**

#### **Toujours régler Mazda Connect lorsque le véhicule est à l'arrêt :**

Ne pas régler Mazda Connect avec l'interrupteur de commande lorsque vous conduisez le véhicule. Il est dangereux de régler Mazda Connect à l'aide de l'interrupteur de commande lorsque vous conduisez le véhicule, car cela pourrait détourner votre attention du fonctionnement du véhicule et causer un accident grave.

Même si le volant est équipé d'interrupteurs de télécommande audio, il faut apprendre à les utiliser sans avoir à les regarder afin qu'un maximum d'attention soit dirigé vers la route pendant la conduite du véhicule.

#### **Éviter que le cordon à bouchon de connexion ne s'emmêle avec le levier sélecteur :**

Si le cordon à bouchon de connexion s'emmêle avec le levier sélecteur, il pourrait gêner la conduite et provoquer un accident.

#### **Ne pas régler un appareil mobile ou un produit similaire pendant que vous conduisez le véhicule :**

Le réglage d'un appareil mobile ou d'un produit similaire pendant la conduite du véhicule est dangereux, car cela pourrait détourner votre attention du fonctionnement du véhicule, ce qui pourrait entraîner un accident grave. Toujours régler un appareil mobile ou un produit similaire lorsque le véhicule est à l'arrêt.

### **ATTENTION**

Pour une conduite sûre, régler le volume audio à un niveau qui permet d'entendre les sons à l'extérieur du véhicule (notamment l'avertisseur sonore des véhicules et les sirènes des véhicules d'urgence).

## Comment utiliser Mazda Connect



### Informations

Contrôle efficacité conduite:

Contrôlez l'historique d'efficacité du véhicule et le statut du système en temps réel.

Contrôleur batterie haute tension:

Consultez le niveau et le programme de charge de la batterie, etc.

Contrôle du statut du véhicule:

Consultez les informations importantes du véhicule.

### Divertissements

FM

AM

DAB\*

Bluetooth

Audio USB1/Audio USB2

Vidéo USB1/Vidéo USB2

Audio désactivé

### Notifications

Affiche les messages texte reçus par l'appareil mobile appairé à Mazda Connect et les notifications du véhicule.

### Communication

En connectant votre appareil mobile tel qu'un Smartphone à Mazda Connect via Bluetooth®, vous pouvez utiliser les fonctions d'appel mains libres et de messages courts.

## **Navigation**

Le système de navigation (véhicules avec système de navigation) peut être utilisé lorsque la carte SD du système de navigation est insérée.

Si la carte SD pour le système de navigation n'est pas insérée, la boussole indiquant le sens de déplacement du véhicule s'affiche. Il est possible que la boussole n'indique pas l'orientation correcte lorsque le véhicule est arrêté ou quand il se déplace à une vitesse lente.

Pour le fonctionnement du système de navigation, se référer au manuel du système de navigation.

## **Réglages**

Vous pouvez modifier les réglages de l'écran Mazda Connect, les réglages du son et les fonctions du véhicule.

### Réglages VE:

Configure le programme de charge, la minuterie du contrôle de la climatisation et plus encore.

### Affichages embarqués:

Configure les réglages et le contenu pour tous les affichages embarqués.

### Réglages audio:

Configure l'expérience d'écoute à bord.

### Réglages de sécurité:

Configure les fonctions de sécurité et d'assistance au conducteur.

### Réglages du véhicule:

Configure les fonctions de confort du véhicule.

### Réglages de connectivité:

Configure les paramètres de connectivité du Bluetooth et d'autres appareils.

### Driver Personalization System:

Enregistre un conducteur ou modifie les informations sur un conducteur.

### Réglages système:

Configure les réglages de langue, d'heure et d'autres réglages généraux.

## **Apple CarPlay**

Il est possible d'utiliser Apple CarPlay en connectant un iPhone® compatible avec Apple CarPlay.

## **Android Auto**

Il est possible d'utiliser Android Auto™ en connectant un smartphone Android™ compatible avec Android Auto™.

## REMARQUE

Les explications des fonctions décrites dans ce manuel peuvent différer de l'opération proprement dite, et les formes des écrans et des boutons ainsi que les lettres et les caractères affichés peuvent également différer de l'apparence réelle. De plus, le contenu peut changer successivement sans préavis du fait de mises à jour logicielles à venir.

## Comment utiliser l'interrupteur de commande

L'interrupteur de commande peut être utilisé pour passer à chaque fonction et utiliser chaque fonction.  
Placer la paume de votre main sur le bouton de commande de façon à ce que vos doigts puissent toucher chacun des interrupteurs.  
Vous pouvez changer d'écran sans avoir à regarder votre main.

### REMARQUE

Pour des raisons de sécurité, certaines opérations sont désactivées pendant la conduite du véhicule.

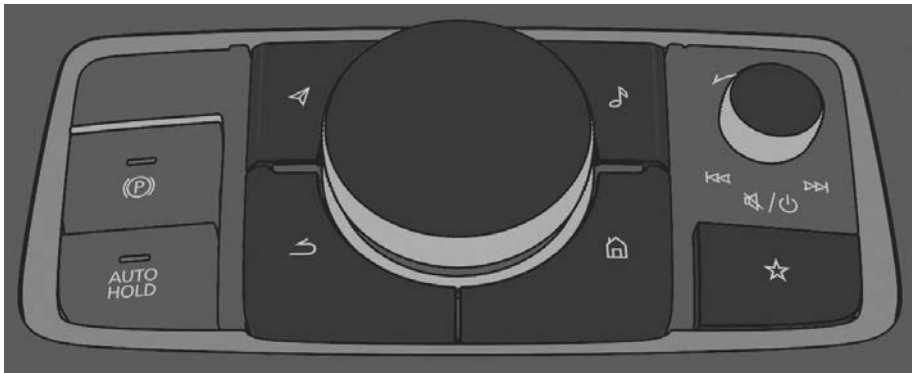

La forme des interrupteurs varie selon les spécifications.



### Bouton de commande (sélection)

Tourner ou faire glisser le bouton de commande pour mettre en surbrillance/sélectionner les fonctions à l'écran que vous souhaitez utiliser.



### Bouton de commande (sélectionner)

Appuyer sur le bouton de commande pour sélectionner la fonction à l'écran que vous voulez utiliser.

## **Bouton de divertissement**

Le dernier écran de source audio utilisé s'affiche.

**(Pendant la lecture musicale Apple CarPlay ou Android Auto™)**

Affiche l'écran de lecture en cours Apple CarPlay ou Android Auto™.

## **Bouton de volume**

### **Réglage du volume**

Régler le volume en tournant le bouton de volume.

Si vous réglez le volume pendant le guidage vocal, le volume du guidage vocal change.

Si vous réglez le volume pendant un appel mains libres, le volume de la conversation change.

Appuyer sur le bouton de volume pour couper/mettre en pause le son. Appuyer à nouveau sur le bouton pour reprendre.

### **Éteindre/allumer**

Appuyer longuement pour éteindre Mazda Connect et l'écran.

Appuyer longuement à nouveau pour allumer Mazda Connect.

### **REMARQUE**

Si vous appuyez sur le bouton de volume pour couper le son d'une source audio qui peut être mise en pause, telle que Apple CarPlay, l'audio USB ou l'audio Bluetooth®, pendant la lecture, la lecture du morceau est interrompue. Appuyer à nouveau sur le bouton de volume pour annuler la coupure du son et la pause en même temps.

### **Sélectionner une station de radio**

#### **(Radio FM/AM)**

Les stations de radio enregistrées dans vos Favoris peuvent être sélectionnées en faisant glisser le bouton de volume vers la gauche (SEEK DOWN)/vers la droite (SEEK UP) pendant que vous écoutez la radio FM/AM. La station change à chaque fois que vous faites glisser le bouton de volume.

Si vous souhaitez syntoniser manuellement la prochaine station disponible avant ou après la station actuellement sélectionnée, faites glisser le bouton de volume vers la gauche (SEEK DOWN) ou vers la droite (SEEK UP) et maintenez-le jusqu'à ce que vous entendiez un bip et le syntoniseur sélectionnera la station disponible suivante.

### **(Radio DAB)\***

Vous pouvez appeler des stations de radio enregistrées dans vos Favoris en faisant glisser le bouton de volume vers la gauche/droite tout en écoutant la radio DAB. Les stations de radio changent chaque fois que vous faites glisser le bouton de volume. De plus, le service passe au service suivant lorsque vous continuez de faire glisser le bouton vers la droite jusqu'à ce que vous entendiez un bip, et il passe au service précédent lorsque vous continuez de faire glisser le bouton vers la gauche. S'il n'y a pas de service suivant ou précédent dans l'Ensemble sélectionné, l'Ensemble change.

### **Commande de lecture**

Il est possible d'effectuer une lecture de recherche sur des fichiers audio et vidéo lors de l'écoute de contenu stocké via USB, Bluetooth® et audio ou vidéo. Faites glisser le bouton de volume vers la droite pour passer à la piste suivante ou vers la gauche pour revenir à la piste précédente. Vous pouvez également faire glisser le bouton de volume et le maintenir enfoncé pour avancer ou reculer rapidement dans la piste.

### **Bouton Favoris**

Affiche l'écran des favoris.

Maintenez enfoncé pour enregistrer les stations FM, les contacts, les destinations de navigation ou tout autre élément de menu en surbrillance pour créer des raccourcis facilement accessibles.

### **Bouton Accueil**

Affiche l'écran d'accueil.

### **(Lorsque Apple CarPlay ou Android Auto™ est affiché)**

Affiche l'écran d'accueil Apple CarPlay ou Android Auto™.

### **(Lorsque Apple CarPlay ou Android Auto™ est connecté)**

Appuyer et maintenir pendant que l'écran Mazda Connect s'affiche pour passer de l'écran Mazda Connect à Apple CarPlay ou Mazda Connect à Android Auto™. En outre, appuyer et maintenir pendant que l'écran Apple CarPlay ou Android Auto™ s'affiche pour passer à l'écran Mazda Connect.

## **Bouton Retour**

Retourne à l'écran précédent.

## **Bouton Carte**

Affiche l'écran de navigation (véhicules équipés d'un système de navigation).  
Pour que le système de navigation fonctionne, la carte SD du système de navigation est nécessaire.

Si la carte SD pour le système de navigation n'est pas insérée, la boussole indiquant le sens de déplacement du véhicule s'affiche.

Pour le fonctionnement du système de navigation, se référer au manuel du système de navigation.

### **(Pendant le guidage routier Apple CarPlay ou Android Auto™)**

Affiche l'écran carte Apple CarPlay ou Android Auto™.

### **REMARQUE**

Lorsqu'un itinéraire de navigation Mazda est actif, appuyer sur le bouton Carte pour répéter le guidage vocal de navigation.

## Comment utiliser l'interrupteur de télécommande audio

L'interrupteur de télécommande audio se trouve sur le côté gauche du volant. Vous pouvez utiliser les fonctions audio de base, décrocher/raccrocher le téléphone ou activer la commande vocale à l'aide de l'interrupteur.

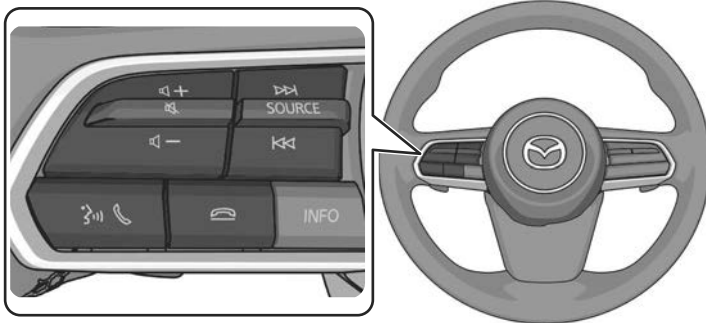

La forme des interrupteurs peut différer en fonction des spécifications.

**Touche de réglage du volume**

Appuyer sur la touche (+) ou (-) pour régler le volume.

Si vous réglez le volume pendant le guidage vocal, le volume du guidage vocal change.

Si vous réglez le volume pendant un appel mains libres, le volume de la conversation change.

**Interrupteur de recherche** (SEEK UP) / (SEEK DOWN)

**Sélectionner une station de radio**

**(Radio FM/AM)**

Les stations de radio enregistrées dans vos favoris peuvent être sélectionnées en appuyant sur l'interrupteur de recherche pendant que vous écoutez la radio FM/AM. La station passera à la station favorite précédente ou suivante chaque fois que vous appuierez sur l'interrupteur de recherche. Si vous voulez syntoniser manuellement la prochaine station disponible avant ou après la station actuellement sélectionnée, appuyez sur l'interrupteur de recherche et maintenez-le enfoncé jusqu'à ce qu'il émette un bip et le syntoniseur sélectionnera la station disponible suivante.

## **(Radio DAB)\***

Vous pouvez appeler des stations de radio enregistrées dans vos Favoris en appuyant sur l'interrupteur de recherche pendant que vous écoutez la radio DAB. La station de radio change chaque fois que vous appuyez sur l'interrupteur de recherche. De plus, si vous maintenez l'interrupteur de recherche enfoncé jusqu'à ce que vous entendiez un bip, le service passe au service suivant ou précédent. S'il n'y a pas de service suivant ou précédent dans l'Ensemble sélectionné, l'Ensemble change.

## **Commande de lecture**

Il est possible d'effectuer une lecture de recherche sur des fichiers audio et vidéo lors de l'écoute de contenu stocké via USB, Bluetooth® et audio ou vidéo. Faites glisser le bouton de volume vers la droite pour passer à la piste suivante ou vers la gauche pour revenir à la piste précédente. Vous pouvez également faire glisser le bouton de volume et le maintenir enfoncé pour avancer ou reculer rapidement dans la piste.

## **Touche SOURCE :**

La source audio peut être modifiée à chaque pression sur le bouton. De plus, lorsque le bouton est maintenu enfoncé, la source audio actuelle est mise en sourdine et l'écran de sélection de la source audio s'affiche.

## **(Lors de la lecture Apple CarPlay ou Android Auto™)**

Maintenir le bouton SOURCE enfoncé pour couper le son de la source audio actuelle.

## **Touche raccrocher**



### **(Pendant un appel)**

Appuyer sur le bouton pour mettre fin à l'appel.

### **(Pendant la réception d'un appel)**

Appuyer sur le bouton pour refuser un appel.

## **Touche décrocher/appe**



### **(Pendant la réception d'un appel)**

Appuyer sur le bouton pour répondre à l'appel.

**Touche de sourdine** 

Appuyer sur le bouton pour couper le son.  
Appuyer à nouveau pour annuler la coupure du son.

**REMARQUE**

Si la touche de sourdine est appuyée pour couper le son d'une source audio pouvant être mise en pause, telle que Apple CarPlay, l'audio USB, ou l'audio Bluetooth®, la lecture du morceau s'interrompt pendant la lecture. Appuyer à nouveau sur le bouton de coupure du son pour annuler la coupure du son et la pause en même temps.

## Comment utiliser la fonction de reconnaissance vocale

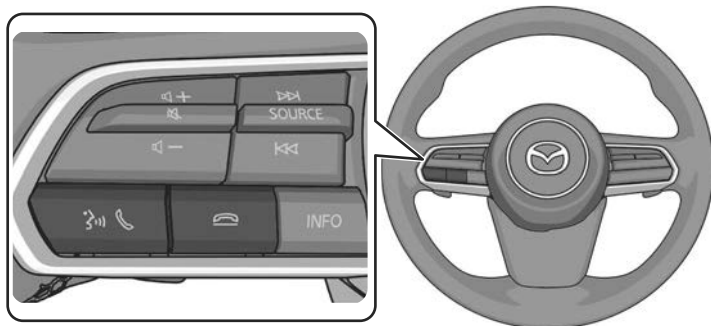

La forme des interrupteurs peut différer en fonction des spécifications.

### Touche décrocher/appe

Lorsque vous appuyez sur le bouton, l'écran supérieur de la reconnaissance vocale s'affiche et la reconnaissance vocale est activée.

**(Pendant l'annonce du guidage vocal)**

Appuyer sur le bouton pour sauter le guidage vocal.

### Touche raccrocher

Appuyer sur le bouton pour mettre fin à la reconnaissance vocale.

### Activation de la reconnaissance vocale

Lorsque vous appuyez sur la touche décrocher/appe de l'interrupteur de télécommande audio, l'écran supérieur de la reconnaissance vocale s'affiche.

### **REMARQUE**

Lorsqu'un appareil compatible Apple CarPlay ou Android Auto™ est connecté, le système de reconnaissance vocale Mazda Connect est désactivé pour permettre l'utilisation de la reconnaissance vocale Siri® ou Android Auto™ à tout moment avec la touche décrocher/appe.

### Commandes utilisables à tout moment

"Aide" - Peut être utilisé pour vérifier les commandes vocales utilisables.

"Retour" - Retourne à l'écran précédent. Lorsqu'une commande vocale est prononcée lorsque l'écran de saisie du numéro de téléphone est affiché, le contenu précédemment saisi est supprimé.

“Annuler”- La reconnaissance vocale est terminée.

### Arrêt de la reconnaissance vocale

Effectuer l'une des opérations suivantes :

- Appuyer sur la touche raccrocher.
- Maintenir enfoncée la touche décrocher/appele.
- Dire le mot “Annuler”.

### Conseils pratiques pour l'utilisation de la fonction de reconnaissance vocale

Des exemples de commandes vocales efficaces dans différentes catégories sont affichés sur l'écran supérieur de la reconnaissance vocale.

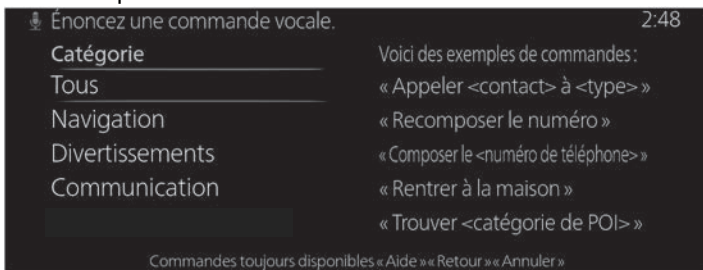

### REMARQUE

- Les exemples de commandes vocales présentés dans ce manuel ne sont qu'une liste partielle des commandes disponibles. Certaines commandes peuvent être inutilisables selon les spécifications.
- Certaines commandes ne peuvent être utilisées selon les conditions de connexion et d'utilisation.
- Lorsque le paramètre Intervenir est activé, les commandes vocales peuvent être effectuées y compris lorsque le guidage vocal est annoncé. Pour plus de détails sur le paramètre Intervenir, se référer à la section Réglages système dans le manuel de l'utilisateur Mazda Connect.
- Pour plus de détails sur les commandes vocales qui peuvent être utilisées sur l'écran de navigation, reportez-vous au manuel du système de navigation.

Pour éviter des commandes vocales mal comprises, tenir compte des points suivants :

- Connecter le téléphone mobile au Bluetooth® avant d'utiliser le téléphone mobile à l'aide de la reconnaissance vocale.
- Après avoir appuyé sur la touche décrocher/appele, attendre le bip sonore avant de prononcer une commande.
- Parler d'une voix légèrement plus forte améliorera la reconnaissance vocale, mais une voix excessivement forte est inutile. Essayer de parler d'une voix un peu plus forte que lorsque vous parlez aux autres passagers du véhicule.
- Vous n'avez pas besoin de parler lentement. Parler à une vitesse normale.

- Lorsque vous appelez une personne dans le répertoire téléphonique de l'appareil, le taux de reconnaissance augmente proportionnellement à la longueur du nom. Des erreurs peuvent survenir avec des noms courts tels que "Maman", "Maison" ou "Épouse".
- Parler clairement, sans pause entre les mots ou les nombres.
- Les commandes vocales autres que celles spécifiées ne peuvent pas être reconnues. Appeler en utilisant les mots spécifiés par les commandes vocales.
- Il est inutile de se placer face au microphone ou de s'en approcher. Appeler les commandes vocales tout en conservant une position de conduite sûre.
- Fermer les vitres et le toit ouvrant panoramique\* pour atténuer les bruits forts provenant de l'extérieur du véhicule, et pour éviter que le courant d'air du système de climatisation ne gêne l'utilisation du mains libres Bluetooth®.
- S'assurer que le flux d'air du climatiseur ne souffle pas sur le microphone.
- Si la reconnaissance vocale est médiocre avec le volume de guidage réglé sur élevé, régler Intervenir sur OFF.

## Exemples de commandes vocales disponibles

Le nom et le numéro spécifiés sont mis dans le {}.

### Commun

- Retour
- Aide (Vous pouvez écouter les conseils d'aide à chaque écran.)
- {Numéro de la ligne} (Vous pouvez sélectionner le numéro de ligne à l'écran.)
- Page suivante
- Page précédente
- Annuler

### Menu

- Tous
- Navigation
- Divertissements
- Communication

### Réglage

- Réglages de reconnaissance automatique de la parole
- Éteindre l'écran

### Musique

- Lire artiste (Vous pouvez aussi utiliser "Lire artiste {nom de l'artiste}").
- Lire album (Vous pouvez aussi utiliser "Lire album {nom de l'album}").
- Lire playlist (Vous pouvez aussi utiliser "Lire playlist {nom de la liste d'écoute}").
- Lire chanson (Vous pouvez aussi utiliser "Lire chanson {nom du morceau}").
- Lire livre audio (Vous pouvez aussi utiliser "Lire livre audio {nom du livre audio}").
- Lire podcast (Vous pouvez aussi utiliser "Lire podcast {nom du podcast}").

## Radio

- Se brancher sur AM {Fréquence}
- Se brancher sur FM {Fréquence}
- Se brancher sur la DAB {Nom de la station DAB}

## Source

- Changer la source (Vous pouvez aussi utiliser “Remplacer la source par USB”<sup>\*1</sup> et “USB”<sup>\*1</sup>.)
- Son désactivé (Vous pouvez aussi utiliser “Remplacer la source par Son désactivé”.)

## Téléphone

- Composer le numéro de téléphone (Vous pouvez aussi utiliser “Composer le {numéro de téléphone}”.)
- Historique appels
- Appeler un contact (Vous pouvez aussi utiliser “Appeler {nom du contact}” et “Appeler {nom du contact} à {type de numéro}”.)
- Recomposer le numéro

<sup>\*1</sup> Les noms de sources audio autres que “USB” peuvent également être utilisés comme suit : Bluetooth/AM/FM/DAB/Audio USB1/Audio USB2/Vidéo USB1/Vidéo USB2

## Annexes

### Base de données Gracenote®

Lors de la connexion d'un appareil audio USB ou d'un appareil audio Bluetooth® à cette unité et de la lecture audio, l'unité recherche la pochette de l'album dans la base de données stockée dans le véhicule. S'il y a une correspondance dans la compilation de la base de données du véhicule avec la musique lue, la pochette de l'album s'affiche. Les informations de la base de données stockées dans cet appareil utilisent les informations de la base de données du service de reconnaissance musicale Gracenote®.

### Apple CarPlay



➤ VOUS RECONNAISSEZ ET ACCEPTEZ EXPRESSÉMENT QUE L'UTILISATION D'APPLE CARPLAY ("L'APPLICATION") EST À VOS RISQUES ET PÉRILS ET QUE LA TOTALITÉ DES RISQUES LIÉS À LA QUALITÉ SATISFAISANTE, AUX PERFORMANCES, À L'EXACTITUDE ET À L'EFFORT VOUS INCOMBE DANS LA MESURE MAXIMALE AUTORISÉE PAR LA LOI EN VIGUEUR, ET QUE L'APPLICATION ET LES INFORMATIONS SUR L'APPLICATION SONT FOURNIES "TELLES QUELLES" ET "TELLES QUE DISPONIBLES", SANS GARANTIE D'AUCUNE SORTE, ET MAZDA EXCLUT PAR LA PRÉSENTE TOUTES GARANTIES ET CONDITIONS À L'ÉGARD DE L'APPLICATION ET DES INFORMATIONS SUR L'APPLICATION, EXPRESSES, IMPLICITES OU LÉGALES, Y COMPRIS, MAIS SANS S'Y LIMITER, LES GARANTIES IMPLICITES ET/OU CONDITIONS DE QUALITÉ MARCHANDE, DE QUALITÉ SATISFAISANTE, D'ADÉQUATION À UN USAGE PARTICULIER, DE PRÉCISION, DE JOUISSANCE PAISIBLE ET DE NON-VIOLATION DE DROITS DE TIERS.

À TITRE D'EXEMPLES, ET SANS LIMITATION, MAZDA DÉCLINE TOUTE GARANTIE CONCERNANT L'EXACTITUDE DES DONNÉES FOURNIES PAR L'APPLICATION, TELLES QUE L'EXACTITUDE DES DIRECTIONS, LE TEMPS DE PARCOURS ESTIMÉ, LES LIMITATIONS DE VITESSE, LES CONDITIONS ROUTIÈRES, LES ACTUALITÉS, LA MÉTÉO, LE TRAFIC OU TOUT AUTRE CONTENU FOURNI PAR APPLE, SES FILIALES OU DES FOURNISSEURS TIERS ; MAZDA NE GARANTIT PAS CONTRE LA PERTE DE DONNÉES D'APPLICATION, LESQUELLES PEUVENT ÊTRE PERDUES À TOUT MOMENT ; MAZDA NE GARANTIT PAS QUE L'APPLICATION OU LES SERVICES FOURNIS PAR CELLE-CI SERONT FOURNIS À TOUT MOMENT OU QU'UN OU TOUS LES SERVICES SERONT DISPONIBLES À UN MOMENT OU À UN ENDROIT PARTICULIER. PAR EXEMPLE, LES SERVICES PEUVENT ÊTRE SUSPENDUS OU INTERROMPUS SANS PRÉAVIS POUR RÉPARATION, MAINTENANCE, CORRECTIFS DE SÉCURITÉ, MISES À JOUR, ETC., LES SERVICES PEUVENT NE PAS ÊTRE DISPONIBLES DANS VOTRE RÉGION OU À VOTRE EMPLACEMENT, ETC.

EN OUTRE, VOUS COMPRENEZ QUE LES CHANGEMENTS APPORTÉS À LA TECHNOLOGIE DES TIERS OU À LA RÉGLEMENTATION GOUVERNEMENTALE PEUVENT RENDRE LES SERVICES ET/OU LES APPLICATIONS OBSOLÈTES ET/OU INUTILISABLES. DANS LA MESURE OÙ LA LOI NE L'INTERDIT PAS, MAZDA OU SES SOCIÉTÉS AFFILIÉES NE PEUVENT EN AUCUN CAS ÊTRE TENUES RESPONSABLES DES BLESSURES CORPORELLES, OU DE TOUT DOMMAGE ACCESSOIRE, SPÉCIAL, INDIRECT OU CONSÉCUTIF, Y COMPRIS, SANS LIMITATION, LES DOMMAGES POUR PERTE DE PROFITS, CORRUPTION OU PERTE DE DONNÉES, DÉFAUT DE TRANSMISSION OU DE RÉCEPTION DES DONNÉES, INTERRUPTION D'ACTIVITÉ OU TOUT AUTRE DOMMAGE OU PERTE COMMERCIALE, DÉCOULANT DE OU LIÉ À L'APPLICATION OU DE VOTRE UTILISATION DE L'APPLICATION OU DE VOTRE INCAPACITÉ D'UTILISER L'APPLICATION OU DE L'INFORMATION SUR L'APPLICATION.

- Lorsque vous utilisez Apple CarPlay, évitez les distractions et utilisez Apple CarPlay de manière responsable.  
Restez pleinement conscient des conditions de conduite et respectez toujours les lois en vigueur.

#### REMARQUE

- Apple CarPlay est fourni par Apple® et son utilisation est soumise à votre acceptation des conditions d'utilisation d'Apple CarPlay, qui font partie des conditions d'utilisation d'Apple iOS.
- Lorsque vous utilisez Apple CarPlay, la position, la vitesse et d'autres données du véhicule sont transférées sur votre iPhone®. Pour plus de détails, reportez-vous à la Politique de confidentialité d'Apple®.

#### Android Auto™



- VOUS RECONNAISSEZ ET ACCEPTEZ EXPRESSÉMENT QUE L'UTILISATION D'ANDROID AUTO™ ("L'APPLICATION") EST À VOS RISQUES ET PÉRILS ET QUE LA TOTALITÉ DES RISQUES LIÉS À LA QUALITÉ SATISFAISANTE, AUX PERFORMANCES, À L'EXACTITUDE ET À L'EFFORT VOUS INCOMBE DANS LA MESURE MAXIMALE AUTORISÉE PAR LA LOI EN VIGUEUR, ET QUE L'APPLICATION ET LES INFORMATIONS SUR L'APPLICATION SONT FOURNIES "TELLES QUELLES" ET "TELLES QUE DISPONIBLES", SANS GARANTIE D'AUCUNE SORTE, ET MAZDA EXCLUT PAR LA PRÉSENTE TOUTES GARANTIES ET CONDITIONS À L'ÉGARD DE L'APPLICATION ET DES INFORMATIONS SUR L'APPLICATION, EXPRESSES, IMPLICITES OU LÉGALES, Y COMPRIS, MAIS SANS S'Y LIMITER, LES GARANTIES IMPLICITES ET/OU CONDITIONS DE QUALITÉ MARCHANDE, DE QUALITÉ SATISFAISANTE, D'ADÉQUATION À UN USAGE PARTICULIER, DE PRÉCISION, DE JOUISSANCE PAISIBLE ET DE NON-VIOLATION DE DROITS DE TIERS.

À TITRE D'EXEMPLES, ET SANS LIMITATION, MAZDA DÉCLINE TOUTE GARANTIE CONCERNANT L'EXACTITUDE DES DONNÉES FOURNIES PAR L'APPLICATION, TELLES QUE L'EXACTITUDE DES DIRECTIONS, LE TEMPS DE PARCOURS ESTIMÉ, LES LIMITATIONS DE VITESSE, LES CONDITIONS ROUTIÈRES, LES ACTUALITÉS, LA MÉTÉO, LE TRAFIC OU TOUT AUTRE CONTENU FOURNI PAR GOOGLE, SES FILIALES OU DES FOURNISSEURS TIERS ; MAZDA NE GARANTIT PAS CONTRE LA PERTE DE DONNÉES D'APPLICATION, LESQUELLES PEUVENT ÊTRE PERDUES À TOUT MOMENT ; MAZDA NE GARANTIT PAS QUE L'APPLICATION OU LES SERVICES FOURNIS PAR CELLE-CI SERONT FOURNIS À TOUT MOMENT OU QU'UN OU TOUS LES SERVICES SERONT DISPONIBLES À UN MOMENT OU À UN ENDROIT PARTICULIER. PAR EXEMPLE, LES SERVICES PEUVENT ÊTRE SUSPENDUS OU INTERROMPUS SANS PRÉAVIS POUR RÉPARATION, MAINTENANCE, CORRECTIFS DE SÉCURITÉ, MISES À JOUR, ETC., LES SERVICES PEUVENT NE PAS ÊTRE DISPONIBLES DANS VOTRE RÉGION OU À VOTRE EMPLACEMENT, ETC.

EN OUTRE, VOUS COMPRENEZ QUE LES CHANGEMENTS APPORTÉS À LA TECHNOLOGIE DES TIERS OU À LA RÉGLEMENTATION GOUVERNEMENTALE PEUVENT RENDRE LES SERVICES ET/OU LES APPLICATIONS OBSOLÈTES ET/OU INUTILISABLES. DANS LA MESURE OÙ LA LOI NE L'INTERDIT PAS, MAZDA OU SES SOCIÉTÉS AFFILIÉES NE PEUVENT EN AUCUN CAS ÊTRE TENUES RESPONSABLES DES BLESSURES CORPORELLES, OU DE TOUT DOMMAGE ACCESSOIRE, SPÉCIAL, INDIRECT OU CONSÉCUTIF, Y COMPRIS, SANS LIMITATION, LES DOMMAGES POUR PERTE DE PROFITS, CORRUPTION OU PERTE DE DONNÉES, DÉFAUT DE TRANSMISSION OU DE RÉCEPTION DES DONNÉES, INTERRUPTION D'ACTIVITÉ OU TOUT AUTRE DOMMAGE OU PERTE COMMERCIALE, DÉCOULANT DE OU LIÉ À L'APPLICATION OU DE VOTRE UTILISATION DE L'APPLICATION OU DE VOTRE INCAPACITÉ D'UTILISER L'APPLICATION OU DE L'INFORMATION SUR L'APPLICATION.

- Lorsque vous utilisez Android Auto™, évitez les distractions et utilisez Android Auto™ de manière responsable.  
Restez pleinement conscient des conditions de conduite et respectez toujours les lois en vigueur.

### REMARQUE

- Android Auto™ est fourni par Google et son utilisation est soumise à votre acceptation des conditions d'utilisation d'Android Auto™.
- Lorsque vous utilisez Android Auto™, la position, la vitesse et d'autres données du véhicule sont transférées sur votre smartphone. Pour plus de détails, reportez-vous à la Politique de confidentialité de Google.

### Marque de commerce

- iPhone, iPod touch, iPod nano, Siri and Lightning are trademarks of Apple Inc., registered in the U.S. and other countries.
- Apple CarPlay is a trademark of Apple Inc.

- L'utilisation du logo Apple CarPlay signifie que l'interface utilisateur du véhicule répond aux normes de performance d'Apple. Apple n'est pas responsable du fonctionnement de ce véhicule ou de sa conformité aux normes de sécurité et de réglementation. Veuillez noter que l'utilisation de ce produit avec un iPhone ou un iPod peut affecter les performances sans fil.
- iOS est une marque commerciale ou une marque enregistrée de Cisco aux États-Unis et dans d'autres pays et est utilisée sous licence.
- Les mentions "Made for iPhone" et "Made for iPod" indiquent qu'un accessoire a été spécialement conçu pour se connecter à un iPhone ou un iPod, et que le concepteur certifie qu'il répond aux normes de performance d'Apple. Apple n'est pas responsable du fonctionnement de cet appareil ou de sa conformité aux normes de sécurité et de réglementation. Veuillez noter que l'utilisation de cet accessoire avec un iPhone ou un iPod peut affecter les performances sans fil.

Les modèles suivants diffèrent selon le modèle de véhicule et la date de fabrication.

Conçu pour  
iPhone 11 Pro Max  
iPhone 11 Pro  
iPhone 11  
iPhone XS Max  
iPhone XS  
iPhone XR  
iPhone X  
iPhone 8 Plus  
iPhone 8  
iPhone 7 Plus  
iPhone 7  
iPhone SE  
iPhone 6s Plus  
iPhone 6s  
iPhone 6 Plus  
iPhone 6  
iPhone 5s  
iPod touch (7e génération)  
iPod touch (6e génération)



- Google, Android, Android Auto et d'autres marques connexes sont des marques de commerce de Google LLC.
- Audiopilot est une marque de commerce enregistrée de Bose Corporation.

- Centerpoint est une marque de commerce enregistrée de Bose Corporation.
- Ce produit est protégé par certains droits de propriété intellectuelle de Microsoft. L'utilisation ou la distribution de cette technologie en dehors de ce produit est interdite sans une licence de Microsoft.
- This product is licensed under the MPEG-4 patent portfolio license, AVC patent portfolio license and VC-1 patent portfolio license for the personal use of a consumer or other uses in which it does not receive remuneration to (i) encode video in compliance with the MPEG-4 Visual Standard, AVC Standard and VC-1 Standard ("MPEG-4/AVC/VC-1 Video") and (ii) decode MPEG-4/AVC/VC-1 Video that was encoded by a consumer engaged in a personal activity and/or was obtained from a video provider licensed to provide MPEG-4/AVC/VC-1 Video. No license is granted or shall be implied for any other use. Additional information may be obtained from MPEG LA, L.L.C. See <http://www.mpegla.com>.



- SDHC Logo is a trademark of SD-3C, LLC.



- Gracenote, the Gracenote logo and logotype, "Powered by Gracenote" and Gracenote MusicID are either registered trademarks or trademarks of Gracenote, Inc. in the United States and/or other countries.



## Système d'appel d'urgence

### Système d'appel d'urgence

En cas de situation urgente telle qu'un accident ou un malaise soudain, le système d'appel d'urgence contacte automatiquement un centre d'appel, ou permet à l'utilisateur de le contacter manuellement afin d'établir une communication vocale. Le système fonctionne automatiquement lorsque le véhicule subit un impact d'une magnitude donnée lors d'une collision, ou peut être utilisé manuellement à l'aide de l'interrupteur d'appel d'urgence en cas de situation d'urgence telle qu'un malaise soudain.

L'opérateur du centre d'appel confirme la situation par l'intermédiaire de la communication vocale, confirme la position du véhicule à l'aide du système GNSS<sup>\*1</sup> et alerte la police ou les services d'urgence.

\*1 Le GNSS, abréviation de "Global Navigation Satellite System", est un système établissant la localisation actuelle du véhicule par la réception d'ondes radio émises par les satellites GNSS au sol.

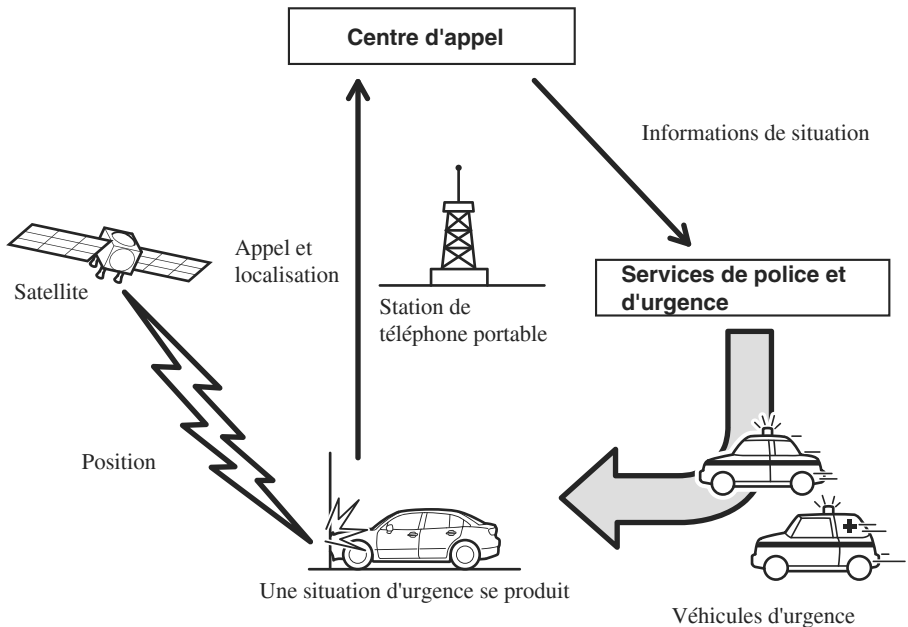

## Composants du système Mazda eCall

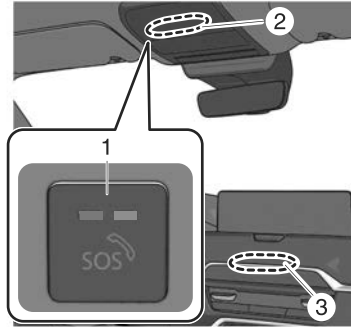

1. Interrupteur d'appel d'urgence
2. Microphone, haut-parleur
3. Antenne

## Traitement des données conformément aux lois et règlements en vigueur

### DESCRIPTION DU SYSTÈME EMBARQUÉ d'appel d'urgence

- Le service d'appel d'urgence basé sur le 112 est un service public d'intérêt général accessible gratuitement.
- Le système d'appel d'urgence basé sur le 112 est activé par défaut. En cas d'accident grave, il est automatiquement activé par des capteurs embarqués dans le véhicule.
- Le système d'appel d'urgence basé sur le 112 peut également être déclenché manuellement.
- Dans l'éventualité d'une défaillance critique du système qui désactiverait le système embarqué d'appel d'urgence basé sur le 112, l'avertissement suivant sera donné aux occupants du véhicule :
- En cas de problème avec le système d'appel d'urgence, le témoin sur l'interrupteur d'appel d'urgence s'allume en rouge et un bip sonore retentit 3 fois. Par la suite, si le témoin reste allumé en rouge, le système ne fonctionnera pas normalement en cas d'urgence. Faire inspecter le véhicule par un mécanicien expérimenté (nous recommandons un mécanicien agréé Mazda) dès que possible.

## INFORMATIONS SUR LE TRAITEMENT DES DONNÉES

- Tout traitement de données personnelles au moyen du système embarqué d'appel d'urgence basé sur le 112 doit être conforme aux règles de protection des données personnelles prévues par les directives 95/46/CE(1) et 2002/58/CE(2) du Parlement européen et du Conseil, et notamment à la nécessité de protéger les intérêts vitaux des personnes conformément à l'article 7, point (d) de la directive 95/46/CE(3).
- Le traitement de ces données est strictement limité à la gestion du système d'appel d'urgence vers le numéro d'urgence unique européen 112.

## Types de données et leurs destinataires

- Le système embarqué d'appel d'urgence basé sur le 112 peut collecter et traiter uniquement les données suivantes :
- Numéro d'identification du véhicule
- Type de véhicule (véhicule de tourisme ou véhicule utilitaire léger)
- Type de stockage pour la propulsion du véhicule (essence/diesel/GNV/GPL/électrique/hydrogène/hybride électrique)
- Les trois derniers emplacements et le sens de la marche du véhicule
- Fichier journal de l'activation automatique du système et de son horodatage
- Les destinataires des données traitées par le système embarqué d'appel d'urgence basé sur le 112 sont les points de réponse de sécurité publique pertinents désignés par les autorités publiques respectives du pays sur le territoire duquel ils se trouvent pour recevoir et traiter les appels d'urgence (système d'appel d'urgence) vers le numéro d'urgence unique européen 112.

## Modalités de traitement des données

- Le système embarqué d'appel d'urgence basé sur le 112 est conçu de manière à ce que les données contenues dans la mémoire du système ne soient pas disponibles en dehors du système avant le déclenchement d'un appel d'urgence.
- Le système embarqué d'appel d'urgence basé sur le 112 est conçu de manière à garantir qu'il n'est pas traçable et ne fait l'objet d'aucun suivi constant dans son état de fonctionnement normal.
- Le système embarqué d'appel d'urgence basé sur le 112 est conçu de manière à ce que les données de la mémoire interne du système soient automatiquement et continuellement supprimées.
- Les données de localisation du véhicule sont constamment écrasées dans la mémoire interne du système afin de toujours conserver au maximum les trois derniers emplacements à jour du véhicule nécessaires au fonctionnement normal du système.
- Le journal des données d'activité du système embarqué d'appel d'urgence basé sur le 112 n'est conservé que le temps nécessaire pour atteindre l'objectif de la gestion du système d'appel d'urgence et, en tout état de cause, pas plus de 13 heures après le déclenchement du système d'appel d'urgence.

## **Modalités d'exercice des droits de la personne concernée**

- La personne concernée (le propriétaire du véhicule) a un droit d'accès aux données et, le cas échéant, de demander la rectification, l'effacement ou le blocage des données la concernant, dont le traitement n'est pas conforme aux dispositions de la directive 95/46/CE. Toute tierce partie à laquelle les données ont été communiquées doit être informée de cette rectification, de cet effacement ou de ce blocage effectués conformément à cette directive, sauf si cela s'avère impossible ou implique un effort disproportionné.
- La personne concernée a le droit de saisir l'autorité compétente en matière de protection des données si elle estime que ses droits ont été violés du fait du traitement de ses données personnelles.

## **Contactez le service responsable du traitement des demandes d'accès :**

Veillez contacter votre organisation Mazda locale pour toute demande concernant la protection des données. Les coordonnées sont indiquées dans la déclaration de confidentialité que vous trouverez sur la page Web spécifique à votre pays. Rendez-vous sur "<https://www.mazda.eu>" pour accéder au site spécifique à votre pays.

## Avertissements et précautions concernant l'utilisation du système d'appel d'urgence

### PRUDENCE

Lorsque le système d'appel d'urgence est utilisé, conserver les appareils médicaux tels que des pacemakers cardiaques implantés ou des défibrillateurs à plus de 22 cm environ de l'antenne du véhicule.

Dans le cas contraire, le fonctionnement de l'appareil médical pourrait être affecté par les ondes radio.

### ATTENTION

- Ne pas démonter le système d'appel d'urgence. Dans le cas contraire, il pourrait être endommagé et ne plus fonctionner en cas d'urgence.
- Le système d'appel d'urgence dispose d'une batterie intégrée qui lui permet de fonctionner même si l'alimentation du véhicule est coupée dans un tel accident. Respecter les mises en garde suivantes. Le système d'appel d'urgence pourrait ne pas fonctionner s'il n'est pas utilisé correctement.

- Si la puissance de la batterie intégrée est faible en raison d'une décharge naturelle et que le système détecte un problème, le système d'appel d'urgence ne peut pas être utilisé. Si le système détecte un problème, le témoin (rouge) de l'interrupteur d'appels d'urgence s'allume pour alerter le conducteur. Faire vérifier le véhicule par un mécanicien expérimenté (nous recommandons un mécanicien agréé Mazda). Se référer à Témoin/bip sonore dans Comment utiliser le système d'appel d'urgence à la page 7-31.

### REMARQUE

- Il est possible d'utiliser le système d'appel d'urgence lorsque l'alimentation du véhicule est sur ON.
- Le système d'appel d'urgence effectue des appels de deux manières : automatiquement ou manuellement.
- Le système d'appel d'urgence peut ne pas établir de connexion dans les conditions suivantes ou selon l'environnement d'utilisation. Si le système d'appel d'urgence ne se connecte pas, effectuer un appel depuis un autre téléphone, tel que la cabine publique la plus proche.
  - Le véhicule est en dehors du réseau de téléphonie mobile
  - Le véhicule se trouve dans un environnement où les ondes radio sont faibles (tel que l'intérieur d'un tunnel, d'un parking souterrain, dans l'ombre de bâtiments ou en zone montagneuse)
  - Le véhicule ne subit pas un impact de magnitude suffisante ou supérieure lors de l'accident.

## Système d'appel d'urgence

---

- Une collision extrêmement sérieuse se produit, endommageant le système d'appel d'urgence.
  - Les informations de position sont indisponibles lorsque les signaux des satellites GNSS ne peuvent être reçus. Toutefois, les appels vocaux sont possibles.
  - Lorsque le système d'appel d'urgence effectue un appel vocal, le système audio est passé sur muet afin de ne pas interférer avec la communication.
  - Un certain temps peut s'écouler entre l'activation du système d'appel d'urgence et la réponse du centre d'appel.
  - Si vous n'êtes pas en mesure de répondre aux questions de l'opérateur après le début de la communication vocale, l'opérateur peut lancer les procédures d'urgence de sa propre initiative.
  - Même si vous avez du mal à entendre l'opérateur, le centre d'appel peut peut-être malgré tout vous entendre. Continuez à décrire la situation.
  - Si le système d'appel d'urgence s'active alors que vous effectuez un appel avec votre téléphone mobile à l'aide du système mains libres Bluetooth®, l'appel peut être interrompu.
  - Il peut être impossible de recevoir normalement un appel avec le système main libre Bluetooth® lorsque le système d'appel d'urgence fonctionne.
- Un appel vocal avec un opérateur peut être impossible si le haut-parleur ou le microphone est cassé. Si le haut-parleur ou le microphone est cassé, toujours faire contrôler le véhicule par un mécanicien expérimenté (nous recommandons un mécanicien agréé Mazda).
  - Le système d'appel d'urgence peut ne pas fonctionner normalement en dehors de la plage de température suivante : Si le système d'appel d'urgence ne fonctionne pas normalement, effectuer un appel depuis un autre téléphone, tel que la cabine publique la plus proche. Plage de température opérationnelle: -40 °C à 85 °C
  - Il peut y avoir une différence entre les informations de positionnement envoyées au centre d'appel et la position réelle du véhicule depuis laquelle l'appel a été effectué. Durant la communication vocale, signalez à l'opérateur les points remarquables du paysage autour de la position du véhicule depuis laquelle l'appel est effectué.

## Comment utiliser le système d'appel d'urgence

### Flux du système d'appel d'urgence

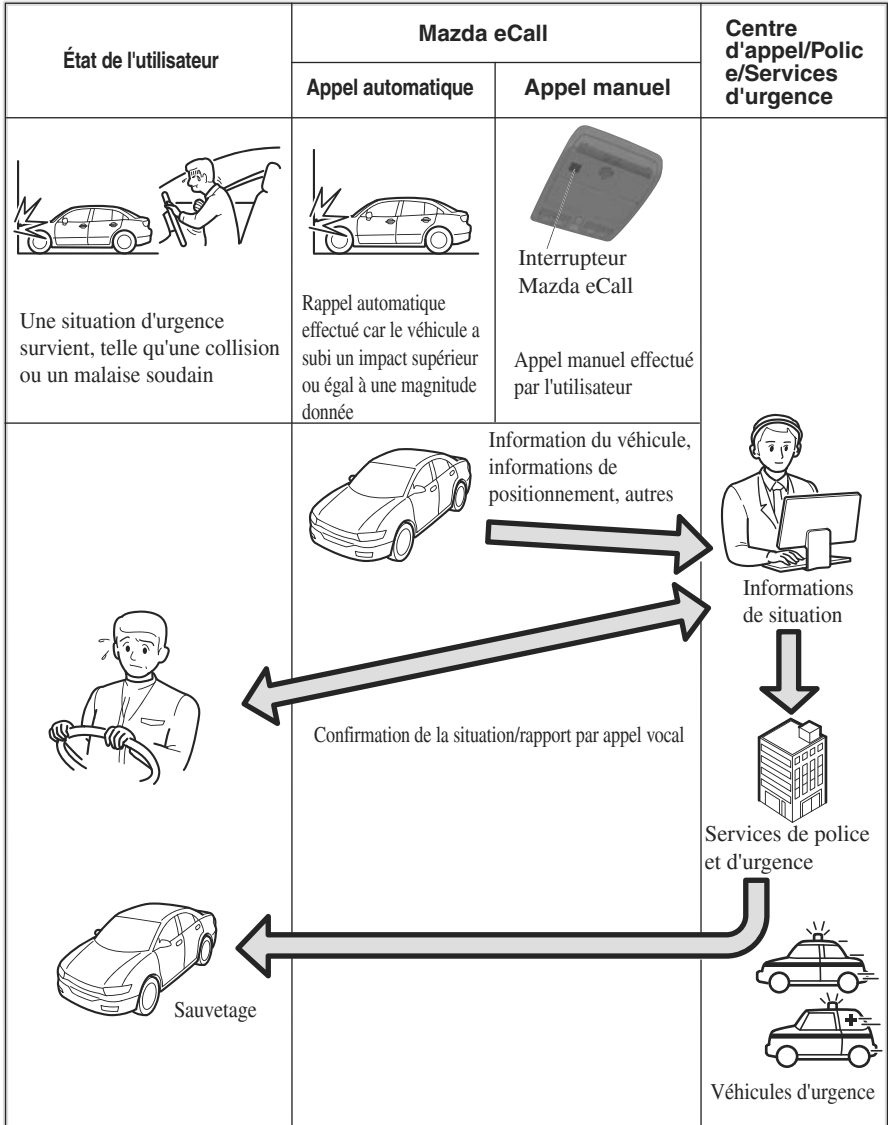

## Appels d'urgence automatiques

Si le véhicule subit un impact supérieur ou égal à une magnitude donnée, les informations du véhicule sont transmises automatiquement au centre d'appel. Une fois la transmission des informations du véhicule terminée, ou environ 20 secondes après le début de la transmission, la communication vocale avec le centre d'appel démarre.

### **⚠ ATTENTION**

Si un appel automatique est effectué, la puissance de la batterie intégrée peut se décharger et les appels d'urgence peuvent être impossibles si une nouvelle urgence survient. Après un appel d'urgence automatique, faire remplacer la batterie intégrée par un mécanicien expérimenté (nous recommandons un mécanicien agréé Mazda).

### REMARQUE

- Les appels d'urgence automatique ne peuvent pas être annulés par l'utilisateur.
  - C'est le centre d'appels qui met fin aux appels d'urgence. Un utilisateur ne peut pas mettre fin à un appel d'urgence.
  - Si le véhicule subit un impact supérieur ou égal à une magnitude donnée, un appel automatique est effectué même si les airbags ne se déploient pas.
  - En cas de coupure d'appel ou d'impossibilité d'appeler correctement le centre d'appel, le centre d'appel est rappelé automatiquement. Le rappel ne peut pas être annulé.
1. Si le véhicule subit un impact supérieur ou égal à une magnitude donnée, le système d'appel d'urgence se met automatiquement à fonctionner.
  2. Le témoin (vert) sur l'interrupteur d'appel d'urgence clignote lentement (par intervalles de 0,5 seconde) et l'appel vers le centre d'appel est effectué.

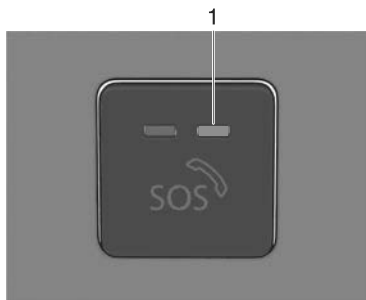

1. Vert
3. Lorsque la connexion est établie avec le centre d'appel, le témoin (vert) clignote plus rapidement (par intervalles de 0,3 seconde), puis la transmission des informations du véhicule commence.

4. Une fois la transmission des informations du véhicule terminée, ou environ 20 secondes après le début de la transmission, les bips sonores et la communication vocale avec le centre d'appel démarre.
5. En cas d'échec de la connexion, le témoin (rouge) s'allume et le témoin (vert) clignote rapidement (par intervalles de 0,15 seconde) en émettant simultanément des bips sonores.  
Dans ce cas, effectuer une connexion manuelle en utilisant l'interrupteur d'appel d'urgence car une connexion automatique est impossible.

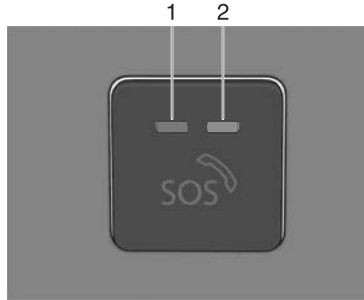

1. Rouge (S'allume)
2. Vert (Clignote)

### Appels d'urgence manuels

Avec l'alimentation du véhicule sur ON, appuyer longuement sur l'interrupteur d'appel d'urgence et, après avoir relâché le doigt de l'interrupteur, les informations du véhicule sont transmises automatiquement au centre d'appel.

Une fois la transmission des informations du véhicule terminée, ou environ 20 secondes après le début de la transmission, la communication vocale avec le centre d'appel démarre.

### **REMARQUE**

- N'effectuer des appels manuels que pour les situations exigeant une prise en charge urgente, tel qu'un malaise ou des blessures graves.
  - Pour effectuer manuellement des appels d'urgence, garer tout d'abord le véhicule dans un emplacement sûr.
  - C'est le centre d'appels qui met fin aux appels d'urgence. Un utilisateur ne peut pas mettre fin à un appel d'urgence.
  - En cas de coupure d'appel ou d'impossibilité d'appeler correctement le centre d'appel, le centre d'appel est rappelé automatiquement.
1. Veiller à ce que le l'alimentation du véhicule soit sur ON.

# Système d'appel d'urgence

---

2. Appuyer longuement sur l'interrupteur d'appel d'urgence de la console supérieure puis le relâcher.

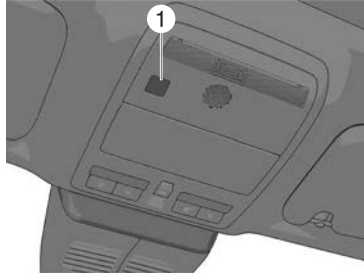

1. Interrupteur d'appel d'urgence
3. Le témoin (vert) sur l'interrupteur d'appel d'urgence clignote lentement (par intervalles de 0,5 seconde) et l'appel vers le centre d'appel est effectué.

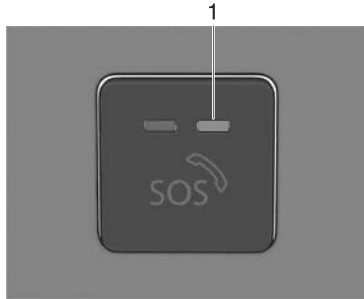

1. Vert
4. Lorsque la connexion est établie avec le centre d'appel, le témoin (vert) clignote plus rapidement (par intervalles de 0,3 seconde), puis la transmission des informations du véhicule commence.
5. Une fois la transmission des informations du véhicule terminée, ou environ 20 secondes après le début de la transmission, les bips sonores et la communication vocale avec le centre d'appel démarre.
6. En cas d'échec de la connexion, le témoin (rouge) s'allume et le témoin (vert) clignote rapidement (par intervalles de 0,15 seconde) en émettant simultanément des bips sonores.

Effectuer un nouvel appel d'urgence manuel.

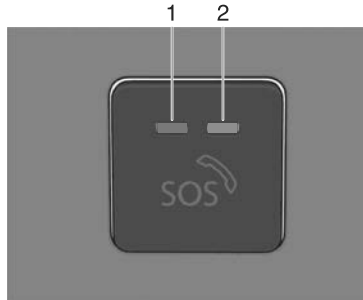

1. Rouge (S'allume)
2. Vert (Clignote)

#### REMARQUE

Si la connexion au centre d'appel ne se fait pas même si le témoin indique qu'un appel est possible, appeler la police ou une autre autorité par d'autres moyens que le système d'appel d'urgence.

#### Témoin/bip sonore

Le témoin s'allume/clignote et les bips sonores s'activent pour notifier le conducteur de l'état de fonctionnement du système ou en cas de problème avec celui-ci.

État	Témoin			État du bip sonore	État allumé/clignotant
	Vert	Rouge	Intervalles de clignotement		
Diagnostic	S'allume	S'allume	—	—	Lorsque l'alimentation du véhicule est mise sur ON, il s'allume puis s'éteint après quelques secondes. <b>REMARQUE</b> Les appels d'urgence manuels sont impossibles lors du diagnostic.
Normal	S'éteint	S'éteint	—	—	Le système fonctionne normalement.

# Système d'appel d'urgence

État	Témoin			État du bip sonore	État allumé/clignotant
	Vert	Rouge	Intervalles de clignotement		
Anomalie	S'éteint	S'allume	—	3 bips (Son intermittent lent)	<ul style="list-style-type: none"> <li>• Une anomalie du système a été détectée.</li> <li>• La charge restante de la batterie intégrée est faible.</li> </ul> <div style="border: 1px solid black; padding: 5px; margin: 10px 0;">  <b>ATTENTION</b> </div> <p>Si le témoin (rouge) reste allumé en permanence, le système ne fonctionne pas normalement. Faire inspecter le véhicule par un mécanicien expérimenté (nous recommandons un mécanicien agréé Mazda) dès que possible.</p>
Appel en cours au centre d'appel	Clignote	S'éteint	Lent (intervalles de 0,5 seconde)	Le bip ne retentit pas, mais la sonnerie peut être entendue.	Le système d'appel d'urgence effectue un appel d'urgence.
Les informations du véhicule sont en cours de transmission	Clignote	S'éteint	Assez rapide (intervalles de 0,3 seconde)	—	Les informations du véhicule sont en cours de transmission au centre d'appel.
Début de l'appel vocal	S'allume	S'éteint	—	1 bip	Pendant un appel vocal avec le centre d'appel.
Pendant un appel vocal	S'allume	S'éteint	—	—	
Échec de la connexion	Clignote	S'allume	Rapide (intervalles de 0,15 seconde)	3 bips (Son intermittent rapide)	Lorsqu'un appel d'urgence ne parvient pas à se connecter.
En attente d'un rappel du centre d'appel	Clignote	S'allume	Très lent (intervalles de 1 seconde)	—	En attendant que le centre d'appel rappelle. (Clignote pendant environ 1 heure après que 30 secondes se sont écoulées depuis la fin de l'appel avec le centre d'appel.)

## Avertissement et précautions concernant l'utilisation des compartiments de rangement

### PRUDENCE

#### **Garder les boîtes de rangement fermées pendant la conduite.**

Le fait de conduire avec les compartiments de rangement ouverts est dangereux. Pour réduire les risques de blessures en cas d'accident ou de freinage brusque, garder les compartiments de rangement fermés lors de la conduite.

#### **Lors du chargement d'objets, veiller à bien les fixer.**

Si les bagages ne sont pas correctement attachés, ils peuvent se déplacer ou tomber pendant la conduite ou un freinage brusque, provoquant ainsi un accident ou des blessures.

#### **Ne mettez pas d'articles dans des espaces de stockage sans couvercle.**

Il est dangereux de placer des articles dans des espaces de rangement sans couvercle, car ils pourraient être projetés dans l'habitacle lors d'un freinage, d'une manœuvre ou d'une accélération soudaine et causer un accident selon la façon dont l'article est rangé.

### ATTENTION

Ne pas laisser de lunettes ou de briquet dans la boîte de rangement lorsque le véhicule est stationné au soleil. La température élevée, risque de faire exploser un briquet ou de déformer ou craquer le plastique de lunettes.

## Avertissements et précautions concernant l'utilisation des porte-gobelets

### PRUDENCE

**Ne jamais utiliser le porte-verres pour maintenir des contenants avec des liquides chauds lorsque le véhicule est en mouvement.**

L'utilisation d'un porte-gobelets pour maintenir des contenants avec des liquides chauds lorsque le véhicule est en mouvement est dangereux. Si le liquide se renverse, on risque de se brûler.

**Ne rien placer d'autre que des verres ou des canettes de boissons dans le porte-gobelets.**

Le fait de mettre des objets autres que des verres ou des canettes de boissons dans le porte-gobelets est dangereux. En cas de freinage ou de manœuvre brusque, les occupants peuvent être cognés et subir des blessures, ou les objets peuvent être projetés à l'intérieur du véhicule et gêner le conducteur, ce qui peut causer un accident. N'utiliser le porte-gobelets que pour y mettre des verres ou des canettes de boissons.

## Porte-gobelets

Les porte-gobelets sont installés aux emplacements suivants.

### Avant

#### Type A

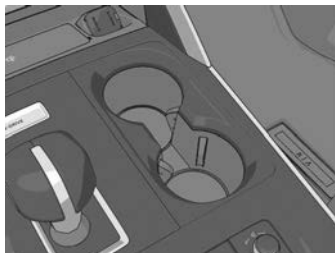

#### Type B

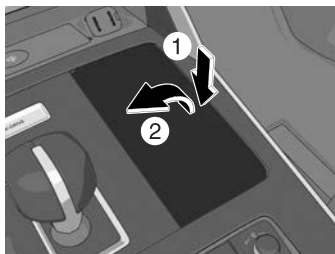

### Arrière



## Avertissements et précautions concernant l'utilisation du porte-bouteilles

### ATTENTION

Ne pas utiliser les porte-bouteilles pour des contenants non fermés. Le contenu peut se renverser lors de l'ouverture/fermeture de la portière ou pendant la conduite du véhicule.

## Porte-bouteilles

Les bouteilles en plastique peuvent être placées dans les porte-bouteilles.

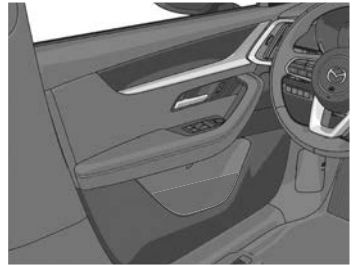

## Comment utiliser la boîte à gants

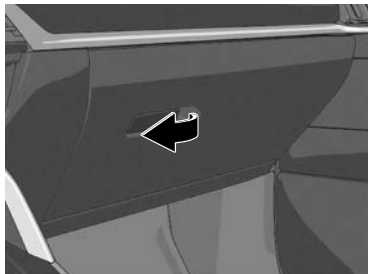

## Comment utiliser le compartiment à monnaie\*



## Comment utiliser la console centrale

### Ouvrir

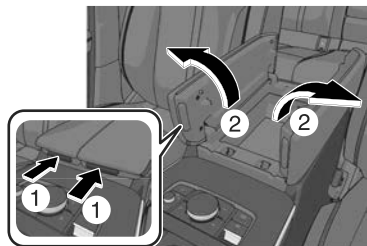

### Fermer



## Comment utiliser la console supérieure\*

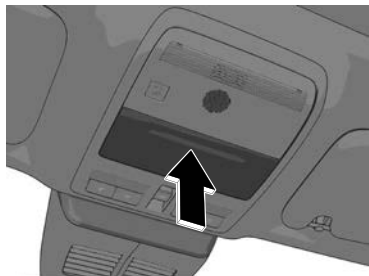

### Avertissements et précautions concernant l'utilisation des crochets à manteau arrière

#### PRUDENCE

**Ne jamais suspendre d'objets lourds ou pointus aux poignées d'assistance et aux crochets à manteau.**

Il est dangereux de suspendre des objets lourds ou pointus tels qu'un porte-manteau aux poignées d'assistance ou aux crochets à manteau, car ces objets risqueraient d'être projetés et de percuter un occupant dans l'habitacle au cas où un rideau de sécurité gonflable se déploierait, ce qui pourrait causer des blessures graves ou mortelles.

### Comment utiliser les crochets à manteau arrière

Utiliser les crochets à manteau arrière pour suspendre un manteau ou une veste.



# Compartment à bagages

## Compartment à bagages

### Anneaux de fixation de la charge

Utiliser une corde ou un filet pour fixer la cargaison.

### Compartment inférieur de compartment à bagages

Il est possible d'utiliser les espaces pour y ranger de petits objets.

## Comment utiliser le compartment à bagages

### Anneaux de fixation de la charge

La charge de tension d'un crochet à bagages est de 20 kg. Ne pas serrer excessivement une corde aux ancrages.

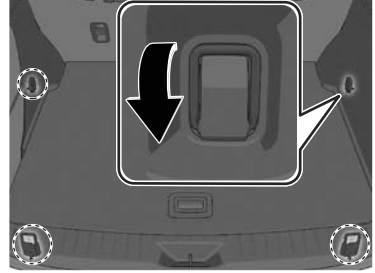

### Compartment inférieur de compartment à bagages

Ouvrir le panneau du compartment à bagages.

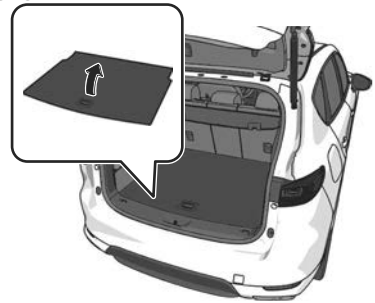

## Compartiment à bagages

---

### REMARQUE

L'abaissement du filet de séparation\* permet d'obtenir un espace de rangement plus grand pour une utilisation plus vaste.



## Comment utiliser le pare-soleil

### Pour bloquer la lumière de l'avant

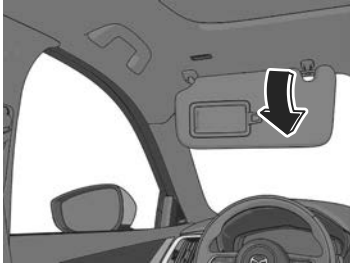

### Pour bloquer la lumière du côté

Décrocher le pare-soleil et le faire pivoter sur le côté.

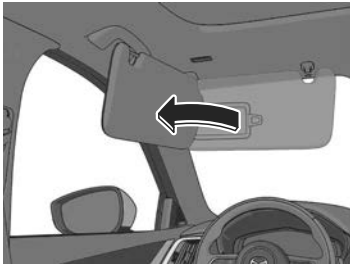

## Comment utiliser les miroirs de pare-soleil

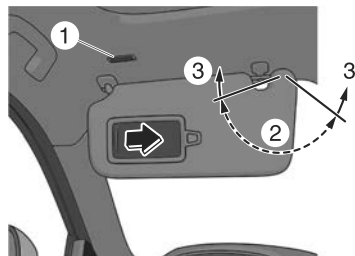

1. Éclairage de miroir de pare-soleil\*
2. Plage d'éclairage
3. Hors plage

Pour les véhicules équipés d'une lumière, celle-ci s'allume lorsque le couvercle est ouvert.

La lumière ne s'allume que lorsque l'angle du pare-soleil se situe dans la plage d'éclairage.

### REMARQUE

- Si un éclairage de miroir de pare-soleil reste allumé alors que l'alimentation du véhicule est sur OFF, l'éclairage s'éteint automatiquement pour empêcher la batterie au plomb-acide de se décharger.
- L'éclairage de miroir de pare-soleil peut être rallumé en effectuant l'une des opérations suivantes :
  - Ouverture/fermeture d'une portière.
  - Déverrouillage d'une portière.
  - Passer l'alimentation du véhicule sur ACC ou ON.
  - Allumer un éclairage au pavillon/lampe de lecture avant.

## Système d'entrée éclairée

Les lumières intérieures s'allument et s'éteignent en fonction de l'ouverture et de la fermeture de la portière du conducteur et de la position de l'alimentation du véhicule (ON/OFF).

## Comment utiliser le système d'entrée éclairée

Les éclairages au pavillon s'allument lorsque l'une des opérations suivantes est effectuée avec l'interrupteur d'éclairage au pavillon dans la position de liaison DOOR.

- Une portière est déverrouillée avec l'alimentation du véhicule positionnée sur OFF.
- L'alimentation du véhicule est positionnée sur OFF avec toutes les portières fermées.

L'éclairage au pavillon s'éteint lorsque l'une des opérations suivantes est effectuée.

- La portière du conducteur est verrouillée.
- L'alimentation du véhicule est positionnée sur ON.

Lorsque l'alimentation du véhicule est positionnée sur OFF et que les éclairages intérieurs restent allumés, ils s'éteignent au bout d'un certain temps.

### REMARQUE

- Il est possible de modifier la durée pendant laquelle le système d'entrée éclairée s'éteint.  
Se référer à la section Réglages dans le manuel d'utilisation de Mazda Connect.
- Le système d'entrée éclairée ne fonctionne pas lorsque les éclairages au pavillon sont allumés en actionnant l'interrupteur ON/OFF des éclairages au pavillon.

## Comment utiliser les éclairages au pavillon

### Avant

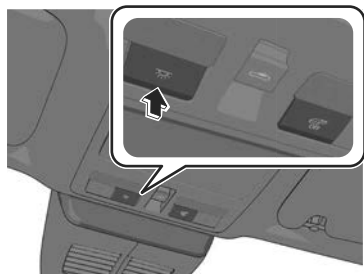

Les éclairages au pavillon s'allument. Appuyer à nouveau sur l'interrupteur  pour éteindre les éclairages au pavillon.

Lorsque le verrouillage de portière est activé

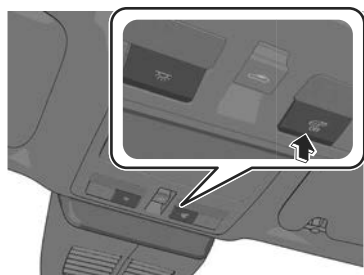

- Le témoin de l'interrupteur  s'éteint.
- Les lumières s'allument lorsqu'une des portes est ouverte.
- La lumière s'allume et s'éteint en fonction du système d'entrée éclairée.

Lorsque le verrouillage de portière est désactivé

Le témoin de l'interrupteur s'allume.

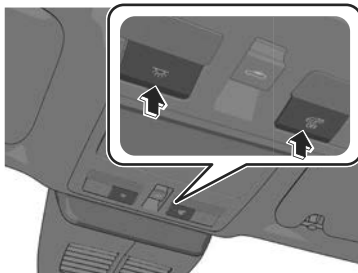

### Arrière

Les éclairages au pavillon arrière s'allument et s'éteignent également en même temps que les éclairages au pavillon avant.

#### Type A



#### Type B

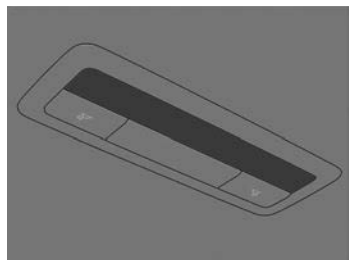

## Comment utiliser les lampes de lecture

### Avant

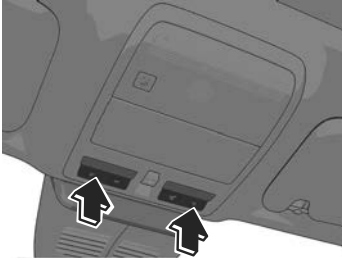

La lampe de lecture s'allume.  
Appuyer de nouveau sur l'interrupteur  
pour éteindre les lampes de lecture.

### Arrière

#### Type A

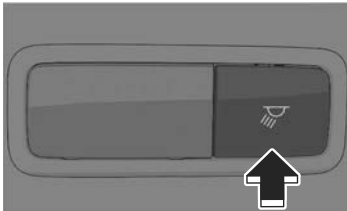

#### Type B

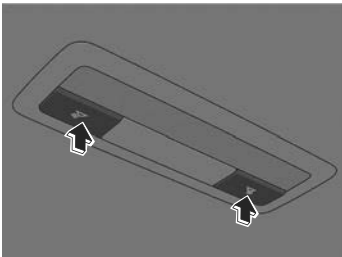

La lampe de lecture s'allume.  
Appuyer de nouveau sur l'interrupteur  
pour éteindre les lampes de lecture.

### REMARQUE

- Le fait d'appuyer sur l'interrupteur n'éteint pas les lampes dans les cas suivants.

- Lorsque la lampe est allumée en actionnant un interrupteur d'éclairage au pavillon .
- Lorsque le système d'entrée éclairée fonctionne.
- **(Arrière)**  
Une fois que les lampes de lecture arrière ont été éteintes, elles s'allument et s'éteignent en même temps que l'actionnement d'un interrupteur d'éclairage au pavillon.

## Éclairages intérieurs

### Comment utiliser les lampes d'accueil de portière\*

La lumière s'allume lorsqu'une portière est ouverte et s'éteint lorsqu'elle est fermée.

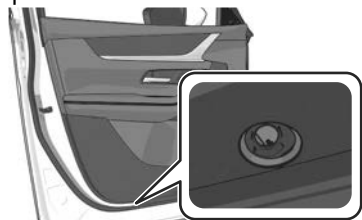

### Comment utiliser les éclairages de compartiment à bagages

Ouvrir le hayon.

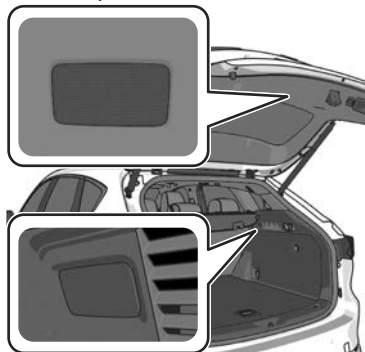

Les éclairages du compartiment à bagages s'allument.  
Lorsque le hayon est fermé, les éclairages de compartiment à bagages s'éteignent.

## Comment utiliser les éclairages ambiants\*

Lorsque l'alimentation du véhicule est positionnée sur ON, les éclairages ambiants restent allumés.

Les éclairages ambiants s'allument/s'éteignent en conjonction avec le système d'entrée éclairée dans l'habitacle et les feux de position allumés.

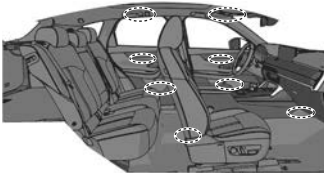

### REMARQUE

- L'éclairage s'allume/s'éteint en fonction du système d'entrée éclairée lorsque l'alimentation du véhicule est positionnée sur OFF.
- L'intensité des éclairages ambiants peut être modifiée lorsque les feux de position sont allumés.

Pour connaître la méthode de modification du paramètre, se référer au manuel d'utilisation de Mazda Connect.

### Prise des accessoires

La prise pour accessoires est utilisée comme prise pour les accessoires lorsque l'alimentation du véhicule est positionnée sur ACC ou ON. Utiliser uniquement des accessoires dont la consommation électrique maximale est de 120 W (12 VCC-10 A) ou moins.

### Avertissements et précautions concernant l'utilisation de la prise pour accessoires

#### ATTENTION

- Toujours fermer le couvercle lorsqu'elle n'est pas utilisée. Si des corps étrangers ou des liquides pénètrent dans la prise, cela peut poser un problème.
- Insérer fermement la fiche de l'accessoire dans la prise. Si la fiche n'est pas bien insérée, elle peut chauffer excessivement et faire sauter le fusible.
- Ne pas utiliser d'accessoires dont la consommation électrique est supérieure à 120 W (12 VCC-10 A). Dans le cas contraire, cela pourrait provoquer un dysfonctionnement.
- Il est possible que des bruits soient produits dans la lecture audio selon l'appareil connecté à la prise des accessoires.
- Ne pas insérer l'allume-cigare dans la prise des accessoires.
- Selon l'appareil connecté à la prise des accessoires, le système électrique du véhicule pourrait être affecté, ce qui peut entraîner l'activation du voyant. Déconnectez l'appareil connecté et assurez-vous que le problème est résolu. Si le problème est résolu, positionner l'alimentation du véhicule sur OFF après avoir débranché l'appareil de la prise. Si le problème n'est pas résolu, s'adresser à un mécanicien expérimenté (nous recommandons un mécanicien agréé Mazda).

## Comment utiliser la prise pour accessoires

Ouvrir la trappe et insérer la fiche à utiliser.

### Avant

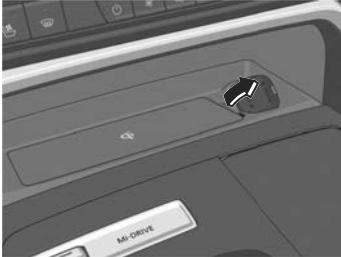

### Arrière

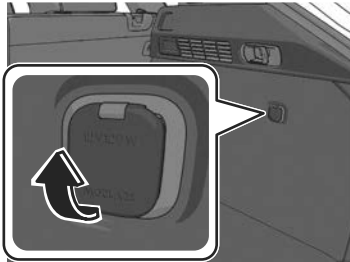

## Prise de courant CA (220 V/150 W)\*

La prise de courant CA peut être utilisée comme prise pour les accessoires lorsque l'alimentation du véhicule est positionnée sur ACC ou ON.

Utiliser uniquement des accessoires CA 220 V/50 Hz dont la consommation électrique maximale est de 150 W.

### Avertissements et précautions concernant l'utilisation de la prise de courant CA (220 V/150 W)

#### PRUDENCE

**Ne jamais utiliser de dispositifs médicaux avec la prise de courant.** Sinon, le fonctionnement du dispositif médical pourrait être affecté.

**Respecter les précautions suivantes lors de l'utilisation de l'alimentation électrique CA afin d'éviter tout risque de choc électrique, de fumée ou de combustion.**

- Faire attention à la prise de courant et à la fiche pendant et après l'utilisation.
- Étant donné qu'un appareil électrique peut fonctionner au moment où il est branché, vérifier la sécurité avant de le brancher.
- Ne pas brancher d'accessoires à la prise de courant ou les débrancher avec les mains mouillées.
- Veiller à ce qu'aucun liquide ne pénètre pas dans la prise de courant.
- Ne rien mettre d'autre que des fiches dans la prise de courant CA.
- Ne pas démonter la prise de courant CA.
- Ne pas utiliser la prise de courant CA si elle est endommagée. Si le remplacement d'une pièce ou une réparation est nécessaire, consulter un mécanicien expérimenté (nous recommandons un mécanicien agréé Mazda).

#### ATTENTION

- Toujours fermer le couvercle lorsqu'elle n'est pas utilisée. Si des corps étrangers ou des liquides pénètrent dans la prise de courant CA, cela peut poser un problème.
- Insérer fermement les fiches des appareils électriques dans la prise de courant CA. Si la fiche n'est pas bien insérée, elle peut chauffer excessivement et faire sauter un fusible.
- Ne pas brancher plusieurs appareils électriques sur la prise de courant CA. Dans le cas contraire, cela pourrait provoquer une fumée ou une combustion.
- Ne pas utiliser d'appareils électriques qui dépassent la capacité de puissance prescrite. Dans le cas contraire, cela pourrait provoquer un dysfonctionnement.

## Comment utiliser la prise de courant CA (220 V/150 W)

Ouvrir la trappe et insérer la fiche à utiliser.



### REMARQUE

- Utiliser les appareils électriques uniquement dans l'habitacle. S'ils sont utilisés en dehors de l'habitacle du véhicule, ils risquent de ne pas fonctionner correctement en raison du bruit.
  - Les appareils électriques suivants peuvent ne pas fonctionner même si leur puissance électrique est inférieure ou égale à 150 W.
    - Appareils dont l'activation nécessite une grande quantité d'énergie (tels que les réfrigérateurs avec compresseur, les pompes électriques et les outils électriques)
    - Appareils dotés d'une fonction de commutation de fréquence d'alimentation (tels que les horloges et les appareils audio)
    - Appareils pour le traitement de données précises (tels que les appareils de mesure)
  - Les appareils électriques autres que ceux mentionnés ci-dessus ne peuvent pas être utilisés.
- Lorsque vous utilisez un appareil électrique pour le traitement de données, tel qu'un ordinateur personnel, sauvegardez fréquemment les données.
  - La fonction de protection fonctionne et la prise de courant CA ne peut pas être utilisée dans les cas suivants :
    - La batterie est faible
    - Des appareils d'une capacité de 150 W ou plus sont utilisés
    - La température de l'habitacle est extrêmement élevée
  - Des bruits peuvent se produire pendant le fonctionnement de la radio selon l'appareil électrique utilisé.
  - Pour éviter que la batterie ne s'épuise, ne pas utiliser la prise pendant de longues périodes lorsque le système hybride est arrêté.

### Prise de courant CA (220 V/1 500 W)\*

La prise de courant CA peut être utilisée comme source d'alimentation pour les appareils électroménagers lorsque l'alimentation du véhicule est positionnée sur ON et que le système hybride n'est pas en marche.

Utiliser uniquement des appareils électriques ayant une consommation maximale de 1 500 W ou moins et un courant alternatif de 220 V/50 Hz.

### Avertissements et précautions concernant l'utilisation de la prise de courant CA (220 V/1 500 W)

#### PRUDENCE

**Ne jamais utiliser de dispositifs médicaux avec la prise de courant.** Sinon, le fonctionnement du dispositif médical pourrait être affecté.

**Respecter les précautions suivantes lors de l'utilisation de l'alimentation électrique CA afin d'éviter tout risque de choc électrique, de fumée ou de combustion.**

- Faire attention à la prise de courant et à la fiche pendant et après l'utilisation.
- Étant donné qu'un appareil électrique peut fonctionner au moment où il est branché, vérifier la sécurité avant de le brancher.
- Ne pas brancher d'accessoires à la prise de courant ou les débrancher avec les mains mouillées.
- Veiller à ce qu'aucun liquide ne pénètre pas dans la prise de courant.
- Ne rien mettre d'autre que des fiches dans la prise de courant CA.
- Ne pas démonter la prise de courant CA.
- Ne pas utiliser la prise de courant CA si elle est endommagée. Si le remplacement d'une pièce ou une réparation est nécessaire, consulter un mécanicien expérimenté (nous recommandons un mécanicien agréé Mazda).

- Ne jamais effectuer une charge normale du véhicule hybride.

**Ne pas utiliser d'appareils électriques qui dégagent de la vapeur lorsque les vitres sont fermées.**

Sinon, la vapeur pourrait affecter négativement les accessoires électriques du véhicule.

**Fermer le capot pendant l'utilisation de la prise de courant CA.**

Étant donné que le moteur démarre automatiquement en fonction des conditions, si vous vous approchez du compartiment moteur, vous risquez d'être happé par les parties rotatives du ventilateur, ce qui pourrait provoquer un accident et des blessures graves.

 **ATTENTION**

- Toujours fermer le couvercle lorsqu'elle n'est pas utilisée. Si des corps étrangers ou des liquides pénètrent dans la prise de courant CA, cela peut poser un problème.
- Insérer fermement les fiches des appareils électriques dans la prise de courant CA. Si la fiche n'est pas bien insérée, elle peut chauffer excessivement et faire sauter un fusible.
- Ne pas brancher plusieurs appareils électriques sur la prise de courant CA. Dans le cas contraire, cela pourrait provoquer une fumée ou une combustion.
- Ne pas utiliser d'appareils électriques qui dépassent la capacité de puissance prescrite. Dans le cas contraire, cela pourrait provoquer un dysfonctionnement.

- Ne pas ravitailler en carburant pendant que la prise de courant CA est utilisée.
- Ne pas utiliser d'appareils de chauffage tels qu'un réchaud dans l'habitacle. Sinon, les pièces intérieures pourraient fondre ou brûler à cause de la chaleur.
- Le moteur peut démarrer automatiquement en fonction des conditions du véhicule ou de l'environnement. Ne pas utiliser la prise de courant CA dans l'un des endroits suivants. Sinon, la chaleur des gaz d'échappement pourrait provoquer de graves brûlures ou un incendie.
  - Derrière le tuyau d'échappement
  - Zone mal ventilée
  - Zones entourées de neige et de feuilles sèches
  - Près de combustibles

## Comment utiliser la prise de courant CA (220 V/1 500 W)

Avant d'utiliser l'appareil électrique, toujours suivre les précautions indiquées dans le manuel d'utilisation de l'appareil électrique en question.

### Connexion

1. Appuyer sur le contacteur d'alimentation 2 fois sans appuyer sur la pédale de frein.

2.

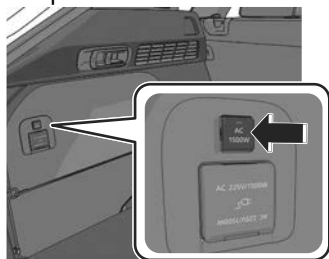

Le témoin clignote et s'allume lorsqu'il est prêt à être utilisé.

### REMARQUE

Si le témoin s'éteint après avoir clignoté, le système peut présenter un problème. S'adresser à un mécanicien expérimenté (nous recommandons un mécanicien agréé Mazda).

3.

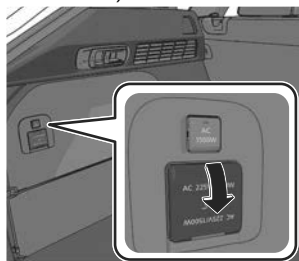

Ouvrir la trappe et brancher l'appareil électrique à utiliser.

### Déconnexion

Appuyer de nouveau sur l'interrupteur pour éteindre le témoin. Débrancher ensuite l'appareil électrique.

### REMARQUE

- Certains appareils électriques peuvent ne pas fonctionner même si leur capacité électrique est de 1 500 W ou moins.
- La fonction de protection peut fonctionner et la prise de courant CA peut être inutilisable si le niveau de la batterie haute tension est faible ou si la température de l'habitacle est extrêmement élevée. En outre, certains appareils électriques peuvent ne pas fonctionner normalement.
- Des bruits peuvent se produire pendant le fonctionnement de la radio selon l'appareil électrique utilisé.
- Ne pas utiliser la prise de courant CA avec un adaptateur connecté. En outre, ne pas utiliser de multiprise pour utiliser plus d'un appareil électrique.
- Le moteur peut démarrer automatiquement et charger la batterie. Si le moteur démarre alors que le véhicule est garé ou arrêté, vous risquez d'être sanctionné pour avoir enfreint les réglementations relatives au ralenti à l'arrêt. Vérifier auprès des autorités locales compétentes avant d'utiliser des appareils électriques en stationnement. En outre, si le moteur est démarré, faire attention à ne pas tomber en panne sèche.

## Port d'alimentation USB\*

Utiliser uniquement des périphériques USB ayant la consommation d'énergie maximale suivante.

- Type A (12 W (5 V CC, 2,4 A)) ou moins
- Type C (15 W (5 V CC, 3 A)) ou moins

## Avertissements et précautions concernant l'utilisation de la prise d'alimentation USB

### ATTENTION

- Insérer fermement la fiche USB dans la prise d'alimentation USB. Si la fiche USB n'est pas bien insérée, elle peut chauffer excessivement et faire sauter le fusible.
- Ne pas utiliser de périphériques USB dont la consommation d'énergie dépasse les valeurs suivantes. Dans le cas contraire, cela pourrait provoquer un dysfonctionnement.
  - Type A (12 W (5 V CC, 2,4 A)) ou moins
  - Type C (15 W (5 V CC, 3 A)) ou moins

### Comment utiliser la prise d'alimentation USB

1. Passer l'alimentation du véhicule sur ACC ou ON.
2. Insérer la fiche à utiliser.



## Chargeur sans fil (Qi)\*

Vous pouvez charger les appareils mobiles tels que les téléphones intelligents qui sont conformes à la norme de charge sans fil Qi. Utiliser uniquement des appareils mobiles dont la consommation électrique maximale est de 5 W ou 15 W ou moins.

### Marques de commerce

“Qi” et le symbole Qi sont des marques de commerce ou des marques déposées de Wireless Power Consortium (WPC).



## Avertissements et précautions lors de l'utilisation du chargeur sans fil (Qi)

### PRUDENCE

**Les ondes radio provenant du chargeur sans fil (Qi) peuvent affecter le fonctionnement de dispositifs médicaux tels que les stimulateurs cardiaques ou défibrillateurs implantés.**

- Avant d'utiliser le chargeur sans fil (Qi) à proximité de personnes qui utilisent des dispositifs médicaux, demander au fabricant du dispositif ou à votre médecin si les ondes radio du chargeur sans fil (Qi) affecteront le dispositif.
- Le chargeur sans fil (Qi) peut être désactivé pour éviter qu'il n'affecte les appareils médicaux. S'adresser à un mécanicien expérimenté (un mécanicien agréé Mazda est recommandé) pour plus de détails.

**Respecter les mises en garde suivantes. Sinon, le chargeur sans fil (Qi) peut mal fonctionner ou être endommagé, ce qui pourrait provoquer un incendie, des brûlures dues à la production de chaleur ou un accident tel qu'un choc électrique.**

- Ne pas installer, retirer, démonter ou modifier le câblage du chargeur sans fil (Qi). Si le chargeur sans fil (Qi) doit être installé ou retiré, consulter un mécanicien expérimenté (nous recommandons un mécanicien agréé Mazda).

## Chargeur sans fil (Qi)

- Ne pas utiliser le chargeur sans fil (Qi) lorsqu'il fonctionne mal. De plus, si le chargeur sans fil (Qi) dégage de la fumée, un bruit ou une odeur anormale, arrêter le véhicule dans un endroit sûr, éteindre le chargeur sans fil (Qi) et consulter un mécanicien expérimenté (nous vous recommandons un mécanicien agréé Mazda).
- Pour ranger des articles sur le chargeur sans fil (Qi), éteindre le chargeur sans fil (Qi).
- Ne placer aucun objet métallique entre la zone de charge et l'appareil mobile. De même, ne coller aucun objet tel qu'un autocollant métallique sur le chargeur sans fil (Qi).
- Lors de la charge, ne placer aucun autre objet que l'appareil mobile à charger sur le chargeur sans fil (Qi). En outre, ne placer aucun objet métallique, carte à puce, pièce de monnaie ou objet magnétique près de la zone de charge.
- Éliminer la poussière ou la saleté de la zone de charge avant utilisation.
- Ne pas appliquer une force importante sur le chargeur sans fil (Qi), ne pas le cogner ni le mouiller.
- Utiliser uniquement des appareils mobiles qui prennent en charge le chargeur sans fil (Qi).

### ATTENTION

- Lorsqu'un appareil mobile est placé sur la zone de charge, garder la clé du véhicule éloignée du chargeur sans fil (Qi). La clé du véhicule peut ne pas être détectée en raison des interférences des ondes radio du chargeur sans fil (Qi).

- La charge peut ne pas fonctionner normalement dans les conditions suivantes :
  - L'appareil mobile est complètement chargé.
  - Il y a des corps étrangers entre l'appareil mobile et la zone de charge.
  - La température de l'appareil mobile est élevée.
  - L'appareil mobile est placé avec le côté de charge vers le haut.
  - L'appareil mobile est placé dans une position très éloignée du centre de la zone de charge.
  - Votre véhicule se trouve dans une zone où de fortes ondes radio ou des bruits électriques se produisent, par exemple près d'une tour de télévision, d'une centrale électrique ou d'un aéroport.
  - La fonction de communication en champ proche (NFC) de l'appareil mobile est activée (selon le modèle de l'appareil mobile).
- Garder les objets suivants à l'écart de la zone de charge. Sinon, les données stockées sur l'appareil mobile pourraient être effacées ou l'appareil pourrait mal fonctionner.
  - Les objets magnétiques tels que les aimants, les cartes magnétiques et les supports d'enregistrement magnétique.
  - Les appareils de haute précision tels que les montres-bracelets.
- Avant d'utiliser le chargeur sans fil (Qi), veiller à sauvegarder les données stockées sur l'appareil mobile. Les données de l'appareil mobile peuvent être supprimées.

- Ne pas essayer le chargeur sans fil (Qi) avec de l'huile, de l'alcool ou du diluant, ni vaporiser de la laque ou un insecticide sur celui-ci. Sinon, il pourrait s'abîmer ou se fissurer.
- Ne pas laisser d'appareils mobiles dans l'habitacle. La température à l'intérieur de l'habitacle peut devenir très chaude, ce qui pourrait entraîner un dysfonctionnement des appareils.

## Comment utiliser le chargeur sans fil (Qi)

1. Démarrer le système hybride. L'alimentation du chargeur sans fil (Qi) s'allume et l'indicateur DEL s'allume.
2. Placer un appareil conforme à la norme de charge sans fil Qi (appareil portable dont la consommation électrique maximale est de 5 W ou 15 W ou moins) au centre de la zone de charge sur le plateau.

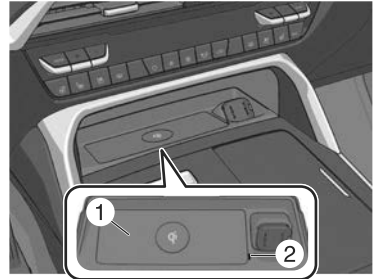

1. Zone de charge
2. Indicateur DEL

L'indicateur DEL s'allume en orange ou en vert lorsque la charge commence.







La charge commence lorsque toutes les portières et le hayon sont fermés.

Pour plus de détails sur l'indicateur DEL, se référer au tableau des indicateurs DEL.

### Affichage de l'état de charge

L'état de charge du chargeur sans fil (Qi) peut être vérifié à l'aide de l'indicateur DEL ou de l'icône affichée sur l'affichage central.

# Chargeur sans fil (Qi)

Séquence d'éclairage/clignotement	Indication de l'icône	État
Ne s'allume pas	—	Indique que la charge est désactivée.
S'allume en blanc		Indique que la charge est possible.
S'allume en orange		Indique une charge normale.
S'allume en vert		Indique une charge rapide*1.
Clignote en blanc		Indique que les conditions de charge ne sont pas remplies.
Clignote en rouge		Indique que la charge n'est pas possible, car une température élevée est détectée.
		Indique que la charge n'est pas possible en raison de la détection d'un corps étranger.
S'allume en rouge		Indique que le chargeur sans fil (Qi) présente un problème et qu'il doit être réparé. S'adresser à un mécanicien expérimenté (nous vous recommandons un mécanicien agréé Mazda).

\*1 Certains appareils mobiles peuvent passer d'une charge normale à une charge rapide.

## REMARQUE

- L'efficacité de charge peut être réduite ou la charge peut ne pas être possible selon l'environnement et les conditions d'utilisation.
- Selon l'étui de l'appareil mobile ou les accessoires utilisés, il est possible que l'appareil mobile ne se charge pas ou que l'efficacité de charge soit réduite, ce qui allonge le temps de charge. Si la charge ne démarre pas même lorsqu'un appareil mobile est placé sur la zone de charge, retirer l'étui ou tout accessoire.
- Selon les conditions du véhicule, la quantité de charge peut être temporairement limitée et la charge peut être annulée, cependant, cela n'indique pas un problème.
- Si la température de l'appareil mobile augmente pendant la charge, la charge peut s'arrêter en raison de la fonction de protection de l'appareil. Si cela se produit, attendre que l'appareil mobile refroidisse suffisamment et le recharger.
- Lors de l'utilisation du chargeur sans fil (Qi), les applications utilisant la fonction de communication en champ proche (NFC) peuvent se lancer, toutefois, cela n'indique pas un problème avec le chargeur sans fil (Qi).
- La charge peut être temporairement annulée en fonction des conditions du véhicule, par exemple lorsque le moteur est arrêté.

## Utilisations pratiques du chargeur sans fil (Qi)

Il est possible d'activer/désactiver le chargeur sans fil (Qi) et de changer le mode de connexion.

Se référer à la section Réglages dans le manuel d'utilisation de Mazda Connect.

### Avertissements et précautions concernant l'utilisation des poignées de maintien

#### PRUDENCE

**Ne jamais suspendre d'objets lourds ou pointus aux poignées d'assistance et aux crochets à manteau.**

Il est dangereux de suspendre des objets lourds ou pointus tels qu'un porte-manteau aux poignées d'assistance ou aux crochets à manteau, car ces objets risqueraient d'être projetés et de percuter un occupant dans l'habitacle au cas où un rideau de sécurité gonflable se déploierait, ce qui pourrait causer des blessures graves ou mortelles.

**Ne pas utiliser les poignées de maintien pour monter dans le véhicule ou en descendre ou pour sortir d'un siège.**

Une poignée de maintien pourrait se briser sous une lourde charge et causer des blessures.

### Utilisation des poignées de maintien

Utiliser les poignées de maintien pour soutenir votre corps lorsque vous êtes assis dans le véhicule et lorsque le véhicule est en mouvement.



# Cache de compartiment à bagages

## Cache de compartiment à bagages

Il est possible de couvrir la cargaison dans le compartiment à bagages en la rangeant sous le panneau du compartiment à bagages.

## Avertissements et précautions concernant l'utilisation du cache de compartiment à bagages

### PRUDENCE

**Ne placer aucun objet ou chargement sur le cache du compartiment à bagages.**

Si vous laissez des objets ou des marchandises sur le cache de compartiment à bagages, celui-ci peut se déplacer lors d'un freinage brusque et provoquer un accident.

### ATTENTION

S'assurer que le cache de compartiment à bagages est bien fixé. Si le cache de compartiment à bagages est utilisé sans être fixé, il peut se détacher inopinément pendant la conduite du véhicule et provoquer des blessures.

## Cache de compartiment à bagages

### Comment utiliser le cache de compartiment à bagages

En accrochant les attaches aux crochets du hayon, le cache de compartiment à bagages s'ouvre et se ferme en même temps que le hayon.

#### Pour retirer le cache de compartiment à bagages

1. Tenir le bouton et soulever le cache de compartiment à bagages à deux mains pour le retirer de l'attache.

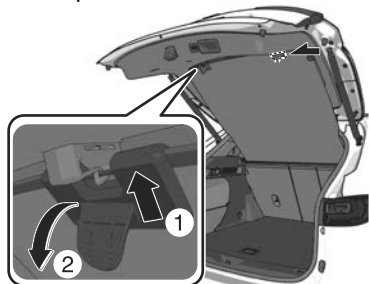

2. Laisser le cache de compartiment à bagages remonter.
3. Compresser le support de cache de compartiment à bagages gauche ou droit vers l'intérieur.

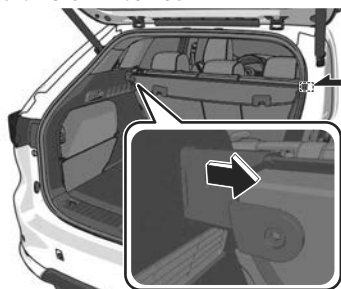

4. Tirer le cache de compartiment à bagages vers soi et le retirer de l'orifice d'installation.
5. Retirer le cache du compartiment à bagages du véhicule en l'inclinant.

#### Pour ranger le cache du compartiment à bagages

1. Ouvrir le panneau du compartiment à bagages.

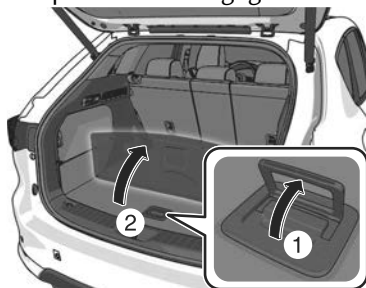

2. Ranger un côté du cache de compartiment à bagages sous le panneau latéral.

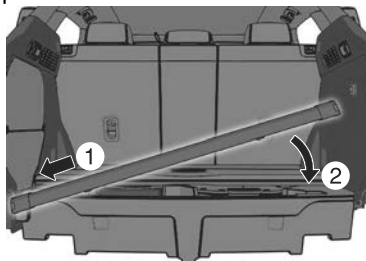

3. Puis ranger l'autre côté.

#### Pour installer le cache de compartiment à bagages

Installer dans l'ordre inverse du retrait.

## **Filet de séparation\***

Il y a des filets de séparation pour les côtés avant et arrière.

## **Avertissements et précautions concernant l'utilisation du filet de séparation**

### **ATTENTION**

- S'assurer que le filet de compartiment à bagages est bien fixé. Sinon, elle risque de se détacher soudainement et de causer des blessures.
- Toujours fermer les couvercles d'ancrage des filets lorsque les filets de séparation ne sont pas utilisés.

## Comment utiliser le filet de séparation

### Avant

#### Installation

1. Replier le dossier de siège arrière.
2. Ouvrir le couvercle de l'ancrage du filet.

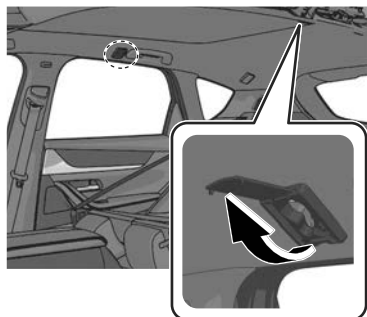

3. Fixer l'ancrage de filet.



4. Soulever le bouton du filet de séparation.



1. Bouton de filet de séparation
5. Aligner le bouton du filet de séparation sur la butée et l'incliner vers le bas.

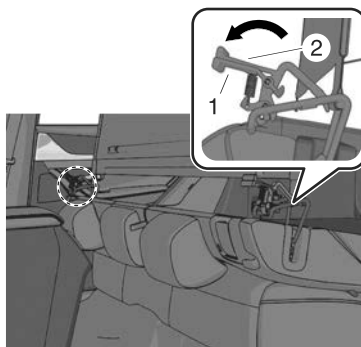

1. Bouton de filet de séparation
2. Butée
6. Tirer le levier du dossier de siège pour déplacer le crochet du siège.

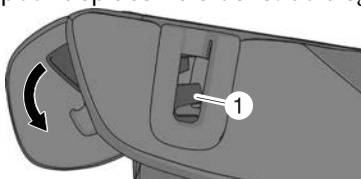

1. Crochet du siège

- Insérer l'ancrage du filet dans le crochet du siège tout en tirant le levier du dossier de siège.

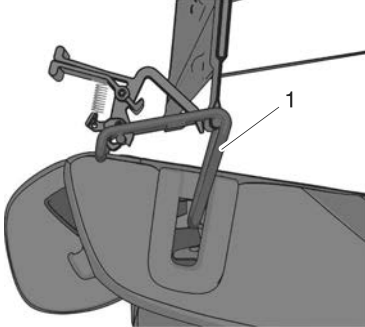

- Ancrage de filet
- Remettre le levier du dossier de siège dans sa position initiale.
- Soulever la butée et le bouton, puis insérer la butée.

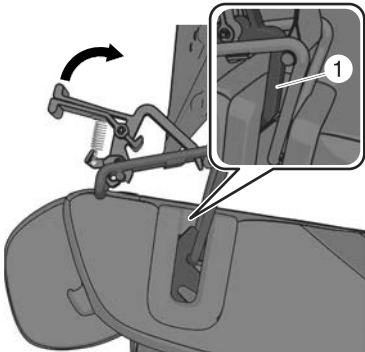

- Butée
- Fixer le crochet du filet à la gâche du siège.

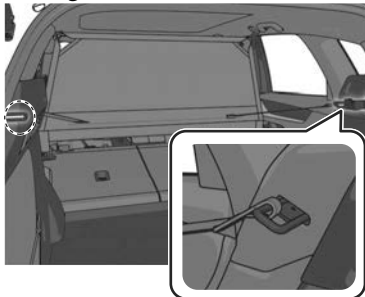

### Retrait

- Retirer le crochet du filet de la gâche du siège.
- Soulever le bouton, l'aligner sur la butée, puis l'incliner vers l'avant du véhicule pour retirer la butée.

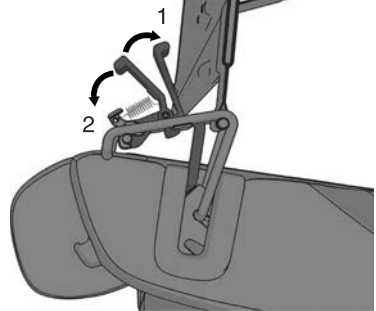

- Retirer l'ancrage du filet du crochet du siège tout en tirant le levier du dossier de siège.
- Retirer l'ancrage du filet.
- Fermer le couvercle de l'ancrage du filet.
- Remettre le dossier du siège arrière dans sa position verticale.

### Arrière

- Ouvrir le couvercle de l'ancrage du filet.

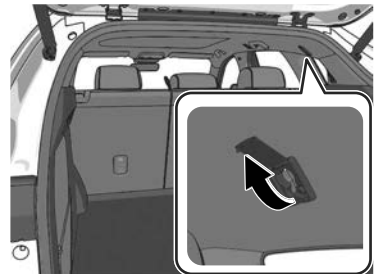

## Filet de séparation

---

2. Fixer l'ancrage de filet.

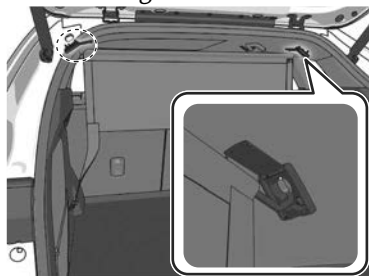

3. Fixer le crochet du filet de séparation au crochet à bagages.



### REMARQUE

La largeur des ancrages de filet peut être réduite en poussant les deux côtés vers l'intérieur.

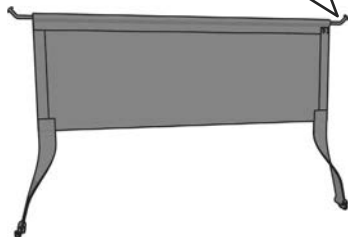
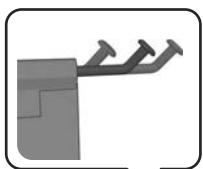

Pour la dépose, effectuer la procédure d'installation dans l'ordre inverse.

## Remorquage

Votre véhicule Mazda a été conçu et fabriqué principalement pour le transport de passagers et de charge. Si l'on tracte une remorque, suivre ces instructions car la sécurité du conducteur et des passagers dépend d'un équipement correct et des habitudes de conduite sûre. Le fait de tracter une remorque affecte la conduite, le freinage, la durabilité, les performances et l'économie d'utilisation.

Ne jamais surcharger le véhicule ou la remorque. Consulter un mécanicien expérimenté pour plus de détails (nous recommandons un mécanicien agréé Mazda).

### REMARQUE

- Lors du remorquage d'une remorque, ne pas utiliser les systèmes de sécurité suivants (si un attelage de remorque d'origine Mazda est utilisé, ces systèmes sont automatiquement désactivés) :
  - Surveillance des angles morts (BSM)
  - Alerte de circulation transversale à l'arrière (RCTA)
  - Détection de l'assistance au freinage intelligent (SBS) en marche arrière
  - Système de capteur de stationnement (arrière)
  - Maintien d'urgence dans la voie (ELK) - Assistance aux angles morts
- Le système de sélection intelligente du mode de conduite Mazda (Mi-Drive) de votre véhicule est doté d'un mode remorquage qui améliore la stabilité du véhicule lors de la traction d'une remorque.

Se référer à Système de sélection intelligente du mode de conduite Mazda (Mi-Drive) à la page 5-105.

## Avertissements et précautions concernant le remorquage

### PRUDENCE

**Toujours respecter les limites de charges de remorquage indiquées dans le Tableau des charges de remorquage.**

Le fait d'essayer de remorquer des charges supérieures à celles spécifiées peut causer des problèmes de tenue de route et de performances qui peuvent entraîner des blessures et/ou causer des dommages au véhicule.

**Toujours respecter les limites de charge sur le timon indiquées dans le Tableau des charges de remorquage.**

Le fait de charger la remorque avec plus de poids à l'arrière qu'à l'avant est dangereux. Cela peut faire perdre le contrôle du véhicule et causer un accident.

### ATTENTION

➤ Ne pas tracter de remorque pendant les premiers 1 000 km de votre véhicule Mazda neuf. Sinon cela risque d'endommager le moteur, la boîte de vitesses, le différentiel, les roulements de roues et autres composantes du groupe motopulseur.

➤ Soyez attentifs aux différences de poids tractable lorsque vous tirez une remorque en haute altitude. Pour les altitudes dépassant 1 000 mètres, réduisez toujours le poids tractable de 10 % du poids total par tranche de 1 000 mètres d'altitude sur le poids brut total combiné indiqué dans le tableau des charges de remorquage maximales. Si le poids tractable total maximum déterminé est dépassé, le moteur et d'autres composants du groupe motopulseur pourraient être endommagés.

### REMARQUE

- Le poids total de la remorque et la charge sur le timon peuvent être déterminés en pesant la remorque sur les balances situées aux stations de pesage sur les autoroutes ou chez les compagnies.
- Un poids total de remorque et une charge sur le timon appropriés peuvent réduire les dangers de roulis de la remorque dus aux vents latéraux, aux routes cahoteuses ou pour toute autre raison.

## Comment effectuer un remorquage

### Dispositif d'attelage de la remorque

Lors de la traction d'une remorque, utiliser un dispositif d'attelage approprié. Nous recommandons l'utilisation d'un dispositif d'attelage Mazda d'origine. Utiliser les orifices d'origine percés par le constructeur du véhicule pour attacher le dispositif d'attelage de remorque. Pour plus d'informations, s'adresser à un mécanicien expérimenté (nous recommandons un mécanicien agréé Mazda).

Ne pas installer de dispositif d'attelage de remorque qui ne soit pas facile à retirer ou à repositionner s'il est possible qu'une partie du dispositif cache partiellement le système d'éclairage et/ou la plaque d'immatriculation arrière.

Si un dispositif d'attelage de remorque facile à retirer ou à repositionner est installé, veiller à le retirer ou à le repositionner lorsqu'il n'est pas utilisé.

### Emplacement d'installation du dispositif d'attelage de remorque

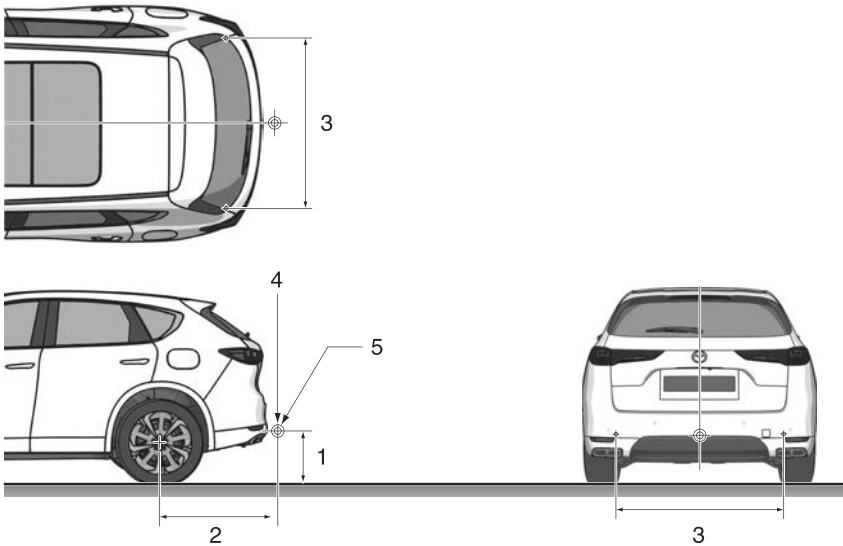

1. 350 — 420 mm
2. 1 105,0 mm
3. 1 065,56 mm
4. MAX. 100 kg
5. Point d'accouplement de l'attelage

## Limite de poids

Le poids total de la remorque, le poids brut total combiné et le poids nominal brut sur l'essieu ne doivent pas dépasser la limite indiquée dans le Tableau des charges de remorquage.

### POIDS TOTAL DE LA REMORQUE:

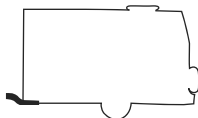

Somme du poids de la remorque et de son chargement.

### POIDS BRUT TOTAL COMBINÉ:



Somme du poids total de la remorque et du poids du véhicule; incluant le dispositif d'attelage, les passagers du véhicule et la charge du véhicule.

### CHARGE SUR LE TIMON:

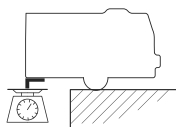

Le poids appliqué sur le timon d'attelage. Il varie suivant la distribution de la charge lors du chargement de la remorque.

## Tableau des charges de remorquage maximum

Europe/Inclinaison de 12 % max.

MODÈLE			POIDS TOTAL DE LA REMORQUE		POIDS BRUT TOTAL COMBINÉ
Moteur	Boîte de vitesses	Système d'entraînement	Remorque sans freins	Remorque avec freins	Remorque avec freins
SKYACTIV-G 2.5	Boîte de vitesses automatique	AWD	750 kg	2 500 kg	5 167 kg

CHARGE SUR LE TIMON: 100 kg

**Allemagne et Autriche/Inclinaison de 8 % max.**

MODÈLE			POIDS TOTAL DE LA REMORQUE		POIDS BRUT TOTAL COMBINÉ
Moteur	Boîte de vitesses	Système d'entraînement	Remorque sans freins	Remorque avec freins	Remorque avec freins
SKYACTIV-G 2.5	Boîte de vitesses automatique	AWD	750 kg	2 500 kg	5 167 kg

CHARGE SUR LE TIMON: 100 kg

**Limite de poids**

Lors du remorquage d'une remorque, s'assurer que la pression des pneus arrière est supérieure d'au moins 20 kPa (0,2 bar, 2,9 psi) à la pression recommandée indiquée dans le tableau de pression des pneus situé sur le cadre de portière du conducteur.

Les dimensions des pneus de la remorque, la charge et les pressions de gonflage doivent être conformes aux spécifications du fabricant des pneus.

** PRUDENCE**

**Ne jamais utiliser la roue de secours à usage temporaire lors du remorquage:**

Le fait d'utiliser la roue de secours à usage temporaire sur le véhicule lors du remorquage d'une remorque est dangereux, car cela peut entraîner une défaillance de la roue, une perte de contrôle du véhicule et des blessures aux occupants du véhicule.

**Chaînes de sûreté**

Des chaînes de sûreté doivent être utilisées par mesure de sécurité au cas où la remorque se décroche accidentellement. Elles doivent se croiser sous le timon et être fixées au dispositif d'attelage. Laisser assez de mou pour permettre les virages serrés. Pour plus de détails, se référer à la documentation accompagnant la remorque ou le dispositif d'attelage.

** PRUDENCE**

**Avant le départ, s'assurer que les chaînes de sûreté sont correctement attachées à la remorque et au véhicule.**

Le fait de tracter une remorque sans utiliser de chaîne de sûreté bien attachée à la remorque et au véhicule est dangereux. En cas de dommages au dispositif ou à la boule de fixation, la remorque pourrait se détacher et entrer en collision avec un autre véhicule.

## Remorquage

---

### Feux de la remorque



Ne pas brancher de système d'éclairage de la remorque directement sur le système d'éclairage du véhicule Mazda. Ceci risque d'endommager le système électrique et le système d'éclairage du véhicule. Pour brancher le système d'éclairage, s'adresser à un mécanicien expérimenté (nous recommandons un mécanicien agréé Mazda).

### Freins de remorque

Vérifier le tableau des charges de remorquage maximales de la remorque dans les limites de poids, et si le poids de votre remorque excède la valeur indiquée sous **POIDS TOTAL DE LA REMORQUE** (remorque sans freins), il est nécessaire que votre remorque soit équipée de freins.

Si votre remorque est équipée de freins, s'assurer qu'ils sont conformes aux réglementations locales.



**Ne pas connecter de système hydraulique de freins de remorque au circuit de freinage du véhicule.**

Le fait de connecter un système hydraulique de freins directement au circuit de freinage du véhicule entraîne un freinage inadéquat et un risque de blessures.

### Avant de conduire

- S'assurer que le véhicule Mazda garde un état normal ou presque lorsqu'une remorque chargée ou déchargée est attelée. Ne pas conduire le véhicule s'il présente une position anormale de l'avant, relevé ou abaissé. Vérifier la charge sur le timon, la suspension ou si la charge de la remorque n'est pas excessive. Faire vérifier le véhicule par un mécanicien expérimenté (nous recommandons un mécanicien agréé Mazda).
- S'assurer que la charge de la remorque est bien fixée pour éviter qu'elle ne se déplace.
- S'assurer que les rétroviseurs sont conformes aux réglementations applicables. Les vérifier.
- Avant de démarrer, vérifier le fonctionnement de tous les feux du véhicule et de la remorque et toutes les connexions entre le véhicule et la remorque. S'arrêter et vérifier à nouveau tous les feux et les connexions après avoir roulé une courte distance.

## **Conduite**

- La manœuvrabilité de votre Mazda sera différente lorsqu'une remorque y est attelée, il est donc recommandé de s'exercer à prendre des virages, faire des marches arrière et des arrêts dans un endroit où il n'y a pas de circulation routière.
- Prendre le temps de s'habituer au poids et à la longueur supplémentaires.
- Ne pas dépasser 100 km/h avec une remorque attelée. Si la limite de vitesse légale applicable lors du remorquage est de moins de 100 km/h, ne pas la dépasser.



Si le véhicule dépasse une vitesse de 100 km/h, cela risque de causer des dommages au véhicule.

- Lors de la montée d'une côte, utiliser un rapport de boîte de vitesses inférieur pour réduire les risques de surcharger et (ou) de faire surchauffer le moteur.
- Lors de la descente d'une pente, utiliser un rapport de boîte de vitesses inférieur et utiliser la compression du moteur pour ralentir (frein-moteur). Faire attention de ne pas prendre de vitesse et n'utiliser les freins que lorsque cela est nécessaire. Si la pédale de frein est gardée enfoncée pendant une longue période cela peut faire surchauffer les freins et leur faire perdre leur efficacité.

## **Stationnement**

Éviter de stationner sur une pente avec une remorque. Si ceci est absolument nécessaire, se conformer aux instructions suivantes.

### **Stationnement sur une pente**

1. Serrer le frein de stationnement et les freins.
2. Demander à quelqu'un de bloquer les roues du véhicule et de la remorque pendant que vous actionnez les freins.
3. Une fois que les roues sont bloquées, relâcher progressivement le frein de stationnement et les freins, en laissant les cales de blocage supporter la charge.
4. Serrer fermement le frein de stationnement.
5. Positionner le levier sélecteur sur P.

### **Démarrage sur une pente**

1. Démarrer le système hybride (page 5-16).
2. Relâcher le frein de stationnement et s'éloigner progressivement d'une courte distance des cales de roues.
3. S'arrêter à l'endroit horizontal le plus proche, serrer le frein de stationnement, et récupérer les cales de roues.

### Avertissements et précautions concernant l'utilisation des accessoires

#### ATTENTION

Lors de l'installation d'accessoires utilisant des composants électriques ou électroniques, consulter un mécanicien expérimenté (nous recommandons un mécanicien agréé Mazda).

Il existe une possibilité d'accidents dus à un mauvais fonctionnement des freins ou des coussins d'air, à des dommages ou à des dysfonctionnements du véhicule.

## Avertissements et précautions concernant l'utilisation du tapis de sol

Nous recommandons l'utilisation de tapis de plancher Mazda d'origine.

### PRUDENCE

**Veiller à ce que les tapis de plancher soient bien accrochés sur les crochets ou les pièces de retenue afin de les empêcher de s'amasser sous les pédales (côté conducteur).**

Il est dangereux d'utiliser un tapis de plancher qui n'est pas fixé, car il gênera l'utilisation des pédales d'accélérateur et de frein (côté conducteur), et un accident risquerait alors de s'ensuivre.

Utiliser seulement un tapis de plancher qui corresponde bien à la forme du plancher du côté conducteur, et veiller à ce qu'il soit orienté correctement.

Fixer le tapis de plancher en utilisant les crochets ou les pièces de retenue.

Il y a plusieurs façons de fixer les tapis de plancher selon le type utilisé; fixer donc le tapis en fonction de son type.

Après avoir installé le tapis de plancher, s'assurer qu'il ne glisse pas vers les côtés ou vers l'arrière et l'avant, et qu'il soit suffisamment éloigné des pédales d'accélérateur et de frein du côté conducteur.

Après avoir retiré le tapis de plancher pour le nettoyer ou pour une autre raison, toujours le réinstaller correctement en respectant rigoureusement les précautions qui viennent d'être mentionnées.

**Ne pas installer deux tapis de plancher empilés l'un sur l'autre du côté conducteur.**

Il est dangereux d'installer deux tapis de plancher empilés l'un sur l'autre du côté conducteur, car les goupilles de retenue ne peuvent empêcher qu'un seul tapis de plancher de glisser vers l'avant.

Si le(s) tapis de plancher est (sont) mal fixé(s), ceci gênera l'utilisation des pédales, et un accident risquerait alors de s'ensuivre.

Si un tapis de plancher tous temps est utilisé, toujours retirer le tapis de plancher d'origine.

## Connecteur de diagnostic des pannes

### ATTENTION

Ne pas connecter d'autres appareils que le dispositif spécifiquement conçu pour effectuer des diagnostics embarqués. Si un dispositif autre que celui de diagnostic des pannes est connecté, les appareils électriques du véhicule pourraient être affectés, ou la batterie pourrait par exemple se décharger.

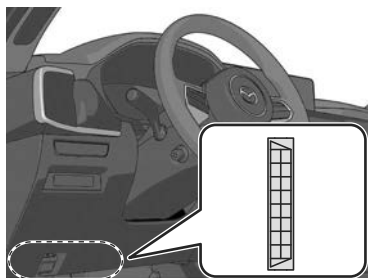

## Cric

### REMARQUE

Le cric ne fait pas partie de l'équipement de série de ce véhicule. Un cric d'origine Mazda peut être acheté comme accessoire. Pour remplacer le pneu, utiliser un cric d'origine Mazda. S'adresser à un mécanicien expérimenté (un mécanicien agréé Mazda est recommandé) pour plus de détails.

### Position de levage désignée

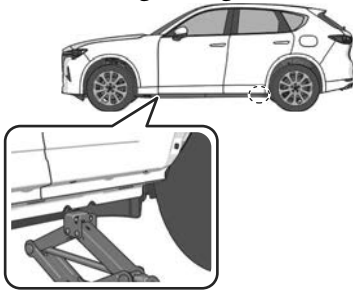

# NOTES

<b>En cas d'urgence.....</b>	<b>8-4</b>	<b>Impossible d'arrêter le système hybride.....</b>	<b>8-19</b>
Faire face à un accident.....	8-4	Arrêt forcé du système hybride.....	8-19
Passer un appel d'urgence Mazda.....	8-4		
<b>En cas de nécessité de remorquage.....</b>	<b>8-5</b>	<b>Problème avec le système de freinage (frein au pied).....</b>	<b>8-20</b>
Faire remorquer le véhicule.....	8-5	Serrer le frein de secours.....	8-20
.....	8-5		
Utilisation des crochets de remorquage.....	8-6	<b>L'AUTOHOLD ne peut être annulé.....</b>	<b>8-21</b>
<b>La clé ne fonctionne pas.....</b>	<b>8-9</b>	Annulation forcée de l'AUTOHOLD.....	8-21
Annulation de la fonction de suspension temporaire de la clé.....	8-9	<b>Surchauffe.....</b>	<b>8-22</b>
Déverrouillage à l'aide de la clé auxiliaire.....	8-9	Mesures à prendre en cas de surchauffe.....	8-22
Démarrage du système hybride avec la pile de la clé déchargée.....	8-10	<b>Le pneu a crevé ou éclaté.....</b>	<b>8-24</b>
<b>Le moteur ne démarre pas.....</b>	<b>8-12</b>	Utilisation du kit de réparation d'urgence de crevaisson.....	8-24
Mesures à prendre en cas de batterie au plomb-acide déchargée.....	8-12	<b>Impossible d'ouvrir le hayon....</b>	<b>8-31</b>
Démarrage d'un moteur noyé.....	8-16	Ouvrir le hayon depuis le compartiment à bagages.....	8-31
<b>La charge n'est pas possible.....</b>	<b>8-17</b>	<b>Impossible de faire fonctionner les vitres électriques.....</b>	<b>8-32</b>
Traitement de la cause.....	8-17	Initialisation de la vitre électrique.....	8-32

---

**Impossible de faire fonctionner le toit ouvrant panoramique..... 8-33**

Initialisation du toit ouvrant panoramique.....8-33

**Les essuie-glaces avant fonctionnent à grande vitesse..... 8-34**

Faire vérifier le véhicule..... 8-34

**Le liquide de lave-glace ne s'écoule pas.....8-35**

Vérification du niveau du liquide de lave-glace..... 8-35

**L'affichage de conduite active ne fonctionne pas.....8-36**

L'affichage de conduite active ne fonctionne pas..... 8-36

**Le voyant/témoin s'allume..... 8-37**

Voyants..... 8-37

Voyant du système de freinage (rouge).....8-37

Voyant du système de charge de la batterie au plomb-acide..... 8-38

Voyant du système hybride ..... 8-39

Voyant de puissance restante de la batterie haute tension.....8-39

Voyant du circuit de charge..... 8-40

Voyant de restriction de puissance..... 8-40

Témoin d'avertissement d'huile moteur.....8-41

Voyant de la température élevée du liquide de refroidissement du moteur.....8-41

Voyant de direction assistée électrique.....8-42

Voyant du système de changement de vitesse..... 8-42

Voyant ABS.....8-43

Voyant principal.....8-43

Voyants du système de commande de freinage (orange).....8-44

Témoin du frein de stationnement électrique (EPB)..... 8-44

Voyant de vérification du moteur.....8-45

Voyant de boîte de vitesses automatique..... 8-45

Voyant du système toutes roues motrices (AWD)..... 8-46

Voyant du système de surveillance de pression des pneus (TPMS) (clignotement).....8-46

Témoin TCS/DSC (s'allume)..... 8-47

Voyant de coussins d'air/ dispositif de prétension de ceinture de sécurité avant.....8-47

Voyant KEY (rouge)..... 8-48

Témoin d'immobilisateur.....8-48

Voyant du système de commande des feux de route (HBC) (orange)\* ..... 8-49

Voyant des phares adaptables DEL (ALH) (orange)\* .....8-49

Voyant i-ACTIVSENSE.....8-50

Voyant des éclairages extérieurs..... 8-50

Voyant de niveau bas de carburant..... 8-51

Voyant de ceinture de sécurité (siège avant).....8-51

Voyant de ceinture de sécurité (siège arrière) (rouge).....	8-52
Voyant de bas niveau de liquide de lave-glace* .....	8-53
Voyant de portière ouverte/ voyant de hayon ouvert/voyant de capot ouvert.....	8-53
Témoin KEY (vert) (Clignote).....	8-54
Témoin de clé.....	8-54

**L'avertissement sonore est activé..... 8-56**

Rappel des feux allumés.....	8-56
Avertissement sonore de ceinture de sécurité.....	8-56
Avertissement sonore de rappel de contacteur d'alimentation non positionné sur OFF.....	8-57
Avertissement sonore de clé retirée du véhicule.....	8-57
Avertissement sonore de clé laissée dans le véhicule.....	8-58
Avertissement sonore de clé laissée dans le compartiment à bagages (Véhicules avec fonction avancée à télécommande).....	8-58
Avertissement sonore de verrouillage des portières inopérant.....	8-59
Avertissement sonore du hayon électrique* .....	8-59
Avertissement sonore de puissance restante de la batterie haute tension.....	8-60

Avertissement sonore du niveau du réservoir de carburant.....	8-60
Avertissement sonore de verrouillage de la direction électronique.....	8-61
Avertissement sonore du système de freinage.....	8-61
Avertissement sonore de priorité au freinage.....	8-62
Avertissement sonore du frein de stationnement électrique (EPB).....	8-62
Avertissement sonore AUTOHOLD.....	8-63
Avertissement sonore de problème du véhicule.....	8-63
Avertissement sonore de position de rapport.....	8-64
Avertissement sonore de levier sélecteur non positionné sur P.....	8-64
Avertissement sonore de température extérieure.....	8-65
Avertissement sonore de position de marche arrière.....	8-65
Avertissement sonore de portière ouverte.....	8-66
Avertissement sonore de faible charge de la batterie au plomb-acide.....	8-66

**Si le véhicule est bloqué.....8-67**

Que faire lorsque le véhicule est bloqué.....	8-67
---	------

### Faire face à un accident

En cas d'accident, réagir calmement et procéder de la manière suivante.

1. Prévention des accidents secondaires  
Déplacer le véhicule à un endroit sûr (tel qu'un accotement ou un terrain vague) où il ne gêne pas la circulation, et arrêter le moteur.
2. Assistance à une personne blessée  
Si une personne est blessée, lui apporter les premiers soins possibles jusqu'à l'arrivée d'une ambulance ou d'un médecin.  
Si une personne s'est blessée à la tête, ne pas la déplacer inutilement. Cependant, déplacer la personne dans un endroit sûr s'il existe un risque d'accident secondaire.
3. Appeler la police  
Fournir des informations telles que le lieu, les circonstances et le degré des blessures, et prendre des instructions.
4. Vérifier le nom et l'adresse de l'autre personne.
5. Appeler un mécanicien expérimenté (nous recommandons un mécanicien agréé Mazda) et une compagnie d'assurance.

### Passer un appel d'urgence Mazda

Le service connecté est disponible auprès de l'opérateur d'appel d'urgence.

Se référer à Comment utiliser le système d'appel d'urgence à la page 7-31.

# En cas de nécessité de remorquage

## Faire remorquer le véhicule

Nous recommandons de faire appel à un mécanicien expérimenté (nous recommandons un mécanicien agréé Mazda) ou à un service de remorquage professionnel lorsque le remorquage s'avère nécessaire.

Une méthode appropriée de levage et de remorquage est nécessaire pour éviter d'endommager le véhicule. En particulier, lorsqu'on remorque un véhicules à AWD, pour lequel toutes les roues sont connectées au mécanisme d'entraînement, il est absolument essentiel de transporter correctement le véhicule pour éviter d'endommager le système d'entraînement. Toutes les lois gouvernementales et locales doivent être respectées.

### PRUDENCE

Toujours remorquer un véhicule à AWD avec les quatre roues soulevées du sol.

Le remorquage d'un véhicule à AWD avec les roues avant ou arrière au sol est dangereux car cela risque d'endommager le mécanisme d'entraînement, ou le véhicule peut se déporter par rapport à la dépanneuse et causer un accident. Si la courroie d'entraînement a été endommagée, transporter le véhicule sur un camion plate-forme.



### ATTENTION

- Ne pas remorquer le véhicule vers l'arrière avec les roues motrices au sol. Cela risque d'endommager la boîte de vitesses.



- Ne pas utiliser un équipement de remorquage de type à câble. Cela risque d'endommager le véhicule. Utiliser un système à prise sous roues ou un camion à plate-forme.



## En cas de nécessité de remorquage

- Si le frein de stationnement ne peut pas être desserré lors du remorquage du véhicule, transporter le véhicule avec les quatre roues avant et arrière soulevées du sol, comme le montre l'illustration. Remorquer le véhicule sans soulever les roues du sol peut endommager le système de freinage.

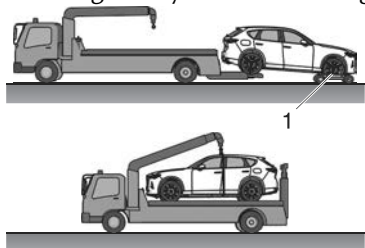

### 1. Chariots porte-roues

Si un service de remorquage n'est pas disponible, en cas d'urgence le véhicule peut être remorqué avec les quatre roues au sol au moyen du crochet de remorquage situé à l'avant du véhicule.

Se référer à Utilisation des crochets de remorquage à la page 8-6.

Ne remorquer le véhicule que sur des routes asphaltées, sur de courtes distances et à basses vitesses.

### ⚠ ATTENTION

Suivre les instructions ci-dessous lors du remorquage du véhicule avec les quatre roues au sol.

1. Démarrer le système hybride.
2. Mettre le levier sélecteur sur la position N.
3. Relâcher le frein de stationnement. Se référer à Frein de stationnement électrique (EPB) à la page 5-63.

Garder à l'esprit que l'assistance électrique pour les freins et la direction ne sont pas disponibles lorsque le système hybride n'est pas en marche.

## Utilisation des crochets de remorquage

### ⚠ ATTENTION

- L'anneau de remorquage ne doit être utilisé qu'en cas d'urgence (pour sortir le véhicule d'un fossé ou d'une congère par exemple).
- Lors de l'utilisation d'un anneau de remorquage, toujours tirer sur le câble ou la chaîne dans l'axe d'anneau. Ne jamais appliquer de force latérale.
- Si l'anneau de remorquage n'est pas correctement serré, il peut se desserrer ou se décrocher du pare-chocs lors du remorquage du véhicule. S'assurer que l'anneau de remorquage est fermement serré sur le pare-chocs.
- Veiller à ne pas endommager l'anneau et le crochet de remorquage ou la carrosserie du véhicule lors du remorquage dans les conditions suivantes :
- Ne pas remorquer un véhicule qui est plus lourd que le vôtre.
  - Ne pas accélérer brusquement votre véhicule car cela peut résulter en un choc grave au niveau de l'anneau, du crochet ou de la corde de remorquage.
  - Ne pas attacher de corde autre que l'anneau et le crochet de remorquage.

# En cas de nécessité de remorquage

## REMARQUE

Lors du remorquage à l'aide d'une chaîne ou d'un câble, enrouler un chiffon doux autour de la chaîne ou de câble au niveau du pare-chocs pour éviter d'endommager le pare-chocs.

1. Retirer l'anneau de remorquage et le levier de cric ou équivalent du compartiment à bagages.

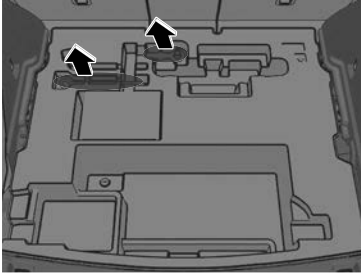

2. Envelopper un tournevis à tête plate, un levier de cric ou un outil similaire dans un chiffon doux pour ne pas endommager la peinture du pare-chocs, puis ouvrir le capuchon situé sur le pare-chocs avant ou arrière.

**Avant**

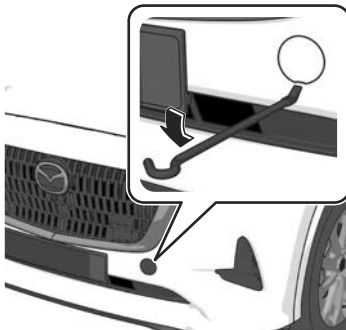

**Arrière**

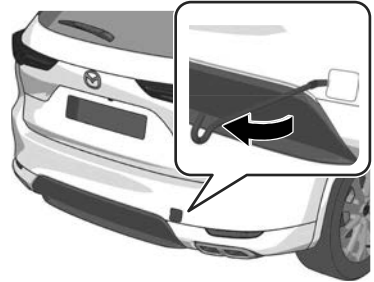

## ⚠ ATTENTION

Ne pas utiliser une force excessive car cela risque d'endommager le capuchon ou égratigner la surface peinte du pare-chocs.

## REMARQUE

Retirer complètement le capuchon, et le ranger pour ne pas le perdre.

3. Installer l'anneau de remorquage fermement en le tournant à l'aide du levier de cric ou équivalent.

**Avant**

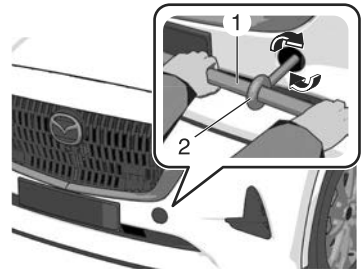

1. Levier de cric
2. Anneau de remorquage

## En cas de nécessité de remorquage

---

### Arrière

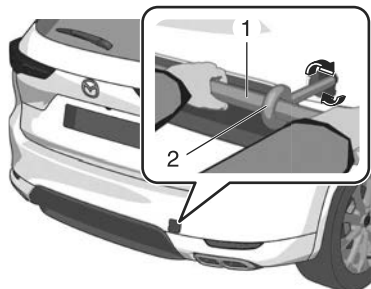

1. Levier de cric
2. Anneau de remorquage
3. Déverrouiller le levier de cric.
4. Attacher la corde de remorquage à l'anneau de remorquage.

## Annulation de la fonction de suspension temporaire de la clé

Si une clé se trouve à l'intérieur du véhicule, ses fonctions peuvent être temporairement suspendues pour éviter le vol.

Dans ce cas, appuyer sur l'interrupteur de déverrouillage de la clé suspendue dans le véhicule pour rétablir les fonctions.

## Déverrouillage à l'aide de la clé auxiliaire

1. Retirer le couvercle tout en appuyant sur le bouton.

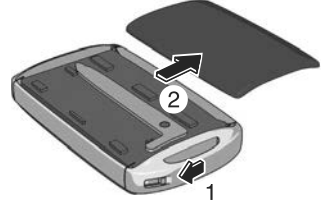

2. Retirer la clé auxiliaire.
3. Insérer la clé auxiliaire tout en tirant la poignée de la portière du conducteur.

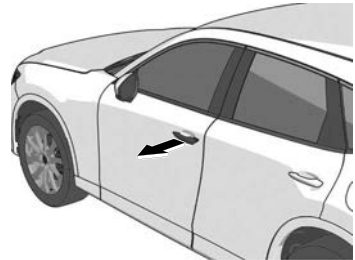

4. Tourner la clé auxiliaire. La portière est déverrouillée.



5. Remettre la clé auxiliaire dans sa position initiale.

6. Insérer les languettes du couvercle.



### Démarrage du système hybride avec la pile de la clé déchargée

#### **ATTENTION**

Ne pas permettre les conditions suivantes. Sinon, le véhicule risque de ne pas recevoir le bon signal de la clé et le système hybride risque de ne pas démarrer.

- Les parties métalliques d'autres clés ou d'objets métalliques touchent la clé.



- Les clés de rechange ou les clés d'autres véhicules équipés d'un système d'immobilisation touchent ou sont très proches de la clé.



- Des équipements contenant des composants électroniques ou des cartes à bande magnétique telles que les cartes bancaires sont à proximité immédiate de la clé.

Si le système hybride ne peut pas être démarré en raison d'une pile de clé déchargée, utiliser la procédure suivante pour démarrer le système hybride.

1. Appuyer sur la pédale de frein.  
Le témoin du contacteur d'alimentation (vert) clignote.

## La clé ne fonctionne pas

- Aligner le centre de l'emblème de la clé sur le centre du contacteur d'alimentation.  
Le témoin du contacteur d'alimentation (vert) s'allume.

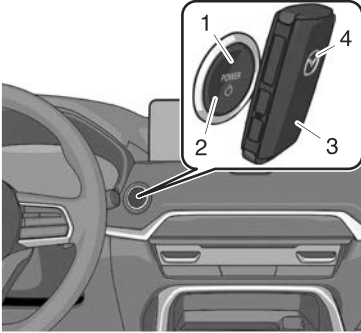

- Témoin
  - Interrupteur d'alimentation
  - Clé
  - Emblème
- Appuyer sur le contacteur d'alimentation.

### REMARQUE

- En cas de problème avec la fonction du contacteur d'alimentation, le témoin du contacteur d'alimentation (orange) clignote.  
Dans ce cas, il est possible de démarrer le système hybride, cependant, faire inspecter le véhicule par un mécanicien expérimenté (nous recommandons un mécanicien agréé Mazda) dès que possible.
- Si le témoin (vert) du contacteur d'alimentation ne s'allume pas, effectuer l'opération depuis le début.  
S'il ne s'allume toujours pas, faire inspecter le véhicule par un mécanicien expérimenté (nous recommandons un mécanicien agréé Mazda).

- Pour changer la position de l'alimentation du véhicule, relâcher la pédale de frein après que le témoin (vert) du contacteur d'alimentation s'est allumé, puis appuyer sur le contacteur d'alimentation. La position de l'alimentation du véhicule est commutée dans l'ordre suivant : ACC, ON et OFF. Une fois l'alimentation du véhicule positionnée sur OFF, la position de l'alimentation du véhicule ne peut plus être modifiée. Par conséquent, pour démarrer le système hybride, il convient d'effectuer l'opération depuis le début.

### Mesures à prendre en cas de batterie au plomb-acide déchargée

La batterie au plomb-acide peut être épuisée si les conditions suivantes se présentent.

- Le système hybride ne démarre pas.
- Le levier sélecteur ne peut pas être déplacé dans une position autre que P.
- Le son de l'avertisseur sonore est faible ou inexistant.
- La luminosité des lumières est extrêmement faible.

À l'aide de câbles de démarrage disponibles dans le commerce, connecter la batterie au plomb-acide du véhicule d'appoint à la batterie au plomb-acide de votre véhicule et démarrer le système hybride.

Le démarrage avec une batterie de secours est dangereux s'il n'est pas fait correctement. Suivre prudemment les instructions suivantes. Si vous n'êtes pas sûr de comment réaliser un démarrage avec une batterie de secours, adressez-vous à un mécanicien compétent.

#### PRUDENCE



#### Suivre ces précautions soigneusement.

Pour une manipulation sûre et correcte de la batterie au plomb-acide, lire soigneusement les précautions suivantes avant d'utiliser ou inspecter la batterie au plomb-acide.



**Garder les flammes et les étincelles à bonne distance de la batterie au plomb-acide, ne pas laisser des outils en métal entrer en contact avec la borne positive (+) ou négative (-) de la batterie au plomb-acide quand vous travaillez près de celle-ci. Ne pas laisser la borne positive (+) entrer en contact avec la carrosserie du véhicule.**

Des flammes ou des étincelles près de cellules ouvertes de la batterie au plomb-acide sont dangereuses. L'hydrogène produit pendant le fonctionnement normal de la batterie au plomb-acide peut s'enflammer et faire exploser la batterie au plomb-acide. Une batterie au plomb-acide qui explose peut causer de graves brûlures et blessures. Garder toutes les flammes, y compris les cigarettes et les étincelles, éloignées des cellules ouvertes de la batterie au plomb-acide.



**Garder toutes les flammes et les étincelles éloignées des cellules ouvertes de la batterie au plomb-acide, car ces dernières dégagent de l'hydrogène lors du chargement de la batterie au plomb-acide ou de l'ajout de liquide de batterie au plomb-acide.**

Des flammes ou des étincelles près de cellules ouvertes de la batterie au plomb-acide sont dangereuses. L'hydrogène produit pendant le fonctionnement normal de la batterie au plomb-acide peut s'enflammer et faire exploser la batterie au plomb-acide. Une batterie au plomb-acide qui explose peut causer de graves brûlures et blessures. Garder toutes les flammes, y compris les cigarettes et les étincelles, éloignées des cellules ouvertes de la batterie au plomb-acide.

**Ne pas connecter de batterie de secours à une batterie au plomb-acide gelée ou à une batterie dont le niveau de liquide est bas.**

Le fait de connecter une batterie de secours à une batterie au plomb-acide gelée ou à une batterie dont le niveau d'électrolyte est bas est dangereux. Elle risque de se fissurer ou d'exploser, et de causer de graves blessures.

**Raccorder le câble négatif à un point de masse approprié éloigné de la batterie au plomb-acide.**

Le fait de brancher l'extrémité du deuxième câble de démarrage à la borne négative (-) de la batterie au plomb-acide épuisée est dangereux.

Une étincelle pourrait faire exploser le gaz se trouvant autour de la batterie au plomb-acide et causer de graves blessures.

**Acheminer les câbles de batterie à l'écart des pièces mobiles.**

Le fait de connecter un câble de secours près de ou à une pièce mobile (ventilateurs de refroidissement) est dangereux. Le câble peut s'emmêler lorsque le système hybride démarre et causer de graves blessures.



N'utiliser qu'un dispositif de secours de 12 V. Vous risquez d'endommager irrémédiablement un démarreur 12 V, le système d'allumage et d'autres pièces électriques avec une alimentation 24 V (deux batteries 12 V en série).

#### **REMARQUE**

Ne pas utiliser votre véhicule pour démarrer d'autres véhicules.

1. Veiller à ce que l'alimentation du véhicule soit sur OFF.
2. Retirer le couvercle de l'orifice.  
Se référer à Retrait du couvercle de l'orifice dans Inspection de la batterie au plomb-acide à la page 9-28.

## Le moteur ne démarre pas

---

3. Retirer le couvercle de la batterie au plomb-acide.



4. Couper le moteur du véhicule de secours et brancher les câbles de démarrage dans l'ordre suivant.  
S'assurer que les câbles de démarrage sont correctement branchés afin qu'ils ne soient pas débranchés par les vibrations.

### 1er câble

① Borne positive (+) de la batterie au plomb-acide épuisée

② Borne positive (+) sur la batterie du véhicule de secours

### 2e câble

③ Borne négative (-) sur la batterie du véhicule de secours

④ Emplacement indiqué sur l'illustration (ne pas brancher à la borne négative (-) de la batterie au plomb-acide)

### Modèle avec volant à gauche

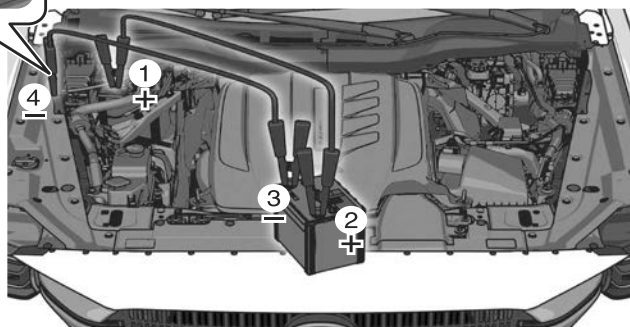
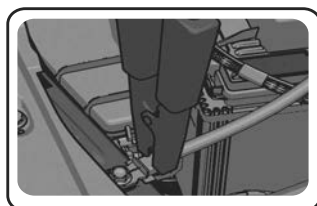

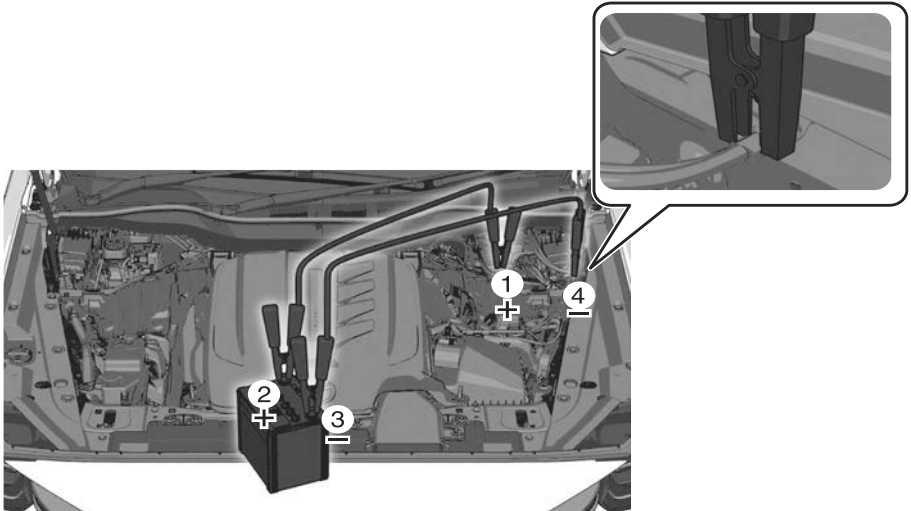
Modèle avec volant à droite

5. Démarrer le moteur du véhicule de secours et faire tourner le moteur.
6. Démarrer le système hybride de votre véhicule.
7. Débrancher les câbles de démarrage dans l'ordre inverse de leur connexion après le démarrage du système hybride.
8. Installer le couvercle de la batterie au plomb-acide.
9. Faire inspecter le véhicule par un mécanicien expérimenté (nous recommandons un mécanicien agréé Mazda), dès que possible.

Démarrage en poussant

Ne pas démarrer la Mazda en la poussant.

**Ne jamais remorquer un véhicule pour le faire démarrer.**

Le fait de remorquer un véhicule pour le démarrer est dangereux. Le véhicule remorqué risque d'avancer soudainement lors du démarrage du système hybride, le faisant entrer en collision avec le véhicule qui le remorque. Les passagers peuvent subir des blessures.

### Démarrage d'un moteur noyé

Si le moteur s'arrête inopinément, il est peut-être noyé (excès de carburant dans le moteur).

Suivre les étapes suivantes:

1. Si le moteur ne démarre pas dans les 5 secondes au premier essai, attendre 10 secondes et réessayer.
2. Veiller à ce que le frein de stationnement soit appliqué.
3. Enfoncer la pédale d'accélérateur à fond et la maintenir dans cette position.
4. Enfoncer la pédale de frein, puis appuyer sur le contacteur d'alimentation. Si le moteur démarre, relâcher immédiatement l'accélérateur pour éviter d'emballer le moteur.
5. Si le moteur ne démarre pas, le lancer sans appuyer sur la pédale d'accélérateur.

Si le moteur ne démarre toujours pas suite aux opérations précédentes, faire vérifier le véhicule par un mécanicien expérimenté (nous recommandons un mécanicien agréé Mazda).

# La charge n'est pas possible

## Traitement de la cause

Si des problèmes surviennent pendant la charge, par exemple l'impossibilité de charger la batterie haute tension, se reporter au tableau suivant. Si le problème ne peut être résolu même après avoir consulté le tableau suivant, le véhicule ou le chargeur peut présenter un problème. S'adresser à un mécanicien expérimenté (nous recommandons un mécanicien agréé Mazda).

### La charge n'est pas possible.

Cause	Action
Le levier sélecteur n'est pas en position P.	Mettre le levier sélecteur sur la position P.
La batterie haute tension est déjà complètement chargée.	La charge n'est pas effectuée lorsque la batterie haute tension est déjà complètement chargée.
La température de la batterie haute tension est très élevée ou faible.	Vérifier la jauge de température de la batterie haute tension dans le combiné d'instruments. Si la jauge de température de la batterie haute tension est dans la plage rouge ou bleue, la charge peut ne pas être possible.
La batterie au plomb-acide est épuisée.	Si le combiné d'instruments ne s'allume pas même si l'alimentation du véhicule est sur ON, la batterie au plomb-acide peut être épuisée. Charger ou remplacer la batterie au plomb-acide.

### La charge normale n'est pas possible.

Cause	Action
La prise de courant n'est pas alimentée.	Vérifier si un disjoncteur de fuite à la terre s'est déclenché ou si une panne de courant s'est produite. Si la source d'alimentation a une fonction de minuterie, l'alimentation électrique peut ne pas être fournie à la prise de courant avant l'heure fixée pour l'alimentation. En outre, dans un parking mécanique, l'alimentation électrique peut être coupée jusqu'à ce que la plate-forme de stationnement soit complètement rangée ou pendant que l'ascenseur fonctionne.
La fiche de charge n'est pas correctement branchée à la prise de courant.	Vérifier si la fiche de charge est correctement branchée à la prise de courant.
Le connecteur de charge n'est pas correctement branché.	Vérifier si le connecteur de charge est correctement branché.
Le programmeur de charge est activé.	Annuler le programmeur de charge à l'aide des Réglages VE dans Mazda Connect, ou de la fonction d'annulation du programmeur de charge.

## La charge n'est pas possible

---

### Résolution des problèmes de fonctions disponibles depuis un smartphone ou un ordinateur

Si vous avez des problèmes avec le service de fonctions à distance, par exemple lorsque la fonction à distance ne fonctionne pas, consulter un mécanicien expérimenté (nous vous recommandons un mécanicien agréé Mazda).

## Arrêt forcé du système hybride

Maintenir le contacteur d'alimentation enfoncé ou appuyer dessus rapidement à plusieurs reprises. Le système hybride s'arrête et l'alimentation du véhicule est positionnée sur ACC.

### Serrer le frein de secours

Continuer à tirer sur l'interrupteur EPB.

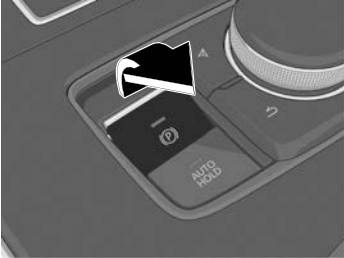

Les freins sont actionnés et le véhicule peut être ralenti/arrêté.

Un son retentit lorsque le frein est actionné et lorsque l'interrupteur EPB est relâché, le frein est relâché et le son s'arrête.

### PRUDENCE

**À n'utiliser qu'en cas d'urgence.**

N'utiliser cette fonction qu'en cas d'urgence. Une utilisation excessive entraînera une usure rapide des pièces de freinage ou un échauffement des freins, ce qui réduira leur efficacité.

## Annulation forcée de l'AUTOHOLD

L'annulation de l'AUTOHOLD peut être forcée en enfonçant complètement la pédale d'accélérateur pendant 1 seconde pendant que l'AUTOHOLD est en fonctionnement.

Annuler de force l'AUTOHOLD uniquement lorsque l'AUTOHOLD ne peut être annulé en raison d'une anomalie du système ou lorsqu'il est nécessaire d'annuler l'AUTOHOLD en cas d'urgence.

### Mesures à prendre en cas de surchauffe

Si la jauge de température du liquide de refroidissement moteur indique une surchauffe ou que l'indication d'avertissement de haute température du liquide de refroidissement moteur est affichée, la puissance du véhicule est réduite, ou si un bruit de cognement ou de cliquetis est nettement audible, cela indique que le moteur surchauffe probablement.

#### PRUDENCE



**Stationner le véhicule dans un endroit sûr, puis positionner l'alimentation du véhicule sur OFF et s'assurer que le ventilateur ne tourne pas avant d'entreprendre des travaux à proximité du ventilateur de refroidissement.**

Il est dangereux de travailler à proximité du ventilateur de refroidissement lorsque celui-ci fonctionne. Le ventilateur pourrait continuer à fonctionner indéfiniment, même si le moteur s'est arrêté et que la température du compartiment moteur est élevée. On risque d'être blessé gravement par les ailettes tournantes du ventilateur.

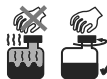

**Ne pas retirer le bouchon du système de refroidissement lorsque le moteur et le radiateur sont chauds.**

Lorsque le moteur et le radiateur sont chauds, du liquide de refroidissement brûlant et de la vapeur risquent de jaillir sous pression et causer de graves blessures.

**N'ouvrir le capot QUE lorsque de la vapeur ne s'échappe plus du moteur.** La vapeur provenant d'un moteur qui surchauffe est dangereuse. On peut être brûlé par cette vapeur qui s'en échappe.

1. Se garer prudemment sur le bord de la route.
2. Passer en position de stationnement (P).
3. Serrer le frein de stationnement.
4. Éteindre le climatiseur.
5. Vérifier si du liquide de refroidissement ou de la vapeur se dégage du compartiment moteur.

#### Si de la vapeur s'échappe du compartiment moteur :

Ne pas approcher de l'avant du véhicule. Arrêter le moteur.

Attendre que la vapeur se dissipe, puis ouvrir le capot et mettre le moteur en marche.

#### Si, ni du liquide de refroidissement, ni de la vapeur ne s'échappe :

Ouvrir le capot et laisser tourner le moteur au ralenti jusqu'à ce qu'il se refroidisse.

#### ATTENTION

Si le ventilateur de refroidissement ne fonctionne pas lorsque le moteur tourne, la température du moteur augmentera. Arrêter le moteur et faire appel à un mécanicien expérimenté (nous recommandons un mécanicien agréé Mazda).

6. S'assurer que le ventilateur de refroidissement fonctionne, puis arrêter le moteur lorsque la température a baissé.

7. Lorsqu'il s'est refroidi, vérifier le niveau du liquide de refroidissement.  
S'il est bas, voir s'il y a des fuites de liquide de refroidissement au niveau du radiateur et des durites.

**Si l'on découvre une fuite ou autres dommages, ou si du liquide de refroidissement fuit toujours :**

Arrêter le moteur et faire appel à un mécanicien expérimenté (nous recommandons un mécanicien agréé Mazda).

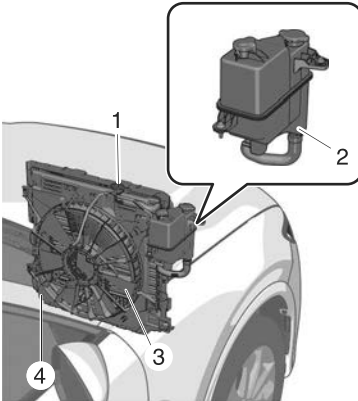

1. Bouchon du système de refroidissement
2. Réservoir de liquide de refroidissement
3. Ventilateur de refroidissement
4. Radiateur

**Si aucun problème n'est découvert, le moteur est refroidi et aucune fuite n'est apparente :**

Faire prudemment l'appoint de liquide de refroidissement, au besoin (page 9-24).

**! ATTENTION**

Si le moteur continue de surchauffer ou surchauffe fréquemment, faire vérifier le circuit de refroidissement. Le moteur risque d'être sérieusement endommagé si les réparations nécessaires n'y sont pas apportées. S'adresser à un mécanicien expérimenté (nous vous recommandons un mécanicien agréé Mazda).

## Utilisation du kit de réparation d'urgence de crevaison

### Au sujet du kit de réparation d'urgence de crevaison

Le kit de réparation d'urgence de crevaison fourni avec ce véhicule Mazda est pour la réparation temporaire d'un pneu crevé légèrement endommagé par un clou ou autre objet pointu sur la route. Effectuer la réparation d'urgence de crevaison sans retirer le clou ou l'objet pointu qui a crevé le pneu.

### PRUDENCE

**Ne pas permettre aux enfants de toucher au liquide de réparation de pneu.**

- L'ingestion du liquide de réparation de pneu est dangereuse. Si du liquide de réparation de pneu est avalé accidentellement, boire beaucoup d'eau et consulter un médecin immédiatement.
- Du liquide de réparation de pneu qui entre en contact avec les yeux ou la peau est dangereux. Si du liquide de réparation de pneu entre en contact avec les yeux ou la peau, le rincer immédiatement à grande eau et consulter un médecin immédiatement.

### REMARQUE

- Une roue de secours n'est pas fournie avec ce véhicule Mazda. En cas de crevaison, utiliser le kit de réparation d'urgence de crevaison pour une réparation temporaire du pneu. Lors de l'exécution de la réparation, se référer aux instructions fournies avec le kit de réparation d'urgence de crevaison. Si une réparation temporaire a été effectuée sur un pneu crevé à l'aide du kit de réparation d'urgence de crevaison, faire appel à un mécanicien expérimenté (nous recommandons un mécanicien agréé Mazda) pour réparer ou remplacer le pneu dès que possible.
- Le liquide de réparation de pneu ne peut pas être réutilisé. Se procurer un agent d'étanchéité pour pneu neuf chez un mécanicien expérimenté (nous recommandons un mécanicien agréé Mazda).
- Le kit de réparation d'urgence de crevaison ne peut pas être utilisé dans les cas suivants :
  - S'adresser à un mécanicien expérimenté (nous vous recommandons un mécanicien agréé Mazda).
  - La date limite d'utilisation du liquide de réparation de pneu est dépassée. (La date est indiquée sur l'étiquette du contenant.)
  - La déchirure ou la crevaison est supérieure à 4 mm.
  - La crevaison se trouve dans un endroit du pneu autre que la bande de roulement.
  - Le véhicule a été conduit avec le pneu à plat.
  - Le pneu s'est séparé de la jante.
  - La jante a été endommagée.

# Le pneu a crevé ou éclaté

- Le pneu a 2 crevaisons ou plus.

Le kit de réparation d'urgence de crevaison comprend les éléments suivants.

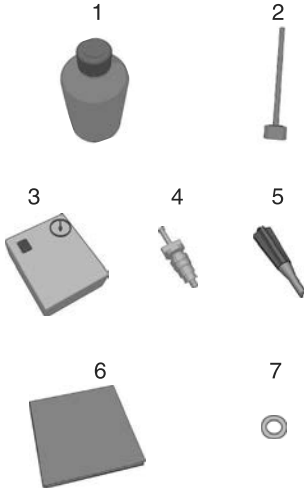

1. Liquide de réparation de pneu
2. Tube d'injection
3. Compresseur
4. Pièce intérieure de valve de rechange
5. Outil de pièce intérieure de valve
6. Instructions
7. Autocollant de restriction de vitesse

## Utilisation du kit de réparation d'urgence de crevaison

1. Stationner le véhicule sur une surface de niveau éloignée du trafic et serrer le frein de stationnement.
2. Mettre le véhicule en position de stationnement (P), puis couper le moteur.
3. Allumer les feux de détresse.
4. Faire descendre les passagers et décharger les bagages, puis retirer le kit de réparation d'urgence de crevaison.

### Type A

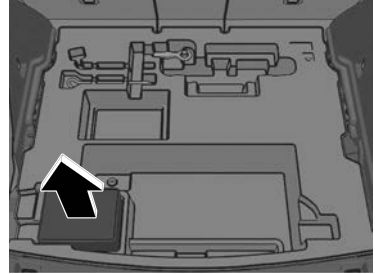

### Type B

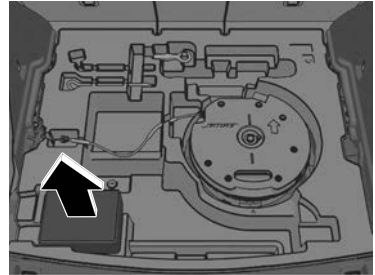

### Type C

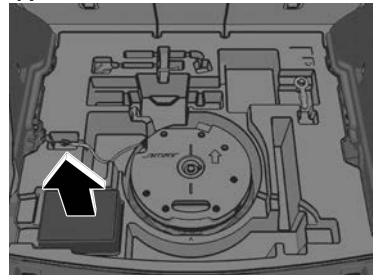

5. Secouer fermement le contenant de liquide de réparation de pneu.



## Le pneu a crevé ou éclaté

### **ATTENTION**

Si le contenant est secoué après que le tube d'injection y soit installé, du liquide de réparation de pneu risque de s'en échapper. Du liquide de réparation de pneu sur des vêtements ou autre objet peut être impossible à nettoyer. Secouer le contenant avant d'y installer le tube d'injection.

### **REMARQUE**

L'agent d'étanchéité de pneu peut être utilisé par températures extérieures aussi basses que  $-30^{\circ}\text{C}$ .

Par des températures extrêmement froides ( $0^{\circ}\text{C}$  ou inférieures), le liquide de réparation de pneu durcit facilement et l'injection du liquide sera difficile. Réchauffer le contenant dans le véhicule avant de procéder à l'injection.

6. Retirer le bouchon du contenant. Visser le tube d'injection avec le capuchon interne du contenant en place afin de percer le capuchon interne.



7. Retirer le bouchon de la valve du pneu crevé. Appuyer à l'aide de l'outil de pièce intérieure de valve

sur la pièce intérieure de valve et purger tout l'air restant.

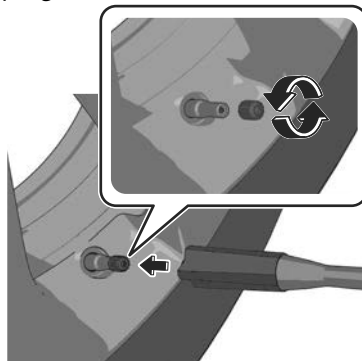

### **ATTENTION**

Si de l'air reste dans le pneu lorsque la pièce intérieure de valve est retirée, elle risque d'être projetée. Retirer la pièce intérieure de valve avec précautions.

8. Tourner la pièce intérieure de valve dans le sens contraire des aiguilles d'une montre à l'aide de l'outil de pièce intérieure de valve et la retirer.

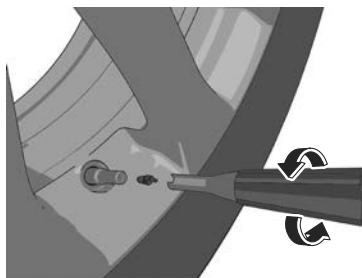

### **REMARQUE**

Garder la pièce intérieure de valve dans un endroit propre.

## Le pneu a crevé ou éclaté

9. Insérer le tuyau d'injection dans la valve.

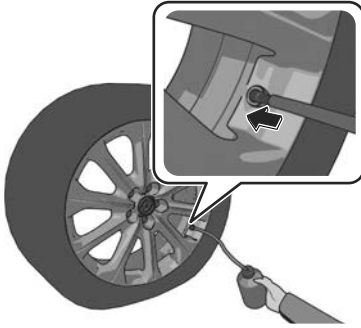

10. Maintenir le contenant à l'envers, le presser avec les mains et injecter la totalité du liquide de réparation de pneu dans le pneu.

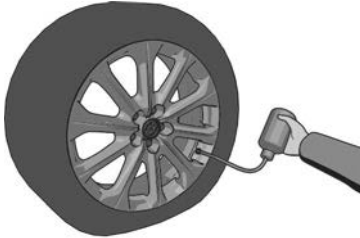

11. Retirer le tube d'injection de la valve. Réinsérer la pièce intérieure de valve dans la valve et la tourner dans le sens des aiguilles d'une montre pour l'installer.

### REMARQUE

Ne pas jeter le contenant vide de liquide de réparation de pneu après utilisation. Retourner le contenant vide de liquide de réparation de pneu à un mécanicien expérimenté (nous recommandons un mécanicien agréé Mazda) après avoir remplacé le pneu. Il faudra réutiliser le contenant vide de liquide de réparation de pneu pour extraire et mettre au rebut l'agent d'étanchéité ancien du pneu.

12. Coller l'autocollant de limitation de vitesse à un endroit où le conducteur peut le voir facilement.

### ! PRUDENCE

**Fixer l'autocollant de limitation de vitesse à un endroit où le conducteur peut le voir facilement.**

Il est dangereux de mettre l'autocollant de limitation de vitesse sur le volant car il pourrait interférer avec le déploiement du coussin gonflable et causer des blessures graves.

### ! ATTENTION

- Ne pas apposer d'autocollants de limitation de vitesse sur le tableau de bord ou les écrans. Sinon, le tableau de bord ou les écrans pourraient être rayés ou endommagés lors du retrait de l'autocollant.
- Retirer l'autocollant de limitation de vitesse immédiatement après la réparation ou le remplacement d'un pneu.

13. Installer le tuyau de compresseur sur la valve de roue.

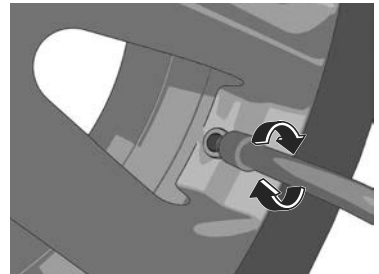

## Le pneu a crevé ou éclaté

14. Brancher la fiche du compresseur à la prise des accessoires située à l'intérieur du véhicule et mettre l'alimentation du véhicule sur ACC (page 7-55).

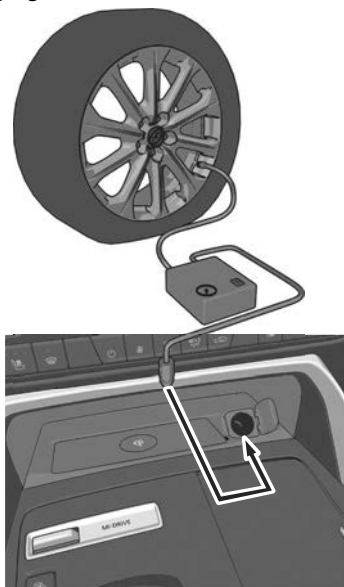

### ⚠ ATTENTION

- Avant de débrancher la fiche du compresseur de la prise des accessoires, s'assurer que l'alimentation du véhicule est sur OFF.
  - Le compresseur est allumé et éteint à l'aide du bouton interrupteur.
15. Allumer le compresseur à l'aide du bouton interrupteur de gonfler le pneu prudemment à la pression recommandée.

### ⚠ PRUDENCE

**Ne jamais faire fonctionner le compresseur à une pression de gonflage supérieure à 300 kPa (3,1 kgf/cm<sup>2</sup>, 3 bar, 43,5 psi).**

Le fait de faire fonctionner le compresseur à une pression de gonflage supérieure à 300 kPa (3,1 kgf/cm<sup>2</sup>, 3 bar, 43,5 psi). Lorsque la pression de gonflage dépasse 300 kPa (3,1 kgf/cm<sup>2</sup>, 3 bar, 43,5 psi), de l'air chaud sortira par l'arrière du compresseur et l'on risque de se brûler.

### REMARQUE

- Vérifier l'étiquette de pression de gonflage des pneus (cadre de portière du conducteur) pour trouver la bonne pression de gonflage.
- Ne pas utiliser le compresseur pendant plus de 10 minutes, car il risque de subir des dommages.
- Si le pneu ne se gonfle pas, il peut être impossible à réparer. Si le pneu n'atteint pas la pression de gonflage correcte après 10 minutes, il peut être trop endommagé pour pouvoir être réparé. Dans ce cas, le kit de réparation d'urgence de crevaison ne pourra pas réparer le pneu. S'adresser à un mécanicien expérimenté (nous recommandons un mécanicien agréé Mazda).
- Si le pneu est surgonflé, desserrer le bouchon vissable sur le compresseur pour relâcher de la pression.

## Le pneu a crevé ou éclaté

16. Lorsque le pneu a été gonflé à la pression correcte, arrêter le compresseur et retirer le tuyau du compresseur de la valve.
17. Installer le bouchon de la valve.
18. Ranger le kit de réparation d'urgence de crevaison dans le compartiment à bagages et repartir.

### ATTENTION

- Conduire prudemment jusque chez un mécanicien expérimenté (nous recommandons un mécanicien agréé Mazda) sans dépasser 80 km/h.
- Si le véhicule est conduit à plus de 80 km/h, il peut se mettre à vibrer.

### REMARQUE

Si le pneu n'est pas correctement gonflé, le voyant du système de surveillance de pression des pneus

 s'allumera (page 5-112).

19. Après avoir conduit le véhicule pendant 10 minutes ou sur 5 km, vérifier la pression du pneu à l'aide de la jauge sur le compresseur. Si la pression a baissé sous la pression correcte, regonfler le pneu à la pression correcte en suivant la méthode à partir de l'étape 14.

### ATTENTION

- Si la pression de gonflage du pneu baisse à moins de 130 kPa (1,3 kgf/cm<sup>2</sup> ou bar, 18,9 psi), la réparation ne peut pas être faite à l'aide du kit de réparation d'urgence de crevaison. Stationner le véhicule sur une surface de niveau éloignée du trafic et contacter un mécanicien expérimenté (nous recommandons un mécanicien agréé Mazda).
- Si la pression de gonflage reste basse après avoir répété les étapes 13 à 20, stationner le véhicule sur une surface de niveau éloignée du trafic et contacter un mécanicien expérimenté (nous recommandons un mécanicien agréé Mazda).

### REMARQUE

Lors de la vérification de la pression de gonflage du pneu à l'aide de la jauge sur le compresseur, s'assurer que le compresseur est éteint.

20. La réparation d'urgence de crevaison est terminée si la pression d'air du pneu ne diminue pas. Conduire le véhicule prudemment jusqu'à un mécanicien expérimenté (nous recommandons un mécanicien agréé Mazda) pour faire remplacer le pneu. Mazda recommande de faire remplacer le pneu par un pneu neuf. Si le pneu doit être réparé et réutilisé, consultez un mécanicien expérimenté (nous recommandons un mécanicien agréé Mazda). Décoller l'autocollant de restriction de vitesse après avoir remplacé le pneu.

## Le pneu a crevé ou éclaté

---



### ATTENTION

- Si une réparation d'urgence a été réalisée sur un pneu à plat en utilisant le kit de réparation d'urgence de crevaison, Mazda recommande de faire remplacer le pneu par un neuf le plus tôt possible. Si le pneu doit être réparé et réutilisé, consultez un mécanicien expérimenté (nous recommandons un mécanicien agréé Mazda).
- La jante peut être réutilisée après que le liquide de réparation de pneu soit complètement nettoyé. Cependant, la valve de la roue doit être remplacée par une neuve.

## Ouvrir le hayon depuis le compartiment à bagages

Si la batterie est déchargée, le hayon ne peut pas être déverrouillé et ouvert. Si le hayon ne peut pas être déverrouillé même après avoir chargé la batterie déchargée, vous pouvez ouvrir le hayon en cas d'urgence en suivant la procédure ci-dessous.

1. Replier les dossiers de siège arrière.  
Se référer à Comment utiliser les sièges arrière à la page 3-38.
2. Retirer le couvercle.

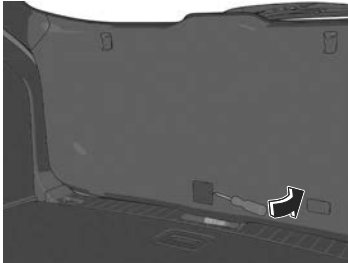

3. Déplacer le levier.

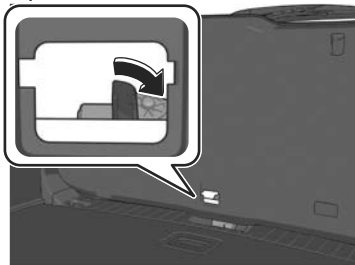

Le hayon est déverrouillé.

Après avoir cette mesure d'urgence, faire inspecter le véhicule par un mécanicien expérimenté (nous recommandons un mécanicien agréé Mazda).

### Initialisation de la vitre électrique

Pour rétablir ces fonctions, effectuer les opérations suivantes :

1. Mettre l'alimentation du véhicule sur ON.
2. Appuyer sur l'interrupteur de lève-vitre électrique pour ouvrir complètement la vitre.
3. Tirer l'interrupteur de lève-vitre électrique et fermer complètement la vitre, et continuer de tirer l'interrupteur pendant environ 2 secondes.

# Impossible de faire fonctionner le toit ouvrant panoramique

---

## Initialisation du toit ouvrant panoramique

Si le toit ouvrant panoramique ne fonctionne pas normalement, effectuer la procédure suivante.

1. Mettre l'alimentation du véhicule sur ON.
2. Appuyer sur l'interrupteur d'inclinaison/de coulissement vers l'avant pour fermer complètement le toit ouvrant panoramique et le pare-soleil.
3. Relâcher l'interrupteur d'inclinaison/de coulissement.
4. Maintenir l'interrupteur d'inclinaison/de coulissement enfoncé vers l'avant pendant 13 secondes ou plus.
5. Relâcher l'interrupteur d'inclinaison/de coulissement.
6. Maintenir l'interrupteur d'inclinaison/de coulissement enfoncé vers l'avant. Après avoir ouvert complètement le toit ouvrant panoramique et le pare-soleil, continuer d'appuyer sur l'interrupteur jusqu'à leur fermeture complète.

### REMARQUE

Après avoir effectué l'étape 5, effectuer l'étape 6 dans les 6 secondes.

### Faire vérifier le véhicule

Les essuie-glaces avant peuvent fonctionner à haute vitesse s'il y a un problème avec la commande des essuie-glaces.

Si les essuie-glaces fonctionnent à haute vitesse, quelle que soit l'utilisation de l'interrupteur des essuie-glaces, faire inspecter votre véhicule par un mécanicien expérimenté (nous recommandons un mécanicien agréé Mazda).

## Vérification du niveau du liquide de lave-glace

Si le liquide de lave-glace n'est pas pulvérisé, vérifier la quantité de liquide dans le réservoir de lave-glace.

Se référer à Remplissage du liquide de lave-glace de pare-brise à la page 9-27.

Si de l'air pénètre dans le tuyau de lave-glace lors du remplissage du réservoir de lave-glace vide avec du liquide de lave-glace, il est possible que le liquide de lave-glace ne soit pas pulvérisé.

Actionner le levier d'essuie-glaces jusqu'à ce que le liquide de lave-glace soit pulvérisé.

Si le liquide de lave-glace n'est pas pulvérisé même après le remplissage, consulter un mécanicien expérimenté (nous recommandons un mécanicien agréé Mazda).

### L'affichage de conduite active ne fonctionne pas

Si l'affichage de conduite active ne fonctionne pas, positionner l'alimentation du véhicule sur OFF et redémarrer le système hybride. Si l'affichage de conduite active ne fonctionne pas même avec le système hybride redémarré, faire inspecter le véhicule par un mécanicien expérimenté (nous recommandons un mécanicien agréé Mazda).

## Voyants

Si un voyant/témoin s'allume/clignote, prendre alors les mesures appropriées selon chaque voyant. Si le voyant/témoin ne s'éteint pas, ou s'il s'allume ou clignote à nouveau, consulter un mécanicien expérimenté (nous recommandons un mécanicien agréé Mazda).

### PRUDENCE

Si le voyant/témoin s'allume ou clignote, garer immédiatement le véhicule dans un endroit sûr et prendre les mesures appropriées.

Il est dangereux de continuer de conduire le véhicule en ignorant l'éclairage/le clignotement du voyant/témoin, car un problème peut survenir sur un système du véhicule, le moteur peut être endommagé ou cela peut entraîner un accident.

Les détails de certains avertissements peuvent être visualisés sur l'affichage central ou le combiné d'instruments.

### Vérification à l'aide de l'affichage central

1. Sélectionner "Informations" sur l'écran d'accueil.
2. Sélectionner "Contrôle du statut du véhicule".
3. Sélectionner l'avertissement pertinent pour en afficher les détails.

### Vérification à l'aide du combiné d'instruments

Appuyer sur l'interrupteur INFO sur l'interrupteur au volant pour afficher l'écran Indications d'avertissement. Se référer à Comment utiliser le combiné d'instruments à la page 5-30.

## Voyant du système de freinage (rouge)



L'éclairage s'allume en continu dans l'un des cas suivants :  
Garer le véhicule dans un endroit sûr immédiatement et contacter un mécanicien expérimenté (nous recommandons un mécanicien agréé Mazda).

- Liquide de frein insuffisant
- Le système de freinage (système de distribution électronique de la force de freinage) présente un problème

### PRUDENCE

**Ne pas conduire lorsque le voyant du système de freinage allumé. S'adresser à un mécanicien expérimenté (nous recommandons un mécanicien agréé Mazda) pour faire inspecter les freins dès que possible.**

Le fait de conduire avec le voyant du système de freinage allumé est dangereux. Cela indique que les freins risquent de ne pas fonctionner. Si le voyant reste allumé, après s'être assuré que le frein de stationnement est complètement relâché, faire vérifier immédiatement le système de freinage.

## Le voyant/témoin s'allume

Si le voyant du système de freinage et le voyant ABS  s'allument en même temps, arrêter immédiatement le véhicule dans un endroit sûr et contacter un mécanicien expérimenté (nous recommandons un mécanicien agréé Mazda).

Les roues arrière pourraient se bloquer plus rapidement lors d'un arrêt d'urgence que dans des circonstances normales, ce qui pourrait entraîner un accident.

### ATTENTION

- En outre, l'efficacité du freinage peut diminuer donc vous pouvez avoir besoin d'appuyer sur la pédale de frein plus fort que la normale pour arrêter le véhicule.
- Le voyant du système de freinage peut s'allumer lorsque le système hybride est démarré. Dans ce cas, garer le véhicule dans un endroit sûr et relâcher la pédale de frein. Si le voyant du système de freinage reste allumé, faire inspecter le véhicule par un mécanicien expérimenté (nous recommandons un mécanicien agréé Mazda).

## Voyant du système de charge de la batterie au plomb-acide



Le témoin s'allume si le système de charge présente un problème. Garer le véhicule dans un endroit sûr immédiatement et contacter un mécanicien expérimenté (nous recommandons un mécanicien agréé Mazda).

### PRUDENCE

**Ne pas continuer de conduire avec le voyant du système de charge allumé :** Sinon, le système hybride risque de s'arrêter, ce qui pourrait provoquer un accident.

## Voyant du système hybride



Le témoin s'allume si le système hybride présente un problème ou un court-circuit.

Faire vérifier le véhicule par un mécanicien expérimenté (nous recommandons un mécanicien agréé Mazda).

### PRUDENCE

**Ne pas ouvrir le capot.**

Si vous touchez quelque chose dans le compartiment moteur, cela peut entraîner un choc électrique et un accident.

### ATTENTION

S'il s'allume pendant la conduite, l'arrêt du système hybride empêchera le système hybride de redémarrer.

## Voyant de puissance restante de la batterie haute tension



Le voyant s'allume/clignote lorsque la charge restante de la batterie haute tension est faible.

Charger la batterie dès que possible.

## Le voyant/témoin s'allume

### Voyant du circuit de charge



Le témoin s'allume si le système de charge présente un problème. Faire inspecter le véhicule par un mécanicien expérimenté (nous recommandons un mécanicien agréé Mazda), dès que possible. Dans le cas contraire, le système de charge risque de ne pas charger la batterie.

### Voyant de restriction de puissance



Le témoin s'allume/clignote dans les conditions suivantes. La vitesse du véhicule peut ne pas augmenter même si la pédale d'accélérateur est enfoncée

- Le niveau de la batterie haute tension est faible

Si nécessaire, garer le véhicule dans un endroit sûr jusqu'à ce que le voyant de restriction de puissance s'éteigne.

### PRUDENCE

**Lorsque le voyant de restriction de puissance s'allume ou clignote, vérifier la sécurité des environs :**

La puissance du moteur diminue et la vitesse du véhicule diminue, ce qui peut entraîner un accident. Si le véhicule ne peut pas être conduit en toute sécurité, arrêter le véhicule dans un endroit sûr.

## Témoin d'avertissement d'huile moteur



Le témoin s'allume lorsque la pression d'huile moteur diminue.

### **! ATTENTION**

Ne pas conduire le véhicule lorsque le voyant d'huile est allumé. La conduite du véhicule avec une quantité insuffisante d'huile moteur peut endommager le moteur.

Si le voyant d'huile s'allume pendant la conduite, vérifier l'huile moteur à l'aide de la procédure suivante.

1. Arrêter le véhicule en lieu sûr.
2. Arrêter le système hybride.
3. Attendre 5 minutes pour que l'huile moteur s'écoule dans le carter.
4. Vérifier la quantité d'huile moteur.  
Se référer à Inspection/remplissage d'huile moteur à la page 9-22.

Vérifier la quantité d'huile moteur et contacter un mécanicien expérimenté (nous recommandons un mécanicien agréé Mazda) si elle est insuffisante.

## Voyant de la température élevée du liquide de refroidissement du moteur



Le témoin s'allume si la température du liquide de refroidissement moteur a augmenté de manière excessive. Vérifier le contenu du message affiché et prendre les mesures nécessaires.

### **! ATTENTION**

Ne pas conduire le véhicule lorsque le voyant de la température élevée du liquide de refroidissement du moteur est allumé. La conduite du véhicule avec le moteur non refroidi peut endommager le moteur.

### Voyant de direction assistée électrique



Le témoin s'allume si la direction assistée électrique a un problème pendant que le système hybride fonctionne.

Si le témoin s'allume, arrêter le véhicule dans un endroit sûr et arrêter le système hybride.

Il n'y a aucun problème si le témoin s'éteint lorsque le système hybride est redémarré après un certain temps.

Si le témoin reste allumé même après le redémarrage du système hybride, contacter un mécanicien expérimenté (nous recommandons un mécanicien agréé Mazda).

#### REMARQUE

- Si le témoin s'allume, la direction assistée électrique ne fonctionne pas normalement. Dans ce cas, il est encore possible de manœuvrer le volant, mais il se peut que l'opération semble plus difficile par rapport à la normale.
- Si l'on secoue le volant alternativement vers la gauche et la droite pendant que le véhicule est arrêté ou qu'il se déplace très lentement, le système de direction assistée passera en mode de protection, ce qui rendra la rotation du volant plus difficile; toutefois, ceci n'indique aucune anomalie. Si cela se produit, garer le véhicule en toute sécurité et ne pas utiliser le volant. Le système reviendra à la normale après quelques minutes.

### Voyant du système de changement de vitesse



Le témoin s'allume si le système de changement de vitesse présente un problème.

Garer le véhicule dans un endroit sûr immédiatement et contacter un mécanicien expérimenté (nous recommandons un mécanicien agréé Mazda).

Toujours serrer le frein de stationnement lorsque vous gardez ou arrêtez le véhicule, car il peut ne pas être possible de maintenir le véhicule à l'arrêt même si le levier sélecteur est en position P. En outre, le système hybride peut ne pas redémarrer s'il est arrêté.

## Voyant ABS



Le témoin reste allumé si le système présente un problème. Faire vérifier le véhicule par un mécanicien expérimenté (nous recommandons un mécanicien agréé Mazda).

### PRUDENCE

**Si le voyant (rouge) du système de freinage et le voyant ABS (ⓘ) s'allument en même temps, arrêter immédiatement le véhicule dans un endroit sûr et contacter un mécanicien expérimenté (nous recommandons un mécanicien agréé Mazda).**

Les roues arrière pourraient se bloquer plus rapidement lors d'un arrêt d'urgence que dans des circonstances normales, ce qui pourrait entraîner un accident.

## Voyant principal



Le témoin s'allume si le système présente un problème. Vérifier le contenu du message affiché sur l'affichage central ou sur le combiné d'instruments et prendre les mesures nécessaires.

### Voyants du système de commande de freinage (orange)



Le témoin s'allume si le système présente un problème. Faire vérifier le véhicule par un mécanicien expérimenté (nous recommandons un mécanicien agréé Mazda).

### Témoin du frein de stationnement électrique (EPB)



Le témoin s'allume lorsque le frein de stationnement est serré et s'éteint lorsque le frein de stationnement est desserré.

#### Inspection de voyant/témoin de frein de stationnement

Le voyant s'allume lorsque le frein de stationnement est appliqué alors que l'alimentation du véhicule est mise sur START ou ON. Il s'éteint lorsque le frein de stationnement est desserré.

#### Allumé

Si le témoin reste allumé même lorsque l'interrupteur du frein de stationnement électrique (EPB) est désactivé, le système peut présenter une anomalie. Faire vérifier le véhicule par un mécanicien expérimenté (nous recommandons un mécanicien agréé Mazda).

#### Clignotant

Le témoin clignote si le système présente un problème. Si le voyant continue à clignoter même si l'interrupteur de frein de stationnement électrique (EPB) est enfoncé, faites vérifier dès que possible votre véhicule chez un mécanicien expérimenté (nous recommandons un mécanicien agréé Mazda).

## Voyant de vérification du moteur



### ! PRUDENCE

**Ne pas débrancher les fils de la batterie au plomb-acide lorsque le voyant de vérification du moteur est allumé/clignote.**

Le moteur peut être endommagé lors de la reconnexion des fils de la batterie, ce qui peut provoquer un incendie.

Le témoin s'allume si le moteur a un problème pendant qu'il tourne. Garer le véhicule dans un endroit sûr immédiatement et contacter un mécanicien expérimenté (nous recommandons un mécanicien agréé Mazda).

Si l'un des problèmes suivants se produit, le voyant de vérification du moteur s'allume.

- Il y a un problème avec le système de contrôle du moteur
- Il y a un problème avec le système antipollution

Si le voyant de vérification du moteur reste allumé/clignotant, ne pas conduire à grande vitesse et faire inspecter le véhicule par un mécanicien expérimenté (nous recommandons un mécanicien agréé Mazda) dès que possible.

## Voyant de boîte de vitesses automatique

# AT

Le témoin s'allume si le système présente un problème.

S'adresser à un mécanicien expérimenté (nous recommandons un mécanicien agréé Mazda).

### ! ATTENTION

Ne pas conduire le véhicule lorsque le voyant de la boîte de vitesses automatique est allumé. Si vous continuez de conduire le véhicule alors que le voyant de la boîte de vitesses automatique est allumé, la boîte de vitesses automatique pourrait être endommagée. Faire inspecter le véhicule par un mécanicien expérimenté (nous recommandons un mécanicien agréé Mazda), dès que possible.

### Voyant du système toutes roues motrices (AWD)

## AWD

Le voyant s'allume si le système a un problème ou si les dimensions des pneus ne correspondent pas. Vérifier le contenu du message affiché et prendre les mesures nécessaires.

### Voyant du système de surveillance de pression des pneus (TPMS) (clignotement)



Le voyant clignote s'il y a un dysfonctionnement dans le système. S'adresser à un mécanicien expérimenté (nous recommandons un mécanicien agréé Mazda).

### PRUDENCE

**Ne pas conduire le véhicule à grande vitesse si le voyant TPMS s'allume ou clignote :**

Conduire le véhicule à grande vitesse alors que le voyant TPMS est allumé ou clignote est dangereux, car la performance des freins et la manœuvrabilité du volant seront réduites. Si le véhicule est conduit à grande vitesse ou si les freins sont actionnés soudainement, un accident pourrait survenir. Actionner progressivement les freins pour réduire la vitesse du véhicule.

**Ne pas ignorer le voyant TPMS s'il est allumé ou s'il clignote :**

Continuer à conduire le véhicule en ignorant l'éclairage/le clignotement du voyant TPMS est dangereux, car un pneu pourrait éclater et provoquer un accident. Prendre les mesures appropriées dès que possible.

## Témoin TCS/DSC (s'allume)



Il peut y avoir un problème avec la DSC, le TCS ou l'aide au démarrage en côte (HLA) dans les conditions suivantes.

Faire vérifier le véhicule par un mécanicien expérimenté (nous recommandons un mécanicien agréé Mazda).

- Le témoin ne s'allume pas ou reste allumé même si l'alimentation du véhicule est positionnée sur ON.
- Il s'allume pendant la conduite du véhicule.

## Voyant de coussins d'air/ dispositif de prétension de ceinture de sécurité avant



Un problème dans le système pourrait être indiqué dans les conditions suivantes.

Faire vérifier le véhicule par un mécanicien expérimenté (nous recommandons un mécanicien agréé Mazda).

- Ne s'allume pas même si l'alimentation du véhicule est positionnée sur ON.
- Reste allumé/clignote.

### PRUDENCE

**Ne jamais toucher aux systèmes de coussin d'air/dispositif de prétension, et toujours confier tous les travaux d'entretien et les réparations à un mécanicien expérimenté (nous recommandons un mécanicien agréé Mazda).**

Le fait de faire l'entretien soi-même ou de toucher au système est dangereux. Les coussins d'air/dispositif de prétension peuvent se déclencher accidentellement ou être désactivés, causant des blessures graves ou mortelles.

### Voyant KEY (rouge)



Le témoin s'allume si le système a un problème ou si la clé est hors de la plage de fonctionnement. Vérifier le contenu du message affiché et prendre les mesures nécessaires.

#### **ATTENTION**

Si le témoin (orange) du contacteur d'alimentation clignote en même temps, le système hybride peut ne pas démarrer. Faire inspecter le véhicule par un mécanicien expérimenté (nous recommandons un mécanicien agréé Mazda), dès que possible.

### Témoin d'immobilisateur



Si le témoin de sécurité s'allume/clignote pendant la conduite, ne pas arrêter le système hybride (le laisser en marche) et faire inspecter le véhicule par un mécanicien expérimenté (nous recommandons un mécanicien agréé Mazda). Si vous arrêtez le système hybride, il est possible que vous ne puissiez pas le redémarrer.

Si le système hybride ne peut pas être démarré, positionner l'alimentation du véhicule sur OFF, placer la clé dans une autre position dans la plage de fonctionnement, puis redémarrer le système hybride.

Vérifier le témoin de sécurité et s'il ne s'éteint pas, par exemple s'il reste allumé ou s'il clignote, positionner l'alimentation du véhicule sur OFF, attendre un moment, puis redémarrer le système hybride.

Si le système hybride ne démarre pas après trois tentatives, une anomalie du système peut s'être produite. Faire vérifier le véhicule par un mécanicien expérimenté (nous recommandons un mécanicien agréé Mazda).

#### **REMARQUE**

Lors de la réparation du système d'immobilisation, les codes de la clé doivent être reprogrammés. Apporter toutes les clés restantes à un mécanicien expérimenté (nous vous recommandons un mécanicien agréé Mazda).

**Voyant du système de commande des feux de route (HBC) (orange)\***

Le témoin s'allume si le système présente un problème.  
Faire vérifier le véhicule par un mécanicien expérimenté (nous recommandons un mécanicien agréé Mazda).

**Voyant des phares adaptables DEL (ALH) (orange)\***

Le témoin s'allume si le système présente un problème.  
Faire vérifier le véhicule par un mécanicien expérimenté (nous recommandons un mécanicien agréé Mazda).

## Le voyant/témoin s'allume

### Voyant i-ACTIVSENSE



Le témoin s'allume si un système lié à i-ACTIVSENSE présente un problème. Vérifier le contenu du message affiché et prendre les mesures nécessaires.

### Voyant des éclairages extérieurs



Le témoin s'allume si les éclairages extérieurs (à l'exception de l'éclairage de la plaque d'immatriculation) présentent un problème. Faire vérifier le véhicule par un mécanicien expérimenté (nous recommandons un mécanicien agréé Mazda).

#### ATTENTION

Ne pas conduire le véhicule avec un feu extérieur défectueux. Une mauvaise visibilité et le fait de ne pas pouvoir signaler les freinages et les changements de direction peuvent provoquer un accident. De plus, conduire le véhicule avec les phares éteints en raison d'un mauvais entretien peut constituer une infraction aux lois et règlements.

## Voyant de niveau bas de carburant



Le témoin s'allume/clignote lorsque le carburant restant dans le réservoir est presque vide.

Faire immédiatement le plein.

### REMARQUE

Le délai d'allumage d'éclairage peut varier en raison du carburant à l'intérieur du réservoir de carburant qui se déplace en fonction des conditions de conduite et de la position du véhicule.

## Voyant de ceinture de sécurité (siège avant)



PASSENGER 

### Allumé

Le témoin s'allume si la ceinture de sécurité du conducteur/passager avant n'est pas bouclée lorsque l'alimentation du véhicule est positionnée sur ON.

Porter la ceinture de sécurité.

### Clignotant

Si la ceinture de sécurité du conducteur ou du passager est détachée et que le véhicule roule à environ 20 km/h ou plus, le voyant clignote pendant un certain temps. Porter la ceinture de sécurité.

### REMARQUE

- Si la ceinture de sécurité du conducteur ou du passager avant n'est pas bouclée une fois que le voyant s'allume et si la vitesse du véhicule dépasse 20 km/h, le voyant clignote à nouveau.
- Si des objets lourds sont placés sur le siège du passager avant, il est possible que la fonction de voyant/bip de ceinture de sécurité du passager avant s'enclenche, selon le poids de ces objets.
- Pour permettre au capteur de chargement du siège de passager avant de fonctionner correctement, n'utiliser pas de coussin supplémentaire sur le siège pour vous asseoir. Le capteur risque de ne pas fonctionner correctement car il sera gêné par le coussin additionnel.

## Le voyant/témoin s'allume

---

- Si un petit enfant est assis sur le siège du passager avant, il se peut que le voyant ne fonctionne pas.

### Voyant de ceinture de sécurité (siège arrière) (rouge)

**REAR**



Si la ceinture de sécurité n'est pas bouclée lorsque l'alimentation du véhicule est positionnée sur ON, le témoin s'allume pendant quelques secondes, puis s'éteint. En outre, si une ceinture de sécurité bouclée est détachée, le témoin clignote pendant quelques secondes puis s'éteint. Porter la ceinture de sécurité.

#### **REMARQUE**

Si une ceinture de sécurité des sièges arrière n'est pas bouclée avant qu'un certain temps ne s'écoule après le démarrage du système hybride, le voyant s'éteint.

# Le voyant/témoin s'allume

## Voyant de bas niveau de liquide de lave-glace\*



Le témoin s'allume si la quantité de liquide de lave-glace est faible lorsque l'alimentation du véhicule est positionnée sur ON.  
Ajouter du liquide de lave-glace.

## Voyant de portière ouverte/voyant de hayon ouvert/voyant de capot ouvert

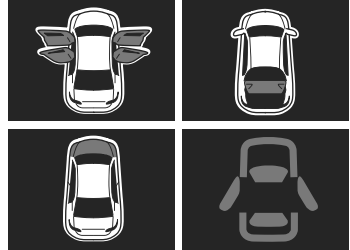

L'éclairage s'allume s'il y a une portière/hayon/capot qui n'est pas bien fermé.  
Bien fermer la portière/hayon/capot.

## Le voyant/témoin s'allume

### Témoin KEY (vert) (Clignote)



Le voyant clignote si la pile de la clé est faible lorsque l'alimentation du véhicule est positionnée sur OFF. Remplacer la pile de la clé.

### Témoin de clé

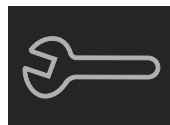

L'indication/témoin de la clé s'affiche/s'allume dans les conditions suivantes.

- Lorsque la période d'entretien prédéfinie est arrivée. Se référer à la section Informations dans le manuel d'utilisation de Mazda Connect.

#### ATTENTION

- Lorsque la période d'entretien est arrivée, faire inspecter le véhicule par un mécanicien expérimenté dès que possible (nous recommandons un mécanicien agréé Mazda). Si l'entretien est négligé, les performances du véhicule peuvent diminuer, ce qui pourrait causer des dommages. Faire inspecter le véhicule avant l'arrivée de la période d'entretien.
- Si le véhicule continue de rouler après la période de remplacement de l'huile moteur, le moteur pourrait être endommagé. Remplacer l'huile moteur avant l'arrivée de la période d'entretien.

#### REMARQUE

- Selon les conditions d'utilisation du véhicule, l'indication/témoin de la clé s'affiche/s'allume avant la période prédéfinie.
- Il est nécessaire de réinitialiser l'unité de commande du moteur du véhicule chaque fois que l'huile moteur est remplacée.

## Le voyant/témoin s'allume

---

Se référer à la section Informations dans le manuel d'utilisation de Mazda Connect.

## L'avertissement sonore est activé

---

### Rappel des feux allumés

Si l'alimentation du véhicule est positionnée sur OFF alors que les éclairages extérieurs sont allumés et que la portière du conducteur est ouverte, un son retentit.

Actionner l'interrupteur des phares pour éteindre les éclairages extérieurs.

#### REMARQUE

Une fonction personnalisée est utilisable pour modifier le volume sonore du rappel des feux allumés. Se référer à la section Réglages dans le manuel d'utilisation de Mazda Connect.

### Avertissement sonore de ceinture de sécurité

#### Siège avant

Si la vitesse du véhicule dépasse environ 20 km/h alors que la ceinture de sécurité n'est pas bouclée, un son retentit en continu pendant un certain temps.

#### REMARQUE

- Si des objets lourds sont placés sur le siège du passager avant, il est possible que la fonction de voyant/bip de ceinture de sécurité du passager avant s'enclenche, selon le poids de ces objets.
- Lorsqu'un petit enfant s'assoit sur le siège du passager avant, il est possible que le bip d'alarme ne s'enclenche pas.

#### Siège arrière

Le bip sonore se déclenche uniquement si une ceinture de sécurité est détachée après avoir été bouclée.

Attacher la ceinture de sécurité.

## **Avertissement sonore de rappel de contacteur d'alimentation non positionné sur OFF**

Si la portière du conducteur est ouverte alors que l'alimentation du véhicule est sur ACC, un bip retentit à 6 reprises dans l'habitacle pour avertir le conducteur que l'alimentation du véhicule n'est pas positionnée sur OFF (STOP). Dans cette situation, le système d'ouverture à télécommande ne fonctionne pas, il est impossible de verrouiller le véhicule et la batterie se décharge.  
Mettre l'alimentation du véhicule sur OFF.

## **Avertissement sonore de clé retirée du véhicule**

### **Véhicules avec fonction avancée à télécommande**

Si la clé est retirée du véhicule alors que l'alimentation du véhicule est positionnée sur ACC ou ON et que toutes les portières sont fermées, un son retentit 6 fois à l'extérieur du véhicule et un son retentit 1 fois dans le véhicule.

### **Véhicules sans fonction avancée à télécommande**

Si la clé est retirée du véhicule alors que l'alimentation du véhicule est positionnée sur ACC ou ON et que toutes les portières sont fermées, un son retentit 1 fois dans le véhicule.

Assurez-vous que vous quittez le véhicule en emportant la clé ou positionnez l'alimentation du véhicule sur OFF.

## L'avertissement sonore est activé

---

### Avertissement sonore de clé laissée dans le véhicule

Si toutes les portières et le compartiment à bagages sont verrouillés à l'aide d'une autre clé alors que la clé se trouve dans l'habitacle, un bip retentit à l'extérieur du véhicule pendant approximativement 10 secondes pour signaler au conducteur que la clé se trouve dans l'habitacle. Dans ce cas, retirer la clé en ouvrant la portière. Il est possible que la clé retirée du véhicule en suivant cette méthode ne fonctionne pas, ses fonctions ayant pu être temporairement suspendues. Pour rétablir le fonctionnement normal de la clé, suivre la procédure applicable (page 8-9).

### Avertissement sonore de clé laissée dans le compartiment à bagages (Véhicules avec fonction avancée à télécommande)

Si la clé est laissée dans le compartiment à bagages alors que toutes les portières sont verrouillées et que le hayon est fermé, un bip sonore retentit à l'extérieur pendant environ 10 secondes pour avertir le conducteur que la clé se trouve dans le compartiment à bagages. Dans ce cas, retirer la clé en appuyant sur le système d'ouverture électrique du hayon pour ouvrir celui-ci. Il est possible que la clé retirée du compartiment à bagages ne fonctionne pas, ses fonctions ayant pu être temporairement suspendues. Pour rétablir le fonctionnement normal de la clé, suivre la procédure applicable (page 8-9).

## Avertissement sonore de verrouillage des portières inopérant

### Fonctionnement à l'aide du capteur tactile

Un avertissement sonore retentit pour avertir le conducteur que les portières ne sont pas verrouillées lorsque toutes les conditions suivantes sont remplies :

- L'alimentation du véhicule est positionnée sur OFF.
- Toutes les portières et le hayon ne sont pas complètement fermés.
- Le verrouillage est actionné 3 fois dans les 5 secondes.

Vérifier l'alimentation du véhicule et si les portières et le hayon sont ouverts ou fermés, puis actionner de nouveau le verrouillage.

### Fonctionnement à l'aide de l'interrupteur de verrouillage de portière sur le hayon

Lorsque l'interrupteur de verrouillage de portières sur le hayon est enfoncé dans l'une des conditions suivantes, un signal sonore retentit.

- L'alimentation du véhicule est mise sur une position autre que OFF.
- L'une des portières est ouverte.
- Le hayon fonctionne automatiquement.\*

S'assurer qu'aucune des conditions ci-dessus n'est présente, puis appuyer à nouveau sur l'interrupteur de verrouillage de portières.

## Avertissement sonore du hayon électrique\*

- Un son retentit 3 fois lorsque le hayon électrique est actionné et qu'un objet est coincé dans le hayon.  
S'assurer qu'il n'y a rien de coincé.
- Si le véhicule est conduit alors que le hayon est ouvert, un son retentit pendant un certain temps.  
Conduire le véhicule avec le hayon fermé.

## L'avertissement sonore est activé

---

### Avertissement sonore de puissance restante de la batterie haute tension

Lorsque la charge restante de la batterie haute tension est faible, le voyant de charge restante de la batterie haute tension  s'allume/clignote et un avertissement sonore retentit en même temps. Charger la batterie dès que possible.

### Avertissement sonore du niveau du réservoir de carburant

Lorsque le niveau de carburant est bas, le voyant  clignote et un avertissement sonore retentit en même temps. Faire immédiatement le plein.

### **Avertissement sonore de verrouillage de la direction électronique**

Lorsque le volant est verrouillé et que le contacteur d'alimentation est enfoncé, un avertissement sonore retentit et le témoin (vert) du contacteur d'alimentation clignote. Déverrouiller le volant en appuyant sur le contacteur d'alimentation tout en tournant le volant vers la gauche et vers la droite.

### **Avertissement sonore du système de freinage**

Un avertissement sonore retentit si un problème lié au système de freinage survient et que les freins risquent de ne pas fonctionner comme prévu. Décélérer tout en vérifiant la sécurité de la zone environnante et garer le véhicule dans un endroit sûr. Après avoir arrêté le véhicule, s'adresser à un mécanicien expérimenté (nous recommandons un mécanicien agréé Mazda).

## L'avertissement sonore est activé

---

### Avertissement sonore de priorité au freinage

Un avertissement sonore retentit lorsque la pédale d'accélérateur et la pédale de frein sont enfoncées en même temps en conduisant. Appuyer uniquement sur la pédale de frein.

### Avertissement sonore du frein de stationnement électrique (EPB)

L'avertissement sonore retentit dans les conditions suivantes :

- Le véhicule roule avec le frein de stationnement activé.
- L'interrupteur de frein de stationnement électrique (EPB) est tiré tandis que le véhicule roule.
- Vous essayez de conduire le véhicule alors que les conditions de desserrage automatique du frein de stationnement électrique (EPB) n'ont pas été remplies.

Vérifier l'état du frein de stationnement.

## L'avertissement sonore est activé

### Avertissement sonore AUTOHOLD

Si la fonction AUTOHOLD est utilisée ou si l'interrupteur AUTOHOLD est actionné alors qu'il y a un problème avec la fonction AUTOHOLD, un avertissement sonore retentit.

Si un message s'affiche sur le combiné d'instruments et qu'un avertissement sonore retentit en même temps, arrêter d'utiliser la fonction AUTOHOLD, puis contacter un mécanicien expérimenté (nous recommandons un mécanicien agréé Mazda).

### Avertissement sonore de problème du véhicule

Si l'un des problèmes suivants survient, un avertissement sonore retentit.

- Problème lié à la boîte de vitesses automatique
- Augmentation de la température interne de la boîte de vitesses automatique
- Problème du système hybride
- Diminution de la quantité de liquide de frein
- Problème lié au capteur de niveau d'huile moteur
- Problème lié au frein de stationnement électrique (EPB)
- Diminution de la pression d'huile moteur
- Augmentation de la température du liquide de refroidissement du moteur
- Problème lié au système moteur
- Problème du système de commande de changement de vitesse
- Problème lié au système de charge
- Problème lié au système d'alerte sonore de véhicule en approche

Vérifier les informations relatives à l'indication d'avertissement sur l'affichage central ou le combiné d'instruments.

## L'avertissement sonore est activé

---

### Avertissement sonore de position de rapport

Un avertissement sonore retentit lorsque la position du levier sélecteur et la position de plage de boîte de vitesse ne correspondent pas. Vérifier la position du levier sélecteur.

### Avertissement sonore de levier sélecteur non positionné sur P

Un avertissement sonore retentit si les opérations suivantes sont effectuées alors que le levier sélecteur est dans une position autre que P.

- L'alimentation du véhicule est positionnée sur OFF lorsque le système hybride est en marche.
- La ceinture de sécurité du conducteur est détachée et sa portière est ouverte.

Vérifier la position du levier sélecteur.

### Avertissement sonore de température extérieure

Informe le conducteur du risque de verglas lorsque la température extérieure est faible.

Si la température extérieure est inférieure à 4 °C, un bip sonore est émis une fois et l'affichage de la température extérieure clignote pendant environ 10 secondes.

Se référer à Affichage de la température extérieure à la page 5-39.

### Avertissement sonore de position de marche arrière

L'avertissement sonore retentit lorsque l'alimentation du véhicule est positionnée sur ON et que le levier sélecteur est en position R.

Placer le levier sélecteur en position R pour arrêter l'avertissement sonore.

## L'avertissement sonore est activé

---

### Avertissement sonore de portière ouverte

Un avertissement sonore retentit si le véhicule est conduit avec une portière ou le hayon ouvert(e). Conduire le véhicule après avoir fermé les portières et le hayon.

### Avertissement sonore de faible charge de la batterie au plomb-acide

L'avertissement sonore retentit lorsque la charge de la batterie au plomb-acide est faible. Pour charger la batterie au plomb-acide, démarrer le système hybride et l'utiliser pendant au moins 5 minutes.

## Que faire lorsque le véhicule est bloqué

### PRUDENCE

**Ne pas faire patiner les roues et ne pas laisser que quelqu'un soit directement derrière une roue lorsque l'on fait pousser le véhicule:**

Lorsque le véhicule est bloqué, le fait de faire patiner les roues à grande vitesse est dangereux. Un pneu qui patine peut surchauffer et exploser. Ceci peut causer de graves blessures.

### ATTENTION

Une période prolongée de balancement peut causer une surchauffe du moteur, des dommages à la boîte de vitesses, et des dommages aux pneus.

Si l'on doit balancer le véhicule pour le sortir de la neige, du sable ou de la boue, appuyer légèrement sur l'accélérateur et déplacer le levier sélecteur, avec précautions, entre la position D et la position R.

# NOTES

<b>Inspection et entretien.....</b>	<b>9-4</b>
Inspection et entretien.....	9-4

<b>Entretien périodique.....</b>	<b>9-5</b>
Entretien périodique.....	9-5
Tableau d'entretien.....	9-6
Tableau 1.....	9-8
Tableau 4.....	9-11

<b>Inspection quotidienne.....</b>	<b>9-15</b>
Inspection quotidienne.....	9-15
Avertissements et précautions concernant l'inspection quotidienne.....	9-16

<b>Inspection du compartiment moteur.....</b>	<b>9-18</b>
Vérification des emplacements d'inspection et des éléments d'inspection.....	9-18
Inspection/remplissage d'huile moteur.....	9-22
Inspection du liquide de refroidissement.....	9-24
Inspection du liquide de frein.....	9-26
Remplissage du liquide de lave- glace de pare-brise.....	9-27
Inspection de la batterie au plomb-acide.....	9-28
Remplacement des fusibles.....	9-32
Inspection de la lubrification de la carrosserie.....	9-32

<b>Inspection extérieure du véhicule.....</b>	<b>9-33</b>
Vérification des emplacements d'inspection et des éléments d'inspection.....	9-33
Remplacement des caoutchoucs pour balais d'essuie-glace....	9-33
Inspection des pneus.....	9-37
Permutation des pneus.....	9-38
Remplacement d'un pneu ou d'une roue.....	9-39
Inspection du kit de réparation d'urgence de crevaisson.....	9-40
Remplacement des ampoules d'éclairages.....	9-41

<b>Inspection intérieure du véhicule.....</b>	<b>9-42</b>
Vérification des emplacements d'inspection et des éléments d'inspection.....	9-42
Entretien du climatiseur.....	9-43

<b>Inspection de la clé.....</b>	<b>9-44</b>
Avertissement et précautions concernant le remplacement de la clé.....	9-44
Remplacement de la pile de la clé.....	9-44

<b>Entretien extérieur.....</b>	<b>9-46</b>
Entretien extérieur.....	9-46
Entretien des roues.....	9-47

---

<b>Entretien intérieur.....</b>	<b>9-48</b>
Entretien intérieur.....	9-48
Entretien du tableau de bord.....	9-49
Entretien de la sellerie en cuir et du cuir synthétique.....	9-49
Entretien de la sellerie en cuir.....	9-50

Entretien de la protection antipoussière de l'affichage de conduite active.....	9-51
Entretien des ceintures de sécurité.....	9-51

# NOTES

## Inspection et entretien

Procéder à l'inspection du véhicule, au remplacement d'un pneu ou à tout type de maintenance (comme le nettoyage du véhicule) avec prudence afin d'éviter toute blessure.

En particulier, porter des gants de travail épais tels que des gants en coton en cas de contact avec des zones hors de vue lors de l'inspection ou de travaux sur le véhicule. Inspecter le véhicule ou effectuer d'autres procédures avec les mains nues peut entraîner des blessures.

Si vous n'êtes pas sûr de la marche à suivre décrite dans ce manuel, nous vous conseillons vivement de demander à un mécanicien expérimenté (nous recommandons un mécanicien agréé Mazda) et qualifié de réaliser les travaux.

Les mécaniciens agréés Mazda et les pièces d'origine Mazda garantissent le meilleur résultat. Sans cette expertise et des pièces spécialement conçues et fabriquées pour ce véhicule Mazda, un entretien inadéquat, incomplet et insuffisant peut causer des problèmes. Ceci peut endommager le véhicule et causer un accident et des blessures.

Pour des conseils d'experts et un entretien de qualité, s'adresser à un mécanicien expérimenté (un mécanicien agréé Mazda est recommandé).

Le propriétaire doit garder les preuves que l'entretien adéquat spécifié a été réalisé.

Une réclamation de garantie ne sera pas acceptée si elle est due à un

manque d'entretien et non à un défaut de matériau ou à une main d'œuvre autorisée.

## Entretien périodique

### **REMARQUE**

Après la période indiquée, continuer de suivre l'entretien et la périodicité prescrits.

### **Système de contrôle antipollution et systèmes associés**

Les systèmes d'allumage et de carburant sont d'une importance vitale pour le bon fonctionnement du système de contrôle antipollution et des systèmes associés, ainsi que pour le fonctionnement efficace du moteur. Ne pas y toucher.

Tous les réglages et inspections doivent être effectués par un mécanicien expérimenté (nous recommandons un mécanicien agréé Mazda).

## Tableau d'entretien

Chaque tableau d'entretien est basé sur les conditions environnementales de chaque pays et région.

Effectuez l'entretien approprié selon le tableau d'entretien de votre pays ou région. Pour le tableau d'entretien qui s'applique à votre pays ou région, reportez-vous au guide suivant.

### Guide du tableau d'entretien par pays/région

Pays/région	Tableau d'entretien	Pays/région	Tableau d'entretien	Pays/région	Tableau d'entretien
ALBANIA	1	ALGERIA	4	ANDORRA	1
ANGOLA	4	ANTIGUA	4	ARMENIA	2
ARUBA	4	AUSTRIA	1	AZERBAIJAN	2
B.VIRGIN	4	BAHRAIN	4	BARBADOS	4
BELARUS	2	BELGIUM	1	BERMUDA	4
BOLIVIA	4	BOSNIA AND HERZEGOVINA	1	BOTSWANA	4
BRUNEI	4	BULGARIA	1	BURUNDI	4
CAMBODIA	4	CAMEROON	4	CANARY ISLANDS	4
CHILE*1	4 ou 5	COLOMBIA	4	COMMONWEALTH OF DOMINICA	4
COSTA RICA	4	CROATIA	1	CURACAO	4
CYPRUS*2	1 ou 4	CZECH	1	DENMARK	1
DOMINICAN REPUBLIC (LHD)	4	ECUADOR	4	EGYPT	4
EL SALVADOR	4	ESTONIA	1	ETHIOPIA	4
F.GUIANA	4	FAEROE	4	FIJI	4
FINLAND	1	FRANCE	1	GABON	4
GEORGIA	4	GERMANY	1	GHANA	4
GREECE	1	GRENADA	4	GUADELOUPE	4
GUATEMALA	4	HAITI	4	HONDURAS	4
HONG KONG	4	HUNGARY	1	ICELAND	1
INDONESIA	4	IRAN	4	IRAQ	4
IRELAND	1	ISRAEL	3	ITALY	1
IVORY COAST	4	JAMAICA	4	JORDAN	4
KAZAKHSTAN	2	KENYA	4	KUWAIT	4

Pays/région	Tableau d'entretien	Pays/région	Tableau d'entretien	Pays/région	Tableau d'entretien
LAOS	4	LATVIA	1	LEBANON	4
LESOTHO	4	LIBYA	4	LIECHTENSTEIN	1
LITHUANIA	1	LUXEMBOURG	1	MACAU	4
MACEDONIA	1	MADAGASCAR	4	MALAYSIA	4
MALTA*2	1 ou 4	MARSHALL ISLANDS	4	MARTINIQUE	4
MAURITIUS	4	MOLDOVA	1	MONACO	1
MONGOLIA	4	MONTENEGRO	1	MOROCCO	4
MOZAMBIQUE	4	MYANMAR	4	NAMIBIA	4
NEPAL	4	NEW CALEDONIA	4	NICARAGUA	4
NIGERIA	4	NORWAY	1	OMAN	4
PANAMA	4	PAPUA NEW GUI- NEA	4	PARAGUAY	4
PERU	4	POLAND	1	PORTUGAL	1
QATAR	4	REUNION	4	ROMANIA	1
RUSSIA	2	SAN MARINO	1	SAUDI ARABIA	4
SENEGAL	4	SERBIA	1	SEYCHELLES	4
SINGAPORE	4	SLOVAKIA	1	SLOVENIA	1
SOUTH AFRICA	4	SPAIN	1	SRI LANKA	4
ST.LUCIA	4	ST.MARTIN	4	ST.VINCENT	4
SURINAM	4	SWAZILAND	4	SWEDEN	1
SWITZERLAND	1	SYRIA	4	TAHITI	4
TAIWAN	4	TANZANIA	4	THAILAND	4
THE NETHERLANDS	1	THE PHILIPPINES	4	TRINIDAD AND TO- BAGO	4
TUNISIA	4	TURKEY	4	UAE	4
UK	1	UKRAINE	1	URUGUAY	4
USTT	4	VANUATU	4	VATICAN	1
VIETNAM	4	ZIMBABWE	4	Pays/région, ne figu- rant pas dans le ta- bleau	4

\*1 Tableau 4 : SKYACTIV-D 2.2 et SKYACTIV-G 2.5T, Tableau 5 : Moteur à essence sauf SKYACTIV-G 2.5T

\*2 Tableau 1 : Moteur à essence et e-SKYACTIV EV, tableau 4 : Moteur diesel

## Tableau 1

### Véhicules utilisant la fonction de contrôle de l'état du véhicule (My Mazda Service) :

La fonction de contrôle de l'état du véhicule vous informe des besoins d'entretien en allumant le témoin de clé ou en affichant un message sur le tableau de bord, ou les deux.

Chaque entretien doit être effectué lorsque l'affichage/indication de clé s'allume. L'affichage/indication de clé s'allume avant d'atteindre l'intervalle maximum de 20 000 km ou 12 mois, selon la première éventualité. (après l'entretien précédent)

Élément d'entretien		Nombre de fois que l'entretien a été effectué.											
		1	2	3	4	5	6	7	8	9	10	11	12
Filtre et huile moteur*1*2		R	R	R	R	R	R	R	R	R	R	R	R
Bougies d'allumage*3		Remplacer tous les 120 000 km.											
Filtre à air*4				R			R			R			R
Filtre à carburant	Chypre/ Malte	Remplacer tous les 60 000 km.											
Tuyaux et conduites du système antipollution				I			I			I			I
Courroies d'entraînement*5				I			I			I			I
Durites et canalisations de carburant			I		I		I		I		I		I
Boucliers thermiques du système d'échappement		Inspecter tous les 100 000 km ou tous les 8 ans.											
Test automatique avec le système de diagnostic modulaire Mazda (M-MDS)*6*7 SKYACTIV-G, e-SKYACTIV G et e-SKYACTIV X	Ukraine	I	I	I	I	I	I	I	I	I	I	I	I
Niveau du liquide de refroidissement		I	I	I	I	I	I	I	I	I	I	I	I
Liquide de refroidissement*8	Moteur	Remplacer aux premiers 200 000 km ou 10 ans; ensuite, remplacer tous les 100 000 km ou tous les 5 ans.											
	Système EV	Remplacer aux premiers 200 000 km ou 15 ans ; ensuite, remplacer tous les 100 000 km ou tous les 5 ans.											
Batterie*9*10		I	I	I	I	I	I	I	I	I	I	I	I
Conduites de frein, durites et raccords		I	I	I	I	I	I	I	I	I	I	I	I
Liquide de frein*11			R		R		R		R		R		R
Freins à disques		I	I	I	I	I	I	I	I	I	I	I	I

Élément d'entretien		Nombre de fois que l'entretien a été effectué.											
		1	2	3	4	5	6	7	8	9	10	11	12
Timonerie et fonctionnement de la direction	Sauf ci-dessous		I		I		I		I		I		I
	Chypre/ Malte	I	I	I	I	I	I	I	I	I	I	I	I
Suspension avant et arrière, joints à rotule, et jeu axial de roulement de roues			I		I		I		I		I		I
Soufflets cache-poussière d'arbre d'entraînement			I		I		I		I		I		I
Boulons et écrous du châssis et de la carrosserie			T		T		T		T		T		T
État de la carrosserie (rouille, corrosion et perforation)		Inspecter annuellement.											
Filtre à air d'habitacle (si le véhicule en est équipé)			R		R		R		R		R		R
Pression de gonflage des pneus et usure des pneus <sup>*12*13</sup>		I	I	I	I	I	I	I	I	I	I	I	I
Kit de réparation d'urgence de crevaison (si le véhicule en est équipé) <sup>*14</sup>		I	I	I	I	I	I	I	I	I	I	I	I

**Symboles du tableau:**

**I:** Inspecter: Inspecter et nettoyer, réparer, ajuster, faire l'appoint, ou remplacer si nécessaire.

**C:** Nettoyer

**T:** Serrer

**R:** Remplacer

**Remarques:**

\*1 Réinitialiser les données relatives à l'huile moteur à chaque vidange, quel que soit l'état du message/témoin de clé mécanique affiché.

\*2 Si vous conduisez votre véhicule dans l'une des conditions suivantes, remplacez l'huile moteur et le filtre tous les 10 000 km ou moins.

- a) Le véhicule est laissé au ralenti pendant de longues périodes ou conduit à basse vitesse, comme dans le cas des voitures de police, des taxis ou des voitures d'école de conduite.
- b) Conduite dans des conditions poussiéreuses.
- c) Conduite pendant une longue période dans des climats froids ou conduite en général sur de courtes distances seulement.
- d) Conduite dans des conditions de températures extrêmement élevées.
- e) Conduite de manière continue en régions montagneuses.

\*3 Dans les pays suivants, vérifier les bougies d'allumage tous les 10 000 km ou 12 mois avant de les remplacer à intervalle spécifié.

Albanie, Bosnie-Herzégovine, Bulgarie, Croatie, Lettonie, Macédoine, Moldavie, Monténégro, Roumanie, Serbie, Slovaquie, Ukraine

- \*4 Si le véhicule est utilisé dans des régions très poussiéreuses ou sablonneuses, nettoyer et si nécessaire remplacer l'élément du filtre à air à des intervalles plus rapprochés que ceux recommandés.
- \*5 Inspecter également les courroies d'entraînement du climatiseur, si le véhicule en est équipé.  
Si le véhicule est utilisé principalement sous l'une des conditions suivantes, inspecter les courroies d'entraînement tous les 20 000 km ou 12 mois.
  - a) Conduite dans des conditions poussiéreuses.
  - b) Le véhicule est laissé au ralenti pendant de longues périodes ou conduit à basse vitesse.
  - c) Conduite pendant une longue période dans des climats froids ou conduite en général sur de courtes distances seulement.
  - d) Conduite dans des conditions de températures extrêmement élevées.
  - e) Conduite de manière continue en régions montagneuses.
  - f) Conduite pendant une longue période dans des conditions extrêmement humides ou de fortes pluies.
- \*6 Si le DTC P1200 est enregistré, nettoyer le système d'alimentation en carburant à l'aide d'un nettoyant dépôt d'origine Mazda.  
Si l'outil requis (M-MDS) n'est pas disponible, nettoyer le système d'alimentation en carburant à l'aide d'un nettoyant dépôt d'origine Mazda sans effectuer de test automatique.  
L'utilisation d'un nettoyant dépôt non d'origine peut causer des dommages internes au système d'alimentation en carburant.
- \*7 Si le véhicule est utilisé principalement dans l'une des conditions suivantes, effectuer un "Test automatique avec le système de diagnostic modulaire Mazda (M-MDS)" tous les 10 000 km.
  - a) Le véhicule est laissé au ralenti pendant de longues périodes ou conduit à basse vitesse, comme dans le cas des voitures de police, des taxis ou des voitures d'école de conduite.
  - b) Conduite dans des conditions de températures extrêmement élevées.
- \*8 Il est recommandé d'utiliser le FL-22 lors du remplacement du liquide de refroidissement. Utiliser du liquide de refroidissement autre que le FL-22 peut causer de graves dommages au moteur et au circuit de refroidissement.
- \*9 Inspecter le niveau d'électrolyte de batterie et l'apparence extérieure. La batterie étanche ne requiert qu'une inspection de l'apparence extérieure.
- \*10 L'inspection n'est effectuée que pour les batteries au plomb-acide.
- \*11 Si les freins sont sollicités de façon intensive (par exemple, conduite agressive ou conduite en montagne) ou si le véhicule est utilisé dans des climats extrêmement humides, renouveler le liquide de frein annuellement.
- \*12 Il est recommandé de tourner les pneus tous les 10 000 km.
- \*13 Inspecter la roue de secours si elle est installée.
- \*14 Vérifier la date de péremption du liquide de réparation de pneu chaque année lors des travaux d'entretien périodique. Remplacer le flacon de liquide de réparation de pneu par un flacon neuf avant la date de péremption.

## Tableau 4

### Véhicules utilisant la fonction de contrôle de l'état du véhicule

La fonction de contrôle de l'état du véhicule vous informe des besoins d'entretien en allumant le témoin de clé ou en affichant un message sur le tableau de bord, ou les deux.

Chaque entretien doit être effectué lorsque l'affichage/indication de clé s'allume. L'affichage/indication de clé s'allume avant d'atteindre l'intervalle maximum.

### Pour les véhicules au Burundi, au Cambodge, au Cameroun, au Gabon, en Géorgie, au Ghana, en Mongolie, au Mozambique, au Paraguay et en Tanzanie.

Intervalle maximal de 5 000 km ou 6 mois, selon la première éventualité.

### Pour les véhicules dans les pays/régions concernés, sauf au Burundi, au Cambodge, au Cameroun, au Gabon, en Géorgie, au Ghana, en Mongolie, au Mozambique, au Paraguay et en Tanzanie.

Intervalle maximal de 10 000 km ou 6 mois, selon la première éventualité.

Définir manuellement la Distance avant le prochain entretien du Contrôle de l'état du véhicule à un kilométrage inférieur à l'intervalle maximal (50 % du kilométrage maximal est recommandé) si le véhicule est conduit principalement dans l'une des conditions suivantes : Pour la procédure de réglage manuel, se référer à la section Information dans le manuel de l'utilisateur Mazda Connect.

1. Le véhicule est laissé au ralenti pendant de longues périodes ou conduit à basse vitesse, comme dans le cas des voitures de police, des taxis ou des voitures d'école de conduite.
2. Conduite dans des conditions poussiéreuses.
3. Conduite pendant une longue période dans des climats froids ou conduite en général sur de courtes distances seulement.
4. Conduite dans des conditions de températures extrêmement élevées.
5. Conduite de manière continue en régions montagneuses.

Élément d'entretien	Nombre de fois que l'entretien a été effectué.															
	1	2	3	4	5	6	7	8	9	10	11	12	13	14	15	16
Huile moteur et filtre* <sup>1</sup>	R	R	R	R	R	R	R	R	R	R	R	R	R	R	R	R
Filtre à air* <sup>2</sup>						R						R				
Filtre à carburant	Sauf Taïwan		Remplacer tous les 60 000 km.													
	Taïwan		Remplacer tous les 80 000 km.													
Bougies d'allumage* <sup>3</sup>	Remplacer tous les 120 000 km.															
Courroies d'entraînement* <sup>4</sup>	I	I	I	I	I	I	I	I	I	I	I	I	I	I	I	I
Durites et canalisations de carburant		I		I		I		I		I		I		I		I

Élément d'entretien		Nombre de fois que l'entretien a été effectué.															
		1	2	3	4	5	6	7	8	9	10	11	12	13	14	15	16
Tuyaux et conduites du système anti-pollution					I				I					I			I
Boucliers thermiques du système d'échappement		Inspecter tous les 80 000 km.															
Test automatique avec le système de diagnostic modulaire Mazda (M-MDS) <sup>5*6*7</sup> SKYACTIV-G, e-SKYACTIV G et e-SKYACTIV X	Sauf les pays mentionnés ci-dessous	I	I	I	I	I	I	I	I	I	I	I	I	I	I	I	I
	Burundi/ Cambodge/ Cameroun/ Gabon/ Ghana/ Mongolie/ Paraguay/ Tanzanie		I		I		I		I		I		I		I		I
Système d'alimentation en carburant <sup>8*9</sup> SKYACTIV-G et e-SKYACTIV G	Thaïlande	C	C	C	C	C	C	C	C	C	C	C	C	C	C	C	C
Niveau du liquide de refroidissement		I	I	I	I	I	I	I	I	I	I	I	I	I	I	I	I
Liquide de refroidissement <sup>10</sup>	Moteur	Remplacer aux premiers 200 000 km ou 10 ans; ensuite, remplacer tous les 100 000 km ou tous les 5 ans.															
	Système EV	Remplacer aux premiers 200 000 km ou 15 ans ; ensuite, remplacer tous les 100 000 km ou tous les 5 ans.															
Batterie <sup>11*12</sup>			I		I		I		I		I		I		I		I
Conduites de frein, durites et raccords			I		I		I		I		I		I		I		I
Niveau de liquide de frein et d'embrayage		I	I	I	I	I	I	I	I	I	I	I	I	I	I	I	I
Liquide de frein <sup>13</sup>					R				R				R				R
Freins à disques		I	I	I	I	I	I	I	I	I	I	I	I	I	I	I	I
Timonerie et fonctionnement de la direction			I		I		I		I		I		I		I		I
Suspension avant et arrière, joints à rotule, et jeu axial de roulement de roues			I		I		I		I		I		I		I		I
Soufflets cache-poussière d'arbre d'entraînement					I				I				I				I

Élément d'entretien	Nombre de fois que l'entretien a été effectué.															
	1	2	3	4	5	6	7	8	9	10	11	12	13	14	15	16
Boulons et écrous du châssis et de la carrosserie		T		T		T		T		T		T		T		T
État de la carrosserie (rouille, corrosion et perforation)		I		I		I		I		I		I		I		I
Filtre à air d'habitacle (si le véhicule en est équipé)		R		R		R		R		R		R		R		R
Pression de gonflage des pneus et usure des pneus <sup>*14</sup>	I	I	I	I	I	I	I	I	I	I	I	I	I	I	I	I
Permutation des pneus	Permuter tous les 10 000 km.															
Kit de réparation d'urgence de crevaison (si le véhicule en est équipé) <sup>*15</sup>		I		I		I		I		I		I		I		I
Gâche de capot	I	I	I	I	I	I	I	I	I	I	I	I	I	I	I	I
Fonctionnement de tous les éclairages	I	I	I	I	I	I	I	I	I	I	I	I	I	I	I	I

**Symboles du tableau:**

**I:** Inspecter: Inspecter et nettoyer, réparer, ajuster, faire l'appoint, ou remplacer si nécessaire.

**C:** Nettoyer

**T:** Serrer

**R:** Remplacer

**Remarques:**

- \*1 Réinitialiser les données relatives à l'huile moteur à chaque vidange, quel que soit l'état du message/témoin de clé mécanique affiché.
- \*2 Si le véhicule est conduit dans des régions très poussiéreuses ou sablonneuses, nettoyer et si nécessaire remplacer l'élément du filtre à air à des intervalles plus rapprochés que ceux recommandés.
- \*3 Dans les pays suivants, vérifier les bougies d'allumage tous les 10 000 km ou 1 an avant de les remplacer à l'intervalle spécifié.  
Algérie, Angola, Bahreïn, Bolivie, Burundi, Îles Vierges britanniques, Cambodge, Cameroun, Chili, Costa Rica, Côte d'Ivoire, Curaçao, El Salvador, Éthiopie, Gabon, Géorgie, Ghana, Guatemala, Haïti, Honduras, Hong Kong, Jordanie, Kenya, Macao, Madagascar, Malaisie, Mongolie, Mozambique, Myanmar, Nigeria, Nicaragua, Oman, Panama, Papouasie-Nouvelle-Guinée, Paraguay, Pérou, Philippines, Sénégal, Seychelles, Syrie, Tanzanie, EAU, Vietnam, Zaïre, Zimbabwe
- \*4 Inspecter également les courroies d'entraînement du climatiseur, si le véhicule en est équipé.  
Si le véhicule est conduit principalement sous l'une des conditions suivantes, inspecter les courroies d'entraînement plus souvent qu'aux intervalles conseillés.
  - a) Conduite pendant une longue période dans des conditions extrêmement humides ou de fortes pluies.

- \*5 Si le DTC P1200 est enregistré, nettoyer le système d'alimentation en carburant à l'aide d'un nettoyant dépôt d'origine Mazda.  
Si l'outil requis (M-MDS) n'est pas disponible, nettoyer le système d'alimentation en carburant à l'aide d'un nettoyant dépôt d'origine Mazda sans effectuer de test automatique.  
L'utilisation d'un nettoyant dépôt non d'origine peut causer des dommages internes au système d'alimentation en carburant.
- \*6 Si le véhicule est conduit principalement dans l'une des conditions suivantes, effectuer un "Test automatique avec le système de diagnostic modulaire Mazda (M-MDS)" tous les 5 000 km.
- Le véhicule est laissé au ralenti pendant de longues périodes ou conduit à basse vitesse, comme dans le cas des voitures de police, des taxis ou des voitures d'école de conduite.
  - Conduite dans des conditions de températures extrêmement élevées.
- \*7 Les pays concernés sont les suivants :
- SKYACTIV-G et e-SKYACTIV G : Algérie, Angola, Antigua, Aruba, Bahreïn, Barbade, Bermudes, Bolivie, Botswana, Brunei, Burundi, Cambodge, Cameroun, Colombie, Dominique, Curaçao, Équateur, Salvador, Éthiopie, Gabon, Ghana, Grenade, Haïti, Honduras, Indonésie, Iran, Irak, Côte d'Ivoire, Jordanie, Kenya, Koweït, Laos, Lesotho, Libye, Macao, Madagascar, Malaisie, Îles Marshall, Mongolie, Maroc, Myanmar, Namibie, Nicaragua, Nigeria, Oman, Paraguay, Pérou, Philippines, Qatar, Sénégal, Seychelles, Afrique du Sud, Sri Lanka, Sainte-Lucie, Saint-Martin, Saint-Vincent, Syrie, Tanzanie, Trinité-et-Tobago, Tunisie, USTT, Vanuatu, Vietnam, Zimbabwe
- e-SKYACTIV X : Chili, Hong Kong, Iran, Macao, Maurice, Nouvelle-Calédonie, Papouasie-Nouvelle-Guinée, Arabie saoudite, Singapour, Thaïlande, Trinité-et-Tobago, EAU
- \*8 Utiliser du nettoyant dépôt d'origine Mazda. L'utilisation d'un nettoyant dépôt non d'origine peut causer des dommages internes au système d'alimentation en carburant.
- \*9 Si le véhicule est utilisé principalement dans l'une des conditions suivantes, nettoyer le système de carburant tous les 5 000 km.
- Le véhicule est destiné à être utilisé comme voiture de police, taxi ou voiture scolaire.
  - Périodes prolongées de ralenti ou d'opération à basse vitesse
  - Conduite en climat très chaud
- \*10 Il est recommandé d'utiliser le FL-22 lors du remplacement du liquide de refroidissement. Utiliser du liquide de refroidissement autre que le FL-22 peut causer de graves dommages au moteur et au circuit de refroidissement.
- \*11 Inspecter le niveau d'électrolyte de batterie et l'apparence extérieure. La batterie étanche ne requiert qu'une inspection de l'apparence extérieure.
- \*12 L'inspection n'est effectuée que pour les batteries au plomb-acide.
- \*13 Si les freins sont sollicités de façon intensive (par exemple, conduite agressive ou conduite en montagne) ou si le véhicule est utilisé dans des climats extrêmement humides, renouveler le liquide de frein annuellement.
- \*14 Inspecter la roue de secours si elle est installée.
- \*15 Vérifier la date de péremption du liquide de réparation de pneu chaque année lors des travaux d'entretien périodique. Remplacer le flacon de liquide de réparation de pneu par un flacon neuf avant la date de péremption.

## Inspection quotidienne

Nous recommandons vivement d'inspecter ces éléments avant de conduire.

- Niveau d'huile moteur (page 9-22)
- Niveau de liquide de refroidissement (page 9-24)
- Niveau de liquide de frein (page 9-26)
- Niveau de liquide de lave-glace (page 9-27)
- Entretien de la batterie au plomb-acide (page 9-28)
- Pression de gonflage des pneus (page 9-37)

Un entretien inadéquat ou incomplet peut causer des problèmes. Cette section donne les instructions concernant les opérations facilement réalisables.

Plusieurs de ces opérations ne peuvent être réalisées que par un mécanicien qualifié à l'aide d'outils spéciaux.

Un entretien incorrect pendant la période de garantie peut affecter la validité de la garantie. Pour plus de détails, se référer au manuel de garantie Mazda fourni avec le véhicule. Si l'on n'est pas certain de la marche à suivre pour l'opération d'entretien ou de réparation, faire faire l'opération par un mécanicien expérimenté (nous recommandons un mécanicien agréé Mazda).

Il existe des lois environnementales strictes concernant l'élimination des déchets liquides. Veiller à les mettre au

rebut de manière adéquate avec égards pour l'environnement.

Confier les changements d'huile et de liquide à un mécanicien expérimenté (nous recommandons un mécanicien agréé Mazda).

## Avertissements et précautions concernant l'inspection quotidienne

### ! PRUDENCE

**Ne pas effectuer les travaux d'entretien si vous n'avez pas les connaissances ou l'expérience nécessaire, ou que vous ne disposez pas des outils appropriés. Confier l'entretien à un technicien qualifié.**

Faire l'entretien d'un véhicule est dangereux s'il n'est pas fait correctement. On risque d'être gravement blessé lorsqu'on réalise certaines opérations d'entretien.

**Si vous devez faire fonctionner le système hybride en travaillant sous le capot, assurez-vous d'enlever tous vos bijoux (en particulier les bagues, bracelets, montres et colliers) et votre cravate, foulard et autres vêtements amples similaires avant de vous approcher du ventilateur de refroidissement qui peut se mettre en marche de manière inattendue.**

Il est dangereux de travailler sous le capot avec le système hybride en marche. Le danger est encore plus grand si vous portez des bijoux, des vêtements amples ou si votre barbe ou vos cheveux sont longs. Ces derniers peuvent être pris par des pièces en mouvement et causer des blessures.



**Stationner le véhicule dans un endroit sûr, puis positionner l'alimentation du véhicule sur OFF et s'assurer que le ventilateur ne tourne pas avant d'entreprendre des travaux à proximité du ventilateur de refroidissement.**

Il est dangereux de travailler à proximité du ventilateur de refroidissement lorsque celui-ci fonctionne. Le ventilateur pourrait continuer à fonctionner indéfiniment, même si le moteur s'est arrêté et que la température du compartiment moteur est élevée. On risque d'être blessé gravement par les ailettes tournantes du ventilateur.

**Ne pas laisser d'objets dans le compartiment moteur.**

Une fois la vérification ou l'entretien dans le compartiment moteur terminé, ne pas laisser d'objets tels que des outils ou des chiffons dans le compartiment moteur. Les outils et autres éléments laissés dans le compartiment moteur peuvent endommager le système hybride ou entraîner un incendie occasionnant un accident inattendu.

### ! ATTENTION

Lors de l'utilisation d'un châssis roulant, désactiver les systèmes suivants pour éviter tout dysfonctionnement pendant que le véhicule roule sur le châssis roulant.

- Système de régulation de vitesse à radar Mazda (MRCC)
- Régulateur de vitesse à radar Mazda avec fonction Stop & Go (MRCC avec fonction Stop & Go)

- Aide à la vitesse de croisière et à la circulation (CTS)
- Assistance au freinage intelligent (SBS)

## Vérification des emplacements d'inspection et des éléments d'inspection

### Modèle avec volant à gauche

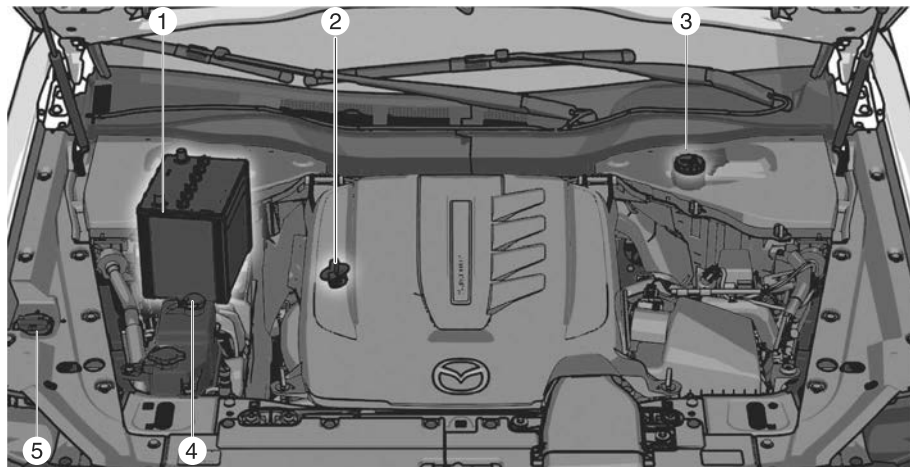

### Modèle avec volant à droite

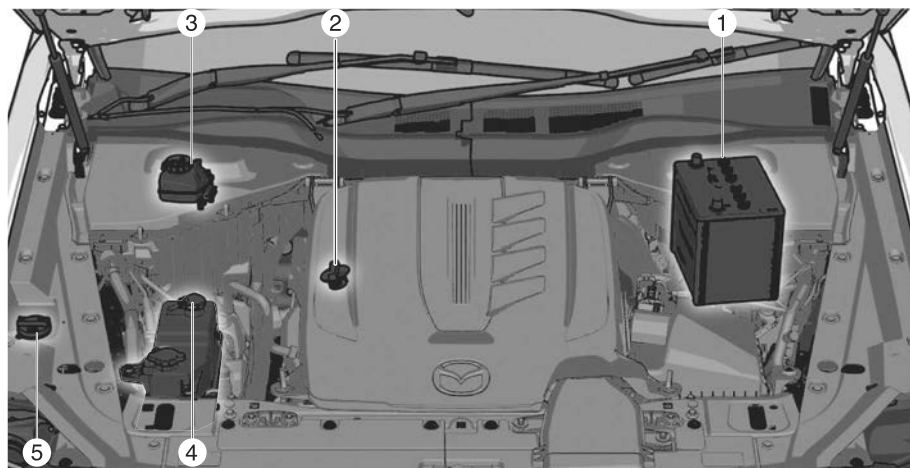

1. Batterie
2. Huile moteur
3. Liquide de frein
4. Liquide de refroidissement

# Inspection du compartiment moteur

## 5. Liquide lave-glace de pare-brise

### Ouverture du cache du moteur

1. Ouvrir le capot (page 4-26).

2.

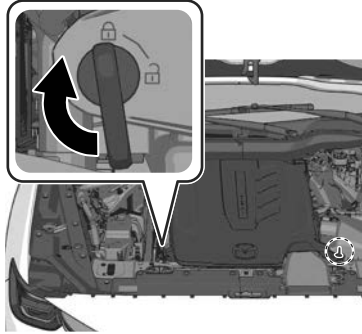

3.

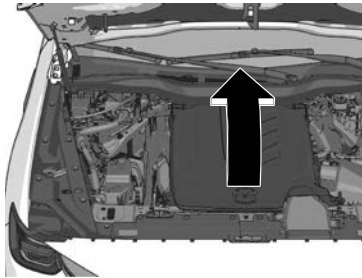

4.

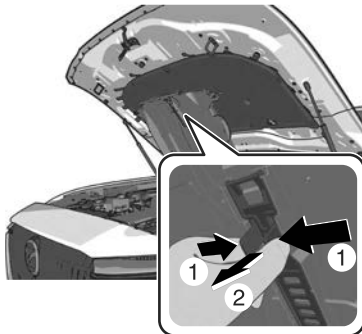

## Inspection du compartiment moteur

---

5.

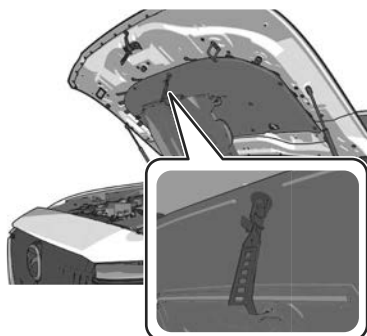

### **⚠ ATTENTION**

Retirer la sangle lors de l'ouverture/fermeture du capot. Si le capot est ouvert/fermé alors que la sangle est engagée, la sangle ou le crochet peuvent être endommagés.

### Fermeture du cache du moteur

1.



2. Pincer la sangle et l'enfoncer jusqu'à ce qu'un déclic se fasse entendre, puis la ranger.

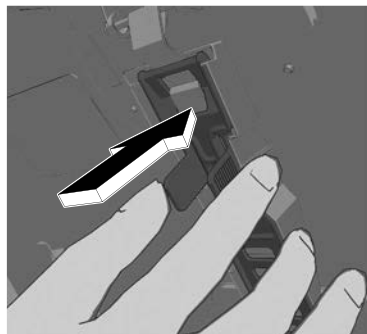

# Inspection du compartiment moteur

3.

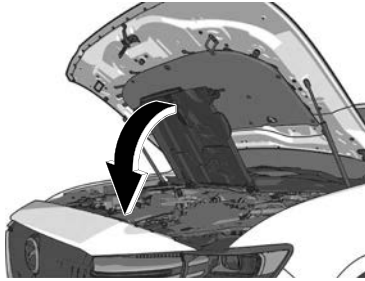

4.

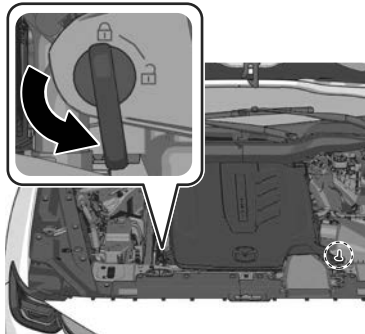

5. S'assurer que le cache du moteur est bien fermé.

## Inspection/remplissage d'huile moteur



### ATTENTION

Ne pas trop remplir d'huile moteur. Cela risque d'endommager le moteur.

Utiliser l'indication de l'écran de l'affichage central pour inspecter le niveau d'huile moteur.

1. S'assurer que le capot est fermé.
2. Démarrer le système hybride.
3. Sélectionner "Informations" sur l'écran d'accueil pour afficher le Contrôle de l'état du véhicule.
4. Sélectionner "Contrôle du statut du véhicule".
5. Sélectionner "Niveau d'huile moteur".
6. Sélectionner "Démarrer".

Le moteur démarre et la mesure du niveau d'huile moteur commence. Ne pas appuyer sur la pédale d'accélérateur pendant la mesure.

### REMARQUE

Si l'opération de préchauffage n'est pas terminée pour des raisons telles que la température ambiante, l'écran d'erreur de mesure peut s'afficher. Dans ce cas, conduire le véhicule en utilisant le moteur pendant un certain temps pour terminer l'opération de préchauffage et répéter la procédure.

7. Mettre l'alimentation du véhicule sur OFF.

### REMARQUE

Une fois la mesure terminée, le moteur ne s'arrête pas automatiquement.

## Huile recommandée

Afin de conserver l'intervalle de maintenance (page 9-5) et de protéger le moteur contre les dommages causés par une mauvaise lubrification, il est très important d'utiliser l'huile moteur avec la spécification correcte. Ne pas utiliser d'huiles ne se conformant pas aux spécifications ou exigences suivantes. L'utilisation d'une huile non adaptée peut entraîner des dommages au moteur qui ne sont pas couverts par la garantie Mazda.

Le numéro de viscosité, soit l'épaisseur, influence l'économie de carburant et le fonctionnement à basse température (au démarrage et la circulation de l'huile). Des huiles à basse viscosité peuvent améliorer l'économie de carburant et les performances à basse température.

Lorsque l'on choisit une huile, prendre en considération la plage de température de fonctionnement du véhicule jusqu'au prochain changement d'huile.

# Inspection du compartiment moteur

Sélectionner ensuite dans le tableau la viscosité recommandée.

## (Europe)

Plage de température pour numéros de viscosité SAE	
Catégorie	°C -40 -30 -20 -10 0 10 20 30 40
	°F -40 -20 0 20 40 60 80 100
<b>Huiles recommandées</b>	
Huile originale Mazda Supra-X 0W-20	0W-20
Huile originale Mazda Ultra 5W-30	5W-30
<b>Qualité d'huile alternative</b>	
API SN ou supérieure, ou ACEA A5/B5	0W-20
	5W-30

## (Sauf modèle pour l'Europe)

Plage de température pour numéros de viscosité SAE	
Catégorie	°C -40 -30 -20 -10 0 10 20 30 40
	°F -40 -20 0 20 40 60 80 100
API SL ou supérieure	10W-30
	5W-20 5W-30
	0W-20 0W-30

## ATTENTION

- L'utilisation d'huiles dont la viscosité est autre que celle recommandée pour la plage de température applicable peut endommager le moteur.

## REMARQUE

- Il est normal que tous les moteurs consomment de l'huile moteur dans les conditions de conduite normales. La consommation d'huile moteur peut être aussi élevée que 0,8 litre/1 000 km. Ceci peut être causé par l'évaporation, la ventilation interne ou la combustion de l'huile lubrifiante dans le moteur qui tourne. La consommation d'huile a tendance à augmenter quand le moteur est neuf, en raison du processus de rodage. La consommation d'huile du moteur varie également selon son régime et sa charge de fonctionnement. Dans des conditions de conduite extrêmes, la consommation d'huile peut être plus élevée.

## Inspection du liquide de refroidissement

### ! PRUDENCE

**Ne pas utiliser une allumette ou autre flamme vive dans le compartiment moteur. NE PAS FAIRE L'APPOINT DE LIQUIDE DE REFROIDISSEMENT LORSQUE LE MOTEUR EST CHAUD.**

Un moteur chaud est dangereux. Si le moteur a tourné, les composantes dans le compartiment moteur peuvent être très chaudes. On risque de se brûler. Inspecter avec précautions le liquide de refroidissement dans le réservoir de liquide de refroidissement, mais ne pas l'ouvrir.



**Stationner le véhicule dans un endroit sûr, puis positionner l'alimentation du véhicule sur OFF et s'assurer que le ventilateur ne tourne pas avant d'entreprendre des travaux à proximité du ventilateur de refroidissement.**

Il est dangereux de travailler à proximité du ventilateur de refroidissement lorsque celui-ci fonctionne. Le ventilateur pourrait continuer à fonctionner indéfiniment, même si le moteur s'est arrêté et que la température du compartiment moteur est élevée. On risque d'être blessé gravement par les ailettes tournantes du ventilateur.

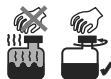

**Ne pas retirer le bouchon du système de refroidissement lorsque le moteur et le radiateur sont chauds.**

Lorsque le moteur et le radiateur sont chauds, du liquide de refroidissement brûlant et de la vapeur risquent de jaillir sous pression et causer de graves blessures.

### REMARQUE

Les changements de liquide de refroidissement du moteur devraient être faits par un mécanicien expérimenté (nous recommandons un mécanicien agréé Mazda).

Vérifier la protection contre le gel et le niveau du liquide de refroidissement dans le réservoir de liquide de refroidissement au moins une fois par an — au début de l'hiver — et avant de partir pour une région où la température risque de descendre en dessous de 0 °C.

Vérifier l'état et les raccords de toutes les durites du circuit de refroidissement et les durites du chauffage.

Remplacer toute durite gonflée ou détériorée.

Le liquide de refroidissement doit remplir le radiateur et se situer entre les repères F et L et entre les repères FULL et LOW du réservoir de liquide de refroidissement lorsque le moteur est froid.

# Inspection du compartiment moteur

Il y a deux réservoirs de liquide de refroidissement. Vérifier chacun d'eux.

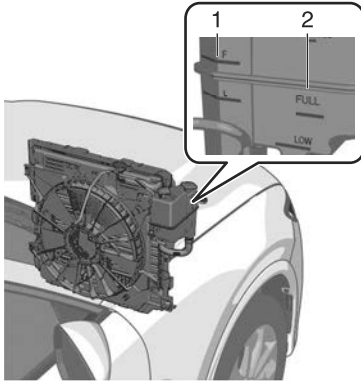

1. Le réservoir du système EV
  2. Le réservoir du moteur
- S'il est à la position L ou LOW ou proche de celle-ci, ajouter suffisamment de liquide de refroidissement dans le réservoir pour assurer une protection contre le gel et la corrosion et pour porter le niveau à F ou FULL.

Serrez fermement le bouchon du réservoir de liquide de refroidissement après avoir ajouté du liquide de refroidissement.

## ⚠ ATTENTION

- Le liquide de refroidissement abîme la peinture. Rincer immédiatement tout liquide qui s'est renversé.
- Si l'indication "FL22" apparaît sur ou près du bouchon du circuit de refroidissement, il est recommandé d'utiliser un liquide de refroidissement de type FL-22 lors du remplacement du liquide de refroidissement du moteur. L'utilisation d'un liquide de refroidissement autre que le FL-22 peut causer de graves dommages au moteur et au circuit de refroidissement.



FL22 

Si le réservoir de liquide de refroidissement est vide ou s'il faut faire l'appoint de liquide fréquemment, s'adresser à un mécanicien expérimenté (nous recommandons un mécanicien agréé Mazda).

## Inspection du liquide de frein

### ! PRUDENCE

**Si le niveau du liquide de frein est bas, faire contrôler les freins.**

Un niveau de liquide de frein bas est dangereux. Un niveau bas pourrait indiquer une usure des garnitures de frein ou une fuite du système de freinage rendant les freins inutilisables et pourrait résulter en un accident.

Vérifier régulièrement le niveau du liquide dans le réservoir. Le niveau doit être maintenu entre les repères MAX et MIN.

Le niveau baisse normalement lorsque la distance parcourue augmente, en raison de l'usure des garnitures de freins. Si le niveau du liquide est excessivement bas, faire vérifier le circuit de freinage par un mécanicien expérimenté (nous recommandons un mécanicien agréé Mazda).

Avant d'inspecter le liquide de frein, retirer le couvercle de l'orifice.

La position du réservoir de liquide de frein diffère selon que le volant du véhicule se trouve à gauche ou à droite.

Se référer à Vérification des emplacements d'inspection et des éléments d'inspection à la page 9-18.

### Retrait du couvercle de l'orifice.

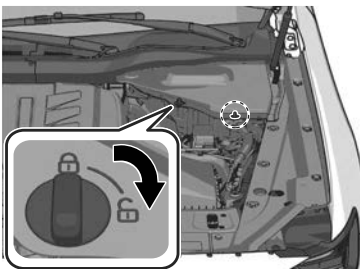
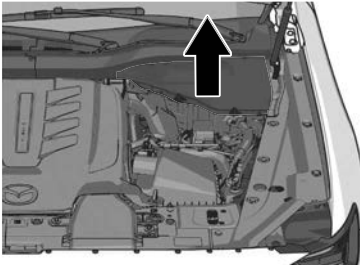
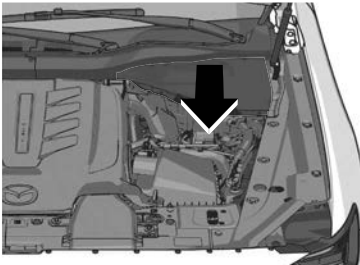
- 
- 
- 

# Inspection du compartiment moteur

## Installation du couvercle de l'orifice.

1. Insérer le couvercle de l'orifice dans la grille d'auvent.  
S'assurer que le couvercle de l'orifice maintient la grille d'auvent et que les molettes sont dans la bonne position.

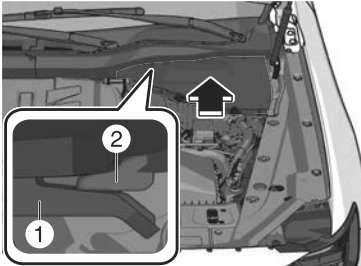

1. Le couvercle d'orifice
2. La grille d'auvent

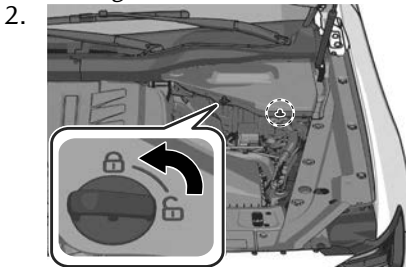

## Réservoir de liquide de frein

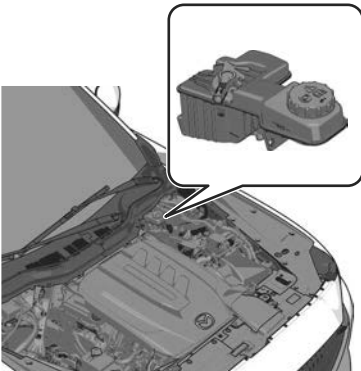

## Remplissage du liquide de lave-glace de pare-brise

### **! PRUDENCE**

N'utiliser que du liquide de lave-glace ou de l'eau pure dans le réservoir de liquide.

L'utilisation de liquide antigel comme liquide de lave-glace est dangereuse. Si pulvérisé sur le pare-brise, il le salira, gênera la visibilité et cela peut causer un accident.

### **! ATTENTION**

Ne pas utiliser d'eau savonneuse ou d'antigel pour moteur dans le réservoir car cela pourrait décolorer la peinture ou endommager la pompe.

### REMARQUE

Remplir de liquide de lave-glace sur une surface plane. Si le véhicule est incliné, le liquide de lave-glace peut ne pas se remplir suffisamment.

Ajouter du liquide de lave-glace dans l'une des conditions suivantes.

- Le niveau de liquide est bas.
- L'indication d'avertissement/voyant de bas niveau de liquide lave-glace (le cas échéant) s'allume.

## Inspection du compartiment moteur

- Le niveau de liquide est inférieur au repère L (le cas échéant).

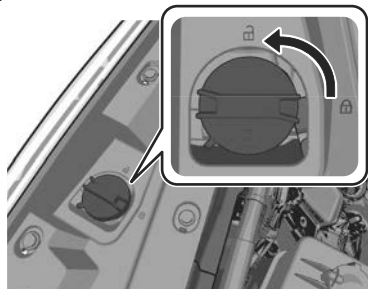

Utiliser de l'eau pure si du liquide de lave-glace n'est pas disponible. Par temps froid, n'utiliser qu'une solution de lave-glace antigel.

## Inspection de la batterie au plomb-acide

**! PRUDENCE**



Pour garantir une manipulation correcte et sans danger de la batterie au plomb-acide, lire les précautions suivantes attentivement avant de l'utiliser ou de l'inspecter.



S'assurer de toujours porter des lunettes de protection lorsque l'on travaille près de la batterie au plomb-acide.

Intervenir sans lunettes de protection est dangereux. Le liquide de la batterie au plomb-acide contient de l'ACIDE SULFURIQUE pouvant rendre aveugle s'il entre en contact avec les yeux. Aussi, l'hydrogène produit pendant le fonctionnement normal de la batterie au plomb-acide peut s'enflammer et faire exploser la batterie au plomb-acide.



Porter des lunettes de protection et des gants de protection pour éviter le contact avec du liquide de la batterie au plomb-acide.

Du liquide de batterie au plomb-acide renversé est dangereux.

# Inspection du compartiment moteur

Le liquide de la batterie au plomb-acide contient de l'ACIDE SULFURIQUE pouvant causer de graves blessures s'il entre en contact avec les yeux, la peau ou les vêtements. Si cela se produit, se rincer immédiatement les yeux avec de l'eau pendant 15 minutes ou se laver la peau complètement et consulter un médecin.



**S'assurer de toujours garder les batteries au plomb-acide hors de portée des enfants.**

Le fait de laisser des enfants jouer près d'une batterie au plomb-acide est dangereux. Du liquide de batterie au plomb-acide peut causer de graves blessures s'il entre en contact avec les yeux ou la peau.



**Garder les flammes et les étincelles à bonne distance des cellules ouvertes de la batterie au plomb-acide, ne pas laisser des outils en métal entrer en contact avec la borne positive (+) ou négative (-) de la batterie au plomb-acide quand vous travaillez près de celle-ci. Ne pas laisser la borne positive (+) entrer en contact avec la carrosserie du véhicule.**

Des flammes ou des étincelles près de cellules ouvertes de la batterie au plomb-acide sont dangereuses. L'hydrogène produit pendant le fonctionnement normal de la batterie au plomb-acide peut s'enflammer et faire exploser la batterie au plomb-acide. Une batterie au plomb-acide qui explose peut causer de graves brûlures et blessures. Garder toutes les flammes, y compris les cigarettes et les étincelles, éloignées des cellules ouvertes de la batterie au plomb-acide.



**Garder toutes les flammes et les étincelles éloignées des cellules ouvertes de la batterie au plomb-acide, car ces dernières dégagent du gaz hydrogène lors du chargement de la batterie au plomb-acide ou de l'ajout de liquide de batterie au plomb-acide.**

Des flammes ou des étincelles près de cellules ouvertes de la batterie au plomb-acide sont dangereuses. L'hydrogène produit pendant le fonctionnement normal de la batterie au plomb-acide peut s'enflammer et faire exploser la batterie au plomb-acide. Une batterie au plomb-acide qui explose peut causer de graves brûlures et blessures. Garder toutes les flammes, y compris les cigarettes et les étincelles, éloignées des cellules ouvertes de la batterie au plomb-acide.

## Inspection du compartiment moteur

Avant d'effectuer l'entretien de la batterie, retirer le couvercle de l'orifice et le couvercle de batterie au plomb-acide.

La position de la batterie au plomb-acide diffère selon que le volant du véhicule se trouve à gauche ou à droite.

Se référer à Vérification des emplacements d'inspection et des éléments d'inspection à la page 9-18.

### Retrait du couvercle de l'orifice.

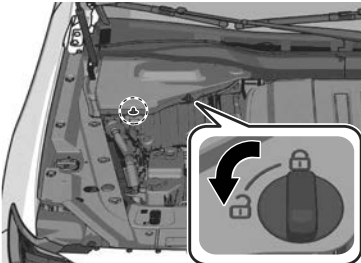
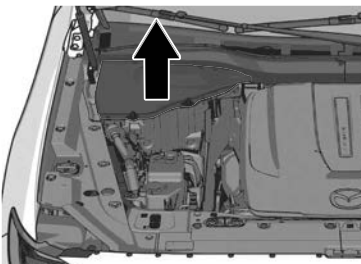
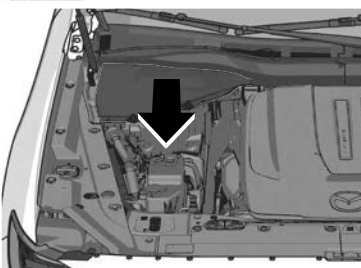
1. 
2. 
3. 

### Installation du couvercle de l'orifice.

1. Insérer le couvercle de l'orifice dans la grille d'auvent.  
S'assurer que le couvercle de l'orifice maintient la grille d'auvent et que les molettes sont dans la bonne position.

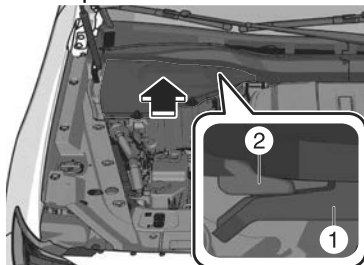

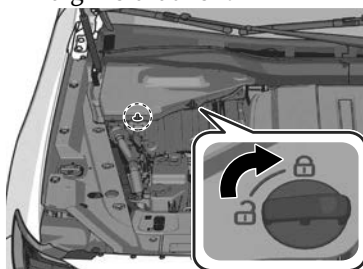
1. Le couvercle d'orifice
  2. La grille d'auvent
2. 

### Retrait du couvercle de batterie au plomb-acide.



# Inspection du compartiment moteur

## Entretien de la batterie au plomb-acide

Pour que les performances de la batterie au plomb-acide soient optimales :

- Veiller à ce que la batterie soit toujours correctement fixée.
- Veiller à ce que le dessus de la batterie soit propre et sec.
- Veiller à ce que les bornes et les cosses soit propres et correctement serrées, et les enduire de vaseline ou de graisse pour borne.
- Nettoyer immédiatement toute trace d'électrolyte avec un mélange d'eau et de bicarbonate de soude.
- Si le véhicule n'est pas utilisé pendant une période prolongée, déconnecter les câbles de la batterie au plomb-acide et recharger la batterie au plomb-acide toutes les 6 semaines.

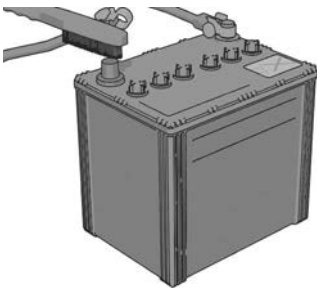

## Inspection du niveau d'électrolyte (batterie non scellée uniquement)

Si le niveau d'électrolyte est bas, la batterie se déchargera rapidement. Vérifier le niveau de l'électrolyte au moins une fois par semaine. S'il est faible, contacter un mécanicien expérimenté (nous recommandons un mécanicien agréé Mazda) pour vérifier le niveau d'électrolyte.

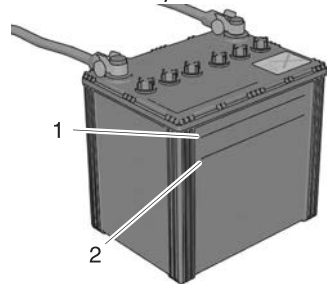

1. Niveau supérieur
2. Niveau inférieur

## Remplacement de la batterie au plomb-acide

Pour le remplacement de la batterie au plomb-acide, s'adresser à un mécanicien expérimenté (nous recommandons un mécanicien agréé Mazda).

## Inspection du compartiment moteur

---

### Remplacement des fusibles

Contactez un mécanicien expérimenté (nous recommandons un mécanicien agréé Mazda) pour le remplacement des fusibles.

### Inspection de la lubrification de la carrosserie

Toutes les parties mobiles du véhicule, telles que les charnières et les serrures de portières et du capot, doivent être lubrifiées à chaque changement d'huile. Par temps froid utiliser un lubrifiant antigel pour les serrures.

S'assurer que le loquet secondaire du capot empêche le capot de s'ouvrir lorsque le loquet primaire est relâché.

## Vérification des emplacements d'inspection et des éléments d'inspection

Avant

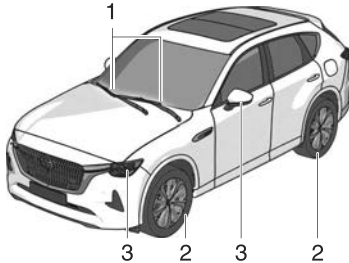

Arrière

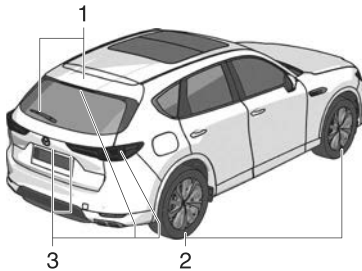

1. Essuie-glace de pare-brise
2. Pneus
3. Ampoules

## Remplacement des caoutchoucs pour balais d'essuie-glace

### ⚠ ATTENTION

- Les cires chaudes appliquées par des lave-auto automatiques peuvent réduire la capacité de nettoyage des essuie-glaces.
- L'utilisation d'un revêtement hydrofuge peut entraîner un dysfonctionnement des essuie-glaces ou réduire leur efficacité.
- Afin d'éviter d'endommager les balais d'essuie-glace, ne pas utiliser d'essence, kérosène, diluant pour peinture ou autres dissolvants sur ou à proximité des balais d'essuie-glace.
- Lorsque le levier d'essuie-glace est sur la position AUTO et que l'alimentation du véhicule est mise sur ON, les essuie-glaces peuvent se mettre en marche automatiquement dans les cas suivants:
  - Si le pare-brise au-dessus du capteur de pluie est touché.
  - Si le pare-brise au-dessus du capteur de pluie est essuyé avec un chiffon.
  - Si le pare-brise est percuté par une main ou par un objet.
  - Si le capteur de pluie est frappé avec la main ou un autre objet à partir de l'intérieur du véhicule.

Faire attention à ne pas se faire pincer les mains ou les doigts car ils peuvent subir des blessures ou endommager les essuie-glace. Lorsque le véhicule Mazda est lavé ou réparé, veiller à ce que le levier d'essuie-glace soit à la position OFF.

# Inspection extérieure du véhicule

- Avant de soulever les balais d'essuie-glace avant, toujours suivre la procédure de déplacement des balais d'essuie-glace avant. Sinon, un balai d'essuie-glace, un bras d'essuie-glace ou le capot pourraient être endommagés.

La contamination du pare-brise ou des balais d'essuie-glace par des matières étrangères peut réduire l'efficacité des balais d'essuie-glace. Les sources fréquentes de contamination sont les insectes, la sève d'arbre et les traitements à la cire chaude utilisés dans certains appareils de lave-auto automatiques.

Si les balais n'essuient pas correctement, nettoyer la vitre et les balais avec un bon produit de nettoyage ou du détergent doux et rincer entièrement à l'eau limpide. Répéter l'opération si nécessaire.

## REMARQUE

Vous pouvez remplacer les balais d'essuie-glace vous-même, mais vous ne pouvez pas remplacer les bras d'essuie-glace.

Si vous souhaitez remplacer les bras d'essuie-glace, consultez un mécanicien expérimenté (nous recommandons un mécanicien agréé Mazda).

## Remplacement des caoutchoucs pour balais d'essuie-glace de pare-brise

1. Déplacez les essuie-glaces aux positions de service à l'aide de la procédure suivante.
  - a) Mettre l'alimentation du véhicule sur ON.
  - b) Mettre l'alimentation du véhicule sur OFF.
  - c) Pousser 2 fois l'interrupteur des essuie-glaces à la position MIST

dans les 30 secondes après avoir positionné l'alimentation du véhicule sur OFF.

Une fois la procédure terminée, les essuie-glaces fonctionnent et s'arrêtent aux positions de service.

2. Relever les bras d'essuie-glace.
3. Faire glisser le balai dans le sens indiqué par la flèche tout en appuyant sur la languette du bras de l'essuie-glace pour retirer le balai.

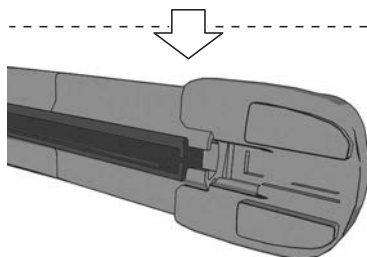
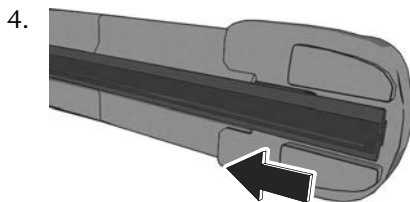
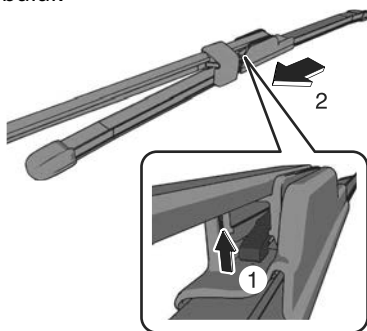

## Inspection extérieure du véhicule

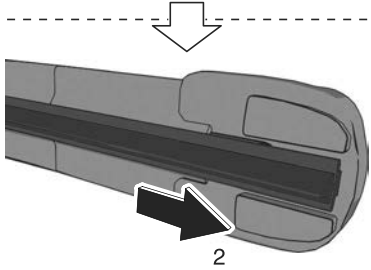
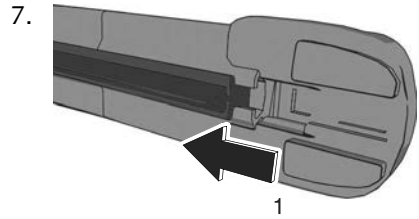
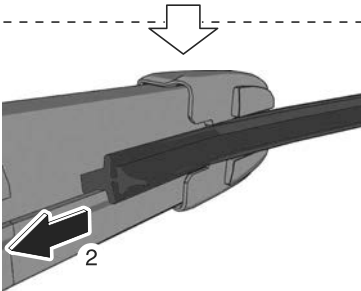
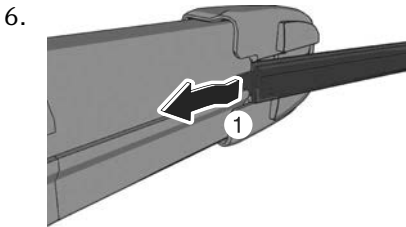
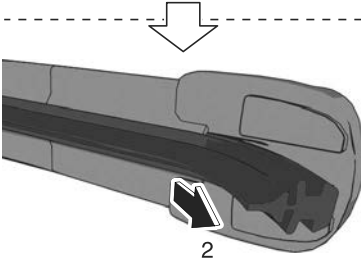
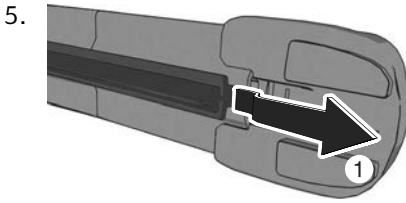

8. S'assurer que le balai en caoutchouc est correctement installé dans le support de balai.

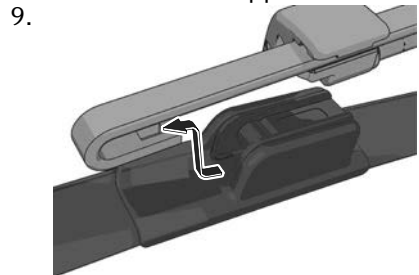

10. Rabaisser délicatement les bras d'essuie-glace sur le pare-brise.

**! ATTENTION**

Pour empêcher les dommages au pare-brise, laisser retomber doucement l'essuie-glace sans le frapper contre le pare-brise.

## Inspection extérieure du véhicule

11. Déplacer les essuie-glaces à leur position initiale à l'aide de la procédure suivante.
  - a) S'assurer que les essuie-glaces reposent sur le pare-brise.
  - b) Mettre l'alimentation du véhicule sur ON.
  - c) Pousser 2 fois l'interrupteur des essuie-glaces à la position MIST.

### Remplacement du caoutchouc pour balai d'essuie-glace arrière

#### **! ATTENTION**

Pour éviter d'endommager le bras d'essuie-glace et les autres composants, ne pas déplacer manuellement l'essuie-glace.

1. Relever le bras d'essuie-glace et tourner le balai d'essuie-glace vers la droite jusqu'à ce qu'il se déverrouille, puis retirer le balai.

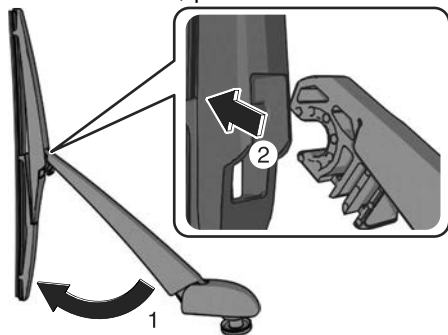

#### **! ATTENTION**

Pour ne pas abîmer la lunette arrière, ne pas laisser retomber le bras d'essuie-glace contre celle-ci.

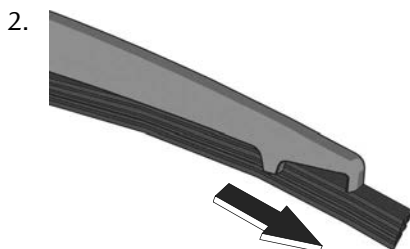

3. Retirer les barres métalliques du caoutchouc du balai d'essuie-glace retiré et les monter sur un caoutchouc pour balai d'essuie-glace neuf.

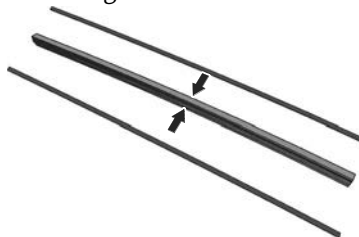

#### **! ATTENTION**

Ne pas plier ou jeter les barres métalliques. Elles doivent être réutilisées.

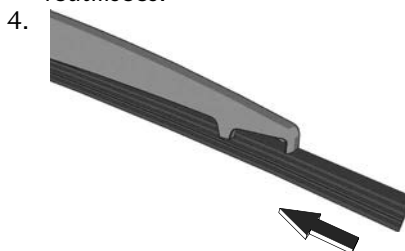

5. Installer l'ensemble du balai dans l'ordre inverse de celui du retrait.

## Inspection des pneus

### À propos des pneus

Pour des performances optimales, la sécurité, et l'économie de carburant maximale, les pneus doivent toujours être gonflés aux pressions de gonflage recommandées et respecter également les limites de charge et la répartition du poids recommandées.



### **Utilisation de pneus de types différents.**

Le fait de conduire avec des pneus de type différent est dangereux. Cela peut entraîner une mauvaise maniabilité et de mauvaises performances de freinage; et cela peut entraîner une perte de contrôle du véhicule. Sauf lors de l'utilisation limitée de la roue de secours à usage temporaire, n'utiliser que des pneus du même type (radiaux, ceinturés à carcasse diagonale, à carcasse diagonale) sur les quatre roues.

### **Utilisation des pneus de taille incorrecte.**

L'utilisation de pneus de dimensions autres que celles recommandées pour le véhicule (page 10-88) est dangereuse. Cela peut sérieusement affecter le confort, la conduite, la garde au sol, le passage de roue et l'indication du compteur de vitesse. Ceci peut entraîner un accident. N'utiliser que des pneus de dimensions spécifiées pour le véhicule.

### Inspection de la pression de gonflage des pneus



### **Toujours garder les pneus gonflés à la bonne pression.**

Un sur-gonflage ou un sous-gonflage des pneus est dangereux. Une mauvaise tenue de route ou une défaillance soudaine des pneus peut causer un grave accident. Se référer à Pneus à la page 10-88.

### **Utiliser uniquement un bouchon de valve Mazda d'origine.**

Il est dangereux d'utiliser une pièce non d'origine, car la pression de gonflage de pneu correcte ne pourra pas être maintenue si la valve de pneu est endommagée. Si l'on conduit le véhicule dans cet état, la pression de gonflage de pneu diminuera, et un accident grave risquera de s'ensuivre. Ne pas utiliser de pièce qui ne soit pas une pièce Mazda d'origine pour le bouchon de valve.

Les pressions de gonflage de tous les pneus doivent être contrôlées tous les mois, lorsque les pneus sont froids. La pression recommandée doit être respectée pour une conduite et une tenue de route optimales, ainsi qu'une usure minimale des pneus.

Se référer au tableau de gonflage des pneus (page 10-88).

Après avoir ajusté la pression des pneus, l'initialisation du système de surveillance de la pression des pneus est obligatoire pour que le système fonctionne normalement.

Se référer à Initialisation du système de surveillance de la pression des pneus à la page 5-112.

**REMARQUE**

- Un sous-gonflage ou un sur-gonflage peut entraîner une conduite difficile, une augmentation de la consommation de carburant, une plus grande possibilité de dommages dus aux dangers de la route, une usure inégale et prématurée du pneu et une mauvaise étanchéité du talon du pneu, ce qui déforme la roue et provoque la séparation du pneu et de la jante.
- Veiller à ce que les pressions des pneus soient constamment aux niveaux corrects. Si l'on doit gonfler un pneu souvent, le faire vérifier.

**Permutation des pneus****! PRUDENCE****Permuter périodiquement les pneus.**

Il est dangereux d'utiliser un pneu comportant une usure irrégulière. Pour égaliser l'usure des pneus pour maintenir de bonnes performances de maniabilité et de freinage, permuter les pneus périodiquement ou plus fréquemment si une usure irrégulière apparaît.

Veillez consulter la section Entretien périodique pour connaître l'intervalle de permutation de vos pneus.

Lors de la permutation, vérifier si l'équilibrage est correct.

**REMARQUE**

Étant donné que ce véhicule n'est pas équipé d'une roue de secours, il n'est pas possible d'effectuer une permutation des pneus sûre à l'aide du cric fourni. Faire faire la permutation des roues par un mécanicien expérimenté (nous recommandons un mécanicien agréé Mazda).

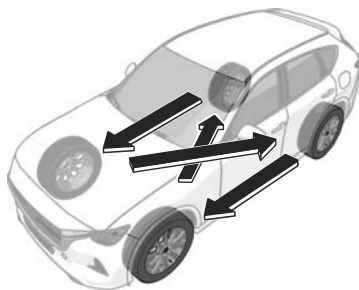

Ne pas inclure la roue de secours  
(USAGE TEMPORAIRE UNIQUEMENT)  
dans la permutation.

À chaque permutation des pneus, vérifier si les pneus sont endommagés et s'ils sont usés irrégulièrement. L'usure anormale des pneus est généralement causée par une ou plusieurs des causes suivantes :

- Pression de gonflage incorrecte
- Alignement des roues inadéquat
- Équilibrage incorrect des roues
- Freinages importants

Après la permutation, veiller à régler les pressions de gonflage des pneus avant et arrière en fonction des spécifications (page 10-88) et vérifier le couple de serrage des écrous de roues.

Après avoir ajusté la pression des pneus, l'initialisation du système de surveillance de la pression des pneus est obligatoire pour que le système fonctionne normalement.

Se référer à Initialisation du système de surveillance de la pression des pneus à la page 5-112.

### ATTENTION

Permuter les pneus unidirectionnels et les pneus à carcasse radiale à bande de roulement à dessins asymétriques ou à crampons de l'avant à l'arrière uniquement, et non pas entre la droite et la gauche. La performance des pneus sera réduite si la rotation des pneus est faite d'un côté à l'autre.

## Remplacement d'un pneu ou d'une roue

### PRUDENCE

#### **N'utiliser que des pneus en bon état.**

Conduire avec des pneus usés est dangereux. Des performances de freinage, direction et traction réduites peuvent causer un accident.

#### **Remplacer les quatre pneus en même temps.**

Il est dangereux de ne remplacer qu'un seul pneu. Cela pourrait causer de mauvaises performances de maniabilité et de freinage risquant d'entraîner une perte de contrôle du véhicule. Mazda recommande vivement de remplacer tous les quatre pneus en même temps.

#### **N'utiliser que des roues de dimensions correctes sur ce véhicule.**

L'utilisation de roues de dimensions non spécifiées pour ce véhicule est dangereuse. Cela peut affecter le freinage et la conduite, ce qui peut causer une perte de contrôle du véhicule et un accident.

### ATTENTION

Une roue de dimension autre que celle spécifiée peut affecter:

- Ajustement du pneu
- Durée de vie de la roue et du roulement de roue
- Garde au sol
- Espace nécessaire à la chaîne
- Indication du compteur de vitesse
- Alignement des phares
- Hauteur des pare-chocs

## Inspection extérieure du véhicule

### ➤ Système de surveillance de pression des pneus

Si un pneu est usé régulièrement, un témoin d'usure apparaît en travers de la bande de roulement.

Dans ce cas, remplacer le pneu.

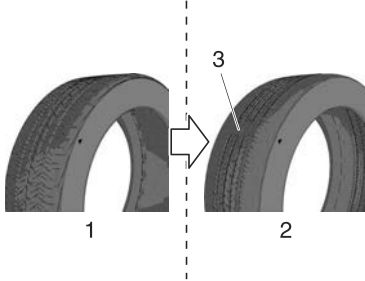

1. Bande de roulement neuve
2. Bande de roulement usée
3. Témoin d'usure

## Inspection du kit de réparation d'urgence de crevaison

Inspecter le kit de réparation d'urgence de crevaison à intervalles réguliers.

- Vérifier la date d'expiration du liquide de réparation de pneu.
- Vérifier le fonctionnement du compresseur.

### REMARQUE

Le liquide de réparation de pneu a une date d'expiration. Vérifier cette date indiquée sur le contenant et ne pas l'utiliser s'il est expiré. Faire remplacer le liquide de réparation de pneu chez un mécanicien expérimenté (nous recommandons un mécanicien agréé Mazda), avant son expiration.

## Remplacement des ampoules d'éclairages

Toutes les ampoules d'éclairage sont de type DEL.

L'ampoule DEL ne peut pas être remplacée comme une seule unité, car c'est une unité intégrée.

L'ampoule DEL doit être remplacée avec l'unité. Si un remplacement est nécessaire, consulter un mécanicien expérimenté (nous recommandons un mécanicien agréé Mazda).

## Vérification des emplacements d'inspection et des éléments d'inspection

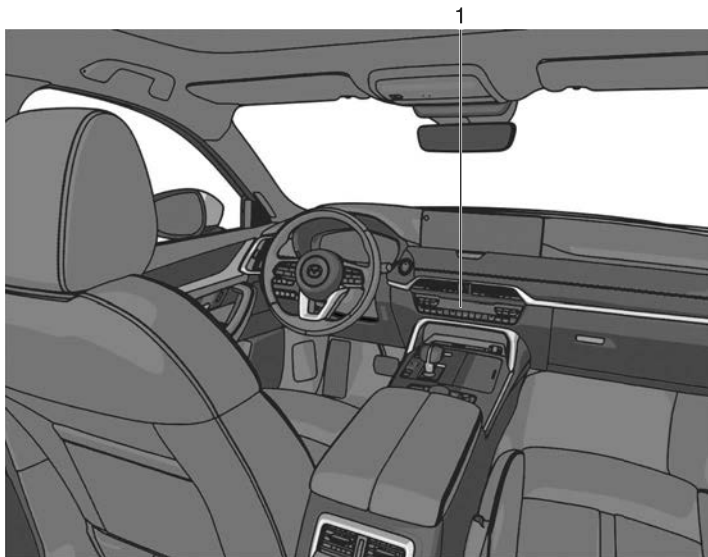

1. Climatiseur

## Entretien du climatiseur

### Avant d'utiliser le climatiseur

Un manque de réfrigérant peut affecter le rendement du climatiseur.

Les spécifications du réfrigérant sont indiquées sur une étiquette fixée à l'intérieur du compartiment moteur. Si le mauvais type de réfrigérant est utilisé, cela peut entraîner une anomalie grave du système de commande de température. Pour l'inspection ou la réparation, consulter un réparateur professionnel agréé par le gouvernement, car un dispositif spécial est requis pour la maintenance du climatiseur.

Pour plus de détails, s'adresser à un mécanicien expérimenté (nous recommandons un mécanicien agréé Mazda).

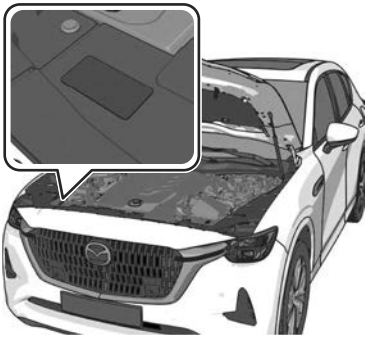

### Filtre à air

Un filtre à air avec fonction de collecte de pollen et de poussière est installé. Pour garantir une utilisation sûre et confortable du climatiseur, faire remplacer périodiquement le filtre à air.

Pour plus de détails, s'adresser à un mécanicien expérimenté (nous recommandons un mécanicien agréé Mazda).

### REMARQUE

- Si le débit d'air du système de climatisation diminue de manière significative, le filtre à air peut être colmaté. Remplacer le filtre à air.
- Si le véhicule est conduit dans des zones où il y a beaucoup de poussière et une circulation intense, comme dans les grandes villes et les régions froides, le filtre à air devra peut-être être remplacé plus fréquemment.

### Avertissement et précautions concernant le remplacement de la clé

#### **ATTENTION**

- Vérifier si la pile est bien installée correctement. La pile risque de couler si elle n'est pas installée correctement.
- Lors du remplacement de la pile, veiller à ne pas toucher de circuits internes ni de bornes électriques, à ne pas tordre des bornes électriques et à ne pas laisser de la saleté pénétrer dans la télécommande, car cela pourrait l'endommager.
- Il y a danger d'explosion si la pile n'est pas remplacée correctement.
- Mettre les piles usées au rebut en respectant les instructions suivantes.
  - Isoler les bornes positive et négative en les recouvrant de ruban isolant ou l'équivalent.
  - Ne jamais démonter la pile.
  - Ne jamais jeter la pile dans le feu ou dans l'eau.
  - Ne jamais déformer ou écraser une pile.
  - Ne remplacer qu'avec le même type de pile (CR2032 ou équivalent).

### Remplacement de la pile de la clé

Remplacer par une pile neuve avant que la clé ne devienne inutilisable. Les conditions suivantes indiquent que la pile est déchargée :

- Le témoin KEY (vert) s'allume sur le tableau de bord.
- Le système ne fonctionne pas et le témoin de fonctionnement de la télécommande ne clignote pas lorsque les touches sont enfoncées.
- La plage de fonctionnement du système est réduite.

Une opération incorrecte de remplacement de la pile peut endommager la clé. Il est recommandé de faire remplacer la pile chez un mécanicien expérimenté (nous recommandons un mécanicien agréé Mazda).

En cas de remplacement de la batterie soi-même, tenir compte des instructions suivantes.

1. Retirez le couvercle inférieur tout en appuyant sur le bouton dans le sens de la flèche.

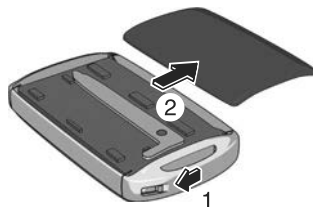

2. Appuyer sur la languette pour déverrouiller le couvercle supérieur.

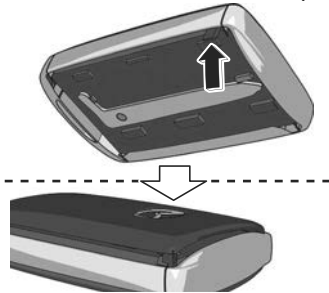

3. Insérer un tournevis à tête plate entouré de ruban adhésif dans l'espace et le glisser.



4. Tourner le tournevis et retirer le couvercle supérieur.



5. Retirer le capuchon à l'aide d'un tournevis à tête plate enveloppé de ruban adhésif.



6. Retirer la batterie à l'aide du tournevis à tête plate entouré de ruban adhésif.

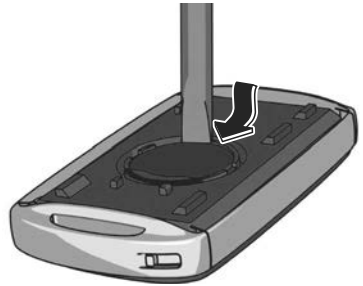

7. Insérer une pile neuve dans la clé en orientant le pôle positif vers le haut.

8. Installer le capuchon.

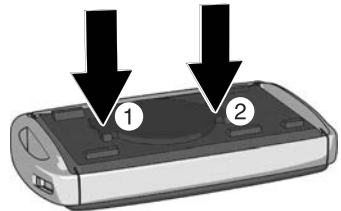

9. Installer le couvercle supérieur.



10. Fixer le couvercle inférieur de sorte que ses languettes soient insérées dans les fentes de la clé.

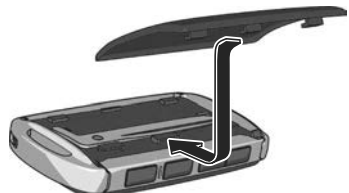

## Entretien extérieur

### **PRUDENCE**

**Sécher les freins qui sont devenus mouillés en conduisant lentement, en relâchant la pédale d'accélérateur et en appliquant légèrement les freins à plusieurs reprises jusqu'à ce que le freinage soit redevenu normal.**

Le fait de conduire avec des freins mouillés est dangereux. Une distance d'arrêt plus longue ou le véhicule tirant d'un côté lors du freinage peut entraîner un accident grave. Une légère application des freins indiquera s'ils sont affectés par l'eau.

### **ATTENTION**

➤ Avant de soulever les balais d'essuie-glace avant, toujours suivre la procédure de déplacement des balais d'essuie-glace avant. Sinon, un balai d'essuie-glace, un bras d'essuie-glace ou le capot pourraient être endommagés.

Se référer à la section Remplacement des caoutchoucs pour balais d'essuie-glace avant (page 9-33) pour connaître la procédure à suivre pour déplacer les balais d'essuie-glace avant en position de service.

➤ Lorsque l'alimentation du véhicule est positionnée sur ON et que le levier d'essuie-glaces est en position AUTO, les essuie-glaces avant peuvent fonctionner automatiquement dans les cas suivants :

La zone du pare-brise au-dessus du capteur de pluie est touchée ou essuyée avec un chiffon.

Le pare-brise ou la zone du capteur de pluie dans l'habitacle est touché. Lorsque l'alimentation du véhicule est positionnée sur ON et que le levier d'essuie-glaces est en position AUTO, ne pas toucher le pare-brise ou les essuie-glaces avant. Sinon, les essuie-glaces avant fonctionneront automatiquement, ce qui pourrait vous coincer les doigts ou endommager les essuie-glaces avant. Lorsque vous enlevez de la glace ou de la neige, ou que vous nettoyez le pare-brise, assurez-vous toujours que le levier d'essuie-glaces est en position OFF.

- Ne pas asperger d'eau dans le compartiment moteur. Sinon, cela peut entraîner des problèmes de démarrage du moteur ou endommager les pièces du circuit électrique.
- Lors du lavage et du cirage du véhicule, veiller à ne pas exercer une force excessive sur une zone du toit du véhicule. Sinon, cela risque de cabosser le véhicule.
- S'assurer que la trappe de remplissage de carburant est fermée et que les portières sont verrouillées. Dans le cas contraire la trappe de remplissage de carburant pourrait être forcée par la pression de l'eau, ce qui provoquerait des dégâts sur le véhicule ou la trappe elle-même.
- **(Véhicules avec hayon mains libres)**  
Lors du lavage ou du cirage du véhicule, désactiver le hayon mains libres à l'aide de Mazda Connect ou ne pas amener la télécommande dans la zone autour du hayon. Sinon, le hayon pourrait s'ouvrir inopinément et provoquer un accident. Se référer à la section Hayon électrique (page 4-20).

- Ne pas utiliser de laine d'acier, de produits de nettoyage abrasifs ou de détergents puissants contenant des agents fortement alcalins ou caustiques sur les parties chromées ou en aluminium anodisé. Cela risque d'endommager la couche de protection et provoquer une décoloration ou une détérioration de la peinture.
- Si des solvants organiques tels que l'essence, l'huile, le liquide de refroidissement moteur ou le liquide de batterie entrent en contact avec l'extérieur, essuyer immédiatement.
- Ne pas utiliser de composés contenant de la cire, des solvants organiques tels que l'essence ou le benzène, des alcools, des détergents acides ou alcalins, ou de l'eau de Javel pour le nettoyage.

## Entretien des roues

### ATTENTION

- S'il y a de l'eau de mer ou un produit antigel sur les roues, les laver à l'eau dès que possible.
- N'utiliser qu'un détergent doux. Avant d'utiliser un détergent, vérifier les ingrédients. Sinon, le produit pourrait décolorer ou tâcher les roues en aluminium.

## Entretien intérieur

### **PRUDENCE**

#### **Ne pas pulvériser de l'eau dans l'habitacle du véhicule.**

Il est dangereux de pulvériser de l'eau à l'intérieur de l'habitacle du véhicule, car des appareils électriques tels que l'équipement audio ou les interrupteurs pourraient être mouillés et provoquer des dysfonctionnements, voire déclencher un incendie.

### **ATTENTION**

- Ne pas utiliser d'agents de polissage. En fonction de la composition de ces produits, ils pourraient provoquer des décolorations, des taches, des craquelures ou des pelures sur le revêtement.
- Ne pas gratter ou griffer l'intérieur du verre de la vitre. Cela pourrait endommager les filaments thermiques et les lignes d'antenne.
- Lors du nettoyage de l'intérieur du verre de la vitre, utiliser un chiffon doux imprégné d'eau tiède pour essuyer doucement les filaments thermiques et les lignes d'antenne. L'utilisation de produits de nettoyage pour verre pourrait endommager les filaments thermiques et les lignes d'antenne.
- Si un liquide tel qu'un parfum est renversé dans l'habitacle, essuyer immédiatement.
- Ne pas utiliser de composés contenant de la cire, des solvants organiques tels que l'essence ou le benzène, des alcools, des solvants acides ou alcalins, ou de l'eau de Javel pour le nettoyage.

- Ne pas essayer de frotter les panneaux à surface brillante et les parties métalliques avec un chiffon sec. Sinon, cela peut provoquer des rayures.

## **Entretien du tableau de bord**

1. Éliminer la saleté avec un chiffon doux imbibé d'eau et de détergent doux.
2. Essuyer avec un chiffon bien essoré.

## **Entretien de la sellerie en cuir et du cuir synthétique**

### Tissu

1. Nettoyer les zones salies en les tamponnant délicatement avec un chiffon doux imbibé d'un produit nettoyant léger (environ 5%) dilué dans de l'eau.
2. Essuyer le détergent restant en utilisant un chiffon imbibé d'eau propre et bien essoré.

### Cuir synthétique

1. Retirer la poussière et le sable à l'aspirateur.
2. Essuyer les zones salies avec un chiffon doux imbibé d'un produit nettoyant léger (environ 5 %) dilué avec de l'eau.
3. Essuyer le détergent restant en utilisant un chiffon imbibé d'eau propre et bien essoré.

## Entretien de la sellerie en cuir

1. Retirer la poussière et le sable à l'aspirateur.
2. Nettoyer la zone salie avec un chiffon doux et un nettoyant spécial adapté, ou avec un chiffon doux trempé dans un détergent léger (environ 5 %) dilué avec de l'eau.
3. Essuyer le détergent restant en utilisant un chiffon imbibé d'eau propre et bien essoré.
4. Retirer l'humidité avec un chiffon doux et sec puis laisser sécher le cuir davantage dans une zone bien ventilée à l'ombre. Si le cuir a été mouillé par la pluie, éponger l'eau dès que possible et laisser sécher.

### REMARQUE

- Parce que le cuir véritable est un matériau naturel sa surface n'est pas régulière. Il peut y avoir dessus des cicatrices, des griffures et des rides.
- Il est recommandé de l'entretenir périodiquement environ deux fois par an pour maintenir sa qualité aussi longtemps que possible.
- Si la sellerie en cuir entre en contact avec l'une des substances suivantes, la nettoyer immédiatement.  
La laisser salie risque de provoquer une usure prématurée, des moisissures ou des tâches.
  - Sable ou boue
  - Substance grasseuse ou huileuse, comme par exemple de la crème pour les mains
  - Substance contenant de l'alcool, comme des cosmétiques ou des produits de coiffure

- Si la sellerie en cuir est mouillée, éponger rapidement l'eau avec un chiffon sec. L'humidité restante sur la surface peut provoquer des détériorations telles qu'un durcissement ou rétrécissement.
- L'exposition aux rayons directs du soleil pendant de longues périodes peut entraîner une détérioration et un rétrécissement. Lors du stationnement de la voiture en plein soleil pendant de longues heures, créer de l'ombre à l'intérieur en utilisant des pare-soleils.
- Ne pas laisser des produits vinyles sur la sellerie en cuir sur de longues périodes. Ils pourraient affecter la qualité et la couleur du cuir. Si la température de la cabine devient très chaude, le vinyle peut alors se détériorer et adhérer ainsi au cuir véritable.

## Entretien de la protection antipoussière de l'affichage de conduite active

### ATTENTION

Ne pas utiliser de détergent pour nettoyer la protection antipoussière. En outre, si un agent chimique entre en contact avec la protection antipoussière, essuyer immédiatement. Sinon, le revêtement risque d'être endommagé.

1. Essuyer avec un chiffon fin et doux tel que ceux utilisés pour nettoyer les lunettes.

## Entretien des ceintures de sécurité

### PRUDENCE

**Si une ceinture de sécurité présente des signes d'effilochage ou d'abrasion, la faire remplacer par un mécanicien expérimenté (nous recommandons un mécanicien agréé Mazda).**

Si une ceinture de sécurité est utilisée dans un tel état, elle ne peut pas fonctionner à pleine capacité, risquant d'entraîner des blessures graves voire mortelles.

**Utiliser un détergent léger pour nettoyer les salissures sur une ceinture de sécurité.**

Si des solvants organiques sont utilisés pour le nettoyage des ceintures de sécurité ou que celles-ci sont tachées par de la saleté ou de l'eau de Javel, elles peuvent en être affaiblies et ne plus fonctionner à pleine capacité, risquant d'entraîner des blessures graves voire mortelles.

**Ne pas démonter, modifier ou remplacer une ceinture de sécurité.**

Si une ceinture de sécurité est utilisée dans un tel état, elle ne peut pas fonctionner à pleine capacité, risquant d'entraîner des blessures graves voire mortelles.

**Toujours faire inspecter votre véhicule par un mécanicien expérimenté (nous recommandons un mécanicien agréé Mazda) si le véhicule a été impliqué dans un accident.**

Les ceintures de sécurité avec le système de prétensionneur et les ceintures de sécurité avec le système de limiteur de charge ne peuvent pas être réutilisées une fois qu'elles ont fonctionné (se sont déployées). Si une ceinture de sécurité est utilisée dans un tel état, elle ne peut pas fonctionner à pleine capacité, risquant d'entraîner des blessures graves voire mortelles.

**Toujours consulter un mécanicien expérimenté (nous recommandons un mécanicien agréé Mazda) pour mettre le véhicule à la casse.**

Si le système de prétensionneur fonctionne (se déploie) de manière inattendue, cela peut entraîner des blessures graves ou mortelles.

**Ne pas réparer les pièces ou les faisceaux de câblage du système de prétension et ne pas essayer de diagnostiquer les circuits du système de prétension à l'aide d'un testeur électrique ou d'un dispositif similaire.**

Ils pourraient ne pas fonctionner normalement ou se déployer incorrectement, ce qui pourrait entraîner des blessures graves voire mortelles.

1. Tapoter légèrement avec un détergent doux pour enlever la saleté.
2. Essuyer avec un chiffon bien essoré.
3. Laisser sécher.
4. S'assurer que la ceinture de sécurité se verrouille lorsqu'elle est tirée rapidement. Si elle ne se rétracte toujours pas correctement, la faire

inspecter par un mécanicien expérimenté (nous recommandons un mécanicien agréé Mazda).

### REMARQUE

Nettoyer consciencieusement les ceintures de sécurité si elles sont salies. Laisser les ceintures de sécurité dans cet état risque de rendre un nettoyage ultérieur plus difficile et pourrait affecter leur rétractation correcte.

<b>Garantie.....</b>	<b>10-4</b>	<b>Collecte/Mise au rebut du matériel ancien/des batteries utilisées .....</b>	<b>10-75</b>
Immatriculation du véhicule à l'étranger.....	10-4	Informations pour les utilisateurs sur la collecte et la mise au rebut des équipements anciens et des batteries usagées.....	10-75
Pièces et accessoires non originaux additionnels.....	10-4	Informations sur la mise au rebut dans l'Union Européenne .....	10-75
<b>Téléphones cellulaires.....</b>	<b>10-6</b>	Informations sur la mise au rebut dans les autres pays hors de l'Union Européenne.....	10-76
Avertissement concernant l'utilisation de téléphones cellulaires.....	10-6	<b>Numéros d'identification.....</b>	<b>10-77</b>
<b>Déclaration de conformité.....</b>	<b>10-7</b>	Plaque de modèle.....	10-77
Système d'ouverture à télécommande/Système d'immobilisation.....	10-7	Numéro du châssis/Numéro d'identification du véhicule (Chypre, Malte, Irlande, Royaume-Uni).....	10-77
Système de surveillance de pression des pneus.....	10-11	Étiquette de pressions de gonflage des pneus.....	10-78
Système de capteur radar avant.....	10-13	Numéro du moteur.....	10-78
Système de radar latéral avant/radar latéral arrière.....	10-23	<b>Spécifications du véhicule.....</b>	<b>10-79</b>
Système audio.....	10-26	Moteur.....	10-79
Système radio.....	10-34	Système de charge.....	10-80
Système d'appel d'urgence.....	10-43	Batterie haute tension.....	10-82
Chargeur sans fil (Qi).....	10-72	Système électrique de la batterie.....	10-83
<b>Compatibilité électromagnétique.....</b>	<b>10-73</b>	Qualité des lubrifiants.....	10-84
Compatibilité électromagnétique.....	10-73	Contenances.....	10-85
		Dimensions.....	10-86
		Ampoules.....	10-87
		Pneus.....	10-88

---

Freins..... 10-90 |

# NOTES

### Immatriculation du véhicule à l'étranger

Il pourra être problématique d'enregistrer le véhicule dans un pays étranger, selon que le véhicule satisfait ou non aux normes de pollution et de sécurité spécifiques en vigueur dans le pays où le véhicule sera conduit. Par conséquent, vous pourrez être tenu d'effectuer des modifications du véhicule à vos propres frais afin de satisfaire à la réglementation.

En outre, il faut être conscient des problèmes suivants:

Il pourra être difficile ou impossible d'effectuer un entretien satisfaisant du véhicule dans un autre pays.

Les pièces, les techniques d'entretien et les outils nécessaires à l'entretien et à la réparation de votre véhicule peuvent ne pas être disponibles.

Il est possible qu'il n'y ait pas de mécanicien expérimenté (nous recommandons un mécanicien agréé Mazda) dans le pays où vous désirez emmener le véhicule.

De plus, la garantie du manufacturier Mazda n'est valide que dans certains pays.

### Pièces et accessoires non originaux additionnels

Noter que toute modification technique à l'état original du véhicule Mazda peut affecter la sûreté du véhicule. De telles modifications techniques incluent non seulement l'utilisation de pièces de rechange non appropriées, mais aussi les accessoires, les fixations ou autres dispositifs, y compris les jantes et les pneus.

Les pièces et accessoires d'origine Mazda ont été spécifiquement conçus pour les véhicules Mazda.

Les pièces et accessoires autres que ceux mentionnés ci-dessus n'ont été ni examinés ni approuvés par Mazda, à moins que cela ne soit explicitement indiqué. Mazda ne peut pas certifier la convenance de tels produits. Mazda n'est pas responsable des dommages causés par l'utilisation de tels produits.

### PRUDENCE

**Dès lors, faire très attention lors de la sélection et de l'installation d'accessoires additionnels, comme des téléphones, des émetteurs/récepteurs radio, des systèmes de son et des systèmes d'alarme pour voiture.**

Toute sélection ou installation incorrecte de pièces et accessoires non originaux additionnels ou l'installation par une personne non qualifiée est dangereuse. Des systèmes vitaux peuvent être endommagés, causant le calage du moteur, l'activation du coussin d'air (SRS), l'inactivation du système ABS/TCS/DSC ou un incendie dans le véhicule.

Mazda décline toute responsabilité en cas de décès, de blessures ou de dépenses pouvant découler de l'installation de pièce ou accessoire non original.

## Avertissement concernant l'utilisation de téléphones cellulaires

### PRUDENCE

**Prière de respecter la réglementation locale applicable concernant l'utilisation d'équipement de communication dans le véhicule.**

L'utilisation d'appareils comme un téléphone cellulaire, un ordinateur, une radio portable, un dispositif de système de positionnement global ou autre appareil, par le conducteur, pendant la conduite est dangereux. La composition d'un numéro sur un téléphone cellulaire pendant la conduite occupe aussi les mains du conducteur. L'utilisation de ces appareils causera une perte de concentration à la route par le conducteur et peut causer un accident grave. Si un passager ne peut utiliser l'appareil, se garer dans un endroit sûr avant l'utilisation. Si l'utilisation d'un téléphone cellulaire est absolument nécessaire malgré cet avertissement, utiliser un système mains-libres pour avoir les mains disponibles pour la conduite du véhicule. Ne jamais utiliser de téléphone cellulaire ou autre appareil pendant la conduite, et se concentrer plutôt sur la conduite qui requiert toute l'attention du conducteur.

## Système d'ouverture à télécommande/Système d'immobilisation

[EN] English	Hereby, MITSUBISHI ELECTRIC CORPORATION, HIMEJI WORKS, declares that the radio equipment type Keyless System (SKE11E-01, SKE114-01, SKE116-01) is in compliance with Directive 2014/53/EU.
[BG] Bulgarian	С настоящото MITSUBISHI ELECTRIC CORPORATION, HIMEJI WORKS декларира, че този тип радиосъоръжение Keyless System (SKE11E-01, SKE114-01, SKE116-01) е в съответствие с Директива 2014/53/ЕС.
[ES] Spanish	Por la presente, MITSUBISHI ELECTRIC CORPORATION, HIMEJI WORKS declara que el tipo de equipo radioeléctrico Keyless System (SKE11E-01, SKE114-01, SKE116-01) es conforme con la Directiva 2014/53/UE.
[CS] Czech	Tímto MITSUBISHI ELECTRIC CORPORATION, HIMEJI WORKS prohlašuje, že typ rádiového zařízení Keyless System (SKE11E-01, SKE114-01, SKE116-01) je v souladu se směrnicí 2014/53/EU.
[DA] Danish	Hermed erklærer MITSUBISHI ELECTRIC CORPORATION, HIMEJI WORKS, at radioudstyretypen Keyless System (SKE11E-01, SKE114-01, SKE116-01) er i overensstemmelse med direktiv 2014/53/EU.
[DE] German	Hiermit erkläre MITSUBISHI ELECTRIC CORPORATION, HIMEJI WORKS, dass der Funkanlagentyp Keyless System (SKE11E-01, SKE114-01, SKE116-01) der Richtlinie 2014/53/EU entspricht.
[ET] Estonian	Käesolevaga deklareerib MITSUBISHI ELECTRIC CORPORATION, HIMEJI WORKS, et käesolev raadioseadme tüüp Keyless System (SKE11E-01, SKE114-01, SKE116-01) vastab direktiivi 2014/53/EL nõuetele.
[EL] Greek	Με την παρούσα ο/η MITSUBISHI ELECTRIC CORPORATION, HIMEJI WORKS, δηλώνει ότι ο ραδιοεξοπλισμός Keyless System (SKE11E-01, SKE114-01, SKE116-01) πληροί την οδηγία 2014/53/ΕΕ.
[FR] French	Le soussigné, MITSUBISHI ELECTRIC CORPORATION, HIMEJI WORKS, déclare que l'équipement radioélectrique du type Keyless System (SKE11E-01, SKE114-01, SKE116-01) est conforme à la directive 2014/53/UE.
[HR] Croatian	MITSUBISHI ELECTRIC CORPORATION, HIMEJI WORKS ovime izjavljuje da je radijska oprema tipa Keyless System (SKE11E-01, SKE114-01, SKE116-01) u skladu s Direktivom 2014/53/EU.
[IT] Italian	Il fabbricante, MITSUBISHI ELECTRIC CORPORATION, HIMEJI WORKS, dichiara che il tipo di apparecchiatura radio Keyless System (SKE11E-01, SKE114-01, SKE116-01) è conforme alla direttiva 2014/53/UE.
[LV] Latvian	Ar šo MITSUBISHI ELECTRIC CORPORATION, HIMEJI WORKS deklarē, ka radioiekārta Keyless System (SKE11E-01, SKE114-01, SKE116-01) atbilst Direktīvai 2014/53/ES.
[LT] Lithuanian	Aš, MITSUBISHI ELECTRIC CORPORATION, HIMEJI WORKS, patvirtinu, kad radijo įrenginių tipas Keyless System (SKE11E-01, SKE114-01, SKE116-01) atitinka Direktyvą 2014/53/ES.
[HU] Hungarian	MITSUBISHI ELECTRIC CORPORATION, HIMEJI WORKS igazolja, hogy a Keyless System (SKE11E-01, SKE114-01, SKE116-01) típusú rádióberendezés megfelel a 2014/53/EU irányelvnek.
[MT] Maltese	B'dan, MITSUBISHI ELECTRIC CORPORATION, HIMEJI WORKS, niddikjara li dan it-tip ta' tagħmir tar-radju Keyless System (SKE11E-01, SKE114-01, SKE116-01) huwa konformi mad-Direttiva 2014/53/UE.
[NL] Dutch	Hierbij verklaar ik, MITSUBISHI ELECTRIC CORPORATION, HIMEJI WORKS, dat het type radioapparatuur Keyless System (SKE11E-01, SKE114-01, SKE116-01) conform is met Richtlijn 2014/53/EU.
[PL] Polish	MITSUBISHI ELECTRIC CORPORATION, HIMEJI WORKS niniejszym oświadczam, że typ urządzenia radiowego Keyless System (SKE11E-01, SKE114-01, SKE116-01) jest zgodny z dyrektywą 2014/53/UE.
[PT] Portuguese	O abaixo assinado MITSUBISHI ELECTRIC CORPORATION, HIMEJI WORKS declara que o presente tipo de equipamento de rádio Keyless System (SKE11E-01, SKE114-01, SKE116-01) está em conformidade com a Diretiva 2014/53/UE.
[RO] Romanian	Prin prezenta, MITSUBISHI ELECTRIC CORPORATION, HIMEJI WORKS declară că tipul de echipamente radio Keyless System (SKE11E-01, SKE114-01, SKE116-01) este în conformitate cu Directiva 2014/53/UE.

# Declaración de conformidad

[SK] Slovak	MITSUBISHI ELECTRIC CORPORATION, HIMEJI WORKS týmto vyhlasuje, že rádiové zariadenie typu Keyless System (SKE11E-01, SKE114-01, SKE116-01) je v súlade so smernicou 2014/53/EU.
[SL] Slovenian	MITSUBISHI ELECTRIC CORPORATION, HIMEJI WORKS potrjuje, da je tip radijske opreme Keyless System (SKE11E-01, SKE114-01, SKE116-01) skladen z Direktivo 2014/53/EU.
[FI] Finnish	MITSUBISHI ELECTRIC CORPORATION, HIMEJI WORKS vakuuttaa, että radiolaitetyyppi Keyless System (SKE11E-01, SKE114-01, SKE116-01) on direktiivin 2014/53/EU mukainen.
[SV] Swedish	Härmed försäkrar MITSUBISHI ELECTRIC CORPORATION, HIMEJI WORKS att denna typ av radioutrustning Keyless System (SKE11E-01, SKE114-01, SKE116-01) överensstämmer med direktiv 2014/53/EU.

The full text of the EU declaration of conformity is available at the following internet address: <http://www.mitsubishielectric.com/bu/automotive/doc/re.html>

UK



[EN] English	Hereby, MITSUBISHI ELECTRIC CORPORATION, HIMEJI WORKS, declares that the radio equipment type Keyless System (SKE11E-01, SKE114-01, SKE116-01) is in compliance with the relevant statutory requirements. The full text of the EU declaration of conformity is available at the following internet address: <a href="http://www.mitsubishielectric.com/bu/automotive/doc/ukgb.html">http://www.mitsubishielectric.com/bu/automotive/doc/ukgb.html</a>
-----------------	--

Manufacturer: MITSUBISHI ELECTRIC CORPORATION, HIMEJI WORKS  
840, Chiyoda-machi, Himeji, Hyogo 670-8677, Japan

Model: SKE11E-01

Operation frequency : 433.92 MHz

Maximum output power : 10mW

Model: SKE114-01

Operation frequency : 125 kHz

Maximum output power : 107dB  $\mu$  V/m at. 10 meters

Model: SKE116-01

Operation frequency : 433.92 MHz

**CAUTION** - Danger of explosion if battery is incorrectly replaced.

Replace only with the same or equivalent type.

Please check and obey all local laws and regulations for the disposal of batteries or accumulations.

Never dispose of battery in fire or mechanical crushing or cutting.

If battery is incorrectly discarded or heated to high temperature (100 °C(212°F) or higher), gas may be generated inside battery, causing electrolyte leak, internal short circuit, heat generation, explosion and violent flaring.

**CAUTION** - Do not expose Hand Unit to excessive heat such as sunshine, fire or the like.

**WARNING**

Do not ingest the battery, Chemical Burn Hazard

This product contains a coin/button cell battery. If the coin/button cell battery is swallowed, it can cause severe internal burns in just 2 hours and can lead to death. Keep new and used batteries away from children. If the battery compartment does not close securely, stop using the product and keep it away from children. If you think batteries might have been swallowed or placed inside any part of the body, seek immediate medical attention.

The caution mark of ISO 7000-0434 is located on the internal case.



This symbol is intended to alert the user to the presence of important operating and maintenance (servicing) instructions in the literature accompanying the appliance.

Moldova	Prin prezenta, MITSUBISHI ELECTRIC CORPORATION, HIMEJI WORKS declară că tipul de echipamente radio (SKE11E-01, SKE114-01, SKE116-01) este în conformitate cu Reglementarea tehnică „Punerea la dispoziție pe piață a echipamentelor radio”. Textul integral al declarației de conformitate este disponibil la următoarea adresă de Internet: <a href="http://www.mitsubishielectric.com/bu/automotive/doc/mda.html">http://www.mitsubishielectric.com/bu/automotive/doc/mda.html</a>
Україна	справжнім MITSUBISHI ELECTRIC CORPORATION, HIMEJI WORKS заявляє, що тип радіообладнання (SKE11E-01, SKE114-01) відповідає Технічному регламенту радіообладнання. Повний текст декларації про відповідність доступний на веб-сайті за такою адресою: <a href="http://www.mitsubishielectric.com/bu/automotive/doc/ukr.html">http://www.mitsubishielectric.com/bu/automotive/doc/ukr.html</a>
Беларусь	Назва прадукту: Сістэма бязключавога доступу Мэта выкарыстання: замыканне або разблякоўка дзвярэй аўтамабіля і запуск рухавіка Радые спецыфікацыя Прыёмперадатчык - Мадэль: SKE11E-01 - Рабочая частата: 433,92 МГц - Максимальная магутнасць: 10 мВт Прыёмнік - Мадэль: SKE116-01 - Рабочая частата: 433,92 МГц Устаноўка: устаноўлена ў транспартным сродку Правілы і інфармацыя аб бяспецы выкарыстання: апісаны ў гэтым кіраўніцтве Спосаб рамонту: звязьцеся з пакупніком транспартнага сродку Вытворца: MITSUBISHI ELECTRIC CORPORATION, HIMEJI WORKS 840, Chiyoda-machi, Himeji, Hyogo 670-8677, Japan Мясцовы прадстаўнік-агент - Кампанія: Friendly LLC - Адрас: 220007, г. Мінск, вул. Валадзько, 6, Рэспубліка Беларусь - Тэлефонны нумар: + 375 17 2205545 - Кантактная асоба: Aleksey Moroz - Эл. Пошта: moroz.aleksey@friendly.by Дата вырабу: Паказец на прадукце

## FCC CAUTION

Changes or modifications not expressly approved by the party responsible for compliance could void the user's authority to operate the equipment.

## FCC

This device complies with Part 15 of the FCC Rules. Operation is subject to the following two conditions: (1) this device may not cause harmful interference, and (2) this device must accept any interference received, including interference that may cause undesired operation.

This product has been Type Approved by Jamaica: SMA -SKE11D-01 / SKE114-01 / SKE115-01.

## 低功率電波輻射性電機管理辦法

### 第十二條

經型式認證合格之低功率射頻電機，非經許可，公司、商號或使用者均不得擅自變更頻率、加大功率或變更原設計之特性及功能。

### 第十四條

低功率射頻電機之使用不得影響飛航安全及干擾合法通信；經發現有干擾現象時，應立即停用，並改善至無干擾時方得繼續使用。  
前項合法通信，指依電信法規定作業之無線電通信。  
低功率射頻電機須忍受合法通信或工業、科學及醫療用電波輻射性電機設備之干擾。

# Déclaration de conformité

## Keyless System Radio approval Marking

<p>Complies with IMDA Standards DA100926</p>	 <p>TA-2018/799 : SKE11E-01 TA-2018/518 : SKE114-01 TA-2018/506 : SKE116-01</p>			
<p>Oman - TRA</p> <hr/> <p>D090024</p> <hr/> <p>R/5590/18:SKE11E-01 R/5655/18:SKE114-01 R/5659/18:SKE116-01</p>	<p><b>BOCRA</b> REGISTERED No: BOCRA/TA/2020/3919:SKE11E-01 BOCRA/TA/2020/3918:SKE114-01 BOCRA/TA/2020/3917:SKE116-01</p>			
<p>SKE11E-01</p> 	<p>SKE116-01</p> 	<p>SKE114-01</p> 	<p><b>Ghana</b> SKE11E-01 NCA APPROVED:BR3-H8-GE2 SKE114-01 NCA APPROVED: BR3-1M-GE2</p>	

Nigeria

Connection and use of this communications equipment is permitted by the Nigerian Communications Commission

Israel

51-80389(SKE11E-01) - "מספר אישור התאמה מטעם משרד התקשורת":  
 51-79883(SKE114-01) - "מספר אישור התאמה מטעם משרד התקשורת":  
 51-80851(SKE116-01) - "מספר אישור התאמה מטעם משרד התקשורת":  
 "חל איסור לבצע פעולות במכשיר אשר יש בהן כדי לשנות את תכונותיו  
 האלחוטיות של המכשיר, ובכלל זה החלפת אנטנה מקוריית או הוספת  
 אפשרות לחיבור לאנטנה חיצונית ללא קבלת אישור משרד התקשורת,  
 בשל החשש להפרעות אלחוטיות."

## Système de surveillance de pression des pneus

[EU, Ukraine ]

<https://continental-homologation.com/mazda>

[ Taiwan ]

低功率電波輻射性電機管理辦法

第十二條 經型式認證合格之低功率射頻電機，非經許可，公司、商號或使用者均不得擅自變更頻率、加大功率或變更原設計之特性及功能。

第十四條 低功率射頻電機之使用不得影響飛航安全及干擾合法通信；經發現有干擾現象時，應立即停用，並改善至無干擾時方得繼續使用。前項合法通信，指依電信法規定作業之無線電通信。低功率射頻電機須忍受合法通信或工業、科學及醫療用電波輻射性電機設備之干擾。

[ Moldova ]



024

[ Jordan ]

**Manufacturer Name : Continental Automotive GmbH**  
**Model, Type Number : TIS-15**  
**Serial Number**  
**TRC type approval's number : TRC/LPD/2017/560**

## Déclaration de conformité

---

[ UAE ]

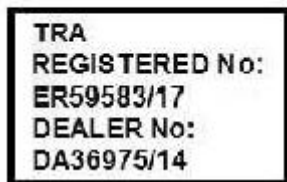

[ Indonesia ]



[ Russia ]



Д е к л а р а ц и я о соответствии ТР ТС 020/2011 ЕАЭС № RU D-DE.ЭМ03 В 00148 от 05.03.2018, действительна по 04.03.2023, зарегистрирована органом по сертификации продукции ФГУП Ордена Трудового Красного Знамени научно-исследовательский институт радио «Испытательный центр «Омега»

[ Israel ]

- א. השימוש במכשיר הוא על בסיס "משני" ופטור מרישיון הפעלה אלחוטי. כלומר - לא מוגן מהפרעות, וללא הפר למערכות אחרות.
- ב. רק "בפעולות בדיק" לשימוש עצמי של הלקוח בלבד, הציוד פטור מרישיון הפעלה אלחוטי. מתן "שרות בדיק" לצד ג' מחייב רישיון מיוחד ממשדך התקשורת
- ג. אסור להחליף את האנטנה המקורית של המכשיר, ולא לעשות בו כל שינוי טכני אחר.

## Systeme de capteur radar avant

EU

Manufacturer Postal Address

ADC Automotive Distance Control Systems GmbH Peter-Domier-Strasse 10, 88131 Lindau, Germany
--

Bulgarian

ОПРОСТЕНА ЕС ДЕКЛАРАЦИЯ ЗА СЪОТВЕТСТВИЕ	С настоящото ADC Automotive Distance Control Systems GmbH декларира, че този тип радиосъоръжение ARS 4-B е в съответствие с Директива 2014/53/ЕС. Цялостният текст на ЕС декларацията за съответствие може да се намери на следния интернет адрес: <a href="http://continental.automotive-approvals.com/">http://continental.automotive-approvals.com/</a>
	радиочестотната лента или ленти, в която или които работи радиосъоръжението: 76–77 GHz
	максималната радиочестотна мощност, излъчвана в радиочестотната лента или ленти, в която или които работи радиосъоръжението.: 3.16W (35dBm RMS EIRP)

Spanish

DECLARACIÓN UE DE CONFORMIDAD SIMPLIFICADA	Por la presente, ADC Automotive Distance Control Systems GmbH declara que el tipo de equipo radioeléctrico ARS 4-B es conforme con la Directiva 2014/53/UE. El texto completo de la declaración UE de conformidad está disponible en la dirección Internet siguiente: <a href="http://continental.automotive-approvals.com/">http://continental.automotive-approvals.com/</a>
	Banda o bandas de frecuencia en las que opera el equipo radioeléctrico: 76–77 GHz
	Potencia máxima de radiofrecuencia transmitida en la banda o bandas de frecuencia en las que opera el equipo radioeléctrico: 3.16W (35dBm RMS EIRP)

Czech

ZJEDNODUŠENÉ EU PROHLÁŠENÍ O SHODĚ	Tímto ADC Automotive Distance Control Systems GmbH prohlašuje, že typ rádiového zařízení ARS 4-B je v souladu se směrnicí 2014/53/EU. Úplné znění EU prohlášení o shodě je k dispozici na této internetové adrese: <a href="http://continental.automotive-approvals.com/">http://continental.automotive-approvals.com/</a>
	Kmitočtové pásmo (kmitočtová pásma), v němž (v nichž) rádiové zařízení pracuje: 76–77 GHz
	Maximální radiofrekvenční výkon vysílaný v kmitočtovém pásmu (v kmitočtových pásmech), v němž (v nichž) je rádiové zařízení provozováno: 3.16W (35dBm RMS EIRP)

Dansih

FORENKLET EU- OVERENSSTEMMELSE SERKLÆRING	Herved erklærer ADC Automotive Distance Control Systems GmbH, at radioudstyrstypen ARS 4-B er i overensstemmelse med direktiv 2014/53/EU. EU-overensstemmelseerklæringens fulde tekst kan findes på følgende internetadresse: <a href="http://continental.automotive-approvals.com/">http://continental.automotive-approvals.com/</a>
	Frekvensbånd, som radioudstyret fungerer på: 76–77 GHz
	Maksimal radiofrekvenseffekt, der udsendes i de frekvensbånd, som radioudstyret fungerer på: 3.16W (35dBm RMS EIRP)

# Déclaration de conformité

## German

VEREINFACHTE EU-KONFORMITÄTSERKLÄRUNG	Hiermit erklärt ADC Automotive Distance Control Systems GmbH, dass der Funkanlagentyp ARS 4-B der Richtlinie 2014/53/EU entspricht. Der vollständige Text der EU-Konformitätserklärung ist unter der folgenden Internetadresse verfügbar: <a href="http://continental.automotive-approvals.com/">http://continental.automotive-approvals.com/</a>
	Das Frequenzband oder die Frequenzbänder, in dem bzw. denen die Funkanlage betrieben wird: 76–77 GHz
	Die in dem Frequenzband oder den Frequenzbändern, in dem bzw. denen die Funkanlage betrieben wird, abgestrahlte maximale Sendeleistung: 3.16W (35dBm RMS EIRP)

## Estonian

LIHTSUSTATUD ELI VASTAVUSDEKLARATSIOON	Käesolevaga deklareerib ADC Automotive Distance Control Systems GmbH, et käesolev raadioseadme tüüp ARS 4-B vastab direktiivi 2014/53/EL nõuetele. ELi vastavusdeklaratsiooni täielik tekst on kättesaadav järgmisel Internetiaadressil: <a href="http://continental.automotive-approvals.com/">http://continental.automotive-approvals.com/</a>
	Sagedusriba(d), millel raadioseade töötab: 76–77 GHz
	Raadioseadme lõsagedus(t)el edastatav maksimaalne saatevõimsus: 3.16W (35dBm RMS EIRP)

## Greek

ΑΠΛΟΥΣΤΕΥΜΕΝΗ ΔΗΛΩΣΗ ΣΥΜΜΟΡΦΩΣΗΣ ΕΕ	Με την παρούσα ο/η ADC Automotive Distance Control Systems GmbH, δηλώνει ότι ο ραδιοεξοπλισμός ARS 4-B πληροί την οδηγία 2014/53/ΕΕ. Το πλήρες κείμενο της δήλωσης συμμόρφωσης ΕΕ διατίθεται στην ακόλουθη ιστοσελίδα στο διαδίκτυο: <a href="http://continental.automotive-approvals.com/">http://continental.automotive-approvals.com/</a>
	Οι ζώνες συχνοτήτων στις οποίες λειτουργεί ο ραδιοεξοπλισμός: 76–77 GHz
	η μέγιστη ραδιοηλεκτρική ισχύς στις ζώνες συχνοτήτων στις οποίες λειτουργεί ο ραδιοεξοπλισμός: 3.16W (35dBm RMS EIRP)

## English

SIMPLIFIED EU DECLARATION OF CONFORMITY	Hereby, ADC Automotive Distance Control Systems GmbH declares that the radio equipment type ARS 4-B is in compliance with Directive 2014/53/EU. The full text of the EU declaration of conformity is available at the following internet address: <a href="http://continental.automotive-approvals.com/">http://continental.automotive-approvals.com/</a>
	Frequency band(s) in which the radio equipment operates: 76–77 GHz
	Maximum radio-frequency power transmitted in the frequency band(s) in which the radio equipment operates: 3.16W (35dBm RMS EIRP)

**French**

DECLARATION UE DE CONFORMITE SIMPLIFIEE	Le soussigné, ADC Automotive Distance Control Systems GmbH, déclare que l'équipement radioélectrique du type ARS 4-B est conforme à la directive 2014/53/UE. Le texte complet de la déclaration UE de conformité est disponible à l'adresse internet suivante: <a href="http://continental.automotive-approvals.com/">http://continental.automotive-approvals.com/</a>
	Bandes de fréquences utilisées par l'équipement radioélectrique: 76-77 GHz
	Puissance de radiofréquence maximale transmise sur les bandes de fréquences utilisées par l'équipement radioélectrique: 3.16W (35dBm RMS EIRP)

**Croatian**

POJEDNOSTAVLJENA EU IZJAVA O SUKLADNOSTI	ADC Automotive Distance Control Systems GmbH ovime izjavljuje da je radijska oprema tipa ARS 4-B u skladu s Direktivom 2014/53/EU. Cjeloviti tekst EU izjave o sukladnosti dostupan je na sljedećoj internetskoj adresi:. <a href="http://continental.automotive-approvals.com/">http://continental.automotive-approvals.com/</a>
	Frekvencijski pojas (frekvencijski pojasi) u kojem (kojima) radijska oprema radi: 76-77 GHz
	Najveća radiofrekvencijska snaga koja se prenosi u frekvencijskom pojasu (frekvencijskim pojasi) u kojem (kojima) radijska oprema radi: 3.16W (35dBm RMS EIRP)

**Italian**

DICHIARAZIONE DI CONFORMITÀ UE SEMPLIFICATA	Il fabbricante, ADC Automotive Distance Control Systems GmbH, dichiara che il tipo di apparecchiatura radio ARS 4-B è conforme alla direttiva 2014/53/UE. Il testo completo della dichiarazione di conformità UE è disponibile al seguente indirizzo Internet: <a href="http://continental.automotive-approvals.com/">http://continental.automotive-approvals.com/</a>
	Bande di frequenza di funzionamento dell'apparecchiatura radio: 76-77 GHz
	Massima potenza a radiofrequenza trasmessa nelle bande di frequenza in cui opera l'apparecchiatura radio: 3.16W (35dBm RMS EIRP)

**Latvian**

VIENKĀRSŌTĀ ES ATBILSTĪBAS DEKLARĀCIJA	Ar šo ADC Automotive Distance Control Systems GmbH deklarē, ka radioiekārtā ARS 4-B atbilst Direktīvai 2014/53/ES. Pilns ES atbilstības deklarācijas teksts ir pieejams šādā interneta vietnē: <a href="http://continental.automotive-approvals.com/">http://continental.automotive-approvals.com/</a>
	Frekvenču joslu(-as), kurā(-ās) radioiekārtas darbojas: 76-77 GHz
	Frekvenču josla(-ās), kurā(-ās) darbojas radioiekārtas, maksimālo pārraidītā signāla jaudu:. 3.16W (35dBm RMS EIRP)

# Declaración de conformidad

## Lithuanian

SUPAPRASTINTA ES ATITIKTIES DEKLARACIJA	<p>AS, ADC Automotive Distance Control Systems GmbH, patvirtinu, kad radijo įrenginių tipas ARS 4-B atitinka Direktyvą 2014/53/ES. Visas ES atitikties deklaracijos tekstas prieinamas šiuo interneto adresu:  <a href="http://continental.automotive-approvals.com/">http://continental.automotive-approvals.com/</a></p>
	<p>Dažnių juosta (-os), kurioje (-iose) veikia radijo įrenginiai:          76–77 GHz</p>
	<p>Didžiausia radijo dažnių galia, perduodama toje (tose) dažnių juostoje (-ose), kurioje (-iose) veikia radijo įrenginiai:          3.16W (35dBm RMS EIRP)</p>

## Hungarian

EGYSZERŰSÍTETT EU-MEGFELELŐSÉGI NYILATKOZAT	<p>ADC Automotive Distance Control Systems GmbH igazolja, hogy a ARS 4-B típusú rádióberendezés megfelel a 2014/53/EU irányelvnek. Az EU-megfelelőségi nyilatkozat teljes szövege elérhető a következő internetes címen::  <a href="http://continental.automotive-approvals.com/">http://continental.automotive-approvals.com/</a></p>
	<p>Az(ok) a frekvenciasáv(ok), amely(ek)en a rádióberendezés működik:          76–77 GHz</p>
	<p>Az abban a frekvenciasávban vagy azokban a frekvenciasávokban továbbított maximális jelerősség, amely(ek)ben a rádióberendezés üzemel:          3.16W (35dBm RMS EIRP)</p>

## Maltese

DIKJARAZZJONI SSIMPLIFIKATA TA' KONFORMITA TAL-UE	<p>B'dan, ADC Automotive Distance Control Systems GmbH, niddikjara li dan it-tip ta' tagħmir tar-radju ARS 4-B huwa konformi mad-Direttiva 2014/53/UE. It-test kollu tad-dikjarazzjoni ta' konformità tal-UE huwa disponibbli f'dan l-indirizz tal-Internet li gej:  <a href="http://continental.automotive-approvals.com/">http://continental.automotive-approvals.com/</a></p>
	<p>Il-medda/meded tal-frekwenza li jaħdem fihom it-tagħmir tar-radju:          76–77 GHz</p>
	<p>Il-potenza massima tal-frekwenza tar-radju trażmessa fil-medda/meded tal-frekwenza li jaħdem fihom it-tagħmir tar- radju:          3.16W (35dBm RMS EIRP)</p>

## Dutch

VEREENVOUDIGDE EU-CONFORMITEITSVERKLARING	<p>Hierbij verklaar ik, ADC Automotive Distance Control Systems GmbH, dat het type radioapparatuur ARS 4-B conform is met Richtlijn 2014/53/EU. De volledige tekst van de EU-conformiteitsverklaring kan worden geraadpleegd op het volgende internetadres:  <a href="http://continental.automotive-approvals.com/">http://continental.automotive-approvals.com/</a></p>
	<p>Frequentieband(en) waarin de radioapparatuur functioneert:          76–77 GHz</p>
	<p>Maximaal radiofrequent vermogen uitgezonden in de frequentieband(en) waarin de radioapparatuur functioneert:          3.16W (35dBm RMS EIRP)</p>

## Polish

UPROSZCZONA DEKLARACJA ZGODNOŚCI UE	<p>ADC Automotive Distance Control Systems GmbH niniejszym oświadcza, że typ urządzenia radiowego ARS 4-B jest zgodny z dyrektywą 2014/53/UE. Pełny tekst deklaracji zgodności UE jest dostępny pod następującym adresem internetowym:  <a href="http://continental.automotive-approvals.com/">http://continental.automotive-approvals.com/</a></p>
	<p>Zakres(-ów) częstotliwości, w którym (których) pracuje urządzenie radiowe:          76–77 GHz</p>
	<p>Maksymalnej mocy częstotliwości radiowej emitowanej w zakresie(-ach) częstotliwości, w którym (których) pracuje urządzenie radiowe:          3.16W (35dBm RMS EIRP)</p>

**Portuguese**

DECLARAÇÃO UE DE CONFORMIDADE SIMPLIFICADA	O(a) abaixo assinado(a) ADC Automotive Distance Control Systems GmbH declara que o presente tipo de equipamento de rádio ARS 4-B está em conformidade com a Diretiva 2014/53/UE. O texto integral da declaração de conformidade está disponível no seguinte endereço de Internet: <a href="http://continental.automotive-approvals.com/">http://continental.automotive-approvals.com/</a>
	A(s) banda(s) de frequências em que o equipamento de rádio funciona: 76-77 GHz
	A potência máxima de radiofrequências transmitida na(s) banda(s) de frequências em que o equipamento de rádio funciona: 3.16W (35dBm RMS EIRP)

**Romanian**

DECLARAȚIA UE DE CONFORMITATE SIMPLIFICATĂ	Prin prezenta, ADC Automotive Distance Control Systems GmbH declară că tipul de echipamente radio ARS 4-B este în conformitate cu Directiva 2014/53/UE. Textul integral al declarației UE de conformitate este disponibil la următoarea adresă internet: <a href="http://continental.automotive-approvals.com/">http://continental.automotive-approvals.com/</a>
	Banda (benzile) de frecvențe în care funcționează echipamentul radio: 76-77 GHz
	Puterea maximă de radiofrecvență transmisă în banda (benzile) de frecvențe în care funcționează echipamentul radio: 3.16W (35dBm RMS EIRP)

**Slovak**

ZJEDNODUŠENÉ EÚ VYHLÁSENIE O ZHODE	ADC Automotive Distance Control Systems GmbH týmto vyhlasuje, že rádiové zariadenie typu ARS 4-B je v súlade so smernicou 2014/53/EÚ. Úplné EÚ vyhlásenie o zhode je k dispozícii na tejto internetovej adrese: <a href="http://continental.automotive-approvals.com/">http://continental.automotive-approvals.com/</a>
	Frekvenčné pásmo resp. pásma, v ktorých rádiové zariadenie pracuje: 76-77 GHz
	Maximálny vysokofrekvenčný výkon prenášaný vo frekvenčnom pásme, resp. pásmach, v ktorých rádiové zariadenie pracuje: 3.16W (35dBm RMS EIRP)

**Slovenian**

POENOSTAVLJENA IZJAVA EU O SKLADNOSTI	ADC Automotive Distance Control Systems GmbH potrjuje, da je tip radijske opreme ARS 4-B skladen z Direktivo 2014/53/EU. Celotno besedilo izjave EU o skladnosti je na voljo na naslednjem spletnem naslovu: <a href="http://continental.automotive-approvals.com/">http://continental.automotive-approvals.com/</a>
	Frekvenčni pas ali pasovi, na katerih deluje radijska oprema: 76-77 GHz
	Največja energija za radijsko frekvenco, preneseno po frekvenčnem pasu ali pasovih, na katerih radijska oprema deluje: 3.16W (35dBm RMS EIRP)

# Déclaration de conformité

## Finnish

YKSINKERTAISTETTU EU-VAATIMUSTENMUKAISUUSVAKUUTUS	ADC Automotive Distance Control Systems GmbH vakuuttaa, että radiolaitetyyppi ARS 4-B on direktiivin 2014/53/EU mukainen. EU-vaatimustenmukaisuusvakuutuksen täysimittainen teksti on saatavilla seuraavassa internetosoitteessa: <a href="http://continental.automotive-approvals.com/">http://continental.automotive-approvals.com/</a>
	Radiotaajuuudet, joilla radiolaitte toimii: 76–77 GHz
	Suurin mahdollinen lähetysteho radiotaajuuksilla, joilla radiolaitte toimii: 3.16W (35dBm RMS EIRP)

## Swedish

FÖRENKLAD EU-FÖRSÄKRAN OM ÖVERENSSTÄMMELSE	Härmed försäkras ADC Automotive Distance Control Systems GmbH att denna typ av radioutrustning ARS 4-B överensstämmer med direktiv 2014/53/EU. Den fullständiga texten till EU-försäkran om överensstämmelse finns på följande webbadress: <a href="http://continental.automotive-approvals.com/">http://continental.automotive-approvals.com/</a>
	Det eller de frekvensband där radioutrustningen arbetar: 76–77 GHz
	Den maximala radiofrekvenseffekt som överförs inom det eller de frekvensband där radioutrustningen arbetar: 3.16W (35dBm RMS EIRP)

## Icelandic

EINFOLDUÐ ESB SAMRÆMISYFIRLÝSING	Hér með lýsir ADC Automotive Distance Control Systems GmbH því yfir, að fjarskiptabúnaðurinn að gerð ARS 4-B er í samræmi við tilskipun 2014/53/ ESB. Textinn í fullri lengd um Samræmisyfirlýsingu ESB er aðgengilegur á eftirfarandi veffangi: <a href="http://continental.automotive-approvals.com/">http://continental.automotive-approvals.com/</a>
	Bandbreidd(ir), sem fjarskiptabúnaðurinn starfar í: 76–77 GHz
	Hámarks fjarskiptiðæni sendistyrkleika í bandbreiddinni/bandbreiddunum sem fjarskiptabúnaðurinn starfar í: 3.16W (35dBm RMS EIRP)

## Turkish

BASİTLEŞTİRİLMİŞ AB UYGUNLUK BEYANI	İşbu belge ile, ADC Automotive Distance Control Systems GmbH şirketi ARS 4-B tipi radyo ekipmanının 2014/53/AB sayılı direktife uygun olduğunu beyan eder. AB uygunluk beyanının tam metni aşağıdaki internet adresinde mevcuttur: <a href="http://continental.automotive-approvals.com/">http://continental.automotive-approvals.com/</a>
	Radyo cihazının çalıştığı frekans bandı/bantları: 76–77 GHz
	Radyo ekipmanının çalıştığı frekans bandında/bantlarında iletilen maksimum radyo frekansı gücü: 3.16W (35dBm RMS EIRP)

**Manufacturer Postal Address**

ADC Automotive Distance Control Systems GmbH  
 Peter-Domier-Strasse 10, 69131 Lindau, Germany

**01\_MD\_Romanian**

<b>DECLARAȚIA UE DE CONFORMITATE SIMPLIFICATA</b>	Prin prezenta, ADC Automotive Distance Control Systems GmbH declară că tipul de echipament radio AR84-E este în conformitate cu Reglementarea tehnică UE în vigoare la data prezentei declarații de conformitate. Textul integral al declarației de conformitate este disponibil la următoarea adresă de Internet: <a href="http://continental-automotive-approvals.com/">http://continental-automotive-approvals.com/</a>
	Banda (bande) de frecvențe în care funcționează echipamentul radio: 76-77 GHz Puterea maximă de radiofrecvență transmisă în banda (bande) de frecvențe în care funcționează echipamentul radio: 0,16W (35dBm RMS EIRP)

UK

**Importer Information**

Name: Mazda Motors UK Limited

Address: Crossways Business Park, Victory Way, Dartford, Kent, DA2 6DT, UK

**A) Generic information:****Manufacturer Postal Address**

ADC Automotive Distance Control Systems GmbH  
 Peter-Domier-Strasse 10, 69131 Lindau, Germany

**01\_UK\_English**

<b>SIMPLIFIED UK DECLARATION OF CONFORMITY</b>	Hereby, ADC Automotive Distance Control Systems GmbH declares that the radio equipment type AR84-U is in compliance with Radio Equipment Regulations of the United Kingdom. The full text of the UK declaration of conformity is available at the following internet address: <a href="http://continental-automotive-approvals.com/">http://continental-automotive-approvals.com/</a>
	Frequency band(s) in which the radio equipment operates: 76-77 GHz
	Maximum radio-frequency power transmitted in the frequency band(s) in which the radio equipment operates: 0,16W (35dBm RMS EIRP)

# Spécifications/Informations à la clientèle

## Déclaration de conformité

RUSSIA, KAZAKHSTAN, BELARUS



Serbia



Morocco

AGREE PAR L'ANRT MAROC

Numéro d'agrément : MR 9779 ANRT 2014

Date d'agrément : 2014-11-11

### Bahrain

The Equipment identified hereon is approved for use under the following rules:

- 1- This equipment must not cause harmful interference to other services.
- 2- This equipment is subject to harmful interference, and the owner of this equipment must not claim for protection.

### NIGERIA



68161/R/SDPPI/2021

8032



### Indonesia

### Ukraine



справним (найменування виробника ADC Automotive Distance Control Systems GmbH) заявляє, що тип радіообладнання (позначення типу радіообладнання AR54-B) відповідає Технічному регламенту радіообладнання; повний текст декларації про відповідність доступний на веб-сайті за такою адресою: <http://continental-automotive-approvals.com/>

### sDoC\_RED\_Ukrainian

найменування та адресу виробника	ADC Automotive Distance Control Systems GmbH Петар-Дорнієр-Штрассе 10, 88131, Ліндау, Німеччина (ADC Automotive Distance Control Systems GmbH Peter-Dornier-Strasse 10, 88131, Lindau, Germany)
ОПРОСНЕНА ДЕКЛАРАЦІЯ Є СПРЯВНОСТЮ	Ця ADC Automotive Distance Control Systems GmbH заявляє, що радіообладнання типу AR54-B відповідає вимогам Директиви 2014/53/EU. Повний текст декларації ЄС про відповідність доступний за наступною адресою в мережі Інтернет: <a href="http://continental-automotive-approvals.com/">http://continental-automotive-approvals.com/</a>
	Частотний діапазон(-и), в якому працює радіообладнання: 76-77 ГГц
	Максимальна потужність радіоактивного сигналу, що передається у частотному діапазоні(-ах), в якому працює радіообладнання: 9.83 Вт (93 дБм середньоквадратична ефективна потужність вкритичному режимі)

Register of Radio Electronic Equipment: AR54-B has been registered with : UA RF-1CONT 0001

### JORDAN

#### "Name and address of the manufacturer

ADC Automotive Distance Control Systems GmbH Peter-Dornier-Strasse 10, 88131 Lindau, Germany

#### Brand, Model

Continental, AR54-B"

Singapore



South Africa



UAE



Taiwan



第十二條

經型式認證合格之低功率射頻電機，非經許可，公司、商號或使用者均不得擅自變更頻率、加大功率或變更原設計之特性及功能。

第十四條

低功率射頻電機之使用不得影響飛航安全及干擾合法通信；經發現有干擾現象時，應立即停用，並改善至無干擾時方得繼續使用。

前項合法通信，指依電信法規定作業之無線電通信。

低功率射頻電機須忍受合法通信或工業、科學及醫療用電波輻射性電機設備之干擾。

Botswana



Vietnam



Malaysia



# Déclaration de conformité

DOMINION TELECOMMUNICATIONS (CANADA)

Modèle A154-B

IC: 6115A et/ou B

ICCID: 0-03709514

This device complies with Part 15 of the FCC Rules and with industry Canada licence exempt RSS standard(s).

Opération is subject to the following conditions:

(1) This device may not cause harmful interference, and

(2) This device must accept any interference received, including interference that may cause undesired operation.

Le présent appareil est conforme aux CNR d'Industrie Canada applicables aux appareils sans licence exempts de licence.

L'exploitation est autorisée sous les conditions suivantes:

(1) l'appareil ne doit pas produire de brouillage, et

(2) l'utilisateur de l'appareil doit accepter tout brouillage radioélectrique subi,

même s'il est susceptible d'affecter certaines de ses fonctions.

Use of equipment radio is subject to the following:

This equipment complies with FCC and IC radiation exposure limits set forth for an uncontrolled environment.

This equipment should be used so that it operates with minimum risk to the

head of the user between the radio and your body.

This device must not be collocated or operating in conjunction with any other antenna or transmitter.

Cet appareil est conforme aux limites d'exposition aux rayonnements (IC) établies pour un

environnement non contrôlé. Cet équipement doit être installé et utilisé avec un minimum de 30 cm de

déclasse entre le tour de votre corps et votre appareil.

FCC Notes:

Changes or modifications not expressly approved by the party responsible for

compliance could void the user's authority to operate the equipment.

PARLANT

“*คำเตือน: โปรดอย่าเชื่อมต่ออุปกรณ์นี้กับสายอากาศหรือเสาอากาศภายนอกหรือเสาอากาศเคลื่อนที่ซึ่งอาจก่อให้เกิดอันตรายได้*”

“*คำเตือน: โปรดอย่าใช้หรือทำงานร่วมกับเสาอากาศภายนอกหรือเสาอากาศเคลื่อนที่ซึ่งอาจก่อให้เกิดอันตรายได้*”



**CONATEL**

NR: 2019-07-I-0353

Genlec MYS S.A.

Republica Argentina y Tacundo Machado, Asuncion, PARAGUAY



## Système de radar latéral avant/radar latéral arrière

We, FURUKAWA AUTOMOTIVE SYSTEMS INC., hereby declare, at our sole responsibility, that the following product conforms to the Essential Requirements of Radio Equipment Directive 2014/53/EU. The latest Declaration of Conformity is available at the following address:

address: <http://www.furukawa.co.jp/english/approval/>

English	Frequency range: 24.05 GHz to 24.25 GHz Maximum radiated peak power(e.i.r.p): -10 dBm Temperature range: -40°C to +85°C
Bulgarian	Честотен диапазон: 24.05 GHz до 24.25 GHz Максимално излъчвана върхова мощност (еним): -10 dBm Температурен диапазон: -40°C до +85°C
Czech	Frekvencní rozsah: 24.05 GHz až 24.25 GHz Maximum vyzářeného výkonu (e.i.r.p): -10 dBm Teplotní rozsah: -40°C až +85°C
Danish	Frekvensinterval: 24.05 GHz til 24.25 GHz Maksimalt udsåtrålede spidseffekt (e.i.r.p): -10 dBm Temperaturinterval: -40°C til +85°C
German	Frequenzbereich: 24.05 GHz bis 24.25 GHz Max. Strahlung sleistungspiegel (EIRP): -10 dBm Temperaturbereich: -40°C bis +85°C
Estonian	Sagedusala: 24.05 GHz kuni 24.25 GHz Maksimaalne kiirguse tipvõimsus (ekvivalentne isotroopne kiirgusvõimsus): -10 dBm Temperatuurivahemik: -40 °C kuni +85 °C
Gaeilge	Raon miniciohta idir 24.05 GHz agus 24.25 GHz Buaic-chumhacht radaíthe uasta (e.i.r.p): -10 dBm Raon teochta: -40°C to +85°C
Greek	Περιοχή συχνότητας: 24.05 GHz έως 24.25 GHz Μέγιστη ακτινοβολούμενη ισχύς αιχμής (ειριπ): -10 dBm Εύρος θερμοκρασίας: -40°C έως +85°C
Spanish	Rango de Frecuencia: 24.05 GHz a 24.25 GHz Potencia Isótropa Radiada Equivalente (e.i.r.p, por sus siglas en inglés): -10 dBm Rango de temperatura: -40°C a +85°C
French	Bande de fréquence: 24.05 GHz to 24.25 GHz Puissance maximale de crête rayonnée (e.i.r.p): -10 dBm Écart de température: -40°C à +85°C
hrvatski	Frekvencijski raspon: 24.05 GHz do 24.25 GHz Maksimalna emitirana vršna snaga (e.i.r.p): -10 dBm Raspon temperatura: -40°C do +85°C
Italian	Gamma di frequenza : da 24.05 GHz ta 24.25 GHz Picco massimo delle potenza irradiata (e.i.r.p): -10 dBm Escursione termica: da -40°C a +85°C
Latvian	Frekvences diapazons: 24.05 GHz līdz 24.25 GHz Maksimālā izstarotā maksimālā jauda (e.i.r.p): -10 dBm Temperatūras diapazons: -40°C līdz +85°C
Lithuania	Dažnio intervalas: 24.05–24.25 GHz Didžiausioji spinduliuotės galia (EIRP): -10 dBm Temperatūros intervalas: -40–+85 °C
Lëtzebuergesch	Frequenzberäich: 24.05 GHz bis 24.25 GHz Maximal ausgestraalt Spëtzeléeschtung (e.i.r.p): -10 dBm Temperaturberäich: -40°C bis +85°C

# Déclaration de conformité

Hungarian	<p>Frekvenciartomány: 24.05 GHz - 24.25 GHz          Maximum sugárzott csúcsteljesítmény (e.i.r.p): -10 dBm          Hőmérsékleti tartomány: -40 °C - +85 °C</p>
Maltese	<p>Medda tal-frekwenza: 24.05 GHz sa 24.25 Ghz          L-ogħla qawwa rradjata massima (e.i.r.p): -10 dBm          Firxa tat-Temperatura: -40°C sa +85°C</p>
Dutch	<p>Frequentiebereik: 24.05 GHz tot 24.25 GHz          Maximaal uitgezonden vermogen (EIRP): -10 dBm          Temperatuurbereik: -40°C tot +85°C</p>
German	<p>Frequenzbereich: 24.05 GHz bis 24.25 GHz          Max. Strahlung sleistungspegel (EIRP): -10 dBm          Temperaturbereich: -40°C bis +85°C</p>
Polish	<p>Zakres częstotliwości: od 24.05 GHz do 24.25 GHz          Maksymalna wypromieniowana moc (EIRP): -10 dBm          Zakres temperatur: od -40°C do +85°C</p>
Portuguese	<p>Alcance de frequência: 24.05 GHz a 24.25 GHz          Máximo Potência de pico irradiada (e.i.r.p): -10 dBm          Faixa de temperatura: -40°C a +85°C</p>
Rumanian	<p>Interval de frecvență: 24.05 GHz - 24.25 GHz          Putere de vârf maximă radiată (e.i.r.p): -10 dBm          Interval de temperatură: -40 °C - +85 °C</p>
Slovenian	<p>Frekvenčni razpon: 24.05 GHz do 24.25 GHz          Maksimalna zračena moč (e.i.r.p): -10 dBm          Temperaturni razpon: -40°C to +85°C</p>
Slovakian	<p>Frekvenčný rozsah: 24.05 GHz až 24.25 GHz          Maximum efektívneho izotropného vyzíareného výkonu (e.i.r.p): -10 dBm          Teplotný rozsah: -40°C zž +85°C</p>
Finnish	<p>Taajuusalue: 24.05 - 24.25 GHz          Maksimi säteilyhuipputeho (e.i.r.p): -10 dBm          Lämpötila-alue: -40°C - +85°C</p>
Swedish	<p>Frekvensintervall: 24.05 GHz till 24.25 GHz          Högsta utstrålad maximal effekt (e.i.r.p): -10 dBm          Temperaturintervall: -40°C till +85°C</p>
Serbia	
United Kingdom	 <p>FURUKAWA AUTOMOTIVE SYSTEMS INC., hereby declare, at our sole responsibility, that 24GMMR20 conforms to the essential requirements of the radio equipment regulations of the United Kingdom. The UK Declaration of Conformity is available at the following address:  <a href="https://www.furukawaas.co.jp/english/approval/">https://www.furukawaas.co.jp/english/approval/</a></p>
Ukraine	 <p>справжнім (найменування виробника) заявляє, що тип радіообладнання (по значення типу радіообладнання) відповідає Технічному регламенту радіообладнання;</p> <p>повний текст декларації про відповідність доступний на веб-сайті за такою адресою:  <a href="http://www.furukawaas.co.jp/english/approval/">http://www.furukawaas.co.jp/english/approval/</a></p>

Ghana	NCA Approved: 7E5-7M-109-RDR		
Nigeria	Connection and use of this communications equipment is permitted by the Nigerian Communications Commission		
Paraguay		Marca: FURUKAWA Modelo: 24GMMR20 Fabricante: Furukawa Automotive Systems INC. Número del Registro: 2021-07-I-0394	
Taiwan	 <b>CCAB21LP1320T4</b> 警語 取得審驗證明之低功率射頻器材，非經核准，公司、商號或使用者均不得擅自變更頻率、加大功率或變更原設計之特性及功能。低功率射頻器材之使用不得影響飛航安全及干擾合法通信。經發現有干擾現象時，應立即停用，並改善至無干擾時方得繼續使用。前述合法通信，指依電信管理法規定作業之無線電通信。低功率射頻器材須忍受合法通信或工業、科學及醫療用電波輻射性電機設備之干擾。		
Vietnam	 THACO-AUTO C0900248 <b>ICT</b>		
Thailand	 <b>CLASS A</b> NBTC ID. C57001-21-XXXX 1) เครื่องโทรคมนาคมและอุปกรณ์นี้ มีความสอดคล้องตามมาตรฐานหรือข้อกำหนดของ กสทช. 2) เครื่องโทรคมนาคมนี้ได้รับการแก้ไข นวัตกรรมเพื่อให้ออกผลดีตามมาตรฐานความปลอดภัยต่อ สุขภาพของมนุษย์จากการใช้ เครื่องโทรคมนาคมที่คณะกรรมการกิจการโทรคมนาคมแห่งชาติประกาศ กำหนด		
Malaysia		South Africa	
United Arab Emirates	TRA Registered No.:***** DEALER No.:*****	Oman	OMAN-TRA R/11893/21 D172338

## Systeme audio

[\*] : CL-MM6CE0JT

Cyprus, Canary Islands, Austria, Greece, Italy, Switzerland, Belgium, Denmark, Finland, Norway, Portugal, Spain, Sweden, Hungary, Germany, Poland, Bulgaria, Croatia, Slovenia, Luxembourg, Slovakia, Latvia, Lithuania, France, Czech, Estonia, Iceland, Romania, Netherlands, Malta, Ireland, Liechtenstein, Albania

### Manufacturer

•Name : Panasonic Corporation  
Automotive company  
•Address : 4261 Ikonobe-cho, Tsuzuki-ku, Yokohama-shi, Kanagawa-ken, 224-8520, Japan

### Importer, Address :

Mazda Motor Logistics Europe NV  
Blaasveldstraat 162, 2830 Willebroek,België  
Mazda Motor Poland sp.zo.o.  
ul. Postępu 14B, 02-676 Warsaw, Poland  
Mazda Motor Czech, s.r.o.  
Türkova 2319/5b, Chodov, 149 00 Prague 4, Czech Republic  
Mazda Motor Slovakia, s.r.o.  
LINDNER II, Galvaniho 7/B, Bratislava - Ružinov 821 04, Slovak Republic  
Mazda Motor Logistics Europe NV Merkezi Belçika Türkiye Istanbul Şubesi  
Merdivenköy Mah. DikyoI Sok. Business Istanbul B Blok No:2/72, 34732 Kadıköy- Istanbul, Turkey

### Model No.[\*]

#### Specifications of Bluetooth

Frequency band : 2402-2480MHz  
Maximum radio-frequency power : 100mW Max

#### Specifications of WLAN

Frequency band : 2412-2472MHz  
Maximum radio-frequency power : 100mW Max

#### Specifications of WLAN

Frequency band : 5725-5875MHz  
Maximum radio-frequency power : 25mW Max

Hereby, Panasonic Corporation declares that the radio equipment type [ \* ] is in compliance with Directive 2014/53/EU. The full text of the EU declaration of conformity is available at the following internet address:  
<https://www.ptc.panasonic.eu/>

Me anë të kësaj, Panasonic Corporation deklaroi se pajisjet e radios [\*] janë në përputhje me Direktivën 2014/53 / BE. Teksti i plotë i deklaratës së BE-së për konformitetin është në dispozicion në adresën e mëposhtme të internetit:  
<https://www.ptc.panasonic.eu/>

С настоящото Panasonic Corporation декларира, че този тип радиосъоръжение [ \* ] е в съответствие с Директива 2014/53/ЕС.

Цялостният текст на ЕС декларацията за съответствие може да се намери на следния интернет адрес:  
<https://www.ptc.panasonic.eu/>

Tímto Panasonic Corporation prohlašuje, že typ rádiového zařízení [ \* ] je v souladu se směrnicí 2014/53/EU.  
Úplné znění EU prohlášení o shodě je k dispozici na této internetové adrese:  
<https://www.ptc.panasonic.eu/>

Hermed erklærer Panasonic Corporation, at radioudstyrstypen [ \* ] er i overensstemmelse med direktiv 2014/53/EU.  
EU-overensstemmelseserklæringens fulde tekst kan findes på følgende internetadresse:  
<https://www.ptc.panasonic.eu/>

Hiermit erkläre Panasonic Corporation, dass der Funkanagentyp [ \* ] der Richtlinie 2014/53/EU entspricht.  
Der vollständige Text der EU-Konformitätserklärung ist unter der folgenden Internetadresse verfügbar:  
<https://www.ptc.panasonic.eu/>

Με την παρούσα ο/η Panasonic Corporation, δηλώνει ότι ο ραδιοεξοπλισμός [ \* ] πληροί την οδηγία 2014/53/ΕΕ.  
Το πλήρες κείμενο της δήλωσης συμμόρφωσης ΕΕ διατίθεται στην ακόλουθη ιστοσελίδα στο διαδίκτυο:  
<https://www.ptc.panasonic.eu/>

Por la presente, Panasonic Corporation declara que el tipo de equipo radioeléctrico [ \* ] es conforme con la Directiva 2014/53/UE.  
El texto completo de la declaración UE de conformidad está disponible en la dirección Internet siguiente:  
<https://www.ptc.panasonic.eu/>

Käesolevaga deklareerib Panasonic Corporation, et käesolev raadioseadme tüüp [ \* ] vastab direktiivi 2014/53/EL nõuetele.  
Eli vastavusdeklaratsiooni täielik tekst on kättesaadav järgmisel internetiaadressil:  
<https://www.ptc.panasonic.eu/>

Panasonic Corporation vakuuttaa, että radiolaitetyypit [ \* ] on direktiivin 2014/53/EU mukainen.  
EU vaatimustenmukaisuusvakuutuksen täysimittainen teksti on saatavilla seuraavassa internetosoitteessa:  
<https://www.ptc.panasonic.eu/>

Le soussigné, Panasonic Corporation, déclare que l'équipement radioélectrique du type [ \* ] est conforme à la directive 2014/53/UE.  
Le texte complet de la déclaration UE de conformité est disponible à l'adresse internet suivante:  
<https://www.ptc.panasonic.eu/>

# Déclaration de conformité

Panasonic Corporation ovime izjavljuje da je radijska oprema tipa [ \* ] u skladu s Direktivom 2014/53/EU. Cjeloviti tekst EU izjave o sukladnosti dostupan je na sljedećoj internetskoj adresi:  
<https://www.ptc.panasonic.eu/>

Panasonic Corporation igazolja, hogy a [ \* ] típusú rádióberendezés megfelel a 2014/53/EU irányelvnek. Az EU-megfelelőségi nyilatkozat teljes szövege elérhető a következő internetes címen:  
<https://www.ptc.panasonic.eu/>

Hér með lýsir Panasonic Corporation því yfir að gerð útværpsbúnaðarins [ \* ] sé í samræmi við tilskipun 2014/53 / ESB. Heildartexti samræmisýfirlýsingar ESB er að finna á eftirfarandi internetið:  
<https://www.ptc.panasonic.eu/>

Il fabbricante, Panasonic Corporation, dichiara che il tipo di apparecchiatura radio [ \* ] è conforme alla direttiva 2014/53/UE.  
Il testo completo della dichiarazione di conformità UE è disponibile al seguente indirizzo Internet:  
<https://www.ptc.panasonic.eu/>

Aš, Panasonic Corporation, patvirtinu, kad radijo įrenginių tipas [ \* ] atitinka Direktivą 2014/53/ES. Visas ES atitikties deklaracijos tekstas prieinamas šiuo interneto adresu:  
<https://www.ptc.panasonic.eu/>

Ar šo Panasonic Corporation deklarē, ka radioiekārta [ \* ] atbilst Direktīvai 2014/53/ES. Pilns ES atbilstības deklarācijas teksts ir pieejams šādā interneta vietnē:  
<https://www.ptc.panasonic.eu/>

B'dan, Panasonic Corporation, niddikjara li dan it-tip ta' taghmir tar-radju [ \* ] huwa konformi mad-Direttiva 2014/53/UE.  
It-test kollu tad-dikjarazzjoni ta' konformità tal-UE huwa disponibbli f'dan l-indirizz tal-Internet li gej:  
<https://www.ptc.panasonic.eu/>

Herved erklærer Panasonic Corporation at radioutstyrstypen [ \* ] er i samsvar med direktiv 2014/53 / EU. Hele teksten til EU-samsvarserklæringen er tilgjengelig på følgende internetadresse:  
<https://www.ptc.panasonic.eu/>

Hierbij verklaar ik, Panasonic Corporation, dat het type radioapparatuur [ \* ] conform is met Richtlijn 2014/53/EU. De volledige tekst van de EU-conformiteitsverklaring kan worden geraadpleegd op het volgende internetadres:  
<https://www.ptc.panasonic.eu/>

Panasonic Corporation niniejszym oświadcza, że typ urządzenia radiowego [ \* ] jest zgodny z dyrektywą 2014/53/UE.  
Pełny tekst deklaracji zgodności UE jest dostępny pod następującym adresem internetowym:  
<https://www.ptc.panasonic.eu/>

O(a) abaixo assinado(a) Panasonic Corporation declara que o presente tipo de equipamento de rádio [ \* ] está em conformidade com a Diretiva 2014/53/UE.  
O texto integral da declaração de conformidade está disponível no seguinte endereço de Internet:  
<https://www.ptc.panasonic.eu/>

Prin prezenta, Panasonic Corporation declară că tipul de echipamente radio [ \* ] este în conformitate cu Directiva 2014/53/UE.  
Textul integral al declarației UE de conformitate este disponibil la următoarea adresă internet:  
<https://www.ptc.panasonic.eu/>

Ovim, Panasonic, deklariše da je [ \* ] u skladu sa osnovnim zahtevima i ostalim relevantnim odredbama Direktive 2014/53/EU.  
Pun tekst EU deklaracije o usaglašenosti dostupan je na sledećoj internet adresi:  
<https://www.ptc.panasonic.eu/>

Panasonic Corporation týmto vyhlasuje, že rádiové zariadenie typu [ \* ] je v súlade so smernicou 2014/53/EÚ.  
Úplné EÚ vyhlásenie o zhode je k dispozícii na tejto internetovej adrese:  
<https://www.ptc.panasonic.eu/>

Panasonic Corporation potrjuje, da je tip radijske opreme [ \* ] skladen z Direktivo 2014/53/EU.  
Celotno besedilo izjave EU o skladnosti je na voljo na naslednjem spletnem naslovu:  
<https://www.ptc.panasonic.eu/>

Härmed försäkrar Panasonic Corporation att denna typ av radioutrustning [ \* ] överensstämmer med direktiv 2014/53/EU.  
Den fullständiga texten till EU-försäkran om överensstämmelse finns på följande webbadress:  
<https://www.ptc.panasonic.eu/>

Panasonic Corporation, [ \* ] türü telsiz ekipmanının 2014/53/EU Direktifine uygun olduğunu beyan etmektedir.  
AB uygunluk beyanının tam metnini aşağıdaki internet adresinden ulaşılabilir:  
<https://www.ptc.panasonic.eu/>

# Déclaration de conformité

---

UK

**Manufacturer**

•Name : Panasonic Corporation  
Automotive company  
•Address : 4261 Ikonobe-cho, Tsuzuki-ku, Yokohama-shi, Kanagawa-ken, 224-8520, Japan

**Importer, Address :**

Mazda Motors UK Limited  
Crossways Business Park, Victory Way, Dartford DA2 6DT, Kent, UK

**Model No.[\*]**

**Specifications of Bluetooth**

Frequency band : 2402-2480MHz  
Maximum radio-frequency power : 100mW Max

**Specifications of WLAN**

Frequency band : 2412-2472MHz  
Maximum radio-frequency power : 100mW Max

**Specifications of WLAN**

Frequency band : 5725-5875MHz  
Maximum radio-frequency power : 25mW Max

Hereby, Panasonic Corporation declares that the radio equipment type[ \* ] is in compliance with The Radio Equipment Regulations 2017.

The full text of the UK declaration of conformity is available at the following internet address:  
<https://www.ptc.panasonic.eu/>

Moldova

Producător

Numele : Panasonic Corporation

Adresa : 4261 Ikonobe-cho, Tsuzuki-ku, Yokohama-shi, Kanagawa-ken, 224-8520, Japonia

Importatorii Numele :

Denumirea comercială înregistrată : Mazda Austria Gesellschaft m. b. H.

Adresa poștală : Ernst Diez Strasse 3, 9020 Klagenfurt, Österreich

Numarul modelului.[\*]

AV Control Unit for In-Vehicle Infotainment

Bluetooth

Banda de frecvență : 2402-2480MHz

Puterea maximă a frecvenței radio : 100mW Max

WLAN

Banda de frecvență : 2412-2472MHz

Puterea maximă a frecvenței radio : 100mW Max

WLAN

Banda de frecvență : 5725-5875MHz

Puterea maximă a frecvenței radio : 25mW Max

Prin prezenta, Panasonic Corporation declară că tipul de echipamente radio [\*] este în conformitate cu Reglementarea tehnică „Punerea la dispoziție pe piață a echipamentelor radio”.

Textul integral al declarației de conformitate este disponibil la următoarea adresă de Internet:

<https://service.panasonic.ua>

# Дeклapация de conformité

---

[\*] : CL-MM6CE1JT

Ukraine

Виробники

назву компанії; Panasonic Corporation

Automotive company

адресу ; 4261 Ikonobe-cho, Tsuzuki-ku, Yokohama-shi, Kanagawa-ken, 224-8520, Japan

Імпортери

назву компанії; SC AUTO International

адресу ; 22А, Stepana Banderi ave, Kiev, 04655, Ukraine

моделі;[\*]

Bluetooth

смугу радіочастот, в якій працює радіообладнання; 2402-2480MHz

максимальну потужність випромінювання в смугі радіочастот, в якій працює радіообладнання; 100mW

WLAN

смугу радіочастот, в якій працює радіообладнання; 2412-2472MHz

максимальну потужність випромінювання в смугі радіочастот, в якій працює радіообладнання; 100mW

справжнім Panasonic Corporation заявляє, що тип радіообладнання [ \* ] відповідає Технічному регламенту радіообладнання;

повний текст декларації про відповідність доступний на веб-сайті за такою адресою:

<https://service.panasonic.ua/>

(розділ «Технічне регулювання»)

Kazakhstan, Armenia, Russia, Belarus



Russia

Local representative

"Uniservis" Ltd.

1st Vladimirovskaya street, building 20A, 1st floor, premises 1, room 17, Moscow 111123, Russia. OGRN 5107746076873.

ООО «Юнисервис»

Россия, 111123, г. Москва, ул. 1-ая Владимировска, д. 20А, этаж 1 пом. 1, комн. 17, ОГРН 5107746076873.

## Systeme radio



Model No.: CQ-TM6CE04M / CQ-TM6CE14M

Bland : Panasonic

Country of origin : Malaysia

No.355,2017(Ukraine)

Виробник:

назву компанії: Panasonic Corporation Automotive & Industrial Systems company  
адресу: 4261 Ikonobe-cho, Tsuzuki-ku, Yokohama-shi, Kanagawa-ken, 224-8520, Japan

Імпортёр:

назву компанії: Auto Інтернаціональ  
адресу: 04073, 22-а Степана Бандери Ave., Kiev, Ukraine

справжнім Panasonic Corporation заявляє, що тип радіобладнання [ \* ]  
відповідає Технічному регламенту радіобладнання;  
повний текст декларації про відповідність доступний на веб-сайті за такою  
адресою:  
<https://service.panasonic.ua/>  
(розділ «Технічне регулювання»)  
[ \* ] CQ-TM6CE04M / CQ-TM6CE14M

### With DAB radio

Manufacture, Address:

Üretici, Adres:

Prodhimi, Adresa:

Panasonic Corporation.

4261 Ikonobe-cho, Tsuzuki-ku, Yokohama-City Kanagawa-ken 224-8520, Japan

Importer, Address:

İthalatçı, Adres:

Importuesi, Adresa:

Mazda Motor Logistics Europe NV

Blaasveldstraat 162, 2830 Willebroek, België

Mazda Motor Poland sp.z.o.o.

ul. Postępu 14B, 02-676 Warsaw, Poland

Mazda Motor Czech, s.r.o.

Tůrkova 2319/5b, Chodov, 149 00 Prague 4, Czech Republic

Mazda Motor Slovakia, s.r.o.

LINDNER II, Galvaniho 7/B, Bratislava - Ružinov 821 04, Slovak Republic

Model. No.: CQ-TM6CE04M

[English]	Hereby, Panasonic Corporation declares that the radio equipment type [CQ-TM6CE04M] is in compliance with The Radio Equipment Regulations 2017. The full text of the UK declaration of conformity is available at the following internet address: <a href="https://www.ptc.panasonic.eu/">https://www.ptc.panasonic.eu/</a>
-----------	---

**UK  
CA**

Spécifications/Informations à la clientèle  
**Déclaration de conformité**

Albania	<p>Me anë të këtij dokumenti, "Panasonic Corporation" deklaron se radioapajsa e tipit të listuar më lart është në përputhshmëri me Direktivën 2014/53/EU.</p> <p>Hyni në <a href="http://www.ptc.panasonic.eu/">http://www.ptc.panasonic.eu/</a>, klikoni "Declaration of Conformity (Deklarata e përputhshmërisë)", shkruani termin kyç në kutinë e kërkimit të temave kyçe dhe mund të shkarkoni versionin e fundit të "DECLARATION OF CONFORMITY (DEKLARATËN E PËRPUTHSHMËRISË)" (DoC).</p> <p>Termi kyç: CO-TMBC04M</p>
Bulgarian	<p>С настоящото Panasonic Corporation декларира че радиооборудването от типа посочен по-горе е в съответствие с Директива 2014/53/ЕС.</p> <p>Отидете на <a href="http://www.ptc.panasonic.eu/">http://www.ptc.panasonic.eu/</a>, щракнете върху „Declaration of Conformity (Декларация за съответствие)“, въведете ключовата дума, дадена по-долу, в полето за търсене по ключова дума и ще можете да изтеглите най-новата „DECLARATION OF CONFORMITY (ДЕКЛАРАЦИЯ ЗА СЪОТВЕТВИЕ)“ (DoC).</p> <p>Ключова дума: CO-TMBC04M</p>
Czech	<p>Tímto společnost Panasonic Corporation prohlašuje, že výše uvedené rádiové zařízení typu CO-TMBC04M je v souladu se směrnicí 2014/53/EU.</p> <p>Když přejdete na stránku <a href="http://www.ptc.panasonic.eu/">http://www.ptc.panasonic.eu/</a>, klikněte na „Declaration of Conformity (Prohlášení o shodě)“ a zadejte číslo modelu CO-TMBC04M do pole pro vyhledávání podle klíčového slova, budete si moci stáhnout nejnovější verzi „DECLARATION OF CONFORMITY (PROHLÁŠENÍ O SHODĚ)“ (DoC).</p>
Danish	<p>Hermed erklærer Panasonic Corporation, at radioudrustningen af typen nævnt ovenfor er i overensstemmelse med direktiv 2014/53/EU.</p> <p>Du kan hente den seneste "DECLARATION OF CONFORMITY (OVERENSSTEMMELSESERKLÆRING)" (DoC) ved at besøge <a href="http://www.ptc.panasonic.eu/">http://www.ptc.panasonic.eu/</a>, klikke på "Declaration of Conformity (Overensstemmelseserklæring)" og indtaste nedenstående nøgleord i feltet til nøgleordssøgning.</p> <p>Nøgleord: CO-TMBC04M</p>
German	<p>Hiermit erklärt Panasonic Corporation, dass der obengenannte Funklegetyp der Richtlinie 2014/53/EU entspricht.</p> <p>Klicken Sie unter <a href="http://www.ptc.panasonic.eu/">http://www.ptc.panasonic.eu/</a> auf „Declaration of Conformity“ (Konformitätserklärung), geben Sie das dazugehörige Schlüsselwort in die Schlüsselwortsuche ein und laden Sie die aktuelle „DECLARATION OF CONFORMITY (Konformitätserklärung)“ (DoC) herunter.</p> <p>Schlüsselwort: CO-TMBC04M</p>
Greek	<p>Με την παρούσα, η Panasonic Corporation δηλώνει το ραδιοεξοπλισμό που παρατίθεται πάνω σε αυτήν σύμφωνα με την οδηγία 2014/53/ΕΕ.</p> <p>Επικοινωνήστε με την σελίδα <a href="http://www.ptc.panasonic.eu/">http://www.ptc.panasonic.eu/</a>, κάντε κλικ στο «Declaration of Conformity (Δήλωση συμμόρφωσης)», καταχωρίστε την παρούσα λέξη-κλειδί στο πλαίσιο αναζήτησης λέξη-κλειδί και για να μεταβείτε στην πιο πρόσφατη «DECLARATION OF CONFORMITY (ΔΗΛΩΣΗ ΣΥΜΜΟΡΦΩΣΗΣ)» (DoC).</p> <p>Λέξη-κλειδί: CO-TMBC04M</p>
English	<p>Hereby, Panasonic Corporation declares that the radio equipment type listed above is in compliance with Directive 2014/53/EU.</p> <p>Access to <a href="http://www.ptc.panasonic.eu/">http://www.ptc.panasonic.eu/</a>, click "Declaration of Conformity", enter the below Keyword into the keyword search box, you can download the latest "DECLARATION OF CONFORMITY" (DoC).</p> <p>Keyword: CO-TMBC04M</p>
Spanish	<p>Por la presente, Panasonic Corporation declara que el equipo de radio del tipo citado más arriba cumple con lo establecido en la Directiva 2014/53/UE.</p> <p>Acceda a <a href="http://www.ptc.panasonic.eu/">http://www.ptc.panasonic.eu/</a>, haga clic en "Declaration of Conformity (Declaración de conformidad)", introduzca la palabra clave indicada a continuación en el cuadro de búsqueda y podrá descargar la última "DECLARATION OF CONFORMITY (Declaración de conformidad)" (DoC).</p> <p>Palabra clave: CO-TMBC04M</p>
Estonia	<p>Käesolevaks deklareerib Panasonic Corporation, et eelmainitud raadioseadme tüüp vastab direktiivi 2014/53/EÜ nõuetele.</p> <p>Ming eesbilehele <a href="http://www.ptc.panasonic.eu/">http://www.ptc.panasonic.eu/</a>, klõpsake välk "Declaration of Conformity" (Vastavusdeklaratsioon), sisestage alltoodud märksõna otsesõnasele otsinguväljale ning laadige alla dokumenti "DECLARATION OF CONFORMITY" (Vastavusdeklaratsioon) (DoC) viimane versioon.</p> <p>Märksõna: CO-TMBC04M</p>

Finnish	<p>Panasonic Corporation vakuuttaa, että edellä lueteltu radiolaitetyyppi täyttää direktiivissä 2014/53/EU asetetut vaatimukset.</p> <p>Vineisin "DECLARATION OF CONFORMITY (VAATIMUSTENMUKAISUUSVAKUUTUS)" (Doc) on ladattavissa verkkosivulla <a href="http://www.ptc.panasonic.eu/">http://www.ptc.panasonic.eu/</a></p> <p>valitsamalla kohta "Declaration of Conformity (vaatimustenmukaisuusvakuutus)" ja syöttämällä alle mainittu hakusana hakukentään:</p> <p>Hakusana: CO-TMBC04M</p>
French	<p>Par la présente, Panasonic Corporation déclare que le type d'équipement radio répertorié ci-dessus est en conformité avec la directive 2014/53/UE.</p> <p>Pour télécharger « la dernière » « DECLARATION OF CONFORMITY (DECLARATION DE CONFORMITÉ) » (DoC), rendez-vous sur <a href="http://www.ptc.panasonic.eu/">http://www.ptc.panasonic.eu/</a>, cliquez sur « Declaration of Conformity (Déclaration de conformité) », puis saisissez le mot clé ci-dessous dans le champ de recherche par mots clés.</p> <p>Mot clé: CO-TMBC04M</p>
Croatian	<p>Övime Panasonic Corporation izjavljaju da je radijska oprema vrste navedene iznad u skladu s Direktivom 2014/53/EU.</p> <p>Pristup za: <a href="http://www.ptc.panasonic.eu/">http://www.ptc.panasonic.eu/</a> kliknite „Declaration of Conformity“ (izjava o sukladnosti), unesite ključnu riječ koja je navedena u nastavku, u okviru za pretraživanje ključne riječi, možete preuzeti najnoviju „DECLARATION OF CONFORMITY (IZJAVA O SUKLADNOSTI)“ (DoC).</p> <p>Ključna riječ: CO-TMBC04M</p>
Hungarian	<p>A Panasonic Corporation ezennel nyilatkozik arról, hogy a fent megadott típusú rádiós berendezés(ek) megfelel(nek) a 2014/53/EU irányelv előírásainak.</p> <p>Lépjön a <a href="http://www.ptc.panasonic.eu/">http://www.ptc.panasonic.eu/</a> oldalra, kattintson a „Declaration of Conformity” (Megfelelőségi nyilatkozat) elemre, és írja be az alábbi kulcsszót a kulcsszókeresőmezőbe, ha szeretné letölteni a leg újabb „DECLARATION OF CONFORMITY” (Megfelelőségi nyilatkozat) dokumentumot (doc-fáj).</p> <p>Kulcsszó: CO-TMBC04M</p>
Icelandic	<p>Hér með lýtur Panasonic Corporation þú yfir að öfngreindur úrþræðingur er í samræmi við þákvæði 2014/53/ESB.</p> <p>Farið á <a href="http://www.ptc.panasonic.eu/">http://www.ptc.panasonic.eu/</a> smellið á „Declaration of Conformity (Samræmisvörðun)”, sláðu eftirfarandi tölur undirmerkin í Internetin og þá gætuðu snt nýjustu „DECLARATION OF CONFORMITY (SAMRÆMISVIRLYSINGUNA)” (DoC).</p> <p>Tölur undirmer: CO-TMBC04M</p>
Italian	<p>Il fabbricante, Panasonic Corporation, dichiara che il tipo di apparecchio radio elencato sopra è conforme alla direttiva 2014/53/UE.</p> <p>Accedere al sito <a href="http://www.ptc.panasonic.eu/">http://www.ptc.panasonic.eu/</a>, fare clic su "Declaration of Conformity (Dichiarazione di Conformità)" e inserire la parola chiave seguita nella casella di ricerca per parole chiave per poter scaricare la "DECLARATION OF CONFORMITY (Dichiarazione di Conformità)" (DoC) più recente.</p> <p>Parola chiave: CO-TMBC04M</p>
Lithuanian	<p>Šis dokumentas „Panasonic Corporation“ pareiškia, kad pirmiau pateiktas tipo radijo ryšio įrenginys atitinka direktyvą 2014/53/ES.</p> <p>Atsisiųskite <a href="http://www.ptc.panasonic.eu/">http://www.ptc.panasonic.eu/</a> puslapyje „Declaration of Conformity“ (Atitikties deklaracija), įrašę žodį: paieškos lauke įveskite toliau pateiktą raktinį žodį ir šiuo atveju gausite „DECLARATION OF CONFORMITY“ (ATITIKTIES DEKLARACIJĄ).</p> <p>Raktinis žodis: CO-TMBC04M</p>
Latvian	<p>Ar šis Panasonic Corporation deklarē, ka iepriekš minētais radioiekārtu tipam Direktīvas 2014/53/ES prasībām.</p> <p>Docieses uz vietni <a href="http://www.ptc.panasonic.eu/">http://www.ptc.panasonic.eu/</a> noklikšķiniet uz sadales "Declaration of Conformity" (Atbilstības deklarācija) un atbilstošu meklēšanas lauku ievadiet tūpināt, mērķa atbilstošu, lai lejupielādētu jaunāko "DECLARATION OF CONFORMITY (DoC)" (ATBILSTĪBAS DEKLARĀCIJU).</p> <p>Atbilstošs žodis: CO-TMBC04M</p>
Maltese	<p>Ġdan, Panasonic Corporation tiddikara li <a href="http://www.ptc.panasonic.eu/">http://www.ptc.panasonic.eu/</a> għall-informazzjoni eżenkat hawn fuq huwa konformi mad-Direttiva 2014/53/UE.</p> <p>Accessa għall-<a href="http://www.ptc.panasonic.eu/">http://www.ptc.panasonic.eu/</a> ikklickja "Declaration of Conformity (Dikjarazzjoni ta' Konformità)", idanhu li "Kelma Muflun" tawna tittli spart tarmarkat ta' fliem muflun, tista' tikklik id-"DECLARATION OF CONFORMITY (DIKJARAZZJONI TA' KONFORMITÀ)" f'elitar rinfent (DoC).</p> <p>Kelma Muflun: CO-TMBC04M</p>
Norwegian	<p>Panasonic Corporation erklærer herved at radioutrusten av typen nevnt ovenfor er i samsvar med direktiv 2014/53/EU.</p> <p>Ved å gå til <a href="http://www.ptc.panasonic.eu/">http://www.ptc.panasonic.eu/</a> klikke på "Declaration of Conformity (samsvarserklæring)" og taste inn nedestående nøkkelord i søkefeltet/boksen, kan du laste ned den nyeste "DECLARATION OF CONFORMITY (SAMSVARSERKLÆRINGEN)" (DoC).</p> <p>Nøkkelord: CO-TMBC04M</p>
Dutch	<p>Hierbij verklaart, Panasonic Corporation, dat radioapparatuur van het hierboven vermelde type conform is met Richtlijn 2014/53/EU.</p> <p>Ga naar <a href="http://www.ptc.panasonic.eu/">http://www.ptc.panasonic.eu/</a> klik op "Declaration of Conformity (conformiteitsverklaring)", vul in het zoek Keyword Search de onderstaande code in en dan kunt u de recentste "DECLARATION OF CONFORMITY (conformiteitsverklaring)" (DoC) downloaden.</p> <p>Code: CO-TMBC04M</p>

## Déclaration de conformité

Polish	<p>Niniejszym firma Panasonic oświadcza, że podany powyżej typ urządzenia radiowych jest zgodny z dyrektywą 2014.53.EU.</p> <p>Wejść na stronę <a href="http://www.ptc.panasonic.eu/">http://www.ptc.panasonic.eu/</a>, kliknij „Declaration of Conformity (Deklaracja zgodności)”, w polu wyszukiwania słów kluczowych wprowadź podane poniżej słowo kluczowe i pobierz najnowszy wersję „DECLARATION of CONFORMITY (DEKLARACJA ZGODNOŚCI)” (DoC).</p> <p>Słowo kluczowe: CQ-TM6CE04M</p>
Portuguese	<p>Pela presente, a Panasonic Corporation declara que o equipamento de rádio do tipo listado acima se encontra em conformidade com a Diretiva 2014.53.EU.</p> <p>Aceda a <a href="http://www.ptc.panasonic.eu/">http://www.ptc.panasonic.eu/</a>, clique em “Declaration of Conformity (Declaração de Conformidade)”, introduza a palavra-chave indicada abaixo na caixa de pesquisa de palavras-chave para descarregar a mais recente “DECLARATION of CONFORMITY (DECLARAÇÃO DE CONFORMIDADE)” (DoC).</p> <p>Palavra-chave: CQ-TM6CE04M</p>
Romanian	<p>Prin prezenta document, Panasonic Corporation declară că echipamentul radio de tipul enumerat mai sus este în conformitate cu Directiva 2014.53.EU.</p> <p>Accesați <a href="http://www.ptc.panasonic.eu/">http://www.ptc.panasonic.eu/</a>, faceți clic pe „Declaration of Conformity (Declarație de conformitate)”, introduceți cuvântul cheie de mai jos în caseta de căutare după cuvintele cheie și puteți să descărcați cea mai recentă „DECLARATION of CONFORMITY (DECLARAȚIE DE CONFORMITATE)” (DoC).</p> <p>Cuvânt cheie: CQ-TM6CE04M</p>
Serbia	<p>Ovim kompanija Panasonic Corporation izjavljuje da je gønavedena radio oprema tipa u skladu sa odredbama direktive 2014.53.EU.</p> <p>Pristupite stranici <a href="http://www.ptc.panasonic.eu/">http://www.ptc.panasonic.eu/</a>, kliknite na „Declaration of Conformity (Izjava o usklađenosti)”, dolensavedenu ključnu reč unesite u polje za pretrag uključnih reči i onda možete da preuzmete najnoviji dokument „DECLARATION of CONFORMITY (Izjava o usklađenosti)” (DoC - izjava o usklađenosti).</p> <p>Ključna reč: CQ-TM6CE04M</p>
Slovak	<p>Spoločnosť Panasonic Corporation týmto vyhlasuje, že rádiové zariadenie vyššie uvedeného typu je v súlade so smernicou 2014.53.EU.</p> <p>Na lokalite <a href="http://www.ptc.panasonic.eu/">http://www.ptc.panasonic.eu/</a> môžete kliknúť na možnosť „Declaration of Conformity (Vyhlásenie o zhode)”, zadať nižšie uvedené kľúčové slovo do vyhľadávacieho poľa a preziať si najnovšie „DECLARATION of CONFORMITY (VYHLÁSENIE O ZHODE)” (DoC).</p> <p>Kľúčové slovo: CQ-TM6CE04M</p>
Slovene	<p>Panasonic Corporation potrjuje, da je zgøtaj na vedeni tip radijske opreme skladen z Direktivo 2014.53.EU.</p> <p>Obiščite <a href="http://www.ptc.panasonic.eu/">http://www.ptc.panasonic.eu/</a>, kliknite “Declaration of Conformity (Izjava o skladnosti)”, v okence za iskanje vnesite spodnjo ključno besedo in prenesite najnovejšo Izjavo o skladnosti – “DECLARATION of CONFORMITY (IZJAVA O SKLADNOSTI)” (DoC).</p> <p>Ključna beseda: CQ-TM6CE04M</p>
Swedish	<p>Härmed intygar Panasonic Corporation att radioutrustning ovan är i överensstämmelse med direktiv 2014.53.EU.</p> <p>Gå till <a href="http://www.ptc.panasonic.eu/">http://www.ptc.panasonic.eu/</a>, klicka på “Declaration of Conformity (försäkran om överensstämmelse)” och angiv nyckelordet nedan i sökrutan. Sedan kan du ladda ned den senaste “DECLARATION of CONFORMITY (försäkran om överensstämmelse)” (DoC).</p> <p>Nyckelord: CQ-TM6CE04M</p>
Turkey	<p>İşbu belge ile Panasonic Corporation, yukarıda listelenen radyo ekipmanını 2014.53/AB Direktifine uygundurğunu beyan etmektedir.</p> <p><a href="http://www.ptc.panasonic.eu/">http://www.ptc.panasonic.eu/</a> adresinden “Declaration of Conformity (Uygunluk beyanı)” başlığına tıklayarak sonradan aşağıdaki anahtar kelimeleri arama kutusuna girerek en son “DECLARATION of CONFORMITY (UYGUNLUK BEYANI)”nı (DoC) indirebilirsiniz.</p> <p>Anahtar kelime: CQ-TM6CE04M</p>

**Without DAB radio**

Manufacture, Address:

Üretici, Adres:

Prodhimi, Adresa:

Panasonic Corporation.

4261 Ikonobe-cho, Tsuzuki-ku, Yokohama-City Kanagawa-ken 224-8520, Japan

Importer, Address:

İthalatçı, Adres:

Importuesi, Adresa:

Mazda Motor Logistics Europe NV

Blaasveldstraat 162, 2830 Willebroek, België

Mazda Motor Poland sp.z.o.o.

ul. Postępu 14B, 02-676 Warsaw, Poland

Mazda Motor Czech, s.r.o.

Türkova 2319/5b, Chodov, 149 00 Prague 4, Czech Republic

Mazda Motor Slovakia, s.r.o.

LINDNER II, Galvaniho 7/B, Bratislava – Ružinov 821 04, Slovak Republic

Model. No.: CQ-TM6CE14M

Spécifications/Informations à la clientèle  
**Déclaration de conformité**

Albania	<p>Me anë të kësaj dokumenti, "Panasonic Corporation" deklaron se radio pajisja e tipit të listuar më lart është në përputhshmëri me Direktivën 2014/53/EU.</p> <p>Numri në <a href="http://www.ptc.panasonic.eu/">http://www.ptc.panasonic.eu/</a>, klikoni "Declaration of Conformity (Deklarata e përputhshmërisë)", shkruani termin kyç në kutinë e kërkimit të temave kyçe dhe mund të shkarkoni versionin e fundit të "DECLARATION OF CONFORMITY (DEKLARATËN E PËRPUTHSHMËRISË)" (DoC).</p> <p>Termi kyç: CQ-TM6CE14M</p>
Bulgarian	<p>С настоящото Panasonic Corporation декларира че радиоборудването от типа, посочен по-горе е в съответствие с Директива 2014/53/EU.</p> <p>Отържете на <a href="http://www.ptc.panasonic.eu/">http://www.ptc.panasonic.eu/</a>, щракнете върху „Declaration of Conformity (Декларация за съответствие)“, въведете ключовата дума, дадена по-долу, в полето за търсене по ключова дума и ще можете да изтеглите най-новата „DECLARATION OF CONFORMITY (ДЕКЛАРАЦИЯ ЗА СЪОТВЕТСТВИЕ)“ (DoC).</p> <p>Ключова дума: CQ-TM6CE14M</p>
Czech	<p>Tímto společností Panasonic Corporation prohlašuje, že výše uvedené rádiové zařízení typu CQ-TM6CE14M je v souladu se směrnicí 2014/53/EU.</p> <p>Klíčové slovo je na stránce <a href="http://www.ptc.panasonic.eu/">http://www.ptc.panasonic.eu/</a>, klikněte na „Declaration of Conformity (Prohlášení o shodě)“ a zadáte číslo modelu CQ-TM6CE14M do pole pro vyhledávání podle klíčového slova, budete si moci stáhnout nejnovější verzi „DECLARATION OF CONFORMITY (PROHLÁŠENÍ O SHODĚ)“ (DoC).</p>
Danish	<p>Hiermed erklærer Panasonic Corporation, at radioudrustningen af typen nævnt ovenfor er i overensstemmelse med direktiv 2014/53/EU.</p> <p>Du kan hente den seneste "DECLARATION OF CONFORMITY (OVERENSSTEMMELSESERKLÆRING)" (DoC) ved at besøge <a href="http://www.ptc.panasonic.eu/">http://www.ptc.panasonic.eu/</a>, klikke på "Declaration of Conformity (Overensstemmelseserklæring)" og indtaste nedenstående nøgleord i feltet til nøgleordsøgning.</p> <p>Nøgleord: CQ-TM6CE14M</p>
German	<p>Hiermit erklärt Panasonic Corporation, dass der obengenannte Funkanlagentyp der Richtlinie 2014/53/EU entspricht.</p> <p>Klicken Sie unter <a "="" href="http://www.ptc.panasonic.eu/auf„Declaration of Conformity“ (Konformitätserklärung),&lt;/a&gt; geben Sie das nachstehende Schlüsselwort in die Schlüsselwortsuche ein und laden Sie die aktuelle „DECLARATION OF CONFORMITY (Konformitätserklärung)“ (DoC) herunter.&lt;/p&gt; &lt;p&gt;Schlüsselwort: CQ-TM6CE14M&lt;/p&gt; &lt;/td&gt; &lt;/tr&gt; &lt;tr&gt; &lt;td&gt;Greek&lt;/td&gt; &lt;td&gt; &lt;p&gt;Με την παρούσα η Panasonic Corporation δηλώνει το ραδιοεξοπλισμός που παρατίθεται παρακάτω συμμορφώνεται με την οδηγία 2014/53/ΕΕ.&lt;/p&gt; &lt;p&gt;Επιλέξτε το κωδικό στην ιστοσελίδα &lt;a href=" http:="" www.ptc.panasonic.eu="">http://www.ptc.panasonic.eu/</a>, κλικ στο κλικ στο «Declaration of Conformity (Δήλωση συμμόρφωσης)», εισαγάγετε την λέξη κλειδί στο πλαίσιο αναζήτησης λέξε-κλειδί και θα μπορείτε να κατεβάσετε την πιο πρόσφατη «DECLARATION OF CONFORMITY (ΔΗΛΩΣΗ ΣΥΜΜΟΡΦΩΣΗΣ)» (DoC).</p> <p>Λέξη κλειδί: CQ-TM6CE14M</p>
English	<p>Hereby, Panasonic Corporation declares that the radio equipment type listed above is in compliance with Directive 2014/53/EU.</p> <p>Access to <a href="http://www.ptc.panasonic.eu/">http://www.ptc.panasonic.eu/</a> click "Declaration of Conformity", enter the below Keyword into the keyword search box, you can download the latest "DECLARATION OF CONFORMITY" (DoC).</p> <p>Keyword: CQ-TM6CE14M</p>
Spanish	<p>Por la presente, Panasonic Corporation declara que el equipo de radio del tipo citado más arriba cumple con lo establecido en la Directiva 2014/53/UE.</p> <p>Acceda a <a href="http://www.ptc.panasonic.eu/">http://www.ptc.panasonic.eu/</a>, haga clic en "Declaration of Conformity (Declaración de conformidad)", introduzca la palabra clave indicada a continuación en el cuadro de búsqueda y podrá descargar la última "DECLARATION OF CONFORMITY (Declaración de conformidad)" (DoC).</p> <p>Palabra clave: CQ-TM6CE14M</p>
Estonia	<p>Käesolevaga deklareerib Panasonic Corporation, et eelmainitud raadioseadme tüüp vastab direktiivi 2014/53/EÜ nõuetele.</p> <p>Ming soovilehele <a href="http://www.ptc.panasonic.eu/">http://www.ptc.panasonic.eu/</a> klõpsake välkult „Declaration of Conformity“ (Vastavusdeklaratsioon), sisestage alltoodud märksõna spetsiaalse otsinguväljale ning laadige alla dokumenti „DECLARATION OF CONFORMITY“ (Vastavusdeklaratsioon) (DoC) viimane versioon.</p> <p>Märksõna: CQ-TM6CE14M</p>



Spécifications/Informations à la clientèle  
**Declaração de conformité**

Polish	<p>Niniejszym firma Panasonic oświadczca, że podany powyżej typ urządzeń radiowych jest zgodny z dyrektywą 2014.53 UE.</p> <p>Wejść na stronę <a href="http://www.ptc.panasonic.eu/">http://www.ptc.panasonic.eu/</a>, kliknij „Declaration of Conformity (Declaracja zgodności)”, w polu wyszukiwania słów kluczowych wpisz podane poniżej słowo kluczowe i pobierz najnowszy wersję „DECLARATION OF CONFORMITY (DŁC)”.                  Słowo kluczowe: CO-TM6CE14M</p>
Portuguese	<p>Para presente, a Panasonic Corporation declara que o equipamento de rádio do tipo listado acima se encontra em conformidade com a Diretiva 2014.53 UE.</p> <p>Aceda a <a href="http://www.ptc.panasonic.eu/">http://www.ptc.panasonic.eu/</a>, clique em “Declaration of Conformity (Declaração de Conformidade)”, introduza a palavra-chave indicada abaixo na caixa de pesquisa de palavras-chave para descarregar a mais recente “DECLARATION OF CONFORMITY (DECLARAÇÃO DE CONFORMIDADE)” (DŁC).                  Palavra-chave: CO-TM6CE14M</p>
Romanian	<p>Prin prezentul document, Panasonic Corporation declară că echipamentul radio de tipul enumerat mai sus este în conformitate cu Directiva 2014.53 UE.</p> <p>Accesați <a href="http://www.ptc.panasonic.eu/">http://www.ptc.panasonic.eu/</a>, faceți clic pe „Declaration of Conformity (Declarația de conformitate)”, introduceți cuvântul cheie de mai jos în căsuța de căutare după cuvinte cheie și puteți să descărcați cea mai recentă „DECLARATION OF CONFORMITY (DECLARAȚIE DE CONFORMITATE)” (DŁC).                  Cuvânt cheie: CO-TM6CE14M</p>
Serbia	<p>Ovim kompanija Panasonic Corporation izjavljuje da je gornavedena radio oprema tipa u skladu sa odredbama direktive 2014.53 EU.</p> <p>Pristupite stranici <a href="http://www.ptc.panasonic.eu/">http://www.ptc.panasonic.eu/</a>, kliknite na „Declaration of Conformity (Izjava o usklađenosti)”, dolañavedenu ključnu reč unesite u polje za pretraživanje ključnih reči i onda možete da preuzmete najnoviji dokument „DECLARATION OF CONFORMITY (Izjava o usklađenosti)” (DŁC) – izjava o usklađenosti.                  Ključna reč: CO-TM6CE14M</p>
Slovak	<p>Spoločnosť Panasonic Corporation týmto vyhlasuje, že rádiové zariadenie vyššie uvedeného typu je v súlade so smernicou 2014.53 EÚ.</p> <p>Na lokalite <a href="http://www.ptc.panasonic.eu/">http://www.ptc.panasonic.eu/</a> môžete kliknúť na možnosť „Declaration of Conformity (Vyhlásenie o zhode)”, zadajte nižšie uvedené kľúčové slovo do vyhľadávacieho poľa a prevziať si najnovšie „DECLARATION OF CONFORMITY (VYHLÁSENIE O ZHODE)” (DŁC).                  Kľúčové slovo: CO-TM6CE14M</p>
Slovene	<p>Panasonic Corporation potrjuje, da je zgornj navedeni tip radijske opreme skladen z Direktivo 2014.53 EU.</p> <p>Obiščite <a href="http://www.ptc.panasonic.eu/">http://www.ptc.panasonic.eu/</a>, kliknite “Declaration of Conformity (Izjava o skladnosti)”, v okence za iskanje vneseš spodnjo ključno besedo in prenesite najnovjšo izjavo o skladnosti – “DECLARATION OF CONFORMITY (IZJAVA O SKLADNOSTI)” (DŁC).                  Ključna beseda: CO-TM6CE14M</p>
Swedish	<p>Härmed intyg av Panasonic Corporation att radioutrustning erovan uppfyller direktiv 2014.53 EU.</p> <p>Gå till <a href="http://www.ptc.panasonic.eu/">http://www.ptc.panasonic.eu/</a>, klicka på “Declaration of Conformity (Förskrämt om överensstämmelse)” och ang enyckelordet nedan i sökrutan. Sedan kan du ladda ned den senaste “DECLARATION OF CONFORMITY (Förskrämt om överensstämmelse)” (DŁC).                  Nyckelord: CO-TM6CE14M</p>
Turkey	<p>İşbu belge ile Panasonic Corporation, yukarıda listelenen radyo ekipmanlarının 2014.53/AB Direktifine uygu uroluğunu beyan etmektedir.</p> <p><a href="http://www.ptc.panasonic.eu/">http://www.ptc.panasonic.eu/</a> adresinden “Declaration of Conformity (Uygu uluk beyanı)” başlığına tıklayarak sonra, aşağıdaki anahtar kelimeyi arama kutusuna girecek en son “DECLARATION OF CONFORMITY (UYGUNLUK BEYANI)” ni (DŁC) indirebilirsiniz.                  Anahtar kelime: CO-TM6CE14M</p>

## Système d'appel d'urgence

Information of the radio device: Type FT0127C

1. Name and postal address of the manufacturer

Name: DENSO TEN Limited  
 Address: 2-28, Goshō-dori 1-chome, Hyogo-ku, Kobe,  
 652-8510 Japan

2. Simplified EU declaration of conformity

С настоящото DENSO TEN Limited декларира, че този тип радиосъоръжение FT0127C е в съответствие с Директива 2014/53/ЕС.

Цялостният текст на ЕС декларацията за съответствие може да се намери на следния интернет адрес:

[https://www.denso-ten.com/support/regulation/eu\\_doc/](https://www.denso-ten.com/support/regulation/eu_doc/)

Функция	Работна честотна лента	Максимална радиочестотна мощност
GSM	880~915 MHz	35dBm e.i.r.p.
	1710~1785 MHz	32dBm e.i.r.p.
UMTS	880~915 MHz	25dBm e.i.r.p.
	1710~1785 MHz	25dBm e.i.r.p.
	1920~1980 MHz	25dBm e.i.r.p.

Ovim putem, DENSO TEN Limited izjavljuje da je vrsta radio opreme FT0127C u saglasnosti s Direktivom 2014/53/EU.

Cijeli tekst EC deklaracije o usaglašenosti je dostupan na sljedećoj internetskoj adresi:

[https://www.denso-ten.com/support/regulation/eu\\_doc/](https://www.denso-ten.com/support/regulation/eu_doc/)

Funkcija	Radni frekvencijski pojas	Maksimalna radiofrekvencijska snaga
GSM	880~915 MHz	35dBm e.i.r.p.
	1710~1785 MHz	32dBm e.i.r.p.
UMTS	880~915 MHz	25dBm e.i.r.p.
	1710~1785 MHz	25dBm e.i.r.p.
	1920~1980 MHz	25dBm e.i.r.p.

# Déclaration de conformité

Tímto DENSO TEN Limited prohlašuje, že typ rádiového zařízení FT0127C je v souladu se směrnicí 2014/53/EU.

Úplné znění EU prohlášení o shodě je k dispozici na této internetové adrese:

[https://www.denso-ten.com/support/regulation/eu\\_doc/](https://www.denso-ten.com/support/regulation/eu_doc/)

Funkce	Provozní frekvenční pásma	Maximální radiofrekvenční výkon
GSM	880~915 MHz	35dBm e.i.r.p.
	1710~1785 MHz	32dBm e.i.r.p.
UMTS	880~915 MHz	25dBm e.i.r.p.
	1710~1785 MHz	25dBm e.i.r.p.
	1920~1980 MHz	25dBm e.i.r.p.

Hermed erklærer DENSO TEN Limited, at radioudstyrstypen FT0127C er i overensstemmelse med direktiv 2014/53/EU.

EU-overensstemmelseserklæringens fulde tekst kan findes på følgende internetadresse:

[https://www.denso-ten.com/support/regulation/eu\\_doc/](https://www.denso-ten.com/support/regulation/eu_doc/)

Funktion	Driftsfrekvensbandet	Maksimal radio-frekvens effekt
GSM	880~915 MHz	35dBm e.i.r.p.
	1710~1785 MHz	32dBm e.i.r.p.
UMTS	880~915 MHz	25dBm e.i.r.p.
	1710~1785 MHz	25dBm e.i.r.p.
	1920~1980 MHz	25dBm e.i.r.p.

Hiermit erklart DENSO TEN Limited, dass der Funkanlagentyp FT0127C der Richtlinie 2014/53/EU entspricht.

Der vollständige Text der EU-Konformitätserklärung ist unter der folgenden Internetadresse verfügbar:

[https://www.denso-ten.com/support/regulation/eu\\_doc/](https://www.denso-ten.com/support/regulation/eu_doc/)

Funktion	Betriebsfrequenzband	Maximale Hochfrequenzleistung
GSM	880~915 MHz	35dBm e.i.r.p.
	1710~1785 MHz	32dBm e.i.r.p.
UMTS	880~915 MHz	25dBm e.i.r.p.
	1710~1785 MHz	25dBm e.i.r.p.
	1920~1980 MHz	25dBm e.i.r.p.

# Déclaration de conformité

Με την παρούσα ο/η DENSO TEN Limited, δηλώνει ότι ο ραδιοεξοπλισμός FT0127C πληροί την οδηγία 2014/53/ΕΕ. Το πλήρες κείμενο της δήλωσης συμμόρφωσης ΕΕ διατίθεται στην ακόλουθη ιστοσελίδα στο διαδίκτυο:  
[https://www.denso-ten.com/support/regulation/eu\\_doc/](https://www.denso-ten.com/support/regulation/eu_doc/)

Λειτουργία	Ζώνη συχνοτήτων λειτουργίας	Μέγιστη ισχύς ραδιοσυχνότητας
GSM	880~915 MHz 1710~1785 MHz	35dBm e.i.r.p. 32dBm e.i.r.p.
UMTS	880~915 MHz 1710~1785 MHz 1920~1980 MHz	25dBm e.i.r.p. 25dBm e.i.r.p. 25dBm e.i.r.p.

Hereby, DENSO TEN Limited declares that the radio equipment type FT0127C is in compliance with Directive 2014/53/EU. The full text of the EU declaration of conformity is available at the following internet address:  
[https://www.denso-ten.com/support/regulation/eu\\_doc/](https://www.denso-ten.com/support/regulation/eu_doc/)

Function	Operating frequency band	Maximum radio-frequency power
GSM	880~915 MHz 1710~1785 MHz	35dBm e.i.r.p. 32dBm e.i.r.p.
UMTS	880~915 MHz 1710~1785 MHz 1920~1980 MHz	25dBm e.i.r.p. 25dBm e.i.r.p. 25dBm e.i.r.p.

Por la presente, DENSO TEN Limited declara que el tipo de equipo radioeléctrico FT0127C es conforme con la Directiva 2014/53/UE. El texto completo de la declaración UE de conformidad está disponible en la dirección Internet siguiente:  
[https://www.denso-ten.com/support/regulation/eu\\_doc/](https://www.denso-ten.com/support/regulation/eu_doc/)

Función	Banda de frecuencia operativa	Potencia máxima de la radiofrecuencia
GSM	880~915 MHz 1710~1785 MHz	35dBm e.i.r.p. 32dBm e.i.r.p.
UMTS	880~915 MHz 1710~1785 MHz 1920~1980 MHz	25dBm e.i.r.p. 25dBm e.i.r.p. 25dBm e.i.r.p.

# Déclaration de conformité

Käesolevaga deklareerib DENSO TEN Limited, et käesolev raadioseadme tüüp FT0127C vastab direktiivi 2014/53/EL nõuetele.

ELi vastavusdeklaratsiooni täielik tekst on kättesaadav järgmisel internetiaadressil:

[https://www.denso-ten.com/support/regulation/eu\\_doc/](https://www.denso-ten.com/support/regulation/eu_doc/)

Funktsioon	Töösageduse lainela	Maksimaalne raadiosageduslik võimsus
GSM	880~915 MHz	35dBm e.i.r.p.
	1710~1785 MHz	32dBm e.i.r.p.
UMTS	880~915 MHz	25dBm e.i.r.p.
	1710~1785 MHz	25dBm e.i.r.p.
	1920~1980 MHz	25dBm e.i.r.p.

DENSO TEN Limited vakuuttaa, että radiolaitetyypin FT0127C on direktiivin 2014/53/EU mukainen.

EU-vaatimustenmukaisuusvakuutuksen täysimittainen teksti on saatavilla seuraavassa internetosoitteessa:

[https://www.denso-ten.com/support/regulation/eu\\_doc/](https://www.denso-ten.com/support/regulation/eu_doc/)

Toiminto	Toimintataajuuskaista	Maksimi radiotaajuusteho
GSM	880~915 MHz	35dBm e.i.r.p.
	1710~1785 MHz	32dBm e.i.r.p.
UMTS	880~915 MHz	25dBm e.i.r.p.
	1710~1785 MHz	25dBm e.i.r.p.
	1920~1980 MHz	25dBm e.i.r.p.

Le soussigné, DENSO TEN Limited, déclare que l'équipement radioélectrique du type FT0127C est conforme à la directive 2014/53/UE.

Le texte complet de la déclaration UE de conformité est disponible à l'adresse internet suivante:

[https://www.denso-ten.com/support/regulation/eu\\_doc/](https://www.denso-ten.com/support/regulation/eu_doc/)

Fonction	Bande de fréquence de fonctionnement	Puissance maximale de la radiofréquence
GSM	880~915 MHz	35dBm e.i.r.p.
	1710~1785 MHz	32dBm e.i.r.p.
UMTS	880~915 MHz	25dBm e.i.r.p.
	1710~1785 MHz	25dBm e.i.r.p.
	1920~1980 MHz	25dBm e.i.r.p.

Leis seo, dearbhaíonn DENSO TEN Limited go gcomhlíonann an cineál trealaimh raidió FT0127C Treoir 2014/53/EU.  
 Tá an téacs iomlán den dearbhú comhréireachta AE ar fáil ag an seoladh Idirlín seo a leanas:  
[https://www.denso-ten.com/support/regulation/eu\\_doc/](https://www.denso-ten.com/support/regulation/eu_doc/)

Feidhm	Banda minicíochta oibriúcháin	Uaschumhacht radaimhínicíochta
GSM	880~915 MHz	35dBm e.i.r.p.
	1710~1785 MHz	32dBm e.i.r.p.
UMTS	880~915 MHz	25dBm e.i.r.p.
	1710~1785 MHz	25dBm e.i.r.p.
	1920~1980 MHz	25dBm e.i.r.p.

DENSO TEN Limited ovime izjavluje da je radijska oprema tipa FT0127C u skladu s Direktivom 2014/53/EU.  
 Cjeloviti tekst EU izjave o sukladnosti dostupan je na sljedećoj internetskoj adresi:  
[https://www.denso-ten.com/support/regulation/eu\\_doc/](https://www.denso-ten.com/support/regulation/eu_doc/)

Funkcija	Radni frekvencijski pojas	Maksimalna radiofrekvencijska snaga
GSM	880~915 MHz	35dBm e.i.r.p.
	1710~1785 MHz	32dBm e.i.r.p.
UMTS	880~915 MHz	25dBm e.i.r.p.
	1710~1785 MHz	25dBm e.i.r.p.
	1920~1980 MHz	25dBm e.i.r.p.

DENSO TEN Limited igazolja, hogy a FT0127C típusú rádióberendezés megfelel a 2014/53/EU irányelvnek.  
 Az EU-megfelelőségi nyilatkozat teljes szövege elérhető a következő internetes címen:  
[https://www.denso-ten.com/support/regulation/eu\\_doc/](https://www.denso-ten.com/support/regulation/eu_doc/)

Funkció	Üzemi frekvencia-tartomány	Maximális rádiófrekvenciás teljesítmény
GSM	880~915 MHz	35dBm e.i.r.p.
	1710~1785 MHz	32dBm e.i.r.p.
UMTS	880~915 MHz	25dBm e.i.r.p.
	1710~1785 MHz	25dBm e.i.r.p.
	1920~1980 MHz	25dBm e.i.r.p.

# Déclaration de conformité

Hér með, lýsir DENSO TEN Limited því yfir að gerð útvarpsbúnaðarins FT0127C samræmist tilskipun 2014/53/EU.

Allur texti ESB-samræmisýfirlýsingarinnar er aðgengilegur á eftirfarandi veffangi:

[https://www.denso-ten.com/support/regulation/eu\\_doc/](https://www.denso-ten.com/support/regulation/eu_doc/)

Aðgerð	Notkunartíðni hljómsveit	Hámarks útlátt-tíðni vald
GSM	880~915 MHz	35dBm e.i.r.p.
	1710~1785 MHz	32dBm e.i.r.p.
UMTS	880~915 MHz	25dBm e.i.r.p.
	1710~1785 MHz	25dBm e.i.r.p.
	1920~1980 MHz	25dBm e.i.r.p.

Il fabbricante, DENSO TEN Limited, dichiara che il tipo di apparecchiatura radio FT0127C è conforme alla direttiva 2014/53/UE.

Il testo completo della dichiarazione di conformità UE è disponibile al seguente indirizzo Internet:

[https://www.denso-ten.com/support/regulation/eu\\_doc/](https://www.denso-ten.com/support/regulation/eu_doc/)

Funzione	Frequenza operativa	Massima potenza a radiofrequenza
GSM	880~915 MHz	35dBm e.i.r.p.
	1710~1785 MHz	32dBm e.i.r.p.
UMTS	880~915 MHz	25dBm e.i.r.p.
	1710~1785 MHz	25dBm e.i.r.p.
	1920~1980 MHz	25dBm e.i.r.p.

Aš, DENSO TEN Limited, patvirtinu, kad radijo įrenginių tipas FT0127C atitinka Direktyvą 2014/53/ES.

Visas ES atitikties deklaracijos tekstas prieinamas šiuo interneto adresu:

[https://www.denso-ten.com/support/regulation/eu\\_doc/](https://www.denso-ten.com/support/regulation/eu_doc/)

Funkcija	Veikimo dažnių juosta	Maksimalus radijo dažnių galingumas
GSM	880~915 MHz	35dBm e.i.r.p.
	1710~1785 MHz	32dBm e.i.r.p.
UMTS	880~915 MHz	25dBm e.i.r.p.
	1710~1785 MHz	25dBm e.i.r.p.
	1920~1980 MHz	25dBm e.i.r.p.

Ar šo DENSO TEN Limited deklarē, ka radioiekārta FT0127C atbilst Direktīvai 2014/53/ES.

Pilns ES atbilstības deklarācijas teksts ir pieejams šādā interneta vietnē:  
[https://www.denso-ten.com/support/regulation/eu\\_doc/](https://www.denso-ten.com/support/regulation/eu_doc/)

Funkcija	Darba frekvences josla	Maksimālā radiofrekvences jauda
GSM	880~915 MHz	35dBm e.i.r.p.
	1710~1785 MHz	32dBm e.i.r.p.
UMTS	880~915 MHz	25dBm e.i.r.p.
	1710~1785 MHz	25dBm e.i.r.p.
	1920~1980 MHz	25dBm e.i.r.p.

Со ова, DENSO TEN Limited изјавува дека радио опремата од типот FT0127C е во согласност со Директивата 2014/53/EU.

Целиот текст на ЕУ изјавата за сообразност е достапен на следната интернет адреса:

[https://www.denso-ten.com/support/regulation/eu\\_doc/](https://www.denso-ten.com/support/regulation/eu_doc/)

Функција	Работен фреквенциски опсег	Максимална радио-фреквенциска моќ
GSM	880~915 MHz	35dBm e.i.r.p.
	1710~1785 MHz	32dBm e.i.r.p.
UMTS	880~915 MHz	25dBm e.i.r.p.
	1710~1785 MHz	25dBm e.i.r.p.
	1920~1980 MHz	25dBm e.i.r.p.

Ovim, DENSO TEN Limited izjavljuje da je tip radio opreme FT0127C u skladu sa Direktivom 2014/53/EU.

Cjelokupan tekst EU deklaracije o usklađenosti dostupan je na sljedećoj internet adresi:

[https://www.denso-ten.com/support/regulation/eu\\_doc/](https://www.denso-ten.com/support/regulation/eu_doc/)

Funkcija	Operativni frekvencijski opseg	Maksimalna jačina radio frekvencije
GSM	880~915 MHz	35dBm e.i.r.p.
	1710~1785 MHz	32dBm e.i.r.p.
UMTS	880~915 MHz	25dBm e.i.r.p.
	1710~1785 MHz	25dBm e.i.r.p.
	1920~1980 MHz	25dBm e.i.r.p.

# Déclaration de conformité

B'dan, DENSO TEN Limited, niddikjara li dan it-tip ta' taghmir tar-radju FT0127C huwa konformi mad-Direttiva 2014/53/UE.

It-test kollu tad-dikjarazzjoni ta' konformità tal-UE huwa disponibbli f'dan l-indirizz tal-Internet li ġej:

[https://www.denso-ten.com/support/regulation/eu\\_doc/](https://www.denso-ten.com/support/regulation/eu_doc/)

Funzjoni	Band tal-frekwenza operattiva	I-energija massima bi frekwenza tar-radju
GSM	880~915 MHz	35dBm e.i.r.p.
	1710~1785 MHz	32dBm e.i.r.p.
UMTS	880~915 MHz	25dBm e.i.r.p.
	1710~1785 MHz	25dBm e.i.r.p.
	1920~1980 MHz	25dBm e.i.r.p.

Hierbij verklaar ik, DENSO TEN Limited, dat het type radioapparatuur FT0127C conform is met Richtlijn 2014/53/EU.

De volledige tekst van de EU-conformiteitsverklaring kan worden geraadpleegd op het volgende internetadres:

[https://www.denso-ten.com/support/regulation/eu\\_doc/](https://www.denso-ten.com/support/regulation/eu_doc/)

Functie	Actieve frequentieband	Maximale radiofrequentie
GSM	880~915 MHz	35dBm e.i.r.p.
	1710~1785 MHz	32dBm e.i.r.p.
UMTS	880~915 MHz	25dBm e.i.r.p.
	1710~1785 MHz	25dBm e.i.r.p.
	1920~1980 MHz	25dBm e.i.r.p.

DENSO TEN Limited erklærer herved at radioutstyrstypen FT0127C er i samsvar med direktiv 2014/53/EU.

Den fullstendige teksten i EU-erklæringen er tilgjengelig på følgende internetadresse:

[https://www.denso-ten.com/support/regulation/eu\\_doc/](https://www.denso-ten.com/support/regulation/eu_doc/)

Funksjon	Driftsfrekvensbånd	Maksimal radiofrekvent strøm
GSM	880~915 MHz	35dBm e.i.r.p.
	1710~1785 MHz	32dBm e.i.r.p.
UMTS	880~915 MHz	25dBm e.i.r.p.
	1710~1785 MHz	25dBm e.i.r.p.
	1920~1980 MHz	25dBm e.i.r.p.

DENSO TEN Limited niniejszym oświadcza, że typ urządzenia radiowego FT0127C jest zgodny z dyrektywą 2014/53/UE.  
 Pełny tekst deklaracji zgodności UE jest dostępny pod następującym adresem internetowym:  
[https://www.denso-ten.com/support/regulation/eu\\_doc/](https://www.denso-ten.com/support/regulation/eu_doc/)

Funkcja	Pasma częstotliwości pracy	Maksymalna moc częstotliwości radiowej
GSM	880~915 MHz	35dBm e.i.r.p.
	1710~1785 MHz	32dBm e.i.r.p.
UMTS	880~915 MHz	25dBm e.i.r.p.
	1710~1785 MHz	25dBm e.i.r.p.
	1920~1980 MHz	25dBm e.i.r.p.

O(a) abaixo assinado(a) DENSO TEN Limited declara que o presente tipo de equipamento de rádio FT0127C está em conformidade com a Diretiva 2014/53/UE.

O texto integral da declaração de conformidade está disponível no seguinte endereço de Internet:

[https://www.denso-ten.com/support/regulation/eu\\_doc/](https://www.denso-ten.com/support/regulation/eu_doc/)

Função	Faixa de frequência operacional	Potência máxima de radiofrequência
GSM	880~915 MHz	35dBm e.i.r.p.
	1710~1785 MHz	32dBm e.i.r.p.
UMTS	880~915 MHz	25dBm e.i.r.p.
	1710~1785 MHz	25dBm e.i.r.p.
	1920~1980 MHz	25dBm e.i.r.p.

Prin prezenta, DENSO TEN Limited declară că tipul de echipamente radio FT0127C este în conformitate cu Directiva 2014/53/UE.

Textul integral al declarației UE de conformitate este disponibil la următoarea adresă internet:

[https://www.denso-ten.com/support/regulation/eu\\_doc/](https://www.denso-ten.com/support/regulation/eu_doc/)

Funcție	Bandă de frecvență activă	Puterea maximă a radio-frecvenței
GSM	880~915 MHz	35dBm e.i.r.p.
	1710~1785 MHz	32dBm e.i.r.p.
UMTS	880~915 MHz	25dBm e.i.r.p.
	1710~1785 MHz	25dBm e.i.r.p.
	1920~1980 MHz	25dBm e.i.r.p.

# Déclaration de conformité

DENSO TEN Limited tÿmto vyhlasuje, že rádiové zariadenie typu FT0127C je v súlade so smernicou 2014/53/EÚ.

Úplné EÚ vyhlásenie o zhode je k dispozícii na tejto internetovej adrese:  
[https://www.denso-ten.com/support/regulation/eu\\_doc/](https://www.denso-ten.com/support/regulation/eu_doc/)

Funkcia	Prevádzkové frekvenčné pásmo	Maximálny rádiový výkon
GSM	880~915 MHz	35dBm e.i.r.p.
	1710~1785 MHz	32dBm e.i.r.p.
UMTS	880~915 MHz	25dBm e.i.r.p.
	1710~1785 MHz	25dBm e.i.r.p.
	1920~1980 MHz	25dBm e.i.r.p.

DENSO TEN Limited potvrdzuje, da je tip radijske opreme FT0127C skladen z Direktivo 2014/53/EU.

Celotno besedilo izjave EU o skladnosti je na voljo na naslednjem spletnem naslovu:

[https://www.denso-ten.com/support/regulation/eu\\_doc/](https://www.denso-ten.com/support/regulation/eu_doc/)

Funkcija	Delovni frekvenčni pas	Maksimalna radijska moč
GSM	880~915 MHz	35dBm e.i.r.p.
	1710~1785 MHz	32dBm e.i.r.p.
UMTS	880~915 MHz	25dBm e.i.r.p.
	1710~1785 MHz	25dBm e.i.r.p.
	1920~1980 MHz	25dBm e.i.r.p.

Nÿpÿrmet kÿsaj, DENSO TEN Limited deklarir se lloji i aparatit tÿ radios FT0127C ÿshtÿ nÿ pÿrputhje me Direktivÿn 2014/53/EU.

Teksti i plotÿ i deklaritÿs sÿ BE-sÿ mbi pÿrputhshmÿrinÿ ÿshtÿ i disponueshÿm nÿ adresÿn e mÿposhtme tÿ internetit:

[https://www.denso-ten.com/support/regulation/eu\\_doc/](https://www.denso-ten.com/support/regulation/eu_doc/)

Funksion	Banda e frekuencÿs sÿ punÿs	Fuqia maksimale e frekuencave radio
GSM	880~915 MHz	35dBm e.i.r.p.
	1710~1785 MHz	32dBm e.i.r.p.
UMTS	880~915 MHz	25dBm e.i.r.p.
	1710~1785 MHz	25dBm e.i.r.p.
	1920~1980 MHz	25dBm e.i.r.p.

Ovim, DENSO TEN Limited izjavljuje da je ovaj tip radijske opreme FT0127C u skladu sa odredbama Direktive 2014/53/EU. Kompletan tekst EU deklaracije o konformitetu je dostupan na sledećoj internet adresi:  
[https://www.denso-ten.com/support/regulation/eu\\_doc/](https://www.denso-ten.com/support/regulation/eu_doc/)

Funkcija	Radni frekvencijski pojas	Maksimalna radiofrekvencijska snaga
GSM	880~915 MHz	35dBm e.i.r.p.
	1710~1785 MHz	32dBm e.i.r.p.
UMTS	880~915 MHz	25dBm e.i.r.p.
	1710~1785 MHz	25dBm e.i.r.p.
	1920~1980 MHz	25dBm e.i.r.p.

Härmed försäkrar DENSO TEN Limited att denna typ av radioutrustning FT0127C överensstämmer med direktiv 2014/53/EU. Den fullständiga texten till EU-försäkran om överensstämmelse finns på följande webbadress:  
[https://www.denso-ten.com/support/regulation/eu\\_doc/](https://www.denso-ten.com/support/regulation/eu_doc/)

Funktion	Operationsfrekvensbandet	Maximal radiofrekvensseffekt
GSM	880~915 MHz	35dBm e.i.r.p.
	1710~1785 MHz	32dBm e.i.r.p.
UMTS	880~915 MHz	25dBm e.i.r.p.
	1710~1785 MHz	25dBm e.i.r.p.
	1920~1980 MHz	25dBm e.i.r.p.

DENSO TEN Limited, FT0127C türü telsiz ekipmanının 2014/53/EU Direktifine uygun olduğunu beyan etmektedir. AB uygunluk beyanının tam metnine aşağıdaki internet adresinden ulaşılabilir:  
[https://www.denso-ten.com/support/regulation/eu\\_doc/](https://www.denso-ten.com/support/regulation/eu_doc/)

İşlev	Çalışma frekans bandı	Maksimum radyo-frekans gücü
GSM	880~915 MHz	35dBm e.i.r.p.
	1710~1785 MHz	32dBm e.i.r.p.
UMTS	880~915 MHz	25dBm e.i.r.p.
	1710~1785 MHz	25dBm e.i.r.p.
	1920~1980 MHz	25dBm e.i.r.p.

# Déclaration de conformité

Information of the radio device: Type TN0014D

1. Name and postal address of the manufacturer

Name: DENSO TEN Limited

Address: 2-28, Goshō-dori 1-chome, Hyogo-ku, Kobe,  
652-8510 Japan

2. Simplified EU declaration of conformity

С настоящото DENSO TEN Limited декларира, че този тип радиосъоръжение TN0014D е в съответствие с Директива 2014/53/ЕС.

Цялостният текст на ЕС декларацията за съответствие може да се намери на следния интернет адрес:

[https://www.denso-ten.com/support/regulation/eu\\_doc/](https://www.denso-ten.com/support/regulation/eu_doc/)

Функция	Работна честотна лента	Максимална радиочестотна мощност
GSM	880 - 915 MHz	32 dBm e.i.r.p.
	1710 - 1785 MHz	30 dBm e.i.r.p.
UMTS	880 - 915 MHz	24 dBm e.i.r.p.
	1920 - 1980 MHz	
LTE	832 - 862 MHz	24 dBm e.i.r.p.
	880 - 915 MHz	
	1710 - 1785 MHz	
	1920 - 1980 MHz	
	2500 - 2570 MHz	

## Déclaration de conformité

Ovim putem, DENSO TEN Limited izjavljuje da je vrsta radio opreme TN0014D u saglasnosti s Direktivom 2014/53/EU.

Cijeli tekst EC deklaracije o usaglašenosti je dostupan na sljedećoj internetskoj adresi:

[https://www.denso-ten.com/support/regulation/eu\\_doc/](https://www.denso-ten.com/support/regulation/eu_doc/)

Funkcija	Radni frekvencijski pojas	Maksimalna radiofrekvencijska snaga
GSM	880 - 915 MHz 1710 - 1785 MHz	32 dBm e.i.r.p. 30 dBm e.i.r.p.
UMTS	880 - 915 MHz 1920 - 1980 MHz	24 dBm e.i.r.p.
LTE	832 - 862 MHz 880 - 915 MHz 1710 - 1785 MHz 1920 - 1980 MHz 2500 - 2570 MHz	24 dBm e.i.r.p.

Tímto DENSO TEN Limited prohlašuje, že typ rádiového zařízení TN0014D je v souladu se směnicí 2014/53/EU.

Úplné znění EU prohlášení o shodě je k dispozici na této internetové adrese:

[https://www.denso-ten.com/support/regulation/eu\\_doc/](https://www.denso-ten.com/support/regulation/eu_doc/)

Funkce	Provozní frekvenční pásmu	Maximální radiofrekvenční výkon
GSM	880 - 915 MHz 1710 - 1785 MHz	32 dBm e.i.r.p. 30 dBm e.i.r.p.
UMTS	880 - 915 MHz 1920 - 1980 MHz	24 dBm e.i.r.p.
LTE	832 - 862 MHz 880 - 915 MHz 1710 - 1785 MHz 1920 - 1980 MHz 2500 - 2570 MHz	24 dBm e.i.r.p.

# Déclaration de conformité

Hermed erklærer DENSO TEN Limited, at radioudstyrstypen TN0014D er i overensstemmelse med direktiv 2014/53/EU.

EU-overensstemmelseserklæringens fulde tekst kan findes på følgende internetadresse:

[https://www.denso-ten.com/support/regulation/eu\\_doc/](https://www.denso-ten.com/support/regulation/eu_doc/)

Funktion	Driftsfrekvensbandet	Maksimal radio-frekvens effekt
GSM	880 - 915 MHz	32 dBm e.i.r.p.
	1710 - 1785 MHz	30 dBm e.i.r.p.
UMTS	880 - 915 MHz	24 dBm e.i.r.p.
	1920 - 1980 MHz	
LTE	832 - 862 MHz	24 dBm e.i.r.p.
	880 - 915 MHz	
	1710 - 1785 MHz	
	1920 - 1980 MHz	
	2500 - 2570 MHz	

Hiermit erklärt DENSO TEN Limited, dass der Funkanlagentyp TN0014D der Richtlinie 2014/53/EU entspricht.

Der vollständige Text der EU-Konformitätserklärung ist unter der folgenden Internetadresse verfügbar:

[https://www.denso-ten.com/support/regulation/eu\\_doc/](https://www.denso-ten.com/support/regulation/eu_doc/)

Funktion	Betriebsfrequenzband	Maximale Hochfrequenzleistung
GSM	880 - 915 MHz	32 dBm e.i.r.p.
	1710 - 1785 MHz	30 dBm e.i.r.p.
UMTS	880 - 915 MHz	24 dBm e.i.r.p.
	1920 - 1980 MHz	
LTE	832 - 862 MHz	24 dBm e.i.r.p.
	880 - 915 MHz	
	1710 - 1785 MHz	
	1920 - 1980 MHz	
	2500 - 2570 MHz	

## Déclaration de conformité

Με την παρούσα ο/η DENSO TEN Limited, δηλώνει ότι ο ραδιοεξοπλισμός TN0014D πληροί την οδηγία 2014/53/EE.

Το πλήρες κείμενο της δήλωσης συμμόρφωσης ΕΕ διατίθεται στην ακόλουθη ιστοσελίδα στο διαδίκτυο:

[https://www.denso-ten.com/support/regulation/eu\\_doc/](https://www.denso-ten.com/support/regulation/eu_doc/)

Λειτουργία	Ζώνη συχνοτήτων λειτουργίας	Μέγιστη ισχύς ραδιοσυχνότητας
GSM	880 - 915 MHz 1710 - 1785 MHz	32 dBm e.i.r.p. 30 dBm e.i.r.p.
UMTS	880 - 915 MHz 1920 - 1980 MHz	24 dBm e.i.r.p.
LTE	832 - 862 MHz 880 - 915 MHz 1710 - 1785 MHz 1920 - 1980 MHz 2500 - 2570 MHz	24 dBm e.i.r.p.

Hereby, DENSO TEN Limited declares that the radio equipment type TN0014D is in compliance with Directive 2014/53/EU.

The full text of the EU declaration of conformity is available at the following internet address:

[https://www.denso-ten.com/support/regulation/eu\\_doc/](https://www.denso-ten.com/support/regulation/eu_doc/)

Function	Operating frequency band	Maximum radio-frequency power
GSM	880 - 915 MHz 1710 - 1785 MHz	32 dBm e.i.r.p. 30 dBm e.i.r.p.
UMTS	880 - 915 MHz 1920 - 1980 MHz	24 dBm e.i.r.p.
LTE	832 - 862 MHz 880 - 915 MHz 1710 - 1785 MHz 1920 - 1980 MHz 2500 - 2570 MHz	24 dBm e.i.r.p.

# Déclaration de conformité

Por la presente, DENSO TEN Limited declara que el tipo de equipo radioeléctrico TN0014D es conforme con la Directiva 2014/53/UE.

El texto completo de la declaración UE de conformidad está disponible en la dirección Internet siguiente:

[https://www.denso-ten.com/support/regulation/eu\\_doc/](https://www.denso-ten.com/support/regulation/eu_doc/)

Función	Banda de frecuencia operativa	Potencia máxima de la radiofrecuencia
GSM	880 - 915 MHz 1710 - 1785 MHz	32 dBm e.i.r.p. 30 dBm e.i.r.p.
UMTS	880 - 915 MHz 1920 - 1980 MHz	24 dBm e.i.r.p.
LTE	832 - 862 MHz 880 - 915 MHz 1710 - 1785 MHz 1920 - 1980 MHz 2500 - 2570 MHz	24 dBm e.i.r.p.

Käesolevaga deklareerib DENSO TEN Limited, et käesolev raadioseadme tüüp TN0014D vastab direktiivi 2014/53/EL nõuetele.

ELi vastavusdeklaratsiooni täielik tekst on kättesaadav järgmisel internetiaadressil:

[https://www.denso-ten.com/support/regulation/eu\\_doc/](https://www.denso-ten.com/support/regulation/eu_doc/)

Funktsioon	Töösageduse laineala	Maksimaalne raadiosageduslik võimsus
GSM	880 - 915 MHz 1710 - 1785 MHz	32 dBm e.i.r.p. 30 dBm e.i.r.p.
UMTS	880 - 915 MHz 1920 - 1980 MHz	24 dBm e.i.r.p.
LTE	832 - 862 MHz 880 - 915 MHz 1710 - 1785 MHz 1920 - 1980 MHz 2500 - 2570 MHz	24 dBm e.i.r.p.

## Déclaration de conformité

DENSO TEN Limited vakuuttaa, että radiolaitetyyppi TN0014D on direktiivin 2014/53/EU mukainen.  
 EU-vaatimustenmukaisuusvakuutuksen täysimittainen teksti on saatavilla seuraavassa internetosoitteessa:  
[https://www.denso-ten.com/support/regulation/eu\\_doc/](https://www.denso-ten.com/support/regulation/eu_doc/)

Toiminto	Toimintataajuuskaista	Maksimi radiotaajuusteho
GSM	880 - 915 MHz	32 dBm e.i.r.p.
	1710 - 1785 MHz	30 dBm e.i.r.p.
UMTS	880 - 915 MHz	24 dBm e.i.r.p.
	1920 - 1980 MHz	
LTE	832 - 862 MHz	24 dBm e.i.r.p.
	880 - 915 MHz	
	1710 - 1785 MHz	
	1920 - 1980 MHz	
	2500 - 2570 MHz	

Le soussigné, DENSO TEN Limited, déclare que l'équipement radioélectrique du type TN0014D est conforme à la directive 2014/53/UE.  
 Le texte complet de la déclaration UE de conformité est disponible à l'adresse internet suivante:

[https://www.denso-ten.com/support/regulation/eu\\_doc/](https://www.denso-ten.com/support/regulation/eu_doc/)

Fonction	Bande de fréquence de fonctionnement	Puissance maximale de la radiofréquence
GSM	880 - 915 MHz	32 dBm e.i.r.p.
	1710 - 1785 MHz	30 dBm e.i.r.p.
UMTS	880 - 915 MHz	24 dBm e.i.r.p.
	1920 - 1980 MHz	
LTE	832 - 862 MHz	24 dBm e.i.r.p.
	880 - 915 MHz	
	1710 - 1785 MHz	
	1920 - 1980 MHz	
	2500 - 2570 MHz	

# Déclaration de conformité

Leis seo, dearbhaíonn DENSO TEN Limited go gcomhlíonann an cineál trealamh raidió TN0014D Treoir 2014/53/EU.

Tá an téacs iomlán den dearbhú comhréireachta AE ar fáil ag an seoladh Idirlín seo a leanas:

[https://www.denso-ten.com/support/regulation/eu\\_doc/](https://www.denso-ten.com/support/regulation/eu_doc/)

Feidhm	Banda minicíochta oibriúcháin	Uaschumhacht radaimhnicíochta
GSM	880 - 915 MHz 1710 - 1785 MHz	32 dBm e.i.r.p. 30 dBm e.i.r.p.
UMTS	880 - 915 MHz 1920 - 1980 MHz	24 dBm e.i.r.p.
LTE	832 - 862 MHz 880 - 915 MHz 1710 - 1785 MHz 1920 - 1980 MHz 2500 - 2570 MHz	24 dBm e.i.r.p.

DENSO TEN Limited ovime izjavlja da je radijska oprema tipa TN0014D u skladu s Direktivom 2014/53/EU.

Cjeloviti tekst EU izjave o sukladnosti dostupan je na sljedećoj internetskoj adresi:

[https://www.denso-ten.com/support/regulation/eu\\_doc/](https://www.denso-ten.com/support/regulation/eu_doc/)

Funkcija	Radni frekvencijski pojas	Maksimalna radiofrekvencijska snaga
GSM	880 - 915 MHz 1710 - 1785 MHz	32 dBm e.i.r.p. 30 dBm e.i.r.p.
UMTS	880 - 915 MHz 1920 - 1980 MHz	24 dBm e.i.r.p.
LTE	832 - 862 MHz 880 - 915 MHz 1710 - 1785 MHz 1920 - 1980 MHz 2500 - 2570 MHz	24 dBm e.i.r.p.

## Déclaration de conformité

DENSO TEN Limited igazolja, hogy a TN0014D típusú rádióberendezés megfelel a 2014/53/EU irányelvnek.

Az EU-megfelelőségi nyilatkozat teljes szövege elérhető a következő internetes címen:

[https://www.denso-ten.com/support/regulation/eu\\_doc/](https://www.denso-ten.com/support/regulation/eu_doc/)

Funkció	Üzemi frekvencia-tartomány	Maximális rádiófrekvenciás teljesítmény
GSM	880 - 915 MHz	32 dBm e.i.r.p.
	1710 - 1785 MHz	30 dBm e.i.r.p.
UMTS	880 - 915 MHz	24 dBm e.i.r.p.
	1920 - 1980 MHz	
LTE	832 - 862 MHz	24 dBm e.i.r.p.
	880 - 915 MHz	
	1710 - 1785 MHz	
	1920 - 1980 MHz	
	2500 - 2570 MHz	

Hér með, lýsir DENSO TEN Limited því yfir að gerð útvarpsbúnaðarins TN0014D samræmist tilskipun 2014/53/EU.

Allur texti ESB-samræmisýfirlýsingarinnar er aðgengilegur á eftirfarandi veffangi:

[https://www.denso-ten.com/support/regulation/eu\\_doc/](https://www.denso-ten.com/support/regulation/eu_doc/)

Aðgerð	Notkunartíðni hljómsveit	Hámarks útvarp-tíðni vald
GSM	880 - 915 MHz	32 dBm e.i.r.p.
	1710 - 1785 MHz	30 dBm e.i.r.p.
UMTS	880 - 915 MHz	24 dBm e.i.r.p.
	1920 - 1980 MHz	
LTE	832 - 862 MHz	24 dBm e.i.r.p.
	880 - 915 MHz	
	1710 - 1785 MHz	
	1920 - 1980 MHz	
	2500 - 2570 MHz	

# Déclaration de conformité

Il fabbricante, DENSO TEN Limited, dichiara che il tipo di apparecchiatura radio TN0014D è conforme alla direttiva 2014/53/UE.

Il testo completo della dichiarazione di conformità UE è disponibile al seguente indirizzo Internet:

[https://www.denso-ten.com/support/regulation/eu\\_doc/](https://www.denso-ten.com/support/regulation/eu_doc/)

Funzione	Frequenza operativa	Massima potenza a radiofrequenza
GSM	880 - 915 MHz	32 dBm e.i.r.p.
	1710 - 1785 MHz	30 dBm e.i.r.p.
UMTS	880 - 915 MHz	24 dBm e.i.r.p.
	1920 - 1980 MHz	
LTE	832 - 862 MHz	24 dBm e.i.r.p.
	880 - 915 MHz	
	1710 - 1785 MHz	
	1920 - 1980 MHz	
	2500 - 2570 MHz	

Aš, DENSO TEN Limited, patvirtinu, kad radijo įrenginių tipas TN0014D atitinka Direktyvą 2014/53/ES.

Visas ES atitikties deklaracijos tekstas prieinamas šiuo interneto adresu:

[https://www.denso-ten.com/support/regulation/eu\\_doc/](https://www.denso-ten.com/support/regulation/eu_doc/)

Funkcija	Veikimo dažnių juosta	Maksimalus radijo dažnių galingumas
GSM	880 - 915 MHz	32 dBm e.i.r.p.
	1710 - 1785 MHz	30 dBm e.i.r.p.
UMTS	880 - 915 MHz	24 dBm e.i.r.p.
	1920 - 1980 MHz	
LTE	832 - 862 MHz	24 dBm e.i.r.p.
	880 - 915 MHz	
	1710 - 1785 MHz	
	1920 - 1980 MHz	
	2500 - 2570 MHz	

## Déclaration de conformité

Ar šo DENSO TEN Limited deklarē, ka radioiekārta TN0014D atbilst Direktīvai 2014/53/ES.

Pilns ES atbilstības deklarācijas teksts ir pieejams šādā interneta vietnē:

[https://www.denso-ten.com/support/regulation/eu\\_doc/](https://www.denso-ten.com/support/regulation/eu_doc/)

Funkcija	Darba frekvences josla	Maksimālā radiofrekvences jauda
GSM	880 - 915 MHz	32 dBm e.i.r.p.
	1710 - 1785 MHz	30 dBm e.i.r.p.
UMTS	880 - 915 MHz	24 dBm e.i.r.p.
	1920 - 1980 MHz	
LTE	832 - 862 MHz	24 dBm e.i.r.p.
	880 - 915 MHz	
	1710 - 1785 MHz	
	1920 - 1980 MHz	
	2500 - 2570 MHz	

Со ова, DENSO TEN Limited изјавува дека радио опремата од типот TN0014D е во согласност со Директивата 2014/53/EU.

Целиот текст на ЕУ изјавата за сообразност е достапен на следната интернет адреса:

[https://www.denso-ten.com/support/regulation/eu\\_doc/](https://www.denso-ten.com/support/regulation/eu_doc/)

Функција	Работен фреквенциски опсег	Максимална радио-фреквенциска моќ
GSM	880 - 915 MHz	32 dBm e.i.r.p.
	1710 - 1785 MHz	30 dBm e.i.r.p.
UMTS	880 - 915 MHz	24 dBm e.i.r.p.
	1920 - 1980 MHz	
LTE	832 - 862 MHz	24 dBm e.i.r.p.
	880 - 915 MHz	
	1710 - 1785 MHz	
	1920 - 1980 MHz	
	2500 - 2570 MHz	

# Déclaration de conformité

Ovim, DENSO TEN Limited izjavljuje da je tip radio opreme TN0014D u skladu sa Direktivom 2014/53/EU.

Cjelokupan tekst EU deklaracije o usklađenosti dostupan je na sljedećoj internet adresi:

[https://www.denso-ten.com/support/regulation/eu\\_doc/](https://www.denso-ten.com/support/regulation/eu_doc/)

Funkcija	Operativni frekvencijski opseg	Maksimalna jačina radio frekvencije
GSM	880 - 915 MHz	32 dBm e.i.r.p.
	1710 - 1785 MHz	30 dBm e.i.r.p.
UMTS	880 - 915 MHz	24 dBm e.i.r.p.
	1920 - 1980 MHz	
LTE	832 - 862 MHz	24 dBm e.i.r.p.
	880 - 915 MHz	
	1710 - 1785 MHz	
	1920 - 1980 MHz	
	2500 - 2570 MHz	

B'dan, DENSO TEN Limited, niddikjara li dan it-tip ta' tagħmir tar-radju TN0014D huwa konformi mad-Direttiva 2014/53/UE.

It-test kollu tad-dikjarazzjoni ta' konformità tal-UE huwa disponibbli f'dan l-indirizz tal-Internet li ġej:

[https://www.denso-ten.com/support/regulation/eu\\_doc/](https://www.denso-ten.com/support/regulation/eu_doc/)

Funzjoni	Band tal-frekwenza operattiva	l-enerġija massima bi frekwenza tar-radju
GSM	880 - 915 MHz	32 dBm e.i.r.p.
	1710 - 1785 MHz	30 dBm e.i.r.p.
UMTS	880 - 915 MHz	24 dBm e.i.r.p.
	1920 - 1980 MHz	
LTE	832 - 862 MHz	24 dBm e.i.r.p.
	880 - 915 MHz	
	1710 - 1785 MHz	
	1920 - 1980 MHz	
	2500 - 2570 MHz	

# Déclaration de conformité

Hierbij verklaar ik, DENSO TEN Limited, dat het type radioapparatuur TN0014D conform is met Richtlijn 2014/53/EU.

De volledige tekst van de EU-conformiteitsverklaring kan worden geraadpleegd op het volgende internetadres:

[https://www.denso-ten.com/support/regulation/eu\\_doc/](https://www.denso-ten.com/support/regulation/eu_doc/)

Functie	Actieve frequentieband	Maximale radiofrequentie
GSM	880 - 915 MHz	32 dBm e.i.r.p.
	1710 - 1785 MHz	30 dBm e.i.r.p.
UMTS	880 - 915 MHz	24 dBm e.i.r.p.
	1920 - 1980 MHz	
LTE	832 - 862 MHz	24 dBm e.i.r.p.
	880 - 915 MHz	
	1710 - 1785 MHz	
	1920 - 1980 MHz	
	2500 - 2570 MHz	

DENSO TEN Limited erklærer herved at radioutstyrstypen TN0014D er i samsvar med direktiv 2014/53/EU.

Den fullstendige teksten i EU-erklæringen er tilgjengelig på følgende internetadresse:

[https://www.denso-ten.com/support/regulation/eu\\_doc/](https://www.denso-ten.com/support/regulation/eu_doc/)

Funksjon	Driftsfrekvensbånd	Maksimal radiofrekvent strøm
GSM	880 - 915 MHz	32 dBm e.i.r.p.
	1710 - 1785 MHz	30 dBm e.i.r.p.
UMTS	880 - 915 MHz	24 dBm e.i.r.p.
	1920 - 1980 MHz	
LTE	832 - 862 MHz	24 dBm e.i.r.p.
	880 - 915 MHz	
	1710 - 1785 MHz	
	1920 - 1980 MHz	
	2500 - 2570 MHz	

# Déclaration de conformité

DENSO TEN Limited niniejszym oświadcza, że typ urządzenia radiowego TN0014D jest zgodny z dyrektywą 2014/53/UE.

Pełny tekst deklaracji zgodności UE jest dostępny pod następującym adresem internetowym:

[https://www.denso-ten.com/support/regulation/eu\\_doc/](https://www.denso-ten.com/support/regulation/eu_doc/)

Funkcja	Pasmo częstotliwości pracy	Maksymalna moc częstotliwości radiowej
GSM	880 - 915 MHz 1710 - 1785 MHz	32 dBm e.i.r.p. 30 dBm e.i.r.p.
UMTS	880 - 915 MHz 1920 - 1980 MHz	24 dBm e.i.r.p.
LTE	832 - 862 MHz 880 - 915 MHz 1710 - 1785 MHz 1920 - 1980 MHz 2500 - 2570 MHz	24 dBm e.i.r.p.

O(a) abaixo assinado(a) DENSO TEN Limited declara que o presente tipo de equipamento de rádio TN0014D está em conformidade com a Diretiva 2014/53/UE.

O texto integral da declaração de conformidade está disponível no seguinte endereço de Internet:

[https://www.denso-ten.com/support/regulation/eu\\_doc/](https://www.denso-ten.com/support/regulation/eu_doc/)

Função	Faixa de frequência operacional	Potência máxima de radiofrequência
GSM	880 - 915 MHz 1710 - 1785 MHz	32 dBm e.i.r.p. 30 dBm e.i.r.p.
UMTS	880 - 915 MHz 1920 - 1980 MHz	24 dBm e.i.r.p.
LTE	832 - 862 MHz 880 - 915 MHz 1710 - 1785 MHz 1920 - 1980 MHz 2500 - 2570 MHz	24 dBm e.i.r.p.

# Déclaration de conformité

Prin prezenta, DENSO TEN Limited declară că tipul de echipamente radio TN0014D este în conformitate cu Directiva 2014/53/UE.  
 Textul integral al declarației UE de conformitate este disponibil la următoarea adresă internet:  
[https://www.denso-ten.com/support/regulation/eu\\_doc/](https://www.denso-ten.com/support/regulation/eu_doc/)

Funcție	Bandă de frecvență activă	Puterea maximă a radio-frecvenței
GSM	880 - 915 MHz	32 dBm e.i.r.p.
	1710 - 1785 MHz	30 dBm e.i.r.p.
UMTS	880 - 915 MHz	24 dBm e.i.r.p.
	1920 - 1980 MHz	
LTE	832 - 862 MHz	24 dBm e.i.r.p.
	880 - 915 MHz	
	1710 - 1785 MHz	
	1920 - 1980 MHz	
	2500 - 2570 MHz	

DENSO TEN Limited týmto vyhlasuje, že rádiové zariadenie typu TN0014D je v súlade so smernicou 2014/53/EÚ.  
 Úplné EÚ vyhlásenie o zhode je k dispozícii na tejto internetovej adrese:  
[https://www.denso-ten.com/support/regulation/eu\\_doc/](https://www.denso-ten.com/support/regulation/eu_doc/)

Funkcia	Prevádzkové frekvenčné pásmo	Maximálny rádiový výkon
GSM	880 - 915 MHz	32 dBm e.i.r.p.
	1710 - 1785 MHz	30 dBm e.i.r.p.
UMTS	880 - 915 MHz	24 dBm e.i.r.p.
	1920 - 1980 MHz	
LTE	832 - 862 MHz	24 dBm e.i.r.p.
	880 - 915 MHz	
	1710 - 1785 MHz	
	1920 - 1980 MHz	
	2500 - 2570 MHz	

# Déclaration de conformité

DENSO TEN Limited potruje, da je tip radijske opreme TN0014D skladen z Direktivo 2014/53/EU.

Celotno besedilo izjave EU o skladnosti je na voljo na naslednjem spletnem naslovu:

[https://www.denso-ten.com/support/regulation/eu\\_doc/](https://www.denso-ten.com/support/regulation/eu_doc/)

Funkcija	Delovni frekvenčni pas	Maksimalna radiofrekvenčna moč
GSM	880 - 915 MHz 1710 - 1785 MHz	32 dBm e.i.r.p. 30 dBm e.i.r.p.
UMTS	880 - 915 MHz 1920 - 1980 MHz	24 dBm e.i.r.p.
LTE	832 - 862 MHz 880 - 915 MHz 1710 - 1785 MHz 1920 - 1980 MHz 2500 - 2570 MHz	24 dBm e.i.r.p.

Nëpërmjet kësaj, DENSO TEN Limited deklarom se lloji i aparatit të radios TN0014D është në përputhje me Direktivën 2014/53/EU.

Teksti i plotë i deklaratës së BE-së mbi përputhshmërinë është i disponueshëm në adresën e mëposhtme të internetit:

[https://www.denso-ten.com/support/regulation/eu\\_doc/](https://www.denso-ten.com/support/regulation/eu_doc/)

Funksion	Banda e frekuencës së punës	Fuqia maksimale e frekuencave radio
GSM	880 - 915 MHz 1710 - 1785 MHz	32 dBm e.i.r.p. 30 dBm e.i.r.p.
UMTS	880 - 915 MHz 1920 - 1980 MHz	24 dBm e.i.r.p.
LTE	832 - 862 MHz 880 - 915 MHz 1710 - 1785 MHz 1920 - 1980 MHz 2500 - 2570 MHz	24 dBm e.i.r.p.

## Déclaration de conformité

Ovim, DENSO TEN Limited izjavljuje da je ovaj tip radijske opreme TN0014D u skladu sa odredbama Direktive 2014/53/EU.

Kompletan tekst EU deklaracije o konformitetu je dostupan na sledećoj internet adresi:

[https://www.denso-ten.com/support/regulation/eu\\_doc/](https://www.denso-ten.com/support/regulation/eu_doc/)

Funkcija	Radni frekvencijski pojas	Maksimalna radiofrekvencijska snaga
GSM	880 - 915 MHz	32 dBm e.i.r.p.
	1710 - 1785 MHz	30 dBm e.i.r.p.
UMTS	880 - 915 MHz	24 dBm e.i.r.p.
	1920 - 1980 MHz	
LTE	832 - 862 MHz	24 dBm e.i.r.p.
	880 - 915 MHz	
	1710 - 1785 MHz	
	1920 - 1980 MHz	
	2500 - 2570 MHz	

Härmed försäkrar DENSO TEN Limited att denna typ av radioutrustning TN0014D överensstämmer med direktiv 2014/53/EU.

Den fullständiga texten till EU-försäkran om överensstämmelse finns på följande webbadress:

[https://www.denso-ten.com/support/regulation/eu\\_doc/](https://www.denso-ten.com/support/regulation/eu_doc/)

Funktion	Operationsfrekvensbandet	Maximal radiofrekvenseffekt
GSM	880 - 915 MHz	32 dBm e.i.r.p.
	1710 - 1785 MHz	30 dBm e.i.r.p.
UMTS	880 - 915 MHz	24 dBm e.i.r.p.
	1920 - 1980 MHz	
LTE	832 - 862 MHz	24 dBm e.i.r.p.
	880 - 915 MHz	
	1710 - 1785 MHz	
	1920 - 1980 MHz	
	2500 - 2570 MHz	

## Déclaration de conformité

DENSO TEN Limited, TN0014D türü telsiz ekipmanının 2014/53/EU Direktifine uygun olduğunu beyan etmektedir.

AB uygunluk beyanının tam metnine aşağıdaki internet adresinden ulaşılabilir:

[https://www.denso-ten.com/support/regulation/eu\\_doc/](https://www.denso-ten.com/support/regulation/eu_doc/)

İşlev	Çalışma frekans bandı	Maksimum radyo-frekans gücü
GSM	880 - 915 MHz	32 dBm e.i.r.p.
	1710 - 1785 MHz	30 dBm e.i.r.p.
UMTS	880 - 915 MHz	24 dBm e.i.r.p.
	1920 - 1980 MHz	
LTE	832 - 862 MHz	24 dBm e.i.r.p.
	880 - 915 MHz	
	1710 - 1785 MHz	
	1920 - 1980 MHz	
	2500 - 2570 MHz	

Information of the radio device: Type TN0014D		
1. Name and postal address of the manufacturer		
Name: DENSO TEN Limited		
Address: 2-28, Goshō-dōri 1-chōme, Hyōgo-ku, Kobe, 652-8510 Japan		
2. Simplified UK declaration of conformity		
Hereby, DENSO TEN Limited declares that the radio equipment type TN0014D is in compliance with Regulations 2017.		
The full text of the UK declaration of conformity is available at the following internet address:		
<a href="https://www.denso-ten.com/support/regulation/uk_doc/">https://www.denso-ten.com/support/regulation/uk_doc/</a>		
Function	Operating frequency band	Maximum radio-frequency power
GSM	880 - 915 MHz 1710 - 1785 MHz	32 dBm e.i.r.p. 30 dBm e.i.r.p.
UMTS	880 - 915 MHz 1920 - 1980 MHz	24 dBm e.i.r.p.
LTE	832 - 862 MHz 880 - 915 MHz 1710 - 1785 MHz 1920 - 1980 MHz 2500 - 2570 MHz	24 dBm e.i.r.p.

**Importer Information**

**Name:** Mazda Motors UK Limited

**Address:** Crossways Business Park, Victory Way, Dartford, Kent, DA2 6DT, UK

# Déclaration de conformité

---

## Chargeur sans fil (Qi)

### Simplified EU Declaration of Conformity :

The simplified EU declaration of conformity referred to in Article 10(9) shall be provided as follows: Hereby, [Huizhou Desay SV Automotive Co., Ltd.] declares that the radio equipment type [designation of type of radio equipment] is in compliance with Directive 2014/53/EU. The full text of the EU declaration of conformity is available at the following internet address:<http://www.desaysv.com/index.php?id=oumeng>

Max power transmitter(Wireless Charging) : 15W

Operating Frequency: 127.7KHz、 125.95KHz

NFC Operating Frequency:13.56Mhz

Maximum RF Output Power(NFC) : 6.48 dBuA/m at 3m distance

Importer, Address:

İthalatçı, Adres:

Importuesi, Adresa:

Mazda Motor Logistics Europe NV  
Blaasveldstraat 162, 2830 Willebroek, België

Mazda Motor Poland sp.zo.o.  
ul. Postępu 14B, 02-676 Warsaw, Poland

Mazda Motor Czech, s.r.o.  
Türkova 2319/5b, Chodov, 149 00 Prague 4, Czech Republic

Mazda Motor Slovakia, s.r.o.  
LINDNER II, Galvaniho 7/B, Bratislava - Ružinov 821 04, Slovak Republic

## Compatibilité électromagnétique

Votre Mazda a été testée et certifiée conformément à la réglementation 10 de l'UN-R\*1 relative à la compatibilité électromagnétique. Les émetteurs de fréquences radio (RF) (tels que les téléphones portables, les émetteurs radio amateur, etc.) ne peuvent être installés sur votre Mazda que s'ils sont conformes aux paramètres indiqués dans la table ci-dessous.

\*1 UN-R signifie United Nations Regulation (réglementation des Nations Unies).

Vous avez la responsabilité de vous assurer que l'équipement que vous installez respecte les règlements en vigueur. Faites appel à des techniciens proprement entraînés pour l'installation de l'équipement.

### ⚠ ATTENTION

- Ne pas monter d'émetteurs, de microphones, de haut-parleurs ou quoique ce soit d'autre dans le chemin de déploiement des coussins d'air.
- Ne pas attacher le fil de l'antenne au câblage d'origine du véhicule, aux conduits d'alimentation ou de frein. Dans la mesure du possible, ne pas raccorder le fil de l'antenne parallèlement au faisceau électrique.
- Installer l'antenne et les fils d'alimentation à au moins 100 mm des modules électroniques et des coussins d'air.

- Éviter d'utiliser l'allume-cigare ou la prise des accessoires comme source d'alimentation de l'équipement de transmission RF.

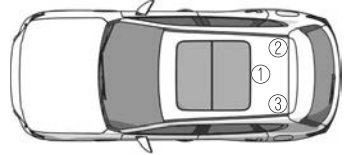

### Positions de l'antenne:

- ① : centre du toit
- ② : partie arrière droite du toit
- ③ : partie arrière gauche du toit

Bande de fréquence (MHz)	Puissance de sortie maximale (Watt)	Positions de l'antenne
50 — 54	50	①②③
68 — 87.5	50	①②③
142 — 176	50	①②③
380 — 470	50	①②③
806 — 940	10	①②③
1 200 — 1 300	10	①②③
1 710 — 1 885	10	①②③
1 885 — 2 025	10	①②③
2 400 — 2 500	0,01*1	Dans un habitacle*1

\*1 Uniquement pour Bluetooth®

### REMARQUE

Après l'installation des émetteurs RF, vérifier les interférences avec tous les équipements électriques du véhicule, en mode stand-by et en mode de transmission.

Vérifier tout l'équipement électrique:

# Compatibilité électromagnétique

---

- avec l'alimentation du véhicule sur ON.
- avec le système hybride en marche.
- lors d'un test de conduite à différentes vitesses.

# Collecte/Mise au rebut du matériel ancien/des batteries utilisées

## Informations pour les utilisateurs sur la collecte et la mise au rebut des équipements anciens et des batteries usagées

Pour jeter une batterie usagée, se reporter aux informations suivantes.

## Informations sur la mise au rebut dans l'Union Européenne

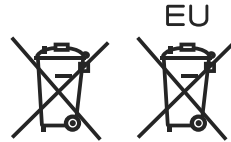

Ces symboles de poubelle à roulettes barrée d'une croix figurant sur les produits, les emballages et/ou les documents joints signifient que les produits électroniques et les batteries usagés ne doivent pas être mélangés aux déchets domestiques généraux. Pour effectuer correctement le traitement, la récupération et le recyclage des produits anciens et des batteries usagées, les mettre aux points de collecte applicables, conformément à la réglementation nationale et aux Directives 2006/66/CE.

En jetant correctement ces produits et ces batteries, vous contribuerez à économiser des ressources précieuses et à éviter les effets négatifs potentiels sur la santé humaine et sur l'environnement naturel qui pourraient être créés par une mise au rebut inappropriée.

Pour plus de détails concernant la collecte et le recyclage des produits et des batteries usagés, s'adresser aux services administratifs locaux, au service de mise au rebut des déchets ou aux magasins où les produits ont été achetés.

## REMARQUE



Les deux lettres du bas peuvent être utilisées conjointement avec le symbole de poubelle à roulettes barrée d'une croix. Dans ce cas, il y a conformité avec les conditions établies par la Directive pour le produit chimique concerné.

"Pb" et "Cd" signifient plomb et cadmium respectivement.

## Informations sur la mise au rebut dans les autres pays hors de l'Union Européenne

Les symboles ci-dessus sont valables uniquement dans l'Union Européenne. Pour jeter des produits anciens et des batteries usagées, s'adresser aux services administratifs locaux, au service de mise au rebut des déchets ou aux magasins où les produits ont été achetés, et leur demander des informations concernant la méthode de mise au rebut correcte.

## Plaque de modèle

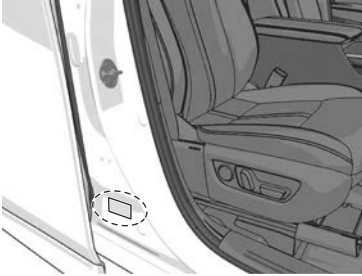

## Numéro du châssis/ Numéro d'identification du véhicule (Chypre, Malte, Irlande, Royaume-Uni)

### Numéro du châssis

Ouvrir le couvercle indiqué sur l'illustration pour vérifier le numéro du châssis.

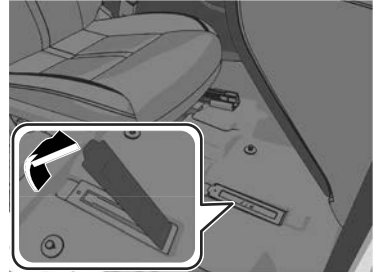

### Numéro d'identification du véhicule

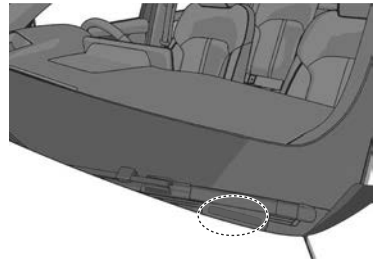

## Étiquette de pressions de gonflage des pneus

Modèle avec volant à gauche



Modèle avec volant à droite

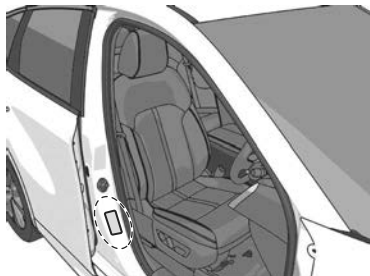

## Numéro du moteur

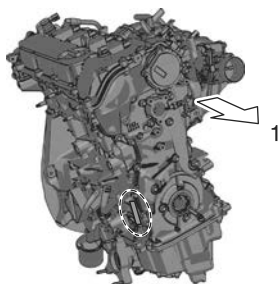

1. Avant

## Moteur

Dénomination	Spécification
Type	Double ACT, 16 soupapes, 4 cylindres en ligne
Alésage × Course	89,0 × 100 mm
Cylindrée	2 488 ml (2 488 cc)
Taux de compression	13,0

# Spécifications du véhicule

## Systeme de charge

Dénomination	Données de fonctionnement
Puissance d'entrée	220 - 240 V CA
Fréquence nominale	50 Hz
Courant électrique nominal maximal	En charge normale 32 A CA (en fonctionnement monophasé) 16 A CA par phase (en fonctionnement biphasé)
Consommation électrique maximale	7,2 kVA (charge normale)
Courant de détection des fuites électriques pour la boîte de contrôle, y compris le câble de charge d'origine	20 mA
Mode de charge de l'EV/type de connexion	Charge normale : Mode 2, mode 3/TYPE2
Conditions d'installation (informations sur la protection contre les courants de court-circuit et la protection des équipements)	Les lois et règlements applicables, ainsi que les normes, doivent être respectés pour les mesures de protection contre les surintensités et les surtensions. Toujours veiller à installer des dispositifs de protection contre les surintensités appropriés dans le câblage des maisons et des bâtiments.
Niveau IP	IP44 : Lorsque le connecteur de charge est branché à la prise de charge IP67 : Équipement d'alimentation EV (câble de charge)
Température de fonctionnement	Chargeur embarqué : Chacune des conditions doit être maintenue Température ambiante : -30 °C à 85 °C température du liquide de refroidissement : -30 °C à 70 °C Équipement d'alimentation EV (câble de charge) : Température ambiante : -40 °C à 50 °C
Température de stockage	Chargeur embarqué : Chacune des conditions doit être maintenue Température ambiante : -40 °C à 85 °C température du liquide de refroidissement : -40 °C à 85 °C Équipement d'alimentation EV (câble de charge) : Température ambiante : -40 °C à 75 °C

<b>Dénomination</b>	<b>Données de fonctionnement</b>
Normes applicables	Chargeur embarqué EN/CEI 61851-1, EN/CEI 61851-21 Équipement d'alimentation EV (câble de charge) CEI/GB 62752, EN/CEI 62196-1, EN/CEI 62196-2
Adaptateurs	Ne pas utiliser d'adaptateur avec la fiche et le connecteur du câble de charge. Ne pas utiliser de rallonge.

# Spécifications du véhicule

---

## Batterie haute tension

Dénomination	Spécification
Type	Batterie lithium-ion
Plage de température	Température garantie de fonctionnement : $-30\text{ °C} - 60\text{ °C}$ Température garantie de stockage : $-40\text{ °C} - 70\text{ °C}$

## Système électrique de la batterie

Classification	Spécification	
Batterie au plomb-acide*1	Q-85*2	
	12 V - 6,3 Ah/20HR*3	
Numéro des bougies	Bougies d'origine Mazda*4	PE5R-18-110-A ou PE5S-18-110

- \*1 Vérifier la batterie installée sur le véhicule et utiliser une batterie de performance égale ou supérieure. Cependant, les performances de la batterie peuvent varier même entre les mêmes types de batterie, consulter un mécanicien expérimenté (nous recommandons un mécanicien agréé Mazda) pour le remplacement.
- \*2 Q-85 est utilisé pour e-SKYACTIV PHEV. Utiliser Q-85 pour faire fonctionner correctement le système hybride. L'utilisation d'une batterie d'origine Mazda est recommandée. S'adresser à un concessionnaire agréé Mazda pour plus de détails.
- \*3 Batterie pour la source d'alimentation de secours. Pour l'inspection et le remplacement, s'adresser à un concessionnaire agréé Mazda.
- \*4 Cette bougie d'allumage assure au moteur e-SKYACTIV PHEV des performances optimales. S'adresser à un mécanicien expérimenté pour de plus amples détails (nous recommandons un mécanicien agréé Mazda).



Lors du nettoyage de bougies à l'iridium, ne pas utiliser de brosse métallique. Sinon, cela risque d'endommager la fine couche de particules sur les pointes en alliage d'iridium et platine.

## Qualité des lubrifiants

Lubrifiant	Europe	Sauf modèle pour l'Europe	
Huile moteur	Huiles recommandées*1		Qualité d'huile
	Huile originale Mazda Supra-X 0W-20		API SL ou supérieure
	Huile originale Mazda Ultra 5W-30		
	Qualité d'huile alternative*2		
	API SN ou supérieure, ou ACEA A5/B5	0W-20  5W-30	

\*1 Les huiles d'origine Mazda sont conçues/testées spécialement pour chaque type de moteur. Pour une performance optimale, nous recommandons de toujours utiliser des huiles d'origine Mazda.

\*2 Si vous êtes incapable de trouver une huile d'origine Mazda, des huiles alternatives répondant aux spécifications mentionnées peuvent également être utilisées.

N'utiliser pas d'huiles qui ne répondent pas aux spécifications ou exigences ci-dessus. L'utilisation d'une huile non adaptée peut entraîner des dommages au moteur qui ne sont pas couverts par la garantie Mazda.

Lubrifiant	Classification
Liquide de refroidissement	Type FL-22
Liquide de boîte de vitesses automatique*1	Huile originale Mazda ATF-A7
Huile de boîte de transfert*2	
Huile de différentiel avant*2	Huile pour engrenage hypoïde longue durée de vie Mazda SG1
Huile de différentiel arrière*2	
Frein	Liquide de frein d'origine Mazda ou équivalent

\*1 Le remplacement périodique n'est pas nécessaire.

\*2 Le remplacement est nécessaire lorsque le composant est immergé dans l'eau.

## Contenances

**(Quantités approximatives)**

Dénomination		Modèle avec volant à gauche	Modèle avec volant à droite
Huile moteur	Avec remplacement du filtre à huile	4,5 litres	
	Sans remplacement du filtre à huile	4,3 litres	
Liquide de refroidissement	Système EV	6,4 litres	
	Moteur	8,5 litres	8,6 litres
Liquide de boîte de vitesses automatique		8,1 litres	
Huile de boîte de transfert		0,51 litre	
Huile de différentiel avant		0,35 litre	
Huile de différentiel arrière		0,90 litre	
Réservoir de carburant		50,0 litres	

Vérifier les niveaux d'huile et de liquide à l'aide des jauges ou des repères de niveau sur les réservoirs.

# Spécifications du véhicule

## Dimensions

Dénomination		Véhicule avec roues de 18 pouces	Véhicule avec roues de 20 pouces
Longueur hors tout	Avec support de plaque d'immatriculation	4 745 mm	
	Sans support de plaque d'immatriculation	4 740 mm	
Largeur hors tout		1 890 mm	
Hauteur hors tout		1 675 mm	1 680 mm
Voie avant		1 640 mm	
Voie arrière		1 645 mm	
Empattement		2 870 mm	

## Ampoules

### Éclairage extérieur/éclairage intérieur

Toutes les ampoules d'éclairage sont de type DEL.

L'ampoule DEL ne peut pas être remplacée comme une seule unité, car c'est une unité intégrée.

L'ampoule DEL doit être remplacée avec l'unité. Si un remplacement est nécessaire, consulter un mécanicien expérimenté (nous recommandons un mécanicien agréé Mazda).

## Pneus

### Exemple d'indication et explication

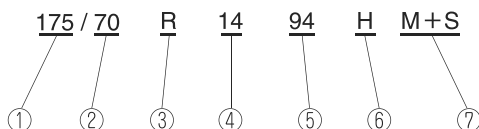

1. Largeur de section nominale
2. Taux en pourcentage d'aspect nominal
3. Code de construction
4. Diamètre en pouces de jante nominal
5. Index de charge (pas sur les pneus ZR)
6. Symbole de vitesse
7. Boue et neige

### Information sur les symboles

Choisir les pneus appropriés pour le véhicule en se référant à l'information suivante.

Symbole de vitesse	Vitesse maximale permise
Q	Jusqu'à 160 km/h
R	Jusqu'à 170 km/h
S	Jusqu'à 180 km/h
T	Jusqu'à 190 km/h
U	Jusqu'à 200 km/h
H	Jusqu'à 210 km/h
V	Jusqu'à 240 km/h
W	Jusqu'à 270 km/h
Y	Jusqu'à 300 km/h
ZR	Plus de 240 km/h

### Pneus et pression de gonflage

#### REMARQUE

Les pneus montés sont ceux qui correspondent le mieux aux besoins du châssis du véhicule.

Lors du remplacement des pneus, Mazda recommande de les remplacer par des pneus du même type que ceux montés à l'origine. Pour plus de détails, s'adresser à un mécanicien expérimenté (un mécanicien agréé Mazda est recommandé).

Vérifier l'étiquette de pressions de gonflage des pneus pour la taille des pneus et leur pression de gonflage.

Se référer à Étiquette de pressions de gonflage des pneus à la page 10-78.

### Pneu standard

Taille de pneu		Pression de gonflage	
		Jusqu'à 3 personnes	—À pleine charge
235/60R18 103V	Avant	250 kPa (2,5 bar, 36 psi)	270 kPa (2,7 bar, 39 psi)
	Arrière	250 kPa (2,5 bar, 36 psi)	310 kPa (3,1 bar, 45 psi)
235/50R20 100W	Avant	250 kPa (2,5 bar, 36 psi)* <sup>1</sup>	270 kPa (2,7 bar, 39 psi)
	Arrière	250 kPa (2,5 bar, 36 psi)* <sup>1</sup>	310 kPa (3,1 bar, 45 psi)
235/50R20 104W	Avant	250 kPa (2,5 bar, 36 psi)	270 kPa (2,7 bar, 39 psi)
	Arrière	250 kPa (2,5 bar, 36 psi)	310 kPa (3,1 bar, 45 psi)

Poids d'un seul occupant : environ 75 kg

\*<sup>1</sup> Avant de conduire à des vitesses élevées, augmenter la pression de gonflage des pneus. Pour des vitesses supérieures à 160 km/h, augmenter la pression des pneus de 10 kPa (0,1 bar, 1,5 psi). Après une conduite à grande vitesse, il est recommandé de revenir à la pression standard des pneus.

### Pneus d'hiver

Taille de pneu		Pression de gonflage	
		Jusqu'à 3 personnes	—À pleine charge
235/60R18* <sup>1</sup> M+S	Avant	250 kPa (2,5 bar, 36 psi)	270 kPa (2,7 bar, 39 psi)
	Arrière	250 kPa (2,5 bar, 36 psi)	310 kPa (3,1 bar, 45 psi)
235/50R20* <sup>2</sup> M+S	Avant	250 kPa (2,5 bar, 36 psi)	270 kPa (2,7 bar, 39 psi)
	Arrière	250 kPa (2,5 bar, 36 psi)	310 kPa (3,1 bar, 45 psi)

Poids d'un seul occupant : environ 75 kg

\*<sup>1</sup> Index de charge et symbole de vitesse : 103Q/103S/103T/103H/103V

\*<sup>2</sup> Index de charge et symbole de vitesse : 100Q/100S/100T/100H/100V/100W/104Q/104S/104T/104H/104V/104W

### Couple de serrage des écrous de roue

Lors de l'installation d'un pneu, serrer l'écrou de roue au couple suivant.  
108—147 N·m (12—14 kgf·m)

## Freins

Si vous avez besoin d'informations concernant les spécifications sur les limites d'usure pour les plaques de disques de freins et la méthode de mesure, veuillez consulter un mécanicien expérimenté (nous recommandons un mécanicien agréé Mazda). Les informations seront gracieusement mises à votre disposition.



# Index

---

## A

- Affichage de conduite active..... 5-45
  - Entretien de la protection antipoussière..... 9-51
  - L'affichage de conduite active ne fonctionne pas..... 8-36
- AWD
  - i-ACTIV AWD..... 5-108

## B

- Batterie
  - Charge..... 5-126
  - Inspection de la batterie au plomb-acide..... 9-28
  - La charge n'est pas possible... 8-17
  - Mesures à prendre en cas de batterie au plomb-acide déchargée..... 8-12
  - Système électrique..... 10-83
- Boîte de vitesses automatique
  - Interrupteurs de changement de vitesse au volant..... 5-54
  - Levier sélecteur..... 5-49

## C

- Capot..... 4-26
- Capteur de stationnement..... 5-269
- Ceintures de sécurité..... 3-20
  - Entretien..... 9-51
- Clé..... 4-4
  - Annulation de la fonction de suspension temporaire de la clé..... 8-9
  - Démarrage du système hybride avec la pile de la clé déchargée..... 8-10
  - Déverrouillage à l'aide de la clé auxiliaire..... 8-9

- Remplacement de la pile de la clé..... 9-44
- Climatisation
  - Bouches d'aération..... 6-2
  - Entretien..... 9-43
  - Utilisation de chaque interrupteur..... 6-8
  - Vue d'ensemble de la climatisation..... 6-6
- Combiné d'instruments
  - Affichage des messages..... 5-44
  - Affichage de la consommation électrique instantanée..... 5-42
  - Affichage de la consommation électrique moyenne..... 5-40
  - Affichage de la consommation instantanée de carburant..... 5-43
  - Affichage de la distance maximale de conduite..... 5-39
  - Combiné d'instruments..... 5-29
  - Compteur de puissance..... 5-18
  - Compteur de vitesse..... 5-33
  - Compteur totalisateur/Compteur journalier..... 5-34
  - Compte-tours..... 5-34
  - Jauge de puissance de la batterie haute tension..... 5-36
  - Jauge de température de la batterie haute tension..... 5-35
  - Symbole d'état i-ACTIVSENSE (système d'avertissement/aide à la prévention des risques)..... 5-43
- Combiné d'instruments
  - Le voyant/témoin s'allume.... 8-37
- Coussins d'air..... 3-4
  - Système de classification de l'occupant du siège du passager avant..... 3-15

**E**

## Entretien

- Ceintures de sécurité..... 9-51
- Extérieur..... 9-46
- Intérieur..... 9-48
- Protection antipoussière de l'affichage de conduite active..... 9-51
- Roue..... 9-47
- Sellerie en cuir..... 9-50
- Sellerie en cuir et cuir synthétique..... 9-49
- Tableau de bord..... 9-49

## Essuie-glaces

- Dégivreur d'essuie-glaces..... 5-90
- Interrupteur d'essuie-glace/de lave-glace de pare-brise..... 5-81
- Les essuie-glaces avant fonctionnent à grande vitesse..... 8-34
- Le liquide de lave-glace ne s'écoule pas..... 8-35
- Remplacement des caoutchoucs pour balais d'essuie-glace..... 9-33
- Remplissage du liquide de lave-glace de pare-brise..... 9-27

## Éclairage

- Le liquide de lave-glace ne s'écoule pas..... 8-35

## Éclairages

- Ampoules..... 10-87
- Interrupteur d'éclairage..... 5-74
- Remplacement des ampoules..... 9-41

## Écran de rétrovision..... 5-265

## Équipement de l'habitacle

- Cache de compartiment à bagages..... 7-70
- Chargeur sans fil (Qi)..... 7-63
- Compartiment à bagages..... 7-45

- Console centrale..... 7-42
- Éclairages au pavillon..... 7-50
- Filet de séparation..... 7-72
- Lampes de lecture..... 7-51
- Miroirs de pare-soleil..... 7-48
- Pare-soleil..... 7-47
- Porte-gobelets..... 7-38
- Port d'alimentation USB..... 7-61
- Prises pour accessoires..... 7-54
- Prise de courant CA (220 V/1 500 W)..... 7-58
- Prise de courant CA (220 V/150 W)..... 7-55
- Système d'entrée éclairée..... 7-49

**F**

## Fenêtre

- Dégivreur d'essuie-glaces..... 5-90
- Impossible de faire fonctionner les vitres électriques..... 8-32
- Interrupteur de désembuage de lunette arrière..... 5-87
- Lève-vitre électrique..... 4-29

## Feux

- Feux de détresse..... 5-91
- Levier de clignotants..... 5-80

## Freins

- Aide au démarrage en côte (HLA)..... 5-72
- AUTOHOLD..... 5-69
- Commande de stabilité de remorque (TSC)..... 5-99
- Commande dynamique de stabilité (DSC)..... 5-97
- Contrôle d'adhérence en descente..... 5-101
- Freins..... 10-90
- Frein de stationnement électrique (EPB)..... 5-62

# Index

---

Inspection du liquide de frein..... 9-26  
L'AUTOHOLD ne peut être annulé..... 8-21  
Problème avec le système de freinage (frein au pied)..... 8-20  
Système antiblocage des roues (ABS)..... 5-93  
Système de commande de traction (TCS)..... 5-94  
Système de priorité au freinage..... 5-67  
Système de signal d'urgence (ESS)..... 5-73

## G

Garantie..... 10-4

## H

Hayon..... 4-16  
Hayon électrique..... 4-20  
Impossible d'ouvrir le hayon..... 8-31

## I

Inspection et entretien  
Ampoules..... 9-41  
Batterie au plomb-acide..... 9-28  
Caoutchoucs pour balais d'essuie-glace..... 9-33  
Contenances..... 10-85  
Dimensions..... 10-86  
Entretien du climatiseur..... 9-43  
Entretien périodique..... 9-5  
Fusibles..... 9-32  
Huile moteur..... 9-22  
Inspection des pneus..... 9-37  
Inspection et entretien..... 9-4  
Kit de réparation d'urgence de crevaison..... 9-40

Liquide de frein..... 9-26  
Liquide de refroidissement.... 9-24  
Lubrification de la carrosserie..... 9-32  
Numéro du châssis/Numéro d'identification du véhicule ..... 10-77  
Permutation des pneus..... 9-38  
Plaque de modèle..... 10-77  
Qualité des lubrifiants..... 10-84  
Remplacement d'un pneu ou d'une roue..... 9-39  
Remplissage du liquide de lave-glace de pare-brise..... 9-27

## i-ACTIVSENSE

Adaptation intelligente de la vitesse (ISA)..... 5-224  
Aide à la vitesse de croisière et à la circulation (CTS)..... 5-203  
Alerte à l'attention du conducteur (DAA)..... 5-181  
Alerte de circulation transversale à l'arrière (RCTA)..... 5-190  
Alerte de circulation transversale à l'avant (FCTA)..... 5-187  
Alerte de distance et de vitesse (DSA)..... 5-179  
Assistance au freinage intelligent (SBS)..... 5-233  
Avertisseur de changement de file (LDWS)..... 5-167  
Caméras..... 5-155  
Caméra de détection avant (FSC)..... 5-144  
Caméra de surveillance du conducteur..... 5-157  
Capteurs radar..... 5-149  
Interrupteur i-ACTIVSENSE OFF..... 5-143  
Limiteur de vitesse réglable (ASL)..... 5-221

Moniteur de vue à 360°.....	5-242
Phares adaptables DEL (ALH).....	5-162
Réduction des collisions secondaires.....	5-259
Surveillance des angles morts (BSM).....	5-169
Surveillance du conducteur (DM).....	5-183
Symbole d'état i-ACTIVSENSE (système d'avertissement/aide à la prévention des risques)....	5-140
Système de commande des feux de route (HBC).....	5-158
Système de maintien sur la voie en cas d'urgence (ELK).....	5-228
Système de reconnaissance des panneaux de signalisation (TSR).....	5-173
Système de régulation de vitesse à radar Mazda (MRCC).....	5-192
Système d'assistance au maintien de trajectoire (LAS).....	5-218

## M

Mazda Connect	
Fonction de reconnaissance vocale.....	7-16
Interrupteur de commande.....	7-9
Interrupteur de télécommande audio.....	7-13
Mazda connect.....	7-4
Moteur	
Démarrage d'un moteur noyé.....	8-16
Inspection du liquide de refroidissement.....	9-24
Inspection/remplissage d'huile moteur.....	9-22
Interrupteur d'alimentation...	5-15

Mesures à prendre en cas de batterie au plomb-acide déchargée.....	8-12
Moteur.....	10-79
Numéro du moteur.....	10-78
Surchauffe.....	8-22

## P

Pneus	
Entretien des roues.....	9-47
Étiquette de pressions de gonflage .....	10-78
Inspection des pneus.....	9-37
Inspection du kit de réparation d'urgence de crevaison.....	9-40
Kit de réparation d'urgence de crevaison.....	8-24
Permutation des pneus.....	9-38
Pneus.....	10-88
Remplacement d'un pneu ou d'une roue.....	9-39
Système de surveillance de la pression des pneus (TPMS).....	5-110
Portières	
Hayon.....	4-16
Portières.....	4-8

## R

Ravitaillement en carburant.....	5-117
Carburant à utiliser.....	5-119
Remorquage	
Faire remorquer le véhicule.....	8-5
Utilisation des crochets de remorquage.....	8-6
Régulateur de vitesse.....	5-261
Rétroviseurs	
Désembueur de rétroviseur...	5-89
Rétroviseurs extérieurs.....	5-11
Rétroviseur intérieur.....	5-13

## S

### Sièges

- Chauffage de siège..... 6-16
- Dispositifs de retenue pour enfant..... 3-47
- Entretien de la sellerie en cuir..... 9-50
- Entretien de la sellerie en cuir et du cuir synthétique..... 9-49
- Mémorisation de la position de conduite..... 3-32
- Sièges arrière..... 3-38
- Sièges avant..... 3-30
- Ventilation de siège..... 6-22
- Système de sécurité..... 4-34
  - Système antivol..... 4-38
  - Système d'immobilisation..... 4-36
- Système de sélection intelligente du mode de conduite Mazda (Mi-Drive)..... 5-104
- Système hybride
  - Batterie haute tension..... 10-82
  - Charge..... 5-126
  - Compteur de puissance..... 5-18
  - e-SKYACTIV PHEV..... 5-18
  - Impossible d'arrêter le système hybride..... 8-19

- Interrupteur d'alimentation... 5-15
- Système de charge..... 10-80

## T

### Tableau de bord

- Affichage de consommation moyenne de carburant..... 5-41
- Affichage de la température extérieure..... 5-39
- Éclairage du tableau de bord..... 5-37
- Jauge de carburant..... 5-37
- Jauge de température du liquide de refroidissement du moteur..... 5-36
- Toit ouvrant
  - Toit ouvrant panoramique..... 4-32
- Toit ouvrant panoramique
  - Impossible de faire fonctionner le toit ouvrant panoramique..... 8-33

## V

### Volant

- Direction assistée..... 5-109
- Interrupteurs de changement de vitesse au volant..... 5-54
- Volant chauffant..... 6-20

MAZDA MOTOR CORPORATION



8KX6

Form No. 8KX6-FF-22D\_R\_1

Imprimé en Europe